

Article Info	RESEARCH ARTICLE ARAŞTIRMA MAKALESİ	
Title of Article	Spor Mekanı Olarak Stadyum'un Gelişimi	
Corresponding Author	Khaled SELO Yıldız Teknik Üniversitesi, Mimarlık Fakültesi, Mimarlık Bölümü, Turkey, xaled@live.com	
Submission Date Admission Date	11.07.2018 / 28.12.2018	
How to Cite	SELO K, ERDÖNMEZ M.E... (2018). Spor Mekanı Olarak Stadyum'un Gelişimi Kent Akademisi, Volume, 11 (36), Issue 4, Pages, 559-/574	ORCID NO: 0000-0002-0880-2281

Stadyum's Evolution In The Historical Context of Sport Spaces Spor Mekanı Olarak Stadyum'un Gelişimi

Khaled SELO
Yıldız Teknik Üniversitesi, Mimarlık Fakültesi, Mimarlık Bölümü, Turkey, xaled@live.com
Doç.Dr. M. Ebru ERDÖNMEZ
Yıldız Teknik Üniversitesi, Mimarlık Fakültesi, Mimarlık Bölümü Öğretim Üyesi ebruerdonmez@yahoo.com

Stadyum's Evolution In The Historical Context of Sport Spaces

ABSTRACT:

Subsequent to religious buildings, stadia are among the oldest buildings in human history and they still have a great status in today's city and social life. In order to have a better understanding of its evolution, this study examines stadia in historical context of sport and sport spaces. After starting with origins of sport, sport spaces and stadia's architecture will be viewed in main historical periods. Afterwards contemporary stadia's evolution, architectural features and main design trends will be further explained. Finally, a classification of sports spaces through history along with stadia's status related to this classification will be explained.

Keywords: Sports Spaces, Stadium, Stadia, Sports Architecture.

ÖZ:

Dini yapılardan sonra insanlık tarihinde kökeni en eskiye dayanan yapılardan olan stadyum yapıları günümüzde önemini korumaktadır ve günümüzün kentleri ve sosyal hayatında önemli yere sahiptir. Mevcut durumunun daha iyi anlaşılması amacıyla bu çalışmada stadyumların spor ve spor mekanları bağlamında tarih içindeki gelişimi ele alınacaktır. Spor'un kökeni ile başladıktan sonra tarih içindeki ana dönemler olarak görülen dönemlerde spor mekanları ve stadyumlar mimari olarak incelenecektir. Akabinde günümüzün stadyumlarının gelişimi ve bu gelişimde stadyumun mimarisinin karakteristik özellikleri ve stadyumların tasarımındaki hakim eğilimlerden söz edilecektir. Son bölümde ise spor mekanları için bu çalışma kapsamında oluşturulan bir sınıflandırmaya yer verildikten sonra stadyumların bu sınıflandırmadaki durumu anlatılacaktır.

Anahtar Kelimeler: Spor Mekanları, Stadyumlar, Spor Mimarisi.

GİRİŞ:

Toplumsal hayatımızın her noktasını etkileyen spor ve sporun tarihiyle ilgili çalışmalar incelendiğinde sporun, günümüzün tanımlamalarından farklı biçimlerde de olsa insanlık tarihiyle iç içe olduğu ve bu tarihle eş olduğu görüşün hakim olduğu görülmektedir (Dever, 2010). İlk yıllarda insanın birey olarak korunma, savunma ve saldırıya yönelik koşması, ok atması vb. aktivitelerinin ilk spor eylemleri veya ilk sporların ortaya çıkmasına neden olduğu, daha sonra da insanların bu eylemleri gruplar halinde yapmaları, savaşmaları ve savaşa hazırlanmaları da ilk takım sporlarının ortaya çıkmasına neden olduğu düşünülmektedir (Crowther, 2007). Spor ile ilişkilendirilebilecek en eski somut bulgu Fransa’da Lascaux mağaralarında bulunmuştur. Burada 15.000 yıl eski olduğu tahmin edilen koşu ve güreşi betimlediği düşünülen duvar resimleri yer almaktadır (Capelo, 2010). Moğolistan’ın Bayankhongor bölgesinde de, 9000 yıl önceye ait olduğu düşünülen, izleyicilerle çevrili bir güreş maçı tasvir eden mağara duvar çizimleri bulunmaktadır (Hartsell, 2011). Eski Mısır, Sümer ve Assurlular dönemlerinde sporun branş sayısı arttı ve spor belirli kurallarla ve sık olarak yapılmaktaydı. Fiziksel beceri, çeviklik gibi kavramlar ortaya çıkmış ve yayılmış, özellikle de krallar, hükümdarlar ve onlara bağlı olan askerlerin ve savaşçıların sahip olmaları gereken, kimliklerinin önemli öğelerinden olmuştur. Bu aktiviteleri düzenli olarak yapan ve başarılı olanlara destekler sunulmuş, ayrıcalıklar tanınmış, ödüller ve teşvikler verilmiştir (Tomay & Değirmencioğlu, 2017).

1. Bilinen İlk Spor Mekanları:

Erken spor aktiviteleri ilk zamanlarda doğada, açık alanlarda, daha sonra da genel, ortak veya çok amaçlı olarak tanımlanabilecek alanlar veya mekanlarda gerçekleşiyordu, örneğin, kent meydanları. Spor geliştikten sonra mekansal gereksinimleri artmış, spora göre biçimlenmiş ve ana işlevi spor olan yapılar ortaya çıkmaya başlamıştır. İhtisaslaşmış olan bu yapıların bilinen ilk örneklerine Orta Amerika’da rastlanılmaktadır. Bu coğrafyada kutsal niteliği olan ve tarihi en az 3400 yıl önceye dayanan bir çeşit top oyunu, topsahası (ballcourt) isimli yapılarda oynanmaktaydı (Hill, Blake, & Clark, 1998). Yapı, boyutsal olarak çok farklı varyasyonlara sahip ancak temel olarak, oyun alanı “alley” ve bu alanı çevreleyen, taştan yapılmış eğimli, yatay (teras) ve bazen de dik duvarlardan oluşmaktadır. En eski örneklerde sahanın iki ucu açıktı ancak daha gelişmiş yapılarda oyun sahası I biçimi almış ve taş duvarlar ve/veya teraslar sahanın dört tarafını sarmaktadır. Sahanın oranları 4:1 veya ona yakın oranda olsa da (Quirarte, 1977), yapıların biçim ve büyüklüklerinde büyük varyasyonlar bulunmaktadır. Chichen Itza’daki Great Ballcourt’un sahası 96.5x30 m. ölçülerindeyken, Tikai’daki Ceremonial Court’ta saha, 16x5 m. boyutlarındaydı. (Taladoire, 2001). 2001 yılına kadar Orta Amerika’da yaklaşık 1300 topsahası bulunmuştur (Taladoire). Topsahaları aynı zamanda farklı kültürel ve sanatsal aktivitelerin yapıldığı ve yoğun kullanılan kamusal alanlardı. (Day, 2001)

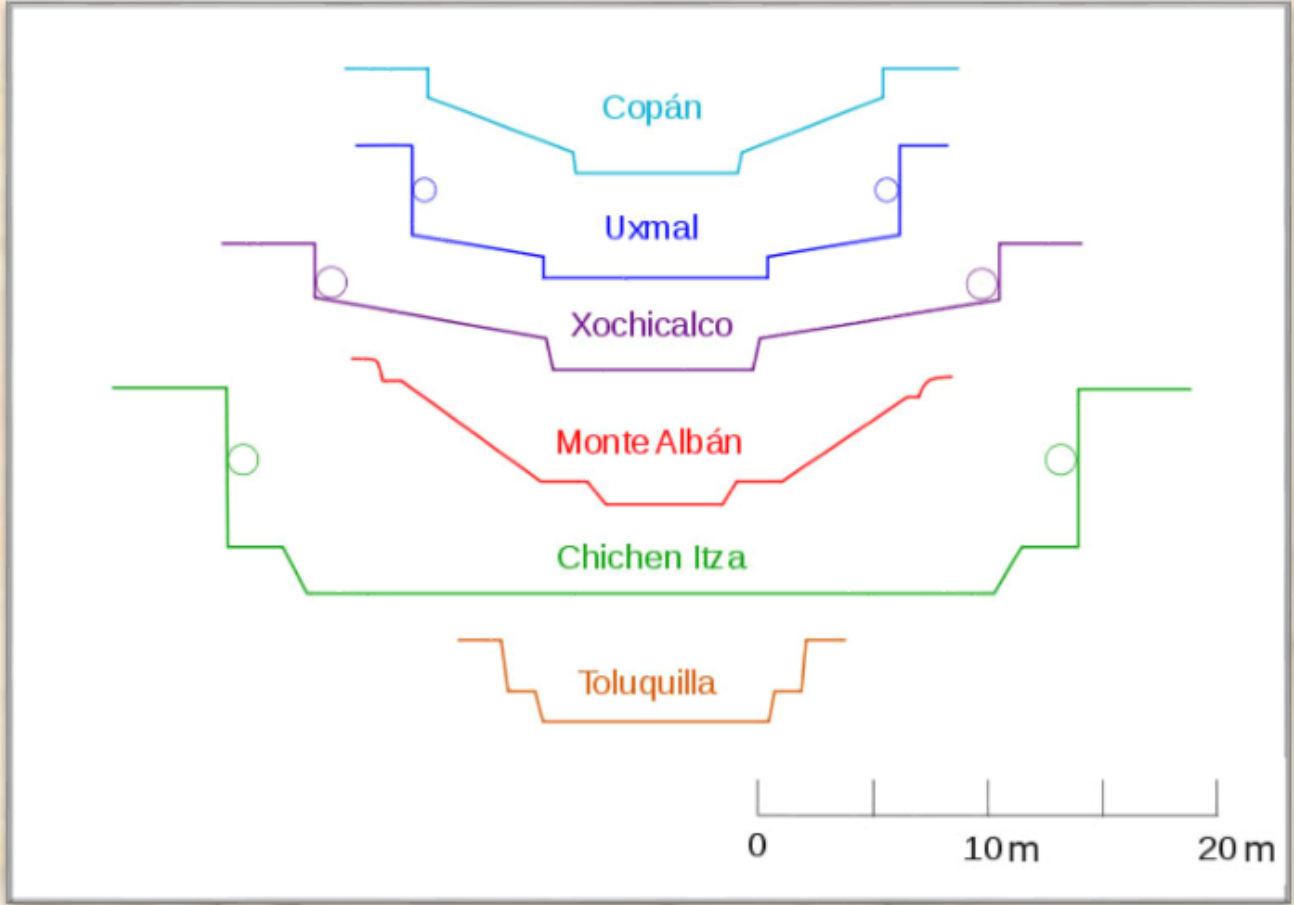

Şekil 1.1. Farklı ballcourt tiplerine ait kesitler (Mesoamerican Ballgame, Wikipedia, 2007)

2. Antik Yunan Dönemi:

Spor, dünyanın farklı uygarlıkları ve coğrafyalarında gelişmeye devam etmiştir. Antik Yunanlılar atletik yarışmaları düzeli olarak yapmaya başlamıştır. Bu yarışmalar dinsel nitelikte tertiplenen kutsal şenlikler şeklindeydi. Bu şenliklere katılmak üzere spor ile uğraşanlar (sporcu, antrenör) ve spor ile ilgilenenler (seyirciler) uzun seyahatler edebilmekteydi (Tomay & Değirmencioğlu, 2017). Bu dönemde Athlos (yarış, yarışma), Athleter (yarışmacı) gibi terimler ortaya çıkmış ve artık atlet ve sporcu olmak, tamamlayıcı bir vasıf değil, kendi başına bir kimlikti. Bu dönemde spor ve bedensel eğitim ilk olarak kent meydanları olan agoralarda yapılıyordu ancak bedensel eğitime ilgi arttıkça ve sporlar geliştikçe ve ihtiyaçları arttıkça agoralar yetersiz kalmış bu ihtiyaçları karşılamak için ayrı bir mekana ihtiyaç duyulmuş ve Gymnasion ve Palaistra¹ gibi yapılar ortaya çıkmıştır (Wycherley, 2011). Bu yapılar daha sonra hem bedensel hem de ruhsal eğitimin de merkezi olmuştu ve belli bir dönemde artık her antik kentin en az bir gymnasionu bulunmaktaydı (Wycherley).

¹. "Palaistra, yani güreş alanı, kendi başına var olsa bile, gymnasionun önemli bir bölümü idi" (Wycherley, 2011).

Kullanıcı olarak bakıldığında, gymnasium ve palaistra ağırlıklı olarak spor ile uğraşanların kullandığı mekanlardı. Spor zamanla daha da geliştikten sonra spor ile uğraşanların yanında izleyiciler için de mekan ihtiyacı doğmuş ve stadyum gibi yapılar ortaya çıkmaya başlamıştır. Antik Yunan'da stadyumlar ilk olarak kutsal yerlerde yapılmıştır. Olimpiya stadyumu en eski stadyum olarak bilinmektedir. Kutsallığı olan ve her dört yılda bir tekrarlanan olimpiyat oyunları ilk olarak M.Ö. 8. yy'da Olimpiya'da başladığı biliniyor. İlk oyunlarda sadece koşu yarışı yapılmaktaydı ve stadyumlar oldukça yalındı. İki ucunda boş birer alanı olan, 600x100 ayaklık düz, sert topraktan bir koşu alanı ve bu alanın etrafında seyirciler için yapılmış toprak setler bulunmaktaydı. (Saltuk, 1995). Olimpiya stadyumunda olduğu gibi erken dönemde stadyumların yapımında doğanın yardımına başvurulmaktaydı. İki yamaç arasında bulunan düz bir alan stadyum için ideal bir alandı. Böyle bir yer bulunmadığında koşu alanı bir yamacın dibine yerleştirilir ve sonrasında da karşı yanda yapay seyirci setleri oluşturulmaktaydı ve gerektiğinde de yamaçlar genişletilebilir, ekler yapılabilir veya yapay biçimde oluşturulabilmektedir (Wycherley, 2011). Taş ya da kesme taş oturma yerlerinin kullanımına M.Ö. 4. yy'da başlanmış ve ilk zamanlarda kısmi olarak uygulanmıştır. Sonralarında ise taş kullanılmıştır ve bu kullanım tiyatroların etkisinde olmuştur. Seyirci alanı merdivenlerle bölünmüş ve öncelerinde düz olarak yapılan üçteki seyirci oturma yerleri yarım daire şeklinde yapılmaya başlanmıştır. Sphendone olarak adlandırılan bu bölüm, kimi gösteriler için bir tiyatro olarak da kullanılabilir. Geç dönemde yapılan stadyumların bazılarında her iki ucunda birer sphendone yer almaktadır. Roma egemenliği döneminde Ege coğrafyasındaki stadyumlar yalnız görüldüğü için bu stadyumlarda anıtsal girişler, bezemeler, kemerler vb. elemanlar kullanılmıştır.

Kent Akademisi

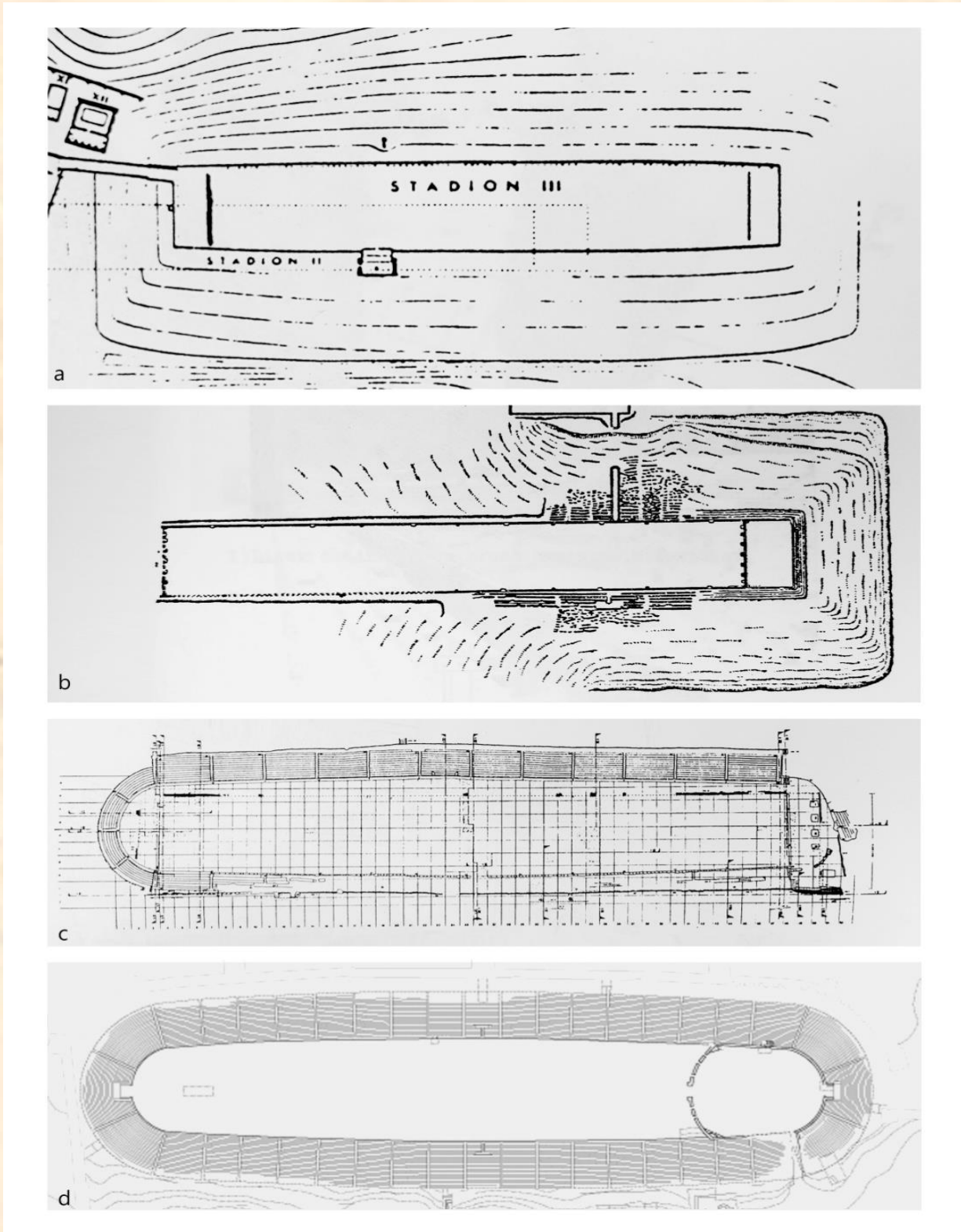

Şekil 2.1. Olympia (a), Epidauros(b), Delphi (c) (Saltuk, 1995) ve Aphrodisias (d) (University of Oxford, 2017) stadyumları.

İlk zamanlarda stadyumlarda sadece koşu yarışları yapılmaktaydı. Sonralarında ise uzun atlama, disk ve cirit atma gibi atletik oyunlar da yer almaya başlamıştır.

Konum olarak stadyumlar genellikle antik kentlerin bir ucunda veya dışında konumlanmakta ve çoğu zamanda da yanında gymnasium bulunmaktadır. Kentin merkezinde yer alması pek olası değildir, özellikle de düzgün planlanmış dikdörtgen sokaklı kentlerde. Miletos ve Priene kentlerinde stadyumlar uçlara yerleştirilerek, Hippodamos (ızgara) planının etkin bir birimine dönüştürülmüştür (Wycherley, 2011).

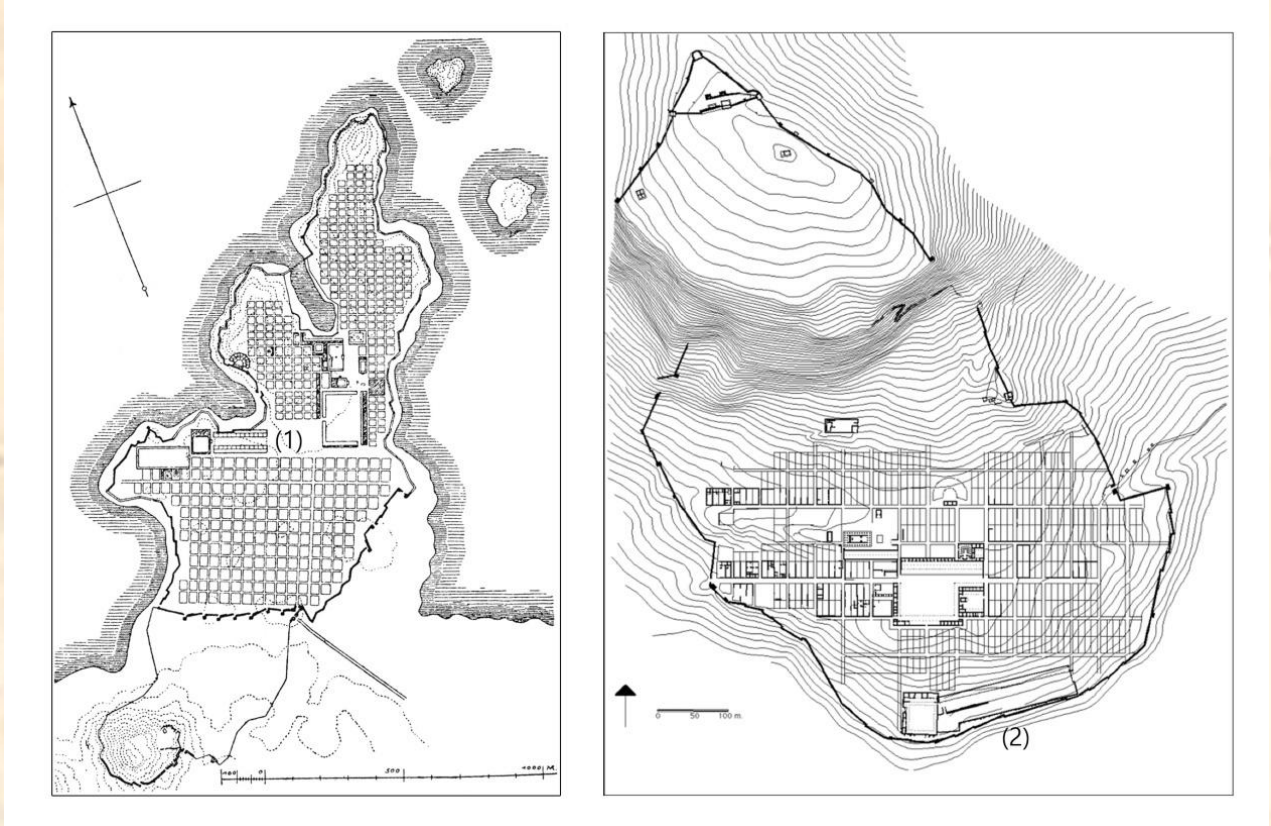

Şekil 2.2. Solda: Miletos antik kentinde stadyum yerleşimi (1) (Saltuk, 1995). Sağda: Priene antik kentinde stadyum yerleşimi (2) (Gates, 2011).

Roma imparatorluğu ege dünyasına egemenlik kurduktan sonra Ege dünyası Roma kültüründen etkilenmiş ve Romalılar da antik yunan kültüründen etkilenmişti. Bu karşılıklı etkileşimin sonucunda atletik oyunlar yayılmış ve Roma kentine kadar ulaşmıştır. Romalıların kültüründe de yaygın olan gladyatör ve hayvan dövüşleri, imparatorluğun egemenlik kurduğu diğer coğrafyalarda olduğu gibi Yunanistan ve küçük Asya bölgelerinde de stadyumlar ve tiyatrolarda da yapılmaya başlanmıştır. Yeni yapılan stadyum ve tiyatrolar artık bu işlevlere de uygun olarak yapılmış, mevcut ve önceden yapılmış olanlar da bu işleve uygun hale getirilmek için değiştirilmiştir.

3. Roma İmparatorluğu Dönemi:

Romalıların spor kültürü Yunanlılara göre farklıydı. Sağlıklı olmak veya eğlenmek için idman yapmak gerekiyordu ve bu dönemde, özellikle de İmparatorluğun batı bölgelerinde bedensel eğitim için yüzme tesisleri ve termal tesisler kullanılmıştır (Arıkan, 2009) ancak Yunanlılarda olduğu gibi sportif başarı elde etmek için zamanın çoğunu spora ayırmak, antrenör tutmak vs. gereksiz olarak görülmüştür (Saltuk, 1995). Roma döneminde spordan çok, eğlence önemliydi ve bu dönemde daha çok, gladyatör ve hayvan dövüşleri ve at ve araba yarışları düzenlenmiştir. Bu faaliyetler amfitiyatro, “circus”lar ve hipodromlarda gerçekleştirilmiştir. Bu yapıların spor yapısı olarak değerlendirilmesi tartışma konusu olabilir ancak günümüzün sporunda ve spor yapılarında da eğlence önemli bir unsur olduğundan, binicilik ve atlı yarışlar spor olarak değerlendirildiğinden bu yapılar bu çalışmada spor yapıları olarak değerlendirilmiştir.

Ana işlevi at ve araba yarışları olan “circus” ve hipodromlar, stadyumlara nazaran daha az bilinmekteydi. Eski Yunanistan'da dayanan ilk hipodromların gereksinimleri çok basitti; yarış için düz bir arazi, bir veya iki dönüş işareti ve seyirciler için toprak bir set yeterli olabilmekteydi. Bu mekanın sadece yarış zamanında fonksiyonel olması gerekiyordu ve ara dönemlerde mera olarak kullanılabilirdi. Hipodrom ve circuslar plan olarak stadyumlara benzer ancak boyut olarak çok daha büyüktü ve gelişmiş circuslarda arenayı (yarış veya oyun alanı, pisti) uzunlamasına ayıran, dönüş yerlerini belirleyen bir bariyer bulunmaktaydı (Saltuk, 2001). Roma döneminde sadece büyük kentlerde hem stadyum hem de circus bulunabilir ve ayrı bir stadyuma sahip olmayan kentlerde circus, aynı zamanda stadyum işlevini de görmüştür. İmparatorluğun batı tarafındaki kentler genellikle sadece bir circusa sahip iken, imparatorluğun Yunanistan ve Küçük Asya bölgelerinde eski Yunan oyunlarına olan eğilim devam ediyordu ve fazla sayıda bulunan eğlence yapısı hipodrom veya “circus” değil, stadyumdu (Saltuk, 2001).

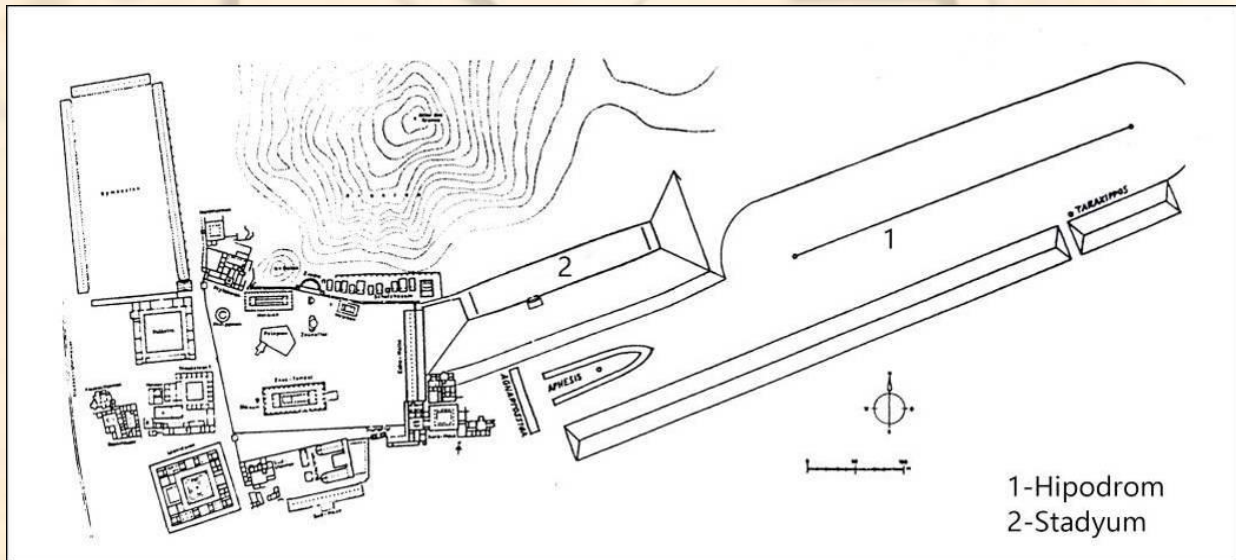

Şekil 3.1 Roma İmparatorluk Döneminde Olympia Kenti (Saltuk, 2001)

“Circus”ları, stadyumlar ve eski hipodromlardan ayıran en önemli özellik ise kentlerin çeperlerinde veya dışında değil, genellikle içinde bulunmasıdır. “Circus”lar genellikle hükümdarların ikamet ettikleri ana mekanlara yakın bulunmaktadır. Çok sayıda insanı bir araya getirebilme kabiliyeti olduğundan siyasi propoganda veya eylemlerde önemli bir yeri vardı. Eski İstanbul’da (Constantinopolis) 4. yy’da yapılan hipodrom, bölgenin eski hipodromlarından farklı olarak, Romanın en gelişmiş circusu olan Circus Maximusa benzetilerek ve kent merkezinde ve imparatorluk sarayına yakın yerde inşa edilmiştir.

Dönemin sporla ilişkilendirilebilecek bir diğer yapısı amfityatrodur. Circuslar gibi bu yapının kökeni Roma cumhuriyet dönemine dayanmaktadır. Amfityatrou gelişmiş haline imparatorluk döneminde kavuşmuştur (Welch, 2007). Bu yapıda başlıca gerçekleşen faaliyetler; gladyatör ve hayvan güreşleri, kutlamalar, şenlikler ve infazlar olarak sayılabilir. İmparatorluk döneminde bir çok kentte inşa edilmiş, veya önceki bölümde anlatıldığı gibi, tiyatro vb. mevcut yapılar yukarıdaki işlevlere uygun hale gelmeleri için müdahaleye maruz kalmış ve değiştirilmiştir. Amfityatroların en fazla tanınmış ve aynı zamanda en büyüğü, Roma kentinde M.S. 1. yy’da yapılan Kolezyumdur. Bu yapıda dönemin en iyi teknolojileri ve malzemeleri kullanılmış ve bir bölümü günümüze kadar gelebilmiştir. Yapı planı yaklaşık 190x155 m. boyutlarında bir elips biçiminde, 50 m. yüksekliğinde ve yaklaşık 50 bin kişilik kapasiteye sahipti. O döneme kadar bir çok yapı, özellikle de büyük yapılar doğanın yardımına başvurur, yapıların bir bölümü, bazen de tamamı yamaçlar üzerinde inşa edilebilmekteydi ancak bu yapı, devasa kemeler ve kolonlar sayesinde tek başına yerden yükselmektedir.

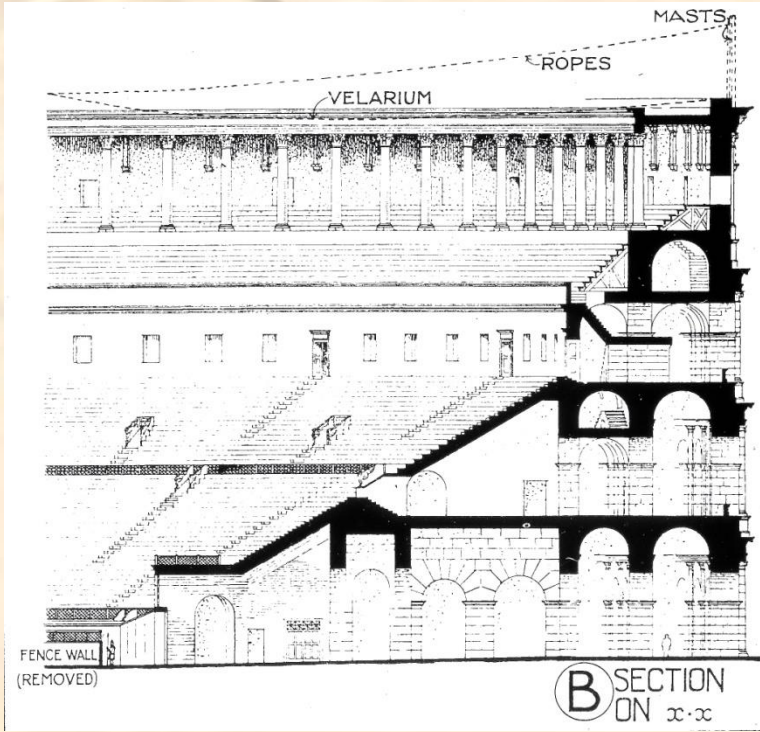

Şekil 3.2 Kolezyumdan bir kesit (Library of University of Michigan , 2018)

Bu yapı aynı zamanda dönemin sosyal yapısı hakkında da bilgi vermektedir. Yapının seyirci kısmı bölümlere ayrılmış, her bölümde farklı siyasal, sosyal sınıf ve cinsiyetten insanlar yer almaktadır.

4. 5. Yüzyıldan 18. Yüzyıla Kadar:

Spor yapıları uzun zaman boyunca kullanılmış, savaşlara ve doğal olaylara maruz kaldıktan sonra onarılmış veya yeniden yapılmıştır ancak hristiyanlığın insanlar ve yöneticiler arasında yayılması ve kabulü nedeniyle mekansal anlamda büyük değişimler yaşanmıştır. Bu değişimlerin sonucunda, pagan inançla ilişkisi olduğu ve bedeni vurguladığı için atletik oyunlar, kanlı olduğu için dövüşler vb. bir çok faaliyet popülerliğini kaybetmiş, terk edilmiş veya tamamen yasaklanmıştı. Bu gelişmelerden sonra bu yapıların çoğu az kullanılmış veya terk edilerek tamamen işlevsiz kalmıştır. Terk edilen bu yapılar doğal olaylardan ve savaşlardan sonra onarılmamış ve malzeme açısından da zengin oldukları için bazen de yağmalanmaya maruz kalmıştı. Bu dönemde atlı araba yarışları, şövalye, okçuluk veya kılıç kullanma turnuvaları gibi, dini olarak sakıncalı olmayan ve genellikle savaş ve avcılıkla ilişkisi olan faaliyetler düzenlenmiştir. Bu faaliyetler genellikle açık alanlar ve meydanlarda yapılmıştır. Bu faaliyetlerin düzenlendiği alanın etrafında bariyerler, seyirciler için tribünler ve yarışmacılar veya organizatörler için çadır gibi geçici elemanlar ve/veya yapılar kullanılmıştır. Avrupanın farklı bölgelerinde günümüzün top oyunlarına benzeyen oyunlar oynanabilir ancak bu oyunlar boş uğraş olarak değerlendirildiği ve savaşa hıızrlık niteliği olmadığı için sürekli yasaklanmıştır (Boniface, 2007). Avrupada yüzyıllar süren bu durum, mevcut düzene karşı ortaya çıkan görüşler, reform hareketleri, mezhep savaşları, fransız devrimi vb. olaylar köklü değişimlere öncülük etmiş ve neden olmuştur. Bu değişimlerin sonucunda yasaklar sorgulanmış ve kırılmış, antik Yunan ve Roma kültürüne yeniden ilgi duyulmuş, sanat, eğlence, spor vb. aktiviteler yeniden canlanmıştır.

Eğlence ve spor aktivitelerinin yeniden canlanması, bu aktivitelerin yapıldığı mekanların ve yapıların yeniden canlanmasına ve gelişmesine neden olmuştur. Kökleri antik Romaya dayanan boğa güreşleri Avrupanın farklı bölgelerinde ve ilk zamanlarda kent meydanlarında (plaza) vb. alanlarda yeniden düzenlenmeye başlanmıştır. Bu dönemin 'kalıcı' en erken spor yapıları ve stadyumlardan biri olan yapılan Real Maestranza arena binası, İspanyanın Seville kentinde 1761 yılında yapılmıştır (Estudio Carbajal, 2011). Kentin bir meydanında inşa edilen yapı eklemleme ile gelişerek, en gelişmiş biçimine 1881 yılında kavuşmuştur. Yapıda boğa güreşlerinin dışında, festivaller, konserler vb. etkinlikler düzenlenmiştir.

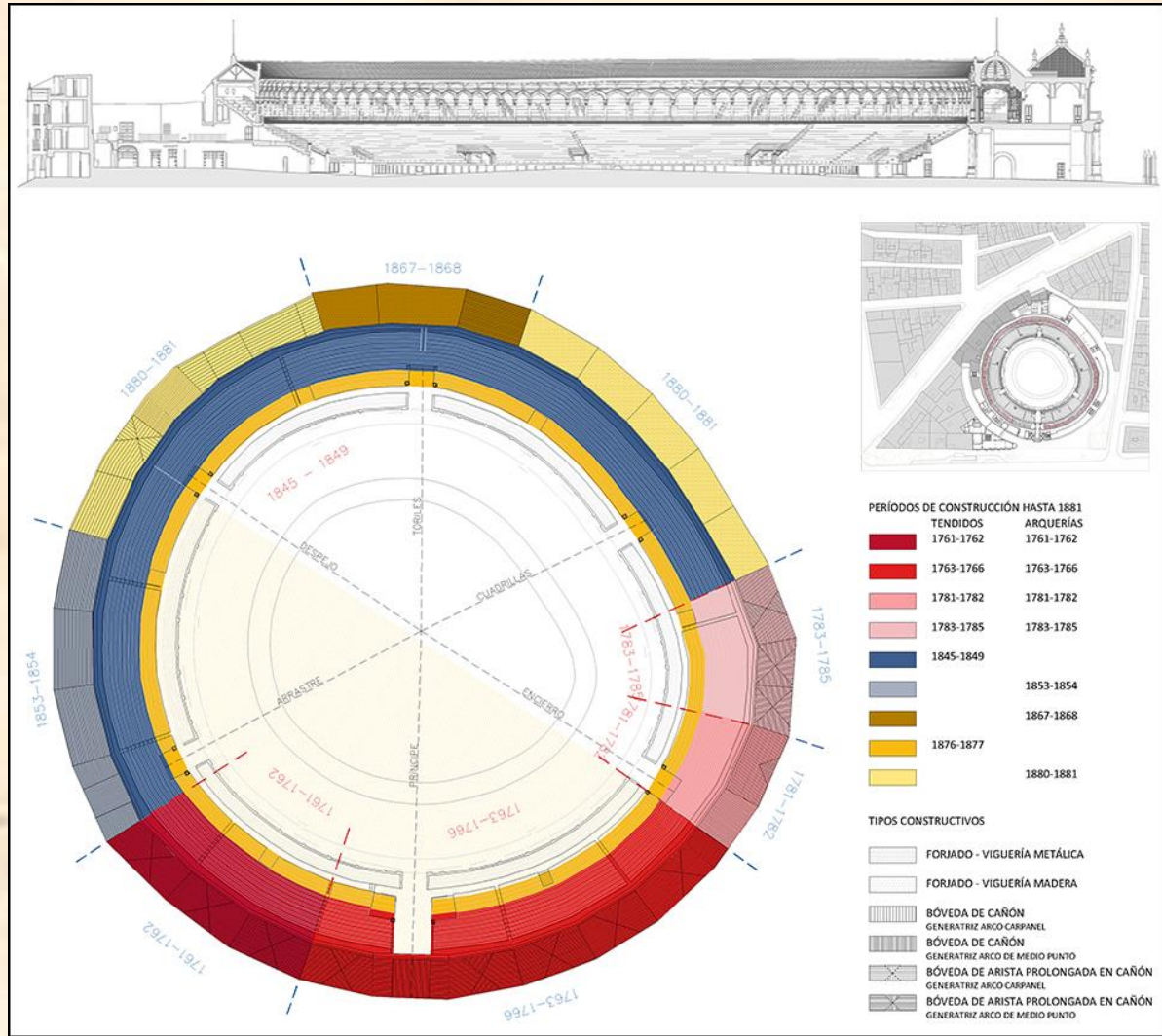

Şekil 4.2 Real Masteranza'nın Gelişimi (Estudio Carbajal, 2011).

18. ve 19. yüzyıllarda Avrupanın bir çok yerinde 'güreş stadyumu' yapılmıştır. Fransın Nines kentinde Roma döneminden kalan amfitiyatro 1863 yılında boğa güreşi arenasına çevrilmişti. Yapı günümüzde çok işlevli yapı olarak kullanılmaya devam etmektedir.

5. 19. Yüzyıl'dan Günümüze Kadar:

Avrupadaki siyasi ve sosyal değişimlerle beraber sanayide ve teknolojiye de gelişmeler yaşanmıştır. Makinaların icadıyla üretimler hızlanmış, gelişmiş ve yeni malzemeler ortaya çıkmıştır. Yapımı ve üretimi daha önce mümkün olmayan ürünler üretilmeye ve öncelerde çok uzun sürede elde edilen ürünler çok daha kısa sürede elde edilmeye başlanmıştır. Çelik, betonarme vb malzemelerin de icadıyla yapılar çok daha kısa sürede yapılabilir hale gelmiştir. Bu gelişmelerinde yanında bu dönemde spora, sporcu, izleyeci veya işletmeci olarak olsun ilgi hızlı artmış, ve spor artık büyük kitlelerin odağında olmuş ve bunun sonucunda spor yapıları hızlı bir şekilde yayılmıştır. Günümüzün

futbolunun beşiği olan İngiltere’de uzun geçmişi olan top oyunları 19. yy’ın sonlarında gelişmiş, kurallaşmış ve artık mahalleler ve kentler ölçeğinde maçlar sık olarak düzenlenmekteydi. Burada modern futbol oyununun ilk stadyumları 1870li yıllarda inşa edilmeye başlanmıştır. Bu stadyumlar bir oyun alanı ve bir yanında bulunan çelikten yapılmış ve ‘stand’ veya ‘grandstand’ olarak adlandırılan tribünlerden ibaretti. Başlangıçta kısmi olarak yapılan tribünler çoğu zaman büyümüş ve oyun alanını tamamen sarmıştır. İlk futbol stadyumlarından biri olan İngiltere’deki Stanford Birgde, bir saha ve kenarında bulunan bir tribün ile faaliyete 1876 yılında başlamış ve 1904’te eski bir binanın atıkları kullanılarak seyirci için yamaçlar oluşturulmuş ve yaklaşık 100 bin kişilik bir stadyum inşa edilmişti.

Sayıları hızla artan takımların arasında düzenli şekilde maçlar ve müsabakalar gerçekleştirmeye başlamıştır. Oyunu kurallaştırmak ve müsabakaları düzenlemek ve yönetmek amacıyla önce yerel ölçekte federasyonlar kurulmuş, sonrasında oyunların ülkelere ve dünyaya yayılmasıyla da, FIFA ve IOC gibi uluslararası kurumlar da kurulmuş ve oyunlar artık hem yerel hem de uluslararası ölçekte düzenli şekilde yapılmaya başlanmıştır. Bunun sonucunda sporların yapıldığı mekanlar, örneğin spor salonları ve stadyumlar da hızla çoğalmıştır. Günümüzde de olduğu gibi bu dönemin ilk stadyumları da bazen tek oyuna göre, bazen de birden fazla oyuna uygun olarak yapılmaktadır. Ancak stadyumlarda oyun alanlarının, özellikle de olimpik stadyumlarda gelişmiş biçimlerine kavuşması ve standartlaşması biraz zaman almış ve günümüz standartlarında ilginç sayılabilecek biçimlerden geçerek (1908 olimpiyatlarında stadyumun içinde havuz bile yer alıyormaktaydı) 20. yy’ın ortalarında gelişmiş biçimine kavuşmuştur.

Kent Akademisi

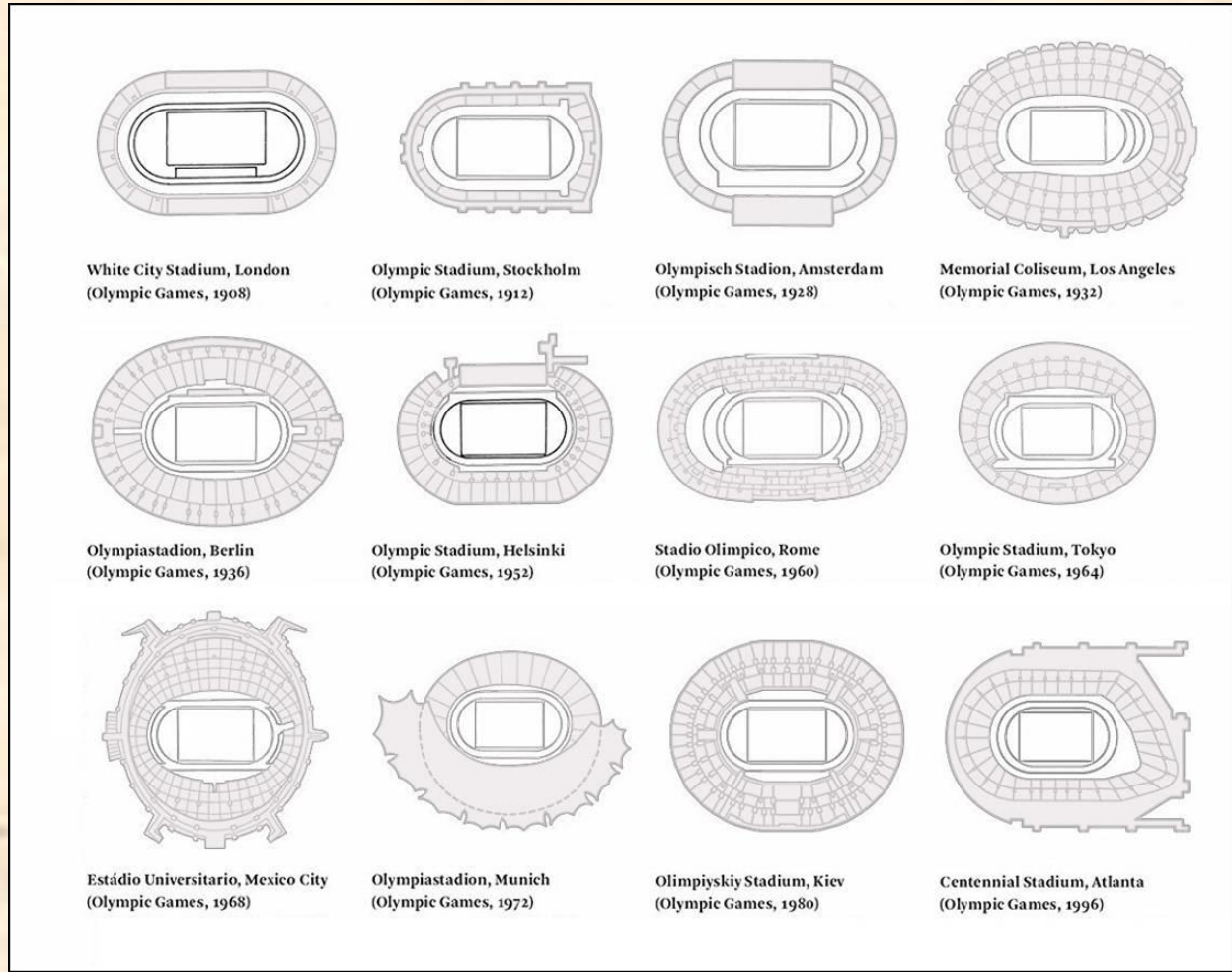

Şekil 5.2 Yaz Olimpiyatlarında kullanılan Bazı stadyumlar (Wimmer, 2016)

Stadyumların seyirci alanı ise günümüze kadar gelişmeye devam etmiştir. Bu gelişimde belli eğilimlerden bahsetmek mümkündür. İlk dönemde, günümüzde de hala geçerliliği olan, en fazla seyirci barındırma, alabilme eğilimi hakim olmuştur. Konfor ve güvenlik şartları geri planda kalarak stadyuma olabildiğince en fazla sayıda seyirci alınmıştır. Seyirci alanı bir kenarda başlayıp daha sonra büyütülmüş ancak ilk zamanlarda bu alanının sadece bir bölümünde oturma yerleri bulunmuştur. Çatı da ilk yıllarda çoğu zaman kısmi olarak yapılmıştır. Erken futbol ve olimpiyat stadyumlarının çoğunda seyirciler genellikle ayakta, açıkta ve bazen de oyun alanından uzak olmuştur. En fazla sayıda seyirci alabilme eğilimi devam etmiş ve 200 bin kapasiteli stadyumlara ulaşılmıştır (RSSSF, 2017). Stadyumların aşırı kalabalık olması bazen olumsuzlukların, bazen de felaketlerin yaşanmasına neden olmuştur. Bu olaylar güvenliğe ve konfora gösterilen ilginin artmasına ve en fazla seyirci alabilme eğilimini sınırlamış ve de tersine çevirmeye başlamıştır. Stadyumlarda taraftarlar arasında şiddet olaylarını engellemek amacıyla konulan tel örgüler ve bariyerler daha büyük felakete neden olmuştur (Whalley). Müsabakaların televizyonlarda naklen yayılması stadyumların alternatifsizliğini bozmuş ve insanlar artık müsabakaları stadyumlarda bulunmadan seyredebilir hale gelmiştir (Jenaway, 2013). Butün bu gelişmelerden sonra stadyumların güvenlik ve konfor şartları iyileştirilmeye başlanmıştır. Teknolojinin ve üretim yöntemlerinin gelişimi, sporların büyük yatırım, tanıtım, reklam ve propoganda araçları olması nedeniyle spor yapıları ve stadyumlara daha fazla bütçeler ayrılmasına neden olmuştur. Yüksek ve kalıcı maddi

kazanç elde etmek amacıyla varlıklı insanları çekmek ve de ‘önemli’ insanları ağırlamak için tribünlerde özel bölümler yapılmış, daha sonrasında gelişerek, müsabakaları izlemek için koltukların dışında, bar, tv, yemek masası, toplantı masası vb. imkanları sunan ve müsabaka zamanının dışında da kullanılabilen mekanlar stadyumlarda yer almaya başlamıştır. Dünyada son dönemde yaygınlaşan, çevre bilinci, sürdürülebilirlik, evrensel tasarım vb. konular ve eğilimler, ölçeği, önemi, etkisi ve sorunları nedeniyle stadyumlarda da etkisini göstermiş ve bunların adına bir çok uygulama yapılmıştır. Teknolojik imkanlardan da yararlanıla bu uygulamaların ana mimari karakteristik özelliği ise stadyumları esnek; çok işlevli, uyarlanabilir ve dönüştürülebilir/değiştirilebilir hale getirilmeleridir.

Sonuç:

Çalışmanın konusu olan stadyumlar ve spor mekanlarını daha iyi ve kolay anlamak amacıyla bu bölümde bu mekanlar için sınıflandırma çalışması yer almaktadır (Tablo 5.1).

	Spor Mekanının Adı/Türü:	Örnek
1	Açık alanlar	Her yer
2	Ortak Mekanlar:	Kent meydanları
3	Spor ile uğraşanlar (sporcu/atlet/Antreör..) için İhtisaslaşmış Mekanlar	Palaistra,Gymnasion, Termal Yapılar
4	Spor ile uğraşanlar ve Seyirciler için İhtisaslaşmış Mekanlar	Stadyum, Amfityatro, Ballcourt, Hippodrom
5	Teknolojik Yapılar	Spor salonları, Stadyumlar,

Tablo 6.1 Spor Mekanlarının Türleri

Bu mekan türleri biraz daha açıklanacak ancak öncesinde zaman içindeki gelişiminden bahsedilecektir. Uzun süreye yayılan bu gelişim her zaman “ileri” veya “pozitif” olarak nitelendirilebilecek yönde olmamıştır. Bu gelişim ve hangi yapının ne zaman ortaya çıktığı ve kullanıldığı Şekil 6.1’de şematik olarak gösterilmeye çalışılmıştır. Uzun süreye yayılan ilk gelişimden sonra, farklı nedenlerden dolayı “gerileme” de olmuştur. Bunun sonucunda ihtisaslaşmış mekanlar ortadan kalkmış ve belli bir dönem boyunca, çok daha öncesinde olduğu gibi spor, sadece açık alanlar ve orta mekanlarda yapılmıştır. Yaklaşık 1000 yıl süren bu dönemden sonra, günümüze kadar devam eden ve çok daha hızlı olan bir gelişim süreci başlamış ve teknolojik gelişmenin de sayesinde yeni mekan türü ortaya çıkmıştır.

Tür	1	2	3	4	4	2	2	3	4	5	
	1	1	2	3	3	1	1	2	3	4	
Tarih	en eski		m.ö. 8. yy.		5. yy.			15. yy.	18. yy.	20. yy.	şimdi
Süre		Binlerce Yıl (tahimini)				Yaklaşık 1000 Yıl				Yaklaşık 500 Yıl	

Şekil 6.1 Spor Mekanlarının Zaman İçindeki Konumu

1-Açık Alanlar: İnsan'ın spor veya spor olarak değerlendirilmiş ilk aktiviteleri doğanın her hangi bir yerinde gerçekleştirilebilirdi. Buradaki "açık" sözcüğü, bu alanları belirleyen ve tanımlayan bir sınır olmadığı ve mekan niteliği bulunmadığı için kullanılmıştır. Mekan niteliği olmadığı için de mimari niteliklerinden de söz edilememektedir.

2-Ortak Mekanlar: İnsanlar yerleşik düzene geçtikten ve bir arada yaşamaya başladıktan sonra spor henüz gelişmemiş ve kent meydanları gibi asıl işlevi spor olmayan ve çok işlevli olarak tanımlanabilen mekanlarda yapılmaktadır. Bu mekanlarda spor işlevi için bazen kalıcı müdahaleler yapılabilir, örneğin koşu yarışı için başlama taşı (Wycherley, 2011), bazen de ahşaptan yapılmış geçici tribünler de kullanılabilir.

3-Spor ile Uğraşanlar için İhtisaslaşmış Mekanlar: Spor zamanla gelişince ve spor ile uğraşanların sayısı arttıkça artık mekan gereksinimleri de arttı ve mevcut ortak mekanlar yetersiz gelmeye başlamıştır. Bunun sonucunda spor ile uğraşanlar için, palaistra ve gymnasium gibi ihtisaslaşmış ve mekanlar ortaya çıkmıştır. Bir çok spor aktivitesi ve beden eğitimine ev sahipliği yapan bu yapılarda aynı zamanda zihinsel eğitim de yer almıştır (Wycherley, 2011). Bu mekanlar çok basit olarak başlayıp daha sonra büyüyebilir ve gelişebilir.

4-Spor ile Uğraşanlar ve Seyirciler için İhtisaslaşmış Mekanlar: Bu tür spor mekanlarında sporcu, atlet ve antrenör gibi spor ile uğraşanların yanı sıra, seyirciler için de kalıcı bölümler yer almaktadır. Bu mekanlar başlangıçta basit şekilde bir yapılp, örneğin stadyumun bir sadece bir tarafında, ve basit malzemeden yapılp, daha sonra diğer taraflara genişleyebilir ve taş gibi malzemeyle kaplanabilmektedir. Bu mekanlar siyasi veya dini şöenler ve kutlamalara da yer verebilmektedir. Bazen de kalıcı müdahalelere maruz kalarak farklı işlevlere uygun hale getirilmektedir.

5-Teknolojik Yapılar: Teknolojinin gelişmesiyle mimari çevreler büyük gelişim göstermiş ve yeni bir çok spor ve spor mekanı ortaya çıkmıştır. Spor salonları gibi, teknolojiyi hem elde edilme sürecinde hem de işleyişinde kullanan yapılar artık dış çevreden tamamen bağımsız ortamlar yaratabilmektedir. Bu mekanları farklı amaçlarla uyarlamak ve değiştirmek artık daha kolay, daha kısa zamanda ve sürekli olarak yapılabilmektedir ve şişme yapılar gibi geçici ve yer değiştirebilir mimari çevreler de oluşturulabilmektedir.

Teknolojik yapıların kapsamında olan günümüzün stadyumları, geçmişteki spor mekanlarına göre çok hızlı bir gelişim göstermiştir. Bu çalışmada bu gelişimde hakim olan eğilimlerden ve stadyumların mimarisi ile ilgilisi olan karakteristik özelliklerden söz edilmiştir. Bu gelişim, niceliksel olarak başlamış ve ilk stadyumlarda, en çok sayıda oyun ve en fazla sayıda seyirci barındırmak hedeflenmiştir. Stadyumların gelişimi daha sonra, farklı nedenlerden dolayı niteliksel biçim almış ve stadyumlar artık seyirci için daha güvenli ve konforlu mekanlar haline gelmiştir.

KAYNAKÇA:

Arıkan, M. T. (2009). Spor Salonlarının Çok Amaçlı Kullanımının İSGM'ye Bağlı Salonlar Örneğinde İncelenmesi. Yayınlanmamış Yüksek Lisans Tezi, İstanbul.

Boniface, P. (2007). *Futbol ve Küreselleşme*. NTV Yayınevi.

Capelo, H. (2010, July 13). *Symbols From The Sky*. 1 29, 2018 tarihinde Seed Magazine: http://seedmagazine.com/content/article/symbols_from_the_sky adresinden alındı

Crowther, N. B. (2007). *Sport in Ancient Times*. Greenwood Publishing Group.

Day, J. S. (2001). Performing on the Court. *The Sport of Life and Death: The Mesoamerican Ballgame*, s. 65-77.

Dever, A. (2010). *Spor Sosyolojisi*. İstanbul: Başlık Yayın Grubu.

Estudio Carbajal. (2011). *Refurbishment Work of Real Maestranza Bullring*. 8 25, 2018 tarihinde Estudio Carbajal: <http://www.estudiocarbjal.com/en/refurbishment-works-of-real-maestranza-bullring/> adresinden alındı

Gates, C. (2011). *Ancient Cities: The Archaeology of Urban Life in the Ancient Near East and Egypt, Greece and Rome*. New York: Taylor & Francis.

Hartsell, J. (2011, 3 11). *Wrestling 'in our blood,' says Bulldogs' Luvsandorj*. 1 29, 2019 tarihinde The Post and Courier: https://www.postandcourier.com/sports/wrestling-in-our-blood-says-bulldogs-luvsandorj/article_38523109-17ce-59d5-9943-599b8e5cd508.html adresinden alındı

Hill, W. D., Blake, M., & Clark, J. (1998). Ball court design dates back 3,400 years. *Nature* , 392, 878-879.

Jenaway, B. (2013). *Evolution of Stadiums: A Study in The Design and Construction of Ancient and Modern Stadia*. Yayınlanmamış Lisans Tezi, University of Southern Queensland, Faculty of Health, Engineering & Sciences.

Library of University of Michigan . (2018). *Art, Architecture and Engineering Library*. 8 23, 2018 tarihinde Library of University of Michigan : <https://quod.lib.umich.edu/u/ummu2ic?page=index> adresinden alındı

Quirarte, J. (1977). The Ballcourt in Mesoamerica: Its Architectural Development. *Pre-Columbian Art History* , 191-212.

RSSSF. (2017, 6 17). *Best Attendances in Brazil*. 08 26, 2018 tarihinde The Rec.Sport.Soccer Statistics Foundation.: <http://www.rsssfbrasil.com/miscellaneous/attendances.htm> adresinden alındı

Saltuk, S. (2001). *Antik Çağda Hipodromlar Circuslar*. İstanbul: Egemen Yayınları.

Saltuk, S. (1995). *Antik Stadyumlar*. İstanbul: İnkilap Kitabevi.

Taladoire, E. (2001). The Architectural Background of the Pre-Hispanic Ballgame. *The sport of life and death : the Mesoamerican ballgame* , 97-115.

Tomay, B., & Değirmencioğlu, H. (2017). Antik Çağda Anadolu'da Spor Turizmi. *Süleyman Demirel Üniversitesi Yalvaç Akademi Dergisi* (2 (2)), s. 9-21.

University of Oxford. (2017). 8 23, 2018 tarihinde Aphrodisias Excavations: <http://aphrodisias.classics.ox.ac.uk/site.html> adresinden alındı

Welch, K. E. (2007). *The Roman Amphitheatre: From Its Origins to the Colosseum*. New York: Cambridge University Bridge.

Whalley, C. (tarih yok). *Stadium Safety Management in England*. 03 04, 2018 tarihinde http://ficheiros.parlamento.pt/DILP/Dossiers_informacao/Violencia_Desporto/stadium-safety-management-in-england.pdf adresinden alındı

Wimmer, M. (2016). *Stadium Buildings: Construction and Design Manual*. Berlin: DOM Publishers.

Wycherley, R. E. (2011). *Antik Çağda Kentler Nasıl Kuruldu?* İstanbul: Arkeoloji ve Sanat Yayınları.