



Olympos Piskoposluk Kilisesi ve Vaftizhanesi Erken Bizans Dönemi Levha Örnekleri¹

Early Byzantine Carved Slabs from Olympos Episcopal Church and Baptistery

Sinan SERTEL²

Geliş Tarihi: 08.01.2019 / Düzenleme Tarihi: 02.03.2019 / Kabul Tarihi: 02.03.2019

Özet

Olympos Antik Kenti, bugün Teke yarımadasında bulunan Likya Bölgesi'nin güneybatısında, Antalya ilinin Kumluca ilçesinde bulunmaktadır. Konumuz olan levhaların tespit edildiği kilise ve vaftizhane ise kentin kuzeyinde yer alan dini ve idari işlevlerin bir arada yürütüldüğü Piskoposluk Sarayı'nın merkezinde bulunmaktadır. Kiliselerde genellikle ambon, templon, solea, altar ve nef ayrımlarında kullanılan levhalar, Olympos Piskoposluk Kilisesi ve Vaftizhanesi'nde farklı dönemlerde yapılmış kazı çalışmalarında tespit edilmiştir. Yapılarda tespit edilen levhaların büyük bölümü, Likya Bölgesi örnekleriyle uyumlu olarak kireç taşı malzemeden üretilmiştir. Bazı örneklerde ise ithal mermer malzemenin de kullanıldığı görülmüştür. Buluntu yerleri dolayısıyla genellikle nef ayrımlarında kullanıldığı anlaşılan levhalarda, bitkisel ve geometrik motiflerin yoğun olarak bir arada kullanıldığı görülmekle birlikte figürlü, yazıtlı ve sembolik motiflerin işlendiği örnekler de bulunmaktadır. Bezeme teknikleri ele alındığında ise Likya Bölgesi örnekleriyle benzer olarak kazıma, kabartma ve geniş oyma gibi tekniklerin kullanıldığı görülmüştür. Yerel kireç taşı malzemeden oluşturulmuş örneklerde tespit ettiğimiz ilgi çekici bir diğer özellik ise bezemeli ya da bezemesiz yüzeylerinde bulunan kılavuz çizgileridir. Kılavuz çizgileri, taş ustasının levhada kullanacağı motifleri düzgün ve simetrik bir şekilde yerleştirmesine yardımcı olur. Bu yönüyle levhaların yapım sürecine ve tasarımına dair oldukça ilgi çekici bilgiler sağlamaktadır. Sonuç olarak bu makalede Olympos örneğindeki levhalar, Likya Bölgesi örnekleriyle birlikte ele alınıp değerlendirilmiştir.

Anahtar kelimeler: Likya, Olympos, Bizans, Mimari Plastik, Levha

Abstract

The Olympos ancient city is located in the Kumluca district of Antalya, southwest of the Lycian region which is located on the Teke peninsula. The church and baptistry, where the slabs are the subject of our study, are located in the center of the Episcopal Palace, where religious and administrative functions in the north of the city are carried out. Slabs which are used in churches for ambon, templon, solea, altar, and nave separation, were found in the different excavations periods in the Episcopal Church and Baptistery of Olympos. Most of the plates in the buildings were produced from limestone material which are similar to the examples in the Lycian Region. However, in some of the slabs, marble materials were also used. It is seen that the slabs, which are mostly used in nave separations due to the finds, are processed with herbal, geometric, figured, inscribed and symbolic motifs. When the ornament methods on the slabs are taken into consideration, it was seen that techniques such as incised, relief, and large carving were used in the same way as in the Lycian Region. Another interesting feature that we found in the samples made up of local limestone material is the guiding lines on their decorated or undecorated surfaces. These guide lines helps stone mason to place the motifs on the slab in a smooth and symmetrical way. In this respect, it provides very interesting information about the construction process and design of the slabs. Consequently, the slabs in this article were considered and evaluated together with the examples of the Lycian region.

Keywords: Lycia, Olympos, Byzantine, Architectural Sculpture, Slab

Giriş

Likya Bölgesi liman kentlerinden biri olan Olympos, güneyindeki Sepet Dağı ve kuzeyindeki Omurga Dağı'nın oluşturduğu derin bir vadi içerisinde yer alır. Şehrin ana karakterini oluşturan ve ortasından geçen Olympos Çayı, kenti kuzey ve güney olmak üzere ikiye ayırır. Olympos'un kentsel düzeyde ilk kuruluşuna dair herhangi bir veri olmamakla birlikte, varlığına ilişkin ilk yazılı kaynaklar Hellenistik Dönem'e tarihlenen Likya birlik sikkeleriyle sağlanmaktadır (Olçay Uçkan ve Öztaşkın, 2016: 276). Benzer şekilde kentin güneyinde yer alan poligonal örgülü sur duvarları da kentin Hellenistik Dönem'deki varlığını gösteren diğer bir önemli veridir.

Likya Birliği içinde oy kullanma hakkına sahip 23 kentten biri olan Olympos, Ksanthos, Patara, Pinara, Myra ve Tlos ile birlikte ise üç oy kullanma hakkına sahip önemli kentlerden biridir (Strabon, 2000: 143). Yaklaşık olarak M.Ö. 100 ve 77

¹ Bu çalışma Pamukkale Üniversitesi Sosyal Bilimler Enstitüsü, Sanat Tarihi Ana Bilim Dalı'nda 22.06.2017 tarihinde, Dr. Öğr. Üyesi Gökçen K. Öztaşkın danışmanlığında tamamlanan "Olympos Piskoposluk Kilisesi ve Vaftizhanesi Litrurjik Taş Eserleri" adlı yüksek lisans tezinden üretilmiştir. Çalışma ayrıca Pamukkale Üniversitesi BAP Komisyonu tarafından kabul edilen 2015 SOBE-00003 no.lu proje kapsamında ve Koç Üniversitesi Suna-İnan Kırac Akdeniz Medeniyetleri Araştırma Merkezi (AKMED) tarafından "Yüksek Lisans Araştırması Destekleme Bursu" kapsamında maddi olarak desteklenmiştir.

² Ankara Üniversitesi, Ph. D., Sanat Tarihi Ana Bilim Dalı, Ankara. E posta: sinansrtl@gmail.com. ORCID ID: 0000-0001-8944-5134

yılları arasında ise kentin bu önemini kaybettiği ve Likya Birliği'nde yer almadığı anlaşılmaktadır. Bu durum, Antalya'nın batısından Gelidonya Körfezi'ne kadar olan bölgede korsanlık faaliyeti gösteren ve Olympos'ta da varlığı bilinen Zeniketes'le ilişkilidir (Uğurlu, 2007: 85).

Kentin Likya Birliği'nde tekrardan yer alması ise Roma İmparatorluk Dönemi'ne rastlar. Kuzey kentte bulunan, M.S. 2. yy. sonu ile M.S. 3. yy. başlarına tarihlenen Marcus Aurelius'un mezarındaki yazıtta, Aurelius'un Likya Birliği'nde Lykiarkhes (başkanlık) görevinde bulunduğu bilgisi, kentin bu dönemde tekrardan Likya Birliği'nde önemli bir konuma ulaştığını göstermektedir (Öztaşkın ve Sertel, 2017: 357). Özellikle M.S. 1. ve 3. yüzyıllar arasındaki yapılar dikkate alındığında, kentin bu dönemde yoğun bir imar faaliyeti geçirdiği ve Roma Dönemi kent dokusunun oluştuğu anlaşılmaktadır (Olcaç Uçkan vd. 2017: 11).

Yapılan arkeolojik çalışmalarda M.S. 5. yüzyıl'a kadar kentte Hıristiyanlığa dair herhangi bir veri elde edilememektedir. Ancak tarihi kaynaklarda M.S. 3. yüzyılın sonu ile 4. yüzyılın başlarında yaşamış olan Methodios adındaki azizin Olympos'un ve Likya Bölgesi'nin ilk piskoposu olarak geçmesi, kentte bu dönemde Hıristiyan cemaatin varlığını göstermektedir (Olcaç Uçkan ve Kayapınar, 2015: 536-537). Piskoposluk listelerinin yer aldığı Notitiae Episcopatum'larda Myra'ya bağlı bir piskoposluk olarak geçen kent, Hierocles'in Synecdemus'unda ise gene Likya içinde bulunmaktadır (Hellenkemper ve Hild, 2004: 758).

Genel kent yapılanması dikkate alındığında M.S. 5. ve 6. yüzyıllarda Roma Dönemi planlamasına sadık kalınarak kentin yeniden imar faaliyeti geçirdiği görülmektedir. Özellikle kentin kuzey yakasındaki Piskoposluk Sarayı'nda (Episkopeion) imar faaliyetlerinin yoğunluğunu gösteren inşa evreleri (Öztaşkın, 2013: 262-263, Plan 5) ve kentte yer alan 8 adet kilise bu faaliyetlerin yoğunluğu göstermektedir. Benzer şekilde cam, seramik ve sikkeler gibi buluntularla da kentin Erken Hıristiyanlık Dönemi'nde yoğun olarak kullanıldığı anlaşılmaktadır. Bu dönemde sonra meydana gelen depremler, veba salgını ve Arap akınlarıyla birlikte arkeolojik veriler değerlendirildiğinde, Orta Bizans Dönemi'ne tarihlenen istisnai birkaç sikkeler dışında, 7. yüzyıldan sonra kentte bütünsel anlamda bir yaşamın sürdüğüne dair herhangi bir veri ile henüz karşılaşmamaktadır (Olcaç Uçkan ve Öztaşkın, 2016: 287).

Olympos Piskoposluk Kilisesi ve Vaftizhanesi, kentin kuzey yakasında yer alan, dini ve idari yönetimin gerçekleştirildiği Piskoposluk Sarayı'nın merkezinde yer alır (Çiz.1). 128x62 m. ölçülerindeki dikdörtgen planlı yüksek duvarlarla çevrelenen kompleks, doğu-batı doğrultusunda uzanır. Yapının doğu bölümünde piskopos konutu, batı bölümünde ise triklinium, peristyl ve görevliler tarafından kullanıldığı düşünülen odalar yer alır. Kompleks içindeki en büyük boyutlu yapı olan kilise, üç nefli, kısaltılmış haç transept planlıdır (Öztaşkın, 2013: 204). Güneyinde, rölik şapeli ve ek mekânı, kuzeyinde üç nefli, bazilikal planlı vaftizhane, kuzeydoğusunda ise vaftizhaneye ait ek mekânlar bulunmaktadır. Atriumu bulunmayan kilisenin batısında yer alan dikdörtgen planlı nartheksin güneyindeki kapı açıklığı ile giriş sağlanır. Nartheksin doğu duvarında nef eksenlerinde bulunan kapılarla naosa, kuzeyinde bulunan açıklıkla ise vaftizhane vestibulumuna geçilir. Kilisenin apsis dâhil toplam uzunluğu doğu-batı yönünde 33.50 m. iken, transept ölçüleri kuzey-güney yönünde 22.60 m., doğu batı yönünde ise 10.90 m. ölçülerindedir. Bemada, apsis genişliğinde tutulan ters П formunda tempon düzenlemesi bulunur. Kilisenin doğu duvarında bulunan birer kapıyla neflerden köşe odalarına geçiş bulunur. Sütun ve levhalar yardımıyla düzenlenen kilisenin nef ayrımları, kuzey nefin transept kadar olan bölümünde hem geçişi hem de görüşü engelleyecek şekilde yüksek tip olarak, transept kolunda ise daha alçak olarak düzenlenmiştir (Öztaşkın ve Sertel, 2017: 359).

Levhalar

Özellikle kiliselerde farklı yerlerde ve amaçlar doğrultusunda oluşturulan levhalar, kullanım yerleri dolayısıyla İngilizcede "church furnishings" olarak geçen ambon, tempon, solea, kathedra ve altar gibi kilise kuruluşlarından oluşan düzenlemelerde yoğun olarak kullanılmıştır. Bunların dışında ise nef ayrımı, vaftiz havuzu, galeri, kathedra, pencere lentosu altlarında ve lahit yapımında da kullanıldığı bilinmektedir. Oldukça geniş bir kullanım alanına sahip levhaların işlevlerinin belirlenmesinde, buluntu yerlerinin net bir şekilde bilinmesi önemlidir. Bugüne kadar yapılan kazılarda özellikle yüksek kabartmalı örneklerin kamu binalarında, sivil yapılarda veya saraylarda kullanıldıklarıyla ilişkili herhangi bir arkeolojik verinin bulunmaması, çoğu örneğin genel olarak dini yapılarda kullanıldığını düşündürmektedir (Sheppard, 1969: 65; Fıratlı, 1990: 242).

Paye veya sütunların arasına yerleştirilerek sabitlenen levhalar, liturjik işlevli olarak kullanılsın ya da kullanılsın, iç mekân ayrımının gerektiği durumlarda yararlanmışlardır. Sütunlar arasında kullanıldıkları düzenlemelerde, sütun kaidelerinin plinthosuna düşey olarak açılan bir oluk vasıtasıyla ya da levhaların sütun kaidelerinin profillerine göre kesilip düzenlemesiyle kullanılır (Peschlow, 2006: 54, Fig. 1). Diğer bir uygulamada ise sütunların gövdelerine kurşunla kenetlenerek tutturulan levhalar, bazı durumlarda ise sütun gövdelerine veya stylobatlara açılan oluklar vasıtasıyla da yerleştirilirler (Westphalen, 2000: 279, Fig. 5a). Levhalar, tek parça olarak kenar kısımları trapez kesitli düzenlendikleri gibi, bazen de sağlam bir şekilde yerleştirilmesi amacıyla üstünde ya da altında "levha üstü" ve "levha kaidesi" olarak tanımlanan, trapez kesitli parçalar da kullanılmıştır (Alpaslan, 1998: 235; Orlandos, 1952: 518, Res. 480). Ayrıca son dönemdeki kazılarda ortaya çıkarılan ve özellikle yüksek nef ayrımı düzenlemelerinde gördüğümüz, sütun kaidelerinin arasına örülen duvarın üstüne yerleştirilen levhayı desteklemek amacıyla "levha yanı" olarak tanımlanan trapez kesitli öğelerle birlikte düzenlenerek, levhaların alt kısımlarının kesilmesine gerek kalmadan kullanıldığı da görülmüştür (Sertel, 2017: 141-146, Şek. 51, Çiz. 54-58, 101).

Olympos Piskoposluk Kilisesi ve Vaftizhanesi'nde tespit edilen levhaların çoğunluğu Likya Bölgesi'yle uyumlu olarak kireç taşı malzemeden oluşmaktadır. Buna rağmen bazı örneklerde mermer malzemenin de kullanıldığı görülmektedir. Üzerlerinde yer alan motiflerde ise bitkisel ve geometrik ağırlıklı olmakla birlikte figürlü ve sembolik motiflerin de kabartma, kazıma tekniklerinde uygulandığı görülmektedir.

Kilise ve vaftizhanede yapılan çalışmalarda tespit edilen mermer levha parçalarının (Kat. No. 1; Res. 1; Çiz. 2), benzer malzeme-teknik ve kalınlıklarından dolayı aynı levhaya ait olduğu düşünülmektedir. Gri ve yer yer mavi damarlı, iri kristalli süt beyaz rengi nedeniyle büyük olasılıkla templon düzenlemesi için Prokonnesos'tan ithal olarak getirildiği düşünülmektedir.³ Ön ve arka yüzü bezemeli olan levha, yapılan restitüsyon çalışmasından anlaşıldığı üzere, en dışta farklı genişlik ve yüksekliklerdeki toplam üç adet bezemesiz bordür ile çevrelenmektedir (Çiz. 2). Merkezinde ise, kolları uçlarda genişleyen, daire içinde iki Latin haçı bulunmaktadır. Daire hariç aynı düzenleme, levhanın arka bölümünde de mevcuttur. Erken Bizans Dönemi'nde yoğun olarak kullanılan bu kompozisyon farklı bölge ve coğrafyalarda da karşımıza çıkmaktadır. Benzer kompozisyon örnekleri Likya'da Limyra Piskoposluk Kilisesi'nde (Peschlow, 1984: s. 419, Abb. 8), Gemiler Adası'nda (Asano, 2010a: 39, Fig. 33, Pl. 57-3), Patara Kent Bazilikası'nda⁴ görülür. Likya Bölgesi dışında ise Efes'te (Deichmann, 1974: 559-560, Taf. 174a-c), Aizanoi'de (Niewöhner, 2007: 249-250, No. 292-293, Abb. 98-99), Bursa'da (Ötügen, 1996: 89, 90, 105, Taf. 11.3-4-5), Kocaeli Müzesi'nde (Hakan, 2009: 76, Kat. No. 56), Aya İrini'de (Tezcan, 1989: 150, Res. 175), İstanbul Arkeoloji Müzeleri'nde (Fıratlı, 1990: 154-155, Pl.94, no. 306d, 307 c), İstanbul Ayasofya'da (Guidobaldi, 2004: 100-106, 114, 118, 122-124, 142-144, 148-198, FN.03-FN.06, FN.10, FN.12, FS.01, FS.02, FS.11, FS.12, FO.01-FO.26), Tekirdağ Müzesi bahçesinde (Çavdar, 2014: 89-90, Kat. No. D-1-D-2), Yunanistan Delphi'de (Joseph, 1899: 246, Fig. 16), Yunanistan Paros'ta (Mitsani, 2006: s. 85, Res. 20), Philippi Piskoposluk Kilisesi'nde (Metzger, 1994: 238, Xb.1, Pl. LXXVIII, X.b.1) ve Mısır Ostracina Kilisesi'nde (Habas: 2009: 102, Fig. 5) görülür. Kompozisyon ve benzer örnekler değerlendirildiğinde levha 5.-6. yüzyıla tarihlenir.

Olympos Piskoposluk Kilisesi ve Vaftizhanesi'nde tespit edilen levhalarda, çelenkli veya çelenksiz daire içine alınmış haç kompozisyonu sıklıkla kullanılmıştır (Res. 2, 3, 5, 6, 7, 13, 15, 16; Çiz. 3, 4, 6, 7, 8, 14, 16, 17). Çelenksiz daire içine alınan levhalarda haç, genel olarak iç içe geçmiş daire içinde kullanılmıştır (Res. 3, 5, 13). Çelenk içindeki haç kompozisyonlarında ise çelenk, defne yapraklarının aksine genel olarak başak motifinden oluşturulmuştur (Res. 6, 7, 16). Daire içine alınmış bazı örneklerde ise (Res. No. 6, 7, 13, 16) haç kolları arasında çiçek motifleri görülmektedir. Erken Hıristiyanlık Dönemi'nde yoğun olmak üzere birçok farklı dönemde kullanılan daire ya da çelenk içindeki haç motifleri, Yahudi inancındaki levhalarda sıklıkla kullanılan çelenk içindeki menorah motifi olarak karşımıza çıkmaktadır (Foerster, 1986: 1811, Fig. 9-11).

Levhalarda görülen çelenk içinde haç kompozisyonunun benzer örnekleri, Limyra Piskoposluk Kilisesi'nde (Peschlow, 1984: 419, Abb. 6, 9), Rhodiapolis Piskoposluk Kilisesi'nde (Tiryaki, 2012: Fig. 5-6, 15-16), Alahan'da (Bakker, 1985: 94, Fig. 39), Antalya Neapolis Bazilikası'nda (Kızılkayak, 2003: 29, Kat. No. 18, Foto. No. 55), İznik Arkeoloji Müzesi'nde (Barsanti, 2004a: 283, Res. 60) ve İsrail Hippos Susita Kuzey Kilisesi'nde (Mlynarczyk ve Burdajewicz, 2005: 45-46, Fig. 6) görülür. Bazı örneklerdeki haç kolları arasındaki çiçek kompozisyonları ise Rhodiapolis Piskoposluk Kilisesi'nde (Tiryaki, 2012: 514, Fig. 15-16), Ölüdeniz Sun City Bazilikası'nda (Malkoç ve Tsuji, 2005: 22, Fig. 13) ve Yunanistan Delphi'de (Joseph, 1899: 246, Fig. 16) ve İstanbul Kalenderhane kazılarında tespit edilen levhalarda (Peschlow, 2007: Pl. 11, No. 104-106; Pl. 12, No. 122) bulunur. Benzer örneklerden de anlaşıldığı üzere, kompozisyonların Akdeniz çanağında oldukça popüler olduğu söylenebilir. 5.-6. yüzyıla tarihlenen çoğu örnekle beraber Olympos'ta yer alan örnekleri, kompozisyon, üslup ve mimari bütünlük açısından değerlendirildiğinde 5. yüzyılın sonu ile 6. yüzyılın başına tarihlenmek mümkündür.

Vaftizhane güney nefinde tespit edilen ve motif, kalınlık gibi özelliklerden dolayı beraber kullanıldıkları anlaşılan iki mermer levhanın ön yüzünün merkezinde iç içe geçmiş eşkenar dörtgenlerin ortasında yer alan daire içinde haç kompozisyonu bulunur (Res. 4-5; Çiz. 5-6). Kenar bordürleri kıvrık dal arasındaki yapraktan oluşan levhanın, eşkenar dörtgenlerin köşe bölümlerini dolduracak şekilde iç içe geçmiş üçgenler bulunur. Yapılan restitüsyon çalışmasından anlaşıldığı üzere Res. 17'de yer alan levhanın da benzer bir kompozisyonda olduğu anlaşılmıştır. Eşkenar dörtgen kompozisyonlarının kullanıldığı levhalar başkent etkilidir ve 5.-6. yüzyıllarda başkentte kullanılan templon levhalarında karşımıza çıkmaktadır (Alpaslan, 1996: 349). Merkezinde haç olan ya da olmayan eşkenar dörtgen kompozisyonlarının bulunduğu levhalar Myra Aziz Nikolaos Kilisesi'nde (Alpaslan, 1996: 102-103, Kat. No. 33-34, Çiz. 9-10), Antalya Neapolis Bazilikası'nda (Kızılkayak, 2003: 29, Kat. No. 17, Foto. 54), Antalya Khoma'daki kilisede (Arıkan, 2001: 36, Fig. 18), Bursa'da (Ötügen, 1996: 89, Taf. 14 (1-4), 15 (2-3)), İznik Arkeoloji Müzesi'nde (Barsanti, 2004a: 281, Res. 52-53), İstanbul Arkeoloji Müzesi'nde (Fıratlı, 1990: 158, Pl.96, no. 313a), Ayasofya'da (Barsanti, 2004b: 332, 336, 340, 342, 348, 350, 368, 372, 386, 392, 404; GN.06, GN.08, GN.10, GN.11, GN.14, GN.15, GS.02, GS.04, GS.11, GS.14, GS.20), Yunanistan'da Amphipolis E Bazilikası'nda (Taddei, 2008: 302, Fig. 23), Kos Adası A Bazilikası'nda (Baldini vd., 2012: 266, fig. 16), Katapoliani Paros'ta (Mitsani, 2006: 80, Res. 5-6; s. 85, Res. 19) ve Arnautluk Elbasan'da (Hobdari, 2015: 327-334, Tab.IV-3) görülür. Geniş yayılım gösteren kompozisyon Erken Hıristiyanlık Dönemi'nde oldukça yaygın kullanılmıştır. Benzer örnekler, üslup ve bezeme tekniği ile birlikte değerlendirildiğinde levhalar 5. yüzyılın sonu, 6. yüzyılın başına tarihlendirilebilir.

Levhalarda gördüğümüz bir diğer kompozisyon, ortasında ince ve derin bir yiv bulunan kesişen daireler arasındaki malta haçtır. Olympos Piskoposluk Kilisesi örneğinde gördüğümüz kompozisyonu (Res. 15; Çiz. 16), Olympos'ta yer alan Nekropol Kilisesi'ndeki iki farklı levhada (Demirel Gökalp ve Yıldırım, 2010: 376, Res. 18) ve Piskoposluk Sarayı içerisinde yer alan peristylli yapıdaki bir delikli levhada (Öztaşkın, 2013: 165, Şek.132-G) da görebilmekteyiz. Kompozisyonun diğer örnekleri Likya Bölgesi'nde Andriake A Kilisesi'nde (Feld , 1975: 402, Taf. 131d) , İstlada'da (Marksteiner ve Niewöhner, 2004: 48-49, Abb. 23-24), Keşlik Dağı Kilisesi'nde (Doğan, 2005a: 79, Res. 6), Patara Kent Bazilikası'nda (Demirton, 2018:

³ Prokonnesos mermeri iri kristalli, süt beyaz renkte olup, yatay düzlemde bulunan gri ve mavimsi renkli damarlarla yer yer süt beyaz rengi bozulmaktadır. Ocaklara deniz ulaşımının kolay olması, ürünlerde kara ulaşımının getirdiği yüksek maliyeti azaltmıştır. Bu yönüyle dönemin diğer bir önemli ocağı olan Dokimeion mermeri kadar yüksek fiyatlı olmamıştır. Ayrıca blok şeklindeki mermer ihracının yanı sıra yarı ya da tam işlenmiş ürünlerinde ihracatı yapılmıştır, Albustanlıoğlu, 2006: 268, 271.

⁴ Patara Kent Bazilikası'nda bulunan örneğin de templon düzenlemesinde kullanıldığı düşünülmektedir. Levhada yapılan restitüsyon sonucunda levhanın merkezinde yer alan daire içinde Latin haçı düzenlemesinin ölçüleri Olympos örneğiyle neredeyse aynıdır. Bu yönüyle mermerden üretilen bu levhaların ithal olarak benzer yerlerde üretilip gönderildikleri düşünülebilir. Örnek için bkz. Demirton, 2018: 82, Res. 2, Çiz. 71.

Res 65), Likya dışında Bodrum Müzesi'nde (Özcan, 2010: 337-354. Res. 6b), Yunanistan Dion'da (Orlandos, 1952: 521, Fig. 475-3) ve Fransa Garonne'de (Lapart, 1989: 225, Fig. 1, 3) bulunur. Merkezinde haç olmayan kesişen dairelerin oluşturduğu ana kompozisyonlar ise Gemiler Ada'da (Asano, 2010b: 83, Fig. 95-3, PL. 10-3), Andriake B Kilisesi'nde (Tekinalp, 2000: Lev. 178) ve Hırvatistan Klapavica'da da (Metzger, 1994: 250, Pl. LXXXVIII, X.c.4; s. 252, Pl. LXXXVIII, X.c.11) görülmektedir. Farklı kompozisyonlar ile uygulanan benzer örneklerden de anlaşıldığı üzere kesişen dairelerin oluşturduğu kompozisyonun Akdeniz çanağında özellikle de Likya Bölgesi'nde oldukça sık kullanıldığı görülmektedir. Benzer örneklerin çoğu araştırmacılar tarafından 5.-6. yüzyıl arasına tarihlendirilmiştir. Bu yönüyle mimari verilerle de uyuşan bu tarihlendirme Olympos örneğindeki diğer levhalarla birlikte değerlendirildiğinde 5. yy. sonu, 6. yy. başına tarihlenir.

Malta haçı örneğinde olduğu gibi levhalarda gördüğümüz bir diğer haç türü ise Latin ve Rho haçlarıdır. Birçok farklı kültürde M.Ö. 4000'den itibaren kullanılan ve İsa'nın çarmıha gerilmesiyle birlikte Hıristiyanlık inancında dini bir sembol haline gelen haç, M.S. 4. yüzyılda Hıristiyanlığın kabul edilmesiyle birlikte kullanımı tüm alanlara yayılmıştır (Albayrak, 2004: 105-129). İsa'nın adının Yunanca yazılışındaki ilk iki harfinin kısaltması⁵ olarak kullanılan Rho haçı, 4. ve 5. yüzyıllarda I. Konstantin tarafından zafer ve imparatorluk sembolü olarak kullanılmıştır. 4. yüzyıldan itibaren Chi (X) ve Rho (P) harflerinin birleşiminden oluşan disk kullanımı yaygınken, 6. yüzyıldan itibaren Rho (P) harfinin üst dönüşünün atılmasıyla sekiz köşeli ışınal bir haç olarak kullanılmaya devam edilmiştir (Milburn, 1988: 5-6; Spitzing, 1989: 196-197). Vaftizhane ve kilisede bulunan levhalarda (Res. 3, 5, 14; Çiz. 4, 6, 15) daire içinde haç kompozisyonuna uygun olarak Rho haçları tespit edilmiştir. Benzer kompozisyonlar Likya Bölgesi'nde Olympos Mozaikli Yapı'da (Olçay Uçkan vd. 2011:Res.6), Karabel'de (Harrison, 1963: 134, Fig 13), Batı Asarcık'ta (İşler, 2009: 195, Kat. No. 112), Gemiler Adası'nda (Asano, 2010a: 33, PL.31/3), Patara Kent Bazilikası'nda (Demirton, 2018: Res. 55), Limyra'da (Pülz ve Ruggendorfer, 2004: 70, 73, Abb. 18, 23), Likya dışında ise Amorium'da (Lightfoot vd. 2005: 238, Fig. 8), Konya İkonion'da (Temple, 2013: 193, 213, Kat. No. 213, 328, Res. 280, 419), Uşak Selçukler'de (Gür, 2006: 141, D175), Stobi ve Apollonia'da (Sodini, 1977: Fig. 46, 62), Yunanistan Delphi'de (Joseph, 1899: -240, 244, Fig. 10 (a, c, s)-11, 13), Suriye'de bulunan Khirbit Hasan Kilisesi, Arshin Kilisesi'nde ve Kalb Lauzeh Kilisesi'nde (Butler, 1929: 232, Res. 245) görülür. Verilen örneklerin hepsi Erken Hıristiyanlık Dönemi'ne tarihlenir.

Levhalarda, özellikle de merkezlerinde yer alan ana kompozisyonları çevreleyen dış bordür kısmında yoğun olarak gördüğümüz bir başka kompozisyon ise kıvrık dal arasında yaprak ve çeşitlemeleridir⁶ (Res. 4, 5, 17; Çiz. 5, 6, 18). Olympos'ta yer alan Mozaikli Yapı (Öztaşkın ve Öztaşkın, 2012: Res. 7), Nekropol Kilisesi (Demirel Gökalp ve Yıldırım, 2010: 377), ve Piskoposluk Sarayı'nda bulunan peristylli yapıda da (Evcim ve Uzun, 2017: Kat. No. 20, 22, 24) gördüğümüz motif Likya Bölgesi'nde de oldukça yaygın olarak kullanılmıştır. Benzer örnekler Rhodiapolis Piskoposluk Kilisesi'ndeki levhalarda (Tiryaki, 2012: Fig. 5-6, 9-10, 13-14), Patara Kent Bazilikası'nda (Demirton, 2018: Res. 25, 26, 29, 55), Aperlae'da dekorasyon parçası olarak önerilen bir eserde (Foss, 1994: Fig. 29), Alakilise'deki bir lentoda (Harrison, 1972: Fig. 10, 12), Gemiler Adası'nda altar platformu olarak kullanılan bir levhada (Asano, 2010a: 33, PL.31/3), Çamarkası'nda bir kemer parçasında (Doğan, 2006: 211, Res. 2), Andriake B Kilisesi'ndeki levhalarda (Tekinalp, 2000: 106, 111, Lev. 122-124), Andriake C Kilisesi'ndeki templon payesinde (Öztürk vd., 2015: Res. 10.) Karabel Asarcık'ta bulunan çeşitli taş eserlerde (İşler, 2009: 135, Kat. No. 15; s. 142, Kat. No. 23; s. 153; Kat. No. 40; s. 168, Kat. No. 65; s. 169, Kat. No. 67; s. 194, Kat. No. 110.), Limyra'da (Pülz ve Ruggendorfer, 2004: 70, 72, Abb. 18, 22, 23) ve Alanya Müzesi'ndeki bir payede (Doğan, 2005b: 73-74, Res. 7) rastlanır. Örneklerin çoğu araştırmacılar tarafından 5.-6. yüzyıllar arasına tarihlendirilmektedir.

Olympos Piskoposluk Kilisesi ve Vaftizhanesi'nde tespit edilen diğer bir motif değişik yaprak sayıları ile yuvarlak ve sivri olarak karşımıza çıkan çiçek motifidir (Res. 6, 7, 8, 16; Çiz. 7, 8, 9, 17). Yuvarlak yapraklı çiçeklerde, yaprak sayısı dört ve dokuz arasında değişmektedir. Çiçekler birbirlerinden bağımsız olarak oluşturulduğu gibi Res. 16'da olduğu gibi farklı yaprak sayısındaki iç içe geçmiş şekilde de düzenlenmiştir. Benzer örnekler Likya'da yuvarlak yapraklı çiçek olarak Limyra'da (Pülz ve Ruggendorfer, 2004: 70, Abb. 2), Patara Kent Bazilikası'nda (Demirton, 2018: Res. 25), Batı Asarcık'ta (Grossmann, ve Severin, 2003: Taf.17 b), Rhodiapolis Piskoposluk Kilisesi'nde (Tiryaki, 2015: 381, 382, Fig. 6, 7, 10), Demre Aziz Nikolaos Kilisesi'nde (Alpaslan, 1996: 121, Kat.No. 54, Res. 54), Alacahisar'da (Grossmann ve Severin, 2003: 109-110, Taf. 32 a, c, d), sivri yapraklı olarak ise Arykanda'da (Tekinalp, 2006: Res. 10), Ölüdeniz'de (Malkoç ve Tsuji, 2005: 22, Fig. 13) ve Demre Aziz Nikolaos Kilisesi'nde (Alpaslan, 1996: 102, Kat.No. 33, Çiz. 9, Res. 27) rastlanır. Verilen örneklerin hepsi 5.-6. yüzyıllar arasına tarihlenmektedir. Benzer örnekler, üslup ve bezeme teknikleri açısından değerlendirildiğinde levhalar 5. yüzyılın sonu 6. yüzyılın başına tarihlenmektedir.

Vaftizhanede tespit ettiğimiz iki levhada (Res. 4, 5; Çiz. 5-6) bezeme ögesi olarak karşımıza çıkan nar, Akdeniz ülkelerinde yetişen ve yayılan ve birçok farklı kültürde karşımıza çıkan bir motiftir. Bolluk, bereket, zenginlik, sağlık gibi sembolik anlamlar barındıran motif aynı zamanda bir ölüm sembolü olarak da mezar yapılarında karşımıza çıkmaktadır. Ayrıca Erken Hıristiyanlık Dönemi'nde inananların bir bütün olarak kilisede toplanmasını da sembolize etmekteydi (Spitzing, 1989: 142). Nar motifinin görüldüğü benzer örnekler, Olympos Piskoposluk Sarayı'ndaki peristylli yapıda (Evcim ve Uzun, 2017: Kat. No. 20), Side Arkeoloji Müzesi'nde levha ve templon payesinde (Yıldırım, 2013: Kat. No. AA21b, Res. 155a; Kat. No: KL7, Res. 206; Kat. No: KL8, Res. 207), Antakya'da bir lentoda (Boyd, 1989: 1831, Fig. 9) ve Uşak Selçukler'deki bir payede (Gür, 2006: 138, Kat. No. D168) görülür. Side'deki levha örneği ve Antakya'da yer alan lento 5.-6. yüzyıl arasına tarihlenirken, Side'deki diğer levha ve templon payesi ise 10.-11. yüzyıl arasına tarihlenir. Kilise ve vaftizhanede tespit ettiğimiz örnekler ise Olympos Piskoposluk Sarayı'ndaki peristylli yapıdaki örneklerle uyumlu olarak 5. yüzyılın sonu, 6. yüzyılın başına tarihlenmektedir.

⁵ İsa'nın Yunanca ismi "ΧΡΙΣΤΟΣ" kelimesinin ilk iki harfi olan Chi (X) ve Rho (P) harflerinin birleşimi.

⁶ Akantus ve sarmaşık yaprağı gibi.

Başak, levhalarda görülen bir diğer motiftir (Res. 6, 7, 16; Çiz. 7, 8, 17). Olympos örneklerinde genellikle merkezinde haç bulunan dairelerin içinde ya da levhaların dış bordüründe kullanılmıştır. Hıristiyan sanatında üzüm gibi başak da ökaristi ayinini temsilen kullanılan motiflerden biridir (Ferguson, 1973: 31). Başkentte erken dönemden itibaren görülen motif; İtalya, Yunanistan ve Adalar'da 6. yüzyıldan itibaren, 7.-8. yüzyıl süresince birçok farklı eserde görülür (Doğan, 2003: 189). Likya Bölgesi'nde ise Olympos Mozaikli Yapı'da (Öztaşkın ve Öztaşkın, 2012: Res. 7a), Asarcık'ta bir konsol ve kiborium kemerlerinde (İşler, 2009: 154-157, Kat. No. 41,43-45), Andriake B Kilisesi'nde levhada (Tekinalp, 2000: 107, 111, Kat. No. 56, 64, Lev. 120, 124), Alakilise'de levhada (Harrison, 1963: 148, Pl. XXXVII-c), Limyra'da levhada (Pülz ve Ruggendorfer, 2004: 71,73, 75, Abb. 21, 23, 25), Rhodiapolis Piskoposluk Kilisesi'nde levhada (Akyürek ve Tiryaki, 2010: 391, Res. 4, 5, 6), Xanthos Akropol Kilisesi'nde levhada (Canbilen vd. 1996: 227, Fig. 42), Demre Aziz Nikolaos Kilisesi'nde (Ötüken, 2001: Res.4) ve Aperlae Aşağı Kilise'de (Alpaslan, 2003: Fig. 1) karşılaşılr. İstanbul'da ise Kalenderhane kazılarında tespit edilen levhalarda (Peschlow, 2007: Pl. 11, No. 104-106; Pl. 12, No. 122) ve İstanbul Arkeoloji Müzesi'ndeki bir templon payesinde (Fıratlı, 1990: 147, Res. 293c) görülmektedir. Kilise ve vaftizhane örneğinde gördüğümüz motifler, benzer örnekler ve üslup açısından değerlendirildiğinde 5. yüzyılın sonu ile 6. yüzyılın başına tarihlenmektedir.

Özellikle iç içe geçmiş dairelerin içinde bulunan bir diğer düzenleme ise daire içinde inci ve ince murçla düzenlenmiş ara profillerdir (Res. 14). Kesişen daireler içinde çiçek ya da haç düzenlemeleriyle gördüğümüz bu kompozisyonda farklı bir düzenleme olarak, iç içe geçmiş dairelerin ortasında inci yer alır. Dairelerin geniş ve derin tutulmuş ara profilleri ise dairenin merkezinden ya da merkezine hareketle ince murç darbeleriyle traşlanıp bırakılmıştır. Oldukça ilginç olan bu düzenlemenin benzer örnekleri henüz Likya ya da diğer bölgelerde görülmemiştir. Ancak inci motifinin yer aldığı ve genellikle orta dönem özelliği sergileyen düğümlü karelerde, örgü (geçme) ya da elmas kesim tekniğinin kullanıldığı iç içe geçmiş daire içinde haç motiflerinde inci motifini görmek mümkündür (Alpaslan, 2001: Fig. 20; Alpaslan, 2003: Fig. 4).

Levhalarda tespit ettiğimiz diğer bir grup, mermer malzemenin kullanıldığı figürlü levhalardır (Res. 8, 9, 11). Kabartma ve kazıma gibi tekniklerle oluşturulan levhalarda azize, aslan, dağ keçisi ve tavus kuşu gibi figürler bulunmaktadır. Azize figürünün yer aldığı levhada (Res. 11) yüz ve elbise detaylarının bir kısmı görülmektedir. Baş, boyun ve gövde kısımlarında görünen kıyafet detayları ve yüzü, kazıma ve alçak kabartma olarak işlenmiştir. Figürlerin kim olduğuna dair bir yazıt bulunmadığından ya da tanımlayacak düzeyde detay bulunmadığından yorum yapmak zor olsa da, bir azizeye ya da Meryem'e ait bir duvar ikonası olduğu söylenebilir.⁷ Mermer malzemenin benzer örnekler kentin kuzeyinde yer alan III nolu kilisenin bemasında 2017 sezonunda yürütülen kazı çalışmalarında da tespit edilmiştir. Alçak kabartma tekniğinde sakallı olarak işlenen üç adet portreden birinin başının yanında yer alan "ΠΑΥ – ΛΟ" şeklindeki yazıtın figürün Aziz Pavlos'a ait olduğu anlaşılmıştır (Olçay Uçkan ve Öztaşkın, 2018: 89). 2018 kazı sezonunda da aynı yapıda yürütülen kazı çalışmalarında da benzer şekilde portre şeklinde mermerden duvar ikonaları tespit edilmiştir.⁸ Benzer örnekler İstanbul Arkeoloji Müzesi'nde (Fıratlı, 1990: 79, Pl.47, no.132), Aziz Polyuktos Kilisesi'nde (Harrison, 1989: 109, Fig. 135-142), Sultanahmet Eski Cezaevi kazılarında tespit edilen ufak kakma parçalarında (Denker, 2010: 26) ve Konya Koyunoğlu Müzesi'nde bulunur (Kunduracı ve Miroglu, 2011: 166, Fig. 11-12). Konya örneği hariç diğer örnekler Erken Hıristiyanlık Dönemi'ne aittir. Üslup, mimari özellikler ve benzer örnekler değerlendirildiğinde Olympos örneğindeki azize ya da Meryem tasviri 5.-6. yüzyıla tarihlenmektedir.

Res. 8'de yer alan örnekte olduğu gibi hayvan figürlü kompozisyonlar Bizans sanatında her dönemde kullanılan bir tema olarak yalnızca başkentte değil, birçok bölgede karşımıza çıkmaktadır (Alpaslan, 2001: 193). Erken dönemde kullanılan figürlü levhalarda, su kuşları, ördek, tavus kuşu, kartal, harpi, geyik, tavşan, tilki, boğa, leopar, aslan, balık, yunus gibi figürler yoğun olarak kullanılmıştır (Sheppard, 1969: 65). Orta dönemdeki figürlü levhalarda ise geometrik geçmeli şeritlerle birlikte hayvan figürleri kullanılmıştır (Fıratlı, 1990: 243). Figürler genel olarak aslan-geyik, aslan-keçi ya da aslan-boğa mücadelesi şeklinde karşımıza çıktığı gibi, bağımsız figürler olarak da levhalarda yer alırlar. İyi çoban İsa kompozisyonuna uygun olarak İsa ile birlikte tasvir edilen koyun figürleri de yoğun olarak kullanılmışlardır (Kazhdan 1991: 1887-1888). Sıklıkla kullanılan diğer bir kompozisyon ise kantharostan su içen tavus kuşlarıdır. Vaftiz havuzu içinde ve vaftizhane vestibulumunda tespit edilen üç kırık parçadan oluşan hayvan figürlü levha (Çiz. 9) aslan ve dağ keçisi mücadelesini betimler. 24.9 x 23.8 cm. ölçülerindeki levhanın ön yüzü bezemeli arka yüzü bezemesizdir. Dışta, ortasında derin bir yivlin ayırdığı iki bezemesiz bordür ile çevrelenmiştir. Merkezde ağız açık olarak betimlenmiş dağ keçisinin sırtında aslanın bir ayağı ve ısırık pozisyonundaki kafası yer almaktadır. Dağ keçisinin yanında, dört yuvarlak yapraklı çiçek motifi görülmektedir. Aynı motifin, aslan başının sağında da bulunduğu, var olan tek yapığundan anlaşılmaktadır.

Aslan genel anlamda güç ve cesareti sembolize eder. Hıristiyanlık inancında hem İsa'yı diriltten tanrıyı hem de İsa'yı sembolize eder. Aynı zamanda dört İncil yazarından biri olan Markus'un da kanatlı şekilde tasvirlerinde yer alır (Spitzing, 1989: 223-224). Keçi ise Hıristiyanlık inancında, yargı gününden sonra ebedi azaba gidecek olan günahkâr ve lanetlileri temsil eder. İncil'de yargı gününe atıfla İsa'nın bir çoban gibi koyunları yani iyilik yapan kutsanmış kişileri sağına ayırarak cennete; keçileri yani kötülük yaparak lanetlenen kişileri ise soluna ayırarak cehenneme yolladığı anlatılır (Matta 25: 31-46). Olympos örneğinde gördüğümüz aslan-keçi mücadelesi sahnesinin benzer örnekleri İstanbul Arkeoloji Müzesi'ndeki farklı eserlerde (Fıratlı, 1990: 89, 163, Pl. 53-No. 166, Pl. 98-No. 322), Laodikeia Kilisesi'nde sadece keçi tasviri olarak (Şimşek, 2007: 151, Res. 55), Amorium örneğinde sadece keçi tasviri olarak (Iverson, 2010: 316, Abb. 7), Atina Bizans Müzesi'nde (Grabar, 1963: 73, Pl. XXIII-1,2) ve Antalya Arkeoloji Müzesi'nde görülür (Alpaslan, 2001: 188, 194, Fig. 3, 12). Örneklerden Laodikeia, Amorium ve Atina Bizans Müzesi'nde bulunan eserler erken, diğerleri ise orta döneme

⁷ Olympos'ta yapılan çalışmalarda bir azizeye ait olabilecek tek tasvir güney kentte yer alan Liman Bazilikası'nın kuzeyinde bulunan trikonkhos plânlı yapıda tespit edilmiştir. Yapının güney niş yarım kubbesinde yer alan duvar resminde, ellerinde yanan mum tutan yan yana iki kadın figürü bulunur. Başlarında hanelerle tasvir edilen figürlerden solda yer alanın baş kısmının hizasında bulunan yazıtın bu figürün Azize Agata'ya ya da Azize Agape'ye ait olabileceği düşünülmüştür. Ancak son dönemde yapılan araştırmalarda kadın figürünün Azize Agape'ye ait olduğu anlaşılmıştır. Olympos'ta yer alan duvar resimleri için bakınız; Çorağan, 2018: 148, Res. 1-2.

⁸ Yapıda tespit edilen buluntular aynı zamanda Olympos kazı ekibi üyesi de olan Ordu Üniversitesi Sanat Tarihi Bölümünden Dr. Öğr. Üyesi Seçkin Evcim tarafından yayına hazırlanmaktadır.

tarihlenir. Olympos'ta tespit ettiğimiz levha ise, antik dönem üslubunun 6. yüzyılda yoğun olarak görüldüğü etkiyi yansıtmaktadır. Bu yönüyle bağlı bulunduğu mimariyle de uyumlu olarak 5.-6. yüzyıla tarihlendirilebilir.

Kilisede tespit ettiğimiz diğer bir hayvan figürü tavus kuşudur. Res. 9'da yer alan iki parçadan biri trikonkhos plânlı yapıda diğeri ise kilisede tespit edilmiştir. Kalınlık ve bezeme tekniği dolayısıyla aynı parçaya ait olduğu düşünülen Res. 10 da kilisede bulunmuştur. Ön yüzleri bezemeli arka yüzleri bezemesiz olan parçalarda kazıma yöntemi ile tavus kuşu tasvir edilmiştir. Res. 9'da tavus kuşunun baş, gövde ve ayak bölümlerinin bir kısmı gözükürken, Res.10'daki parçada tavus kuşunun kuyruk bölümü bulunur.

Sonsuz ve ebedi hayatın sembolü olan tavus kuşunun, "ölünün ruhunu" ve "sonsuz yaşamın kuşu" gibi temsili anlamları vardır. Kuyruğunda yer alan gözler ise tanrının her şeye hâkim olan varlığını sembolize eder. Aynı zamanda resim sanatında tüyleri gökyüzünü, kuyruğundaki desenler ise yıldızları temsil eder (Spitzing, 1989: 271-272). Bir başka görüş olarak ise tavus kuşunun yılda bir kez tüylerini döküp yeniden çıkarması, dirilişi simgeler (Tyrwhitt, 1880: 1585). Erken dönemde Hıristiyanlığın yasak olmasına paralel olarak sadece katakomplarda ve mezar yapılarında ölümsüzlük ve mezardaki cennet imgeleri olarak kullanılırken, Hıristiyanlığın kabulü ile birlikte ise dinin cennetteki zaferi anlamını da yansıtmıştır (Carr, 1991: 1611-1612). Etnin geç çürümesiyle ölümsüzlüğü, güzelliğiyle ise zenginliği ve soyluluğu simgeleyen tavus kuşu mezar yapılarında sıklıkla kullanılmıştır (Parman, 1993: 391). Tavus kuşunun bulunduğu benzer örnekler Alakilise'deki bir levhada (Harrison, 1963: 148, Plate XXXVII-c), Antalya Arkeoloji Müzesi'nde (Alpaslan, 2001: 194, Fig. 11), Afyon Müzesi'nde, Gaita'da, Konya Müzesi'nde, Serres'de (Dennert, 1995: Taf. 51-2, 52-1, 53-2) ve Kütahya Müzesi'nde bulunur (Niewöhner, 2006: 448, 450, Abb. 36, 38). Erken ve orta döneme tarihlenen örnekler genel olarak kabartma tekniğinde yapılmıştır. Olympos örneğinde gördüğümüz tavus kuşu tasviri ise kazıma yöntemi ile yapılmıştır. Mimari bütünlük, benzer örnekler ve üslup göz önüne alındığında levha, diğer parçalarda önerdiğimiz 5. yüzyılın sonu 6. yüzyılın başı olan tarihlendirme önerisine uymaktadır.

Yerel kireç taşı malzemeden oluşturulmuş levhalarda tespit ettiğimiz dikkat çekici bir diğer özellik ise bezemeli ya da bezemesiz yüzeylerinde bulunan kılavuz çizgileridir (Res. 2, 3, 6, 13, 14, 15, 18). Levhaların dış bordürlerinde ya da merkezlerinde yer alan motiflerde ve genellikle haç kollarının eksen çizimlerinde kullanıldığı anlaşılan kılavuz çizgileri, taş ustasının levhada kullanacağı motifleri simetrik bir şekilde yerleştirmesine yardımcı olur. Örneğin Res. 3, 6, 14 ve 18'de gördüğümüz örneklerde, haç kollarının genişlikleri ve eksenleri için üzerine kılavuz çizgiler kazındığı görünür. Haçların merkezlerinde ise muhtemelen hem haçı çevreleyen daire ya da çelenk için hem de haç kollarının uzunlukları için pergel deliği ve çizgilerinin izleri görülür. Res. 3'de haçın tam merkezinden çıktığı anlaşılan ve alt koluna doğru devam eden kılavuz çizgisi, haçı daire şeklinde çevreleyen sarmaşık yapraklarının arasından geçerek, iç içe geçmiş dairelerin üstünde devam etmektedir. Kılavuz çizgileri benzer şekilde levhaların dış ya da iç bordür genişliklerinin ya da yüksekliklerinin belirlenmesinde de kullanılmıştır. Res.18'deki levhanın kenar bölümüne ait olan parçada bordürlerden sonra da devam eden kılavuz çizgilerinin izlerini görmek mümkündür. Kılavuz çizgilerini gözlemediğimiz bir diğer örnek ise Res. 15'te yer alan levha parçalarıdır. Kesişen dairelerin merkezinde yer alan malta haçından oluşan levhanın dış bordüründe bulunan kılavuz çizgileri oldukça ilgi çekicidir. Kompozisyon, levhanın merkezinde kabartma şeklinde işlenmişken, dış bordürde ise aynı kompozisyonun kılavuz çizimlerini çizgisel olarak görmek mümkündür.

Üzerlerinde bulunan kılavuz çizgileri dolayısıyla levhalar akla, varlığını yazılı kaynaklardan öğrendiğimiz ve M.S. 6. yüzyılda Likya Bölgesi'nde gezici olarak çalıştıkları anlaşılan taş ustalarını getirmektedir. 6. yüzyılda Likya'da yaşamış olan Sionlu Aziz Nikolaos'un Vitası'nda aktarıldığı üzere zaman zaman gezici atölyelerin bölgede hizmet verdikleri ve bugün Antalya'nın Elmalı ilçesi sınırlarında bulunan Arneai kentinde bir taş ocağı ve atölye kurdukları belirtilir (Şevçenko ve Şevçenko, 1984: 69). Bölgede inceleme yapan birçok araştırmacı da gezici atölyelerin varlığıyla ilgili görüşlerini sunmuşlardır. Peschlow Limyra'daki taş eserlerin Pamfilya ile olan üslup ilişkisine dikkat çekerek, bölgede bir gezici atölye olabileceğine ve bu atölyenin tüm Likya kıyılarında faal olabileceğini söyler (Peschlow, 1984: 421). Harrison, Likya'da farklı kentlerde gördüğü taş eserlere atıfta bulunarak, 6. yüzyılın ilk yarısında, özellikle Alakilise ve Muskar'da bir atölye olabileceğini ve bu atölyelerin başkent üslubunu da yansıttığından bahseder (Harrison, 1972: 188, 197). Alpaslan ise Likya'da tespit edilen bazı motiflerin -daire içinde dört yapraklı çiçek gibi- malzeme nedeniyle yerelliğini ve ajur tekniğindeki bazı başlıkların ise başkent etkisini oldukça yansıttığını belirterek, başkentten gelme ihtimali olan bir gezici atölyenin varlığını vurgular (Alpaslan, 2003: 256).

Olympos örneğinde birçok levhada karşılaştığımız kılavuz çizgileri, levhaların tasarımında önemli bir yere sahiptir. Bu düzenlemeler levhaların yapım sürecine ve tasarımına dair oldukça ilgi çekici bilgiler sağlamaktadır. Taş ustasına işlenmemiş şekilde geldiği anlaşılan levhaların kılavuz çizgileri yapı yakınlarında kurulan bir atölyede ya da ait olduğu yapılarda tasarlanıp farklı tekniklerde bezenmeye gene yapıda ya da hemen yakınlarında kurulan atölyede başlanıyordu. Kırılgan ve kolay işlenebilir yapısı gereği yerel kireç taşı malzemenin bu özelliği de bahsettiğimiz durumu daha anlaşılır hale getirmektedir. Levhalarda yoğun olarak karşılaştığımız kılavuz çizgilerini Olympos'ta yer alan diğer yapılarda da görmek mümkündür. Episkopeion içerisinde bulunan peristylde, Nekropol Kilisesi'nde ve 3 Nolu Kilise'de kullanılan levhalarda da benzer kılavuz çizgileri mevcuttur. Kent dışında ise benzer örnekler Rhodiapolis Piskoposluk Kilisesi'ndeki farklı levhalarda (Tiryaki, 2015: Fig. 2b-c, 10) ve Laodikeia Doğu Bizans Kapısı'nda tespit edilen bir levhada (Şimşek, 2007: Res. 133c) görülür. Likya Bölgesi'nde varlığını bildiğimiz ve birçok araştırmacının da değindiği gibi bölgedeki gezici atölyelerin varlığı, Olympos Piskoposluk Kilisesi ve Vaftizhanesi'nde tespit edilen levhalarda gördüğümüz kılavuz çizgileri ve benzer motif unsurlarıyla da desteklenir niteliktedir.

Kilise ve vaftizhanede tespit edilen bir diğer grup ise yazıtlı levhalardır. Mermer malzemeden üretilen ve birleştirilebilen toplam 12 parçadan oluşan Res. 12'deki levha kilisenin farklı bölümlerinde parçalar halinde tespit edilmiştir. Ön yüzünde yazıt yer alan levhanın arka yüzü bezemesizdir. Birleştirilebilen parçalardan okunduğu üzere;

“Ο Θ(εδ)ς ὁ πάντων ἀνθρώ[πων(?]
π[ις]τῆς(?) CΩC[τὸ]ν δοῦλ[ό]ν [
ἐ]πίσκοπον
]Θεοφίλη-
τον
ωνεμ”

şeklinde altı satırlık Yunanca yazıt bulunmaktadır. Yazıtta “*Tanrı. Bütün insanların arasındaki O... ?... kölen... episkopos... Theophiletos'u...*” şeklinde ifade yer almaktadır. İfadeden de anlaşıldığı üzere levhada, Olympos ve Likya Bölgesi için yeni bir piskopos olan Theophiletos ismi yer almaktadır.

Olympos'ta ve Likya'da bilinen ilk piskopos M.S. 3. yüzyılda yaşamış olan Methodios'tur (Olçay Uçkan ve Kayapınar, 2015: 536-537). Methodios'tan sonra ise 431 yılında Efes Konsili'ne Olympos'u temsilen Aristokritos adlı piskoposun katıldığı bilinmektedir. Daha sonra ise sırasıyla, 458 yılındaki Konstantinopolis Konsili'ne Anatolius, 518 ve 520 Konstantinopolis Synodu'nda ise Ioannes adlı piskoposun adı geçmektedir. Son olarak, Kıbrıs'ta bulunan ve 6. yy. sonu 7. yy. başına tarihlenen kurşun mühürde tam olarak adı okunamayan⁹ Olympos'lu bir piskoposun adı geçmektedir (Hellenkemper ve Hild, 2004: 758). Böylelikle yukarıda adı geçen piskoposlarla birlikte Olympos'ta varlığını bildiğimiz piskopos sayısı 6'ya çıkmıştır. Taş eserlerin büyük bölümünde önerdiğimiz 5. yüzyılın sonu, 6. yüzyılın başı tarih önerisine uygun olarak, yeni tespit edilen piskoposun 458-518 yılları arasında görev yaptığı düşünülebilir.

Kilise ve vaftizhanede tespit edilen levhalarda görülen motif, kompozisyon, bezeme teknikleri ve malzeme kullanımı benzer örneklerle karşılaştırıldığında Likya Bölgesi ile uyumluluk gösterir. Karşılaştırma yapılan örneklerin büyük bölümü 5-6. yüzyıla tarihlenmektedir.

Malzeme, Bezeme Teknikleri ve Üslup

Olympos Piskoposluk Kilisesi ve Vaftizhanesi levhalarında gördüğümüz kireç taşı ve mermer kullanımı oranları Likya Bölgesi'ndeki diğer örneklerle benzerlik göstermektedir¹⁰. Katalog halinde yayınlanmış örnekler az olsa da Likya Bölgesi'nde bulunan diğer kentler ziyaret edildiğinde kireç taşı malzemenin kullanımı dikkat çekmektedir. Kireç taşı malzemenin yoğun kullanımı, bölgede bir mermer ocağının bulunmamasından kaynaklanmaktadır. Malzemenin yumuşak dokusu ve işlenirken çatlamayan yapısı da bu yoğunluğu arttırmış, başkentten gelen gezici atölyelerin bu malzemeyi işlemesi de Likya Bölgesi'nde yerel bir üslubun oluşmasına neden olmuştur (Doğan, 2006: 210). Az sayıda kullanımını gördüğümüz mermer eserler ise Likya Bölgesi genelinde deniz ulaşımının daha yoğun olarak kullanılması ve dağlık kesimlerin tehlikesi gibi nedenlerden dolayı büyük olasılıkla Prokonnesos'tan ithal edilmiş olmalıdır. Özellikle Likya Bölgesi'ndeki farklı kentlerde görülen mermer malzemeden üretilmiş levha, levha üstü, levha altı ve sütun başlığı gibi farklı tipteki mimari plastik örneklerin form, motif ve üslup özelliklerindeki benzerliği, bu üretimlerin büyük ihtimalle Prokonnesos'tan geldiğini göstermektedir.¹¹

Kilise ve vaftizhanede tespit edilen eserlerde kabartma, kazıma ve geniş oyma gibi bezeme teknikleri kullanılmıştır. Bezeme teknikleri eserlerde tek başına görülebildiği gibi beraber kullanıldığı örnekler de mevcuttur. Tekniklerin eserlerde görülme oranları karşılaştırıldığında ise en yüksek kullanım oranının kabartma tekniği olduğu görülmektedir. Kilise ve vaftizhanedeki örnekler, bölge ve kentte görülen örneklerle karşılaştırıldığında üslup açısından bir bütünlük sergiler. Levhalardaki üslup ve benzer motif ya da kompozisyon örnekleri, gezici atölyelerin etkisiyle de, tek bir atölyeden çıkma etkisi yaratır. Örneğin haç kolları arasında işlenen çiçek motifleri benzer örnekler dikkate alındığında Likya ve Akdeniz çanağı özelliğini yansıtır. Benzer şekilde, kesişen daireler içinde çiçek ya da haç motifi de, Likya ve Akdeniz coğrafyasında yer alan birçok yapıda karşımıza çıkmaktadır. Akdeniz'de var olan yoğun deniz ticareti dikkate alınırsa motif, bezeme tekniği ve üslup açısından görülen benzerlik oldukça doğaldır. Eserlerde görülen başak, iç içe daire ve meşe yaprağı gibi motifler, erken dönemin bölgesel, Yakınoğu ve Akdeniz etkisini yansıtır. Daha öncede vurguladığımız gezici atölyelerin ve yerel kireç taşı malzemenin aracılığıyla oluşan yerel üslup özellikleri, daha çok başkent ve Akdeniz etkisini yansıtır

Likya, Akdeniz ve İstanbul etkileşimi eserlerde oldukça yoğun olarak görülmekle birlikte, Olympos örneğinde gördüğümüz bazı örneklerde, özellikle motiflerde farklı düzenlemeler de mevcuttur. Örneğin iç içe geçmiş dairelerin içinde bulunan inci ve ince murç darbeleriyle düzenlenmiş ara profiller oldukça ilgi çekicidir (Res.14). Kesişen daireler içinde çiçek ya da haç düzenlemeleriyle gördüğümüz bu kompozisyonda farklı bir düzenleme olarak iç içe geçmiş dairelerin ortasında inci yer alır. Dairelerin geniş ve derin tutulmuş ara profilleri ise dairenin merkezinden ya da merkezine hareketle ince murç darbeleriyle tıraşlanıp bırakılmıştır. Benzer şekilde Res. 2 ve 3'de yer alan levhalarda da iç içe geçmiş daireleri ayıran geniş ve derin profillerde ince murç darbeleriyle yapılmış bezeme tekniği bulunmaktadır. Oldukça ilginç olan bu düzenlemenin benzer örnekleri henüz Likya ya da diğer bölgelerde görülmemiştir. Bu yönüyle kilise ve vaftizhane örneğinde gördüğümüz Likya Bölgesi ve başkent etkileşiminin yanı sıra kente özgü bazı motif ve bezeme tekniği varlığından da söz edilebilir.

⁹ Anania/Anianos ya da Ioannes.

¹⁰ Katalog halinde yayınlanmış örnekler az olsa da Likya Bölgesi'nde bulunan diğer kentler ziyaret edildiğinde kireç taşı malzemenin kullanımı dikkat çekmektedir. Likya Bölgesi'ni de içine alan bir çalışmada değerlendirilen eserlerden 96'sında kireç taşı kullanılırken, 9 eserde ise mermer malzeme kullanılmıştır. Detaylı bilgi için bkz. Serdar, 2010: 160.

¹¹ Örneğin çoğunlukla templon düzenlemelerinde kullanılan mermer levha, levha üstü ve kaidelerinin profil, kesit ve ölçüleri çoğu kentte benzerlik göstermektedir. Çizim 1'de restitüsyonu önerilen levhanın benzer örnekleri çoğu bölgede bulunmakla birlikte ölçüleri alınabilen Patara örneğindeki levha ile neredeyse aynı ölçülere sahiptir. Bu yönüyle bu tarz üretimlerin tek bir bölgeden işlenip geldiği düşünülebilir.

Sonuç olarak Olympos örneğinde gördüğümüz levhalar, yerel kireç taşı malzemenin yarattığı Likya Bölgesi'ne has üslup özelliğini yansıttığı gibi, gezici atölyelerin etkisiyle başkent sanatının da üslup, motif, kompozisyon ve bezeme tekniği özelliklerini sergilemektedir. Aynı zamanda Akdeniz, Ege deniz ticareti ve dolayısıyla oluşan etkileşim düşünüldüğünde Yakınođu, Yunanistan ve Balkanlar Yarımadası'nda tespit edilen taş eserlerde motif ve kompozisyon benzerlikleri görülebilmektedir. Ancak yukarıda değindiğimiz örneklerde görüldüğü gibi kent bazında da yerel bir üslubun olduğu da açıktır. Likya Bölgesi'nde gözlemlediğimiz çoğu eserde, yerel kireç taşı malzemenin yapısı gereği mümkün kıldığı hareketli motif düzenlemelerini, Olympos'taki eserlerin bir bölümünde görmek mümkün değildir. Kilise ve vaftizhanede yer alan taş eserlerin bir kısmında kompozisyonlar daha yüzeysel olarak işlenmiştir. Hatta bazı eserlerde bu yüzeysellik o kadar belirgindir ki eserin tamamlanmamış olduğunu hissettirir. Bazı örneklerde gördüğümüz ve üzeri zımparalanmadan bırakılmış kılavuz çizgileri de bu algıyı daha da yoğun hissettirir. Bu yönüyle bazı eserlerin tamamlanmamış olduğu düşünülebilir. Ancak levhaların bir bölümünün nef ayrımlarında tespit edilmiş olması, kullanıldıklarını göstermektedir. Bahsettiğimiz kılavuz çizgileri, bir diğer ihtimal olarak kilisenin ilk yapım aşamasında ya da nef ayrımında daha sonraki bir dönemde yapılan onarım sırasında, iç dekorasyonunun bütünüyle tamamlanamadığını düşündürür. Likya Bölgesi'nde 6. yüzyılda depremlerin yoğunlaştığı göz önüne alınırsa ve benzer örneklerde görülen özelliklerin de 5. yüzyılın sonu 6. yüzyılın başına işaret ettiği düşünülürse, bahsettiğimiz ihtimal kuvvetlenmektedir. Ayrıca Olympos'ta, 7. yüzyıldan sonra kentsel düzeyde bir yerleşimin görülmemesi de bu düşüncüyü destekler niteliktedir. Tüm veriler ışığında kilise ve vaftizhanede tespit edilen levhaları, yapının mimari özellikleri ve tespit edilen diğer mimari plastiklerle birlikte değerlendirildiğinde 5.-6. yüzyıla tarihlemek mümkündür.

KATALOG¹²

Kat. No: 1

Kazı Env. No: Oly.07.142, Oly.09.157, Oly.09.158, Oly.09.159, Oly.09.161, Oly.09.162, Oly.09.163, Oly.09.165, Oly.09.168, Oly.09.171, Oly.09.185, Oly.09.190, Oly.09.191, Oly.09.201, Oly.09.202, Oly.09.447, Oly.09.448, Oly.09.450

Res. No: 1 **Çiz. No:** 2

Buluntu Yeri: Piskoposluk Kilisesi ve Vaftizhanesi

Malzeme: Mermer

Bezeme Tekniği: Kabartma

Ölçüler: Oly.07.142: E (k): 10.1, Y (k): 9, K: 4.8; Oly.09.157, Oly.09.163, Oly.09.190, Oly.09.447, Oly.09.450: E (k): 48, Y (k): 51.2, K: 4.8; Oly.09.158: E (k): 15.1, Y (k): 16, K: 4.8; Oly.09.159, Oly.09.162: E (k): 23.1, Y (k): 18.1, K: 4.8; Oly.09.161: E (k): 13.4, Y (k): 4.8, K: 4.8; Oly.09.165: E (k): 17.1, Y (k): 18.1, K: 4.8; Oly.09.168, Oly.09.448: E (k): 23.1, Y (k): 25.3, K: 4.8; Oly.09.171: E (k): 9.6, Y (k): 10, K: 4.8; Oly.09.185, Oly.09.202: E (k): 15.1, Y (k): 14.4, K: 4.8; Oly.09.191: E (k): 21.4, Y (k): 20.8, K: 4.8; Oly.09.201: E (k): 21.4, Y (k): 20.8, K: 4.8;

Tanım: Kilise ve vaftizhanede yapılan çalışmalarda tespit edilmiştir. Ayrı ayrı birleşen ve birleşmeyen toplam on sekiz kırık parçadan oluşur. Levhanın, orta ve kenar bölümlerine ait olan parçaların, ön ve arka yüzleri bezemelidir. Kenar bölümleri hariç, tüm yüzleri zımparalıdır. Oly.09.168, Oly.09.448 ve Oly.09.201 envanter no.lu parçalardan anlaşıldığı üzere, levha en dıştan farklı genişlik ve yüksekliklerdeki toplam üç adet bezemesiz bordür ile çevrelenmektedir. Oly.09.157, Oly.09.163, Oly.09.447 ve Oly.09.450 envanter no.lu parçalardan anlaşıldığı üzere ise levhanın orta bölümünde, kolları uçlarda genişleyen, daire içinde Latin haçı bulunmaktadır. Daire hariç aynı düzenleme, levhanın arka bölümünde de mevcuttur.

Tarih önerisi: 5. - 6. yy.

Kat. No: 2

Kazı Env. No: Oly.15.908, Oly.15.909, Oly.15.910 a-b ve Oly.15.911 a-b-c-d-e-f-g-h-i-j

Res. No: 2 **Çiz. No:** 3

Buluntu Yeri: Piskoposluk Kilisesi

Malzeme: Kireç Taşı

Bezeme Tekniği: Kabartma, kazıma, geniş oyma

Ölçüler: Oly.15.908: E (k): 12, Y (k): 9.5, K: 6.5; Oly.15.909: E (k): 22.8, Y (k): 12.3, K: 6.5; Oly.15.910 a-b: E (k): 39.3, Y (k): 23.2, K: 6.5; Oly.15.911 a-b-c-d-e-f-g-h-i-j: E (k): 68.5, Y (k): 32.4, K: 6.5

Tanım: Kuzey nefin batısında, ayrı ayrı birleşen Oly.15.910 a-b ve Oly.15.911 a-b-c-d-e-f-g-h-i-j envanter no.lu parçalardan ve birleşmeyen, fakat kalınlık ve motif benzerliği açısından aynı levha ait olduğunu anladığımız Oly.15.908 ve Oly.15.909 envanter no.lu parçalardan oluşmaktadır. Parçalar, kırık durumda ele geçmiş ve tüm ölçüleri alınamamıştır. Ön yüzü bezemeli, arka yüzü bezemesizdir. Levhanın orta bölümüne ait olan birleşen on parçadan anlaşıldığı üzere, iç içe geçmiş dairelerin merkezinde Latin haçı bulunmaktadır. En dışta, kırık durumda, bezemesiz, düz bordür bulunmaktadır. Bordürden sonra dıştan içeriye sırasıyla, iç içe geçmiş üç daire, ince murçla şeritler halinde bezenmiş geniş daire, iç içe geçmiş üç daire, ince murçla şeritler halinde bezenmiş geniş daire, daire içinde birbirine geçmiş sarmaşık yaprakları ve ortada iki kırık kolu görülen daire içinde Latin haçı bulunmaktadır. Motifler kazıma, kabartma ve geniş oyma tekniğiyle oluşturulmuştur. İç içe geçmiş daire motifleri, birbirinden ince yivlerle ve daha geniş tutulmuş dairelerle ayrılmaktadır. Haç motifini çevreleyen daire bordüründeki sarmaşık yaprakları, haçın alt kol ekseninde, sap bölümleri birbirine bakacak şekilde başlayıp, yaprak uçları sap bölümüne geçmiş şekilde, sağda ve solda devam etmektedir. Daire ve haç motifleri üzerinde, taş ustasının kazıma olarak işlediği, kılavuz çizgileri görülmektedir. Parçalarda, motif yüzeyleri ince zımparalı, geri kalan bölümler daha kaba olarak bırakılmıştır.

Tarih önerisi: 5. yy. sonu, 6. yy. başı.

Kat. No: 3

Kazı Env. No: Oly.15.821 ve Oly.15.822 a-b

Res. No: 3 **Çiz. No:** 4

Buluntu Yeri: Piskoposluk Kilisesi

Malzeme: Kireç Taşı

Bezeme Tekniği: Kabartma, kazıma, geniş oyma

Ölçüler: Oly.15.821: E (k): 15.7, Y (k): 32.3, K: 6; Oly.15.822 a-b: E (k): 34.5, Y (k): 39.3, K: 6

Tanım: Kilisenin kuzeyindeki T kesitli payenin doğusunda, birleşen iki parça olmak üzere toplam üç parça olarak ele geçmiş ve tüm ölçüleri alınamamıştır. Ön yüzü bezemeli, arka yüzü bezemesiz olan parçalar, levhanın orta bölümüne aittir. En dışta, 0.6 cm. genişliğindeki ince yivlerin böldüğü, her biri 1.4 cm. genişliğinde olan ikili bezemesiz bordürler yer almaktadır. Bu bordürler, 3 cm. genişliğindeki, geniş oyma bir başka bezemesiz bordürle ayrılmaktadır. Yanda, kırık durumda olan palmet motifinin damarları, ince bir yivle ayrılmış ve iç içe geçmiş dairelerden çıkmaktadır. Yaprakları kalın damarlı, etli ve sivri olarak düzenlenmiştir. İç içe dairelerin ortasında, ince murçla şeritler halinde bezenmiş, diğerlerinden daha geniş tutulmuş ve kalınlığı daha ince olan derin bir profil yer almaktadır. Merkezde, ince bir yivle ayrılan iç içe geçmiş iki daire içinde, rho haçı bulunmaktadır. Haç kolları, ucunda genişlemektedir. Üzerinde, taş ustasının kılavuz çizgileri ve haçın merkezinde pergel deliği bulunmaktadır. Parçadaki motifler kabartma ve kazıma yöntemiyle işlenmiştir.

Tarih önerisi: 5. yy. sonu, 6. yy. başı.

¹² Katalogta kullanılan kısaltmalar: E: En, K: Kalınlık, (k): Kırık, Y: Yükseklik

Kat. No: 4**Kazı Env. No:** Oly.09.175, Oly.09.176, Oly.09.180, Oly.09.181, Oly.09.182, Oly.09.183 ve Oly.09.184**Res. No:** 4 **Çiz. No:** 5**Buluntu Yeri:** Episkopeion, vaftizhane,**Malzeme:** Mermer**Bezeme Tekniği:** Kabartma, kazıma, geniş oyma**Ölçüler:** Oly.09.175, Oly.09.184: E (k): 15.3, Y (k): 25.1, K: 2.6; Oly.09.176, Oly.09.181, Oly.09.182, Oly.09.183: E (k): 41, Y (k): 43.2, K: 2.6; Oly.09.180: E (k): 9, Y (k): 15.3, K: 2.6

Tanım: Vaftizhane güney nefinde, toplam yedi parça olarak ele geçmiş ve tüm ölçüleri alınamamıştır. Oly.09.176, Oly.09.181, Oly.09.182, Oly.09.183 envanter no.lu parçaların dördü, Oly.09.175 ve Oly.09.184 envanter no.lu parçalarında ikisi kendi arasında birleşmektedir. Oly.09.180 envanter no.lu parçanın ise kalınlık ve motif benzerliğinden dolayı aynı levhaya ait olduğu anlaşılmıştır. Parçalar levhanın kenar ve orta bölümüne aittir. Ön yüzü bezemeli, arka yüzü bezemesizdir. Sağ kenarda, 7 cm. genişliğinde, bezemeli dış bordür yer almaktadır. Bordürde, kıvrık dallardan çıkan, sarmaşık yaprağı, nar, akantus ve spiral gibi geometrik ve bitkisel motifler yer almaktadır. Orta bölümde, iç içe geçmiş eşkenar dörtgenler bulunmaktadır. İkili şeritler halinde düzenlenen eşkenar dörtgenler, birbirlerinden ince yivlerle ve kaba bırakılmış, daha geniş bezemesiz bordürler ile ayrılmıştır. Levhanın sağ ve sol üst köşelerinde, uzun kenarları eşkenar dörtgenlere bakan, iç içe geçmiş üçgen motifleri bulunmaktadır. Üçgen motifleri birbirlerinden, üzerinde murç izleri görülebilen, kaba bırakılmış bordürler ile ayrılmaktadır. Birleştirilebilen dört parçadan anlaşıldığı üzere, eşkenar dörtgenin ortasında, daireden çıkan palmetler bulunmaktadır. Üç yapraklı olarak düzenlenmiş palmetlerin orta yaprağı, eşkenar dörtgenlerin iç köşelerine oturacak şekilde düzenlenmiştir. Birleşen diğer iki parçadan anlaşıldığı üzere ise levhanın sol kenarında, 8 cm. genişliğinde, bezemesiz dış bordür yer almaktadır. Bordür üzerinde harç izleri görülmektedir. Levhanın motif yüzeyleri ve arka yüzü ince zımparalıdır. Motiflerin ara bölümleri kaba bırakılmış, geniş oyma olarak işlenmiştir. Kenar bordürdeki bezemelerde ise ince kazıma tekniği kullanılmıştır.

Tarih önerisi: 5. yy. sonu, 6. yy. başı.**Kat. No:** 5**Kazı Env. No:** Oly.09.303 ve Oly.09.323,**Res. No:** 5 **Çiz. No:** 6**Buluntu Yeri:** Episkopeion, vaftizhane**Malzeme:** Kireç Taşı**Bezeme Tekniği:** Kabartma, geniş oyma**Ölçüler:** E (k): 49.6, Y (k): 37.8, K: 2.6

Tanım: Birleşen iki parça olarak ele geçmiş ve tüm ölçüleri alınamamıştır. Ön yüzü bezemeli, arka yüzü bezemesiz olan parçalar, levhanın kenar ve orta bölümüne aittir. En dışta 5.6 cm. yüksekliğinde, üzerinde geometrik ve bitkisel motifler bulunduğu dış bordür yer almaktadır. Bordür, içte ve dışta ince birer şerit ile çevrelenmektedir. Ortasında, kıvrık dallar ile çevrelenmiş, aşağıya bakan bir nar motifi ve iki yanında stilize edilmiş bitkiler yer almaktadır. Nar motifinin iki yanından çıkan kıvrık dallarda, stilize edilmiş üç yapraklı palmetler görülmektedir. Köşedeki kıvrık dal motifinde ise basitçe işlenmiş spiral motifi görülmektedir. Var olan parçadan anlaşıldığı üzere, levhanın ortasında, iç içe geçmiş eşkenar dörtgen ve daire içinde kolları eşkenar olarak düzenlenmiş rho haçı bulunmaktadır. İkili şeritler halinde düzenlenen eşkenar dörtgenler, birbirlerinden ince yivlerle ve kaba bırakılmış daha geniş oyma bordürler ile ayrılmıştır. Levhanın köşelerinde, uzun kenarı eşkenar dörtgenlere bakan, iç içe geçmiş üçgen motifleri bulunmaktadır. Motifler birbirlerinden, üzerinde murç izleri görülebilen kaba bırakılmış geniş oyma bordürler ile ayrılmaktadır. Eşkenar dörtgenlerin iç köşelerinde, daireden çıkan üç yapraklı palmetler bulunmaktadır. En üstte, nar motifinin ekseninde kurşun deliği bulunmaktadır. Levhanın motif yüzeyleri ve arka yüzü ince zımparalıdır. Motiflerin ara bölümleri ise kaba bırakılmış, geniş oyma olarak işlenmiştir.

Tarih önerisi: 5. yy. sonu, 6. yy. başı.**Kat. No:** 6**Kazı Env. No:** Oly.07.96, Oly.09.429, Oly.09.430**Res. No:** 6 **Çiz. No:** 7**Buluntu Yeri:** Piskoposluk Kilisesi**Malzeme:** Kireç Taşı**Bezeme Tekniği:** Kabartma, geniş oyma**Ölçüler:** E (k): 31.2, Y (k): 42.5, K: 6.5

Tanım: Naosta, birleşen üç parça olarak ele geçmiş ve tüm ölçüleri alınamamıştır. Parçalar, levhanın ortasına aittir. Ön yüzü bezemeli, arka yüzü ise bezemesizdir. En dışta, 5.3 cm. genişliğinde, başak motiflerinden oluşturulmuş, çelenkli, dairesel bordür yer almaktadır. İçte, kalınlığı daha ince olan derin bir dairesel profil yer almaktadır. Merkezde, iç içe geçmiş dairelerin içinde, bir kolu görülen haç motifi yer almaktadır. Ucunda genişleyen haç motifinin yanında, iki adet yaprağı görülen ve yaprakları içbükey olarak oyulmuş çiçek motifi bulunmaktadır. Haç kolunun üzerinde, taş ustasının kazıma olarak işlediği kılavuz çizgileri yer almaktadır. Parçadaki motifler kabartma tekniğinde yapılmıştır. Motiflerin üzerinde ve kenarlarında murç izleri görülmektedir.

Tarih önerisi: 5. yy. sonu, 6. yy. başı.

Kat. No: 7

Kazı Env. No: Oly.09.345

Res. No: 7 Çiz. No: 8

Buluntu Yeri: Episkopeion, vaftizhane, vestibulum

Malzeme: Kireç Taşı

Bezeme Tekniği: Kabartma, geniş oyma

Ölçüler: E (k): 20.4, Y (k): 28.2, K: 6

Tanım: Vestibulumda yapılan çalışmalarda, birleşen üç parça olarak ele geçmiş ve tüm ölçüleri alınamamıştır. Ön yüzleri bezemeli, arka yüzleri bezemesizdir. Parçalar levhanın orta bölümüne aittir. En sağda, kırık, bezemesiz bir profil bulunmaktadır. Solunda, 6 cm. genişliğinde, başak motiflerinden oluşturulmuş, çelenkli, dairesel bir bordür bulunmaktadır. Bu bordürün solunda, 1.7 cm. genişliğinde, derin bir yiv ve iç içe geçmiş üç adet daire motifi görülmektedir. Ortadaki, diğerlerinden daha geniş tutulan iç içe daire motifleri, birbirlerinden ince yivlerle ayrılmıştır. Merkezde, iç içe geçmiş dairelerin ortasında olduğu anlaşılan ve bir kolunun kenarı görülen haç motifi yer almaktadır. Ucunda genişleyen haçın altında, iki adet, içbükey ve yuvarlak yaprağı görülen çiçek motifi bulunmaktadır. Parçadaki motifler kabartma tekniğinde yapılmıştır. Ön ve arka yüz zımparalıdır.

Tarih önerisi: 5. yy. sonu, 6. yy. başı.

Kat. No: 8

Kazı Env. No: Oly.09.333, Oly.09.334 ve Oly.09.339

Res. No: 8 Çiz. No: 9

Buluntu Yeri: Episkopeion, vaftizhane

Malzeme: Mermer

Bezeme Tekniği: Kabartma

Ölçüler: E (k): 24.9, Y (k): 23.8, K: 3.5

Tanım: Birleşen üç parçadan oluşmaktadır. Oly.09.333 ve Oly.09.334 envanter no.lu parçalar vaftiz havuzu içinde, Oly.09.339 envanter no.lu parça ise vaftizhane vestibulumunda kırık olarak ele geçmiştir. Parçaların, ön yüzü bezemeli, arka yüzü bezemesizdir. En dışta, biri 3 cm. diğeri ise 1,5 cm. olan ve derin bir yivle ayrılan bezemesiz bordürler bulunmaktadır. Kare formulu levhanın ortasında, aslan ve dağ keçisinin bulunduğu mücadele sahnesi yer almaktadır. Figürler profilden işlenmiştir. Ağız açık olarak betimlenmiş dağ keçisinin sırtında aslanın bir ayağı ve ısırır pozisyondaki kafası yer almaktadır. Dağ keçisinin yanında, dört yuvarlak yapraklı çiçek motifi görülmektedir. Aynı motifin, aslan başının sağında da bulunduğu, var olan tek yaprağından anlaşılmaktadır. Parçaların ön ve arka yüzü ince zımparalıdır.

Tarih önerisi: 5.-6. yy.

Kat. No: 9

Kazı Env. No: Oly.07.143 ve Oly. 09.445

Res. No: 9 Çiz. No: 10

Buluntu Yeri: Piskoposluk Kilisesi ve trikonkhos plânlı yapı

Malzeme: Mermer

Bezeme Tekniği: Kazıma

Ölçüler: E (k): 14.3, Y (k): 18.1, K: 2

Tanım: Levha, birleşen iki parçadan oluşmaktadır. Oly.07.143 envanter no.lu parça, kilisenin güneyindeki trikonkhos plânlı yapıda yapılan sondaj çalışmalarında, Oly.09.445 envanter no.lu parça ise, kilisenin tempon stylobatının batısında ele geçmiştir. Kırık durumda ele geçen parçaların tüm ölçüleri alınamamıştır. Ön yüzleri bezemeli, arka yüzleri bezemesizdir. Birleştirilebilen iki parçadan anlaşıldığı üzere, levhada, kazıma yöntemiyle işlenmiş tavus kuşu motifi bulunmaktadır. Figürün, başı, ayağı ve gövdesinin bir bölümü gözükmektedir. Gövdesinde bulunan tüyleri, kısa, yarım daire murç darbeleriyle oluşturulmuştur. Başında yer alan tüyler ise basitçe işlenmiştir. Parçaların ön ve arka yüzleri zımparalıdır.

Tarih önerisi: 5- 6. yy.

Kat. No: 10

Kazı Env. No: Oly.15.843

Res. No: 10 Çiz. No: 11

Buluntu Yeri: Piskoposluk Kilisesi

Malzeme: Mermer

Bezeme Tekniği: Kazıma

Ölçüler: E (k): 16.2, Y (k): 15.9, K: 2

Tanım: Kilisenin kuzeyindeki, T kesitli payenin doğusunda yapılan çalışmalarda ele geçmiştir. Ön yüzü bezemeli, arka yüzü bezemesizdir. Oly.07.143 ve Oly. 09.445 envanter no.lu parçalar ile motif ve kalınlık benzerliği açısından aynı levhaya ait olduğu düşünülmektedir. Levhada, tavus kuşunun kuyruk bölümünde ait olan tüy betimlemeleri görülmektedir. İnce ve uzun ana çizgilerden çıkan kısa tüyler ve göz görünümündeki desenler, ince kazıma yöntemiyle basitçe işlenmiştir. Ön ve arka yüzü zımparalıdır.

Tarih önerisi: 5-6. yy.

Kat. No: 11**Kazı Env. No:** Oly.07.14 ve Oly. 09.446**Res. No:** 11 **Çiz. No:** 12**Buluntu Yeri:** Piskoposluk Kilisesi**Malzeme:** Mermer**Bezeme Tekniği:** Kabartma, kazıma**Ölçüler:** E (k): 23, Y (k): 22.3, K: 3.2

Tanım: Kilisenin naosunda ele geçmiş ve tüm ölçüleri alınamamıştır. Ön yüzü bezemeli, arka yüzü bezemesizdir Birleşen iki parçadan oluşan levhada, azize figürü yer almaktadır. Burnu ve ağız ile birlikte baş kısmının yarısı görünmektedir. Başından sarkan maphorionu, boynunda görünen kıyafet detayları ve yüzü, kazıma olarak işlenmiştir. Yanda, 2.5 cm. genişliğinde bezemesiz, düz bir bordür bulunmaktadır. Ön ve arka yüzü ince zımparalıdır.

Tarih önerisi: 5.-6. yy.**Kat. No:** 12**Kazı Env. No:** Oly.07.114, Oly.07.120, Oly.09.437, Oly.09.438, Oly.09.439, Oly.09.440, Oly.09.441, Oly.09.442, Oly.09.443, Oly.10.462, Oly.15.807, Oly.15.808**Res. No:** 12 **Çiz. No:** 13**Buluntu Yeri:** Piskoposluk Kilisesi**Malzeme:** Mermer**Bezeme Tekniği:** Kazıma**Ölçüler:** E (k): 38.7, Y (k): 20, K: 2.1

Tanım: Naos ve bemanın farklı bölümlerinde, birleşen 12 parça olarak ele geçmiş ve tüm ölçüleri alınamamıştır. Kırık yüzleri hariç tüm yüzeyleri ince zımparalı olan levhanın ön yüzü yazıtlı, arka yüzü ise bezemesizdir. Birleştirilebilen parçalardan okunduğu üzere,

“Ο Θ(ε)δς ὁ πάντων ἀνθρώ[πων(?)

π[ις]τῆς(?) CΩC[τὸ]ν δοῦλ[ό]ν [

ἐ]πίσκοπον

]Θεοφίλη-

τον

.ωνεμ” olarak altı satırlık Yunanca yazıt bulunmaktadır.

Yazıtta, “*Tanrı. Bütün insanların arasındaki O ... XXX ... kölen ... episkopos ... Theophiletos'u ...*” şeklinde ifade yer almaktadır. Harflerin yükseklikleri ortalama 2.5 cm.dir. Yazıtın üstünde ve iki yanında, muhtemelen metal bir süslemenin kakıldığı, kalın taraklı dairesel alanlar mevcuttur.

Tarih önerisi: 5.-6. yy.**Kat. No:** 13**Kazı Env. No:** Oly.09.172, Oly.09.173 ve Oly.09.178**Res. No:** 13 **Çiz. No:** 14**Buluntu Yeri:** Episkopeion, vaftizhane**Malzeme:** Kireç Taşı**Bezeme Tekniği:** Kabartma**Ölçüler:** E (k): 13.8, Y (k): 12.1, K: 6

Tanım: Vaftizhane güney nefte yapılan çalışmalarda, birleşen üç parça olarak ele geçmiş ve tüm ölçüleri alınamamıştır. Ön yüzü, bezemeli, arka yüzü bezemesizdir. Levhanın orta bölümüne ait olan parçalarda, iç içe geçmiş daire ve ortasında yer alan haç motifi bulunmaktadır. En dışta, ince yivlerle birbirinden ayrılmış iç içe geçmiş daire motifi bulunmaktadır. Dairelerden ortada yer alanı diğerlerine göre daha geniş tutulmuştur. Merkezde tek kolu görülen haç motifi yer almaktadır. Haç kolu, ucunda genişleyip daireye dokunmaktadır. İki yanında ise daire motifleri yer almaktadır. Haç ve daire motiflerinin üzerinde, taş ustasının kazıma olarak işlediği kılavuz çizgileri bulunmaktadır. Levhanın motif yüzeyleri ince zımparalı, diğer yüzeyler ise daha kaba olarak işlenmiştir.

Tarih önerisi: 5. yy. sonu, 6. yy. başı.**Kat. No:** 14**Kazı Env. No:** Oly.09.315 ve Oly.09.318**Res. No:** 14 **Çiz. No:** 15**Buluntu Yeri:** Episkopeion, vaftizhane, vestibulum**Malzeme:** Kireç Taşı**Bezeme Tekniği:** Kabartma, geniş oyma**Ölçüler:** Oly.09.315: E (k): 15.3, Y (k): 10.7, K: 6, Oly.09.318: E (k): 17, Y (k): 25, K: 6

Tanım: Vestibulumda, yapılan çalışmalarda, birleşmeyen iki parça olarak ele geçmiş ve tüm ölçüleri alınamamıştır. Kalınlık ve motif benzerliğinden dolayı aynı levhaya ait olduğu düşünülmektedir. Levhanın orta bölümüne ait olan parçaların ön yüzü bezemeli, arka yüzü bezemesizdir. Parçalarda, köşesi bulunan haç motifinin, üç kolu görülmektedir. Haç kolları arasında iç içe geçmiş daire motifleri bulunmaktadır. Daireler, ince yivlerle ve ortada daha geniş tutulmuş derin oyma başka bir profille ayrılmaktadır. Geniş tutulmuş profil, kalın taraklı murçla şeritler halinde bezenmiştir. Ortada ise inci motifi bulunmaktadır. Üstte bulunan iç içe geçmiş dairenin sol üstünde, muhtemelen haçın üst kolunun sağından çıkan kıvrık dal

motifi bulunmaktadır. Bu yönüyle levhada yer alan haçın Rho Haçı olduğu söylenebilir. Haç ve üstte yer alan iç içe geçmiş daire motifinin üzerinde, merkezde pergel deliği, haç kolu üzerinde ise, taş ustasının kazıma olarak işlediği kılavuz çizgisi bulunmaktadır. Motifler kabartma ve geniş oyma olarak işlenmiştir. Parçanın ön ve arka yüzü zımparalıdır.

Tarih önerisi: 5. yy. sonu, 6. yy. başı.

Kat. No: 15

Kazı Env. No: Oly.07.04, Oly.07.53, Oly.15.819, Oly.15.848, Oly.15.853 ve Oly.15.906

Res. No: 15 **Çiz. No:** 16

Buluntu Yeri: Piskoposluk Kilisesi

Malzeme: Kireç Taşı

Bezeme Tekniği: Kabartma

Ölçüler: Oly.07.04: E (k): 52.1, Y (k): 24.4, K: 6.3; Oly.07.53: E (k): 3.6, Y (k): 5.2, K: 6.3; Oly.15.819: E (k): 52.1, Y (k): 24.4, K: 6.3; Oly.15.848, Oly.15.853: E (k): 52.1, Y (k): 24.4, K: 6.3; Oly.15.906: E (k): 21, Y (k): 10.4, K: 6.3;

Tanım: Naosta yapılan çalışmalarda, ikisi birleşen olmak üzere, toplam altı kırık parça olarak ele geçmiş ve tüm ölçüleri alınamamıştır. Parçalar, levhanın kenar ve orta bölümüne aittir. Ön yüzleri bezemeli, arka yüzleri bezemesizdir. Altta, 12.5 cm. yüksekliğinde, bezemesiz dış bordür bulunmaktadır. Bordürde, ince kazıma olarak işlenmiş, çapı 15 cm. olan kesişen kılavuz daire çizimleri vardır. Üstte, kesişen daireler içinde, malta haçı bulunmaktadır. Kabartma olarak işlenmiş daireler, ortalama 1.5 cm. kalınlığında düzenlenmiş olup, ortalarından ince bir yiv ile ayrılmaktadır. Dairelerin merkezinde bulunan malta haçı, 5.5 cm. genişliğinde ve yüksekliğindedir. Levhanın ön ve arka yüzü ince zımparalı, alt, yan ve üst yüzleri ise kalın taraklı olarak bırakılmıştır.

Tarih önerisi: 5. yy. sonu, 6. yy. başı.

Kat. No: 16

Kazı Env. No: Oly.15.823 a-b-c

Res. No: 16 **Çiz. No:** 17

Buluntu Yeri: Piskoposluk Kilisesi

Malzeme: Kireç Taşı

Bezeme Tekniği: Kabartma, kazıma.

Ölçüler: E (k): 29, Y (k): 28.2, K: 4

Tanım: Kilisenin, kuzeyindeki T kesitli payenin doğusunda üç parça halinde ele geçmiş ve tüm ölçüleri alınamamıştır. Levhanın orta bölümüne ait olan parçaların ön yüzü, bezemeli, arka yüzü bezemesizdir. Birleşen üç parçadan anlaşıldığı üzere levhada, daire içinde haç motifi bulunmaktadır. En dışta bezemesiz levha yüzeyi ve 6.5 cm genişliğinde olan dairesel bordür bulunur, Bordür, başak motifleriyle bezenmiştir. Daire içinde, kolunun bir kenarı gözüken haç ve solunda, iç içe geçmiş yuvarlak yapraklı çiçek motifleri yer alır. Dışta yer alanının, dokuz yuvarlak yaprağı gözükmektedir. Çapı en dışta 20 cm.dir. İçte yer alan çiçeğin ise toplamda yedi yaprağı olduğu anlaşılmaktadır. Yapraklar birbirlerinden ince birer yivle ayrılmaktadır. Motifler, alçak kabartma ve kazıma olarak işlenmiştir. Parçaların ön ve arka yüzü zımparalıdır.

Tarih önerisi: 5. yy. sonu, 6. yy. başı.

Kat. No: 17

Kazı Env. No: Oly.15.840 ve Oly.15.851

Res. No: 17 **Çiz. No:** 18

Buluntu Yeri: Piskoposluk Kilisesi

Malzeme: Kireç Taşı

Bezeme Tekniği: Kabartma, kazıma, geniş oyma

Ölçüler: E (k): 34.2, Y (k): 28.3, K: 6.8

Tanım: Kilisenin, kuzeyinde bulunan T kesitli payenin doğusunda, birleşen iki parça olarak ele geçmiş ve tüm ölçüleri alınamamıştır. Ön yüzü, bezemeli, arka yüzü bezemesizdir. Parçalar levhanın, kenar ve köşe bölümüne aittir. Altta, 8.5 cm. yüksekliğinde bezemesiz dış bordür yer alır. Üstte, 7.5 cm. yüksekliğinde, kıvrık dallar arasında yaprak bezemeli bordür, üstünde, köşe yaptıkları anlaşılabilir kabartma ve kazıma olarak işlenmiş 5 adet daha bezemesiz bordür bulunmaktadır. Bordürler birbirlerinden, ince yivler ve kaba bırakılmış daha geniş oyma bordürlerle ayrılmaktadır. Parçanın en üstünde, iç içe geçmiş üç adet üçgen motifi görülmektedir. Üçgenler birbirlerinden ince yivlerle ayrılmıştır. Ön ve arka yüzü zımparalı olan levhada ince murç izleri görülmektedir.

Tarih önerisi: 5. yy. sonu, 6. yy. başı.

Kat. No: 18

Kazı Env. No: Oly.09.275 ve Oly.09.289

Res. No: 18 **Çiz. No:** 19

Buluntu Yeri: Vaftizhane, vestibulum

Malzeme: Kireç Taşı

Bezeme Tekniği: Kabartma, kazıma,

Ölçüler: E (k): 20.8, Y (k): 25.5, K: 5.5

Tanım: Birleşen iki parça halinde ele geçmiş ve tüm ölçüleri alınamamıştır. Ön yüzü bezemeli, arka yüzü bezemesiz olan parçalar, levhanın kenar ve orta bölümüne aittir. Altta yüksekliği ölçülemeyen, bezemesiz, dış bordür mevcuttur. Üstte, bir kenarı gözüken daire ve onun içinde yer alan haçın bir kolu görülmektedir. Haç kolu uçta genişlemektedir. 6.7 cm. yüksekliğinde olan daire bordürü, stilize edilmiş çelenk motifinden oluşmaktadır. Haç ve daire motiflerinin üzerinde, taş ustasının kazıma olarak çizdiği, kılavuz çizgileri görülmektedir. Parçanın kırık yüzleri hariç tüm yüzleri ince zımparalıdır. Motifler kabartma ve kazıma olarak işlenmiştir.

Tarih önerisi: 5. yy. sonu, 6. yy. başı.

Kaynakça

- Akyürek, E., Tiryaki, A., (2010). Rhodiapolis Piskoposluk Kilisesi Kazılarında Üç Mimari Plastik Eser Üzerine Değerlendirmeler, *Adalya*, XIII, 389-404.
- Albayrak, K. (2004). Dinsel Bir Sembol Olarak Haç'ın Tarihi, *Dinî Araştırmalar Dergisi*, 7(19), 105-129.
- Albustanlıoğlu, T. (2006). *Dokimeion Işığında Roma İmparatorluk Döneminde Mermer Kullanımı; İmparatorluk Yönetimindeki Anadolu Mermer Ocaklarının İşletme Stratejisi ve Organizasyonu*, (Yayımlanmamış Doktora Tezi), Ankara Üniversitesi/Sosyal Bilimler Enstitüsü. Ankara.
- Alpaslan, S. (1996). *Antalya'nın Demre (Kale) ilçesindeki H. Nikolaos Kilisesi'nde dini ayinle ilgili plastik eserler*, (Yayımlanmamış Doktora Tezi), Hacettepe Üniversitesi/Sosyal Bilimler Enstitüsü. Ankara.
- Alpaslan, S. (1998). Demre Aziz Nikolaos Kilisesi'ndeki Trapez Kesitli Levhalar, Levha Üstü ve Levha Kaideleri, *Adalya*, II, 235-247.
- Alpaslan, S. (2001). Architectural Sculpture in Constantinople and the Influence of the Capital in Anatolia. Necipoğlu, N. (Ed.). *Byzantine Constantinople: Monuments, Topography and Everyday Life* içinde (ss.187-201). Leiden-Boston-Köln: Brill.
- Alpaslan, S. (2003). The Evaluation of the Motifs and Styles of the Architectural Sculpture of the Byzantine Age in Antalya and Lycia. *Adalya*, VI, 251-264.
- Arikan, S.Ç. (2001). *The Church at Choma (Hacımusalar Elmalı- Antalya) and Its Materials*, (Yayımlanmamış Yüksek Lisans Tezi), Bilkent Üniversitesi/ Ekonomi ve Sosyal Bilimler Enstitüsü, Ankara.
- Asano, K. (2010a). Architecture of Church III. Asano, K. (Ed.). *The Islands of St. Nicholas, Excavation and survey of Gemiler Island Area Lycia, Turkey* içinde (ss. 27-49). Osaka: Osaka University Press.
- Asano, K. (2010b). Archaeological Remains. Asano, K. (Ed.). *The Islands of St. Nicholas, Excavation and survey of Gemiler Island Area Lycia, Turkey* içinde (ss. 83-89).). Osaka: Osaka University Press.
- Bakker, G. (1985). The buildings at Alahan. Gough M. (Ed.). *Alahan: an early christian monastery in southern Turkey* içinde (ss. 75-121). Toronto: Pontifical Institute of Mediaeval Studies.
- Baldini, I., Giletti, F., Livadiotti, M., Marsili, M., Mazzilli G., Pellacchia, D.,(2012). Il quartiere episcopale nelle Terme Occidentali di Kos: relazione preliminare. Ocnus: Quaderni della Scuola di Specializzazione in Beni Archeologici, 20, 253-270.
- Barsanti, C. (2004a). İznik/Nikaia arkeoloji müzesi katalogunun peşinde, *Tarih Boyunca İznik*, 267-299.
- Barsanti, C. (2004b). "Pletei degli intercolumni delle gallerie", G. A. ve Barsanti C. (Ed.). *Santa Sofia di Costantinopoli. L'arredo marmoreo della grande chiesa giustiniana* içinde (ss. 315-474). Vatikan: Pontificio Istituto Di Archeologia Cristiana.
- Boyd S. (1989). The decorative program of the champlévé revetment from the episcopal basilica at Kourion in Cyprus. Duval, N., Baritel, F., Pergola, P. (Ed.). *Actes du XIe congrès international d'archéologie chrétienne. Lyon, Vienne, Grenoble, Genève, Aoste, 21-28 septembre 1986* içinde (ss.1821-1840). Roma: Ecole française de Rome.
- Butler, H.C. (1929). *Early churches in Syria: Fourth to seventh centuries*, Leiden: Princeton University Press.
- Canbilin, H., Lebouteiller, P., Sodini, J.P., (1996). La Basilique de L'acropole haute de Xanthos, *Anatolia Antiqua*, IV, 201-229,
- Carr, A.W. (1991). "Peacocks", Kazdhan A.P. (Ed.) *Oxford Dictionary of Byzantium*, III, New York: Oxford University Press, 1611-1612.
- Çavdar, M. (2014). *Kırklareli Vize'den Geç Antik-Bizans Dönemi Mimari Plastik Taş Eserler*. (Yayımlanmamış Yüksek Lisans Tezi), İstanbul Teknik Üniversitesi/Fen Bilimleri Enstitüsü, İstanbul.
- Çorağan, N. (2017). Olympos'taki Bizans Dönemi'ne Ait Duvar Resimleri. Olcay Uçkan, B.Y. (Ed.). *Olympos I, 2000-2014 Araştırma Sonuçları* içinde (ss. 145-166). İstanbul: Koç University Suna & İnan Kiraç Akdeniz Medeniyetleri Araştırma Merkezi.
- Deichmann, F. W. (1974). Zur spatantiken bauplastik von Ephesos. A.M. Mansel (Ed.). *Mansel'e Armağan, Melanges Mansel I* içinde (ss.549-570). Ankara: Türk Tarih Kurumu.
- Demirton, C. (2018). *Patara Kent Bazilikası Liturjik Taş Eserleri*. (Yayımlanmamış Yüksek Lisans Tezi). Akdeniz Üniversitesi/Sosyal Bilimler Enstitüsü, Antalya.
- Demirel Gökalp Z., Yıldırım, Ş. (2010). Lykia Olympos'unda Bir Restitüsyon Denemesi", *Adalya*. XIII, 367-387.
- Denker, A. (2010). "Büyük Saray", Baran Çelik G. (Ed.) *İstanbul'daki Bizans Sarayları* içinde (ss. 11-71). İstanbul: İstanbul Arkeoloji Müzeleri Yayını.
- Dennert, M. (1995). Mittelbyzantinische Ambone in Kleinasien. *Istanbuler Mitteilungen*, 45, 137-148.
- Doğan, S. (2003). Likya'da Alacahisar Kilisesi'nin Kiborium Kemerleri. *Hacettepe Üniversitesi Edebiyat Fakültesi Dergisi*, 20 (1), 186-198.
- Doğan, S. (2005a). Likya'da Bizans Dönemi Araştırmaları 2003. Olşen, K., Bayram, F. Ve Özme A. (Ed.). *Araştırma Sonuçları Toplantısı*, 22 (2), Ankara: T.C. Kültür Bakanlığı. 77-86.
- Doğan, S. (2005b). "Alanya Müzesi'ndeki Bizans Dönemi Taş Eserleri. Olşen, K., Bayram, F. Ve Özme A. (Ed.) *Araştırma Sonuçları Toplantısı*, 22 (2), Ankara: T.C. Kültür Bakanlığı. 71-76.
- Doğan, S. (2006). Likya'da Bizans Taş Yapıtları, Dörtlük, K., Varkıvanç, B., Kahya, T., Courtils J., Alpaslan M.D., ve Boyraz R. (Ed.). *III. Uluslararası Likya Sempozyumu Bildirileri 1* içinde, (ss.209-224). Antalya: Suna-İnan Kiraç Akdeniz Medeniyetleri Araştırma Enstitüsü.
- Evcim, S. ve Uzun, M.C. (2017). Olympos Bizans Dönemi Delikli Levhaları. Olcay Uçkan, B.Y. (Ed.). *Olympos I, 2000-2014 Araştırma Sonuçları* içinde (ss.117-144). İstanbul: Koç University Suna & İnan Kiraç Akdeniz Medeniyetleri Araştırma Merkezi.

- Feld, O. (1975). The kirchen von Myra und umgebund. Borchhardt J. (Ed.) *Myra, Eine lykische Metropole in antiker und byzantinische Zeit* içinde (ss.398-424). Berlin: Gebr. Mann.
- Ferguson, G.W. (1973). *Signs and Symbols in Christian Art*, New York: Oxford University Press.
- Fıratlı, N. (1990). *La Sculpture Byzantine Figurée au Musée Archéologique d'Istanbul*, Paris: Librairie d'Amérique et d'Orient Adrien Maisonneuve.
- Foss, C. (1994). The Lycian Coast in the Byzantine Age. *Dumbarton Oaks Papers*, 48, 1-52.
- Foerster, G. (1986). Decorated marble chancel screens in sixth century synagogues in Palestine and their relation to Christian art and architecture. Duval, N., Baritel, F. ve Pergola, P. (Ed.). *Actes du XIe congrès international d'archéologie chrétienne, Lyon, Vienne, Grenoble, Genève, Aoste, 21-28 Septembre* içinde (ss. 1809-1820). Rome: École Française de Rome.
- Grabar, A. (1963). *Sculptures Byzantines de Constantinople (IVe- Xe siècle)*. Paris: Librairie Adrien Maisonneuve.
- Grossmann, P. ve Severin, H. G. (2003). *Frühchristliche und Byzantinische bauten im südöstlichen Lykien. Istanbul Forchungen*, 46, Tübingen: Ernst Wasmuth,
- Guidobaldi, G. A. (2004). I Plutei Delle Finestre. Guidobaldi, G. A. ve Barsanti C. (Ed.). *Santa Sofia di Costantinopoli. L'arredo marmoreo della grande chiesa giustiniana* içinde (ss. 89-228). Vatikan: Pontificio Istituto Di Archeologia Cristiana.
- Gür, A.F. (2006). *Uşak yakınındaki Frigya Sebastesi (Selçukler)*, (Yayımlanmamış Doktora Tezi), Ege Üniversitesi/Sosyal Bilimler Enstitüsü, İzmir.
- Habas, L. (2009). The Art of Imported Marble Chancel Screens and its Influence on Local Production in the Churches of the Provinces of Palaestina and Arabia: A Case Study. (Öniz H. (Ed.). *SOMA 2008: Proceedings of the XI I Symposium on Mediterranean Archaeology, Famagusta, North Cyprus, 5-8 March 2008* içinde (ss. 100-108). Oxford: BAR International Series 1909.
- Hakan, G. (2009). *Kocaeli Müzesi'ndeki Bizans Devri Mimari Plastikleri*, (Yayımlanmamış Yüksek Lisans Tezi) Sakarya Üniversitesi/Sosyal Bilimler Enstitüsü. Sakarya.
- Harrison, R. M. (1963). Churches and Chapels of Central Lycia, *Anatolian Studies*, 13, 117-151.
- Harrison, R. M. (1972). A Note on Architectural Sculpture in Central Lycia, *Anatolian Studies*, 22, 187-198.
- Harrison, M. (1989). *A Temple for Byzantium: The Discovery and Excavation of Anicia Juliana's Palace-Church in Istanbul*, London: Harvey Miller Publishers.
- Hellenkemper, H. ve Hild, F. (2004). *Lykien und Pamphylien, Tabula Imperii Byzantini*. Band 8 (1), Viyana: Österreichischen Akademie der Wissenschaften.
- Hobdari, E. (2015). Bazilika paleokristiane jashtë mureve të Scampis (Elbasan) 2014. *ILIRIA*, XXXVIII, 327-334.
- Iverson, E. A. (2010). Kirche und religiöses Leben im Byzantinischen Amorium. Daim, F., Drauschke, J., (Ed.). *Byzanz – das Römerreich im Mittelalter* içinde (ss.309-343). Mainz: Verlag des Römisch-Germanischen Zentralmuseums.
- İşler, B. (2009). Likya Bölgesi Karabel Asarcık'taki Erken Bizans Yerleşimi, (Yayımlanmamış Doktora Tezi), Hacettepe Üniversitesi/ Sosyal Bilimler Enstitüsü. Ankara.
- Joseph, L. (1899). Delphes chrétien. *Bulletin de correspondance hellénique*. 23, 206-279.
- Kazhdan, A. (1991). "Sheep", Kazhdan A.P. (Ed.) *Oxford Dictionary of Byzantium*, III, New York: Oxford University Press, 1887-1888.
- Kızılkayak, G. (2003). *Antalya Neapolis Bazilikası*, (Yayımlanmamış Yüksek Lisans Tezi), İstanbul Üniversitesi/Sosyal Bilimler Enstitüsü, İstanbul.
- Kunduracı, O., Mimioglu, İ. M., (2011). Byzantine Stone Artefacts in the Private Koyunoglu City Museum of the Konya Metropolitan Municipality. Oniz H., Aslan, E. (Ed.). *SOMA 2009, Proceedings of the XIII Symposium on Mediterranean Archaeology, Selçuk University of Konya, Turkey, 23-24 April 2009* içinde (ss.165-170). Oxford: BAR International Series 2200.
- Lapart, J. (1989). Deux sculptures du Haut Moyen Age dans la vallée de la Garonne. *Archéologie du Midi médiéval*. 7, 225-229.
- Lightfoot, C. S., Arbel, Y., Iverson, E. A., Roberts, J. A., Ioannidou, E. (2005). The Amorium Project: Excavation and Research in 2002. *Dumbarton Oaks Paper*, 59, 231-265.
- Malkoç, İ., Tsuji, S., (2005) "Preliminary Report on the Excavations in Ölüdeniz, Lycia, by Fethiye Museum, the Ministry of Culture, Turkey, During 1999-2004. *Al-Rafidan*. XXVI, 1-24.
- Marksteiner, T., Niewöhner, P. (2004). Die kirche von Istlada in Lykien. *Mitteilungen zur Christlichen Archäologie*, 10, 21-51.
- Metzger, C. (1994). Plaques de chancel. Duval, N., Marin, E. ve Metzger, C. (Ed.). *Salona I, Catalogue de la sculpture architecturale paléochrétienne de Salone* içinde (ss.235-278). Rome: École française de Rome ; Split : Musée archéologique de Split.
- Milburn, R. (1988). *Early Christian art and architecture*, Berkeley-Los Angeles-California: University of California Press,
- Mitsani, A. (2006). The early christian templon-screen in the Katapoliani, Paros. *Deltion of the Christian Archaeological Society*, AA, 75-90.
- Mlynarczyk, J., Burdajewicz, M. (2005). North-west Church in Hippos (Susita), Israel: Five Years of Archaeological Research (2000-2004). *Eastern Christian Art*. 2, 39-58.
- Niewöhner, P. (2006). Frühbyzantinische Steinmetzarbeiten in Kütahya Zu Topographie, Steinmetzwesen und Siedlungsgeschichte einer zentralanatolischen Region. *Istanbul Mitteilungen*. 56, 407-473.
- Niewöhner, P. (2007). *Aizanoi, Dokimion und Anatolien stadt und land siedlungs und steinmetzwesen vom spateren 4. bis 6. jahrhundert n. Chr.* Wiesbaden: Reichert Verlag.

- Olcay Uçkan, B. Y., Evcim, S., Mergen, M. E., Öncü, E. Ö., Öztaşkın, M., Öztaşkın, G. (2011). Olympos 2009. *Kazı Sonuçları Toplantısı*, 32 (3), Ankara: T.C. Kültür ve Turizm Bakanlığı. 80-97.
- Olcay Uçkan, B. Y., Kayapınar, L., (2015). Olympos Piskoposu Methodius ve Olympos Kenti. İşkan, H. ve Işık, F. (Ed.). *Patara VII.1. Kum'dan Kent'e Patara Kazılarının 25.Yılı, Uluslararası Sempozyum Bildirileri 11-13 Kasım 2013* içinde (ss. 534-544). İstanbul: Ege Yayınları.
- Olcay Uçkan, B. Y., Öztaşkın G. K., (2016). *Ateş ve Suyla Kutsanan Kent. İşkan H. ve Dünder E. (Ed.) Olympos. Lukka'dan Likya'ya Sarpedon ve Aziz Nikolaos'un Ülkesi* içinde (ss. 274-287). İstanbul: Yapı Kredi Yayınları.
- Olcay Uçkan, B.Y., Öncü, Ö.E. ve Evcim, S. (2017). Olympos'un Roma ve Bizans Dönemi Kent Dokusu. Olcay Uçkan, B.Y. (Ed.). *Olympos I, 2000-2014 Araştırma Sonuçları* içinde (ss. 9-30). İstanbul: Koç University Suna & İnan Kıraç Akdeniz Medeniyetleri Araştırma Merkezi.
- Olcay Uçkan, B. Y., Öztaşkın G. K., (2018). Olympos Kazısı 2017. Kahya T. (Ed.). *ANMED: Anadolu Akdenizi Arkeoloji Haberleri Bülteni*, 16, 82-89.
- Orlandos, A. K. (1952). *Hē xylostegos palaiochristianike Basilike tes mesogeiakas Iekanes*, II, Athens: Hē en Athēnais Archaologikē Hetaireia.
- Ötügen, S. Y. (1996). *Forchungen im nordwestlichen kleinasien antike und Byzantinische denkmaler in der provinz Bursa. İstanbuler Mitteilungen Beiheft 41*. Tübingen: Ernst Wasmuth Verlag.
- Ötügen, S. Y. (2001). 1999 Yılı Demre-Myra Aziz Nikolaos Kilisesi Kazısı. *Kazı Sonuçları Toplantısı*. 22 (2), Ankara: T.C. Kültür Bakanlığı. 481-503.
- Özcan, H. Ö. (2010). Muğla İli ve İlçelerindeki Arkeoloji Müzelerinde Bulunan Bizans Dönemine Ait Taş Eserler. Dönmez H. ve Keskin C. (Ed.). *Araştırma Sonuçları Toplantısı*, 27 (2), Ankara: T.C. Kültür Bakanlığı. 337-354.
- Öztaşkın, G. K., Öztaşkın, M. (2012). Antalya Olympos Mozaikli Yapı. Dörtlük, K., Kahya, T., Boyraz Seyhan R. ve Ertekin, T. (Ed.). *Uluslararası Genç Bilimciler Buluşması I: Anadolu Akdenizi Sempozyum Bildirileri* içinde, (ss.329-346). Antalya: Suna –İnan Kıraç Akdeniz Medeniyetleri Araştırma Enstitüsü.
- Öztaşkın, G.K. (2013). *Olympos Antik Kenti Episkopeion Yapı Topluluğu*, (Yayımlanmamış Doktora Tezi), Anadolu Üniversitesi/Sosyal Bilimler Enstitüsü. Eskişehir.
- Öztaşkın, G.K., Sertel, S., (2017). Olympos Piskoposluk Kilisesi'ndeki Nef Ayırımı Düzenlemeleri ve Levha Yanı Uygulaması. *Adalya*, 20, 357-376.
- Öztürk, N., Çekilmez, M., Kavaz, B., Güloğlu, G., Durukan, A., Murat, M.K., Takunyacıoğlu, B., İsmail, Ö., Osman, A., Marangoz, Ö., Özdemir, E. (2015). 2014 Yılı Myra-Andriake Antik Kenti Kazı Çalışmaları, Özme, A. (Ed.). *Kazı Sonuçları Toplantısı*, 37 (1), 277-290.
- Parman, E. (1993). Bizans Sanatında Tavus Kuşu İkonografisi. *Sanat Tarihinde İkonografik Araştırmalar Güner İnal'a Armağan* içinde (ss. 387-412). Ankara: Hacettepe Üniversitesi.
- Peschlow, U. (1984). Die bischofskirche in Limyra (Lykien). *Actes du Xe Congrès International d'Archéologie Chrétienne 2* içinde (ss. 409-435). Vatikan Pontificio Istituto di Archeologia Cristiana.
- Peschlow, U. (2006). Dividing Interior Space in Early Byzantine Churches: The Barriers Between The Nave and Aisles. Gerstel S.E.J. (Ed.). *Thresholds of the Sacred. Architectural, Art Historical, Liturgical and Theological Perspectives on Religious Screen, East and West* içinde (ss. 53-72). Washington, D.C: Harvard University Press.
- Peschlow, U. (2007). Byzantine Architectural Sculpture, Cecil L., Striker, Y., Doğan Kuban (Ed.). *Kalenderhane in Istanbul. The Excavations* içinde (ss. 295-336). Mainz: Verlag Philipp von Zabern.
- Pülz, A., Ruggendorfer, P. (2004). Kaiserzeitliche und Frühbyzantinische Denkmäler in Limyra: Ergebnisse der Forschungen in der Oststadt und am Ptolemaion (1997-2001). *Mitteilungen zur Christlichen Archäologie*, 10, 52-79.
- Sheppard, C. D. (1969). Byzantine Carved Marble Slabs, *The Art Bulletin*, 1/51, 65-71.
- Ševčenko, I. ve Ševčenko, N.P. (1984). *The Life of St. Nicholas of Sion*, Brookline, Massachusetts: Hellenic College Press.
- Serdar, P. (2010). *Likya ve Pamfilya Bölgeleri'ndeki Bizans Dönemi Taş Eserlerinin Motif, Bezeme Tekniği Ve Malzeme Değerlendirmesi*, (Yayımlanmamış Yüksek Lisans Tezi), Hacettepe Üniversitesi/Sosyal Bilimler Enstitüsü, Ankara.
- Sertel, S. (2017). Olympos piskoposluk Kilisesi ve Vaftizhanesi Liturjik Taş Eserleri, (Yayımlanmamış Yüksek Lisans Tezi). Pamukkale Üniversitesi/Sosyal Bilimleri Enstitüsü. Denizli
- Sodini, J. P. (1977). Remarques sur la sculpture architecturale d'Attique, de Béotie et du Péloponnèse à l'époque paléochrétienne. *Bulletin de correspondance hellénique*. 101 (1), 423-450.
- Spitzing, G. (1989). *Lexikon Byzantinisch-Christlicher Symbole: Der Bilderwelt Griechenlands und Kleinasiens*, Diederichs, München: Diederichs.
- Strabon (2000). *Geographika Antik Anadolu Coğrafyası Kitap: XII-XIII-XIV*. Adnan Pekman (Çev.), Arkeoloji Sanat Yayınları, İstanbul.
- Şimşek, C. (2007). *Laodikeia (Laodikeia ad Lycum)*, İstanbul: Ege Yayınları.
- Taddei, A. (2008). I monumenti protobizantini dell'acropoli di Amphipolis. *Annuario della Scuola Archeologica Italiana di Atene*, 8 (3)/LXXXVI, 253-310.
- Tekinalp, V. M. (2000). *Geç Antik dönem sonrasında ve Ortaçağ'da (M.S. 4.-14. y.y.) Andriake Kenti*, (Yayımlanmamış Doktora Tezi), Hacettepe Üniversitesi/Sosyal Bilimler Enstitüsü, Ankara.

Tekinalp, V.M. (2006). Arykanda Kenti Bizans Dönemi Mimari Plastik ve Litürjik Taş Eserleri, Dörtlük, K., Varkıvaç, B., Kahya, T., Courtis J., Alpaslan M.D., ve Boyraz R. (Ed.). *III. Uluslararası Likya Sempozyumu Bildirileri 1* içinde, (ss. 789-799). Antalya: Suna-Inan Kıraç Akdeniz Medeniyetlerini Araştırma Enstitüsü.

Temple, Ç. (2013). *Konya/İkonion ve Çevresinde Bulunan Bizans Dönemi Taş Eserleri*, (Yayımlanmamış Doktora Tezi), Hacettepe Üniversitesi/Sosyal Bilimler Enstitüsü, Ankara.

Tezcan, H. (1989). *Topkapı Sarayı ve Çevresinin Bizans Devri Arkeolojisi*. İstanbul: Türkiye Turing ve Otomobil Kurumu.

Tiryaki, A. (2012). Rhodiapolis Piskoposluk Kilisesi'ne ait bir grup korkuluk levhası. *OLBA*. XX, 493-514.

Tiryaki, A. (2015). Architectural decoration of the Episcopal Church of Rhodiapolis in Lycia. Pensabene, P., Gasparini, E. (Ed.). *ASMOSIA X. Association for the Study of Marble and Other Stones in Antiquity, Roma, 21-26 Maggio 2012 içinde* (ss. 377-384). Rome: L'erma Di Bretschneider.

Tyrwhitt, R.S.J. (1880). "Peacock", (Smith W., Cheetham, S. (Ed.). *A Dictionary of Christian Antiquities*, II, Hartford: The J.B. Burr Publishing Co. 1585.

Uğurlu, E. (2007). Olympos ve Zeniketes'in kalesinin lokalizasyonu, *Adalya*, X, 81-103.

Westphalen, S. (2000). The Byzantine Basilica at Priene. *Dumbarton Oaks Papers*. 54, 275-280.

Yıldırım, Ş. (2013). *Side Antik Kentinin Bizans Dönemi Dini Mimarisi*, (Yayımlanmamış Doktora Tezi), Anadolu Üniversitesi/Sosyal Bilimler Enstitüsü, Eskişehir.

Summary

Olympos, one of the port cities of the Lycian Region, is located in a deep valley formed by Sepet Mountain in the south and Omurga Mount in the north. The Olympos River, which forms the main character of the city and passes in the middle, divides the city into two as north and south. Although there is no data on the first establishment of Olympos at the urban level, the first written sources for its existence are provided by the coins of the Lycian Union dated to the Hellenistic Period. Similarly, polygonal fortification walls located in the south of the city are another important data showing the existence of the city in the Hellenistic Period. Olympos, which is one of the 23 cities that have the right to vote in the Lycian Union, is one of the important cities with three voting rights, along with Xanthos, Patara, Pinara, Myra and Tlos. It is understood that between 100 and 77 BC, the city lost this importance and it was not in the Lycian Union. This situation is related to Zeniketes who is known to be a piracy company in the region from the west of Antalya to the Gulf of Gelidonya. The city was reintroduced to the Lycian Union during the Roman Imperial Period.

In the archaeological studies, it was understood that no data on Christianity could be obtained in the city until the fifth century. However, the fact that the name of the saint named Methodios, who lived in the end of the 3rd century and the beginning of the 4th century, is the first bishop of the Lycian region, shows the presence of the Christian community in this period. Taking into account the general urban planning, it is understood that the city underwent reconstruction activities in the 5th and 6th centuries after the Roman period. The church and baptistery, where the slabs are the subject of our study, are located in the center of the Episcopal Palace, where religious and administrative functions in the north of the city we carried out. The bishop's house is located in the east of the Episcopal Palace. The bishop house is located in the east of the Episcopal Palace, and in the west there are triclinium, peristyl and different sized rooms which are thought to belong to the officials. The church, which is the largest building in the palace, has three naves and a transept plan. In the south of the church there is a relief chapel and an additional space, while the north has a three-nave basilican baptistery. There is a rectangular narthex in the west of the church without atrium. The doors on the east wall of the narthex provide access to the dining room and the doors on the north wall provide access to the baptistery. In the bema of the church, there is templon arrangement in the form of an inverted Π in the apse width. The doors on the eastern wall of the church allow access to the corner rooms from the naves. The nave separations of the church formed by columns and slabs are designed as high type for prevent both passage and sight in the section of the northern aisle up to the transept.

Slabs which are used in churches for ambo, templon, solea, altar, and nave separation, were found in the different excavations periods in the Episcopal Church and Baptistery of Olympos. Most of the slabs in the buildings were produced from limestone material which are similar to the examples in the Lycian Region. However, in some of the slabs, marble materials were also used. It is seen that the slabs, which are mostly used in nave separations due to the finds, are processed with herbal, geometric, figured, inscribed and symbolic motifs. The leaf among scrolling branch is often used in vegetal motifs. In addition, ivy, flowers with round and pointed leaves, pomegranate and spike motifs are also seen. In the slabs seen geometric motifs such as interwoven circles, intersecting circles, rhombuses and triangles. As symbolic motif, the cross that we see in Latin, Maltese and Rho types has often been used. In the figurative depictions we see on the plates made of marble, a portrait of a saint or a Virgin Mary, a lion-goat struggle and a peacock can be seen. . When the ornament methods on the slabs are taken into consideration, it was seen that techniques such as incised, relief, and large carving were used in the same way as in the Lycian Region. Another interesting feature that we found in the samples made up of local limestone material is the guiding lines on their decorated or undecorated surfaces. These guide lines helps stone mason to place the motifs on the slab in a smooth and symmetrical way. In this respect, it provides very interesting information about the construction process and design of the slabs. As a result, all the slabs examined are dated to the 5th 6th century when evaluated with motifs, stylistic features and similar examples.

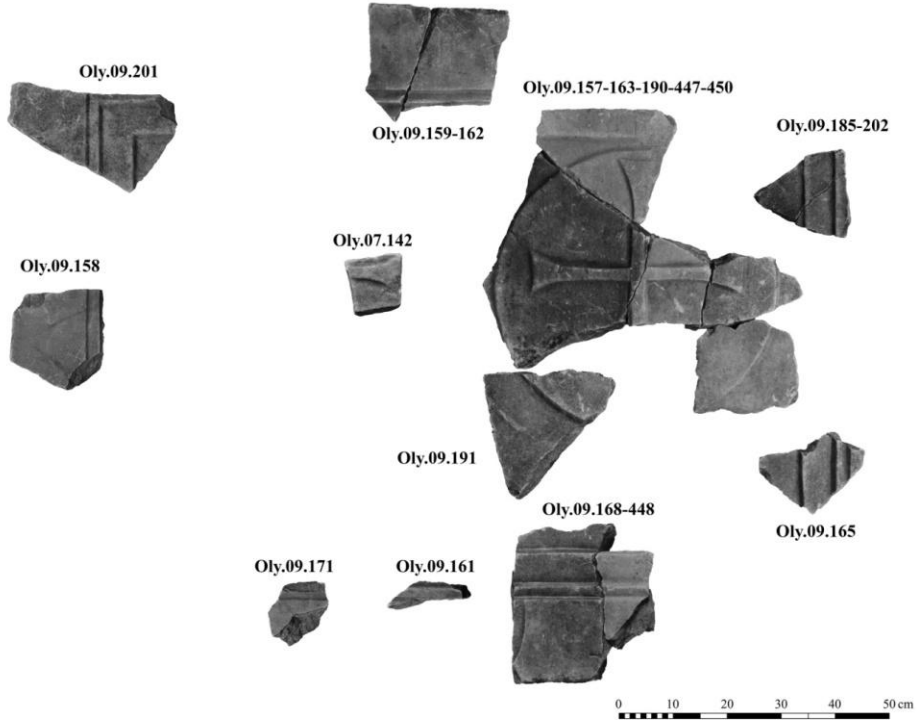

Resim 1: Templon Levhası (Kat. No. 1)



Resim 2: Kat. No. 2



Resim 3: Kat. No. 3



Resim 4: Kat. No. 4



Resim 5: Kat. No. 5



Resim 6: Kat. No. 6



Resim 7: Kat. No. 7



Resim 8: Kat. No. 8



Resim 9: Kat. No. 9



Resim 10: Kat. No. 10



Resim 11: Kat. No. 11



Resim 12: Kat. No. 12



Resim 13: Kat. No. 13



Resim 14: Kat. No. 14

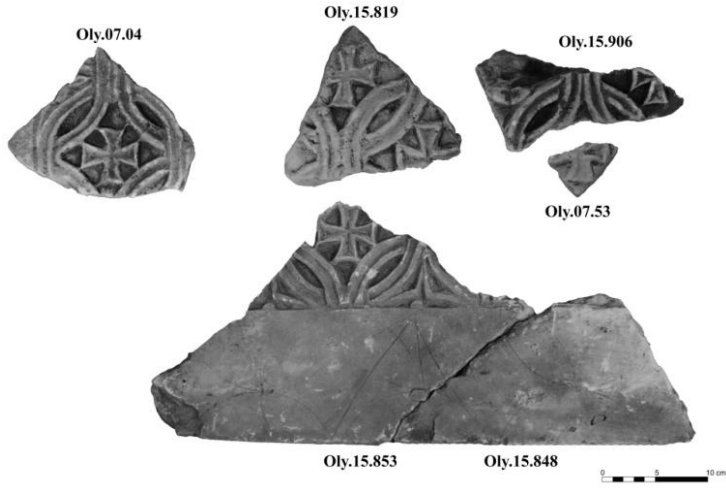

Resim 15: Kat. No. 15



Resim 16: Kat. No. 16



Resim 17: Kat. No. 17



Resim 18: Kat. No. 18

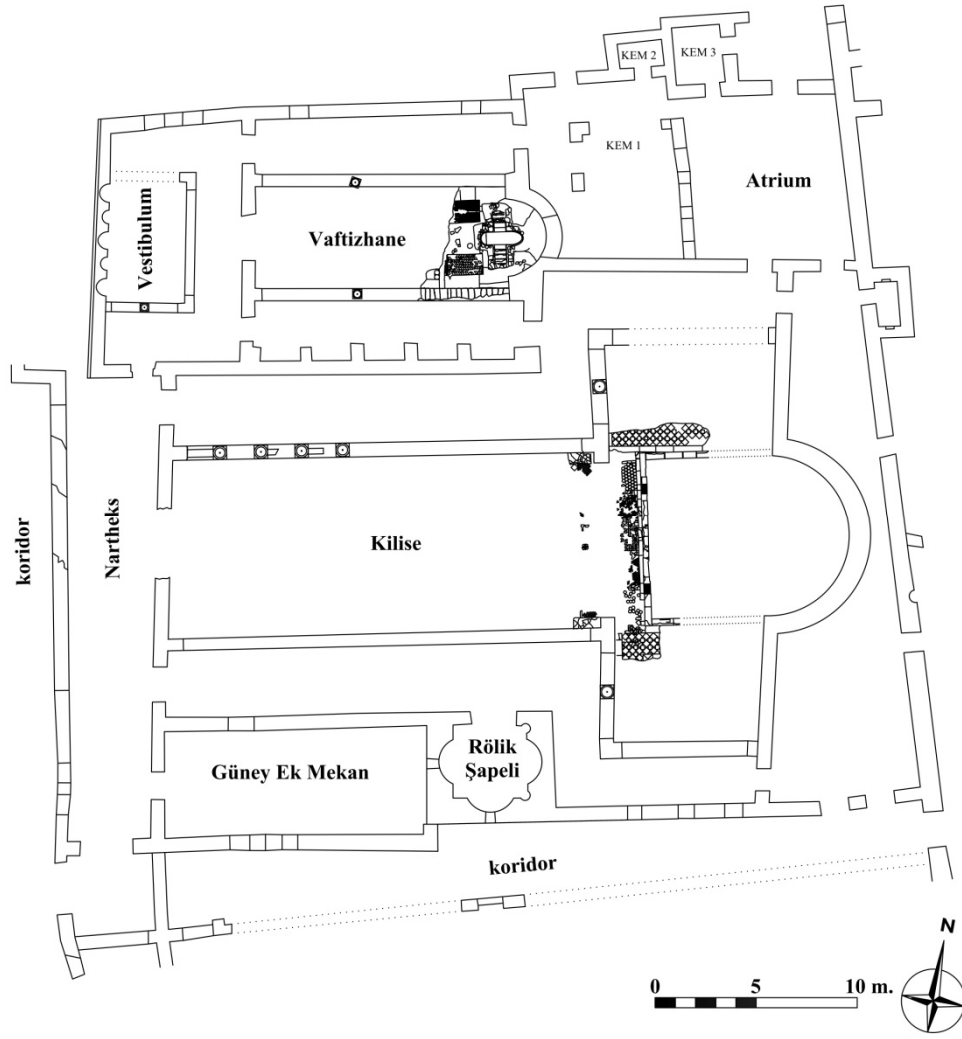

Çizim 1: Olympos Piskoposluk Kilisesi ve Vaftizhanesi plan

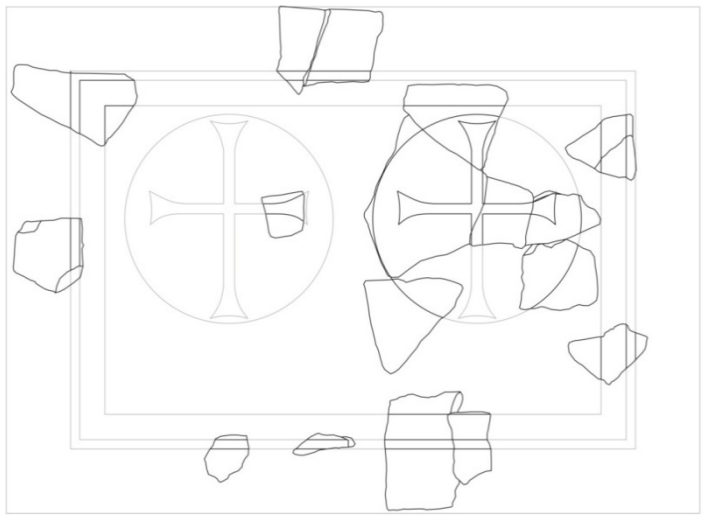

Çizim 2: Kat. No. 1



Çizim 3: Kat. No. 2

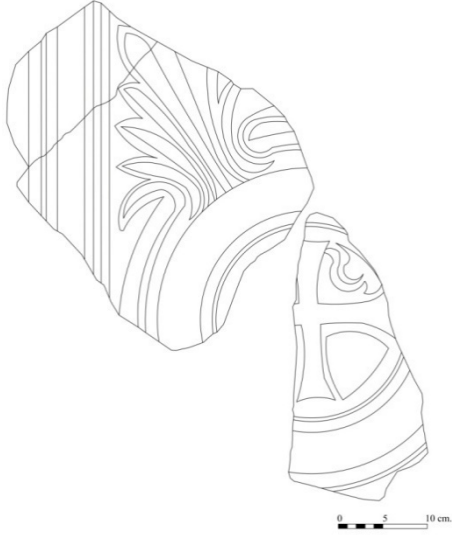

0 5 10 cm.

Çizim 4: Kat. No. 3

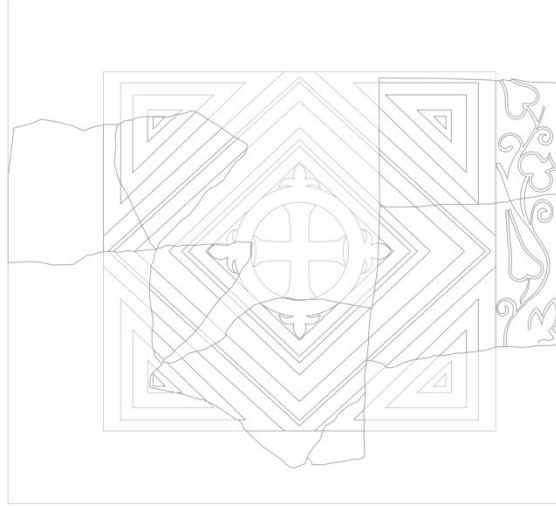

0 5 10 cm.

Çizim 5: Kat. No. 4

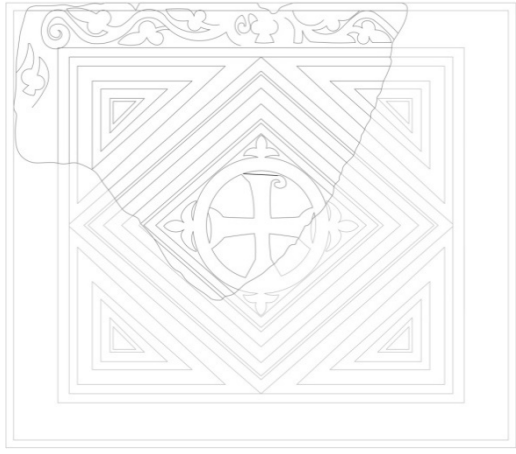

0 5 10 cm.

Çizim 6: Kat. No. 5

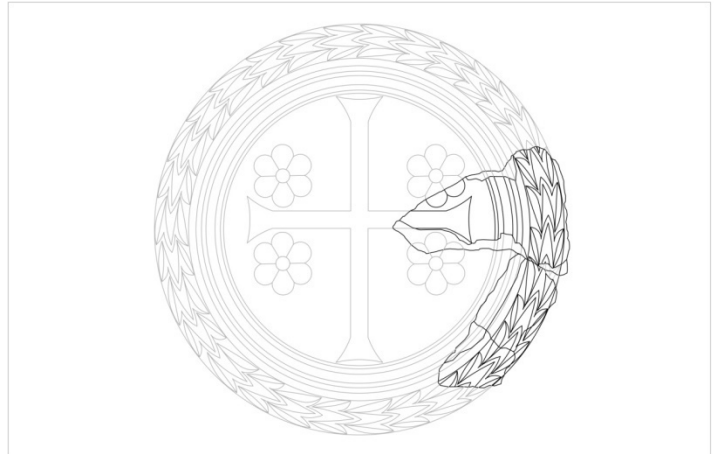

0 5 10 cm.

Çizim 7: Kat. No. 6

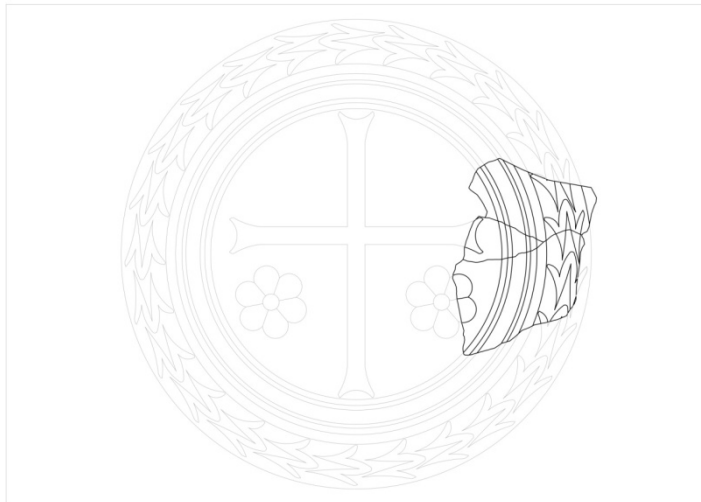

0 5 10 cm.

Çizim 8: Kat. No. 7

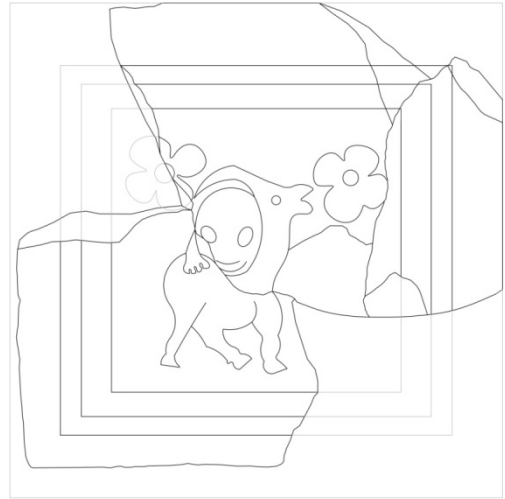

0 5 10 cm.

Çizim 9: Kat. No. 8

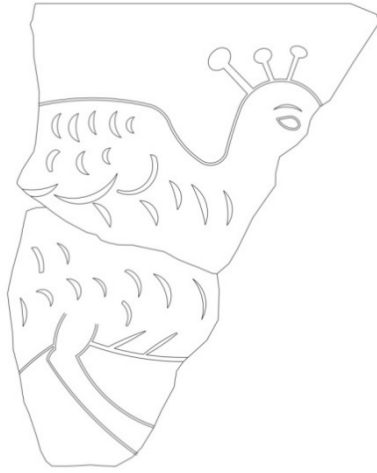

Çizim 10: Kat. No. 9

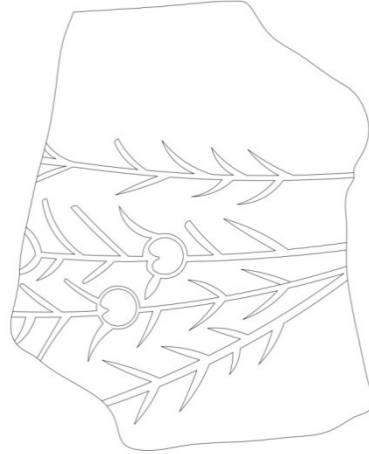

Çizim 11: Kat. No. 10

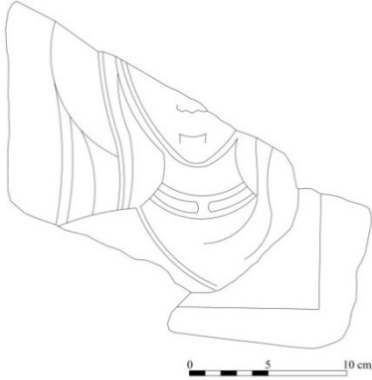

Çizim 12: Kat. No. 11



Çizim 13: Kat. No. 12

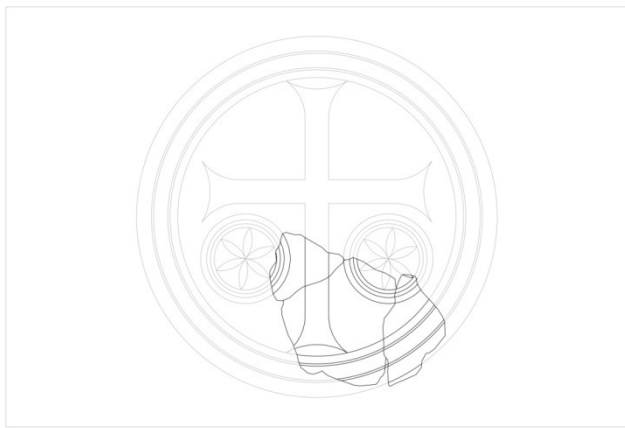

Çizim 14: Kat. No. 13

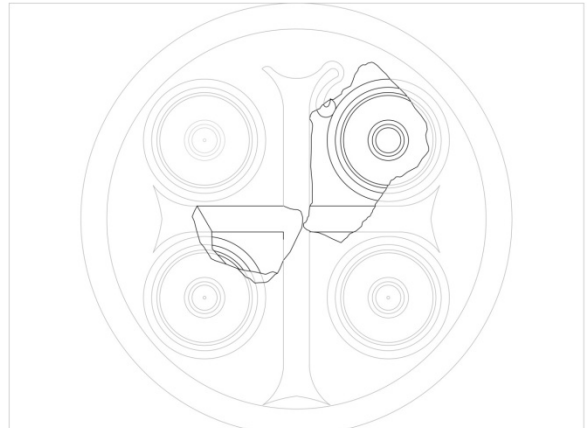

Çizim 15: Kat. No. 14

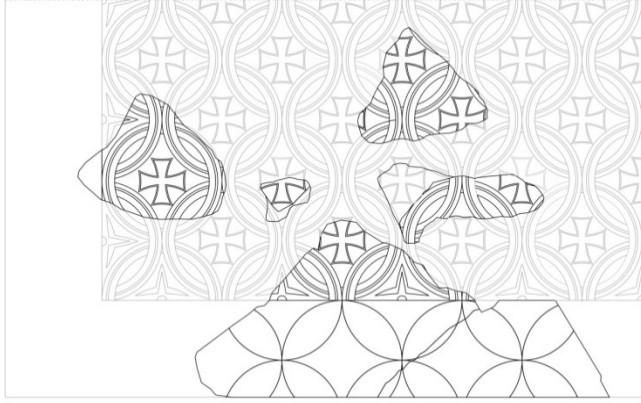

Çizim 16: Kat. No. 15

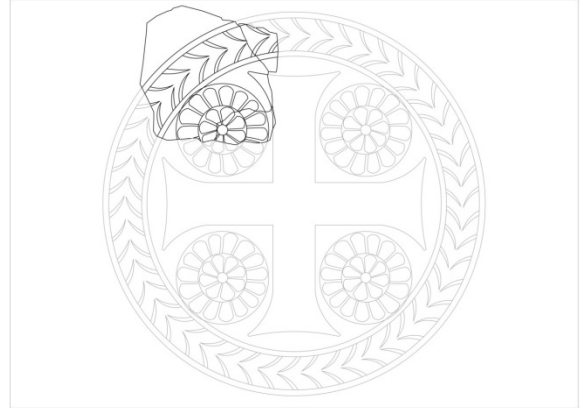

Çizim 17: Kat. No. 16

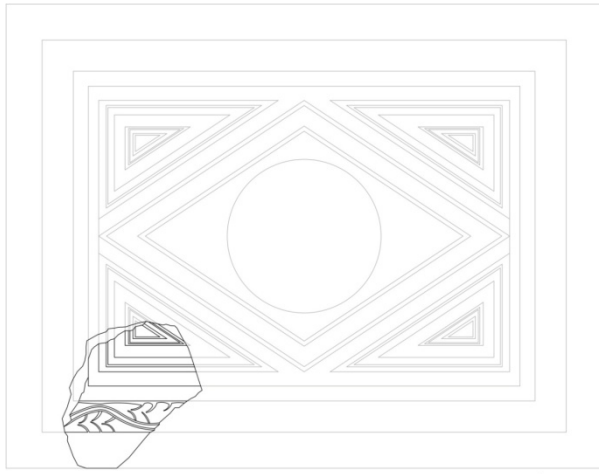

Çizim 18: Kat. No. 17



Çizim 19: Kat. No. 18