

EVRENSEL BİLİNİRLİĞE SAHİP ENSTRÜMENTAL GASTRONOMİ DAVRANIŞI

Samuray Hakan BULUT*

ÖZET

Bu çalışma, medeniyetler tarihi boyunca kalabalık gruplar halinde yapılmış yeme içme aktivitelerinde – ki bunlar; kutlama, anma, salt eğlence, resmi ya da dini tören gibi farklı amaçlarla yapılmıştır -- zamanla evrensel bilinirlik kazanmış ve gastronominin servis alanında bulunan nesnelere enstrümantal kullanımı ile ortaya çıkarılmış anlamlı bir sesin incelenerek, neden sözlü iletişim yerine tercih edildiğini kavramak amacıyla hazırlanmıştır.

“Profesyonel seslerin seçimi ve değerlendirilmesinde, bakımı ve korunması için multidisipliner yaklaşım daha yararlı görülmektedir” (Yiğit, N, 2012). Her ne kadar aktarımın yapıldığı çalışmada sıkça geçen *profesyonel sesler* kavramı şarkı söyleyen ve seslerini eğiten kişiler için kullanılmış olsa da, bu çalışma özelinde; ifade biçimi olarak profesyonelce kullanılmış gastronomik araç – gereç seslerinin tanımlanmasına ilham vermiştir.

Türkiye kültüründe ilahiler ile helva, uzun havalar ile çiğ köfte, Türk Sanat Müziği ile rakı gibi örneklerle desteklenebilecek müzik ve gastronomi ilişkisinin yanı sıra, gastronomi biliminin gelişiminde yer tutmuş araç – gereç kullanımının; müziğin yapı taşı olan seslerle birleşince nasıl anlamlar ifade edebileceği de, gastronomide davranışsal kültürün geliştirilmesi ve geleceğe taşınması amacıyla incelenebilir.

Müzik ve gastronomi ilişkisinin nelerden oluştuğu sorusu araştırmanın temel problem durumunu oluşturmaktadır.

Anahtar Kelimeler: Müzik, Gastronomi, Çatal, Bardak, Çan

UNIVERSALLY RECOGNIZED INSTRUMENTAL GASTRONOMIC BEHAVIOUR

ABSTRACT

* Sivas Cumhuriyet Üniversitesi, Turizm İşletmeciliği ve Otelcilik Yüksekokulu, Gastronomi ve Mutfak Sanatları Bölümü, Lisans Öğrencisi, samuraybulut@gmail.com

This study aims to analyze the use of a significant sound generated through the instrumental use of the objects which are located in the service areas of gastronomic settings, and which, in time, came to achieve universal recognition, during events where groups had been catered with food and beverages throughout the history of civilizations, and which served a variety of purposes such as celebration, commemoration, plain old fun, official or religious ceremonies and so on. The goal is to come up with an explanation as to why these sounds are preferred to verbal communication in those settings.

“A multidisciplinary approach to conservation and analysis serves better in the process of choosing and assessing professional sounds.” (Yiğit, N., 2012) Even though the *professional sounds* concept frequently mentioned in that study referred to individuals who sang and who had trained their voices, the present study was rather inspired by that earlier work, and instead focused on identifying the sounds of gastronomic tools and equipment used in a professional manner for expression purposes.

In the culture prevailing in the land of Turkey, certain combinations are now considered universal preferences. For instance halva is combined with hymns, çığ köfte is considered a match with unmeasured folk songs, and raki is often consumed along the tunes of Turkish classical music. Alongside these examples of music and gastronomy, the use of tools and equipment which played a part in the development of gastronomy as a science also entails certain references particularly when combined with sounds which serve as the building blocks of music. The analysis of these references can go a long way in terms of developing and understanding the future of the behavioral culture in gastronomy.

Keywords: Music, Gastronomy, Fork, Glass, Bell

1.GİRİŞ

Amerikan yemek tarihi incelenirken tarihçesi Roma Uygarlığı'na ve Hristiyanlık dininin ilk dönemlerine uzanan kötü ruhları uzak tutma ya da şans getirme gibi amaçlarla kullanılmış olan çan sesinin, özellikle nişan ve benzeri kutlama aktivitelerinde *champagne toast* yani şampanya konuşması sırasında cam bardak ve metal bir nesneyle çıkarılarak kullanımına dikkat çekilmiştir (Smith, F, Andrew, 2007). "Masada bize ayrılan yerlere oturduk. Tam babama bu rozet, rakam ve incilerin ne anlama geldiğini sormuştum ki, bir adam ayağa kalktı, çatalıyla bir bardağa hafifçe vurarak sessizlik istedi. Konuşma yapacaktı" (Widmark, 2003, s.24). İsveçli bir öğretmen ve çocuk kitapları yazarının kitabından alınan cümlede bir çocuk; yemek masasının dekorları ve yemeğin veriliş sebebinin tam farkında değilken, ayağa kalkıp bardak ve çatalı kullanarak hafifçe ses çıkaran adamın bir yemek konuşması yapacağını bilmektedir. Hikayedeki konuşmacı kalabalık yemek masasında diğer insanlara bağırarak, sesini yükselterek dikkat çekmek ya da masaya yumruğunu vurmak gibi bir ifade biçimi yerine; müzik biliminde çan çalma, *chime*, olarak bilinen hareketi cam bardak ve metal çatalın enstrümental kullanımı ile icra etmeyi seçmiştir.

Notaların gündelik hayatta bestelenmeden ve müzik üretimi amacı gütmeyen kullanımı askeri yapılanmalar, okullar, hastaneler, yemekhaneler, restoranlar, kapı zilleri ve daha pek çok alanda canlıların belirli koşullanmalarına önderlik etmektedir. Bu koşullanmalar çok bilinen bir örnek olan zil, yemek, köpek, Pavlov teorisiyle benzeştirilebilir. Her ne kadar çalışmada bahsi geçen enstrümental gastronomi davranışının bir koşullanma yaratmak amacından daha çok elitist simge halinde kullanılan bir jest olduğuna dair görüşler ve örnek verilebilecek film sahneleri ya da roman / hikaye bölümleri olsa da sözün yerine geçmiş çan sesinin sofraya araç gereçleri ile çıkarılması hali inanç, kültür, nezaket gibi kavramlarla açıklanabilecek derinlikte ve uluslararası gastronomi hafızasında müzik - gastronomi ilişkisinin incelenmesinde yeni bir bakış açısı getirebilecek boyuttadır. Konunun aydınlatılmasına ve müziksel seslerin yemek kültürü gibi gündelik yaşantıda da sözlü anlatım yerine tercih edilmesinin ne kadar önemli olduğunun vurgulanmasına yardımcı olabilecek bir örnek olarak,

müzik notalarının kompoze edilmeden günlük hayatta kullanımı hakkında yapılan araştırmalar sonucu; yirminci yüzyılın ortalarında Amerikan Patent Ofisinde kendine yer bulmuş bir çalışmanın görselleri incelenmiş (Fish, 1946) ve kapı zillerinin çan çalma hareketinden yola çıkılarak hazırlanmış çizgisel tasarımlarına ulaşılmıştır (Resim 1).

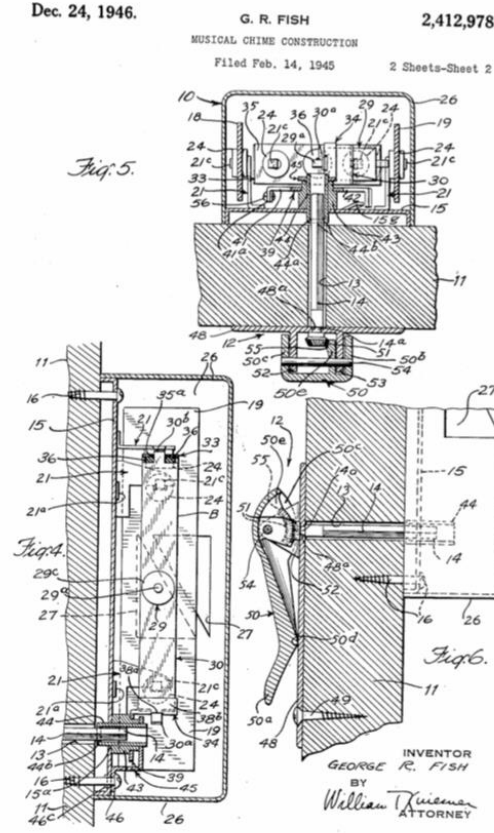

Resim 1

Oldukça karmaşık görünen tasarımların detaylandırılma sebebinin ise rastgele bir ses yerine kulağa hoş gelen çeşitli müzik notalarının kullanımı; bu sayede eve gelen kişinin evdekilere kendinden haber verme probleminin işitsel rahatsızlık vermeden çözülmesi gösterilebilir (Madi'den aktaran Çuhadar, 2017).

1.1. Araştırmanın Amacı

Bu araştırma, gastronomi biliminin uygulama sahasında, sunum ve servis aşamaları sonrası sofraya toplatılarda gözlemlenen enstrümantal bir sofraya davranışının, gastronomi hafızasında edindiği yerin; müzik bilimi, davranış bilimi ve gastronomi bilimlerinin öğretilerinin ışığında incelenmesi ve evrensel hafızadaki öneminin vurgulanması amacıyla hazırlanmıştır.

1.2. Araştırmanın Önemi

Bu çalışma günlük hayatta sözün yerine geçerek iletişimde işlevsellik kazanmış seslerin; müzik, gastronomi, davranış ve iletişim disiplinlerine etkisinin evrensel hafızada ve kültürde ne boyutta olabileceğini göstermesi açısından önemlidir.

2. YÖNTEM

Çalışma kaynak tarama yöntemi ile yapılandırılmış ve mantıksal akıl yürütme (hipotetic Deductive) yöntemi kullanılarak sonuçlandırılmıştır.

3. BULGULAR

“..tereyağı bıçağı ile kristal kadehine hafifçe vurarak herkesin dikkatini müdüre çekti” (Rowling, J,K, 2007). Zeki Demirkubuz' un yönettiği “Yeraltı” isimli film ve meşhur veda yemeği sahnesi, 2017 yılı Amerikan yapımı “Downsizing” isimli filmde kutlama yemeği sahnesi. Verilen örnekler; toplu yemeklerde konuşma yapacak kişinin çıkardığı çan sesini; deneyimlemese bile işitsel hafızasında net bir karşılığa sahip enstrümantal gastronomi davranışı olarak bilen diğer misafirler ile aralarında, sözlü iletişim öncesi müziksel nezaket göstergesi olarak nasıl kullandığını ortaya koymaktadır. Bir çalışmada konu hakkında

müziğin beyin gelişimi üzerindeki etkilerinden bahsedilirken *beyni uyarma-sözcüklerin taşıyıcısı olma- beyni ateşleme* gibi kavramlar sunulmuştur (Çuhadar, 2017, s. 9). Bu kavramlardan *sözcüklerin taşıyıcısı olma* kavramı, gastronominin sunum aşamasında bulunan aletlerin kullanımı ile yemek masalarında konuşma öncesi dikkati toplama amacıyla çıkan çan seslerinin — bu sesler müzik değil müzikseldir— işlevini yansıtmaktadır. Müziğin ve notaların ilgi çekiciliğinin, sözlü anlatım yerine kullanıldığı bu jest; tarihsel gelişimi sürecinde birçok farklı deneyim ile üretim, pişirme, sunma, servis, tüketim aşamalarında sayısız kurallarla şekillenmiş ve medeni toplumlarda en önemli sosyalleşme ortamlarının her bir alanıyla ilgilenmiş gastronomi disiplininde nezaket göstergesi bir kültürel davranış olarak yer bulmuştur. Çan sesinin sadece gastronomi hafızasında değil, müzik bilimindeki yeri de uyarıcı ve çarpıcı etkilere sahiptir.

1834 yılından itibaren müzik literatürüne girmiş Almanca kökenli *glockenspiel* (Resim 1.) (Resim 2.) kelimesi; üzerinde metal parçalar bulunan ve çan sesinin farklı tonlarda çıkmasını sağlayan bir enstrümanı tanımlamak için kullanılmıştır.

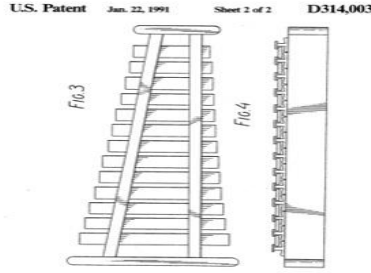

Resim 2. Glockenspiel

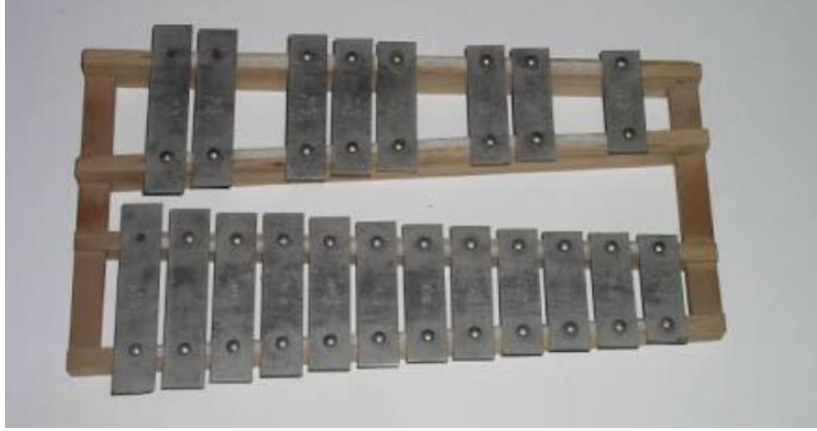

Resim 3. Glockenspiel enstrümanı



Resim 4. Yemek konuşması (ing. toast) öncesi dikkat çekme hareketi

Bahsi geçen enstrüman, bardak ve çatal ile çıkarılan yemek konuşmasıyla (Resim 4.) özdeşleşmiş sesin yüzlerce farklı tonda ve müzikalitesi yüksek halini dinleyicilere sunabilen orkestra çanıdır. Gözlemler dahilinde orkestra çanlarının kullanımı hakkında yorum yapılacak olursa; gastronomide evrensel bilinirliğe ulaşmış ve birçok film, kitap, dizilerde karşılaşılmış *söze başlama sesinin* kadeh ve bıçakla verilmesinin dikkat çekici etkisi; senfoni ve flarmoni orkestralarının

sundukları eserlerde de can alıcı noktalarda büyüleyicilik, bitiricilik, başlatıcılık gibi işlevlerle kullanılmaktadır.

Toplumların kültürel hafızasının oluşumunda iki temel unsurun olduğundan bahseden bir kitapta (Assmann, 2006), nöral ve sosyal kavramları üzerinde durulmuştur. Kültürel hafıza oluşumuna sosyal katkı, uygarlıkların ilk günlerinden günümüze gastronominin birikimsel tecrübelerle dayanan olanakları; şölen, festival, resmi- dini törenler, düğünler, diplomatik toplantılar gibi gelenekleşecek ve uzun süre hatırlanacak grup aktivitelerinde sunması ve, müziğin her bir aktiviteye has kullanımı ile sağlanmıştır.

Zamanla tüm bu sosyal aktiviteler de alışlagelmiş davranış biçimleri, belirli sesler ve tatlarla ilişkilendirilerek nesilden nesile aktarılan gelenekler haline gelmiştir. İnsanların iştih hissedebildikleri müziklere karşı içgüdüsel ya da öğrenilmiş hareketlerle dans etme tepkileri veya bazı tatlar ile ilişkilendirdikleri duyguları gibi konuşma öncesi iştihleri çan sesine içten içe hazırlıklı olmaları da yıllar boyunca deneyimlenmiş ve başarıyla jeste dönüştürülmüş bir kültürel hafıza parçasıdır.

4. TARTIŞMA VE SONUÇ

Çalışmanın başlığında geçen *enstrümantal gastronomi davranışları* kavramına örnek olarak gösterilen; yemek yenilen kalabalık bir grup içerisinde kişinin nazikçe söz alma ve masadakilerin dikkatini çekme amacıyla çan sesini kuver malzemeleri ile çıkarmasının, toplumsal bilince işleyişi ve kabul görüşünün önemi, bu ve bunun gibi davranışsal yaratımların ortaya çıkışında bilinçli ya da bilinçsiz bir çok bilimsel ve sanatsal disiplinin kullanımının gerekliliği, gastronomide sofrada adaplarının evrensel ortaklıkları ve müziğin hayatın her anında büyüleyici etkiye sahip oluşunun rahatlatıcılığı gibi sonuçlara ulaştırması çalışmayı sonlandırmıştır. Sözlerin yerine geçen notalar ve müziksel sesler bir çok alanda olduğu gibi gastronomi bilminde de kendisine yer bulmuş ve yemek konuşması yapmadan önce insan sesinden daha ilgi çekici olması nedeniyle dikkat toplama ve söze girme aşamasında kelimelerin yerine tercih edilmişlerdir. Öneri olarak sunulan fikir; gastronomi eğitimi verilen

yükseköğretim kurumlarında çalışmada örnek olarak gösterilmiş jestler hakkında bilgi verilmesi ve sofrada adaptasyonunun her açıdan geliştirilmesine katkı sağlanmasıdır.

KAYNAKÇA

- Assmann, J. (2006). Religion and Cultural Memory. California: Stanford University
- Çuhadar, C.H. (2017). Müziksel Zeka. Ç.Ü Sosyal Bilimler Enstitüsü Dergisi, 26, 9
- Fish, G.R. (1946). Musical Chime Construction. United States Patent Office.
- Smith, F.A. (2007). The Oxford Encyclopedia of Food and Drink in America, 1, 567
- Yiğit, N. (2012). Profesyonel Ses. Kastamonu Eğitim Dergisi, 20, 955
- Widmark, M. (2007). Canavar Akademisi/ Canavar Avcıları 1. İstanbul: İthaki
https://m.youtube.com/watch?v=s_YYQCYkwXA Erişim Tarihi: 30.01.2019
18.25
- <https://www.etymonline.com/word/glockenspiel> Erişim Tarihi: 30.01.2019
18.25
- <http://patentimages.storage.googleapis.com/pdfs/US2412978.pdf> Erişim Tarihi: 30.01.2019 18.25
- https://books.google.com.tr/books?id=BGVGDwAAQBAJ&pg=PA60&lpg=PA60&dq=fork+and+glass+voice&source=bl&ots=SDIkbo65EG&sig=B8VdUHjf2WILkicQRnEXZaTnw2A&hl=tr&sa=X&ved=2ahUKEwjmmO_G7OvfAhWxNOwKHUMkC2UQ6AEwGXoECAYQAQ#v=onepage&q=fork%20and%20glass%20voice&f=false Erişim Tarihi: 30.01.2019
18.25
- <https://m.fanfiction.net/s/3764472/1/Dumbledore-s-Christmas-Toast> Erişim Tarihi: 30.01.2019 18.25
- <https://m.youtube.com/watch?v=Bp9rPpD4H7I> Erişim Tarihi: 30.01.2019
18.25
- <https://m.imdb.com/title/tt1389072/> Erişim Tarihi: 30.01.2019 18.25

<https://m.fanfiction.net/s/3764472/1/Dumbledore-s-Christmas-Toast> Erişim

Tarihi: 30.01.2019 18.32

EXTENDED ABSTRACT

1. Introduction

Throughout history, local as well as universal table manners were developed, and passed on from one generation to the next. Some of these entail gestures based on sounds. The chime used often in lieu of verbal addresses, is a frequent occurrence, entailing the use of the glass and a fork or knife, is a common occurrence at dinner tables, to draw attention to a brief speech to take place before the dinner, namely the toast. In this sense, it represents a combination of gastronomy and music.

Given the fact that door bells are among the most common uses of notes in daily life, the use of sounds instead of words to draw attention at tables and other venues of daily life, is certainly a matter of interest.

2. Method

The study is based on a literature review, and employs hypothetical deduction as its method. Effectively a descriptive analysis, this study draws its data from various sources belonging to music and gastronomy disciplines.

3. Findings, Discussion and Results

The use of music as a form of expression had found its share of functions in daily life, in the form of the use of a few notes and simple moves along with sounds based on complex sounds. The use of the instrument called Glockenspiel provides a telling example in this context. In a number of events such as feasts, banquets or similar mass-dining events which can be considered gastronomy activities, people had developed a certain form of instrumental gastronomic behavior tried and embraced through history. And this gesture was embraced as a sign of courtesy, as described in books, movies, and much more, achieving universal recognition.

This gesture and many others have established places in international cultural memory, thanks to a combination of music, which provides an aural input, and gastronomy, providing gustative input. An in-depth analysis of the concept instrumental gastronomy behavior will provide better insights into various components of the cultural heritage conveyed by one generation to another, as well as the involvement of various disciplines in their development.