



MERSİN ÜNİVERSİTESİ KILIKIA ARKEOLOJİSİNİ ARAŞTIRMA MERKEZİ  
MERSIN UNIVERSITY PUBLICATIONS OF THE RESEARCH CENTER OF CILICIAN ARCHAEOLOGY

KAAM  
YAYINLARI

OLBA  
XXIV

(Ayrıbasım / Offprint)



MERSİN  
2016

**KAAM YAYINLARI**  
**OLBA**  
**XXIV**

© 2016 Mersin Üniversitesi/Türkiye  
ISSN 1301 7667  
Yayıncı Sertifika No: 14641

OLBA dergisi;  
ARTS & HUMANITIES CITATION INDEX, EBSCO, PROQUEST  
ve

TÜBİTAK-ULAKBİM Sosyal Bilimler Veri Tabanlarında taranmaktadır.

Alman Arkeoloji Enstitüsü'nün (DAI) Kısaltmalar Dizini'nde 'OLBA' şeklinde yer almaktadır.

OLBA dergisi hakemlidir. Makalelerdeki görüş, düşünce ve bilimsel değerlendirmelerin yasal sorumluluğu yazarlara aittir.  
The articles are evaluated by referees. The legal responsibility of the ideas, opinions and scientific evaluations are carried by the author.

OLBA dergisi, Mayıs ayında olmak üzere, yılda bir kez basılmaktadır.  
Published each year in May.

KAAM'ın izni olmadan OLBA'nın hiçbir bölümü kopya edilemez.  
Alıntı yapılması durumunda dipnot ile referans gösterilmelidir.  
It is not allowed to copy any section of OLBA without the permit of the Mersin University  
(Research Center for Cilician Archaeology / Journal OLBA)

OLBA dergisinde makalesi yayımlanan her yazar, makalesinin baskı olarak ve elektronik ortamda yayımlanmasını kabul etmiş ve telif haklarını OLBA dergisine devretmiş sayılır.  
Each author whose article is published in OLBA shall be considered to have accepted the article to be published in print version and electronically and thus have transferred the copyrights to the Mersin University  
(Research Center for Cilician Archaeology / Journal OLBA)

OLBA'ya gönderilen makaleler aşağıdaki web adresinde ve bu cildin giriş sayfalarında belirtilen formatlara uygun olduğu takdirde basılacaktır.

Articles should be written according to the formats mentioned in the following web address.

Redaktion: Yrd. Doç. Dr. Deniz Kaplan

OLBA'nın yeni sayılarında yayımlanması istenen makaleler için yazışma adresi:  
Correspondance addresses for sending articles to following volumes of OLBA:

Prof. Dr. Serra Durugönül  
Mersin Üniversitesi Fen-Edebiyat Fakültesi, Arkeoloji Bölümü  
Çiftlikköy Kampüsü, 33342 Mersin - TURKEY

Diğer İletişim Adresleri  
Other Correspondance Addresses

Tel: 00.90.324.361 00 01 (10 Lines) 4730 / 4734  
Fax: 00.90.324.361 00 46  
web mail: www.kaam.mersin.edu.tr  
www.olba.mersin.edu.tr  
e-mail: sdurugonul@gmail.com

Baskı / Printed by  
Matsis Matbaa Hizmetleri  
Sefaköy / İstanbul  
Tel: 0212 624 21 11 www.matbaasistemleri.com  
Sertifika No: 20706

Zero Prod. Ltd.  
Tel: 00.90.212.244 75 21 Fax: 00.90.244 32 09  
info@zerobooksonline.com www.zerobooksonline.com/eng



MERSİN ÜNİVERSİTESİ  
KILIKIA ARKEOLOJİSİNİ ARAŞTIRMA MERKEZİ  
(KAAM)  
YAYINLARI-XXIV

MERSIN UNIVERSITY  
PUBLICATIONS OF THE RESEARCH CENTER OF  
CILICIAN ARCHAEOLOGY  
(KAAM)-XXIV

Editörler

Serra DURUGÖNÜL  
Murat DURUKAN  
Gunnar BRANDS  
Deniz KAPLAN

OLBA Bilim Kurulu

Prof. Dr. Mehmet ÖZDOĞAN  
Prof. Dr. Fikri KULAKOĞLU  
Prof. Dr. Serra DURUGÖNÜL  
Prof. Dr. Marion MEYER  
Prof. Dr. Susan ROTROFF  
Prof. Dr. Kutalmış GÖRKAY  
Prof. Dr. İ. Hakan MERT  
Prof. Dr. Eda AKYÜREK-ŞAHİN  
Prof. Dr. Yelda OLCAY-UÇKAN



MERSİN  
2016



## İçindekiler / Contents

Fulya Dedeođlu – Ali Ozan <i>What Happened in Inland Southwestern Anatolia before 5500 BC? A Review of the Archaeological Evidence from the Selcen-Örenarası Settlement (MÖ 5500 Öncesinde İç Güneybatı Anadolu'da Ne Oldu?: Selcen-Örenarası Yerleşimi Arkeolojik Kanıtları Üzerinden Bir Değerlendirme)</i> .....	1
Erim Konakçı <i>A Group of Chalcolithic Pottery Discovered at Asopos Tepesi (Asopos Tepesi'nde Bulunan Bir Grup Kalkolitik Dönem Çanak Çömleđi)</i> .....	31
Hatice Ergürer <i>Kınık Höyük Demir Çağ Boyalılarında Bezeme Geleneđi (Embellished Ceramic Tradition from Kınık Höyük During the Iron Age)</i> .....	67
Onur Zunal <i>A Group of Submycenaean - Protogeometric Cups from Klaros (Klaros'dan Bir Grup Submyken-Protogeometrik Fincan)</i> .....	171
Erkan Alkaç - Gonca Cankardeş-Şenol <i>Amphora Mühürleri Işığında Miletos ve Alexandria Ticari İlişkileri (Commercial Relations of Miletus and Alexandria by means of Amphora Stamps)</i> .....	191
Banu Özdilek <i>2009-2012 Andriake Kazılarında Ele Geçen Unguentarium, Şişe, Lykion ve Mortar Örnekleri (Uncovered Unguentarium, Bottle, Lykion and Mortar Examples from Andriake Excavations 2009-2012)</i> .....	217
Tayfun Selçuk <i>Kyme ve Larissa'da Bulunmuş İki Figürlü Mezar Steli (Two Figured Grave Stele from Kyme and Larissa)</i> .....	267
Murat Çekilmez <i>Tralleis'ten Bir Eros Yontusu (An Eros Statue from Tralleis)</i> .....	297

Mustafa Koçak	
<i>Antakya’da “Dansa Davet”?: İki Heykel Başı Üzerine Düşünceler</i> (“Aufforderung zum Tanz”? in Antiocheia: Überlegungen über zwei Statuenköpfe) .....	323
Mustafa Şahin	
<i>Değirmenkaya Anıt Mezarı</i> (Das Grabdenkmal in Değirmenkaya) .....	341
Hakan Mert	
<i>Priene’deki Gıda Pazarı</i> (Der sog. Lebensmittelmarkt von Priene) .....	365
Feriştah Soykal-Alanyalı	
<i>Side Dionysos (?) Tapınağı Işığında Tiyatro ile Çevresinin Kentsel Değişimi</i> <i>ve Dönüşümü</i> (The Urban Change and Transformation of the Theater and its Surroundings in the light of the Side Dionysos (?) Temple) .....	419
Oğuz Koçyiğit – Çağman Esirgemez	
<i>Lampsacus’da Geç Antik Bir Kırsal Yerleşim ve Şarap Üretim Atölyesi</i> (A Late Antique Rural Settlement and Wine Production Installation in Lampsacus) .....	451
Hatice Özyurt-Özcan	
<i>Marmaris’in İçmeler Mevkiinde Yer Alan Bir Bazilika ve Vaftizhane Üzerine</i> <i>İncelemeler</i> (Studies on a Basilica and Baptistery Located in İçmeler Section of Marmaris) .....	479
Ayça Tiryaki	
<i>Rhodiapolis Piskoposluk Kilisesi’nin Geometrik Desenli Taban Mozaikleri</i> (The Mosaic Pavements with Geometric Patterns of the Episcopal Church of Rhodiapolis) .....	505
Burcu Ceylan	
<i>Geç Antik Dönem Kentlerinde Gerileme/Devamlılık Modellerine Kanunlar</i> <i>Üzerinden Bir Bakış</i> (A Re-Evaluation of Decline/Continuity Theories, Based on the Late Antique Laws) .....	535
Zeliha Demirel-Gökalp	
<i>Bizans Bronz Konkav (İçbükey) Sikkeleri ve Kütahya Müzesi’ndeki Define</i> (Byzantine Bronze Concave Coins and a Hoard in Kütahya Museum) .....	555

**MERSİN ÜNİVERSİTESİ**  
**KILIKIA ARKEOLOJİSİNİ ARAŞTIRMA MERKEZİ**  
**BİLİMSEL SÜRELİ YAYINI ‘OLBA’**

**Kapsam**

Olba süreli yayını Mayıs ayında olmak üzere yılda bir kez basılır. Yayınlanması istenilen makalelerin en geç her yıl Kasım ayında gönderilmiş olması gerekmektedir.

1998 yılından bu yana basılan Olba; Küçükasya, Akdeniz bölgesi ve Ortadoğu’ya ilişkin orijinal sonuçlar içeren Antropoloji, Prehistorya, Protohistorya, Klasik Arkeoloji, Klasik Filoloji (ve Eskiçağ Dilleri ve Kültürleri), Eskiçağ Tarihi, Nümizmatik ve Erken Hıristiyanlık Arkeolojisi alanlarında yazılmış makaleleri kapsamaktadır.

**Yayın İlkeleri**

1. a. Makaleler, Word ortamında yazılmış olmalıdır.
  - b. Metin 10 punto; özet, dipnot, katalog ve bibliyografya 9 punto olmak üzere, Times New Roman (PC ve Macintosh) harf karakteri kullanılmalıdır.
  - c. Dipnotlar her sayfanın altına verilmeli ve makalenin başından sonuna kadar sayısal süreklilik izlemelidir.
  - d. Metin içinde bulunan ara başlıklarda, küçük harf kullanılmalı ve koyu (bold) yazılmalıdır. Bunun dışındaki seçenekler (tümünün büyük harf yazılması, alt çizgi ya da italik) kullanılmamalıdır.
2. Noktalama (tireler) işaretlerinde dikkat edilecek hususlar:
  - a. Metin içinde her cümlelerin ortasındaki virgülden ve sonundaki noktadan sonra bir tab boşluk bırakılmalıdır.
  - b. Cümle içinde veya cümle sonunda yer alan dipnot numaralarının herbirisi noktalama (nokta veya virgül) işaretlerinden önce yer almalıdır.
  - c. Metin içinde yer alan “fig.” ibareleri, küçük harf ile ve parantez içinde verilmeli; fig. ibaresinin noktasından sonra bir tab boşluk bırakılmalı (fig. 3); ikiden fazla ardışık figür belirtiliyorsa iki rakam arasına boşluksuz kısa tire konulmalı (fig. 2-4). Ardışık değilse, sayılar arasına nokta ve bir tab boşluk bırakılmalıdır (fig. 2. 5).

- d. Ayrıca bibliyografya ve kısaltmalar kısmında bir yazar, iki soyadı taşıyorsa soyadları arasında boşluk bırakmaksızın kısa tire kullanılmalıdır (Dentzer-Feydy); bir makale birden fazla yazarlı ise her yazardan sonra bir boşluk, ardından uzun tire ve yine boşluktan sonra diğer yazarın soyadı gelmelidir (Hagel – Tomaschitz).
3. “Bibliyografya ve Kısaltmalar” bölümü makalenin sonunda yer almalı, dipnotlarda kullanılan kısaltmalar, burada açıklanmalıdır. Dipnotlarda kullanılan kaynaklar kısaltma olarak verilmeli, kısaltmalarda yazar soyadı, yayın tarihi, sayfa (ve varsa levha ya da resim) sıralamasına sadık kalınmalıdır. Sadece bir kez kullanılan yayınlar için bile aynı kurala uyulmalıdır.

Bibliyografya (kitaplar için):

Richter 1977 Richter, G., Greek Art, New York.

Bibliyografya (Makaleler için):

Corsten 1995 Corsten, Th., “Inchriften aus dem Museum von Denizli”, Ege Üniversitesi Arkeoloji Dergisi III, 215-224, lev. LIV-LVII.

Dipnot (kitaplar için)

Richter 1977, 162, res. 217.

Dipnot (Makaleler için)

Oppenheim 1973, 9, lev.1.

Diğer Kısaltmalar

age.	adı geçen eser
ay.	aynı yazar
vd.	ve devamı
yak.	yaklaşık
v.d.	ve diğerleri
y.dn.	yukarı dipnot
dn.	dipnot
a.dn.	aşağı dipnot
bk.	Bakınız

4. Tüm resim, çizim ve haritalar için sadece “fig.” kısaltması kullanılmalı ve figürlerin numaralandırılmasında süreklilik olmalıdır. (Levha, Resim, Çizim, Şekil, Harita ya da bir başka ifade veya kısaltma kesinlikle kullanılmamalıdır).



5. Word dökümanına gömülü olarak gönderilen figürler kullanılmamaktadır. Figürlerin mutlaka sayfada kullanılması gereken büyüklükte ve en az 300 pixel/inch çözünürlükte, photoshop tif veya jpeg formatında gönderilmesi gerekmektedir. Adobe illustrator programında çalışılmış çizimler Adobe illustrator formatında da gönderilebilir. Farklı vektörel programlarda çalışılan çizimler photoshop formatına çevrilemiyorsa pdf olarak gönderilebilir. Bu formatların dışındaki formatlarda gönderilmiş figürler kabul edilmeyecektir.
6. Figürler CD'ye yüklenmelidir ve ayrıca figür düzenlemesi örneği (layout) PDF olarak yapılarak burada yer almalıdır.
7. Bir başka kaynaktan alıntı yapılan figürlerin sorumluluğu yazara aittir, bu sebeple kaynak belirtilmelidir.
8. Makale metninin sonunda figürler listesi yer almalıdır.
9. Metin yukarıda belirtilen formatlara uygun olmak kaydıyla 20 sayfayı geçmemelidir. Figürlerin toplamı 10 adet civarında olmalıdır.
10. Makaleler Türkçe, İngilizce veya Almanca yazılabilir. Türkçe yazılan makalelerde yaklaşık 500 kelimelik Türkçe ve İngilizce yada Almanca özet kesinlikle bulunmalıdır. İngilizce veya Almanca yazılan makalelerde ise en az 500 kelimelik Türkçe ve İngilizce veya Almanca özet bulunmalıdır. Makalenin her iki dilde de başlığı gönderilmelidir.
11. Özeti altında, Türkçe ve İngilizce veya Almanca olmak üzere altı anahtar kelime verilmelidir.
12. Metnin word ve pdf formatlarında kaydı ile figürlerin kopyalandığı iki adet CD (biri yedek) ile birlikte bir orijinal ve bir kopya olmak üzere metin ve figür çıktısı gönderilmelidir.
13. Makale içinde kullanılan özel fontlar da CD'ye yüklenerek yollanmalıdır.

**MERSIN UNIVERSITY**  
**‘RESEARCH CENTER OF CILICIAN ARCHAEOLOGY’**  
**JOURNAL ‘OLBA’**

**Scope**

Olba is printed once a year in May. Deadline for sending papers is November of each year.

The Journal ‘Olba’, being published since 1998 by the ‘Research Center of Cilician Archeology’ of the Mersin University (Turkey), includes original studies done on antropology, prehistory, protohistory, classical archaeology, classical philology (and ancient languages and cultures), ancient history, numismatics and early christian archeology of Asia Minor, the Mediterranean region and the Near East.

**Publishing Principles**

1. a. Articles should be written in Word programs.
  - b. The text should be written in 10 puntos; the abstract, footnotes, catalogue and bibliography in 9 puntos ‘Times New Roman’ (for PC and for Macintosh).
  - c. Footnotes should take place at the bottom of the page in continous numbering.
  - d. Titles within the article should be written in small letters and be marked as bold. Other choises (big letters, underline or italic) should not be used.
2. Punctuation (hyphen) Marks:
  - a. One space should be given after the comma in the sentence and after the dot at the end of the sentence.
  - b. The footnote numbering within the sentence in the text, should take place before the comma in the sentence or before the dot at the end of the sentence.
  - c. The indication fig.:
    - \* It should be set in brackets and one space should be given after the dot (fig. 3);

\* If many figures in sequence are to be indicated, a short hyphen without space between the beginning and last numbers should be placed (fig. 2-4); if these are not in sequence, a dot and space should be given between the numbers (fig. 2. 5).

- d) In the bibliography and abbreviations, if the author has two family names, a short hyphen without leaving space should be used (Dentzer-Feydy); if the article is written by two or more authors, after each author a space, a long hyphen and again a space should be left before the family name of the next author (Hagel – Tomaschitz).
3. The ‘Bibliography’ and ‘Abbreviations’ should take part at the end of the article. The ‘Abbreviations’ used in the footnotes should be explained in the ‘Bibliography’ part. The bibliography used in the footnotes should take place as abbreviations and the following order within the abbreviations should be kept: Name of writer, year of publishment, page (and if used, number of the illustration). This rule should be applied even if a publishment is used only once.

Bibliography (for books):

Richter 1977      Richter, G., Greek Art, NewYork.

Bibliography (for articles):

Corsten 1995      Corsten, Th., “Inschriften aus dem Museum von Denizli”, Ege Üniversitesi Arkeoloji Dergisi III, 215-224, pl. LIV-LVII.

Footnotes (for books):

Richter 1977, 162, fig. 217.

Footnotes (for articles):

Oppenheim 1973, 9, pl.1.

Miscellaneous Abbreviations:

op. cit.	in the work already cited
idem	an auther that has just been mentioned
ff	following pages
et al.	and others
n.	footnote
see	see
infra	see below
supra	see above

4. For all photographs, drawings and maps only the abbreviation 'fig.' should be used in continuous numbering (remarks such as Plate, Picture, Drawing, Map or any other word or abbreviation should not be used).
5. Figures, embedded in Word documents can not be used. Figures have to be in the length in which they will be used in the page, being at least 300 pixel/ inch, in photoshop tif or jpeg format. Drawings in adobe illustrator can be sent in this format. Drawings in other vectoral programs can be sent in pdf if they can't be converted to photoshop. Figures sent in other formats will not be accepted.
6. Figures should be loaded to a CD and a layout of them as PDF should also be undertaken.
7. Photographs, drawings or maps taken from other publications are in the responsibility of the writers; so the sources have to be mentioned.
8. A list of figures should take part at the end of the article.
9. The text should be within the remarked formats not more than 20 pages, the drawing and photographs 10 in number.
10. Papers may be written in Turkish, English or German. Papers written in Turkish must include an abstract of 500 words in Turkish and English or German. It will be appreciated if papers written in English or German would include a summary of 500 words in Turkish and in English or German. The title of the article should be sent in two languages.
11. Six keywords should be remarked, following the abstract in Turkish and English or German.
12. The text in word and pdf formats as well as the figures should be loaded in two different CD's; furthermore should be sent, twice the printed version of the text and figures.
13. Special fonts should be loaded to the CD.

## PRIENE'DEKİ GIDA PAZARI

İbrahim Hakan MERT\*

### ZUSAMMENFASSUNG

#### Der sog. Lebensmittelmarkt von Priene

Der folgende Beitrag beschäftigte sich mit dem sogenannten Lebensmittelmarkt von Priene, der im Stadtzentrum unmittelbar westlich der (öffentlich-repräsentativen) Agora liegt. Die Anlage erstreckt sich zu beiden Seiten der ostwestlich verlaufenden Westtorstraße, welche den Vormarkt im nördlichen Abschnitt durchläuft.

Das vorrangige Ziel dieser Untersuchung war es, mit Hilfe einer detaillierten Dokumentation das gesamte Areal und seine Bauten zu beschreiben. Diese Baubeschreibung basiert auf einem Steinplan (Maßstab 1:20), den Zeichnungen einzelner Bauteile, der fotografischen Dokumentation und den vor Ort gemachten Notizen. Die Arbeiten hierzu wurden in den Kampagnen 2012 bis 2014 in Priene durchgeführt.

Im zweiten Teil wurden der Bereich und seine Baukörper auf ihre Funktion hin untersucht. Ferner sollten anhand der Architekturfunde und -befunde einige der baulichen Elemente des Marktes versuchsweise datiert werden, auch um die Anlage im letzten Teil der Untersuchung besser mit Beispielen aus anderen Städten vergleichen zu können. Als Synthese wurde versucht, für die vergleichbaren Anlagen aus hellenistischer Zeit eine Typologie zu erstellen.

Die gesamte Anlage gliedert sich grob in zwei Bereiche: einen kleineren Abschnitt nördlich der Westtorstraße, der im Wesentlichen aus einer Stoa und

---

\* Prof. Dr. İbrahim Hakan Mert, Uludağ Üniversitesi, Fen-Edebiyat Fakültesi, Arkeoloji Bölümü, 16059 Bursa. E-Posta: ihmert@uludag.edu.tr

Bu çalışma, Uludağ Üniversitesi Bilimsel Araştırma Projeleri Komisyonu tarafından "OUAP(F)-2013/18" proje numarası ile desteklenmiştir.

Çalışmaya sağladıkları destekten dolayı Uludağ Üniversitesi Bilimsel Araştırma Projeleri birimi yönetimine ve tüm çalışanlarına teşekkürlerimi sunuyorum.

Konuyla ilgili Almanya, Frankfurt Goethe Üniversitesi'nde sürdürdüğüm kütüphane çalışmaları ise Türkiye Bilimsel ve Teknik Araştırma Kurumu'nun (TÜBİTAK) 2219 - Doktora Sonrası Araştırma Burs Programı tarafından desteklenmiştir. Bu desteğinden dolayı TÜBİTAK'a da çok müteşekkirim.

den dahinterliegenden Kammern besteht, und einen größeren Bereich südlich der Straße. Letzterer besteht (von Westen nach Osten) aus einem Podest (oder Podium) mit einer Treppe an der Südseite, einem Stufenunterbau sowie im Süden aus einer Kammerreihe, die in der Mitte durch eine Treppe geteilt wird. Des Weiteren fanden sich Verkaufstische aus Marmor an der Nord- und Ostseite des Platzes.

Für die Funktionsbestimmung des Areals wurden die Lage im Stadtplan, die archäologischen Funde und die Inschriften von Priene herangezogen. Durch diese kombinierte Auswertung konnte die Anlage eindeutig als „Lebensmittelmarkt“ interpretiert werden.

In dem Abschnitt zur Datierung wurden zunächst die Keramikfunde, die während der Grabung unter der Pflasterung der Kammer „O4“ zutage kamen, und die dorischen Kapitelle des Gebäudes in Betracht gezogen. Anhand typologischer und stilistischer Vergleiche konnte die Stoa in die zweite Hälfte des 2. Jhs. v. Chr. datiert werden. Dieses Ergebnis macht es wahrscheinlich, dass auch die Nordstoa des Lebensmittelmarktes wie die Heilige Halle der Agora im Zuge der Monumentalisierung des Stadtbildes errichtet wurde. Vorläufig kann man auch annehmen, dass auch das gesamte Areal des Lebensmittelmarktes im 2. Jh. v. Chr. gebaut wurde.

Hiernach wurde auch die neue Gestaltung der großen Agora von Priene im 2. Jh. v. Chr. betrachtet. Anhand dieser Betrachtung konnte festgestellt werden, dass die bestimmten merkantilen Funktionen, vor allem der Verkauf von schnell verderblichen Waren, durch die Errichtung des Lebensmittelmarktes in derselben Zeit von der großen Agora separiert wurden. Ein wichtiges Ergebnis dieses Überblicks war, dass die Marktanlage von Priene geradezu ein idealtypisches Beispiel für die von Aristoteles empfohlene Trennung zwischen Staats- und Handelsmarkt darstellt.

Im letzten Kapitel wurde der Frage nachgegangen, ob sich die bekannten Handelsmärkte in klar trennbare Typen gliedern lassen. Berücksichtigt wurden hierbei vor allem Beispiele aus der Nähe von Priene, bei denen eine Trennung zwischen Staats- und Handelsmarkt sicher im Baubefund nachgewiesen werden konnte. Basierend hierauf wurden drei unterschiedliche Typen von Handelsmärkten in klassischer und hellenistischer Zeit unterschieden: 1. Einzelbauwerke mit Peristylhof (z. B. Kassope); 2. Platzanlagen mit umlaufenden Säulenhallen (z. B. Marktgebäude am Nordmarkt von Milet, Tetragonas Agora von Ephesos); 3. Heterogene Bauensembles, die ein Areal aus verschiedenförmigen Gebäuden und Gebäudekomplexen umfassen (z. B. Herakleia am Latmos). Da die Anlage in Priene aus einem lockeren Verbund von Bauten besteht, der funktional stark auf spezielle Bedürfnisse sowie die vorgegebenen Geländebedingungen Rücksicht zu nehmen scheint, wäre der Lebensmittelmarkt von Priene demnach der dritten Gruppe zuzurechnen.

**Schlüsselwörter:** Priene, Agora, Staatsmarkt, Handelsmarkt / Lebensmittelmarkt, Wirtschaftsraum, Verkaufstische, Hellenistische Zeit, Handel in der Antike, Marktgebäude.

## ÖZET

Priene'deki "Gıda Pazarı" alanını araştıran bu çalışmanın öncelikli hedefi, alanı detaylı dokümantasyonu yardımıyla tanımlamaktır. Makalenin diğer amaçları ise, alanın genelinin ve bölümlerinin fonksiyonunu tartışmak, mimari ve diğer küçük buluntulara göre yapı bölümlerini tarihlemek ve kompleksi benzer örneklerle karşılaştırarak tipolojik olarak değerlendirmektir.

Yapı tanımlaması için 2012-2014 yılları arasında üç kampanya süresince alanda yürütülen mimari ölçüm ve çizim çalışmaları sonucu ortaya çıkarılan 1:20 ölçekli taş planından, kesit çizimlerinden, fotoğraflardan ve arazide alınan notlardan faydalanılmıştır. Alan genel olarak iki ana bölümden oluşmaktadır: birinci bölümü alanın içinden geçen Batı Kapısı Caddesi'nin kuzeyinde kalan Kuzey Galeri ve odaları oluşturmaktadır. İkinci bölüm ise, caddenin güneyinde olup, batıdan doğuya doğru güneyi merdivenli bir podyum ile onun doğusundaki merdivenli alt yapı ve güneyde ortası merdivenli altı odadan oluşmaktadır. Bunların dışında alanın doğusunda ve kuzeyinde mermer satış masaları yer almaktadır.

Alanın ve bölümlerin fonksiyon belirlemesi için, yapı kompleksinin kent planındaki konumu, arkeolojik bulgular ve yazıtlardan hareket edilerek alanın genel olarak "Gıda Pazarı" olarak adlandırılabilceği sonucuna ulaşılmıştır.

Yapı kompleksinin tarihlenmesi bölümünde ise öncelikle alanın özellikle kuzey bölümünde yer alan stoanın tarihlenmesi ile ilgili olarak ise "O4" numaralı odanın zemin plakaları altında ele geçen seramik parçaları ve galeriye ait Dor başlıkları değerlendirilmiştir. Bu bağlamda yapılan stilistik ve tipolojik karşılaştırmalar sonucunda alanın kuzeyinde yer alan stoa ve dolayısıyla tüm alan da İÖ 2. yüzyılın ikinci yarısına tarihlenmiştir. Bu sonuca göre, Gıda Pazarı'nın Kuzey Galerisi de Agora'nın Kutsal Stoası gibi kentın İÖ 2. yüzyıldaki anıtsallaştırma programı kapsamında inşa edilmiştir.

Çalışmanın son bölümlerinden birisinde Priene'deki Büyük Agora ele alınarak, bu alanın İÖ 2. yüzyıldaki yeniden düzenlenmesi ve Gıda Pazarının aynı dönemdeki inşa tarihi birlikte değerlendirilmiştir. Bu değerlendirme sonucunda da, İÖ 2. yüzyılda agoranın batı bitişiğinde yeni oluşturulan alanla birlikte özellikle çabuk bozulabilir gıda maddelerinin satışının agoradan bu alana nakledildiği neticesine ulaşılmıştır. Antik kaynaklardan Aristoteles tarafından önerilen Devlet Agorası ve Ticari Agora'nın ayrımını araştırmak için Priene'deki alanlar ideal örneklerden birini sunmaktadır.

Makalenin son bölümünü ise kompleksin tipolojik değerlendirmesi oluşturmaktadır. Bu bölümde özellikle Priene'ye coğrafi olarak yakın kentlerdeki Devlet Agorası ile Ticari Agora'nın birbirlerinden ayrıldığı örneklerle bakılmıştır. Yapılan tipoloji sonucunda Grek pazar yapı ve alanlarının üç farklı tipe ayrılabilceği sonucu ortaya çıkmaktadır: 1. Peristyl avlu yapılar (örneğin Kassope); 2. Peristyl avlulu alanlar (örneğin Miletos Kuzey Agora ve Ephesos Tetragonos Agorası); 3. Kompleks şeklindeki pazar alanları, ki bu örneklerde değişik tür şeklindeki yapılar ihtiyaç ve arazi yapısına göre kombine edilmişlerdir (örneğin Priene, Aigai ve Herakleia am Latmos).

Priene'deki Gıda Pazarı alanı üçüncü grup içinde değerlendirilmelidir. Çünkü bu örnekte değişik yapı bölümlerinin kendi içerisinde bir sistemle kombine edildiği bir kompleks söz konusudur. Alanın bu şekildeki biçimlendirilmesine etki eden unsurlar olarak arazi yapısı ve kullanımla ilgili pratik nedenler değerlendirilmektedir.

**Anahtar Kelimeler:** Priene, Agora, Devlet Agorası, Ticari Agora / Gıda Pazarı, Mermer Satış Masaları, Hellenistik Dönem, Antik Dönemde Ticaret, Pazar Yapıları.

## 1. Giriş

Priene arkeoloji bilim dünyasında oldukça iyi tanındığı için, burada kentin coğrafi konumuna, tarihine ve araştırma tarihine değinmeye gerek duyulmamaktadır<sup>1</sup>.

Makalenin konusunu, Priene'de "Pazar Önü" (Almanca: Vormarkt) olarak adlandırılan alan oluşturmaktadır<sup>2</sup>. Söz konusu alan şimdiye kadar detaylı bir şekilde araştırılmamıştır. Bu çalışmada, öncelikle 2012 yılından itibaren üç kampanya süresince hazırladığımız mimari çizim dokümantasyonu yardımıyla yapı kompleksini oluşturan bölümler tanımlanacak ve daha sonra ise alanın fonksiyonu konusundaki bazı hipotezler tartışılacaktır. Fonksiyon ile ilgili bölümde Büyük Agora ile Pazar Önü alanı arasındaki fonksiyon ayrımlarına da değinilecektir. Çalışmada mimari ve diğer küçük buluntulara göre alanı oluşturan bölümlerin tarihlenmesi konusu da ele alınacaktır<sup>3</sup>. Son olarak ise Priene'deki yapı kompleksi diğer kentlerde ele geçen örneklerle karşılaştırılıp tipolojik bakımdan değerlendirilecektir.

### 1.1. Alanın Kent Planındaki Konumu

"Pazar Önü" olarak adlandırılan alan, Priene'nin kent merkezinde, Devlet Agorası'nın hemen batısında ve "G-9" kodlu insulada yer almaktadır (fig. 1). Bu konumuyla alan Batı Kapısı Caddesi üzerindedir, başka bir deyişle bu cadde alanın kuzey bölümünün içinden geçmektedir.

<sup>1</sup> Priene kentinin tarihçesi için bk. Hiller von Gaertringen 1906, V-XXI; Regling 1927, 1-15; Schede 1934, 1-9; Hoepfner – Schwandner 1994, 188-189; Rumscheid 1998, 12-25. Kentin araştırma tarihi ile ilgili en yeni yayınlar listesi için bk. : Rumscheid 2013, 97-108.

<sup>2</sup> O zamanki Alman hafirler bütün kenti açığa çıkartmayı amaçlayan kazıları, sistematik olarak kentin batısından doğusuna doğru sürdürmüşlerdir. Çalışmanın konusunu oluşturan alan büyük Agora'nın önünde yer aldığı için "Vormarkt" (Pazar Önü) olarak adlandırılmıştır.

<sup>3</sup> Alanın değişik bölümlerinde açtığımız sondajlarda gün yüzüne çıkartılan seramik ve diğer küçük buluntuların değerlendirilmesi ve tarihlenmesi ise ileride başka bir çalışmada ele alınacaktır.



Yapı kompleksinin caddenin güneyinde kalan esas bölümü bir yarım insuladan biraz az bir alanı kaplamaktadır, çünkü doğu tarafta agoranın Batı Stoası'nın oda dizisi batıya doğru G-9 nolu insulaya taşmıştır (fig. 1)<sup>4</sup>.

Alanı batıda ve güneyde konutlar, doğuda Devlet Agorası'nın Batı Stoası ve kuzeyde ise Athena Kutsal Alanı'nın güney teras duvarları sınırlamaktadır.

## 1.2. “Pazar Önü” Olarak Adlandırılan Alanın Araştırma Tarihi

Priene'de, 1895-1899 yılları arasında Berlin Kraliyet Müzeleri adına C. Humann, Th. Wiegand ve H. Schrader tarafından yürütülen ve kentin büyük bir bölümünü açmayı hedefleyen kazılar esnasında hafirleri tarafından “Vormarkt” (Pazar önü) olarak adlandırılan alan da kazılarak gün yüzüne çıkartılmıştır<sup>5</sup>. Th. Wiegand ve H. Schrader 1904 yılında kazı sonuçlarını bir kitap halinde yayınlamışlardır. Bu monografide “Vormarkt” olarak tanımlanan alan da yer almaktadır. Th. Wiegand alanda bulunan mermer masalar, Tralleis ve Priene'de bulunmuş yazıtlara göre alanın bir “Gıda Pazarı” olma ihtimali üzerinde durmaktadır. Ayrıca alanın mimari özelliklerinden de genel olarak kısaca bahsetmektedir.

Th. Wiegand 1910 yılında yayınlanan ve Priene'yi konu alan bir makalesinde ise “Vormarkt”a kısaca değinmekte ve aynen şunları ifade etmektedir:

“Kolay bozulabilir malların satışı için belirlenmiş olan “Vormarkt”tan geçerken kentin görünüşü daha renkli bir hale gelir. Bu alanda hububat, yağ ve sebze satıcıları, ayrıca kasaplar ve balıkçılar vardı. Özellikle balıkçılar Pompei kentindeki macellumda olduğu gibi üst tablaları sıvıların akması için eğimli yapılmış mermer masalarda satış yapıyorlardı. *Gaisonis Limne* olarak bilinen Priene yakınlarındaki Menderes Irmağı lagününden getirilen lezzetli ürünler buradaki tezgâhlara yayılıp satışa sunuluyordu. Bu lagünler lezzet uzmanı ve gurmeleri Athenäus tarafından harikulade somon balıkları ve kerevitlerinden dolayı övülerek methedilmişlerdir. Tüm bu deniz ürünleri günümüzde halen balıkçılık yapılan aynı kıyı göllerinden gelmekteydi ve bu lagünlerdeki balıkçılık bugün Türk Hükümetine yıllık 150.000-Mark tutarında kira bedeli sağlamaktadır”<sup>6</sup>.

<sup>4</sup> von Kienlin 2004a, 104; Rumscheid 2014, 177.

<sup>5</sup> Wiegand – Schrader 1904, 218.

<sup>6</sup> Wiegand 1910, 551-552.

A. von Gerkan 1924 yılında yayınlanan ve Antik Çağ'da şehirciliği konu alan kitabında Priene'deki alanı "Ticaret Yolları" başlığı altında kısaca ele almaktadır. von Gerkan burada Priene'de agoranın batısında yarım ev bloğu büyüklüğündeki mütevazi bir alana oturmuş olan bir "Yan Meydan"dan bahseder. von Gerkan'a göre burasının bir Et ve Balık Pazarı olduğu şüphe götürmemektedir çünkü bu alan özellikle sonraki dönemlere ait, örneğin Pompei'deki alanlara benzer özellikler göstermektedir. Ayrıca bu alan sayesinde satışı belli bir kirlilik oluşturan et ve balık gibi ürünlerin devlet agorasının kıymetli yapısal donanımından uzak tutulması da arzu edilmiştir. Böylece Aristoteles'in (pol. VII, 1331 a) devlet agorası ile ticaret agorasının birbirinden ayrılması isteği de Ephesos ve Miletos'da olduğu gibi Priene'de de yerine getirilmiştir<sup>7</sup>.

1964 yılında M. Schede'nin yayınladığı ilk Priene rehberinde "Devlet Agorası" başlığı altında agoranın Batı Stoasının batısındaki alanın ana caddeye doğru büyütüldüğünden bahsedilmektedir. Ayrıca bu alanın "Gıda Pazarı" olarak fonksiyon belirlenmesinin kuzey tarafta halen ayakta duran satış tezgâhlarından kaynaklandığı belirtilmektedir<sup>8</sup>.

W. Hoepfner ve E.-L. Schwandner 1994 yılında ikinci baskısı yapılan kitaplarında Priene'ye oldukça geniş yer ayırmışlardır. Yayında Priene başlığı altında kentin agorası ve Alışveriş Pazarı da ele alınmıştır<sup>9</sup>. Hoepfner ve Schwandner alanın içinden geçen Batı Kapısı Caddesinin kuzeyinde kalan kısmın da Alışveriş Pazarına ait olduğunu ifade ederler ve kentin genel restitüsyonu içinde bu bölüme iki katlı bir stoa önermektedirler<sup>10</sup>.

Konu hakkındaki en yeni bilgiler ise 1998 yılında F. Rumscheid'in yayınladığı Priene rehberindedir. Rumscheid, alanı "Et ve Balık Pazarı" başlığı altında ele almaktadır. Rumscheid'in yaptığı en önemli saptama ise, alanın Batı Kapısı Caddesinin güneyinde kalan kısmının mimari özelliklerini bugün anlamının mümkün olmadığı, çünkü bu kısmın mimari parçalarla dolu olduğudur. Alanın genel olarak "Gıda Pazarı" olarak hizmet ettiği görüşünü tekrarlayan Rumscheid, ilk defa kompleksi oluşturan bölümlerden birisinin fonksiyonu hakkında da öneride bulunmaktadır. Rumscheid alanın batısında yer alan podyum benzeri kısmın üzerinde muhtemelen pazar denetçisinin bürosunun olabileceği fikrini ortaya atmaktadır<sup>11</sup>.

<sup>7</sup> von Gerkan 1924, 103-104.

<sup>8</sup> Schede 1934, 57.

<sup>9</sup> Hoepfner – Schwandner 1994, 198-199.

<sup>10</sup> Hoepfner – Schwandner 1994, Abb. 183.

<sup>11</sup> Rumscheid 1998, 83-85.

## 2. Alan Hakkındaki Yeni Araştırmalar

2012 yılında o zaman Priene kazı başkanı olan W. Raeck tarafından tarafıma “Pazar Önü” (Vormarkt) denilen bu alanda mimarlık tarihi araştırmaları yapmak önerilmiştir<sup>12</sup>. Priene’de 1998 yılından bu yana W. Raeck’in başkanlığında sürdürülen kazı ve araştırmaların genel konusunu, kentin değişik yapı komplekslerinin ve alanlarının fonksiyonlarının anlaşılması oluşturmaktadır<sup>13</sup>. Bu kapsamda antik kentte zaman içindeki yapısal değişimler de araştırılmaktadır. Bu genel araştırma çerçevesi kapsamında “Vormarkt” olarak bilinen alanın araştırması bir eksiklikti, çünkü söz konusu alanın günümüz araştırma metodlarına uygun olarak mimari dokümantasyonu yapılmamış ve detayları araştırılmamıştı. Öncelikle tüm alandaki yapı kısımlarının 1:20 ölçeğinde taş planını çıkarmayı amaçlayan bir çalışma yapıldı. Söz konusu çalışmalar 2012 ile 2014 yılları arasında üç kampanya boyunca devam etmiştir<sup>14</sup>. Ayrıca alanın mimari özellikleri, özellikle de mekanlarının işlevi, arkeolojik ve mimari bulgulara göre tarihlemesi ve tipolojisi de şimdiye kadar ele alınmamıştır. Bu çalışma ile eksiklik oluşturan bu konuların araştırılması amaçlanmaktadır.

## 3. Alanın Genel Tanımlaması<sup>15</sup>

“Pazar Önü” olarak adlandırılan alan iki ana bölümden oluşmaktadır, çünkü yukarıda da belirtildiği gibi kentin doğu-batı yönündeki ana caddelerinden birisi olan Batı Kapısı Caddesi içinden geçtiği alanı ikiye bölmektedir (fig. 3). Caddenin güneyinde kalan kısım doğu-batı yönünde 29,80 m (yaklaşık 101 ayak) uzunluğunda ve kuzey-güney yönünde ise 26 m (yaklaşık 88 ayak) genişliğindedir<sup>16</sup>. Caddenin kuzeyinde kalan bölüm ise doğu-batı yönünde 35 m (yaklaşık 118 ayak) uzunluğa ve

<sup>12</sup> Sayın Wulf Raeck’e bana bu konuyu çalışma izni verdiği için içten teşekkürlerimi sunuyorum.

<sup>13</sup> Priene’de 1998 yılından bu yana sürdürülen yeni dönem kazı ve araştırmalarının sonuçları için bk. Priene Bildirileri, Kültür ve Turizm Bakanlığı, 22. Kazı Sonuçları Toplantısı’ndan itibaren.

<sup>14</sup> Mimari ölçüm ve çizim çalışmalarına Uludağ Üniversitesi, Fen-Edebiyat Fakültesi, Arkeoloji Bölümü Lisans ve Yüksek Lisans öğrencilerinden B. Kuru, N. Kardoruk, B. Tomay, C. B. Cengiz ve B. Tepe katılmışlardır. Bu çalışmaların mimari yönetimi ise Almanya Wiesbaden Yüksek Teknik Okulu Mimarlık Bölümü’nden K. Pechaczek, A. Stock, J. Engel, D. Neis ve Th. Konrath tarafından üstlenilmiştir. Tüm ekip üyelerine uyumlu çalışmaları ve katılımlarından dolayı teşekkür ederim.

<sup>15</sup> Alanın bölümlerinin detaylı yapı tanımlaması için bk. çalışmanın sonundaki “Detaylı Yapı Tanımlaması ve Katalog” bölümü.

<sup>16</sup> Priene kent planında esas alınan ayak ölçüsü birimi en son U. Mania tarafından 29,55 cm (Attik ayağı) olarak hesaplanmıştır, bk. Mania 2014, 203.

kuzey-güney yönünde ise 15 m (yaklaşık 51 ayak) genişliğe sahiptir<sup>17</sup>. Bu ölçülere göre, alanın güneyde ve kuzeyde kalan kısımları birer yarım *insulayı* kaplamaktadırlar. Pazar Önü'nün güneyinde kalan yarım *insulada* ise evler inşa edilmiştir<sup>18</sup>. Agora alanında olduğu gibi, "Pazar Önü" için ayrılan alanda hiç bir dönemde konut inşası gerçekleştirilmemiştir<sup>19</sup>. Bu durum da Pazar Önü alanının da agora alanı gibi henüz kentin planlanması aşamasında rezerve edilmiş olduğunu gösterir. Yapı kompleksi batıdan doğuya doğru takip edildiğinde şu bölümlerden oluşmaktadır: Güneyi merdivenli bir podyum ve doğusunda bir merdiven alt yapısı, güneyde ortası merdivenli altı oda ve kuzeyde bir stoa. Bunların dışında alanın kuzeyinde ve doğusunda mermerden satış masaları yer almaktadır (fig. 13).

#### 4. Alanın Fonksiyonu

Aşağıda alanın fonksiyonu ile ilgili veriler ayrı başlıklar halinde ele alınarak değerlendirilecektir.

##### 4.1. Arkeolojik ve Filolojik Açıdan

Pazar Önü alanının fonksiyonunun belirlenmesinde özellikle mermer masalar çok önemlidir. Bu masalar alanın kuzey ve doğu tarafında günümüzde halen kısmen ayakta durmaktadırlar. Özellikle kuzey taraftaki masalar buradan geçen yağmur ve atık su kanalının kenarında yer almaktadırlar. Masalar yüzeyi kabaca düzlenmiş mermer levhalar ve bunlara ayak olarak hizmet eden dikey yerleştirilmiş breccia bloklarından oluşmaktadır. Bu mermer masaların fonksiyonu Tralleis'te bulunan bir yazıt yardımıyla yorumlanabilir<sup>20</sup>. Tralleis yazıtında kentte balık satışı için ayaklarıyla beraber 12 mermer masanın dikilmesinden bahsedilmektedir. Bu yazıttan hareketle Priene'deki Pazar Önü alanındaki masaların da balık satış tezgahı olarak hizmet etmiş oldukları düşünülebilir ve belki de bu amaca uygun olarak hemen kanalın yanında yer almaktadırlar (fig. 13)<sup>21</sup>.

<sup>17</sup> Alanın yeni araştırmalar esnasından alınan bu ölçümleri Th. Wiegand'ın (bk. Wiegand - Schrader 1904, 218: 30 x 16 m) ve W. Koenigs'in (bk. Koenigs 1993, 385: 35,2 x 23,4 m) yayınlarında verilen ölçülerinden sapmaktadır, çünkü adı geçen araştırmacılar genel olarak sadece Batı Kapısı Caddesi'nin güneyinde kalan kısmı hesaplamışlardır ve alanda yeni gerçekleştirilen kadar detaylı bir ölçüm çalışması yapmamışlardır.

<sup>18</sup> von Kienlin 2004a, 104.

<sup>19</sup> Mania 2014, 197.

<sup>20</sup> Poljakov 1989, 86 No. 77, 18-21. satırlar.

<sup>21</sup> Wiegand – Schrader 1904, 218.

Alanın güneyindeki odalarda T. Wiegand'a göre et satış tezgahlarının yer almış olabilir (fig. 3 O1 ve O2 kodlu odaların olduğu dizi). Kendi yürüttüğü kazılar esnasında bu mekanlarda büyük miktarda hayvan kemiği bulmuş olmalarını belge olarak gösteren Wiegand odaların fonksiyonu ile ilgili bu öneriyi yapmaktadır<sup>22</sup>. Alanın güneyindeki bu odalar yan yana dizilmişlerdir ve aralarında kapı bulunmadan güneye açılmaktadırlar. Ayrıca odaların boyutları ve şekilleri de birbirlerine yaklaşık olarak eşittir. Odaların bu mimari özellikleri dikkate alındığında bunların “*tabernae*” olma ihtimalleri ağırlık kazanmaktadır<sup>23</sup>. W. Hoepfner ve E. L. Schwandner de Priene planında söz konusu bu odaları dükkan olarak göstermektedir<sup>24</sup>. *Tabernae* olarak adlandırılan bu tür odalar genellikle bir caddeye, meydana veya geniş bir avluya açılırlar. Bu özellikleriyle *tabernae* yapıların veya yapı bölümlerinin ticari fonksiyona hizmet ettiklerini belirlemede yeterli kriterdirler<sup>25</sup>.

Şimdi de alanda balık ve etten başka ürünlerin de satılıp satılmadığı sorusunu sormak gerekiyor.

Priene'de bulunan bir yazıtta kentin hububat ambarı yöneticileri, yani “*sitophylakes*” onurlandırılmaktadır<sup>26</sup>. Yazıtta göre, bu pazarda sadece hububat satışı değil, aksine diğer tüm gıda malzemelerinin de satışı gerçekleşmiş olmalıydı. Yazıt harf karakterine göre İÖ 3. yüzyıla tarihlenmektedir<sup>27</sup>. Priene'de bu tür ürünlerin satışı için başka bir alan olmadığından dolayı, Devlet Agora'sının batısındaki alan muhtemelen aynı zamanda hububat ve diğer ürünlerin satışına da hizmet etmiş olmalıdır<sup>28</sup>. Böylece

<sup>22</sup> Wiegand 1904, 218. Th. Wiegand ve H. Schrader'in 1894-1899 yılları arasında Priene'de sürdürdükleri kazıların günlükleri maalesef muhafaza edildikleri Berlin Kraliyet Müzeleri arşivlerinden İkinci Dünya Savaşı esnasında kayıp olmuşlardır. Bu nedenle Wiegand'ın alanın bazı bölümleri ile ilgili olarak kazı buluntularına dayanarak yaptığı önerileri kontrol etmek imkanına sahip değiliz.

<sup>23</sup> Ticari agoralarda yan yana dizili eşit büyüklükteki mekanlar için bk. Emme 2013a, 159.

<sup>24</sup> Hoepfner – Schwandner 1994, 197 Abb. 197.

<sup>25</sup> Emme 2013b, 53. Genel olarak *tabernae* terimi için bk. von Hesberg 2005, 116.

<sup>26</sup> Hiller von Gaertringen 1906, 72 No. 81; Blümel – Merkelbach 2014, 94-97 No. 34 Taf. 31. Blümel yazıtı harf karakterine göre, İ. Ö. 200'den daha erkene tarihlenmektedir. Yazıt mavi damarlı mermerden yapılmış alınlıklı bir stel (genişlik: 45 cm, yükseklik: 73 cm, derinlik: 15 cm) üzerine işlenmiştir. Halihazırda British Museum'da korunan bu stel Priene'de Athena Kutsal Alanı'nda bulunmuştur. Priene'deki hububat pazarı memuriyetiyle ilgili olarak bk. Asboeck 1913, 107.

<sup>27</sup> Blümel – Merkelbach 2014, 96.

<sup>28</sup> Blümel ve Merkelbach 2014 yılında yayınladıkları Priene yazıt külliyatında Priene'deki hububat pazarının hemen batısındaki alana lokalize etmektedirler: Bk. Blümel – Merkelbach 2014, 95.

agoranın batısındaki Pazar Önü alanı genel anlamıyla “Gıda Pazarı” olarak adlandırmak en doğrusu olacaktır<sup>29</sup>.

#### 4.2. Mimari Açıdan

Alanın güneyindeki 1 ve 2 numaralı duvarlar arasında kalan geçiş (fig. 3 D1 ve D2 kodlu duvarlar), Priene’de kuzey batı ev alanlarında da görülen ve özellikle duvarların kuru tutulmasına yarayan “Peristase” olarak değerlendirilebilir<sup>30</sup>. Ayrıca 1 numaralı duvarla 2 numaralı duvar batıda kuzey-güney yönündeki bir duvarla birleşmektedir. Doğuda da net olmasa da aynı durum söz konusu olabilir.

Alanın batısındaki kaya platosuna bitişik olan podyum (fig. 7) ile onun hemen doğusundaki alt yapısı korunmuş merdivenli düz platformun fonksiyonları ise bir birine bağlantılı olmalıdır (fig. 3 “P” harfi ile adlandırılan bölüm). Bu şekildeki altlık veya podyum benzeri bölümler Roma İmparatorluk Dönemi’nde batı eyaletlerindeki basilika türü yapılarda “tribunal” (yüksek memurların ve hakimlerin makamı) şeklinde karşımıza çıkmaktadır. Buna örnek olarak Pompei’deki basilika’nın podyumu gösterilebilir<sup>31</sup>. F. Rumscheid podyum benzeri bu bölüm için pazar denetçisinin görev yaptığı yer olmasını önermektedir<sup>32</sup>. Bu kısmın özellikle alana hakim ve yüksek konumu Rumscheid’in önerisini destekler durumdadır. Yine de elimizde yazıt ve başka belge olmadan bu bölümün fonksiyonu konusunda kesin bir ifadede bulunmak güçtür<sup>33</sup>.

<sup>29</sup> W. Hoepfner ve E.-L. Schwandner, Hippodamos Dönemi kent planılığında kentin merkezindeki Siyasi Agora’dan mekânsal olarak ayrılan Pazar Alanının varlığına dikkat çekerek, Priene’de agoranın hemen yanındaki ticari Pazar Alanı’nda gıda maddelerinin ve özellikle de çiftçilerin sunduğu kolay bozulabilir malların satıldığını ifade etmektedirler: Bk. Hoepfner – Schwandner 1994, 330. Ancak W. Hoepfner ve E.-L. Schwandner iki alan arasındaki fonksiyon ayrımının ne zaman ve ne tür mallar için ortaya çıktığını net olarak ifade etmemektedirler.

<sup>30</sup> Priene’deki peristaselere örnek olarak agoranın kuzeyindeki “Kutsal Stoa”nın odalarının kuzey duvarı ile kuzeydeki evler arasında kalan boşluk gösterilebilir: Bk. Raeck 2003, Abb. 4.

Bu tür peristaseler özellikle Pergamon’daki Hellenistik Dönem evlerinde karşımıza çıkmaktadır. Bk. Wulf 1999, 11. Pergamon’daki peristaselerin tanımı ve bunların temizlik bakımlarının nasıl yapılacağı konusunda ise yine Pergamon’da bulunmuş olan Astynomen yazıtı bilgi vermektedir: Bk. Klaffenbach 1954, 10, Kol. III.

<sup>31</sup> Ohr 1991, 83, Taf. 42.5.

<sup>32</sup> Rumscheid 1998, 85. W. Hoepfner ve E.-L. Schwandner ise podyum benzeri bu bölümü Altar olarak yorumlamaktadırlar bk. Hoepfner-Schwandner 1994, 199. Ancak hem yapının malzemesi hem de formu bu kısmın bir Altar olması ihtimaline uygun değildir.

<sup>33</sup> Bu bölümün fonksiyonu ile ilgili tartışma için B. Emme’ye teşekkür ederim.

Alanın kuzeyindeki galeri için Th. Wiegand *viktuallerin* (gıda malzemeleri ve hububat) satış yeri olmasını önermektedir (fig. 3 O4 ve O5 kodlu mekanlar)<sup>34</sup>. Kuzeydeki stoanın ve arkasındaki odaların Batı Kapısı Caddesi üzerindeki konumu bu kısmın fonksiyonu konusunda daha ziyade reprezentasyon yapısı olma ihtimalini de ortaya koymaktadır (fig. 10. 11). Agora'nın İÖ 155 – 125 yıllarına tarihlenen ve “Kutsal Stoa” olarak da adlandırılan kuzey stoası Gıda Pazarı'nın kuzey galerisinin doğusunda ve aynı Batı Kapısı Caddesi üzerindedir. A. von Kienlin, agoranın bu gösterişli stoasını Priene gibi küçük bir kent için önemli bir yapı olarak nitelemektedir. Aşağıda tarihleme bölümünde konuşulacağı gibi Gıda Pazarı'nın kuzey galerisi de agoranın Kuzey Stoası ile aynı zamana, İÖ 2. yüzyılın ikinci yarısına tarihlenmektedir. Batı Kapısı Caddesi üzerinde yer alan tüm bu stoalar İÖ 2. yüzyıldaki kentin görünüşü anıtsallaştırma programı kapsamında inşa edilmiş olmalıdırlar<sup>35</sup>.

### 4.3. Urbanistik Açıdan

Pazar Önü alanını batı ve güney taraflarında konutlar, doğu tarafında Devlet Agorası'nın batı stoası ve kuzey tarafında ise Athena Kutsal Alanı'nın güney teras duvarları sınırlamaktadır.

Pazar Önü alanının kent içerisindeki konumu özellikle seçilmiş olmalıydı. Priene'nin şimdiki yerinde kurulduğu dönemde ve İÖ 3. yüzyılda kentin batısında, hemen Batı Kapısı'nın önünde bir koy ve liman bulunmaktaydı (fig. 17)<sup>36</sup>. Deniz yoluyla gelen ürünler ve mallar bu limana ulaşmakta ve buradan Batı Kapısı Caddesi üzerinden satılmak üzere Pazar Önü alanına naklediliyorlardı<sup>37</sup>. Böylece “Pazar Önü” olarak adlandırılan alan kent içinde en ideal ve kolay ulaşılabilir bir noktada yer alıyordu, çünkü burası batıdan itibaren ilk kamu alanını oluşturmaktaydı. Batı Kapısı ile “Vormarkt” arasında kalan diğer tüm *insulalar* ise konutlar için ayrılmıştı. Alanın bu konumu Aristoteles'in Politika adlı kitabındaki (Aristot. pol. 7, 12 p. 1331b) ticaret pazarlarının konumu ile ilgili önerisine de uymaktadır. Çünkü Aristoteles kentlerde ticaret pazarının denizden ve kara yolundan

<sup>34</sup> Wiegand – Schrader 1904, 218.

<sup>35</sup> Schede 1964, 55; von Kienlin 2004a, 128; Picht 2012, 3.

<sup>36</sup> Hoepfner 2011, 104-105 Abb. 56. Özellikle Büyük Menderes Havzasında jeoarkeolojik ve sedimentolojik araştırmalar yapmış olan M. Müllenhoff 2005 yılında yayınladığı çalışmasında Helenistik Dönem'de Priene kentinin batısındaki koyda bir limana sahip olduğunu bilimsel verilere dayanarak kesin bir şekilde ortaya koymuştur bk. Müllenhoff 2005, 193-194.

<sup>37</sup> Rumscheid 1998, 43.

nakledilen malların ve ürünlerin kolay nakledilebileceği bir konumda olmasını önermektedir. Priene'deki alanın konumu kenti doğu batı yönünde kat eden caddelerden birisi olan Batı Kapısı Caddesi üzerinde olmasıyla bu öneriye en uygun konumdadır. Bu caddenin batı ucu limana açılırken, doğu ucu ise kuzeye dönerek kentten Menderes Magnesiası ve diğer doğu komşularına ulaşan kara yolunun başladığı Doğu Kapısı'na bağlanmaktadır<sup>38</sup>. Böylece Priene'deki Gıda Pazarına hem deniz yoluyla getirilen malların ve hem de kara yoluyla nakledilen ürünler kolayca ulaştırılabiliyordu. Sonuç olarak, alanın kent içerisindeki konumu da burasının bir Ticaret veya Gıda Pazarı işlevine sahip olduğu tezini desteklemektedir.

B. Emme 2013 yılında yayınlanan doktora tezinde peristyl avlulu pazar alanlarının kent içerisindeki konumlarını da araştırmıştır<sup>39</sup>. Emme'ye göre pazar yapılarının veya alanlarının kent içindeki konumları öncelikle bunların büyüklüklerine bağlıdır. Küçük boyutlu pazar yapıları Kassope örneğinde olduğu gibi genellikle agoraların yanında yer alıyordu. Atina ve Pergamon'daki gibi büyük pazar alanları ise eski agoralardan uzakta konumlandırılmışlardı. Priene örneği ise hem agoranın hemen batı bitişiğinde ve hem de kent merkezinde olmasıyla antik Grek dünyasındaki pazar alanlarının genel konum özelliklerine uymaktadır<sup>40</sup>.

#### 4.4. Su Yapıları

Antik Grek pazar alanlarında su yapıları, özellikle de atık su kanalları da önemli bir işleve sahiptiler<sup>41</sup>. Alanın fonksiyonun daha da belirgin olarak ortaya konabilmesi için alandaki su yapıları da incelenmelidir.

**4.4.1. Yağmur ve atık su kanalları:** Kentin ana yağmur ve atık su kanallarından birisi Gıda Pazarı olarak adlandırılan alanın doğusundan geçer (fig. 15). Bu kanal agoranın Batı Stoası'nın batı dış duvarına işlenmiş ve duvara paralel olarak kuzey güney doğrultusunda devam etmektedir<sup>42</sup>. Bu kanala kuzeyden gelen iki kanal birleşmektedirler. Bunlardan birincisi

<sup>38</sup> Priene'nin antik çağda ticaret ve ulaşım bakımlarından ne kadar avantajlı bir konumda olduğu ile ilgili olarak bk. Philippson 1936, 5.

<sup>39</sup> Emme 2013a, 179.

<sup>40</sup> Emme 2013a, 159, 179.

<sup>41</sup> Trümper 2008, 402.

<sup>42</sup> K. Hupka'nın yayınlanmamış diploma tezinde bu kanal "Kanal KAg5" olarak adlandırılmıştır, bk. Hupka 2002, 123 Abb. 14, 32.



batıdan Gıda Pazarı'nın kuzeyindeki Stoa'nın batısındaki merdivenlerin batı kenarından başlayıp Batı Kapısı caddesini kuzey batı – güney doğu doğrultusunda verrev şekilde kat eder ve caddenin güney kenarında, agoranın Batı Stoası'nın kuzey batı dış köşesinde ana kanala birleşir (fig. 14). İkincisi ise doğudan Gıda Pazarı'nın kuzeyindeki stoa ile agoranın kuzeyindeki Kutsal Stoa arasından geçen merdivenli yolun güney batı köşesinden başlayıp yine Batı Kapısı Caddesi'ni verrev şekilde kat eder ve birincisi ile aynı yerde, yani agoranın Batı Stoası'nın kuzey batı dış köşesinde ana kanala birleşir. H. Fahlbusch'a göre agoranın batı duvarına açılan bu su yolu kuzeyden ve doğudan gelen tüm fazla/atık suları (hem yağmur ve hem de temiz su fazlasını) Kaynak Kapısı Caddesi'ndeki ana kanala aktarmak için yapılmış olmalıydı<sup>43</sup>.

Bu kanalın Gıda Pazarı'nın doğusunda kalan kısmı agoranın batı stoasının batı duvarının dış cephesine işlenmiştir ve üzeri 12-13 cm kalınlığındaki kapak taşlarıyla kapatılmıştır.

Bu kanalın teknik detaylar şöyle özetlenebilir (fig. 15): Agoranın batı duvarının dış cephesinde alttan ikinci sıra taşlarına açılmış olan oluk şeklindeki girinti kanalın üstünü örtecek kapak taşlarının doğu kısımlarının oturtulması içindi.

Kapak taşlarının batı kısımları ise kanalın batısını sınırlayan taşların üstüne oturuyordu. Çünkü bu taşların üst yüzlerinin doğu yarısının yüzeyi keski ile kaba bir anathyrosis şeklinde işlenmiştir ve bu yüzeyin iç kenarı kapak taşının batı kenarının oturabilmesi için 1-2 cm yüksekliğinde kademeli olarak biçimlendirilmiştir.

Kanalın genişliği agoranın batı stoasının dış duvarına açılan kapak taşı oturma oluğundan ve duvar bloklarının bosajlı yüzeylerinden dolayı aşağıda ve yukarıda farklılık göstermektedir: Kanalın genişliği aşağıda 20 cm iken yukarıda 25 cm'dir. Kanal Yüksekliği ise 25 cm dir. Agoranın batı duvarına açılan oluktan kanal üzerine oturacak kapak taşlarının yüksekliği yaklaşık 12 cm olarak tahmin edilebilmektedir.

Yukarıda tanımlanan bu ana kanal güneyde agoranın batı duvarı ile Gıda Pazarı'nın güneyindeki oda dizisi arasındaki merdivenin (merdiven 1) doğu kenarında basamakların altından güneye doğru devam eder ve Kaynak Kapısı Caddesi'nde batıya döner. Ana kanaldan Merdiven 1'in

<sup>43</sup> Fahlbusch 2006, 125.

güney bitişinden sonra batıya ayrılan bir yan kanal ise açık yağmur kanalı şeklinde güneydeki evlere devam eder.

Gıda Pazarı olarak adlandırılan alandaki bir diğer atık/yağmur suyu kanalı ise açık kanal şeklinde olup, alanın kuzeyindeki stoa veya galerinin önünde galeriye paralel doğu-batı doğrultusundadır. Bu kanalın kuzey duvarını stoanın önündeki euthynteria şeklindeki zemin döşeme taşları oluşturmaktadır. Güney duvarı ise düzensiz ve kaba işlenip toprağa gömülmüş plakalardan oluşmaktadır. Kanalın genişliği 25 ile 30 cm arasında değişmektedir. Kanalın derinliği ise 20 cm dir. (fig. 10)

Diğer bir kanal ise alanın batısındaki podyum ve doğu önündeki merdiven alt yapısının güneyinde yer alır. Kanalın doğudaki devamı ise alanın güneyindeki oda dizisini ortada bölen Merdiven 2'nin kuzeyindedir. Doğu batı yönündeki bu kanal batıda havuz veya sarnıç benzeri bir yapıya bağlanmaktadır.

Bu kanalın batı tarafta, yani merdivenin batısında kalan kısımları altta ve yanlarda plaka taşlardan inşa edilmişken, merdivenin kuzeyindeki kalan doğu kısımları yerli ana kayaya işlenmiştir. Kanal genişliği yaklaşık 19 cm olup yüksekliği yaklaşık 20 cm dir.

**4.4.2. Temiz Su Şebekesi:** Birbirine paralel devam eden iki pişmiş toprak künk su şebekesi kuzey stoa Oda No. 4'ün güney batısı önünden kuzey doğu – güney batı doğrultusunda verev olarak Batı Kapısı Caddesi'ni kat etmektedir. Bu iki künk caddenin güney kenarında kaybolurlar ve bu nedenle de nereye devam ettikleri bilinmemektedir. Bu şebekenin korunan kısmının uzunluğu yaklaşık 4,5 m dir. Kentin antik temiz su şebekesine ait olan bu kısımdaki pişmiş toprak künk şeklindeki sistem ana ziyaretçi güzergahı yolu üzerinde olduklarından ve çok hassas kırılğan bir yapıya sahip olduklarından dolayı tamamen açılıp detaylı gözlemlenememiştir (fig. 16).

Antik kentlerin agora ve pazar alanlarında su mühendisliği ile ilgili donanımlar önemli bir rol oynamışlardır. Bu tesisatın uzun zaman süreçlerinde devamlı bakımlı tutulması ve güncel tekniklere uygun hale getirilmesi gerekiyordu<sup>44</sup>. Antik dönemde temiz ve pis su şebekelerinin yönetim teknikleri ile bilgiyi Pergamon Aşağı Agora'da bulunmuş Astynomen Yazıtı vermektedir<sup>45</sup>.

<sup>44</sup> von Kienlin 2004a, 116.

<sup>45</sup> Klaffenbach 1954, 10-11, Kol. IV.

Antik Grek pazar alanları ile ilgili diğer önemli bir özellik ise tamamının veya belli bölümlerinin kapatılabilir olup olmadığıdır<sup>46</sup>. Priene'deki Pazar Önü alanın güney batısında bulunan ve çalışmada "03" mekanı olarak adlandırılan oda kapı ile kapatılabilir özellikteydi, çünkü mekanın kapı eşiğindeki izler burada içeriye doğru açılabilir iki kanatlı bir kapıya sahip olduğunu net bir şekilde ortaya koymaktadır<sup>47</sup>.

Yukarıda ayrı başlıklar halinde ele alınan unsurlar Priene'deki Pazar Önü alanının kent içerisinde ticaret ve gıda pazarı işlevine hizmet ettiğini açık ve net bir şekilde ortaya koymaktadır. Bu bölümün sonunda Priene'deki alan, M. Trümper tarafından antik Grek ticari pazar alanlarında bulunması gereken donanım ve diğer buluntular için belirlenen kriterler tablosuna göre değerlendirilecektir<sup>48</sup>.

	Zemin döşemesi veya atık su kanalı	Tabernae	mermer satış masaları	sekomata (ölçü masaları)	ağırlıklar ve küçük buluntular	kapatılabilir mekan	kent içerisindeki konum
Priene Pazar Önü Alanı	+	+	+	-	-	+	+

Yukarıdaki tabloda Priene'deki Pazar Önü adı verilen alan ticari agora olma ile ilgili yedi kriterden beşine sahiptir. Bu durumda sadece *sekomata* adı verilen ölçü masaları, ağırlıklar ve diğer küçük buluntular eksik kalmaktadır ki, bu kriterler de alanın kazısı esnasındaki dokümantasyonla ilgili bir durumdur. Daha önce de ifade edildiği gibi, alanda ilk kazıları sürdüren Th. Wiegand ve H. Schrader'in kazı günlükleri ve raporları İkinci Dünya Savaşı sırasında maalesef kayıp olmuşlardır. Bu küçük buluntular dışında Pazar Önü Alanı ticari, özellikle de gıda maddelerinin satışı ile ilgili temel donanımlara ve mekanlara sahip olduğundan dolayı, söz konusu alanı Gıda Pazarı olarak adlandırmak doğru bir sonuç olacaktır.

<sup>46</sup> Trümper, 2008, 94.

<sup>47</sup> Bk. Çalışmanın sonundaki yapı tanımlaması ve katalog bölümü.

<sup>48</sup> Trümper 2008, 402.

## 5. Gıda Pazarı Alanının Tarihlemesi

Alanın kuzey kısmındaki stoanın ve odalarının tarihlemesiyle ilgili olarak 2014 yılı kazı kampanyasında yukarıda Oda No. 4 olarak tanımlanan GP 3 açmasının zemin plakaları altında küçük kapsamlı bir kazı ve araştırma yürütülmüştür<sup>49</sup>.

Bu çalışmanın amacı, Gıda Pazarı Alanı'nın kuzeyindeki Stoa'nın (Galeri) arkasındaki mekanlardan en batıdaki odanın (Oda No: 4) zemininde iyi korunmuş durumda bulunan taş plakalardan oluşan zemin döşemesini detaylı araştırmaktır. Polygonal formlu zemin döşeme plakaları in-situ konumdadır (fig. 19). Bu alanda döşeme plakalarından bazılarını sökerek altında kazı yapılmasının amacı, döşemenin altındaki kontekst buluntu yardımıyla zemin plakalarının ne zaman döşendiği konusunda bir "*terminus post quem*" elde etmektir.

Döşeme plakalarının altında, kül grisi toprak dolgu içinde nispeten yoğun seramik parçaları ele geçmiştir. Burada ele geçen malzemenin karakteristik özelliklerine göre bu grup homojen dolgu malzemesi olarak kabul edilebilir. Malzeme içinde kemik parçaları ve tanımlanamayan küçük kiremit parçaları ve bunlara karıştırılmış küçük kap parçaları gözlemlenmiştir. Kap parçalarının çoğunda ve kemiklerde yanık izleri vardır. Tanımlanabilen kap parçaları kapalı bir grup olarak İÖ 2. yüzyıla tarihlenir. Envantere alınan parçaların çoğu biri birine uyan iki veya üç parçadan oluşur, ancak bunlar büyük kaplara ait değildir. Yani plakalardan oluşan taban döşemesinin altındaki dolgu için büyük kap parçaları getirilmemiştir. Parçaların çoğu muhtemelen dolgu için getirilip burada kırılmış ve ağır kaplama taşlarının altında dolgu malzemesi olarak kullanılmışlardır. Döşeme altında dolgu malzeme içinde profil veren kap parçalarının kazı envanter numaraları ve türleri şu şekildedir (fig. 20):

K 009: Skyphos

K 018: Kase

K 008: Echinuslu Kase

K 010: Kase

K 007: Tabak

<sup>49</sup> Bu kazı ve araştırmanın bilimsel yönetimi L. Heinze tarafından üstlenilmiştir. D. Neis ve T. Konrad döşeme plakalarının ölçüm ve çizimini yapmışlardır. Taş restoratörü D. Schubert ise kazıdan önce döşeme plakalarının sökümü ve kazıdan sonra ise tekrar yerlerine yerleştirilmesi işlemini gerçekleştirmiştir. Burada adı geçen herkese katkılarından dolayı teşekkürlerimi sunarım.

K 014, 011, 015, 016: Tabak

K 013: Krater ağız parçası

K 017: Sürahi

K 012: Pişirme kabı kapağı

Bu türlerden özellikle skyphos ve echinuslu kase Priene için tipik olup tarihlemeye etkendirler<sup>50</sup>. 4 Numaralı odanın döşeme plakaları altındaki dolgu içinde ele geçen bu seramik parçaları için, Priene'de "Kutsal Stoa" olarak bilinen agoranın Kuzey Stoası'nın altındaki dolguda ele geçen malzeme en güzel karşılaştırma örneklerini sunmaktadır (fig. 21. 22). Skyphos'un formu için fig. 21'de Kat. No. 30 ile, Echinuslu kase için ise fig. 22'de Kat. No. 66-67 ile gösterilen kaplar en güzel karşılaştırma örnekleridir. Kutsal Stoa'nın dolgu malzemesi içinden çıkan seramikler L. Picht tarafından İÖ 150-130 yıllarına tarihlenmektedir<sup>51</sup>. Bu karşılaştırma ışığında Gıda Pazarı'nın Kuzey Galerisi zemini altında ele geçen seramikler de İÖ 2. yüzyılın ortasına tarihlenebilir.

Seramikten kazanılan bilgiye göre, zemin plakaları en erken İÖ 2. yüzyılın ortasında döşenmiş olmalıdır. Ele geçen seramik türleri, korunan kap parçaları ve kemiklerdeki yangın izleri bu yapı için kentte İÖ 140/130 yıllarında cereyan eden tahribatın malzemesinin döşeme altındaki zeminde dolgu olarak kullanıldığını göstermektedir<sup>52</sup>. Yapının bu olaydan ne kadar sonra yapıldığı ele geçen seramikten anlaşılamamaktadır. Bu, ancak stoaya ait mimari parçaların tarihlenmesiyle elde edilebilecektir.

Yeni kazı ve araştırmalar ışığında daha önce Th. Wiegand tarafından incelenmiş Dor sütun başlıklarının tekrar ele alınması önemli yeni ipuçları ortaya koyacaktır. Bu nedenle, Kuzey Stoa'ya ait olduğu ifade edilen Dor başlıkları tarihlenmeye çalışılacaktır. Th. Wiegand'ın da belirttiği gibi bu kuzey galerinin sütun ve diğer üst yapı elemanlarından bu üç başlıktan başka hiç bir şey korunmamıştır<sup>53</sup>.

<sup>50</sup> Skyphos için karşılaştırma örneği olarak bk. Picht 2012, 31-32, Taf. 15 Kat. No. 30. Echinuslu kase için karşılaştırma örneği olarak bk. Picht 2012, 36-38, Taf. 18 Kat. No. 66-67.

<sup>51</sup> Picht 2012, 121-123.

<sup>52</sup> Priene'de özellikle kentin batı kısmını ve evleri yoğun şekilde tahrip eden ve İÖ 140/130 yıllarına tarihlenen deprem ve yangın için bk. Wiegand – Schrader 1904, 329; Raeck 2003, 366-373. F. Rumscheid Priene kentinin önemli yapılarını tahrip eden bu deprem ve yangın felaketini sikkeler ve diğer belgelerle İÖ 140/130 yıllarına tarihlenmektedir bk. Rumscheid 2006, 41; Picht 2012, 8.

<sup>53</sup> Wiegand – Schrader 1904, 218.

Öncelikle bu üç başlığın gerçekten Gıda Pazarı'nın Kuzey Stoa'sı'na ait olup olmadıkları tartışılmalıdır. Th. Wiegand bunları yakında bulunduğu için Gıda Pazarı Kuzey Stoa'ya dahil etmektedir<sup>54</sup>. Priene kentinde yakın civarda başlıkların ait olabilecekleri yapılar olarak agoranın "Kutsal Stoa" olarak bilinen Kuzey Stoa'sı ve Batı Kapısı Caddesi'nin güneyindeki galeriler akla gelmektedir. Ancak Gıda Pazarı'nda bulunan başlıkların ölçüleri, agoranın Batı ve Kuzey Stoalarının Dor başlıklarının ölçülerinden belirgin farklılıklar gösterirler ve onlara göre daha küçük boyutludurlar<sup>55</sup>.

Ayrıca, Gıda Pazarı Kuzey Stoa'nın başlıkları Agora Stoaları'nın başlıklarından tipolojik olarak da farklıdır. F. Rumscheid'in Hellenistik dönem Anadolu Dor başlıkları için yaptığı tipolojiye göre, agoranın Kutsal Stoa olarak bilinen stoasının Dor başlıklarının abakusunda bitiş profili bulunmaktadır<sup>56</sup>. Gıda Pazarı kuzey galerinin başlıkları ise tipolojik olarak agora başlıklarından farklıdır. F. Rumscheid'in gösterdiği gibi, Hellenistik Dönem Dor başlıklarının tipolojik detayları da tarihlleme konusunda yardımcı olamamaktadır, çünkü aynı detaylar çok uzun süre kullanımda kalmıştır<sup>57</sup>.

Üç Dor başlığı ölçüleriyle birbirlerine benzerdirler ve aynı ve tek bir yapıya ait bir grup oluşturmaktadırlar<sup>58</sup>. Başlıklar tipolojik olarak da aynı özellikleri göstermektedirler: tamamen işlenmişlerdir ve bir Dor başlığında bulunan tüm unsurlara ve detaylara sahiptirler. Aşağıda bu başlıklar incelenecek ve karşılaştırma örnekleri yardımıyla tarihlenecektir. Ancak, şimdiye kadar antik mimari bezeme alanında yapılan çalışmaların gösterdiği gibi, Dor başlığı özellikle Erken Hellenistik Döneminden itibaren stilistik ve tipolojik olarak kesin bir tarihlleme kriteri vermemektedir<sup>59</sup>.

Priene Gıda Pazarı Kuzey Stoa'ya verdiğimiz her üç başlık, sütun parçası, echinus ve abakustan oluşmaktadır. Sütun boynundan (hypotrachelium)

<sup>54</sup> Wiegand – Schrader 1904, 218.

<sup>55</sup> Agora'nın Batı Stoa'sının Dor başlıklarının ölçüleri için bk. von Kienlin 2004a, 165, Tabelle zu Kat. Nr. 44-46; Agora'nın Kutsal Stoa'sının Dor başlıklarının ölçüleri için bk. von Kienlin 2004a, 198-199, Tabelle zu Kat. Nr. 199-205.

<sup>56</sup> Rumscheid 1994, 304. Rumscheid çalışmasında Priene Agora'sının Kuzey Stoa'sına ait Dor başlıklarını tipolojisi içinde 14. gruba dahil etmektedir.

<sup>57</sup> Rumscheid, 1994, 302.

<sup>58</sup> Bk. çalışmanın sonundaki katalog bölümü.

<sup>59</sup> Dor başlığını tarihllemedeki güçlüklerle ilgili olarak bk. Kähler 1964, 84; Martini 1984, 78; Rumscheid 1994, 302.

echinusa geçişte horizontal olarak üst üste uzanan üç anuli bulunmaktadır. Sütun parçasının yivleri düz çalışılmış olup, yivlerin birleşme yerlerini oluşturan setler bıçak ağzı gibi ince ve keskindir. Dor başlığında tarihlleme kriteri olarak alınabilecek tek unsur echinusun profil eğrisidir. Echinus eğrisi ortada çok hafif bir şişkinlik yaparak gergin ve düz bir profille en üst anulustan abakusun altına bağlanmıştır (fig. 23). Bu şekilde biçimlendirilmiş echinus profiline en yakın benzer örnek yine Priene'deki Agora'nın Kuzey Stoa dış (ön) cephe Dor sütunlarının başlıklarında bulunmaktadır (fig. 24)<sup>60</sup>. F. Rumscheid, Priene'deki agoranın "Kutsal Stoa" olarak bilinen Kuzey Stoa'sını baştabanındaki adak yazıtına dayanarak kesin olarak İÖ 155 - 125 yılları arasına tarihlemektedir<sup>61</sup>. Bu benzerliğe dayanarak Gıda Pazarı kuzey galeri Dor başlıkları da yaklaşık aynı döneme, İÖ 2. yüzyılın 3. çeyreğine tarihlenebilir.

Kuzey Galeri'nin en batı odası döşemesinin altından ele geçen seramiğin kronolojik değerlendirilmesi ile Dor başlıklarının tarihlmesi birlikte ele alınırsa, bu stoa İÖ 2. yüzyılın ikinci yarısına tarihlenebilir.

Tarihlleme ilgili bu bölümün sonunda agora ve Gıda Pazarı alanlarındaki teraslama faaliyetleri üzerinde durulacaktır.

Gıda Pazarı alanının hemen batı bitişiğindeki kayalık düzlüğün kuzey doğu köşesinde bugün yaklaşık 2 m yukarıda duran merdivenler göz önüne alındığında, Batı Kapısı caddesi muhtemelen günümüzdeki meydan seviyesine ulaşılan döneme kadar daha yüksek bir seviyeden geçiyordu (fig. 18)<sup>62</sup>. Söz konusu merdiven bu alanda daha erken bir yapılaşmanın varlığına işaret etmektedir. W. Koenigs ve A. von Kienlin'in ifade ettikleri gibi, kentin ortasında yer alan agora ve civarındaki kamu yapı ve alanlarının inşa edilebilmesi için önce arazinin tesviye edilerek inşaata hazır hale getirilmesi gerekiyordu. En önemli hususlardan birisi de agoraya ve Gıda Pazarına batıdan ulaşımı sağlayan Batı Kapısı Caddesinin açılmasıydı ve bu işlem esnasında yaklaşık 6 m yüksekliğe kadar kayaların kesilmesi veya koparılması gerekiyordu<sup>63</sup>. Ancak bu kayaların parçalanması ve

<sup>60</sup> Rumscheid 1994, Taf. 165.6; von Kienlin 2004a, Taf. 135-139. C. Vasdaris, Priene Agorasının Kuzey Stoası Dor başlıklarının echinusunu "A Grubu" içinde "Kapitelle mit fast geradlinigem bis leicht kurvigem Echinusprofil" başlığı altında değerlendirmektedir. Bk. Vasdaris 1987, 95 No. 52.

<sup>61</sup> Rumscheid 1994, 46.

<sup>62</sup> Bu konudaki bilgiler ve tartışma için A. Hennemeyer'a teşekkür ederim.

<sup>63</sup> Wiegand – Schrader 1904, 48; Koenigs 1993, 387; von Kienlin 2004a, 122-125; Picht 2012, 6.

hafriyat çalışmalarından sonra agora ve dolayısıyla da Gıda Pazarı'nın bugünkü meydan seviyesine ulaşılmıştır. Muhtemelen bu tesviye çalışmaları esnasında erken dönem yapılaşması da kaldırılmıştır. Bu verilerin ışığında sonuç olarak ifade edilebilir ki, Gıda Pazarı olarak adlandırılan alanın tümü Kuzey Stoa ile birlikte İÖ 2. yüzyılda inşa edilmiştir.

## 6. Priene'deki Büyük Agora ve Gıda Pazarı Alanının Fonksiyon Ayrımları

Bu bölümde önce Priene'deki Büyük Agora ele alınacaktır. Bu incelemenin amacı, hangi ticari faaliyetlerin Agora'dan ne zaman ve niçin Gıda Pazarı alanına ayrıldıklarını ortaya koymaktır. Priene'de 1998 yılından bu yana sürdürülen ve antik kentin yapılaşma evrelerini ortaya çıkarmayı amaçlayan kazı ve araştırmalar kapsamında A. von Kienlin tarafından agora alanı ve komşu yapılar detaylı bir şekilde araştırılmış ve doktora tezinde yayınlanmıştır<sup>64</sup>. Kienlin'in araştırmalarına göre, Agoranın yeri kentin planlanmasında ön görülmüştü ve ayrılmıştı. İnşasına ise muhtemelen İÖ 3. yüzyılın başında başlanmıştır<sup>65</sup>. Ancak kentteki bir çok dini ve kamu yapısında olduğu gibi, agora da tüm stoaları ve diğer yapı bölümleri ile ancak yaklaşık bir buçuk asır sonra İÖ 2. yüzyılın ikinci yarısında aşamalar halinde tamamlanmıştır<sup>66</sup>. Agora kentin hemen hemen ortasında orthogonal cadde sistemine bağlı olarak doğu-batı doğrultusundaki ana caddelerden birisi üzerinde inşa edilmiştir. Yaklaşık 83 m x 88 m boyutlarındaki alanın ortasında bir altar ve doğusunda ise bir tapınak bulunmaktadır.

Agoradaki en kapsamlı plan değişikliği ve yeni düzenleme İÖ 2. yüzyılda özellikle alanın kuzey bölümünde gerçekleştirilmiştir<sup>67</sup>. Bu dönemde kuzeydeki eski stoa yerine "Kutsal Stoa" olarak ta bilinen yeni galeri inşa edilmiştir. Bu galerinin odaları Priene kent devletinin yönetimi ile ilgili memuriyetlere ayrılmıştı, dolayısıyla resmi fonksiyonlara hizmet ediyordu<sup>68</sup>.

<sup>64</sup> von Kienlin 2004a, passim. A. von Kienlin'in çalışma sonuçlarının özetleri için ise bk. von Kienlin 1998/99, 241-259; Raeck 2003, 343-349; Raeck 2009, 308-310.

<sup>65</sup> von Kienlin 2004a, 118.

<sup>66</sup> von Kienlin 2004a, 118-125. Priene'de Athena Kutsal Alanı, Asklepios Kutsal Alanı, Kent Surları ve Agora gibi yapılarda uzun yıllar hatta asırlar süren yapı faaliyetleri için bk. Koenigs 1993, 382; Raeck 2010, 193-198. Bu yüzden kentte, özellikle de dini ve kamu alanlarında sürekli bir "İnşaat Şantiyesi" görünümü hakim olmuştur, bk. Raeck 2010, 193.

<sup>67</sup> von Kienlin 2004a, 124.

<sup>68</sup> Wiegand – Schrader 1904, 213-214; von Kienlin 2004b, 119.



Kutsal Stoa'nın doğusundaki bouleterion da hemen hemen aynı zamanda inşa edilmiştir (fig. 25)<sup>69</sup>. Yine İÖ 2. yüzyılda alanın kuzeyinden geçen Batı Kapısı Caddesi üzerindeki onurlandırma anıtları da yeniden düzenlenmiştir<sup>70</sup>. Üzerindeki bu onurlandırma anıtları ve hemen bitişiğindeki bouleterion ve prytaneion gibi yönetim yapıları ile Priene Agorası'nın özellikle kuzey bölümü “Devlet Agorası” özelliği göstermektedir<sup>71</sup>.

Yazıtlardan öğrendiğimize göre, Priene agorası kent içinde onurlandırmalar ve cenaze geçitleri gibi törenlerin yapıldığı yer olarak da ön plana çıkmaktadır<sup>72</sup>. Özellikle agoranın “Kutsal Stoa” olarak da bilinen Kuzey Stoası'nın batı ve doğu duvarlarında bulunan “Devlet Vesikası” türündeki yazıtlar İÖ 2. yüzyılda kentin önde gelen euergetlerinin cenaze törenlerinin agorada yapıldığını belgelemektedirler<sup>73</sup>. Agoranın törenlerde kullanıldığını araştıran ilk çalışmalardan birisi A. von Kienlin tarafından yapılmıştır. von Kienlin'e göre Agora meydanında yapılan siyasi ve dini gösteriler için onurlandırma anıtlarının bankları ve exedralar izleyiciye oturma imkanı sunuyordu<sup>74</sup>. R. Bielfeldt, Kienlin'in önerisini daha da genişleterek Agora'nın kuzeyindeki “Kutsal Stoa”nın güney cephesindeki merdivenleri ayakta duracak seyirciler için “theatron” olarak tanımlamış, agoranın kuzey tarafından geçen Batı Kapısı Caddesi'ni de kutlama ve cenaze alaylarının

<sup>69</sup> Koenigs 1993, 383. A. von Kienlin Priene Agorasının içinden geçen Batı Kapısı Caddesinin kuzeyinde kalan yönetim (bouleterion ve prytaneion) ve reprezentasyon (Kuzey Stoa veya Kutsal Stoa olarak bilinen galeri) yapılarını da agoraya ait olarak değerlendirmektedir. Bk. von Kienlin 2004a, 140.

<sup>70</sup> Priene Agorası'ndaki onurlandırma anıtları için bk. von Kienlin 1998/99, 248-251; von Kienlin 2004b, 114-120. Alandaki “Exedra” biçimli onurlandırma anıtları ise S. Freifrau von Thüngen tarafından araştırılmıştır (bk. Thüngen 1994, 114-117, 125-126, Taf. 56-57, 64-65, Beil. 34.2, 35, 36). Agoranın kuzeybatı köşesindeki bronz onurlandırma heykellerinin kaideleri için bk. Raack 1995, 231-240. Atlı heykellerin kaideleri için bk. Siedentopf 1968, 64.

<sup>71</sup> von Kienlin 2004a, 125, 150, 153. “Devlet Agorası” veya “İonik Agora” kavramları için bk. Wycherley 1942, 21-32; Hoepfner 2006, 21; von Kienlin 2004a, 133-139. İÖ 5. yüzyılda Pers savaşlarından sonra agoraların kentlerde siyasi yönetim merkezi olma özelliği kazanmaları ile ilgili olarak bk. Kenzler 1999, 290-303.

<sup>72</sup> von Kienlin 2004a, 141. A. von Kienlin Priene Agorasının kuzey kısmından geçen Batı Kapısı Caddesinin ulaşım ve taşımacılık fonksiyonuna ilaveten “Tören Yolu” olarak da hizmet ettiği görüşündedir. Caddenin bu fonksiyonunu belirleyen en önemli özellik olarak da caddenin doğu bitişiğinde yer alan “Agora Kemerini” göstermektedir.

<sup>73</sup> Blümel – Merkelbach 2014, 194-203 No. 69, 114. satır; 208-215 No. 71, 75. satır; 132-153 No. 64, 345-346. satır. Devlet Vesikası türündeki bu yazıtların Kutsal Stoa'nın duvarlarındaki düzenlemeleri için bk. Blümel - Merkelbach 2014, Taf. 182-183. Agora'nın kuzey tarafında İÖ 2. yüzyıl ortalarında muhtemelen bir depremle tahrip olan eski stoanın yerine İÖ 150-130 yıllarında Kutsal Stoa inşa edilmiştir. Bk. von Kienlin 2004a, 121; Blümel - Merkelbach 2014, 127.

<sup>74</sup> von Kienlin 2004b, 118.

geçit yeri olarak göstermiştir<sup>75</sup>. Tüm bunlara ilaveten Priene Agorası, meydanın ortasındaki Altar'ın ve yazıtların belgelediğine göre değişik kültürlerin de bulunduğu bir alandı<sup>76</sup>. Agora'daki kültlere örnek olarak Hermes ve Herakles gösterilebilir. Böylece Priene'deki agora, bir yandan bünyesinde barındırdığı onurlandırma anıtlarıyla kentin en önemli reprezentasyon ve propaganda merkezi haline gelmişti. Kentin üst sınıfına ve tanrılara hizmet eden bu fonksiyonları ve donanımsal özellikleriyle de agorada ticaret yapmak veya pazar kurmak mümkün olamazdı<sup>77</sup>. Zaten agoranın özellikle kuzey bölümünde bu tür faaliyetler için yer de kalmamıştı<sup>78</sup>.

Gıda Pazarı alanının İÖ 2. yüzyıla tarihlenmesi ile agoranın aynı dönemdeki yeni düzenlemesi birlikte değerlendirildiğinde şu sonuçlara ulaşılmaktadır:

1. Agoranın kuzey bölümü ve galerilerde seramik (kap kacak), tekstil, ayakkabı, parfüm satışı, bankacılık, para değişimi gibi kirlilik oluşturmayan ticari faaliyetler gerçekleştiriliyordu<sup>79</sup>.
2. İÖ 2. yüzyılda Pazar Önü alanının inşası ile et, balık, sebze-meyve gibi çabuk bozulabilir ve kirlilik oluşturan malzemelerin satışı ise agoranın batı bitişiğindeki Gıda Pazarı'na nakledilmiştir.

Sonuç olarak, agoranın İÖ 2. yüzyılda kazandığı kentin üst sınıfını temsil etme ve siyasi karakterleri burada kirlilik oluşturan malların satışına uygun değildi. Bu nedenle de bu tür malzemelerin satışı ve ticareti agoranın batı bitişiğinde yeni oluşturulan Gıda Pazarı alanına nakledilmiştir<sup>80</sup>. Priene'de İÖ 2. yüzyılda ortaya çıkan bu duruma benzer bir örnek

<sup>75</sup> Bielfeldt 2010, 135.

<sup>76</sup> von Kienlin 2004a, 119-123.

<sup>77</sup> Gıda pazarlarının (ticari agoraların) devlet agoralarından ayrılarak, devlet agoralarının kent içinde reprezentasyon merkezi haline gelmeleri konusunda bk. Wymer 1916, 17. H. von Hesberg de İÖ 2. ve 1. yüzyılda önemli kentlerde agora meydanlarındaki onurlandırma anıtlarının yoğunluğundan dolayı bu alanlarda alışılmış ticari faaliyetlerin gerçekleştirilmesinin güç olduğunu ifade eder ve buna ilk örnek olarak da Priene Agorasını gösterir, bk. von Hesberg 1990, 234.

<sup>78</sup> A. von Kienlin'e göre, kentlerde devlet işleri ile ticari işlerin ayrılması Hellenistik Dönem'de giderek artmıştır ve bu da agora ve ticari alanların şeklinin belirlenmesinde etken unsurlardan birisi olmuştur, bk. von Kienlin 2004a, 143.

<sup>79</sup> Antik Grek dünyasında agoralarda satılan ticari mallar ve para değişimi ile ilgili olarak bk. de Souza 1998, 114-115;

<sup>80</sup> B. Sielhorst'a göre ise, İÖ 2. yüzyılın ortasından itibaren agoranın kuzey yarısı onurlandırma anıtlarından dolayı kentin üst sosyal kesimi için reprezentasyon alanı, güney yarısı ise dini faaliyet alanı olarak hizmet görmeye başlamıştır. Sielhort tüm siyasi ve ticari faaliyetlerin agoranın dışına alındığını ifade etmektedir, bk. Sielhorst 2015, 114-115.

Ephesos'da gözlemlenmektedir. Ephesos'daki Yukarı Agora'da Augustus Dönemindeki yeni düzenleme ile bir fonksiyon ayırımına gidilmiştir. Bu dönemde siyasi ve ticari işlevlerin bazilikanın arkasına kaydırılarak agora meydanı İmparator Kültü'ne rezerve edilmiştir<sup>81</sup>. Bazilikanın cephesinin arkasına alınan ticari faaliyetler kirlilik oluşturmayan malların satışı türündendir<sup>82</sup>. Ephesos'da gıda maddelerinin satışı ise Tetragonos Agora olarak da bilinen Aşağı Agora'da gerçekleştiriliyordu. Bu özellikleri ile Ephesos'daki Yukarı Agora, Priene'de Agora'da kalan ticari faaliyetler için benzer bir örnek ortaya koymaktadır.

Antik Çağ düşünürlerinden Aristoteles “Politika” adlı kitabında (Aristot. pol. VII 12 v.d. 1331 b 1) kentlerde Devlet Agorası ile Ticaret Agorasının birbirinden ayrılmasını önermektedir<sup>83</sup>. Bu nedenle antik Grek kentlerinde bu iki agoranın ayrılmasına gidilmiştir<sup>84</sup>. Priene antik kenti bu konuda en güzel örneklerden birini sunmaktadır, çünkü burada hem Devlet Agorası ve hem de Ticaret Agorası oldukça iyi durumda korunmuşlardır (fig. 1). Ayrıca Priene'deki alanlar Aristoteles'in teorisini araştırmak için uygun ve iyi şartlar sunmaktadırlar. Hatta Priene'de “Devlet Agorası” ile “Ticari Agora”nın bitişik olması özelliği “Devlet Agorası ile Ticari Agora'nın Kombinasyonuna” da güzel bir örnek sunmaktadır<sup>85</sup>.

## 7. Tipoloji

Yukarıda tanımlanan Priene'deki Devlet Agorası ve Ticari Agora kombinasyonuna benzer örneklerden birisi Kuzeybatı Yunanistan'daki Kassope kentinde bulunmaktadır (fig. 26)<sup>86</sup>. Kassope'de, İÖ 4. yüzyılın ortasında doğu-batı doğrultusundaki ana caddenin güneyinde 70 x 60 m boyutlarında bir “Devlet Agorası” inşa edilmiştir<sup>87</sup>. Agoranın kuzey ve batı

<sup>81</sup> Sielhorst 2015, 119.

<sup>82</sup> von Hesberg 2002, 151.

<sup>83</sup> Platon ve Aristoteles'in “üzerinde tapınaklar ve kamu yapılarının bulunduğu kent merkezindeki siyasi agoranın ticari agoradan ayrılması” önerisi F. Kolb ve B. Emme tarafından örneklerle incelenmiştir: Bk. Kolb 1996, 270-273; Emme 2013a, 178-179.

<sup>84</sup> Sielhorst 2015, 33-34.

<sup>85</sup> R. E. Wycherley de bu konuyu ele alarak, Priene'de “Politik (Siyasi) Agora” ile “Ticari Agora”nın yan yana faaliyet gösterdiklerini ifade etmektedir (bk. Wycherley 1942, 25 dn. 20). Devlet Agorası ile Ticari Agora'nın Kombinasyonu konusundaki diğer örnekler için bk. Hoepfner – Schwandner 1994, 337 dn. 224.

<sup>86</sup> Kassope kentinin tarihçesi ve araştırma tarihi için bk. Hoepfner – Schwandner 1994, 114-117.

<sup>87</sup> Hoepfner – Schwandner 1994, 124-126, Abb. 96.

stoalarının önu tek sıra halinde deęişik formlarda kentın önemli şahsiyetleri için onurlandırma anıtları dikilmiştir. Agora alanının doęu tarafında “Epirotis Birlięi”nin yönetim merkezi olan bouleuterion, batı tarafında ise prytaneion bulunmaktadır<sup>88</sup>. Bünyesindeki onurlandırma anıtları ve kentın siyasi yönetimiyle ilgili yapıları ile Kassope Agorası da bir “Devlet Aorası”dır. Agora’nın kuzeyinde ise peristyl avlulu bir yapı bulunmaktadır<sup>89</sup>. Söz konusu yapı ilk hafiri S. Dakaris’in yayınlarında Prytaneion veya Katagogeion şeklinde tanıtılmıştır<sup>90</sup>. İkinci evresi İÖ 3. yüzyılın son çeyreğine tarihlenen bu yapı, W. Hoepfner ve B. Emme tarafından ise arkeolojik buluntularına ve mimari özelliklerine göre “Pazar Yapısı” olarak yorumlanmıştır<sup>91</sup>. Bu pazar yapısının inşası ile Kassope kentinde de ticari faaliyetler Agora’dan ayrılmış ve böylece Priene’de olduęu gibi bir “Devlet Agorası ve Ticaret Agorası Kombinasyonu” ortaya konmuştur.

Priene’ye coęrafi olarak yakın bir örnek göstermek gerekirse, Ephesos kentine bakılabilir. Augustus döneminde Asia Eyaleti’nin başkenti haline gelen Ephesos’ta bu dönemde yoğun bir inşaa faaliyeti başlamıştır. Bunlardan bir grubunu da aynı dönemde inşaa edilmiş iki agora oluşturmaktadır. Kuretler caddesi üzerinde bazı kaynaklarda “Yukarı Agora” olarak adlandırılan yapı kompleksi inşaa edilirken, liman yakınında ise yazıtlara göre “Tetragonos Agora” olarak bilinen alan oluşturulmuştur (fig. 27)<sup>92</sup>. Bu alanlardan Yukarı Agora üzerindeki ve kenarındaki tapınak gibi dini bazilika, bouleuterion ve prytaneion gibi yönetimle ilgili yapıları ile “Devlet Agorası” veya “Siyasi Agora” fonksiyonunu icra etmiştir<sup>93</sup>. Ephesos’taki Devlet Agorası ve kenarındaki yönetimle ilgili yapılar Hellenistik Dönem’den Marcus Aurelius dönemine kadar tarihlenmektedirler<sup>94</sup>. Tetragonos Agora ise limana yakın konumu ile ticari agora olarak hizmet etmiştir. Ephesos’taki bu ticari agora alanı farklı yapı evrelerinden

<sup>88</sup> Hoepfner – Schwandner 1994, Abb. 100; Hoepfner 2006, 23.

<sup>89</sup> Emme 2013a, 162-165, Taf. 49.

<sup>90</sup> Dakaris 1955, 182; Dakaris 1971, 121 Fig. 50.

<sup>91</sup> Hoepfner – Schwandner 1994, 127-132; Emme 2013a, 164-165. Kassope’deki Pazar yapısının tarihlenmesi için bk. Hoepfner – Schwandner 1994, 130; Emme 2013a, 164.

<sup>92</sup> Hoepfner 2006, 21. Tetragonos Agorası için bk. Alzinger 1974, 48-49. Agoranın yapı evreleri için bk. Scherrer – Trinkl 2006, 13-57. Ephesos’taki bu Agora’nın yazıtlara göre “Tetragonos Agora” olarak adlandırılması ile ilgili olarak bk. Scherrer – Trinkl 2006, 11. Yukarı Agora veya Devlet Agorası için bk. Alzinger 1974, 49-51; Alzinger 1972-75, 230-299.

<sup>93</sup> Ephesos’taki yukarı agora hafileri tarafından “Staatsmarkt” (Devlet Agorası) olarak adlandırılmıştır, bk. Alzinger 1974, 49; Hoepfner 2006, 21.

<sup>94</sup> Alzinger 1974, 50; von Kienlin 2004a, 139.

oluşmaktadır bugün görülen alanın altında daha küçük boyutlarda olan Hellenistik Dönem alanı yer almaktadır ve yeni kazı sonuçlarına göre İÖ 300 yılı civarına tarihlenmektedir<sup>95</sup>. Son araştırmalara göre P. Scherrer Tetragonos Agora'da üç dönem ayırmaktadır: 1. Hellenistik Dönem<sup>96</sup>; 2. Erken Roma İmparatorluk Dönemi<sup>97</sup>; 3. Orta Roma İmparatorluk Dönemi<sup>98</sup>. Yukarı Agora veya Devlet Agorası olarak adlandırılan alanda bizzat kazı ve araştırmalar yürütmüş olan W. Alzinger de Ephesos'un ticari hayatının daha ziyade liman düzlüğü alanındaki "Tetragonos Agora"da cereyan ettiği görüşündedir<sup>99</sup>. Ephesos'taki durum yukarıda anılan Priene ve Kassope'deki örneklerden biraz farklıdır, çünkü Ephesos'ta Devlet Agorası ve Ticari Agora yan yana değil bir ana caddenin iki ucunda yer almaktadırlar ve bu durumda burada bir "Devlet Agorası ve Ticaret Agorası Kombinasyonundan" bahsedilemez. W. Hoepfner'e göre Ephesos'taki iki agora birbiri ile Kuretler Caddesi vasıtasıyla bağlantılıydı ve bu cadde üzerinde ise onurlandırma heykelleri dikilmiştir<sup>100</sup>. Ancak yine de her halükarda Ephesos'ta da Priene'de olduğu gibi Devlet Agorası ve Ticaret Agorası ayırımına gidilmiştir<sup>101</sup>.

Coğrafi olarak Priene'ye yakın diğer bir örnek ise Miletos'da bulunmaktadır. Miletos'da "Pazar Yapısı" olarak adlandırılan peristyl avlulu bir alan Aslanlı Limanda bulunmaktadır (fig. 28). A. von Gerkan tarafından 1900-1905 yıllarındaki Kuzey Agora çalışmaları esnasında söz konusu alanın sadece doğu yarısı açılmış ve planı çıkartılmıştır<sup>102</sup>. Yapı A. von

<sup>95</sup> W. Wilberg, Hellenistik dönem agorasının Lysimachos döneminden olma ihtimali üzerinde durmaktadır, bk. Wilberg 1923, 89.

<sup>96</sup> Scherrer – Trinkl 2006, 15-19.

<sup>97</sup> Scherrer – Trinkl 2006, 20-34.

<sup>98</sup> Scherrer – Trinkl 2006, 34-42.

<sup>99</sup> Alzinger 1974, 32. W. Hoepfner de Alzinger'in bu konudaki görüşünü destekleyerek, Tetragonos Agorasını Ephesos'un ticari agorası olarak göstermektedir, bk. Hoepfner 2006, 21; Hoepfner 2011, 119-120.

<sup>100</sup> Hoepfner 2011, 119.

<sup>101</sup> A. von Kienlin Ephesos'taki iki Agora için tercih edilen mimari formlar için şu ifadeyi kullanmaktadır: "sadece ticari işlerin görüldüğü alan için basit kapalı Peristyl form seçilirken, yönetim ve kült yapılarını bünyesinde bulunduran devlet agorası içi daha karmaşık bir strüktür tercih edilmiştir", bk. von Kienlin 2004a, 146.

A. von Kienlin de Ephesos'ta ne zaman gerçekleştiği kesin olarak bilinmese de, Devlet işlerinin yürütüldüğü alanla ticari fonksiyona sahip agoranın kesin olarak biri birlerinden ayrıldıkları görüşündedir, bk. von Kienlin 2004a, 148.

<sup>102</sup> A. von Gerkan tarafından 1900-1905 yıllarında Miletos'daki Kuzey Agora alanında yürütülen çalışmaların sonuçları 1922 yılında yayınlamıştır, bk. von Gerkan 1922, 21-23, Taf. 12.

Gerkan tarafından İÖ 4. yüzyılın sonuna tarihlenmektedir<sup>103</sup>. Miletos'daki peristyl avlulu Pazar Yapısı'nın rekonstrüksiyon planı ise B. Emme tarafından 2013 yılında yayınlanmıştır<sup>104</sup>. Miletos'daki bu alan A. von Gerkan ve B. Emme tarafından Limandaki konumu ve yapısal özelliklerinden dolayı deniz ticaretiyle de bağlantılı bir "Pazar Yapısı" olarak yorumlanmaktadır<sup>105</sup>. Ancak Miletos'da Devlet Agorası'nın nerede olduğu kesin olarak bilinmemekte ve bu konuyla ilgili tartışmalar devam etmektedir. Son yıllarda A. Herda ve B. Emme tarafından Miletos'daki Devlet Agorası'nın Bouleuterion'un doğusundaki alanda olma ihtimali üzerinde durulmaktadır<sup>106</sup>. Söz konusu bu alanın kuzeyinde Molpon Prytaneionu ve batısında bouleuterion gibi yönetim yapılarıyla Devlet Agorası olma ihtimali yüksektir, ancak arkeolojik belge veya yazıt olmadan kesin bir ifadeye bulunmak güçtür<sup>107</sup>. Her halükarda Miletos'da da Priene örneğinde olduğu gibi Ticaret ve Devlet Agorası ayırımına gidilmiştir.

Yukarıdaki tipoloji, antik Grek Pazar yapı ve alanlarının üç gruba ayrılabilirliğini göstermektedir: 1. Grubu Kassope örneğinde olduğu gibi peristyl avlulu yapılar oluşturmaktadır<sup>108</sup>; 2. Gruba Milet Kuzey Agora ve Ephesos Tetragonos Agora gibi peristyl avlulu alanlar verilebilir; 3. Grup altında ise değişik yapıların ihtiyaç ve arazi yapısına göre kombine edildiği kompleksler değerlendirilebilir. Bu türün örnekleri ise Priene ve Latmos Kıyısındaki Herakleia'da temsil edilmektedir<sup>109</sup>.

Priene'deki "Gıda Pazarı" olarak adlandırdığımız alan yukarıdaki üçüncü gruba dahil edilebilir. Çünkü Priene'deki alan değişik yapı bölümlerinin

<sup>103</sup> von Gerkan 1922, 91. Yapının tarihlenmesi ile ilgili problem ve tartışmalar için bk. Emme 2013a, 161 dn. 24.

<sup>104</sup> Emme 2013a, 159-162, 453 Taf. 65.

<sup>105</sup> von Gerkan 1922, 91; Emme 2013a, 162.

<sup>106</sup> Herda 2005, 272-278; Emme 2013a, 453 Taf. 65; Emme 2013b, 51-73.

<sup>107</sup> A. von Kienlin Priene Agora'sını incelediği çalışmasında Miletos'daki peristyl Pazar alanlarını Priene Agorası için karşılaştırma örneği olarak ele almıştır. von Kienlin bu kapsamda "Nordmarkt" olarak bilinen Kuzey Agorası'nın "Devlet Agorası" ve "Südmarkt" olarak bilinen Güney Agorası'nın "Ticari Agora" olarak hizmet ettiğini ifade etmektedir bk. von Kienlin 2004a, 131-135. Ancak yeni araştırmalar Kuzey Agora'nın bir kutsal alan olduğunu göstermiştir bk. Emme 2013b, 53-59. Bu kutsal alanın batısındaki küçük peristylli alanın ise limandaki konumu ve mimari özellikleriyle bir pazar alanı (ticari agora) olduğu genel olarak kabul görmüştür bk. Emme 2013b, 66.

<sup>108</sup> W. Hoepfner ve E.-L. Schwandner, Kassope'deki pazar yapısını köşelerindeki diagonal duvarlarından dolayı Roma İmparatorluk Dönemi macellum yapılarının öncüsü olarak görmektedirler bk. Hoepfner – Schwandner 1994, 330.

<sup>109</sup> Wulzinger 1941, Taf. 26. Peschlow-Bindokat 2005, 119-121.

kendi içinde bir sistemle kombine edildiği bir kompleks özelliği göstermektedir. Pazar alanının bu şekildeki biçimlendirilmesinde arazi yapısı ve kullanımla ilgili pratik nedenler göz önüne alınmış olabilir<sup>110</sup>. Bu değerlendirmeler Grek pazar yapı ve alanlarının belli standart bir forma sahip olmadıkları sonucunu da ortaya koymaktadır<sup>111</sup>

Tipoloji ile ilgili bu bölümün sonunda ise değişik kentlerdeki Devlet ve Ticari Agoraların büyüklüklerinin karşılaştırıldığı bir tablo incelenecektir.

### Agoraların ve Pazar Alanlarının Büyüklük Karşılaştırması ve Birbirlerine Oranları

Kent	Kentin sur içi alan büyüklüğü	Devlet agorasının büyüklüğü ve tarihi	Kentteki pazar alanı ve <i>tabernaeların</i> sayısı	Pazar yapısı veya alanının büyüklüğü ve tarihi	Pazar alanının agoraya oranı
Priene	27,3 ha	4.195 m <sup>2</sup> (İÖ 3.-2. yüzyıl) <sup>112</sup>	-1-	1.305 m <sup>2</sup> (İÖ 2. yüzyıl) <sup>113</sup>	%31
Kassope	38,7 ha	4.200 m <sup>2</sup> (İÖ 4. yüzyıl ortası) <sup>114</sup>	-1-	978 m <sup>2</sup> (İÖ 3. yüzyılın son çeyreği.) <sup>115</sup>	%23
Miletos	90 ha	3.000 m <sup>2</sup> (Hellenistik Dönem ?) <sup>116</sup>	-2- pazar alanı ve toplam 162 <i>tabernae</i>	Aslanlı limandaki pazar yapısı: 2.750 m <sup>2</sup> (İÖ 4. yüzyıl sonu) Güney pazarı: 28.880 m <sup>2</sup> (İÖ 299-290) Toplam 31.630 m <sup>2</sup> <sup>117</sup>	yaklaşık %1000

<sup>110</sup> A. von Kienlin'e göre, özellikle peristyl avlulu meydan düzenlemesinde İÖ 4. yüzyıldan itibaren her hangi bir standart form yoktur. von Kienlin, alanın ve yapıların planlanmasına etki eden en önemli unsur olarak pratik kullanımı göstermektedir bk. von Kienlin 2004a, 140. H. Lauter Hellenistik Dönem'de farklı bölgelerde özel pazar alanları için özel yapı tiplerinin ortaya çıktığını ortaya koyar ve örnek olarak Ephesos, Priene, Alinda ve Aigai'yı verir, bk. Lauter 1986, 96.

<sup>111</sup> Trümper 2008, 94.

<sup>112</sup> von Kienlin 2004a, 122.

<sup>113</sup> Priene'deki pazar alanı için bu çalışmanın yazarı ve ekibinin ölçüm ve çizimleri esas alınmıştır.

<sup>114</sup> Sielhorst 2015, 233-236.

<sup>115</sup> Emme 2013a, 163-167.

<sup>116</sup> Emme 2013a, 453 Taf. 65.

<sup>117</sup> Emme 2013b, 71 Abb. 12; Sielhorst 2015, 254-260.

Ephesos	224 ha	Yukarı Agora (Devlet Agorası) 9.280 m <sup>2</sup> (İÖ 2. yüzyıl - Agustus Dönemi) <sup>118</sup>	-1-	Aşağı Agora (Tetragonos Agora): 22.165 m <sup>2</sup> (ilk yapı evresi Hellenistik Dönem) <sup>119</sup>	%41
Dura Europos <sup>120</sup>		15.750 m <sup>2</sup> (İÖ 2. yüzyıl) <sup>121</sup>	-1-	11.060 m <sup>2</sup> (İÖ 2. yüzyıl)	%70

Yukarıdaki karşılaştırma tablosu, Priene ve Kassope gibi küçük kentlerde agora ve ticari alanların ölçülerinde birbirine çok yakın benzerlikler ortaya koymaktadır: Her iki kentin hem Devlet ve hem de Ticaret Agorası yaklaşık aynı büyüklükteydi. Bu yapıların büyüklük oranları da hemen hemen aynıdır ve bunlarda Devlet Agorası Ticari Agora'dan daha büyüktür. Buna karşın Pergamon, Ephesos ve Miletos gibi büyük kentlerde ise Pazar alanları Devlet Agorasından daha büyüktürler.

## 8. Değerlendirme ve Sonuç

Priene antik kentinde hafırları tarafından Pazar Önü (Vormarkt) olarak adlandırılan alanın genelini ve mekanlarının işlevsel açıdan incelenmesi söz konusu alanın bir "Gıda Pazarı" olduğunu açık bir şekilde göstermektedir. Bu tespitte rol oynayan en önemli unsurlar olarak alanın içerisinde bulunan mermer satış masaları, güney kısımda yer alan *tabernae* şeklindeki mekanlar, alanda atık su kanallarının mevcudiyeti ve alanın kapatılabilir mekana sahip olması sayılabilir.

Kuzey Galerinin zemin döşemesinin altında ele geçen seramiklerin ve Dor başlıklarının stilistik olarak değerlendirilmesi, alanın inşaat için hazırlanmasındaki tesviye çalışmaları ile beraber ele alındığında Gıda Pazarı kompleksinin tamamının İÖ 2. yüzyılda inşa edildiği sonucuna ulaşılmıştır.

Gıda Pazarı alanının bu tarihlenmesi büyük agoranın (Devlet Agorası) İÖ 2. yüzyıldaki yeniden düzenlemesi ile birlikte ele alındığı zaman, çabuk bozulabilir ve kirlilik oluşturan malların satışının bu dönemde agoradan

<sup>118</sup> Sielhorst 2015, 224-227.

<sup>119</sup> Wilberg 1923, 5 Fig. 4.

<sup>120</sup> Hoepfner – Schwandner 1994, 269.

<sup>121</sup> Hoepfner – Schwandner 1994, 266 Abb. 248.



Gıda Pazarı alanına ayrıldığı düşünülmelidir. Kentlerde yapıların işlevlerinin daha net bir şekilde tanımlanması ve ayrışması genel olarak Hellenistik Dönem'in özelliklerinden birisidir.

Antik kentlerde pazar yapı ve alanlarının sayısı ve boyutu kentlerin büyüklükleri ile bağlantılı olduğu sonucuna ise Agoraların ve Pazar Alanlarının Büyüklük Karşılaştırması başlıklı tablo değerlendirmesiyle ulaşılmıştır. Tipoloji bölümünün diğer önemli bir sonucu ise Grek pazar yapılarının standart bir biçime sahip olmamalarıdır.

## DETAYLI YAPI TANIMLAMASI VE KATALOG

Ön Bilgi: Çalışmanın metin akışını bozmamak için Gıda Pazarı Alanını oluşturan bölümlerinin yapı tanımlaması ve Dor başlıklarının katalog bilgileri burada ayrı bir bölüm halinde ele alınacaktır.

Alanı oluşturan birimlerin tanımlamasının sistematik olabilmesi için bölümler güneyden kuzeye doğru tanımlanacaktır. Doğu-batı doğrultusunda sıralı mekanlar olduğu zaman ise doğudan batıya doğru bir sıra izlenecektir (fig. 3).

### 1. Alanın Güneyindeki Doğu-Batı Doğrultulu Duvarlar

**1.1. Duvar No. 1:** (Planda D1) Gıda Pazarı alanının en güneyindeki duvardır. Bu duvar aynı zamanda Gıda Pazarı'nın güneyindeki evlerin kuzey duvarını oluşturmaktadır. Ev planlarında da görülebileceği gibi, bu duvara kuzey-güney yönündeki ev duvarları birleşmektedir (fig. 3). Doğu-batı doğrultusundaki 1 numaralı duvara kuzey-güney yönünde bitişen duvarlar 1 numaralı duvarın içine girerek organik olarak birleşmektedirler. Böyle 1 numaralı duvarla kuzey-güney yönlü konut duvarlarının hem zaman olduklarını söyleyebiliriz.

Duvar Tekniği: Duvar çok değişik biçimlerdeki ve boyutlardaki taşlardan kuru duvar tekniğinde örülmüştür. Çok az bir kısımda ana kaya da kullanılmıştır. Duvar kesitinde iki sıra örgülüdür ve yer yer büyük taşlar atkı (bağlama) taşı olarak kullanılmıştır. Duvarın kalınlığı yaklaşık 65 cm ile 70 cm arasında değişmektedir.

**1.2. Duvar No. 2:** (Planda D2) Alanın güneyden ikinci duvarıdır. Bu duvarın aşağıda çıkıntı yapan bir duvar temeli vardır. Bu temel özellikle duvarın kuzey tarafında yaklaşık 15 cm çıkıntı yapar, temel kısmının yüksekliği ise yaklaşık 45 cm'dir. Onun altında zemin döşeme plakaları yer alır (fig. 4).

Bu duvar 1 numaralı duvara göre biraz daha biri birine benzer formu ve eşit büyüklükteki taşlardan örülmüştür. Bazı kısımlarda çok nadir olarak devşirme malzeme, örneğin bir sütun tamburu kullanılmıştır. Duvar üst kalınlığı yaklaşık 60 cm, temel ile birlikte 80-85 cm'dir.

**1.3. Duvar No. 3:** (Planda D3) Güneydeki altı odayı ortadan ikiye bölen kuzey-güney doğrultulu merdivenin doğu hizasından başlayan bu duvarın uzunluğu

yaklaşık 9,20 m'dir. Genişliği ise 40 cm ila 50 cm arasında değişmektedir. Blokların yüksekliği 25 cm ila 37 cm arasındadır (fig. 5).

Bu duvar yaklaşık biri birine eşit büyüklükteki taşlardan örülmüştür. Üst yüzlerde herhangi bir kenet izi yoktur. Yani kenet v. s. gibi bağlayıcı malzeme kullanılmaksızın kuru duvar tekniğinde örülmüştür.

## 2. Güneydeki Merdiven ve Odalar

Alanın güneyinde yer alan altı odadan iki tanesinin içi 2014 yılı kampanyasındaki çalışmalar esnasında taş ve topraktan arındırılarak temizlenmiştir. Ayrıca yine bu güney bölümde biri doğuda diğeri de odaların ortasında olmak üzere iki merdiven yer almaktadır. Aşağıda örnek olarak temizlenen bu iki oda ve merdivenler tanımlanacak.

**2.1. Merdiven 1:** (Planda M1) Bu merdiven Gıda Pazarı'nın güneyindeki oda dizisi ile agoranın batı stoasının batı duvarı arasındadır. Merdivenden yedi basamak korunmuştur. Merdivenin basamaklarının bazıları yerlerinden oynamış, kaymış ve deforme olmuş durumdadır.

Merdiven genişliği (en geniş yerde) yaklaşık 2 m'dir.

Basamak derinliği (yukarıdan aşağıda): 35 cm; 47 cm; 40 cm; 40 cm; 43 cm ve 50 cm.

Basamak yüksekliği (aşağıdan yukarıya): 8 cm; 18 cm; 11 cm; 22 cm; 21 cm; 16 cm; 23 cm.

**2.2. Oda No. 1:** (Planda O1) Bu oda güneydeki oda dizisinin en doğusundadır. Odanın doğu tarafından agoranın Batı Stoasının hemen batı dış duvarına bitişik olan ve yukarıda "Merdiven 1" olarak tanımlanan merdiven inmektedir. Bu merdivenin batı yanak duvarı ile odanın doğu duvarı birbirine bitişiktir. Odanın batısında da iki duvar vardır. Biri batıdaki yan odayla bölme duvarı ve diğeri ise onun doğusunda yüksekliği doğudaki merdiven yanak duvarıyla aynı olan duvardır.

Odanın içten içe ölçüleri doğu-batı yönünde 4 m, kuzey-güney yönünde ise 2,60 m'dir.

Bu odanın girişinin tam olarak nereden olduğu bilinmemektedir. Giriş, ya güney kenarın doğusunda ya da doğudaki merdivenin alt bitişinde olabilir.

Kuzey Duvarı: Çift sıra örgülüdür. İrili ufaklı değişik şekillerdeki taşlardan örülmüş olup arası yer yer küçük taş ve toprakla doludur. Taşlar duvara yer yer dikine derinlemesine yerleştirilerek iki sıra arasında atkı bağlama taşı oluşturulmuştur. Duvar kalınlığı yaklaşık 90 cm'dir.

Batı duvarlarından alt duvar çok değişik boyutlarda taşlardan örülmüş gayri muntazam bir duvardır.

Üst duvar ise nispeten daha muntazam taşlardan örülmüştür ve düzgün bir örgü tekniği gösterir. Bu duvar aynı zamanda batı bitişik odayla bölme duvarı vazifesi görür.

Odanın doğu ve batı duvarlarının kalınlıkları ise 60 cm ila 70 cm arasında değişmektedir.

**2.3. Merdiven 2:** (Planda M2) Bu merdiven alanın güneyindeki oda sırasının ortasından geçmektedir. Beş basamağı korunmuştur. Özellikle alttan (güneyden) birinci basamakla ikinci basamak arasında yaklaşık 90 cm toprak boşluk vardır. Bu merdivende yoğun bir kayma ve eksik kısımlar mevcuttur. Özellikle de güneydeki en alt basamaktaki durumu anlamak oldukça güçtür. Bu basamağın batı kısmını oluşturan bloğun üst yüzeyinde yaklaşık 5 cm genişliğinde bir kanal vardır. Bloğun doğusunda ise iki ufak blok yer alır ve bunlarında doğusunda yine ilk blok gibi üstü kanallı bir blok daha bulunmaktadır. Bu kanallar bu bloğun üstüne sürgülü bir kapı bağlanma olasılığını gündeme getirmektedir. Ancak en alt basamağı oluşturan bloklar ya burada devşirme malzeme olarak kullanılmışlardır ya da daha sonraki bir dönemde burada oluşan kaymalar bozulma yapmıştır (fig. 3. 29).

Merdiven Genişliği (en iyi korunan yerde): yaklaşık 1,85 m.

Basamak Derinliği: 30 cm.

Basamak Yüksekliği (aşağıdan yukarıya): 24 cm, 21 cm, 16 cm, 24 cm.

**2.4. Oda No. 2:** (Planda O2) Alanın güneyindeki odalar dizisini ortadan ikiye bölen merdivenin batısında kalan odalardan ortadadır. Odanın girişi güney duvarın doğu tarafındaki açıklıktandır.

Odanın içten içe ölçüleri doğu-batı yönünde 3,60 m, kuzey-güney yönünde ise 2,60 m dir.

### **Duvar Tanımlamaları:**

**Kuzey Duvarı:** Bu duvarın büyük bir kısmı ana kayadan işlenmiş olup aynı kayanın alt kısmı odanın kuzey yarısının zeminini oluşturmaktadır (fig. 6). Kuzey duvara zemin oluşturmak için kayanın kuzey tarafı basamak halinde 38 cm genişliğinde duvar yatağı olarak işlenmiştir. Bunun üzerine boyutları ve şekilleri aşağı yukarı benzer olan taşlardan kuru duvar tekniğinde bir duvar örülmüştür.

Bu iki numaralı odanın kuzey duvarı Priene'li yapı ustalarının ana kayadan ne kadar başarılı yapılar yapabildiklerini gösteren güzel bir örnektir.

**Doğu, Batı ve Güney Duvarları:** Doğu ve batı duvarları bitişik odalara bölme duvarı vazifesi görmektedir. Tüm bu duvarlar değişik biçimlerdeki ve boyutlardaki taşlardan kuru duvar tekniğinde olup iki sıra örgünün arası küçük taşlar ve toprakla doldurulmuştur.

**2.5. Alanın Güney Batısındaki Mekan:** (Planda O3) Yukarıda tanımlanan alanın güneyindeki altı odadan oluşan dizisinin batısında, Gıda Pazarı olarak adlandırılan alanın güney batı köşesinde bulunan ve girişi doğudan olan mekan da çalışmalar esnasında temizlenerek ölçüm, çizim ve belgeleme çalışmalarına dahil edilmiştir. Söz konusu bu alanın kuzey duvarında pilaster şeklinde beş adet destek yer almaktadır.

Bu mekana girişi sağlayan kapı eşiğinin doğuda bulunması, yani Gıda Pazarı'nın güney tarafındaki muhtemel satış dükkanlarının önündeki alanla bağlantısı, mekânın bir şekilde Gıda Pazarı ile organik bağını ortaya koymaktadır. Girişteki eşiğin üzerindeki detaylardan burada iki kanatlı içe doğru açılan bir kapının bulunmuş olduğu net bir şekilde anlaşılmaktadır (fig. 3. 30). Eşiğin iki dış kenarında yaklaşık 15 cm x 15 cm boyutunda kapı kanatlarının menteşelerinin oturacağı dört köşe yuvarlar bulunmaktadır. Eşiğin kuzey kenarından 100 cm güneyde 5 cm x 5 cm boyutundaki pim deliği yer almaktadır. Kuzey kanat 100 cm ve güney kanat 70 cm olacak şekilde kapının toplam genişliği 170 cm'dir. Kapı pervazının doğu tarafa kapatması, kapının batıya yani mekânın içerisine doğru açıldığına işaret etmektedir.

Mekânın uzunluğu doğu-batı doğrultusunda yaklaşık 10,50 m, genişliği ise kuzey-güney doğrultusunda yaklaşık 4,50 m'dir.

Büyüklüğü, mimarisi ve bir kapı ile kapatılabilmesi gibi özellikleri ile farklılık gösteren söz konusu mekân muhtemelen depo veya magazin olarak hizmet etmiş olabilir.

### 3. Podyum ve Doğusundaki Merdiven Alt Yapısı (Planda "P")

Gıda Pazarı olarak adlandırılan alanın batısındaki büyük kaya platosuna doğudan bitişik olan bir podyum bulunmaktadır. Bu kısmın duvarları muntazam dört köşe konglomera bloklardan örülmüştür (fig. 7).

Podyum doğu-batı doğrultusunda 3,10 m ve kuzey-güney doğrultusunda ise 3,30 m boyutlarında olup korunan yüksekliği yaklaşık 1 m'dir. Podyuma çıkışı güneyindeki üç basamaklı bir merdiven sağlamaktadır. Merdivenin basamak yükseklikleri aşağıdan yukarıya 30 cm; 20 cm ve 20 cm'dir. Bu merdiven podyumla organik bağı olmaksızın güney tarafa eklenmiştir, çünkü merdiven blokları podyuma girmemektedir (fig. 8).

Podyumun kuzeyi ve üst yüzeyi batıdaki kaya kütesinden muntazam bir şekilde kesilerek işlenmiştir.

Yukarıda tanımlanan podyumu doğuda 11 m x 9 m boyutlarındaki bir merdiven alt yapısı çevrelemektedir. Bu alt yapıdan sadece kuzey ve güneydeki temeller ve ilk basamaklar kısmen korunmuştur. Doğü tarafta ise zemindeki ana kayaya oyulmuş duvar yatakları yer yer bellidir (fig. 9). Zeminde kayada korunmuş duvar taşı yatağının genişliği kuzeyde in-situ bulunan temel alt sıra taşlarının genişliği ile uyuşmaktadır (39-40 cm).

Güneydeki alt yapıdan toplam 11 adet irili ufaklı blok in-situ korunmuştur. Bunlardan batı taraftaki üç bloğun üzerine büyük bir basamak bloğu oturur (50 x 140 cm), Basamak Yüksekliği: 24 cm.

Kuzey alt yapıdan ise altta 10 adet büyük blok in-situ durumda korunmuştur. Bu kuzey tarafta da alttaki blokların üzerine oturan 4 basamak bloğu mevcuttur.

Basamak bloklarının boyutları (doğudan batıya) 138 cm x 48 cm; 65 cm x 52 cm; 130 cm x 48 cm; 90 cm x 41 cm dir.

Altındaki blokların üst yüzünde bu basamakların dış kenarlarının oturacağı 12 cm derinliğindeki kısım demir keski ile ince bir anathyrosis şeklinde işlenmiştir. Bu kısım muhtemelen yukarıda tanımlanan esas podyumun önünde bulunan düz bir platforma çıkış merdivenleriydi.

#### 4. Kuzey Galeri (Planda O4 ve O5 mekanları ve güney tarafındaki kalıntılar)

Alanın kuzeyinde yer alan stoadan sadece güney taraftaki zemin döşeme blokları, merdiven temelleri ve oda duvarları günümüze ulaşmıştır (fig. 10)<sup>112</sup>.

Euthynteria şeklindeki temel önü zemin döşeme bloklarından batı tarafta dokuz tanesi korunmuştur (fig. 3. 10). Blokların uzunlukları 76 cm ile 133 cm arasında, genişlikleri ise 39 cm ile 63 cm arasında değişmektedir. Blokların üst yüzlerinde kuzey kenarlarından ortalama 5 ila 10 cm mesafede dübel ve küskü dayanma delikleri yer almaktadır. Dübel deliklerinden sadece iki tanesinde kurşun akıtma kanalı vardır. Yine bu üst yüzlerin kuzey kenardan yaklaşık 15 cm – 20 cm genişliğindeki bölümü üstüne gelecek bloğun oturma yüzeyine olarak ince demir keski ile bir anathyrosis şeklinde işlenmiştir. Bloklar birbirine kenetle bağlı değildir.

Yukarıda tanımlanan mermer euthynteria şeklindeki zemin bloklarının yaklaşık 40 cm kuzeyinde stoadın ön merdiven kısmı yükselmeye başlar. Merdivenin sadece konglomera temelleri korunmuştur. Üst döşeme plakaları ise eksiktir. Merdiven temelleri üç basamaklı olup basamak yükseklikleri yaklaşık 25 cm'dir. Yukarıda basamakların bittiği seviyede ise "stylobat" veya "yürüme düzlemi" adı verilebilecek seviye başlamaktadır.

Basamakları oluşturan blokların genişliği yaklaşık 60 cm'dir, basamak derinliği ise yaklaşık 36 cm'dir.

Stylobat üzerinde ise muhtemelen Dor düzeninde bir ön cephesi olan stoa yükseliyordu, çünkü Wiegand'ın da önerdiği gibi, 2012 yılı çalışmaları esnasında buraya ait olabilecek üç Dor başlığı bulunmuştur<sup>113</sup>.

Bu stoadın arkasında ise odalar bulunuyordu.

**4.1. Oda No. 4:** (Planda O4) Bu oda kuzey galerideki çalışmalarımızla temizlenen odalardan en doğudakidir. Odanın hemen doğu bitişiğinden Athena Kutsal Alanı'na çıkan Merdiven 3 geçmektedir. Hatta bu merdivenin batı yanak duvarı aynı zamanda odanın doğu duvarını oluşturmaktadır. Odanın boyutları içten içe yaklaşık 7 m x 5 m'dir.

**Doğu Duvarı:** Duvar yaklaşık aynı büyüklükteki ve şekildeki taşlardan iki sıra örgü tekniğindedir. Sıraların arası toprak ve ufak taşla doldurulmuştur.

<sup>112</sup> Alanın kuzeyinde bir sütunlu galeri veya stoa olma ihtimali ve çizimi için bk. Hoepfner – Schwandner 1994 Abb. 183.

<sup>113</sup> Wiegand – Schrader 1904, 218.

Duvarın kuzey bitişi ise odanın kuzey duvarının çoğunda olduğu gibi ana kayadan işlenmiştir. Duvar kalınlığı yaklaşık 62 cm'dir.

**Kuzey Duvarı:** Bu duvar kısmen kayadan ve değişik boyut ve taşlardan iki sıra örgü tekniğinde örülmüştür. Sıraların arası toprak ve küçük taşla doldurulmuştur. Duvar kalınlığı yaklaşık 70 cm'dir.

**Batı Duvarı:** Bu duvar da çok değişik boyutlardaki ve şekillerdeki taşlardan iki sıra örgü tekniğindedir. Sıralar arası toprak ve taş doldurulmuştur. Duvar kalınlığı yaklaşık 85 cm'dir.

**4.2. Oda No. 5:** (Planda O5) Bu oda kuzey galerinin en batı odası olup, kazılarda "GP. 3 açması" olarak adlandırılmıştır. Odanın doğu duvarı yukarıdaki terastan akan toprak ve taş dolgu nedeniyle bilinmemektedir (fig. 11).

Odanın açılan doğu batı yönündeki genişliği 2 m dir. Kuzey – güney yönündeki derinliği ise yaklaşık 5,50 m'dir.

Bu odanın açılan kısmının zemini yaklaşık 15 cm yüksekliğindeki değişik şekillerdeki ve boyutlardaki mermer plakalarla kaplanmıştır. 2014 kampanyası çalışmaları esnasında bu plakalardan 9-10 tanesini sökü� altında kazı yaptık. Bu çalışmaya ve sonuçlarına aşağıda tarihleme bölümünde detaylı olarak değinilecektir.

**4.3. Merdiven 3:** (Planda M3) Bu merdiven agoranın Kutsal Stoası ile Gıda Pazarı'nın Kuzey Stoası arasından geçerek bir üst terastaki Athena Kutsal Alanı Proylonuna çıkar (fig. 12).

Merdivenin güney alt bölümünde altı basamak oldukça iyi durumda korunmuştur. Basamak derinlikleri (aşağıdan yukarıya) 37; 47; 46; 46 cm dir. Bu beşinciden sonra kuzey kenarlarında dübel ve küskü dayanma delikleri olan beş blok gelir. Dübel deliklerinin hiç birinde kurşun akıtma kanalı bulunmamaktadır. Yine bu üst yüzlerin kuzey kenardan yaklaşık 25-30 cm genişliğindeki bölümü üstüne gelecek bloğun oturma yüzeyi olarak demir keski ile ince bir anathyrosis şeklinde işlenmiştir.

Batıdaki son bloğun batısında ise merdivenin batı yanak duvarı yer almaktadır.

Merdivenin basamak yükseklikleri ise (aşağıdan yukarıya): 24 cm; 23 cm; 23 cm; 22 cm; 23 cm; 22 cm'dir.

#### 4.4. Kuzey Stoa Dor Başlıklarının Katalog Tanımlaması

**Kat. No. 1:** Dor başlığı 1.

**Malzeme:** Gri damarlı beyaz mermer.

**Ölçüler:** Yükseklik 17 cm; Abakus 52 cm x 51 cm; Yükseklik (Abakus): 6 cm; Yükseklik (Echinus Anuli ile birlikte): 7 cm; Yükseklik (Sütun Parçası): 4 cm; Sütun çapı: 40 cm.

**Korunma Durumu:** Abakus'un üç köşesi kırık ve eksiktir. Bunun dışında başlığın genel korunma durumu iyidir.

**Tanım:** Başlığın abakusunun üst yüzünde scamilus yoktur. Başlığa altta eklenmiş olan sütun parçasının alt yüzünde dübel deliği yoktur. Abakus kyması da yoktur. Sütun parçasının alt yüzünün ortasında belki pergelin sivri ucu için küçük nokta bulunmaktadır. Alt yüz yüzeyinin bir kenarında küskü dayama deliği benzeri bir çukurluk görülmektedir.

Başlığa eklenmiş olan sütun parçası 20 yivlidir. Echninus profili gergindir. Alt yüzün yüzeyi hafif çentiklenmiştir. Diğer tüm yüzeyler ise perdahlanmıştır.

**Kat. No. 2:** Dor Başlığı 2 (fig. 23).

**Malzeme:** Gri damarlı beyaz mermer.

Ölçüler: Yükseklik: 17 cm; Abakus 51 cm x 52 cm; Yükseklik (Abakus): 5,5 cm; Yükseklik (Echninus ve Anuli): 7 cm; Yükseklik (Sütun Parçası): 4,5 cm; Sütun çapı: 39 cm; Dübel deliği çapı: 4 cm; Dübel deliği derinliği: 3,5 cm.

**Korunma Durumu:** Abakusun iki köşesi kırık ve eksiktir. Bunun dışında başlığın genel korunma durumu iyidir.

**Tanım:** Abakusun üst yüzünde scamilus yoktur. Abakus profili düzdür, yani Priene'deki bazı Dor başlıklarında görüldüğü gibi abakus kyması yoktur. Echninus'un profili gergindir. Echninus'un altında üç anuli işlenmiştir. 4,5 cm yüksekliğindeki sütun parçasında 20 adet yiv vardır. Bu sütun parçasının alt yüzünün ortasında ise bir dübel deliği bulunmaktadır. Taş ustasının çalışma izleri olarak sütunun dairesi ve çapın kazıma çizimleri taşta korunmuştur.

Sütun parçasının alt yüzü kaba işlenmiştir. Abakus'un üst yüzü de demir tarakla kaba çentiklenmiştir. Echninus yüzeyi ise hafif taraklanmıştır.

**Kat. No. 3:** Dor Başlığı 3.

**Malzeme:** Gri damarlı beyaz mermer.

Ölçüler: Yükseklik 17 cm; Abakus 52 cm x 52 cm; Yükseklik (Abakus): 6 cm; Yükseklik (Anuli ile birlikte Echninus): 7,5 cm; Yükseklik (Sütun Parçası): 4,5 cm; Sütun çapı: 39,5 cm; Dübel deliği çapı: 4 cm; Dübel deliği derinliği: 3,5 cm.

**Korunma Durumu:** Bu başlığı 2012 yılında bulduğumuzda iki parçaya ayrılmış durumdaydı. Daha sonra bu parçalar taş restoratörü tarafından yapıştırılarak birleştirilmiştir. Echninus ve abakusun bazı kısımları kırık ve eksiktir.

**Tanım:** Başlıkta scamilus ve abakus kyması yoktur. Sütun parçasının alt yüzünün ortasına bir dübel deliği açılmıştır. Bu dübel deliği ve sütun dairesinin merkezi taş ustası tarafından mermerin üzerindeki kazıma çizgilerle pozisyonlandırılmıştır. Abakus'un üst yüzünün bir kenarında küskü dayama deliği benzeri bir derinlik mevcuttur. Abakusun üst yüzeyi ve sütun parçasının alt yüzeyi demir tarakla kabaca çentiklenmiştir. Echninus yüzeyinin ortasında 3,5 cm genişliğinde bir kısım hafif çentiklenmiştir.

## 5. Alandaki Mermer Masa Tablaları ve Ayakları

Yukarıda bahsedildiği gibi, Gıda Pazarı olarak alanın doğu ve kuzey kenarlarında mermer masalar ve ayakları korunmuştur. Aşağıda bu masalar tanımlanacaktır.

Gıda Pazarı'nın doğu tarafında dört adet masa ayağı korunmuştur. Ayaklar konglomerat-Breccia taşındandır. Ayakların arasında toprağa ufak moloz taşlardan zemin blokajı yapılmıştır.

Ayakların ölçüleri şu şekildedir:

**Güneyden birinci ayak:** Gen: 42 cm; Der: 80 cm; Yük: 83 cm.

**İki ayak arası mesafe:** 90 cm.

**Güneyden ikinci ayak:** Gen: 42 cm; Der: 74 cm; Yük: 74 cm.

**Güneyden üçüncü ayak:** Gen: 52 cm; Der: 77 cm; Yük: 62 cm.

**Güneyden dördüncü ayak:** in-situ olup olmadığı kesin değildir.

Gıda Pazarı'nın kuzey tarafında ise üç masa 2012 yılında tarafımızdan yapılan onarım ve düzenlemelerden sonra ayakları ve tablaları ile birlikte orijinale yakın durumlarına getirilmişlerdir (foto). Burada da masaların ayak arasında toprak üzerine küçük moloz taşlarla bir blokaj yapılmıştır. Masa ayakları konglomera-breccia'dandır.

**Doğudan birinci masa (fig. 13):**

Doğu taraftaki ayak: Yük: 60 cm; Der: 61 cm; Gen: 29 cm.

Ayaklar arası mesafe: 111 cm.

Batı taraftaki ayak: Yük: 60 cm; Der: 65 cm; Gen: 29 cm.

**Doğudan ikinci masa:**

Doğu taraftaki ayak: Yük: 59 cm; Der: 62 cm; Gen: 29 cm.

Ayaklar arası mesafe: 94 cm.

Batı taraftaki ayak: Yük: 57 cm; Der: 62 cm; Gen: 30-31 cm.

Bu ayak aynı zamanda doğudan üçüncü masanın doğu ayağıdır. Yani bu ayak ortadan ikiye ayrılarak üst yüzeyin bir yarısında bir tablaya diğer yarısında ise diğer tablaya zemin olarak hizmet etmektedir.

Doğudan üçüncü masanın batı ayağı: Yük: 42 cm; Der: 53 cm; Gen: 27 cm;

Bu ayak özellikle hava şartlarında epeyce tahrip olmuş durumdadır.

Masa ayaklarının altında da büyük kayrak taşından bir blokaj bulunmaktadır. Masa tablaları ise yerli mermerden yapılmıştır.

**Doğudan birinci masanın tablası:** Uzunluk: 139-140 cm; Gen: 70 cm; Yük: 22 cm.

**Doğudan ikinci masanın tablası:** Uzunluk 140 cm; Gen: 71 cm; Yük: 23 cm.

**Doğudan üçüncü masanın tablası:** uzunluk (korunan) 100 cm; Gen (korunan): 63 cm; Yük: 23 cm.



## Bibliyografya ve Kısaltmalar

Antik yazarlar ve eserlerinde Der Kleine Pauly 1, S. XXI - XXVI'da önerilen kısaltmalar geçerlidir.

- Alzinger 1974 Alzinger, W., *Augusteische Architektur in Ephesos, Baden bei Wien.*
- Alzinger 1972-75 Alzinger, W., "Der Regierungsviertel", *ÖJh* 50, 1972-75, Beibl. 230-299.
- Asboeck 1913 Asboeck, A., *Das Staatswesen von Priene in hellenistischer Zeit, München.*
- Bielfeldt 2010 Bielfeldt, R., "Wo sind die Bürger von Pergamon? Eine Phänomenologie bürgerlicher Unscheinbarkeit im städtischen Raum der Königsresidenz", *IstMitt* 60, 117-201.
- Blümel – Merkelbach 2014 Blümel, W. – R. Merkelbach, *Die Inschriften von Priene, IK 69, 1, Bonn.*
- Bohn 1889 Bohn, R., *Altertümer von Aegae, 2. Ergl. JdI, Berlin.*
- Dakaris 1955 Dakaris, S., "ΑΝΑΣΚΟΦΗ ΕΝ ΚΑΣΣΩΠΗ ΤΡΕΒΕΖΗΣ", *Prakt* 1955, 181-186.
- Dakaris 1971 Dakaris, S., *Cassopaia and the Elean Colonies, Archaies Hellenikes Poleis 4 (Ancient Greek Cities), Athen*
- de Souza 1998 de Souza, Ph., "Handel,Griechenland", *DNP* 5, 113-116, Stuttgart.
- Emme 2013a Emme, B., *Peristyl und Polis. Entwicklung und Funktionen öffentlicher griechischer Hofanlagen, Berlin - Boston.*
- Emme 2013b Emme, B., ">>Das Märchen von den drei Märkten<< Bauten merkantiler Funktion und die städtebauliche Entwicklung der hellenistischen Milet", *IstMitt* 63, 51-74.
- Fahlbusch 2006 Fahlbusch, H., "Wasserwirtschaftliche Anlagen des antiken Priene", *Cura Aquarum in Ephesus (Ed. G. Wiplinger)* 117-126, Leuven - Paris.
- Ferla – Svolos – Hoepfner 2005 Ferla, K. – W. Hoepfner – I. Svolos, *Priene, Cambridge.*
- Giese – Kose 2006 Giese, J. – A. Kose, "Zur Entwicklung der Agora von Thera", *Die griechische Agora (Ed. W. Hoepfner – L. Lehmann)*, 77-101, Mainz.
- Herda 2005 Herda, A., "Apollon Dephinos, das Prytaneion und die Agora von Milet", *AA* 2005/1, 243-294.
- Hiller von Gaertringen 1906 Hiller von Gaertringen, F.F., *Inschriften von Priene, Berlin.*
- Hoepfner – Schwandner 1994 Hoepfner, W. – E.L. Schwandner, *Haus und Stadt im klassischen Griechenland, München.*

- Hoepfner 2006 Hoepfner, W., "Die griechische Agora im Überblick", Die griechische Agora (Ed. W. Hoepfner – L. Lehmann), 1-28, Mainz.
- Hoepfner 2011 Hoepfner, W., Ionien – Brücke zum Orient, Darmstadt.
- Hopper 1982 Hopper, R.J., Handel und Industrie im klassischen Griechenland, München.
- Hölscher 1998 Hölscher, T., Öffentliche Räume in frühen griechischen Städten. Schriften der philosophische-historischen Klasse der Heidelberger Akademie der Wissenschaften, Heidelberg.
- Hupka 2002 Hupka, K., Die wasserwirtschaftlichen Anlagen des antiken Priene (Yayınlanmamış diploma çalışması), Fachhochschule Lübeck.
- Kähler 1964 Kähler, H., Rezension zu: F.W. Goethert – H. Schleif, Der Athenatempel von Ilion, Berlin – 1962", Gnomon 36, 79-87.
- Kenzler 1999 Kenzler, U., Studien zur Entwicklung und Struktur der griechischen Agora in archaischer und klassischer Zeit, Frankfurt a. M.
- Koenigs 1993 Koenigs, W., "Planung und Ausbau der Agora von Priene", IstMitt 43, 381-397.
- Klaffenbach 1954 Klaffenbach, G., Die Astynomeninschrift von Pergamon, AbhBerlin 1953/6, Berlin.
- Kolb 1981 Kolb, F., Agora und Theater, Volks- und Festversammlung, AF Band 9, Berlin.
- Kolb 1996 Kolb, F., "Agora", DNP 1, 267-273.
- Kolb 2005 Kolb, F., Die Stadt im Altertum, Düsseldorf.
- Lauter 1986 Lauter, H., Die Architektur der Hellenismus, Darmstadt.
- Mania 2014 Mania, U., "Zur Planungsidee der Stadtanlage Prienes", Stadtkultur im Hellenismus (Ed. A. Matthaei – M. Zimmermann), 191-205, Heidelberg.
- Martini 1984 Martini, W., Das Gymnasium von Samos, Samos 16, Bonn.
- Müllenhoff 2005 Müllenhoff, M., Geoarchäologische, sedimentologische und morphodynamische Untersuchungen im Mündungsgebiet des Büyük Menderes (Mäander), Westtürkei, Marburg-Lahn.
- Nabers 1973 Nabers, N., "The Architectural Variations of the Macellum", OpRom 9, 173-176.
- Ohr 1991 Ohr, K., Die Basilika in Pompeji, Denkmäler antiker Architektur Band 17, Berlin.
- Peschlow-Bindokat 2005 Peschlow-Bindokat, A., Herakleia am Latmos. Stadt und Umgebung, Istanbul
- Philippson 1936 Philippson, A., Das südliche Ionien, Milet III/5, Berlin-Leipzig.
- Picht 2012 Picht, L., Neue Überlegungen zur Datierung der "Heiligen Halle" von Priene anhand der Fundkeramik, Yayınlanmamış Master Tezi, Goethe Universität, Institut für Archäologische Wissenschaften, Abteilung I: Vorderasiatische und Klassische Archäologie, Frankfurt a.M.

- Poljakov 1989 Poljakov, F.B., Die Inschriften von Tralleis und Nysa. Teil I: Die Inschriften von Tralleis, IK 36,1, Bonn.
- Raeck 1995 Raeck, W., "Der mehrfache Apollodoros. Zur Präsenz des Bürgers im hellenistischen Stadtbild am Beispiel von Priene", Stadtbild und Bürgerbild im Hellenismus (ed. M. Wörrle – P. Zanker), 231-240, 1995.
- Raeck 2003 Raeck, W., "Priene. Neue Forschungen an einem alten Grabungsort", IstMitt 53, 313-423.
- Raeck 2009 Raeck, W., "Urbanistische Veränderung und archäologischer Befund in Priene", Stadtbilder im Hellenismus (ed. A. Matthaei – M. Zimmermann), 307-321, Berlin.
- Raeck 2010 Raeck, W., "Priene als Baustelle. Beobachtungen zur Stadtentwicklung nach der Neugründung", Metropolis Ionia II – Yolların Kesiştiği Yer. Recep Meriç için Yazılar (Ed. S. Aybek – A.K. Öz), 193-198, İstanbul.
- Regling 1927 Regling, K., Die Münzen von Priene, Berlin.
- Rumscheid 1994 Rumscheid, F., Untersuchungen zur kleinasiatischen Bauornamentik des Hellenismus, Beiträge zur Erschließung hellenistischen und kaiserzeitlicher Skulptur und Architektur Bd. 14, Mainz.
- Rumscheid 1998 Rumscheid, F., Priene. Führer durch das "Pompeji Kleinasien", İstanbul.
- Rumscheid 2006 Rumscheid, F., Die figürlichen Terrakotten von Priene, Wiesbaden.
- Rumscheid 2013 Rumscheid, F., "Deutsche Forschungen in Priene 1895-2012", Anatolian Metal VII (Ed. Ü. Yalçın) Der Anschnitt. Zeitschrift für Kunst und Kultur im Bergbau Beiheft 25, 97-108, Bochum.
- Rumscheid 2014 Rumscheid, F., "Ursprünglicher Bebauungsplan, Erstbebauung und Veränderungen im hellenistischen Stadtbild Prienes als Ergebnis öffentlicher und privater Ambitionen", Stadtkultur im Hellenismus (Ed. A. Matthaei – M. Zimmermann), 173-183, Heidelberg.
- Schede 1964 Schede, M., Die Ruinen von Priene, Berlin.
- Scherrer – Trinkl 2006 Scherrer, P. – E. Trinkl, Die Tetragonos Agora in Ephesos, FIE XIII/2, Wien.
- Schütrumpf 2005 Schütrumpf, E., Aristoteles Politik Buch VII/VIII, Darmstadt.
- Siedentopf 1968 Siedentopf, H.B., Das hellenistische Reiterdenkmal, Waldsassen.
- Sielhorst 2015 Sielhorst, B., Hellenistische Agorai. Gestaltung, Rezeption und Semantik eines urbanen Raumes, Berlin-München-Boston.
- Trümper 2008 Trümper, M., Die 'Agora des Italiens' in Delos, Internationale Archäologie Bd. 104, Rahden/Westf.
- Vasdaris 1987 Vasdaris, C., Das dorische Kapitell in der hellenistisch – römischen Zeit im östlichen Mittelmeerraum, Athen.

- von Gerkan 1922 von Gerkan, A., Der Nordmarkt und der Hafen an der Löwenbucht, Milet 1/6, Berlin - Leipzig.
- von Gerkan 1924 von Gerkan, A., Griechische Städteanlagen. Untersuchungen zur Entwicklung des Städtebaues im Altertum, Berlin – Leipzig.
- von Hesberg 1990 von Hesberg, H., “Platzanlagen und Hallenbauten in der Zeit des frühen Hellenismus”, Akten des XIII. Internationalen Kongresses für klassische Archäologie Berlin 1988 (ed. Deutsches Archäologisches Institut), 231-241, Mainz.
- von Hesberg 2002 von Hesberg, H., “Die Basilika von Ephesos: die kulturelle Kompetenz der neuen Stifter”, *Patris und Imperium: kulturelle und politische Identität in den Städten der römischen Provinzen Kleinasien in der frühen Kaiserzeit*; Kolloquium Köln, 1998 (Ed. C. Berns – H. von Hesberg – L. Vandeput), 149-158, Leuven-Paris.
- von Hersberg 2005 von Hesberg, H., *Römische Baukunst*, München.
- von Kienlin 1998/99 von Kienlin, A., “Zur baulichen Entwicklung der Agora von Priene”, *Boreas* 21/22, 241-259.
- von Kienlin 2004a von Kienlin, A., Die Agora von Priene, Online Internet Yayın: <https://mediatum.ub.tum.de/doc/601008/601008.pdf> (erişim: 02.05.2015), Doktora Tezi Technische Universität München.
- von Kienlin 2004b von Kienlin, A. von, “Das Stadtzentrum von Priene als Monument bürgerlicher Selbstdarstellung”, *Macht der Architektur – Architektur der Macht* (Ed. E.-L. Schwandner – K. Rheidt), 114-120, Mainz.
- von Thüngen 1994 von Thüngen, S.F., *Die freistehende griechische Exedra*, Mainz.
- Wiegand – Schrader 1904 Wiegand, Th. – H. Schrader, *Priene. Ergebnisse der Ausgrabungen und Untersuchungen in den Jahren 1895-1899*, Berlin.
- Wiegand 1910 Wiegand, Th., “Priene. Ein Begleitwort zur Rekonstruktion von A. Zippelius”, *Neue Jahrbücher für das Klassische Altertum Geschichte und Deutsche Literatur* 25, 545-570.
- Wilberg 1923 Wilberg, W., *Die Agora*, FIE III, Wien.
- Wulf 1999 Wulf, U., *Die hellenistischen und römischen Wohnhäuser von Pergamon*, AvP XV/3, Berlin.
- Wulzinger 1941 Wulzinger, K., *Das Rathaus von Herakleia am Latmos*, *Antike Rathäuser* (Ed. F. Krischen), 22-33, Berlin.
- Wycherley 1942 Wycherley, R.E., “The Ionian Agora”, *JHS* 62, 21-32.
- Wymer 1916 Wymer, J.E., *Marktplatzanlagen der Griechen und Römer*, München.

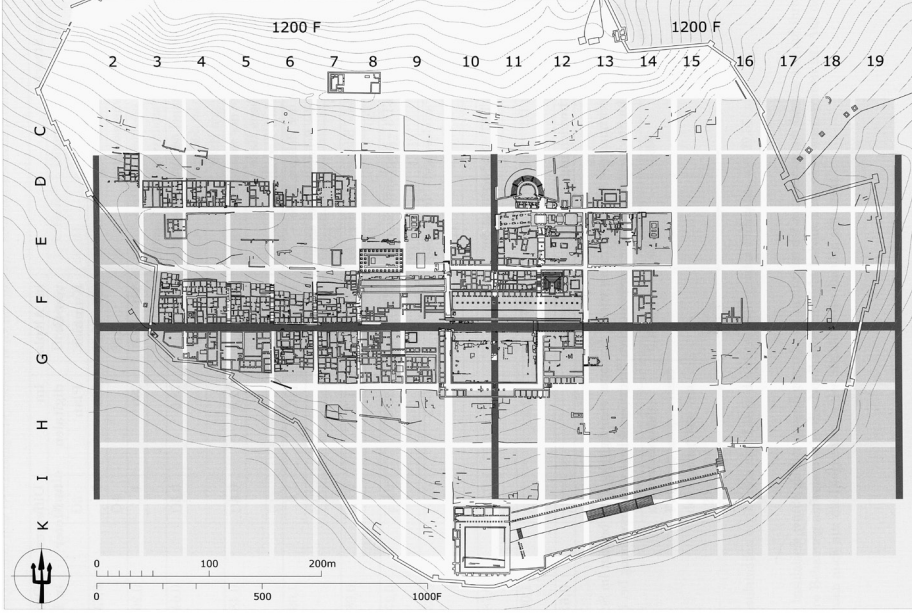

Fig. 1 Priene kent planı ve insula sınırları (Mania 2014, 201 Abb. 2).



Fig. 2 Gıda Pazarı'nın kuzeyden genel görüntüsü.

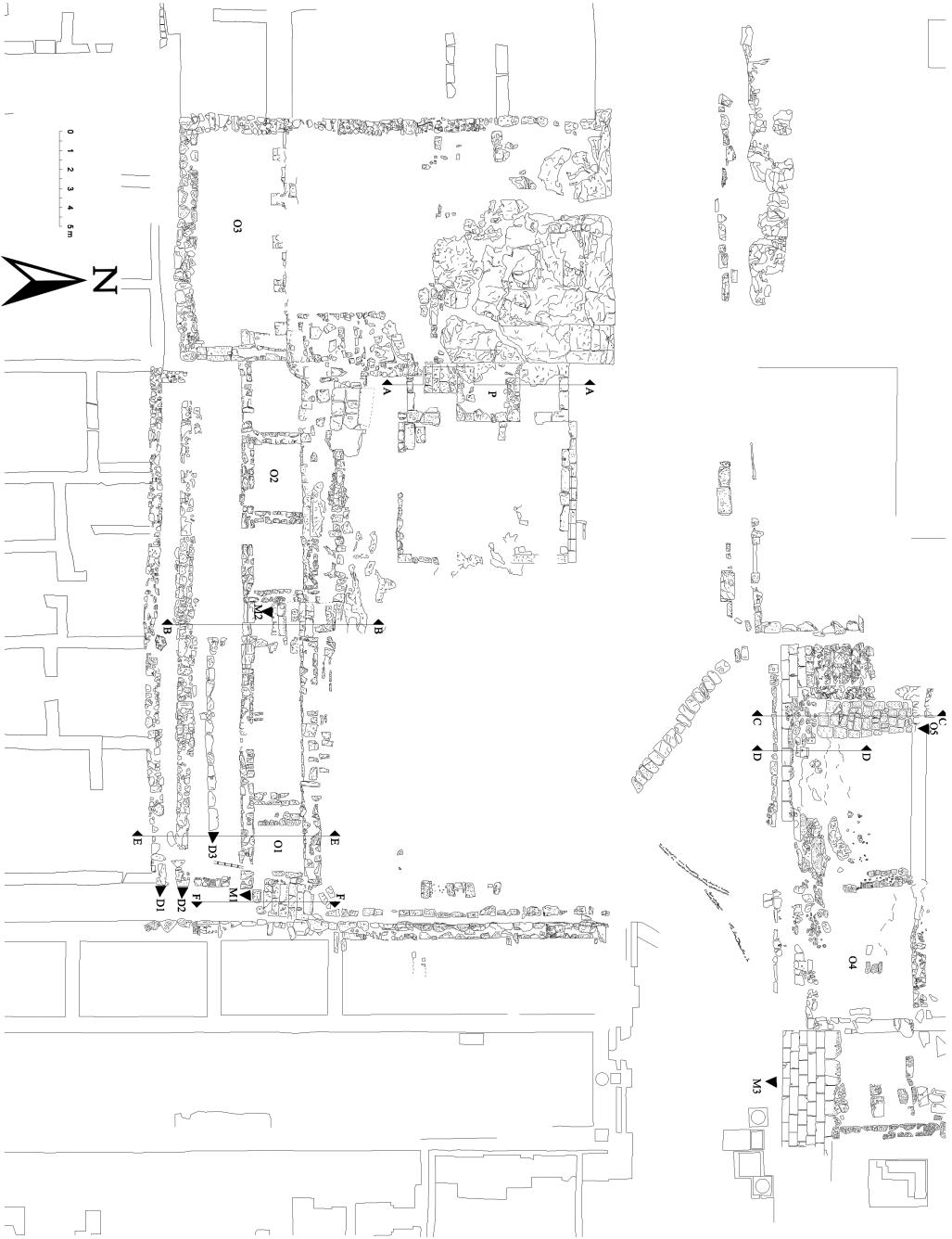

Fig. 3 Gıda Pazarı taş planı (Ölçek 1:250).



Fig. 4 D2 numaralı duvarın kesit görünüşü, temel çıkıntısı ve zemin döşeme plakaları.



Fig. 5 D3 numaralı duvarın üstten görünüşü.



Fig. 6 O2 numaralı odanın kuzey duvarında kullanılan kaya ve aynı kayadan oda zemini.



Fig. 7  
Podyumun  
doğudan görünüşü.



Fig. 8  
Podyum ve güney  
tarafındaki merdiven.



Fig. 9  
Merdiven altyapısının  
doğusunda ana  
kayaya açılmış  
duvar yatağı izi.





Fig. 10  
Kuzey Galerisi temel  
önü zemin döşeme  
ve temel kalıntıları  
(kuzeyden güneye  
bakış).



Fig. 11 O5 numaralı odanın  
güneyden görünüşü.



Fig. 12 M3 numaralı merdivenin güneyden  
görünüşü.



Fig. 13 Alanın kuzeyindeki mermer masalardan  
doğudan birincisi.



Fig. 14  
Batı Kapısı  
Caddesi'ndeki kanal.



Fig. 15  
Agoranın batı  
duvarının dışındaki  
kanalın güneyden  
görünüşü.



Fig. 16  
O4 numaralı odanın  
kuzeydoğu köşesinde  
korunmuş pişmiş  
toprak künk parçası.

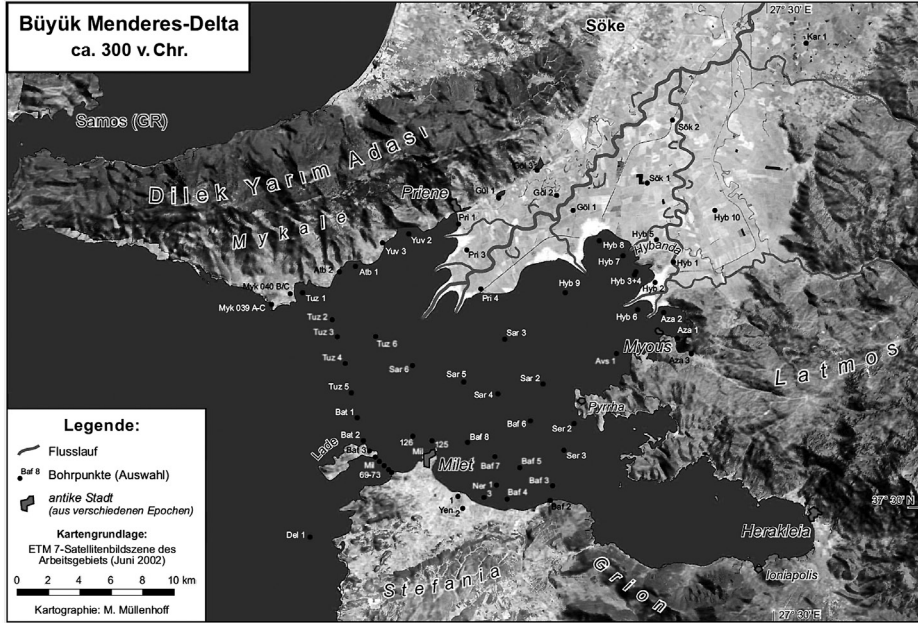

Fig. 17  
İÖ 3. yüzyılda Priene'nin  
batı tarafında deniz  
bağlantısı olduğunu  
gösteren harita  
(Müllenhoff 2005, 163  
Abb. 50)



Fig. 18  
Gıda pazarının  
batısındaki kaya platoda  
askıda duran merdiven  
basamağı.



Fig. 19  
O4 numaralı odanın  
zemin döşemesinden  
kazı için numaralanıp  
sökülen plakalar.

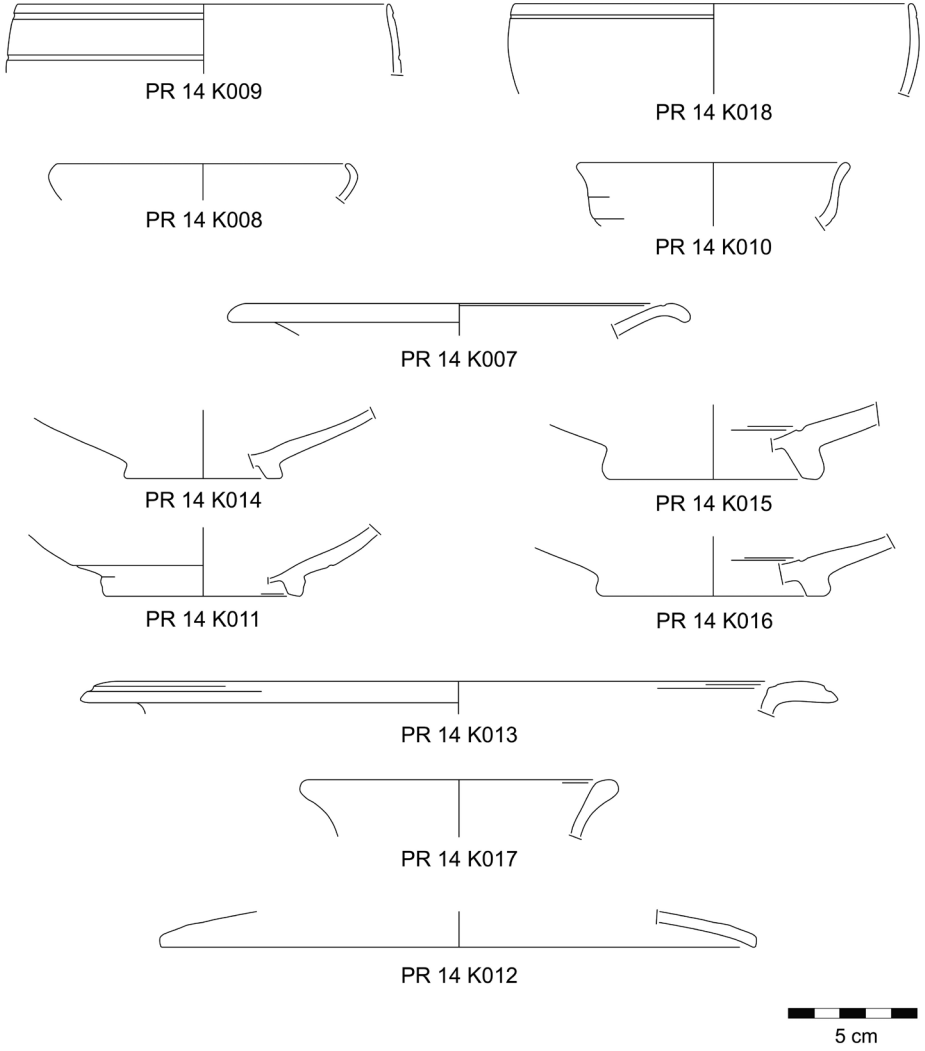
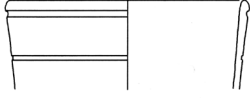

Fig. 20 O4 numaralı odanın zemin döşemesi altında yapılan kazıda ele geçen seramiklerin çizimi (Çizim: L. Heinze).

## Colour-Coated



29 (PR 98 K 176)



30 (PR 99 K 355)



31 (PR 98 K 010)

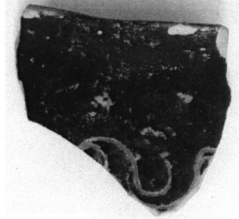

32 (PR 99 K 458)

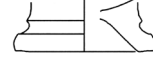

33 (PR 99 K 440)



34 (PR 99 K 360)

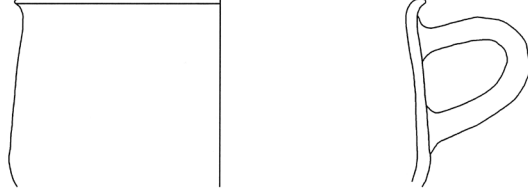

35 (PR 98 K 213)

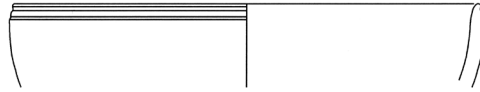

36 (PR 99 K 328)

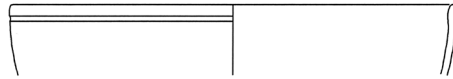

37 (PR 99 K 462)

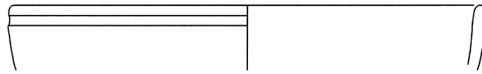

38 (PR 00 K 509)

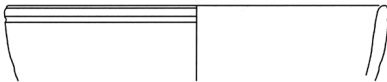

39 (PR 99 K 418)

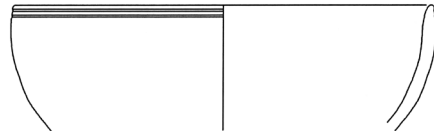

40 (PR 98 K 217)

M 1:2

Fig. 21 Kutsal Stoa'nın altındaki dolguda ele geçen seramikler (Picht 2012, Taf. 15).

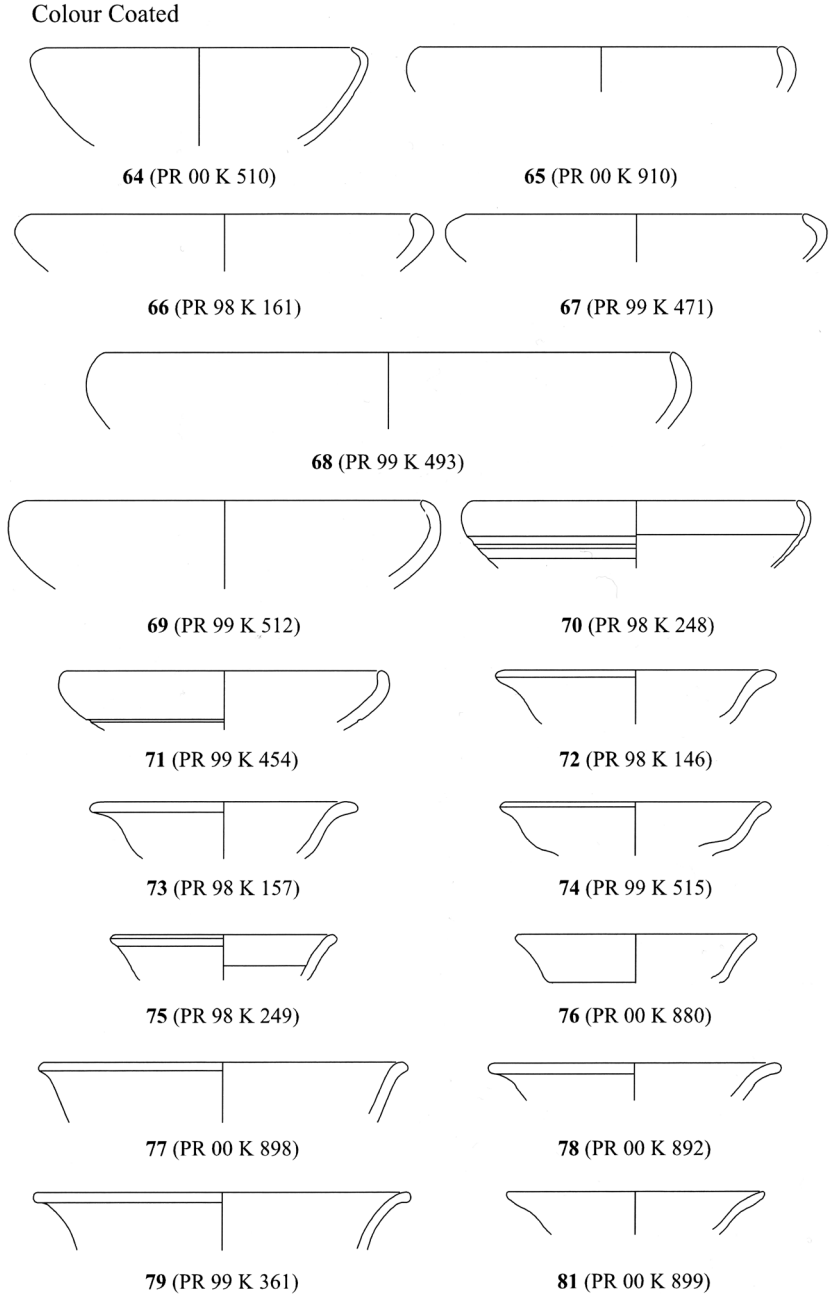

M 1:2

Fig. 22 Kutsal Stoa'nın altındaki dolguda ele geçen seramikler (Picht 2012, Taf. 18).

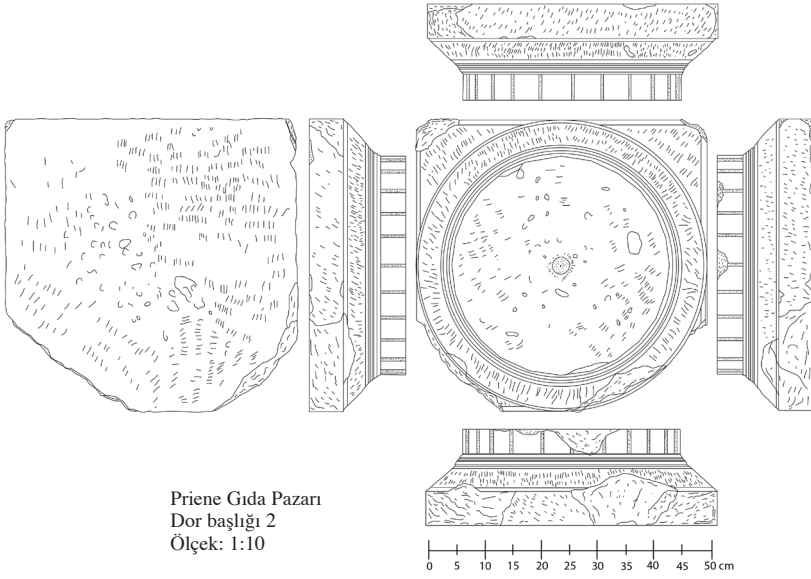

Fig. 23 Gıda Pazarı Kuzey Stoa dor başlığının çizimi  
(Çizim: K. Piechaczek'in çizimine göre).

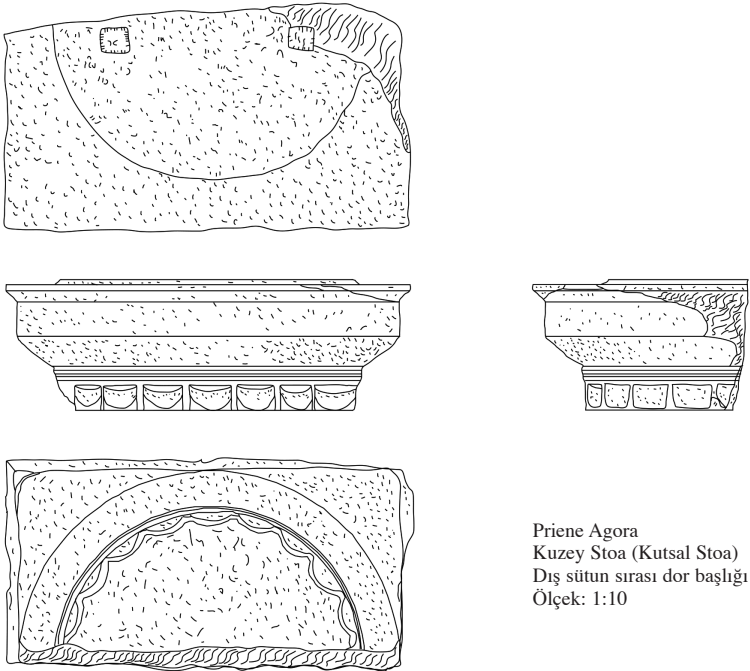

Fig. 24 Kutsal Stoa Dış Cephe Dor Başlığı Çizimi (Kienlin 2004a, Taf. 135'e göre).

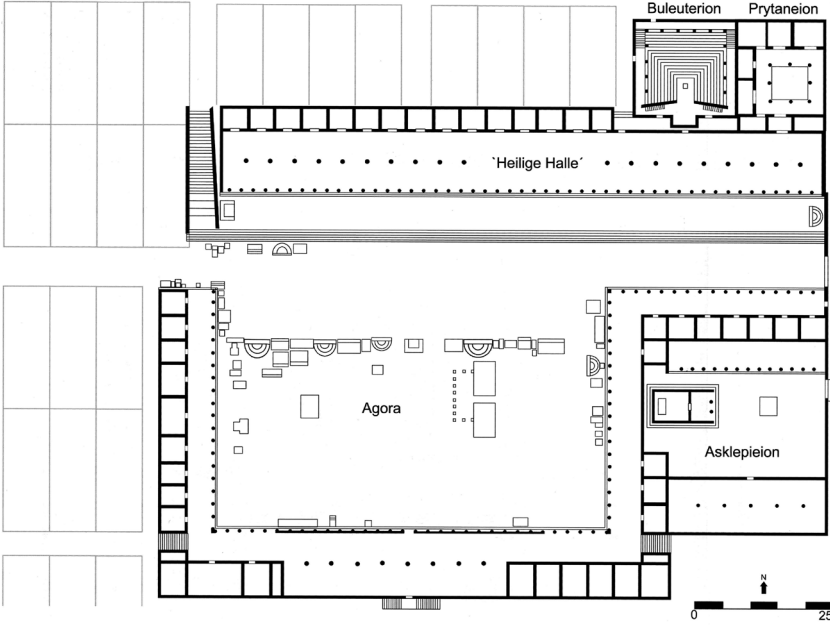

Fig. 25 Priene Agorası'nın İÖ 2. yüzyıl ortalarındaki durumunun planı (Emme 2013, 482 Taf. 94).

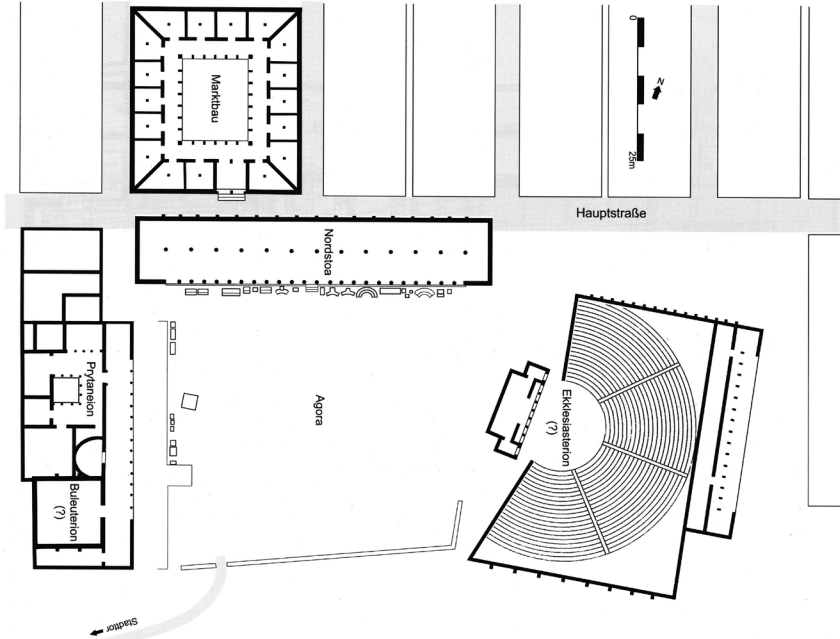

Fig. 26 Kassope Agora ve Pazar yapısı (Emme 2013, 437 Taf. 49).



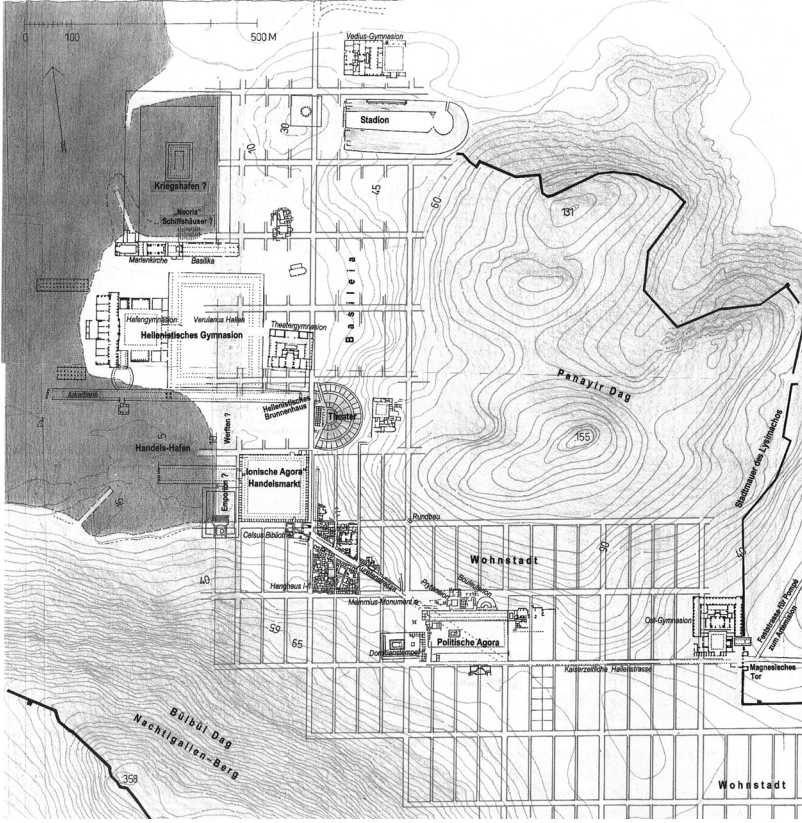

Fig. 27  
Ephesos Devlet Agorası ve  
Ticari Agora  
(Hoepfner 2006,  
22 Abb. 18)

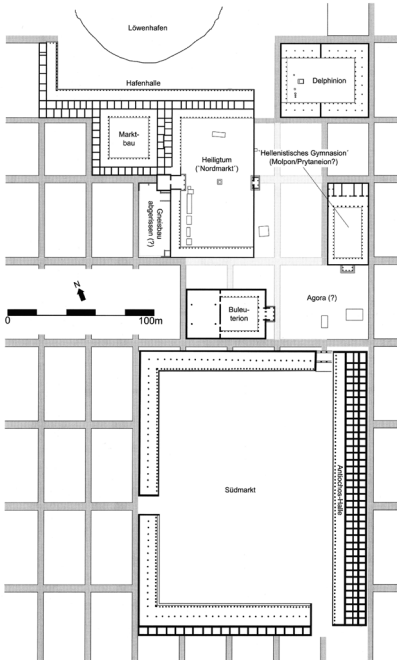

Fig. 28  
Milet kent merkezinin  
İÖ 2. sonundaki  
yüzyıldaki durumu  
(Emme 2013, 453 Taf. 65).



Fig. 29 Merdiven 2'nin altındaki basamağı.



Fig. 30  
O3 mekanının  
güneydoğu köşesi  
kapı eşiği.