



MERSİN ÜNİVERSİTESİ KILIKIA ARKEOLOJİSİNİ ARAŞTIRMA MERKEZİ
MERSIN UNIVERSITY PUBLICATIONS OF THE RESEARCH CENTER OF CILICIAN ARCHAEOLOGY

KAAM
YAYINLARI

OLBA
XX

(Ayrıbasım / Offprint)



MERSİN
2012

KAAM YAYINLARI
OLBA
XX

© 2012 Mersin/Türkiye
ISSN 1301 7667

OLBA dergisi;
ARTS & HUMANITIES CITATION INDEX, EBSCO, PROQUEST
ve
TÜBİTAK-ULAKBİM Sosyal Bilimler Veri Tabanlarında taranmaktadır.

Alman Arkeoloji Enstitüsü'nün (DAI) Kısaltmalar Dizini'nde 'OLBA' şeklinde yer almaktadır.

OLBA dergisi hakemlidir ve Mayıs ayında olmak üzere, yılda bir kez basılmaktadır.
Published each year in May.

KAAM'ın izni olmadan OLBA'nın hiçbir bölümü kopya edilemez.
Alıntı yapılması durumunda dipnot ile referans gösterilmelidir.
It is not allowed to copy any section of OLBA without the permit of KAAM.

OLBA dergisinde makalesi yayımlanan her yazar, makalesinin baskı olarak ve elektronik ortamda yayımlanmasını kabul etmiş ve telif haklarını OLBA dergisine devretmiş sayılır.

Each author whose article is published in OLBA shall be considered to have accepted the article to be published in print version and electronically and thus have transferred the copyrights to the journal OLBA..

OLBA'ya gönderilen makaleler aşağıdaki web adresinde ve bu cildin giriş sayfalarında belirtilen formatlara uygun olduğu taktirde basılacaktır.

Articles should be written according the formats mentioned in the following web address.

Redaktion: Arş. Gör. Deniz Kaplan (MA)

OLBA'nın yeni sayılarında yayımlanması istenen makaleler için yazışma adresi:
Correspondance addresses for sending articles to following volumes of OLBA:

Prof. Dr. Serra Durugönül
Mersin Üniversitesi Fen-Edebiyat Fakültesi, Arkeoloji Bölümü
Çiftlikköy Kampüsü, 33342-MERSİN
TURKEY

Diğer İletişim Adresleri
Other Correspondance Addresses

Tel: 00.90.324.361 00 01 (10 Lines) 4730 / 4734
Fax: 00.90.324.361 00 46
web mail: www.kaam.mersin.edu.tr
www.olba.mersin.edu.tr
e-mail: sdurugonul@gmail.com
kaam@mersin.edu.tr

Baskı / Printed
BİLTUR Basım Yayın ve Hizmet A.Ş.
Tel: +90 216 444 44 03 www.bilnet.net.tr
Sertifika No: 15690

Dağıtım / Distribution
Zero Prod. Ltd.
Tel: 00.90.212.244 75 21 Fax: 00.90.244 32 09
info@zerobooksonline.com www.zerobooksonline.com/eng



MERSİN ÜNİVERSİTESİ
KILIKIA ARKEOLOJİSİNİ ARAŞTIRMA MERKEZİ
(KAAM)
YAYINLARI-XX

MERSIN UNIVERSITY
PUBLICATIONS OF THE RESEARCH CENTER OF
CILICIAN ARCHAEOLOGY
(KAAM)-XX

Editör

Serra DURUGÖNÜL
Murat DURUKAN
Gunnar BRANDS

Bilim Kurulu

Prof. Dr. Serra DURUGÖNÜL
Prof. Dr. Haluk ABBASOĞLU
Prof. Dr. Tomris BAKIR
Prof. Dr. Sencer ŞAHİN
Prof. Dr. Erendiz ÖZBAYOĞLU
Prof. Dr. Susan ROTROFF
Prof. Dr. Marion MEYER



MERSİN
2012

İçindekiler/Contents

Okşan Başođlu

*Nevşehir/Camihöyük Hellenistik-Roma Dönemi İnsanlarının Sağlık Sorunları
(Health Problems of the Hellenistic-Roman Period Population in
Nevşehir-Camihöyük)* 1

Mehmet Nezh Aytaçlar – Candan Kozanlı

*“Hellespontos İşliđi” ve Parion Buluntuları
(“Hellespontos Workshop” and the Parion Finds)* 27

İlkan Hasdađlı

*The Assessment of the 4th Century B.C. Finds from Three Wells Uncovered at
Clazomenae HBT (Hamdi Balaban Tarlastı) Sector
(Klazomenai HBT Sektörü'nde (Hamdi Balaban Tarlastı) Açığa Çıkarılan
Üç Kuyuda Ele Geçen M.Ö. 4. Yüzyıl Buluntularının Deđerlendirilmesi)* 119

Fatma Bađdatlı Çam

*Kyme Nekropolünden Figürlü Bir Mezar Steli
(A Figured Grave Stele from the Necropolis of Kyme)* 165

Deniz Kaplan

*Diokaisareia'daki (Dađlık Kilikia) Podyumlu Tapınak İçin Tarihleme ve
Kült Önerisi
(Suggestions on the Dating and Cult of the Diokaisareia Podium Temple)* 183

Münteha Dinç

*Tralleis Hamamı'ndan Deniz Thiasos'u Tasvirli Kabartmalar
(Reliefs of a Marine Thiasos from the Tralleis Bath)* 201

Cevat Başaran – H. Ertuđ Ergürer

*Parion Odeion'u (Bouleuterion?) 2010 Çalıřmaları ve Odeion'da Bulunan
Seramikler
(2010 Excavations at Parion: the 'Odeion' (Bouleuterion?) and its
Ceramic Finds)* 245

Ercan Ařkın

*Korykos (Dađlık Kilikia) Sütunlu Caddesi ve Kuzey Kapısı
(The Colonnaded Street and the North Gate of Korykos (Rough Cilicia))* 291

Erkan Alkaç	
<i>Korykos (Kilikia) Yüzey Arařtırmalarında Bulunan LRI Amphoraları</i> <i>(LRI Amphoras of Korykos (Cilicia) Revealed During Surveys)</i>	323
N. Eda Akyürek Şahin	
<i>Bithynia'dan Yeni Zeus Bronton Adakları</i> <i>(Neue Weihungen für Zeus Bronton aus Bithynien)</i>	345
Murat Arslan	
<i>Küçük Asya Yerel Historiograflarına Bir Örnek:</i> <i>Herakleia Pontike'li Memnon ve Eseri</i> <i>(An Example of Local Asia Minor Historiographers:</i> <i>Memnon of Heraclea Pontica and his Work)</i>	383
Ayşe Aydın	
<i>Silifke Müzesi'nden Figürlü Bir Duvar Nişi Bloğu</i> <i>(A Figured Wall Niche Block from the Silifke Museum)</i>	407
Hatice Özyurt Özcan	
<i>Muğla, Bodrum ve Milas Arkeoloji Müzeleri'ndeki Orta Bizans</i> <i>Dönemine Ait Bir Grup Litürjik İşlevli Taş Eser</i> <i>(A Group of Liturgical Pieces of the Middle Byzantine Period at the Muğla,</i> <i>Bodrum and Milas Archaeological Museums)</i>	427
Adnan Diler – Hatice Özyurt Özcan	
<i>Byzantine Period in Kedreai (Sedir Island): Churches</i> <i>(Kedreai'nin Bizans Dönemi: Kiliseler)</i>	453
Ayça Tiryaki	
<i>Rhodiapolis Piskoposluk Kilisesi'ne Ait Bir Grup Korkuluk Levhası</i> <i>(A Group of Parapet Slabs from the Rhodiapolis Episcopal Church)</i>	493

MERSİN ÜNİVERSİTESİ
KILIKIA ARKEOLOJİSİNİ ARAŞTIRMA MERKEZİ
BİLİMSEL SÜRELİ YAYINI ‘OLBA’

Kapsam

Olba süreli yayını Mayıs ayında olmak üzere yılda bir kez yayınlanır. Yayınlanması istenilen makalelerin en geç her yıl Kasım ayında gönderilmiş olması gerekmektedir.

‘Olba’; Antropoloji, Prehistorya, Protohistorya, Klasik Arkeoloji, Klasik Filoloji (ve Eskiçağ Dilleri ve Kültürleri), Eskiçağ Tarihi, Nüvizmatik ve Erken Hıristiyanlık Arkeolojisi kapsamında orijinal sonuçları içeren makaleleri yayınlar.

Küçükasya ile ilgili veya Akdeniz ve Ortadoğu Arkeolojisi kapsamındaki konular Olba’nın içeriğini oluşturur.

Yayın İlkeleri

1. a- Makaleler, Word ortamında yazılmış olmalıdır.
b- Metin yazılırken 10 punto, dipnot için ise 9 punto, Times New Roman (PC ve Macintosh) harf karakteri kullanılmalıdır.
c- Dipnotlar her sayfanın altına verilmeli ve makalenin başından sonuna kadar sayısal süreklilik izlemelidir.
d- Metin içinde bulunan ara başlıklarda, küçük harf kullanılmalı ve koyu (bold) yazılmalıdır. Bunun dışındaki seçenekler (tümünün büyük harf yazılması, alt çizgi ya da italik) kullanılmamalıdır.
2. Makale içinde kullanılan özel fontlar da CD’ye yüklenerek yollanmalıdır.
3. “Bibliyografya ve Kısaltmalar” bölümü makalenin sonunda yer almalı, dipnotlarda kullanılan kısaltmalar, burada açıklanmalıdır. Dipnotlarda kullanılan kaynaklar kısaltma olarak verilmeli, kısaltmalarda yazar soyadı, yayın tarihi, sayfa (ve varsa levha ya da resim) sıralamasına sadık kalınmalıdır. Sadece bir kez kullanılan yayınlar için bile aynı kurala uyulmalıdır.

Bibliyografya (kitaplar için):

Richter 1977 Richter, G., Greek Art, NewYork

Bibliyografya (Makaleler için):

Corsten 1995 Corsten, Th., “Inchriften aus dem Museum von Denizli”, Ege Üniversitesi Arkeoloji Dergisi III, 215-224, lev. LIV-LVII

Dipnot (kitaplar için)
Richter 1977, 162, res. 217

Dipnot (Makaleler için)
Oppenheim 1973, 9, lev. 1

Diğer Kısaltmalar

age.	adı geçen eser
ay.	aynı yazar
vd.	ve devamı
yak.	yaklaşık
v.d.	ve diğerleri
y.dn.	yukarı dipnot
dn.	dipnot
a.dn.	aşağı dipnot
bk.	bakınız

4. Tüm resim, çizim ve haritalar için sadece “fig” kısaltması kullanılmalı ve figürlerin numaralandırılmasında süreklilik olmalıdır. Levha numarası editörler tarafından verilecektir. Bu sebeple levha, Resim, Çizim, Şekil, Harita ya da bir başka ifade veya kısaltma kesinlikle kullanılmamalıdır.
5. Figürler CD’ye yüklenmelidir: Çözünürlük 300 dpi; format tif veya jpeg olmalıdır.
6. Resim çıktıları alınarak, resim düzenlemesi örneği (layout) yapılmalıdır.
7. Bir başka kaynaktan alıntı yapılan figürlerin sorumluluğu yazara aittir, bu sebeple kaynak belirtilmelidir.
8. Makale metninin sonunda figürler listesi yer almalıdır.
9. Metin yukarıda belirtilen formatlara uygun olmak kaydıyla 20 sayfayı geçmemelidir. Figürlerin toplamı 10 adet civarında olmalıdır.
10. Makaleler Türkçe, İngilizce veya Almanca yazılabilir. Türkçe yazılan makalelerde yaklaşık 500 kelimelik Türkçe ve İngilizce yada Almanca özet kesinlikle bulunmalıdır. İngilizce veya Almanca yazılan makalelerde ise en az 500 kelimelik Türkçe ve İngilizce veya Almanca özet bulunmalıdır. Makalenin her iki dilde de başlığı gönderilmelidir.
11. Özeti altında, Türkçe ve İngilizce veya Almanca olmak üzere altı anahtar kelime verilmelidir.
12. Bir orijinal ve bir kopya olmak üzere metin ve figür çıktısı, ayrıca bunların yüklü olduğu bir adet CD gönderilmelidir.

MERSIN UNIVERSITY
‘RESEARCH CENTER OF CILICIAN ARCHAEOLOGY’
JOURNAL ‘OLBA’

Scope

Olba is printed once a year in May. Deadline for sending papers is November of each year.

The Journal ‘Olba’, being published since 1998 by the ‘Research Center of Cilician Archeology’ of the Mersin University (Turkey), includes original studies done on antropology, prehistory, protohistory, classical archaeology, classical philology (and ancient languages and cultures), ancient history, numismatics and early christian archeology.

The studies select their material from Asia Minor but articles (papers) dealing with the Mediterranean and Near East also form the content of Olba.

Publishing Principles

1. a. Articles should be written in word programs.
b. The text should be written in 10 puntos ‘Times New Roman’ (for PC and for Macintosh). The footnote s should be written in 9 puntos.
c. Footnotes should take place at the bottom of the page, each in continous numbering.
d. Titles within the article should be written in small letters and be marked as bold. Other choises (big letters, underline or italic) should not be used.
2. Special fonts should be located to yhe CD’s.
3. The ‘Bibliography’ and ‘Abbreviations’ should take part at the end of the article. The ‘Abbrevations’ used in the footnotes should be explained within the ‘Bibliography’. The Bibliography used in the footnotes should take place as abbreviations and the following order within the abbreviations should be kept: Name of writer, year of publishment, page (and if used, number of the illustration). This rule should be applied even if a publishment is used only once.

Bibliography (for books):

Richter 1977 Richter, G., Greek Art, New York

Bibliography (for articles):

Corsten 1995 Corsten, Th., “Inschriften aus dem Museum von Denizli”, Ege Üniversitesi Arkeoloji Dergisi III, 215-224, pl. LIV-LVII

Footnotes (for books)

Richter 1977, 162, fig. 217

Footnotes (for articles)

Oppenheim 1973, 9, pl. 1

Miscellaneous Abbreviations:

op. cit.	in the work already cited
idem	an author that has just been mentioned
ff.	following pages
et al.	and others
n.	footnote
see	see
infra	see below
supra	see above

4. For all photographs, drawings and maps only the abbreviation 'fig.' should be used in continuous numbering. Plate numbering will be done by the editors. For this reason, remarks such as Plate, Picture, Drawing, Map or any other word or abbreviation should not be used.
5. Pictures should be loaded to CD's: 300 dpi; tif or jpeg format are required.
6. A layout for the pictures should be undertaken.
7. Photographs, drawings or maps taken from other publications are in the responsibility of the writers; so the sources have to be mentioned.
8. A list of figures should take part at the end of the article.
9. The text should be within the remarked formats not more than 20 pages, the drawing and photographs 10 in number.
10. Papers may be written in Turkish, English or German. Papers written in Turkish must include an abstract of 500 words in Turkish and English or German. It will be appreciated if papers written in English or German would include a summary of 500 words in Turkish and in English or German. The title of the article should be sent in two languages.
11. Six keywords should be remarked, following the abstract in Turkish and English or German.
12. One original and one copy of the article and figures should be printed and loaded on CD's before being sent.

**PARION ODEION’U (BOULEUTERION?)
2010 ÇALIŞMALARI VE ODEION’DA BULUNAN
SERAMİKLER**

Cevat BAŞARAN – H. Ertuğ ERGÜRER*

ABSTRACT

**2010 Excavations at Parion:
the ‘Odeion’ (Bouleuterion?) and its Ceramic Finds**

Parion, located on the Anatolian coast of the Dardanelles within the present villages of Kemer, Biga and Çanakkale, has often been considered a Troas city, surrounded by large urban centers such as Priapos, Lampsakos and Skepsis. According to tradition, Parion was founded by immigrants from Erythrai, Miletos and Paros in 709 B.C. Raised to the status of a *Colonia* under Julius Caesar or Augustus, the city seems to have maintained its importance until Late Antiquity. Its heyday fell into the reign of the emperor Hadrian, who renewed its colonial status. Among Parion’s most prominent building activities of this period is the second century A.D. Odeion, the excavation of which was initiated in 2010. During the partial excavation of the building, 249 Late Roman coins, two metal objects, five figurines, and several glass and ceramic fragments have been catalogued. The examination of the ceramic evidence, which comprises Çandarlı (Pitane) ware, African and Phokaian Red Slip Ware, Light-colored Late Roman ceramics and household wares (cooking pots), points to a Late Roman date (3rd – 7th century AD).

Keywords: Parion, Odeion, Late Roman Pottery, Çandarlı, African and Phokaian Red Slip Ware, Cooking Pots

ÖZET

Parion, Çanakkale Boğazının Anadolu Kıyısında, Marmara denizine doğru genişlediği doğu bölümde yer almaktadır. Günümüzde antik kentin merkezi Çanakkale ili, Biga ilçesi, Kemer Köyü sınırlarında bulunmaktadır. Farklı görüşler

* Prof. Dr. C. Başaran, Atatürk Üniversitesi, Edebiyat Fakültesi, Arkeoloji Bölümü, 25240, Erzurum. E-posta: parionluparis@hotmail.com

Arş. Gör. H. E. Ergürer, Atatürk Üniversitesi, Edebiyat Fakültesi, Arkeoloji Bölümü, 25240 Erzurum. E-posta: ertiaraa@hotmail.com

olmasına karşın Parion, Troas Bölgesi kentidir. Parion, doğusunda Priapos, batısında Lampsakos, güneyinde Skepsis gibi büyük kentler ile komşudur. Kentin M.Ö. 709 yılında Erythrai, Miletos ve Paroslu göçmenler tarafından kurulduğu tahmin edilmektedir. Parion kentinin, tarihi dönemler içinde sürekli stratejik tercihler yaptığı görülmektedir. Kentin tercihlerini genelde doğru kullandığını ve Roma Dönemi'nde, Parion'un ilki Julius Caesar ya da Augustus Dönemi'nde, ikincisi de Hadrianus Dönemi'nde olmak üzere iki kere "koloni kenti" olarak ilan edildiği görülmüştür. Kentin Hristiyanlık Dönemi'nde de önemli bir kent olduğu kente verilen piskoposluk ya da başpiskoposluk unvanlarından anlaşılmaktadır.

Kentin Hadrianus Dönemi'nde ikinci kez elde ettiği statüden sonra, mimari faaliyetlerinde hızlanma olduğu tahmin edilmektedir. Bu faaliyetler çerçevesinde Odeionun da M.S. 2. yüzyılda yapıldığı düşünülmektedir. 2010 yılında ilk kez kazısına başlanılan odeionun doğu-batı yönünde sekiz oturma sırasının tamamen, bir oturma sırasının da üst bölümü açığa çıkartılmıştır. Çalışmalar sırasında tümü Geç Roma Dönemi'ne tarihlenen 249 sikke, 2 metal obje, 5 figürin, cam ve seramik parçaları kayıt altına alınmıştır. Kazı sırasında bulunan ve aşağıda değerlendirilen seramiklerin tümü sikkeler gibi Geç Roma Dönemi'ne aittir. 42 parçanın incelendiği çalışmada Çandarlı (Pitane), Afrika ve Phokaia Kırmızı Astarlı seramikleri, Açık Renkli Geç Roma Seramikleri ve Pişirme Kapları değerlendirilmiş ve M.S. 3.- 7. yüzyıllar arasına tarihlendirilmişlerdir.

Anahtar Kelimeler: Parion, Odeion, Geç Roma Seramiği, Çandarlı, Afrika, Phokaia, Pişirme Kapları

Antik Çağda Parion

Parion, Çanakkale Boğazının Anadolu kıyısında, Marmara denizine doğru genişlediği doğu bölümde yer almaktadır. Günümüzde antik kentin merkezi, Çanakkale İli, Biga İlçesi, Kemer Köyü sınırlarında bulunmaktadır (fig. 1a-b)¹.

Marmara Denizi kıyı kenti olan Parion, antik dönemde günümüzdeki gibi net sınır ayrımları olmadığı için, farklı bölgelerde değerlendirilmiştir. Strabon, Parion'u Troas'ta², Lat. Claudius Ptolemaius Mysia'da³, Pseudo-Scyclax Phrygia'da⁴ kabul etmiştir. Günümüz araştırmacılarının büyük çoğunluğu sikke kataloglarına dayanarak Parion'u Mysia kenti olarak sınıflandırmaktadır⁵. Ancak 2005 yılından beri yürütülen çalışmalarda

¹ Başaran - Tavukçu 2007, 623. www.parion.biz.

² Strabon XIII,I,4.

³ Prêteux 2009, 335, dn. 1.

⁴ Prêteux 2009, 335, dn. 1.

⁵ Çelikbaş 2010, 9, dn. 54.

özellikle nekropolis alanından elde edilen veriler göz önünde bulundularak Parion, bir Troas kenti olarak kabul edilmektedir⁶. Antik Parion batısında Lampsakos, doğusunda Priapos ve güneyinde Skepsis gibi büyük kentlerle komşudur. Bununla birlikte Parion çevresinde pek çok küçük kentten bahsedilmektedir. Bu kentlerin bazılarının yeri tam olarak belirlenmemiştir. Antik kaynaklarda ve araştırmalarda Parion ile Priapos arasında üç kentten bahsedilmektedir. Bu üç kent Adresteia, Linon ve Pitia'dır. Adresteia önemli bir kült merkezidir. Kentte Apollon Aktaios ve Artemis'in tapınakları bulunmaktadır⁷. Hellenistik Dönem'de Parion'da Hermokreon tarafından inşa edilen sunakta, Adresteia'da bulunan Apollon Tapınağı'nın mimari parçaları kullanılmıştır⁸. Küçük bir kent olduğu anlaşılan Adresteia zamanla Parion topraklarına katılmıştır⁹. Pek fazla bahsedilmeyen Pitia ve salyangozuyla ünlü olan Linon, Parion ile Priapos arasında kalan diğer küçük kıyı yerleşimleridir¹⁰. Günümüzde Pitia için Aksaz, Linon için Şahmelek yerleşimleri önerilmektedir¹¹. Parion'un batısında ise yine küçük bir yerleşim olan Paisos bulunmaktadır¹². Az da olsa bilinen yerleşimler dışında, Parion çevresinde bulunan ancak yeri belirlenememiş İliokolone¹³, Hermaion¹⁴ ve Lampsakos tarafında bulunan Abarnis¹⁵ adındaki yerleşimleri de Parion'un uzak komşusu olarak nitelendirebiliriz.

Eusebius¹⁶, Parion'un M.Ö. 709 yılında kurulduğunu söylemiş olmasına karşın, bugüne kadar yapılan çalışmalarda bulunan en erken seramikler M.Ö. 625- 600 yıllarına tarihlenmiştir¹⁷. Parion'un antik kentinin kuruluşunda Erythrai, Miletos ve Paros kentlerinin adı geçmektedir¹⁸. Strabon¹⁹

⁶ Başaran 2008, 134.

⁷ Strabon XIII,I,13.

⁸ Strabon XIII,I,13.

⁹ Prêteux 2009, 341.

¹⁰ Strabon XIII,I,15.

¹¹ Aydın Tavukçu 2007, 4.

¹² Avram 2004, 991.

¹³ Strabon XIII,I,19; Prêteux 2009, 340.

¹⁴ Prêteux 2009, 346.

¹⁵ Prêteux 2009, 344.

¹⁶ Hammond-Scullard 1970, 782; Boardman - Hammond, 1982, 119; Avram 2004, 991; Prêteux 2009, 335.

¹⁷ Aydın Tavukçu 2007, 212, Kat. No. 66, 67.

¹⁸ Smith 1854, 550.

¹⁹ Strabon XIII,I,14.

ve Aeneas Tacticus²⁰, Miletos kolonisi olduğunu ifade ederken, Pausanias²¹ Parion'un Erythrai tarafından kurulduğunu belirtmektedir. Frisch, Parion isminin Paros'tan geldiğini ve bu yüzden Parion'un Paroslular tarafından kurulduğunu söylemiştir²². Antik ve modern kaynaklardan edinilen bilgiler çelişkili ve bu konuyu aydınlatmakta yetersizdir. Kısa bir süredir kazılan kentin en erken buluntuları da kurulduğu söylenen tarihten şu an çok uzaktır. Kentin dip tarihi hakkında ayrıntılı çalışmalar yapıldıkça bu konuda daha fazla şey söylemek mümkün olacaktır.

Fikir birliğinin olmadığı bir konu da, Parion isminin kökenidir. Bu konuda üç görüş bulunmaktadır. Bunlardan ilki yukarıda bahsedildiği gibi Parion kökeninin Paros'tan geldiği²³, diğeri Erythraılı göçmen Iason ve Demetria'nın oğlu Parius'dan türediği²⁴, sonuncusu da ismin Troia prensi Paris'ten kaynaklandığı ve Paris'in şehri anlamına geldiğidir²⁵.

Kentin kurulduğunun düşünüldüğü M.Ö. 709 yılından sonra Parion'dan tarihi bir olay içinde bahseden yazar ilk Herodotos'tur. Herodotos, Anadolu'nun Pers hâkimiyeti altında olduğu dönemlerde Skythler ile Persler arasındaki savaş durumunda Parion satrapı Herophantos'un adından söz etmiştir (M.Ö. 514- 513)²⁶. Burada özgürlük ve güç arasında seçim yapmak zorunda kalan tyranlar, Dareios'un tarafında kalıp Skythler'i kandırmışlardır²⁷. M.Ö. 497'de İonia isyanına katılan Parion, Pers komutanı Daurises'in Troas şehirlerini tek tek ele geçirdiği seferde, Karia'da da isyan çıkması üzerine şans eseri kurtulmuştur²⁸. Parion M.Ö. 478- 477'de Delos Birliği'ne üye olmuştur²⁹. M.Ö 431- 404 yıllarında Atinalılar ile Spartalılar arasında patlak veren Peloponnesos Savaşları'nda Parion, Atinalılar'ın tarafında yer almıştır³⁰. Hatta Ksenophon³¹ M.Ö. 410 yılında Alkibiades'in seksen altı kadırgalık donanmasını Parion'da toplandığını belirtmiştir.

²⁰ Aeneas Tacticus, I, 1-3.

²¹ Pausanias 9,27,1.

²² Hammond-Scullard 1970, 782; Frisch 1983, 60.

²³ Hammond -Scullard 1970, 782; Frisch 1983, 60.

²⁴ Smith 1854, 550; Leaf 1923, 83; Frisch 1983, 56.

²⁵ Başaran 1998, 350; Umar 2002, 317.

²⁶ Herodotos IV, 138; Avram 2004, 991.

²⁷ Herodotos IV, 137- 140.

²⁸ Herodotos V, 117; Avram 2004, 991.

²⁹ Avram 2004, 991.

³⁰ Avram 2004, 991.

³¹ Ksenophon I, I, 13.

Bu da Parion limanının büyüklüğünü ve konumunu göstermesi açısından önemlidir. Ksenophon, Onbinlerin Dönüşü (Anabasis) adlı eserinde Parion adından bir kez daha söz etmiştir³². Bu eserde Parion elçilerinin Odrys Kralı Medokos ile bir ittifak yapmaya geldikleri, kral ve karısına hediyeler getirdiği söylenmektedir. Bu tip stratejik jestlerin Parion'un Trakh topraklarındaki amaçları doğrultusunda yapıldığı söylenebilir³³. Parion M.Ö. 387'de Kral Barışı sonrası tekrar Pers egemenliği altına girmiştir³⁴. Büyük Aleksandros'un M.Ö. 334'te Persler'i Granikos Savaşı'nda yenmesiyle Anadolu'da yeni bir dönem başlamıştır. Bu dönemde Troas ve tabii ki onun bir kenti olan Parion Makedonya idaresine geçmiştir³⁵. Bu dönem ve peşinden gelen yaklaşık otuz yıllık dönem boyunca antik kaynaklarda Parion'un adı doğrudan geçmemektedir. Ancak bu dönem Troas genel tarihi içinde geçirdiği evreler ile açıklanabilmektedir. Büyük Aleksandros'un ölümü sonrasında M.Ö. 323'te, Troas onun generallerinden Antigonos'a bağlanmıştır. Bu dönemde Parion'un adı ortaya çıkmaktadır. Aeneas Tacticus'un bildirdiğine göre, Abydoslu Iphiades bu dönemde Parion'u ele geçirmek için gizli bir hazırlık yapmaktadır (M.Ö. 306)³⁶. Aynı tarihlerde Parion'un İlion federasyonuna katıldığı bilinmektedir³⁷. Yüzyılın sonuna doğru Antigonos'a karşı birlik oluşturan Lysimakhos ve Seleukos İpsos Savaşı'nda (M.Ö. 301) Antigonos'u yenmişlerdir³⁸. Savaş sonunda Antigonos ölmüş, Anadolu'nun batı bölümü Lysimakhos'un eline geçmiştir³⁹. Ortak düşmana karşı birleşen Lysimakhos ve Seleukos sonunda karşı karşıya gelmiş ve M.Ö. 281'de Kurupedion Savaşı'nda Seleukos galip gelmiştir⁴⁰. Savaş sonrasında Troas Seleukos'un hâkimiyeti altına girmiştir⁴¹. Ele geçen bir antlaşma yazıtına göre Parion, Seleukos kralı III. Antiokhos yönetimi altındayken M.Ö. 200'lerde Lampsakos ile bir sınır savaşına girişmiştir⁴². Bu belge Parion'un komşuları ile olan ilişkilerini ve sınır

³² Ksenophon(Anabasis), VII, 3, 16

³³ Prêteux 2009, 347.

³⁴ Avram 2004, 992.

³⁵ Sevin 2001, 58.

³⁶ Aeneas Tacticus 28, 6-7.

³⁷ Magie 1950, 81; Aydın Tavukçu 2007, 6.

³⁸ Baydur 1979, 534.

³⁹ Baydur 1979, 534.

⁴⁰ Kaya 2000, 16; Dahmen 2007, 16.

⁴¹ Sevin 2001, 58.

⁴² Dmitriev 2005, 298; Prêteux 2009, 346.

hareketlerini göstermesi açısından önemlidir. Yaklaşık yüzyıl sonra Troas yeniden el değiştirmiştir. M.Ö. 190 yılında Romalılar ile Seleukos kralı III. Antiokhos arasındaki Magnesia Savaşı'nı Roma kazanmıştır⁴³. Savaştan iki yıl sonra M.Ö. 188 de yapılan Apameia Barışı sonrası Romalılar, kendi tarafında yer alan Pergamon Krallığı'nı ödüllendirmiş ve Batı Anadolu'nun yönetimi Pergamon Krallığı'na geçmiştir⁴⁴. Troas'ın Pergamon Krallığı yönetiminde kaldığı bu süreç M.Ö 133'te III. Attalos'un ölümüyle son bulmuş ve III. Attalos vasiyeti ile krallığını Roma'ya bırakmıştır. Böylece Troas ve onun parçası olan Parion, Roma yönetimi altına girmiştir⁴⁵. I. Mithridates Savaşı sırasında M.Ö. 73'te Parion ve komşusu Lampsakos, Mithridates kuvvetleri tarafından kısa bir süre zapt edilmiştir⁴⁶. Bu savaş sırasında Roma, Parion, Lampsakos, İlion ve Alexandria Troas kentlerine bağımsızlık vererek, Marmara Denizi'nde bir savunma hattı oluşturmak istemiştir⁴⁷. Yukarıda da bazı olaylar içinde anlatıldığı gibi Parion kentinin, stratejik kararlar verirken genelde doğru tercihler yaptığı görülmektedir. Tercihlerinin yanında kentin jeopolitik konumu onu sürekli önemli bir şehir haline getirmiştir. Kentin öneminin farkında olan Roma, Parion'u ilki Julius Caesar ya da Augustus Dönemi'nde, ikincisi de Hadrianus Dönemi'nde olmak üzere iki kere koloni kenti olarak ilan etmiştir⁴⁸. Kazı çalışmalarında bulunan sikkeler üzerindeki CGIP (Colonia Gemella Iulia Pariana) ve CGIHP (Colonia Gemella Iulia Hadriana Pariana) lejantları bunu doğrulamaktadır⁴⁹. Kentin Hadrianus Dönemi'nde ikinci kez elde ettiği statüden sonra mimari faaliyetlerinde hızlanma olduğu tahmin edilmektedir. Özellikle kentin en göze çarpan yapılarından biri olan ve M.S. 2. yüzyılın ikinci yarısına tarihlenen⁵⁰ tiyatrunun mimari bezemeleri ve karnajları bunu göstermektedir. Parion'un Bizans Dönemi'nde de önemini yitirmediği ve önemli bir piskoposluk merkezi olduğu kente gönderilen rahiplerden anlaşılmaktadır. Bu rahiplerden Eustathis, M.S. 312- 330'da, Hesychius, M.S. 431'de, Thalassius'da M.S. 451'de Parion'da görev

⁴³ Ball 2001, 10.

⁴⁴ Magie 1950, 19; Eckstein 2008, 353.

⁴⁵ Magie 1950, 33.

⁴⁶ Magie 1950, 326.

⁴⁷ Erdemir 2004, 173; Keleş 2011, (Baskıda).

⁴⁸ Magie 1950, 614.

⁴⁹ Çelikbaş 2010, 15; Keleş 2011, (Baskıda).

⁵⁰ Keleş 2008, 54.

yapmıştır⁵¹. Hristiyanlık Dönemi ile ilgili önemli bir ayrıntı da, Bizans İmparatoru Constantine Porphyrogenetos zamanında (M.S. 911- 959) kentin başpiskoposluk merkezi olmasıdır⁵².

Parion Odeionu (Bouleuterion?) 2010 Yılı Kazı Çalışmaları

Odeion, Parion antik tiyatrosunun yaklaşık 190 m güneydoğusundaki yamacın üzerine kurulmuştur (fig. 1, 2). İlk kez 2009 yılında yüzeydeki kalıntıları inceleyen Prof. Dr. Cevat Başaran tarafından tespit edilmiştir. Başlangıçta doğusunda bulunan uzun düzlük nedeniyle stadium olduğu tahmin edilmiş; ancak 2010 yılı kazılarında yapının oturma sıralarının güneyde yaptığı kavis nedeniyle odeion (bouleuterion?) olduğu anlaşılmıştır. Aynı işlevde de kullanılabilen odeion ya da bouluterionu, ilk kazı döneminde ele geçen buluntularla ayırmak zordur. Sahne binasına ulaşıldığında odeion mu bouleuterion mu olduğu daha net anlaşılacaktır. Çünkü odeionda geniş bir sahne binasının olması gerektiği belirtilmektedir⁵³. Odeion ya da bouleuterion her ikisinin de bulunduğu kentler göz önüne alındığında, kentte böyle bir yapının bulunması kentin ekonomik gücünü göstermesi açısından önemlidir. Bununla birlikte, iki yapının da tüm halk tarafından kullanılamaması ve elit tabakaya hizmet etmesi kent halkının sosyal statüsünün de bir göstergesidir⁵⁴.

2010 yılındaki ilk çalışmalar ilk kez kazılan yapının çevre düzenlemesi ile ilgili olmuştur. Başlangıç çalışmalarında, yoğun çalılık alan içerisinde kalan ve odeionun⁵⁵ tespiti ile anlam kazanan tonoz açığa çıkartılmıştır (fig. 2b). Yapının kuzeyinde kalan ve oturma sıralarının altında devam eden tonozlu bölüm, biriken toprak nedeniyle günümüze net olarak görülememektedir. Bununla birlikte caveanın batı bölümünün yamaç üzerine, kuzey bölümünün ise tonozlar üzerine oturtulduğu anlaşılmaktadır. Temizlik çalışmalarının ardından kazılacak alanlar kent plankaresine göre 5x5 m ölçülerinde bölümlendirilmiş ve kazılara başlanmıştır (fig. 3a).

⁵¹ Ramsay 1960, 173; Çelikbaş 2010, 15, dn. 98: İlk rahip Eustathis bilinmesine rağmen diğer rahipler Çelikbaş'ın titiz çalışmasıyla öğrenilmiştir.

⁵² Schliemann 1881, 183.

⁵³ Öztürk 2006, 12.

⁵⁴ Öztürk 2006, 12.

⁵⁵ Çalışmamızda anlatım akışını bozmamak için parantez içinde verilen (bouleuterion?) kelimesi tekrarlanmamıştır.

Odeiondaki ilk çalışma 1375-1420 açmasında yapılmıştır (fig. 3a). Bu açma odeionun kuzeyde kıvrım yapan bölümüdür. Açmada kuzeye doğru tahribatın arttığı ve oturma sıralarının tamamen söküldüğü görülmüştür. Bu bölümde, oturma sıralarına ait mimari blokların yerleştirilmesi için yamaç üzerine hazırlanan alt yapı izleri net bir şekilde izlenmektedir. 1375-1420 açmasında yapılan çalışmalarda sekiz oturma sırası belirlenmiştir. 1375-1420 açmasındaki çalışmaların tamamlanmasından sonra çalışma güneye, 1375-1425 açmasına kaydırılmıştır (fig. 3a). Bu bölümde yapılan çalışmalarda oturma sıraları sağlam olarak ele geçmiştir. Bunun yanında cavea bölümünün merdivenleri de ilk kez bu açmada tespit edilmiştir (fig. 3b). Bir oturma sırasına iki tane denk gelecek şekilde düzenlenen, 29x60 cm ölçülerindeki her bir basamağın yüksekliği 19 cm.'dir. Basamakların iki yanına oturma sıralarına bağlı kabartma aslan/panter ayaklarının yerleştirildiği görülmektedir (fig. 3b). Bu kabartmaların birebir benzerleri olmasa da aynı işlevde kullanılan örneklerine Metropolis Bouleuterionu'nda⁵⁶, Aphrodisias Stadiumu'nda⁵⁷ ve Magnesia Tiyatrosu'nda⁵⁸ rastlamaktayız. Açma sınırları içinde, çoğu kırık olsa da aslan ayaklı on üç basamak bulunmuştur. Bu basamakların batıda devam edip etmediğini anlamak için çalışma 1370- 1425 açmasına kaydırılmıştır. Bu bölümdeki çalışmalarda açmanın kuzey yarısında son iki basamak ve bir oturma sırası, güney yarıda ise son iki oturma sırası bulunmuştur. Güneye kaydırılan çalışmalarda 1375-1430 açmasının tümü içinde oturma sıraları, daha güneyde de merdiven bulunmuştur. Kuzeydoğu-güneybatı yönünde diğer merdivenlerin de görüldüğü 1375-1435 açmasının bir özelliği de Parion kentinin ilk definesinin bu açmada bulunmasıdır. Döneminde nasıl bir malzeme içinde saklandığı bilinmeyen sikkelerin sayısı 249'dur. Tümü Geç Roma Dönemine tarihlenen sikkelerin birimi follis'tir. Bu definede bulunan en erken sikke I. Constantius (M.S. 307- 317), en geç sikke II. Theodosius (M.S. 402- 450) sikkesidir. 2010 sezonu içinde son çalışılan alan 1380-1435 açmasıdır. Çalışma alanında oturma sıraları olmasına rağmen doğuda ve güneyde tahribatın arttığı görülmüştür. Kuzeyde oturma sıralarının yerleştirilmesi için yamaç üzerine yapılan alt yapıya ait izlerin bu açmada da olduğu görülmüştür.

⁵⁶ Öz 2006, 457.

⁵⁷ Welch 1998, 552, fig. 5.

⁵⁸ Bingöl 2004, 105, res. 162.

Kent karolaj sistemine göre güney ve doğu yönde ilerleyen çalışmalar tamamlandığında odeionun 12x17 m'lik iki merdiven ve üç kerkides bölümü açığa çıkartılmıştır (fig. 4). Anadolu'da ve Yunanistan'da iki merdivenle üç kerkidese ayrılan odeion ya da bouleuterion örnekleri görülmektedir. Bunlara Atina Yeni Bouleuterionu⁵⁹, Miletos⁶⁰, Iasos⁶¹ ve Troia Bouleuterionu⁶² örnek olarak gösterilebilir. Kazı çalışmasında doğu-batı yönünde sekiz oturma sırası tamamen, bir oturma sırasının da üst bölümü kısmen açığa çıkartılmış, çalışmalarda yukarıda belirtilen sikkelerin yanı sıra, tanımlanamayan iki metal obje, beş pişmiş toprak figürün parçası, cam ve aşağıda değerlendirilecek olan seramik parçaları kayıt altına alınmıştır. İlk sezon çalışmasında ele geçen mimari kalıntılardan anlaşıldığı kadarıyla kentin genelinde izlenen tahribatın bu yapıda da olduğu, ancak diğer yapılarda görülen geç dönem eklentilerinin ve onarım izlerinin olmadığı, bu nedenle de odeionun tek evreli olduğu düşünülmektedir. Odeionların gelişim evreleri göz önüne alındığında, erken dönemde odeionların kare planlı duvarlarla sınırlandırıldığı görülmektedir⁶³. Tam anlamıyla kazılmamış olmasına rağmen, kuzeyde ve güneyde kare plan üzerine oturtulduğuna dair herhangi bir kalıntı ile henüz karşılaşılmağı olması nedeniyle, odeionun yarım daire planlı olduğu düşünülmektedir. Yarım daire planlı odeionların en erkeni Korinth'tedir ve M.S. 1.yüzyılın sonlarına tarihlenmektedir⁶⁴. Bu da bize tarihleme konusunda ipuçları vermektedir. Odeionun ilk yapıldığı dönem hakkında net bilgi verecek buluntularla karşılaşılmağı olmasına rağmen, yarım daire planı ve bunun yanında mimari kalıntıların bölgedeki diğer yapılar ve tiyatro ile gösterdiği yapısal benzerlikler odeionun M.S. 2. yüzyıl ait olduğunu düşündürmektedir.

Seramikler

Bu bölümde kazı sırasında bulunan ve beş ana bölümde incelenen seramikler değerlendirilmiştir. Bulunan seramiklerin büyük çoğunluğu "Geç Roma Kırmızı Astarlıları" olarak adlandırılan kaplardır. Kaplar Hayes'in

⁵⁹ Öz 2006, 59.

⁶⁰ Öz 2006, 62.

⁶¹ Öz 2006, 70.

⁶² Öz 2006, 72.

⁶³ Öztürk 2006, 17-36.

⁶⁴ Öztürk 2006, 32.

sınıflandırmasına göre isimlendirilmiştir⁶⁵. Kırmızı astarlı kapların dışında az sayıdaki “Açık Zeminli Geç Roma Seramikleri” ve pişirme kapları diğer örnekleri oluşturmaktadır.

Çandarlı Kırmızı Astarlı Seramiği (Fig. 5; Kat. No. 1-2)

Odeion’da bulunan kırmızı astarlı seramikler içinde en erken olan kaplardır. İlk kez Loeschcke tarafından Pergamon’a çok yakın bir yerde Çandarlı (Pitane’de) tespit edilmiş ve “Çandarlı Kapları” olarak isimlendirilmiştir⁶⁶. Kenyon ise bu kapları diğer sigillata grupları içinde “Doğu Sigillata C” olarak adlandırmıştır⁶⁷. Kaplar aralarındaki farklılıklarından dolayı, erken ve geç diye sınıflandırılmıştır⁶⁸. Erken örnekler M.S. 1.- 2. yüzyıla tarihlenirken, geç dönem örnekleri M.S. 2.- 3. yüzyıla tarihlenmektedir⁶⁹. Sert ya da orta sertlikte bir dokuya sahip olan kapların kilinde altın veya gümüş mika katkısı bulunmaktadır⁷⁰. Kil açık kahverengi ya da kırmızı tonlardadır. Genelde tüm yüzeye uygulanan astar turuncu, turuncu-kırmızı ya da koyu kırmızı tonlardadır. Parion Odeionu’nda bulunan az sayıda örnek Çandarlı’nın (Pitane’nin) geç versiyonlarına ait kaplardır. Hayes, Çandarlı’nın (Pitane’nin) geç dönem seramiklerini beş formda değerlendirmiştir⁷¹. Bugün çoğu araştırmacı tarafından kullanılan bu sınıflandırmaya göre Parion Odeionu’nda Form 4 ve 5’e ait birer örnek bulunmuştur.

Kat. No. 1, Çandarlı (Pitane) seramikleri içinde inceleyeceğimiz ilk örnektir. Odeionda 1375-1435 açması -60- -90 cm seviyesinde bulunmuştur. Hayes’in sınıflamasına göre “Form 4’te” yer almaktadır. Kap çarkta çekilirken gövde bölümü önce dışa çekilmiş sonra dudak içe döndürülmüştür. Kırık olan kap oldukça ince bir cidara sahiptir. Sert dokulu kabın kili açık kırmızimsı, çok az kireç ve mika katkılıdır. İyi fırınlanmış kaba koyu kırmızı renkte astar uygulanmıştır. Kabın yüzeyinde içte ve dışta çark izleri belirgindir. Çandarlı seramiklerinin özellikle M.S. 2. yüzyıldan

⁶⁵ Hayes 1972, 13- 412.

⁶⁶ Loeschcke 1912, 344- 407.

⁶⁷ Kenyon 1957, 283; Hayes 1972, 316.

⁶⁸ Loeschcke 1912, 350; Hayes 1972, 316, 317; Hayes 2008, 50, 51.

⁶⁹ Hayes 1972, 316; Doksanaltı 2006, 471.

⁷⁰ Hayes 1972, 316; Doksanaltı 2006, 471.

⁷¹ Hayes 1972, 320, fig. 64.

sonra piyasada daha çok tutulmaya başladığı ve bunda da Doğu Sigillatası B kaplarının üretimindeki düşüşün etkili olduğu bilinmektedir⁷². Bunu doğrular şekilde pek çok kentte Çandarlı kapları bulunmuştur. Bu örnekler içinde bizim kabımızla yakın benzerlik gösteren Form 4 tabakları Smyrna'da⁷³, Assos'ta⁷⁴, Knidos'ta⁷⁵, Ainos'ta⁷⁶, Athenian Agorası'nda⁷⁷, Amphipolis'te⁷⁸, Nymphaion'da⁷⁹, Knossos'ta⁸⁰, ve Argos'ta⁸¹ ele geçmiştir. Bu kaplar genelde M.S. 2- 3. yüzyıllar arasına tarihlendirilmişlerdir. Odeionun bir yamaç üzerinde yer alması buluntuların bir tabaka olarak değerlendirilmesini zorlaştırmıştır. Buldukları açmada kesin olarak M.S. 2. yüzyıl içinde değerlendirilecek başka buluntulara rastlanılmamıştır. Bununla birlikte daha geç örnekler bulunmaktadır. Benzer örnekler de göz önünde bulundurularak Kat. No. 1, M.S. 3. yüzyıla tarihlenmiştir. Kat. No. 2, 1375-1435 açması -60- -90 cm seviyesinde bulunan diğer bir Çandarlı (Pitane) kabıdır. Kırık olmasına rağmen tam form veren kâse "Form 5" içinde değerlendirilmektedir. Kâsenin dudağı hafif içe döndürülmüş, gövde yumuşak bir hatla döndürülüp yüksek kaide ile birleştirilmiştir. Cıdarın ağız bölümüne doğru incelendiği görülmektedir. Sert dokulu kabın kili açık kırmızı ve kireç katkılıdır. İyi fırınlanmış kaba koyu kırmızı bir astar uygulanmıştır. Astarın dışta üst bölümde daha ince uygulandığı görülmüştür. Sayıca diğer formlara göre daha az bulunmasına rağmen bu kabın benzerleri Knidos'ta⁸², Palatiano'da⁸³ ve Tanais'te⁸⁴ görülmektedir. Bu formun geç örnekleri daha çok M.S. 2.- 3. yüzyıla tarihlenmektedir. Kat. No. 1 ile aynı açmada bulunan Kat. No. 2 de benzer örnekler yardımıyla M.S. 3. yüzyıla tarihlenmiştir.

⁷² Hayes 1972, 317; Erol 2004, 23; Doksanaltı 2006, 470.

⁷³ Hayes 1972, 320, fig. 64.

⁷⁴ Zelle 1997, 211, abb. 41: 869- 873.

⁷⁵ Doksanaltı 2006, 475, no. 1798.

⁷⁶ Başaran 2003, 75, planche XLVII: 2.

⁷⁷ Hayes 2008, 201, fig. 25: 806.

⁷⁸ Malamidou 2005, 43, fig.60.

⁷⁹ Domzalski 1996, 105, fig. 4, 84.

⁸⁰ Hayes 1983, 120, fig. 3: 22, 23,

⁸¹ Abadie - Reynal 2007, 121, planche 28: 187. 2,

⁸² Doksanaltı 2006, 475, K185.

⁸³ Hayes 1972, 320, fig. 64.

⁸⁴ Zhuravlev 2002, 246, fig. 4: 8.

Afrika Kırmızı Astarlı Seramiği (Fig. 6; Kat. No. 3-7)

Geç Roma Kırmızı Astarlıları içinde en geniş form yelpazesine sahip olanlar, Afrika Kırmızı Astarlı seramikleridir. Kaplar Hayes'in ayrıntılı form ve kronoloji çalışmasına göre bu ismi almıştır⁸⁵. Lamboglia bu seramikler için "Terra Sigillata Chiara"⁸⁶, Waage ise, "Geç Roma A ve B" isimlendirmesini kullanmıştır⁸⁷. Afrika kırmızı astarlı kaplarının en yoğun üretim merkezi Tunus'tur⁸⁸. Tunus yakınlarında gün yüzüne çıkartılan pek çok atölye bunu doğrulamaktadır⁸⁹. Tunus'un merkezi dışında Kartaca, Algeria ve Thaenae diğer üretim merkezleridir⁹⁰. Akdeniz'de tüm bölgelere ihraç edilen bu kapların yayılım alanı, Karadeniz'den, İngiltere'ye ve Arabistan'a kadar uzanmaktadır⁹¹. M.S. 1. yüzyılda ortaya çıkmaya başlayan kaplar, M.S. 7. yüzyıla kadar üretilmişlerdir⁹². Sert dokulu bir kile sahiptir. İçinde en yoğun görülen katkı maddesi kireçtir. Bunun yanında kum, kuartz ve az da olsa mika diğer katkı maddeleridir. Kilin rengi kırmızının tonlarındadır. Kilin iyice süzülmesinden elde edilen astar, parlak ve kalitelidir. Astar kırmızının tonlarındadır ancak kile göre biraz daha koyudur. Hayes, Afrika Kırmızı Astarlı kapları için 200 ana form belirlemiştir⁹³. Bu formlar içinden 5 örnek odeion kazılarında bulunmuştur.

Kat. No. 3, 1375-1425 açması 0- -40 cm'de ele geçmiştir. Afrika Kırmızı Astarlıları içinde "Form 66" olarak adlandırılmaktadır⁹⁴. 47. 0 cm ile oldukça geniş bir ağız çapına sahiptir. Dışa dönük dudak üçgenimsidir. Gövdeye doğru düz devam eden ağız dik alçak gövde ile birleşmiştir. Taban düzdür. İyi fırınlanmış ve sert dokuludur. Kil açık kırmızı, içinde kireç ve mika görülmektedir. Astar kırmızıdır. Benzer örneklerini Athenian Agorası⁹⁵ ve Leptis Magna'da⁹⁶ gördüğümüz kaplar, M.S. 5. yüzyıla tarihlenmektedir.

⁸⁵ Hayes 1972, 13.

⁸⁶ Anderson-Stojanović 1992, 55, dn. 87.

⁸⁷ Waage 1948, 43- 45.

⁸⁸ Hayes 1997, 59; Fırat 1999, 29; Poblome 1999, 292; Tekocak 2006, 50.

⁸⁹ Fırat 1999, 29.

⁹⁰ Hayes 1997, 59; Fırat 1999, 29; Poblome 1999, 292.

⁹¹ Hayes 1972, 462, 463; Williams 1989, 38; Tekocak 2006, 50.

⁹² Williams 1989, 38; Anderson-Stojanović 1992, 55.

⁹³ Hayes 1972, 13- 211.

⁹⁴ Hayes 1972, 110- 112, fig. 18.

⁹⁵ Hayes 2008, 226, fig. 33: 1080.

⁹⁶ Hayes 1972, 110, fig. 18.

Kat. No. 4, 1375-1425 açması 0- -40 cm'de bulunan bir diğer Afrika kabıdır. "Form 73a" olarak adlandırılmaktadır⁹⁷. Küçük kâsenin dudağı üstte yuvarlatılmış, altta sivri yapıdadır. Dudağın devamında yatay ve uzun bir bölüm oluşturulmuştur. Gövde ağız bölümünden keskin bir hatla dönmüştür. Dudağın üzerinde üçgen ağızlı bir alet ile yapılmış süslemeler bulunmaktadır. Kâse iyi fırınlanmıştır. Sert dokulu kabın kilinde kireç, mika ve çok küçük taşçıklar katkı maddesi olarak kullanılmıştır. Kil kırmızı, astar turuncu kırmızıdır. Benzerlerini Tarsos⁹⁸, Athenian Agorası⁹⁹, Leptis Magna¹⁰⁰, El Mahrine¹⁰¹ ve Argos'ta¹⁰² görmek mümkündür. Odeionda bulunan bu kâse M.S. 420- 475 yıllarına tarihlenmektedir.

Kat. No. 5, 1375-1420 açması 0- -50 cm seviyesinde bulunmuş olan kâse "Form 91b" tipindedir¹⁰³. Oldukça zarif bir forma sahiptir. En üstte yuvarlak bırakılan dudağın hemen altında dışa iyice çekilerek aşağı döndürülmüş bir bölüm oluşturulmuştur. Kırık olmasına rağmen yarı küresel bir gövdeye sahip olduğu anlaşılmaktadır. İyi fırınlanmış kâsenin dokusu serttir. Kırmızı kilin içinde az kireç, mika ve taşçık bulunmaktadır. Diğerlerine göre daha ince uygulanmış astar kiremit kırmızısıdır. Oldukça sevilen bu kabın benzerleri Ephesos¹⁰⁴, Miletos¹⁰⁵, Knidos¹⁰⁶, Anemurium¹⁰⁷, Tarsos¹⁰⁸, Antiokheia¹⁰⁹, Tunus¹¹⁰ ve Karanis¹¹¹'teki çalışmalarda ele geçmiştir.

Kat. No. 6-7, birbirlerinden bazı farklılıklarla ayrılan kâselerin ikisi de Hayes'in sınıflandırmasına göre "Form 97" içinde değerlendirilmiştir¹¹².

⁹⁷ Hayes 1972, 121- 122, fig. 21.

⁹⁸ Adak-Adibelli 2006, 59, lev. 6: 81.

⁹⁹ Hayes 2008, 226, fig. 33: 1109.

¹⁰⁰ Hayes 1972, 121- 122, fig. 21.

¹⁰¹ Mackansen 1993, 530, taf. 61: 2- 5.

¹⁰² Abadie-Reynal 2007, 165, planche 40: 278. 1.

¹⁰³ Hayes 1972, 140- 245, fig. 26.

¹⁰⁴ Gassner 1997, 149, taf. 49: 595.

¹⁰⁵ Berndt 2003, 24, taf. 4, TS 036.

¹⁰⁶ Doksanaltı 2006, 489, no 1408.

¹⁰⁷ Williams 1989, 40, fig. 18: 227.

¹⁰⁸ Adak-Adibelli 2006, 64, lev. 6: 86.

¹⁰⁹ Waage 1948, 50, Plate X, 883m.

¹¹⁰ Mackansen - Schneider 2002, 129, fig. 4: 9.

¹¹¹ Hayes 1972, 141, fig. 26.

¹¹² Hayes 1972, 150- 151, fig. 27.

Kat. No. 6, 1375-1420 açması 0- -50 cm seviyesinde, Kat. No. 7, 1375-1435 açması -60- -90 cm seviyesinde bulunmuştur. İki örnekte de dudak dışı döndürülmüş ve uzatılmıştır. Üstten bakıldığında dudak daire şeklinde olmayıp arka arkaya içbükey profil oluşturacak şekilde verilmiştir. Gövde bir yay çizerek yarı küresel bir görüntü oluşmuştur. Form olarak aynı olmasına rağmen Kat. No. 6'da dudak üzerinde görülen derin yivler Kat. No. 7'de görülmemektedir. Kat. No. 7'deki gibi yivsiz uygulamalar daha nadir görülmektedir. İki kap da iyi fırınlanmıştır. Sert dokuya sahip kapların kilinde orta seviyede kireç, az mika ve taşçık görülmektedir. Kırmızı kile sahip kaplardan Kat. No. 6'da çok yakın tonlarda astar uygulanırken, Kat. No. 7'de astar biraz daha açık tonlardadır. Benzerleri Anemurium'da¹¹³, Tarsos'ta¹¹⁴, Athenian Agorası'nda¹¹⁵ ve Tunus'ta¹¹⁶ gördüğümüz kaplar M.S. 490- 550 yıllarına tarihlenmektedir.

Phokaia Kırmızı Astarlı Seramiği (Fig. 7-8-9; Kat. No. 8-25)

Anadolu'da yapılan kazılarda, Geç Roma kontekstlerinde en sık rastlanılan seramik gruplarından biri “Phokaia Kırmızı Astarlı” seramikleridir. Bu grup ilk kez Waage tarafından “Geç Roma C” olarak isimlendirilmiştir¹¹⁷. Daha sonra Hayes isme üretim yeri nedeniyle Phocaeen ifadesini eklemiştir¹¹⁸. Phokaia'da bugüne kadar yapılan çalışmalarda, çok geniş bir alanda seramik çöplükleri bulunmuştur¹¹⁹. M.S. 5.-7. yüzyıllar arasında yoğun olarak üretilen kaplar başta Batı Anadolu olmak üzere, Yunanistan, Rusya, Suriye, Kıbrıs, İtalya, Kuzey Afrika, İspanya ve İngiltere'ye kadar alıcı bulmuşlardır¹²⁰. Kaplar genelde sert dokuludur. Kilin içinde kireç, az miktarda mika ve bazen de kum katkısı görülmektedir. Kilde görülen kiremit kırmızısı ve tonlarındaki renkler, astarda da görülmektedir. Çandarlı ve Afrika seramiklerine göre astar biraz daha ince uygulanmıştır. Kırmızı astarlı seramikler içinde Afrika gibi çok çeşitli form repertuarına sahip

¹¹³ Williams 1989, 41, fig. 19: 234.

¹¹⁴ Adak-Adıbelli 2006, 67, lev. 9: 112- 119.

¹¹⁵ Hayes 1972, 150- 151, fig. 27; Hayes 2008, 232, plate 56, 1149.

¹¹⁶ Mackansen - Schneider 2002, 129, fig. 4: 8.

¹¹⁷ Waage 1933, 298.

¹¹⁸ Hayes 1980, 525.

¹¹⁹ Özyiğit 1989, 137- 139; Özyiğit 1992, 102- 104.

¹²⁰ Hayes 1972, 459- 460.

değildir. Bununla birlikte Hayes Phokaia seramikleri için 10 farklı form belirlemiştir. Bu formlardan 1, 2, 3, 4, 5 ve 10 formları Parion odeion kazısında bulunmuştur.

Kat. No. 8- 11, Phokaia seramikleri içinde “Form 1” olarak değerlendirilen örneklerdir¹²¹. Diğerlerine göre daha küçük olan Kat. No. 8, 1375-1435 açması 0- -50 cm seviyesinde, Kat. No. 9-10, 1375-1425 açması 0- -40 cm seviyesinde, Kat. No. 11, 1375-1435 açması -60- -90 cm seviyesinde bulunmuştur. Kırık olmasına rağmen tam form veren tek örnek Kat. No. 8’dir. Kat. No. 9 hariç tüm örneklerde dudak içe çok az döndürülmüştür. Kat. No. 9’da ise dudak dikeydir. Tüm örneklerde gövde kaideye doğru yumuşak bir kavis yapmaktadır. Kaidesi korunan tek örnek olan Kat. No. 8’de uca doğru sivrilen ayak, gövdenin doğrultusuyla gelmekte ve içte boşluk oluşturmaktadır. Sert dokulu kapların tümü iyi fırınlanmıştır. Kiremit rengindeki kil Kat. No. 8 ve 11 de biraz daha koyuyken, Kat. No. 9 ve 10’da biraz açık tonlardadır. Astar kilin renginde kiremit kırmızısıdır. Kapların kilinde yoğun kireç ve az miktarda mika katkısı bulunmaktadır. Ayrıca Kat. No. 8’de çok az da taşçık görülmektedir. Phokaia 1 seramiklerinin görüldüğü kentlere Ephesos¹²², Magnesia Ad Maeandrum¹²³, Knidos¹²⁴, Tarsos¹²⁵, Athenian Agorası¹²⁶ ve Saloniki¹²⁷ örnek olarak gösterilebilir. Odeionda bulunan ve Phokaia Kırmızı Astarlı seramikleri içinde 1. Formda değerlendirilen tabaklar M.S. 4. yüzyılın sonları ile M.S. 5. yüzyılın başlarına tarihlenmektedir.

Kat. No. 12, 1375-1425 açması 0- -40 cm seviyesinde bulunan tabak, “Form 2” olarak adlandırılmaktadır¹²⁸. Çok derin olmayan kabın dudağı dışa döndürülmüştür. Sert dokulu ve iyi fırınlanmıştır. Kilin içinde az kireç ve mika bulunmaktadır. Kilin ve onun iyice süzülmesiyle elde edilmiş astarın rengi kiremit kırmızısı ancak önceki örneklerle göre biraz daha açık renklere sahiptir. Kat. No. 12 olarak değerlendirilen Phokaia 2 seramiğinin

¹²¹ Hayes 1972, 325- 326, fig. 65.

¹²² Gassner 1997, 140- 141, taf. 44: 534- 536.

¹²³ Vapur 2001, 71- 73, çiz. 10: 47- 53.

¹²⁴ Doksanaltı 2006, 497, K210.

¹²⁵ Adak-Adıbelli 2006, 98- 99, lev. 23: 218- 222.

¹²⁶ Hayes 2008, 226, fig. 37: 1231- 1233.

¹²⁷ Hayes 1972, 325, fig. 65.

¹²⁸ Hayes 1972, 327- 329, fig. 66.

benzerleri Ephesos¹²⁹, Tarsos¹³⁰, Athenian Agorası¹³¹ ve Stobi’de¹³² bulunmuştur. Benzer örnekler ve genel tarihllemeler göz önünde bulundurularak Kat. No. 12, M.S. 5. yüzyıl ilk yarısına tarihlendirilmektedir.

Kat. No. 13- 20, Phokaia seramiği içinde en çok tanınan ve üretilen grup, “Form 3” olarak adlandırılan seramiklerdir. Hayes bu kapları kendi içinde erkenden geç sekiz tipe ayırarak incelemiştir¹³³. Çalışmada bu tipler dikkate alınarak değerlendirme yapılmıştır; ancak, odeionda ele geçen bazı örnekler sınıflandırmalara tam anlamıyla uymamaktadır. Buna göre, Kat. No. 13, Phokaia 3c olarak, Kat. No. 14- 16, Phokaia 3e Kat. No. 17- 18, Phokaia 3f Kat. No. 19, Phokaia 3h Kat. No. 20 ise sadece Phokaia 3 olarak değerlendirilmiştir. Phokaia 3 örnekleri içinde Kat. No. 16, odeion 1380-1420 açması 0- -40 cm seviyesinde, diğer kaplar ise 1375-1420 açması 0- -50 cm seviyesinde bulunmuştur. Bu kapların genel özelliği ağız bölümünde cidarın kalınlaştırılıp üste ve yana çekilmesiyle oluşturulan kalın dudak yapısıdır. Dudak özelliği bazı farklılıklarla birbirinden ayrılmaktadır ve yukarıda bahsettiğimiz tipleri oluşturmaktadır. Bazen dışta dudağın üzerinde yivler ve bezemeler yapılmakta, bazen de boş bırakılmaktadır. Bezemeler belirli bir tipin özelliği olmayıp, tüm tipler içinde bezemeli ya da bezemesiz örnekler bulunabilmektedir. Kat. No. 15 ve 16’da rulet bezemeler görülürken, Kat. No. 17’de derin yivler yapılmış, diğer örnekler ise bezemesizdir. Çok derin olmayan tabaklar bizim örneklerimizde kayıp olsalar da, alçak kaideyle sonlandırılmaktadırlar. İncelenen tüm örnekler sert dokulu ve iyi fırınlanmıştır. Kapların kilinde kireç ve az miktarda mika görülürken, Kat. No. 18 ve 20 de çok az taşçık parçacıkları da görülmektedir. Kil kiremit kırmızı tonlarda, astar biraz daha koyudur. Phokaia 3 formu yukarıda belirtildiği gibi çok yoğun üretilmiş ve diğerlerine göre daha geniş alanlara yayılmıştır¹³⁴. Bu formun görüldüğü bazı yerleşimlere Smyrna Agorası¹³⁵, Ephesos¹³⁶, Magnesia Ad Maeandrum¹³⁷,

¹²⁹ Gassner 1997, 142, taf. 44: 549- 550.

¹³⁰ Adak-Adıbelli 2006, 99- 100, lev. 23: 223- 225.

¹³¹ Hayes 1972, 327, fig. 66; Hayes 2008, 237- 238, fig. 37: 1237- 1242.

¹³² Anderson-Stajanovic 1992, 59- 60, pl. 46: 399- 400.

¹³³ Hayes 1972, 329- 338, fig. 67- 69.

¹³⁴ Hayes 1972, 460, map 3.

¹³⁵ Doğer 2007, 109, Pl. III.

¹³⁶ Gassner 1997, 143- 146, taf. 46- 47: 555- 577.

¹³⁷ Vapur 2001, 73- 74, çiz. 11- 12: 57- 62.

Miletos¹³⁸, Knidos¹³⁹, Anemurium¹⁴⁰, Tarsos¹⁴¹, Kelenderis¹⁴², Athenian Agorası¹⁴³, Tanais¹⁴⁴ ve Demetrias¹⁴⁵ örnek olarak gösterilebilir. Odeionda bulunan Phokaia 3 kapları tiplerine ve benzer örneklere göre değerlendirildiğinde Kat. No. 13, M.S. 5. yüzyıl ikinci yarısına, Kat. No. 14- 16, M.S. 500'lere, Kat. No. 17- 18, M.S. 6. yüzyıl ilk yarısına, Kat. No. 19, M.S. 6. yüzyıl ortalarına, son örnek ve herhangi bir tip içinde değerlendirilmeyen Kat. No. 20 ise genel bir yaklaşımla M.S. 6. yüzyıla tarihlendirilmiştir.

Kat. No. 21, Bu kap Phokaia seramikleri içinde "Form 4" olarak bilinmektedir¹⁴⁶. 1375-1420 açması 0- -50 cm seviyesinde bulunmuştur. Kırık olan tabağın cidarı Phokaia 3'te olduğu gibi ağza yaklaştıkça kalınlaşmıştır. Bununla birlikte dudak daha yakın, üçgenimsi bir formda biçimlendirilmiştir. Gövdenin kırık olmasına rağmen, üstte hafif bir kavis yaptığı anlaşılmaktadır. Bu kaplar çok derin olmayan tabaklardır ve alçak bir kaideye sahiptirler. Sert dokulu ve iyi fırınlanmıştır. Kilde az kireç ve mika bulunmaktadır. Kil kiremit kırmızısı tonlarında, astar daha koyudur. Hayes, bu kapların Phokaia 3 formunun erken versiyonları olduğunu ifade etmektedir¹⁴⁷. Diğer formlara göre daha az üretilmiş olan ve benzerleri Tarsos¹⁴⁸ ile Athenian Agorası'nda¹⁴⁹ görülen tabak, M.S. 5. yüzyıl ortalarına tarihlenmektedir.

Kat. No. 22, Phokaia seramikleri içinde "Form 5" olarak değerlendirilmektedir. Kendi içinde ikiye ayrılan formun "A" tipindedir¹⁵⁰. Odeionda bulunan çok sayıdaki Phokaia seramiği gibi 1375-1420 açması 0- -50 cm seviyesinde bulunmuştur. ince cidarlı kabın dudak bölümü kalın bırakılmış ve dışa yatay bir şekilde döndürülmüştür. Bu bölümün üstü içbükey olarak biçimlendirilmiştir. Kırık olan kabın gövde eğimi, derin olmadığını

¹³⁸ Berndt 2003, 35- 37, taf. 15- 37.

¹³⁹ Doksanaltı 2006, 499- 500, K212

¹⁴⁰ Williams 1989, 48- 49, fig. 22: 270- 276.

¹⁴¹ Adak-Adıbelli 2006, 101- 109, lev. 23: 234- 291.

¹⁴² Tekocak 2006, 104- 105, lev. 11: 70- 89.

¹⁴³ Waage 1933, 298, plate 8: 205- 210; Hayes 1972, 329- 338, fig. 67- 69.

¹⁴⁴ Arsen'eva - Domzalski 2002, 432- 433, fig. 17: 623- 626.

¹⁴⁵ Eiwanger 1981,34- 36, taf. 3- 6.

¹⁴⁶ Hayes 1972, 338, fig. 69.

¹⁴⁷ Hayes 1972, 338.

¹⁴⁸ Adak-Adıbelli 2006, 110, lev. 27: 295- 297.

¹⁴⁹ Hayes 1972, 338, fig. 69.

¹⁵⁰ Hayes 1972, 339, fig. 70.

göstermektedir. Sert dokulu ve iyi fırınlanmış kabın kili az miktarda kireç katkılıdır. Kil ve astar kiremit kırmızısı tonlarındadır. Smyrna Agorası¹⁵¹, Tarsos¹⁵², Athenian Agorası'nda¹⁵³ve Antiocheia¹⁵⁴ benzer örneklerini gördüğümüz Phokaia 5a kapları, M.S. 460-500 yıllarına tarihlenmektedir.

Kat. No. 23-24, “Phokaia 10a” olarak adlandırabileceğimiz tabaklardır¹⁵⁵. 1375-1420 açması 0- -50 cm seviyesinde bulunmuşlardır. Formun belirgin özelliği kalınlaştırılan dudağın üstte ve altta hafif çıkıntılarla yumruya benzer bir görüntü elde edilmesidir. Kat. No. 23'te bu yumru görüntü daha belirgindir. Dudağın altında özellikle yapılmış küçük çıkıntılar vardır. Kapların ikisi de diğer Phokaia örnekleri gibi sert dokulu ve iyi fırınlanmıştır. İki örnekte de çok az kireç ve mika katkısı izlenmektedir. Kat. No. 23'te kırmızının daha açık tonlarında kil ve astar rengi görülürken, Kat. No. 24'te tonlar biraz daha koyudur. Benzer örnekler Miletos¹⁵⁶, Kelenderis¹⁵⁷, Antiocheia¹⁵⁸, Tarsos¹⁵⁹, Athenian Agorası¹⁶⁰, Corinth¹⁶¹ve Tocra'da¹⁶² bulunmuştur. Parion Odeionun'da iki örnekle temsil edilen Phokaia 10a kapları M.S. 6. yüzyıl sonları ile M.S. 7. yüzyıl başları arasına tarihlendirilmektedir¹⁶³.

Kat. No. 25, Parion odeion'unda Phokaia seramikleri içinde inceleyeceğimiz son örnek damga, motifli bir tabak ya da kâse parçasıdır. Phokaia kırmızı astarlı seramikleri içinde farklı tiplerde çok sayıda damga motifli örnek bulunmaktadır. Bu motifler içinde bitkisel ya da geometrik olanların yanında, hayvan ve insan figürleri, ayrıca farklı tiplerde haç motifleri bulunmaktadır¹⁶⁴. Odeionda bulunan kabın ortasında çift damarlı Grek

¹⁵¹ Doğer 2007, 113, Pl. VII: g.

¹⁵² Adak-Adıbelli 2006, 111, lev. 27: 301

¹⁵³ Hayes 1972, 339, fig. 70.

¹⁵⁴ Waage 1948, 51- 54, pl.X, 913u.

¹⁵⁵ Hayes 1972, 343, fig. 71.

¹⁵⁶ Berndt 2003, 38- 39, taf. 43.

¹⁵⁷ Tekocak 2006, 107- 108, lev. 14: 90- 91.

¹⁵⁸ Waage 1948, 51- 54, pl. XI, 947u- 949a.

¹⁵⁹ Adak-Adıbelli 2006, 112- 113, levha 30: 335- 349.

¹⁶⁰ Hayes 1972, 343, fig. 71.

¹⁶¹ Hayes 1972, 343, fig. 71.

¹⁶² Hayes 1972, 343, fig. 71.

¹⁶³ Hayes 1972, 346.

¹⁶⁴ Hayes 1972, 346- 368, fig. 72- 79.

haçı ve onun hemen altında koşan bir tavşan figürü işlenmiştir. Haç motifinin benzerlerini Athenian Agorası¹⁶⁵, tavşan figürünün benzerlerini ise Tarsos¹⁶⁶, Antiocheia'da ¹⁶⁷ ve Athenian Agorası'nda¹⁶⁸ görmekteyiz. Odeionda bulunan tek damga motifli örnek olan Kat. No. 25 benzer örnekler ve Phokaia seramiklerinin genel gelişimine göre M.S. 5- 6. yüzyıla tarihlenmiştir.

Açık Renkli Geç Roma Seramikleri (Fig. 10; Kat. No. 26-29)

Bu kaplar Geç Roma Kırmızı astarlı kaplarına göre daha açık tonlardaki kil ve astar özellikleri nedeniyle Hayes tarafından "Açık Renkli Geç Roma Seramikleri" (Light- Colored Ware) olarak isimlendirilmiştir¹⁶⁹. Tam olarak tespit edilememesine rağmen üretim yerinin Batı Anadolu'da bir kent; muhtemelen de Knidos olduğu düşünülmektedir¹⁷⁰. Bu kaplar genelde M.S. 5. yüzyıl kontektlerinde bulunsa da, M.S. 7. yüzyılın başlarına giden örnekler de bulunmaktadır¹⁷¹. Kaplar ismine uygun olarak çoğunlukla krem ya da soluk turuncu renkte kile sahiptir. Astar biraz daha koyu renklerde turuncu, sarımsı ve açık kahverengidir. Diğer Geç Roma kaplarından etkilenmişlerdir formlar çeşitlilik göstermektedir. Bu grupta Parion Odeionu'nda ele geçen 4 örnek incelenmiştir. Bunlardan ikisi ağız parçası, ikisi ise alt gövde ve kaidesi korunan parçalardır.

Kat. No. 26, 1375-1420 açması 0- -50 cm seviyesinde bulunmuştur. Yüksek ve dikey bir dudağa sahiptir. Dudak üst kısımda çok az içe döndürülmüştür. Dudağın dışı yatay olarak yivle ikiye ayrılmış ve üzerine rulet bezemeler yapılmıştır. Gövde oldukça sığdır. Orta sertlikte bir dokuya sahiptir. İyi fırınlanmıştır. Oldukça iyi arıtılmış kilde çok az mika görülmektedir. Kil krem renginde, astar açık kırmızımsı ve kahverengi renklindedir. Form olarak birebir benzerleri olmasa da yaklaşan form yapısı ve bezemesiyle Athenian Agorası'nda bazı örnekler bulunmaktadır¹⁷².

¹⁶⁵ Hayes 2008, 247- 248, pl. 67: 1379-1380.

¹⁶⁶ Adak-Adıbelli 2006, 117, lev. 28: 314.

¹⁶⁷ Waage 1948, 51- 54, fig. 33.

¹⁶⁸ Hayes 2008, 248, pl. 68: 1403.

¹⁶⁹ Hayes 1968, 211.

¹⁷⁰ Hayes 1968, 211; Hayes 1972, 408; Hayes 2008, 91.

¹⁷¹ Hayes 2008, 92.

¹⁷² Hayes 2008, 250, fig. 43: 1431- 1432.

Kat. No. 27, bu grup içinde değerlendireceğimiz ikinci ağız parçası 1380- 1420 açması 0- -40 cm seviyesinde bulunmuştur. Kalınlaştırılmış dudak, dışa yatay bir şekilde döndürülmüştür. Dışta dudağın üzerinde üçgen baskı bezemeler yapılmıştır. Gövde sığdır. Sert dokulu ve iyi fırınlanmıştır. Arıtılmış kil pembemsi beyaz renktedir. Astar açık kırmızıdır. Benzerleri Saraçhane Kazısı¹⁷³ ve Athenian Agorası'nda¹⁷⁴ bulunmuştur.

Kat. No. 28, 1375-1425 açması 0- -40 cm seviyesinde bulunan tabağın kaidesi oldukça alçaktır. Bu yapısıyla Phokaia seramiklerinin kaide yapısına benzemektedir. Merkezde iki yivli geniş dairenin ortasında tam anlaşılammakla birlikte olasılıkla kanatlı bir damga motifi vardır. Tabak sert dokulu ve iyi fırınlanmıştır. Kilde çok az kireç katkısı görülmektedir. Kil açık gri tonlarda astar açık kırmızısı kahverengidir. Benzeri yine Athenian Agorasında¹⁷⁵ bulunmuştur.

Kat. No. 29, Açık Renkli Geç Roma seramikleri içinde değerlendireceğimiz son örnek odeion 1375- 1435 açması -60- -90 cm seviyesinde bulunan kâsedir. Kırık olmasına rağmen gövdenin dik bir şekilde geldiği ve az bir kavisle yüksek kaideye bağlandığı görülmektedir. Kabın tondosunun merkezinde bir parçası izlenebilen muhtemelen bir haç, onun çevresinde de daire şeklinde rulet bezeme görülmektedir. Kaide oldukça yüksek ve dışta üzerinde derin yivler bulunmaktadır. İyi arıtılmış, sert dokulu ve iyi fırınlanmış kabın kili açık gri tonlardadır. Astar da fırınlamadan dolayı farklı tonlar oluşsa da soluk kırmızı ve açık kahverengi tonlar hâkimdir. Bezeme olarak benzerleri Athenian Agorası'nda bulunmuştur¹⁷⁶.

Pişirme Kapları (Fig. 11- 12; Kat. No. 30-47)

Yemek pişirmek için kullanılan bu kaplar kazılarda yoğun olarak ele geçmektedir. Kapların genel özelliği ısıya dayanıklı olmaları, ısıyı iletmek için ince cidarlı yapılmaları ve sızdırmaz olmalarıdır. Pişirme kaplarının en temel formları güveçler, tencereler ve tavalardır. Bu kapların Grekçe isimleri sırasıyla lopas, khytra ve tagenon'dur¹⁷⁷. Bu üç temel kap türü, formlarında çok fazla değişiklikler olmadan uzun süre üretilmişlerdir. Pişirme

¹⁷³ Hayes 1968, 211, nos. 75.

¹⁷⁴ Hayes 2008, 250, fig. 43: 1436.

¹⁷⁵ Hayes 2008, 251, fig. 43: 1446.

¹⁷⁶ Hayes 2008, 250- 251, pl. 70: 1434- 1444.

¹⁷⁷ Özdemir 2009, 193.

kaplarının kili diğer seramik gruplarına göre farklılık göstermektedir. Kapların kilinde yoğun olarak kireç, taşçık ve kum bulunmaktadır. Bu yapısı ile ısıya karşı daha dayanıklı olmaktadır. Genelde kaplarda astar görülmemektedir. Pişirme kapları, daha kolay tanımlanan ve daha estetik olan kaliteli Roma seramikleri yanında daha az çalışılmış bir gruptur. Bununla birlikte, son elli yıldır yapılan çalışmalar ile bu kaplar daha tanınır hale gelmiştir. Çalışmada odeion kazısında bulunan ve profil veren dört güveç, dört tencere ve beş tava incelenmiştir.

Kat. No. 30-33, arasında incelenen güveçler birbirlerinden farklı boyutlarda ve formlardadır. Tencerele göre daha sığ kaplardır. Bu kaplar az sulu ve kavurma tarzı yemekler için kullanılmış olmalıdırlar¹⁷⁸. Kat. No. 30-32, 1375-1420 açması 0- -50 cm seviyesinde, Kat. No. 33, 1375-1425 açması 0- -40 cm seviyesinde bulunmuştur. Kat. No. 30- 31'de dudak dışı dönük gövde dudakın altında dışı açılmış, sonra yumuşak bir kavisle tabana yönelmiştir. Genelde yuvarlak olan taban kayıptır. Kapların yanlarında dikey iki kulp bulunmaktadır. Kat. No. 32'de dudak yine dışı dönük biraz da aşağı yönelmiştir. Gövde ortada keskin bir hatla dönüş yapmıştır. Taban ve kulplar kayıptır. Güveçler içinde diğerlerinden biraz farklı olan Kat. No. 33'te dudak dışı yatay bir şekilde döndürülmüştür. Yarı küresel gövdede derin yivler yapılmıştır. Sert dokulu kaplarından Kat. No. 30-31 iyi fırınlanmış, diğerleri kötü fırınlanmıştır. Tüm güveçlerin kilinde yoğun olarak taşçık, kireç ve mika görülmektedir. Kilin rengi kırmızı ve koyu kırmızısımsı gridir. Astar uygulanmayan kapların isten siyahlaşmamış bölümlerinde kırmızı tonlarda yüzey rengi görülmektedir. Kat. No. 30 ve 31'in benzerleri Knossos¹⁷⁹ ve Stobi'de¹⁸⁰, Kat. No. 32'nin benzerleri, Rhodiapolis¹⁸¹ve Kelenderis¹⁸² Kat. No. 33'ün benzerleri ise Perge¹⁸³ ve Amphipolis'de¹⁸⁴ bulunmuştur. Diğer kentlerde bulunan örneklerden birkaçı Parion Odeionu'nda bulunan pişirme kaplarına göre daha erken tarihlenmesine rağmen form olarak yakın benzerlik göstermektedir. Pişirme kaplarının formlarındaki değişiklikler diğer kaplara göre biraz

¹⁷⁸ Tekocak 2006, 75; Özdemir 2009, 47; Fırıncı 2010, 31.

¹⁷⁹ Hayes 2001, 438, fig. 4: 27.

¹⁸⁰ Anderson-Stojanovic 1992, 138, pl. 141: 1215.

¹⁸¹ Fırıncı 2010, 89, lev. 25: 106.

¹⁸² Tekocak 2006, 129, lev. 38: 223.

¹⁸³ Fırat 1999,72, lev. 142: 644.

¹⁸⁴ Malamidou 2005, 62, fig.89: 1314.

daha yavaştır. Bu yüzden kaplar tarihlendirilirken birlikte bulunduğu diğer eserlerde göz önüne alınarak biraz daha geniş tarih aralıkları önerilmektedir. Parion odeionu'nda bulunan güveçler, aynı açmada birlikte bulunduğu Afrika ve Phokaia Kırmızı Astarlı seramikleri dikkate alınarak M.S. 4- 6. yüzyıla tarihlenmişlerdir.

Kat. No. 34-37, Parion odeionu'nda bulunan pişirme kapları içinde diğer bir grup tencerelerdir. Bu kaplar güveçlere göre daha derin ve gövdenin altı daha geniştir. Bu tip kaplar genelde sulu yemeklerin yapılmasında kullanılmıştır. Bununla birlikte saklama kabı¹⁸⁵ ve urne kabı¹⁸⁶ olarak kullanıldıkları da bilinmektedir. Kat. No. 34-36, 1375-1420 açması 0- -50 cm seviyesinde Kat. No. 37, 1375-1430 açması 0- -50 cm seviyesinde bulunmuştur. Kapların dudak işlenişi Kat. No. 34'de yuvarlak ve çok hafif dışa dönük, Kat. No. 35'de dışa doğru biraz daha çekilmiş, Kat. No. 36-37'de ise diğerlerine göre daha keskin döndürülmüş ve uçta biraz farklı biçimlendirilmiştir. Tencerelerin gövdesi geniştir. Kat. No. 37'de gövdede yivler bulunmaktadır. Kulplar kayıptır. Kaplar sert dokulu ve iyi fırınlanmışlardır. Killerinde ateşe dayanıklı olmaları için yoğun miktarda taşçık, kireç ve mika bulunmaktadır. Kil, Kat. No. 34-35'te koyu kırmızı, Kat. No. 36'da açık kırmızimsı pembe, Kat. No. 37'de koyu kırmızimsı gridir. Astar uygulanmayan kapların yüzey renkleri Kat. No. 34- 36'da kırmızimsı tonlarda, Kat. No. 37'de gridir. Kat. No. 34'ün benzerleri, Perge¹⁸⁷, Alexandria Troas¹⁸⁸, Stobi¹⁸⁹, Kat. No. 35'in benzerleri Stobi¹⁹⁰, Kat. No. 36'nın benzerleri Kelenderis¹⁹¹, Histria¹⁹², Kat. No. 37'nin benzerleri ise sadece Histria'da¹⁹³ görülmektedir. Benzer örnekler ve buldukları açmalarda ki diğer buluntular göz önüne alınarak, tencereler de M.S. 4.- 6. yüzyıla tarihlenmişlerdir.

Kat. No. 38-42, Parion'da diğer çalışma alanlarında da sıkça karşılaşılan bir kap türü tavalardır. Odeionda bulunan bu tavaların erken versiyonları olarak düşündüğümüz bazı kaplar, "Yayvan Kaplar" olarak

185 Tekocak 2006, 70.

186 Fırıncı 2010, 11, dn. 48.

187 Fırat 1999,7- 73, lev. 152: 686.

188 Japp 2007, 64, fig. 5: no. 29.

189 Anderson-Stajanovic 1992, 140, pl. 143: 1234.

190 Anderson-Stajanovic 1992, 140, pl. 143: 1235.

191 Tekocak 2006, 123, lev. 30: 185.

192 Suceveanu 1982, 233, pl. 15: 5.

193 Suceveanu 1982, 235, pl. 17: 33.

da adlandırılmaktadır¹⁹⁴. Bununla birlikte işlevi düşünüldüğünde tava terimi tercih edilmiştir. Kızartmalarda kullanılan bu kaplardan odeionda aynı formda; ancak, farklı boyutlarda 5 adet bulunmuştur. Bu tavalardan Kat. No. 38, 1375-1420 açması 0- -50 cm seviyesinde, Kat. No. 39- 40, 1375-1425 açması 0- -40 cm seviyesinde, Kat. No. 41, 1375-1425 açması 0- -50 cm seviyesinde, Kat. No. 42, 1375-1435 açmasında ele geçmiştir. Kapların dudağı kullanım sırasında yağın dışarı taşmasını engellemek için içe döndürülmüştür. Dışta, dudağın altında dışa çekilen bir bölüm bulunmaktadır. Böyle bir uygulama ile tutacağı olmayan tavanın, daha rahat tutulması sağlanmıştır. Tavalar, bu ağız işlenişi ile ağız dışı doğrudan açılan ve kulplu olan örneklerden ayrılmaktadır¹⁹⁵. Parion örneklerinin tümünde gövde, kayıp olan düz tabandan doğrudan yana açılmış ve yukarıda söz ettiğimiz ağız formuyla tamamlanmıştır. Gövde üzerinde çok sayıda yiv bulunmaktadır. Bu tip tavaların formundaki gelişimi inceleyebildiğimiz örnekler Didyma'da bulunmuştur¹⁹⁶. Formdaki en belirgin değişim ağız kısmında olmuştur. Başlarda kalınlaştırılmış dudağın hafif bir şekilde iki bölüme ayrıldığı zamanla dışa döndürülen bölümün yukarı doğru olan eğimini kaybedip yatay halde uzadığı ve sivri olduğu, daha sonra da üstteki bölümün uzayıp içe döndürüldüğü görülmektedir. Erken örneklerin yanında bu şekliyle kaplarımızın formun geç evresiyle ilişkilidir. Ağızdaki bu değişimin yanında, gövdedeki sıklık azalıp kaplar biraz yükselmiştir. Formdaki değişimin yanında aynı tarzda üretilen kaplar, sert dokulu ve orta kalitede fırınlanmışlardır. Kapların kilinde yoğun taşçık, kireç ve mika bulunmaktadır. Kilin rengi koyu kırmızıdan, kırmızımsı griye değişmektedir. Astar uygulanmayan kapların dış yüzeyi, ateşin etkisiyle koyu kırmızıdan siyaha değişen farklı renkler yansıtmaktadırlar. Odeion tavalarına benzer örnekler Didyma¹⁹⁷, Knidos¹⁹⁸ ve Thasos'ta¹⁹⁹ bulunmuştur. Bu formun erken örnekleri M.S. 3. yüzyıla tarihlenmesine karşın yukarıda açıklanmaya çalışılan form gelişimi, kapların birlikte bulunduğu buluntular ve benzer örnekler yardımıyla Kat. No. 38-42 arasında değerlendirilen tavalar M.S. 4.- 5. yüzyıla tarihlenmişlerdir.

¹⁹⁴ Özbütev 1994, 30- 31, lev. 25- 32; Aydemir 1995, 152- 172, lev. 30- 48.

¹⁹⁵ Dudağı dışı doğrudan açılan ve odeion örneklerine göre daha sığ olan kaplar için bakınız. Tekocak 2006, 120- 121, lev. 27; Özdemir 2009, 151, lev. 22: 211- 213.

¹⁹⁶ Wintermeyer 2004, 94- 96, abb. 719- 732.

¹⁹⁷ Wintermeyer 2004, 94- 96, abb. 730- 732.

¹⁹⁸ Doksanaltı 2006, 597, no 354.

¹⁹⁹ Malamidou 2005, 65, fig. 98: 1463- 1465.

Sonuç

Antik Troas'ın önemli kentlerinden biri olan Parion, 2005 yılından beri kazılmaktadır. Kazılar önce kentin nekropolisinde başlamış daha sonra sırasıyla tiyatro, sondajlar, hamam ve yamaç yapısında (Geç Roma Hamamı?) devam etmiştir. Odeion ise 2009 yılında tespit edilmiş ve kazılarına 2010 yılında başlanmıştır. Tam anlamıyla kazılmamış olmasına karşın yapının yarım daire planlı olduğu tahmin edilmektedir. İlk sezon çalışmasında ele geçen mimari kalıntılardan anlaşıldığı kadarıyla kentin genelinde izlenen tahribatın bu yapıda da olduğu, ancak diğer yapılarda görülen geç dönem eklentilerinin ve onarım izlerinin olmadığı, bu nedenle de odeionun tek evreli olduğu düşünülmektedir. Yarım daire planlı odeionların M.S. 1. yüzyılda kullanılmaya başladığı bilinmektedir. Bu bilgi tarihlemeye bir alt sınır oluşturması açısından önemlidir. Bununla birlikte, kent merkezinde kazısı sürdürülen yapıların hiçbirinde M.S. 2. yüzyıldan daha önceye giden bir buluntu ile karşılaşılmasıdır. Kentin diğer yapıları da düşünüldüğünde odeionun M.S. 2. yüzyıla tarihlenmesinin uygun olacağı düşünülmektedir. Kazı çalışmaları sırasında açığa çıkartılan mimari kalıntıların yanında, bulunan seramik parçaları da önemlidir. Yapının yamaçta bulunması, akıntının çok olması ve köylüler tarafından yapının üst bölümünün kasıtlı olarak doldurulması stratigrafik değerlendirme yapılmasını güçleştirmiş az sayıda da olsa aynı seviyede farklı dönem seramiklerinin karşılaşılmasına neden olmuştur. Odeionda kapların büyük çoğunluğu Geç Roma Kırmızı Astarlı kaplarıdır. Kırmızı Astarlı Seramikler içinde bulunan gruplar: Çandarlı, Afrika, Phokaia Kırmızı Astarlı seramiklerdir. Bu kapların tümü ithal edilmiş örneklerdir. Bu kapların incelenmesi, dağılıma yeni şehirlerin eklenmesi açısından önemlidir. Formların taklidi olabilecek yerel üretim izlerine rastlanılmamıştır. Bu kapların yanında yine Geç Roma kapları içinde değerlendirilen, ancak açık renkli astarlanan kaplar da çalışmalarda bulunmuştur. Parion kentinde, odeion dışında, Açık Renkli Geç Roma Seramiklerinden çok sayıda örnek ele geçmiştir. Parion dışındaki kentlerde bu tip kapların daha az bulunduğu görülmektedir. Diğer yerleşimlerde bu kaplardan az bulunmasına karşın Parion'da daha sık bulunması bu tip kapların yakın bir yerde üretilmiş olabileceğini düşündürmektedir. Bu grupların dışında diğer önemli bir grup ise pişirme kaplarıdır. Pişirme kapları içinde güveçler, tencereler ve tavalar çalışmada değerlendirilmiştir. Pişirme kapları, benzer örnekler ve birlikte bulunduğu seramikler dikkate alınarak incelenmiştir. Bu kaplar içinde ufak değişikliklerle birçok kentte gördüğümüz tencereler ve güveçler yanında tavalarda

incelenmiştir. Tavaların form gelişimi özellikle ağız biçimi dikkate alınarak tarihlenmeye çalışılmıştır. Tavaların başlarda daha sığ olduğu, ağız bölümünün daha kalın ve kısa olduğu, zamanla bu bölümün belirgin olarak ikiye ayrıldığı ve dışa çıkıntılı bölümün yatay hale geldiği, Didyma örnekleri ile açıklanmaya çalışılmıştır. Odeionda bulunan kapların dışa dönük yatay bölümü ayrıca içe döndürülmüş ve uzatılmış dudak bölümü kapların geç versiyonlarını işaret etmektedir. Genel bir kronolojik değerlendirmeye Parion Odeionu'nda bulunan seramiklerin en erken olanının M.S. 3. yüzyıla tarihlenen Çandarlı (Pitane) seramikleri olduğu görülmüştür. Sadece iki parça ile gruplar içinde en az sayıda olanıdır. Kırmızı astarlı kaplar içinde bir diğer grup olan Afrika seramiklerinden farklı formlarda beş adet parça ele geçmiştir. Tüm seramikler içinde en yoğun buluntu grubu ise, Phokaia Kırmızı Astarlı seramiklerdir. Phokaia seramikleri içinde altı farklı grupta on sekiz parça incelenmiştir. Bu grupların dışında Açık Renkli Geç Roma seramiklerinden dört, pişirme kaplarından on üç parça değerlendirilmiştir. Buluntuların tümü M.S. 3.-7. yüzyıllar arasında bir döneme tarihlenmiş olmasına karşın, M.S. 5.-6. yüzyıla ait kapların daha çok olduğu görülmüştür. Odeion çalışmalarında bulunan bu seramikler yapının orijinal kullanım dönemiyle ilgili olmayan, odeion çevresindeki diğer yapılardan buraya sürüklenip gelen malzemelerdir. İncelenen ve daha yoğun bulunan seramiklere göre; Parion Odeionu'nun M.S. 3. yüzyıldan sonra yavaş yavaş işlevini kaybetmeye başladığını, M.S. 5. yüzyılda artık kullanılmadığı söylemek yanlış olmayacaktır.

KATALOG

Kat. No : 1 (fig.5)
Kazı. No : AJT 1
Form : Tabak(Çandarlı Form 4)
Yükseklik : 5.4 cm
Ağız Çapı : 30.0 cm
Hamur Rengi : 2.5 YR 6/6 Açık Kırmızı
Astar Rengi : 10 R 4/6 Kırmızı
Tarih : M.S. 3. yüzyıl

Kat. No : 2 (fig.5)
Kazı. No : AJT 19
Form : Kâse (Çandarlı Form 5)
Yükseklik : 4.2 cm
Ağız Çapı : 10.0 cm
Taban Çapı : 5.0 cm
Hamur Rengi : 10 R 4/4 Soluk Kırmızı
Astar Rengi : 2.5 YR 4/6 Kırmızı
Tarih : M.S. 3. yüzyıl

Kat. No : 3 (fig.6)
Kazı. No : AII 14
Form : Tabak (Afrika Form 66)
Yükseklik : 2.3 cm
Ağız Çapı : 47.0 cm
Hamur Rengi : 2.5YR 7/6 Açık Kırmızı
Astar Rengi : 2.5 YR 6/8 Açık Kırmızı
Tarih : M.S. 5. yüzyıl

Kat. No : 4 (fig.6)
Kazı. No : AII 30
Form : Kâse (Afrika Form 73a)
Yükseklik : 3.1 cm
Ağız Çapı : 17.0 cm
Hamur Rengi : 2.5 YR 5/8 Kırmızı
Astar Rengi : 2.5 YR 5/8 Kırmızı
Tarih : M.S. 420- 475

Kat. No : 5 (fig.6)
Kazı. No : AIH 26
Form : Kâse (Afrika Form 91b)
Yükseklik : 4.7 cm
Ağız Çapı : 26.0 cm
Hamur Rengi : 10 R 7/3 Soluk Kırmızı
Astar Rengi : 10 R 7/6 Açık Kırmızı
Tarih : M.S. 5. yüzyıl ikinci yarısı

Kat. No : 6 (fig.6)
Kazı. No : AIH 19
Form : Kâse (Afrika Form 97)
Yükseklik : 3.2 cm
Ağız Çapı : 18.0 cm
Hamur Rengi : 2.5 YR 7/6 Açık Kırmızı
Astar Rengi : 2.5 YR 5/8 Kırmızı
Tarih : M.S. 490- 550

Kat. No : 7(fig.6)
Kazı. No : AJT 14
Form : Kâse (Afrika Form 97)
Yükseklik : 4.7 cm
Ağız Çapı : 15.0 cm
Hamur Rengi : 10 R 6/6 Açık Kırmızı
Astar Rengi : 10 R 6/6 Açık Kırmızı
Tarih : M.S. 490- 550

Kat. No : 8 (fig.7)
Kazı. No : AJV 6
Form : Tabak (Phokaia Form 1)
Yükseklik : 4.9 cm
Ağız Çapı : 12.0 cm
Taban Çapı : 6.0 cm
Hamur Rengi : 10 R 6/6 Açık Kırmızı
Astar Rengi : 10 R 6/6 Açık Kırmızı
Tarih : M.S. 4. yüzyıl sonları-
M.S. 5. yüzyıl başları

Kat. No : 9 (fig.7)
Kazı. No : AII 2
Form : Tabak (Phokaia Form 1)
Yükseklik : 4.5 cm
Ağız Çapı : 18.0 cm
Hamur Rengi : 5 YR 7/6 Kırmızımsı Sarı
Astar Rengi : 10 R 6/6 Açık Kırmızı
Tarih : M.S. 4. yüzyıl sonları-
M.S. 5. yüzyıl başları

Kat. No : 10 (fig.7)
Kazı. No : AII 35
Form : Tabak (Phokaia Form 1)
Yükseklik : 4.3 cm
Ağız Çapı : 34.0 cm
Hamur Rengi : 2.5 YR 6/8 Açık Kırmızı
Astar Rengi : 2.5 YR 5/8 Kırmızı
Tarih : M.S. 4. yüzyıl sonları-
M.S. 5. yüzyıl başları

Kat. No : 11 (fig.7)
Kazı. No : AJT 12
Form : Tabak (Phokaia Form 1)
Yükseklik : 4.6 cm
Ağız Çapı : 30.0 cm
Hamur Rengi : 2.5 YR 5/8 Kırmızı
Astar Rengi : 2.5 YR 5/8 Kırmızı
Tarih : M.S. 4. yüzyıl sonları-
M.S. 5. yüzyıl başları

Kat. No : 12 (fig.7)
Kazı. No : AII 36
Form : Tabak (Phokaia Form 2)
Yükseklik : 2.2 cm
Ağız Çapı : 25.0 cm
Hamur Rengi : 2.5 YR 6/8 Açık Kırmızı
Astar Rengi : 2.5 YR 6/8 Açık Kırmızı
Tarih : M.S. 5. yüzyıl ilk yarısı

Kat. No : 13 (fig.8)
Kazı. No : AIH 55
Form : Tabak (Phokaia Form 3c)
Yükseklik : 3.2 cm

Ağız Çapı : 37.0 cm
Hamur Rengi : 2.5 YR 6/8 Açık Kırmızı
Astar Rengi : 2.5 YR 6/8 Açık Kırmızı
Tarih : M.S. 5. yüzyıl ikinci yarısı

Kat. No : 14 (fig.8)
Kazı. No : AIH 22
Form : Tabak (Phokaia Form 3e)
Yükseklik : 3.0 cm
Ağız Çapı : 27.0 cm
Hamur Rengi : 2.5 YR 5/8 Kırmızı
Astar Rengi : 2.5 YR 5/8 Kırmızı
Tarih : M.S. 500'ler

Kat. No : 15 (fig.8)
Kazı. No : AIH 18
Form : Tabak (Phokaia Form 3e)
Yükseklik : 5.2 cm
Ağız Çapı : 31.0 cm
Hamur Rengi : 2.5 YR 5/8 Kırmızı
Astar Rengi : 2.5 YR 5/8 Kırmızı
Tarih : M.S. 500'ler

Kat. No : 16 (fig.8)
Kazı. No : AJY 5
Form : Tabak (Phokaia Form 3e)
Yükseklik : 4.3 cm
Ağız Çapı : 21.0 cm
Hamur Rengi : 2.5 YR 5/8 Kırmızı
Astar Rengi : 2.5 YR 5/8 Kırmızı
Tarih : M.S. 500'ler

Kat. No : 17 (fig.8)
Kazı. No : AIH 44
Form : Tabak (Phokaia Form 3f)
Yükseklik : 3.8 cm
Ağız Çapı : 30.0 cm
Hamur Rengi : 2.5 YR 6/8 Açık Kırmızı
Astar Rengi : 2.5 YR 5/8 Kırmızı
Tarih : M.S. 6. yüzyıl ilk yarısına

Kat. No : 18 (fig.8)
Kazı. No : AIH 63
Form : Tabak (Phokaia Form 3f)
Yükseklik : 3.2 cm
Ağız Çapı : 23.0 cm
Hamur Rengi : 2.5 YR 5/8 Kırmızı
Astar Rengi : 2.5 YR 5/8 Kırmızı
Tarih : M.S. 6. yüzyıl ilk yarısına

Kat. No : 19 (fig.8)
Kazı. No : AIH 77
Form : Tabak (Phokaia Form 3h)
Yükseklik : 3.6 cm
Ağız Çapı : 29.0 cm
Hamur Rengi : 2.5 YR 5/8 Kırmızı
Astar Rengi : 2.5 YR 5/8 Kırmızı
Tarih : M.S. 6. yüzyıl ortaları

Kat. No : 20 (fig.8)
Kazı. No : AIH 5
Form : Tabak (Phokaia Form 3)
Yükseklik : 3.6 cm
Ağız Çapı : 22.0 cm
Hamur Rengi : 2.5 YR 5/8 Kırmızı
Astar Rengi : 2.5 YR 5/8 Kırmızı
Tarih : M.S. 6. yüzyıl

Kat. No : 21 (fig.9)
Kazı. No : AIH 40
Form : Tabak (Phokaia Form 4)
Yükseklik : 3.3 cm
Ağız Çapı : 25.0 cm
Hamur Rengi : 2.5 YR 5/8 Kırmızı
Astar Rengi : 2.5 YR 5/8 Kırmızı
Tarih : M.S. 6. yüzyıl

Kat. No : 22 (fig.9)
Kazı. No : AIH 47
Form : Tabak (Phokaia Form 5a)
Yükseklik : 1.9 cm
Ağız Çapı : 29.0 cm
Hamur Rengi : 2.5 YR 5/8 Kırmızı
Astar Rengi : 2.5 YR 5/8 Kırmızı
Tarih : M.S. 460- 500

Kat. No : 23 (fig.9)
Kazı. No : AIH 53
Form : Tabak (Phokaia Form 10a)
Yükseklik : 3.0 cm
Ağız Çapı : 29.0 cm
Hamur Rengi : 2.5 YR 7/6 Açık Kırmızı
Astar Rengi : 2.5 YR 7/6 Açık Kırmızı
Tarih : M.S. 6. yüzyıl sonları-
M.S. 7. yüzyıl başları

Kat. No : 24 (fig.9)
Kazı. No : AIH 65
Form : Tabak (Phokaia Form 10a)
Yükseklik : 2.9 cm
Ağız Çapı : 30.0 cm
Hamur Rengi : 2.5 YR 5/8 Kırmızı
Astar Rengi : 2.5 YR 5/8 Kırmızı
Tarih : M.S. 6. yüzyıl sonları-
M.S. 7. yüzyıl başları

Kat. No : 25 (fig.9)
Kazı. No : AIH 15
Form : Tabak- Kâse
Uzunluk : 6.0 cm
Genişlik : 4.9 cm
Hamur Rengi : 2.5 YR 5/8 Kırmızı
Astar Rengi : 2.5 YR 5/8 Kırmızı
Tarih : M.S. 5- 6. yüzyıl

Kat. No : 26 (fig.10)
Kazı. No : AIH 46
Form : Tabak
Yükseklik : 3.2 cm
Ağız Çapı : 30.0 cm
Hamur Rengi : 7.5 YR 8/1 Beyaz
Astar Rengi : 5 YR 6/3 Açık Kırmızımsı
Kahverengi
Tarih : M.S. 5- 6. yüzyıl

Kat. No : 27 (fig.10)
Kazı. No : AJY 3
Form : Tabak
Yükseklik : 2.1 cm
Ağız Çapı : 35.0 cm

Hamur Rengi : 2.5 YR 8/2
Pembemsi Beyaz
Astar Rengi : 2.5 YR 7/8 Açık Kırmızı
Tarih : M.S. 5- 6. yüzyıl

Kat. No : 28 (fig.10)
Kazı. No : AII 34
Form : Tabak
Yükseklik : 2.9 cm
Taban Çapı : 13.0 cm
Hamur Rengi : 10 YR 7/2 Açık Gri
Astar Rengi : 2.5 YR 7/4 Açık
Kırmızımsı Kahverengi
Tarih : M.S. 5- 6. yüzyıl

Kat. No : 29 (fig.10)
Kazı. No : AJT 5
Form : Kâse
Yükseklik : 3.4 cm
Taban Çapı : 9.0 cm
Hamur Rengi : 2.5 YR 7/1 Açık
Astar Rengi : 2.5 YR 6/2 Kırmızımsı Gri
Soluk Kırmızı
Tarih : M.S. 5- 6. yüzyıl

Kat. No : 30 (fig.11)
Kazı. No : AIH 6
Form : Güveç(Lopas)
Yükseklik : 5.3 cm
Ağız Çapı : 16.0 cm
Hamur Rengi : 2.5 YR 4/8 Kırmızı
Yüzey Rengi : 2.5 YR 5/6 Açık Kırmızı
Tarih : M.S. 4- 6. yüzyıl

Kat. No : 31 (fig.11)
Kazı. No : AIH 49
Form : Güveç(Lopas)
Yükseklik : 10.7 cm
Ağız Çapı : 20.0 cm
Hamur Rengi : 2.5 YR 4/6 Kırmızı
Yüzey Rengi : 2.5 YR 5/6 Kırmızı
Tarih : M.S. 4- 6. yüzyıl

Kat. No : 32 (fig.11)
Kazı. No : AIH 50
Form : Güveç(Lopas)
Yükseklik : 5.0 cm
Ağız Çapı : 36.0 cm
Hamur Rengi : 2.5 YR 3/1 Koyu
Yüzey Rengi : 5 YR 7/4
Kırmızımsı Gri Pembe
Tarih : M.S. 4- 6. yüzyıl

Kat. No : 33 (fig.11)
Kazı. No : AII 19
Form : Güveç(Lopas)
Yükseklik : 4.5 cm
Ağız Çapı : 26.0 cm
Hamur Rengi : 2.5 YR 3/6 Koyu Kırmızı
Yüzey Rengi : 2.5 YR 4/2 Soluk Kırmızı
Tarih : M.S. 4- 6. yüzyıl

Kat. No : 34 (fig.11)
Kazı. No : AIH 35
Form : Tencere(Chytra)
Yükseklik : 3.2 cm
Ağız Çapı : 19.0 cm
Hamur Rengi : 2.5 YR 4/8 Kırmızı
Yüzey Rengi : 2.5 YR 5/8 Kırmızı
Tarih : M.S. 4- 6. yüzyıl

Kat. No : 35 (fig.11)
Kazı. No : AIH 58
Form : Tencere(Chytra)
Yükseklik : 3.2 cm
Ağız Çapı : 16.0 cm
Hamur Rengi : 2.5 YR 4/8 Kırmızı
Yüzey Rengi : 2.5 YR 3/1
Koyu Kırmızımsı Gri
Tarih : M.S. 4- 6. yüzyıl

Kat. No : 36 (fig.11)
Kazı. No : AIH 79
Form : Tencere(Chytra)
Yükseklik : 5.0 cm
Ağız Çapı : 18.0 cm

Hamur Rengi : 7.5 YR 7/4 Pembe
Yüzey Rengi : 7.5 YR 7/4 Pembe
Tarih : M.S. 4- 6. yüzyıl

Kat. No : 37 (fig.11)
Kazı. No : AJA 5
Form : Tencere(Chytra)
Yükseklik : 6.9 cm
Ağız Çapı : 18.0 cm
Hamur Rengi : 2.5 YR 3/1 Koyu
Yüzey Rengi : 5 YR 3/1 Kırmızımsı Gri
 Çok Koyu Gri
Tarih : M.S. 4- 6. yüzyıl

Kat. No : 38 (fig.12)
Kazı. No : AIH 34
Form : Tava(Tagenon)
Yükseklik : 6.9 cm
Ağız Çapı : 18.0 cm
Hamur Rengi : 2.5 YR 2.5/1
Yüzey Rengi : 2.5 YR 4/1
 Kırmızımsı Siyah
 Koyu Kırmızımsı Gri
Tarih : M.S. 4- 5. yüzyıl

Kat. No : 39 (fig.12)
Kazı. No : AII 22
Form : Tava(Tagenon)
Yükseklik : 6.9 cm
Ağız Çapı : 18.0 cm
Hamur Rengi : 2.5 YR 4/8 Kırmızı
Yüzey Rengi : Gley 13/N Çok Koyu Gri
Tarih : M.S. 4- 5. yüzyıl

Kat. No : 40 (fig.12)
Kazı. No : AII 25
Form : Tava(Tagenon)
Yükseklik : 6.9 cm
Ağız Çapı : 18.0 cm
Hamur Rengi : 2.5 YR 4/6 Kırmızı
Yüzey Rengi : 2.5 YR 3/1
 Koyu Kırmızımsı Gri
Tarih : M.S. 4- 5. yüzyıl

Kat. No : 41 (fig.12)
Kazı. No : AJA 6
Form : Tava(Tagenon)
Yükseklik : 6.9 cm
Ağız Çapı : 18.0 cm
Hamur Rengi : 5 YR 4/3
Yüzey Rengi : 2.5 YR 2.5/1
 Kırmızımsı Kahverengi
 Kırmızımsı Siyah
Tarih : M.S. 4- 5. yüzyıl

Kat. No : 42 (fig.12)
Kazı. No : AJV 5
Form : Tava(Tagenon)
Yükseklik : 6.9 cm
Ağız Çapı : 18.0 cm
Hamur Rengi : 2.5 YR 3/1 Koyu
Yüzey Rengi : 5 YR 3/1
 Çok Kırmızımsı Gri
 Koyu Gri
Tarih : M.S. 4- 5. Yüzyıl

Bibliyografya ve Kısaltmalar

- A. Tacticus Asclepiodotus and Onasander, Translated: Illinois Greek Club, Loeb Classical Library, 1923, I, 1-3.
- Abadie-Reynal 2007 Abadie-Reynal, C., La Céramique Romaine D'Argos, Études Péloponnésiennes XIII, Paris.
- Adak-Adıbelli 2006 Adak-Adıbelli, I., Tarsus Geç Roma Seramiği (Ankara Üniversitesi Sosyal Bilimler Enstitüsü Arkeoloji Anabilim Dalı Yayınlanmamış Doktora Tezi), Ankara.
- Anderson-Stojanović 1992 Anderson-Stojanović, V. R., Stobi: The Hellenistic and Roman Pottery, Stobi, Results of the Joint American-Yugoslav Arc. Investigations 1970-1981, Stobi I, Princeton.
- Arsen'eva – Domzalski 2002 Arsen'eva, T. M. – Domzalski, K., “Late Roman Red Slip Pottery from Tanais”, Eurasia Antiqua 8, 415-492.
- Aydemir 1995 Aydemir, A., Phokaia Erken Roma Dönemi Pişirme Kapları (Ege Üniversitesi Sosyal Bilimler Enstitüsü Yayınlanmamış Y. Lisans Tezi), İzmir.
- Aydın Tavukçu 2007 Tavukçu, Z. A., Parion Nekropolü 2005 Buluntuları (Atatürk Üniversitesi Sosyal Bilimler Enstitüsü Yayınlanmamış Doktora Tezi), Erzurum.
- Ball 2001 Ball, W., Rome in the East: The Transformation of an Empire, London.
- Başaran 1999 Başaran, C., “Parion 1997 Araştırmaları”, AST XVI-I, 349-364.
- Başaran – Tavukçu 2007 Başaran C. – Tavukçu, A. Y., “Parion Kazısı 2005”, KST 28-I, 609-628.
- Başaran 2008 Başaran, C., Parion'dan Persia'ya Yol Gider”, Euergetes, Prof.Dr. Haluk Abbasoğlu'na 65.Yaş Armağanı, Cilt I, 133-137
- Başaran 2003 Başaran, S., “Ainos'un Geç Hellenistik- Erken Roma Dönemi Seramik Buluntuları”, Les Ceramiques En Anatolia Aux Epoques Hellenistique Et Romaine, Varia Anatolica XV, 71- 77,
- Baydur 1979 Baydur, N., “Byzantion'da Basılmış Bir Lysimachos Postmus'u”, VIII. Türk Tarih Kongresi, I.Cilt, 533-537
- Berndt 2003 Berndt, M., Funde aus dem Survey auf der Halbinsel von Milet (1992-1999), Kaiserzeitliche und Frühbyzantinische Keramik, Internationale Archaologie 79, Rahden.
- Bingöl 2004 Bingöl, O., Arkeolojik Mimari'de Taş, İstanbul.
- Boardman – Hammond 1982 Boardman, J. – Hammond. N. G. L., The Expansion of the Greek World Eighth to Sixth Centuries B.C., The Cambridge Ancient History Volume III, Part 3

- Çelikbaş 2010 Çelikbaş, E., Parion Roma Kolonizasyon Sikkeleri (Atatürk Üniversitesi Sosyal Bilimler Enstitüsü Yayınlanmamış Y. Lisans Tezi), Erzurum.
- Dahmen 2007 Dahmen, K., The Legend of Alexander the Great on Greek and Roman Coins, U.S.A.
- Dmitriev 2005 Dmitriev, S., City Government in Hellenistic and Roman Asia Minor, New York.
- Doğer 2007 Doğer, L., “Byzantine Ceramics: Excavations at Smyrna Agora (1997-98 ve 2002-03)”, Late Antique and Medieval Pottery and Tiles in Mediternean Archaeological Contexts, BYZAS 7, 97-122.
- Doksanaltı 2006 Doksanaltı, E. M., Knidos Kap-Krio Kazı Alanı (Selçuk Üniversitesi Sosyal Bilimler Enstitüsü Yayınlanmamış Doktora Tezi), Konya.
- Domzalski 1996 Domzalski, K., “Terra Sigillata from Nymphaion”, Archeologia XLVII, 95-112.
- Eckstein 2008 Eckstein, A.M., Rome Enters The Greek East: From Anarchy to Hierarchy in The Hellenistic Mediterranean , 230-179 B.C., U.S.A.
- Eiwanger 1981 Eiwanger, J., Keramik und Kleinfunde aus der Damokratia-Basilika in Demetrias, Demetrias IV, Teil 1-2, Bonn.
- Erdemir 2004 Erdemir, H.P., “Roma’nın Anadolu’da İdari Bir Meselesi: Bağımsız Şehirler”, Adalya VII, 171-184.
- Erol 2004 Erol, D., Tralleis Kenti Kazılarında Ele Geçen Baskılı Terra Sigillata (Adnan Menderes Üniversitesi Sosyal Bilimler Enstitüsü Yayınlanmamış Y. Lisans Tezi), Aydın.
- Fırat 1999 Fırat, N., Perge Konut Alanı Keramiği (İstanbul Üniversitesi Sosyal Bilimler Enstitüsü Yayınlanmamış Doktora Tezi), İstanbul.
- Fırıncı 2010 Fırıncı, S., Rhodiapolis Seramikleri Roma Dönemi Pişirme Kapları, “2006- 2009 Buluntuları (Akdeniz Üniversitesi Sosyal Bilimler Enstitüsü Yayınlanmamış Y. Lisans Tezi), Antalya.
- Frisch 1983 Frisch, P., Die Inschriften von Parion, Bonn.
- Gassner 1997 Gassner, V., “Das Südtor der Tetragonos- Agora. Keramik und Kleinfunde”, Forschungen in Ephesos XIII/1/1, Viyana.
- Hammond – Scullard 1970 Hammond, N. G. L. – Scullard, H. H., The Oxford Classical Dictionary, London.
- Hayes 1968 Hayes, J. W., “Excavations at Saraçhane in Istanbul Fifth Preliminary Report, with a Contribution on A Seventh-Century Pottery Group”, DOP 22, 203-216.
- Hayes 1972 Hayes, J.W., Late Roman Pottery, London.

- Hayes 1980 Hayes, J.W., A Supplement to Late Roman Pottery, London.
- Hayes 1983 Hayes, J.W., "The Villa Dionysos Excavations, Knossos: The Pottery", BSA 78, 97-169.
- Hayes 1997 Hayes, J.W., Handbook of Mediterranean Roman Pottery, London.
- Hayes 2001 J.W., "Early Pottery from Knossos: The 1978- 1981 from the Knossos Medical Faculty Site", BSA 96, 431-454.
- Hayes 2008 Roman Pottery Fine- Ware Imports, The Athenian Agora XXXII, New Jersey.
- Japp 2007 Japp, S., "Late Roman, Byzantine and Ottoman Pottery from Alexandria Troas", Late Antique and Medieval Pottery and Tiles in Mediternean Archaeological Contexts, BYZAS 7, 55-72.
- Kaya 2000 Kaya, M. A., Anadolu'daki Galatlar ve Galatya Tarihi, Ege Üniversitesi Edebiyat Fakültesi Yayınları.
- Keleş 2008 Keleş, V., "İlk Bulgular Işığında Parion Tiyatrosu", Arkeoloji ve Sanat Dergisi 128, 45-56.
- Keleş 2011 Keleş, V., "Parion History from Coins", XIV International Numismatic Congress Proceedings (Baskıda).
- Kenyon 1957 Kenyon, K. M., The Object from Samaria. Samaria-Sebaste III, London.
- Ksenophon(Anabasis) Anabasis-Onbinlerin Dönüşü (Çev. T. Gökçöl), 1984, İstanbul.
- Ksenophon Yunan Tarihi (Çev. S.Sinanoğlu), 1999, Ankara.
- Loeschcke 1912 Loeschcke, S., "Die Arbeiten zu Pergamon 1910-1911. Sigillata-Töpfereien in Tschandarli", AthMitt. XXXVII, 344-407.
- Mackensen 1993 Mackensen, M., Die Spaetantiken Sigillata und Lampentöpfereien von El Mahrine (Nord Tunusien). Studien Zur Nordafricanischen Feinkeramik des 4. Bis 7. Jhr., Münchner Beiträge Zur Vor und Frühgeschichte, Band 50, Münih.
- Mackansen – Schneider 2002 Mackensen, M. – Scheneider, G., "Production Centres of African Red Slip Ware (3rd-7th c.) in Northern and Central Tunisia: Archaeological Provenance and Reference Groups based on Chemical Analysis", JRA 15, 121-158.
- Magie 1950 Magie, D., Roman Rule in Asia Minor: To The End of The Third Century After Christ, New Jersey.
- Malamidou 2005 Malamidou, V., Roman Pottery in Context, Fine and Coarse Wares from Five Sites in North- Eastern Greece, England.

- Öz 2006 Öz, A. K., Antik Dönem Meclis Binalarının Metropolis Örneğinde Araştırılması ve Korunması (Dokuz Eylül Üniversitesi, Fen Bilimleri Enstitüsü, Restorasyon Anabilim Dalı Yayınlanmamış Doktora Tezi), İzmir.
- Özbütev 1994 Özbütev, G., M.S. 3. Yüzyıl Phokaia Kaba Mutfak Kera miği (Ege Üniversitesi, Sosyal Bilimleri Enstitüsü Yayınlanmamış Y. Lisans Tezi), İzmir.
- Özdemir 2009 Özdemir, B. Ş., Patara Roma Dönemi Günlük Kullanım Seramikleri (Akdeniz Üniversitesi, Sosyal Bilimler Enstitüsü Yayınlanmamış Y. Lisans Tezi), Antalya.
- Öztürk 2006 Öztürk, D. B., Troas Bölgesi Odeion Yapıları (Çanakkale Onsekiz Mart Üniversitesi, Sosyal Bilimler Enstitüsü Yayınlanmamış Y. Lisans Tezi), Çanakkale.
- Özyiğit 1991 Özyiğit, Ö., “1989 Yılı Phokaia Kazı Çalışmaları”, KST XII-II, 127-154.
- Özyiğit 1992 Özyiğit, Ö., “1990 Yılı Phokaia Kazı Çalışmaları”, KST XIII-II, 99-122.
- Pausanias Pausanias Description of Greece, Volume IV, Kitap 8.22- 10: Arcadia, Boeotia, Phocis and Ozolian Locri, Loeb Classical Library No. 297, Çeviren, Jones, W.H.S., London.
- Poblome 1999 Poblome, J., Studies in Eastern Mediterranean Archeology II, Sagalassos Red Slip Ware Typology and Chronology, Belgium.
- Prêteux 2009 Prêteux, F., “Parion et son territoire a l’époque hellenistique: un exemple d’organisation de la chora sur le rivage de la Propontide”, L’Asie Mineure dans l’Antiquité: échanges, populations et territoires, 335-351.
- Ramsay 1960 Ramsay, W.M., Anadolu’nun Tarihi Coğrafyası, İstanbul.
- Schliemann 1881 Schliemann, H., Ilios, The City and Country of The Trojans, New York.
- Smith 1854 William S., Dictionary of Greek and Roman Geography, London.
- Suceveanu 1982 Suceveanu, A., Histria VI, Les Thermes Romains, Paris.
- Strabon Geographika Antik Anadolu Coğrafyası Kitap: XII, XIII, XIV (Çev. A. Pekman), 1993, İstanbul.
- Tekocak 2006 Tekocak, M., Kelenderis Roma Çağı Seramiği (Selçuk Üniversitesi Sosyal Bilimler Enstitüsü Yayınlanmamış Doktora Tezi), Konya.
- Vapur 2001 Vapur, Ö., Magnesia Ad Maeandrum Gymnasion’u Roma Dönemi Seramikleri (Ankara Üniversitesi Sosyal Bilimler Enstitüsü Yayınlanmamış Y. Lisans Tezi), Ankara.

- Waage 1933 Waage, F. O., "The Roman and Byzantine Pottery", *Hesperia* 2, 279-328.
- Waage 1948 Waage, F. O., "Hellenistic and Roman Tableware of North Syria", *Antioch on the Orontes IV. 1, Ceramic and Islamic Coins, U.S.A.*
- Williams 1989 Williams, C., *Anemurium. The Roman and Early Byzantine Pottery, Canada.*
- Wintermeyer 2004 Wintermeyer, U., *Die Hellenistische und Fröhkaiserzeitliche Gebrauchskeramik, Didyma, Mainz.*
- Welch 1998 Welch, K., "The Stadium at Aphrodisias", *AJA* 102-3, 547-569.
- Zhuravlev 2002 Zhuravlev, D. V., "Terra Sigillata And Red Slip Pottery In The North Pontic Region (A Short Bibliographical Survey)", *Ancient Civilizations from Scythia to Siberia* 8.3-4, 237-309.

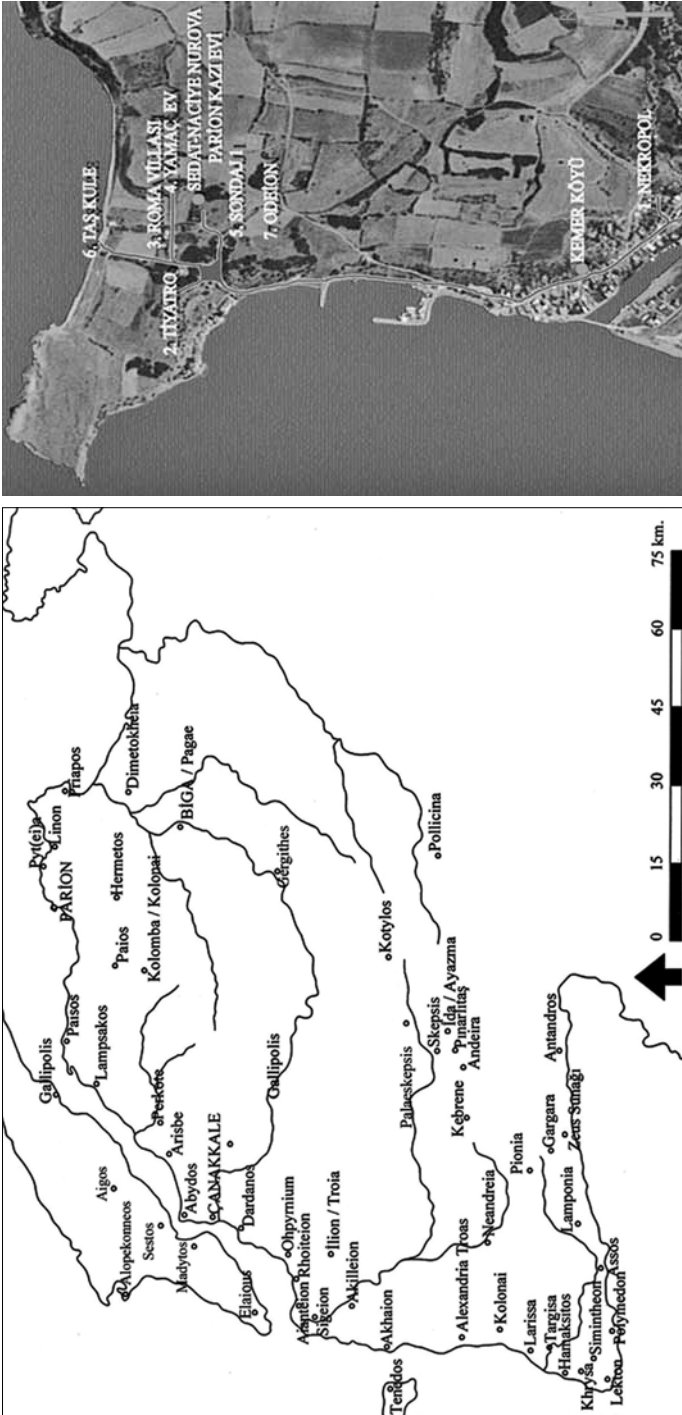

Fig. 1 Troas ve Parion Kenti Haritası

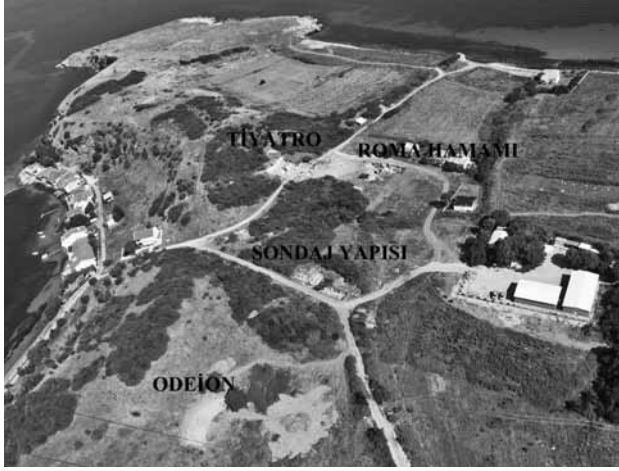

Fig. 2a
Kent Hava Fotoğrafl



Fig. 2b
Odeion Tonozları

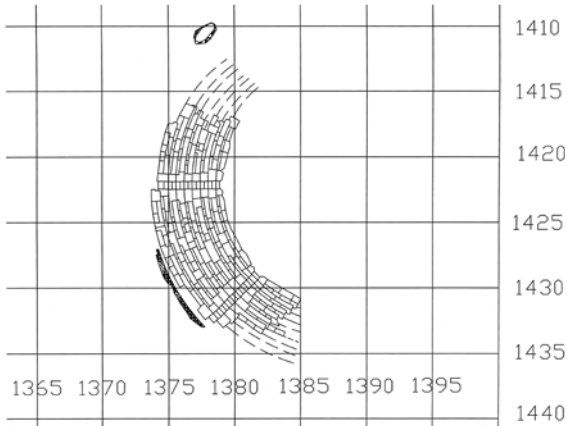

Fig. 3a Odeion Rleve Plan



Fig. 3b Odeion Basamakları ve
Aslan/Panter Ayakları



Fig. 4
Odeion Genel

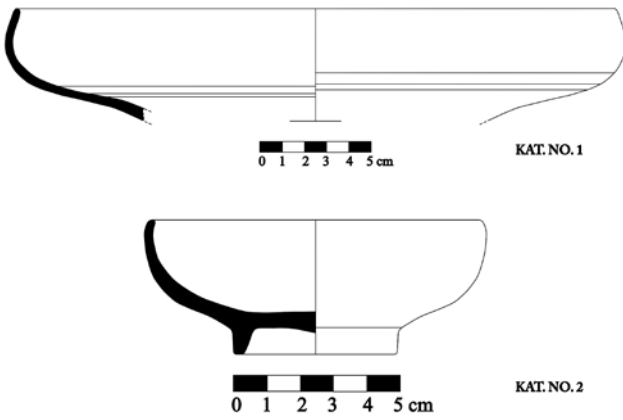

Fig. 5
Çandarlı Seramikleri

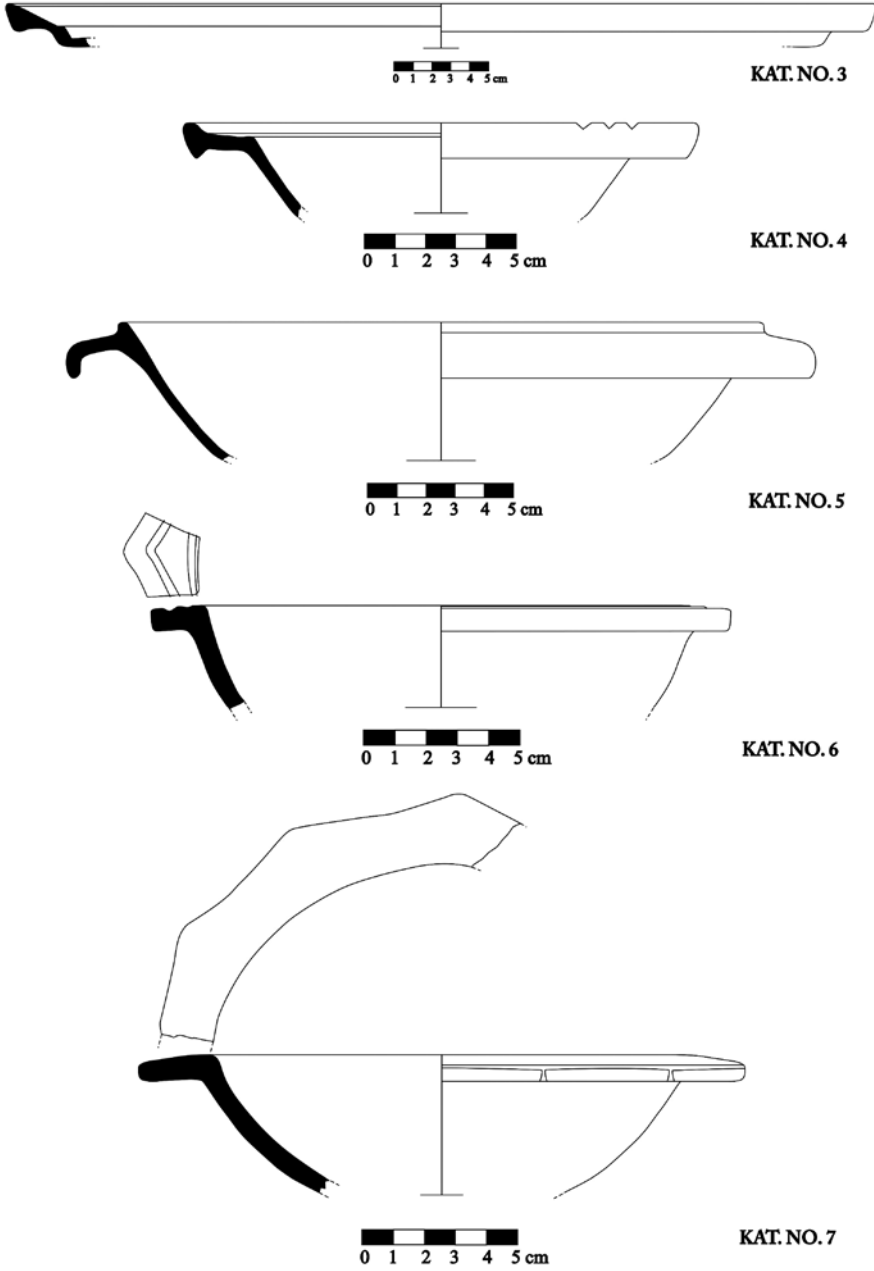

Fig. 6 Afrika Kırmızı Astarlı Seramikleri

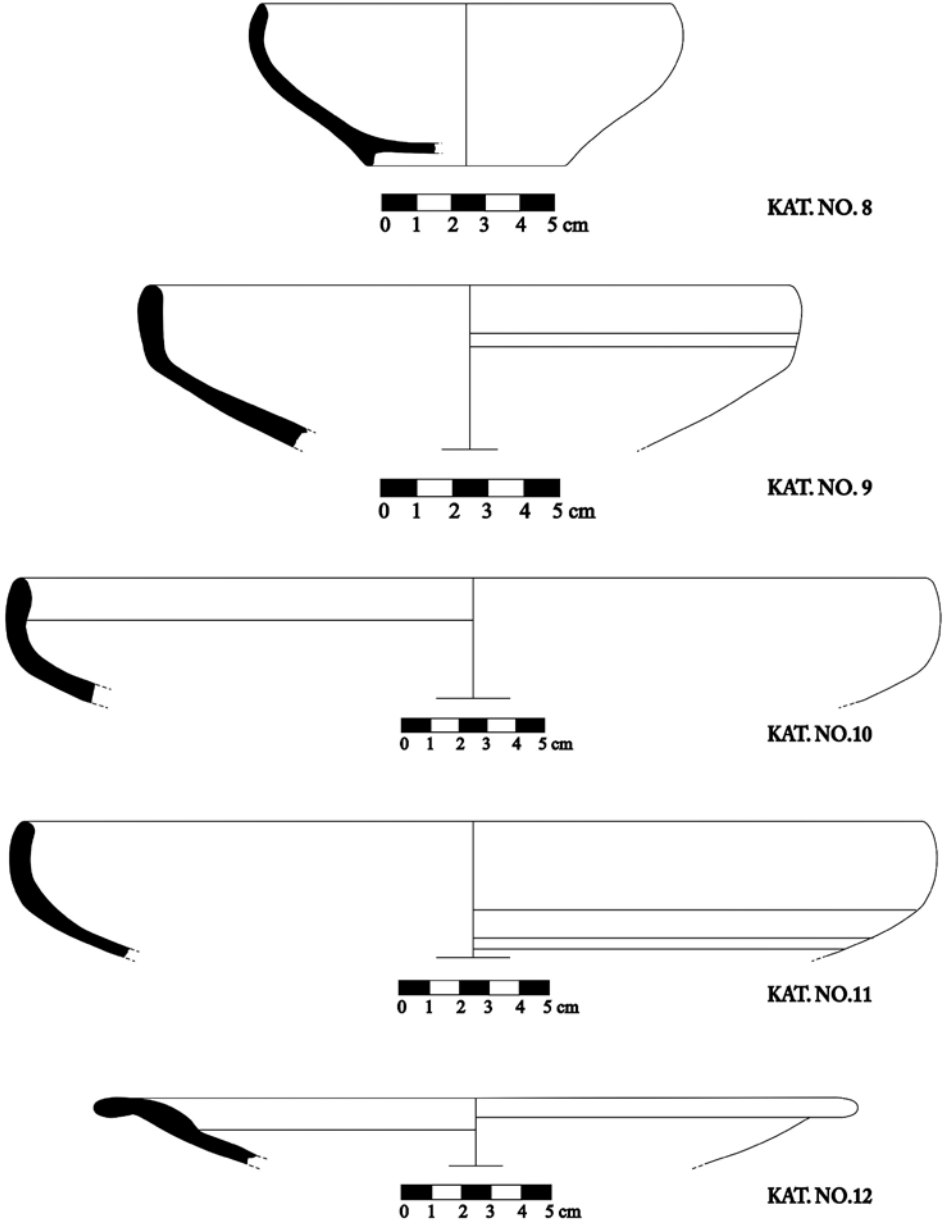

Fig. 7 Phokaia Kirmızı Astarlı Seramikleri Form 1- 2

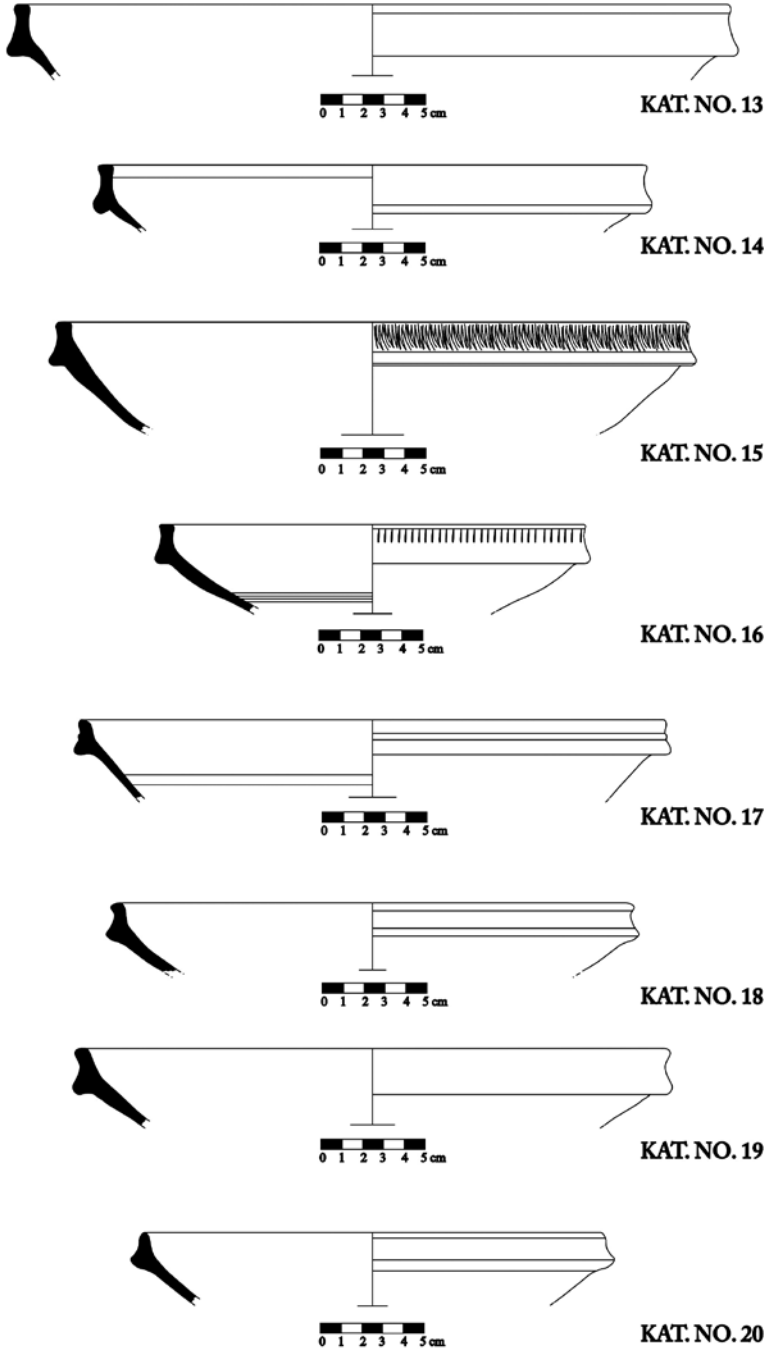

Fig. 8 Phokaia Kirmızı Astarlı Seramikleri Form 3

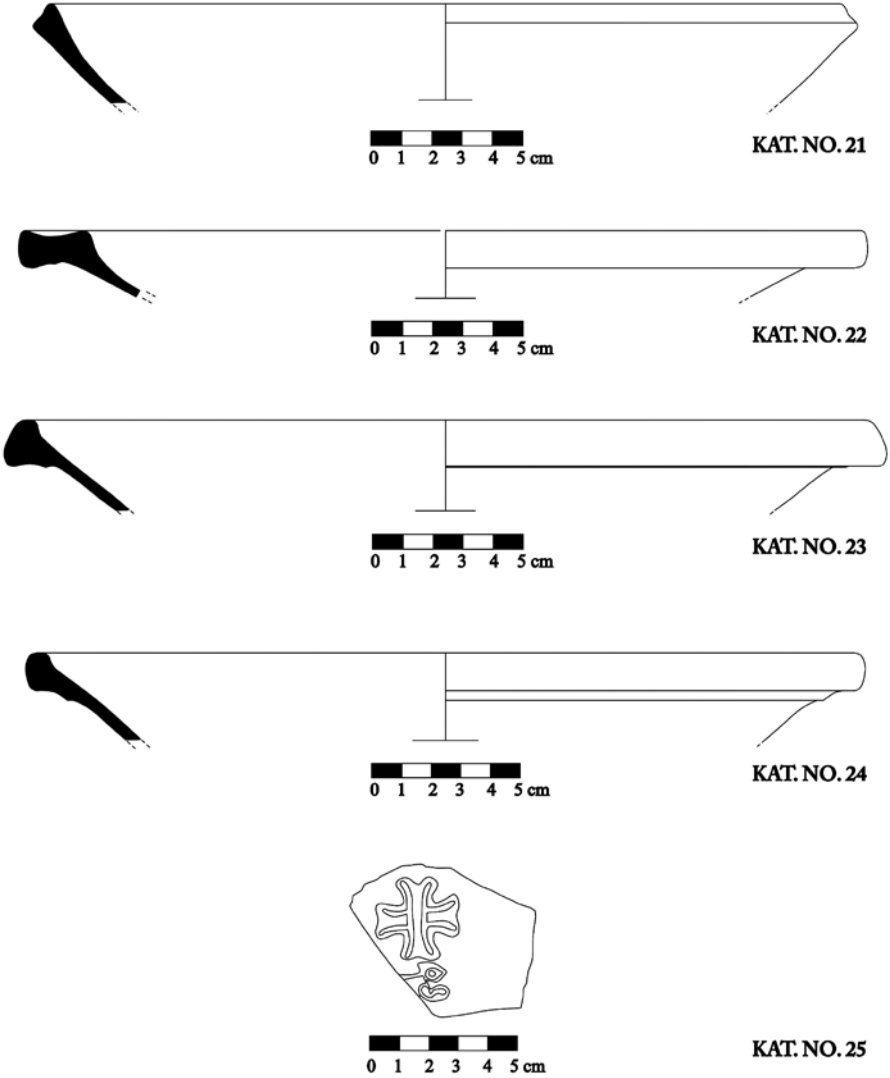

Fig. 9 Phokaia Kırmızı Astarlı Seramikleri Form 4- 5- 10- Damga Mühür

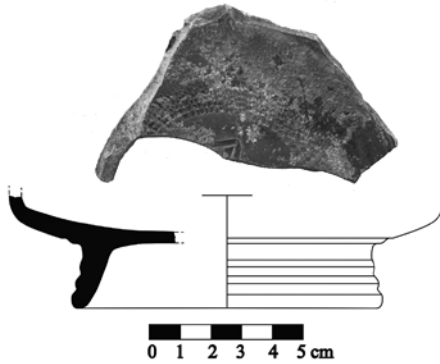
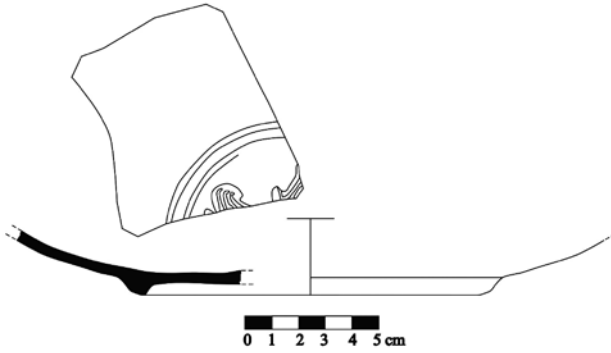
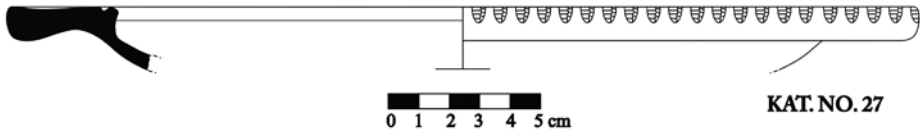
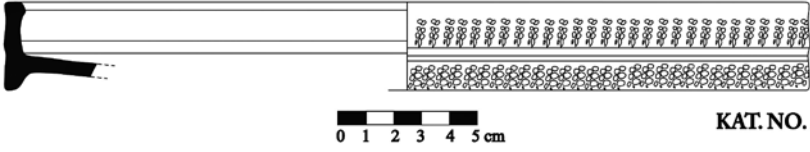

Fig. 10 Açık Renkli Geç Roma Seramikleri

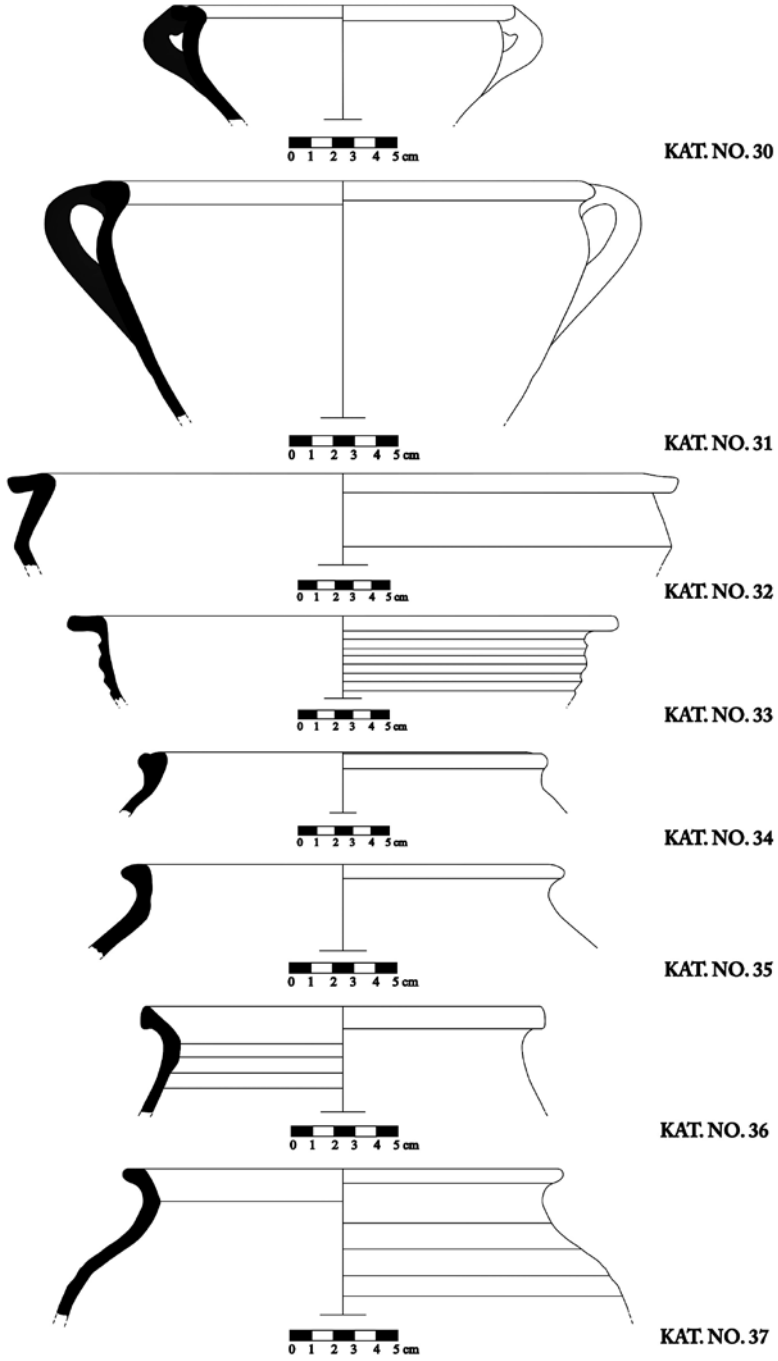

Fig. 11 Pişirme Kapları, Güveçler- Tencereler

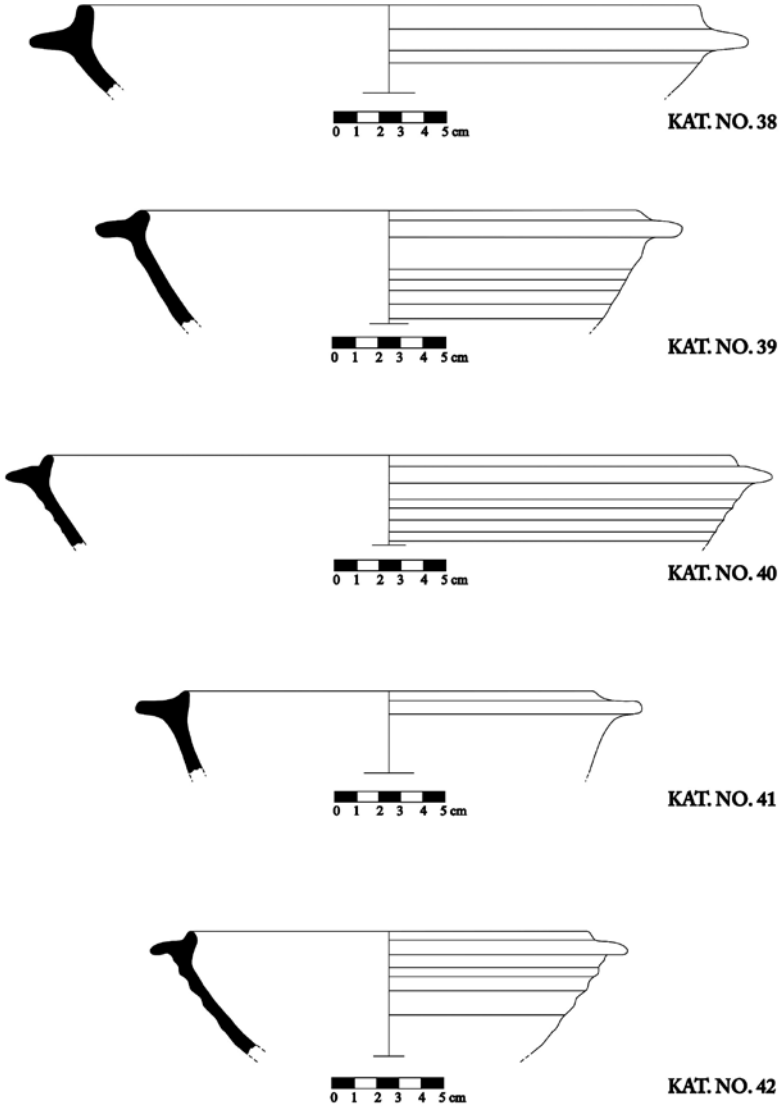

Fig. 12 Piřirme Kapları, Tavalar

