

Bir Terzinin Kitabı: “Biçki Nazariyât ve Kavâidi”*

Kenan SAATÇIOĞLU*

Saatçioğlu, K. (2019). Bir terzinin kitabı: “Biçki Nazariyât ve Kavâidi”. YEDİ: Sanat, Tasarım ve Bilim Dergisi, Yaz 2019 (22), s.103-112

Araştırma makale / Research Article

Özet

1908 yılında II. Meşrutiyet’in ilanı ile Osmanlı İmparatorluğu’nda özellikle eğitim alanında önemli değişiklikler ortaya çıkmış ve kız öğrencilerin öğrenim gördükleri bazı okullar açılmıştır. “Türk Kadınları Biçki Yurdu” adıyla kurulan ve terzilik eğitimi veren kurum, bu okullardan birisidir. Paris’te terzilik eğitimi almış Behire Hakkı tarafından 1913 yılında İstanbul’da kurulan bu okul, Müslüman Türk kızlara biçki-dikiş eğitimi vererek, binlerce kız öğrencinin bir meslek edinmesini sağlamıştır. Bu çalışmada, dönemin önemli bir terzisi olan Behire Hakkı tarafından “Türk Kadınları Biçki Yurdu” adlı okulun öğrencileri için hazırladığı *Biçki Nazariyât ve Kavâidi* adlı kitabın gün ışığına çıkarılması amaçlanmıştır. Bu amaç doğrultusunda, 1913 ve 1914 yılları arasında üç farklı cilt ile Osmanlıca olarak yayımlanmış *Biçki Nazariyât ve Kavâidi* adlı çalışmanın içerikleri analiz edilerek yorumlanmıştır. Yapılan çalışmanın, mevcut dönemde Osmanlı İmparatorluğu’na ait öncü bir terzi ve onun kurduğu eğitim kurumu hakkında bilgiler vermesi, bununla birlikte mevcut dönemde terzilik eğitimi ile ilgili detaylıca hazırlanmış bir yayının içeriğini yansıtmaya açısından önem taşıdığı düşünülmektedir.

Anahtar Sözcükler: Behire Hakkı, Türk Kadınları Biçki Yurdu, Terzilik Eğitimi, Giysi Tasarımı, Osmanlı İmparatorluğu

A Tailor’s Book: “Biçki Nazariyât ve Kavâidi”

Abstract

With the declaration of the Second Constitutional Era in the Ottoman Empire in 1908, significant changes occurred especially in the field of education and some schools were opened where female students were educated. The institution established under the name of “Turkish Women’s Tailoring School” and providing tailoring education is one of the existing schools. The school was founded in Istanbul in 1913 by Behire Hakkı, who studied tailoring in Paris. This school provided tailoring education to Muslim Turkish women and helped them to acquire a profession. In this study, it is aimed to reveal the book titled “Biçki Nazariyât ve Kavâidi” prepared by Behire Hakkı, who was an important tailor of the period, for the students of the school named “Turkish Women’s Tailoring School”. For this purpose, the contents of the book which was published in three volumes in Ottoman Turkish language between 1913 and 1914 were analyzed and interpreted. It is thought that this study is of importance as it provides information about a pioneer tailor of the Ottoman Empire and the institution she founded. Furthermore it is also of importance in reflecting the content of a detailed publication about tailoring education in this period.

Keywords: Behire Hakkı, Turkish Women’s Tailoring School, Tailoring Education, Clothing Design, Ottoman Empire

Giriş

Osmanlı İmparatorluğu'nda 1839 tarihli Tanzimat Fermanı ile başlayan yenilik hareketleri, 1908 yılında II. Meşrutiyetin ilan edilmesiyle artarak devam etmiştir. Sosyal, siyasal, düşünsel ve ekonomik alanlar içerisinde gerçekleşen bu yenilik hareketleri, Osmanlı İmparatorluğu'nda yer alan Müslüman Türk kadınların yaşamın içerisindeki rollerini farklılaştırmış ve kadınların önceki dönemlere kıyasla daha özgür bir yapıya kavuşmalarını sağlamıştır. II. Meşrutiyet'in ilanı ile birlikte toplum içerisindeki varlıklarını daha etkin bir şekilde duyurmaya başlayan Müslüman Türk kadınları, bu dönemde açılan okullarda geniş bir eğitim fırsatı elde etmişlerdir.

Mevcut dönemde, eğitim konusunda amaçlanan değişimler ile birlikte geleneksel yapıdaki eğitimin yerini modern yapıdaki eğitim sistemine bırakması hedeflenmiş ve bu yönde bazı çalışmalar gerçekleştirilmiştir (Çakır, 2011: 301, 302). Mevcut hedef doğrultusunda özellikle kızların eğitim gördükleri hemen hemen tüm okulların fiziki şartlarının sahip olduğu olumsuz koşullar, eğitim süreçlerinde kullanılmakta olan araç gereçlerin yetersizliği, ders isimlerinin ve eğitim müfredatlarının güncel olmaması, ders yayınlarındaki eksiklikler, öğretmenlerin mesleki seviyeleri gibi konularda iyileştirmeler yapılmıştır (Kurnaz, 1997: 74). Ortaya çıkan bu iyileştirmelerle birlikte, birçok meslek alanında dönemin koşulları içerisinde daha çağdaş bir eğitim anlayışına sahip olan Batı tarzlı eğitim sistemi benimsenmiş ve bu eğitim sistemi diğer okullarla birlikte kız okullarında da uygulamaya geçirilmiştir.

Osmanlı İmparatorluğunda mesleki eğitim veren kız okullarında uygulanan en önemli eğitim dallarından birisinin de biçki-dikiş eğitimi olduğu görülmektedir. Devlet kurumları ve özel şahıslar tarafından mevcut dönemde eğitim-öğretime dair yapılan bazı yatırımlar, gün geçtikçe biçki-dikiş eğitiminin Müslüman Türk kadınlar arasında önemli bir yer edinmesini sağlamıştır. Arkasında birçok sosyal ve ekonomik etkeni bir arada barındırması nedeniyle Müslüman Türk kadınların biçki-dikiş eğitimine yönlendirilmesi, Osmanlı İmparatorluğu'nun son döneminde, bu eğitimin kadınların hayatında ne kadar önemli yer tuttuğunun ayrıca bir göstergesi durumundadır (Demir, 2018: 57).

Osmanlı İmparatorluğu'nda biçki-dikiş eğitimi veren kurumlar incelendiğinde, kadınların el becerilerini arttırmak ve ekonomik anlamda kadınlara faydalı olmak amacı ile devlet tarafından 1865 yılında kurulan Kız Sanayi Mektepleri'nin yanı

sıra, Paris'te eğitim almış bir terzi olan Behire Hakkı'nın 1913 yılında kurduğu Türk Kadınları Biçki Yurdu adlı kurumların ön plana çıktığı görülmektedir (Akşit, 2005: 17; Sağduyu, 2016: 45). Dönemin önemli kadın karakterlerinden birisi olarak gösterebilecek Behire Hakkı tarafından, İstanbul Çarşıkapı'da¹ yer alan Taş Mektep'de yaklaşık 25 kız öğrenci ile eğitim-öğretime başlayan Türk Kadınları Biçki Yurdu, sonraki yıllarda kızların terzilik eğitimi alabilmesi için önemli bir eğitim kurumu haline almıştır (Çolak ve Uçan, 2008: 52; Tuna, 2016: 266). Zaman içerisinde birçok şubesi açılarak binlerce yetenekli Müslüman Türk kadın terzinin yetişmesine olanak sağlayan bu okul, aynı zamanda mevcut dönemde üretilen ürünlerden elde edilen gelirlerle, siyasi ve ekonomik anlamda zor durumda olan Osmanlı İmparatorluğu'na katkı sağlamıştır (Van Os, 2013: 246). Bunun yanı sıra, Türk Kadınları Biçki Yurdu'nda biçki-dikiş eğitimi alan Müslüman Türk kadınları, mevcut döneme kadar Osmanlı İmparatorluğu'nda "modistre" adı verilen gayrimüslim terzilerin himayesinde olan giysi üretiminde söz sahibi olmayı da başarmışlardır (Karakışla, 2014: 14, 15).

Osmanlı İmparatorluğu'nda Batı tarzlı biçki-dikiş eğitimi veren en önemli kurumlardan birisi olan Türk Kadınları Biçki Yurdu'nun terzi yetiştirmenin yanında, Türk toplumuna sunmuş olduğu en önemli hizmetlerden birisinin de 1913 ve 1914 yılları arasında Behire Hakkı tarafından yazılmış biçki-dikiş konusuna ait bilgilerin yer aldığı kitap serisi olduğu görülmektedir. Biçki Nazariyât² ve Kavâidi³ adı verilen, Osmanlıca yazılan ve üç farklı ciltten oluşan kitapların bu dönemde konu ile ilişkili en kapsamlı çalışmalardan birisi olduğu ve dönemin terzilik eğitimine ışık tuttuğu ortaya çıkmaktadır (Hakkı, 1914a: 3, 4). Paris Terzi Akademisi'nde öğrenim görmüş Behire Hakkı'nın, eğitim aldığı okulun kurucusu ve öğretmenini François Ladeveze ve oğlu Jeanne Darroux ile birlikte Fransızca olarak yayımlanmış olduğu *Methodes de Coupe du Tailleur de Paris* adlı kitaptan esinlenerek literatüre kazandırdığı düşünülen mevcut çalışmaların, biçki-dikiş eğitimi konusunda günümüzdeki benzerlerinin temellerini oluşturan öncü bir çalışma olduğu düşünülmektedir.

1 Günümüzde İstanbul'un Fatih ilçesine bağlı Çemberlitaş ve Beyazıt semtleri arasında yer alan, ayrıca Kapalıçarşı'nın bir kapısının da bulunduğu tarihi bir semt.

2 Nazariyât: Arapça kökenli "nazarî" sözcüğünün çoğulu olan bu sözcük, dilimizde "kuramsal", "teorik" kelime anlamlarını karşılamaktadır (Türk Dil Kurumu, 1998: 1636).

3 Kavâid: Arapça kökenli olan bu sözcük, dilimizde "kurallar", "kaideler" kelime anlamlarını karşılamaktadır (Türk Dil Kurumu, 1998: 1241).

Bu çalışmada, dönemin önemli bir terzisi olan Behire Hakkı tarafından Türk Kadınları Biçki Yurdu adlı okulun öğrencileri için hazırladığı *Biçki Nazariyât ve Kavâidi* adlı kitapların gün ışığına çıkarılması amaçlanmıştır. Bu amaç doğrultusunda 1913 ve 1914 yılları arasında Osmanlıca olarak yayımlanmış *Biçki Nazariyât ve Kavâidinin Tedrisât-ı Âliye Kısmı*, *Biçki Nazariyât ve Kavâidinin Tedrisât-ı İbtidâiyye Kısmı* ve *Biçki Nazariyât ve Kavâidinin Tedrisât-ı Tâliye Kısmı* başlıklı kitaplar, sahip olduğu illüstratif görseller ile desteklenerek yansıtılmıştır. Yapılan çalışmanın mevcut dönemde Osmanlı İmparatorluğu'na ait öncü bir terzi ve onun kurduğu eğitim kurumu hakkında bilgiler vermesi, bununla birlikte mevcut dönemde terzilik eğitimi ile ilgili detaylıca hazırlanmış olan yayınların içeriklerini yansıtması açısından önem taşıdığı düşünülmektedir.

1. Behire Hakkı

Çocuk yaşlardan itibaren dikiş dikmeye ilgisi olduğu bilinen Behire Hakkı, aristokrat yapıya sahip ileri görüşlü bir ailede yetişmiştir. Babası Adliye Bidayet Mahkemesi Müstantik Azası⁴ olan Mahmud Cemal Bey, kızına evde özel hocalar tarafından eğitim aldırılmıştır. Behire Hakkı, annesinden ve büyükannesinden aldığı biçki-dikiş bilgileriyle kendisini bu konuda geliştirmiş, bununla birlikte giysilerini hatta çeyizini ve gelinliğini de kendisi dikmiştir. Mevcut bilgileriyle dönemin önemli terzilerinden birisi olan Osman Zeki Bey'den kalıp dersleri alma fırsatı yakalayan Behire Hakkı, sonraki süreçte ise eğitimine dönemin öncü terzilik okulu olan Paris Terzi Akademisi'nde devam etmiştir (Çolak ve Uçan, 2008: 51, 52; Ünal, 2013: 67).



Resim 1. Behire Hakkı Hanımefendi

Osmanlı İmparatorluğu'nda mevcut dönemde hüküm süren Fransız tarzına ait giysi elde etme tekniklerini son fenni

⁴ Adliye Bidayet Mahkemeleri, Osmanlı İmparatorluğu'ndaki davaları birinci derecede gören ve çözmeye çalışan bir birimdir. Bu mahkemede yer alan Müstantik Azaları ise günümüz mahkemelerinin yargıç heyetleri gibi çalışmaktaydı.

gelişmeler dâhilinde Müslüman Türk kızlara öğretme girişimini Türk Kadınları Biçki Yurdu adlı terzilik eğitimi veren okulu kurarak gerçekleştiren Behire Hakkı, özellikle gayrimüslim azınlık grubun elinde olan terzilik mesleğinin Müslüman Türk kadınların tarafına geçmesinde büyük katkılar sağlamıştır (Albayrak, 2002: 294; Doğramacı, 2000: 14; Resimli Ay Dergisi, 1927: 24). Behire Hakkı, Paris Terzi Akademisi'nde aldığı eğitimin sonucunda, 1913 ve 1914 yılları arasında giysi elde etme teknikleri üzerine yazdığı *Biçki Nazariyât ve Kavâidi* adlı kitap serisi ile Osmanlı İmparatorluğu'nda bir ilke imza atmıştır. Ayrıca, Behire Hakkı devlete yaptığı katkılar nedeniyle de Sanâyi Madalyası ve Maârif Nişanı ile ödüllendirilmiştir (Karakışla, 2014: 79).

2. Türk Kadınları Biçki Yurdu

1913 yılında⁵ Osmanlı Türk Hanımları Esirgeme Derneği'nden ayrılan Behire Hakkı, Çiftesaraylar Caddesi, 21 numaralı hanede Biçki Yurdu adlı terziyi açmıştır (İnci Dergisi, 1919: 16). Daha sonra ise hem terzihaneye gelen giysi siparişlerini yetiştirmeye çalışmış, hem de kız öğrencileri terzilik konusunda eğitmeye başlamıştır. Yaklaşık 25 kız öğrenci ile eğitime başlayan Türk Kadınları Biçki Yurdu zaman içerisinde terzi yetiştirme konusunda önemli bir konum elde etmiş ve artan talep doğrultusunda İstanbul'un Beşiktaş, Beyazıt, Fatih ve Üsküdar gibi semtlerinde eğitim veren farklı şubeler açmıştır. Mezunlarının artmasına paralel bir şekilde gelişmeye devam eden okul İzmir, Konya, Gaziantep, Kilis gibi şehirlerde de şubeler açarak öğrenci yetiştirmeye devam etmiştir (Çolak ve Uçan, 2008: 52).

Mevcut dönemin örnek bir teşebbüsü olarak tarihte önemli bir yer edinen Türk Kadınları Biçki Yurdu, kuruluş aşamasında Berlin'deki Rudolf Mavre Müessesesi ve Sneijder Akademisi, Dresden'deki Hayrapşan Mavron Akademisi, Paris'teki Ladeveze Müessesesi gibi dönemin Batı kurumlarını örnek almıştır. Behire Hakkı'nın Paris Terzi Akademisi'nde takip ettiği Batı tarzlı terzilik eğitimi, kendisini etkilemiş ve bu etki Türk Kadınları Biçki Yurdu'nun oluşumunda ve okulun ders müfredatında da görülmüştür. Bu durumun en büyük göstergelerinden birisi ise kurumun logosunun Paris Terzi Akademisi'ne ait logoya neredeyse birebir şekilde benzediğidir. Türk Kadınları Biçki Yurdu'na ait resmi yazışmalar, talimatnameler ve yayınlarda bu logo sıklıkla ⁵ Türk Kadınları Biçki Yurdu'nun kuruluş tarihi bazı kaynaklarda 10 Temmuz 1913, bazılarında ise 23 Temmuz 1913 olarak kayda geçmiştir. Bu sebepten dolayı mevcut çalışmada bahsi geçen kurumun kuruluş tarihi sadece yıl bazında ele alınmıştır.

görülmektedir. Mevcut logo, ağaç dallarından oluşan bir çelenk içerisinde Türk bayrağının simgesi olan ay ve yıldızın birleşmesiyle oluşmaktadır. Ayrıca logo içerisinde terziliği simgeleyen gönye, iğne, iplik, makas, mezura ve ütü gibi terzilik mesleğinde kullanılan malzemelerin illüstrasyonları yer almaktadır (Demir, 2018: 68).

Behire Hakkı'nın Türk Kadınları Biçki Yurdu'na alınacak olan öğrencilerin bazı niteliklere sahip olması gerekliliğini de göz ardı etmediği görülmektedir. Eğitim alacak olan öğrencilerin okuma yazma bilmesi, matematiksel işlemlere hâkim olması ve Latin sistemindeki rakam ve sayıları kesinlikle bilmeleri kuruma başvuran öğrencilerin kendilerinden beklenmiştir. Özellikle Fransız tarzındaki giysilerin kalıplarını çıkarılabilmesi veya Fransa'dan temin edilecek olan giysi patronlarının çözümlenebilmesi için bu niteliklere sahip olmanın mevcut dönemde ne kadar önemli olduğu ortaya çıkmaktadır.



Resim 2. Türk Kadınları Biçki Yurdu'nun Logosu

Gün geçtikçe eğitim sistemini daha da oturtan Türk Kadınları Biçki Yurdu 1922 yılında terzilik mesleği konusunda ihtisaslaşmayı öngören meslek sınıfları oluşturmuş ve müfredatını da bu doğrultuda düzenlemiştir (Demir, 2018: 86, 87). Aldıkları eğitim sonucunda önemli işlere imza atan bu okulun öğrencileri, yaptıkları işleri çeşitli yerlerde sergilemişler ve böylece sergilerde yapılan satışlar ile kuruma gelir elde ettirmişlerdir (Tuna, 2016: 266). Sergilerde satış gerçekleştirilen ürünlerden elde edilen bu gelirler ise şehit çocukları için Müdafaa-i Milliye Cemiyeti'ne bağışlanmıştır (Lebib, 1915: 2815).

Savaş yılları dışında öğrenci sayısı sürekli olarak artış gösteren Türk Kadınları Biçki Yurdu'nun 1928 yılında toplam

mezun öğrenci sayısının 1794 olduğu görülmektedir (Resimli Ay Dergisi, 1927: 26). Mevcut durumun dönemde bir kız okulu için önemli bir oran olduğu ile karşılaşılmaktadır. Bununla birlikte, okul yönetimi mezun öğrencileri için Mezûneler Cemiyeti kurmuş ve mezun öğrencilerini bir çatı altında toplamıştır (Sağduyu, 2013: 101; Tuna, 2016: 266). Cumhuriyet Dönemi sonrasında faaliyetlerini devam ettiren Türk Kadınları Biçki Yurdu, 1937 yılının Nisan ayında Behire Hakkı'nın çeşitli sağlık problemleri yaşaması ve eşinin vefatı nedeniyle kapanmak zorunda kalmıştır (Cumhuriyet Gazetesi, 1937: 4).

3. Biçki Nazariyât ve Kavâidi

Türk Kadınları Biçki Yurdu adlı kurumun kurucusu ve müdürü olan Behire Hakkı tarafından 1913 ve 1914 yılları arasında yazılmış, Matbaa-ı Âmire tarafından basılarak İstanbul'da yayımlanmış olan bu kitap serisi, *Biçki Nazariyât ve Kavâidinin Tedrisât-ı Âliye Kısmı*, *Biçki Nazariyât ve Kavâidinin Tedrisât-ı İbtidâiyye Kısmı* ve *Biçki Nazariyât ve Kavâidinin Tedrisât-ı Tâliye Kısmı* adları ile mevcut dönemde terzilik eğitimi alan kız öğrencilerle buluşmuştur. Üç cilt halinde yayımlanan kitap serisinin birinci cildi olma özelliğini taşıyan *Biçki Nazariyât ve Kavâidinin Tedrisât-ı Âliye Kısmı* adlı kitabın iyi derecede biçki-dikiş bilgisine sahip olan kişilere hitap ettiği ile karşılaşılmaktadır⁶. İkinci cilt olan *Biçki Nazariyât ve Kavâidinin Tedrisât-ı İbtidâiyye Kısmı* adlı kitabın daha çok biçki-dikiş eğitimine yeni atılmış olan kişiler için hazırlandığı ortaya çıkmaktadır⁷. Son ve üçüncü cilt olan *Biçki Nazariyât ve Kavâidinin Tedrisât-ı Tâliye Kısmı* adlı kitabın ise diğer iki cilde nazaran daha orta düzey bir kitap olarak yayımlanmıştır⁸. Mevcut çalışmaların, dönemde biçki-dikiş konusunda ortaya konulmuş en önemli ders kitap serisi olduğu ile karşılaşılmaktadır. Bu kitaplar ele alındığında, kitapların belirli bir pedagojik sistem ile kurgulandıkları ve dönemin bilimsel çerçevesi doğrultusunda terzilik eğitimi üzerine kabul edilmiş olan bilgilere yer verdiği karşımıza çıkmaktadır.

Çalışmanın bu bölümünde Osmanlıcadan çevrilerek gün ışığına çıkarılması hedeflenen mevcut dönemin önemli bir

6 Âliye: Arapça kökenli olan ve "âli" sözcüğünden türeyen bu sözcük, dilimizde "en yüksek", "yüce" kelime anlamlarını karşılamaktadır (Türk Dil Kurumu, 1998: 84).

7 İbtidâiyye: Arapça kökenli olan ve "âli" sözcüğünden türeyen bu sözcük, dilimizde "bir işe başlama", "ilkokul" kelime anlamlarını karşılamaktadır (Türk Dil Kurumu, 1998: 1095).

8 Tâliye: Arapça kökenli olan ve "tâli" sözcüğünden türeyen bu sözcük, dilimizde "sonradan gelen", "bir şeyin arkasından giden", "ikinci derecede olan" kelime anlamlarını karşılamaktadır (Türk Dil Kurumu, 1998: 2125).

kitap serisi olan *Biçki Nazariyât ve Kavâidinin Tedrisât-ı Âliye Kısmı*, *Biçki Nazariyât ve Kavâidinin Tedrisât-ı İbtidâiyye Kısmı* ve *Biçki Nazariyât ve Kavâidinin Tedrisât-ı Tâliye Kısmı* adlı çalışmalar ayrı ayrı ele alınarak değerlendirilmiştir. Her bir cildin içeriğinde yer alan konular çalışma içerisinde yansıtılmış ve bu konular mevcut kitap ciltlerinde bulunan bazı illüstratif görseller ile desteklenerek açıklanmıştır. Bu doğrultuda mevcut dönemin koşulları içerisinde terzilik eğitiminin nasıl olduğu ve bu eğitimin hangi konuları kapsadığı gibi soruların cevapları ortaya konulmuştur.

3.1. Biçki Nazariyât ve Kavâidinin Tedrisât-ı Âliye Kısmı

Behire Hakkı tarafından 1913 yılında yayımlanmış olan serinin ilk kitabı olan *Biçki Nazariyât ve Kavâidinin Tedrisât-ı Âliye Kısmı* adlı çalışma ele alındığında, çalışmanın üç bölüm içerisinde kurgulandığı ortaya çıkmaktadır. Biçki-dikiş eğitimi konusunda döneme ait önemli bilgilerin yer aldığı çalışmanın, dönemin Fransız modasına ilişkin modelleri yansıttığı ve bu modellerin Türk kadınları tarafından nasıl elde edilebileceği hakkında bazı açıklamalara sahip olduğu görülmektedir.

Kitabın ilk bölümünde, "Kadın Elbisesi Hakkında Mütâlaât" başlığı altında açıklamalar yapılmış, kadın elbiseleri "Kostüm Tayyör" ve "Fantezi" olarak ikiye ayrılmıştır. "Kostüm Tayyör" adı verilen kadın elbiselerinin gündelik kullanımlarda, "Fantezi" adı verilen kadın elbiselerinin ise özel gün ve davet gibi önemli günlere ait kullanımlarda tercih edildiğinden bahsedilmiştir. Bununla birlikte, mevcut bölüm içerisinde "Ölçü Hakkında Mütâlaât" başlığı altında insan vücutları "Tâbi Vücut" ve "Gayri Tâbi Vücut" olarak iki kısma ayrılmış, vücuda ait ölçüler ise "Hatt-ı Esas", "Kavadora Yüksekliği (Kol Oyuntu Yüksekliği)", "Arka", "Omuz", "Kavadora (Kol Oyuntusu)", "Meme", "Ön Bel", "Kemer", "Beden", "Yaka", "Kol", "Basen" ve "Boy" gibi ölçüler içeriğince sınıflandırılıp tanımlanmıştır. Bu bölümde dikkat çeken başka bir detay ise Behire Hakkı'nın Paris Terzi Akademisi'nden öğretmeni olan François Ladeveze'e ait olduğu düşünülen ve Fransız kadınlarının beden ölçü standartlarına uygun olarak hazırlanmış olan "Ladeveze Ölçü Cetvelleri" adlı bir ölçü tablosunun yer almasıdır.

Terzilik eğitiminde ölçü almanın gerekliliğinden bahsedilen bölüm içerisinde önemi vurgulanan bir başka konu ise "Manken" başlığı altında açıklanan prova mankenlerinin kullanımıdır. Günümüzde özellikle terzilik ve giysi tasarımı eğitimlerinde sıklıkla kullanılan prova mankenlerinin, eğitim amacıyla mevcut dönemde de kullanılmakta olduğu da karşımıza çıkmaktadır. Bu prova mankenleri ise; "Sehpa",

"Amudi Sütun (Dikey Direk)", "Mesned (Dayanak)", "Gövde (Büst)" ve "Tespit (Sağlamaştırma) Vidaları" olarak beş kısma ayrılmıştır.



Resim 3. Kadın Mantosu Modeli ve Kalıbı

Çalışmanın birinci bölümüne ait diğer kısımlarda "Metod-Patron" başlığı altında dönemin Batı modasını yansıtan bazı kalıp, dönemin ifadesi ile patron talimatları yer almıştır. Çalışmanın bu bölümünde detaylı olarak kurgulanmış olan kalıplar ele alındığında, kalıpların tümünün dönemin Fransız tarzıyla şekillenen ve Batı modasını yansıtan kadın modellerinden meydana geldiği ile karşılaşılmaktadır. Bu bölümde öncelikle "Korsaj" ve "Muhtelif Biçimde Mantolar" başlıklı modeller ele alınmıştır. Sonrasında ise bu modellerde kullanılabilecek kol ve yaka kalıpları da bölüm içerisinde yansıtılmıştır. Kol kalıpları "Geniş Kol", "Dar Kol", "Bombeli Kol" ve "Japone (Kimono) Kol" modelleri olarak sınıflandırılmıştır. Yaka kalıpları ise "Devrik Manto Yakası", "Ayaklı Bahriye Yakası", "Düz Asker Yakası", Çifte Devrik Yaka (Sak Yakası)", "Ayaklı Devrik Yaka (Şövalye Yakası)", "Ayaksız Şal Yaka" ve "Fantezi Bahriye Yaka" olarak ele alınmıştır.

Kitabın ikinci bölümünde "Muhtelif Tarz ve Biçimde Eteklikler Vesaire" başlığı altında çeşitli etek modelleri ortaya çıkarılmıştır. Bu etek modelleri "Harmanî Eteklik", "Kloş Eteklik", "Tayyör Eteklik", "Ampir-Yarım Volan Arkası Uzun Eteklik", "Bisiklet Etekliği", "Külot Eteklik" ve "Külot Biçiminde Dar Eteklik" başlıkları altında sınıflandırılmış ve bu modellerin kalıp çalışmaları yansıtılmıştır. Bununla birlikte çalışmanın bu bölümünde ayrıca bazı üst beden giysi tasarımlarına ait kalıpların varlığından da söz etmek mümkün olacaktır.

Bu modeller "Çarşaf Pelerini"⁹, "Matine ve Bluz"¹⁰, "Maşlah"¹¹ ve "Kürk Kabı"¹² olarak sınıflandırılmış, bu modellerde kullanılmış iki farklı yaka çeşidinden bahsedilmiştir. Bu yaka çeşitleri "Ulema Yaka"¹³ ve "Haydari Yaka" olarak karşımıza çıkmaktadır.

Bunun yanı sıra çalışmanın mevcut bölümündeki en önemli başlıklardan birisinin de Behire Hakkı tarafından Türk kadınlarının beden ölçüleri standartlarına uygun olarak ortaya konulmuş olan Türk Kadınları Biçki Yurdu Ölçü Cetveli'nin yer almasıdır. Ayrıca bu bölümde "Türk Kadınları Biçki Yurdu Korsajı" başlığı ile Türk kadınlarının ölçüleri doğrultusunda 48 beden olarak oluşturulmuş bir kadın korsajı kalıbının bulunduğu da görülmektedir.

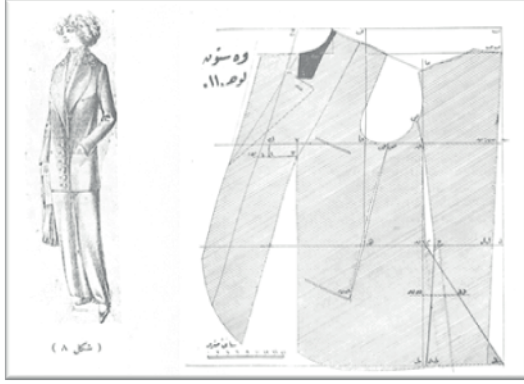

Resim 4. Kadın Vestonu Modeli ve Kalıbı

Kitabın üçüncü ve son bölümünde ise "Elbise İmali Hakkında Mütâlaât-ı Umumiye", "Kumaş Kesilmesi", "Prova Bahsi", "Dikiş Bahsi" gibi başlıklar altında çeşitli uygulamalara ait bilgiler yansıtılmıştır. Bu bölümde öncelikle bir modelin ön, arka ve yan beden kısımları ile birlikte, yaka ve kol kısımlarının nasıl prova edileceğinden bahsedilmiştir. Sonrasında ise sırasıyla provası yapılan bir "Veston"¹⁴ dikilmesi, telasının geçirilmesi ve işlenmesi, ceplerinin dikilmesi, yakasının yapılması, kollarının dikilmesi, astarının kaplanması, iliklerinin açılması ve düğmelerinin dikilmesi hakkında bilgiler verilmiştir. Ayrıca bu bölümde "Modelden

Elbise Çıkarma" başlığı altında sahip olunan bir giysiden kalıp elde edilmesi yöntemine de değinilmiştir.

3.2. Biçki Nazariyât ve Kavâidinin Tedrisât-ı İbtidâiyye Kısmı

1914 yılında yayımlanmış olan serinin ikinci kitabı *Biçki Nazariyât ve Kavâidinin Tedrisât-ı İbtidâiyye Kısmı* adlı çalışma incelendiğinde, çalışmanın altı bölüm içerisinde ele alındığı ortaya çıkmaktadır. Terzilik mesleğinde kullanılan malzemelerin ve temel el ve makina dikişlerinin tanıtıldığı, bununla birlikte çocuk, erkek ve kadın kategorilerine ait kalıpların yer aldığı kitabın, bir kadın terzinin yanı sıra bir ev hanımının biçki-dikiş ihtiyaçlarını karşılaması açısından önem taşıdığı görülmektedir.

Kitabın ilk bölümünde terzilik mesleğinde kullanılan ana malzemelerden ve temel dikiş türlerinden bahsedilmiştir. Bu bölümde öncelikle "Biçki ve Dikiş Edevatı" başlığı altında "İğne ve İplik", "Yüksük", "Makas", "Biçki Masası", "Dikiş Tahtası", "Gönye", "Cetvel Tahtası", "Terzi Sabunu", "Rulet", "Zimba", "Ölçü Şeridi", "Ütü", "Kambur", "Kol Tahtası", "Büyük Yastık", "El Yastığı", "Ütü Çuhası", "Ütü Bezi" ve "Sünger" gibi bu dönemde kullanılan malzemeler tanıtılmıştır. Sonrasında ise "Dikiş" başlığı altında el dikişlerinin nasıl yapılacağı ve dikiş yaparken ellerin iğne, iplik ve kumaş karşısında nasıl konumlandıracağına dair bilgiler ortaya konulmuştur. Bölümün sonunda ise "Muhtelif İğne İşleri" başlığı altında "Oyulgama", "İğne Ardı", "Sık İğne Ardı", "Bastırma", "İğne Ardı Bastırma", "Kıvrıntı", "Yırtmaçların Kenarlanması", "Ajur", "Büzgü" ve "İlik" gibi el dikişleri çizilmiş illüstrasyonlar ile birlikte yansıtılmıştır. Son olarak "Makina Dikişleri" başlığı altında mevcut dönemde kullanılmakta olan "Singer"¹⁵ ve "Naumann"¹⁶ gibi dikiş makinelerinden bahsedilmiştir.

9 Çarşaf Pelerini: Kadınların kullandığı ve baştan örtülen, pelerinli, etekli iki ya da üç parçadan oluşan sokak giysisidir (Koçu, 2015: 71).

10 Matine: Kadınların ev içerisinde giydikleri uzun sabahlıktır (Hakkı, 1913: 84).

11 Maşlah: Tek parçalı ve kol yerinde yarıkları olan bir tür kadın üstlüğüdür (Koçu, 2015: 174).

12 Kürk Kabı: Çeşitli hayvanların işlenmiş postlarından yapılmış bir kürk mantodur (Koçu, 2015: 169).

13 Ulema Yaka: Gömlek, bluz ve diğer üst giyim unsurlarında kullanılan, çok yüksek olmayan bir çeşit dik yakadır (Hakkı, 1913: 89)

14 Veston: Bir çeşit erkek ceketidir (Türk Dil Kurumu, 1998: 2345).

15 "I. M. Singer & Co" adlı markanın kurucusu "Isaac Merritt Singer" tarafından 1851 yılında ortaya konulmuş ve günümüze kadar ulaşmayı başarmış olan önemli bir dikiş makinası markasıdır.

16 "Seidel & Naumann" adlı markanın kurucusu "Karl Robert Bruno Naumann" tarafından geliştirilmiş ve mevcut dönemde sıklıkla kullanılmış olan bir dikiş makinası markasıdır.

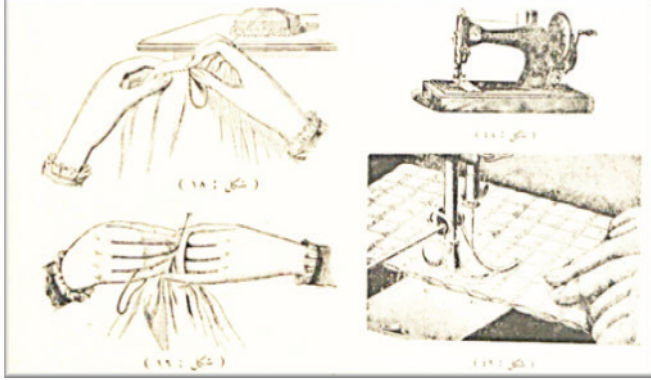

Resim 5. El ve Makina Dikişleri Hakkında Bazı Bilgiler

Kitabın ikinci bölümünde mevcut dönemin önemli bir mesleği olan örücülük hakkında bilgiler verilmiştir. Zarar görmüş kumaşların ve giysilerin onarılmasının gerekliliğinin anlatıldığı "Tamir ve Örücülük" başlığı altında detaylı bir şekilde "Yamamak" ve "Örmek" gibi konulara değinilmiştir. Üçüncü bölümde ise, özellikle ev hanımları için önemli bir konu olan "Ev Eşyası", "Yatak Takımları" ve "Yatak ve Yorgan Çarşafaları" dikimlerine değinilmiştir. Bu bölüm içerisinde "Yatak, Yorgan ve Teferruatı" başlığı altında "Yatak", "Yorgan", "Yastık", "Karyola Etekliği" ve "Yatak Örtüsü"; "Muhtelif Eşya Örtüleri" başlığı altında "Kanep ve Sandalye Örtüleri", "Minder Örtüleri", "Pişano Örtüsü" ve "Musiki Alet ve Edevatı Kılıfları" gibi örtüler açıklanmıştır. Sonrasında ise aynı bölüm içerisinde "Sofra Takımları" başlığı altında "Sofra Örtüsü", "Masa Örtüsü", "Şömen Dö Tabl (İşlemeli Sofra Bezi)"¹⁷ ve "Sofra Havlusu"; "Levazım-ı Muhtelif" başlığı altında "Perdeler", "Küçük Minderler", "Bohçalar", "Seccade" ve "Namaz Bezi" gibi örtülere ve ev eşyalarına değinilmiştir.

Çalışmanın dördüncü bölümde tamamıyla bebek ve çocuk giyimine yer verilmiştir. "Kundak Takımları" başlığı altında "Kundak", "Etek Bezi", "Omuz Tülbendi", "Ayak Bezi", "İç Bezi", "Ara Bezi", "Çember", "Göğüs Tülbendi" ve "Portbebe"¹⁸ gibi bebek giyim-kuşamına ilişkin unsurlara yer verilmiştir. Daha sonra ise bebek ve çocuk giyimine ilişkin; "Elbise", "İç Gömleği", Zıbın", "Entari ve Hırka", "Kundak Takkesi", "Başlık", "Harmanî"¹⁹ ve "Göğüslük" gibi kalıplar yapılan çizimler doğrultusunda açıklanmıştır.

17 Şömen Dö Tabl (İşlemeli Sofra Bezi): Masaların üzerine örtülen dekoratif amaçlı kullanılan işlemeli bir örtüdür (Hakkı, 1914a: 36).

18 Portbebe: Bebekleri kucakta ya da elde taşımak için kullanılan çantadır (Türk Dil Kurumu, 1998: 1818).

19 Harmanî: Vücutu saran, kolsuz ve katlı bir üst giysisidir (Arseven, 1983b: 44).

Kitabın beşinci bölümünde çocuk, erkek ve kadın iç giyimine yönelik Batı tarzlı ve geleneksel modelleri yansıtan kalıp çalışmaları görülmektedir. "İç Çamaşırları" başlığı altında iç giyim modellerini oluştururken nasıl ölçü alınacağı açıklanmıştır. Bununla birlikte "Muhtelif Tarz ve Biçimde Donlar" içerisinde "Çocuk Donu (Kuş Külot)", "Adi Çocuk Donu", "Adi Erkek ve Kadın Donu", "Kemerli Erkek ve Kadın Donu", "Kadın Donu (Jüpon)" ve "Köylü Donu" gibi modeller kalıpları ile birlikte açıklanmıştır. Bölümün sonunda ise "Muhtelif Tarz ve Biçimde Gömlekler" başlığı altında "Erkek Çocuk Gömleği", "Kız Çocuk Gömleği", "Erkek ve Kadın Gömlekleri", "Bez Gömlek", "Sıhhat Fanilasası"²⁰, "Ampir Gecelik" gibi modeller ortaya konulmuştur.

Kitabın altıncı ve son bölümünde ise çocuk, erkek ve kadın iç giyimine yönelik Batı tarzlı ve geleneksel modelleri yansıtan kalıp çalışmaları yer almıştır. Bu bölümde "Dış Çamaşırları" başlığı altında "Adi Mintan", "Esnaf Mintanı-Yelek", "İlmiyye Mintanı (Yırtmaçlı Mintan)"²¹, "Kolalı Gömlek", "Çocuk Entarisi", "Erkek ve Kız Çocuk Hırkaları", "Robasız Entari", "Robalı Entari", "Kadın Geceliği", "Arkası Kesikli Hırka", "Erkek Geceliği ve Hırkası", "Şamkârî Altı Peşli Entari"²², "Üç Etekli Köylü Entarisi", "Küçük Çocuk Göğüslüğü", "Arkası Çapraz Göğüslük", "Ev Hanımı ve Hizmetçi Önlükleri" ve "Erkek İş Gömleği" gibi farklı kategorilerde Batı tarzlı, geleneksel veya bir meslek grubuna ait modeller açıklanmıştır. Bu modeller mevcut illüstrasyon ve kalıp çizimleri doğrultusunda detaylandırılarak ortaya konulmuştur.

3.3. Biçki Nazariyât ve Kavâidinin Tedrisât-ı Tâliye Kısmı

Serinin üçüncü ve son kitabı olan 1914 yılında yayımlanmış "Biçki Nazariyât ve Kavâidinin Tedrisât-ı Tâliye Kısmı" adlı çalışma incelendiğinde, çalışmanın beş bölüm içerisinde ele alındığı, ayrıca çocuk, erkek ve kadın kategorilerine ait biçki-dikiş bilgilerine yer verildiği görülmektedir. Mevcut içeriğiyle bu çalışmanın döneme ait Fransız ve Türk modasını yansıtan kadın ve çocuk modelleri ile birlikte, geleneksel yapıdaki Türk erkek giyim-kuşamına ilişkin modelleri de ortaya çıkardığı ve bu modellere ilişkin kalıpları yansıttığı görülmektedir.

20 Sıhhat Fanilasası: Genellikle pamuklu kumaştan yapılmış, teri çekmesi için çocukların ten üzerine giydikleri bir çeşit faniladır (Hakkı, 1914a: 105).

21 İlmiyye Mintanı (Yırtmaçlı Mintan): Erkekler tarafından giyilen bir çeşit gömlektir (Hakkı, 1914a: 125).

22 Şamkârî Altı Peşli Entari: 19. yüzyılda Osmanlı İmparatorluğu'nda daha çok günümüz Orta Doğu coğrafyasında yaşamış kadınlar tarafından giyilmiş bir çeşit entaridir (Hakkı, 1914a: 175).

Mevcut kitabın ilk bölümünde, "Genç Kız ve Kadın Elbisesi Hakkında Mütâlaât-ı Umumiye" başlığı altında açıklamalar yapılmış, kadın elbiseleri "Kostüm Tayyör" ve "Fantezi" olarak ikiye ayrılmıştır. Bununla birlikte "Beden Boy Ölçüleri" başlığı altında; "Hatt-ı Esas", "Kavadora", "Arka Bel", "Arka Genişliği", "Kavadora İlerisi", "Meme", "Ön Bel", "Kemer", "Beden", "Yaka", "Kol", "Baş" ve "Boy" gibi kadın vücuduna ait ölçü yerleri yapılan sınıflandırma içeriğince açıklanmıştır. Bölümün diğer kısımlarında ise dönemin Fransız ve Türk modasını yansıtan kadın giysi modellerine ait kalıplar çizilmiş ve verilen talimatlar doğrultusunda açıklanmıştır. Bu kısımda "Muhtelif Elbise Metodları" başlığı içeriğince "Korsaj", "Bolero", "Manto", "Yeldirme"²³, "Maşlah", "Bornoz" ve "Matine (Sabahlık)" gibi kadın giysileri ortaya konulmuştur. Ayrıca, "Eteklikler" başlığı altında "Kloş Eteklik", "İç Eteklik (Üç Parça)", "Ampir Eteklik"²⁴, "Yarım Volan Arkası Uzun Eteklik", "Külot Biçiminde Dar Eteklik" gibi modeller yansıtılmıştır. Birinci bölümün sonunda ise "Pelerinler" başlığı altında "Çarşaf Pelerini", "Erkek Çocuk Pelerinleri" ve "Kız Çocuk Pelerini" hakkında bilgiler verilmiştir.

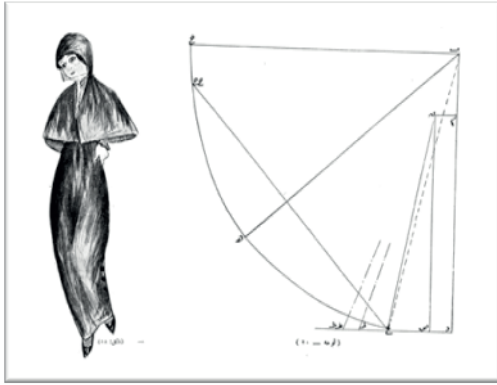

Resim 6. Çarşaf Pelerini Modeli ve Kalıbı

Kitabın ikinci bölümünde, "Erkek Çocuk Elbisesi" başlığı altında çeşitli erkek çocuk modellerine ait kalıp çalışmaları ortaya çıkarılmıştır. Bu modeller ele alındığında mevcut bölümde öncelikle, döneme ait erkek çocuklar için "Kısa Çocuk Pantolonu" ve "Top Pantolonu" gibi modellerin kalıpları modele ait illüstrasyonlar ile birlikte yansıtılmıştır. Sonrasında ise, erkek çocukların giyebileceği üst bedene ait

23 Yeldirme: Kadınların çarşaf yerine kullandıkları, başörtüsü ile birlikte giyilen hafif bir kumaştan yapılmış üstlüktür (Türk Dil Kurumu,1998: 2425).

24 Ampir Eteklik: 19. yüzyılda Fransa'da ortaya çıkıp daha sonra Avrupa'ya yayılmış olan bir çeşit etektir (Arseven,1983a: 59).

modellerden "Bahriye Bluzu" ve "Düz Bluz" gibi modellere ait kalıplar verilmiş, ayrıca bu modellerin kol kalıpları da bölüm sonunda ortaya konulmuştur.

Kitabın üçüncü bölümünde tamamıyla geleneksel Türk erkek giyim-kuşamı ile ilişkili bilgilere yer verilmiştir. Osmanlı İmparatorluğu içerisinde İstanbul, Selanik, İzmir ve Beyrut gibi dönemin Batı tarzıyla şekillenmiş giyim-kuşam özelliklerinin dışında kalan ve daha çok kırsal kesimlerde yaşamış erkeklerin giysilerine ait kalıp çalışmaları bu bölüm içerisinde yansıtılmıştır. "Erkek Elbisesi" başlığı altında "Köylü Potur ve Dizliği", "Salta"²⁵, "Haydarî"²⁶, "Aba"²⁷, "Kürk Kabı" ve "Erkek Hırkası" gibi modellere ilişkin bilgilere yer verilmiştir. Ayrıca bölüm içerisinde bu modellerin cep, yaka ve kol kalıplarına ilişkin detaylar yansıtılmıştır.

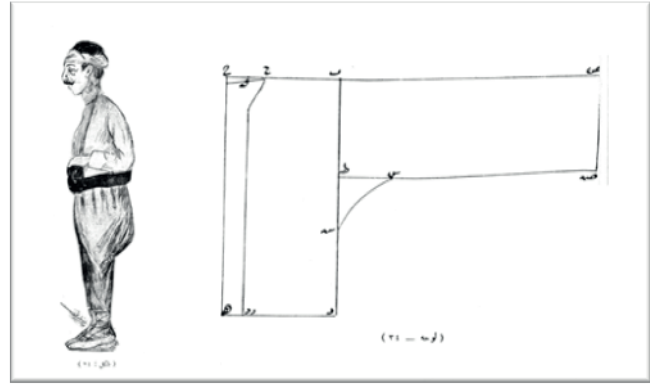

Resim 7. Salta Modeli ve Kalıbı

Dördüncü bölüm kız ve erkek çocuklar için çeşitli trikolardan yapılmış modeller ile birlikte bazı triko kadın giysilerini içermektedir. Bu modeller incelendiğinde; "Triko Elbise", "Çocuk Patiği", "Çocuk Fanilasası", "Triko Don", "Triko Hırka", "Çocuk Çorabı", "Çocuk İçin Triko Korsaj", "Çocuk İçin Tay Korse"²⁸, "Çocuk İçin Küçük Hırka", "Korsajla Beraber Örülmüş Eteklik", "Çocuk İçin Triko Eteklik", "Kız Çocuk Etekliği", "Örme Eteklik", "Kadın Yeleği" ve "Pelerin" gibi modellerin bölüm içerisinde tanımlandığı ile karşılaşılmıştır.

25 Salta: Yakasız, iliksiz, kolları bolca bir tür kısa cekettir (Koçu, 2015: 205).

26 Haydarî (Heyderî): Aba kumaşından yapılmış, kolsuz kısa bir hırkadır (Koçu, 2015: 135).

27 Aba: Kalın ve kaba yapıya sahip yünlü bir kumaştır (Koçu, 2015: 13).

28 Tay Korse: Mevsimine göre pamuklu veya yünlü kumaştan yapılan, ilik ve düğme yardımıyla tutturulan kişinin yan kısımdan açılıp kapanan bir çeşit çocuk üst giysisidir (Hakkı, 1914b: 125).

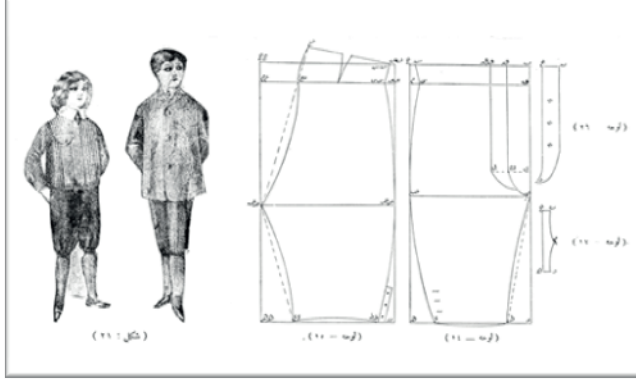

Resim 8. Erkek ve Kız Çocuk Pantolonu Modeli ve Kalıbı

Kitabın beşinci ve son bölümünde ise daha önce yayımlanmış olan *Bıçkı Nazariyât ve Kavâidinin Tedrisât-ı Âliye Kısmı* adlı çalışmada bulunan bazı bilgiler yer almıştır. "Mütâlaât-ı Umumiye", "Patronun Astar Üzerine Tatbiki", "Manken", "Astarın Provası", "Kumaşın Kesilmesi", "Prova ve Dikiş", "Eteklilik Provası" ve "Elbise İmalı Hakkında Bazı Mütâlaât" gibi başlıklar altında terzilik mesleğine ilişkin önemli kısımlar ele alınıp ortaya çıkarılmıştır.

Sonuç

Osmanlı İmparatorluğu'nun son yüzyılında görülen Batılılaşma hareketleri doğrultusunda toplum içerisinde yer alan kadınlar zamanla söz sahibi olmayı başarmış, böylece birçok alanda önemli kadın figürler ortaya çıkmıştır. Mevcut dönem içerisinde Paris Terzi Akademisi'nde eğitim alan Behire Hakkı da bu önemli kadın figürlerden birisidir. Behire Hakkı, yurtdışında almış olduğu eğitimin bir yansıması olarak kurmuş olduğu Türk Kadınları Bıçkı Yurdu adlı eğitim kurumu ile bıçkı-dikiş eğitimi alanında birçok Müslüman Türk kadın terziye meslek edindirmeyi başarmıştır. Bunun yanı sıra *Bıçkı Nazariyât ve Kavâidi* adını vermiş olduğu bıçkı-dikiş konusunda kuramsal bilgilerin yer aldığı "Âliye", "İbtidâiyye" ve "Tâliye" adlarıyla 1913 ve 1914 yıllarında yayımladığı üç ciltlik önemli bir kitabı literatüre kazandırmıştır. Çocuk, erkek ve kadın cinsiyet gruplarına ait Batı tarzlı ve geleneksel modellerin kalıp çalışmaları ile birlikte, çeşitli bıçkı-dikiş malzemeleri, el ve makina dikişleri gibi konuların yer aldığı bu üç ciltlik çalışma, mevcut dönemde konu hakkında ortaya konulmuş en kapsamlı basılı yayın olma özelliğini taşımaktadır. Terzilik mesleğine ilişkin önemli bilgilerin yer aldığı bu kitap serisinin, François Ladeveze ve Jeanne Darroux tarafından yazılmış olan *Method*

de Coupe du Tailleur de Paris adlı kitaptan esinlenerek ortaya konulması, kitap içerisinde yer alan çoğu modelin dönemin Batı tarzını yansıtmaması ve kitap içerisinde geçen terimlerden bazılarının Fransız dilinde olması mevcut dönemde özellikle giyim-kuşam alanında Fransız modasının baskın olduğunu ortaya çıkarmaktadır.

Kaynakça

- Arseven, C. E. (1983a). *Sanat Ansiklopedisi I. Cilt*. İstanbul: Milli Eğitim Basımevi.
- ____ (1983b). *Sanat Ansiklopedisi II. Cilt*. İstanbul: Milli Eğitim Basımevi.
- Akşit, E. E. (2005). *Kızların Sessizliği: Kız Enstitülerinin Uzun Tarihi*. İstanbul: İletişim Yayınları.
- Albayrak, S. (2002). *Meşrutiyet İstanbul'unda Kadın ve Sosyal Değişim*. İstanbul: Yeditepe Yayınevi.
- Cumhuriyet Gazetesi. (1937). "Türk Kadınları Bıçkı Yurdu", *Cumhuriyet Gazetesi*, 25 Nisan, 4.
- Çakır, S. (2011). *Osmanlı Kadın Hareketi*. İstanbul: Metis Yayınları.
- Çolak, G. ve Uçan, L. (2008). *II. Meşrutiyetten Cumhuriyet'e Basında Kadın Öncüler*. İstanbul: Heyamola Yayınları.
- Demir, M. (2018). "Osmanlı'dan Cumhuriyet'e Faaliyet Gösteren İlk Dikiş Kursu: Türk Kadınları Bıçkı Yurdu". Gürsoy Naskali E. (Ed.), *Bıçkı Dikiş* (s. 57-124), İstanbul: Libra Kitapçılık ve Yayıncılık.
- Doğramacı, E. (2000). *Women in Turkey and the New Millennium*. Ankara: Atatürk Research Centre.
- Hakkı, B. (1913). *Bıçkı Nazariyât ve Kavâidinin Tedrisât-ı Âliye Kısmı*. İstanbul: Matbaa-ı Âmire.
- ____ (1914a). *Bıçkı Nazariyât ve Kavâidinin Tedrisât-ı İbtidâiyye Kısmı*. İstanbul: Matbaa-ı Âmire.
- ____ (1914b). *Bıçkı Nazariyât ve Kavâidinin Tedrisât-ı Tâliye Kısmı*. İstanbul: Matbaa-ı Âmire.
- İnci Dergisi. (1919). "Bir İslâm Müessesesini Ziyâret: Bıçkı Yurdu Müessesesi", *İnci Dergisi*, Sayı: 10, 1 Teşrinisanı, 16.
- Karakışla, Y. S. (2014). *Osmanlı Hanımları ve Kadın Terzileri (1869-1923)*. İstanbul: Akıl Fikir Yayınları.
- Koçu, R. E. (2015). *Türk Giyim Kuşam ve Süslenme Sözlüğü*. İstanbul: Doğan Kitap.
- Kurnaz, Ş. (1997). *Cumhuriyet Öncesinde Türk Kadını (1839-1923)*. İstanbul: Millî Eğitim Bakanlığı Yayınları.
- Lebib, S. (1915). "Türk Kadınlığının Harb-i Umûmî'deki Faaliyeti", *Türk Yurdu*, Yıl:5, 9(96), 2812-2816.
- Resimli Ay Dergisi. (1927). "Hayatta Muvaffak Olmuş Türk

- Kadınları", *Resimli Ay Dergisi*, IV, Teşrinisani, 9-45.
- Sağduyu, G. B. (2013). *Osmanlı'da Modernleşme Sürecinde Erkek Giyimindeki Değişim Olgusu (1860-1925)* (Yayımlanmamış Sanatta Yeterlik Tezi). Dokuz Eylül Üniversitesi Güzel Sanatlar Enstitüsü, İzmir.
- (2016). "Osmanlı'da Erkek Giyiminin Modernleşme Süreci", *Yedi: Sanat, Tasarım ve Bilim Dergisi*, Kış 2017 (17), 39-49.
- Tuna, S. (2016). "Mütareke İstanbul'unda Türk Sanayi Sergisi", *Çağdaş Türkiye Tarihi Araştırmaları Dergisi*, 2016 Bahar, 16(32), 243-287.
- Türk Dil Kurumu. (1998). *Türkçe Sözlük*. Ankara: Atatürk Kültür, Dil ve Tarih Yüksek Kurumu Türk Dil Kurumu.
- Ünal, R. A. (2013). *Wardrobes of Turkish-Dutch Women: The Multiple Meanings and Aesthetics of Muslim Dress* (Yayımlanmamış Doktora Tezi). Amsterdam Institute for Social Science Research (AISSR), Amsterdam.
- Van Os, N. A. N. M. (2013). *Feminism, Philanthropy & Patriotism. Female Associational Life in the Ottoman Empire* (Yayımlanmamış Doktora Tezi). Leiden University Institute for Area Studies (LIAS), Leiden.

Görsel Kaynakça

- Resim 1.** Behire Hakkı Hanımefendi (Çolak ve Uçan, 2008: 54).
- Resim 2.** Türk Kadınları Biçki Yurdu'nun Logosu (Hakkı, 1913: 2).
- Resim 3.** Kadın Mantosu Modeli ve Kalıbı (Hakkı, 1913: 33).
- Resim 4.** Kadın Vestonu Modeli ve Kalıbı (Hakkı, 1913: 41).
- Resim 5.** El ve Makina Dikişleri Hakkında Bazı Bilgiler (Hakkı, 1914a: 15, 23).
- Resim 6.** Çarşaf Pelerini Modeli ve Kalıbı (Hakkı, 1914b: 74, 75).
- Resim 7.** Salta Modeli ve Kalıbı (Hakkı, 1914b: 95, 98).
- Resim 8.** Erkek ve Kız Çocuk Pantolonu Modeli ve Kalıbı (Hakkı, 1914b: 81, 83).