



MERSİN ÜNİVERSİTESİ KILIKIA ARKEOLOJİSİNİ ARAŞTIRMA MERKEZİ  
MERSIN UNIVERSITY PUBLICATIONS OF THE RESEARCH CENTER OF CILICIAN ARCHAEOLOGY

KAAM  
YAYINLARI

OLBA  
XI



MERSİN  
2005

**KAAM YAYINLARI**  
**OLBA**  
**XI**

© 2005 Mersin/Türkiye  
ISSN 1301 7667

OLBA dergisi hakemlidir ve Mayıs-Kasım aylarında olmak üzere,  
yılıda iki kez basılmaktadır.  
Published each year in May and November.

KAAM'ın izni olmadan OLBA'nın hiçbir bölümü kopya edilemez.  
Alıntı yapılması durumunda dipnot ile referans gösterilmelidir.  
It is not allowed to copy any section of OLBA without the permit of KAAM.

Olbaya gönderilen makaleler aşağıdaki web adresinde ve bu cildin giriş sayfalarında  
belirtilen bildirilmiş olan formatlara uygun olduğu taktirde basılacaktır.  
Articles should be written according the formats mentioned in the following web address.

OLBA'nın yeni sayılarında yayınlanması istenen makaleler için yazışma adresi:  
Correspondance addresses for sending articles to following volumes of OLBA:

Prof. Dr. Serra Durugönül  
Mersin Üniversitesi Fen-Edebiyat Fakültesi  
Arkeoloji Bölümü  
Çiftlikköy Kampüsü  
33342-MERSİN  
TURKEY

Diğer İletişim Adresleri  
Other Correspondance Addresses  
Tel: 00.90.324.361 00 01 (10 Lines) 4730 / 4734  
Fax: 00.90.324.361 00 46  
web mail: [www.kaam.mersin.edu.tr](http://www.kaam.mersin.edu.tr)  
e-mail: [kaam@mersin.edu.tr](mailto:kaam@mersin.edu.tr)

Dağıtım / Distribution  
Zero Prod. Ltd.  
Tel: 00.90.212.244 75 21-249 05 20 Fax: 00.90.212.244 32 09  
e-mail: [zero@kablonet.com.tr](mailto:zero@kablonet.com.tr) [aboratav@tayproject.org](mailto:aboratav@tayproject.org)



MERSİN ÜNİVERSİTESİ  
KILIKIA ARKEOLOJİSİNİ ARAŞTIRMA MERKEZİ  
(KAAM)  
YAYINLARI-XI

MERSIN UNIVERSITY  
PUBLICATIONS OF THE RESEARCH CENTER OF  
CILICIAN ARCHAEOLOGY  
(KAAM)-XI

Editör

Serra DURUGÖNÜL  
Murat DURUKAN

Bilim Kurulu

Prof. Dr. Serra DURUGÖNÜL  
Prof. Dr. Coşkun ÖZGÜNEL  
Prof. Dr. Tomris BAKIR  
Prof. Dr. Hayat ERKANAL  
Prof. Dr. Sencer ŞAHİN  
Prof. Dr. Yıldız ÖTÜKEN  
Prof. Dr. Erendiz ÖZBAYOĞLU  
Prof. Dr. Susan ROTROFF  
Prof. Dr. Marion MEYER



MERSİN  
2005

*OLBA'nın Basılması İçin Vermiş Olduđu Desteklerden Dolayı  
Mersin Üniversitesi Rektörü Prof. Dr. Uğur Oral'a  
Teşekkür Ederiz.*

## İçindekiler/Contents

Gürcan Polat <i>Bir Anadolu-Akhaemenid Dönemi Ölü Kültü Geleneği: Tümüls Önünde Steller ve Seremoni Alanları</i> .....	1
Muzaffer Demir <i>Antik Dönem Atina Toplumunda Karyalı Köleler</i> .....	25
Figen Çevirici <i>Daskyleion'da Ele Geçen Tapınan Kadın Figürinleri</i> .....	49
N. Eda Akyürek Şahin <i>Bithynia'dan Yeni Yazıtlar</i> .....	75
Bilal Söğüt <i>Tombs with Monumental Columns in the Olba Region</i> .....	103
Efrumiye Ertekin <i>İlkçağ'da Tarsus "Ketenciler" i ve Ketenleri</i> .....	155
N. Eda Akyürek Şahin <i>Kütahya Müzesi'nden Bir Grup Adak</i> .....	177
Murat Özyıldırım <i>Corycus Piskoposluğu ve VI. Yüzyıla Kadar Kristoloji Tartışmaları</i> .....	199



## Yayın İlkeleri

1. Olba her yıl, ilki en geç 15 Mayıs'ta ikincisi en geç 15 Kasım'da olmak üzere iki sayı halinde yayınlanır. Yayınlanması istenilen makaleler, zaman sınırlaması olmaksızın gönderilebilir. Hakemler tarafından olumlu değerlendirilen makalelerin adedi Olba'nın bir sayısı için fazla olduğu taktirde, bazı makaleler diğer sayıda yayınlanmak üzere havuzda bekletilir. Bu gibi durumlarda daha erken gönderilmiş olan makalelere öncelik tanınır.
2. OLBA'nın uluslararası bilimsel standartlara uygun olarak yayınlanabilmesi için aşağıda belirtilen teknik kurallara uyulmalıdır:
  - a- Makaleler, Word 5.0 ve üstü, Windows 95-98 veya Word 2000 yazım programı ile yazılıp diskete kaydedilerek gönderilmelidir.
  - b- Makaleler, figürleriyle birlikte çoğaltılmış olarak iki kopya halinde gönderilmelidir.
  - c- Metin yazılırken 10 punto, dipnot için ise 9 punto New York (Macintosh için) yada Times New Roman (PC için) harf karakteri kullanılmalıdır.
  - d- Dipnotlar her sayfanın altına verilmeli ve makalenin başından sonuna kadar sayısal süreklilik izlemelidir.
  - e- Metin içinde bulunan ara başlıklarda, küçük harf kullanılmalı ve koyu (bold) yazılmalıdır. Bunun dışındaki seçenekler (tümünün büyük harf yazılması, alt çizgi yada italik) kullanılmamalıdır.
3. Makale içindeki Yunanca karakterler için kullanılan Yunanca font da diskete yüklenerek yollanmalıdır.
4. Dipnotlarda kullanılan kaynaklar kısaltma olarak verilmeli, kısaltmalarda yazar soyadı, yayın tarihi, sayfa (ve varsa levha yada resim) sıralamasına sadık kalınmalıdır. Sadece bir kez kullanılan yayınlar için bile aynı kurala uyulmalıdır.

Dipnot (kitaplar için)

Richter 1977, s. 162, res. 217

Dipnot (Makaleler için)

Oppenheim 1973, s. 9, lev.1

5. “Bibliyografya ve Kısaltmalar” bölümü makalenin sonunda yer almalı, dipnotlarda kullanılan kısaltmalar, burada açıklanmalıdır.

Bibliyografya (kitaplar için):

Richter 1977 Richter, G., Greek Art, New York

Bibliyografya (Makaleler için):

Corsten 1995 Corsten, Th., “Inschriften aus dem Museum von Denizli”, Ege Üniversitesi Arkeoloji Dergisi III, 215-224, Lev. LIV-LVII

6. Tüm resim, çizim ve haritalar için sadece “fig” kısaltması kullanılmalı ve figürlerin numaralandırılmasında süreklilik olmalıdır. Levha numarası tarafımızdan verilecektir. Bu sebeple levha, Resim, Çizim, Şekil, Harita yada bir başka ifade veya kısaltma kullanılmamalıdır.
7. Kullanılacak fotoğrafların, daha iyi sonuç almak açısından, siyah-beyaz olması tercih edilmektedir. Dia gönderecek yazarlar dia çerçevesi üzerine mutlaka resim sırasını yazmalıdır. Bir başka kaynaktan alıntı yapılan figürlerin sorumluluğu yazara aittir, bu sebeple kaynak belirtilmelidir. Görsel malzeme eğer taranmış olarak gönderilecekse uzun kenar: 12 cm, çözünürlük: 300 pixel/inch (en az); eğer tam sayfa kullanılacak bir fotoğraf ya da çizim söz konusu ise uzun kenar: 18.5 cm olmalıdır. Ayrıca görsel malzeme başka bir programa (Microsoft Word, Power Point vs.) gömülü olarak değil, Adobe Photoshop tif formatında gönderilmelidir.
8. Makale metninin sonunda figürler listesi yer almalıdır. Levhalardaki Figürlerin (resim, çizim, harita vs.) altına açıklama cümlesi yazılmamalıdır.
9. Metin yukarıda belirtilen formatlara uygun olmak kaydıyla mümkünse 15 sayfayı geçmemelidir. Figürlerin toplamı 10 adet civarında olmalıdır.
10. Makaleler Türkçe, İngilizce veya Almanca olabilir. Türkçe yazılan makalelerde yaklaşık 200 kelimelik İngilizce yada Almanca özet kesinlikle bulunmalıdır. İngilizce veya Almanca yazılan makalelerde ise 200 kelimelik Türkçe özet kesinlikle bulunmalıdır.



## BİR ANADOLU-AKHAEMENİD DÖNEMİ ÖLÜ KÜLTÜ GELENEĞİ: TÜMÜLÜS ÖNÜNDE STELLER VE SEREMONİ ALANLARI

Gürcan POLAT\*

### ABSTRACT

Since Anatolian-Persian stelai are not uncovered *in situ* at Daskyleion and its environment, it makes up an endless discussion about what kind of tombs they have been decorating. The bases of stelai those have been found recently around the Daskyleion tumuli, urged to reconsider the earlier data received from the tumuli of Sardeis, İkiztepe and Karaburun II. After this reassessment, it has been understood that the Anatolian-Persian stelai have been erected in the ceremony areas located on the skirts of the tumuli dating to Achaemenid period. The number of these stelai was changing according to the number of the people those were going to be buried in a tumulus. The symbolic door stelai were accompaniments of the Anatolian-Persian stelai at the ceremony areas. The number of the stelai depend on the number of the chambers. The ceremony area has been used to perform regular offerings for "the cult of the dead". This tradition, which appeared after the arrival of Persians to Anatolia, should relate to the eastern cultures.

Müzelerimizi süsleyen mezar stellerinin çoğu ya kaçak kazılar sonucunda ya da ikinci kullanım olarak ele geçmiştir. Steller, mezar sahibinin kimliğini ve mezarın yerini belirten birer anıttırlar. *In situ* olarak bulunmadıkları zaman, gömüt anıtı olarak nasıl dikildiklerini ve mezarla ne tür bir organik bağlantı içinde olduklarını anlamak zordur. Antik kaynaklardan da bu konuya ilişkin bazı bilgiler edinilmektedir. Herodotos (I.193), Lydia tümülüslerinin üstüne konulan taş dikitlerden söz ederken Homeros (İliada, XVI. 670-675), Yunanlıların, Troialıların ve Lykialıların mezarların üstüne büyük tepeler yaptıklarını ve bunların da üstüne semata veya stel olabilecek, işaret

---

\* Yrd. Doç. Dr. Gürcan Polat, Ege Üniversitesi Edebiyat Fakültesi Arkeoloji Bölümü, 35100 Bornova, İzmir/TÜRKİYE

veya sütun diktiklerini anlatır. Lydia başkenti olan Sardeis civarında da Herodotos'un tümülüs üzerine dikildiğini bildirdiği birçok phallos ele geçmiştir<sup>1</sup>. Pers Satraplık merkezi olmadan önce bir Lydia yerleşmesi olan Daskyleion'da da phalloslara rastlanmaktadır (Fig. 1)<sup>2</sup>. Daskyleion'da bir Lydia geleneği olan phallos dikitlerin bulunması, Daskyleion çevresindeki bazı tümülüslerin M.Ö. 547 yılından önceye ait olduğu görüşünü gündeme getirmektedir<sup>3</sup>.

Daskyleion'un yanı sıra, Sardeis, Çeçtepe, Karalar, Güre, İkiztepe, Altıntepe, Karaburun, Bergama gibi yerlerde ele geçmiş tümülüsler, mezarlar ve bunlarla ilişkilendirilen steller, kabartmalar ve stel altlıkları da, **“Tümülüs - Stel - Tümülüs Önü Seremoni Alanı”** konularında bazı yeni yorumlar yapılmasına olanak sağlamaktadırlar.

### Daskyleion Stelleri ve Stel Altlıkları

İstanbul Arkeoloji Müzesinde korunmakta olan üç stel, Daskyleion yerleşmesinin yaklaşık 5 km. doğusunda, eski Köseresul köyü yakınlarındaki geç dönem bir mezarın yapımında ikinci kullanım olarak ele geçmiştir<sup>4</sup>. Daskyleion çevresinden ele geçen ve Bursa Arkeoloji Müzesinde bulunan Sultaniyeköy<sup>5</sup> ve Dereköy<sup>6</sup> Stelleri de orijinal yerlerinde bulunmamışlardır.

Daskyleion stelleri her ne kadar orijinal yerlerinde ele geçmemişlerse de, hepsini bir araya getiren ortak yan, bunların her seferinde bir tümülüs yakınında ele geçmiş olmasıdır. Daskyleion çevresinde yer alan birçok tümülüs gibi, stellerin ele geçtiği Köseresul Köyü yakınında da üç tümülüs bulunmaktadır<sup>7</sup>. Bunlardan Kösemtuğ Tümülüsü 1990 yılında kazılmış ve mezar odasındaki tahribat, erken Hellenistik döneme ait bu tümülüsün eskiden soyguna uğramış olduğunu ortaya koymuştur<sup>8</sup>. Aynı yıllarda, aynı

<sup>1</sup> Sardeis civarından ele geçen çok sayıda phallos, Manisa Müzesinde korunmaktadır.

<sup>2</sup> Daskyleion çevresinden ele geçmiş phalloslar, 2000 yılında Bandırma Müzesine nakledilmiştir.

<sup>3</sup> Bakır – Gürtekin-Demir – Tanrıver 2003, 493.

<sup>4</sup> Dolunay 1967, 19-33, Lev. I-VII.

<sup>5</sup> Altheim-Stiehl – Metzler – Schwertheim 1983, 1-23, Taf. 1 a-b.

<sup>6</sup> Cremer 1984, 87, Taf. 6 d.

<sup>7</sup> Polat 1991, 101, Lev. II.

<sup>8</sup> Ateşlier 1992, 119-121.

alanda bulunan Kocahöyük Tümülüsünde de çalışmalara başlanmış, fakat mezar odasına veya tümülüs ile ilişkilendirilebilecek bir gömüye rastlanmamıştır. Bu alanda saptanan bir diğer tümülüs olan Arabacıoğlu'nda da jeofizik yöntemi ile çalışmalar yapılmış, elde edilen anomalilerden mezar odasının tamamen tahrip edilmiş olduğunun tespit edilmesi sonucunda, bu tümülüste kazı çalışması yapılmamıştır. Ancak bu çalışmalar sırasında Kocahöyük tümülüsünün hemen yanındaki tarla kenarında bir blok taşın varlığı, önemli bir buluntu olarak dikkat çekmiştir (Fig. 2-3)<sup>9</sup>. 1.24 x 0.68 x 0.29 m. boyutlarındaki bloğun ortasında 0.31 x 0.12 m. olmak üzere, yanlarda da benzer genişlikte yarım yuvaların varlığı saptanmıştır. Blok ortasındaki yuvanın, stel kamalarının gireceği form ve boyutta olması, bunun stel altlığı olduğu kanaatini uyandırmıştır. Ancak kaidenin iki yanında bulunan yarım yuvalar, bu kaidenin tek başına olmadığını, en azından yanına yerleştirilen iki blok ile birlikte kullanıldığını ve yine en azından üç stelin yan yana dikildiğini açığa vurmaktadır. Bu blok ile aynı bölgede ele geçen bir başka altlık üzerinde de benzer çoklu yapılmış yuvalarla karşılaşmıştır (Fig. 4). Akyarlar olarak isimlendirilen mevkide bulunan bu bloğun ortasında yuvarlak, ancak iki yana doğru dikdörtgen formunda genişleyen bir yuva ile iki yanda, aşağıya doğru daralan, dikdörtgen formlu yuvaların başlangıçları korunmuştur<sup>10</sup>.

Anadolu-Pers stilinde yapılmış Dereköy<sup>11</sup> ve Sultaniye Köy stellerinin de tümülüslerin yakınlarında ele geçmiş olması, hatta Schwertheim'in, Adda'ya ait stelin ele geçtiği Helvatepe üzerinde bir tümülüsün varlığından özellikle söz etmesi<sup>12</sup> ve bunlara ek olarak Daskyleion tümülüslerinin yakınında stel altlıklarının bulunması, Anadolu-Pers stellerinin tümülüslerle bağlantısı düşüncesini güçlendirmektedir.

## Sardeis Stelleri ve Bintepeler Tümülüsleri

Daskyleion stellerine form açısından benzer stellerin bulunduğu Sardeis'de<sup>13</sup> de steller orijinal yerlerinde ele geçmemesine karşın, bir istisna olarak

<sup>9</sup> Daskyleion stel altlıklarını yayınlamama izin veren Tomris Bakır'a çok teşekkür ederim.

<sup>10</sup> Akyarlar mevkisinde de büyük bir tümülüs bulunmaktadır.

<sup>11</sup> Her ne kadar Cremer buluntu yeri hakkında bir bilgi vermese de, Dereköy'ün hemen girişinde bir tümülüs vardır.

<sup>12</sup> Altheim-Stiehl – Metzler – Schwertheim 1983, 20-21 Taf. 2 b.

<sup>13</sup> Ratté 1994, 593-607.

burada bir kaya mezarına ait iki stel, in situ olarak gün ışığına çıkarılmıştır<sup>14</sup>. Sardeis'deki bu steller, mezara girişi sağlayan iki basamağın iki yanına simetrik olarak dikilmişlerdir. Stellerin kaya mezarlarındaki konumunu açıklayan bu örnek, Daskyleion'da bir kaya mezarının ve bir kaya mezarını oluşturmaya olanak tanıyacak kayalık bir arazi yapısının bulunmaması nedeniyle, Daskyleion stellerinin orijinal konumuna açıklık getirebilecek bir katkı sağlamamaktadır.

### Çeçtepe Tümülüsleri

Anadolu-Pers stellerinin tümülüs eteklerinde kullanıldığına ilişkin bir diğer kanıt, Çeçtepe'den gelmektedir. Kayalık bir tepe olan Çeçtepe'de birisi büyük, diğeri daha küçük olmak üzere iki tümülüs bulunmaktadır<sup>15</sup>. Büyük olan tümülüsün hemen altındaki kayalık düzeltilerek teraslanmış ve prosesyon sahnesine ait bazı kabartmalar betimlenmiştir. Anadolu-Pers mezar ikonografisine uygun olan bu prosesyon sahnesi, tümülüs ile ilişkilendirilmiştir<sup>16</sup>. Gerçekten de tümülüsün eteğinde, yoldan gelip geçenler tarafından görülebilecek bir alanda yer alan bu kaya kabartması, burada stelin yerini almış, in situ olarak korunmasıyla da stel-tümülüs birlikteliği için önemli bir bilgi sağlamaktadır.

### İkiztepe Tümülüsü

Uşak-Güre(Bağis) İkiztepe Tümülüsünde yapılan iki dönem kazı çalışması sonucunda, tümülüsün iki mezar odasına sahip olduğu anlaşılmıştır<sup>17</sup>. Bu mezar odalarının ön kısmından başlayarak, mezar odası sayısına uygun bir şekilde, 1.50-1.70 m. kalınlığındaki kuru taş örgülü bir duvar ile ikiye bölünerek, iki ayrı dromos oluşturulmuştur. Büyük oranda kaçak kazı nedeniyle tahrip gören mezar odalarında yapılan kazı çalışmaları sonrasında, güneydeki odada iki mermer kline olduğu, kuzey odada ise, 1.75 x 0.84 x 0.20 cm. boyutlarında bir kline ile bunun kapağı olduğu öne sürülen 1.88 x 1.00 x 0.41 m. bir bloktan söz edilmektedir<sup>18</sup>. Hem klinenin hem de

<sup>14</sup> Hanfmann – Ramage 1978, Fig. 153-154.

<sup>15</sup> Ramsay 1897, 361; Fıratlı 1970, 121-122, Res. 80-84.

<sup>16</sup> Akhaemenid mezar ikonografisinde genellikle dört konu işlenmektedir: kline sahnesi, av sahnesi, savaş sahnesi ve ekhpora prosesyonu. Polat 1998, 209-276.

<sup>17</sup> Tezcan 1976, 392-395; Akbıykoğlu 1996, 164-167; Özgen – Öztürk 1996, 48, Fig. 91-94.

<sup>18</sup> Tezcan 1976, 393; Özgen – Öztürk 1996, 49, Fig. 95-99.

kapağın baş kısmının ayak ucuna göre daha geniş olduğu, kapak olarak adlandırılan blok taşın dört köşesi üzerinde akroter çıkıntılarının bulunduğu rapor edilmiştir. İlk dönem kazı çalışmaları sırasında kuzey odada bazı lydion ve alabastron parçalarının, güney odada ise dört adet kemik aslan heykelciği, demirden bir at başı, bronzdan bir horoz, demir bir kapak, gümüş bir yüzük ve gümüş bir sikke ele geçtiği belirtilmiştir<sup>19</sup>.

İkinci kazı döneminde kuzeydeki odadan küfeki taşından yontulmuş, parçalar halinde korunmuş, 1.78 x 0.85 m boyutlarında yalnızca bir klinenin ele geçtiği belirtilmiştir<sup>20</sup>. Ayrıca Karun Hazinesi olarak isimlendirilen M.Ö. 6. yüzyıla ait buluntuların tamamının güney odadan ele geçmiş olduğu, kuzey odanın antik dönemde soyulmamış olmasına karşın herhangi bir buluntu vermediği anlaşılmıştır<sup>21</sup>. Ayrıca dromos kazısı sırasında, tek bir seramik kaba ait parçaların, birbirinden duvar ile ayrılmış olan her iki dromosun tabanında ele geçtiği belirtilmiştir<sup>22</sup>.

İçerisinde ele geçen buluntulardan Anadolu-Pers kültürüne ait olduğu anlaşılan İkiztepe Tümülüsünde yapılan çalışmalar sırasında tümülüse yakın Beyler Hanı köyü camisinde kullanılmış olan kapı şeklindeki iki stelin, bu tümülüsün eteğinden ele geçtiği öğrenilmiştir<sup>23</sup>. Yapılan ilk dönem kazı çalışmaları sırasında mezar odaları uzantısında, tümülüsün eteğinde üç mermer kaide ele geçmiştir<sup>24</sup>. İkisi in situ durumdaki bloklar, kapı formundaki stellerin kaidesi olarak değerlendirilmiştir. Bu üç bloğa, ikinci kazı döneminde dördüncüsü eklenmiştir<sup>25</sup>. Yine bu ikinci kazı döneminde tümülüsün dromosu temizlenerek, tamamen açılmıştır. Daha önce in situ olarak ele geçen kaidelerin, doğal bir tepenin zirvesine yapılmış olan İkiztepe Tümülüsünün yığma bölümünün eteğinde, mezar odalarının yaklaşık 17 m. kuzeybatısında, dromos başlangıcının 5 m. kuzeyinde yer aldığı tespit edilmiştir. Kalınlıkları 0.38-0.40 m. civarında olan ve birbirleri ile birleşebilen

<sup>19</sup> Tezcan 1976, 394.

<sup>20</sup> Akbıyıkoglu 1996, 165.

<sup>21</sup> Akbıyıkoglu 1996, 167.

<sup>22</sup> Akbıyıkoglu 1996, 165.

<sup>23</sup> Tezcan 1976, 394; Waelkens 1986, 37, No. 9, Taf. 1; Özgen - Öztürk 1996, 50, Fig. 101.

<sup>24</sup> Tezcan 1976, 394; Özgen - Öztürk 1996, 50, Fig. 100; Özgen - Öztürk, sembolik kapılarla kaideler arasındaki ilişkiye biraz daha kuşkuyla yaklaşır.

<sup>25</sup> Akbıyıkoglu 1996, 167, Res. 15; Sunu alanı olarak değerlendirilen bu blokların toplam uzunluklarının 6 m. olduğu ve bu ölçünün mezarın ön cephesinin uzunluğuna eşit olduğu belirlenmiştir.

bu dört blok üzerinde<sup>26</sup>, 0.13-0.10 m. derinliğinde oyulmuş dikdörtgen yuvalar ve bu yuvaları birbirine bağlayan, 0.10-0.08 m derinliğinde kanallar bulunmaktadır (Fig. 5-8) Korundukları kadarıyla bu kanallar, sona yerleştirilen bloklar üzerindeki yuvalarda sonlanmaktadır. Etekten aşağıya doğru bakan, batı yüzleri daha iyi işlenmiş durumdaki bu blokların her biri üzerine, uzunlukları 0.69-0.60 m., genişlikleri 0.26-0.22 m. olan, bir dikdörtgen yuva oyulmasına karşın, kısa olması nedeniyle, ikinci blok üzerindeki yuva kısmen üçüncü blok üzerine taşmış durumdadır. Birinci ile ikinci yuvalarla üçüncü ve dördüncü yuvalar arasını 0.19 m. genişliğindeki kanal birbirine bağlarken, ikinci ile üçüncü yuva arasını 0.165 m. genişliğindeki kanal birleştirir (Fig. 9).

İlk bakışta üzerinde yuvaların bulunduğu bu bloklar, kapı şeklindeki stellerin kaideleri olarak görünseler de, dikkatli bir inceleme, stellerin ölçülerinin bu altlıklarla uyum göstermediğini ortaya koyar. Uşak Müzesinde korunmakta olan ve birbirine çok benzeyen İkiztepe kapı şeklindeki stellerinden 21.33.82 envanterli olanı 1.25 m. yükseklikte, 0.95 m. genişlikte ve 0.275 m. kalınlıktadır (Fig. 10). 21.32.82 entanverli olanın yüksekliği 1.23 m., genişliği 0.94 m., kalınlığı ise 0.205 m.dir. Her iki stelin de oturma düzlemleri diagonal bir eğimle inceltilerek 0.13-0.14 cm. kalınlığa indirilmişken, stellerin ön yüzünün alt kısmında, bir yuvaya oturtulmak amacıyla stellerin tüm alt kenarları boyunca düzlenmiş, 0.06 m. yüksekliğinde şerit yer almaktadır. Stellerin kama bölümü olarak isimlendirebileceğimiz şeritler, aynı zamanda stellerin tek başlarına ayakta durmadıklarını kanıtlamaktadır.

Eğer steller burada bulunan bu kaidelere oturtulmuş olsalardı, stellerin, sahip oldukları boyutlarla, yerleştirilebilecekleri tek alan, derin yuvaların arasındaki sığ kanallardır. Bu kanallar, 0.94, 0.91 ve 0.86 m. uzunluğundadır ve en azından 0.94 ve 0.91 m. uzunluğundakiler, kapı şeklindeki stellerin genişliklerine yakın ölçülerdedir. Ancak kanalların genişliklerinin 0.165 m., derinliklerinin de 0.10-0.08 m. olması, 0.13-0.14 m. kalınlıkta, 0.06 m. yüksekliğindeki stel kamaları için oldukça geniş ve derindir. Bu derin ve geniş yuvalarda bu stellerin tek başına ayakta durması mümkün değildir (Fig. 11), buna karşın kanalların bitimlerinde bulunan daha derin ve geniş yuvalara oturan dikmelerin kapı şeklindeki stelleri ayakta tutabilecekleri akla gelebilir. Bu işlem; dikmelerin yan yüzlerindeki yuva veya

<sup>26</sup> Taşların uzunlukları kuzeyden başlayarak, 1.79, 1.68, 0.98 ve 1.52 m. dir.

kamanın stel yan yüzündeki kama veya yuvaya yerleştirilmesi, ya da stellerin, yanlarda yer alan dikmelere kenetler yardımı ile bağlanması ile gerçekleştirilebilirdi. Ancak stellerin yan kenarlarında yuvaların bulunmaması ve dikitteki yuvaya girecek kama yerine, ön yüzde kenar düzlemi ile aynı hizada astragal dizisinin bulunması, ayrıca stellerde yanlara yerleştirilecek bloklarla bağlantıya işaret edecek kenet yuvalarının olmaması bu görüşü de çürütmektedir. Kaldı ki, kapı formundaki stellerin yanlara yerleştirilecek dikmeler yardımı ile ayakta durduğu görüşü kabul edildiği takdirde, dört kaide üzerine yerleştirilmesi gereken bir üçüncü kapı olmalıydı. Çünkü kaideler üzerinde dört derin yuva, bunları birbirine bağlayan üç kanal bulunmaktadır.

Bütün bu saptamalar sonucunda yanıtlanması gereken soru şudur; bu kaideler kapı şeklindeki stellerin altlığı değil ise tümülsüzün eteğine ne amaçla yerleştirilmişlerdir? Bunu yanıtlayabilmek için kaidedeki kanal ve yuvaların bir kez daha detaylı bir şekilde incelenmesi gerekmektedir.

Altlıklar üzerindeki dikdörtgen yuvaların, kanallara göre daha derin ve geniş olması, kaideler üzerinde daha fonksiyonel bir kullanıma sahip oldukları izlenimini uyandırmaktadır. Daskyleion kaidelerinde de, en az üç stelin yan yana dikildiği göz önüne alındığında, İkiiztepe kaideleri üzerindeki dört yuva, tümülsüz eteğine dikilen mezar stellerinin kamalarının gireceği yuvalar olmalıdır. Bu durumda, İkiiztepe Tümülsüzünün eteğindeki kaideler üzerine yan yana dört stel dikilmiş olmalıdır. Bu da, İkiiztepe ve Daskyleion tümülsüzleri önünde “çoklu stel kullanımı” uygulamasını desteklemektedir.

## Akhaemenid Dönemi Dışında Çoklu Stel Kullanımı

### Altın-tepe Stelleri

Anadolu’da çoklu stelin Akhaemenid dönemi öncesinde, bu kez Urartular’da da rağbet gördüğünü Altın-tepe nekropolünün hemen bitişiğindeki bir açık alanda, birer yuvaya sahip kaideler üzerine kamalar yardımı ile yan yana dikilmiş dört stel açıkça göstermektedir<sup>27</sup>. Bu stellerin önünde ölü kültüne ilişkin olarak gerçekleştirilen seremonilere işaret eden bir de sunak yer almaktadır.

---

<sup>27</sup> Özgüç 1969, 28-33, Fig. 29-33.

## Girit / Kommos Kutsal Alanı Stelleri ve Girit

Anadolu'nun dışında da, Girit'in güneyinde bir yerleşme olan Kommos'da Altıntepe örneğine benzer türde dikitlere ilişkin tapınma izleri ele geçmiştir<sup>28</sup>. Kutsal olduğu düşünülen geometrik/arkaik döneme tarihli mekanın orta bölümünde, yan yana dikilmiş üç stel bulunmuştur. Shaw, üzerinde M.Ö. 4. yüzyıla ait bir tapınak oturan bu kutsal mekanın, ya Fenikelilerin etkisiyle Yunanlılar tarafından, ya da buraya gelen bizzat Fenikeliler tarafından yapıldığı düşüncesindedir. Bu tip çoklu dikit tasvirlerine ayrıca steller üzerine de rastlanmaktadır<sup>29</sup>. Bunlardan en ilgi çeken, Lilybaeum stelidir ve burada bir kaide üzerine dikilmiş üç stel ve onun önünde bir kerykeion ve thymiaterionun yanında ayakta duran bir erkek figürü betimlenmiştir<sup>30</sup>. Figürlü sahnenin altında üç satırdan oluşan Fenike dilinde bir de yazıt yer alır. Shaw, tarafından M.Ö. 400 sonrasına tarihlenen ve mezar dikiti olarak değerlendirilen bu stelde betimlenen erkek figürü ve thymiaterion dikkat çekici detaylar taşımaktadır<sup>31</sup>. Erkek figürü, her ne kadar çizgisel olarak betimlenmişse de taşıdığı sivri başlık, Pers başlığı olan tiara benzeri bir yapıya sahip iken thymiaterion, İkiztepe Tümülüsünden ele geçen örnek ile yakın benzerlik göstererek<sup>32</sup>, dikkati doğu kültürüne yönlendirmektedir.

## Tümülüsler Önünde Yer Alan Steller ve Seremoni Alanı

Daskyleion stel kaideleri, tümülüs eteklerinde çoklu stel kullanımına açıklık getirmesine karşın, bu uygulamalarda kaç stelin yan yana dikildiği konusunu yanıtlanamamaktadır. Dörder adet stelin mezar kültü ile ilişkili olarak hem Altıntepe'de, hem de İkiztepe'de kullanılmış olması, bu sayının kuramsal bir niteliği mi var sorusunu akla getirebilir. Buna iki dönem kazılan İkiztepe Tümülüsünün kazı sonuçlarının bir kez daha burada gözden geçirilmesi ile yanıt bulunabilir.

İki kazı döneminin raporları incelendiğinde, iki raporun birbiri ile çelişen bazı yönlerinin varlığı dikkat çekmektedir. Birinci döneme ait raporda

<sup>28</sup> Shaw 1989, 165ff, Figs. 3-10.

<sup>29</sup> Shaw 1989, 177, Figs. 15-16.

<sup>30</sup> Shaw 1989, Fig.17.

<sup>31</sup> Shaw 1989, 178.

<sup>32</sup> Özgen – Öztürk 1996, 114, No. 71.



kuzey odada kapaklı bir klinenin varlığından söz edilirken, ikinci kazı döneminde bu odadan parçalar halinde korunmuş, 1.78x0.85 m boyutlarında yalnızca bir klinenin ele geçtiği belirtilmektedir. Ayrıca Karun Hazinesi olarak isimlendirilen M.Ö. 6. yüzyıla ait buluntuların tamamının güney odadan ele geçmiş olduğu, kuzey odanın antik dönemde soyulmamış olmasına karşın, herhangi bir buluntu vermediği de vurgulanmaktadır. Bir diğer ilginç da birbirinden bir duvar ile ayrılan iki dromos tabanından tek bir seramik kabın birleşen parçalarının gelmiş olmasıdır.

İki mezar odası, bu odaların önünde yer alan ortadan bölünmüş iki dromos, bir mezar odasında iki kline ile planlanan İkiztepe Tümülüsü, aşağıda açıklanan görüşlerle, olasılıkla dört kişi için düşünülmüş ve daha sonra kullanılmak üzere ikinci oda boş bırakılmıştır. Ancak belirsiz bir nedenle bu sonraki kullanım gerçekleşmemiştir. Sonraki kullanımı gerçekleştiremeyen kuzey oda içerisinde ele geçtiği belirtilen kapaklı kline örneğine, bugüne kadar yapılan başka tümülüs kazılarında hiç rastlanmamıştır. Kline ve kapağa ilişkin ölçü ve çizimlerden, kapağın klineden daha büyük olduğu ve kline ile kapağın boyut olarak uyumsuzluğu, tartışılmaz bir şekilde görülmektedir (Fig. 12). Aynı uyumsuzluk, ölen kişinin yatırılması gereken, kline ile kapak arasındaki boşluğun yüksekliğinin çok az olmasıyla da bir kez daha açığa çıkmaktadır. Ayrıca gömünün gerçekleştiği güney odadaki klineler mermerden yapılmış iken, kuzey odadaki klinenin tüf taşından yapılmış olması ve bu odada herhangi bir buluntuya rastlanmamış olması da, bu görüşü desteklemektedir.

Ayrıca tek bir seramik kabın parçalarının birbirinden 150-170 cm. kalınlığında duvar ile ayrılmış olan iki dromos tabanında ele geçmesi, başka bir açıklamayı da beraberinde getirmektedir<sup>33</sup>. Tek bir kabın parçalarının içerisi dolgu taşları ile doldurulmuş iki ayrı dromos tabanından ele geçmesi, her iki dromosun da aynı anda kapatılmış ve bir daha açılmamış olması ile açıklanabilir. Bu görüşe, kuzeydeki mezar odasından buluntu ele geçmediği de eklenirse, aynı anda inşa edilmiş olan mezar odalarından yalnızca güneydekine gömü yapıldığı ve kuzey odada kapaklı kline olarak nitelenen parçaların da, henüz bitirilmemiş iki ayrı klineye ait olduğu açıklık kazanır. Böylece yukarıda da değinildiği gibi, İkiztepe Tümülüsü bir aile mezarı olarak planlanmış ve bu plan doğrultusunda iki mezar odası

---

<sup>33</sup> Akbıykoğlu 1996, 165.

inşa edilmiştir. Aile bireylerinden bir veya ikisinin ölümünün ardından gömü, tamamen bitirilmiş olan güney odaya yapılmış, değerli ve sayısı oldukça çok olan hediyelerin de mezar odasına yerleştirilmesinin ardından kapısı mühürlenerek dromosda bir seremoni gerçekleştirilmiştir. Bu seremoni sırasında tümülüs yığınının üstünden dromosa atılan seramik kap, iki dromosu birbirinden ayıran duvarın üstüne isabet etmesi sonucunda, kırılan parçaları her iki dromosa da dağılmıştır. İlk gömü için yapılan bu seremoni sonrasında, ikinci odanın kullanımına kadar, değerli ölü hediyelerinin alınmasını engellemek amacıyla, dromosun içi moloz taşlarla doldurularak toprakla kapatılmıştır. Ancak olasılıkla diğer aile bireylerinin zenginliklerini yitirmeleri veya yönetimden düşmeleri gibi bir nedenle, kuzey oda gömü yapılmaksızın, olduğu gibi kalmıştır.

Dört gömü için planlanmış olan tümülüs önünde yer alan seremoni alanında da dört stel planlanmış olmalıdır ve bunu ele geçmiş olan kaidelerin üzerindeki dört yuva açıkça göstermektedir. Ancak stel kamasının gireceği yuvaların birer ince kanal ile birbirine bağlanması açıklanamamaktadır<sup>34</sup>. Bu görüşün doğrulanması için İkiztepe Tümülüsü çevresinden bu altlıklara ait olabilecek mezar stellerinin ele geçmesi gerekirdi, ancak mezar stellerinin yerine, İkiztepe Tümülüsünden yalnızca kapı şeklinde iki stel bulunmuştur<sup>35</sup>.

Daskyleion stellerinden birinin üzerideki dört satırdan oluşan Aramca yazıt, stellerin tümülüsler önünde, dışarıdan görülebilecek şekilde yer aldıklarına en iyi açıklamayı getirmektedir<sup>36</sup>;

<sup>34</sup> Girit Motya'da ele geçen M.Ö. 5. yüzyıla ait bir altlık üzerindeki yuvarlak kama yuvalarını birbirine bağlayan ince kanallara da bir açıklama getirilememiştir. Shaw 1989, 179, Fig.19.

<sup>35</sup> Uşak Müze Müdürü Kazım Akbıykoğlu, kaçak kazıları gerçekleştirenlerden aldığı bilgiler doğrultusunda, kapı şeklindeki stellerin, kuzey-güney doğrultulu yerleştirilmiş olan bu kaide bloklarının üstüne, doğudan, yani blokların arka kısmından yüz üstü düşmüş durumda bulduklarını ifade etmektedir (Bu konuda bilgilerini benimle paylaşan Kazım Akbıykoğlu'na teşekkür ederim). Bu ifade de, kaidelerin bu steller için yapılmadığını desteklemektedir. Bu görüş doğrultusunda, kaide bloklarının arka bölümünde, doğusunda, stelleri ayakta tutan kaidelerin yer alması gerekmekte ya da steller doğrudan tümülüs yığınınına dayanmakta idi. Ancak bu bölüm kazılmadığı için bu görüş kesin olarak doğrulanmış değildir.

<sup>36</sup> Cross 1966, 7-10; Mezarı korumaya yönelik bu lanetleme, dışarıdan okunduğu takdirde mezar sahibinin kimliği hakkında bilgi verici ve mezarı tahrip etmeye kalkan kişiler için caydırıcı bir unsur olacaktır. Sultaniye köy stelinde de mezar sahibi hakkında bilgilendirici bir yazıt yer almaktadır. Althelm-Stiehl – Metzler – Schwertheim 1983, 10-23.

Bu kabartmalar(stel) SY oğlu Elnaf'ındır.  
 O, onun mezar anıtı için yaptırdı. Ben isterim ki  
 Bel ve Nabu'dan kim bu yoldan geçerse  
 hiçbirisine zarar verme izni verme (benim mezarına).

Bu yazıt ile, Tanrı Bel ve Nabu'dan, yoldan gelip geçenlerin mezara zarar vermelerine engel olmaları ifade edilmiş, dışarıdan gelebilecek tahribatı yapacakların bu tanrılar tarafından lanetleneyeceği belirtilmiştir.

Ayrıca Anadolu-Pers stellerinin mezar odasının içinde veya hemen yanında değil, ama tümülüsün önüne ve dışarıdan görülebilecek yerlere dikili olarak yer aldıkları görüşü, hiçbirinin "in-situ" olarak bulunmaması, hep ikinci kullanım olarak ele geçmiş olması ve bunların ait oldukları dönem sonrasında salt mimari veya estetik kullanım amacıyla kolayca yerlerinden alınıp bir geç dönem lahdine kapak olması, ya da yapı taşı olarak kullanılması ile de desteklemektedir.

## Karaburun II Tümülüsü

Stellerin tümülüs eteklerine dikildikleri görüşüne bir diğer destek de Karaburun II Tümülüsünden gelmektedir<sup>37</sup>. Dromosa sahip olmayan tümülüsün doğu yamacında, mezar odasından yaklaşık 16 m. uzaklıkta, kireç taşı bir altlık bulunmuştur. In situ durumda, toplam iki dikdörtgen bloktan oluşan altlık, 4.95 x 1.35 m. boyutlarında 0.60 m. yüksekliğindedir (Fig. 13). Bu altlık, köşelere yerleştirilen iki ince blok ile önden desteklenmektedir. İki büyük blok üzerinde, köşelerde 0.78 x 0.85 x 0.10 m. ölçülerinde iki yuva ve onları birbirine bağlayan 0.32 m. genişlikte, 0.08 derinlikte, 2.41 m. uzunlukta kanal yer almaktadır. Kanal, orta bölümünde 1.80 m. uzunlukta, 0.17 m. genişlikte bir çıkıntı yapmaktadır. Bu altlığın önünde yapılan kazı çalışmalarında, M.Ö. geç 5. yüzyıl seramiklerinin yanı sıra Roma seramiğine ait parçaların da gelmesi, alanın antik dönemde defalarca karıştırılmış olduğu izlenimini uyandırmıştır. Gene bu alanda ele geçen işlenmiş bazı kireçtaşı parçaların, altlığın üzerinde yükselen üst yapıya ait olduğu değerlendirilmesi yapılmıştır. Çok az bir kısmı korunmuş olan bu üst yapının bütünü tam olarak anlaşılmasa da, bir veya daha fazla uzanmış aslan ve çerçeveye ait bazı parçalar tanımlanabilmiştir<sup>38</sup>. Bu çerçeve

<sup>37</sup> Mellink 1975, 349-353, Fig.1-3; Mellink 1979, 383-387, Pl. 217-220

<sup>38</sup> Mellink 1979, 385, Fig. 3-5.

parçaları, İkiztepe kapı stelleri ile ilişkilendirilerek, kapı panelleri olarak yorumlanmıştır.

Manisa Müzesinin Sardeis Bintepeler nekropolü BT63.5 Tümülüsünde yapmış olduğu kazı çalışmalarında in situ olarak, Karaburun II Tümülüsü altlığı ile benzer özellikler gösteren bir diğer buluntu ele geçmiştir (Fig. 14)<sup>39</sup>. Tümülüsün eteğinde yer alan kaidenin kullanımına ilişkin bir ipucu- na rastlanamamıştır.

Böylece Karaburun II buluntuları da, tümülüslerin eteklerinde stellerin yer aldığı bir seremoni alanının Anadolu’da Akhemenid Hanedanlığı döneminde ve ölü kültüne bağlı olarak varlığına işaret etmektedirler. Hatta, İkiztepe’nin yanı sıra, Daskyleion<sup>40</sup> ve Sardeis<sup>41</sup> civarında da ele geçmiş olan kapı formundaki steller, ölü kültüne ilişkin bu seremoni alanlarında yalnız tasvirli stellerin değil, aynı zamanda kapı şeklindeki (sembolik kapı) stellerinin de yer aldığını göstermektedir. Bu saptamalar kapsamında, Daskyleion’da ele geçmiş ve İstanbul Arkeoloji Müzesinde 2361<sup>42</sup> ve 5391<sup>43</sup> envanter nolar altında korunan Magos figürlü iki kabartma, bu bağlamda yeniden değerlendirildiği zaman, Akhaemenid dönemi ölü kültü seremonileri daha da açıklık kazanacaktır.

### Daskyleion Magoslu Kabartmaları

Söz konusu her iki kabartmada bulunan ortak yön, Magos giyimli figürlerin ellerinde barsman ile bir kapı önünde seremoni gerçekleştirmeleridir. Buna ek olarak iki figürün betimlendiği 2361 nolu kabartmada, ince diagonal çizgilerle belirtilmiş bir çalı yığını üzerinde bir koç ile bir sığır başının görülmesi, bu seremoni sırasında kurban sunumunun da yapıldığını açıkça belirtmektedir (Fig.15). Nasıl bir yapıya ait oldukları bilinmeyen bu

<sup>39</sup> Manisa Müzesinin yapmış olduğu bu çalışma yayınlanmamıştır. Bu altlık, C. Roosevelt’in AJA’da baskıda olan “Symbolic Door Stelai and Graveside Monuments in Western Anatolia” başlıklı makalesinde kataloglanmıştır. Burada, fotoğrafı bana veren C. Roosevelt’e teşekkür etmek isterim.

<sup>40</sup> Altheim-Stiehl – Cremer 1985, 1-16, Taf. 1; Lemaire 2001, 21-35, Fig. 1.

<sup>41</sup> Sardis ve civarından ele geçen kapı steller ve kaideler, C. Roosevelt’in AJA’da baskıda olan “Symbolic Door Stelai and Graveside Monuments in Western Anatolia” başlıklı makalesinde kataloglanmıştır.

<sup>42</sup> Macridy 1913, 350-351, Fig. 4, Pl. VIII; Ghirshman 1963, 347, Fig. 440; Borchhardt 1968, 201-202, Taf. 57; Bernard 1969, 22-23, Fig. 6; Büsing-Kolbe 1978, 120; Nollè 1992, 38, Taf. 15 c.

<sup>43</sup> Büsing-Kolbe 1978, 121. Fig. 26; Nollè 1992, 35-36, Taf. 14 a.

kabartmaların orijinal yerlerine ilişkin çok önemli bir ip ucu, Ravansar'da bir kaya mezarında karşımıza çıkmaktadır<sup>44</sup>. Burada, Akhaemenid döneminden bir kaya mezarına ait kapının hemen yanına, düzeltilmiş kaya yüzeyine, Daskyleion örnekleri ile büyük benzerlik gösteren, elinde barsmanı ile Magos giyimli bir figür, diagonal çizgilerle betimlenen bir çalı yığını önünde seremoni gerçekleştirmektedir. Daskyleion örneklerinden farklı olarak burada, kapı betiminin yerini bizzat mezarın giriş kapısı almıştır. Daskyleion örnekleri ile Ravansar kabartması arasındaki bu benzerlik, Daskyleion kabartmalarında betimlenen seremoninin de ölü kültü ile ilişkili olduğunu açıkça ortaya koymaktadır.

Akhaemenid Dönemi ölü kültüne ilişkin seremoniler antik kaynaklarda da anlatılmakta olup, bu konudaki açıklayıcı bir bilgiyi Arrianos (Anabasis VI.29.7) aktarmaktadır;

*“Kyros'un mezar alanında yer alan mezar odası merdivenlerinin hemen yanı başında, Kyros'un oğlu Kambyses döneminden beri, Kyros'un mezarını korumakla görevli Magoslara tahsis edilmiş bir küçük ev vardı ki Magosların bu koruma görevi babadan oğula geçiyordu. Bu Magoslara, Kyros için kurban edilmek üzere, Büyük Kral tarafından her gün bir koyun, belirlenmiş miktarda un ve şarap ile her ay bir at veriliyordu.”*

Arrianos'un bu anlatımından da anlaşıldığı üzere, Akhaemenid mezarlarında düzenli seremoniler gerçekleştirilmekte ve bu seremonilerde Magoslar tarafından kurbanlar kesilmektedir<sup>45</sup>. Kaldı ki, Herodotos (I.132), dinin, Perslere Magos olmadan kurban kesmelerini yasakladığını özellikle de vurgulamaktadır. Bu durumda, Daskyleion 2361 kabartmasında betimlenen iki figür, önünde kurban-çalı demetiyle daha da anlam kazanmaktadır. Sol ellerinde barsmanları, ağızlarını kapatan tiaraları, kandys, sarapis ve anaksyridesleri ile Med giysili bu figürler, mezar önünde kurban sunusu yapan Magoslar olmalıdır<sup>46</sup>. Boyce, törenler sırasında Magosların sol

<sup>44</sup> Calmeyer 1978, 73-85, Abb. 4, Taf. 17,1-2.

<sup>45</sup> Arrianos tarafından aktarılan bu bilgiler, Persepolis tabletlerinden elde edilen bilgilerle doğrulanmaktadır. Briant 1996, 107-108.

<sup>46</sup> Tiara, kandys, sarapis ve anaksyrides Medli rahipler olan Magosların giysisi olmasına karşın, Pers resmi giysisi olarak da kabul görmüştür. Magoslar tarafından giyilen bu giysiler, yaptıkları iş için uygun elbiselerdir. Bol olmayan elbise Magosların kutsanmış kaplara gereksiz sürtünmelerini engeller. Bu amaçla bugün bile Zerdüşt rahipleri dinsel tören sırasında kutsal gömlek ve pantolon giyerler. Yalnızca dinsel bölgenin dışında bol elbiseler giyerler. Boyce 1982, 20.

ellerinde barsman taşıdıklarını, sağ ellerinde barsman taşıyanların ise Med giysili komutanlar olduğunu belirtir<sup>47</sup>. Bu görüşü Daskyleion kabartmaları da desteklemektedir; üzerinde hayvan başları bulunan çalı demeti önündeki Magosların ağızlarının kapalı olması, onların dinsel tören gerçekleştirdiğini de kanıtlamaktadır<sup>48</sup>. Çalı demeti önünde seremoninin gerçekleştiği Ravansar örneğinde, kabartmanın çok tahrip olmasından dolayı bu detaylar görülememesine karşın<sup>49</sup>, buradaki figürün de Magos olması düşünülmelidir.

Daskyleion 5391 kabartmasında, bir kapı önünde betimlenen başı korunmamış figür, Med giysileri içerisinde olmasına karşın, diğer kabartmadaki Magosların aksine sağ elinde barsman, sol elinde de asa taşımaktadır ve şans eseri kabartma üzerindeki boyalar da korunmuştur (Fig. 16). Kandys, açık renk bordürlü, kırmızımsı-mor renkte iken, ayakkabılar bunun daha koyu tonunda boyanmıştır. Boyce, yalnızca sakalının alt bölümü korunmuş olan, kırmızımsı-mor kandys giyimli bu figürü Magos'dan ziyade, yönetici asker olarak tanımlama eğilimindedir<sup>50</sup>. Yönetici askerler de dinsel törenlere Med giysileri içerisinde katılmakta ancak gösterişli renkleri tercih etmektedirler<sup>51</sup>. Boyce tarafından yapılan bu saptama, seremonide, diğer kabartmada olduğu gibi, kurban sunusuna ilişkin motiflerin bulunmamasını ve figürün elinde asa taşımamasını anlaşılır kılmaktadır.

Gerek antik kaynaklardaki anlatımlar ve gerekse de Daskyleion kabartmalarıyla yadsınamaz benzerliğe sahip Ravansar kabartmasının mezar ile olan organik bağı, Akhemenid dönemi mezar kapıları önünde ölü kültüne ilişkin düzenli seremonilerin gerçekleştirildiğini ortaya koymaktadır. Daskyleion ve Ravansar kabartmalarından da anlaşılacağı üzere kapı, bu seremonilerin değişmez bir ögesi olup, ölen kişinin ruhunun göğe yükselmesine aracılık etmektedir<sup>52</sup>.

<sup>47</sup> Boyce 1982, 21.

<sup>48</sup> Boyce 1982, 20.

<sup>49</sup> Calmeyer 1978, 80; Ancak Calmeyer, bu kabartmanın mezarın kapısının önünde gerçekleşen ölü kültüne ilişkin kurban sunusunu betimlediği düşüncesindedir

<sup>50</sup> Boyce 1982, 146-147. Magoslar daha ziyade açık renk-beyaz giysileri tercih ederlerken, askeri yöneticiler, mor, kırmızı gibi gösterişli renkleri tercih etmekte olup, bu renkler aynı zamanda bir statü göstergedir. Ayrıca barsmanı sağ elinde taşımaması da figürün Magos olmadığını açığa vurur.

<sup>51</sup> Xenophon (Kyropaidia VIII.iii.13), Kyros'un dini bir törende nasıl gösterişli renklerle giyindiğini detaylı bir şekilde anlatmaktadır.

<sup>52</sup> Tritsch 1943, 115; Waelkens 1986, 17. Mısır mezarlarına ilişkin duvar resimlerinde sürekli kapının tasvir edilmesi, ruhun kapıdan çıkarak göğe yükseldiği yönündeki inancın, doğu kültürlerinde ne kadar erkene dayandığını ortaya koyar. Mekhitarian 1954, 18.

Yukarıda da değinildiği gibi, kabartmalı stellerin yanı sıra, kapı şeklindeki stellerin de Daskyleion, Sardeis ve İkiztepe buluntuları yardımı ile, tümülüsler önünde yer alan seremoni alanında kullanıldığını ve ayrıca bunların mezar odasının toprak altında kalmış gerçek kapılarının dışarıdaki sembolleri olduğunu, hem Daskyleion Magos'lu kabartmaları hem de Ravansar kaya mezarı böylece desteklemektedir.

Bütün bu veriler, Akhaemenid dönemi tümülüslerinin eteğinde sembolik kapı ve stellerin yer aldığına, ölü kültüne ilişkin düzenli sunuların ve törenlerin gerçekleştirildiği seremoni alanlarının varlığına işaret etmektedir<sup>53</sup>.

Kabartmalı stellerle birlikte kapı şeklindeki stellerin Anadolu'da en erken örneklerinin, İkiztepe, Daskyleion ve Sardeis gibi Pers yerleşim bölgelerinde ele geçmesi<sup>54</sup>, Shaw'ın, Girit için Assur veya erken Syro-Filistin geleneği olarak yorumladığı<sup>55</sup> böyle bir geleneğin, Anadolu örneklerinin de ortaya koyduğu üzere, doğu kökenli olduğunu ve Pers inanışlarının özelliklerini taşıdığını söylemek doğru olacaktır.

Bu geleneğin Akhaemenid dönemi sonrasında da farklı kültürlerde devam ettiğini gösteren, Ankara yakınlarındaki Karalar Tümülüsü<sup>56</sup> ile Bergama tümülüslerinden<sup>57</sup> birisinin krepis duvarları üzerindeki kaideler (Fig. 17), Nemrut Dağ Tümülüsünün batı ve doğu eteklerinde yer alan görkemli seremoni alanları ve hatta Roma döneminde Phrygia bölgesinde ele geçmiş kapı şeklindeki steller örnek olarak sayılabilir.

---

<sup>53</sup> Mellink de, tümülüs eteklerinde seremoni alanlarının varlığına değinmiş ve bu geleneğe ışık tutacak kanıtların Daskyleion çevresindeki tümülüslerden geleceğini belirtmiştir. Mellink 1991, 7-10.

<sup>54</sup> Waelkens 1986, 37, No. 9. Waelkens'in incelediği kapı formundaki stellerin en erkenlerini, M.Ö. 6. yüzyıl sonuna tarihdlediği İkiztepe örnekleri oluşturmaktadır. Lemaire 2001; Aramca yazıtlı Daskyleion kapı steli M.Ö. 5. yüzyıla tarihlenmektedir. Ayrıca Daskyleion Kazısı 2004 yılı çalışmalarında kapı şeklinde yeni bir stel daha ele geçmiştir. Bu bilgiyi bana veren Tomris Bakır'a teşekkür ederim.

<sup>55</sup> Shaw 1989, 175.

<sup>56</sup> Arık 1934, 130-137.

<sup>57</sup> Radt 1988, 296-299.

## Bibliyografya

- Akbıyıkođlu 1996 Akbıyıkođlu, K., “1994 Yılı Güre İkiztepe Tümölüsü Kazısı”, VI. Müze Kurtarma Kazıları Semineri, 24-26 Nisan 1995, Didim, 1996, Ankara, 163-176.
- Altheim-Stiehl – Metzler – Schwertheim 1983 Altheim-Stiehl, R. – D. Metzler – E. Schwertheim, “Eine neue Gräko-Persische Grabstele aus Sultaniye Köy und ihre Bedeutung für die Geschichte und Topographie von Daskyleion”, *Epigraphica Anatolica* 1, 1983, 1-23
- Altheim-Stiehl – Cremer 1985 Altheim-Stiehl, R. – M. Cremer, “Eine gräko-persische Türstele mit aramäischer Inschrift aus Daskyleion”, *Epigraphica Anatolica* 6, 1985, 1-26.
- Arık 1934 Arık, R.O., “Karalar Hafriyatı”, *Türk Tarih, Arkeologya ve Etnografya Dergisi* 2, 1934, 102-167.
- Ateşlier 1992 Ateşlier, S., *Daskyleion - Kösemtuđ Tümölüsü Mimarisi*, İzmir, 1992.
- Bakır – Gürtekin-Demir – Tanrıver 2003 Bakır, T. – R.G. Gürtekin-Demir – C. Tanrıver, “Daskyleion 2001”, 24. Kazı Sonuçları Toplantısı, Ankara, 2003, 491-500
- Bernard 1969 Bernard, P., “Les bas-reliefs gréco-perses de Dascylion à la lumière de nouvelles découvertes”, *Revue Archéologique*, 1969, 17-28.
- Borchhardt 1968 Borchhardt, J., “Epichorische, gräko-persisch beeinflusste Reliefs in Kilikien”, *Istanbuler Mitteilungen* 18, 1968, 161-211.
- Boyce 1982 Boyce, M., *A History of Zoroastrianism under the Achaemenians*, Vol. 2, Leiden, 1982
- Briant 1996 Briant, P., *Histoire de l’Empire Perse, De Cyrus à Alexandre*, Paris, 1996.
- Büsing-Kolbe 1978 Büsing-Kolbe, A., “Frühe griechische Türen”, *Jahrbuch des Deutschen Archäologischen Instituts* 93, 1978, 66-174.
- Calmeyer 1978 Calmeyer, P., “Das Grabrelief von Ravansar”, *Archäologische Mitteilungen aus Iran* 11, 1978, 73-85.
- Cremer 1984 Cremer, M., “Zwei neue graeco-persische Stelen”, *Epigraphica Anatolica* 3, 1984, 87-100.
- Cross 1966 Cross, Jr. F.M., “An Aramaic Inscription from Daskyleion”, *Bulletin of the American Schools of Oriental Research* 184, 1966, 7-10.
- Dolunay 1967 Dolunay, N., “Daskyleion’da Bulunan Kabartmalı Steller”, *İstanbul Arkeoloji Müzesi Yıllığı* 13-14, 1967, 19-33.



- Fıratlı 1970 Fıratlı, N., "Uşak-Selçukler Kazısı ve Çevre Araştırmaları 1966-1970", *Türk Arkeoloji Dergisi* XIX-II, 1970, 109-160.
- Ghirshman 1963 Ghirshman, R., *Perse, Proto-Iraniens, Mèdes, Achéménides*, U.R.S.S., 1963.
- Hamfmann – Ramage 1978 Hamfmann, G.M.A. – N.H. Ramage, *Sculpture from Sardis the Finds Through 1975*, Cambridge, 1978.
- Lemaire 2001 Lemaire, A., "Les inscriptions araméennes de Daskyleion", *Achaemenid Anatolia, Proceedings of the First International Symposium on Anatolia in the Achaemenid Period*, Bandırma 15-18 August 1997, Leiden, 2001, 21-35.
- Macridy 1913 Macridy, Th., "Reliefs gréco-perses de la région de Dascyion", *Bulletin de Correspondance Hellénique* XXXVII, 1913, 340-357.
- Mekhitarian 1954 Mekhitarian, A., *La Peinture Égyptienne*, Geneve, 1954.
- Mellink 1975 Mellink, M.J., "Excavations at Karataş-Semayük and Elmali, Lycia, 1974", *American Journal of Archaeology* 79, 1975, 349-35.
- Mellink 1979 Mellink, M.J., "The Symbolic Doorway of the Tumulus at Karaburun, Elmali", VIII. *Türk Tarih Kongresi*, Ankara, 1979, 383-387.
- Mellink 1991 Mellink, M.J., "The Tumulus of Nemrud Dağ and its place in the Anatolian Tradition", *Asia Minor Studien*, Band 3, Bonn, 1991, 7-10.
- Nollè 1992 Nollè, M., *Denkmäler vom Satrapensitz Daskyleion*, Berlin, 1992.
- Özgen – Öztürk 1996 Özgen, İ. – J. Öztürk, *Heritage Recovered: the Lydian Treasure*, İstanbul, 1996.
- Özgüç 1969 Özgüç, T., *Altuntepe II, Mezarlar, Depo Binası ve Fildişi Eserler*, Ankara, 1969.
- Polat 1991 Polat, G., *Daskyleion ve Çevresinden Ele Geçen Anadolu Satraplık Dönemine Ait Mezar Stelleri*, İzmir, 1991. (Yayınlanmamış Yüksek Lisans Tezi)
- Polat 1998 Polat, G., *Anadolu Akhaemenid Dönemi Plastik Eserleri*, İzmir, 1998. (Yayınlanmamış Doktora Tezi)
- Radt 1988 Radt, W., *Pergamon, Geschichte und Bauten, Funde und Erforschung einer antiken Metropole*, Köln, 1988.
- Ramsay 1897 Ramsay, W.M., *The Cities and Bishoprics of Phrygia*, Oxford, 1897.
- Ratté 1994 Ratté, C., "Anthemion Stelae from Sardis", *American Journal of Archaeology* 98, 1994, 395-607.

- Shaw 1989 Shaw, J.W., "Phoenicians in Southern Crete", *American Journal of Archaeology* 93, 1989, 165-183.
- Tezcan 1976 Tezcan, B., "İkiztepe Kazısı", VIII. Türk Tarih Kongresi, 1976, 391-397.
- Tritsch 1943 Tritsch, F.J., "False Doors on Tombs", *Journal of Hellenic Studies* 63, 1943, 113-115.
- Waelkens 1986 Waelkens, M., *Die Kleinasiatischen Türsteine*, Mainz am Rhein, 1986.



Fig. 1 Daskyleion çevresinden ele geçen phallos.



Fig. 2 Kocahöyük Tümülüsü çevresinden ele geçen stel altlığı.

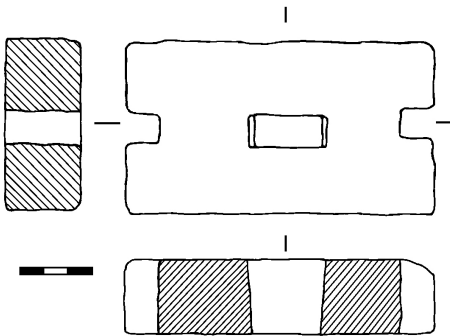

Fig. 3  
Kocahöyük Tümülüsü  
çevresinden ele geçen stel  
altlığı çizimi.



Fig. 4  
Akyarlar mevkiinde  
belirlenen stel altlığı.

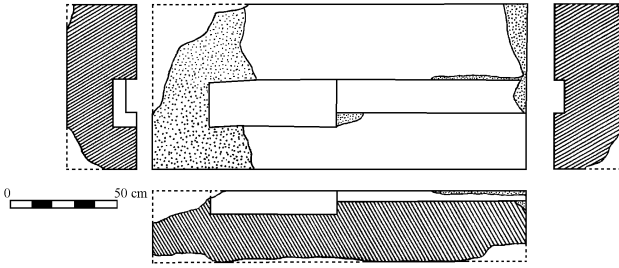

Fig. 5  
İkiiztepe Tümülüsü  
1 no.lu altlık çizimi.

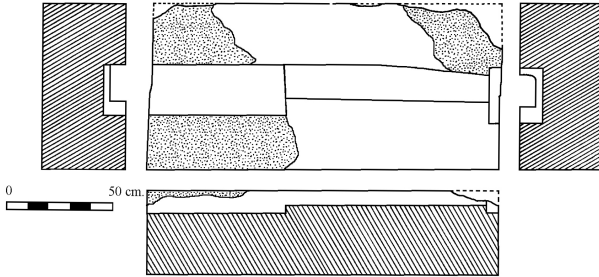

Fig. 6  
İkiiztepe Tümülüsü  
2 no.lu altlık çizimi.

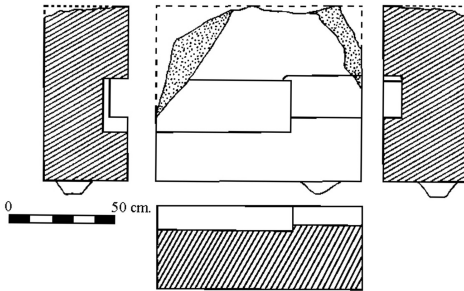

Fig. 7  
İkiiztepe Tümülüsü  
3 no.lu altlık çizimi.

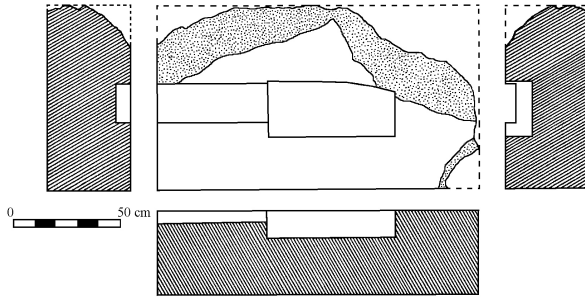

Fig. 8  
İkiiztepe Tümülüsü  
4 nolu altlık çizimi.

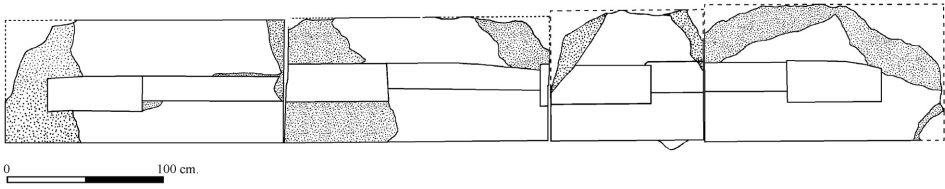

Fig. 9 İkiiztepe Tümülüsü altlıkları birleştirilmiş çizim.

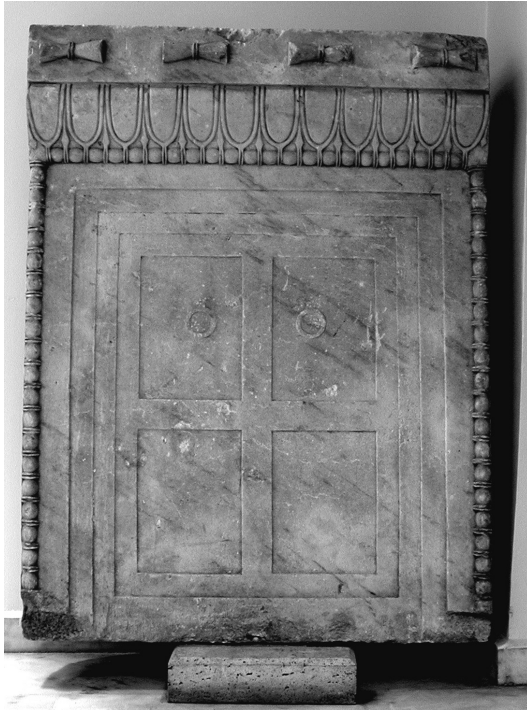

Fig. 10 İkiiztepe Tümülüsü  
21.33.82 Env. Nolu kapı steli.

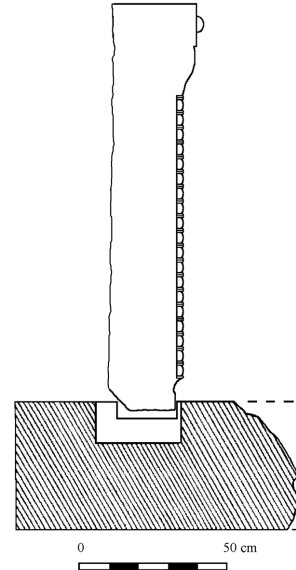

Fig. 11 İkiiztepe Tümülüsü,  
kapı steli-altlık  
çizimi.



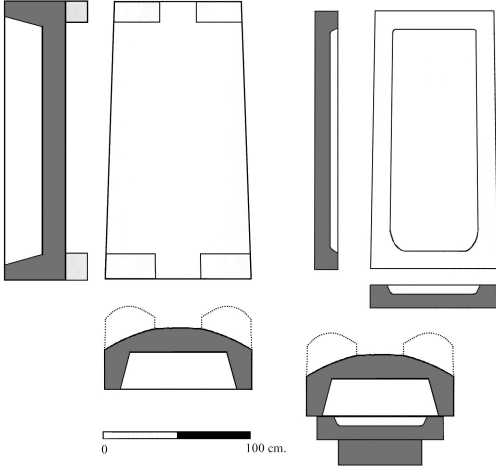

Fig. 12 İkiiztepe Tümlüsü kapaklı kline çizimi.  
Özgen - Öztürk 1996, Fig. 98

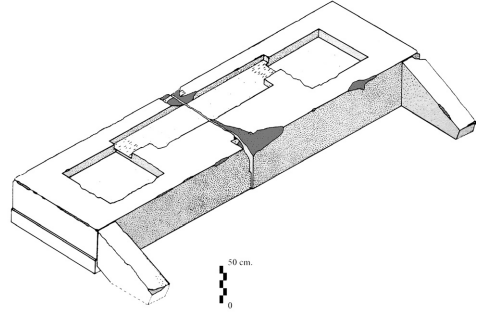

Fig. 13 Karaburun II Tümlüsü altlık çizimi.  
Mellink 1975, Fig. 3.



Fig. 14 Sardeis Bintepeler BT63.5 Tümlüsü  
altlığı.

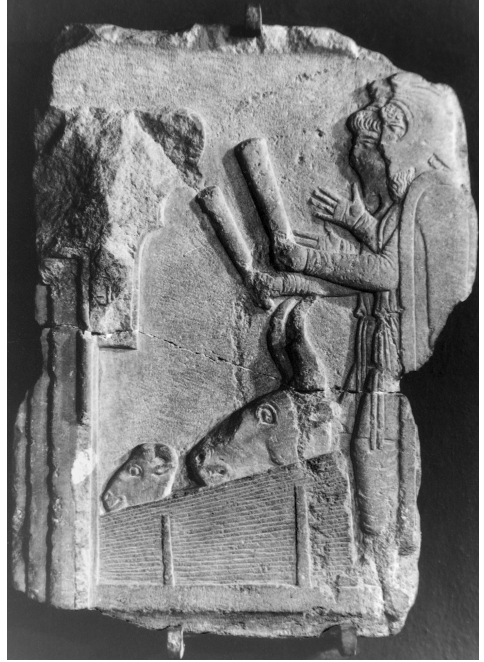

Fig. 15 İstanbul Müzesi 2361 Env. Nolu  
kabartma.



Fig. 16 İstanbul Müzesi 5391 Env. Nolu kabartma.



Fig. 17 Bergama, krepis üzerinde stel altlığı.