



MERSİN ÜNİVERSİTESİ KILIKIA ARKEOLOJİSİNİ ARAŞTIRMA MERKEZİ
MERSIN UNIVERSITY PUBLICATIONS OF THE RESEARCH CENTER OF CILICIAN ARCHAEOLOGY

KAAM
YAYINLARI

OLBA
VIII
(Özel Sayı)



MERSİN
2003

KAAM YAYINLARI
OLBA
VIII
(Özel Sayı)

© 2003 Mersin/Türkiye
ISSN 1301-7667

OLBA dergisi hakemlidir ve Mayıs-Haziran aylarında olmak üzere,
yılda iki kez basılmaktadır.
Published each year in May and June.

KAAM'ın izni olmadan OLBA'nın hiçbir bölümü kopya edilemez.
Alıntı yapılması durumunda dipnot ile referans gösterilmelidir.
It is not allowed to copy any section of OLBA without the permit of KAAM.

OLBA'ya gönderilen makaleler aşağıdaki web adresinde yada KAAM tarafından dağıtılan
broşürlerde bildirilmiş olan formatlara uygun olduğu takdirde basılacaktır.
Articles should be written according the formats mentioned in the following web address
or brochures distributed by KAAM

Yayınlanması istenilen makalelerin, her yılın sonuna kadar aşağıda belirtilen
iletişim adreslerine teslim edilmiş olması gerekmektedir.
Articles should be sent to the following correspondence addresses till the end of the year.

OLBA'nın yeni sayılarında yayınlanması istenen makaleler için yazışma adresi:
Correspondance addresses for sending articles to following volumes of OLBA:

Prof. Dr. Serra Durugönül
Mersin Üniversitesi Fen-Edebiyat Fakültesi
Arkeoloji Bölümü
Çiftlikköy Kampüsü
33342-MERSİN
TURKEY

Diğer İletişim Adresleri
Other Correspondance Addresses
Tel:00.90.324.361 00 01 (10 Lines)/162-163
Fax: 00.90.324.361 00 46
web mail: www.kaam.mersin.edu.tr
e-mail: kaam@mersin.edu.tr



MERSİN ÜNİVERSİTESİ
KILIKIA ARKEOLOJİSİNİ ARAŞTIRMA MERKEZİ
(KAAM)
YAYINLARI-VIII

MERSIN UNIVERSITY
PUBLICATIONS OF THE RESEARCH CENTER OF
CILICIAN ARCHAEOLOGY
(KAAM)-VIII
(Özel Sayı)

Editör

Serra DURUGÖNÜL
Murat DURUKAN

Bilim Kurulu

Prof. Dr. Serra DURUGÖNÜL
Prof. Dr. Coşkun ÖZGÜNEL
Prof. Dr. Tomris BAKIR
Prof. Dr. Hayat ERKANAL
Prof. Dr. Sencer ŞAHİN
Prof. Dr. Yıldız ÖTÜKEN



MERSİN
2003

Prof. Dr. Jale İnan
ve
Ord. Prof. Dr. Ekrem Akurgal' ı kaybettik,
saygıyla anıyoruz...

OLBA' nun Basılması İin Vermiş OlduĐu Desteklerden Dolayı
Mersin Üniversitesi Rektörü Prof. Dr. UĐur Oral' a
Teşekkür Ederiz.

İçindekiler/Contents

Marcello Spanu <i>Roman Influence in Cilicia through Architecture</i>	1
Suna Güven <i>Evolution of Colonnaded Avenues in the Roman Cityscape: Role of Cilicia</i>	39
Fikret K. Yegül <i>Cilicia at the Crossroads: Transformations of Baths and Bathing Culture in the Roman East</i>	55
Burcu Ceylan <i>Temple-Church in OLBA and the Reuse of Antique Monument in Late Antiquity</i>	73
Ayşe Aydın <i>Der Ambon der Kirche "A" in Tapureli</i>	83
Mark Wilson <i>Was Paul a Cilician, a Native of Tarsus? A Historical Reassessment</i>	93
Turhan Kaçar <i>Cilician Bishops and Fourth-Century Church Politics</i>	109
Paolo Desideri <i>The presence of Cilicia and its towns in the Greek writers of the Roman Empire (I-II Cent. A.D.)</i>	129
Murat Özyıldırım <i>İlkçağ ve Erken Hıristiyanlık Kaynaklarında OLBA Sözcüğünün Değişik Kullanımları</i>	145
Erendiz Özbayoğlu <i>Notes on Natural Resources of Cilicia: A Contribution to Local History</i>	159
Hugh Elton <i>The Economy of Cilicia in Late Antiquity</i>	173
Mustafa Adak <i>Welche Trachäer Bekämpfte Veranius?</i>	183
Murat Arslan <i>Piracy on the Southern Coast of Asia Minor and Mithridates Eupator</i>	195

Nevzat Çevik	
<i>Anadolu'daki Kaya Mimarlığı Örneklerinin Karşılaştırılması ve Kültürlerarası Etkileşim Olgusunun Yeniden İrdelenmesi</i>	213
Ümit Aydınöğlü	
<i>The Settlement Patterns of the Olbian Territory in Rough Cilicia in the Hellenistic Period</i>	251
Giovanni Salmeri	
<i>Processes of Hellenization in Cilicia</i>	265

DER AMBON DER KİRCHHE “A” IN TAPURELİ

(LEV. 27-33)

Ayşe AYDIN*

ÖZET

Antik Isauria bölgesi içinde kalan Lamas nehrinin batısındaki Tapureli, Hellenistik-Erken Hıristiyan dönemi arasında yerleşim yeri olmuştur.

Erken Hıristiyan dönemine ait kiliselerden biri olan A Kilisesi içinde 2001 yılında yapılan kazı sonucunda parça halinde kireç taşıdan yapılmış bir ambon tabanı, merdiven yan kısımlarına ve ambon üst kuruluşuna ait küçük parçalar ve payeler bulunmuştur. Daire planlı, ortası içbükey tabanın üst kenarında dört yuva bulunmaktadır. Bunlar payeler için düşünülmüş olup, buluntular ambonun üst kısmının taban gibi daire değil çokgen planlı olarak düzenlendiğini düşündürür. Ambon tabanının dış yüzü ajur (deliği) ve kabartma tekniği kullanılarak bitkisel kompozisyonla bezenmiştir. Zaman zaman bitkisel kompozisyonun üzerinde görülen kırmızı boya izi, bu dış yüzeyin tamamen boyalı olduğunu düşündürmektedir. Dış yüzeyin küçük bir bölümü bezemesiz olarak bırakılmış merdiven başlangıcıdır. Tapureli A kilisesinin ambonu tek merdivenli ambonlar grubuna girmektedir. Bu tip ambonlar Kilikia ve Isauria kiliseleri yanı sıra Yunanistan, Salona ve Gerasa'da 5. yüzyıl sonu-7. yüzyıl ortasına tarihlenen kiliselerde de görülür. Tapureli A kilisesi ambonu ise kilise gibi 6. yüzyıl başında yapılmış önemli bir eserdir.

Tapureli liegt westlich des Lamos, nordöstlich von Seleukeia in Isaurien. In der Siedlung, die seit der hellenistischen Zeit besiedelt war, finden sich neben römischen Felsreliefs, eine Nekropole mit Grabhäusern und Grabkammern, außerdem Privathäuser und vier Kirchen, die in der frühchristlichen Zeit errichtet worden sind.

* Yrd. Doç. Dr. Ayşe Aydın Mersin Üniv. Fen-Edebiyat Fak Arkeoloji Bl. Çiftlikköy Kampüsü. TR 33342 Mersin.

Ich möchte den Direktor des Museum Mersin A. Yücel und den Mitarbeitern G. Gürkan, Z. Akcan und M. Ergün für Ihre Hilfe danken.

Auf der Spitze der Ostkuppe befindet sich die Kirche A, die eine dreischiffige Säulenbasilika ist (Fig. 1)¹.

Bei der Ausgrabung der Kirche A in Tapureli im September 2001 ist ein Ambonssockel aus Kalkstein gefunden worden, der in vier Stücke zerbrochen war (Fig. 2)². Der Sockel ist rund und in der Mitte vertieft. Auf dem oberen Rand des Sockels befinden sich zumindest vier rechteckige Löcher, die als Einlassung für kleine Pfeiler gedient haben.

Die Unterseite des Sockels ist glatt, und es gibt keine Vertiefungen oder Zapfenlöcher; deswegen wäre es denkbar, dass dieser Sockel als Basis des Ambons gedient hat. Dafür spricht auch, dass er die Form einer antiken Säulenbasis hat, mit Wülsten und Hohlkehlen, die alle mit verschiedenen Mustern überzogen sind (Fig. 3-4). Der unterste Wulst wird von Akanthusblättern bedeckt, die abwechselnd nach oben und unten laufen. Sie sind feingezahnt und à-jour gearbeitet. Darüber ist ein kleiner Wulst, der durch einen Perlstabfries gebildet wird. Die Perlen bestehen abwechselnd aus vielen kleinen Kügelchen und länglich eingeritzten Formen. Die darüberliegende Hohlkehle ist von einem Rankenwerk überzogen, dessen einzelne Felder jeweils mit einer verkümmerten Weintraube zwischen zwei Blättern gefüllt sind. Reste von roter Bemalung haben sich erhalten. Oben folgt ein weiterer Wulst, der von einem Blattfries gebildet wird. Auf dem glatten oberen Abschluss ist eine Inschrift angebracht, die nicht gut zu erkennen ist. Man kann sie nur teilweise lesen (Fig. 5)

ΗΘΗCO[T]OIC.....ΑΠΑΝΤΩΝ ΑΝΗ....

[βο] ἡθησο[ν τ] τοίς [δούλοις] πάντων ἀνή [θηκεν]

[Herr] hilf deinem [Sklaven (=Diener)] aller

Ein Teil des Sockels ist gerade abgeschnitten. Dort muss die Treppe angesetzt haben (Fig. 6).

Außer diesem Sockel sind (Teile von Treppenwangen), kleine Pfeiler, die mit einem ähnlichen Akanthusmuster wie der untere Wulst des Sockels verziert sind, gefunden worden (Fig. 7). Weitere Fragmente lassen sich

¹ MAMA III, 94f.; Feld 1964, 96f.; Durugönül 1989, Nr. 34-35; RBK IV 1990, 241f. Abb. 23; TIB 5, 426; Hill 1996, 246ff.

² B: 14cm; H: 29cm; Dm: 120cm.

zu schräg verlaufenden Treppenwangen ergänzen (Fig. 8). Viele kleine Fragmente werden von Schrankenplatten stammen. Da sie alle gerade verlaufen, wird das Oberteil des Ambons vieleckig gewesen sein (Fig. 9).

Lediglich ein Fragment ist leicht gebogen. Dieses könnte zu einer Platte gehört haben, die zwischen den Pfeilern des Sockels angebracht war.

Aufgrund der wenigen und kleinen Fragmente des Ambon ist eine Rekonstruktion schwierig. Der Sockel gibt einige Anhaltspunkte. In die rechteckigen Löcher auf dem Rand des Sockels passen die Zapfen der kleinen Pfeiler. Man könnte sich den Ambon also ähnlich vorstellen wie den der Kirche von Kapljuč bei Salona, von Ermione auf der Peloponnes oder von Elounda in Kolokythia auf Kreta (mit Säulchen)³.

Eine derartige Rekonstruktion ist auch für den Ambon der Kirche extra muros in Dağpazari in Isaurien und die Friedhofskirche in Uzuncaburç in Kilikien vorgeschlagen worden⁴. Ein Ansatz für eine Treppe ist beim Ambon der Kirche A in Tapureli nicht erhalten. Doch muss sie an der gerade abgeschnittenen Seite des Sockels zur eigentlichen Kanzel hinaufgeführt haben. Die anderen kilikischen und isaurischen Beispiele zeigen einen Treppenansatz, der aus dem Rund des Sockels vorspringt.

Die Wangenplatten der Treppe können in ihren Ausmaßen noch rekonstruiert werden. Ihr Rand zeigt ein sehr fein ausgearbeitetes Muster aus Akanthusblättern. Ein solcher übereinander gestaffelter feingezahnter Akanthusblattfries in à-jour -Arbeit ist in frühchristlicher Zeit, besonders im 6. Jh., im byzantinischen Raum verbreitet⁵. Der innere Teil der Wangenplatten muss sehr stark durchbrochen gewesen sein. Bei der Ausgrabung sind viele Bruchstücke gefunden worden, die zu der Treppenwangenplatte gehört haben können. Solche durchbrochen gearbeiteten Platten sind ebenfalls in frühchristlicher Zeit zu finden⁶.

³ Duval-Marin-Metzger 1994, 189 Pl. LXVI; Jakobs 1987, 248f. 270f., Taf. 8a. 13d, Pl. 35. 53.

⁴ RBK I 1966, 128; Gough 1975, 155; Feld-Henninger 1989, 124f. Taf. 15,1. M. Gough und C. Delvoye haben angenommen, daß die Stützen für den Ambon der Kirche extra muros in Dağpazari aus Holz bestanden, dagegen spricht O. Feld von einem steinernen Aufbau des Ambon. Die Stützen aus Kalkstein des Ambon der Kirche A in Tapureli zeigen, daß O. Feld wohl Recht hat. Auch in der Kirche von Elaiussa Sebaste ist ein oktogonaler Ambon mit drei Löchern für Stützen zu erkennen. Equini Schneider 1999, Tav. IV Fig. 230.

⁵ Jakobs 1987, Taf. 17a-d; Peschlow 1990, 217 Taf. 41,2; Soteriou 1993, 92 Abb. 114-116; Naumann-Naumann 1987, 331 Abb. 57-58.

⁶ Deichmann 1969, Abb. 61-63, 66-67, 77-79, 80-87; Deichmann 1989, Abb. 40-54.

Von der Podiumsplatte ist nichts erhalten. Sie wird mit Pfosten und Schrankenplatten ausgestattet gewesen sein. Ein Pfosten, in vergleichbarer Ausführung wie die unteren, aber etwas kleiner und mit einer Kugel als oberem Abschluss hat sich erhalten. Von den ebenfalls durchbrochen gearbeiteten Schrankenplatten haben sich mehrere Fragmente erhalten. Ihr glatter Rand ist mit eingetieften Punkten versehen. Einige dieser Fragmente sind mit einem Falz versehen, der in die seitlichen Schlitzlöcher der Pfeiler fasste. Da alle diese Fragmente keinerlei Wölbung zeigen, muss das Gelände der Podiumsplatte polygonal abgeschlossen haben.

Der Ambon der Kirche A in Tapureli hatte nur einen einläufigen Treppenaufgang. Wie die archäologischen Funde zeigen, sind solche Ambone in Kilikien und Isaurien häufig vertreten. Dieser Typ wird von E. Herzfeld-S. Guyer und H. Hellenkemper als der "löffelförmige" Ambon bezeichnet (Fig. 10-11)⁷.

Parallelen für den Ambonsockel der Kirche A in Tapureli sind in der Zenonkirche und der Nordkirche von Meriamlik, in der Kirche extra muros von Dağpazarı, in der Kirche von Ergenuşağı, von Işıkkale, von Karadedeli und von Elaiussa Sebaste (oktogonal), auf der Akropolis von Misis Mopsuestia und in Silifke zu sehen. Sie bestehen meistens aus Kalkstein. Es ist auffallend, dass außer Misis die übrigen Orte im Bereich der Metropole Seleukeia am Kalykadnos liegen⁸.

Der Ambon mit einläufigem Treppenaufgang, wie der in der Kirche A in Tapureli, beschränkt sich nicht auf Kilikien und Isaurien, sondern ist auch in Gerasa, in Salona und im griechischen Raum zu sehen. Dieser Typus ist vom Ende des 5. Jhs. bis zu der Mitte des 7. Jhs. zu datieren (Fig. 12-13)⁹.

⁷ MAMA II 69; Hellenkemper 1985/1986, 79.

⁸ MAMA III 62 Taf. 32 Abb. 94; Gough 1975, 155; Feld-Henninger 1989, 123f. Taf. 15, 1-2, Abb. 1-2; TIB 4, 98, Abb. 150; TIB 5, 251; Equini Schneider 1999, 310ff. Tav. IV Fig. 230. 232.

⁹ RBK I, 1966, 129; Jakobs 1987, 57 ff. die Acheripoietoskirche 328f. Taf. 35a, Pl. 118; die Menaskirche 334f. Taf. 35b-c, Pl. 119; die Sophienkirche 336f. Taf. 39, Pl. 130-132; die Demetrioskirche 329f. Taf. 35b-c, Pl. 119; das Palast-Oktogon 336, Taf. 38c, Pl. 128.129 und die Basilika am Heraion in Samos 317 Taf. 31a-b; die Kirche "E" in Philippi 309f. Taf. 28d, Pl. 91-93 und im Oktogon in Philippi 307f. Taf. 27b-d, Pl. 83-84, die Kirche von Ermione 248f. Taf. 8a, Pl. 35, die Kirche von Elounda Kolokythia auf Kreta 270f. Taf. 13d, Pl. 53; die Kirche von Sikyon 320f. Taf. 32a, Pl. 101.102; die Basilika 'extra muros' in Delphi 245, Pl. 34; die Basilika Haphotes in Karpathos 255, Taf. 10b, Pl. 39; für die Kirche von Sikyon Orlandos 1952, 224 f, Abb. 7-8 und 548 Abb. 513; Duval-Marin-Metzger 1994, 189 Pl. LXVI.

Es wird angenommen, dass dieser Typus von dem syrischen Bema hergeleitet ist¹⁰, da die frühesten Hinweise in literarischen Quellen aus Syrien stammen.

In den Kirchen Nordsyriens befindet sich meistens in der Mitte des Mittelschiffes ein u-förmiges bzw. sigmaförmiges Podium¹¹, das dort als Bema bezeichnet wird (Fig. 14)¹². Für dieses Bema findet man eine Erklärung in der Apostolischen Konstitution, nach der sich in der Mitte der Kirche ein erhöhter Ort befinden soll, wo der Lektor die Schriftlesung hält. Dieses syrische Bema war meistens ein Steinsockel mit hölzernem Oberbau¹³. Es gab keinen Thronstuhl im Westen. Stattdessen befand sich ein thronartiges Pult in der Mitte des Bema, welches zur Aufnahme des Evangelienbuches, manchmal auch eines Kreuzes oder einer Ikone gedient hat. Für diesen Zweck war die Vorderseite des Pultes abgeschrägt¹⁴. Links und rechts von dem Pult sind zwölf Sitzbänke vorhanden. Auf dem Bema stand kein Altartisch und kein Ziborium¹⁵.

Diese Form des Bema beschränkt sich auf Nordsyrien, und zwar der Antiochene¹⁶. Es existierte vom späten 4. Jh. bis zum Ende des 6. Jhs.¹⁷.

Ausgehend vom syrischen Bema nimmt man an, dass die Ambonen mit einläufigem Treppenaufgang stellvertretend für den thronartigen Pult des syrischen Bema als Aufstellungsort für das Evangelienbuch gedient haben¹⁸.

¹⁰ Dinkler 1944, 13 ff. Die Bezeichnung "Bema" wird im Altertum für eine vom übrigen Fußbodenniveau abgehobene Tribüne benutzt. Im Neuen Testament ist mit dem Bema ein erhöhter Rednerplatz und der Sessel des Königs auf der Erhöhung gemeint.

¹¹ Descoedres 1983, 63. Im ostsyrischen Raum ist der Westabschluß des Bema gerade gebildet.

¹² Dauvillier 1952, 11; RBK I 1966, 131 f.; Taft 1968, 326.

¹³ Descoedres 1983, 38. 64. G. Descoedres meint, daß ein Ambon griechischen Typus von der Apostolischen Konstitution her nicht auszuschliessen ist.

¹⁴ Lassus-Tchalenko 1951, 80 ff., 102. 105. 121; RBK I 1966, 131; Strube 1996, 44.

¹⁵ Descoedres 1983, 61 Es gibt nur zwei Bemata mit Ziborium. Resafa und Behyo, wo es nachträglich hinzugefügt ist, also gehörte nicht zur Normalausstattung. Strube 1996, 43 Nach C. Strube ein Tisch mit dem Ziborium gehört in der zweiten Hälfte des 5. Jhs. zur Ausstattung des Bema, was mit den Reliquienkult zusammenhängt.

¹⁶ Descoedres 1983 67, Anm. 30-31. G. Descoedres nimmt an, daß das syrische Bema sich wohl von einer entsprechenden Einrichtung in der Synagoge herleitet.

¹⁷ Lassus-Tchalenko 1951, 94. 113.; Descoedres 1983, 61 f. Das früheste Beispiel ist das Bema der Kirche in Fafertin, 372 und das späteste Beispiel das Bema der Kirche von Nord Beisch.

¹⁸ Jakobs 1987, 58. Nach G. Descoedres ist kaum anzunehmen, dass die Ambone mit einläufigem Treppenaufgang wie diejenigen Ambone mit zweiläufiger Treppenanlage zu feierlichen Prozessionsriten gedient haben. 59. 70; Descoedres 1983, 61.

In den Kirchen von Gerasa gibt es ebenfalls Ambonen mit einläufigem Treppenaufgang. Die Kanzel ist dort meistens rechteckig. Die Ambonen sind an der Südseite den Kirchen aufgestellt und waren durch eine Solea vom Bema aus zugänglich¹⁹.

Im griechischen Raum gibt es viele Beispiele für Ambonen mit einläufigem Treppenaufgang. In Thessaloniki bestehen sie aus einem monolithen Marmorblock²⁰, wie in der Acheiropoietoskirche, der Menaskirche, der Sophienkirche, der Demetrioskirche, dem Palast-Oktogon und außerhalb von Thessaloniki der Basilika im Heraion in Samos²¹.

Während der Aufstellungsort der Ambonen in den Kirchen in Thessaloniki nicht gesichert ist, waren sie in zwei Kirchen in Philippi, nämlich in der Kirche "E" und im Oktogon²², im Bema aufgestellt.

Die Ambonen der Kirche von Ermione, von Elounda in Kolokythia auf Kreta, von Sikyon, der Basilika 'extra muros' in Delphi und der Basilika Haphotes in Karpathos²³ befinden sich im nördlichen Teil des Mittelschiffes nahe des Bemas.

Der einläufige Ambon der Basilika von Kapljuč bei Salona befindet sich im nördlichen Teil des Mittelschiffes, in direkter Verbindung mit der Templananlage²⁴.

In Isaurien und Kilikien gibt es nur wenige Anhaltspunkte für die Aufstellung der Ambonen. In der Zenonkirche von Meriamlik ist ein Sockelplatte unmittelbar vor dem Templan gefunden worden, aber nicht

¹⁹ Crowfoot 1941, 39 ff., Fig. 8-13; Saller 1941, Fig. 11. 27; RBK I 1966, 128 f.

²⁰ Brandenburg 1980, 135f.; Jakobs 1987, 70.

²¹ Jakobs 1987, 57 ff. die Acheripoietoskirche 328f. Taf. 35a, Pl. 118; die Menaskirche 334f. Taf. 35b-c, Pl. 119; die Sophienkirche 336f. Taf. 39, Pl. 130-132; die Demetrioskirche 329f. Taf. 35b-c, Pl. 119; das Palast-Oktogon 336, Taf. 38c, Pl. 128.129 und die Basilika im Heraion in Samos 317 Taf. 31a-b; Firatlı 1990, 97f. 235 Pl. 58, 179a-b.

²² Jakobs 1987, 70. die Kirche "E" in Philippi 309f. Taf. 28d, Pl. 91-93 und im Oktogon in Philippi 307f. Taf. 27b-d, Pl. 83-84.

²³ Jakobs 1987, 63. 66. 70; die Kirche von Ermione 248f. Taf. 8a, Pl. 35, die Kirche von Elounda Kolokythia auf Kreta 270f. Taf. 13d, Pl. 53; die Kirche von Sikyon 320f. Taf. 32a, Pl. 101.102; die Basilika 'extra muros' in Delphi 245, Pl. 34; die Basilika Haphotes in Karpathos 255, Taf. 10b, Pl. 39; für die Kirche von Sikyon Orlandos 1954, 224 f, Abb. 7-8.

²⁴ Orlandos 1952, 548 Abb. 513; Duval-Marin-Metzger 1994, 189 Pl. LXVI.

mehr in situ. In der Kirche von Elaiussa Sebaste und in der Kirche 'extra muros' von Dağpazarı stand der Ambon etwas aus der Mittelachse der Kirche nach Norden verschoben, nahe der Templonanlage (Fig. 15)²⁵.

Im Testamentum Domini ist für die Schriftlesung (des Lektors) ein Platz außerhalb des Altarraumes²⁶, aber in seiner Nähe, vorgesehen. Man nimmt an, dass es sich dabei um einen Ambon des griechischen Typus handelte²⁷, obwohl dieser in den Kirchen der Antiochene bisher unbekannt ist²⁸. Der Standort des Ambon der Zenonkirche von Meriamlik und der Kirche 'extra muros' von Dağpazarı würde der Angabe im Testamentum Domini entsprechen. Ausgehend davon, ist anzunehmen, dass der Ambon der Kirche A von Tapureli auch vor der Templonanlage gestanden haben wird. Er ist wohl zusammen mit dem Bau der Kirche zu Anfang des 6. Jhs. ausgearbeitet.

²⁵ RBK IV 1990, 268 Abb. 35; Hill 1996, 29 Abb. 73; Equini Schneider 1999, Tav. IV Fig. 230. 232.

²⁶ Testamentum Domini 25 I/19.

²⁷ RBK I 1966, 127; Descoedres 1983, 46.

²⁸ Descoedres 1983, 38 Anm. 10.

Literaturverzeichnis und Abkürzungen

- Brandenburg 1980 Brandenburg, H., "Spätantike und frühchristliche Skulptur in Thessaloniki", in: *Rapports Présentés au X^e Congrès International d'Archéologie Chrétienne (Thessalonique, 28 Septembre-4 Octobre 1980)*, 1980, 121-139.
- Crowfoot 1941 Crowfoot, J.W., *Early Churches in Palestine*, 1941.
- Dauvillier 1952 Dauvillier, J., "L'ambon ou bêmâ dans les textes de l'église chaldéenne et de l'église syrienne au Moyen Age", *CArch* 9, 1952, 11-30.
- Deichmann 1969 Deichmann, F.W., *Ravenna. Hauptstadt des spätantiken Abendlandes I*, 1969.
- Deichmann 1989 Deichmann, F.W., *Ravenna. Hauptstadt des spätantiken Abendlandes, Kommentar 3. Teil*, 1989.
- Descœudres 1983 Descœudres, G., *Die Pastophorien im syro-byzantinischen Osten*, 1983.
- Dinkler 1944 Dinkler, E., "Das Bema zu Korinth. Archäologische, Lexikographische, Rechtsgeschichtliche und Ikonographische Bemerkungen zu Apostelgeschichte 18, 12-17", *Marburger Jahrbuch für Kunstwissenschaft* 13, 1944, 12-22.
- Durugönül 1989 Durugönül, S., *Die Felsreliefs im Rauhen Kilikien*, 1989.
- Duval – Marin – Metzger 1994 Duval, N. – Marin, E. – Metzger, C. (Ed.), *Salona I. Catalogue de la Sculpture Architecturale Paléochrétienne de Salone*, 1994.
- Feld 1964 Feld, O., "Bericht über eine Reise durch Kilikien", *IstMitt* 13/14, 1963/1964, 1964, 88-107.
- Feld – Henninger 1989 Feld, O., – Henninger, F.J., "Kilikische Ambone", *IstMitt* 39, 1989, 123-128.
- Firatlı 1990 Firatlı, N., *La Sculpture Byzantine Figurée au Musée Archéologique d'Istanbul*, 1990.
- Gough 1975 Gough, M., "Dağ Pazarı. The Basilical Church 'extra muros'", in: *Studies in Memory of D.T. Rice*, 1975, 147-163.
- Hellenkemper 1985/1986 Hellenkemper, H., "Die Kirchenstiftung des Kaisers Zenon im Wallfahrtsheiligtum der Heiligen Thekla bei Seleukeia", in: *Wallraf-Richartz-Jahrbuch*, B. XLVII, 1985/1986, 63-90.
- Hill 1996 Hill, S., *The Early Byzantine Churches of Cilicia and Isauria*, 1996.
- Jakobs 1987 Jakobs, P.H.F., *Die frühchristlichen Ambone Griechenlands*, 1987.

- Lassus – Tchalenko 1951 Lassus, J. – Tchalenko, G., "Ambons Syriens", CArch 5, 1951, 75-122.
- MAMA II Herzfeld, E. – Guyer, S., Meriamlik und Korykos, 1930.
- MAMA III J. Keil-A. Wilhelm, Denkmäler aus dem Rauhen Kilikien, 1931.
- Naumann – Naumann 1987 Naumann, R. – Naumann, F., "Aizanoi. Bericht über die Ausgrabungen und Untersuchungen 1983 und 1984", AA Heft 2, 1987, 301-358.
- Orlandos 1952 Orlandos, A.K., He xylostegos palaiochristianike basilike tes mesogeiakas lekanes, 1952.
- Peschlow 1990 Peschlow, U., "Materialen zur Kirche des H. Nikolaos in Myra im Mittelalter", IstMitt 40, 1990, 207-258.
- RBK I 1966 Delvoye, C., "Ambo", RBK I, 1966, 126-133.
- RBK II 1971 Restle, M., "Gerasa", RBK II, 1971, 734-766.
- RBK IV 1990 Hild, F. – Hellenkemper, H. – Hellenkemper-Salies, G., "Kommagene-Kilikien-Isaurien", RBK IV, 1990, 182-356.
- Saller 1941 Saller, S., The Memorial of Moses on Mount Nebo, 3 Bd., 1941.
- Equini Schneider 1999 Equini Schneider, E. (Ed.), Elaiussa Sebaste I. Campagne di Scavo 1995-1997, 1999.
- Soteriou 1993 Soteriou, G.A., Αί χριστιανικάί θηβαι της θεσσαλίας, 1993.
- Strube 1996 Strube, C., Die "Toten Städte" Stadt und Land in Nordsyrien während der Spätantike, 1996.
- TIB 4 Hellenkemper, H. – Hild, F., Neue Forschungen in Kilikien, 1986.
- TIB 5 Hild, F. – Hellenkemper, H., Kilikien und Isaurien, I-II, 1990.
- Taft 1968 Taft, R.F., "Some Notes on the Bema in the East and West Syrian Traditions" OCP 34, 1968, 326-359.
- Testamentum Domini Rahmani, I.E. (Ed.), Testamentum Domini Nostri Jesu Christi, 1899.

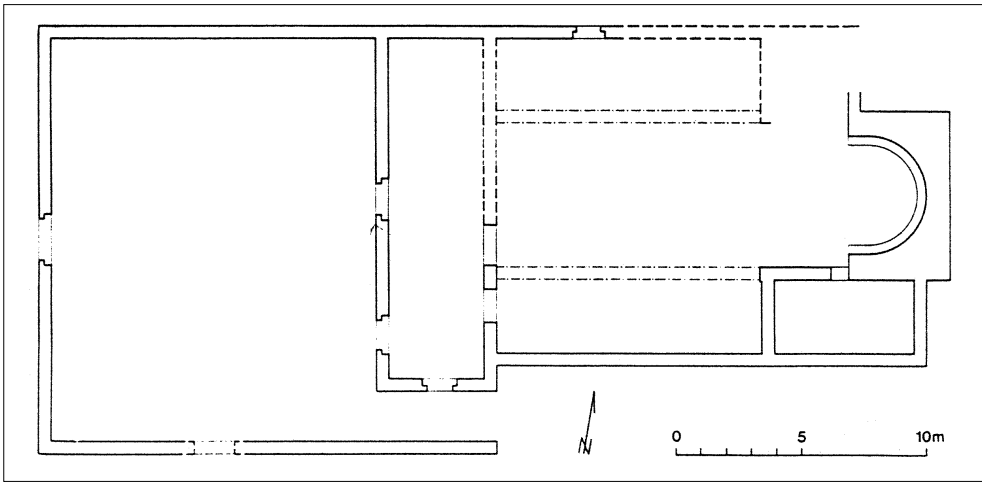

Fig. 1 Der Grundriss der Kirche A in Tapureli (RBK IV 1990, Abb. 23)

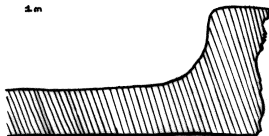
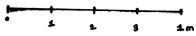
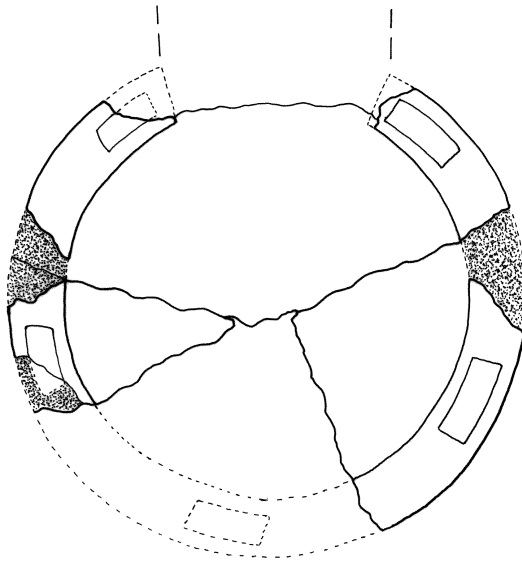

Fig. 2 Fragment des Sockels der Kirche A in Tapureli



Fig. 3 Die äußere Seite des Sockels der Kirche A in Tapureli



Fig. 4 Der Ambonssockel der Kirche A in Tapureli



Fig. 5 Detail des Sockels



Fig. 6 Der Ansatz der Treppe des Ambons



Fig. 7 Kleine Pfeiler des Ambons

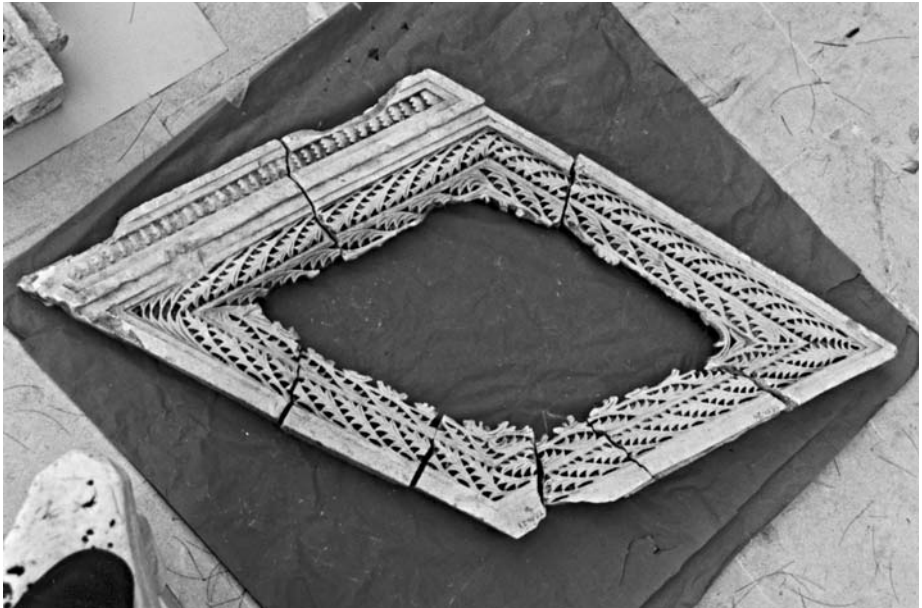

Fig. 8 Fragmente der Treppenwangen des Ambons



Fig. 9 Fragmente aus dem Oberteil des Ambons

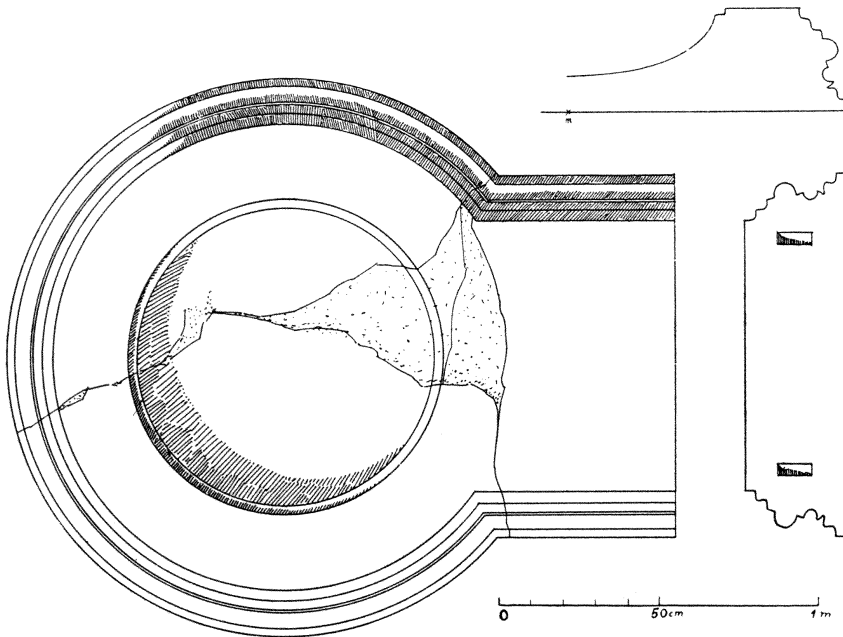

Fig. 10 Fragment der Kuppelkirche in Meriamlik (MAMA II, Abb.66)

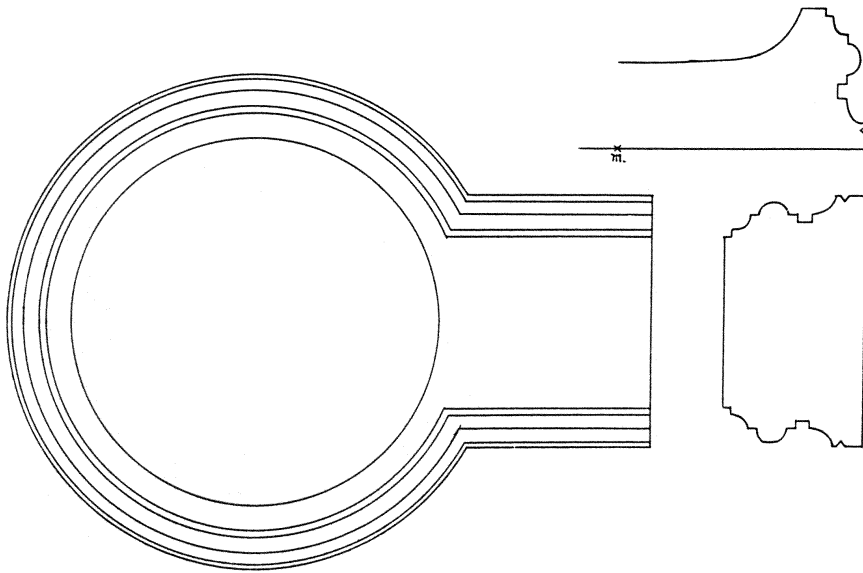

Fig. 11 Fragment der Nordkirche in Meriamlik (MAMA II, Abb. 72)

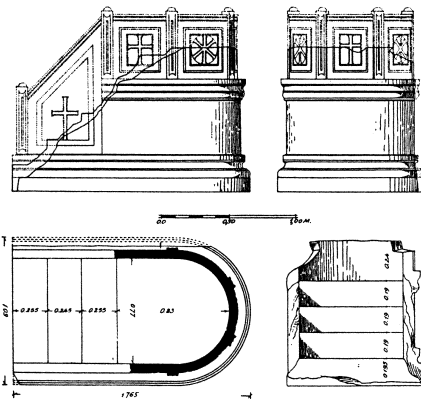

Fig. 12 Der Ambon der Acheiropoietoskirche (Jakobs 1987, Pl. 130)

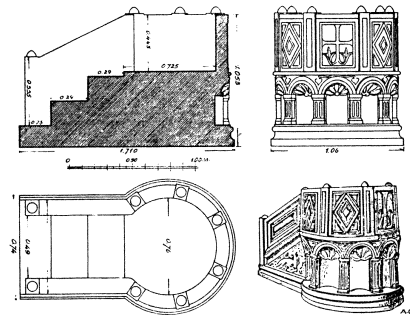

Fig. 13 Der Ambon der Sophienkirche (Jakobs 1987, Pl. 118)

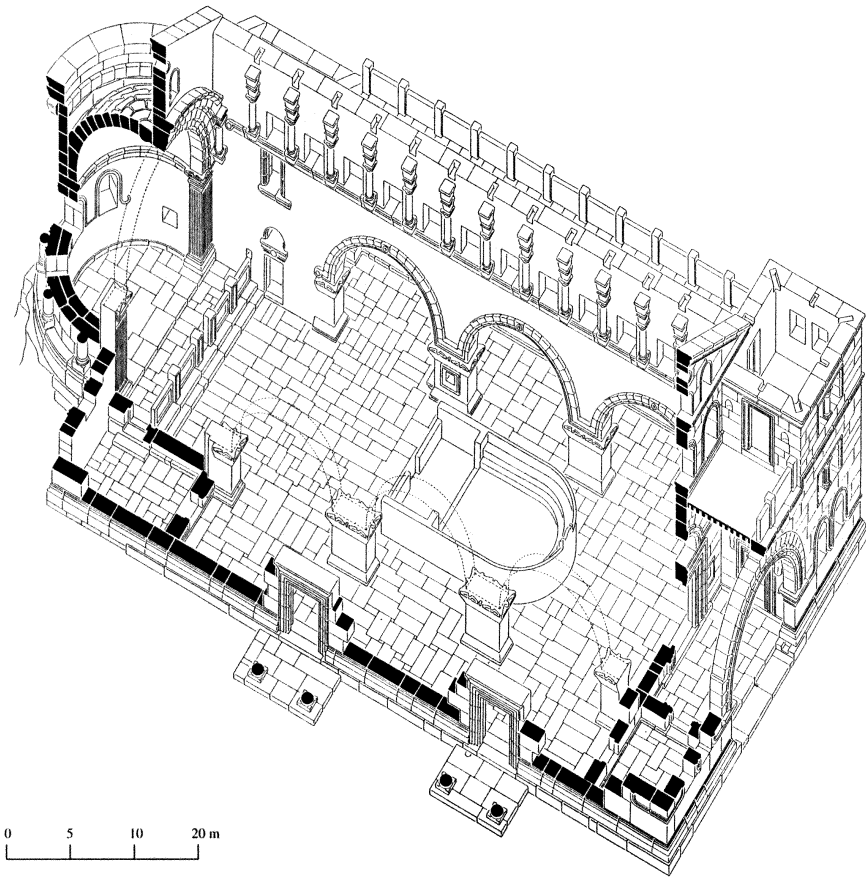

Fig. 14 Das Bema der Kirche in Dehes (Strube 1996, 61 Abb. 103)

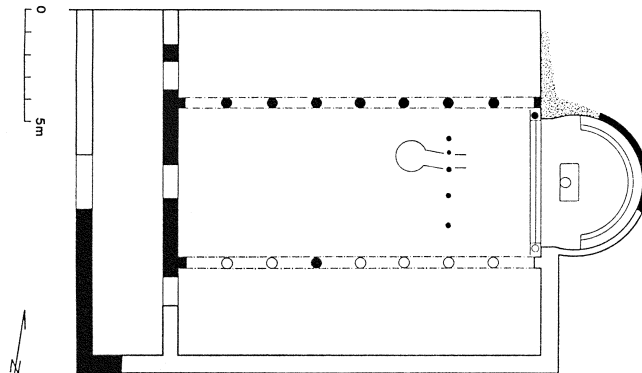

Fig. 15 Der Ambon der Kirche 'extra muros' von Dağpazarı (RBK IV 1990, 268 Abb. 35)