

# liberal düşünce

Yıl 25 Sayı 97 Kış 2020



LiBeRtE

# liberal düşünce

Üç Aylık, Yerel-Sürelî Dergi  
Yıl 25, Sayı 97, Kış 2020

liberal düşünce, hakemli bir dergidir

## Yayın Kurulu

Dr. Öğr. Üyesi Adnan Küçük, Kırıkkale Üniversitesi, Kırıkkale  
Prof. Dr. Ahmet Uzun, Akdeniz Üniversitesi, Antalya  
Prof. Dr. Ahmet Kemal Bayram, Marmara Üniversitesi, İstanbul  
Prof. Dr. Ahmet Nuri Yurdusev, Ortadoğu Teknik Üniversitesi, Ankara  
Doç. Dr. Alim Yılmaz, Medeniyet Üniversitesi, İstanbul  
Prof. Dr. Atilla Yayla, Medipol Üniversitesi, İstanbul  
Prof. Dr. Bahadır Akın, Necmettin Erbakan Üniversitesi, Konya  
Doç. Dr. Bahattin Karademir, Çukurova Üniversitesi, Adana  
Prof. Dr. Bekir Berat Özipek, Medipol Üniversitesi, İstanbul  
Prof. Dr. Cemal Fedayi, Kırıkkale Üniversitesi, Kırıkkale  
Doç. Dr. Cennet Uslu, Kırıkkale Üniversitesi, Kırıkkale  
Prof. Dr. Fuat Oğuz, Yıldırım Beyazıt Üniversitesi, Ankara  
Dr. Hakan Şahin, Medipol Üniversitesi, İstanbul  
Prof. Dr. Haluk Alkan, İstanbul Üniversitesi, İstanbul  
Prof. Dr. Hamza Al, Sakarya Üniversitesi, Sakarya  
Prof. Dr. Hasan Yücel Başdemir, Ankara Üniversitesi, Ankara  
Doç. Dr. Hayrettin Özler, Dumlupınar Üniversitesi, Kütahya  
Doç. Dr. Hüseyin Bal, Karadeniz Teknik Üniversitesi, Trabzon  
Dr. Öğr. Üyesi Levent Korkut, Medipol Üniversitesi, İstanbul  
Prof. Dr. Mehmet Turhan, Çankaya Üniversitesi, Ankara  
Prof. Dr. Metin Toprak, İstanbul Üniversitesi, İstanbul  
Dr. Murat Yılmaz, Ankara  
Prof. Dr. Ömer Çaha, Yıldız Teknik Üniversitesi, İstanbul  
Özlem (Çağlar) Yılmaz, Liberal Düşünce Topluluğu, Ankara  
Prof. Dr. Tanel Demirel, Çankaya Üniversitesi, Ankara  
Dr. Öğr. Üyesi Yasemin Abayhan, Hacettepe Üniversitesi, Ankara

## Uluslararası Danışma Kurulu

Prof. Dr. Angelo Maria Petroni, Roma Sapienza Üniversitesi, İtalya  
Prof. Dr. Chandran Kukathas, Londra Ekonomi ve Siyaset Bil. Okulu, İngiltere  
Prof. Dr. Hardy Bouillon, Trier Üniversitesi, Almanya  
Dr. İmad-Ad-Dean Ahmad, Hürriyet Minaresi Enstitüsü, ABD  
Prof. Dr. Pascal Salin, Fransa  
Prof. Dr. Richard Epstein, Chicago Üniversitesi, ABD  
Prof. Dr. Suri Ratnapala, Avustralya  
Prof. Dr. Victoria Curzon-Price, İsviçre  
Dr. Stephen Davies, Ekonomik İşler Enstitüsü, İngiltere  
Prof. Dr. Pierre Garelo, Aix-Marsilya Üniversitesi, Fransa  
Prof. Dr. Deirdre McCloskey, Illinois Üniversitesi, ABD  
Prof. Dr. Jason Brennan, Georgetown Üniversitesi, ABD

## Yönetim Yeri

Liberte Yayın Grubu®

GMK Bulvarı No:108/16, Maltepe, Çankaya / Ankara  
Tel: (312) 230 87 03 Faks: (312) 230 80 03

İnternet Sitesi: [www.liberaldusunce.com.tr](http://www.liberaldusunce.com.tr) | Yazı İşleri: [yaziisleri@liberal.org.tr](mailto:yaziisleri@liberal.org.tr)

## Abonelik ve İrtibat:

[www.liberte.com.tr/ld-abonelik](http://www.liberte.com.tr/ld-abonelik)  
[info@liberte.com.tr](mailto:info@liberte.com.tr)

## Baskı

Tarcan Matbaası  
İvedik Cad. Mercan 2 Plaza, No: 417, Yenimahalle / Ankara

## Sahibi

Liberte Yayıncılık A.Ş. adına,  
Hatice Özlem Yılmaz

## Editör

Hasan Yücel Başdemir

## Yardımcı Editörler

Salih Zeki Haklı, Serdar Korucu

## Yazı İşleri Müdürü

Büşra Sönmez

ISSN 1300-8781

e-ISSN 2667-6486

Basım Tarihi: 20 Mart 2020

İç Tasarım: Serpil Koçtürk

Kapak: Ayyüce Dalkılıç

*Liberal Düşünce* dergisi

TÜBİTAK-ULAKBİM tarafından

dizinlenmektedir.

Dergide yayınlanmak üzere makalelerin  
[dergipark.gov.tr/liberal](http://dergipark.gov.tr/liberal) adresinden  
gönderilmesi gerekmektedir.

Editörden..... 5

## DOSYA KONUSU: ORTA DOĞU: BARIŞ, DEMOKRASİ VE ÖZGÜRLÜKLER

### MAKALELER/ARTICLES

#### **İslam Düşüncesinin Demokrasi Problematiğini “Mağrip Düşüncesi”**

##### **Çerçevesinde Çözümleme: Câbirî'nin Yaklaşımı**

*The Analysis of Democracy Problematic of Islamic Thought in The Framework of “Maghrip Thought”: The Approach of Jabiri*

Onur Yıldırım.....7

#### **Çin'in Ortadoğu Politikası: Süreklilik ve Değişim**

*Middle Eastern Policy of China: Continuity and Change*

Hatice Çelik..... 31

#### **Suriye'den Türkiye'ye Göçün Sosyolojik Sonuçları: Suriyeli Göçmenler Üzerine Uygulamalı Bir Saha Araştırması**

*Sociological Consequences of Migration from Syria to Turkey: A Field Research on Syrian Migrants*

Mahmut Hakkı Akın & Gökhan Bozbaş..... 47

#### **Ortadoğu'da İki Otoriter Lider Örneği Üzerine: Cemal Abdünnasır ve Ayetullah Humeyni**

*The Two Authoritarian Leader Cases in The Middle East:*

*Gamal Abd al Nasser and Ayatollah Khomeini*

Selim Öztürk..... 67

#### **Arap Baharı Süreci Sonrasında Orta Doğu'da Kadın**

*Woman in the Middle East After the Arab Spring*

Merve Suna Özel Özcan..... 89

#### **Ortadoğu'yu Terörize Eden PYD/PKK'nin Seçilmiş AB Ülkelerindeki Finansman Kaynakları**

*Financing Sources of PYD/PKK Terrorizing the Middle-East, in Selected EU Countries*

Mehmet Levent Yılmaz & Ümit Tetik..... 109

#### **Broadened Perspective On Foreign (Terrorist) Fighters in Syrian Civil War**

*Suriye İç Savaşı'ndaki Yabancı (Terörist) Savaşçılara Genişletilmiş Bakış*

Murat Tinas..... 131

#### **Hamas, The Islamic Wing of Palestinian Resistance: Its Roots, Characteristics, and Way of Politics**

*Filistin Direnişinin İslamî Kanadı Hamas: Kökenleri, Karakteri ve Siyaseti*

Buğra Sarı..... 147

#### **Sahra Arap Demokratik Cumhuriyeti'nin Diplomatik Ontolojisi**

*The Diplomatic Ontology of Saharawi Arab Democratic Republic*

Mürsel Bayram..... 167

## **DIĞER MAKALELER**

### **Seçkin Siyaset Bağlamında Bir 28 Şubat Analizi**

*An Analysis of February 28th (Coup d'état) within Elitist Politics*

Işıl Arpacı ..... 187

### **Post Truth'u Hannah Arendt ile Okumak**

*Reading Post Truth through Hannah Arendt*

Sefa Mertek..... 205

### **Sivil Toplum, Yönetişim ve Kalkınma**

*Civil Society, Governance and Development*

Nurten Derici Temel ..... 227

## **KİTAP DEĞERLENDİRMESİ / BOOK REVIEW**

### **Devlet İnşası: Yirmi Birinci Yüzyılda Yönetişim ve Dünya Düzeni**

*State Building: Governance and World Order in the 21st Century*

*Civil Society, Governance and Development*

Mesut Can Akçay ..... 249

Değerli okuyucu, Liberal Düşünce Dergisi 2020 yılının ilk sayısını Orta Doğu: Barış, Demokrasi ve Özgürlükler temalı özel dosya konusuyla ilgi ve beğeninize sunuyor.

Orta Doğu neresidir? Ünlü coğrafyacı Alfred Thayer Mahan, 1902'de yazdığı makalesinde Basra Körfezi ve etrafındaki bölgelere ilk defa Orta Doğu demişti. Bugün Suudi Arabistan, Mısır, İran ve Türkiye ile çevrilmiş olan alana Orta Doğu denilmiş olsa da esasında ifade, Afrika'nın büyük bir bölümü ile Hindistan ve Afganistan'a kadar uzanan daha geniş bir alanı çağrıştırıyor.

Bu bölgeler, uzun zamandır büyük siyasî sorunlarla boğuşuyor. 2003'te başlayan Irak'ın işgali sonrasında özellikle Irak, Suriye ve Yemen'deki savaşlarda milyonlarca insan öldü ve milyonlarcası da yaşadığı toprakları terk etmek zorunda kaldı. Bölgeyi gelecekte daha tehlikeli hale sokacak olan İsrail'in yayılmacı politikaları, Rusya'nın bölgede artan gücü ile siyasî istikrarı ve demokrasinin gelişimini engelleyen darbeler ve darbe teşebbüsleri, Orta Doğu'nun daha uzun bir süre huzura kavuşamayacağını sinyallerini veriyor.

Orta Doğu'ya barışın gelmesi için bölge ülkelerinde demokratik rejimlerin kurulması, temel insan hakları ve özgürlüklerin de gelişmesi gerekir. Ancak Orta Doğu ülkelerinde yakın zamanda bu dönüşümlerin yaşanması, özellikle Arap Baharı deneyiminin başarısızlıkla sonuçlanmasından sonra oldukça zor görünüyor. Bölge ülkeleri, iştah kabartan petrol yatakları ve dış müdahaleler yanında farklı birçok nedenden dolayı siyasî sorunlarını henüz çözebilecek durumda değiller.

Avrupa ülkeleri ve ABD, iki temel nedenden dolayı demokratik hareketleri desteklemeye yanaşmıyorlar: İlki İslami radikalleşme adını verdikleri toplumsal ve siyasî hareketlerden duydukları endişe; ikincisi ise otoriter Arap rejimlerini kendi menfaatlerine uygun politikalar uygulamaya kolaylıkla razı etmeleri. Bu iki gerekçe nedeniyle 2013 yılında Mısır'daki askerî darbe, Batı ülkelerinden açık veya örtük destek gördü. Bu ülkeler, bu gerekçelerle

Suriye'deki Baasçı rejiminin devrilmesine ve demokratik bir rejimin kurulmasına sıcak bakmıyorlar.

Liberal bir bakış açısının, Suriye ve tüm Orta Doğu için önereceği çözüm, demokrasi ve insan haklarını tesis etmektir. Bölgenin istikrarı ve barışı, uzun vadede tüm toplumların menfaatine olacaktır. Barış ve demokrasinin tesis edilmesi, radikal görüşlerin yerini ılımlı anlayışlara bırakmasını sağlayabilecektir. Uzun süren savaşlar ve göçler ise tam aksine sorunları daha da derinleştirirken radikalleşmeyi artıracak, otoriter rejimleri güçlendirecek; şiddetin yakın coğrafyadaki diğer ülkelere yayılmasına neden olacaktır.

Türkiye, kendini bekleyen bu akıbeti engellemek için sınırlarının ötesinde bir savaşa girmek zorunda kaldı. Öyle görünüyor ki Orta Doğu'daki gelişmeler, Türkiye ve bölge barışı için çok önemli. Bu nedenle Liberal Düşünce bu sayıda Orta Doğu'yla ilgili birçok makaleye yer veriyor. Orta Doğu'daki entelektüel yapı, siyasi kültür, terör hareketleri, terör finansmanı, mülteciler konularından devletlerin Orta Doğu politikalarına kadar bu sayıda birçok tema yer almaktadır. Ayrıca bu sayımızda dosya konumuzun dışında da yazılar var. Yararlı olması umuduyla.

Tüm özgürlük dostlarına en içten saygı ve muhabbetle.

*Hasan Yücel Başdemir*

*Editör*

# İslam Düşüncesinin Demokrasi Problematiğini “Mağrip Düşüncesi” Çerçevesinde Çözümleme: Câbirî'nin Yaklaşımı

Onur Yıldırım\*

## Öz

Faslı düşünür Câbirî, Arap-İslam dünyasının uyanışı (*Nahda*) için Arap-İslam düşüncesinin yeniden yapılandırılmasını kaçınılmaz görür. Çünkü bu düşünce çağın siyasal, toplumsal ve kültürel sorunlarına çözüm bulamamaktadır. Bu düşünceyi (akıl, kültürel miras, gelenek) dinamik hale getirmek için onun referans çerçevesini eleştirmek ve yeniden inşa etmek gereklidir. Câbirî'ye göre Arap-İslam düşüncesinin referans çerçevesi Abbasiler döneminde başlatılan tedvin faaliyetiyle oluşmuştur. Bu çalışmanın konusunu, Câbirî'nin yeni bir tedvin asrı teorisinden hareketle Arap-İslam düşüncesinin demokrasi problematikliğinin tahlili oluşturmaktadır. Çalışma, yapı itibarıyla biri diğerinin hazırlayıcısı olan iki bölümden oluşmaktadır. Çalışmanın birinci bölümünü, Câbirî'nin Arap-İslam düşüncesini hangi yöntemlerle ele aldığı ve bu yöntemin kılavuzluğunda söz konusu düşünceyi nasıl tahlil ettiği konuları oluşturacaktır. İkinci bölümde, yeni bir tedvin asrı teorisinde hareketle Arap-İslam düşünce geleneği içerisinde demokrasi problematikliğini nasıl çözümlendiği incelenecektir. Çalışmanın amacı, Câbirî'nin mevcut Arap-İslam realitesine uygun demokrasinin tesisi için teorik bir model oluşturma iddiasında olduğunu ortaya koymaktır.

**Anahtar Kelimeler:** Câbirî, Mağrip Düşüncesi, Tedvin, İslam, Şûra, Demokrasi.

## The Analysis of Democracy Problematic of Islamic Thought in The Framework of “Maghrip Thought”: The Approach of Jabiri

### Abstract

Moroccan thinker Jabiri argues that reconstruction of Arab-Islamic thought is inevitable for the awakening of the Arab-Islamic world (*Nahda*). Because the thought can not find solutions to the political, social and cultural problems of the era. In order to make this thought (reason, cultural heritage, tradition) dynamic, it is necessary to criticize and reconstruct its reference framework. According to Jâbiri, the reference framework of Arab-Islamic thought was formed by the action of the *tedvin* initiated during the Abbasid period. The subject of this study is the analysis of the problematic of democracy of Arab-Islamic thought based on Jabiri's theory of a new *tedvin* century. The study consists of two parts, one of which is the preparatory of the other. The first part of the study will focus on the methods by which Jabiri treats Arab-Islamic thought and how it analyses the thought under the guidance of these methods. In the second part, it will be examined how it has analyzed the problematic of democracy within the Arab-Islamic tradition of thought through a new theory of *tedvin* century. The aim of the study is to reveal that Jabiri aims to establish a theoretical model for the establishment of democracy in accordance with the current Arab-Islamic reality.

**Keywords:** Jabiri, Maghrip Thought, Tedvin, Islam, Shura, Democracy.

## Giriş

Arap-İslam düşüncesini (akıl, kültürel miras) eleştirel bir okumaya tabi tutan Câbirî'ye göre, bu düşünce çağın toplumsal, siyasal ve kültürel sorunlarını çözememekte, hayatı ve düşünceyi inşa edememektedir. Câbirî, Arap-İslam düşüncesinin, söz konusu alanlarda ortaya çıkan sorunlara çözüm olanağı sunamamasını onun krizi olarak adlandırır. Bu krizin temel nedeni, Arap-İslam düşüncesini oluşturan, İslami ilimlerin tedvin edildiği dönemde teşekkül eden referans çerçevesidir.<sup>1</sup> Câbirî, aslında tedvin faaliyetinin Arap-İslam düşüncesinin “temeller krizi”ni sonlandırmak amacıyla başlatıldığını, ancak modern dönemde kendisinin, krizin temel kaynaklarından birisi haline dönüştüğünü ifade eder. Ona göre, her çağda ortaya çıkan toplumsal, siyasal ve kültürel sorunlar bu çerçevenin çizdiği sınırlar içerisinde, onun belirlediği şartlara bağlı olarak ele alınmıştır. Başka bir deyişle, Arap-İslam düşüncesi geçmişten günümüze dek tedvin asrının öncesini ve sonrasını kapsadığı “tek bir kültür” zamanı içerisinde tahlil edilmiştir. Ancak bu tahlil ediş, referans çerçevesine tabi olan düşünsel faaliyetin sürekli kendi kendini tekrarına dayanır. Aslında, modern döneme kadar toplumsal, siyasal, kültürel ve düşünsel alanlarda çok önemli değişiklikler yaşanmadığı için Arap-İslam düşüncesinin referans çerçevesine bağlı olarak bu alanlar üzerinden kendini tekrar etmesi çok önemli problemlere yol açmamıştı. Ne var ki, Arap-İslam düşüncesi, her alanda önemli değişikliklere yol açan modern Batı düşüncesinin meydan okumasıyla karşılaşmış, ona alternatif üretemeyince kriz emareleri görülmeye başlanmıştır. Câbirî'ye göre, kriz halindeki bu düşünce artık işlerliğini kaybetmiştir. Geleneksel olarak adlandırabileceğimiz bu düşünce yapısının iflasıyla, Arap-İslam düşüncesinde modern Batı düşüncesinin mührünü taşıyan ikinci bir tedvin faaliyeti başlatılmıştır. Câbirî, modernist olarak adlandırdığı bu düşünce yapısının da mevcut Arap-İslam realitesine uygun olmadığını, dolayısıyla daha evvel belirtilen alanlarda ortaya çıkan sorunları çözemediğini ifade eder. O halde, çağın Müslüman düşünürlerinin yapması gereken, ilk tedvin faaliyetinden başlamak suretiyle Arap-İslam düşüncesini tahlil ederek, sorunun kaynağını tespit etmek, her türlü ilmin yeniden inşa edileceği yeni bir tedvin asrı oluşturmaktır.

1 Câbirî, her şey unutulduktan sonra geriye kalanları kültür olarak tanımlar. Buna göre, kalanlar kültürün değişmezleri, unutilanlar ise değişkenleridir. O halde, değişmeden kalan ve varlığını sürdüren unsurlar Arap-İslam kültürünün/aqlının/düşüncesinin referans çerçevesini oluştururlar (Câbirî, 2001: 44). Câbirî'nin referans çerçevesiyle ne kastettiğini daha iyi anlatabilmek amacıyla verdiği şu örneğe bakılabilir: Bir astronotun uzayın bilgisini elde etmesini sağlayan unsur uzay gemisidir. O, uzayı, uzay gemisi sayesinde ve aracılığıyla gözlemler. Bu örnekte, uzay gemisi referans çerçevesidir. İşte insanın, kendi ile dış dünya arasında kurduğu ilişkinin niteliğini belirleyen unsur referans çerçevesidir (Câbirî, 2001: 69).



İşte Câbirî, Arap-İslam düşüncesinin demokrasi problematığının de yeni bir tedvin asrı çerçevesinde tahlil edilmesi gerekliliğine işaret eder. O, ne İslami ilimlerin tedvin edildiği dönemin referans çerçevesine bağlı kalarak şûra ilkesini yüceltenleri ne de ikinci bir tedvin faaliyeti olarak nitelendirdiği modern Batı düşüncesinin rahminde hayat bulan demokrasiyi kutsayanları veya onu sübjektif bir şekilde tenkit edenleri dikkate alır. Çünkü Câbirî açısından ne geleneksel haliyle şûra ne de Batı mührü taşıyan demokrasi günümüz Arap-İslam siyasal realitesine tekabül eder. Câbirî'ye göre, demokrasiyi deneyimlememiş ve hala da deneyimleyemeyen Arap-İslam dünyasının kendine özgü bir şekilde bu problematığı tahlil etmesi gerekir. O halde, yapılması gereken yeni bir tedvin faaliyeti çerçevesinde Arap-İslam düşüncesinin demokrasi problematığını çözümlenmeye çalışmaktır.

### Câbirî'nin Yöntemi: Yapısalcılık, Tarihsel Çözümleme ve İdeolojik Tartışma

Câbirî, Arap-İslam aklını tahlil ederken üç yöntemden hareket eder. Bu yöntemler, yapısalcılık, tarihsel çözümleme ve ideolojik tartışmadır. Aslında bu üç yöntem, Câbirî'nin Arap-İslam aklının tahlilinde iç içe geçmiş durumdadır. Çünkü üçü birden tek bir amaca hizmet eder. Bu amaç, Arap-İslam aklını eleştirel bir okumaya tabi tutmaktır (Salvatore, 1995: 204). Şimdi sırasıyla bu üç yöntemi en genel hatlarıyla ele alalım.

Câbirî'nin Arap-İslam aklını<sup>2</sup> tahlil ederken kullandığı temel yöntemin yapısalcılık<sup>3</sup> olduğunu belirtmek gerekir. Yapısalcı yöntem en genel anlamıyla şu iki ilke üzerine kuruludur: Birincisi, metin yorumlarında "metin dışında herhangi bir kaynağa başvurmama" ilkesidir. İkincisi, öznelerin, genel yapının bir parçası olduğu savına dayanır. Bu sava göre, öznelerin özgüllüğü göz ardı edilir (Coşkun, 2015: 187). Câbirî, dört ciltten oluşan *Arap-İslam Aklının Oluşumu, Arap-İslam Kültürünün Akıl Yapısı, Arap-İslam Siyasal Aklı ve Arap Ahlaki Aklı* adlı eserlerinde yapısalcı yöntemin bir gereği olarak Arap-İslam aklının bileşenlerini ve temel unsurlarını ortaya koymaya çalışır. O, yapısalcı yöntemin bir başka gereği olarak söz konusu aklı taşıyan öznelerin üzerinde, bu öznelerin inisiyatifinin dışında faaliyet gösteren bir yapı olduğunu varsayar. Arap-İslam aklı olarak adlandırdığı bütünlüklü yapı tek tek özneleri

2 Câbirî'nin bütüncül bir yapı olarak telakki ettiği Arap-İslam aklı iki temel belirleyici unsur olan din ile kültürün etkileşiminden teşekkül etmiştir. Câbirî, dinin kaynağı olarak Kur'an ve Sünnet'e; kültürel kaynaklar olarak da bedevi Arap'ın dili ve "Kadim Miras" olarak adlandırdığı Hermetizm ile onun irfanî öğretisine işaret eder (Keskin, 2012: 135).

3 Yapısalcı yöntem, tarih, toplum ve insan düşüncesinde belli düzenlilikler olduğu düşüncesinden hareketle bu düzenlilikleri arayıp bulmaya yönelen, sonuç olarak da bir dizi düzenliliği ortaya koyan girişim olarak tanımlanmaktadır (Aktay, 1999).

aşan ve her bir özneyi belli bir şekilde düşünmeye mecbur eden bir mekanizma olarak işler. Öznelerin bu yapının çizdiği sınırların dışına çıkmaları söz konusu değildir (Aktay, 1999). Buradan hareketle Câbirî, tedvin asrında oluşan bu aklı yapıbozuma tabi tutarken “şimdi”nin de sorunlarını teşhis ettiğini düşünür. Çünkü “şimdi”, bütünlüklü yapı olan aklın (“geçmiş”in) kılavuzluğunda oluşturulan, onu tekrar eden bir karaktere sahiptir (Salvatore, 1995: 203). Bu tekrar edişin nedeni de her ikisinin birden aynı referans çerçevesinden besleniyor olmasındandır. Dolayısıyla Câbirî, eserlerinde belirli analitik araçlar ve kavramlara başvurmak suretiyle “geçmiş”i anlamak için önce onu kendi tarihsel bağlamı içerisinde yapıbozuma tabi tutar. Ardından da “şimdi”nin meydan okumalarına bağlı olarak şekillenen “şimdi” hakkında münasip bir kavrayışa ulaşmadan önce, “şimdi”yi “geçmiş”in verilerini göz önünde tutarak yapıbozuma uğratar (Hashas, 2018: 283).

Ancak Câbirî, “geçmiş”i, yani Arap-İslam aklının ürettiği düşünceleri incelemek yerine bu aklı oluşturan toplumsal, siyasal ve kültürel araçları inceleme konusu yapar. Özellikle dört ciltlik çalışmasının ilk iki cildinde, Arap-İslam aklını oluşturan bilgi sistemlerini (epistemolojik temelleri) tahlil eder. Söz konusu bilgi sistemlerinin “geçmiş”te olduğu gibi, “şimdi”de de Arap-İslam aklının referans çerçevesini oluşturduğunu ifade eder. Bu yüzden Keskin’in tespitine katılarak, Câbirî’nin yaklaşımında yapısalcılığın stratejik bir amaca yönelik olduğunu ifade etmek gerekir. Câbirî, yapısalcılığın temel varsayımlarını, imkân ve açmazlarını göz önünde bulundurmadan, Arap-İslam düşüncesini oluşturan bilgi sistemlerini yapıbozuma tabi tutmayı hedefler. (Keskin, 2010: 258).

Bu hususta, Câbirî’nin neden yapısalcı yöntemi tercih ettiği sorusuna verdiği yanıtı irdelemek gerekir. Ona göre, yapısalcı yöntem, “Arap-İslam kültürünün içinde bulunduğu gerçek durumu bilfiil ifade ediyor olmasının yanında, bu kültürün genel gelişimi boyunca geçirdiği aşamaları da yansıtmasından dolayıdır” (Câbirî, 2000: 9). Câbirî’nin yukarıdaki yanıtını tahlil edersek, ilk olarak şu sonuca ulaşmış oluruz: Yapısalcı yöntem, Câbirî’nin hedeflediği gibi Arap-İslam düşüncesini epistemolojik açıdan yapıbozuma uğratmanın anahtarını sunmaktadır. İkinci olarak, Câbirî’nin ifade ettiği üzere, Arap-İslam düşüncesi bilgi sistemleri bakımından süreklilik arz ettiği için bu yöntemin uygulandığı saha “geçmiş” gibi görünmekle birlikte, “şimdi”nin toplumsal, siyasal, kültürel vb. sorunlarını da tahlil etmeye yardımcı olur.

Câbirî’nin kullandığı bir başka yöntem, tarihsel çözümleme yöntemidir. Ona göre, bu yöntem, Arap-İslam düşüncesini objektiflik ve tarihsel bilincin farkında olma kriterlerine bağlı kalarak okuma tarzıdır. Objektiflik ile

tarihsel bilincin farkında olma iç içe geçmiş iki fenomendir (Câbirî, 2003: 7). Câbirî'nin kullandığı bir diğer yöntem ideolojik tartışma yöntemidir. O, Arap-İslam düşüncesini tahlil ederken tamamen ön yargıdan ve kompleks-ten uzak bir şekilde ideolojik mezhepçi yönü yapıbozuma tabi tutma çabası içerisinde olduğunu beyan eder (Câbirî, 2001a: 9). Câbirî, Arap-İslam düşüncesini yapıbozuma tabi tutarken, bu düşüncenin oluşumuna katkı sağlayan “epistemolojik malzeme” ile “ideolojik saik” arasındaki ilişkiyi göz önünde tutar. Burada Foucault'dan etkilendiği ortada olan Câbirî, yapıbozumunu iki aşamalı bir stratejiyi takip ederek gerçekleştirir. İlk olarak Arap-İslam aklının soy kütüğünü ortaya çıkararak, onun tarihsel olarak nasıl inşa edildiğini ortaya koyar. Ardından, Arap-İslam aklına içkin bilgi-iktidar ilişkilerini tespit etmek suretiyle ideolojik boyutu ortaya koymayı amaçlar (Keskin, 2010: 268). Özellikle İslam felsefesini okuyuşunun temelini bu ilişkiyi yerleştirir. İslam filozoflarının epistemolojik malzeme bakımından Antik Yunan üstatlarını (Platon ve Aristoteles) takip ettiklerini, ama bu malzemeyi farklı ideolojik hedefler için kullandıklarını ileri sürer (Câbirî, 2003: IX). Bu yüzden Câbirî, Arap-İslam aklını yapıbozuma uğrattırken tarihsel koşullar ve düşünsel arka plana, yani aklın ideolojik fonksiyonuna bağlı kalmak suretiyle onu bilgi sistemleri üzerinden tahlil eder. Ona göre, ideolojik motifler Arap-İslam aklını oluşturan bilgi sistemlerinin içine sızmıştır (Hashas vd., 2018: 9).

Câbirî'nin bu üç yöntemi Arap-İslam aklına uygulamasının nedeni Arap-İslam düşüncesini yeniden yapılandırmak için gerekli olan yeni bir epistemolojik temeli inşa etmek içindir. Câbirî herhangi bir işin başarılmasında, ortaya konan görüşün net olmasının zorunlu olduğunu, bunun sağlıklı bir bakış açısına yeni ufuklar açan bir epistemolojiyle ulaşılacağını ifade eder. Ona göre, “geçmiş”in bakış açısıyla hesaplaşmak, irtibatı kesmek ve nihai kertede onu tasfiye etmek gerekir (Câbirî, 2011: 10). Çünkü Câbirî, belirli bir mekâna ve tarihe sahip olan “geçmiş”in bakış açısının tüm zaman ve mekânlara uygulanmasının Arap-İslam düşüncesini donuklaştırdığını ifade eder.

Ne var ki Câbirî, bu tür bir girişimin herhangi bir alanda henüz gerçekleşmediğini de not eder. O, birbirine taban tabana zıt akımların temsilcileri olarak kabul edilen İslamcı (gelenekçi), modernist ve solcu entelektüellerin “düşünme biçimi” bakımından hâlâ “geçmiş”in kılavuzluğu ile hareket ettiklerini, onların Arap-İslam düşüncesini yanlı bir okumaya tabi tuttuklarını ifade eder (Câbirî, 2011: 10). O, “dini seleflik, oryantalist seleflik ve Marksist seleflik” şeklinde tasnif ettiği, görünüşte üç farklı bilgi sisteminden hareketle Arap-İslam düşüncesini okuyan akımların tümünün vardıkları netice bakımından aynı noktada buluştuklarını ileri sürer (Câbirî, 2003: 2-6). Burada, bilgi sistemleri açısından farklılık sadece görünüşten ibarettir. Bu yüzden

Câbirî, görünüşteki farklılığa rağmen epistemolojik açıdan üç akımında aynı yönetime dayandığını ifade eder. Bu yöntem, “gaibin şahide kıyası”, başka bir deyişle “bilinmeyenin bilinene kıyası” olarak adlandırılan yöntemdir. Burada “gelecek” anlamında bilinmeyen olarak kullanılan “gaib”, kesin olarak bilinen “şahid”in, yani “geçmiş”in üzerine kıyas edilir, onun gibi varsayılır. Câbirî, zamanı donduran ve gelişimi yok sayan kıyasın “şimdi”nin sorunlarına paket çözümler sunan “geçmiş”i düşünce içerisinde hazır eden değişmez bir unsur olduğunu ileri sürer. Bir parçayı, başka bir parçaya mekanik bir şekilde bağlayan kıyas bütünü ahengini bozar, parçaları zamansal, ideolojik ve epistemolojik çerçeveden koparır. Kıyas ile parça, ait olduğu bütünden kopararak, başka bir bütüne yamanır. Böylelikle, nesne (araştırılan konu) ile özne (araştırmacının aklı) arasındaki ayırım ortadan kalkar. Bu durumda ya nesne çarpıtılır ya da özne, nesneye gömülerek bilinçsiz bir eyleme yönelir. (Câbirî, 2003: 11-2). Câbirî, “gaibin şahide kıyası” yönteminin, tedvin asrından bugüne kadar Arap-İslam düşüncesinin temel yapısını harekete geçiren yegâne metodolojik esas olduğunu ileri sürer. Buradan hareketle Câbirî, bu üç akımın epistemolojik açıdan aynı yönetime dayandığını, aralarındaki farkın sadece her birinin dayandığı “selef”in türü ile ilgili olduğunu ifade eder (Câbirî, 2003: 7).

Câbirî’ye göre, bu üç akıma bağlı kalarak Arap-İslam düşüncesini okuma ne İslam dünyasının mevcut ve gelecekteki sorunlarına çare bulur ne de Arap-İslam aklının kendi gerçekliğini ve söylemini oluşturmasına yardımcı olur. Çünkü bu üç okuyuş tarzı da, epistemolojik açıdan, yani “her birinin dayandığı düşünme biçimi” bakımından iki açmazla karşı karşıyadır. Bunlar yöntem ve bakış açısından kaynaklanan açmazlardır. Yöntem bakımından, bu okuyuşların hiçbirisi objektif kriterlere dayanmaz. Bakış açısı bakımından, bu okuyuşların hiçbirisi tarihsel bilinç kaygısı taşımaz (Câbirî, 2003: 7). Zira bu üç okuyuş tarzı, propagandist bir yöntem ve bakış açısını benimser (Câbirî, 2003: 2). Câbirî’ye göre, bu üstesinden gelinmesi gereken bir kriz halidir. İşte onun bu krizin üzerinden gelinmesi için önerdiği düşünsel yöntem objektif kriterlere uygun, tarihsel bilincin, başka bir deyişle realitenin farkında olan, içerisinde kendisini yenilemiş Arap-İslam düşüncesinin doğacağı yeni bir tedvin asrı oluşturmaktır (Câbirî, 2011: 11). Ancak, Câbirî Arap-İslam aklının realitesine uygun yeni bir tedvin asrını oluşturmadan önce, eleştirilmesi gereken iki farklı tedvin faaliyetinden söz eder. Bunlardan birisi Arap-İslam düşüncesinin, diğeri de modern Batı düşüncesinin mührünü taşıyan tedvin faaliyetleridir.

## İki Farklı Tedvin Faaliyeti

Sözlükte tedvin, “yazmak, toplamak, derlemek” anlamına gelir. Terim anlamıyla tedvin ise, “hafızalarda ve farklı metinlerde bulunan hadisleri belli bir tasnife tabi tutmadan yazıya geçirme faaliyetidir” (Efendioğlu, 2011: 267). Câbirî, tedvinin doğrudan tanımını vermemekle birlikte, tedvin asrını tanımlamayı tercih eder. Tedvin, sözlü kültürden yazılı kültüre geçişin asrıdır. Ona göre, bu asır, Arap-İslam düşüncesinin “entelektüel kültür” tarihinin başlangıç ve hareket noktasıdır. Arap-İslam düşüncesi içerisinde faaliyet gösteren tüm ilimler bu asırda ortaya çıkmıştır (Câbirî, 2016: 70). Buradan hareketle Câbirî tedvin asrını, Arap-İslam düşüncesini oluşturan referans çerçevesi olarak tanımlar (Câbirî, 2001a: 287).

Câbirî, ilk tedvin faaliyetinin tarihsel olarak Abbasilerin ilk dönemine tekabül ettiğini, bunun da Hicri 136-150 yılları arasında Halife Mansur döneminde bizzat devletin gözetiminde başlatıldığını ifade eder. Câbirî, tedvin asrıyla birlikte, İslam kültür ve düşüncesinin genel ve kapsamlı yapısının oluştuğunu belirtir. Yaklaşık bir asırdan fazla süren tedvin faaliyeti, Arap-İslam toplumsal, düşünsel ve siyasal hayatına damgasını vurmuştur (Câbirî, 2001a: 71). Bu asır, vagonların hangi yöne doğru hareket edeceğini tayin eden lokomotif rolü oynar. Nasıl ki vagonlar, lokomotifini takip etmek suretiyle yönlerini tayin ediyorlarsa, tedvin asrı da Arap-İslam kültürünün referans çerçevesi olup, bu kültürün çatısı altında faaliyet gösteren tüm ilmi dalların yönünü belirler. Ancak bu belirleme sadece belirli bir zaman veya mekânla sınırlı değildir. Câbirî, tedvin asrında oluşturulan referans çerçevesinin kendi kendini üreten bir karaktere sahip olduğunu, dolayısıyla günümüz Arap-İslam düşünce ve kültür hayatını da belirleyen temel unsur olduğunu ileri sürer. Ona göre, oluşumundan bu yana tedvin asrı, Müslüman nesillerin Cahiliyye dönemi ve İslam'ın ilk yılları hakkında sahip olduğu tüm bilgilerin kaynağıdır (Câbirî, 2001a: 68). Bu bilgiler, ayıklanmamış ve sınıflandırılmamış bir şekilde yazılı belge, haber ve tevillerin karışımından oluşur. Câbirî'ye göre, tedvin işleminin görünür hedefi bu bilgi birikimini ayıklayarak, bablara ayırmaktır (Câbirî, 2001a: 72).

Câbirî, tedvin faaliyetinin tek hedefinin, görünür hedefe ulaşma olmadığı konusuna dikkat çeker. Ona göre, tedvin asrı sayesinde aktarılan sadece ayıklanmış ve bablara ayrılmış bilgi birikimi değil, aynı zamanda bilginin içerisinde ortaya çıktığı kültürel ve ideolojik ortamdır. Câbirî'nin deyişiyile, tedvin faaliyetinin esas hedefi; Arap-İslam düşüncesinin kendisine dayanarak eşyayı, insanı, evreni, tarihi, toplumu, siyaseti, kısacası insani olanı ilgilendiren tüm alanları tanımlayabilmek amacıyla bir referans çerçevesi

oluşturabileceği kültür mirasını inşa etmektir (Câbirî, 2001a: 73). Bu yüzden tedvin asrı geniş kapsamlı bir kültürel yapılanma sürecidir. Câbirî, kültürün özü gereği siyasal bir eylem olduğunu, dolayısıyla iktidarların çoğu kez kültürel alanda egemenlik kurma arayışı içerisine girdiklerini ileri sürer. Câbirî'nin deyişiyle, siyasal ve dinsel hareketlerin, hatta siyasal iktidarı elde etme ya da onu muhafaza etme amacına sahip olan tüm hareketlerin -toplumsal hareketler- siyasal faaliyetler hiyerarşisinin zirve noktasını kültürel egemenlik oluşturur (Câbirî, 2001a: 9). Bu yüzden, tedvin asrı, sadece metinlerin toplandığı, ayıklandığı, sınıflandırıldığı ve bablara ayrıldığı tarihsel döneme işaret etmez (Demir, 1998: 148). Bu asır, kültürel, dolayısıyla siyasal alanda egemenlik kurmak isteyen aklın dışavurumudur.

Öte yandan Câbirî, tedvin asrından önce, Müslümanların hayatın her alanında -dil, düşünce, siyaset ve toplum- içtihadı başvurduklarını ifade eder. Bunun nedeni, tedvin asrından önce, Arap-İslam aklı ne bir dizi usulle ne de belirli bir mezhep veya görüşle kayıtlıydı. Öyle ki bu asırdan önce, içtihat bakımından Arap-İslam aklı ile düşünsel, kültürel, toplumsal, siyasal ve iktisadi alanlar arasında bir iç içe geçmişlik durumu söz konusuydu. Ancak tedvin asrıyla birlikte, Arap-İslam aklı içtihat ile kurduğu bağlantıyı kaybetmiştir. Bunun temelinde iki nedeni bulunmaktadır. Birincisi, tedvin asrında bilginin üretilmesi söz konusu değildir. Tedvin, âlimlerin hafızalarında ve ellerinde bulunan bilgiyi ayıklama, sınıflandırma ve bablara ayırma faaliyetidir. Ortada teşekkül etmiş, hazır bir bilgi birikimi bulunur. Dolayısıyla müdevvinin -tedvin yapan âlim- görevi bu bilgi birikiminin toplanması, ayıklanması ve sınıflandırılmasıyla sınırlıydı (Câbirî, 2001a: 72). İkinci neden, devletin gözetiminde başlatılan tedvin faaliyetinde devletin benimsediği mezhep(ler)in ve görüşün belirleyici olmasıyla ilgilidir. Burada Câbirî, bilgi-iktidar ilişkilerine bağlı olarak ideolojik boyuta dikkat çeker. Zira Câbirî açısından tedvin faaliyetinin başlatılmasının hedefi, aralarında Şia da olmak üzere İslam düşmanını akım ve devlet karşıtı güçlerin kültürel alanda zayıflatılmalarıydı (Câbirî, 2011: 254). Bu akımlara karşı devletin kültür alanında hâkimiyet kurabilmesi için kendisine yardımcı olacak "ideolojik aygıtlar"<sup>4</sup> ihtiyacı bulunmaktaydı. Tedvin asrında, devletin ihtiyaç duyduğu en elverişli ve kullanışlı "ideolojik aygıtlar" hiç şüphesiz mezheplerdi. Bu yüzden Abbasiler, önce Mu'tezile, sonra da Sünni düşüncenin kılavuzluğunda tedvin faaliyetini sürdürmüştür.

4 Bu kavramı siyaset bilimi literatürüne yerleştiren Fransız düşünür Louis Althusser'dir. O, sınıflı toplum yapısının ürünü olan devletin sadece şiddet kullanarak değil, aynı zamanda ideoloji kullanarak toplumu yönettiğini ifade eder (Althusser, 2015: 49-55). Althusser'in devletin "ideolojik aygıtlar" aracılığıyla toplumda hegemonya tesis edip, yönetim işini gerçekleştirdiği iddiası ile Câbirî'nin tedvin faaliyetini başlatan Abbasiler'in, bu faaliyete önce kültürel alanda hegemonya kurma amacıyla teşebbüs ettikleri iddiası arasındaki benzerlik dikkat çekicidir.

Câbirî, bu durum karşısında, tedvin asrıyla birlikte belirli yöntem ve mezhep(-ler)in tüm ilmi alanlar üzerinde hâkimiyet kurmaya yöneldiğini ifade eder.

Tedvin asrında, fıkhıtan siyasete, iktisattan kültüre kadar tüm ilmi alanlardaki kuralların yapısı belirlenmiştir. Câbirî, bu ilk kuralların belirlenmesi sürecinde de dinsel ve dilsel metinler üzerinden yürütülen içtihadın varlığına dikkat çeker. Çünkü bilginin toplanması, ayıklanması, sınıflandırılması ve bablara ayrılması işlemleri kaçınılmaz olarak akla başvurulması gerekliliğini ortaya çıkarır (Câbirî, 2001a: 73). Ancak Câbirî, tedvin asrıyla birlikte ortaya konan kuralların başlangıçta dönemin siyasal, toplumsal, iktisadi ve kültürel verilerine dayanan içtihatlar olduğunu kabul etmekle birlikte, söz konusu içtihatların zamanla doktrin haline geldiğini ifade eder. Yani, tedvin asrında içtihat aracılığıyla belirlenmiş usûl ve bu usûllerden çıkarılan fer'i esaslar doktrin haline gelmişlerdir. Her ne kadar içtihat çabaları her dönemde devam etse dahi, aklın tedvin asrı tarafından çizilen sınırların dışına çıkması mümkün olmamıştır (Câbirî, 2011: 11). Çünkü tedvin asrında, kendisi vasıtasıyla içtihat yapılacak olan akla yasa konulmuştur. Aklın nasıl faaliyet göstermesi gerektiği konulan yasaya bağlıdır.

Bununla birlikte Câbirî, İslam'da çağdaş düşüncenin oluşumunda yegâne referans çerçevesi olarak Abbasiler döneminde başlatılan tedvin asrına işaret etmekle yetinmez. O, İslam dünyasındaki entelektüellerin, Batı uygarlığını yakalama ve onun bir parçası olma amacıyla 20. yüzyılın başından itibaren yoğun bir şekilde yeni bir tedvin asrı oluşturma çabası içerisine girdiğini belirtir. Bu süreçte, çağdaş Batı düşüncesine karakteristiğini kazandıran metinlerin motamot veya uyarlanarak iktibasına dayanan bir tür tedvin faaliyeti gerçekleşmiştir. Burada, eski usûlun yerini alma, onu tamamlama veya dönüştürme amacına bağlı olarak uyanışçı bir epistemoloji veya referans çerçevesi oluşturma faaliyeti söz konusudur. Bu durum, Batı'nın özgül dinamikleriyle ortaya çıkan ve Ortaçağ Batı düşünce ve yaşayışından kopuşu temsil eden düşünce akımlarının İslam düşüncesine aktarımına dayanan bir uyanışçıdır (Câbirî, 2011: 12). Ancak Câbirî, uyanışçı tedvin asrı olarak tanımladığı bu girişimin de Arap-İslam dünyasının mevcut sorunlarına çare olmadığını belirtir. Câbirî, burada özellikle Batı kültürel birikimiyle kuvvetli bağları olan, hatta kendi kültürel bağlarından çok daha kuvvetli bağları Batı ile kuran bazı Arap-İslam entelektüellerine işaret eder. Ona göre, bu entelektüeller, Batı'nın taklit edilmesini çözüm olarak sunarlar. Ne var ki, Arap-İslam dünyasının dil, ölçüt ve problematik açıdan yabancı olduğu bir düşünce mirası içerisinde sorunlarını ele alması, bu sorunların çözümünden ziyade derinleşmesine yol açmıştır. Çünkü Arap-İslam aklının bir parçası olmayan bu mirasın çeşitli ve çelişkili yönleri vasıtasıyla toplumsal, siyasal ve kültürel sorunları ele alma

onların çözümüne değil, katmerleşmesine neden olmuştur (Câbirî, 2003: 47). O halde, Arap-İslam düşüncesini yeniden yapılandırma faaliyetinin ilk adımı yeni bir paradigma eşliğinde yeni bir epistemolojik temel oluşturmaktır. Çağdaş Arap-İslam düşüncesinin bu yeni epistemolojik temeli kendi kültür mirasından çıkarması gerekir.

## Mağrip Düşüncesi: Yeni Bir Tedvin İçin Epistemolojik Temel

Câbirî, Arap-İslam aklının ilk yaratım ve orijinallik tezahürleri olarak Abbasiler döneminde başlayan tedvin faaliyetine işaret eder. Ancak, yazılı belge ve haberlerin toplanması, ayıklanması ve sınıflandırılmasıyla elde edilen ilk orijinallikler, yani bilgiler beraberinde bunların sıhhati sorusunu da gündeme getirir (Câbirî, 2000: 156). Tedvin asrıyla toplanan ve derlenen bilginin sıhhatini belirleyen herhangi bir ilmi ölçütün olup olmadığı, ne tür şartları sağlayan belge ve haberin sahit bilgi olarak görülmesi gerektiği sorusu önem arz eder. Câbirî, bu soru özelinde açıkça bir ilmi ölçütten bahsetmemekle birlikte, tek bir şartın bilginin sıhhati sorununa son verdiğini ifade eder. O, hadis âlimleri örneğinden hareketle, tedvin asrında bu faaliyete katılan âlimlerin yönteminin şu şekilde olduğunu belirtir: “Bizim sahit hadis dediğimiz, kat’i surette sahit anlamına gelmez. Aksine bizim şartlarımıza göre sahit olduğu anlamına gelir” (Câbirî, 2001a: 73). Buradan hareketle tedvin asrı boyunca herhangi bir ilmi alanda, ilim ehlinin belirlediği şartların sahit olarak kabul edildiğini ifade edebiliriz. Yani, bilginin sıhhatini belirleyen ilmi ölçüt veya şart âlimin aklıdır. O halde tek şart, âlimin, belge, haber veya rivayeti sahit olarak kabul edip etmemesiyle ilgilidir. Bu yüzden Câbirî, tedvin asrında sahit olarak kabul edilen şartların Arap-İslam kültüründe oluşturulmuş akli temsil ettiğini ileri sürer. O halde soralım: Oluşturulmuş akıl ne anlama gelmektedir?

Câbirî, André Lalande’nin yaptığı ayırma başvurma suretiyle akli, oluşturucu akıl ve oluşturulmuş akıl olarak ikiye ayırır. Oluşturucu akıl, “düşüncenin araştırma ve inceleme yaparken gerçekleştirildiği, kavramlar bulan ve ilkeler koyan zihni faaliyetine” verilen addır (Câbirî, 2001a: 18). Başka bir deyişle, oluşturucu akıl değişmez özelliklere sahip evrensel yasa koyucu akıldır. Oluşturulmuş akıl ise “insani çıkarımların dayandığı ilke ve kuralların toplamıdır” (Câbirî, 2001a: 18). Coşkun’un deyişiyle, oluşturulmuş akıl, belli tarihsel ve kültürel şartlar içerisinde gerçekleşen, toplumların birbirinden ayrı, kendilerine özgü yönünü oluşturan akıldır (Coşkun, 2016: 238). Buradan hareketle Câbirî, tedvin asrının referans çerçevesini inşa eden oluşturulmuş aklın, belli kültürel ve ideolojik şartlar içerisinde ortaya çıkan epistemolojik bir sisteme sahit olduğunu ifade eder. Evet, Arap-İslam akli, Arap-İslam kültürünün



mensuplarına epistemolojik bir sistem sunmaktadır. Bu yüzden, oluşturulmuş aklın belirlediği sıhhat şartları, Arap-İslam kültüründe bugüne kadar itimat edilen ve itibar gören temel dayanaklardır. Bu şartlar, tedvin asrından beri Arap-İslam düşüncesinin referans çerçevesini veya bu çerçevenin en temel ve en önemli kısmını teşkil eder (Câbirî, 2001a: 74). Ancak tedvin asrının referans çerçevesi, belli tarihsel, kültürel ve ideolojik şartlar altında sunulmuştur.

Bu yüzden Câbirî, tedvin asrında oluşan bu akıl yapısının tarihsel olduğunu ifade eder. Tarihsel olan aklın eleştirilmesi, yeni oluşturulmuş akıl ile ika-me edilmesi veya en azından onun üzerinde geliştirme, değiştirme ve modernize etme faaliyetlerinde bulunulması gerekir (Câbirî, 2001a: 20). Çünkü her yeniden yapılanma projesinin öncelikli ve ayrılmaz parçası içerisinde başvuru referans çerçevesinin olduğu tedvin asrının, Câbirî'nin deyişiyle aklın eleştirilmesine dayanır (Câbirî, 2000: 700). Dahası tarihsel olan bu akıl yapısı, Arap-İslam düşüncesi ve toplumunun gelişmesi için elverişli değildir. Hatta bu akıl yapısı itibariyle düşünsel, toplumsal ve siyasal anlamda ilerlemenin önünü tıkayan bir karaktere sahiptir. O halde, tüm bu alanlarda ilerleme sağlayabilmek, bu alanlarla ilişkili olarak ortaya çıkan sorunları çözüme kavuşturabilmek için bu akıl yapısından epistemolojik bir kopuşun yaşanması gerekir. Peki epistemolojik bir kopuş ne anlama gelir? Câbirî, epistemolojik kopuş ile Arap-İslam kültür mirasından kopuşa mı işaret eder? Câbirî'nin epistemolojik kopmadan anladığı, yeni bir paradigma (yöntem) eşliğinde tüm ilmi alanları yeniden inşa etmektir. Kendi deyişiyle, epistemolojik kopuş "aynı kültür içinde" ulusal bakış ve kaygılardan uzak bir anlayışın ifadesidir (Câbirî, 2003: XI). Yani Câbirî, geleneksel akıl yapısından epistemolojik kopuş ile metodolojik bir kopuşu ifade eder. O, eski yöntemle (kıyas) geleneksel kültür mirasını okumanın doğru olmadığını düşünür. Câbirî, "geleneksel kültürel mirasını değil, onu eski yöntemle yorumlayıp, anlamının terkedilmesi" gerektiğini ifade eder (Coşkun, 2016: 238). Çünkü Câbirî, Arap-İslam düşüncesinin "geçmiş" in enkazı üzerinden yenileneceğini, ancak bu yenilenme faaliyetine teşebbüs etmeden önce söz konusu düşüncenin derin ve kapsamlı bir tenkit süzgecinden geçirilmesi gerektiğini ifade eder (Câbirî, 2003: 11). Bu yüzden "geçmiş" ile epistemolojik kopuşun üç düzeyde gerçekleştirilmesi gerektiğini ileri sürer. Bu üç düzey; 1) Yapısal veya bilişsel açıdan kopuş, 2) Tarihsel veya sosyo-antropolojik olarak kopuş ve 3) İdeolojik veya siyasal kopuş (Hashas, 2018: 281).

Öte yandan, bir bütün olarak tüm alanlardaki krize son vermek amacıyla gerekli olan epistemolojik kopuşun gerçekleştirilebilmesi için Arap-İslam

düşüncesini oluşturan bilgi sistemlerinin<sup>5</sup> neler olduğunu bilmek gerekir. O halde soralım: Arap-İslam düşüncesini oluşturan bilgi sistemleri nelerdir? Câbirî'ye göre, Arap-İslam düşüncesini meydana getiren üç farklı bilgi sistemi bulunmaktadır. Bunlar, beyan<sup>6</sup>, irfan<sup>7</sup> ve burhan<sup>8</sup> olarak adlandırılır. Arap-İslam düşüncesi ilk tedvin faaliyetinden bu yana dek bu üç farklı bilgi sistemi arasında yalpalamaktadır (Câbirî, 2000: 606). Bu bilgi sistemleri, Arap-İslam düşüncesini tedvin asrından bu yana kurup, yaygınlaştırmıştır. Bu bilgi sistemleri arasındaki çakışma ve çatışmaların etkisinden dolayı Arap-İslam düşüncesi ne bunlardan herhangi birinden tamamen kopabilmiş ne de bunlar arasındaki ilişkileri yeniden düzenleyerek geçmiş ile gelecek arasına kesin bir set çekecek yeni bir başlangıç teşebbüsünde bulunabilmiştir (Câbirî, 2001a: 335-6).

Câbirî, aslında Arap-İslam düşüncesinin bir dönem yeni ufukların kapısını çalabilecek bir noktaya ulaştığını ileri sürer. Ona göre, Arap-İslam düşüncesi, beyan ile burhan, yani din ile felsefe arasındaki ilişkiyi yeniden düzenleyecek eşsiz bir girişimin eşiğine gelmişti. İbn Hazm ile başlayıp İbn Bacce ve İbn Tumert ile devam eden, nihai olarak İbn Rüşd ile zirve noktasına ulaşan Mağrip kaynaklı bu girişim/sistem, din ile felsefeyi birbirinden bağımsız iki ayrı yapı olarak kabul etmekteydi. Bu düşünce geleneğinde, din ve felsefe kendine özgü usul ve öncülleri olan iki bağımsız yapı olarak ele alınmaktaydı. Bu iki yapı köken ve kuruluş bakımından değil, her ikisinin de sonunda "erdem, mutluluk ve hakikati elde etmeyi amaçlaması" bakımından bir araya getirilebilirdi (Câbirî, 2019: 36). Câbirî'nin Mağrip düşüncesi olarak adlandırdığı bu sistem, o güne kadar büyük oranda Maşrik düşüncesinin kılavuzluğunda teşekkül eden Arap-İslam düşüncesini ve bu düşünce geleneğine damgasını vuran "gaibin şahide kıyası" prensibini ilga etme potansiyeline sahipti (Câbirî, 2003: 35). Bu düşünce geleneğinin zirve noktasını temsil eden İbn Rüşd'ün din ile felsefeden herhangi birisinin doğrulanmasının, ancak kendi içerisinde aranması gerektiği yönündeki görüşü, Arap-İslam düşüncesine dinamizm katabilirdi (Câbirî, 2001a: 364). Gerçekten de bu görüş, daha sonra bir sistem olarak İbn Rüşdcülük adını alarak yeni ufuklara yelken açılmasını

5 Bilgi sistemi, belirli bir tarihsel aralıkta, bilgiye bilinçdışı yapısını kazandıran kavram, ilke ve uygulamaların toplamıdır. Başka bir deyişle, kültürün bilinçdışı yapısıdır (Câbirî, 2001: 42).

6 Câbirî, beyan adını verdiği bilgi sisteminin, nass (dinsel metinler/Kur'an ve Sünnet) üzerinde ve onun etrafında yapılan ilmi faaliyetler ile bedevi Arap'ın dili ile Arap kültürünün temeli olan Arapçanın ilişkisi sonucu oluştuğunu ifade eder. Câbirî, beyanı "Arap dini rasyoneli" olarak adlandırır (Câbirî, 2000: 50).

7 İrfan, diğer adıyla Gnostik düşünce, bilginin akıldan başka bir kaynağı olduğuna inanma demektir. Bu bilgi sistemi, akla ve nakle hiçbir imkân tanımayan bir anlamda "kesilmemiş vahiy"dir. Câbirî, bu bilgi sistemini "akli irrasyonelizm" olarak adlandırır (Câbirî, 2000: 329-331).

8 Câbirî'ye göre, bu bilgi sistem din ile Aristoteles mantığının ilişkisi sonucu ortaya çıkmıştır. Câbirî, bu bilgi sistemini "akli rasyonelizm" olarak adlandırır (Câbirî, 2000: 689).

sağlayacaktı. Ancak bu sistemin yeni ufuklara yelken açması doğum yeri olan Arap-İslam dünyasında değil, Batı'da gerçekleşecektir. Zira İbn Rüşdçülük doğduğu coğrafyada boğulduktan sonra, taşındığı Batı dünyasının düşünce hayatını derinden etkileyecekti (Câbirî, 2001a: 370).

Bu çalışmanın konu ve amacıyla ilgili olmadığı için İbn Rüşdçülüğün öz yurdundan neden sürüldüğü sorusuyla ilgilenmiyoruz. Ama Câbirî'nin kılavuzluğunda şu kadarını ifade edelim ki, onun Endülüs-Fas deneyimi olarak adlandırdığı Mağrip düşüncesinin mahsulü olan İbn Rüşdçülüğün doğduğu topraklardan sürülmesiyle birlikte, "Atıl Akıl" olarak adlandırdığı Hermetizm kaynaklı irfanî bilgi sistemi Arap-İslam düşüncesinin tüm kale burçlarını ele geçirmiştir.<sup>9</sup> Devlet içerisinde devlet halini alan "Atıl Akıl" temsilcileri tarikat şeyhleri "söz-otorite"nin biricik kaynağı olmuşlardır. "Söz-ilim", yani beyan ile burhan da mukallit fakih ve nahivcilerin dudaklarında, kelimeler ve mantık üzerine eser yazan geç dönem müelliflerinin şekilciliğinde donup kalmıştır (Câbirî, 2001a: 372).

Bu yüzden Câbirî, Arap-İslam düşüncesinin mevcut krizinin temel nedenleri olarak irfanî bilgi sistemini, taklit ve şekilciliği şiar edinen beyan ve burhan ehlini görür. Bu krize bir son verme amacıyla yeni bir epistemolojik temelin inşa edilmesi gerektiğini önerir. Bu yeni temelin kılavuzu olarak İbn Rüşdçülüğün önemine dikkat çeker. Câbirî, Mağrip düşüncesinin rasyonel açıklığını, Maşrık düşüncesinin mistik-ruhanî eğilimine tercih eder (Dallmayr, 2011). Ona göre, Arap-İslam düşüncesinde yeni bir dönem; gerileme ve çöküş dönemi, İbn Sina'nın mührünü taşıyan Maşrık düşüncesinin düşünsel ve felsefi etkinliklerin tümüne egemen olmasıyla başlar. Bu dönemle birlikte astroloji, sihir, tılsım, muska ve ölülerle temas kurma türünden irrasyonelizmin tüm çeşitleri İbn Sina ve takipçileri aracılığıyla ilim haline getirilmiştir (Câbirî, 2003: 163). Neticede, Arap-İslam düşüncesinin gerilemesinde muazzam bir katkısı olan mistik-ruhanî tezler hem Sünni hem de Şii düşüncesini tamamen sarmıştır. Arap-İslam düşüncesinin Mu'tezile ile başlayıp Fârâbî ile zirveye çıkan rasyonelliği, Maşrık düşüncesinin hâkimiyeti ile karanlık bir irrasyonelliğe gömülmüştür (Câbirî, 2003: 174).

Câbirî açısından Arap-İslam düşüncesini yeniden yapılandırma amacıyla yeni bir epistemolojik sistemin inşa edilmesi hususunda Mağrip düşüncesinin

9 Câbirî, Arap-İslam düşüncesi üzerinde belirleyici olan iki ruh ve iki fikri sistem olduğunu ileri sürer. Birincisi, İbn Sina'ya özgü ve onun önderlik ettiği Maşrık ruhu ve fikri sistemi; ikincisi ise İbn Rüşd'ün öncülük ettiği Mağrip ruhudur. O, bu iki sistem arasında zahiren bir bağ kurulsa bile, aralarında "epistemolojik kopuş" tabirinin kullanılmasını gerekli kılan büyük bir ayrılık olduğunu ifade eder. Ona göre, bu öyle bir kopuştur ki, hem yöntem hem problematik hem de kavramlar düzeyinde gerçekleşmiştir. (Câbirî, 2003: 232).

beyan ile burhan arasında kurduğu ilişkinin,<sup>10</sup> Maşrık düşüncesinin irfanî bilgi sistemi karşısında mutlak üstünlüğü ve önceliği bulunur. Maşrık kaynaklı Arap-İslam düşüncesi kelimelerin egemen olduğu ve temel problematiği belirlediği din ile felsefenin uzlaştırılması konusuna eğildiği için yönelim ve episteme bakımından teolojik bir karaktere bürünmüşken; Mağrip ve Endülüs kaynaklı düşünce yapısı bu tür bir uğraş ile meşgul olmadığı için yönelim ve episteme bakımından seküler/çağdaş kalmıştır (Câbirî, 2003: XII). Başka bir deyişle, Mağrip düşüncesi bilime dayanarak, matematik ve mantık ilimin üzerinden serpilip, geliştiği için seküler karakterlidir. İşte bu seküler karakter, İbn Rüşdcülüğü “şimdi”ye uygun ve müsait hale getirir. Çünkü İbn Rüşdcülük, a) rasyonellik, b) gerçeklik c) delil ve ispat gerektirmeyen açık şeylere (bedîhiyâta) bakış ve d) eleştiri geleneği açısından asrın ruhuyla uyumdadır (Câbirî, 2003: 47). O halde, Arap-İslam düşüncesini yeniden yapılandırma amacına matuf olan tedvin asrının epistemolojik temelini İbn Rüşdcülük oluşturmalıdır. Çünkü hiçbir yeniden yapılandırma girişimi sıfırdan başlamaz. Söz konusu girişimin önceki bir ilkedan hareketle gerçekleştirilmesi gerekir (Câbirî, 2000: 702). Bu ilke, sorunlara rasyonel ve nesnel açıdan yaklaşılmasını sağlayan İbn Rüşdcülük olmalıdır. Çünkü gelecek, ancak İbn Rüşdcülük üzerine inşa edilebilir (Hashas vd. 2018: 10).

Şimdi, Câbirî'nin çizdiği bu teorik çerçeveye bağlı kalarak Arap-İslam düşüncesinin demokrasi problematiğini tahlil edebiliriz.

### “Geçmiş”in İlerici Hatırası: Şûra

Câbirî, her şeyden evvel şûranın demokrasi anlamına gelmediğini en net ifadelerle ortaya koyar. Ona göre “şûra başka demokrasi başkadır” (Câbirî, 2011: 143). Câbirî'nin, İslam ile demokrasi arasında olumlu bir ilişki kurmak isteyen düşünürlerin hareket noktalarından birisi olan şûra-demokrasi özdeşliğini neden kabul etmediğini sorgulamadan önce, eserlerinin arasına serpiştirmek suretiyle eleştirdiği şu mottoyu hatırlamak gerekir: “İslam’ı bugünün isteklerine yanıt verecek şekilde “geçmiş”i yeniden inşa etmek”. Câbirî, bu mottonun, Arap-İslam düşünce geleneğinin modern dönemde sözcülüğünü üstlenen “dini selefi” akım tarafından Batı'nın meydan okumasına karşı kullanıldığını ifade eder (Lahoud, 2004: 323). Câbirî, Afgani ve Abduh'un başını çektiği bu akımın, dinsel ve siyasal alanda ıslahatçı bir kisveye büründüğünü,

<sup>10</sup> Câbirî'ye göre, Arap-İslam düşüncesinde beyanî bilgi alanının üstüne oturduğu epistemolojik temel irfandır. Arap-İslam düşüncesinin modernleştirilmesi ve yenilenmesi için bu temel yıkılması gerekir. Bu temel yerine beyanın, mantık ve tabiat gibi kendi asırlarındaki ilme göre oluşmuş burhana dayalı epistemolojik anlayışa dayandırılması gerekir. Câbirî, bu ilişkiyi “beyanı burhana dayandırmak” olarak tanımlar (Câbirî, 2000: 685).

yenilenme ve taklidin terkine çağırın bir hareket şeklinde kendini takdim ettiğini belirtir. Ona göre, bu akımın “yenilenme” ve “taklidin terkine” yönelik çağrısı özel anlamlar ihtiva eder. Bu akım, “yenilenme” söylemi ile dine yeni bir bakış açısı kazandırma ve dinin ana esaslarından hareket etme iddiasıyla Arap-İslam düşüncesini yeniden yapılandırmaya yönelir. “Taklidin terkine” yönelik iddia ise iki cephede mücadeleyi gerektirir. Bir taraftan “çöküş asrı”ndan bu yana kullanılan tüm kavram, yöntem ve bilgi mirasını ilga etmeyi, öte taraftan da Batı düşüncesinin meydan okuması karşısında onun kurbanı olmamaya dikkat etmeyi gerektirir. Köklere sıkı sıkı sarılmak, kimliği muhafaza etmek ve orijinal kalmak kabilinden sloganlar bu akımın merkezinde yer alır. Câbirî, bu akımın öne çıkan yukarıdaki iki temel iddiasıyla “Hakiki İslam”ı yeniden inşa etmeye talip olduğunu ifade eder. “Dini selefi” akım bu girişimiyle, Arap-İslam düşüncesinin tüm alanlarında ortaya çıkan sorunlar için de çözümü sunmuş olur: “Geçmiş”i yeniden inşa etmek (Câbirî, 2003: 3).

“Geçmiş” ile irtibat kurma yolunun hafıza olduğu bilindiğine göre, onun “geçmiş”ten dilediğini alıp dilediğini terk etmesine ve hayal dünyasından istifade etmesine engel olacak bir kuvvet yoktur. Ancak “geçmiş”le irtibat kurmak, yani tarihi yeniden inşa etmek özünde siyasal bir operasyondur (Câbirî, 2001a: 67-8). Bu siyasal operasyon, “şimdi”nin dayattığı sorunların çözümü için “geçmiş”e ilerici bir görev yükler. Başka bir deyişle, karşılaşılan her çağdaş sorun karşısında “geçmiş”e müracaat ederek onun sorunu çözeceği yönünde bir anlayış/inanış söz konusudur. Çünkü “geçmiş”in sorunlara sihirli formüller sunduğu kanaati hâkimdir. Bu yüzden “şimdi”nin ihtiyacını karşılayabilmek için “geçmiş”te uzun bir yolculuğa çıkılır (Câbirî, 2003: 15). Bu yolculukta, “şimdi” ile ilgili gayeler ağır bastığı için “geçmiş”in sağladığı devasa malzemenin işe yaramayan parçaları ayıklanıp bir kenara atılırken, işe yarayan parçalar cilalanmak suretiyle “şimdi”nin hizmetine sunulur. Ne var ki, bir bütün olan “geçmiş”ten bir parça alınırken, bu parçanın bütün ile olan uyumu, tarihsel, ideolojik ve epistemolojik çerçevesi ortadan kaldırılır. Bu bağlamda Câbirî, herhangi bir toplumsal düşüncenin daima ortaya çıktığı çağın ve o çağda yaşayanların meşguliyetleriyle irtibatlı olduğunu, dolayısıyla düşünceyi başka bir çağın verileri ışığında anlamaya çalışmanın söz konusu düşünceye gerçek kimliğini ve anlamını kaybettireceğini ifade eder (Câbirî, 2018: 11).

İşte bu nedenle Câbirî, 19. yüzyılda Arap-İslam dünyasının uyanışı için İslami mirası canlandırıp, Batı'nın meydan okumasına karşı tavır ortaya koyan Afgani ve Abduh gibi düşünürleri takdir etmekle birlikte, onların ayıklama yöntemini uyguladıkları için başarısız olduklarını ifade eder. Bu düşünürler, Arap-İslam dünyasını çağa ayak uyduramadığı için eleştirmekte haklıdırlar. Ancak onların eleştirileri felsefi düşünce derinliğinden yoksundur. Bu düşü-

nürler, Batı'nın siyasal meydan okumasına karşı koyabilmek amacıyla "geçmiş" in ilerici yönü olarak gördükleri şûra ilkesine sarılmışlardır. (Abu-Rabi, 2003: 70). Ancak Câbirî, onların demokrasinin özdeşi olarak kabul ettikleri şûra talebinin uygulanmadığını, Arap-İslam dünyasının 20. yüzyılına siyasal anlamda mührünü vuran olgunun otoriter rejimler olduğunu belirtir. Bu yüzden Câbirî, Arap-İslam düşüncesinin, yani "geçmiş" in bir parçası olan şûra ilkesinin "geçmiş" teki biçimiyle çağdaş Arap-İslam realitesine aktarılmasını uygun bulmaz. Aslında şûrayı esas alan yönetimin kurulması talebi Raşid Halifeler döneminin sona ermesinden bu yana Müslüman bilince hükmetmektedir (Câbirî, 2019: 137). O halde Arap-İslam dünyasının "geçmiş" te ve "şimdi" de -zaten Câbirî açısından "geçmiş" ile "şimdi" arasında aynı referans çerçevesine bağlı oldukları için fark bulunmamakta- neden otoriter rejimler tarafından yönetildiğini sorgulamak gerekir. "Geçmiş" in tarihsel, ideolojik ve epistemolojik çerçevesine bağlı kalarak okunması gereken şûra ilkesi "şimdi" ye taşınarak modern demokrasinin muadili, hatta özdeşi şeklinde düşünülmemelidir. Şu an için Câbirî'nin, şûra ilkesini neden demokrasi ile özdeşleştirmediklerine ilişkin temel bir ilkeye sahibiz. Câbirî'nin şûra ilkesiyle ilgili görüşlerini şimdilik bu kadarla sınırlandırıp, onun demokrasiyi nasıl ele aldığını tahlil edelim.

### Uyanışçı Tedvin Faaliyetinin Temel Siyasal Talebi: Demokrasi

Câbirî, 21. yüzyılın eşiğinde Arap-İslam kamuoyunun siyasal talepler hiyerarşisinin tepesinde demokrasi fenomeninin olduğunu ileri sürer. Bu fenomen, Arap-İslam dünyasında ilerlemenin bir öncülü ve koşulu olarak siyasal gündemi meşgul etmektedir (Câbirî, 2011: 149). Câbirî, Arap halklarının demokrasiden içine doğdukları toplumlarda eksikliklerini derinden hissettikleri "düşünce özgürlüğü, ifade özgürlüğü, siyaset yapma özgürlüğü, seçim özgürlüğü ve parti kurma özgürlüğü" gibi bir dizi liberal-demokratik değeri anladıklarını belirtir. Ne var ki Câbirî, bu değerlerin 1960'lı yıllarda Arap halkları tarafından "burjuva demokrasisi" olarak eleştirilen, hatta hakaret konusu olan demokrasinin liberal değerlerinin dile getirilmesinden başka bir şey olmadığını ifade eder (Câbirî, 2011: 139). Bu olgudan hareketle Câbirî, 20 yıllık bir süre zarfında Arap kamuoyunun demokrasiye yönelik sözcüğü radikal değişikliğinin neden kaynaklandığı üzerine bir dizi soruyu dile getirir. Arap kamuoyunun demokrasi ile ilgili düşünce değişikliğinin nedeni ne anlama gelmektedir? Demokrasinin doğası mı değişmiştir? Yoksa değişen, Arap halklarının sorunları mıdır? Yoksa Arap düşüncesinin olaylara bakışı mı değişmiştir?

Câbirî yukarıda gündeme getirdiği soruları şu şekilde tahlil eder: Ne demokrasinin doğası ne de Arap düşüncesinin olaylara bakışı değişmiştir. Arap kamuoyunun en önde gelen siyasal talebi olan demokrasi, kısa bir süre önce burjuva demokrasisi olarak aşağılanan demokrasinin bizzat kendisidir. O halde Câbirî ile birlikte soralım: Değişen nedir? Neden Arap kamuoyu bir anda yüzünü demokrasiye çevirme ihtiyacı hissetmiştir? Neden son yıllarda Arap entelektüel mahfillerin gündemine giren temel konu İslam-demokrasi ilişkisi olmuştur? Câbirî, bu tür soruların, demokrasi fenomenini oluşturan tarafları analiz etmeden yanıtlanmasının mümkün olduğunu ifade eder. Ona göre, demokrasiyi siyasal gündemin merkezi konusu haline getiren üç taraf bulunur.

Bunlardan birincisi, Arap dünyasında uygulandığı haliyle demokrasiyi eleştirmekle birlikte, onu talep eden gruptur. Câbirî, bu grubun içerisinde iktidar dışında kalan tüm Arap vatandaşların, yani herkesin yer aldığını ifade etmekle birlikte, aceleci bir yargıya varmamamız konusunda bizi uyarır. O, “herkes” kelimesinin bir tür ideolojik genellemeye tekabül ettiğini ifade eder. Ona göre, demokrasiyi iktidarı elinde bulunduran mutlu bir azınlık dışında talep edenler aslında küçük bir gruptur. Câbirî, Arap-İslam dünyasının “çağdaş elitleri” olarak adlandırdığı bu grubun iktidarın nimetlerinden faydalanamayan bir azınlık olduğunu ileri sürer. Bu azınlık grubu, elit olmanın alamet-i farikası olan “herkes” adına konuşma ayrıcalığına sahip olduğunu iddia eder. Bu grup açısından konuşma imkânı olmayan “herkes” adına ve “herkes” için konuşma, toplumsal bir sorumluluk altına girdikleri retorikleriyle birlikte siyasal gündeme yerleşir. Bu yüzden Câbirî, demokrasi talebinde bulunan bu birinci grup için kullanılan “herkes” ifadesinin yanıltıcı olabileceğini ifade eder. Zira demokrasi talebinde olanlar konuşma güç ve imkânı olan “herkes”tir (Câbirî, 2011: 141).

İkincisi, Arap siyasal realitesinden kurtuluş yolu olarak demokrasiye Meşyanik bir rol yükleyen gruptur. Câbirî, bu grubun demokrasiyi şûra şeklinde ifade edenlerden oluştuğunu belirtir. Câbirî, “gelenekçi elit” kesim olarak adlandırdığı bu grubun, demokrasiyi reddetmemekle birlikte, onun şûra olduğu konusunda ısrarcı olduklarını ileri sürer (Câbirî, 2011: 142).

Üçüncüsüne gelince, realitenin bizzat kendisi demokrasinin bir tarafıdır. Câbirî, burada yanıt aranması gereken sorunun, Arap-İslam realitesinin demokrasiye uygun olup olmadığı şeklinde değil, Arap-İslam dünyasının demokrasi veya demokratik siyaset bakımından yerine getirmesi gereken tarihsel bir göreve sahip olup olmadığı şeklinde olması gerektiğini ifade eder (Câbirî, 2011: 143).

Bu noktada “geçmiş” ile “şimdi” arasında süregelen bir gel-git olduğunu belirten Câbirî, temel alınan “şimdi”nin kendini “çağın benliği” olarak dayatan Batı’nın “şimdi”si olduğu düşünür. Başka bir deyişle, Batı “şimdi”sini mümkün tüm geleceklerin referans çerçevesi olarak takdim eder. Çağdaş Arap-İslam düşünürü, bu referans çerçevesinin sınırları içerisinde, yani Batılı’nın “şimdi”sinden Arap-İslam düşüncesini yorumlar (Câbirî, 2000: 700). Hiç şüphesiz, Batı’nın “şimdi”sinin gözlükleriyle, Arap-İslam düşüncesini yorumlayan, Batılı’nın gördüğünden daha fazlasını göremeyecektir. Câbirî’ye göre, bu sağlıklı bir bakış açısı değildir. Câbirî, meselenin “oryantalist bakış açısı” ile ilgili olduğunu ifade eder (Câbirî, 2003: 4). Câbirî, burada son derece açık bir şekilde Arap dünyasının üstlenmesi gereken tarihsel bir görev olduğunu dile getirir. Ona göre, başka bir düşünce mirasının ürünü olan demokrasinin Arap-İslam dünyasına ithal edilmesi, yaşanan sorunları çözmeyecektir (Hashas, 2018: 286).

Bu yüzden Câbirî, tarihsel ve etimolojik açıdan “halkın, halk tarafından halk için yönetilmesi” anlamına gelen demokrasi tanımını sürdürmez. Bu tanım Batı’ya özgüdür. Batılı tanım, düşünce ve teoriler yerine Arap-İslam realitesinden hareket etmek gerekir. Câbirî, devlet organizasyonunu ve bu organizasyonu oluşturan yöneten ile yönetilen arasındaki ilişkiyi dikkate almadan, Arap-İslam dünyasında demokrasiyi tesis etmenin mümkün olmadığını ifade eder (Amoretti, 2009: 120). Arap-İslam akli için bir slogandan daha fazla anlam ifade etmeyen demokrasinin yukarıdaki tanım yerine toplumun en güçlü organizasyonu olan devlet olgusunu demokratik siyasete geçiş sürecinin bir parçası haline getirmek gerekir. Devlet, toplumsal faillerin -anayasal ve yasal çerçeve içerisinde- yöneticilerin seçim ve denetimine katılması için gerekli şartları hazırlamalıdır (Câbirî, 2014b: 64). Ne var ki, Câbirî, Arap-İslam dünyasının demokratik siyasete geçişi için devletin belirleyici bir role sahip olduğunu düşünmekle birlikte, devlet eliyle toplumun demokratikleşmesine işaret etmez. O, bu noktada siyasal demokrasi ile toplumsal demokrasi arasında bir ayırma başvurur. Ancak bu ayırım, bir ayrışıklık/bağımsızlık/temassızlık durumuna değil, ikisi arasında diyalektik bir ilişki üzerinden gerçekleşmesi beklenen bir etkileşime dayanan bir ayırımdır. Ona göre, toplumsal alanda demokratik bir ilerleme kaydedilmediği sürece, siyasal alanda demokrasi tesis edilemez. Benzer bir şekilde, demokratik sürece katkıda bulunan bir siyasal yapı tesis edilmediği sürece, toplumsal alanda demokratikleşmeden, başka bir deyişle toplumsal faillerin demokratik kültüre sahip olması beklenemez. Demokratikleşme açısından bu iki alanın birbirini karşılıklı olarak beslemesine dayanan bir ilişkiyi inşa etmek gerekir (Amoretti, 2009: 120). Peki bu ilişki nasıl kurulacaktır? Çalışmanın sıradaki bölümü bu soru üzerine kuruludur.



## Şûra-Demokrasi: Tanıma ve Tamamlamaya Dayalı Bir İlişki

Câbirî'nin şûra ve demokrasi hakkındaki görüşlerini bu şekilde ele aldıktan sonra, okuyucu onun hem şûra ilkesini hem de demokrasiyi reddettiğini düşünebilir. Gerçek şu ki, Câbirî ne şûra ilkesini ne de demokrasiyi reddeder. Öyle ki Câbirî, "siyasetle ilgili yazının yanlı bir yazı olduğunu, kendisinin de demokrasi yanlısı" olduğunu beyan eder (Câbirî, 2001b: 466). Hatta onun bakış açısından Arap-İslam dünyasının çağdaş siyasal sorunlarının (milliyetçilik, laiklik, Arap Birliği) çözümü için demokratik siyaset kaçınılmazdır (Amoretti, 2009: 121). Bu bakış açısıyla Câbirî, çağdaş siyasal sorunlara bütüncül bir şekilde yaklaşma fırsatı sunar (Akyüz, 2012: 101). Başka bir deyişle, Arap-İslam dünyasında demokrasi tesis edilmediği sürece toplumsal ve siyasal sorunların çözüme kavuşturulması mümkün değildir. Sadece ilerleme için değil, bizzat Arap-İslam varlığını korumak için de demokrasinin tesisi zorunludur (Câbirî, 2011: 150). Ancak Câbirî, modern Batı düşüncesinin rahminde hayat bulan demokrasinin Arap-İslam dünyasına aktarılması veya monte edilmesini talep etmez. El Ahmadi'nin son derece basite indirgemeci bir Câbirî okuması gerçekleştirmek suretiyle ileri sürdüğü iddianın aksine, Câbirî geleneksel "sultanlık otoritesini" demokrasi ile ikame etmeye çalışmaz (El Ahmadi, 2018: 173). Hiç şüphesiz, Câbirî, "sultanlık otoritesini" eleştirmekte; demokrasi ve demokratik siyasetin Arap-İslam dünyasının mevcut problemlerini çözeceğini düşünür. Ancak, onun kastettiği modern Batı düşüncesinin mührünü taşıyan demokrasi değil, Arap-İslam realitesine uygun bir demokrasidir. Amoretti'nin ifade ettiği üzere Câbirî, Batı demokrasisine özgü kural ve öncüllerin Arap-İslam siyasal hayatına monte edilmesinden ziyade Arap-İslam realitesine uygun, bu realitenin ruhuna uygun demokrasinin tesisi için teorik bir model oluşturur (Amoretti, 2009: 124). Şimdi Câbirî'nin söz konusu teorik modelini ele alabiliriz.

İlk olarak şunu belirtmek gerekir ki, Câbirî'nin demokrasinin tesisi için teorik bir model kurma gayesinin epistemolojik temelini felsefi rasyonalite (burhan) oluşturur. Zira Câbirî, felsefe ile siyasal eleştiri arasında güçlü bir bağ olduğunu, Arap-İslam dünyasının kültürel dekolonizasyonu için bu bağın kaçınılmaz olduğunu ifade eder. Özellikle siyasal yöntemlerin Arap-İslam dünyasının mevcut sorunlarını çözüme kavuşturma yönündeki başarısızlığı, bu sorunların çözümü için felsefeye başvurulmasını gerekli hale getirmiştir (Abu-Rabi, 2003: 68). Hatırlanacağı üzere Câbirî, dinin ve felsefenin kendi içinde doğrulanması gerektiğini ifade eden İbn Rüşdcü sistemi, Arap-İslam düşüncesinin yeniden yapılandırılması açısından ihtiyaç duyulan epistemolojik temel için gerekli görmekteydi.

Öte yandan, Câbirî'nin İbn Rüşdcü sistemi referans alması, onun İbn Rüşd'ün siyasal görüşlerini "şimdi"ye taşıma arzusu içerisinde olduğu anlamına gelmez. Örneğin Lahoud, Câbirî'nin epistemolojik açıdan İbn Rüşdcü sistemi benimsemesinden hareketle onun İbn Rüşd'ün siyasal görüşlerini de aynen kabul ettiği şeklinde bir çıkarımda bulunur. Buradan hareketle Lahoud, İbn Rüşd'ün demokrasiyi "cahil bir rejim" olarak gördüğünü, onun bir demokrasi taraftarı olmadığını belirtir (Lahoud, 2004: 329). Lahoud, İbn Rüşd'ün demokrasiyi "cahil bir rejim" olarak telakki ettiğini belirtirken haklıdır. Ne var ki, Câbirî, İbn Rüşdcü sistem derken, İbn Rüşd'ün görüşlerini olduğu gibi kopyalamayı ve onları kör bir taklitle benimsemeyi kastetmez. İbn Rüşdcülüğün rasyonel ve eleştirel yönelimini, "çağdaş Arap-İslam aklını kendi kültürel mirasına bağlayacak çıkış noktaları" olarak kabul eder (Câbirî, 2000: 706). Bu yüzden Câbirî'nin İbn Rüşd'ün siyasal görüşlerinden hareket ettiği söylenemez. O, epistemolojik açıdan İbn Rüşdcü sistemin Arap-İslam düşüncesinin demokrasi problemiğine katkıda bulunacağını ifade eder. Başka bir ifadeyle, İbn Rüşdcü sistem, Arap-İslam düşüncesinin yönetim ve siyaset konusuna seküler bir şekilde yaklaşmasını sağlar. Zaten Câbirî bu problemiğin seküler bir çerçeve içerisinde tahlil edilmesinin itikadî açıdan da gerekli olduğunu ifade eder. Çünkü yönetim ve siyaset konusunu itikat üzerinden ele almak, itikatın temeli olan Kur'an'ı ve aslı olan vahyi inceleme ve araştırma alanına sevk etmek anlamına gelir. Ne var ki, Müslüman için Kur'an inceleme ve araştırma alanında değil, iman ve teslimiyet alanında yer alır (Câbirî, 2013: 23). Nass (Kur'an ve Sünnet) Müslümanlar için herhangi bir yönetim biçimini önermediği için her halükarda tek çözüm seküler çerçeve içerisinde hareket etmekten geçer (Câbirî, 2014b: 64).

O halde bu problemiği, seküler bir çerçeve içerisinde ele alıp, onu kendi iç dinamiklerinden hareketle çözmek gerekir. İşte İbn Rüşdcülük demokrasinin bu şekilde ele alınması için işlevsel hale getirilen bir sistemdir. Ancak, bu demek değildir ki, Muhammedî davetin vaaz ettiği siyasal-ahlaksal duruş ve ilkeler siyasal alandan dışlanmalıdır. Bu bağlamda Câbirî, Muhammedî davetin dinsel tebliğ ile siyasal misyonu birlikte yürüttüğünü ifade eder. Nitekim Muhammedî davetin daha fazla sayıda insanı saflarına katmasıyla birlikte "devletsiz toplum devletli topluma" dönüşmüştür (Câbirî, 2016: 74). Arap-İslam uygarlığının siyasal deneyimine mührü vuran istibdat olsa da, Muhammedî davet döneminde ana hatları ortaya çıkan "ideal model" unutturulmalıdır. Hz. Peygamber, ne Hicret öncesi takipçilerine başkanlık ederken ne de Medine'de devlet başkanının sorumluluklarını fiilen yerine getirirken kral olarak adlandırılmayı kabul etmiştir. Bu bağlamda anlamlı olan bir husus da, Hz. Peygamber'i takip edenlerin krallık veya başkanlıktan hiçbir iz taşımayan

bir adla, “sahabe” adıyla anılmalarıdır (Câbirî, 2001b: 466). Öyleyse, Arap-İslam realitesine uygun bir demokrasinin tesisi için teorik bir model oluştururken Muhammedî davetin siyasal-ahlaksal duruş ve ilkelerinden de yararlanılmalıdır. Buradan hareketle Câbirî, yönetim ve siyaset konusunda Arap-İslam düşüncesinin üzerinden inşa edilmesi gereken dört temel dayanak olduğunu ileri sürer. Bu temel dayanaklar, “aralarındaki işleri şûra iledir”, “iş konusunda onlara danış” ayetleri ile “siz, dünya işlerini benden daha iyi bilirsiniz”, “hepiniz çobansınız ve güttüğünüzden sorumlusunuz” hadisleridir. Bu dört dayanağın, özellikle ilk ikisi şûra ilkesinin önemine dikkat çeker. Câbirî diğer iki dayanağı da yorumlamak suretiyle bunların da şûra ilkesini işaret ettiklerini ifade eder. Ona göre, bu dayanakları kurucu temeller olarak görmek, her türlü istibdada karşı kapıyı kapatmak anlamına gelir (Câbirî, 2001b: 467-8).

Câbirî, istibdada kapı kapatan bu modelin Hz. Ebubekir ve Hz. Ömer dönemlerinde de devam ettiğini bildirir. Ne var ki, bu model anayasal-kurumsal bir çerçeveden yoksun olduğu için Hz. Osman'ın hilafetinin son yıllarıyla birlikte çözülmeye başlamıştır. Başka bir deyişle, yönetim sorununu düzenleyen bir kanun bulunmadığı için bu model anayasal-kurumsal bir çerçeveye oturtulamamıştır. Bu yüzden, bu sorun içtihadı bir sorun olarak ele alınmıştır. Her içtihadı sorun gibi, burada da içtihadın şartlara ve yararlaraya bağlı olarak değişmesi olağandı. Câbirî, Hz. Peygamber, Hz. Ebubekir ve Hz. Ömer dönemlerinde uygulanan bu modelin en önemli dezavantajının anayasal boşluk olduğunu ifade eder. Bu boşluk şu üç sorunu kapsar:1) Yöneticinin tayini için tek bir yol belirlenmemesi, 2) Yöneticinin görev süresinin belirlenmemesi ve 3) Yöneticinin görevlerinin net bir şekilde belirlenmemesidir (Câbirî, 2001b: 470-2). Neticede, -diğer faktörlerle birlikte- anayasa boşluğunun ihtiva ettiği bu üç sorun, yönetim işinin kılıçla çözülmesi geleneğinin hazırlayıcısı olmuştur. Böylelikle de yönetici kılıcının gücüyle iktidarı ele geçirmeye başlamıştır. Beşeri meşruiyet ortadan kalktığı için tanrısal meşruiyet siyasal sahnedeki yerini almaya başlamıştır.

“İdeal model”in beraberinde getirdiği bu sorunlar, Câbirî’yi şûra ilkesini “geçmiş”te uygulandığı gibi kabul etmekten alıkoyan sorunlardır. Câbirî açısından Arap-İslam dünyasında demokrasinin tesisi için “ideal model”in yukarıda zikredilen dört dayanağı teorik temeli oluşturur. Bu dayanaklar teorik temeli oluştururken, anayasal boşluğu ortadan kaldıracak kanuni düzenlemelerin yapılması gerekir (Câbirî, 2011b: 474). Câbirî, bu düzenlemeleri şu şekilde sıralar: “Öncelikle serbest demokratik seçimle şûranın uygulanma biçiminin belirlenmesi, cumhurî sistemde devlet başkanının görev süresinin belirlenmesinin yanı sıra, yürütme erkine ait görevlerin hem kralcı, hem de cumhuriyetçi rejimlerde parlamento önünde sorumlu hükümetlere verilmesi, son

olarak da devlet, hükümet ve millet meclisi başkanlarının görevlerini, sonuncuyu iktidarın biricik kaynağı yapacak biçimde belirleme ilkeleri kabul edilmelidir” (Câbirî, 2001b: 475).

O halde şûra ile demokrasi arasında özdeşlik veya benzerlik kurmak yerine şûranın demokrasiyi, aynı şekilde demokrasinin de şûrayı tanıdığı ve tamamladığı bir model oluşturmak gerekir. Bu model, toplumsal demokrasi ile siyasal demokrasi arasında kurulması arzulanan karşılıklı beslenmeye dayalı ilişkiyi de kuracaktır. Ancak, bu modelin tesisi için Arap-İslam aklı ile epistemolojik kopuşun gerçekleşmesi gerekir. Çünkü “şimdi”ye hükmeden Arap-İslam siyasal-ahlaksal aklı, hâlâ “kabile”, “ganimet” ve “akide” ile “Allah’a itaat ile yöneticiye itaati” birbirine bağlayan Farisi mirasın yönlendirmesi altındadır.

## Sonuç

Câbirî, modernitenin tarihsel bir fenomen olduğunu ve birden çok modernite deneyiminin yaşandığını ifade eder. Tarihin belirli dönemlerinde çağın modernisti olan akım veya akımlar ortaya çıkar. Buna göre, modernitenin ürünü olan demokrasi de tek bir deneyime indirgenemez. Her bir modernite deneyimi, söz konusu deneyimin kılavuzluğunda kendi demokrasi anlayışını ortaya koyar. Câbirî’ye göre, İbn Rüşdcülük kendi tarihsel bağlamı içerisinde moderniteyi temsil eden akımdır. Bu akım öz yurdunda boğulduktan sonra sürgüne gönderildiği dünyanın (Batı dünyası) düşünce hayatını derinden etkilemiştir. Hiç şüphesiz, çağın sorunlarına çözüm bulamayan Arap-İslam düşüncesinin yeniden yapılandırılması (modernize edilmesi) Arap-İslam aklı ile bu aklı etkisi altına almaya çalışan Batı aklının eleştirisine dayanmalıdır. Ancak her eleştirinin üzerinden yükseleceği sağlam temellere ihtiyacı vardır. Arap-İslam aklının eleştirisi, Arap-İslam kültür mirasının ürünü olan İbn Rüşdcülüğü temel olarak gerçekleştirilmelidir. Çünkü hiçbir yeniden yapılandırma faaliyeti sıfırdan başlamaz. Onun önceki bir ilkeden (doğumunu gerçekleştiren kültür mirasında deneyimlenmemiş bir ilkeden) hareketle uygulanması gerekir. İşte Câbirî’nin Arap-İslam düşüncesinin demokrasi problemiğini Mağrip düşüncesi çerçevesinde tahlil etmesinin nedeni budur. Bu düşünce geleneği, din ile felsefeyi (bilim ve düşünce) birbirini tamamlayan ve kendi payına “tek hakikatin” peşinde olan iki ayrı yapı olarak kabul eder. Böylelikle yönetim konusunun din üzerinden değil, felsefe, düşünce ve teori üzerinden ele alınması mümkün hale gelir. Zaten Arap-İslam düşüncesinin yönetim ve siyaset konusunu din üzerinden ele alması Arap-İslam dünyasında otoriter rejimlerin kurumlaşmasına yardımcı olmuştur. Çünkü Allah’ın âlemin yönetiminde ortak

kabul etmemesi gibi, O'nun adına yönetim işini üstlenme iddiasında olanlar da siyasal alanda ortak kabul etmezler.

Ancak yönetim ve siyaset konusunun din üzerinden ele alınması meselesini İslam'ın ahlaki ilkelerinin siyasetin temelini yerleştirilmesi meselesinden ayırt etmek gerekir. Câbirî, İslam'ın yönetim biçimi konusunda herhangi bir model önermediğini ifade eder. Bu konu Müslümanların içtihadına bağlı olarak ele alınması gereken bir konudur. Ne var ki, bu demek değildir ki, İslam'ın ahlaki ilkeleri üzerine kurulan Hz. Peygamber dönemindeki "ideal model" göz ardı edilmelidir. Hiç şüphesiz, bu modelin şûraya verdiği önem Arap-İslam dünyasında demokrasinin tesisi için bir başlangıç ve hareket noktası olmalıdır. İbn Rüşd'ün din ile felsefe arasında kurduğu ilişkinin benzerini şûra ile demokrasi arasında kurmak gerekir. Birini diğerinin yerine kullanmak veya bu ikisini özdeşleştirmek yerine her ikisinin birden aynı hedefin peşinde olduğunu, ancak bunların köken ve kuruluş açısından farklılıklar içerdiğini kabul ederek, bu ikisinin "gıyaben tanışıklıklarını hakiki bir tanışıklığa" dönüştürmek gerekir. O halde Arap-İslam dünyasında demokrasinin tesis edilememesi ne İslam'dan ne de modern değerlerden (Câbirî, modern ile Batı'yı eş anlamlı kelimeler olarak kullanmaz) kaynaklanır. Sorunun temel kaynağı, çağdaş Arap-İslam aklının "geçmiş"in otoritesi ile modern Batı'nın otoritesi arasında sıkışıp kalmasındandır. Bu durum, çağdaş Arap-İslam düşüncesinin demokrasi konusunu mevcut realitesinden hareketle ele almasını engellemiştir. Bu engeli kaldırmanın yolu Arap-İslam düşüncesini yeniden yapılandırmaktan geçer.

## Kaynakça

- Abu-Rabi, İbrahim M. (2003), "Toward a Critical Arab Reason: The Contributions of the Moroccan Philosopher Muhammad Âbid al-Jabiri", *Islamic Studies*, Vol. 42, No.1, ss. 63-95.
- Aktay, Yasin (1999), "Aklın Sosyolojik Soykütüğü: Soy Akıldan Tarihsel ve Toplumsal Akla Doğru", *Toplum ve Bilim*, s. 82, ss. 114-140.
- Akyüz, Vecdi (2012), "Muhammed Âbid el-Câbirî'nin Çağdaş İslam Siyasî Düşüncesine Katkısı", *TYB Akademi*, s. 4, ss. 93-110.
- Althusser, Louis (2015), *İdeoloji ve Devletin İdeolojik Aygıtları*, (çev. Alp Tümertekin), İstanbul: İthaki.
- Amoretti, Juan A. Macias (2009), "Islam and Democracy in Contemporary Moroccan Thought: The Political Readings of 'Abd al-Salam Yasin and Muhammad Âbid al-Jabri", *Journal of Arabic and Islamic Studies*, Vol. 9, ss. 110-125.
- Coşkun, Muhammed (2015), "İslam/Arap Ahlakının Yapısal Soy Kütüğü -Muhammed Âbid el-Câbirî Bağlamında-", *Marmara Üniversitesi Öneri Dergisi*, c. 11, s. 43, ss. 185-204.
- Coşkun, Muhammed (2016), "Câbirî", *TDV İslam Ansiklopedisi*, Ek-1, ss. 237-240.

- Dallmayr, Fred (2011), "Opening the Doors of Ijtihad", *Reset Dialogues on Civilizations*, 13 June 2011, <https://www.resetdoc.org/story/opening-the-doors-of-ijtihad/> (E.T. 10. 12. 2019).
- Demir, Hilmi (1998), "Tedvin Dönemi ve Anlamın Kökeni", *Dini Araştırmalar*, Eylül Aralık, c. 1, s. 2, ss. 137-63.
- Efendioğlu, Mehmet (2011), "Tedvin", *TDV İslam Ansiklopedisi*, c. 40, ss. 267-269.
- el-Câbirî, Muhammed Âbid (2000), *Arap-İslam Kültürünün Akıl Yapısı*, (çev. Burhan Köroğlu, Hasan Hacak ve Ekrem Demirli), İstanbul: Kitabevi.
- el-Câbirî, Muhammed Âbid (2001a), *Arap-İslam Aklının Oluşumu*, (çev. İbrahim Akbaba), İstanbul: Kitabevi.
- el-Câbirî, Muhammed Âbid (2001b), *Arap-İslam Siyasal Aklı*, (çev. Vecdi Akyüz), İstanbul: Kitabevi.
- el-Câbirî, Muhammed Âbid (2003), *Felsefi Mirasımız ve Biz*, (çev. A. Said Aykut), İstanbul: Kitabevi.
- el-Câbirî, Muhammed Âbid (2011), *Çağdaş Arap-İslam Düşüncesinde Yeniden Yapılanma*, (çev. Ali İhsan Pala ve Mehmet Şirin Çakır), İstanbul: Düşün Yayıncılık.
- el-Câbirî, Muhammed Âbid (2013), *Kur'an'a Giriş*, (çev. Muhammed Coşkun), İstanbul: Mana Yayınları.
- el-Câbirî, Muhammed Âbid (2016), *Arap Ahlaki Aklı*, (çev. Muhammet Çelik), İstanbul: Mana Yayınları.
- el-Câbirî, Muhammed Âbid (2018), *İbn Haldun'un Düşüncesi: Asabiyet ve Devlet*, (çev. Muhammet Çelik), İstanbul: Mana Yayınları.
- el-Câbirî, Muhammed Âbid (2019), *Arap-İslam Medeniyetinde Entelektüeller*, (çev. Numan Konaçlı), İstanbul: Mana Yayınları.
- El Ahmadi, Mohsine (2018), "State and Religion in al-Jabri's Political Thought", Zaid Eyadat, Francesca M. Corrao, Mohammed Hashas (ed.), *Islam, State and Modernity*, New York: Palgrave Macmillan, ss. 171-183.
- Hashas, Mohammed (2018), "The Arab Possible State: From al-Tahtawito al-Jabri", Zaid Eyadat, Francesca M. Corrao, Mohammed Hashas (ed.), *Islam, State and Modernity*, New York: Palgrave Macmillan, ss. 271-302.
- Hashas, Mohammed vd. (2018), "Introduction- Critique and Change: Al-Jabri in Contemporary Arab Thought", Zaid Eyadat, Francesca M. Corrao, Mohammed Hashas (ed.), *Islam, State and Modernity*, New York: Palgrave Macmillan, ss. 1-21.
- Keskin, İbrahim (2010), "Arap/İslam Kültürünün Yapısalcı Analizinin İmkânı: Muhammed Âbid El-Câbirî Örneği", *Uludağ Üniversitesi İlahiyat Fakültesi Dergisi*, c. 19, s. 1, ss. 255-274.
- Keskin, İbrahim (2012), "Çağdaş Arap Düşüncesinde Gelenek ve Modernlik: Muhammed Âbid El-Câbirî Örneği", *Ekev Akademi Dergisi*, s. 50, ss. 133-146.
- Lahoud, Nelly (2004), "Tradition (Turath) in Contemporary Arabic Political Discourse", *Critique: Critical Middle Eastern Studies*, 13:3, ss. 313-333.
- Salvatore, Armando (1995), "The Rational Authentication of Turath in Contemporary Arab Thought: Muhammad Al-Jabiri and Hasan Hanafi", *The Muslim World*, Vol. LXXXV, No. 3-4, ss. 191-214.

# Çin'in Ortadoğu Politikası: Süreklilik ve Değişim

Hatice Çelik\*

## Öz

Bu çalışmada 21. Yüzyılda, modern uluslararası sistemin kendini her alanında görünür kılan aktörü Çin Halk Cumhuriyeti'nin (buradan sonra Çin veya ÇHC olarak ifade edilecektir) Ortadoğu coğrafyasına yönelik politikaları analiz edilecektir. Çalışma üç bölümden oluşmaktadır. Birinci bölümde literatürde sıklıkla yükselen güç olarak tanımlanan Çin'in yükselişi tartışılacak; literatürdeki bahse konu yükselişe dair yapılan tanımlama ve anlamlandırma girişimleri ele alınacaktır. İkinci bölümde Çin'in yükselişi olarak ifade edilen süreçle birlikte küresel düzeyde nasıl bir dış politika gündemi oluşturduğu ve izlediği incelenerek Ortadoğu coğrafyasına ayrı bir önem verip vermediği anlaşılmasına çalışılacaktır. Üçüncü bölümde ise Çin'in Ortadoğu politikasını şekillendirirken nasıl bir yol izlediği, hangi noktaları referans olarak politika ürettiği ve nasıl mekanizmalar aracılığıyla bu politikaları hayata geçirme çabasında olduğu anlaşılmasına çalışılacaktır. Sonuç kısmında, Çin'in Ortadoğu'ya yaklaşımında yakaladığı fırsatlar ve karşılaştığı/karşılaşılabileceği riskler ortaya konmaya çalışılacaktır.

**Anahtar Kelimeler:** Çin, Ortadoğu, Dış Politika, Yükselen Güç, Enerji, İşbirliği.

**Middle Eastern Policy of China: Continuity and Change**

## Abstract

In this study, it is aimed to investigate the policies of People's Republic of China towards Middle Eastern geography, which made itself visible in almost all areas of modern international system. This paper consists of three parts. In the first part, China's rise that is being described as a "rising power" in the literature frequently will be discussed and the initiatives for definition and explanation for this "rise" will be touched upon. In the second part, it will be focused on how a foreign policy agenda China is creating and how it follows its agenda at the global level. In this regard, it will be tried to understand whether China is putting a special emphasis on Middle Eastern geography. In the third part, it will be figured out what kind of a pattern China is following regarding its Middle Eastern policy, based on which points China is producing its policies and through which mechanisms China is working to implement its prospective agenda. In the conclusion part, it will be aimed to present the opportunities that China has grasped considering its Middle Eastern policy and challenges that China has faced within this geography.

**Keywords:** China, Middle East, Foreign Policy, Rising Power, Energy, Cooperation.

\*Dr. Öğr. Üyesi | Ankara Sosyal Bilimler Üniversitesi,  
Doğu ve Afrika Araştırmaları Enstitüsü | hatice.celik@asbu.edu.tr  
ORCID: 000-0003-1409-8865 | DOI: 10.36484/liberal.683338  
Liberal Düşünce Dergisi, Yıl: 25, Sayı: 97, Kış 2020, ss. 31-46.  
Gönderim Tarihi: 1 Şubat 2020 | Kabul Tarihi: 17 Mart 2020

## Giriş: Çin'in Yükselişi

Dünya tarihi pek çok farklı aktörün yükselişine ve çöküşüne sahne olmuştur. Bu yükseliş ve çöküşler on yıllarla ifade edilemeyecek kadar uzun, çoğu zaman yüzyıllık dilimlerle ifade edilebilecek süreleri kapsamıştır. Portekiz, İspanyol, Hollanda, Osmanlı, Fransız, İngiliz İmparatorluklarının ardından Amerika Birleşik Devletleri (ABD) bu rolü ele geçirmiş ve II. Dünya Savaşı'ndan sonra oluşturulan yeni düzenin hem kurucusu hem koruyucusu pozisyonunu ele geçirmiştir. Ancak Soğuk Savaş'ın iki kutuplu düzeninin Sovyetler Birliği'nin dağılmasıyla sona ermesi, küresel ilişkileri yeni bir düzleme oturtmuştur. Bu yeni düzlemde ABD'nin karşısında kendi gücüne denk başka bir aktör yerine kendi gücüne denk olmayan fakat bu potansiyele sahip başka aktörler belirmiştir. Böylece çok kutuplu dünya olarak tanımlanan yeni düzen şekillenmeye başlamış ve sistem içindeki devam eden inişler çıkışlar doğrultusunda şekillenmesini sürdürmektedir. Bahse konu çok kutuplu düzenin aktörlerinden biri var ki Soğuk Savaş benzeri iki kutuplu bir düzen oluşma ihtimalinde ABD'nin karşısında yer alabileceği ihtimali çok sayıda akademik çalışmada yer almaktadır. Bu ihtimali var eden ülke Çin'dir.

Çin, içinde bulunulan yüzyılın en dikkat çekici ülkelerinden biridir. Bu çekicilik sosyal bilimlerin her alanında kavramsal tartışmalarda kendine yer bulmakla beraber aktif dış politika tartışmalarında da kendini sıklıkla göstermektedir. Çin'in kalkınmasını ve farklı alanlarda daha görünür hale gelmesini, yükselen Çin olarak özetleyebilecek süreç farklı coğrafyalarda da etki oluşturmaktadır. Soğuk Savaş yıllarında Sovyetler Birliği ile aynı blokta yer alan, ancak belli dönemlerde aralarında ayrışmalar yaşayan Çin, günümüzde özellikle ekonomik alandaki başarısı sayesinde siyasi alanda da benzer bir yükseliş ve güçlenme potansiyeli taşıdığı izlenimini ve beklentisini yaratmaktadır.

1970'li yılların sonunda Deng Xiaoping ile başlayan dışa açılma süreci Çin'i ekonomik olarak kalkındırmaya başlamış ve bu sayede yaklaşık 40 yıldır aralıksız büyüyen bir ekonomik performans sağlamıştır. Bu performans Çin'i bugün ABD'nin ardından ikinci büyük ekonomik güç olma noktasına yerleştirmiştir. Bazı akademisyenler Çin'in yükselişini uluslararası sistem içinde yeni bir süper gücün doğuşu olarak nitelendirse de Çin devlet başkanları bunu her fırsatta reddetmekte ve amaçlarının "barışçıl yükseliş" (peaceful rise) olduğunu, ABD'nin bu yüzyılda üstlendiği rolü devralma ve hegemon bir güç olma gibi bir niyetlerinin olmadığını ifade etmektedirler. Fakat siyasi bir liderlik hedefi olmasa bile böylesi devasa bir ekonomiyi istikrarlı görünümde tutmaya devam etmek için çalışır halde kalmasına devam etmek mecburidir. Bu çalışmanın sürdürülebilir olması ise enerji ihtiyacının mümkün olduğunca



aksamadan karşılanabilmesine bağlıdır. Bu noktada ise Çin'in enerji ihtiyacının önemli sağlayıcılarından olan ülkelerin bulunduğu Ortadoğu coğrafyası Çin için hayati önem arz etmektedir. Elbette Çin'in Ortadoğu bölgesine yönelik tutumunun salt enerji bağımlılığı ile açıklanması yeterli olamayacaktır. Hâlihazırda bölgenin birçok gücün varlığını sürdürdüğü bir alan olduğu hatırlandığında, Çin'in Ortadoğu'daki varlığının daha küresel bir etki alanı mücadelesi olarak tanımlanması daha kapsayıcı bir açıklama olabilir.

### Çin'in Küresel Dış Politikası ve Ortadoğu'nun Yeri

Son yıllarda Çin'in dış politikası üzerine yapılan akademik çalışmalar geniş bir literatür oluşturmuş/oluşturmaya devam etmektedir. Çin'in kendi bölgesi olan Asya, yatırımlarıyla varlığını güçlendirdiği Afrika ve ABD'nin arka bahçesi olarak gördüğü Latin Amerika bölgesi ile ilişkileri ayrı ayrı ve derinlemesine ele alınırken Ortadoğu bu bölgeler arasında akademik anlamda görece ihmal edilmiştir. Söz konusu ihmal durumu akademik alanla sınırlı kalmayarak dış politika alanında da kendini hissettirmiş ve Çin'in Ortadoğu politikası diğer bölgelere kıyasla üzerine daha az ilgi çekebilmiştir. Bunun sebebinin ise, bilhassa Batılı güçlerin kendilerine Ortadoğu bölgesinde nüfuz alanları oluşturabilmiş olmalarına karşın, Çin'in hala bir dış güç ya da dışarda kalan güç (outsider) olarak algılanıyor olduğu iddia edilmektedir (Shichor, 1979: xi). Bu algının nereden kaynaklandığının anlaşılabilmesi için Çin dış politikasının barındırdığı sürekliliklerin ve yaşadığı değişimlerin anlaşılması elzemdir. Zira Çin'in Ortadoğu'ya yönelik politikaları tarihsel ve analitik olarak incelenirken literatürde farklı yöntemler benimsenmiştir. Bunlar arasında tarihsel süreci anlatırken özellikle II. Dünya Savaşı'ndan günümüze dek gelen çalışmaların bazılarında daha detaylı dönem ayırımına gidilmiş bazılarında ise iki dönemden oluşan yaklaşım sergilenmiştir. İlkine örnek olarak Guang Pan'ın 'China's Success in the Middle East' çalışması verilebilir. Pan, çalışmasında Çin'in Ortadoğu politikalarını 1949-1955, 1956-1966, 1966-1976 ve 1977'den makalenin yayımlandığı 1997 tarihine dek dönemlere ayırarak ele almıştır (Pan, 1997).

Literatürdeki bir diğer çalışmada ise II. Dünya Savaşı'ndan kitabın basım tarihi olan 2014 yılına kadar Çin-Ortadoğu ilişkileri ikili ilişkiler bazında incelenmesine rağmen bu süreçte iki ana dönem belirlenmiştir. Bunlar 1949-1978 ve 1978 sonrası dönemdir (Olimat, 2014). Bu çalışmada ise literatürdeki ikinci eserin izlediği yöntem benimsenmiş ancak ilaveten Çin Devlet Başkanı Xi Jinping'in iktidara geldiği yıl olan 2013'ten günümüze dek olan dönem ayrı bir dönem olarak incelenecektir. Bu doğrultuda Çin'in Ortadoğu yaklaşımı 1949-

1978, 1978-2013 ve 2013'ten günümüze dönemleri şeklinde ele alınacaktır. Bu üç dönemde Çin dış politikası gerek kendi iç meseleleri gerek çok sayıdaki uluslararası olaylar ve dönüşümler yüzünden kimi değişimler yaşamış; ancak Ortadoğu'ya yönelik algısında ve politikalarında süreklilikler de gözlemlenmiştir. Bu değişimlerin ve sürekliliklerin neler olduğuna her dönem içinde ayrı ayrı değinilecektir.

### 1949-1978 Döneminde Çin Dış Politikası ve Ortadoğu

Çin'in kuruluşundan ekonomisini dışarıya açtığı yıla kadarki süreyi kapsayan bu süre zarfında dış politikaya yön veren liderlerin yaklaşımlarının genel hatlarıyla açıklanması gerekmektedir. Bunlardan ilki Çin devletinin ve Çin Komünist Partisi'nin kurucusu olan Mao Zedong'un uluslararası ilişkilere dair ortaya koyduğu bakıştır. Mao'nun "*intermediate zone theory*" olarak bilinen bu yaklaşımı dönemin Çin dış politikasını şekillendirmiştir. Mao Zedong, bu fikri yaklaşımı, 1946 yılında Amerikalı gazeteci Anna Louise Strong ile gerçekleştirdiği mülakatta ortaya atmıştır. II. Dünya Savaşı'nın ardından özellikle İngilizler ve Fransızlar Ortadoğu'daki hâkimiyetlerini kaybetmeye başlamış ve bu alan yeni bir mücadele alanına dönüşmüştür. Mao, bu alanı "*intermediate zone*" şeklinde tanımlamış ve bu alanın artık ABD ile Sovyetler Birliği arasında yaşanacak bir rekabetin coğrafi alanı olarak görmüştür. Başka bir ifade ile II. Dünya Savaşı sonrası belirlenecek olan uluslararası ilişkiler düzeninde bir nevi güç boşluğu yaşanan Ortadoğu'ya hâkim olma mücadelesinde yaşanacaklar belirleyici olacaktı (Takahashi, 1990:1). Mao'nun ortaya koyduğu bu perspektif esasen Çin'in bir ulus devlet olarak kurulduğu ilk yıllardan itibaren Ortadoğu'ya atfettiği önemi açıkça göstermektedir.

1949'tan 1978'ye kadar geçen sürede Çin ve Ortadoğu arasındaki ilişkiler hızlı bir gelişme seyri izlemiştir. Yukarıda bahsedilen "*intermediate zone*" esasen Mao'nun daha kapsamlı bir teorisi olan World Zone Teorisi'nin bir parçasıdır. Mao bu teorisinde dünyayı Çin'in güvenliği, ilerlemesi ve modernizasyonu için jeo-stratejik öneme sahip olma bağlamında 3 bölgeye ayırmıştır (Olimat, 2014: 4). Bu teorinin özünde yatan 1940'lı ve 1950'li yıllardaki "tek alan" (one intermediate zone) fikrine, 1960'lı yıllarda "iki alan" (two intermediate zones) fikri eklenmiş ve teori 1970'li yıllarda resmi olarak formüle edilmiştir (An, 2013: 35). Mao, Ortadoğu bölgesini "*intermediate zone*" olarak görüyor ve Çin'in bağımsızlığını ve istikrarını koruyabilmesi için hayati öneme sahip olduğunu düşünüyordu. Çinlilere göre, bu alanın düşman bir gücün eline geçmesi sadece üçüncü dünya savaşını başlatmayacak, aynı zamanda Çin'in hayatta kalabilmesini de tehlikeye atacaktı (Shichor, 1979: 2).

Ayrıca, 'orta alan' olarak görülen Ortadoğu bölgesinde herhangi bir gücün başat güç olarak nüfuz sağlaması da aynı oranda önemli bir risk olarak görülmekteydi. Bu bağlamda, Mao'nun liderliği döneminde Çin'in Ortadoğu'ya bakışının Çin'in güvenliği ile ilişkilendirilerek mümkün olduğunca istikrarlı bir yapıda kalmasının sağlanması şeklinde ifade edilebilir.

Ortadoğu'ya önem vermekle birlikte, Çin kuruluşunu izleyen yıllarda iç politik meselelere odaklanmış olmasından ötürü, bu bölgeye teoride verilen önemi pratiğe yansıtamamıştır. Elbette bu durum bölgenin Batı emperyalizminin etkisinden kurtulamamış ve bağımsızlık mücadelelerin devam ediyor oluşu ile doğrudan ilintiliydi (Daher, 2009: 18). 1950'li yılların ortalarına gelindiğinde çok az sayıda bölge ülkesi (ayrıca Arap Ligi 1950 yılının Ağustos ayında yaptığı oylama ile Çin halkını temsilen Tayvan'ı tanıma kararı almıştır) ile diplomatik ilişkiler kurulabilmişti. Zira 1949 yılında ÇHC kurulmadan önce Koumintang hükümeti (Tayvan) bölge ülkeleri ile zaten meşru devlet olarak ilişki kurmuştur. Öte yandan, ÇHC, diplomatik ilişkilerini tesis ederken tek Çin yaklaşımında ısrarcı olduğu için bölge ülkelerinin de bit tercih yapması gerekmektedir. ÇHC, hükümetini Çin halkının temsilcisi olarak tanıyan ilk Ortadoğu devleti de 9 Haziran 1950'de İsrail olmuştur. Ancak burada dikkat edilmesi gereken nokta bazı ülkelerin Çin'i tanımanın ardından diplomatik ilişkileri resmi olarak hemen başlatmamış olduğudur. Ancak tanıma kararı kazanımı bile ilk etapta Çin tarafınca başarı olarak kabul edilmekteydi. Diplomatik misyonların haricinde Çin'in Ortadoğu ülkeleri ile ilk doğrudan teması 1955 yılının Nisan ayında Endonezya'da gerçekleştirilen 29 Asya ve Afrika ülkesinin katıldığı Bandung Konferansı'nda olmuştur.<sup>1</sup> Zira o tarihlerde Birleşmiş Milletler'in bir üyesi olmayan Çin (bugün Tayvan olarak bilinen ve resmi adı Çin Cumhuriyeti olan ada Çin, Birleşmiş Milletler (BM) tarafından tanınmaktaydı, ancak ana kara Çin tanınmıyordu), Bandung Konferansı'nda kendine uluslararası bir platformda konuşabilme fırsatı bulmuştu.

Bandung Konferansı'ndan sonra Çin'in en büyük kazanımı bölge ülkelerindeki diplomatik temsilciliklerinin sayısını artırmak olmuştur. 25 Ağustos 1958'de Irak ile diplomatik ilişkiler kurulmuştur. 1956 yılında Mısır Çin ile diplomatik ilişkilerini başlatmış; bu hareketi Suriye ve Yemen takip etmiştir. Bandung Konferansı'na Çin'i delegasyonun lideri olarak katılan Başbakan Zhou Enlai (Choi En-Lai) konferansa katılan ülke liderleriyle yakın temaslar kurmaya çalışmıştır. Buradaki en temel hedefin de Çin'in Tayvan'dan ziyade

<sup>1</sup> Çin'in Ortadoğu ile elbette 1949 yılından önce de ilişkisi bulunmaktadır; fakat bu çalışmada günümüzdeki ulus devlet formundaki haliyle ele alınan Çin söz konusu olduğu için ilişkilerin başlangıç noktası olarak 1949 kabul edilmiştir. 1949'tan önceki ilişkilerin kısa bir değerlendirmesi için bkz. Yitzhak Shichor'un *The Middle East in China's Foreign Policy: 1949-1977*, s. 9-12.

kendisinin diplomatik tanınırlığını artırma olduğu açıkça görülmektedir. Bu temel hedefin yanı sıra, Zhou'nun de Bandung Konferansı'ndaki konuşmasında uzun yer ayırdığı bir başka konu daha bulunmaktadır. Bu, sömürge karşıtlığı ve bununla mücadele konusudur. Kendisi bunu sadece siyasi mücadele olarak değil ekonomik bir mücadele olarak da gördüğünü şu sözlerle ifade etmiştir:

“Bugün Asya ve Afrika'nın pek çok ülkesi kolonyal sömürü düzeni yüzünden ekonomik olarak geri kalmış durumdadır; ancak Batılı güçlerin kaderlerimizi kontrol ettikleri günler çoktan geride kaldı. Tam bağımsızlık, çok sayıdaki Asya ve Afrika ülkesinin uğruna uzun süre mücadele etmesi gereken bir amaçtır” (Zhou, 1955).

Başbakan Zhou liderliğinde Çin'in Bandung Konferansı'nda vurgulamaya çalıştığı nokta Batı sömürgeciliğine karşı topyekûn ve kararlı bir mücadele verilmesi gerektiğidir. Daha önce Mao'nun teorisinde belirtildiği gibi Ortadoğu da sömürgeci düzenden kurtulması ve bir gün tekrar böyle bir düzenin parçası olmaması için çaba sarf edilmesi gereken bir bölge olarak görülüyor algılanıyordu. Mao'nun dünya teorisine ilave olarak Başbakan Zhou'nun 1953 yılında açıkladığı ve Bandung Konferansı'nda vurguladığı 5 prensip gerek dönemin Ortadoğu politikasına gerek daha uzun vadede Çin dış politikasına çerçeve sunmaktadır. Bu 5 prensip; her ulusun toprak bütünlüğüne ve egemenliğine karşılıklı saygı, saldırmazlık, iç işlerine müdahale etmeme, eşitlik ve karşılıklı kazanım, barışçıl bir arada yaşama ilkeleridir. Bu ilkelerle (Zhou, 1953) uyumlu olarak Çin, Mısır'ın Süveyş Kanalı'nı millileştirme kararına, İran'ın petrol endüstrisinin egemenliği mücadelesine, Ortadoğu halklarının ulusal bağımsızlık ve özgürlük davalarına ve Filistin halkının hak mücadelesine desteğini açıkça ifade etmiştir (Wang, 2010: 19).

Ortadoğu'da var olan karşıt veya çatışmalı aktörler arasında ise Çin bir tarafı destekleyerek diğerini görmezden gelmek yerine çoğunlukla iki tarafla da ilişki kurmayı tercih edegelmiştir. Bunun en belirgin örnekleri Suudi Arabistan-İran çekişmesi ve Filistin-İsrail çatışmasıdır. Bunun temelinde yine bölge içi çatışmaların Batılı güçlerin bir nüfuz alanı mücadelesi olarak görülmesi yatmakta ve bölgenin istikrara kavuşması için anti-emperyalist duruşun desteklenmesi gerekliliği vurgulanmaktadır. Bu yaklaşımı birkaç örnek ile somutlaştırmak mümkündür. Mısır lideri Nasır'ın 1956 yılında Süveyş Kanalı'nı millileştirme kararının ardından yaşanan krizde Mısır'a en büyük desteği Sovyetler Birliği'nin ardından Çin vermiştir. 1958 yılında ABD'nin Lübnan'a, İngiltere'nin de Ürdün'e müdahaleleri Çin tarafından kınanmış akabinde de Irak ile diplomatik ilişkiler kurulmuştur.

1950'li yıllarda izlenen diplomatik tanınmayı artırma ve anti-emperyalist mücadeleyi destekleme –büyük oranda bilhassa ekonomik imkânların ve iç

politikanın elverdiği ölçüde söylem düzeyinde kalmış olsa da – sütunları üzerine inşa edilen Çin dış politikası 1960'lı ve 1970'li yıllarda bazı noktalarda süreklilik arz etmekle birlikte kimi hususlarda değişiklikler de göstermiştir.

1960'lı ve 1970'li yıllar Çin için gerek iç politika, gerek dış politika alanlarında hareketli ve zorlu yıllar olmuştur. 1960'ların başındaki en önemli gelişmelerden biri Çin ve Sovyetler Birliği arasında yaşanan ideolojik ayrışmadır. Bu ideolojik farklılaşma, Çin'in Ortadoğu ülkelerinden Sovyetler Birliği ile yakın ilişkisi olan ve olmayan ülkelere karşı yaklaşımını da doğrudan etkilemiştir. Örneğin; Mısır ve Suriye Sovyetler Birliği ile daha yakın ilişkiler kurduğu için Çin bu ülkelerle ilişkisinde daha mesafeli bir tavır içine girmiş, öte yandan Türkiye ve İran gibi daha Batı bloğunda olan ülkelerle ilişkisini geliştirmeye çalışmıştır (Pan, 1997: 37).

1966-1976 yılları arasındaki Çin'de, Büyük Proleter Kültür Devrimi iç politikada önemli etkiler meydana getirmiştir. Bunun dış politika alanına da yansımaları olmuştur. Çin'in Ortadoğu'daki tüm büyükelçileri – Mısır hariç – merkeze çağrılmış; Kültür Devrimi'nin başlangıcından 1970 yılına dek Çin ve Ortadoğu ülkeleri arasında herhangi bir üst düzey resmi ziyaret gerçekleştirilmemiştir (Wang, 2010: 20). Diğer yandan, 1971 yılında Çin'in BM Güvenlik Konseyi daimi üyeliğini elde etmesi Çin'in Ortadoğu ülkeleriyle 1950'li yıllardan bu yana kurduğu ve geliştirdiği siyasi ilişkilerin bir meyvesi olarak görülebilir. BM 26. Genel Kurulu'nda ÇHC'nin Çin halkının tek meşru temsilcisi olarak görülmesi ve haklarının tesis edilmesine dair yapılan oylamada 15 Ortadoğu devleti lehte oy kullanmıştır. Aynı yıl, Kuveyt, Lübnan ve İran ÇHC ile diplomatik ilişkiler kurmuş; bu üç ülkeyi Ürdün, Umman ve Libya takip etmiştir. Kültür Devrimi yıllarında, Çin'in Sovyetler Birliği ile fikir ayrılığı daha da kendini hissettirmiş ve Ortadoğu'ya bakışını da temel olarak Sovyetler karşıtı bir çerçevede şekillendirmiştir. Bunu yaparken yine de diplomatik kanallar ilk olarak tercih edilmiş, Ağustos-Kasım 1971 döneminde İran, Türkiye ve Lübnan ile diplomatik ilişkiler kurulmuştur.

Diplomatik ve siyasi ilişkilerin sağlanmasına ve derinleştirilmesine verilen önem ekonomik alanda da kendini göstermiştir. Çin, özellikle doğrudan yardımlar vasıtasıyla bölgedeki ekonomik varlığını artırmaya özen göstermiştir. 1963 yılının sonuna kadar Ortadoğu ülkeleri Çin yardımlarından % 8 pay almaktaydı (% 61 Asya bölgesine, % 31 ise Afrika bölgesine gidiyordu); 1964 yılına gelindiğinde ise, Ortadoğu'nun Çin yardımlarından aldığı pay % 32'ye yükselmiştir (aynı yıl Asya'nın aldığı pay % 34'e düşerken Afrika'nın payı da % 34'e yükselmiştir) (Shichor, 1979: 114).

## 1978-2013 Döneminde Çin Dış Politikası ve Ortadoğu

1978 yılında Mao'nun ölümünün ardından Çin Devlet Başkanı olan Deng Xiaoping 1992 yılında kadar bu görevini sürdürmüştür. Mao'nun ve Zhou'nun ölümünün ardından kimin liderlik edeceği sorunu da Deng'in iktidara gelişiyle beraber netlik kazanmıştı. Ancak, özellikle Kültür Devrimi'nden sonra insanların yönetime olan inançlarını ve güvenlerini yeniden tesis edecek bir lider veya bir yaklaşım aranmaktaydı. Deng daha reformcu yaklaşımı ile birlikte Çin ekonomisini aşama aşama dünya ekonomisine açma ve entegre etme kararını hayata koymaya başladı. Ekonomik reformların yanı sıra Deng dönemini kendinden önceki dönemlerden ayıran bir başka özelliği daha bulunmaktadır. Bu da Deng döneminde, Mao dönemine kıyasla daha az ideolojik bir yaklaşımın sergilenmesidir. Azalan ideolojik vurgunun yerini daha pragmatik ve yoğun diplomatik ilişkiler doldürmüştür. Çin, o noktada artık herhangi bir ülkenin Washington ve Moskova olan ilişkilerine dayanarak dost veya düşman ülke tanımlaması yapmamaya başlamış ve Çin'in faydasına olan şey karar alma mekanizmasının tam odağına yerleştirilmiştir (Pan, 1997: 38). Bu yüzden mümkün olduğunca fazla bölge ülkesi ile ilişki kurmanın yolları aranmış; 1977'den 1990 yılına kadar olan dönemde Ürdün, Umman, Libya, Birleşik Arap Emirlikleri, Katar, Bahreyn, Suudi Arabistan ve Filistin ile diplomatik ilişkiler kurulmuştur.

Diplomatik ilişkiler rayına otururken bir yandan bölgede patlak veren İran-İrak Savaşı (1980-1988) Çin'in bölgeye silah ticaretinin kapısını aralamış oldu. Zira Çin hem İran'a hem Irak'a silah satmış ve bu da Çin-İran ilişkilerinin tarihine kayda değer bir etki etmiştir (Neill, 2014: 208). Savaş döneminde yoğunlaşan silah ihracı takip eden yıllarda da düzenli olarak devam etmiş; bugün de Çin ve İran arasındaki silah ticareti önemini koruyarak devam etmektedir. İran ve Çin arasındaki ilişkilerin günümüzde daha da yakınlaşmasının bir diğer nedeni de ABD yönetiminin tavrıdır. Zira Trump iktidara geldikten sonra İran ile nükleer görüşmeler askıya alınmış ve daha sert bir politika takip edilmeye başlanmıştır (Öztürk, 2018: 166). Bu da bölgede daha baskıcı ve sert bir ABD'nin tepkiyle karşılanmasına ve bir anlamda İran'ın Çin'e daha fazla sarılmasına vesile olmuştur.

Reformlar sayesinde büyüyen Çin ekonomisinin artan enerji ihtiyacı bugün olduğu gibi 1980'li ve 1990'lı yıllarda da Ortadoğu ülkeleri ile olan ekonomik ilişkisini etkileyen en belirgin ihtiyaç olmuştur. 1997 yılında devlet himayesinde olan Çin Ulusal Petrol Şirketi (China National Petroleum Corporation) Saddam Hüseyin hükümeti ile bir petrol anlaşması imzalamış ve Al-Ahdab petrol bölgesinin geliştirilmesi konusunda anlaşmıştır. Ancak

bu anlaşma bir türlü hayata geçememiş, 2003'teki ABD'nin Irak'ı işgalinin ardından ise Saddam döneminde imzalanan anlaşmalar hükümsüz hale gelmiştir. Çin, ABD ve İngiltere'nin Irak'ın işgaline karşı çıkmış fakat Irak'ın yeniden inşası aşamasında dışarıda kalmamış ve savaş sonrası Irak'a önemli destekler vermiştir. Başlangıç olarak Irak'a 25 milyon dolar yardım sözü vermiş ve Irak'ın Çin'e olan borcunun ciddi bir kısmını silmiştir (Zhu, 2009: 42). Haziran 2004'te Irak geçici hükümetinin göreve gelmesini takip eden iki hafta içerisinde Çin Büyükelçiliği tekrar açılmıştır. Çin'in Irak'a sağladığı diğer destekler arasında; Irak seçimlerinde maddi destek sağlama, Iraklı öğrencilere Çin'de burslu eğitim imkânı sunma ve Irak diplomatlarını Çin Dış İlişkiler Üniversitesi'nde eğitime de bulunmaktadır. Çin hükümetinin bu cömert yardımları tamamen naif bir niyetten ziyade yakın gelecekte gerçekleşecek büyük petrol ve altyapı yatırım projelerinin ihalelerine dâhil olmayı ve bu projelerin üstlenilmesini hedeflemekteydi (Mao, 2005).

Çin'in büyüyen ekonomisini istikrarlı düzeyde tutabilmesi için sadece kendi ürettiği petrol yeterli gelmemektedir. Ulusal Kalkınma ve Reform Komisyonu'nun açıkladığı verilere göre 2009 yılında Çin'in ham petrol üretimi 189,4 milyon ton olup bu miktar iç talebin sadece yarısını karşılayabilecek seviyededir (Qian, 2010: 66). Bu üretim miktarı ile Çin, 2009 yılında Rusya, Suudi Arabistan ve ABD'nin ardından 4. büyük petrol üreticisi olmuştur. Fakat bu yeterli olmadığı için diğer ülkelerden petrol ithal edilmesi zorunluluğu Çin'i petrol diplomasisine önem vermeye mecbur bırakmaktadır. İran, Suudi Arabistan, Kuveyt ve Irak Çin'in enerji ihtiyacının karşılanmasında Ortadoğu'daki en önemli ülkelerdir. Bu önemi somutlaştırmak adına Çin, 2004 yılının Temmuz ayında Arap Körfez İşbirliği Konseyi ile serbest ticaret bölgesinin kurulması için müzakerelere başladı. 2005 yılının Aralık ayı sonunda Kuveyt Enerji Bakanı Şeyh Ahmad Fahad Al-Ahmad Al-Sabah ve beraberindeki OPEC heyeti Çin'i ziyaret ederek dünya enerji pazarı ve Çin'in muhtemel enerji ihtiyacı hakkında temaslarda bulunmuştur.

Bir diğer önemli ziyaret de Suudi Arabistan tarafından gerçekleştirilmiştir. Suudi Arabistan Kralı Abdullah 2006 yılında Asya ziyaretleri kapsamında Çin'i ziyaret etmiştir. Bu ziyaret sadece Asya'daki ilk durağının Çin olması bakımından değil aynı zamanda Kral Abdullah'ın iktidara geldiği andan itibaren Ortadoğu dışına gerçekleştirdiği ilk yurtdışı ziyareti olması bakımından da son derece önemlidir (Shichor, 2006: 40). 23 Ocak 2006 tarihinde Çin Devlet Başkanı Hu Jintao ile görüşen Kral Abdullah iki ülke arasında biri daha yakın enerji işbirliğini öngören anlaşma olmak üzere toplam beş anlaşmaya imza atmışlardır. Başta Suudi Arabistan ve Birleşik Arap Emirlikleri olmak üzere Çin ve Ortadoğu ülkeleri arasındaki temel ticaret kalemini enerji ithalatı

oluşturmaktadır. Fakat özellikle Körfez ülkeleri tek ürüne dayalı birer ekonomik oldukları için Çin'den ithal ettikleri ürünler gerek günlük hayat gerek endüstriyel ihtiyaçlar için büyük önem taşımaktadır (Qian ve Fulton, 2017: 14).

Siyasi, ekonomik ve güvenlik ilişkilerinin ivme kazanmasının ardından Çin, Ortadoğu coğrafyasında yumuşak güç unsurları ile de var olma çabası içindedir. Son yıllarda özellikle artan yatırımlarının etkisi nedeniyle Çinceye kayda değer bir ilgi mevcuttur. Çin dili ve kültürünün öğretilmesi ve yaygınlaştırılması amacıyla hizmet veren Konfüçyus Enstitüleri'nin ilki 2004 yılında Seul'de açılmıştır. Son yıllarda Ortadoğu'nun farklı ülkelerinde de açılmaya başlamıştır. Çin'in Ortadoğu'daki ilk Konfüçyus Enstitüsü 2006 yılında Beyrut'ta St. Joseph Üniversitesi'nde açılmış; ardından Ekim 2007'de Tahran Üniversitesi'nde ve Kasım 2007'de Tel Aviv Üniversitesi'nde hizmete girmiştir (Zhu, 2009: 45-46). Türkiye'deki ilk Konfüçyus Enstitüsü 28 Kasım 2008 tarihinde Orta Doğu Teknik Üniversitesi bünyesinde açılmıştır. Ardından Boğaziçi Üniversitesi'nde 2010 yılında, Okan Üniversitesi'nde ise 14 Mayıs 2013 tarihinde birer Konfüçyus Enstitüleri açılmıştır. Son olarak ise Yeditepe Üniversitesi Konfüçyus Enstitüsü 27 Eylül 2017 tarihinde açılmıştır.

### 2013'ten Günümüze Çin Dış Politikası ve Ortadoğu

Mevcut Devlet Başkanı Xi Jinping'in 2013 yılının Mart ayında iktidara gelişi ile birlikte Çin dış politikası için yeni bir dönemin başladığı bugün geriye baktığımızda daha net olarak anlaşılabilir. Bunun en temel göstergelerinden biri de yüzyılın projesi olarak nitelendirilen Kuşak ve Yol İnisiyatifi'nin Xi Jinping tarafından ilan edilmesidir. Kara ve deniz ipek yolu şeklinde iki temel rotayı canlandırmayı hedefleyen bu proje onlarca ülkeyi ve milyonlarca insanı bünyesine dâhil ederek uzun vadede önemli etkileri olacağını açıkladığı andan itibaren hissettirmiştir. Zira projeye destek veren ve bir parçası olmayı memnuniyetle dile getiren ülkeler olduğu kadar, daha şüpheli yaklaşan ülkeler de mevcuttur. ABD'nin başı çektiği bu şüpheli ve eleştirel grupta Hindistan ve Japonya da bulunmakla birlikte Ortadoğu ülkelerinin tamamına yakını pozitif bir yaklaşım sergilemektedirler.

Kuşak ve Yol Projesi'nin Ortadoğu'yu ilgilendiren iki önemli parçası Çin-Pakistan Ekonomik Koridoru (China-Pakistan Economic Corridor, CPEC) ve Çin-Orta Asya-Batı Asya Ekonomik Koridoru'dur (China-Central Asia-West Asia Economic Corridor, CCWAEC). Büyük oranda altyapı ve ulaşım projelerinden oluşan bu büyük planların hayata geçirilebilmesi için sadece finansal kaynağın sağlanması yeterli değildir; geçtiği coğrafyalarda siyasi istikrarın bulunması ve sürmesi, ayrıca iktidardaki hükümetlerle Çin'in yakın ilişki için-



de olması da gerekmektedir. Bölgenin jeo-stratejik önemi de Çin'in Avrupa pazarlarına ulaşabilmesini mümkün kıldığından son derece açıktır. Bu projeler aynı zamanda Ortadoğu'nun kendi içinde de yatırım anlamında bir hareketlilik ortaya çıkarmaktadır. Örneğin, Suudi Arabistan, Çin-Pakistan Ekonomik Koridoru'nun bir parçası olmak üzere Pakistan'a 16 milyar dolar değerinde kredi ve yatırım desteği önermiş; bunun 10 milyar doları ise Pakistan'ın Gwadar şehrine yapılacak olan petrol rafinerisi ve petro-kimya kompleksi yatırımına yöneliktir. Esasen Çin'in Kuşak ve Yol Projesi Çin'i ekonomik olarak daha güçlü ve yaygın bir ağa kavuşturacak olmasının yanı sıra Ortadoğu ülkeleri için de önemli fırsatlar sunmaktadır. Daha önce de belirtildiği gibi Ortadoğu ve özellikle Körfez ülkelerinin çok yüksek oranda petrol endüstrisine dayalı ekonomileri sürdürülebilirlik noktasında riskler taşımaktadır. Petrol ve doğalgaz rezervlerinin bir gün tükenecek olması bölge ülkelerini ekonomilerini yeni alanlara kaydırma ve adapte etme mecburiyetine yönlendirmiştir. Bu durumun en fazla farkında olan ve çözüm arayan ülkelerin başında Suudi Arabistan ve Birleşik Arap Emirlikleri gelmektedir. Suudi Arabistan, Pakistan'daki yeni yatırımları ile Aramco'nun enerji yatırımlarını çeşitlendirmek ve farklı bölgelere yaymak istemektedir. Birleşik Arap Emirlikleri ise Çin'in Kuşak ve Yol Projesi'nin deniz ipek yolu rotası sayesinde canlanacağını düşündüğü deniz ticaretinin hacmini karşılayabilmek adına Çin'in en büyük nakliye şirketi olan COSCO ile anlaşmalar imzalamış ve bu doğrultuda Abu Dabi limanlarına yeni terminaller yapmayı hedeflemektedir (Saidi, 2018).

Çin, 2016 yılında açıkladığı Arap Politika Metni'nde Ortadoğu ülkelerine Kuşak ve Yol Projesi bağlamında atfettiği önemi bir kez daha vurgulamaktadır. Çin, bu metinde Arap ülkelerini barışçıl kalkınma yolunu takip eden, gelişmekte olan ülkeler arasında birliği ve işbirliğini güçlendiren ve özünde kazan-kazan işbirliğinin yattığı yeni bir uluslararası ilişkiler düzeninin kurulmasına yardımcı olan önemli partnerler olarak tanımlamaktadır (China's Arab Policy Paper, 2016). Ekonomik işbirliği vurgusunun yanında siyasi meselelere de değinilen metinde özellikle Filistin konusu dikkat çekicidir. Çin, Ortadoğu barış sürecini desteklediğini vurgularken; Filistin konusunda 1967 öncesi sınırların esas alındığı ve Doğu Kudüs'ün başkent olarak kabul edileceği bir çözüme desteğini de açıkça ifade etmektedir. Ayrıca Arap Ligi'nin bu konudaki adımlarının da destekçisi olduğunu belirtmektedir. Çin, Ortadoğu ülkeleriyle olan ilişkisini genişletmek ve derinleştirmek için 5 ana başlık belirlemiştir. Bunlar siyasi işbirliği, yatırım ve ticaret işbirliği, sosyal kalkınma, kültürel ve ikili insani ilişkilerin alışverişi ve bölgesel güvenlidir. Ayrıca her birine alt başlıklar tanımlanan bu alanlarda Çin, nükleer teknolojilerden

uzayda işbirliğine, tarımdan finansa kadar pek çok konuda işbirliğini ve teknik desteğini garanti etmiştir.

Bu bağlamda Xi Jinping 19-23 Ocak 2016'da Ortadoğu turuna çıkmış ve Suudi Arabistan, İran ve Mısır'ı ziyaret etmiş ve toplamda 52 işbirliği metnine imza atmıştır. (Yi, 2016). Bunların 14'ü Suudi Arabistan ile 21'i Mısır ile 17'si ise İran ile imzalanmıştır. Suudi Arabistan ziyaretindeki önemli bir nokta da Çin ve Suudi Arabistan ortak projesi olan Arabistan'ın Yanbu şehrindeki YASREF (Yanbu Aramco Sinopec Refining Company, Yanbu Aramco Sinopec Rafine Şirketi) petrokimya rafinerisinin yapımının Xi'nin ve Suudi Kralı Salman bin Abdulaziz Al Saud'un katıldığı törenle başlatılmasıdır. Yasref, Çin'in Suudi Arabistan'daki en büyük yatırım projesi olması bakımından ayrı bir öneme sahiptir.

Xi Jinping'in Ortadoğu turundaki bir diğer durak da Mısır olmuştur. Diplomatik ilişkilerin kurulmasının 60. Yılı kutlamalarına katılan Mısır Cumhurbaşkanı Abdel Fattah al-Sisi ve Xi görüşmeleri neticesinde, 2016 yılını Çin'de Mısır Kültürü yılı, Mısır'da da Çin Kültürü yılı ilan etmişlerdir. İran'ı da ziyaret eden Xi, Suudi Arabistan ile İran arasında seçim yapmaktan ziyade, ikisi ile de işbirliğini en üst düzeyde tutmaya gayret ettiğini bir kez daha göstermiş bulunmaktaydı. Zira İran, Suudi Arabistan'ın ardından Çin'e en fazla petrol ihraç eden ikinci ülkedir.

Xi döneminde Çin dış politikasının Ortadoğu ayağındaki en önemli siyasi gündem maddelerinden bir diğerini de kuşkusuz Suriye savaşı teşkil etmektedir. 2011 yılının başlarında halkın reform talepleri ile başlayan sokak gösterileri zaman içerisinde tüm ülkeye yayılan bir iç savaş haline evrilmiştir (Tınas, 2019: 106). Suriye savaşı Çin için salt siyasi önem arz eden bir konu olmamakta, Kuşak ve Yol Projesi'nin geçeceği bölgenin güvenliğini de doğrudan ilgilendirmektedir. Suriye'nin Çin'in Ortadoğu'ya yaklaşımında Suudi Arabistan ve İran kadar stratejik bir öneme sahip olmadığı görülebilen bir gerçekliktir; lakin bu durum Çin'in Suriye konusuna duyarsız kaldığı anlamına da gelmemektedir. 2011'de başlayan iç çatışma bugün birçok ülkenin de dâhil olduğu uluslararası bir savaş haline evrilmiştir. Çin, Suriye konusunda daha temkinli ve BM'yi temel alan bir yaklaşım sergilemekle birlikte işbirliğine de 1949'dan beri önem vermektedir. Çin ve Suriye arasında bilhassa askeri alanda işbirliği bulunmaktadır. 2004 yılının Mayıs ayında Çin, Suriye'nin orta menzilli Scud füze programını geliştirebilmesi için teknik uzman ekip göndermiştir (Daher, 2009: 22).

Çin dış politikasının temel prensiplerinden olan egemenliğe saygı ve iç işlerine müdahale etmeme Suriye vakasında da izlenmektedir. 2014 Ocak

ayında İsviçre'de gerçekleştirilen Cenevre II. Barış Konferansı'nda konuşan Çin Dışişleri Bakanı Wang Yi Çin'in Suriye'de siyasi bir çözüm için yaklaşımını beş prensip temelinde ortaya koymuştur. Bunlar; Suriye konusunun siyasi yollar aracılığıyla çözülmesi, Suriye'nin geleceğine Suriye halkının karar vermesi, kapsayıcı bir siyasi geçiş sürecinin desteklenmesi, ulusal uzlaşma ve birliğin sağlanması, Suriye ve komşularına insani yardım sağlanması gerekliliğidir (Wang Yi Proposes Five Principles to Facilitate a Political Settlement of Syrian Issue, 2014). Suriye konusunda toplanan Cenevre I. Barış Konferansı'na (2012), Cenevre II. Barış Konferansı'na (2014) ve Viyana Barış Görüşmeleri'ne (2015) de katılan Çin, 2017 yılında Rusya, İran ve Türkiye tarafından oluşturulan Astana Barış Süreci'ni de memnuniyetle karşılamış ve bunun Cenevre sürecine kıymetli bir katkı olacağını ifade etmiştir (Foreign Ministry Spokesperson Hua Chunying's Regular Press Conference on January 20, 2017, 2017). Xi Jinping'in Ortadoğu ziyaretinin ardında Çin, 2007-2010 yılları arasında İran Büyükelçisi olarak görev yapan Xie Xiaoyan'ı Suriye Özel Temsilcisi olarak görevlendirmiştir. Görevi kapsamında sık sık bölge ülkelerini ziyaret eden ve Suriye'nin durumuna dair görüş alışverişinde bulunan Xie, 20 Ağustos 2019'da Cenevre'de yaptığı açıklamada Rusya'nın Suriye'deki teröristlere yönelik düzenlediği hava saldırıları sayesinde terörle mücadeleye büyük destek sağladığını ve Çin'in de Suriye'de barışın sağlanmasına pozitif bir destekçi olarak yoluna devam edeceğini ifade etmiştir (Qi, 2019).

Tüm bu siyasi girişimlerin ve krizin doğrudan bir parçası olmama çabasının yanında Çin diğer kanalları daha aktif olarak kullanma yolunu tercih etmiştir. Buna en belirgin örnek insani yardımdır. Gerek ikili gerek çok taraflı platformlar aracılığıyla Çin, Suriye'ye önemli insani yardım sağlamaktadır. 18 Ocak 2017'de BM'nin 71. Genel Meclisi'nde yaptığı konuşmada Xi, Suriyeli göçmenlere ve ülke içinde yerlerini değiştirmek zorunda kalan insanlara yardım için 200 milyon Yuan (yaklaşık 29 milyon dolar) değerinde bir insani yardım paketi sağlayacaklarını açıklamıştır (Xi, 2017). Aynı yıl Dünya Gıda Programı aracılığıyla Ürdün'e sığınan Suriyeli göçmenler için 1.5 milyon dolar değerinde gıda desteği sağlanmıştır (WFP, China conclude food aid programme for Syrian refugees, 2018). Çin'in Suriye krizinin başlangıcından bugüne dek gerek gıda yardımları gerek sağlık hizmetlerinin sağlanabilmesi için verdiği tüm insani destekler uluslararası platformda profiline oldukça olumlu katkılar sağlamaktadır.

## Sonuç

Çin, 1950’li yıllarda diplomatik olarak tanınma ve sömürge düzeninin ortadan kaldırılarak bağımsızlık hareketlerini destekleme temelinde kurguladığı Ortadoğu politikasında zaman zaman deęişimler yaşamış ve fakat beraberinde süreklilikler de göstermiştir. 1971 yılında BM’ye ve Güvenlik Konseyi’ne dönene kadar esas olarak diplomatik tanınma ve ilişkilerin kurulmasına çaba sarf etmiştir. Bu çabaların bir kısmı daha kısa sürede sonuç vermiş ancak bazıları ancak 1980’lerin sonunda hatta 1990’ların başlarında başarıya ulaşmıştır. 1978’deki reform sürecinin başlamasının ardından yüksek büyüme oranlarının yakalandığı Çin ekonomisi için temel öncelikler enerji akışının sağlanması ve güvenliği olmuştur. Bu noktada özellikle en büyük enerji sağlayıcıları olan Suudi Arabistan, Birleşik Arap Emirlikleri, İran ve Irak ile ilişkilerini geliştirmeye azami gayret göstermektedir. 2013 yılı itibarıyla Çin’in uluslararası arenada gözle görülür bir etkinliğe kavuşma çabası Kuşak ve Yol Projesi ile deklare edilmiştir. Bu projenin temelinde her ne kadar ekonomik ve ticari hedeflerin yattığı vurgulansa da ticari büyüklüğü ve geçtiği coğrafya göz önüne alındığında böylesi devasa bir projenin siyasi etkiler doğuracağı ve siyasi hedeflerinin de olabileceği açıktır. Bu doğrultuda Çin pazarını Avrupa’ya daha hızlı şekilde bağlama fikrinde Ortadoğu ülkeleri de kritik bir yerde durmaktadır. Gerek büyük enerji sağlayıcıları olmaları gerek Çin için potansiyeli yüksek tüketim toplumları olmaları gerekse yeni İpek yolu üzerindeki stratejik konumları sebebiyle Çin Ortadoğu ülkelerine ciddi ilgi göstermektedir. Bu aşamada görülen en büyük riskin bölge içindeki farklı etnik ve dini temelli ayrışmalar olduğu söylenebilir. Daha önce de değinildiği gibi Suudi Arabistan-İran ve Filistin-İsrail eksenli çatışmalarda Çin tarafsızlığını korumaya dikkat etmekte, tüm aktörler ile ilişkilerini derinleştirmeye çalışmaktadır. Bunu da kurulduğu 1949’dan bu yana hem tüm taraflarla ticari anlaşmalar yaparak ve her iki tarafa yatırımlarını sürdürerek hem temel prensipleri olan egemenlik ve toprak bütünlüğüne saygı ve iç işlerine müdahale etmemeye büyük hassasiyet göstererek sürdürmektedir.

Tüm bu olumlu gidişatin içindeki mevcut en büyük risk ise devam eden Suriye savaşıdır. 2011’de başlayan krize mümkün olduğunca doğrudan katılmamaya özen gösteren Çin, sahadaki varlığını daha ziyade insani yardım programları çerçevesinde oluşturmaktadır. Krizin çözümü için de her defasında siyasi diyalog vurgusu yapan Çin çözüm için de BM’nin platform olarak görülmesi gerektiğinin altını çizmektedir. Ancak Suriye krizi başta bölge halkı için olduğu kadar Çin’in bölgedeki yatırımları için de bir risk oluştururken, madalyonun diğer yüzüne bakıldığında fırsatların da bulunduğu görül-

mektedir. Zira savaşın sona erdiği andan itibaren başlayacak olan Suriye'nin yeniden inşa edilmesi süreci Çin tarafından ekonomik bir fırsat olarak algılanmaktadır. Bu amaçla her ne kadar sahada savaşan ülkelerden biri olmasa da Suriye rejimi ile ilişkiler hiç bir zaman kesintiye uğratılmamış ve savaş sonrası dönem için dostane bir ortak olma durumu korunmaya çalışılmıştır. Bu bağlamda, Çin dış politikasında Ortadoğu coğrafyasının ekonomik, politik ve stratejik ilişkilerin sürdürülmesinin elzem olduğu ve karşılaşılan sorunların tarafı olmaktansa mümkün olduğunca sorunun parçası olan aktörlerin yanında yer almanın önemsendiği bir bölge olduğunu söylemek mümkündür.

## Kaynakça

- An, Jiang (2013), Mao Zedong's "Three Worlds" Theory: Political Considerations and Value for the Times, *Social Sciences in China*, ss. 35-57.
- Calabrese, John (2019), "China and Syria: In War and Reconstruction", *Middle East Institute*, 9 June 2019, <https://www.mei.edu/publications/china-and-syria-war-and-reconstruction> (E.T: 01 Ocak 2020).
- China's Arab Policy Paper (2016), Beijing, China. [http://english.www.gov.cn/archive/publications/2016/01/13/content\\_281475271412746.htm](http://english.www.gov.cn/archive/publications/2016/01/13/content_281475271412746.htm) (E.T: 15 Aralık 2019).
- Daher, Massoud (2009), "China and the Middle East: Establishing a New", *Journal of Middle Eastern and Islamic Studies (in Asia)*, 3(1), ss. 18-36. <https://doi.org/10.1080/19370679.2009.12023120> (E.T: 10 Aralık 2019).
- Foreign Minister Wang Yi's Comments on President Xi Jinping's Visits to Saudi Arabia, Egypt, Iran and Headquarters of League of Arab States* (2016, Ocak 24), Embassy of the People's Republic of China in the Kingdom of Saudi Arabia: <http://sa.china-embassy.org/eng/zt/2/t1335497.htm> (E.T: 12 Aralık 2019).
- Foreign Ministry Spokesperson Hua Chunying's Regular Press Conference on January 20, 2017* (2017, Ocak 20), Ministry of Foreign Affairs of the People's Republic of China: [https://www.fmprc.gov.cn/mfa\\_eng/xwfw\\_665399/s2510\\_665401/t1432311.shtml](https://www.fmprc.gov.cn/mfa_eng/xwfw_665399/s2510_665401/t1432311.shtml) (E.T: 10 Aralık 2019).
- Full Text of Xi Jinping keynote speech at the United Nations Office in Geneva* (2017, Ocak 18), CGTN America: <https://america.cgtn.com/2017/01/18/full-text-of-xi-jinping-keynote-speech-at-the-united-nations-office-in-geneva> (E.T: 15 Aralık 2019).
- Mao, Yufeng (2005), "Beijing's Two-Pronged Iraq Policy", *China Brief*, The Jamestown Foundation: <https://jamestown.org/program/beijings-two-pronged-iraq-policy/> (E.T: 16 Aralık 2019).
- Neill, Alexander (2014), "China and the Middle East", *Adelphi Papers*, ss. 205-224.
- Olimat, Muhamad S. (2014), *China and the Middle East Since the World War II*, Maryland: Lexington Books.
- Oosterveld, Willem (2017, Ağustos 25), "China in the Middle East: Testing the Waters, Linking the Lands", *The Diplomat*: <https://thediplomat.com/2017/08/china-in-the-middle-east-testing-the-waters-linking-the-lands/> (E.T: 13 Aralık 2019).

- Öztürk, Selim (2018), "İran'da Silahlı Muhalefetten Demokrasi Söylemlerine:Halkın Mücahitleri Örgütü", *Güvenlik Çalışmaları Dergisi*, s. 2, Ankara, ss. 165-175.
- Pan, Guang (1997), "China's Success in the Middle East", *Middle East Quarterly*, ss. 35-40. <https://dev.meforum.org/373/chinas-success-in-the-middle-east>
- Tinas, Murat (2019), "Grand Rivalry on Grand Tragedy: The US and Russia in the Syrian Civil War", Fulya Köksoy (ed.), *Global and Regional Powers: Relations, Problems and Issues in the 21st Century*, Berlin: Peter Lang, ss. 103-123.
- Qi, Ren (2019, Ağustos 20), "Chinese special envoy: Political solution only way ahead for Syria", China Daily: <https://global.chinadaily.com.cn/a/201912/23/WS5e0018a4a310cf3e-3557fe63.html> (E.T: 13 Aralık 2019).
- Qian, Xuewen (2010), "China's Energy Cooperation with Middle East Oil-producing Countries", *Journal of Middle Eastern and Islamic Studies (in Asia)*, ss. 65-80.
- Qian, Xuming ve Fulton, Jonathan (2017), "China-Gulf Economic Relationship under the "Belt and Road" Initiative", *Asian Journal of Middle Eastern and Islamic Studies*, ss. 12-21.
- Saidi, Nasser (2018, Nisan 12), "China's Belt & Road: new avenues for Middle East growth and economic diversification", The National: <https://www.thenational.ae/business/economy/china-s-belt-road-new-avenues-for-middleeast-growth-and-economic-diversification-1.720919> (E.T: 14 Aralık 2019).
- Shichor, Yitzhak (1979), *The Middle East in China's Foreign Policy: 1949-1977*, London: Cambridge University Press.
- Shichor, Yitzhak (2006), "Competence and Incompetence: The Political Economy of China's Relations with The Middle East", *Asian Perspective*, ss. 39-67.
- Takahashi, Nobuo (1990), "The Chinese Communists and the Theory of Intermediate Zone during the 1950s", *Japan Association of International Relations*, ss. 63-78. [https://www.jstage.jst.go.jp/article/kokusaiseiji1957/1990/95/1990\\_95\\_63/\\_article](https://www.jstage.jst.go.jp/article/kokusaiseiji1957/1990/95/1990_95_63/_article) (E.T: 5 Aralık 2019).
- Wang Yi Proposes Five Principles to Facilitate a Political Settlement of Syrian Issue (2014, Ocak 20), The Ministry of Foreign Affairs of the People's Republic of China: [https://www.fmprc.gov.cn/mfa\\_eng/wjb\\_663304/zzjg\\_663340/xybfs\\_663590/xwlb\\_663592/t1124573.shtml](https://www.fmprc.gov.cn/mfa_eng/wjb_663304/zzjg_663340/xybfs_663590/xwlb_663592/t1124573.shtml) (E.T: 12 Aralık 2019).
- Wang, Jinglie (2010), "Review and Thoughts over the Relationship between China and the Middle East", *Journal of Middle Eastern and Islamic Studies (in Asia)*, ss. 16-39.
- WFP, *China conclude food aid programme for Syrian refugees* (2018, Mart 14), The Jordan Times : <http://www.jordantimes.com/news/local/wfp-china-conclude-food-aid-programme-syrian-refugees> (E.T: 12 Aralık 2019).
- Zhou, Enlai (1955, April 19), *Main Speech by Premier Zhou Enlai, Head of the Delegation of the People's Republic of China, Distributed at the Plenary Session of the Asian-African Conference*. Digital Archive Wilson Center: <https://digitalarchive.wilsoncenter.org/document/121623.pdf?v=e1cd06384e2e67bdf11f809ead78849> (E.T: 11 Aralık 2019).
- Zhou, Enlai (1953, Aralık 31), *The Five Principles*. Zhou Enlai Peace Institute: <http://www.zhouenlaipeaceinstitute.org/five-principles-of-peace-2/history/> (E.T: 11 Aralık 2019).
- Zhu, Zhiqun (2009), "China's New Diplomacy in the Middle East and Its Implication for the United States", *Journal of Middle Eastern and Islamic Studies (in Asia)*, ss. 41-52.

# Suriye'den Türkiye'ye Göçün Sosyolojik Sonuçları: Suriyeli Göçmenler Üzerine Uygulamalı Bir Saha Araştırması\*

Mahmut Hakkı Akın\*\* & Gökhan Bozbaş\*\*\*

## Öz

Birleşmiş Milletler kaynaklarına göre Dünya nüfusunun %3,2'si mülteci statüsüne sahiptir. Türkiye'de ise 4 milyon mülteci yaşamakta ve bu durum Türkiye nüfusunun %5'inin mülteci olduğunu göstermektedir. Türkiye toprakları uzun bir dönemdir bu kadar yoğun bir kitlesel göç dalgasına maruz kalmamıştır. Transit ülke olarak bilinen Türkiye artık göçmenler için hedef ülke konumuna gelmiştir. Bugün dünya üzerinde en fazla sığınmacı Türkiye topraklarında yaşamaktadır. Bu hızlı ve yoğun göç dalgası Türk toplumu içerisinde değişimi de beraberinde getirmiştir. Türkiye'de yaşayan göçmenler içerisinde Suriyeliler 3,6 milyon ile birinci sırada gelmektedir. Türkiye her ne kadar Suriyeliler geldikten sonra açık kapı politikası izlemişse de Suriyeli göçmenler belli şehirlerde kümelenmişlerdir. Belli başlı şehirlerde ortaya çıkan bu demografik yoğunluk göçmenlerin sahip oldukları kültürel köklere bağlılığı ve taassubiyeti beraberinde getirmektedir. Bu çalışma, genel olarak Suriyelilerin en yoğun olduğu illerde var olan sosyolojik durumu analiz etmeye, özeldde ise göçmenlerin kültürel aidiyetlerini devam ettirme çabalarını tespit etmeye odaklanmıştır. Suriyeli göçmenlerin din, cinsiyet, kültür, etnik köken gibi olgusal değişkenleri istatistik testleri üzerinden yorumlanmıştır.

**Anahtar Kelimeler:** Göç, Göçmenlik, Türkiye'de Suriyeliler.

**Sociological Consequences of Migration from Syria to Turkey: A Field Research on Syrian Migrants**

## Abstract

According to the sources of United Nations, 3.2 % of the world population has refugee status. About 4 million refugees live in Turkey and this shows that 5% of Turkey's population is constituted by refugees. Turkish territory had not been exposed to such an intense wave of mass immigration for a long period of time. Turkey which used to be known as a transit country has now become a destination country for migrants. Today over the world, the highest number of asylum seekers are living in Turkey. This rapid and intense wave of immigration brought about change in Turkish society. Syrians with 3.6 million population ranks first among the immigrant population living in Turkey. However, Turkey pursued an open-door policy after Syrians came, refugees clustered in certain cities. This demographic density, which emerged in certain cities, brings about commitment to their own cultural roots along with fanaticism and intolerance. This study focused on both the general sociological condition of Syrians, and in private high concentration to continue their belonging connected to their own cultures. The factual variables of Syrian migrants such as religion, gender, culture, and ethnicity were interpreted through statistical tests.

**Keywords:** Migration, Migrant, Syrians in Turkey.

\* Bu çalışmanın Bilimsel Araştırma Etik Kurulu ORSAM tarafından 12 Mart 2020 tarihinde verilmiştir.

\*\* Prof. Dr. | Necmettin Erbakan Üniversitesi, Sosyoloji Böl. | mahmuthakin@gmail.com  
ORCID: 0000-0002-8140-8600 | DOI: 10.36484/liberal.692459

\*\*\* Dr. Öğr. Üyesi | Necmettin Erbakan Üni., Uluslararası İliş. Böl. | gbozbash@gmail.com  
ORCID: 0000-0003-3715-8402 | DOI: 10.36484/liberal.692459

*Liberal Düşünce Dergisi*, Yıl: 25, Sayı: 97, Kış 2020, ss.47-65.

Gönderim Tarihi: 21 Şubat 2020 | Kabul Tarihi: 17 Mart 2020

## Giriş

Günümüz dünyası son dönemlerde göç ve göçmenler konuları bakımından çok hareketli bir süreçten geçmektedir. Dünyada yaşanan birçok olay belki de kavimler göçünden sonra ilk defa bu kadar geniş kitleleri hareketlendirmiştir. Son on yıl dikkate alındığında bu hareketliliğin dünya genelinde daha da arttığı görülmektedir. Birleşmiş Milletlerin yabancı devlet vatandaşlığı ve yabancı devlette doğum yeri kayıtlarına göre hazırladığı raporlar, 1960 yılı itibari ile dünyada 75 milyon göçmen olduğunu göstermektedir. Bu rakam 2000 yılında 175 milyona ulaşmıştır (IOM World Migration Report Series, 2005: 379). Günümüzde ise BM tarafından yapılan açıklamaya göre bu rakamın yaklaşık 275 milyon olduğu tahmin edilmektedir (www.un.org, 2019).

Türkiye coğrafya olarak sahip olduğu jeopolitik pozisyonu sebebiyle köprü olarak kabul edilmekte ve bu şekilde bir sosyo-politik algı yaygın olarak karşılık bulmaktadır. Gerek yazılan tarih kitaplarında gerekse yapılan sosyolojik analizlerde Türkiye'nin sahip olduğu bu köprü pozisyonu sürekli dile getirilmektedir. Türkiye'nin bu coğrafi kaderi asırlardır ilk defa bu kadar gerçekliğe dönüşmüş ve güneyden kuzeye ve doğudan batıya göçmenlerin sadece geçiş noktası değil artık durak yeri haline de dönüşmüş durumdadır. Bu durum elbette birçok araştırmacının dikkatini Türkiye'ye çevirmiştir.

Bugün Türkiye yaklaşık 4 milyon mülteciye ev sahipliği yapmaktadır. Türkiye, Birleşmiş Milletler Yüksek Komiserliği tarafından verilen bilgilere göre dünyadaki en fazla mülteci misafir eden ülke konumundadır (<https://www.amnesty.org>, 2019). Yüksek Komiserliğin rakamlarına göre Türkiye'de 3.6 milyon Suriyeli, 170 bin Afganistanlı, 42 Bin Iraklı 39 bin İranlı, 5700 Somalili ve 11.700 farklı ülkelerden mülteci ve mültecilik talebi olan toplamda 4 milyon kişi bulunmaktadır (<https://www.unhcr.org/tr>, 2019).

Türkiye'nin 10 yıl öncesi düşünüldüğünde yılında 6736 sığınma talebi kayıtlara geçmiş ve 2010 yılında ise bu rakam ancak 8653 olmuştur. Emniyet Genel Müdürlüğünün 2010 yılı istatistiklerine göre Türkiye'de oturumu olan yabancı sayısı 176.944'tür (Çetin, 2011: 10). 2011 yılı Arap Baharı sonrasında ortaya çıkan göç dalgası ile birlikte bu rakam bugün 4 milyona ulaşmıştır. Bu durum dolayısıyla Türkiye, göçmenlerin yoğun yaşadığı bir toplumsal değişim ile karşı karşıyadır. Böylece Türkiye'de toplumsal ve kültürel yapı, önemli bir çeşitlenme süreci de yaşamaktadır. Bu çeşitlenmenin en önemli kaynağı da Suriye'den ülkemize yaşanan göç dalgasıdır. Nitekim bu vakıa Türkiye'de Suriyeliler hakkında ciddi bir akademik bilgi üretimine sebep olmaktadır ve yapılan bilimsel çalışmalar yıllara göre önemli bir artış göstermektedir (Tat-



lıcıoğlu ve Apak, 2018). Yapılan çalışmaların net bir sayısı tespit edilemese de çalışmaları belli başlıklar altında sınıflandırmak mümkündür. Genel olarak göçmenler üzerinde yapılan çalışmaların yoğun bir kısmı gelen mültecilerin sahip oldukları profili değerlendirmiştir. Bir diğer ifade ile araştırmacılar kimlerin Türkiye'ye geldiğine yönelik bir kaygı ile profil çıkarmaya çalışmışlardır.

Bu çalışma, Türkiye'de Suriyelilerin yoğun bir şekilde yaşadığı beş şehirde uygulanan saha araştırma bulgularına ve gözlemlere dayanarak tamamlanmıştır. Araştırma Suriyelilerin Türk toplumu içerisinde kendi kültürlerine bağlı olarak varoluş çabalarına odaklanmıştır. Buna bağlı olarak Suriyelilerin Türkiye'ye ilişkin algıları, Türkiye'de geleceklere yönelik beklentileri cinsiyet, yaş, eğitimi yaşanılan şehir, ekonomik durum, etnik köken gibi değişkenler de dikkate alınarak analiz edilmeye çalışılmıştır. Suriyelilerin Türkiye'de kendilerini sosyolojik olarak nasıl konumlandıkları araştırmanın en önemli odaklarından birisidir.

## 1. Suriyeli Göçü Üzerine Literatürün Genel Değerlendirilmesi

Günümüz Türkiye'sinin sosyal bilimlerinde en çok tartışılan konularından birisi, şüphesiz göç olayı ve göçmenlerdir. Türkiye'de 2020 yılı itibarıyla 3.585.209 Suriyeli geçici koruma kapsamında yaşamaktadır. Türkiye'ye gelen Suriyeliler sırasıyla en çok İstanbul'da (484.995), Gaziantep'te (453.409), Hatay'da (440.019) ve Şanlıurfa'da (425.557) yaşamaktadır. Suriyelilerin nüfusa oranla en yoğun buldukları il ise Kilis'tir (115.934). Bugün Türkiye nüfusu içerisinde yaklaşık %5'lik bir oran yabancılardan oluşmaktadır. Bugün Suriyelilerin yoğunluğu Türkiye'de göç üzerine yapılan akademik araştırmaların yönünü kendi odağına çekmiştir.

Türkiye'de yaşayan mültecilerin kim ve nereli olduklarına yönelik araştırmalar aslında Suriyelilerin göçü öncesi ve sonrası olarak iki kısma ayırabiliriz. Öncelikle bu göç öncesi çalışmalar daha çok Orta Asya ülkeleri ve İran'ı kapsayan coğrafyadan Türkiye'ye olan göçü analiz etmiştir. Örneğin 2009 yılında yapılan bir yüksek lisans tezinde Türkiye'ye yasadışı yollardan giderek İstanbul ilinde yaşamaya başlayan Asyalı yabancıların sosyo-ekonomik durumları haritalandırılmıştır. Sınır dışı edilmek üzere olan yabancı uyruklu göçmenler ile yarı yapılandırılmış bir anket üzerinden bu insanları göçe iten etkenler ile gidilmek istenen hedef ülke bahse konu edilmiştir (Sever, 2009).

Suriyelilerin göçünden önce yapılan çalışmalardan bir diğeri de Orhan Deniz'in 2011 yılında yazdığı "Mülteci Hareketleri Açısından Van Kentinin Durumu ve Kentteki Mültecilerin Demografik Profili" makalesidir. Deniz bu

makalesinde Van vilayetinin 88 köyünde iki yıl boyunca yürüttüğü ve geçici yerleşim birimlerindeki göçmenler ile mülakatlar yaparak bölgeye gelen sığınmacıların profillerini çıkarmıştır. Bunu yaparken özellikle göçmenlerin demografik durumlarına göç süreçlerine ve onların geliş sürelerine göre uyumlarını analiz etmiştir.

Arap Baharı öncesi yapılan çalışmalardan bir diğeri yine 2007 yılında Uğur Tekin tarafından kaleme alınmış ve burada özellikle AB ile olan ilişkilerde Türkiye'nin pozisyonu göç üzerinden ele alınmıştır. Bu yazı aslında göç veren Ülke profilinin yanında Türkiye'nin nasıl geçiş ülkesi konuma geldiği irdelenmiş ve bu durumun AB'ye giriş sürecine nasıl etki ettiği tartışılmıştır. Bir diğer çalışma ise 2010 yılında Zeki Bodur tarafından "Ege'de Denizden Yapılan Yasa Dışı Göç ve Göçmen Profilleri, Göçmenlerin Geleceğe Yönelik Beklentileri ve Öngörüler" başlığı ile yapılmıştır. Bu çalışmasında Bodur özellikle deniz yolu ile yapılan yasa dışı göçlerde yakalanmış olan sığınmacıların genel profillerini çıkararak bunlar üzerinden analiz yapmıştır.

2011 yılı dünya siyasi tarihi ve özellikle Ortadoğu ülkeleri açısından önemli bir dönüm noktasıdır. 2011 yılında başlayan ve "Arap Baharı" olarak tanımlanan olaylar, sadece Ortadoğu'da değil pek çok farklı coğrafyada geniş bir göç hareketliliği ortaya çıkarmıştır. 2011-2017 yılları arasında Türkiye'ye gelen Suriyeli sayısı 3 milyonu aşmıştır. Yine 2015-2017 yılları arasındaki iki yıllık süreç içerisinde Avrupa'ya göç etmek isteyen yaklaşık 2,5 milyon Suriyeli kayda geçmiştir (Türkeş-Kılıç, 2018: 2).

Türkiye özelinde durum değerlendirildiğinde 2011 yılı itibari ile özellikle Suriye'den gelen kitlesel göç dalgası hem göç edenleri hem de göçe muhatap olan Türk halkını farklı bir toplumsal değişim sürecine sürüklemiştir. Göçmenler geldikleri ilk yıllarda misafir ve geçici olarak kabul edilirken özellikle son birkaç yıldır göçmenlerin kalıcı hale geldikleri genel olarak kabul edilmektedir. Bu sebeple Suriyeli göçmenler üzerine yapılan çalışmalar daha çok uyum ve adaptasyona doğru yoğunlaşmıştır.

Türkiye açısından bu dönem sonrası yapılan analizlerde Türkiye'nin hedef ülke olduğu gerçekliği vurgulana gelmiştir. Buna bağlı olarak Suriye'den göç dalgası üzerine yapılan ilk çalışmalar, güvenlik eksenli ve hızlı sorun tespiti üzerine odaklanmıştır. 2013 yılında Uluslararası Stratejik Araştırmalar Kurumu ve Brookings Enstitüsünün yayınlamış olduğu bir kitaba verilen "Suriyeli Mülteciler ve Türkiye: Sonu Gelmeyen Misafirlik" başlığı, ilk dönem Suriyelilere bakışı yansıtmaktadır. Nitekim bu kitap içerisinde Türkiye'nin Suriyeli sığınmacılar üzerinden yaşadığı problemler dile getirilirken, başlık içindeki 'bitmeyen' ifadesi geçiciliğin arzulandığına vurgu yapmaktadır.

Son dönem çalışmalar ise daha çok uyum eksenli yapılmaya başlanmıştır. İlk dönem çalışmalara örnek olarak Zeki Boyraz'ın 2015 yılında yazdığı "Türkiye'de Göçmen Sorununa Örnek Suriyeli Mülteciler" başlıklı makalesi örnek verilebilir. Bu çalışmada göç ile ortaya çıkan sorunlar ve sorunların çözümü üzerine bir analiz gerçekleştirilmiştir. Bir diğer çalışma ise Hilal Barın tarafından 2015 yılında "Türkiye'deki Suriyeli Kadınların Toplumsal Bağlamda Yaşadıkları Sorunlar ve Çözüm Önerileri" başlığı ile yapılmıştır. Bu çalışma ise Suriye'den Türkiye'ye göç eden Suriyeli kadınların yaşamış olduğu toplumsal sorunlara yoğunlaşmıştır.

Türkiye'de yukarıda zikredilen çalışmalar ve yapılan diğer birtakım analizler dikkate alındığında yoğun bir şekilde tek bir şehre odaklanarak ve genelde Türklerin Suriyelilere bakışları üzerinden araştırmalar yapıldığı görülmüştür (Koyuncu, 2014; Kaya, 2018; Coşkun ve Nielsen 2019; Erdoğan 2015; Sağıroğlu, 2015; Birekul 2017). Bütün bu çalışmalar Türkiye'nin son yıllarda yaşadığı tecrübeyle göç dalgalarında hedef ülke konumuna gelmiş olmasına dikkat çekmektedir. Göç açısından hedef ülke konumuna gelen Türkiye üzerine yapılan çalışmalar, bundan sonra uyuma yönelik ve toplumsal ihtiyaçlara karşılık verme amacını taşımaktadır.

## 2. Metodoloji

Ortadoğu'da Arap Baharı süreciyle birlikte Suriye'de iç savaşın başlaması, Suriye'den Türkiye'ye 2011 yılından itibaren yıllara yayılan bir göç dalgası başlatmıştır. Bu hareketlilik, özellikle ilk üç yılda ciddi rakamlara ulaşmış, daha sonraki yıllarda da devam etmiştir. Bu göç hareketliliği, iki ülke arasındaki sınır bölgelerinde başlamış, öncelikle Suriye'ye mesafe olarak yakın sınır şehirlerinde yoğunlaşmıştır. Zamanla Türkiye'nin sanayileşmiş, nüfus yoğunluğu yüksek ve işgücü ihtiyacı olan şehirlere doğru bir yönelim göstermiştir. Göçle birlikte Türkiye'de pek çok şehirde kültürel ve sosyolojik yapının değiştiği bir vakıdır. Bu yüzden Suriye'den yapılan göçler, farklı sosyal bilim alanlarının ilgisini çekmektedir ve çekmeye devam edecektir. Bu ilgiye bağlı olarak bu çalışma, Ortadoğu Araştırmalar Merkezi (ORSAM) ve Necmettin Erbakan Üniversitesi Bilimsel Araştırma ve Proje Koordinatörlüğünün (NEÜ-BAP) desteğiyle gerçekleştirilmiştir. Araştırma bulguları, oldukça geniş kapsamlı ve çok alt boyutlu nicel bir saha araştırmasının bir kısmı üzerinden yapılan istatistik testlerine dayanmaktadır. Testlerden elde edilen sonuçlar sosyolojik olarak yorumlanmıştır.

Anketin uygulandığı şehirler, Hatay, Gaziantep, İstanbul, Kilis ve Şanlıurfa'dır. Örnekleme oluşturan şehirler nüfus yoğunluğu dikkate alınarak

seçilmiştir. Sayı olarak Türkiye’de en fazla Suriyeli göçmenin yaşadığı il İstanbul’dur. Diğer şehirler de genel il nüfusuna oranla en yüksek Suriyeli nüfusuna sahip şehirlerdir. Ayrıca Kilis, kendi il nüfusuna oranla Türkiye’de en yüksek Suriyeli sayısına sahip olduğu için büyük şehir olmamasına rağmen örnekleme dahil edilmiştir. Örnekleme, göçmenlerin illerdeki nüfus oranları da dikkate alınarak il merkezlerinde Suriyelilerin yoğun yaşadığı semtlerden tesadüfi seçim yoluyla tespit edilmiştir. Anketler Türkçe hazırlanmış ve Arapça’ya tercüme edilmiştir. İlk önce Hatay ve Gaziantep’te 2019 yılı başında gerçekleştirilen pilot uygulamalarda elde edilen sonuçlara göre anket formu yeniden düzenlenmiştir. Anketler Arapça bilen üniversite öğrencileri tarafından yüz yüze görüşme yoluyla Suriyeli göçmenlere uygulanmıştır. Beş şehirde anket uygulaması, 2019 yılının şubat ve mart aylarında tamamlanmış, veri girişleri yapılmış ve toplamda 1167 anket değerlendirmeye alınmıştır.

Anket verilerinin analizleri Amsterdam Üniversitesi tarafından geliştirilmiş olan Jasp istatistik programının “0.11.1” versiyonu kullanılarak analiz edilmiştir. Araştırmada göçün etkileri ve Türkiye’de yaşama konusunda hazırlanmış olan sorular ve önermeler üzerinde durulmuş; frekans, iki çeşit varyans (t-testi ve ANOVA) ve faktör analizi testleriyle veriler arasındaki ilişkiler yorumlanmıştır. Türkiye’de yaşama ile iç ve dış göç konusundaki ifadeler, faktör analizi uygulanarak yeni bağımlı değişkenler elde edilmiştir. Frekans analizleri dışında uygulanan testlerde nicel araştırmaların dayandığı bilimsel epistemolojik ve metodolojik temeller dikkate alınarak açıklayıcı olma hedeflenmiştir. Bu yüzden bağımlı değişkenler özellikle sıralı ve aralıklı veriler olarak seçilmiş ve analiz yapılmıştır.

### 3. Saha Araştırma Bulgularının Değerlendirilmesi

Tablo 1. Genel Betimleyici İstatistikler

Cinsiyet	Sayı	Yüzde
Erkek	577	49,44
Kadın	590	50,56
Toplam	1167	100,00
Yaşadığınız Şehir	Sayı	Yüzde
Hatay	264	22,62
Gaziantep	278	23,82
İstanbul	293	25,11
Kilis	78	6,68

Şanlıurfa	254	21,77
Toplam	1167	100,0
<b>Kaç yıldır Türkiye'de yaşıyorsunuz?</b>	<b>Sayı</b>	<b>Yüzde</b>
1 yıl	47	4,04
2 yıl	90	7,73
3 yıl	188	16,15
4 yıl	202	17,35
5 yıl	268	23,02
6 yıl	222	19,07
7 yıl	115	9,88
8 yıl	25	2,15
9 yıl	2	0,17
10 yıl	5	0,43
Toplam	1164	100,0
<b>Eğitim</b>	<b>Sayı</b>	<b>Yüzde</b>
Okur yazar değil	83	7,15
Okur yazar	74	6,37
İlkokul	184	15,85
Ortaokul	237	20,41
Lise	295	25,41
Üniversite	254	21,88
Y.Lisans/Doktora	34	2,93
Toplam	1161	100,00
<b>Etnik Köken</b>	<b>Sayı</b>	<b>Yüzde</b>
Arap	928	79,66
Kürt	161	13,82
Türkmen	73	6,27
Ermeni	3	0,26
Toplam	1165	100,0
<b>Dini İnanç</b>	<b>Sayı</b>	<b>Yüzde</b>
Müslüman	1148	98,80
Hristiyan	7	0,60
Ezidi	3	0,26
Diğer	4	0,34
Toplam	1162	100,00

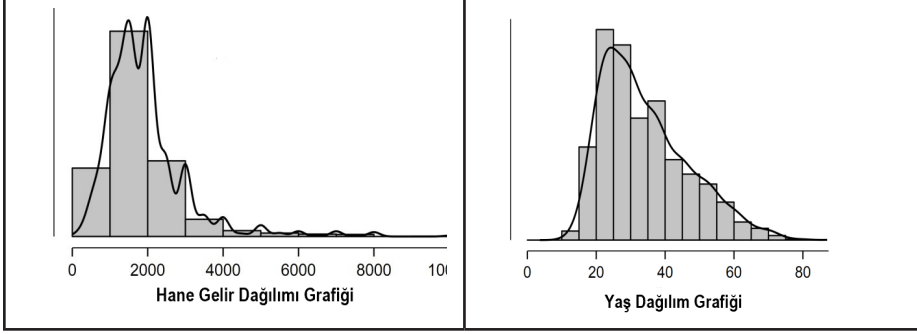

Hane Geliri	Sayı	Yüzde	Yaş	Sayı	Yüzde
2000 TL'den az	799	71.98	25 yaşından küçük	346	29.88
2001-3000 TL	220	19.82	26-35 yaş	351	30.31
3001-4000 TL	50	4.51	36-45 yaş	243	20.98
4000 TL'den fazla	41	3.69	46-55 yaş	135	11.66
			56 yaşından büyük	83	7.17
Toplam	1110	100,00	Toplam	1158	100,00

Yukarıda toplu halde sunulan betimsel istatistikler, genel bağımsız değişkenleri göstermektedir. Anket uygulanırken cinsiyet sayısının dengeli olmasına dikkat edilmiş ve Suriyelilerin yarı yarıya gibi bir oranla cinsiyet rakamlarının dengeli dağılımı sağlanmıştır. İstanbul, sadece Türkiye iç göçünün yoğunlaştığı büyükşehir olmanın ötesinde dış göçün de en yoğun yaşandığı büyükşehir olarak dikkat çekmektedir. İş imkanları, nüfus yoğunluğu ve farklılıkları içinde barındırabilmesi gibi tarihsel ve sosyolojik özellikleri, İstanbul'u bütün yoğunluğuna ve maliyetlerine rağmen her kesimden göçmen için cazip kılmaktadır. Örnekleme oluşturan diğer dört şehir, Suriye sınırında ve 2011'den itibaren ilk göç dalgalarına muhatap olan şehirler olmaları dolayısıyla önem arz etmektedir. Bu şehirlerde ciddi bir nüfus değişimi yaşanmış, Suriyelilerin özellikle büyük organize sanayiye sahip olan Gaziantep'te ekonomiye etkileri olmuştur (Lordoğlu ve Aslan, 2016). Nitekim Türkiye'de Suriyelilerin iç göç hareketliliğini belirleyen sebeplerden bir tanesi de sanayidir. İzmir, Bursa, Konya ve Kayseri gibi Suriyeli göçünün yoğun yaşandığı yerlerde sanayinin göçe etkisi belirgin bir şekilde gözlenebilmektedir. Bu araştırmada örnekleme oluşturan İstanbul dışındaki şehirlerdeki yerleşimde, Suriye'ye coğrafi yakınlığın yanı sıra göçün ilk yıllarında daha güçlü bir şekilde var olan "geri dönme" arzusunda da etkili olduğu yapılan görüşmeler esnasında tespit edilmiştir.

Betimleyici istatistiklerde Türkiye'de yaşama süresi gruplandırılarak verilmiştir. Aynı zamanda ortalaması alınabilir bir değişken olduğu için yapılan testlerde “kaç yıldır Türkiye'de yaşıyorsunuz” sorusuna verilen cevapların ortalaması 4,59 ve standart sapma değeri de 1,706 olarak çıkmıştır. İlgili soruya örneklemin neredeyse yüzde seksenlik bir kesimi “üç ile yedi yıl arasında” şeklinde cevap vermiştir. Anketin 2019 yılı başında yapıldığı dikkate alındığında Suriye'de yaşanan iç savaşın şiddetlendiği yılların göçe etkisi sonuçlardan anlaşılmaktadır. Örnekleme her eğitim seviyesinden insan bulunmakla birlikte dağılımın ilkokuldan üniversiteye her birimde dengeli olduğu söylenebilir. Etnik köken konusunda kısmen heterojen bir durum bulunsa bile dini inanç konusunda homojen bir yapı söz konusudur. Büyük çoğunluğu Arapların oluşturduğu örnekleme Kürt ve Türkmen olanların da istatistik testlerine dahil olabilecek sayılarda olduğu görülmektedir. Ankete katılanların neredeyse tamamı Müslüman olduklarını belirtmiştir (% 98,80).

Hane geliri ve yaş değişkenleri, hem ortalama ve standart sapma değerleri üzerinden, hem de nominal değişkene dönüştürülerek kategorileştirilmiş şekilde sunulmuştur. Hane geliri dağılımına ve ankete katılanların verdikleri cevaplara göre, hane geliri ortalaması 1942,58 TL iken standart sapması 1120,883'tür. Ankete katılanların önemli bir kısmı, haneye giren toplam gelir açısından asgari ücrete yakın gelir elde ettiklerini ifade etmişlerdir ki veri nominal değişkene dönüştürülerek kategorileştirildiğinde hane gelirinin 2000 TL'nin altında olduğunu söyleyenlerin oranı % 71,98'dir.

Yaş dağılım grafiğine bakıldığında ankete katılanların yaş ortalaması 34,36 iken standart sapması 12,725'tir. Yaş dağılımının nispeten daha dengeli olduğu ve gençler ile genç yetişkin ve orta yaş kategorisinde bulunanların büyük çoğunluğu oluşturduğu görülmektedir.

**Tablo 2. Suriye'deki ve Türkiye'deki Meslek Dağılımı**

Suriye'de Meslek	Sayı	Yüzde	Türkiye'de Meslek	Sayı	Yüzde
Ev Hanımı	320	27.66	Ev Hanımı	375	32.44
İşçi	103	8.90	İşçi	296	25.61
Memur	78	6.74	Memur	46	3.98
Öğretmen	107	9.25	Öğretmen	69	5.97
Esnaf	65	5.62	Esnaf	49	4.24
Çiftçi	34	2.94	Çiftçi	7	0.61
Emekli	4	0.35	Emekli	22	1.90
Yönetici	5	0.43	Yönetici	6	0.52

İş Adamı	37	3.20	İş Adamı	31	2.68
Öğrenci	299	25.84	Öğrenci	85	7.35
Diğer	103	9.08	Diğer	170	14.71
Toplam	1157	100,00	Toplam	1156	100,00

Ankete katılanların Suriye'deki ve Türkiye'deki meslekleri kıyaslandığında Türkiye'ye göçten sonra işçi sayısındaki artış ile öğrenci sayısındaki azalış özellikle dikkat çekmektedir. Bu değişme yorumlanırken Suriye'den göç etme süresi de göz önünde bulundurulmalıdır. Çünkü öğrenci sayısının azalmasında en önemli etkenlerden birisi geçen zamandır. Memur, öğretmen ve çiftçi sayılarında da kayda değer düşüş yaşanmıştır. Kadınların önemli bir kısmının ev hanımı olduğu ve göçün bu konuda ciddi bir değişmeye sebep olmadığı da görülmektedir.

Tablo 3. Yaşanılan şehir ile gelir durumu arasındaki ilişkiyi gösteren varyans analizi (ANOVA)

	Kareler Toplamı	sd	Ortalamanın karesi	F	Sig.
Gruplar arasında	1894e+8	4	4736e+7	43,490	,000
Gruplar dâhilinde	1200e+9	1102	1089e+6		
Toplam	1891,187	1106			

#### Ortalamalar ve Çoklu Karşılaştırmalar

	Sayı	Ortalama	Std. Sapma	Çoklu Karşılaştırma (Games-Howell Post Hoc Testi)
Hatay	250	1646,46	920,206	Gaziantep**, İstanbul**, Kilis*, Şanlıurfa**
Gaziantep	271	2472,51	1400,969	Hatay**, İstanbul*, Şanlıurfa**
İstanbul	272	2118,38	809,373	Hatay**, Gaziantep*, Şanlıurfa**
Kilis	78	2182,69	1573,540	Hatay*, Şanlıurfa**
Şanlıurfa	236	1365,77	622,776	Hatay**, Gaziantep**, İstanbul**, Kilis**
Toplam	1107	1942,58	1120,883	

(\*) < 0,05; (\*\*) < 0,01 düzeyinde anlamlı farklılaşma olduğunu göstermektedir.



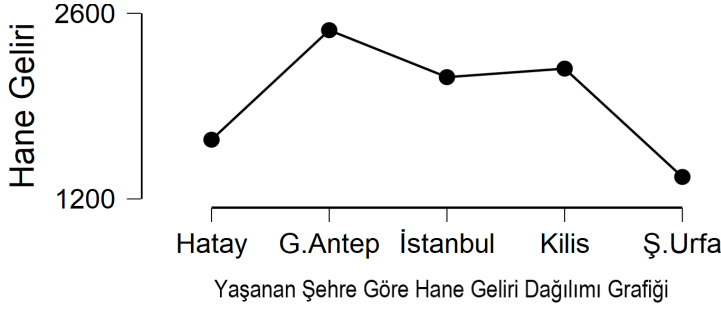

Bir aylık hane geliri ile yaşanan şehir arasındaki ilişkiyi tespit eden analize göre Gaziantep en yüksek ortalamaya sahiptir. Ancak Gaziantep ve Kilis'in hane geliri ortalaması açıklanırken standart sapma değerlerinin çok yüksek olduğu da göz önünde bulundurulmalıdır. Bu durum, ortalamayı yükselten yüksek gelir sahiplerinin yanında düşük gelirli olanların da çok olduğuna ve Gaziantep ile Kilis'te zengin ve fakir farklılaşmasının yüksek oranlarda olduğuna işaret etmektedir. Bu yüzden genel ortalamanın biraz üzerindeki İstanbul için gelir dağılımının nispeten daha dengeli olduğu görülmüştür. Hatay ile Şanlıurfa en az hane gelinine sahip şehirlerdir. Şehirler arasındaki varyans analizi-ne göre güçlü ve olağan farklılaşmalar tabloda verilmiştir. Gelir seviyesi en düşük olan Şanlıurfa güçlü düzeyde diğer şehirlerden anlamlı farklılaşmıştır.

Tablo 4. Türkiye'de Yaşama ile İlgili Genel İfadeler (5'li Likert Ölçeği)

Türkiye'de Yaşama	Sayı	Ortalama	St.Sp.
Recep Tayyip Erdoğan Suriyelilere sahip çıkmaktadır	1149	4,43	,884
Türkiye Cumhuriyeti Devleti bize sahip çıkmaktadır	1148	4,28	,906
Türkiye Cumhuriyeti vatandaşı olmak isterim.	1074	4,20	1,140
Türkiye'de Suriyelilerle yaşamayı tercih ederim	1162	3,74	1,137
Çocuklarımın Türkiye'de bir gelecek kurmasını isterim	1017	3,74	1,196
Şartlar düzelerse Suriye'ye geri dönerim	1149	3,65	1,496
Bulduğum şehirde yaşamaktan mutluyum	1162	3,64	1,135
Türkiye'de yaşamaktan mutluyum	1157	3,60	1,109
Suriyelilerle alışveriş yapmayı tercih ederim.	1136	3,49	1,261
Çocuklarımın bir Türk ile evlenmesini onaylarım	993	2,83	1,297
Çocuklarımın bir Türk ile evlenmesini isterim	997	2,68	1,247
Türkiye'de bulunduğum şehirden başka bir şehirde yaşamak isterim.	1138	2,49	1,422
İmkanım olursa Avrupa'da yaşamak isterim	1147	2,32	1,597
İmkanım olursa başka bir Arap ülkesinde yaşamayı tercih ederim.	1142	2,15	1,422

Ankete katılanlardan “Türkiye’de Yaşama ve Beklentiler” başlığıyla oluşturulan ifadelerle dair görüşlerini belirtmeleri istenmiştir. Beşli likert ölçeğine göre hazırlanmış olan ifadelerde minimum değer “kesinlikle katılmıyorum” bir puana karşılık gelirken “kesinlikle katılıyorum” ifadesi beş puana karşılık gelmiştir. Verilen cevaplara göre yukarıdaki ortalama değerler ve standart sapma puanları ortaya çıkmıştır. Yukarıdaki tabloda verilen cevaplar ortalama puana göre en yüksekten en düşüğe doğru sıralanmıştır. İlk üç ifade, ortalama puanları çok yüksek ifadeler olarak dikkat çekmektedir. Cumhurbaşkanı Recep Tayyip Erdoğan’ın ve kurumsal olarak devletin kendilerine sahip çıktığı ifadesi çok güçlü bir şekilde vurgulanmıştır ve bu ifadelerin standart sapma değerleri düşüktür. Yine beş üzerinden dört puanın üzerinde bir başka ifade de Türkiye Cumhuriyeti vatandaşı olma arzusunun yansıtmasıdır. Verilen cevaplara göre Türkiye’de yaşamaktan memnuniyet dile getirilmişse de Suriye’ye dönme arzusu da yüksek bir ortalama değere sahiptir. Bununla birlikte Türkiye’de gündelik hayatı sürdürmede Suriyelilerle birlik-telik vurgulanmıştır. Ortalamaları düşük olan ifadeler Suriyeli göçmenlerde kültürel duruşun ve bakışın yansıdığı ifadeler olarak yorumlanabilir. Çocuklarının bir Türk ile evlenmesini onaylayanların ya da düşünenlerin oranları oldukça düşüktür. Bu ifadelerde dikkat çeken bir diğer konu da bu ifadelerle herhangi bir fikir beyan etmeyenlerin sayısının diğer ifadelerle kıyaslandığında yüksek olmasıdır. Türkiye içinde yaşanan şehirden başka bir şehre göç ile Avrupa’ya ya da başka bir Arap ülkesine göç etmeyi düşünme konusunda en düşük ortalama değerlerin ortaya çıkması önemli verilerdir. Suriyelilerin Avrupa’ya göç etme konusunda bazı dini hassasiyetlerini ve kültürel farklılıklarını dile getirdikleri anket hazırlanırken yapılan pilot uygulamada ve anket sırasında dile getirilmiştir. Ancak kendilerine etnik köken ve dil konusunda çok daha yakın olan Arap ülkelerini tercih etmeyi düşünmemeleri de ilginç bir sonuçtur.

Tablo 5. Türkiye’de Yaşama İle İlgili İfadelere Uygulanan Faktör Analizi

	1. Faktör	2. Faktör	3. Faktör
1. Faktör: Olumlu Türkiye Algısı			
Çocuklarımla bir Türk ile evlenmesini isterim.	0,717		
Çocuklarımla bir Türk ile evlenmesini onaylarım.	0,700	-0,427	
Türkiye Cumhuriyeti Devleti bize sahip çıkmaktadır.	0,650		
Recep Tayyip Erdoğan Suriyelilere sahip çıkmaktadır.	0,629		
Çocuklarımla Türkiye’de bir gelecek kurmasını isterim.	0,625		

Türkiye'de yaşamaktan mutluyum.	0,524		-0,452
Türkiye Cumhuriyeti vatandaşı olmak isterim.	0,512		-0,480
Bulduğum şehirde yaşamaktan mutluyum.	0,456		
2. Faktör: Suriye Aidiyeti			
Türkiye'de Suriyelilerle yaşamayı tercih ederim.		0,729	
Suriyelilerle alışveriş yapmayı tercih ederim.		0,609	
Şartlar düzelirse Suriye'ye geri dönerim.		0,538	
3. Faktör: Göç			
İmkanım olursa başka bir Arap ülkesinde yaşamayı tercih ederim.			0,604
Türkiye'de bulunduğum şehirden başka bir şehirde yaşamak isterim.			0,598
İmkanım olursa Avrupa'da yaşamak isterim.			0,462

Türkiye'de yaşama konusunda oluşturulan ifadelere toplu olarak uygulanan faktör analizinde net bir şekilde üç grup ortaya çıkmıştır. Türkiye Cumhuriyeti Devleti ve Türkiye'de yaşamaya ilişkin olumlu sekiz ifadeden oluşan grup "Olumlu Türkiye Algısı" olarak adlandırılmış ve beş maksimum seviyesinde yeniden hesaplanan ortalama değeri 3,46; standart sapması ise 0,797 çıkmıştır. İkinci faktör altında Suriye aidiyetiyle ilgili ifadeler toplanmıştır. Türkiye'de Suriyelilerle yaşama ve Suriye'ye dönme ile ilgili üç ifadenin birleşmesiyle oluşan faktör "Suriye Aidiyeti" olarak adlandırılmıştır. Son grupta ise göç ile ilgili ifadeler bir araya gelmiştir. Tutarlı bir şekilde "Olumlu Türkiye Algısı" faktörü altında bulunan "Türkiye'de yaşamaktan mutluyum" ile "Türkiye Cumhuriyeti vatandaşı olmak isterim" ifadeleri "Göç" faktörüne olumsuz yüklemde bulunmuştur. Yine ilk faktörde yer alan "Çocuklarımla bir Türk ile evlenmesini onaylarım" ifadesi de "Suriye Aidiyeti" faktörüne olumsuz yüklemde bulunmuştur.

Tablo 6. Cinsiyet ile “Olumlu Türkiye Algısı” Faktörü arasındaki ilişkiyi gösteren varyans analizi (t-testi)

	Sayı	Ortalama	Std. Sapma
Erkek	576	3,58	1,266
Kadın	587	3,35	1,281

Ortalamaların eşitliğine göre t-testi							
			Sig. (2-tailed)	Ortalama Farkı	Std. Hata Farkı	95% Farkın güven aralığı	
	T	sd				Alt	Üst
	4,968	1161	,000	0,230	0,046	0,139	0,321

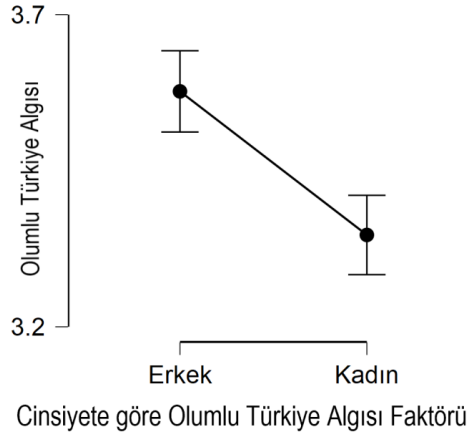

Cinsiyet bağımsız değişkeni ile “Olumlu Türkiye Algısı” faktörü arasındaki ilişki, t-testi uygulanarak tespit edilmeye çalışılmıştır. Yapılan testin sonuçlarına göre cinsiyete göre “Olumlu Türkiye Algısı” faktörü arasında anlamlı bir farklılaşma ilişkisi ortaya çıkmıştır. Bu faktöre dahil olan ifadeler katılma konusunda erkeklerin genel ortalamasının üzerinde, kadınların ise genel ortalamasının altında olduğu görülmüştür. Bu durumun ortaya çıkmasında cinsiyet rollerinin yanında psikolojik durumun etkisi de göz önünde bulundurulmalıdır.

Tablo 7. Etnik Köken ile “Olumlu Türkiye Algısı” arasındaki ilişkiyi gösteren varyans analizi (ANOVA)

	Kareler Toplamı	sd	Ortalamanın karesi	F	Sig.
Gruplar arasında	9,474	2	4,737	7,543	,000
Gruplar dâhilinde	725,279	1155	0,628		
Toplam	1891,187	1157			

## Ortalamalar ve Çoklu Karşılaştırmalar

	Sayı	Ortalama	Std. Sapma	Çoklu Karşılaştırma (Tukey Testi)
Arap	925	3,48	0,026	Kürt**
Kürt	160	3,26	0,063	Arap**, Türkmen**
Türkmen	73	3,65	0,093	Kürt**
Toplam	1158	3,46	0,797	

(\*) < 0,05; (\*\*) < 0,01 düzeyinde anlamlı farklılaşma olduğunu göstermektedir.

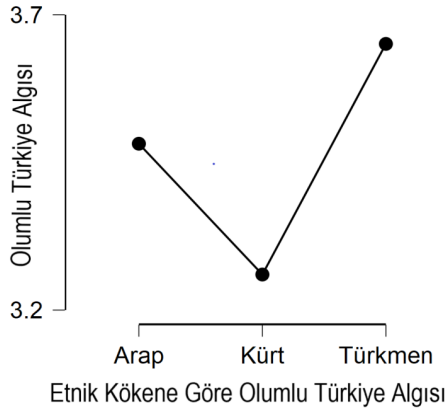

Etnik köken ile “Olumlu Türkiye Algısı” faktörü arasındaki ilişkiyi tespit etmek için yapılan varyans analizinde en yüksek ortalama değer Türkmenlere aittir. Arapların ortalaması da genel ortalama değeri seviyesinde kabul edilebilir. Bu konuda en düşük ortalama etnik köken itibariyle kendilerini Kürt olarak tanımlayanlardır. Türkmenlerin etnik bağları dolayısıyla ortalamalarının ve Türkiye'ye aidiyetlerinin yüksek olduğu beklenebilir bir durumdur. Diğer taraftan bu analizde Kürtlerin belirgin bir şekilde Araplardan

ve Türkmenlerden farklılaşmaları, tarihi ve siyasi sorunlar üzerinden yorumlanabilecek bir durumdur. Nitekim Suriye'den Türkiye'ye göç eden Kürtlerin önemli bir kısmı Kobani Olayları'ndan sonra çoğunlukla Şanlıurfa'ya göç etmiştir. Arapların genel ortalama seviyesine sahip olmaları örneklemin çoğunluğunu oluşturmalarının yanında Türkiye'ye aidiyetle ilgili ciddi bir sorun yaşamamalarıyla da ilgilidir. Bununla birlikte göçmenlerde yerleşiklik süresinin artması da Türkiye'de bir gelecek beklentisini arttırmakta ve bulunulan yere ilişkin olumlu algıyı pekiştirmektedir.

**Tablo 8. Yaşanılan Şehir ile “Bulduğum şehirde yaşamaktan mutluyum” ifadesi arasındaki ilişkiyi gösteren varyans analizi (ANOVA)**

	Kareler Toplamı	sd	Ortalamanın karesi	F	Sig.
Gruplar arasında	41,922	4	10,481	8,335	,000
Gruplar dâhilinde	1454,863	1157	1,257		
Toplam	1891,187	1161			

#### Ortalamalar ve Çoklu Karşılaştırmalar

	Sayı	Ortalama	Std. Sapma	Çoklu Karşılaştırma (Games-Howell Post Hoc Testi)
Hatay	264	3,44	1,178	İstanbul**
Gaziantep	277	3,69	1,156	
İstanbul	292	3,93	1,008	Hatay**, Şanlıurfa**
Kilis	78	3,60	1,085	
Şanlıurfa	251	3,48	1,1157	İstanbul**
Toplam	1162	3,64	1,135	

(\*) < 0,05; (\*\*) < 0,01 düzeyinde anlamlı farklılaşma olduğunu göstermektedir.

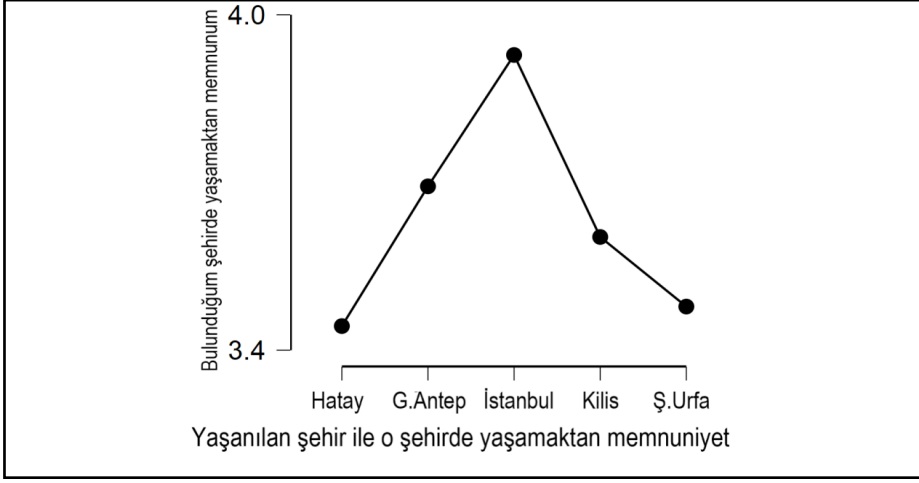

Türkiye’de yaşanılan şehir ile “bulduğum şehirde yaşamaktan mutluyum” ifadesi arasındaki ilişkiyi analiz etmek için yapılan varyans analizinde şehirler arasında anlamlı bir farklılık ilişkisi tespit edilmiştir. Yukarıdaki analiz tablolarında ve ortalama eğrisini gösteren grafikte görüldüğü üzere memnuniyet oranı en yüksek olan il İstanbul’dur. Gaziantep ve Kilis illerinin ortalamaları genel ortalamaya yakın çıkmıştır. Hatay ile Şanlıurfa illerinde şehir ile ilgili memnuniyet ortalamasının düştüğü görülmektedir. Bu analiz, daha önce değerlendirilen şehirler ile hane geliri arasındaki analiz ile karşılaştırıldığında benzer bir tabloyu yansıtmaktadır. Elbette hane gelirinin yüksek olması ile yaşanılan şehirden duyulan memnuniyet arasında zorunlu bir ilişki kurulamasa da ekonomik durumun genel memnuniyete etkisi tartışılmaz bir durumdur. Bu analizde net bir şekilde İstanbul ile Hatay ve Şanlıurfa farklılaşmıştır. Burada sosyolojik olarak vurgu yapılması gereken bir diğer konu da İstanbul’un diğer şehirlere kıyasla kozmopolit yapısıdır. Daha önce de vurgulanan çokkültürlü yapının bu sonucun çıkmasında etkisi olduğu düşünülebilir.

## Sonuç

Göç hareketliliği, Türkiye’nin son iki yüzyılının en önemli değişim dinamiklerinden birisidir. Yirmi birinci yüzyılda da Suriye’den Türkiye’ye doğru yaşanan ve yaklaşık on yıldır devam eden göç hareketliliği, Türkiye’de toplumsal, kültürel ve demografik yapıyı etkileyen en önemli olaylardan birisi olarak gerçekleşmiştir. Türkiye’deki pek çok şehir ciddi bir şekilde bu değişmeden etkilenmiştir. Bu etkinin iki yönlü olduğu göz ardı edilmemesi gereken bir durumdur. Öyle ki söz konusu toplumsal ve kültürel değişimin aktörü olarak kabul edilen Suriyeliler, aynı zamanda bu hareketliliğin sonuçlarından etki-

lenmişler ve kendileri de değişmişlerdir. Bu olayda aynı din, benzer coğrafya ve tarih birikimine sahip olsalar bile pek çok kültürel farklılık, sosyolojik bir olgu olarak göçün genel sonuçlarını yansıtmaktadır. Kendi kültürünü korumak için dayanışma üretme (birlikte yaşama, birbirinden alışveriş yapma gibi) Suriyeli göçünün de en öngörülebilir sonuçlarından olmuştur. Nitekim üç buçuk milyonun üzerindeki Suriyeli göçmen nüfusunun belli büyükşehirlerde yoğunlaşması, birliktelik ve dayanışma üretmenin bir sonucudur. Ancak bu dayanışma üretme yolları, bir yandan Suriyelileri farklı şehirlerde hakim kültürlerin çevresinde tutacak, bir yandan da hakim kültürlerle etkileşim halinde olmalarını gerektirecektir.

Bu araştırma sonuçlarına göre Suriyeli nüfusunun yoğun olduğu şehirlerde ekonomik anlamda alt grubu oluşturdukları görülmektedir. Göçün ve mevcut sosyoekonomik durumun bir sonucu olarak göçmenler bir yandan buldukları şehirlerde kültürel çevrede konumlanmakta, bir yandan da uzayan sürece bağlı olarak “Türkiye’de bir gelecek” düşüncesini daha da kabul etmiş durumdadırlar. Türkiye’ye göç eden üç etnik gruptan Türkmenlerin Türkiye’ye aidiyetleri çok yüksektir. Arapların Türkiye’ye aidiyetleri Türkmenler kadar yüksek değilse de genel ortalamayı temsil etmektedir ve olumludur. Kürtlerin aidiyetleri bu iki gruba göre biraz daha düşüktür. Bu tablonun açıklanmasında tarihsel, kültürel ve siyasal pek çok alt sebep tespit etmek mümkündür. Suriye’ye göç konusunda hâlâ bir beklenti genel eğilimi yansıtmakla birlikte Avrupa’ya ya da başka bir Arap ülkesine göç konusunda net bir olumsuz tavır anket sonuçlarına yansımıştır. Bu veriler, Türkiye’nin bölgedeki konumu ve algılanışı açısından çok önemli sonuçlara karşılık gelmektedir. Suriyeli göçmenlerin bir şekilde kendi kültürlerini muhafaza ederek Türkiye’de geleceklerini kurma anlayışlarının ve buna bağlı pratiklerinin, ileride yapılacak araştırmalarda da merkezi bir konumda olacağı bu çalışma dolayısıyla öngörülebilir.

## Kaynakça

- Barın, Hilal (2015), “Türkiye’deki Suriyeli Kadınların Toplumsal Bağlamda Yaşadıkları Sorunlar ve Çözüm Önerileri”, *Göç Araştırmaları Dergisi*, s.2, Ankara, ss. 10-56.
- Birekul, Mehmet (2017), “Nostalji ve Hafıza: Geçmişin Hafıza Durakları: Suriyeli Sığınmacıların Göç Hikayeleri ve Hatıra Eşyaları”, *Sosyoloji Divanı*, s. 10, Konya, ss. 47-61.
- Bodur, M. Zeki (2010), “Ege’de Denizden Yapılan Yasa Dışı Göç ve Göçmen Profilleri: Göçmenlerin Geleceğe Yönelik Beklentileri ve Öngörüler”, *Güvenlik Stratejileri Dergisi*, c.6, s.12, Ankara, ss. 103-133.
- Boyras, Zeki (2015), “Türkiye’de göçmen sorununa örnek Suriyeli mülteciler”, *Zeitschrift für die Welt der Türken*, c. 7, s.2, ss. 35-58.



- Deniz, Orhan (2009), "Mülteci Hareketleri Açısından Van Kentinin Durumu ve Kentteki Mültecilerin Demografik Profili", *Doğu Coğrafya Dergisi*, s. 22, Van, ss. 187-204.
- Diñer, Osman Bahadır; Federici, Vittoria, Ferris, Elizabeth; Karaca, Sema; Kirişçi, Kemal ve Çarmıklı, Elif Özlem (2013), *Suriyeli Mülteciler ve Türkiye: Sonu Gelmeyen Misafirlik*, International Strategic Research Organization (USAK).
- Erdoğan, M. Murat (2015), *Türkiye'deki Suriyeliler: Toplumsal Kabul ve Uyum*. İstanbul: İstanbul Bilgi Üniversitesi Yayınları.
- Koyuncu, Ahmet (2014), *Kentin yeni misafirleri Suriyeliler*, Konya: Çizgi Kitabevi Yayınları.
- Sever, Hanifi (2009), *Yasadışı Göçmenlerin Profili: İstanbul İli Örneği*, Yayınlanmamış Yüksek Lisans Tezi, Ankara: Polis Akademisi Başkanlığı Güvenlik Bilimleri Enstitüsü.
- Tekin, Uğur (2007), "Avrupa'ya Göç ve Türkiye", *İstanbul Üniversitesi Siyasal Bilgiler Fakültesi Dergisi*, s. 37, İstanbul, ss. 43-56.
- <https://www.un.org/development/desa/en/news/population/international-migrant-stock-2019.html> (E.T. 16.01.2020)
- <https://www.amnesty.org/en/what-we-do/refugees-asylum-seekers-and-migrants/global-refugee-crisis-statistics-and-facts/> (E.T. 17.01.2020)
- <https://www.unhcr.org/tr/unhcr-turkiye-istatistikleri> (E.T. 20.01.2020)



# Ortadoğu'da İki Otoriter Lider Örneği Üzerine: Cemal Abdünnasır ve Ayetullah Humeyni

Selim Öztürk\*

## Öz

Bu makale, öncelikle dünyada ve Ortadoğu'da liderlik örnekleri ve türleri üzerinde durarak uluslararası ilişkilerde liderliğin karar alma süreçlerine ne ölçüde etki ettiği üzerine değerlendirmede bulunur. Ortadoğu'daki liderlik üzerinde durulduktan sonra Ortadoğu'ya ve dünya siyasetine damgasını vurmuş olan iki lider profili seçilmiştir. Arap dünyasında önemli bir yeri olan Cemal Abdünnasır ve İslam Devrimi ile hem Ortadoğu hem de dünya siyasetine damga vurmuş olan Ayetullah Humeyni'nin liderlik özellikleri, yönetim şekilleri, iç politika ve dış politikadaki önemli kararları ve siyaset tarzları üzerine odaklanılmıştır. Her iki liderin genel karakteristik özellikleri ve siyasi biyografileri üzerinden liderlik etme yöntemleri incelendikten sonra sonuç bölümünde de karşılaştırmalı analizleri yapılmaya çalışılmıştır. Çalışma seküler ve milliyetçi bir Arap lider ile İslamcı –Şii bir İranlı liderin Ortadoğu siyasetinde edindikleri yeri ve Ortadoğu siyasetine katkılarını detaylı bir şekilde incelemektedir.

**Anahtar Kelimeler:** Ortadoğu siyaseti, İslam Devrimi, Cemal Abdünnasır, Ayetullah Humeyni, Liderlik.

## The Two Authoritarian Leader Cases in The Middle East: Gamal Abd al Nasser and Ayatollah Khomeini

### Abstract

The article focuses on the leadership types in the world and the Middle East and evaluates in what extent the leadership made an impact on the decision making processes in international relations. After the brief review on the leadership in the Middle East, the two leader profiles who made a great impact on the Middle East and world politics are picked up for a review. The study focuses on the leadership features, governing methods, the crucial decisions in internal and foreign politics and political views of Gamal Abd al Nasser, who has an important place in the Arab world; and Ayatollah Khomeini, who made a great impact on both Middle East and world politics by the Islamic Revolution. The article tries to make a comparative analysis in the conclusion part after reviewing the leading methods through both leaders' characteristics and political bibliographies. The study reviews the importance of Arab nationalist and secular leader and Islamist Shi'ite leader in the Middle Eastern politics and their contributions to the Middle East policy in detail.

**Keywords:** the Middle East policy, the Islamic Revolution, Gamal Abd al Nasser, Ayatollah Khomeini, Leadership.

\*Dr. Öğretim Üyesi | Polis Akademisi, Güvenlik Bilimleri Enstitüsü | selim.ozturk6@pa.edu.tr  
ORCID: 0000-0003-3629-0989 | DOI: 10.36484/liberal.654797  
*Liberal Düşünce Dergisi*, Yıl: 25, Sayı: 97, Kış 2020, ss. 67-87.  
Gönderim Tarihi: 2 Ocak 2020 | Kabul Tarihi: 17 Mart 2020

## Giriş: Dünyada ve Ortadoğu'da Liderlik

Realist teoriler ve devlet merkezli yaklaşımlar bizlere dış politikada ve uluslararası meselelerde devlet aygıtını temel alan ve kararların da sadece bu aygıt tarafından verildiği vurgulayan bir anlatım sunmaktadır. Fakat realist teorilerin dış politikada ve uluslararası meselelerde devleti merkeze alarak sundukları açıklama devletlerin karar alma sürecinde bu kararları nasıl ve ne şekilde aldıkları konusunda bir fikir beyan etmemektedir. Devlet ve devlet kurumlarının, gücün ve karar alma mekanizmalarının tek kaynağı olduklarını iddia etmek tek başına yeterli olmamakta; devlet dışı örgütler (NGOs), çok uluslu şirketler ve düşünce kuruluşları da bu sürecin bir parçası olarak rol oynamaktadırlar (Çelik, 2018: 1030-1035). Bir de bunların yanında bireysel aktörlerin öne çıktığını görmekteyiz. Bu konuda bireysel aktörler olarak devlet liderlerinin politika kurgulaması ve devletlerin faaliyetlerinde yönlendirici rol oynamaları üzerinden yapılan açıklamalar uluslararası meselelerin açıklanmasında daha detaylı ve açıklayıcı bir yöntem sunmaktadır (Scaddan vd, 2015: 45).

Realizm, rasyonel aktör olarak sembolik devleti görmekte fakat liderlerin de karar alma süreçlerinde nasıl etkin olduğuna ve önemli ölçüde rol aldığına yönelik açıklama getirememektedir. Bu konuda Valerie Hudson dış politikanın inşasının ve oluşumunun devletten ziyade bireysel karar alıcılara dayandığını iddia etmektedir. Buradaki karar alıcılardan kasıt liderler yani devlet başkanlarıdır. Devlet burada soyut bir aygıt olarak algılanmaktadır ve asıl devlet meselelerinin belirleyicileri liderler, onların yakın ekipleri ve yine bazı liderlik çeşitleri temel alındığında ise bürokratik kadrolardır (Krasno, 2015: 1-3). Liderlerin karar alma becerileri ve süreçlerine bahse konu liderlerin kültürel özellikleri, kişilikleri, iç politikadaki gelişmeler, inanç sistemleri, karakterleri, biyografileri, dünya görüşleri, motivasyonları, geçmiş eğitim durumları ve ideolojileri etki etmektedir (Neack, 2008: 50).

Liderlerin kişilikleri, geçmişleri, karakteristikleri, eğitimleri, dünya görüşleri çerçevesinde şekillenen açık veya kapalı fikirli olmaları da liderlerin karar alma becerileri üzerinde etkili olmaktadır. Örneğin düşman kavramını zihinlerinde klişeleştiren liderler genellikle kapalı fikirli olmakta ve karşı tarafın kapasitesini ve motivasyonlarını da anlamakta güçlük çekmektedir. Bu durum liderler açısından karar almayı olumsuz etkilemekte ve yıkıcı sonuçlara yol açmaktadır (Krasno, 2015: 5). Liderin kişiliğinin nasıl şekillendiğini analiz etme noktasında pek çok görüş mevcuttur. Bunlardan en ilginç olanı Fred Greenstein'a aittir. Greenstein liderin kişiliğinin şekillenmesine doğuştan getirdiği özellikler, erken çocukluk dönemi ve hayat tecrübelerinin bir anlamda etkide bulunduğunu belirtmektedir (Krasno, 2015: 11). Örneğin

lider kişilik elit veya monarşik bir hanedan çevresinden mi gelmektedir yoksa orta alt sınıflardan bir birey olarak koşulların kendisini yükseltmesine bağlı olarak mı liderlik koltuğuna oturmuştur. Orta alt sınıflardan gelen liderlerin daha ziyade statükoya uymadıkları ve statükoyu bozucu yönde karar aldıkları ve siyaset güttükleri görülmektedir. Özellikle Ortadoğu coğrafyasında bu tür orta alt sınıf sosyo-kültürel altyapılardan gelen liderlerin önemli değişikliklere ve devrimlere imza attıkları görülmektedir. Çünkü bu tür liderler içinde buldukları toplumun kaynama ve patlama süreçlerinde bizzat kendi toplumlarının bir parçası olarak o toplumun içinden gelip, ardından toplumun liderliğini üstlenerek yönlendirmişlerdir.

Genelde uluslararası ilişkilerde liderlerin dünya görüşlerine baktığımızda realizm, liberalizm ve Marksizm'in öne çıktığını görürüz. Yakın döneme de baktığımızda özellikle Soğuk Savaş döneminde ideolojilerin şekillendiği liderlik tiplerinde bu üç dünya görüşünün liderleri karakterize ettiğini söyleyebiliriz. ABD Başkanları liberal dünya görüşüne sahip liderler olarak karşımıza çıkarken diğer yandan Sovyet Rusya ve Demir Perde ülkelerinin liderleri ise Marksist dünya görüşünün şekillendirdiği liderler olarak karşımıza çıkmaktadırlar. Örneğin Küba Krizinde Henry Kissenger'in dünya görüşü ve kişisel tecrübeleri, ulusal çıkarları korumak için tek yolun totaliteryanizme karşı durmak ve yaklaşan bir tehdidi güç kullanarak engellemek olarak liderlik özelliklerine yansımıştır. Kissenger bu tarz liderlik özelliği ile realist bir lider profili çizmiştir (Neack, 2008: 49-50). Ancak her iki ideolojik lider tipinin de zaman zaman realist dünya görüşünü yansıtan özellikler sergilediğine de şahit oluruz. Örneğin Küba Krizinde Nikita Krushchev ve John F. Kennedy dünya yıkıcı bir nükleer savaşın eşiğindeyken diplomasi ile sorunu çözme yönünde gösterdikleri tavır her iki ülkenin de çıkarlarına hizmet eden realist bir politika olarak karşımıza çıkmaktadır. Çünkü krizin önlenmesi hem SSCB'nin hem de ABD'nin ulusal çıkarlarının korunması açısından önemli bir hamledir.

Liderlerin kişiliklerinin yanında inanç kurguları da liderlik özelliklerini etkileyen başka bir faktördür. İnanç kurgularından kasıt bir liderin zihninde şekillenen imaj ve algılar olarak adlandırılmaktadır. Örneğin düşman imajı ve algısı, liderin zihnindeki inanç kurgusunun şekillendirdiği bir etmendir. George W. Bush ve Tony Blair'ın zihinlerinde Saddam Hüseyin hep şüpheli bir düşman örneğini oluşturmuştur. Saddam Hüseyin ile ilgili bu iki batı liderinin nazarındaki şüpheler bir süre sonra abartılacak düzeye yükselmiş, Irak'ın nükleer silah yapmaya çalıştığı veya Usame bin Ladin ile ilişkisi olduğu gibi abartılı şüphelerin duyulmasına kadar varmıştır. Hem George W. Bush hem de Tony Blair aynı zamanda kendilerini uluslararası meseleleri kontrol etme noktasında tek yetkili güç olarak görme ve uluslararası normlara, görüşlere

ve bilgiye karşı da duyarsız hareket etme gibi alışkanlıklara da sahiptirler (Neack, 2008: 64). Bu da bilindiği üzere Afganistan ve Irak müdahalelerini kaçınılmaz kılmıştır.

Dünyada liderlik tipleri kategorize edildiğinde literatürde birbirinden farklı şekilde kategorizasyonlar görülmektedir. Örneğin Jean Krasno'ya göre genellikle Ortadoğu'daki lider tipleri için demokratik olmayan toplumlardaki otoriter lider tipi modeli ismi verilmiştir. Bunlara örnek olarak da Saddam, Nasır ve Kaddafi'yi göstermiştir. İkinci model olarak demokratik toplumlardaki otoriter lider modeli iddiasında bulunmuş ve buna da Margaret Thatcher ve Golda Meir'i örnek göstermiştir. Angela Merkel, Benazir Butto ve Gorbaçov'u da üçüncü bir model olan esnek ve pragmatik lider modeline örnek olarak göstermiştir. Son ve dördüncü model olarak da delegatif yani temsilci lider modeli dediği Kofi Annan ve Nelson Mandela gibi liderleri örnek gösterdiği modeli sunmaktadır. Otoriter liderleri kontrolü tamamen ellerinde toplamaya çalışan ve kesintisiz itaat talep eden bireyler olarak tanımlamakta ve detaylara karşı obsesif, düşünce sistemlerinin de dogmatik olduğunu savunmaktadır. Delegatif liderleri daha ziyade halk nezdinde imaj oluşturma ve makamlarının imkânlarından ve fırsatlarından yararlanarak bir şekilde denge politikası ile yönetme eğiliminde oldukları savunulur. Bu tip liderler yönetime sahip olma, gücü ellerinde toplama ve detaylarla boğuşma konusunda daha az isteklidirler. Genellikle danışmalarının tavsiyeleri doğrultusunda hareket edip yönlendirilmeye de açık liderler olarak görülürler. Pragmatik liderler ise yeniliğe açık, açık fikirli, sorunları idare edebilme yetileri olan, astlarını dinleyebilen, farklı ve faydalı fikirlere değer veren, salt bir ideolojinin gereklerinden ziyade politikasına hangisi daha çok yararsa ona yönelebilen liderler olarak görülebilir. Krasno bunların yanında kaotik lider modeli diye farklı bir lider tipolojisi de önermektedir. Kaotik lider tipi kendine aşırı güvenen, başına buyruk, karar alma sürecinde çok farklı ve ani değişiklikler gösterebilen lider tipleri için kullanılmaktadır (Krasno, 2008: 1-2). Son dönemlerde Donald Trump'ın dış ve iç siyasette ABD'de attığı bazı adımlar kaotik lider tipinin tanımına giren benzerlikler arz etmektedir. Başkan Trump kendine aşırı güvenin yanında dış politikada da aşırı zikzaklar yapmakta ve sık sık görüş değiştirmektedir. Tabii ki Trump'ın çıkara dayalı sert realist siyasetini de yabana atamayız.

Bu tür tanımlamaların yanında otoriter tanımlamasından ziyade predominant lider tanımı ile farklı bir liderlik tipolojisi de literatürde yer almaktadır. Predominant lider, hassas ve hassas olmayan predominant lider olarak iki farklı türde incelenmektedir. Hassas predominant lider diplomasiyi ve işbirliğini öne çıkaran ve çevresinin tavsiyelerini de dikkate alan bir yaklaşım sergilerken, hassas olmayan predominant lider ise dış etkilere açık olmamak-

la birlikte sadece kendi kişisel bilgi ve tecrübesine dayalı siyaset izlemeyi tercih eder (Neack, 2008: 67).

Literatürü araştırdığımızda bu tür pek çok liderlik kategorizasyonları ve sınıflandırmaları görebilmemiz mümkündür. Bu tür sınıflandırmalar daha da artırılabilir. Ancak bizim çalışmamızda lider türleri Ortadoğu'daki örnekleri ile açıklanacağı için Ortadoğu'daki lider modellerine de değinmemiz daha doğru olacaktır. Ortadoğu coğrafyasının genel özellikleri dikkate alındığında bölgedeki tarihsel ve sosyal gerçeklikten bağımsız olarak kurulan devletlerin halk nezdinde karşılığı ve meşruluğu olmayan iktidarlarında otoriterliğin, liderlerin vazgeçilmezi olduğunu görmekteyiz (Tinas, 2019a: 145). Otoriteryanizm Ortadoğu'da sadece Türkiye ve İsrail gibi Batı demokrasileri ile iç içe olan bu iki ülkede pek fazla görülmemektedir. Bunlar dışında Ortadoğu'daki tüm Arap ülkeleri ve İran'da seküler veya dinci otoriterlik modelleri görülmektedir. Hatta İran'da devrim sonrası toplumun tüm kesimlerine kadar kontrolcü ve şekillendirmeci bir tarzda nüfuz eden İslami Cumhuriyet rejimi totaliteryanizm özelliği dahi göstermektedir. Bir dönem milliyetçilik, sosyalizm ve sekülerizm gibi ideolojilerin önemli ölçüde şekil verdiği Baas yönetimindeki Arap devletlerinin liderleri tamamen körü körüne ideolojik liderlere sahiptirler. Buna mukabil Körfez monarşilerinin liderlerinin ise daha pragmatik ve esnek oldukları görülmekte olup monarşilerin bölgesel gelişmelere daha rahat uyum sağladıkları söylenebilir (Tinas, 2019b: 262-263). Özellikle de Batı ile işbirliği konusunda oldukça esnek ve çıkar odaklı ilişkiler kurmuşlardır. Özellikle Suudi Arabistan'daki monarşik liderler güçlerini ve meşruiyetlerini hem dini yapıdan (Vehhabilik) hem de petrole dayalı ekonomiden almaktadırlar. Bunun yanında ABD'nin askeri ve diplomatik şemsiyesi de, kralın gücünü ve meşruiyetini aldığı diğer bir kaynaktır diyebiliriz. Körfez'in monarşileri ise hem doğal kaynaklar hem de Batı'nın (önce İngiltere ardından ABD) desteğini alarak meşruiyet elde etmektedirler. Çalışmada sadece Ortadoğu'da değil aynı zamanda tüm dünyada ses getirmiş ve dünya politikasının gidişatına etki etmiş Ortadoğulu lider örneklerinden iki tanesinin incelenmesi öngörülmüştür. Bunlardan biri otoriter ve ideolojik bir lider figürüne örnek olan Mısır Devlet Başkanı Cemal Abdünnasır'dır. Nasır, hem Arap milliyetçiliği hem de Arap sosyalizminin öncül ismi olarak ideolojik bir lider karakteri olarak öne çıkmakta hem de başlattığı askeri darbe geleneği ile tüm Ortadoğu'da askeri lider modelinin öncüsü olmakla ayrı bir öneme sahiptir.

Bunun yanında incelenecek diğer önemli bir lider figürü de İran İslam Devriminin lideri Ayetullah Humeyni'dir. Humeyni ise meşruiyetinin kaynağını İslam'dan alan ve dini politikleştirerek 2500 yıllık monarşi sistemine son veren bir aktör olarak öne çıkmaktadır. Aynı zamanda dini otoriter

bir rejimin kurucusu olup, kendi siyasi fikirlerini ideolojik anlamda formüle ederek tüm Ortadoğu'ya yayma siyasetini de kurgulayan bir dini-siyasal kuramcı olarak karşımıza çıkmaktadır. Her iki lider örneğinin biyografisi, liderlik özellikleri, aldıkları önemli siyasi ve diplomatik kararlar ayrıntılı bir biçimde çalışmada incelenmiştir.

## Cemal Abdünnasır: Arap'ın Yükselen Gür Sesi

Cemal Abdünnasır belki de son dönem Arap dünyasının hafızasında en fazla yer bırakan lider olarak tarihe geçmiştir. Nasır 1950 ve 1960'lı yıllarda dünyada Sovyetlerin de etkisiyle sosyalizm dalgası dünyayı sarsarken Cemal Abdünnasır da sosyalist söylem ve siyaset tarzı ile önce Mısır ve ardından tüm Arap halklarına bir nevi umut olarak doğmuştur.

Nasır 1918 yılında İskenderiye'de doğar. Ailesi oldukça yoksul olan Nasır, ismini bölgede İngilizlere karşı Birinci Dünya Savaşında başarılı direnişi ile duyuran Cemal Paşa'dan almıştır. Aynı şekilde Nasır'ın ardılı olan Enver Sedat da adını Enver Paşa'dan almıştır. Bu isimler, İttihatçı kadroların Arap âleminde ne denli etkili olduğunun ve bilinenin aksine sevildiğinin de göstergesidir. Ya da diğer bir ifadeyle Lübnan, Suriye ve Hicaz'daki nefretin aksine Mısır'da İttihatçılara yönelik sempati duyulduğunun göstergesidir de denilebilir. Ailesinin imkânları onu okutmaya yetmediği için Kahire'deki akrabalarının yanına giderek orada eğitim almaya başlar. Önce hukuk fakültesine başlamasına rağmen imkânsızlıklar nedeniyle Kraliyet Askeri Akademisine geçiş yaparak asker olmayı tercih eder. 1939 yılında da akademiden mezun olup subay olarak göreve başlar (Çağılıcı, 04.05.2018).

Nasır orta alt sınıflardan geldiği için bu kesimin de bir nevi sözcüsü ve temsilci konumunda olmuştur. 1948 yılında Arap -İsrail Savaşının başlamayınca arkadaşlarıyla birlikte cepheye koşan Nasır, savaşın hezimet ile sonuçlanması neticesinde büyük bir şok ve travma yaşamıştır. Bu durum Arap subayların milliyetçileşmesine sebebiyet verirken savaştaki hezimetin sorumlusu olarak da Kahire'deki monarşi rejimini görmeye başlamışlardır. Kral Faruk'un İngilizlerle olan yakın ilişkisi ve monarşik rejimin temsil ettiği Batı ile iyi geçinme, Batıya özenme ve taklitçi Batılılaşma ve modernleşme politikaları, 1948 Savaşından sonra ordu içerisinde monarşi karşıtı ve Arap milliyetçisi fikirleri benimsemiş aktörlerin oluşmasına sebebiyet vermiştir (Podeh ve Winckler, 2004: 3, 13). 1952 yılında Nasır ve arkadaşlarının başını çektiği Hür Subaylar Hareketi askeri bir darbe ile Kral Faruk rejimini devirmişlerdir. Cemal Abdünnasır albay rütbesinde olması hasebi ile ilk önce cumhurbaşkanlığına General Necip getirilmiştir. Fakat Necip tam olarak



Arap milliyetçi-sosyalist diktatörlüğü kavramını idrak edememiş ve monarşinin ortadan kaldırılmasını da problemlili gören bir kişi olmasından dolayı fikirsel anlamda Nasır ve ekibi ile uyuşmazlık içine düşmüştür. Kısa süre sonra 1954 yılında Necib bir iç darbeyle alaşağı edilerek ev hapsine zorunlu tutulmuştur (Çağılıcı, 04.05.2018).

## Nasır'ın Popülizmi

Cemal Abdünnasır'ın gerek ordu, gerek Devrimci Komuta Konseyi ve gerekse halk nazarında itibari o kadar kuvvetlidir ki süreç doğal olarak onun liderliği ile sonuçlanmıştır. Nasır'ın iktidarı; karizmatik liderlik, otokratik yönetim, kitlelerle monarşi döneminde görülmemiş olan direk temas ve sosyalist-milliyetçi bir retoriğin kullanımının toplamı olarak formüle edilebilir (Podeh ve Winckler, 2004: 2, 5, 16-17). Nasır'ın siyasal kişiliği aynı zamanda modernizasyon ile de özdeşleşmiştir. Mısır toplumunun Kavalalı Mehmet Ali Paşa'dan beri süregelen modernleşme serüveninin devamı Nasır ile birlikte olmuştur. Hatta bazı literatüre göre Nasırizm, Kavalalıların başlattığı reform hareketlerinin modern versiyonu olarak görülmüştür (Podeh ve Winckler, 2004: 2-3).

Nasır, klasik manada popülist bir lider olarak isimlendirilebilir. Popülizm modernleşmenin sanayileşme ve şehirlileşme ile birlikte yaşandığı toplumlarda görülen bir akımdır. Mısır, Kavalalılar döneminde modernleşme sürecinin içerisine girmiştir. Daha sonra İngiliz desteği ile bu modernleşme uzun bir süre devam edecektir. Cemal Abdünnasır da modernleşmenin bir ürünü olarak Mısır siyaset sahnesine askeri darbe yoluyla girecektir. Nasır, askeri darbe ile iktidara gelmesine rağmen kitlelerin desteğini çekme ve kazanma yolunda oldukça başarılı olmuştur.

Nasır'ın en önemli popülist özelliği geniş halk kitleleri ile direk temas kurabilmesidir. Mısır halkı Krallık döneminde bu türden liderlere alışkın değildirler. Kavalalı monarşisi daima halk ile belirli bir mesafe halinde olmuş hatta halkın dilini bile konuşmamıştır. Nasır ise sıradan bir insan imajı çizmiş, Mısır halkı ile duygusal bir ilişki tesis etmiştir (Podeh ve Winckler, 2004: 5, 16-17; Vatikiotis, 1978: 169). Nitekim Nasır, 1967 Savaşı yenilgisinden sonra istifa etmeye kalktığında Kahire sokaklarına milyonlar dökülmüş ve Nasır'ın istifasını geri çekmesine neden olmuştur (The Telegraph, 26.10.2001). Nasır'ın konuşmaları mütemadiyen vaatler, sözler, sosyalizm söylemleri altında eşitlik ve ilerlemeciliğe atıflarla doludur. Fakat bu tür vaatlerin hiçbirisi gerçekleşmediği gibi 1967 yılında İsrail karşısında uğranan hezimet ile umutlar tamamen çökmüştür (Podeh ve Winckler, 2004: 16; Ajami, 1981: 34).

## Arap Âleminin ve Üçüncü Dünya'nın Kahramanı

Nasır ve Hür subaylar, 1948 İsrail yenilgisini askeri rejimlerini kuvvetlendirebilmek amacı ile etkin biçimde kullanmışlardır. 1954 yılında Nasır'ın da zorlaması ile İngiltere'nin Mısır'dan çekilmesi Nasır'a anti-emperyalist duruşunda büyük bir prestij kazandırmıştır. Nasır, anti-emperyalizm ve anti-kolonyalizm yolunda ilk kazanımını bu olayla elde etmiştir. Ardından gelen Süveyş Kanalı'nın millileştirilmesi olayı ile de Arap dünyası üzerinde büyük bir prestij elde etmiştir. Bunun üzerine İngiltere, İsrail ve Fransa Mısır'a müdahale girişiminde bulunmuşlar, fakat ABD ve Sovyetler, Ortadoğu'daki dengeleri sağlamak adına bu üç devlete müdahaleyi durdurmaları konusunda uyarı vermişlerdir. Sonuç olarak İngiltere, Fransa ve İsrail, kanal bölgesinden çekilmek zorunda kalmışlar ve bu durum bir anlamda Nasır'ın zaferi olarak algılanmıştır. Nasır, Süveyş zaferi ile emperyalizme karşı ikinci büyük zaferini kazanmış ve Arap halkları nezdinde de gücü ve etkinliği bir kat daha artmıştır. Artık Libya'dan tutun da Beyrut'un sokaklarına kadar her yerde Nasır'ın ismi büyük bir kahraman olarak anılmakta ve "halkın adamı" olarak bilinmektedir (Podeh ve Winckler, 2004: 18; Vatikiotis, 1978: 236; Ajami, 1981: 93).

Nasır'ın Kahire'deki ünü ne kadar fazlaysa aynı şekilde Beyrut, Bağdat ve Şam'daki popülaritesi de o kadar çoktu. Arap halkları için adeta bir kurtarıcı konumuna gelmiştir. Emperyalizme, kolonyalizme, işsizlik, ekonomik sıkıntılar ve monarşi rejimlerinden kurtuluş için Nasır adeta bir kahraman olarak görülmüştür. Fakat Arap halklarının bu beklentileri bir süre sonra hayal kırıklığı ile sonuçlanacaktır. Çünkü Nasır'ın Arap âleminde bu türden sosyalist bir devrimi ve transformasyonu gerçekleştirecek reel anlamda gücü ve yetkinliğinin olmadığı görülecektir (Vatikiotis, 1978: 244-247, 330). Ancak Nasır'ın hitabetinin kuvvetli olması ve sosyalist literatürü söylemlerinde ve hitaplarında çok iyi bir şekilde kullanıyor olması kalabalıkları kısa süreliğine de olsa ikna edebilmesinde önemli rol oynayacaktır.

Nasır'ın Arap dünyasında ve Ortadoğu'da bu derece etkinlik sağlamanın bir sebebi de halka sık sık hitap ettiği Kahire merkezli Arab'ın Sesi Radyosunun başarısıydı. Süveyş Kanalı'nın işgalinde İngilizler ilk önce bu radyo istasyonunu bombalamışlardır. Sebebi de halkın moralini ve mobilizasyonunu kırmaktır (Vatikiotis, 1978: 275). Nasır'ın halka karşı hitabet dili oldukça yalın ve öğretici bir tarzdadır. Köylüler ve işçiler onu dinlerken hem aydınlanıyor hem de siyasal bilinç kazanıyorlardı (Vatikiotis, 1978: 272-273; Podeh ve Winckler, 2004: 17).

Nasır'ın Bağdat Paktına karşı siyaseti ve tavrı, Çekoslovakya ile silah anlaşması, Eisenhower Doktrininin reddi, Birleşik Arap Cumhuriyetinin 1958 yılında kurulması, Sovyetlerin Ortadoğu politikalarına uyumlu bir siyasetin izlenmesi gibi gelişmeler Nasır döneminin ABD ve Batı karşıtı politikalarının örnekleri olmuştur. Sovyet mühendisleri ve sermayesinin yardımıyla inşa edilen Asvan Barajı, Nasır'ın emperyalist Batı'ya karşı kazandığı zaferin de adeta sembolü olmuştur. Nasır bu tür sembollere inanılmaz önem atfetmiştir. Ona göre Nil üzerine inşa edilmiş en büyük baraj olma özelliğine sahip bu yapı, Mısır'ın bağımsızlığını ve özgürlüğünü temsil ediyordu (Podeh ve Winckler, 2004: 17-18).

Nasır pragmatik bir lider özelliği de göstermekteydi. Nasır dönemini incelediğimizde 1952-1967 arasını üç devreye bölebiliriz. Bunlardan ilki 1952-1954 Mısır milliyetçiliği dönemi, 1954-1961 pan-Arabizm dönemi ve 1961-1967 Arap sosyalizmi dönemi olarak özetlenebilir. Hem kendi halkını hem de Arap halklarını mobilize edebilmek amacı ile yeri gelmiş pan-Arabizm'i, yeri gelmiş Arap sosyalizmini kullanmıştır. Diğer bir ifade ile Nasırizm ideolojik bir fikir olmaktan ziyade pragmatizmin Mısır siyasetinde şekil bulmuş halidir de diyebiliriz (Podeh ve Winckler, 2004: 25).

Nasır askeri darbe yolu ile iktidarı ele geçirdiği için özü itibari ile demokrasi kavramına uzak bir liderdir. Darbenin akabinde anayasayı askıya almış, siyasi partileri kaldırmış ve rakiplerini demir yumrukla ezmiştir (Gordon, 1992: 4). Onun rejimi otoriter bürokratik rejim olarak kodlanabilir. Nasır'ın rejimi başkanlık, ordu ve parti olmak üzere üçayağın üzerine oturmuştur. Bunlardan ordu ve muhaberat sürekli aktif ve zinde olduğu için rejimin en önemli temel ayağını da teşkil etmekteydi. Nitekim Nasır'dan sonra da Nasır'ın silah arkadaşlarından biri ve aynı zamanda Hür Subaylar Cemiyetinin bir ferdi olan Enver Sedat devlet başkanlığına getirilmiştir. Bu seçimde ordunun, muhaberatın ve devrim komuta konseyinin rolü oldukça etkili olmuştur (Podeh ve Winckler, 2004: 18). Nasır aynı zamanda ülkesinde yönetim anlamında her yetkinin tek sahibiydi. Devrim Komuta Konseyinin başkanı, içişleri bakanı, başbakan yardımcısı, başbakan ve cumhurbaşkanı, kısacası tüm yetkileri direk kendisine bağlamıştır. Aynı zamanda plebisitlerde seçilme oranı da %99.9 'dur (Vatikiotis, 1978: 189).

Nasır, Filistin konusunu Mısır'ın en önemli meselelerinden biri yaparak Arap halkları ve devletleri için milli bir mesele haline gelmesine katkıda bulunmuştur. Arap Ligi'ni etkin bir şekilde kullanarak pan-Arabizmin ve Nasırizmin aracı haline dönüştürmüştür (Vatikiotis, 1978: 234). O, özellikle 1967 Savaşında Sovyetlerle askeri anlamda işbirliğine de gitmesine rağmen

diğer yandan Bağlantısızlar Hareketi'nin de başını çekerek Nehru, Tito, Sukarno ve Nkrumah ile birlikte Üçüncü Dünyada üçüncü bir yol metodunu da oluşturmaya gayret göstermiştir. Bu özelliği de onu üçüncü dünya ülkeleri nezdinde önemli bir lider figürü haline getirmiştir. Nasır'ın ünü sadece Arap sokağında değil aynı zamanda kolonyal dönem tecrübesi yaşamış üçüncü dünya ülkelerinde de yayılmıştır.

## Pragmatik ve Otoriter

Nasır, kendisi bir diktatör olmasına rağmen monarşi karşıtı, aydınlanmacı, milliyetçi ve sosyalist bir çizginin savunucusu olmasından dolayı gerici olarak nitelendirdiği batı işbirlikçisi ve monarşi destekçisi fraksiyon, devlet ve gruplarla daima mücadele halinde olmuştur. Kuzey Yemen'de İmam Muhammed el Bedir'in monarşisine karşı cumhuriyet yanlısı gruplara destek vermiş ve Mısır kuvvetlerini 1963-1964 arası Yemen'de savaşmaları için bölgeye göndermiştir. Bu durum Nasır'ı Suudilerle karşı karşıya getirmiştir. Suudi Arabistan'da Nasirizm yanlısı subaylara destek vererek Suudi monarşisine karşı darbe planlatmıştır (Kechichian, 2008: 68 ve 113; Niblock, 2006: 42). Birkaç kez denenen darbe girişimleri başarısızlıkla sonuçlanmasına rağmen Nasır'ın fikirlerinin Suudi subaylar arasında da ne denli yaygın olduğu görülmüştür.

Aynı şekilde Nasır'ın popülaritesi Suriye'nin 1958 yılında Mısır ile Birleşik Arap Cumhuriyeti'ni kurmasını sağlamıştır. Ardından Irak'ta yine Nasır taraftarı subaylar Abdüsselam Arif liderliğinde darbe ile yönetimi ele geçirmişlerdir (Encyclopedia Britannica/Abd al Karim Qasim). Libya'da kendisini Nasır'ın takipçisi olarak addeden Albay Muammer Kaddafi darbeyle 1969 yılında yönetimi ele geçirerek monarşiye son vermiştir (Reich, 1990: 419-420). Bu durum ABD, Batı ve İsrail nezdinde Nasır'ın ne kadar tehlikeli bir oyuncu olduğunu gözler önüne sermiştir. İktidarı boyunca daima mücadele, savaş ve çatışmalarla geçiren Nasır 1970 yılında kalp krizi sonucunda vefat etmiştir. Arap âleminde milyonlar sokak ve caddeleri doldurarak Nasır'ın ardından yürümüşlerdir. Bugün dahi pek çok Arap ülkesinde Nasır'ın heykelleri ve anıtları bulunmakta, cadde ve sokaklarına Nasır'ın ismi verilmektedir. Nasır'dan sonra iktidara gelen yakın silah arkadaşı Enver Sedat ise Nasır'ın yolunu sürdürmemiş ve Mısır'ı Batı ekseninde konumlandırmaya çalışmıştır. Nasır'ın yolunun 1967 savaşı ile Mısır'ı yenilgi ve ekonomik anlamda çöküntüye soktuğunu düşünen yeni yönetim, İsrail ile de gerginliği uzatmayı anlamsız bulmuş ve 1978'de İsrail ile bilfiil diplomatik görüşmelere başlamıştır.

Nasır'ın temsil ettiği değerler formüle edilecek olursa başta pragmatizm çerçevesinde şekillenen siyasi kararlar olup, Arap milliyetçiliği, pan-Arabizm,

Arap sosyalizmi, Üçüncü Dünya ülkeleri ile farklı bir yol arayışı, fakat diğer yandan da Sovyet teknik desteğini ve sermayesini arkaya almak şeklinde özetlenebilir. Bunların yanında iyi bir hitap yeteneği, Filistin meselesini kitleleri mobilize etmek amacıyla kuvvetli biçimde kullanmak ve Arap'ın temel milli davası haline getirmek, kitlelere daima vaat ve sözler vererek onları heyecanlandırmak Nasırizm'in genel özelliklerindedir. Ancak Nasırizm hedeflerine ulaşamamıştır. Arap toplumları pan-Arabizm'i sağlayamamışlar, sosyalist düzene geçilememiş buna karşın ekonomik durumun kötüleşmesi, artan enflasyon ve işsizlik umutları iyice bitirmiştir. Enver Sedat da bu yüzden İntifah Politikası dediğimiz ihracata dayalı ekonomiye geçerek Mısır ekonomisini kapitalizme entegre etme yolunu seçmiştir. Nasırcılar ise yeni dönemde İslamcılarla anlaşacak olan Sedat tarafından sistem dışına itilmişlerdir.

### **Ayetullah Humeyni: İslam Devriminin Mimarı**

Humeyni 24 Eylül 1902 tarihinde Humeyn kasabasında doğmuştur. Aslen Seyyit sülalesinden geldiklerine inanılmaktadır. Humeyni'nin dedesi Mirza Ahmet de 1892 yılında Kaçar Şahına yönelik molla sınıfının başını çektiği tütün isyanına katılan dini liderlerdendir. Ruhullah Musevi Humeyni daha beş yaşında iken babası bir toprak ağası tarafında öldürülmüştür. Yetim kalan Humeyni'nin çocukluk ve gençlik yılları Kaçar hanedanlığı döneminde geçer. Kaçarlar döneminde de ulema İran'da önemli bir güce ve konuma sahipti. Hatta ulemanın direnişi ile şekillenen Tütün isyanı Kaçar Şahına geri adım dahi attırmıştır. Humeyni erken yaşta halası ve annesini de kaybedince kimsesiz kalmış ve zor şartlar altında geçen bir gençlik dönemi olmuştur (Dilek, 2007: 51-52; Khamanei IR/ Imam Khomeini's Biography). Önce Arak şehrine ardından da 1922 yılında Kum kentine yerleşen Humeyni burada dini tahsil görmeye başlamış ve mollalık yolunda basamakları çıkmaya başlamıştır. Asıl adı Ruhullah Mustavafi olan Humeyni, 1930 yılında doğduğu kasabanın isminden esinlenerek Humeyni soyadını almıştır (Encyclopedia Britannica/ Imam Khomeini).

Humeyni'nin aktif siyasal muhalefet hayatına başlaması uluslararası literatürde 1962 olarak gösterilse de İran menşei kaynaklar bunu 1958 yılına kadar indirirler. Ancak Humeyni'nin siyasal anlamda perde önüne çıkması İran'ın büyük Ayetullahları olarak bilinen Ayetullah Burucerci ve Ayetullah Kaşani'nin ölümlerinden sonra boşalan alanın, Büyük Ayetullah mertebesine varmış olan Humeyni tarafından doldurulmasıyla (Fars Haber Ajansı, 04.06.2016; Khamanei IR/Imam Khomeini's Biography; Çandar, 1981: 38). 1960'lı yıllarda Şah'ın Ak Devrim programını başlatarak toprak reformunu

ilan etmesi, bu doğrultuda molla sınıfı ve feodal kesimin topraklarını kamu- laştırması, kadınlara siyasal haklar sağlaması gibi bir dizi reform hareketini başlatması ile birlikte molla sınıfının, kendi vakıf mallarının ve arazilerinin kamulaştırılmasına isyan bayrağı açması sonucunu doğurmuştur. Aslında Humeyni'nin 1963 yılında Ak Devrimin İslam'a uygun olmadığını ileri sürerek başlattığı isyanın temelinde bu nedenler yatmaktadır (Khamanei IR/ Imam Khomeini's Biography; Encyclopedia Britannica/ Ruhollah Khomeini).

## İmam'ın Sürgün Dönemi

Humeyni özellikle verdiği vaazlar ve yaptığı konuşmalara net bir biçimde İran Şahı Muhammed Rıza Pehlevi'yi hedef almış ve onu ABD-İsrail işbirlikçiliği ile suçlamıştır. Ayrıca bu dönemde Şah'ın Amerikalılarla olan yakın ilişkilerinden ötürü ülkedeki ABD'lilerin işledikleri suçlardan yargılanmayacaklarını onaylayan yasanın da geçirilmesine karşı Humeyni eleştirilerinin dozunu iyiden iyiye artıracaktır (Çandar, 1981: 38-39). Bu durum monarşi rejiminin tepkisini iyice çekecek ve 1963'te Humeyni tutuklanarak ev hapsine konulacaktır. Sekiz ay kadar süren ev hapsinden sonra özellikle mollalar ve dinci kesimden gelen baskı neticesinde Humeyni 1964 yılının Kasım ayında yurtdışına sürgüne gönderilecektir. Humeyni'nin ilk durağı Türkiye'nin Bursa ili olacak ve burada bir yıl kadar ikamet edecektir. Ardından tam 13 yıl sürgün hayatı yaşayacağı Irak'ın Necef kentine gidecektir (Khamanei IR/ Imam Khomeini's Biography; Encyclopedia Britannica/Ruhollah Khomeini).

Şii İslam dünyası için de önemli bir konuma sahip olan Necef'te İslam Devrimine giden yoldaki en önemli teorilerini öğrencilerine verdiği dersler sırasında burada geliştirecektir. Velayet-i Fakih teorisi geliştiren Humeyni bu yolla İslami rejimin de temellerini atmış oluyordu. Bu teoriye göre Ayetullah Humeyni'nin temsil edeceği dini liderlik makamı kayıp 12. İmam Mehdi tekrardan ortaya çıkıncaya kadar din ve dünya işlerinin yeryüzündeki vekil düzenleyicisi ve İslam toplumunun mehdinin yetkilerini o gelinceye kadar devralmış önderi konumunda olacaktır. Humeyni devrimden sonra kuracağı sistemin temellerini bu şekilde atmaya çalışmıştır. Ayrıca Hükümet-i İslam teorisini de burada geliştirerek devrimin teorik altyapısını şekillendirmeye çalışmıştır (Khamanei IR/Imam Khomeini's Biography; Abrahamian, 2008: 214).

13 yıl boyunca yaşadığı Irak'ın Necef kentini, Şah Muhammed Rıza'nın Irak'taki Baas rejimine baskıda bulunmasının ardından terk etmek zorunda kalmıştır. Humeyni'nin son rotası Fransa'nın Neauphle le Chateau kenti olmuştur (Encyclopedia Britannica/ Ruhollah Khomeini). 1978'de geldiği Fransa'da bir yıl boyunca sürgünde kalacak ve ardından vuku bulan devrimin

başına geçmek için İran'a geri dönecektir. Humeyni kitleleri harekete geçirmede kasetlerin etkisinden yararlanmışır (Encyclopedia Britannica/ Ruhollah Khomeini). Nasır nasıl radyo gücünü kullandıysa Humeyni de teyp ve kaset ikilisinin toplumun geneline hitap etmedeki gücünü keşfetmiştir. Özellikle öğrencileri ve dinci üniversite gençliği tarafından vaazları ve mesajları devrime giden süreçte elden ele dağıtılmışır.

İran'da yeni atanan hükümetin de gittikçe artan sokak gösterilerini engelleyememesi ve ordunun da müdahale etmede çekinceli davranıp bir bölümünün devrimci kitlelere katılmasıyla birlikte Şahlık rejiminin sürdürülebilme imkânı kalmamışır. 16 Ocak 1979'da son Şah Muhammed Rıza Pehlevi ülkeyi terk etmiş ve akabinde 1 Şubat'ta Ayetullah Humeyni büyük bir gövde gösterisi ile Tahran'a dönmüşür (BBC History/ Ayatollah Khomeini(1900-1989); Abrahamian, 2008: 211). Taraftarlarının kendisine İmam diye hitap ettiğı Humeyni ülkeye döner dönmez velayeti-i fakih teorisini de uygulamaya geçirmek amacıyla 1 Nisan 1979 tarihinde referandumu halkın önüne götürerek İran İslam Cumhuriyetini resmen ilan etmişır (Abrahamian, 2008: 213). 2500 yıllık monarşinin sona ererek Cumhuriyet rejimine geçilmesi bölgede ve dünya kamuoyunda büyük ses getirmiştir. Özellikle bu önemli devrimin ve değışikliğin bir din adamı tarafından yapılmış olması hala tartışma konusudur. Humeyni'nin başını çektiğı hareketin genel özelliğı İran'ın öz kültürel değerlerini İslam ile özdeşleştirmeleri ve hareketi aydın ve mollaların ortak bir direnç cephesi olarak inşa etmeleri olmuştur (Çandar, 1981: 41-44).

## İran İslam Devrimi ve Molla Sınıfının İktidarı

Humeyni ve takipçileri denilince ABD emperyalizmi ve onun işbirlikçisi Şah'a karşı mücadele veren, İran'ın tam bağımsızlığını savunan ve ülkeyi yabancı boyunduruğundan kurtarmaya çalışan bir direniş cephesi akıllara gelmekteydi. Özellikle İran solu ile İslamcılar arasındaki benzerlik o kadar çok güçlüydü ki neredeyse sloganlar dahi aynıydı. İslamcılar ve sol gruplar aynı siyasal dili konuşuyor, emperyalizm, özgürlük, mücadele, ABD karşıtlığı gibi kavramlar her iki tarafında üzerinde mutabık kaldığı ve başvurduğu kavramlar olarak biliniyordu. Bu yüzden halk sol ile İslamcılar arasında ayırım yapamıyor ve geleneksel değerleri de bünyesinde barındıran İslamcılar daha kendilerine yakın buluyorlardı (Yanardağ, 21.06.2003). Humeyni de bunu bir avantaj olarak görmüş ve hareketinin menfaatine kullanmışır. İslamcı ideoloji solun etki alanına giren gecekonduları ve köyden kente yeni göç etmiş kitleleri de etkilemeye başladı. Bunu yaparken de solun sembol, simge ve söylemlerini kullanmaktan kaçınmadı.

Humeyni, molla sınıfının temsilcisi olarak İran tarihinde ilk defa Safevilerden beridir devam eden monarşi ve din adamlarının yönetimde birlikte söz sahibi oluşu geleneğini yıkmış ve din adamları sınıfı monarşiyi hedefe alarak iktidara tamamen sahip olmuşlardır. (Yöneticiler ile ulema arasında her zaman ittifak olmamış. Örneğin Kaçarlar döneminde genelde çekişmişlerdir.) (Khamanei IR /Imam Khomeini's Biography). Humeyni devrimin ilk yıllarında özellikle İslam Cumhuriyetinin ilanını olan Nisan 1979 referandumu ile yeni anayasanın onaylandığı Aralık 1979 sürecinde daha demokratik bir tarz takınmış, özellikle diğer siyasal gruplarla, solcular ve ılımlı muhalif unsurlarla birlikte hareket eden bir profil çizmiştir.

Humeyni kafasında planladığı İslami rejimi süreç içerisinde yavaş yavaş hayata geçirmeyi planlamaktaydı. Önce, Aralık 1979'daki anayasa referandumuna sol gruplar, Halkın Mücahitleri, Halkın Fedailer ve Tudeh gibi gruplar karşı çıkmışlardır. Katılım düşse de İslamcılar referandumdan galip çıkmışlardır (Abrahamian, 2008: 220; AlJazeera Belgesel, 14.11.2017). Humeyni'nin İslami usul ve yasalara göre yasaklamalar yapmaya başlaması özellikle sol ve laik grupların tepkisini çekmeye başlamıştır. Bu sırada 4 Kasım 1979'da Humeyni'ye bağlı olduğunu bildiren İslamcı öğrenciler ABD Büyükelçiliğinin ajanlık faaliyeti yaptığını iddia ederek büyükelçiliği basmışlardır. Egemenlik ve diplomatik dokunulmazlık ilkelerinin çiğnendiği bu olay uluslararası bir kriz haline gelecektir (Abrahamian, 2008: 220; AlJazeera Belgesel, 14.11.2017; BBC History/Ayatollah Khomeini (1900-1989). Devrim sonrası İran'ının başbakanlığına bizzat Humeyni tarafından getirilen ve Şah döneminde ılımlı muhaliflerden olarak bilinen Mehdi Bezirgan krizi çözmek için uğraş verirken, Humeyni devrimci kitlenin ruhunu canlı tutmak adına büyükelçiliği basan öğrenci gruplarının yanında olduğunu beyan edecektir. Rehine krizi başbakan Bezirgan'ın istifası ile sonuçlanacaktır (Çandar, 1981: 101, 134).

Humeyni, Devrim sonrası kendisine ileride muhalefet edebilecek tüm unsurları teker teker ortadan kaldırmaya başlamıştır. 1980 yılının Eylül ayında Saddam Hüseyin hem Şah döneminin dağılan İran ordusunun durumunu fırsat bilip hem de Humeyni'nin tehlikeli İslamcı ideolojisinin yayılmasını engellemek amacıyla Körfez ülkeleri ve ABD'nin de desteğini alarak İran'a saldırmıştır. Ayetullah Humeyni ve yeni bir devrim sürecinden geçen İran kendisini savaşın ortasında bulmuştur. Humeyni bu süreçte geri adım atmayacak ve İran ordusu da hem devrimin hem de rejimin arkasında duracaktır (AlJazeera Belgesel, 14.11.2017). İran -Irak Savaşı sekiz yıl sürmüş ve üç yüz bin İranlının ölümü ile son bulmuştur. Savaşın başlarında Irak ilerleme kaydetmişse de 1982'den sonra İran savaşta üstünlüğü ele geçirmiştir (Khamanei IR/Imam Khomeini's Biography; Parsi, 20.07.2018). 1988 yılında Humeyni o



meşhur sözünü söyleyerek "Ateşkesi onaylamak bana bir bardak zehir içmek gibi geldi" diyecektir (Philipp, 20.08.2008).

Ayetullah Humeyni savaşı kendi adına da bir fırsata çevirebilmeyi bilmiş pragmatik liderlik özelliğini bir kez daha ortaya koymuştur. Öncelikle devrimin devamı ile İran'ın ulusal çıkarlarını savaş ortamında özdeşleştirmiştir. Rejimin ve devrimin devamı, İran'ın Batı ve Körfez ülkeleri tarafından desteklenen Irak güçleri karşısında ayakta kalması ile benzer anlamlara gelmeye başlamıştı. Ayrıca Humeyni bu dönemde kendisine problem çıkartan bütün muhalif unsurlardan da kurtulmak için bulunmaz bir fırsat yakalamıştır. İlk önce halkın oyu ve Humeyni'nin de onayı ile Ocak 1980'de cumhurbaşkanı seçilen fakat daha sonra ters düştüğü Benisadr görevden azledilecektir. Benisadr, Humeyni'nin öğrencileri ve yakın ekibi olan Rafsancani, Beheşti ve Hamaney üçlüsü ile giriştiği güç mücadelesi, sonunda Tahran'dan kaçışı ile sonuçlanacaktır (Arjomand, 1988: 146). Çünkü Humeyni, İslamcılarını ve mollaların yanında yer alması ve ülkenin mollalar tarafından yönetilmesine mesafeli bakan İran İslam Cumhuriyeti'nin ilk Cumhurbaşkanı Benisadr'ı görevinden uzaklaştırmıştır.

Ayrıca Humeyni, ülkede gitgide baskısını artıran İslami rejime ses çıkartmaya kalkan sol grupları da hedef alacaktır. Ekim 1979'da New York Times gazetesine verdiği bir röportajında solcuları ABD'nin üretimi olmakla suçlamış, Şah dönemini geri getirme niyetleri olduğundan bahsetmiş, Siyonizme hizmet ettiklerini iddia ederek yıllarca Şah'a karşı birlikte hareket ettiği ve devrimi birlikte yaptığı kişileri hainlikle suçlayıvermiştir. Solcu grupları devrime hiçbir şekilde yardımcı olmamak, Şah'la kendilerinin mücadele ederken solcuların yurtdışında yaşadığını ve devrimden sonra dönerek halkın dökülen kanları üzerinden siyasi prim yapmaya çalışmakla suçlamıştır (Fallaci, 07.10.1979).

## Humeyni'nin Devrim İhracı Politikası

Humeyni, İran İslam Devrimini canlı tutmak adına her yola başvurmuştur. Çünkü devrim Humeyni'nin yıllardır büyüttüğü çocuğu gibidir. İsyana bayrağını açtığı 1963 ayaklanmasından 1979'a kadar devrimin başarıya ulaşması için mücadele vermiş bir lider olarak, devrimden sonra da bunu kimseye kaptırmak istememekte ve ayakta tutabilmek için de her yola başvurmaktadır. Rejim ihracını devrimin devamlılığı için önemli görmüştür. Rejim ihracını da genelde Şii mezhebin Ortadoğu'daki hattı üzerinden gerçekleştirmeye çalışmıştır. Her ne kadar İslam Devrimi ve İran'da yeni kurulan rejim İslam Cumhuriyeti olarak bilinse de özünde Şii devrimi ve Şii İslam Cumhuriyeti hüviyeti taşımaktaydı. Humeyni burada din adamlığının

coğrafyalar üzerindeki Şii hat nezdinde gücünü kullanacak ve Körfez ülkeleri, Suudi Arabistan, Lübnan, Irak gibi Şii nüfuzun çoğunluk veya azınlık olarak var oldukları coğrafyalara rejimin ihracına çalışacaktır. Hatta rejim ihracının formülasyonu da Nisa Suresinin 100. Ayeti olarak gösterilecektir (Oxford Islamic Studies Online/ Khomeini, Ruhollah al-Musavi). İran İslam Devriminden ilham alan Ortadoğu'daki siyasallaşmış Şii gruplar özellikle İran-İrak savaşı sırasında kitlesel ya da silahlı eylemlere başvurmuşlardır. Humeyni'nin varlığı ve fikirleri bu yüzden başta Arap ülkeleri olmak üzere hep tehdit olarak görülmüştür.

Öncelikle Humeyni asırlardır monarşi ile yönetilen bir ülkeye İslami Cumhuriyet modelini getirmiştir. Bu, krallık ya da askeri diktatörlüklerle yönetilen diğer Ortadoğu ülkeleri için büyük bir tehdit olarak görülmekteydi. Devrimin ihracı demek, var olan düzenin ve özellikle petrol zengini monarşilerin sallanması demektir. Humeyni bu özelliği ile devrimci bir lider olmakla birlikte gelenekle antiemperyalizmi ve devrimciliği birbiriyle sentezlemiştir. Bu özellikleriyle radikal bir ideolojiyi özgün bir biçimde kurgulamayı başarmıştır. Kendisi dönemsel olarak farklı politikalar uygulamış, bazı sol gruplarla Şah döneminde işbirliğine gitmiş fakat eli kuvvetlendiğinde ise hepsini devreden çıkartmıştır. Bu özellikleri ile de idealist değil pragmatik bir lider olduğu ortaya çıkmaktadır. Fakat idealist olduğu yönleri de özellikle dış politika alanında mevcuttur. Devrimi ihraç etmek, Arap ülkelerindeki Şii grupları örgütlemek ve gerekirse ayaklanmalarını sağlamak gibi pek çok idealist politikayı da hayata geçirmeye çabalamıştır. Kudüs ve Filistin meselesini İran'ın dış politikadaki en önemli gündem maddelerinden biri yapıvermiştir (Bengio ve Litvak, 2011: 185, 205, 209). Hatta kendisine bağlı İslami Cihad isimli bir örgütü de Filistin'de kurdu muştur. Bununla paralel olarak da Lübnan'da Hizbullah'ın kurulmasını sağlamış ve direniş eksenini idealist fikirleri çerçevesinde örgütlemiştir (Çağılıcı, 20.12.2017).

Humeyni ile birlikte dini bir aktörün toplumsal dinamikleri, sosyo-kültürel ve ekonomik şartları iyi bir şekilde okuyarak başlattığı muhalefet hareketinin yaklaşık yirmi yıl içerisinde rejimi değiştirebilecek ve akabinde tüm Ortadoğu coğrafyasını etkileyebilecek bir değişimi beraberinde getirdiğini görüyoruz. Günümüzde dahi Ortadoğu'da yaşanan gerilimin ana sebeplerinden birisi İran'daki İslami rejimin varlığı olarak kabul edilmektedir. Suudi - İran gerginliğinin temel nedeni İslami rejimin gerek Körfez'de gerekse tüm Ortadoğu'da yayılcı siyaseti olduğu bilinmektedir. Aynı zamanda İslam Devriminin bölgede Hizbullah, İslami Cihat, Irak ve Körfez'de irili ufaklı pek çok Şii silahlı örgütün ortaya çıkmasına neden olduğu iddia edilmekte ve bölgedeki terörizm faaliyetlerinden de sorumlu tutulmaktadır. Ancak Ayetullah Humeyni'nin en

önemli belirgin özelliği bir din âlimi iken molla sınıfını politikleştirebilmiş olması, ardından bunu şiddetli bir muhalefet hareketine transforme edebilmesi, ardından da 21. yy'ın en önemli halk devrimlerinden birine ilham vermiş olması ve liderlik etmesidir. Fakat Humeyni totaliter bir rejim kurgulamış ve Devrimden sonra, önce ılımlıları ardından sert muhaliflerini etkisiz hale getirmiştir. Totaliter rejimin gereği olarak toplumu kendi siyasal-dini sisteminin kuralları ve prensipleri üzerinden sil baştan şekillendirmeye ve dizayn etmeye çabalamıştır. Bunun için tüm propaganda yöntemlerini kullanmaktan kaçınmamıştır. Bu da onu uluslararası literatürde yer yer dini diktatör tanımlaması ile karşı karşıya bırakmıştır.

## Sonuç

Her iki lider örneği otoriter liderler kategorisine girmekle birlikte Nasır seküler otoriter lider örneğini temsil ederken, Humeyni ise dini otoriter lider modelini temsil etmektedir. Bunun yanında Humeyni, devrimden sonra gerçekleştirmeye çalıştığı toplumu dönüştürme siyasetinden ötürü totaliter lider özelliğini de gösteriyor diyebiliriz. Devrimden sonra İran halkı pek çok yasaklama ile karşılaşmış, kadınlar yeni bir giyim koduna tabi tutulmuş, laik monarşi dönemindeki pek çok serbestlik ortadan kalkmıştır. Diğer taraftan her iki lider de ideolojiktir. Hatta Nasır birden fazla ideolojinin karmasını temsil eder niteliktedir. Arap milliyetçiliği, sosyalizm ile yoğrularak pan-Arabizm ile harmanlanmış ve Nasır da bu karma ideolojinin en önde gelen bayraktarlığını yapmıştır. Humeyni ise Şii İslam'ı ideolojik bir formatabüründürerek monarşiye karşı İran muhalefetini, bu ideolojinin gerekleri doğrultusunda örgütlemeye çabalamıştır. Her iki lider de ideolojilerini ihraç etme politikası gütmüşlerdir. Nasır bu konuda kısmen de olsa başarılı olmuştur. Suriye, Irak, Libya, gibi ülkelerde Nasırizm güç kazanmış ve darbeler yolu ile iktidara da gelmiştir. Hatta 1958'de Suriye ve Mısır arasında Birleşik Arap Cumhuriyeti kurulmuş ve iki ülke birleşerek pan-Arabizm'in tatbiki yolunda önemli bir adım atmışlardır (Vatikiotis, 1978: 234). Her ne kadar bu deneyim üç yıldan kısa bir sürede sonlansa da Nasırizm, Arap Birliği hayalini somut adımlarla gerçekleştirme yolunda önemli bir mesafe kaydetmiştir.

Nasır'ın bölgede yükselişi ABD, İsrail, İngiltere, Suudi Arabistan ve diğer Arap monarşileri tarafından endişeyle izlenmiş ve önemli bir tehdit olarak görülmüştür. Diğer taraftan Humeyni de gerçekleştirdiği İslam Devriminden sonra bu devrimi bölgeye ihraç etme çabalarına girişmiştir. Özellikle Şii Arap nüfusunun yoğun olduğu Körfez ülkeleri, Lübnan ve Irak gibi ülkelerde Şiiileri politik anlamda bilinçlendirerek örgütlemeye çalışmıştır. Suudi Arabistan'da

1979'da devrimden sonra çıkan Şii isyanı, Suudi rejimini endişelendirmiştir (Kostiner, 1987: 179). Bunun üzerine Körfez ülkeleri Irak'ı İran'la savaşması için desteklemiştir. 1980-1988 yılları arasında süren İran-İrak savaşı İran'daki İslami rejimin zayıflaması ve İran'ın rejim ihracını durdurması konusunda önemli ölçüde etkili olmuştur. Fakat buna rağmen Lübnan'da Hizbullah'ın yükselişi önlenememiştir.

Nasır'ın sosyalizm soslu Arap milliyetçiliği rejimi 1970'de ölümünden sonra son bulmuştur. Ardılı ve yakın arkadaşı olan Enver Sedat pan-Arapçı politikaları terk ederek daha ziyade, yalnızca Mısır eksenli siyaset gütmeyi tercih etmiştir. Ancak Humeyni'nin 1989'da ölümünden sonra da İran'ın devrimci İslam ideolojisi varlığını devam ettirmiştir. Günümüze kadar da sürmekte ve bölgede İran'ın yayılmacı amaçları bu ideoloji üzerinden yürümektedir. Günümüzde bahse konu ideoloji hem Lübnan'da ve Suriye'de Hizbullah'ı hem Yemen'de Husileri hem de Irak'ta ise Haşdi Şaabi'yi kontrol etmekte ve İran'ın yayılmacı çıkarlarına hizmet etmektedir. Bu açıdan bakıldığında Humeyni temsil ettiği liderliğin ve ideolojinin, kalıcılık açısından daha başarılı olduğu söylenebilir. Her iki lider de kuvvetli hitabet sanatına sahiptirler. Nasır konuşmaları ile milyonları coşturmuş ve bunda da mitinglerden ziyade, tüm halka ulaşmasına yardımcı olan radyo ile yapmıştır. Yine Humeyni de konuşmalarının yer aldığı kasetler yoluyla milyonları bulan taraftarlarına ulaşmıştır.

Her iki liderin de hitabetinde kitleleri büyüleyen bir tarafın olduğu söylenebilir. Nasır'ın pek çok açıdan saf bir idealizme inandığı iddia edilebilir. Pan-Arabizm ve Arap sosyalizmini Arap dünyasında yaymaya özen göstermiş ve bunu gerçekleştirebilmek için 1967'de İsrail ile savaşmıştır. Çünkü Filistin'in kurtuluşu bu yolda en önemli adım olarak görülmüştür. Nasır ölünceye kadar da bu görüşünden vazgeçmemiştir. Devrimci bir subay olarak girdiği Mısır siyasetinden ölümü ile birlikte yine devrimci bir lider olarak veda etmiştir. Fakat Humeyni'nin devrimden (1979) önce tanımladığı İslamcı idealizmi diğer muhalif grupları ve monarşiye karşı gelen tüm fraksiyonlara demokrasi vaat eden bir anlayışa ve kapsayıcılığa sahip olmasına rağmen, devrimin gerçekleşmesinden sonra tüm muhalifleri tutuklama, soruşturma, baskı yollarıyla saf dışı bırakmıştır. Devrim kısa süre içinde devrimi gerçekleştiren grupların kendi iç çatışmalarına maruz kalmıştır. Humeyni devrimden birkaç yıl sonra idealist tavrından vazgeçecek ve realist kararlar alarak devrimi tamamen molla sınıfının kontrolü altında tutulmasını sağlayacaktır. Özellikle sol gruplar ve Marksist İslamcılar, Humeyni'nin bu realist politikalarının kurbanı olacaklardır (Yanardağ, 21.06.2003).

Nasır askeri darbe yolu ile iktidara gelmiş olup demokrasiyi de direk asıya almıştır. Hâlbuki Mısır'da monarşi döneminde meşrutiyet rejimi vardır ve parlamentoda çeşitli partiler demokratik yollarla seçiliyorlardı. Nasır tüm siyasal partileri ve parlamentoyu fesh ederek tam bir dikta rejimi kurmuştur (Gordon, 1992: 4). Humeyni ise halk devrimi sonucunda iktidara gelmiştir. Halk kitleleri Şah'a karşı ayaklanmışlar ve uzun mücadeleler sonucu Şah ülkeyi terk etmek zorunda kalmıştır. Yine halk kitleleri Humeyni'nin Fransa'dan Tahran'a dönüşünü coşku içerisinde karşılamıştır. Fakat her ne kadar Nasır darbe ile iktidara gelmiş olsa da Mısır'da ve tüm Arap âleminde Nasır'a yönelik kitlesel bir sevginin olduğunu söylemek de doğru olacaktır.

Dış politikada ise Nasır her ne kadar Bağlantısızlar Hareketinin kurucuları arasında yer alsın ve Soğuk Savaşta üçüncü bir yol inşa ederek az gelişmiş ülkelere önderlik etmeye çabalasa da Sovyetler Birliği ile yakın temas içerisinde olmuştur. Özellikle ülke içi yatırımlarda ve askeri lojistik destek konularında SSCB'den finansal kaynak almıştır (Vatikiotis, 1978: 244). Ancak Humeyni ne ABD ne de SSCB ile yakınlaşma siyaseti gütmemiş ve ikisine karşı da mesafeli olmuştur (Sciolino, 05.10.1988). İran, özellikle Rehine Krizi sonrası dönemde uluslararası arenada bir terör devleti olarak görülmeye başlanmış ve iyice yalnızlaşmıştır. Nasır'ın siyasal etkisi Arap milliyetçisi rejimlerin çökmesi ve Mısır'ın ABD yanlısı politikalar takip etmesi ile gücünü yitirmiştir. Şimdilerde ise Arap sokağında sadece bir efsane olarak bilinmektedir. Humeyni'nin siyasal etkisi ise halen İran'daki mevcut rejimle birlikte sürmekte ve hatta ülke dışında da İran ile bağlantılı olan tüm siyasi gruplar tarafından benimsenmeye devam etmektedir.

## Kaynakça

- Abrahamian, E. (2008). *Modern İran Tarihi*, Dilek Şendil (çev.), İstanbul: Türkiye İş Bankası Yayınları.
- Ajami, F. (1981). *The Arab predicament: Arab political thought and practice since 1967*. Cambridge: Cambridge University Press.
- Arjomand, S.A. (1988). *The Turban for the Crown: The Islamic Revolution in Iran*. New York: Oxford University Press.
- "Abd al-Karīm Qāsım", *Encyclopedia Britannica*.  
<https://www.britannica.com/biography/Abd-al-Karim-Qasim>
- "Ayatollah Khomeini (1900-1989)". *BBC History*.  
[http://www.bbc.co.uk/history/historic\\_figures/khomeini\\_ayatollah.shtml](http://www.bbc.co.uk/history/historic_figures/khomeini_ayatollah.shtml)
- Bengio, O. ve Litvak, M. (Ed). (2011). *The Sunna and Shi'a in history : division and ecumenism in the Muslim Middle East*. New York, N.Y. : Palgrave Macmillan.

- Çandar, C.(1981). *Dünden Yarına İran*. İstanbul: Yalçın Yayınları.
- Çağılıcı, İ. (2018).“Pan-Arabizm uğruna: Cemal Abdünnasır”. *Mecra*. 4 Mayıs 2018.  
<https://www.gzt.com/mecra/cemal-abdunnasir-3116574>
- Çelik, H.(2018), “The Role of Non-Governmental Organizations in Turkish Foreign Policy Decision Making”, *Social Sciences Studies Journal*, 4 (15), ss. 1030-1035.
- Dilek, K.(2007). “İran’da meşrutiyet hareketi ve dönemin siyasi gelişmeleri”, *Akademik Orta Doğu*, 2 ( 1), ss. 50-68.
- Fallaci, O. (1979). “An Interview with Khomeini”. *The New York Times*. 7 Ekim 1979.  
<https://www.nytimes.com/1979/10/07/archives/an-interview-with-khomeini.html>
- Gordon, J. (1992). *Nasser’s Blessed Movement*. New York: Oxford University Press.  
“Imam Khomeini’s Biography”, *Khamanei IR*.  
<http://english.khamenei.ir/news/2116/Imam-Khomeini-s-Biography>
- “I Know Khomeini”.(2017). AlJazeera Belgesel. 14 Kasım 2017.  
<https://www.aljazeera.com/programmes/specialseries/2017/11/knew-khomeini-171113131825740.html>
- Keichichian, J.A. (2008). *Faysal : Saudi Arabia’s King for all seasons*. Gainesville, FL : University Press of Florida.  
“Khomeini, Ruhollah al-Musavi”.*Oxford Islamic Studies Online*.  
<http://www.oxfordislamicstudies.com/print/opr/t236/e0457>
- Kostiner, J. (1987). “Shi’i Unrest in the Gulf,” in Shi’ism, Resistance, and Revolution. Martin Kramer (Ed.). Boulder, Colorado: Westview Press.
- Krasno, J. (2015). “Laying out the Conceptual Framework”. *Personality, Political Leadership, and Decision Making: A Global Perspective* içerisinde, Jean Krasno and Sean LaPides (Ed.). Santa Barbara, California: ABC-CLIO, LLC.
- “Nasser resigns: crowds in Cairo weep”.(2001). *The Telegraph*, 26 Ekim 2001.
- Neck, L. (2008). *The New Foreign Policy: Power Sekking in a Globalized Era*, Lanham: Rowman & Littlefield Publishers.
- Niblock, T. (2006). *Saudi Arabia: power, legitimacy and survival*. London: Routledge, Taylor and Francis.
- Parsi, T. (2018). “Why Trump’s Hawks Back the MEK Terrorist Cult”, *The New York Review of Books* (NYBooks), 20 Temmuz 2018.  
<https://www.nybooks.com/daily/2018/07/20/why-trumps-hawks-back-the-mek-terrorist-cult/>
- Philipp, P. (2008). “ Tahrán-Bağdat hattında silahların sustuğu gün”. *Deutsche Welle*. 20 Ağustos 2008.  
<https://www.dw.com/tr/tahrán-ba%20Fdat-hatt%20B1nda-silahlar%20B1n-sustu%20Fu-g%20BCn/a-3578230>
- Podeh, E. ve Winckler, O.(2004). *Rethinking Nasserism: Revolution and Historical Memory in Modern Egypt*. Gainesville: University Press of Florida.
- Reich, B. (Ed.). (1990). *Political Leaders of the Contemporary Middle East and North Africa*. New York: Greenwood Press.

"Ruhollah Khomeini", *Encyclopedia Britannica*.

<https://www.britannica.com/biography/Ruhollah-Khomeini>

Sciolino, E. (1988). "Iran Will Not Rely On U.S. or Soviets, Khomeini Declares". *The New York Times*. 5 Ekim 1988.

<https://www.nytimes.com/1988/10/05/world/iran-will-not-rely-on-us-or-soviets-khomeini-declares.html>

Scaddan, C, Szudek, M ve Jean Krasno. (2015). "Saddam Hussein: Violence and Terror". *Personality, Political Leadership, and Decision Making: A Global Perspective* içerisinde. Jean Krasno and Sean LaPides (Ed.). Santa Barbara, California: ABC-CLIO, LLC.

Tınas, M. (2019a) "Suriye'de Devlet ve 2011 Sonrası Otoriterliğin Direnci". *Doğu Akdeniz'den Basra'ya Krizler ve Düzen* içerisinde Murat Tınas and Buğra Sarı (Ed.). Ankara: Polis Akademisi Yayınları, 2019, ss. 137-148.

Tınas, M. (2019b) "Devlet" *Orta Doğu: Aktörler, Unsurlar, Sistemler*, Mehmet Şahin (Ed.). Ankara: Kopernik Yayınları, 2019, ss. 239-270.

"Türkiye medyasında İmam Humeyni". (2016). *Fars Haber Ajansı*, 4 Haziran 2016.

<http://tr.farsnews.com/13950315000527>

Vatikiotis, P.J. (1978). *Nasser and His Generation*. London: Croom Helm.

Yanardağ, M. (2003). "İran Tarihinden Siyaset Dersleri". *Bianet*. 21 Haziran 2003.

<https://m.bianet.org/bianet/siyaset/20308-iran-tarihinden-siyaset-dersleri>





# Arap Baharı Süreci Sonrasında Orta Doğu'da Kadın

Merve Suna Özel Özcan\*

Hiç kimse onlarca yıldır iktidarda olan baskıcı rejimlerin devrilmesini isteyen Arap dünyasının sokaklarında ve halk meydanlarında toplanan kadınların sahnelerini unutmuyacak. Bu sahneler Arap toplumunun iyiye doğru değiştiğine dair önemli bir işaretti. (Karman, 2016)

## Öz

Tarihsel süreç içinde kadın ve erkeğin toplumsal, siyasi ve iktisadi rolleri her bölgede farklı ilerleme süreci üzerinden kendini var etmiştir. Kadınların, erkekler karşısında hak kazanımı yüz yıllar içinde gelişen bir sürecin sonucunda, Batı ve Doğu ekseninde farklılık göstermiştir. Bu bağlamda Orta Doğu bölgesinde kadınlar, siyasi ve toplumsal yapıda yüzyıllardır hak kazanımı ve sahipliğinde, Batı ile farklı bir gerçeklik yaşamaktadır. 2010 yılı sonrası Arap Baharı süreci ile birlikte, Orta Doğu'da kadınların sistem içindeki rolleri ve konumu büyük bir değişim ile karşı karşıya kalmıştır. Ancak temel sorun, sadece bölgenin kendi dinamiklerinde değil, aynı zamanda kimlik ve öteki ayrımı tanımlamalarında kadınların yerinin daha ilk aşamada ön kabuller ile oluşturulmasıdır. Bu noktada bölgede kadınların rolü ve yeri belli farklar ile okunmuş ve hak kazanım ya da sınırlandırılması da bu şekilde algılanmıştır. Bu çalışma kapsamında kadının toplumsal cinsiyet ve ötekilik noktasında yeri incelenecek ve Orta Doğu'da özellikle Arap Baharının sonrasında kadın hakları ve konumu ekseninde yansımalarına bakılacaktır.

**Anahtar kelimeler:** Kadın, Orta Doğu, Toplumsal Cinsiyet, Kimlik.

## Woman in the Middle East After the Arab Spring

### Abstract

The social, political and economic roles of women and men have created themselves through different progression in each region within the historical process. Accordingly, the process and conditions of women to be entitled to men differed in the Western and Eastern axis. In this context, women in the Middle Eastern region have been living in a different reality from those in the West on the issue of entitlement in political and social structures for centuries. After 2010, with the Arab Spring, the roles of women in the system of the Middle East also experienced a major change. However, the main problem here is the establishment of the place of women with preliminary acceptance not only in the region's own dynamics, but also in identifying identity and other distinction. After this situation, it creates certain differences in reading women's rights and gains in the region. Within the scope of this study, the place of women at the point of gender and otherness will be examined and its reflections in the Middle East, especially after the Arab Spring, will be examined on the axis of women rights and position.

**Keywords:** Women, Middle East, Gender, Identity.

\*Dr. Arş. Görevlisi | Kırıkkale Üniversitesi, Uluslararası İlişkiler Böl. | mervesuna@yahoo.com  
ORCID: 0000-0001-9027-3990 | DOI: 10.36484/liberal.684576  
*Liberal Düşünce Dergisi*, Yıl: 25, Sayı: 97, Kış 2020, ss. 89-108.  
Gönderim Tarihi: 4 Şubat 2020 | Kabul Tarihi: 17 Mart 2020

## Giriş

Orta Doğu coğrafyasında 2010 yılından bu yana pek çok değişimin küresel etkilerini yakından takip etmekte ve görmekteyiz. Burada yaşanan Arap Baharı süreci ve akabindeki değişimleri küresel ve devletler bazında ele alırken belki de en önemli konumlardan biri olan birey ve bunun içinde de kadın özelinde yaşanan gelişmelerin gözden kaçırılmasıdır. Bu noktada asıl eleştirimiz belki de sistemin sahip olduğu özelliklere getirilmelidir. Uluslararası ilişkiler ve sistemin yapısı başlangıçtan bu yana ataerkil ontolojinin tekamülüne dayanmaktadır. Avrupa tarihi içinde kadının sistemdeki rolü ve gücü sorgulandığında Tickner (1999), uluslararası ilişkilerin realizm yaklaşımına etki eden Machiavelli'ye dikkat çekmektedir. *Prens*'te Machiavelli daha ilk baştan prenseslere yer vermemektedir. Var olan kadın vurgusu "Fortuna"ya dayanmaktadır ki o da, yenmek ve boyun eğmek için gerekli olan bir kadın olarak yer almaktadır. Çağdaş uluslararası ilişkilerde, Machiavelli'nin Fortuna'sına benzer şekilde kuvvetin ve çatışmanın nihai hakemi erkek egemen süreçte görülebilir (Tickner, 1999, s. 44-48). Avrupa'da yüzyıllar içinde elbette kadının rolü ve etkisi değişmiştir. Ancak esasen ataerkilliğin gücü hala varlığını sürdürmektedir. Bu noktada Sjoberg (2015), erkek ve kadının sosyal ve politik durumlarda eşit olmadığı dahası maskülenlik ile özdeşleştirilen özelliklerin, feminenlikle özdeşleştirilen özelliklerden üstün olduğuna dikkat çekmektedir (Sjoberg, 2015, s. 24).

Toplumda var olan ataerkillik, "erkeğin yönetimi" anlamına gelen, daha geniş anlamında aileden başlamak üzere tüm hayatı saran bir yapı oluşturmaktadır (Heywood, 2013, s. 252). Bu durum ile bağlantılı olarak toplumsal cinsiyetin yarattığı ve dayattığı roller, kadın ve erkeğin özgürlük ve varlık alanlarını belirlemektedir. Modernleşme ile kadının, toplumsal ve siyasi alandaki rolünde değişimler yaşanmış ve kadın haklarında seçme seçilme haklarının yanı sıra sendikal haklar gibi pek çok gelişim sağlanmıştır.<sup>1</sup> Ancak belki de temel sorunlardan biri, kadınların modernleşmeden ya da modern dünyanın getirilerinden bağımsız erkek karşısındaki rolüdür. Duverger, 1955 yılında siyasi haklar konusunda kadın ve erkek eşitliğinin pek çok anayasa ve kanun ile belirlendiğine dikkat çekerken İsviçre istisnasından bahsetmiştir. Duverger'e (1955) göre, o dönem için modern ülkelerden ve dünyanın en eski demokrasilerinden biri olan İsviçre<sup>2</sup> bir istisnadır. Buna karşılık Uzak Doğu'da ve İslam

1 Konuya ilişkin ayrıntılı bilgi için bkz. (Özcan & Emine Erden Kaya, *Batı Tarihi İçerisinde Kadının Toplumsal ve İktisadi Rolü*, 2017).

2 İsviçre Avrupa açısından çok ilginç örneklerden biridir. I. Dünya savaşı sonrasında pek çok ülkede kadınlara seçme ve seçilme hakkı verilirken İsviçre bunu 1971 yılında kadınlara bir hak olarak tanımıştır.

ülkelerinde kadınların hukuki statülerindeki bu gelişme gerçekten de devrimci bir tempoda ilerlemektedir (Duverger, 1955). İlginç bir nokta ise 1955 yılındaki bu örnek ile günümüz kıyaslandığında ortaya çıkan tablo da dikkat çekicidir. Çünkü Birleşmiş Milletler Kadın birimi (UN Women)<sup>3</sup>, küresel olarak erkeklerin parlamenterlerin %77'sini, hükümet bakanlarının %82'sini, hükümet başkanlarının %93'ünü ve devlet başkanlarının %94'ünü temsil ettiğine dikkat çekmektedir (Why A Woman's Place Is In Politics, 2018).

Çalışma kapsamında Avrupa'dan tarihsel ve kültürel olarak farkı bir bölgede olan Orta Doğu coğrafyasında kadın ve kadın hakları ele alınacaktır. Arap Baharı süreci ile tüm dikkatler Orta Doğu bölgesine çevrilmiştir. Burada yaşanan olaylar ve gelişmelerin küresel etkileri şüphesiz çok önemli olmuş ve olmaktadır. Ancak gözden kaçan en önemli konu, bu bölge var olan kadınlar ve kadınların durumudur. Bu bağlamda kadınların sadece bölgede yaşanan gelişmeler karşısında yaşadıkları ele alınacaktır. Bu çalışma esasında iki temele dayanmaktadır. İlki uluslararası sistemde devletlerin ve bölgelerin Huntington'un ortaya koyduğu medeniyetler çatışmasına var olan ayrımına göre kurgulanan bir yapıda biz ve onlar ayrımının yaratılmış olmasıdır (Huntington, 2005).

Soğuk Savaş'ın galibi Batı'nın, yeni tehdit algısının temelleri Müslümanlar üzerinde yoğunlaşır iken, 11 Eylül ile yeni bir kırılma yaşanmıştır. 11 Eylül Terör eylemleri sonrasında "Medeniyetler Çatışması" tezinin meşruiyeti bir anlamda sağlanarak Batı'nın güvenlik tehdidi "Müslüman" gruplar üzerinde yoğunlaştırmış ve uluslararası sistem içerisinde hızla yeni bir dönüşüm yaşanmıştır. İkincisi ise bu ayrım içinde öteki olarak ya da düşman olarak addedilen bölge insanların arasında kadını yerinin sorgulanmasıdır. Bu bağlamda esasında feminist çalışmalarda var olan kadının toplumsal roller ile sınırlanmasına bölgenin ve sisteminde ona yüklediği rol ve konumun sorgulanması yapılacaktır. Bu açıdan kadının Orta Doğu özelinde sadece kadın olmaktan değil, aynı zamanda kadın olarak Orta Doğu'da yaşadığı gerçeğinin uluslararası alanda ona yüklediği ötekileştirme de önemli hale gelmektedir. Esasında kadınlar Arap Baharı boyunca sürece aktif katılmış ve her yönden ön saflarda olmuşlardır. Bu süreçte kadınlar, kadınlara yönelik şiddeti protesto etmiş ve günlük uygulamalarda ilişkin yasal cinsiyet eşitliği talep etmişlerdir. Ancak toplumsal cinsiyet eşitsizliklerine ilişkin kadınların durumu bölgede kurumsallaşmış, baskıcı uygulamalar karşısında belli aşamalarda sıkışmıştır. Batı medyasında "Ortadoğu kadının uyanışı" imajı yaratılmaya başlamıştır (Altan-Olcay, 2015, s. 10).

3 BM Kadın birimi cinsiyet eşitliği ve kadınların güçlendirilmesi üzerine çalışmaktadır. Ayrıntılı bilgi için bkz: "About UN Women" (Erişim: <https://www.unwomen.org/en/about-us/about-un-women>.)

Ancak durumun arka planının var olan gerçeklik ve kazanımlar sorgulanmalıdır. Bu noktada çalışma kapsamında Orta Doğu bölgesinde yaşanan doğrulan olayları ve ülkeleri incelemek yerine kadınların bölge içinde yaşadığı sorunları ve durumu total olarak incelemeye odaklanılacaktır. Buradaki temel amacımız Orta Doğu’da temel olarak kadın hakları ve bu hakların elde edilmesinde ortaya çıkan ortak ve benzer noktaların ortaya konmasıdır. Yine ülkesel bazda yaşanan sorunların bölgesel ve küresel tekamülleri Orta Doğu’da kadınların ötekileştiği bir gerçeğin yanı sıra haklarının da kısıtlandığı bir alanı gözler önüne sermektedir. Temel olarak çalışmanın yöntemi sorunları ve durumları ortaya koyacak temelde literatür ve güncel haberlerden elde edilen veriler ekseninde toplanmaktadır. Bu noktada ilk olarak kavramsal bir çerçeve sunma maksadı ile kimliklerin yaratıldığı bir ötekileştirme incelenecek akabinde toplumsal cinsiyet kavramı ele alınacaktır. Akabinde Orta Doğu bölgesinde kadınların siyasi, sosyal ve iktisadi olarak buldukları konumu inceleyeceğiz. Son noktada Arap Baharı süreci ve sonrasında kadınların sahip olduğu hakların değişip değişmediği ya da ne gibi sınırlama ve değişimler ile şekillendiği ortaya konmuş olacaktır.

## Kimlikleri Tanımlamak

Sjoberg (2015) *Toplumsal Cinsiyet Savaş ve Çatışma: Savaşın Feminist Teorisi* adlı çalışmasında savaş ve çatışma ile ilgili bilimsel çalışmalarda kadınlardan bahsedilmediğine dikkat çekmektedir. Sjoberg’e göre bunun nedeni kadınların kısıtlı rollere sıkıştırılması ve esasında ulaştırma sorunlarının da sebebi olarak görülmesidir (s. 19-20). Bu noktadan hareket ile başlıkta, kadınların toplumsal cinsiyetlerinden ziyade ilk aşamada ait oldukları kimlikler ile ilgisine kavramsal olarak inceleme amaçlanmıştır. Bu başlıkta temel olarak “öteki ve biz” i incelemedeki amacımız kadınların etnik ya da milliyet noktasında ait oldukları grupların kimliklerinin oluşumunun görülmesidir. Ötekinin yaratımına giden sürece baktığımızda ilk adım olarak kimliklerin oluşum ve tanımlamalarının önemli olduğu görülmektedir. Buradaki temel sorun kavramların somutluktan uzak sübjektiflikler içinde var oluşudur. Scott konuya ilişkin önemli bir ayrım ortaya koyarak esasında belirttiğimiz durumu da açıklamaktadır. Ona göre ırk ve toplumsal cinsiyet ya da sınıf kavramları bir ayrıma tabii tutulmalıdır. Sınıf kavramı tarihsel değişim ve iktisadi determinizme dayalıdır. Buna karşılık ırk ve toplumsal cinsiyet Marksizm bağlamında sınıfın sahip olduğu berraklıklara sahip değildir (Scott, 1986). Dolayısı ile bu başlıkta inceleyeceğimiz kavramlar ve akabinde toplumsal cinsiyet kendisine yüklenen anlamlardan yekûn olduğu söylenebilir.

Yuval-Davis, kimlik kazanımı noktasında aile alanı, akrabalık veya arkadaşlık ilişkisi çerçevesinde örgütlenen, toplumsal, ekonomik ve siyasi alanların varlığına dikkat çekmektedir. Bu üç alan ona göre, ideolojik kimlik ve söylemlerini üretmektedir ki, bu da homojen olmayan bir alandır. Bu nedenle de bunun etkisi toplumdaki etnisite, sınıf, toplumsal cinsiyet ve diğer gruplaşmalar üzerindeki etkileri farklı olabilmektedir (Yuval-Davis, 2014, s. 41). Tajfel bu bağlamda bireyin “kişisel kimlik” içerisinde kendini diğer kişilerden ayıran, düşünsel ve duygusal yeteneklerinden oluşan özelliklerine dikkat çekmektedir. Bu noktada aidiyet ve ideoloji ile düşünüldüğünde, her bireyin aynı zamanda bir “sosyal kimliği” vardır ve bu kişinin özel bir gruba bağlılığının düşünsel ve duygusal yansımalarıdır (Usta, 2009, s. 100). Diğer yandan, toplum içinde bireyin sosyal kimlik tanımlamaları, ‘gruplaşma’ ve ‘kendini bir gruba ait hissetme’ eğilimi içinde oluşu, onu aidiyet noktasında bir sosyal kimlik tanımlaya yöneltebilir. Bu noktada da sosyal kimlik teorisi ekseninde ‘biz’lik durumu, ait olmayı içeren psikolojik bir kavram haline gelmektedir (Madran, 2012, s. 74-77).

Bu çıkarımdan hareket ile milli kimlik tanımlaması yapmamız önem kazanmaktadır. Çünkü kimlik aracılığı ile bireylere bir ortak bir tarih, sosyal bağlar ve kolektif bir ruh verilmektedir. Kimlik ile birlikte ortak değerler üzerinden gerçekleştirilen “biz” tanımlaması ile birey ortaklıklar üzerinden varoluşunu yorumlayarak ortak bir kader duygusuna yönelmektedir. Anthony Smith milli kimliğin temelini i) tarihi toprak ülke ya da yurt, ii) ortak mitler, iii) ortak kitlesel kamu kültürü, iv) toplumun tümü için geçerli ortak hak ve görevler ve v) ortak bir ekonomi olarak beş temel faktörü ortaya koymaktadır. Smith, etnik kimliğin gücüne bağlı olarak bu kimliğe bağlı milletin doğma ihtimalinin de yüksek olacağını belirtmektedir (Smith, 2002, s. 118).

Biz ve onlar tanımlamalarında bir diğer nokta da sosyal sınıflandırmadır. Buradaki temel nokta esasında bireyin kalıpyargıların yani, Madran (2012) ifadesi ile “bireylerin toplumsal gruplara ilişkin bilgi, inanç ve beklentilerini içeren bilişsel bir yapı”nın oluştuğu aşama olmasıdır (s. 79). Dolayısı ile kalıpyargılar, “belirli bir objeye ya da gruba ilişkin bilgi boşluklarını dolduran, böylece onlar hakkında karar vermeyi kolaylaştıran” imgelerin yaratımını kolaylaştırabilmektedir (Göregenli, 2012, s. 23). Böylece kalıpyargılar, belirli bir kültürün içinde her grubun üyeleri için ‘beklenen davranış’ kalıplarını da belirleme noktasına sahiptir. Madran bu noktada beklentilerin etkisine dikkat çekmektedir. Çünkü beklentiler esasen diğerlerini tanımlama anahtarı haline gelebilmektedir. Beklentiler, “davranışsal eğilim”ler üzerinden aynı gruba ait bireylerin benzer davranışlar ile hareket etmesi algısı yaratabilir. Madran buna;

“Müslüman kadınların başı kapalıdır”, “Hemşireler yardımseverdir”, “Erkekler matematikten anlar” gibi örnekler vermektedir (Madran, 2012b: s. 32-33).

Bu noktada kalıpyargıların ve önyargıların bizi uluslararası alanda götürdükleri nokta üçüncü dünya ülkeleri ya da geri kalmış ülkeler gibi adlandırmalar ile birinci ve ikinci dünyanın kendini koyduğu konumun farklılaşmasında görülebilir. “Medeniyetler Çatışması” ekseninde Avrupa daha ilk aşamada Doğu medeniyeti ve İslam’dan ya da Asya’dan farklı bir temeldedir. Huntington Soğuk savaş sırasında dünyanın Birinci, İkinci ve Üçüncü Dünyalara şeklinde olan ayırımına karşı çıkararak; bu bölünmenin siyasi veya ekonomik sistemleri veya ekonomik kalkınma düzeyleri açısından değil, daha çok kültür ve medeniyetleri açısından gruplandırmalar üzerine kurulu olması gerektiğine dikkat çekmiştir (Huntington, 1993: s. 4). Yani gelişmişlik ve kalkınma kriter olarak sistem aktörlerini belirlememekte bunun yerine kültür ve medeniyetler belirleyici kriter haline gelmektedir. Bunun sonucunda Avrupa her ne kadar insan hakları, demokrasi vb. durumlar ile sisteme yön veren değerlerin temellerine sahip olsa da esasında AB’nin yarattığı evrensellik içinde ötekileri yaratmakta ve uluslararası alanda da bunu devam ettirmektedir (Özcan, 2020, s. 234). Bu nedenle de kalıp yargılar ve ötekilik Orta Doğu özelinde kadınları da farklılaştıran bir bakış açısının içine hapsetmektedir. Nitekim Mohammed, “bastırılmış Arap kadınının imajı”nın Batı da pek çok şey, göz ardı eden bir noktada olduğunu belirtmiştir. Bu stereotiplerimş imaj, Batı ile Orta Doğu’daki kadınların mücadelesinin farklı olduğu yanılığısına yol açmaktadır (Mohammed, 2018).

## Toplumsal Cinsiyet ve Modern Dünyada Kadın

İlk olarak, toplumsal cinsiyet ve cinsiyet kavramları arasındaki farkı ortaya koymalıyız. Giddens, cinsiyet kavramının “bedenin erkek ya da dişi olarak” anatomik ve fizyolojik farklılıklara dayandığını ifade etmiştir. Bu açıdan toplumsal cinsiyet ise toplumsal ve kültürel farklılıklara bağlı bir kavramdır (Giddens, 2012, s. 504). Toplumsal cinsiyet, kadınların ve erkeklerin biyolojik özellikleriyle ilişkili, sosyal olarak inşa edilmiş roller ve davranış kalıpları ortaya koymaktadır. Burada kültürün önemi, kadınların yanı sıra erkeklerin, herhangi bir toplumda cinsiyet rollerinin uygun şekilde bölünmesiyle ilgili baskın tutumları, değerleri ve inançları şekillendirmektedir (Inglehart & Norris, 2005, s. 8). Burada karşımıza çıkan toplumsal cinsiyet (gender) kavramı; “erkek veya kadın olmanın fiziksel ve / veya sosyal durumu” şeklinde tanımlanmaktadır. Scoott, kavramın (gender) bunun Amerikalı feministler tarafından ortaya çıkarıldığını ve toplumsal cinsiyet (gender) kavramı ile

biyolojik determinizmin reddedildiğini belirtir. (Scott, 1986, s. 1054).

Toplumsal alanda kadınların karşılaştığı zorluklar ilginç bir şekilde günümüzde, 1955'te Duverger'in dikkatini çektiği gerçeklikten çok farklı değildir. Özellikle demokratik sistemler içinde oy konusu ve oy verme hakkı en dikkat çeken durumdur. Duverger'e göre, seçim, demokratik bir sistem altında siyasi yaşamın temel eylemi olarak görülmelidir ve tüm demokrasi teorileri, halkın seçilenler tarafından temsil edilmesi üzerine kurulmuştur. Dolayısı ile özgür bir oyla yönetilenler tarafından iktidarın seçilmesi demokratik sistemin kilit taşıdır (Duverger, 1955). Bu noktada Tablo I incelendiğinde modernleşme aşamaları ile sunulan bir dizi değişim görülecektir. Buradaki temel konu esasında sanayileşme sonrası toplumları karakterize eden, şimdi tanıdık gelen sosyal ve ekonomik değişimlerdir. Bunlar, yüksek düzeyde eğitilmiş, yetenekli ve uzmanlaşmış bir iş gücünün yükselişini; nüfus kentsel alanlardan banliyö mahallelerine ve ulusal sınırlar arasında göç de dâhil olmak üzere daha fazla coğrafi hareketliliğe kaymaktadır; yükselen yaşam standartları ve artan boş zaman; hızlı bilimsel ve teknolojik yenilik; kitle iletişim kanallarının, teknolojilerinin ve pazarlarının genişlemesi ve parçalanması; gücün ulus-devletten küresel ve yerel seviyelere doğru kaymasıyla çok katmanlı yönetişimin büyümesi; pazarın serbestleştirilmesi ve kâr amacı gütmeyen sosyal koruma programlarının genişletilmesi; geleneksel çekirdek ailenin erozyonu ve ev, aile ve işgücü içinde cinsiyet rollerinin eşitliğinin artması (Inglehart & Norris, 2005, s. 12).

**Tablo I: Toplumsal modernleşme aşamalarının tipolojisi**

	Tarımdan Endüstriyel toplumlara toplumsal aşamaların tipolojisi	Endüstriden Sanayi sonrası toplumlara
Nüfus	Nüfus tarım köylerinden metropoliten yerleşimlere kaymaktadır.	Kentsel alanlardan banliyö mahallelerine yayılma. Daha çok kültürlü toplumların yükselişini üreten ulusal sınırlar boyunca göç de dâhil olmak üzere daha fazla sosyal coğrafi hareketlilik
İnsan Sermayesi	Eğitim, okuryazarlık ve aritmetik düzeylerinin artması ve temel eğitimin yaygınlaşması.	Özellikle ortaöğretim ve üniversite düzeyinde yükselen eğitim düzeyleri, artan insan sermayesi ve bilişsel beceriler üretmektedir.

İşgücü	Özütünü çıkarma ve tarımdan imalat ve işleme aşamasına geçiş.	Özel ve kamu sektörlerindeki mesleki ve idari mesleklerin yükselişi ve daha fazla mesleki uzmanlık.
Sosyal durum	İşçi sınıfının ve kentsel burjuvazinin yükselişi ve köylü toplumunun ve geleneksel toprak çıkarlarının azalması.	Doğumla atfedilen mesleki ve sosyal rollerden örgün eğitim nitelikleri ve kariyerlerinden elde edilen statüye geçiş.
Yaşam koşulları	Gelişen yaşam standartları, uzun ömür ve artan boş vakit.	Genişletilmiş bir orta sınıfı besleyen ekonomik büyüme, artan yaşam standartları, uzun ömür ve sağlık ve artan boş vakit.
Bilim ve din	İmalat üretiminde sanayi devrimi. Kilise ve devlet arasında artan ayırım. Dini mezheplerin ve mezheplerin çeşitlendirilmesi.	Hızlı teknolojik ve bilimsel yenilik. Dini otoriteyi zayıflatan sekülerleşme süreci
Kitle iletişim araçları	Kitlesel tirajlı gazete ve süreli yayınların daha geniş mevcudiyeti ve yirminci yüzyıl boyunca elektronik kitle iletişim araçlarına erişim.	Kitle iletişim araçlarının kitle yayıncılığında, pazarlar ve teknolojiler arasında medya kuruluşlarının parçalanmasıyla, daha uzmanlaşmış yayıncılığa geçiş.
Hükümet	Franchise (satış hakkı verimi) genişlemesi, Weberian bürokratisasyonun büyümesi ve hükümetteki yasal-rasyonel otoriteye güvenilmesi.	Küresel ve yerel düzeylerde çok katmanlı yönetişimin büyümesi ve kâr amacı gütmeyen sektördeki genişleme.
Sosyal koruma	Refah devletinin erken temellerinin gelişimi ve hastalık, işsizlik ve yaşlılık için sosyal koruma unsurları.	Piyasanın serbestleştirilmesi ve devletin daralması, sosyal korumayı giderek kâr amacı gütmeyen kuruluşlara ve özel sektörlere kaydırıyor.



Aile yapıları	Geniş aileden çekirdek ailelere geçiş, doğurganlık oranındaki kademeli azalma.	Çekirdek ailenin erozyonu, geleneksel olmayan hane halklarının büyümesi ve değişen evlilik ve boşanma kalıpları.
Cinsiyet rolleri	Daha fazla kadının ücretli işgücüne girişi.	Evde, ailede ve işyerinde iş bölümünde artan cinsiyet eşitliği ve ücretli işgücünde kadınların (özellikle evli kadınlar) yükselişi.
Kültürel değerler	Maddi güvenlik, geleneksel otorite ve toplumsal yükümlülükler.	Yaşam kalitesi sorunları, kendini ifade etme, bireysellik ve postmateryalizm
Kaynak: (Inglehart & Norris, 2005, s. 13-14)		

Ancak modernleşme aşamaları olarak Inglehart ve Norris'in belirttiği noktalar esasında Avrupa'da pek çok ülke açısından da yakın dönemde kendinin gerçekleştirmiş durumlarıdır. Durverger'in çalışmasına dönecek olur isek, Duverger İsviçre örneğini daha önce belirtmiş olduğumuz gibi dönemin istisnası olarak ele almıştır. Öte yandan Norveç'te, kadınların oy hakkı 1901'de Belediye seçimleri için ve 1907'de Parlamento seçimleri için tanındığı belirtilirken, bu sınırlı oy hakkına karşılık erkeklerin 1898'den itibaren genel oy hakkına sahip olduklarını vurgulamıştır. Yine Almanya'da, evrensel kadınların oy hakkı 1919'da tanıtılırken, Fransa ve Yugoslavya'da 1945'te verilmiştir (Duverger, 1955). Dolayısı ile Orta Doğu ve Avrupa'da kadın hareketlerinin ve haklarının kat ettiği yol elbette farklıdır ancak total olarak düşünüldüğünde kadın haklarında birinci ve ikinci dalgaların özellikle yüzyıl içinde gerçekleşmesi de düşündürücüdür.

## Ortadoğu'da Kadın Olmak

Ortadoğu'da kadınların statüsünü içeren yasal konular Batı'dakilerden oldukça farklıdır. Aksu, modernleşme hareketlerinin Osmanlı İmparatorluğu, İran ve Mısır'da yarattığı etkiye dikkat çekerek bu ülkelerde 19. Yüzyılda "kadın sorunu" nun hem kadın, hem de erkeler tarafından tartışıldığı belirtilmiştir. Buradaki temel konular evlilik, boşanma, miras gibi medeni hukuk alanlarındaki reform taleplerinde öncelikle ortaya çıkan durumlarıdır. Yine, Osmanlı İmparatorluğu içerisinde kadınların dernek faaliyetleri de önemli bir gelişmedir. Örneğin *Ulviye Mevlan* tarafından 1913 yılında, "Osmanlı

*Müdafaa-i Hukuk-ı Nisvan Cemiyeti*” adıyla kurulan dernek, 1913-1921 yılları arasında “Kadınlar Dünyası” adında bir dergi de çıkarmıştır (Gökçimen, 2008, s. 58-59). Yine 1906 yılında İran ve 1908 yılında Osmanlı İmparatorluğunda 1908’deki anayasal reformlar ile kamusal alana çıkmaları, siyasal gösterilere katılmaları, dergi ve gazetelerde görüşlerini ifade etmelerinin önü açılmıştır (Bora, 2008, s. 58-59).

Mısır örneğine baktığımızda da 19. yüzyılın sonlarında ve 20. yüzyılın başlarında Mısır’da milliyetçi hareketlerin varlığı dikkat çekmektedir. Bu dönemde gelenekler ile sıkı sıkıya bağlı kadınların durumlarının çok değiştiği söylenemez ancak, 1870’li ve 1880’li yılların başlarında, kadınların başarıları, geleneksel cinsiyet rollerinin ötesine geçme yönelik adımlar ile değişmeye başlamıştır. Kadınların ilk biyografik sözlükleri Meryem El Nahhas (1856-1888), Nawfal’ın annesi ve Zaynab Fawwaz (1860-1914) tarafından yayınlanmıştır. O dönemde Al-Nahhas, Mısırlı feminist uyanış tarihinin ön saflarında olmuştur. Feminist hareket geliştikçe kadın yazarların çalışmalarının belirgin bir şekilde değişmiş ve kadınlar milliyetçi hareketi hakları için araç olarak kullanmaya başlamıştır. Kadınlar, eğitimin ve feminist bir farkındalığın onları daha iyi vatandaşlar haline getireceğini savunmuştur (Ramdan, 2013, s. 41-43).

As’ad AbuKhalil, Ortadoğu’da kadınların karşı karşıya olduğu zorlukların tartışılmasında, kadın yaşam tarzlarının ve koşullarının çeşitliliğinin kaybolduğuna ve Batılılar içinde bu konunun bir anda basmakalıp bir hale geldiğine dikkat çekmiştir. Bu nedenle de Ortadoğu kadınlarının pasif, zayıf ve her zaman örtülü olduğu söylenmektedir. Afganistan’da, Suudi Arabistan’da ya da diğer ülkelerde cinsiyetçiliğin versiyonları esasında oldukça benzer-sizdir (AbuKhalil, 2005). Ancak bu durumla birlikte gözden kaçmaması gereken Ortadoğu coğrafyasında milliyetçi elitler aracılığı ile modernleşmenin gerçekleşmesidir. Aksu, bölgede *modernleşmenin “gelenekselden kopuş ve yeni bir dünyayı kurma” hikayesinden çok, geleneğin ve “yeni”nin yeniden tanımlanırken yeni iktidar ilişkilerinin kurulup işler hale getirilmesi süreci* olduğuna dikkat çekmiştir. Buradaki temel sorun kadınların kendilerini toplumsal alanda var etme çabalarıdır (Bora, 2008, s. 59-61).

Öte yandan 1956’da “Kişisel Durum Kanunu” kabul edilmesinden sonra Tunuslu kadınların özel ve kamusal hayata katılımlarını kolaylaştırmıştır. İlgili Kanun ile evlilik, boşanma, miras, nafaka, çocuk velayeti ve evlat edinme gibi önemli konularla düzenlenmiş ve Arap Müslüman dünyasında, bu kuralların yürürlüğe girmesi ile Tunuslu kadınların özgürleşmesinin de önü açılmıştır. 1957’de kadınlar seçimlerde oy kullanma ve aday olma hakkını kazandılar.

1958'de evliliklerin tescil edilmesini gerektiren bir yasa kabul edildi ve evlat edinme yasallaştırıldı. Bugün, Tunus'ta kadınlar genellikle erkeklerinkine eşit bir eğitim seviyesine sahiptir (Rayed Khedher, 2017). Bu açıdan Tunus örneği Orta Doğu içinde önemli örneklerden biridir.

Arap Baharı sürecinde kadınların rolüne bakıldığında 2010 itibari ile başlayan bu süreçte kadınların öne çıktığı görülmektedir. Mohammed Buzazi Aralık 2010'da kendini ateşe verdiği Orta Doğu'da kadınlar içinde yaşanacak büyük bir değişim sürecini başlatmıştır. Buradaki temel sorun sadece erkekler için değildir. Ülkede yoksul vatandaşlar için sosyal adalet arayışı, artan işsizlik, siyasi özgürlük isteği gibi pek çok sorun kadın erkek ayrımı gözetmeyen konulardır (Arshad, 2014). Tunus'ta toplumun her kesiminden kadınların, Arap baharını başlatan ayaklanmada kilit rol oynadıkları görülmüştü. Yine Kahire'de sadece protestolarda değil, Tahrir Meydanı'nda da kadınlar yer almıştır. Kadınlar bu süreçte yiyecek teslimatları, battaniyeler ve tıbbi yardım düzenlemeye dâhil olmuşlardır. Yemen'de de süreç farklı olmamış ve Ali Abdullah Saleh'in uzun süreli iktidarına karşı Tawakul Karman isimli genç bir kadın üniversite kampüsünde gösteri protesto yapmış ve ardından de devrimin liderlerinden biri olmuştur. Bahreyn'de de kadınlar başkentte İnci Meydanı'nda gerçekleşen protestolara katılmış, hatta bazıları protestolarda çocuklarıyla birlikte yer almıştır. Zainab El-Khawaja Bahreyn'de gerçekleşen protestolarda öne çıkan isim olmuştur (Women have emerged as key players in the Arab spring, 2011). Son noktada kadınlar Orta Doğu'da yaşanan değişim sürecinin en önemli aktörlerinden biri haline gelmişlerdir. Ancak esas nokta daha önce de değindiğimiz gibi süreç sonrasında kadınların sahip oldukları ve olmadıklarıdır.

Sojeberg ve Whooley (2015), Arap Bahar'ını bir olay olarak değil, dini, politik ya da sosyal olarak olayların bir göstergesi olarak düşünülmesi gerektiğini öne sürmüşlerdir. Bu açıdan onlara göre, "Arap Baharı" terimi çok basit görülmeyle birlikte, Arap baharında tekil bir kadın deneyimi olduğunun öne sürülmesi de yine basit bir temelde konuyu okumaktır (Sjoberg & Whooley, 2015). Nitekim tam bu noktada Orta Doğuda kadınların öteki dünyanın ötekisi haline geldiklerini görüyoruz. Çünkü devrim ve değişim süreçlerine katılan kadınlar Orta Doğu'da yaşanan süreçlerin esasında en aktif katılımcıları olmakla birlikte, kısa süre sonra devrimlerin en büyük kurbanları haline gelmiştir. Kadınlar, Arap Baharı gösterilerinin ön saflarına katılmalarına rağmen, özellikle siyasi düzenlemelerde göz ardı edilmişlerdir. Karman bu nedenle kadınlara "Arap Bahar'ından önce var olanlar gibi küçük kazanımlara razı olmamalıyız" çağrısı yapmıştır (Karman, Women and the Arab Spring).

## Ortadoğu'da Siyasi, İktisadi ve Sosyal Hayatta Kadın

1960'larda ve 1970'lerin başında ortak olan bir yaklaşım, ekonomik büyümeyi, kadınların yaşam koşullarında ve statüsünde insani gelişme ve iyileştirmeler elde etmek için en etkili strateji olarak vurgulanmıştır. II. Dünya Savaşı'ndan sonra, oluşturulmak istenen bu iyimser tablo küresel gerçekler karşısında darbe almıştır. Çünkü küresel olarak farklılıklara dayalı yoksulluk, adaletsizlik ve eğitimsizlik inşa edilmek istenen kadınların yaşamlarını kolaylaştırma amacının önemli bir antitezi olarak durmakta idi. Afrika, Asya ve Karayipler'in birçok yerinde sömürge yönetiminin sonu, bu toplumlarda refah ve demokrasiyi teşvik etmek için büyük bir fırsat olarak görülmüş, sağlık hizmetlerinin ve yeterli beslenmenin, okulların ve konutların, işlerin ve temel sosyal korumaların genişlemesi, kentsel orta sınıfların arttırılması ve demokratik kurumların ve sivil toplumun konsolidasyonu için adımlar atılmıştır (Inglehart & Norris, 2005, s. 4).

Ancak bölgesel farklılıklar yine karşımıza çıkmaktadır. Pek çok toplumda var olan katı cinsiyet rolleri, kadınların ve erkeklerin toplumsal alandaki iş bölümlerine göre hareket etmelerine benzer olarak eğitim alanında da bölgesel temelde önemli farklılıkları ortaya koymaktadır. Yemen'deki kadınların yüzde 40,5'i okuryazar, Filistin, Katar ve Kuveyt bu oran yüzde 90'ı bulmaktadır (Dalacoura, 2019, s. 10). Yine bölgesel olarak düşünüldüğünde kız-erkek eşitliğinin eğitimdeki yansımaları dikkat çekmektedir. İlköğretim, ortaöğretim ve yükseköğretim seviyelerindeki kayıt, katılım ve tamamlanma oranları, son yirmi yılda cinsiyet eşitliğine yönelik ilerlemeleri göstermektedir (Gaining Momentum In The Middle East And North Africa Regional Report, 2016, s. 13). Ancak buradaki temel sorun Arap Baharı süreci ile birlikte bölgede yaşanan çatışmalar ve bunun etkileridir. MENA bölgesi birçok çatışma ve kriz nedeni ile her beş çocuktan biri okula gidememektedir. 2017 yılı sonunda Suriye, Irak ve Yemen'de yaşanan silahlı çatışmalar nedeni ile okula gidemeyen çocuk sayısının 2007 yılındaki 14,3 milyon olan sayıdan daha fazla olduğu tahmin edilmiştir. Yine çocuklar okula erişebilseler dahi birçok kişi için, bir sınıfta öğrenme durumu bölgede yaşanan çatışmalar nedeni ile tehlikeye girmektedir. UNICEF'e verilerine göre Suriye, Irak, Yemen ve Libya'da 8.850'den fazla eğitim tesisine saldırılmış ve imha edilmiştir (Education, 2019).

Kadınların iş gücü olarak geri de kaldığı en önemli bölgelerden biri olan Orta Doğu ve Kuzey Afrika Bölgesi (MENA) ayrıca dünya çapında en yüksek genç işsizlik oranına sahip bölgedir. Bu durum özellikle genç kadınlar açısından daha görünür sonuçlara sahiptir. Arap Baharı süreci sonrasında da sorunun devam etmekte olduğu görülmektedir. 2015 yılında kadınların

yüzde 27'sinin işgücüne katılmasına karşılık, erkeklerin yüzde 77'si işgücüne dâhildir. Nitekim iktisadi alanda olduğu gibi siyasi alanda da bölgesel temelde ülkelere göre değişen ve kurulan toplumsal yapıların kadınların önemli ölçüde sınırlandığı söylenebilir. Ancak 2011 yılında Arap Baharı ile Orta Doğu'da belli ülkelerde eski yapılar değişmeye başlamış ve buna bağlı olarak da kadınlar siyasi alanın önemli aktörleri olarak sivil katılım dalgası yaratmaya başlamıştır (Promoting women's empowerment in the Middle East and North Africa A rapid evidence assessment of labour market interventions, 2017, s. 2). Bu tabloya karşılık kadınlar, MENA ülkelerinin büyük çoğunluğunda eğitimde en büyük istihdam payını oluşturmaktadır. Bahreyn'de, sağlık hizmetleri ve sosyal hizmetlerde çalışanların yarısından fazlasında kadınlar istihdam edilirken, Irak'ta, Tarım ve finansal hizmetler, sağlık ve sosyal hizmetler sektörlerinde eğitim sonrası erkeklere göre istihdam edilen kadınların öne çıktığı görülmektedir. Ancak Dünya Ekonomik Forumu'nun 2020 yılı Cinsiyet Eşitliği Raporu raporunda ekonomik katılım ve fırsat yaratımı noktasında kadınların konumları düşündürücüdür. Temel olarak bölgede var olan iç savaş ve çatışma durumları düşünüldüğünde 153 ülke içinde Suriye ve Irak'ın son iki sırayı paylaştığı görülmektedir. Yine raporda 151. Sırada Yemen, 148. Sırada Suudi Arabistan'ın, 142. Sırada Tunus'un yer almasına karşılık Afrika ülkesi Benin'in 1. Sırada yer alması düşündürücüdür (Global Gender Gap Report 2020, 2020, s. 12).

Bu noktada ilginç bir konuya dikkat daha çekebilir o da gayri safi yurt içi hâsıla (GSYİH) ile kadınların durumunun kıyasıdır. Buradaki temel noktamız kısmen de olsa GSYİH'nin durumuna göre ülkelerde bireylerin durumudur. Yani gelirin artışı ya da ülkenin refah seviyesi ile kadınların hakları kıyaslanması temelde Batı ile Doğu arasında çok farklı bir tablo ortaya koymaktadır. Kuveyt, Suudi Arabistan ve Katar'da, kişi başına düşen GSYİH nerede ise İsviçre ile aynıdır (Bkz Tablo III). Ancak bu toplumlardaki kadınlar ofiste çalışmamakta ve hatta oy kullanamamaktalar. Bilindiği gibi uzun bir süre kadınların Suudi Arabistan'da araba kullanması yasaktı bu hak kadınlara 2018 yılında tanınmıştır (Direksiyon yasakları kalkan Suudi kadınlara hâlâ yasak 5 şey, 2018). Benzer şekilde Ortadoğu'da kadınların iş gücüne katılımı da dünyadaki en düşük oranlara sahiptir. Ancak bu durumun genel geçer bir şey olduğu söylenemez çünkü bazı yoksul ülkelerde kadınlar için iş gücü katılımına ilişkin koşullar daha elverişlidir. Örneğin Hindistan'da, kadın hakları da birçok önemli şekilde sınırlı olmasına rağmen, yaklaşık 800.000 kadın yerel yönetimde hizmet vermektedir, tüm yerel Konsey koltuklarının üçte biri onlar için ayrılmıştır (Inglehart & Norris, 2005, s. 5).

**Tablo III: Ülkelerin 2012-2018 Arası GSMH Rakamları<sup>4</sup>**

Ülkeler	2013	2014	2015	2016	2017	2018
Afganistan	32269589	33370794	34413603	35383128	36296400	37172386
Bahreyn	1315029	1336075	1371851	1425791	1494074	1569439
Bulgaristan	7265115	7223938	7177991	7127822	7075947	7024216
Danimarka	5614932	5643475	5683483	5728010	5764980	5797446
Mısır	88404640	90424654	92442547	94447072	96442593	98423595
Finlandiya	5438972	5461512	5479531	5495303	5508214	5518050
Fransa	65998687	66316100	66593366	66859768	66865144	66987244
Almanya	80645605	80982500	81686611	82348669	82657002	82927922
Yunanistan	10965211	10892413	10820883	10775971	10754679	10727668
Macaristan	9893082	9866468	9843028	9814023	9787966	9768785
Hindistan	1280846129	129609	1310152403	1324509589	1338658835	1352617328
Irak	33157050	34411951	35572261	36610632	37552781	38433600
İtalya	60233948	60789140	60730582	60627498	60536709	60431283
Lübnan	5914621	6262410	6532678	6711121	6811873	6848925
Libya	6320359	6362037	6418315	6492164	6580724	6678567
Norveç	5079623	5137232	5188607	5234519	5276968	5314336
Oman	3764805	4027260	4267348	4479219	4665935	4829483
Katar	2336574	2459198	2565710	2654374	2724724	2781677
Somali	13063706	13423576	13797201	14185613	14589119	15008154
İsveç	9600379	9696110	9799186	9923085	10057698	10183175
İsviçre	8089346	8188649	8282396	8373338	8451840	8516543
Suriye	19584274	18715672	17997408	17453933	17068002	16906283
Tunus	10952951	11063201	11179949	11303946	11433443	11565204
BAE	9197910	9214175	9262900	9360980	9487203	9630959
Birleşik Krallık	64128226	64613160	65128861	65595565	66058859	66488991
ABD	316057727	318386421	320742673	323071342	325147121	327167434
Yemen	25147109	25823485	26497889	27168210	27834821	28498687
Belçika	11159407	11209057	11274196	11331422	11375158	11422068
İran	76481943	77465753	78492215	79564016	80673951	81800269
Suudi Arabistan	30052518	30916994	31717667	32442572	33099147	33699947
İspanya	46620045	46480882	46444832	46483569	46593236	46723749

Kaynak: (World Development Indicators- Data Sets, 2012-2018)

4 World Development Indicators, DataBank 2012-2018 data setinden hazırlanmıştır.

Kadınların işgücüne katılımı ve iktisadi şartları ile gayrisafi hasılları net sonuçlar ortaya koymamaktadır. Bunun yanı sıra kadınların toplumsal ve siyasi alana girişi için Orta Doğu ülkeleri birtakım yeni kanun ve strateji planları hazırlamaktadır. Tablo II 'de yer aldığı şekli ile Bahreyn, Mısır, Ürdün, Lübnan, Fas, Filistin, Tunus, Yemen ve Birleşik Arap Emirlikleri (BAE) 2006 yılından başlayarak kendilerine yeni stratejiler belirlemişlerdir. Bu stratejiler esas olarak cinsiyete dayalı ayrımcılığın önlenmesi, cinsiyete dayalı şiddetle mücadele ve kadınların ekonomik güçlendirilmesinin güçlendirilmesi üzerine odaklanmaktadır. Bazı ülkelerde iş-yaşam dengesi (Bahreyn, Mısır, Ürdün ve Fas) veya cinsiyet çeşitliliğini (Bahreyn, Mısır, Ürdün, Lübnan, Fas ve Filistin Yönetimi) geliştirmeye odaklanmaktadır. Ancak bu gelişmeler, kadınların toplumdaki rolünü daraltma riskini taşımakta ve bu da kadınların ekonomik ve kamusal yaşamda güçlenmesi için kısıtlamalar getirebilmektedir. Ayrıca, bölgedeki toplumsal cinsiyet eşitliği reformlarının tam potansiyelini elde etmek için bölgesel ve uluslararası toplumsal cinsiyet eşitliği standartlarıyla uyumlaştırmanın güçlendirilmesi ve uygulama kapasitelerinin, ilgili becerilerin ve hesap verebilirlik önlemlerinin sağlanması gerekecektir. (CAWTAR, 2014). Bu noktada kadınların haklarına ilişkin atılan bu adımların karşılıklarının olup olmadığı düşündürücüdür. 2020 yılı Cinsiyet Eşitliği Raporu raporunda yer alan 153 ülke içinde 133. sırada Bahreyn, 134. sırada Mısır, 138. sırada Ürdün, 145. sırada Lübnan, 150. sırada Suriye, 152. sırada Irak ve 153. sırada Yemen yer almaktadır (*Global Gender Gap Report 2020*, 2020, s. 9).

**Tablo II: Ulusal Cinsiyet Eşitliği Stratejileri**

Ülkeler	Strateji Adları
Bahreyn	Bahreynli Kadınların İlerlemesi İçin Ulusal Plan (2013-2022)
Mısır	Mısır Ulusal Konseyi (NCW) Cinsiyet Eşitliği Stratejisi
Ürdün	Ürdün'de Kadınlar İçin Ulusal Strateji (2012-2015)
Lübnan	Ulusal Strateji (2011-2021); Ve Ulusal Eylem Planı (2013-2016)
Fas	L'agenda Gouvernemental Pour L'égalité 2011-2015
Filistin	Sektörler Arası Ulusal Cinsiyet Stratejisi 2011-2013 Otoritesi
Tunus	Stratégie De La Lutte Contre La Violence À L'égard Des Femmes Au Sein De La Famille Et De La Société
Yemen	Kadın Gelişimi İçin Ulusal Strateji (2006-2015)
BAE	Kadınların İlerlemesi İçin Ulusal Strateji (2002-2014)
Kaynak: OECD Survey on National Gender Frameworks, Gender Public Policies and Leadership (updated in 2014) (Akt: OECD; CAWTAR; Women in Public Life Gender, Law and Policy in The Middle East and North Africa, (Erişim: <a href="http://www.oecd.org/mena/governance/women-in-public-life-mena-brochure.pdf">http://www.oecd.org/mena/governance/women-in-public-life-mena-brochure.pdf</a> ))	

Kadınların bölgede siyahi hak kazanımları noktasında da esasında önemli adımlar dikkat çekmektedir. Sjoberg ve Wooley, Arap Bahar'ında kadınların başarılarını kutlayan anlatılarda toplumsal cinsiyet ve hareketlere katılımın şüpheli açıklamalar ile yaklaşılmasına yer vermişlerdir. Buradaki temel nokta kadınların karşılaştığı önce ve sonrası sorunların hak kazanımları ve kayıpları noktasında sorgulanmasıdır. Çünkü bölgedeki ayaklanmalardan ve rejim değişikliklerinden önceki kadınların konumunda sınırlı kazanımlar ya da potansiyel riskleri temsil ettiği düşüncesi ile kayıplar söz konusudur (Sjoberg & Whooley, 2015, s. 271) Bunları birkaç örnek ile açıklamak gerekir ise 1994 yılında, Umman'da kadınlar parlamento seçimlerinde oy kullanma ve seçilme hakkı verilmiştir. Buna karşılık 2005 yılında Kuveyt'te, 2002'de Bahreyn'de ve 1999'da Katar'da belediye seçimlerinde oy kullanma hakkı verilmiştir. En ilginç örnek olarak Suudi Arabistan'da kadınların 2015 yılında ilk kez yerel seçimlere katılmasına izin verilmiştir. Ki bu Arap Baharı süreci sonrasında geldiği için önemli bir örnek olarak görülebilir (Dalacoura, 2019, s. 16). Yine Fas, 2011 Arap ayaklanmaları geniş kapsamlı anayasa reformları benimsemiş ve bunlar arasında seçim cinsiyet kotasının kadınlar için 30 ila 60 arası koltuk ayrılmış olması da dikkat çekicidir. İlginçtir ki katılım oranları 2007'de yüzde 10,5'ten 2016'da yüzde 20,5'e kadar çıkmıştır (Women in parliament in 2016 : The year in review, s. 4). Buna karşılık Mısır'da ise 1979'dan beri uygulamada olan mecliste en az 64 kadın vekil olmasını öngören kota kaldırılmıştır (Seçimlerde kadın kotası gerekli mi?, 2012). Böylece 2013 yılı için Mısır'da kadınların durumu Thomson Reuters'ın araştırmasına göre Suudi Arabistan'dan sonraki en kötü örnek haline gelmiştir (Arap Baharı'nda beklenmedik 10 sonuç, 2013).

Ürdün'de de kadınların siyasi katılımında önemli bir kazanç elde etmiştir. 2016'da kadınlar, alt meclisteki 130 koltuktan 30'unu kazanmıştır (Women in parliament in 2016 : The year in review, s. 4-6). Grafik I'de görüldüğü gibi kadınların 1995 yılında ülkelerinde siyasi sistemde sahip oldukları 4,3'lük oran 2017 yılında yaklaşık dört kat artmış ve 18'e çıkmıştır. Böylece bu sonuçları okumamız gerekir ise kadınlar Altan-Olcay'ın da dikkatini çektiği gibi bölgede yaşanan gelişmeler karşısında oraya koydukları aktif katılım ile var olan ırkçı "Ortadoğulu kadın" mantığına da büyük bir darbe vurmuştur (Altan-Olcay, 2015, s. 10).

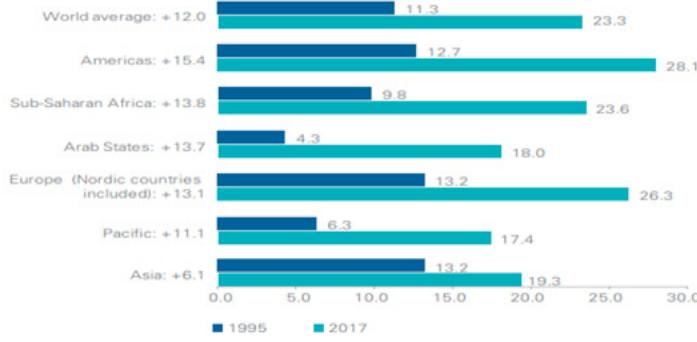

**Grafik I: Parlamentolarda kadınların dünya ve bölgesel ortalamaları, 1995 ve 2017**

**Kaynak:** (Women in parliament in 2016 : The year in review)

2020 yılı verileri noktasında bölgeye bakıldığında da esasında durumun hedeflenen hak kazanımlarından uzak olduğu söylenebilir. Çünkü yine Cinsiyet Eşitliği Raporu'na referans ile MENA bölgesinin, küresel cinsiyet farkı endeksindeki durumu yüzde 61.1 ile tüm bölgelerin<sup>5</sup> en düşük puanıdır. Bölgeler arasında var olan bu aralığın kapatılmasına ilişkin MENA ülkelerinin hızlı bir ilerleme kaydetmediği de görülmektedir. 2006 yılından bu yana 3.6'lık bir puan ilerlemesi olması rapora göre önümüzdeki 150 yıl içinde farkın ancak kapanabileceği gerçeğini ortaya koymaktadır (Global Gender Gap Report 2020, 2020, s. 22-23).

Son noktada Arap Baharı'nın kadınlar üzerindeki etkisi pek çok açıdan sorgulanmalıdır. Bu noktada Orta Doğu'da kadınların yerinin sorgulanması Sjoberg ve Wooley'in dikkatini çektiği gibi demokrasi (Batı, liberal) ve "öteki" (Arap, İslam) arasındaki ilişkilerin varsayımları arasında, Arap dünyası ya temel öteki olmanın ötesine geçmekte ya da geri kalmışlık içinde sıkıştırılmaktadır (Sjoberg & Whooley, 2015, s. 276-277) Dolayısı ile de öteki yaratımında değindiğimiz gibi Batı karşısında belli imajlar üzerinde okunan bir kadın algısı yaratımı söz konusu olmaktadır. Bu ise Arap dünyasının Batı'ya ne kadar benzer hale geldiği veya Arap dünyasının ne kadar geride kalmasıyla yarattığı farkın anlatılmasında saklıdır (Sjoberg & Whooley, 2015, s. 277).

## Sonuç Yerine

Kadınların hak kazanımı ve bunu sürdürmeleri noktasında Orta Doğu örneği 21. yüzyılda pek çok farklı gelişmenin merkezinde bir bölge olmuş ve

<sup>5</sup> Araştırma kapsamında bölgeler 8'e ayrılmıştır. Bunlar: Batı Avrupa, Kuzey Amerika, Latin Amerika ve Karayipler, Doğu Avrupa ve Orta Asya, Doğu Asya ve Pasifik, Sahra-altı Afrika, Güney Asya ile son olarak Orta Doğu ve Kuzey Afrika'dır. (Global Gender Gap Report 2020, 2020)

olmaktadır. Bu noktada özellikle Arap Baharı ve sonrasında Orta Doğu'da var olan sürecin kadınlar nezdinde tam anlamı ile haklar ve kazanımlar noktasında karşılık bulduğunun söylenmesi zordur. Orta Doğu'da Arap Baharı süreci ile kadınların karşılaştığı gerçeklik, hak ve özgürlüklerini arttırma adına önemli adımları kapsayan bir dönem olsa da aynı zamanda bölgede yaşanan çatışmalar nedeni ile pek çok sorun bu süreçlere farklı ülke örnekleri üzerinden kadın haklarına ket vurmaktadır. Tunus örneğinde yaşanan olumlu gelişmelere karşın, Mısır gibi örnekler de kadınların özgürlük ve hak alanlarının kısıtlandığı durumlara yol açan adımların söz konusudur. Yine yayınlanan rapor ve çalışmalarda kadınların küresel sıralama içindeki yeri düşündürücüdür. Bu bağlamda Orta Doğu'da yaşananların özellikle kadınlar üzerindeki etkisi kahraman-mağdur durumlarını ortaya çıkaran ilginç tezatlar oluşturmuştur.

Ancak Orta Doğu'nun bölgesel olarak Batı nezdinde öteki olmasının yanı sıra kimlik inşası ve toplumsal cinsiyet rolleri noktasında da, bölgede her açıdan farklılıklar kendini göstermektedir. Uluslararası alanın öteki niteliğinde kısmen algıya sahip olan bu yerde kadınlar bir anlamda "ötekinin ötekisi" konumunda kalmaktadır. Bu açıdan bölgede yaşanan gelişmelerde kadınların rolleri ve hak arayışları her geçen gün daha anlam ve önem kazanmaktadır. Nitekim Orta Doğu bölgesinde kadınların özellikle Batı medyası ve çalışmalarında sayılar üzerinden okunması zorlu bir sürece işaret etmektedir. Çünkü daha ilk aşamada benzerlikler ve farklılıkların araştırıldığı ve kendi özelliklerinin bir anlamda göz ardı edildiği görülmektedir. Ancak Orta Doğu'da kadınların, Arap Baharı süreci ve akabinde seçme seçilme hakları ya da iktisadi alanda var olma çabası içinde kendilerini ifade etmeleri dikkat ile takip edilmelidir. Son noktada bu süreçte kadınların sayısal veriler ya da bölgesel kadercilik ile öteki olarak görülmeden, sürecin takibi ve bunun da benimsenerek gerçekleşmesi önem arz etmektedir.

## Kaynakça

- AbuKhalil, A. (2005, 10 11). *Women in the Middle East*. [https://ips-dc.org/women\\_in\\_the\\_middle\\_east/](https://ips-dc.org/women_in_the_middle_east/) adresinden alındı.
- Altan-Olcay, O. (2015). Politics of critique: Understanding gender in contemporary Middle East. *Geoforum*, 9 (13), 9-13.
- Arshad, S. (2014, 01 24). *The Arab Spring: What did it do for women?* Middle East Monitor: <https://www.middleeastmonitor.com/20140124-the-arab-spring-what-did-it-do-for-women/> adresinden alındı.
- BBC. "Arap Baharı'nda beklenmedik 10 sonuç". (2013, 12 13) : [https://www.bbc.com/turkce/haberler/2013/12/131213\\_arap\\_bahari](https://www.bbc.com/turkce/haberler/2013/12/131213_arap_bahari) adresinden alındı.
- BBC Türkçe, "Direksiyon yasakları kalkan Suudi kadınlara hâlâ yasak 5 şey". (2018, 08

- 21): <https://www.bbc.com/turkce/haberler-dunya-44576510> adresinden alındı Bora, A. (2008). Ortadoğu'da Kadın Hareketleri: Farklı Yollar, Farklı Stratejiler. *İ.Ü. Siyasal Bilgiler Fakültesi Dergisi*(39), 55-69.
- CAWTAR. (2014). *Women in Public Life Gender, Law And Policy in The Middle East and North Africa*. <http://www.oecd.org/mena/governance/women-in-public-life-mena-brochure.pdf>: OECD.
- Dalacoura, K. (2019). *Women And Gender In The Middle East And North Africa: Mapping The Field And Addressing Policy Dilemmas At The Post-2011 Juncture*.
- Duverger, M. (1955). *The Political Role of Women*. Paris: United Nations Educational, Scientific and Cultural Organization. <https://unesdoc.unesco.org/ark:/48223/pf0000056649> adresinden alındı.
- Giddens, A. (2012). *Sosyoloji*. (C. Güzel, Çev.) İstanbul: Kırmızı Yayınları.
- Gökçimen, S. (2008). Ülkemizde Kadınların Siyasal Hayata Katılım Mücadelesi. *Yasama Dergisi* (10), 5-59.
- Göregenli, M. (2012). Temel Kavramlar: Önyargı, Kalıpyargı Ve Ayrımcılık. M. A. Kenan Çayır içinde, *Ayrımcılık: Çok Boyutlu Yaklaşımlar*. İstanbul: İstanbul Bilgi Üniversitesi Yayınları.
- Heywood, A. (2013). *Siyasi İdeolojiler*. (Ö. Tüfekçi, Çev.) Ankara: Adres yayınları.
- Huntington, S. P. (1993). *If Not Civilizations, What? : Paradigms of the Post–Cold War World*. *Foreign Affairs*.
- Huntington, S. P. (2005). *Medeniyetler Çatışması ve Dünya Düzeninin Yeniden Kurulması*. (C. S. Mehmet Turan, Çev.) İstanbul: Okuyan Us Yayınları,.
- Inglehart, R., & Norris, P. (2005). *Rising Tide Gender Equality and Cultural Change around the World 2003*. New York: Cambridge University Press.
- Inter Parliamentary Union. *Women in parliament in 2016 : The year in review*. <https://www.ipu.org/resources/publications/reports/2017-03/women-in-parliament-in-2016-year-in-review> adresinden alındı.
- International Labour Organization Regional Office for Arab States. *Gaining Momentum in The Middle East and North Africa Regional Report*. (2016).
- Karman, T. (2016, ). *Women and the Arab Spring*. UN Cronicle: <https://unchronicle.un.org/article/women-and-arab-spring> adresinden alındı.
- Karman, T. (tarih yok). *Women and the Arab Spring*. UN Cronicle: <https://unchronicle.un.org/article/women-and-arab-spring> adresinden alındı.
- Madran, H. A. (2012a). Sosyal Kimlik ve Ayrımcılık. M. A. Kenan Çayır içinde, *Ayrımcılık: Çok Boyutlu Yaklaşımlar*. İstanbul: İstanbul Bilgi Üniversitesi Yayınları.
- Madran, H. A. (2012b). Temel Beklenti Etkisi: Kendini Gerçekleştiren Kehanet. M. A. Kenan Çayır içinde, *Ayrımcılık Çok Boyutlu Yaklaşımlar*. İstanbul: İstanbul Bilgi Üniversitesi Yayınları.
- Milliyet, "Seçimlerde kadın kotası gerekli mi?" (2012, 1122) : [www.milliyet.com.tr/dunya/secimlerde-kadin-kotasi-gerekli-mi-1492059](http://www.milliyet.com.tr/dunya/secimlerde-kadin-kotasi-gerekli-mi-1492059) adresinden alındı.
- Mohammed, Y. (2018, 10 16). *Feminists of the West, Women Are Hurting in the Middle East*. Merion West: <https://merionwest.com/2018/10/16/feminists-in-the-west-need-to-see-where-real-battle-is/> adresinden alındı.
- Özcan, M. S. (2020). *Uluslararası Alanda İmparatorlukların Hikayesi: Rusya Federasyonu Örneği*. Ankara: Nobel Yayınları.

- Özcan, M. S., & Emine Erden Kaya. (2017). Batı Tarihi İçerisinde Kadının Toplumsal ve İktisadi Rolü. *Düşünen Siyaset* (31), 223-240.
- Promoting women's empowerment in the Middle East and North Africa A rapid evidence assessment of labour market interventions.* (2017). IFAD. [https://www.ilo.org/employment/areas/youth-employment/WCMS\\_563865/lang--en/index.htm](https://www.ilo.org/employment/areas/youth-employment/WCMS_563865/lang--en/index.htm) adresinden alındı.
- Ramdan, N. (2013). Women in the 1919 Egyptian Revolution: From Feminist Awakening to Nationalist Political Activism. *Journal of International Women's Studies*, 14(2), 39-52.
- Rayed Khedher, J. o. (2017). Tracing the Development of the Tunisian 1956 Code of Personal Status. *Women's Studies*, 18(4), 30-37.
- Scott, J. W. (1986). Gender: A Useful Category of Historical Analysis. *The American Historical Review*, 91(5).
- Sjoberg, L. (2015). *Toplumsal Cinsiyet Savaş ve Çatışma: Savaşın Feminist Teorisi.* (O. Aydın, Çev.) İstanbul: Altın Bilek Yayınları.
- Sjoberg, L., & Whooley, J. (2015). The Arab Spring for Women? Representations of Women in Middle East Politics in 2011. *Journal of Women, Politics & Policy*, 36, 261-284.
- Smith, A. (2002). *Ulusların Etnik Kökeni.* (H. K. Sonay Bayramoğlu, Çev.) Ankara: Dost Yayınevi.
- Tickner, J. A. (1999). Searching for the Princess? Feminist Perspectives in International Relations. *Harvard International Review*, 21(4).
- UNICEF (2019). *Education.* : <https://www.unicef.org/mena/education> adresinden alındı.
- Women Deliver.* "Why A Woman's Place is in Politics". (2018, 02 28) : <https://womendeliver.org/2018/womans-place-politics/> adresinden alındı.
- The Guardian.* "Women have emerged as key players in the Arab spring". (2011, 04 22). : <https://www.theguardian.com/world/2011/apr/22/women-arab-spring> adresinden alındı.
- The World Bank. *World Development Indicators- Data Sets.* (2012-2018): <https://databank.worldbank.org/source/world-development-indicators> adresinden alındı.
- World Economic Forum. *Global Gender Gap Report 2020.* (2020). [http://www3.weforum.org/docs/WEF\\_GGGR\\_2020.pdf](http://www3.weforum.org/docs/WEF_GGGR_2020.pdf) adresinden alındı.
- Yuval-Davis, N. (2014). *Cinsiyet ve Millet.* (A. Bektaş, Çev.) İstanbul: İletişim Yayınları.

# Ortadoğu'yu Terörize Eden PYD/ PKK'nın Seçilmiş AB Ülkelerindeki Finansman Kaynakları

Mehmet Levent Yılmaz\* & Ümit Tetik\*\*

## Öz

PYD/PKK ağırlıklı olarak Ortadoğu'da eylem yapan bir terör örgütüdür. Silahlı eylemleri uzun bir süreden bu yana Ortadoğu'nun hem ekonomik hem de siyasi istikrarını tehlikeye atmaktadır. Öte yandan örgütün finansman kaynaklarında bazı Avrupa Birliği ülkelerinin oldukça aktif rolü olduğu görülmektedir. PYD/PKK'ya dönem dönem açıktan destek veren bu ülkelerin izlediği stratejilerin ve söz konusu örgüte açtığı alanın Ortadoğu'nun istikrarsızlaştırılmasındaki rolü artık kabul edilmiş bir gerçektir. Bu çalışma bu gerçekten yola çıkarak PYD/PKK'nın seçilmiş AB ülkeleri olan; Belçika, Fransa, Hollanda ve İsveç'teki yapıları örneğinde, terör örgütünün finans kaynaklarını tartışacaktır. Bu bağlamda PKK ve PYD/YPG terör yapılarının seçilmiş AB ülkelerindeki tarihi arka planı ve örgütsel şeması ele alınarak, illegal ve legal görünümlü mali kalemleri ve bu maddi unsurların kullanım amaçları değerlendirilecektir. İlgili çalışma terör örgütlerinin finansmanına yönelik bir finansal istihbarat analizi özelliğini haiz olmakla beraber; ülkeler tarafından sunulan resmi belgelere ait veriler, açık kaynaklar, saha notları ve ikincil kaynaklar ışığında "keşfedici" ve "argümantatif" araştırma desenine sahiptir. Çalışma boyunca seçilmiş AB ülkelerinin PYD/PKK'nın finans kaynaklarındaki rolü irdelenecek olup, analiz kısmında terör örgütünün elde ettiği mali kaynakları kullanım amaçları ve ilgili ülkelerin terör örgütünü neden desteklediğine dair öngörülerde bulunulacaktır.

**Anahtar Kelimeler:** PYD/YPG, PKK, Terör, Terörün Finansmanı, AB ülkeleri.

**Financing Sources of PYD/PKK Terrorizing the Middle-East, in Selected EU Countries**

## Abstract

PYD / PKK is a terrorist organization that mainly acts in the Middle East. Armed actions have been jeopardizing both the economic and political stability of the Middle East for a long time. Alternatively, it is observed that some European Union countries have a very active role in the funding sources of this organization. It is a well-known fact that the strategies pursued by these countries, which openly support the PYD / PKK from time to time, have a profound impact in the destabilization of the Middle East. In this study, based on this fact, the structures and the financial resources of the PYD / PKK terrorist organization in selected EU countries of Belgium, France, the Netherlands and Sweden are discussed. In this context, the historical background and organizational scheme of PKK and PYD / YPG terrorist structures in selected EU countries and their illegal and legal-looking financial items and their intended use are considered and evaluated. This study has a financial intelligence analysis feature for the financing of terrorist organizations, but it has an "exploratory" and "argumentative" research pattern in the light of official documents presented by countries, open sources, field notes and secondary sources. Throughout the study, the role of the selected EU countries in the financial resources of the PYD / PKK is analyzed and the analysis section makes predictions about the purpose of using the financial resources obtained by the terrorist organization and why the relevant countries support the terrorist organization.

**Keywords:** PYD/YPG, PKK, Terrorism, Financing Terrorism, EU Countries

\*Dr. Öğr. Üyesi | Polis Akademisi, Güvenlik Bilimleri Enst. | mleventyilmaz@gmail.com  
ORCID: 0000-0001-5326-4198 | DOI: 10.36484/liberal.688111

\*\* Doktora Öğrencisi | Polis Akademisi, Uluslararası Güvenlik Bölümü | tetikumit@gmail.com  
ORCID: 0000-0002-0072-0812 | DOI: 10.36484/liberal.688111  
*Liberal Düşünce Dergisi*, Yıl: 25, Sayı: 97, Kış 2020, ss. 109-130.  
Gönderim Tarihi: 11 Şubat 2020 | Kabul Tarihi: 17 Mart 2020

## Giriş

1978’de ortaya çıkan ve 1980’lerden bu yana Türkiye, Irak, Suriye ve İran başta olmak üzere muhtelif ülkelerde terör saldırılarına devam eden PKK, Türkiye’de 40.000’i aşkın sivilin ve devlet görevlisinin hayatını kaybetmesine sebep olmuştur. İdeolojik anlamda terörizm literatüründe ayrılıkçı-sol veya anarşist Kürt grup olarak tanımlanan PKK, saldırılarını ancak 1984’ten sonra artırabilmiştir. Örgüt aynı dönemlerde Avrupa’nın muhtelif yerlerinde de yapılanmaya başlamıştır. Bu yapının lokomotifini “Kürt Kültür Merkezleri” vb. “yasal” görünümlü STK’lar ve illegal oluşumlar teşkil etmektedir. Böylece terör örgütünün manipüle ettiği bir kısım Kürt diasporası ve ilgili ülkelerdeki yerel unsurlar; Belçika başta olmak üzere Fransa, Hollanda ve İsveç’te farklı kapasitelere sahip PKK’lı yapılar ortaya çıkarmıştır. 1980’lerde “sempatizan” düzeyinde olan bu oluşumlar, Türkiye ve Irak gibi farklı ülkelere bu ülkelere siyasi sığınmacılık talebinde bulunarak yahut kaçak yollarla göç ederek, 1990’larda PKK’ya “gönüllü” katılan bir kitleyi meydana getirmiştir. PKK’nın sözde lideri Abdullah Öcalan’ın yakalanmasıyla 2000’li yıllarda seçilmiş AB ülkelerinde “Demokratik Kürt Kültür Merkezleri” üzerinden mobilize olan PKK’lı yapılar yine bu dönemde Suriye, Irak ve İran’da “partileşme” sürecine gitmiştir. Özellikle PKK’nın Suriye’de 2002 yılında kurduğu PYD/YPG isimli oluşum; 2011’de Arap Baharı’nın Suriye’nin kuzeyinde ortaya çıkardığı güç boşluğu ve DEAŞ terör örgütünün ortaya çıkmasından istifade ederek, görünür hale gelmiştir.

2012 yılı itibarıyla PKK’nın Suriye uzantısı olan PYD/YPG yapılanması, seçilmiş AB ülkelerinde temsilcilik açmakla beraber, 1970’lerden beri yapılanan PKK uzantıları ile beraber “Abdullah Öcalan’ın serbest bırakılması”, “PKK ölümlerinin anılması” vb. temaları içeren gösteri ve etkinlik düzenlemiştir. Nitekim PYD/YPG’nin seçilmiş AB ülkelerindeki yapılarını anlatan en detaylı çalışma “Avrupa’da PKK Yapılanması” adlı kitaptır (Bayraklı, Yalçın ve Yeşiltaş, 2019). Bu kitap kapsamında AB ülkelerinin PKK’lı yapılara yaklaşımı ele alınmış olup, bu ülkelerde terör unsurlarının tarihi ve örgütlenmesi gibi meseleler ele alınmıştır. PKK’nın AB ülkelerindeki yapılanmalarını bütünlüğe bir biçimde “tanımlayıcı” bir araştırma türüne dayanarak ele alan bu çalışmanın haricinde, terör örgütünü “Kürt diasporası” ile “organize suç-terör örgütü” ekseninde ele alan genellikle iki temel akademik yazın söz konusudur. Konuya dair akademik yazın, terörizm, ulus-aşırı organize suç örgütleri, diaspora gibi çeşitli temalar etrafında birleşmekle beraber, genellikle resmi

1 Bu ülkeler çalışmanın tamamında “seçilmiş AB ülkeler” olarak ifade edilecektir.

belgeler, düşünce kuruluşlarının (think tank) raporları, makale ve kitap formatlarında sunulmuştur.

Ülkelerin veya uluslararası örgütlerin yayımlamış olduğu resmi belgelere bakıldığında ABD Merkezi İstihbarat Teşkilatı'nın (CIA) 1980'lerde "gizli" ibaresiyle hazırladığı ve PKK'nın Avrupa'daki faaliyetlerini detaylandığı "The Kurdish Worker's Party: Changing Course?" başlıklı bir istihbarat analizi mevcuttur (Directorate of Intelligence (CIA), 1986: 33-41). 1997'de ABD'nin PKK'yı "Yabancı Terörist Örgütler" listesine alması da yine AB ülkelerindeki terör örgütü uzantısı yapıların mevcudiyetinden kaynaklanmaktadır (U.S. Department of State, 1997). Hollanda Genel İstihbarat ve Güvenlik Servisinin 2001'de yayımladığı raporla PKK'nın AB ülkelerindeki oluşumları görünür kılınmıştır. Neredeyse yayımlandığı her yıl boyunca terör örgütüne bir bölüm ayrılmış olan raporda, PKK uzantısı yapıların gerek ekonomik gerekse de insan kapasitesine yönelik detaylı bilgiler verilmiştir (General Intelligence Security Service (AIVD), 2001). AB her yıl yayımlamış olduğu "EU Terrorism Situation & Trend Report" (TESAT) adlı raporlar serisinin 2007'deki içeriğinde PKK'nın AB ülkelerinde para aklama ve zorla para toplama gibi faaliyetleri vurgulanmıştır (EUROPOL, 2007). Benzer şekilde 2007 sonrasında yayımlanan EUROPOL raporları ve istihbarat raporları PKK'nın AB ülkelerindeki yapılarına dair benzer içeriklere sahip olup terör örgütünün organize suç, terör ve diaspora faaliyetlerinden bahsetmiştir. 2017 itibarıyla Türkiye Cumhuriyeti İçişleri Bakanlığı tarafından hazırlanan "PKK/KCK Terör Örgütünün Suriye Kolu: PYD/YPG" adlı rapor ise daha çok PKK/KCK ve PYD/YPG arasındaki ilişkiye odaklanmış ve AB ülkelerindeki terör yapılarını KCK sözde çatı yapılanmasında konumlandığı yeri betimlemiştir (Türkiye Cumhuriyeti İçişleri Bakanlığı, 2017). Polis Akademisi tarafından yayımlanan "PKK'nın Bölgesel Terör Ağı Yapılanması" adlı rapor da benzer özelliklere sahip olup, PYD/PKK arasındaki eş güdümlü terör ağının ulusal ve uluslararası yansımalarını ele almıştır (Soner, Aslan ve Kıyıcı, 2017).

Düşünce kuruluşlarının raporlarında PKK'nın resmi belgelerde ifade edilen faaliyetleri yinelenmekle beraber, terör örgütünün AB ülkelerindeki stratejisi, kapasitesi ve diasporaya yönelik hamleleri değerlendirilmiştir. RAND tarafından yayımlanan "Trends in Outside Support for Insurgent Movements" (Byman vd., 2001), "Financing Terror" (Kiser, 2005) ve "The Radicalization of Diasporas and Terrorism" (Hoffman vd., 2007) adlı raporlarda PKK'nın faaliyetlerine somut ve kısa bir biçimde yer verilmiştir. Yine Janes' Terrorism and Security Monitor adlı rapor dizisinde yayımlanan "The Terrorist Financial Network of the PKK" adlı çalışma terör örgütünün AB ülkelerindeki finans kaynaklarını kullanmadaki örüntülerine odaklanmıştır (Roule, 2002). Stratfor,

“PKK Funding: Operations and Methods” adlı raporunda örgütün muhtemel bütçesini ele almakla beraber, terör örgütünün AB ülkelerinde yürüttüğü legal görünümlü ve illegal faaliyetlerini özetlemiştir (Wikileaks, 1999).

Özellikle 2012 sonrası dönemde PKK'nın Suriye kolu olan PYD'nin görünür hale gelmesi ile terör örgütüne yönelik çalışmalarını çeşitlendiren düşünce kuruluşları terör örgütünü DEAŞ'la mücadele, “Kürt Devleti” vb. söylemler üzerinden ele almıştır (LSE, 2016), (Danish Defence, 2017). Öte yandan AB ülkelerinde bulunan PYD/YPG yapılanmasını ve finans kaynaklarını ele alan “The PYD/PKK's Drug Trafficking & Turkey's War on Narco-Terrorism” adlı çalışma haricinde spesifik bir rapor veya analiz bulunmamaktadır (Tetik ve Görücü, The PYD/PKK'S Drug Trafficking & Turkey's War on Narco-Terrorism, 2019). Sadece PYD/YPG'li yapıların AB ülkeleri için neden tehdit olduğunu ve Suriye'ye nasıl eleman devşirme merkezi olarak kullanıldığını ele alan “The Forgotten Foreign Fighters: The PKK in Syria” (Orton, 2017) ve “The Phenomenon of YPG Transnational Fighters in Syria” adlı raporlar mevcuttur (Hatahet, Cengiz ve Rashid, 2019).

Akademik çalışmalar bağlamında PKK'nın AB ülkelerinde bulunan yapılarına dair hazırlanan çalışmalar kapsamlı olma özelliğini korumaktadır. Özellikle Nihat Ali Özcan tarafından hazırlanan “PKK: Tarih, İdeolojisi ve Yöntemi” (Özcan, 1999) adlı kitabı ve Erol Kurubaş'ın iki ciltten müteşekkil “Kürt Sorunu'nun Uluslararası Boyutu ve Türkiye” adlı çalışmasında PKK'nın gerek Türkiye ve civarında gerekse de AB ülkelerindeki oluşumlarını “tanımlayıcı” bir niteliği haiz şekilde tartışmıştır (Kurubaş, 2004).

Yine akademik yazın içerisinde bir kısım yazarlarca PKK'nın AB ülkelerindeki oluşumları Kürt diasporası ile aynı bağlamda ele alınmıştır. Bu eserler PKK ile Kürt diasporasının özdeş olduğunu ve birbirilerinin yerine ikame edilebilecek kavramlar olduğunu ön plana çıkarmakla beraber “ulus aşırı oluşumlar” literatüründen de beslenmiştir. Nitekim, “Transnational Diaspora Lobbying: Europeanization and the Kurdish Question” (Berkowitz ve Mügge, 2014), “Diaspora Politics: At Home and Abroad” (Sheffer, 2003), “Activist Beyond Borders” (Keck ve Sikkink, 1998) adlı çalışmaların ön plana çıktığı görülmekle beraber bahse konu akademik ürünlerin PYD/YPG yapılanmalarını dahil edemeyecek kadar önceki yıllara ait olması dikkat çekicidir.

Özellikle 11 Eylül 2001 saldırılarıyla beraber dünya üzerinde terör örgütlerinin finans hareketlilikleri gibi konuların, bahse konu örgütler ile mücadelede kilit rol oynaması söz konusudur. Bu noktadan hareketle teröristlere ait finans kaynakları, güvenli bölgeler, sponsorları etkisiz hale getirmek; örgütlerin terör eylemlerine karışmasının önüne geçmekle beraber; terör



yapılarının tamamıyla işlevsiz hale geleceğine işaret etmektedir (Enders ve Sandler, 2006: 121-123). Bu anlamda devletlerin, terör örgütlerini ortadan kaldırması için pro-aktif finansal istihbarat analizlerine ihtiyaçları söz konusudur. Örneğin; ABD, 11 Eylül 2001 tarihinde yaşanan terör saldırısından hemen sonra ABD Hazine Bakanlığı'na bağlı Terörizmin Finansmanını Takip Programı adlı bir çalışmayı yürürlüğe koymuş, 2004'te ise Terörizm ve Finans İstihbaratı adlı bir ofis kurmuştur (Shiffman ve Jochum, 2011: 182-183). Bu anlamda temel mottosu, "teröristleri tanımla, iz sür ve ağlarını takip et" olan bir kurum ortaya çıkarılmıştır (U.S. Department of the Treasury, 2004). Öte yandan, finansal istihbaratın devlet eliyle üretiminden ziyade; açık kaynaklar üzerinden üretimi ise kabaca; verilerin toplanması, analizi ve öngöründe bulunma/politika önerisi yapmaktan ibarettir. Bu anlamda finansal istihbaratın terörizme bakan yönü ise; terör örgütlerinin finansmanının takibi ve bu finansmanın arkasındaki örgütlü ağı "keşfedici" bir araştırma yöntemiyle analiz etmeyi amaçlamaktır (FATF Report, 2015).

Bu çalışma dâhilinde akademik yazında güncelliğini kaybetmiş olan PKK yapılanmasının AB ülkelerindeki oluşumları PYD/YPG zemininde tartışılacak olup, Belçika, Fransa, Hollanda ve İsveç üzerinden terör örgütüne ait finans kaynakları incelenecektir. Bu bağlamda konuya dair oluşan kısıtlı literatürde PYD/YPG'nin finans kaynaklarının tanımlanması ve bu kaynakların hangi amaca matuf bir şekilde terör örgütü tarafından kullanıldığı tartışılacaktır.

## PKK-PYD İşbirliğini Yeniden Tartışmak

Kökleri 1970'li yılların ilk yarısında atılan PKK, 1984'e kadar olan süreçte eleman devşirme, radikalleşme süreçlerinden şiddet içeren eylem yapma kapasitesine evrilmiştir. Özellikle 1971 ve 1980'li yıllarda gerçekleşen askeri müdahaleler sonucunda aşırı sol ve Kürt milliyetçisi gruplar arasında taban kazanan terör örgütü, 1990'lar boyunca geniş çaplı terör eylemleri ile gündeme gelmiştir. Nihayetinde 1999'da terör örgütü elebaşı Abdullah Öcalan'ın yakalanmasıyla PKK, sözde Kürdistan söylemi üzerinden yürüttüğü "alan hakimiyeti sağlama" çabasından "hayatta kalma" safhasına gerileyerek yeni arayışlara girmiştir (Balcı, 2017: 146-150).

Bu arayışların temelinde Türkiye'nin "yakın çevresinde" bulunan Suriye, Irak ve İran'da uzun yıllardır yapılanan PKK uzantılarının harekete geçirilmesi ve aynı zamanda AB ülkelerinde bulunan terör örgütü "kitlelerinin" harekete geçirilmesi söz konusu olmuştur. PKK'nın 1981 ve 1993'te gerçekleştirilen sözde kongre kararları ile AB ülkelerindeki kitlenin harekete geçirilmesi planlanırken (Özcan, 1999: 290-291), 2002 yılında yapılan 8. Kongre ile ise

Suriye, Irak ve İran'da bulunan PKK sempaticileri kitlenin "örgütlü" yapıya bü-ründürülmesinin gerekliliği vurgulanmıştır (Serxwebun, 2002: 3-5). PKK'nın "Ortadoğu Stratejisi"nin sınırlarını belirlemesi adına önem arz eden bu kong-re, terör örgütünün Suriye, Irak ve İran üzerinden iddiasını temsil eden sözde Demokratik Konfederalizm söylemini vurgulamakla birlikte, terör örgütünün teritoryal iddialarının temel çıkış noktasını oluşturmaktadır. Bu bağlamda "bölgesel" ve örgütlü bir yapının ortaya çıkarılması adına adeta her ülkeye özgü bir PKK'nın oluşturulmasını ve oluşan tüm yapıların KADEK/KCK'ya bağlı olması gerektiği vurgulanarak, özellikle Suriye'de PYD/YPG adlı terör örgütünün ortaya çıkarılması kararlaştırılmıştır (Serxwebun, 2002: 34). Aşa-ğıdaki şemadan da anlaşılacağı üzere PYD/PKK'nın ana faaliyet alanı Türkiye, İran, Irak ve Suriye üzerinden Ortadoğu coğrafyasının önemli bir kısmını kapsamaktadır. O halde seçilmiş AB ülkelerinin (bilerek/bilmeyerek) örgüte açtığı alan; örgütün insan kaynağını himaye etmesine ve örgütün eylemlerini finanse etmesine olanak tanımaktadır.

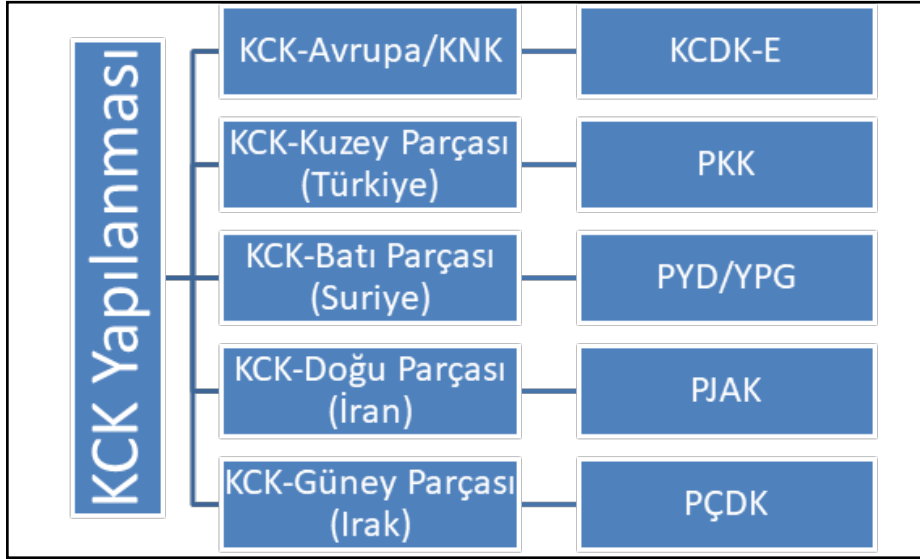

Şekil 1 KCK Yapılanmasının Bölgelere Göre Dağılımı (KCK Sözleşmesi)

2005 yılında Koma Civaken Kurdistan/Kürdistan Topluluklar Birliği (KCK) adıyla yeni bir sözde çatı yapılanmasını kurgulayan terör örgütü elebaşı Abdullah Öcalan'a göre; Türkiye, Suriye, Irak ve İran'da bulunan PKK uzantıları "Demokratik Konfederal" bir devlet tipini ortaya çıkarmak için çabalamalıydı (KCK, 2007: 2-3) . Geline son noktada Türkiye'de PKK, Suriye'de PYD/YPG, Irak'ta PÇDK/PKK, İran'da PJAK ve AB ülkelerinde ise KNK - KCDK-E adlı uzantıların (Türkiye Cumhuriyeti İçişleri Bakanlığı, 2017: 26) yanı sıra

Türkiye’de ve AB ülkelerinde faaliyetlerini sürdüren Halkların Demokratik Partisi (HDP) ve onun STK uzantısı Halkların Demokratik Kongresi (HDK) de PKK müzahiri ve bağlantılı yapılar olarak faaliyetlerini sürdürmeye devam etmektedir.<sup>2</sup> Öte yandan HDP-A ve HDK-A ise bahse konu siyasi ve sosyal görünümlü oluşumların AB ülkelerindeki temsilcileri olarak PKK ve PYD/YPG’li oluşumlarla etkinliklerini sürdürmektedir.<sup>3</sup>

2002 yılında kurulan ve 2011’de Suriye iç savaşının ilk yıllarından itibaren görünür hale gelmeye başlayan PYD/YPG yapılanması, 2012 yılında ortaya koymuş olduğu sözde parti programında kendini PKK’nın dahil olduğu KCK’nın sözde Batı uzantısı/KCK-Rojava olarak ilan etmiştir. Sadece KCK’nın yönetsel üstünlüğünü ve bağlılığını değil aynı zamanda ideolojik olarak Abdullah Öcalan’ın izlediği “çizgi” veya “Apocu” yaklaşımı benimsediğini dile getiren PYD/YPG (Danish Defence, 2017: 17-18), içerisinde KCK/PKK üyesi çok sayıda sözde yöneticiyi barındırmaktadır (PYD, 2010). Batı kamuyunda “DEAŞ’la Mücadele” söylemi üzerinden kendini meşrulaştırmaya çalışan örgüt, yönetim kadrosu sebebiyle de PKK ile birlikteliği sık sık gündeme gelmiştir. KCK/PKK üst düzey sorumlularından Bahoz Erdal, Ferhat Abdi Şahin, Zübeyir Aydar, Remzi Kartal, Cemil Amed, Hanife Hüseyin, Nureddin El Muhammed, Asya Abdullah, Ferhat Derik, Çiya Kobani gibi isimlerin aynı zamanda PYD’nin sözde yönetici kadrosunda da bulunmuş/bulunuyor olması, PKK ile PYD/YPG arasındaki bağı gösteren bir diğer olgu olarak karşımıza çıkmaktadır (Acun ve Keskin, 2017: 17-19).

KCK/PKK ile PYD/YPG’nin aynı bütünün birer parçası olduğu sadece Suriye ve mücavir coğrafyadaki oluşumları üzerinden değil aynı zamanda seçilmiş AB ülkelerindeki faaliyetleri aracılığıyla da gözlemlenebilir.

## Seçilmiş AB ülkelerinde PKK-PYD İşbirliği: Tarihi, Uzantıları ve Eylemleri

PKK’nın terör yapılanması, Türkiye’de 1970’lerin başından itibaren kendini gösterir bir nitelik kazanmıştır. PKK vb. terör oluşumlarının ortaya çıkmasında; aşırı sol terör örgütleri, Türkiye’deki iç siyasi turbülans ve sonucunda 1970 ve 1980 askeri darbelerinin ayrı ayrı etkin faktör olduğunu söylemek mümkündür (Casier ve Jongerden, 2011: 208). Türkiye, Suriye ve Irak gibi ülkelerde çeşitli terörist eğitim kampı vb. lojistik ihtiyaçlarını tedarik eden

2 HDP eş genel başkanlarından Figen Yüksekdağ’ın “Sırtımızı YPG’ye, PYD’ye yaslıyoruz” vb. terör örgütü PKK’yı destekler nitelikteki ifadeleri için; <https://www.sabah.com.tr/webtv/turkiye/figen-yuksekdag-sirtimizi-ypgye-pydye-yasliyoruz>; <https://www.ensonhaber.com/demirtas-pariste-oldurulen-pkkilar-icin-cicek-birakti-2014-07-20.html>

3 Örnek haberler için: <https://www.ensonhaber.com/hdpli-vekiler-3-pkli-teroristi-andi.html>

PKK, 1981'de düzenlediği kongre neticesinde uzun süredir tartıştığı Avrupa ile alakalı ve örgütün geleceğini belirleyecek önemli kararlar almıştır. Bu kararlar çevresinde Avrupa'da PKK'ya maddi ve "diplomatik" anlamda destek verecek bir "kitle"nin ortaya çıkarılmasının gerekliliği vurgulanmıştır (Özcan, 1999: 290-291). Hatta terör örgütü elebaşı Abdullah Öcalan AB ülkelerinin önemini vurgulayarak PKK için "en önemli" bölge olduğunu şu ifadelerle öne sürmüştür;

"Avrupa örgütlenmesi Kürdistan'daki mevcut gerçeği anlatma, diplomatik ilişkiler gerçekleştirme, kamuoyunun dikkatini çekme, birçok bakımdan irtibatı sağlama, maddi güç verme, mücadeleye örgütleyiciler gönderme, basın-yayın faaliyetleriyle, propaganda ve ajitasyon faaliyetlerini yürütme biçiminde katılımı sunacaktır. Zaten şimdiye kadar sürekli olarak mücadeleyi bu alanlarda besledi ve bundan sonraki süreçte de bu alanlarda besleyecektir" (Öcalan, 2010: 60).

PKK'nın bu tarihlerde Avrupa'nın muhtelif ülkelerinde yapılanmaya başlaması söz konusu olmuştur. Fakat bu çalışmanın kısıtlılıklarından dolayı bu kısımda, PKK'nın ve son yıllarda PYD/YPG yapılanmasının Belçika, Fransa, Hollanda ve İsveç'te nasıl ortaya çıktığı, ne tür bir yapıya sahip olduğu ve finans kaynaklarının analizi tartışılacaktır.

PKK'nın radikalleşme süreci olarak aldırılan 1970-1984 arası dönemde Pan-Kürtçü ve sol ideoloji üzerinden terör örgütünü sol oluşumlarla işbirliği içinde olması sonucunda gerekli insan ve maddi kapasiteye ulaşmayı hedeflemiştir (PKK, 1990: 11-16). Benzer durum 1970'lerin ortalarından itibaren PKK'lı oluşumlar tarafından Belçika, Fransa, Hollanda ve İsveç'te de ortaya çıkmaya başlamıştır.

Neticede Belçika'nın milliyetçi Flaman bölgesinde bulunan Halkın Birliği Partisi'nin desteğini de arkasına alan Kürt İşçi ve Öğrenciler Birliği (TEKOŞER) 1978 itibarıyla faaliyetlerine başlamıştır. Kürt grupları, Kürt milliyetçiliği ve Türkiye karşıtı söylemler üzerinden Kürt diasporası ve yerel unsurları etrafında toplamaya çalışan TEKOŞER, Kürt kamusal alanını dönemin sol-Marksist ve Fanoncu ifadeleriyle birleştirerek, sözde Kürdistan tahayyülü üzerinden teritoryal bir milliyetçilik hafızası inşa etmeye başlamıştır (TEKOŞER, 1979: 6-7). Çıkarıldığı dergi ve yayınlarıyla 1989'da Belçika Kürt Enstitüsü'ne evirilen yapı, 1993'te kurulan Avrupa Kürt Dernekleri Federasyonu (KON-KURD) adlı PKK'nın ilk "kültür" içerikli terör yapılanmasıyla eşgüdümü çalışmaya başlamıştır. Bu tarih itibarıyla Avrupa Birliği ülkelerinde bulunan tüm PKK uzantıları KON-KURD çatısı altında birleşmiştir (KON-KURD, 1993). Belçika'nın AB ülkelerinin "başkenti" olma özelliğini taşıyor olması

PKK'nın burayı adeta AB ülkelerindeki "merkezi" olarak seçmesine neden olmuştur (Tetik, Belçika, 2019: 185-190).

1990'larda PKK ile mücadele noktasında tüm kaynaklarını kullanan Türkiye, PKK'ya açıktan veya dolaylı yardım eden partileri kapatmış, bu esnada kapatılan Demokrat Partisi eski milletvekili Zübeyir Aydar ve Remzi Kartal Belçika'ya kaçmıştır. Aydar ve Kartal önce Hollanda'da Sürgündeki Kürt Parlamentosu (SKP) akabinde bu yapıyı lağvedip Belçika'da 1999'da KCK terör yapılanmasının Avrupa uzantısı olan Kürdistan Ulusal Kongresi'ni (KNK) kurmuştur. Avrupa Birliği ülkelerindeki tüm PKK uzantılarının "stratejik" hedefini belirleyen KNK, KON-KURD'ü<sup>4</sup> Kürt Kültürü; Kürt Enstitülerini ise buldukları bölgelerdeki diller, Kürtçe öğretimi ve Kürt kültürüne yönelik etkinlikler üzerinden özellikle yerel halkı ve Kürtleri PKK propagandası ile mobilize etmeyi hedefliyordu.

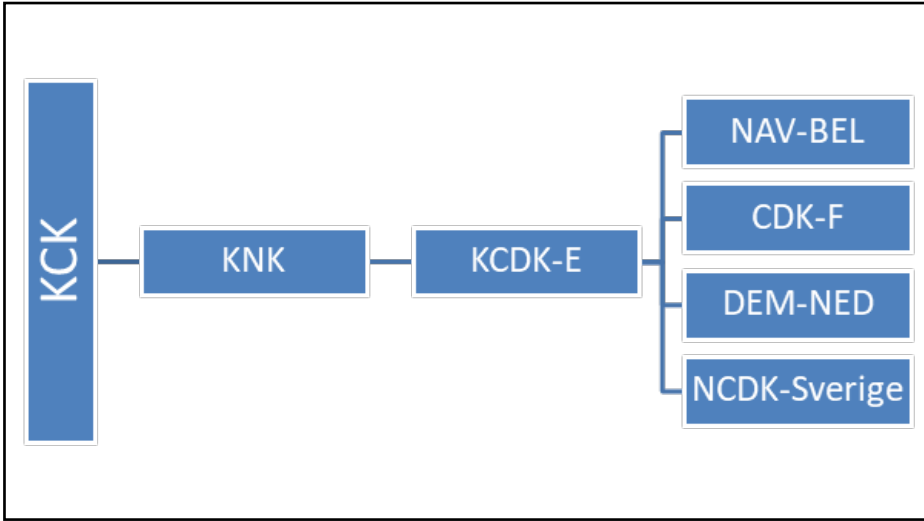

Şekil 2 PKK'nın Seçilmiş AB ülkelerindeki Yapıları

PKK'nın Belçika merkezli yürütülen AB yapılanması, Belçika'daki yapılanma ile benzer tarih aralıkları ile Fransa, Hollanda ve İsveç'te de yapılanmaya başlamıştır. 2013 sonrasında ise KCDK-E çatı yapılanmasına bağlı olan ülke çatı yapılanmalarına bakıldığında; Belçika'da Belçika Demokratik Kürt Toplum Konseyi (NAV-BEL) Fransa'da Fransa Demokratik Kürt Konseyi (CDK-F), Hollanda'da Hollanda Demokratik Kürt Toplum Konseyi (DEM-NED), İsveç'te İsveç Demokratik Kürt Toplum Merkezi (NCDK-Sverige) bulunmaktadır.

4 (2013'te adını Avrupa Demokratik Kürdistanlılar Toplum Kongresi (KCD-E/KCDK-E) olarak değiştirdi. Bilinen yaklaşık 200 STK görünümü PKK uzantısı yapıyı bünyesinde barındırmaktadır.

Bahse konu ülke yapılanmaları ise buldukları ülkenin idari hiyerarşisine göre örneğin; il, ilçe, mahalle vb. alt yapılanmalara ayrılmış durumdadır (KCD-E/KCDK-E, 2014).

Özellikle 2011 sonrasında PYD/YPG'nin aktif halde Suriye'de DEAŞ'la mücadele görünümünde mobilize olmaya başlaması, seçilmiş AB ülkelerindeki PKK varlıkları içinde yeni bir meşruluk zemini ortaya çıkarmıştır. Hâlihazırda bulunan PKK'lı oluşumlar bünyesinde PYD/YPG ile alakalı etkinliklere de yer vermeye başlamış ve PYD ile alakalı oluşumların ortaya çıkmasına ön ayak olmuştur.

Yalnız seçilmiş AB ülkelerinde bulunan PYD yapılarına ait faaliyetlerin KNK dışında tamamıyla tek bir çatı yapılanma üzerinden yürütüldüğünü söylemek mümkün değildir. Nitekim KNK ve KCDK-E'nin belirlediği hedefler doğrultusunda; İsveç'te PYD İsveç, Fransa'da PYD Fransa/Paris, Belçika'da PYD Brüksel ve Hollanda'da PYD Hollanda 2012 sonrasında ortaya çıkan ve ön planda olan yapılar arasında yer almaktadır (Türkiye Cumhuriyeti İçişleri Bakanlığı, 2017: 10). Öte yandan "Rojava temsilci ofisleri" ile faaliyetlerini yürüten PYD/YPG'li terörist unsurlar, "Rojava Solidarity" adlı STK'ları vasıtasıyla da başta Belçika olmak üzere diğer seçilmiş AB ülkelerinde PYD/PKK propagandasını içeren eylemleri gerçekleştirmeye devam etmektedir (Rojava Solidarity, tarih yok). Örneğin; 2018 yılında Belçika ve civarında gerçekleştirilen ve HDP-A, HDK-A, KNK, PYD Brüksel gibi PKK'lı oluşumların bir arada gerçekleştirdiği "SOLIDARITEIT MET AFRIN" adlı etkinlikte Vrede vzw adlı Avrupa çapında bir STK'nın bulunuyor olması da dikkat çekici olup, terör örgütünün yerel unsurlardan destek aldığını gösterir nitelikte olması açısından önem arz etmektedir (Sap Rood, 2018).

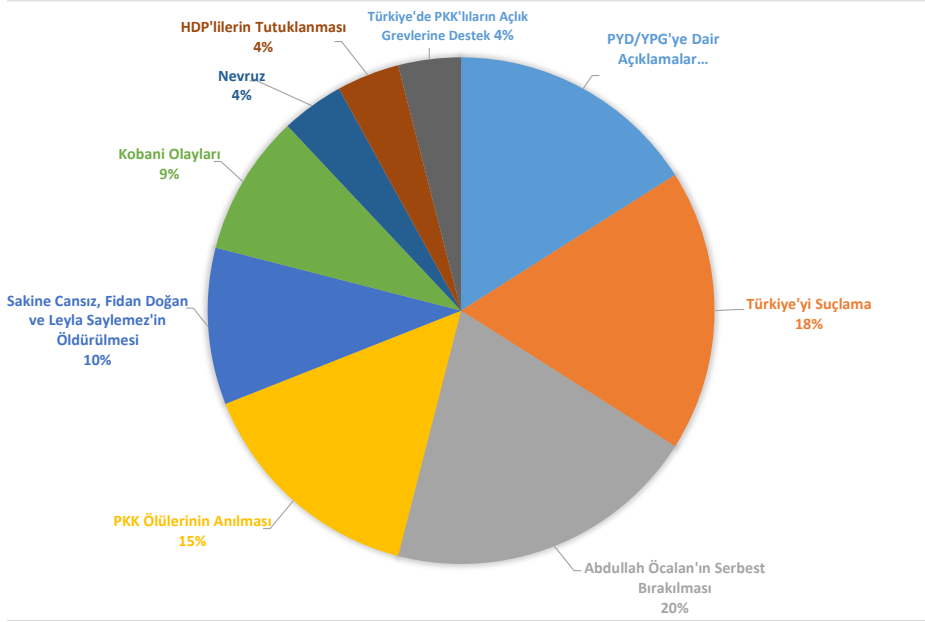

Şekil 3 Belçika'da 2012-2018 Yılları arasında PKK Uzantılı Yapıların Gerçekleştirdiği Gösterilerin Konularına Göre Dağılımı<sup>5</sup>

PYD/PKK'nın seçilmiş AB ülkelerinde gerçekleştirdiği protestoların dağılımı aslında AB ülkelerinde PKK'ya ait oluşumların PYD/YPG propagandasını içeren etkinlikleri beraber yürüttüğünü kanıtlar niteliktedir. Açık kaynaklar üzerinden toplanılan verilere bakıldığında 2011 yılı sonrası özellikle Arap Baharı ve PYD/YPG yapılanmalarının Suriye'ye etki etmesi sonucu PKK gündeminin PYD/YPG'yi içerir nitelikte değiştiği gözlemlenmiştir. Örneğin; Belçika'da NAV-BEL, KNK ve PKK ile ilişkili diğer yapıların gerçekleştirdiği protesto, konuşma ve basın açıklaması benzeri 2012-2018 yılları arasında yapılan toplamda 133 adet PYD/PKK propagandası içeren eylem gerçekleştirilmiştir. Bu eylemler arasında en sık gerçekleşen etkinliklerin kendi aralarındaki konularına göre dağılımında PYD/YPG ile alakalı olan "Kobani olayları", PKK ölülerinin anılması ve PYD/YPG'ye dair açıklamaların %40'lık bir dilimi temsil ettiği gözlemlenmektedir.

PKK ile PYD/YPG arasındaki bu "ajanda" birlikteliği sadece protestolar düzleminde değil aynı zamanda PYD/YPG'nin sözde dış temsilcilerinin, seçilmiş AB ülkelerinde katıldığı etkinliklerde de kendini göstermektedir. PYD sözde Avrupa sorumlusu Zozan Derik'in KCK'nın yürüttüğü açlık grevlerine destek vermek adına Fransa başta olmak üzere diğer üç seçilmiş AB

5 Veriler yazarlar tarafından açık kaynaklardan derlenmiştir.

ülkesinde birçok PKK etkinliğine katılması söz konusudur. Nitekim KNK yöneticilerinden Nilüfer Koç ve PYD temsilcilerinden Zozan Rojava da Türkiye'yi hedef alan ve Abdullah Öcalan'ın serbest bırakılması için ortak toplantıları sürdürmektedir. Öte yandan bu etkinliklerde KCK'nın AB uzantısı KNK'nın temsilcileri olan ve kırmızı bültenle aranan Zübeyir Aydar ve Remzi Kartal ve KCDK-E'nin bulunması; PKK ve PYD/YPG'nin AB ülkelerinde eş güdümlü çalıştığını gösterir niteliktedir.

PKK ve PYD/YPG arasındaki bu birbirine geçmiş ilişki ağı seçilmiş AB ülkelerine ait ulusal güvenlik ve istihbarat kurumlarınca takip altındadır. Buna göre seçilmiş AB ülkelerinin ilgili raporlarında PKK ile YPG arasındaki bağın defalarca tekrarlanması söz konusu olmuştur. Örneğin, Fransız parlamentosunda 3 Temmuz 2019 tarihinde Türkiye'nin PYD/PKK terörü ile mücadelesi masaya yatırılarak bölgede terör örgütüne yönelik oluşan ortam ilgili senatörlerce tartışılmıştır. Bu tartışmalar esnasında PYD/YPG yapılanmasının PKK'ya "tarihsel" olarak bağlı olduğu sıklıkla vurgulanmıştır. Yine Fransız İstihbarat Araştırma Merkezi (Centre Français de Recherche sur le Renseignement) kaynaklarına göre PYD/YPG yapılanması, PKK ile ilişkili olmakla beraber, Abdullah Öcalan'ın sözde önderliğini ve onun ortaya koyduğu "demokratik konfederalizm" ve "Apocu" ideolojik yaklaşımını benimsemiştir (Rodier, 2018).

### **Seçilmiş AB Ülkeleri ve PKK/PYD'nin Finans Kaynakları**

Terör örgütleri kimi zaman "legal" görünümlü oluşumlarıyla kimi zaman da illegal uzantıları üzerinden terör eylemlerini finanse etmeye çalışırlar. Bu anlamda terör örgütlerinin legal görünümlü elde ettiği gelir; görsel ve matbu medya, 'bağış' ve üyelik ücretleri, buldukları ülkelerin temin ettiği imkanlar olmak üzere genellikle üçe ayrılır. Ek olarak, illegal görünümlü oluşumları ile mafya ve suç gruplarından rol çalan terör örgütleri, suç örgütlerinin gelir kaynakları olan; fuhuş, haraç, gasp, kara para aklama, insan kaçakçılığı, sigara-uyuşturucu-alkol kaçakçılığı, sahtecilik başta olmak üzere zorla ve suç işleyerek maddi kaynak elde etme yollarına başvururlar (FATF Report, 2015: 13-30). PYD/PKK yapılanması da benzer şekilde seçilmiş AB ülkelerinde bulunan Kürt diasporasının bir kısmı başta olmak üzere, büyük ölçüde kazanmış olduğu yerel destekçiler vasıtasıyla elde ettiği gelirleri temelde; illegal ve 'legal' görünümlü olmak üzere iki şekilde sağlamaktadır. Bu iddiayı ispatlamak amacıyla Belçika, Fransa, Hollanda ve İsveç'te bulunan PYD/PKK yapıları örnek olarak ele alınacaktır. Akabinde PYD/PKK yapılanmasının elde ettiği gelirin ne anlama geldiği analiz edilecektir.



PKK, 1970'lerin sonundan itibaren seçilmiş AB ülkelerinde bulunan Kürt diasporasına sızabilmiş ve bir kısım Kürt diasporası ve yerel unsurların bazıları aracılığıyla, terör faaliyetlerini fonlayabileceği bir kitle ortaya çıkmıştır (Byman vd., 2001: 57). Böylece terör örgütü illegal ve legal görünümlü finans kaynaklarına başvurabilmiştir (Byman vd., 2001: 88). Bu finans kaynaklarının yönetiminde Belçika'da bulunan Ekonomik Mali Büro/Birimi başı çekmektedir. Bu büro vasıtasıyla toplanan paralara ait taksimat, makbuz vb. işlemlerin tamamı idare edilmekle birlikte, ortaya çıkan miktarın PYD/PKK'lı oluşumların Türkiye, Irak ve Suriye'deki belli başlı unsurlarına aktarılması söz konusudur (Bayraklı, Yalçın ve Yeşiltaş, 2019: 26). Büronun başında Jemal Mirany ve Muhammed Kahraman'ın bulunduğu bilinmektedir (Bayraklı, Yalçın ve Yeşiltaş, 2019: 222).

### **PKK/PYD'nin "Yasal" Görünümlü ve İlegal Yollardan Elde Ettiği Finans Kaynakları**

PYD/PKK, seçilmiş AB ülkelerinde bulunan "sosyal ağı" sayesinde "devrim için yardım", "vergi", "gönüllü" ve zorla toplanan "bağışlar", uyuşturucu, hırsızlık, para aklama başta olmak üzere "legal" görünümlü ve illegal finans kaynaklarına sahiptir (Byman vd., 2001: 57). Nitekim kimi istihbarat raporlarına göre bu mali kalemler üzerinden; PKK'nın 86 milyar Dolarlık bir bütçeye sahip olduğu iddia edilmiştir (Wikileaks, 1999). Elde edilen "legal" görünümlü mali desteğin kahir ekseriyeti STK görünümlü oluşumlar üzerinden ve toplanan "bağışlar aracılığıyla elde edilmektedir (CSIS, 2013: 2-5). Terör örgütünün illegal finans kaynakları ise daha çok şahıslar üzerinden yürütülmekte olup, "kitle" veya "teşkilatlı" görünümünden uzak durulmaktadır. Fakat nihai kertede her iki finans kaynağı türünün temel lokomotifini PYD/PKK'nın "kitle" olma özelliğini haiz olan; Kürt diasporasının bir kısmı ve yerel destekçilerden müteşekkil, "PKK diasporası" oluşturmaktadır (Kiser, 2005: 81).

#### **"Bağışlar" ve Yardım Kampanyaları**

PKK'nın legal görünümlü finans kaynaklarına bakıldığında çeşitli derneklerin ve bahse konu ülkelerin siyasi figürlerinin önemli rollere sahip olduğu gözlemlenmiştir. Örneğin, Belçika devlet kanalı olan RTL tarafından yapılan bir radyo yayını üzerinden PKK ilişkili "Kürt Kültür Merkezleri"nin her yıl para toplama aktiviteleri düzenlediği dile getirilmiştir. Buna göre 1 milyon Avro'ya yakın bir paranın her yıl toplanabildiği vurgulanmıştır (RTL, 2014). PKK'nın Fransa'daki uzantılarından olan Ahmet Kaya Kürt Kültür Merkezi, "PKK'nın legal uzantısı" olarak adlandırılmış hatta Fransa'da yetkili mahkemeler tarafından 2014'te bir dava sürecine tabi tutulmuştur. Bu davanın

sonucu her ne kadar PKK adına olumlu olarak sonuçlansa da, dava süresince toplanan deliller neticesinde örgütün 2005'te sadece Ahmet Kaya Kürt Kültür Merkezi üzerinden 1 milyon Avroyu aşan bir bütçeye sahip olduğu tespit edilmiştir (Cour de Cassation, 2014). İstihbarat raporlarınca Belçika merkezli PKK'lı TV kanallarının 200 milyon Dolar civarında bir parayı yönettiği tespit edilmiştir. Öte yandan 2005-2017 yılları arasında İsveç'te bulunan terör örgütünün sözde TV kanallarında çalışanların maaşlarından kesinti yapılarak 3,5 milyon Avro'ya yakın para elde edilmiştir (Bayraklı, Yalçın ve Yeşiltaş, 2019: 222-223). Seçilmiş AB ülkelerinde PKK'nın bizatihi yönettiği ve "haraç" kestiği restoranların mevcut olduğu bilinmekle beraber, ilgili işyerlerinde çalışanların maaşlarından belli kesintilerin yapıldığı yahut bu kişilerden "zorunlu" bağışların alınması söz konusudur (Roule, 2002: 100-103).

2011 sonrasında PYD/YPG yapılanmasına bağlı grupların ise "Rojava'ya Yardım" adı altında gerek internet yoluyla gerekse de bağış toplama yoluyla yaklaşık 1 milyon Avronun elde edildiği düşünülmektedir. AB ülkeleri genelinde bu paranın 31,5 milyon Avro olduğu tespit edilmiştir (Bayraklı, Yalçın ve Yeşiltaş, 2019: 222-223). Avrupa Birliği Polis Teşkilatı'na (EUROPOL) göre 2016 yılında sadece Fransa'da bağış adı altında 5,3 milyon Avro'nun elde edildiği vurgulanmıştır (EUROPOL, 2017: 39). Örneğin, Hollanda'da düzenlenen düğün vb. etkinliklerde PKK'nın sözde uluslararası yardım kuruluşu olarak faaliyet gösteren Heyva Sor Kurdistane adlı Kürt Kızılhaçı için de para toplandığı bilinmektedir. Bu paranın büyük bir kısmı Suriye ve Irak'taki PYD/PKK kamplarına lojistik, silah vb. destek olarak aktarıldığının altı çizilmelidir. Ayrıca halen bu yapı Türkiye'nin terör tehdidi algıladığı ve Suriye kuzeyinde bulunan bölgelere yardımlarını sürdürmeye devam etmektedir (Heyva Sor, tarih yok). SETA'nın gerçekleştirmiş olduğu saha araştırmasına göre düğün vb. etkinliklerde tek seferde 100 bin Avro'nun "bağış" veya "yardım" adı altında elde edilebildiği ve elde edilen paranın 10 ayrı kişi üzerinden hava yolu vasıtasıyla Türkiye, Suriye ve Irak gibi örgüt mensuplarının bulunduğu bölgelere aktarılabilirdiği öne sürülmüştür (Bayraklı, Yalçın ve Yeşiltaş, 2019: 405-406). Yine Hollanda'da, 2016-2017 yıllarında STK görünümlü yapılar üzerinden PKK'nın Irak ve civarındaki terör kamplarına yardım amacıyla 600 bin Avro paranın toplanması söz konusudur (Bayraklı, Yalçın ve Yeşiltaş, 2019: 404).

### Seçilmiş AB ülkelerince Yapılan "Yardımlar"

PYD/PKK'nın "legal" görünümlü finans kaynakları içerisinde seçilmiş AB ülkeleri tarafından sağlanan desteğin de ön plana çıktığı görülmektedir. Özellikle siyasi figürlerin ve devlet kuruluşlarının PYD/PKK'lı yapılara çoğu kez yüklü miktarlarda para aktarması söz konusudur. Örneğin, Belçika devleti

resmi kurumlarından olan Kültür, Gençlik ve Medya Bakanlığı'nın (Departement Cultuur, Jeugd en Media) 2019 yılında PKK ile ilişkili olduğu bilinen Belçika Kürt Enstitüsüne yaklaşık 135 bin Avro para aktarmıştır (CJSM, 2019). Buna ilave olarak, "Biz PKK'yı, diyalog için fazla bir alan bırakılmadığı için silaha sarılan kurtuluş hareketi olarak görmeye devam ediyoruz" (De Standaard: Belçika Kürdistan'ında gerginlik, 2010) mottosuyla hareket eden enstitü başta olmak üzere PYD/PKK ile ilgili ve Belçika merkezli olan KCKD-E, NAV-BEL ve KNK adlı yapıların Belçika mahkemelerince 2006'dan beri "korunması" söz konusudur. Bu bağlamda Türkiye'nin ve Belçika Federal Savcılığının sunmuş olduğu tüm delillere rağmen 2006'dan beri yürütülen Ariadna Davasının<sup>6</sup> 28 Ocak 2020 itibarıyla sonuçlanmasıyla Belçika Yargıtayına göre; PYD/PKK uzantılı yapılar ve terör örgütü mensubu 36 kişinin "aklanması" söz konusu olmuştur. Belçika'daki benzeri maddi destek İsveç'te de gözlemlenmiştir (Tetik, Belçika'nın 'imtiyazlı' terör örgütü: PYD/PKK, 2020). Bu açıdan İsveç'te; 2019'da yaklaşık 2 milyon İsveç Kronu (SEK) (MUCF, 2019), 2018'de 1 milyondan fazla SEK ve 2017'de 1,5 milyon SEK (MUCF, 2017), İsveç resmi Gençlik ve Sivil Toplum Ajansı tarafından PYD/PKK ile ilişkili yapılara aktarılmıştır.

Fransa'ya bakıldığında ise özellikle siyasi figürlerin PYD/PKK'lı yapılarla olan sıkı angajmanı<sup>7</sup> finans kaynaklarına da yansımıştır. Örneğin; Fransa'da açık bir şekilde PYD/PKK propagandasını yürüten Festival "Rojbin" (Info Libertaire, 2017), "Kürt Kültür Haftası" vb. etkinliklere ve ilgili STK görünümlü terör yapılarına senatörlerin maddi yardımları söz konusudur. 2016 ve 2017'de bilinen toplamda 20 bin Avro yardım yapılmıştır. Bu yardımlara detaylı olarak bakıldığında Fransız senatörlerin PYD/PKK yapılanmasına açıktan destek vermesi söz konusudur. Fransız senatosunda bulunan Pierre Laurent 2016'da "Association de solidarité France-Kurdistan" (Fransa-Kürdistan Dayanışma) adlı yapıya Fransız Senatosu üzerinden vermiş olduğu 10 bin Avroluk "yardım" söz konusudur. Benzer şekilde 2017 yılında, Christian Favier de 2 bin Avro yardımı, aynı derneğe aktarmıştır. "Association de solidarité France-Kurdistan" adlı PKK'lı sözde derneğin Fransa'nın muhtelif yerlerinde terör yanlısı yürüyüşler yaptığı bilinmektedir. 2017'de, PKK'nın Fransa'daki sorumlularından ve sözde kurucu kadrosundan olan Fidan Doğan'ın ve diğer 2 kadın teröristin öldürülmesini anmak adına, Doğan'ın sözde kod

6 No: 29, 29 Ocak 2020, Belçika'da Süren ve Ülkemizin Müdahil Olduğu PKK Soruşturması (Ariadna Davası) Hakkında Belçika Yüksek Mahkemesi'nin Kararı Hk. [http://www.mfa.gov.tr/no\\_29\\_belcika-da-suren-ariadna-davasi-hk.tr.mfa](http://www.mfa.gov.tr/no_29_belcika-da-suren-ariadna-davasi-hk.tr.mfa) (Erişim Tarihi: 29 Ocak 2019)

7 Örnek yakınlaşma: <https://www.dw.com/tr/macron-sdg-heyeti-ile-neden-g%C3%B6r%C3%BC%9Ft%C3%BC/a-43198782> (Erişim Tarihi: 24 Kasım 2019)

adı olan “Rojbin”den esinlenilerek yapılan etkinliğe Fransız senatör Laurence Cohen katılmıştır. Ek olarak Cohen’in 5 bin Avroluk bir yardımını Fransız senatosu üzerinden ilgili festivale aktarması söz konusudur. Her ne kadar ilgili ülkeler tarafından sivil toplum kuruluşlarına sağlanan destekler olarak ifade edilse de aktarılan tüm bu mali kaynakların ve izin verilen para toplama faaliyetlerinin bir yandan örgütün insan kaynağını diri tuttuğunu diğer yandan da Ortadoğu’da kaos ve teröre neden olduğunu göz ardı etmemek gerekiyor.

### İllegal Mali Kaynaklar: Uyuşturucu ve Kara Para Aklama

PYD/PKK’nın illegal yollardan elde ettiği finans kaynakları içerisinde uyuşturucunun önemli rol oynaması söz konusudur. Elbette farklı yasa dışı yolların da terör örgütü tarafından kullanıldığı bilinmektedir. Ancak PYD/PKK’nın en fazla gelir elde ettiği finans kaynağı hiç kuşku yok ki uyuşturucudur (Bayraklı, Yalçın ve Yeşiltaş, 2019: 25). PKK, Afrika, Kafkasya ve Balkanlar gibi uyuşturucunun taşınması adına önemli güzergahları kullanarak AB ülkelerine tesir etmiştir. Öte yandan ABD Uyuşturucu ile Mücadele Merkezi’ne (DEA) göre PKK’nın Türkiye’nin güneydoğusunu da kullanarak bahse konu rotalar üzerinde bulunan yerel ağlarla işbirliği halindedir (U.S. Department of State, 2002). Özellikle 1990’larla beraber AB ülkelerinin tamamında 500 bin kişiyi mobilize edebilecek kapasiteye ulaşan PKK uzantısı yapılar, Avrupa’da uyuşturucu ticaretinin yüzde 20 ila 30’unu kontrol ederken diğer taraftan legal görünümlü para toplama yöntemlerine de başvuruyordu (L’express, 199). Geline son noktada PKK’nın AB ülkelerinde uyuşturucu pazarının yüzde 80’ininden fazlasını kontrol etmesi söz konusudur (Akşam, 2017). Nitekim 400-500 milyon Avroluk bir uyuşturucu trafiğini kontrol edebilen PYD/PKK’nın, Türkiye Cumhuriyeti İçişleri Bakanlığı tarafından paylaşılan son verilere göre yıllık gelirinin 1,5 milyar Avroluk kısmını uyuşturucudan sağladığı altı çizilmesi gereken meselelerdendir (Sarı ve Tınas, 2018: 24-27).

SETA’nın yaptığı çalışmaya göre 1990’lı yıllarda Türkiye’den Fransa’ya “siyasi sığınmacı” olarak gelen PKK’lıların, terör örgütünün organize suç ağının Fransa geneline taşınmasına neden olduğunu ve bununla paralel olarak uyuşturucunun da bölgede ve civar ülkelerde geliştiğini söylemek mümkündür. Fransa’da yaygın bir şekilde bulunan Arnavut ve Bulgar uyuşturucu çeteleriyle işbirliği yapmak zorunda olan Kolombiyalı organize suç çetelerine karşın PKK’nın tek başına uyuşturucuyu taşıma ve dağıtma işlevleri söz konusudur. Örneğin, Hollanda ve İngiltere eksenli çalışan PKK müzahiri Baybaşı kardeşlerin 1990’lar ve 2000’li yılların başlarında İngiltere’de bulunan eroin piyasasının %90’ını yönlendirmesi söz konusu olmuştur (Tetik ve Görücü, 2019: 9-11). Hatta Hüseyin Baybaşı’nın PKK’nın Hollanda’daki

yapılarına sıklıkla para yardımı yaptığı da ifade edilmiştir (Checked, 2013: 82-83). Öte yandan bu figürlere ek olarak Murat Karayılan, PKK'nın AB ülkeleri sorumlularından Ali Rıza Altun ve KNK mensubu Zübeyir Aydar'ın banka hesapları ABD Hazine ve Dışişleri Bakanlıklarınca "uyuşturucu kaçakçısı" olmaları sebebiyle dondurulmuştur (U.S. Department of the Treasury, 2009).

2011 sonrası Suriye'de PYD/YPG uzantısının görünür hale gelmesi ile birlikte Suriye'nin kuzey bölgeleri bu uyuşturucu denkleminin önemli bir parçası haline gelmiştir. Özellikle 2014 yılında Ayn el Arab bölgesindeki DEAŞ terör unsurlarından boşalan bölgeye PYD/YPG'ye bağlı teröristlerin gelmesi, Suriye'de uyuşturucu ticaretinin el değiştirmesine neden olmuştur. Bu noktadan sonra PYD/YPG'li terör unsurlarının Suriye kuzeyinde bulunan ve Esed rejimi kontrolündeyken hazine arazisi olarak belirlenen arazilerin uyuşturucu ekimi ve taşınması amacıyla kullanılması söz konusu olmuştur. Ayrıca terör örgütünün Malikiye, Resulayn, Kamışlı, Haseke ve Rakka bölgelerinde de aktif bir şekilde uyuşturucu ekimi yapması söz konusudur. Ekilen uyuşturucunun, PYD/PKK için en önemli "Pazar" olan AB ülkelerine iletilmesi noktasında Suriye'nin "yeni" bir güzergah olması ise bir diğer önem arz eden meseledir. (Tetik ve Görücü, 2019: 12-15).

Türkiye Cumhuriyeti İçişleri Bakanlığı ve Emniyet Genel Müdürlüğü tarafından yayımlanan verilere bakıldığında PYD/PKK'dan yakalanan farklı türde uyuşturucunun değerinin yıllık ortalama 1,5 milyar dolar olduğu tespit edilmiştir. Bununla birlikte uyuşturucu maddelerin AB ülkelerine ulaştırılacak olması, terör örgütünün AB ülkelerinden elde ettiği gelirin tahmin edilenden yüksek olabileceğine de işaret etmektedir (Tetik ve Görücü, 2019: 17-20). Nitekim 1992'de Kısmetim-1 ve Lucky S adlı gemilere düzenlenen operasyonla o dönemin değeriyle 65 trilyon değerindeki uyuşturucunun ele geçirilmiş olması, bugün PYD/PKK'nın uyuşturucu üzerinden elde ediyor olabileceği maddi kazancın boyutlarını gösterir nitelikte olan bir diğer olgudur. (Hürriyet, 2017).

PKK tarafından 2001 yılında Hollanda'da oluşturulan ve AB ülkelerinde bulunan illegal paranın aklanması amacıyla kurulan Kürt İşadamları Derneği (KARSAZ) adlı STK ise yine terör örgütünün finans kaynaklarından birine işaret etmektedir (General Intelligence Security Service (AIVD), 2001: 18-20). Nitekim PKK'nın terör kamplarına gönderilen mühimmat ve lojistik desteğin bu kuruluş tarafından gönderildiği öne sürülmüştür. Seçilmiş AB ülkelerinde ise en son verilere göre bilinen; Fransa'da 49, Hollanda'da 13, İsveç'te 8 ve Belçika'da 1 şirketin KARSAZ'a bağlı olarak kamuya açık ve gizli olmak üzere terör örgütü adına çeşitli yasadışı faaliyetleri sürdürdüğü

bilinmektedir. Bahse konu şirket miktarının 2019 itibarıyla artış gösterdiği tahmin edilmektedir. (Bayraklı, Yalçın ve Yeşiltaş, 2019: 405-406).

## Sonuç Yerine: Analiz

Seçilmiş AB ülkelerindeki PYD/PKK'lı yapılar, belirli finans kaynaklarını elde etme noktasında sadece bölgede kendi inisiyatiflerini veya iradelerini kullanarak değil, aynı zamanda ilgili ülkelerin siyasilerinin nüfuzları veya devlet kurumlarının üzerinden de gelir elde etmesi söz konusudur. Bu gelirlerin büyük bir kısmını illegal faaliyetler oluşturmakla birlikte, legal faaliyetlerin önemi de yadsınmaz. Her iki finans kalemi üzerinden elde edilen gelir ise PYD/PKK tarafından temelde üç amaç için kullanılmaktadır. Birincil amaç, terör örgütünün özellikle Irak ve Suriye'deki kamplarının "sürekliliği" için gönderdiği yaşam malzemeleri, silah, mühimmat vb. maddi unsurların tedarikidir. İkinci maksat, AB ülkelerinde bulunan PYD/PKK'lı oluşumların başta lobicilik ve konferans düzenleyebilmesinin maliyetlerinin karşılanmasıdır. Terör örgütünün finans kaynaklarını kullanmasında üçüncü amaç ise çeşitli coğrafyalarda bulunan yapılarının ortak bir iletişim dili geliştirebilmesi adına yürüttüğü matbu ve görsel medya çalışmalarında yatmaktadır.

Bu çalışma tümüyle PKK ve PYD/YPG'nin seçilmiş AB ülkeleriyle kurduğu "özel" ilişkiye odaklanmıştır. Terör örgütünün seçilmiş AB ülkeleri ile girdiği angajman örgütün mali kaynaklarının çeşitlenmesine yol açmıştır. Bu çalışma, seçilmiş AB ülkelerinin PYD/PKK terör yapılanmasına direkt ve dolaylı yollardan "destek" verdiği hipotezini doğrular bir nitelik taşımaktadır. Yazı boyunca tartışılan bu hipotezden yola çıkarak seçilmiş AB ülkelerinin PYD/PKK'yı neden desteklediği ise bir başka çalışmanın konusudur. Fakat bu çalışmanın ortaya çıkardığı olgular ve argümanlar kapsamında seçilmiş AB ülkelerinin neden PYD/PKK'yı desteklediği ya da terör örgütünün faaliyetlerine göz yummasındaki sebeplere bakılacak olursa; seçilmiş AB ülkeleri, PYD/PKK ve Türkiye arasındaki ilişkiye yönelik üç öngörü ve bir tespit bu çalışmanın düşündürmek istediği hususlar arasında yer almaktadır.

Birinci öngörü, PYD/PKK'nın seçilmiş AB ülkelerince özellikle mali ve diplomatik açıdan güçlendirilmesi ve böylece Ortadoğu'da bu ülkelerin çıkarlarını tehdit edecek bir Türkiye'nin her an bir terörist grupla "meşgul edilmesi" siyasetine dayanmaktadır. İkincil öngörü, seçilmiş AB ülkelerinin Ortadoğu'da seçtiği müttefikten beklentisi ile alakalıdır. Bir devlete yönelik olası "terör" ithamı yahut askeri operasyon uluslararası sistem içerisindeki devletlerin neredeyse her zaman çekindiği bir durumdur. Bu yüzden seçilmiş AB ülkeleri 2013 yılı itibarıyla Suriye'de DEAŞ'a karşı müttefik olarak gördüğü

PYD/YPG unsurlarını olası bir çıkar çatışması halinde “terörize” edebilme yahut terör örgütüne karşı askeri operasyon gerçekleştirme gücüne sahiptir. Nihayetinde PYD/PKK'lı terör unsurları devlet dışı grup olma özelliğini haiz olup bir devlet tarafından “kolayca” terörize edilebilecek ve müttefiklik sıfatından azledilebilecektir. Nihai kertede, seçilmiş AB ülkeleri PYD/PKK ile çıkarlarının örtüşmediği noktada terör örgütü muamelesi yapabilecektir. Bu öngörü ilgili ülkelerin resmi belgelerindeki ifadelerin PYD/PKK'ya “karşı” bir tutumu barındırmasından çıkarılabilir.

Son ve üçüncü öngörü ise PYD/PKK'nın Türkiye'nin ulusal güvenliğini seçilmiş AB ülkeleri üzerinden “diplomatik” yollarla tehdit ediyor olmasının süreceğine yöneliktir. Bu çalışma ile değerlendirilmesi önerilen tespit ise, seçilmiş AB ülkelerinin terör örgütü PYD/PKK'ya açtığı alanın ve sağladığı desteklerin örgütün finansmanında önemli bir rol oynayarak Ortadoğu'daki istikrarsızlığa katkı sağlıyor olmasıdır. Bazı AB ülkelerinin Ortadoğu politikaları ile ifade edilen ve/veya edilmeyen bölgesel çıkarları göz önüne alındığında PYD/PKK'nın bu çıkarları realize etmeye yönelik eylemlerde bulunduğu görülmektedir. O halde yukarıda ifade edilen AB ülkelerinin PYD/PKK'ya açtığı alanı ve örgütün finans kaynaklarına ilişkin sağladığı ortamı bu gerçekten bağımsız düşünmek çok gerçekçi olmayacaktır.

Yaklaşık 40 yıldır seçilmiş AB ülkelerinde yapılanan PKK'lı gruplar ve ardından PYD/YPG uzantıları, Türkiye'nin attığı her politik ve askeri adımı uluslararası mecrada eleştirmekle kalmayıp terör örgütü propagandası haline çevirmiştir. Sonuç itibarıyla, PYD/PKK'nın seçilmiş AB ülkelerindeki yapılarına yönelik çalışmalar tematik ve nokta atışı konular üzerinden yürütülmelidir. Önce kapsamlı veri toplama ve analiz, akabinde politika önerileri üzerinden terör örgütünün AB ülkelerindeki yapıları ile mücadele etmek adına stratejik eylem planları gerçekleştirilmesi elzem görülmektedir.

## Kaynakça

- Acun, C., ve Keskin, B. (2017). “PKK'nın Kuzey Suriye Örgütlenmesi”, SETA, [https://seta.org/assets/uploads/2016/12/20160222181213\\_pkknin-kuzey-suriye-orgutlenme-si-pyd-ypg-pdf.pdf](https://seta.org/assets/uploads/2016/12/20160222181213_pkknin-kuzey-suriye-orgutlenme-si-pyd-ypg-pdf.pdf) (E.T: 11 Ekim 2019).
- Akşam. (2017), *Emniyet açıkladı: Avrupa uyuşturucu pazarının yüzde 80'i PKK'nın kontrolü altında*, <https://www.aksam.com.tr/guncel/emniyet-acikladi-avrupa-uyusturucu-pazarinin-yuzde-80i-pkknin-kontrolu-altinda/haber-655681> (E.T: 26 Kasım 2019)
- Balcı, Ali (2017), *The PKK-Kurdistan Workers' Party's Regional Politics*. Cham: Palgrave Macmillan.
- Bayraklı, E., Yalçın, H. Ve Yeşiltaş, M. (2019). *Avrupa'da PKK Yapılanması*. Ankara: SETA.

- Berkowitz, L., ve Mügge, L. (2014). "Transnational Diaspora Lobbying: Europeanization and the Kurdish Question". *Intercultural Studies*, Sayı 35, Bahar, ss. 74-90.
- Byman, D. Vd. (2001), "Trends in Outside Support for Insurgent Movements". Pittsburg: RAND.
- Casier, M. ve Jongerden, J. (2011), *Nationalism and Politics in Turkey*, New York: Routledge.
- Checked, J. (2013), *Transnational Dynamics of Civil War*, Cambridge: Cambridge University Press.
- CJSM. (2019), *Werkingsubsidies Beweginge*, CJSM, [https://cjsm.be/sites/cjsm/files/191129\\_werkingsubsidies\\_scw\\_-\\_bewegingen.pdf](https://cjsm.be/sites/cjsm/files/191129_werkingsubsidies_scw_-_bewegingen.pdf) (E.T: 01 Ocak 2020).
- Cour de Cassation. (2014). *Arrêt n° 2790 du 21 mai 2014 (13-83.758) - Cour de cassation - Chambre criminelle - ECLI:FR:CCASS:2014:CR02790*, [https://www.courdecassation.fr/jurisprudence\\_2/chambre\\_criminelle\\_578/2790\\_21\\_29368.html](https://www.courdecassation.fr/jurisprudence_2/chambre_criminelle_578/2790_21_29368.html) (E.T: 01 Ekim 2019).
- CSIS. (2013), *Threat Assessment-Activities Linked to Kurdistan Workers' Party Widespread*, Toronto: Integrated Terrorism Assessment Centre.
- Danish Defence. (2017), *The Kurds of Syria*, Kopenhag: Royal Danish Defence College.
- Directorate of Intelligence (CIA). (1986), *The Kurdish Workers' Party: Changing Course? Terrorism Review*, ss. 1-69.
- Enders, W., ve Sandler, T. (2006), *The Political Economy of Terrorism*, Cambridge: Cambridge University Press.
- EUROPOL (2007), "Main Reports", <https://www.europol.europa.eu/activities-services/main-reports/te-sat-2007-eu-terrorism-situation-trend-report> (E.T: 21 Kasım 2019).
- EUROPOL (2017), "EU Terrorism Situation and Trend Report", <https://www.europol.europa.eu/activities-services/main-reports/eu-terrorism-situation-and-trend-report-te-sat-2017> (E.T: 3 Kasım 2019).
- FATF Report (2015), "FATF-GAFI", <http://www.fatf-gafi.org/media/fatf/documents/reports/Emerging-Terrorist-Financing-Risks.pdf> (E.T:10 Ekim 2019).
- General Intelligence Security Service (AIVD) (2001), "Annual Report 2001", <https://english.aivd.nl/publications/annual-report/2002/09/06/annual-report-2001> (E. T: 11 Kasım 2019).
- Hatahet, S., Cengiz, M., ve Rashid, B. (2019), "The Phenomenon of YPG Transnational Fighters in Syria", <https://research.sharqforum.org/2019/04/09/the-phenomenon-of-ypg-transnational-fighters-in-syria/> (E.T: 01 Kasım 2019).
- Heyva Sor. (2019), "Projelerimiz", <https://www.heyvasor.com/tr/projeyen-me/> (E.T: 01 Kasım 2019).
- Hoffman, B. Vd. (2007). "The Radicalization of Diasporas and Terrorism", Pittsburgh: RAND.
- Hürriyet (2017), "Son dakika... Son yılların en büyük operasyonu: Tam 200 milyon lira değerinde", <http://www.hurriyet.com.tr/gundem/son-dakika-son-yillar-in-en-buyuk-operasyonu-tam-200-milyon-lira-degerinde-40482117> (E.T: 01 Kasım 2019).
- Info Libertaire (2017), "Le festival culturel des femmes kurdes", <https://www.infolibertaire.net/paris-4-juin-%E2%80%A2-le-festival-culturel-des-femmes-kurdes/> (E.T: 02 Aralık 2019)
- KCD-E/KCDK-E (2014). "KCD-E/KCDK-E Tüzük", <http://web.archive.org/web/20160614173322/http://www.kcde.eu/tuzuk> (E.T: 03 Aralık 2019)



- KCK. (2007). *KCK Koma Civaken Kurdistan Sözleşmesi*. KCK.
- Keck, M., ve Sikkink, K. (1998), "Activists beyond Borders: Advocacy Networks in International Politics", Ithaca: Cornell University Press.
- Kiser, S. (2005), "Financing Terror: An Analysis and Simulation for Affecting Al Qaeda's Financial Infrastructure", Pittsburgh: RAND.
- KON-KURD. (1993). "Avrupa Kürt Dernekleri Konfederasyonu Tüzüğü", <https://web.archive.org/web/20100725220734/http://www.konkurd.org:80/tr/kon-kurd-tuzugu-1232550489.html> (E.T: 30 Temmuz 2018).
- Kurubaş, E. (2004), *Kürt Sorununun Uluslararası Boyutu ve Türkiye - Cilt 1-2*, Ankara: Nobel.
- L'express. (1999). Les réseaux actifs du PKK. [https://www.lexpress.fr/actualite/monde/europe/les-reseaux-actifs-du-pkk\\_490615.html](https://www.lexpress.fr/actualite/monde/europe/les-reseaux-actifs-du-pkk_490615.html) (E.T: 04 Kasım 2019).
- LSE. (2016). *Rojava at 4: Examining The Experiment in Western Kurdistan*. London: LSE Middle East Centre.
- MUCF. (2017), "Vi har fått bidrag", <https://www.mucf.se/vi-har-fatt-bidrag?org=kurdiska&projekt=&bidragstyp=All&ort=&beviljatar=203> (E.T: 18 Kasım 2019).
- MUCF. (2019). "Vi har fått bidrag". <https://www.mucf.se/vi-har-fatt-bidrag?org=kurdiska&projekt=&bidragstyp=All&ort=&beviljatar=230> (E.T: 18 Kasım 2019).
- Orton, K. (2017), "The Forgotten Foreign Fighters: The PKK in Syria", Henry Jackson Society. <http://henryjacksonsociety.org/wp-content/uploads/2017/08/3053-PYD-Foreign-Fighter-Project-1.pdf> (E.T: 15 Aralık 2019).
- Öcalan, A. (2010). *Ayaklanma Taktiği Üzerine Tezler ve Görevlerimiz*. İstanbul: Abdullah Öcalan Sosyal Bilimler Akademisi.
- Özcan, Ali, N. (1999). *PKK (Kürdistan İşçi Partisi) Tarihi, İdeolojisi ve Yöntemi*. Ankara: ASAM Yayınları.
- PKK. (1990). 1976-1984 PKK Direniş Şehitleri Albümü. PKK.
- PYD. (2010). *Rêzîkname Partiya Yekîtiya Demoqrata*, [https://web.archive.org/web/20120510122929/http://www.pydrojava.net/ku/index.php?option=com\\_content&view=section&layout=blog&id=24&Itemid=73](https://web.archive.org/web/20120510122929/http://www.pydrojava.net/ku/index.php?option=com_content&view=section&layout=blog&id=24&Itemid=73) (E.T: 17 Kasım 2019).
- Rodier, A. (2018). Turquie/Syrie : Opération "Rameau D'olivier". <https://cf2r.org/actualite/turquie-syrie-operation-rameau-dolivier/> (E.T: 05 Aralık 2019).
- Rojava Solidarity (2019), "Rojava Solidarity", <http://www.rojvasolidarity.be/> (E.T: 01 Aralık 2019).
- Roule, T. (2002), "The Terrorist Financial Network of the PKK", Londra: Jane's Terrorism and Security Monitor.
- RTL. (2014). "Enquete RTLinfo: comment le PKK, les independantistes kurdes actifs en Turquie, finance-t-il ses activites?" <http://www.rtl.be/info/video/624932.aspx> (E.T: 01 Kasım 2019).
- Sap Rood. (2018), "Solidariteit Met Afrin", <https://www.sap-rood.org/solidariteit-met-afrin/> (E.T: 13 Ekim 2019).
- Sarı, B. ve Tınas, M. (2018), *A Terrorism Threat Against Humanity and Democracy: The PKK Case*. Ankara: Polis Akademisi.
- Serxwebun (2002). "VIII. Kongre demokratik atılımın zirvesidir", Nisan 2002, s. 3-5.

- Sheffer, G. (2003), *Diaspora Politics: At Home and Abroad*, Cambridge: Cambridge University Press.
- Shiffman, G. ve Jochum, J. (2011). *Economic Instruments of Security Policy*. New York: Palgrave Macmillan US.
- Soner, B. A., Aslan, Ö. Ve Kıyıcı, H. (2017). *PKK'nın Bölgesel Terör Ağı Yapılanması*. Ankara: Polis Akademisi.
- TEKOŞER. (1979). "Niçin Örgütlenme Gereği?", *TEKOŞİN/Mücadele*, s. 1-18.
- Tetik, Ü. (2019), "Belçika", E. Bayraklı, H. Yalçın, ve M. Yeşiltaş (ed.), *Avrupa'da PKK Yapılanması*, İstanbul: SETA Yayınları, ss. 183-241.
- Tetik, Ü. (2020), *Belçika'nın 'imtiyazlı' terör örgütü: PYD/PKK*, <https://www.aa.com.tr/tr/analiz/belcikanin-imtiyazli-terror-orgutu-pyd-pkk/1718965> (E.T: 30 Ocak 2020).
- Tetik, Ü. ve Görücü, K. (2019), "The PYD/PKK'S Drug Trafficking & Turkey's War on Narco-Terrorism", [https://setav.org/en/assets/uploads/2019/06/52\\_PKK\\_Drug.pdf](https://setav.org/en/assets/uploads/2019/06/52_PKK_Drug.pdf) (E.T: 05 Kasım 2019).
- Türkiye Cumhuriyeti İçişleri Bakanlığı. (2017), *PKK/KCK Terör Örgütünün Suriye Kolu: PYD-YPG*, Ankara: İçişleri Bakanlığı.
- U.S. Department of the Treasury (2004), "Policy Issues", <https://home.treasury.gov/policy-issues/terrorism-and-illicit-finance/terrorist-finance-tracking-program-tftp> (E.T: 01 Aralık 2019).
- U.S. Department of State (1997), "Foreign Terrorist Organizations". <https://2009-2017.state.gov/j/ct/rls/other/des/123085.htm> (E.T: 19 Aralık 2019).
- U.S. Department of State. (2002). "International Drug Trafficking and Terrorism", <https://2001-2009.state.gov/p/inl/rls/rm/9239.htm> (E.T: 11 Kasım 2019).
- U.S. Department of the Treasury (2009), "Treasury Designates Three Leaders of the Kongra-Gel as Significant Foreign Narcotics Traffickers", <https://www.treasury.gov/press-center/press-releases/Pages/tg318.aspx> (E.T: 18 Ekim 2019).
- Wikileaks, (1999), "PKK Funding: Operations and Methods", [https://wikileaks.org/gifiles/attach/8/8595\\_PKK%20FUNDING%20OPERATIONS%20AND%20METHODs.doc](https://wikileaks.org/gifiles/attach/8/8595_PKK%20FUNDING%20OPERATIONS%20AND%20METHODs.doc) (E.T: 09 Kasım 2019).

# Broadened Perspective On Foreign (Terrorist) Fighters in Syrian Civil War

Murat Tinas\*

## Abstract

The issue of foreign (terrorist) fighters is hardly a new phenomenon because the inclusion of foreigners into civil conflicts has been one of the substantial features of armed conflicts in the history. However, the current wave presents new challenges because it is larger, more global, and more diverse. This paper aims to elaborate the issue by firstly discussing the history of the phenomena and conceptual debates. Then, the paper elaborates profiles of foreign (terrorist) fighters in Syria with a broader perspective than mainstream literature. In its analysis, this paper relies on the secondary and some primary sources. By doing so, this paper argues that although most of studies focus on religious foreign (terrorist) fighters, there are different kinds of foreign (terrorist) fighters in Syria in different manifestations of the phenomena according to their radicalization sources like ethnic, separatist, ideological and religious.

**Keywords:** Foreign Fighter, Foreign Terrorist Fighter, Religious Radicalization, Right-wing extremism, Left-wing extremism, Syrian Civil War.

## Suriye İç Savaşı'ndaki Yabancı (Terörist) Savaşçılara Genişletilmiş Bakış

### Öz

Yabancı (terörist) savaşçılar, pek çok açıdan yeni bir mesele değildir, çünkü yabancıların sivil çatışmalara dâhil olması tarihteki silahlı çatışmaların önemli özelliklerinden birisidir. Sorun yeni olmamakla birlikte Suriye İç Savaşı ile ortaya çıkan yabancı (terörist) savaşçılar dalgası, hem olguyu anlama hem bununla başa çıkmada yeni zorluklar sunmaktadır çünkü bu sefer daha çok sayıda, daha küresel ve daha çeşitli bir yabancı (terörist) savaşçılar olgusuyla karşı karşıyayız. Mevcut makale öncelikle konunun tarihini ve kavramsal tartışmalarını kısaca tartışmakta ve sonrasında Suriye'deki mevcut yabancı (terörist) savaşçılar konusunu literatürdeki yaygın yaklaşımın aksine daha geniş bir perspektiften ele almaktadır. Bahse konu araştırmada temel olarak ikincil kaynaklar ile bazı birincil kaynaklar kullanılmaktadır. Netice itibarıyla bu makale, literatürde büyük çoğunlukla dini radikalleşme temelli yabancı (terörist) savaşçılara odaklanılmasına rağmen, konunun farklı tezahürlerinin olduğunu, bu anlamda Suriye İç Savaşı'nın etnik, ayrılıkçı, ideolojik ve dini olmak üzere farklı radikalleşme kaynaklarına göre yabancı (terörist) savaşçılar konusunda zengin bir vaka sunduğunu savunmaktadır.

**Anahtar Kelimeler:** Yabancı Savaşçı, Yabancı Terörist Savaşçı, Dini Radikalleşme, Sağ Aşırılık, Sol Aşırılık, Suriye İç Savaşı.

\*Dr. Öğretim Üyesi | Polis Akademisi, Güvenlik Bilimleri Enstitüsü | muratinas@gmail.com  
ORCID: 0000-0001-5844-0808 | DOI: 10.36484/liberal.682637  
*Liberal Düşünce Dergisi*, Yıl: 25, Sayı: 97, Kış 2020, ss. 131-146.  
Gönderim Tarihi: 31 Ocak 2020 | Kabul Tarihi: 24 Şubat 2020

## Introduction

The issue of foreign fighters in general or foreign terrorist fighters in specific is indeed hardly a new phenomenon in many respects. The involvement of foreigners into civil conflicts has been one of the substantial features of many conflicts in modern world history. One of the major turning point happened during the Soviet invasion of Afghanistan in the 1980s in terms of foreign (terrorist) fighters' scale, motivations and goals as well as its implications. When these fighters turned back to their home countries, experienced militants in the Afghan war became the recruiters and trainers of future foreign (terrorist) fighters in other civil conflicts (Yıldız, 2016: 10).

Although the issue is not new like in Afghanistan in the 1980s, or in Bosnia and Chechnya in the 1990s, the current wave of foreign (terrorist) fighters with the deepening of the Syrian Civil War pose particular differences because it is larger in scale, more international, and more diverse in terms of profiles and experiences in the conflict zones (CTED, 2018: 1). Therefore, the current foreign (terrorist) fighters wave presents a more complex security challenges and has become a matter of international concern related to those who stay in conflict zones, the returnees and the relocators (OSCE, 2018: 11). As a concrete threat to humanitarian values, they frequently resort to atrocious acts such as suicide attacks, mass killings of civilians, recruitment of children for armed conflicts, and ethnic and religious cleansing. Having recognized the magnitude of the threat, the United Nations Security Council (UNSC) confirms that foreign terrorist fighters have now "constituted one of the major threats to international peace and security" and asks all "member states to implement criminal justice measures to effectively prevent, deter and criminalize the travel of foreign terrorist fighters and their related activities" (UNSC, 2014b: 1 and 4).

Within this context, this study aims to elaborate the current foreign (terrorist) fighters in Syria with a broadened perspective. First, the paper briefly deals with the history of the phenomena in general. Then, the paper discusses the definitions of two terms, namely 'foreign fighter' and 'foreign terrorist fighter' in order to clarify the concepts. Third, the paper elaborates the facts, profiles, figures about foreign (terrorist) fighters in Syria with a broader perspective, different than the mainstream approach in the literature on the subject, to appropriately identify and counter the challenge they pose to international security. By doing so, this paper argues that there are plenty of foreign (terrorist) fighters in Syria in different manifestations of the phenomena according to their radicalization source like ethnic, separatist, religious,

and ideological. In brief, the civil war in Syria involves various types of political violent extremism and it once again reminds that the phenomenon of foreign (terrorist) fighters is not unique to specific religion or civilization and therefore requires a broader perspective.

## A Brief History of Foreign (Terrorist) Fighters

Although the issue of foreign (terrorist) fighters is currently associated with Muslims fighting in various conflict zones, transnational militancy is indeed a much older and a global phenomenon. The practice of hiring foreign fighters or mercenaries was a very common tradition among many imperial and colonial powers until the establishment of national armies in the modern history. In this regard, the French Foreign Legion can be considered as one of the clearest example of this tradition. However, as David Malet states, there was no particular study on the subject until the last period due to the fact that they have not been considered as a specific type in the conflicts that needed distinct attention (2013: 215).

Not only the contemporary manifestation of this phenomenon but also the previous examples of foreign fighters have been beyond the realm of any country, civilization or religion. As Malet clearly demonstrates that the Spanish Civil War in 1930s showed how a civil war could attract myriads of foreign fighters through ideological motivations. The Spanish Civil War exposed the divisions in Europe and Catholic fighters volunteered to fight Communism with Franco while radical communist or socialist entities joined the International Brigades as a way to stop fascism (2013: 92-126). Palestinian Arab resistance against the British mandate and the foundation of the State of Israel in 1940s can also be considered as another clear example of the involvement of foreign fighters. During the First Arab-Israel War, around 5.000 foreign fighters took part on the Israeli side while approximately 6.000 Arabs from different countries fought on the other side (Malet, 2013: 127-157; Malet, 2016). During the Cold War years, individuals volunteered in various communist revolutions in Latin America, Europe, far-east Asia and others primarily due to their ideological motivations. Nationalist Serbs, on the other hand, fought in Croatia in the early 1990s while Muslim foreigners involved into the conflicts in Afghanistan and in Bosnia and Chechnya in the same period (Malet, 2016). In brief, foreign fighters appeared in approximately at least a quarter of the conflicts in the last two centuries and these previous cases presented certain patterns that could help to understand the problems of today and tomorrow (Malet, 2017).

Although the issue of foreign fighters is not something new in many respects and has implications on the current wave; the modern foreign fighters are also particularly different from the previous ones. In this regard, Yıldız argues that beginning with the Afghan War in 1980s, concept of foreign (terrorist) fighters has evolved dramatically. First, it was the first time in history that the scale of foreign fighters' involvement was unprecedented. Leaving aside the case of Syrian Civil War, it was the largest-scale recruitment of western foreign fighters to join the conflict in the name of religious aims (Yıldız, 2016: 10). Second, it was also a very important ideological shift in terms of motivations. While the main motivation had been leftist or rightist ideology to that time, the Afghan War brought a new type of motivation which has increased the use of violence in the name of holy goals from the perception of the fighters (Wiktorowicz, 2001: 22-24; Hegghammer, 2010/11: 71-73; Öztürk, 2019 :174-177). Regarding the motivation of Arab volunteers who became involved in the Afghan War, there is also another bulk of literature which focus on state-society relations and the transnational networks in the Middle East (Miodownik, Barak, Mor & Yair, 2014: 5). Third, the current wave of foreign (terrorist) fighters attracts more attention also because of its implications through the returnees and relocators especially after the case of terrorist organization Islamic State of Iraq and the Levant, or Islamic State of Iraq and Syria (Daesh, ISIL, ISIS). Although relatively few returnees involved in terrorist attacks in their countries, it is also a fact that even a small number of cases proved their potential to cause mass casualties when they wanted to do so. Contrary to the current foreign (terrorist) fighters, Malet argues, early foreign (terrorist) fighters did not have intention to return and to fight in their homeland. In other words, communists in the Spanish Civil War, or the ones joining 1948 war, or the ones like Abdullah Azzam in Afghanistan, did not come back to their home countries to fight there because they did not aim to re-shape these societies, but they went devastated territories where cultural and governmental institutions were weak in order to build a correct society from their perspectives (2010: 110).

The invasion of Iraq and the aftermath instability in the country created power vacuum in the region, which in the end became also another important turning point in understanding foreign (terrorist) fighters. This power vacuum triggered a struggle for power, or influence, at three level in the Middle East; namely local, regional and global. In the transformation of the concept of foreign (terrorist) fighters, Malet also drew the attention specifically to the deterioration of security situation during the postwar civil conflict in Iraq after 2003 (2013: 194-195). Soon after the invasion, the flow

of foreign (terrorist) fighters started from different parts of the world. Additionally, after the outbreak of civil war in Syria in 2011, all sides of the conflict welcomed foreign (terrorist) fighters. The scale of foreign (terrorist) fighters' involvement in the Syrian Civil War is historically unprecedented in numbers. While the opposition is bolstered by an influx of foreigners motivated to fight against the perceived brutality of the government; many Shias from the region joined the militia groups fighting on the side of the regime motivated to protect either 'the Resistance' or 'the Shia crescent'. In between, there has been an intense influx of foreigners into the terrorist organization Kurdistan Workers' Party (Partiya Karkerên Kurdistanê, PKK) affiliated groups in Syria although the current focus in the literature on foreign (terrorist) fighters in Syria ignores this reality.

Due to above discussions, the UNSC affirms that terrorism in all forms and manifestations constituted a major threat to humanity and within this framework foreign terrorist fighters require a particular attention because they increased the intensity, time and violence of conflicts (UNSC, 2014b: 1-2). The current wave of foreign (terrorist) fighters, eventually, is beyond the realm of any civilization, religion or nation and poses a very complex nature of threat to liberal values. Different motivations for radicalization in Syria do not necessarily dispel the fact that each and every group in Syria include foreign (terrorist) fighters. In other words, transnational militancy in the Syrian conflict is a rich case study; therefore, the current wave of foreign (terrorist) fighters in Syria needs further elaboration, and before focusing on that it is more appropriate to clarify certain conceptual perceptions and definitional debates about the subject in the next section.

### **Who is a Foreign (Terrorist) Fighter?**

Who is a foreign fighter? Who is a foreign terrorist fighter? What makes a fighter foreign and/or terrorist? Are foreign fighter and foreign terrorist fighter different? These concepts are widely used in media and academia interchangeably without enough attention to the definitional discussions. In the literature the term foreign fighter was used firstly, yet it is not because of the nature of the phenomena but the evolution of the literature on terrorism itself. However, due to the fact that all foreign fighters cannot be assumed as terrorist; two terms, foreign terrorist fighters and foreign fighters, are started to be used in order to make a specific reference intentionally. In other words, those individuals who travel to another country for the purpose of terrorist activity and the others who travel to another country to be involved in a civil

conflict are separated. However, it must be noted that the boundaries for categorization are not very clear because foreign fighters may also be considered as terrorist when financial, political or ideological interests overlap significantly (UNODC, 2018: 2). The problem about the division is due to the vague definition of terrorism.

Since the definition of terrorism and terrorist activity is subject to discussions, and after all to political decisions, some researchers prefer to use the term foreign fighter instead of foreign terrorist fighters in order to leave the discussion on terrorism for other studies and to concentrate on the phenomena itself. Indeed, these questions are currently the subject of vivid discussions in many circles and these are endless debates. Within the framework of this paper since many states and international institutions have not been able to come to a consensus on the nature of terrorism, this paper prefers 'foreign (terrorist) fighter' in order to emphasize the vague nature of the division.

Malet describes foreign fighters as "non-citizens of conflict states who join insurgencies during civil conflict." However, he also excludes those foreigners involving in a conflict under the command of any state or private company for citizenship or payment (2013: 9). Another prominent scholar brought a more detailed definition: "an agent who (1) has joined, and operates within the confines of, an insurgency, (2) lacks citizenship of the conflict state or kinship links to its warring factions, (3) lacks affiliation to an official military organization, and (4) is unpaid" (Hegghammer, 2010/11: 57-58).

Hegghammer's definition brought clearer perspective while drawing the boundaries of the concept, yet it has also some points that need to be explained. Starting from the end, by stating 'unpaid' he excludes current mercenaries who fight for private gains in relation to a government or private entity. However, from the point of this study, making a demarcation line based on the issue of financial reward is subject to debate because terrorist organizations in Syria provide financial benefits to those who join their ranks from abroad. Second, the criteria about the existence of an affiliation to an official body is also questionable in practice. Although foreign fighters, or more specifically the ones called foreign terrorist fighters, have no acknowledged connection with official state institutions, it is also a very well-known fact that many armed groups in Syria receive training, funding and material aid from different governments. Hegghammer also argues that "most foreign fighters never engaged in out-of-area operations, but fought in one combat zone at the time" (2010/11: 58). Indeed, although this argument could be true at the time of writing, especially after the experience of Syrian Civil War,



one cannot ignore the changing course of the foreign fighters. In brief, these criteria also can limit the understanding of the concept and lead us to miss some significant dimensions of phenomenon.

The term ‘foreign terrorist fighter’, rather than foreign fighter, was first used in an official inter-governmental document by the UNSC in August 2014 (UNSC, 2014a). Then, the UNSC defines foreign terrorist fighters as;

“nationals who travel or attempt to travel to a State other than their States of residence or nationality, and other individuals who travel or attempt to travel from their territories to a State other than their States of residence or nationality, for the purpose of the perpetration, planning, or preparation of, or participation in, terrorist acts, or the providing or receiving of terrorist training, including in connection with armed conflict” (UNSC, 2014b: 2).

Any definition on foreign fighters in general or foreign terrorist fighters in specific makes people wonder why individuals risk their lives for a country that is not theirs (Schmid, 2015: 3). The conventional literature on violence and radicalization especially starting from 1970s concentrated on the push and pull factors in a social environment where radicalized individual has been living. In these researches, what is missing is a focus on how someone can be radicalized to the extent of joining a conflict in an another state. Indeed, the answer is very related to the transnational nature of the conflicts where transnational identities matter.

At this point, there is a need to question the definition of ‘foreign’. These foreign (terrorist) fighters may not be foreign after all. The usage of the term foreign is too state-centric (Jawaid, 2017: 102). Additionally, it is a very euro-centric understanding of concepts of state and citizenship. More clearly, one might have a very close ethnic/kinship relation to a certain country, while, at the same time, s/he does not hold citizenship status due to many reasons. Thus, the question is: what makes a person foreign to a specific country? Lack of citizenship? Lack of ethnic/kinship link? These discussions are important because as many argue in the literature, ethnic or kinship link may easily turn into a very powerful facilitator for individuals’ mobilizations. Therefore, the issue of foreignness on the discussions about the phenomenon should be evaluated tentatively, because the dichotomy of foreign and non-foreign only based on citizenship may not always be explanatory in real sense as ideological, ethnical or religious ties become more and more prevalent in our contemporary world where state boundaries do not necessarily bound anymore.

Especially within the context of motivations of foreign (terrorist) fighters, identity plays very central role. Barak Mendelsohn argues, the higher the number of common and shared identities, the higher the possibility for

individuals to join a particular conflict involving a certain community (2011: 192). Malet also emphasized that combatant groups in civil conflicts framed the conflict as a threat to a transnational identity in order to recruit foreigners (Malet, 2010: 99). In parallel to these, one estimate states that more than one third of Daesh members are foreign born (not Syrian or Iraqi) and about 70 percent of them are from the Middle East and North Africa (Mullins, 2014: 36). Additionally, some argue that those foreign (terrorist) fighters from Europe are generally family members of immigrants originating from Central Asia to Morocco (Schmid, 2015: 4-5; Öztürk, 2018: 307).

One last thing while defining the phenomenon is the definition of the term fighter. What makes a person fighter? Is it holding firearms in terrorist organizations? Is joining to a terrorist organization for logistic support a terrorist activity? How about being a medical person or a propaganda agent within a terrorist organization? The argument that foreign (terrorist) fighters can give just a contribution on the battlefield is a misperception and foreign (terrorist) fighters can play different roles in a specific conflict zone. Indeed, a considerable part of them covers supporting roles such as doctors, assistants, propaganda activists and recruiters for the ongoing conflicts (Conci, 2015: 13). From judicial and law enforcement perspective, these differences have to be addressed specifically.

### **Foreign (Terrorist) Fighters in Syrian Civil War: Facts, Figures and Profiles**

Syrian Civil War continues to convulse the region and the wider neighborhood. The conflict has spawned most violent groups in history, become ground zero for the Sunni-Shia struggle, and sparked clashes between NATO members and Russia (Barfi, 2016: 1). Many academic and official reports acknowledged that the recent conflicts in Syria, Iraq, Yemen and Northern Africa attracted the highest numbers of foreign (terrorist) fighters in the history. According to RAN Manual, more than 42.000 foreign (terrorist) fighters from 120 countries joined terrorist organizations between 2011 and 2016, of which around 5.000 came from Europe (2017: 6). As of mid-June 2017, the Turkish authorities had recorded around 54.000 person from 146 countries whose State of residence noted that they may have intention to join the conflict in Syria and Iraq (Barrett, 2017: 16).

Numbers are subject to verification because governments are reluctant to share the real numbers and some foreign (terrorist) fighters are also not-known by their governments. However, one thing is certain that a very high

number of foreigners poured to Syria especially from the Middle East, North Africa and Europe; and their possible return to their home countries created a great concern. Although the numbers are elusive, they are accurate in relative terms and the nature of the threat is still obvious based on available open sources. Apart from its size, the current wave of foreign (terrorist) fighters is also remarkable in terms of its global nature (Kraehenmann, 2014: 9). Foreign (terrorist) fighters in Daesh, Al-Qaida, People's Protection Units (Yekîneyên Parastina Gel, YPG), armed unit of Democratic Union Party (Partiya Yekîtiya Demokrat, PYD) Syrian branch of terrorist group PKK, and Shia groups along with the regime are from at least 150 countries. Third, it is also demographically diverse. While previous foreign fighters consisted military age men, this wave includes women and children as family member or independent fighter (Holman & Moore, 2017).

In Syria, there are plenty of foreign (terrorist) fighters in different manifestations. The rise of Daesh has led the international community to focus mainly on Sunni radicalism, ignoring Shia, right wing or leftist transnational insurgency. Nevertheless, transnational militancy in Syria is a rich case study in different manifestations of this phenomenon. Those foreigners joining groups supporting Bashar al-Assad regime in the west or the terrorist groups in the north of the country remain largely uncounted in the literature (Levitt, 2015). One reason may be the belief that they are not considered as a threat to western societies; however, their traumatic experience and radicalization in conflict zones cannot be ignored because after all they are also experienced trained foreign (terrorist) fighters. In Syria, there are mainly four types of foreign (terrorist) fighters based on their radicalization grounds: Religiously motivated, ideologically motivated, right-wing extremism and ethnically motivated; and they joined mainly into three groups.

The largest group by far among foreign (terrorist) fighters in Syria consists of those who are religiously motivated. Terrorist groups that have attracted the most are Daesh, Ahrar al-Sham, Jabhat al-Nusra, and Hayat Tahrir al-Sham which were founded by members of al-Qaeda. They are more organized and have better financial capabilities than their counterparts (Barrett, 2014: 6). Indeed, one of the crucial threat posed by Daesh was the scale of foreign terrorist fighters. How many foreign terrorist fighters are involved in the conflicts both in Syria and Iraq? From which countries did they come? These questions are still difficult to answer with a clearness but the threat they pose against humanitarian values is concrete.

Second, foreign (terrorist) fighters in YPG is the category that is the most underemphasized. However, the flow of international recruits of both right and left wing ideologies to the PKK, operating under the name of YPG and Women's Protection Units (Yekîneyên Parastina Jin, YPJ) in Syria is a very well-known fact in both media, academia and official circles (Koch, 2019: 3). Terrorist group has managed to get the support of leftist and communist parties and movements in Europe, and also recruited foreign volunteers to join the actual fight. Nora Martin argues that more than 400 non-Syrians joined the YPG/YPJ in Syria (Martin, 2019). United Nations also approves that "more than 400 FTFs from Europe, America and Australia, both male and female, have joined the Kurdish People's Protection Units" (UNODC, 2018: 32). The report also adds that "whatever their original intentions, their actions may amount to criminal offences" (UNODC, 2018: 32). Main motivation basis to join YPG/YPJ in Syria for Europeans are ethnic or left wing extremism; however, it is also argued that YPG has also re-enforced its units through foreigners from right-wing extremists (Koch, 2019: 1) When Christian communities were systematically targeted and persecuted by Daesh in northern Iraq and Syria, YPG attracted devoted Christians (Orton, 2017: 121-125; Martin, 2019). The increased number of YPG foreign (terrorist) fighters is because of the brutality of their opponents, namely Daesh, and therefore there is an emerging group of studies under the heading of 'anti-Daesh or anti-ISIS foreign fighters' (Tuck, Silverman & Smalley, 2016); nevertheless, another important factor is the glorification of YPG militancy in international media. The act of volunteering with YPG was not only perceived as harmless in international media but also framed as an act of bravery for different political reasons. YPG uses different recruitment methods for its cause in Syria but heavily relies on PKK network of militants in Europe and the Middle East to attract recruits in addition to its online capabilities (Hatahet, Cengiz & Rashid, 2019: 20).

The third category is composed of Shia foreign (terrorist) fighters along with regime forces. They are mainly from Iran, Iraq, Lebanon and Afghanistan. Unlike foreigners joining into the opposition, in addition to Shia volunteers from various countries, this category is partially a product of Iran's regional foreign policy to support Damascus. In spite of Iranian campaign, they can still be considered as foreign (terrorist) fighters since many of them are not affiliated to any Iranian official security forces. Estimates of the size of the support vary, yet it is sizable and it has proved to be decisive in several regime victories (Tuck, Silverman & Smalley, 2016: 18-19). For instance, it is reported in 2015 by AFP that there are around 7.000 Shia Iraqi and Iranian foreign fighter in Damascus and its surroundings (2015). The main motivation

in this category are ideological-sectarian and economic concerns. In this manner, while the discourse of protecting Shia shrines is very powerful on Iraqi, Iranian and Lebanese Shias; it is said that Afghanis and Pakistanis are mainly motivated by economic rewards (Al Jazeera, 2015; Moslih, 2016).

Foreign (terrorist) fighters in different organizations in Syria are from different backgrounds. According to some reports, though the majority is young there are also people up to 60. Some are school dropouts and ordinary workers, but others are well-educated and professionals in different sectors. On the other hand, some have troubled pasts, but others may have a very prosperous life (UNODC, 2018: 19). Therefore, it is better to say that all-encompassing typologies and profiles about them fall short in explaining the whole issue. However, despite the fact that there are few consistent patterns and common profiles, this does not necessarily deny the fact that there are some common pathways for individuals joining terrorist groups which may be helpful for risk assessment studies both in academia and in security agencies (Stern & Berger, 2015a). Plenty of studies demonstrated that there is neither one single profile nor a common background. As John Horgan discusses the causes of individual radicalization in general; emotional vulnerability, dissatisfaction with the current reality, identification with victims, perception of violence as a useful tool, reward seeking and kinship or social ties to individuals involved in political violence can play important role to lead individuals to involve in foreign conflicts (2008: 84-85). Marc Sageman, on the other hand, focuses on the role of social networks as facilitator factor in the process of radicalization of an individual (2008: 47-48). In brief, there are several reasons for individuals to join a conflict abroad but the role of self-identification with the cause they are fighting for seems to be one of the most common factor among different profiles of foreign (terrorist) fighters.

The above discussion shifts the floor to the question of how foreign (terrorist) fighters are being recruited for the conflict in Syria. Indeed, there are several ways which are based on external or internal motivations of individuals. Community-based networks, religious leaders, ideological leaders, friends and relatives, non-violent radical groups, social groups affiliated with some terrorist organizations may play important role in motivating individuals in a path to violent extremism. While traditional approaches focus only on tangible ways, one should not underestimate the role of online radicalization especially after the case of Daesh and YPG. Online social networks, online game networks, chat applications and the internet can also encourage individuals for the same path. The recruitment of foreign (terrorist) fighters generally follows a regular path independent from the ideology, time and location and

generally it starts on the side of local insurgent groups since they commence conflicts as the weaker faction. Therefore, as the weaker faction, local insurgents aim to broaden the conflict so as to increase their leverage to gain the victory (Malet, 2010: 100). During the recruitment process, any kind of ties (religious, ethnic, ideological or personal) is highlighted in order to make the individual believe that s/he is also subject to same threat as the community with which they have the relationship is suffering from. Recruiters manipulate identities to activate a sense of obligation to go and fight for the cause (Malet, 2010: 100-101). In other words, when the question of 'What is wrong?' is transformed into questions of 'What should be done?' and 'What can I do?', recruitment occurs (Hegghammer, 2013: 8). It is also interesting to note that foreign (terrorist) fighters are on the average more radicalized ideologically and more intractable in their cause than the typical local fighters as many argue (Stern & Berger, 2015b: 77).

Last but not the least, another important aspect of the current wave of foreign (terrorist) fighters in Syria other than previous cases is the role of women. For instance, around one in five from Europe in Daesh are female and this is higher among those travelling from other countries (Van Ginkel & Entenmann, 2016: 51). There are various methods and approaches in terrorist groups in order to utilize females. Terrorist groups such as Al-Qaida and YPG use females as combatants, or even as suicide bombers. For instance, there is a specific unit in YPG which consists of just females namely YPJ. Daesh, on the other hand, did not consider women as fighters, rather their role is rearing children, looking after their husbands, indoctrinating her children. However, in time it is also reported that Daesh started to use women as radicalizers, propagandists and recruiters in addition to giving them firearms and policing trainings (UNODC, 2018: 23). Additionally, over time, Daesh also relaxed its rules about the role of the women in the conflict zones. In brief, women foreign (terrorist) fighters are also one of the substantial element in keeping the terrorist organizations running in today's world; therefore, their active role in terrorist activities is also very important. Besides that, according to UN reports, some states prosecuted even the wives of foreign terrorist fighters for terrorism on the basis of their day-to-day support (UNODC, 2018: 24).

As the current wave of foreign (terrorist) fighters in Syria has demonstrated, the current threat is larger, more diverse and more global than any previous wave. There are foreign (terrorist) fighters in several manifestations like religiously, ideologically, ethnically or individually motivated in Syria in different groups such as Daesh, YPG, YPJ or any other groups. In other words, the issue of foreign (terrorist) fighters is not confined to any specific

religion, ideology or civilization as it can be traced backed in many groups involved in Syrian Civil War. Therefore, in order to deal with this challenge, states have to increase their own capacities and strengthen international co-operation with a broader perspective by recognizing terrorism equally in its all forms and manifestations.

## Conclusion

Although the issue of foreign fighters is not novel in the world history and the inclusion of foreigners into civil conflicts has been one of the substantial features of most of the armed conflicts in the history, the current wave especially after the Arab uprisings presented particular novel challenges to the traditional understanding of the phenomenon. It is larger in scale, global in geography and very diverse in its nature. They constitute a major threat to humanitarian and liberal values, since they frequently resort to atrocious acts such as suicide attacks, mass killings of civilians, recruitment of children for armed conflicts, and ethnic and religious cleansing. Having recognized the magnitude of the threat, many states and inter-governmental organizations started to implement active precautions to prevent the travel of foreign (terrorist) fighters. One main challenge in countering the threat lying ahead is the lack of international agreement on the definition of terrorism, and so that of the definition of what foreign fighter and what foreign terrorist fighter are.

Within this context, this study aimed to elaborate the issue of the current foreign (terrorist) fighters in Syrian Civil War with a broadened perspective by recognizing the threat equally in its all forms and manifestations. By doing so, the paper first dealt with the history of the phenomenon and then discussed the definitions of foreign (terrorist) fighters in order to evaluate conceptual discussions. In this manner, the paper deliberately chooses to use the term 'foreign (terrorist) fighter' in order to emphasize the vague nature of the division and the biased usage of these terms. Third, the paper elaborated the issue of foreign (terrorist) fighters in Syrian Civil War in details with a broader perspective, different than the mainstream approach in the literature which focuses majorly on the case of Daesh only. In conclusion, while the term is commonly associated with foreigners joining Daesh or other similar terrorist groups, this paper argues that there are plenty of foreign (terrorist) fighters in Syria in different manifestations of the phenomenon as they have been involved in conflicts based on diverse religious, ideological, ethnic and private motivations; and therefore they have to be dealt with indiscriminately in order to identify and counter the challenge appropriately.

## References

- AFP (2015), "Iraq, Iran fighters deployed to defend Damascus: security source", *Agence France Presse*, 3 June, <https://news.yahoo.com/iraq-iran-fighters-deployed-defend-damascus-security-source-143253360.html> (Accessed on 10 December 2019).
- Al Jazeera (2015), "Suriye'deki ithal Şii savaşçılar", *Al Jazeera*, 22 July, [www.aljazeera.com.tr/haber/suriyedeki-ithal-sii-savascilar](http://www.aljazeera.com.tr/haber/suriyedeki-ithal-sii-savascilar) (Accessed on 10 December 2019).
- Barfi, Barak (2016), *Ascent of the PYD and the SDF*, The Washington Institute for Near East Policy, Research Notes, No. 32, April.
- Barrett, Richard (2014), *Foreign Fighters in Syria*, The Soufan Group, June.
- Barrett, Richard (2017), *Beyond the Caliphate: Foreign Fighters and the Threat of Returnees*, The Soufan Center, October.
- Conci, Giulia (2015), *The Phenomenon of Foreign Fighters: The Case of the Islamic State in the Syrian and Iraqi Conflict*, Unpublished Master Thesis, University of Libera.
- CTED (2018), *The Challenge of Returning and Relocating Foreign Terrorist Fighters: Research Perspectives*, United Nations Security Council Counter-Terrorism Committee Executive Directorate (CTED), Trend Reports.
- Hatahet, Sinan; Cengiz, Mehmet Emin and Rashid, Bedir Mulla (2019), The Phenomenon of YPG Transnational Fighters in Syria, *Al-Sharq Forum*, Paper Series, April.
- Hegghammer, Thomas (2010/11), "The Rise of Muslim Foreign Fighters: Islam and the Globalization of Jihad", *Quarterly Journal: International Security*, 35 (3), Winter, pp. 53-94.
- Hegghammer, Thomas (2013), "Should I Stay or Should I Go? Explaining Variation in Western Jihadists' Choice between Domestic and Foreign Fighting" *American Political Science Review*, 107 (1) pp. 1-15.
- Holman, Timothy and Moore, Cerwyn (2017), *Remainers and Leavers: Foreign Fighters after the Islamic State*, Centre for Research and Evidence on Security Threats (CREST), CREST Security Review, Issue 4, Spring.
- Horgan, John (2008), "From Profiles to Pathways and Roots to Routes: Perspectives from Psychology on Radicalization into Terrorism", *The ANNALS of the American Academy of Political and Social Science*, 618 (1), pp. 80-94.
- Jawaid, Arsla (2017) "From Foreign Fighters to Returnees: The Challenges of Rehabilitation and Reintegration Policies", *Journal of Peacebuilding & Development*, 12 (2), pp. 102-107.
- Koch, Ariel (2019), "The Non-Jihadi Foreign Fighters: Western Right-Wing and Left-Wing Extremists in Syria", *Terrorism and Political Violence*, pp. 1-28.
- Kraehenmann, Sandra (2014), *Foreign Fighters under International Law*, Geneva Academy of International Humanitarian Law and Human Rights, Academy Briefing No. 7.
- Levitt, Matthew (2015), *Waking up the Neighbours. How Regional Intervention is Transforming Hezbollah*, *Foreign Affairs*, The Washington Institute, 23 July.
- Malet, David (2010), "Why Foreign Fighters? Historical Perspectives and Solutions", *Orbis*, 54 (1), Winter, pp. 97-114.
- Malet, David (2013), *Foreign Fighters: Transnational Identity in Civil Conflicts*, New York: Oxford University Press.
- Malet, David (2016), *The Foreign Fighter Project Data*, [http://davidmalet.com/The\\_Foreign\\_Fighter\\_Project.php](http://davidmalet.com/The_Foreign_Fighter_Project.php) (Accessed on 20 May 2019).



- Malet, David (2017), *The Foreign Fighter Project*, [http://davidmalet.com/The\\_Foreign\\_Fighter\\_Project.php](http://davidmalet.com/The_Foreign_Fighter_Project.php) (Accessed on 20 May 2019).
- Martin, Nora (2019), "Terrorism policing: the YPG/YPJ, an ally abroad but a danger at home?" 9 January 2019, <https://www.opendemocracy.net/en/can-europe-make-it/terrorism-policing-ypgypj-ally-abroad-but-danger-at-home/> (Accessed on 10 December 2019).
- Mendelsohn, Barak (2011), "Foreign Fighters-Recent Trends", *Orbis*, 55 (2), Spring, pp. 189-202.
- Miodownik, Dan; Barak, Oren; Mor, Maayan and Yair, Omer (2014) "Introduction", Dan Miodownik and Oren Barak (eds.), *Nonstate Actors in Intrastate Conflicts*, Philadelphia, PA: University of Pennsylvania Press, pp. 1-11.
- Moslih Hashmatallah (2016), "Iran 'foreign legion' leans on Afghan Shia in Syria war", Al Jazeera, 22 January, <https://www.aljazeera.com/news/2016/01/iran-foreign-legion-leans-afghan-shia-syria-war-160122130355206.html> (Accessed on 10 December 2019).
- Mullins, Sam (2014), "Foreign Fighters in Syria", *per Concordiam*, 5 (3), pp. 36-43.
- Orton, Kyle (2017), *The Forgotten Foreign Fighters: The PKK in Syria*, The Henry Jackson Society.
- OSCE (2018), *Guidelines for Addressing the Threats and Challenges of "Foreign Terrorist Fighters" within a Human Rights Framework*, Office for Democratic Institutions and Human Rights, Organization for Security and Co-operation in Europe.
- Öztürk, Selim (2018), "Kuruluşundan Günümüze Bir Terör Örgütü Olarak DEAŞ", Salih Zeki Haklı (ed.), *Radikalleşme Şiddet ve Terörizm*, Ankara: Polis Akademisi Yayınları, pp. 299-317.
- Öztürk, Selim (2019), "Küresel Terör Örgütü el-Kaide'nin Gelişimi ve Ön Plana Çıkan Liderleri Bağlamında "Cihad" Anlayışının Geçirdiği Değişimler", *Türkiye Ortadoğu Çalışmaları Dergisi*, 6 (2), pp. 167-196.
- RAN (2017), *RAN Manual: Responses to returnees: Foreign terrorist fighters and their families*, Radicalisation Awareness Network, European Union Centre of Excellence, July.
- Sageman, Marc (2008) *Leaderless Jihad. Terror Networks in the Twenty-First Century*, Philadelphia: University of Pennsylvania Press.
- Schmid, Alex P. (2015), *Foreign (Terrorist) Fighters Estimates: Conceptual and Data Issues*, International Centre for Counter-Terrorism (ICCT) - The Hague, ICCT Policy Brief.
- Stern, Jessica and Berger, J. M. (2015a), "ISIS and the Foreign-Fighter Phenomenon", *The Atlantic*, 8 March.
- Stern, Jessica and Berger, J.M. (2015b), *ISIS The State of Terror*, London: William Collins Publishers.
- Tuck, Henry; Silverman, Tanya and Smalley, Candace (2016), *Shooting in the right direction: Anti-ISIS Foreign Fighters in Syria & Iraq*, Institute for Strategic Dialogue, Horizons Series No. 1.
- UNODC (2018), *Investigation, Prosecution and Adjudication of Foreign Terrorist Fighter Cases for South and South-East Asia*, United Nations Office on Drugs and Crime, Vienna: United Nations.
- UNSC (2014a), *Resolution 2170, S/RES/2170*, United Nations Security Council, Adopted on 15 August 2014.

UNSC (2014b), *Resolution 2178, S/RES/2178*, United Nations Security Council, Adopted on 24 September 2014.

Van Ginkel, Bibi and Entenmann, Eva (2016), *The foreign fighters phenomenon in the European Union. Profiles, threats & policies*, International Centre for Counter-Terrorism (ICCT) – The Hague, ICCT Research Paper, April.

Yıldız, Şengül (2016), Yıldız, *Radicalization in Europe: European Foreign Fighters in Syria*, Unpublished Master Thesis, Ankara: Middle East Technical University.

Wiktorowicz, Quintan (2001), “The New Global Threat: Transnational Salafis and Jihad”, *Middle East Policy*, 8 (4), pp. 18-38.

# Hamas, The Islamic Wing of Palestinian Resistance: Its Roots, Characteristics, and Way of Politics

Buğra Sari\*

## Abstract

Hamas is an organization that has blended the historical and ideological legacy of Muslim Brotherhood (Ikhwan) that has spread all over the Arab world with the sui generis living characteristics of the Palestinian people. Having such legacy and characteristics, Hamas has been considering Palestinian resistance as a religious obligation and struggling against Israel in the front line stating that the occupied territories cannot be abandoned since the day it emerged in 1987. The group has become one of the principal actors regarding the Palestinian question. Hence, Hamas has been one of the most significant non-state actors in the region. From this point, this study first addresses the Ikhwan past of Hamas. Then, the sui generis living conditions of Palestine under occupation that produced Hamas are scrutinized. Meanwhile, the study clarifies the organizational structure and main features of Hamas by paying attention to its rivalry with Fatah.

**Keywords:** Intifadah, Fatah, Hamas, *Ikhwan*, Palestine.

## Filistin Direnişinin İslamî Kanadı Hamas: Kökenleri, Karakteri ve Siyaseti

### Öz

Hamas Arap coğrafyasının neredeyse her köşesine yayılmış İhvan'ın tarihsel ve ideolojik mirasını Filistin halkının kendine has geliştirdiği yaşam karakteristiğiyle harmanlamış bir örgüttür. Bu miras ve karakteristik üzerine Hamas, kurulduğu tarih olan 1987'den itibaren Filistin direnişinin bir sorumluluk olduğu ve işgal altındaki toprakların terk edilemeyeceği ülküsünden hareketle İsrail devletine karşı en ön saflarda mücadele etmektedir. Hatta zaman içerisinde Filistin meselesinde belirleyici başat aktörlerden birisi haline gelmiştir. Hal böyleyken, Filistin meselesinin Ortadoğu bölgesinin temel meselelerinden hatta belki de en temel meselesi olması hasebiyle Hamas Ortadoğu'da önem arz eden devlet dışı aktörlerden birisi olarak karşımıza çıkmaktadır. Buradan hareketle, eldeki bu çalışma Hamas'ı anlamının öncül koşulu olan örgütün İhvan geçmişini irdelemektedir. Ardından İsrail işgalinin getirdiği tecrübeyle Hamas'ı ortaya çıkaran Filistin'e özgü yerel koşulların altını çizmekte ve Hamas-Fetih arasındaki rekabeti dikkate alarak Hamas örgütünün yapısı ve temel özellikleriyle ortaya koymaktadır.

**Anahtar Kelimeler:** İntifada, Fetih, Filistin, Hamas, İhvan.

\*Dr. Öğr. Üyesi | Polis Akademisi, Güvenlik Bilimleri Enstitüsü | bugrasari1988@gmail.com  
ORCID: 0000-0001-6428-1292 | DOI: 10.36484/liberal.686585  
*Liberal Düşünce Dergisi*, Yıl: 25, Sayı: 97, Kış 2020, ss. 147-165.  
Gönderim Tarihi: 8 Şubat 2020 | Kabul Tarihi: 17 Mart 2020

## Introduction

The name “ Hamas ” is the acronym of *Harakat al-Muqwamma al-Islamiyyain* Arabic or the *Islamic Resistance Movement* in English, while the word “ Hamas ” in Arabic means “ zeal ” or “ courage ” for the sake of a particular religious or political goal (Abu-Amr, 1993: 11).<sup>1</sup> In a sense, Hamas is the symbol of Islamic resistance concerning the Palestinian question. From the day it emerged in 1987, Hamas has been considering Palestinian resistance as a religious obligation and struggling against Israel in the front line stating that the occupied territories cannot be abandoned. Over time, the group has become one of the determining, principal actors regarding the Palestinian question. Hence, since the Palestinian question is one of the most heated issues -maybe the most heated one- in the Middle East, Hamas has been one of the most significant non-state actors in the region.

In reality, the non-state status of Hamas is a controversial topic. The organization came to power in Palestinian territories in 2006 when it got the majority of the votes in the elections. Though having won the elections, the group has continued to be recognized as a terrorist organization by the international coalition led by Israel and the United States. Thus, it has not been seen as a state actor. As a result, Hamas and Palestinians in Hamas-rules territories have been subjected to political and economic sanctions. Regardless of that, Hamas has been acting as a state actor in Gaza, continuing its activities as the Islamic wing of Palestinian resistance and struggling against Israel.

Hamas was established in 1987 in the middle of *the First Intifada*. Nonetheless, just like every other organization which appeals to a particular social base, it was not a phenomenon emerging all of a sudden. Hamas matured with the historical experiences of the Palestinian people living under occupation, and its roots go back to the idea of resistance shaped by and identified with the Muslim Brotherhood (*al-Ikhwan al-Muslimun* in Arabic or *Ikhwan*) movement. In this regard, Hamas has blended the *Ikhwan*’s historical and ideological legacy, which spread almost all over the Arab world with the Palestinians unique characteristics of life. Hence, to understand Hamas, this study will first examine *Ikhwan*, and then it will highlight the unique local conditions of the Israeli occupation, which gave birth to Hamas. Meanwhile, the study will consider the rivalry between Hamas and Fatah while portraying the structure and characteristics of Hamas. Hence, the study answers the following questions: What are the ideological roots and characteristics of

---

<sup>1</sup> For Hamas leaders’ opinions on the name of the group, see Chehab (2007: 23-27).

Hamas?; What are Hamas' strategies to appeal to Palestinian society?; What is Hamas' vision on the principles of Palestinian state and against the State of Israel?; What are the underlying factors of Hamas-*Fatah* rivalry?

### The Social and Ideological Movement behind Hamas: *al-Ikhwan al-Muslimun*

In Hamas Charter<sup>2</sup> published on August 18, 1988, it was indicated that the group's main principles were decided in line with Islam, and the organization's ideas on life and humanity and its relevant stances had to be based on Islamic understanding. Accordingly, Hamas practiced Islamic provisions and referred to Islam while determining an action (1988 Hamas Charter, Article I). While Hamas was explaining its ideology by referring to Islam, on the second article of its Charter, it clarified that the way the group interprets Islam is the way that *Ikhwan* followed. The relevant article is as follows:

The Islamic Resistance Movement is a branch of the Muslim Brotherhood chapter in Palestine. The Muslim Brotherhood movement is an international organization. It is one of today's largest Islamic movements. It professes a comprehensive understanding and precise conceptualization of the Islamic precepts in all aspects of life: concept and belief, politics and economics, education and social service, jurisdiction and law, exhortation and training, communication and arts, the seen and the unseen, and the rest of life's ways.

Since its roots go back to *Ikhwan*, the history of Hamas starts with the emergence of *Ikhwan* Movement in Egypt and *Ikhwan*'s concerns about the Palestinian question. The *Ikhwan* Movement was formed in Egypt in 1928 by a teacher named Hasan al-Banna, aiming to educate and reform Egyptian society with an idea of Islamic revival as opposed to European influence on Egyptian society at that time (Boulby, 2011). Thus *Ikhwan* highlights the relationship between being tied to the political, economic, and cultural hegemony of imperial powers and religious degeneration in Egypt. On that issue, al-Banna wrote a letter to then-king Farouk of Egypt and stated that Egypt is witnessing a fork in a road: One leading to the West and the other to Islam. Al-Banna added that Egypt has a unique religious role, and with the revival of Islam in Egypt, Islam can be revived in the international scene. Hence, he argued that Egypt should choose the path to Islam. According to al-Banna, there was a need for a Muslim state in Egypt (Mitchell, 1993: 232). That need shaped the goals of *Ikhwan* Movement around two pillars in which one is primary, and the other is special. The primary goal is identified as to save the

<sup>2</sup> For the full text of the Charter see Maqdsi (1993: 122-134).

Muslim world from the hegemony and sovereignty of foreigners and to set a new Islamic rule which will bring the Islamic provisions back. The special goals are related to the needs for efforts to reform and transform the society in which *Ikhwan* operates (Görgün, 2000: 585).

While *Ikhwan's* goals were formed in line with the ideas of al-Banna, varying strategies have been developed to achieve these goals: Giving lectures, participating in conferences, delivering *khutbahs*, organizing ceremonies, traveling, camping, publishing books and newspapers, etc. Hence, the movement aims to introduce and spread its ideology among the people. Moreover, with its economic, social, and political endeavors, the movement supports its main strategies (Gânim, 2000: 582-583).

### The Arrival of *Ikhwan* Ideology to Palestine and Its Spread

In line with its goal to revive Islamic order in all Muslim territories, *Ikhwan* contacted different parts of the Arab world in a short period, and Palestine became one of those. It was the first contact between *Ikhwan* and Palestine when al-Banna sent his brother Abdurrahman al-Banna to Palestine in 1935. After that, the movement became more interested in the Palestinian question and aimed to attract Islamic societies' attention to the Zionist ambitions over the Palestinian territories. Moreover, some of the *Ikhwan* members participated in Palestinian resistance and lost their lives in the 1936 Rebellion against the British forces and the 1948 Arab-Israel War against Israel (Hroub, 2006: 9; Roy, 2011: 20). Those activities increased *Ikhwan's* sphere of influence in Palestine.

The establishment of *Ikhwan's* first Palestine branch in Jerusalem in 1945 (for some sources it was in 1946 (Hroub, 2006: 7; Tamimi, 2007:5)) even more increased the group's sphere of influence (Abu-Amr, 1993: 6). After that, *Ikhwan* started to attract more people in Palestine, and in 1947, it had 25 branches with over 20 thousand members (Abu-Amr, 1993: 6). Nevertheless, after the 1948 Arab-Israel War, *Ikhwan's* operations in Palestine had to be divided into two headquarters: One in West Bank and one in Gaza. With the loss of the majority of Palestinian territories, Jordan's and Egypt's sovereignty came to surface, and while *Ikhwan's* West Bank branch had started to be controlled by Jordan, the Gaza branch was under Egyptian control. In time, that made *Ikhwan's* West Bank and Gaza branches in Palestine innately different from each other. While Jordan-controlled West Bank *Ikhwan* continued to operate in social and religious life as a legal organization, Egypt-controlled Gaza *Ikhwan* had been banned and closed down. Consequently, the contact between West Bank *Ikhwan* and Gaza *Ikhwan* got loosen, and Gaza *Ikhwan*

chose to organize its affairs secretly. Hence, *Ikhwan's* Gaza branch -what became Hamas later on- used to live underground, hiding from authorities in a dispersed manner (Abu-Amr, 1993: 7; Robinson, 2004: 120; Roy, 2011: 21-22).

Following the West Bank-Gaza division, *Ikhwan* focused on its activities in social and religious spheres. Its main aim was to liberate Palestinian territories by raising a well-mannered Islamic generation with operating schools of religion, foundations, and social clubs. According to Palestinian *Ikhwan*, the following generations will be pursuing independence along with an extensive Islamic socio-cultural revival movement. In that regard, *Ikhwan* believed that an Islamic transformation is a prerequisite for the liberation of Palestine. In *Ikhwan's* rhetoric, it was called the "preparation of the generations" (Hroub, 2000: 27-28; Hroub, 2006: 13-14).

After Israel's victory in 1967 Six Days Wars and its capture of Gaza and West Bank, *Ikhwan* started working on more for the preparations of the generations. At that point, instead of engaging in armed resistance against Israel in Palestine, it focused on organizing activities to raise Islamic consciousness. As part of it, mosques were not only places for daily prays. *Ikhwan* turned them into institutions aiming for providing social services (Robinson, 1997: 137). Additionally, it operated among various segments of the society through student clubs in high schools and universities, youth clubs in towns and suburbs, foundations, kindergartens, health centers, etc. When Palestinian *Ikhwan* became a significant body providing social services to Palestinian people in 1973, all of its activities were gathered under the roof of an organization called *Mujama al-Islamiya*, the Islamic Center (Roy, 2011: 24). With the Islamic Center, *Ikhwan* managed to spread its services and its ideology in Palestine.

### **The Roots of Ikhwan-Fatah Struggle in Palestine: Palestine Liberation Organization (PLO)<sup>3</sup> in Armed Resistance and Ikhwan in Social Sphere**

While engaging in social and religious activities after the war in 1967, *Ikhwan* primarily considered *Fatah's* legitimacy in society instead of Israel. The defeat of Arab states against Israel was a major issue, and *Fatah* indeed became a prominent actor when it initiated guerilla warfare against Israel after the war. As part of it, *Fatah* organized staggering armed attacks in and outside

---

<sup>3</sup> Palestinian Liberation Organization (PLO) is an umbrella organization recognized as the only legitimate representative of Palestine by the Organization of Islamic Cooperation and the United Nations. Under PLO, *Fatah* is the largest and most influential group. Until his death, the *Fatah* leader Arafat was the chairman of PLO. The current chairman of PLO is -again- another *Fatah* leader Mahmud Abbas.

Israel. The widely-known attacks were as follows: 35 hijack attempt by 1968, the murder of Israeli athletes during the 1972 Munich Olympics, and the killing of US Ambassador to Sudan in Khartoum in 1973 (Schanzer, 2008: 16).

Due to its role in Palestinian resistance, *Fatah* became a respected actor in Palestinian society. Even most of the people started to see *Fatah* and its ideology as the only way to liberate Palestine (Schanzer, 2008: 8). This was unacceptable for *Ikhwan*, and hence, it developed the strategies mentioned above addressing social and religious spaces to gain the hearts and trust of Palestinians. While *Ikhwan* aimed to liberate Palestine by raising Islamic generations and establishing a state following Islamic provisions, *Fatah*-as a secular nationalist left-wing organization- was on the opposite side of the political spectrum.

For that reason, *Ikhwan* adapted a 3-step strategy to struggle against *Fatah* and tried to implement that. The first step was to gain the support of people through social services. Following that, on the second step, the idea was to challenge *Fatah* and *Fatah*-controlled Palestinian authority in political and ideological spheres by relying on public support. The third and last step was to organize guerilla attacks against Israel and to shape the path of Palestinian resistance (Lewitt, 2006: 8). Although they are utilized to complement the third step today by Hamas, the first two steps had been the main area of operations for *Ikhwan* between 1967 and 1987. Khalil al-Kavka -who was among the leaders of *Ikhwan* and then Hamas during organization's early years- indicated that concerning the first two steps the years between 1967 and 1975 could be viewed as the mosque building period and the period between 1975 and the First Intifada could be seen as the period for constructing social institutions (Hroub, 2000: 31).

Indeed, from 1967 to 1975, the number of mosques that became the centers for *Ikhwan*'s social services in Palestine increased from 200 to 600 in Gaza and 400 to 750 in West Bank (Abu-Amr, 1994: 15). In social space, the Islamic Center played a key role for *Ikhwan* ideology to be spread in Palestine society. Through the Islamic Center, *Ikhwan* was able to reach numerous Palestinians with its libraries, foundation networks, sports and social clubs, nursery schools, and organizations distributing *zakats*. Meanwhile, by providing the essential needs of thousands of Palestinian refugees living in camps, *Ikhwan* managed to gain more sympathy within the society (Abu-Amr, 1993: 8).

Another factor that enhanced the capability of *Ikhwan*-controlled Islamic Center to reach various parts of the society was the "charity organization" license given by Israel to the center in 1978. After that, by acting as a legitimate



organization, the Islamic Center was able to manage a significant portion of the aid funds collected in Palestine and sent to Palestine from abroad. As a reflection of that, *Ikhwan*'s influence in the occupied territories further increased.

Israel's recognition of the Islamic Center as a charity organization indeed heated the rivalry between *Ikhwan* and PLO. As mentioned before, following the war in 1967, the armed Palestinian resistance was led by the *Fatah*-controlled PLO, which identified itself as a secular nationalist left-wing organization. That carried *Fatah* to a prestigious position in the eyes of Palestinians. As a reaction to that, Israel is said to aim to encourage *Ikhwan* -which adapted an Islamic ideology- to create an opponent to highly influential secular nationalist left-wing ideology promoted by *Fatah* in the society. In this sense, Israel played its cards in favor of Islamist *Ikhwan* against secular nationalist *Fatah*, which was seen as the biggest threat towards Israel back then. That was part of Israel's divide-and-rule strategy (Robinson, 2004: 119). Israel's Military Governor of Gaza, General Yitzhak Segev explained that strategy by saying "We extend some financial aid to Islamic groups via mosques and religious schools in order to help create a force that would stand against the leftist forces which support the PLO" (Abu-Amr, 1994: 35; Usher, 1999: 19).

### First Intifada: The Birth of Hamas

A car accident involving an Israeli military vehicle killing four Palestinians on December 8, 1987 triggered a number of continuous protests and riots against the Israeli occupation, which is now known as the First Intifada.<sup>4</sup> It was a turning point for *Ikhwan*, which until then had been focusing on gaining the hearts of Palestinians through social and religious activities and challenging *Fatah*'s ideological stance. At that point, *Ikhwan* leaders were either going to risk losing their popularity among Palestinians by keeping quiet or choosing to participate in the Intifada -in which many young *Ikhwan* members had already done- and start the jihadi movement (Hroub, 2006: 13).

That dilemma revealed the difference between the young and old members of *Ikhwan*. While the former generation emphasized notions like discipline and cause, the younger generation embraced the understanding of struggle in the way of jihad. In fact, by the early 1980s, that started to be a matter of discussion within the movement and divided the *Ikhwan* members. Back then, some of the *Ikhwan* members inspired by the Iranian Revolution and argued that an Israel-backed pacifist strategy would not be helpful for

---

<sup>4</sup> Intifada means "insurrection" in Arabic.

the liberation of Palestine, and thus, an armed resistance should be organized immediately. For that purpose, they formed the organization, called “Islamic Jihad.” Briefly, they initiated an active armed resistance against Israel without adapting the strategy to prepare the generations for building an Islamic society -which was the *Ikhwan*’s main idea (Abu-Amr, 1993: 9; Roy, 2011: 24; Hroub, 2006: 10-11).<sup>5</sup>

It was indeed the second time that *Ikhwan* had the “preparation of generations vs. initiating armed struggle” dilemma when the First Intifada began. That time it was more crucial since unless *Ikhwan* chose to participate in active resistance, it would leave the whole resistance area to *Fatah*-controlled PLO, and consequently, *Ikhwan* would lose all of its hard-won hearts among the Palestinian society. On December 9, 1987, *Ikhwan* leaders met at Sheikh Ahmed Yassin’s home to discuss those matters. As distinct from their decisions at the beginning of 1980s, they this time decided to initiate active resistance against Israel, and they established Hamas. After the establishment decision, on December 14, 1987, they started distributing pamphlets under the name of Hamas and declared that they were now participating in protests and Intifada against the Israeli occupation. The founder of the Islamic Center, Sheikh Ahmed Yassin, became the first leader of Hamas. The remaining *Ikhwan* leaders who participated in the meeting at Yassin’s home were as follows: Abdel Aziz al-Rantisi, Ibrahim Al-Yazouri, Sheik Salah Shehada, Issa Al-Nashar, Muhammad Sham, Abdul Fattah Dukhan (Abu-Amr, 1993: 10; Hroub, 2006: 13).

The establishment of Hamas did not push the “preparation of generation” strategy to the background. On the contrary, it continued to be pursued with social and religious activities along with the armed resistance (Roy, 2011: 24). In a sense, the armed resistance was regarded as complementary to the social and religious facilities under the Islamic Center roof (Mishal, 2003: 575). Hence, the name *Ikhwan* in the early days of Hamas was not visible in the pamphlets distributed to the people. The aim was to protect *Ikhwan*’s legal status and its achievements through the Islamic Center’s “charity organization” license. Nevertheless, as the Intifada took long and it enabled *Fatah*’s position in active resistance, a risky situation targeting *Ikhwan* ideology arose, and hence, *Ikhwan* leader decided to announce in January 1988 that they were the ones who distributed the pamphlets with Hamas signature against Israel (Abu-Amr, 1993: 10; Kepel, 2011: 185; Roy, 2011: 26).

Following that, on August 18, 1988, Hamas declared its Charter involving 36 articles emphasizing the struggle against Israel and the goal to destroy it.

---

5 For a source solely on Islamic Jihad, see Hatina (2001).

The Hamas Charter stated that the Palestinian territories are Islamic *Waqf*, and not a single part of it can be abandoned to Israel (1988 Hamas Charter, Article XI). By highlighting that, Hamas clarified its position against Israel and its difference from *Fatah*. That was apparent when in 1988, the *Fatah* leader Yasser Arafat accepted Israel's right to be a state in line with the United Nations Security Council decisions number 242 and 338, suggesting an international peace conference and a two-state solution in the region (Tessler, 1994: 721; Cleveland, 2008: 524). Thus, *Fatah* abandoned the idea of removing Israeli presence from the occupied territories and agreed to coexist within the pre-1967 borders.

Arafat's move strengthened his position as the "Palestine's international leader," and *Fatah* got recognized in the international political arena, which was leverage for the group against Hamas, which gained influence during Intifada in Palestine. At that point, Hamas -which aimed to destroy Israel and form an Islamic state in Palestine- strongly objected to the *Fatah's* strategy. The Palestinian society had also interpreted the *Fatah's* recognition of Israel as a sign of the group's weakness (Schanzer, 2003).

Meanwhile, Hamas -which was against the two-state solution- intensified its attacks against Israel by 1989, and it started to become a prominent actor. In the same year, it was declared illegal after attacking Israeli soldiers. Afterward, the United States, European Union, Canada, and Australia added Hamas to their list of terrorist organizations. In fact, Israel's attempt to declare Hamas illegal resulted in increasing sympathy towards Hamas and increasing the group's influence among Palestinians (Schanzer, 2008: 33-34). The reason was that Hamas' antecedent *Ikhwan* had previously been partially supported by Israel when the Islamic Center was recognized as the charity organization by the Israeli state, and many people were suspicious of Hamas when it initiated its active resistance against Israel. Hamas' designation as an illegal organization by Israel strengthened the groups' position in the Israel-Palestine conflict.

The increasing popularity and power of Hamas led Arafat to propose the group to join PLO in 1990. Nevertheless, it did not happen since Hamas asked to elect 40-50 % of the newly-formed Palestinian National Council, and also, refused a potential recognition of Israel on the horizon (Abu-Amr, 1993: 15-16). Also, Hamas was against the ongoing Madrid and Oslo peace talks between *Fatah* and Israel. Moreover, Hamas boycotted and did not join the presidential and the legislative council elections for Palestinian authority taken

place on June, 20, 1996, which Hamas interpreted as a by-product of the Oslo Process. The 13<sup>th</sup> article of the Hamas Charter clarified the group's view:

The initiatives conflict, what are called "Peaceful Solutions" and "International Conferences" to solve the Palestinian problem. As far as the ideology of the Islamic Resistance Movement is concerned, giving up any part of Palestine is like giving up part of its religion...

From time to time the invitation is made for an international conference to look into solving the problem. Some accept and some reject the idea, for one reason or another, asking for some condition or conditions to be fulfilled in order to agree to attend and participate in the conference. Due to the Islamic Resistance Movement's knowledge of the participating parties of the conference, and the participants' past and present opinions and stands on Muslim interests, the Islamic Resistance Movement does not perceive that the conferences are able to deliver the demands, provide the rights, nor do justice to the oppressed. Those conferences are nothing but a form of enforcing the rule of the unbelievers in the land of Muslims. And when have the unbelievers justly treated the believers?

*Never will the Jews or the Christians be satisfied with thee unless thou follow their form of religion. Say: "The Guidance of Allah-that is the (only) Guidance." Wert thou to follow their desires after the knowledge which hath reached thee, then wouldst thou find neither Protector nor Helper against Allah.*

-Sura 2: Baqara: 12 (1988 Hamas Charter, Article XIII)

## Organizational Structure of Hamas

When Hamas was formed in 1987, it already had a 50-year-old tradition of *Ikhwan* movement and had a sizeable organizational base. To manage and direct its base, Hamas created formal and informal entities organically in touch with each other. The formal bodies were *Majlis al-Shura*, the Shura Council, and *al-Maktab al-Siyasi*, the Political Bureau. The Shura Council involved elected representatives, and it shaped Hamas' aims and targets in general. It also decided on the members of the organization's highest political unit, the Political Bureau.

The Political Bureau had 10-20 members who lived in Palestine or exile. It was responsible for managing all activities of Hamas. The events were formed around various topics such as charity works, education, recruitment, military issues, media and public relations, finance, and religious affairs (Hroub, 2000: 116). Though the Political Bureau directed those activities, Hamas' informal entities had a significant function in operating them. The informal entities originated from the *Ikhwan* tradition were mosques, prayer rooms, schools, kindergartens, soup kitchens, hospitals, sports clubs, and

charity organizations.<sup>6</sup> Briefly, as described by Mishal, Hamas' decision-making processes were as follows:

1. Tasks are defined more through the interaction of local members than by the organization's top leaders.
2. Decisions are driven more by interaction among peers than strictly by hierarchical authority and control.
3. Activities are based more on information from local members than on formal leaders.
4. Lateral communications and consultation among members in different local positions have become more common than reliance on vertical communications between superiors and subordinates.
5. Local activists are committed to performing tasks and fulfilling responsibilities effectively rather than to blind loyalty and obedience to superiors (Mishal, 2003: 583).

The informal entities of Hamas brought a significant advantage. Those entities strengthened Hamas' bonds with the society and provided a unique opportunity for the development of the group's strategies by keeping the daily lives of Palestinian people in mind. Hence, the power of Hamas came from horizontal interactions between people, based on trust and friendship. It was crucial while mobilizing public support (Mishal, 2003: 581-582).

On the other hand, Hamas also had its own armed entity, which was entirely separate from the activities organized in social life. The main reason for that separation was to protect the group from Israel's surveillance mechanisms and *Fatah's* oppression. For that, Hamas' armed entities mainly divided into two: The security wing and the military wing. The security wing is known as *Majmouath Jihad u-Dawa (MAJD)* today, and it aimed to detect and punish Israeli informants, drug and alcoholic beverage sellers, etc. The military wing is called Izz ad-Din al-Qassam Brigades and built primarily to engage in active armed struggle against the Israeli military (Chebab, 2007: 23).

## The Second Intifada: The Hamas-Fatah Conflict and the Rise of Hamas

When the Israeli extreme right-wing leader Ariel Sharon entered Al-Aqsa Mosque with nearly a thousand guards of him in 2000, a number of riots took place, and Arafat declared that it was the start of Second Intifada. The declaration was also the result of the negotiation strategy of the 1990s, which led nowhere and tarnished *Fatah's* image among Palestinians. At that point, Arafat's main target was to win the hearts of Palestinians rather than a full-fledged

---

<sup>6</sup> In Hamas terminology, all activities organized in social life were called *da'wa*.

struggle against Israel. Supporting that argument, to address the rising Islamic consciousness and rhetoric, Arafat formed al-Aqsa Martyrs' Brigades, which involved certain symbols and slogans from the Quran and Islamic tradition in general. He also appealed to Islamic rhetoric and said: "We are marching, millions of martyrs to Jerusalem" (Schanzer, 2008: 58).

Meanwhile, Hamas and *Fatah* -which did not engage in armed conflict with each other and emphasized the primacy of Palestinian cause until then-started developing hostile attitudes openly from 2001 onwards. In fact, the groups challenged each other in 1991, and in the murder of some high-ranked *Fatah* officials during peace negotiations in 1993, Hamas was considered the main suspect. Additionally, especially in 1994, when Hamas organized its first suicide car bombing attack against Israel, the United States and Israel pressured Arafat to stop Hamas, and then some *Fatah* forces arrested several Hamas members (Lewitt, 2006: 116-117).

With the impact of those incidents, clashes emerged between some Hamas and the supporters of *Fatah*-controlled Palestinian authority. Consequently, in 2001, Hamas initiated direct attacks targeting *Fatah*-controlled Palestinian authority. In the meantime, *Fatah* also became tougher in its rhetoric against Hamas and took some armed precautions. It also asked to challenge Hamas in social space, but it could not manage to do that. According to the reports published in that period, the Ministry of Education of the Palestinian authority was under the total control of Hamas, and Hamas was even able to infiltrate into security forces. Another intelligence report suggested that the Palestinian authority began to consider Hamas as a real threat to its political visions, interests, presence, and influence (Lewitt, 2006: 116-117).

Around the same time, Hamas intensified its armed attacks against Israel as part of its general strategy. In reaction to that, Israel initiated its plan to eliminate Hamas leaders one by one through assassination attempts. At first, on July 23, 2002, one of the members of Hamas' Political Bureau and the leaders of military wing Sheik Salah Shehada was murdered in an F-16 attack targeting his home, which killed not only him but also his wife and several civilian Palestinians. On August 21, 2003, another prominent member of the Political Bureau, Ismail Abu Shanab, was killed by five missiles targeting his car. Following Shanab's assassination, on March 22, 2004, Sheikh Ahmed Yassin was murdered after prayer in front of a mosque in a missile attack. Abdel Aziz al-Rantisi became the leader of Hamas after Yassin, but his leadership took only a month. He was also killed in an Israeli missile attack while he was on the road after a family visit on April 17, 2004 (Roy, 2011: 24). In addition to

the assassination of high-ranked Hamas officials, over 320 Hamas members had been assassinated during the Second Intifada. It means from low-ranked members to high-ranked military and political cadres, Hamas lost two members each week in Israeli attacks during Intifada (Hroub, 2004: 28).

Although the assassinations immensely harmed Hamas' organizational and operational capability, the Palestinians' sympathy and support for the group reached a level that had never seen before. A field study conducted after the death of Sheikh Ahmed Yassin revealed that for the first time in history, Hamas became the most popular movement in Palestine (Hroub, 2004: 21). People viewed Hamas and its leaders as the figures who gave their lives while resisting Israel's attacks against Palestinian villages and towns during Intifada. Meanwhile, Hamas continued to engage in an *Ikhwan* tradition and provided social services to the Palestinians in need. Additionally, while *Fatah* leaders were adapting a luxurious lifestyle, Hamas leaders were living a modest life with the difficulties of the everyday struggles of Palestinians (Hroub, 2004: 22). Considering all, in the minds of Palestinians, Hamas became an organization that was thinking and caring about them regardless of everything that happened (Doyran, 2008: 108).

Indeed, compared to the other groups, Hamas turned into a more prominent actor not only concerning the resistance to Israel but also the assistance to the Palestinian people in need. Hamas believed as long as the occupation continued, the resistance should be maintained by protests in the streets, meetings, strikes, riots, attacks against Israeli soldiers and settlers, and even suicide bombing attacks in Israeli cities (Hroub, 2006: 44). It should be noted that until 1994, Hamas had just organized attacks against Israeli military units, which were regarded as the only legitimate target. On February 25, 1994, which was the day of *Eid al-Fitr* for Muslims and *Purim* for Jewish people, an Israeli settler<sup>7</sup> killed 29 Palestinians and injured 125 others in Ibrahimi Mosque located in the al-Khalil city with an automatic weapon. After the "al-Khalil Massacre," Hamas started targeting Israeli civilians as revenge for the Palestinian civilian deaths. It announced that it would only stop targeting Israeli civilians if Israel ends killing Palestinian civilians (Hroub, 2006: 51-52). Consequently, Palestinians had the impression that Hamas was a competent organization that could call Israel to account for each Palestinians that were killed by Israeli forces.

---

<sup>7</sup> The settler was a member of the radical Kach movement. His name was Baruch Goldstein.

## Hamas' Electoral Victory in 2006 and the Political Separation of Palestine

In parallel with the developments showing the increase in its popularity among Palestinian people, Hamas -which boycotted 1996 elections- decided to attend 2005 local and 2006 general elections. In 2005 local elections, Hamas had significant success in West Bank, including in the towns Ramallah and Nablus, which were known to be *Fatah* strongholds. It showed that Hamas could also be successful in 2006 general elections. On January 25, 2006, Hamas had the victory by gaining 74 seats in the parliament out of 132 seats. *Fatah* got 45, and other groups together won 13 seats.

Three main factors were leading Hamas to the electoral victory. First of all, *Fatah*-led PLO disappointed Palestinians after the peace negotiations with Israel did not meet the expected progress. Secondly, Hamas-led social services in times of scarcity during Intifada and Hamas' vanguard role in the armed struggle led to an increasing sympathy towards the organization. Lastly, the mismanagement of the Palestinian authority under *Fatah* rule and often corruption and bribery allegations towards *Fatah* leaders were on the surface (Usher, 2006a: 2-11).

In the international arena, especially Israel and the United States were skeptical about the victory of Hamas. For the recognition of Hamas rule in Palestine, two requirements were suggested: Recognizing Israel and staying away from violence. As a response to that, Hamas said in case a Palestinian state covering Gaza, West Bank, and Eastern al-Quds would be formed, it would recognize Israel. In the meantime, for the other requirement, it indicated that the people living under occupation had the legitimate right to riot (Usher, 2006b: 30-31). As a result, an international economic boycott led by Israel and the United States was implemented against the new Hamas-controlled Palestinian government. Since it did not receive any support from outside and it was economically surrounded, the Hamas government had severe problems and could not have a chance to fulfill its role as the representative of Palestinian people -which was received through democratic means. Consequently, the economic sanctions harmed Palestinian people as a whole rather than Hamas. According to Roy, it was maybe the first in the history that an unusual reality emerged: Instead of occupants, the people under occupation were punished (Roy, 2011: 41).

Another obstacle in front of Hamas' rule in Palestine was *Fatah's* attitude towards the Hamas government. The strategy of international powers to iso-



late Hamas rule was seen as an opportunity by Mahmoud Abbas-led *Fatah*, and *Fatah* tried not to leave the governance. To protect its presence, it harassed Hamas by all means, including using the state facilities. For instance, immediately after the Hamas' electoral victory, a set of decrees was enacted by Abbas, and the Palestinian security forces, along with the Ministries of Finance and Information were started to be controlled by the Palestinian presidency directly instead of the government. Following that, Abbas appointed some *Fatah*-linked people to the heads of units responsible for personnel recruitment and salary management (Doyran, 2008: 122-123). Those issues made it almost impossible for Hamas to rule Palestine.

At the same time, Hamas-controlled Palestinian government -which lost its international financial sources- had to find 116 million dollars each month to pay the salaries of approximately 135 thousand civil servants. Economic embargo and sanctions made it the Palestinian economy quite vulnerable, and the civil servants who did not get paid initiated protests. Those protests were mainly organized and managed by *Fatah*-linked security forces. Hamas' attempts to control the demonstrations intensified the clashes, and it created a civil war environment within Palestine. Also, while the United States, European Union, and Israel cut Hamas' sources, they kept militarily and financially supporting *Fatah*, which catalyzed the emergence of the two-headed rule in Palestine.<sup>8</sup>

A group of Arab states led by Saudi Arabia began looking for chances of mediation between Hamas and *Fatah* at the beginning of 2007 to restore the order in Palestine. As a result of negotiations, Mecca Agreement was signed, and in March 2007, the "National Unity Government" was formed. With that attempt, Hamas aimed to lower the international pressure put on itself but yet the unity in the governmental level between Hamas and *Fatah* was not a real unity in Palestine (Long, 2010: 131-143). After the dissolution of the unity government clashes re-emerged, and in June 2007, Hamas organized a coup in Gaza, eliminated *Fatah*-controlled forces and took over the control of the city entirely.

Following the purge against *Fatah* in Gaza, Mahmoud Abbas declared Hamas' armed wing and the connected armed forces illegal. Abbas also announced that he abolished the Hamas government and gave Salam Fayyad -who had close ties with the United States- the authority to form the new government. Furthermore, Hamas buildings in West Bank and the parliament were raided by *Fatah* forces. The prime minister of the Hamas government Ismail Haniyeh declared that they did not recognize the attempts to establish a new

---

<sup>8</sup> To understand the role of the United States in Hamas-Fatah conflict, see Roy (2011: 42-44) and Sarı (2018: 35-37).

government, and he said the National Unity Government was still on duty. Hence, two governing bodies emerged in Palestine: Hamas in Gaza and Fatah in West Bank. Geographically separated Palestine was politically divided too (Roy, 2011: 46).

After that separation, Hamas-ruled Gaza was further isolated in the international scene, which made its economy worse. Adding to the Israeli blockade, the living conditions of 1.5 million Palestinians in Gaza became unbearable. On the other side, Fatah received foreign aid and support from the United States and Israel, which tarnished *Fatah's* image in the eyes of Palestinians and *Hamasized* the Palestinian resistance.

Additionally, the Gaza War in 2009 affected the living conditions in Gaza in a negative manner immensely. A story rumored during the war was even further increased the tensions between Hamas and *Fatah*. According to the rumor, Israel's Gaza Operation aimed to end Hamas' control in Gaza and re-establish Fatah's rule in the city (Erkmen, 2009: 20). Even the existence of that rumor was enough for increasing tensions. As a reflection of that, Hamas suppressed Fatah supporters in Gaza, and from time to time, it engaged in extrajudicial activities. Similarly, Fatah did not always abide by the laws and developed a hostile attitude towards Hamas members in West Bank. Arbitrary detention, custody, torture, and similar practices were documented in both places, and particularly violence against women in Gaza was a vast human rights issue.

## Conclusion: The Impact of Arab Uprisings on Hamas and 2017 Hamas Charter

In December 2010, in Tunisia, a young street vendor immolated himself and committed suicide as his living standards became unbearable. The incident triggered massive uprising almost all over the Arab world. Dictators who had been ruling the countries for decades were toppled down, and new governments that were relying on people were formed. Meanwhile, the Islamic movements became popular: Moderate Islamist Ennahda Movement got the highest percentage of votes in Tunisia, and *Ikhwan* in Egypt came into power, and Muhammad Morsi became the first elected president of the country. There were some expectations that with the rise of Islamic movements in the region, the international isolation of Hamas would end.

Nevertheless, the reality turned out to be the opposite after the military coup in Egypt. The *Ikhwan* Movement was considered serious threat by Israel, Western states, Egypt, Saudi Arabia, and the United Arab Emirates, and

Hamas found itself in the middle of new regional geopolitics. It led to a strategic maneuver with the declaration of a new Hamas Charter<sup>9</sup>, disregarding the group's *Ikhwan* background. While the 1988 Hamas Charter's second article identified Hamas as the Palestinian wing of *Ikhwan*, the 2017 Hamas Charter eliminated the group's originating point. The new Hamas Charter identified the group as follows:

The Islamic Resistance Movement 'Hamas' is a Palestinian Islamic national liberation and resistance movement. Its goal is to liberate Palestine and confront the Zionist project. Its frame of reference is Islam, which determines its principles, objectives and means (2017 Hamas Charter, Article I).

Moreover, the 2017 Hamas Charter accepted the foundation of a Palestinian state with the borders before the 1967 Six Days War. It was a revolutionary change considering Hamas' previous stance. In the 1988 Hamas Charter, the Palestinian territories were regarded as Islamic *Waqfs*, and abandoning a single part of the Palestinian land meant leaving Islam. Hamas was advocating that it would never recognize an Israeli state on Palestinian territories and the whole Palestinian lands belonged to Palestinian people. Nevertheless, the 20<sup>th</sup> article of the new Charter suggested an independent Palestine with pre-1967 borders (2017 Hamas Charter, Article XX). It indirectly meant that Hamas acknowledged the existence of an Israeli state.

Hence, the changing geopolitical conditions made Hamas revise its principles and political stance. Opposition to *Ikhwan* in Saudi Arabia, United Arab Emirates, and Egypt in the region at the governmental level tightened the Hamas' elbowroom. Meanwhile, the Hamas-Fatah conflict continued, and the developments weakened the Palestinian resistance from inside. The frailness of the main actors unavoidably reduced the power of Palestinian resistance in the international space.

To sum up, looking at state of politics in Palestine, a political consensus seems not to be possible in near future since the rivalry between Hamas and *Fatah* is more about ideological rather than pragmatic political gains. Moreover, rather than seeking a political consensus, both Hamas and *Fatah* endeavor to consolidate their own sphere of influences in Palestinian society. In this respect, while *Fatah* largely represents the secular wing of the Palestinian society, Hamas appeals to Islamic segments. Consistent with their ideological roots, the two parties have clashing visions on the principles of the State and society. In addition to their ideological differences, the foreign involvement into Palestinian politics further deepens the rivalry between

---

<sup>9</sup> For the full text of 2017 Hamas Charter see "Charters of Hamas" (2017).

Hamas and *Fatah*. That said, foreign actors, specifically the United States and Israel, successfully implement a divide and rule policy in Palestine. As a result, Palestinian resistance, being both politically and geographically divided, continuously weakens and loses ground politically and military. Recognition of Jerusalem as the capital of Israel by a group of states led by the United States is a clear example of such weakness.

## References

- Abu-Amr, Ziad (1993), " Hamas: A Historical and Political Background." *Journal of Palestine Studies* 22, no. 4, pp. 5-19.
- Abu-Amr, Ziad (1994), *Islamic Fundamentalism in the West Bank and Gaza: Muslim Brotherhood and Islamic Jihad*, Bloomington: Indiana University Press.
- Boulby, Marion (2011), "Muslim Brotherhood." *Oxford Bibliographies*, <http://www.oxfordbibliographies.com/view/document/obo-9780195390155/obo-9780195390155-0137.xml>.
- "Charters of Hamas" (2017), *Contemporary Review of the Middle East* 4, no. 4, pp. 393-418.
- Chehab, Zaki (2007), *Inside Hamas: The Untold Story of Militants, Martyr and Spies*, London and New York: I.B. Tauris.
- Cleveland, William L. (2008), *Modern Ortadoğu Tarihi*, translated by Mehmet Harmancı, İstanbul: Agora Kitaplığı.
- Doyran, Ersin (2008), *Bir Direniş Hareketi Olarak Hamas*, Ankara: Elips Kitap.
- Erkmen, Serhat (2009), "Filistin'de İktidar Mücadelesi: Hamas-Fetih İlişkileri", *Ortadoğu Analiz* 1, no. 2, pp. 14-21.
- Gânim, İbrâhim Beyyûmi (2000), "İhvân-ı Müslimîn", *TDV İslam Ansiklopedisi*, Volume 21, Ankara: Diyanet Vakfı Yayınları, pp. 580-582.
- Görgün, Hilal (2000), "Mısır Dışındaki İhvân-ı Müslimîn Hareketi", *TDV İslam Ansiklopedisi*, Volume 21, Ankara: Diyanet Vakfı Yayınları, pp. 583-586.
- Hatina, Meir (2001), *Islam and Salvation in Palestine: The Islamic Jihad Movement*, Tel Aviv: The Moshe Dayan Center for Middle Eastern and African Studies.
- Hroub, Khaled (2000), *Hamas: Political Thought and Practice*, Washington, DC: Institute for Palestine Studies.
- Hroub, Khaled (2004), "Hamas after Shaykh Yasin and Rantisi", *Journal of Palestine Studies* 33, no. 4, pp. 21-38.
- Hroub, Khaled (2006), *Hamas: A Beginner's Guide*, London and Ann Arbor: Pluto Press.
- Kepel, Gilles (2001), *Cihat: İslamcılığın Yükselmesi ve Gerilemesi*, translated by Haldun Bayrı, İstanbul: Doğan Kitap.
- Lewitt, Matthew (2006), *Hamas: Politics, Charity, and Terrorism in the Service of Jihad*, New Haven and London: Yale University Press.
- Long, Baudouin (2010), "The Hamas Agenda: How Has It Changed?", *Middle East Policy* 17, no. 4, pp. 131-143.
- Maqdsi, Muhammed (1993), "Charter of the Islamic Resistance Movement (HAMAS) of Pa-

- lestine”, *Journal of Palestine Studies* 22, no. 4, pp. 122-134.
- Mishal, Shaul (2003), “The Pragmatic Dimension of the Palestinian Hamas: A Network Perspective”, *Armed Forces & Society* 29, pp. 569-589.
- Mitchell, Richard P. (1993), *The Society of Muslim Brothers*, New York and Oxford: Oxford University Press.
- Robinson, Glenn E. (1997), *Building a Palestinian State: The Incomplete Revolution*, Bloomington: Indiana University Press.
- Robinson, Glenn E. (2004), “Hamas as Social Movement.” Quintan Wiktorowicz (ed.), *Islamic Activism: a Social Movement Theory Approach*, Bloomington: Indiana University Press, pp. 112-139.
- Roy, Sara (2011), *Hamas and Civil Society in Gaza: Engaging the Islamist Social Sector*. Princeton and Oxford: Princeton University Press.
- Sarı, Buğra (2018), “Filistin Direnişinde Aşıl Tendonu: Hamas-Fetih Çatışması”, *Yeni Fikir Dergisi* 21, pp. 23-39.
- Schanzer, Jonathan (2003), “The Challenge of Hamas to Fatah.” *Middle East Quarterly* 10, no. 2, [https://www.meforum.org/articles/other/the-challenge-of-hamas-to-fatah#\\_ftn5](https://www.meforum.org/articles/other/the-challenge-of-hamas-to-fatah#_ftn5).
- Schanzer, Jonathan (2008), *Hamas vs. Fatah: The Struggle for Palestine*, New York: Palgrave Macmillan.
- Tamimi, Azzam (2007), *Hamas: A History from Within*, Northampton, MA.: Olive Branch Press.
- Tessler, Mark (1994), *A History of the Israeli-Palestinian Conflict*, Bloomington and Indianapolis: Indiana University Press.
- Usher, Graham (1999), *Dispatches from Palestine: The Rise and Fall of the Oslo Peace Process*, Londra: Pluto Press.
- Usher, Graham (2006a), “Hamas Risen”, *Middle East Report* 23, pp. 2-11.
- Usher, Graham (2006b) “The Democratic Resistance: Hamas, Fatah, and the Palestinian Elections”, *Journal of Palestine Studies* 35, no. 3, pp. 20-36.
- 1988 Hamas Charter.
- 2017 Hamas Charter.



# Sahra Arap Demokratik Cumhuriyeti'nin Diplomatik Ontolojisi

Mürsel Bayram\*

## Öz

Bu çalışmada, sınırlı tanıma statüsündeki Sahra Arap Demokratik Cumhuriyeti'nin (SADC) diplomatik var olma biçiminin ve düzeyinin incelenmesi amaçlanmaktadır. Diplomatik tanınma, devletin temel unsurları arasında sayılmamakla birlikte SADC örneğinde görüldüğü üzere devletin en azından "fikir" (*idea*) olarak varoluşunu destekleyen bir unsurdur. 44 Birleşmiş Milletler üyesi devlet tarafından tanınan ve Afrika Birliği'nin tam üyesi olan SADC, hak iddia ettiği Batı Sahra topraklarının tamamında egemenlik kuramadığı için fizikî ve beşerî varoluşunu temin edememiştir. Bu durum SADC'ın varlığını tartışmalı hale getirirse de yokluğunu ispat etmeye de yetmemektedir. SADC'ın elde ettiği diplomatik destek, bu devletin "yarı-varlık" olarak hayatta kalmasını sağlamaktadır. SADC'ı diplomatik olarak tanıyıp tanımama kararı, aynı zamanda Afrika ve Orta Doğu'daki siyasal rekabetlerde hangi aktörün hangi ittifakta yer aldığını gösteren bir turnusol işlevi görmektedir ve SADC'ın araçsallaştırılan bir "diplomatik varlığa" dönüşmesine neden olmaktadır.

**Anahtar Kelimeler:** Diplomatik Ontoloji, Batı Sahra, Fas, Afrika, Orta Doğu.

## The Diplomatic Ontology of Saharawi Arab Democratic Republic

### Abstract

This paper aims to analyse the way and the extent to which Saharawi Arab Democratic Republic (SADR) exists diplomatically. Although it is not deemed among the constituent elements of state, diplomatic recognition is a fundamental element that supports the existence of a state at least as an "idea", as in the case of SADR. SADR is a full member of African Union and recognized by 44 UN member states, but the self-declared Saharawi state has not ensured its anthropic and physical existence due to its incapacity to exercise sovereignty over Western Sahara. This situation makes the existence of SADR problematic, albeit not sufficient to prove its non-existence. The diplomatic support SADR receives helps the Saharawi state survive as a "semi-existence". States' decision to recognize or not to recognize SADR also functions as a litmus test for political rivalries in not only Africa but also the Middle East, showing the positions of actors in their respective alliances. Thus SADR turns into an instrumentalised "diplomatic entity".

**Keywords:** Diplomatic Ontology, Western Sahara, Morocco, Africa, Middle East.

\*Dr. Öğr. Üyesi | Ankara Sosyal Bilimler Üni., Doğu ve Afrika Araştırmaları Enstitüsü  
mursel.bayram@asbu.edu.tr

ORCID: 0000-0002-1183-0515 | DOI: 10.36484/liberal.683428  
*Liberal Düşünce Dergisi*, Yıl: 25, Sayı: 97, Kış 2020, ss. 167-185.  
Gönderim Tarihi: 2 Şubat 2020 | Kabul Tarihi: 17 Mart 2020

## Giriş

Diplomatik tanınma, bir devletin varlığının olmazsa olmazıdır. Zira Birleşmiş Milletler (BM) üyesi oldukları halde sınırlı tanıma statüsüne sahip olan devletler vardır. Örneğin İsrail Devleti, 31 BM üyesi tarafından tanınmamaktadır. Diğer taraftan Filistin, Kosova ve Tayvan gibi BM üyesi olmayıp başka BM üyelerince tanınan devletler de vardır. Bu durum, devletlerin diplomatik alanda nasıl var olabildikleri konusunda tartışmaya imkân vermektedir.

Kuzeybatı Afrika'da yer alan Sahra Arap Demokratik Cumhuriyeti (SADC) de BM üyesi olmamakla birlikte birçok BM üyesi tarafından tanınan devletler kategorisindedir. SADC'ın yukarıdaki örneklerden farkı, dekolonizasyon bakımından bir anomali teşkil etmesidir. SADC'ın egemenlik iddia ettiği Batı Sahra toprakları, 1884'ten 1976'ya kadar İspanya tarafından kolonize edilmiştir. İspanya, Batı Sahra'yı dekolonize etmek yerine, 1975 tarihli Madrid Antlaşması ile bölgenin "idarî sorumluluğunu" Fas ve Moritanya'ya devretmiştir. Bu antlaşmadan güç alan Fas, bölgenin daha nüfuslu ve fosfat zengini olan kuzey bölümünü ilhak etmiş; Moritanya ise kıyı balıkçılığı açısından zengin olan güney bölümünü topraklarına katmıştır (Ohaegbulam, 1984: 696-703). 1973'te ulusal kurtuluş hareketi olarak kurulan *El Frente Popular de Liberación de Saguía el Hamra y Río de Oro*<sup>1</sup> (Polisario), İspanya bölgeden çekilir çekilmez 27 Şubat 1976'da SADC'ın kuruluşunu ilan etmiştir. Moritanya SADC ile anlaşmaya vararak 1979'da bölgeden çekilmiş, ancak Fas geri çekilmek bir yana, Moritanya'nın terk ettiği bölümü de ilhak etmiştir (Justo, 2013: 261-280). Hâlihazırda Batı Sahra'nın yaklaşık yüzde 75'i Fas'ın Güney Vilayetleri'ni (*İklîm-i Cenûbiyye*) oluştururken, Kurtarılmış veya Hür Bölge (*Mintika el-Hurre*) adlı kalan kısmı SADC kontrol etmektedir. SADC bu bölgede ve Cezayir'deki mülteci kamplarında örgütlenmektedir (Herz, 2013: 365-391). SADC'ın resmî başkenti El-Ayun da Fas'ın kontrol ettiği bölgede yer aldığı için Kurtarılmış Bölge'de bulunan Tifariti şehri 2008'den bu yana SADC'ın geçici başkenti olarak kullanılmaktadır.<sup>2</sup>

Polisario Cephesi üzerinden bir hükümet/siyasî otorite teşkil eden SADC, her ne kadar "tanımlı bir ülkeye" sahip olduğunu iddia etse de bu ülkenin küçük bir bölümünde egemenlik sağlayabilmektedir. Dahası, bu ülke sınırları içerisinde süreklilik arz eden bir insan topluluğu mevcut değildir.<sup>3</sup> Bu fizikî ve beşerî yarı-varoluşu diplomatik varoluş ile telafi etmeye çalışan

1 Sâkiye el-Hamra ve Rio de Oro Halk Kurtuluş Cephesi, adını Batı Sahra'yı oluşturan iki tarihsel bölgeden almaktadır. Kızıl Kanal anlamındaki Sâkiye el-Hamra bölgenin kuzeyini, Altın Vadisi anlamındaki Rio de Oro (Vâdi ez-Zeheb) ise orta ve güney bölümünü teşkil etmektedir.

2 2008'den önce Bir Lehlou şehri geçici başkent olarak kullanılmaktaydı.

3 Batı Sahra'nın toplam nüfusu tahminen 652,271'dir. Sahralıların çoğunluğunun Fas kontrolündeki bölgede, 173 bin kadarının Cezayir'deki mülteci kamplarında, 30 bin kadarının ise SADC kontrolündeki Kurtarılmış Bölge'de yaşadığı tahmin edilmektedir (UNHCR, 2018: 5; CIA World Factbook, 2020).



SADC, böylece “diğer devletlerle ilişki kurabilme kapasitesini” artırarak varlığını kanıtlamak istemektedir. İlgili literatür incelendiğinde çalışmaların hemen hemen tamamının Batı Sahra meselesine yoğunlaştığı ve SADC’ın diplomatik varlık düzeyine odaklanan bir çalışmanın yapılmadığı görülmektedir. Buradan hareketle bu makalede Batı Sahra meselesinin ortaya çıkışından itibaren SADC’ı hangi devletlerin ve uluslararası örgütlerin tanıdığına/tanımadığına odaklanılacaktır. Çalışmanın kavramsal çerçevesini oluşturan “diplomatik ontoloji” açıklandıktan sonra SADC’ın devletler ve uluslararası örgütler nezdindeki tanınma düzeyi incelenecektir. Ayrıca, Afrika ve Orta Doğu’da SADC’ı hangi bölgesel güçlerin hangi saiklerle desteklediği tartışılarak SADC’ın bölgesel rekabetler açısından nasıl bir diplomatik “araç” işlevi gördüğü tahlil edilecektir.

### Kavramsal Çerçeve: Diplomatik Ontoloji

Neyin nasıl var olabildiği ve var olan şeylerin birbirleriyle nasıl ilişkili oldukları hakkında açık veya örtülü ön kabullerin bulunması, her bilim dalının kendine özgü bir ontolojik çerçeve oluşturmasını gerektirmiştir. Örneğin sosyolojinin ontolojisi kişileri, toplumları, kurumları, yapıları, normları vs. ihtiva eder (Cevzci, 1996: 644). Uluslararası İlişkiler’in ontolojisi ise ulus, devlet, sistem, uluslararası örgüt vb. unsurların varlık koşullarını ve birbirleriyle ilişkilerini kapsar. Sayılan unsurlar arasında “devlet” olgusunun özel bir yeri vardır, zira uluslararası ilişkilerin *apriori* aktörü ulustan ziyade devlettir (Ringmar, 1996). Devletlerin uluslararası alanda nasıl ve ne düzeyde var olduklarını “diplomatik ontoloji” altında ele almak mümkündür. Bunun yolu ise öncelikle devletlerin varlık koşullarını açıklayan uluslararası belgelerin incelenmesinden geçmektedir.

1933 tarihli Devletlerin Hakları ve Görevlerine İlişkin Montevideo Sözleşmesi’nin birinci maddesinde devlet; sürekli bir nüfusa, tanımlı bir ülkeye ve siyasî bir otoriteye sahip “uluslararası hukuk kişisi” olarak tarif edilmektedir. Devletin ülkesinin sınırları belirtilmiş olmalı ve bu sınırlar dâhilinde yaşayan insan topluluğu geçici olarak değil sürekli olarak bir arada bulunmalı, sonradan dağılmamalıdır. Siyasî otoritenin ise başka bir otoriteye, kuruma veya düzene bağımlı olmadan, egemenlik ilkesini tam olarak uygulayabilmesi gerekir. Aynı sözleşmede nüfus, ülke ve egemenlik unsurlarına ek olarak bir devletin diğer devletlerle ilişki kurabilme kapasitesi de kurucu unsur olarak değerlendirilmiş, ancak devletin siyasî varlığının diğer devletlerin tanınmasına bağılı olmadığı belirtilmiştir. Bir devlet, diğer devletlerce tanınmadan önce de toprak bütünlüğünü ve bağımsızlığını

savunma, kendisini uygun gördüğü şekilde örgütleme, yasal düzenlemeler yapma, kamu hizmetlerini icra etme ve mahkemelerinin yetkilerini belirleme hakkına sahiptir (Azarkan, 2016: 1055-1068).

Bir devletin diplomatik varlığını güçlendiren ve uluslararası toplumla bütünleşmesini sağlayan unsur, tek tek devletlerce tanınmaktan ziyade, devletlerarası ilişkileri düzenleyen küresel ölçekte bir örgüte üyelik üzerinden “kolektif tanıma” elde edebilmesidir. Birleşmiş Milletler’in (BM) öncülü olan Milletler Cemiyeti (MC), iki farklı üyelik öngörmekteydi. Birincisi, MC’nin kurucu üyeleri ile MC Misakı’nın ekinde ismi geçen devletlerden MC Misakı’na sonradan taraf olan devletler; ikincisi, MC tarafından kabul edilen üyelerdi. Tam bağımsız devletler, MC Genel Kurulu’nun üçte ikisinin kabulü ve MC kararlarına uyma koşuluyla üyeliğe kabul edilirdi. MC’ye kabul edilme net bir şekilde devlet olarak kabul anlamına geliyordu. MC’nin yerini alan BM üyeliği de günümüzde devletler açısından en güçlü uluslararası tanıma statüsünü ifade etmektedir. Devlet olduğuna iddia eden bir yapının BM’ye kabulü için devlet olma niteliklerini taşıması, barışçıl olması, BM Şartı’nda belirtilen koşulları kabul etmesi, bu koşulları uygulaması ve bütün bunları istekli biçimde yapması beklenmektedir. Sayılan kabul kriterleri muğlak ve yoruma açıktır (Azarkan, 2016: 1057-1058). BM Şartı’nda belirtilen yükümlülükleri kabul eden ve BM kararlarına uymayı taahhüt eden devletlerin BM üyeliğine kabulü, Güvenlik Konseyi’nin tavsiyesi ve Genel Kurul kararı ile gerçekleşmektedir. Güvenlik Konseyi’nde daimî üyelerin veto etmemesi koşuluyla 15 üyeden 9’unun olumlu oy kullanması ve Genel Kurul’un üçte ikisinin olumlu karar vermesi gerekmektedir. Kısacası bir devlet, küresel ölçekte bir kolektif tanıma elde edebilmek için BM Güvenlik Konseyi daimî üyelerinin onayına ihtiyaç duymakta ve uluslararası sistemin “en güçlü” üyelerince desteklenmediği sürece diplomatik varlığını tescil edememektedir. Örneğin, 2008 yılında Sırbistan’dan bağımsızlığını ilan eden Kosova, dünya üzerindeki devletlerin yarısından fazlası tarafından tanınmış olmasına rağmen, Rusya’nın karşı çıkması nedeniyle BM’ye üye olamamaktadır (Radeljic, 2017: 273-300). SADC için de kısmen geçerli olan bu durum, devletlere küresel ölçekte kolektif tanıma sağlayan BM sisteminin sorgulanmasına neden olmaktadır. Bu bakımdan uluslararası alanda liberal self-determinasyonist bir anlayıştan ziyade reelpolitik stratejilerden etkilenen bir diplomatik ontolojinin söz konusu olduğu söylenebilir.

## SADC'ın Diplomatik Varlık Düzeyi

1976'dan itibaren toplam 84 devlet SADC'ı tanımış, fakat bu devletlerin yarıya yakını sonradan SADC ile diplomatik ilişkilerini kesmiş veya dondurmuştur (bkz. Ek 1). Fas'ın SADC'ı diplomatik olarak marjinalleştirme çabalarına rağmen halen 44 BM üyesi devlet SADC'ı tanımaya devam etmektedir. Ayrıca, SADC'ı zımnen tanıma olarak kabul edilebilecek eylemler söz konusudur. Örneğin Guatemala, SADC'ı resmen tanımamasına rağmen SADC pasaportunu kabul etmekte ve bu pasaport hamillerine vize vermektedir (Ministerio de Relaciones Exteriores de Guatemala, 2020).

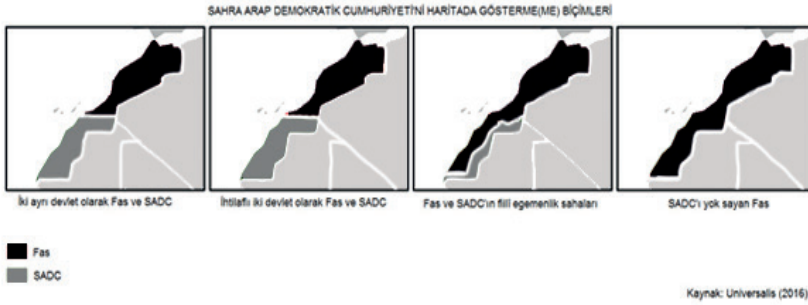

Günümüzde SADC'ın Angola, Botswana, Cezayir, Doğu Timor, Ekvador, Etiyopya, Gana, Güney Afrika Cumhuriyeti, Kenya, Küba, Libya, Meksika, Mozambik, Nijerya, Nikaragua, Panama, Tanzanya, Uganda, Uruguay, Venezuela ve Zimbabve'de mukim büyükelçilikleri bulunmaktadır. Belize, Bolivya, Guyana, Güney Sudan, Lesotho, Moritus, Namibya, Ruanda, Vanuatu ve Zambiya'ya ise SADC'ın diğer büyükelçilikleri akreditedir. SADC'ın egemenlik iddia ettiği topraklarda herhangi bir devletin mukim büyükelçiliği bulunmamakla birlikte Angola, Gana, Güney Afrika, Küba, Namibya, Nijerya, Venezuela, Vietnam ve Zimbabve'nin Cezayir büyükelçilikleri; Ekvador, Meksika, Nikaragua'nın ABD büyükelçilikleri; Etiyopya'nın Roma büyükelçiliği; Lesotho'nun Kuveyt büyükelçiliği; Uganda'nın ise Trablus büyükelçiliği Sahra Arap Demokratik Cumhuriyeti'ne akreditedir. Cezayir, Küba, Namibya ve Zimbabve'nin SADC büyükelçileri güven mektuplarını Kurtarılmış Bölge'de takdim etmişlerse de diğer devletlerin SADC büyükelçilerinin güven mektuplarını takdim merasimi genellikle Cezayir'deki Rabuni Kampı'nda gerçekleşmektedir (Sahara Press Service, 2018).

Görüldüğü üzere, SADC ile büyükelçilik seviyesinde diplomatik ilişki kuran devletlerin çoğunluğu Afrika ve Latin Amerika ülkeleridir. Hâlihazırda SADC'ın Afrika'daki ana destekçileri Cezayir ve Güney Afrika iken Latin Amerika'daki en önemli destekçileri Küba ve Meksika'dır. Geçmişte SADC ile

diplomatik ilişki kuran en önemli Asyalı bölgesel güç ise Hindistan'dı. SADC'ın 1985'te Yeni Delhi'de büyükelçilik açmasına izin veren Hindistan yönetimi, Fas ile gelişen ilişkilerine paralel olarak 2000 yılında SADC ile diplomatik ilişkilerini kesme kararı almıştır. Öte yandan, Arnavutluk (1987-2004) ve Yugoslavya (1984-1992) dışında hiçbir Avrupa devleti SADC'ı tanımamıştır. Avustralya, İsveç, Brezilya ve Şili parlamentolarında SADC'ın tanınmasına ilişkin müzakereler yürütülmüş, ancak bu yönde nihaî bir karar çıkmamıştır.

SADC, başta Amerika Birleşik Devletleri ve Rusya Federasyonu olmak üzere, hiçbir BM Güvenlik Konseyi daimî üyesi tarafından tanınmamaktadır. Fas'ı stratejik müttefik olarak konumlandıran ve bu ülkenin siyasî istikrarına önem veren ABD, Madrid Antlaşması'nı destekleyerek Batı Sahra meselesinde Fas'ı memnun edecek bir çözümden yana olmuştur. Bu konumlanma, elbette Soğuk Savaş döneminin katı iki kutuplu bakış açısı ile de yakından ilgilidir. Nitekim dönemin ABD Dışişleri Bakanı Henry Kissinger, bağımsız bir Sahra devletiyle ilgili endişelerini dile getirirken, "ABD, Atlas Okyanusu'nun doğu yakasında yeni bir Angola'ya<sup>4</sup> izin vermeyecek" demiştir (Hodges, 1983: 215; Kamil, 1987: 10; Zunes, 1998). ABD'nin Batı Sahra meselesine bakışı, Soğuk Savaş sonrası dönemde çok fazla değişmemiştir. ABD yönetimi, Fas'ın Batı Sahra için öngördüğü otonomi planını "en mümkün ve gerçekçi seçenek" olarak değerlendirmektedir (Reuters, 2016). Dahası, ABD'nin Batı Sahra'da konsolosluk açarak Fas'ın buradaki egemenliğini fiilen tanıyabileceğinden söz edilmektedir.<sup>5</sup>

ABD gibi Rusya da SADC'ı diplomatik olarak yok saymayı tercih etmiştir. Batı Sahra'nın kendi kaderini tayin hakkı ile ilgili BM kararlarına destek veren Moskova, jeostratejik açıdan önemli bir konumda bulunan Fas'ı düşmanlaştırmamak adına doğrudan SADC'dan yana bir tavır almaktan kaçınmıştır. SADC'ın tam bağımsızlığı için mücadele eden Polisario Cephesi de "sol devrimci gelenek" ile ilişkilendirilen bir ulusal kurtuluş hareketi olmasına rağmen ideolojik olarak Marksizm-Leninizm'i benimsememiş ve Moskova'dan askerî destek almamıştır (Zoubir, 1987: 17-32). Bununla birlikte Soğuk Savaş sonrası dönemde SADC, Moskova'dan destek alma yönünde girişimlerde bulunmuştur. Örneğin, Rusya'nın müdahalesi ile 2008'de Gürcistan'dan tek taraflı bağımsızlık ilan eden Güney Osetya'nın 2010'da SADC tarafından *de facto* tanınması (Russia Today, 2010), Polisario'nun uluslararası alanda Moskova'nın desteğini almaya çalıştığını göstermektedir.

4 1975 yılında Portekiz'den bağımsız olan Angola, Marksist ideolojiyi benimsemiş *Movimento Popular de Libertação de Angola* tarafından yönetilmekte ve SSCB ile Küba tarafından desteklenmekteydi.

5 Fas ile yakınlaşma çabası içerisinde olan İsrail'in ABD'yi Batı Sahra'da konsolosluk açma konusunda ikna etmeye çalıştığı dile getirilmektedir. Bkz. *Alaraby* (2020).

## Uluslararası ve Ulusötesi Örgütlerde SADC'ın Yeri

BM Güvenlik Konseyi daimî üyelerinin Fas lehine tavır almaları, SADC'ın BM'ye üye olarak kabul edilmesini engellemiştir. BM, Batı Sahra'yı "kendi kendini yönetemeyen bölgeler" listesine dâhil etmiş ve buranın kendi kaderini tayin hakkı ile ilgili 100'den fazla karar almıştır. BM Güvenlik Konseyi'nin 1754 (2007), 1783 (2007), 1813 (2008), 1871 (2009), 1920 (2010), 1979 (2011), 2044 (2012), 2099 (2013), 2152 (2014), 2218 (2015) ve 2285 (2016) sayılı kararları, "Batı Sahra halkının kendi kaderini tayin etmesine imkân veren adil, kalıcı ve karşılıklı kabul edilebilir bir siyasî çözümü" desteklemektedir. Ancak, BMGK daimî üyeleri SADC'ın bağımsızlığına dair bir siyasî irade ortaya koymadıkları için söz konusu kararlar SADC'ın diplomatik varoluşuna kaydadeğer bir katkı sunmamakta ve Fas'ın Batı Sahra üzerindeki fiilî egemenliğini etkilememektedir. Böylece Batı Sahra'da statüko korunarak buradaki sorun "kanık-sanmış bir kriz" haline getirilmektedir (Caner ve Şengül, 2019: 1321-1353).

SADC'ın Afrika Birliği'ndeki durumu farklıdır. SADC Şubat 1982'de üye devletlerin çoğunluğunun onayıyla Afrika Birliği Teşkilatı'na tam üye olarak kabul edilmiştir. Bu kararı protesto eden Fas, Kasım 1984'te teşkilat üyeliğinden çekilmiştir. Polisario Cephesi Genel Sekreteri ve SADC Devlet Başkanı Muhammed Abdulaziz İzzeddin, ertesi yıl Afrika Birliği Teşkilatı'nın başkan yardımcısı seçilmiştir. Afrika Birliği Teşkilatı 2001'de Afrika Birliği'ne dönüşürken kıtanın bölgelerini temsilen beş başkan yardımcılığı ihdas edilmiş ve SADC lideri Abdulaziz, Kuzey Afrika bölgesinin adayı olarak örgütün başkan yardımcılıklarından birini üstlenmiştir (*Afrol News*, 2002). SADC temsilcisi Sulma Hay Emhamed Elkaid de 2013-2015 döneminde Afrika Birliği'nin yasa organı Pan-Afrika Parlamentosu'nun başkan yardımcılığını yürütmüştür (Pan-African Parliament, 2018). Netice itibarıyla Afrika Birliği, kıtasal ölçekte bir kolektif tanıma sağlayarak SADC'ı diplomatik olarak hayatta tutmaktadır.<sup>6</sup>

Ulusötesi siyasal yapılanma niteliğindeki Avrupa Birliği ise Avrupa Komşuluk Politikası çerçevesinde daha çok Fas ile ilişkilerini önelemede ve Batı Sahra sorununun çözümünde pasif bir konumda kalmayı tercih etmektedir. AB'nin pasifliği ABD, Fransa ve İspanya'nın Batı Sahra sorununa yaklaşımlarından etkilenmektedir. İspanya Batı Sahra hususunda nispeten dengeli bir politika izlemeye çalışırken, ABD ve Fransa bölgedeki stratejik çıkarlarından

6 Afrika Birliği üyesi devletlerin çoğunluğu SADC'ı tanıırken son yıllarda SADC aleyhine tavır alan üye devletlerin de olduğunu belirtmek gerekir. Örneğin, 7 Afrika Birliği üyesi devlet (Fildişi Sahili, Gabon, Gambia, Gine, Komorlar, Orta Afrika Cumhuriyeti, Sao Tome ve Principe) Batı Sahra'da konsolosluk açarak Fas'ın bu bölge üzerindeki egemenliğini *de facto* tanımıştır (Kasraoui, 2020). Afrika'da SADC aleyhine tavır alan devletlerin çoğunun eski Fransız sömürgesi olması dikkat çekmektedir. Fransa'nın genel olarak Fas taraftarı bir politika izlediği bilinmektedir.

ötürü Fas'ın otonomi planına destek vermektedir. Avrupa Birliği, bu üyelerini ve ABD'yi karşısına almamak adına, soruna aktif biçimde müdahil olmaktan ve Fas üzerinde diplomatik baskı kurmaktan kaçınmaktadır (Yıldız, 2013: 38).

Diğer taraftan, bazı Avrupa devlet ve organlarının Batı Sahra ile ilgili tutumları, SADC'nin tanınmasını değilse bile ontolojik olarak yok sayılmamasını sağlamaktadır. Örneğin, Avrupa Serbest Ticaret Birliği üyeleri (İsviçre, İzlanda, Lihtenştayn ve Norveç), Fas ile 1997'de imzalanan serbest ticaret anlaşmasının Batı Sahra menşeli ürünleri kapsamadığına dair açıklamalar yapmışlardır. Norveç Dışişleri Bakanı Jonas Gahr Støre, 11 Mayıs 2010'da Norveç Parlamentosu'nda yaptığı bir konuşmada, "Fas ile imzalanan serbest ticaret anlaşmasında Batı Sahra'nın Fas'ın parçası olarak kabul edilmediğini", çünkü "Batı Sahra üzerinde Fas'ın uluslararası düzeyde tanınan bir egemenlik icra etmediğini" ifade etmiştir (Stortinget, 2010). Avrupa Adalet Divanı da benzer şekilde AB ile Fas arasında tarım ve balıkçılık ürünlerinin karşılıklı liberalizasyonunu öngören 2013 tarihli bir antlaşmanın Batı Sahra'yı kapsamadığına hükmetmiştir. İlgili BM kararlarına ve self-determinasyon ilkesine atıf yapan mahkeme, söz konusu "antlaşmanın herhangi bir biçimde Fas'ın Batı Sahra üzerindeki egemenliğini tanıma anlamına gelmediğini" vurgulamıştır (European Parliament, 2019).

### SADC'nin Bölgesel Hâmeleri: Cezayir ve Güney Afrika

SADC, Afrika'nın önde gelen bölgesel aktörleri tarafından farklı biçim ve düzeylerde desteklenmektedir. Etiyopya ve Nijerya SADC'ı tanıma ve onunla büyükelçilik seviyesinde ilişki kurmakla yetinirken, Cezayir ve Güney Afrika'nın SADC'ı daha somut ve aktif biçimde desteklediği görülmektedir (Sahara Press Service, 2012; Sobowale, 2019). Anılan destekçiler arasında ilk olarak Cezayir'e değinmek gerekir, zira bu devlet ile Fas arasında yüzlerce yıl öncesine dayanan bir bölgesel jeopolitik rekabet söz konusudur. Rabat'ın tarihsel sınırlarına atıfla dekolonizasyon sonrası dönemde Büyük Fas (*Mağrib el-Kebîr*) idealini canlı tutması ve bununla bağlantılı olarak Cezayir'e ait Beşar ve Tindouf vilayetleri üzerinde hak iddia etmesi, iki devlet arasında 1963'te Kum Savaşı'nın (*Harb er-Rimâl*) yaşanmasına yol açmış ve devam eden gerginlik 1994'te karşılıklı kara sınırlarının kapatılmasına kadar varmıştır. Fas'ın 1975'te Batı Sahra'yı ilhakını tehdit olarak değerlendiren Cezayir, bu bölgenin bağımsızlığı için mücadele eden Polisario Cephesi'ni desteklemeye başlamıştır. Böylece Fas'ın artan gücünü dengelemek isteyen Cezayir, ilk iş olarak Batı Sahralı mültecileri kabul etmiş ve Polisario Cephesi'nin Cezayir topraklarında örgütlenip Fas'a karşı faaliyet yürütmesini sağlamıştır. Polisario Cephesi

tarafından teşkil edilen SADC, bu desteği karşılıksız bırakmayarak Cezayir ile “organik bağı” sürdürmüştür. Nitekim Muhammed Abdulaziz İzzeddin'in ölümünün ardından 2016'da SADC Devlet Başkanı seçilen İbrahim Ğali'nin ilk resmî ziyaretini Cezayir'e gerçekleştireceğini açıklaması, Fas mediasında SADC'ın “patronuna koşulsuz sadakatinin” göstergesi olarak yorumlanmıştır. Ğali'nin bu ziyaret sırasında Cezayir Başbakanı ve Genelkurmay Başkanı tarafından karşılanması ise Cezayir Hükümeti'nin Fas'a yönelik ikili (siyasî ve askerî) mesajının açık bir işareti olarak değerlendirilmiştir (Khaled, 2016). Netice itibariyle SADC'ın uluslararası alandaki ana hâmesi olduğunu gizlemeyen Cezayir, Batı Sahra'da Cezayir yanlısı bağımsız bir devletin egemenlik sağlaması durumunda hem bölgede Fas'a nispetle gücünü artırmış olacak, hem buradaki kaynaklardan (bilhassa fosfat) daha kolay istifade edebilecek, hem de Atlas Okyanusu'na açılım sağlayabilecektir (Jacobs, 2012).

SADC'ın Afrika'daki bir diğer önemli destekçisi Güney Afrika Cumhuriyeti'dir. Güney Afrika ile SADC arasındaki ilişkiler, apartheid rejimine karşı mücadele eden Afrika Ulusal Kongresi (AUK) ile Polisario Cephesi arasında kurulan ilişkilere dayanmaktadır. SADC lideri Muhammed Abdulaziz İzzeddin'in daveti üzerine Oliver Tambo liderliğindeki bir AUK heyeti 1988'de Polisario kontrolündeki Kurtarılmış Bölge'yi ziyaret etmiştir. Burada yapılan konuşmalarda “Güney Afrika halkının mücadelesi ile Batı Sahra halkının mücadelesinin birbirine çok benzediği” vurgulanmıştır. Ziyaret sırasında Polisario Cephesi, Fas ordusundan ele geçirdiği silah ve mühimmatın bir kısmını AUK'a bağışlamıştır. AUK lideri Tambo, söz konusu silahların Fas'a apartheid rejimi tarafından temin edildiğini ve “Batı Sahra halkına karşı etnik temizlikte kullanıldığını” iddia etmiştir (Tripartite Alliance Statement, 1995). Bu bakış açısı, apartheid sonrası dönemde AUK hükümetlerince yönetilen Güney Afrika Cumhuriyeti'nin neden Fas karşıtı bir siyaset izlediğini büyük ölçüde açıklamaktadır.

Nelson Mandela liderliğindeki ilk apartheid sonrası Güney Afrika hükümeti, 1994'te SADC'ı tanıma niyetini ortaya koymuş, ancak iki devlet arasında diplomatik ilişkilerin resmen başlaması 10 yılı bulmuştur. Batı Sahra'da referandum yapılmasını öngören 1495 sayılı BM Güvenlik Konseyi kararının Polisario tarafından olumlu karşılanıp Fas tarafından reddedilmesini takiben Güney Afrika 2004 yılında SADC ile ilişkilerini resmileştirme kararı almıştır. Aynı yıl SADC'ın Pretoria büyükelçiliği faaliyete geçmiş ve Güney Afrika'nın Cezayir büyükelçiliği SADC'a akredite edilmiştir. İki devlet arasında, Batı Sahra'daki kara mayınlarının temizlenmesi ve bir spor kompleksi inşasına malî destek sağlama vb. konularda çeşitli antlaşmalar imzalanmıştır (Sahara Press Service, 2013). Bu tarihten itibaren Batı Sahra'nın kendi kaderini

tain hakkının müdafaası, Güney Afrika'nın dış politika önceliklerinden biri haline gelmiştir (Government of South Africa, 2013). SADC lideri İbrahim Ğali'nin 2018 yılında gerçekleştirdiği resmî ziyaret sırasında Güney Afrika Cumhurbaşkanı Cyril Ramaphosa, Fas'ın Afrika Birliği Anayasası'na uyma yükümlülüğünü hatırlatmış ve bağımsızlık öncesinde belirlenen sınırlara saygı duyması gerektiğini belirtmiştir. "Batı Sahra halkının kendi kaderini tayin ve bağımsızlık hakkını" savunmaya devam edeceklerini söyleyen Ramaphosa, ayrıca Batı Sahra'daki muhtemel "insan hakkı ihlallerine" ve "doğal kaynak sömürüsüne" dikkat çekmiştir (Government of South Africa, 2018). Güney Afrika bu hususta SADC'a sadece siyasî değil, hukukî olarak da desteğini göstermiştir. Örneğin SADC, Fas'tan Yeni Zelanda'ya götürülmek üzere NM Cherry Blossom adlı gemiye yüklenen ve Güney Afrika'dan geçmekte olan 55 bin ton fosfatın Batı Sahra topraklarından "gasp edildiğini" öne sürmüş; bunun üzerine, Güney Afrika Yüksek Mahkemesi söz konusu yük gemisinin limanda bekletilmesini talep etmiştir. Şubat 2018'de karara varan Güney Afrika Yüksek Mahkemesi, NM Cherry Blossom'daki fosfatın SADC'a ait olduğunu belirterek özel bir açık artırma ile satılmasına hükmetmiştir (Kasraoui, 2018).

Güney Afrika Cumhuriyeti'nin tutumu, sadece Pretoria'nın değil, genel olarak güney Afrika bölgesi ülkelerinin SADC lehine bir politika izlemelerini sağlamaktadır. Nitekim SADC lideri Ğali'nin en sık resmî temaslarda bulunduğu bölgelerin başında güney Afrika gelmektedir. Aynı bölgede Fas da yoğun diplomatik girişimler yürütmekte, fakat Pretoria'nın etkisiyle bölgede SADC'ı "var etme" eğilimi güçlenmektedir. Ocak 2017'de SADC lideri İbrahim Ğali'nin Zambiya'ya resmî ziyaret gerçekleştirmesi üzerine, Fas Kralı VI. Muhammed de ertesi ay kalabalık bir heyetle bu ülkeyi ziyaret etmiş; Ğali ise 2018'de Güney Afrika Cumhuriyeti, Botsvana, Lesotho, Namibya ve Zimbabve'yi kapsayan bir güney Afrika turu ile karşılık vermiştir (*Africa Times*, 2018).

### Orta Doğu'da SADC'ı Var Eden Siyasî Rekabetler

SADC lideri Ğali'nin 2017 başında Zambiya'ya gerçekleştireceği ziyaret sırasında Katar Havayolları'na ait bir uçakla seyahat etmesi, özeldir SADC-Katar ilişkilerinin sorgulanmasına (Tembo, 2017; Zaireg, 2018), genelde ise Batı Sahra meselesinin Orta Doğu siyasetine yansımalarının tekrar gündeme gelmesine neden olmuştur. Bu mesele gerçekten de Orta Doğu'daki siyasî dinî ayrışmaları yansıtmaktadır. Kuzey Afrika haricindeki Orta Doğu'da Yemen Demokratik Halk Cumhuriyeti, Suriye Arap Cumhuriyeti ve İran İslam



Cumhuriyeti haricinde SADC'ı tanıyan devlet bulunmamaktadır.<sup>7</sup> Bölgede ABD'ye paralel siyaset izleyen ve "Sünni jeopolitiğini" temsil eden Körfez ülkeleri Fas'ın tezlerini desteklerken, Rusya'ya yakın siyaset izleyen ve "Şii jeopolitiğini" temsil eden devletlerin SADC lehine tavır alması dikkate şayandır.<sup>8</sup> Bu durum, zaman zaman Fas ile özellikle İran arasında gerginliğe yol açmıştır. Uzun bir aranın ardından 2014'te İran ile diplomatik ilişkilerini yeniden başlatan ve Tahran'a büyükelçi gönderen Fas, Mayıs 2018'de tekrar İran ile ilişkilerini kesme kararı almıştır. Rabat yönetimi, Tahran'ın Hizbullah üzerinden Polisario Cephesi'ne silah, askerî eğitim ve finansman sağladığını iddia etmiştir. Fas Dışişleri Bakanı Nasır Burita'ya göre, Hizbullah ile Polisario arasındaki irtibat İran'ın Cezayir büyükelçiliği tarafından koordine edilmekteydi. Hizbullah'ın Polisario'ya SAM9, SAM11 ve Strela füzelerini temin ettiğine kadar varan söz konusu iddialar, hem İran ve Hizbullah yönetimince, hem de Polisario tarafından reddedilmiştir. İran bu iddiaların "mesnetsiz" olduğunu belirtirken, Hizbullah daha açık bir ifadeyle "Fas'ın ABD, İsrail ve Suudi Arabistan'ın baskısı altında hareket ettiğini" ileri sürmüştür (*Al Jazeera*, 2018a). Polisario sözcüsü Muhammed Haddad'a göre ise Fas'ın bu yöndeki ithamlarının temel hedefi Sünni-Arap bloktan daha fazla destek alabilmeye ve SADC'ı o bloktan uzaklaştırmaya yönelik bir "siyasal fırsatçılıktı" (*La Vanguardia*, 2018). Nitekim Suudi Arabistan yönetimi, Fas'ın İran ile diplomatik ilişkilerini kesme kararını desteklediklerini ve "İran'ın Polisario unsurlarına eğitim desteği sağlayan terörist Hizbullah milisleri vasıtasıyla Fas'ın iç işlerine karışmasını şiddetle kınadıklarını" açıklamıştır (*Al Jazeera*, 2018b). Riyad'ın ardından Bahreyn ve Birleşik Arap Emirlikleri de benzer şekilde "İran'ın müdahalesine karşı Fas'ın âlî menfaatlerini savunduklarını" ve "Fas'ın düşmanlarına destek veren İran ile ilişkilerini koparmasının yerinde bir karar olduğunu" beyan etmişlerdir (*North Africa Post*, 2018). SADC'ın varlığı, bu yönüyle, Orta Doğu'daki jeopolitik (ve

7 İran ve Suriye, 1980'den bu yana SADC'ı tanımaya devam ederken, Yemen'in tanımaya devam edip etmediği tartışmalıdır. 1977'de SADC'ı tanıyan Yemen Demokratik Halk Cumhuriyeti (Güney Yemen), 1990'da Yemen Arap Cumhuriyeti (Kuzey Yemen) ile birleşerek Yemen Cumhuriyeti'ni oluşturmuştur. Yemen Cumhuriyeti, Mayıs 1990'da kendisini oluşturan devletlerin anlaşmalarının ve diplomatik ilişkilerinin câri olduğunu beyan etmiştir. Şubat 1999'da Sana'da Faslı milletvekilleri ile görüşen Yemen Temsilciler Meclisi (Meclis ul-Nuvvâb) Sözcüsü Şeyh Abdullah ibn Hüseyin el-Ahmer, "Fas'ın toprak bütünlüğünü desteklediklerine" dair bir açıklama yapmış, ancak Yemen'in resmî olarak SADC ile ilişkilerini kestiğine veya dondurduğuna dair bir belge veya beyanat yayınlanmamıştır (*Arabic News*, 1999).

8 İran'da 1979'da Şii mezhebini dış politika aracı olarak kullanan bir rejimin ortaya çıkması ile birlikte Orta Doğu'da bir "Şii jeopolitiğinden" bahsedilmeye başlanmıştır. Söz konusu jeopolitiğin etkileri günümüzde özellikle Irak, Suriye, Lübnan ve Yemen'de hissedilmektedir. Suudi Arabistan öncülüğünde gelişen ve İslam'ın Sünni/Vehhabi yorumu üzerinden Orta Doğu'da yeni ittifakların oluşmasını ifade eden "Sünni jeopolitiği" ise daha ziyade Şii jeopolitiğine tepki olarak ortaya çıkmıştır. Dinî farklılıkların araçsallaştırılması sonucunda belirginleşen bölgesel ittifaklar, Orta Doğu'nun siyasî coğrafyası ile dinî coğrafyasının belli oranda keşiştiğini göstermektedir. Bkz. Şahin (2006: 39-55); Falahatpisheh ve Ghassempour (2014: 21-27); Norton (2015: 129-148).

kısmen teopolitik) rekabetleri ortaya çıkararak bir turnusol işlevi görmüştür.

Siyasal yeniden konumlanma durumlarında Batı Sahra'nın Orta Doğu siyasetinde araçsallaştırılmaya müsait bir mesele olduğunu belirtmek gerekir. Örnek vermek gerekirse, kısa bir süre öncesine kadar Körfez ülkeleriyle güçlü biçimde ittifak halinde olan Fas'ın Katar ile diğer Körfez ülkeleri arasındaki krizde nötr bir tavır takınması, Cemal Kaşıkçı cinayetiyle ilgili olarak birçok Arap ülkesinin aksine Suudi Arabistan'ı destekleyen bir açıklama yapmaması ve son olarak Yemen'de faaliyet yürüten Suudi Arabistan öncülüğündeki koalisyon güçlerinden çekildiğini açıklaması, Rabat-Riyad ilişkilerinde gerginliğe yol açmış ve bu gerginliğin yansıdığı ilk alan Batı Sahra olmuştur. Fas Dışişleri Bakanı Nasır Burita, Katar merkezli El-Cezire televizyonunda "Fas'ın Yemen'deki varlığının değiştiğini" açıkladıktan hemen sonra Suudi Arabistan'ın El-Arabiya kanalında Batı Sahra meselesini ele alan bir belgesel yayımlanmış ve *Riyad Gazetesi*'nde Fas'ın Batı Sahra'daki egemenliğinin meşruiyetini sorgulayan özel bir habere yer verilmiştir. Söz konusu yayınlarda İspanya bölgeden çekildikten sonra Fas'ın Batı Sahra'yı "işgal ve istila ettiği", "Batı Sahralıların meşru temsilcisi olma iddiasındaki SADC'nin uluslararası toplum tarafından tanındığı" ifade edilmiştir (Koundouna, 2019). Bu krizlerle belirginleşen yeniden konumlanma eğilimleri, bir yandan Fas-Körfez ilişkilerinin istikrarını tehdit ederken, diğer yandan SADC'nin araçsal biçimde de olsa varoluşuna katkı sunmaktadır.

## Sonuç

Bu makalede, henüz literatürde yer almayan "diplomatik ontoloji" kavramsallaştırması üzerinden, Sahra Arap Demokratik Cumhuriyeti'nin uluslararası alanda nasıl ve ne düzeyde varlık gösterdiği tartışılmıştır. SADC, Montevideo Sözleşmesi'nde belirtilen devlet olma koşullarını "kısmen" sağlamaktadır. Bir siyasî otoriteye/hükümete ve diğer devletlerle ilişki kurabilme kapasitesine sahip olan SADC, tamamında egemenlik sağlayabildiği bir ülkeye ve sürekli/sonradan dağılmamış bir nüfusa sahip değildir. Bu durum, SADC'ı diplomatik anlamda "yarı-varlık" olarak nitelendirmeye imkân vermektedir.

SADC, hâlihazırda 44 BM üyesi devlet tarafından tanınmakla birlikte küresel nitelikte bir kolektif tanıma statüsü elde edebilmiş değildir. Bu durumun temel nedeni ise hiçbir BMGK daimî üyesinin SADC lehine bir siyasal irade ortaya koymamasıdır. Güney Sudan'ın Sudan'dan bağımsız olma ve BM'ye kabul edilme sürecinde görüldüğü üzere, bir devletin (Montevideo Sözleşmesi'ndeki koşulları tam olarak sağlamasa dahi) kolektif tanıma statüsü elde ederek uluslararası toplumla bütünleşmesinin yolu, küresel ölçekte

siyasal etki kapasitesine sahip olan güçlerin o devletin varoluşunu desteklemelerinden geçmektedir. Bu bağlamda, SADC'ın tam bağımsız olup olamayacağına tespiti için Batı Sahralıların kendi kaderini tayin edebileceği bir referandumun düzenlenebilmesi, BMGK daimî üyelerinin böyle bir süreci desteklemelerine ve garanti etmelerine bağlıdır.

SADC, kendisini diplomatik olarak var etme konusunda yetersiz kalmasına rağmen, dışsal gelişmelerin etkisiyle hayatta kalmaya devam etmektedir. Sözü edilen dışsal gelişmelerin en önemlisi, bölgesel rekabetlerdir. Cezayir ile Fas'ın geçmişten bugüne birbirleriyle jeopolitik rekabet halinde olmaları ve Fas ile apartheid rejimi arasındaki yakın ilişkilerden dolayı apartheid sonrası Güney Afrika hükümetlerinin Fas'a olumsuz yaklaşımları, SADC'ın bu ülkeler (Cezayir ve Güney Afrika Cumhuriyeti) tarafından himaye edilmesine neden olmaktadır. Benzer bir durum Orta Doğu rekabetleri için de geçerlidir. Sünni jeopolitiğini temsil eden Körfez ülkeleri genel olarak Fas'ın tezlerini desteklerken, Şii jeopolitiğini temsil eden İran ve Suriye SADC'a yakın siyaset izlemektedir. Fas'ın Katar ve Yemen politikalarındaki değişikliklerin ardından Suudi Arabistan yönetiminin Batı Sahra meselesini gündeme taşıması, Orta Doğu'daki jeopolitik rekabetler devam ettiği müddetçe SADC'ın en azından "araçsal bir diplomatik varlık" olarak hayatta kalmaya devam edeceğini göstermektedir.

## Kaynakça

- Africa Times* (2018), "Ahead of AU summit, Western Sahara leader's tour takes him next to SA", <https://africatimes.com/2018/06/03/ahead-of-au-summit-western-sahara-leaders-tour-takes-him-next-to-sa/>, 3 Haziran 2018 (E.T.: 29 Şubat 2020).
- Afrol News* (2002), "Morocco loses out in Africa", [http://www.afrol.com/News2002/mor016a\\_sah\\_au.htm](http://www.afrol.com/News2002/mor016a_sah_au.htm), 11 Temmuz 2002 (E.T.: 1 Mart 2020).
- Alaraby* (2020), "Israel pushes for US to open consulate in Western Sahara, in Morocco normalisation bid", <https://www.alaraby.co.uk/english/news/2020/2/6/israel-pushes-for-us-consulate-in-moroccan-occupied-western-sahara> (E.T. : 6 Şubat 2020).
- Al Jazeera* (2018a), "Morocco cuts diplomatic ties with Iran over Western Sahara feud", <https://www.aljazeera.com/news/2018/05/morocco-cuts-diplomatic-ties-iran-western-sahara-feud-180501173229190.html>, 1 Mayıs 2018 (E.T.: 15 Ocak 2020).
- Al Jazeera* (2018b), "Iran denies Moroccan accusations of supporting Polisario Front", <https://www.aljazeera.com/news/2018/05/iran-denies-moroccan-accusations-supporting-polisario-front-180502150452407.html>, 2 Mayıs 2018 (E.T.: 3 Şubat 2020).
- Arabic News* (1999), "Yemen backs Morocco's efforts to perfect territorial integrity", <http://www.arabicnews.com/ansub/Daily/Day/990702/1999070246.html>, 7 Şubat 1999 (E.T.: 20 Aralık 2019).

- Azarkan, Ezeli (2016), "Devletlerin Tanınması ve 1933 Montevideo Sözleşmesi", *Gaziantep University Journal of Social Sciences*, Cilt 15, Sayı 4, ss. 1055-1068.
- Caner, Cantürk ve Şengül, Betül (2019), "Kuzey Afrika'da Bir Bağımsızlık Mücadelesi Analizi: Polisario Cephesi ve Sahra Arap Demokratik Cumhuriyeti (SADC)", *Dokuz Eylül Üniversitesi Sosyal Bilimler Enstitüsü Dergisi*, Cilt 21, Sayı 4, ss.1321-1353.
- Cevizci, Ahmet (1999), *Felsefe Sözlüğü*, İstanbul: Paradigma Yayınları.
- CIA World Factbook (2020), "Western Sahara", <https://www.cia.gov/library/publications/resources/the-world-factbook/geos/wi.html>, (E.T.: 22 Şubat 2020).
- European Parliament (2019), "EU-Morocco Agreement on the amendment of Protocols 1 and 4 to the Euro-Mediterranean Agreement, 2019", [http://www.europarl.europa.eu/doceo/document/TA-8-2019-0016\\_EN.html](http://www.europarl.europa.eu/doceo/document/TA-8-2019-0016_EN.html) (E.T.: 30 Ocak 2020).
- Falahatpisheh, Heshmatollah ve Ghassempour, Amir Abbas (2014), "Confrontation of the Two Competing Strategies Pursued by IR of IRAN & United State of AMERICA in the Middle-East", *Report and Opinion*, Cilt 6, Sayı 1, ss. 21-27.
- Garzón, Camilo Andrés Devia (2016), "Problemáticas de Autodeterminación en Timor Oriental y Sahara Occidental: los Contextos que Propiciaron la Intervención Internacional", *Estudios Internacionales*, Cilt 48, Sayı 184, ss. 75-101.
- Government of South Africa (2013), "Remarks by the Minister of International Relations and Cooperation, Her Excellency Maite Nkoana-Mashabane", <http://www.info.gov.za/speech/>, 27 Haziran 2013 (E.T.: 25 Aralık 2019).
- Government of South Africa (2018), "Joint Communiqué on Working Visit by H.E Mr Brahim Ghali, President of Sahrawi Arab Democratic Republic to South African", <https://www.gov.za/speeches/joint-communicue-working-visit-he-mr-brahim-ghali-president-sahrawi-arab-democratic>, 5 Haziran 2018 (E.T.: 25 Aralık 2019).
- Herz, Manuel (2013), "Refugee Camps of the Western Sahara", *Humanity: An International Journal of Human Rights, Humanitarianism, and Development*, Cilt 4, Sayı 3, ss. 365-391.
- Hodges, Tony (1983), *Western Sahara: Roots of a Desert War*, Westport: Lawrence Hill & Co.
- Jacobs, Michael D. (2012), *Hegemonic Rivalry in the Maghreb: Algeria and Morocco in the Western Sahara Conflict*, M.A. Thesis in Government and International Affairs, University of South Florida.
- Justo, Juan Carlos Gómez (2013), "El Frente Polisario: La Historia de un Movimiento de Liberación Nacional Vivo", *Revista Internacional de Pensamiento Político*, Cilt 8, Sayı 1, ss. 261-280.
- Kamil, Leo (1987), *Fueling the Fire: U.S. Policy and the Western Sahara Conflict*, Trenton: Red Sea Press.
- Kasraoui, Safaa (2018), "Morocco's phosphate cargo auctioned in South Africa after pro-Polisario verdict", *Morocco World News*, <https://www.moroccoworldnews.com/2018/03/242803/moroccos-phosphate-cargo-south-africa-polisario/>, 20 Mart 2018 (E.T.: 10 Ocak 2020).
- Kasraoui, Safaa (2020), "Cote d'Ivoire: Decision to Open Consulate in Laayoune is Sovereign Act", *Morocco World News*, <https://www.moroccoworldnews.com/2020/02/294014/cote-divoire-decision-to-open-consulate-in-laayoune-is-sovereign-act/> (E.T.: 18 Şubat 2020).
- Khaled, Khalid Ibrahim (2016), "Polisario: Sahrawis offended by Brahim Ghali's submission

- to Algiers”, *Morocco Tomorrow*, <http://www.moroccotomorrow.org/polisario-sahrawi-offended-by-bra-him-ghalis-submission-to-algiers/>, 15 Temmuz 2016 (E.T.: 1 Mart 2020).
- Koundouno, Tamba François (2019), “Saudi Television Airs Polisario-Friendly Documentary, Crosses Red Line in Relationship with Morocco”, *Morocco World News*, <https://www.morocworldnews.com/2019/02/265011/saudi-television-polisario-friendly-documentary-red-line-morocco/>, 3 Şubat 2019 (E.T.: 28 Şubat 2020).
- La Vanguardia* (2018), “Marruecos rompe relaciones diplomáticas con Irán por su apoyo al Frente Polisario”, <https://www.lavanguardia.com/internacional/20180501/443172693715/marruecos-rompe-relaciones-diplomaticas-con-iran-por-su-apoyo-al-polisario.html>, 1 Mayıs 2018 (E.T.: 28 Şubat 2020).
- Ministerio de Relaciones Exteriores de Guatemala, (2020), “La clasificación para fines de exención y obligatoriedad de visa”, [http://www.minex.gob.gt/Visor\\_Pagina.aspx?PaginaID=21](http://www.minex.gob.gt/Visor_Pagina.aspx?PaginaID=21) (E.T.: 31 Ocak 2020).
- North Africa Post (2018), “Saudi Arabia, UAE, Bahrain Condemn Iran’s support for Polisario”, <http://northafricapost.com/23440-saudi-arabia-uae-bahrain-condemn-irans-support-polisario.html>, 2 Mayıs 2018 (E.T.: 28 Şubat 2020).
- Norton, Augustus Richard (2015), “The Geopolitics of the Sunni-Shia Rift”, Elizabeth Monier (ed.), *Regional Insecurity After the Arab Uprisings*, Londra: Palgrave Macmillan, ss. 129-148.
- Ohaegbulam, F. Ugboaja (1984), “The Conflict in the Western Sahara”, *The Journal of Modern African Studies*, Cilt 22, Sayı 4, 1984, ss. 696-703.
- Pan-African Parliament (2018), <https://au.int/en/organs/pap>, 1 Kasım 2018.
- Radeljic, Branislav (2017), “Russia’s Involvement in the Kosovo Case: Defending Serbian Interests or Securing Its Own Influence in Europe?”, *Region: Regional Studies of Russia, Eastern Europe, and Central Asia*, Cilt 6, Sayı 2, ss. 273-300.
- Reuters* (2016), “U.S. supports Moroccan autonomy plan for Western Sahara”, <https://www.reuters.com/article/us-morocco-westernsahara-usa-idUSKCN0WL0OX>, 19 Mart 2016 (E.T. 4 Ocak 2020).
- Ringmar, Erik (1996), “On the Ontological Status of the State”, *European Journal of International Relations*, Cilt 2, Sayı 4, ss. 439-466.
- Russia Today* (2010), “Sahara Occidental discute independencia de Osetia del Sur”, <https://actualidad.rt.com/actualidad/view/17644-Sahara-Occidental-discute>, 30 Eylül 2010 (E.T. 4 Ocak 2020).
- Sahara Press Service* (2012), “Ethiopia reaffirms will to strengthen excellent and historic relations with Sahrawi Arab Democratic Republic”, <https://www.spsrasd.info/news/en/articles/2016/12/05/5818.html>, 5 Aralık 2012 (E.T. 4 Ocak 2020).
- Sahara Press Service* (2013), “South Africa and SADR signs three Memorandums of Understanding”, <http://www.spsrasd.info/en/content/south-africa-and-sadr-signs-three-memorandums-understanding>, 28 Haziran 2013 (E.T. 4 Ocak 2020).
- Sobowale, Rasheed (2019), “Nigeria to Halt Sardine, Fertilizer Importation from Morocco”, *Vanguard Nigeria News*, <https://www.vanguardngr.com/2019/09/western-sahara-nigeria-to-halt-sardine-fertilizer-importation-from-morocco/>, 19 Eylül 2019 (E.T. 11 Ocak 2020).
- Stortinget (2010), “Skriftlig spørsmål fra Dagfinn Høybråten (KrF) til utenriksministeren”,

- Dokument nr. 15:1152, 11 Mayıs 2010 (E.T. 10 Ocak 2020).
- Şahin, Mehmet (2006), "Şii Jeopolitiği: İran İçin Fırsatlar ve Engeller", *Akademik Orta Doğu*, Cilt 1, Sayı 1, ss. 39-55.
- Tembo, Benedict (2017), "Sahrawi Republic President Brahim Ghali visit historical", *Daily Mail*, <http://www.daily-mail.co.zm/sahrawi-republic-president-brahim-ghali-visit-historical/>, 16 Ocak 2017 (E.T. 4 Ocak 2020).
- Tripartite Alliance Statement (1995), "The Sahrawi Republic - why no recognition?", *The African Communist: Journal of the South African Communist Party*, Second Quarter, Sayı 141.
- UNHCR (2018), *Sahrawi Refugees in Tindouf, Algeria: Total In-Camp Population*, Official Report of the United Nations High Commissioner for Refugees, Mart 2018, ss. 2-22.
- Universalis (2016), "4 Ways to Show Western Sahara", [https://commons.wikimedia.org/wiki/File:Maps\\_of\\_Western\\_Sahara.png](https://commons.wikimedia.org/wiki/File:Maps_of_Western_Sahara.png) (E.T.: 22 Şubat 2020).
- Wikileaks (2009), "Morocco's tally of countries rejecting/supporting recognition of independent Sahara", [https://wikileaks.org/plusd/cables/09RABAT195\\_a.html](https://wikileaks.org/plusd/cables/09RABAT195_a.html), 6 Mart 2009 (E.T. 4 Ocak 2020).
- Yıldız, Uğur Burç (2013), "The European Union's Position on the Western Sahara Conflict: A Barrier to Mediterranean Cooperation", *Marmara Journal of European Studies*, Cilt 21, Sayı 1, ss. 37-59.
- Zaireg, Reda (2018), "The truth behind Morocco's diplomatic crisis with Iran", *Middle East Eye*, <https://www.middleeasteye.net/opinion/truth-behind-moroccos-diplomatic-crisis-iran>, 11 Mayıs 2018 (E.T. 4 Ocak 2020).
- Zoubir, Yahia (1987), "Soviet Policy toward the Western Sahara Conflict", *Africa Today*, Cilt 34, Sayı 3, ss. 17-32.
- Zunes, Stephen (1998), "The United States and the Western Sahara Peace Process", *Middle East Policy*, Cilt 5, Sayı 4, ss. 131-146.

**Ek 1: Sahra Arap Demokratik Cumhuriyeti ile Diplomatik İlişki Kuran Devletler**

No	Devlet	Tanıma Tarihi
1	Afganistan	1979-2002
2	Angola	1976-.....
3	Antigua ve Barbuda	1987-2010
4	Arnavutluk	1987-2004
5	Barbados	1988-2013
6	Belize	1986-.....
7	Benín	1976-1997
8	Bolivya	1982-.....
9	Botsvana	1980-.....
10	Burkina Faso	1984-1996
11	Burundi	1976-2006 2008-2010
12	Cabo Verde	1979-2007 2012-.....
13	Cezayir	1976-.....
14	Çad	1980-1997
15	Doğu Timor	2002-.....
16	Dominik	1979-2010
17	Dominik Cumhuriyeti	1986-2002
18	Ekvador	1983-2004 2006-.....
19	Ekvator Ginesi	1978-1980
20	El Salvador	1989-1997 2009-2019
21	eSvatini	1980-1997
22	Etiyopya	1979-.....
23	Gana	1979-.....
24	Gine-Bissau	1976-1997 2009-2010
25	Grenada	1979-2010
26	Guatemala	1986-1998
27	Guyana	1979-.....
28	Güney Afrika	2004-.....
29	Güney Osetya	2011-.....
30	Güney Sudan	2011-.....

31	Haití	2006-2013
32	Hindistan	1985-2000
33	Honduras	1989-2000 2013-.....
34	İran	1980-.....
35	Jamaika	1979-2016
36	Kamboçya	1979-2006
37	Kenya	2005-2006 2013-.....
38	Kiribati	1981-2000
39	Kolombiya	1985-2000
40	Kongo Cumhuriyeti	1978-1996
41	Kosta Rika	1980-2000
42	Kuzey Kore	1976-.....
43	Küba	1980-.....
44	Laos	1979-.....
45	Lesotho	1979-.....
46	Liberya	1985-1997 2012-.....
47	Libya	1980-.....
48	Madagaskar	1976-2005
49	Malavi	1994-2001 2012-2017
50	Mali	1980-.....
51	Mauritius	1982-2014 2015-.....
52	Meksika	1979-.....
53	Moritanya	1984-.....
54	Mozambik	1976-.....
55	Namibya	1990-.....
56	Nauru	1981-2000
57	Nijerya	1984-.....
58	Nikaragua	1979-2000 2007-.....
59	Panama	1978-2013 2015-.....
60	Papua Yeni Gine	1981-2011



61	Paraguay	2008-2014
62	Peru	1984-1996
63	Ruanda	1976-.....
64	Saint Kitts ve Nevis	1987-.....
63	Saint Lucia	1979-2010
65	Saint Vincent ve Grenadinler	2002-2013
66	Sao Tome ve Principe	1978-1996
67	Seyşeller	1977-2008
68	Sierra Leone	1980-2003 2011-.....
69	Solomon Adaları	1981-1989
70	Surinam	1982-2016
71	Suriye	1980-.....
72	Tanzanya	1978-.....
73	Togo	1976-1997
74	Trinidad ve Tobago	1986-.....
75	Tuvalu	1981-2000
76	Uganda	1979-.....
77	Uruguay	2005-.....
78	Vanuatu	1980-2000 2008-.....
79	Venezuela	1982-.....
80	Vietnam	1979-.....
81	Yemen	1977-1990
82	Yugoslavya	1984-1992
83	Zambiya	1979-2011 2012-.....
84	Zimbabve	1980-.....



# Seçkin Siyaset Bağlamında Bir 28 Şubat Analizi\*

Işıl Arpacı\*\*

## Öz

Mills'in Amerikan toplumu bağlamında değerlendirdiği iktidar seçkinlerinin, Türkiye açısından da bir karşılığı olduğu ifade edilebilir. Tıpkı Mills'in iktidar üçgeninde olduğu gibi, Cumhuriyet'in ilanı ile birlikte kendisini yeniden var eden seçkinler; bürokrasi, İstanbul sermayesi ve ordu olmak üzere üç sacayağı üzerine oturmuştur. En belirgin ortak nitelikleri, devrimler sonrası elde ettikleri kazanımları kaybetmemek olan ve bu ortak çıkar etrafında kenetlenen bu üçlünün, aynı zamanda varlıklarının devamı da kendilerini var etmek için var ettikleri ideolojik zemine bağlı olmuştur. 28 Şubat, bu seçkin sınıfın varlığını devam ettirmeye yönelik girişimlerinden en önemlisidir. Zira öncüllerinden farklı olarak 28 Şubat ile ilk defa bir darbe, ülkede bütüncül bir kırımdan ziyade tek bir düşünce ve yaşam biçimini hedef almıştır. Bu çerçevede çalışmada kısaca Mills'in iktidar seçkinleri tezi kısaca özetlendikten sonra, Türkiye'nin seçkinlerine ilişkin genel bir değerlendirme yapılmıştır. Muhafazakâr seçkinler ya da Cumhuriyet seçkinleri olarak adlandırılan yerleşik seçkinlerin, kendilerine meydan okuyan yeni bir sınıfla karşılaştıklarında verdikleri tepki, merkez-çevre ilişkisi bağlamında değerlendirilmiş ve ilişkinin merkezine cumhuriyet devrimlerine karşı gelişen dinsel muhalefet koyulmuştur. Ardından 28 Şubat'ı hazırlayan sosyo-politik ve ekonomik durum ortaya konulduktan sonra, 28 Şubat'ın aktörleri Mills'in tezi bağlamında değerlendirilmiştir.

**Anahtar Kavramlar:** 28 Şubat, İktidar Seçkinleri, Siyasal Seçkin, Askeri Darbe.

**An Analysis of February 28th (Coup d'état) within Elitist Politics**

## Abstract

It can be stated that the power elites that Mills evaluated in terms of American society have an equivalent in terms of Turkey. Just as it is in the Mills' power triangle, the elites that renovated themselves with the proclamation of the Republic stand on three trivets; bureaucracy, İstanbul capital and the army. The most notable common feature of this triad who was losing their gains after the revolutions and interlocked to each other around common interests and also the continuance of their existence depends on the ideological ground that they made happen in order to bring themselves into existence. February 28<sup>th</sup> is one of the most important attempts aimed at this elite class to continue its existence. Because, unlike its predecessors, with February 28<sup>th</sup>, for the first time a coup d'état targeted single way of thought and life instead of a totalitarian slaughter in the country. Within this scope, after summarizing Mills' thesis shortly in the study, a general assessment about the elites of Turkey is made. The established elites, who are called conservative elites or Republican elites, are assessed in terms of the response they gave when they had encountered a new class who challenged them and the center-periphery relations and the religious opposition which is developed against the republican revolutions is put into the middle of the relationship. Then, after introducing the socio-political and economic situation that set the ground for February 28<sup>th</sup>, the actors of February 28<sup>th</sup> are assessed in terms of Mills' thesis.

**Keywords:** February 28<sup>th</sup>, Power Elites, Political Elites, Coup d'état.

\*Bu makale, 12-13 Eylül 2017 tarihinde düzenlenen Toplumsal, Siyasal ve Ekonomik Yönleriyle Darbeler Sempozyumunda sunulan "Mills'in İktidar Üçgeni Bağlamında 28 Şubat" adlı tebliğin düzenlenmiş ve genişletilmiş biçimidir.

\*\*Dr. Öğr. Üyesi | İnönü Üniversitesi, Siy. Bil. ve Kamu Yön. Böl. | isil.arpaci@inonu.edu.tr  
ORCID: 0000-0001-5297-004X | DOI: 10.36484/liberal.679077  
*Liberal Düşünce Dergisi*, Yıl: 25, Sayı: 97, Kış 2020, ss. 187-203.  
Gönderim Tarihi: 23 Ocak 2020 | Kabul Tarihi: 17 Mart 2020

## Giriş

Güç (iktidar), kontrol ve etki olmak üzere üç ana niteliğe sahip olan siyasal seçkinler; kurumsal iktidara sahip olan, toplumsal kaynakları kontrol eden/ edebilecek konumda bulunan, toplumsal karar verme süreçlerini önemli ölçüde aktif /potansiyel, doğrudan/dolaylı olarak etkileme kapasitesine sahip, karşıtlarına rağmen istek ve amaçlarını gerçekleştirebilme yeteneğine sahip olanları tanımlar (Arslan, 2004:4). Tüm toplumlarda var olan bu seçkinler azınlığının, bir başka ifadeyle elitlerin, siyaseti oluşturmasının kaçınılmaz ve dolayısıyla değişmesi mümkün olmayan bir durum olduğu iddiasına dayanan seçkin teori (Vergin, 2013:123); çoğulcu, elitist, demokratik, demo-elit teoriler biçiminde alt kategorilere ayrılabilir. Buna göre özellikle ekonomik seçkinlere önem veren Dahl ve Lindblom'un da dahil olduğu, yöneticilerin gücünün, öteki elit gruplar ve halk tarafından sınırlandırılıp, kontrol edilebildiğini kabul eden çoğulcu teorinin aksine kökenleri Pareto, Michels ve Mosca'ya dayanan elitist teori iktidarın, karar verme sürecinde en etkili konumda bulunan az sayıdaki elit grubun elinde yoğunlaştığını savunur. Öncüleri arasında Gaetano Mosca, Max Weber, Joseph Schumpeter ve Raymond Aron'un yer aldığı demokratik teori, gücün elit gruplar arasında dağılması ve bu elitlerin bağımsız olmalarını demokrasiyi koruyup yaşatmak yanında, despotik rejimlerin ortaya çıkmasını önlemek için de zorunlu olarak görür. Demo-elitlere göre ise elitlerin bağımsızlığı; demokrasinin korunması ve gelişmesi, daha demokratik ve eşitlikçi bir demokrasi yaratabilmek bakımından hayati önem taşır (Arslan, 2003:116-131). Çağdaş olan diğer elit kuramcılardan farklı olarak, seçkin olmanın doğuştan değil sonradan sahip olunan ayrıcalıkların ürünü olduğunu düşünen Mills; 19. yy. Amerikan toplumundaki iktidar ilişkilerini incelerken, demokrasiyi bir retorik ya da süslü söylem olarak değerlendirerek, toplumun büyük şirket sahipleri, siyasal yöneticiler ya da bürokratlar ve askeri komutanlar tarafından yönetildiği iddiasına dayanmıştır.

Her ne kadar Mills, teorisinin tarihin her dönemine genelleştirilemeyeceğini belirtse de; bu çalışmada Türk siyasetinin en önemli dönüm noktalarından biri olan 28 Şubat'ın, Mills'in iktidar üçgeni üzerinden değerlendirilmesi amaçlanmıştır. Genel itibarıyla Türkiye'nin siyasi seçkinlerine ilişkin analizlerde, bürokrasi ve ordu ile onların karşısına 1950'den itibaren konumlanan bir seçkin sınıfın varlığını esas alan ikili bir ayırım yapılmaktadır. Bu çalışmada, yine ikili yapıda bir seçkin sınıfının varlığı kabul edilmekle birlikte, teorik temelini merkez-çevre ilişkilerinden alarak Mills'in iktidar üçgeni ile açıklanan Muhafazakâr Cumhuriyet seçkinleri" ve "meydan okumacı"lar

olarak adlandırılan yeni bir seçkin yapı önermesi sunulmaktadır. Buradan hareketle çalışma, bu iki sınıf arasındaki iktidar mücadelesinin en somut göstergesi olarak 28 Şubat müdahalesini görmekte; aynı zamanda Türk siyasal ajandasının ana başlıklarından biri olan “laik-İslamcı” karşıtlığının kurulması ve “İslamcı muhalefet”in biçimlenmesindeki temel dinamiklerden biri olarak da değerlendirmektedir.

## Seçkin Siyaset ve Mills’in İktidar Üçgeni

Klasik elitistler arasında yer alan Mills’in 19. yy. Amerikan toplumundaki iktidar ilişkilerini analiz eden “İktidar Seçkinleri”, büyük şirketlerin sahipleri, siyasal yöneticiler ya da bürokratlar ve askeri komutanlar olmak üzere üçlü bir kombinasyondan oluşur. İktidar üçgeni adı verilen bu üçlü yapı, doğuştan gelen ayrıcalıklar yerine, sonradan ve birbirlerine bağımlı şekilde sahip oldukları ayrıcalıklar ve ayrıcalıklı koşullar nedeniyle seçkinler ve iktidarı mutlak biçimde bu üçlü organizasyon elinde tutmaktadır. İktidar üçgeninin özellikleri ise şöyle sıralanabilir: 1) Üçgenin aktörleri kendi aralarında geçişkendir, 2) ortak ve benzer köklere sahiplerdir, benzer okullarda okumuşlardır, 3) birbirlerine kenetlenmişlerdir, aralarında karşılıklı bağımlılık vardır, 4) savaş, ekonomik tedbirler gibi kritik konularda tek karar alıcıdır, 5) hiçbirinin tek başına gücü ve iktidarı ele geçirme imkanı yoktur, 6) kendi aralarında ve ifşa edilmeyen gizli bir çalışma biçimleri vardır, 7) prestij ve teknoloji gibi araçlar kanalıyla istediklerinin uygulanmasını sağlarlar, 8) karar alırken aile, din, eğitim ve halkı dışarda bırakırlar, dışlarlar, 9) toplum bu seçkinlerin kontrolündeki kitle iletişim araçları yoluyla denetim altında tutulmaktadır.

Mills (1974: 374-382) Amerika’da iktidar seçkinlerinin dört tarihsel aşamada ortaya çıktığını ifade etmektedir. Birinci aşamada toplumsal, ekonomik, siyasal ve askeri kurumlar basit ve dolaysız biçimde az çok bir ilişki içinde bulunmaktaydı. Toplumsal, ekonomik, siyasal ve askeri seçkinler arasında yer alan bireyler, bütün bu kurumsal düzeylerin birinden diğerine kolayca geçebilmekteydi. İkinci aşamada seçkinler, her biri çok gevşek dokuya sahip toplumsal grupların en üst düzeyinde yer alan kimselerden oluşmaktaydı ve iktidarı ele geçirebilecek klikler henüz oluşmamıştı. Üçüncü aşamada, şirketleşme çatısı altında toparlanan ekonomik iktidar çevreleri, diğer iktidar çevrelerinden daha üstün bir noktaya gelmişlerdi. İki ve üçüncü dönemin ortak özelliği olarak; askeri kesim siyasal iktidar kesimi karşısında ast ve bağımlı durumda kalmışken; siyasal iktidar ekonomik iktidarın karşısında ast ve bağımlı durumda olmuştur. Dördüncü dönemde ise devlet

kurumundaki yöneticilerin siyasal iktidarı önem kazanmış, üçüncü dönemde devletin yayılmasına karşı mücadeleye girişen ekonomik seçkinler, kendi çıkarları için kullanabildikleri sürece karşısında olmadıkları devletin güç kazanması sürecine bu defa karşı çıkıp direnmek istemişler; başarı kazanamayınca üst düzeyde devletle birlik olma yolunu seçmişlerdir. Ancak bu kez de önemli kararların alındığı noktaları benzer yollardan elde etmek isteyen başka çıkar çevreleri ile çatışmaya girmişlerdir. Beşinci ve son aşamada ise devlet kurumları ile iş çevrelerinin bileşik ve çok derin bağlantılarının olduğu iktidar seçkinlerinin oluşumu tamamlanmıştır.

Bu tarihsel gelişim seyri içerisinde İktidar seçkinlerinin dayandığı üç temel olgu ya da onları var eden üç durum şu şekilde sıralanabilir (Mills, 1974:413-414);

1. Özel sektörcülüğe dayalı bir ekonomik yapıda özellikle askeri seçkinlerin üstünlüğü ve ekonomik, siyasal ve askeri kurumlar arasında asında ortak çıkar alanlarının bulunması,
2. Asker, sermaye bürokrasi hiyerarşik yapılarının üst mevkilerinde yer alan kimselerin toplumsal yönden birbirlerine benzemeleri, kendi aralarında kolayca yer değiştirebilmeleri,
3. Üst düzeydeki seçkinlerin bütüncül ve çeşitli kararlar alabilecek duruma gelmeleri; en üst düzeyde iktidar sahibi olmaları ve ayrıca demokratik parti geleneğinin getireceği kısıtlamalarla karşılaşmamalarıdır.
4. Mills'e (1974:414) göre iktidar seçkinlerini meydana getiren olumsuz koşullar ise dört noktada toplanmaktadır:
5. Profesyonel partili politikacıların orta iktidar düzeyindeki politikayla ilgilenebilecek duruma indirgenmiş olmaları,
6. Yasama organının, yarı örgütlenmiş seçim bölgelerinin çıkarlarının farklı olması nedeniyle iş yapamaz duruma gelmiş olması,
7. Beyin gücü ve yöneticilik becerilerini geliştirecek bir devlet memurluğu sisteminin olmaması nedeniyle, siyasal olarak tarafsız ve bilgili devlet bürokrasisinin olmayışı,
8. Giderek etkinlik alanı genişleyen bir "devlet sırrı" gerekçesi ile en önemli kararların bile kapalı kapıların ardından alınması.

Anlaşılabildiği kadarı ile kendilerine alternatif bir başka güçlü ve örgütlü birim/kurumun olmamasından dolayı iktidar gücünü elinde toplayan iktidar seçkinlerinin, iktidarın gerçek sahibi olmalarında rol oynayan faktörün demokratik olmamasının bir önemi yoktur. Zira Mills'e (1974:410) göre; halkın olaylar karşısında içinden çıkılamayacak bir duruma gelmiş olmasından dolayı, kurtuluşu büyüklerine güvenmekte bulan çocuklar gibi, dış politikada,

stratejide ve yürütmenin genel anlamdaki görevleri konusunda işleri kendiliğinden “uzmanlara” bırakmışlardır. Ayrıca iktidar seçkinlerinin hâkim olduğu bir sistemde bir başka ifadeyle iktidar seçkinlerinin iktidarı ellerinde tuttuğu bir sistemde, demokrasi de bir oyun ya da yalan düzenden başka bir şey değildir. Çünkü halkı bu demokratik süreçlerin sonucu değil, iktidar seçkinleri yönetmektedir.

## İktidar Üçgeni ve Türkiye

Türkiye’de siyasal seçkinlerin kökleri, Genç Osmanlılar ve I. Meşrutiyeye uzanan gelişmeler içerisinde aranmaya başlanabilir. Bu çerçevede Lewis (2000: 454-456), II. Abdülhamit döneminden itibaren toplumsal saygınlık ve siyasal gücün ekonomik temelinde hiçbir değişiklik olmamakla birlikte, yeni toplumsal ve ekonomik unsurların, mevcut elitler arasında yükselmeye başladığını belirtmektedir. Subaylar ve memurlar ile hukukçular ve gazetecilerin özel bir öneme sahip olduğu ve farklı toplum katlarından gelen bu eğitilmiş yeni seçkinler, başlangıçta mevcut elitlerle bağlılık geliştirmişlerse de, sayıları arttıkça bağlar zayıflamış ve aralarında keskin ve şiddetli bir iktidar mücadelesi başlamıştır. Yeni seçkinlerden gazeteci ve hukukçu olanlar Cumhuriyetin ilanı ve devrimlerde önemli role sahip olsa da, yeni elitin diğer iki unsuru olan subaylar ve memurların rolüne tabii olmuştur. Osmanlı döneminde ulemayla birlikte siyasal ve toplumsal düzenin dayandığı üç sütunu oluşturan asker ve bürokratlar, Cumhuriyet döneminde de imtiyaz ve sorumluluklarının devam ettiği inancını korumuşlardır. Özbudun da (1995:7-9) Osmanlı ile Cumhuriyet arasındaki devamlılık unsurlarından belki de en önemlisinin, seçkinlerin süregelen hâkimiyeti olduğunu ve Rustow’dan yaptığı aktarma ile Osmanlı subaylarının %93’ünün, devlet memurlarının da %85’inin Cumhuriyet döneminde görev yaptığını belirtmektedir. Benzer biçimde Cumhuriyet’in Osmanlı’dan aşırı derecede seçkin bir dünya görüşünü de devraldığını belirten Özbudun, bu bürokratik yönetim geleneğinde resmi seçkinlerin kendilerini toplumun üzerinde ve ondan özerk olan bir devletin gerçek hizmetkârları, kamu yararının tek koruyucusu ve modernleşmenin başlıca araçları olarak gördüklerini ifade eder. Kongar’a (2007: 132) göre de Türk siyasal hayatı, kökleri Osmanlı’ya dayanan devletçi-seçkin ve gelenekçi liberal olmak üzere iki cephe üzerinden biçimlenmektedir. Batılılaşma düşüncesi ve simgesi etrafında oluşan devletçi seçkinlerin devletçilikleri, toplumsal, ekonomik ve siyasal değişimlere liderlik edebilecek güçlü sosyo-ekonomik sınıfların yokluğuyla ilişkilidir. Seçkinliklerinin ise kendisi içinde ve kendisi için bir sınıf olma niteliği kazanmış olması ve seçkinliklerinin boynu bükük büyük kitleler

tarafından pekiştirilmesi olmak üzere iki temeli vardır. Devletçi seçkinlere tepki olarak doğan gelenekçi liberal cephe ise bürokrasinin büyük ve merkezi gücüne karşın adem-i merkezियeti savunması, halkın gerçek temsilcileri olduklarına inanmaları ve son olarak yenilikleri engellemek için İslam dinini kullanmaları gibi üç ana özellik taşımıştır.

Cumhuriyet dönemi seçkinlerini irdeleyen Turan (2007: 448-450) seçkinleri, devlet seçkinleri ve yerel seçkinler olarak iki kategoriye ayırmaktadır. Buna göre I. Dünya savaşının sonunda düşman işgalinden kurtulmak için asker bürokrat devlet seçkinleri ile yerel seçkinler arasında karşılıklı ödünlere dayalı zımnı bir ittifak oluşmuştur. Bu ilişki ağı, yerel seçkinlerin toplumsal konumlarına ve ekonomik çıkarlarına dokunulmamak karşılığında, yerel seçkinlerin siyasal alanda devlet seçkinlerini desteklemeleri ve kültürel devrimlere muhalefet etmemeleri ile biçimlenmiştir. Ne var ki; II. Dünya Savaşının patlak vermesinden sonra yaşanan ekonomik sıkıntılarının neticesinde gelen Varlık Vergisi, devlet ve yerel seçkinler arasındaki zımnı ilişkiyi bozmuştur. 1945 toprak reformu ise yerel seçkinlerin gücünü zayıflatmıştır. Bu nedenle CHP'nin ileri gelen dört milletvekili –ki bunlardan biri İş Bankası'nın kurucusu, diğeri Aydınlı büyük toprak sahibidir- DP'yi kurmuşlardır.

Genel olarak değerlendirildiğinde Türkiye'nin siyasi seçkinleri bakımından; bürokrasi ve asker –bunlar farklı isimlendirmelerle örneğin Toprak'ın (2007:380) yaptığı biçimde Kemalist seçkinler ya da yukarıda belirtildiği gibi devletçi seçkinler olarak anılmaktadır- ve onların karşısına 1950'den itibaren konumlanan bir seçkin sınıfının varlığını esas alan ikili bir ayrımın kabul edilmektedir.

Bu çalışmada, yine ikili yapıda bir seçkin sınıfının varlığı kabul edilmekle birlikte, teorik temelini merkez-çevre ilişkilerinden alan bir seçkinci yapının var olduğu iddia edilmektedir. “Muhafazakâr Cumhuriyet seçkinleri” ve “meydan okumacı”lar olarak adlandırdığım bu iki gruptan “muhafazakâr Cumhuriyet seçkinleri”, kendi durumlarını korumak isteyen ve değişime karşı direnç gösteren nitelikte olup, yukarıda adı Kemalist ya da devletçi seçkinler olarak tanımlanan asker ve bürokratları kapsamaktadır. Bu iki gruba ek olarak ayrıca “İstanbul sermayesi” adı verilen grubu da muhafazakâr seçkinler içine dâhil etmekteyim. “Meydan okumacı”lar olarak adlandırdığım gruba ise, muhafazakâr seçkinlerin kurmuş olduğu yerleşik yapıyı kendi lehine çevirmeye çalışanlar olarak tanımlamaktayım.



## Muhafazakâr Sekinler ya da Cumhuriyet Sekinleri

Kongar'ın muhafazakâr olarak tanımladığı sekinlerin tam tersine, muhafazakâr sekinler, ideolojik manada Kemalist aydınlanmacılığı benimseyenler olarak tanımlanabilir. Burada muhafazakâr sekinleri Kemalist yapan, Mustafa Kemal'in ilkelerini benimsemek kadar ve hatta ondan daha önemli ölçüde kurdukları "düzenin" devamı olduğu iddiasıdır. Bu noktada "statüko-cu", "korumacı" gibi kavramlar yerine özellikle "muhafazakar" kavramının seilmiş olmasının nedeni, muhafazakarlığın teorik aslına rücu etmesidir. Zira Vural'ın (2011:16) da belirttiği gibi modern siyasal kullanımıyla muhafazakarlık ilk kez, 1818'de yayın hayatına başlayan *La Conservateur* Gazetesinde, *sosyal ve siyasal düzeni kurma ve korumaya taraftar kimse* anlamında kullanılmaya başlanmıştır. İdeolojik anlamda muhafazakarlık söz konusu olduğunda Huntington (1957: 455) muhafazakarlığı, mevcut kurumlara yöneltilmiş köktenci bir meydan okumaya ve bu kurumları benimseyenlerin kendilerini savunmaya yönelen ideolojisi olarak tanımlamakta ve muhafazakarlığın özünü, var olan kurumsal değerlerin şiddetle onaylanması olarak açıklamaktadır. Dolayısıyla muhafazakârlar için sorun, hâkim sınıfların alt üst olması, üst tabaka hayatının sarsılması, onları yerli yerinde tutan değerlerin itibar kaybetmesi, düzenin bozulması ve bunun yarattığı kargaşadır (Mert, 2007: 163-165). Buradan hareketle Türkiye'nin muhafazakâr sekinleri, Cumhuriyet devrimleri ile birlikte kurulan sistemle güçlenen, güç ve statülerinin devamlılığı bu sistemin devamına baęlı olan merkezin çekirdeği olarak da görülebilir. Nitekim Kemalist Devrimi yapan asker ve sivil bürokrasi (Atay,1960:555), modernleşme sürecinin en kararlı, en ön safta ve yönlendirici aktörü olarak görünmektedir. Bu grup aristokratik bir kökene sahip olmamakla /ve kendilerini "sekin" kabul etmekle birlikte, bu sıfatı bilgi, beceri, fikir gibi sonradan edindikleri vasıflardan dolayı hak ettiklerine inandıkları için, bu vasıfları asli sayan ve yücelten aydınlanma ideolojisini benimsemişlerdir (Laçiner, 2013: 16-17).

Muhafazakâr sekinler içerisinde ordu; hem Osmanlı döneminde hem de Türkiye'de reformları hazırlayan ve uygulayan olmuştur ve siyasal olarak belli bir sosyal sınıfla değil sadece devlet ile özdeşleşmiştir. Bu özdeşleşme, Cumhuriyetin kurulması ile sonuçlanan Kurtuluş savaşı sırasında yoğunlaşmış, bu nedenle yeni devleti ve modernleşme reformlarını Atatürk'ün mirası olarak görmüştür (Karpaz, 2007: 289). Bununla birlikte orduyu cumhuriyetin ebedi bekçisi olarak bırakan Atatürk devrimleri, orduyu doğrudan yönetim sorumluluğundan da ayırmıştır (Hale, 2014:125). Zira İttihat ve Terakki dönemi boyunca ordunun siyasetle iç içe geçmiş olmasına duyulan tepki,

ordunun siyasetin dışında kalması düşüncesini geliştirirken, Mustafa Kemal de ordunun siyasal alanın çatışma ve geriliminden uzak kalması konusunda hassasiyet göstermiştir<sup>1</sup> (Heper, 2006: 101). Bu çerçevede, 3 Mart 1924'te kabul edilen yasa ile hükümette yer alan Genel Kurmay Başkanlığı siyaset dışına çıkarılmış, 19 Aralık 1924'de ise asker kişilerin görevleri devam ederken milletvekili olamayacaklarına dair yasa kabul edilmiştir. Ne var ki; kendisini cumhuriyetin gerçek sahibi olarak gören ordunun tepe yöneticileri, 1989 yılına kadar cumhurbaşkanı olarak siyasetin içinde kalmaya devam etmişlerdir<sup>2</sup>. Hatta daha ileri bir durum olarak ordu, siyasette işler yolunda gitmediğinde yaptığı darbeler yoluyla yönetime el koymuştur. Bunlara ek olarak, Beriş'in (2015: 79-80) ifade ettiği gibi zorunlu askerlik hizmeti aracılığıyla yurttaşların rejimin genel ideolojik eğilimleri doğrultusunda indoktrine edilmesi ve tüm erkek yurttaşların bir biçimde ve en azından bir dönem ordunun parçası durumunda olmaları, ordunun gücünü besleyen sosyo-politik unsurlar olarak ortaya çıkmıştır.

Muhafazakâr seçkinler içinde ve aynı zamanda devrimleri gerçekleştiren ikinci aktör olarak bürokrasiye esas gücünü veren, I. Dünya Savaşı ile birlikte yaşanan yıkım ve göçlerin sınırlı olan sermaye birikimini iyice zayıflatmasıyla ticaret sınıfının büyük çoğunluğunun kaybolması ve dolayısıyla bürokrasinin karşısında hiçbir rakibin kalmamış olmasıdır (Keyder, 2015: 101-103). Bununla birlikte bürokrasiyi kurucu unsurlar arasına katan ana noktanın daha çok Cumhuriyetin düşünsel arka planı ile ilgili olduğu ifade edilebilir. Zira toplumsal köken olarak orta sınıftan gelmiş ve kendine özgü bir dünya görüşü ile felsefe geliştirmiş (Şaylan, 1974) olan bürokrasi, bir yandan bir yönetim aracına indirgenmesiyle Cumhuriyet'i Tanzimat'tan farklılaştırırken aynı zamanda, Mustafa Kemal tarafından "Cumhuriyet mefkuresine" bağlı ve böylelikle belli bir misyonun takipçileri olmaları yönünde tahayyül edilmiştir<sup>3</sup> (Heper, 2006: 116-126). Bu manada Cumhuriyetin kuruluşu esnasında bürokrasiye atfedilen rol, reformları devam ettirmek, ekonomik kalkınmayı sağlamak, devrimlerin yerleşmesi için çalışmak gibi stratejik öneme sahip olmuştur (akt. Göküş, 2000: 24). Stratejik önemdeki bu rol, bürokrasiye önemli ölçüde mali, ekonomik ve hukuksal avantajlar sağlarken, aynı zamanda bürokrasinin devleti algılama biçimini de belirlemiş; bürokrasinin devletin varlığı ile kendi varlığı arasında simbiyotik bir bağ kurmasına neden olmuştur. Bir diğer ifade ile devletin varlığını kendi varlıklarına bağlayan bürokrasi,

1 Aksi düşünce için Kurtuluş Kayalı, (2015), *Ordu ve Siyaset*, İstanbul: İletişim Yayınları.

2 Mustafa Kemal Atatürk, İsmet İnönü, Cemal Gürsel, Cevdet Sunay, Fahri Korutürk, Kenan Evren.

3 Heper, Atatürk'ün devlet modelinin bürokratlar tarafından çarpıtıldığını, Atatürkçü düşüncenin bürokratik yorumunun Atatürkçülük olarak anlaşıldığını düşünmektedir.

aynı zamanda kendi varlıklarının, statülerinin ve elde ettikleri avantajların devamı için kurdukları devletin devamlılıęını esas almıştır.

Muhafazakâr seçkinlerin üçüncü ayaęını oluşturan sermaye ise, asker ve sivil bürokrasi ile bütünleşme gösteren ve devlet eliyle zenginliğe ulaştırılmış bir grubu tanımlar. Buęra'nın (2016: 16-17) "aşk ve nefret ilişkisi" olarak tanımladığı devlet ve işadamları arasındaki bu ilişkide; işadamları bir yandan devleti karşılaştıkları güçlüklerin en önemli kaynağı olarak görürken, bir yandan da servet ve toplumsal konumlarını devlete borçlu olduklarının farkındadırlar.

Ancak bu birliktelięin sorunlu olan tarafı işadamları ya da sermayenin, baę kurdukları devletin iyelięi ile ilgili olan boyutudur. İşadamları iktidarla yakınlaştıkları müddetçe merkezde yer almış ve yakın oldukları oranda devlet olanaklarından yararlanmışlardır. Bu minvalde ve merkez çevre ilişkileri bağlamında iki tip sermayedar sınıfın varlığından söz edilebilir. Birbirleri ile rekabet halinde olan bu iki sermayedar sınıfından ilki, devletçi politikaların sonucu olarak bizzat devlet tarafından desteklenen ve zenginleştirilen İstanbul sermayesidir. Her ne kadar İstanbul sermayesinin sahipleri İstanbullu olmasa da, İstanbul Sermayesi, aynı zamanda Saybaşı'nın (akt. Güzelsarı ve Aydın, 2010:47) ifadesi ile Cumhuriyetin kuruluşundan 1970'li yılların başlarına kadar geçen sürede devlet eliyle ya da devlet desteęi ile örgütlenmelerini de sağlamışlardır. Bu çerçevede 1971 yılında kurdukları TÛSİAD, Buęra'nın (2016: 340-341) da ifade ettięi gibi tam bir sınıf örgütü nitelięi taşımaktadır; temel amacı işadamlarının toplumsal statülerini sağlamlaştırmak olmuştur ve dikkat çekici biçimde kuruluş bildirgesinde de yer aldığı gibi karma ekonomi fikriyatını benimsemektedir.

Genel olarak 1950'den itibaren bürokrasi ile mücadeleye girdięi düşünülen bu sınıfın, asker ve sivil bürokrakiye alternatif bir seçkin konum oluşturmaktan ziyade, onlarla ortak hareket etme zemini aradığı iddia edilebilir. Zira gelişen kapitalizmin doğal sonucu olarak; sermayedarlar, kendilerine ayrılan alanı genişletme çabası içine girdiklerinde, devlet olanakları ve bunların kullandırılmasının tüm araçlarını elinde tutan asker ve sivil büokrasinin oluşturduğu çekirdeęe ya da merkeze geçmek dışında seçenekleri olmamıştır.

Muhafazakâr ya da Cumhuriyet seçkinleri arasında başlangıçta görülen parçalı yapının bütünleşik hale gelmesi bir başka deyişle asker, sivil büokrasi ve İstanbul sermayesi arasındaki iktidar üçgeninin kurulması, her üç unsuru var eden ve fakat kendilerinin oluşturdukları "Kemalizm" ideolojisine ilk meydan okumalarla başlamıştır. Ancak tekrar ifade etmek gerekir ki,

burada Kemalizm, Mustafa Kemal'den çok, karma ekonomik modele dayalı (devlet kaynaklarının dağıtımında bürokrasinin keyfiyetini artırıp sivil girişimin inisiyatifini azaltan) ekonomik yapının, idari alanda merkeziyetçiliğin ve siyasal alanda batıcı pozitivist aydınlanmacılığın hâkim olduğu “merkez”i tanımlamaktadır. Bu noktada Toprak'ın (2007: 380) da ifade ettiği gibi; devrimler sonrası vücut bulan modern devlet Batılı bir konuma oturtulmuş ve millet ortak bir geçmişten gelen değil, Batı'nın medeni milletleri ile ortak bir geleceği paylaşan insanlar topluluğu olarak tanımlanmıştır. Tanımlı bu milletin belirlenen “merkez” ekseninde ideolojik donanıma sahip olması karşısında yine Toprak'ın tanımı ile Kemalist elitler, İslamiyet'i kendilerine karşıt “ideoloji” olarak konumlandırmışlardır.

### Meydan Okumacı Grup

Muhafazakar/Cumhuriyet seçkinlerinin kendilerine gelecek tehdidin kaynağı olarak İslamiyet'i seçmiş olmaları paranoyak bir yaklaşımdan ziyade, Osmanlı'dan itibaren toplumda en yaygın değer olarak İslamiyet'in var olmasından kaynaklanmıştır. Yücekök'ün (1976: 83-85) de belirttiği gibi; “Cılız Cumhuriyeti Korumak” için devletin dışında her türlü gelişme ve birikimin kuşku ile karşılanması, devletin sadece belirli kişileri kendi eliyle kalkındırma dışında kendine rakip olması muhtemel her oluşumu önlemesi, yeni gelişen ve kapitalistleşen toplumda henüz tam anlamıyla sağlam bir denetim ve denge sağlayacak pluralist bir ortamın yokluğu ve sanayileşmemenin sonucu oluşamayan farklılaşmanın topluma yeni değerler kazandıramaması, halkın düzene olan tepkisini ister istemez dinsel bir niteliğe büründürmüştür. Bu tepkinin temel niteliği, Atatürk Devrimlerine ve tek parti devrinin Batıcı,<sup>4</sup> laik, cumhuriyetçi asker-bürokrat aydınlarına karşı oluşudur. Zira başından itibaren, Batılılaşma ile özdeş olarak algılanan modernleşme sürecinin, yönetici sınıfın yürüttüğü bir proje olarak hayata geçirilmesi, şehirli, okumuş kesimler tarafından benimsenmesi, Cumhuriyetin kültür devrimine tepkinin sınıfsal bir boyut kazanmasına neden olmuştur (Mert, 2007: 41).

Genel itibari ile meydan okumacı seçkinlerin itici gücü, Cumhuriyet politikaları nedeni ile statü ve gelir kaybına uğramış fakat merkezdeki İstanbul sermayesi nedeniyle devlet olanaklarından yararlanamamış ve yararlanamamakta olan, muhalefetini dinsel yolla aktaran ancak sistem baskıları nedeniyle siyasal alanda temsil edilemeyen Anadolu sermayesi olmuştur. İs-

4 Mustafa Kemal'in bir model olarak başvurduğu Batı ile takipçilerinin Batısı arasında ince bir fark vardır. Atatürk çağdaş uygarlık seviyesine yükselmekten bahsetmiş ve Batıyı çağdaş uygarlığın en gelişmiş örneği olarak görmüştür. Ölümünden sonra ise Batı, şartlar dikkate alınmaksızın taklit edilecek bir model olarak görülmeye başlanmıştır (Karpaz, 2009: 65-66).

İstanbul sermayesi ile aynı dönemde fakat ondan farklı olarak devlet kanalı ile değil Avrupa'daki Türklerin dövizleri ve yastık altı birikimi ile ilk nüveleri oluşan Anadolu sermayesini asıl meydana getiren unsur 1980 sonrası neo-liberal politikalar olmuştur. Demir'in (2005: 872-876) aktardığı ve ifade ettiği biçimde; muhafazakâr/dindar işadamları, tarikat ve cemaat şirketleri ile çok ortaklı girişimlerden oluşan Anadolu sermayesinin en belirgin özellikleri; a) Dini değerlere bağlı fakat değişim yanlısı olmaları, b) Kazançlarını, kazanç getirecek alanlara yönlendirmeleri, c) Sermaye birikimlerini kendi imkânları ile elde etmeleri, d) Cumhuriyet seçkinleri ile mesafeli bir sosyal tabandan gelmeleri nedeniyle devlet gücünü parasal kazançla dönüştürme kabiliyetlerinin düşük olması, e) Devletten kredi alarak palazlanan, kota tarife veya diğer rant araçlarından kazanç sağlayabilecek düzeyde siyasete ve bürokrasiye yakın olmamaları. Devletin kendilerine arazi bir unsur olarak baktığının farkında olmaları nedeniyle devlet ile iş yapmamaları, f) Devletin ekonomiye müdahalesinden hoşnut olmamaları zira devlet müdahalesinin kendi menfaatlerine yönelik bir yeniden dağıtıma yol açmayacağını bilmeleri, g) Küçük ve orta boy işletme ağırlıklı bir yapıya sahip olmaları biçiminde sıralanabilir.

Anadolu sermayesinin varlık kazanmasına rağmen en önemli açmazı, Cumhuriyet seçkinlerinin yerleştiği merkezde kendisine yer açacak siyasal ve bürokratik bir hamiye sahip olmaması olmuştur. Tam bu noktada Anadolu sermayesine eşlik eden en önemli siyasal aktör, 1970 yılında kurulan Milli Nizam Partisi olmuştur. Partinin Genel Başkanı olan Necmettin Erbakan, daha önce Türkiye Odalar ve Borsalar Birliği'nin çeşitli kademelerinde çalıştıktan sonra başkan olarak seçilmiş, burada devlet kredilerinin Anadolu sermayesi lehine fakat İstanbul sermayesi aleyhine dağıtımı konusunda ısrarcı olunca, mahkeme kararı ile başkanlık görevinden alınmıştır. Bunun üzerine kurduğu Milli Nizam Partisi'nin Anayasa Mahkemesi tarafından kapatılmasının ardından, Milli Selamet Partisi'ni kurmuştur. MSP'nin CHP ile yaptığı koalisyon ve arkasından kurulan Milliyetçi Cephe Hükümetleri döneminde Anadolu sermayesi belli ölçüde palazlanma imkânı yakalamıştır. Ne var ki; bu imkân, toplumun tüm kesimlerine yönelen 12 Eylül askeri darbesinin bir gerekçesi olan irticai davranışlar ve Kudüs mitingi ile akamete uğrarken, bir yandan Milli Selamet Partisi'ni kapatıp, yöneticilerini siyasi yasaklı hale getirmiş, diğer yandan da Cumhuriyet seçkinleri ile onlara meydan okuyanlar arasındaki gerilimi belirginleştirmiştir. Ancak bu gerilimin gerçek boyutu, 1990'lı yıllarda dört ana nedene bağlı hissedilmeye başlanmıştır:

1. 1980 sonrası neo-liberal politikalar, TÜSİAD çatısı altında birleşmiş İstanbul sermayesi kadar Anadolu sermayesinin de büyümesini sağla-

mıştır. Şüphesiz bu büyümede, Anadolu sermayesi ile aynı sosyal kökenlere sahip Özal'ın başbakan olmasının önemli katkısı olmuştur. Ancak esas önemli gelişme ve TÜSİAD'a ilk esaslı meydan okuma 1990 yılında MÜSİAD'ın kurulması ile olmuştur.

2. Soğuk Savaş dönemi boyunca, Sovyetlerin sıcak denizlere inmesini engellemek üzere Batı dünyası tarafından alınan bir "önlem" olarak Yeşil Kuşak Projesi kapsamında, Türkiye'de din ve dindarlar devlet eliyle desteklenmiştir. Hemen aynı dönemde 12 Eylül yönetiminin oluşturduğu Türk-İslam sentezi, bir yandan ülkücüleri İslam, İslamcılar da milliyetçilik kanalı ile uysallaştırmayı amaçlarken aynı zamanda da hiç olmadığı kadar İslam'a ve dindarlara devlet kanalıyla araçsal bir görünürlük kazandırmıştır.
3. 1950'lerde başlayan iç göç hareketleri ile birlikte kente göç edenler, yaşadıkları yoksulluk ve yoksunluklara dair geliştirdikleri muhalefeti dini kanallarla sisteme yansıtmaya başlamışlardır.
4. Son olarak 1970'li yıllarda başlayan tercüme eserlerle birlikte dindarlar, entelektüel birikimlerini büyütüp kendilerine ait bir düşünce ufku üretirken, aynı zamanda eğitim olanaklarının yaygınlaşması ile birlikte kendi bürokratlarını da yetiştirmeye başlamışlardır.

Bu dört etmenin oluşturduğu ortamda, o zamana kadar çevrede bulunan dindar kitlelerin merkeze yürüme konusunda bütüncül bir seferberlik içine girdiklerinin en önemli göstergesi Refah Partisi'nin 1994 yerel seçimlerinde kazandığı başarıdır. Her ne kadar çevreden Cumhuriyet seçkinlerine karşı çeşitli defalar meydan okumalar olmuşsa da bunlar, Cumhuriyet seçkinlerinin manevraları ve müdahaleleri ile bertaraf edilebilmiştir. Örneğin; 1950-1957 arasında bürokrasinin güç ve prestijine indirilen darbeler, Türkiye'nin gelişmiş bölgelerinde DP'nin yerel eşraf ve köylüler tarafından desteklenmesini sağlamış, 27 Mayıs darbesi ise artık değişmez kabul edilen düzenin korunması ile özdeşleştirilen merkezin, değişim isteyen çevre karşısındaki müdahalesi olarak ortaya çıkmıştır (Mardin, 2007: 123-124). Benzer biçimde 12 Mart Muhtırası, reformları uygulamak konusunda başarısız kabul edilen seçimle iş başına gelmiş yasal bir hükümetin devrilmesini haklı göstererek, bu yöndeki ideolojik mücadeleye destek vermiştir (Karpas, 2007: 300). Ancak bu kez Cumhuriyet seçkinleri için zorlayıcı olan nokta, yukarıda da belirtildiği gibi 12 Eylül'ün ardından oluşturulan Türk-İslam sentezi bağlamında dinin görünür biçimde araçsallaştırılması ile geçen sürede umulmayan düzeyde güçlenmesi olmuştur. Zira 1994 yerel seçimlerinde yakaladığı başarıyı, 1995 genel seçimlerinde "Adil Düzen" sloganı ile devam ettiren Refah Partisi, sadece dindarlar için değil aynı zamanda başarısız koalisyon hükümetleri ve yolsuzluklardan bunalan, bu nedenle merkez sağ/sol parti-

leri alternatif olarak grmeyen umutsuz semenin de tercihi haline gelmiŐ, baŐka bir deyiŐle ideolojik yaklaŐımını kitleselleŐtirmeye baŐlamıŐtır.

### Ontolojik Bir Mcadele Alanı Olarak 28 Őubat

Őphesiz Cumhuriyet sekinlerinin karŐılaŐabileceęi en byk risk, dantel gibi iŐlenmiŐ ideolojilerinin toplumsal dzeyde karŐılıęını yitirmesi dola-yısıyla varlıklarını devam ettirecek zemini kaybetmeleridir. Nitekim en baŐından itibaren tehdit olarak belirdikleri İslam, tam da bekleedikleri gibi varlıklarını tehdit etmeye baŐladığında, tarihsel bir ikinlik, bir sabite olarak mcadeleye giriŐmiŐlerdir. Bu anlamda 28 Őubat, Cumhuriyet sekinlerinin en bariz ontolojik mcadelesi olmuŐtur. Zira niteliksel olarak 28 Őubat, retorik ya da teorik olarak tm topluma ynelmek yerine ilk kez tek bir gruba, tek bir ideolojiye ve sadece onun kurumlarına ynelmesi bakımından dięer darbe ve muhtıralardan farklılaŐmaktadır.

Ancak 28 Őubat'a gelmeden nce Cumhuriyet sekinlerinin ontolojik mcadelesinin ilk sinyalleri alınabilmektedir. 1995 seimlerinden sonra hkmeti kurmakla grevlendirilen Erbakan, Meclis'deki hibir partinin RP ile koalisyonla yanaŐmaması zerine grevi iade etmiŐtir. Hkmeti kurmak zere grevlendirilen Tansu iller de hkmeti kurmada baŐarısız olunca, bu kez Demirel grevi Mesut Yılmaz'a vermiŐ ve DYP ile ANAYOL hkmeti kurulmuŐtur. Ancak RP'nin Anayasa Mahkemesi'ne yaptığı baŐvuru sonucunda, hkmetin kuruluşundaki gven oylamasının Anayasaya uygun olmadığı kararı verilince, hkmet istifa etmiŐtir. Bunun zerine hkmeti kurmakla tekrar grevlendirilen Erbakan, kuruluşu baŐlı baŐına bir inceleme konusu olan Refah-Yol hkmetini oluŐturmuŐtur.

Refah-Yol hkmetinin ekonomik icraatları arasında sayılabilecek; Anadolu sermayesi ve kk sermayeyi desteklemeye ynelik uygulamaları, denk bte hazırlanması, kamu kaynaklarının ortak havuzda ve devlet bankalarında toplanması, parasal hacmi toplumun orta alt ve orta sınıflar lehine geniŐleterek ekonomik dengelerle oynaması, devletin borlanma rejiminde deęiŐikliğe gitmesi, tarım ve hayvancılık konusunda ithalat rejimini bozması, IMF ile yapılan stand-by anlaŐmasının bir yenisinin yapılmamıŐ olması, İran doęalgazının %25 daha ucuz alınmasının saęlanması yerleŐik ekonomik yapı ve bu yapının iliŐki aęlarını bozmuŐtur. Benzer biimde diŐ politikada; Batı ve İsrail ile olan iliŐkilere ek katkı saęlamak yerine İslam lkeleri ile olan iliŐkileri, ekonomi ve ticaret temelinde yeniden yorumlaması ve D-8'in kurulması Cumhuriyet sekinlerinin yerleŐik diŐ politika yaklaŐımını tersine

çevirmiştir. İç politikada ise özellikle RP'nin Kürt açılımı, çözümsüzlüğün ve yok saymanın çözüm olarak kabul edilmesine ilişkin ezberi bozmuştur.

Ayrıca yükselen Anadolu sermayesinin, toplumdaki pozisyonunu pekiştirerek büyümesi ve elit konumuna ulaşması ile tümüyle ekonomik anlamda hem merkezi hem de yerel düzeyde, özel sektörde yer alan diğer rakipleriyle rekabet ederek, kamu kaynaklarının bölüşümünden daha büyük pay almasının önu RP ile açıldığı gibi, ekonomide İslami iş dünyasının büyüyen gücü RP'nin yükselişine önemli katkı sağlamıştır (Öniş, 1997: 760). Ekonomi, dış ve iç politikada o zamana kadar kurulmuş dengeleri tersine çeviren Hükümetin Refah kanadı, aynı zamanda kendi kadroları ve sermayesi ile iş yapmak konusunda eğilim göstermeye başladığında, Cumhuriyet seçkinlerinin ortak savunmacı, daha doğrusu muhafazakâr tavrı ile karşı karşıya kalmıştır.

Bu çerçevede bir yandan asker, Batı Çalışma Grubu ile irticai faaliyetler konusunda siyaseti "bilgilendirilirken" aynı zamanda İstanbul sermayesine ait yayın organlarında irtica söylemleri öne çıkmaya başlamıştır. Öte yandan bürokrasi, özellikle üniversiteler kanalı ile "başörtüsü" konusunu gündemde ve sıcak tutmayı sağlamıştır. Nihayet 28 Şubat tarihinde yapılan MGK toplantısının ardından, Refah-Yol Hükümeti istifa etmiştir. İstifadan önce BBP'nin desteğini alan hükümet, istifadan sonra seçimden ikinci parti olarak çıkan DYP çatısı altında tekrar hükümet kurulacağına ilişkin mutabakata varmıştır. Ne var ki teamüller gereği görevi Çiller'e vermesi gereken Demirel, Yılmaz'a vermiştir. Süreç işlerken hakkında kapatma davası açılan Refah Partisi kapatılmış, yöneticilerine siyasi yasak getirilmiştir. DSP azınlık hükümeti döneminde Abdullah Öcalan'ın yakalanarak iadesinin verdiği rüzgârla gerçekleştirilen 1999 seçimlerinde de Refah Partisi'nin ardılı olarak kurulan Fazilet Partisi'nin Meclise girmesi üzerine, bu kez Anayasa Mahkemesi tarafından Fazilet Partisi de kapatılmıştır. Bu arada Erbakan, Diyarbakır 1 no'lu DGM'de 1994 yerel seçimlerinden önce Bingöl'de yaptığı konuşmada<sup>5</sup> "halkı ırk ve din farkı gözeterek kin ve düşmanlığa açıkça tahrik ettiği gerekçesiyle yargılanarak 1 yıl hapis ve 220 bin lira para cezasına çarptırılmıştır. Ancak TCK'nın 312. Maddesinin, halkı sınıf, ırk, din, mezhep ve bölge farklılığı gözeterek kin ve düşmanlığa açıkça tahrik etme suçundan hüküm giymiş olanların milletvekili seçilemeyeceklerine ilişkin hükmü nedeniyle Erbakan, ömür boyu milletvekili seçilme yeterliliğini kaybetmiştir.

5 Necmettin Erbakan'ın söz konusu davaya konu olan konuşmasının en çarpıcı cümlesi; "Okullarda çocukları 'Ne Mutlu Türküm Diyene' diye bağırtıyorlar. Bu yanlış. Türk böyle derse Kürdün de 'Ne Mutlu Kürdüm Diyene' deme hakkı doğar" ifadesidir.



Siyasi tasfiyeye ek olarak; 3527 retmen,71 kaymakam ve 1635 asker grevlerinden alınmıŐ, 21 vakıf kapatılmıŐ 187 vakfin malvarlıęına el konulmuŐ, 3 trilyon lira İstanbul sermayesine ait medya kuruluşlarına aktarılmıŐtır (Eęitim Bir Sen, 2014: 41-44). Ayrıca 1997 yılında ye sayısı 2825 olan MÜSİAD'ın ye sayısı, baskılar nedeniyle 2002 yılında 800'e kadar düŐmüŐtür (Bolat, 2012).

## Sonuç

Mills'in 19. yy. Amerikan toplumundaki iktidar ilişkilerini analiz eden "İktidar Seekinleri", büyük Őirketlerin sahipleri, siyasi yöneticiler ya da bürokratlar ve askeri komutanlar olmak üzere çlü bir kombinasyondan oluşur ve bu kombinasyon iktidar çgeni olarak adlandırılır. Mills'in iktidar çgeni Türkiye bağlamında deęerlendirildięinde; Mills'in iktidar seekinlerinden farklı olarak Türkiye'de Cumhuriyet seekinlerinin devletçi ekonomi ile hayat buldukları görülür. İkinci olarak baęımlılık ilişkisi bakımından, Türkiye'de ordu siyasete hâkim konumda iken sermayenin siyaset ve ordu karşısında daha edilgen olduęu ifade edilebilir. Buna mukabil Mills'in iktidar çgeninde olduęu gibi Cumhuriyet seekinleri sermayedarlar, bürokrasi ve askerlerden oluşmaktadır. Ayrıcalıklarını doęuŐtan deęil sonradan kazanmıŐlardır ve birinci tek parti yönetiminden itibaren siyasi iktidarı ellerinde tutmaktadırlar bir dięer ifadeyle iktidarın gerçek sahibi olan muktedirlerdir. Seimle işbaŐına gelen siyasi iktidarlardan bekledikleri performansı gremediklerinde ise askeri darbe de dahil olmak üzere müdahalede bulunabilmektedirler. Tıpkı Mills'in ifade ettięi gibi kendi aralarında geiŐkendirler ve dıŐarıdan görülemeyen simbiyotik baęlantıları ve alıŐma usulleri vardır. Hiçbiri tek başına iktidar olamamaktadır ancak bir arada olduklarında tek karar alıcıdırlar. Özellikle sermayenin sahip olduęu medya organları kanalı ile kamuoyunu kolayca yönlendirmekte, karar alırken halkı, dini ve aileyi dıŐarıda bırakabilmektedirler.

1000 yıl süreceęi iddia edilen ve statükonun devamı konusunda Türk siyasi hayatının en dikkat çekici müdahalesi olan 28 Őubat, Cumhuriyet seekinlerinin gösterdięi en muhafazakâr tepki olarak deęerlendirilebilir. Özellikle 1980'lerden itibaren giderek güçlenen Anadolu sermayesi, İstanbul sermayesinin güç alanını daraltırken; bir yandan da İslami kesim siyasi güçlenmenin etkisi ile kendi bürokratlarına yer açmıŐ, ordu içinde görünürleşmeye başlamıŐtır. Bütüncül olarak ortak yanları, Cumhuriyet seekinleri ile aynı dünya görüşünü paylaşmamak olan bu grup siyasi iktidara geldięinde ise Cumhuriyet seekinlerinin tazyikine maruz kalmıŐtır. 28 Őubat süreci ile

birlikte siyasi ayak tasfiye edilirken, Anadolu sermayesi zayıflatılmış, bürokrasi ve ordudan önemli miktarda yetişmiş insan uzaklaştırılmıştır. Ancak dramatik olan nokta bu güç ve iktidar mücadelesinin, irtica söylemi ile soslanan kendine özgü bir ideolojik refleks olarak sürdürülmesi olmuştur. Öte yandan her 10 yılda bir yapılan müdahalelerle gelenekselleştirdikleri Cumhuriyet seçkinlerinin siyasal değişimler karşısında gösterdikleri direnç, Türkiye'nin siyasal anlamda gerçek muhafazakârlarının Cumhuriyet seçkinleri olduğunu göstermektedir.

## Kaynakça

- Arslan, Ali (2004), "Türkiye'de İktidarın Sosyolojik Anatomisi ve İktidar Seçkinleri", *Dokuz Eylül Üniversitesi Sosyal Bilimler Enstitüsü Dergisi*, C.6, S.1, ss.1-25.
- Arslan, Ali (2003), "Eşitsizliğin Ekonomik Temelleri: Elit Teorisi", *Kocaeli Üniversitesi Sosyal Bilimler Enstitüsü Dergisi*, C.2. S.6, ss.115-135.
- Atay, Falih Rifki (1960), *Çankaya*, İstanbul: Dünya Yayınları.
- Beriş, Hamit Emrah (2015), *Tek Parti Döneminde Devletçilik*, İstanbul: Tezkire Yayınları.
- Bolat, Ömer (2012), "Halen 28 Şubat'ın Borçlarının Faizlerini Ödüyorum", <https://www.haberler.com/eski-musiad-baskani-bolat-halen-28-subat-in-3557386-haberi/>
- Buğra, Ayşe (2016), *Devlet ve İşadamları*, çev. Fikret Adaman, İstanbul: İletişim Yayınları.
- Demir, Ömer (2005), "Anadolu Sermayesi ya da İslamcı Sermaye", *Modern Türkiye'de Siyasi Düşünce: İslamcılık*, İstanbul: İletişim Yayınları.
- Eğitim Bir Sen (2014), *Rakamlarla 28 Şubat Raporu*, Ankara.
- Göküş, Mehmet (2000), "Tek Parti Döneminde Türk Kamu Bürokrasisinin Gelişimi" *Amme İdaresi Dergisi*, C.3, S.2, ss.23-33.
- Güzelsarı, Selime; Saadet Aydın (2010), "Türkiye'de Büyük Burjuvazinin Örgütlü Yükselişi: Siyasal Ve Yönetimsel Süreçlerin Biçimlenmesinde TÜSİAD", *Abant İzzet Baysal Üniversitesi Sosyal Bilimler Enstitüsü Dergisi*, C.2010-1,S.20, ss.43-68.
- Hale, William (2014), *Türkiye'de Ordu ve Siyaset*, çev. Ahmet Fethi, İstanbul: Alfa Aktüel.
- Heper, Metin (2006), *Türkiye'de Devlet Geleneği*, çev.Nalan Soyarık, İstanbul: Doğu Batı Yayınları.
- Huntington, Samuel P. (1957), "Conservatism as an Ideology", *The American Political Science Review*, (Jun, 1957), Vol. 51. No.2, ss.454-473.
- Karpat, Kemal (2007), *Türkiye'de Siyasal Sistemin Evrimi*, çev.Esin Soğancılar, Ankara: İmge Kitabevi.
- Karpat, Kemal (2009), *Elitler ve Din*, (çev., yay. haz. Güneş Ayas), İstanbul: Timaş Yayınları.
- Keyder, Çağlar (2015), *Devlet ve Sınıflar*, İstanbul: İletişim Yayınları.
- Kongar, Emre (2007), *21. Yüzyılda Türkiye*, İstanbul: Remzi Kitabevi.
- Laçiner, Ömer (2013), "Türk Militarizmi I", *Bir Zümre, Bir Parti Türkiye'de Ordu*, İstanbul: İletişim Yayınları.

- Lewis, Bernard (2000), *Modern Türkiye'nin Doğuşu*, çev. Metin Kıratlı, Ankara: TTK Yayınları.
- Mardin, Şerif (2007), "Türk Siyasetini Açıklayabilecek Bir Anahtar Merkez Çevre İlişkileri", *Türkiye'de Politik Deęişim ve Modernleşme*, İstanbul: Alfa Aktüel.
- Mert, Nuray (2007), *Merkez Sağın Kısa Tarihi*, İstanbul: Selis Kitaplar.
- Mills, Wright (1974), *İktidar Seçkinleri*, (çev. Ünsal Oskay), Ankara: Bilgi Yayınevi.
- Öniş, Ziya (1997), "The Political Economy of Islamic Resurgence in Turkey: The Rise of the Welfare Party", *Third World Quarterly*, (Semp., 1997), Vol.18, No.4, p.743.
- Özbudun, Ergun (1995), "Türkiye'de Devlet Seçkinleri ve Demokratik Siyasal Kültür", *Türkiye'de Demokratik Siyasal Kültür*, Ankara: TDV Yayınları.
- Şaylan, Gencay (1974), *Türkiye'de Kapitalizm, Bürokrasi ve Siyasal İdeoloji*, Ankara: TODAİE Yayınları.
- Toprak, Binnaz (2007), "Türkiye'de Dinin Denetim İşlevi", *Türkiye'de Politik Deęişim ve Modernleşme*, İstanbul: Alfa Aktüel.
- Turan, İlter (2007), "Türkiye'de Siyasal Kültürün Oluşumu", *Türkiye'de Politik Deęişim ve Modernleşme*, İstanbul: Alfa Aktüel.
- Vergin, Nur (2013), *Siyasetin Sosyolojisi*, İstanbul: Doęan Kitap.
- Vural, Mehmet (2011), *Siyaset Felsefesi Açısından Muhafazakarlık*, Ankara: Elis Yayınları.
- Yücekök, Ahmet (1976), *Türkiye'de Din ve Siyaset*, İstanbul: Gerçek Yayınevi.



# Post Truth'u Hannah Arendt ile Okumak

Sefa Mertek\*

“Yalan uçar, gerçek de peşinden topallayarak gelir.”

Jonathan Swift

“Önerdiğim şey çok basit: Ne yaptığımızı düşünmekten başka bir şey değil.”

Hannah Arendt

## Öz

Post truth her ne kadar son yıllara ait bir fenomen olsa da hakikat ve yalan ilişkisinin bir uğrağı olduğu ifade edilebilir. Hakikat ve yalan tarih boyunca devamlı mücadele içerisinde olmuştur. Post truth ise bunun bir yansımasıdır. Post truth, teknoloji ve siyaset ile yakın bir ilişki içerisinde. Post truth özellikle kitle iletişim araçlarıyla ve sosyal medya ile varlığını kolaylıkla kabul ettirirken popülizm için de en etkili araç olarak görülmektedir. Bu çalışmanın amacı, post truth'u Hannah Arendt'in düşünceleri doğrultusunda açıklamaktır. Çünkü çalışmanın en temel iddiası, post truth'un kökenlerinin hakikat ve yalan ilişkisinde yattığıdır. Arendt bu ilişkiyi net bir şekilde ortaya koyduğundan dolayı onun düşünceleri doğrultusunda post truth'un okuması yapılmaktadır.

**Anahtar Kelimeler:** Post truth, Hannah Arendt, Hakikat, Yalan, Popülizm.

## Reading Post Truth through Hannah Arendt

### Abstract

Although the post truth is a phenomenon of the recent years, it can be said that post truth is a moment of the relationship of truth and lie. Truth and lie have been in constant struggle throughout history. Post-truth is a reflection of this struggle. Post truth is in close relationship with technology and politics. While post truth makes its existence easily accepted by mass media and social media, it is considered as the most effective tool for populism. The aim of this study is to explain post truth in the light of Hannah Arendt's thoughts. Because the most basic claim of the study is that the origins of post-truth lie in the relationship of truth and lie. As Arendt clearly demonstrates this relationship, the post-truth is read in the light of her thoughts.

**Keywords:** Post truth, Hannah Arendt, Truth, Lie, Populism.

\*Arş. Gör. | Ondokuz Mayıs Üniversitesi, Siy. Bil. ve Kamu Yön. Böl. | sefamertek@gmail.com

ORCID: 0000-0002-4046-2248 | DOI: 10.36484/liberal.682725

*Liberal Düşünce Dergisi*, Yıl: 25, Sayı: 97, Kış 2020, ss. 205-225.

Gönderim Tarihi: 31 Ocak 2020 | Kabul Tarihi: 17 Mart 2020

## Giriş

Post truth, son zamanlarda çok yoğun bir şekilde kullanılan bir kavram olmasına rağmen özü itibarıyla tarihte farklı şekillerde de ortaya çıkmıştır. Tabii ki günümüzde kullanıldığı anlamıyla ortaya çıkmamışsa da belki daha basit halleriyle varlığını gösterdiği ifade edilebilir. En basit hal ise Antik Yunan'dan beri tartışılan ve siyasetin daima merkezinde olan hakikat ve yalan ilişkisidir. Hakikat ile yalan arasındaki ilişkinin belki de tarihteki en bilinen örneğini Sokrates'in idamı esnasında yaşadıkları oluşturmaktadır. Dolayısıyla bu ilişki, her zaman birlikte varlığını sürdürmüştür. Hakikat ve yalan varlıklarını devam ettirebilmek için birbirlerine ihtiyaç duymaktadır. O nedenle ikisi arasında her zaman bir savaş söz konusudur. Aslında post truth, bir bakıma bu savaşın bir uğrağı konumundadır. Aynı zamanda post truth, popülizmin en etkili aracı olarak da kullanılmaktadır.

Post truth'un bugünkü işlevini tam anlamıyla kavrayabilmek için hakikat ve yalan ilişkisini genel hatlarıyla bilmek gerekmektedir. Bu bakımdan post truth'u açıklayabilmek için siyaseti hakikat ve yalan perspektifinden değerlendirmek doğru bir yöntemdir. Hannah Arendt, siyaseti hakikat ve yalan ekseninde ele almaktadır. Dolayısıyla bu çalışmanın iddiası, post truth'un Arendt'in düşünceleri doğrultusunda açıklanabileceğidir. Arendt, esas olarak iki makalesi ile hakikat ve yalan konusunu ele almıştır: "Hakikat ve Siyaset" ve "Siyasette Yalan". Bu makalelere ek olarak Arendt, sıradanlık ve insanın düşünme yeteneğini kaybetmesi ile de ilgilenmiştir. Eichmann davası sonucu kaleme aldığı *Kötülüğün Sıradanlığı* burada öne çıkmaktadır. Fakat *Kötülüğün Sıradanlığı*'ni tam olarak anlayabilmek için bu eseri, *Totalitarizmin Kökenleri* ve *İnsanlık Durumu*'nun bir devamı olarak okumak gerekmektedir. Dolayısıyla Arendt, esas olarak hakikat ve yalan meselesine iki makalesinde doğrudan yer vermesine rağmen diğer eserlerinde de siyasetin benzer konularıyla ilgilenmiştir. Bu bakımdan Arendt'in eserlerine bütüncül bir şekilde yaklaşılmalıdır.

Çalışmanın amacı, post truth kavramını yeni bir kavram olmaktan ziyade siyasetin kadim meselelerinden birisi olan hakikat ve yalan kavramları ekseninde açıklamaya çalışmaktır. Bu bağlamda siyasette hakikat ve yalan meselesine odaklanmış olan Arendt'in görüşleri doğrultusunda post truth kavramının ele alınabileceğini öne sürmekteyim. Çalışmanın ilk bölümünde post truth kavramı ele alınmıştır. Post truth ele alınırken yalan ve propagandan da bahsedilmiş ve farkları ortaya konmuştur. İkinci bölümde Arendt'in hakikat ve yalan konuları hakkındaki düşünceleri ele alınmıştır. Böylece post truth, Arendt'in hakikat ve yalan konularındaki düşünceleriyle açıklanmaya çalışılmıştır. Son bölümde ise post truth'un popülizm ve (sosyal) medya ile

olan ilişkisi incelenmiştir. Üç kavramın nasıl birbiriyle bütünleştiği ortaya konmaya çalışılmıştır. Sonuç olarak post truth her ne kadar son yıllarda yoğun bir şekilde kullanılsa da kavramın tam anlamıyla yeni bir fenomen olmadığı ve kavramın köklerinin siyasetin kadim meselelerinden hakikat ve yalan ilişkisinde yattığı sonucuna vardım.

## Post Truth Kavramı

Hakikat,<sup>1</sup> Antik Yunan'dan beri siyaset sahnesinde kendisini göstermektedir. Bunu en bariz olarak Sokrates'e yöneltilen suçlamalarda görmek mümkündür. Sokrates'in gençleri yoldan çıkardığı ve Atina'nın Tanrı'larını inkâr ettiği suçlamaları yapılmıştır (Platon, 1998: 51-2). Oysa bu suçlamaların gerçek olup olmadığı tartışmalıdır. Yüzyıllardır hakikat, farklı kavramlar karşısında daima mücadele içerisinde olmuştur. Bu mücadelenin amaçlarından birisi, hakikatin ortadan kaldırılmasıdır. İnsanlar, hakikati çeşitli şekillerde yok etmektedir. Başka bir şekilde ifade etmek gerekirse mevcut bir hakikatin varlığından ziyade hakikatin üretilmesi söz konusudur. Zira hakikat olarak nitelenen mevcut görüşün yıkılmasının ardından onun yerine ikame edilecek yeni bir hakikatin varlığı da gereklidir. Bu konuda en açık yazan Michel Foucault'ya göre hakikat, çeşitli zorlamalar sonucunda iktidar tarafından üretilmektedir (Foucault, 2011a: 50-1). Dolayısıyla hakikatin devamlı oldukça kaygan bir zemin üzerinde durduğu ifade edilebilir. Bu sebeple olsa gerek hakikat, yalan ve propaganda gibi kavramlarla da doğrudan ilişki içerisinde. Doğal olarak post truth kavramı da bu kavramlarla oldukça ilişkilidir. Ancak post truth kavramı ile aralarında her ne kadar çeşitli benzerlikler olsa da oldukça büyük farklar da vardır.

İlk olarak farkında olmadan söylenen ifadeler aracılığıyla hakikat, olduğundan farklı şekilde ele alınmaktadır. Yani belirli bir olguya hakikat olmasına rağmen hakikat rolü biçilmektedir. Yalnız burada bir kasıt söz konusu değildir. Çünkü nihayetinde olgunun hakikat olduğu zannedilmektedir. İkinci olarak kasıtlı bir şekilde hakikatin ne olduğu bilinmesine rağmen aksinin hakikat olduğunun belirtilmesi yalan olarak ele alınabilir. Yalan, "doğru olmayan, gerçeğe uymayan söz" olarak tanımlanmaktadır (TDK, 2018). Yalan, basit bir şekilde gerçeğe aykırı söz anlamında kullanılmaktadır. Gerçek olarak, nesnel olgular dikkate alınmaktadır. Yalanda kasıtlı olarak hakikatin saptırılması söz konusudur. Gerçek, başka bir ifadeyle hakikat, nasıl insanın olduğu her yerdeyse yalanın da insanın olduğu her yerde olması kuvvetle muhtemeldir.

<sup>1</sup> Hakikat, cümle içerisindeki anlamına göre gerçek ve doğru anlamında da kullanılmaktadır.

Hakikat ve yalan nihayetinde bir elmanın iki yarısı gibidir. Bu bakımdan yalan, politikada da kendisine kolaylıkla yer bulabilmektedir.

Belki üçüncü olarak propagandadan bahsedilebilir. Çünkü propaganda post truth kavramının bir özelliği olan kitleleri harekete geçirme özelliğine sahiptir. Propaganda “bir öğreti, düşünce veya inancı başkalarına tanıtmak, benimsetmek ve yaymak amacıyla söz, yazı vb. yollarla gerçekleştirilen çalışma, yaymaca” şeklinde ifade edilmektedir (TDK, 2018). Burada öne çıkan özellik, savunulan inanca göre insanların algılarını şekillendirmek ve düşüncelerini manipüle etmektir. Yani insanları bir amaca yönlendirmek söz konusudur. Propagandaya baskın olarak politika alanında başvurulmasına rağmen sadece bu alanda kullanılmamaktadır. Propaganda geçmişte afişlerle başlayıp günümüzde radyo, televizyon ve internet aracılığıyla yaygınlık kazanmıştır. Örneğin: ABD’de 1943 yılında yayımlanan bir afişte 1778 yılındaki askerlerle 1943 yılındaki askerler yan yana konularak “Amerikalılar, da ima özgürlük için savaşıacak” yazmaktadır (University of North Texas, 2006). Bu afişte, Bağımsızlık Savaşı’na atıf yapılmakta ve II. Dünya Savaşı’nın da özgürlük için yapıldığı vurgusu yer almaktadır. Sonuç olarak, Amerikalıları belirli bir inanca doğru yönlendirme söz konusudur. Post truth’un propaganda ve yalan ile karıştırılmaması gerekmektedir. Zira bunlar, birbirinden ayrı anlamları ifade etmektedir.

Post truth kavramı, 1990’larda ortaya çıkmasına rağmen Oxford Dictionaries, 16 Kasım 2016 tarihinde kavramı, yılın kelimesi olarak ilan etmiştir (Oxford Dictionaries, 2016). Post truth kavramının yılın kelimesi olarak seçilmesinin çeşitli nedenleri vardır. Ancak en bariz gösterge, kelimenin kullanımının bir önceki yıla göre % 2.000’in üzerinde artmış olmasıdır (Oxford Dictionaries, 2016). Post truth kavramının kullanımındaki bu artışta şüphesiz İngiltere’de yapılan Brexit oylamasının ve ABD’deki Başkanlık seçimlerinin etkisi çok büyüktür. Oxford Dictionaries’in post truth kavramı açıklaması şu şekildedir: “Kamuoyunun şekillendirilmesinde nesnel gerçeklerin duygu ve kişisel inanca hitap etmekten daha az etkili olduğu koşullara ilişkin ya da bunları ifade eden şeyler” (Oxford Dictionaries, 2018). Burada dikkati çeken hususlardan birisi, nesnel olguların yani hakikatin geri plana itilmesi, öneminin azalması ya da kalmamasıdır. “Post” ön eki, normalde İngilizce kullanımında “sonra” anlamına gelmektedir. Oysa post truth kelimesinde sonra anlamında kullanılmamaktadır. Yani gerçek sonrası diye ifade edilmesi doğru değildir. “Post” ön eki gerçekliğin gölgede kaldığını ya da gerçekliğin önemsiz olduğunu ifade etmektedir (McIntyre, 2018: 5).



23 Haziran 2016 tarihinde İngiltere'nin Avrupa Birliği'nden ayrılması için yapılan Brexit oylaması ve 8 Kasım 2016 tarihinde yapılan ABD Başkanlık seçiminde yaygın bir şekilde post truth'a başvurulmuştur. Örneğin: ABD Başkan adaylarından D. Trump, cinayete kurban giden beyaz insanların % 81'inin siyahi insanlar tarafından öldürüldüğünü ifade ederken nesnel veriler, cinayete kurban giden beyaz insanların % 84'ünün beyaz insanlar tarafından öldürüldüğünü göstermektedir (Dale, 2017: 319). Aynı zamanda Trump, Reagan'dan sonra tarihi bir zafer kazandığını söylemiştir ancak çok az bir oy farkıyla seçimi kazanmıştır; göreve başlama töreninde ABD tarihinde görülmedik bir kalabalık olduğunu ileri sürmüştür, ama fotoğraflar bunun aksini göstermektedir; CIA'deki konuşmasının ayakta alkışlandığını iddia etmiştir ama görevlilere konuşmasına başlarken oturmalarını dahi ifade etmemiştir (McIntyre, 2018: 2). Bir noktanın altını çizmek gerekir ki politika ile yalan devamlı birlikte var olmuşlardır. Ancak burada dikkat edilmesi gereken husus, nesnel gerçeklere aykırı olan anlamında basit bir yalan değildir. Daha karmaşık ve kitlelere kendi hakikati doğrultusunda söylenmiş bir yalan mevcuttur. Nesnel olguları göz ardı ederek siyasi anlamda üstünlük kazanmak için ifade edilen sözlere hakikat rolü biçilmesi söz konusudur. Dolayısıyla post truth sadece hakikate meydan okumamaktadır, aynı zamanda politik üstünlüğü sağlamak için bir mekanizma işlevi görmektedir (McIntyre, 2018: xiv).

Brexit oylaması için de benzer süreç söz konusudur. Brexit oylaması öncesi üç ana post truth örneği vardır: İlki, İngiltere'nin her hafta Avrupa Birliği'ne 350 milyon pound gönderdiği iddiası; ikincisi, Avrupa Birliği yüzünden göçmen sayısı yaklaşık 333.000'i bulmuştur iddiası; üçüncüsü, Türkiye gibi adaylık süreci devam eden ülkelerin Avrupa Birliği'ne bağlanacak iddiasıdır (Joyce, 2017). Bu iddiaların hiçbiri gerçek değildir. Ancak bir kere bu iddialar, medyada göründü mü gerçek şeklini almaktadır. Burada yalan haber öne çıkmaktadır.

Yalan haber, genel olarak gerçeklerin aksi yönündeki haberleri nitelendirmektedir. Yalan haberin ortaya çıkışında belirli güç odaklarının etkisi çok büyüktür. Yalan haberin ilk olarak tütün endüstrisi ve akaryakıt endüstrisi tarafından oldukça etkili bir araç olarak kullanıldığı ileri sürülebilir (Rabin-Havt, 2016: 1. Bölüm). Tütün şirketleri, tütün tüketiminin nikotin bağımlılığına ve akciğer kanserine neden olmadığını ileri süren iddiaları piyasaya sürerken akaryakıt şirketleri, fosil yakıtların doğaya ve insanlara zarar vermediğini ileri süren iddiaları piyasaya sürmüştür (McComiskey, 2017: 13). Bu şirketler, on milyonlarca dolar harcayarak kendi iddialarını destekleyen çalışmalarını finanse etmişlerdir. Burada dikkat edilmesi gereken nokta, hakikatin ne olduğunun bilindiğidir. Yani tütün şirketleri, tütünün nikotin bağımlılığına ve akciğer

kanserine neden olduğunu, akaryakıt şirketleri de fosil yakıtların doğa ve insanlara zarar verdiğini bilmektedir. Ancak bilinen ve kabul edilen hakikatin karşısına yeni bir hakikat çıkarmaktadırlar. Ya doğrudan kendileri aracılığıyla kurulan kuruluşlar eliyle ya da kendi iddialarını destekleyen sonuçlara ulaşan çalışmalarla bu hakikati desteklemektedirler. Bu şekilde piyasada iki hakikat dolaşmaktadır. İnsanlar, iki hakikat arasında kalıp birisine yönelmektedir. Günümüzde ise çocuklara yapılması önerilen aşuların aslında sağlığa zararlı olduğunu söyleyen iddialar türemiştir. İki önerme —başka bir ifade ile aşı yapılması sağlıklıdır ve aşı aslında sağlığa zararlıdır— hakikat olarak değerlendirilmektedir. Hangisinin gerçek hakikat hangisinin yapay hakikat olduğu net değildir. Çünkü yapay hakikat de kendisine kanıt üretmekte ya da mevcut kanıtları kullanmaktadır. Yani ortada bir dayanak noktası mevcuttur. Yalan haberle devamlı aktif bir şekilde mücadele etmeyi savunan Avrupa Komisyonu, Avrupa Birliği ile ilgili yalan haberlere karşı koyabilmek için 1992 yılında Euromyths isimli bir site kurmuştur (Euromyths, 2018).<sup>2</sup> Yalnız yalan haber bir kere görüldüğü zaman onunla mücadele edilse ve aksi gösterilse dahi çok da etkili olmamaktadır. Örneğin: *Daily Mail*'in web sitesinde 225 milyon ziyaretçi girerken Euromyths sitesine 1.000 ziyaretçi girmektedir (*The Economist*, 2016). İnsanlar, ilk gördükleri haberlerin doğruluğunu sorgulama değil, onlara inanma eğilimindedirler. Bu sonuca ulaşmak için ilgili sitenin tıklanma oranları yeterli bir veri olarak görülebilir. Zira ilk gördüğümüz bir bilginin doğru olduğuna inanmazsak, onun hakkındaki karşıt görüşleri de araştırma yoluna gideriz. Oysa Euromyths sitesi, medyadaki yalan haberleri delilleri ile çürütmesine rağmen göz ardı edilmektedir. Dolayısıyla ilk gördüğümüz haberin doğru olduğu yönünde bir eğilim gösterdiğiimizin ifade edilebileceğini düşünüyorum.

Yalan haberle post truth arasında ince bir fark vardır. Yalan haber kullanımında yapay bir hakikat üretimi söz konusudur. Ama post truth'ta kanıtların bir önemi kalmamaktadır. Yani kanıt üretme ve bunun sonucunda da yapay bir hakikat üretimi post truth'ta başvurulan bir yöntem değildir. İnsanlar, kanıtları görmezden gelmekte ve kanıtlara herhangi bir değer yüklememektedir. İnsanlar için önemli olan post truth'un kim tarafından söylendiğidir. Kişisel duygu, düşünce ve inançlarına hitap eden kişiler tarafından söylenen post truth, hakikat olarak değerlendirilmektedir. Ancak unutulması gereken hususlardan birisi, hakikatin duygu ve inançlarımızdan bağımsız olmasıdır. Oysa yaşadığımız dönemde hakikate dair yaklaşımlar değişmiştir. Post truth'ta dikkati çeken temel nokta, hakikati bilme fikrine karşı bir meydan okuma değildir. Bizatihi hakikatin varlığına bir meydan okumadır (McIntyre, 2018: 10). Bir

<sup>2</sup> Bu sitede 1992 yılından itibaren yalanlanan haberlere erişmek mümkündür.

başka şekilde ifade etmek gerekirse insanlar, duygu ve inançlarına aykırı olarak gördükleri olguları hakikat olsa dahi hakikat olarak değerlendirmemektedir. Hakikat, insanların duygu ve inançlarının dışında gerçekleşen ya da doğada bulunan bir olgu olmaktan çıkmaktadır. Bu bakımdan belirtilebilir ki yalan haber, geleneksel kullanımından çıkarak post truth'un bir aracı haline gelmektedir. Hatta post truth için en etkili araçlardan birisi olduğu ileri sürülebilir. Çünkü yalan haber aracılığıyla post truth, bir kere yayıldığı zaman onun temelsiz bir yalan olduğunu göstermek biraz zaman almaktadır. Bu amaç için genellikle kar amacı gütmeyen kuruluşlar kurulmaktadır. ABD'de PolitiFact.com ve FactCheck.org öne çıkan internet siteleriyle Türkiye'de teyit.org sitesi öne çıkmaktadır. Bu kuruluşların gerek yalan haber vasıtasıyla gerekse de sosyal medya aracılığıyla yayılmış bir post truth'u düzeltmeleri en azından bir günü bulmaktadır. O zamana kadar da insanlar, ilk gördüklerini hakikat olarak kabul etmektedir. Aksi gösterildiği zaman bile ilk tercihlerinde ısrarcı olanların sayısı oldukça yüksektir.

Politikacılar, bir olgu hakkında yeterli kanıtı sahip olmasa dahi politik üstünlük sağlayabilmek için insanları o olguya inanmaya zorlamaktadır. Dolayısıyla post truth, ideolojik üstünlük kurabilmek için bir araç haline gelmektedir (McIntyre, 2018: 13). Zaten ideolojik üstünlük için başvurulan temel değer, hakikat olmaktan çıkarken, duygu ve inançlar post truth'ta öne çıkmaktadır. Belki de politikacıların post truth'u tercih etmelerinin başlıca nedenlerinden birisi, siyasal üstünlük sağlamanın yanında hakikatle ilgisi olmayan ifadelerinden ötürü hiçbir kişiye veya kuruma hesap verme zorunda olmamalarıdır.

Özetlemek gerekirse, post truth, kamuoyunu şekillendirirken nesnel verilerden ziyade duygu ve inançların daha etkili olduğu, yalandan farklı olarak hakikatin önemsenmediği, propagandadan farklı olarak kamuoyunu yönlendirirken hakikatin yok sayıldığı, ana amacının siyasal üstünlük elde etmek olduğu, yalan haberi ve (sosyal) medyayı birer araç olarak kullanan bir kavramdır. Post truth kavramına Türkçe literatürde çeşitli kavramlar önerilmektedir. Bunlardan ilki, Trump'ın danışmanı Kellyanne Conway'in ifadesi ile "alternatif gerçekler"dir (Zabcı, 2017: 27). Conway'in bu ifadeleri, George Orwell'in 1984 romanında geçen Gerçek Bakanlığı<sup>3</sup> düşüncesini tekrar gündeme getirmiştir ve romanı tekrar en çok satanlar listesine taşımıştır (Zabcı, 2017: 27). İkinci olarak post truth, "gerçek ötesi" veya "gerçek sonrası" olarak da adlandırılmaktadır. Ancak bu kullanımda İngilizce'deki "post" ön eki sonra anlamında kullanılmaktadır. Post truth kavramındaki "post" ön ekinin anlamı

3 George Orwell'in 1984 isimli romanında Gerçek Bakanlığı, neyi gerçek olarak nitelendirirse gerçek odur (Orwell, 2019: 17, 27, 50, 242).

ise sonra veya öte anlamından ziyade hakikatin önemsiz olduğu anlamına gelmektedir (McIntyre, 2018: 5). Üçüncü olarak ise ben, post truth kavramı yerine “nitelikli yalan” kavramını kullanmayı öneriyorum. Çünkü diğer kavramlar, post truth kavramını sanki hakikatin bir çeşidi gibi yansıtmaktadır. Oysa burada karmaşık, çeşitli amaçları içerisinde barındıran ve çok değişik araçları kullanan nitelikli ve organize bir yalan söz konusudur. Ama çalışmada bütünlük olması açısından kavram, post truth olarak kullanılmaya devam edecektir.

### Hannah Arendt ve Post Truth (Nitelikli Yalan)

Hannah Arendt, özellikle Eichmann davası sonucunda hakikat ve yalan meselesine eğilmiştir. Arendt’e göre hakikat ve siyaset birbiriyle uyuşan kavramlar değildir (Arendt, 2012: 271). Bu bakımdan Arendt, doğruluğun bir siyasi erdem olarak sayılmadığını belirtmektedir (Arendt, 2012: 271). Dolayısıyla yalan, siyasete içkin bir niteliğe sahiptir. Hatta siyaset ve yalan, belleklerde devamlı birlikte anılan kavramlardır. Peki “bu, neden böyledir? ... Güçsüzlük hakikatin, aldatmak iktidarın özünde mi vardır? ... Güçten yoksun bir hakikat, hakikate itibar etmeyen bir iktidar kadar alçakça değil midir?” (Arendt, 2012: 272). Arendt bu soruları “Fiat justitia, et pereat mundus”<sup>4</sup> vecizesi ile açıklamaya çalışmaktadır (Arendt, 2012: 272). Arendt, adalet kelimesi yerine hakikat kelimesinin kullanılması gerektiğini söylerken aynı zamanda bunu pekte mümkün görmemektedir. Çünkü insanların adaletten ya da hakikatten daha öne koydukları şeyler vardır: hayatta kalma gibi. Bu bakımdan Arendt, Hobbes’a atıfla yalanın şiddet içermeyen masum bir araç olarak görüldüğünü belirtmektedir (Arendt, 2012: 273-4). Hakikat, yalan karşısında ikincilleştirilmektedir. Zira insanlara göre asıl olan hakikatin her durum ve şartta varlığını devam ettirebilmesi değil, insanın kendi varlığını devam ettirebilmesidir.

Tarih boyunca devamlı bir şekilde özellikle siyaset sahnesinde hakikati savunanlar olmuştur. Ancak hakikati savunmak, tehlike içerisinde olmayı da beraberinde getirmiştir. Arendt’e göre hakikati savunan kişi, dünyanın akışına müdahalede bulunmadığı sürece sorun teşkil etmezken dünyanın akışına müdahalede bulunmaya ve insanları ikna etmeye giriştiği zaman yaşamını tehlikeye atmaktadır (Arendt, 2012: 274).<sup>5</sup> Dolayısıyla hakikat, insanlara müdahale etmeden varlığını sürdürebilir. Ancak insanlar tarafından dikkate alınmadıktan ve hayata geçirilmedikten sonra hakikatin ne önemi kalmaktadır?

4 “Dünya yıkılsa, adalet yerini bulmalıdır” (Arendt, 2012: 272).

5 Burada Arendt, Platon’un mağara alegorisindeki bir sözünü alıntıyla böyle birini insanların derhal öldüreceğini belirtmektedir (Arendt, 2012: 274). İlgili alıntı şu şekildedir: “Bu adam onları çözmeye, yukarıya götürmeye kalkışınca, ellerinden gelse, öldürmezler mi onu? — Hiç şaşmaz, öldürürler” (Platon, 2010: 234).

Herkesin çıkarına uyan bir hakikat anlayışından bahsetmek oldukça güçtür. Hakikat, genellikle bazı kişilerin zararına olmazken bazılarının ise zararına olabilmektedir. Bu bakımdan hakikat, bu kişiler tarafından şiddetle karşı çıkılan bir yalan konumunda değerlendirilmektedir. Arendt, bu durumu Hobbes'tan aldığı şu sözlerle açıklamaktadır: "Hiç şüphem yoktur ki, bir üçgenin iç açılarının toplamı bir karenin iki açısına eşit olmalıdır fikri eğer herhangi bir kimsenin egemenlik hakkına veya egemenlik sahibi insanların çıkarına aykırı bir şey olsaydı, doğruluğu tartışılmasa bile, ilgili kişinin elinden geldiği ölçüde, bütün geometri kitaplarının yakılması suretiyle yeryüzünden silinirdi" (Hobbes, 2007: 80). Yalnız burada rasyonel ve olgusal hakikat ayrımı da çıkmaktadır.<sup>6</sup> Rasyonel hakikatler, herkes tarafından doğruluğu kabul edilen ve ispatlanmış hakikatlerdir. Örneğin: "bir üçgenin iç açılarının toplamı 180 derecedir" cümlesi bir rasyonel hakikattir. Olgusal hakikatler ise olguya dayalı ve herkes tarafından doğruluğu kabul edilmeyen hakikatlerdir. Örneğin: Sovyet kitaplarında Troçki'nin Rus Devrimi'nde herhangi bir katkısından bahsedilmemesi, yani onun katkısının inkâr edilmesi yer almaktadır (Arendt, 2012: 276). Yani olgusal hakikatler alanında bir savaşım söz konusudur. Belki Foucaultcu bir anlamda ifade etmek gerekirse bu alanda "hakikat oyunları" oynanmaktadır (Foucault, 2011b: 50-2). Dolayısıyla rahatlıkla ifade edilebilir ki yalan meselesi olgusal hakikatler sahasında ortaya çıkmaktadır. Siyaset de olgusal hakikatleri kurucu ve inşa edici bir nitelikte olduğu için devamlı yalanla iç içedir.

Olgusal hakikat, herhangi bir grubun çıkarına ters düştüğü zaman anında saldırı altına girmektedir (Arendt, 2012: 283). Hatta bir ülkedeki hâkim grubun yani iktidarın çıkarına ters düşen bir olgusal hakikati telaffuz dahi etmek, nihayetinde vatan hainliği ile suçlanmaya neden olmaktadır (Arendt, 2012: 283). Post truth (nitelikli yalan)'u kullanan popülist politikacılarda da bu durum hâkim konumdadır. Bu politikacılar, kendi düşüncelerini hakikat olarak yansıtırken karşısındaki düşünceleri hainlikle suçlamaktan hiç çekinmemektedir. Örneğin; Macaristan Başbakanı Viktor Orban bir konuşmasında şu ifadeleri kullanmıştır: "Almanya'daki büyük kentlerin çoğunda doğuştan Alman olanların sayısı hızla azalıyor, Bavyera eyaleti mültecilere ekonomiden daha fazla yatırım yapıyor, çevre koruma ve sağlık sistemi iflas etmiş durumda! Avrupa için en büyük tehlike ise Batı'dan kaynaklanıyor. Brüksel, Berlin ve Paris'teki politikacılar, Macaristan'ın ve tüm kıtanın varlığını tehdit ediyor" (Verseck, 2018).

İnsan, herhangi bir eylemde bulunabilmesi için daima başkalarına ihtiyaç duymaktadır (Arendt, 1994: 258). Arendt'e göre "çoğulluk, insani eylemin

<sup>6</sup> Arendt, bu ayrımı Leibniz'den beri devam eden ayrım olarak ele almaktadır. Onun ilgilendiği mesele bu ayrımın felsefi niteliği olmadığı için ayrımı doğrudan kullanmaktadır (Arendt, 2012: 276).

koşuludur” (Arendt, 1994: 19). Çoğulluk durumu bir bakıma kamusalılığı ifade etmektedir. Yalan ve siyasetin iç içe geçmesi, farklı bir deyişle yalanın siyaset sahnesinde hakikatten daha görünür olması, bir yönüyle yalancının bir eylem adamı olmasıyla da ilgilidir (Arendt, 2012: 301). Oysa hakikat savunucusu bir eylem adamı olamaz. Çünkü hakikat savunucusu, aktif olarak siyaset sahnesinde eyleme giriştiği anda bazı çıkar ve güç odaklarıyla kendisini özdeşleştirecek ve dolayısıyla zamanla “tarafsızlığını, dürüstlüğünü ve bağımsızlığını” yitirecektir (Arendt, 2012: 301). Hakikat savunucusu, kendisini özdeşleştirdiği çıkar ve güç gruplarının düşüncelerini belirli bir zaman sonra hakikat olarak savunmaya başlayacaktır. Hakikat savunucusu, ne derece çıkar ve güç odaklarıyla özdeşleşirse o kadar hakikatten taviz verecektir. Dolayısıyla hakikatten taviz verdikçe de hakikat savunucusu sadece savunucu konumuna gelecektir. Ama belirtilmesi gerekir ki çoğu zaman da hakikat, çıkar ve güç odaklarıyla çatıştığı için siyaset sahnesinde varlığını göstermesi ve gösterse dahi sürdürmesi çok zordur. Bu bakımdan “doğruluk hiçbir zaman siyasi erdemler arasında sayılmamıştır” (Arendt, 2012: 302-3). Zira Arendt’e göre hakikatin “bizi hiç ummadığımız şeylerle karşılaştırmak gibi rahatsız edici bir alışkanlığı vardır ve biz her seferinde buna hazırlıksız yakalanırız” (Arendt, 2018: 15). Yalancının eylemi siyaset sahnesinde gerçekleşmektedir. Hatta Arendt’e göre yalancının siyaset sahnesinin merkezinde olarak bir üstünlüğü de söz konusudur (Arendt, 2012: 302). Doğası gereği oyuncu olan yalancı, siyasetin merkezinde bulunarak hakikatleri olmadıkları şeklinde göstermeye çalışmaktadır (Arendt, 2012: 302). Yalancı, “gürül gürül yağmur yağarken ‘güneş parlıyor’ diyebilmemizi sağlayan bu gizemli yeti ile, eylemde bulunma, yani gerçekliği değiştirme yeteneğimiz arasında var olan inkar götürmez yakınlıktan yararlanır” (Arendt, 2012: 302). Yalancının ikna kabiliyetinin yüksek olmasının sebebi ise “kendi olgularını karşısındaki kişinin yararına, zevkine ya da sadece beklentilerine uydurmasıdır” (Arendt, 2012: 303).

Arendt, günümüzde yalanın imaj sayesinde kitlesel manipülasyon amacıyla kullanıldığını belirtmektedir (Arendt, 2012: 303-4). Burada başvurulan yalan, esasen herkesin bildiği şeyler hakkındadır (Arendt, 2012: 304). Arendt’e göre “imajın işlevinin gerçekliği olduğundan [farklı] göstermek değil, gerçekliğin tam teşekküllü bir ikamesini sunmak olduğu varsayılır” (Arendt, 2012: 304). Herkesin yalan olduğunu bildiği şeyin imaj sayesinde hakikatin yerini alması söz konusudur. İmajın bu derece etkili olmasının nedeni ise kitle iletişim araçlarının toplumun bütün kademelerine yayılmış ve insanları etkileme kapasitesinin yüksek olmasıdır (Arendt, 2012: 304). Yalan, imaj oluşturma ile örgütlü bir hal almıştır. Arendt’e göre “örgütlü yalan yok saymaya karar verdiği her şeyi ortadan kaldırmaya eğilimlidir her zaman” (Arendt, 2012: 305).

Dolayısıyla yalanın niteliği bile değişmiştir. Niteliği değişen yalan geleneksel kullanımda hakikati gizleme misyonunu üstlenmişken modern kullanımda hakikati yok etme ve dahası onun yerine geçme misyonunu benimsemiştir (Arendt, 2012: 305). Arendt'e göre bir süre sonra imajı üretenler bile imajı ürettiklerini unutacaktır (Arendt, 2012: 308). Üretilen imajı hakikat olarak kabul edenlerle imajı benimsemeyip eleştirenler arasında bir kutuplaşma oluşmaktadır. Daha sonra ise imajı benimseyenler, imaja inanmayanlar bir yana imajı eleştirenleri bile ötekileştirmeye çalışacaktır. Çünkü imaja inananlar nezdinde üretilen imaj bir hakikattir ve imaja inanmayanlar hakikati inkâr etmektedir. Yalnız Arendt, imaj konusunda iyimserdir. Çünkü ona göre imajların ömrü uzun vadeli değildir (Arendt, 2012: 309). Diktatörlükler ve totaliter rejimlerde bile eninde sonunda hakikat, imajı yerle bir etmiştir (Arendt, 2012: 309). Arendt'e göre ikna ve şiddet yoluyla hakikat yok edilebilir, geçici olarak üretilen imaj hakikatin yerini alabilir ama nihai olarak gerçek hakikat er ya da geç ortaya çıkar (Arendt, 2012: 313).

Arendt, olgusal hakikatin karşısına hata veya yanılgıyı koymamaktadır. Arendt'e göre olgusal hakikatin karşıtı, "kasıtlı yapılan yanıltır ya da yalan söylemektir" (Arendt, 2012: 300). Bu bakımdan olgusal hakikatin en büyük düşmanı yalandır. Burada Arendt'in vurgulamaya çalıştığı husus, kasıtlı bir şekilde yapılan yanıltın ya da farklı bir ifade ile yalanın hakikatin yerine geçirilmesidir. Böylece ortaya atılan yalanın insanlar tarafından hakikat olarak değerlendirilmesi istenmektedir. Arendt'e göre modern zamanda ortaya çıkan "kasıtlı yalan, olumsal olgularla ilgilidir: yani, içkin bir doğruluk barındırmayan, doğru olma zorunluluğu taşımayan meselelerle" (Arendt, 2018: 14). Bu bakımdan Arendt'in başvurduğu kasıtlı yalanın günümüzdeki post truth (nitelikli yalan)'a karşılık geldiği ifade edilebilir. Kasıtlı yalanla birlikte kandırma edimi öne çıkmaktadır. Arendt'e göre Pentagon belgeleriyle gün yüzüne çıktığı gibi kasıtlı yalan bir imaj üretimi için başvurulan en elverişli alettir. Arendt, Pentagon belgelerinde muazzam bir korkunun olduğunu öne sürmektedir. Fakat bu korku, savaşı kaybetme korkusu değil, ABD Başkanı'nın itibarını kaybetme korkusudur (Arendt, 2018: 25).<sup>7</sup> Bu örnekte olduğu gibi imajın ülkenin menfaati için üretildiği belirtilmesine rağmen genellikle iktidarda bulunanın menfaati için üretildiği hemen fark edilmektedir. Arendt, Vietnam Savaşı özelinde ABD karar alıcılarının tutumlarını şu şekilde ifade

7 Burada Arendt'in bahsettiği konu, Vietnam Savaşı esnasında ABD basınında çıkan Pentagon belgeleridir. Eski bir askeri analist olan Daniel Ellsberg tarafından 13 Haziran 1971 tarihinde New York Times gazetesine sızdırılan belgelere göre, Vietnam Savaşı ve öncesinde ABD Başkanları'nın Vietnam'a karşı üstünlük kazanmak ya da savaşı kazanmaktan ziyade kendi imajlarının daha önemli olduğunu ortaya koymuştur. Örneğin, ABD Başkanlarından birisi olan Lyndon Johnson, kendi imajı uğruna kamuoyuna ve Kongre'ye gerçeğe aykırı beyanlarda bulunmuştur (Sheehan, 1971). Konu hakkında daha fazla bilgi için bakınız: (Sheehan vd., 2017).

etmektedir: “hiçbir olguya, hiçbir bilgiye ihtiyaçları yoktu: onların ‘teorisi’ vardı ve bu teoriye uymayan tüm veriler ya inkâr ediliyor ya da görmezden geliniyordu” (Arendt, 2018: 53). Burada dikkati çeken nokta, karar alıcıların ürettikleri imajın zamanla hakikatleri haline gelmesi ve imaja ters düşen verilerin mutlak surette yalan veya yanlış olarak değerlendirilmesidir.

Arendt’e göre “modern çağın alamet-i farikası, Marx’ın düşündüğü gibi [insanın] kendine değil, dünyaya yabancılaşmadır” (Arendt, 1994: 346-7). Bu yabancılaşmanın *vita activa* ile *vita contemplativa* arasındaki ilişkinin tersine dönmesi sonucu meydana geldiği ifade edilebilir (Arendt, 1994: 394). Tefekkür ile eylem yer değiştirmiş, hatta eylem ortadan kalkmıştır (Arendt, 1994: 397). Eylemin tasfiyesi ile birlikte hakikatin de bir önemi kalmamaya başlamıştır. Çünkü eylemin dolaşıma geçtiği kamusal alan, insanlarla girilen iletişim sonucu hakikatin ve yalanın ortaya çıktığı bir sahne olmuştur. Eylemin yok olması, kamusal alanın da yok olmasına dolayısıyla hakikat ve yalan arasındaki çizginin de silinmesine yol açmıştır. Daha önce vurgulandığı gibi özellikle sosyal medya platformlarındaki homojen gruplar, kamusal alan olma konumunda değillerdir. Bunun başlıca nedeni ise, bir tartışma ortamının olmaması, sözün değersiz görülmesidir. Sosyal medya platformlarındaki söz, kendi değerinden dolayı değil, söylendiği kişinin değeri itibarıyla dikkate alındığından post truth (nitelikli yalan) için oldukça elverişli bir ortam teşkil etmektedir.

Arendt’e göre kötülük, karmaşık bir yapıya sahip değildir. Modern dünyadaki kötü eylemler, kurumsallaşmış ve sıradanlaşmıştır (Swift, 2009: 99). Arendt’in Eichmann davasında asıl keşfettiği şey, işte bu sıradanlaşmadır (Swift, 2009: 99). Arendt’e göre Eichmann’ın aklındaki idealist insan, düşüncesine göre yaşayan, düşüncesi uğruna her şeyi feda eden ve kişisel duygu ve inançlarını düşüncesiyle çatıştığı zaman dikkate almayan insandır (Arendt, 1977: 142). Bu nedenle Eichmann, Yahudilerin ölümünde dahil olduğuna inanmaktadır. Eichmann’a göre kendisi sadece görevini yerine getiren bir idealisttir. Arendt’e göre “birisi, [Eichmann]’ı ne kadar uzun dinlerse, konuşmasındaki yetersizliğin düşünme, yani başkasının bakış açısından düşünme konusundaki yetersizliği ile yakından ilişkili olduğu ortaya çıkmaktadır” (Arendt, 1977: 49). Düşünmeyi yitirmekle sağduyu yitirilmiş ve bu da kötülüğün sıradanlaşmasına neden olmuştur. Bu bakımdan Arendt için asıl tehlike şudur: “olgusal hakikati yalanlarla tamamen ve tutarlı bir biçimde ikame etmenin sonucu, artık yalanın hakikat olarak kabul edilmesi ve hakikatin de yalan olarak karalanması değil, gerçek dünyada yönümüzü tayin etmemizi sağlayan duyumuzun -ki bu bakımdan ‘yalana karşı doğruluk’ kategorisi zihnin araçları arasında yer alır- tahrip olmasıdır” (Arendt, 2012: 310). Arendt’e



göre “totaliter yönetimin ideal öznesi, ikna olmuş Nazi ya da komünist değil, gerçek ve kurgu... doğru ve yanlış arasındaki ayrımın artık olmadığı insanlardır” (Arendt, 1951: 474). Dolayısıyla modern çağdaş dünya anlamını yitirmiş, yani sağduyu ortadan kalkmıştır (Arendt, 2005: 314). Hitler, bunun en önemli göstergesidir. Arendt’e göre Hitler’i ortaya çıkaran toplum, siyasi ve ahlaki kararlarını verme kabiliyetini kaybetmiş bir toplumdur (Swift, 2009: 88). Arendt, siyasetin ve dolayısıyla yaşamın vücut bulması için daima düşünmeyi önermektedir: “O nedenle önerdiğim şey aslında çok basittir: Hiçbir şey yaptıklarımızı düşünmekten daha önemli değildir”<sup>8</sup> (Arendt, 1994: 14-5).

### Post truth (Nitelikli Yalan), Popülizm ve (Sosyal) Medya İlişkisi

Post truth (nitelikli yalan) kavramının Arendtçi bir kavramsallaştırma ile nitelikli yalan olarak ifade edilmesinin ardından kavramın günümüzdeki yaygın araçlarından popülizm ve (sosyal) medya ile ilişkisini analiz etmek, Arendt’in düşüncelerinin somutlaştırılmasını sağlayacaktır. O nedenle bu başlık altında post truth (nitelikli yalan), popülizm ve (sosyal) medya arasındaki ilişki ortaya konulmaya çalışılacaktır.

Popülizm, hem iyi hem kötü olarak algılanan kullanımlara sahiptir. Liberal-demokrat taraftarlarca popülizm, kolektif bir özne inşası olarak görülmekte ve dolayısıyla olumsuzlukları içinde barındırmaktadır (Yıldız, 2017: 10). Margaret Canovan’a göre popülizm, demokratik manada olumsuzlukları içinde barındırmamakta, halkın siyasete katılımının sağlanması olarak anlaşılmaktadır (Canovan, 1999: 3). Ernesto Laclau ise popülizmi daha derinlikli bir şekilde ele almıştır. Ona göre popülizm, “bizatihi politik olanın ontolojik inşasının anlaşılmasına giden başat yol”dur (Laclau, 2007: 85). İnsanların çeşitli talepler etrafında birleştiğini belirten Laclau, popülizmi bir nevi halk inşası olarak ele almaktadır (Laclau, 2007: 175-176). Bu bakımdan Laclau için popülizm, siyaset yapmanın bir şekli olarak anlaşılmaktadır. Laclau’nun tanımladığı şekliyle popülizm ele alınırse sadece sağ kanat politikacılar tarafından değil, sol kanat politikacılar tarafından da popülizmin kullanıldığından bahsedilebilir. Örneğin, Fransız sağ taraftan Marie Le Pen gibi politikacılar popülizme başvururken sol taraftan Venezuelalı Hugo Chavez gibi politikacılar ve Syriza ve Podemos gibi siyasal oluşumlar da başvurmaktadır. Bu bakımdan günümüz siyasetinde popülizm düşünce ve inançlardan bağımsız olarak farklı politikacılar tarafından başvurulan bir yöntem haline

8 İlgili eserin İngilizcesindeki cümle şu şekildedir: “What I propose, therefore, is very simple: it is nothing more than to think what we are doing.” (Arendt, 1998: 5). Fakat kanaatimce şu şekildeki çeviri daha doğru olacaktır: “Bu yüzden önerdiğim şey çok basit: ne yaptığımızı düşünmekten başka bir şey değil.”

gelmiştir. Ama belirtilmesi gerekir ki iktidarda bulunan partilerin popülizme başvurmaları diğerlerine göre daha yoğun ve etkili olabilmektedir.

Popülistlerin kullandığı çeşitli yöntemlerden söz etmek mümkündür. Bu yöntemlerin her birinin mutlaka kullanılmasına gerek yoktur. İlk olarak bazı popülistler, milliyetçiliği öne çıkarmakta ve yabancıları ülkeleri için bir tehdit olarak yansıtmaktadır. Burada dikkati çeken temel özellik, dışlamanın politikanın merkezine yerleştirilmesidir. Örneğin: Trump, Meksikalıların ülkesine kaçak yollardan geldiklerini ve tehdit oluşturduğunu öne sürerek Meksika sınırına duvar inşa ettirmiştir. Üstelik inşa ettirilen duvarın maliyetinin de Meksika tarafından sağlanacağını ifade etmiştir (Smith, 2018). İkinci olarak bazı popülistler, halk ve elitler şeklinde bir karşıtlık kurmaktadır. Buradaki vurgu, elitlerin halkı sömürdüğü şeklindeki ifadelerdir. Örneğin: Podemos'a göre halk, kendi kararlarını alırken temsil mekanizmalarına bağlı kalmaktadır ve temsil mekanizmaları ise elitler tarafından kuşatılmıştır (Zarzalejos, 2016: 185). Üçüncü olarak bazı popülistler, devamlı bir tehdit algısı üretme yoluna gitmektedir. Onların söylemlerine göre ülke, gerek dış güçler gerekse de içteki hainler tarafından kuşatılma tehlikesi altındadır. Örneğin: İran Cumhurbaşkanı Yardımcısı İshak Cihangiri, İran'da benzin fiyatlarındaki artış sonrası yaşanan protestolara bazı bölge ülkelerinin sebep olduğunu ifade etmiştir (Hürriyet, 2019).

Popülizm ile birlikte retorik/hitabet ön plana çıkmaktadır. Retorik de duygu ve inançlara hitap üzerine kurulmaktadır. Retorik sayesinde insanlar, öfkelen-dirilmekte ve sahip olduklarını kaybetme korkusu yaşamaktadır. Bu bağlamda popülist politikacılar, düşük ücretlileri daha iyi maaş alanlara öfkelen-dirme ve göçmenlerin insanların elindeki meslekleri alacak düşüncesiyle korkutma yoluna çok sık başvurmaktadır (Suiter, 2016: 26). Retorik sosyal medya aracılığıyla oldukça kolay bir şekilde yayılmaktadır. Yapılan bir çalışmada ABD Başkanı Donald Trump'ın görevindeki ilk 100 günde attığı tweetler incelenmiştir. Trump, tweetlerinde uyuşturucu, güvenlik, terörizm, medya, değer, göç ve mülteci konularını problem olarak ele almıştır (Sowalsky, Stock ve Tupot: 2017). Trump bu konularda devamlı popülist söylemlere başvurmakta ve sosyal medyayı post truth (nitelikli yalan) için bir araç olarak kullanmaktadır. Post truth (nitelikli yalan)'u kullanan politikacılar, doğruları söyleme kaygısı taşımaktan ziyade kuşkulu yorumlar yapmakta ya da kendilerine uygun olmayan sorulardan kaçınmaktadır (Lockie, 2016: 1). Bu politikacılar, herhangi bir dayanaktan yoksun bir şekilde ortaya kendi düşüncelerini destekleyen iddialar atmaktadır. Aynı iddialar, mutlak hakikat gibi değerlendirilmekte ve devamlı tekrarlanmaktadır. Böylece post truth (nitelikli yalan) politikacıları, kendi hakikatlerini üretmektedir (Lockie, 2016: 1).

Günümüz toplumlarında karma karakterli yapılar ön plana çıkmıştır (Chadwick, 2013: 8).<sup>9</sup> Medya da geleneksel kullanımından oldukça farklı bir şekilde karma niteliğiyle ele alınmaktadır. Karma medya (hybrid media), gazeteler ve televizyonların yanı sıra bloglar, realite Tv'ler, sosyal medya (Twitter, Facebook vb.) ve tartışma sitelerini (Digg, Reddit, Yahoo Buzz vb.) içermektedir (Chadwick, 2013: 43). Kısacası medya oldukça karmaşık bir yapıya bürünmüş vaziyettir. Belki medyanın bu karmaşık yapısı post truth (nitelikli yalan)'a neden olan etmenler arasında sayılabilir. Çünkü karma medya, yalanları sıradanlaştırmaya ve hakikat olarak ele alınmasına çok büyük yardım etmektedir. Karma medya sayesinde bir yalan, anında sınırları aşır tüm dünyaya yayılmaktadır. Tabi dünyadan anlık olarak haberdar olmak karma medyanın güzel bir yönüdür. Ancak post truth (nitelikli yalan) açısından ele alınınca bir dezavantaj konumuna gelmektedir.

Medyanın karmaşık yapısı, özellikle popülist politikacılar tarafından etkili bir şekilde kullanılmaktadır. Sosyal medya sayesinde her çeşit bilgi ve görüş internette yayılmaktadır. Ancak hangi bilgi ve görüşün doğru olduğu bilinmemektedir. Çünkü bilgi veya görüş internette yayılmaya başlamadan önce o bilgi veya görüşün doğru ya da yanlış olduğunu denetleyen herhangi bir filtreden geçmemektedir. Başka bir deyişle, bilgiyi doğrulama mekanizmaları ortadan kalkmaktadır. İnsanlar, haber kaynakları olarak gazete ve Tv'lerin yerine sosyal medyayı kabul etmektedir. ABD'de 2017 yılında yapılan bir araştırmanın sonucuna göre ABD'deki yetişkinlerin % 67'si haberleri sosyal medyadan edinmektedir (Shearer ve Gottfried: 2017). Sosyal medyadan edinilen haberlerin sosyal medya platformlarına dağılımı ise şu şekildedir: % 45 Facebook, % 18 Youtube, % 11 Twitter, % 7 Instagram, % 5 Snapchat, % 5 LinkedIn, % 4 Reddit, % 2 Whatsapp ve % 1 Tumblr (Shearer ve Gottfried: 2017). Sosyal medya platformlarındaki bilgilerin kontrolü sağlanmadığından insanların manipüle edilme olasılıkları oldukça yüksek görünmektedir. Ancak bunun tersi durumda da sıkıntılar mevcuttur. Geleneksel medya olarak adlandırılacak gazete ve televizyonların belirli kişilerin elinde bulunması oldukça muhtemel bir hal almaktadır. Bu gibi durumlarda geleneksel medya da gayet ideolojik aygıt durumuna gelmektedir. İstenilen haberler servis edilmekte istenilmeyen haberler yok sayılmaktadır.

Sosyal medyada bilginin yayılışına ilişkin çarpıcı bir çalışmadan bahsetmek yararlı olacaktır. William J. Brady ve arkadaşları, duyguların politik ideolojiler doğrultusunda ne derece etkili olduğunu göstermeye çalışmaktadır. Yaptıkları çalışma doğrultusunda Twitter üzerinden silah kontrolü, eşcinsel

9 Andrew Chadwick, hybrid kavramıyla karma karakteri açıklamaya çalışmaktadır.

evlilik ve iklim deęişikliği konularında tweet ve retweetlerin dağılımını incelemiştirlerdir. Kullandıkları şekil şu şekildedir (Brady vd., 2017: 5):

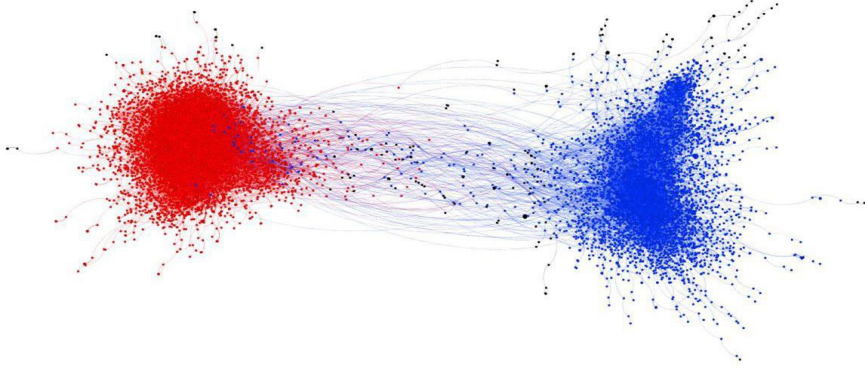

**Şekil 1:** Tweet ve retweet üzerinden liberal ve muhafazakârların silah kontrolü, eşcinsel evlilik ve iklim deęişikliği konularında görüşlerinin yayılmasını gösteren şekil. Soldaki muhafazakârları, sağdaki ise liberalleri nitelendirmekte ve noktalar, tweetleri belirtirken çizgiler, retweetleri belirtmektedir.

Silah kontrolü konusunda muhafazakârlar, silahlanmayı savunurken liberaller, silahların tehlikeli olduğu üzerinde durmaktadır; eşcinsel evlilikte muhafazakârlar, bu durumun toplumu öldürdüğüne inanırken liberaller, insanların tercihlerine saygı gösterilmesini savunmaktadır; iklim deęişikliği konusunda muhafazakârlar, küresel ısınma gibi konularda yanlış bilimsel verilerin kullanıldığını ileri sürerken liberaller, iklim deęişikliği ile mücadelenin aynı zamanda açıklıkla da mücadele anlamına geldiğini belirtmektedir (Brady vd., 2017: 5). Bir politik konunun —burada silah kontrolü, eşcinsel evlilik ve iklim deęişikliği— aynı politik görüşe sahip insanlar arasında yayıldığı görülmektedir. Karşı düşünceye çok nadir geçişler söz konusudur. Buradaki hareket ettirici nokta ise duygu ve inançlardır. İnsanların buldukları toplumun inanç ve duyguları hakikatleri anlamına gelmektedir. Dolayısıyla çoğu insan, çevresinde aynı görüşteki insanlarla karşılaştığından bulunduğu çevrenin hâkim görüşü hakikat olarak değerlendirilmektedir. Post truth (nitelikli yalan) çağında yaşadığımızın bir göstergesi de budur. Zira hakikat, var olan bir gerçeklik olmaktan çıkmış ve içinde bulunduğumuz çevrenin duygu ve inançlarına göre şekillenen bir olgu haline gelmiştir. Aslında sosyal medyanın bu durumu, insanların kendi düşüncelerine yakın insanları takip etmek ve diğerlerini ya yok saymak ya da engellemek üzerine kurmasından kaynaklanmaktadır. Bu bakımdan sosyal medya platformlarında genellikle homojen gruplar vardır.

Homojen gruplar, bir bakıma kutuplaşmaya da neden olmaktadır. Çünkü her grubun hakikati farklı olduğundan ve her zaman birbiriyle uyumlu olmadığından çoğu zaman bir çatışma hali söz konusudur. Dolayısıyla kendi çevremizin doğrularının dışında bir hakikat olgusu yok sayıldığında muhafazakâr bir insan liberal bir insanın görüşünü —ya da tam tersi— nasıl anlayıp değerlendirebilir? Kutuplaşmanın getirdiği çok sayıda farklı hakikat düşünceleri, ortak yaşam fikrini zedelememekte midir?

Popülist politikacılar, (sosyal) medyayı post truth (nitelikli yalan) için bir araç olarak kullanmaya başlamışlardır. Zira medya en etkili silah konumundadır. Cambridge Analytica olayı, post truth (nitelikli yalan), popülizm ve sosyal medyanın nasıl iç içe geçtiğini gayet net bir şekilde göstermektedir. Cambridge Analytica firması, Trump'ın seçim çalışmalarından sorumlu danışmanlık şirketidir. Şirket, genel olarak veri analizi yapmaktadır. Şirket, 50 milyon Facebook kullanıcısının verilerine ulaşmış ve bu kişilerin beğenileri ve paylaşımlarından yola çıkarak profillerini çıkarmıştır (Meredith, 2018). Çıkardığı profillere göre Facebook reklamlarını kullanarak seçmenlere Trump'a oy verme kararı aldirmaya çalışmıştır (Meredith, 2018). Facebook reklamları, profili çıkarılan ilgili kişiye göre düzenlenmiştir. Örneğin, 2016 yılındaki ABD Başkanlık seçimi sürecinde siyahi bir vatandaşın kararı etkilemek için Başkan adaylarından Hillary Clinton'un siyahiler hakkında olumsuz ifadeler söylediğini gösteren reklamlar ilgili kişiye gösterilmiştir. Bunu gören siyahi vatandaş ise Trump'a yaklaşmıştır. Ancak Hillary Clinton'un o ifadeleri söylediğini gösteren afişler gerçeği yansıtmamaktadır. Aynı şekilde kime oy vereceği net olmayan bir kişiye duygu ve inançlarına uygun sözleri ifade eden Trump afişleri gösterilmiştir. Böylece ilgili kişinin kararları yine etkilenmeye çalışılmıştır. Burada kişinin karşısına çıkarılan haberler ve reklamlar ya popülist söylemlere dayanmakta ya da gerçeği yansıtmamaktadır. Popülist politikacılar, bu şekilde, post truth (nitelikli yalan)'u sosyal medya aracılığıyla başarılı bir şekilde kullanmaktadır. Vurgulanması gerekir ki popülist politikacılar, geleneksel medya araçları üzerinde tahakküm kurarak da post truth (nitelikli yalan)'u yaymaktadır. Buradaki kilit ilişki, popülizm ve post truth (nitelikli yalan) arasında gerçekleşmektedir. Zira popülist söylemler, çoğu zaman post truth (nitelikli yalan) şeklinde inşa edilmeye başlanmıştır.

Arendtçi bir şekilde ifade etmek gerekirse post truth (nitelikli yalan) kavramı, yirmi birinci yüzyılın ilk çeyreğinde popülizm ve (sosyal) medya ile o kadar iç içe geçmiştir ki daha önceki yıllarda siyaset arenasında görülen hakikat ve yalan ikiliğini aşan bir evreye ulaşmıştır. Arendt siyasal teorisinin olduğu yirminci yüzyılın ilk çeyreği ile son çeyreği arasındaki zaman diliminde kullandığı hakikat, yalan, imaj, sıradanlaşma, eylem gibi kavram-

lar, post truth (nitelikli yalan)'u açıklarken oldukça elverişlidir. Zira her ne kadar post truth (nitelikli yalan), 1990'lı yıllardan itibaren kullanılan bir kavram olmasına rağmen, siyasetin doğasına içkin olan hakikat ve yalan meselesinden öz itibariyle çok da farklı değildir. Ancak yirmi birinci yüzyılın ilk çeyreği itibariyle dünyada özellikle kitle iletişim araçlarının gelişmesi ile birlikte hakikat ve yalan, Arendt'in başvurduğu halinden daha karmaşık bir hal almıştır. Popülizm ve (sosyal) medya, siyasette hakikat ve yalan meselesini daha nitelikli bir hale getirmiştir. Özellikle Brexit ve 2016 ABD Başkanlık seçimlerinden itibaren çok sık kullanılmaya başlanan post truth (nitelikli yalan), Arendtçi bir anlamda ifade etmek gerekirse yalanın daha da bir sofistike şekilde kullanılmasıdır. Hatta hakikatin hepten yok sayıldığı ve yalanın hakikat yerine geçirilmesi söz konusudur. Dolayısıyla basit bir yalan yerine daha nitelikli bir yalan ortaya çıkmıştır.

## Sonuç

Post truth (nitelikli yalan) her ne kadar 1990'lı yıllarda ortaya çıkmış ve 2016'dan beri yaygın bir şekilde kullanılan bir kavram olsa da özündeki asıl mesele hakikat, yalan ve siyaset arasındaki ilişkidir. Arendt, yaşadığı dönemde bu ilişkiler üzerine düşünmüş ve yazmış bir düşünürdür. Bu bakımdan Arendt'in bu konulardaki düşünceleri, post truth'u (nitelikli yalan) anlamlandırabilmek için oldukça önemlidir. Başka bir deyişle, post truth'u (nitelikli yalan) Arendt ile okumak mümkündür. Zira post truth (nitelikli yalan) da hakikat, yalan ve siyasetin kesiştiği alanda bulunmaktadır. Post truth (nitelikli yalan) kavramı, Türkçeye alternatif gerçekler, gerçek ötesi ya da gerçek sonrası gibi çevrilse de içerdiği anlam itibariyle ve Arendtçi bir kavramsallaştırma olması açısından kavramı, "nitelikli yalan" olarak da ifade etmek mümkündür. Günümüzde gerek popülizmin yükselişi gerek teknoloji sayesinde kitle iletişim araçlarının gelişmesi, hakikat ve yalan ilişkisine farklı bir boyut kazandırmış ve bu da kendisini post truth (nitelikli yalan) olarak göstermeye başlamıştır. Bu bakımdan post truth (nitelikli yalan), gerçek ötesi gibi ifadelerle açıklanamamalıdır. Post truth (nitelikli yalan), hakikat ve yalan arasındaki savaşın bir başka uğrağıdır. O nedenle post truth (nitelikli yalan), son zamanlarda yaygınlık kazansa da tamamen yeni bir fenomen olarak görülmemelidir. Post truth (nitelikli yalan)'un kökenlerini hakikat, yalan ve siyaset ilişkisinde aramak daha doğru olacaktır. Arendt'in zamanında post truth (nitelikli yalan) kavramı ortaya çıkmamışsa da onun yaptığı bu ilişkiyi anlamak ve anlamlandırmak olmuştur. Arendt, Eichmann davasında da farkına vardığı üzere, asıl tehlike sıradanlıktır. Eichmann davasını konu edindiği kitabının adını *Kötülüğün Sıradanlığı* koymuştur. Aynı şekilde Arendt, günü-

müzde yaşasa ve post truth (nitelikli yalan) üzerine düşünse 'Yalanın Sıradanlığı' isimli bir eser yazabilirdi. Sıradanlık, aslında insanların düşünme yeteneğini yitirmesi sonucu ortaya çıkmaktadır. Dolayısıyla düşünme yeteneği kayboldukça sıradanlığın kurumsallaşması da gerçekleşmektedir. Bu nedenle Arendt'in çözümü, kendi ifadesi ile çok basittir: Ne yaptığımızı düşünmek. Düşünme sayesinde sıradanlığa düşülmeyecektir. Post truth (nitelikli yalan) açısından bakıldığında hakikat ve yalan üzerine düşünmek post truth (nitelikli yalan)'un üstesinden gelmek için yeterli olacaktır. O nedenle yalanın ne kadar sıradanlaşmasına izin verilirse hakikat o derece kaybolacak ve post truth (nitelikli yalan) hayatın her alanında hâkim olacaktır.

Post truth'un (nitelikli yalan) etkisini azaltmak için medyaya çok önemli işler düşmektedir. Örneğin: medya, yalan olduğunu bildiği haberi yapmamalıdır ya da karşı tarafın da görünürlüğünü artırmalıdır. Ancak medya, tekel olduğu zaman post truth'tan (nitelikli yalan) da kurtulmak o kadar güçleşecektir. Tekel haline gelmiş bir medya, post truth'un (nitelikli yalan) gerçekleşme sahalarından birisi haline gelmektedir. Medyaya egemen olan popülist liderler, medyayı ideolojik aygıt olarak kullanmaya başladığı zaman yalanın sıradanlaşması daha kolaylaşmaktadır. Arendt'e göre "sıklıkla ileri sürülen bir görüş, artık yerleşmiş durumda: özgür olduğu ve yozlaşmadığı sürece basın, fevkalade önemli bir işlevi yerine getirir, bu nedenle hükümetin dördüncü organı olarak adlandırılması doğrudur" (Arendt, 2018: 60). Kuşkusuz Arendt'in üzerinde durduğu, bağımsız ve tarafsız basındır.

Geleneksel medyanın yanında sosyal medyayı da tartışmaya dâhil etmek gerekmektedir. Zira sosyal medyanın gücü, teknolojiye ulaşabilen ülkelerde daha güçlü konuma gelmektedir. Yalnız sosyal medya öyle bir platform ki birçok kişiyi manipüle etmek için tek bir kişinin yalanı yeterli olabilmektedir. Bu nedenledir ki sosyal medyada kasıtlı bir şekilde ortaya atılan yalanları ortaya çıkarmak için özel girişimler ortaya çıkmaktadır. Özel girişimlerin hakikati ortaya çıkarmadaki yaptıkları çok değerlidir. Ancak unutulmamalı ki asıl mesele, Arendt'in vurguladığı üzere sıradanlaşmaya izin vermemek ve yaptıklarımızı düşünmektir. Tabi bu da sözün kendi değeri olan kamusal alanda mümkündür.

## Kaynakça

Arendt H (1951). *The Origins of Totalitarianism*. New York: Harcourt, Brace.

Arendt H (1977). *Eichmann in Jerusalem: A Report on the Banality of Evil*. New York: Penguin Books.

Arendt H (1994). *İnsanlık Durumu*. Çev. Bahadır Sina Şener. İstanbul: İletişim Yayınları.

- Arendt H (1998). *The Human Condition*. Chicago: University of Chicago Press
- Arendt H (2005). *Essays in Understanding 1930–1954: Formation, Exile, and Totalitarianism*. Jerome Kohn (ed.). New York: Schocken Books.
- Arendt H (2012). *Geçmişle Gelecek Arasında*. Çev. Bahadır Sina Şener. İstanbul: İletişim Yayınları.
- Arendt H (2018). *Siyasette Yalan*. Çev. İmge Oranlı ve Berfu Şeker. İstanbul: Sel Yayıncılık.
- Brady W J: vd. (2017). Emotion Shapes The Diffusion Of Moralized Content İn Social Media. *Proceedings of the National Academy of Sciences of United States of America*, 114 (28), 7313–7318, <https://doi.org/10.1073/pnas.1618923114>
- Canovan M (1999). Trust the People! Populism and the Two Faces of Democracy. *Political Studies*, 47(1), 2-16.
- Chadwick A (2013). *The Hybrid Media System: Politics and Power*. Oxford: Oxford University Press.
- Dale R (2017). Industry Watch: NLP in a post truth World. *Natural Language Engineering*, 23 (2), 319-32.
- Euromyths. <https://blogs.ec.europa.eu/ECintheUK/euromyths-a-z-index/>, E.T.: 18.12.2018
- Foucault M (2011a). *Büyük Kapatılma*. Çev. Işık Ergüden ve Ferda Keskin. İstanbul: Ayrıntı Yayınları.
- Foucault M (2011b). *Entelektüelin Siyasal İşlevi*. Çev. Işık Ergüden, Osman Akınhay ve Ferda Keskin. İstanbul: Ayrıntı Yayınları.
- Güncel Türkçe Sözlük. Propaganda. Türk Dil Kurumu. <http://www.tdk.gov.tr/>, E.T.: 13.12.2018
- Güncel Türkçe Sözlük. Yalan. Türk Dil Kurumu. <http://www.tdk.gov.tr/>, E.T.: 13.12.2018
- Hobbes T (2007). *Leviathan*. Çev. Semih Lim. İstanbul: Yapı Kredi Yayınları.
- Hürriyet (2019). İran eylemlerindeki dış güçleri uyardı. <http://www.hurriyet.com.tr/dunya/iran-eylemlerdeki-dis-gucleri-uyardi-41381079>, E.T. : 09.12.2019
- Joyce G (2017), “Brexit Data: Post-Truth Politics and the EU Referandum”, 21 Mart, <https://www.brandwatch.com/blog/react-brexit-post-truth/>, E.T.: 16.12.2018
- Laclau E (2007). *Popülist Akıl Üzerine*. Çev. Nur Betül Çevik. İstanbul: Epso Yayınları.
- Lockie S (2017). Post-truth politics and the social sciences. *Environmental Sociology*, 3(1), 1-5, doi: 10.1080/23251042.2016.1273444
- McComiskey B (2017). *Post-truth Rhetoric and Composition*. Logan: Utah State University Press.
- McIntyre L (2018). *Post Truth*. USA: MIT Press.
- Meredith S (2018). Here’s everything you need to know about the Cambridge Analytica scandal. 23 Mart, *Cnbc*, <https://www.cnbc.com/2018/03/21/facebook-cambridge-analytica-scandal-everything-you-need-to-know.html>, E.T.: 17.12.2018
- Orwell G (2019). 1984. Çev. Celal Üster. İstanbul: Can Yayınları.
- Oxford Dictionaries*. <https://www.oxforddictionaries.com/press/news/2016/11/17/WOTY-16>, E.T.: 13.12.2018
- Oxford Dictionaries*. Post-truth. <https://en.oxforddictionaries.com/definition/post-truth>, E.T.: 13.12.2018



- Platon (1998). *Sokrates'in Savunması*. Çev. Niyazi Berkes. Çağdaş Matbaacılık Yayıncılık.
- Platon (2010). *Devlet*. Çev. Sabahattin Eyüboğlu ve M. Ali Cimcoz. İstanbul: Türkiye İş Bankası Kültür Yayınları.
- Rabin-Havt A (2016). *Lies, Incorporated: The World of Post Truth Politics*. New York: Anchor Books, [Epub File].
- Shearer E ve Gottfried J (2017). News Use Across Social Media Platforms 2017. *Pew Research Center*, 07 Eylül, <http://www.journalism.org/2017/09/07/news-use-across-social-media-platforms-2017/>, E.T.: 15.12.2018
- Sheehan N (1971). Vietnam Archive: Pentagon Study Traces 3 Decades of Growing U. S. Involvement. *The New York Times*, 13 Haziran, <https://www.nytimes.com/1971/06/13/archives/vietnam-archive-pentagon-study-traces-3-decades-of-growing-u-s.html>, E.T.:23.02.2020
- Sheehan N, vd. (2017). *The Pentagon Papers: The Secret History of the Vietnam War*. New York: Racehorse.
- Smith L (2018). Trump-Mexico border wall: What is happening, who will pay for it and what is the US President saying on the border barrier?. *Independent*, 10 Ocak, <https://www.independent.co.uk/news/world/americas/us-politics/trump-mexico-wall-latest-updates-who-pay-what-us-president-border-barrier-say-prototypes-time-money-a8151681.html>, E.T.: 15.12.2018
- Sowalsky J: Stock T ve Tupot M L (2017). Visualizing 100 Days. <https://100days.scenariodna.com/>, E.T.: 15.12.2018
- Suiter J (2016). Post-truth Politics. *Political Insight*, 25-27.
- Swift J (1710). *The Examiner*. 2-9 Kasım.
- Swift S (2009). *Hannah Arendt*. London ve New York: Routledge.
- The Economist* (2016). Debunking years of tabloid claims about Europe. 22 Haziran, <https://www.economist.com/graphic-detail/2016/06/22/debunking-years-of-tabloid-claims-about-europe>, E.T.: 17.12.2018
- University of North Texas. <https://digital.library.unt.edu/ark:/67531/metadc425/>, E.T.: 13.12.2018
- Verseck K (2018). Yorum: Viktor Orban ve Avrupa'nın Çöküşü. <https://www.dw.com/tr/yorum-viktor-orban-ve-avrupan%C4%B1n-%C3%A7%C3%B6k%C3%BC%C5%9F%C3%BC/a-42689015>, E.T.: 09.12.2019
- Yıldız O (2017). Popülizmin Normatif İmkânları: Hınç ve Diğer Popülist Siyaset Biçimleri. *Mülkiye Dergisi*, 41 (1), 7-31.
- Zabcı F (2017). Aşırı Sağ Popülizm: Kılık Değiştirmiş Faşizm mi?. *Monthly Review*, 2, 27-43.
- Zarzalejos J (2016). Populism in Spain: An analysis of Podemos. *European View*, 15, 183-191.



# Sivil Toplum, Yönetişim ve Kalkınma

Nurten Derici Temel\*

## Öz

Yeni Kurumsal İktisat Okulunun etkisi ile değişime uğrayan neoliberal kalkınma anlayışında yönetişimin önemine sıklıkla vurgu yapılır. Post Washington mutabakatı sonrası kalkınma yazınında kendine giderek daha fazla yer bulan yönetim kavramı, devlet, piyasa ve sivil toplumun karşılıklı uyum içinde hareket etmesi anlamını taşır. Yönetişim kavramının dayandığı üç sacayağından biri olan sivil toplum bu çalışmanın odak noktasını oluşturmaktadır. Çalışmanın amacı sivil toplumu iktisadi bağlamda analiz etmek ve bilhassa kalkınma açısından üstlendiği rolü değerlendirmektir. Bu doğrultuda çalışmanın literatüre katkısı sivil toplum kalkınma ilişkisine Yeni Kurumsal İktisat Okulu perspektifinden bakmak ve birer kalkınma kurumu olarak değerlendirilen STK'ların temsil güçlerinde ve strateji geliştirme davranışlarında meydana gelen değişimleri ortaya koymaktır.

**Anahtar Kelimeler:** Kalkınma Ekonomisi, Post Washington Mutabakatı, Yönetişim, Sivil Toplum, STK'lar.

## Civil Society, Governance and Development

### Abstract

The importance of governance is frequently emphasized in the understanding of neoliberal development, which has been altered by the effect of the New Institutional School of Economics. The concept of governance, which has found itself more and more in the literature of development after the Post Washington agreement, means that the state, market and civil society act in harmony. Civil society, one of the three pillars on which the concept of governance is based, constitutes the focus of this study. The aim of the study is to analyze civil society in an economic context and to evaluate its role especially in terms of development. Accordingly, the contribution of the study to the literature is to look at the relationship between civil society and development from the perspective of the New Institutional School of Economics and to reveal changes in the representational powers and behaviors in strategy development of NGOs, which are considered as development institutions.

**Keywords:** Development Economics, Post Washington Consensus, Governance, Civil Society, NGO's.

\*Arş. Görevlisi | Uludağ Üniversitesi, İktisat Bölümü | nurtenderici@uludag.edu.tr  
ORCID: 0000-0001-8452-1230 | DOI: 10.36484/liberal.679412  
*Liberal Düşünce Dergisi*, Yıl: 25, Sayı: 97, Kış 2020, ss. 227-248.  
Gönderim Tarihi: 23 Ocak 2020 | Kabul Tarihi: 17 Mart 2020

## Giriş

Sivil toplum, kalkınma tartışmalarında ve politika önerilerinde giderek daha fazla yer alan kilit bir unsurdur. Devlet ya da piyasa odaklı kalkınma modellerinde yaşanan aksaklık ve yetersizlikler sonrası iki model arasında denge arayışına girilmesi sivil toplumun önemli bir oyuncu olarak öne çıkmasına yol açmıştır. Bu süreçte devletin değişen rolü çerçevesinde yükselen yönetim kavramı bir hayli öneme sahiptir. Devlet, piyasa ve sivil toplumun uyum içinde hareket etmesi şeklinde yorumlanan yönetim kavramı uluslararası kurumların özellikle de Dünya Bankası'nın üzerinde durduğu ve gelişmekte olan ülkelere telkin ettiği bir kavram olmuştur. Sivil toplumun kurumsal temsilcileri olan Sivil Toplum Kuruluşları (STK), kalkınma sürecinde devlet ve özel sektör ile işbirliğinde yönetişimin önemli bir ayağı olmuş, bir bakıma "Üçüncü Sektör" olarak konumlanmıştır. Böylelikle STK'ların rolleri de değişime uğramıştır. Kalkınma politikalarında yardımcı ve/veya destekleyici olarak konumlanan STK'lar, daha otonom (belirleyici) bir pozisyon almıştır. STK'ların çoğunlukla uluslararası kuruluşlarla ve devletlerle sıkı bir temas içinde olduğu ve rollerinin bununla bağlantılı olarak şekillendiği görülmektedir. Faaliyetlerini araçsal bir fonksiyonla yerine getiren ve bu yönde fonlanan kuruluşlar misyon bakımından farklılaşmışlardır. STK'lardan insani yardımın ötesinde kalkınmanın sürekliliğini sağlayacak programlara katkı sunmaları beklenirken, STK'lar bu rolü henüz bilfiil yerine getirememektedir. Bu sebeple bağımsız aktörler olarak ön plana çıkmaları zaman alan STK'ların güncel durumuna ve gelecekte üstlenecekleri role ilişkin tartışmalar gündeme gelmektedir.

Sivil toplum, anlamı itibariyle politiktir. Yoksulluğun ve dışlanmanın ardındaki güç dengesizliklerinin köklerini barındırmaktadır. Sivil alan, yoksulluğun azaltılması, eşitlik, adalet ve katılım sağlanması gibi sosyal kalkınma hedeflerini ilerletebilecek ya da aksine engelleyebilecek olan iktidar ilişkilerini ve grup çıkarlarını kapsamaktadır. Kalkınma çerçevesinden değerlendirildiğinde yeni bir kalkınma konsepti ya da kalkınma için potansiyel bir araç olarak sivil toplumu ele almak ve kendi koşulları içinde yorumlamak gerekir (Fowler, 2000: 7). Cameron (2000: 627), sivil toplum ile ekonomi arasında daha fazla bağlantı kurulmasına gerek duyulduğunun altını çizerek STK'ların faaliyetlerini alternatif bir ekonomi paradigması olarak analiz etmek gerektiğini belirtmektedir. Yeni Kurumsal İktisat Okulu (YKİ) ile canlanan kalkınma ekonomisi, STK'lar ve ekonomi arasında yapıcı bağların kurulması için iyi bir çerçeve sunmaktadır (Brett, 1993: 273). Bu noktada kalkınma adına bir kavramsallaştırmaya gidilecek olursa sivil toplum, demokratik kalkınmanın ve iyi yönetişi-

min tesis edilmesinde bütünleyici ve ayrılmaz bir unsur olarak tanımlanabilir (Dagher, 2017: 55). Küresel yönetimde demokrasi için bir güç odağı olması sebebiyle sivil toplumun potansiyel sınırları ve imkanları üzerinde durmak gereklidir (Scholte, 2002: 281).

Gönüllülük esaslı kuruluşları birer kalkınma kurumu olarak ele almak mümkündür. Sürdürülebilir kalkınma gündeminin, kadınların güçlenmesi, kapsayıcı toplum ve çevre gibi konulara doğru kayması; sivil toplum aktörlerinin rolünü de bu doğrultuda değiştirmiştir (Kontinen ve Millstein, 2017: 71). Bunun yanı sıra insan hakları kültürünün kalkınmanın diğer tüm yönlerinin önüne geçtiği ve küresel olarak büyüdüğü görülmektedir (Tuijl, 2000: 619) Bu kültüre önemli katkılarda bulunan STK'ların yeni dünya düzeni içindeki yeri de giderek genişlemektedir (Malhotra, 2000: 657). Değişen koşullar çerçevesinde STK'ların güçlü ve zayıf yönlerini tartışarak alternatif kalkınma modelleri için STK'ların donanımlarını analiz etmek önemli hale gelmektedir (Commins, 1999: 620).

Sivil toplum, heterojen bir alan olması sebebiyle sosyal bilimlerde pek çok farklı çalışmaya konu olmaktadır. Sivil toplumun ekonomi içindeki yeri ise araştırmalarda giderek daha fazla öne çıkmaktadır. Bu çalışmada sivil toplumun iktisadi analizi üzerinde durulmuş ve özellikle kalkınma kazanımları bakımından üstlendiği rol değerlendirilmiştir. Çalışmanın amacı sivil toplum kalkınma ilişkisini YKİ perspektifinden ele almak ve birer kalkınma kurumu olarak yorumlanan STK'ların temsil güçlerinde meydana gelen değişimleri değerlendirmektir. Bu doğrultuda öncelikle ekonomi ile bağlantısı yönünden sivil toplum kavramı üzerinde kısaca durulmuştur. Kalkınma kazanımlarındaki yetersizlikler ve bu noktada sivil toplumun üstlendiği rol açıklanmaya çalışılmıştır. YKİ ile Kalkınma Ekonomisi arasındaki yakınlaşma ve ana akım iktisadın geleneksel yaklaşımının dışına doğru kaymasıyla beraber STK'ların kalkınmadaki rolü artmıştır. Alternatif bir yorum ve güçlü bir unsur olarak sivil toplumun kalkınma açısından önemi, güncel gelişmeler ve gelecek hedefleri kapsamında tartışılmıştır.

## Sivil Toplum ve Kalkınma İlişkisinin Kavramsal Temelleri

Sivil toplum özellikle Avrupa tarihinde, modern toplumun tamamlayıcı öğelerinden biridir. Avrupa toplumunda bireyin somut varlığı, sivil toplumun ortaya çıkışına zemin oluşturmuştur. Birey kavramı modern öncesi toplumlarda var olan bir kavram değildir ve birey olmadan sivil toplumun ortaya çıkışından bahsetmek mümkün olmamaktadır. Şehirleşme ve serbest piyasanın ortaya çıkışıyla tedricen oluşan birey kavramı beraberinde burjuva kavramını

getirmiştir (Keyman, 2004:3). Hegel sivil toplumu “Burjuva toplumu” olarak anlamakta, bu doğrultuda sivil toplumu ihtiyaçlar ve öz-çıkarların çatışma alanı olarak görmektedir. Sivil toplumu ahlaki bir beraberlik formu olarak değerlendiren Hegel’e göre, özel çıkar gözetimi nihai olarak başka herkesin ihtiyacının tatminine katkı yapacaktır. Hegel’den önce sivil toplumu bir ‘ahlaki varlık’ şeklinde düşünen Adam Smith, feodaliteye karşı alternatif bir beraber yaşama formu olarak ‘ticari toplum’ anlamında bir sivil toplum tanımlaması yapmıştır. Buna bağlı olarak Smith dâhil İskoç Aydınlanması filozoflarının hemen hepsi için, ‘Pazar ekonomisi’ ahlaki bir sivil düzende vücut bulmuş ve dayanışmanın varlığıyla tarif edilen bir toplumsal kurum olmuştur (Smith’den akt. Sarıbay, 2013:149- 150). Marx ise sivil toplumu ekonomik faaliyetin özerk alanı olarak görmüş ve doğuşunu, geç Ortaçağın komünal hareketine bağlamıştır. Marx’ın eserlerinde sivil toplum, kapitalizmle ya da burjuva toplumuyla iç içedir ve sivil toplum kapitalizmin ya da burjuvazinin gelişiminin bir koşulu değil ürünü olarak değerlendirilir (Marx’tan akt. Sarıbay, 2014:171). Burjuvalar, var olan aristokraziye karşı mücadelede mülkiyet hakları, serbest pazarda dolaşım hakları gibi haklar elde etmişlerdir. Dolayısıyla siyasal olmayan fakat ekonomik hayatı güvence altına alan ve doğrudan ekonomiyle ilişkili olan sivil hakların kazanılmasının, sivil toplumun oluşumunda büyük rol oynadığı söylenebilir (Keyman, 2004: 3).

Sivil toplum modern dünyanın çocuğu olarak görülürken küreselleşme tartışmalarında da merkezi bir yerde konumlanmaktadır. Fakat sivil toplum tarihsel süreç içinde çok farklı biçimlerde yorumlanmıştır. 16. yy. İngiliz siyasi düşüncesinde sivil toplum tanımı ile ima edilen devletin kendisi iken, çağdaş kullanımda sivil toplum kavramsal olarak devlet ile karşıtlığı içermektedir. Modern siyaset kuramının kurucuları ve gelişme dönemi temsilcilerinde sivil toplum, siyasal toplum (geniş anlamıyla devlet) anlamını taşımaktadır. Siyasallık, insan ürünü olma anlamında yapaydır ve doğa durumunun karşıtı olarak konumlanmaktadır. Bu bakımdan sivil toplum da bir “düzenleme”dir ve tümüyle siyasaldır. Fakat Hegel’in devlete, ekonomi ve özel hukuk ilişkilerinden ayrı özel statüye sahip bir alan tanınmasıyla birlikte sivil toplum ve devlet arasında açık bir ayrım oluşmuştur. Hegel, doğa durumu/sivil toplum (durum) ikiliği yerine devlet/ sivil toplum ikiliğini getirmiştir (Hegel, 1976’dan akt. Savran, 1984:33-34). Bunun yanı sıra Hegel’in 19. yy. sivil toplum nosyonu piyasayı barındırmakta iken, güncel kavramsallaştırmada sivil toplum kar amacı gütmeyen bir sektör olarak nitelendirilmektedir. 1930’lu yıllarda Gramsci sivil toplumu sınıf hegemonyasının onaylandığı bir arena olarak görse de, çağdaş tartışmalarda sivil toplum işleyiş bozucu muhalif taraf olarak tanımlanmaktadır (Scholte, 2002:283).

Küresel yeni dünya düzeninde sivil toplum; otoriter yönetimi sınırlamak, halkın yetkisini güçlendirmek, pazar güçlerinin toplumsal düzeni parçalayıcı ve bozucu etkilerini azaltmak, siyasal sorumluluğu paylaşarak idarenin niteliğini ve kapsayıcılığını kontrollü biçimde geliştirmek açısından bir araç olarak görülmektedir (Veltmeyer, 2006: 158)

Küreselleşme sürecinin, demokratik yönetişimin, telekomünikasyonun ve ekonomik entegrasyonun yaygınlaşmasıyla beraber, sivil toplumun kapasitesinde çarpıcı gelişmeler olmuş, dolayısıyla tanımlamalar da değişime uğramıştır (Fowler, 2000:10). Dünya Bankası'nın tanımlamasına göre sivil toplum; kamusal yaşamda var olan, üyelerinin ve başkalarının çıkarlarını ve değerlerini dile getiren, etik, kültürel, politik, bilimsel, dini ya da insancıl temellere dayalı olarak kurulan geniş çeşitlilikteki sivil toplum örgütünü ve kar gütmeyen kuruluşu ifade etmektedir (World Bank, 2013). Günümüz şartlarına en yakın sivil toplum kavramı Etzioni'nin (1973) "üçüncü sektör" kavramıdır. Etzioni bu kavramı kullanan ilk isim olsa da literatürde "üçüncü sektör" kavramı daha çok sivil toplum çalışmalarının öncü isimleri olan Salamon ve Anheier'in (1992) çalışması ile ilişkilendirilmektedir. Salamon ve Anheier (1992: 126-127) kendine özgü ve ayrı bir sosyal alan olarak üçüncü sektörün, devletin ve piyasanın dayanılmaz gücüne karşı çeşitli sosyal ve politik hareketlere öncülük yaptığını vurgulamışlardır.

Devletin ve piyasanın sınırları dışında faaliyet gösteren çok çeşitli sosyal kurum vardır. "Kar amacı gütmeyen", "gönüllü", "üçüncü" "sivil toplum" ya da "bağımsız" gibi tanımlarla nitelendirilen bu gruptaki her bir kurumun varoluş sebebi farklılık gösterse de bazı ortak noktaları paylaşmaktadırlar. Üniversiteler, hastaneler, sosyal kulüpler, meslek kuruluşları, çevre grupları, aile danışmanları, gündüz bakım merkezleri, spor kulüpleri, iş eğitimi merkezleri, insan hakları kuruluşları gibi pek çoklarının sayılabileceği bu kurumların ortak özellikleri aşağıdaki beş başlık altında toplanabilir (Salamon vd., 1999:3-4):

- i. Örgütlüdürler. Kurumsal bir varlık ve yapıya sahiptirler.
- ii. Özeldirler. Kurumsal olarak devletten ayrırırlar.
- iii. Kâr dağıtımı yoktur. Yöneticilere kâr payı verilmez.
- iv. Özerktirler. Kendi işlerini kendileri yönetir ve kontrol ederler.
- v. Gönüllüdürler. Üyelik yasal olarak gerekli değildir. Üyeler isteğe bağlı biçimde zaman ve para katkısı sunmaktadırlar.

Bu kurumlar dünya genelinde insan ihtiyaçlarına hizmet etmekle kalmayıp aynı zamanda büyük ve gelişen bir ekonomik güç oluşturmaktadırlar. Bu

yönüyle ekonomik ve sosyal hayata önemli katkıda bulunmaktadır (Salamon vd., 1999:32). Sivil toplum anlamı itibariyle STK'ların çok ötesinde bir kavramdır. Fakat kalkınmanın sivil toplumu içine alarak genişleyen gündeminde STK'lar sadece 'sivil buzdağının görünen yüzü' ve bir başlangıç noktası olarak görülmektedirler (Fowler, 2000:10). Bu yüzden STK'ları sivil toplumun kurumsal temsilcileri olarak nitelendirmek mümkündür. Nitekim kalkınma ajansları, sivil toplum ile verimli ve etkin bir ortaklığı STK'lar aracılığıyla sağlamakta ve STK'lara giderek daha fazla fon kanalize etmektedirler. Yeni ve büyük bütçeli finansman kaynaklarına ulaşımın kolaylaşmasıyla 1990'lı yıllardan itibaren sivil toplum dünya genelinde yükselişini sürdürmüştür.

### Kalkınma Anlayışındaki Değişim ve Yönetişim

1950'lerden bu yana kalkınma ekonomisi yazınının, kültürel ve toplumsal düzenlemelerin kuramsallaştırılması konusunda farkındalığa sahip olduğu ve ana akım iktisattan farklı konumlandığı söylenebilir. Zaman içinde geleksel olarak iktisat dışı görülen konuların giderek daha fazla iktisat disiplini içinde yer almaya başlamasıyla kalkınma ekonomisi bu eğilimden en çok etkilenen alanlardan biri olmuştur (Bardhan, 1993:139).

1970'lere kadar yoksulluğu önlemeye yönelik programlarda merkezi sorumluluk için devlet işaret edilmiş, 1980 sonrası ise Neoliberal düşüncenin yaygınlaşmasıyla beraber yetersiz iktisadi gelişmenin temel nedeni olarak yaygın ve aşırı devlet müdahalesi gösterilmiştir. Neoliberal düşüncenin ürünü olan ve Chicago Okulu ekonomisti John Williamson tarafından ortaya atılan Washington Mutabakatı üç önemli uluslararası kurumun (IMF, Dünya Bankası ve WTO) kabul ettiği ve önerdiği Neoliberal politikardan oluşmaktadır. Bu mutabakata göre devlet, sorunların çözümü değil bizatihi sorunun kendisidir ve başarılı bir kalkınma politikası için öncelik serbest piyasa düzenidir. Ancak kalkınma ekonomisi 1990'lara gelindiğinde krize girmiş; Washington Mutabakatının sunduğu öneriler kalkınma sorunlarına cevap vermekte yetersiz kalmıştır. Bu durum eleştirileri ciddi biçimde artırmıştır. Washington Mutabakatı döneminde devletin geri çekilmesini gerektiren kuram çerçevesinde tam rekabetçi piyasalar gelişmiş ancak kalkınma ekonomisi gerilemiştir (Wayenberge Van, 2013:318). Finansal krizlerin ve dünya çapında birçok ülkede yaşanan sosyal sorunların ardından mutabakatın en güçlü savunucularından dahi sert tepkiler gelmeye başlamıştır (Salamon vd., 1999:4). Dönemin Dünya Bankası baş ekonomisti olan Stiglitz'e göre (2013:286), Washington Mutabakatı sosyal ve politik boyutları göz ardı eden bir politikadır. Böyle bir politika salt kötü bir sosyal politika değil aynı



zamanda kötü bir iktisat politikasıdır. Ticarete liberalizasyon, özelleştirme ve esnek işgücü piyasası reformları gibi neoliberal politikalar küresel yoksulluğun ve eşitsizliğin büyümesiyle sonuçlanmıştır. Küresel ölçekte gelişen dünya insani yoksulluk sorunundan kopmuştur (Pearce, 2000:19).

Gerek devlet eliyle yürütülen kalkınma politikalarının gerekse de Neo Klasik iktisadın gelişmekte olan ülkelere tavsiye ettiği piyasa odaklı çözümlerin, kalkınma üzerinde etkileyici sonuçlar üretememesi alternatif kalkınma yaklaşımlarının geliştirilmesine yol açmıştır. Kalkınma ekonomisi kendisini eleştirel bir biçimde sorgulamaya başlamış, yeni bir kavramsal çatı arayışına girmiştir. Böylelikle kurumsal vurgu ile güçlü bir yankı bulmuştur. Bu süreçte YKİ'nin kurumları iktisadi analizin merkezine alan yaklaşımı kalkınmaya yeni bir perspektif sunmuştur.

YKİ'nin görüşleri üzerine Washington Mutabakatı yerini yönetim ve kurumlara daha fazla önem veren Post Washington Mutabakata bırakmıştır. Artık başarılı bir kalkınma için gerekli olanın, iyi işleyen kamu sektörünün ve özel sektörün işbirliği içinde hareket etmesi olduğu görüşü kabul edilmektedir (Wayenberge Van, 2013:318). Neoliberal kalkınma anlayışı ekonomik kalkınmaya yön vermeye devam etmekte fakat bunu 1980'lerin liberal görüşünden oldukça farklılaşarak gerçekleştirmektedir. Geçmişte devleti küçültmeye çalışırken kurumsal başarısızlıkların piyasaların işleyişini olumsuz etkilediği görülmüş, kaliteli kurumlar ve iyi yönetim önerileri yükselmeye başlamıştır (Aysan, 2019:13). İlkinden farklı olarak Post-Washington Mutabakatında devlete sınırlı da olsa bir müdahale alanı bırakılmış, yönetimde çoğulculuğa işaret edilerek yönetim kavramı ön plana çıkarılmıştır. Neoliberal düşüncenin hâkim olduğu Dünya Bankası, Uluslararası Para Fonu (IMF), Birleşmiş Milletler Kalkınma Programı (UNDP) gibi uluslararası kuruluşların yönetim kavramına önem vermeye başlaması değişimin önünü açmış (Aysan, 2019:2), kavramın yükselişinde belirleyici rol oynamıştır (Bayramoğlu, 2005:28).

Uzun vadeli kalkınma anlayışının daima yeni manevralara açık olduğu görülmektedir (Edwards vd., 1999:126) Günümüz kalkınma yaklaşımlarında yönetime ve çoğulculuğa (pluralism) yapılan vurgu bu bakımdan önem arz etmektedir. Ve yeni bir rotanın çizildiğinin göstergesidir. 1980'lerden itibaren kalkınmanın etkin bir yönetim olmadan başarısız olduğu görüşü yaygınlaşmaya başlamıştır. Dünya Bankası yönetimi devlet-piyasa-sivil toplum üçlüsünü bir arada tutan tutkal olarak görmektedir (Levent, 2016:28). 1997 yılında Birleşmiş Milletler Kalkınma Programının (UNDP) hazırladığı 'UNDP Ve Yönetişim: Deneyimler ve Öğrenilen Dersler' raporunda da başarılı

kalkınmanın sağlanmasında yönetişimin merkeziliği üzerinde durulmuştur (Lyon,2000:87).

Yönetişimin genel anlamda birbiriyle ilişkili ve iç içe geçmiş anlamlara sahip pek çok tanımı vardır. Yönetişim, birbirine bağlı faaliyetlerin herhangi bir koordinasyon biçimi olarak anlaşılabilir. İkinci bir tanımlamaya göre ise yönetişimin daha kısıtlı bir anlamı vardır. Buna göre yönetişim, heterarşik bir yapıya da öz örgütlenme olarak ifade edilebilir. Bu tanım, kendi kendini organize eden kişilerarası ağları, müzakere edilen organizasyonlar arası koordinasyonu ve bağlam aracılığıyla sağlanan sistemler arası yönlendirmeyi içermektedir (Jessop, 1998:29) YKİ'nin önde gelen isimlerinden Williamson'a göre yönetişim, alternatif organizasyon araçlarının etkinliğinin değerlendirilmesine olanak sağlayan bir uygulamadır. Buna göre kurumlar, yönetişim mekanizmalarıdır ve iyi düzen, iyi yönetişim mekanizmaları vasıtasıyla sağlanmaktadır (Williamson, 1996:11). Avustralya Uluslararası Kalkınma Kurumu tarafından hazırlanan "Daha İyi Bir Gelecek İçin Daha İyi Yardım" (Better Aid for a Better Future) isimli raporda iyi yönetişim, "Bir ülkenin sosyal ve ekonomik kaynaklarının açık, şeffaf, hesap verebilir ve adil şekilde etkin yönetimi" olarak tanımlanmıştır. Yönetişimin pek çok tanımı olsa da genel olarak bir ülkedeki sivil, siyasi ekonomik yaşama katılım, hukukun üstünlüğü, ifade özgürlüğü, bağımsız medya ve insan hakları gibi ilkeler yönetişim tanımlarının ortak paydasını oluşturmaktadır (Lyon,2000:87). Çok çeşitli boyutları olan bu ilkeleri yerine getirmek ve gelişmiş bir yönetişimi tam anlamıyla tesis etmek tahmin edileceği üzere oldukça güçtür. Dolayısıyla Rodrik'e göre iyi yönetişim, kalkınmanın kendisidir (Rodrik, 2008:17).

İyi yönetişimi hem bir araç hem de bir amaç olarak yorumlamak mümkündür. İyi yönetişim, kalkınmanın geniş bir şekilde yorumlanmış temel amacı aynı zamanda da daha iyi politika oluşturma ve daha iyi ekonomik sonuçlar elde etme aracıdır (Rodrik, 2008:18) Washington Konsensüsünden sonra ortaya çıkan bu kavrayışa göre başarılı politika reformunun temeli yönetişim reformudur. Kalıcı bir değişim için gerekli olan, politikanın başarısını belirleyen iktisadi aktörlerin davranışları üzerinde bir etkiye sahip olmaktır. Bu doğrultuda kapsamlı yönetişim reformlarına odaklanan yeni bir kalkınma gündemi oluşmuştur (Rodrik, 2008:17).

### **Bir Yönetişim Mekanizması Olarak STK'lar**

Devletin iyi yönetişim çerçevesinde müdahaleci değil koordine eden bir rol üstlenmesiyle beraber geleneksel refah ekonomisi önermeleri rafa kaldırılmış böylece iktisadi kalkınmada STK'lar ve kolektif etkinlikler kendilerine

önemli bir yer bulmuşlardır (Wayenberge Van, 2013:318). Ekonomik kalkınmayı teşvik etmek ve ortak bir yaşam alanı oluşturmak için hareket eden bu tür organizasyonlar itici bir güç olarak görülmeye başlanmıştır. Devletin, özel sektörün ve sivil toplumun yoksullukla mücadele etme konusunda birbirini tamamlayıcı ilişkisi olduğu artık genel kabul görmektedir. Çağdaş yönetim çok katmanlı bir yapıya sahiptir. Korten (2009:100)'e göre gerçek refah ekonomisi, özel sermaye, devlet ve sivil toplumun her birinin tam bir denge içinde kümelenmesidir.

Sivil toplum yönetişimin önemli bir sacayağıdır. Sivil toplumun kurumsal temsilcileri olan ve çeşitli hedef kitlelerle ilgilenen STK'lar ise birer yönetim mekanizması olarak değerlendirilebilir. Williamson, kurumların ve organizasyonların "sınırlı rasyonalite" ile ilişkilendirilerek düşünülmesi gerektiğini vurgulamaktadır. İşlem maliyetleri ekonomisine göre bireyler ve firmalar gibi ekonomik ajanlar sınırlı rasyonaliteye sahiptirler. Davranış rasyoneldir fakat sınırlı bir biçimde tasarlanmıştır. (Williamson, 1985:30). Williamson'a göre ekonomik ajanlar Neoklasik ekonomi modellerine uymayan şekillerde davranma potansiyeline sahiptirler. Bu bağlamda STK'ların davranış kalıpları "sınırlı rasyonalite" çerçevesinde ele alınmalıdır. Sivil toplumu sınırlı rasyonalite çerçevesinde iki farklı açıdan değerlendirmek mümkündür. Öncelikle piyasa ya da devletin dışında konumlanan sivil alanda diğerkamlik ve karşılıklı ödün ilişkileri hâkimdir. Ancak çıkarıcı (self-interested) ve hatta fırsatçı motivasyon - başka platformlarda sergilendiğinden farklı olsa da - gönüllü kuruluşlarda kendini göstermektedir (Brett, 1993:275). Bireylerin kendi çıkarlarını ve değerlerini ifade etmelerinin fiyatı düşük ise bu değerler yaptıkları seçimlerde büyük rol oynayacaktır. Fakat bireyin kendi ideolojisini, normlarını veya seçimlerini ifade etmesinin bedeli olağanüstü yüksek ise bu değerler davranışlarda çok daha az etkilidir (Nelson ve Silberberg, 1987'den akt. North, 2002:33).

Diğer taraftan STK'ların faaliyetleri, geçiş ajanları olarak nasıl hareket ettikleri, işlem maliyetlerini nasıl yönettikleri, tüm iç ve dış paydaşlar için belirsizliğin maliyetlerini nasıl azalttıkları ve yeniden nasıl dağıttıkları bakımından değerlendirilebilir (Cameron, 2000:629-635). Sivil toplum; gönüllü derneklerin toplumsal hayatın bir ya da birden çok yönünü yöneten kuralları bilinçli olarak şekillendirmeye çalıştıkları bir alandır. Bu alandaki "kurallar", belirli politikaları, genel normları ve derin toplumsal yapıları kapsamaktadır. Ekonomik ajanlar olarak belirli davranış formlarına sahip STK'lar, toplumsal hayatı yönlendiren norm ve yapıların oluşumunda etkilidirler. Sivil alana ilişkin kurallar ile belirsizliklerin maliyetini azaltmada etkin bir rol oynayabilirler. STK'lar yürüttükleri faaliyetler ile resmi birtakım direktifleri

(mevzuat gibi) hedefleyebileceği gibi, gayri resmi yapıları (toplumsal cinsiyet rolleri gibi) veya bir bütün olarak toplumsal düzeni hedefleyebilirler (Scholte, 2002:283).

Scholte (2002:281), sivil toplumun sosyal hayatı düzenleyici yönünün “küresel yönetim” bakımından önemine dikkat çekmiştir. Yerel, bölgesel ve küresel süreçlerin ulusal düzenlemeler ile iç içe geçtiği yeni dünya düzeninde “küresel yönetim” kavramı önem kazanmaktadır. Sivil toplum, ilgili düzenleyici kurumların kamusal hesap verebilirliğini artırarak küresel yönetimde demokrasiyi teşvik edici rol oynamaktadır. Sivil toplum ve düzenleyici mekanizmalar arasındaki angajman, vatandaşların yönetime olan saygısını arttırarak potansiyel kazanımların önünü açmaktadır. (Scholte, 2002: 288-295). STK’ların yönetimdeki merkezi konumu söz konusu toplumsal denetim ve katılımcı demokrasi anlamındaki ilerici toplumsal işlevlerinden kaynaklanmaktadır (Yüksel, 2014:165).

Toplumsal örgütlenmenin yoğun olmadığı, sivil toplum örgütlerinin ve ağlarının temel işlevlerini yerine getiremediği bir toplumda yönetimin uygulanabilirliği tehlikeye düşmektedir (Sobacı, 2007: 323). “İyi yönetim”, sadece verimlilik ve düzenin sağlanması değil bunun yanı sıra toplumsal katılım ve kamu hesap verebilirliğine ulaşımın da temin edilmesi demektir (Scholte, 2002: 283). Bu nedenle STK’lar gibi organizasyonlar aracılığıyla etkin hesap verebilirlik mekanizmalarının kurulması, sosyal olarak yararlı faaliyetlerin gerçekleştirilmesini sağlamaktadır (Brett, 1993:275). “Üçüncü sektör” olarak sivil toplumun özel sektör ve devlet işbirliği içinde yer alması Şekil 1’de görüldüğü üzere küresel yönetim ve değer yaratma sürecinde büyük önem taşımaktadır.

**Şekil 1:** Küresel Yönetişim ve Değer Yaratımında Sivil Toplum Kuruluşlarının Önemi

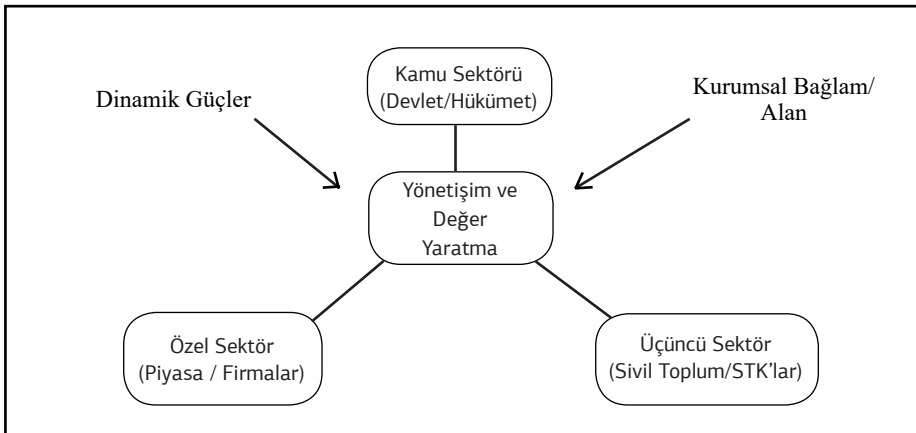

**Kaynak:** Teegen, Hildy; Doh, P. Jonathan ve Vachani, Sushil (2004: 463-483).

Etkin ve hesap verebilir bir yönetim, iyi yönetişim ve sürdürülebilir kalkınma için devletin, piyasanın ve sivil toplumun yakın ilişki içinde çalışması gerekmektedir. Kalkınma programlarının; devletin, özel sektörün ve sivil toplumun işbirliği ile yürütülmesi önerilmektedir. Böylelikle STK'ların sunduğu katkı ile toplumsal program uygulamaları için tüm kesimlerden sağlanan yarar maksimize edilebilecektir (Psacharopoulos ve Nguyen, 1997:viii).

### Etkin Kalkınma için STK'ların Rolü

Sivil toplumun iktisadi hayatta ve etkin kalkınmadaki rolü hayli önemlidir. Gelişmekte olan ülkelerde var olan beşeri sermaye, doğal kaynaklar ve finansal kaynakların etkin kullanımına olan ihtiyaç; STK'ların faaliyetlerini bu kaynakların etkin kullanılması yönünde teşvik etmektedir (Psacharopoulos- Nguyen, 1997:49). STK'ların etkin kalkınmaya katkısını mikro ve makro açıdan değerlendirmek mümkündür. STK'lar mikro düzeyde gelir getirici faaliyetler organize etmekte ve doğrudan bir destek sağlamaktadırlar. Makro-ekonomik strateji belirlenmesi noktasında ise büyüyen yoksulluk ve buna bağlı oluşan güvensizlik ortamında piyasaların ve devletin yetersiz kalması STK'ları aktif bir taraf konumuna itmektedir (Cameron, 2000:627). STK'lar demokratik değişimin etkili oyuncularıdır ve toplumsal olarak kapsayıcı, eşitlikçi, katılımcı ve sürdürülebilir bir kalkınma biçiminin tesisinde önemli rol oynamaktadırlar (Veltmeyer, 2006:160). STK'lar, yüksek demokratik katılım seviyesinin bir göstergesi olan toplumsal bağların ve ağların güçlendirilmesine katkıda bulunabilecek kalkınma aktörleri olarak görülmekte (Lewis ve Kanji, 2009:61) ve birçok yönden kalkınma etkinliği ile ilişkilendirilmektedirler.

Etkin kalkınmada STK'lar üç bakımdan önemli rol oynarlar (TRIALOG, 2013:1):

-Bağışta bulunanların ve diğer kalkınma aktörlerinin hareketlerini izlerler ve yolsuzluklara karşı bekçi (watchdog) rolü oynarlar

-Çok paydaşlı tartışmalarda yer alarak kalkınma etkinliğinin küresel gündemini şekillendirirler

-Eylemlerini ve nasıl hareket edeceklerini uluslararası alanda kabul edilmiş kalkınma etkinliği ilkelerine göre belirleyerek kalkınma etkinliğini arttırmaya yardımcı olurlar.

Etkin kalkınmada sivil toplumun artan önemi 1980'lerde neoliberal düşünce öncülüğünde pek çok devletin kendini geri çekmesiyle ilişkilendirilebilir. Bu dönemde kurulan STK'ların sayısında belirgin bir artış yaşanmıştır.

Bugün az gelişmiş veya gelişmekte olan ülkelerde faaliyet gösteren STK'ların büyük çoğunluğunun bu dönemde kurulduğu düşünülmektedir (Veltmeyer, 2006:159). Bilhassa 1980'lerin sonları ve 1990'ların başlarında STK'lar, uluslararası yardımların dağıtımında ve kalkınma programlarında etkin ve verimli kuruluşlar olarak yer almışlardır. Soğuk Savaşın sona ermesiyle sivil toplumun devlet karşıtlığını barındıran eski kavramsal yapısı değişime uğramış ve uluslararası kalkınmada ön plana çıkmaya başlamıştır. Sivil toplum, Sovyetler Birliği'nin dağılmasıyla bağlantılı olarak yeni bir önem kazanmış ve kalkınma gündeminde yeni bir örgütlenme biçimi olarak kilit bir unsur halini almıştır (Fowler, 2000:3).

Sivil toplumun, kalkınmaya ilişkin önemli bir tema olarak hızlı bir gelişme yakalaması, 1995'te Kopenhag'da düzenlenen Birleşmiş Milletler (BM) Dünya Sosyal Zirvesi'yle olmuştur. Kalkınma denildiğinde 70 yılı aşkın geçmişiyle en büyük küresel ortak olan Dünya Bankası'nın iyi yönetim çalışmaları bağlamında hükümet politikalarının STK'ların gücünü nasıl etkilediği üzerine odaklanması önemli bir gelişme olarak karşımıza çıkmaktadır. Dünya Bankası'nın bünyesinde STK'larla ilişkileri güçlendirmek ve politika diyalogu için uygun ortamı sağlamak adına merkezi bir STK birimi kurulmuştur. Bunun yanı sıra Dünya Bankası, üye devletleri sivil toplumla işbirliği içinde çalışmaya davet etmekle kalmayıp STK'ların projelerine doğrudan kaynak desteği sağlamıştır. Dünya Bankası verilerine göre 1990 yılı için yürürlükte olan projelere STK'ların katılımı %12 oranındayken, 1998 yılında STK'ların aktif projeler içindeki yeri %38'e yükselmiştir. Bu kuruluşların çoğu gelişmekte olan ülkelerin STK'larıdır (World Bank, 1998:3-5). Kalkınma, kalkınma yardımları ve STK'lar arasındaki ilişki uzun süredir kabul görmektedir. Ancak neoliberal çağda uluslararası ekonomik liberalizasyon ile beraber kalkınma sadece bir 'iş' haline dönüşmüş ve söz konusu ilişki de değişime uğramıştır. "Sürdürülebilir kalkınma (Sustainable Development)" ya da "Kendiliğinden kalkınma (Self Development)" gibi tanımlamaların kullanımı artmış, kalkınma birtakım vasıflar eşliğinde takdim edilmeye başlanmıştır. Bu süreç dikkat çekici bir biçimde STK'ları da tahrip etmiştir. STK'lar serbest piyasa modeli içinde rekabete teşvik edilen kurumlar olarak yer almaya başlamışlardır. Rekabetçi bu model içinde STK'lar kurumsal yapıları bakımından hiçbir zaman olmadıkları kadar benzer hale gelmişlerdir. Öyle ki birçok gündem, işlev ve değer birleştirilmiştir. Bu ise STK'ların faaliyet alanlarının sınırını çizmiş ve standartlaşmalarına yol açmıştır. Pearce (2000:20) bu süreçte STK'ların adeta devletlerin insani acılara karşı ilgisizliğini ve ataletini örten birer 'incir yaprağı' görevi gördüğünü iddia ederek bu durumu eleştirmiştir.

Yapılan çalışmalar bu eleştirinin çok da yersiz olmadığını gösterir niteliktedir. STK'ların toplumsal kalkınma üzerindeki işlevsel etkisinin iddia edilen çok daha az olduğu görülmüştür. Devletin, eğitim, sağlık gibi alanlardaki rolünü azaltma politikası doğrultusunda STK'lar ve benzeri kuruluşlar devletin bir alternatifi şeklinde görülmüş ve fonlanmışlardır. Ancak artan yardımların yoksulluğun azaltılması veya kalkınma bakımından istenilen sonuçlar vermediği ve kaynakların etkin kullanımının ciddi bir sorun teşkil ettiği görülmüştür. Uzun vadeli kalkınma için kullanılabilir fonların kısıtlı olması ve bu fonların artan oranda insani acil durum yardımlarına aktarılması sebebiyle STK'ların kalkınma üzerindeki etkileri oldukça sınırlı kalmıştır. Bu sorunla mücadeleye yönelik olarak sivil toplum çalışmalarının, yerel programlardan ulusal hükümetlerle olan ilişkilere ve çok uluslu kuruluşlara kadar her seviyede değerlendirilmesi gündeme gelmiştir. Geleneksel roller ve değişen bölgesel - küresel şartlar altında STK'ların geleceğine yönelik çok önemli bir konu öne çıkmıştır. Etkin bir kalkınma aktörü olmaları için STK'ların başkalaşması gerekmektedir. Commins'in (1999:621) tabiriyle STK'lar ya 'küresel çorba mutfağında kepçe' olma rolünü kabul edecek ve yalnızca insani yardım dağıtan kuruluşlar olacaklardır ya da zor olanı başarıya yoluna gideceklerdir. Commins (1999), 1990'ların sonlarına doğru uluslararası STK'ların kendilerine ilk rolü seçtiğini ileri sürerek bu gelişmenin olumsuz sonuçlarına işaret etmiştir. İkinci yolun tercih edilmesi ile kastedilen, STK'ların sadece yardım götüren kuruluşlar değil sorumluluklarının ve toplumdaki rollerinin farkında olan toplumsal gözlemciler olarak hareket etmeleridir. Buna göre STK'ların politika içindeki kurumsal rollerini yeniden tanımlamaları gerekmektedir. Sosyal adaletin sağlanması, hesap verebilirliğin güçlenmesi ve yoksullukla sürdürülebilir biçimde mücadele edilmesine yönelik programlarda STK'ların aktif olarak yer almaları ve ilerici bir fonksiyon üstlenmeleri beklenmektedir (Malhotra, 2000:660-663). STK'lar kendi esas rolleri olan toplumsal değişimin ve pazar dışı değerlerin destekçisi olmaya, insan haklarına ve demokratik süreçlere saygıya ve tüm bunları ekonomiye, sosyal politikaya ve çevreye dair kararlar alırken asıl önem teşkil eden hususlar olarak dikkate almaya davet edilmektedirler (Edwards vd., 1999:134).

Sivil toplumun büyümesini ve güçlenmesini, demokrasinin ve otonom kalkınma kapasitesinin canlanması olarak gören görüşe göre demokratik canlanma sürecinde STK'lar katılımcı ve kalkınmada öncü kurumlardır (Veltmeyer, 2006:159). Küreselleşmenin getirdiği bir durum olarak, insan haklarının evrenselliği ve sivil, ekonomik, sosyal ve kültürel hakların bölünmezliği tartışmalarının kalkınma söyleminin içine giderek daha fazla girmesi sivil toplumun rolünü arttırmıştır. İnsan haklarının evrenselliği çerçevesi; iyi

kalkınma için gerekli olan politik, ekonomik, sosyal ve kültürel standartları içermekte ve dünya genelinde uygulanabilirlik için tüm devletlere eş yükümlülük yüklenmesi gerekliliğini ortaya koymaktadır. Toplumdaki bireyler, kendi kişisel yaşamlarındaki gelişmeyi tanımlayabilmek için yapısal bir çerçeveye ve birbiriyle ilişkilendirilebilecek standartlardan oluşan bir dile ihtiyaç duymaktadırlar. Genel olarak insan hakları dilinin, STK'ların misyonlarının ve küresel STK ilişkilerinin kalkınmada merkezi hale gelmesi bu ihtiyaçla ilişkilendirilmektedir (Tuijl, 2000:619-621).

Bu kuruluşlar topluluklar arası diyalog kurarak kalkınma koalisyonlarını oluşturma ve kalkınmanın planlamasına halkın katılımını sağlama noktasında kritik öneme sahiptirler. Ancak politik çatışma alanlarının ve karmaşık acil durumların içindeyken üstlenilen roller değişime uğramakta ve STK'lar geleneksel rol ile ilerici rol arasında bir ikilem yaşamaktadırlar. Küresel süreçler yüksek düzeyde güvensizlik ürettikçe, STK dünyasının yaşadığı ikilemler daha belirgin bir şekil almaktadır (Edwards vd., 1999:125-126). Bu ikilem göz önüne alındığında STK'lar için melez ve stratejik bir seçenekten bahsetmek gerekmektedir. Buna göre bir taraftan temel ihtiyaçları karşılamak üzere yardım ve kalkınma faaliyetleri yürütülecek diğer taraftan ise geleceğe dönük ekonomik ve sosyal kalkınma olasılığını güçlendirecek fiziki, beşeri ve sosyal sermayenin yaratılmasında sorumluluk alınacaktır (Edwards vd., 1999:128). Özellikle hizmetlerin dağıtımını konusunda tamamlayıcı rolü olan STK'lar kısa dönemli programlarda etkin bir unsur olarak yer alarak insani yardıma katkı sunma potansiyeline sahiptirler. Uzun dönemde ise sosyal sermayeyi güçlendirme kapasitesine sahip olan bu kuruluşlar küresel kalkınmayı olumlu etkileyebilirler. Bu sebeple halkı tabanda örgütleme gücü dik-kate alınarak STK'ların mevcut programlarının sonuçları değerlendirilmeli, gelecek tercihleri ile ilgili olarak da potansiyeli yüksek çalışmalar üzerinde odaklanılması önerilmektedir. Ancak STK'ların uzun dönemli stratejik plan geliştirmeleri çok kolay olmamaktadır. Halkın eğitim düzeyini geliştirmeye, şeffaflığı arttırmaya, hesap verebilirliği arttırmaya yönelik çeşitli platformlar oluşturmaları zaman almaktadır. STK'ların küresel ilişkileri düzenleyen kurallarını ve demokratik meşruluğunu kabul ettirip arttırabilmeleri zamanla mümkün hale gelmektedir (Scholte, 2002:300). Lewis ve Kanji'nin (2009:15) Korten'den (1990) uyarlayarak yorumladığı aşağıda yer verilen Tablo 1'de STK'ların tarihsel süreçte strateji geliştirme davranışları dört farklı dönem itibariyle gösterilmektedir. Buna göre birçok STK kurulduğu andan itibaren sivil alanda deneyim kazanmakta ve strateji geliştirme davranışları değişmektedir. STK'lar ilk kuruldukları dönemde (1.Kuşak) daha acil problemlere çözüm arayan ve faaliyet alanları oldukça dar kuruluşlardır. Zamanla daha



uzun dönemli ve işbirlikli (kamusal ya da özel kurumlarla) projeleri hayata geçirmeleri, faaliyet alanını birey/aile kapsamından ulusal/küresel ölçüğe kadar genişletmeleri mümkündür. Bu potansiyele sahip STK'lar kuşak atlayabilir ve kalkınmanın planlamasında önemli roller üstlenebilirler. STK'lar daha geniş kitleler tarafından kabul görmeye ve desteklenmeye başladıkça hareket kabiliyetleri artmakta, geleneksel roller geri plana atılmakta ve daha dinamik bir yapıya sahip olup etkin kalkınmayı güçlendirmektedirler.

**Tablo 1:** Sivil Toplum Kuruluşlarının Kuşaklararası Strateji Geliştirme Davranışları

	1.Kuşak	2.Kuşak	3.Kuşak	4.Kuşak
Problem Tanımı:	Kıtlık	Yerel Atalet	Kurumsal ve Politika Kısıtlamaları	Yetersiz Seferberlik Vizyonu
Zaman Aralığı:	Acil	Proje Ömrü	10 - 20 yıl	(Süresiz) Gelecek
Faaliyet Kapsamı: (alanı)	Birey ya da Aile	Mahalle ya da Köy	Bölge ya da Millet	Ulusal ya da Küresel
Ana Unsurlar: (aktörler)	STK	Topluluk Destekli STK	İlgili Tüm Kamusal ve Özel Kurumlar	Genel Hatlarıyla Tanımlanmış Halk ve Organizasyon Ağları
STK'nın rolü:	Yapıp eden	Harekete Geçiren	Hızlandıran	Eylemci / Eğitimi
Strateji:	Yardım ve Refah	Toplumsal Gelişme	Sürdürülebilir Sistemler Geliştirme	Halk Hareketleri

**Kaynak:** David Lewis ve Nazneen Kanji, (2009:15)

Dünya genelindeki sayısız gelişmenin bir sonucu olarak kalkınma camiası artık yardımların etkinliği hakkında değil kalkınmanın etkinliği hakkında konuşmaktadır. STK'ların bu değişimdeki rolü, yoksulluğu azaltma, insan hakları, katılımcı demokrasi, sosyal ve çevresel adalet, sürdürülebilirlik ve cinsiyet eşitliği gibi kalkınmayı etkileyen faktörlere odaklanmasından kaynaklanmaktadır. STK'ların etkin kalkınmadaki fonksiyonunun değişimi pek çok platformda kendine yer bulmakta ve tartışılmaktadır. Kalkınma işbirliğinin ve yardım dağıtımlarının modernize edilmesi ve genişletilmesi yönünde süreklilik arz eden girişimler söz konusudur. Bu girişimler özellikle uluslararası kurum ve kuruluşların önderliğinde yürümektedir. Politika gündemini yardım etkinliğinden kalkınma etkinliğine doğru genişletme amacı güden Amerika Birleşik Devletleri merkezli İyi Yardım (BetterAid) Platformu, BM bünyesindeki Kalkınma İşbirliği Forumu (DCF), Dünya Bankası bünyesindeki Sivil Toplum

Politika Forumu (CSPF), Avrupa Yardımlaşma ve Kalkınma STK'ları Konfederasyonu (CONCORD) ve uluslararası düzeyde pek çok STK'nın üye olduğu bir birlik olan Sivil Toplum Örgütleri ve Eylemcileri Küresel Birliği'nin (CIVICUS) gerçekleştirdiği toplantılar önemli örnekler olarak gösterilebilir.

STK'ların uluslararası en önemli ortaklarından Dünya Bankası sivil toplumu, Sivil Toplum Fonu ya da Kalkınma Pazarı gibi mekanizmalar yoluyla geliştirme çabası içindedir. IMF ve Dünya Bankası Grubunun bahar döneminde ve yıllık olarak yaptıkları CSPF toplantıları, STK'lar için gerek söz konusu kurumların temsilcileri ile gerekse de hükümet heyetleri ve diğer paydaşlarla fikir alışverişinde bulunmaları için açık bir saha oluşturmaktadır (World Bank, 2017). Diğer taraftan Birleşmiş Milletler bünyesinde 2000 yılında üzerinde anlaşmaya varılan ve bağışçıları sekiz kalkınma hedefi altında birleştiren Birleşmiş Milletler Binyıl Kalkınma Hedefleri<sup>11</sup> ilk küresel çaba olarak dikkat çekicidir (TRIALOG, 2013:1-2). Bu hedeflerin uygulanma sürecinde bağış yapan ve yardımlardan faydalanan kesimlerin koordinasyonu ve uyumlaştırılması için uluslararası kalkınma işbirliği güçlendirilmeye çalışılmıştır. Koordinasyon eksiklikleri, aşırı iddialı hedefler, gerçekçi olmayan zaman ve bütçe kısıtlamaları, siyasi kişisel çıkarlar çoğu zaman yardımların istenildiği kadar etkin olmasına yol açmaktadır. Bu sorunlara dikkat çeken Ekonomik Kalkınma ve İşbirliği Örgütü (OECD), kendi bünyesindeki Kalkınma Yardımları Komitesini (DAC) destekleyerek kalkınma işbirliği için uluslararası ilke ve standartların özellikle de Binyıl Kalkınma Hedeflerinin takipçisi olduğunu belirtmektedir (OECD, 2019).

Buna yönelik olarak OECD Kalkınma İşbirliği Direktörlüğü tarafından 2003'te Roma'da, 2005'te Paris'te, 2008'de Accra'da ve 2011'de Busan'da gerçekleştirilen Yüksek Düzey Yardım Etkinliği Forumları, kalkınma gündemine yön veren dört önemli etkinlik olarak dikkat çekmektedir (OECD, 2018a). Bu üst düzey etkinlikler ile yardımların etkisini en üst düzeye çıkarmak amaçlanmaktadır. 2005 yılında imzalanan Paris Deklarasyonu, kalkınma sürecinde STK'ları kısmen dışta tuttuğu ve sadece hükümetler arası ortaklıkla sınırlı dar bir odağı olduğu gerekçesiyle eleştirilmiştir. 2008 Accra 3. Yüksek Düzey Yardım Etkinliği Forumunda hükümetler, kalkınmaya katkının maksimum

1 Birleşmiş Milletler Binyıl Kalkınma Hedefleri:

1. Aşırı yoksulluğu ve açlığı ortadan kaldırmak
2. Herkes için evrensel ilköğretim sağlamak
3. Cinsiyet Eşitliği ve kadının güçlendirilmesi
4. Çocuk ölümlerini azaltmak
5. Anne sağlığını iyileştirmek
6. HIV/AIDS, sıtma ve diğer hastalıklarla mücadele
7. Çevresel sürdürülebilirliği sağlama
8. Kalkınma için küresel bir ortaklık kurmak

düzeyle çıkarılabileceği bir ortam sağlamak için STK'larla birlikte çalışacaklarını taahhüt etmişlerdir (CONCORD, 2011:3). 2011'de Busan'da gerçekleştirilen 4. Yüksek Düzey Yardım Etkinliği Forumu ise özellikle yardım etkinliği gündeminin değişerek kalkınma gündeminin öne çıkması bakımından dönüm noktası niteliğindedir. Forumun ana ve yan gündemleri, sonuç belgesinde mutabakata varılan ilkeler ve verilen taahhütler söz konusu forumun yardım konulu değil kalkınma konulu olduğunu göstermektedir. Busan'da OECD'nin multi-disipliner uzmanlığa dayanan ve yardımın ötesinde kapsamlı bir kalkınmayı hedefleyen stratejisi hakkında istişarede bulunulmuştur. Yaklaşık 3.000 delegenin katılımıyla gerçekleştirilen forumda, 100'den fazla gelişmiş ve gelişmekte olan ülkenin onayıyla Busan Ortaklık Anlaşması imzalanmış ve etkili yardıma yönelik ilkeler ortaya koyulmuştur. Ortaklık Anlaşması, OECD Kalkınma Yardımı Komitesi (DAC)'nin ev sahipliği yaptığı Yardım Etkinliği Çalışma Grubunun liderliğinde kapsamlı bir müzakere süreci ile desteklenmiştir (OECD, 2018b). OECD, Paris Deklarasyonunu imzalayan birçok ülkenin ve kurumun Ortaklık Anlaşmasından sonra kalkınma etkinliklerini gözden geçirmeleri gerektiğine ve artık odak noktasının yalnızca yardım faaliyeti olmadığı dikkat çekmiştir (Kindornay, 2011:5).

Ortaklık Anlaşmasının yanı sıra yardımların neden istenilen kalkınma sonuçlarını üretmediğini anlamak, Binyıl Kalkınma Hedefleri (MDGs) tarafından belirlenen iddialı hedefleri gerçekleştirmek ve kalkınma için maksimum etki yaratacak finansman, zaman ve bilgiyi sağlanmak amacıyla Etkin Kalkınma İşbirliği Küresel Ortaklığı (GPEDC) kurulmuştur (OECD, 2018a; TRIALOG, 2013:2). OECD Kalkınma İşbirliği Direktörlüğü tarafından hayata geçirilen bu ortaklık ile amaçlanan tüm aktörlerle birlikte çalışarak kalkınmada etkinliği en üst düzeye çıkarmaktır.

Tüm bu gelişmelerin yanı sıra STK'lar hem kendi kurumsal etkinliklerini hem de kalkınmadaki etkinliklerini üst düzeye çıkarmak için müstakil girişimlerde bulunmuşlardır. Kalkınma aktörü olarak küresel ortaklıkta etkinliklerini arttırmak isteyen STK'lar kendilerine rehberlik edecek standartları oluşturmak adına STK Kalkınma Etkinliği Açık Forumunu oluşturmuşlardır. Bu forum her bir STK'nın kendi etkinliğini geliştirmesi için gerekli araçlara, kaynaklara, örnek olay incelemelerine ulaşabileceği, fikir alışverişinde bulunabileceği açık erişimli bir web portalıdır. Forumun amacı öncelikle STK'ların kendi iç faaliyetlerini şeffaf biçimde sürdürmeleri ve devamlı bir organizasyon sergilemeleridir.

Küresel ortaklığa yönelik olarak dünya genelinde binlerce STK, STK'ların kalkınmada üstlenecekleri rol için kapsamlı bir istişare sürecine dâhil

olmaktadır. Bu istişare süreci ile beraber küresel sivil toplumun kalkınmadaki çalışmalarının etkinliği hakkında ortak bir bildiri olan “STK Kalkınma Etkinliği Uluslararası Çerçevesi” ortaya çıkmıştır. Söz konusu uluslararası çerçeve kapsamında 2010 Eylül ayında İstanbul’da 82 ülkeden 170’den fazla STK temsilcisi toplanarak İstanbul İlkeleri olarak bilinen ve sivil toplum için uygun bir ortama yönelik minimum kriterleri içeren sekiz ilke oy birliği ile kabul edilmiştir (TRIALOG, 2013:3).

Tam adı ‘İstanbul STK Kalkınma Etkinliği İlkeleri’ olan ilkeler aşağıdaki gibidir:

- i. İnsan haklarına ve sosyal adalete saygı göstermek ve teşvik etmek
- ii. Kadın ve kız haklarını teşvik ederken toplumsal cinsiyet eşitliğini ve adaletini somutlaştırmak
- iii. Halkın yetkilendirilmesine, demokratik sahiplenmeye ve katılıma odaklanmak
- iv. Çevresel sürdürülebilirliği teşvik etmek
- v. Şeffaflığı ve hesap verebilirliği uygulamak
- vi. Adil ortaklıkların ve dayanışmanın takipçisi olmak
- vii. Bilgiyi ortaya çıkarmak, paylaşmak ve karşılıklı öğrenme taahhüdü vermek
- viii. Olumlu sürdürülebilir değişimin gerçekleşmesi için kararlı olmak

Katılım gösteren binlerce STK’nın kapsamlı bir fikir alışverişinde bulunduğu bu açık forum sonucunda ortaya çıkan ilkeler, dünya genelinde STK’ların etkin kalkınma gündemi içindeki rolünü tanımlayan ve strateji geliştirme davranışlarını yönlendiren temel prensiplerdir. Resmi olarak onaylanan ve küresel meşruiyet kazanan ilkeler, STK’ların kalkınma eylemlerindeki görev ve yaklaşımlarındaki çeşitliliği göz önüne almaktadır. Dolayısıyla, yerel bağlam ya da sektör fark etmeden uygulamada rehberlik etmesi amacıyla hazırlanmıştır. STK’ların İstanbul İlkelerini uygulamaya geçirmeleri ve buna yönelik ilerleme kaydetmeleri, büyük oranda bu ilkelerle tutarlı hükümet politikaları, kanunlar ve yönetmeliklere mümkün olacaktır. Söz konusu ilişki, etkin kalkınma sürecinde işbirliğinin ne derece önemli olduğunu bir kez daha göstermektedir (CONCORD, 2011:2). Etkin kalkınma için düzenleyici mekanizmalar arasındaki uyuma işaret eden bu durum iyi yönetim önermesini destekler niteliktedir.

Etkin kalkınmada rol oynayan tüm aktörlerin hesap verebilirliğini güçlendirmek, paydaşların etkisini ve niteliğini arttırmayı amaçlamak daha gerçekçi, sonuç odaklı ve kapsayıcı yaklaşımları ortaya çıkarmıştır. Uluslararası kalkınma işbirliğindeki son gelişmeler ve ilerlemeler gözden geçirildiğinde

çeşitli aktörlerin koordinasyonunun teşvik edildiği görülmektedir. İşbirliğindeki rolü bakımından STK'ların daha fazla kapasite sağlaması ve gelişim süreçlerine halkın daha fazla katılımını sağlaması öne çıkan unsurlar olarak dikkat çekmektedir (UN, 2016:4-6).

## Sonuç

Kalkınma yazınındaki hâkim görüş 1950'lerden bu yana pek çok kez değişime uğramıştır. Devletin öncülüğünü vurgulayan geleneksel kalkınma yaklaşımları ile arzulan sonuçların elde edilememesi sonucunda piyasalara yönelim söz konusu olmuştur. Neoliberal görüşün etkili olduğu 1980'lerde devletin geri çekilmesi ve tam rekabetçi piyasaların teşvik edilmesi önerilmiştir. Ancak küresel serbest piyasa düzenini öngören Washington Mutabakatı'nın da başarıya ulaşmaması hatta küresel yoksulluğu ve eşitsizliği arttırması yeni arayışlara yol açmıştır. Kurumsal başarısızlıkların piyasaların işleyişini olumsuz etkilediğinin görülmesi üzerine Washington Mutabakatı yerini kurumların önemine dikkat çeken Post-Washington Mutabakatı'na bırakmıştır. Alternatif organizasyon araçlarının etkinliğini sağlayan bir koordinasyon biçimi olan yönetim kavramı yükselişe geçmiştir. Bu doğrultuda tek yönlü kalkınma yaklaşımları terk edilmiş ve tüm paydaşları kapsayan çoğulcu yaklaşımlar öne çıkmıştır.

İyi yönetişimin ancak toplumsal örgütlenmenin kuvvetli olması durumunda başarıya ulaşacağı genel kabul görmektedir. Koordine edici devlet ve kolektif eylemleri gerçekleştiren sivil toplum başarılı kalkınmada önemli unsurlar olarak dikkat çekmektedir. Güçlü bir toplumsal örgütlenme etkinlik, şeffaflık ve hesap verebilirlik gibi yönetim unsurlarının temelini oluşturmakta ve devamlılığını sağlamaktadır. Yönetişim bakımından ilerleme dolaylı yoldan kalkınma anlamına gelmektedir. Gelişmiş bir yönetişimi tesis etmenin güçlüğü bunun en önemli göstergesidir. Güçlü sivil toplum iyi yönetişime, iyi yönetim de etkin kalkınmaya katkı sağlamaktadır. Sivil toplumun kurumsal temsilcileri olan STK'lar, piyasa ve devletin düzenleyici mekanizmalarının yanında yer alarak katılımcı demokrasiyi ve kalkınmayı güçlendirmektedirler.

Bu çalışmada STK'lar birer yönetim mekanizması olarak ele alınmış ve özellikle 1990 sonrasında uluslararası kurum ve kuruluşların önderliğinde STK'ların kalkınmadaki yeri tartışılmıştır. Uluslararası etkin kalkınma, işbirliği ile güçlenmektedir. Yönetişimin ayrılmaz bir parçası olan STK'lar, strateji geliştirme davranışlarını zaman içinde değiştirmeleri durumunda uluslararası kalkınma işbirliğinde önemli bir ortak olarak yer almaktadırlar. Ayrıca

etkin kalkınma adına oluşturulan uluslararası ilke ve standartların belirlenmesinde aktif bir rol oynamaktadırlar. Dünya Bankası, IMF ve OECD gibi öncü uluslararası kurumlarla yapılan ortaklıklar, tüm aktörlerle birlikte çalışarak kalkınmada etkinliği en üst düzeye çıkarmayı amaçlamaktadır. Bu noktada STK'ların üstlendikleri rol oldukça önemlidir.

## Kaynakça

- Aysan, Ahmet F. (2019), "Yönetişim ve Kurumlar Terimlerinin İktisat Literatüründe Yükselişi" [http://www.econ.boun.edu.tr/content/wp/ISS\\_EC\\_06\\_16.pdf](http://www.econ.boun.edu.tr/content/wp/ISS_EC_06_16.pdf) (E.T. 14.05.2019).
- Bardhan, Pranab (1993), "Economics of Development and the Development of Economics", *The Journal Of Economic Perspectives*, 7 (2), ss.129-142.
- Bayramoğlu, Sonay (2005), *Yönetişim Zihniyeti: Türkiye'de Üst Kurullar ve Siyasal İktidarın Dönüşümü*, İstanbul: İletişim.
- Brett, Edward.A. (1993), "Voluntary Agencies as Development Organizations: Theorizing the Problem of Efficiency and Accountability", *Development and Change*, Vol. 24, ss.269-303.
- Cameron, John (2000), "Development Economics, the New Institutional Economics and NGOs", *Third World Quarterly*, Vol. 21, No. 4, NGO Futures: Beyond Aid, ss.627-635.
- Commins, Stephen (1999), "NGO's: Ladles in the Soup Kitchen?", *Development in Practice*, 9 (5), ss.619-622.
- CONCORD (2011), The Siem Reap CSO Consensus on The International Framework For CSO Development Effectiveness. Agreed By The Second Global Assembly, Open Forum For Cso Development Effectiveness, Siem, Reap, Cambodia, June 28 – 29, 2011, [https://acfid.asn.au/sites/site.acfid/files/resource\\_document/The\\_Siem\\_Reap\\_CSO\\_Consensus.pdf](https://acfid.asn.au/sites/site.acfid/files/resource_document/The_Siem_Reap_CSO_Consensus.pdf) (E.T. 17.07.2019).
- Dagher, Ruby (2017), "Civil society and development: a reconceptualisation", *Canadian Journal of Development Studies / Revue canadienne d'études du développement*, Vol.38 No.1, ss.54-71.
- Edwards, Michael; Hulme, David ve Wallace, Tina (1999), "NGOs in a global future: marrying local delivery to worldwide leverage", *Public Administration and Development*, Vol.19,ss. 117-136.
- Etzioni, Amitai (1973), "The Third Sector and Domestic Missions", *Public Administration Review*, Vol. 33, No. 4 (Jul. - Aug., 1973), ss.314-323.
- Fowler, Alan (2000), Civil Society, Ngdos And Social Development: Changing The Rules Of The Game. Cenevre 2000 Occasional Paper, No.1. United Nations Research Institute for Social Development, file:///C:/Users/CASPER/Downloads/Civil\_Society\_NGDOs\_and\_Social\_Development\_Changin.pdf (E.T. 17.07.2019).
- Jessop, Bob (1998), "The Rise of Governance and The Risk of Failure: The Case of Economic Development", *International Social Science Journal*, Vol. 50, Issue: 155, March 1998, ss.29-45.
- Keyman, Fuat (2004), Türkiye'de ve Avrupa'da Sivil Toplum. *Sivil Toplum ve Demokrasi Konferans Yazıları*, İstanbul Bilgi Üniversitesi, İstanbul, No: 3, 1-34, <https://stk.bilgi.edu.tr/>

- media/uploads/2015/02/01/keyman\_std\_3.pdf (E.T. 17.07.2019).
- Kindornay, Shannon (2011), *From Aid to Development Effectiveness: A Working Paper*, The North-South Institute, <http://www.nsi-ins.ca/wp-content/uploads/2012/10/2011-From-aid-to-development-effectiveness.pdf>(E.T. 17.07.2019).
- Kontinen, Tiina ve Millstein, Ira M. (2017), "Rethinking Civil Society in Development: Scales and Situated Hegemonies", *Forum for Development Studies*, 2017 Vol. 44, No. 1, ss.69–89.
- Korten, David C. (2009), *Agenda For A New Economy: From Phantom Wealth To Real Wealth*, San Francisco: Berrett-Koehler Publishers.
- Levent, Adem (2016), "Yönetişim ve Yeni Kurumsal İktisat", *İktisat Politikası Araştırmaları Dergisi*, 3 (2), ss.17-32.
- Lewis, Davis ve Kanji, Nazneen (2009), *Non-Governmental Organizations and Development*, Routledge Perspectives on Development, London: Routledge.
- Lyon, Patricia (2000), "Partnership for Good Governance in the 21st Century", *Australian Journal of Public Administration*, 59 (3), ss.87-93.
- Malhotra, Kamal (2000), "NGOs without aid: Beyond the Global Soup Kitchen", *Third World Quarterly*, 21:4, ss.655-668.
- North, Douglass. C. (2002), *Kurumlar, Kurumsal Değişim ve Ekonomik Performans*, (çev:Gül Ç. Güven), İstanbul: Sabancı Üniversitesi.
- OECD (2018a), <http://www.oecd.org/dac/effectiveness/thehighlevelforaonaideffectivenessahistory.htm> (E.T. 17.07.2019).
- OECD (2018b), <http://www.oecd.org/dac/effectiveness/oecdandthefourthhighlevelforumonaideffectiveness.htm> (E.T. 17.07.2019).
- OECD (2019), <https://www.oecd.org/dac/> (E.T. 17.07.2019).
- Pearce, Jenny (2000), "Development, NGOs, and civil society: the debate and its future". Deborah Eade (ed.), *Development, NGOs, and Civil Society*, Oxfam GB, Oxford, OX4 2JY, UK.
- Psacharopoulos, G. ve Nguyen, X. (1997), *The Role of Government and The Private Sector in Fighting Poverty*, *Technical Paper*, No.346, World Bank, Washington DC.
- Rodrik, Dani (2008), "Thinking about Governance", *Governance, Growth, and Development Decision-making*, The International Bank for Reconstruction and Development/ The World Bank
- Salamon, Lester M. ve Anheier, Helmut K. (1992), "In search of the non-profit sector.I: The question of definitions", *Voluntas: International Journal of Voluntary and Nonprofit Organizations*, November 1992, 3 (2), ss.125–151.
- Salamon, Lester M. ve Anheier, Helmut K. (1999), "Civil Society in Comparative Perspective" L. M. Salamon, H. K. Anheier, R. List, S. Toepler, S. W. Sokolowski (Ed.) *Global Civil Society: Dimensions of the Nonprofit Sector*, The Johns Hopkins Center for Civil Society Studies, Baltimore, ss.3-40.
- Sarıbay, A. Yaşar (2013), *Demokrasinin Sosyolojisi*. İstanbul: Sentez.
- Sarıbay, A. Yaşar (2014), *Postmodernite Sivil Toplum ve İslam*. İstanbul: Sentez.
- Savran, Gülnur (1984), "Sivil Toplumun Eleştirisi", *Yapıt Dergisi*, s.5.
- Scholte, J. Aart (2002), "Civil Society and Democracy in Global Governance", *Global Governance*, Vol.8, No.3, ss.281-304.

- Sobacı, M. Zahid (2007), "Yönetişim Kavramı Ve Türkiye'de Uygulanabilirliği Üzerine Değerlendirmeler", *Yönetim Bilimleri Dergisi*, 5(1), ss.219-235.
- Stiglitz, Joseph (2013), "Küreselleşen Dünya'da Kalkınma Politikaları", Fikret Şenses (ed.), *Neoliberal Küreselleşme ve Kalkınma-Seçme Yazılar*, İstanbul: İletişim, ss.281-306.
- Teegen, Hildy; Doh, P. Jonathan ve Vachani, Sushil (2004), "The Importance of Nongovernmental Organizations (Ngos) in Global Governance and Value Creation: An International Business Research Agenda", *Journal of International Business Studies*, 35, ss.463-483.
- Trialog (2013), Development Effectiveness & the Role of Civil Society Organisations. *Policy Digest*, No:6, December.
- Tuijl, V. Peter (2000), "Entering The Global Dealing Room: Reflections on A Rights-Based Framework For Ngos in International Development.", *Third World Quarterly*, 21 (4), ss.617-626.
- UN (2016), United Nations Economic and Social Council, <https://www.un.org/ecosoc/en/node/310191> (E.T. 13.11.2016).
- Veltmeyer, Henry (2006), *Latin Amerika ve Başka Kalkınma*. Özkan Akpınar (çev.), İstanbul: Kalkedon.
- Wayenberge Van, E. (2013), "Washington Mutabakatı'ndan Washington Sonrası Mutabakata: Kalkınma Yanılsamaları" Fikret Şenses (ed.), *Neoliberal Küreselleşme Ve Kalkınma-Seçme Yazılar*, İstanbul: İletişim, ss.307-345.
- Williamson, Oliver E. (1985), *The Economic Institutions of Capitalism: Firms, Markets, Relational Contracting*. New York: Free Press.
- Williamson, Oliver E. (1996), *The Mechanisms of Governance*, Oxford University Press.
- World Bank (1998), <http://documents.worldbank.org/curated/en/390771468320070967/pdf/multi-page.pdf> (E.T. 06.11.2017). World Bank (2013), <http://web.worldbank.org/WBSITE/EXTERNAL/TOPICS/CSO/0,,contentMDK:20101499~menuPK:244752~pagePK:220503~piPK:220476~theSitePK:228717,00.html> (E.T. 06.11.2017).
- World Bank (2017), <http://www.worldbank.org/en/events/2017/04/21/civil-society-policy-forum>. (E.T. 06.11.2017).
- Yüksel, Esra (2014), "Kalkınma ve Sivil Toplum", Ahmet F. Aysan, Devrim Dumludağ (ed.), *Kalkınmada Yeni Yaklaşımlar*, Ankara: İmge, ss.147-170.



# Devlet İnşası: Yirmi Birinci Yüzyılda Yönetişim ve Dünya Düzeni

*State Building: Governance and World Order in the 21st Century*

Mesut Can Akçay\*

Francis Fukuyama, Devlet İnşası: Yirmi Birinci Yüzyılda Yönetişim ve Dünya Düzeni, Profil Yayınları, Çev. Türkan Çolak, İstanbul, 2015, 168 sayfa, ISBN: 978-975-996-375-0

21. yüzyıl, teknolojinin tüm dünyada aynı oranda değer gördüğü ve bu değer devletler tarafından da benimsendiği, değer yaratmanın bir yönünü de teknolojinin kullanım alanlarının oluşturduğu bir yüzyıldır. Bu açıdan bakıldığında, teknolojinin kullanım alanlarından biri de “yönetişim” olarak karşımıza çıkmaktadır. Yönetişimi kabaca bir tabirle “birlikte -ortak- yönetme” olarak ifade edebiliriz. Uluslararası anlamda yönetim kavramı ise devlet ve devletlerin işbirliği yaptığı “kâr amacı gütmeyen” kuruluşlarla olan ilişkisinin boyutlarını ifade etmektedir. Francis Fukuyama’ nın *Devlet İnşası* kitabı tam da bu noktada devlet ve kurumlar ilişkisini küresel ölçekte analiz ediyor ve bireyleri de bu ölçüğe dâhil ederek çıkarımlarda bulunuyor.

Devlet inşası, yeni idari kurumların oluşturulması ve var olanların güçlendirilmesi anlamına gelir. Fukuyama, bu kitabında devlet inşasının uluslararası toplumun en önemli sorunu olduğunu savunmaktadır. Ve bu gerekçesini şu şekilde temellendirmektedir: “*yoksulluktan, AIDS’e, uyuşturucudan teröre kadar uzanan önemli dünya sorunlarının pek çoğunun kaynağında zayıf ya da başarısız devletler vardır.*”

Kitap 4 bölüm 22 alt başlıktan oluşmakta ve her bölümde ele alınan konu teorik izahıyla birlikte açıklanmaktadır. Fukuyama, birinci bölüme devletselliğin eksik boyutlarını tartışarak girmekte ve 21. yüzyılda devletin giderek genişleyen kapasitesinin yol açtığı sorunlara dikkat çekmektedir. Yazara göre devletin büyümesinin yol açtığı verimsizlik iki akımı ortaya çıkartmıştır. Bunlar “Thatcherizm” ve “Reagenizm” dir (s.27).

\* Yüksek Lisans Öğr. | Ondokuz Mayıs Üni. SBF Tarih ABD | mesutcanakcay@gmail.com  
ORCID: 0000-0003-4375-8228  
*Liberal Düşünce Dergisi*, Yıl: 25, Sayı: 97, Kış 2020, ss. 249- 254.  
Gönderim Tarihi: 21 Ocak 2020 | Kabul Tarihi: 22 Şubat 2020

Fukuyama, “Devletselliğin Eksik Boyutları”nı ele aldığı kitabın birinci bölümünde, devletin ortaya çıkış sürecini irdelemekte ve tarihsel süreç içerisindeki gelişimini tartıştıktan sonra devletin iyi ve kötü durumlara yönelik çeşitli işlevlerine değinmektedir. Ona göre:

“Mülkiyet haklarının ve kamusal güvenliğin sağlanmasına izin veren zorlayıcı güç, devletler tarafından özel mülkiyete el koymak ve vatandaşların haklarını yok saymak için de kullanılır. Modern politikaların görevi devletin gücünü ehlileştirmek, devletin faaliyetini, ona hizmet eden insanlarca meşru görülen amaçlar doğrultusunda sürdürmek ve güç kullanımını yasal çerçeveye oturtmaktır.”

Fukuyama bu çıkarımının ardından, devletin zayıflığı ve inşası sorununu irdelemekte ve bu sorunun gözle görülür hale gelmesini 11 Eylül saldırıları sonrasına bağlamaktadır (s.24).

Yazar, devletin kalkınmadaki rolünü analiz etmeye çalıştığı “Saha Karşısındaki Güç” bölümünde güçlü bir devlet olmanın esaslarını Amerika Birleşik Devletleri (ABD) üzerinden açıklamakta ve ABD’nin devlet düzeyinden federasyon ve yerel düzeye kadar geniş bir alanda; trafik kurallarından ticaret yasasına, İnsan Hakları Beyannamesi’nin temel ihlallerine kadar her şeyi düzenleyebilen zorlayıcı araçlar bolluğuna sahip (s.27-28) olduğunu vurgulamakta ve Amerikalıların yasalara pek itibar etmeyen insanlar olduğunu, “*çeşitli ve karmaşık bir takım nedenlerden ötürü diğer gelişmiş demokrasilerin vatandaşlarına kıyasla yasalara pek itibar eden insanlar değillerdir... Bunun nedeni zorlayıcı güçleri yaygın kılan kapsayıcı ve aşırı katı ceza ya da hukuk sisteminin eksikliği değildir.*” diyerek ifade etmektedir. Fukuyama bu durumu şöyle açıklamaktadır: “*Birleşik Devletler, devlet faaliyet sahasını tarihsel sebeplerle daraltmış, sınırlı bir yönetim sistemine sahiptir. Bu saha içerisindeki devlet, kanunlar ve politikalar üretmeye, bunları dayatmaya yetkilidir...*” (s.30)

Yazar, kurumların ekonomik kalkınma için ne derece belirleyici olduğunu ve nasıl planlanmaları gerektiğini ise, “Kurumların Arzı” başlığında ele almaktadır. Fukuyama’ya göre devlet olmanın üzerinde düşünülmesi gereken dört boyutu vardır: (1) örgütsel planlama ve yönetim (2) siyasal sistemin planlanması (3) meşruluğun temelleri (4) kültürel ve yapısal unsurlar (s.49).

Fukuyama her bir boyutu tek tek ele aldıktan sonra kurumlarla ilgili aktarılabılır bilginin kaynaklarını irdelemektedir. Yazar, aktarılabılır bilginin hacminin ilk bileşenini “*mikro boyutta örgütlerin yenilenebilir, yok dileyebilir, yeniden kurulabilir ve çok farklı ülkelerin tarihi tecrübelerine uygun bir şekilde iyi ya da kötü bir şekilde yönetebilir*” olduğunu ifade ettikten sonra “*bir örgüt ya da bir kamu idaresi kuramının şekillendirdiği ölçüde, aktarılmasının olası olduğunu*” vurgulamaktadır (s.57).

Yazar ikinci ve üçüncü bileşenler düzeyini ise şu şekilde açıklamaktadır:

“...yani sistem çerçevesinde kurumsal planlama ve özellikle geçerli bir demokratik siyasal sistemin planlanması konularında aktarılabılır bazı bilgiler vardır. Amerika Birleşik Devletleri'nin 1776-1789 arasındaki kuruluşu aslında, kurumsal planlama kriterlerine ve diğer ülkelerin kurumsal deneyimlerine dayanan bir demokratik siyasal sistem oluşturma çabasıydı. Savaş sonrası Almanya ve Japonya anayasaları da bilinçli bir çabanın ürünüydüler” (s.58).

Fukuyama, devlet olmanın dördüncü arz yanlı bileşeni olarak ifade ettiği normlar ve kültürel değerleri şu şekilde açıklamaktadır:

Kamu politikaları tarafından sadece sınırlı sayıda manipüle edilebilirler. Esasen kültürel değerler eğitim, liderlik ve farklı toplumlarla ilişkiler vasıtasıyla şekillenir ve zamanla değişirler. Örneğin, Latin Amerika'da ekonomiyile ilgilenen üst düzey teknokratların kalitesinin son bir kuşaktır çok büyük oranda artmasının nedeni, bu insanların eğitim için Kuzey Amerika ve Avrupa'ya gönderilmiş olmalarıdır. Geri döndüklerinde, kendi ülkeleri üzerinde dinamik etkileri olan şeffaflık ve hesap verebilirlikle ilgili değerleri beraberinde getirdiler. Fakat toplumsal değişim için uzun zaman gerekir ve kısa vadede kültürel değerler sadece mikro düzeyde, örneğin tek tek örgütlerde, okullarda ya da köylerde değişebilir (s.59).

Bu saptamaların ardından, Fukuyama'nın dördüncü arz yanlı bileşen olarak ifade ettiği normlar ve kültürel değerlerin bir süreci kapsadığını ve olumlu bir şekilde işlerlik kazandırdığı çıkarımına varabiliriz.

Fukuyama, *Zayıf Devletler ve Kamu Yönetimi'nin Kara Deliği* başlığını taşıyan kitabın ikinci bölümünde, örgütlerin sınırlı alanı içerisinde optimal (en uygun) bir örgütlenme şeklinin, özel ya da kamu sektörü kuruluşları için var olmadığını öne sürmektedir. Ona göre: “Örgütsel planlamayla ilgili genel-geçer kuralların bulunmayışı kaçınılmaz olarak kamu idaresini bir bilimden çok sanat haline getirir. Kamu yönetimi sorunlarına getirilen çözümlerin çoğu, kurumsal planlamayla bazı ortak niteliklere sahip olmakla birlikte, bariz “en iyi uygulamalar” arasında yer almazlar. Çünkü bu çözümler, o konuyla ilgili pek çok özel bilgiyi bünyesinde barındırmak zorundadır.” Fukuyama bu durumu, “gelişmekte olan ülkelerdeki devletleri nasıl güçlendireceğimiz ve bu alanda nasıl uzman yetiştireceğimiz konularında izleyeceğimiz yola işaret eder...” diyerek açıklamaktadır (s.73).

Fukuyama, bu bölümde yetki aktarımı sorunu üzerinde de durmakta ve bu sorunun hem siyaset biliminde hem de iktisatta pek çok meseleyi belirgin hale getireceğini ifade etmektedir. Ona göre bu sorun, bir makroekonomi de pazarların, merkezi planlama karşısındaki görece verimliliğini ve çok parçalı, âdemi merkezi bir yapının benimsenmesi için büyük şirketlere duyulan ihtiyacı aynı anda açıklayabilir (s.74). Ayrıca, Fukuyama: “demokratik karar almanın otoriter nispi üstünlüğü ve federalizme ilişkin sorunlar son noktada takdir yetkisiyle ilgilidir” diyerek takdir yetkisinin yerini vurgulamakta ve kurumsal

kuramın önündeki sorunların sosyal bilimler için daha geniş çaplı açılımlara sahip olduğunu ifade etmektedir.

Yazar, kitabın bu bölümünde, devlet zayıflığının sebeplerine, özellikle de iktisatçıların güncel çabalarına rağmen bir kamu idaresi biliminin ortaya çıkmayışının nedenlerine cevap aramaktadır (s.19-73). Yazar, bu bölümü “Kurumsal Ekonomi ve Örgütsel Kuram”, örgütsel belirsizliğin ilk kaynağı olarak gördüğü “Amaçların Belirsizliği” (s.82), “Temsil Edilenler Temsilciler ve Teşvikler” (s.87), “Âdemi Merkeziyetçilik ve Takdir Hakkı” (s.101), “Direksiyonu Kaybetmek ve Yeniden Keşfetmek” (s.111), “Örgütsel Belirsizlik Koşullarında Kapasite Oluşturma: Politik Sonuçlar” (s.118) başlıkları altında ele almaktadır.

Yazar kitabın “Kurumsal Ekonomi ve Örgütsel Kuram” başlığı altında, örgütlerle ilgili iktisadi kuramların analizinin ardından şu çıkarımı yapmaktadır: *“neredeyse her ekonomi kuramcısı, örgütlerin basitçe, bireysel iş sözleşmelerinin bir toplamı olduğu ve hiyerarşi içerisindeki bireyin davranışlarının, piyasadaki davranışlarını niteleyen bildik rasyonel optimizasyon stratejileriyle açıklanabileceği yönündeki görüşü kabul eder.”* Yazar, ayrıca örgütlerle ilgili kuramların diğer genel ekonomik kuramlar gibi, yöntemsel bireycilik öncülünden hareket ettikleri üzerinde durur. Ona göre, örgütler esas itibarıyla, öz çıkarları sebebiyle toplumsal iş birliği becerisi kazanan bireyler toplamıdır. Dolayısıyla bu bakış açısı: *“grup üyeleri arasındaki çıkar çatışmalarını vurgulamak ve grup kimliği, sosyalleşme, liderlik ve benzeri kavramları ön plana”* çıkarmaktadır.

Fukuyama, örgütsel belirsizliğin ilk kaynağı olarak amaçların genellikle belirsiz, çelişkili ya da en azından yeterince belirlenmemiş olması olarak görmektedir (s.82). Ayrıca örgüt içinde var olan uyumsuzlukların ve yetersiz işle-yişin önemli bir kısmının “nüfuz alanı” ile ilgili olduğunu ifade etmektedir.

Fukuyama, kitabın “Zayıf Devletler Ve Uluslararası Meşruiyet” başlığını taşıyan üçüncü bölümünde zayıf devletlerin karakteristik yapısından ziyade uluslararası sorunlardaki yerleri üzerinde durmakta ve Westphalia sisteminin temel taşları olan egemenlik ve ulus-devletin uygulamada erozyona, il-keler düzeyindeyse saldırıya uğradığını ifade etmektedir. Fukuyama, ayrıca zayıf ya da başarısız devletlerin insan hakları ihlallerinde bulunduğunu, insanlık felaketlerine yol açtığını, kitlesel göç dalgalarına sebep olduğunu ve komşularına saldırdığını öne sürmektedir (s.127).

Yazar, 1989’da Berlin Duvarının yıkılışından 11 Eylül’e kadar süren dönem boyunca, uluslararası krizlerin büyük çoğunluğunun zayıf ya da başarısız devletler etrafında yoğunlaştığını ve Somali, Haiti, Kamboçya, Bosna, Kosova,

Ruanda, Liberya, Sierra Leone, Kongo ve Doğu Timor (s.128) gibi ülkeleri zayıf ya da başarısız olarak nitelediği devletler kategorisine koymaktadır.

Fukuyama'ya göre, 11 Eylül'den bu yana Amerikan dış işleri politikasının mantığı, zayıf devletlerin yönetimlerinin sorumluluğunu üzerine alacağı ya da sorunu uluslararası toplumun üstüne yamayacağı bir durum meydana getirmektir (s.130). Yazar, Bush yönetiminin bu durumu emperyal emellerle yapıldığını yadsımaya dikkat çekmekte ve Haziran 2002'deki West Point konuşmasında ve Birleşik Devletler Ulusal Güvenlik Stratejisi'nde (2002), öncelik hakkı, ya da daha doğru bir ifadeye önleyici savaş doktrinini açıklamasını, ABD'nin kendisini terörizmle tehdit eden ülkelerdeki potansiyel düşman nüfusunun yöneticisi konumuna getireceği şeklinde değerlendirmektedir (s.130).

Yazar, 1990'lı yılların insani amaçlı müdahalelerinin, dünyanın "başarısız devletlere" sahip olan bölgeleri üzerinde, uluslararası fiili bir imparatorluk gücünün yaygınlaşmasına yol açtığını ifade etmektedir. Ona göre: "*müdahalelere genellikle Amerikan askerleri müdahale ediyordu ama bu önderlik devlet inşası kısmında, Avrupalı ülkelerin önde geldiği, Avustralya, Yeni Zelanda, Japonya'nın da yer aldığı geniş bir koalisyon tarafından takip ediliyordu.*"(s.133). Dolayısıyla Westphalia sistemi günümüz uluslararası sisteminde artık geçerli bir çerçeve oluşturmamaktadır. Bunun temeline ise yazar, Westphalia sisteminin meşruiyet sorununa ilişkin kasıtlı bir bilinemezlik çerçevesinde oluşturulmuş olmasını koymaktadır (s.133).

Kitap bu bölümde ele alınan konular bakımından uluslararası sistem içerisinde zayıf devletlerin yerine odaklanmakta ve ulus oluşturmaya gidilen süreç üzerine tartışmalara yer vermektedir. Yazar, "Zayıf Devletler Ve Uluslararası Meşruiyet" in ele alınmasının ardından, yeni imparatorluk üzerine yaptığı çıkarımların başlangıcını ABD dış politikasının 11 Eylül'den bu yana süren mantığı üzerinden temellendirmektedir. Ve zayıf yönetimlerin Westphalia sonrası uluslararası düzenin üzerine kurulmuş olduğu egemenlik ilkesini aşındırdığını savunmaktadır (s.132).

"Daha Küçük Ama Daha Güçlü" başlığını taşıyan kitabın dördüncü ve son bölümünde devletin küçültülmesi konusunu ele alan Fukuyama, 20. yüzyıldaki devleti fazlasıyla güçlü olarak tanımlamakta ve "*insan topluluklarının tiranı oldular ve ekonomik kalkınmayı sekteye uğrattılar ve devlet sahasının aşırı boyutları sebebiyle, çeşitli verimsizliklere ve işleyiş bozukluklarına yol açtılar.*" diyerek yeni eğilimin, devlet sektörlerinin boyutunu küçültmek olduğunu vurgulamaktadır.

Kitap bütün olarak incelendiğinde başta sosyal bilimler olmak üzere çağdaş dünya tarihi, uluslararası ilişkiler, uluslararası politik ekonomi çalışmalarında yararlanılabilecek bir nitelik taşımaktadır. Bu yönüyle kitap, gerek izlediği yöntem gerekse ampirik bulgularla iddialarını desteklemesi açısından teorik olarak da anlaşılır bir dilde kaleme alınmıştır.

Kitap ayrıca kamu yönetiminin örgütsel sorunlarına yönelik de bulgular içermekte ve birey-örgüt ilişkisi noktasında çıkarımlarda bulunmaktadır. Bu anlamda ulusal yönetim çalışmalarında da yararlanılabilecek bir nitelik taşımaktadır.

Son söz olarak, bu kitapta uluslararası sistem içerisindeki devlet inşası fikrinin çok yönlü izahlarının ortaya koyulduğunu görmekteyiz. Ayrıca Fukuyama, takip ettiği metodolojide ulus oluşturmanın tarihsel dönütlerine vurgu yapmakta ve birtakım fikirleri yeniden düşünmeye itmektedir.



## liberal düşünce Dergisi Yayın ve Yazım İlkeleri

*Liberal Düşünce* Dergisi, yılda dört defa yayınlanan TR DİZİN'de (ULAKBİM) taranan akademik ve bilimsel hakemli bir dergidir.

Liberal Düşünce Dergisi'nin amacı ve kapsamı, etik kuralları yayın ilkeleri ve yazım kuralları aşağıda belirtilen şekilde düzenlenmiştir.

Dergide telif, çeviri (yazarından ve yayıncı kuruluştan izin almak koşuluyla), sadeleştirme, edisyon kritik, kitap-sempozyum değerlendirmeleri vb. çalışmalar yayınlanır.

### Derginin Amacı ve Kapsamı

*Liberal Düşünce* Dergisi, sosyal ve beşeri bilimlerin teorik konularını ve güncel olaylarını liberal ilke ve değerler çerçevesinde ele alan akademik ve yarı akademik çalışmalar yayımlar.

Dergi, kapsam olarak liberalizm ve piyasa ekonomisi ile ilgili tarihi ve güncel meseleleri farklı yöntemlerle, farklı açılardan ele alan çalışmalara öncelik verir.

*Liberal Düşünce* Dergisi Mart, Haziran, Eylül ve Aralık aylarında olmak üzere yılda dört kez yayımlanır; yayım dili Türkçe veya İngilizcedir. Dergiye gönderilen yazıların daha önce yayımlanmamış olması gerekir. Daha önce bilimsel bir toplantıda sunulmuş olan bildiriler, bu durumun dipnotta belirtilmesi şartıyla değerlendirilmeye alınır.

Yayımlandığı tarihten itibaren 25 yıl geçmiş; önem ve etki bakımından klasik metin olarak değerlendirilebilecek yazı ve çeviriler, Yayın Kurulu'nun uygun bulması halinde tekrar yayımlanabilir. Ayrıca dergide kitap tanıtımı ve değerlendirmesi de yayımlanır.

### Etik Kurallar

Yayımlanan yazıların fikrî sorumluluğu yazarlara aittir.

Dergiye gönderilen çalışmalarda bilimsel atıf kurallarına özen gösterilmesi gerekmektedir; makalenin yazar/lar tarafından yazılmış özgün bir çalışma olması gerekmektedir. Tüm yazarların makaleyi okumuş, onaylamış ve dergiye yayımlanması için gönderildiğinden haberdar olması gerekir.

Gönderilen makalenin bir kısmı ya da tamamı başka bir yerde yayınlanmamış ve yayınlanmak üzere başka bir yere yollanmamış olması gerekir.

Dergiye gönderilen çeviri makale çalışmalarında orijinal makalenin yazarından ve yayıncı kuruluşundan izin alındığını gösteren belgenin sunulması gerekmektedir.

Yazar/lar makalenin telif hakkını, makalenin *Liberal Düşünce* Dergisi'nde yayınlanmasına karar verdiğinden itibaren dergiye devretmiş sayılır. Yazar/lar derginin yazı işlerinden izin almadan makaleyi başka bir platformda (dergi, editoryal kitap, internet sitesi, blog vb.) yayımlayamaz.

Dergiye gönderilen çalışmalarda, etik kurul kararı gerektiren klinik ve deneysel insan ve hayvanlar üzerindeki çalışmalar için ayrı ayrı etik kurul onayı alınmış olması, bu onayın makalede belirtilmesi ve belgelendirilmesi gerekir.

### Yazıların Değerlendirilmesi

Yazıların <https://dergipark.org.tr/tr/pub/liberal> adresine yüklenmesi gerekmektedir.

Dergiye ulaşan makaleler editörler kurulu tarafından ilk olarak şekil ve içerik incelemesine tabi tutulur. Bu incelemenin uygun olması halinde makale iki ayrı hakeme gönderilir; uygun olmaması halinde ise yazara gerekçesiyle birlikte iade edilir.

Hakem inceleme sürecine geçen makaleler, "kör hakem" yöntemiyle değerlendirilir. İki hakemin görüşünün olumlu olması halinde makale yayım sürecine alınır; iki hakemin görüşünün olumsuz olması halinde makale yayım sürecinden çıkartılır. Hakem görüşlerinden sadece birisinin olumsuz olması



halinde üçüncü bir hakemin görüşüne başvurulur. Üçüncü hakemin görüşünün olumlu olması halinde makale yayım sürecine alınır; olumsuz olması halinde ise makale yayım sürecinden çıkartılır.

Hakem değerlendirme süreci sonrasında yazara konuyla ilgili gerekli bilgilendirmeler yapılır ve hakem raporları doğrultusunda düzeltme yapılması gerekiyorsa editörler kurulu tarafından belirlenen süre içerisinde düzeltmelerin gerçekleştirilerek makalenin dergiye gönderilmesi istenir.

## Yazım Kuralları

Yazım dili Türkçe ve İngilizcedir. Türkçe makalelerin yazımında, noktalamasında ve kısaltmalarda Türk Dil Kurumu internet sitesindeki Güncel Sözlük ve Yazım Kuralları esas alınır. Gönderilen yazılar dil ve anlatım açısından bilimsel ölçülere uygun, açık ve anlaşılır olmalıdır.

Makalelerde Türkçe ve İngilizce başlık, öz ve abstract, anahtar kelimeler ve keywords; metin içinde bölüm başlıkları ve kaynakçanın yer alması gerekmektedir. Makale yukarıda sayılan tüm unsurları ile birlikte 4000 ile 10.000 kelime arasında olmalıdır.

Makalelerde yer alan Türkçe ve İngilizce öz ve abstract'ın her birinin 100-150 kelime, anahtar kelime ve keywords'ün 3-7 kelime aralığında olması gerekmektedir.

Yazar adı, makale başlığının alt satırının sağ köşesine italik koyu, 11 punto olarak yazılmalı; yazarın unvanı, ORCID numarası, görev yeri ve elektronik posta adresi dipnotta (\*) işareti ile 9 punto yazılarak belirtilmelidir. Diğer açıklamalar için yapılan dipnotlar metin içinde veya sayfa altında numaralandırılarak verilmelidir.

Yazı karakteri Times New Roman, 11 punto, satırlar bir buçuk aralıklı, açıklamalara ilişkin dipnotlar 9 punto ve tek aralıklı yazılmalıdır.

### **Kitap incelemelerinde aşağıdaki hususlara ayrıca dikkat edilmelidir;**

Kitap inceleme metinleri 1.000 ile 3.000 kelime arasında olmalıdır. Değerlendirilen kitabın niteliğine göre yayın kurulu 3.000'den fazla kelime içeren bazı inceleme metinlerinin yayımlanmasına izin verilebilir.

Başlık bilgilerinde tanıtım veya incelemesi yapılan eserin adı, yazarı, yayımlandığı şehir, yayınevi, yayım yılı ve ISBN numarası yazılmalıdır.

Kitap tanıtımı ve değerlendirmesi yapan yazarın adı, makale başlığının alt satırının sağ köşesine italik koyu, 11 punto olarak yazılmalı; unvanı, görev yeri ve elektronik posta adresi dipnotta (\*) işareti ile 9 punto yazılarak belirtilmelidir.

Kitap tanıtımı bir eserin sırf özeti değil, eleştirel olarak değerlendirmesi olmalıdır. Kitap tanıtımı yapan yazar kitapla aynı fikirde olabilir, kitabın fikirlerine karşı çıkabilir veya kitabın sunduğu bilgilerde, yargılarda veya yapıda örnek teşkil eden veya eksik kalan yönleri belirtebilir. Ayrıca tanıtımı yapan yazarın, kitapla ilgili düşüncelerini açık bir şekilde ifade etmesi gerekir.

Kitap tanıtımı ve değerlendirmesi, bir kitapta ortaya konulan en önemli noktalara ışık tutularak bunların eleştirel olarak tartışılmasıdır. Bu süreç giriş, kitabın önemi, özeti, eleştirel tartışma ve sonuç gibi genel bir yapıyı takip etmelidir.

## Sayfa Düzeni

Paragraf arası, ilk satır 1.25, paragraflar arası önceki 3 nk, sonra 3 nk, iki yana dayalı, satır aralığı bir buçuk olmalıdır. Makalelerde giriş ve sonuç kısımlarıyla birlikte tek düzeyli alt başlık kullanılmalıdır. Giriş, Alt Başlıklar, Sonuç ve Kaynakça başlıkları koyu puntuyla yazılmalıdır. Giriş ve sonuç dâhil olmak üzere alt başlıklarda rakam kullanılmamalıdır. Sayfa numaraları alt sağda verilmelidir.

## Atıf ve Kaynakça Yazımı

### Atıf

Metin içi yöntemde parantez içinde kaynak gösterimi yapılır. Atıflar makalede kullanılan punto ile yazılır. Bu yöntemde, metin içinde alıntı sonrasında (Yazarın Soyadı, Basım Yılı: Sayfa Numarası) parantez içinde verilir. Bir konuya ilişkin açıklama yapılması istendiğinde sayfa altına dipnot verilebilir. Bir eserden veya mülakattan doğrudan alıntı yapılması durumunda alıntı 3 satırdan az ise cümle içerisinde kullanılır; 3 satır ve daha fazla ise ayrı bir paragrafta belirtilir. Bu paragraf tek aralıklı, 11 punto ve her iki taraftan 1.25 cm içeriden hizalı yazılır.

### Atıf Örnekleri

Tek Yazar	(Yayla, 2017: 109).
İki Yazarlı	(Balaam ve Dillman, 2015: 545).
İkiden Fazla Yazar	(Dursun, Tekiner ve Tekin, 2016: 89) veya (Dursun vd., 2016: 89).
Yazar Olarak Bir Kurum	(Avrupa Komisyonu Türkiye Temsilciliği, 2000: 3).
Editörlü Kitaptan Bölüm (Bölüm Yazarı dikkate alınır)	(Beriş, 2017: 113).
Yazarsız Çalışma	(Bilimsel Makaleler Hazırlama, 2000: 45).
Standartlar	(TS-40561, 1985: 6).
Yazarı Olmayan İnternet Dokümanı	(www.hurfikirler.com., 2017).
Aynı Yazarın Farklı Yıl Birden Çok Çalışması	(Yayla, 2015: 220; 2017: 130).
Aynı Soyadlı İki Yazar	(A. Aslan, 2000: 6; B. Aslan, 2010: 71).
Birden Fazla Kaynaktan Yararlanma	(Aytekin, 2004: 71; Küçük, 2008: 87).
Aynı Yazarın Aynı Yıla Ait Birden fazla Eseri	(Yayla, 2017a: 165) ve (Yayla, 2017b: 140).
Orijinal kaynağa ulaşamaması durumunda	(Metin içinde bahsedilirse) İncalcık'a göre (akt. Hanioglu, 2012: 40). (Metin içinde bahsedilmezse) (İncalcık'tan akt. Hanioglu, 2006: 40).

### Kaynakça

Kaynak bilgileri verilirken yazar(lar)ın önce soyadı sonra adı yer alır. İki yazarlı bir kaynakta yazarlar arasına "ve" bağlacı konur. İkiden fazla yazarlı eserlerde ise yazarların arasına noktalı virgül (;) konulup son yazardan önce "ve" bağlacı konulur.

Yazarlar soy ismine göre alfabetik olarak sıralanır. Yazarların soyadları ve adlarının ilk harfi büyük yazılır.

Kullanılan kaynağın künye bilgileri açık olmalıdır. Çok basımlı kitaplarda baskı sayısı yazılır. Yabancı kaynaklarda, künye bilgilerinin tamamı kaynağın yazım dili ile yazılır, Türkçeleştirme yapılmaz.

### Kaynakça Örnekleri

Tek Yazarlı Kitap	Yayla, Atilla (2017), <i>Liberalizm</i> , Ankara: Liberte Yayınları.
İki Yazarlı Kitap	Williamson, John ve Mahar, Molly (2012), <i>Finansal Liberalizasyon Üzerine Bir İnceleme</i> , Ankara: Liberte Yayınları.

İkiden Fazla Yazarlı Kitap	Stroup, Richard; Gwartney, James D. ve Ferrarini, Tawni (2016), <i>Temel Ekonomi</i> , Ankara: Liberte Yayınları.
Yazar Adı Olarak Kurum	Liberal Düşünce Topluluğu (2014), <i>Türkiye'nin Eğitim Sorunu ve Özgür Toplum için Reform Önerisi: İmkânlar, Zorluklar ve Ara Çözümler</i> , Ankara: Liberal Düşünce Topluluğu, Yayın No. 47.
Yazar Adı Yok	International Tourism Report (1997), <i>Travel and Tourism Intelligence</i> , No. 2.
Çeviri	Martin, Gus (2017), <i>Terörizm: Kavramlar ve Kuramlar</i> , (çev. İhsan Çapcıoğlu ve Bahadır Metin), Ankara: Adres Yayınları.
Hazırlayan	Yılmaz, Özlem (Haz.) (2018), <i>Hür Fikirler</i> , Ankara: Liberte Yayınları.
Editörlü Kitap	Büyükakıncı, E. (ed.) (2015), <i>Savaş Kuramları: Temel Düşünürler ve Yaklaşımlar</i> , Ankara: Adres Yayınları. Kalkan, Buğra ve Başdemir, Hasan (ed.) (2017), <i>Siyasi İdeolojiler</i> , Ankara: Adres Yayınları. Özkol, A. Orhan; Delici, Metin ve Özhan, Sare (ed.) (2009), <i>ABD Dış Politikası</i> , İstanbul: Küre Yayınları.
Editörlü Kitapta Bölüm	Şahin, Yusuf (2017), "Çevre Sorunları ve Liberalizm", Orçun İmga ve Hakan Olgun (ed.), <i>Yeşil ve Siyaset</i> , Ankara: Liberte Yayınları, ss. 219-236.
Tek Yazarlı Makale	Haklı, Salih Zeki (2016), "Cumhuriyetin İlk Yıllarında Sosyal Liberal Bir Akademi: Prof. Dr. Ethem Menemencioğlu", <i>Liberal Düşünce Dergisi</i> , s. 82, Bahar, Ankara, ss. 55-77.
Çok Yazarlı Makale	Yılmaz, Alim ve Yazıcı, Sedat (2017), "Sosyal Bilimler Felsefesinde Temel Sorunlar ve Yaklaşımlar", <i>Liberal Düşünce Dergisi</i> , s. 88, Güz, Ankara, ss. 57-68.
Yazarsız Süreli	<i>The Economist</i> (2011), "Trade and Wages", s. 341, Londra, ss.74-75.
Sempozyum ve Kongrede Sunulan Yayınlar	Yayla, Atilla (2018), "Beşerî İlerlemenin Kaldırıcı: İhtiyaçlar ve Fikirler", <i>Fikir Tarihimizde Hür Fikirleri Yayma Cemiyeti Sempozyumu</i> , 22 Aralık 2018, Ankara: Liberte Yayınları, ss. 17-30.
Raporlar	Çetin, Ünsal (2017), "Türkiye'nin 2002 Sonrası Büyük Moderasyonu", <i>Liberal Düşünce Topluluğu Raporu</i> , Ankara.
Yazarsız Raporlar	Uluslararası Terörizm ve Güvenlik Araştırmaları Merkezi (2016), "Türkiye'de Güvenlik Sektörünün Dönüşümü: Polisliğin Yeniden Yapılandırılması", Ankara.
Seminerler	Yayla, Atilla (2017), "Ekim Devriminin 100. yılında Sosyalizm", <i>Liberal Düşünce Topluluğu Semineri</i> , 25 Ekim 2017, Ankara, ss. 33-37.
Standartlar	TS-40561 (1985), Çelik Yapıların Plastik Teoriye Göre Hesap Kuralları, Ankara: Türk Standartları Enstitüsü.
Broşür	Türkiye Cumhuriyet Merkez Bankası (2006), <i>Enflasyon Hedeflemesi</i> [Broşür].
Gazete (Yazarlı)	Göka, Erol 2017, "Bilgi", <i>Yeni Şafak</i> , 24 Ağustos 2017, s. 6.
Gazete (Yazarsız)	<i>Yeni Şafak</i> (2012), "Türkiye Dünyanın En Değerli 19. Markası", 03 Temmuz 2012, s. 5.
Gazete (Yazarsız ve Başlıksız)	Sabah (2019), 01 Ocak 2019, s. 3.
Sözlük	<i>Siyasi Düşünce Sözlüğü</i> (2017), "Adalet", Ankara: Adres Yayınları.
Ansiklopedi	Birinci, Ali (1998), "Hürriyet ve İhtilaf Fırkası", <i>İslam Ansiklopedisi</i> , c. 18, Ankara: TDV Yayınları.
Devlet Dokümanları	Genelkurmay Ateşe Başkanlığı (2000), <i>57. Piyade Alayının Tarihçesi</i> , Ankara: Milli Savunma Bakanlığı Arşiv Müdürlüğü, Yayın No: 19175.

Kutsal Kitaplar	<i>Kur'an</i> , Bakara Süresi, Ayet 25 (Mealde Basımevi ve meal yazarı belirtilir).
Yayınlanmamış Tezler	Yılmaz, Murat (1991), <i>Ahmet Ağaoğlu'nda Liberalizm ve Milliyetçilik</i> , Yayınlanmamış Yüksek Lisans Tezi, Ankara: Gazi Üniversitesi Sosyal Bilimler Enstitüsü.
Mahkeme Kararları	Yargıtay H.G.K. 19 Mayıs 1963. E. 4-39, K.59 ( <i>Adalet Dergisi</i> , Mart-Nisan 1964), 3-4.
Kişisel Görüşme (Mülakaat)	Taşkın, Mehmet - Atatürk Mahallesi Muhtarı - (15.01.2017), " Mahallenin Güvenlik Sorunlarının Çözümüne İlişkin Görüşme", Ankara.
İnternet – Yazar Adı Olarak Bir Kurum	TCMB (2012), <i>Finansal İstikrar Raporu</i> , <a href="http://www.tcmb.gov.tr/">http://www.tcmb.gov.tr/</a> (E.T.04 Temmuz 2012).
İnternette Yayımlanan Gazete Makalesi	Küçük, Adnan (2018), "Siyasi İttifaklar Zemininde Türkiye İçin Yeni Seçim Sistemi Önerisi", <i>Hürfikirler</i> , 29 Ocak 2018, <a href="http://www.hurfikirler.com/siyasi-ittifaklar-zemininde-turkiye-icin-yeni-secim-sistemi-onerisi/">http://www.hurfikirler.com/siyasi-ittifaklar-zemininde-turkiye-icin-yeni-secim-sistemi-onerisi/</a> (E.T:31 Ocak 2018).
Elektronik Posta	Anderson, Bryan (2019), (ba@gmail.com), <i>Book Review</i> , Salih Zeki Haklı'ya kişisel e-posta, 6 Kasım 2019 [szhakli@gmail.com].
Film ya da Video	Valdes, David (Yapımcı) (1999), Frank Darabont (Yönetmen), <i>Green Mile</i> [Film], ABD: Warner Bros Pictures.
Televizyon Programı	Özdemir, Cüneyt (Yapımcı) (2012), <i>5N1K</i> [Televizyon Programı], 27 Haziran 2012, İstanbul: CNN TÜRK. Sopel, Jon and Donovan, Tim (Producer) (2012), <i>Political Shows</i> [Television Broadcast], 04 July 2012, London: BBC One.
Ses Kaydı	Selçuk, Mualla (1999), <i>Aziz İstanbul</i> [CD], İstanbul: YKY Müzik.
Video Kayıtları	Son Darbe: 28 Şubat (2012), 2. Bölüm, 65 dak. Türkiye: CNN TÜRK, 2012.

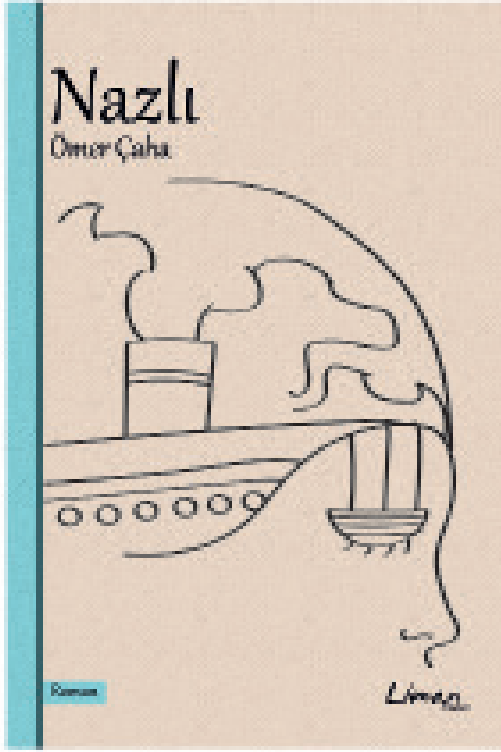

# Nazlı

Ömer Çaha



ISBN: 978-975-2610-23-4  
13 X 19 | Sayfa: 312  
1 Baskı, Mart 2020

Bir Türk kaptanın aşkla dolu serüvenine odaklanan bu roman, farklı kültürlerden pratikler sunmakta, okuyucuyu bilinenin ötesine götürerek görünen gerçeklerin arkasında nelerin gizlendiğini görmemizi sağlamaktadır.

Romanda bir yandan Tayland ve Vietnam gibi ülkelerde olup biten siyasi olayları kendi halinde bir kaptanın gözünden okurken, bir yandan da Buda ve Mevlana öğretisinin ortak değerlerini görmekteyiz.

Nazlı, resmedilen somut olaylar ve bir aşk hikâyesi üzerinden "gerçek" ile "hayal" in veya "an" ile "anı"nın aslında aynı gerçeğin farklı gibi algılanan iki sureti olduğunu ortaya koyuyor. Bir bakıma kendi gerçeğimizi, aşka ve sevgiye adanmış bir hayat hikâyesi üzerinden sıcak ve sarmalayıcı bir üslupla bir ayna gibi önümüze koyuyor.

Nazlı, bir kaptanla genç bir kız arasında yaşanmış aşka odaklanmakla birlikte esas olarak bizim de hikâyemiz. Hikâyenin bizimle bağlantısını anlamak için çalışmayı baştan sonuna kadar hiçbir satırını kaçırmadan okumak gerekir...

## Serbest Ticaret ve Zenginliğe Giden Yol

Donald J. Boudreaux  
Çevirmen: Haluk Akalın



LIBERTE

# Serbest Ticaret ve Zenginliğe Giden Yol

Donald J. Boudreaux  
Çev. Haluk Akalın



ISBN: 978-975-9823-51-7  
13 X 19 | Sayfa: 80  
1 Baskı, Ocak 2020

İnternetin gelişmesiyle beraber, ekonomik işbirliği sistemlerimiz daha önce hiç olmadığı kadar verimli bir hal aldı. Ancak son zamanlarda küresel ölçekte yükselen korumacılık eğilimleri serbest ticaretin faydalarının yeniden vurgulanmasını zorunlu kılmaktadır.

*Serbest Ticaret ve Zenginliğe Giden Yol* başlıklı bu çalışma, en temel bilgilerle ticaretin ilkelerini anlatmakta, istihdam düzeylerine etkisi etrafındaki mitleri çürütmekte ve tüm dünyadaki insanların iyiliğinin ve zenginliğinin artışının asıl teminatının serbest ticaret olduğunu ortaya koymaktadır.

Ekonomi profesörü Donald J. Boudreaux ticaretin, başka başka ülkelerde yaşıyor olması fark etmeksizin tarafı olan herkesi, ticaretten mahrum kalmanın sonuçlarına kıyasla daha iyi bir duruma getirdiğini vurgulamaktadır.

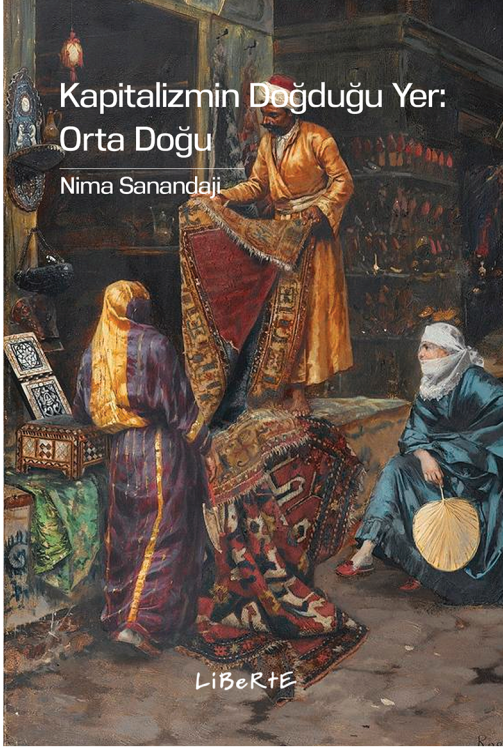

# Kapitalizmin Doğduğu Yer: Orta Doğu

Nima Sanandaji  
Çev. Ahmet Uzun



ISBN: 978-605-9823-52-4

13 X 19 | Sayfa: 248

1. Baskı, Mart 2020

Irak ve Suriye denince, akla, bombalar, terör ve insanî dram geliyor. Ancak, şiddet ne zaman biraz dinse, Musul'da veya Halep'te çarşı pazar, günlük hayat hemen canlanır.

Avrupa'ya tüccarlar yüzyıllar boyunca akın edip burada faaliyetlerini sürdürdüler; siyaset şöyle veya böyle değişirken gelenekler kolay kolay değişmez.

Elinizdeki iddialı ve güçlü tarihî anlatımda, İranlı Kürt yazar Dr. Nima Sanandaji, binlerce yıl önce bankaların ve kapitalizmin ortaya çıktığı Orta Doğu'da serbest piyasaların uzun ve kadim tarihini ele alıyor. Tasvir, ilim ve irfan yönünden zengin bir tarih, öyle ki belki de bu çalışmanın en önemli yanı bugünün Batı dünyasına vazettiği derslerde... Bizi bir zamanlar başarılı kılan davranışları ve sosyal dokuyu yeniden kazanmak için kadim Orta Doğu'ya mı bakmalıyız?

Kapitalizmin Doğduğu Yer: Orta Doğu barışa ve özgürlüğe giden yolun, yeniden teşebbüs hürriyetini ve uluslararası mübadele serbestiyetini benimsemekten geçtiğini gösteriyor. Gelecek geçmişte yatıyor.



# Türkiye'de Başkanlık Sistemi

Adnan Küçük



ISBN: 978-975-2500-68-6

16 X 24 | Sayfa: 456

1. Baskı, Şubat 2020

*Türkiye'de Başkanlık Sistemi* başlıklı bu kitap öncelikle saf başkanlık sistemiyle Latin Amerika ve diğer ülkelerde uygulanan kendine özgü özellikleri ortaya koyuyor. Türkiye'ye ilişkin kapsamlı ve ayrıntılı bölümde Türkiye'nin hükümet sistemi tecrübelerini, parlamenter sistem sırasında yaşanan sorunları tarihî ve hukukî bir perspektiften işleyerek buna karşılık getirilen başkanlık sistemini ayrıntılı biçimde işliyor.

Türkiye'nin kendine mahsus, siyasî, sosyal, tarihî, kültürel, teamülî, felsefî özellikleri sebebiyle tercih edilen başkanlık sisteminin zamanla yerleşeceğini değerlendiren Dr. Adnan Küçük, aynı zamanda demokratik bir yönetim açısından getirilen eleştirilere, potansiyel sorunlara değinerek geliştirilmesi gereken taraflara işaret ediyor.

Dr. Küçük kitabında ele aldığı kendine özgü özellikler ve farklı tecrübeler ışığında sistemin ABD'de olduğu gibi ülkemizde de zaman içinde olgunlaşacağını, üstelik partiler rejiminin değişebileceğini, partiler arası ittifaklar sebebiyle ayrışmaların yumuşayarak, uzlaşî kültürünün gelişmesine katkı sağlayabileceğini ileri sürüyor.