

INTERNATIONAL JOURNAL OF SOCIAL AND HUMANITIES SCIENCES

December 2017 • Volume 1 • Issue 2

ISSN 2602-3288



International journal of social and humanities sciences is an internationally refereed academic journal and is published twice a year.



INTERNATIONAL JOURNAL OF SOCIAL AND HUMANITIES SCIENCES

Internationally refereed academic journal and is published twice a year.
Uluslararası hakemli akademik bir dergidir ve senede iki kez yayımlanır.

December 2017 ♦ Volume 1 ♦ Issue 2

Aralık 2017 ♦ Cilt 1 ♦ Sayı 2

dergipark.gov.tr/ijshs

ijshs.iarsp.org

All right reserved © Her hakkı saklıdır

The rights of all the papers accepted for publication belong to the International journal of social and humanities sciences.

Yayımlanacak makalelerin tüm yayın hakları International journal of social and humanities sciences'e aittir.

The responsibility of the manuscripts belong to the authors. International journal of social and humanities sciences and the editors are not responsible for the manuscripts.

Dergide yayımlanan makalelerin tüm sorumluluğu yazarlara ait olup, bu konuda International journal of social and humanities sciences ve editörler sorumlu tutulamazlar.

The articles published in the journal can be cited by giving proper reference.

Dergide yayımlanan makalelerden kaynak gösterilerek aktarma ve alıntı yapılabilir.

KURUCU / FOUNDER

Tuncay AYDEMİR / Avrasya University

BAŞ EDITÖR / EDITOR IN CHIEF

Assist. Prof. Ph.D. Leyla AYDEMİR / Karadeniz Technical University

DANIŞMA KURULU / ADVISORY BOARD

(Listed by title and alphabetical order / Unvan ve alfabetik sıraya göre listelenmiştir)

- Prof. Dr. A. Mevhibe COŞAR / Karadeniz Technical University
Prof. Dr. Ahmet INAM / Middle East Technical University
Prof. Dr. Ali Yaşar SARIBAY / Uludağ University
Prof. Dr. Andreas HEINZ / Humboldt University Berlin
Prof. Dr. Antonia DARDER / Loyola Marymount University
Prof. Dr. Atilla AKBABA / İzmir Kâtip Çelebi University
Prof. Dr. Aylâ NEUSEL / University of Kassel
Prof. Dr. Boike REHBEIN / Humboldt University Berlin
Prof. Dr. Claudia BRUNS / Humboldt University Berlin
Prof. Dr. David ANG / Auburn University Montgomery
Prof. Dr. Diane SUNAR / Istanbul Bilgi University
Prof. Dr. Dinçay KÖKSAL / Çanakkale Onsekiz Mart University
Prof. Dr. Dolunay ŞENOL / Kırıkkale University
Prof. Dr. Ercan S. TÜRK / University of South Carolina
Prof. Dr. Erol YILDIZ / University Innsbruck
Prof. Dr. Fadıl HOCA / International Vision University
Prof. Dr. Gökce YURDAKUL / Humboldt University Berlin
Prof. Dr. Harun GÜMRÜKÇÜ / Akdeniz University
Prof. Dr. Hikmet ÖKSÜZ / Karadeniz Technical University
Prof. Dr. İsmail DOĞAN / Ankara University
Prof. Dr. Kamuran REÇBER / Uludağ University
Prof. Dr. Kerim EDİNSEL / 19 Mayıs University
Prof. Dr. Klaus SCHLICHTE / University of Bremen
Prof. Dr. Lokman ÇİLİNGİR / 19 Mayıs University
Prof. Dr. Mehmet Akif ERDOĞRU / Ege University
Prof. Dr. Meltem KULAÇATAN / University of Zürich
Prof. Dr. Mustafa GENCER / Abant İzzet Baysal University
Prof. Dr. Öner DEMİREL / Karadeniz Technical University
Prof. Dr. Özcan DEMİREL / Hacettepe University
Prof. Dr. Peter HEINE / Humboldt University Berlin
Prof. Dr. Sami KARADENİZ / Başkent University
Prof. Dr. Serpil SANCAR / Ankara University
Prof. Dr. Sevil ATASOY / Üsküdar University

Prof. Dr. Sibel KALAYCIOĞLU / Middle East Technical University
Prof. Dr. Tayyar ARI / Uludağ University
Prof. Dr. Temel ÖZTÜRK / Karadeniz Technical University
Prof. Dr. Tuncay GÖRGÜLÜ / Siirt University
Prof. Dr. Ute PFLICKE / University of Applied Sciences Zittau/Görlitz
Prof. Dr. Ülkü ELİUZ / Karadeniz Technical University
Prof. Dr. Veysel BOZKURT / İstanbul University
Prof. Dr. Werner GRONAU / University of Applied Sciences Stralsund
Prof. Dr. Yasemin KARAKAŞOĞLU / University of Bremen
Prof. Dr. Yıldız ECEVİT / Middle East Technical University
Prof. Dr. Yusuf Ş. HAKYEMEZ / Karadeniz Technical University
Dr. Melitta WALIGORA / Humboldt University Berlin
Dr. Ulrike HAMANN / Humboldt University Berlin
Dr. Zafer AKINCI

YAYIN KURULU / EDITORIAL BOARD

(Listed by title and alphabetical order / Unvan ve alfabetik sıraya göre listelenmiştir)

Prof. Dr. Abdullah KORKMAZ / İnönü University
Prof. Dr. Adnan ÇELİK / Selçuk University
Prof. Dr. Ahmet Ali BAYHAN / Ordu University
Prof. Dr. Ali ÇELİK / Karadeniz Technical University
Prof. Dr. Ali Murat VURAL / İstanbul University
Prof. Dr. Aylin GÖRGÜN BARAN / Hacettepe University
Prof. Dr. Aylin NAZLI / Ege University
Prof. Dr. Aysun ÖZKÖSE / Karabük University
Prof. Dr. Barış ÖZDAL / Uludağ University
Prof. Dr. Burçin HATİPOĞLU / Boğaziçi University
Prof. Dr. Çağlar ÖZEL / Cyprus International University
Prof. Dr. Gülay EKİCİ / Gazi University
Prof. Dr. Hakan ACAR / Kocaeli University
Prof. Dr. Halil İbrahim DELİCE / Cumhuriyet University
Prof. Dr. HAYATİ AKTAŞ / Karadeniz Technical University
Prof. Dr. Hikmet ASUTAY / Trakya University
Prof. Dr. Hikmet YAZICI / Karadeniz Technical University
Prof. Dr. İbrahim TELLİOĞLU / 19 Mayıs University
Prof. Dr. İdil SAYIMER / Kocaeli University
Prof. Dr. İlknur AYDIN AVCI / 19 Mayıs University
Prof. Dr. İsmail A. ÖZÇELİK / Avrasya University
Prof. Dr. Kaya Tuncer ÇAĞLAYAN / 19 Mayıs University
Prof. Dr. Lee G. STREETMAN / Delaware State University
Prof. Dr. M. Asif YOLDAŞ / Avrasya University
Prof. Dr. Mehmet OKUR / Karadeniz Technical University
Prof. Dr. Mehmet YAVUZ / Karadeniz Technical University
Prof. Dr. Murat YILDIZ / Cumhuriyet University
Prof. Dr. Mustafa Çağatay OKUTAN / Karadeniz Technical University
Prof. Dr. Nadir SUĞUR / Anadolu University

Prof. Dr. Nazife GÜNGÖR / Üsküdar University
Prof. Dr. Nesrin KALYONCU / Abant İzzet Baysal University
Prof. Dr. Nezahat ALTUNTAŞ / Karadeniz Technical University
Prof. Dr. Nilgün ÇELEBİ / Muğla Sıtkı Koçman University
Prof. Dr. Niyazi USTA / 19 Mayıs University
Prof. Dr. Orhan ÇOBAN / Selçuk University
Prof. Dr. Ömer ÇAHA / Yıldız Technical University
Prof. Dr. Rolf-Dieter HEPP / Freie University Berlin
Prof. Dr. Sema ETİKAN / Ahi Evran University
Prof. Dr. Songül SALLAN GÜL / Süleyman Demirel University
Prof. Dr. Tahir AKGEMCİ / Selçuk University
Prof. Dr. Turgut Hacı ZEYREK / Karadeniz Technical University
Prof. Dr. Yıldız AKPOLAT / Atatürk University
Assoc. Prof. Dr. A. Didem DANIŞ ŞENYÜZ / Galatasaray University
Assoc. Prof. Dr. A.Mecit CANATAK / Yüzüncü Yıl University
Assoc. Prof. Dr. Abdulkadir GÜL / Erzincan University
Assoc. Prof. Dr. Abdullah ÇOLAK / İnönü University
Assoc. Prof. Dr. Abdullah Şevki DUYMAZ / Süleyman Demirel University
Assoc. Prof. Dr. Abdurrahman KOLCU / Recep Tayyip Erdoğan University
Assoc. Prof. Dr. Abdülmecit NUREDİN / International Vision University
Assoc. Prof. Dr. Açalıya ALLMER / Dokuz Eylül University
Assoc. Prof. Dr. Ali ESGİN / İnönü University
Assoc. Prof. Dr. Ali Kürşat TURGUT / Akdeniz University
Assoc. Prof. Dr. Aliye Senem DEVİREN / Mustafa Kemal University
Assoc. Prof. Dr. Artun AVCI / Marmara University
Assoc. Prof. Dr. Arzdar KİRACI / Siirt University
Assoc. Prof. Dr. Arzuhan Burcu GÜLTEKİN / Ankara University
Assoc. Prof. Dr. Aycan ÇİÇEK SAĞLAM / Muğla Sıtkı Koçman University
Assoc. Prof. Dr. Ayşe Pelin ŞAHİN TEKİNALP / Hacettepe University
Assoc. Prof. Dr. Ayşe TAVUKÇUOĞLU / Middle East Technical University
Assoc. Prof. Dr. Aytekin ÇÖKELEZ / Istanbul Technical University
Assoc. Prof. Dr. Barış ERDEM / Kırgızistan Türkiye Manas University
Assoc. Prof. Dr. Bayram SEVİNÇ / Karadeniz Technical University
Assoc. Prof. Dr. Berrin FİLİZÖZ / Cumhuriyet University
Assoc. Prof. Dr. Bülent KARA / Ömer Halisdemir University
Assoc. Prof. Dr. Bülent YILMAZ / İnönü University
Assoc. Prof. Dr. Bünyamin AKDEMİR / İnönü University
Assoc. Prof. Dr. Duygu KIZILDAĞ / Afyon Kocatepe University
Assoc. Prof. Dr. Ebru TAYSI / Süleyman Demirel University
Assoc. Prof. Dr. Erdal AKSOY / Gazi University
Assoc. Prof. Dr. Erhan DURUKAN / Karadeniz Technical University
Assoc. Prof. Dr. Erkan Turan DEMİREL / Fırat University
Assoc. Prof. Dr. Ersan BAŞAR / Karadeniz Technical University
Assoc. Prof. Dr. Fariz AHMADOV / Azerbaijan State Economics University
Assoc. Prof. Dr. Figen Güner DİLEK / Gazi University
Assoc. Prof. Dr. Hatice DEMİRBAŞ / Gazi University
Assoc. Prof. Dr. Hatice KUMCAĞIZ / 19 Mayıs University
Assoc. Prof. Dr. Hülya ARSLAN EROL / Gaziantep University
Assoc. Prof. Dr. İbrahim ÇEŞMELİ / İstanbul University
Assoc. Prof. Dr. İsmail Hakkı ERTEN / Hacettepe University

Assoc. Prof. Dr. Kezban ÇELİK / 19 Mayıs University
Assoc. Prof. Dr. Leyla ALPAGUT / Abant İzzet Baysal University
Assoc. Prof. Dr. M. Kevser BAŞ / Yıldırım Beyazıt University
Assoc. Prof. Dr. M. Yavuz ALPTEKİN / Karadeniz Technical University
Assoc. Prof. Dr. Mehmet KOYUNCU / Ege University
Assoc. Prof. Dr. Mehmet Turgut BERBERCAN / Çankırı Karatekin University
Assoc. Prof. Dr. Mensur NUREDİN / International Vision University
Assoc. Prof. Dr. Mine GÖZÜBÜYÜK TAMER / Karadeniz Technical University
Assoc. Prof. Dr. Mustafa GÜNDÜZ / Yıldız Technical University
Assoc. Prof. Dr. Mustafa ÖZDEMİR / Kafkas University
Assoc. Prof. Dr. Nalan KAZAZ / International Vision University
Assoc. Prof. Dr. Qadir BAYRAMLI / Azerbaijan State Economics University
Assoc. Prof. Dr. Samiha CHEMLİ / Woosong University
Assoc. Prof. Dr. Sefa ÇETİN / Kastamonu University
Assoc. Prof. Dr. Selim EREN / 19 Mayıs University
Assoc. Prof. Dr. Semra PURKİS / Muğla Sıtkı Koçman University
Assoc. Prof. Dr. Semra TUNÇ / Selçuk University
Assoc. Prof. Dr. Serdar SAĞLAM / Gazi University
Assoc. Prof. Dr. Sibel KILIÇ / Marmara University
Assoc. Prof. Dr. Şerife GENİŞ / Adnan Menderes University
Assoc. Prof. Dr. Şirin DİLLİ / Giresun University
Assoc. Prof. Dr. Şükrü ASLAN / Mimar Sinan Fine Arts University
Assoc. Prof. Dr. Vehbi BAYHAN / İnönü University
Assoc. Prof. Dr. Volkan ALTINTAŞ / İzmir Katip Çelebi University
Assoc. Prof. Dr. Yelda Aydın TÜRK / Karadeniz Technical University
Assoc. Prof. Dr. Yüksel TOPALOĞLU / Trakya University
Asst. Prof. Dr. Kadir ÇAKIR / Çukurova University
Asst. Prof. Dr. Abdullah OĞRAK / Yüzüncü Yıl University
Asst. Prof. Dr. Abdurrahman ÇALIK / Yüzüncü Yıl University
Asst. Prof. Dr. Ali Barış KAPLAN / Istanbul Medipol University
Asst. Prof. Dr. Ali Haydar ALTUĞ / Artvin Çoruh University
Asst. Prof. Dr. Ali ÖZTÜRK / Bartın University
Asst. Prof. Dr. Alpay TIRIL / Sinop University
Asst. Prof. Dr. Aslı GÜNGÖR / Istanbul Arel University
Asst. Prof. Dr. Aslı ÖZTOPÇU / Maltepe University
Asst. Prof. Dr. Aslı Yılmaz UÇAR / Istanbul Kemerburgaz University
Asst. Prof. Dr. Aybike SERTTAŞ ERTİKE / Istanbul Arel University
Asst. Prof. Dr. Aytuğ ARSLAN / İzmir Katip Çelebi University
Asst. Prof. Dr. Bekir ZENGİN / Cumhuriyet University
Asst. Prof. Dr. Birnaz ER / Dumlupınar University
Asst. Prof. Dr. Buket KORKUT RAPTİS / Muğla Sıtkı Koçman University
Asst. Prof. Dr. Burak DOĞU / İzmir University of Economics
Asst. Prof. Dr. Burak HERGÜNER / Avrasya University
Asst. Prof. Dr. Canan AKSOY / Karadeniz Technical University
Asst. Prof. Dr. Cemal İNCE / Gaziosmanpaşa University
Asst. Prof. Dr. Ceren YEGEN / Muş Alparslan University
Asst. Prof. Dr. Çiğdem USTA / Karadeniz Technical University
Asst. Prof. Dr. Demet TÜZÜNKAN / Woosong University
Asst. Prof. Dr. Derya DERİN PAŞAOĞLU / Karadeniz Technical University
Asst. Prof. Dr. Dilek ÇETİNDAŞ / Erzurum Technical University

Asst. Prof. Dr. Dilek SÜREKÇİ YAMAÇLI / Nuh Naci Yazgan University
Asst. Prof. Dr. Elif DEMİREL / Karadeniz Technical University
Asst. Prof. Dr. Emin Baki ADAŞ / Adnan Menderes University
Asst. Prof. Dr. Emine DAĞTEKİN EKİNCİ / Dicle University
Asst. Prof. Dr. Emine Funda SERİN / 19 Mayıs University
Asst. Prof. Dr. Erol GÜNDÜZ / İnönü University
Asst. Prof. Dr. Erol KALKAN / Avrasya University
Asst. Prof. Dr. Ertan DÜZGÜNEŞ / Karadeniz Technical University
Asst. Prof. Dr. Esra IŞIK / Dumlupınar University
Asst. Prof. Dr. Eyüp ÖZTÜRK / Karadeniz Technical University
Asst. Prof. Dr. Fahrünnisa BİLECİK / Bartın University
Asst. Prof. Dr. Fatih KAHRAMAN / Karamanoğlu Mehmetbey University
Asst. Prof. Dr. Fatih TOPALOĞLU / Karadeniz Technical University
Asst. Prof. Dr. Fatma Fehime AYDIN / Yüzüncü Yıl University
Asst. Prof. Dr. Fatma Gaye GÖKALP YILMAZ / Mehmet Akif Ersoy University
Asst. Prof. Dr. Feyza Ceyhan ÇOŞTU / Hitit University
Asst. Prof. Dr. Feyza TOKAT / Pamukkale University
Asst. Prof. Dr. Füsün YILDIZBAŞ / İstanbul Arel University
Asst. Prof. Dr. Gül Esra COŞKUN / Üsküdar University
Asst. Prof. Dr. Gülten GÜLTEPE / Kahramanmaraş Sütcü Imam Üniversitât
Asst. Prof. Dr. Hatice TOKSÖZ / Süleyman Demirel University
Asst. Prof. Dr. Hatice Zekavet KABASAKAL / Dokuz Eylül University
Asst. Prof. Dr. Hilal Tuğba ÖRMECİOĞLU / Akdeniz University
Asst. Prof. Dr. Hülya Çalışkan AKGÜL / Karadeniz Technical University
Asst. Prof. Dr. Hüsnü AYDENİZ / Erzincan University
Asst. Prof. Dr. İbrahim BOZKURT / Mersin University
Asst. Prof. Dr. İdris YÜCEL / Hacettepe University
Asst. Prof. Dr. Levent KALYON / Avrasya University
Asst. Prof. Dr. Leyla AYDEMİR / Karadeniz Technical University
Asst. Prof. Dr. Mehmet Levent ERDAŞ / Akdeniz University
Asst. Prof. Dr. Mevlüde ZENGİN / Cumhuriyet University
Asst. Prof. Dr. Muhammed SAMANCI / Bozok University
Asst. Prof. Dr. Muharrem HAFIZ / İstanbul University
Asst. Prof. Dr. Mukaddes ÖRS / Amasya University
Asst. Prof. Dr. Murat ELMALI / İstanbul University
Asst. Prof. Dr. Mustafa METE / İstanbul Aydın University
Asst. Prof. Dr. Muzaffer UZUN / Karadeniz Technical University
Asst. Prof. Dr. Nehir VAROL / Ankara University
Asst. Prof. Dr. Nuri AVŞARLIGİL / Pamukkale University
Asst. Prof. Dr. Olga UNTİLA KAPLAN / İstanbul Medipol University
Asst. Prof. Dr. Osman SİRKECİ / Giresun University
Asst. Prof. Dr. Pınar KARAMAN / Sinop University
Asst. Prof. Dr. Ramazan DURAN / Gümüşhane University
Asst. Prof. Dr. Salih BİRİNCİ / Atatürk University
Asst. Prof. Dr. Salih SALBACAK / Fatih Sultan Mehmet University
Asst. Prof. Dr. Savaş TAŞ / Karadeniz Technical University
Asst. Prof. Dr. Sema ÇETİN BAYCANLAR / Çukurova University
Asst. Prof. Dr. Semih Serkant AKTUĞ / Siirt University
Asst. Prof. Dr. Semin KAZAZOĞLU / Karadeniz Technical University
Asst. Prof. Dr. Serdal FİDAN / Karadeniz Technical University

Asst. Prof. Dr. Serkan DEMİREL / Karadeniz Technical University
Asst. Prof. Dr. Sevim HACIOĞLU / Kırklareli University
Asst. Prof. Dr. Sibel YILDIZ KISACIK / Ömer Halisdemir University
Asst. Prof. Dr. Şerif BALDIRAN / Amasya University
Asst. Prof. Dr. Şükran GÖLBAŞI / Haliç University
Asst. Prof. Dr. Tolga BOZKURT / Ankara University
Asst. Prof. Dr. Tuncer YILMAZ / Karadeniz Technical University
Asst. Prof. Dr. Ülkü GÜNEY / Abant İzzet Baysal University
Asst. Prof. Dr. Yavuz BAYRAM / Karadeniz Technical University
Asst. Prof. Dr. Yeliz KINDAP TEPE / Cumhuriyet University
Dr. Işıl Günseli KAÇAR / Middle East Technical University
Dr. Meryam SCHOULER-OCAK / Charite Berlin University
Dr. Neringa SLAVINSKAITE / Woosong University
Dr. Onur İNAL / University Hamburg
Dr. Selim KARYELİOĞLU / Karadeniz Technical University
Dr. Şahin EKBEROV / Azerbaijan State Economics University
Dr. Yasemin Tezgiden CAKCAK / Middle East Technical University

DİL EDITÖRLERİ / LANGUAGE EDITORS

(Listed by alphabetical order / Alfabetik sıraya göre listelenmiştir)

Emrah NOYAN
Fred GERART
Meral BİRİNCİ
Tuba TEKİN

CONTENTS / İÇİNDEKİLER

Arzu YIKILMAZ

Türk Edebiyatında Azınlıkların Konuşma Dili 11-19
The Spoken Language of Minorities in Turkish Literature

Ayşe İpek KOCA BALLI, Ferda ÜSTÜN

*Çalışanların Örgütsel Güven Düzeyleri İle Demografik Özellikleri Arasındaki İlişki:
Bir Örnek Olay Çalışması* 20 - 38
The Relationship Between Organizational Trust Levels and Demographic
Characteristics of Employees: a Case

Ayşegül AYDIN, Demet ÜNALAN, Sinem SOMUNOĞLU İKİNCİ

Üniversite Öğrencilerinde Zaman Yönetiminin Akademik Başarıları Üzerine Etkisi 39 - 53
The Effect of Time Management on The Academic Achievements of University
Students

Cihan ARDİLİ

Toplumsal Cinsiyet Perspektifinden Çokkültürcülük 54 - 67
Multiculturalism From Gender Perspective

Derya ŞAHİN

Sanatta, Toplumsal Cinsiyet Bağlamında Sıradışı Performanslarıyla "Orlan" 68 - 77
"Orlan" With His Extraordinary Performances Within The Context of Social Sexuality
in Art

Esra ÇINAR

Örgüt İçi Söylentinin ve Statünün İçsel Kimlik Asimetrisi Üzerindeki Etkisi 78 - 94
The Effect of Interorganizational Rumors and Status on Internal Identity Asymmetry

Gökçe CANARSLAN

*Hayata Kast, Pek Kötü veya Onur Kırıcı Davranışın, Genel Boşanma Sebepleriyle
İlişkisi* 95 - 107
The Relationship of Attempt Against Life, Grave Assaults and Insults With The
General Divorce Grounds

Mustafa Necmi İLHAN, Asiye UĞRAŞ DİKMEN, Nihan AK

Toplumsal Cinsiyet Algısının Değerlendirilmesi 108 - 121
Evaluation of The Gender Perception

Selin KARABRAHİMOĞLU

*Türk-Rum Mübadelesinin Anadolu'da Kentsel Mekanın Şekillenmesine Etkisi,
Giresun/Bulancak Örneği* 122 - 139
The Effect of Turkish-Greek Exchange on The Formation of Urban Space In Anatolia,
Example of Giresun / Bulancak

Yılmaz BÜKTEL

Türk ve Yunan Trakya'sında "U" Narteksli Geç Dönem Kiliseleri
Spätzeitige Kirchen mit U-Narthex in den Türkischen und Griechischen Thrazien

140 - 164

TÜRK EDEBİYATINDA AZINLIKLARIN KONUŞMA DİLİ

Arzu YIKILMAZ¹

ÖZET

Bir ülkede çeşitli dillerin konuşulması çok dilliliktir. Ana dilinden farklı bir ülkede yaşayan ve o ülkede konuşulan standart dili öğrenip konuşan insanların dili nasıl olur? Farklı etnik kökenlere sahip toplum ya da bireyler; yani azınlıklar, kendi ana dillerinden farklı bir ülkede yaşadıklarında, o ülkenin standart dilini hem konuşma hem de yazmada çok farklı sapmalar ile kullanmaktadırlar. Örneğin Türkiye’de çok çeşitli diller konuşulmaktadır. Ana dili Türkçe olmayan; ancak Türkiye’de tam zamanlı/yarı zamanlı yaşayanların, konuşma dilini farklı sapmalarla kullandıkları görülmektedir. Bu sapmalar ses, söz yapımı, söz dizimi vb. düzlemlerde gözlemlenebilir. Azınlıkların dili, bize sapmalardaki farklılıkları en iyi biçimde örnekler. Ana dillerini aile içinde ya da kendi sosyal çevrelerinde konuşan bu insanlar, standart Türkçeyi konuşurken, kendi ana dillerinin ses, şekil ya da sözdizimi özelliklerini ister istemez ikinci dile taşırlar. Bu da konuşma dilinde farklılıklara sebep olur. Bu farklılıkları günlük konuşma dilinde daha belirgin bir biçimde duyabilir ve gözlemleyebiliriz; yazı diline ise hikaye, roman, tiyatro vb. türler aracılığıyla yansımaktadır. Bildirimizde, 19. ve 20. yy’ a ait Türk edebiyatının çeşitli eserlerinden seçtiğimiz çeşitli örnekler ile standart Türkçe temelinde farklılıklar görülen kullanım özelliklerini sunacağız.

Anahtar Kelimeler: Çok dillilik, Türk Edebiyatı, Azınlıkların Konuşma Dili, Standart Türkçede Sapmalar, Türk Edebiyatında Azınlıklar

THE SPOKEN LANGUAGE OF MINORITIES IN TURKISH LITERATURE

ABSTRACT

Multilingualism means that many languages are spoken in a country. How would be the language of people who live in different countries than their native lands and who learn and speak the standard language spoken in that country? When communities or individuals with different ethnic backgrounds-minorities living in different countries - use the standard language of that country with very different deviations in both speaking and writing. For instance, a wide range of languages are spoken in Turkey. It is seen that the people whose mother tongues are not Turkish but live either permanently or temporarily in Turkey use the spoken language with

¹ Yrd. Doç. Dr., Bayburt Üniversitesi, Türk Dili ve Edebiyatı Bölümü, arzuikilmaz1@gmail.com

different deviations. These deviations can be observed in the form of sound, word coinage, syntax, and so on. The language of minorities best exemplify the differences in language deviations. These people who speak their mother tongue in the family or in their own social circles unavoidably carry the sound, form or syntax features of their mother tongues into the second language when they speak standard Turkish, which in turn leads to differences in the spoken language. We can hear and observe these differences more clearly in everyday language while they are reflected in the written language through genres such as story, novel, and theater and so on. In our communiqué, we will present the usage characteristics that differ on the basis of standard Turkish with various examples we have selected from various works of Turkish literature of the 19th and 20th centuries.

Keywords: Multilingualism, Turkish Literature, The Spoken Language of Minorities, Deviations in Standard Turkish, Minorities in Turkish Literature

Giriş

Çok dillilik (multilingualism, polylingualism, plurilingualism), iki dilliliğin genişlemiş biçimi; iki ya da daha çok dili kullanma yetenek ve becerisidir. Bu konuyu, bireysel çok dillilik ve toplumsal çok dillilik alt başlığı altında iki yönüyle inceleyebiliriz. Bireysel çok dillilik, bir bireyin hayat akışına bağlıdır; birey gerek duyduğu için ortaya çıkmış bir durumdur. Toplumsal çok dillilik ise, toplumun hayat akışından toplumun çok ulusluluğuna, toplumun benimsediği dinden göçlere, politik nedenlerden modalaşmalara kadar oldukça değişik nedenlere bağlıdır. Toplumsal çok dillilik, dil bilimi araştırmalarında, farklı etnik kökenlere sahip toplum ya da bireylerin aynı coğrafyalarda birlikte yaşamalarından kaynaklanmaktadır (Karaağaç, 2013: 482).

Farklı etnik kökenlere sahip toplum ya da bireyler; kendi ana dillerinden farklı bir ülkede yaşadıklarında, o ülkenin standart dilini hem konuşma hem de yazmada çok farklı sapmalar ile kullanmaktadırlar. Bu sapmalar, ses düzeyinden, söz dizimine kadar her düzlemde görülür. Ana dillerini aile içinde ya da kendi sosyal çevrelerinde kullanmakta olan bu insanlar, eğitim ve öğretim yoluyla o ülkenin standart (ortak, resmî) dilini öğrenmeye başlarlar ve konuşurken ister istemez ana dillerinin ses, şekil ya da söz dizimi özelliklerini bu ikinci dile taşırlar. Bu da söyleyişteki farklılıkları yaratır. Bu farklılığı günlük konuşma dilinde daha belirgin bir biçimde duyabilir ve gözlemleyebiliriz. Yazı diline ise bu durum, Türk edebiyatının çeşitli yer ve zamanlarına ait eserlerinde en güzel ve açık şekliyle takip edilebilir.

Ana dil (native/national language, mother tongue, first language) sözü, bir benzetmenin ötesinde, gerçek bir “ana”, gerçek bir “ilk” oluşu ifade etmektedir: “Pek çok dil öğrenilebilir veya sonradan edinilebilir; fakat yalnızca bir tanesi, bebeklikten bir dil topluluğunun üyesi

olana kadar geçilen yol ve geçirilen zaman içinde, doğrudan doğruya yaşanarak, denemesi yapılarak öğrenilebilir. Öğrenilen yabancı dile veya edinilmiş dile tezat oluşturan millî dil (denenmiş dil) kavramı, tabîî bir olguya bağlıdır ve bu, her bireyin hayatında yalnız bir kez yaşanır.” (Vossler, 1951: 117)

Kişinin ana dili edinimindeki her yanlışlık veya eksiklik, yeni öğrenmelerde, yeni ilişkilendirmelerde katlanarak artacaktır. Kişinin sağlam ve zengin bir ana dili anlam örgüsüne sahip olması ise, yeni öğrenmelerinde işini kolaylaştıracaktır. Bu programın yaratıcıları, ana-baba ve çevredir: “Dil özellikleri biyolojik varlıktan tevarüs edilmez. Çocuk doğduğunda ağlar, mırıldanır; fakat belirli bir dili öğrenmesi, bütünüyle çevreye bağlıdır. Bebek, (bulunmuş veya evlat edinilmiş olsa da) çevresinin dilini öğrenir, çevresindekiler gibi konuşur. İnsanoğlunun ilk öğrendiği dil, onun millî dilidir ve kendisi de bu dilin millî konuşucusudur.” (Bloomfield, 1979: 43)

Bebeğin veya yetişkinin hayatındaki çeşitli ihtiyaçlar, onları, bu ana dilleri dışındaki başka dilleri de öğrenmeye götürebilir: “Bir çocuk, göç, çok uluslu evlilik, vb. sebeplerle bir başka dili edinmek zorunda kalabilir. Bu ikinci dil, onun için bir edinilmiş dil (adopted language) veya bir yabancı dil (foreign language) ve kendisi de, bu ikinci dilin yabancı konuşucusu (foreign speaker) olur.” (Bloomfield, 1979: 54-55)

Bir dilin konuşuru, içine doğduğu dilin özelliklerini doğuştan itibaren öğrenmeye başlar. Öncelikle aile, bu ana dil özelliklerinin kazanılmasında önemli bir yere sahiptir. Öğrenilen bu dil, ilk dildir. Ninnilerini, masallarını dinlediği bu ilk dil/ana dildir. Yazıya geçirilemeyen söyleyiş, jest, mimik, vurgu ve tonlama biçimi, aile içinde temellenir. Konuşmayı öğrenirken sürekli büyüklerinin ağız ve dudaklarını izleyen bebeklerin ses çıkarma organları şekillenir. Artık, bundan sonra, belirli bir amaç ve çabayla edinilen her dil, “ikinci dil” olur.

Her dilin kendine has bir söyleyiş biçimi, ritim duygusu, vurgu ve tonlama özelliği vardır. Bu özellikleri tümüyle yazı dilinde imla ve noktalama işaretleri yardımıyla göstermeye çalışmak bir yere kadardır; hatta neredeyse imkânsızdır. Yazının kalıcılığı ve tutuculuğu yüzünden de, hangi seslerin hangi yönde değişmekte olduklarını da göremeyiz. Ana dilinin yanında ikinci dilin konuşuru için de benzer tutuculuk gözlemlenir. Dilin değişimini gözlemleyemeyen ikinci dil konuşuru ilk öğrendiği şekilleri muhafaza eder.

Cümle düzeyinde standart Türkçeden sapma gösteren azınlık dilinin örneği italik işaretlenmiştir. Önce Türkiye Türkçesi (TT); sonra azınlık dillerinden birinin şekli ile -Rumca (Rum), Arapça (Ar.), Ermeni (Erm.), Yahudi (Yah.) - karşılaştırılmıştır.

MATERYAL VE YÖNTEM

Türk edebiyatının 19 ve 20 yy' a ait eserlerinden inceleyerek aldığımız cümle örnekleri çalışmamızın materyalini oluşturmuştur. Alınan kısa bir parçasında görülen özellikler, eserin geneli için de aynıdır ve geçerlidir.

Hüseyin Rahmi Gürpınar- Şipsevdi:

Rum:

Yok efendum, anlattıramıyorum. Türkse bilirim... Fakat hademe estahleme böyle ince kâtip lakırdı bilmiyorum. Vardır bu tramvay idare içinde mencilis yapan o adamlar hiç Türkse bilmiyorlar ama kimse ses çıkarmamış, ben tanayorum uç tane Anastas, Yorgos, Nikolas, bunlar bilmiyorlardı nasin desinler lakırdı Türkses... Ama sonra müsterilerle kavga yapa yapa öğrenmişler... Benim gibi...

Şemsettin Sami- Taaşşuk-ı Talat-ı Fıtnat:

Arap:

Aa! Hanim, nişun oyle söyler? Sen şocuk gibi oldi. Allah amanat. Şocugun bir şeyi yok. Biraz baş agrisi... baş agriside değil a... ganşlık... İşte ganşlık hukmini yabacak... Ah hanim, heb ben sabab oldi. Seni aglattı... Amma hanim ben şok marak etti... sen heb halk gibi evlenmedi. Nasıl evlendi? Başka evlenmek nasıl... Ben anlamaz...

Haldun Taner- Tuş

Ermeni:

Kendin kendine güvey giroorsun. Oğlum? Sankim ilk prix üzerinden eksiltme senin üzerinde kalacağıdı? Halbuki şimdi karanti bizdedir. Kimbilir Antranik beni görünce ne şaşacak? Sade o mu? Ali Tomar, Kamil'in adamları... Anesti... Kevork Kavafyan, Naili "Baylar" deyi, bir plaisanterie de yapabilirim. Telgrafı baryak gibi havada sallayarak, "baylar" derim. Vaktinizi boşuna zayetmeyin. Bu fiyata kayfe şimdiye kadar hiçbir yerde teklif edilmedi..."

http://www.karagoz.net/mandira_safasi.htm#.WUKQPevyjIU

Yahudi:

Yahudi: Nokari alışveriş, yoktur bir de eğleniş. Tamam üç buçuk verdi Balad'a yidiş geliş. Eskiler alayım, badana fırçaları...

Karagöz: (pencereden) Ooo bizim eskici Salamon gelmiş.

Yahudi: Eee hoşbulduk Karagöz. Nasilsin bakalim, çoluk çocuk, tavuklar, kediler, sözüm sana eşekler, sipalar nasidirlar?

Karagöz: bana bak, ağzını topla tepelerim haa

Yahudi: Haydi ağzını topladin, kulaklarini salla bakalim...

Karagöz: Bana bak Salamon, yutturma suratına yumruğu yersin ha..

Yahudi: bana bak kuzum, buralara Üsküdar'dan hasira sıçtının kızı Rabiş Hanum yelmiş mi?

Karagöz: Gelmiş ne olacak?

Yahudi: Yelmiş he, maşallah maşallah, ona soyle esyici Salamon yelmiş de.

Karagöz: Sen ondan ne istiyorsun?

Yahudi: Ben ona eski feraceler parasini vermedi.

Karagöz: Kaç para istiyorsun ondan?

Yahudi: Yelli beş kuruş

BULGULAR VE TARTIŞMA

Aşağıda, Türk edebiyatında, yukarıda verilen eserlerden yola çıkarak, çeşitli azınlık dillerine ait konuşma biçimlerinin 'standart Türkçeden sapma' örneklerini sunacağız. Bulgularımızı iki ana başlık altında inceleyeceğiz:

1. Ses Bilgisinde Görülen Değişiklikler

1.1. Çıkış yerine göre

1.2. Çıkış biçimine göre

2. Söz Diziminde Görülen Değişiklikler

2.1. İlk dillerinin söz dizimi eklemeli olmayan azınlık dillerini konuşanlar, çekim eklerini, genellikle çekim edatlarıyla yaparlar veya sık sık çekim ek veya edatları düşürür, bazen de, işlev dışı kullanır.

2.2. Bu dillerde zamirler, kişi eki haline gelmemiştir. Bu yüzden zamirsiz cümle kuramazlar ve dolayısıyla zamirleri bizden daha sık kullanmak zorunda kalırlar.

2.3. Söz tercihleri standart dilin dışında olabilmektedir. Bu durumda azınlık dil kullanıcısı, anlatmak istediği konudaki söz seçimini standart dile göre değil, kendi ana diline göre yapmaktadır.

2.4. Azınlıklar sık sık soru tonlaması yaparlar.

2.5. Azınlıklar sık sık bildirme eklerini düşürür.

2.6. Azınlıklar bazen de standart dilin söz diziminin dışına çıkarlar.

1. Ses Bilgisinde Görülen Değişiklikler

Alicı dilde kaynak dilin ilk öğrenilen biçimi kalıplaşmış olarak kalır. Bu, ikinci dilin her zaman tutucu olma özelliği vardır, ilkesini gösterir. Dil, ses ve anlamca sürekli bir değişim içindedir. Bu yüzden azınlıklar, içinde yaşadıkları standart dilin doğal gelişimine ayak uyduramazlar. Köken bilgisi çalışmalarında bir başka dile (azınlık diline) verilen ses-biçim ve anlamlar bize standart dilin tarihsel gelişimiyle ilgili önemli ip uçları

sunarlar: ET. *çalbar > Rus. çalbarı “şalvar” sözünün eski biçiminin ç’li olduğunu Rusçadaki bu verintiden kolayca anlamak mümkündür.

Sözlerin azınlık dillerinde söylenişi de eski ses-biçimleri korur: TT düşünmeye > Ar. düşünmağa “düşünmeye” örneği, bize eylem adlarının eski bir devirde -mak/-mek ekiyle yapıldığını açıklar. Yine aynı şekilde Eski Anadolu Türkçesinin yuvarlak ünlü eklerini çeşitli ağızlar yanında azınlık dillerinde buluruz. Osm. T. bilür > Ar. bilür “bilir”; Osm. T. niçün > Ar. nişun “niçin”; Osm. T. aldanur > Ar. aldanur “aldanır”; Osm. T. evlenür > Ar. evlenur “evlenir”; Osm. T. için > Ar. işun “için”; Osm. T. dertlü > Ar. dartlu “dertli”; Osm. T. eyü > Ar. eyi “iyi” vb.

1.1. Çıkış yerine göre: e > a; ü > u; ö > o; ı > i:

TT hep > Ar. hab; TT gezer > Ar. gazar; TT genç > Ar. ganc; TT gemi > Ar. gami; TT beğendi > Ar. bagandi; TT geldi > Ar. galdi; TT memleket > Ar. mamlakat; TT büyük > Ar. buyuk; TT gün > Ar. gun; TT süngü > Ar. sungu; TT güzel > Ar. guzel; TT görür > Ar. gorur; TT söyler > Ar. söyler; TT kız > Ar. gız; TT cevap > cevab; TT yapmış > Ar. yabmış; TT hap > Ar. hab TT sıtma > Ar. sitma; TT ağrı > Ar. agri; TT yapmış > Ar. yapmış; TT hanım > Ar. hanim; TT çok > Ar. şok; TT saç > saş; TT niçin > Ar. nişun; TT çocuk > Ar. şocuk; TT kaç > Ar. kaş; TT geçiyor > Ar. gaşiyor; TT hiç > Ar. hiş; TT için > Ar. işun; TT üç tane > Rum. uç tane; TT Türkçe > Rum. Turkse TT diye > Erm. deyi; TT kahve > Erm. kayfe; TT gidiş > Yah. yidiş; vb.

1.2. Çıkış biçimine göre: TT oldu > Ar. oldi; TT götürdü > Ar. goturdi; TT gittik > Ar. gitdik; TT düştü > Ar. duşdi; TT çıktı > Ar. şıkdi vb.

Kelimelerde metatez: TT meşhur > Ar. menşur; TT meclis > Rum. mencilis; TT bayrak > Erm. baryak

2. Söz Diziminde Görülen Değişiklikler

Cümle düzeyinde standart Türkçeden sapma görülen yerler italik işaretlenmiştir. Önce Türkiye Türkçesi (TT); sonra azınlık dillerinden birinin şekli ile -Rumca (Rum), Arapça (Ar.), Ermeni (Erm.), Yahudi (Yah.)- karşılaştırılmıştır.

2.1. İlk dillerinin söz dizimi eklemeli olmayan azınlık dillerini konuşanlar, çekim eklerini, genellikle çekim edatlarıyla yaparlar veya sık sık çekim ek veya edatları düşürür, bazen de, işlev dışı kullanır.

TT *Allah’a emanet* > Ar. *Allah amanet*

TT Pek ala, ben sizin *çocuğun kumbarasını* tanımıyorum. > Rum. Pek ayla, ben sizin *sozuk kumbaroz* tanımıyorum.

TT Ne çektim o *haptan.* > Ar. Ne şakdi ben o *hab ile.*

TT *Benim adımı sen mi koydun böyle?* > Ar. *Bani adını sen mi koydu oyle?*

TT Ben bu Hasene kızın *doğduğunu* hiç *görmедim.* > Ar. Ben bu Hasene kızın *doğduğunu* hiç *gormadi.*

TT *Benim çocuklarım var.* > Rum. *Benim çocuklari var.*

TT Yok efendim, *anlatamıyorum.* > Rum. Yok efendum, *anlatturamıyorum.*

TT Bu hanım ne diyor, *anlamadım.* > Rum. Bu hanum ne diyor ben *anamadi.*

TT Çok aylar var ki ben biletçi oldum bu tramvayda. Fakat böyle tuhaflik daha görmedim. Ben müşteriden para alırım, *çantaya* koyarım. O para bana ait değildir ki saklayacağım? *İdareye* vereceğim. > Rum. Çok aylar var ki ben biletocu oldum bu tramvayda. Fakat böyle tuhaflik daha gormedim. Ben müşteriden para alırım, *çantada* koyarım. O para bana değildir ki saklayadzayım? *İdarede* veredzeyim.

TT Ben ona eski *feracelerin parasını vermedim.* > Yah. Ben ona eski *feraceler parasini vermedi.*

2.2 . Bu dillerde zamirler, kişi eki haline gelmemiştir. Bu yüzden zamirsiz cümle kuramazlar ve dolayısıyla zamirleri bizden daha sık kullanmak zorunda kalırlar.

TT *İhtiyarım* şimdi hanımım, elli yaşındayım. > Ar. *İhtiyar ben* şimdi hanım, elli yasında.

TT Ne *çektim* o haptan. > Ar. Ne *şakdi ben* o hab ile.

TT Ne cevap *vereceğiz* sana! > Ar. Ne cevap *verecek biz* sana!

TT Çok *zayıfladım.* > Ar. O kadar *ben zaif oldi.*

TT Benim adımı sen mi *koydun* böyle? > Ar. Bani adını sen mi *koydu* oyle?

TT *İmrenmedim.* > Ar. *Ban imrenmadi.*

TT Bu hanım ne diyor, *anlamadım.* > Rum. Bu hanum ne diyor *ben anamadi.*

2.3. Söz tercihleri standart dilin dışında olabilmektedir. Bu durumda azınlık dil kullanıcısı, anlatmak istediği konudaki söz seçimini standart dile göre değil, kendi ana diline göre yapmaktadır.

TT Pek ala, ben sizin çocuğun kumbarasını *bilmiyorum.* > Rum. Pek ayla, ben sizin sozuk kumbaroz tanımıyorum.

TT Bugün *saçımı* taradım. > Ar. Bugün *baş* taradım.

TT Ah hanımım, *ben nereden bileceğim?* > Ar. Ah hanım, *ben ne bilecek?*

TT Çok *zayıfladım.* > Ar. O kadar *ben zaif oldi.*

TT Kendi kendine *güveyi oluyorsun.* > Erm. Kendin kendine *güvey giroorsun.*

2.4. Azınlıklar sık sık soru tonlaması yaparlar.

TT Doğru *değil mi* şimdi? > Rum. Doğru *değil* şimdi?

TT Kumbaradan mı *çıkardın?* > Rum. Kumbaroz *çıkardın?*

2.5. Azınlıklar sık sık bildirme eklerini düşürür.

TT Bir bilet *altmış paradır.* > Rum. Bir bileto *altmış para.*

2.6. Azınlıklar bazen de standart dilin söz diziminin dışına çıkarlar.

TT *Ben size üç kuruş on para vermişim, beş kuruş eder.* > Rum. *Ben size vermişim üç kuruş on para, eder bes kuruş.*

TT *Çünkü Türkçe'yi bu şekilde pek güzel bilmem.* > Rum. *Çünkü böyle Türkse pek güzel bilmem.*

TT *Bre dememişim efendi, çeyrek üzerinden kaybederseniz on para... çeyrek on para eksiktir.* > Rum. *Ma dememişim efendi çeyrek üzerinde kaybederseniz on para... çeyrek eksiktir on para...*

TT *Çok aylar var ki ben biletçi oldum bu tramvayda.* Fakat böyle tuhaflık daha görmedim. Ben müşteriden para alırım, çantaya koyarım. *O para bana ait değildir ki saklayayım?* İdareye vereceğim. > Rum. *Çok aylar var ki ben biletocu oldum bu tramvayda.* Fakat böyle tuhaflık daha görmedim. Ben müşteriden para alırım, çantada koyarım. *O para bana değildir ki saklayadızayım?* İdarede veredzeyim.

TT *Kendi kendine güveyi oluyorsun.* > Erm. *Kendin kendine güvey giroorsun.*

TT *Kim bilir Antranik beni görünce ne kadar çok şaşacak?* > Erm. *Kimbilir Antranik beni görünce ne şaşacak?*

TT *Ama böyle karışık iş olmaz. Bana verilmiş bir para... Bu para çocuğun parası mıdır? Kumbaradan mıdır? Ben nereden bileceğim? Ben de o ikiliği aldım, müşteriye verdim... > Rum. Ama böyle karışık iş olmaz. Bana vermiş bir para.. bu para sozuk paradır? Kumbarozdur? Ben ne biledezek? Ben da o ikilik almışım, müşteri vermişim...*

SONUÇ

Ana dili Türkçe olmayan birinin, İkinci dil olarak Türkçeyi nasıl konuştuğu hakkında saptamaları, eser ve karakterlerden yola çıkarak yaptığımızda şunları söyleyebiliriz:

1. Ana dilinden farklı bir ülkede yaşayan ve o ülkede konuşulan standart (ortak, resmî) dili eğitim ve öğretim, çevre, vb yollarla öğrenen insanların, konuşurken ister istemez ana dillerinin ses, şekil ya da söz dizimi özelliklerini ikinci dile taşıdığı görülmektedir.
2. Standart dilde bulunan, azınlık dilinde bulunmayan sesler, çıkış yeri ve çıkış biçimi bakımından kendilerine en yakın sese dönüştürülür.
3. Yazıya geçirilemeyen söyleyiş, jest, mimik, vurgu ve tonlama biçiminin yazı dilinde varlığını en etkin hissettirdiğini düşündüğümüz yer, ikinci dillerde en sık başvurulan, soru edatsız kurulan soru cümleleridir.

4. Kaynak eserlerimizin 19 ve 20. ay' a ait oluşunu ve o dönem içinde Türkiye'de yaşayan Rum, Ermeni, Arap, Yahudi yurttaşlarımızın konuştukları Türkçe üzerinden değerlendirmemizi yaptığımızı söylemeliyiz. İncelememizi, bahsi geçen eserler ve o günün konuşma biçimleri üzerinden yaptık.
5. Ülkelerin, insanların iki dilliliklerinin bir sorun olmadığını vurgulamalıyız. Aksine bir renk ve bir ahenktir iki/çok dillilik.
6. Sonuç olarak insanlar arası iletişimin ve eğitim-öğretimin son derece yaygınlaştığı bugünün şartlarında iki/çok dilliliğin ahenk olarak kabul gördüğünü düşünüyoruz. Bu, küreselleşen dünyamız için sevindiricidir.

KAYNAKLAR

Bloomfield, L. (1979). Language, London.

Gürpınar, Hüseyin Rahmi (2011). Şıpsevdi, Everest Yayınları.

Karaağaç, G. (2013). Dil Bilimi Terimleri Sözlüğü, TDK Ankara.

http://www.karagoz.net/mandira_safasi.htm#.WUKQPevyjIU

Sami, Şemsettin (2002). Taaşuk-ı Tal'at ve Fitnat, Akçağ Yayınları.

Taner, Haldun (2006). Tuş, YKY.

Vossler, Karl (1951). The Spirit of Language in Civilization, London.

ÇALIŞANLARIN ÖRGÜTSEL GÜVEN DÜZEYLERİ İLE DEMOGRAFİK ÖZELLİKLERİ ARASINDAKİ İLİŞKİ: BİR ÖRNEK OLAY ÇALIŞMASI

Ayşe İpek KOCA BALLI¹

Ferda ÜSTÜN²

ÖZET

Bu araştırmanın amacı, çalışanların örgütsel güven düzeyini ve demografik özellikleri ile örgütsel güven düzeyleri arasındaki ilişkiyi belirlemektir. Kayseri’de faaliyet gösteren bir sanayi firmasının çalışanları üzerine yapılan bu araştırmanın uygulaması 385 katılımcı üzerinden gerçekleştirilmiştir. Araştırma amaçları doğrultusunda tasarlanan ölçme aracında örgüte duyulan güveni ölçmek amacıyla Nyhan ve Marlow (1997) tarafından geliştirilen ve Demircan (2003) tarafından Türk kültüründe güvenilirlik ve geçerlik çalışmaları yapılmış olan örgütsel güven ölçeği kullanılmıştır. Çalışmada verilerin analizini gerçekleştirmek için; açıklayıcı ve doğrulayıcı faktör analizi, varyans analizleri, T testi ve post hoc testleri; tamamlayıcı istatistik testlerle birlikte uygulanmıştır. Yapılan faktör analizleri sonucunda örgütsel güvenin, yöneticiye güven ve örgüte güven alt boyutlarından oluştuğu görülmüştür. Bununla birlikte araştırma sonuçlarına göre; çalışanların örgütsel güven düzeylerinin sahip oldukları eğitim seviyeleri ve yaşa göre anlamlı bir farklılık gösterdiği, cinsiyet ve tecrübeye göre ise anlamlı bir farklılık göstermediği tespit edilmiştir.

Anahtar Sözcükler: Örgütsel Güven, Demografik Özellikler, Sanayi İşletmeleri.

THE RELATIONSHIP BETWEEN ORGANIZATIONAL TRUST LEVELS AND DEMOGRAPHIC CHARACTERISTICS OF EMPLOYEES: A CASE STUDY

ABSTRACT

The purpose of this research is to determine the organizational trust level of employees and the relationship between their demographic characteristics and organizational trust levels. This research on the employees of an industrial company operating in Kayseri was carried out over 385 people. The organizational trust scale developed by Nyhan and Marlow (1997) was used to measure trust in the knitting. Reliability and validity studies of the scale in the Turkish culture were carried out by Demircan (2003). In order to answer the research questions explanatory and confirmatory factor analysis, T test, variance analysis and post hoc tests were

¹ Yrd.Doç.Dr., Çukurova Üniversitesi, Kozan İşletme Fakültesi, İşletme Bölümü, ikocaballi@cu.edu.tr

² Yrd.Doç.Dr., Nevşehir Hacı Bektaş Veli Üniversitesi, İktisadi ve İdari Bilimler Fakültesi, İşletme Bölümü, ferdakervanci@nevsehir.edu.tr

applied to the data along with complementary statistical tests. According to the factor analysis results, organizational trust is divided to two sub dimensions as administer trust and organizational trust. According to the results of the research; it was found that the organizational trust levels of employees showed a significant difference according to their education level and age; did not show any significant difference according to gender and experience.

Keywords: Organizational Trust, Demographic Characteristics, Industry Business

GİRİŞ

Bilim adamları 1950'li yıllarda yönetsel ve organizasyonel etkinliğin ön koşulu olarak güvenin önemini farkına varmışlardır (Thomas, Zolin ve Hartman, 2009, s. 287). Örgütsel etkinlik üzerinde önemli etkileri olan çalışanların örgütsel verimliliğe katkılarının artırılmasında onların davranışlarını etkileyen sosyal ve psikolojik unsurların çok iyi şekilde analizi gerekmektedir. Çalışan davranışları üzerinde önemli etkiye sahip olduğu bilinen güven duygusu da bunlardan biridir. Yapılan çalışmalarda kişilerarası güvenin birey, grup ve örgütsel çıktılar (bireysel performans, iş tatmini, örgütsel vatandaşlık, problem çözme ve işbirliği gibi) üzerinde pozitif etkisi bulunmuştur. Birbirlerine, yöneticilerine ve örgütlerine güven duyan bireylerin oluşturduğu toplumlar, yüksek güven duygusunun çok çeşitli kapsamdaki sosyal ilişki türlerinin ortaya çıkmasına olanak vermesi nedeniyle örgütsel yenilikler açısından da başarı sergilemektedir. Örgütsel bağlılık, vatandaşlık, özdeşleşme, iş tatmini vb. birçok örgütsel değişkenin öncülü olarak değerlendirilen örgütsel güven kavramı, değişen ve farklılaşan günümüz örgütlerinin rekabet yeteneklerini de şekillendirmektedir. Bu bağlamda uluslararası arenada faaliyet gösteren örgüt çalışanlarının örgütsel güven düzeylerinin demografik değişkenlere göre farklılaşıp farklılaşmadığının belirlenmesi bu araştırmanın amacını oluşturmaktadır. Örgütte hakim olan güven algısı ile demografik değişkenler arasında nasıl bir ilişki olduğunun belirlenmesi, firma sahiplerine ve uygulayıcılara nasıl bir yönetim yapısına sahip olunması gerektiği konusunda ampirik bulgular üzerinden aydınlatıcı bilgiler sunacaktır.

1.1. Güven ve Örgütsel Güven Kavramı

Güven kavramı davranışsal, duyuşsal ve bilişsel seviyede pek çok ögeyi içinde barındırması dolayısıyla tanımlanması güç kavramlar arasında yer almaktadır (Hosmer, 1995; Shapiro, 1987). Psikologlar, güven kavramını güvenen kişi ve güvenilen kişinin tavırları ve özellikleri ile ele alırken; sosyologlar, insanlar arasındaki toplumsal içerilmişlik veya sistem güveni şeklinde; ekonomistler ise kavramı, hesaba dayalı veya kurumsal olarak incelemiştir (Lewicki ve Bunker, 1996, s. 115-116). Güven konusundaki tanımlamalarda ortak bir noktada birleşilememesine rağmen, güvene ilişkin bir tanımlama sayılabilecek bazı yönlerde fikir

birliğine varılmıştır (Hosmer, 1995; Demircan ve Ceylan, 2003, s. 140). Bunlar; belirsizlik, risk ve savunmasızlıktır.

Örgütsel güven, örgüt içinde tüm örgüt üyelerinin katılımıyla yaratılması gereken psikolojik bir ortam olarak değerlendirilebilir (Cufaude, 1999, s. 3-4). Örgütsel güven bir çalışanın örgütün sağladığı desteğe ilişkin algıları, liderin doğru sözlü olacağına ve sözünün ardında duracağına olan inancı olarak da tanımlanır ve güven bu anlamda hem yatay hem de dikey tüm örgüt içi ilişkilerin temelini oluşturur (Mishra ve Morrissey, 1990). Örgüte güven, örgütün güvenilirliğinin çalışan tarafından algılanmasıdır. Örgütün, çalışanın menfaatlerini düşünmeyeceğine, en azından zararına eylem göstermeyeceğine yönelik güven algılamasıdır (Sayın, 2009: 48).

Bir sosyal sistem veya örgüt içerisinde çalışanların birbirleriyle kurdukları ilişkilerin tutarlı olması sonucu oluşmakta olan örgütsel güven (Demirel, 2008); örgütsel başarıyı gerçekleştirmede oldukça önemli bir unsur olmuştur (Brehm ve Gates, 2002; Sargut, 2003; Lewicki ve Bunker, 1996). Örgütlerde güvene dayalı ilişkilerin kurulması, çalışanların liderlerine ve bir bütün olarak örgütlerine güven duyması; örgütlerine duygusal açıdan bağlı, işlerinden tatmin olan, örgütlerinden şikayet etmeyen ve ayrılmayı istemeyen çalışanlar yaratabilmektir (Chen vd., 2012, s. 409). Güven düzeyi yüksek olan örgütlerin, güven düzeyi düşük olan örgütlere göre daha başarılı, uyumlu, yenilikçi ve dinamik örgütler olduğu gözlenmektedir. Örgütsel güven, örgütün en üstten en alta tüm çalışanlarını iş tatminine, iş doyumuna ve örgütsel vatandaşlık davranışına yaklaştırmaktadır.

1.2. Örgütsel Güven Boyutları

Alan yazında örgütsel güvenin üç alt boyutu ile karşılaşılmaktadır (Aktuna, 2007: 64; Özen, 2003). Bunlar, örgüte güven (Tan ve Tan 2000), yöneticiye güven (Deluga, 1994) ve çalışma arkadaşlarına güvendir (Ferres, Travaglione ve Connell, 2004). Çalışma arkadaşına güven ile yöneticiye güven benzer özellikler taşıdıkları görülmektedir (İslamoğlu, Birsal ve Börü, 2007, s. 31-38). Bu nedenle çalışmada örgütsel güven, yöneticiye ve örgüte güven boyutları çerçevesinde incelenmiştir.

1.2.1. Örgüte Güven

Bireyin belirli bir örgütün içinde yer alması ve onunla özdeşleşmesi kendisini örgüte duygusal olarak bağlı hissetmesini ifade eden örgütsel güven kavramı (Sookyung, O'Neill ve Jeong, 2004, s. 62) diğer örgütler tarafından taklit edilemez (Jones ve George, 1998). McKnight (1998) örgüte güveni, çalışanın kurumsal yapının başarıyı sağlayabilecek tarzda yapılandırıldığına dair inancı sonucunda oluşan güven şeklinde tanımlamıştır (Yılmaz, 2006). Örgüt içi güven, güvene yönelik olumlu algılar olup, örgüt üyelerinin niyetten davranışa bir

bütün olarak değerlendirilmesini içerir. Örgüte karşı güvenin oluşmasında çalışanların beklenti ve davranışları ile örgütün sistem, süreç ve politikaları da önemli etkiye sahiptir (Üstün, 2015). Örgüte duyulan güven düzeyi arttıkça, örgütsel iletişim (Mishra ve Norrissey, 1990, s. 444), bütünleşme (Gilbert ve Tang, 1998:328) iş tatmini (Perry ve Mankin, 2007, s. 174), performans (Li, Bai, Xi, 2012, s. 385) ve örgütsel bağlılık (Tan ve Tan, 2000, s. 250) gibi olumlu çıktılar oluşmaktadır. Yine artan güven düzeyi örgütteki işlem maliyetlerini azaltan, üyeler arasında işbirliği yaratan ve özgeci davranmalarını sağlayan, fazladan katkı sağlama konusunda gönüllük yaratan, örgütsel kurallara uymayı kolaylaştıran ve çatışmaları azaltan bir işleve sahiptir (Erdem, 2003).

1.2.2. Yöneticilere güven

Yönetici ve çalışanlar arasında güven ilişkilerinin oluşması ve gelişmesinde yönetsel davranışlar son derece önemli bir yere sahiptir ((Whitener, Brodt, Korsgaard ve Werner, 1998; Tan ve Tan, 2000). Belirli amaç ve hedefleri gerçekleştirmek için vizyon, strateji, amaç ve hedef belirleyen ve çeşitli araçlar yardımı ile örgütlerin rekabet üstünlüğü kazanmalarına ya da varlıklarını korumalarına yardımcı olan yöneticilere duyulan güven ile örgüte duyulan güven arasında bağ bulunmaktadır. Yöneticiye duyulan güven çalışanlar ile örgüt arasında köprü görevi görmektedir. Whitener vd., (1998) çalışanların yöneticilerine güvendiklerinde, bu güveni tüm örgüte aktarabildiklerini belirtmektedir. Ancak DeConink (2010) yöneticiye duyulan güvende, yönetici ile çalışan arasındaki günlük ilişkinin; örgütsel güvende ise, örgütü meydana getiren çeşitli grupların kendi içlerindeki ve birbirleri ile olan ilişkilerin önemli olduğunu belirtmektedir. Yapılan araştırmalarda yöneticiye duyulan güven ile iş memnuniyeti, (DeConink, 2010), genel performans ve takım performansı (Rich, 1997; Dirks ve Skarlicki, 2008), örgütsel vatandaşlık (Konovsky ve Pugh, 1994; DeConink, 2010; Pilai vd., 1999) gibi değişkenler arasında ilişki bulgulanmıştır.

1.3. Konuyla İlgili Yapılan Çalışmalar

Yapılan araştırmalarda çalışanların örgütsel güven algıları ile cinsiyet arasında anlamlı farklılıklar tespit edilmiştir (Eğriboyun, 2014; Gider, 2010). Bu araştırmalarda erkeklerin güven düzeylerinin kadınlardan daha yüksek olduğu belirtilmektedir (Polat ve Celep, 2008; Çağlar, 2011; Özer vd., 2006; Ercan, 2006; Polat ve Celep, 2008; Taşkın ve Dilek, 2010; Gören ve Özdemir, 2015). Buna karşın literatürde örgütsel güven ile cinsiyet arasında herhangi bir farklılık tespit edilememiş araştırmalarda mevcuttur (Gilbert ve Tang, 1998; Polat ve Celep, 2008; Erden ve Erden, 2009; Yazıcıoğlu, 2009; Kurşunoğlu, 2009; Çokluk-Bökeoğlu, 2001; Özdiş, 2005; Baş ve Şentürk, 2011). Yine yaş ile örgütsel güven arasında anlamlı farklılıkları

olduğunu belirten arařtırmalarda bulunmaktadır (Eğriboyun, 2014; Gider, 2010; Gilbert ve Tang, 1998; Tařkın ve Dilek, 2010).

Yapılan literatür taramasında çalışanların örgütsel güven algıları ile medeni durum ve deneyim arasında anlamlı farklılar tespit eden arařtırmalara rastlanmıştır (Gider, 2010; Gilbert ve Tang, 1998; Bař ve řentürk, 2011; Çaęlar, 2011; Kurşunoęlu, 2009). Buna karřın bir kısım arařtırmalarda örgütsel güvenin medeni duruma ve deneyime göre farklılařmadığı bulgulanmıştır (Gören ve Özdemir, 2015; Çokluk-Bökeoęlu ve Yılmaz, 2008; Çaęlar, 2011). Yine bazı arařtırma sonuçlarında eğitim düzeyi arttıkça çalışanların kurumlarına karřı güven düzeylerinin arttığı ifade ederken (Yazıcıoęlu, 2009; Büte, 2011) bazı çalışmalarında eğitim durumu ile örgütsel güven arasında herhangi bir iliřki tespit edilememiřtir (Tařkın ve Dilek, 2010; Büte, 2011).

Son olarak yapılan literatür taramasında deneyim ile örgütsel güven arasındaki iliřkileri inceleyen bazı çalışmalarda farklılıklar tespit edilmiştir (Polat ve Celep, 2008). Buna göre deneyim arttıkça güven düzeyinin de yükseldiğı (Çaęlar, 2011; Polat ve Celep, 2008) belirtilirken deneyim arttıkça güven düzeyinin azaldığını ancak bu azalmanın istatistiksel olarak anlamlı olmadığını belirten çalışmalara da rastlanmıştır (Özer vd., 2006; Çokluk-Bökeoęlu ve Yılmaz, 2008; Büte, 2011). Yine Tařkın ve Dilek (2010) ve Gören ve Özdemir (2015) ise çalışma süresi ile güven arasında herhangi bir iliřki tespit edememiřtir.

MATERYAL VE YÖNTEM

2.1. Örneklem

Bu arařtırma Kayseri’de faaliyet gösteren bir sanayi firmasının çalışanları üzerine yapılmıştır. Verilerin toplandığı firmada arařtırmanın yapıldığı dönemde 1286 kiři çalışmaktaydı. Tam sayım hedeflenmekle birlikte, uygulama dönemi sonunda firmanın insan kaynakları departmanı aracılığıyla elde edilen 402 anketin 385 tanesi kullanıma uygun bulunmuřtur.

2.2. Veri Toplama Araçları

Arařtırma amaçları doğrultusunda tasarlanan ölçme aracında örgüte duyulan güveni ölçmek amacıyla Nyhan ve Marlow (1997) tarafından geliřtirilen ve Demircan (2003) tarafından güvenilirlik ve geçerlik çalışmaları yapılmıř olan 5’li Likert tipindeki örgütsel güven ölçęi kullanılmıřtır. Ölçek yöneticiye güven ve örgüte güven olmak üzere 2 boyuttan ve 12 maddeden oluřmaktadır.

2.3. Verilerin Analizi

Ölçek uygulaması ile elde edilen veriler bilgisayar ortamına aktarılmış, ölçme aracının yapı geçerliğinin olup olmadığı açıklayıcı faktör analizi ve doğrulayıcı faktör analizi ile tespit edilmiştir. Ölçeğin güvenirlik katsayısını bulmak için Cronbach Alpha katsayısı hesaplanmıştır. Ayrıca demografik değişkenler ile örgütsel güven arasında ki ilişki belirlemek için tek yönlü varyans analiz, T testi ve post hoc testlerinden yararlanılmıştır.

2.4. Güvenirlik Analizi

Cronbach Alpha katsayısı yöntemiyle çalışmada kullanılan örgütsel güven ölçeğine uygulanan güvenirlik analizleri sonucu elde edilen ANOVA tablosundaki anlamlılık değerleri 0,05'ten küçük ($p < 0,000$) bulgulanmıştır. Bu durum, ölçeği oluşturan maddelerin kendi ölçeği içerisinde homojen, birbirleriyle ilişkili olduğunu ve elde edilen Cronbach Alpha katsayısının yorumlanabilir olduğunu göstermektedir. Toplam 12 maddeden oluşan örgütsel güven ölçeğinin tamamı için Cronbach Alpha katsayısı .95'dir.

2.4. Geçerlilik Analizi

Yapı geçerliğini ölçmek amacıyla açıklayıcı ve doğrulayıcı faktör analizi uygulanmıştır.

2.4.1. Açıklayıcı Faktör Analizi

Örgütsel güven ölçek verilerinin faktör analizine uygunluğu KMO örneklem yeterliliği ve Barlett küresellik testi ile incelenmiştir. KMO değeri 0,934 olup, Barlett testi sonuçları da istatistiksel olarak anlamlı çıkmıştır ($\chi^2 = 4179,631$ ve $p < 0,0001$). Her iki test sonucuna bakıldığında, örgütsel güven ölçeğine ilişkin verilere faktör analizi yapılmasının uygun olduğu saptanmıştır. Ölçeğin faktör yapısı belirlenirken faktörleştirme yöntemi olarak temel bileşenler analizi, döndürme yöntemi olarak ise dik döndürme yöntemlerinden maksimum değişkenlik (varimax) yöntemi seçilmiştir. 9. madde, birden fazla faktöre aynı anda boyutlanması, bir başka deyişle binişik olması nedeniyle ölçekten çıkartılmıştır.

Çizelge 1. Faktör Analizi Sonuçları

		Öz değer	Açıklanan Varyans %	Ortalama	Güvenirlik
I. Faktör:	Yöneticiye Güven (8 madde)	7,226	68,693	4,34	94,3
II. Faktör:	Örgüte Güven (3 madde)	1,015	9,226	4,10	89,6

Faktör çıkarma metodu: Temel bileşenler analizi; Döndürme metodu: Varimax
Kaiser-Meyer-Olkin Örneklem Yeterliliği: % 93,10-Bartlett's Küresellik Testi için Ki-Kare:
3812.736 $p < 0,0001$
Açıklanan toplam varyans: %.74,919; Ölçeğin tamamı için güvenirlik katsayısı: 0,945

Yanıt Seçenekleri: 1; 1-Hiçbir zaman, 2-Nadiren, 3-Bazen, 4-Çoğunlukla, 5-Her zaman

Yapılan analizler sonucunda Çizelge 1’de görüldüğü gibi ölçek maddelerinin, orijinal ölçekte olduğu gibi iki faktörde toplandığı bulgulanmıştır. Analiz sonucunda ortaya çıkan bu tek faktör toplam varyansın %74,919’unu açıklamaktadır. Faktör analizi sonucunda bulunan faktörün içsel tutarlılıklarının hesaplanmasında Cronbach alfa değerleri kullanılmıştır. Ölçeğin Cronbach Alfa değeri, 94,5 olarak hesaplanmıştır.

2.4. 2. Birinci Düzey Doğrulayıcı Faktör Analizi

Araştırmada kullanılan ölçek yapılarının sınanması amacıyla yapısal eşitlik modellemesinden (YEM) yararlanılmıştır. Birincil düzey doğrulayıcı faktör analizi, oluşturulmuş olan faktörler (gizil değişkenlerin) arasındaki ilişkiyi de modele dahil eden analizdir (Meydan ve Şeşen, 2015, s. 76).

Örgütsel güven ölçeğinin maddeleri ile ilişkisinin belirlenmesi amacıyla yapılan birinci

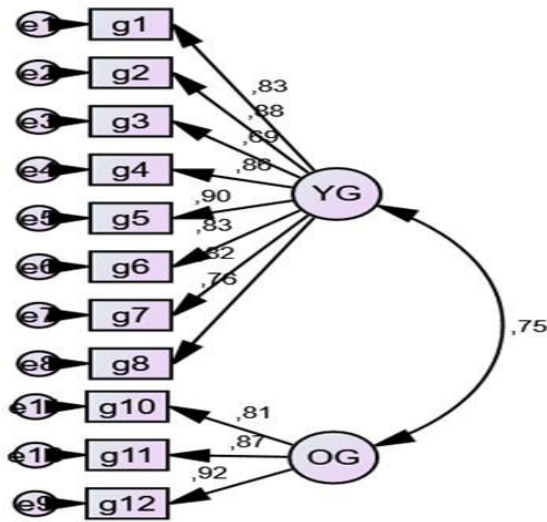

Şekil 1 Birinci düzey doğrulayıcı faktör modeli

sonuç modelin hem iyi uyum gösterdiği hem de maddelerin faktörlere doğru yüklendiği anlamına gelmektedir. Ölçeğe ilişkin model Şekil 1’de görülmektedir.

BULGULAR

3.1. Demografik Özelliklere İlişkin Bulgular

Araştırma kapsamında Kayseri’de faaliyet gösteren bir sanayi işletmesinin 402 çalışanına anket uygulanmış olup, bunlardan 385 tanesi araştırma kapsamında analize tabi tutulmuştur. Çalışanların demografik özelliklerine ilişkin bilgiler Çizelge 2’de görülmektedir.

Çizelge 2. Katılımcıların Demografik Özellikleri

düzey doğrulayıcı faktör analizinden elde edilen modelin uyum indeksleri incelenmiş ve minimum ki-kare değerinin ($\chi^2 = 34,28$ $df=13$, $p=0.00$) anlamlı olduğu görülmüştür. Uyum indeksi değerleri ise RMSEA=0.067, GFI=0.91, CFI=0.90, AGFI=0.90 olarak bulunmuştur. Ölçeğe ilişkin birinci düzey modele ait uyum değerlerinin 0,90’ın üzerinde olduğu ve maddelerin faktör yüklenim değerlerinin istatistiksel olarak anlamlı olduğu görülmektedir. Bu

Yaş	N	%	Deneyim	N	%
25 ve altı	15	3,9	5 yıl ve daha az	92	23,9
26-35	181	47	6 yıl-10 yıl arası	120	31,2
36-45	130	33,8	11 yıl-15 yıl arası	73	18,9
46-55	48	12,5	16 yıl-20 yıl arası	55	14,3
56 ve üzeri	11	2,9	21 yıl ve daha fazla	45	11,7
Eğitim Düzeyi	N	%	Cinsiyet	N	%
Lise	44	10,9	Kadın	148	38,4
Ön Lisans	25	6,2	Erkek	237	61,6
Lisans	277	68,9			
Lisansüstü	39	9,7			

3.2. Demografik Özelliklerden Kaynaklanan Algı Farklılıklarının Analizi

3.2.1. Değişkenlerin Yaş Gruplarına Göre Farklılıklarının Analizi

Katılımcıların örgütsel davranış ölçeği ve alt boyutlarına verdikleri cevapların yaşlarına göre farklılık gösterip göstermediğine ilişkin bulgular Çizelge 3'de gösterilmektedir. ANOVA testi sonuçlarına göre örgütsel güven ve örgütsel güveninin alt boyutlarından olan yöneticiye güven boyutu çalışan yaşlarına göre anlamlı farklılıklar göstermiştir.

Çizelge 3. Örgütsel Güven ve Alt Boyutlarının Yaşa Göre ANOVA Sonuçları

Değişkenler	Yaş	N	Ortalama	Std. Sapma	F	P
Örgütsel Güven	25 ve altı	15	4,29	,36		
	26-35 arası	181	3,91	,53		
	36-45 arası	130	3,90	,53	3,90	,004
	46-55 arası	48	3,96	,44		
	56 ve üzeri	11	4,34	,20		
Yöneticiye Güven	25 ve altı	15	4,71	,40		
	26-35 arası	181	4,3	,58		
	36-45 arası	130	4,30	,58	3,99	,003
	46-55 arası	48	4,36	,52		
	56 ve üzeri	11	4,83	,19		
Örgüte Güven	25 ve altı	15	4,55	,45		
	26-35 arası	181	4,06	,77		
	36-45 arası	130	4,07	,75	2,37	,052
	46-55 arası	48	4,16	,60		
	56 ve üzeri	11	4,48	,50		

Örgütsel güven ve örgütsel güvenin alt boyutlarındaki farklılıkların hangi yaş grubundan kaynaklandığını tespit etmek için yapılmış post hoc testi sonuçları Çizelge 4 ve 5’de görülmektedir. Çizelgelerde sadece farklılığın olduğu gruplara ilişkin Tamhane testi sonuçları yer almaktadır.

Çizelge 4. Örgütsel Güven Ölçeğinde Yaş Gruplarına İlişkin Çoklu Karşılaştırma

(I)	J (Yaş)	Ortalama Farkı (I-J)	St. Hata	p
25 ve altı	26-35	,38352*	,10119	,023
	36-45	,38980*	,10436	,019
	46-55	,32882*	,10789	,042
(I)	J (Yaş)	Ortalama Farkı (I-J)	St. Hata	p
56 ve üzeri	26-35	,43554*	,07282	,000
	36-45	,44182*	,07716	,000

	46-55	,38084*	,08766	,001
p<0,05				

Analiz sonuçlarına göre örgütsel güven açısından; “25 ve altı” yaş grubunda olanlar ile “26-35” , “36-45” ve “46-55” yaş gruplarında olanlar arasında anlamlı bir fark bulunmuştur (p<0,05). “25 yaş ve altı” yaş grubunda bulunanların her üç grupta bulunanlardan daha yüksek bir örgütsel güven düzeyine sahip oldukları görülmektedir. Ayrıca örgütsel güven açısından; “56 ve üzeri” yaş grubunda olanlar ile “26-35” , “36-45” ve “46-55” yaş gruplarında olanlar arasında anlamlı bir fark bulunmuştur (p<0,05). “56 ve üzeri” yaş grubunda bulunanların her üç grupta bulunanlardan daha yüksek bir örgütsel güven düzeyine sahip oldukları görülmektedir.

Çizelge 5. Yöneticiye Güven Boyutunda Yaş Gruplarına İlişkin Çoklu Karşılaştırma

(I)	J (Yaş)	Ortalama Farkı (I-J)	St. Hata	P
25 ve altı	26-35	,39548*	,11279	,023
	36-45	,40988*	,11570	,019
	46-55	,35156*	,13832	,048
(I)	J (Yaş)	Ortalama Farkı (I-J)	St. Hata	P
56 ve üzeri	26-35	,51670*	,07149	,000
	36-45	,53110*	,07599	,000
	46-55	,42277*	,09410	,000
p<0,05				

Analiz sonuçlarına göre yöneticiye güven açısından; “25 ve altı” yaş grubunda olanlar ile “26-35” , “36-45” ve “46-55” yaş gruplarında olanlar arasında anlamlı bir fark bulunmuştur (p<0,05). “25 yaş ve altı” yaş grubunda bulunanların, her üç grupta olanlardan daha yüksek düzeyde yöneticilerine güven duydukları görülmektedir. Ayrıca örgütsel güven açısından; “56 ve üzeri” yaş grubunda olanlar ile “26-35” , “36-45” ve “46-55” yaş gruplarında olanlar arasında anlamlı bir fark bulunmuştur (p<0,05). “56 ve üzeri” yaş grubunda bulunanların, her üç grupta bulunanlardan daha yüksek düzeyde yöneticilerine güven duydukları görülmektedir.

3.2.2. Değişkenlerin Eğitim Düzeyine Göre Farklılıklarının Analizi

Örgütsel güven ölçeği ve alt boyutlarına verilen cevapların eğitim durumlarına göre farklılık gösterip göstermediğine ilişkin bulgular Çizelge 6’da gösterilmektedir. ANOVA testi sonuçlarına göre örgütsel güven ve örgütsel güvenin alt boyutlarından olan yöneticiye güven eğitim düzeyine göre anlamlı farklılıklar göstermiştir.

Çizelge 6. Örgütsel Güven ve Alt Boyutlarının Eğitim Düzeyine Göre ANOVA Sonuçları

Değişkenler	Eğitim	N	Ortalama	Std. Sapma	F	P
Örgütsel Güven	Lise	44	4,07	,46	3,25	,022
	Ön Lisans	25	4,17	,42		
	Lisans	277	3,90	,52		
	Lisansüstü	39	3,87	,53		
Yöneticiye Güven	Lise	44	4,50	,48	3,47	,016
	Ön Lisans	25	4,60	,47		
	Lisans	277	4,30	,58		
	Lisansüstü	39	4,29	,61		
Örgüte Güven	Lise	44	4,23	,72	2,01	,112
	Ön Lisans	25	4,36	,62		
	Lisans	277	4,08	,73		
	Lisansüstü	39	3,98	,73		

Örgütsel güven ve örgütsel güvenin alt boyutlarındaki farklılıkların hangi eğitim düzeyinden kaynaklandığını tespit etmek için yapılmış post hoc testi sonuçları Çizelge 7 ve 8’de görülmektedir. Çizelgelerde sadece farklılığın olduğu gruplara ilişkin Tamhane testi sonuçları yer almaktadır.

Çizelge 7. Örgütsel Güven Ölçeğinde Yaş Gruplarına İlişkin Çoklu Karşılaştırma

I (Önlisans)	J (Eğitimi Düzeyi)	Ortalama Farkı (I-J)	St. Hata	P
	Lisans	,16403*	,09154	,041
p<0,05				

Analiz sonuçlarına göre örgütsel güven açısından; “önlisans” mezunu olanlar ile “lisans” mezunu olanlar arasında anlamlı bir fark bulunmuştur (p<0,05). Buna göre “önlisans” mezunu olanlar “lisans” mezunu olanlara göre daha yüksek düzeyde örgütsel güvene sahiptirler.

Çizelge 8. Yöneticiye Güven Boyutunda Yaş Gruplarına İlişkin Çoklu Karşılaştırma

I (Önlisans)	J (Eğitimi Düzeyi)	Ortalama Farkı (I-J)	St. Hata	P
	Lisans	,29623*	,10158	,040
p<0,05				

Analiz sonuçlarına göre yöneticiye güven açısından; “önlisans” mezunu olanlar ile “lisans” mezunu olanlar arasında anlamlı bir fark bulunmuştur ($p<0,05$). Buna göre “önlisans” mezunu olanlar “lisans” mezunu olanlara göre daha yüksek düzeyde yöneticilerine güven duymaktadırlar.

3.2.3. Değişkenlerin Deneyim Düzeyine Göre Farklılıklarının Analizi

Örgütsel güven ölçeği ve alt boyutlarına verilen cevapların sektörel deneyim durumlarına göre farklılık gösterip göstermediğine ilişkin bulgular Çizelge 9’da gösterilmektedir. ANOVA testi sonuçlarına göre örgütsel güven ve örgütsel güvenin alt boyutları olan yöneticiye güven ve örgüte güven boyutlarının hiçbiri, sektörel deneyime düzeyine göre anlamlı farklılıklar göstermemiştir.

Çizelge 9. Örgütsel Güven ve Alt Boyutlarının Deneyim Göre ANOVA Sonuçları

Değişkenler	Deneyim	N	Ortalama	Std. Sapma	F	P
Örgütsel Güven	5 yıl ve daha az	92	3,93	,53	,480	,750
	6 yıl-10 yıl arası	120	3,92	,46		
	11 yıl-15 yıl arası	73	3,97	,62		
	16 yıl-20 yıl arası	55	3,98	,39		
	21 yıl ve daha fazla	45	4,03	,48		
Yöneticiye Güven	5 yıl ve daha az	92	4,34	,59	,624	,646
	6 yıl-10 yıl arası	120	4,30	,50		
	11 yıl-15 yıl arası	73	4,37	,67		
	16 yıl-20 yıl arası	55	4,41	,46		
	21 yıl ve daha fazla	45	4,44	,56		
Örgüte Güven	5 yıl ve daha az	92	4,07	,75	,540	,707
	6 yıl-10 yıl arası	120	4,14	,64		
	11 yıl-15 yıl arası	73	4,21	,80		
	16 yıl-20 yıl arası	55	4,08	,60		
	21 yıl ve daha fazla	45	4,19	,66		

3.2.4. Değişkenlerin Cinsiyete Göre Farklılıklarının Analizi

Örgütsel güven ölçeği ve alt boyutlarına verilen cevapların cinsiyete göre farklılık gösterip göstermediğine ilişkin bulgular Çizelge 10'da gösterilmektedir. T testi sonuçlarına göre örgütsel güven ve örgütsel güvenin alt boyutları olan yöneticiye güven ve örgüte güven boyutlarının hiçbiri, cinsiyete göre anlamlı farklılıklar göstermemiştir

Çizelge 10. Örgütsel Güven ve Alt Boyutlarının Cinsiyete Göre T Testi Sonuçları

Değişkenler	Cinsiyet	N	Ortalama	Std. Sapma	T	F	p
Örgütsel Güven	Kadın	148	3,92	,52	-,624	,097	,533
	Erkek	237	3,95	,51			
Yöneticiye Güven	Kadın	148	4,33	,55	-,447	,090	,655
	Erkek	237	4,35	,57			
Örgüte Güven	Kadın	148	4,08	,77	-,613	,352	,541
	Erkek	237	4,12	,70			

SONUÇ

Çalışanların örgütsel güven düzeyini belirleyerek bu güven düzeyi ile demografik özellikleri arasındaki ilişkiyi belirlemek amacıyla gerçekleştirilen bu araştırma, Kayseri’de faaliyet gösteren bir sanayi firmasının çalışanları üzerine yapılmıştır. Araştırma 402 kişiye uygulanmış olup, bunlardan kullanılabilir 385 tanesi analizlere tabi tutulmuştur. Araştırma amaçları doğrultusunda tasarlanan ölçme aracında örgüte duyulan güveni ölçmek amacıyla Nyhan ve Marlow (1997) tarafından geliştirilen örgütsel güven ölçeği kullanılmıştır. Çalışmada kullanılan örgütsel güven ölçeği, orijinal ölçekte olduğu gibi yöneticiye güven ve örgüte güven olmak üzere 2 faktöre ayrılmıştır. Yöneticiye güven boyutunun ortalaması 4,34 iken, örgüte güven boyutunun ortalaması 4,10 olarak hesaplanmıştır. Bu sonuç, çalışanların yöneticilerine güven düzeylerinin örgütün politika, kültür ve uygulamalarına duydukları güvenden daha yüksek olduğunu göstermektedir.

Çalışanların örgütün politika, kültür, uygulama ve prosedürlerine güvenini ifade eden örgüte güven boyutu ortalamasının yöneticiye güven ortalamasından daha düşük olması ilginç bir sonuç oluşturmaktadır. Araştırmanın bu ilginç sonucu uygulamanın yapıldığı firmanın örgütsel uygulamaları ve kültürü ile ilişkili olabilir. Yine bu sonucun ortaya çıkmasında toplumsal kültür ve yapının etkisi olabilir. Dünyadaki değişim ve dönüşümlere paralel olarak sistem, düzen ve kurumlara güvenin yerini bireysel güven ilişkilerinin alıyor olması bu sonucun ortaya çıkmasına neden olmuş olabilir.

Yöneticiye güven ile eğitim düzeyi arasında anlamlı bir ilişki olup, lisans mezunu olanların önlisans mezunu olanlardan daha düşük düzeyde yöneticilerine güven duydukları görülmüştür. Bu sonuç Yazıcıoğlu (2009) tarafından yapılan çalışmanın eğitim düzeyi arttıkça çalışanların kurumlarına karşı güven düzeylerinin arttığı sonucundan farklılık göstermektedir. Lisans mezunlarının önlisans mezunlarına göre yöneticilerine daha az güven duymalarının

nedeninin, kendilerinin de yönetici adayı olmalarından ve yöneticilerine karşı rekabetçi duygular beslemelerinden kaynaklanması olasıdır. Bununla birlikte yöneticilerin, lisans mezunu çalışanları kendilerine rakip olarak görme, gerekli bilgileri onlarla paylaşmama, yükselmelerine engelleyici faaliyette bulunma ihtimalleri, olası yönetici adayı olan lisans mezunu çalışanlarının önlisans mezunu çalışanlara göre daha az güven duymasına neden olabilmektedir.

Yöneticiye güven ile yaş arasında da anlamlı bir ilişki bulunmaktadır. 56 yaş ve üzerinde olan çalışanlar; 26-35, 36-45 ve 46-55 yaş arasında olanlardan daha yüksek düzeyde yöneticilerine güven duydukları bulgulanmıştır. 56 yaş ve üzerinde olan çalışanlar genellikle yaşam ve iş tecrübesi anlamında belirli bir seviyeye gelmiş kişilerdir. Güven duygusunun yaşam tecrübesine paralel geliştiği düşünüldüğünde bu kişilerin güven duygusuna yüklemiş oldukları anlam diğerlerinden daha farklı olabilmektedir. Yine bu kişilerin, yaşları itibari ile rekabet isteklerinin diğer yaş gruplarına göre azalmış olması onları yöneticileri ile işbirliğine sevk edebilmektedir. İş birliği ve takım çalışmasının ilişkiler üzerinde olumlu yansıması muhtemeldir. Yine 25 yaş ve altında olanların da 26-35, 36-45 ve 46-55 yaş arasında olanlardan daha fazla yöneticilerine güven duydukları tespit edilmiştir. Bu durum yukarıda da değinildiği gibi tecrübe ile açıklanabilir. Kariyerinin ilk yıllarında olan ve diğer gruplardan görece deneyimsiz olan bu yaş grubundaki çalışanların, iş yaşamında henüz kötü tecrübeler yaşamamış olma ihtimali güvenlerinin yüksek olmasına neden olabilmektedir. Yaptıkları iş ve süreçlere ilişkin bilgi yetersizliği kişilerin konuya hakim bireylere güven eğilimlerini arttırmaktadır.

Yapılan analizler sonucunda cinsiyet ve sektör deneyim ile örgütsel güven arasında bir ilişki olmadığı tespit edilmiştir. Ancak örgütsel güvene ilişkin ortalama değerler göz önünde bulundurulduğunda literatüre paralel olarak erkek çalışanların güven düzeylerinin daha yüksek olduğu söylenebilir (Polat ve Celep, 2008; Çağlar, 2011; Özer vd., 2006; Ercan, 2006; Polat ve Celep, 2008; Taşkın ve Dilek, 2010; Gören ve Özdemir, 2015). Bu sonucun ortaya çıkmasına kadınlarla erkekler arasındaki duyuşsal ve psikolojik beceri farkı neden olmuş olabilir. Yine kadınların deneyim ve yaşam tecrübelerinin erkeklerden daha fazla hayal kırıklığı içeriyor olması bu sonuçla ilişkilendirilebilir.

Araştırmanın örnekleminin Kayseri faaliyet gösteren bir sanayi işletmesinden oluşması zaman ve maliyet gibi değişkenler nedeniyle sektörel bir farklılık içermemesi araştırmanın kısıtlarını oluşturmaktadır. Araştırmaya farklı değişkenler, farklı sektör dahil edilerek tekrarlanmasının alan ve uygulayıcılara daha büyük katkı sağlayacaktır. Bununla birlikte örgütsel güven düzeyinin, çalışanların örgüt içindeki pozisyonlarına göre değerlendirilmesi konuya farklı bir bakış açısı sağlayacaktır.

KAYNAKÇA

Aktuna, M. (2007). İKY Eğitim Fonksiyonunun Örgütsel Güvene Etkileri ve Bir Uygulama. *Yüksek lisans tezi*. Dumlupınar Üniversitesi, Kütahya.

Baş, G. & Şentürk, C. (2011). İlköğretim okulu öğretmenlerinin örgütsel adalet, örgütsel vatandaşlık ve örgütsel güven algıları. *Kuram ve Uygulamada Eğitim Yönetimi*, 17(1): 29-62.

Börü, D., İslamoğlu, G. & Birsnel, M. (2007). Güven: Bir anket geliştirme çalışması. *Öneri Dergisi*, 27(7), 49-59.

Brehm, J. & Gates, S. (2002). Rules, trust and the allocation of time. *Paper Presented At The Annual Meeting of The Midwest Political Science Association: Chicago, IL, April 25-28*.

Chen, T.Y., Hwang, S. N. & Liu, Y. (2012). Antecedents of the voluntary performance of employees: Clarifying the roles of employee satisfaction and trust. *Public Personnel Management*, 41 (3), 407-420.

Cufaude, J. (1999). Creating organizational trust elusive. *Fragile.Essential. Association Management*, 7 (51), 26-34.

Çağlar, Ç. (2011). Okullardaki örgütsel güven düzeyi ile öğretmenlerin mesleki tükenmişlik düzeyinin bazı değişkenler açısından incelenmesi. *Kuram ve Uygulamada Eğitim Bilimleri*, 11 (4), 1827-1847

Çokluk-Bökeoğlu, Ö. ve Yılmaz, K. (2008). İlköğretim okullarında örgütsel güven hakkında öğretmen görüşleri. *Kuram ve Uygulamada Eğitim Yönetimi*, 54, 211–233

DeConinck, J. B. (2010). The effect of organizational justice, perceived organizational support and perceived supervisor support on marketing employees' level of trust. *Journal of Business Research*, 63(12), 1349-1355.

Demircan, N. & Ceylan, A. (2003). Örgütsel güven kavramı: Nedenleri ve sonuçları. *Celal Bayar Üniversitesi İ.İ.B.F. Yönetim ve Ekonomi Dergisi*, 10(2), 139-150.

Demirel, Y. (2008). Örgütsel güvenin örgütsel bağlılık üzerine etkisi: tekstil sektörü çalışanlarına yönelik bir araştırma. *Yönetim ve Ekonomi Dergisi*, 15, 179–194.

Dirks, K. & Skarlicki, D. (2008). The Relationship Between Being Perceived Astrustworthy by Coworkers and Individual Performance. *Journal of Management*, 35(1): 136-157. D

Eğriboyun, D. (2014). Ortaöğretim okullarında görev yapan yönetici ve öğretmenlerin örgütsel güven ve örgütsel bağlılıkları arasındaki ilişki. *Abant İzzet Baysal Üniversitesi Sosyal Bilimler Enstitüsü Dergisi*, 14(2), 329-363.

Ercan, Y. (2006). Okullardaki örgütsel güven düzeyinin bazı değişkenler açısından incelenmesi. *Selçuk Üniversitesi Sosyal Bilimler Enstitüsü Dergisi*, 16, 739–756.

Erdem, F. (2003). *Örgütsel Yaşamda Güven*, Ferda Erdem (Ed.), Sosyal Bilimlerde Güven içinde (153-182), Ankara: Vadi Yayınları.

Ferres, N., Connell, J., & Travaglione, A. (2004). Coworker trust as a social catalyst for constructive employee attitudes. *Journal of Managerial Psychology*, 19(6), 608-622.

Gider, Ö. (2010) Eğitim ve araştırma hastanelerinde çalışan personelin örgütsel bağlılık, örgütsel güven ve iş doyum düzeylerinin araştırılması. *Yönetim*, 21 (65), 81-105.

Gilbert, J. A., & Tang, T. L.-P. (1998). An examination of organizational trust antecedents. *Public Personnel Management*, 27 (3), 321-338.

Gören, S. Ç. & Özdemir, M. (2015). Ortaokul öğretmenlerinin örgütsel güvene ilişkin görüşlerinin bazı değişkenlere göre incelenmesi. *Merin Üniversitesi Eğitim Fakültesi Dergisi*, 11(3): 793-801.

Hosmer, L. T. (1995). Trust: The connecting link between organizational theory and philosophical ethics. *Academy of Management Review*, 20(2), 379-403.

Konovsky, M. A. ve Pugh, S. D. (1994). Citizenship Behavior and Social Exchange. *Academy of Management Journal*, 37(3): 656-669.

Kursunoğlu, A. (2009). An investigation of organizational trust level of teachers according to some variables. *Procedia Social and Behavioral Sciences*, 1, 915-920.

Lewicki, R. J. & Bunker, B. B. (1996). Trust in organizations: Developing and maintaining trust in work relationships. Kramer, R. M. ve Tyler, T. R. (Eds.) , *Trust in organizations: frontiers of theory and research*, Thousand Oaks, CA: Sage, 16(38), 114-139.

Li, P. P., Bai, Y. & Xi, Y. (2012). The Contextual Antecedents of Organizational Trust: A Multidimensional Cross-Level Analysis. *Management and Organization Review*, 8(2): 371-396.

Mishra, J. & Morrissey, M. A. (1990). Trust in employee/employer relationships: A Survey of West Michigan managers. *Public Personnel Management*. 19(4): 443- 486.

Özdil, K. (2005). İlköğretim okullarında güven ve örgütsel iklim arasındaki ilişki. *Yayımlanmamış doktora tezi*, Hacettepe Üniversitesi, Sosyal Bilimler Enstitüsü, Ankara.

Özen, J. (2003) , Örgüte Duyulan Güvenin Anahtar Unsuru Olarak Örgütsel Adalet, ed. ERDEM, Ferda, *Sosyal Bilimlerde Güven*,1. Baskı, Vadi Yayınları, 183-206, Ankara

Özer, N., Demirtaş, H., Üstüner, M. & Cömert, M. (2006). Ortaöğretim öğretmenlerinin örgütsel güven algıları. *Ege Eğitim Dergisi*, 7 (1), 103-124.

Perry, R. W. & Mankin, L. D. (2007). Organizational Trust, Trust in The Chief Executive and Work Satisfaction. *Public Personnel Management*,36(2): 165-179.

Pillai, R., Schriesheim, C. A. & Williams, E. S. (1999). Fairness perceptions and trust as mediators for transformational and transactional leadership: A Two Sample study. *Journal of Management*. 25(6): 897-933.

Polat, S. & Celep, C. (2008). Ortaöğretim öğretmenlerinin örgütsel adalet, örgütsel güven, örgütsel vatandaşlık davranışlarına etkisi. *Kuram ve Uygulamada Eğitim Yönetimi*. 54: 307–331.

Rich, G. A. (1997). Effects on trust, job satisfaction, and performance of salespeople. *Journal of the Academy of Marketing Science*, 25(4): 319-328.

Sargut, A. S. (2003). Kurumsal alanlardaki örgüt yapılarının oluşmasında ve ekonomik işlemlerin yürütülmesinde güvenin rolü. F. Erdem içinde, *Sosyal Bilimlerde Güven* (89-124). Ankara: Vadi Yayınları.

Sayın, U. (2009). Güven: İşletmelerde algılanan örgütsel adalet ve iş tatmini arasındaki ilişkide bir aracı – bir uygulama. *Basılmamış Yüksek Lisans Tezi*. Atatürk Üniversitesi Sosyal Bilimler Enstitüsü, Erzurum-2009.

Shapiro, S. P. (1987). The social control of impersonal trust. *American Journal of Sociology*, 93(3):623-658.

Sookyung, K., O'Neill, J. W. & Jeong, S. E. (2004). The relationship among leader-member exchange, perceived organizational support, and trust in hotel organizations. *Journal of Human Resources in Hospitality & Tourism*, 3(1): 59-70.

Tan, H. H. & Tan, C. S. (2000). Toward the differentiation of trust in supervisor and trust in organization. *Genetic, Social, and General Psychology Monographs*. 126(2): 241-260.

Taşkın, F., & Dilek, R. (2010). Örgütsel güven ve örgütsel bağlılık üzerine bir alan araştırması. *Organizasyon ve Yönetim Bilimleri Dergisi*. 2(1): 37-46.

Thomas, G.F. & Zolin, R. & Hartman, J.L. (2009). The central role of communication in developing trust and its effect on employee involvement. *Journal of Business Communication*. 46 (3): 287-310.

Topaloğlu, I. G. (2010), İşgörenlerin adalet ve etik algıları açısından örgütsel güven ile örgütsel bağlılık ilişkisi. *Yayınlanmamış Yüksek Lisans Tezi*, Atılım Üniversitesi Sosyal Bilimler Enstitüsü, Ankara.

Üstün, F. (2015). Örgütlerde sıklık-esneklik boyutunun örgütsel güven, kurumsal girişimcilik ve firma performansına etkisi: Türkiye'nin öncü sanayi işletmeleri üzerine bir araştırma. *Doktora tezi*. Çukurova Üniversitesi, Adana.

Whitener, E. M., Brodt, S. E., Korsgaard, M. A.& Werner, J. M. (1998). Managers as Initiators of trust: An Exchange relationship framework for understanding managerial trustworthy behavior. *Academy of Management Review*, 23(3): 513-530.

Yazıcıoğlu, İ. (2009). Konaklama işletmelerinde işgörenlerin örgütsel güven duyguları ile iş tatmini ve işten ayrılma niyetleri üzerine bir alan araştırması. [Elektronik Versiyon] *Elektronik Sosyal Bilimler Dergisi*, 8(30), 235-249.

Yılmaz, K. (2006). Güven ölçeği'nin geçerlik ve güvenirlik çalışması. *Sakarya Üniversitesi Eğitim Fakültesi Dergisi*, 11: 69–80.

THE EFFECT OF TIME MANAGEMENT ON THE ACADEMIC ACHIEVEMENTS OF UNIVERSITY STUDENTS

Ayşegül AYDIN¹

Demet ÜNALAN²

Sinem SOMUNOĞLU İKİNCİ³

ABSTRACT

Objective: The objective of this study is to reveal the time management skills of the Vocational School students and to search the effect of this skill on their academic achievement.

Material-Method: This cross sectional study was conducted on 300 students selected by ½ simple random sampling method among 600 students studying at 10 different programs Erciyes University Health Services Vocational School in between January–February 2017. A questionnaire form including demographic and socio-cultural characteristics and academic achievements of the students and Time Management Inventory (TMI) were used as data collection tools in the research. Student t test was used to compare independent groups and analysis of variance was used to compare more than two groups in the statistical analysis of the data.

Findings: The point average of the students' time management inventory was found as 75.8±13.3. 39.3% of the students had a general academic average between 2.51 and 3.00. Time management and time consumings subscale scores and TMI total scores of the male students, and TMI time planning and time consumings subscale scores and TMI total scores of the smokers were found significantly high ($p<0.05$). The difference between the groups in terms of TMI and subscale scores according to the time that students spent on the internet and the free time the students had was found statistically significant ($p<0.05$). In addition, the difference found between the groups in terms of TMI and subscale scores according to the general academic average of the students was statistically significant.

Conclusion: The time management skills of the students reveal significant difference depending on their demographic and socio-cultural characteristics, and general academic

¹ Instructor, Erciyes University Halil Bayraktar Health Services Vocational School/KAYSERİ

² Prof.Dr. Erciyes University Halil Bayraktar Health Services Vocational School/KAYSERİ

³ **Corresponding Author:** Assoc. Prof. Dr. Uludağ University Health Services Vocational School/BURSA, ssomunoglu@yahoo.com

average. It is foreseen that the research findings will be useful for further studies on similar cases.

Keywords: Time Management, Academic Achievement, Vocational School Students.

ÜNİVERSİTE ÖĞRENCİLERİNDE ZAMAN YÖNETİMİNİN AKADEMİK BAŞARILARI ÜZERİNE ETKİSİ

ÖZET

Amaç: Bu çalışmada, Meslek Yüksekokulu öğrencilerinin zaman yönetimi becerilerinin ortaya konulması ve bunun öğrencilerin akademik başarıları üzerine olan etkisinin araştırılması amaçlanmıştır.

Materyal-Metod: Kesitsel tipteki bu çalışma, Ocak-Şubat 2017 tarihleri arasında Erciyes Üniversitesi Sağlık Hizmetleri Meslek Yüksekokulu'nda yer alan 10 farklı programda öğrenim gören 600 öğrenciden ½ basit tesadüfi örnekleme yöntemi ile seçilen 300 öğrenci üzerinde yürütülmüştür. Araştırmada veri toplama aracı olarak, öğrencilerin demografik ve sosyo-kültürel özelliklerini ve akademik başarılarını içeren anket formu ile Zaman Yönetimi Envanteri (ZYE) kullanılmıştır. Verilerin istatistiksel açıdan değerlendirilmesinde, gruplar arasındaki karşılaştırmalarda bağımsız gruplarda student t testi, ikiden fazla grubun karşılaştırılmasında ise varyans analizi kullanılmıştır.

Bulgular: Öğrencilerin zaman yönetimi envanteri toplam puan ortalaması 75.8 ± 13.3 olarak bulunmuştur. Öğrencilerin %39.3'ünün genel akademik not ortalaması 2.51-3.00'dır. Erkek öğrencilerin, zaman planlaması, zaman harcatıcılar alt boyut puanları ve ZYE toplam puanları, sigara içen öğrencilerin ZYE'nin zaman planlaması, zaman harcatıcılar alt boyut puanları ve ZYE toplam puanları anlamlı düzeyde yüksek bulunmuştur ($p < 0.05$). Öğrencilerin internette geçirdikleri zamana ve sahip oldukları boş zamana göre ZYE ve alt boyut puanları açısından gruplar arasında görülen fark istatistiksel olarak anlamlı bulunmuştur ($p < 0.05$). Öğrencilerin genel akademik not ortalamalarına göre ZYE ve alt boyut puanları açısından gruplar arasında çıkan fark da istatistiksel olarak anlamlıdır.

Sonuç: Öğrencilerin zaman yönetimi becerileri demografik ve sosyo-kültürel özelliklerine ve genel akademik not ortalamalarına göre anlamlı düzeyde farklılık göstermektedir. Araştırma bulgularının benzer konuda yürütülecek diğer çalışmalar açısından faydalı olacağı öngörülmektedir.

Anahtar Kelimeler: Zaman Yönetimi, Akademik Başarı, Meslek Yüksekokulu Öğrencileri.

I. Introduction

Today the concept of time is among the concepts that are most complained about their absence (Sugötüren, Ballı & Gökçe, 2011). Time is a source that is impossible to be replaced after it has been lost, cannot be reversed and stored (Erdem & Kaya, 1998) and flies beyond our control (Yenihan & Öner, 2013). Increasing the pressure of time on employees depending on changing life styles and improving technology (Sugötüren, Ballı, & Gökçe, 2011) and the desire to turn the time to our favor lead to the efficient and productive management of time (Sugötüren, Ballı & Gökçe, 2011), (Yenihan & Öner, 2013). Time Management is defined in a general sense as the process of an individual's applying the management functions such as planning, organizing and control to his/her activities to reach the goals in both his/her private and work life in an effective and productive way. To be able to manage time well is to provide balance between the time that an individual spends in his/her work life and the time spared to fulfill his/her daily needs (Sugötüren, Ballı & Gökçe, 2011). For a successful time management, it is necessary to set the objectives clearly, a good planning should be done to achieve the goals, and an effort should be made until achieving the goals (Özer, 2010).

Time management is important not only in organizational aspect but also to achieve success in the educational life of the students. Various studies are seen in literature on that time management skill has gained importance for academic achievement, preparation for work life and the process of acting as an adult (Sugötüren, Ballı & Gökçe, 2011), (Zekioğlu, Erdoğan & Türkmen, 2015). Especially university students need time management increasingly during the processes of orientation to the complex structure of university life, having knowledge of the field they will work in the future and having different experiences (Sugötüren, Ballı & Gökçe, 2011).

In this study prepared starting this point of view it is aimed to reveal the time management skills of vocational college students and to search for the effect of it on students' academic achievements.

II. The Concept of Time Management - Purpose and Techniques

Time management is a management technique developed in Denmark to organize the time in a better way as an educational tool and then spreading all over the world (Yenihan & Öner, 2013), (Özer, 2010), (Durmaz, Hüseyinli & Güçlü, 2016). When the development period of time management is considered, it is seen that it emerged in the 1970s and since the

1980s it has become a well-accepted approach by managers. This concept, consisting only planning daily activities at first, later has started to be used to help managers to organize their time better (Yenihan & Öner, 2013).

Time management is defined as realizing the activities that are needed to be performed in a specific time period of which beginning and ending has been determined in an efficient and productive way. Due to time management, it is possible to use time productively during the process of achieving specific goals and it is provided to plan and harmonize the time in accordance with the determined priorities (Özer, 2010). According to another definition, time management is to control time consciously during the processes of addressing the needs and achieving the goals (Alay & Koçak, 2003). As seen from these explanations, it is very significant for individuals to manage time efficiently in their professional achievements and achieving their goals (Sugötüren, Ballı & Gökçe, 2011). In order to be successful in time management, goals should be determined, a planning should be done to achieve the goals, actions should be taken to execute the plan, end time should be determined precisely, and working should be kept until achieving the goal (Özer, 2010).

Another point as important as using time efficiently and productively is to stay away from time traps (Yenihan & Öner, 2013). Some factors such as lack of planning, not being able to determine the priorities precisely, delaying, hurrying, being engaged with routine and unnecessary things, unnecessary phone calls, instability, working disorganically (Erdem & Kaya, 1998), lack of self-discipline, extreme social relations (Yenihan & Öner, 2013) and non-ergonomic working environment are among time traps (Durmaz, Hüseyinli & Güçlü, 2016). In addition to these, time consumers such as low productivity, perfectionism, dealing with too much details, low reading speed, e-mails and mobile phones, and factors such as not knowing how to listen, long time spent in front of television and computer are also among time traps (Küçükaltan, Karalar & Kesin, 2013). It is very important to determine time traps and to make arrangements aimed at removing them (Erdem & Kaya, 1998).

The purpose of time management is to keep the time under control in a way that it meets the needs and expectations. Due to time management, it is possible for individuals to manage themselves and use time wisely. In the process of using time wisely, it is not enough only to know how to use time, but it should also be known what kind of problems are faced and the reasons of these problems (Özer, 2010).

In the literature, it is seen that various time management techniques such as warrior approach, the goal approach, the ABC approach, magic tool approach and the time management 101 approach are used. *Warrior approach* claims that activities to be performed

should be planned considering future, important activities and projects should be given priority and time should be protected. *The goal approach* is based on that an individual should know what s/he wants and make an effort to achieve this. *The ABC approach* is an approach defending that the efforts should be focused on the most important things and stating that it is not possible to do everything. *The magic tool approach* is based on the perspective that correct planning and right tools are important in the process of reaching the information easily. *The time management 101 approach* accepts that time management depends on having skills and there are prior tasks to be performed (Özer, 2010).

III. The Benefits of Time Management

Making productivity easier and decreasing stress are among the most important benefits of time management, which enables to use the time efficiently (Alay & Koçak, 2003), (Küçükaltan, Karalar & Kesin, 2013). Time management makes competition possible for organizations, and gives individuals the opportunity of realizing daily activities in a more qualified way (Küçükaltan, Karalar & Kesin, 2013).

The individuals who can manage their time well are able to do more work, have a better communication, get in better contacts with their environment, feel better, achieve their goals and spare the time for themselves. Moreover, due to an efficient time management, the performances (Alay & Koçak, 2003), (Küçükaltan, Karalar & Kesin, 2013) and satisfaction levels of the employees increase and the health of the individuals is protected as a result of decreasing stress depending on time (Küçükaltan, Karalar & Kesin, 2013).

Knowing what to do during the day, keeping the given promises, self-confidence, balance between private and work lives, being positive towards incidents and enjoying life are among the other benefits of time management (Zekioğlu, Erdoğan & Türkmen, 2015). In addition, it is stated that time management also contributes to evaluate academic performances of the individuals and to increase grade-point averages (Alay & Koçak, 2003).

IV. Material and Method

This cross sectional study was conducted on 300 students selected by $\frac{1}{2}$ simple random sampling method from 600 students studying at 10 different programs including Medical Documentation and Secretaryship, Anesthesia, Medical Laboratory Techniques, Audiometer, First and Emergency Aid, Oral and Dental Health, Electroneurophysiology, Medical Imaging Techniques, Radiotherapy and Operating Room Services at Health Services Vocational School, Erciyes University in January-February 2017. This study was approved by

Erciyes University Faculty of Medicine Ethical Committee and informed consent was received from the participants.

A questionnaire form including demographic and socio-cultural characteristics and academic achievements of the students and Time Management Inventory (TMI) were used as data collection tools in the research. Time Management Inventory has been developed by Britton and Tesser, and its validity and reliability studies have been done by Alay and Koçak (2002). It's a questionnaire with 27 items containing three subscales as time planning (16 items), time attitudes (7 items) and time consumers (4 items). TMI consists of 5 point likert type statements as “always”, “often”, “sometimes”, “rarely” and “none”, and high scores signify that students manage their time better. The 16th item in the subscale of time planning, 2nd, 6th and 7th items in time attitudes and the items in time consumers contain negative statements and they are scored inversely.

The analysis of the data was done by using R 3.2.0 (www.r-project.org) software. Student t test was used to compare two groups in independent groups, and variance analysis was used to compare more than two groups.

V. Findings and Discussion

81.3% of the students are in the group of 18-20 ages. 70.7% of them are female. 42.0% of them are healthcare vocational high school graduate, and 32.7% have come to Kayseri from another city to study. The mothers of 54.3% of the students are primary school graduate, of 88.7% are housewives, the fathers of 34.7% of them are primary school graduate and of 25.7% are self-employed. 9.7% of the students do an income-generating business, and the median of the monthly family income is calculated as 2000 (550-10000). 67.7% of the students live with their families, 22.7% in dormitories, and 6.7% in a flat with friends. 20.0% of them smoke, and 9.0% smoke between 1-10 cigarettes a day. 43.3% have a 4-5 hour of free time, and it is determined them 39.3% spend 1-2 hours on the internet, and 37.3% spend 1-2 hours a day on the social networks. 39.3% of the students have grade point average between 2.51-3.00.

Table 1. Time Management Inventory of the Students and Subscale Average Scores

Time Management	X±SD
Time Planning	46.0±11.2
Time Attitude	19.3±3.8
Time Consumers	10.5±3.4
Total	75.8±13.3

Time management inventory of the students and the scores they obtained from subscales are presented in Table 1.

Table 2. Time Management Inventory of the Students According to Several Variables and the Distribution of Subscale Average Scores

Variables	n (%)	Time Management Inventory			
		Time Planning X±SD	Time Attitude X±SD	Time Consumers X±SD	TMI Total Score X±SD
Gender					
Male	88	49.4±12.6	19.6±3.5	12.2±3.7	81.3±13.4
Female	(29.3)	44.6±10.2	19.2±4.0	9.7±3.1	73.5±12.7
<i>p value</i>	212 (70.7)	0.002	0.410	0.001	0.001
Age Group					
18-20		45.4±10.8	19.4±3.9	10.3±3.3	75.0±13.0 ^a
21-23	244(81.3	49.8±12.3	19.4±3.7	11.4±4.2	80.6±14.4
24 and↑)	45.7±13.4	18.0±3.2	10.8±3.3	^b
<i>p value</i>	42 (14.0) 14 (4.7)	0.056	0.425	0.160	74.6±14.2 ^a ^b 0.039

High School Graduation					
Medical Vocational High School	126 (42.0)	46.2±11.8 ^{ab}	19.0±3.9	10.6±3.6	75.8±14.4 ^a
Regular High School		47.9±11.3 ^a	19.2±3.8	10.4±3.3	^b
Vocational High School	48 (16.0)	44.5±10.3 ^{ab}	19.4±3.8	10.3 ±3.4	77.5±13.3 ^a
Anatolian High School	63 (21.0)	47.4±9.9 ^{ab}	20.7±3.4	10.4±3.9	^b
Others	51 (17.0)	38.1±10.2 ^b	17.6±4.2	10.7±3.8	74.2±12.0 ^a
<i>p value</i>	12 (4.0)	0.049	0.042	0.980	^b 78.4±11.0 ^a 66.3±14.6 ^b 0.043
Educational Level of the Mother					
Illiterate-literate					
Primary School	33 (11.0)	46.3±13.2	19.9±3.5	11.4±3.8	77.5±14.2 ^a
Secondary School	163 (54.3)	46.5±10.6	19.2±3.6	10.2±3.3	^b
High School		42.9±10.2	19.1±4.8	10.0±3.1	76.0±12.5 ^a
Undergraduate and graduate degree	51 (17.0)	46.0±11.8	19.4±4.2	10.8±3.7	^b
<i>p value</i>	44 (14.7)	53.7±13.0	19.3±2.1	13.3±4.3	72.0±12.4 ^a 76.1±15.2 ^a ^b 86.3±15.7 ^b 0.034
9 (3.0)	0.070	0.924	0.031		
Residence					
With family	203(67.7)	46.1±10.6	19.2±3.8 ^{ab}	10.3±3.4	75.6±12.9
In a flat with friends)	49.6±13.4	17.8±4.1 ^a	11.3±4.1	78.7±15.6
In the dormitory	20 (6.7)	44.9±12.2	19.9±4.0 ^{ab}	10.7±3.4	75.5±14.2
Others	68 (22.7)	43.9±10.2	22.0±2.7 ^b	11.1±3.2	77.0±12.8
<i>p value</i>	9 (3.0)	0.367	0.022	0.515	0.775
State of Smoking					
Smoker	60	50.4±13.3	20.0±3.5	13.2±3.5	83.6±13.5

Non-smoker	(20.0)	44.9±10.3	19.1±3.9	9.8±3.1	73.9±12.6
<i>p value</i>	240 (80.0)	0.004	0.108	0.001	0.001

^{a,b}: There is no difference in groups with the same letter.

Time planning and time consumers subscales scores and TMI total scores of the male students were found significantly higher than the female students' ($p < 0.05$) (Table 2). When TMI and subscales scores were compared in terms of age groups, TMI total scores difference between groups was found statistically significant. This difference arises from 18-20 age group and 21-23 age group ($p < 0.05$) (Table 2). When TMI and subscale scores of the students were compared in terms of the high school type they had graduated, time planning and time attitude subscales scores difference and TMI total scores difference between groups were found statistically significant. This difference is originated from the regular high school graduates and other graduates in time planning subscale, and Anatolian high school graduates and others in TMI total scores ($p < 0.05$) (Table 2).

When TMI and subscale scores were compared in terms of the educational level of the mothers, the difference between the groups in time consumers subscale scores and TMI total scores was found statistically significant. This difference arises from the secondary school graduates and the ones having undergraduate-graduate degree ($p < 0.05$) (Table 2).

When TMI and subscale scores were compared according to the place where the students were living, the difference between the groups in the time attitude subscale was found statistically significant. This difference is due to the students staying in a flat with their friends and the students staying at other places ($p < 0.05$) (Table 2).

The time planning and time consumers subscales scores and TMI total scores of the smokers were found significantly higher than the non-smokers' ($p < 0.05$) (Table 2).

Table 3. Time Management Inventory of the Students According to Several Variables and the Distribution of the Subscale Mean Scores

Variables	n (%)	Time Management Inventory			
		Time Planning X±SD	Time Attitude X±SD	Time Consumers X±SD	TMI Total Score X±SD
Time spent on the internet /hour/day					
1 ↓	47 (15.7)	43.5±10.5	18.7±4.3 ^a	10.2±3.9 ^{ab}	72.4±13.9 ^{ab}
1-2	118	44.1±11.1	18.8±3.8 ^{ab}	9.8±3.2 ^a	72.6±12.8 ^a
3-4	(39.3)	47.5±10.4	19.7±3.9 ^{ab}	10.9±3.4 ^{ab}	78.1±12.6 ^b
5-6	91 (30.3)	50.2±12.2	21.4±2.5 ^b	11.4±3.2 ^b	83.0±12.1 ^b
6 ↑	24 (8.0)	51.2±11.9	20.0±3.5 ^{ab}	12.1±3.6 ^{ab}	83.4±12.3 ^b
<i>p value</i>	20 (6.7)	0.003	0.016	0.012	0.001
Free time/ day/hour					
15 (5.0)	15 (5.0)	41.3±10.6 ^{ab}	19.5±3.8	9.6±3.7	70.5±13.6 ^{ab}
1 hour and ↓	88 (29.3)	43.4±10.5 ^a	18.6±3.8	10.6±3.7	72.7±12.8 ^a
2-3hours	130	46.7±11.1 ^{ab}	19.4±3.9	10.2±3.0	76.3±13.6 ^{ab}
4-5 hours	(43.3)	49.0±11.4 ^b	20.1±3.9	11.0±3.9	80.1±12.3 ^b
6 hours and ↑	67 (22.3)	0.005	0.117	0.324	0.002
<i>p value</i>					
General academic grade average					
2,00 and below	29 (9.7)	47.8±11.9	20.4±3.5 ^{ab}	12.1±3.4 ^a	80.3±12.2 ^a
2,01-2,50	57 (19.0)	48.5±11.2	20.2±3.9 ^a	10.8±3.3 ^{ab}	72.1±14.2 ^a
2,51-3,00	118	46.4±10.9	19.4±3.8 ^{ab}	10.5±3.4 ^{ab}	79.4±13.4 ^{ab}
3,01-3,50	(39.3)	44.0±11.3	18.2±3.9 ^b	9.8±3.6 ^b	76.3±12.4 ^b
3,51-4,00	82 (27.3)	40.6±8.8	18.7±3.3 ^{ab}	9.3±2.6 ^{ab}	68.6±10.4 ^b
<i>p value</i>	14 (4.7)	0.048	0.020	0.023	0.001

^{a,b}: There are no differences in groups with the same letter.

There was statistically significant difference between the groups in terms of the scores of TMI and subscale scores according to the time students spent on the internet. This difference is due to the ones spending less than 1 hour on the internet and those spending 5 to 6 hours in the subscale of time attitude, the ones spending 1-2 hours on the internet and those spending 5-6 hours in the time consumers subscale, and the ones spending 1-2 hours and the other groups in TMI total scores ($p < 0.05$) (Table 3).

The difference between the groups in terms of the time planning subscale and TMI total scores according to the free time the students had was found statistically significant. This difference is due to the ones having 1-2 hours of free time a day and those having 6 hours and more ($p < 0.05$) (Table 3).

The difference between the groups in terms of TMI and the subscale scores according to the general academic grade average of the students was found statistically significant. This difference is due to the ones having 2.01-2.50 general academic grade average and those having 3.01-3.50 grade average in the time attitude subscale, and the ones having 2.00 and below general academic grade average and those having 3.01-3.50 grade average in the time consumers subscale ($p < 0.05$) (Table 3).

According to the result of the study, the time management skills of Health Services Vocational School students differ significantly according to the gender, age groups, the type of the high school they graduate, the educational levels of their mothers, the place they live, their smoking status, the time they spend on the internet, the state of having free time and their general academic grade averages. The time planning and time consumers subscales scores and TMI total scores of the male students' TMI were found significantly higher when compared female students. When TMI and subscale scores of the students were compared in terms of age groups, it was seen that the difference between the groups in TMI total scores was due to the 18-20 and 21-23 age groups in TMI total scores.

According to the result of a study conducted to determine the time management behaviors of the students studying in the 1st, 2nd, 3rd and 4th grades of Physical Education and Sports Teaching and Coaching and Recreation Departments at Pamukkale University Sports Sciences Technology College by Sugötüren, Ballı & Gökçe (2011), it was found that female students were more careful than males and the 1st grade students were more careful than the ones in the other grades in the time consumers subscale. It was stated that female students were better at time management issue since they are more planned and organized.

When the findings of another study conducted by Alay and Koçak (2003) to determine the relation between the time management methods and academic achievements of university

students were examined, it was seen that there was a positive significant relation between the students' academic achievements and general time management methods, and there was a negative significant relation between the academic achievement and the time consumers. Another finding obtained as a result of the study was that female students were more successful than the males in terms of time planning and general time management. It was emphasized that the success of the female students in time planning also contributed their academic achievement to increase.

According to the result of a study conducted on the students of higher institutions in Nigeria in order to search the effects of the time management on the academic achievements of the students, it is stated that postponement, prioritization and planning affect the academic achievements of the students. It is also emphasized that students' acting with time awareness and their use of time efficiently cause their academic achievement to increase. As a result of the research, it is another finding that the level of effect of the time management on the academic achievement of the students does not vary in terms of the gender, and both male and female students use their time similarly (Adebayo, 2015).

When the results of another study conducted on postgraduate students in Nigeria are examined, it is seen that the academic achievements of the students are affected by time management, and it is stated that gaining the skills of using time efficiently is important for this reason. However, another finding is that the academic achievements of the students do not depend only on time management, but also their states of health affect the levels of the achievement (Nzewi, Chiekezie & Ikon, 2013).

According to the result of another research conducted on undergraduate students in Abu Dhabi in order to determine the relation between academic achievement and time management, it is found that the most of the successful students study one or two hours every day regularly, they manage their time well and they plan their daily activities. On the other hand, students' losing time while they are looking for their lost lecture notes and study materials is the leading problem that affects their academic achievement negatively. This situation is explained as students' carelessness, not being organized and that they study only for exams. Other characteristics of the students that have low academic achievement and cannot use their time efficiently are listed as that they spend more time on social network websites, use their cellphones more, listen to music and spend more time with their friends (Miqdadi, Almomani, Masharqa & Elmousel, 2014).

According to another research conducted by Al-Zoubi (2016) in order to determine the effect of the time management skills of high school students on their academic achievements,

it is stated that students who manage their time well are more successful. In addition, Kaushar (2013) emphasizes that there is a positive relation between college students' planning and managing their time and their academic performances. In his study he conducted to determine the relation between the time management of college students and their academic achievements, Khan (2015) found that successful students manage their time well

CONCLUSION

It is a fact that gaining a perspective about time management and its importance contributes to the students managing their time better and staying away from time consumers to prepare themselves to the future as a member of the profession they are being trained for and to act as effective individuals. It is thought that it is important to provide students, who will begin a career, with training on time management, organize courses and seminars, create awareness to use their time well and encourage them to avoid the environments that will waste their time since a high time management skill is expected in work life. It is predicted that more efficient results will be obtained if especially specialists and academicians plays role in leading students.

Apart from that, it is believed that students should make plans for their daily activities by reviewing their habits and they should take precautions to get rid of time traps. Also, it is thought that students should choose the best time period for them during the process of being successful and studying efficiently and that their preparation of plans in this framework will contribute them to use their time efficiently.

When the effects of the concept of time, which is impossible to take back, save, purchase and relive, on both organizational and academic achievement are taken into consideration, it is clear that it is very important for individuals to gain time management skills to use time more efficiently and to become conscious about this issue. It is also believed that bigger and stronger steps will be taken at the point of using time more efficiently and solving problems encountered with the large-scale studies that will be conducted about time management

REFERENCES

Adebayo FA. (2015). Time Management and Student Academic Performance in Higher Institutions, Nigeria – A Case Study of Ekiti State. *International Research in Education* 3(2):1-10.

Alay S. & Koçak S. (2003). The Relationship Between Time Management and Academic Achievement of University Students. *Education Management* 35:326-335.

Alay S. ve Kocak S. (2002). Time Management Questionnaire: Validity and Reliability. *Hacettepe University Education Faculty Journal* 22:9-13.

Al – Zoubi M. (2016). The Effect of the Time Management Art on Academic Achievement among High School Students in Jordan. *Journal of Education and Practice* 7(5):158-167.

Erdem R. ve Kaya S. (1998). Time Management. *Contemporary Local Governments* 7(2):99-120.

Durmaz M., Hüseyinli T. Güçlü C. (2016). The Relationship Between Time Management Skills and Academic Achievement. *Journal of Human and Social Sciences Research* 5(7):2291-2303.

Kaushar M. (2013). Study of Impact of Time Management on Academic Performance of College Students. *IOSR Journal of Business and Management* 9(6):59-60.

Khan MS. (2015). The Impact of Time Management on the Students' Academic Achievements. *Journal of Literature, Languages and Linguistics* 11:66-71.

Küçükaltan D., Karalar S., Keskin G. (2013). Time Pitfalls Blocking Administrators in Effective Time Management Applications: A Research on the Administrators in the Textile Fabrics of Edirne City Center. *KMU Social and Economic Researchs Journal* 15(24):65-73.

Miqdadi FZ., Almomani AF., Masharqa MTS., Elmousel NM. The Relationship between Time Management and the Academic Performance of Students from the Petroleum Institute in Abu Dhabi, the UAE. ASEE 2014 Zone I Conference, April 3-5, 2014, University of Bridgeport, Bridgeport, CT, USA.

Nzewi HN, Chiekezie OM., Ikon MA. (2013). Time Management and Academic Performance of Postgraduate Students in Nigerian Universities. *Review of Public Administration & Management* 1(2):180-192.

Özer MA. (2010). Time Management for Efficient Organizational Management. *Cement Employer's Journal*. <http://www.ceis.org.tr/dergiDocs/makale241.pdf> (Last access: 09 May 2017).

Sugötüren M., Ballı ÖM., Gökçe H. (2011). Time Management Behaviors of Students in School of Sport Sciences and Technology. *SPORMETRE Journal of Physical Education and Sport Sciences* IX(3):91-96.

Yenihan B. ve Öner M. (2013). Managing Time: Examination of Time Management Skills of University Students. *Trakya University Faculty of Economics and Administrative Sciences E-Journal* 2(2):56-68.

Zekioğlu A., Erdoğan N., Türkmen M. (2015). The Relationship Between Time Management Skills and Academic Achievement of Athlete Students. *International Refereed on Psychiatry and Psychological Research Journal* 4:24-37.

TOPLUMSAL CİNSİYET PERSPEKTİFİNDEN ÇOKKÜLTÜRCÜLÜK

Cihan ARDİLİ¹

ÖZET

Bu çalışmanın amacı çokkültürcülüğün toplumsal cinsiyet perspektifinden değerlendirilmesi, yeniden okunmasıdır. Bu durum çokkültürcülük tanımlarının ve pratiklerinin irdelenmesini gerektirir. Bu bağlamda özellikle çokkültürcülük (multiculturalism) ve toplumsal cinsiyet (gender) ilişkileri arasındaki gerilim ortaya koyulacak ve bu gerilimi gidermeye çalışan yaklaşımlar karşılaştırmalı bir biçimde ele alınacaktır. Çokkültürcülük ve toplumsal cinsiyet arasındaki ilişkide liberal, komünitarist (cemaatçi) ve feminist çokkültürcülük anlayışlarına odaklanılacaktır. Çok eşlilik, başörtüsü, kadın sünneti gibi örnekler özellikle kadınlar açısından deneyimlenmektedir. Asıl tartışma, bu deneyimlerin, özgür seçimler mi yoksa kültür ve geleneğin devamını sağlayan korumacı dayatmalar mı olduğudur. Bu deneyimler liberal çokkültürcülük yaklaşımında nötr veya evrensel politikalarla bütünleşmenin sağlanması bağlamında değerlendirilirken komünitarist çokkültürcülükte, kültürün ve grup çıkarının devamını sağlamak amacıyla tali olarak değerlendirilir. Buna karşılık feminist çokkültürcülük, liberal teorinin altında yatan “yükümsüz ben” ile komünitaristlerin “konumlanmış ben” düşüncesi arasındaki gerilimi ve bunu gidermek için yapılabilecekleri ortaya koymaktadır. Bu çalışmanın odağında Susan Moller Okin ve onun argümanlarına ilişkin eleştiriler yer almaktadır. Feminist siyaset kuramcısı Okin kültürün sadece “var” olduğu için değerli olmadığını, bir kültürün değerinin bireysel otonomiye verdiği değerle ölçülmesi gerektiğini vurgulamaktadır. Kadınların cinsiyetlerinden dolayı dezavantajlı olmaması, özgürce seçilmiş yaşamlara sahip olmaları gerektiği iddiasındadır. Toplumsal cinsiyet bağlamında çokkültürcülük kuramına liberal ve cemaatçi yaklaşımlar tatmin edici bir açıklama getirememektedir. Kuşkusuz geçerli bir öneri/model de bulunamayabilir. Ancak insani var oluşa taraf olmamızı sağlayan ve kadını içeren üçüncü bir yol mutlaka vardır. Bu bağlamda dönüştürücü ve yeniden düzenleyici bir yaklaşım geliştirmek gerekmektedir.

Anahtar Kelimeler: Çokkültürcülük, Feminizm, Komünitarizm, Liberalizm, Toplumsal Cinsiyet.

¹ YL Öğr., Gaziantep Üniversitesi, Sosyal Bilimler Enstitüsü, Kadın Çalışmaları ABD, cihan.ardili@ika.org.tr, İncilipınar Mah. Muammer Aksoy Bulvarı Vakıflar Güven İş Merkezi Kat:2 Şehitkamil/Gaziantep 27090

MULTICULTURALISM FROM GENDER PERSPECTIVE

ABSTRACT

The aim of this study is to evaluate and re-read the multiculturalism from a gender perspective. This requires that the definitions and practices of multiculturalism are examined. In this context, the tension between multiculturalism and gender relations in particular will be revealed and approaches to avoid this tension will be addressed in a comparative way. This study will be focused on the concepts of liberal, communitarian and feminist multiculturalism in the relationship between multiculturalism and gender. Examples such as polygamy, headscarf, female circumcision are especially experienced by women. The main argument is whether these experiences are free elections or conservative imperatives that provide the continuation of culture and tradition. These experiences are assessed in the context of liberal multiculturalism in the context of ensuring integration with neutral or universal policies, while in communitarian multiculturalism they are evaluated as secondary to ensure the continuity of cultures and group interests. Feminist multiculturalism, on the other hand, demonstrates the tension between the "unliable subject" underlying liberal theory and the communitarians' "positioned subject" and what can be done to overcome this tension. The focus of this work is on Susan Moller Okin and critiques of his arguments. Feminist politics theorist Okin emphasizes that the culture is not only valuable because it exists, but the value of a culture must be measured by how it values the individual autonomy. Okin asserts that women should not be disadvantaged by their gender, should have freely chosen lives. Liberal and communitarian approaches to the theory of multiculturalism in the gender context are unsatisfactory. Of course no valid proposal / model can be found. But there is absolutely a third way that enables us to become a party to human existence and that involves women. In this context, it is necessary to develop a transformative and re-regulatory.

Keywords: Multiculturalism, Feminism, Communitarianism, Liberalism, Gender.

GİRİŞ

Bu çalışma² çokkültürcülüğü (multiculturalism), kuramsal boyutta toplumsal cinsiyet (gender) perspektifinden tartışmaktadır. Bu tartışmada özellikle liberal, komünitarist (cemaatçi) ve feminist çokkültürcülük bakış açıları odak noktası olarak belirlenmiştir. Bu anlamda gösterilen bütün çabalar öncelikle kavramın sorgulanması, yeniden tanımlanması ve okunması,

² Bu metin 18-21 Mayıs 2017 tarihleri arasında Berlin'de gerçekleştirilen Uluslararası Sosyal ve Beşeri Bilimler Berlin Konferansı'nda sunulan bildirinin gözden geçirilmiş halidir.

toplumsal pratiklerin yeniden irdelenmesiyle başlar. Bu nedenle bir politika açısından çokkültürcülüğü değerler ve kurallar manzumesi olarak, çokkültürlülüğü ise toplumsal bir yapıya vurgu yapan pratik bir olgu olarak çerçeveselendirilebiliriz. Kültürün bir yaşam ve değerler sistemi kurduğu ve bu süreçte bireyin bizzat eyleyen ve fail olduğu temel kabullerinden hareketle kültürel çoğulculuk olarak da bilinen çokkültürcülük kavramı esasen kültürlenme (asimilasyon) fikrinin karşıtı bir modele gönderme yapmaktadır. Çokkültürcülük, kendi inanç ve kavramsal sistemine göre kendi kültürel pratikleri içinde yaşayan, kısmen örgütlenmiş, toplumsal çeşitlilik yaratan göçmenler, Katalanlar, Çingeneler, Amishler, Kürtler gibi yerli halk, dini cemaatler ve belli bir alanda yoğunlaşan toplulukların toplumsal kültürü dendiğinde devreye girmektedir. Tek tip çokkültürcülük olmamakla beraber, çokkültürcülük kültürel çeşitliliklerin tanınmasını yani hukuki konum açısından tanınmayı, azınlık gruplarının sosyoekonomik anlamda eşit bir konumda olmasını, bu koşullarda bir toplumsal bütünleşmeyi temel ilke olarak merkeze alır. Çokkültürlülüğü makro düzeyde değerlendiren ancak bireysel tanınmaya vurgu yapan Milena Dotycheva'ya göre "çokkültürlülük, yalnızca bazı özel düzenlemelerden yararlanan birkaç tarihsel topluluğun değil kökeni ne olursa olsun bütün bireylerin kültürel olarak tanınması projesidir." (Dotycheva, 2013, s. 18) Burada önemli olan cemaatçiliği güçlendirmeden ve bireysel özgürlükleri sınırlandırmadan kültürel hakların nasıl tanınacağıdır.

Çokkültürcülük literatüründe genel olarak 'grup'u temel alan etnisite, vatandaşlık, dil, eğitim, din, toprak hakkı bağlamında kuramsal yaklaşımlar söz konusudur. Ancak çokkültürcülüğü birey ve toplumsal cinsiyet bağlamında ele alan çalışmalar ve en önemlisi böyle bir bakış açısıyla değerlendiren yabancı yazın sınırlı, özellikle Türkçe yazın yok denecek kadar azdır. Literatüre bakıldığında çokkültürcülüğe ilişkin –tabii menşei itibariyle doğal olarak- liberal bakış açısının hâkim olduğu görüş ve kaynaklar çoğunluktadır. Komünitarist bakış açısı özellikle kadın ve genç kızların deneyimlerine ilişkin bir değerlendirme yapıldığında söz konusu olmaktadır. Burada da liberal gelenek, hâkim olduğu alanı "kültüre saygı" gerekçesiyle komünitaristlere bırakmaktadır. Komünitaristler de bu boşluktan yararlanarak liberal görüşün bireysel otonomiye saygı argümanını "bu bizim kültürümüz" gerekçesiyle delmektedir. Böyle bir kuramsal dekor içerisinde feminist bakış açısı da liberallerin ve komünitaristlerin kadının aleyhine yarattığı toplumsal ve bireysel ortamın sorgulanmasını sağlayacak, zaman zaman değişime neden olacak birtakım kuram ve pratikler geliştirmeye çalışmaktadır. Feminist perspektifin (ve bu çalışmanın) temel amacı –en azından bu aşamada- çokkültürcülük kuramı içerisinde toplumsal cinsiyet eşitliğinin diğer araştırma konularında da olması gerektiği/beklendiği gibi bir değişken olarak değil analizin bir parçası olmasını sağlamaktır.

Tam da bu noktada “kadın sünnetini geleneğin/kültürün devamı olarak mı yoksa insan hakları ihlali olarak mı değerlendirmeliyiz” sorusu anlam kazanmaktadır. Bu nedenle bu çalışma, birbiriyle derin ilişkisi olan çokkültürcülük ve toplumsal cinsiyet arasındaki ilişkiyi/gerilimi ortaya koymaya ve bu konuda literatürdeki boşluğu gidermeye çalışan bir çabadır.

Çokkültürcülüğü “tanınma politikası” bağlamında değerlendirerek literatüre komünitarist perspektiften katkı sağlayan Charles Taylor’a göre kültürel kimliklerin eş değer saygı görmesi ancak kültürel kimliklerin tanınmasıyla gerçekleşir. Fakat bireylerin kendi özgün kimlikleri ile kültürel kimlik arasında bir ikilem vardır. Taylor bu ikilemin aşılmasındaki sorumluluğu bireye değil, “grup” a ya da yeniden inşa potansiyeli olan “kültür’e yükler. Ve bunu yapabilecek yegâne araç olarak da “siyasal tanınma”yı belirler (Köker, 2014).

Çokkültürcülüğü “toplumsal kültür” (yani sosyal, eğitim, boş zaman geçirme, ekonomik hayat, din gibi kamusal ve özel hayatın her alanında grup üyelerinin yaşam tarzı) bağlamında ele alan Will Kymlicka, adil bir azınlık hakları teorisi geliştirmek için ulusal azınlık (çokulusluluk) mı, etnik azınlık (çok etniklilik) mı hangisine ağırlık verilmeli tartışmasını yürütür. Çokkültürcülüğün doğası gereği tartışmalı olduğuna vurgu yapan Kymlicka’nın çokkültürcülükten anladığı mevcut siyasi ve vatandaşlık haklarının korunması buna paralel olarak kültürel farklılıklara daha da önem verilmesidir. Kymlicka’ya göre çokkültürlü vatandaşlığın teşvik edilmesini azınlık hakları/kolektif haklar politikası yapar. Ancak kolektif haklar ile bireysel hakların çatıştığı noktada “iç kısıtlamalar” ve “dış koruma” devreye girmektedir. “Dış korumaların amacı insanların hayatlarını istedikleri gibi sürdürebilmelerini ve cemaat dışı insanların kararlarıyla bunun engellenmemesini sağlamaktır. İç kısıtlamaların amacı ise insanları, başka hayat tarzlarını daha çekici bulduklarından gönüllü seçimleri olmasa bile, geleneksel hayat tarzlarını sürdürmeye zorlamaktır[...] Dış koruma insanlara eğer istiyorlarsa kendi hayat tarzlarını sürdürme hakkı verir; iç kısıtlamalar insanlara gönüllü olarak bunu yapmayı seçmemiş olsalar bile, hayat tarzlarını sürdürme görevi dayatır.” (Kymlicka, 2015, s. 90)

Bu çalışmanın kök metnini oluşturan Çokkültürcülük Kadınlar Açısından Kötü müdür? (Is Multiculturalism Bad for Women?) kitabını hazırlayan ve liberalistler arasında yer alan Okin çokkültürcülüğü “toplumsal cinsiyet/feminizm” perspektifinden değerlendirir. Çokkültürcülüğü esasen azınlık hakları savunuculuğu olarak gören Okin’e göre çokkültürcülük, bireysel hakları göz ardı etmekte ve feminizm ve çokkültürcülük arasında bir gerilim bulunmaktadır. Okin azınlık gruplarına verilen haklar ve bunun kadınlar üzerindeki etkisi üzerinde durmaktadır. Kültürü kim temsil eder, kültürü temsil edenler ve hak talep edenler ile iktidara sahip olmak arasındaki ilişki nedir soruları üzerinde durmuştur. Bu noktada kadınların

ikincil pozisyonunu koruyan kültürel pratiklerin tespit edilmesi ve bir yaptırım uygulanması konusunda bir duruş sergilemektedir.

Bu metinde yer verilen başat kuramcıların çokkültürcülük ve toplumsal cinsiyet yaklaşımlarını kısaca özetlemek gerekirse Kymlicka ve Okin'i liberal yaklaşıma sahip kuramcılar olarak sınıflandırabiliriz. Özellikle Kymlicka görüşlerinde çokkültürcülüğü siyasal ve kamu nezdinde tanınma ve eşitlik, kamusal alanda yer etme ve vatandaşlık kavramları çerçevesinde geliştirilmiştir. Taylor ise bireyin kimliğini oluşturan kanıların, arzuların, zevklerin bireyin diyalojik ilişkide olduğu toplumdan ayrı düşünülemeyeceğini belirterek cemaatçi görüş tarafında pozisyon almaktadır. Okin ise kurama feminist bir perspektif getirerek çokkültürcülüğü soyutlama, türdeşleştirme ve indirgemecilikten uzaklaştırmaya çalışmıştır.

YÖNTEM

Karşılaştırmalı metin analizine dayanan bu çalışmada Okin'in "Çokkültürcülük Kadınlar Açısından Kötü müdür" kitabı temel metin olarak belirlenmiştir. Çokkültürcülük ve toplumsal cinsiyet alanında çalışmaları olan liberal, komünitarist ve feminist bakış açısına sahip yazarların argümanları baz alınmıştır. Çokkültürcülük, bireysel otonomi, azınlık hakları, toplumsal cinsiyet, insan hakları bağlamında ileri sürülen argümanlar belirlenmiş ve sınıflandırılmış, temel tezler karşılaştırmalı olarak analiz edilmiştir.

BULGULAR VE TARTIŞMA

Birbirlerinin öteki'sini yaratan her toplum veya kültür genellikle çatışma halindedir. Güçlü toplumsal/kültürel gruplar zayıf olanı bastırmaya çalışırken zayıf/azınlık gruplar da var olmaya çalışır. Bu anlamda Samuel P. Huntington'ın öngörüsünden bahsetmek yerinde olacaktır. Huntington dünyadaki güç savaşlarının evrileceği noktaya vurgu yapmaktadır. "Bu yenedünyada mücadelenin esas kaynağı öncelikle ekonomik ve ideolojik olmayacak. Beşeriyet arasındaki büyük bölünmeler ve hâkim mücadele kaynağı kültürel olacak. Milli devletler dünyadaki hadiselerin yine en güçlü aktörleri olacak fakat global politikanın asıl mücadeleleri farklı medeniyetlere mensup grup ve milletler arasında meydana gelecek. Medeniyetlerin çatışması global politikaya hakim olacak. Medeniyetler arasındaki fay hatları muhabere hatlarını teşkil edecek." (Huntington, 1997, s. 15-16)

Böyle bir öngörünün dünya genelinde deneyimlenmesinin yanı sıra çokkültürcülük, her toplumsal ya da kültürel birimin bütünlüğüne saygı duyulmasını salık vermektedir. Ancak çokkültürcülük kültürel uzlaşma idealinin gerçekçi olmadığı, kültürel farklılıkların uyuma engel teşkil edeceği ve dışlanmayla sonuçlanacağı, diğer kültürlerin Batı kültürünün yörüngesinde yer alması, azınlık gruplarının hâkim normlara uyum sağlamak zorunda kalması noktasında ve cinsel, etnik veya kültürel farklılıkları korumanın tikel deneyimleri de koruma

anlamına geldiği noktada eleştirilmektedir. Bu eleştirileri liberal ve cemaatçi çokkültürcü yaklaşımlar bağlamında ele alırsak eğer öncelikle liberaller ve cemaatçiler arasındaki tartışmanın ağırlık noktasını liberallerin toplumsal gruplara karşılık bireye, cemaatçilerin de bireye karşılık toplumsal gruba değer vermesi olarak belirleyebiliriz. Liberal bakış açısına göre birey kendi değer, amaç ve seçimleri üzerinde eleştirel bir kapasite ve olanağa sahiptir ve bu durum liberalizm ile güvence altına alınmıştır. Buradan liberal felsefenin bireyin kendi kimliğini oluşturması konusunda tarafsız kaldığını ifade edebiliriz. Cemaatçilere göre ise kimlik bizi toplumsal aidiyet duygusuna götürür. Ya da tersi.

Elbette cemaatçilere göre bireyin sıradışı deneyimleri ya da seçimleri olacaktır ancak bu durum cemaatin öncelikli değerlerini kabul etmesiyle/deneyimlemesiyle sonuçlanacaktır. Burada cemaatçilere bireyi değerden bağımsız ele aldığı anlamında eleştiri getirmek mümkündür. Bir birey olmak başlı başına değer yüklü bir durumdur. Bu nedenle asıl önemli olan bireyin toplum ve kültürle nasıl bir ilişki içine girdiği/nasıl bir ilişki seçtiği esasen bireyin kendi tasarrufundadır. Bu nedenle şayet anlamlı bir analiz yapmak istiyorsak “kimim” (liberal görüş) ve “nasıl varım” (cemaatçi görüş) sorularını birbirinden ayırmak ve birbirine indirgememek gerekmektedir. “Liberal siyasal felsefe çoğu kez bireyci olarak nitelenir, çünkü bireysel özgürlükleri, tüm siyasal pratikleri haklı kılan ve yönlendirmek durumunda olan yüksek ahlak ilkesi haline getirir. Cemaatçi kuramlar, tersine, kolektivist olacaktlardır: Ortak iyiyi, siyasal pratiğin üzerinde düzenleneceği yüce ilke haline getirirler.” (Berten vd., 2006, s. 194)

Liberal teoride akılcılıkla sembolleştirilen birey imgesinin cemaatçiler açısından bireyin düşünme, tutum ve davranışlarının toplumsal ilişkiler yükümlülüğüyle gerçekleştiği görülmektedir/beklenmektedir. “Liberal teorinin altında yatan ‘yükümsüz ben’ anlayışına karşı, cemaatçiler, ‘konumlanmış’, ‘cisimleşmiş’ ben düşüncesini savunurlar.” (Doytcheva, 2013, s. 47)

Feminist çokkültürcülük en temelde şunu tartışır/iddia eder: Çokkültürcülük bir erkeğin karısına dayak atmasını/şiddet uygulamasını onaylar mı? Cemaatçi yaklaşıma göre evet onaylamalı, liberal çokkültürcü yaklaşıma göre bu olayın kamusal alanda yaşanıp yaşanmadığı önemlidir. Kamusal alanda ise müdahale edilebilir değilse sorun görmezden gelinir. Ancak feminist çokkültürcülük bu duruma asla onay/izin vermez.

Okin’in feminizm ve çokkültürcülükle ilgili bahsi geçen kitapta yer alan argümanlar filozoflar tarafından farklı bakış açılarıyla değerlendirilmiştir. Bu filozofların bakış açıları Çizelge 1’de matris halinde aşağıda yer almaktadır.

	Okin	Pollit	Kymlicka	Honig	Al-Hibri	Tamir	Gilman	An-Na'im	Post	Parekh	Sassen	Bhabha	Sunstein	Raz	Halley	Nussbaum
Liberaller	x		x							x			x	x		
Cemaatçiler		x			x	x		x	x		x			x	x	x
Üçüncü Dünyacılık yaklaşımı ile temellendirenler		x			x											
Feminizm ve çokkültürcülük arasında gerilim olduğunu iddia edenler (çatışmacılar)	x			x		x			x		x		x			
Feminizm ve çokkültürcülüğü n müttefik olabileceğini iddia edenler (uzlaşmacılar)	x	x	x		x	x				x						x
Çözüm önerilerinde revizyonist veya reformist yaklaşımı benimseyenler (sorgulayıcılar)	x		x	x	x	x		x		x	x		x			x
Okin'in sınırlı ve tek parçacı bakış açısı olduğu iddia edenler	x	x	x	x	x	x	x	x	x	x	x	x	x	x	x	x
Okin'in savlarına dini argümanlar ve dini kurumlar bağlamında eleştiri getirenler					x								x			x

Patriyarkal bakış açısı geliştirenler (Radikal feminist yorum)	x			x	x			x	x	x	x				
Gelecek nesillerin önemine vurgu yapanlar											x	x		x	
Sosyal ve ekonomik haklara vurgu yapanlar							x							x	
Geleneksel ve kültürel uygulamaları tıbbi açıdan değerlendirenler							x			x					

Çizelge 1. Çokkültürcülük ve Feminizm Tartışmasında Temel Yaklaşımlar Matrisi

Genel anlamda Okin'in argümanları üzerinden yürütülen toplumsal cinsiyet perspektifinden çokkültürcülük tartışmalarına geçmeden önce³ Okin'in temel savlarını ortaya koymakta fayda görülmektedir. Okin'e göre bir kültür sadece 'var' olduğu için değerli olamaz. Bir kültürün değeri bireysel otonomiye verdiği değerle ölçülmelidir. Okin kadınların ikincil pozisyonunu güçlendiren kültürel pratiklerin altını çizerken hem feminist politika içerisindeki farklılık vurgusunu hem de evrensel insan haklarını referans almaya çalışmaktadır. Okin'e göre "kadınlar cinsiyetlerinden dolayı dezavantajlı olmamalıdır. Onlar erkeklerle eşit insan haysiyetine sahip olarak kabul edilmeli ve erkekler gibi doyurucu bir yaşam olanağına ve özgürce seçilmiş yaşamlara sahip olmalıdır." (Okin, 1999, s. 10)

Çokkültürcülük -veya bir anlamda azınlık hakları savunucuları- azınlık kültürlerinin yok olma tehlikesiyle karşı karşıya olduklarını ve bu nedenle özel haklarla korunmaları gerektiğini savunurken Okin, bu koruma yaklaşımını bireysel hakları göz ardı ettiği gerekçesiyle eleştirmekte ve hatta grubu temsil eden erkek üyelerin kadın ve genç kızların hayatlarını sınırlandırdığını belirtmektedir. Çokkültürcülüğe kadın ve eşit haklar perspektifi getirmeye çalışan Okin toplumsal cinsiyet ve kültür arasındaki bağıntıda iki noktaya vurgu yapmaktadır.

³ Bu yayındaki sayfa sınırlaması nedeniyle burada konuyla ilgili ön plana çıkarılmak istenen filozofların görüşlerine yer verilmiştir. Bu kapsamda iki liberal görüş (Okin ve Parekh), iki cemaatçi bakış açısına (Pollit ve Al-Hibri) sahip filozofların görüşlerine yer verilmiştir.

“Birincisi kişisel alan, cinsellik ve üreme, çoğu kültürün odak noktası olarak yaşam fonksiyonları ve kültürel pratikler ve kurallarda belirleyici konulardır. Dini veya kültürel gruplar evlilik, boşanma, çocuk bakımı, mülk paylaşımı gibi bireysel hukukla ilgilenir[...] İkincisi çoğu kültürde erkeklerin kadınlar üzerinde hâkimiyet kurması temel amaçlardan biridir. Örneğin Antik Yunan ve Roma mitleri veya Hristiyanlık, Yahudilik ve İslam kadınların ikincil pozisyonunu ve kontrolünü gerekçelendiren girişimlerle doludur.” (Okin, 1999, s. 12-13)

Okin’e göre Batı kültürlerinde de cinsiyet ayrımcılığı bulunmaktadır. Batı kültüründe de kadınlar güzellik, zayıflık ve gençlik üzerine, erkekler entelektüel başarı, yetenek ve dayanıklılık üzerine konumlandırılmaktadır. Ev içi emek görmezden gelinmekte ve işyerindeki ayrımcılık devam etmektedir. Buna karşılık kadın ve genç kızların çoğu, liberal kültürde yasal olarak bazı özgürlüklere ve fırsatlara sahip olduğu ifade edilebilir (Okin, 1999). Yasal ve de facto eşitliğin önemi vurgulanmaktadır.

Okin’e göre azınlık grup haklarına ilişkin feminist bakış açısı geliştirmek, iç farklılıklara ve özel alana yoğunlaşmak önem arz etmektedir. Azınlık gruplarında özsaygı ve özgürlük konularının tartışmaya açılmasının, kadının özel alanına yönelik ayrımcılık toplumların acil konuları arasına girmesi gerektiğinin çokkültürcülük ve feminizm arasındaki gerilimi azaltabilecek çözüm önerileri olarak belirtilmektedir (Okin, 1999). “Cinsiyet eşitsizliği daha az fark edilebilir ve daha az kamusal olduğundan özellikle önemlidir. Dahası politikalar tasarlanırken kültürel grupların ihtiyaçlarına cevap vermeli ve grup içinde yeterince temsil edilmeyenler de dikkate alınmalıdır.” (Okin, 1999, s. 23)

Okin esasen dini özgürlükler, eğitimdeki düzenlemeler bağlamında ve ahlaki temelde insanlara eşit yaklaşma konularında çokkültürcülük formlarına karşı değildir. Ancak farklı kültürlerde saygının özellikle kadınlar açısından eşitsizliği meşrulaştıracak bir zemin oluşturduğunu iddia etmektedir. Okin’in bir kültürün değerini bireysel otonomiye verdiği değerle ölçülebileceğini vurguladığını yukarıda belirtmiştik. Ancak her bireyin -geleneğin- içinde olmayı seçme kadar dışını olmayı seçme, katılmayı seçme kadar vazgeçmeyi seçme hakkı da vardır. Burada esas olan bireyin bu tercihlerini baskı altında ya da bir müdahaleyle yapıp yapmadığıdır.

Hindistanlı siyaset teorisyeni ve liberal görüş temsilcilerinden Bhikhu Parekh Okin’in diğer ülkelerin, bu problemleri içeren hukukunu görmezden geldiğini ve uç örnekler verdiğini belirtmektedir. Örneğin Parekh, çok eşliliğin kabul edilemeyeceğini ama bazı kadınların bunu tercih/kabul edebileceğine vurgu yapmaktadır. Bu nedenle liberal değerlere göre Parekh, bu durumun bir şiddet olarak görülmediğini bireysel farklılıklara saygı olarak görüldüğünü ve

liberal devletin buna müdahale etmediğini belirtmektedir. Parekh diğer yazarlardan farklı olarak Okin'in liberal demokrasilerin cinsiyet eşitliğini esas noktalardan biri yapması gerektiğine dair liberal demokrasi eleştirisini tersten ele alarak azınlık kültürlerinin liberal olmak istiyorlarsa bireyselliğe, seçim ve ifade özgürlüğüne saygı göstermesi gerektiğini vurgulamaktadır.

Parekh'e göre kadınlar eşit haysiyet ve hak talep edebilir ancak kadınlar eşit otonomi, toplumsal rollere meydan okuma özgürlüğü, patriyarkal kültürden kurtulmayı da talep etmelidir (Parekh, 1999). Kadınların bu çabasının yanı sıra Parekh, kadınlar ve kültürler hakkında daha fazla ayrıntıya ihtiyaç olduğunu dile getirmektedir. Parekh, kadınların feminist bakış açısına sahip olmadan kültürün kurbanı olma olasılığı ile onların iyiliği için kendi inançlarımızı dayatma ya da bir özgürlük idealinin beyin yıkama olarak ortaya çıkması arasında ince bir çizgi olduğunu belirtmektedir. İngiltere'de bazı eğitilmiş beyaz kadınların geleneksel alternatifleri daha tatmin edici buldukları için İslam'a ya da Yahudiliğe dönmüş olduklarına ya da Fransa ve Hollanda'da bazı genç kızların özgürce başörtüsü takmayı seçtiklerine değinen Parekh, bu örneklerden liberallerin ve feministlerin bir çıkarımda bulunması gerektiğine dikkat çekmektedir (Parekh, 1999).

Amerikalı feminist yazar ve cemaatçi görüş temsilcilerinden Katha Pollit, Okin'in çokkültürcülük ve feminizm arasında bir gerilim olduğu tezine karşılık çokkültürcülük ve feminizmin, teoride işbirliği yapabileceğini ileri sürmektedir.

Pollit, Okin'in üzerinde durduğu, kadınların ikincil pozisyonunu destekleyen dini ve mitolojik örneklerden farklı olarak Batılı toplumlarda yaşanan örneklere yer vermektedir. Örneğin Rusya ve İtalya gibi ülkelerde erkek arkadaşları tarafından öldürülen kadın sayısının astronomik rakamlara ulaştığını ancak bu vakaların kültür ya da gelenekle ilişkilendirilmediğine dikkat çekmektedir. Burada Pollit çokkültürcülük ile Üçüncü Dünyacılık yaklaşımı arasındaki bağlantı ve benzerliğe dikkat çekmek istemektedir (Pollit, 1999). Üçüncü Dünyacılık yaklaşımını netleştirmek gerekirse "Batılı feminist yazarlar Üçüncü Dünya kadınlarını kültürel, toplumsal uygulamalardan soyutlayarak tesettür, kadın sünneti, recm (taşlanarak öldürülme) gibi konularda dehşet kurbanları olarak 'sabitlenmekte' ve bu çerçevede genelleştirmektedir. Böylece 'mağdur-zavallı öteki kadın' ya da 'kurtarılması gereken kadın' olarak yeniden kurulan Üçüncü Dünya kadını, içinde var olduğu kültür hiç dikkate alınmadan ya da tamamen kendi kültürünün mağduru olarak görülmektedir." (Altuntaş, 2012, s. 15)

Çokkültürcü yaklaşımın azınlık kültürlerini stabil, sonsuz ve değişmeyen olarak değerlendiren varsayımını eleştiren Pollit, kültürlerin evrilmeye devam ettiğini belirtmektedir.

Kadınları ikinci plana iten ve kültür/gelenekle güçlendirilen/gerekçelendirilen uygulamaların (örneğin kadın sünneti) yasaklanması gerektiğini önermektedir (Pollit, 1999).

İslam ve hukuk alanında akademik çalışmalar yürüten ve komünitarist bakış açısına sahip olan Azizah Y. Al-Hibri'ye göre “Okin'in bakış açısı, tartışması ve önerisi üç vahim problemden muzdariptir: (1) Öteki'ne olan basmakalıp bakış açısı, (2) farklı inanç sistemlerini birleştirme ve (3) Amerikan anayasal ilkeleri ile fikir ayrılığı.” (Al-Hibri, 1999, s. 41)

Al-Hibri, Okin'in 'ben' merkezci bir bakış açısıyla Öteki'ni önemsizleştirmesinin varoluşsal çatışmalara demokratik çözümler üretmeyeceğini ve İslam'ı İncil'e dayanarak analiz etmesinin dini indirgemecilik olduğunu ileri sürmektedir. Örneğin Okin'in verdiği örnekler arasında yer alan Adem'in düşüşü ve Havva'nın Adem'in bir parçasından yaratılması gibi örneklerin Kur'an'da geçmediğini hatta kadın ve erkeğin Allah'ın nefesinden/ruhundan yaratıldığına dair anlatıların olduğunu belirtmektedir. Al-Hibri, Adem ve Havva'nın şeytana karşı koyamadığını ve bu nedenle cezalandırılmalarının toplumsal cinsiyetle değil insani bir durum olarak açıklanması gerektiğini ileri sürmektedir. Bu gibi kurucu mitlerin İslam'da olmadığını, bunların içtihatla ilgili olduğunu belirtmektedir. Al-Hibri, Okin'in farklı inanç sistemlerini birleştirme çabası içerisinde olduğu; başörtüsü, çok eşlilik, erken yaşta evlilik gibi kültüre dayalı olgulardan dini anlatı ve kurucu mitlere geçtiği tespitinde bulunmaktadır. Oysaki Al-Hibri'ye göre bu dini ve kültürel örneklerin birbirinin yerine geçmesi söz konusu değildir. Al-Hibri çokkültürcü ve feminist bakış açısıyla İslam dininin değerlendirilmesinin birkaç prensibe dayanması gerektiğini ifade etmektedir (Al-Hibri, 1999). “Öncelikle İslami toplum danışma ve bireysel haklar içtihadına dayanır yani dini yorumlayacak merkezi bir otorite yoktur. Sonuç olarak her bir kadın ve erkeğin bilinç özgürlüğü garanti altındadır. İkincisi İslam bir dünya dinidir ve çeşitliliği kutsar[...] Üçüncüsü İslami içtihat ilmi yer ve zamana göre değişiklik gösterebilir. Son olarak Müslüman içtihatçılar Bilge Kanun Yapıcı'nın insanlık çıkarına hizmet ettiğine inanmaktadır.” (Al-Hibri, 1999, s. 43)

Al-Hibri'ye göre Müslüman ülkelerde ya da Müslüman göçmenler arasında reform çağrısı yapan gerçek bir feminist, kutsallığı ve esnekliği göz önünde bulundururken onların dinine ve kültürüne saygı duymak zorundadır. Bu nedenle Al-Hibri İslami içtihat ve fikhın yeniden incelenmesi gerektiğini önermektedir. Bunu yaparken uygun olmayan kültürel elementlerin ortaya çıkması için içtihadın yeniden gözden geçirilmesi ve İslami kuralların yer ve zamana göre modern bakış açısıyla değerlendirilmesi gerektiğini ileri sürmektedir.

SONUÇ

Bu çalışmada feminizm ve çokkültürcülük arasındaki diyalektik gerilim ana hatlarıyla ortaya konmaya çalışılmıştır. Çokkültürcülük ve toplumsal cinsiyet eşitliği arasındaki gerilimi ya da bağlam kargaşasını yaratan esas nedenlerden biri çokkültürcülüğün kuramsal ve ideolojik bir tasarım olması ve bu kuramsal düzlemle bireysel deneyimlerin ilişkilendirilmeye çalışılmasıdır. Kadın sünneti, çok eşlilik, zorla evlilik, berdel, başörtüsü, miras paylaşımı, ergenliğe geçiş törenleri, sati vakaları (kocanın ölümünden sonra karısının kendini yaktığı Hindu geleneği) Müslüman kızların okulda yüzme, spor gibi aktivitelere katılmaması gibi örnekler özellikle kadınlar açısından deneyimlenen ad hoc örneklerdir. (Bu örneklerden zorla evlilik, sati, miras, berdel gibi örneklerin ekonomik temele dayalı ve bedene ilişkin olduğunu ve böylelikle kadının ikincil pozisyonunu daha da pekiştirdiğini unutmamak gerekir). Dolayısıyla liberalizm ve çokkültürcülüğün telkin ettiği gibi nötr kalarak ya da evrensel kural ve politikalarla bütünleşme sağlanarak değil kadınların yaşadıkları özgül tecrübeler ve insan hakları çerçevesinde bir yaklaşım geliştirmek gerekir. Bu yaklaşım tarihsel, kültürel, ahlaki, gündelik yaşam, felsefe, diyalog, politik ve bunun gibi bağlamlarda çok katmanlı, çok taraflı ve önceliklendirme yapılmış şekilde ele alınmalıdır. Sorunların çözümünde birey, hukuk ve adalete odaklanmak, siyaset, iktidar ve toplumdan da faydalanmak gerekir.

Bu çalışmayla yapılmak istenen şimdilik akademik boyutta olsa da “kadın insan”ın çokkültürcülük içerisindeki konumunu vurgulamak ve sorgulamaktır. Çünkü “farklılığa saygı” gibi etkileyici bir ifade kamusal alanı kapsar ve kolektif bilinçaltını ifade eder. Mikro düzlemde farklılığa saygı sorgulandığında kadınların yaşadığı özel ve yerel deneyimler işin içine girmektedir. Bu alandaki eşitsizlik elbette kökten çözülemez ama azaltılabilir. Adalet, hak ve hukuku gözeterek önce ara çözümler bulmak ve sonrasında kesin çözümlere ulaşmaktır asıl mesele. Ayrıca giderek artan birey olma bilinci ile bir cemaatin ortak yaşamının bir parçası olmak arasında tezat yaşandığı da dikkate alınmalıdır. Bu anlamda çokkültürcülük yasal manevralarla birtakım toplumsal olgulara kör kalmamalıdır.

Komünitaristlerin de hem kendi kültürlerinin hem de kültürel farklılıkların mutlak ve değişmez olmadığını anlaması gerekmektedir. Kültürler benzeyebilir, değişebilir. Cemaatçiler ve bazı oryantalist bakış açısına sahip olan Batılı düşünürler ve politika yapımcılar kadınların ikincil pozisyonunu destekleyen düşünsel ve fiziksel iklimi yaratma eğiliminde olabilirler. Bir anlamda kadınların kültürel özgürlük gibi bir hakları olmadığını varsayarlar. Kültürlerin veya azınlık gruplarının içeriden özgürleşmeye ve şeyleri algılama biçiminde bir değişime ihtiyacı vardır. Normlar ve dogmalar kesinlikle ve kararlılıkla sorgulanmalı, mevcut paradigma

değişmelidir. Dayatmacı bir kimlik politikasından ziyade önemli olan kadınların kadın olduğu için değil birey oldukları için eşit muamele hakkı olduğunu bilmektir.

Her durum kendi koşulları, bağlamı ve ölçüsü içerisinde (mikro bağlamda) değerlendirilmeli, bir güç savaşı veya ilişkisi belirten ‘son söz benim’ yaklaşımından kaçınılarak müzakereci yaklaşım benimsenmelidir. Bu üç temel ölçüt (koşullar, bağlam, ölçü) hem kurumsal düzenlemeler hem grup içi düzenlemeler için geçerli olmalıdır. Bireyselci veya atomcu bakabilmek mümkün olsa bile her insanın bir artalanı ve bağlı kaldığı/kalacağı bir bağlam mutlaka olacaktır. “Ötekilerle ilişki kurmada farklılık *ya da* benzerliği değil, farklılık ve benzerliği seçmeliyiz.” (Fay, 2012, s. 123) Nasıl ki bu baskıcı ve kadının ikincil konumunu destekleyen gelenekler ve uygulamaların bir tarihsel arka planı varsa bunun değişmesi için de bir artzamana ihtiyaç duyulacaktır. Toplumsal cinsiyet eşitliği ilkesi kamusal/özel alan kurumları, grup ilişkilerini düzenleyen temel normlar/kabuller arasına katılmak zorundadır.

Bu çalışmada çokkültürcülük, toplumun cinsiyet algısı ve perspektifinden değerlendirilmiştir. Bir tarafta anayasal düzlemde eşit hak ve hürriyeti destekleyen liberal yaklaşım diğer tarafta da bireysel hakları görmezden gelen cemaatçi yaklaşım yer almaktadır. Toplumsal cinsiyet perspektifinden bakıldığında her iki yaklaşımın kesiştiği nokta cemaat yapısını korumak, bireysel deneyim ve talepleri mümkün olduğunca görmezden gelmektir. Yukarıda bahsi geçen kadını ikincil konuma iten toplumsal pratikleri, yasal haklar ve özgürlükler bağlamında eşitliği sağlayan yani liberal tutum içerisinde mi, yoksa cemaatin varlığını korumak ve sürdürmek için bireysel seçim özgürlüğünü kısıtlayan cemaatçi tutum içerisinde mi değerlendirmeliyiz? Öyle görünüyor ki toplumsal cinsiyet bağlamında çokkültürcülük kuramına ne liberal yaklaşım ne de cemaatçi yaklaşım tatmin edici bir çözüm veya açıklama getirmektedir. Hiç kuşkusuz geçerli tek bir öneri/çözüm/model de yoktur. Çokkültürcülüğün bir yerde dayattığı ikilikler (biz ve öteki, içeridekiler ve dışarıdakiler, Batılı ve Doğulu toplumlar vs.) yerine; insani var oluşa, kültürel aktarım olanaklarına, etkileşime vurgu yapan ve kadını içeren üçüncü bir yol mutlaka vardır. Eğer kadınların kendi değerlerini bir özne olarak seçtiklerini varsayarsak bu durumda bireysel özerklik cemaatin dayatmasından korunmalı ve bu özerkliğe yasal bir koruma oluşturulmalıdır. Şayet kadınlar kendi seçimlerini yapmıyor veya yapamıyorsa bu durumda da hakların eşitliği ilkesine dayanarak bireysel özerkliğin korunmasına ihtiyaç vardır. Burada bireyin özerkliğinin yasal güvence altına alınması ne kadının kimlik oluşumunu ne de toplumsallaşmasını engeller.

Çokkültürcülüğün toplumsal cinsiyet perspektifinden eleştirilmesine, yeniden okunmasına, sorgulanmasına ve yönlendirilmesine katkı sağlama gücü ve isteği olan bu çalışma, çokkültürcülük kuramı içerisinde toplumsal cinsiyet eşitliğini diğer araştırma

konularında da olması gerektiği/beklendiği gibi bir değişken olarak değil analizin bir parçası olması beklentisi taşımaktadır. Bu çalışmada yer alan görüş ve düşünceler mevcut tarihsel, kültürel, sosyolojik ve mevcut konum bağlamında ele alınmıştır. Toplumsal cinsiyet açısından çokkültürcülüğün değerlendirmesi bu sınırlılıklar dâhilinde yapıldığından öne sürülen tezlerin bir mutlakiyet içermediği göz önünde bulundurulmalıdır. Konuya ilişkin farklı bakış açılarıyla yapılan değerlendirmeler, bu çalışma ve bundan sonra yapılacak değerlendirmelerin ufuk açacağı temennisi baki kalacaktır.

KAYNAKÇA

Altuntaş, N. (2012). Türkiye'de Farklılıklarına Rağmen Kadınlar: Post-feminist Çağda Türkiye'de Farklı Kadın Konumları. Ankara: Orion Kitabevi.

Azizah Y. Al Hibri. (1999). Is Western Patriarchal Feminism Good for Third World/Minority Women? Is Multiculturalism Bad For Women?, (derl.) Susan Moller Okin, New Jersey: Princeton University Press.

Berten, A., Silveria, P. & Pourtois, H. (2006). Liberaller ve Cemaatçiler. Başak Demir vd. (Çev.) Ankara: Dost Kitabevi Yayınları.

Doytcheva, M. (2013). Çokkültürlülük. İstanbul: İletişim Yayınları.

Fay, Brain. (2012). Çağdaş Sosyal Bilimler Felsefesi: Çokkültürlü Yaklaşım. İstanbul: Ayrıntı Yayınları.

Huntington, S.P. (1997). Medeniyetler Çatışması Mı?. Medeniyetler Çatışması, (derl.) Murat Yılmaz, Ankara: Vadi Yayınları.

Köker, L. (2014). Charles Taylor: Kimlik/Farklılık Sorununa Sahici Demokratik Çözüm Arayışı. Çokkültürcülük: Tanınma Politikası, (derl.) Amy Gutmann, İstanbul: Yapı Kredi Yayınları.

Kymlicka, W. (2015). Çokkültürlü Yurttaşlık. İstanbul: Ayrıntı Yayınları.

Okin, S.M. (1999). Is Multiculturalism Bad For Women? New Jersey: Princeton University Press.

Parekh, B. (1999). A Varied Moral World. Is Multiculturalism Bad For Women?, (derl.) Susan Moller Okin, New Jersey: Princeton University Press.

Pollit, K. (1999). Whose Culture. Is Multiculturalism Bad For Women?, (derl.) Susan Moller Okin, New Jersey: Princeton University Press.

SANATTA, TOPLUMSAL CİNSİYET BAĞLAMINDA SIRADIŞI PERFORMASLARIYLA “ORLAN”

Derya ŞAHİN¹

ÖZET

20.yüzyılın ikinci yarısında disiplinlerarası özelliğiyle dikkat çeken ve ancak 1970’lerde başlı başına bir tür olarak kabul edilmeye başlanan Performans sanatı, “Beden Sanatı”, “Happening”, “Aksiyon” gibi çeşitli başlıklar altında gündeme gelmiş, Fluxus, Feminist Sanat, Arazi Sanatı gibi farklı akımlar dahilinde de uygulanmıştır (Antmen,2008: 219).

Kişiyi duygusal aşırılıklardan arındırıp topluma uyumlu bireylere dönüştürmeye çalışan psikanaliz teknikleri, özellikle katharsisi, beden sanatçılarının eylemlerinde görmek mümkündür. Hep ötelediğimiz duyguları, Beden sanatçıları performanslarında “şok” öğesi yaratacak bir şekilde ortaya koyar ve izleyiciyi belli kavramlar üzerinde yeniden düşündürmeyi hedefler. Tüketim kültüründe mükemmel olarak kurulmaya çalışılan “beden”, Beden sanatçılarının eylemlerinde yakma, kesme, vurma gibi şiddet içeren eylemlere maruz bırakılır.

Beden Sanatında Orlan’ın yeri diğer sanatçılardan farklıdır. Lokal anesteziyle gerçekleştirilen performanslarında Orlan, erkek iktidarının güzellik kavramını, modern toplumlarda kadın öznenin kuruluşunu eleştirmek için bir dizi estetik ameliyatla vücudunu özellikle de yüzünü yeniden biçimlendirir.

Orlan’ın çalışmalarında vücut, değiştirilemezlik ya da kabul gören stile göre değiştirilebilirlik özelliğini kaybederek, tamamen sanatçının himayesinde şekillenerek toplumsal bir tartışmaya açılmıştır.

Bedenin bir anlatım aracı olarak kullanıldığı Orlan’ın performansları, toplumdaki kadın bedenini, güzellik, kimlik ve acı kavramlarını yeniden tanımlarken; kişisel haklar, özdenetim, özgürlük sınırları, yaşam-sanat, izleyici-sanatçı gibi kavramları da sorgulamaktadır.

Orlan’nın sanatı üzerinden ele alınacak toplumsal cinsiyet ve bedene karşı şiddet eğilimleri çalışmanın ana hatlarını oluşturmaktadır.

Anahtar Kelimeler: Sanat, Beden Sanatı, toplumsal cinsiyet, performans, Orlan

¹ Yrd.Doç. İnönü Üniv. Eğitim Fak. Güzel Sanatlar Eğt. Resim-iş Öğrt. A.B.D., derya2181@gmail.com

‘ORLAN’ WITH HIS EXTRAORDINARY PERFORMANCES WITHIN THE CONTEXT OF SOCIAL SEXUALITY IN ART

ABSTRACT

The art of Performance, which attracted attention with its interdisciplinary characteristics in the second half of the 20th century and was started to be accepted as a style in its own right in 1970s, has come to order under the various headings such as ‘Body Art’, ‘Happening’ and ‘Action’; and it has been applied within the different movements such as ‘Fluxus’, ‘Feminist Art’ and ‘Land Art’. (Antmen, 2008:219).

It is possible to see the psychoanalysis techniques, which tries to transform the individuals into the harmonical individuals with the society by debugging them from emotional extremities, especially katharsisi in the activities of the body artists. Body artists perform their activities by betraying the shock element and they aim to have the viewers to think again on the certain concepts. ‘The body’, which is tried to be built up perfectly in the consumption culture, is exposed to the activities that include violence such as burning, cutting and hitting in the performances of the body artists.

Orlan has a different place in the ‘Body Art’ than the other artists. In her performances, which are carried out by local anaesthetic, Orlan, shapes out her body and especially her face with a sequence of aesthetic operations in order to criticize the establishment of the female subject in the modern society.

The body in the works of Orlan has been opened to a social argument by being formed completely under the care of the artist by losing its characteristic of inalterableness or convertibility in accordance with the accepted style.

Orlan’s performances, in which the body is used as a tool of narration, are questioning the concepts such as individual rights, self-control, freedom limits, life-art, audience-artist while they are defining the woman body, beauty, identity and pain concept again.

Social sexuality and violence tendency against to the body, which are going to be dealt with the Orlan’s art, compose the main lines of the work.

Keywords: Art, Body Art, Social Sexuality, Performance, Orlan

GİRİŞ

“Sanatsal bir platform, bir savaş alanı, güvenli bir sığınak, kültürel ve cinsel bir dönüşüm imkânı, teknolojik bir yatırım aracı ya da siyasi iktidarların düzenlerini sürdürdükleri bir boş tahta... Dövme ve piercing’lerle süslemeye, bireyselleştirmeye çalıştığımız içsel evimiz,

ruhumuzun gümüşi zırhı... Farabi'nin dediği gibi ruhun manevi olgunlaşmasını sağlayan bir vasıta, belki de rastlantısal ve kişisel olmayan bir şey; insanın ruhunu dışarı yansıtan ayna...her zaman şimdiki-ân'da varolan bir yapı; bir tür oluş felsefesinin aracı ve kuşkusuz binlerce kez fethedilse dahi hâlâ bakır bir keşif alanı, pek çok romanın başkahramanı, (Öğüt, <http://www.radikal.com.tr/kitap/kadin-bedeninin-grotesk-halleri-858887/>) son özgürlük alanı; BEDEN...”

Beden denilince çoğunlukla maddi ve somut anlamıyla insan bedeni algılanmakta ve varlığın maddi çerçevesi ile organik oluşumu olarak tanımlanmaktadır. Bilim içerisinde ise beden, basit veya bileşik katı, sıvı ve gazlardan oluşan bir madde olarak betimlenir (Deleuze ve Guattari, 2014: 13). Deleuze ve Guattari, “*Bedenin içerisine ruhun ve duyguların varlığı da eklendiğinde, düşüncelerin ve fikirlerin de katılmasıyla, somut olanın içerisinden bir sanat olayının cisimselleşmiş hali ortaya çıkar.*” der (Deleuze ve Guattari, 2014: 13). Bu bağlamda *Bedenin anti metalaşma eğilimi ile maddiyattan uzak tutumu, keyifli ve cesur bir gerçekçilikle insan figürünün estetize edilme hali ve sanatta medyum olarak yer alması insan ve sanatçı duyarlılığının da bir bakıma diriliş mücadelesidir* (O’Reilly, 2009: 15).

Beden, zihin, duygular ve aklın varlığıyla kendi dışında kalan dünya arasındaki bir arayüzdür. Duygularımızın, bedenimizin dış dünya ile iletişim kurmada kullandığımız belirleyici çizgileri ve salt varlığı ile kullanımı ortaya daha fazla kavramsala dayalı sanatsal üretim çıkmasına neden olur. Beden ve performans sanatında bedenin maddi varlığı maddesel olmaktan çıkıp kavramsal bir konsepte bürünür (O’Reilly, 2009:7).

PERFORMANS SANATI

İnsan Bedeni Ancak Yaşayarak Kavranabilir. Merleau-Ponty

20.yüzyılın ikinci yarısında disiplinlerarası özelliğiyle dikkat çeken ve ancak 1970’lerde başlı başına bir tür olarak kabul edilmeye başlanan Performans sanatı, “Beden Sanatı”, “Happening”, “Aksiyon” gibi çeşitli başlıklar altında gündeme gelmiş, Fluxus, Feminist Sanat, Arazi Sanatı gibi farklı akımlar dahilinde de uygulanmıştır. Performans sanatı, tiyatro kadar şiiri, müziği, dansı da içine alan sınırsız bir yaklaşımlar bütünüdür. (Antmen,2008: 219).

Bir veya daha fazla sanatçıyla gerçekleştirilen Performans Sanatı, bazen izleyicinin karşısında gerçekleşebilirken bazen de video veya fotoğraflar aracılığıyla izleyici ile buluşabilmektedir. Kısa bir anı kapsayabileceği gibi uzun zaman dilimlerine yayılabilecek nitelikte olan Performans Sanatı, birçok disiplini aynı merkezde buluşturan, sınırları olmayan bir sanattır. Seyircinin alımlayıcı, pasif konumunu değiştirip onu işin içinde aktif konuma geçiren bu sanat anlayışında amaç, hayat ile sanat arasındaki sınırları kaldırmaktır.

Performans Sanatı özellikle Kavramsal Sanat'a yönelen sanatçıların kendilerini her şeyden önce bedenleriyle ifade edebilmelerinin en doğrudan yolu haline gelmiştir. Bu açıdan performans, sanatçıların geleneksel mekanlara (galeri ve müze gibi) karşı muhalif bir tavır dile getirebildikleri; dönemin toplumsal dönüşüm talepleri içinde kendi ideolojik karşı duruşlarını daha aktif bir biçimde ortaya koyabildikleri; sanat piyasasının dinamiklerine aykırı bir "malzeme" olarak kendi bedenlerini kullandıkları; resim, heykel gibi geleneksel kategorilerin ötesinde, sanatın tanımını ve sınırlarını sorguladıkları bir ifade biçimi olarak gündeme gelmiştir (Antmen,2008: 222).

Performansla birlikte daha önce genellikle iki boyutlu yüzeyler üzerinde temsil edilen beden, artık alışılmışın dışına taşarak sanat nesnesinin bizzat kendisi haline gelmiştir. Yani, sanatın malzemesi beden olmuştur.

Antmen (2008,222)'e göre beden, "kendini gerçekleştiren bir metin" olarak gündeme gelmiş; tiyatro sahnesindeki kullanımının dışına çıkmıştır. Tiyatro sahnesinde genellikle başkasının yazdığı bir metni sahneleyen oyuncu gitmiş, onun yerini yapıtın konusunu, anlamını, görünüşünü ve de deneyimini kendi bedenine aktaran sanatçı almıştır.

Marcel Duchamp'ın herhangi bir nesnenin sanat olabileceği fikri sanat tarihi açısından önemli bir dönemi de başlatmıştır. Geleneksel sanat anlayışında *beden* bir imge olarak kullanılırken, bedeni deneyimlemeye öncelik veren Performans Sanatında *beden* ifadede temel malzeme olarak kullanılmıştır.

Beden aracılığıyla eylem alanına yönelen gösteri sanatçıları, beden, temsil ve iktidar ilişkilerine dikkat çeker. Bedenden hareketle eyleme geçen sanatçılar yüzyıllardır Batı'da kurulan estetik bilinci ve bedeni sanatın kalıplaşmış baskısından kurtarmaya yönelik gösteriler gerçekleştirirler. Bazı sanatçıların bu bağlamda kendi bedenlerine uyguladıkları eylemlerde mazoşist tavırlar da sergilenmektedir. Sanatçıların kendi bedenlerine yönelmesi, toplum içinde sömürülen, cinsiyet politikaları uygulanan ve ötekileştirilmeye çalışılan bedenleri akıl karşısında sorgulamaya yöneliktir Türkdoğan, 2014:109



Marina Abramoviç, *Thomas'ın Dudakları*, 1975, Performans

Performans sanatı, bedeni, üzerinde gerek yapılan eylemlerle, gerekse işleyişine ve sınırlarına yönelik denemelerle analitik incelemelerin mümkün kılındığı bir makine haline getirmiştir (Savoca, 1999: 37).

ORLAN VE KASITLI DÖNÜŞÜM

Bedenin bir medya olarak durmaksızın yeniden tasarlanmasına ilişkin sanatsal performansların en uç örneklerini sergileyenlerden biri Fransız sanatçı Orlan'dır.

Çağdaş sanat dünyasında sıra dışı bir yere sahip olan Orlan, “sanat yapmak pis bir iştir, ama biri çıkıp bunu yapmak zorunda” der ve üstlendiği bu kirli işi kelimenin tam anlamıyla kendi vücudunu kullanarak yapar. ‘Carnal Art’ olarak adlandırdığı sanatsal performanslarında Orlan, erkek iktidarının güzellik kavramını ve modern batı toplumlarında kadın öznenin kuruluşunu eleştirmek için bir dizi estetik ameliyatla vücudunu ve yüzünü yeniden biçimlendirir.

(Akman, 2005: http://www.izinsizgosteri.net/asalsayi37/Kubilay.Akman_37.html).



Orlan, “5. Estetik Ameliyat Gösterisi”, 8 Aralık 1991, (performans fotoğrafı).

Orlan, lokal anestezi ile bir dış rahim operasyonu geçirdikten sonra hem gözlemci hem de hasta rolünü oynayabildiğini keşfeder ve cerrahi gösteri sanatına dönüştürmeye karar verir. Lokal anesteziyi tercih etmesindeki sebep, hem izleyiciyle iletişim kurabilmek hem de acıyı hissetmemek istemesindedir.

Orlan'ın ameliyat performanslarında beden kusursuzlaştırılmak yerine bozuma uğratılır. Çünkü sanatçının amacı daha genç ve güzel görünmek değil aksine beden üzerindeki egemen baskıyı da tıpkı bedeninde olduğu gibi tahribata uğratmak istemesidir.

“Ben, daha çok, acının tecrübesi üzerine çalışıyorum” diyen Orlan, “Sanat kendi dışındaki alanları kazımaya başladığında bu sefer çok daha geniş bir kesime seslenebilir. Bu çağımızın sorunlarını ortaya koyup, zihinlerin gelişmesini sağlayabilir. Mesela, ben çok sergi açıyorum. Ama her seferinde programlanmış bir konferans da vermeyi önemsiyorum. Çünkü sanatçı olarak eserden ayrı izleyici ile birleşmek, bir fikir tartışması ortamı açmak önemli. Bu anlamda yaptığımın politik olduğu söylenebilir. Çünkü sanatın dışında birçok başka olan, içinde bulunduğumuz konumun ileriye doğru gitmesini sağlayabilir. Ben de zihinlerin daha ileriye gitmesi için çalışıyorum ve sonunda ne fiziki ne ahlaki ne de psikolojik cevabını veremeyeceğimiz sorunları ortaya koymaya çalışıyorum” der (Akt: Akay, 2002:43-46).

Beden sanatçılarının hepsi bedene gizlenmiş iktidarın ipliğini pazara çıkarıp etkisiz hale getirmeye, bedeni yeniden kurmaya, anlamlandırmaya çalışmışlardır. Değiştirmeye çalıştıkları şey, kendi bedenlerinin fiziksel yapısından çok diğer insanların zihinleri ve bedeninin algılanış biçimleridir (Yılmaz,2013:380).

Orlan'ında yapmak istediği tam olarak budur aslında; kendi bedeni üzerinden başka zihinlere müdahalede bulunmak istemektedir.



Orlan, “Popüler Portre”.

“Azize Orlan’ın Yeniden Doğuşu” adlı 1990’da başladığı bir dizi ameliyat geçiren Orlan, *Popüler Portre*’sinde; Eski yunan ressamlarından Zeuxsis’in çeşitli kadınların en güzel parçalarını alıp, bunları ideal kadın görüntüsünün sağlayabilmek için bir araya getirilişinden esinlenmiş, Rönesans ve sonrası boyunca ideal güzelliğin temsili olarak görülen kadın imgelerinin farklı özelliklerini kendi yüzünde denemeye karar vermiştir. Öncelikle 16.yüzyılda yapılmış bir *Diana* heykelinin burnunu, Boucher’ın *Europa*’sının dudaklarını, Botticelli’nin *Venus*’ünün çenesini, Gerome’un *Psyche*’sinin gözlerini ve Leonardo’nun *Mona Lisa*’sının alnını bir araya getirmiştir (Akman, 2005: http://www.izinsizgosteri.net/asalsayi37/Kubilay.Akman_37.html). Sanatçı bu imgeleri belli tarihsel ve mitolojik nedenlerden dolayı özellikle tercih etmiştir.



Orlan, “4. Estetik Ameliyat Gösterisi”,6 Temmuz 1991, (performans fotoğrafı).

Vücudunu sürekli değiştirerek toplumsal bir tartışmaya açma çabası içinde olan Orlan’ın sanatını diğer performans sanatçılarından ayıran iki temel nokta vardır. Bunlardan ilki acı. Diğer performans sanatçıları için acı, arınma ya da kurtuluş anlamlarına gelebilirken; Orlan

“yaşasın morfin” sloganı ile performanslarında acıyı reddetmekte ve anestezi sayesinde hiç acı çekmemektedir. Orlan’ı diğerlerinden ayıran ikinci özelliği ise performanslarındaki planlanmışlık ve olaylar üzerindeki hakimiyetidir.

Orlan’ın gerçekleştirdiği performanslarında her performansın bir teması olduğu için ameliyathane önceden hazırlanır; panolar, posterler asılır, çeşitli objeler yerleştirilir. Orlan ve ameliyatı gerçekleştirecek olan cerrahlar da temaya uygun kostümler giyer. Orlan, her ameliyat öncesi cerraha sunduğu kolajları, ameliyat performansı süresince okuduğu metni ve giysileri ile sahnenin hakimi konumundadır.



Orlan, “5. Estetik Ameliyat Gösterisi”, 1991, (performans fotoğrafı).

Herhangi bir acı hissetmemesine ve operasyonlardaki tüm o sakinliğine rağmen Orlan için sanat bir ölüm kalım meselesidir. Her zaman için bir risk unsurunun olduğu gösterileri boyunca Orlan’ın felç olma veya ölme ihtimali oldukça yüksek. Orlan bedenini sanat uğruna çoktan gözden çıkarmış durumda, onu kurban ediyor, günden güne tüketiyor ve bunun sonsuz bir kaynak olmadığı da ortada. Tüketilen ve hediye edilen şeyi vücuda ve sonucunda elde edileni ise sanatsal zevke benzetebiliriz. Amacı “bedenin rolünü ve toplum tarafından ortaya atılan ahlaki soruları” sorgulamaktır. En genel anlamda, onun eleştirisi, başlangıç noktası ve belirgin ilgi alanı kadın bedeni olsa da, tartıştığı alan aslında erkek bedenini de içerir. (Akman, 2005: http://www.izinsizgosteri.net/asalsayi37/Kubilay.Akman_37.html).

Orlan, kimliği çevreleyen bedenin organik parçalarını bedeninin yüzeyinde uygulanan cerrahi müdahalelerin sonucunda oluşturulan yeni görünümle kırarak, bedeni hybrid –melez- bir alana çıkararak sürekli yenilenen ve sınırsız değişikliklerin yapılabileceği bir estetik çalışma alanı haline getirmektedir. Her vücut dönüşümü evrenin keşfedilmemiş bir boyutunu sergilemekte, bir mobil beden üzerinden yine bir mobil kimlik oluşturmaktadır. Bu yüzden Orlan, çalışmalarını bir nevi *work in progress* olarak tanımlar (Miglietti, 2008 : 111).

Orlan’ın bu canlı eylemleri izleyicinin büyük bir kısmına ürkütücü gelerek, tıp biliminden beklentileriyle, bedenlerine sahip olma ve bedenlerinin şekliyle ilgili sorular sormalarına neden olmuştur. Yapıtların bir başka amacı da, kendi verdiği konferanslar aracılığıyla izleyicileri kışkırtmak, bedenlerine meydan okumalarına fırsat vermek ve sorumluluklarını sorgulamalarını sağlamaktır (Orlan, 1999: 42).



Orlan, “7. Estetik Ameliyat Gösterisi”, 21 Kasım 1993, (performans fotoğrafı).

Barbara Rose, Orlan’ın ‘operasyon tiyatrosu’ olarak nitelendirilen ve tüm detaylarıyla planlanmış performanslarının altında oldukça ciddi nedenler yatan ‘dahi’ bir sanatçı olduğuna inanmaktadır. Sanatı, sanat olmayandan ayıran iki önemli kriter olan kasıtlılık (intentionality) ve dönüşüm (transformation) Orlan’ın Carnal Art olarak adlandırdığı sanatsal performanslarında ise, bir arada bulunur. Sanatçının sınırları zorlayan aykırı performansları, izleyiciyi sanatı sanat olmayandan ve normalliği anormallikten ayıran sınırları yeniden sorgulamaya zorlayan, patolojik eylemlerden çok estetik hareketlerdir. Bedenini yalnız çalışmalarını için kullandığı sanatçının ameliyathanesi ise sanatçının stüdyosudur. Sanatçının bedeni sadece bir materyal değil, aynı zamanda eyleminin ta kendisi ve estetik otoritelere karşı direnişine hizmet eden bir metaforudur. Sanatçının performansları bir bakımdan da farklı kimlikleri deneyimlemek için bedenin cerrahi yollarla değiştirilmesidir. Orlan’ın projeleri kadınlara bedenlerinin kontrolünü yeniden kazandırabilecek farklı bir yoldur ve feminist ütopyanın, üzerine inşa edildiği zeminin bizzat kendisi olduğu bir örneği olarak da görülebilir. Sanatçının bugün ki anlamda sergilenmeye başladığı eylemleri/performansları; müzik, metin ve dans eşliğinde ve kendi belirlediği yöntemlerle gerçekleşmiştir. Operasyonel müdahalelerin gerektirdiği yüksek masrafları ise, fotoğraf ve video haklarını, performansları boyunca akan kan örneklerini ve kopan et parçalarını satışa çıkararak karşılamıştır. Orlan’ın ‘tiyatrosunda’ sadece sahnedekiler değil izleyiciler de interaktif katılımcılar olarak kendi rollerini oynamakta ve bir tiyatro oyununun aksine gerçek bir olaya tanık olmaktadır (Akman, 2005: 30).

SONUÇ

Bizden bir şeyler için ölmemiz, yaşamamız, acı çekmemiz, vücudumuzda belirli işaretler taşımamız, bazı organlarımızdan vazgeçmemiz, istenildiğinde doğurmamız, gerektiği gibi hareket etmemiz, bizim karar vermediğimiz bir estetik ve güzellik anlayışına göre kendimizi dönüştürmemiz beklenir. Temel olarak insan bedeni daima bireyin iradesi dışında, yapısal olarak işleyen otoritelerin nesnesi konumundadır (Türkdoğan, 2014:105). Beden Sanatında ise beden, estetik kaygıların bulunmadığı, bir sanat nesnesi haline gelmiştir.

Bu süreç içinde psikolojik yönden tedirgin etme, açık ya da gizli biçimde kendini belli eder. Bu eğilimde vücudu kullanış biçiminde çoğu kez umutsuzca bir şeyler, bir duygunun en zorlu hali, son kertesi anlatılmak istenir. Amaç seyirciyi savunmaya çekildiği ilgisizlik ortamından kopartmaktır (Germaner, 1997: 55). Beden performans sanatında izleyicide uyandırılmak istenen etki, heyecanın en üst noktasına çıkılarak zaman zaman utancın, aşırılığın dozunun artarak rahatsızlığın ve hatta iğrenmeye kadar varan duygu yüklemesinin varlığıdır. Beden performansındaki iletişimde kullanılan hareketlerin olağanüstü dramatik ifadeyle sergilenmesi izleyiciyi anlatılmak isteneni izlemeye adeta mahkûm eder (Vergine 2007:8).

Performans Sanatçıların eylemlerini gerçekleştirirken doğrudan bedenlerini kullanmaları, sergiledikleri eylemlerin tekrarlanamayan, kopyalanamayan ve sadece “şimdiki zamana” ait yapısı, her şeyi tüketim nesnesi formuna dönüştüren günümüz sistemine muhalif bir tavır sergilemektedir.

Kahraman’a (2005) göre Beden Sanatı’nın her şeyden önce siyasi bir söylemdir. Çünkü, modernitenin oluşturduğu merkezi otoritenin yetkisinde ve gözetiminde tuttuğu bedeni geri almaya ve ona sadece öznenin hükmedebilmesini sağlamayı amaçlar.

Basın yayın organları kusursuz kadın imajını topluma empoze ederken, tek tipleşen bir kadın bedeninin oluşumunu hedeflemektedir. meta haline dönüştürülmeye çalışılan kadın bedenini sorgulayan işler üreten Orlan, Carnal Art olarak adlandırdığı sanatsal performanslarında, operasyonla vücudunu ve yüzünü tekrar tekrar biçimlendirmiştir.

Orlan’ın çalışmalarında vücut, değiştirilemezlik ya da kabul gören stile göre değiştirilebilirlik özelliğini kaybederek, tamamen sanatçının himayesinde şekillenerek toplumsal bir tartışmaya açılmıştır. Bedenin bir anlatım aracı olarak kullanıldığı Orlan’ın performansları, toplumdaki kadın bedenini, güzellik, kimlik ve acı kavramlarını yeniden tanımlarken; kişisel haklar, özdenetim, özgürlük sınırları, yaşam-sanat, izleyici-sanatçı gibi kavramları da sorgulamaktadır.

KAYNAKÇA

- Akay, A.(2002). Postmodern Görüntü. İstanbul: Bağlam
- Akman, K. (2005). “Orlan’ın Suretleri”, *İzinsiz Gösteri Online Dergi*, 37, http://www.izinsizgosteri.net/asalsayi37/Kubilay.Akman_37.html. (Erişim Tarihi: 10 Mayıs 2017).
- Antmen, A.(2008). 20.Yüzyıl Batı Sanatında Akımlar. İstanbul: Sel.
- Deleuze,G. & Guattari, F. (2014). Anti Ödipus Kapitalizm ve gizofreni 1. (Çev. F.Ege, H. Erdoğan, M. Yiğitalp). Ankara: Bilim ve Sosyalizm.

Germaner, S. (1997). 1960 Sonrası Sanat, Akımlar, Eğilimler, Gruplar, Sanatçılar. İstanbul: Kabalcı

Kahraman, H. B. (2005) Performans, Performativite ve Bedenin Tamamlanma Süreçleri. <http://research.sabanciuniv.edu/878/1/301180000250.pdf> (Erişim Tarihi: 03.05.2017)

Miglietti, F. A. (2008). Identita Mutanti. İtalya, Milano: Bruno Mondadori.

O'Reilly, S. (2009). The Body in Contemporary Art (World of Art). Thames&Hudson UK.

Orlan (1999), "Etsel Sanat ", Art-ist Güncel Sanat Sekisi, Sayı: 1, s. 42

Öğüt, H. (2006) Kadın Bedeninin Grotesk Halleri. (Erişim Tarihi: 4 Mayıs 2017) http://www.radikal.com.tr/ek_haber.php?ek=ktp&haberno=7269

Savoca, G. (1999). Arte Estrema. İtalya, Castalvecchi.

Türkdoğan, T.(2014). Sanat Kültür Politika- Modernizm Sonrası Tartışmalar, Ankara:Nobel

Vergine, L (2000). Body Art e Stori e Simili. Il Corpo Come Linguaggio. İtalya, Milano: Skira Editore.

Yılmaz, M. (2013). Modernden Postmoderne Sanat. Ankara: Ütopya.

ÖRGÜT İÇİ SÖYLENTİNİN VE STATÜNÜN İÇSEL KİMLİK ASİMETRİSİ ÜZERİNDEKİ ETKİSİ

Esra ÇINAR¹

ÖZET

Bu çalışmada, örgüt içi söylenti ve statünün içsel kimlik asimetrisi üzerindeki etkisi kuramsal olarak tartışılmış olup bunun sonucunda bazı önermelere ulaşılmıştır. Buna göre; örgüt içerisindeki toplulukların herhangi bir üyeyi korumak ya da kayırmak için üyeye ilişkin gerçek dışı olumlu söylentiler yayabileceği ve kendisine olumlu özellikler atfedilen kişinin içsel kimlik asimetrisi yaşayacağına; diğerlerinin görüşlerine ve izlenimlerine önem veren bireylerin, söylentiler aracılığı ile diğerlerinin izlenimini yönetmeye çalışmasının ve kendi kimliği dışında tutum ve davranışlar sergilemesinin içsel kimlik asimetrisine neden olacağına; bireyin statüsü ile gerçek performans değerleri arasındaki uyumsuzluğun içsel kimlik asimetrisini ortaya çıkaracağına; bireyin, sahip olduğu bilgi ve yetenekleri doğru bir şekilde tanımlayamadığında ya da kendine aşırı güvendiğinde kendini olduğundan daha olumlu olarak değerlendireceğine ve bireyin, kendini olduğundan daha iyi düzeyde değerlendirmesinin ve düşük statülü olmasına rağmen kendisini yüksek statülü olarak görmesinin içsel kimlik asimetrisine neden olacağına ilişkin önermeler geliştirilmiştir.

Anahtar Kelimeler: İçsel Kimlik Asimetrisi, Örgüt İçi Söylenti, Statü

THE EFFECT OF INTERORGANIZATIONAL RUMORS AND STATUS ON INTERNAL IDENTITY ASYMMETRY

ABSTRACT

In this study, the effect of interorganizational rumors and status on internal identity asymmetry is debated theoretically which has resulted in some propositions.

According to this, the propositions for the followings have been developed: communities within the organization can spread unrealistic positive rumors about any member to protect or favor him/her and the person, to whom the positive qualities are attributed, will experience internal identity asymmetry; individuals, who attach importance to the views and impressions of others, will try to direct the impression of others through rumors and displaying attitudes and behaviors

¹ Başkent Üniversitesi Bağlıca Kampüsü Fatih Sultan Mahallesi Eskişehir yolu 18. km. Ankara-Türkiye, esrabalaa@hotmail.com, 3251.cadde yaşamkent mahallesi Besa Nova Evleri A Blok No:74 Çayyolu Ankara

outside of his/her own identity and this will cause internal identity asymmetry; the inconsistency between the individual's status and the actual performance values will reveal the internal identity asymmetry; he/she will evaluate himself more positively than he/she is when the individual cannot correctly identify the knowledge and abilities he/she possesses; he/she will have internal identity asymmetry when he/she evaluates himself/herself better than he/she is and sees himself/herself having high status even though he/she has low status.

Keywords: Internal Identity Asymmetry, Rumor, Status

GİRİŞ

Bireyler yaşamları boyunca farklı sosyal kimlikler edinirler ve bireylerin kendini tanımlamak için kullandığı tanımlamalar o kişinin sosyal kimliğini oluşturur (Tajfel, 1982:18). Farklı sosyal kimliklere sahip olan bireyler buldukları sosyal bağlama uygun kimliklerinin ön plana çıkmasını istemektedirler. Bununla birlikte bireyler, kimliklerini verdikleri öneme ve değere göre sıralandırmaktadırlar. Bu sıralandırma sonucunda bazı kimlikler ön plana çıkarken, bazı kimlikler geri planda kalmaktadır. Bir kimlik öne çıktığında benlik doğrulaması da ortaya çıkmaktadır. Benlik doğrulama kuramına göre, birey; kendi görüşleri ile başkalarının onunla ilgili görüşlerinin uyumlu olmasını beklemektedir (Arslan, 2006: 84). Nitekim, bireyin kendi görüşleri ile diğerlerinin birey ile ilgili görüşleri arasındaki uyumsuzluk içsel kimlik asimetrisini ortaya çıkarmaktadır. Söylenti ve statünün bireyin sosyal kimliği elde etmesinde etkili olacağı ve bu durumun da içsel kimlik asimetrisi üzerinde etkili olabileceği düşünülmektedir. Bu görüşlerden hareketle, örgüt içi söylentinin ve statünün içsel kimlik asimetrisi üzerindeki etkisi kuramsal olarak tartışılmıştır. Bununla birlikte, içsel kimlik asimetrisinin çok yeni bir kavram olması, yabancı yazında bu konu ile ilgili çok sınırlı sayıda çalışma olması ve yerli yazında bu konu ile ilgili hiç bir çalışmaya rastlanılmaması bu konunun ele alınmasını gerekli kılmıştır. Ayrıca, içsel kimlik asimetrisinin örgütsel alanda sıklıkla karşılaşılan bir durum olması bu konu üzerinde araştırma yapılmasını gerektirmektedir.

1. İçsel Kimlik Asimetrisi

Bireyler, diğerlerinin kendileri ile ilgili ne düşündüklerini bilemezler (Jaret, Reitzes ve Shapkina, 2015: 405). Bu sebeple, kendileri ve üyesi oldukları gruba dair algılardan (Patterson, Bigler ve Swann, 2010: 652) yola çıkarak diğerlerinin kendileri hakkında ne düşündüğüne dair çıkarımlarda bulunmaktadırlar (Stets ve Burke, 2014a: 390). Bu çıkarımlar sonucunda, birey kendi görüşleri ile başkalarının kendisi ile ilgili görüşlerinin uyumlu olmasını beklemektedir (Arslan, 2006: 84). Kişinin kendi görüşleri ile diğerlerinin o kişi ile ilgili görüşleri arasındaki uyumsuzluk içsel kimlik asimetrisine neden olmaktadır. Diğer bir ifade ile, bireyin

meslektaşları tarafından nasıl algılandığı ile bireyin kendi kimliği arasındaki kimlik uyumsuzluğu içsel kimlik asimetrisini ortaya çıkarmaktadır (Meister, Jehn ve Thatcher, 2014: 488).

Bireylerin diğerlerinin düşüncesini anlaması için bir takım unsurlar bulunmaktadır. Bu unsurlardan biri de yansıtılmış değerlendirmelerdir. George Herbert Mead(1934) tarafından kavramsallaştırılan yansıtılmış değerlendirmeler, bireylerin diğerlerinden elde ettikleri geri bildirimlere dair yorumlamalar olarak nitelendirilmektedir (Stets ve Burke, 2014a: 389). Yansıtılmış değerlendirmeler ile bireyler diğerlerinden elde ettikleri geri bildirimler neticesinde diğerlerinin onu nasıl gördüğünü anlamaktadır (Stets ve Burke, 2014b: 413) böylelikle birey hem kendi benliğini tanıma ve değerlendirme olanağına sahip olmakta hem de elde ettiği geri bildirimler neticesinde benliğinde gerekli düzenlemeleri yapmaktadır. Öte taraftan, yansıtılmış değerlendirmeler ile kimlik standardı arasındaki uyum bireyin kimliğinin doğrulandığını göstermektedir (Jaret vd., 2015: 404). Başarılı bir kimlik doğrulaması, kimlik standartlarının karşılandığını göstermektedir ve bunun sonucunda bireyler kendilerini hem değerli ve yararlı hissederler (Asencio, 2013: 294) hem de diğerleri tarafından kabul edildiklerine inanırlar (Stets ve Harrod, 2004: 168). Bununla birlikte, başarılı bir kimlik doğrulaması benlik saygısını arttırmaktadır şöyle ki benlik saygısı yüksek olan kişiler benlik saygısı düşük olan kişilere göre kimlik uyumsuzluğundan daha az etkilenmektedir (Marcussen, 2006: 7). Diğer bir açıdan, yansıtılmış değerlendirmeler sonucunda birey kendi görüşleri ile diğerlerinin görüşleri arasında uyumsuzluk algılayabilir. Bu durumda, bireyler yansıtılmış değerlendirmeler ile kimlik standardı arasında uyumu sağlayabilmek için davranışlarını düzenlemektedirler (Burke, 1991: 845). Sözgelimi, yansıtılmış değerlendirmeler kimlik standartlarına oranla çok fazla olursa bireyler yansıtılmış değerlendirmelerdeki anlamı azaltmak için davranışın gücünü azaltacaktır şöyle ki meslektaşlarının çok fazla yardımsever olarak gördüğü bir kişi kendini çok fazla yardımsever olarak hissetmiyorsa buna yönelik davranışlarını azaltacaktır (Stets ve Burke, 2014a: 390). Ancak burada vurgulanması gereken şu ki, yansıtılmış değerlendirmeler sonucunda ortaya çıkan her kimlik uyumsuzluğu bireyi üzerinde etkili olmamaktadır. Başka bir deyişle, bütün değerlendirmeler açık değildir ve açık değerlendirmeler de eşit ağırlığa sahip değildir (Friedkin, 2011: 504). Bu bakımdan, bireyler kimden, hangi değerlendirmeleri aldığına dikkat etmelidir (Friedkin, 2011: 504). Şöyle ki, birey örgüt içindeki yüksek pozisyondaki kişilerden elde ettiği geri bildirimlere düşük pozisyondaki kişilerden elde ettiği geri bildirimlere göre daha fazla önem verebilir. Bu nedenle, birey yüksek pozisyondaki kişilerden elde ettiği geri bildirimler sonucunda oluşan asimetriyi çözme yoluna giderken, düşük pozisyondaki

kişilerden elde ettiği geri bildirimler sonucunda oluşan asimetriyi görmezden gelmeyi tercih edebilir.

Bireyin benliğini tanımasına ve değerlendirmesine olanak tanıyan bir diğer önemli süreç ise Festinger (1954) tarafından geliştirilen sosyal karşılaştırma süreçleridir. Festinger (1954)'e göre, kim olduklarını anlamaya çalışan, kendi kapasitelerinin ne olduğunu görmeye çalışan ve fikir ve yeteneklerini değerlendirmek isteyen bireyler bunu sosyal karşılaştırma yolu ile yapmaktadırlar (akt. Arslan, 2006: 85). Sosyal karşılaştırma süreçleri ile birlikte, kendini başkaları ile kıyaslayan bireyler hem kendileri ile ilgili bilgi edinmekte hem de kendini değerlendirerek benliğini düzenleme ya da genişletme olanağını yakalamaktadır (Arslan, 2006:85). Ancak şunu da belirtmek gerekir ki, yansıtılmış değerlendirmeler ve sosyal karşılaştırma süreçleri sonucunda ortaya çıkan kimlik uyumsuzluğu içsel kimlik asimetrisini ortaya çıkarmaktadır. Öte taraftan, toplumsal hayatta bireyin birden fazla role ve kimliğe sahip olmasının içsel kimlik asimetrisinin oluşumuna zemin hazırlayabileceği öngörülmektedir. Eş, anne, baba, arkadaş, çalışan, erkek, kadın ve meslektaş gibi farklı kimliklere sahip olan bireyler buldukları sosyal bağlama uygun olan kimliklerinin ön plana çıkmasını istemektedirler. Diğer bir ifade ile, farklı kimliklere sahip olan bireyler bazı kimliklerinin ön plana çıkmasını isterler (Petriglieri, 2011: 643). Kimlik kuramı, belirli kimliklerin öne çıkmasının bireyin role olan bağlılığı ile ilgili olduğunu savunmaktadır (Hogg, Terry ve White, 1995: 258). Bununla birlikte, aynı rolü paylaşan kişilerin olumlu değerlendirmeleri ve sosyal ilişkilerin sayısı ve önemi de bazı kimliklerin ön plana çıkmasında etkilidir (Hogg vd., 1995: 258). Öte yandan, bir çok kişinin profesyonel ya da örgütsel kimliği cinsiyet, ırk ve yaş gibi kendine verilmiş kimliklerden daha fazla öneme sahip olabilmektedir (Hogg ve Terry, 2000: 121). Bu açıdan değerlendirildiğinde, iş yaşamında bazı kimliklerin ön plana çıkarken, bazı kimliklerin geri planda kalabildiği anlaşılmaktadır. Söz gelimi, evde çok iyi bir baba kimliğine sahip olan kişi iş hayatında baba kimliği ile değil profesyonel kimliği ile ön plana çıkmak isteyecektir. Kişinin çok başarılı bir kariyeri olmasına rağmen işte profesyonel kimliğinin göz ardı edilmesi ve meslektaşlarının kişinin baba kimliğini ön plana çıkaracak söylemlerde bulunması içsel kimlik asimetrisini ortaya çıkaracaktır. Bu noktada, bağlama uygun olmayan kimliklerin öne çıkmasının içsel kimlik asimetrisine neden olabileceği öngörülmektedir. İçsel kimlik asimetrisi ile karşılaşan bireylerin farklı stratejiler izlediği görülmektedir şöyle ki birey içsel kimlik asimetrisini devam ettirme yolunu izleyebilir, asimetriyi görmezden gelmeyi tercih edebilir ya da asimetriyi çözme yoluna gidebilir. Eğer asimetri bir kişiden ya da bir gruptan kaynaklı ise asimetriye maruz kalan kişi büyük olasılıkla asimetriyi ortadan kaldırmaya çalışacaktır (Meister vd., 2014: 496). Bu nedenle birey, içsel iş kimliği ve diğerlerinin algısını uyumlu hale getirmek

için diğerlerinin algısını değiştirmeye çalışarak içsel kimlik asimetrisi ortadan kaldırılabilir (Meister vd., 2014: 494). Diğer taraftan, asimetrisinin önemli olmadığını düşünen kişi, asimetriyi görmezden gelebilir ve asimetriyi ortadan kaldırmak için hiç bir çaba sarf etmez. Ancak şunu da belirtmek gerekir ki, bireyin iş hayatında ön plana çıkmasını istediği kimlikten ortaya çıkan asimetrisi görmezden gelme olasılığı düşüktür bu sebeple birey, bu tarz bir asimetriyi ortadan kaldırmaya yönelik davranışlar gösterecektir (Meister vd., 2014: 496). Bununla birlikte, birey asimetrisinin gelecekteki refahına olumlu bir katkı sağlayacağını düşünebilir (Meister vd., 2014: 498). Sözgelimi arkadaşları bir kişinin takım içinde yaratıcı bir kimliğe sahip olduğunu düşünebilir nitelikte kişi böyle bir niteliğinin olmadığını düşünebilir ancak arkadaşlarının kendine yüklediği bu kimliğe ulaşmak için kendini bu yönde daha fazla geliştirmeye çalışacaktır ki bu da onun gelecekteki başarısına katkıda bulunacaktır. Bir başka deyişle, kişi bu kimliğe içselleştirebilir (Meister vd., 2014: 498).

Diğer bir açıdan bakıldığında, kişinin içsel kimlik asimetrisini olumsuz olarak algılaması grup içindeki ilişkilerde çatışmaya neden olacaktır; şöyle ki, grup üyelerinin bireyin kendisini gördüğü gibi görmemesi bireyin sadakatini ve bağlılığını etkilemekle beraber bireyin grubu terk etmesine de neden olabilir (Meister vd., 2012: 20). Ayrıca, grubuna çok fazla değer veren grup üyeleri sosyal kimlik tehdidi konusuna duyarlıdır ve şöyle ki kendi grup imajlarından farklı olumsuz karşılaştırma sonuçları gruba yönelik kızgınlığı artırır ve grup üyeleri toplumsal kimliklerini yönetmeye motive olurlar (Martiny ve Kessler, 2014: 754). İçsel kimlik asimetrisinin meydan okuyucu bir durum olarak görülmesi ise kişinin grup içinde kendini daha güvende hissetmesini sağlayacaktır ve kişi asimetriyi grup çatışması olarak değil görev çatışması olarak görecektir (Meister vd., 2012: 17).

Toparlamak gerekirse, içsel kimlik asimetrisinin temelinde iki taraf arasındaki görüşler ve algılar arasındaki uyumsuzluk yatmaktadır ve içsel kimlik asimetrisi çatışma algısına neden olabilmektedir. Bireylerin diğerlerinin düşüncesini anlamasının bir diğer yolu da örgüt içinde yapılan söylentilerdir. Bu bağlamda, örgüt içi söylentiler ile bireyler diğerlerinin düşüncesini anlama olanağı yakalayacaktır. Ancak, söylentiler sonucunda elde edilen değerlendirmeler ile bireyin kendi kimliği arasındaki uyumsuzluk içsel kimlik asimetrisini ortaya çıkaracaktır. İçsel kimlik asimetrisinin ortaya çıkmasında örgüt içinde yapılan söylentilerin etkili olacağı düşünüldüğünden, örgüt içi söylentinin içsel kimlik asimetrisi üzerindeki etkisi tartışılacaktır.

2. Örgüt İçi Söylenti

Bireyler işyerinde zamanlarının bir kısmını sosyal konuları ya da iş arkadaşları ile ilgili konuları konuşarak geçirmektedir (Ellwardt, Labianca ve Wittek, 2012b :193). Bireylerin iş arkadaşları hakkında yaptıkları yargılamalar ve değerlendirmeler örgüt içinde söylentilerin ortaya çıkmasına neden olmaktadır. Sosyal bilimler disiplininde önemli bir araştırma konusu olan söylenti, sosyal ve örgütsel bir olgudur (Michelson, Itersen ve Waddington, 2010: 385). Söylentilerin, çalışanlar ve örgüt üzerinde etkili olması bu konu ile ilgili bir çok araştırmanın yapılmasına neden olmuştur. İlgili yazına bakıldığında bu konu ile ilgili farklı tanımlamaların yapıldığı görülmektedir. Buna göre, söylenti; çene çalmak ya da kötü konuşmak (Kurland ve Pelled, 2000: 429); yanında bulunmayan üçüncü taraf ile ilgili yapılan olumlu ya da olumsuz bilgi değişimi (Grosser, Lopez-Kidwell ve Labianca, 2010: 179, Cole ve Scrivener, 2013: 252); bireyler arasında paylaşılan ve doğruluğu kanıtlanmamış bilgiler (Litman ve Pezzo, 2005: 963); olayların ya da eylemlerin değerlendirildiği sosyal bir süreç (Daniel, 2012: 206) ve örgüt içinde yapılan değerlendirci konuşmalar (Kurland ve Pelled, 2000: 429-430) olarak nitelendirilmektedir. Bununla birlikte, iş ile ilgili yapılan söylentiler kişinin iş yaşamına, iş performansına ve diğer grup üyeleri ile olan ilişkilerine ya da iş yerindeki genel davranışlarına yönelik olmaktadır (Kurland ve Pelled, 2000 429-430). Diğer taraftan; bilgilendirmek, eğlenmek ya da etkilemek amacı ile yapılan söylentiler (Michelson ve Mouly, 2000: 345) manipülasyonlar için kullanılan bir araçtır (Paine, 1967: 282). Bunlara ilaveten, söylenti örgüt içindeki bilgi akışını sağlamaktadır. Şöyle ki söylenti, hem kurallar ve kültürün sınırlılıkları ile ilgili değerli bilgilerin iletilmesini sağlamakta (Grosser vd., 2010: 185) hem de çalışanlar arasındaki bilgi akışını kolaylaştırmaktadır (Michelson ve Mouly, 2000: 344). Bir başka açıdan bakıldığında, söylentinin arkadaşlık kurmak amacı ile yapıldığı görülmektedir. Örgütlerde sosyal bağın ve ağ ilişkilerinin kurulmasını, devamlılığını ve azalmasını etkileyen söylenti; hem arkadaşlığı sağlamlaştırmakta hem de yeni arkadaşlar bulunmasına fırsat tanımaktadır (Ellwardt, Steglich ve Wittek, 2012a : 623-625). Benlik açısından bakıldığında ise; söylenti, benlikle ilişkili sosyal bir etkileşim biçimi olarak görülmektedir (Watson, 2011: 1818). Şöyle ki, söylentiye katılan kişi kendini iyi hisseder ve benlik saygısının arttığını düşünür (Cole ve Scrivener, 2013: 253). Cole ve Scrivener (2013) yaptığı çalışmada, tanıdık insanlar ile ilgili yapılan olumlu ve olumsuz söylentilerin benlik saygısını azalttığını ve olumsuz söylentilerin olumlu söylentilere göre benlik saygısına daha çok zarar verdiğini bulmuştur. Sosyal karşılaştırma bakış açısına göre ise ; söylenti ile birey kendini diğerleri ile kıyaslama şansını yakalamaktadır (Grosser vd. ,2010:185). Diğer bir ifade ile, bireyler kendilerini değerlendirmek için diğerleri ile ilgili değerlendirci bilgilere (söylentilere) ihtiyaç duymaktadır (Martinescu,

Janssen ve Nijstad, 2014: 1668) ve edindikleri bu bilgilerle kendilerini diğerleri ile kıyaslarlar. Ancak şunu da vurgulamak gerekir ki, söylentiler değerlendirici yargılamalar içermektedir ve yayılırken değişime uğrayabilmektedir (Michelson ve Mouly, 2000: 339) bu sebeple ilk başta yapılan söylentiden uzaklaşıp farklı yorumlamaların ortaya çıkma olasılığı bulunmaktadır. Öte yandan, söylentiye yayan kişinin olayları yanlış olarak algılaması ve olaylarda kendi yorumlamalarını kullanması bilginin hatalı olmasına neden olabilmektedir (Hess ve Hagen, 2006: 341-342).

3. 1. Örgüt içi olumlu söylentiler

İnsan örgütlenmesinin bulunduğu her bağlamda kişilerarası *söylentiler* yayılabilir. *Söylentinin* genellikle örgüt içi iletişime zarar vereceği düşünülür. Ancak örgüt üyelerine ilişkin söylentiler olumsuz olabildiği gibi olumlu da olabilir. Kişiler çeşitli işlevsel amaçlarına ulaşmak için olumlu *söylenti* mekanizmasını kullanabilir. Olumlu *söylenti*, hakkında konuşulan kişinin yokluğunda o kişinin övülmesi, ona siyasi ve sosyal destek verilmesi ya da bu kişinin desteklenmesi anlamına gelmektedir (Ellwardt vd., 2012b: 193). Ayrıca; olumlu söylentiler sosyal olarak onaylanmış davranışlar ile ilgili bilgilerdir (Turner, Mazur, Wendel ve Winslow, 2010: 132). Olumlu söylentiler, kişinin ününe ve kariyerine olumlu katkıda bulunmaktadır. Ün, bireyin doğrudan gözlemlenen davranışlarına bağlıdır; ancak, gerçek hayatta ün, bireylerle ilgili yapılan söylentilere dayanmaktadır (Hess ve Hagen, 2006: 338). Ünün, gelecekte elde edilecek terfiler üzerinde etkili olmasından dolayı bireyler ününü korumaya özen gösterirler (Michelson v.d. 2010: 375). Bu sebeple, bireyler ününü korumak için olumsuz söylentilere neden olacak davranışlarda bulunmaktan kaçınılmaktadırlar.

Benlik algısı açısından bakıldığında, olumlu söylentiler yayan kişilerin olumsuz söylentiler yayan kişilere göre benlik algısının daha güçlü olduğu görülmektedir (Watson, 2011: 1830). Grup açısından bakıldığında ise, iç gruptaki bireylerin benliği ile ilgili bilgilerin grup tarafından korunduğu görülmektedir (Daniel, 2012: 205) şöyle ki bireyin benliği ile ilgili bilgiler dışarı ile paylaşılmamaktadır zira bireyin benliği ile ilgili yapılacak olumsuz söylentiler hem bireyi hem de grubu olumsuz olarak etkileyecektir. Bu nedenle, iç grup ile ilgili olumlu söylentiler yayılırken, dış grup ile ilgili olumlu söylentiler yapmaktan kaçınılmaktadır (Ellwardt vd., 2012b : 195). Buna ilaveten, bireyler yakın çevreleri ile ilgili olumlu bilgileri olabildiğince fazla kişiye yaymaya çalışırlar (McAndrew, Bell ve Garcia, 2007: 1564). Ancak, örgüt içerisindeki toplulukların, örgüt üyeleri ile ilgili dış çevreye yansıttığı bilgiler her zaman doğru olmayabilir. Diğer bir ifade ile, örgüte ya da gruba zarar vereceği düşüncesi ile örgüt ya da grup üyeleri ile ilgili dış çevreye her zaman olumlu söylentilerin yayılacağı hatta örgüt üyesinin sahip olduğu ya da sebep olduğu olumsuz durumların gizleneceği düşünülmektedir. Kısacası, grup

içinde başarısız olan bir bireyi, dışarıya çok başarılı olarak yansıtmak için o birey ile ilgili olumlu ve gerçek dışı söylentiler yapılabilir. Bu varsayımlardan hareketle, örgüt içerisindeki toplulukların, herhangi bir üyeyi korumak ya da kayırmak için üyeye ilişkin gerçek dışı olumlu söylentiler yayabileceği ve kendisine olumlu özellikler atfedilen kişinin içsel kimlik asimetrisi yaşayabileceği öngörülmüştür.

Önerme 1: Örgüt içerisindeki topluluklar herhangi bir üyeyi korumak ya da kayırmak için üyeye ilişkin gerçek dışı olumlu söylentiler yayabilirler ve kendisine olumlu özellikler atfedilen kişi içsel kimlik asimetrisi yaşayacaktır.

Ancak benlik doğrulama kuramına göre, gereğinden fazla olumlu görüşlerin bildirilmesi olumsuz duyguların hissedilmesine neden olabilir şöyle ki gereğinden fazla yapılan olumlu değerlendirmeler bireyi tedirgin etmektedir çünkü bu düşünceler bireyin kendi görüşleri ile tutarlı değildir (Stets ve Burke, 2014a: 387). Diğer taraftan, bir kişi ile ilgili değerlendirmeler yapan kişilerin sayısı ve güvenilirliği ne kadar fazla olursa değerlendirmeler o kadar doğru olur ya da öyle olduğuna inanılır (Van Niekerk, 2008: 405). Buna karşın, söylentiyi yapan kişi ile söylentisi yapılan arasında rekabet olması söylentinin güvenilirliği azalır (Hess ve Hagen, 2006: 342). Buna ilaveten, kaynağı belirli olan söylentinin kaynağı belirli olmayan söylentiye göre güvenilirliği daha fazladır (Hess ve Hagen, 2006: 351). Kısaca, söylentinin bireyi etkileyebilmesinde söylentiyi yapan kişinin güvenilirliği ve bireyle ilgili değerlendirmeler yapan kişilerin sayısı önemlidir. Bu varsayımlardan yola çıkarak, güvenilirliği yüksek olan söylentilere daha fazla itibar edileceği, değerlendirmelerin sayısı ne kadar fazla olursa bilginin doğru olma olasılığının o kadar yüksek olacağı ve bireylerin güvenilirliği yüksek olan söylentilerden ortaya çıkan içsel kimlik asimetrisini çözme yoluna giderken, güvenilirliği düşük olan söylentileri görmezden geleceği öngörülmektedir.

3. 2. Örgüt içi olumsuz söylenti

Bir örgütte çalışan iki kişiden biri diğerinden hoşlanmadığı anda olumsuz ilişkiler ortaya çıkar ve olumsuz ilişkiler, olumsuz yargılara ve davranışlara neden olur (Labianca ve Brass, 2006: 597-598). Ağ içindeki olumsuz olaylardan meydana gelen (Labianca ve Brass, 2006:605) olumsuz ilişkiler, kişilerarası ilişkilerdeki dengesizlikten kaynaklanabilir. Dengesizlik durumu, bireylerin birbirini sevip sevmemesi ile ilgilidir. Heider (1958), sevme- sevmeme durumunun bireyin algısını şekillendirdiğini ileri sürmektedir. Bu nedenle, bireylerin sevmedikleri kişiler ile ilgili olumsuz bir algıya sahip olabileceği ve bu kişiler ile ilgili olumsuz söylentiler yapabileceği düşünülmektedir. Diğer bir deyişle, bireylerin birbirlerini sevmemesi hem ilişkilerde dengesizliğe neden olabilir hem de bu kişilerin birbirleri ile ilgili olumsuz söylentiler yapma olasılığını arttırabilir. Olumsuz söylenti kişinin arkasından yapılmaktadır ve kişinin

davranışları ya da niyetleri ile ilgili yapılan olumsuz söylentiler, bireyin kendisine, çalıştığı örgüte ya da ait olduğu gruba zarar verebilir (Ellwardt vd., 2012b : 195). Bu sebeple, bir örgütte çalışan kişi, grup ya da örgütsel kimliğe zarar verebilecek olumsuz söylentiler yapmaktan kaçınılmalıdır zira olumsuz söylentiler hem örgütün imajına hem de gruba zarar verebilir. Benzer şekilde birey, olumsuz söylentilere sebebiyet verebilecek davranışlarda bulunmaktan da kaçınılmalı ve davranışlarını bu doğrultuda düzenlemelidir. Bir başka deyişle bireyler, grup içindeki normlara ve işbirliğine bağlı kalarak (Ellwardt vd., 2012b :194) grup davranışlarına uyum sağlamalıdır. Böylelikle, bireyin hakkında olumsuz söylenti çıkma olasılığı azalacaktır.

Öte taraftan, diğerlerinin düşüncesine önem veren bireyler, izlenim yönetimi taktiklerini kullanarak diğerlerinin izlenimini yönetmeye çalışırlar. Dolayısıyla, bu bireyler sosyal bağlamda davranışlarının diğerleri ile uygun olmasına dikkat ederler (Hamid, 1989: 125). Bu bireyler, diğerlerine nasıl göründükleri ile ilgilenirler ve söylentiye iç grup üyelerinin izlenimi yönetmek için bir araç olarak kullanırlar; bundan dolayı, grubun beklediği davranışları sergilemek için davranışlarını gözlemlerler ve denetlerler (Watson, 2011: 1820). O nedenle, bu bireylerin olumsuz söylentilere karşı duyarlı olacakları düşünülmektedir. Öte yandan; bu kişiler, grubun kendisinden beklediği davranışları sergilemek için kendi kimliklerinin dışında hareket edebilirler. Diğer bir ifade ile, diğerlerinin görüşlerine önem veren bireyler, söylentiler aracılığıyla diğerlerinin izlenimini yönetmeye çalıştığında kendi kimlikleri dışında tutum ve davranışlar sergileyebilirler. Bu durumda, kişinin kendi kimliği ile dışarıdakilere yansıttığı kimliği arasında farklılıklar oluşacak ve bu durum içsel kimlik asimetrisinin oluşumuna neden olacaktır. Bu kavramsal gerekçeler ışığında, diğerlerinin görüşlerine ve izlenimlerine önem veren bireylerin, söylentiler aracılığı ile diğerlerinin izlenimini yönetmeye çalışacağı ve kendi kimliği dışında tutum ve davranışlar sergileyeceği ve bu durumunda içsel kimlik asimetrisini ortaya çıkaracağı düşünülmektedir.

Önerme 2: Diğerlerinin görüşlerine ve izlenimine önem veren bireylerin, söylentiler aracılığı ile diğerlerinin izlenimini yönetmeye çalışması ve kendi kimliği dışında tutum ve davranışlar sergilemesi içsel kimlik asimetrisine neden olacaktır.

4. Söylenti ve Statü

Uzmanlık (Van Der Vegt, Bunderson ve Oosterhof, 2006: 889), performans, bireyin sahip olduğu nitelikler (Gray ve Kish- Gephart, 2013: 673), örgüt içerisindeki hiyerarşik konum (Aquino ve Bommer, 2003: 376) ve bireyin yetkinliğine dayalı oluşan saygı (Magee ve Galinsky, 2008:371; Lynn, Podolny ve Tao, 2009: 757) statünün elde edilmesine katkı sağlamaktadır. Ayrıca, bir örgütte çalışan bireyin sahip olduğu nitelikler diğerlerinden farklılaştığı anda statü nitelikleri belirgin hale gelmektedir (Dippong ve Kalkhoff, 2015: 3 ;

Torelli vd., 2014: 35). Statü nitelikleri kuramına göre, bireylerin sahip olduğu niteliklerden yola çıkarak bazı çıkarımlar yapılmaktadır ve bu çıkarımlar sonucunda bireyler yüksek statülü ve düşük statülü olarak nitelelendirilmektedir (Aquino ve Bommer, 2003: 376). Başka bir ifade ile, bireylerin sahip olduğu nitelikler baz alınarak bir değerlendirme yapılmakta ve bu değerlendirmenin sonucunda bireylerin statü düzeyi belirlenmektedir (Piazza ve Catellucci, 2014: 293). Diğerlerinden farklılaşan niteliklere sahip olunması yüksek statünün elde edilmesine katkı sağlamaktadır (Torelli vd., 2014:35). Statü bireylerin algısını şekillendirmektedir. Şöyle ki, yüksek statüdeki bireylerin yüksek bir performans göstereceğine ve düşük statüdeki kişilerin ise düşük performans göstereceğine dair bir algı oluşmaktadır (Dippong ve Kalkhoff, 2015: 4). Bununla birlikte, sosyal yapı içinde yüksek statüdeki kişilerin düşük statüdeki kişilere göre daha başarılı olduğu ve bu kişilerin hedeflere ulaşılması için yeterli bilgiye ve yeteneğe sahip oldukları düşünülmektedir (Magee ve Galinsky, 2008:37 ; Aquino ve Bommer, 2003: 376). Diğer bir deyişle, düşük statüdeki bireyler yüksek statüdeki bireylere göre daha yetersiz olarak değerlendirilirler (Gray ve Kish- Gephart, 2013: 673). Ancak, alt düzeyde çalışan kişilerin yetersiz olarak değerlendirilmesi ve küçük görülmesi, yöneticilerin örgütsel ya da bireysel gücünün değerinden daha fazla değerlendirilmesine sebep olabilmektedir (Standen, Paull ve Omari, 2014: 742). Bu durum, bireyin statüsünün gerçek performans değerlerine göre daha yüksek ya da daha düşük olarak değerlendirilmesine neden olacaktır (Magee ve Galinsky, 2008: 372). O halde, bireyin statüsü ve gerçek performans değerleri birbirinden farklı olabilir. Gerçek performans değerlerinden ve sahip olduğu nitelik ve yetkinliklerinden bağımsız olarak yüksek statüyü elde eden kişilerin, yüksek statüyü elde debilmek için farklı stratejiler uyguladığı düşünülmektedir. Bu noktada, söylenti ile statünün elde edilmesi arasında bir bağlantı bulunduğu (Daniel,2012:206) ve söylentinin statü arttırmak için kullanılan bir strateji olarak kullanıldığı (McAndrew v.d., 2007: 1566) göz önünde bulundurulduğunda, bireylerin söylentiler aracılığı ile diğerlerinin algısını şekillendirebileceği ve bu sayede yüksek statüyü elde edebileceği varsayılmaktadır. Böylesi bir durum, bireyin meslektaşları tarafından nasıl algılandığı ile bireyin kendi kimliği arasında bir kimlik uyumsuzluğuna neden olacak ve bu uyumsuzluk, içsel kimlik asimetrisine neden olacaktır. Bu öngörülerden hareketle, aşağıdaki önerme geliştirilmiştir.

Önerme 3: Bireyin statüsü ile gerçek performans değerleri arasındaki uyumsuzluk içsel kimlik asimetrisini ortaya çıkaracaktır .

Öte yandan, birey düşük statülü olmasına rağmen, statüye ilişkin benlik algısını çok fazla olumlu olarak değerlendirdiğinde yüksek statünün göstergesi olan davranışlar sergilemeye başlar (Anderson ve Berdhal, 2002; akt. Anderson, Ames ve Gosling, 2008: 98). Bu durumda

bireyin davranışları ve kimliği arasında uyumsuzluk söz konusu olacaktır. Bu durum, bireyin sahip olduğu bilgi ve yetenekleri doğru bir şekilde tanımlayamamasından ya da bireyin kendine duyduğu aşırı güvenden kaynaklanabilir şöyle ki kendine aşırı güvenen bireyler kendilerini olduklarından daha olumlu olarak değerlendirirler (Kennedy, Anderson ve Moore, 2013: 267). Bu durumda, bireyin kendi düşüncesi ile yansıtılmış değerlendirmeler sonucunda diğerlerinden elde ettiği görüşler arasında farklılıklar oluşacak ve bu farklılıklar içsel kimlik asimetrisine neden olacaktır. Bu açıdan değerlendirildiğinde, bireyin düşük statülü olmasına rağmen statüsünü olduğundan daha iyi düzeyde değerlendirmesinin ve yüksek statüye ilişkin davranışlar sergilemesinin içsel kimlik asimetrisini ortaya çıkaracağı varsayılmaktadır.

Önerme 4: Birey, sahip olduğu bilgi ve yetenekleri doğru bir şekilde tanımlayamadığında ya da kendine aşırı güvendiğinde kendini olduğundan daha olumlu olarak değerlendirecek ve bireyin, kendini olduğundan daha iyi düzeyde değerlendirmesi ve düşük statülü olmasına rağmen kendisini yüksek statülü olarak görmesi içsel kimlik asimetrisine neden olacaktır.

SONUÇ VE ÇIKARIMLAR

Bireylerin, kendi benliklerine ya da kimliklerine ilişkin görüşleri ve değerlendirmeleri bulunmaktadır. Bireyler, kendi benlik ve kimliklerine yönelik olan değerlendirmeler ile diğerlerinin kişinin benliğine ya da kimliğine ilişkin değerlendirmelerinin benzer ya da aynı olmasını arzu etmektedirler. Bireyler, yansıtılmış değerlendirmeler ile diğerlerinin bireyin kendisi ile ilgili değerlendirmelerini anlama fırsatı yakalamaktadırlar. Yansıtılmış değerlendirmeler sonucunda, bireyin kendi görüşleri ile diğerlerinin birey ilgili görüşleri arasında algılanacak herhangi bir uyumsuzluk içsel kimlik asimetrisini ortaya çıkarmaktadır. İçsel kimlik asimetrisi; bireyin meslektaşları tarafından nasıl algılandığı ile bireyin kendi kimliği arasındaki kimlik uyumsuzluğu (Meister, Jehn ve Thatcher, 2014: 488) olarak nitelendirilmektedir. Bireyler, içsel kimlik asimetrisi ile karşılaşmamak için hem sosyal bağlama uygun kimliklerinin ön plana çıkmasını istemekte hem de bağlama uygun davranışlar sergileyerek kimliğini bulunduğu duruma ve konuma uygun bir hale getirmektedirler. Bu noktada şunu belirtmek gerekir ki, sahip olunan sosyal kimlikler kısmen birey tarafından inşa edilebilmektedir. Şöyle ki, hakkında söylenti çıkarılan bireyin sosyal kimliğinin oluşumunda hem bireyin kendi eylemleri ve söylemleri hem de birey hakkında yapılan *söylentiler* etkili olmaktadır (Daniel,2012:206). Bu bağlamda söylentinin, sosyal kimliğin elde edilmesinde önemli rol oynadığı (Daniel,2012:206) düşünülmektedir. İnsan örgütlenmesinin bulunduğu her bağlamda kişilerarası *söylentiler* yayılabilir. *Söylentinin* genellikle örgüt içi iletişime zarar vereceği düşünülür. Ancak örgüt üyelerine ilişkin *söylentiler* olumsuz olabileceği gibi olumlu da olabilmektedir. Kişiler çeşitli işlevsel amaçlarına ulaşmak için olumlu *söylenti* mekanizmasını

kullanabilir. Sözelimi, örgüt içerisindeki topluluklar herhangi bir üyeyi korumak ya da kayırmak için üyeye ilişkin gerçek dışı olumlu *söylentiler* yayabilirler. Bu durumda, kendisine olumlu özellikler atfedilen kişi *içsel kimlik asimetrisi* yaşayacaktır (Önerme 1). Öte yandan, bireylerle ilgili olumsuz *söylentiler* de yapılabilmektedir. Ancak, yapılan olumsuz *söylentilerin* bireyi etkileyebilmesi için *söylenti* yapan kişinin güvenilirliği önemlidir. Güvenilirliği yüksek olan *söylentilere* daha fazla itibar edileceği, *değerlendirmelerin* sayısı ne kadar fazla olursa bilginin doğru olma olasılığının o kadar yüksek olacağı ve bireylerin güvenilirliği yüksek olan *söylentilerden* ortaya çıkan *içsel kimlik asimetrisini* çözüme yoluna giderken, güvenilirliği düşük olan *söylentileri* görmezden geleceği öngörülmektedir. Bununla birlikte, hakkında *söylentisi* yapılan kişi ile ilgili olumsuz düşünen kişilerin sayısı ne kadar fazla olursa *söylentilerin* doğru olma olasılığı o kadar yüksek olacaktır. Ayrıca, kişi ile ilgili yapılacak olumsuz *söylentiler* hakkında *söylentisi* yapılan kişiden hoşlanmayan kişilerin sayısını arttırabilir. Bundan dolayı, bireyler haklarında olumsuz *söylentilere* sebep olacak tutum ve davranışlar sergilemekten kaçınmalıdır ve grubun veya örgütün normlarına uygun davranışlar sergilemelidir. Öte taraftan, diğerlerinin görüşlerine ve izlenimine önem veren kişilerin sosyal bağlamda davranışlarına dikkat ettikleri ve davranışlarını bu doğrultuda düzenledikleri görülmektedir. Bu açıdan, diğerlerinin izlenimini yönetmeye çalışan kişilerin kendi kimliği dışında tutum ve davranışlar sergileyebileceği ve bu durumun *içsel kimlik asimetrisini* ortaya çıkaracağı öngörülmüştür (Önerme 2).

Daha sonra statü kavramı ele alınmıştır. Örgütsel yaşam içerisinde bireyler yüksek statülü ve düşük statülü olarak sınıflandırılmaktadır. Bu sınıflandırma sonucunda yüksek statülü olarak nitelendirilen kişilerin düşük statülü olarak nitelendirilen kişilere göre daha başarılı olduğu, daha fazla niteliğe sahip olduğu düşünülmektedir. Ancak, bireyler olumlu *söylenti* mekanizmalarını kullanarak statülerini arttırmaya yönelik stratejiler izleyebilir. Sahip olduğu nitelik ya da yetkinlikten bağımsız olarak diğer bir ifadeyle *söylentiler* aracılığı ile statüsünü elde eden kişilerin gerçek performans değerleri ile statüsü arasında bir farklılık ortaya çıkacaktır. Sözelimi, yüksek statülü bir kişi çok başarılı olarak görülebilir ancak birey başarısından dolayı o statüyü elde etmemiş olabilir. Bu durumda, kişinin örgüt içindeki diğer kişiler tarafından nasıl algılandığı ile kişinin kendi kimliği arasında bir kimlik uyumsuzluğu söz konusu olacak ve bu durum *içsel kimlik asimetrisinin* oluşumuna neden olacaktır. Kısacası, bireyin statüsü ile gerçek performans değerleri arasındaki uyumsuzluğun *içsel kimlik asimetrisini* ortaya çıkaracağı varsayılmıştır (Önerme 3).

Başka bir açıdan bakıldığında, birey düşük statülü olmasına rağmen, statüye ilişkin benlik algısını çok fazla olumlu olarak *değerlendirdiğinde* yüksek statünün göstergesi olan

davranışlar sergilemeye başlar (Anderson ve Berdhal, 2002; akt. Anderson, Ames ve Gosling, 2008: 98). Bireyin, sahip olduğu bilgi ve yetenekleri doğru bir şekilde tanımlayamadığında ya da kendine aşırı güvendiğinde kendini olduğundan daha olumlu olarak değerlendirmesinin ve bireyin, kendini olduğundan daha iyi düzeyde değerlendirmesi ve düşük statülü olmasına rağmen kendisini yüksek statülü olarak görmesinin içsel kimlik asimetrisine neden olacağı öngörülmüştür (Önerme 4). Kısacası, aslında diğerlerinin kişinin düşük statülü olduğuna dair bir algısı bulunmakta ancak kişi kendini yüksek statülü olarak değerlendirmektedir. Bunun sonucunda, kişinin kendi görüşleri ile diğerlerinin kişi ile ilgili görüşleri arasında bir uyumsuzluk ortaya çıkacak ve bu uyumsuzluk, içsel kimlik asimetrisine neden olacaktır.

Son olarak kişi, diğerlerinden elde ettiği geri bildirimlere farklı tepkiler vermektedir. Diğer bir deyişle, bütün değerlendirmeler eşit ağırlığa sahip değildir bundan dolayı bireyler kimden, hangi değerlendirmeleri aldığına dikkat etmelidir (Friedkin, 2011: 504). Şöyle ki, birey örgüt içindeki yüksek pozisyondaki kişilerden elde ettiği geri bildirimlere düşük pozisyondaki kişilerden elde ettiği geri bildirimlere göre daha fazla önem verebilir. Bu nedenle, birey yüksek pozisyondaki kişilerden elde ettiği geri bildirimler sonucunda oluşan asimetriyi çözüme yoluna giderken, düşük pozisyondaki kişilerden elde ettiği geri bildirimler sonucunda oluşan asimetriyi görmezden gelmeyi tercih edebilir. Diğer taraftan, bireyler asimetriyi çok fazla büyümeden çözüme çalışmalıdırlar zira asimetri büyüdükçe çözülmesi zorlaşacaktır. Öte yandan, bireyler asimetrisinin gelecekteki refahlarına katkı sağlayıp sağlamadığına ya da asimetrisinin bireyi olumsuz olarak etkileyip etkileyemediğine dair değerlendirmeler yapmaktadır. Eğer asimetri bireyin gelecekteki refahına ya da gelişimine olumlu bir katkı sağlıyorsa o zaman birey asimetriyi devam ettirme yolunu tercih etmektedir.

Sonuç olarak; bu çalışmada, örgüt içi söylenti ve statünün içsel kimlik asimetrisi üzerindeki etkisi kuramsal olarak tartışılmış olup bunun sonucunda bazı önermelere ulaşılmıştır. Buna göre; örgüt içerisindeki toplulukların herhangi bir üyeyi korumak ya da kayırmak için üyeye ilişkin gerçek dışı olumlu söylentiler yayabileceği ve kendisine olumlu özellikler atfedilen kişinin içsel kimlik asimetrisi yaşayacağına; diğerlerinin görüşlerine ve izlenimlerine önem veren bireylerin, söylentiler aracılığı ile diğerlerinin izlenimini yönetmeye çalışmasının ve kendi kimliği dışında tutum ve davranışlar sergilemesinin içsel kimlik asimetrisine neden olacağına; bireyin statüsü ile gerçek performans değerleri arasındaki uyumsuzluğun içsel kimlik asimetrisini ortaya çıkaracağına; bireyin, sahip olduğu bilgi ve yetenekleri doğru bir şekilde tanımlayamadığında ya da kendine aşırı güvendiğinde kendini olduğundan daha olumlu olarak değerlendireceğine ve bireyin, kendini olduğundan daha iyi

düzye deęerlendirmesinin ve düşük statülü olmasına rağmen kendisini yüksek statülü olarak görmesinin içsel kimlik asimetrisine neden olacağına ilişkin önermeler geliştirilmiştir.

İçsel kimlik asimetrisinin, örgütsel yaşam içerisinde karşılaşılan bir olgu olduğu ve örgütsel çıktılar üzerinde etkili olacağı öngörüldüğünden bu konu üzerinde daha fazla araştırma yapılması gerekli görülmektedir. Yeni bir kavram olan içsel kimlik asimetrisi ile ilgili yabancı yazında çok sınırlı çalışma bulunmaktadır. Yerli yazında ise, bu kavramı konu alan hiç bir çalışmaya rastlanmamıştır. Bu çalışmanın, araştırmacıların bu kavrama yönelik olan ilgisini arttıracığı düşünülmektedir. İleride yapılacak olan çalışmalarda, içsel kimlik asimetrisinin örgütsel alanda ne gibi sonuçlar ortaya çıkaracağı ve örgütsel davranışlar üzerinde ne gibi bir etkisinin olduğunun araştırılması gerekli görülmektedir.

KAYNAKÇA

Anderson, C. , Ames, D. R. ve Gosling, S. D. (2008) . “Punishing hubris: The perils of overestimating one's status in a group”, *Personality and Social Psychology Bulletin*, 34 /1, 90-101.

Anderson, C. ve Berdhal, J. L. (2002) . “The experience of power: Examining the effects of power on approach and inhibition tendencies” , *Journal of Personality and Social Psychology*, 83, 1362-1377.

Aquino, K. ve Bommer, W.H. (2003). “Preferential mistreatment: how victim status moderates the relationship between organizational citizenship behavior and workplace victimization” , *Organization Science*, 14 /4, 374-385.

Arslan, S. (2006). “Farklı soyutlama düzeylerinde benlik temsilleri -I- Bireysel benlik ve Kolektif Benlik ya da 'Ben'lik ve 'Biz'lik” , *Türk Psikoloji Yazıları*, 9/18, 81-99.

Asencio, E. K. (2013). “ Self- esteem, reflected appraisals and self views: Examining criminal and worker identities” , *Social Psychology Quarterly*, 76/4, 291-313.

Burke, P. J. (1991). “ Identity processes and social stress” , *American Sociological Review*, 56/6, 836-849.

Cole, J. M. ve Scrivener, H. (2013). “Short term effects of gossip behavior on self esteem” , *Current Psychology*, 32/3, 252-260.

Daniel, J. W. (2012). “ Gossip in New Testament” , *Biblical Theology Bulletin*, 42/4, 204-213.

Dippong, J. ve Kalkhoff, W. (2015). “ Predicting performance expectations from affective impressions: Linking affect control theory and status characteristics theory” , *Social Science Research*, 50, 1-14.

Ellwardt, L., Steglich, C. ve Wittek, R. (2012a). “ The co-evaluation of gossip and friendship in workplace social networks” , *Social Networks*, 34 /4, 623-633.

Ellwardt, L., Labianca, G. ve Wittek R. (2012b). “ Who are the objects of positive and negative gossip at work?” , *A Social network perspective on workplace gossip*, *Social Networks*, 34, 193-205.

Friedkin, N. E. (2011). “A formal theory of reflected appraisals in the evolution of power” , *Administrative Science Quarterly*, 56/4, 501-529.

Gray, B. ve Kish- Gephart, J. J. (2013). “Encountering social class differences at work: How "classwork" perpetuates inequality” , *Academy of Management Review*, 38 /4, 670-699.

Grosser, T. J. , Lopez-Kidwell, V. ve Labianca, G. (2010). “ A social network analysis of positive and negative gossip in organizational life” , *Group Organization Management*, 35/2, 177-212.

Hamid, P. N. (1989). “ Self-monitoring and locus of control as determinants of social interaction a preliminary investigation” , *Social Behavior and Personality*, 17/2, 125-133.

Heider, F. (1958). *The psychology of interpersonal relation*, John Wiley& Sons.

Hess, N. H. ve Hagen, E. H. (2006). “ Psychological adaptations for assessing gossip veracity” , *Human Nature*, 17 /3, 337-354.

Hogg, M. A., Terry, D. J. ve White, K. M. (1995) . “A tale of two theories: Acritical comparison of identity theory with social identity theory” , *Social Psychology Quarterly*, 58 /4, 225-269.

Hogg, M. A. ve Terry, D. J. (2000). “ Social identity and self-categorization processes in organizational contexts” , *Academy of Management Review*, 25/1, 121-140.

Jaret, C., Reitzes, D. ve Shapkina N. (2015). “Reflected appraisals and self-esteem, *Sociological Perspectives*” , 48/3 , 403-419.

Kennedy, J. A., Anderson, C. ve Moore, D. A. (2013). “When over-confidence is revealed to others: Testing the status enhancement theory of over-confidence” , *Organizational Behavior and Human Decision Processes*, 122, 266-279.

Kurland, N. B. ve Pelled, L. H. (2000). “ Passing the word: Toward a model of gossip and power in the work place” , *Academy of Management Review*, 25/2, 428-438.

Labianca, G. ve Brass, D. J. (2006). “Exploring the social ledger: Negative relationships and negative asymmetry in social networks in organization” , *Academy of Management Review*, 31/3, 596-614.

Litman, J. A. ve Pezzo, M. V. (2005). “Individual differences in attitudes towards gossip, *Personality and Individual Differences*” , 38, 963-980.

Lynn, F. B., Podolny, J. M. ve Tao, L. (2009). "A sociological (de)construction of the relationship between status and quality", *American Journal of Sociology*, 115/3, 755-804.

Magee, J. C. ve Galinsky, A. D. (2008). "Social hierarchy : The self reinforcing nature of power and status", *The Academy of Management Annals*, 2 /1, 351-398.

Marcussen, K. (2006). "Identities , self esteem and psychological distress: An application of identity- discrepancy theory", *Sociological Perspective*, 49/1, 1-24.

Martinescu, E., Janssen O. ve Nijstad B. A. (2014). "Tell me the gossip: The self-evaluative function of receiving gossip about others", *Personality and Social Psychology Bulletin*, 40 /2, 1668-1680.

Martiny, S. E. ve Kessler T. (2014). "Managing one's social identity: Successful and unsuccessful identity management", *European Journal of Social Psychology*, 44, 748-757.

McAndrew, F. T., Bell, E. K. ve Garcia, C. M. (2007). "Who do we tell and whom do we tell on? Gossip as a strategy for status enhancement", *Journal of Applied Social Psychology*, 37/7, 1562-1577.

Meister, A., Jehn, K. A. ve Thatcher, S. M. B. (2012). "Internal identity asymmetry and the perception of conflict", 25th Annual International Association of Conflict Management Conference, South Africa 11-14 July 2012.

Meister, A., Jehn, K. A. ve Thatcher, S. M. B. (2014). "Feeling misidentified: The consequences of internal identity asymmetries for individual at work", *Academy of Management Review*, 39/4, 488-512.

Michelson, G. ve Mouly, S. (2000). "Rumour and gossip in organizations: A conceptual study", *Management Decision*, 38 /5-6, 339-346.

Michelson, G., Itersen A. V. ve Waddington K. (2010). "Gossip in organizations: Contexts, consequences and controversies", *Group and Organization Management*, 35/4, 371-390.

Paine, R. (1967). "What is gossip about? An alternative hypothesis", *Royal Anthropological Institute of Great Britain and Ireland Language*, 2/2, 278-285.

Patterson, M. M., Bigler, R. S. ve Swann, W. B. (2010). "When personal identities confirm versus conflict with group identities: Evidence from intergroup paradigm", *European Journal of Social Psychology*, 40/4, 652-670.

Petriglieri, J. L. (2011). "Under threat: Responses to and the consequences of threats to individual's identities", *Academy of Management Review*, 36 /4, 641-662.

Piazza, A. ve Castellucci, F. (2014). "Status in organization and management theory", *Journal of Management*, 40 /1, 287-315.

Standen, P., Paull, M. ve Omari, M. (2014). “ Workplace bullying: Propositions from Heider's balance theory” , *Journal of Management and Organization*, 20/6, 733-748.

Stets, J. E. ve Burke, P. J. (2014a). “ Emotions and identity non- verification” , *Social Psychology Quarterly*, 77 /4, 387-410.

Stets, J. E. ve Burke, P. J. 2014b. “ Self esteem and identities” , *Sociological Perspectives*, 57/4, 409-433.

Stets, J. E. ve Harrod, M. M. (2004). “Verification across multiple identities : The role of status” , *Social Psychology Quarterly*, 67 /2 , 155-171.

Tajfel, H., ed. (1982). *Social Identity and Intergroup Relations*. İçinde Turner J.C. *Towards a cognitive redefinition of the social group*, Cambridge, U.K.: Cambridge University Press.

Torelli, C.J., Leslie, L.M., Stoner, J.L. ve Puente, R. 2014. “Cultural determinants of status: Implications for workplace evaluations and behaviors”, *Organizational Behavior and Human Decision Processes*, 123, 34-48.

Turner, M. M., Mazur, M. A., Wendel, N. ve Winslow R. (2010). “Relational ruin or social glue? The joint effect of relationship type and gossip valence on liking, trust and expertise” , *Communication Monographs*, 70/2, 129-141.

Watson, D. C. (2011). “Gossip and the self” , *Journal of Applied Psychology*, 41/7, 1818-1833.

Van Der Vegt, G. S., Bunderson, J. S. ve Oosterhof, A. (2006). “Expertness diversity and interpersonal helping in teams: Why those who need the most help end up getting the least” , *Academy of Management Journal*, 49 /5, 877-893.

Van Niekerk, J. (2008). “The virtue of gossip”, *South African Journal of Philosophy*, 27/4, 400-412.

HAYATA KAST, PEK KÖTÜ VEYA ONUR KIRICI DAVRANIŞIN, GENEL BOŞANMA SEBEPLERİYLE İLİŞKİSİ

Gökçe CANARSLAN¹

ÖZET

Boşanmanın özel ve mutlak sebepleri arasında yer alan hayata kast, pek kötü veya onur kırıcı davranış, Türk Medeni Kanunu (MK) md. 162'de düzenlenmektedir. Bu fiillerin boşanma sebepleri arasında mutlak nitelikte görülmesinin nedeni, hareketin yapılması ile evlilik birliğinin temelden sarsılmasının ispatlanmasına gerek kalmaksızın hakim tarafından boşanma kararının verilebilmesidir. Maddede üç ayrı sebep düzenlenmiştir. Bunlardan hayata kast ve pek kötü davranış, maruz kalanın şeref ve haysiyetine yönelik ve kasıtlı olarak işlenmeli, üçüncü sebep olan onur kırıcı davranıştan söz edilebilmesi için ise bu şartlara ilaveten yapılan hareketin ağır nitelik taşıması gerekmektedir.

MK md.162'de düzenlenen bu haller, diğer özel sebepler gibi, boşanmanın genel sebepleri karşısında etkisini yitirmektedir. Örneğin mehz İsviçre Medeni Kanunu'nun (CCS) ilk metninde ve Fransız Medeni Kanunu'nda (CCF) söz konusu özel boşanma sebepleri yer almasına rağmen, günümüzde bu hükümler yürürlükten kaldırılmıştır. Fakat bu durum, hayata kast, pek kötü veya onur kırıcı davranışın işlenmesine rağmen eşleri, evlilik birliğinin devamına zorlamak anlamına gelmemektedir. Amaçlanan sadece fiilin işlenmesiyle, salt bu sebebe dayanılarak mahkemeye başvurmak yerine, genel boşanma sebepleriyle açılan dava sırasında bunların öne sürülmesine imkan tanımaktır. Pek çok Kıta Avrupası medeni kanunlarının aksine, halen MK'da yer alan bu özel boşanma sebeplerinin, genel boşanma sebeplerinden biri olan evlilik birliğinin temelinden sarsılması ile ilişkisinin yeniden değerlendirilmesi gerekmektedir. Bu çalışmanın konusu hayata kast, pek kötü veya onur kırıcı davranış sebebiyle boşanma olmasıyla birlikte bahsedilen haller, diğer özel boşanma sebepleriyle de benzerlik gösterdikleri için çoğu zaman birlikte incelenecek ve özel boşanma sebeplerinin diğer Kıta Avrupası örnekleri gibi yürürlükten kaldırılması önerilecektir.

Anahtar Sözcükler: Boşanma, Hayata Kast, Onur Kırıcı Davranış, Pek Kötü Davranış

¹ Dr., gcanarslan@hotmail.com

THE RELATIONSHIP OF ATTEMPT AGAINST LIFE, GRAVE ASSAULTS AND INSULTS WITH THE GENERAL DIVORCE GROUNDS

ABSTRACT

According to the Turkish Civil Law, marriage is terminated by the declaration of a judge or by the death of one of the spouses. Attempt against life, grave assaults and insults are described as special grounds for divorce under Article 162 of the Turkish Civil Code No. 4721. Special grounds for divorce lose their effect when compared to the general ground for divorce which is described as matrimonial breakdown under the Turkish Civil Code. In 2000, extensive changes were introduced Swiss Civil Code (Turkish Civil Code was adopted from Switzerland in 1926) about special grounds for divorce. Taking into account the practice of continental Europe and Turkey, this article suggests that special grounds for divorce can be removed from the Turkish Civil Code.

Keywords: Divorce, Attempt against life, Grave assaults, Insults

GİRİŞ

Türk Medeni Kanunu (MK) md.124 vd. hükümlerine göre eşler arasında usulüne uygun olarak kurulmuş evlilik, zamanla çeşitli sebeplerin etkisiyle çözülmesi mümkün olan bir bağıdır. Bu bağı yetkili merci tarafından çözülmesi anlamına gelen boşanma, günümüzde kanunlar tarafından genellikle² kabul edilmesine rağmen eski çağlardan bu yana pek çok değişime uğramış bir kurumdur. Cermen Hukuku'nda kadının evden uzaklaştırılması, Roma Hukuku'nda önceleri boşanmanın kabul edilmesine rağmen katolikliğin etkisiyle boşanma yerine evlilik bağıını çözmeyen ayrılık kararının verilebilmesi aşamalarının ardından, özellikle protestanlığın ve tabii hukuk ilkelerinin öncülüğünde 18. yy'dan itibaren Kıta Avrupası Kanunları'nda boşanmaya yer verildiği görülmektedir (Egger, 1943, s. 138). İslam Hukuku'nda ise erkeğin karısını tek yanlı beyanı ile boşayabileceği "talak" kabul edilmiştir.

² İncil'de yer alan "Tanrı'nın birleştirdiğini kulun ayıramaması" ilkesinden hareketle katoliklik, boşanmaya sıcak bakmamaktadır. Ancak bu düşünceye göre çiftin arasında cinsel ilişkinin gerçekleşmemiş olması, Papa'ya evlilik bağıının çözülmesi yetkisini vermektedir. Arjantin'de 1987'de kaldırılan bu ilkeye rağmen Günümüzde Güney Amerika'da halen boşanmayı kabul etmeyen ülkeler bulunmaktadır. Ayrıca boşanma İtalya'da 1974'de, Portekiz'de 1978'de, İspanya'da ise 1981'de kabul edilmiştir. (Akıntürk, Ateş Karaman, 2010, s. 237)

1. Boşanma Sebepleri

1.1. Genel Olarak

Eşlere boşanma imkanının tanınması açısından boşanma, üçe ayrılarak incelenmektedir. Bunlardan ilki boşanmanın hakim hükmüne ve sebebe dayanması halinde boşanma (örneğin MK ve pekçok Kıta Avrupası Kanunları), ikincisi boşanmanın tamamen serbest olması (iradi bir işlemle meydana gelen evliliğin yine bir iradeyle sona erdirilmesi amacıyla bir boşanma anlaşması yapılarak evlilik sona erdirilir. İslam Hukuku'ndaki talak gibi), sonuncusu ise hukuk sisteminde boşanmaya hiç bir şekilde yer verilmemesi (evliliğin eşlerin iradesiyle değil ancak ölümle sona ereceği görüşünden hareketle özellikle katolik inancında görülmektedir) şeklinde olmaktadır (Schwarz, 1946, s. 130; Marty, Reynaud, 1976, s. 335; Akıntürk, Ateş Karaman, 2010, s. 237; Tekinay, 1982, s. 181).

Serbestliği ve tamamen engellenmesi halleri bir tarafa bırakılacak olursa günümüzde boşanma, çeşitli sebeplere bağlı olarak hakim (veya bazı ülkelerde noter gibi yetkili makamın) vereceği karar ile gerçekleşmektedir. Eşlerin boşanma kararını hangi şartlarda verebilecekleri sorunu, ülkelerin hukuksal düzenlemelerine göre farklılık göstermektedir. Bu konuda unicist ve pluralist olarak iki ayrım göze çarpmaktadır. Unicist (ferdiyetçi) sistem bireysel özgürlükleri üstün tutarak, evliliğin tarafların arzu ve menfaatlerine uygun gelmediği hallerde, evlilik kararını özgür iradeleriyle aldıkları gibi boşanmaya da serbestçe karar verebileceklerini ifade eder (Schwarz, 1946, s. 129). Bu sistemde boşanma sadece evliliğin başarısızlığı anlamına geldiği için kanunda, boşanmanın çeşitli tipleri ve sebepleri ayrıntıyla düzenlenmeyerek, tarafların hayatlarına kaldığı yerden devam edebilmeleri için mümkün olduğunca kısa sürecek ve az işlemlerden oluşan usul kuralları benimsenmiştir. Buna karşılık Pluralist sistemde aile birliğinin korunması, bireysel özgürlük ve kişisel mutluluktan daha ön planda olup, sebepler (objektif veya subjektif) ya da olaylara dayalı boşanmayı zorlaştırıcı hükümler bulunmaktadır (Dutoit, Arn, Sfondylia, Taminelli, 2000, s. 14).

Mehaz İsviçre Medeni Kanunu'nda 26 Haziran 1998'de kabul edilip, 1 Ocak 2000'de yürürlüğe giren, aile hukuku alanındaki köklü değişikliklere ilişkin kanunun gerekçesinde, unicist sistemde genellikle evliliğin başarısız olduğuna ilişkin bir boşanma sebebinin yer almasına rağmen, pluralist sistemde birden fazla ve detaylı sebeplerin bulunduğu dikkat çekilmektedir (CCS Gerekeç, 1995, s. 40).

Hukuk siyasetince pluralist sistemin tercih edilmesi teoride, boşanmanın zorluğu sebebiyle evlilik bağının daha sağlam ve toplumun menfaatinin yararına olacağı düşüncesine rağmen, boşanma konusunda bir engelin bulunmadığı Roma Cumhuriyetçi Dönem'de ahlaki

düşüncelerle evlilik bağı, en sert boşanma hukukunun uygulandığı ihtilal öncesi 18.yy'da Fransa'dan çok daha sağlam olduğu gözlenmektedir (Schwarz, 1946, s. 130). Bu açıdan bakıldığında evlilik birliğinin korunması amaçlanmaktaysa sebeplerin, sistem tercihi dışındaki hususlarda araştırılması gerekmektedir.

1.2. Medeni Kanun'da yer alan boşanma sebepleri

Boşanma, eşlerin hayatta oldukları süre içinde, eşlerden en az birinin, kanunda belirtilen herhangi bir sebebi öne sürerek açacağı dava sonucunda hakim kararıyla, evlilik birliğine son verilmesidir. (Dural, Ögüz, Gümüş, 2014, s. 107; Akıntürk, Ateş Karaman, 2010, s. 243; Tekinay, 1982, s. 179) Boşanmadan söz edebilmek için evliliğin usulüne uygun olarak kurulması zorunluluğu bu kurumu, evliliğin iptalinden ayırmaktadır. Ayrıca MK'da boşanma mutlaka bir dava sonunda hakim kararıyla gerçekleşebileceği için, tek taraflı irade açıklaması ile meydana gelen veya hakimin dışında başka merci tarafından verilen kararı geçerli sayan sistemlerden ayrılmaktadır.

Boşanma, Türk Medeni Kanunu'nun İkinci Kitabı'nda 161 vd. maddelerinde öncelikle boşanma sebepleri, ardından dava, karar ve yargılama usulü başlıklarıyla hüküm altına alınmıştır. Boşanma sebeplerinden bir kısmı önceden belirlenmiş bazı olgulara dayanmaktadır. Zina, hayata kast, pek kötü veya onur kırıcı davranış, küçük düşürücü suç işleme ve haysiyetsiz hayat sürme, terk ve akıl hastalığı MK'da özel olarak düzenlenmiş özel boşanma sebepleridir. Buna karşılık önceden tek tek belirlenebilmesi ve kanunda yer alması imkansız olan bir durumun, evlilik birliğini temelden sarsması halinde boşanmanın mümkün olabileceği genel boşanma sebepleri, evlilik birliğinin temelden sarsılması (MK md. 166/I), eşlerin boşanma konusunda anlaşmaları (MK md. 166/III) ve ortak hayatın kurulamaması (MK md. 166/IV) başlıklarında karşımıza çıkmaktadır.

1.3. Hayata Kast, Pek Kötü Veya Onur Kırıcı Davranış

MK md. 162'da yer alan hayata kast, pek kötü veya onur kırıcı davranış, mutlak, kusura dayalı bir özel boşanma sebebidir.

MK md. 162 "*Eşlerden her biri diğeri tarafından hayatına kastedilmesi veya kendisine pek kötü davranılması ya da ağır derecede onur kırıcı bir davranışta bulunulması sebebiyle boşanma davası açabilir.*

Davaya hakkı olan eşin boşanma sebebini öğrenmesinden başlayarak altı ay ve her hâlde bu sebebin doğumunun üzerinden beş yıl geçmekle dava hakkı düşer.

Affeden tarafın dava hakkı yoktur."

Hayata kast, pek kötü veya onur kırıcı davranışın gerçekleşmesi ile hakim tarafından evlilik birliğinin çekilmez hale gelip gelmediği şartını araştırmaya gerek kalmaksızın, boşanma

kararı verilebilecektir. Başka bir deyişle bu bir mutlak boşanma sebebidir. Ancak doktrindeki hakim görüşe rağmen (Schwarz, 1946, s. 147; Egger, 1943, s. 162; Zwahlen, 1981, s. 133; Velidedeoğlu, 1960, s. 172; Akıntürk, Ateş Karaman, 2010, s. 251; Dural vd., 2014, s. 107; Helvacı, 2002, s.1160) aksi düşünceler de bulunmaktadır. Tekinay'a göre cana kastın bir mutlak boşanma sebebi olmasına karşılık, zulüm veya işkence ile namus veya şerefın ihlali hallerinde ortak hayatın çekilmez hale gelip gelmediğinin araştırılması gerekmektedir (Tekinay, 1982, s. 220). Ortak hayatı çekilmez kılmayan bir eylem, zulüm ve işkence mahiyetinde sayılmamalıdır. Bu sebeple hayata kastın dışında maddedeki haller, nisbi bir boşanma sebebidir. İki görüşün haricinde bir diğer görüş ise, pek kötü veya onur kırıcı davranışın da mutlak boşanma sebeplerinden olmalarına rağmen bunların, cana kast kadar mutlak derecede olmayacağını belirtmektedir (Oğuzoğlu, 1949, s. 96).

MK md. 162'da üç ayrı boşanma sebebinden söz edilmektedir.

1-Hayata kast: Eşlerden birinin, diğer eşin hayatına kastedecek her türlü davranıştır (Schwarz, 1946, s. 146; Egger, 1943, s. 163; Zwahlen, 1981, s. 146; Dural vd., 2014, s. 107; Akıntürk, Ateş Karaman, 2010, s. 249; Tekinay, 1982, s. 218; Köprülü, Kaneti, 1989, 154; Helvacı, 2002, s.1160). Bu davranışın kasten yapılması gerekmektedir. Şöyle ki ayırt etme gücüne sahip olmayan kişinin eşinin canına kastettiği kural olarak düşünülemez; meğer ki ayırt etme gücünü, örneğin cesaret toplamak amacıyla alkol alarak ve bilerek kendisi ortadan kaldırırsın (Dural vd., 2014, s. 107). Ancak akıl hastası eşin diğer eşi öldürmeye kalkması halinde bu maddeye göre değil, şartları oluşması halinde MK md. 165'e göre akıl hastalığı sebebiyle dava açılması mümkündür (Akıntürk, Ateş Karaman, 2010, s. 249). Aynı şekilde hayata kast sebebiyle boşanmadan söz edebilmek için fiilin diğer eşe yöneltilmesi gerekir. Örneğin eşin anne-babası veya akrabalarının hayatlarına kastedildiği haller sebebiyle MK md. 162'den dava açılamaz. Bununla birlikte ölüm sonucunu doğurabilecek tedbirsizce davranışlar da (örneğin doğalgazın yanlışlıkla açık bırakılması, diğer eşe bedensel zarar veren trafik kazası yapılması gibi) kast unsuru ispatlanmadıkça bu madde kapsamında yer almamaktadır (Hatemi, Kalkan Oğuztürk, 2014, s.116; Tekinay, 1982, s. 218; Velidedeoğlu, 1960, s. 172; Akıntürk, Ateş Karaman, 2010, s. 249).

Hayata kasttan bahsedebilmek için gerçekleştirilen fiille öldürmenin amaçlanması yeterli olup, elverişlilik şartına, teşebbüsün niteliğinin araştırılmasına veya hazırlık aşamasından öteye geçilememiş olmasına gerek bulunmamaktadır (Köprülü, Kaneti, 1989, 154; Tekinay, 1982, s. 218; Egger, 1943, s. 163; Akıntürk, Ateş Karaman, 2010, s. 249; Dural vd., 2014, s. 107; Oğuzoğlu, 1949, s. 96). Bu anlamda yalnızca eşi öldürme tehdidi, herhangi bir hazırlık aşamasına geçilmedikçe hayata kast olarak değerlendirilemeyecektir (Tekinay, 1982,

s. 218; Köprülü, Kaneti, 1989, 154; Velidedeoğlu, 1960, s. 172). Ancak olayın özelliklerinin de göz önünde bulundurulması gerekmektedir. Örneğin eşinin kafasına silah dayayan kişinin bu davranışı, tehdit sınırını aşarak hayata kastı gerçekleştirmiştir³. Eşin öldürülmesi amacına yönelik faaliyetlerin, ceza hukuku anlamında suç sayılıp sayılmamasının da önemi yoktur (Dutoit vd., 2000, s.449).

2-Pek kötü davranış: Eşlerden birinin diğerine uyguladığı, vücut bütünlüğünü, bedensel veya ruhsal sağlığını bozucu ya da tehlikeye düşürücü davranışlardır. Yargıtay kararlarında bu fiillere örnek olarak dövme ve fiziksel şiddet uygulama⁴, evden kovma⁵, av tüfeğini doğrultmak⁶, zorla çocuk aldırma⁷ gibi davranışlar gösterilmektedir. Pek kötü davranışta bulunan eşin bunu kasten işlemesi ve ayırt etme gücünün bulunması gerekmektedir. İşlenen fiilin devamlılık arzemesi zorunlu değildir (Dural vd., 2014, s. 107). Eylem bir kez dahi gerçekleşmişse, boşanma davasının şartı oluşmuştur.

3-Onur kırıcı davranış: Eşlerden birinin diğerinin onurunu, şerefini, haysiyetini kırıcı ve bunlara saldırgan nitelikteki söz ve davranışlarıdır. Bu davranışlar sadece küfür, aşağılayıcı sözler söyleme, sövme⁸, aile mahremiyetini yayma⁹ gibi sözle değil, eşinin amirine gönderilen eşine ilişkin hakaret mektupları¹⁰ gibi yazıyla da işlenebilir.

Onur kırıcı davranışın ağır nitelikte olmalıdır. Başka bir deyişle buna maruz kalan eşin derin şekilde kırılması, çevresinde kendisine beslenen saygı ve itibarı azaltacak şekildeki davranışlar ağır olarak nitelendirilmektedir (Köprülü, Kaneti, 1989, s. 154; Egger, 1943, s. 162; Velidedeoğlu, 1960, s. 172)¹¹.

4721 sayılı MK'dan önce eMK md. 130'da "cana kast ve pek fena muamele" yer almasına rağmen, "onur kırıcı davranış" boşanma sebepleri arasında bulunmamaktaydı. Ancak doktrinde baskın görüş (Akıntürk, Ateş Karaman, 2010, s. 250; Schwarz, 1946, s. 146; Köprülü, Kaneti, 1989, 154; Velidedeoğlu, 1960, s. 172) pek fena muamele kavramına, eşin onur ve haysiyetini kırarak şekildeki ağır hakaretleri de dahil etmekteydi. MK md. 161'de ise bu

³ Yargıtay Hukuk Genel Kurulu, E. 1980/216, K. 1980/2485, T. 26.11.1980. (Kazancı Hukuk Yargı Kararları)

⁴ Yargıtay Hukuk Genel Kurulu, E. 2006 / 2-601, K. 2006 / 630, T. 04.10.2006 (HukukTürk Hukuk Veri Tabanı); Yargıtay 2. H.D. E. 2015/7377, K. 2015/21780, T. 18.11.2015 (LebibYalkın Mevzuat ve İçtihat Bilgi Bankası); Yargıtay 2. H.D. E. 2005/719, K. 2005/2799, T. 24.2.2005 (Kazancı Hukuk Yargı Kararları)

⁵ Yargıtay Hukuk Genel Kurulu, E. 2006 / 2-601, K. 2006 / 630, T. 04.10.2006 (HukukTürk Hukuk Veri Tabanı)

⁶ Yargıtay 2. H.D. E. 2003/1605, K. 2003/3778, T. 18.3.2003 (Kazancı Hukuk Yargı Kararları)

⁷ Yargıtay Hukuk Genel Kurulu, E. 2006 / 2-601, K. 2006 / 630, T. 04.10.2006 (HukukTürk Hukuk Veri Tabanı)

⁸ Yargıtay 2. H.D. E. 2015/25728, K. 2016/1849, T. 04.02.2016 (LebibYalkın Mevzuat ve İçtihat Bilgi Bankası); Yargıtay Hukuk Genel Kurulu, E. 1988/2-160, K. 1988 /343, T. 20.04.1988 (Kazancı Hukuk Yargı Kararları);

Yargıtay Hukuk Genel Kurulu, E. 1994 /2-294, K. 1994 / 554, T. 28.09.1994; Yargıtay Hukuk Genel Kurulu, E. 1978 /5, K. 1978 /6, T. 03.07.1978; Yargıtay Hukuk Genel Kurulu, E. 2013/231, K. 2013 /1370, T. 18.09.2013; Yargıtay Hukuk Genel Kurulu, E. 1984 / 52, K. 1985 / 419, T. 08.05.1985 (HukukTürk Hukuk Veri Tabanı)

⁹ Yargıtay Hukuk Genel Kurulu, E. 1986 /250, K. 1987 /130, T. 04.03.1987 (HukukTürk Hukuk Veri Tabanı)

¹⁰Yargıtay Hukuk Genel Kurulu, E. 1980 /2-1942, K. 1980 /2150, T. 19.09.1980 (HukukTürk Hukuk Veri Tabanı)

¹¹ Yargıtay 2. H.D. E. 2010 /10334, K. 2010 /13767, T. 8.7.2010 (Kazancı Hukuk Yargı Kararları)

eksiklik giderilerek, Mehaz İsviçre Medeni Kanun md. 138'de bulunan (26 Haziran 1998'de kaldırılan) onur kırıcı davranış da maddeye eklenmiştir.

2. Özel Boşanma Sebeplerinin Kaldırılması

2.1. Hayata Kast, Pek Kötü Veya Onur Kırıcı Davranışın Özel Boşanma Sebepleri Arasındaki Yeri

Fransa'da katolikliğin etkisiyle evlilik bağı, Roma Hukuku'ndan bu yana çözülemez nitelikte görülmesine rağmen, zaman geçtikçe 1789 Fransız İhtilali ve aydınlanma çağının da etkileriyle Fransız Medeni Kanunu'nda (CCF) tarafların anlaşmaları veya eşlerden birinin ahlaki bir uyuşmazlık sebebiyle tek taraflı talebiyle boşanma imkanı getirilmiştir (<http://pointdroit.com>, 9.5.2017).

İlk dönemlerde CCF'de yer alan hayata kast, ağır eziyet ve ağır hakaret, evlilik birliğinin gerektirdiği görevleri ihmal ederek, ortak hayatın çekilmezliğine sebep olup olmaması şartlarının arandığı nisbi bir boşanma sebebi olarak ele alınmakta iken; madde 1975'de kaldırılıncaya kadar yapılan değişikliklerde kusur muhafaza edilmesine rağmen, geçimsizliğe neden olma şartı kaldırılmıştır¹² (Schwarz, 1946, s. 146). Bunun sebebi 11 Temmuz 1975'de yapılan değişikliklerle şiddetli geçimsizliğe dayalı ayrı ve genel bir boşanma sebebinin kabul edilmesidir. Böylece ağır hakareti bu kadar genişletmeye gerek duyulmaksızın boşanma kararı verilebilmekteydi. Oysa değişikliklerden önce ağır hakaret genel bir boşanma sebebi olarak ele alınıp, alkol ve uyuşturucu bağımlılığı, hürriyeti bağlayıcı mahkumiyet ve terk haysiyeti rencide edici fiiller olarak görülmekteydi. Ancak İsviçre Federal Mahkemesi ağır hakaretin Fransa'da olduğu kadar geniş kapsamda ele alınmasını uygun görmeyerek, ortada doğrudan doğruya diğer eşin şeref ve haysiyetine yönelik bir fiil olmadıkça boşanma kararının bu madde kapsamına göre verilemeyeceğini belirtmiştir (Egger, 1943, s. 162; Tekinay, 1982, s. 220).

Mehaz İsviçre Medeni Kanunu ilk metninde boşanma sebepleri, CCS art. 137-142 arasında düzenlenmekteydi. CCS'de 26 Haziran 1998'de yapılarak 1 Ocak 2000 tarihli aile hukuku reformu ile 135-149. maddelerde köklü değişikliklere gidilerek, özel boşanma sebepleri kaldırılmış, sadece genel boşanma sebeplerine (gerekçede sebep yazmasına rağmen kanunda şartları olarak belirtilmektedir) yer verilmiştir. Özellikle kantonlar arasındaki farklı uygulamaların giderilmesi açısından boşanma ile ilgili prosedürlerde değişiklik yapılarak, birlik sağlanmaya çalışılmış ve bu durum, boşanma sebepleri içinde, usul kurallarının düzenlenmesi sonucunu doğurmuştur. Boşanma şartları:

¹² Ayrıntılı bilgi için bkz: Marty, Reynaud, 1976, s. 328- 355, Mazeaud, Mazeaud, Mazeaud, 1976, s. 802- 817)

1-Ortak dilekçeyle boşanma, tam (CCS art. 111) ve kısmi anlaşma (CCS art. 112) olarak ikiye ayrılmaktadır. İlki eşlerin tüm hususların üzerinde anlaşması, ikincisi ise eşlerin boşanmaya karar vermelerine rağmen bazı hususların düzenlenmesini hakime bırakmaları şeklindedir.

2-Tek taraflı taleple açılan boşanma davaları ise ortak hayatın kurulamaması (CCS art. 114) ve evlilik birliğinin sarsılması (CCS art. 115) olarak değerlendirilmektedir. Eşlerin en az iki yıl boyunca (değişikliğin ilk halinde dört yıl idi) ayrı yaşamaları veya evliliğin ciddi objektif ya da subjektif sebeplerle çekilmez hale gelmesi durumunda eşlere boşanma davası açma hakkı tanınmasıdır. İki yıllık süre içinde örneğin şiddet uygulanması, madde bağımlılığı gibi sebeplerin varlığı halinde sürenin tamamlanması beklenmeksizin, boşanma kararı verilebilecektir (Hausheer, 2007, s. 33). Bu sürede işlenen fiillerin, hayata kast, pek kötü veya onur kırıcı davranış derecesine gelmesi zorunlu değildir.

Tam ve kısmi anlaşma ile ortak hayatın kurulamaması, CCS'ye giren yeni hükümler olup bunlar, kusur dikkate alınmaksızın düzenlenmiştir. Buna karşılık evlilik birliğinin sarsılması şartına dayalı boşanma davasının açılması, gerekçede belirtildiği üzere yeni bir sebep olarak görülmeyle, ortak hayatın çekilmez hale gelmesini düzenleyen boşanmanın özel sebeplerinden olan CCS art. 142'den esinlendiği belirtilmiştir (CCS Gerekçe, 1195, s. 85).

2.2. Özel Boşanma Sebeplerinin Kaldırılmasına İlişkin Gerekçeler

İsviçre'de 2000 yılında yürürlüğe giren değişikliklerle boşanmanın özel sebeplerinin, uygulamadaki gelişmeler dikkate alınarak, kaldırıldığı ifade edilmiştir. Uygulamadaki gelişmeler, özellikle kusurun boşanma davasındaki etkisi ve açılan boşanma davalarının hangi temellere dayandıkları açılarından değerlendirilmelidir.

Öncelikle akıl hastalığı haricindeki boşanmanın özel sebepleri, kusura dayalı olduğundan öncelikle kusurun evlilik birliği içindeki rolünün incelenmesi gerekmektedir. Boşanma, eski zamanlardan bu yana kusura ilişkin bir yaptırım olarak görülmesine rağmen günümüzde çeşitli sebeplerle modern kanunlarda artık bu niteliğini yitirmeye başlamıştır. İsviçre Medeni Kanunu ilk metninde boşanma, kusura bağlı görülmesine rağmen 1 Ocak 2000 değişiklikleriyle birlikte kusur tamamen kaldırılmıştır. Bunun sebepleri, kusurun tamamıyla tek bir eşe yüklenmesinin her zaman mümkün olmadığı için ilk kusurlu davranışın hangi eşten geldiğinin tespitinin zorluğu, hakimlerin bazen eşlerin özel hayatına karışmasının kişileri incitmek için reddetmeleri, üzerinden uzun yıllar geçen ayrılıklarda kanıtların toplanmasının zorluğu, özellikle çocukların bulunduğu durumlarda kusuru ispatlamanın aradaki nefreti arttırması şeklinde belirtilmektedir (CCS Gerekçe, 1995, s. 28).

Fransa Medeni Kanunu'nda da 1884'de boşanma sebeplerinde değişikliğe gidilerek, tarafların anlaşmaları haricinde boşanmanın kusura dayanması ilkesi kabul edilmişti (Mazeaud

vd., 1976, s. 803). Kusura dayanması ile boşanma, bir yaptırım çeşidi olarak görülerek, eşlerden birinin zinası (CCF art. 229-230), hayata kast, ağır eziyet ve ağır hakaret (CCF art. 231), yüz kızartıcı suç işlemek (CCF art. 232) sebepleriyle mümkün kılınmıştı. 1968'den itibaren liberalleşmenin etkisiyle yaptırım özelliğini yitirerek boşanma 1975'de, tarafların anlaşması, ortak hayatın sona ermesi ve eşlerden birinin evliliğin gerektirdiği yükümlülükleri kusuruyla ağır biçimde ihmali başlıklarıyla CCF art. 230-246'da düzenlenmişti (<http://fresques.ina.fr>. 9.5.2017)¹³.

Bununla birlikte kusurun kanundan tamamen ortadan kaldırılmasıyla, kusursuz eşe sağlanan bazı avantajlar gözardı edilmekte ve boşanma hukukunun, maddi içeriğini kaybederek, usul kurallarına dönüştüğü söylenebilecektir (Helvacı, 2002, s. 1168).

İkinci olarak değişikliklere yol açan uygulamadaki gelişmelerin tespiti için, açılan boşanma davalarının özel ve genel sebeplere ilişkin olmalarıyla ilgili bazı istatistikler incelenebilir. İsviçre'de 1 Ocak 2000 değişikliklerine ilişkin gerekçede belirtildiği üzere örneğin 1994 yılında gerçekleşen boşanmalarda özel sebeplerden zina 230 çift, hayata kast, pek kötü davranış veya ağır hakaret 2 çift, suç işleme ve haysiyetsiz hayat sürme 2 çift, terk 1 çift, akıl hastalığı 6 çift olmasına rağmen, genel sebep olan evliliğin çekilmez hale gelmesine ilişkin boşanma sayısı 15.417 çifttir (CCS Gerekçe, 1995, s. 20). Benzer şekilde değişikliklerden önce 1997 yılında da genel boşanma sebepleri %99 oranında idi. Bu da göstermektedir ki uygulamada, 1907 tarihli kanunun ilk metninde amaçlandığının aksine özel sebeplere ilişkin davalar, genel sebeplerin karşısında (%99'a yakın) çok az bir yer tutmaktadır.

Türkiye'de de İsviçre'ye benzer şekilde boşanma davalarının çoğunluğu önceden belirlenemeyen sebeplere dayanmaktadır (Zwahlen, 1981, s. 107). Türkiye İstatistik Kurumu ile Nüfus ve Vatandaşlık İşleri Genel Müdürlüğü'nün birlikte yayınladığı boşanma sebepleri istatistiklerine göre 2011 yılında 120.117 boşanmadan; 85'i zina, 35'i cana kast ve pek fena muamele, 35'i cürüm ve haysiyetsizlik, 288'i terk, 58'i akıl hastalığı haricinde kalan 116,153 adeti evlilik birliğinin temelinden sarsılması sebebine dayanmaktadır (TÜİK, Nüfus ve Vatandaşlık İşleri Genel Müdürlüğü, Evlenme ve Boşanma İstatistikleri 2011, s. 95.).

T.C Başbakanlık Aile ve Sosyal Araştırmalar Genel Müdürlüğü'nün 2009'da yayınladığı boşanma nedenleri araştırması raporunda, evlilik birliğinin temelinden sarsılması ile özel nedenler karşılaştırıldığında genel sebeplerin, 2007 yılı istatistiklerine göre (örneğin hayata kast, pek kötü veya onur kırıcı davranışın 24 olmasına rağmen, raporun bazı kısımlarında

¹³ Günümüzde 1 Ocak 2005'de yürürlüğe giren değişikliklerle CCF art.229-246'da yer alan dört sebep; tarafların anlaşması, açılan davayı kabul, evlilik birliğinin kesin şekilde bozulması (iki yıldan uzun süreli ayrılık gibi) ve kusur (evliliğin gerektirdiği yükümlülükleri ağır biçimde ihmal) olmak üzere boşanma imkanı bulunmaktadır.

geçimsizlik olarak ifade edilen evlilik birliğinin temelinden sarsılması 88.533 olarak) %90'ın üzerinde bir paya sahip olduğu görülmektedir (T.C Başbakanlık Aile ve Sosyal Araştırmalar Genel Müdürlüğü *Boşanma Nedenleri Araştırması Raporu*, 2009, S.12).

Adalet Bakanlığı'nın yayınladığı 2015 yılına ilişkin boşanma sebepleri istatistiğinde ise açılan davaların arasındaki özel boşanma sebeplerinden 1052'si zina, 426'sı hayata kast, pek kötü veya onur kırıcı davranış, 267'si suç işleme ve haysiyetsiz yaşam sürme, 998'i terk, 134'ü akıl hastalığı şeklinde iken genel boşanma sebepleri (fili ayrılık 680 ve ortak hayatın yeniden kurulamaması 781, evlilik birliğinin temelinden sarsılması -çekişmeli 109.170, anlaşmalı 91.548-) toplamda 202.179 adet olmaktadır¹⁴.

Ayrıca mahkemenin Hukuk Muhakemeleri Kanunu (HMK) md.119-1/ğ uyarınca talep sonuçlarıyla bağlı olduğu ve özel boşanma sebepleriyle açılan davada genel boşanma sebeplerine göre karar verilemeyeceği için uygulamada, açılan davalarda öne sürülen sebepleri sınırlı tutmak yerine genel sebeplere başvurulduğu görülmektedir. Çünkü genel boşanma sebeplerinde olgular öncesinde kanunda tek tek sayılmadığı için yaşanan olayların eşlerin toplumsal çevreleri, sosyo-ekonomik değerlendirmelerine göre belirlenmesi ve hakime takdir yetkisi tanınmak yerine özel sebeplerle kısıtlanması, uygulamada boşanma davalarının genel sebeplerle açılmasında bir diğer etken olmaktadır. Bununla birlikte hayata kast, pek kötü veya onur kırıcı davranışın evlilik birliğini çekilmez hale getirip getirmediği başka deyişle mutlak veya nisbi karakterde oluşu konusunda da tartışmalar bulunmaktadır. Katıldığımız baskın görüş uyarınca bu davranışlar sebebiyle boşanma davası açıldığında, davacı eşin fiilleri ispatlaması halinde, başkaca araştırmaya gerek kalmaksızın boşanma kararı verilmelidir (Dural vd., 2014, s. 107; Akıntürk, Ateş Karaman, 2010, s. 251; Schwarz, 1946, s. 147; Köprülü, Kaneti, 1989, 154; Velidedeoğlu, 1960, s. 172) . Diğer bir görüş ise pek kötü veya onur kırıcı davranışın, tarafların yaşadıkları çevre, aldıkları eğitim vs. gibi konuların araştırılarak, uğranılan davranışın çekilmez nitelikte sayılabileceği tespit edildikten sonra boşanma kararının verilmesinden bahsetmektedir. Bu görüşe göre yapılan zulüm ve işkence ile namus ve şeref ihlalinin bir boşanma sebebi olması, ortak hayatı çekilmez hale getirmesi sebebiyle kanuna koyulmuş olup, bu dereceyi bulmayan eylem, madde kapsamı dışında kalmaktadır (Tekinay, 1982 s. 220). Özel boşanma sebeplerinin kaldırılması halinde işlenen fiiller, diğer olgularla birarada hakim tarafından serbestçe değerlendirilerek dava sonuçlandırılacak ve böylece mutlak-nisbi tartışmalarına da gerek kalmayacaktır.

¹⁴http://www.adlisicil.adalet.gov.tr/istatistik_2015/HUKUK%20MAHKEMELER%C4%B0%20DAVA%20T%C3%9CRLER%C4%B0/19.pdf, 16.04.2017

Bununla birlikte hayata kast sebebiyle boşanma davası açılırken, sadece eşi öldürme tehdidi yeterli olmayarak, herhangi bir hazırlık aşamasına geçilmedikçe hayata kast olarak değerlendirilemeyecektir (Tekinay, 1982, s. 218; Köprülü, Kaneti, 1989, s. 154). Böyle bir tehdit halinde ancak genel boşanma sebebiyle dava açılabilir. Öyleyse hayata kast sebebinin gerçekleşmesi için eşin hazırlık faaliyetlerine başlayarak teşebbüs aşamasında kalmasının beklenmesi yerine zaten genel sebeplere başvurulabilmesi de maddenin gerekliliğinin sorgulanmasında bir diğer sebeptir.

SONUÇ VE DEĞERLENDİRME

Gerek mehzaz İsviçre Medeni Kanunu'nda yapılan değişiklikler, gerekse de uygulamadaki istatistikler bir arada değerlendirildiğinde şu tespitler yapılabilir:

1-İstatistikler incelendiğinde görülecektir ki, uygulamada genel boşanma sebebi olan evlilik birliğinin sarsılmasına ilişkin MK md. 166'ya göre açılan davalarla karşılaştırıldığında, MK md. 161- 165 arasında yer alan özel boşanma sebeplerine ilişkin davalar, yaklaşık yüzde 1 oranında yer tutmaktadır. Başka deyişle eşler, evlilik birliğinin sona erdirilmesi için özel boşanma sebeplerini tercih etmemektedirler. Söz gelimi kendisine pek kötü veya onur kırıcı davranışın işlenmesi halinde dahi MK md. 162'ye göre dava açma hakkı olan eş, yine de genel sebeplere başvurmakta ve böylece sadece bu fiili değil, diğer sebepleri de öne sürerek, diğer sebeplerle birlikte boşanmayı gerçekleştirebilecektir. Bunun sonucunda pek kötü veya onur kırıcı davranışı ispatlayamasa bile başkaca fiillerin ispatıyla boşanma davası reddedilmek yerine kabul edilebilecektir.

2-Özel boşanma sebeplerinde genellikle hak düşürücü süre belirlendiğinden, bu nitelikte olan davalarda sürenin geçirilmesi ile dava hakkı ortadan kalkacaktır. Örneğin MK md. 162'de yer alan pek kötü veya onur kırıcı davranışın öğrenilmesinin üzerinden altı ay, fiilden itibaren beş yıllık sürenin geçmesi halinde, eşin dava açma hakkı sona ermektedir. Bu sürenin geçirilmesinden sonra pek kötü veya onur kırıcı davranışa maruz kalan eşin bu fiilin geçimsizliğe neden olduğu gerekçesiyle genel sebeplerle boşanma talebi mümkündür.

3-Boşanma davası, özel sebepler ve genel sebepler öne sürülerek yarışmalı veya terditli olarak açılabilir (Hatemi, Kalkan Oğuztürk, 2014, s. 123). Bu durumda öncelikle özel sebepler incelenip, karara bağlandıktan sonra evlilik birliğinin sarsılmasına ilişkin vakıalar değerlendirilecektir. Ayrıca hakim özel sebeplerle açılan boşanma davasında genel sebepleri değerlendiremeyecektir (HMK md. 119). Öyleyse zaten özel sebebin genel sebebi ortadan kaldırması söz konusu değilse, genel sebeplere göre dava açılmasında da bir engel yoksa ve o davada zaten tüm vakıalar değerlendirilebilecekse, usul ekonomisi açısından da özel sebeplerin ortadan kaldırılması, dava sürecini hızlandırabilecektir.

4-Mehaz İsviçre Medeni Kanunu'nda değişiklikten önce yer alan özel boşanma sebeplerinde, evliliğin sarsılması koşulunun aranmamasına ilişkin baskın görüşe rağmen Federal Mahkeme tarafından zinanın dışında bu koşul aranarak, mutlak boşanma sebepleri de nisbi sebep haline getirilmiştir (Gürsoy, 1974, s. 26; BGE 98 II 161). Bunun sonucunda da genel sebepler, özel sebepleri tamamen kapsamış olduğu için, özel sebepler bir tarafa itilerek, uygulanamaz hale gelmiştir.

Belirtilen sebeplerle hayata kast, pek kötü veya onur kırıcı davranışın da içinde bulunduğu boşanmanın özel sebepleri kanundan tamamen çıkarılarak, uygulamanın kanunla eşdeğer gitmesine olanak tanınmalıdır.

KAYNAKÇA

Akıntürk, T., Ateş Karaman, D. (2010). *Türk Medeni Hukuku, Aile Hukuku* (12. Baskı), İstanbul: Beta.

Dural, M., Öğüz, T., Gümüş, M.A. (2014). *Türk Özel Hukuku Cilt III Aile Hukuku* (3. Baskı), İstanbul: Filiz.

Dutoit, B. Arn, R., Sfondylia, B., Taminelli, C. (2000). *Le Divorce en Droit Comparé*. Genève: Libraire Droz.

Egger, A. (1943). *Aile Hukuku, Birinci Kısım Evlenme Hukuku* (2. Baskı). Tahir Çağa (Çev). Zurich: Schulthess.

Gürsoy, K.T. (1977). Boşanma Hukukunun Tarihi Gelişimine Bir Bakış Ve Boşanma Sebeplerinde En Yeni Gelişmeler. *Ankara Hukuk Fakültesi 50. Yıl Armağanı Cilt II*: 1-46, Ankara: Sevinç.

Hatemi, H., Kalkan Oğuztürk, B. (2014). *Aile Hukuku* (2. Baskı). İstanbul: Vedat.

Hausheer, H. (Ed. Ali Çivi). (2007). Yeni İsviçre Boşanma Hukukunun Önemli Yenilikleri. *İsviçre Medeni Kanunu ve Borçlar Kanunu'nun Alınışının 80. Yılı*: 29-53, İstanbul: İstanbul Ticaret Üniversitesi. doi:<http://www.ito.org.tr/itoyayin/0018300.pdf>

Helvacı, Serap. (Ed. Abuzer Kendigelen). (2002) İsviçre ve Türk Hukuklarında Boşanma Sebepleri, *Prof. Dr. Ömer Teoman'a 55. Yaş Günü Armağanı*, İstanbul: Beta.

Köprülü, B., Kaneti, S. (1989). *Aile Hukuku* (2. Baskı). İstanbul: Filiz.

Marty, G., Reynaud, P. (1976). *Droit Civil, Les Personnes* (3. Baskı). Paris: Sirey.

Mazeaud H., Mazeaud L., Mazeaud J. (1976) *Leçons de Droit Civil* (6. Baskı). Paris: Montchrestien.

Oğuzoğlu, C. (1949). *Medeni Hukuk II Aile Hukuku* (2. Baskı). Ankara: Güney.

Schwarz, A. (1946). *Aile Hukuku* (2. Baskı). Bülent Davran (Çev). İstanbul: İsmail Akgün.

Tekinay, S.S. (1982). *Türk Aile Hukuku* (4. Baskı). İstanbul: Fakülteler Matbaası.

T.C Başbakanlık Aile ve Sosyal Araştırmalar Genel Müdürlüğü. (2009). *Boşanma Nedenleri Araştırması Raporu*, Ankara.

TÜİK, Nüfus ve Vatandaşlık İşleri Genel Müdürlüğü, (2011). *Evlenme ve Boşanma İstatistikleri*. Ankara: Türkiye İstatistik Kurumu Matbaası.

Velidedeoğlu, H.V. (1960). *Türk Medeni Hukuku Cilt II Aile Hukuku*. İstanbul: Sermet.

Zwahlen, M. (1981). *Le Divorce en Turquie, Contribution a L'etude de la Réception du Code Civil Suisse*. Lausanne: Droz.

<http://fresques.ina.fr>, 08.05.2017

<http://pointdroit.com>, 09.05.2017

http://www.adliscil.adalet.gov.tr/istatistik_2015/HUKUK%20MAHKEMELER%C4%B0%20DAVA%20T%C3%9CRLER%C4%B0/19.pdf, 16.04.2017

TOPLUMSAL CİNSİYET ALGISININ DEĞERLENDİRİLMESİ

Mustafa Necmi İLHAN¹

Asiye UĞRAŞ DİKMEN²

Nihan AK³

ÖZET

Bu çalışmada Ankara'da bazı sağlık kurumlarına başvuran 18 yaş üstü bireylerin toplumsal cinsiyet algısının değerlendirilmesi amaçlanmıştır. Bu kesitsel çalışma Ankara'da bazı aile sağlığı merkezlerine başvuran 1372 18 yaş üstü kişi yürütülmüştür. Anket formu yüzyüze görüşme yöntemi ile uygulanmıştır. İstatistiksel analizde Ki-kare, Mann-Whitney U ve Kruskal-Wallis testleri kullanılmıştır. Veriler ortanca(min,maks) ve frekans dağılımı şeklinde sunulmuştur. İstatistiksel anlamlılık değeri $p < 0.05$ kabul edilmiştir. Katılımcıların %56,4'ü kadın, %68,6'ı evlidir. Cinsiyete göre ölçek puanı kadınlarda erkeklere göre anlamlı derecede daha yüksektir. Kadınlarda ölçek puanı ortancası 98,0 (33,0-125,0), erkeklerde ise 82,0(25,0-125,0) bulunmuştur. Cinsiyet eşitsizliği ciddi bir halk sağlığı sorunudur. Toplumsal cinsiyet algısının beklenen düzeyde olmadığı görülmektedir ve daha fazla çalışma yapılması gerekmektedir.

Anahtar Kelimeler: Cinsiyet, Erkek, Kadın, Kimlik, Toplumsal Cinsiyet Roller

EVALUATION OF THE GENDER PERCEPTION

ABSTRACT

In this study, it was aimed to evaluate the gender perception of individuals aged over 18 who apply to some primary health care centers in Ankara. In this cross-sectional study, 1372 people aged 18 years or older who were referred to some family health centers in Ankara were administered. Questionnaire form was applied by face-to-face method. Chi-square, Mann-Whitney U and Kruskal-Wallis tests were used in the statistical analysis. The data were presented as median (min, max) and frequency distribution. Statistical significance was accepted as $p < 0.05$. 56,4% of the participants were women and 68,6% were married. The scale score according to the census was significantly higher in women than in men In the wards, the scale score was found to be 98,0 (33,0-125,0), and for males it was 82,0 (25,0-125,0). Gender inequality is a serious public health problem. The number of scientific researches about gender inequality should be increased all over the country.

¹ Prof.Dr., Gazi Üniversitesi Tıp Fakültesi, Halk Sağlığı Anabilim Dalı, Ankara, Türkiye, mnilhan@gazi.edu.tr

² Öğr.Gör., Gazi Üniversitesi Tıp Fakültesi, Halk Sağlığı Anabilim Dalı, Ankara, Türkiye

³ Arş.Gör., Gazi Üniversitesi Tıp Fakültesi, Halk Sağlığı Anabilim Dalı, Ankara, Türkiye, nihan.onuk@hotmail.com

Keywords: Sex, Men, Women, Identity, Gender Roles

GİRİŞ

Cinsiyet ve toplumsal cinsiyet birbiri ile ilişkili fakat birbirinden farklı iki kavramdır. Bireyin kadın ya da erkek olarak gösterdiği genetik, fizyolojik ve biyolojik özellikleri cinsiyet (sex) olarak tanımlanmaktadır (Bekleviç Çelik, 2013). Bu özellikler kadın ve erkek arasında bir eşitsizlik değil cinsiyet farkı yaratmaktadır (Özcan, 2012). Cinsiyet dişi ve erkeği ifade eden bir sözcüktür (Zorlu, 2011). Toplumsal cinsiyet (gender) ise kadın ve erkeğin sosyal olarak belirlenen rol ve sorumlulukları şeklinde ifade edilmektedir (Bekleviç Çelik, 2013). Toplumsal cinsiyet toplumun biyolojik özellikleri ile kadın ve erkeği nasıl gördüğü, nasıl algıladığı, nasıl düşündüğü ve nasıl davranmasını beklediği ile ilgili değil, toplumun kültürü ile kadın ve erkeği nasıl gördüğü, nasıl algıladığı, nasıl düşündüğü ve nasıl davranılmasını beklediği ile ilgili bir kavramdır (Bekleviç Çelik, 2013; Özcan, 2012). Toplumsal cinsiyetin kadın ve erkeğe yüklediği rol ve sorumluluklara göre kadın; ev işlerini yapmalı, çocuklarla ilgilenmeli, erkeğe göre ikinci planda kalan işlerle ilgilenmeli, erkek ise daha ön planda olan işlerle ilgilenmeli, para kazanmalı, evine bakmalı, eşine ve çocuklarına sözünü geçirebilmeli yani aile reisi olabilmelidir (Zorlu, 2011; Kansu, 2015).

Tüm toplumlarda toplumsal cinsiyete dayalı kalıplar nedeniyle kadınlar eğitim, sağlığa erişim, gelir dağılımı, siyasete katılım, çalışma koşulları gibi birçok konuda sorunlar yaşamakta ve haksızlığa uğramaktadır. 2015 yılı cinsiyet ayrımı verilerine göre Dünya’da 145 ülke arasında sıralamaya bakıldığında cinsiyet eşitliği açısından en iyi İzlanda, Norveç, Finlandiya ve İsveç iken Yemen ve Pakistan gibi ülkelerde cinsiyet eşitliği açısından sorun olduğu göze çarpmaktadır (WEF, 2015).

UNDP (Birleşmiş Milletler Kalkınma Programı) 2015 İnsani Gelişme Raporu’na göre kadınlar küresel olarak çalışma yaşamında erkeklerden %24 daha az kazanmakta ve idari pozisyonlarda erkeklere kıyasla %25 daha az bulunmaktadır. Çalışma yaşamında işlerin %32’nde kadınlar üst düzey yönetim pozisyonlarında yer alamamakta ve ulusal parlamentolarda yalnızca %22 sıklıkta milletvekili seçilebilmektedirler (UNDP, 2015).

Türkiye ise 2015 yılı cinsiyet ayrımı verilerine göre 145 ülke arasında 130. ülke olarak yer almaktadır (WEF, 2015). Türkiye Nüfus ve Sağlık Araştırması 2013 verilerine göre kadınlar çalışmama nedenlerini; %22’si ev kadını olmak, %19’u çocuk bakmak, %15’i ise eşlerinin ya da ailelerinin çalışmalarına izin vermemeleri şeklinde ifade etmişlerdir. Çalışmama nedenini ev kadınlığı olarak ifade edenlerin sıklığı kırsal alanlarda ve Doğu bölgesinde daha yüksek iken, eğitim ve refah düzeyinin artması ile bu durum azalmaktadır (TNSA, 2013).

Toplumun kadın ve erkeğe biçtiği roller nedeniyle eğitim, çalışma yaşamı, siyasete katılım, gelir dağılımı ve toplumsal konum gibi birçok konuda kadının aleyhine ayrımcılık olduğu görülmektedir. Tüm bu farklılıklar kadın ve erkeğin sağlık hizmetlerinden yararlanmasında da karşımıza çıkmaktadır. Kadınların ve erkeklerin toplumsal yaşamda eşit haklara sahip olabilmeleri, toplumsal cinsiyete dayalı eşitsizliklerin doğurduğu sorunların azaltılabilmesi ve toplumda farkındalığın arttırılabilmesi için hükümetlerin, sivil toplum kuruluşlarının, medyanın, başta akademisyenler olmak üzere eğitimin her aşamasındaki eğitimcilerin ve tüm sağlık çalışanlarının en önemlisi toplumun ilk başvuru noktası olan birinci basamak sağlık kuruluşunda çalışan tüm sağlık personelinin güçlerini birleştirerek çalışmalarını gerekmektedir. Kadın ve erkek arasındaki eşitliğin Türkiye’de istenen düzeyde olmadığı görülmektedir, bu durumun yarattığı olumsuzlukların azaltılabilmesi için daha fazla çalışma yapılması gerekmektedir.

Bu araştırmada Türkiye’nin başkenti Ankara’da bazı aile sağlığı merkezlerine başvuran 18 yaş üstü kişilerin toplumsal cinsiyet algısının değerlendirilmesi amaçlanmıştır.

MATERYAL VE YÖNTEM

Bu araştırma Türkiye’nin başkentinde Gazi Üniversitesi Tıp Fakültesi Halk Sağlığı Anabilim dalı’nın sağlık eğitim araştırma bölgelerinde bulunan aile sağlığı merkezlerinde 28 Kasım-2 Aralık 2016 tarihleri arasında yapılmıştır. Aile sağlığı merkezlerine bir hafta önce başvuran kişi sayısı 2895 olarak tespit edilmiştir. Araştırmanın evrenini bu sağlık kurumlarına bir hafta önce başvuran 18 yaş üstü 2895 kişi oluşturmaktadır. 2895 kişilik evrenden %50 bilinmeyen sıklık alınarak %2 sapma ve %95 güven aralığında 1313 kişiye ulaşılması hedeflenmiş ve 1372 kişiye ulaşılmıştır. Örneklem yöntemi olarak sistematik örneklem kullanılmıştır.

Bu çalışma kesitsel tipte bir araştırmadır. Araştırmada veri kaynağı olarak araştırma ekibince geliştirilen anket formu kullanılmıştır. Ankette 25 önerme içeren ‘Toplumsal Cinsiyet Algısı Ölçeği’ yer almaktadır. 2013 yılında geçerliliği ve güvenilirliği yapılmış olan ölçekten alınacak puan 25-125 aralığında olup, puan arttıkça toplumsal cinsiyet algısı olumlu yönde artmaktadır (Altınova ve Duyan, 2013).

Anketler beş gün süreyle ve yüz yüze görüşme yöntemiyle uygulanmıştır. Bir anketin uygulama süresi ortalama 6 dakikadır. Araştırma verileri SPSS 15,0 istatistik paket programına girilerek analiz gerçekleştirilmiştir. Tanımlayıcı istatistikler ortalama(\pm)standart sapma, ortanca (min; maks), frekans dağılımı ve yüzde olarak sunulmuştur. İstatistiksel yöntem olarak non-parametrik testlerden Mann-Whitney U Testi ve Kruskal-Wallis Testi kullanılmıştır. İstatistiksel anlamlılık değeri $p < 0.05$ olarak kabul edilmiştir.

BULGULAR VE TARTIŞMA

Katılımcıların %30,8'i 18-29 yaş aralığında, %56,4'ü kadın, %68,6'ı evli, %48,0'ı resmi nikah ve imam nikahlı, %46,4'ü yüksekokul-üniversite mezunu, %27,8'inin aylık toplam hane halkı geliri 4500 TL'den fazladır. Araştırmaya katılanların %59,4'ünün doğum yeri şehirdir, %70,6'sı üçten az çocuğa sahip, %46,9'unun hanede yaşayan kişi sayısı dörtten azdır. (çizelge-1)

Çizelge 1. Araştırmaya katılan bireylerin bazı tanımlayıcı özelliklerinin dağılımı, Ankara, 2016

	Sayı	(%)*
Yaş Grupları (n=1372)		
18-29 yaş	423	30,8
30-39 yaş	302	22,0
40-49 yaş	287	20,9
50-59 yaş	214	15,7
60 yaş ve üstü	146	10,6
Cinsiyet (n=1370)		
Kadın	773	56,4
Erkek	597	43,6
Medeni Durum (n=1371)		
Evli	941	68,6
Bekâr	430	31,4
Evlilik Durumu(n=1010)		
Resmi nikâh ve imam nikâhı	485	48,0
Resmi nikâh	442	43,7
Nikâhsız	73	7,2
İmam nikâhı	10	1,1
Öğrenim Durumu(n=1369)		
Okuryazar değil	19	1,3
Sadece okuryazar	19	1,4
İlkokul mezunu	150	11,0
Ortaokul mezunu	131	9,6
Lise mezunu	415	30,3
Yüksekokul-Üniversite mezunu	635	46,4

Aylık Toplam Hane Halkı Geliri(n=1368)		
1500 TL ya da daha az	224	16,4
1501-3000 TL arası	403	29,5
3001-4500 TL arası	360	26,3
4500 TL'den fazla	381	27,8
Doğum Yeri(n=1372)		
Şehir	815	59,4
İlçe	434	31,6
Köy	123	9,0
Halen Yaşayan Çocuk Sayısı (n=1175)		
Üçten az	829	70,6
Üç ve üstü	346	29,4
Hanede Yaşayan Kişi Sayısı(n=1366)		
Dörtten az	641	46,9
Dört ve üstü	725	53,1

*Sütun yüzdesi

Katılımcılardan 'evlilik kadının çalışmasına engel olmaz' önermesine kadınların %80,5'i, erkeklerin %70,7'si katılmaktadır. 'Kadın sadece ailesinin ekonomik sıkıntısı varsa çalışmalıdır' önermesine kadınların %73,4'ü, erkeklerin ise %71,4'ü katılmadıklarını belirtmişlerdir. 'Çalışan kadında çocuklarına yeterince zaman ayırabilir' önermesine kadınların %67,4'ü, erkeklerin ise %52,7'si katılmaktadır. 'Kadınlar anne olduktan sonra çalışmamalıdır' önermesine kadınların %73,2'si, erkeklerin ise %63,5'i katılmadıklarını belirtmişlerdir. 'Kadın siyasetçiler de başarılı olabilir' önermesine kadınların %82,7'si, erkeklerin ise %74,0'ı katılmaktadır. 'Kadınlar evlendikten sonra çalışmamalıdır' önermesine kadınların %84,4'ü, erkeklerin ise %75,5'i katılmadıklarını belirtmişlerdir. 'Çalışma hayatı kadının ev işlerini aksatmasına engel olmaz' önermesine kadınların %59,7'si, erkeklerin ise %45,7'si katılmaktadır. 'Çalışan bir kadın hayattan daha çok zevk alır' önermesine kadınların %72,3'ü, erkeklerin ise %56,6'sı katılmaktadır.

Çizelge 2. Araştırmaya katılan bireylerin toplumsal cinsiyet algısı ölçeği ifadelerine katılma durumlarının dağılımı, Ankara, 2016

	KADIN		ERKEK	
	(%)*		(%)*	
	Katılmıyor	Katılıyor	Katılmıyor	Katılıyor
Evlilik kadının çalışmasına engel olmaz(n=771)(n=597)	19,5	80,5	29,3	70,7
Kadın sadece ailesinin ekonomik sıkıntısı varsa çalışmalıdır. (n=772)(n=597)	73,4	26,6	71,4	28,6
Çalışan kadın da çocuklarına yeterince zaman ayırabilir. (n=772)(n=596)	32,6	67,4	47,3	52,7
Kadınlar anne olduktan sonra çalışmamalıdır. (n=772)(n=595)	73,2	26,8	63,5	36,5
Kadın siyasetçiler de başarılı olabilir. (n=767)(n=597)	17,3	82,7	26,0	74,0
Kadınlar evlendikten sonra çalışmamalıdır. (n=769)(n=595)	84,4	15,6	75,5	24,5
Çalışma hayatı kadının ev işlerini aksatmasına engel olmaz. (n=770)(n=597)	40,3	59,7	54,3	45,7
Çalışan bir kadın hayattan daha çok zevk alır. (n=770)(n=596)	27,7	72,3	43,4	56,6
Kadınlar erkekler tarafından her zaman korunmalıdır. (n=770)(n=597)	34,2	65,8	24,5	75,5

Kocasını izin vermiyorsa kadın çalışmamalıdır.(n=770) (n=595)	64,8	35,2	45,4	54,6
Kadınlar yönetici olabilir.(n=770)(n=597)	15,7	84,3	24,8	75,2
Çalışan bir kadın kazandığı geliri eşine vermelidir. (n=768)(n=596)	71,5	28,5	63,9	36,1
Çalışan bir kadın çocuklarına daha iyi anne olur.(n=769) (n=596)	45,6	54,4	62,9	37,1
Erkekler de çamaşır, bulaşık gibi ev işlerinin yapmalıdır.(n=771) (n=595)	24,8	75,2	42,0	58,0
Kocasız kadın sahipsiz eve benzer.(n=772)(n=597)	60,6	39,4	45,7	54,3

*Satır yüzdesi

‘Kadınlar erkekler tarafından her zaman korunmalıdır’ önermesine kadınların %65,8’i, erkeklerin ise %75,5’i katılmaktadır. ‘Kocasını izin vermiyorsa kadın çalışmamalıdır’ önermesine kadınların %64,8’i, erkeklerin ise %45,4’ü katılmadıklarını belirtmişlerdir. ‘Kadınlar yönetici olabilir’ önermesine kadınların %84,3’ü, erkeklerin ise %75,2’si katılmaktadır. ‘Çalışan bir kadın kazandığı geliri eşine vermelidir’ önermesine kadınların %71,5’i, erkeklerin ise %63,9’u katılmadıklarını belirtmişlerdir. ‘Çalışan bir kadın çocuklarına daha iyi anne olur’ önermesine kadınların %45,6’sı, erkeklerin ise %62,9’u katılmadıklarını belirtmişlerdir. ‘Erkekler de çamaşır, bulaşık gibi ev işlerini yapmalıdır’ önermesine kadınların %75,2’si, erkeklerin ise %58,0’ katılmaktadır. ‘Kocasız kadın sahipsiz eve benzer’ önermesine kadınların %60,6’sı, erkeklerin ise 45,7’si katılmadıklarını belirtmişlerdir. (çizelge-2)

‘Bir ailenin gelirini erkekler sağlamalıdır’ önermesine kadınların % 42,8’i, erkeklerin ise % 54,8’i katılmaktadır. ‘Kadınlar kendi başına ticarethane gibi yerler(kafe, market, emlakçı gibi) açmamalıdır’ önermesine kadınların %77,1’, erkeklerin ise %68,7’si katılmadıklarını belirtmiştir. ‘Kadınların birinci görevi ev işlerini üstlenmektir’ önermesine kadınların %64,7’si, erkeklerin ise 50,7’si katılmadıklarını belirtmiştir. ‘Bir kadın kocasından fazla para kazanmamalıdır’ önermesine kadınların %73,1’i, erkeklerin ise %62,9’u katılmadıklarını

belirtmişlerdir. ‘Erkek her zaman evin reisi olmalıdır’ önermesine kadınların %65,0’ı, erkeklerin ise %44,2’si katılmadıklarını belirtmişlerdir. ‘Toplumun liderliği genellikle erkeklerin elinde olmalıdır’ önermesine kadınların %71,2’si, erkeklerin ise %45,8’i katılmadıklarını belirtmişlerdir. ‘Kız çocuklarına da erkek çocukları kadar özgürlük verilmelidir’ önermesine kadınların %79,2’si, erkeklerin ise %71,2’si katılmaktadır. ‘Bir kadın kendi haklarına sahip olabilmesi için gerekirse kocasına karşı çıkabilmelidir’ önermesine kadınların %71,2’si, erkeklerin ise %52,5’i katılmaktadır. ‘Kadın kocasından yaş olarak daha küçük olmalıdır’ önermesine kadınların %46,0’ı, erkeklerin ise %50,9’ı katılmaktadır. ‘Ailedeki önemli kararları erkekler vermelidir’ önermesine kadınların %70,0’ı, erkeklerin ise %50,4’ü katılmadıklarını belirtmişlerdir.(çizelge-2 DEVAM)

Çizelge 2. Araştırmaya katılan bireylerin toplumsal cinsiyet algısı ölçeği ifadelerine katılma durumlarının dağılımı, Ankara, 2016(DEVAM)

	KADIN		ERKEK	
	(%)*		(%)*	
	Katılmıyor	Katılıyor	Katılmıyor	Katılıyor
Bir ailenin gelirini erkekler sağlamalıdır.(n=768) (n=595)	57,2	42,8	45,2	54,8
Kadınlar kendi başına ticarethane gibi yerler(kafe, market, emlakçı gibi) açmamalıdır.(n=772) (n=597)	77,1	22,9	68,7	31,3
Kadınların birinci görevi ev işlerini üstlenmektir.(n=771) (n=597)	64,7	35,3	50,7	49,3
Bir kadın kocasından fazla para kazanmamalıdır.(n=769) (n=596)	73,1	26,9	62,9	37,1

Erkek her zaman evin reisi olmalıdır.(n=771) (n=597)	65,0	35,0	44,2	55,8
Toplumun liderliği genellikle erkeklerin elinde olmalıdır.(n=772)(n=596)	71,2	28,8	45,8	54,2
Kız çocuklarına da erkek çocuklar kadar özgürlük verilmelidir.(n=770) (n=597)	20,8	79,2	28,8	71,2
Bir kadın kendi haklarına sahip olabilmesi için gerekirse kocasına karşı çıkabilmelidir.(n=771) (n=597)	28,8	71,2	47,5	52,5
Kadın kocasından yaş olarak daha küçük olmalıdır.(n=772)(n=597)	54,0	46,0	49,1	50,9
Ailedeki önemli kararları erkekler vermelidir.(n=772) (n=597)	70,0	30,0	50,4	49,6

*Satır yüzdesi

Katılımcılarda cinsiyete göre toplumsal cinsiyet algısı ölçeği puanları kadınlarda anlamlı derecede yüksektir, kadınlarda toplumsal cinsiyet algısı ölçeği puan ortancası 98(33,0-125,0),erkeklerde ise 82,0(28,0-125,0)'tır, istatistiksel olarak anlamlı fark bulunmuştur ($p<0,05$).(çizelge-3)

Çizelge 3. Araştırmaya katılan bireylerin cinsiyetlerine göre toplumsal cinsiyet algısı ölçeği puanlarının değişimi, Ankara, 2016

	TCAÖ Puan
	Ortanca(Min-Maks)
Cinsiyet (n=1323)	
Erkek	82,0(28,0-125,0)
Kadın	98,0(33,0-125,0)
Toplam	90,0(28,0-125,0)
p<0,001	

Kadınlarda yaş grupları ve medeni duruma göre toplumsal cinsiyet algısı ölçeği puanlarının ortancası istatistiksel olarak anlamlı bulunmuştur ($p<0,05$). Hem kadınlarda hem erkeklerde doğum yeri, öğrenim durumu, aylık toplam hane halkı geliri, halen yaşayan çocuk sayısı ve hanede yaşayan kişi sayısına göre toplumsal cinsiyet algısı ölçeği puanlarının ortancası istatistiksel olarak anlamlı bulunmuştur ($p<0,05$). (çizelge-4)

Çizelge 4. Araştırmaya katılan bireylerin bazı tanımlayıcı özelliklerine göre toplumsal cinsiyet algısı ölçeği puanlarının değişimi, Ankara, 2016

	Kadın TCAÖ Puan Ortanca (Min-Maks)	Erkek TCAÖ Puan Ortanca (Min-Maks)
Yaş Grubu (n=740)(n=583)		
18-29 yaş	101,0(44,0-125,0)	83,0(28,0-125,0)
30-39 yaş	101,0(44,0-125,0)	82,0(34,0-123,0)
40-49 yaş	96,0(34,0-125,0)	82,0(35,0-125,0)
50-59 yaş	95,5(40,0-125,0)	75,0(29,0-124,0)
60 ve üstü	81,0(33,0-124,0)	88,0(32,0-121,0)
	p<0,001	p=0,092
Medeni Durum (n=740)(n=582)		
Evli	96,0(33,0-125,0)	82,0(30,0-125,0)
Bekâr	105,0(37,0-125,0)	83,0(28,0-125,0)
	p<0,001	p=0,474
Doğum Yeri		

(n=740)(n=583)		
Şehir	102,0(37,0-125,0)	85,0(29,0-125,0)
İlçe	94,0(40,0-125,0)	80,0(28,0-125,0)
Köy	76,5(33,0-123,0)	75,0(30,0-108,0)
	p<0,001	p=0,001
Öğrenim Durumu		
(n=739) (n=581)		
Okuryazar değil	73,0(37,0-110,0)	73,0(73,0-73,0)
Sadece okuryazar	60,5(33,0-119,0)	54,0(38,0-84,0)
İlkokul mezunu	79,0(34,0-122,0)	72,0(30,0-114,0)
Ortaokul mezunu	74,5(40,0-125,0)	70,5(29,0-123,0)
Lise mezunu	98,0(37,0-125,0)	76,0(28,0-122,0)
Yüksekokul-üniversite mezunu	107,0(44,0-125,0)	88,0(36,0-125,0)
	p<0,001	p<0,001
Aylık Toplam Hane		
Halkı Geliri		
(n=737)(n=582)		
1500 TL ya da daha az	83,0(37,0-122,0)	73,0(29,0-125,0)
1501-3000 TL	86,5(33,0-125,0)	76,0(28,0-124,0)
3001-4500 TL	101,0(48,0-125,0)	82,0(34,0-125,0)
4501 TL ve üstü	106,0(44,0-125,0)	92,0(35,0-125,0)
	p<0,001	p<0,001
Halen Yaşayan Çocuk Sayısı		
(n=658)(n=475)		
Üçten az	102,0(36,0-125,0)	87,0(28,0-125,0)
Üç ve üstü	76,0(33,0-125,0)	73,0(29,0-121,0)
	p<0,001	p<0,001
Hanede Yaşayan Kişi Sayısı		
(n=738)(n=580)		
Dörtten az	102,0(33,0-125,0)	85,0(28,0-125,0)
Dört ve üstü	92,0(34,0-125,0)	81,0(29,0-123,0)
	p<0,001	p=0,002

Araştırmaya katılan her iki cinsiyetin yaklaşık yarısı kadının kocasından yaş olarak daha küçük olması gerektiğini belirtmiştir. 2013 yılında Nevşehir’de bir üniversitede yapılan çalışmada katılımcıların onda dördü evlilikte erkeğin yaşının kadından büyük olması gerektiğini belirtmiştir. İki çalışmanın sonuçları benzerlik göstermektedir, bu durum her iki çalışmanın yapıldığı bölgelerin yakın olması ve toplumsal açıdan benzer olmaları ile açıklanabilir. Ayrıca bu durum cinsiyetler arasındaki hiyerarşiye toplumsal cinsiyet çerçevesinde bakıldığında toplumda erkeğin bir adım önde olması gerektiği düşüncesinin bir göstergesi olabilir (Kahraman vd., 2014).

Kadınların yaklaşık beşte biri, erkeklerin ise yarısından fazlası kocası izin vermiyorsa kadının çalışmaması gerektiğini belirtmiştir. 2004 yılında Ankara’da bir üniversitede yapılan çalışmada benzer şekilde erkeklerin neredeyse yarısı kadının kocasından izin almadan çalışmaması gerektiğini ifade etmiştir (Yılmaz Vefikuluçay vd., 2009). Bu durum kadının çalışma hayatındaki varlığının erkekler tarafından kabul edilmediğini ve kadının çalışmak ve üretmek için kocasından izin alması gibi geleneksel düşüncelerin hala hâkim olduğunu göstermektedir.

Hem kadın hem erkek katılımcıların yaklaşık onda üçü kadının sadece ailesinin ekonomik sıkıntısı varsa çalışması gerektiğini belirtmiştir. 2004 yılında Kars’ta yapılan bir çalışmada erkeklerin yaklaşık yarısı, kadınların ise onda üçü kocası zengin ise kadının çalışmasına gerek yoktur şeklinde ifade etmiştir (Vefikuluçay vd., 2007). Bu iki çalışmadaki sonuca göre toplumun büyük bir kesimi kadının çalışmasını sadece maddi bir kaynak olarak görmekte ve kadın için ruhsal, sosyal ve toplumsal açıdan önemini göz ardı etmektedir. Aslında bu durum toplum içinde ‘eve ekmek getiren aile reisi’ figürünün erkek olması gerektiği durumunu onaylar niteliktedir.

Bu çalışmada kadınların yarısından fazlası, erkeklerin ise dörtte üçü kadınların her zaman erkekler tarafından korunması gerektiğini belirtmiştir. 2013 yılında Nevşehir’de yapılan bir çalışmada katılımcıların yarısından fazlası toplumsal düzen açısından kadının erkek tarafından sahiplenilmesinde yarar olduğunu belirtmiştir (Kahraman vd., 2014). Sahiplenme ve koruma kavramını bir iktidar ilişkisi çerçevesinde ele alacak olursak, her iki çalışma da erkeğin kadın üzerindeki iktidarına işaret eden sonuçlar göstermektedir.

Kadınların dörtte üçünden fazlası, erkeklerin ise neredeyse dörtte üçü kadın siyasetçilerin de başarılı olabileceğini belirtmiştir. 2004 yılında Ankara’da üniversite öğrencileri üzerinde yapılan bir çalışmada benzer şekilde erkek öğrencilerin dörtte biri, kız öğrencilerin ise onda birinden az bir kısmı siyaset erkek işidir önermesine katılmıştır (Yılmaz Vefikuluçay vd., 2009). Söz konusu çalışmalarda erkek egemen toplumsal yapının tersine kadının siyasette var

olmasının önemli olduğu yönünde kıymetli sonuçlar çıkmıştır. Bu noktada irdelenmesi gereken ise; kadının siyaset kurumunda “kadın kimliği ile ön plana çıktığı mı”, yoksa erkek egemen sistemin sürdürülmesine katkıda bulunan bir araç mı olduğudur.

Cinsiyete göre toplumsal cinsiyet algısı ölçeği puanları kadınlarda daha yüksek olmak üzere fark istatistiksel olarak anlamlı bulunmuştur ($p<0,05$). Benzer şekilde Ankara’da yapılan başka bir çalışmada da kadınlarda daha yüksek olmak üzere cinsiyete göre toplumsal cinsiyet algı düzeyleri arasında anlamlı farklılık bulunmuştur (Altuntaş ve Altınova, 2015). Her iki çalışmada da kadınların toplumsal cinsiyet algı düzeylerinin daha yüksek olması toplumsal cinsiyete bağlı sorunlarla sıkça karşılaşmaları nedeni ile bu konuda farkındalıklarının yüksek olması ile açıklanabilir.

Bu çalışmada kadınlar arasında bakıldığında yaş arttıkça ve evli olanlarda toplumsal cinsiyet algısı ölçeği puanları düşmekte ve bu durum istatistiksel olarak anlamlıdır ($p<0,05$). Bu durum evli olan kadınların toplumun dayattığı rol ve sorumlulukları kabullenmiş olması ile yaş arttıkça da eğitim durumunun düşmesi nedeniyle geleneksel düşüncelerin hâkim olması ile açıklanabilir.

Aylık toplam hane halkı gelirine göre toplumsal cinsiyet algısı ölçeği puanları gelir düzeyi yüksek olan grupta daha yüksek olmak üzere istatistiksel olarak anlamlı bulunmuştur ($p<0,05$). Benzer şekilde Ankara’da yapılan başka bir çalışmada da gelir düzeyi ile toplumsal cinsiyet algı düzeyi arasında anlamlı bir farklılık bulunmuştur (Altuntaş ve Altınova, 2015). Her iki çalışmada da sonuçların benzer olması gelir düzeyinin yüksek olmasının eğitim durumu ile ilişkili olması ile ve buna bağlı olarak kişilerin kadın erkek ilişkilerine daha eşitlikçi bakmaları ve toplumsal cinsiyet algılarının daha yüksek olması şeklinde yorumlanabilir.

SONUÇ

Toplumda özellikle de erkeklerde toplumsal cinsiyet algısının beklenen düzeyde olmadığı görülmektedir. Toplumsal cinsiyetin yarattığı eşitsizlikler önemli bir halk sağlığı sorunudur ve bu eşitsizliklerin iyileştirilmesi uzun bir süreçtir. Toplumsal açıdan ayrımcılığa uğrayan kadınlar eğitim, siyaset, iş yaşamı gibi alanlarda desteklenmelidir. Kadın ve erkek arasındaki cinsiyet uçurumu ortadan kaldırılmalıdır. Ulusal ve uluslar arası platformda hükümetler, eğitimciler, sivil toplum kuruluşları, medya ve sağlık çalışanları güçlerini birleştirmelidir. Toplumda farkındalığın artması için yapılan çalışmaların sayısı arttırılmalıdır.

KAYNAKÇA

Altınova, H.H. ve Duyan, V. (2013). "Toplumsal Cinsiyet Algısı Ölçeğinin Geçerlik ve Güvenirlik Çalışması", *Toplum ve Sosyal Hizmet*, 24: 2: 9-22.

Altuntaş, O. ve Altınova, H.H. (2015). "Toplumsal Cinsiyet Algısı ile Sosyoekonomik Değişkenler Arasındaki İlişkinin Belirlenmesi", *Turkish Studies International Periodical For The Languages, Literature and History of Turkish or Turkic*, 10: 6: 83-100.

Bekleviç Çelik, A. (2013). *Bir Üniversite Hastanesi Araştırma Görevlilerinin Toplumsal Cinsiyet Rollerini Tutum Ölçeği ve Çalışma Yaşamında Toplumsal Cinsiyet Rollerini Algısının Değerlendirilmesi*, Bülent Ecevit Üniversitesi Sağlık Bilimleri Enstitüsü Yüksek Lisans Tezi, Zonguldak.

Hacettepe Üniversitesi Nüfus Etütleri Enstitüsü (2013). *Türkiye Nüfus ve Sağlık Araştırması 2013 Raporu*. Ankara.

Kahraman, L.; Kahraman, A.B.; Ozansoy, N.; Akıllı, H.; Kekillioğlu, A. ve Özcan, A. (2014). "Nevşehir Hacı Bektaş Veli Üniversitesi Toplumsal Cinsiyet Algısı Araştırması", *Turkish Studies International Periodical For The Languages, Literature and History of Turkish or Turkic*, 9: 2: 811-831.

Kansu, A. (2015). *Sağlık Çalışanlarına Göre Toplumsal Cinsiyet (Nazilli Devlet Hastanesi Örneği)*, Beykent Üniversitesi Sosyal Bilimler Enstitüsü Yüksek Lisans Tezi, İstanbul.

Özcan, A. (2012). *Toplumsal Cinsiyet Eğitiminin Üniversite Öğrencilerinin Toplumsal Cinsiyet Rol Tutumlarına Etkisi*, Erciyes Üniversitesi Sağlık Bilimleri Enstitüsü Doktora Tezi, Kayseri.

United Nations Development Programme (2015). *İnsani Gelişme Raporu Özeti 2015*. Vefikuluçay, D.; Zeyneloğlu, S.; Eroğlu, K. ve Taşkın, L. (2007). "Kafkas Üniversitesi Son Sınıf Öğrencilerinin Toplumsal Cinsiyet Rollerine İlişkin Bakış Açıkları", *Hemşirelik Yüksekokulu Dergisi*, 26-38.

World Economic Forum (2015). *The Global Gender Gap Report 2015*. Geneva (Switzerland).

Yılmaz Vefikuluçay, D.; Zeyneloğlu, S.; Kocaöz, S.; Kısa, S.; Taşkın, L. ve Eroğlu, K. (2009). "Üniversite Öğrencilerinin Toplumsal Cinsiyet Rollerine İlişkin Görüşleri", *Uluslararası İnsan Bilimleri Dergisi*, 6: 1: 775-792.

Zorlu, R. (2011). *Toplumsal Cinsiyet Olgusunun Farklı Eğitim Düzeyindeki Hemşireler Üzerindeki Etkisinin İncelenmesi*, Beykent Üniversitesi Sosyal Bilimler Enstitüsü Yüksek Lisans Tezi, İstanbul.

TÜRK- RUM MÜBADELESİNİN ANADOLU'DA KENTSEL MEKANIN ŞEKİLLENMESİNE ETKİSİ, GİRESUN/BULANCAK ÖRNEĞİ

Selin KARAİBRAHİMOĞLU¹

ÖZET

Göç, nedenleriyle sonuçlarıyla Anadolu'da her dönem toplumsal yapıyı şekillendiren en önemli etkenlerden biri olmuştur. Kimi zaman savaş, kimi zaman bulaşıcı hastalıklar, kimi zaman ekonomik ya da politik nedenlerle gerçekleştirilen göç, nedeni ne olursa olsun hem göç edeni, hem de göç edilen yerdeki yerli halkı başta sosyolojik ve ekonomik olmak üzere her açıdan etkilemiştir. Bu bağlamda Kurtuluş savaşı sonrası Lozan'da imzalanan sözleşme ile Yunanistan ile Türkiye arasında gerçekleştirilen karşılıklı göç (mübadele), Cumhuriyet döneminde gerçekleşmiş en kapsamlı göç hareketlerinden biri olarak tarihte yerini almıştır. Bu sözleşmeye göre, Türkiye Cumhuriyeti sınırları içinde yaşayan Rum halk ile Yunanistan sınırı içerisinde yaşayan Türk halk arasında zorunlu bir nüfus mübadelesi gerçekleştirilmiş, yüz binlerce kişi bu zorunlu göç sonucu doğdukları toprakları bırakıp “mübadil” olarak yabancısı oldukları topraklarda yaşamaya başlamışlardır.

Mübadiller hem yeni vatanlarına uyum sağlamaya çalışmış, hem de sahip oldukları kültürü yaşatmaya çabalamışlar; bu süreçte de yerli halk ile sürekli bir etkileşim içerisinde olmuşlardır. Bu durum toplumsal yapıyı şekillendirmiş, daha net bir ifadeyle dönüştürmüştür. Bu dönüşümün yansımaları ekonomik, sosyal, politik ve özellikle kültürel alanda izlenmekle beraber, kentte yeni mekansal çözümlenmeleri de beraberinde getirmiştir. Farklı fonksiyonlar kentte yer almaya başlamış, yeni yönelimler ve öncelikler az ya da çok kent gelişimini etkilemiştir. Mübadele sonrası kentsel mekanda meydana gelen bu değişim/dönüşüm ve yönelimler cumhuriyet döneminde Anadolu'da kentsel mekanın şekillenmesinde rol oynamış faktörlerden biridir. Bu nedenle kentte yaşanan değişim/dönüşüm ve yönelimlerin irdelenmesi çalışmanın konusunu oluşturmuştur.

Çalışma alanı olarak Giresun/Bulancak ilçesi seçilmiştir. Çünkü Giresun ve ilçesi Bulancak, geçmişte Karadeniz'de Rum nüfusunun yaşadığı, mübadele sonrası ise mübadillerin iskan edildiği yerleşimlendendir. Çalışma, belirlenen örneklem alanda mübadele sonrası kent merkezi kentsel mekanında meydana gelen değişimlerin/dönüşümlerin kentsel mekanı oluşturan bileşenler bağlamında değerlendirilmesini hedeflemektedir.

Anahtar Kelimeler: Giresun/Bulancak, Kent, Kentsel mekan, Kültür, Mübadele

¹ Yrd.Doç.Dr., Giresun Üniversitesi Teknik Bilimler Meslek Yüksekokulu Mimarlık ve Şehircilik Bölümü, Gazi Paşa Yerleşkesi, GİRESUN, selin.karaibrahimoglu@giresun.edu.tr

THE EFFECT OF TURKISH-GREEK EXCHANGE ON THE FORMATION OF URBAN SPACE IN ANATOLIA, EXAMPLE OF GİRESUN / BULANCAK

ABSTRACT

Migration has been one of the most important factors shaping the social structure in Anatolia almost in every period. Migration was realized due to various reasons such as war, infectious diseases, economic or political reasons, irrespective of the cause of both the immigrant and immigrated to the local people in the first place, especially in terms of sociological and economic affects. In this context, the mutual immigration between Greece and Turkey with the agreement signed in Lausanne after the War of Independence has taken its place in history as one of the most comprehensive migration movements in the Republican period. According to this agreement, a compulsory population exchange between the Greek people living in the borders of the Republic of Turkey and the Turkish people living within the borders of Greece was carried out and hundreds of thousands of people started to live in the territories where they were foreigners under the name of “exchanged”.

They have tried to adapt to their new homeland and have tried to keep the culture they have; and in this process they have been in constant interaction with the indigenous people. This situation shaped, or in other words, transformed the society. Reflections of this transformation, along with economic, social, political and especially cultural aspects, have brought new spatial solutions within the city. Different functions have started to take place in the city, new orientations and priorities have affected urban development more or less. These changes / transformations and orientations that took place in the urban space after the exchange were one of the factors that played a role in shaping the urban space in Anatolia during the Republican period. For this reason, the study of the changes / transformations and trends in the city has created the subject of study.

Study area is selected as Giresun province, Bulancak district. Because Giresun and the town of Bulancak are the settlements where the Greek Cypriot population lived in the past in the Black Sea and after the exchange the “exchanged” people have settled. The study aims to evaluate the changes / transformations occurring in the city center urban space after the interchange in the context of the determined sample in the context of the components constituting the urban space.

Keywords: Giresun/ Bulancak, City, Urban space, Culture, Exchange of Populations

GİRİŞ

Göç, sadece bir yer değiştirme süreci ya da nüfus hareketi olarak tanımlanamayacak kadar kapsamlı; aynı zamanda toplumsal yapıyı değiştiren/dönüştüren sosyal bir olgudur. Göç edenler sadece bedensel varlıklarını değil, geldikleri toplumun sosyo-kültürel yapısını da göç ettikleri yere taşımış olurlar. Böylece göç eden ile göçü kabul eden arasında kültürel bir etkileşim gerçekleşir (Tümtaş ve Ergün, 2016, s.1348). Bu etkileşimin bir sonucu olan değişim/dönüşüm ekonomik, kültürel, siyasi ve sosyal alanda gerçekleşmekte, mekansal yansımaları ile de somutlaşmaktadır.

Anadolu toprakları ister zorunlu, ister isteyerek gerçekleşsin her zaman göç hareketine ve göçün sonuçlarına sahne olmuştur. Yunanistan, Bulgaristan, Yugoslavya, Romanya, Kıbrıs ve sayıca az da olsa Afganistan, Doğu Türkistan, İran, Irak ve diğer Orta Doğu ülkelerinden Anadolu'ya göç Cumhuriyeti ve toplumu şekillendiren olgulardan biri olarak tarihte yerini almıştır (Gürsoy'dan aktaran Özkan, 2017). Kurtuluş savaşı sonrası Lozan Antlaşması'yla karara varılan "Büyük Mübadele/1923 Türk-Yunan Mübadelesi" ise sosyo-kültürel etkileri, süreci ve sonuçları bağlamında diğerlerinden ayrılan, kapsamlı bir göç hareketidir.

Bu göç olayını diğerlerinden ayıran en önemli etken devletler arasında imzalanan bir protokol vasıtasıyla zorunlu olarak gerçekleştirilmiş olması ve karşılıklı değiş tokuşu içeriyor olmasıdır. Bu nedenle tarihte yerini bir "Mübadele" hareketi olarak almış, bu şekilde göç edenler ise "Mübadil" olarak adlandırılmıştır. Bu göç hareketinin bir diğer özelliği ise mübadelenin gerçekleştiği mevsimin hasat mevsimi olması ve ekonomik açıdan ürünün hasat edilmesi gerekliliği ile hükümet göçü oldukça kısa sürede gerçekleştirmiş olmasıdır.

Ülke içinde nüfusun homojenliğini sağlayan, planlı iskan politikalarına geçişi gerekli kılan mübadele, Cumhuriyet döneminde Anadolu'da kentlerin şekillenmesinde rol oynayan etkenlerden biridir. Göç hareketinin toplumsal yapıyı etkileme biçimi, özellikle de mekânsal yansımaları, kentsel dokuya etkisinin boyutu her yerleşimde belli noktalarda benzeşirken, yöresel özelliklere ve göç eden sayısına bağlı olarak görece farklılaşmıştır. Göç edenlerin kendi tercihleri dışında iskan müdürlüğünün belirlediği şehirlere, Yunanlılardan geri kalan konutlara ve ya kent dışı alanlara yerleştirilmiş olması; göç ettikleri topraklarda hem ekonomik, hem kültürel olarak uyum sorunu yaşamalarına, kendilerini yeni geldikleri topraklara ait hissetmemelerine dolayısıyla kentle bütünleşmemelerine neden olmuştur.

Bu bağlamda çalışmada 1923 Türk-Yunan Büyük Mübadelesinde göç edenlerin yerleştirilmesi mekânsal boyutuyla irdelenmiş, mübadillerin iskan edildiği Anadolu yerleşimlerinden Giresun/Bulancak çalışmanın inceleme alanı olarak seçilmiştir. Çalışmada kentin mübadele öncesi mekansal kurgusu tanımlanmış, mübadele sonrası dönemde

değişimi/dönüşümü ile karşılaştırmalı olarak irdelenmiştir. Döneme tanıklık etmiş yapı sayısının oldukça sınırlı olması, konu ile ilgili yazılı kaynakların yetersiz oluşu nedeniyle kent merkezinde meydana gelen değişim/dönüşüm fotoğraf arşivlerinden, sınırlı sayıdaki yazılı kaynaklardan, döneme tanıklık edenlerden ve onların ikinci, üçüncü kuşak akrabalarından elde edilen sözlü bilgilere dayandırılarak, kentsel mekanı oluşturan bileşenler bağlamında değerlendirilmiştir.

1. Mübadelenin Genel Kapsamı

Büyük Mübadele Lozan'da 30 Ocak 1923 tarihinde Türkiye ile Yunanistan arasında imzalanan, İstanbul dışındaki Türkiye topraklarında yerleşmiş Rum-Ortodoks Türk uyruklular ile Batı Trakya dışındaki Yunanistan topraklarında yerleşmiş olan Müslüman Yunan uyruklular arasında değiş tokuşu öngören "Türk-Yunan Mübadelesi"ne ilişkin Sözleşme ve Protokol" ile gerçekleştirilmiştir. Sözleşmeye uygun olarak 1 Mayıs 1923 'te başlayan bu göç hareketiyle Türkiye'den bir milyon yüz bin Ortadoks Yunanistan'a, dört yüz elli-beş yüz bin Müslüman da Yunanistan'dan Türkiye'ye zorunlu olarak göç ettirilmiştir (Arı, 2014a, s.2).

1.1. İskan bölgelerinin belirlenmesi:

Göçün zorunlu kılınması konuyu hem teoride hem de pratikte daha kesin bir niteliğe sokmuştur. Bu durum göçü kolaylaştıran ve hızlandıran bir etken olmuştur (Güner, 2015). Ancak bu hızlı ve net karar göçü karşılayacak teşkilat ve örgütlenme açığını da zamanla ortaya çıkarmıştır. Bu nedenle Mübadele meseleleri ile ilgilenmek üzere 13 Ekim 1923 tarihinde Mübadele İmar ve İskân Vekâleti kurulmuştur (Arı, 2014b, s.26). Mübadillerin uğraşları, alıştıkları tarım biçimi, türleri ve uzmanlık dalları ile ilgili bilgiler toplanmaya çalışılmış ve geldikleri yörelerin coğrafya özelliklerine, iklim ve toprak şartlarına uygun yerlere iskân edilmelerine öncelik verilerek Türkiye'de on iskân bölgesi düzenlemiştir;

1. Alan: Sinop, Samsun, Ordu, Giresun, Gümüşhane, Trabzon, Amasya, Çorum, Tokat.;
2. Alan: Edirne, Tekfurdağı, Gelibolu, Kırkkilise, Çanakkale; 3. Alan: Balıkesir; 4. Alan: İzmir, Manisa, Aydın, Menteşe, Afyon; 5. Alan: Bursa; 6. Alan: İstanbul, Çatalca, Zonguldak; 7. Alan: İzmit, Bolu, Bilecik, Eskişehir, Kütahya; 8. Alan: Antalya, Isparta, Burdur; 9. Alan: Konya, Niğde, Kayseri, Aksaray, Kırşehir; 10. Alan: Adana, Mersin, Silifke, Kozan, Ayıntap, Maraş (İpek, 2000, s.43)

Yerleşim yerleri ve gelenlerle ilgili verilerin kısa bir sürede toplanması ve hızla karar verilmesi nedeniyle göç sırasında çeşitli sorunlar yaşanmış, iskan her zaman belirlenen bu on bölgeye uygun olarak gerçekleştirilememiştir (İpek, 2000, s.43). Ayrıca Anadolu kentlerinin görüntüsünün, gelen bazı göçmenleri hayal kırıklığına uğratmış, bu nedenle geldikleri şehirlere ve konutlara kıyasla mekansal özellikleri farklılık gösteren kentlere uyum sağlamakta

zorlanmışlardır (Karacabey, 2006). Bu durum cumhuriyet sonrası ülkede dış göçün yanı sıra iç göçün de yaşanmasına neden olmuştur.

1.2. Mübadillerin yerleştirilmesi ve mekansal yansımaları

Mübadele İmar ve İskân Vekâleti'nin öngörüsü doğrultusunda belirlenen bölgelere nakledilen Mübadillerin öncelikli olarak Rumların boşalttığı konutlara yerleştirilmesi zorunluluğu getirilmiştir. Ancak Anadolu'da Rumlardan kalan konutun sayısı ve niteliği oldukça yetersizdir (Çapa, 1990, s.49). Hemen her yerde evler harap haldedir (Sepetçioğlu, 2014, s.68). Terk edilmiş evler bütünüyle işgallerden arındırılmamış ya da kiraya verilmiştir. Bu güç koşullarda Anadolu'ya göç eden göçmenlerin dolayısıyla mübadillerin yerleştirilmesine ilişkin üç temel yaklaşım izlenmiştir (Cengizkan, 2004, s.56);

-Basit ve geçici konutlar inşa edilmesi; Hazır ithal edilen, yerinde inşa edilen barakaların ya da huğ adı verilen kamış ve kerpiçten, hızla kurulabilen kulübelerin geçici bir süre için kullanılmasıdır (Şekil 1).

-“İktisadi haneler” ve yeni kurulan yerleşimler (Numune köyler) inşa edilmesi; Yöresel farklılıklara göre farklılaşmakla beraber, genellikle tek çatı altında ikişer odalı konut şeklinde tasarlanan tip projelerin devletin sağladığı maddi kaynakla desteklenerek göçmenler tarafından inşa edilmesidir. Yeni yerleşim yeri belirlenirken çevresel faktörler, iklimik ve iklimsel özellikler ve ulaşım olanakları göz önünde bulundurulmuştur. Bayındırlık müdürlüğü tarafından tasarlanan köy planlarında, ortada bir köy meydanı arazisi boş bırakılırken, meydanın çevresinde kuzey-güney ve doğu- batı eksenlerinde sokaklar yerleştirilmiştir. Cami, okul, pazar yeri, dükkan, misafirhane, çeşme ya da kuyu gibi ortak kullanım alanları da meydana yakın yerlerde konumlandırılmıştır (Şekil 2, Şekil 3).

-Emval-i Metruke (terk edilen mallar); Yunanistan'a göç eden Rumlardan geriye kalan evlerin mübadiller tarafından kullanılmasıdır (Çapa, 1990, s. 52).



Şekil 1. Kamıştan bir huğ

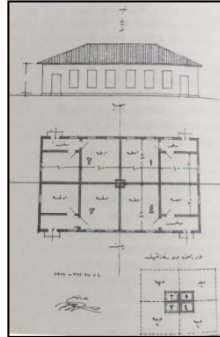

Şekil 2. "İktisadi Hane" tip Proje

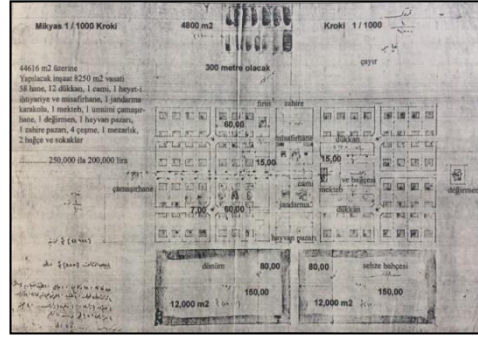

Şekil 3. "Manisa Çobanisa köy yerleşim planı"

(Cengizkan 2004)

Belirtilen yerleştirme şekillerine göre mübadiller eskiden beri kurulu olan bir köyün içinde ayrı bir mahalle oluşturarak, ayrı bir köy biçiminde ya da yerleşimin içinde bulunan Rumlardan kalan evlere dağınık olarak yerleşmişlerdir. Sayıca yoğunluklarına göre kimi zaman yerli halkın toplumsal yapısını benimseyerek ona uygun yaşamaya başlamışlar kimi zaman ise kendi kültürlerini yaşatmaya devam etmişlerdir. Yerleşim şekli ne olursa olsun mübadiller de yerli halk da soyut ve somut olarak kültürel, ekonomik ve toplumsal alışveriş olgusunu yaşamışlardır. Bunun sonucunda her iki tarafın da ortak unsurlarını barındıran ortak bir kültür oluşmuştur (Arı, 2014, s.168).

Savaştan yeni çıkan ülkede pek çok yerleşim yakılıp yıkılmış, kent dokusu tahrip olmuş; mübadele nedeniyle azımsanamayacak sayıda konut boşaltılmıştır. Bu durum Anadolu'da yerleşimlerin imarı konusunda düşünme ve arayışlara yol açmıştır. Böyle bir ortamda kentlerin cumhuriyet ideallerine uygun daha kapsamlı planlama anlayışı ile yeniden kurulabileceği görüşü yaygınlaşmıştır. Bu amaçla haritacı subaylar Nazilli, Aydın, Turgutlu, Alaşehir, Manisa, Salihli, Bandırma, Karacabey gibi şehirler ve kasabaların haritasını çıkarmışlardır (Tekeli, 1980, s. 50). Bu çalışmalar, göçmenlerinin iskanının ötesinde yerleşmelerde sağlanmak istenen çağdaş kent düzeninin oluşturulmasına olanak sağlamıştır.

Mübadillerin geldikleri farklı iklim bölgelerinin, sahip oldukları farklı kültürlerin ve alışkanlıkların etkisiyle zaman içinde Anadolu'da konut tiplerinde de önceki dönemlere göre bir çeşitlenme söz konusu olmuştur. Örneğin Orta Anadolu'daki mübadiller evlerini, oradaki konut kültürüne uygun olan düz damlar yerine, üç köşeli damlarla ve geniş pencerelerle yapmayı tercih etmişlerdir. Yerli halk ise mübadillerin daha rahat kullanımı olan odalarını, bol miktarda güneş ışını ve hava giren evlerini gördükçe yeni ev yapmaları icap ettiğinde bu görünümde evler yapmayı tercih etmişlerdir. Bu tür eğilimler köylerdeki tek düze görünümün yavaş yavaş değişmesine yol açmıştır. Karpat (1967)'ın da aktardığı gibi Doğu Anadolu'nun 15 köyünde, 15 yıl içindeki kültür değişimlerini izleyen Mümtaz Turhan mübadele sonrası bu bölgede yeni ev tiplerinin, yeni ev yapım yöntemlerinin ve yeni bir düzenin kullanılmaya başlandığını belirtmektedir (Mümtaz'dan aktaran Arı, 2014,s.170).

Mübadillerin yerleştirildiği alanların tümünde az ya da çok çeşitli mekansal dönüşümler gözlemlenmiştir. Birinci iskan bölgesindeki vilayetlerden olan Samsun ve Giresun göçmenlerin Anadolu'ya çıkış noktası olarak belirlenen, bahsi geçen dönüşümlerin yaşandığı yerleşimlerden (İpek, 2000, s.70). Samsun'da mübadelenin etkisi ile ilgili çeşitli araştırmalar yapılmış olmasına rağmen Giresun ile ilgili böyle bir araştırma yapılmamıştır. Bu nedenle mübadelenin Giresun/ Bulancak ilçesine etkileri çalışmanın konusu olarak belirlenmiştir.

2. Giresun/Bulancak'ta Mübadele Ve Kent Merkezine Etkisi

Giresun Karadeniz'in orta bölümünde yer alan bir kıyı yerleşimidir. Karadeniz kıyı yerleşmelerinin çoğu gibi zorlayıcı topografik özelliklere uygun olarak gelişimini sürdürmüş, bir liman kentidir (Şekil 4, Şekil 5).



Şekil 4. Giresun genel görünüş



Şekil 5. Giresun kıyından görünüş

(<https://giresunblog.com/eski-giresun-fotografлари/>)

Savaş sonrası deniz ulaşımında buharlı gemilerin yer alması, yöresel bir ürün olan fındık üretiminin artması, limandan fındık ihraç edilmesi yerleşimin ekonomik gelişimini hızlandırmış, kent mekansal olarak cazip konuma gelmiştir. 19. yüzyıl başlarından itibaren kentte gözlemlenen bu ekonomik gelişmeye paralel olarak 1877 yılında Giresun ve Gümüşhane ard alanında madencilikle uğraşan Ortodoks Rumların, Gregoryen ve Katolik Ermenilerin çoğunluğu güvenlik sorunları nedeniyle Giresun merkeze yerleşmeye başlamışlardır (Karaman, 2003, s.65).

1839 Tanzimat Fermanı ve 1856 Islahat Fermanıyla Gayrimüslimlere tanınan hakların genişletilmesi, bu göçü hızlandırmış, kentte uzun yıllar Türkler ve Rumlar bir arada yaşamışlardır. Eskiye oranla her geçen gün sayıları artan Rumlar kentin ticari hayatında etkin rol üstlenmişler, ticari hayatı şekillendirmişlerdir. Müslüman Türklerin ise ticarete bu grupla rekabet etmesi mümkün olamamıştır. Bu nedenle bazıları kenti terk etmiş, zanaatkâr (bakırcı, kazancı, yağcı, kunduracı vb.) olanlar ise arastada çalışarak geçinmişlerdir. Sonraki yıllarda devam eden savaşlarda ise çok sayıda asker toplanmış, bu durum birçok Müslüman-Türk ailesini yoksullaştırmıştır. Bu durum askere alınmayan gayrimüslimlerin zenginleşmelerinde ve nüfuslarının artışında etkili olmuştur (Gültekin, 2015, s.11).

Böylece özellikle merkezde ikamet eden gayrimüslim sayısı hiç de azımsanamayacak bir rakama ulaşmıştır. 14 Ağustos 1915 tarihi itibarıyla Giresun'da Osmanlı vatandaşı olarak 5.362 Müslüman, 5.848 Rum ve 1.514 Ermeni bulunduğu; Osmanlı vatandaşı olmayan 915 Müslüman, 1.760 Rum ve 358 Ermeni'nin ise şehirde ikamet ettiği bilinmektedir (Balcı, 2012, s.23). 1923 Türk-Yunan Nüfus Mübadelesine kadar Giresun Rum nüfusunun yoğun olarak yaşadığı Anadolu yerleşimlerinden biridir. Rum nüfus 1923 mübadelesi ile göç etmiş, yerine

Türk-Müslüman halk yerleştirilmiştir. Dolayısıyla Giresun mübadeleden etkilenen kentlerdendir ve mübadele kentteki nüfus profilini ve kent merkezini şekillendiren etkenlerden biri olarak irdelenebilir.

Giresun'da Mübadillerin merkezde ve nahiye merkezlerinde Emval-i Metruke ile yerleştirildiği, köylerde ise sınırlı da olsa yeni evler inşa edildiği ya da Rumlardan kalan evlerin onarıldığı bilinmektedir. 25 Ağustos 1924'e kadar Drama, Kavala, Selanik, Kayalar ve köylerinden Samsun limanına gelen 59 bin göçmenden 748'i Giresun'a sevk edilmiştir. Merkeze bağlı Bulancak'a Kayalar, Selanik, Yenişehir, Siroz, Vodine, Serfine, Yugoslav, Kırım, Trabzon, Erzincan ve Bayburt mübadil ve mültecisi olarak 100 haneye 361, Piraziz'e bağlı Tepeköy'e 32 haneye 129, Keşap'ın Kuşkaya köyüne 12 haneye 51, Görele'ye ise 1924'te 1 haneye 9, 1926'da 5 Selanik mübadili yerleştirilmiştir (İpek, 2000, s.78).

Giresun'da mübadillerin yerleştirildiği ilçelerden biri olan Bulancak geçmişte Rum nüfusunun yoğun olarak yaşadığı yerleşimlerden biridir. Mübadeleden sonraki yıllarda kentte yaşanan değişimi ve dönüşümü gözlemleyebilmek mümkündür. Bu nedenle çalışmanın inceleme alanı olarak Giresun'un Bulancak ilçesi seçilmiştir.

2.1. Bulancak'ta yerleşim

200 yılı aşkın bir tarihe sahip Bulancak Karadeniz sahilinde Ordu ve Giresun arasındaki en önemli yerleşim yeridir (Şekil 6). Yerleşim tarihi M.Ö. 4. yy' a dayanmaktadır. 1396'dan sonra Osmanlı egemenliğine geçmiştir. Şehir bu dönemde Ordu iline bağlı bir nahiye merkezi konumundadır (Şekil 7).



Şekil 6. Bulancak'ın coğrafi konumu



Şekil 7. Tarihte Bulancak yerleşimi

(<http://www.ordukentgazetesi.com/news>)

Bulancak'ın adı 1871'den sonraki kayıtlarda Akköy nahiyesi olarak geçmektedir. Bu dönemde Bulancak, Trabzon sancağının, Giresun kazasına bağlıdır. 1455 tarihli tahrir defterinde Çakıroğlu Pir Kadem Kethüda Bölüğüne bağlı bir köy olarak karşımıza çıkan Akköy'ün; Batlama deresi vadisinde önemli bir yerleşim merkezi olduğu belirtilmektedir (Çamaltı, 2014, s:5).

Sahilin bataklık alanlardan oluşması ve yerleşime elverişli olmaması nedeniyle Türkler önceleri iç kesimlere, dağınık olarak yerleşmişler, Rumlar ise kıyıya yakın alanlarda yerleşmeyi tercih etmişlerdir. Sonraki yıllarda denizin ulaşım aracı olarak kullanılmaya başlanması, Rumların esnaf faaliyetlerini sahilde sürdürmeleri ile kıyıda bir kent merkezi oluşmuştur. Sonraki yıllarda Türk-Müslüman halk da bu alana yerleşerek merkezde Rumlarla iç içe yaşamaya başlamıştır.





2.2. Bulancak kent merkezinin biçimlenişi ve mübadele

Bulancak'ın eski yerleşim çekirdeğini oluşturan alan İncüvez Deresi-Karadere ve Bulancak dereleri arasındaki düzlüktür(Emecen, 2005, s.15). İlk yerleşim çekirdeğini oluşturan, kıyıda yer alan ve topografik olarak yerleşime uygun olan bu alan Bulancak Mahallesi sınırları içerisinde kalır. 19.yy'da papazın evi olarak kullanılan ve yanında kilise olduğu bilinen, bugünkü Barbaros İlköğretim Okulu yerleşimin en eski yapılarından. Kentteki eski yapıların pek çoğunun Rum yapısı olduğu bilinmektedir. Yani merkezin kuruluşunda Rumlar etkin rol oynamışlardır. Kentteki bazı yapılarda ve mekan organizasyonunda bugün bile az da olsa Rum kültürünün etkileri hissedilmektedir. Kent merkezinde bulunan yapıım tarihi 1847 olan Eski Cami, aynı zamanda Eski Cami Sokak'ta bulunan 1911 tarihli Osmanlı çeşmesi bölgede Türk-Müslüman halkın 19.yy'da yoğunlaştığını göstermektedir

Hayri Yüksel 19.yy sonunda kıyıdan bakıldığında kent merkezinin, kentin doğusundaki Eski Cami ve batısındaki kilise ile sınırlı bir alan üzerine yerleştiği belirtmektedir (Hayri Yüksel, kişisel görüşme, 2 Nisan 2017). İskelenin hemen ard alanında bulunan meydan ve meydana açılan sokaklar üzerindeki Rum yapıları, merkezin batısındaki Eski Cami(1847) ve civarındaki eski evler Bulancak'ta kent merkezinin bugünkü Belediye Binası ve çevresi olduğunu göstermektedir Meydandan camiye açılan sokak üzerinde yer alan hamam ise, Osmanlı kentlerinde görülen düzenin bir yansımasıdır(Şekil 8).

1923 Türk-Yunan Mübadelesi'ne kadar Rumlarla Türklerin iç içe yaşadığı Bulancak kent merkezinde mübadele 1933 yılına kadar sürmüş, giden Rum halkın konutlarına, işyerlerine Selanik'ten gelen Türkler yerleştirilmiştir. Mübadeleyi izleyen yıllarda yerleşimde yaşanan bu nüfus değişimi ve Cumhuriyet'in modern Türkiye idealinin karşılığı olan mekansal düzenlemeler kenti şekillendirmiştir. Mübadele ile kent homojen bir nüfusa sahip olmuş, kent merkezinde bu homojen nüfusun din, eğitim gibi ortak ihtiyaçlarını karşılayan ve cumhuriyetin yeni yönetim biçiminin gereği olan mekanlar yer almaya başlamıştır.

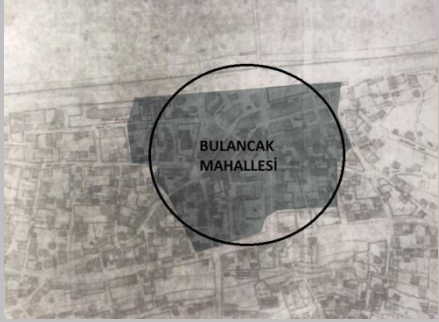
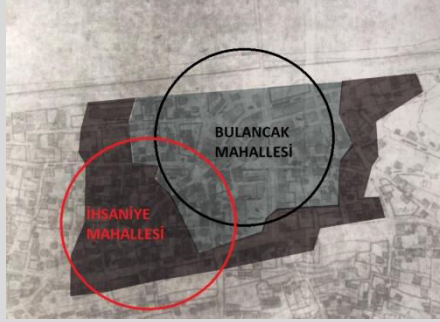
Bu dönemde modern kentin ana yerleşim alanı Bulancak Mahallesi ile kaynaklarda adına 20.yy başlarında rastlanan İhsaniye Mahallesi'dir. Yerleşim 1934 yılına kadar bu iki mahalle ekseninde gelişimini sürdürmüştür (Emecen, 2005, s.16)(Şekil 8).

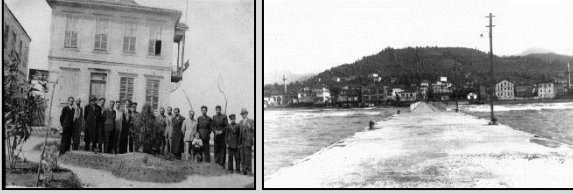
Mübadele öncesi Bulancak kent merkezi(1920'ler)	Mübadele sonrası Bulancak kent merkezi (1930-1950)
 <p data-bbox="194 519 715 609">Bulancak Eski Camii, 1915 Barbaros İlköğretim Okulu, 1850</p>	 <p data-bbox="801 519 1321 609">Meydandan görünüş,1950 Kentin gelişimi, 1943</p>
	
 <p data-bbox="194 1191 794 1281">Kıydan kent merkezine bakış,19.yy sonu</p>	 <p data-bbox="801 1191 1385 1281">Gümrük Binası, 1944 İskeleden kente bakış, 1940'lı yıllar</p>

Şekil 8. Mübadele öncesi ve sonrası kent merkezi

Çalışmada kent merkezinin mübadele öncesi ve sonrası biçimlenişi merkezi oluşturan ticaret, konut, sosyal donatı ve ulaşım bağlamında ayrı ayrı irdelenmiştir.









- Kent merkezinde ticaret alanının biçimlenişi:

Mübadele öncesi ticari faaliyetler çoğunlukla Rumların egemenliğindedir. İki katlı Rum yapılarından oluşan arasta meydandan kiliseye açılan sokak üzerindedir. Kare planlı, bitişik nizamlı, iki kat+çatı katı olmak üzere 3 katlı ve kırma çatılı olarak inşa edilmiş bu yapılarda, üst katın çoğunlukla depo ya da imalathane olarak kullanıldığı bilinmektedir. Balıkçılığın yanı sıra merkezde bakırcılık, kalaycılık, demircilik gibi madene dayalı ticaretlerin yaygın olduğu bilinmektedir (Muvaffak Sarıgöl, kişisel görüşme, 5 Nisan 2017). Tanzimat Fermanı'nın ilanı ile tüm Anadolu kentlerinde kent merkezinin yeni yapısı olan yönetim binaları Bulancak yerleşiminde de görülmüş, bu yapı meydan çevresinde yer seçmiştir (Şekil 9).

Mübadele ile kentnin ticari hayatını elinde tutan Rumların gidişi tarımla uğraşan yerli halkın ve Yunanistan'dan gelen yeni memleketlerine uyum sağlamakta güçlük çeken Türklerin

ticari hayata yönelmelerine sebep olmuştur. Bu dönemde mübadillerin yaşam kültürlerinin de etkisiyle kentte ticaret faaliyetler çeşitlenmiş, yeni ve farklı ticaret alanlarına ihtiyaç duyulmaya başlanmıştır. Savaş sonrası yaşanan ekonomik buhran dönemi, yerli ürünlere talebi arttırmış, mübadiller de elbiseçilik, şapkacılık, manifaturacılık, fırıncılık gibi yerel üretime dayalı ticari faaliyetlere yönelmişlerdir (Muvaffak Sarıgöl, kişisel görüşme, 5 Nisan 2017). Arasta gelişen merkezin en yoğun ticaret faaliyetlerinin yer aldığı alan konumuna gelirken, arastayı oluşturan yapılar yenilenmeye, dönemin gerektirdiği faaliyetlere cevap verecek şekilde tadilatından geçirilmeye başlanmıştır (Hayri Yüksel, kişisel görüşme, 2 Nisan 2017). Kentte ticari faaliyetlerin artışı nedeniyle mekansal olarak ticaret alanı genişlemeye başlamış, sonraki yıllarda Hükümet Caddesi boyunca ve Dükkan boğazı denen alana kadar konut altı ticaret şeklinde ilerlemiştir. Arastanın hemen bitiminde kurulan hal de bu gelişimi desteklemiştir.

Fındıkçılığın önemli bir sektör haline gelmesi sonucu kentte fındık depolama alanları ve fındık kırma fabrikaları kurulmuştur. Bu durum kenti ekonomik olarak canlandıran bir diğer etkidir. Kentte ekonomi güçlendikçe ticaretle uğraşan mübadiller de ekonomik olarak güçlenmiş, kendilerine verilen ticarethaneleri genişletmiş, kentte sözü geçen insanlar konumuna gelmişlerdir (Muvaffak Sarıgöl, kişisel görüşme, 5 Nisan 2017) (Şekil 9).

Mübadele öncesi ticaret alanı (1920'ler)	Mübadele sonrası ticaret alanı (1930-1950)	
 <p data-bbox="300 1346 687 1384">Arastada Rum yapıları, 1990</p>	 <p data-bbox="975 1346 1193 1384">Hal binası, 1952</p>	 <p data-bbox="1294 1346 1398 1384">Hamam Sokak'ı da ticaret</p>
		
 <p data-bbox="193 2018 767 2056">Arastadaki Rum yapıları, 1948 Meydandaki</p>	 <p data-bbox="890 2018 1050 2056">Arasta, 1945</p>	 <p data-bbox="1177 2018 1326 2056">Meydandan</p>

ilk ticaret yapıları, 1920'ler	görünüş, 1945
-----------------------------------	---------------

Şekil 9. Mübadele öncesi ve sonrası ticaret alanı

- Kent merkezinde konut dokusunun biçimlenişi:

19.yy sonunda kentin ticaret alanı çevresinde konumlanan, meydana açılan sokaklar üzerinde konumlanmış konutlar, 2-3 katlı, balkonlu ve taş yapılardır. Rum yapı kültürünün izlerini taşıyan bu yapılar çoğunlukla ızgara sistemde yerleştirilmiş; ayrık nizamlı ve bahçeli konut düzenindedir. Yapıların en karakteristik özelliği 1'e 2 oranlı, söveli ve kepenkli pencereleridir (Şekil 10).





Mübadele ile Bulancak'a gelen mübadiller Emval-i Metruke ile yerleştirilmişlerdir. Çünkü Rumların gidişiyle özellikle merkezde, sayısı bugün bilinmemekle beraber, pek çok ev boşalmış, talana ya da fuzuli işgale uğramadan bekletilebilmişlerdir (Hayri Yüksel, kişisel görüşme, 2 Nisan 2017). Gelen mübadiller ailedeki kişi sayısına göre, ticaret alanı çevresinde yer alan Rum evlerine dağınık olarak yerleştirilirken merkez dışında Bulancak'ın Pazarsuyu, İhsaniye, Şemseddin, Acarlı, Sümeköyü, Mağdala, İcilli, İnce, Şeyhsuma, Sasu ve bugün Piraziz'e bağlı Alidede köylerine de gönderilmiştir (Çamaltı, 2016 , s.6).

Mübadele ile konutlarda etnik/dinsel kimliğe bağlı olarak kullanıcı profili değişmiş, ancak kısa süreçte mimari bir değişim söz konusu olmamıştır. Ancak mübadillerin bir kısmı zaman içinde küçük değişikliklerle kendilerine verilen evleri şekillendirmişler, maddi açıdan yeterli duruma gelenler ise içinde banyo olmayan, geniş ailelerin yaşayabileceği büyüklükte ve mekansal kurguda olmayan Rum evlerinden kendi yaptıkları yeni konutlara taşınmışlardır (Muvaffak Sarıgöl, kişisel görüşme, 5 Nisan 2017). Mübadiller yeni konutları için kentin gelişim alanı olan İhsaniye Mahallesi'ni tercih etmişlerdir. Dolayısıyla Bulancak'ta 1930-1950 arası konut alanları oldukça düzenli bir yapıda gelişmiştir. Mübadiller yeni yapıların yüksek tavanlı, büyük pencereli ve balkonlu olmasına önem vermiş; hem geldikleri yerin, hem de yerel kültürün izlerini taşıyan yapılar inşa etmişlerdir. Yerli halk da benzer yapılar inşa etmiş, kentte Rum evlerinden görece farklı bir konut dokusu oluşmaya başlamıştır. İhsaniye Mahallesi'nde geçmişte var olan konutların çoğu bu mimari tarzla inşa edilmiş yapılardır (Şekil 10). Öte yandan kıyı şeridinde yer alan, 2-3 katlı evler ve iç kesimde yer alan balkonlu, bahçeli taş binalar ve ahşap Türk evleri bu dönemde de büyük ölçüde varlığını korumuştur.



Şekil 10.İhsaniye Mahallesi'nde bir sokak, 1950'ler
(Çamaltı Kişisel Fotoğraf Arşivi)

Mübadele sonrası kentte ticaretin yoğunlaşması nedeniyle; merkezin gelişim yönü içinde olan konut alanlarında konut altı ticaret yaygınlaşmaya ve yapıların giriş katları form değiştirmeye başlamıştır (Mustafa Yaşar, kişisel görüşme, 29 Mart 2017). Meydanı çevreleyen konut alanlarında işlev değişimi görülmeye başlanmış, bahçe boşluklarına tek katlı yapılar inşa edilmiş ve bitişik nizam bir gelişim izlenmiştir. 1960'lı yıllara kadar devam eden bu yapı düzeni sonraları yerini betonarme gibi yeni malzeme ve teknolojilerin kullanıldığı 3-4 katlı apartmanlara bırakmıştır. İlk olarak mübadil aileler tarafından yaptırılan apartmanlar kentin silüetini etkilemiş, kent dokusunu değiştirmiştir(Şekil 11)

Mübadele öncesi konut alanı (1920'ler)	Mübadele sonrası konut alanı (1930-1950)
 <p data-bbox="201 1384 786 1420">Meydana açılan sokaktaki bahçeli Rum evleri</p>	 <p data-bbox="809 1384 1337 1532">Meydanın paralel sokaklarındaki Kentin ilk apartmanı konutlar,1943 Sarıgöl Apartmanı, 1970</p>
 <p data-bbox="459 1720 544 1749">KONUT ALANI</p>	 <p data-bbox="971 1720 1056 1749">KONUT ALANI</p>









Şekil 11. Mübadele öncesi ve sonrası konut alanı

- Kent merkezinde sosyal donatılar

Mübadele öncesi kentin doğusunda Eski Camii, batıda kilise ve güneyde başka bir kilise olmak üzere 3 dini yapının varolduğu bilinmektedir.

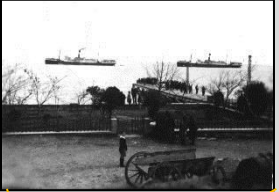
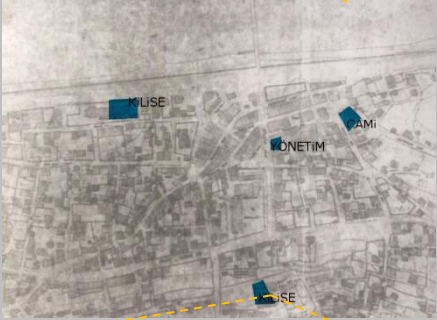
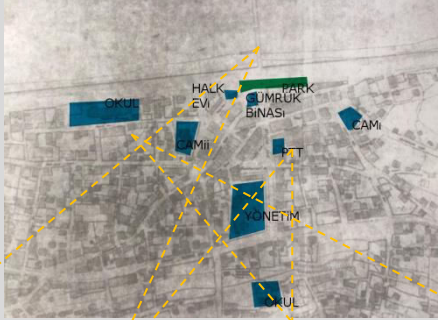
Kentte mübadele sonrası yaşanan ilk değişim artan Müslüman nüfusun etkisiyle kiliselerin yıkılması yerine eğitim yapılarının inşa edilmesidir. Sonraki yıllarda inşa edilen Belediye Hizmet Binası, Park Sokak'ta açılan okul(1940), meydandan sahile açılan sokak üzerinde inşa edilen Gümrük Binası bu dönemde kentte yer alan diğer bir yapılardır. Sonraki yıllarda Belediye Hizmet Binası başka bir yere taşınmış, bina PTT olarak kullanılmıştır.

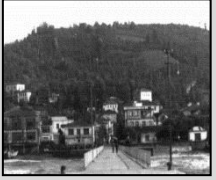
Yaşam tarzlarını, birçok yeni tekniği ve aleti Anadolu'ya tanıtan mübadillerin yerel halkın günlük alışkanlıklarına dair pozitif etkileri olmuştur (Arı, 2014b, s.171). Bulancak'ta da bu durumun etkileri ticari hayatta olduğu kadar sosyal hayatta da gözlemlenmiştir. Örneğin mübadiller ilk zamanlar daha tutucu bir kültürel yapıya sahip yerli halktan çekinmiş, ud gibi müzik aletlerini saklamış, kendi kültürlerini bastırmışlardır(Hayri Yüksel, kişisel görüşme, 2 Nisan 2017). Cumhuriyetin, Cumhuriyet ideolojisinin ve özellikle 1930'lu yıllardaki ekonomik ve toplumsal koşulların bir ürünü olarak, halkın bütünleşmesini sağlamak, halkın eğitimine ve kültürel gelişimine yardımcı olmak üzere halkevleri kurulmuştur. Bu uygulamanın yansıması olarak Bulancak'ta da meydandan iskeleye açılan sokak üzerinde halkevi açılmıştır. Başta geldikleri yerde sanatsal ve kültürel faaliyetlerle iç içe yaşayan mübadiller olmak üzere halk halkevlerine yoğun ilgi göstermiştir. Böylece kentte sanatsal ve kültürel alanda dinamik bir yapı oluşmuş, sonraki yıllarda kentte inşa edilen sinema, konser salonu gibi yapılar bu gelişimi desteklemiştir (Şekil 12).

Mübadele öncesi sosyal donatı (1920'ler)	Mübadele sonrası sosyal donatı (1930-1950)	
 <p data-bbox="316 450 671 488">Bulancak Eski Camii, 1915</p>	 <p data-bbox="874 465 1150 504">Gümrük Binası, 1944</p>	 <p data-bbox="1225 465 1385 504">Kıyıda park alanı, 1930'lu yıllar</p>
		
 <p data-bbox="212 1122 778 1211">Güneydeki kilise kompleksi yapısı, bugünkü Barbaros İlköğretim Okulu</p>	 <p data-bbox="802 1328 962 1366">PTT Binası,</p>	 <p data-bbox="1002 1272 1313 1310">1950'ler Kıyıda halkevi</p> <p data-bbox="1026 1328 1249 1366">Sinema, 1960'lar</p> <p data-bbox="1129 1384 1241 1422">1950'ler</p>



Şekil 12. Mübadele öncesi ve sonrası sosyal donatı

- Kent merkezinde ulaşım ve değişimi

Mübadele öncesi kentte ulaşım deniz yoluyla sağlanmaktadır. Otomobil kullanımı henüz yaygınlaşmamıştır. Kıyıya bağlanan anayol dışındaki yollar köy yolu niteliğinde ara yollardır.

Mübadele ile artan nüfus ve artan ticari faaliyetlerin etkisiyle 1934 yılında Bulancak Giresun'a bağlı bir ilçe olmuştur. Bulancak'ın ilçe olması ve kentin gerek nüfus gerekse iktisadi olarak gelişimi yeni ulaşım akslarına ihtiyacı arttırmıştır. Cumhuriyet sonrası tüm Türkiye'de olduğu gibi Bulancak'ta da ulaşım sistemi değişmiştir. 1933'de çıkarılan Belediye Yapı ve Yollar Kanunu ile ortaya çıkan, kent merkezlerinin canlandırılması amacıyla, kentleri birbirine bağlayan ana yolların kentin ortasından geçirilmesi politikası ile ana karayolu Cemal Gürsel Caddesi olarak adlandırılan caddeden geçirilmiştir. Bu düzenleme Cemal Gürsel Caddesi'nin önemini arttırmış, bölge kentin yeni gelişim alanı konumuna gelmiştir (Emecen, 2005, s.16).

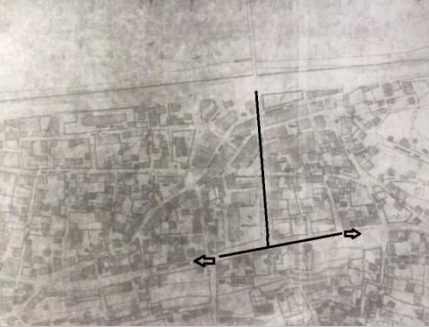
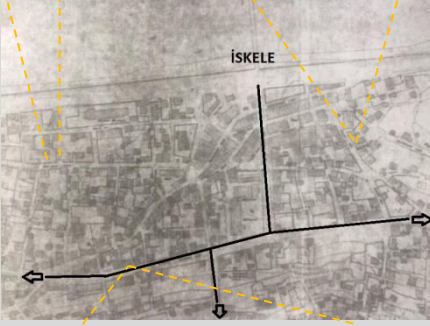
Cadde üzerinde konut altı ticaret yaygınlaşmış, kent merkezi ile birleşerek gelişimini sürdürmüştür(Şekil 13). Zamanla otomobil kullanımının yaygınlaşması ve özel araç sahipliğinin artması kentte karayolu ihtiyacını arttırmış, trafik yoğunluğu artmıştır. Sonraki yıllarda Karadeniz karayolu çalışmaları kapsamında kıyıda düzenlemeler ve yıkımlar yapılmış, kıyıdaki pek çok Rum yapısı yıkılmıştır.

Mübadele öncesi yol (1920'ler)	Mübadele sonrası yol (1930-1950)
	 <p>Dükkan Boğazı Kent Merkezinin genel görünüş, 1948 yol bağlantıları, 1970</p>
	
	 <p>Cemal Gürsel Caddesi yapım çalışmaları</p>

Şekil 13. Mübadele öncesi ve sonrası yol bağlantıları

SONUÇ

Mübadele sonucunda, yarım milyona yakın insan son derece güç koşullarda Anadolu'ya göç etmiştir. Göç sonucu Anadolu'da homojen bir nüfus yapısı oluşmuş, ihtiyaçları, beklentileri benzer olan halk Cumhuriyetin ideallerine dört elle sarılmıştır. Böylece mübadele Anadolu'nun cumhuriyet ideallerine uygun olarak yeniden imarında önemli bir adım olmuştur. Bu göç hareketiyle, mübadiller göç ettikleri topraklardaki bilgi, birikim ve görece daha çağdaş yaşam

koşullarını Anadolu topraklarına taşımışlardır. Bu durum Anadolu'da kentlerdeki Rum nüfusun sayısına bağlı olarak boyutu farklılaşan sosyal, kültürel, ekonomik alanda etkili çeşitli değişimlerin, dönüşümlerin ve etkileşimlerin yaşanmasına neden olmuştur.

Mübadillerin iskan edildiği yerleşimlerden biri olan Giresun'un Bulancak ilçesinde de benzer bir süreç yaşanmıştır. Mübadelenin gerçekleştiği ilk yıllarda olmasa da sonraki yıllarda kente aidiyet duygusuyla bağlanan mübadiller özellikle ticari hayatta söz sahibi olmuş, ticaret alanının ve ulaşım sisteminin gelişimini hızlandırmışlardır. Ayrıca kentin gelişim bölgelerinde kendileri için inşa ettirdikleri konutlarla yöresel konut kültürünün ve kendi konut kültürlerinin bir sentezi olan dönemin çağdaş teknoloji ve malzemelerinin kullanıldığı yeni konut dokusunun oluşumuna katkı sağlamışlardır. Kentsel mekan ile forma bürünen çağdaşlaşma hareketi, mübadillerin gelişi ile hızlanmış; 1924 sonrası kent, mübadele ile değişen etnik/dinsel kimliğin zamanla farklılaşan toplumsal ihtiyaçlarına ve yeni cumhuriyetin çağdaş yaşam koşullarına uygun gelişimini sürdürmüştür. Bu anlamda mübadele modern bir toplum idealiyle kurulmuş yeni Cumhuriyetin modernleşme ve yenileşme hareketine kentsel anlamda bir ivme katmıştır.

Mübadelenin sosyal, ekonomik, kültürel ve mekansal etkileri olması kaçınılmazdır. Bu etkileri modern Cumhuriyetin çağdaşlaşma ideallerinden bağımsız düşünmek mümkün değildir. Bu bağlamda mübadele ve mübadelenin kentsel mekana etkisi konusunda yapılan çalışmalar oldukça kısıtlıdır. Döneme ilişkin yapı örnekleri her geçen gün yok olmakta, döneme tanıklık etmiş kişiler yaşamını yitirmektedir. Cumhuriyetin ilk yıllarında bazı tapu müdürlüklerinde yaşanan yangınlar kayıtların çoğunu yok etmiştir. Bu nedenle farklı yerleşimlerde mübadelenin mekansal etkilerinin neler olduğu, etkilerin nasıl farklılaştığı sonraki çalışmalarda ele alınabilecek bir konudur.

KAYNAKÇA

Aktar, A. (2005). *Türk-Yunan Mübadelesinin İlk Yılı: Eylül 1922-Eylül 1933, Yeniden Kurulan Yaşamlar: 1923 Türk- Yunan Zorunlu Mübadelesi*, İstanbul Üniversitesi Yayınları, İstanbul.

Arı, K.(2014a). *Büyük Mübadele Türkiye'ye Zorunlu Göç (1923-1925)*. İstanbul.Tarih Vakfı Yurt Yayınları.

Arı, K. (2014b). *Suyun İki Yanı: Mübadele*. İstanbul. Tarih Vakfı Yurt Yayınları.

Balcı, S.(2012). *Giresun Rumları ve Gayrimüslim Bir Belediye Başkanı: Kaptan Yorgi Konstantinidi Paşa*. İstanbul.Libra Kitap.

Cengizkan, A.(2004). *Mübadele Konut Ve Yerleşimleri*. Arkadaş Yayıncılık.Ankara.

Çamaltı, Z.(2001). *Tarihten Yapraklar:Siyah Beyaz Eski Bulancak Fotoğraflarıyla Geçmiş Yolculuk*. Giresun. Bulancak Belediyesi.

- Çamaltı, Z.(2014, 13 Aralık). Bulancak Kültürü Köşesi. Gazete Bulancak. s.4
- Çamaltı, Z.(2016, 20 Aralık). Bulancak Kültürü Köşesi. Gazete Bulancak. s.5
- Çapa, M. (1990). Yunanistan'dan gelen göçmenlerin iskanı. *Ankara Üniversitesi Türk İnkılap Tarihi Enstitüsü Atatürk Yolu Dergisi*, Cilt 2, Sayı 5, s. 49-69.
- Emecen, F.E.(2005) *Doğu Karadeniz'de İki Kıyı Kasabasının Tarihi Bulancak- Piraziz*. Kitapevi. İstanbul.
- Gültekin, N. (2015).1. Ankara Üniversitesi Peyzaj Mimarlığı Kongresi Yerel Peyzajlar ve Koruma Sorunları. 15-17 Ekim. Ankara.
- Güner, Z. (2015).*Türkiye-Yunanistan nüfus mübadelesinde Türkiye Cumhuriyeti Devleti'nin iskan politikası*. 5.03.2017 <http://www.ayk.gov.tr/wp-content/uploads/2015/01/G%C3%9CNERZek%C3%A2iT%C3%9CRK%C4%B0YEYUNAN%C4%B0STANN%C3%9CFUSM%C3%9CBADELES%C4%B0%E2%80%99NDET%C3%9CRK%C4%B0YECUMHUR%C4%B0YET%C4%B0DEVLET%C4%B0%E2%80%99N%C4%B0N%C4%B0SK%C3%82NPOL%C4%B0T%C4%B0KASI.pdf>.
- İpek, N. (2000). *Mübadele ve Samsun*. Ankara. Türk Tarih Kurumu Yayınevi.
- Karacaer, G. (2006). Türkiye Kent Yasamı ve Mübadiller(1923-1930) Dokuz Eylül Üniversitesi Atatürk İlkeleri ve İnkılap Tarihi Enstitüsü Basılmamış Yüksek Lisans Tezi, İzmir.
- Karaman, O. (2003).19. ve 20. Yüzyılda Giresun ile çevresindeki madenler ve maden İşletmeciliği. *Afyon Kocatepe Üniversitesi, Sosyal Bilimler Dergisi*, 5 (1): 63-74.
- Karpat, K.H.(1967). *Demokrasi Tarihi*. Türk demokrasi tarihi-Sosyal,ekonomik,kültürel temeller. İstanbul
- Özkan, Ö.D. (2017). *Kültürel kimliğin yeniden keşfi "Mübadil" kimliğinin oluşturulması*. 10.03.2017.http://s3.amazonaws.com/academia.edu.documents/33500781.B%20filename%3DKulturel_Kimligin_Yeniden_Kesfi_Mubadil.doc
- Sepetçioğlu, T.E. (2014). İki tarihsel eski kavram, bir sosyo-kültürel yeni kimlik: mübadele nedir, mübadiller kimlerdir?, *Türkiye Sosyal Araştırmalar Dergisi*, Sayı 3, s. 49-83.
- Tekeli, İ. (1980). Türkiye'de Kent Planlamasının Tarihsel Kökenleri. Tamer Gök (der) *Türkiye'de İmar Planlaması* içinde (s.8-111). Ankara. ODTÜ Mimarlık fakültesi Yayını.
- Tümtaş, S. ve Ergün, C.(2016). Göçün toplumsal ve mekânsal yapı üzerindeki etkileri. *Süleyman Demirel Üniversitesi İktisadi ve İdari Bilimler Fakültesi Dergisi.Cilt21. Sayı4. s.1347-1359*.

TÜRK VE YUNAN TRAKYA’SINDA “U” NARTEKSLİ GEÇ DÖNEM KİLİSELERİ

Yılmaz BÜKTEL¹

ÖZET

“U” Narteksli kiliseler ile ilgilenmemiz, 2000 li yılların başlarında Edirne’deki iki Bulgar Kilisesi hakkındaki bir Yüksek Lisans çalışmasıyla (Esin Benian) başladı. 2000’in ilk 10 yılı içinde bu iki Kilisenin restore edilmesiyle yapılar turizme ve Bulgaristan’dan otobüs turları ile gelen Bulgar – Ortodoks vatandaşları için düzenlenen ayinlere sahne oldu. Bu süreci takiben, Esin Benian’ın çalışmasının bir değerlendirmesini içeren tarafımdan yapılan ilk yayın 2009 yılında tamamlandı. 2010 yılındaki Uzunköprü Kilisesi ve 2013 yılındaki Şarköy Eriklice Kilisesi hakkında yapılan yayınlar ve özellikle Uzunköprü kilisesini incelerken özelliklerini tanıdığımız Yunanistan’ın Evros(Meriç) ili sınırlarına dahil olan Dimetoka ve Sofulu yerleşimlerinde aynı dönemin yapıları olan 5 kilise, tanımlamaya çalışacağımız plan tipinin 19 yyda bölgede geniş bir coğrafyada kullanıldığını gösterdi. Gezgin bir inşaat ekibi tarafından yapıldığı düşünülen yapılar, bu ve diğer özellikleri ile geç dönem kiliseleri arasında ayrı bir yeri hak ediyordu.

“U” narteksli kiliseleri tespit, inceleme ve derleme çalışmalarımız devam ediyor bu nedenle Bildiri bu 9 kilisenin bir değerlendirmesini ve “U” narteksli kiliseler hakkında genel bir takım düşünceleri ifade etmeyi amaçlayan bir yarıyol çalışması olarak görülmelidir.

Anahtar Sözcükler: U Narteks, Kilise, 19.yy, Türkiye, Yunanistan.

SPÄTZEITIGE KIRCHEN MIT U- NARTHEX IN DEN TÜRKISCHEN UND GRIECHISCHEN THRAZIEN

ZUSAMMENFASSUNG

Unser Interesse an Kirchen mit U-Narthex hat anfangs 2000 mit einer Masterarbeit (Esin Benian) über zwei bulgarischen Kirchen in Edirne angefangen. Durch die Renovierung der beiden Kirchen im ersten Jahrzehnt 2000 wurden diese Gebäude für den Tourismus und für die Gottesdienste der Bulgarisch-Orthodox –Bürger, die aus Bulgarien mit den Bussen kommen, zur Verfügung gestellt. Anschließend wurde die erste Publikation von mir, die auch eine Auswertung der Arbeit von Esin Benian beinhaltet, vollendet. Die Puplicationen über Uzunköprü Kirche in 2010 und über Şarköy Eriklice Kirche in 2013 und 5 Kirchen der selben

¹ Yrd.Doç.Dr., Trakya Üniversitesi Edirne/Türkiye, ybuktel@gmail.com

Epochen in den Wohnbezirken Dimetoka und Sofulu, die zur Stadt Evros (Meriç) in Griechenland gehören, haben uns gezeigt, dass dieser Plan, den wir zu definieren versuchen, im 19. Jh. in der Region in einer weiten Geographie durchgeführt wurde. Der hat besonderen Wert unter den Mobil Konstruktions Kirchen beigemessen.

Unsere Arbeit als Feststellung, Erforschung und Abfassung über U-Narthex Kirchen dauert noch. Daher sollte diese Arbeit als eine Auswertung von 9 Kirchen und als eine halbwegs-Arbeit, die die allgemeinen Meinungen über die U- Narthex Kirchen zu artikulieren beabsichtigen, gesehen werden. (Dr. A.Haldan)

Schlüsselwort: U-Narthex, Kirche, 19. Jahr, Türkei, Griechenland

GİRİŞ

2000 yılının başlarında asistanım ve tez öğrencim Esin Benian ile başlattığımız çalışmanın amacı, Edirne’de biri kullanılabilir durumda ve diğeri de harap halde bulunan iki Bulgar Kilisesiydi. Tez çalışması tamamlandığında Bulgaristan’da pek çok kilise tiplmesi olduğunu, ancak ele aldığımız iki örneğin bunların hiçbiri ile mimari planlama açısından bir benzerlik olmadığını gördük.(Benian,2004) Tez çalışmasının ortaya koyduğu diğer önemli bir konuda, bu iki yapı Bulgaristan’daki örneklere benzemezken esas itibarıyla birbirinin benzeriydiler. Bizim “U” narteksli diye tanımlamaya çalıştığımız yapılarda, narteksler yapının sadece giriş(batı) cephesinin önünü değil yan cepheleri de 2. veya 3. Pencereler hizasına göre kapatıyor böylece yapı kütesine bir “T” formu veriyordu.(Benian,2006 – Büktel,2009)

Geçen zaman süresince bu ilginç planın Bulgaristan’da benzerlerini aradık ancak bu benzerleri yurt dışında değil sınırlarımız içinde, hatta il sınırları içindeki Uzunköprü’de bulduk.(Büktel,2010 – Ertuğrul,2011) Uzunköprü Kilisesini Eriklice Kilisesi (Büktel,2013) ve Yunanistan Dimetoka’da üç ve Sofulu’da bulunan iki kilise izledi.(Louisa-Efthimia,2004) Yunanistan’daki 5 kiliseden sadece birini görmüştüm. Konu ile ilgili yaptığım üç yayında kendi incelediğim dört kilisenin dışında bu 5 kiliseyi de plan ve resimleri üzerinden inceledik.(Büktel,2011) Bu 8 kiliseyi kronolojik olarak listelersek, Dimetoka ve Sofulu’nun 19 yyda Türk toprağı olduğunu ve zamanın Edirne vilayeti sınırları içinde olduğunu var sayarak Bu yapıları “Edirne Kiliseleri” olarak adlandırmak mümkün.

1. Dimetoka Aziz Athanasius Kilisesi, 1834
2. Sofulu Aziz Athanasius Kilisesi, 1840-1843
3. Dimetoka Meryemana Kilisesi, 1843
4. Dimetoka Kurtarıcı İsa Kilisesi, 1848
5. Sofulu Aziz Yorgi Kilisesi, 1854

6. Edirne Sv Konstantin ve Sv Helena Kilisesi 1869
7. Uzunköprü Vaftizci Yahya Kilisesi 1875
8. Edirne Sv. Georgi Kilisesi 1880
9. Eriklice Meryemana Kilisesi 1881-1896

Listenen kiliselerin bazılarının tarihlerinde netlik olmasa da belirleyebildiğimiz tarihleri kullandık ki 9 yapının hepsi de 19 yy. kiliseleri olarak görülebilir.

Burada önemli bir olgu var. Benzer özellikler taşıyan bu yapıları kimlerin yaptığı konusu. Bu konuyu, Uzunköprü kilisesi bahsinde değindiğimiz Bulgar ya da Rum gezgin ustalar tarafından yapılmışlardır diyebilir ve yapıların hepsinin Eski Edirne vilayet sınırları içinde olmasını da dayanak gösterip konuyu kapatabilirdik ve bu bildiriye de belki gerek kalmazdı.

Ancak 2013 yılındaki Eriklice bildirimizin sunumundan sonra Plan tipinin farklı bölgelerde de örnekleri çıkmaya başladı. Bir yapı hakkında araştırmalar yaparken bir başka yapı karşımıza çıkıyordu. Şimdiki halde henüz görüp, bizzat üzerinde çalışamadığımız 5 kilise daha çıktı:

- A1. Ayvalık'ta (Balıkesir) Taksiyarhis Kilisesi 1844
- A2. Midilli Petra Kilisesi 1865
- A3. Midilli Agiasos kilisesi 1877
- A4. Kornfolia Kilisesi 1858
- A.5. Bulgaristan Peruştitza Başmelek Mikhail Kilisesi 1847-49

Bu çalışmaya esas olmak üzere yukarıda listelediğimiz 5 kilise ile ilgili olarak da konumuz dahilinde kısa tanımlamalar yapacağız ancak onların detaylı asıl çalışmaları doğal olarak daha ileriki bir tarihte gerçekleşecek.

“U” Narteksli 19. yy Kiliselerinin Ortak Özellikleri

Bugün için sayıları toplamda 14 ü bulan bu kiliselerin tarihçe dahil tüm özelliklerini bir bildiri formatı içinde vermenin, okurun kafasını karıştıracığı düşüncesiyle böyle bir çalışmadan kaçınıyoruz. Zaten Bu yapıların ayrıntılarına inen çalışmaları ilk 4 kilise için biz yaptık.(Büktel,2009-2010-2013) Dimetoka ve Sofulu'daki toplam 5 kilise ise Louisa ve Eftimia'nın Yunanca yayınında yapılmıştı. Geriye kalan beş kilise ve ortaya çıkacak olası yeni örnekler de zaman içinde çalışılacaktır.

Biz bu bildiride 14 kilisenin benzer özellikler gösteren Narteks yapılarının formları, duvar işçiliği ve çatı örtü sistemleri üzerinde duracağız.

Tek nefli Eriklice Kilisesi hariç 13 kilisenin tamamı üçer nefli olan bazilikalardır.

“U” biçimli narteks bölümleri Naos bölümlerinin üç yanını sararken bazı farklı özellikler gösterebilir: Bazısı dışa tamamen kapalı olup sadece ön cephede üçlü veya tekli bir giriş bölümü bulunur; Bazılarında ise ön cephenin tamamı kemerli açıklıklarla dışarı açılmaktadır; bazılarında ise bu kemerli açıklıklar yan cephede de devam etmekte ve “U” biçimli narteksi bir portiğe dönüştürmektedir.

“U” biçimli nartekslerin ahşap ikinci katları genellikle **Gynektion(=Kadınlar Mahfili)** olarak kullanılır. Kadınların, kiliseye erkeklere görünmeden girebilmesi için onlara ayrılan girişler, narteksin sağ ve sol yan cephelerinden ya da “U” biçimli nartekslerin apsis yönüne bakan bitim noktalarından açılan kapılarla sağlanır.

Edirne’deki Sv. Georgi Kilisenin narteksinin ön cephesinde alınlık üstünde bir de çan kulesi yer alır. Bu çan kulesinin yeri karakteristik görünse de diğer yapılarda görülmez ama bazı örneklerde adı geçer. Yunanistan sınırları içindeki örneklerde, yanlarında bulunduğu kiliselerden daha yeni oldukları fark edilen çan kuleleri vardır. Aslında çan kulesinin yapı üzerinde olması yerine yapının bitişiğinde olması, cami-minare ilişkisini akla getirir. Bu da birlikte yaşayan iki toplumun kültürlerinin etkileşimi olarak yorumlanabilir.

İncelediğimiz ve fotoğraflarından gördüğümüz kadarı ile 14 kilisenin yapılaşmasının benzer özellikler içerdiği görülecektir. Giriş cephesi her örnekte en gösterişli cephelerdir. Yapıların diğer cephelerinin saçak ve subasman seviyeleri ile köşe dönüş noktaları kesmetaşlarla çerçevelenmiş gibidir. Apsis çıkıntısının konturları ve kullanılan pencerelerin çerçevesi de aynı şekilde Kesmetaş dizileri ile belirtilmiştir. Bu kesmetaş dizileri arasında kalan cepheler ise moloz taş sıraları ile örülmüş olup bazılarında cepheyi renklendiren 2-3 sıra tuğla kuşaklarında olduğu görülebilir. Anlatım sırasında Yapıların duvar işçiliğini “kesmetaş çerçeve içinde moloz taş sıraları” olarak tanımlayacağız.

Tarafımdan ve diğer yazarlar tarafından referansını verdiğimiz yayınlarda bu 9 kilisenin etraflıca özellikleri mimari, restorasyon ve dekorasyon gibi farklı açılardan ele alınmıştır. Bundan sonra ele alacağımız beş örnek son yayından bu yana saptayabildiğimiz ama birisi hariç hepsi yurtdışında oldukları için henüz inceleme olanağı bulamadığımız örneklerdir. Bu kiliseler için şimdilik internet ortamından fotoğraflarına ulaşarak, Google Earth üzerinden yerlerini saptayarak, haklarında bir takım tanıtım yazıları okuyarak bir ön çalışma yaptık ve bu çalışmaların ışığında 5 yapıyı da ilk 9 yapıda olduğu gibi Narteks yapılarının formları, duvar işçiliği ve çatı örtü sistemleri üzerinden ele alacağız. Bu 5 kiliseyi de ilk gruptan ayrı tutmak için onların sıra numaraları başına “A” kodunu ekledik.

Katalog bölümündeki 14 kiliseyi incelediğimizde, Edirne Kiliseleri olarak tanımladığımız yapılar arasındaki benzerliklerin çok olduklarını göreceğiz. Son gruptaki

yapılardan ise, Kornofolia Kilisesi hariç Ayvalık, Midilli ve Peruşitsa'daki kiliselerin ilk gruptaki örneklerden biraz farklı oldukları da görülecektir. Katalog sonunda Edirne Kiliselerini konu alan genel bir değerlendirme de yapılacaktır.

“U” Narteksli Kiliseler

1. Dimetoka Aziz Athanasius Kilisesi, 1834 (Louisa-Efthimia,2004)

Yapının giriş cephesi bugün tamamen kapalıdır. Yapının eski resimlerine sahip değiliz ama bu cephede bugün görülen üç sıra halinde pencerelerin orijinal olmaktan uzak olduğu görülür. “U” narteks sağ ve sol yan cephelerden naosu simetrik olarak kuşatmıştır. Narteksin sağ kanadı diğer bölümden ayrılmıştır ve bu kısımda sağ cepheye(yol cephesi) açılan bir kapı vardır. Narteks kollarının uç kısımlarında ise apsis yönüne doğru bakan kapılar olduğunu görürüz. Narteksten Naosa geçiş, bazilika planın klasik sistemine göre her biri ayrı bir nefe açılan üç kapıyla sağlanmıştır.

Yapının duvar işçiliği yukarıda değindiğimiz şekilde kesmetaş çerçeve içine alınmış moloz taş sıralarından oluşmuştur. Tuğla sıraları yoktur. Narteks çatısı da elden geçirilmiş olmalıdır ki normalde naosun kırma çatısının devamı gibi görünmesi gerekse de burada bir eğim farkı olduğu görülür.

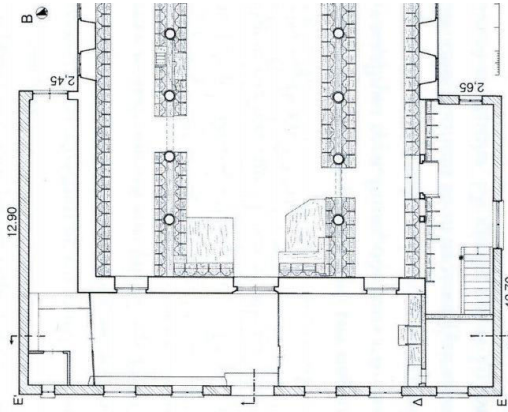



2. Sofulu Aziz Athanasius Kilisesi, 1840-43 (Louisa-Efthimia,2004)

Bu yapıda da “U” narteksin iki yan kolu uzunluk olarak birbirine eşittir ancak sağ kol ile naos arasına yerleştirilmiş özel bir bölüm nedeniyle narteksin sağ kolu daha geniş olarak algılanmaktadır. Bu geniş sağ kolun apsis yönüne açılan bir giriş-çıkışı yoktur ama diğer kolda vardır. Narteksin sol köşesinde üst kata ulaşımı sağlayan bir “L” merdiven bulunur. Narteksten Naosa geçiş, bazilika planının klasik sistemine göre her biri ayrı bir nefeye açılan üç kapıyla sağlanmıştır.

Yapının, mahya hattının apsis ve giriş cephesinde pahlanmış olan kırma çatısının yenilendiği görülür. Aynı şekilde dış yapıda, sıvanmış ve boyanmış haliyle duvar örgü sistemini tanımlamamıza imkan vermez. Bir istisna olarak bu yapı ve Sofulu’daki diğer kiliseyi (Aziz Yorgi) inşa eden mimarlarla ilgili bir bilgi vardır. Mimar olarak tanımlayacağımız bu kişi Keldoyri Strati ve babasıdır.

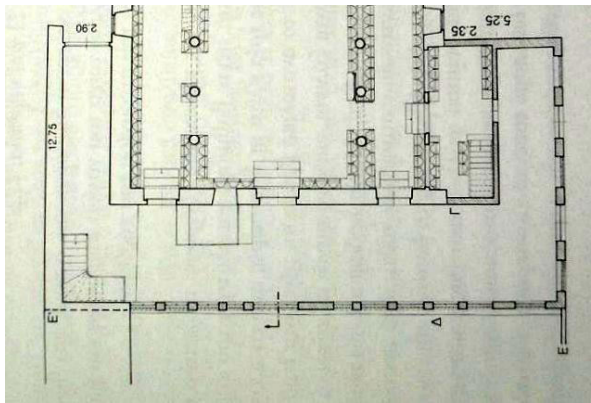

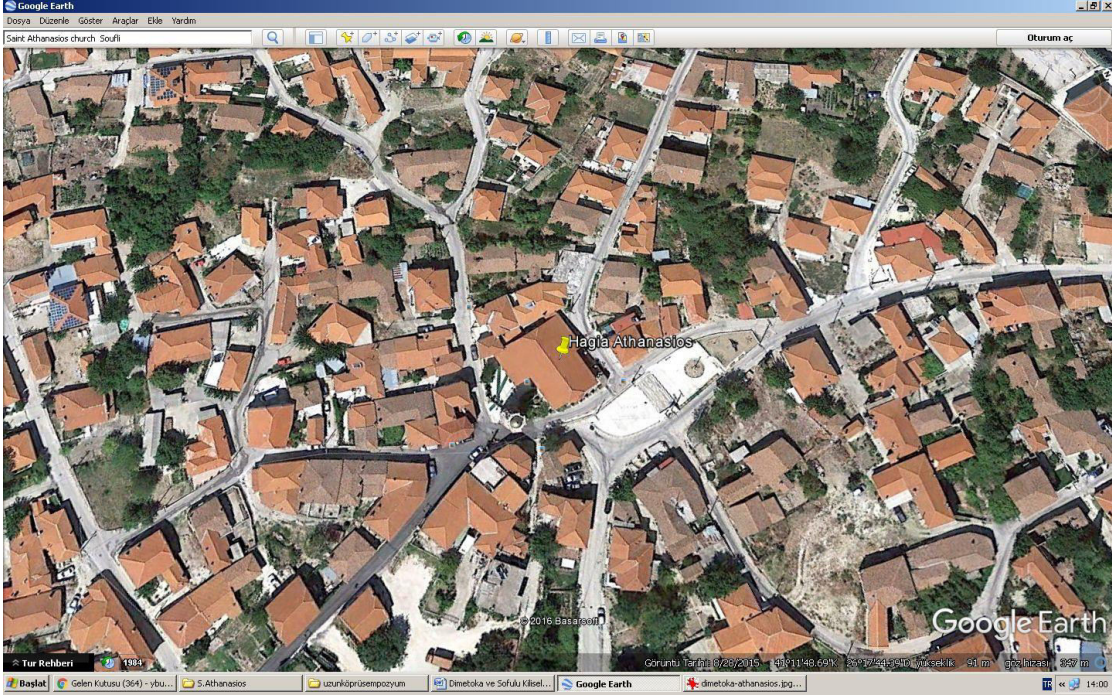

3. Dimetoka Meryemana Kilisesi, 1843 (Louisa-Efthimia,2004)

Yapının giriş cephesi bugün tamamen kapalıdır. Ortadaki çift kanatlı giriş kapısının iki yanındaki ikişer pencere ve ikinci katı aydınlatan üçgen dizilimli 3 pencere orijinal olmaktan uzaktır. “U” narteksinin iki kolu birbirine eşittir. Burada sağ kol, narteksten ayrılırken kendi içinde de ikiye bölünmüştür. Sağ köşe odasında oluşan bölümün nartekse bir kapı geçişi olsa da apsis yönünde uzanan bölüme geçiş yoktur. Burası Kadınların girişine ayrılmış bölüm olmalıdır ki hem sağ cepheden hem de apsis yönünden girişi vardır. Nartekse bağlı sol kolunda apsis yönünden girişi vardır. Narteksten Naosa geçiş, bazilika planının klasik sistemine göre her biri ayrı bir nefte açılan üç kapıyla sağlanmıştır.

Binanın dış yapısı badana yapılmışsa da duvar örgüsünün oluşumunu fotoğraflardan izlemek mümkündür. Bu yapı da yukarıda tanımladığımız üzere, kesmetaş dizileri ile çerçeve içine alınmış moloz taş sıralarından oluşmuştur. Burada da tuğla sıraları görülmez. Yapının çatı örtüsü mahya hattı sadece apsis yönünde pahlanmış kırma çatıdır.

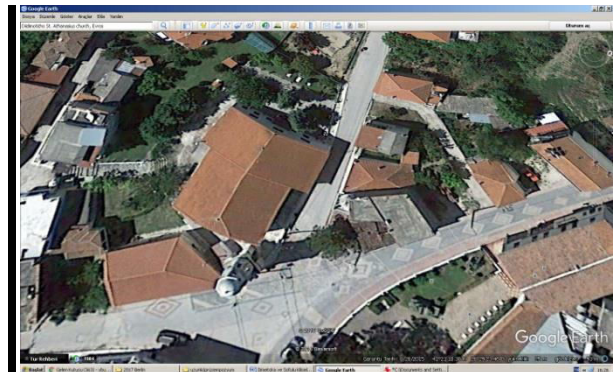
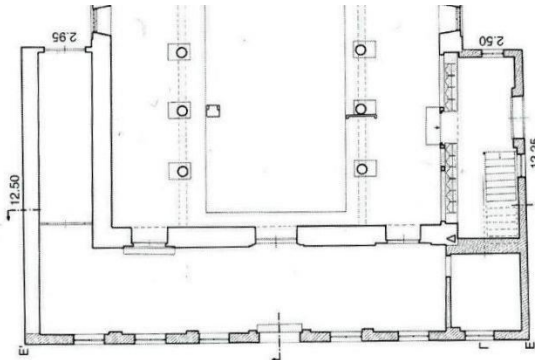

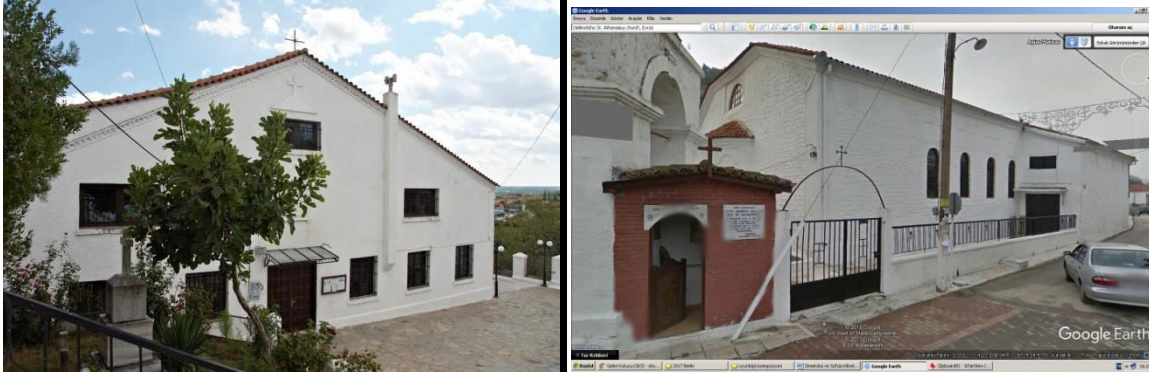

4. Dimetoka Kurtarıcı İsa Kilisesi, 1848 (Louisa-Efthimia,2004)

Yapının giriş cephesi bugün tamamen kapalıdır. “U” narteksinin iki kolu birbirine eşittir. Burada sağ kol, narteksten tamamen ayrı girişi olan müstakil bir bölüm gibidir. Bu bölümden naosa bir yan giriş ve üst kata ulaştırılan merdivenler bulunur. Apsis yönünde sadece pencere bulunur. Narteksin sol kolu ise apsis yönünde dışa açılmakta ama narteks bölümünden kapı geçişi olan ince bir bölme ile ayrılmaktadır. Narteksten Naosa geçiş, bazilika planının klasik sistemine göre her biri ayrı bir nefte açılan üç kapıyla sağlanmıştır.

Binanın dış yapısının duvar örgüsünün oluşumunu fotoğraflardan izlemek mümkündür. Bu yapı da yukarıda tanımladığımız üzere, kesmetaş dizileri ile çerçeve içine alınmış moloz taş sıralarından oluşmuştur. Burada da tuğla sıraları görülmez. Yapının kiremit örtülü kıvrımlı çatısında pahlandırma yoktur.

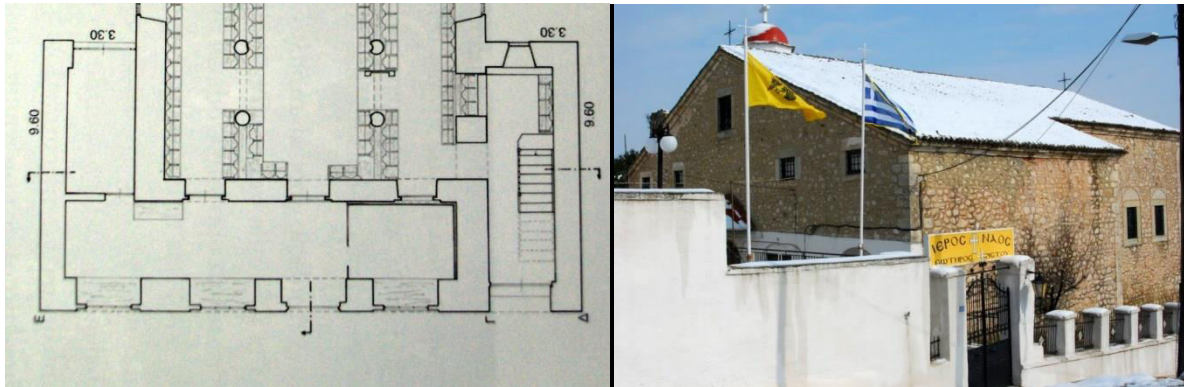



5. Sofulu Aziz Yorgi Kilisesi, 1854 (Louisa-Efthimia,2004)

Yukarıda 2 numarada da belirttiğimiz gibi yapının mimarının Keldoyri Strati ve babası olduğu ileri sürülmektedir. Bu yapı, Sofulu'daki diğer yapılardan ve ele aldığımız ilk 9 yapı içindeki en gösterişli olanıdır. Yapının giriş cephesi bugün tamamen kapalıdır. Narteksin ön cepheye, düz hatlılarla sağlanmış geçişlerle açık olduğu görülse de bu açıklıklar, restorasyon çalışmalarında kemerli açıklıklara değiştirilmiş olmalıdır. "U" narteksinin iki kolu birbirine eşittir fakat İlk kez burada narteksin kollarının kol olmaktan çıkıp Naosun bir parçası olduğu görülüyor. Naosun bu ek bölümlerin tek faydası, narteksin yine de Bazilikanın eninden daha geniş olmasını sağlamasıdır. Naosa geçiş, bazilika planının klasik sistemine göre her biri ayrı bir nefte açılan üç kapıyla sağlanmıştır. Ek bölümlere ise yan cephelere açılan girişlerden ulaşım sağlanmaktadır. "U" Narteksin üst katında oluşturulan galeri katına ek bölümlerdeki ahşap merdivenlerden ulaşılır.

Bu görkemli yapı kırma çatılı diğer örneklerden farklı olarak aydınlık katı olan bir çatı sistemine sahiptir. Narteks ve Naos aralarında kademe farkı olan kırma çatılarla, yan nefler ise tek eğimli çatılarla örtülüdür. Kesmetaş esaslı çerçeve sistemi bu yapıda görülse de cephelerin moloz taş işçiliği de çok düzenlidir ve genel bakış olarak tamamen kesmetaş bir yapı olduğu izlenimini uyandırır.

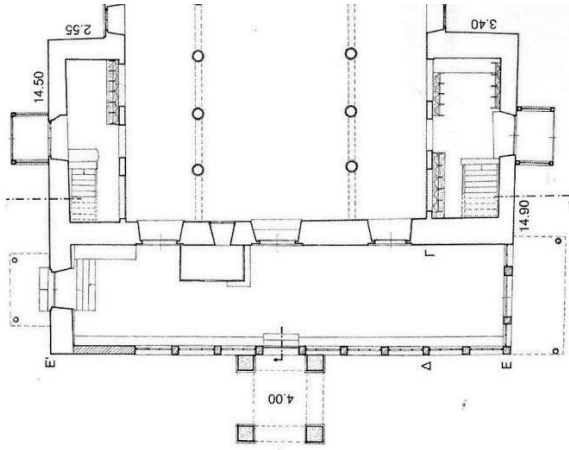

6. Edirne Sv Konstantin ve Sv Helena Kilisesi 1869

(Benian,2004-2006, Büktel,2009)

Edirne’de, bizi bu çalışmaya yönelten iki örnek, diğerlerinden Ortodoks Bulgar cemaatine ait olması ve cephelerinde moloz taş sıraları yanında tuğla sıralarının da bulunmasıyla ayrılır.

Sv Konstantin ve Sv Helena Kilisesi çalışmalarımızın başında bakıma muhtaç dört duvar halinde, çatısının bir bölümü göçmüş durumdaydı. Ancak görülebilir durumdaki kalıntıları narteksin “U” biçimli olduğunu anlamak için yeterliydi. Bazı detayları restorasyon projesine göre tanımlansa da bu narteksin gördüğümüz diğer örneklerle göre daha sade olduğunu söyleyebiliriz. Naosa geçiş, bazilika planının klasik sistemine göre her biri ayrı bir nefte açılan çift kanatlı üç kapıyla sağlanmıştır. Narteksin cephe pencereleri Yunanistandaki örneklerden farklı olarak orijinal konumlarını korumaktaydı. Narteks zemin katı 6 kemerli bölümle ayrılmış olup bunlardan ortada kalan beşi ahşap elemanlardan oluşan basık kemer geçişleri ile dışarı açılmaktaydı. Tam ortada yer alan kemer içinde yapının kitabesi bulunuyordu. Sol tarafta narteks kolu hizasına gelen bölümde küçük bir pencere varken, sağ tarafta üstünde kemeri olan bir açıklık olsa bu bölüm daha önceki bir tarihte kapatılmıştır. Narteks kollarına giriş apsis yönündendir ancak sağ kolda, yan cepheye açılan sonradan örülmüş öndeki açıklıklarla aynı karakterde bir giriş daha vardır ki restorasyon sonrasında burası açılmıştır. Narteks kolları Nartekse kapalı olduğu için bu yan geçiş sadece nartekse ulaştırır. Cephede çok pencere vardır ama hepsi küçük boyutludur. Kesme taş söğeli bu pencereler narteks kollarının ikinci katında da vardır. Tam ortadaki iki pencere sırasının alttaki ilk sırasında sağ ve solda birer, üstteki alınlık kısmında birbirine yakın üç pencere vardır.

Kilisenin yapısı genel tanıma uygun olarak kesmetaş çerçeve içindeki moloz taş sıralarından oluşur. Farklı olarak her taş sırasından sonra 3 tuğla sırası uygulamasıyla cephe renkli bir görünüm kazanmıştır ki restorasyon sırasında bu özelliğin korunduğu görülmüştür.

Narteks cephesindeki küçük pencerelerin üzerinde tuğların dizilişleriyle oluşturulmuş yüzeysel kemer formları vardır. Yapının çatı örtüsü kırma çatı olup mahya hattı, apsis ve giriş cephesinin orta bölümünde pahlandırılarak üçgen alınlıklar oluşması engellenmiştir.

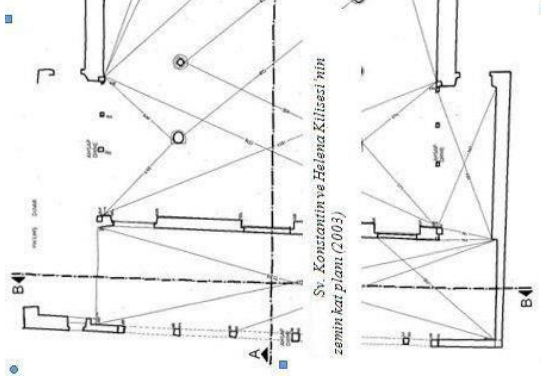



7. Uzunköprü Vaftizci Yahya Kilisesi 1875 (Büktel,2010 – Ertuğrul,2011)

Uzunköprü deki kilisenin Narteks cephesi şimdiye dek gördüklerimizden farklıdır. “U” biçimi narteksin kolları diğer örneklerden daha kısa ama buna karşılık daha geniştir. Narteksin köşe odaları konumunda olan kolların ön cepheye bakan yüzleri pahlanmıştır ve narteksin formu köşeli bir “U” dan daha farklıdır. Narteks kollarına ulaşım apsis yönüne bakan kapılardan sağlanır. Bu bölümlerdeki ahşap merdivenlerden, narteksle aynı formda biçimlenen ahşap Gynekion katına çıkılır. Narteksin pahlandırma nedeniyle daralmış ön cephesinde yer alan 5 kemerli açıklıktan ortadaki ana girişe ayrılmıştır, basık kemerli pencere formunda olan diğer bölümler ise örülerek cepheyi kapalı bir hale dönüştürmüştür. Naosa geçiş, bazilika planının klasik sistemine göre her biri ayrı bir nef açılan üç kapıyla sağlanmıştır, restorasyon öncesi örülü halde olan bu kapılar bugün açıktır.

Yapının kesmetaş çerçevesi içinde kalan cepheleri tanımlara uygun olarak moloz taş sıraları ile örülmüştür. Buradaki kesmetaş bölümlerin işçiliğinin daha özenli olduğu görülür. Yapı Narteksten Apsise uzanan, mahya hattı uçları pahlanmış kırma bir kiremit çatı ile örtülüdür. Bir nevi transept nef gibi olan narteksin köşe odaları, mahya hattı daha alçak olan yine bir kırma çatı ile örtülmüştür ancak pahlandırılmış bölümler nedeniyle uç kısımlar çift eğimlidir.

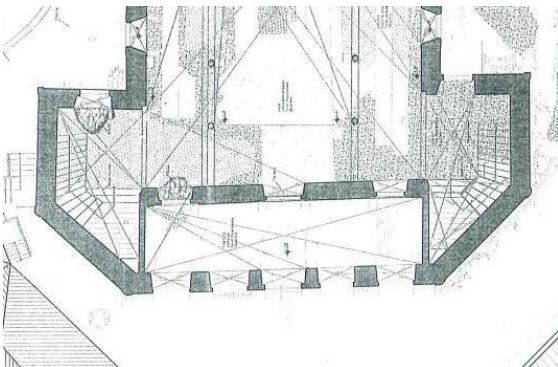



8. Edirne Sv. Georgi Kilisesi 1880 (Benian,2004-2006,Büktel,2009)

Gördüğümüz tüm örnekler içinde en hareketli cephesi olan yapı Sv. Georgi Kilisesidir. Bu hareketlilik cepheyi bölümlere ayıran iki sıralı dekoratif pencereler, onları iki kat boyunca uzanarak kesen giriş kapısı bölümü, pencere sıraları üzerindeki kırık alınlık üstünde yükselen çan kulesiyle sağlanmıştır. Cephenin ortasında iki kat boyunca uzanan kesmetaş kaplama pilasterler arasında basık kemerli mütevazi çift kanatlı bir giriş kapısı vardır. Kapının üzerindeki alınlıkta yapının atfedildiği azizin adını içeren bir yazı ve yazı ile kapıyı koruyan yarı silindirik saçak vardır. Kırık alınlık düzeyine kadar gerisi taş ve tuğla örgüsüyle bezenmiştir ama saçak üstünde görülmesi zor bir de kitabe levhası bulunur. Kapı bölümünün her iki yanında, iki sıra halinde üçerden toplam 12 pencere boşluğu vardır. Alt sıra pencerelerin hepsi açık iken üst sıradakilerden yalnızca kapı bölümüne yakın olanlar açık, diğer dördü kapalıdır. Yuvarlak kemerli pencerelerin söge ve çerçeveleri tuğla dizileri ile oluşturulmuştur. Pencere kemerlerinin üzerini kademeli saçak silmeleri kuşatır. Kırık alınlığın kapı bölmesi üzerine gelen orta kısmında içlerinde haç motifi işlenmiş iki dekoratif kemer vardır. Bu görsel kemerlerin iki yanındaki boş alanları kesmetaş söğeli birer yuvarlak pencere ortalar. Bu en aydınlık narteksin ahşap tabanlı gynekion bölümü iki katlı olup ayrıca yan cephelerden, ön cephedekilerle aynı karakterde ikişer pencere ile ışık alır. Gynekionun ikinci katındaki ahşap

merdivenle ulařılan kare kesitli, dikdörtgen görünümlü ve küçük bir kubbe ile örtülü çan kulesinin cepheleri tuğla dizileri arasında yer alan 4 pencere ile hareketlendirilmiştir. Narteksten Naosa geçiş, bazilika planının klasik sistemine göre her biri ayrı bir nefte açılan üç kapıyla sağlanmıştır. “U” Narteksin kollarının apsis yönünde olması gereken örülerek kapatılmış olan geçişleri restorasyon sırasında açılmıştır. Kolların nartekse kapalı bu dar bölümlerinden naosa ve ahşap merdivenlerle üst katlara ulaşılabilir.

Sv Georgi Kilisesinin diğere cepheleri yine kesmetaş çerçeve içine alınmış, birbirini yinelenmeyen moloz taş ve tuğla sıralarıyla örülmüş renkli bir görünüme sahiptir. Yapının çatı örtüsü, Uzunköprü Kilisesini tekrar eder bir şekilde, Mahya hattı kotları farklı iki kırma çatının “T” formunda birleşim meydana getirmiştir.

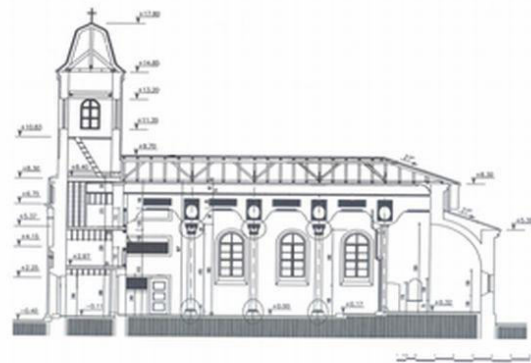
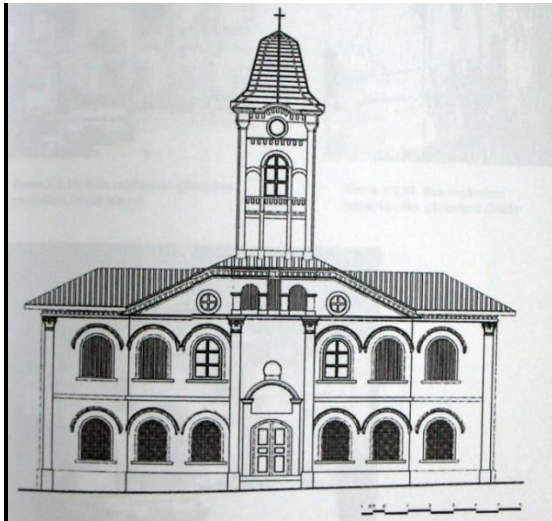
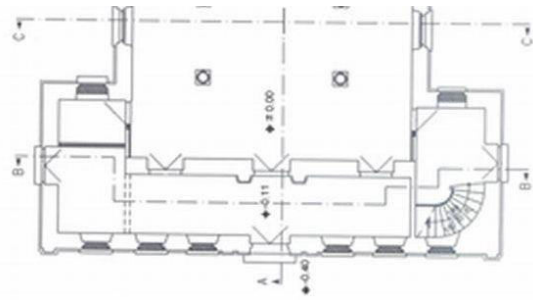

*Sv. Georgi Kilisesi'nin enine kesiti
(Vasil Kitov)*



9. Eriklice Meryemana Kilisesi 1881-1896 (Büktel,2013)

Eriklice Kilisesi, grup arasında bazilika planlı olmayan yek yapıdır. Tek nefli olan bu yapıda U narteksin yapıya uygulanması da farklı şekilde olmuştur. Yapıya “U” narteksli küçük bir kilise görüntüsü kazandıran bu eklenti aslında narteks değil Naos mekanının bir devamıdır. Narteksten naosa geçiş diye bir şey yoktur. Eklenti bölümde naos yanlara doğru genişler ve ve içinde sütun dizileri olmayan bir bazilika görünümü kazanır. Apsisin karşı cephesi alışıldığı üzere giriş cephesi değildir burada yalnızca yan yana üç pencere vardır. Giriş cephesi yapının genişleyen kısmındaki yan cephelerde düzenlenmiştir. Ortada bir geçiş ve iki yanda birer pencere olarak. Kullanılan tüm pencereler basık tuğla kemerlidir. “U” biçimli bu eklenti bölümde yine “U” biçimli ahşap tabanlı bir Gynekion katı oluşturulmuştur. Yapının sol tarafında bu ahşap yapının kalıntıları varsa da sağ tarafta ve ortada pek bir şey kalmamıştır.

Yapı 4 duvar halinde bir harabedir ve üstünde çatısından iz kalmamıştır. Duvar örgüsü tanımlanan forma uyar. Kesmetaş çerçeve içindeki cepheler 6 sıra moloz taş ve 3 sıra tuğla dizisi olarak formüle edilebilir. Üçgen alınlıkla sona eren apsis cephesi, Geniş kısmın yan cephelerinde, ana girişlerin üstünde de tekrarlanır ki bu bize çatı örtüsünün yine mahya hattı kotları farklı olan iki kırma çatının birleşiminden oluştuğuna işaret eder.

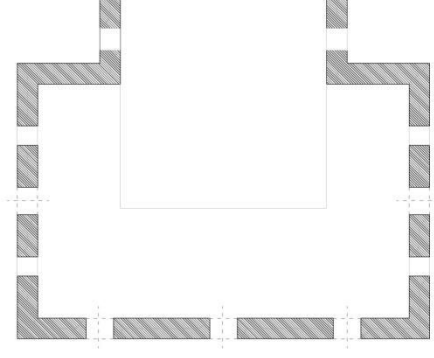

Eriklice Kilisesi Şematik Plan - Eylül 2013

Çizim : Yavuz GÜNER





A1. Ayvalık'ta (Balıkesir) Taksiyarhis Kilisesi 1844

(<http://www.ayvalikda.com/taksiyarhiskilisesi.html>)

Bugün müze olarak kullanılan yapı Ayvalık kent merkezinde yer almaktadır. Genel tanımlamadan farklı olarak yöresel sarımsak taşının kullanıldığı Yapı, Uzunköprü Vaftizci Yahya Kilisesinde olduğu gibi köşeleri pahlandırılmış bir nartekse sahiptir. Ancak Narteksin kolları Uzunköprü'deki kiliseye göre daha uzun olmakla kalmayıp alt katı kemerlerle tamamen dışarı açıktır. Narteksin ikinci katı Gynekion olarak düzenlenmiştir ve ulaşım Narteks kollarının uç kısmında yer alan ahşap merdivenlerle sağlanmaktadır. Üst katta pahlı bölümler dahil yuvarlak kemerli sade 6 pencere vardır. Kırık alınlığın ortasında da yuvarlak bir pencere vardır. Apsis ve narteks önünde uçları pahlandırılmış kiremit örtülü kırma çatısı vardır.

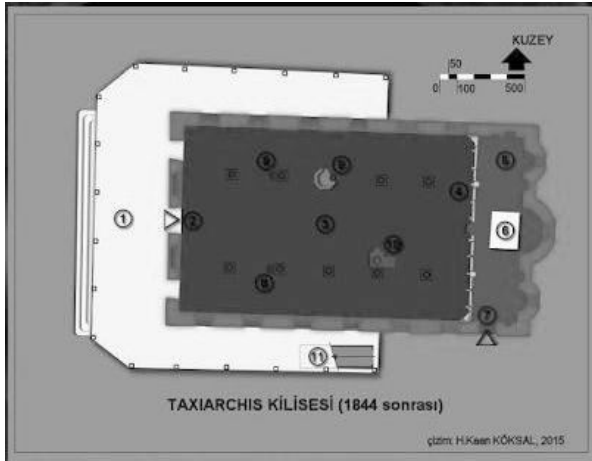

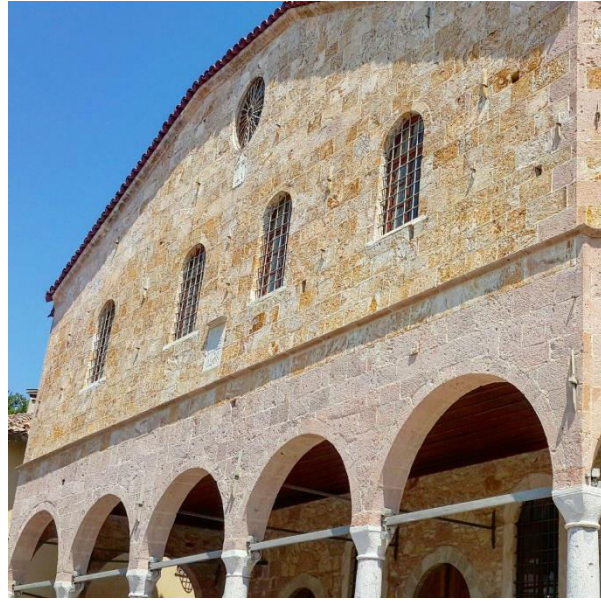

A2. Midilli Petra Meryemana Kilisesi 1865

(http://www.lesvospost.com/2013/08/blog-post_15.html)

Ege denizinde, Midilli adasının kuzeyindeki Petra’da yer alan Yapı, doğal bir kaya kütlesi üzerinde bulunur. 1865 yılı yapının son şeklini aldığı tarihtir, aslında daha eskilere uzanan uzun bir geçmişi vardır. “U” Narteksin kolları uzundur. 114 basamaklı bir merdivenle ulaşılan Yapı yüksek bir çevre duvarıyla kuşatılmıştır. “U” Narteks ve kolları üzerinde ikinci katı belirten bir silme hattı, bu yapılarda ilk defa gördüğümüz bir şeydir. Narteks ve kolların alt katı kemerli açıklıklarla dışa açılmıştır. Narteksten naosa geçiş çift kanatlı ve kemer formu üç kapıyla sağlanır. “U” narteksin tonozlar üzerinde taşınan üst kat cephesinde üç kemerli, yan cephelerde ikişer dikdörtgen pencere vardır. Ön cephedeki kırık alınlıkta bir de yuvarlak pencere bulunur. Apsis cephesinde moloz taş örtüsü görülürken, narteks kollarının kesmetaş görüntüsü olsa da bu durum olasılıkla bir yenileme çalışmasının sonucudur, ayrıca kilisenin yan cepheleri de sıva ile kaplanmış. Kilisenin kiremit örtülü kırma çatısı tek bir mahya hattı çevresinde gelişmiş olup, diğer örneklerde de görüldüğü üzere apsis ve narteks cephesi önünde pahlanmış.



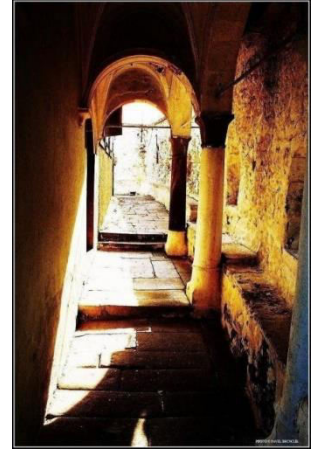

A3. Midilli Agiasos Kilisesi 1877

(http://www.lesvospost.com/2013/08/blog-post_15.html)

Agiasos, Midilli'nin güneyinde uzanan üç yarımadaanın ortasındakinde yer alan küçük bir yerleşim. Bu yapının da Petra Kilisesi gibi uzun bir geçmişi vardır ve 1877 yılı yapının son şeklini aldığı tarihtir. Kilisenin "U" narteksinin sağ kolu geneldeki örneklere uyarken sol kol diğerinden biraz daha kısa olup, Uzunköprü kilisesinde olduğu gibi pahlandırılmış bir köşeye sahiptir. Narteks cephesi, kolların genişliğinin de eklenmesiyle azametli bir görünümündedir. Narteksin alt katı, Petra'da olduğu gibi narteks önünde 9, sağ kolda 5 kemerli açıklıkla bölünmüştür. Alt katın üzerinde tonoz örtü üzerinde taşınan Narteksin ikinci katında, iki baştakiler hariç her bir kemer açıklığı üzerine gelen kesmetaş söğeli 7dikdörtgen pencere vardır. Bunlardan ayrı olarak kırık alınlıkta ortadaki daha büyük, üçü de kesme taş söğeli yuvarlak pencereler görülür. Ön cephenin dikdörtgen pencereleri sağ yan cephede de aynı karakterde 3 pencere ile devam eder. Kiremit örtülü kırma çatının mahya hattı sadece narteks önünde pahlandırılmıştır. Kilisenin ana cephesinde moloz taş örgüsü görülürken narteks cephesi ve yan kollarda kesmetaş sıraları görülür.

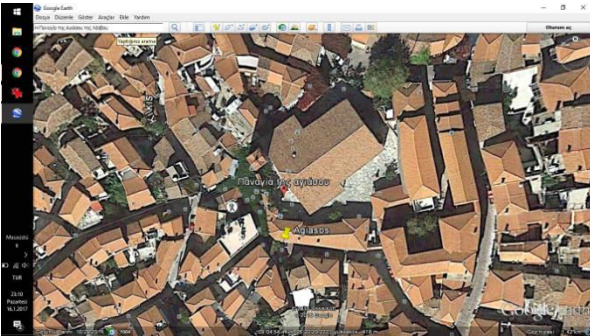



A4. Kornofolia Kilisesi 1858

(http://www.greece.com/photos/destinations/Thrace/Evros/Village/Kornofolia/Church_of_Kornofolia/53689458)

Kornofolia, Yunanistan, Evros ilinde, Sofulu'nun güneyinde kalan küçük bir yerleşim. Ancak burada yerleşim dışında aynı adlı bir manastır kompleksi ve merkezde yine aynı adlı büyük bir kilise var. Yapı ilk kez 1858 de inşa edilmiş ancak 1912'de yanmasından sonra 1925 yılında restorasyon geçirmiştir. Bugün için Yapının çok ayrıntılı fotoğraflarına ve planına sahip değiliz ancak elde olan veriler bu yapının da grubun bir üyesi olduğunu göstermeye yeterli. Yapının simetrik düzenli bir planı var. Narteks cephesinin kemerli açıklıklar ve çok sayıda pencere ile hareketli bir cephe olması düşünülür ama elemanların sadeliği bu düşünceyi doğrulamaz. Cephe, zemin katta 9 basık kemerli açıklıkla dışa açılabilir ancak bunlardan yalnızca ortadaki giriş olarak kullanılır. Diğer 8 açıklık ise pencere olarak dizayn edilmiştir. Narteksin üst katında, giriş kapısının her iki tarafındaki birinci ve üçüncü pencerelerin üstünde daha küçük dikdörtgen pencereler vardır. Mahya hattı sonunda pahlandırma olmadığı için cephenin üçgen alınlığı üzerinde bu kez zemin katın giriş kapısı üzerine denk gelen kısımda aynı karakterde iki pencere varken, ikinci büyük kemerli pencerelerin üzerine denk gelen kesimde biraz daha küçük dikdörtgen pencereler vardır. "U" narteksin yan cepheleri de benzer bir taksimata sahiptir. Alt kattaki çift kanatlı basık kemerli kapı konumu itibarıyla nartekse açılır gibidir ancak bunun kadınlar için bir yan giriş olduğunu düşünürsek narteks kollarının ortaya bağlantısının kısıtlı olduğunu düşünmek gerekir. Yan cephelerin ikinci katında da ikişer pencere vardır. Nartekse tek girişten ulaşılsa da narteksten naosa geçişin alışıldığı üzere üç kapıyla sağlandığını düşünebiliriz.

Yapıda yukarıdaki örneklerde görülen çerçeve yapısını göremeyiz, duvarlar yer yer kesme taş ve düzenli moloz taş sıralarıyla oluşturulmuştur. Yapının planlanması ve azameti

Sofulu Aziz Georgi kilisesi andırır. Uçlarında pahlandırma olmayan mahya hattı naos ve narteksin üzerini kiremit kırma çatıyla örterken yan neflerin tek eğimli üst örtüsü arada aydınlık katı oluşumuna imkan tanımaktadır.



A5. Bulgaristan Perushtitsa Başmelek Mikhael Kilisesi 1847- 49

(<http://www.perushtitsa.bg/en/historic-church-st-archangel-michael>)

Bu yapı şimdilik Bulgaristan'da bu tipe ait görülebilecek tek örnek gibi görülüyor. Burada bildiğimiz anlamda iki katlı ve "U" biçimli bir narterksten söz edemeyiz ancak yan cephede halen bağlantı kancalarının görülebildiği ahşap tek katlı ve dışa açık bir narteks yapının giriş kısmını "U" biçimiyle örtmekteymiş. Bu nartekste bugün yoktur. Yapının duvar örgüsü genel tanıma uyar, tuğla sıraları görülmez.

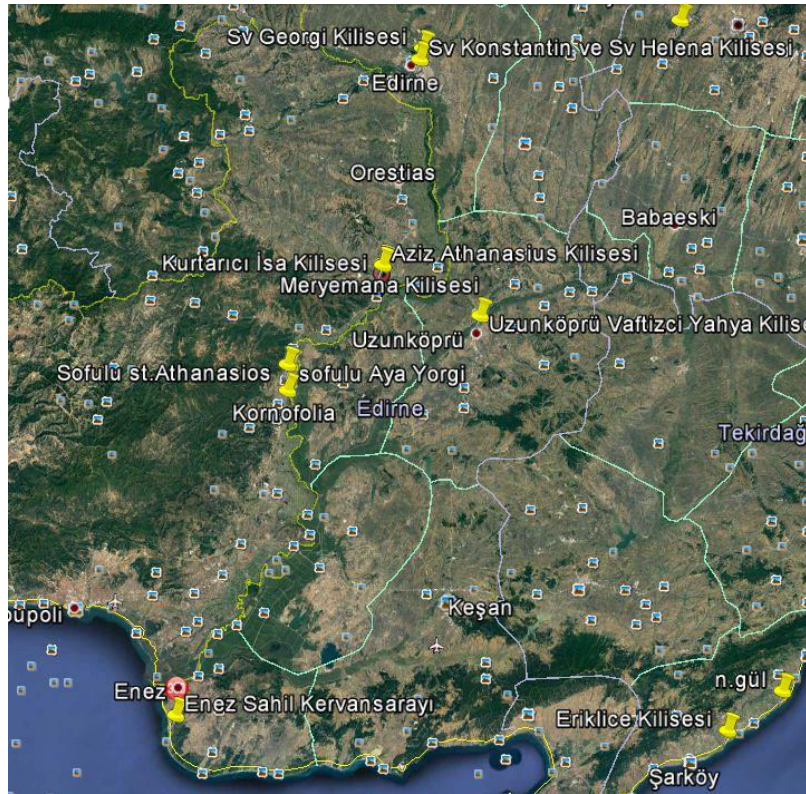
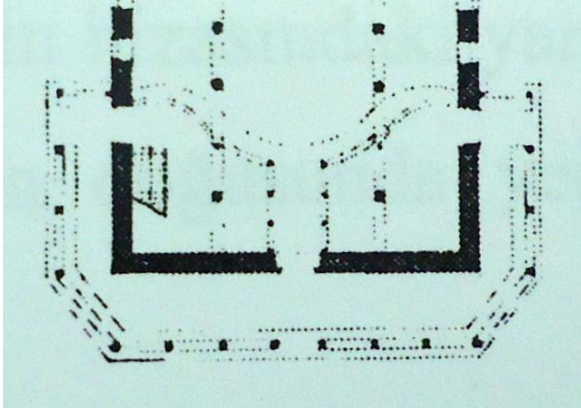

SONUÇ

Yukarıda Google Earth görüntüsünde Bildirimizin ana örneklerini oluşturan, “Edirne Kiliseleri” olarak tanımladığımız 9+1, 10 kilisenin yerleri işaretlenmiştir ki tanımlamamızın doğruluğunu göstermeye yeterli bir görüntüdür. Bugün Edirne il merkezidir, Uzunköprü onun ilçesidir, Dimetoka Uzunköprü’nün karşısında Meriç’in öte yakasındadır. Sofulu ve ona bağlı olan Kornofolia, Dimetoka’nın hemen aşağısında yer alır. Bu durumda grubun en uzak bölgede yer alan üyesi olan Eriklice Kilisesi bugün Tekirdağ sınırları içinde kalan bir yerleşim olan Eriklice’dedir. Planının içerdiği farklılıklar bu yapının Edirne Kiliseleri” etki alanında olduğunu gösterir.

10 kiliseden 8 i bilindiği üzere Rum kilisesi, diğer ikisi ise Bulgar Kilisesi olarak tanımlanıyor. Bu iki yapının kimler tarafından inşa edildiği bizce henüz tam anlaşılmamış bir

konudur. İki yapının Bulgaristan'da Perustitsa'daki kilise dışında bir benzeri yokken Edirne civarında 8 benzerinin olması bu yapıların da Eriklice için söylediğimiz merkezin etkisinde kalmış olacağına işaret edebilir. Aslında bu konuda Bulgar kiliseleri Edirne merkezinde olduğu için, etki alanının bu iki kilise olduğunu da söylemek mümkün olabilir ama Rum örnekler daha fazla iken böyle bir savı şimdiden öne sürebilmek zordur.

Louisa – Efthimia ikilisinin yaptığı çalışma, ilk savın doğruluğundan yana ilginç düşünceler ortaya koyar. Onlara göre ele aldıkları Dimetoka ve Sofulu'daki 5 kilise sistemli ulusal bir çalışmanın hatta bağımsızlık mücadelesinin ürünüdür. Osmanlı idaresi altında yaşayan Rumlar, bağımsızlıklarını kazanıp kendi ana vatanlarına ilhak olabilmek için öylesine sistemli bir örgütlenmeye gitmişlerdir ki bağımsızlığa giden bu yolda kiliseler kurmuşlar ve üstüne de zenginleşmişlerdir. Bu sistemin formülü de esnaf loncalarının bölünme olmaksızın topyekün bir işbirliği içinde olmasına dayanır, yani halkın gücüne. Tabii bu kitleleri yönetecek önderler de önemlidir. Bu kişiler bölge komitelerinin oy birliğiyle seçtiği insanlardır ve çoğunluğunu din adamları oluşturur. Esnaf birlikleri (hamallar birliğinden kuyumcular esnafına kadar) yıllık gelirlerinin önemli bir bölümünü Yeni kiliseler ve kilise okulları kurulmasına ayırmakta, kiliseler yine Birlik aidatlarıyla sipariş edilen ikonlarla zenginleştirilmek yoluyla önemli toplanma merkezleri haline gelmektedir. Okullar yeni yetişen nesillere bir yandan din eğitimi verirken bir yandan da bağımsızlık düşüncesini aşılacaktır. Birliklerin armağanı ikonlar, Bizans döneminde de olduğu gibi halkı ve bağışlarını kiliselere çekerken önemli kararların alınmasında toplanma merkezi olma niteliğini hep canlı tutarlardı.

Halkın doğru yönlendirilen gücü ve Avrupalı devletlerin desteği, işgal altında olduklarını düşüncesi aşılana bu halka, çaresiz kalmış, dört bir yandan kuşatılmış Osmanlı imparatorluğu karşısında bağımsızlığı getirmiştir. Kuşkusuz mayası kötü de olsa bu anlatılanlar başarılı ve sessiz bir kalkışmaya işaret eder.

Bu anlatılanlar Tarihçilerin yorumlarıyla yalanlanabilir ya da zenginleştirilebilir. Bizim konumuzla ilgisi ise özellikle yukarıda değindiğimiz 8 kilisenin meydana getirilmesinin milli bir hareketin sonucu olduğuna işaret etmesidir. Yapılar ve dizaynlarının benzerliği aynı çalışmanın sonuçları olmasına bağlanabilir. Yani benzer yapılar gezgin bir ustalar topluluğunun değil bir milli hareketin sonucudur. Yapılan kiliseler dini mabet olmaktan öte gizli kalkışma toplantılarının bir üssüdür.

Bölge bu milli hareket amaçları yolunda ilerlerken yerel kaynaklarını kullanmıştır. Hepsini bugünden tespit etmek mümkün olmasa da yapı ustaları ve ikon ressamı Edirneli sanatkarlardır özellikle İkon ressamı İstanbul Patrikhanesi ve Aynarozda eğitim görmüş şahsiyetlerdir. Keldoyri Strati ve babası, Sofulu Aziz Athanasius ve Aziz Georgi kiliseleri,

Louisa – Eftimia tarafından bu yapıların mimarları olarak gösterilir. Edirne’li Nikolaos ve Dimetoka-Enez’li Panagiotes, Edirneli Stephanos, Edirneli Moschos dışında nereli oldukları hakkında bir kayıt bulunamayan Keşiş Agaipos, Eustratios, Charalambos ise bu yapılarda sergilenen ikonların ressamları arasında bilinen isimlerdir. (Louisa-Eftimia,2004)

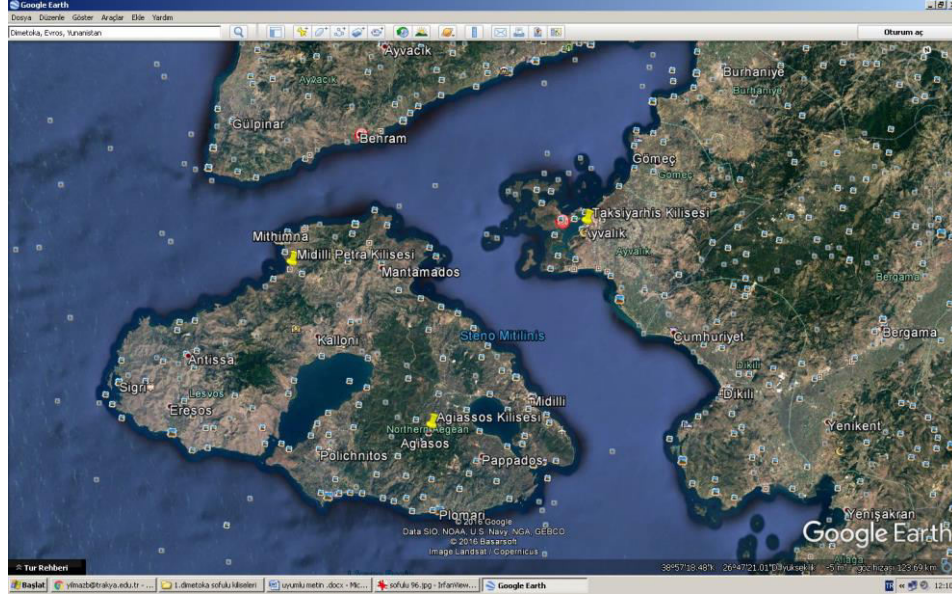

Ayvalık ve Midilli kiliseleri özellikle yapı malzemesi açısından farklılık gösterirken bu durum kendi aralarında da geçerlidir. Ancak yapıların “Edirne Kiliseleri”nden özellikle mimari dizayn yönünden esinlendiği açıktır. Belki de esinlenmenin kaynağı yukarıdaki milli hareketin Ada’ya ihraç edilmesiyle ilgili olabilir.

Perustitsa Başmelek Mikhail kilisesini “Edirne Kiliseleri” grubuna bağlayabilmek için şu anda bir şeyler söyleyebilmek mümkün değil.

Sonsöz olarak Edirne çevresinde grubun yapısına uyumlu başka yapılar çıkacağını ve “Edirne Kiliseleri’nin yerel bir ekol olduğu düşüncesinin bu çabalarımız sonucunda temelleneceğini düşündüğümüzü belirtmek isteriz.

KAYNAKÇA

Benian, E. Edirne’de İki Hıristiyan Yapısı: Bulgar Ortodoks Kiliseleri(Kıyık, Uzunkaldırım), T.Ü.F.B.E. yayınlanmamış yüksek lisans tezi.Edirne 2004

Benian, E., “Edirne’de Bulgar Mirası: Bulgar Kiliseleri”, II. Uluslararası Sinan Sempozyumu, Mekanın Ruhu, 13-14 Nisan 2006, Edirne, s. 35- 46 (Nisan 2006)

Büktel, Y. “Edirne’de Bulgar-Ortodoks Kiliseleri”, XII. Ortaçağ-Türk Kazıları ve Sanat Tarihi Araştırma Sonuçları Sempozyumuna sunulan bildiriler. 14-16 Ekim 2009 Denizli, İstanbul 2010

Büktel, Y. “Edirne – Uzunköprü Vaftizci Yahya Kilisesi” XIV. Ortaçağ ve Türk Dönemi Kazıları ve Sanat Tarihi Araştırmaları Sempozyumu Bildirileri 20-22 Ekim 2010 Konya s. 115-139.

Büktel, Y. “Eriklice Kilisesi - Şarköy” XVII. Ortaçağ ve Türk Dönemi Kazıları ve Sanat Tarihi Araştırmaları Sempozyumu Bildirileri 2-5 Ekim 2013 İstanbul, (Baskıda)

Ertuğrul, Ö. “Edirne-Uzunköprü İoannes Prodromos Manastırı ve Restorasyon Projesi” Vakıf Restorasyon Yıllığı, yıl 2011, sy. 2 s.127-141.

Sindika-Laurda, Louisa. Georgiadou-Kundura, Efthimia. Nai tu 19. Eona sto Didimotiho ke sto Soufli(19th Century Orthodox Churches in the Townships of Didymoteicho and Soufli, Eastern Thrace.) (Yunanca, İngilizce özet ile) Thessaloniki 2004.

İNTERNET ERİŞİMLERİ

Ayvalık Taksıyarhis Kilisesi için bkz:

<http://www.ayvalikda.com/taksıyarhiskilisesi.html>

Midilli Petra Kilisesi için http://www.lesvospost.com/2013/08/blog-post_15.html

Midilli Agiassos Kilisesi için http://www.lesvospost.com/2013/08/blog-post_15.html

Evros-Kornfolia Kilisesi için

http://www.greece.com/photos/destinations/Thrace/Evros/Village/Kornofolia/Church_of_Kornofolia/53689458

Bulgaristan Peruştıtza Kilisesi için <http://www.perushtitsa.bg/en/historic-church-st-archangel-michael>