



Vakıflar Dergisi

Yıl: Aralık 2017 • Sayı: 48

Vakıflar Genel Müdürlüğü Yayınları

VAKIFLAR DERGİSİ

Yıl: Aralık 2017- Sayı 48 Hakemli Dergidir.
TUBİTAK ULAKBİLİM
Sosyal Bilimler Veri Tabanı (SBVT) tarafından taranmaktadır.

Sertifika No: 16651
ISSN: 1011-7474

Sahibi

Vakıflar Genel Müdürlüğü Adına
Dr. Adnan ERTEM

Yayın Koordinatörü

Rifat TÜRKER

Sorumlu Yazı İşleri Müdürü

Adnan TÜZEN

Yayın Yönetmeni

Mehmet KURTOĞLU

Editörler

Hüseyin ÇINAR, Fatih MÜDERRİSOĞLU

İngilizce Editör

Miyase KOYUNCU KAYA

Dergi Sekreteryası

Hasan DEMİRTAŞ

Tashih

Hasan DEMİRTAŞ

Yayın Kurulu

Prof. Dr. Mehmet BULUT	İstanbul Sabahattin Zaim Üniversitesi
Prof. Dr. Hüseyin ÇINAR	Ankara Yıldırım Beyazıt Üniversitesi
Prof. Dr. Yılmaz KURT	Emekli Öğretim Üyesi
Prof. Dr. Mehmet ÖZ	Hacettepe Üniversitesi
Prof. Dr. Ali YILMAZ	Ankara Üniversitesi
Doç. Dr. Miyase KOYUNCU KAYA	Türkiye Ortadoğu Amme İdaresi Enstitüsü
Yrd. Doç. Dr. Fatih MÜDERRİSOĞLU	Hacettepe Üniversitesi
Dr. Murat YILMAZ	Ahmet Yesevi Üniversitesi

Yayın Danışma Kurulu

Prof. Dr. Hakkı ACUN	Emekli Öğretim Üyesi
Prof. Dr. Mehmet AK	İstanbul Üniversitesi
Prof. Dr. Ahmet AĞGÜNDÜZ	Amsterdam Üniversitesi
Prof. Dr. Enver ÇAKAR	Fırat Üniversitesi
Prof. Dr. Abide DOĞAN	Hacettepe Üniversitesi
Prof. Dr. Géza DAVID	Macar Bilimler Akademisi
Prof. Dr. Abdullah EKİNCİ	Harran Üniversitesi
Prof. Dr. Özer ERGENÇ	Bilkent Üniversitesi
Prof. Dr. Süreyya FAROQHI	Bilgi Üniversitesi
Prof. Dr. Mahmut KAYA	İstanbul Üniversitesi
Prof. Dr. Yunus KOÇ	Hacettepe Üniversitesi
Prof. Dr. Zekeriya KURŞUN	Fatih Sultan Mehmet Vakıf Üniversitesi
Prof. Dr. Heath W. LOWRY	Bahçeşehir Üniversitesi
Prof. Dr. İlber ORTAYLI	Galatasaray Üniversitesi
Prof. Dr. Hüseyin SUBAŞI	Fatih Sultan Mehmet Vakıf Üniversitesi
Prof. Dr. Eugenia KERMELİ ÜNAL	Hacettepe Üniversitesi
Prof. Dr. Aysel TÜKEL YAVUZ	Emekli Öğretim Üyesi
Prof. Dr. Bahaeddin YEDİYILDIZ	Emekli Öğretim Üyesi
Prof. Dr. Musa YILDIZ	Gazi Üniversitesi
Yrd. Doç. Dr. Vefa ÇOBANOĞLU	İstanbul Üniversitesi
Dr. Rhoads MURPHEY	Emekli Öğretim Üyesi
Evangeila BALTA	Ulusal Yunan Araştırma Vakfı / Yunanistan
Mehmet ÇETİN	Araştırmacı

Yayın ve Danışma Kurullarındaki isimler ünvan ve soyadına göre alfabetik olarak sıralanmıştır. Dergimize gönderilen yazılar, önce yayın kurulunca incelenir ve uygun bulunanlar, değerlendirilmek üzere alanında çalışması ile tanınmış iki hakeme gönderilir. Hakemlerin isimleri gizli tutulur ve raporlar beş yıl süreyle saklanır. Dergide çıkan yazılar kaynak gösterilerek iktibas edilebilir. Yayınlanan yazı, belge ve fotoğrafların her türlü hukukî mesuliyeti yazarına aittir.

Yazışma Adresi

T.C. BAŞBAKANLIK
Vakıflar Genel Müdürlüğü Kültür ve Tescil Daire Başkanlığı
Vakıflar Dergisi Atatürk Bulvarı No: 10 06050 Ulus / ANKARA / TÜRKİYE
Tel: (0312) 5096000- Faks: (0312) 324 47 22
e-posta: vakiflaryayin@yahoo.com- web: www.vgm.gov.tr

Yapım

Semih Ofset S.E.K. Yayıncılık

Kapak ve Sayfa Tasarımı

M. Edip ERDOĞAN

Baskı

www.semihofset.com.tr- 0312 341 40 75

TAKDİM

1938 yılında yayın hayatına başlayan dergimiz 2018 yılında 80. yaşına girmiş olacaktır. Ülkemizde bir derginin 80 yıllık yayın serüveni, hele ki resmi bir kurum tarafından yayınlanmış olması önemini daha da arttırmaktadır. Bu bağlamda Vakıflar Dergisi kurum-sallaşmış bir dergi olarak Türk kültür ve yayın hayatında her zaman müstesna bir yere sahip olmuştur.

“Vakıflar Dergisi 75. Yıl Özel Sayısı” da dâhil olmak üzere 49 sayıya ulaşmıştır. Vakıflar Genel Müdürlüğü 200’e yaklaşan kitap ve dijital yayınlarıyla vakıf ve kültür alanında büyük bir boşluğu doldurmaktadır. Dergimizde İngilizce ve Arapçadan tercümelemler yanında İngilizce ve Arapça makaleler de yayınlanmaktadır. Bu bağlamda dergimiz aracılığıyla vakıf kültür ve tarihi yalnızca yurt içinde değil, yurt dışında da tanınmış, dergi yayıncılığı yanında İngilizce, Arapça, Boşnakça basılan kitaplarımızla yurt dışına taşınmıştır. Ayrıca Vakıf Kütüphanesi ve Arşivindeki bazı kitapların ve belgelerin tıpkı basımında yapılmıştır.

Vakıf ve vakıf tarihi başta olmak üzere sanat tarihi, mimari, şehir tarihi, kültür ve edebiyat konularındaki dergimiz her zaman zengin içeriğiyle göz doldurmaktadır. Ulusal hakemli dergi statüsüyle alan indekslerinde yer alması ve 80 yıllık yayın macerasında başvuru kaynağı olması Vakıflar Dergisi’nin, bundan sonra da aynı ilmi kaygılarla ve büyük titizlikle yayın çizgisinden taviz vermeden yoluna devam edeceğini göstermektedir.

Yayın hayatına başladığı günden bu yana dergimize makaleleri, fikirleri ve görüşleriyle katkı sunan yazarlarımıza, araştırmacı ve ilim adamlarımıza, derginin yayınlanma sürecinde katkı sağlayan hakemlerimize ve emeği geçenlere teşekkür eder, bugün hayatta olmayan yazarlarımıza da Allah’tan rahmet dilerim.

Vakıflar Dergisinin 80. yılında buluşmak dileğiyle...

Dr. Adnan ERTEM
Vakıflar Genel Müdürü

EDİTÖRDEN

Vakıflar Dergisi 48. sayısı ile birlikte, bir kez daha kadirşinas okuyucusu ile buluşmaktadır. Yıl boyunca dergimize makale gönderen vakıf dostu çok sayıda akademisyen ve araştırmacıya teşekkürlerimizi sunar, bu bağlamda derginin konseptinden dolayı yayımlayamadığımız çalışmalar için de araştırmacılara üzüntülerimizi ifade ederiz.

Yeni yıl yaklaşırken vakıf camiasına gönül verenleri tatlı bir telaş ve heyecan sarmaya başlamış olmalı. Çünkü 2018, Vakıflar Dergisi'nin yayın hayatına başlamasının üzerinden geçen koca 80 yıla ve aynı zamanda 50. sayıya ulaşmanın sorumluluğunu da yüklemekte. Yol haritamızda vizyonumuz Vakıflar Dergisi'nin hak ettiği ilgiyi daha geniş kesimlerle paylaşmak, dergiyi daha üst seviyelere taşımaktır. Dolayısıyla yeni yılda yeni projeler ve etkinlikler üreteceğimizden emin olabilirsiniz.

2017'nin son sayısı olan elinizdeki 48. sayı dokuz makaleler bölümünde dördü ise *Kitabiyât* kısmında olmak üzere toplamda on üç çalışma ile karşınızdadır.

Derginin açılış makalesi Sıddık Çalık imzasıyla, *Amasya Kazası'nda Seydi Çelebi ve Mehmed Çelebi'ye Ait H. 790/M. 1388 Tarihli Türkçe Vakfiye* adını taşımaktadır. Yazar çalışmada, Anadolu'nun dar bir coğrafyasında kısa süreli olmak üzere egemenlik kuran Kadı Burhaneddin Devleti dönemine ait bir vakfiyeyi tanıtmaktadır. Vakfiyenin bilinen ilk Türkçe vakfiye oluş iddiası konunun önemine işaret etmektedir.

Niksar Kazası Sinan Bey Vakıfları konulu makalesinde Ali Açikel, Danişmendoğulları'ndan itibaren her dönem önemini koruyan ve bölgesel merkez konumunda olan Niksar'da yer alan Sinan Bey'in vakıflarına değinmektedir. Osmanlı döneminin bir siması olan Sinan Bey'in Niksar merkez ve bir köyünde yaptırdığı eserlerden maalesef bir yapı günümüze gelebilmiştir.

Çiğdem Belgin Dikmen ve Ferruh Toruk imzalı ortak çalışma, Osmanlı'da bir eğitim kurumu *sıbyan mektepleri* üzerine genel bir çalışmadır. Bu bağlamda yazarlar günümüzde Fatih semtinde yer alan *Abdullah Paşa Sıbyan Mektebi* örneğinden hareketle bizlere bu konuda bir fikir vermektedir. Yapının mevcut kitabesinden yola çıkarak dönemin padişahının I. Mahmud, banisinin sadrazam Seyyid Abdullah Paşa ve yapım tarihinin ise 1748 olduğu anlaşılmaktadır.

Osmanlı'da İcâreteyn Uygulaması Hakkında Yeni Tespitler konulu makalesinde Ramazan Pantık, icareteyn sistemi ile kent içindeki gayrimenkullerin değerlendirilmesi konusuna ışık tutmaktadır. Sistem dahilinde zaman içinde sorunlu vakıfların yeniden işler hale getirilmesi tartışılmakta, sistemin uzun süre vakıf taşınmazının ayakta kalmasını sağladığı savunulmaktadır.

Celaleddin Uzun tarafından yazılan *Çemişgezek Süleymaniye Camii Vakfı* konulu çalışmada, Tunceli'nin Çemişgezek ilçesinde bulunan Süleymaniye Camii'nin vakfı gündeme taşınmaktadır. Bu bağlamda arşiv belgelerinin de desteğiyle caminin mimarisi dışında vakfının işleyişi gelir kaynakları, personel sayısı ve ücretler gibi kimi ayrıntılı bilgiler de karşımıza çıkmaktadır.

18. Yüzyılda Hayırsever Bir Osmanlı Veziri: Hafız Mustafa Paşa'nın Elazığ ve Malatya Vakıfları konulu araştırma Murat Alanoğlu tarafından kaleme alınmıştır. Bu bağlamda Elazığ ve Malatya civarına sıbyan mektepleri, darü'l-kurra, medrese ve kütüphane gibi eğitim işlevli yapılar ile bir camiye banilik yapan Vezir Hafız Mustafa Paşa, zaman içinde valilik vb. önemli görevlerde bulunarak birikimini hayır eserlerine adanmış, bölgenin eğitimine, sosyo-kültürel yaşamına katkı sağlamıştır.

Alaca Minare Mescidi Yapısal Performansının İncelenmesi adlı çalışmasında B. Şenol Şeker, Merzifon merkezde konumlanan bir camiye farklı bir açıdan yaklaşmaktadır. Kuzey Anadolu fay hattı üzerindeki yerleşimin bir yapısına bilgisayar ortamında üç boyutlu model oluşturulmuş, ardından statik ve deprem analizlerini içeren dinamik analizlere geçilmiştir. Bu model gelecekte yapılacak restorasyonlar için örnek teşkil edecektir.

Yazar Talip Ayar'ın *Cihât Mevzuatı* konulu makalesinde cihet kelimesinin vakıf dilinde görev, vazife anlamları yüklediği belirtilerek bu konuda yapılan sekiz mevzuat düzenlemesinden bahsedilmekte ve amacın usul ve esasları belirtmek olduğu ifade edilmektedir.

Mevlüt Çam, *Tarihçe-i Harem-i Şerif-i Kudüs* adlı çalışmasında, semavi üç dinin keşişme merkezi Kudüs'ün Osmanlı'nın elinden çıkışının 100. yılı nedeniyle bu eseri Türkçeye çevirerek anlamlı bir hizmeti gerçekleştirmiştir.

Kitabiyat Bölümüne gelince; Mustafa Öksüz, Hasan Hüseyin Güneş'in *Kudüs Megaribe Mahallesi* adlı çalışmasını, Y. Turan Günaydın, Mustafa Çoşkun'a ait *Turgutoğulları: Orta Anadolu'nun Türkmen Beyliği* konulu kitabı, Mehmet Kurtoğlu ise *İbrahim Hakkı Konyalı'nın Kayıp Arşivinden İstanbul'da Mimar Sinan Eserleri* isimli yayınları bizler için tanıtmaktadır. Yılmaz Kurt ise yakın tarihte İstanbul'da düzenlenen *II. Uluslararası Osmanlı Coğrafyası Arşiv Kongresi* adlı etkinliği kendine özgü üslubu ile anlatmaktadır.

İÇİNDEKİLER



Takdim	3
Önsöz	5
İçindekiler/Contents	7
Amasya Kazası'nda Seydi Çelebi ve Mehmed Çelebi'ye Ait H. 790/ M. 1388 Tarihli Türkçe Vakfiye Turkish Waqf Deed that Belongs to Seydi Çelebi and Mehmed Çelebi in District of Amasya Dated H. 790/ M. 1388 Sıddık Çalık	9
Niksar Kazası Sinan Bey Vakıfları Waqfs of Sinan Bey in the District of Niksar Ali Açık	17
Sıbyan Mekteplerinin Mimarisi: Abdullah Paşa Sıbyan Mektebi Örneği Architecture of Sıbyan Mektebs: Sample of Abdullah Paşa Sıbyan Mekteb Çiğdem Belgin Dikmen - Ferruh Toruk.....	35
Osmanlı'da İcâreteyn Uygulaması Hakkında Yeni Değerlendirmeler New Perspectives on the Practice of İcâreteyn (Double-Renting) in the Ottoman Waqf System Ramazan Pantık.....	75
Çemişgezek Süleymâniye Camii Vakfı Süleymâniye Mosque of Cemisgezek Celalettin Uzun.....	105
18. Yüzyılda Hayırsever Bir Osmanlı Veziri: Hâfız Mustafa Paşa'nın Elazığ ve Malatya Vakıfları A Benefactor Ottoman Vizier in the 18th Century: Elazig and Malatya Foundations of Hâfız Mustafa Pasha Murat Alanoğlu	123
Alaca Minare Mescidi Yapısal Performansının İncelenmesi Investigation of the Structural Performance of Alaca Minaret Mosque Burçin Şenol Şeker	137
Cihât Mevzuatı Jihât (Duties) Legislation Talip Ayar.....	145
Tarihçe-i Harem-i Şerif-i Kudsi History of Harem-i Şerif in Jerusalem Mevlüt Çam.....	195
Kitâbiyât.....	203
Hasan Hüseyin Güneş, Kudüs Meğâribe Mahallesi, Vakıflar Genel Müdürlüğü, Ankara, 2017, 260 s. ISBN: 978-975-19-6820-3 Mustafa Öksüz.....	205
Mustafa Kaygısız, Turgutoğulları: Orta Anadolu'nun Türkmen Beyliği, Çizgi Kitabevi Yayınları, Konya, Aralık 2016, XIV + 200 s. ISBN: 978-605-9427-59-3. Yusuf Turan Günaydın	207
İbrahim Hakkı Konyalı'nın Kayıp Arşivinden İstanbul'da Mimar Sinan Eserleri, İstanbul Büyükşehir Belediyesi Kültür AŞ, İstanbul, 2016, 456 s. ISBN: 605-913-25-10 Mehmet Kurtoğlu.....	213
Haliç'te Büyük Bilgi Şöleni: 2. Uluslararası Osmanlı Coğrafyası Arşiv Kongresi'nin Ardından Yılmaz Kurt	219

Amasya Kazası'nda Seydi Çelebi ve Mehmed Çelebi'ye Ait H. 790/ M. 1388 Tarihli Türkçe Vakfiye

Sıddık Çalık*

Öz

Üzerinde çalıştığımız vakfiye, Kadı Burhaneddin devletinin sonlarına tekabül eden döneme aittir. Vakfiye Hicrî 790 /Miladî 1388 tarihli olup, bazı hususiyetleriyle önemi hâiz bir belge niteliğindedir. Her şeyden önce, vakfiyeyi, eski tarihli ve sayıları oldukça az olan orijinal vakfiyeler içerisine dahil edebiliriz. Keza belgenin dili Türkçedir. Bu hususiyeti, onun çok nadir bir eser olduğunu gösterecek niteliktedir. Hatta bu belgeye, yukarıda vakfiyelerin dili ile ilgili mütalaalarımızı dikkate alırsak, ilk Türkçe vakfiye diyebiliriz. Belge tam manasıyla dönemin dilini ve yazı tarzını yansıtmaktadır. Fizikî özelliklerinden de anlaşıldığı kadarıyla vakfiye, 14. yüzyıla aittir. Vakfiyede, vakf edilen yerlerin malikâne olması, dönemin toprak tasarruf hususiyetinin ipuçlarını yansıtmaktadır. XIV. Yüz yıl Anadolu'sunun toprak rejimine baktığımızda elimizdeki vesikanın, dönemin sosyo-ekonomik yapısına nasıl ışık tuttuğunu anlamış olacağız.

Anahtar Kelimeler: Vakfiye, Kadı Burhaneddin Devleti, Malikâne, İkta, Beylikler Dönemi

Turkish Waqf Deed that Belongs to Seydi Çelebi and Mehmed Çelebi in District of Amasya Dated H. 790/ M. 1388

Abstract

This waqf deed that I studied upon belongs to the Kadi Burhaneddin's State's last period. The date of waqf deed is 1388, and the document is very crucial with some aspects. First and foremost, this waqf deed is one of the old-dated and rare original waqf deeds. In this respect, the language of the document is Turkish. This aspect shows that this waqf deed is a rare document. Even considering our comments on the language of waqf deeds we can say that this is the first waqf deed in Turkish. Document reflects the language and the writing style of that period. By looking at the physical characteristic of the document, we can claim that it belongs to the 14th century. The lands were recorded as malikane in waqf deed and this gives us clues on land tenure system of that term. When we look at the land regime of 14th century Anatolia, we will understand how this waqf deed in question sheds light on the socio-economic structure of the period.

Keywords: Waqf deed, Kadı Burhaneddin State, Malikane, Ikta, Period of Principality.

* Yrd.Doç.Dr., Ankara Yıldırım Beyazıt Üniversitesi İnsan ve Toplum Bilimleri Fakültesi Tarih Bölümü Öğretim Üyesi;
siddikcalik@gmail.com

Giriş

İnsanda fitrî olarak var olan yardımlaşma hissini, cemiyetleşme ile birlikte müesseseleşmeye dönüştüğü bilinen bir gerçektir. Tarih boyunca bir çok toplumda görülen yardımlaşma ve dayanışma organizasyonu, İslâm toplumlarında daha çok *vakıf* kurumu olarak tezahür etmiştir. İslâm'ın aslî kaynaklarından Kur'ân ve hadisler Müslümanları infakta bulunmaya teşvik etmektedir. Bu anlayışın bir neticesi olarak vakıf kurumu yaygınlaşırken, bizzat Peygamber efendimiz hayatta iken müminlerin hayrına olacak şeyler vakfederek bu alanda öncülük etmiştir. Bir nevi sosyal yardımlaşma kurumu olarak, toplumların sosyoekonomik hayatı üzerinde derin izler bırakan vakıflar, tarihî süreç içerisinde yaygınlaşarak, İslâm toplumları için hayatî müesseseler olarak varlıklarını sürdürmüşlerdir (Günay, 2012: 476).

Kelime mânâsı olarak vakıf; duruş, durma, durdurma, ayırma olarak tabir edilirken (Sami, 1998:1496), ıstılahî anlamda daha geniş tarifleri vardır. (Berki, 1962: 9-14; Bilmen, 1969: 285; Yedi yıldız, 2012: 475-479). Bu araştırmacıların müttefik olduğu tarifi hulasası, vakfın; bir kimsenin, hiç bir menfaat karşılığı gözetmeksizin mâliki olduğu mallarını Allah rızası için insanların istifadesine sunmasıdır (Öztürk, 1999:21).

Emevî devrinden itibaren tedricî bir şekilde gelişme gösteren vakıf kurumları, Abbasiler döneminde İslâm hukukunun genişlemesiyle birlikte yaygınlaşmaya başlamıştır. İslâmiyet'in yayıldığı diğer coğrafyalarda da varlığını gösteren vakıflar, özellikle Orta Asya Türk devletleri arasında ehemmiyetli bir mevki elde etmiştir. İslâmiyet öncesi Türk seciyesinde belirgin bir hususiyet olan cömertlik (akı) anlayışının, İslâm'ın vakıf anlayışıyla imtizaç etmesiyle birlikte bir hayli vakıf müesseseleri vücuda getirilmiştir (Köprülü, 1942: 10-14).

Selçuklu devletleri, beylikler ve Osmanlı Devleti ile birlikte büyük bir ivme kazanan vakıf kurumları, gelişim çizgilerini adeta zirveye çıkararak, günümüze kadar varlığını hissettiren önemli insanî değerler manzumesi zincirini teşkil eden halkalar arasında yerini almıştır.

Vakıfların gelişimi ile birlikte birçok kaynak külliyesi de oluşmaya başlamıştır. Bunlar, resmi yazışmalardan, telif kitaplara, kitabelere ve mimari yapılara kadar vakıf kurumlarının tarihini ortaya çıkaracak temel kaynak özelliğine sahip eserlerdir. Bu kaynak külliyesi içerisinde en önemli mevkie kuşkusuz vakfiyeleri koyabiliriz. Vakfiyeler, bir vakfın senedi niteliğinde asıl belgelerdir. Bir vakfın; gelir ve giderlerinin neler olduğu, nasıl idare edileceği, görevlilerin kimler olduğu ve hangi şartlarda bu görevlerini ifa edeceği ve vakıftan kimlerin ve nasıl faydalanılacağı ayrıntılı bir şekilde yazılarak şahitler huzurunda kadiya tasdik ettirilip vakfa resmîyet kazandırıldı (Özgüdenli, 2012: 465-466).

Arşiv ve kütüphanelerimizde 45 bine yakın vakfiye bulunmaktadır.¹ Bu vakfiyelerin tamamına yakını 15. Yüzyılın ortalarından itibaren tertip edilmiştir. Bu tarihten önceki vakfiyelerin sayısı ise oldukça azdır. Söz konusu döneme ait vakfiyelerle ilgili önemli çalışmalar yapılmış olup, büyük bir kısmı gün yüzüne çıkarılmış vaziyettedir (Yüksel, 2012: 467-469). Anadolu Selçukluları, Anadolu beylikleri ve Osmanlı devletinin ilk elli yılına kadar olan vakfiyelerin sayısının toplam 100 civarında olduğu tahmin edilmektedir. (Yüksel, 2012: 468-469; Çam, 2016: 21) Bizim yapmış olduğumuz çalışmada ise; Selçuklu, Beylikler ve Osmanlı'nın ilk 150 yılına (Fatih'in tahta çıkışına) kadar 250 civarında vakfiye tespit edilmiştir (Çalık, 2005:21-22).

Nitekim yukarıda ifade ettiğimiz Anadolu Selçukluları, Anadolu Beylikleri ve erken Osmanlı dönemine kadar düzenlenmiş vakfiyelerin, Orhan Bey'in Hicrî 724 tarihli Farsça vakfiyesi (Uzunçarşılı, 1941: 277-288) ve Kütahya'da Germiyanoglu Yakup Bey'in Hicrî 814 tarihli Türkçe özet vakfiyesi (Gülensoy, 1976: 613-644) hariç tamamı Arapçadır. (Yüksel, 2007: 27-50) Bu süreçte bir kaç tane Türkçe vakfiye görülse de

1 Son yıllarda Vakıflar Genel Müdürlüğü'nün yürüttüğü VAYS projesiyle Türkiye'deki arşiv ve kütüphanelerdeki belge, defter ve yazma eserler taranarak vakıf tescil muamelelerine ve araştırma hizmetlerine sunulmuştur. Yakın zamanlara kadar literatürümüzde mevcut vakfiye sayısı 27 bin olarak telaffuz edilirken, söz konusu proje neticesinde ortaya çıkan yeni belgelerle bu sayı 45 bine yaklaşmıştır. Tasnifler arttıkça bu sayının da artacağını tahmin etmekteyiz.

bunlar sonradan Arapçadan Türkçeye tercüme edilenlerdir (Yüksel, 2012: 468).

Vakfiyeler hakkında yukarıdaki izahatımız, daha çok, mevcut arşivlerimizdeki veriler ve bu konu ile ilgili yapılan araştırmalar çerçevesindedir. Lakin arşiv ve kütüphanelerimizin tam manasıyla tasnif edilmediği göz önüne alınırsa, yeni belge ve bilgilerin ortaya çıkacağı aşikârdır. Hatta bazı şahıslara ait evlerden ve mahzenlerden de bu tür eserlerin çıktığına çoğu kez şahit oluyoruz. Nitekim bu makalenin konusunu teşkil eden vakfiye de bu yolla elde edilmiştir.²

Vakfiyenin Diplomatik Tahlili

Üzerinde çalıştığımız vakfiye, Kadı Burhaneddin devletinin sonlarına tekabül eden döneme aittir. Belge, Evâsıt-ı³ Şaban Hicrî 790 (Miladî 24 Ağustos 1388) tarihli olup, bazı hususiyetleriyle önemi hâiz bir belge niteliğindedir. Her şeyden önce, vakfiyeyi, eski tarihli ve sayıları oldukça az olan orijinal vakfiyeler içerisinde dahil edebiliriz. Keza belgenin dili Türkçedir. Bu hususiyeti, onun çok nadir eser olduğunu gösterecek niteliktedir. Hatta bu belgeye, -yukarıda vakfiyelerin dili ile ilgili mütalaalar dikkate alınır- şimdiye kadar mevcut olan ilk Türkçe vakfiye de diyebiliriz. Belge tam manasıyla dönemin dilini ve yazı tarzını yansıtmaktadır. Nitekim vakfiyenin fizikî özellikleri de 14. Yüz yıla ait olduğunu göstermektedir:

Vakfiye, 22 satırdan meydana gelmekte olup klasik dönem vakfiyelerine göre daha küçük, yaklaşık 25 x 40 cm boyutlarındadır. Kalın *abadî-sultanî* filigransız kâğıda sülüs-kırık divanî yazı tarzında kaleme alınmıştır. Belgenin bazı yerleri yıpranmış ve küçük parça kayıpları olsa da, konu bütünlüğünü bozacak mahiyette bir metin kaybı söz konusu değildir. Nitekim belge

² Vakfiye, Ankara'da Ayrancı'da kurulan Antika pazarında bir grup tereke evrak arasında bulunmuştur. Restorasyon için İstanbul'a gönderdiğim vakfiye, İstanbul Büyükşehir Belediyesi Atatürk Kitaplığı yetkililerinin belgenin varlığından haberdar olup, talep etmeleri üzerine kütüphaneye verilmiştir. Vakfiye henüz tasnife açılmadığından demirbaş numarası verilmemiştir.

³ Evâsıt ayın ortası olarak Şaban ayının 20'si esas alınarak miladi tarihe çevrilmiştir.

erbabınca restore edilmiş ve Vakıflar Genel Müdürlüğü Arşivi'ndeki suretiyle (VGMA, 594: 125/106. Sırasında) karşılaştırılarak, eksik yerleri tamamlanmıştır.

Belgeyi diplomatika açısından değerlendirmeye tabi tuttuğumuzda, bir vakfiyenin temel unsurları olan rükunlarının (Kütükoğlu, 1994: 359-366 ; Yüksel, 2012: 468) mevcut olduğunu görmekteyiz. Kadı tescil kısmı tam olup son kısımda Sivas kadısı Mustafa'nın mührü bulunmaktadır. Beş satırlık *hamdele ve salvele* kısmından sonra, vakıf kurucularının *Seydi Çelebi ve Mehmed Çelebi ibney Halil'in* olduğu ifade edilmektedir. Bundan sonra, çoğu Arapça ifadelerle kuruculara uzun övgüler ve durumları hakkında malumat verilmiştir.

Vakfın mevkuflarının yazıldığı bölümde, vakıf kurucuları, Sivas kazasında bulunan Ebugen köyü⁴ ile Karagömlek köyünün yarım malikâne hisselerini ve Ebugen köyü deresinde Seküyurt toprağında akıttığı *tatlı ve acı çeşmesini* vakfetmiştir.

Meşrutasında ise, vakfettiği köylerdeki yarım hisse malikane gelirinden söz konusu çeşmenin gerekli bakım ve onarımının yapılması, Regâib, Berat ve Kadir gecelerinde bal helvası yapılarak fakir ve yoksullara dağıtılması, bu harcamalardan sonra artan gelirin de müteveli olanlara verilmesi şart kılınmıştır.

Vakıf idaresinin belirtildiği bölümde ise, vakfın tevliyetine Pir Nazir Ağa, onun ölümünden sonra oğlu Halil Ağa'nın müteveli olması, Halil Ağa'nın da ölümünden sonra nesli devam ettikçe çocuklarının müteveli olmaları ifade edilmiştir. Halil Ağa'nın neslinin kesilmesi durumunda ise, gelirlerden artan kısmın Medîne-i Münevvere -*şerrefehallâhu ilâ yevmi'l-kiyâme*- fakirlerine verilmesi şart kılınmıştır.

Vakfın kuruluşuna dair, fıkıh imamlarının hükümleri delil gösterilerek, vakfın sahih olduğu ifade edildikten sonra, vakfa hâle gelmemesi için beddua metni de ilave edilmiştir.

Nihayet, vakfiye tarihi ay ve gün ile birlikte yazılarak sonlandırılmıştır. Belgenin en alt

⁴ Sivas merkezine bağlı Dedeli köyü.

kısımında beş adet şahit isimi de kayda geçirilerek vakfiye tamamlanmıştır. Şahitlerin arasında bulunan *Durak, Sübhanverdi* gibi isimler, 15. Yüz yıl öncesi belgelerde yaygın olarak kullanıldığı için, belgenin 14. Yüz yıla ait olduğu fikrini teyit eden diğer karinelere dendir.

Vakfiyenin Tarihi Değeri

Belge, her şeyden önce şimdiki kadar elimizde mevcut olan ilk Türkçe vakfiyedir. Türkçe belge ve metinlerin az bulunduğu 13-14. Yüz yıllarda kaleme alınmış olması; gerek dönemin Türkçe dil özelliklerini göstermesi açısından, gerekse *diplomatiya* özellikleri açısından erken dönemlere ait olması dikkate şayandır. Keza, belge, bu dönemlerde Türkçenin hukuk ve yazışma dili olma hususiyetinin erken denecek bir dönemde başladığını göstermesi açısından da hayli ehemmiyete sahiptir. Zira bu hususta genel kanaat, vakfiye gibi hukukî belgelerin Türkçe olarak tanzim edildiğine dair ilk örneklerin 15. yüzyılın sonlarına tesadüf ettiği yönündedir. Oysa elimizdeki bu belge, bu tarihi yüz yıl kadar daha eskiye götürmektedir.

Vakfiyede, söz konusu vakf edilen yerlerin *malikâne* olması, dönemin toprak tasarruf türlerinin ipuçlarını taşımaktadır. XIV. Yüz yıl Anadolu'sunda cârî toprak rejimine baktığımızda elimizdeki vesikanın, dönemin sosyoekonomik yapısına nasıl ışık tuttuğunu daha iyi anlamış olacağız.

Malum olduğu üzere, Anadolu Selçuklularındaki araziler, genel itibariyle devletin kontrolünde olup, *ikta* usulü ile tasarruf edilmekteydi (Turan, 1950: 949-959) Bu anlayış daha çok Türk-İslam devlet geleneğinin tecrübe ve birikimlerinden elde edilmiş bir sistemdir. Buna ilaveten, yine aynı geleneğin devamı olan ve *ikta* sistemi içerisindeki mîrî arazi uygulamalarından farklı olarak, mülk ve vakıf arazileri de bulunmaktaydı. Bu arazi sistemi, 13. Yüzyılın başlarına gelindiğinde Selçuklu hakimiyetindeki bölgelerde tam manasıyla teessüs edilmiş vaziyette idi (Turan, 1950: 949-959). Moğol istilasıyla sarsılan Selçuklu idaresi,

XIII. Yüz yılın ikinci yarısından itibaren bozulmaya, özellikle Orta Asya üzerinden gelen Türk göçlerinin yoğunluğuyla birlikte, sosyo-ekonomik yapıda da değişimler görülmeye başlamıştır. Bu yüzyılın sonlarına doğru İlhanlı valilerinin egemenliğine giren Anadolu, siyasal ve toplumsal olarak parçalanmış bir yapıya dönüşmüştü. Bu dönüşüm, mîrî arazi sisteminden özel mülkiyet uygulamalarına geçiş sürecini hızlandırmıştır (Turan, 1948:552-559). Nitekim Beyliklerin bu dönemdeki arazi yapısı önemli oranda özel mülkiyete dönüşmüş vaziyetteydi.

Üzerinde çalıştığımız vakfiye de Anadolu'da bir nevi feodal yapının oluştuğu 14. yüzyılın sonlarına aittir. Bu dönemde Orta Anadolu'ya Eratnalılar ve onların devamı niteliğinde olan Kadı Burhaneddin devleti hâkimdi. Bu beyliklerin egemen olduğu Sivas, Amasya ve Tokat sahası, Selçuklu dönemi mîrî arazi yapının bozulduğu ve mülkiyete geçişin en yaygın olduğu bölgelerdir (Turan, 1948: 552). Keza güvenlik endişesi ve istikrarsızlığın yaygın olduğu bu dönemlerde, mülk arazilerinin vakfa dönüşme sürecinin hızlandığı da bilinen bir gerçektir (Yüksel, 2007: 38).

Vakfiyenin içeriğinden hareketle, bu vakfın kuruluş gayesini, yaygın bir türü olan *hayrî-evlatlık* vakıflar dairesinde değerlendirmemiz mümkündür. Tevliyetin babadan oğula geçmesi, evlatlık vakıf olduğunu gösteren en önemli özelliğidir. Artan gelirlerin müteveli olan evlatlara veriliyor olması şartı da *evlatlık vakıf* olduğuna dair diğer bir karinedir. Keza, tatlı ve acı su çeşmesi gibi hayatî ihtiyaç olan eserlerin korunması ve tamirinin meşrûta arasında yer alması da vakfın hayır gayesiyle tesis edildiğini göstermektedir. Aynı şekilde müteveli olanların nesilleri kesildiğinde artan gelirlerin, Medine-i Münevvere fakirlerine intikal etmesi kaydı da hayrî vakıf olduğuna bir başka delildir (Günay, 2012: 478).

Netice itibariyle, gerek dil gerek muhtevası açısından nadir belge niteliğinde olan bu vakfiye kaynakların yetersiz olduğu, XIV. yüzyıl Anadolu'sunun sosyoekonomik yapısının anlaşılmasına bir nebze de olsa katkı sağlayacak özelliğe sahiptir.

Kaynaklar

- Barkan, Ö. Lütfi (1939). "Türk-İslâm Toprak Hukuku Tatbikatının Osmanlı İmparatorluğu'unda Aldığı Şekiller: Malikâne- Divanî Sistemi", *Türk Hukuk ve İktisat Tarihi Mecmuası*, 2: s. 166-172. (Türkiye'de Toprak Meselesi, Toplu Eserler-I, 1980, 151-208).
- Berki, A. Himmet (1962). "Hukukî ve İctimâî Bakımdan Vakıf". *Vakıflar Dergisi*, C. 5: s. 9-14.
- Bilmen, Ö. Nasuhi (1969). *Hukukî İslâmiye ve Istılâhat-ı Fikhîye Kâmusu*. C. 2, İstanbul.
- Çalık, Sıddık (2005). "Selçuklu ve Beylikler Dönemi Vakıfları". *Selçuklu ve Beylikler Dönemi Vakfiye Tuğraları*. Vakıflar Genel Müdürlüğü Yayınları, Ankara. s. 21-22.
- Çam, Mevlüt (2016). *16. Yüzyıl Osmanlı Dönemi Arapça Vakfiyeler ve Osmanlı Sisteminde Eğitim (Saraybosna Hüsrev Bey ve Edirne Sultan II. Selim Medreseleri Örneğinde)*, (Basılmamış Yüksek Lisans Tezi), Gazi Üniversitesi Eğitim Bilimleri Enstitüsü, Ankara.
- Genç, Mehmet (2003). "Malikâne Divanî", *DİA*, Türkiye Diyanet Vakfı Yayınları, Ankara. C. 27: s. 518.
- Gülensoy, Tuncer (1981). "Germiyanoglu II. Yakup Beyin Taş Vakfiyesi", *VIII. Türk Tarih Kongresi, Kongreye Sunulan Bildiriler*. TTK yay., Ankara. s. 613-644.
- Günay, H. Mehmet (2102). "Vakıf". *DİA*, C. 42. Türkiye Diyanet Vakfı Yayınları, Ankara. s. 478.
- Köprülü, Fuat (1962). "Vakfî Müesseselerinin Hukukî Mahiyeti ve Tarihi Tekamülü". *Vakıflar Dergisi*, C. 2: s. 1-36.
- Kütükoğlu, Mübahat (1994). *Osmanlı Belgelerinin Dili*. Kubbealtı Yayınevi, İstanbul.
- Özgüdenli, O. Gazi (2102). "Vakfiye". *DİA*, C. 42. Türkiye Diyanet Vakfı Yayınları, Ankara. s. 465-466.
- Öztürk, Nazif (1999). "Sosyal ve Siyaset Açısından Osmanlı Dönemi Vakıfları", *Osmanlı Ansiklopedisi*, C. V, Yeni Türkiye Yayınları, Ankara. s. 21.
- Şemseddin Sami, (1998). *Kâmûs-ı Türkî*. İstanbul.
- Turan, Osman (1950). "İkta". *İslâm Ansiklopedisi*, V/2. Millî Eğitim Bas., İstanbul.
- Turan, Osman (1948). "Türkiye Selçuklularında Toprak Hukuku, Mîrî Topraklar ve Hususi Mülkiyet Şekilleri". *Bellekten*, XII/47, Ankara. s.549-574.
- Uzunçarşılı, İ. Hakkı, "Gazi Orhan Bey Vakfiyesi 724 Rebiülevvel – 324 Mart". *Bellekten*. TTK Yayınları, C. V., Sayı 19: s. 277- 288.
- Yediyıldız, Bahaeddin (2012): "Vakıf". *DİA*, C. 42, Diyanet Vakfı Yayınları, Ankara, , s. 475-479.
- Yüksel, Hasan (2012). "Vakfiye". *DİA*, C. 42, Diyanet Vakfı Yayınları, Ankara. s. 467-469.
- Yüksel, Hasan (2007). "Beylikler Dönemi Vakfiyeleri", *Vakıflar Dergisi*, C. XXX, Ankara. s. 38.

Ekler:

Ek 1: Seydi Çelebi ve Mehmed Çelebi'ye Ait H. 790/ M. 1388 Tarihli Türkçe Vakfiye

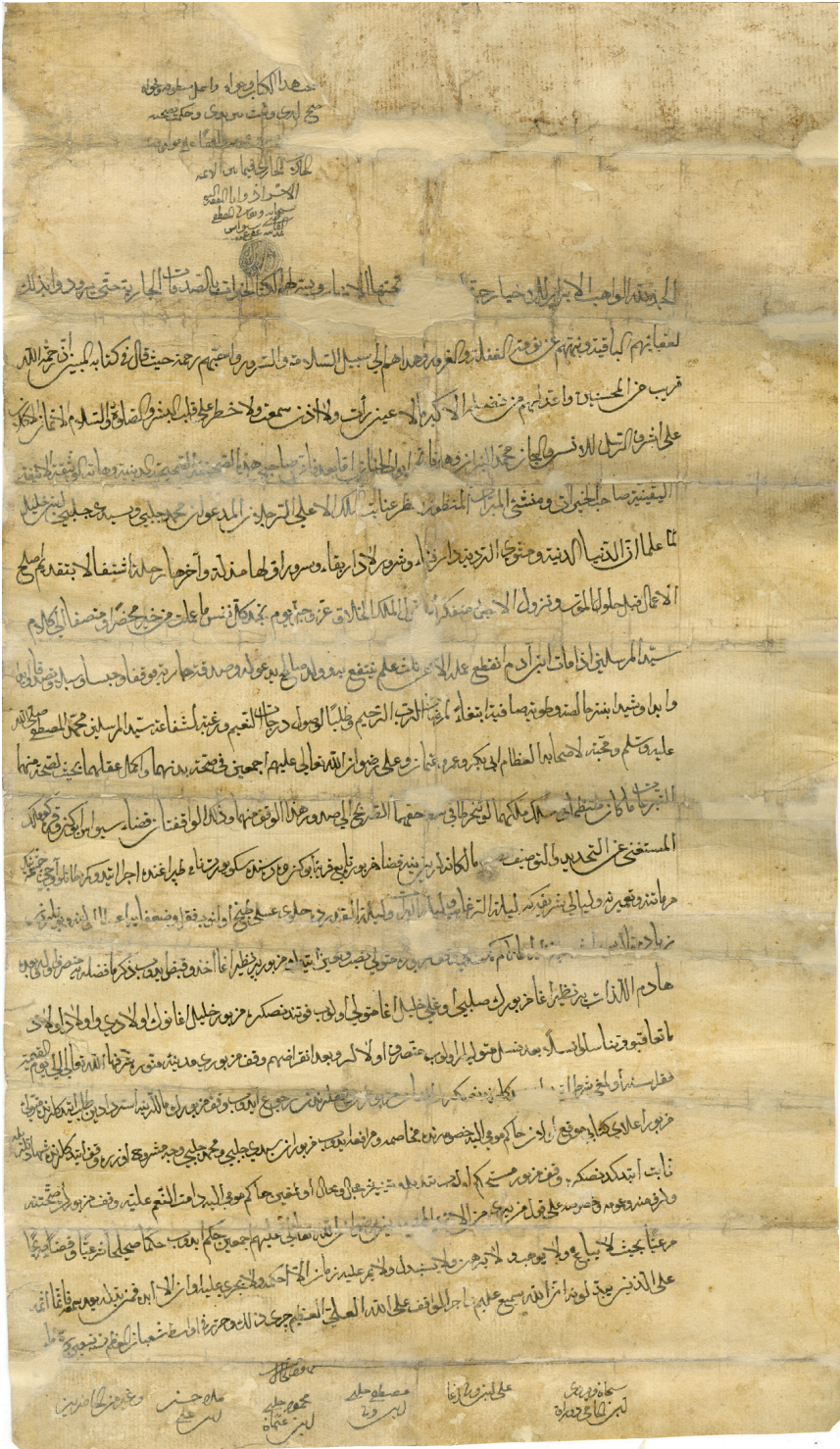

Ek 2. Seydi Çelebi ve Mehmed Çelebi'ye Ait H. 790/ M. 1388 Tarihli Türkçe Vakfiyenin Çeviri-Yazısı

Ezvaha hâze'l-kitâbu ve hevâhu ve eşmele mantûkahu ve fahvâhu sahha ledeyye ve sebbete beyne yedeyye ve hakemtü bi-sihhatihi ve lüzûmihi fî-husûsihi ve umûmihi vâkifen alâ-mevâkîfî'l-hâlâtî'l-cârî fimâ beyne'l-e'immetî'l-eşrâfi ve ene'l-fâkîru ileyhi Sübhânehu ve Ta'âlâ el-Mustafa el-Kâdî bi-medînei Sivas ufiye anhu.

(Mühür) Bende-i Hüda –Mustafa- Abdullah.

El-Hamdü li'llâhî'l-Vâhibu'l-ebrâri li'l-ahyâr (...) tahtihe'l-enhâr ve yessere lehüme'l-kitâbe'l-hayrâti bi's-sadakâti'l-câriyeti hattâ yürevvidü bi-zâlike (bi aklin şihemi) li-ukbâihimi'l-bâkiyeti ve nebbehüm an-nevmeti'l-gafleti ve'l-gurûri ve hedâhum ilâ-sebîli's-selâmeti ve's-sürûri ve ehabbehüm rahmetehu haysü kâle fî-kitâbihî'l-mubîni "inne rahmetallâhi karîbun mine'l-muhsinîn" ve e'adde lehum min-fazlihi'l-ekber mâ lâ aynun re'at ve lâ üznün semî'at ve lâ hatare alâ-kalbi'l-beşeri ve's-salâtu ve's-selâmu'l-etemmâni'l-ekmelâni alâ-eşrefi'r-rusuli li'l-insi ve'l-cân Muhammedi'n-nîrân ve hüve fâtihu'l-ebvâbi'l-cinâni.

Emmâ ba'd; Fe inne sâhibey hâzihi's-sahîfeti's-sahîhati'l-medîniyye ve hâmmeti'l-vesîkati'l-enîkati'l-yakîniyye sâhibu'l-hayrât ve münşiu'l-mebarrât el-manzûr bi-nazari inâyeti'l-meliki'l-a'lâ er-reculâni el-med'uvvâni Mehmed Çelebi ve Seydi Çelebi ibney Halil lemmâ alimâ enne'd-dünya'd-deniyete ve mesve't-terdiyye dâru fenâin ve şurûrin lâ-dâru bekâin ve surûrin evveluhâ mezelletun ve âhiruhâ rihletun iştigâlen bi-takdîmi aslahi'l-a'mâli kable hulûli'l-mevti ve nüzûli'l-eceli mütefekiren bi-kavli'l-Meliki'l-Hallâki azze ve celle "yevme tecidu küllü nefsin mâ-amilet min-hayrin muhdaran" ve muttasifen ilâ-kelebi seyyidi'l-mürselîn "izâ mâte ibnu âdeme inkata'a ameluhû illâ an-selâsin ilmün yentefa'u bihî ve veledun sâlihün yed'û lehû ve sadakatun câriyetun" fe vakkafâ ve habbesâ ve sebbelâ ve tesaddakâ ve eyyedâ ve ebbedâ ve seyyedâ bi-niyetin hâlisatin ve taviyyetin sâfiyyetin

ibtigâen li-merdâti'-Rabbî'r-Rahîm ve taleben li-vusûli derecâti'n-na'îm ve rağbetin li-şefâ'ati seyyidi'l-mürselîn Muhammedini'l-Mustafa salla'llâhu aleyhi ve sellem ve mahabbetin li-ashâbihi'l-izâmi Ebî Bekrin ve Ömere ve Osmane ve Aliyyin rıdvânu'llâhi te'âlâ aleyhim ecma'în fî-sihhati bedenihimâ ve ekmeli aklihîmâ bi-haysu li-sihhatin minhüme't-teberru'âtin mâ kâne muntaziman fî-silki milkihimâ lev teharratâ fî-semti hakkihimâ's-sarîhi ilâ-sudûri hâze'l-vakfi minhumâ ve zâlike'l-vâkifetâni Kazâi Sivas Ebuken ve Karagömlük el-müstağni ani't-tahdîd ve't-tavsîf nısf-ı mâlikânelerin yine kazâ-i mezbûra tâbî' karye-i Ebuken deresinde Seküyurt nâm toprağında icrâ ettiği tatlı ve acı çeşmenin meremmâtına ve ta'mîrine ve leyâlî-i şerîfe ki leyletür-regâib ve leyletü'l-berât ve leyletü'l-kadir'de helva aseli tabh olunub fukarâ ve zu'afâya itâ oluna ve bunlardan ziyâde (kalur ise işbu Pîr Nazir Ağa nâm kimesneyi) vakf-ı mezbûra mütevellî nasb ta'yîn itdik;

Mezbûr Pîr Nazîr Ağa ahz ve kabz idüp zikr-i mâ fazlaya mutasarrıf ola ve ba'dehû hâdimü'l-lezzât Pîr Nazir Ağa mezbûrun sulbî oğlu Halil Ağa mütevellî olub fevtinden sonra mezbûr Halil Ağa'nın evlâdı ve evlâdı evlâdı mâ te'âkabû ve tenâselû neslen ba'de neslin mütevellîler olub mutasarrıf olalar ve ba'de inkirâzihim vakf-ı mezbûru Medîne-i Münevvere -şerrefehallâhu te'âlâ ilâ-yevmi'l-kıyâme- fukarâsına olmağı şart ettik didiklerinden sonra vâkîfân-ı mezbûrân vakıflarından rücû' idüb vakf-ı mezbûrun mallarına istirdâdın taleb itdüklerinde mütevellî-i mezbûr ilâ-yı kitâbı muvakkı' olan hâkim-i mûmâ ileyh huzûrunda muhâsama ve mürâfa'a idüb mezbûrân Seydi Çelebi ve Mehmed Çelebi vech-i meşrûh üzere vakf itdüklerinde şehâdetleriyle sâbit itdükden sonra vakf-ı mezbûr müstahkem olub tebdîl ve tağyîrine mecâl ve mahâl olmağın hâkim-i mûmâ ileyh dâmeti'n-ni'amu aleyh vakf-ı mezbûrun sıhhatine ve lüzûmuna ve umûmihi ve husûsihi alâ-kavl-i men yerâ mine'l-eimmeti'l-müctehidîn rıdvânu'llâhi te'âlâ aleyhim ecma'în hükm idüb hükmen sahîhan şer'iyyen ve kazâen sarîhan mer'iyyen bi-haysû lâ yübâ'u ve lâ yûbehu

velâ yurhenu ve lâ yüstebdelu ve lâ yemurru
aleyhi zamânun illâ ahkemehû ve lâ yecrî aleyhi
evânun illâ ebbedehû *“Fe men beddelehû ba'de
mâ semî'ahû fe innemâ ismuhû ale'llezîne
yubeddilûnehû inna'llâhe sem'ûn alîm.”* Ve ecrû'l-
vâkıfı ala'llâhi'l-aliyyi'lazîm. Cerâ zâlik ve hurrire
fî evâsıtı Şabâni'l-mu'azzam li-sene tis'în ve
(seb'amiete)

Şuhûdu'l-hâl:

- Subhanverdi b. el-Hâc Durak
- Ali b. Veli Ağâ
- Mustafa Çelebi b. Veli
- Mahmud Çelebi b. Osman
- Molla Hasan b Ali
- Ve gayruhum mine'l-hâzırîn.

Niksar Kazası Sinan Bey Vakıfları

Ali Açikel*

Öz

XII. asırdan itibaren Danişmendli, daha sonra Selçuklu ve Osmanlı dönemlerinde Niksar kazasında cami, mescid, medrese, imaret, zaviye, han, hamam ve türbe gibi çok sayıda dinî, sosyal, ekonomik ve kültürel eserler vücuda getirilmiştir. Eski devirlerden kalan arşiv malzemesi ve tarihî eserler bu hususu teyit etmektedir. Bu eserlerin vücuda getirilmesinde Niksar'ın doğu-batı, güney-kuzey yol güzergâhında olması, ılıman iklimi ve verimli tarım toprakları ile zengin bir sosyo-ekonomik potansiyele sahip olmasının rolü büyüktür. Osmanlı ülkesinin genelinde olduğu gibi, Niksar'da tesis edilmiş olan dinî, sosyal, kültürel ve iktisadî eserler vakıf akarlar yardımı ile varlığını devam ettirebilmiştir.

Bu çalışmada Osmanlı döneminde Niksar kazasında mevcut vakıf eserleri arasından örnek bir çalışma olarak sadece Sinan Bey'in Başçiftlik köyünde tesis ettiği zaviye ile Niksar şehrinde yaptırdığı cami ve mektep vakıfları ele alınacaktır. Sinan Bey vakıfları hakkında bazı münferit çalışmalar bulunmakla birlikte, bunlar başlangıcından günümüze bu vakıfları derli toplu bir şekilde incelememektedir. Sinan Bey'in vakıf eserlerinden günümüzde sadece Taş Mektep ayakta kalabilmiştir. Çalışmanın kaynakları, dönemin arşiv malzemesi ve araştırma eserlerdir. İncelemenin amacı, Sinan Bey vakıflarını bir bütün halinde ele alarak Niksar'ın sosyo-kültürel tarihine katkı sağlamaktır.

Anahtar Kelimeler: Niksar, Başçiftlik, Cami, Vakıf, Sinan Bey, Muhasebe, Taş Mektep.

Waqfs of Sinan Bey in the District of Niksar

Abstract

Many religious, social, economic and cultural works such as mosque, small mosque, seminary school, soup kitchen, convent, caravansary, public bath and tomb were constructed in the district of Niksar during the Danismendid, Seljukid and Ottoman periods since the XIIth century. This fact have been confirmed by archival documents and historical works from the old periods. The rich social and economic potential of Niksar with its position on east-west and south-north roads, its warm climate and fertile agricultural lands provided an important contribution to the construction of these works. As generally seen throughout the Ottoman Empire, these religious, social, economic and cultural works built in Niksar have continued their existences with the help of waqfs revenues.

In this study, it will be dealt with only the waqfs of a school and a mosque constructed in Niksar with a convent built in the village of Başçiftlik by Sinan Bey from the rich waqfs existing in the district of Niksar during the Ottoman period. Although there exist some studies on the waqfs of Sinan Bey, they do not examine these waqfs completely from their beginnings to today. From the waqf works of Sinan Bey, only Taş Mektep has reached to the present day. The sources of the study are the archival documents from those periods and related research studies. The aim of this study is to examine the waqfs of Sinan Bey as a whole and contribute to the social and economic history of Niksar.

Keywords: Niksar, Başçiftlik, Mosque, Waqf, Sinan Bey, Accounting, Taş Mektep.

* Prof. Dr., Gaziosmanpaşa Üniversitesi, Fen-Edebiyat Fakültesi, Tarih Bölümü, Tokat; ali.acikel@gop.edu.tr

1. Giriş

12-15. asırlar arasındaki süreçte Danişmendliler, Selçuklular ve Türkmen beylikleri zamanında Niksar'da çok sayıda dinî, sosyal, ekonomik ve kültürel vakıf eserler vücuda getirilmiştir¹. Şehirdeki bu imar ve inşaa faaliyeti, 15. yüzyılın başlarından itibaren Osmanlılar döneminde de artarak devam etmiştir. Bu dönemden kalan tapu tahrir defterleri, vakfiyeler, vakıf defterleri, diğeer arşiv belgeleri ve günümüze kadar ulaşan tarihî eserler bu hususu teyit etmektedir. Bu eserlerin çokluğu, bir bakıma Niksar şehrinin maddi zenginliği ile alakalıdır. Bu maddi zenginlik, şehrin doğu-batı, güney-kuzey yol güzergâhında olması, ılıman iklimi ve verimli tarım topraklarından kaynaklanmaktadır². Şehrin bu sosyal ve ekonomik potansiyeli çok sayıda vakıf eserin kurulmasına ve daimi olarak hizmet sunmasına imkân sağlamıştır.

Osmanlı ülkesinin genelinde olduğu gibi, Niksar'da tesis edilmiş olan dinî, sosyal, kültürel ve iktisadî eserler vakıf akarlar yardımı ile varlığını sürdürebilmiştir. Vakıf kelimesinin terim olarak anlamı bir mal veya mülkün sevap kazanmak amacıyla doğrudan ve dolaylı bir şekilde toplumun yararına tahsis edilmesidir³. Bu tahsis genel olarak dinî, sosyal, kültürel ve iktisadi eserler yaptırmak ve bunların ihtiyaçları için yeterli miktarda gelirler sağlamak şeklinde olabilmektedir.

Bu çalışmada Niksar kazasındaki zengin vakıf eserler arasından sadece Sinan Bey vakıfları üzerinde durulacaktır. Sinan Bey, Osmanlı döneminde Niksar kazasına tabi Başçiftlik köyünde bir cami ve bir zaviye ile Niksar şehrinde bir muallimhane ve bir mescit/cami inşa ettirerek bu vakıf eserlere Sivas sancağında Niksar kazası ile Karahisar-ı Şarki sancağına tabi İskefsir kazasında bazı akarlar tahsis etmiştir. II. Bayezid döneminin başında kurulan bu vakıf, Osmanlı Devleti'nin bu bölgedeki erken tarihli vakıflarından birisidir. Sinan Bey'in vakıf eserleri ve vakıf akarları hakkında bazı münferit çalışmalarda⁴ genel bilgiler bulunmakla birlikte başlangıcından günümüze tamamını ele alan hususî bir çalışma yapılmamıştır.

İncelemenin esas amacı, Sinan Bey vakıflarını birinci elden kaynaklara dayalı olarak bir bütün halinde ele alıp Niksar ve Başçiftlik'in sosyo-kültürel tarihine katkı sağlamaktır.

2. Sinan Bey'in Kimliği

Sinan Bey'in kim ve nereli olduğu ile ilgili olarak dönemin kaynaklarından net bilgilere ulaşılamamaktadır. Ancak vakfiyesi ve arşiv belgelerindeki bazı bilgilerden onun hakkında genel değerlendirmelerde bulunmak mümkündür. Niksar kazasına tabi Başçiftlik köyünde tesis ettiği zaviye için düzenlettiği Gurre-i Şevval 890/11 Ekim 1485 tarihli vakfiyesinde künyesi, *Sinanü'd-devle ve'd-din Yusuf Bey b. Abdullah* şeklinde geçmektedir (VGMA, 582: 168). Bu vakıfla alakalı arşiv belgelerinde ise sadece Sinan Bey ismi yer almıştır. Örneğin, 1574 tarihli Ankara Tapu-Kadastro Genel Müdürlüğü Kuyud-ı Kadime Arşivi'nde bulunan 583 numaralı Rum Eyaleti Evkaf Defterinde *vakf-ı zâviye-i Sinan Bey* ve *vakf-ı mu'allimhâne-i Sinan Bey* başlıkları kullanılmıştır (TK. KKA, 583: 57a-b). Yine Başbakanlık Osmanlı Arşivi'nde yer alan 1778-1779 yılına ait 13 numaralı Sivas Ahkâm Defterinde *vakf-ı zâviye-i Sinan Bey* ve *vakf-ı mu'allimhâne-i Sinan Bey* tanımlaması yapılmıştır (BOA, SAD 13: 351/3).

1 Osmanlı öncesi dönemde Niksar'ın dinî, sosyal ve kültürel eserleri hakkında bk.: Mükrimin Halil Yınanç, "Danişmendliler", *İslam Ansiklopedisi (İA)*, C. III, İstanbul 1988, s. 468-469; Besim Darkot, "Niksar", *İA*, IX, Eskişehir 1997, s. 273-275; Osman Turan, *Doğu Anadolu Türk Devletleri Tarihi*, İstanbul 1980, s. 134 vd; Ethel Sara Wolper, *Patronage and Practice in Late Seljuk and Early Beylik Society: Dervish Lodges in Sivas, Tokat, and Amasya*, Doktora tezi, University of California, Los Angeles, U.S.A 1994; Sadi S. Kucur, *Sivas, Tokat ve Amasya'da Selçuklu ve Beylikler Devri Vakıfları (Vakfiyelere göre)*, Basılmamış Doktora Tezi, Marmara Üniversitesi Türkiyat Enstitüsü, İstanbul 1993; Kamil Şahin, *Danişmendliler Döneminde Niksar (1071-1178)*, Niksar 1999.

2 Osmanlı döneminde Niksar'ın sosyo-ekonomik durumu hakkında bk. M. Hanefi Bostan, "XV ve XVI. Yüzyıllarda Osmanlı Yönetiminde Niksar Şehri (1455-1574)", *XIII. Türk Tarih Kongresi Kongreye Sunulan Bildiriler 4-8 Ekim 1999*, Ankara 1999, s.1485-1511.

3 Vakfın çeşitli şekillerdeki tanımları için bk.: Şemseddin Sami, *Kâmûs-ı Türkî*, Dersa'adet 1317, s. 1495-6; Bahaeddin Yediylidiz, "Vakıf", *İA*, C. 13, İstanbul 1986, s. 153; Aynı yazar, *XVIII. Yüzyılda Türkiye'de Vakıf Müessesesi Bir Sosyal Tarih İncelemesi*, Ankara 2003, s. 8-10; Mithat Sertoğlu, *Osmanlı Tarih Lügati*, İstanbul 1986, s. 105.

4 Sadi Bayram, "Niksar Vakıflarına Toplu Bir Bakış", XVIII.Vakıf Haftası, Niksar, 2001, bk. www.sadibayram.com/?page=makaleler&mid=57&id=3; Nazif Öztürk, "Vakıflar Arşiv Kayıtlarına Göre Niksar Vakıfları", *Vakıflar Dergisi*, C. XXII, Ankara 1991, s. 45-68; Hasan Akar ve M. Necati Güneş, *Niksar'da Vakıflar ve Tarihi Eserler*, Niksar 2002, s. 111-117; Hamza Gündoğdu ve diğeerleri, *Tarihi Yaşatan İl Tokat*, Ankara 2006, s. 482-483.

1514 tarihli 54 numaralı ve 1530 tarihli 387 numaralı Tapu Tahrir Defterlerinin muhtelif sayfalarında Sinan Bey ve Sinan Paşa b. Mehmed Bey adlarına tesadüf edilmektedir. 54 numaralı defterin 122. sayfasında Ayazma, Meydancık, Elmacık ve Kızılyaka mezralarının mülklüğü (malikânesi) Sinan Paşa b. Mehmet Bey adına kayıtlıdır (BOA, TD 54: 122). 387 numaralı Tapu Tahrir Defterinin 542. sayfasında yer alan kayıttan Sinan Bey, Trabzon sancakbeyi olarak vafedilmektedir⁵. Yine aynı defterin 440, 442, 467, 503, 506, 512, 540, 556 ve 559. sayfalarında *Sinan Paşa b. Mehmed Bey* adına gelir kayıtları mevcuttur. Adı geçen sayfalardaki kayıtlara göre, Sinan Bey ya da Sinan Paşa b. Mehmed Bey Tokat, Karahisar-ı Behramşah, Sivas ve Niksar kazalarına bağlı birçok köy ve mezra'ada mülk topraklara sahiptir⁶. Yine Sinan Paşa b. Mehmed Bey'e bazı köy ve mezarların şer'î ve örfî vergileri (divânî hissesi) de tahsis edilmiştir⁷.

1514 tarihli 54 numaralı Mufassal Tapu Tahrir Defteri ile 1530 tarihli 387 numaralı İcmal Tapu Tahrir Defterinde sadece Sinan Bey adının geçtiği kayıtlar da yer almaktadır. 54 numaralı defterde Niksar'da Mahalle-i Mescid-i Sinan Bey'in vergi nüfusu, Sinan Bey'in Niksar'daki evkâf ve emlâki, Sinan Bey'in Başçiftlik köyünde bir cami ve bir zaviye bina ederek bunlara vakıf tesis ettiği ve Sinan Bey'in oğulları Mehmed Çelebi ve Ahmed Çelebi'nin tasarruf ettiği iki çiftlik zemin kaydı bulunmaktadır (BOA, TD 54: 100, 136, 138-139). 387 numaralı defterde ise Sinan Bey Mescidi Mahallesi'nin vergi nüfus özeti, Sinan Bey'in Niksar'daki evkâf ve emlâki, Sinan Bey'in Başçiftlik köyünde bir cami ve bir zaviye bina ederek bunlara vakıf tesis ettiği ve Canik sancağı Milas kazasına tabi Süleymançöğçe köyünün malikânesinin Başçiftlik'teki Sinan Bey zaviyesine ait olduğu kayıtlıdır (BOA, TD 387: 545, 558, 605).

Bütün bu kayıtlardan 1485-1530 yılları arasında Sivas, Tokat, Karahisar-ı Behramşah, Niksar ve Er-

baa bölgesinde bazı köyler ve mezarların mâlikâne ve divânî gelirlerini tasarruf eden iki ayrı Sinan Bey'in mevcut olduğu anlaşılmaktadır. Bunlardan birincisi muhtemelen Osmanlı öncesi dönemdeki yerel beylerden biri olan Mehmed Bey'in oğlu Sinan Bey'dir ki Trabzon sancakbeyi olması sebebiyle *paşa* unvanı ile zikredilmiştir. Bu şahsın Niksar ve Başçiftlik ile hiç bir alakası bulunmamaktadır.

Niksar ve Başçiftlik ile doğrudan ilgili olan diğer Sinan Bey'in vakfiyesinde künyesi Sinânü'd-devle ve'd-din Yusuf Bey b. Abdullah'tır. Bu künyedeki *Sinânü'd-devle ve'd-din* tamlaması Arapça olup *din ve devletin mızrağı* anlamına gelmektedir. Burada özel isimden öte bir elkab gibi görünmekte ve Yusuf Bey b. Abdullah'ın üst düzey askeri ya da idarî bir görevli olduğuna işaret etmektedir. Sonradan bu elkab Yusuf Bey b. Abdullah'ın yerine özel isim olmuştur. 1514 tarihli 54 numaralı Tapu Tahrir Defterine göre, Sinan Bey'in oğulları Mehmed Çelebi ve Ahmed Çelebi, Niksar kazasına tabi Başçiftlik köyünde iki çiftlik yer tasarruf etmektedir. Sinânü'd-devle ve'd-din Yusuf Bey'in babası Abdullah'ın kimliği hakkında kaynaklarda net bir bilgiye ulaşılamamıştır. Sinan Bey'in vakfiyesinde onun mevlâsı olarak adı geçen Hızır Paşa'nın Amasyalı mîr-i mîran Atabeg-zâde Hızır Hayreddin Paşa olması kuvvetle muhtemeldir. Bu şahsiyet Osmanlı öncesi yerel beylerden olup Amasya'da valilik yapmıştır. Hızır Paşa, Amasya'da kendi adını taşıyan bir mahallede cami, medrese, mektep ve zaviyeden oluşan bir külliye inşa ederek bunun için vakıflar tesis etmiştir (Abdî-zâde Hüseyin Hüsâmeddin Yaşar, 1-3: 67, 128, 468). 387 numaralı Tapu Tahrir Defterinde, Hızır Paşa ve oğullarının Tokat ve Sivas kazalarına tabi birçok yerleşim yerinden tasarruf ettiği malikâne ve divani gelirleri⁸ kaydedilmiştir (BOA, TD 387: 440, 442, 453, 496-500, 502, 513, 516, 518).

5 Karye-i Halıkala, iki başdan mülk-i Sinan Bey, mirlivâ-i Trabzon (bk.: BOA, TD 387, 542).

6 Bu yerlerin isimleri şu şekildedir: Tokat kazası Kafirni nahiyesine tabi Kınık ve Yopalak köyleri, Karahisar-ı Behramşah'a bağlı Muhtesib köyü, Sivas kazasının Haküne, Hasan Kuşcu, Seyfük, Koylu ve Kalıkala köyleri, Niksar kazasına tabi Hisarcık köyü ile Elmacık, Kızılyaka, Meydancık ve Ayazma mezra'aları (bk.: BOA, TD 387, s. 440, 442, 467, 503, 506, 512, 540, 542, 556).

7 Karye-i Kalıkala, iki başdan mülk-i Sinan Bey, mirlivâ-yı Trabzon; karye-i Sırcu tâbi-i Kalıkali, timar-ı Sinan Paşa (bk.: BOA, TD 387, s. 541, 542).

8 Malikane ve divani sistemi, bir tür çifte vergileme sistemi olup Sivas eyaleti ile Anadolu'nun bazı diğer bölgelerinde Osmanlı döneminde cari olmuştur. 1398'de Osmanlılar Tokat ve Sivas bölgesini ele geçirdiklerinde, eski yerel beylerin ya önceki meşru sultanlardan satın aldıkları veya güç kullanarak aldıkları topraklar üzerindeki mülkiyet haklarını tanıdılar. Ancak zamanla bu yerel beyler ve onların evlat ve torunlarının mülk toprakları üzerindeki hakları, onları tasarruf eden re'âyadan (köylü ve göçebeler) sadece kira (mâlikâne hissesi) almakla sınırlandırıldı. Diğer taraftan, bu beyler ve onların torunları, Osmanlı Devleti'nin askerî kadrolarında görev almak suretiyle hem mülk topraklardan gelen kiralari hem de askerî görevleri dolayısıyla devlet adına bazı köy ve mezarların şer'î ve örfî vergilerini (divânî hissesi) maaş olarak toplama hakkına sahip oldular (Açıklık, 1999: 127-135).

3. Sinan Bey'in Vakıfları

Arşiv kayıtlarından Sinan Bey'in Rum eyaletine bağlı Sivas sancağının Niksar kazasında *zaviye vakfı*, *muallimhane vakfı* ve *mescid vakfı* olmak üzere üç adet vakıf kurduğu anlaşılmaktadır. O ilk vakfını Niksar kazasının Başçiftlik köyünde bina ettiği zaviyesi için tesis etmiştir. Bu vakfın vakfiyesi Gurre-i Şevval 890/11 Ekim 1485 tarihli olup Arapça olarak kaleme alınmıştır (VGMA, 582: 168). Vakıf sahibi, vakfiyesinde evvela Allah'ın rızasını dileyerek ve emvalinin en temizini sarf ederek bir zaviye inşa ettiğini; fukara, mesâkin, ulemâ, sâdât, meşâyih ve saireden zâviyeye gelenlerin burada ücretsiz yiyecek, içecek ve konaklama hizmeti alacaklarını belirtmiştir. Daha sonra ayrıntılı olarak vakfının akarlarını sıralamıştır. Bu akarlar aşağıda Tablo 1'de verilmiştir. Tablo 1'deki verilere göre, Sinan Bey, zaviye vakfına Karahisar-ı Behramşah sancağına tabi İskefsir kazası ve Niksar kazasına bağlı toplam 9 yerleşim yerinin malikâne hisseleri ile Niksar şehir merkezinde bir değirmenin vergi gelirini tahsis etmiştir.

Tablo 1. Sinan Bey Zaviyesi Vakfı'nın 1485 Yılı Akarları

Kaza adı	Köy ve mezra (mz) adı	Malikane hissesi
[İskefsir]	İncesofi (mz)	Tamamı
	Saru Danişmendlü (mz)	Tamamı
	Hatibköyü (mz)	Tamamı
	Hasanhalifeköyü (mz)	Tamamı
	Babuç	Tamamı
	Yeniçakraz	Tamamı
	Gökçesüleyman	Tamamı
Niksar	Belkani (mz)	16 sehinden 12 sehmi ve bir sehminin üç rub'u (4'te 3'ü)
	Başçiftlik	Tamamı
	Başçiftlik mezrası	Tamamı
Niksar şehrinde	Abdüssamed değirmeni	1 adet

Vakfiyede zaviye vakfının akarları belirtildikten sonra, vakfın tevliyet şartları ayrıntılı olarak sıralanmıştır. Buna göre, vâkif hayatta olduğu sürece tevliyet vazifesini kendisi yerine getirecektir. Vâkif öldükten sonra tevliyet görevi oğullarına, sonra oğullarının oğullarına geçecek, sonra *ilâ nihâye batnen ba'de batnin ve karnen ba'de karnin* prensibi üzere intikal edecektir. Bunların içinde daima evvela salih kimseler ve ikinci olarak en yetişkin olanlardan bir müteveli tayini kaidesine riayet edilecek ve eğer bunlar müsavi olur, salihlik ve yetişkinlik hususunda bir kişide karar kılınmaz ve birden fazla aday olursa tevliyet tasarrufu oğullar arasında şûrâ ile olacaktır. Eğer nesil içinde salih kimse bulunamaz ise tevliyet görevi, salih olmayanın kendisine dindar ve mutemet birini yardımcı yapması ile yürütülecek ve eğer evlâdın nesli münkariz olur ise tevliyet vâkifin Müslüman olan azatlı kölelerinin salih olanlarına, sonra bunların oğullarının salih olanlarına, sonra bunlar münkariz olup kimse kalmazsa vâkifin mevlası merhum Hızır Paşa'nın neslinin salih olanlarına geçecektir. Sonra bunların hepsi ecelleri tamam olup öldüklerinde Amasya beldesinde emir bulunan kimse-nin Horasanlı Şeyh Hacı Bektaşî'ye mensup, akıl ve fikrine itimat edilen birisini seçmesi gerekir. Müteveli olanlar, vakıf gelirlerini evvela zaviyenin ihtiyaçlarına, daha sonra kendi ihtiyaçlarına sarf edeceklerdir.

Vakfiyenin son kısmında, diğer vakfiyelerde olduğu gibi, vakıf senedinin şartlarını bozmak isteyenlere beddualar yer almakta ve vakfiye yazılış tarihi ile hitam bulunmaktadır.

1485'te tesisinden sonra Sinan Bey zaviyesi vakfı hemen hizmete başlamıştır. Bu hususta 1514 tarihli 54 numaralı Mufassal Tapu Tahrir Defterinde şu bilgiler bulunmaktadır:

"Karye-i Başçiftlik kendüye tâbi' mezra'alar ki Kurucagöl ve Uğrun bundan öndin yaylacıktan ve yol üzerinde olub otuz kırk yıl harab olub kalmış idi. Sonra Sinan Bey öğünlüden âdem tutub tekrar yoldaşlık eylediği sebebden karye-i mezbûre kendüye tâbi' mezra'alarıyla mefrûz kadîmlik yurd sadaka olunup eline hükm-i hümâyün verilmiş ve hem karye-i mezkûre yol üzerinde olup yerlûsün ve hem kimesnenin

rafiyeti olmayanları ki gelüb köyde oturub şenlik olmasına sebep olsun için avâz-ı divânîyeden fi'l-cümle her ne vâki olursa kimesne dahl edüp eşkün taleb etmiye deyü elinde hükmü vardır. Ve hem bu üzere deftere kayd idesün deyü emr olunduğu sebepten sebt olundu. Ve hem mezbûr karyede bir câmi' ve bir tekye binâ edüp yeni ve kûhî yerler açub tekyeye çiftlik tayin olundu. Nukile bi-ibâreti'l-asl mâlikâne-i Başçiftlik on beş sehinden bir sehmi mülk-i Sinan Bey el-mezbûr. Ve bâki on dört sehimi dahi ber-vech-i mübadele Sinan Bey'in mülkü olduktan sonra zâviye-i mezkûreye vakf ettiği sebepten ber-mûceb-i hüccet-i şer'îye sebt-i defter olundu."(BOA, TD 54: 138).

54 numaralı Mufassal Tapu Tahrir Defterinden alıntılanan bu pasajda, Başçiftlik köyünün yol üzerinde olduğu, uzun süre harap ve bakımsız kaldığı, dışarıdan nüfus getirerek Sinan Bey'in burayı şenlendirdiği, şenlendirme hizmeti karşılığı devletin burayı kendisine yurt olarak verdiği, onun da burada bir cami ve bir tekke inşa ederek bu yapılar için burada tarıma açtığı bir çiftliklik yer ile köyün malikâne gelirini vakfettiği ifade edilmiştir. Bu pasajda dikkati çeken ve 1485 tarihli zaviye vakfı vakfiyesinde belirtilmeyen husus, Başçiftlik'te zaviye ile birlikte bir caminin inşa edildiği bilgisidir.

54 numaralı defterde Sinan Bey ve onun vakfı ile alakalı başka bilgiler de yer almaktadır. İlk olarak defterde Niksar'da *Sinan Bey Mescidi Mahallesi* vergi nüfusu bilgileri girilmiştir (BOA, TD 54: 96). Bu bilgi bize Sinan Bey'in

Niksar'da bir mescidi olduğunu ve bu mescitten dolayı da mahalleye *Sinan Bey Mescidi Mahallesi* denildiğini göstermektedir. Ayrıca defterde Sinan Bey'in Niksar'daki mülkleri ve zaviye vakfı akarları da zikredilmiştir (BOA, TD 54: 100). Bu mülk ve akarlar aşağıda Tablo 2'de listelenmiştir. Defterde Sinan Bey zaviyesine ait çiftlikle ilgili bilgi verilirken çiftliğin "ber mûcebi'l-vakfiye-i vakf-ı zaviye ve mu'alimhâne idüğü ma'lûm olup" ibaresi eklenmiştir (BOA, TD 54: 139). "Mu'allimhâne-i Sinan Bey" ibaresi defterde Gümüşdiğin köyü kaydında da yer almaktadır (BOA, TD 54: 136). Bu bilgilerden Sinan Bey'in Niksar'da bir muallimhane bina ederek bunun için vakıf tesis ettiği anlaşılmaktadır. Sinan Bey'in zaviye vakfı vakfiyesinde yer alan İskefsir kazasına bağlı yerler bu defterde yer almamıştır. Zira İskefsir kazasının bu tarihe ait mufassal tapu tahrir defteri bulunmamaktadır.

1530 yılına ait 387 numaralı İcmal Defterinde de Sinan Bey'in zaviye ve muallimhane vakıfları ile alakalı bilgiler yer almaktadır. İlk olarak defterde Niksar'da *Sinan Bey Mescidi Mahallesi* vergi nüfusu özet bilgileri girilmiştir (BOA, TD 387: 548). Bu bilgi bize ilk defa 1514 tarihli 54 numaralı Mufassal Tapu Tahrir Defterinde kaydedilen Niksar'daki Sinan Bey Mescidi Mahallesi'nin bu tarihte (1530) mevcut olduğunu göstermektedir. Ayrıca 387 numaralı defterde Sinan Bey'in Niksar'daki mülkleri ile zaviye ve muallimhane vakfı akarları da zikredilmiştir (BOA, TD 387: 548, 558, 605). Bu mülkler ve vakıf akarlar aşağıda Tablo 3'te özetlenmiştir. Akar sağlayan köyler arasında yer alan Gümüş-

Tablo 2. Sinan Bey'in Mülkleri ile Zaviye ve Muallimhane Vakfı Akarları (1514 Yılı)

	Mülkler	Vakıfları	Toplam gelir (akçe)
Niksar şehrindeki	1 bâb boyahâne	Başçiftlik zaviyesi	1000
	1 bâb boyahâne	1 dinkhâne	
	1 kit'a bağ ve bahçe	2 değirmen	
Niksar kazasındaki		Başçiftlik köyü malikânesinin tamamı	00
Başçiftlik'te zaviye çiftliği		185	
Gümüşdiğin ¹ köyü malikânesi yarısından 1 hissesi		50	
Toplam			1235

diğin köyü ile ilgili defter kaydında “Mu’allimhâne-i Sinan Bey” ibaresi yer almaktadır (BOA, 387: 158). Bu bilgiden 1514 tarihli 54 numaralı Mufassal Tapu Tahrir Defterinde belirtilen Sinan Bey’in Niksar’da bina ettiği muallimhane-

nin faal olduğu anlaşılmaktadır. Sinan Bey’in zaviye vakfı vakfiyesinde yer alan İskefsir kazasına tabi yerlerden sadece Süleymanlugökçe köyü bu defterde yer almıştır.

Tablo 3. Sinan Bey’in Mülkleri ile Zaviye ve Muallimhane Vakıfları (1530 Yılı)

	Mülkler	Vakıfları	Toplam gelir (akçe)
Niksar şehrindeki	1 bâb boyahâne	Başçiftlik zaviyesi	1000
	1 bâb boyahâne	1 dinkhâne	
	1 kıt’a bağ ve bahçe	2 değirmen	
Niksar kazasındaki Gümüşiğin köyü malikânesi yarısından 1 hissesi Süleymanlugökçe köyü malikânesi		Başçiftlik köyü malikâne-sinin tamamı	550
		30	
		325	
Toplam			1905

1547 tarihli 255 numaralı Mufassal Tapu Tahrir Defterinde Sinan Bey’in mescid, muallimhane ve zaviye vakıflarının Karahisar-ı Şarki sancağının İskefsir kazasında bulunan akarları kaydedilmiştir (BOA, TD 255: 212, 213, 219, 223, 224, 229, 232, 233). Bu akarlar hakkındaki bilgiler aşağıda Tablo 4’te hülasa edilmiştir. Tablo 4’teki vakıf akar yer-

leşim yerleri dikkatle incelendiğinde, 1485 tarihli vakfiyedeki bazı yerlerin (İncesu/Maşala, Sarudanişmendli, Hatıblü ve Çakraz) 255 numaralı defterde olmadığı, adı geçen vakfiyede yer almayan Kürtler köyü 1/24 malikâne hissesinin ise sonradan Sinan Bey muallimhane vakfına ilave edildiği anlaşılmaktadır.

Tablo 4. Sinan Bey’in Mescid, Zaviye ve Muallimhane Vakıfları (1547 Yılı)

İskefsir köyleri	Malikâne hisseleri	Gelir (akçe)
Babuç	Tam malikâne hissesi vakf-ı zaviye-i Sinan Bey	690
Süleymanlugökçe	Tam malikâne hissesi vakf-ı zaviye-i Sinan Bey	1000
Kabalu	Malikanesinin 1/6’sı ve 2,5/6’sı vakf-ı muallimhane-i Sinan Bey	816,5
İdrin	Malikânesinin 16 hisseden 1 hissesi Ali Baba zaviyesine ² kalan 4 hisse sayılıp bunun 3 hissesi vakf-ı mescid-i Sinan Bey der Niksar	351,5
Demircilü	Malikânesinin 16 hisseden 1 hissesi Ali Baba zaviyesine, kalan 12 hisse sayılıp bunun 11 hissesi	1289
Kürtler	Malikânesinin 1/24’ü vakf-ı muallimhane-i Sinan Bey	50
Çengibahçesi	Malikânenin ¼’ü vakf-ı mescid-i Sinan Bey der Niksar	250
Toplam		4447

Sinan Bey’in mescid, muallimhane ve zaviye vakıflarının gelir sağladığı yerleşim yerleri hakkında en derli toplu malumat, Tapu Kadastro Genel Müdürlüğü Kuyud-ı Kadime Arşivi’nde bulunan 1574 tarihli Rum Eyaleti Evkaf Defterinde verilmiştir

(TK. TD 583, s. 57a-b). Defterde vakıf akarların dökümü ile birlikte 1485 tarihli zaviye vakfiyesindeki tevliyet şartları ile harcama kalemlerinin bir özeti ilave edilmiştir. Bu defterdeki bilgiler aşağıda Tablo 5’te özetlenmiştir. Tablo 5’teki vakıf akar yer-

leşim yerleri dikkatle incelendiğinde, 1485 tarihli vakfiyede yer almayan İdrin, Kabalu, Gördolos, Demircilü, Kuyucak, Çengibahçesi köyleri ve İdrinbükü mezrası malikâne gelirlerinin sonradan Sinan Bey vakıflarına ilave edildiği anlaşılmaktadır. Bu ilaveleri Sinan Bey hayatta iken satın alma yo-

luyla gerçekleştirmiştir. Ayrıca, daha önceki defterlerde Niksar kazasına tabi *Gümüşdiğın* köyü, bu defterde *Taşdiğın* olarak yazılmıştır.

Tablo 5. *Sinan Bey'in Zaviye ve Muallimhane Vakıfları (1574 Yılı)*

Gelirler		
Kaza adı	Köy ve mezra (mz) adı	Malikâne hisseleri
İskefsir	İncesu/Maşala	Tam malikane hissesi
	Saru Danişmendlü	Tam malikane hissesi
	Hatıblü	Tam malikane hissesi
	Babuç	Tam malikane hissesi
	Çakraz	Tam malikane hissesi
	Gökçesüleymanlu	Tam malikane hissesi
	İdrin ve Kabalu	Malikânenin 16 hissesinden 11 hissesi ve bir hissenin ¼'ü
	Gördolos	Malikânenin 16 hissesinden 11,5 hissesi
	Demircilü	Malikânenin 16 hissesinden 11,5 hissesi
	Kuyucak	Malikânenin ¼'ü
	Çengibahçesi	Malikânenin ¼'ü
	İdrinbükü (mz)	Hasıl senelik 600 akçe
Niksar	Belkan	Tam malikânesi
	Başçiftlik	Tam malikânesi ve iki çiftlik yerin malikane ve divani geliri
	Kovani ve Karataş	Malikânenin 16 hissesinden 11 hissesi
	Taşdiğın	Malikânenin 24 hissesinden 5 hissesi
	Biryar köyünde Hacı Eymür zemini	Tam malikânesi
	Boyahane çayırı icaresi	Senelik 360 akçe
	Abdüssamed değirmeni yakınında bağ ve bahçe	Birer kıt'a
	Boğama köyünde zemin	bir kıt'a
	Taşköprü yanında zemin	iki kıt'a
	Kasap Ali bağı	
	Ha'şan? Yanında zemin	bir kıt'a
	Bir bab asiya ve dinkhane icaresi	Senelik 1500 akçe
Giderler		
Muallim ücreti	Günlük 2 akçe ve 3 müd buğday	
Halife ve müezzin ücreti	Ayda 20 akçe	
10 adet yetime	Birer boyalı kaftan, gömlek, külah, örfiye, kuşak ve pabuç	
Regaip ve berat gecesi mektepte olan yetim ve fukaraya yemek ücreti	55 akçe (helva, piriç ve yağ)	

1613 tarihli 716 numaralı Mufassal Tapu Tahrir Defterinde Sinan Bey'in mescid, muallimhane ve zaviye vakıflarının Karahisar-ı Şarki sancağının İskefsir kazasında bulunan akarları kaydedilmiştir (BOA, TD 716: 305, 319, 323, 329, 333, 335, 342, 350, 351, 358). Bu akarlar hakkındaki veriler aşağıda Tablo 6'te verilmiştir. Tablo 6'daki vakıf yerleşim yerleri dikkatle incelendiğinde, 1574 tarihli evkaf defterindeki Sinan Bey vakıflarının İskefsir'deki akarları ile aynı olduğu görülür. Bu

durum, 1574'den sonra Sinan Bey vakıflarına satın alma ya da sair şekilde malikâne geliri ilave edilmediğini göstermektedir. 1547 yılında İskefsir kazasındaki Sinan Bey vakıflarına aktarılan toplam malikâne geliri 4447 akçe iken 1613'te bu miktar 17975 akçeye ulaşmıştır. 1547-1613 döneminde görülen gelir artışının gerisinde büyük ihtimalle kısmen akar sağlayan yerleşim yeri sayısının artması, kısmen de para değerinin düşmesi ve vergi oranlarındaki yükselmeler yatmaktadır.

Tablo 6. Sinan Bey'in Mescid, Zaviye ve Muallimhane Vakıfları (1613 Yılı)

İskefsir köyleri	Malikâne hisseleri	Gelir (akçe)
Babuç	Tam malikâne hissesi vakf-ı zaviye-i Sinan Bey	2800
Süleymanlugökçe	Tam malikâne hissesi vakf-ı zaviye-i Sinan Bey	3100,5
Kabalu	Malikanesinin 1/6'sı ve 2,5/6'sı vakf-ı muallimhane-i Sinan Bey	1166
İdrin	Malikânesinin 16 hisseden 1 hissesi Ali Baba zaviyesine, kalan 4 hisse sayılıp bunun 3 hissesi vakf-ı mescid-i Sinan Bey der Niksar	2390
Demircilü	Malikânesinin 16 hisseden 1 hissesi Ali Baba zaviyesine, kalan 12 hisse sayılıp bunun 11 hissesi vakf-ı mescid-i Sinan Bey der Niksar	2922
Kürtler	Malikânesinin 1/24'ü vakf-ı muallimhane-i Sinan Bey	50
Çengibahçesi	Malikânenin ¼'ü vakf-ı mescid-i Sinan Bey der Niksar	375
Gördolos	Malikânesinin 16 hisseden 1 hissesi Ali Baba zaviyesine, kalan 12 hisse sayılıp bunun 11 hissesi vakf-ı mescid-i Sinan Bey der Niksar	2234
Uluçakraz-ı cedit	Tam malikâne hissesi vakf-ı zaviye-i Sinan Bey	1950
Kuyucak	Malikânenin ¼'ü vakf-ı mescid-i Sinan Bey	987,5
Toplam		17975

Arşivlerimizde Sinan Bey vakıflarının 1613-1850 yılları arası muhasebe kayıtlarına ulaşamamıştır. Ancak bu durum Sinan Bey vakıfların münkariz olduğu anlamına gelmemektedir. Zira Vakıflar Genel Müdürlüğü Arşivi'nde bulunan *Hurufat Defterlerinde (HD)* Sinan Bey zaviyesi vakfının tevliyet vazifesini ifa edenlerle ilgili tevcih (atama) kayıtları yer almaktadır. Örneğin, 562 numaralı Hurufât Defterinde, Başçiftlik'teki Sinan Bey zaviyesi evkâfının hums (1/5) mahsulüyle evladiyet ve meşrutiyet üzere mütevellisi (yönetici) olan Es-Seyyid Ali'nin ölmesi üzerine görevi kadı Es-Seyyid Pîr Ali arzıyla Şubat 1800'de büyük oğlu Es-Seyyid Sadullah'a verilmiştir (VGMA, HD 562: 140). Yine 563 numaralı Hurufât Defterindeki kayda göre, Başçiftlik'teki Sinan Bey zâviyesi evkâfının hums mahsulüyle evladiyet ve meşrutiyet üzere mütevellisi olan Es-Seyyid Sadullah b. Es-Seyyid Ali'nin ölmesi üzerine görevi

naib Seyyid Mehmed arzıyla 1822'de büyük oğlu Es-Seyyid Ali'ye aktarılmıştır (VGMA, HD 563: 141).

1850 yılına ait Sinan Bey vakfının Niksar kazasındaki akarları muhasebesi oldukça ayrıntılı olarak hazırlanmıştır. Muhasebe dökümünde vakfa akar sağlayan her bir yerleşim yerinden tahsil edilen öşür miktarı ve bedeli ile vakıf çalışanlarının ücretleri, vâkıf evladı hisseleri ve devlete ödenen harçlar tek tek listelenmiştir (BOA, EV 14019). Bu bilgiler aşağıda Tablo 7'de özet olarak verilmiştir. Tabloda yer alan Bağdadlı köyü ile Pınar ve Beleşen mezraları ve Camuşluk Çiftliği akarları daha önceki muhasebe kayıtlarında geçmemiştir. Muhtemelen sonraki devirlerde takas yoluyla bu akarlar Sinan Bey'in Niksar kazasındaki vakıflarına bırakılmıştır. Tablodan görüleceği üzere, vakfın Niksar kazasındaki akarlarından toplam geliri 1210,5 kuruş olmuştur.

Tablo 7. Niksar'da Sinan Bey Vakfı'nın 1266/1850 Yılı Muhasebesi

Gelirler		
Yerleşim yeri	Malikâne hisse miktarı	Mâlikâne geliri
Başçiftlik	Tamamı	186
Başçiftlik'te tekke yeri mezarası	Tamamı ve divani hisse	335
Kovani	16 hisseden 11,5 hisse	404,5
Karataş	16 hisseden 11,5 hisse	40,5
Bağdadlı	16 hisseden 11,5 hisse	162
Punar mezarası	Tamamı	37,5
Camuşluk çiftliği	24 hisseden beş hisse	21
Beleşen mezarası	Tamamı	24
Toplam		1210,5
Giderler		
	Kuruş	Para
Ta'şiriye masrafı	121	00
Zahire nakliye ücreti	89,5	00
Muharrir ücreti	143	32
Muhasebe harcı	35	38
Yarım hisse tevliyet ücreti (Es-Seyyid Mehmed Halife)	75	00
Yarım hisse tevliyet ücreti (Es-Seyyid Abdurrahman Halife)	75	00
Yılda 3 müd buğday vazife ile sıbyan muallimliği ücreti (Es-Seyyid Abdurrahman Halife)	288,5	10
Günde 2 akçe vazife ile imamlık ve hatiplik ücreti (Es-Seyyid Abdurrahman Halife)	144	15
Günde 1 akçe vazife ile müezzinlik ücreti (Es-Seyyid Mehmed Halife)	72	5
Vâkıfın şartı gereği 35 nefer vâkıf evladına verilen	172,5	00
Toplam	1210,5	00

Tokat Vakıflar Bölge Müdürlüğü Arşivi (T. VBMA) ve Vakıflar Genel Müdürlüğü Arşivi'nde (VGMA) 1898'den 1917 yılına kadar Sinan Bey vakıflarının ayrıntılı muhasebe kayıtları bulunmaktadır. Aşağıda Tablo 8'de Sinan Bey Vakfı'nın Niksar kazasındaki akarlarının 1314-1317/1898-1901 yılları arasındaki dört yıllık muhasebesi özetlenmiştir (T. VBMA. *Muhasebe Defteri 10*: 63⁹). Tablo 8'den görüleceği üzere, vakıf gelirleri *tahmis bedelinin sülûsânı* olarak belirtilmiştir.

Osmanlı maliyesinde vergi tahsilinde 1264/1848 yılından itibaren tahmis uygulamasına geçilmiştir

9 Tokat Vakıflar Bölge Müdürlüğü Arşivi'ndeki vakıf muhasebe defterleri birkaç yıl önce Vakıflar Genel Müdürlüğü Arşivi'ne nakledilmiştir.

(Abdurrahman Vefik, II: 242). Bu uygulamada vergi tahsil ihaleleri mültezimlere belirli şartlar çerçevesinde bir veya iki yıllık süre ile değil beşer yıllık süre ile verilmiştir. Bazen de beş senelik ihale bedelleri toplamının beşe bölünmesi ile elde edilen miktar esas alınarak halktan vergi tahsili yoluna gidilmiştir (Abdurrahman Vefik, II: 242-264; Pakalın, III: 376-377). Tanzimat'tan sonra hazinece zapt olunan *mazbut vakıfların* vergi gelirleri (mahsulatı) ise tamamen hazine (Maliye Nezareti) tarafından toplanmıştır. Vakıf mütevellileri ile vakıflardan vazife alanlara *evkaf kura bedelâtı* adıyla bütçeye dâhil tahsisattan bir maktu bedel ödenmiştir. Bedel takdirinde, devletçe zapt olunan vakıf köyler ve mezarların

zaptından önce geçen beş senelik öşür gelirleri beşe bölünerek elde edilen miktar (tahmis bedeli) mütevellî ve vakıflardan vazife alanlara hazine veya mal sandıklarından nakit olarak verilmiştir. Maktu bedel üç şekilde takdir edilerek ödeme yapılmıştır:

1. Tahmis bedelinin tamamı: Vakıf mamur ve çalışanları mevcut olmakla birlikte usulü dairesinde vakıf olduğu ve mütevellîsi bulunduğu ispat edilmiş ve deftere bu şekilde kaydedilmişse tahmis bedeli tam ödenir.
2. Tahmis bedelinin sülûsânı (2/3'ü): Vakıf mamur ve çalışanları mevcut olmakla birlikte usulü dairesinde vakıf olduğu ve mütevellîsi bulunduğu ispat edilememiş ve defter dışı kaydedilmişse tahmis bedelinin üçte ikisi ödenir.
3. Tahmis bedelinin sülûsü (1/3'ü): Vakıf mamur olmayıp çalışanları da mevcut

değilse ve defter dışı kaydedilmişse tahmis bedelinin üçte biri ödenir (Abdurrahman Vefik, II: 268-269).

Bu bilgiler ışığında, Sinan Bey vakıflarının Tanzimat'tan sonraki süreçte mazbut vakıflar kategorisi içine alınarak mütevellî ve vakıftan vazife alanlarına (ehl-i mürtezika) tahmis bedelinin 2/3 oranında ödendiği anlaşılmaktadır. Vakfın 2/3 tahmis bedeli 1898, 1900 ve 1901'de 2043 kuruş, 1899'da ise 1226 kuruş olduğu görülmektedir. Yine Tablo 8'deki verilerden Niksar'daki muallimhanesinin Taş Mektebe dönüştüğü, tevliyet vazifesinin de yedi kişi arasında farklı nispetlerde paylaşıldığı anlaşılmaktadır. Taş Mektep günümüzde mevcut olup üzerinde inşa kitabesi bulunmadığından duvar dokusu ve mimari özelliklerinden dolayı sanat tarihçileri tarafından 19. yüzyıla tarihlenmektedir (Hamza Gündoğdu ve diğerleri, 2006: 482).

Tablo 8. Niksar'da Sinan Bey Vakfı'nın 1314-1317/1898-1901 Yılları Muhasebesi

Gelirler				
			Kuruş	Para
Tahmis bedeli				
Kovanı Bağdadlı köyü mâlikânesi			695	32
Karataş köyü mâlikânesi			332	24
Başçıftlık köyü mâlikânesi			1308	24
Başçıftlık arazisi mezra'asından			900	24
Niksar şehri etrafındaki mezra'adan			593	24
Toplam			3830	24
Emr-i ali gereği tenzil			766	
Kalan			3064	24
Bundan sülûs (1/3) tenzil			1021	
Sülûsân (2/3)	1314 yılı		2043	24
Sülûsân (2/3)	1315 yılı		1226	
Sülûsân (2/3)	1316 yılı		2043	
Sülûsân (2/3)	1317 yılı		2043	
Toplam			7355	
Giderler				
			Kuruş	Para
5 hissede iki hissesi Firenköyü Hoca-zâde Mehmed Tevfik Efendi'nin Niksar'ın Taş Mektebi imamet ve muallim-i sıbyan vazifesi. Beratı 12 Muharrem sene 1270			2942	0
5 hissede 3 hissenin yarım hissesi Salih Efendi b. Abdurrahman'ın tevliyet vazifesi			1654	35

5 hissede 3 hissenin yarı hissesinden sülüs (1/3) hisse Emin ve Mehmed b. Ali'nin tevliyet vazifesi	551	15
5 hissede 3 hissenin yarı hissesinden diğer sülüs (1/3) hissenin yarısı mü'ezzin Mehmed Efendi'nin tevliyet vazifesi	275	28
5 hissede 3 hissenin yarı hissesinden diğer sülüs (1/3) hissenin diğer yarısı diğer Mehmed Efendi'nin tevliyet vazifesi	275	28
5 hissede 3 hissenin yarı hissesinin ahir sülüs hissesinin sülüsü Ömer Efendi'nin tevliyet vazifesi	184	02
5 hissede 3 hissenin yarı hissesinin ahir sülüs hissesinin diğer sülüsü Abdurrahman b. Receb Efendi'nin tevliyet vazifesi	184	02
5 hissede 3 hissenin 3 hissenin yarı hissesinin ahir sülüs hissesinin diğer sülüsü Mustafa Efendi b. Osman'ın tevliyet vazifesi	184	02
Tevliyetten muharrir maaşı ve muhasebe harcı	1103	10
Toplam	7355	

Vakıflar Genel Müdürlüğü Arşivi'nde Sinan Bey vakıflarının Niksar kazasındaki akarlarına ait ilk muhasebe kaydı H.1321/M.1905 yılına aittir (VGMA, VD 03066-00026). Bu kayda göre vakfın muhasebe dökümü aşağıda Tablo 9'da verilmiştir. Bu tablodaki verilerden vakfın toplam gelirinin 2043 kuruş olduğu, muhasebe harçları ve Taş

Mektep'in tamir giderinden artan paranın mütevellî ve diğer vazifelilere aktarıldığı görülmektedir. Vakfın 1898, 1900 ve 1901 yıllarındaki senelik gelirinin de 2043 kuruş olduğu dikkate alınırsa, bir süredir vakfın gelirinin değişmediği anlaşılmaktadır.

Tablo 9. Niksar'da Sinan Bey Vakfı'nın 1321/1905 Senesi Muhasebesi

Gelirler	Kuruş	Para
Tahmis bedeli sülüsân	2043	00
Gider		
5 sehimde 2 sehim Firenkköy-zade Mehmed Tefvik Efendi'nin imamet ve mualim-i sıbyan vazifesi	800	00
Taş mektebin bazı tamirat masrafı, içerinin kireç ve üzerinin çorak masrafı	343	00
Muharrir maaşı ve muhasebe harcı	222	20
5 sehimde 3 sehmin yarı hissesi Salim Efendi b. Abdurrahman'ın tevliyet vazifesi	338	30
Yarım hisseden sülüs(1/3)hisse Emin ve Mehmed b. Ali'nin tevliyet vazifesi	112	30
Yarım hisseden diğer sülüs(1/3)hissenin yarısı mü'ezzin Mehmed Efendi'nin tevliyet vazifesi	56	15
Yarım hisseden diğer sülüs(1/3)hissenin diğer yarısı Mehmed Efendi'nin tevliyet vazifesi	56	15
Yarım hisseden ahir sülüs(1/3)hissenin sülüsü Ömer Efendi'nin tevliyet vazifesi	37	30
Yarım hisseden ahir sülüs(1/3)hissenin diğer sülüsü Abdurrahman b. Receb Efendi'nin tevliyet vazifesi	37	30
Yarım hisseden ahir sülüs(1/3)hissenin ahir sülüsü Mustafa b. Osman Efendi'nin tevliyet vazifesi	37	30
Toplam	2043	00

Sinan Bey vakıflarının M.1327/M.1912 yılı Niksar kazasındaki akarlarına ait muhasebe kaydı aşağıda Tablo 10'da gösterilmiştir (VGMA, VD 03068-0038). Tablodaki veriler, 1898-1905 dönemindeki gelir ve harcama kalemleri ile karşılaştırıldığında

hemen hemen aynı olduğu anlaşılmaktadır. Tek farklılık, 1327/1912 muhasebesinde Niksar'daki Sinan Bey mescidine 43 kuruş değerinde yağ ve mum gideri eklenmiş olmasıdır.

Tablo 10. Niksar'da Sinan Bey Vakfı'nın 1327/1912 Senesi Muhasebesi

Gelir	Kuruş	Para
Tahmis bedeli sülüsân	2043	00
Gider		
Cami-i şerifin yağ ve mum masrafı	43	00
Niksar'da Taş Mekteb'in tamirat masrafı	200	00
1 sehim Şerif Hafız-zade Hafız Mustafa Efendi'nin imamet vazifesi	120	00
6 sehim Şerif Hafız-zade Hafız Mustafa Efendi'nin muallim-i sıbyan vazifesi (tevcih 22 Haziran 1325)	720	00
1 sehim Salih b. Abdurrahman'ın hitabet vazifesi	120	00
1 sehim Mehmed Efendi'nin müezzinlik vazifesi	120	00
Kusurundan muharrir maaşı ve muhasebe harcı	180	00
3 hissedenden yarım hisse Salih b. Abdurrahman'ın tevliyet hissesi (13 Kanun-ı Sani sene 310)	270	00
1 hissedenden sülüs (1/3) hisse Mehmed b. Mehmed'in tevliyet hissesi (beratı 10 Şevval 1291)	90	00
1 hissedenden sülüs (1/3) hisse Ömer, Mustafa ve Abdurrahman'ın tevliyet hissesi (18 Kanun-ı sani 1310 Abdurrahman b. Receb; 24 Kanun-ı evvel 1310 Mustafa b. Osman)	90	00
1 hissedenden sülüs (1/3) hisse Receb b. Mehmed'in mahlülü	90	00
Toplam	2043	00

Sinan Bey vakıflarının H.1327/M.1912 yılı Reşadiye (İskefsir) kazasındaki akarlarına ait muhasebe kaydı aşağıda Tablo 11'de gösterilmiştir (VGMA, VD 03068-0043). Tablodaki verilerden vakfın Re-

şadiye'deki akarlarının zaviyeye tahsisli olduğu, muhasebe harcı dışındaki bütün gelirin zaviyede iâşe giderlerine ve beş farklı kişi arasında paylaşılan tevliyet vazifesine aktarıldığı anlaşılmaktadır.

Tablo 11. Reşadiye'de Sinan Bey Vakfı'nın 1327/1912 Senesi Muhasebesi

Gelir	Kuruş	Para
Tahmis bedeli	5445	10
Gider		
Muharrir maaşı ve muhasebe harcı	1361	10
Zaviyede it'am-ı ta'am ettirmek üzere yarım hisse Salih b. Abdurrahman'ın tevliyet vazifesi (17 Kanun-ı sani 1310/24 Cemaziyülevvel 1312 vazifesi ilamı)	2042	00
Zaviyede it'am-ı ta'am ettirmek üzere yarımından sülüs (1/3) hisse Ömer b. Receb, Abdurrahman b. Receb ve Mustafa b. Osman'ın tevliyet vazifesi (Ömer'in beratı 19 Rebiyülevvel 1296; Abdurrahman'ın beratı 14 Cemaziyülevvel 1312; Mustafa'nın ilamı 14 Cemaziyülevvel 1312)	680	25

Zaviyede it'am-ı ta'am ettirmek üzere yarımından sülüs (1/3) hisse Mehmed b. Mehmed'in tevliyet vazifesi (beratı 10 Şevval 1291)	680	25
Zaviyede it'am-ı ta'am ettirmek üzere yarımından sülüs (1/3) hisse biraderi ve müşteriki Receb b. Mehmed'in tevliyet hisse mahlülü	680	30
Toplam	5445	10

Son olarak, Vakıflar Genel Müdürlüğü Arşivi'nde Sinan Bey vakıflarının Reşadiye ve Niksar kazalarında bulunan akarlarından 1332/1916 yılında sağlanan gelirlerden vakıf çalışanlarına H.1333/M.1917 yılında yapılan ödemelerle alakalı bir muhasebe kaydı mevcuttur (VGMA, VD

03082-00009). Bu muhasebenin dökümü aşağıda Tablo 12'de gösterilmiştir. Tablodaki verilerden vakıf gelirlerinden mütevellî, imam ve sıbyan mualliminin istifade ettiği ve tevliyet vazifesinin sekiz kişi arasında taksim edildiği anlaşılmaktadır.

Tablo 12. Reşadiye ve Niksar'da Sinan Bey Vakfı'nın H.1333/M.1917 Yılı Tahsisatı

Açıklamalar	Kuruş	Para
Reşadiye'de Sinan Bey vakfının 1332 bedelinden Mustafa b. Osman'ın tevliyet vazifesi olup vekil Salih Efendi'ye verilen	226	30
Reşadiye'de Sinan Bey vakfının 1332 bedelinden Abdurrahman b. Receb'in tevliyet vazifesi olup vekil Salih Efendi'ye verilen	226	30
Reşadiye'de Sinan Bey vakfının 1332 bedelinden Ömer b. Receb'in tevliyet vazifesi olup vekil Salih Efendi'ye verilen	226	30
Reşadiye'de Sinan Bey vakfının 1332 bedelinden Mehmed Efendi'nin tevliyet vazifesi olup vekil Salih Efendi'ye verilen	680	30
Niksar'da Sinan Bey vakfının 1332 bedelinden Mustafa b. Osman'ın tevliyet vazifesi olup vekil Salih Efendi'ye verilen	51	00
Niksar'da Sinan Bey vakfının 1332 bedelinden Abdurrahman b. Receb'in tevliyet vazifesi olup vekil Salih Efendi'ye verilen	25	25
Niksar'da Sinan Bey vakfının 1332 bedelinden Ömer b. Receb'in tevliyet vazifesi olup vekil Salih Efendi'ye verilen	25	20
Niksar'da Sinan Bey vakfının 1332 bedelinden Mehmed Efendi'nin tevliyet vazifesi olup vekil Salih Efendi'ye verilen	102	5
Sinan Bey vakfının 1332 bedelinden imam ve muallim-i sıbyan Mustafa Efendi'nin vekiline verilen	953	20
Toplam	2514	190

5. Sinan Bey Vakıflarına Yapılan Müdahaleler

Sinan Bey'in İskefîr ve Niksar kazalarında bulunan vakıf akarlarına gerek askeri (devlet görevleri) gerekse reaya içinden bazı şahıslar tarafından müdahale edilerek haksız yere gelirleri zapt edilmiştir. Ayrıca vakfın çalışanları arasında da bazen ihtilaflar yaşanmıştır. Bu hususlarla ilgili arşivlerde çok sayıda belge bulunmaktadır. Örnek olarak seçtiğimiz belgelerde Sinan Bey vakıflarına yapılan müdahaleler açıkça görülmektedir. Aşağıda incelediğimiz kayıtların biri hariç tamamı Başbakanlık Osmanlı Arşivi'nde yer alan Sivas eyaleti şikâyet ahkâm defterlerinden alınmıştır.

İlk belgeye göre, Niksar kazası sakinlerinden imam Mustafa Divan-ı Hümayun'a gelerek bu kazada bulunan Sinan Bey Camii'nin beratlı imam ve sıbyan muallimi olarak görev yaparken vergi yükümlülüğü (ra'iyet rüsûmu ve tekâlif-i şakka) olmadığı halde kaza zabiti ve ehl-i örf taifesinin kanunsuz bir şekilde vergi talebinde bulduklarından bahisle bu müdahalenin durdurulması için emr-i şerif talep etmiştir. Talebi uygun bulunarak müdahalenin menî için Niksar kadısına Evasıt-ı Şevval 1156/ 28 Kasım-5 Aralık 1743 tarihli bir hü-

küm yazılmıştır (BOA, SAD 1: 213/2). Bu hükmün kadiya ulaşmasından sonra, mesele çözümlenmiş olmalıdır, zira bu şikâyet bir daha tekrar edilmemiştir.

İkinci belgeye göre, Niksar kazasına tabi Başçiftlik köyünde bulunan Sinan Bey Zâviyesi dervişleri vakfının mütevellisi Divan-ı Hümayun'a arzda bulunarak vakfın köyde avarız vergisi alınacak arazileri olmadığı, vakıf arazi gelirlerini adı geçen zaviyede misafirleri ağırlamak için sarf ettiklerini ve şimdiye kadar zaviyeden vergi alınmazken Niksar ahalileri *sizler de bizim ile birlikte tekâlif vermeniz gerekir* diyerek bunları kanunsuz olarak rahatsız ettiklerinden müdahalelerinin meni için emri şerif rica etmiştir. Şikâyet konusu incelenerek gereğinin yapılması hususunda Divan'dan Niksar kadısına Evâhir-i Rebiyülevvel 1158/23 Nisan-2 Mayıs 1745 tarihli bir hüküm yazılmıştır. (BOA, SAD 2: 114/2). Bu hükmün kadiya ulaşmasından sonra, mesele çözüme kavuşmuş olmalıdır, nitekim bu şikâyet bir daha Sivas ahkâm defterinde yer almamıştır.

Üçüncü belgeye göre, Niksar kazasında bulunan Sinan Bey Vakfı'nın mütevellisi Veys Divan-ı Hümayun'a arzuhal sunarak vakfın köylerinden Niksar kazasına tabi Kovanı'nın H.1170/M.1756 senesi öşür mahsulünü Boronez(?) oğlu Ömer'in haksız yere zapt ettiğini, müteveli olarak isteyip almak üzereyken Ömer öldüğünden ve mirası oğlu Lütfullah ve diğer varislere kaldığından onlardan talep ettiğini ancak varislerin vermekten kaçındıklarını, bu nedenle vakfın Ömer'in varisleri zimmetlerinde kalan mahsulün alınarak kendisine verilmesi için emri şerif ricasında bulunmuştur. Gereğinin mahallinde yapılması hususunda Divan'dan Sivas valisi ve Niksar kadısına Evâsıt-ı Ramazan 1186/6-16 Aralık 1772 tarihli bir hüküm yazılmıştır. (BOA, SAD 9: 278/2). Bu hükmün ilgililere ulaşmasından sonra, mesele çözüme kavuşmuş olmalıdır, zira bu şikâyet bir daha Sivas ahkâm defterinde yer almamıştır.

Dördüncü belgeye göre, Seyyid Hafız Osman isimli kişi Divan-ı Hümayun'a gelerek Niksar nahiyesine tabi Başçiftlik köyündeki Sinan Bey zaviyesi vakfı ile Niksar şehrinde bulunan Sinan Bey'in muallimhane vakfına ait Defter-i Hakanideki kayıtlar çerçevesinde adı geçen vakfın mektebi muallimi

olup hizmeti karşılığı olan ücretini mütevelliden talep ettiğinde ve vakfın imkânı olduğu halde 1190/1776 senesinden beri alamadığını, halen müteveli zimmetinde olduğunu bildirip bu ücretin mütevelliden alınıp kendisine verilmesi için emri ali rica etmiştir. Defterhane-i Amire'deki evkaf defteri ile Hazine-i Amire'de bulunan Anadolu Muhasebesi defterlerine bakılarak, bu talebin haklı olduğu anlaşıldığından kayıtlara göre hareket edilmesi hususunda Divan'dan Sivas valisine ve Niksar kadısına Evâil-i Rebiyülahir 1192/29 Nisan-8 Mayıs 1778 tarihli bir hüküm yazılmıştır. (BOA, SAD 13: 351/3). Bu hükmün ilgililere ulaşmasından sonra, mesele çözüme kavuşmuş olmalıdır ki bu şikâyet bir daha Sivas ahkâm defterinde yer almamıştır.

Beşinci belgeye göre, Niksar kazasında bulunan Sinan Bey Vakfı'nın mütevellisi Derviş Ali Divan-ı Hümayun'a arzuhal sunarak vakfın Başçiftlik köyündeki mezra ve sair köylerdeki yerlerini ekip biçenlerden bir kısmının "bizim elimizde maktu verilmek üzere eski mütevelliden temessük (senet) var. Öşür vermeyiz, maktu veririz" diye kanunsuz bir şekilde itiraz ettiklerinden kendi lehine Şeyhülislam'dan fetva aldığını, bu fetva ve kanun gereği vakıf arazilerini tasarruf edenlerin kanun üzere beşte bir öşürlerini vakfa vermeleri için emri şerif talep etmiştir. Kanun gereği hareket edilmesi hususunda Divan'dan Niksar kadısına Evâhir-i Cemaziyülevvel 1192/17-27 Haziran 1778 tarihli bir hüküm yazılmıştır. (BOA, SAD 13: 376/5). Bu hükmün Niksar kadısına ulaşmasından sonra, mesele çözüme kavuşmuş olmalıdır, zira bu şikâyet sonraki Sivas ahkâm defterinde tekrar etmemiştir.

Altıncı belgeye göre, Niksar kazasında bulunan Sinan Bey zaviyesi vakfının zaviyedarı Seyyid Derviş Ali Divan-ı Hümayun'a arzuhal sunarak vakfın Başçiftlik köyündeki Sinan Bey zâviyesi köylerine eskiden beri müdahale etmek caiz değil iken zaviyenin köylerinden Niksar kazasına tabi Kovanı ve Karataş ile İskefsir kazasında bulunan İdrin, Gördolos ve Demircili köylerinin *on altı kiledede dört kilesi mahlüldür* diyerek İskefsir müftüsü Abdurrahman Efendi şartlara aykırı olarak askerîden üzerine berât ettirerek müdahalede bulunduğundan bahisle müdahalenin kaldırılması ve kendisine yeni berat gönderilmesi için ricada

bulunmuştur. Divan bürolarında yapılan incelemede, zaviyedarlık/tevliyetin Seyyid Derviş Ali üzerinde olduğu anlaşıldığından gereği için 8 Safer 1196/23 Ocak 1782 tarihinde emir yazılmıştır (BOA, *Cevdet Evkaf 3031*)

Seçilen son belgeye göre, Sinan Bey zaviyesi vakfının mütevellisi Ömer oğlu Fettah Divan-ı Hümayun'a arzuhal sunarak Sivas sancağında Niksar nahiyesine tabi Melkan köyü tamam malikânesi Sinan Bey'in Niksar'da bina eylediği mescid ile mektephanesi vakfına ve divanisi, diğer bazı yerlerin rüsumu ile birlikte, 13 bin akçe tımara mutasarrıf Asakir-i Mansure mütekeidi Ahmed oğlu Lüfullah ve müştereklerine ait iken Sinan Bey mescidi vakfında maliyeden aldığı beratla imam ve muallim olan es-Seyyid Osman oğlu es-Seyyid Abdurrahman vazifesine kanaat etmeyerek Melkan köyü malikânesine müdahale ettiğinden bunun engellenmesi için emr-i şerif talep etmiştir. Merkezdeki kayıtlar incelenerek mütevellinin talebi haklı bulunduğundan gereğinin yapılması hususunda Divan'dan Sivas sancağı mütesellimi ve Niksar kadısına Evâsıt-ı Cemaziyülevvel 1248/6-15 Ekim 1832 tarihli bir hüküm yazılmıştır. (BOA, *SAD 30: 141/3*). Bu hükmün ilgililere ulaşmasından sonra, mesele çözüme kavuşmuş olmalı ki bu şikâyet sonraki Sivas ahkâm defterinde yer almamıştır.

5. Sonuç ve Değerlendirme

Amasya valisi Hızır Paşa'nın yetiştirmesi Sinan Bey, Niksar kazasına bağlı Başçıftlık köyünde bir zaviye ve bir cami ile Niksar şehrinde bir muallimhane ve bir mescit/cami inşa ederek bu eserlerin fonksiyonlarını idame ettirmeleri için vakıflar kurmuştur. Zaviye vakfının vakfiyesi 11 Ekim 1485 tarihli olup diğer eserlerin vakıfları ile ilgili arşivlerimizde herhangi bir vakfiyeye ulaşılamamıştır.

Sinan Bey vakıflarına gelir sağlayan akarların dökümünü Başbakanlık Osmanlı Arşivi, Tapu Kadastro Genel Müdürlüğü Arşivi ve Vakıflar Genel Müdürlüğü Arşivi'ndeki muhtelif defterlerde bulmak mümkündür. Bu defterler incelendiğinde, va-

kıf gelirlerinin Sivas sancağına bağlı Niksar kazası ile Karahisar-ı Şarki sancağında İskefsir (Reşadiye) kazasındaki bazı köyler ve mezraların mâlikâne hisselerinden oluştuğu ve Sinan Bey'in hayatta olduğu süreçte satın almalar yoluyla vakıf akarların arttığı görülmektedir. Vakıfların gider kalemleri, mütevellî, imam ve sıbyan muallimliği vazifeleri, Başçıftlık köyündeki zaviyenin işe harcamaları ve muhasebe harçlarından oluşmuştur. Tevliyet vazifesi, vakfiyede evvela Sinan Bey evladına şart koşulduğundan, zaman içinde çok hisseli hale gelmiştir.

Sinan Bey'in Niksar şehrinde bina ettiği muallimhane, 1898-1917 arası muhasebe kayıtlarında Taş Mektep olarak ifade edilmiştir. Sinan Bey Muallimhanesi ile ilgili ilk bilgi 1514 tarihli 54 numaralı Tapu Tahrir defterinde yer aldığı dikkate alınır, bu muallimhanenin 19. asra kadar varlığını sürdürdüğü ve 19. asırda ise yerine Taş Mektep'in inşa edildiği düşünülebilir.

Sinan Bey'in İskefsir ve Niksar kazalarında bulunan vakıf akarlarına gerek askeri (devlet görevlileri) gerekse reaya içinden bazı şahıslar tarafından müdahale edilerek haksız yere gelirleri zapt edilmiştir. Ayrıca vakfın çalışanları arasında da bazen ihtilaflar yaşanmıştır. Bu hususlarla ilgili arşivlerde çok sayıda belge bulunmaktadır. Bu müdahalelere dair şikâyetler, Divan-ı Hümayun tarafından dikkate alınarak meselelerin çözümü için yerel yöneticilere emirler gönderilmiştir. Aynı şikâyetlerin devlet kayıtlarında tekrar etmemesinden problemlerin yerelde çözüme kavuşturulmuş olduğu düşünülebilir.

Son olarak, Sinan Bey'in Niksar şehrinde bina ettiği mescit ile Başçıftlık köyünde inşa ettiği zaviye ve cami günümüzde mevcut değildir. 30 Kasım 1925 tarihinde kabul edilip 13 Aralık 1925 tarihli Resmi Gazete'de yayınlanarak yürürlüğe giren 677 sayılı kanun ile tekke ve zaviyelerin kapatılması ve 1926 yılında Türk Medeni Kanunu'nun yürürlüğe girmesi sonrasında, diğer vakıflarda olduğu gibi, Sinan Bey Vakfı'nın akarları da iptal edilmiştir.

Kaynaklar

1. Arşiv Kaynakları

A- Başbakanlık Osmanlı Arşivi

a) *Tapu Tahrir Defterleri (TD)*: TD 54: 100, 136, 138-139; TD 387: 440, 442, 467, 503, 506, 512, 540,542, 545, 548, 556, 558, 605; TD 255: 212, 213, 219, 223, 224, 229, 232, 233; TD 716: 305, 319, 323, 329, 333, 335, 342, 350, 351, 358.

b) *Nezaret Öncesi Evkaf Defterleri*: EV 14019

c) *Cevdet Tasnifi*: Cevdet Evkaf 3031

d) *Sivas Ahkâm Defterleri (SAD)*: SAD 1: 213/2; SAD 2: 114/2; SAD 9: 278/2; SAD 13: 351/3; SAD 13: 376/5; SAD 30: 141/3.

B. *Tapu Kadastro Genel Müdürlüğü Kuyud-ı Kadime Arşivi (TK. KKA.)*: TK. KKA 583: 57a-b

C. Vakıflar Genel Müdürlüğü Arşivi:

a) *Hurufat Defterleri (HD)*: HD 562: 140; HD 563: 141

b) *Vakıf Defterleri (VD)*: VD 03066-00026; VD 03068-0038; VD 03068-0043; VD 03082-00009

c) *Tokat Vakıflar Bölge Müdürlüğü Arşivi Muhasebe Defteri (T. VBMA. Muhasebe Defteri)*: 10: 63.

2. Araştırma ve İnceleme Eserler

Abdurrahman Vefik (1330). *Tekâlif Kavaidi*. C. II, Dersaadet.

Açikel, Ali (1999). *Changes in Settlement Patterns, Population and Society in North Central Anatolia: A Case Study of the District (kaza) of Tokat (1574-1643)*. Basılmamış Doktora Tezi, Manchester Üniversitesi. Manchester (İngiltere).

Akar, Hasan ve M. Necati Güneş (2002). *Niksar'da Vakıflar ve Tarihi Eserler*. Niksar.

Bayram, Sadi (2001). "Niksar Vakıflarına Toplu Bir Bakış". XVIII. Vakıf Haftası, Niksar. bk. www.sadi-bayam.com/?page=makaleler&mid=57&id=3;

Bostan, M. Hanefi (1999). "XV ve XVI. Yüzyıllarda Osmanlı Yönetiminde Niksar Şehri (1455-1574)". XIII. *Türk Tarih Kongresi Kongreye Sunulan Bildiriler 4-8 Ekim 1999*. Ankara. s.1485-1511.

Darkot, Besim (1997). "Niksar". *İA, IX* (İstanbul): s. 273-275.

Gündoğdu, Hamza ve diğerleri (2006). *Tarihi Yaşatan İl Tokat*. Ankara.

Kucur, Sadi S. (1993). *Sivas, Tokat ve Amasya'da Selçuklu ve Beylikler Devri Vakıfları (Vakfiyelere göre)*. Basılmamış Doktora Tezi, Marmara Üniversitesi Türkiyat Enstitüsü. İstanbul.

Öztürk, Nazif (1991). "Vakıflar Arşiv Kayıtlarına Göre Niksar Vakıfları". *Vakıflar Dergisi*, C. XXII, Ankara. s. 45-68.

Pakalın, M. Zeki (1983). *Osmanlı Tarih Deyimleri ve Terimleri Sözlüğü*. C. III (İstanbul). MEB Yay.

Savaş, Saim (1992). *Bir Tekkenin Dinî ve Sosyal Tarihi Sivas Ali Baba Zâviyesi*. İstanbul.

- Sertoğlu, Mithat (1986). *Osmanlı Tarih Lügati*. İstanbul.
- Şahin, Kamil (1999). *Danışmendliler Döneminde Niksar (1071-1178)*. Niksar.
- Şemseddin Sami (1317). *Kâmûs-ı Türkî*. Desa'adet.
- Turan, Osman (1980). *Doğu Anadolu Türk Devletleri Tarihi*. İstanbul.
- Wolper, Ethel Sara (1994). *Patronage and Practice in Late Seljuk and Early Beylik Society: Dervish Lodges in Sivas, Tokat, and Amasya*. Doktora Tezi, University of California, Los Angeles, U.S.A.
- Yaşar, Abdî-zâde Hüseyin Hüsâmeddin (2003). *Amasya Tarihi*, 1,2,3. Ciltler. Yayına Hazırlayan: Prof. Dr. Mesut Aydın-Güler Aydın, Amasya: Amasya Belediyesi Kültür Yay.
- Yediyıldız, Bahaeddin (1986). "Vakıf", *İA*, C. 13 (İstanbul). s. 153.
- Yediyıldız, Bahaeddin (2003). *XVIII. Yüzyılda Türkiye'de Vakıf Müessesesi Bir Sosyal Tarih İncelemesi*. Ankara.
- Yinanç, Mükrimin Halil (1988). "Danışmendliler". *İslam Ansiklopedisi (İA)*, C. III (İstanbul). s. 468-469.

Sıbyan Mekteplerinin Mimarisi: Abdullah Paşa Sıbyan Mektebi Örneği

Çiğdem Belgin Dikmen* - Ferruh Toruk**

Öz

Osmanlı Devleti'nin Selçuklular ile diğer İslam ülkelerinden devraldığı, başlangıçta sadece erkek çocuklara dini eğitim ve Kuran öğretmeyi hedefleyen *sıbyan mektepleri* günümüzdeki ilköğretime karşılık gelen eğitim kurumlarıdır. Süreç içerisinde yapısı ve öğrencisi değişen bu okullar örgün eğitimin ilk basamağını oluşturmaktadır. Genellikle büyük kentlerde padişah ve ailesi, devletin üst kademesinde yer alan kişiler ile ilim ve maddî güç sahibi hayırseverler tarafından yaptırılan bu okulların yapım sonrası bakım, onarım, personel ve eğitim giderleri için banisinin gelir vakfettiği bilinmektedir. Bu çalışmanın amacı Osmanlı Dönemi'nde ilköğretim düzeyinde eğitim veren sıbyan mekteplerinin tarihsel süreçte gelişimini ve mekânsal yapısı irdelemek ve Abdullah Paşa Sıbyan Mektebi örneğinde sıbyan mekteplerinin mimarisini tartışmaktır. Bu kapsamda sıbyan mektepleri yerleşim düzeni ve konum, mimari tasarım ilkeleri (plan şeması, kat adedi), cephe düzeni, yapım tekniği ve malzeme ile bezemeler açısından irdelemiş ve Abdullah Paşa Sıbyan Mektebi örneklenmiştir.

Anahtar Kelimeler: Sıbyan Mektebi, Abdullah Paşa Sıbyan Mektebi, İstanbul, mimari tasarım ilkeleri

Architecture of Sıbyan Mektebs: Sample of Abdullah Paşa Sıbyan Mekteb

Abstract

Sıbyan mektebs which the Ottoman State taken over from Seljuks and other Islamic States are equal to primary schools of the contemporary education system. They gave religious education and taught reciting Quran to only male children. These schools were the first step of formal education, the structure and students of which changed in parallel to the historical progresses. They were built especially in big cities by noble statesmen and rich and wise philanthropists. Their maintenance costs, and staff salaries are paid by charitable foundations. The aim of this study is to examine historical development and spatial structure of these sıbyan mektebs which gave education at primary school level and discuss the architecture of these schools in the frame of the example of Abdullah Pasha Sıbyan Mekteb. In this respect, location and settlement pattern, architectural design principles (plan scheme and floor plan), facade layouts, construction technique, materials and ornaments are searched and Abdullah Pasha Sıbyan Mekteb is exemplified.

Keywords: Sıbyan Mektebs, Abdullah Pasha Sıbyan Mekteb, İstanbul, Architecture Design Principles

* Yrd. Doç. Dr. Çiğdem Belgin DİKMEN, Bozok Üniversitesi, Mühendislik Mimarlık Fakültesi, Mimarlık Bölümü, Yozgat/TÜRKİYE, e-mail: cbelgin.dikmen@gmail.com

** Öğr. Gör. Ferruh TORUK, Bozok Üniversitesi, Mühendislik Mimarlık Fakültesi, Mimarlık Bölümü, Yozgat/TÜRKİYE, e-mail: ferruhtoruk@yahoo.com

1. Giriş

Osmanlı Devleti'nin Selçuklular ile diğer İslam ülkelerinden devraldığı Darülmülâzim, Mektephane, Muallimhane, Darülmülâzim gibi adlarla bilinen eğitim kurumları Osmanlı Eğitim Sistemi'nde ilköğretim kurumlarının başlangıcı sayılan Sıbyan Mektebi, Mahalle Mektebi, Mekâtib, Küttab ve Taş Mektep'e (Kılıç, 2002: 4); yoksul çocuklar için açılan okullar ise Küttab-ı Sebil veya Mekteb-i Sebil'e dönüşmüştür (Pakalın, 1993: 203-204). İlköğretim düzeyinde eğitim veren ve başlangıçta yazı öğretilen yer olarak kullanılan sıbyan mekteplerinde daha sonra okuma-yazmanın yanı sıra, basit hesap işlemleri, ailelerin de isteği ile ahlâkî terbiye ve temel İslami bilgiler de verilmeye başlanmıştır (Brunot, 1957: 652-53). Osmanlı Dönemi'nde küçük erkek çocuklar için açılmış okullar olarak tanımlanan sıbyan mekteplerinde erkek çocuklar ile eşit haklara sahip kız çocuklarına da eğitim verildiği bilinmektedir. Arapça kökenli "sabî" kelimesinin çoğulu olan "sıbyân" kelimesi, küçük yaştaki erkek çocuk ve yine Arapça kökenli "ketebe" sözcüğünden türeyen "küttab" veya "mektep" kelimesi ise yazı ve Kuran öğretilen yer anlamında kullanılmaktadır (Günyol, 1972: 652-653; Brunot, 1957: 653). Kuran'ın öğretilmesi, taş malzeme ile inşa edilmeleri ve hemen her mahallede bulunmaları nedeniyle Kuran Mektebi, Taş Mektep ve Mahalle Mektepleri de denilen bu okullar örgün eğitimin ilk basamağını oluşturmaktadır (Kılıç, 2002: 4). Kuran'ı öğrenmek ve okuyabilmek amacıyla Türklerin oluşturdukları eğitim sisteminde yerini alan Kuran Mektepleri, Sıbyan Mektepleri'ni kuruluş, öğretim biçimi, eğitim programı ile araç ve gereçleri, öğretmeni, öğrencisi, disiplin anlayışı ve eğitimin yapıldığı binaların biçimine kadar etkilemiştir. Başlangıçta Maârif-i Umûmiye Nizamnamesi'nde dahi kabul edilmiş olan "Sıbyan Mektebi" ismi, sonraları resmî ibtidai mekteplerinin açılmasıyla terkedilmiş, onun yerini "İptidâî Mektep" ismi kullanılmaya başlamıştır.

Sıbyan mekteplerinin padişahlar, valide sultanlar, sadrazamlar, vezirler gibi devletin üst kademesinde yer alan kişiler ile ilim sahipleri ve halk arasındaki maddî gücü iyi olan hayırsever kişiler tarafından da büyük şehirlerde kurulduğu bilinmektedir (Hızlı, 1997: 46; Ahunbay, 2004:7-9).

Sıbyan mekteplerini yaptıran kişilerin genellikle bina yapımından sonra da okulun bakım ve onarım harcamaları, personel ve öğrenci giderleri kısacası eğitimin sürdürülebilmesi için her türlü gereksinimi karşılayabilecek gelir kaynaklarını vakfettikleri, bu nedenle eğitim-öğretim hizmetlerinin devlet hazinesinden para harcanmadan sürdürüldüğü görülmektedir (Baltacı, 2004: 5-8).

Bu çalışmanın amacı Osmanlı Dönemi'nde ilköğretim düzeyinde eğitim veren sıbyan mekteplerinin tarihsel süreçte gelişimi, mekânsal yapısı ve mimarisini irdelemek ve tartışmaktır. Bu kapsamda sıbyan mektepleri yerleşim düzeni ve konum, mimari tasarım ilkeleri (plan şeması, kat adedi), cephe düzeni, yapım tekniği ve malzeme ile bezemeler açısından irdelenmiş ve Abdullah Paşa Sıbyan Mektebi örneklenmiştir.

2. Tarihsel Süreçte Sıbyan Mektepleri

Sıbyan mektepleri Selçuklu Devleti'nin düzenli bir idare kurması ile gelişen şehir hayatının bir kurumu olarak ortaya çıkmıştır. Budist Uygur Türklerinde 12. ve 13. yüzyıllarda bir tıp medresesi ile diğer mesleklere ait mektepleri içeren bir vakıf kuruluşunun belgelenmesi, manevi kültür bakımından yüksek Orta Asya, İran ve Anadolu'da benzer eğitim kurumlarının varlığı bu okulların kurulmasında etkin olduğunu düşündürmektedir (Akyüz, 1994: 5-10). Sıbyan mektebi benzeri okulların Selçuklular Dönemi öncesinde de var olduğu ve din yoluyla da İslam dünyasında bu geleneğin sürdürüldüğü anlaşılmaktadır. Selçuklu Dönemi'nde Anadolu'da medreseler ile birlikte sıbyan mektebi olarak adlandırılan bu okulların varlıkları belgelenmekle birlikte (Baltacı, 2004: 5-7), bu dönemden günümüze ulaşan herhangi bir sıbyan mektebi bulunmamaktadır. Selçuklular ve onu izleyen Osmanlılar Dönemi'nde de eğitim dini bir sistem ve genellikle vakıf yapıları olarak ortaya çıkmıştır. Bu bağlamda sıbyan mekteplerinin kurucuları sosyal konumları açısından incelendiğinde, bu okulların ağırlıklı olarak sırasıyla Sultanlar ve hanedan mensupları, devlet adamları, ilim adamları, tüccar ve esnaf sınıfı tarafından kurulduğu anlaşılmaktadır (Hızlı, 1997: 46).

Müslüman toplumlarda sıbyan mekteplerinin

temel dersi, Kuran'ın anlamı açıklanmadan okunmasının öğretilmesidir (Brunot, 1957: 652-53). Osmanlı sıbyan mekteplerinde Kuran'ın okunması dışında, temel dini bilgiler ve uygulamalar, ahlak bilgileri, ibadet ve yetenekli çocuklara ebeveynlerin isteği ile hafızlık da öğretilmektedir (Şekil 1). Öğrencilerin üç yılda Kuran'ı ezberlemesi istenmekle birlikte, bu sürede ezber yerine hatim edilir, Kuran'ı okuduktan sonra bazı sayfaları da ezberletilirdi. Eğitim programları şiir ve atasözleri içeren yazılar, hikâye okumalar, aritmetik ve ibadet şekillerinin öğretilmesini de kapsamaktadır (Hızlı, 1999: 2). On yaşına kadar Kuran'ı hatmeden öğrenci kelime bilgisi, hitabet, dilbilgisi, edebiyat ve tarih konularında üç yıl daha eğitim alabilmektedir (Günyol, 1972: 656).



Şekil 1. Sıbyan Mektebi'nde Ders¹

Sıbyan mekteplerinin işleyişine dair bilinen eski yazılı kaynak Fatih Sultan Mehmet'in oğlu II. Beyazıt'ın bir vakfiyesidir. Vakfiyeye göre 30 kişilik sıbyan mekteplerinin bir muallim (öğretmen) ve onun yardımcısı bir kalfa tarafından verilen eğitim programı, başlangıçta sadece Kuran okutmak ve namazla ilgili gerekli bilgileri öğretmek amacıyla hazırlanmıştır (Günyol, 1972: 656; Özyalvaç, 2011: 347). Ayrıca başka bir hoca tarafından haftanın belli günlerinde birkaç saat hat dersi verilmektedir (Aksoy, 1968: 22). Başlangıçta okul programlarında çok başarısız olan yazı öğretimi yerine, 1862 yılından itibaren İstanbul'daki 36 sıbyan okulunda yeni bir harf öğretme biçimi denenmiş ve bu okullara Devlet tarafından parasız taş tahta, kalem ve divit dağıtılmıştır (Kodaman,

1991: 25). Daha sonra aynı amaca yönelik olarak *Numune İptidaileri* kurulmuş, Selânikli öğretmenlerin oluşturduğu bir ekol ile yeni bir yazı öğretme ve alfabe biçimi uygulanmışsa da, oldukça sert eleştiri alan bu akım, ilköğretim ıslahatını bir Elifba (alfabe) ıslahatı haline dönüştürmüş, *Hakiki ve Tecrübî* olmak üzere pek çok *Kolay Elifba* yazılmıştır (Demirtaş, 2007: 176).

1846 yılında basılan bir talimatnameden dönemin ders programı ve eğitim süresine ilişkin bilgi edinilebilmektedir (Öztekin, 2013: 13; Aksoy, 1968: 14-22). Talimatnameye göre dört yıllık eğitim süresince, Elifba, Kuran, ilmihal, tecvit, yazı (hat), hesap (matematik), Harekeli Türkçe, muhtasar ahlakı, memduha risaleleri, Türk dilinden Sülasi, Rübai, Humasi ve Súdasi isimler ile tertip edilmiş lügat, sülüs ve nezih yazıları okutulmaktadır (Aksoy, 1968: 15). Ders programlarına daha sonra tarih ve coğrafya dersleri de eklenmiştir. 17. yüzyıl ortalarında yaşamış olan Mehmed Efendi adında bir sıbyan mektebi mualliminin yazdığı Nevhatu'l-Uşşak isimli şiir, sıbyan mekteplerinin programına hat dersinin alındığını ve haftanın belirli günlerinde birkaç saat verilen bu ders için ayrı bir öğretmenin de görevlendirildiğini göstermektedir (Hızlı, 1999: 6; Demirtaş, 2007: 176). I. Mahmut'un annesi tarafından Galata'da yaptırılan bir mektep ile I. Mahmut'un eşi tarafından Beşiktaş'ta yaptırılan bir başka mektebin vakfiyelerinde de sıbyan mekteplerinin programında hat derslerinin varlığından söz edilmektedir. Bu tarihten sonraki bütün vakfiyelerde de eğitim programına ilave edilen hat-kaligrafi dersinin belirtildiği görülmektedir (Günyol, 1972: 656). 1781 yılında I. Abdülhamit'in yaptırdığı Hamidiye Mektebi'nin eğitim programına Arapça ve Farsça derslerin konmuş olması (Özyalvaç, 2011: 347), o dönem için devrim kabul edilmektedir. Bu bakımdan Hamidiye Mektebi'nin 1838'de açılmaya başlanan Rüştiye Mekteplerinin kurulmasına da öncülük ettiği söylenebilir. Günümüzdeki ilkokulun karşılığı olan sıbyan mekteplerinde eğitimin süresi, öğrencinin çalışkanlığı ve yeteneğine bağlıdır ve Kuran'ı hatmeden öğrenciler mezun olabilmektedir.

Vakfiyeler sıbyan mektebinde eğitim alacak öğrenciler ile eğitim veren öğretmenlerin nitelik ve niceliğine ilişkin bilgiler de vermektedir. Örneğin Süleymaniye Vakfiyesi'nde Süleymaniye Sıbyan

¹ https://www.google.com.tr/search?q=s%C4%B1byan+mektebi&source=Inms&tbn=isch&sa=X&ved=0ahUKewjqi6_Q1

Mektebi'ne eğitim için sadece yetim ve fakir çocukların alınacağı ifade edilmiş, kabul edilecek öğrenci sayısına ve bu öğrencilerin imarethanede günde iki öğün yemek yemelerine ilişkin bilgilere yer verilmişken (Yılmaz, 2008:123), bir başka vakfiyede Nurbanu Sultan'ın yaptırmış olduğu sıbyan mektebine sadece Müslüman çocukların alınacağı belirtilmiştir (Erünsal, 2004: 438).

Tarihsel süreçte sıbyan mektebi muallimi olmak için farklı şartların arandığı görülmektedir. Fatih Sultan Mehmet Dönemi'nde sıbyan mektebi muallimi olabilmek için medresede eğitim görmüş ve edebiyat, mantık, geometri, astronomi ve kelam eğitimi almış olma şartı getirilmiştir (Uzunçarşılı, 1975: 5-8), Sultan II. Mustafa Dönemi'nde de dini eğitim verilmeden sanat veya zanaat yönlendirilmeleri fermanla yasaklamıştır (Baltacı, 2004: 5-6). Fatih Sultan Mehmet tarafından hazırlatılan bir programa göre, Eyüp ve Ayasofya medreselerinde bu mekteplerde muallim olmak isteyen öğrencilerin medrese programlarında olmayan Fıkıh, Tartışma Kuralları ve Öğretim Yöntemi gibi dersleri içeren bir programı izlemesi planlanmışsa da, bu program bir süre sonra kaldırılmış ve sıbyan mektebi muallimlerine verilen geleneksel eğitim sürdürülmüştür (Baltacı, 2004: 5-6). Bu dönemde eğitim verecek muallimlerin Arapça sarf ve nahiv, edebiyat (maani, beyan, bedi), mantık, muhasebe adabı ve tedris usulü, münakaşalı akaid (kelam ilmi), riyaziyat (Hendesi ve Heyet) derslerini almaları zorunlu tutulmuş ve eğitime yönelik birtakım standartlar getirilmiştir (Naci, 2005: 31-35). Matematik dersinin Avrupa'da 1890 yılında ders programlarına girdiği göz önüne alındığında, Fatih Sultan Mehmet'in eğitim programının zamanının çok ilerisinde olduğu anlaşılmaktadır. Fatih Sultan Mehmet kendi adını taşıyan caminin etrafına kurduğu *Sahn-ı Semân* ve *Tetimme* medreselerinin yanına öksüz ve yetim çocukları okutmak için bir sıbyan mektebi yaptırmıştır (Ayverdi, 1989: 403). Bu sıbyan mektebinin Türkçe vakfiyesinde Darülmülîm, Arapça vakfiyesinde ise mektep adı ile anıldığı, okula daha sonra Darülmülîm, Mektep, Muallimhane ve Mektephane gibi isimler de verildiği bilinmektedir. Osmanlı'nın sonraki yıllarında eğitim sisteminde usulün değiştiği, sıbyan mekteplerinde muallimlik yapabilmek için medreseden icazet almanın yeterli görüldüğü, sonraki yıllarda

ise muallimlik görevinin mahalle imamı veya müezzini ile Kuran okumayı bilen ihtiyar kadınlar tarafından yürütüldüğü görülmektedir.

Başlangıçta sıbyan mektepleri için özel olarak yetiştirilmiş öğretmenler olmadığı gibi, eğitimin verilebileceği okul olarak tanımlanabilecek binalar da bulunmamaktadır. Mescitlerde ibadet mekânının kirlenebileceği düşüncesi ile eğitime izin verilmeyince, eğitim mescit ve cami çevresindeki özel evlerde sürdürülmüş, daha sonra her mahalle ve hemen hemen her köyde sıbyan mektebi açılmıştır. Sıbyan Mektebi muallimlerinin özel bir eğitimle yetiştirilmesi gereği Tanzimat'tan sonra anlaşılmış ve 1862-67 yıllarında *Dârülmuallimîn-i sıbyân* denilen öğretmen okulları açılmıştır. Sıbyan mekteplerinde muallime destek olan kalfaların çocuklarla meşgul olarak onların derslerini takip ettiği, kalfanın öğrettiklerini öğrenmiş ve gelişmiş öğrencilerle muallimin ilgilendiği ve eğitimde ileride olan bazı öğrencilerin muallim tarafından kalfaya yardımcı olarak seçildiği bilinmektedir (Özyalvaç, 2011: 347).

Sıbyan mektebinde 5-6 yaşında (bazı kaynaklara göre 4 yıl 4 ay 4 günlük) çocuklar, 13-15 yaş aralığında buluş çağında eğitimini tamamlamaktadır (Ergin, 1977: 18; Çelik, 2007: 130). Osmanlılarda eğitim o yerleşim yerinde çocukların ve öğretmenlerin katıldığı *Âmin Alayı* denilen yürüyüş ile ilahilerin okunduğu *Bed-i Besmele* olarak adlandırılan, şölen ve ziyafetler verilen bir törenle başlatılmaktadır (Brunot, 1957: 653). Törende mektebe başlayan çocuğun altın ve mücevherler ile bezenmiş yeni elbiselerle tıpkı bir sünnet çocuğu gibi süslendiği, boynuna sırmalı cüz ve alfabe kılfı asıldığı, mektebin öğrencilerinin eğitime yeni başlayacak çocuğun evine gelerek, akrabaların da katılımıyla ilahiler eşliğinde çocuğun mektebe götürüldüğü bilinmektedir (Birinci ve Kara, 2005: 12). Hatim indiren öğrenciler için de tıpkı mektebe başlanırken yapılan âmin alayı gibi görkemli bir mezuniyet töreni yapıldığı, mektebe başlama ve mektebi bitirmenin hep eğlenceli ve görkemli törenlerle kutlandığı anlaşılmaktadır (Ergin, 1977: 88). Bu törenlerde muallime hediyeler verilir, mektepteki çocuklara da şekerleme, simit, şerbet ve lokum dağıtılmaktadır (Çelik, 2007: 128). Sıbyan mekteplerinde ücretli eğitim verilmekte ve velilerden alınan ücrete devlet asla müdahale et-

memektedir. Eğitim ücreti olarak akça (para) verilmesi zorunda değildir, velilerin imkânları oranında verdikleri yiyecek, giyecek ve bazen ev eşyası da ücret sayılabilmektedir (Birinci ve Kara, 2005: 13). Sıbyan mektebi muallimlerine hediye vermek adettendir (Gelişli, 2002: 39), çocuğun eğitim derecesi yükseldikçe hediyenin oranı artabildiği gibi, Kurban Bayramı'nda muallime veliler tarafından süslenmiş bir koçun da hediye edilmesi olağandır. Okulun ısınma ve diğer giderleri de veliler tarafından karşılanmaktadır. Fakir çocuklar ile öksüz ve yetimler için kurulmuş vakıflar aracılığıyla ihtiyaç sahibi çocuklara her yıl "kapama" adıyla elbise ve ayakkabı almaları için ödenek ayrılmakta, belli zamanlarda dağıtılan harçlıkların yanı sıra, günde iki öğün de yemek verilmektedir. Zaman zaman muallim ve öğrenciler Paşa Kapısı'na (Bâbiâlfî) davet edilerek etli pilav ve zerde hoşafı ziyafetleri çekildiği, muallimlere hilatlar giydirilerek hediyeler verildiği ve öğrencilere de harçlık dağıtıldığı bilinmektedir (Kodaman, 1991: 127).

Küttab veya *Mekteb* olarak anılan okullarda genellikle okulun yapıldığı mahalle veya caminin imamı da olan muallimler ders vermekte, Kuran, ilmihâl ve ahlâk öğretmektedir. İmam eşleri de kız öğrencilere öğretmenlik (muallime) yapabilmektedir (Baltacı, 1999:246). Eğitim sürecinde terbiye ve ahlâka çok önem verilmekte ve öğrencilerin göstermesi gereken davranış kalıpları bütün detayları ile öğretilmektedir. Kız ve erkek öğrencilerin birlikte zorunlu eğitim aldığı sıbyan mekteplerinde öğrenciler arasında sınıf ayrımı yapılmamakta, okul genellikle farklı seviye ve yaşlarda çocuklara birlikte ders verilen tek bir dershaneden oluşmaktadır. Ancak kimi zaman muallimin gerek görmesi durumunda dersleri aynı seviyede götüren öğrenciler gruplandırılarak veya başarılarına göre sınıflara ayrılarak eğitim verilmektedir. Günümüzdeki gibi derslik ders saati ve teneffüs uygulamalarının olmadığı sıbyan mekteplerinde sabah namazından sonra başlayan eğitimin ikinci namazına kadar sürdüğü ve öğle saatlerinde eğitime ara verildiği bilinmektedir. Tatil olan Perşembe öğleden sonra ve Cuma günü dışında eğitim haftanın 6 günü sürdürülmektedir (Ergin, 1977: 18; Beyatlı, 1973: 26).

Eğitim sürecinde öğrencilerden bir grup hoca karşısında ders çalışırken, diğer çocuklar serbest kaldığı ve oyun, dinlenme, hazırlık vb. ile ilgilenmesi için teneffüse gereksinim duyulmamaktadır.

Tek teneffüs zamanı olan öğle yemeği molasında çocuklar, yakın olan evlerine giderek yemeklerini yemekte (Kutay, 1969: 96-101), namazlarını kılarak tekrar mektebe gelmektedir. Osmanlı toplumunun eğitim felsefesi olan çocuğu şerden sakındırmak ve hayra sevk etmek anlayışının benimsendiği sıbyan mekteplerinde muallim, gürültü yapmaları dışında öğrencilerin hareketlerine müdahale etmezdi. Ancak eğitimde ceza yöntemi olarak yaygın olan dayanın yanı sıra genellikle tek ayaküstünde durma, dersini defalarca yazma gibi cezalar verilmekte ve çok ağır suçlarda falaka uygulanmaktadır (Rasim, 1927: 12). Başlangıçta sıbyan mekteplerinde ödüllendirme ile ilgili belgelere rastlanmamakla birlikte, öğrencilerin ceza almaları ve ödüllendirilmeleri ile ilgili ilk resmî belgenin Tanzimat döneminde Nisan 1847 tarihinde sıbyan mektepleri ile ilgili olarak yayımlanan talimat ile dinde olmadığı gerekçesi ile falakanın kaldırıldığı, cezaların yumuşatıldığı ve ödüllendirme olarak öğretmenin çocuğa övücü, motive edici sözler söylemesi ve yanı başında oturtması gibi uygulamalar getirilmiştir (Özyalvaç, 2011: 351-352).

Hocalık sistemindeki usulün değişmesi ile muallim olmak için medreseden icazet almak yeterli görülümüş, sonraki yıllarda ise bu görevi mahalle imamı veya müezzini ve hatta Kuran okumayı bilen ihtiyar kadınların yaptığı da görülümüştür (Çelik, 2007: 127-129). Buna karşın bu okullarda muallimlik yapan kişilerin hocalığın itibarını ve ilmin izzetini korumak için halkın arasına karışıp oturmaları, kahvehanelerde veya esnafla dükkân önünde ve çay ocaklarında oturup sohbet etmeleri hoş karşılanmamaktadır. Çocuklarla uğraşmaları nedeniyle sıbyan mektebi muallimlerinin çocuk fitratına sahip olabilecekleri ve fazla merhametli, duygusal davranabilecekleri düşüncesiyle mahkemede şahitlikleri dahi kabul edilmemektedir (Birinci ve Kara 2005: 5-12; Çelik, 2007: 128-129).

Türk ilköğretim sistemi 19. yüzyılda büyük değişmelere uğramıştır. 1824 yılında II. Mahmut tarafından yayınlanan ve sıbyan mektepleri ile ilgili ilk düzenleme olan bir fermanla ilköğretim zorunlu hale getirilmiş, çocukların ergenlik çağına gelmeden sıbyan mekteplerine gitmeleri şart koşulmuş, okul öncesinde çalıştırmamaları ve her şeyden evvel dinî yükümlülüklerin öğretilmesi konuları-

na vurgu yapılmıştır (Çelik, 2007: 129). Ancak bu ferman Yeniçeri Ocağı'nın kaldırılması, Rus ve Mısır savaşları gibi nedenler ile de İstanbul'da dahi 1839 yılına kadar yaygınlaştıramamış, taşrada ise bu zorunluluğu uygulayacak ve denetleyecek bir makam bulunmadığından gerçekleştirilememiştir. İlköğretim alanında ilk olumlu gelişme 1838 yılında *Meclis-i Umur-ı Nafia* (Son dönem Osmanlı Eğitim Sistemini Düzenleyen Teşkilat) tarafından hazırlanan kararlar ile gerçekleşmiştir (Ataunal ve Özalp, 1977: 4). Bu kararlar sıbyan mekteplerinde görev yapan muallimlerin genel durumları ile bilgi derecelerinin yoklanması, çocuk eğitimine uygun olmayanların uzaklaştırılmaları, öğrencilerin sınıflara ayrılması, her sınıfta ayrı dersler okutulması, yoksul öğrenciler için yatılı okul açılması, sıbyan mekteplerinin ayrı programlar uygulamak üzere iki farklı yapıya dönüşmesi, mahalle mekteplerinde dört ve büyük mekteplerde beş yaşından başlamak üzere eğitimde devam mecburiyetinin aranmasına yöneliktir. Büyük mektep denilen *Sırf-ı Sânilerde* (Rüştiye) Hesap, Tarih ve Coğrafya gibi dersler okutularak ilköğretim kurumu oluşturulmak istenmişse de bunda başarılı olunamamıştır. Bu kararlarda eğitimin amacının kişiyi ahiret kadar hayata da hazırlamak olduğu belirtilmiş, dini bilgilerin yanı sıra, mutlu ve refah içinde bir yaşam için gerekli görülen fen ve ilimlerin öğretilmesi gerektiğine vurgu yapılmıştır (Kodaman ve Saydam, 1992: 475-496). Kararlar ile ilköğretimi geliştirmek, Arapçanın hakimiyetini azaltarak Türkçe dilini öğretmek ve sıbyan mekteplerinde verilen eğitimi din temasından çıkarmak amaçlanmışsa da, bu okulları kendi etki alanları gören medrese ve ulemanın laik eğitim anlayışına karşı çıkması nedeniyle Tanzimat Dönemi öncesi yenileşme çabaları, sıbyan mekteplerinin gelişmesini sağlayamamıştır. Sıbyan mekteplerini geliştirmek ve eğitimi düzenlemek amacıyla 1845 yılında kurulan *Meclis-i Muvakkat* tarafından bu okulların geliştirilmesine yönelik kararlar alınmış ve eğitim sorunlarını görüşmek üzere önce geçici bir eğitim kurulu olan *Meclis-i Maârif-i Muvakkat*, daha sonra kalıcı bir eğitim kurulu olarak *Meclis-i Maârif-i Dâimi* kurulmuştur (Unat, 1964: 18). Bu karar doğrultusunda 1846 yılında genel bir eğitim kurulu niteliğinde *Meclis-i Maârif-i Umûmiye* kurulmuş ve eğitim sistemi ilk, orta ve üniversite olarak kademelendirilmiştir (Yalçın, 2002: 201).

Devlet kurumları içinde doğrudan ve sürekli olarak eğitim işlerini düzenlemekle yükümlü ilk kurul olan Meclis-i Maârif-i Umûmiye kendisinden önce alınan ilköğretimin sıbyan derecesinde zorunlu olması ve dayanın eğitim kurumlarından kaldırılması kararlarını yinelerken, ilkokul bitirme sınavlarının konulması, bu sınavdan başarılı olanların ortaokula (rüştiye) alınmasına yönelik karar almıştır. 8 Kasım 1846 tarihinde kurulan *Mekâtib-i Umûmiye Nezâreti* (Okullar Genel Müdürlüğü) bu okullarda verilecek eğitimden sorumlu kılınmıştır (Koçer, 1974: 52).

Eğitim alanında gerçekleştirilen önemli bir aşama da 1856 yılında yayımlanan ve eğitimin daha nitelikli yürütülmesine yönelik kararlar da içeren İslahat Fermanı'nda Bakanlar Kurulu (Meclis-i Vükela) içinde eğitimden sorumlu bir bakan (Marif Nazırı) bulunması gerektiği belirtilmiş ve 17 Mart 1857 tarihinde bakanlık düzeyinde ilk eğitim örgütü olan *Maârif-i Umûmiye Nezâreti* (Eğitim Bakanlığı) kurulmuştur. 3 Mart 1861 tarihinde Bakanlığın görevleri ile ilgili olarak hazırlanan yönergeyle eğitim kurumları ilkokul (sıbyan mektebi), ortaokul (rüştiye) ve yüksekokullara ayrılmış, yüksekokul düzeyinde eğitim veren Harbiye, Tıbbiye ve Bahriye dışında kalan tüm okullar Eğitim Bakanlığına bağlanmıştır. İlkokullar Müslüman ve Gayrimüslim öğrenciler için ayrıştırılmış, diğer öğretim kurumlarında ortak eğitim verilmesi, yükseköğretim kurumlarına sınavla öğrenci alınması ve eğitim dilinin Türkçe olması karara bağlanmıştır. Bakanlık tarafından alınan önemli bir karar da öğretmenliğin bir meslek olarak kabul edilmesi ve daha önce kurulan kurulların dışında farklı amaçlarla, sürekli ve geçici kurullar da kurulabilmesidir. Bu karar ile 10 Şubat 1864 tarihinde, ilköğretim, orta ve yükseköğretim genel müdürlükleri ile 1866 yılında ders kitaplarını hazırlamak üzere *Telif ve Tercüme Dairesi* (Yayımlar Dairesi) kurulmuştur. Türk eğitim tarihinde eğitimi düzenleyen ilk kapsamlı metin, Eğitim Bakanı Saffet Paşa öncülüğünde hazırlanan 1 Eylül 1869 tarihli *Maârif-i Umûmiye Nizamnâmesi*'dir (Genel Eğitim Tüzüğü). Bu düzenleme ile teftiş ve değerlendirmeye ilişkin esaslar, eğitim hakkı, eğitim yönetimi, okul kademelerinin belirlenmesi, eğitim ödenekleri, öğretmen yetiştirme ve yerleştirme, taşra örgütü ve sınav sistemleri gibi konular yer almaktadır. II.

Meşrutiyet Dönemi'nde politik baskılar dolayısıyla devletin ilköğretim politikası etkinleşmiş, ilköğretim kontrol altına almaya çalışmış ve genel bir ilköğretim yasası için çalışmalar başlatılmıştır. 1913 yılında *Tedrisat-ı İptidâiye Kânûn-ı Muvakkati* (İlköğretim Geçici Yasası) çıkarılmış ve 1961 yılına dek bu geçici yasanın birçok maddesi yürürlükte kalmıştır. Yasa ile o zamana kadar İptidâî ve Rüştiye adlarıyla eğitim veren okullar *Mekâtib-i İptidâiye-i Umûmiye* adı ile birleştirilmiş, ilköğretimin zorunlu ve parasız olduğu hükme bağlanmıştır. Bu dönemde ilköğretim kurumları öğretim süresi, dersane ve öğretmen sayısı açısından çeşitlenmeye başlanmış, yenilikleri reddeden vakıf ilkokullarının sıbyan mektebi ve Eğitim Bakanlığı ile özel dernek ve kişiler tarafından kurulmuş ibtidai mektep adı ile eğitim vermeye devam etmiştir.

II. Abdülhamit Döneminden sonra başlayan *Usûl-ü Cedîde* tartışmaları ile Maârif Nezâreti'ne bağlı olarak yeni açılan ilkokullar mekatib-i ibtidaiye (iptidâî mektepler) ve Usûl-ü Cedîde mektepleri olarak eğitim vermiş, eğitim süresi kent okullarında üç, köy okullarında ise dört yıl olarak belirlenmiştir (Kodaman ve Saydam 1992: 491-492; Akyüz 1994: 47). Buna karşın *Evkâf Nezâreti*'ne bağlı olan ve eski durumunu koruyan, sıbyan mektepleri veya usûl-i atika mektepleri adı ile eğitim vermeyi sürdüren okullar Maârif Nezâreti'nin düzenlemelerinden hiç etkilenmemiş, bu okulların öğretmenleri eğitim ve öğretimdeki yeniliklere kayıtsız kalmış veya engellemeye çalışmıştır (Kodaman ve Saydam, 1992: 485). Usûl-ü Cedîde tartışmaları o dönemde Osmanlı için yeni, Avrupa tarafından terk edilmiş bir eğitim modeli olmakla birlikte, asıl amaç ilkokulları medreseden ayırmak ve öğretmenlerin mahalle imamı ve eşinin öğretiminden kurtarmak, hediye yerine aylık alan nitelikli öğretmenler ile nitelikli bir eğitim vermektir (Unat, 1964: 22; Kodaman ve Saydam, 1992: 478).

Eğitimde yapılan yenilikler bununla sınırlı kalmamış, eğitim ve okuma-yazma öğretiminde heceleme usulü yerine, her harfi ayrı ayrı değerlendirerek harf üzerinden okuma sağlayan, *usûl-ü saftiye* veya *meddiye* denilen yeni bir yöntem kullanılmaya başlanmıştır. Bu yöntem sadece okuma öğretimine önem veren sıbyan mekteplerinde yazma becerisine yönelik eğitim verilmesini, geçmişte erkek ağırlıklı olan sıbyan mektebinin

öğrenci profiline kız öğrencilerin de katılımını sağlamış ve karma eğitimin yanı sıra kızlar için ayrı okullar açılmasına zemin oluşturmuştur (Kodaman ve Saydam, 1992: 478). Eğitim programına uygun olarak hazırlanacak ders kitaplarının her yaşa göre hazırlanması da yeni yöntemin getirdiği yeniliklerdendir. Ancak ekonomik olarak vakıflara bağlı olan ve değişime direnen sıbyan mekteplerinin eğitim programında ve yapısında zamanla değişiklikler olmakla beraber bu okullar az değişikliklerle Cumhuriyet Dönemi'ne kadar yapısı değişmeden eğitimde varlığını sürdürmüştür. Cumhuriyet'in kurulmasından sonraki yıllarda da Osmanlı Devleti'nden kalan medreseler, sıbyan mektepleri gibi geleneksel okulları ile Batılı tarzda açılmış Rüştiye, İdadi, Sultani gibi ortaöğretim ve ibtidai ilköğretim kurumlarının yanı sıra, azınlık ve yabacılara ait okullar da bir süre varlıklarını sürdürmüştür (Duyamaz, 2003: 95-100). Milli bir amacı olmayan, birbirine zıt görüşlü kişiler yetiştiren, Şer'îye ve *Evkâf Vekâleti* veya özel vakıflarca idare edilen tüm medrese ve okullar ülkedeki öğretim dağınıklığını gidermek ve birliği sağlamak amacıyla 3 Mart 1924'te çıkarılan 430 sayılı Tevhid-i Tedrisat Kanunu ile Maarif Vekâleti'ne bağlanmıştır. Böylece Türk eğitim tarihinde en uzun süre yaşamış olan medreseler ve sıbyan mektepleri kapatılmış, bütün eğitim ve öğretim kurumları Eğitim Bakanlığı'na bağlanarak öğretimin tek kurumdan denetlenmesi sağlanmış ve eğitimde laiklik ilkesi benimsenmiştir.

3. Sıbyan Mekteplerinin Mimari Özellikleri

Sıbyan mektepleri genellikle derslik işlevi ile kullanılan tek veya iki mekânlı ve bir veya iki katlı, ahşap veya kâgir malzemeli, kubbe, tonoz veya ahşap çatılı yapılardır. Bu okulların mimarisi yerleşim düzeni, cephe düzeni, tasarım ilkeleri, yapım tekniği ve malzeme, bezeme açılarından değerlendirilmiştir.

3.1. Yerleşim Düzeni ve Konum

Sıbyan mekteplerinin yerleşim düzeninde okulların dinî bir mekân ile ilişkisi kurularak bir külliye içinde, cami veya mescit yakınlarında olmasına özen gösterildiği, bu şartın sağlanamadığı durumlarda, tek yapı olarak inşa edildiği görülmektedir.

Bu nedenle sıbyan mekteplerinin yerleşim düzeni bir külliye içerisinde yer alan, bir cami veya mescidin yanında konumlanan ve tek yapı olarak inşa edilenler olarak gruplandırılabilir.

Bir Külliye İçerisinde Yer Alan Sıbyan Mektepleri:

Bu okullar çoğunlukla bir külliye içinde yer almaları nedeniyle mimari üslup, estetik, anlayış ve malzeme açısından birlikte oldukları külliye özelliğini yansıtmakla birlikte, içinde buldukları külliye bağimsız olarak tasarlanmıştır. Sıbyan mektepleri külliye uzak bir dış köşesinde, adeta külliye soyutlanmış gibi konumlanmıştır. Bu konumlanmada çocukların gürültülerinin, külliye oluşturulan cami, medrese ve kütüphane gibi yapılardan uzaklaştırılması ve bu yapılarda sessiz ortam sağlanmasının etkisi bulunmaktadır. Sıbyan mekteplerinin gündelik hayatın geçtiği mahalle ile kültürel ortamın sağlandığı kesişme noktasında konumlanmasının diğer bir nedeni de evinden ilk kez ayrılan çocuğun eğitim mekânlarına uyumunu kolaylaştırmaktır. Bu okulların sokağa açılan özel girişleri ve kendilerine özel avlu ve oyun bahçeleri bulunmaktadır. Külliye kapladığı alanla sıbyan mektebinin alanı oranlandığında, mektebe ayrılan alanın küçüklüğü yetişkin ve çocuk arasındaki psikolojik farklılığın ayırımına varılmış olması ve çocuk ölçeğinin düşünölmüş olması ile açıklanabilir. Konum ve büyüklük nedeniyle daha küçük ve sıcak bir mekân yaratılarak, çocuğun okula uyumu kolaylaştırılmıştır. Bu grup içinde yer alan mekteplerin külliye içinde olmalarının bir başka nedeni ise çocukların manevi bir atmosferde dini eğitim almaları ve bunu uygulamalı olarak öğrenmeleri olabilir. Bir külliye içinde yer alan sıbyan mektepleri ayrı girişleri olan bağımsız yapılardır. Bu okulların genellikle yol kotuyla aynı düzlemde konumlandığı (Yavuz Sultan Selim ve Atik Valide külliyesi sıbyan mektepleri) veya sokak ile ilişkinin kopartarak yapıyı özelleştirmek amacı ile zemin kotundan yukarıda planlandığı (Süleymaniye ve Selimiye Külliyesi sıbyan mektepleri) görölmektedir. İstanbul Haseki Hürrem, Süleymaniye, Şehzade Mehmet, Yavuz Sultan Selim, Atik Valide, Topkapı Kara Ahmet Paşa, Lüleburgaz Sokullu Mehmet Paşa, Edirne Selimiye külliyesi içerisinde yer alan sıbyan mektepleri bu gruba örnek oluşturmaktadır (Şekil 2, 3, 4).

Cami ve Mescitlerin Yanında Konumlanan Sıbyan Mektepleri:

Bu tür sıbyan mektepleri ço-

ğunlukla köylerde ve küçük yerleşim birimlerinde görölmektedir. Gerçekte okul olarak yapılmayan, cami ve mescitlerde imam ve müezzinlere ayrılmış mekânlar veya evleri kullanan bu okullarda imam, müezzin ve imamın eşi öğrencilere din bilgisi vererek, namaz, farz ve sünnetlere alıştırmaktadır. Bursa da Sitti Hatun'un 1459-1460'ta inşa ettirdiği mektebi (Ahunbay, 2004: 7-9) ve Eyüp'te Şah Sultan tarafından 1800'de yaptırılan mektep bu sınıflama içerisinde yer almaktadır.

Tek Yapı Halinde İnşa Edilmiş Sıbyan Mektepleri:

Bu tür sıbyan mektepleri mahallelerde önemli noktaların ve daima sokakların kesişme noktası olan köşelerde yer almaktadır. Bu konumlanma çocuklara okula ulaşım kolaylığının sağlanmasının yanı sıra, ahşap konutlardan oluşan ve sık sık yangılara maruz kalan mahallelerde çoğunlukla taş olan okulların yangının bir sokaktan diğerine geçişini engellemesi veya geciktirmesi düşüncesinden kaynaklanmış olmalıdır. Bu görüş mekteplerinin çoğunun altında bulunan çeşmelerin varlığı ile desteklenmektedir. el-Hac Süleyman Halife, I. Mahmut, Zevki Kadın, Ebubekir Ağa sıbyan mektepleri tek yapı olarak inşa edilmiş sıbyan mekteplerine örnek oluşturmaktadır.

3.2. Mimari Tasarım İlkeleri

Osmanlı Dönemi sıbyan mektep mimarisinde iki plan şemasının yaygın olarak kullanıldığı ve okulların bu plan şemalarının geliştirilmesi ile çeşitlendiği görölmektedir. Plan şemalarından ilki en yalın biçimiyle dörtgen planlı ve tek mekânlı kapalı derşane bölümü ile ona bağılı bir giriş bölümünden oluşmaktadır. İstanbul Yavuz Sultan Selim Külliyesi Sıbyan Mektebi (1516-1522), İstanbul Şehzade Külliyesi Sıbyan Mektebi (1543-1548) ve Edirne 2. Selim Külliyesi Sıbyan Mektebi (1586) bu plan şeması ile tasarlanmış örneklerdendir (Şekil 5A, 5B, 5C). Bu tip okullarda tek mekân olan dersliğin bir ocakla ısıtıldığı ve mekânın duvarlarında dolap ve nişlerin yer aldığı görölmektedir.

İkinci plan şeması giriş mekânının genişletilmesi ile oluşturulmuş, yanları açık, geniş saçaklarla örtölen yazlık bölümlere dönüştürölmüştür. Bu plan şemasına sahip okullar çoğunlukla tek derslidir. Bu plan şeması üzeri kubbe ile örtölmüş tek mekândan oluşan kışlık kullanımın yanı sıra, yanları açılması ve geniş saçaklarla örtölmüşünden

elde edilen bir yazlık kullanımına da olanak tanımaktadır. İstanbul Haseki Hürrem Sultan Külliyesi Sıbyan Mektebi (1534-1536), Bursa Sitti Hatun Sıbyan Mektebi (1459) ve İstanbul Süleymaniye Külliyesi Sıbyan Mektebi (1555) bu plan şeması ile tasarlanmış örneklerdendir (Şekil 6, 7, 8). İstanbul Haseki Hürrem Sultan ve Süleymaniye külliyeleeri sıbyan mekteplerinde derslikler dikdörtgen planlı ve Haseki Hürrem Sultan Külliyesi Sıbyan Mektebi'nde her iki bölüm de ahşap çatıyla kapatılmıştır.

Plan şemalarının yalınlığı ve genellikle tek mekândan (derslik) oluşması vakıf yapısı olan bu okullarda ekonominin önemsenmesi ve İslamiyet'in ilk yıllarında bir hocanın İslamiyet'i öğretmek amacı ile evlerde veya dükkânlarda küçük bir topluluğa verdiği derslerin bu okullar için bir model oluşturmasındandır. II. Bayezid'in İstanbul'da 1486 yılında yaptırmış olduğu külliye içinde yer alan sıbyan mektebi yazlık ve kışlık bölümleri, giriş revakı ve iki kubbeli örtüsüyle bu plan şeması 16. yüzyılda yapılan okullar için örnek oluşturmuştur. Süleymaniye ve Haseki külliyeleeri içerisinde yer alan sıbyan mekteplerinde Mimar Sinan'ın bu şemayı giriş revakını kaldırarak uyguladığı görülmektedir. 16. yüzyıl Osmanlı mekteplerinden Mimar Sinan tarafından inşa edilen tek kubbeyle örtülü kare planlı ve derslik olarak kullanılan tek mekândan oluşan İstanbul Yavuz Sultan Selim, İstanbul Şehzade ve Atik Valide külliyeleeri sıbyan mekteplerinde de bu plan şemasının (Bkz. Şekil 5) kullanıldığı görülmektedir. Büyük kentlerde özellikle İstanbul'daki okulların dersliklerin yanında yer alan ve derslikten ulaşılabilen ve muallim veya kalfalar tarafından kullanılan küçük bir oda bulunmaktadır. Osmanlı dinsel mimarisinin ana biçimi olarak görülen ve taşıyıcı sistemin getirdiği bir gereklilik olduğu kadar, merkezi bir mekân arayışının sonucunda oluşmuş kare plan ve kubbe örtünün derslik olarak kullanılan mekânlarda da kullanıldığı görülmektedir. Dersliklerin kare veya kareye yakın biçimlenmesinde mekânın rahle ve minderler kullanılarak çeşitli grup ve yerleşime olanak tanınması nedeniyle tercih edildiği düşünülmektedir (Şekil 9).

Sıbyan mekteplerinde genellikle tek katlı örnekler bulunmakla birlikte, az sayıda da olsa iki katlı örneklerle rastlanmaktadır. İki katlı okullarda dersliklerin daima üst katta çözümlendiği görülmektedir. Bu durum çocukların rutubetten korunması, gü-

rütülü ve güvenlik tehdidi oluşturabilecek sokaktan uzak tutulması ve daha uygun bir ışıklandırma sağlanması ile açıklanabilir. İki katlı ve dersliğin üst katta yer aldığı okul örneklerinde kitapların da rutubetten korunması için raflar üst katlara yapılmıştır. İki katlı örneklerin zemin katında dükkânlar, kapalı oyun yerleri, helalar, çeşmeler ve sebiller bulunmaktadır. Dersliklerin duvarlarındaki niş ve dolaplar öğrencilerin Elifba cüzleri, Kuranı Kerim'leri ve diğer araç ve gereçlerini koydukları birer küçük kitaplık olarak görev yapmaktadır.

3.3. Cephe Düzeni

Sıbyan mektepleri kütle ve cephe düzeni açısından medrese dersaneleri ile benzerlik göstermektedir. Bu okullar dönemlerinin diğer toplumsal yapılarıyla kıyaslandığında boyutlarında anıtsallıktan ziyade çocuk ölçeğinden yana bir yaklaşım sezilmektedir. Bu tutum yapının kütlesi kadar, yapıda kullanılan kapı, pencere, merdiven gibi mimari elemanların, cami, medrese ve türbe gibi anıtsal yapıların mimari elemanlarına göre daha ufak tutulduğu görülmektedir. Okullar kütle olarak değerlendirildiğinde; özgün girişleri korunan sıbyan mektebi sayısı az sayıda olduğundan genellemek yapmak güçtür. Ancak giriş bölümlerinde farklı revak ve saçak düzenleriyle farklı cephelerin oluşturulmaya çalışıldığı söylenebilir. Genelde iki veya üç açıklıklı revak düzeni kullanılmış, geniş saçaklarla gölgelenen bu revak düzeninde dersliğin ana kütesinin hafifletilmesi ve cepheye hareket kazandırılması amaçlanmıştır. Cepheler pencere düzeni açısından değerlendirildiğinde; genel olarak taşıyıcı sistemin ve işlevin gereği olarak küçük, dikdörtgen formda veya kemerli pencere düzeninin yer aldığı, bazı okullarda az da olsa plasterler kullanılarak (Yavuz Selim Külliyesi Sıbyan Mektebi, 1516-1522) cephede hareketlilik sağlanmaya çalışıldığı görülmektedir. Cephede ana gövdenin pencereleri (alt sıra) daima dikdörtgen formdadır ve bu pencerelerin üzerinde çoğunlukla kesme taş veya tuğladan yapılmış içi dolu hafifletme kemerleri kullanılmıştır. Pencereler demir veya bronzdan yapılmış kafeslidir. Cephede çokgen kasnaktan kubbeye geçiş sağlayan üst pencereler (ikinci sıra) düzgün kemerlidir. Tüm pencereler portal olarak tanımlanabilecek derslik giriş kapısında olduğu gibi mermer sövelidir. Geç dönem örneklerde farklı uygulamalara rastlamak

da mümkündür. Okulların beden duvarları üzerindeki saçak kornişinin değişkenlik gösterdiği ve orta bölümlerde çerçeve düzleme kasnak ile bütünleşerek kubbe eteğine kadar yükseldiği örneklerle rastlanmaktadır. Cephede sıbyan mekteplerinin üst örtüsü çoğunlukla kubbedir, ancak son dönem örnekler ile sonradan onarım görmüş okullarda kırma çatıya da rastlanmaktadır. Kubbe ve tonozların iç kısmı sıvalı olup, dış yüzeyleri kurşunla kaplıdır. Yapıda kubbe örtülü mekânların ana gövdeden kısmen yükseltildiği, çokgen formdan kubbeye geçiş sağlandığı örnekler de (Bursa Sitti Hatun Sıbyan Mektebi, 1459) bulunmaktadır. Yapı cephesinde taşıyıcı nitelikte, kubbe ve tonozları taşıyan dış duvarlar bazen tamamen kesme taş, bazen de kesme taş arasına iki veya üç sıralı tuğla konularak almaşık düzende örülmüştür. Saçak kornişlerinde daha çok taş malzeme ve kubbe, tonoz veya kırma çatı olmak üzere her örtü sistemine geçişte kirpi saçak kullanılmıştır.

3.4. Yapım Tekniği ve Malzeme

Sıbyan mektepleri Osmanlı Devleti'nin diğer yapılarında da uygulandığı gibi geleneksel malzeme olan taş ve tuğla yığma tekniği ile inşa edilmiştir. Okulların yapım tekniği, malzeme ve malzeme kullanım tekniği yapının önemine göre değişmektedir. Bir külliye içinde yer alan okullar, o külliye'nin üslup ve diğer özelliklerini yansıtırken, tek yapı halinde inşa edilmiş okullarda vakfın parasal gücü oranında yapım tekniği ve malzemenin farklılaştığı görülmektedir. Süleymaniye ve Şehzade külliyesi sıbyan mekteplerinin dıştan tümüyle kesme taş ve kornişli kullanılırken, Haseki mektebinde sokak cephesinde kesme taş, avlu cephelerinde Horasan harcı derzli düz yontma taş kullanılması yapının önemine göre malzeme ve malzeme kullanım tekniğinin farklılaşmasına örnek oluşturmaktadır.

3.5. Bezeme

Tek yapı halinde inşa edilen sıbyan mekteplerinde en yaygın bezeme taş işçiliği ile gerçekleştirilmektedir. Yangınların ve zamanın olumsuz etkisi ile giriş mekânlarının tavanında görülen özgün bezemeler ile iç mekânlarda kullanılan kalem (malakârî) işlerinin günümüze ulaşabildiği okul örnekleri yok denecek kadar azdır. Sıbyan mekteplerinde

portal olarak tanımlanabilecek derslik giriş kapısında yer alan mermer söveler, almaşık ve renkli taş örgüler, kemerler, hafifletme kemerleri, sütun başlıkları ve Bursa tipi kemerli niş çerçevelerinde kullanılan taş ve tuğla örgüleri ile kornişlerde kullanılan kirpi saçaklar bezeme olarak kullanılmaktadır.

Evliya Çelebi, seyahatnamesinde 17. yüzyılda İstanbul'da 1935 sıbyan mektebi bulunduğunu yazmaktadır (Kahraman ve Dağlı, 2003). Fatih Sultan Mehmet tarafından Fâtiḥ Câmii yanında yaptırılan ilk sıbyan mektebi, İstanbul'daki okulların en büyüğü olan Cevrî Kalfa Sıbyan Mektebi (1819), I. Mahmut'un Ayasofya'nın bahçesinde (Bkz. Şekil 8) (1742) ve Mihrişah Valide Sultan'ın Eyüp'te kendi türbesinin karşısında yaptırdığı (1795) sıbyan mektepleri bunlar arasında sayılabilir. Günümüze ulaşabilen sıbyan mekteplerinin çoğunluğu özgün dokularını (plan şeması, malzeme ve malzeme kullanım tekniği ile bezeme vb.) kaybetmiştir ve farklı işlevler ile kullanılmaktadır. Piyer Loti Tepesi'nde İdris-i Bitlisî tarafından yaptırılan sıbyan mektebi (1626) günümüzde mescit, Mihrişah Sultan tarafından yaptırılan okul ney, hat, kaligrafi, paleografi vb. ders verilen bir kurs mekânına ve Süleymaniye Külliyesi içerisinde yer alan sıbyan mektebi (1553-1557) ise çocuk kütüphanesi olarak faaliyet göstermektedir.

4. Abdullah Paşa Sıbyan Mektebi

Abdullah Paşa Sıbyan Mektebi'nin tarihi hakkındaki en önemli kaynak yekpare bazalt taştan hazırlanmış, dönemin taş ve celi talik hat işçiliğini yansıtan, özgün yeri bugün de tahmin edilmeyen ve yapının zemin katında parçalar halinde bulunarak birleştirilen ve okutulan kitabedir.² Kitabede yer alan dönemin padişahı Sultan I. Mahmut'un ve yapının banisi Abdullah Paşa'nın isimleri ile H. 1161/M. 1748 tarihi yer almaktadır (Resim 1). İki sütun ve altı satır şeklinde yazılan kitabede okunabilen yazılar Tablo 1'de verilmektedir. Kitabedeki bilgilerden yapının 1748 yılında Osmanlı Sadrazamı Seyyid Abdullah Paşa tarafından yaptırıldığı

² Kitabe MDM Mimarlık Proje Tasarım ve Antika Müzayede Ticaret Limited Şirketi yetkilileri tarafından bulunarak birleştirilmiş ve okutulmuştur.

Tablo 1. *Abdullah Paşa Sıbyan Mektebi Kitabesini Latin Alfabeti'ne Çevirisi⁵*

Ziver-i ser-şafhadır mecmū'a-i hayrātına	Efdāl-i şāhān-ı 'ālem-ekmel-i devr-i zaman
Bu müzeyyen mekteb-i pākīze-i dil-keş ruķūm	Hāzret-i Sultān Maḥmūd Hān-ı İskender-rūsūm
Rūz u şeb-etmek de maḥşūsā du'ā-yı devletin	Ol şehensāhıñ (??) .. ḥayır-ḥ'ahı vezīr-i a'zamı
Pīr ü bernā hem-zebān olmuş 'alā-vechī'l-umūm	Seyyid Abdullah Paşa kim odur faḥr-i kurūm
Başladı Ni'met elif bādan yazıp tāriḥini	Bir cūd sıyla..... (??)
Yapdı' Abdullāh Paşa mekteb-i kenz-i 'ulūm H 1161 (M. 1748)	Olalı şadr-ı mu'allā-yı şeref-baḥş-ı ḳudūm

kesin olarak söylenebilir. Mektebin banisi Boy-nueğri Seyyid Abdullah Paşa'nın Kerküklü Seyyid Hasan Paşa'nın oğlu olduğu, Enderun'da yetiştiği, Hassa Silahşörlüğü ve Kapıcılar Kethüdalığı yaptıktan sonra H, 1151/M. 1738'de Mirahur olarak görev yaptığı bilinmektedir (Süreyya, 1996: 80-94). Abdullah Paşa devlet kademelerinde çeşitli memuriyetlerde bulunduktan sonra H. 1160/M. 1747 tarihinde azledildiği H. 1163/M. 1750 tarihine kadar sadrazamlık yapmış, daha sonra Rodos'ta görevlendirilmiştir. Konya, Bosna ve Mısır valiliğinin ardından H. 1173/M. 1760 yılında Halep valiliğine atanmış olan Abdullah Paşa'nın H 1174/M 1761'de burada vefat ettiği bildirilmektedir (Süreyya, 1996: 80). Bu bölümde Abdullah Paşa Sıbyan Mektebi yerleşim düzeni ve konum, mimari tasarım ilkeleri, kat adedi, cephe düzeni, yapım tekniği ve malzeme ile bezemeleri açısından irdelenmiştir.

**Resim 1.** *Abdullah Paşa Sıbyan Mektebi Kitabesi³*

4.1. Yerleşim Düzeni ve Konum

Abdullah Paşa Sıbyan Mektebi İstanbul ili, Fatih ilçesi, Saraç İshak Mahallesi, Kâtip Sinan Mektebi Sokağı'nda 732 ada 7 parselde yer almaktadır (Şekil 10). Osmanlı Dönemi sıbyan mektepleri yerleşim düzeni ve konum açısından değerlendirildiğinde Abdullah Paşa Sıbyan Mektebi'nin cami yakınında ve genellikle köşe başlarına inşa edilen tek yapı halindeki okullar sınıflandırmasına girdiği söylenebilir. Okul, Cumhuriyet Dönemi'nde çekilen hava fotoğraflarında da görülmektedir ve 1966 tarihli hava fotoğrafında mektebin çatı örtüsü net bir şekilde okunabilmektedir. Fotoğrafta sarı ok ile işaretlenen 5 parselde ise bir yapı görülmektedir. Katip Sinan Mektebi Sokağı ile çıkmaz bir sokağa cephe veren okulun diğer iki cephesi 5 ve 6 numaralı parsellere bitişiktir. Bu parsellerden okulun kuzeydoğusunda yer alan ve okula bitişik konumda olan 5 parsel üzerinde tanımlanamayan bir yapı kalıntısı bulunmaktadır (Resim 2, 3)

Yapının konumu hakkında bilgi veren önemli kaynaklar eski harita ve fotoğraflar ile İstanbul IV Numaralı Kültür Varlıklarını Koruma Bölge Kurulu (KVKBK) Arşiv Belgeleri'dir. Bu belgeler arasında yer alan Alman Mavisi haritalarında Abdullah Paşa Mektebi'nin arka bahçesinin bitişik konumda görülen ve günümüze ulaşamamış olan kâgir yapıya ilişkin yazılı veya görsel kaynak bulunamamıştır (Anonim 1911; Pervititch, 1945; Dağdelen, 2006). Bu haritada okulun kuzeydoğusunda yer alan ve günümüze ulaşamamış olan Tavşantaşı Cami'nin bulunduğu alana betonarme yapılar yapılmıştır (Şekil 11). Okulun çevresi, İstanbul camilerinin yer aldığı Mühendishane-i Berr-i Hümayun öğren-cilerinden Ressam Hüsnü Tengüz tarafından 1917

³ MDM Mimarlık Proje Tasarım ve Antika Müzayede Tic. Ltd. Şti. Arşivi, Haziran 2016.

⁴ Prof. Dr. Hatice Aynur tarafından tercüme edilmiştir.

yılında hazırlanan haritada da görülmektedir Alman Mavisi Haritası kadar net olmamakla birlikte, okul ve yakın çevresi hakkındaki bilgi veren bu haritada Tavşantaşı Camii Sıbyan Mektebi'nin doğusunda konumlanmıştır (Pervititch, 1945; Dağdelen, 2006) (Şekil 12). Sıbyan mektebi hakkında bilgi veren diğer haritalardan farklı olarak Pervititch haritalarında, okulun kuzeydoğusunda büyük, güneyinde ve yolun alt kısmında ise küçük bir çeşmenin yer aldığı görülmektedir (Pervititch, 1945; Dağdelen, 1999) (Şekil 13). 1923 tarihli Pervititch Haritası'nda çeşme lejandı verilmesine karşın, İstanbul IV Numaralı KVKBK arşivlerindeki belgelerden bu yapının mektebin meşrutası olarak tanımlandığı görülmüş (Resim 4), 25.12.1965 tarihli raporda mektebin meşrutasıyla birlikte restorasyonunun gerekli olduğu yönünde bir karar bildirilmiştir (Resim 5). 6 parselde inşaat izni ile ilgili 1968 tarihli bir yazışmada ise meşrutanın yakın zamanda yıkıldığı tespiti yapılmıştır (Resim 6). Bazı kaynaklarda Abdullah Paşa'nın, Tavşantaşı'nda bir de çeşme yaptırdığı bilgisi bulunduğundan (Süreyya, 1996: 80), söz konusu çeşmenin 1923 tarihli Pervititch Haritası'nda görülen çeşmelerden biri olabileceği düşünülmektedir. Okul ile ilgili olarak İstanbul IV Numaralı KVKBK tarafından çekilmiş, kesin tarihi bilinmemekle birlikte farklı dönemlere ait fotoğraflar yapının özgün durumuna dair önemli bilgiler vermektedir (Resim 7). Bazı yayınlarda (Aksoy, 1968) ve Vakıflar Genel Müdürlüğü Arşivi'nde yer alan fotoğraflardan yeri, konumu çok net olmasa da, okulun 1968 ve 1977 yıllarındaki durumu hakkında bilgi vermektedir (Resim 8A, 8B).

1922 tarihli Wolfgang Müller-Wiener Haritası'nda yer alan sıbyan mektebi yeşil renk ile Tavşantaşı Camii ise bu tarihte yerinde olmadığı için noktalı yeşil ile gösterilmiştir (Wolfgang, 2016) (Şekil 14). 1982 tarihli hava fotoğrafında da okulun kuzeydoğusundaki 5 numaralı parselin günümüzde olduğu gibi boş olduğu görülmektedir (Resim 9). Pervititch Haritaları'nda çeşme, Kurul kararlarında ise mektebin meşrutası olarak tanımlanan yapının mimarisini anlayabilmek, fotoğrafın düşük kalitesinden dolayı mümkün değildir. İstanbul IV Numaralı KVKBK tarafından çekilen fotoğraflar (Resim 10, 11A, 11B), okulun doğu cephesi ve bitişindeki 5 parselde bulunan kagir yapı ile zemin kat tonozlu odayı göstermektedir.



Resim 2. 1982 Tarihli Hava Fotoğrafında Abdullah Paşa Sıbyan Mektebi ve Çevresi (İstanbul IV Numaralı KVKBK Arşivi)

4.2. Mimari Tasarım İlkeleri

Abdullah Paşa Sıbyan Mektebi camii yakınına ve genellikle köşe başlarına inşa edilen tek yapı halindeki sıbyan mektepleri grubuna girmektedir. Arka cephe kotu giriş kotundan daha yüksek olan, zemin+1 kattan oluşan yapı dikdörtgen planlıdır. Kare planlı derslik mekânının örtüsü kubbe ve giriş mekânının üzeri ise aynalı tonozdur. Kubbeli kısım günümüzde yıkık durumdadır. Kuzey cephesine sonradan eklenmiş muhdes bölüm yüzünden plan ve cephe bütünlüğü bozulmuştur. Doğu cephesine bitişik komşu 6 numaralı parseldeki tek katlı yapı da mekteple uyumsuzluk göstermektedir (Şekil 15, 16, 17) (Resim 12).

Zemin kat planında görülen Z-01 giriş holü 4.40 m. x 2.40 m. boyutlarındadır ve döşemesi ahşap kaplıdır. Batı cephesinde yer alan muhdes demir kapı, mermer eşik aracılığıyla +71 kotundan ve güney yönünde +11 kotundan iki mermer basamak ile giriş holüne, doğu yönünde yer alan tek kollu ve mermer basamaklı bir merdiven ile de birinci kata ulaşılmaktadır (Şekil 18). Giriş holünün güneyinde iki farklı kemer kapıdan ulaşılan Z-02 mekânında doğu yönündeki kapı tamamen, batı yönündeki kapı ise küçük bir kapı boşluğu bırakılarak kısmen ahşap lambri ile kaplanmıştır. Muhdes ahşap bölücü ile ulaşılan bu mekânın tavanı beşik tonoz, döşemesi ahşap, duvarlar 80 cm. pencere parapet seviyesinde ahşap bölücünün

devamı niteliğinde lambri kaplıdır. Kuzeydoğu yönündeki merdivenin altı bölücü duvar kaldırılarak Z-01 mekânına katılmıştır. Merdiven altında görülen ve eski belgelerde çeşme olarak belirtilen kemerin altı muhdes kapak ve lambri ile kapatılmıştır (Resim 13, 14).

Yapı temelindeki oturma nedeniyle mekân güney batı yönünde hareket göstermiş, özellikle batı duvarında ciddi yapısal çatlaklar meydana gelmiştir. Sıvalı ve boyalı olan tavan ve duvarlarda sıva dökülmesi, çatlak ve yarık olarak tanımlanabilecek ciddi hasarlar da görülmektedir. Yapının güney cephesinde geçme demir parmaklıklı iki adet pencere açıklığı bulunmaktadır. Birinci katın yıkımı sonucu ortaya çıkan duvar parçalarının bir kısmı da bu mekânda depolanmıştır (Resim 15). Giriş holünden tek kollu, mermer basamaklı merdivenle +3.37 ve +3.82 olmak üzere iki kademe- li 1-01 numaralı hole, oradan da 1-02 numaralı derslik ve 1-03 numaralı yapının kuzey cephesindeki muhdes odaya ulaşılmaktadır (Resim 16). 1-01 numaralı holün aynalı tonoz olan tavanı ve üç cephesinin duvarı korunmuş ve çelik konstrüksiyonla desteklenmiş iken, 1-02 numaralı dersliğe geçiş sağlayan güney duvarının büyük bir kısmı yıkıktır. Zaman içinde kullanımında Yapının özgün kullanımında revak olarak kullanılan kemerli iki açıklığa zaman içinde ahşap doğramalar yerleştirilerek bu mekân, kuzey cephesindeki muhdes mekândan camlı bir kapı ile ayrıldığı anlaşılmaktadır (Resim 17). Bu mekâna ait doğramaların bir kısmı günümüze ulaşabilmiş ve iki mekân arasındaki geçiş moloz ile dolmuştur (Şekil 19).

Yapının derslik mekânında oluşan göçme sonucunda ortaya çıkan duvar ve kubbe kalıntıları tehlike arz etmesi nedeniyle ilgili belediyesi tarafından kontrollü olarak 23 Aralık 1999 tarihinde yıkılmıştır. Yıkım sonrası ortaya çıkan duvar, kirpi saçak gibi yapı elemanları ise yapı içinde gelişigüzel muhafaza edilmeye çalışılmış ve uzun dönem dış ortamla temas eden bu bölümde ciddi bir bitkilendirme problemi oluşmuştur. Yapının yıkım öncesi fotoğrafları (Resim 18) ile eski çizimlerinden tuvalet ve lavabo hacimlerini de içeren dersliğin üst örtüsünün kubbe formunda ve kurşun kaplı olduğu söylenebilir. Yapının kuzey duvarına bitişik olarak konumlanan yaklaşık 6.80 cm. x 2.08 cm. boyutlarında çatısı eternit malzemeli niteliksiz bir

ektir. Özgün kullanımında bu mekânın bahçeye açılan bir kapısı ve tepe penceresi olduğu anlaşılmaktadır (Şekil 20, 21, 22).

4.3. Cephe Düzeni

Eğimli bir zemine oturan yapıya taş bir eşikten girilmektedir. Yapının taş-tuğla almaşık örgülü batı cephesinde kesme taştan basık kemerli bir giriş kapısı yer almaktadır. Kapının özgün giriş boşluğu korunmuş olup, demir kapısı muhdestir. Cephede kullanılan tuğlanın kalınlığı yaklaşık 3 cm. olup, boyutları değişkendir. Benzer şekilde cephede kullanılan taş boyutları da farklılık göstermektedir. Yapıya komşu 36 parselde yer alan otel binası, sıbyan mektebinin bahçesinin bir kısmını işgal etmektedir. Okul ile 36 parselde konumlanan otel binasının girişi 34 ve 7 parseller arasında bulunan çıkmaz sokaktan sağlanmaktadır. Otel işletmesinin çıkmaz sokak üzerinde sıbyan mektebinin özgün sınırlarının bitip muhdes kısmının başladığı noktada, sokağın kalan kısmını kontrolüne aldığı görülmektedir. Sıbyan mektebinin bahçesine de bu demir kapıdan ulaşılmaktadır. Yapının bahçe sınırlarının otel bahçesiyle birleştiği noktada +1.84 kotundan, +3.25 olan bahçe kotuna zor bir çıkış ile ulaşılmaktadır. Yapıya yakın noktalarda +3.39 kotunda olan toprak ve moloz dolgulu bahçenin bu cepheye bakan duvarı moloz taş dolgulu olup, demir profiller üzerine şeffaf eternit malzeme ile çıkmaz sokaktan ayrılmıştır. Cephenin kuzey yönünde bulunan muhdes kısım sıvalıdır. Bu cephede üst katta pencere-kapı açıklığı bulunmamaktadır ve taş-tuğla almaşık duvar örgüsü devam etmektedir. Yapının bahçe yönünde tek eğimli ve eternit kaplı çatısı okul mekânının üzerinde aynalı tonozla örtülmüştür ve çatıya geçiş kirpi saçak detayıyla sağlanmıştır. Yapının ön cephesi yıkılmadan önce yapılan güçlendirme çalışmaları için cepheye monte edilen profiller, 1. kat hizasında (yatayda ve düşeyde) kirpi saçak hizasına kadar uzanmaktadır (Resim 19). Cephenin Z-02 numaralı mekâna ait kısmında ciddi çatlaklar ve yarıklar oluşmuştur. Bu çatlakların içerisinde, ön cephe-deki pencerelerin lento hizasında olduğu düşünülen, ahşap hatıllar ile 1. kat hizasında yıkık olan 1-02 numaralı mekânın yaptığı çıkmanın taş konsolları ve döşeme bağlantıları izlenebilmektedir. (Şekil 23, Resim 20).

Yapının kuzey (arka) cephesinde niteliksiz ek olarak tanımlanabilecek 1-03 numaralı mekânın duvarları cephe özgünlüğünü önemli ölçüde bozmaktadır. Bahçeye açılan bir kapı ve bir penceresi bulunan bu muhdes mekânın çatısı eternit kaplamadır. Bu mekânın gerisinde kalan taşlıgın özgün cephesi düzensiz bir taş örgü, kirpi saçakla sonlanan bu cephenin çatısı ise aynalı tonozdur. Çatının saçağa yakın bölümlerinde yoğun bitkilenme görülmektedir. Cephenin açıldığı bahçe toprak ve moloz dolguludur. Bahçede iki adet ağaç ile yapının özgün kullanımında taşlıktan bahçeye geçiş sağladığı düşünülen iki kemerli açıklık bulunmaktadır. Tuğla malzeme ile oluşturulmuş bu açıklıklarda muhdes ahşap doğramalar bulunmaktadır (Şekil 24) (Resim 21).

Doğu cephesi, güney ve batı cephesinden farklı olarak düzensiz bir taş-tuğla örgüye sahiptir. Cephenin kuzey yönündeki mekânlar yapının ayakta kalan kısmına aittir. Doğu cephesine komşu 6 parselde yapıya uygunsuz bir şekilde bitişik yapılmış, tek katlı bir yapının varlığı dikkati çekmektedir. Bu cephede de 1.kat hizasında başlayan güçlendirme elemanları yatay ve düşey olarak kirpi saçak hizasına kadar uzanmaktadır (Bkz. Resim 19). Kirpi saçakla sonlanan bu cephenin çatısı aynalı tonozla örtülüdür. Çatının saçağa yakın bölümlerinde yoğun bitkilenme görülmektedir. Cephenin 5 parselde denk gelen kısmında moloz taşla örülmüş eski dönem yapısının (mektebin meşrutası olabileceği düşünülen) beden duvarları görülmektedir. Cephenin 102 numaralı mahalle denk gelen bölümü tamamen yıkılmıştır. +5.13 kotuna kadar yükselen yıkılan beden duvarları üzerinde çelik güçlendirme profilleri ve bu profillerle desteklenmiş tellerle çevrelenmiş bahçe okunmaktadır. 6 parselde bulunan ve okulun doğu cephesine bitişik yapılan mağazanın çatısının üzerinden görüldüğü kadarıyla 1-02 numaralı mekâna ait bir pencerenin sövesi günümüze ulaşmıştır (Şekil 25) (Resim 22).

Yapının Kâtip Sinan Mektebi Sokak'a bakan güney cephesinde batı cephesinde de görülen bir sıra kesme taş, iki sıra tuğla almaşık örgü duvar devam etmektedir. Batı cephesinde olduğu gibi bu cephede de kullanılan tuğla ve taş boyutları değişkendir. Cephede iki adet, taş söveli, tuğla hafifletme kemerli ve geçmeli demir parmaklıklı pencere bulunmaktadır. Hafifletme kemerleri taş konsol-

lar altındaki silme hizasına çıkmaktadır. Zeminde yaşanan çökme sonucunda oluşan çatlaklar ile birlikte cephe duvarı 3 derecelik bir açıyla öne eğilmiştir. 1-02 numaralı mekânın oluşturduğu çıkmayı taşıyan taş konsollar kopmalar olmasına karşın, bu cephede görece daha sağlam durumdadır. Taş konsolların altında ve üzerinde giden taş silmeler belirgin bir şekilde okunabilmektedir. Bu cephede de 1-02 numaralı yıkık mekâna ait bir pencerenin mermer sövesi görülmektedir. Taş konsollar üzerinde, cephenin sağ tarafında demir kılıç kalıntısı bulunmaktadır. Bu cephede 1-01 numaralı taşlık mekânıyla 1-02 numaralı yıkık mekânı birleştiren duvarda taşlık mekânının yıkılmasını önlenmesi amacıyla döşemeden aynalı tonoz kadar uzanan yatay ve düşey güçlendirme elemanları ile iki mekânı birbirine bağlayan kemer net bir şekilde görülmektedir. Yapının yıkık kısmında, duvar hizalarında ciddi bir bitkilenme problemi bulunmaktadır (Şekil 26) (Resim 23).

4.4. Yapım Tekniği ve Malzeme

Sıbyan mektebinin temelleri hakkında herhangi bir veri elde edilememiştir. Temellerin incelenmesi ancak ayrıntılı sondaj çalışmalarından sonra mümkün olacaktır. Okulun tüm beden duvarları 90-128 cm. kalınlığında ve taş-tuğla almaşık örgülüdür. Duvarları oluşturan taşlarda boyutları arasında bir sınıflama yapılamasa da köşeler ile köşelere yakın yerlerde daha büyük taşlar kullanıldığı görülmektedir. Taş örgüsünde bağlayıcı olan horasan harcı kullanılmıştır. Yapının giriş bölümünden ulaşılan mekânın üst örtüsü aynalı tonozdur tavanı ve üç cephesinin duvarı yerindedir. Giriş holünden ulaşılan dersliğin kubbe olan üst örtüsü günümüze ulaşmamıştır. Giriş holü, hol ve oda kısmında geçiş beşik tonozla sağlanmıştır. Giriş holü ve hol kısmında tonozların üzeri sıvalıdır. Bu nedenle okulun örtü sisteminin tonoz ve kubbeden oluştuğu söylenebilir. Bazı mekânlarda tonozda oluşan sıva dökülmeleri ve çatlaklardan tonozun yapım malzemesinin tuğla olduğu görülmektedir. 1. katta hol olarak kullanılan mekân aynalı tonozdur. Yapının özgün kullanımında kurşun olduğu düşünülen çatı örtüsü ise çimento sıvalıdır. 1-03 numaralı muhdes ek kısmın çatısı tek yöne eğimli ve demir profillere oturtulmuş eternit kaplamadır.

Abdullah Paşa Sıbyan Mektebi 1 sıra kesme taş, 2 sıra tuğla almaşık örgü tekniğinde inşa edilmiş bir yapıdır. Giriş katın tabanı ahşap kaplama (sonradan eklenmiş), tavanı ise tuğla tonoz üzeri sıva ve boyadır. Batı cephesinde yer alan muhdes demir kapı ve mermer eşik aracılığıyla ulaşılan giriş kısmına döşemesi mermer, buradan girilen mekânın döşemesi ise ahşap kaplamadır. Yapının temelindeki oturma nedeniyle bazı mekânlar güney batı yönünde hareket göstermiştir. Üst katmanı sıva ve boya olan tavan ve duvarlarda sıva dökülmesi, çatlak, yarık olarak tanımlayabileceğimiz ciddi hasarlar vardır.

4.5. Bezeme

Yapının iç mekânında günümüze ulaşabilen bir bezeme bulunmamaktadır. Cephede ise özgün taş ve tuğla örgüsü, kirpi saçak bitirmeler, tuğla hafifletme kemerleri ile taş konsollar ve silmeler cephede kullanılan bezeme unsurlarıdır.

5. Değerlendirme, Sorunlar ve Sonuç

Abdullah Paşa Sıbyan Mektebi Osmanlı Dönemi'nde yapılan bazı sıbyan mektepleriyle yerleşim düzeni ve konum, mimari tasarım ilkeleri (plan şeması ve mekânsal yapı), yapım tekniği ve malzeme, bezeme özellikleri açısından benzerlik göstermektedir. Bu örneklerden biri İstanbul Fatih semtinde 1550 yılında yaptırılan ve banisi Ataullah Efendi'nin adı ile anılan iki katlı okuldur. Ataullah Efendi Sıbyan Mektebi'nin büyük oranda korumuş olması, kat adedi, plan şeması, büyüklüğü, yapıya ait bir çeşmenin bulunması (Abdullah Paşa Sıbyan Mektebi'ndeki çeşme günümüzde tam olarak tanımlanamamaktadır), yapım tekniği ve malzeme (taş ve tuğla almaşık örgü) bakımından bu çalışmaya konu olan okul ile benzeşmektedir. Abdullah Paşa Sıbyan Mektebi'ne benzerlik gösteren diğer okullar arasında İstanbul Fındıklı semtinde yer alan ve III. Osman'ın zevcesi Zevki Kadın tarafından 1755 yılında yaptırılan Zevki Kadın Sıbyan Mektebi, yapım tarihi kesin olarak bilinmemekle birlikte Ayasofya'nın güneybatı yönündeki avlusu içinde yer alan Ayasofya Sıbyan Mektebi, Sultan I. Mahmut tarafından yaptırılan I. Mahmut Sıbyan Mektebi (1742) (Bkz. Şekil 10) ve II. Ahmed Dönemi'nde (1703- 1730) inşa edilen

Elhac Süleyman Halife Sıbyan Mektebi sayılabilir. 17. yüzyıl Osmanlı Dönemi sıbyan mekteplerinin mimari anlayışını, plan şeması, yapım tekniklerini ve malzemesini yansıtan ve önemli ölçüde korunmuş bu okullar, korunması ve yaşatılması gereken önemli kültür varlıklarıdır (Resim 24).

Tarihi yapılar yapıldıkları dönemden itibaren yapının kendi bünyesinden ve bulunduğu yerden kaynaklanan iç etkenler ile zaman, zemin, iklim ve kullanıcıdan kaynaklanan dış etkilere maruz kalmaktadır. 1990'lı yılların sonlarına kadar sorunsuz şekilde korunabilmiş olan Abdullah Paşa Sıbyan Mektebi'ne yönelik ilk dış etki, bu dönemde yapının önünde yapılan izinsiz bir alt yapı çalışması nedeniyle zeminin hareketlenmesi ve yapının temelinde oturma kaynaklıdır. Bu alt yapı çalışması süreç içerisinde okul duvarlarında yapısal çatlaklar meydana getirmiş, bu çatlaklara karşı yapılan çelik profilli desteklemeler yapı hareketliliğinin önüne geçememiş, 17 Ağustos 1999 tarihinde yaşanan Marmara Depremi de bu süreci hızlandırmıştır. Deprem sonrasında yapının kubbesinin bir bölümü ile birinci kat batı cephesi duvarında meydana gelen çökme, birinci katın kubbe örtülü ön kısmı tehlike arz ettiği için mail-i inhidam kararı ile ilgili belediye ekipleri tarafından yıkılmıştır. Okulun zemin kat Z-01 ve Z-02 numaralı mekânlarının duvarlarında nem nedeniyle oluşan sıva kabarmaları ve dökülmeleri görülmektedir. Yapıdaki oturmalar sonucu beden duvarları ile Z-02 numaralı mekânın beşik tonozlu tavanında yapısal çatlaklar oluşmuştur. Yapının birinci katında ayakta olan 1-01 numaralı holün duvarlarında sıva dökülmesi ile bu katın duvarlarındaki çatlaklar zamanla büyümektedir. Bu katta hol ile 1-03 mekânını birbirine bağlayan özgün cephe duvarında sol kemer birleşiminde tahribat sonucu oluştuğu düşünülen malzeme kaybı görülmektedir.

Yapının zemin katında bulunan muhdes ahşap döşeme kaplamalarında bozulmalar oldukça belirgindir. Zemin kat giriş holü, zemin kat holü, merdiven ile 1. kat holündeki mermer kaplamada da yıpranma görülmektedir. 1-01 numaralı holün üzerini kapatan aynalı tonozun özgün kurşun kaplaması yerinde çimento sıva bulunmaktadır. Mevcutta zemin kat beden duvarlarında ve Z-02 mekânının beşik tonozlu tavanında bu çatlaklar okunabilmektedir. Okul cephelerinde genel

olarak yüzey kirlenmesi ve kısmen bitkilenme, pencere kenarlarında görülen kararmalar cephede görülen olumsuzluklardır. Duvarlarda kullanılan tuğla ve taşlarda kırılma ve kopmalar ile pencerelerin taş sövelerinde ayrışma, kırılma ve çatlaklar görülmektedir. Pencerelerin çevresinde yoğun kirlenme ile kararmalar meydana gelmiştir. Pencerelerin hizasındaki taş ve tuğlalarda kopma ve kırılmanın en yoğun olduğu cephe güney cephesidir. Yıkılan 1-02 mekânının duvar hizasında oluşan bitkilenmeler ve bozulmalar, güney ve batı cephelerinde taş konsolların üzerine kadar gelmiş, kararmalar ise konsol hizasında yoğunlaşmıştır. Yapının güney, doğu ve batı cephelerinde küçüklü büyüklü yapısal çatlaklar görülmektedir. Doğru ve batı cephelerinde yapıyı ayakta tutma amacıyla yapılmış çelik güçlendirme profilleri bulunmaktadır. Bundan başka pencerelerdeki demir parmaklıklarda korozyon ile yapının ayakta kalan kısmının çatısında ve saçağa yakın bölümlerde yoğun bitkilenme sorunları bulunmaktadır. Zemin katta Z-01 ile Z-02 mekânları arasındaki kemerleri kapatan ve yine aynı mekânlarda pencerelerin parapet hizalarına kadar kaplanmış olan ahşap lambriler ile bu mekânların özgün kullanımında doğal taş olan döşeme kaplamaları üzerine uygu-

lanan ahşap kaplama muhdestir. Bu mekânlarda uygulanan çimento sıvalar da yapıya müdahalelere örnek gösterilebilir.

Sonuç olarak Abdullah Paşa Sıbyan Mektebi'nin mektep olarak kullanıma açık olduğu süreçte ve sonrasında onarımlar görmüş olmasına rağmen 1. kattaki 1-03 numaralı mahal haricinde muhdes bir alan yaratılıp yapının mekân kurgusunun bozulmadığını ve özgünlüğünü çok fazla kaybetmediği söylenebilir. Günümüzde kullanım dışı kalan yapının zemin katının tamamı 1-03 ve 1-02 numaralı mekânlara ait olduğu düşünülen duvar parçaları ile çatıdan kopan kirpi saçak parçalarının oluşturduğu moloz ve çöp yığını içerindedir. 1-02 numaralı mekânın yıkılan çatı ve duvarlarında yoğun bitkilenme bulunmaktadır.

Tescilli taşınmaz kültür varlığı olan yapının rölövesi sonrasında restitüsyon ve restorasyon projeleri hazırlanmış olup, bu projeler ilgili kurul tarafından onay beklemektedir (MDM Mimarlık Proje Tasarım ve Antika Müzayede Tic. Ltd. Şti. Arşivi). Yapının projeler doğrultusunda özgün yapısına uygun biçimde onarılması ve uygun bir işlev ile yaşatılması önerilmektedir.

Kaynaklar

- Ahunbay, Zeynep (1988). *Mimar Sinan'ın Eğitim Yapıları*. Mimarbaşı Koca Sinan Yaşadığı Çağ ve Eserleri 1. İstanbul.
- Ahunbay, Zeynep (2004). "Osmanlılar'da Mektep Mimarisi". *Dünden Bugüne İstanbul Ansiklopedisi*. Cilt: 29, İstanbul.
- Aksoy, Özgönül (1968). *Osmanlı Devri İstanbul Sıbyan Mektepleri Üzerine Bir İnceleme*. İsmail Akgün Matbaası. İstanbul.
- Akyüz, Yahya (1994). *Türk Eğitim Tarihi (Başlangıçtan 1993'e)*. Kültür Koleji Yayınları No:4. İstanbul.
- Anonim (1911). *Alman Mavisi Haritaları 1911-1913*. İstanbul.
- Aslanapa, Oktay (1986). *Osmanlı Devri Mimarisi*. İnkilap Kitabevi. İstanbul.
- Ataüenal, Aydoğın ve Reşat Özalp. (1977). *Türk Milli Eğitim Sisteminde Düzenleme Teşkilatı*. İstanbul.
- Ayverdi, Ekrem Hakkı (1989). *Osmanlı Mimarisinin İlk Devri*. Fetih Cemiyeti Yayınları. İstanbul.
- Baltacı, Cahit (1999). "Eğitim Sistemi". *Osmanlı Dünyayı Nasıl Yönetti: Devlet Yönetimi, İktisat, Askeri Teşkilat, Eğitim Sistemi, Gündelik Hayat*. (Yayına hazırlayan: Komisyon). İz Yayınevi. İstanbul.
- Baltacı, Cahid (2004). *Türkiye'de Din Eğitimi*. DEM Yayınları. İstanbul.
- Beyatlı, Yahya Kemal. (1973). *Çocukluğum, Gençliğim, Siyasi ve Edebi Hatıralarım*. İstanbul Fetih Cemiyeti Yayınları. İstanbul.
- Birinci, Ali ve İsmail Kara (2005). *Mahalle-Sıbyan Mektepleri Bir Eğitim Tasavvuru Olarak*. Dergâh Yayınları. İstanbul.
- Brunot, Louis (1957), "Mektep". *İslam Ansiklopedisi*, Cilt: 7: s. 652-655. Milli Eğitim Bakanlığı Yayınları. İstanbul.
- Çelik, Abbas (2007). "Hatıralarla Sıbyan Mektepleri". *Ankara Üniversitesi İlahiyat Fakültesi Dergisi*, S. 27: s. 124-135. Erzurum.
- Dağdelen, İrfan (1999). *Jacques Pervititch Yangın Sigorta Haritaları*. Türkiye Ekonomik ve Toplumsal Tarih Vakfı Yayınları, İstanbul.
- Dağdelen, İrfan (2006). *Alman Mavileri.1913-14. I. Dünya Savaşı Öncesi İstanbul Haritaları*. Kütüphane ve Müzeler Müdürlüğü Yayınları, İstanbul.
- Demirtaş, Zülfü (2007). "Osmanlı'da Sıbyan Mektepleri ve İlköğretimin Örgütlenmesi". *Fırat Üniversitesi Sosyal Bilimler Dergisi*, Sayı 1, Cilt 17: s. 176. Elazığ.
- Ergin, Osman Nuri (1977). *Türk Maarif Tarihi*. Eser Matbaası. İstanbul.
- Erünsal, İsmail (2004). "Selimiye Kütüphanesi". *İslam Ansiklopedisi*, C. 36: s. 438. Türkiye Diyanet Vakfı Yayınları, İstanbul.
- Gelişli, Yüksel (2002). "Osmanlı İlköğretim Kurumlarından Sıbyan Mektepleri (Kuruluşu, Gelişimi ve Dönüşümü)". *Türkler*. XXV. İstanbul.
- Günyol, Vedat (1972). "Mektep". *İslam Ansiklopedisi*, C.7: s. 652-656. Milli Eğitim Bakanlığı Yayınları, İstanbul.
- Hızlı Mefail (1997), *Mahkeme Sicillerine Göre Osmanlı Klasik Döneminde İlköğretim ve Bursa Sıbyan Mektepleri*. Uludağ Üniversitesi Yayınları. Bursa
- Hızlı, Mefail (1999). "Osmanlı Sıbyan Mekteplerinde Okutulan Dersler (Klasik Bursa Örneği)". *Osmanlı Dünyasında Bilim ve Eğitim Milletlerarası Kongresi*. s. 2-6. İstanbul.
- İstanbul IV Numaralı Kültür ve Tabiat Varlıklarını Koruma Kurulu Arşivi. İstanbul.
- Kahraman, Seyit Ali ve Yücel Dağlı (2003). *Günümüz Türkçesi İle Evliya Çelebi Seyahatnamesi: C. 1. Yapı Kredi Yayınları*. İstanbul.

- Kılıç, Nuray (2002). *18. Yüzyıl Osmanlılarda Eğitim ve Sıbyan Mektepleri Üzerine Bir İnceleme*. Mimar Sinan Üniversitesi Fen Bilimleri Enstitüsü (Yayınlanmamış Yüksek Lisans Tezi). İstanbul.
- Koçer, Hasan Ali (1974). *Türkiye’de Modern Eğitimin Doğuşu*. Uzman Yayınları. Ankara.
- Kodaman, Bayram (1991). *Abdülhamit Devri Eğitim Sistemi*. Ankara.
- Kodaman, Bayram ve Abdullah Saydam (1992). “Tanzimat Devri Eğitim Sistemi”. *150. Yılında Tanzimat*. Ankara
- Kuban, Doğan (2007). *Osmanlı Mimarisi*. YEM Yayınları. İstanbul.
- Kuran, Abdullah (1986). *Mimar Sinan*, İstanbul
- Kutay, Cemal (1969). “Mektebe Başlarken”. *Sohbetler*. Sayı 3: s. 96-101, İstanbul.
- MDM Mimarlık Proje Tasarım ve Antika Müzayede Tic. Ltd. Şti. Arşivi. İstanbul.
- Muallim Naci (2005). *Ömer’in Çocukluğu*. Bilge Kültür-Sanat Yayınları. İstanbul.
- Öztekin, Seda (2013). *El-Hac Süleyman Halife Sıbyan Mektebi Restorasyon Projesi*. İstanbul Teknik Üniversitesi. Fen Bilimleri Enstitüsü *Yayımlanmamış Yüksek Lisans Tezi*. İstanbul.
- Özyalvaç, Ali Naci (2011). “Bir Müfettiş Raporunda Erken 20.Yüzyıl İstanbul Sur İçi Sıbyan Mektepleri”. *Türkiyat Mecmuası*, C. 21: s. 347-352. İstanbul.
- Pakalın, Zeki (1993). “Sıbyan Mektepleri”. *Osmanlı Tarih Deyim ve Terimleri Sözlüğü*. C.3. s. 203-204. Milli Eğitim Bakanlığı Yayınları. İstanbul.
- Pervititch, Jacques (1945). *Sigorta Haritalarında İstanbul (1922-1945)*. Tarih Vakfı Yurt Yayınları. İstanbul.
- Rasim, Ahmet (1927). *Falaka*. İstanbul.
- Süreyya, Mehmed (1996). *Sicil-i Osmani (Osmanlı Ünlüleri Ansiklopedisi)*. “Abdullah Paşa (Boynueğri)” Maddesi. (Hazırlayan: Nuri Akbayar). Türk Tarih Vakfı Yurt Yayınları. İstanbul.
- Tengüz, Hüsnü (2010). *1422-1922 İstanbul Haritaları*. İstanbul Büyükşehir Belediyesi Kültür Yayınları. İstanbul.
- Unat, Reşit (1964). *Türkiye Eğitim Sisteminin Gelişmesine Tarihi Bir Bakış*. Milli Eğitim Bakanlığı Yayınları. Ankara.
- Uzunçarşılı, İbrahim Hakkı (1988). *Osmanlı Devleti Saray Teşkilatı*. Türk Tarih Kurumu. Ankara.
- Vakıflar Genel Müdürlüğü Arşivi
- Wolfgang, Müller-Wiener (2016). *İstanbul’un Tarihsel Topoğrafyası*. Yapı Kredi Yayınları. İstanbul.
- Yalçın, Cahit (2002). *Türkiye de Çağdaş Eğitim Tarihi*. Eskişehir.
- Yılmaz, Yasin (2008). *Kanuni Vakfiyesi*. Vakıflar Genel Müdürlüğü Yayınları. Ankara.

Elektronik Kaynaklar

- https://www.google.com.tr/search?q=s%C4%B1byan+mektebi&source=lnms&tbm=isch&sa=X&ved=0ahUKewjq6_Q1 (12.06.2016).
- <https://www.google.com.tr/search?biw=1711&bih=794&tbm=isch&sa=1&ei=SqgfWpnTF43XwA-K27IPACw&q=Bursa+Sitti+Hatun> (12.06.2016).
- http://www.mdm-mimarlik.com/albums/11_abdullah-pasa-sıbyan-mektebi (17.07.2016)

EKLER

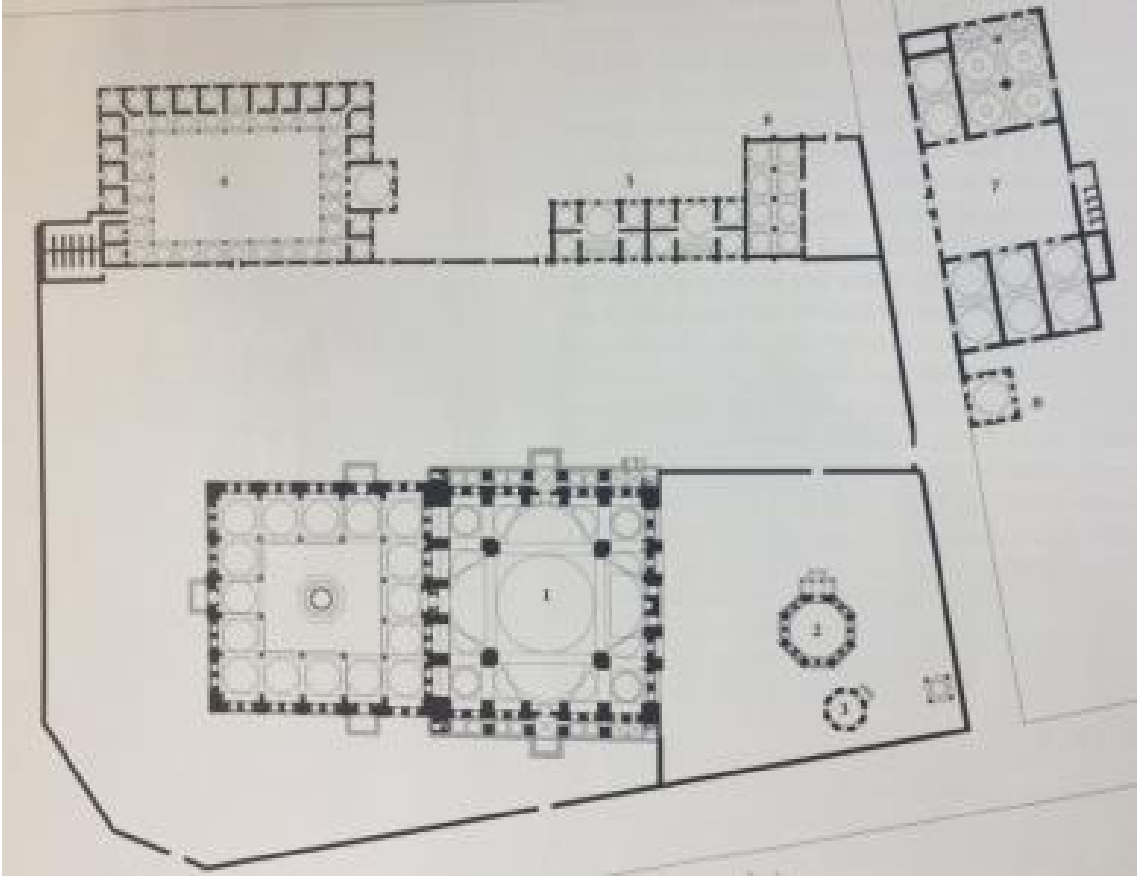

Şekil 2. İstanbul Şehzade Külliyesi Sıbyan Mektebi (8 Numaralı Yapı) (Kuban, 2007).

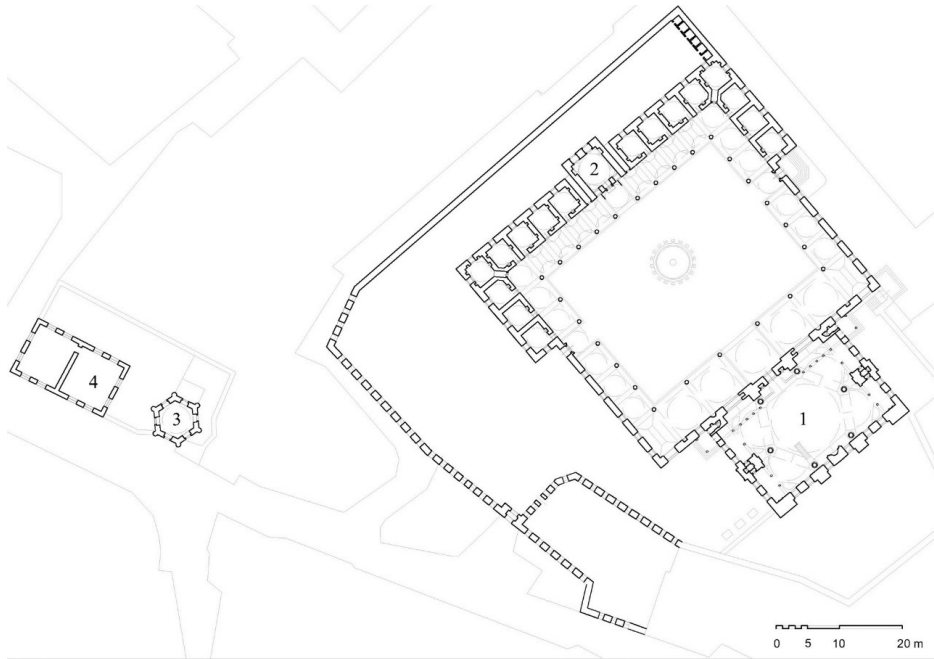

Şekil 3. İstanbul Topkapı Kara Ahmet Paşa Külliyesi Sıbyan Mektebi (4 Numaralı Yapı) (Kuran, 1986)

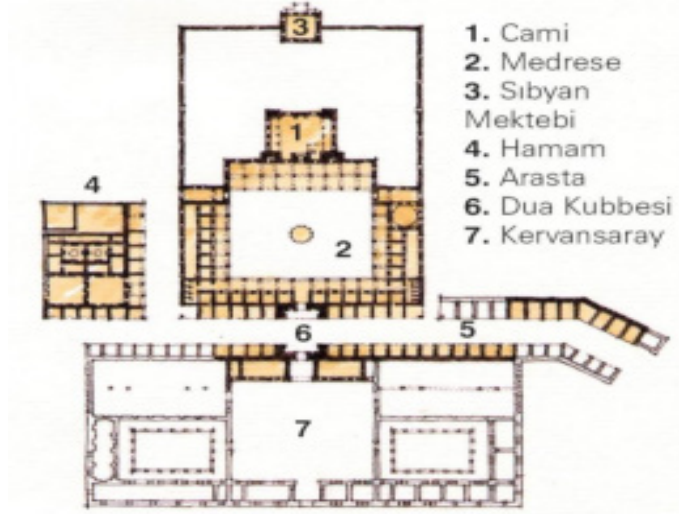

Şekil 4. Lüleburgaz Sokullu Mehmet Paşa Külliyesi Sıbyan Mektebi (3 Numaralı Yapı) (Kuran, 1986)

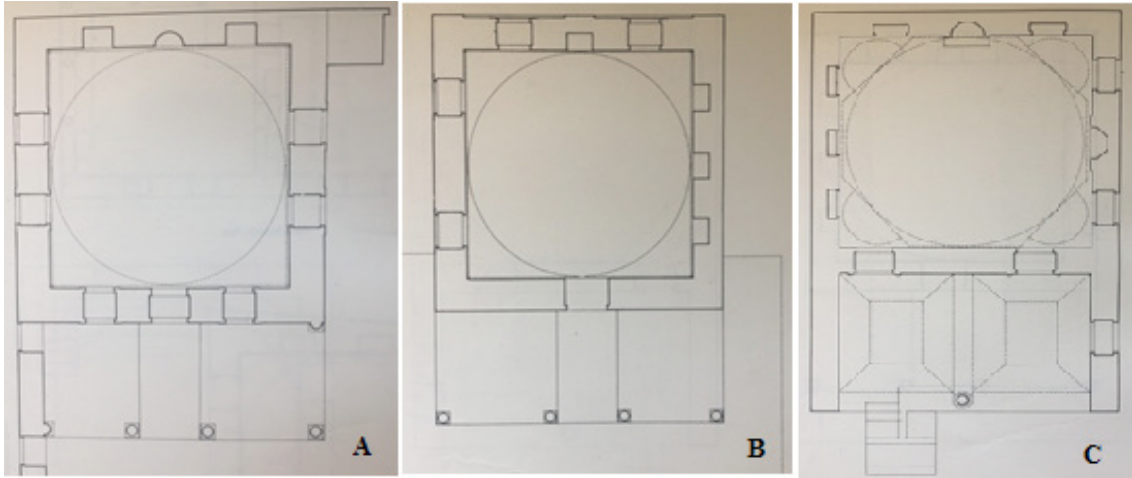

Şekil 5. A) İstanbul Yavuz Sultan Selim Külliyesi Sıbyan Mektebi (1544-1548); B) İstanbul Şehzade Külliyesi Sıbyan Mektebi (1543-1548); C) Edirne Selimiye Külliyesi Sıbyan Mektebi (1586) (Ahunbay, 1988)

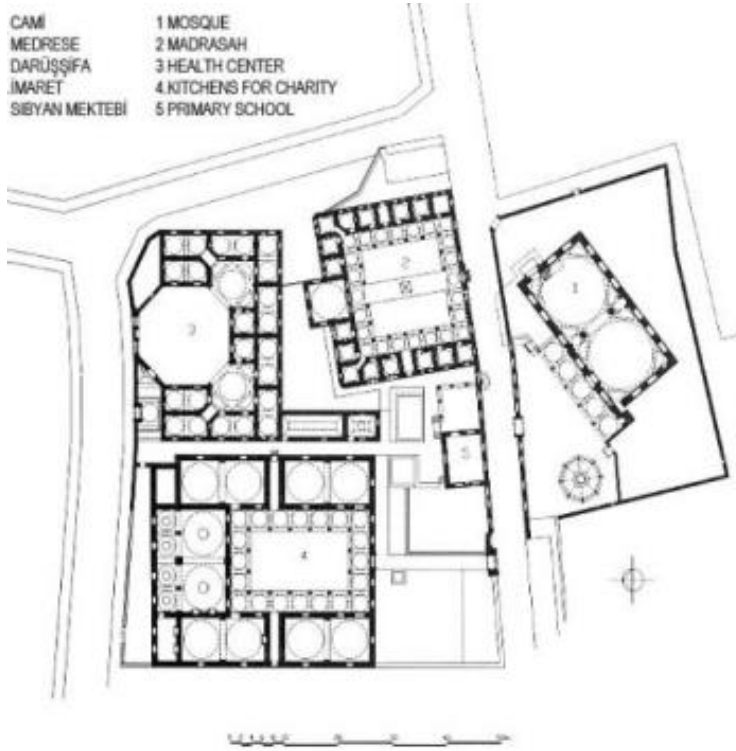

Şekil 6. İstanbul Haseki Hürrem Sultan Külliyesi Sıbyan Mektebi (5 Numaralı Yapı) (1534-1536) (Kuban, 2007)

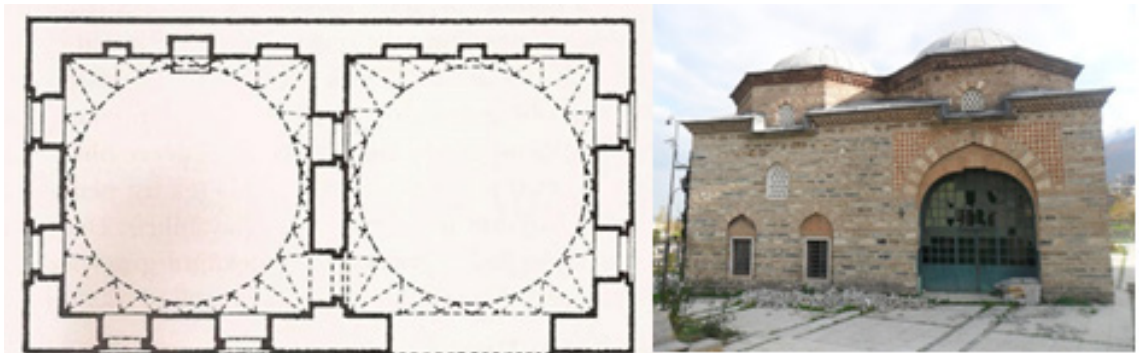

Şekil 7. Bursa Sitti Hatun Sıbyan Mektebi (1459) (Ayverdi, 1989)¹

¹ <https://www.google.com.tr/search?biw=1711&bih=794&tbm=isch&sa=1&ei=SqgfWpnTF43XwAK27IPACw&q=Bursa+Sitti+Hatun>

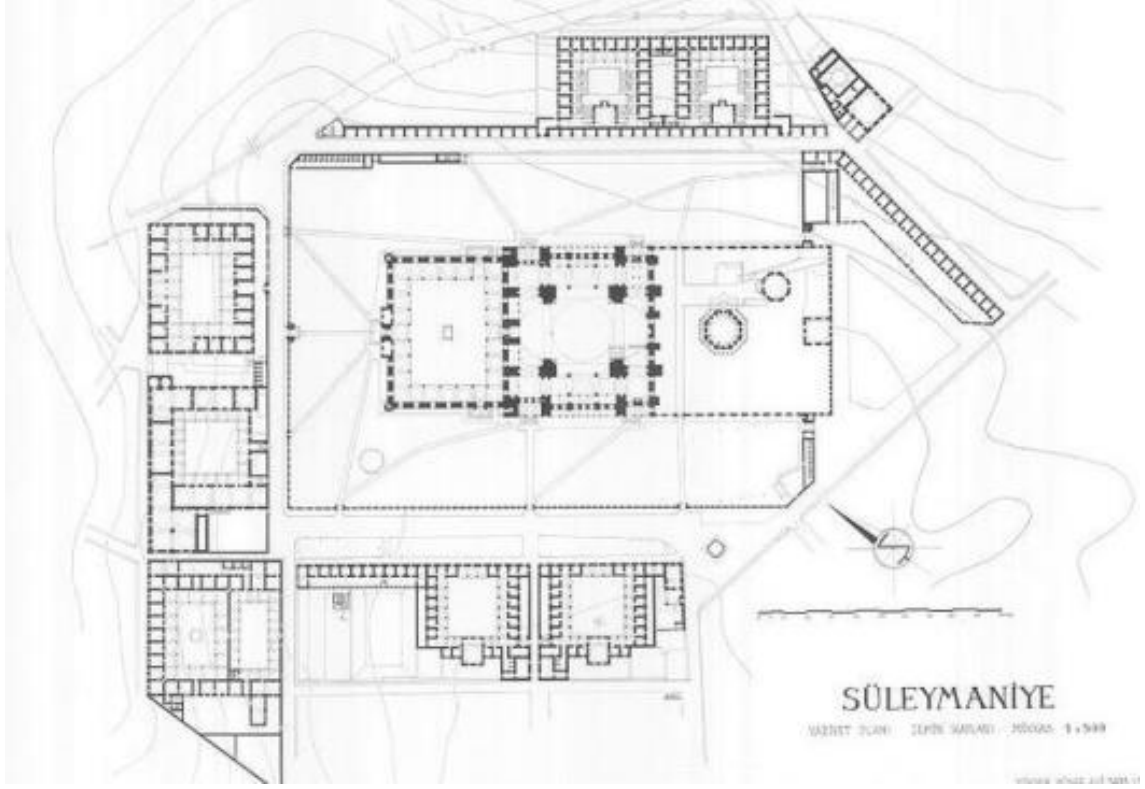

Şekil 8. İstanbul Süleymaniye Külliyesi Sıbyan Mektebi (1555) (Kuban, 2007)

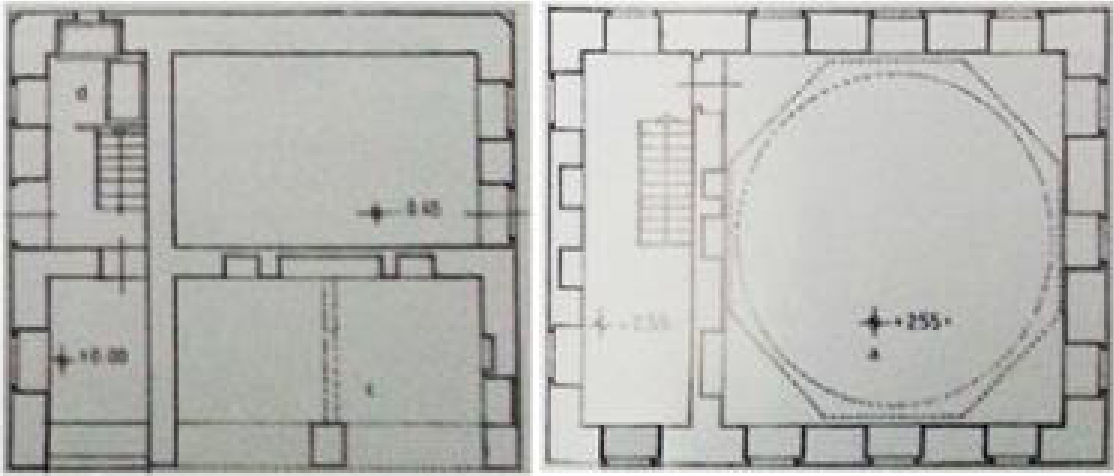

Şekil 9. İstanbul, I. Mahmut Sıbyan Mektebi Zemin ve Üst Kat Planları (1742) (Aslanapa, 1986)



Şekil 10. İstanbul Abdullah Paşa Sıbyan Mektebi (MDM Mimarlık Proje Tasarım ve Antika Müzayede Tic. Ltd. Şti. Arşivi, Haziran 2016)



Resim 3. Abdullah Paşa Sıbyan Mektebi Kuzeydoğusunda Yer Alan Yapı Kalıntısı (Parsel 5) (MDM Mimarlık Proje Tasarım ve Antika Müzayede Tic. Ltd. Şti. Arşivi, Haziran 2016)



Şekil 13. 1923 Tarihli Pervititch Haritası 8 Numaralı Pafta Abdullah Paşa Sıbyan Mektebi (Pervititch, 1945)



Şekil 12. Abdullah Paşa Sıbyan Mektebi (1917 Tarihli Camiler Haritası) (Tengüz, 2010)



Şekil 11. 1911-1913 Tarihli Alman Mavisi Haritası'nda Abdullah Paşa Sıbyan Mektebi (Pervititch, 1945)



Resim 4. Abdullah Paşa Sıbyan Mektebi İmar Durumu na İlişkin 1965 Tarihli Belge (İstanbul IV Numaralı KVKBK Arşivi)

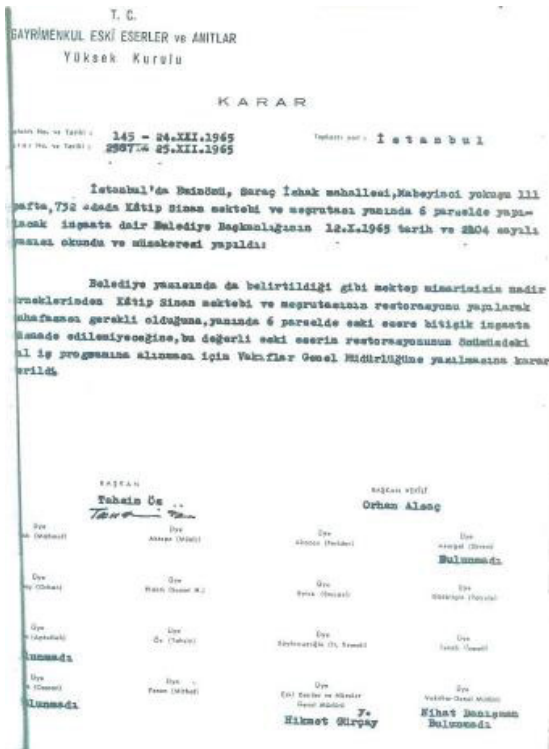

Resim 5. Abdullah Paşa Sıbyan Mektebi Restorasyon Kararına İlişkin 1965 Tarihli Belge (İstanbul IV Numaralı KVKBK Arşivi)

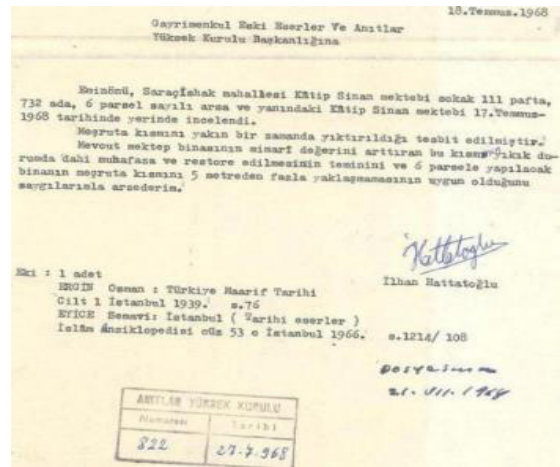

Fotoğraf 6. Abdullah Paşa Sıbyan Mektebi Meşrutanın Yıkıldığına İlişkin 1968 Tarihli Belge (İstanbul IV Numaralı KVKBK Arşivi)



Resim 7. Abdullah Paşa Sıbyan Mektebi'ne İlişkin Kesin Tarihi Bilinmeyen Fotoğraflar (İstanbul IV Numaralı KVKBK Arşivi)



Şekil 14. Wolfgang Müller-Wiener Haritası'nda Abdullah Paşa Sıbyan Mektebi (1922) (Wolfgang, 2016)



Resim 8. A) Abdullah Paşa Sıbyan Mektebi (Aksoy, 1968) B) Abdullah Paşa Sıbyan Mektebi (Vakıflar Genel Müdürlüğü Arşivi 1977)



Resim 10. Abdullah Paşa Sıbyan Mektebi, Doğu Cephesi, Genel Görünüm, 2016 (İstanbul IV Numaralı KVKBK Arşivi)



Resim 11. Abdullah Paşa Sıbyan Mektebi, Zemin Kat Beşik Tonozlu Oda, Güney Cephesi A. Vakıflar Genel Müdürlüğü Arşivi, 1977; B) İstanbul IV Numaralı KVKBK Arşivi, 2016)

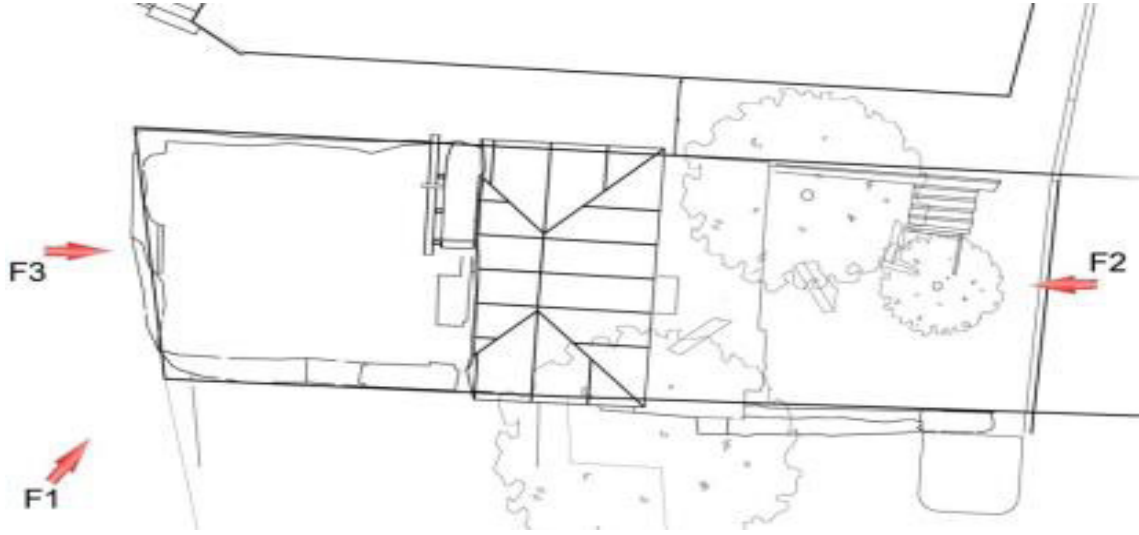

Şekil 15. Abdullah Paşa Sıbyan Mektebi, Vaziyet Planı (MDM Mimarlık Proje Tasarım ve Antika Müzayede Tic. Ltd. Şti. Arşivi, Haziran 2016)

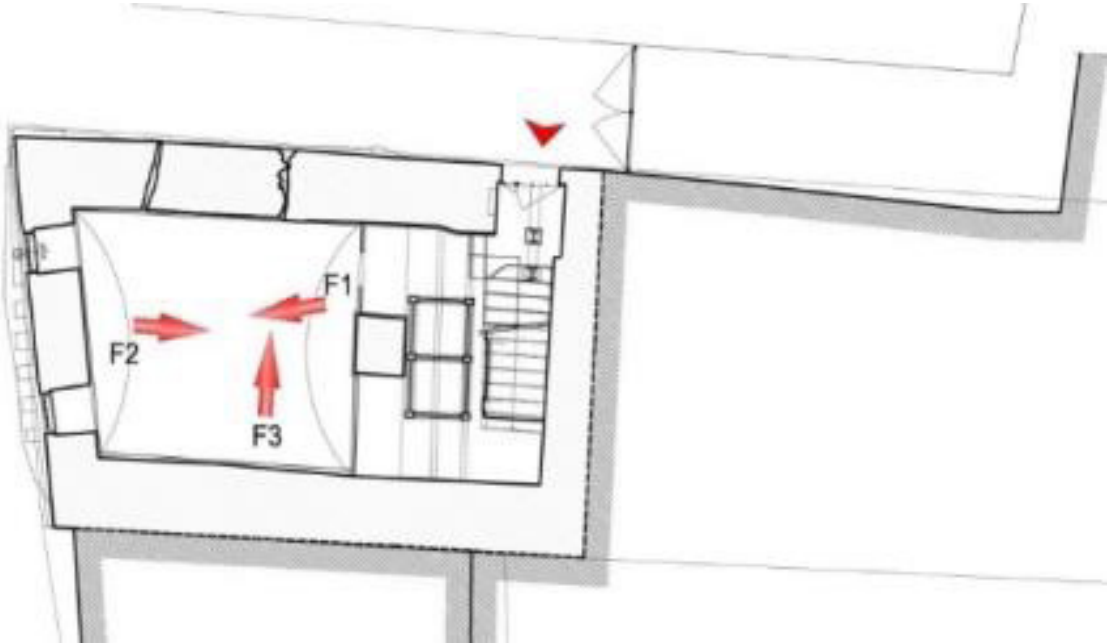

Şekil 16. Abdullah Paşa Sıbyan Mektebi, Zemin Kat Planı (MDM Mimarlık Proje Tasarım ve Antika Müzayede Tic. Ltd. Şti. Arşivi, Haziran 2016)

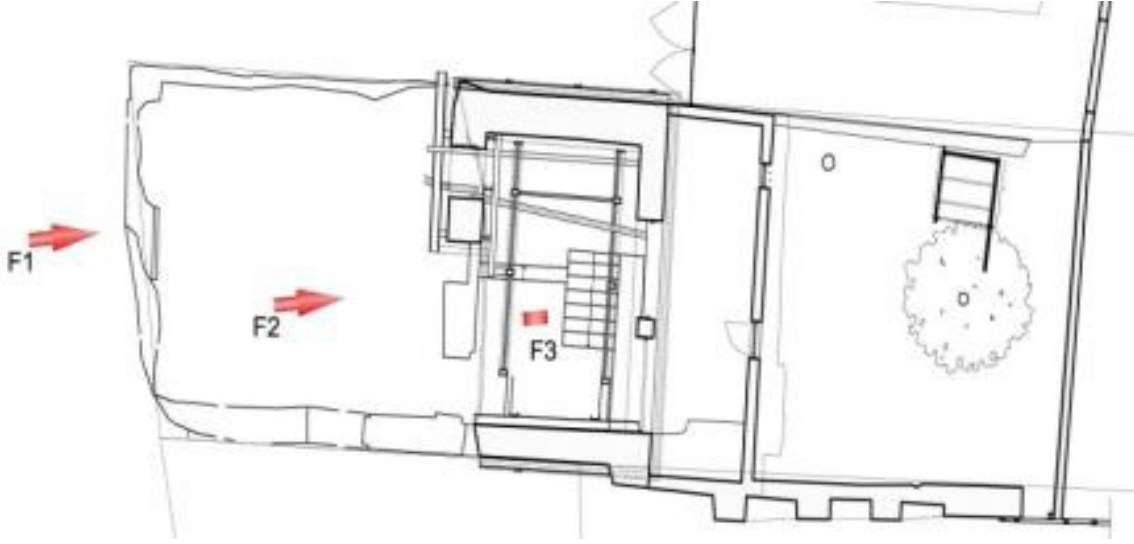

Şekil 17. Abdullah Paşa Sıbyan Mektebi, 1.Kat Planı (MDM Mimarlık Proje Tasarım ve Antika Müzayede Tic. Ltd. Şti. Arşivi, Haziran 2016)



Resim 12. Abdullah Paşa Sıbyan Mektebi, Genel Görünüm (MDM Mimarlık Proje Tasarım ve Antika Müzayede Tic. Ltd. Şti. Arşivi, Haziran 2016)

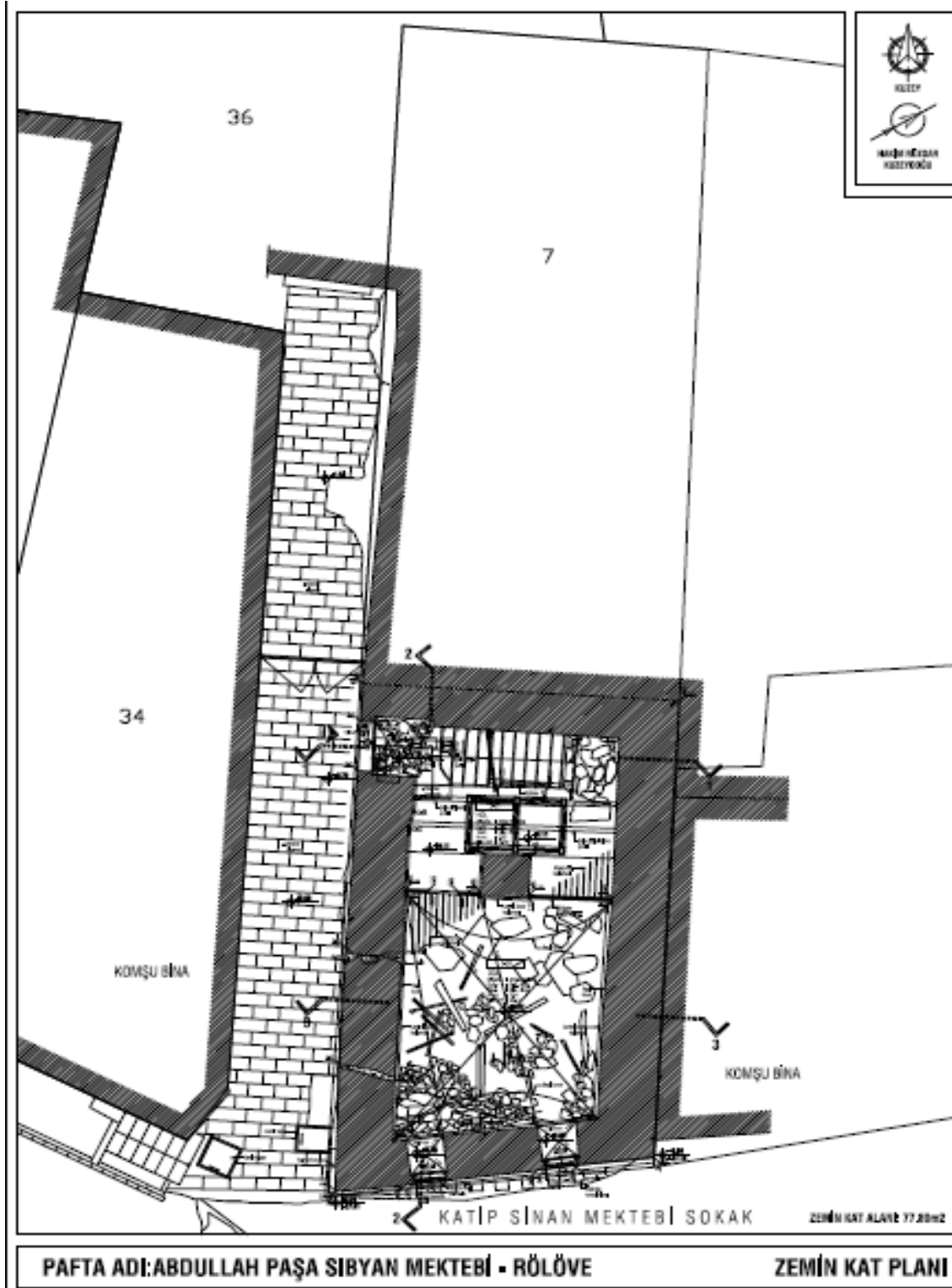

Şekil 18. Abdullah Paşa Sibyan Mektebi Rölöve, Zemin Kat Planı (MDM Mimarlık Proje Tasarım ve Antika Müzayede Tic. Ltd. Şti. Arşivi, Haziran 2016)



Resim 13. Abdullah Paşa Sıbyan Mektebi, Giriş Holü Z-02 Mekân (MDM Mimarlık Proje Tasarım ve Antika Müzayede Tic. Ltd. Şti. Arşivi, Haziran 2016)



Resim 14. Abdullah Paşa Sıbyan Mektebi, Merdiven (MDM Mimarlık Proje Tasarım ve Antika Müzayede Tic. Ltd. Şti. Arşivi, Haziran 2016)



Resim 15. Abdullah Paşa Sıbyan Mektebi, Z-02 Mekânı Çatlaklar (MDM Mimarlık Proje Tasarım ve Antika Müzayede Tic. Ltd. Şti. Arşivi, Haziran 2016)



Resim 17. 1-01 Hol, Basamaklar ve Kuzey Duvarındaki Kemerli Açıklık (MDM Mimarlık Proje Tasarım ve Antika Müzayede Tic. Ltd. Şti. Arşivi, Haziran 2016)



Resim 16. Abdullah Paşa Sıbyan Mektebi, Muhdes Oda (MDM Mimarlık Proje Tasarım ve Antika Müzayede Tic. Ltd. Şti. Arşivi, Haziran 2016)



Resim 18. Abdullah Paşa Sıbyan Mektebi, Derslik (Yıkık Halde) (MDM Mimarlık Proje Tasarım ve Antika Müzayede Tic. Ltd. Şti. Arşivi, Haziran 2016)

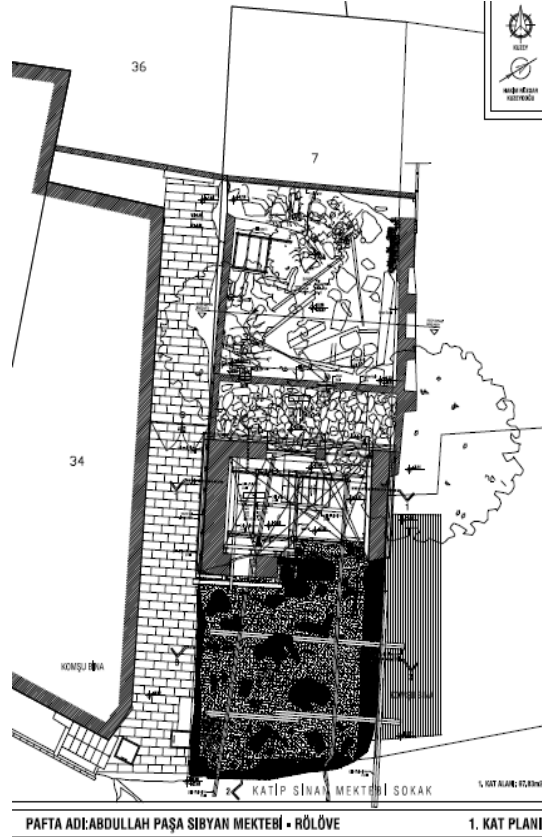

Şekil 19. Abdullah Paşa Sıbyan Mektebi, Rölöve, Birinci Kat Planı (MDM Mimarlık Proje Tasarım ve Antika Müzayede Tic. Ltd. Şti. Arşivi, Haziran 2016)

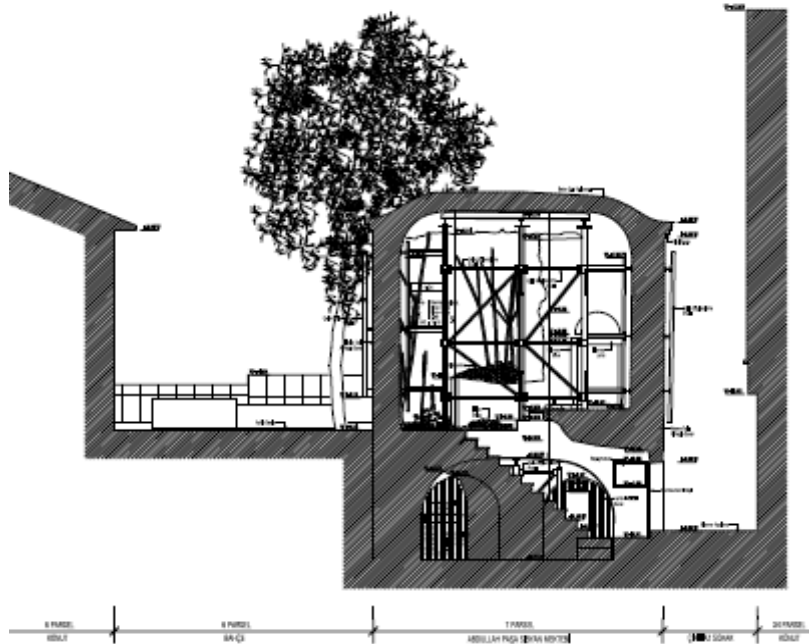

Şekil 20. Abdullah Paşa Sıbyan Mektebi, Rölöve, 1-1 Kesiti (MDM Mimarlık Proje Tasarım ve Antika Müzayede Tic. Ltd. Şti. Arşivi, Haziran 2016)

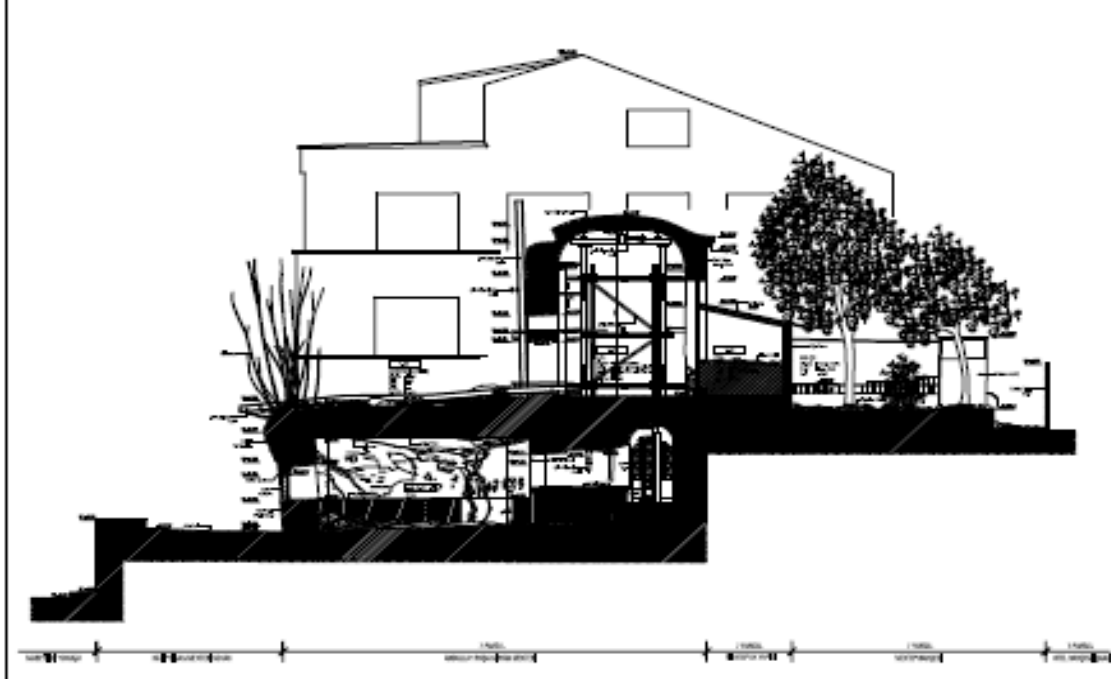

Şekil 21. Abdullah Paşa Sıbyan Mektebi, Rölöve, 2-2- Kesiti (MDM Mimarlık Proje Tasarım ve Antika Müzayede Tic. Ltd. Şti. Arşivi, Haziran 2016)

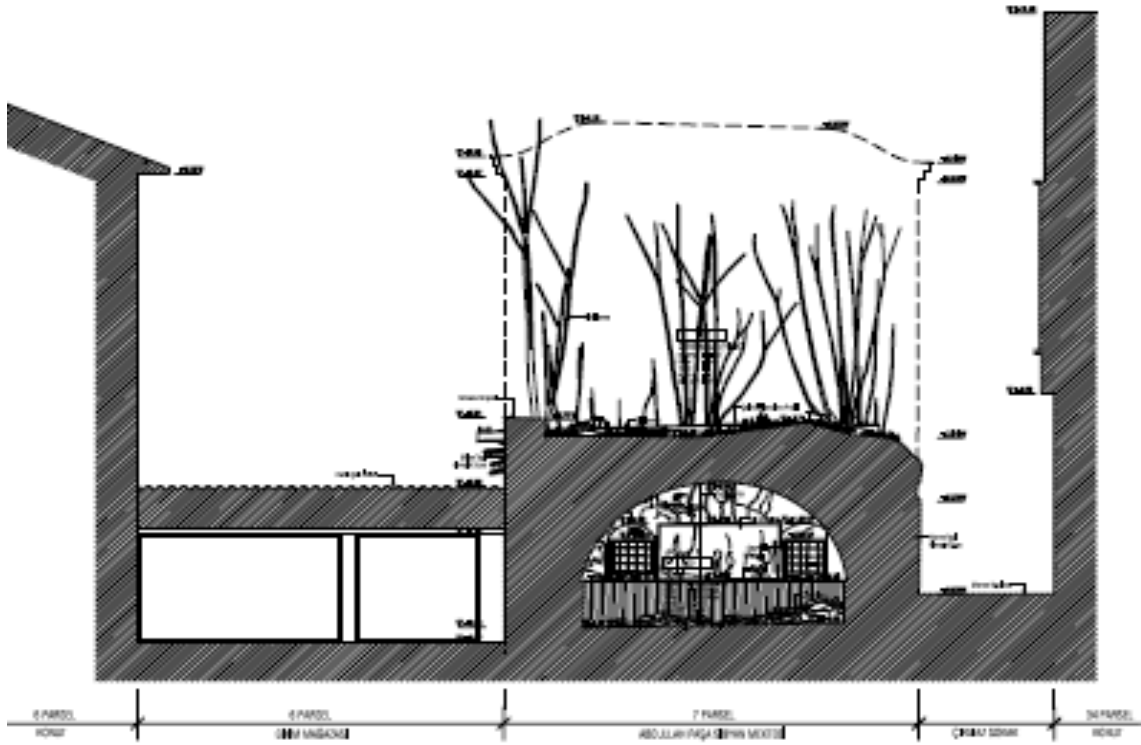

Şekil 22. Abdullah Paşa Sıbyan Mektebi, Rölöve, 3-3 Kesiti (MDM Mimarlık Proje Tasarım ve Antika Müzayede Tic. Ltd. Şti. Arşivi, Haziran 2016)



Resim 19. Abdullah Paşa Sıbyan Mektebi, Batı (Çıkılmaz Sokak) Cephesi, Mevcut Durum (MDM Mimarlık Proje Tasarım ve Antika Müzayede Tic. Ltd. Şti. Arşivi, Haziran 2016)



Resim 20. Abdullah Paşa Sıbyan Mektebi, Batı Cephesi, Çatlak, Hatıl ve Konsol İzleri (MDM Mimarlık Proje Tasarım ve Antika Müzayede Tic. Ltd. Şti. Arşivi, Haziran 2016).

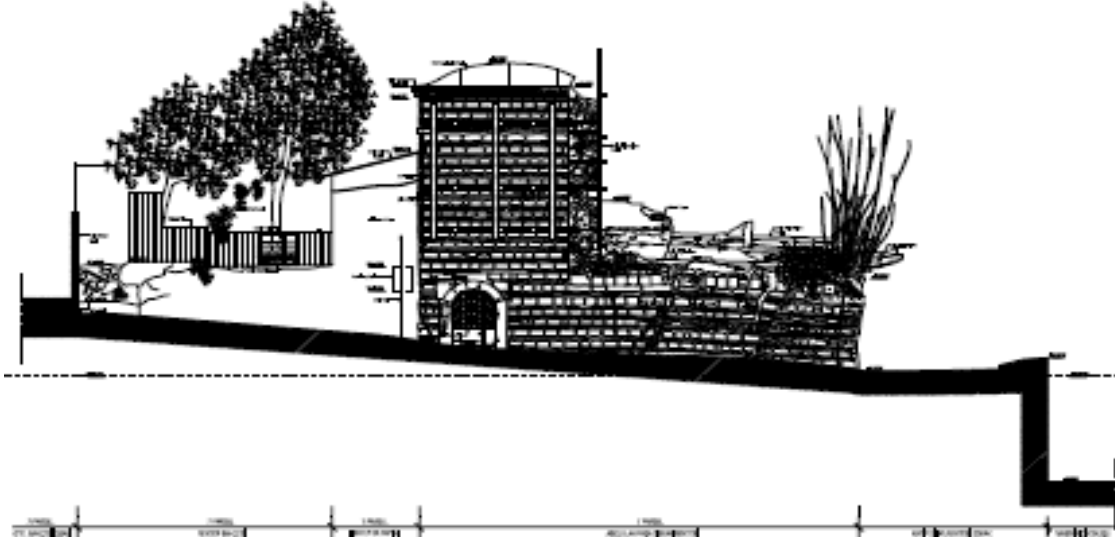

Şekil 23. Abdullah Paşa Sıbyan Mektebi, Rölöve, Batı Cehesi (MDM Mimarlık Proje Tasarım ve Antika Müzayede Tic. Ltd. Şti. Arşivi, Haziran 2016)



Şekil 24. Abdullah Paşa Sıbyan Mektebi, Rölöve, Kuzey Cehesi (MDM Mimarlık Proje Tasarım ve Antika Müzayede Tic. Ltd. Şti. Arşivi, Haziran 2016)



Resim 21. Abdullah Paşa Sıbyan Mektebi, Kuzey Cephesi, Mevcut Durum (MDM Mimarlık Proje Tasarım ve Antika Müzayede Tic. Ltd. Şti. Arşivi, Haziran 2016)

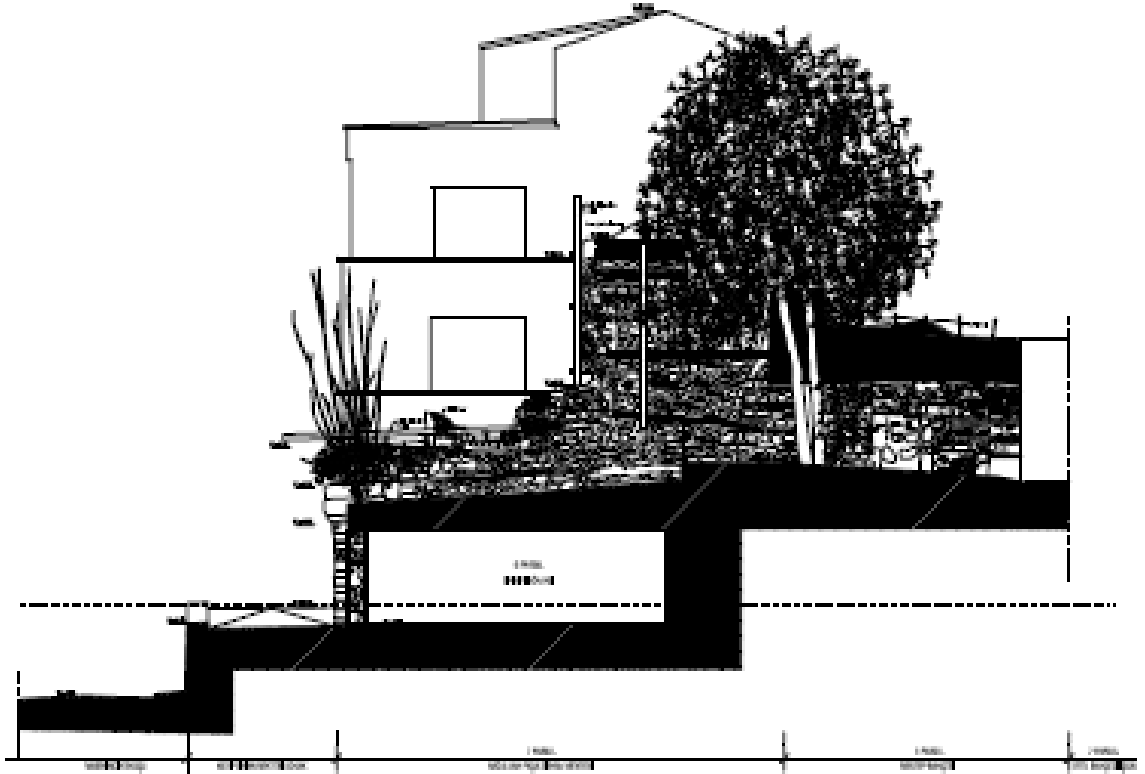

Şekil 25. Abdullah Paşa Sıbyan Mektebi, Rölöve, Doğu Cephesi (MDM Mimarlık Proje Tasarım ve Antika Müzayede Tic. Ltd. Şti. Arşivi, Haziran 2016)

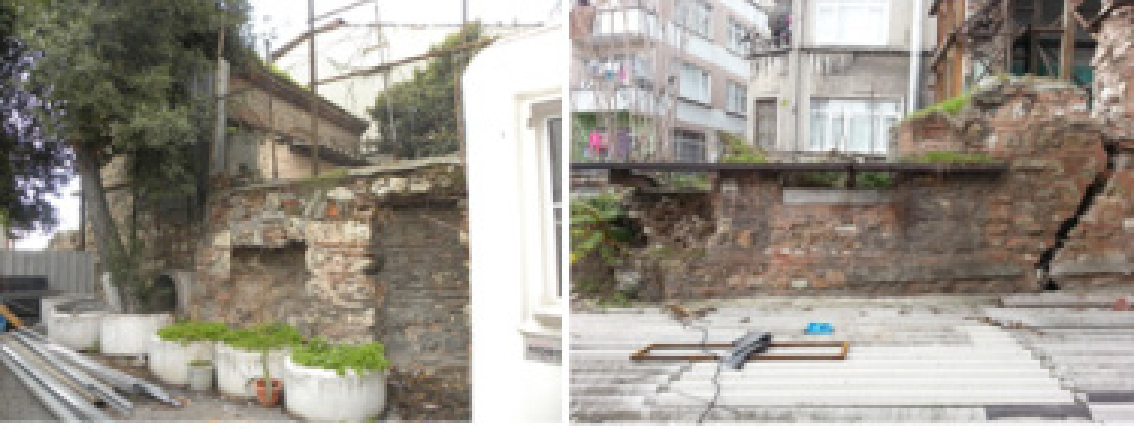

Resim 22. Abdullah Paşa Sıbyan Mektebi, Doğu Cephesi (MDM Mimarlık Proje Tasarım ve Antika Müzayede Tic. Ltd. Şti. Arşivi, Haziran 2016)

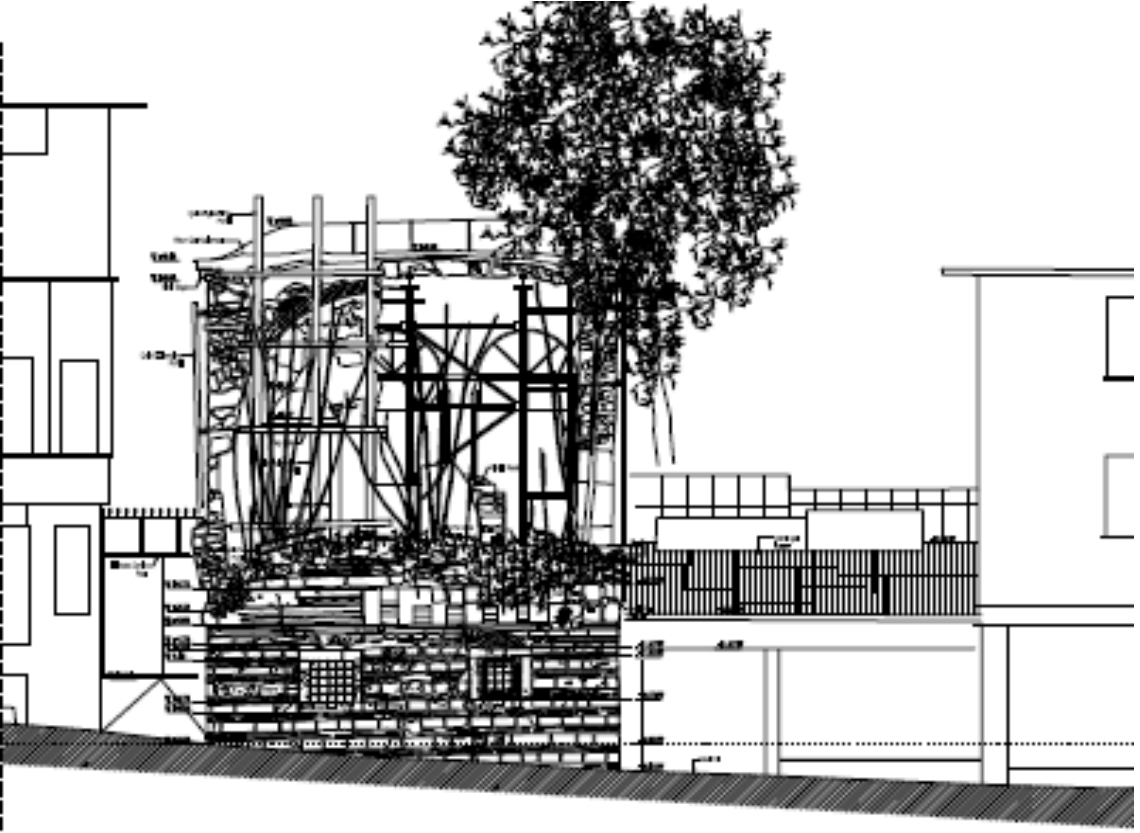

Şekil 26. Abdullah Paşa Sıbyan Mektebi, Rölöve, Güney Cephesi (MDM Mimarlık Proje Tasarım ve Antika Müzayede Tic. Ltd. Şti. Arşivi, Haziran 2016)



Resim 23. Abdullah Paşa Sıbyan Mektebi Güney Cephesi Genel Görünüş ve Konsol Detay(MDM Mimarlık Proje Tasarım ve Antika Müzayede Tic. Ltd. Şti. Arşivi, Haziran 2016)



Resim 24. A) Ataullah Efendi Sıbyan Mektebi, İstanbul, Fatih, (1550) B) Zevki Kadın Sıbyan Mektebi, İstanbul, Fındıklı (1755) C) İstanbul Ayasofya Bölgesi'nde I. Mahmut Sıbyan Mektebi (1742) D) İstanbul Fatih İlçesi El Hac Süleyman Halife Mektebi (1703- 1730) *

* https://www.google.com.tr/search?q=s%C4%B1byan+mektebi&source=lnms&tbn=isch&sa=X&ved=0ahUKEwj6_Q

Osmanlı'da İcâreteyn Uygulaması Hakkında Yeni Değerlendirmeler

Ramazan Pantık*

Öz

Osmanlı vakıf kurumlarıyla ilgili yaygın olarak paylaşılan eleştirilerden biri vakıf kurumlarının hukuksal ve idarî yapısındaki katılık nedeniyle kentsel gelirlerini oluşturan kira gelirlerinin artan fiyat hareketlerine adapte edemediği ve neticede vakıfların gelir kaybına uğradığı hususudur. Bu çalışmada vakıfların, artan fiyat hareketleri, doğal ve beşeri etkenler neticesinde tahribata ve kesintiye uğrayan kent içi gayrimenkullerinin değerlendirilmesinde icareteyn sisteminden etkin bir şekilde faydalanması tartışılacaktır. Osmanlı gayrimenkul piyasasında etkin değerlendirme yöntemi olarak icâreteyn sistemi 19. yüzyılın ortalarına kadar vakıf gayrimenkul piyasasında en önemli kiralama biçimi olarak varlığını korumuştur. İcâreteyn, mülklerini tamir veya yeniden inşa etmeye mali gücü olmayan vakıflar için, kasasından hiç para çıkmadan mülkünün yeniden işler hale getirilmesini sağlayarak birçok vakıf taşınmazının uzun süre ayakta kalmasını sağlamıştır.

Bu çalışmada icâreteynin uygulanış pratiğine ilişkin şer'iyeye sicilleri, vakfiye, vakıf temessük defterleri, Evkâf-ı Hümâyûn Müfettişliği mahkeme kayıtları ve vakıf muhasebe defterlerindeki verilerden hareketle icâreteyn hakkındaki bazı nazariyeler ve İstanbul örneğinde sistemin sözleşmenin taraflarına ne tür avantajlar sağladığı tahlil edilmiştir.

Anahtar Kelimeler: İcâreteyn, Atik Valide Sultan Vakfı, hamamlar, vakıf temessük defterleri, Çemberlitaş Hamamı, vakıf muhasebesi.

New Perspectives on the Practice of İcâreteyn (Double-Renting) in the Ottoman Waqf System

Abstract

It is widely argued that the Ottoman waqf institutions lacked the flexibility to revise the rent incomes from the real estates they owned when there was a price increase in the rental market. This inflexibility, which was originated from the waqf system's rigid legal and administrative structures, became the reason for the waqf institutions to lose a significant part of their incomes. This study, however, claims that the Ottoman waqf institutions greatly benefited from the icareteyn, or double-rent system, which allowed the administrators of the waqfs to re-evaluate the rents of the urban real estates in the face of inflation. This study argues that the double-rent system remained as the most effective way of leasing method in the Ottoman waqf real estate market until the middle of the nineteenth century. It helped the waqfs, particularly those deprived of financial means to restore and/or reconstruct their real estates, to finance their maintenance without spending from their budgets.

Based on a variety of primary sources including court records, endowment deeds, waqf *temessük* registers, court records of the Imperial Pious Foundations Inspectorship (*Evkâf-ı Hümâyûn Müfettişliği*), and waqf account registers, this study aims to highlight some of the theories on the icareteyn system and how it provided advantages for both parties who signed the contract. Examples will be drawn from the cases in Istanbul in the early modern period.

Keywords: Double-rent, İcâreteyn, Atik Valide Sultan Waqf, bathhouses, waqf *temessük* registers, Çemberlitaş Hammam, waqf account registers.

* Vakıf Uzmanı, Vakıflar Genel Müdürlüğü; Doktora Öğrencisi, Hacettepe Üniversitesi; r.pantik@vgm.gov.tr

I

1. Osmanlı İmparatorluğunda İcâreteyn Uygulamasının Ortaya Çıkışı, Anlamı ve Nazariyeler

Sözlükte *icâre* kelimesinin tesniyesi olan *icâreteyn* kelimesi “çifte kiralama” veya “iki kiralı” anlamına gelir. Vakıf hukukunda *icâreteyn* kavramı taşınmazın ecri misli nispetindeki değerinin peşin (muaccel) ve ilaveten aylık veya senelik olarak ödenecek kısmının da vadeli (müeccel) olarak ödenmesinin öngörüldüğü bir kira sözleşmesini ifade eder (Akgündüz, 2000: 389-391; Pakalın, 1983: 17-18). İcâreteyn kavramı sözlük anlamıyla salt, anlaşılır, basit bir kira akdi gibi gözükse de hem Osmanlı devrindeki pratikleri hem de Cumhuriyet dönemindeki uygulanış biçimi ve bu bağlamda yapılan yasal düzenlemeler itibariyle girift bir konudur.

İcâreteyn basit bir kira sözleşmesi değildir. Terimsel manada vakıf bir akarın mutasarrıfına mütevellî izniyle kayd-ı hayat şartıyla tasarruf etme, kullanmadığı dönemlere ait muaccele bedelini mütevelliden geri alma, evladına eşit hisse oranında intikal etme, bir bedel karşılığı başkasına ferağ edebilme, müsadereden men, ipotek, kendi ve vereseleri için borçlara konu olmama, inhisar sistemine en kısa yoldan bir gedik açma, mücceslesini ödediği müddetçe taşınmaz üzerinde temessük senedi ile kurduğu müccerred hak gibi bir dizi avantajlar sağlıyordu. Diğer taraftan aynı akit mütevellî ve vakıf için de kârlı bir sözleşme niteliğindediydi. Zira sermayesi harap olan, yıkılan veya yanan bir taşınmazını tamir ettirmeye veya yeniden inşa etmeye kâfi gelmeyen vakıflar için icâreteyn, vakfın kasasından hiç para çıkmaksızın başvurduğu yeni bir yatırım modeliydi. Vakıf, mutasarrıfın vârisiz ölmesiyle mahlûl olarak vakfa dönen taşınmazı tekrar icâreteynle kiraya verebilirdi. Vakıf için bir taşınmaz üzerinden defalarca muaccele alma fırsatı doğuran bu yeni sistem, vakıf lehine oldukça kârlı ve sürdürülebilir bir kiralama metoduydu.

Kiracı ve mülk sahibi açısından müşterek avantajlar sağlayan icâreteyn sistemi, tarafların hak ve hukukunu içeren sözleşmenin kapsamı itibariyle her devirde aynı hükümleri ve hakları ihtiva et-

memektedir. Yani 19. yüzyılın ikinci yarısındaki bir icâreteyn sözleşmesi ile 17. yüzyıldaki bir sözleşme aynı muhteviyatı kapsamamaktadır, ikisi aynı icâreteyn değildir.

İcâreteyn usûlünün ne zaman ihdas edildiği ve nasıl geliştiği konusu tarihçilerden ziyade hukukçuların dikkatini çekmiştir. Bu hukukçulardan biri olan Bülent Köprülü yine bir hukukçu olan hocası Ebu'l Ülâ Mardin'in tavsiyeleri üzerine icâreteynin menşei bakımından tarihi, ilk icâreteyn mukavelesinin şekli ve muhteviyatını tespit amacıyla arşivlerde yaptığı araştırmaların müspet bir netice vermediğini, ancak Vakıflar Genel Müdürlüğü Arşivinde bulunduğu Barbaros Hayrettin Paşa Vakfı (1534 tarihli) ve Molla Gürani'nin bir fetvasından hareketle uygulamanın H. 1000/M. 1592 tarihinden önce de mevcut olduğunun tespitini yapar (Köprülü, 1952: 217-18).

Uygulamanın ortaya çıkışı ve arka planı hakkında en teferruatlı bilgi yine bir hukukçu olan Ömer Hilmi Efendi'den gelir.¹ Ömer Hilmi Efendi özetle, H. 1020/M. 1612 tarihinden sonra vakıf akarlarının yangın ve benzeri afetler sonrası harap duruma düşmesi, vakfın bütçesinin tamir ihtiyacını karşılayacak gücünün olmaması, icâre-i vâhide ile talip olan kiracı olmaması gibi bir dizi zorunluluklar neticesinde icâreteynin vakıf akarlarının tekrar canlandırılması için başvurulduğu zorunlu bir tercihten ortaya çıktığını ifade eder.

1 Ömer Hilmi Efendi, *İthaf-ül Ahlâf Fî Ahkâm'il-Evkâf*, Matbaa-i Amire, İstanbul 1307, s. 85-87. “... müsakkafatı harap olmuş olup da imarına kudreti olmayan ve başka bir suretle dahi imarı mümkün olmayan müsakkafat-ı mevkûfede icâreteyn suretiyle tasarrufu mümkün olmayan müsakkafat-ı mevkûfede icâreteyn suretiyle tasarruf usulü ihdas olunarak “hâcet, hususi olsun umumi olsun zaruret menzilesine tenzil olunur” ve “zaruretlar memnu’ olan şeyleri mubah kılar” kâide-i fihhiyeleri mantuklarınca ber-veçhi meşruh vuku bulmuş olan ihtiyaç ve zaruret üzerine hilâf-ı kıyas olarak vakıflarda icâre-i tavile meselesi tecviz edilmiştir. Vakıfları bî-kudret bulunan harap müsakkafat-ı mevkûfenin imarına müstecirleri teşvik ve terkip etmek için icâreteyn muamelesi zmnında fusul-i âtiyyede beyan olunacağı veçhile bi'l-icâreteyn müstecir olanlara birçok menfaat ve faide gösterilmiştir. Vaz-ı aslisine binaen icâreteyn muamelesinin hakikati ber-vech-i âti beyân olunur: şöyle ki müsakkafat-ı mevkûfeden bir menzil veya dükkân harap olup da imara kâfi galle mevcut olmadığı ve ücrete mahsuben imar etmek üzere icâre-i vâhide ile isticara talip dahi bulunmadığı ber-vech-i şer’i tahakkuk ve icâreteyn ile icarı vakf hakkında enfa’ olduğu tebeyyün ederek icâreteyne tahvile izn-i şer’i sâdir olduktan sonra ol menzil veya dükkânın imarına sarf olunmak üzere icâre-i muaccele namı ile kıymete karib bir meblağ isticara talip olan kimseden ahz ve her sene nihayetinde verilmek üzere cüzi bir meblağ icâre-i müccelle namı ile tahsis olunur...”

Sıdkî de yaklaşık aynı ifadelerle H. 1020/M. 1612 senesine kadar vakıf emlaklarının icâre-i vâhîde (tekli, basit kiralama) ile kiraya verilegeldiğini, ancak icâre-i vâhideli akarların yanması veya harap olması durumunda vakfın yeniden inşa etmeye kudreti olmadığı ve ücretine mahsuben bina yapmak üzere icâre-i vâhîde ile kiralamaya da talip bulunulmaması durumunda vakıf mülklerinin önce mukataa ile kiraya verildiğini belirtir. Ancak Dersaadet ve Bilâd-ı Selâse’de peş peşe meydana gelen yangınlar neticesinde vakıf mülklerinin korunması ve şehrin yeniden imarı için H. 1020/M. 1612 senesinde sâdır olan irâde-i seniyye mucibince icâreteyn uygulamasının başladığını belirterek bu irâde-i seniyyeden sonra İstanbul başta olmak üzere Anadolu ve Rumeli’deki birçok icâre-i vâhideli vakıf emlakının icâreteyne tahvil olduğunu dile getirir.²

Berki, Ebü'l-Ülâ Mardin (1340: 48-58) ve Bilmen (1985: 21-30) gibi hukukçular da benzer çizgide görüş beyan etmekle birlikte Berki, Ömer Hilmi Efendi’nin verdiği tarihin icâreteyn uygulamasının son şeklini aldığı tarih olduğunu yazar. Zira Berki’ye göre bu tarihten önceki fetva mecmualarında sarahaten vakıf akarlarının muayyen müddetli muaccele ve müeccele ile kiraya verilmesine dair kayıtlar mevcuttur (Berki, 1946: 34-37).

İcâre-i tavîlenin (uzun süreli kiralama) aslında icâreteynin bizatihi kendisi olduğunu iddia ederek bu uygulamanın başlangıcının Osmanlı’dan da önce var olduğunu savunan Akgündüz (2013: 451-490; 2000: 389-391) ile Fuad Köprülü (1942: 31-32), Bülent Köprülü (1952: 218), Pakalın (1983: 17-18) ve Barnes (1986: 50-52), Yediylıdız (2003: 136), Öztürk (1983: 111-112) ve Ergenç (2006: 99) gibi araştırmacılar icâreteyn usûlünün H. 1020/M. 1612 tarihinden önce başlamış olduğu yönünde görüş beyan etmekle birlikte, yöntemin uygulama pratiği ve örnekleri konusundan ziyade daha çok icâreteynin teorik yapısı ve hukuksal konumu üzerinde durmuşlardır.

Barkan, vakıf muhasebeleri üzerine yaptığı çalışmalarda H. 985, 990 ve 993 seneleri gibi erken döneme ait muhasebelerdeki *an mahsûl-i müşaherât* başlığı altında yer alan icâre-i müeccele ve muacceleyle icâreteyn olarak değerlendirir ve icâre-i muacceleyle taşınmazın yeni bir kiracıya dev-

ri esnasında alınan bir nevi “hava parası” olarak okur (Barkan, 1971: 115-116; 1966: 56-57).

Fetva mecmualarının titiz tetkiki ve sicillerdeki uygulamalarla desteklenen icâreteyn hakkında şu ana kadar yapılan en kapsamlı ve önemli araştırmada Süleyman Kaya, 16. yüzyıl ve 17. yüzyılın ilk yarısına ait İstanbul sicillerinde icâreteyn kavramına rastlayamadığını, sicillerde en erken tarihli icâreteyn kavramına İstanbul Mahkemesine ait 12 numaralı defterde yer alan Zilhicce 1073/ Temmuz 1663 ve Muharrem 1074/ Ağustos 1663 tarihli iki belgede tesadüf edilebildiğini belirtir. Araştırmacı fetva mecmualarında ilk icâreteyn kavramına da Hocazade Mehmed Esat Efendi’nin (v. 1034/1625) eserinde tesadüf edebildiğini yazar (Kaya 2014: 82-83).

2. İcâreteyn Yönteminin Oluşumu, Yaygınlaşması, Sözleşmenin Tarafları ve Kimler Tarafından Tercih Edildiği

Yukarıdaki çalışmaların birçoğunda icâreteyn uygulamasını ekonomik sorunlar yaşayan vakıflarda bir çıkış yolu olarak Osmanlı ulemasının cevaz vermek zorunda kaldığı, zorunlu bir tercihten mütevellit H. 1000-20/M. 1562-1612 tarihinden sonra ortaya çıkmış, müsakkafatla sınırlı, taşınmazın değerine yakın bir kısmının peşin, ilaveten çok cüz’î bir bölümünün de aylık ve senelik taksitler halinde ödenmesinin öngörüldüğü (icâre-i müeccele) basit bir kiralama yöntemi olarak değerlendirildiği görülür.

Daha çok geç dönem yasal düzenlemeleri ve fetva mecmuaları ekseninde yapılan bu icâreteyn tanımına göre, bir nevi artık vakfın taşınmazı üzerinde hiçbir hukuki tasarrufunun kalmadığı, uygulamanın çok istismar edildiği, müeccele bedellerini güncelleyemeyen vakıflar açısından büyük bir gelir kaybına neden olduğu, dahası vakıf mülklerinin hem çok cüz’î müeccel bedel karşılığında mutasarrıf lehine genişletilen intikal hakları sebebiyle taşınmazın zamanla kiracılarının özel mülkiyetine dönüştüğü, dolayısıyla vakfın tamamen zararına işleyen bir yöntemle karşılaşılıyor.

Oysa siciller, vakıf temessük defterleri, Evkaf-ı Hümayun Müfettişliği Mahkemesi, vakıf muhasebe defterleri ve vakfiyeler üzerinden yaptığımız tahlillerde daha vakıf kurulurken herhangi bir ekonomik soruna atif yapılmaksızın ve sadece ça-

² Sıdkî, *Gedikler*, Tanin Matbaası, Dersaadet 1325, s.6-7.

tılı taşınmazları değil bostan, çiftlik ve arsa vasıflı taşınmazları da kapsayan, müeccele ve muaccele bedellerinin hiç de düşük olmadığı hatta taşınmazın eciri misil kirasına denk olan, yöntem sayesinde vakfa aynı taşınmazdan birden çok muaccele alma imkânı sağlayan, vakıf ve kiracı açısından oldukça kârlı olduğu su götürmez bir uygulama olan *icâreteyn yöntemiyle* karşılaşırız. Bu hususlar ile sistemin vakıf ve mutasarrıf açısından getirdiği yenilikler ve avantajlar, çalışmanın ikinci ve üçüncü bölümünde ayrıntılı bir şekilde tahlil edilecektir.

İSAM tarafından yayınlanan İstanbul kadı sicilleri üzerinde yaptığımız incelemelerde icâreteyn benzer ilk uygulamaya 989/ 1581 tarihinde rastladık. Bu belgeye göre Rüstem Paşa Vakfına ait Üsküdar'da Kavak İskelesi kurbunda iki bab dükkân Nikola v. Yorgi'ye meyhane olarak kullanılmamak şartıyla 500 akçe muaccele ve yevmî 2 akçe müeccele karşılığında kiralanmıştır.³ Aynı sicilde yer alan H. 1000 tarihli başka bir kayda göre Ahmed Çelebi Vakfı'na ait Gülfem Çarşısı'nda kâin bir dükkân, Musa bin Hasan adlı kiracıya 600 akçe icâre-i muaccele ve aylık 25 akçe müeccele karşılığında kiralanmış ve yedine temessük verilmiştir.⁴ Yine Üsküdar Mahkemesine ait H.1001 tarihli başka bir hükme göre Cafer Ağa Vakfı'na ait Lazari Meyhanesi'nin önündeki boş bir arsa, değirmen yapılmak üzere Manol v. Todori ve İspilpore v. Todori adlı kardeşlere 4.000 akçe icâre-i muaccele ve günlük 3,5 akçe icâre-i müeccele karşılığında kiralanmıştır (Üsküdar Mahkemesi 84 Numaralı Sicil: 476/896). Bu ve benzeri kayıtlarda (Üsküdar Mahkemesi 84 Numaralı Sicil: 355/614, 615; 398/713; 480-81/907) her ne kadar metin içerisinde icâreteyn kavramı kullanılsa da kiralama biçimi icâreteyn sistemine çok benzemektedir. Bursa ve Edirne gibi erken dönemlerin sicillerini barındıran kentlerin mahkeme kayıtları üzerinde yapılacak çalışmalar icâreteyn uygulamasının ortaya çıkış tarihini daha erken dönemlere çekmesi ihtimal dâhilindedir. Nitekim Bursa sicilleri

üzerinde yapılan bir çalışmada araştırmacı incelediği vakfa ait son icâre-i vâhide uygulamasının 1577 yılında görüldüğünü, icâreteyn sisteminin ise 1519 tarihinden itibaren yürürlükte olduğunu tespit etmiştir (Pay 1996: 59).

Evkâf-ı Hümâyün Müfettişliği Mahkemesine ait 1650'li yıllara kadar olan kayıtları ihtiva eden ilk elli defter üzerinde yaptığımız tetkikte icâreteyn kavramına tesadüf edilememiştir. Sicillerde ilk icâreteyn kavramına Kaya'nın tespitine benzer şekilde 1660'lı yıllardan itibaren ulaşılabilmektedir. Bununla birlikte gerek 1020/1612 tarihinden önce gerek bu tarihten sonra İstanbul Şer'iyye Sicillerinde ve Evkâf-ı Hümâyün Müfettişliği Mahkemesine ait sicillerde vakıf mülklerinin icâre-i muaccele ve müeccele ile kiraya verildikleri görülmektedir.⁵ Sicillerde kira süresinin sözleşme ile tahdit altına alındığı, açıkça icâre-i tavileye işaret eden kayıtların dışında kalan, muaccele-müeccele ile kiralama biçiminin icâreteyn olarak okunabileceğini düşünmekteyiz.⁶ Zira siciller üzerinde yapılan tetkik göstermektedir ki icâreteyn çifte kiralama biçiminin adını aldığı son şeklidir. 17. yüzyılın ilk yarısına ait kayıtlarda çifte kiralama için daha çok icâre-i muaccele ve icâre-i müeccele kavramları⁷ kullanırken bu tarihlerden son-

3 *Üsküdar Mahkemesi 84 Numaralı Sicil* (2010). Editör: Coşkun Yılmaz, İSAM Yayınları, İstanbul: s. 194, Hüküm: 238. 20 Şevval 989 tarihli bu belgenin öncesi ve sonrasındaki belgeler Cemâziyelâhir 1000 tarihlidir. Defterdeki sair kayıtlar da H. 999-1000 ve 1001 tarihlidir. Defterin genel tarih aralığına uymayan H. 989 tarihinin kâtip hatası sonucu olup olmadığını bilmiyoruz. Ancak belgedeki uygulama tipik bir icâreteyn uygulamasıdır.

4 Bu hüküm Evâil-i Şevval 1000 tarihlidir. *Üsküdar Mahkemesi 84 Numaralı Sicil* (2010). s. 84, Sayfa: 355 hüküm: 614.

5 Evkâf-ı Hümâyün Müfettişliği Mahkemesi (İMUF_EHMM), 6: 3a, 39a, 54b; İMUF_EHMM, 7: 19b, 125b; İMUF_EHMM, 8: 11a, 13a; *Hasköy Mahkemesi 5 Numaralı Sicil* (2011). Editör: Coşkun Yılmaz, İSAM Yayınları, İstanbul: s. 74, hüküm: 24; sayfa: 133, hüküm: 121.

6 Vakıf mülklerinin kayd-ı hayat şartıyla muaccele ve müeccele bedelle kiraya verilmesinde kullanılan tapu uygulaması ile diğer kiralama yöntemlerinden olan icâre-i tavile, gedik, mukataa uygulamalarının kendilerine has özellikleri dışında kalan ve metin içerisinde açıkça icâreteyn kavramı kullanılmadan muaccele-müeccele bedelle kiraya verilen, kayd-ı hayat şartının açıkça ifade edilmediği uygulamaları icâreteynin ilk örnekleri şeklinde okumak gerekir.

7 H. 11 Şaban 1032/M. 10 Haziran 1623 tarihli bu kayda göre, Medine-i Münevvere Evkâfına ait Hoca Muhiddin Mahallesinde yer alan bir menzilin icâre-i muaccele ve müeccele ile mutasarrıf olan Raziye bint-i Hasan'ın bila-veled fevt olmasıyla taşınmaz mahlûl olarak vakfa rücu etmiştir. Vakfın mütevellisi Hüseyin Ağa, müzayede neticesinde menzili 2000 akçe muaccele ve aylık 30 akçe müeccele karşılığında Yusuf bin Abdülmennan adında başka birine yeniden kiralamıştır. Yapılan işlem karşılığında Yusuf adlı yeni kiracıya mutasarrıflığını belgeleyen hüccet-i şer'iyye ile temessük verilmiştir (İMUF_EHMM, 1: 114b). Bu örnek, icâreteyn uygulamasının nevi şahsına münhasır en önemli iki vasfı olan icâre-i muaccele ve müeccele ile mahlûlen vakfa rücu özelliklerini barındırmakla beraber metin içerisinde icâreteyn kavramı geçmez. Benzer örnekler için bkz. İMUF_EHMM, 1: 99b, 180b; İMUF_EHMM, 6: 3a, 39a, 54b.

ra icâre-i muaccele ve müeccele-i malumeteyn⁸ veya icâre-i malumeteyn kavramı en nihayetinde yüzyılın sonlarında icâreteyn kavramı ön plana çıkmaktadır.

Sicillerde icâreteyn kavramı kullanılmadan hem H.1000 tarihinden önce hem de uygulamanın çok yaygınlaştığı 17. yüzyılın ikinci çeyreğinden itibaren, yerine kaim icâre-i muaccele ve müeccele ifadeleri kullanılmak suretiyle mutasarrıfa kayd-ı hayat tasarruf imkânı verip vermediği açıkça ifade edilmemiş olsa da tefviz-tefevüz hakkı⁹, ferağ hakkı, muacceleesine mahsuben tamir veya yeniden inşa hakkı¹⁰ veya mahlûlen vakfa rücu hakkı tanıyan uygulamaların icâreteyn olarak kabulü gerekir. Zira belgelerde açıkça icâreteyn kavramı kullanılan uygulamaların birçoğunda da mutasarrıfa ferağ, kayd-ı hayat tasarruf ve tefvîz hakkı gibi hakların verilip verilmediği çoğu zaman açık değildir.¹¹ Pratiğe dair H. 1020/M. 1612 tarihinden önce ve sonrasına ait Evkâf-ı Hümayûn Müfettişliği mahkeme kayıtlarındaki veriler bu düşüncemizi güçlendirmektedir.¹²

Diğer taraftan vakıf muhasebe defterlerindeki icâre-i muaccele ve müeccele kayıtları icâreteyn yönteminin daha erken tarihlerde de uygulama-

da olduğunu gösteriyor.¹³ Mahkeme kayıtları, vakıf muhasebe defterleri ve Evkâf-ı Haremeyn Müfettişliği serisindeki icâreteyn örnekleri 17. yüzyılın ilk çeyreğinden itibaren giderek artmakta, yüzyılın ikinci yarısında artık her sicilde mutad şekilde geçen örneklerden uygulamanın yaygınlaştığı anlaşılmaktadır. Fetva mecmualarından çıkarılan hükümlerden de icâreteynin 17. yüzyılın sonlarına gelindiğinde Osmanlı coğrafyasında örf haline geldiği anlaşılıyor (Kaya, 2014: 84).

18. yüzyılda İstanbul'da kurulan vakıflar için en çok tercih edilen kiralama yöntemi artık icâreteyn metoduuydu. icâreteynin geçerliliği hakkında bazı fetva makamlarınca verilen menfi kararlara rağmen birçok vakıf kurucusu yeni inşa veya satın alma yoluyla vakfettikleri sağlam yapılarını icâreteyn ile kiraya vermekte herhangi bir sakınca görmüyordu¹⁴. Diğer taraftan intikal haklarının mutasarrıfın lehine genişletildiği düzenlemeler sonrasında kurulan vakıflarda, vakıf kurucularının bazen çok ağır ifadelerle taşınmazlarının icâreteyne tahvil olunmamasını şart koştuğu gözlemlenir.¹⁵

Bir vakıf taşınmazın icâreteynle kiralınması bazı prosedürlere merbuttu. Sözleşmede yönetim ve denetimi herhangi bir kuruma veya nezarete bağlı olmayan sıradan kimselerin kurduğu vakıflarda vakfî temsilen tek başına mütevellî yeterlidir. Bu nitelikteki bir kira sözleşmesinde mütevellî, eğer taşınmaz tamir veya bakım masrafı gibi mutasarrıfa ek bir külfet getirmiyorsa kiracı ile Sûk-ı Sultânîde müzayede neticesinde veya kendi aralarında yaptığı adi sözleşmeyi mahkeme nezdinde tescil ettirerek mutasarrıfa bu işlem karşılığında bir vakıf temessükü verir, ilgili kaydı da vakıf temessük defterine kaydederdi.¹⁶ Yönetim ve denetimi bir nezarete veya makama tevdi edilen selâtin, havâtin, ağayân, ümerâ ve vüzerâ vakıf-

8 İMUF_EHMM, 50: 5b, 6b; İMUF_EHMM, 49: 97a.

9 *Hasköy Mahkemesi 5 Numaralı Sicil*, s. 74, hüküm: 24; s. 133, hüküm: 121.

10 İMUF_EHMM, 1:19; 1/117; 1: 118; 1/175.

11 Örneğin Evkâf-ı Hümayun Müfettişliği Mahkemesinde yer alan 25 Ra. 1107/Kasım 1695 tarihli kayda göre İstanbul'da Mimar Sinan Mahallesinde bir menzil "icâreteyn-i malumeteyn" ile Latife Hanım ve eşi Mehmet Peşe'nin tasarrufunda iken Latife Hanım'ın ölmesiyle yarım hisse mahlûlen vakfa rücu etmiştir. Bunun üzerine İstanbul Haremeyn mütevellisi el-Hac Mahmut Ağa, vakfa dönen menzilin yarım hissesini "ecr-i misli ile ahire icâr" etmek için mahkemeden izin almıştır. İMUF_EHMM, 82: 18. Benzer uygulamalar için bkz.: Evkâf-ı Hümayun Müfettişliği Mahkemesi, 82/19; 82/58; İMUF_EHMM, 90: 25-26. İlgili kayıtlarda ve incelediğimiz onlarca sicilde metin içerisinde "icâreteyn" kavramı kullanılmamış olmakla birlikte, bu kira akdinin mutasarrıfa kayd-ı hayat tasarruf hakkı, ferağ hakkı veya intikal hakkı gibi hakları içerip içermediği belirli değildir. Bu örnekler, tarafımızdan icâreteyn olarak değerlendirilen gerek 1020/1612 öncesindeki ve gerek sonrasındaki uygulamalarla şekilsel açıdan ve içerik bakımından oldukça benzerlik arz etmektedir. Şu kadar farkla ki daha önceki uygulamalarda "icâreteyn" yerine "icâre-i muaccele ve müeccele" veya "icâre-i malumeteyn" gibi kavramlar ön plandadır.

12 İMUF_EHMM, 1, sayfa: 35; 50; 3; İMUF_EHMM, 4: 16, 87; İMUF_EHMM, 5: 10, 11, 17, 18, 19, 103; İMUF_EHMM, 6, sayfa: 2, 9, 13.

13 TS.Mad, 1334-88-102; TS. Mad.1334-76-87; Barkan, "Süleymaniye Camii ve İmareti Tesislerine Ait Yıllık Bir Muhasebe Bilançosu 993/994", s 129.

14 VGMA, 570: 158/92; 575: 5/4; 576: 13/9; 576: 47/23; 577: 3/2; 578: 118/29; 579: 279/119; 579: 371/164.

15 VGMA, 571: 151/60; 571: 255/85; 574: 34/13; 574: 105/48; 577: 9/6; 579: 110/49. " ...ba'de zaman akarât-ı mezkûre harap oldu deyu mütevellî olan kimesne hilâf-ı inha ber-takrîb icâreteyn ile ahire icârına şuru' edersine veçhen mine'l-vücuha ruhsat verilmeyip tevliyetten azl yerine meşrutun-lehin [lehten] biri mütevellî nasb olunup izin veren kimesne "Fe-men beddelehu ba'de mâ semî'ahu fe-inne mâ ismuhu alellezine yebeddelihu innallâhe semî'un alîm" ayet-i kerimenin ikâbına mazhar olsun..." VGMA, 579: 302/129/1.

16 İMUF_EHMM, 388: 43; İMUF_EHMM, 192: 33.

larında vakfı temsilen sadece mütevellinin izni yeterli değildir. Belgelerde bu nitelikteki vakıflarda yapılan icâreteyn sözleşmesinde mütevellinin yanında sorumlu nazırın veya Evkâf-ı Haremeyn Nezâretine bağlı vakıflarda yetkili Evkâf-ı Haremeyn Müfettişinin oluru, bazı selâtin vakıflarında da bizzat padişahın irâde-i seniyyesinin gerekli olduğu anlaşılmaktadır.¹⁷

Kent merkezlerinde vakıfların en büyük gelir ünitelerinden olan han, debbağhane, hamam, yahudihane, mumhane, yağhane gibi taşınmazların icâreteynle veya basit kiralama ile kiralınmasında izlenecek yok elbette daha farklı işliyordu. Bu nitelikteki vakıf taşınmazların kiralınması sorumlu müfettiş, nazır veya sultanın oluru ve iradeleriyle, taşınmazın tabii olduğu esnaf kolunun kethüdasının ve mimar vb. diğer ehl-i vukûfun katılımlarıyla genellikle Sûk-ı Sultânîde müzayede ile gerçekleşirdi. Mesela 1659 tarihli bir mukaveleye göre Atik Valide Sultan Vakfı'na ait Havuzlu Hamam'ın yıllık 20.000 akçe olan icâre-i müeccelesini rayiç bedelden fazla bulan hali hazırdaki mutasarrıfı Mehmed Ali'nin tasarruf hakkından kasr-ı yed (el çekmesi) etmesi üzerine taşınmaz vakfa rücu etmiştir. Bunun üzerine vakıf, gerekli izinleri aldıktan sonra aynı yıl Sûk-ı Sultânîde yaptığı müzayede neticesinde taşınmazı senelik 17.000 akçe icâre-i müeccele karşılığında Osman Ağa adlı kişiye kiralamıştır. Yeni fiyatın hamamın gerçek ecr-i misil kirası olduğu hamamcı kethüdası Ahmed Çavuş ve bilumum diğer ehl-i vukûfun imzaları ve şahitlikleriyle tasdik edilmiştir (İMUF_EHMM, 51: 149a).

Vakfın anayasası hükmünde olan, kurucusunun vakfiyede sınırlarını çizdiği ve asırlar sonrasına da şamil hüküm ve şartlar vakfın diğer bütün işlemlerinde olduğu gibi icâreteynin tatbik usulünde de ilk başvurulan kaynaktı. Vakfiyesinde mülklerin icâreteynle kiraya verilmemesi hakkında açıkça bir hüküm bulunmayan veya tam tersine icâreteynle kiraya verilmesi yönünde açıkça hükümler bulunan vakıflarda müteveli kendi inisiyatifleriyle ve elbette her koşulda vakfın yararına olmak şartıyla icâreteyn usulünü tatbik edebilirdi. Ancak vakfiyede icâreteyne başvurulmaması hakkında

açık hükümler ve şartlar bulunması halinde uygulama biraz farklılık arz ediyordu. Araştırmacıların genel olarak icâreteyne tahvil esnasında aradığı, icâre-i vâhîde ile kiralamaya kimsenin yanaşmadığı, vakfın da söz konusu mülkü tamir etmeye veya yeniden inşa etmeye kâfi ekonomik gücü olmadığı durumlarda hâkimin izni ve ancak irâde-i seniyye şartıyla icâreteyne tahvil edilebileceği görüşü aslında yukarıda ifade edilen bu ikinci durum için geçerlidir. Zira hâkimin izni ve irâde-i seniyye şartı H. 1280/M. 1863 tarihli Evkâf Nizamnâmesi (Düstur I. Tertip, 2. Cilt, 1289: 147-169) ve H. Zilkade 1285/M. Şubat 1869 tarihli "Bî'l-icâreteyn Tasarruf Olunan Müsakkafât ve Müstegallâtın Tevsi'-i İntikaline Dair" (Düstur, I. Tertip I. Cilt, 1289: 225-229) kanunla ortaya çıkmış yeni düzenlemelerdir. Kanunun 38. bendinde yapılan düzenlemeye göre;

"İcâre-i vahidelü bulunan bağ ve bahçe ve musakkafât ve sâirenin icâreteyne tahvili mesâğ-ı şer'î olmadıkça ve irâde-i seniyye istihsâl olunmadıkça kat'an câiz olmayacağından bilâ irâde-i seniyye bu misillü tahvilât ve hod be-hod mukâta'alu evkâfın icâreteyne tahvili her kimin mühr ve re'yleriyle vukû' bulur ise Hazinece kabul olunmayub müte-câsiri üç aydan iki seneye kadar hapis yahud altı aydan üç seneye kadar nefy ile mücâzât olunacaktır."

hükmüyle sadece icâre-i vâhideli taşınmazların icâreteyne tahvili esnasında hâkim izni ve irâde-i seniyye şartı getirildiği aşikârdır. Ancak önce hukuk menşeli araştırmacıların ortaya attığı ve devamında tarihçilerin de intibak ettiği *izn-i hâkim ve irâde-i seniyye* şartı bütün devirlere şamil kılınarak her icâreteyn sözleşmesi için zorunlu bir şart gibi lanse edilmiştir. Oysa tetkik ettiğimiz 16-18. yüzyıllara ait mahkeme kayıtlarında ve *Behcetü'l-Fetâvâ*¹⁸, *Fetâvâ-yı Feyziye*¹⁹ ve *Netîcetü'l-Fetâvâ*²⁰ gibi fetva mecmularında hâkimin izninin ve irâde-i seniyyenin gerekli olduğuna dair bir malumat bulunmamaktadır. Fetva mecmularına yansıdığı kadarıyla erken dönemde sadece

17 İMUF_EHMM, 93, 75; İMUF_EHMM, 163, 217; İMUF_EHMM, 123, 11; İMUF_EHMM, 152, 117; İMUF_EHMM, 152, 150; İMUF_EHMM, 162, 28.

18 *Behcetü'l-Fetâvâ*, Yayına Hazırlayanlar: Süleyman Kaya, Betül Algın, Zeynep Trabzonlu, Asuman Erkan, Klasik Yayınları, İstanbul: 2011.

19 *Fetâvâ-yı Feyziye*, Hazırlayan: Süleyman Kaya, Klasik Yayınları, İstanbul: 2009.

20 *Netîcetü'l-Fetâvâ*, Hazırlayan: Süleyman Kaya, Klasik Yayınları, İstanbul: 2014.

süknası bir makama şart koşulan²¹ ve ancak icare-i vâhîde ile kiralanması yönünde açıkça şart bulunan bazı vakıf taşınmazların zorunlu olarak icâreteyne tahvili esnasında izn-i hâkimin gerekli olduğu anlaşılıyor (Meşrebzâde Mehmed Arif, 1252: 236-38).

İcâreteyn, doğal afetler veya mürûr-ı zamanla harap olan vakıf mülklerini tamir etmeye veya yeniden inşaya kudreti olmayan vakıflar için, kasasından hiç para çıkmadan mülkünün yeniden işler hale getirilmesini sağlıyordu. Vakıf mülkünün tahrip olması, mülkün icâreteynle kiraya verilmesinde önemli bir gerekçe olmakla birlikte, her icâreteyn uygulamasında bu şartın zorunlu olarak gözetildiği söylenemez (Kaya, 2014: 140). Nitekim aynı konuya dikkat çeken Barkan da icâreteynli vakıfların ihdasının vakıf binaların harap olması gibi zaruretlerle açıklayan araştırmacıların aksine çok zengin gelir fazlası olan vakıfların da icâreteyne başvurması hasebiyle bu usulün kaynaklarının daha başka sahalarda aranması gerektiğini belirtir (Barkan, 1971: 116).

Nitekim tetkik ettiğimiz Atik Valide Sultan Vakfı (BOA. EV.HMH.d. 445; 459; 586; 853; 962; 1016), Sultan Süleyman Han Vakfı (BOA. EV.HMH.d 3787; 3790; 6341; 7684; 7694) Ayasofya-i Kebir Vakfı (BOA. EV.HMH.d 8013; 8415), Merzifonlu Kara Mustafa Paşa Vakfı (BOA. EV.HMH.d. 984; 1031; 1074; 1115), Hafsa Sultan Vakfı (BOA. MAD.d 1472; 3505; 3603; 9428) ve II. Murad Vakfı (BOA.MAD.d 4589) gibi bazı zengin vakıflar başta olmak üzere neredeyse bütün selâtin ve vüzerâ vakıflarının çok erken tarihlerden itibaren icâreteyn usulünü tatbik ettiklerini görmekteyiz. Söz konusu vakıfların birçoğu yılsonu bütçelerinde milyon akçeleri bulan düzeyde gelir fazlası veriyordu. Diğer taraftan bu vakıflar her yıl düzenli olarak vakıf akar ve hayratların tamir ve termimi için vakıf muhasebe defterlerinde *ani'l-meram-mât* başlığı altında bütçelerinden mutata para akışı

21 Mesela İstanbul Mahkemesi 3 Numaralı Sicil'in 147-48 sayfalarında 156. hükümde yer alan H. 1027 tarihli bir hükme göre, Cafer Ağa Mahallesinde Hüseyin bin Abdullah Vakfı'na ait mahalle müezzine meşruta bir menzil, vakfın hâlihazırda mütevellisi olmadığı ve tamir ve meremmeti için vakıfta gale dahi olmadığı ve vakfa daha faydalı olacağı gerekçeleriyle ancak izn-i hâkim ile kiralanmıştır. Diğer uygulamalar için bkz. *Bab Mahkemesi 3 Numaralı Sicil*, s. 489, hüküm: 587; s. 180 hüküm: 149; s. 587, hüküm: 725; *Bab Mahkemesi 3 Numaralı Sicil*, s. 119, hüküm: 16a-2.

sağlıyordu. Örneğin Atik Valide Sultan Vakfı 1695 yılında carî yıl gelirinin %8,9; 1692 yılında %7, 1690 yılında da %8,7 gibi önemli bir oranını tamir ve termim masrafları için kullanmıştır (Pantık, 2014: 142-143). Dolayısıyla söz konusu vakıflar kendi akar ve hayratlarını tamir etmenin ötesinde yeniden inşa etmeye muktedirlerdi. Sicillerde herhangi bir malî darlığa atıf yapılmadan sıradan vakıfların da sıklıkla başvurduğunu gözlemlediğimiz (İstanbul Mahkemesi 3 Numaralı Sicil: 5b-2; 24a-3; 27b-3; 32a-1) icâreteyn uygulamasının devasa bütçelere sahip zengin vakıflarca da tercih edilmiş olması sisteme geçişin zorunluluktan ziyade daha kârlı bir yatırım modeli olmasıyla açıklanabilir. Kaldı ki vakıf açısından herhangi bir yatırım gerektirmeyen bostan, arsa ve özellikle 18. ve 19. yüzyıllarda yeni kurulan vakıflarda sıklıkla müşahede ettiğimiz bahçeler ve çiftlikler dahi icâreteynle kiraya veriliyordu (VGMA, 636: 1/1; 58: 4/01; 745: 53/11). Sistemin vakıflar açısından nasıl daha kârlı bir yöntem olduğu aşağıda daha ayrıntılı tetkik edilecektir.

İcâreteynli taşınmazlarda mutasarrıfın mütevellî izniyle icâre-i muaccesine mahsuben yaptırdığı her türlü inşaat faaliyetleri ayrıntılı bir keşfe tabii idi. Kadı denetiminde oluşturulan bu keşif ve tamirat komisyonuna bî-garaz Müslümanların yanında hassa mimarlarından üstatların katılması genel bir kaide gibidir.²²

İcâreteynli taşınmazlarda mahkemelere yansıyan yaygın dava türlerinden birini de *ecr-i misil tespiti* hakkında mütevellî veya mutasarrıfların açtığı davalar oluşturuyordu. Mutasarrıf daha önce icâreteyn sözleşmesinde belirlenen müeccele bedelini yüksek bulup yeniden bedel tespiti isterken aynı şekilde mütevellîlerin de mevcut müeccele bedellerinin ecr-i misilden düşük olması sebebiyle rayiç bedeline yükseltilmesini talep ettikleri görülür (*İstanbul Mahkemesi 3 Numaralı Sicil*, 90: 53). Özellikle taşınmazlarda doğal veya beşeri sebepler sonucu meydana gelen tahribatlar neticesinde taşınmazın arsa-i sırf kalmasıyla kullanılmayacak hale gelmesi, yeniden bedel

22 *Hasköy Mahkemesi 5*, s. 279, hüküm: 375; s. 241, hüküm: 310; *Eyüp Mahkemesi*, 49, s. 185, hüküm: 195; *Eyüp Mahkemesi 61*, s. 63, hüküm: 25; *Eyüp Mahkemesi 74*, s. 276 hüküm: 278; *Hasköy Mahkemesi 10*, s. 52 hüküm: 21; s. 129, hüküm: 149; *Galata Mahkemesi 90*, s. 253 hüküm: 307; *Rumeli Mahkemesi 56*, s. 233, hüküm: 247.

tespitini gerektiriyordu (*İstanbul Mahkemesi 3 Numaralı Sicil*, 132: 131). Bu nitelikteki davalarda kadı yine bî-garaz müslimin, hassa mimarlarından bir görevli ve diğer bilirkişilerden oluşan bir heyet nezdinde yeniden fiyat tespiti yapıyordu. Mesela H. 1659/M. 1069 tarihli bir belgede taşınmazın mutasarrıfının ecr-i misil talebinin kabul görmemesi üzerine kasr-ı yed ettirilen mülk, tekrar vakıf tarafından 3.000 akçe indirim yapılarak kiralanabilmiştir (İMUF_EHMM, 51: 149). Başka bir belgeye göre ise mütevellinin ecr-i misil talebiyle açtığı dava neticesinde mutasarrıf Fatma Hanım, önceden 5.000 akçe muaccele ve senede 1 kuruş müeccele ödediği taşınmaz için dava neticesinde 117 esedi kuruş muaccele ve senelik 1 esedi kuruşa ilave 5 müd buğday ve 1 müd arpa vermek üzere ecr-i mislini tekmlil eylemiştir (*Bab Mahkemesi 3 Numaralı Sicil*, 306: 344).

1614/1023 tarihli başka bir uygulamada Darüsaade Ağası Mehmed Ağa Vakfı'ndan, Galata'da Sultan Bayezid Mahallesi'nde icâreteynli 3 bab fevkâni odayı müştemil menzil aylık 235 akçe icâre-i müeccele ile Yanaki adlı mutasarrıfın uhdesindedir. Yanaki, söz konusu menzilin harap olduğunu gerekçe göstererek, aylık 235 akçe olan müeccelenin ecr-i misilden yüksek olduğunu iddia etmiş ve mahkemeden keşif yapılarak yeniden bedel tespiti yapılmasını istemiştir. Bunun üzerine kadı denetiminde vakfın mütevellisi, hassa mimarlarından üstat Ali ibn Halil ve diğer ehli vukuf denetiminde keşif yapılmıştır. Yapılan keşif sonucunda menzilin gerçekten de harap olduğu ve alınan müeccelenin ecr-i misilden fazla olduğu, menzilin bu haliyle rayiç bedelinin ancak 195 akçe olabileceği sonucuna varılmış ve önceki bedelden 40 akçe indirim yapılmıştır (İMUF_EHMM, 8: 13a).

Ecr-i misil tespiti hakkındaki veriler gösteriyor ki icâreteyn sözleşmesindeki icâre-i müeccele, araştırmacıların belirttiğinin aksine -en azından 19. yüzyıla kadar- çok cüz'î bir meblağ değil büyük ölçüde taşınmazın rayiç kira bedelidir. Bu husus ilerde icâre-i muaccele ve müeccele bölümünde daha ayrıntılı tetkik edilecektir.

3- İcâreteyn Sözleşmesinde Akde Konu İcâre-i Muaccele ve Müeccele Bedelleri Hakkında Mevcut Bilgiler ve Yeni Bulgular

Çifte kira anlamına gelen icâreteyn usûlünde muaccele ve müeccele adı altında iki ödeme yapılır.

Lügatte acele olunmuş, peşin, vadesiz gibi anlamlar yüklenen muaccele, vakıf kiralama sisteminde taşınmazın değerine yakın bedelin peşin tahsil edilmesini ifade eder. Müeccele ise aynı kiralama sisteminde kararlaştırılmış olan sabit bir bedelin müstecirin günlük, aylık veya senelik taksitler halinde vakfa ifasını ifade eder. Muaccele peşin ödemeleri belirttiğinden sadece vakıf muhasebelerinde veya kiralama biçimlerinde değil Osmanlı maliyesine ait bütün kalemlerde kullanılır. Yine genel manada taksitli ödemeleri beyan etmek için kullanılan müeccele, kira taksitlerinin yanında başta borç taksitleri olmak üzere çok geniş mecralarda kullanım alanı bulur.

Muaccele ve müeccele, icâreteyn metodunun olmazsa olmaz ayırt edici özelliklerinden birisidir. Ancak her muaccele ve müeccele kayıtları her zaman icâreteyne delalet etmemektedir. Zîra aynı kavramlar önce peşin alınan sonra taksitler halinde ödemelerin öngörüldüğü vakıf mülklerinin uzun süreli kiralanmasında kullanılan icâre-i tavîle için de geçerliydi.²³ Söz konusu kiralama biçimlerini birbirinden ayırt etmek her zaman mümkün görünmemektedir.

Kaya da çalışmasında aynı müşkülata dikkat çekerek 1020/1612 senesinden önce de sicillerde muaccele ve müeccele terimleri kullanılarak mutasarrıfa uzun süreli kullanım hakkı veren uygulamaların olduğunu, ancak bunların icâreteyn sayılmaması gerektiğini veya icâreteynin ilk nüveleri sayılabileceğini belirtir. Zîra yazara göre daha çok icâre-i vâhide veya süreye bağlı uzun süreli kiralamaları ifade eden bu uygulamaların mutasarrıfa kayd-ı hayat tasarruf hakkı verip vermediği belirli değildir (Kaya 2014: 80, 114; 130-131). Söz konusu görüşlerin bir kısmına katılmakla beraber

23 Vakıf kiralama sisteminde terimin kullanıldığı diğer bir kiralama usulü de *mukataa* olmakla beraber, zemine dair ayırt edici özelliği sebebiyle bu çalışmanın dışında tutulmuştur. Vakıf gayrimenkullerinin kiralanmasında mutasarrıfa kayd-ı hayat tasarruf, ferağ, tefvîz-tefevvüz hakkı gibi haklar veren ve vakfa da mahlûlen vakfına rücu hakkı tanıyan icâreteyne en yakın kiralama biçimi *tapu* uygulamasıdır. Tapu ile icâreteyni birbirinden ayıran temel nitelik şudur: tapu ile tasarruf daha çok kentlerin dışında ziraat yapılan tarla, arazi ve mera gibi taşınmazlar üzerinde kurulurken icareteyn ile tasarruf, kent merkezlerinde ve çevresinde çatılı taşınmazlar, arsa, bostan ve çiftlik gibi taşınmazlar üzerinde kurulmuş olmasıdır. Tapu uygulamasına dair örnek fetvalar için bkz.: Meşrebzade Mehmed Arif (1252). *Câmiü'l-İcâreteyn*. Dârü't-Tibâati'l-Amire, İstanbul: s. 48-56.

bazı hususlarda fikir ayrılığı taşımaktayız. Sicillerde *icâreteyn* veya *bi'l-icâreteyn* kavramı kullanılmadan gerek 1020/1612 tarihinden önce gerek sonraki dönemlerde, muayyen bir zamanla sınırlı olmaksızın, ferağ ve intikal hakkı, kayd-ı hayat veya bilâ-müddet tasarruf hakkı gibi hususların açıkça ifade edilmediği uzun süreli kiralama ve icâreteyn şeklinde okunması gerektiğini düşünüyoruz. Burada ayırt edici özellik muayyen müddet kavramıdır. Sicillere yansıyan icâre-i vâhide²⁴ ile icâre-i tavîleyi²⁵ zaman sınırı ile icâreteynden ayırmak mümkündür. Kaldı ki H. 1000/M. 1592 senesinden öncesine ait icâreteyn olarak değerlendirdiğimiz bazı kayıtların icâreteyni, icâre-i vâhide ve tavîleden ayıran nevi şahsına münhasır en önemli özelliklerinden biri olan tedavül, intikal veya ferağ ve tefvîz haklarını da kapsadığını müşahade ettik. Mesela, H.1000 tarihli bir kayda göre Ahmed Çelebi Vakfı'na ait bir dükkânın icâre-i muaccele ile mutasarrıfı Mustafa bin Mehmed, tasarruf hakkını izn-i müteveli ile 6.000 akçe karşılığında Mustafa Bey bin Abdullah adlı şahsa devretmiştir.²⁶ Aynı tarihli başka bir hükme göre Üsküdar'da Süleyman Ağa Vakfı'na ait icâre-i muaccele ve yevmî 1 akçe icâreli dükkânın yarı hissesinin mutasarrıfı Recep, müteveli Yusuf marifetiyle hissesini 20.000 akçe mukabelesinde Bali Halife'ye tefvîz etmiştir.²⁷ Müteveli söz konusu tefvîz işlemi karşılığında vakıf için 200 akçe ücret almıştır ki söz konusu bedel icâreteynin yaygınlaştığı dönemde ferağ ve intikallerde vakfın artık mutata olarak aldığı ferağ ve intikal resmine karşılık gelmektedir.²⁸

24 *Eyüp Mahkemesi 3 Numaralı Sicil*, 22a-3.

25 *Eyüp Mahkemesi 3 Numaralı Sicil*, 35a-1; 35a-2; 35a-3; 35b-1; 35b-2; 35b-3)

26 *Üsküdar Mahkemesi 84 Numaralı Sicil*, 36a-8.

27 *Üsküdar Mahkemesi 84 Numaralı Sicil*: 21a-4.

28 Sicillerde ve vakıf muhasebe defterlerinde ki veriler ferağ ve intikal resimlerinin en azından 19. yüzyıla kadar vakıf tarafından kesildiğini gösteriyor. Ancak son yüzyıldan itibaren bu bedelin bir kısmının harç şeklinde Hazinece toplandığı anlaşılmaktadır. Nitekim 19. yüzyıla ait bedelleri Hazine'ye gönderilen Vilayet, Kaza ve vakıfların yönetim teşkilatına göre sınıflandırılmış çok sayıda Harc-ı Ferağ ve Harc-ı İntikal Defterleri bulunmaktadır. 1863 tarihli Evkâf Nizamnamesi'nin 42. bendine göre icâreteynli taşınmazların ferağında binde otuz (%3), intikalinde ve istiğlâlinde binde on beş (%1,5) nispetinde kesilecek olan harçların yarısı taşınmazın ait olduğu vakıf, yarısı da Hazine tarafından kabz olunacaktır. Bk. Düstur, I. Tertip, 2. Cilt, İstanbul 1289: s. 162-63.

Muaccele ve müeccele bedellerinin kıymeti ile taşınmazın ecrine oranları, icâreteyn uygulamasında tartışılması gereken diğer önemli bir meseledir. Araştırmacılar genel olarak muaccelenin miktarıyla taşınmazın değeri arasında bir oran olduğunu, dolayısıyla muaccelenin sözleşmeye konu edilen taşınmazın kıymeti ya da kıymetine yakın bir bedel olduğu tespitini yaparlar ki ana hatlarıyla aynı fikirdeyiz. Ancak bu noktada mürrur-ı zamanla taşınmazın kıymetinde ortaya çıkan menfi ve müspet gelişmeler karşısında sistemin hem müteveli hem de mutasarrıfa ecr-i misil tespitine açık olduğu unutulmamalıdır.

Bununla birlikte aylık veya senelik taksitler halinde ödenen müeccelenin çok düşük bir meblağ olduğu²⁹ hatta bunun kira değil daha ziyade bir vergi şeklinde telakki edilmesi gerektiği (Yediylıdız, 2003: 140) ifade edilir. İcâreteynli taşınmazların mutasarrıflarının tereke taksiminin usul ve esaslarına dair kıymetli bilgiler ihtiva eden çalışmasında Bozkurt, daha yakın zamanda şer'iyeye sicillerindeki 1785-1875 dönemine ait uygulamalardan hareketle müeccele bedellerinin ancak 150-200 yıllık muacceleyle denk gelebilecek seviyede düşük meblağlarda olduğu sonucuna varır (Bozkurt, 2011: 89). Nihayet Kaya, 17. yüzyıl İstanbul şer'iyeye sicillerinde yer alan bazı kayıtlardan hareketle bu dönemde müeccelenin sonraki devirlerdeki gibi düşük seviyelerde olmadığı, bilakis müeccelenin ortalama 8-10 yıllık muaccele bedeline denk olduğu sonucuna varır (Kaya, 2014: 128-131). Müeccelenin muacceleyle oranını farklı taşınmazlar üzerinden değerlendirebilmek adına H.1000-1100 tarih aralığında tespit edebildiğimiz bazı örnekler Tablo 1'de sunulmuştur.

29 Ömer Hilmi Efendi, *Ahkâmî'l-Evkâf*, s. 85-86; Sıdkî, *Gedikler*, s. 6-7; Akgündüz, *Vakıf Müessesesi*, s. 466; Bilmen, *Hukuk-ı İslâmiyye ve İstılahat-ı Fıkhiyye Kamusu*, V: s. 21-22; Murat Beyaztaş, *İslam Hukukunda Vakıf Gayrimenkullerinin Kiraya Verilmesi Usulleri ve İcâreteyn*. Marmara Üniversitesi, Sosyal Bilimler Enstitüsü, Temel İslami Bilimler Anabilim Dalı, Yayınlanmamış Yüksek Lisans Tezi, İstanbul 2001: s.78.

Tablo-1: H.1000-1100 Tarih Aralığında Evkaf Müfettişliği ve İstanbul Sicillerinden Derlenen Muaccele ve Müeccele Bedelleri

Defter	Sayfa	Vakıf	Taşınmazın Cinsi	Muaccele (Akçe)	Müeccele (Akçe)	Tarih	Oran
EV. MÜF ¹ .20	27a	Şah Sultan	Menzil	10.000	Yevmi 4	1038	6,9
EV. MÜF.20	64a	Şah Sultan	Ahır	600	Şehri 20	1053	2,5
EV. MÜF.20	76a	Şah Sultan	Arsa	4.800	Yevmi 3	1057	4,4
EV. MÜF.22	13b	Ebul Fazl Efendi	Menzil	5.000	Şehri 100	1038	4,1
EV. MÜF.23	4b	Kürt Ali Ağa	1 bab habbaz fırını	1.000	Yevmi 2	1022	1,3
EV. MÜF.23	18b	Frenk Ali Ağa	Arsa	1.000	Şehri 30	1047	2,7
EV. MÜF.25	36a	Servazat Hatun	1 bab ağdacı dükkânı	2.500	Şehri 30	1032	6,9
EV. MÜF.25	36a	Servazat Hatun	Menzil	4.000	Şehri 500	1035	0,66
Eyüp 37	65a-1	Emin Mustafa Çelebi	Menzilin 1/3 hissesi	2.600	Şehri 30	1046	7,2
Hasköy 5	98b-2	Defterdar İbrahim Efendi	Kiremitçi fırının 9,5/24 hissesi	170.000	Yevmi 6,5	1047	72,6
EV. MÜF.27	89-4	Hamza Paşa	Oda	3.000	Yevmi 3	1050	2,7
EV. MÜF.51	122-2	Haseki Sultan	Yahudihane	30.000	Şehri 90	1067	27,7
EV. MÜF.51	104a-3	Emine Hatun	Bir bab bozahane ve üzerinde vaki yahudihane	755 kuruş (90600)	Yevmi 6	1071	41,9
EV. MÜF.53	62b	Defterdar-ı Esbak Mahmud Efendi	Yahudihane	890 riyal kuruş (106800)	Şehri 250	1090	35,6
EV. MÜF.55	11b-2	El-Hac Ömer Efendi	Bakkal dükkânı arsası	30.000	Şehri 60	1071	41,6
EV. MÜF.55	115a-2	Sultan Bayezid Vakfı	Bahçe	25.000	Yevmi 8	1075	8,6
EV. MÜF.6	4b	Haremeyn Vakfından	Menzil	8.000	Yevmi 6	1018	3,7
EV. MÜF.6	4b	Haremeyn Vakfından	Su bıçkısı	6.000	Yevmi 8	1018	2
EV. MÜF.6	33a	Haremeyn Vakfından	2 bab oda	12.000	Yevmi 3	1022	11,1
EV. MÜF.6	53b	Haremeyn Vakfından	Menzil	7.000	Şehri 60	1024	9,7
EV. MÜF.6	54b-2	Haremeyn Vakfından	Menzil	12.000	Yevmi 3	1024	11,1

EV. MÜF.6	54b-3	Haremeyn Vakfından	Menzil	380.400	Yevmi 15	1024	70,4
EV. MÜF.6	132a	Haremeyn Vakfından	Menzil	5.000	Şehri 25	1033	16,6
EV. MÜF.6/131	139	Haremeyn Vakfından	Menzil	1.000	Şehri 15	1034	5,5
EV. MÜF.6	167a	El-Hac Mehmed	Menzil	15.000	Yevmi 1	1038	41,6
EV. MÜF.7	13a	Kadı Mustafa	Menzilin yarım hissesi	7.000	Şehri 15	1039	38,8
EV. MÜF.7	16b	Haremeyn Vakfından	Menzil	40.000	Şehri 120	1039	27,7
EV. MÜF.7	16a	Haremeyn Vakfından	3 bab kuyumcu dükkânı	20.000	Yevmi 1	1039	55,5
EV. MÜF.7	19b	Haremeyn Vakfından	Menzil	4.000	Şehri 20	1039	16,6
EV. MÜF.7	31a	Haremeyn Vakfından	Menzil	7.000	Şehri 15	1039	38,8
EV. MÜF.7	60a	Haremeyn Vakfından	Menzil	12.000	Yevmi 2	1040	16,6
EV. MÜF.7	66b	Haremeyn Vakfından	Menzil	60.000	Şehri 45	1040	111,1
EV. MÜF.7	100b	Haremeyn Vakfından	Menzil	6.000	Yevmi 1	1041	16,6
EV. MÜF.7	100a	Haremeyn Vakfından	Menzil	4.000	Yevmi 1	1041	11,1
EV. MÜF.7	125b	Haremeyn Vakfından	Menzil	12.000	Yevmi 1	1043	33,3
EV. MÜF.7	191b	Haremeyn Vakfından	Menzil	20.000	Yevmi 2	1046	27,7
EV. MÜF.8	11a	Darüssaade Ağası Mehmed Ağa	Dükkân	2.100	Yevmi 3	1020	1,94
EV. MÜF.8	55b	Safiye Sultan	Menzil	24.000	Yevmi 10	1016	6,66
İstanbul	3,223, 32a-1	Hüma Hatun	Menzil	40.000	Yevmi 9	1027	12,34
İstanbul	3, 269, 41a-3	Kenan Ağa	Menzil	60.000	Yevmi 10	1027	16,6
Rumeli-56	95, 14a-4	Sitti Hatun	2 bab Oda	50.000	Yevmi 3	1042	46,2
İstanbul-12	121, 33, 3b-4	İskender Çelebi	Arsa	500	Yevmi 2	1073	0,69
İstanbul-12	332, 368, 32b-2	Mustafa Efendi bin Ali	Arsa	18.000	Yevmi 1	1073	50
A.O							22,03

Tabloda oran sütunu kaç yıllık müeccele bedelinin alınan muacceleyle eşit olduğunu gösterir. Buna göre ilk örnekteki verilere baktığımızda mu-tasarrıfın menzil için Şah Sultan Vakfı'na ödediği 10.000 akçe muaccele, yaklaşık 7 yıl ödeyeceği müeccel kira bedeline eş değerdir. Bu da bize müeccelenin sanılanın aksine oldukça yüksek tutulduğunu göstermektedir. Diğer taraftan yine birçok muaccele bedelinin günümüzdeki taşınmaz rayici-kira bedeli korelasyonu ile karşılaştırıldığında yine yüksek olduğu anlaşılmaktadır. Kullanılan veriler sondaj metoduyla tespit edilmiştir. Bu itibarla farklı örneklemelerden hareketle yapılacak başka bir çalışmada daha farklı oranların ortaya çıkması ihtimal dâhilinde olmakla birlikte en azından 17. yüzyıl için mevcut örnekler müeccele bedellerinin muacceleyle oranla gayet yüksek tutulduğunu teyit etmektedir. Taşınmazların muaccele ve müeccele değerleri yapıların sağlamlığına, merkezi hanlar ve çarşılarda yer alıp almamasına, esnaf ve lonca sisteminin getirdiği düzenlemelerle oluşan arz-talep ilişkisine bağlı olmakla birlikte vakıflar lehine bazı pozitif ayrımcılığın olması da ihtimal dâhilindedir.

İcâreteyn yöntemiyle kiraya verme geleneği 19. yüzyılda da gelişerek devam etmiştir. Bu asırdaki uygulamaları incelediğimizde sistemin iki yeni özelliğinin ön plana çıktığı görülür. Bunlardan birincisi hissedar sayısında görülen artıştır. Zîra gayrimenkul piyasasında icâreteyn yöntemini daha cazip kılan ve zamanla kiracılar lehine genişletilen veraset hakkı bir taşınmaz üzerinde birden çok hak sahibinin doğmasına neden olmuştur.³⁰ İkinci önemli değişiklik muaccele-müeccele arasındaki oranın artışında gözlemlenir. Gerçekten de önceki asırlardan farklı olarak 19. yüzyılda müeccele bedelleri alınan muacceleyle oranla daha düşük kalmıştır. Bazı vakıflar, bu durum karşısında arsa, bağ ve bostan gibi taşınmazlar için sabit bir oran geliştirmiş gibidir. Bu vakıflardan biri olan Sultan Bayezid Vakfı, Beyoğlu'nun kuzeyinde iskâna açtığı Şişli, Kâğıthane, Beşiktaş ve Sarıyer ilçelerindeki binlerce dönüme varan bağ, tarla, bahçe, bostan nitelikli taşınmazlarını arsaya dönüştürerek ifrazen oluşan her 100 zira' arsaya 40 akçe icare-i

30 Örneğin Atik Valide Sultan Vakfı'na ait Çemberlitaş/Dikilitaş Hamamı'nın 1249/Mart 1834 tarihinde 12 hissedarı, Kebir/Büyük Hamam'ın Muharrem 292/Şubat 1875 tarihinde 8 hissedarı vardı.

müeccele bedeli tahsis kılmuştur. Vakıf ayrıca, şahısların kendi aralarında yapacakları ferağ işlemi karşılığında, vakfa taşınmaz bedelinin %10 nispetinde ruhsat harcı ödenmesini kararlaştırmıştır.³¹ Yüzyılın ikinci yarısında Sultan Bayezid Vakfı arsa, bağ, bahçe, bostan, mera vb. vasıflı taşınmazlarının icareteynle kiraya verirken muaccele-müeccele denkleminde yaklaşık 120 nispetini gözetmiştir.³²

19. yüzyıl icareteyn uygulamaları artan fiyatlar karşısında vakıfların *icâre-i kadîm* olarak adlandırılan müeccele bedellerini güncellemeye çalıştığı yeni bir dönemi beraberinde getirmiştir. Gerçekten de yapılan uygulamalar incelendiğinde birçok vakfın önceki dönemlerden farklı olarak enflasyon karşısında gerileyen aylık kira bedellerine zam yaparak, kira bedellerini güncelleme eğiliminde oldukları tespit edilmektedir. Bu vakıflardan Mihrişah Valide Sultan Vakfı, 18. yüzyılın son yılları ile yeni asrın hemen ilk yıllarında vakfedilen³³ yüzlerce taşınmazını icâreteyn yöntemiyle taliplerine kiraya vermiş, ilk icâreteyn akdinden 10-15 yıl sonra fiyat güncellemelerine başlamıştır. Vakfedildikten hemen sonra 1795/1209 yılında 350 kuruş muaccele ve aylık 160 akçe müeccele ile Ayşe Hatun'a kiraya verilen Vefa Hanı'ndaki bir ütücü dükkânı 11 yıl sonra Ayşe Hatun'un kendi rızasıyla ferağ ve kasr-ı yed etmesiyle, icâre-i kadîmesine 440 akçe zamlı aylık 600 akçe müeccele ve muaccesine de 150 kuruş zamlı 500 kuruş muaccele karşılığında, 1807/1221 yılında Haçador veledi Minas'a yeniden kiraya verilmiştir (TKİBM_TMSK, 472: 65). Böylece 1795'te 21,8 yıllık muacceleyle eşit olan müeccele, yükseltilecek 8,3 yıllık muacceleyle denk seviyeye çıkartılmıştır. Yine 1798/1212 yılında müeccelesi 230 akçe olan bir sepetçi dükkânının kirasına 1248 yılında 60 akçe, 1836/1252 yılında da 40 akçe zam yapılarak kira bedeli 330 akçeye yükseltilmiştir.³⁴ Levent Çiftliğinde tûlen 16, arzen 5 zira' toplam

31 1276 tarihli İrade-i Seniyye için bkz: TKİBM, Temessük: 79/48, ayrıca ilgili idare-i seniyye uyarınca yapılan muamelelerden örnekler için bkz: Sultan Bayezid Vakfı Temessük Defteri: 79, 80, 66,76,85, 81, 82.

32 Sultan Bayezid Vakfı Temessük Defteri, 63, 81, 84.

33 Mihrişah Valide Sultan Vakfiyeleri: VGMA: 58: 1/1; 636: 1/1; 636: 71/2; 636: 95/4; 636: 85/3; 636: 98/5.

34 TKİBM_TMSK, 472: 83. 1248 yılında Kumkapı'da Mihrişah Valide Sultan Vakfına ait Valide Hanı'nın alt katında bulunan ve aylık kiraları 230 akçe olan odaların her birine 60 akçe zam yapılmıştır.

80 zira' (yaklaşık 60 m²) arsa üzerine mebni fevkanı bir oda ve sofa ve tahtani bir mutfak odasıyla bir miktar bahçeyi havi bir bab hane 1796 yılında 25 kuruş muaccele ve senelik 1 kuruş müeccele ile Ümmügülsüm Hanım'a kiraya verilmişken, 11 yıl sonra 1807 senesinde müeccele bedeli %200 artışla 3 kuruşa çıkartılmıştır (TKİBM_TMSK, 473: 10). Yine Levent Çiftliğinde 939 zira' arsa üzerine kurulu bir un değirmeni ve ekmek fırını ile 24 baş beygir ve müstemilatı yapıların icâre-i kadimesi olan 600 kuruş muaccele ve yıllık 384 kuruş müeccelesi 1801/1216 yılında yapılan zamla muaccele bedeli 2600 kuruşa icare-i müeccelesi de 480 kuruşa çıkartılmıştır (TKİBM_TMSK, 473: 99). Daha önce ifade edildiği gibi çok nadir de olsa bazı durumlarda kiracıların mevcut kirayı yüksek bulmaları nedeniyle açtıkları ecr-i misil tespiti davası neticesinde kira bedellerinin yeniden tahakkuk edildiği örnekler de kayıtlara yansımıştır. Nitekim 1795'te 800 kuruş muaccele ve aylık 240 akçe müeccelesi olan Vefa'daki bir gözlemeci dükkânının icare-i müeccelesi yüksek bulunmuş ki 1806'da 40 akçe indirim yapılarak 200 akçeye düşürülmüştür.³⁵ Ancak bu örnekler nadirdir, kayıtlarda tenzîlâtın ziyade zamlar söz konusudur. Mihrişah Valide Sultan Vakfı'nın Suriçi, Eyüp ve Galata kadılığı sınırları içindeki icâreteynle kiraya verilen yüzlerce taşınmazının incelenmesinden, 19. yüzyılda dükkân, mağaza, oda, depo vasıflı taşınmazların kiraya verilirken muaccele-müeccele denklemine 12-30 katsayı eşitliğinin; arsa, hane vasıflı taşınmazlarda ise 60-120 denkleğinin gözetildiği gözlemlenmektedir.³⁶

Vakıf kurumlarının kentsel gelirlerini teşkil eden gayrimenkul piyasasındaki hâkim değerlendirme yöntemi olarak icâreteyn sistemi 19. yüzyılda da vakıf gayrimenkul piyasasında en önemli değerlendirme aracı olarak varlığını korumaktadır. Vakıf kurumları, vakıf hukukundan mütevellit idari ve

yapısal örgütlenmesindeki esnek olmayan organizasyonu gerekçe gösterilerek, kendini güncelleyemediği, adaptasyon kabiliyeti olmadığı ve icâreteynle işletilen kentsel gelirlerinin enflasyon karşısında eriyen "dondurulmuş"³⁷ kiralar olduğu eleştirilerine maruz kalmıştır.

Oysa vakıflar; icâreteyn sisteminin bizatihi kendisini kentsel gelirlerin değerlendirilmesinde yeni bir araç olarak ihdas etmişlerdir. Vakıflar, değişen koşullar ve ihtiyaçlar karşısında icâreteynde hem muaccele hem de müeccele bedellerine zam yapmak suretiyle— zam yoluyla yapılan güncellemelerin artan fiyatlar veya enflasyon karşısında ne kadar etkin olduğu bilinmemekle beraber— çözüm üretme ve adaptasyon kapasitesini ortaya koymuşlardır. Bu itibarla gerektiğinde önemli kararlar alan etkin bir kurumsal yapı söz konusudur denilebilir.

Bununla birlikte batılılaşmanın da etkisiyle 19. yüzyılda İstanbul'un ticaret hayatı ve yapıları köklü değişimler geçirmiştir. Tanzimat sonrası hız kazanan batılılaşma olgusu toplumsal, siyasî ve ekonomik alandaki dönüşümlerin yanı sıra özellikle başkent İstanbul'un fizikî dönüşümünü de beraberinde getirmiştir. Artan nüfusla birlikte batıdan ithal edilmiş mimari üsluplarla inşa edilen yeni semtler ortaya çıkmıştır (Gülenaz, 2011: summary). Daha çok vakıf kurumlarının kontrolünde olan İstanbul'un geleneksel, klasik ticaret merkezleri değişen ekonominin ihtiyaçlarını karşılamak üzere yerini "büro hanları" ve "pasajlara" (Gülenaz, 2011: 256) bırakmıştır. Oluşan yeni tip mimari üslup hem geniş, ferah, konforlu yapısıyla daha çok müşteriye kendisine çekmiş hem de ticaret bölgelerinin Haliç'in karşı yakasına Galata, Karaköy, Beyoğlu semtlerine kaymasına neden olmuştur. Mimari yapıda ve kent ticaret merkezlerinin değişiminde yaşanan bu dönüşüm, vakıf kurumlarının denetiminde olan, asırlardır hizmet vermekten yorgun düşmüş geleneksel ticaret

35 TKİBM_TMSK, 472: 73. Yapılan tenzîlâtın mâkul bir izahı bulunmaktadır. Mihrişah Valide Sultan Vakfına ait incelediğimiz 471-480 numaralı temessük defterlerine göre 1209-1250 tarihleri arasında Vefa Hanı'ndaki dükkânların muaccele değerleri 250 kuruş ile 600 kuruş arasında seyir izlemektedir. Hanın dışındaki dükkânların bedelleri daha düşüktür. Hanın dışında yer alan mevzu bahis gözlemeci dükkânından alınan 800 kuruş muaccele oldukça yüksek bir bedeldir. Öyle anlaşılıyor ki vakıf, alınan yüksek muacceleyle müeccelede indirim yaparak dengelemiştir.

36 Mihrişah Valide Sultan Vakfı Temessük Defterleri: TKİBM_TMSK, 471, 472, 473, 474, 476, 479, 480.

37 Ömer Lütfi Barkan, "Edirne ve Civarındaki Bazı İmaret Tesislerinin Yıllık Muhasebe Bilançoları". *Belgeler*, C.1, S. 2. TTK, Ankara: 1964. s. 253-54; Haim Gerber, *Economy and Society in an Ottoman City: Bursa, 1600-1700*, The Hebrew University, Jerusalem 1998. s. 179; Timur Kuran, "The Islamic Commercial Crisis: Institutional Roots of Economic Underdevelopment in the Middle East", *The Journal of Economic History*, 63, 2003. s. 414-445; Kuran, "The Provision of Public Goods under Islamic Law: Origins, Impact and Limitations of the Waqf System", *Law and Review*, 35, 2001. s. 841-897.

merkezlerindeki dükkânlara olan talebi pek tabii düşürmüş olabilir. Vakıf kurumları, 19. yüzyılda yaşanan bu ve benzeri dönüşümler karşısında vakıf dükkânlarına talep yaratmak adına müeccele bedellerine fazla müdahale etmeyerek yeni duruma adapte olmaya çalışmış gibidir.

II

Osmanlı gayrimenkul piyasası vakıf kurumlarının kontrolündedir. Kent merkezlerinde ticarî ve iktisadî hayatın teşekkülü, mal ve hizmetlerin dolaşımı, sermayenin birikimi ve transferi, esnaf ve loncaların faaliyetlerini havi bütün fizikî altyapı-üstyapının inşa, kontrol ve kiralama işlemleri büyük ölçüde vakıf kurumlarının denetimindedir. Osmanlı'da gayrimenkulün kıymeti, mübadelesi, mülkiyet hakları, tasarruf biçimleri, servet-mülkiyet ilişkileri, kira bedelleri ve kiralama biçimleri vb. konuların tek taşınmaz üzerinden uzun süreli takibi, sadece Osmanlı iktisadî yaşamı için değil tarih ve diğer sosyal bilimlerin birçok veçhesine etkisi olabilecek önemli bir mevzudur. Bu önemli konu siciller üzerinden belirli kısa tarih aralığı için bazı kazalarda ortaya konulmaya çalışılmışsa da bir gayrimenkul üzerinden uzun süreli kiralama, tasarruf biçimi ortaya çıkartılmış değildir. Burada araştırmacılar için en büyük engel silsile halinde uzun tarih aralığını aydınlatacak, tutarlı veri sağlayacak kaynakların yetersizliğidir. Oysa birçok vakıf için düzenli olarak tutulan vakıf muhasebe defterleri bu engeli kaldırarak taşınmazların uzun süreli tasarruf biçimlerini, kiracıları, kira gelirlerini ve değişimleri görme imkânı sağlamaktadır. Çalışmamızın bu bölümünde icâreteyn sistemi ve Osmanlı gayrimenkul piyasasında tecrübe edilen değişim ve dönüşümler; büyük müstemilatlı yapılar olmaları sebebiyle muhasebelerde daha kolay takip edilebilen, Atik Valide Sultan Vakfı'na ait dört adet hamamdan iki tanesinin ayrıntılı tahlili üzerinden devam edecektir.

Nurbanu Sultan, vakfına gelir sağlamak gayesiyle akar olarak, inşası 1580'li yıllarda tamamlanan ikisi Üsküdar'da, ikisi de suriçi bölgesinde yer alan dört hamam yaptırmıştır. Vakfın Üsküdar'da yer alan hamamlarından birisi belgelerde *hamam-ı atik* olarak geçen, Toptaşı Caddesi üzerinde, küliyenin yanında halen Valide-i Atik Hamamı olarak faaliyetine devam etmektedir. Bu hamamın

mülkiyeti Atik Valide Sultan Vakfı'na aittir. Üsküdar'da inşa edilen diğer hamam kayıtlarda daha çok *hamam-ı kebir/cedid* adıyla anılmakta olup, Hâkimiyet-i Milliye Caddesi üzerinde Mimar Sinan Çarşısı olarak kullanılan çarşıdır³⁸. Vakıf taşınmazlarının icâreteyn ve mukataa usulüyle kiraya verilmesi yöntemi ilga edilince hamamın mülkiyeti 1930'lu yıllarda özel şahsa geçmiş, vakıf ilişkisi bitmiştir. İnceleyeceğimiz diğer hamam, muhasebe defterlerine göre en yüksek kira getirisine sahip, *Dikilitaş Hamamı*, *Valide Hamamı* veya *Çemberlitaş Hamamı* olarak adlandırılan Çemberlitaş semtindeki meşhur çifte hamamdır. Özel mülkiyet tarafından halen hamam olarak işletilen bu yapı daha çok turistlere hizmet vermektedir. Balat'ta Abdüleziz Paşa Caddesi üzerindeki Yeni-kapı Hamamı, Valide Sultan Hamamı gibi isimlerle anılan, vakıf belgelerinde *Havuzlu Hamam* olarak geçen tek kubbeli hamam, vakıf tarafından inşa edilen dördüncü hamamdır. Bu hamamlardan Çemberlitaş Hamamı ile Büyük Hamama ait kayıtlar ayrıntılı bir şekilde incelenmiştir.

Atik Valide Sultan Vakfı'na ait söz konusu iki hamam 18. yüzyılın ilk yıllarına kadar icare-i vâhide (tekli kiralama) denen basit kiralama yöntemiyle kiraya verilmiştir. Kısa süreli basit kiralamada kira dönemi üç yıla kadar çıkabilmekte ve sürenin sonunda kiracıyla sözleşme yenilenebilmektedir.

Çemberlitaş Hamamı hem erkek ve kadınlara hizmet vermesi bakımından hem de merkezi konumu açısından vakfın en çok gelir getiren hamamıydı. 1708 yılına kadar icâre-i vahide (tekli kiralama) yöntemiyle işletilen hamam bu tarihten itibaren icâreteyn (çifte kiralama) usulüyle işletilmeye başlanmıştır. İcâreteyn sistemine geçişten önceki son yirmi yıllık sürenin detayına bakıldığında, hamamın 1685-87 tarihleri arasında Abdullah Çelebi tarafından kiralandığı görülür. Müstecir Abdullah Çelebi Çemberlitaş Hamamını aylık 6.666 akçe üzerinden yılda 80.000 akçe ödeyerek 3 yıllığına kiralamıştır. Hamam, 1688-91 arasında aynı bedel üzerinden Abdullah Çelebi'nin eşi Fatma Hatun tarafından kiralanmıştır. Bu tarihten 1697 senesine kadar aynı kontratla Şerife Hatun müstecirdir. 1697 ve 1698 senelerinde yeni kira-

³⁸ <https://www.uskudar.bel.tr/tr/main/erehber/hamamlar/41/carsi-hamami-buyuk-hamam-ve-sil-direkli-hama/374>. Erişim tarihi: 9 Kasım 2016.

cı olan Şerife Emetullah Hanım, kira bedelinden 1666 akçe tenzilatla 5.000 akçe üzerinden mutasarrıf olmuştur. 1699-1703 döneminde Şerife Fatma Hatun tarafından işletilen hamamın kira bedeli yeniden yükseltilerek yıllık 80.000 akçeye çıkartılmıştır. İcâreteyn öncesi bir kez daha el değiştiren hamam, 1705-1708 arasında Hüseyin Ağa tarafından aylık 9.166 akçe üzerinden son kez icâre-i vâhede usulüyle kiralanmıştır.

1708 yılı Çemberlitaş Hamamı için önemli değişimlerin yaşandığı müstesna bir yıldır. Zîra hamam inşa edildiği tarihten (1580'li yıllar) bu ana kadar vakıf tarafından icâre-i vâhede ile kiraya veriliyor ve hamamın bütün bakım, restorasyon, yeniden inşa, su yollarının mutat hale gelen tamirat vb. süreçleri bilfiil vakıf tarafından belirleniyor ve finanse ediliyordu. Ancak 1708 yılında yapılan icâreteyn sözleşmesi ile vakıf, Osmanlı malyesinde kullanılan "mâlikâne" sistemine benzer bir yöntemle hamam üzerindeki yetkilerini mutasarrıfla paylaşma yöntemine geçmiştir. Çemberlitaş Hamamı 5 Şevval 1120 (18 Aralık 1708) tarihli vakıf temessük senedi ile (TKİBM_TMSK, 449: 4) Topkapı Sarayı Baltacılar Kethüdası olan Hacı Ali Ağa'ya icâreteyn yöntemiyle kiraya verilmiştir. Sözleşmeye göre Baltacılar Kethüdası Hacı Ali Ağa, müzayede neticesinde 13.000 kuruş (1.560.000 akçe) icare-i muaccele (peşin kira) ve senelik 100.000 akçe icare-i müeccele-i misliye (kiracının ödeyeceği yıllık kira bedeli) ödemek suretiyle müzayedeyi kazanmış, müteveli Halil Ağa ve nazır Darüssaade Ağası Süleyman Ağa'nın oluruyla mutasarrıf/kiracı olmuştur.

Çemberlitaş Hamamı'nın icâreteyn sözleşmesinden alınan söz konusu muaccele bedeli vakfın carî yıl gelirini doğrudan etkileyen önemli bir meblağdır. Nitekim muaccele bedeli olarak alınan 1.560.000 akçe, vakfın yaklaşık dört milyon seviyesinde olan carî yıl gelirlerini 1708 malî yılında 5.823.658 akçeye çıkartarak malî yıl gelirinin %26,78'ini oluşturmuştur. Atik Valide Sultan Vakfı 1708 malî yılında ulaştığı bu gelir seviyesine nominal bazda dahi bir asır sonra ulaşamayacaktır. Bu açıdan 1708 senesinde alınan bu muaccele bedeli vakıf açısından son derece önemlidir. Söz konusu icâreteyn sözleşmesinin vakıf açısından diğer avantajı, mutasarrıf Baltacılar Kethüdası Hacı Ali Ağa'nın kayd-ı hayat şartıyla ödeyeceği

yıllık kira bedelidir. Yukarıda birçok araştırmacının ifade ettiğinin aksine sözleşmede belirlenen yıllık kira bedeli düşük tutulan bir meblağ değil bilakis 1680'li yıllardan itibaren Çemberlitaş Hamamı için takdir edilen yıl bazındaki en yüksek kira bedelidir. Yani vakıf bu sözleşme ile icâre-i müeccele denilen yıllık kira bedelinde de bir artış elde etmiştir. Sözleşmede vakıf açısından gözlemlediğimiz bir diğer önemli avantaj da tamirat giderlerinin kim tarafından karşılanacağını belirlendiği bölümdür. Sözleşme ile vakıf, hamamın önceden bütünüyle kendisinin karşıladığı tamirat giderlerine artık kiracıyı da ortak etmiştir. Yapılan icâreteyn sözleşmesi gereğince vakıf, sadece hamama düzenli su akışını sağlayacak olan su yollarının, kemerlerin bakım, inşa ve onarımından sorumludur. Hamamın dış duvarından içeriye girildikten sonra ortaya çıkacak olan bütün tamirat işlemleri kiracıya havale edilmiştir. Hamamların tadilat-tamirat işlemleri vakıfların düzenli olarak yüksek meblağlara varan kaynak aktarmak zorunda oldukları, masraflı faaliyetlerdi. Bu masrafların önemli bir bölümünü sözleşmeye konu ederek kiracıyla paylaşan vakıf, mutat hale gelen önemli bir gider kaleminden kurtulmuştur. Sistemin kiracı ve vakıf açısından diğer kazanımlarına ilerleyen bölümlerde değinilecektir.

1708 yılında icâreteyn ile kiracı ehliyetini elde eden Baltacılar Kethüdası Hacı Ali Ağa 1731'de ölünceye kadar 23 yıl boyunca Çemberlitaş Hamamı'nın mutasarrıfı olmuştur. Baltacılar Kethüdası Hacı Ali Ağa 1731'de bilâ-velet ölmüş, hamam mahlûlen vakfa dönmüştür. İcâreteyn sözleşmesi gereği mutasarrıfın bilâ-velet ölmesi neticesinde yeniden vakfına ait olan Çemberlitaş Hamamı, aynı tarihte hemen müzayedeye çıkartılmıştır. Sûk-ı Sultânide yapılan açık artırma kazanan kişi Sultan III. Ahmet'in kızı Saliha Sultan'dır. Saliha Sultan 7 Ca. 1144 (9 Eylül 1731) tarihinde mutasarrıflığını tescil eden temessük suretini³⁹ alarak yeni kiracı olmuştur. Yeni sözleşmeye göre Saliha Sultan, 100.000 akçe olan yıllık kira bedelini (icare-i müeccele) 50.000 akçe zamlı senede 150.000 akçe müeccele ve 8.600 kuruş (1.032.000 akçe) muaccele ödeyerek ber-vechi

39 TKİBM_TMSK, 449: 26. Saliha Sultan temessük sureti olarak elde ettiği bu hakkı 1 hafta sonrasına tarihli yani 14 Ca. 1144 tarihli Haremeyn Müfettişliği Mahkeme kayıtlarına da derç ettirmiştir. İMUF_EHMM, 123: 11

mâlikâne kayd-ı hayat mutasarrıf olacaktır. Vakfın bu yıla ait ayrıntılı muhasebesinde (BOA. EV.HMH. d. 3318) Çemberlitaş Hamamı'nın yeni mutasarrıfının yıllık 150.000 akçe kira ücreti karşılığında Saliha Sultan'ın uhdesinde olduğunu görmekteyiz. Yine muaccele olarak taahhüt edilen 8.600 kuruşun karşılığı olan 1.032.000 akçe vakfın kasasına girmiş, 1731 cari yıl gelirinin %21,40 gibi önemli bir bölümünü oluşturmak suretiyle vakıf kasasına önemli bir nakit girişi gerçekleşmiştir.

Saliha Sultan, Çemberlitaş Hamamı'nı beş yıl işlettikten sonra 1736 yılında annesi Hatem Kadın'a (Sultan III. Ahmet'in kadını) ferağ ve tefvîz etmiştir.⁴⁰ Bu devir işleminde Saliha Sultan'a herhangi bir bedel ödenip ödenmediği veya ferağ harcı adında bir bedel alındığına dair muhasebelerde ve ferağ kayıtlarında bir açıklama yapılmamıştır. Bu itibarla söz konusu ferağ ve tefvîz işleminin meccanen gerçekleştirildiğini düşünüyoruz.

Hatem Kadın, 1779 yılında ölünceye kadar 43 yıl boyunca Çemberlitaş Hamamı'nın kiracısı olarak kalmıştır. Hatem Kadın'ın vârissiz olarak ölümüyle mahlûl olarak tekrar vakfa dönen taşınmaz, yapılan müzayede ile Fatma Hatun binti Ahmet Ağa'ya kiralanmıştır. Muhasebe defterlerinden Fatma Hatun'u 1791 yılına kadar kiracı olarak takip edebiliyoruz. Bu dönemde hamamın yıllık kirası 150.000 akçe üzerinden ödenmiştir. Ancak bu tarihten sonra muhasebe defterleri taşınmazların kiracı bilgilerini vermediğinden Fatma'nın kaç yıl kiracı olarak kaldığını tespit edemiyoruz.

Diğer taraftan Vakıf Temessük Defterlerinden 1833 yılına kadar arada boşluklar olmakla beraber süreci takip edebilmekteyiz. Eylül 1819 (2 Zilhicce 1234) tarihli temessük senedince (TKİBM_TMSK, 457: 195a), Çemberlitaş Hamamı'nda aylık 12.500 akçe, yıllık 150.000 akçe icare-i müecceleli olarak toplamda 12 hisseli bir tasarruf söz konusudur. Bu tarihte Çemberlitaş Hamamı'nın 6/12 hissesi Ayşe Hatun binti Cafer Hanım'ın, 6/12 hissesi de Naile Hanım binti Hacı Ahmed'in tasarrufundadır. Ayşe Hatun'un 1819 yılında ölmesiyle tasarrufunda olan 6/12 hisselerin 3/12 hissesi oğlu Mustafa Mazhar Efendi'ye intikal etmiş, Mustafa

Mazhar Efendi'nin de ölmesiyle 3 hisse birer hissedenden 3 çoğuna intikal etmiştir. 3 çocuktan hisse intikal eden Esmâ Hanım'ın 1819 yılında bila-velet ölmesiyle mahlûl olarak vakfına dönen hisse Darüssaade Ağası nezaretinde Sûk-ı Sultânide yapılan müzayede neticesinde 2.400 kuruş muaccele ve aylık 1014,5 akçe 1 pul müeccele karşılığında Ayşe Hanım binti Hasan'a geçmiştir. 1819 yılında hamamın 1 hissesinden alınan 2.400 kuruş muaccele, hamamın toplam hisse değerinin 28.800 kuruşa (3.456.000 akçe) çıktığını da göstermektedir. Bu kayıt aynı zamanda mahlûl hisselerin vakıf tarafından sıkı bir şekilde takip edildiğini de ortaya koymaktadır. Zira vakfa dönecek olan her mahlûl hisse vakıf için yeni bir muaccele imkânı, dolayısıyla yeni bir gelir anlamı taşıyordu. 1819-1824 arasında düzenlenen dört farklı temessük senedine göre Çemberlitaş Hamamı'nın 6/12 hissesine mutasarrıf olan Ayşe Hatun binti Cafer'in ölmesiyle oğluna intikal eden hisseler, oğlu Mustafa Mazhar Efendi ve üç kız evladının da ölmesiyle mahlûl olarak vakfa dönmüş ve vakıf yeniden muaccele olarak başka şahıslara kiraya vermiştir (TKİBM_TMSK, 457: 195-196). Bu tarihlerde Kastamonu Valisi el-Hac Salih Paşa'nın eşi Şerife Hâce Ayşe Hanım düzenli bir şekilde mahlûl hisse alımı yapıyordu. 1824 senesine geldiğimizde Kastamonu Valisi el-Hac Salih Paşa'nın eşi Hâce Ayşe Hanım müzayedeler neticesinde hamamın yarı hissesine tekabül eden 6/12 hisselerin yeni mutasarrıfıydı. Bu tarihte hamamın 6/12 hisselerinin diğer mutasarrıfı olan Hacı Ahmet kızı Naile Hanım'ın bilâ-veled ölmesiyle, yarı hisse mahlûl olarak vakfa rücu etmiştir. Bu hisseyi de 21.000 kuruş muaccele ödeyerek alan Hâce Ayşe Sıdika Hanım böylece hamamın bütün hisselerinin yeni sahibi olmuştur. 1824 senesinde Çemberlitaş Hamamı'nın yarı hissesinden alınan 21.000 kuruş (2.520.000 akçe) muaccele vakfın cari yıl gelirini yaklaşık iki misline çıkartan çok önemli bir meblağdır. Alınan muaccelede hamamın toplam hisse değerinin 5.040.000 akçeye ulaştığını ve hisse değerinin sürekli artış gösterdiğini gözlemliyoruz.

Topkapı Sarayı, Emin Odası'nda vakıf nazırı Darüssaade Ağası ve Haremeyn müfettişinin hazır olduğu mecliste, 1833 tarihinde yapılan duruşmada, Şerife Hâce Ayşe Sıdika Hanım, mutasarrıf

40 10 Şaban 1149 tarihli ferağ ve tefvîz: İMUF_EHMM, 162: 157

olduğu 6/12 hisseyi, hamamın muhterik durumda olduğunu, imara ve müecceleyi ödemeye kudreti olmadığını gerekçe göstererek nef'an lî'l-vakf (vakfa fayda sağlamak koşuluyla) talibine kiraya verilmesini talep ederek hakkından kasr-ı yed etmiştir. Bunun üzerine söz konusu hisse Seyyid Hüseyin Necip Efendi ibni Ahmed'e, hissesine isabet eden bölümlerini kendi malından muaccesesine mahsuben teberruan lî'l-vakf olmak üzere ferağ edilmiş ve yedine temessük verilmiştir. Çemberlitaş Hamamı'nın kira sözleşmelerini 1834 yılına kadar takip edebiliyoruz. Bu tarihten sonra ne temessük defterleri ne de vakıf muhasebe defterleri süreci takip etmemize müsaade etmemektedir. Konu hakkında genel bir değerlendirme aşağıda yapılacaktır. Diğer taraftan burada şu konunun altını çizmeden geçmek istemedik: Çemberlitaş Hamamı icâreteynle kiraya verildiği 1708'den 1834 yılına kadar, beş defa bütün hisse halinde mahlûl olarak vakfa dönmüş ve vakıf bu taşınmazı tekrar tekrar kiraya vererek yeni muaccele almaya hak kazanmıştır. Muaccelenin taşınmazın rayiç bedeli olduğu düşünülduğünde vakıf, 125 yıl içerisinde tespit edebildiğimiz kadarıyla aynı taşınmazı beş kez satmış gibi bir kazanım edinmiştir. Bazı yıllarda vakfın carî yıl gelirinin yarısına ulaşan muaccele gelirleri, vakfın 5-10 yıllık carî açıklarını kapayan önemli bir gelir konumundadır.

Günümüzde Üsküdar meydanında Mimar Sinan Çarşısı olarak kullanılan Büyük Hamam ayrıntılı tetkike tabi tutacağımız vakfın ikinci büyük diğer hamamıdır. Büyük Hamam, 1705 yılına kadar icâre-i vâhîde ile kiraya verilmiştir. Hamam her ne kadar tekli kira sistemiyle işletiliyor olsa da aslında 17. yüzyılın ikinci yarısından itibaren kiracı değişimlerinin azaldığı, icâreteyn sistemine benzer şekilde uzun yıllar aynı aileye mensup kişiler tarafından kiralandığı gözlemlenmektedir. Örneğin 1680 yılında hamamı icâre-i vâhîde ile kiralayan Hacı Mehmet Ağa 1697 yılına kadar aralıksız olarak 17 yıl ve devamında 2 yıl daha tasarruf ederek toplamda 19 yıl kiracı olarak kalmıştır. Bu süre zarfında hamamın kirası yıllık 36.000 akçe üzerinden ödenmiş herhangi bir fiyat artışı yapılmamıştır. Diğer taraftan hamam, 1705'te ilk icâreteyn sözleşmesiyle yukarıdaki Hacı Mehmet Ağa'nın oğluna kiralanmıştır. Bu ve benzeri örnekler bize

icâre-i vâhîde sisteminde de büyük vakıf dükkânların genelde aynı aile bireyleri arasında el değiştirdiğini, ailelerin uzun süreli mutasarrıflığının söz konusu olduğunu düşündürüyor.

Büyük Hamam 1705'te Süleyman Ağa adlı mutasarrıfa 300.000 akçe muaccel ve senelik 32.400 akçe müeccel bedel karşılığında icâreteyn ile kiraya verilmiştir. Hamamı 5 yıl boyunca işleten Süleyman Ağa 1711 yılında daha önce hamamı tekli kira ile işletmiş olan babası Hacı Mehmed Ağa'ya ferağ etmiştir. Yeni sözleşmede yıllık icare-i müeccele bedeli 38.040 akçeye çıkarılmıştır. 1718'e kadar Hacı Mehmet Ağa'nın tasarrufunda olan hamam bu tarihte 216.600 akçe muaccele ve yıllık 85.200 akçe müeccele karşılığında İsmail Ağa'ya geçmiştir. 11 yıl İsmail Ağa'nın tasarrufunda olan hamam 1729 yılında tekrar el değiştirerek Zeynep Kadın'a geçmiştir. Muhasebe defterlerindeki verilere göre 1729-1741 arasında mutasarrıf olan Zeynep Kadın bu hak için herhangi bir muaccele ödememiştir. Zeynep Kadın büyük ihtimalle yukarıdaki İsmail Ağa'nın kızıydı ve bu sayede bedelsiz yapılan bir ferağ veya intikal hakkı ile ber veçhi malikâne mutasarrıflık senedini alabildi. Ancak yeni sözleşmede yıllık kira bedeli (icare-i müeccelesi) 126.000 akçeye çıkartılmıştır. 1741'de mahlûl olarak vakfa dönen Büyük Hamam, Zeynep Hatun binti Mustafa adlı kişiye- yukarıdaki Zeynep Kadın'dan farklı bir kişi- 360.000 akçe muaccele ve yıllık 126.000 akçe icare-i müeccele karşılığında yeniden kiralananmıştır. Mustafa kızı Zeynep Hatun hakkını aynı yıl Saadettin Efendi'ye devretmiştir. 1750-1772 arası muhasebe kayıtlarındaki mutasarrıf haneleri düzenli olmadığından mutasarrıfları takip edemiyoruz. 1773-80 arasında Büyük Hamam'ın malikâne sahibi olan Hatice Hatun binti Abdullah, yarı hissesinden 1780 yılında baki diğer hissesinden de 1783 senesinde kasr-ı yed ederek, Sultan I. Abdülhamid oğlu Şehzade Mehmet'in lalası ve Haremeyn-i Hümayun ağalarından olan Üsküdarî Mehmet Sait Ağa'ya ferağ etmiştir (TKİBM_TMSK, 457: 162). 10 yıl sonra 1792'de Mehmet Sait Ağa hamamın yarı hissesini Hafız Osman ile eşi Vahide Hanım'a, diğer yarı hissesini de Hafız Mehmet ve eşi Nesibe Hatun'a devretmiştir. Vahide Hanım'ın 1802'de ölmesiyle hissesi henüz reşit olmayan çocukları

Mehmet Haşım ile Adile'ye intikal etmiştir. Ancak zamanla harap olan hamamın gelirinin giderini karşılamadığı ve reşit olmayan çocukların hamamı işletecek yeterliliğe sahip olmadıkları gerekçe gösterilerek baba Hacı Hafız Osman Efendi'nin de izniyle rayiç bedeli olan 4.000 kuruş (480.000 akçe) ücret karşılığında, diğer ortak Hafız Mehmet Efendi'ye ferağ edilmiştir. Bu kayıt bize aynı zamanda 1802 senesinde Büyük Hamam'ın rayiç bedelinin 8.000 kuruşa (960.000 akçe) yükseldiğini de göstermektedir. Hamamın 3/4 hissesinin mutasarrıfı iken 1831 yılında ölen Hacı Hafız Osman Efendi'nin hisseleri kanun üzere eşit hisseler halinde oğlu İsmail ve kızları Adile ve Fatma adlı çocuklara kalmıştır.

Hafız Osman kızı Adile Hanım babasından intikal eden diğer hissesini, hissesine isabet eden aylık 2.625 akçe icare-i müeccele ile 1833 yılında Dilbeste Kadın'a (Abdullah kızı) ferağ etmiştir. 1865 yılında ölen Dilbeste Kadının 1/4 hissesi, büyük oğlu Mehmet İzzet Ağa ve büyük kızı Akile Hanım'a 100.000 kuruş⁴¹ bedel karşılığında intikal etmiştir (TKİBM_TMSK, 457: 162-163). 1860'lı yıllarda Büyük Hamam için 8 hisseli bir mutasarrıflık söz konusudur. Hamamın aylık 10.500 akçe olan icare-i müeccelesi 1312,5 akçelik 8 hisseye bölünmüştür. 1875'te hamamın 3/8 hissesine mutasarrıf iken bilâ-velet ölen Akile Hanım'ın hissesi mahlûl olarak vakfa dönmüş ve yapılan müzayedede neticesinde söz konusu hisse 606.000 kuruş (72.720.000 akçe) muaccele ile en yüksek bedeli veren Hacı Hüsnü Bey'in eşi Şerife Adeviye Hanım'da⁴² kalmıştır. Yüzyılın son çeyreğinde çok yoğun ve karmaşık bir hisse devri ve intikali süreci vardır. Okuyucuyu daha fazla yormamak adına söz konusu intikal ve ferağ işlemlerinin daha fazla ayrıntısına girilmeyecektir. Ancak tetkik ettiğimiz kayıtlar, 19. yüzyılın ikinci yarısından itibaren taşınmaz bedellerinde muazzam bir artışın olduğunu göstermektedir. 18. yüzyılın başında 2.500 kuruş olan Büyük Hamam'ın rayiç bedeli bir asır sonra 1802 yılında 8.000, 1832'de 24.000 kuruşa yükselirken, 1860'lı yıllarda 400.000 kuruşa ve

1875 senesinde 1.616.000 kuruşa yükselecektir. Vakfa ait Yenikapı Hamamı, Valide-i Atik Hamamı'na ait kayıtlar da taşınmaz bedellerinin, 1830-70 arasında 10 ila 15 kat arasında arttığını teyit eder ki bu fiyat artışları II. Mahmud döneminde (1808-1839) hızlanan taşışşelerin (Pamuk 2002: 7) baskısı altında Osmanlı devletinde ciddi bir enflasyonist dalgalanmanın yaşanmakta olduğu izlenimini doğuruyor. Bu süreçte Atik Valide Sultan Vakfı icâreteyn sayesinde artan fiyatlar karşısında muaccele bedellerini sürekli artırarak fiyat artışlarına karşı çözüm üretme çabasında olmuştur.

III.

İcâreteyn sistemi vakıf ve kiracı lehine getirdiği yenilikler sayesinde ortak menfaatlere hizmet etmiş bu sayede kısa sürede benimsenerek geniş bir uygulama alanı bulmuştur. Sistemin kısa sürede benimsenmesi ve gelişmesi tarafların ortak çıkarlarına bağlıdır. İcâreteyn sisteminin sözleşmenin taraflarına ne tür yenilikler getirdiğinin yanıtı sistemin anlaşılması açısından son derece önemlidir.

İcâreteyn usulünün vakıflara sağladığı birinci menfaat, peşin parayı ifade eden muaccel bedelde ortaya çıkmaktadır. Vakıflar, herhangi bir nedene bağlı olarak veya bağlı olmaksızın icâreteynle kiralamak üzere Sûk-ı Sultânide müzayedeye çıkarttığı bir taşınmazın açık artırma bedelini müzayedeyi kazanan kişiden peşinen alır sonra tasarruf yetkisini belgeleyen temessük senedini verir. Muaccelenen gelen nakit para ekonomik açıdan olası mali sorun yaşayan vakıfların acilen ihtiyaç duyduğu maaş ödemelerine veya mutfak giderlerine transfer edebileceği, faiz ödemedi temin edebildiği önemli bir nakit kaynak durumundadır. Açık artırma bedeli taşınmazın rayiç bedelinden düşük olmayacaktır, müzayedelerde bilakis rayiç bedelin belirlenmesine özellikle önem verilmiştir. Bu durumda vakıf eğer taşınmaz sağlam ve bakımlı durumda ise her halükarda inşa bedelinden daha yüksek bir muaccele bedeli alıyordu. Bazı yıllarda vakfın carî yıl gelirinin yaklaşık %30'una hatta %50'sine ulaşan muaccele geliri, bazen vakfın külliye birimlerine transfer et-

41 1865 yılında Büyük Hamam'ın toplam hisse değeri 400.000 kuruşa yükselmiştir.

42 Şehzade Mehmet İlalası ve Haremeyn-i Hümayun ağalarından olan Üsküdarî Mehmet Sait Ağa'nın kızı.

tiği, carî açıklarını kapadığı veya yeni yatırımlarda kullanılmak üzere asl-ı mâla dâhil edilen önemli bir nakit kaynak durumundadır.⁴³

Uygulamanın vakıf açısından ikinci önemli avantajı, taşınmazın mahlûl olarak vakfa rücu etmesinde ortaya çıkıyordu. Bilindiği üzere icâreteynli taşınmazlarda vârisiz olarak ölen kiracının tasarrufundaki taşınmaz, diğer mülk veya mutasarrıflığı havi taşınmaz hukukundan farklı olarak mirî hazineye geçmez tekrar ait olduğu vakfa dönerdi. Mahlûl olarak vakfına dönen bir taşınmaz, vakıf

tarafından yeniden müzayedeye çıkartılır ve nihayetinde vakıf daha önce muaccele aldığı bir taşınmazdan tekrar muaccele alırdı. İlginçtir ki mahlûl olarak vakfa rücu eden taşınmaz sayısı hiç azımsanmayacak seviyede yüksektir. 18. yüzyılın ilk çeyreği itibarıyla Atik Valide Sultan Vakfı'nın yaklaşık 160 taşınmazı ve 50'ye yakın evli ve bekâr odaları icâreteynle kiraya veriliyordu. Devam eden yıllara ait muhasebeleri incelediğimizde neredeyse her yıl birkaç taşınmazın mahlûl olarak vakfa döndüğünü ve vakfın yeniden muaccele olarak kiraya verdiğini tespit ediyoruz.⁴⁴ Nitekim yukarıda ayrıntılı tetkik ettiğimiz Çemberlitaş Hamamı, ilk icâreteyn sözleşmesinin yapıldığı 1708 yılından 1834 yılına kadar geçen 125 yıllık zaman diliminde 5 defa mahlûl olarak vakfa dönmüştür. Bu sayede vakıf aynı taşınmazdan 125 yıllık süre zarfında 5 kez muaccele alabilmiştir. Bu durum vakıf açısından mahlûlât konusunun dikkatle takip edilmesi gereken son derece ehemmiyetli bir konu olduğunu gündeme getirir. Mahlûlât konusu aynı zamanda vakfa fiyat artışları karşısında taşınmaz değerini güncelleme fırsatı da sağlıyordu. Vakıf, mahlûl olarak vakfa dönen her yeni taşınmazdan aldığı yeni muaccele ile fiyat artışlarının realizasyonunu da sağlıyordu. Örneğin 1869 yılında Büyük Hamam'ın hisse değeri 424.000 kuruştur. 6 yıl sonra hisse değeri %3,77 artarak 440.000 kuruşa yükselmiştir. Aynı şekilde 1708 yılında Çemberlitaş Hamamı'nın 13.000 kuruş olan rayiç bedeli %223 artış göstererek 1824 yılında 42.000 kuruşa çıkmıştır. Mahlûlât sayesinde vakıf, kent-

43 Darüssaade Ağalığına bağlı merkezi bir makamca yönetilen selâtin, havâtin, sadrazam, vüzerâ, ağayân, ümerâ ve Haremeyn vakıflarında gerek mahlûl olarak yeniden alınan gerekse ilk icâreteyn akdinde peşin alınan muaccelenin büyük bir kısmı doğrudan vakfın kasasına giderdi. Bunlardan Haremeyn Nezaretine bağlı vakıflardan alınan muaccele bedellerinin %10'u, vakıf mütevellilerinin yolsuzluklarını engellemek ve vakıf taşınmazlarının daha iyi değerlendirilmesini sağlamak adına 18. yüzyılın ortalarından itibaren yarısı vakfın yöneticisi olan müteveliye diğer yarısının da câbi ve kâtip arasında pay edilmesi uygulaması getirilmiştir. Bu dönemde Sultan III. Selim'in Darüssaade Ağası ve Haremeyn Evkafı nazırı olan Halit Ağa'nın çabaları özellikle dikkat çekicidir. Halit Ağa, Haremeyn-i Şerif Evkafı nazırı olarak denetimindeki vakıflarda özellikle icâreteyn uygulamasında görülen usulsüzlükler konusunda vakıf mütevellilerinin hangi şartlar bağlamında sözleşme yapacağı ve alınacak olan muaccelerin nasıl kullanılacağı hususları hakkında peşi sıra bir dizi ferman çıkartmıştır. Daha çok H.1200-1211/1785-96 tarih aralığında düzenlenen fermanlardan bazıları için bkz.; TKİBM_TMSK: 146/5a, 6a, 7a, 8a-b; 10a, 16a, 18a. Merkezi denetimde yer alan vakıf taşınmazlarından alınan muacceler Darüssaade Ağasının denetimindedir.

Tanzimat sonrası da bu uygulama büyük ölçüde devam etmiştir. Tanzimat sonrası yapılan yeni düzenlemelerle, Nezaret-i Evkâf-ı Hümayun ve Haremeyn-i Muhteremeyn denetiminde bulunan vakıflarda; mahlûlât vukuunda alınan muaccelenin %10'u vakfa ait olacak kalan %90'lık kısım da nezaret hazinesine gönderilecektir. İcâreteynli taşınmazlardan vakfa kalan %10'luk bölümün yarısı müteveli, kâtip ve câbi arasında pay edilirken diğer yarısı vakfın hâlihazırdaki acil ihtiyaçları için kullanılacaktır. Yine bu nezarete bağlı icâreteynli vakıf taşınmazlarının başkasına devri ve intikali esasında satış fiyatının %3'ü oranında ferağ harcı, %1,5 oranında da intikal harcı alınacaktır. Alınan harçların yarısı müteveli, kâtip ve câbiye yarısı da hazineye ait olacaktır (BOA. A.DVNSNZAM.d. 35_1256 Tarihli Kanûn-ı Kalemîye Defteri:35/62-65 (26. Z. 1256/18 Şubat 1841 Tarihli Ferman. Tanzimat Sonrası Arazi ve Tapu 2014: 62-65;81-85)

Diğer taraftan herhangi bir merkezi denetime tabi olmayan sıradan insanların kurdukları vakıflarda alınan muaccelerinde mütevellinin geniş salahiyeti söz konusudur. Bu nitelikteki vakıflarda muacceler, galle fazlası olarak vakıf evlatları arasında taksim edildiği gibi (Eyüp Mahkemesi 74: 441 ve 447 numaralı hüküm) yeni akar satın alımı veya para vakfı kurmada (Eyüp Mahkemesi 74: 378 ve 398 numaralı hüküm) veya daha farklı yatırımlarda kullanılmak üzere asl-ı mal-ı vakfa dahil edilerek (Eyüp Mahkemesi 74: 254 ve 263 numaralı hüküm) değerlendirilmiştir.

44 Örneğin vakıf, 1757 carî yılında *an muaccele-i bazı mahlûlât* başlığı altında mahlûl olarak vakfa dönen taşınmazlardan 469.800 akçe yeni gelir sağlamıştır. Bu tarihte mahlûl olarak vakfa dönen taşınmazlar şunlardır: Üsküdar'da Büyük Hamam kurbunda nisf attar dükkanı muaccele: 57.600 akçe; Defaten mahall-i merkurda attar dükkanı muaccele: 81.600 akçe; defaten mahall-i merkurda nisf miski ve nisf attar dükkanları hissesi muaccele: 57.600 akçe; Üsküdar'da Han-ı Sebül sırasında berber ve attar dükkanları hissesi muaccele: 5.280; Üsküdar'da Toptaşı kurbunda furuht olunan Tavuk Hanı muaccele: 242.400 akçe; İstanbul'da Yenikapı kurbunda Yağhane hissesi muaccele: 25.320 akçe." Bir sonraki yılda yani 1758 yılında ise iki dükkân ve debbağhanenin 12,5 hissesinin mahlûl olarak vakfa rücu etmesi neticesinde 159.240 akçe yeni muaccele alınmıştır. 1781 yılında yarı hissesi vakfa dönen çörekçi dükkânından 39.840 akçe, 1/3 hissesi vakfa dönen bir han ve dört odalı bir dükkân muaccellesinden 29.000 akçe ve yarı hissesi vakfa intikal eden bir çamaşırçı dükkânının muaccellesinden 12.800 akçe olmak üzere toplamda 81.640 akçe mahlûlât geliri temin edilmiştir.

sel gelirlerini enflasyon karşısında korumaya yönelik önemli bir salahiyet yetkisini de almıştır. Bu durum aynı zamanda değişen koşullar karşısında vakıfların hızlı, esnek ve adaptasyon kabiliyeti olan bir yönetim anlayışına sahip olduklarını da teyit eder.

İcâreteyn sisteminin vakıflara sağladığı üçüncü önemli avantaj vakıf gayrimenkullerinin tamirat, restorasyon ve yeniden inşa sürecince vuku buluyordu. İcâreteynli vakıf taşınmazlarda tamir ve inşa masraflarını kimin üsteleneceği konusu uygulama hakkında şu ana kadar yapılan çalışmalarda en müphem alanlardan biridir. Fetva mecmualarına göre teoride her türlü bakım-tamirat ve yeniden inşa sorumluluğu vakfa aittir; yani bütün tamir ve restorasyon masraflarını, mütevellinin bunu yapmaya zorlanamayacağı da kaydedilerek, vakıf üstlenmek zorundadır. Ancak fetva mecmualarında teorisi, kavram ve kurallarıyla ortaya konulan teorideki icâreteyn önermesiyle pratikte cereyan eden icâreteyn uygulaması Osmanlı sosyal ve ekonomik hayatının birçok veçhesinde test edildiği üzere her zaman uyuşmamaktadır. Pratikte icâreteyne dönüştürülen bir taşınmazın ayakta kalabilmesi için korumaya yönelik tedbirlerin alınması, tamir ve termim edilmesi, doğal afetler sonrası yeniden inşa edilmesine yönelik masrafların kim tarafından karşılanacağı hususu ucu açık, belirsiz bırakılmayacak kadar önemli bir konudur. Nitekim tetkik ettiğimiz icâreteyn örnekleri pratikte tamir ve termime ilişkin bütün hususların, yapılan ilk icâreteyn sözleşmesiyle sözleşmenin taraflarınca belirlenip kontrat altına alındığını gösteriyor. Örneğin Atik Valide Vakfı akarından olan Çemberlitaş Hamamı'nın 1708 tarihli ilk ve 1731 tarihli ikinci icâreteyn sözleşmesinde⁴⁵ tarafların sözleşmeden doğan tamir ve yeniden inşa sorumluluğu açıkça belirlenmiştir. Buna göre vakıf, Çemberlitaş Hamamı'nın dış taş duvar avlusuna kadar olan bölümden hamama düzenli su akışını sağlamakla sorumludur. Hamama düzenli su akışını sağlayacak suyun kaynaktan ilk çıktığı andan hamama gelinceye kadar su kemerlerinin, yollarının, kanalizasyon sistemlerinin de dâhil ol-

duğu bütün fiziki alt ve üst yapının bakım, inşa ve tadilatı vakfın sorumluluğu altındadır. Hamamın dış avlusundan içeriye girildikten sonra hamamın sokak kapısından su haznelere varıncaya kadar ve haznelere erkekler ve kadınlar bölümünün soğukluk ve sıcaklıkları, lüleleri, kenifleri, camekanları, şadırvanları, külhan ve çatıları, kazan ve su hazneleri, horhorları, mermerleri ve kalaylarında meydana gelecek olası tecdîd/restorasyon, yeniden inşa ve sair masrafların tamamı sözleşmeyle kiracıya/mutasarrıfa havale edilmiştir. Aynı sözleşme şartları vakfın diğer hamamları Büyük Hamam, Havuzlu Hamam ve Eski/Atik Hamam için yapılan icâreteyn sözleşmeleri için de geçerliydi.⁴⁶ Nitekim vakfın muhasebe defterleri söz konusu hamamların suyollarının tamiratı dışında vakfın kasasından hamamların tamiratına yönelik herhangi bir para çıkışı olmadığını teyit etmektedir. Mesela 1692 senesinde icâre-i vâhîde ile kiraya verilirken yıllık geliri 31.250 akçe olan Havuzlu Hamam'ın tamiratı için 56.078 akçe harcanmıştır. Yine 1695 senesinde yıllık kira getirisi 30.000 akçe olan söz konusu hamam için 44.990 akçe tamirat masrafı ödenmiştir. Aynı şekilde 1695'te basit kira ile kiraya verilen Çemberlitaş Hamamı'ndan yılda 80.000 akçe gelir sağlanırken vakfın kasasından tamirat masrafı olarak 80.030 akçe para çıkmıştır. 1705 senesinden itibaren icâreteyn ile çifte kiraya dönüştürülen hamamların giderlerine yönelik vakıf kasasından bir daha suyollarının bakımı dışında tamirat masrafı çıkmayacaktır. Aynı durum icâreteyne dönüştürülen vakfın diğer bütün taşınmazları için de geçerliydi.

Çağdaş birçok vakfa kıyasla 1705 gibi oldukça geç sayılabilecek bir dönemde icâreteyn sistemine geçen Atik Valide Sultan Vakfı, 1685-1705 yılları arasında toplam carî yıl gelirinin yaklaşık %4'ünü tamirat giderlerine sarf ediyordu. Vakfa ait yaklaşık 160 taşınmazın yüz yılın ilk çeyreğinin sonralarına doğru icâreteyne geçişinin tamamlanmasıyla tamirat masrafları da önemli ölçüde azalarak %0,5 seviyelerine inmiştir. Yani vakıf, icâreteyn sistemi ile tamirat giderlerini ya bütünüyle kiracıya havale etmiş ya da belirli şartlar altında ken-

45 TKİBM_TMSK, 449: 4-26; İMUF_EHMM, 123: 11; TKİBM_TMSK, 457: 161-163.

46 TKİBM_TMSK, 457: 161-163; 449: 42.

disine ortak etmiştir. Böylece bazen bir taşınmazdan elde edilen yıllık gelirinden daha çok masraf yapmak zorunda kalan vakıf, tamirat giderlerini mutasarrıflara yüklemek suretiyle önemli bir gider kalemini de bertaraf etmiştir.

İcâreteyn sisteminin vakıflara sağladığı dördüncü önemli avantaj taksitler halinde, düzenli bir girdi sağlayan müeccele geliridir. Sözleşmelerde bazen otuz gün hesabıyla aylık bedel üzerinden bazen de on iki ay hesabıyla yıllık bedel üzerinden imzalanan müeccele, vakıf muhasebelerine göre muhasebe döneminin kapandığı sene sonunda tahsil ediliyordu. Yukarıda belirtildiği üzere araştırmacıların birçoğu müeccele bedellerinin çok düşük bir meblağ olduğu konusunda hemfikirdirler. Müeccelenin çok cüz'î bir meblağ olduğu tezi icâreteyn usûlünün vakıfların aleyhine olduğu iddiasında en çok kullanılan argümandır. Birçok araştırmacının ifade ettiğinin aksine müeccele bedellerinin belirlenmesinde uzun bir dönem ecr-i misil dikkate alınarak taşınmazın rayiç kira bedeli korunmuştur. Bu çalışma kapsamında incelenen birçok belge göz önüne alındığında müeccele bedellerinin en azından 19. yüzyıla kadar taşınmazın rayiç kira bedeli olma statüsünü koruduğunu ve sistemin vakıflar lehine her zaman müecceleli artırmaya imkânı sağladığı yönündedir. Nitekim II. Mahmud Vakfı, Bezm-i Alem Valide Sultan Vakfı, Mihrişah Sultan Vakfı gibi vakıfların yöneticileri özellikle Sultan II. Mahmud döneminde yaşanan taşınmazlar sonrası değer kaybeden müeccele bedellerine zam yapma yoluna gitmişlerdir. Bununla birlikte hem bu nitelikteki yeni sözleşmelerdeki müeccelelerin hem de geçen yüzyıllarda yapılan sözleşmelerle belirlenen ve artık *icâre-i kadîm* olan müeccelelerin 19. yüzyılda yaşanan yüksek enflasyonlar karşısında değer kaybettiği söylenebilir. Ancak en azından yaklaşık üç asır müeccele bedellerinin taşınmazın rayiç kira bedelini koruduğu söylenebilir.

Mesela 1704 yılında Büyük Hamam icâre-i vâhide ile aylık 3.750'den senede 45.000 akçeye kiraya veriliyordu. 1705'te icâreteyn ile aynı bedel üzerinden kiraya verilen hamamın aylık kirası önce 6.000 akçeye, sonra 8.000 akçeye 1725 yı-

lından sonra da 10.500 akçeye çıkartılmıştır. Yine 1700-05 arasında aylık 6.666 akçeden, 1705-08 döneminde 9.166 akçeden icâre-i vâhide ile kiralanmakta olan Çemberlitaş Hamamı, 1708 senesinde icâreteyn ile aylık 8.333, yıllık 100.000 akçe getiri ile kiraya verilmiştir. 1731 yılındaki yeni sözleşme ile Çemberlitaş Hamamı'nın aylık müeccele bedeli 12.500, yıllık müeccele bedeli de 150.000 akçeye çıkartılacaktır.

Bazı durumlarda kiracılardan müeccele bedelinin indirilmesine yönelik talepler gelmektedir ki bu vakia söz konusu bedelin düşük tutulmadığı şeklinde de yorumlanabilir. Öyle ki Büyük Hamam'ın mutasarrıfı Hatice Hatun 1778 yılı sonu itibariyle vakfa 793.310 akçe borçlanmıştır. Büyük Hamam'ın müeccelesinden doğan söz konusu borç Osmanlı-Rusya arasında cereyan eden 1768-1774 savaşı ve sonrasındaki süreçte birikmiştir. Yine aynı dönemde Havuzlu Hamam'ın müeccelesinden vakfa 154.319 akçe borçlanan Fatma Hatun, 1781'de mahkemeye başvurarak müeccele bedelinden indirim talep etmiştir. Fatma Hatun, 1768-74 arasında Rusya ile yapılan savaş nedeniyle hamamın yıllık gelirinin müecceleli karşılamadığından borcunu ödeyemediğini bu nedenle vakıf mütevellisinden müeccele bedelinden tenzilat yapılmasını talep etmiştir. Müteveli konuyu vakıf nazırı Darüssaade Ağasına bildirdiğini, ağanın da padişaha arzı neticesinde müecceleden indirim yapılamayacağına dair ferman çıkması üzerine Teftiş Mahkemesi, Fatma Hatun'un aynı bedel üzerinden kira ödemeye devam etmesine karar vermiştir (İMUF_EHMM: 210/70). Bu olağan dışı bir örnek olmakla birlikte yine de müeccele değerinin bu dönemde hala yüksek tutulduğunu göstermesi bakımından önemlidir.

Özetle vakıflar, icâreteyn sayesinde rayiç değerini muaccele olarak tahsil ettiği bir taşınmazdan rayiç kira bedeli değerinde müeccele de alarak kentsel gelirlerine düzenli ve önemli bir kaynak akışı sağlıyordu. Bunların dışında icâreteynli mülkün üçüncü şahıslara ferağı esnasında ferağ res-

mi⁴⁷ veya ferağ harcı adı altında alınan paralar ile müstecirin muaccele bedelini vakfa bırakarak kira akdini feshetmesi, mülkün fuzuli kullanımı (BOA. MAD.d. 1954) veya müeccelenin ödenmemesi neticesinde mülke el konulması, mülkün yıkılması ve tamirat sürecinde battal/boş kalması halinde dahi kiranın alınması gibi hususlar vakıfların diğer kazanımları olarak zikredilebilir.

İcâreteyn metodu sadece vakfın lehine değil mutasarrıfın çıkarlarına da hizmet eden kazanımlar sağlamıştır. Sistemin müstecirler açısından akla ilk gelen kazanımı mülk üzerinde kayd-ı hayat ber vech-i malikâne tasarruf imkânıdır. Müstecirler icâreteyn sayesinde diğer kira akitlerinden farklı olarak geçici bir süre için değil ölüncüye kadar ber vech-i malikâne tasarruf imkânı kazanıyordu. Kayd-ı hayat-malikâne tasarruf, esnaf ve diğer zanaat kollarının işlerini yürüttükleri dükkânlarının uzun süreli tasarrufunu garanti ederek iş güvencesi sağlıyordu. Ömür boyu tasarruf hakkı gerek küçük bir attar dükkânına gerek hamam, yağhane, debbağhane, han gibi büyük bir işletmeye yatırım yapmak isteyen müteşebbisin yatırımını güvence altına alan önemli bir iş güvencesi sağlıyordu. Müeccelenin ödediği müddetçe devam eden malikâne tasarruf hakkı, müstecire tasarruf

ettiği mülkün gelirini ve üretim kapasitesini arttıracak yatırımlar yapma fırsatını da beraberinde getiriyordu.

Özetle icâreteyn yöntemi kayd-ı hayat tasarruf hakkı ile müstecirler için geçimini temin ettiği yapıda iş hayatını, mesleğini icra etme imkânı sağladığı yeni bir yatırım fırsatıdır (Orbay 2016: 89-90).

Uygulamanın müstecirlere sağladığı ikinci önemli kazanım intikal hakkıdır. İcâreteyn sistemi kiracılara öldükten sonra tasarruf hakkının evladına intikal etmesini olanaklı kılıyordu. İcâreteynli vakıf taşınmazlarındaki tasarruf hakkı, şer'i miras hukuku ve örfi kanunlarla belirlenen intikal haklarından farklı olarak murisin kız ve erkek çocuklarına eşit hisse ile intikal etmektedir. Bilindiği üzere şer'i miras hukuku veresinin ikili birli yani erkek çocuğa kız çocuğun iki misli pay verilmesini öngörürken, örfi kanunlarla belirlenen başta miri araziler üzerindeki verese taksimi ve tasarruf hakları sadece erkek evlatlara hasredilmişti. Murisin tasarruf hakkını bütün kız ve erkek çocuklarına eşit hissede intikal ettirebilme hakkı icâreteyn uygulamasının Osmanlı miras hukukuna kazandırdığı devrim niteliğinde bir gelişmedir. İcâreteynin mutasarrıf lehine getirdiği bu geniş yetki devri, sistemin hem Müslim hem de gayrimüslim tebaa tarafından kısa sürede benimsenmesini ve geniş uygulama alanı bulmasını sağlamıştır.

İcâreteyn sistemiyle gelen yeni bir kazanım olan intikalın ortak taksiminden özellikle kadınların çok istifade ettiği açıktır. Bu hak icâreteynle kiraya çıkan vakıf mallarına olan talebi arttırmış olmalıdır. Özellikle kadınlar için yeni bir mülkiyet edinme şekli olarak da okunabilir. Sistem kadın kiracıya hem oturduğu evde veya işlettiği dükkânda ölüncüye kadar oturma veya işletme garantisi veriyor hem de ölümünden sonra çocuklarına intikal hakkını getiriyordu. Aynı şekilde erkek kiracılara eşlerine veya kız çocuklarına bir açıdan miras bırakabilecekleri istisnai bir hak veriyordu. Öyle ki birçok icâreteyn uygulamasında kadın mutasarrıfların mutlak bir hâkimiyeti vardır. Örneğin Çemberlitaş Hamamı'nın bir asır içindeki dört mutasarrıfından üçü kadındır. Yine Atık/Eski Hamam'ın bir asırdaki toplam yedi mutasarrıfından beşi kadın ikisi erkektir. Büyük ve Havuzlu Hamamın yüz elli yıl içindeki kiracılarının yaklaşık

47 Kayhan Orbay, "İcâreteyn Hakkında", *Osmanlı Sosyal ve Ekonomik Tarihi: Prof. Dr. Yılmaz Kurt Armağanı*, c.2, Editörler: Hatice Oruç-Muhammed Ceyhan, Akçağ Yayınevi, Ankara 2016, s. 89-90; Orbay, "Failure of Waqfs to Adjust Rental Rates to Prices; Structural Impairment or Managerial Debility", *Bulgarian Historical Review* dergisinden kabul alan henüz yayın aşamasında olan bu çalışmada araştırmacı, bütün kaynağı, kentsel gelirlere dayalı olan Ayasofya Vakfı'nın icâreteynli mülklerinin ferağ ve devri esnasında tahsil ettiği resm-i ferâğât harçlarının önemli meblağlara çıktığını tespit etmektedir. Araştırmacıya henüz yayın aşamasında olan çalışmasını inceleme fırsatı sunduğu için ayrıca teşekkür ederiz.

Vakıf muhasebelerinde yer alan örnekler ferağ ve intikal esnasında vakfın aldığı harçların muaccele bedelinin %10'una kadar çıktığını göstermektedir. 19. yüzyıla kadar farklı oranlarda tahsil edilen harçlar, bu yüzyılda yapılan idari düzenlemelerle belirli standartlara çekilmiştir. 1863 tarihli Evkâf Nizamnamesi'nin 42. bendine göre icâreteynli taşınmazların ferağında binde otuz (%3), intikalinde ve istiğlâlinde binde on beş (%1,5) nispetinde kesilecek olan harçların yarısı taşınmazın ait olduğu vakıf, yarısı da Hazine tarafından kabz olunacaktır. 7 yıl sonra çıkan 9 Cemaziyelahir 1287/1870 tarihli *Müsakfât ve Müstağallat-ı Evkâfın Muamelatı* adındaki yeni nizamnamenin 22. Maddesine göre; ferağ olunacak çatılı ve çatısız emlak ve gediklerin bedeli üzerinden %5; söz konusu taşınmazların evlada intikalinden %2,5; toruna intikalde %4, ebeveyn intikalinde %5; erkek ve kız kardeşlerle eşlere intikalinde %6 oranında ferağ ve intikal harcı alınması kararlaştırılmıştır. (Düstur, I. Tertip, I. Cilt: Sayfa 170-176)

yarısı kadındır. Eğer Osmanlı kadınları ticaretin ve mülkiyetin diğer alanlarında bu kadar aktif bir rol oynamıyorlarsa, icâreteyn sisteminin getirdiği intikal hakkından önemli ölçüde istifa eden, ayrıcalıklı bir konumdadırlar demektir.

19. yüzyılın ortalarına kadar sadece murisin kız ve erkek evladını kapsayan intikal hakkı, 1280/1863 tarihli Evkaf Nizamnamesi ve devamında getirilen bir dizi yasal düzenlemelerle torunu, ebeveyni, kız ve erkek kardeşlerle eşleri de kapsayacak şekilde genişletilmiştir.

icâreteynli tasarruflarda müstecirin üçüncü önemli kazanımı ferağ hakkıdır. Ferağ hakkı, tasarruf hakkının bir bedel karşılığında veya meccanen üçüncü bir kimseye devrini ifade eder. Uygulamada ferağ hakkının bazen eşler ve çocuklara da bedel karşılığında devredildiği tespit edilmektedir. Bununla birlikte evlatlar lehine yapılan ferağlar genellikle bedelsiz iken üçüncü kişilere yapılan ferağlarda bedelli akitler söz konusudur.

Mutasarrıfa tanınan ferağ hakkı bir nevi sigorta niteliğindedir. Zîra mutasarrıf yaşlılık, iflas, meslek değişimi vb. herhangi bir sebebe bağlı olarak artık işletemeyeceği bir taşınmaz üzerindeki hakkını, büyük ihtimalle yatırdığı muaccelede daha yüksek bir bedelle başkasına devredebiliyordu. Yine herhangi bir zorunlu şarta bağlı olmaksızın vakıftan muaccesesi ödenerek yatırım amaçlı alınan hakkın daha yüksek bedellere başkasına devri de söz konusudur. Müstecirin taşınmaz üzerindeki tasarruf hakkını istediği zaman gerek ödenen muacceleyle eşit veya daha yüksek bir seviyeden üçüncü kişilere ferağ hakkı, mutasarrıfa önemli bir yatırım güvencesi getirmektedir. Ferağ hakkı ile yatırım güvencesi alan mutasarrıflar, daha çok müzayede peşinde koşacak, daha çok yatırım fırsatları kollayacaktır. Mutasarrıfın alt sözleşmelerle vakıftan aldığı muaccelenin üstünde ferağ hakkı alarak başkasına devredebilme hakkı her zaman bakidir. Mutasarrıf hem taşınmazı işletecek hem de zamanla taşınmaz fiyatında ortaya çıkacak olası fiyat artışlarından yararlanarak alt sözleşmelerle başkasına hakkını satabilecektir. Sonuç olarak ferağ hakkı sözleşmenin iki tarafının çıkarına hizmet eden ancak özellikle mutasarrıf lehine önemli bir yatırım güvencesi sağlayan son derece önemli bir yeniliktir.

Sistemin mutasarrıfa sağladığı dördüncü kazanım işletme ruhsat hakkıdır. Zira icâreteyn sözleşmesindeki tasarruf hakkının işletme hakkıyla birlikte verildiğini düşünüyorum. Bilindiği üzere Osmanlı esnaf ve lonca sisteminde bir zanaatı icra etmek isteyen veya belirli bir mal veya hizmeti üretmek isteyen yeni bir müteşebbisin takip etmesi ve uyması gereken bir dizi sınırlayıcı ve kural koyucu şartlar vardır. Belirli bir mal veya hizmeti üretmek isteyen müteşebbisin çalışabilmesi için gerekli olan ruhsat izni ve zanaatını icra edebileceği bir dükkân temini o mal veya hizmetin üretimi için teşkilatlanmış esnafın sayısı sınırlı tekelci bir durum arz ediyordu (Kal'a 1995: 426). İşte icâreteyn sistemi bu tekelci yapıyı kırarak han, hamam, debbağhane, şemhane, yağhane ve diğer her türlü dükkân için tasarruf hakkının yanında ruhsat iznini de beraberinde getiriyordu. Müteşebbisin icâreteyn yoluyla Osmanlı esnaf ve lonca sisteminde açtığı bu gedik, sistemin mutasarrıf lehine getirdiği önemli kazanımlardan ve uygulamanın yaygınlaşmasının arkasındaki önemli faktörlerden biridir.

Bunların dışında icâreteynli vakıf mallarının ipoteg ve müsadereye konu edilememesi, üçüncü bir şahsa kiraya verilmesi, vakıf muhasebelerinde ve sicillerde pek örneğine rastlanılmamakla birlikte fetva mecmualarında genel bir kaide olarak aktarılan muaccesesine mahsuben inşa edilen yapılar da istifade edilemeyen muacceleyle geri alma durumu (*Behcetü'l-Fetâvâ*, 2011: 279-283; *Fetâvâyı Feyziye*, 2009: 186-188; Kaya, 2014: 179-186) gibi haklar, mutasarrıfın diğer kazanımları olarak sıralanabilir.

Sonuç

Osmanlı kent merkezlerinde ticarî ve iktisadî hayatın teşekkülü, mal ve hizmetlerin dolaşımı, sermayenin birikimi ve transferi, esnaf ve loncaların faaliyetlerini havi bütün fizikî altyapı-üstyapının inşa, kontrol ve kiralama işlemleri 19. yüzyıla kadar büyük ölçüde vakıf kurumlarının kontrolündedir. Vakıf kurumlarının kentsel gelirlerini teşkil eden gayrimenkul piyasasında hâkim değerlendirme yöntemi olarak icâreteyn sistemi 19. yüzyıla kadar Osmanlı kentlerinde vakıf gayrimenkul piya-

rasında en önemli değerlendirme aracı olarak varlığını korumuştur.

Tanzimat sonrası hız kazanan batılılaşma olgusu toplumsal, siyasi ve ekonomik alandaki dönüşümlerin yanı sıra özellikle başkent İstanbul'un fizikî dönüşümünü de beraberinde getirmiştir. Daha çok vakıf kurumlarının kontrolünde olan İstanbul'un geleneksel, klasik ticaret merkezleri "uzun yüzyılda" değişen ekonominin ihtiyaçlarını karşılamak üzere yerini "büro hanları" ve "pasaj" gibi yeni mimari yapılara bırakmıştır. Nüfus artışı ve yeni tip ticari şirketleşme geleneği yeni ticaret merkezlerini yaratmıştır. Vakıf kurumlarının denetiminde olan geleneksel ticaret yapılarına olan talebi düşüren bu süreç, vakıfların gayrimenkul kiralalarını da düşürmüştür. Bu süreçte gerek taşınmazları daha merkezi ticaret alanlarında yer alan ve gerek daha hızlı ve sistemli hareket kabiliyeti olan yeni vakıflar, hem muaccele hem de müceceleye zam yaparak kentsel gelirlerini fiyat artışlarına karşı korumaya çalışmışlardır. Aynı süreçte kadim vakıflar, icâre-i kadîm konumuna gelen mücecele değerlerini aldıkları yüksek muaccellerle teknil etme yolunu tercih etmişlerdir.

Bununla birlikte 19. yüzyıl vakıf gayrimenkul kiralaları, vakıfların vakıf hukukundan mütevellit idari ve yapısal örgütlenmesindeki esnek olmayan organizasyonu nedeniyle kentsel gelirleri enflasyon karşısında eriyen, kendini güncelleyemeyen, adaptasyon kabiliyeti olmayan kiralalar değil, bilakis vakıfların değişen koşullar ve ihtiyaçlar karşısında çözüm üreten ve adaptasyon kapasitesini gösteren yeni bir uyum sürecindedir.

İcâreteyn, Osmanlı döneminde vakıf taşınmazlarının kiralanmasında yeni bir değerlendirme yöntemi olarak ihdas edilmiştir. Kavram olarak biri sözleşmenin yürürlüğe girmesiyle peşin alınan (muaccele) diğeri de taksitler halinde (mücecele) ödenmesinin öngörüldüğü çift kiralama anlamındadır. İcâreteyn, vakıf hukukunun sınırlandırıcı ve detaycı şartlarına karşın vakıfların değişen koşullar ve ihtiyaçlar karşısında ihdas ettiği ve şekillendirdiği, vakıfların çözüm üreten ve adaptasyon kapasitesini gösteren bir uygulamasıdır.

İcâreteyn uygulamasının hangi tarihte gündeme geldiği ve kabul görerek yaygınlaşmaya başla-

dığı konusunda farklı görüşler olmakla birlikte 1020/1612 tarihi icâreteynin ilk ortaya çıktığı ve yaygınlaşmaya başladığı tarih olarak kabul edilir. Oysa bu çalışma kapsamında ortaya çıkartılan yeni bulgular ve konu hakkında son dönemde yapılan bazı yeni çalışmalar kavram olarak her ne kadar icâreteyn kelimesi kullanılsa da uygulamanın en azından 16. yüzyılın ortalarından itibaren yürürlükte olduğunu ortaya koymaktadır.

Daha çok geç dönem yasal düzenlemeleri ve fetvaları ekseninde şekillenen icâreteyn tanımına göre, bir nevi vakfın taşınmazı üzerinde hiçbir hukuki tasarrufunun kalmadığı, uygulamanın çok istismar edildiği, müeccele bedellerini güncelleyemeyen vakıflar açısından büyük bir gelir kaybına neden olduğu ve vakıf mülklerinin çok cüz'î müccel bedel karşılığında müstecirlerin özel mülkiyetine dönüştüğü, dolayısıyla vakfın tamamen zararına işleyen bir yöntem olduğu telakki edilmiştir. Oysa bu çalışma kapsamında daha vakıf kurulurken herhangi bir ekonomik soruna atıf yapılmaksızın ve sadece çatılı taşınmazları değil bostan, çiftlik, çayır, mera ve arsa vasıflı taşınmazları da kapsayan, muaccele ve mücecele değerlerinin taşınmazın rayiç bedeline denk seviyelerde olan vakıf ve kiracı açısından oldukça kârlı bir icâreteyn yöntemiyle karşılaşılmaktadır.

İcâreteyn, getirdiği yeni düzenlemelerle vakıf ve mutasarrıf/kiracı lehine sonuçlar doğurmaya aday bir sistem kurmuştur. Gerçekten de her iki tarafın menfaatini ahenkli bir şekilde koruyan icâreteyn uygulaması hemen benimsenmiş, hızla yayılmış ve 1936 yılına kadar uzun süre uygulanmıştır.

İcâreteyn sistemiyle vakıflar; taşınmazın rayiç bedelini alma, mahlûl olarak kendisine rücu eden bir taşınmazı yeniden kiraya verme, tamirat-res-torasyon ve yeniden inşa sorumluluğundan tümüyle kurtulma veya masraflara kiracıyı da ortak etme, ecr-i misil değerinde mücecele alma, ferağ harcı alma gibi bir dizi yeni kazanımlar elde etmiştir. Mutasarrıfa da kayd-ı hayat ber vech-i malikâne tasarruf, intikal hakkı, alt sözleşmelerle üçüncü kişilere ferağ hakkı gibi önemli menfaatler temin eden yeni bir yatırım güvencesi ve fırsatı sağlamıştır.

İcâreteyn; hane ve dükkânlarla sıradan tebaadan insanları; hamam, debbağhane, yağhane, han gibi büyük yapılarıyla da sultan kızlarını, saray ağalarını, paşaları ve valileri sistemine dâhil ederek, toplumun çok geniş tabakasından insanlar için bütçesi oranında yatırım fırsatları sunmuştur.

Savaşlar ve doğal afetler sonrası meydana gelen sosyo-ekonomik dönüşüm veya devletin malî yapısına paralel olası fiyat hareketleri, nüfus hareketleri, kentlerin ticaret mekânlarının başka alana kayması, üretim ve dağıtımın azalması, artması veya yön değiştirmesi gibi malî ve idarî yapıda ve sosyal yaşamdaki değişimler bir bütün halinde kent yaşamını biçimlendirirken vakıf ekonomisini ve icâreteyn uygulamasını da yakından etkilemiş-

tir. Osmanlı maliyesinde tecrübe edilen malikâne, esham, iltizam uygulamaları gibi vakıf ekonomisinde tecrübe edilen mukataa, iltizam, icareteyn vb. diğer uygulamaları birbirinden bağımsız, münferit uygulamalar olarak değerlendirmek mümkün değildir. Osmanlı sosyal ve ekonomik hayatının birçok veçhesine entegre olan icâreteyn uygulaması; bu çalışma kapsamında bazılarına kısaca değindiğimiz özelliklerinin yanında kent ekonomisi, mülklerin sosyal tabakalar arasında mübadelesi, kadın ve gayrimüslim tebaanın mülkiyet edinme yolları, kent ticaret ve konut ağının belirlenmesi ve olası değişimlerin izlenmesine olanak sağlayan, vakıf-kent ekonomileri bağlamında çok farklı boyutları vardır.

Kaynaklar

1- Arşiv Belgeleri

A- *Başbakanlık Osmanlı Arşivi (BOA)*

- a) *Evkafı Hümayun Nezaret Defterleri (EV.HMH.d.)*: 374, 394, 444, 445, 459, 464, 493, 535, 557, 586, 631, 672, 696, 736, 749, 751, 794, 853, 914, 915, 962, 984, 1016, 1031, 1060, 1074, 1095, 1115, 1135, 1185, 1231, 1233, 1356, 1407, 1463, 1528, 1585, 1656, 1716, 1801, 1802, 1805, 1864, 1944, 1947, 2034, 2134, 2148, 2315, 2366, 2368, 2473, 2574, 2575, 2617, 2648, 2719, 2732, 2779, 2780, 2867, 2944, 3011, 3191, 3238, 3318, 3440, 3505, 3615, 3673, 3760, 3787, 3790, 3847, 3937, 4089, 4185, 4271, 4515, 5072, 5110, 5207, 5232, 5449, 5488, 5538, 5629, 5739, 5837, 5865, 5909, 5983, 6080, 6121, 6185, 6230, 6295, 6341, 6351, 6408, 6481, 6521, 6576, 6628, 6697, 6778, 6897, 7094, 7189, 7248, 7328, 7341, 7414, 7490, 7567, 7635, 7684, 7689, 7758, 7812, 7862, 8013, 8033, 8103, 8196, 8378, 8415, 8489, 8571, 8641, 8732, 8831, 8877, 9428.
- b) *BOA, MAD.d* 1472, 2663, 3505, 3603, 3925, 4589, 5705, 9428
- c) *BOA. A.DVNSNZAM.d. 35_1256* Tarihli Kanûn-ı Kalemîye Defteri:35/62-65
- d) *Topkapı Sarayı, TS.Mad*, 1196, 1276, 1334-88-102; 1334-76-87, 1393, 1678, 1781, 3662, 3925, 5609.

B- *Vakıflar Genel Müdürlüğü Vakıf Kayıtlar Arşivi (VGMA)*: 570: 158/92; 575: 5/4; 576: 13/9; 576: 47/23; 577: 3/2; 578: 118/29; 579: 279/119; 579: 371/164; 571: 151/60; 571: 255/85; 574: 34/13; 574: 105/48; 577: 9/6; 579: 110/49; 579: 302/129/1; 636: 1/1; 58: 4/01; 745: 53/11; 58: 1/1; 636: 1/1; 636: 71/2; 636: 95/4; 636: 85/3; 636: 98/5;

3- *Tapu ve Kadastro İstanbul Bölge Müdürlüğü Vakıf Temessük Defterleri (TKİBM_TMSK)*: 457: 195b, 162, 195a, 161-163; 449: 4, 26, 42; 79: 48, 63, 66, 76, 79, 80, 81, 82, 84, 85; 146: 5, 6, 7, 8a-b, 10, 16, 18; 472: 65, 73, 83; 473, 10, 73; 99; 471, 472, 473, 474, 476, 479, 480.

4- *Evkaf-ı Hümayun Müfettişliği Mahkemesi (İMUF_EHMM)*: 1: 35, 50, 3; 4: 16, 87; 5: 10, 11, 17, 18, 19, 103; 6: 2, 9, 13; 8: 13; 51: 149; 93: 75; 123: 11; 152: 117, 150; 162: 28; 162: 157; 163: 217; 192: 33; 210: 70; 388: 43.

2. Yayımlanmış Kaynaklar

Bab Mahkemesi 3 Numaralı Sicil (2011). Ed.: Coşkun Yılmaz, İSAM Yayınları, İstanbul.

Bab Mahkemesi 54 Numaralı Sicil (2011). Ed.: Coşkun Yılmaz, İSAM Yayınları, İstanbul

Behcetü'l-Fetâvâ (2011). Yayına Hazırlayanlar: Süleyman Kaya, Betül Algın, Zeynep Trabzonlu, Asuman Erkan, Klasik Yayınları, İstanbul.

Düstur, (1289/1872). I. Tertip, I. Cilt, İstanbul.

Düstur, (1289/1872). I. Tertip, II. Cilt, İstanbul.

Eyüp Mahkemesi 3 Numaralı Sicil (2011). Ed.: Coşkun Yılmaz, İSAM Yayınları, İstanbul.

Eyüp Mahkemesi 49 Numaralı Sicil (2011). Ed.: Coşkun Yılmaz, İSAM Yayınları, İstanbul.

Eyüp Mahkemesi 61 Numaralı Sicil (2011). Ed.: Coşkun Yılmaz, İSAM Yayınları, İstanbul.

Eyüp Mahkemesi 74 Numaralı Sicil (2011). Ed.: Coşkun Yılmaz, İSAM Yayınları, İstanbul.

Fetâvâ-yı Feyziye (2009). Hazırlayan: Süleyman Kaya, Klasik Yayınları, İstanbul.

- Galata Mahkemesi 90 Numaralı Sicil* (2012). Ed.: Coşkun Yılmaz, İSAM Yayınları, İstanbul.
- Hasköy Mahkemesi 5 Numaralı Sicil* (2011). Ed.: Coşkun Yılmaz, İSAM Yayınları, İstanbul.
- Hasköy Mahkemesi 10 Numaralı Sicil* (2011). Ed.: Coşkun Yılmaz, İSAM Yayınları, İstanbul.
- İstanbul Mahkemesi 3 Numaralı Sicil* (2010). Ed.: Coşkun Yılmaz, İSAM Yayınları, İstanbul.
- Neticetü'l-Fetâvâ* (2014). Hazırlayan: Süleyman Kaya, Klasik Yayınları, İstanbul.
- Rumeli Mahkemesi 56 Numaralı Sicil* (2011). Ed.: Coşkun Yılmaz, İSAM Yayınları, İstanbul.
- Üsküdar Mahkemesi 84 Numaralı Sicil* (2010). Ed.: Coşkun Yılmaz, İSAM Yayınları, İstanbul.

3. Araştırma ve İnceleme Eserler

- Akgündüz, Ahmed (2013). *İslam Hukukunda ve Osmanlı Tatbikatında Vakıf Müessesesi*. OSAV, İstanbul.
- Akgündüz, Ahmed (2000). "İcâreteyn". *DİA*, c. 21. s. 389-391.
- Barkan, Ömer Lütfi (1971). "Süleymaniye Camii ve İmareti Tesislerine Ait Yıllık Bir Muhasebe Bilançosu". *Vakıflar Dergisi*, Sayı: IX, Ankara, s.109-161.
- Barkan, Ömer Lütfi (1966). "Edirne Askeri Kassamına Ait Tereke Defterleri (1453-1659)", *Belgeler*, Cilt: III, Sayı: 5-6, Ankara.
- Barkan, Ömer Lütfi (1964). "Edirne ve Civarındaki Bazı İmarat Tesislerinin Yıllık Muhasebe Bilançoları". *Belgeler*, c.1, s.1, TTK, Ankara.
- Barnes, John Robert (1986). *An Introduction to Religious Foundations in the Ottoman Empire*, E.J.Brill, Leiden.
- Berki, Ali Himmet (1946). *Vakıflar*. Aydınlık Basımevi, İstanbul.
- Beyaztaş, Murat (2001). "İslam Hukukunda Vakıf Gayrimenkullerinin Kiraya Verilmesi Usulleri ve İcâreteyn". Marmara Üniversitesi, Sosyal Bilimler Enstitüsü, Temel İslami Bilimler Anabilim Dalı, Yayınlanmamış Yüksek Lisans Tezi, İstanbul.
- Bilmen, Ömer Nasuhi (1985). *Hukuk-ı İslâmiyye ve İstilahat-ı Fıkhiyye Kamusu*. c.V, Bilmen Yayınevi, İstanbul.
- Bozkurt, Fatih (2011). "Tereke Defterleri ve Osmanlı Maddî Kültüründe Değişim (1785-1875 İstanbul Örneği)", Sakarya Üniversitesi, Sosyal Bilimler Enstitüsü, Yayınlanmamış Doktora Tezi.
- Ebü'l-ulâ Mardin (1340). *Ahkâm-ı Evkâf*, Darülfünun Matbaası, Dersaadet.
- Ergenç, Özer (2006). *XVI. Yüzyılın Sonlarında Bursa: Yerleşimi, Yönetimi, Ekonomik ve Sosyal Durumu Üzerine Bir Araştırma*. TTT Yay., Ankara.
- Gerber, Haim (1998). *Economy and Society in an Ottoman City: Bursa, 1600-1700*. The Hebrew University, Jerusalem.
- Gülenaz, Nursel (2011). *Batılılaşma Dönemi İstanbul'unda Hanlar ve Pasajlar*. İstanbul Ticaret Odası Yayınları, İstanbul.
- Kal'a, Ahmet (1995). "Esnaf", *DİA*. c.11, s. 423-430.
- Kaya, Süleyman (2014). *Osmanlı Hukukunda İcâreteyn*. Klasik Yayınları, İstanbul.
- Köprülü, Bülent (1952). "Evvelki Hukukumuzda Vakıf Nev'iyetleri ve İcâreteynli Vakıflar". *İÜ Hukuk Fakültesi Mecmuası*. XVIII/1-2, s. 215-257.
- Köprülü, Fuat (1942). "Vakıf Müessesesinin Hukuki Mahiyeti ve Tarihi Tekâmülü". *Vakıflar Dergisi*. Sayı: 2. Ankara. s. 1-35
- Kuran, Timur (2003). "The Islamic Commercial Crisis: Institutional Roots of Economic Underdevelopment in the Middle East". *The Journal of Economic History*. 63. s. 414-445.

- Kuran, Timur (2001). "The Provision of Public Goods under Islamic Law: Origins, Impact and Limitations of the Waqf System". *Law and Review*. 35. s. 841-897.
- Meşrebzâde Mehmed Arif (1252). *Fetâvâ-yı Câmîu'l-İcâreteyn*. Dâru't-Tibâati'l-Amire. İstanbul.
- Orbay, Kayhan (2016). "İcâreteyn Hakkında", *Osmanlı Sosyal ve Ekonomik Tarihi: Prof. Dr. Yılmaz Kurt Armağanı*. 2. Editörler: Hatice Oruç-Muhammed Ceyhan, Akçağ Yay., Ankara. s. 83-90.
- Ömer Hilmi Efendi (1307). *İthaf-ül Ahlâf Fî Ahkâm'il-Evkâf*. Matbaa-i Amire, İstanbul.
- Öztürk, Nazif (1983). *Menşei ve Tarihi Gelişimi Açısından Vakıflar*. VGM Yayınları, Ankara.
- Pakalın, Mehmet Zeki (1983). *Osmanlı Tarih Deyimleri ve Terimleri Sözlüğü*. II. Milli Eğitim Basımevi, İstanbul.
- Pamuk, Şevket (2002). *İstanbul ve Diğer Kentlerde 500 Yıllık Fiyatlar ve Ücretler, 1469-1998*. T.C. Başbakanlık Devlet İstatistik Enstitüsü Yay., Ankara.
- Pantık, Ramazan (2014). *Atik Valide Sultan Külliyesi (1686-1727)*. Hacettepe Üniversitesi, Sosyal Bilimler Enstitüsü, Tarih Anabilim Dalı, *Yayınlanmamış Yüksek Lisans Tezi*. Ankara.
- Pay, Salih (1996). *Bursa İvaz Paşa Külliyesi*. Uludağ Üniversitesi, Sosyal Bilimler Enstitüsü, İslam Tarihi ve Sanatları Anabilim Dalı, Doktora Tezi. Bursa.
- Sıdkî (1325). *Gedikler*. Tanin Matbaası. Dersaadet.
- Tanzimat Sonrası Arazi ve Tapu* (2014). Yayına Hazırlayanlar: Abdullah Sivridağ-Numan Yekeler-Ersin Kırca- Resul Köse, Vahdettin Atik-Yılmaz Karaca, T.C. Başbakanlık Devlet Arşivleri Genel Müdürlüğü, Osmanlı Arşivi Daire Başkanlığı, Yayın no: 135. İstanbul.
- Yediyıldız, Bahaeddin (2003). *XVIII. Yüzyılda Türkiye'de Vakıf Müessesesi*. TTK, Ankara.

Ekler:**Ek-1: Çemberlitaş/Dikilitaş Hamamı'nın 1731 Tarihli İcâreteyn Sözleşmesi**

Dârü's-sa'âdeti'ş-şerîfe Ağası hazretleri nezâretinde olan evkâftan Medîne-i Üsküdar'da vâkî' merhûme Atik Vâlide Sultân Câmî-i Şerîfi evkâfına bi'l-fi'l mütevellî olan fahrü'l-akrân el-Hâc Hüseyin Ağa ibn Mahmud umdetü'l-muhadderât tâcü'l-mestûrât aliyetü'z-zât safiyetü's-sıfât sa'âdetlü Saliha Sultân hazretlerinin mahmiyye-i İstanbul'da Dikilitaş kurbunda vâkî' saray-ı âlîlerinde ma'kûd Meclis-i Şer'de sultân-ı müşârun ileyhâ hazretlerinin kethüdâları ve tarafından vekilleri olan Mehmed Ağa ibn () hâzır olduğu hâlde takrîr-i kelâm ve ta'bîr-i anî'l-merâm edüb mahmiyye-i mezbûrede zikrolunan Dikilitaş kurbunda vâkî' Vâlide Hamâmı dimekle ma'rûf Çifte Hamam'ın ber-vechi mâlikâne icâreteyn ile mutasarrıf olan Ali Ağa bilâ-veled fevt olub hamâm-ı mezbûr taraf-ı vakfa ait ve taraf-ı vakıftan ber-vechi muharrer îcârı iktizâ etmekle nâzır-ı mûmâ ileyh hazretleri rey-i âlîleriyle hamâm-ı mezkûr âhere îcâr için kıst-ı kadîmi olan beher mâh on ikişer bin beşer yüz akçe ki senede yüz elli bin akçe icâre-i müeccele ile müzâyede olunub ba'de inkitâ'r-rağabât hamâm-ı mezbûr önünde vâkî' ekmeççi iskemlesi ile senede müeccelesi olan yüz elli bin akçe müeccele ve sekiz bin altı yüz kuruş mu'accele ile sultân-ı mûmâ ileyhâ Saliha Sultân hazretleri üzerinde karar itmeğin tevliyetim hasebiyle müşârun ileyhâya hamâm-ı mezkûru senede yüz elli bin akçe müeccele ve sekiz bin altı yüz kuruş mu'accele ile îcâr ve tefvîz anlar dahi ber-veçhi muharrer isticâr ve kabûl edib yedlerine verilen ma'mûlün-bih temessük mantukı üzere hamâm ve şadırvan suyu câmekânın sokak kapısına gelince ve kırkçeşme yoluyla cereyân eyleyen asıl ana suyu külhanın sokak kapısı tarafında kârgîr ve kebîr kapıya dahil olunca ve hamâm-ı mezbûrun hudûdundan hariç taşra kemerlerde olan râh-ı âbın meremmet-i cüz'iyeye ve külliyesi taraf-ı vakfı mezbûrdan ta'mîr ve meremmet olunub ve mevcûd kurşunları vakfın olup hamâm ve külhanın sokak kapıları ve etrafı taşra duvarları ve dolap ve bi'l-cümle hamâm-ı mezbûrun cüz'î ve küllî meremmeti ve külhan derûnunda olan kârgîr kuyudan hazineye çıkmak için iktizâ eden delv ve urgan ve dolap ve bargirler masârifi ve çarhlar vesâir âlât-ı dolap ve külhan ve kazgan ve hazine-i soğuk ve ısıcak ve lüleler ve şadırvan su yolları ve kapuları ve pişlun ve orta kemer ve etraf duvar ve kubbe ve kurşun ve câmekânlarının ve sâir mahallerinin ve avretler ve erkekler hamâmı halvetlerinde ve taşralarında iktizâ eden bi'l-cümle ta'mîr ve meremmeti sultân-ı müşârun ileyhâ hazretleri taraflarından icâre-i mu'accelesine mahsûben ta'mîr ve meremmet etmek üzere kabûl buyurdıklarından sonra mu'accele-i mezkûre sekiz bin altı yüz kuruşu sultân-ı müşârun ileyhâ baş ağaları Beşir Ağa ma'rifetiyle kethüdâları olan merkûm Mehmed Ağa bana def' ve teslîm ben dahi yedlerinden vakf-ı mezbûr için yedlerinden ahz ve kabz eyledim min ba'd hamâm-ı mezkûr minvâl-i meşrûh üzere sultân-ı müşârun ileyhâ hazretlerinin icâreteyn-i mezkûreteyn ile ber-vechi mâlikâne dahil-i hazva-i tasarrufları olmuştur. Hamam-ı mezbûrun ber-vechi meşrûh senede icâre-i müeccelesi olan yüz elli bin akçenin ber-vechi taksit beher mâh on ikişer bin beşer yüz akçe müeccelesi sultân-ı müşârun-ileyhâ hazretleri tarafından taraf-ı vakfa edâ ve teslîm oluna tasarruflarına mûmâne'ât olunmamak için taraf-ı vakıftan tasarruflarına izin verilmiştir dedikte gibbe't-tasdîki'l mu'teberi'l-vicâhî mâ hüve'l vâkî' ketb ve imlâ olundu. Fi râbi' aşer min Cemâziye'l-ûlâ li-sene erba'a ve erba'în ve mie ve elf.

Şuhûdü'l-hâl:

Umdetü'l-havâs Mehmed Ağa allâm-ı Başkapı

Hamza Bey Kethüda-yı Teberdârân

Mehmed Bey ser-bölük-i Teberdârân

Mehmed Ağa Kethüda-yı Hümâyûn

El-Hac Ahmed Ağa

Mesudzade Efendi kâtib-i vakf.

El-Hac Süleyman mu'arrif

Mustafa Çelebi ibn İsmail

El-Hac Ali bevva'b

Ömer Ağa Odabaşısı

Mehmed Çelebi

Ek-2: Büyük Hamam'ın 1741 Tarihli Mâlikâne Temessük Sureti.

Vech-i tahrîr-i hurûf budur ki,

Üsküdar'da vâki' merhûme Atik Valide Sultân tâbet serahâ hazretlerinin câmi'-i şerîf ve imâret-i âmiresi evkâf-ı şerîfi müsakkafâtından olub Medîne-i Üsküdar'da Hamâm-ı Kebîr demekle meşhûr olan Çifte Hamâm'dan mâl-ı vakf ve harc-ı sâiresiyle senede yüz kırk bir bin akçe îcâr alunaelirken mübâyâ'a olunan dakîk ve zehâyir-i sâirenin izdiyâd-ı bahalarından vakf-ı şerîf medyûn olub ve İstanbul'da olan vakfın hamâmılarının taşra kemerlerde olan su yollarının merammât-ı kebîresi zuhur etmekle ta'mirâtına vakıfta müsâ'ade olmadığından nâşî

Üsküdar'da olan Çifte Büyük Hamâm'ın senede bir yük kırk bir bin akçe malından on altı bin akçe harc-ı sâiresi tenzîl olunub kıst-ı kadîmi senevî yüz yirmi altı bin akçe müeccele ile ber-vech-i mâlikâne tâlibine îcâr olunmak vakf-ı şerîfe evlâ ve enfâ' olmağın nâzır-ı vakf devletlü sa'âdetlü Dârü's-sa'âdeti's-Şerîfe Ağası hazretlerinin mektûb-ı âlîleri üzere kıst-ı kadîmi olan senevî yüz yirmi altı bin akçe icâre ile beyne'n-nâs müzâyede ve regabât-ı nâs inkita'ından sonra Benli Hafız Ahmed Bey müste'ciresi olan Zeynep Kadın bint Mustafa'nın üzerinde yüz yirmi altı bin akçe icâre-i müeccele ile yalnız üç bin kuruş mu'accelede karar-dâde olup hamâm-ı mezbûr mûmâ-ileyhâya îcâr olunub anlar dahi minvâl-i meşrûh üzere istîcâr kabûl eyleyip izn-i şer'-i şerîf ve hâlen nâzır-ı vakf devletlü sa'âdetlü Dârü's-sa'âdeti's-Şerîfe Ağası el-Hâc Beşir Ağâ hazretlerinin mektûb-ı emr üsblarıyla mu'accele-i merkûmeyi mütevellisi olduğum hasebiyle mesârif-i vakf için ahz u kabz eyleyip zabt için iş bu temessük tahrîr ve yed-i mumâ ileyhâya verildi bu şurût ile ki hamâm-ı mezbûr külhanının sokak kapısına gelince hamâmın hududunda taşra olan su yollarının merammât-ı cüz'iyye ve külliyesi taraf-ı vakıftan görölüp lâkin hamâm-ı merkûmun hudûdu dahil olan hamâm külhanının sokak kapısından hazinelerine çıkınca ve hazinelerden erler ve gerek avretler hamâmının soğuk ve sıcak lülelerine ve kenif ve câmekânlarında olan şadırvanlarına gelince su yollarının ta'mîr ve tecdîdi ve mesârif-i bî'r-i mâ ve külhan ve sakf ve kazgan ve hazine-i âb ve kalay-i hazine ve lüleleri ve mermerleri ve ayakları ve tathîr-i cehennem ve ihrâc-ı mezbele ve kapıları ve keçeleri ve kubbeleri ve kurşunları ve camları ve revzenleri ve etraf duvarları ve sâir vâki' olan mahallerinin erler ve gerek avretler hamâmının derûn ve bîrûnun hudûd-ı mezkûresi dâhilinde mecmû' zuhûr iden masârif ve iktizâ iden merammât-ı cüz'iyye ve külliyesin ve hîn-i merammâtta battâliye icâresini cânib-i vakfa edâ ve teslîm hamâm-ı mûmâ ileyh kendi malından harc u sarf edip ve icâre-i mu'accesine mahsûb eyleyip iş bu şurût-ı mezkûre ile ber-vech-i mâlikâne hamâm-ı mezbûrun zabt ve tasarrufuna tevliyetim hasebiyle izn verilip iş bu temessük tahrîr ve yedine verildi hamâm-ı mezbûrun kıst-ı kadîmi senevî yüz yirmi altı bin akçe icâre-i müeccelesini yevmü'l-kıst hesabı üzere beher mâh cânib-i vakfa onar bin beşer yüz akçeye edâ ve teslîm eyleyüp ve hodşân ibâd-i müslimîn mecd ve sâ'î üzere olup bâlâda mezkûr minvâl-i meşrûh üzere şurût-ı mezkûre ile hamâm-ı merkûmu ber-vech-i mâlikâne zabt ve tasarruf eyleye âherden kimesne mâni' ve müzâhim olmayıp dahl ü ta'arruz etmeyeler tahrîr fî sene 1154.

Çemişgezek Süleymâniye Camii Vakfı

Celalettin Uzun*

Öz

Şehirlerin teşekkülü ve inkişâfında vakıfların önemi büyüktür. Osmanlı şehirleri bir vakıf eseri olan camilerin etrafında oluşmaktaydı. Şehir yapısının en temel birimi olan mahalleler de yine bu yapıların etrafında ortaya çıkarak gelişmekteydi. Kalıcı odak noktaları olarak ifade edebileceğimiz çarşı, pazar, han ve bedesten gibi ticârî yapılar da şehrin en büyük camisi olan câmi-i kebîr etrafında toplanmaktaydı. Dolayısıyla bu camiler kentin fizikî yapısının oluşmasında önemli rol üstlendiği gibi, toplumun kültürel ve sosyal bakımdan gelişmesine de katkıda bulunuyordu.

Bu çalışmada, Osmanlı arşiv belgeleri kaynak olarak kullanılmak suretiyle Çemişgezek şehrinin gelişmesinde ve günlük hayatın işleyişinde son derece aktif rol oynayan Süleymâniye Camii tanıtılmıştır. Ayrıca cami vakfının işleyişi ve ne tür gelir kaynaklarına sahip olduğu, cami ve vakıf personeli ile bunların aldıkları ücretlerden bahsedilmiştir.

Anahtar Kelimeler: Çemişgezek, Câmi-i Kebîr, vakıf, Süleymâniye, Yelmâniye

Süleymâniye Mosque of Cemisgezek

Abstract

The foundations have great importance in the formation and development of cities. The cities in Ottoman lands spread around the mosques which were the work of a foundation. Also, the neighbourhood which were the basic unit in the urban structure were constructed and developed around these mosques. The commercial structures such as market, bazaar, inn and covered bazaar that are of permanent public focus, gathered around the grand mosque which was the biggest mosque in each city. Thus, these mosques had a great role in the formation of the city's physical structure, same as they contributed to the social and cultural development of the society.

In this study, by using Ottoman archive documents as a source, Süleymâniye Mosque which had a quite active role in the development of the city of Çemişgezek and its daily life was defined. In this way, the foundation of mosque was informed. Moreover, explanations were made about the operation of the mosque's foundation, its income sources, the staff and their salaries.

Keywords: Çemişgezek, Big Mosque, Foundation, Süleymâniye, Yelmâniye

* Yrd. Doç. Dr., Bingöl Üniversitesi Fen-Edebiyat Fakültesi Tarih Bölümü-BİNGÖL; celalettinuzun@hotmail.com

Giriş

Bugün Tunceli iline bağlı bir ilçe olan Çemişgezek en eski yerleşim merkezlerinden biri olup, tarihi süreç içerisinde birçok devletin hâkimiyeti altına girmiştir.¹ Malazgirt savaşından sonra da bölgeye Müslüman Türk unsurları egemen olmuştur.² Böylece şehir İslâm karakterini yansıtacak bir şekilde imar edilmiş; cami, mescit, medrese gibi dini ve eğitim kurumlarıyla donatılmıştır.

İslâm dini namaz ibadetini toplu halde yapmaya teşvik etmektedir. Ayrıca Cuma ve bayram namazlarını cemâatle kılma gerekliliği, İslâm şehirlerinde bütün ahalinin birlikte namaz kılacakları genişlikte bir cami inşâ edilmesini zorunlu kılmıştır. Bundan dolayı, kaynaklarda ve arşiv belgelerinde *Câmi-i Kebîr* veya *Ulu Camii* olarak ifade edilen bu tür yapıların toplum nazarında büyük önemi vardı. Esasen bu yapılar sadece ibadet maksadıyla kullanılmamakta, çeşitli roller de üstlenmekteydi. Mesela hükümet tarafından gönderilen emir ve yasaklar bu yerlerde halka duyurulur (Halaçoğlu, 2007: 154), şayet şehirde müstakil bir mahkeme binası yoksa bu camiler mahkeme olarak da hizmet verirdi. Bu suretle şehir halkı aralarındaki anlaşmazlıkları buralarda çözüme kavuştururdu. Ayrıca alım-satım işleri, evlenme-boşanma ve nafaka gibi toplumsal hayatla ilgili birçok mesele de yine bu camilerin bünyesinde halledilirdi. Dolayısıyla bu camiler mahallenin en önemli kamu alanlarıydı (Behar, 2014: 27).

1 1968-1970 yıllarında bölgede yapılan kazılar neticesinde, Çemişgezek ve çevresinin çok eski bir yerleşim merkezi olduğu ortaya çıkmıştır. Kazılar sonucunda Pulur'da Neolitik döneme ait tabakalara rastlanmıştır. Bu sebepten Çemişgezek ve çevresinin yerleşim tarihi M.Ö.6000'lere kadar götürülmektedir. Ayrıca M.Ö 3000-4000'lerde Yukarı Fırat boylarında Subarlar'ın yaşadığı bilinmektedir. Diğer taraftan, Fırat'ın iki yakasını içine alan Harput ve Çemişgezek bölgesine İşuva da denilmekteydi. İşuvalılar ve Hititlerin hâkimiyet mücadelesi neticesinde bu bölge Hititlerin eline geçmiştir. Daha sonraki dönemlerde ise Çemişgezek ve çevresi Urartular, Medler, Mekadonya, Kapadokya Krallığı, Romalılar, Orta Asya kökenli Partlar ve M.S. 395 yılında da Doğu Roma İmparatorluğunun hâkimiyeti altına girmiştir. Çemişgezek tarihi hakkında ayrıntılı bilgi için bkz. Koşan, 1976: 35; Bilgiç, 1946: 409; Kınal, 1987:103; Ünal, 1999: 7-9.

2 Malazgirt savaşı öncesinde Türkler Anadolu'nun çeşitli bölgelerine akınlar yaparak, Bizans'a ait çok sayıda kale ve şehirleri ele geçirmişlerdir. Fetihten önce yapılan bu akınlar nedeniyle Çemişgezek ve çevresinin de ele geçirilmiş olması muhtemeldir. Ancak Malazgirt zaferinden sonra bölge tamamen ele geçirilerek, sistemli bir şekilde yerleşilmiştir. (Ünal, 1992: 368).

Bu çalışmada Osmanlı döneminde Çemişgezek'te gündelik hayatın yoğun olarak yaşandığı önemli merkezlerden biri olan Süleymâniye Camii tanıtılacaktır. Bu suretle cami ve vakfının işleyişi hakkında bilgi verilerek, müessesede hizmet veren görevliler ve bunların almış oldukları ücretlerden bahsedilecektir.

Süleymâniye Camii

Kale Mahallesi'nde³ bulunan ve Çemişgezek'in en büyük yapısı olan Süleymâniye Camii'nin hangi tarihte ve kim tarafından yaptırıldığı bilinmemektedir. Büyük oranda tadilat gördüğü anlaşılan caminin Osmanlı öncesine ait bir eser olduğu tahmin edilmektedir (Sözen, 1970-71: 30; Özbek, 1997: 85).

16. yüzyıla ait Çemişgezek Sancağı hakkındaki tahrir kayıtlarında Süleymâniye Camii'nin ismine rastlanmamaktadır. 1518 yılına ait ilk tahrir kaydında şehirde sadece bir cami vakfından (*vakf-ı mescid-i câmi*) bahsedilmektedir (Ünal, 1999: 159). 1530 yılındaki tahrirden şehir merkezinde yine bir cami ile bir medresenin olduğu anlaşılmaktadır.⁴ 1541 yılına ait tahrirde ise *Câmi-i Kebîr* vakfından bahsedilmesi, önceki tahrirlerde ismi belirtilmeyen caminin Ulu Camii olduğuna işaret etmektedir. Ancak 16. yüzyılın ikinci yarısına ait tahrirde, esasen bu caminin Yelmân Bey, medresenin ise Yelmâniye ismini taşıdığı görülmektedir. (BOA, TT. d. 552: 53a-54a).

16. yüzyıl tahrir kayıtlarına göre şehirde tek bir caminin var olmasından dolayı bu yüzyılda Yelmâniye Camii, Ulu Camii olarak değerlendirilmiştir (Ünal, 1999: 159-162). Diğer taraftan 1710 yılına ait bir belge Yelmâniye Camii'nin şehrin en büyük ibadet mekânı olduğunu doğrulamaktadır.⁵ Ancak 1710 yılına ait başka bir belgede Süleymâniye Camii'nin de câmi-i kebir olduğu ifade edilmektedir.⁶

3 "Çemişgezek kasabasında Kal'a mahallesinde kâin Süleymâniye Câmi-i şerif..." bkz. (BOA, EV. MKT. 1970: 18; BOA, EV. MKT. 1599: 322; BOA, EV. MKT. 1864: 66).

4 998 Numaralı Muhâsebe-i Vilâyet-i Diyâr-i Bekir ve 'Arab ve Zü'l-kâdiriyye Defteri (937/1530) I, Dizin ve Tıpkıbasım (1998): 25,175.

5 "Çemişgezekde Yelmâniye dimekle ma'rûf Ulu Câmi'inde..." (VGMA, 1133: 284).

6 "Çemişgezekde Süleymâniye Câmi' dimekle ma'rûf câmi-i kebirin..." (VGMA, 1133: 284).

Daha sonraki yıllara ait diğer bir kısım belgelerde de Süleymâniye Camii şehrin en büyük camii olarak gösterilmektedir (VGMA, 1084: 26; 1094: 133-134; 1119: 32-33,36; 1143: 243).

Belgelerden, Çemişgezek şehir merkezinde Yelmâniye ve Süleymâniye isminde iki farklı Ulu Camii'nin var olduğu kanaati uyanmaktadır. Ancak Osmanlı Devleti'nde her bir kaza merkezinde bir Ulu Camii'nin mevcut olması ve Osmanlı Devleti'nin benimsemiş olduğu Hanefî mezhebine göre de cuma namazlarının şehirdeki en büyük camide kılınması gerekliliği (Aydın, 2009: 91-93; Karaman, 1993: 86) Çemişgezek şehrinde Ulu Camii şeklinde hizmet veren ikinci bir yapının var olamayacağını göstermektedir. Öte taraftan bir belgede geçen *Câmi-i Kebîr nâm-ı diğer Süleymâniye Yelmâniye Câmi-i Şerîf* ifadesi bu müesseselerin aynı yapı olduğunu düşündürmektedir (VGMA, 1094: 133). Ayrıca hurûfât defterlerinde her iki müesseseye yapılan kimi atamalardan bu müesseselerin aynı yapı olduğu izlenimi edinilmektedir. Mesela 1715 yılına ait bir belgede Yelmâniye Camii'nin mütevellîsi Bâyezîd vefat edince İbrahim'in atandığı anlaşılmaktadır.⁷ 1716 yılına ait başka bir belgede ise Süleymâniye Camii'nin mütevellîsi Bâyezîd'in ölümüyle göreve Abdurrahman'ın getirildiği ifade edilmektedir.⁸ Belgelerde Yelmâniye ve Süleymâniye vakıflarının mütevellîsi Bâyezîd ismi zikredilmiş olsa da Bâyezîd'in vefatıyla bu görevin farklı kişilere tevdi edildiği görülmektedir. Ancak başka bir belgede bu durum açıklığa kavuşmaktadır. Nitekim Süleymâniye Camii'nin mütevellîsi Bâyezîd'in ölümüyle göreve oğulları rağbet etmediği için önce İbrahim'in atandığı, sonrasında ise Bâyezîd'in kardeşinin oğlu Abdurrahman'ın bu vazifeye getirildiği anlaşılmaktadır.⁹ Müesseselere yapılan başka atamalarda da bu durum takip edilebilmektedir. Mesela 1798 yılında *Süleymâ-*

niye Câmi-i Kebîr'de günlük bir buçuk akçe ile müezzinlik görevinin yarı hissesini tasarruf eden *Mehmed bin Ömer* adlı kişinin aynı şartlarla Yelmâniye Camii'inde de vazifeli olduğu görülmektedir (VGMA, 565: 77,81).

Diğer taraftan 16. yüzyılda Yelmân Bey Camii ve Yelmâniye Medresesi vakıflarının ve gelirlerinin de ayrı olması (Ünal, 1999: 160; Bizbirlik, 2002: 328), ayrıca daha önce belirtildiği üzere 1710 yılında hurufat kayıtlarında Ulu Camii adının Süleymâniye ve Yelmâniye olarak geçmesi ve yine başka bir belgede *Câmi-i Kebîr nâm-ı diğer Süleymâniye Yelmâniye Câmi-i Şerîf* ifadesi, Yelmân Bey veya Yelmâniye Ulu Camii'nin, Yelmâniye Medresesi'nin bulunduğu yerden farklı bir bölgede olduğunu, dolayısıyla Kale mahallesinde bulunan Süleymâniye Camii ile aynı yapı olduğunu düşündürmektedir. Bu yapı, zaman içerisinde tahribata uğramış olması nedeniyle Süleyman adında biri tarafından onarılmış veya tekrardan inşa ettirilmiş ve bu suretle de Süleymâniye ismini almış olabilir. Osmanlıda bu tür uygulamalara sıklıkla rastlanmaktadır.¹⁰ Ancak bu görüşü destekleyebilecek somut bir veri de bulunmamaktadır. Fakat Çemişgezek'e bağlı *Ribat* ve *Germir* köyünde Süleyman Bey tarafından yaptırılan camilerin olması (VGMA, 1094: 134; 1099: 20) ve Çemişgezek'e bağlı diğer bir kısım köylerde bulunan bazı camilerin de faaliyetlerini yine Süleyman Bey'in vakfettiği gayrimenkuller sayesinde devam ettirmesi (VGMA, 1098: 242; 1100: 111), Süleyman Bey adında bir hayır sahibinin bölgede önemli hizmetler verdiğini göstermektedir.

Öte taraftan bugün Süleymâniye Camii'nin bulunduğu mahalden farklı bir bölgede yer alan Yelmâniye Camii'nin kitabesi incelendiğinde, bu yapının esasen bir cami olmadığı, Tâceddin Yelmân Bey tarafından medrese olarak inşa ettirildiği görülmektedir.¹¹ Nitekim 16. yüzyılda *Yelmâniye Medresesi* (BOA, TT. d. 552: 54a) adıyla anılan bu yapının bulunduğu mahal de Medrese Mahallesi olarak bili-

7 "Çemişgezekde Yelmâniye Câmi'inde mütevellîsi Bâyezîd fevt mahlûlünden İbrahim'e nâibi Ahmed 'arziyla." (VGMA, 1133: 285).

8 "Çemişgezekde Süleymniye Câmi'inde bir akçe ile mütevellîsi Bâyezîd fevtinden karındaşı oğlu Abdurrahmana kâdısı Abdullah 'arziyla tevcih." (VGMA, 1133: 285).

9 "Çemişgezekde Süleymâniye Câmi'i-i Kebîrde bir akçe mütevellî Bâyezîd fevtinde oğulları rağbet itmeyub âherden İbrahim alub zabt itdikden sonra müteveffânın karındaşı oğlu Abdurrahman alub üzerinde iken müteveffânın oğlu Hamza almağla ref'inden Abdurrahmana kâdısı Kasım 'arziyla tevcih." (VGMA, 1133: 286).

10 Mesela Harput'taki Pervane Camii görmüş olduğu onarımdan sonra Ağa Camii olarak anılmaya başlanmıştır. Yine Harput'ta bulunan Depegöz Mescidi'nin diğer bir isminin de Hacı İbrahim Mescidi olduğu bilinmektedir bkz. Çakar vd. (2017): 30,67.

11 "Emere bi-imâretü'l medreseti'l- mübareketi'l- melik el-âdil Tâceddin Yelmân bin Keykubâd bin Hâlidî Kürdi fi eyyâmi Timurhan min Mâverâû'n-Nehir Haladallâhu Devlete hümâ".

niyordu (VGMA, 1100: 110; 537: 239; Ünal, 1999: 63). Müesseseye yapılan vazifelendirmelerde bu yapıdan daha çok *Yelmâniye Medresesi* (VGMA, 1098: 242; 1100: 99), *Yelmâniye Medresesi Câmii* (VGMA, 1100: 111), *Yelmâniye Medresesi Vakıf Câmii* (BOA, AE. SMST. III. 69/5089) veya *Medrese Câmii* (VGMA, 1100: 110; 1098: 242; 1094: 133) şeklinde bahsedilmektedir. Bu sebeple, vakfa konu olan asıl unsurun, kitâbede de belirtildiği üzere, medrese olduğu ve caminin de külliye'deki yapılardan biri olduğu söylenebilir. Ayrıca külliye içerisinde bir zaviyenin bulunduğu da anlaşılmaktadır (VGMA, 1098: 241, 242; BOA. C. MF. 128/06360). Dolayısıyla külliye bünyesindeki mescidin sonradan camiye dönüştürüldüğü ve bu suretle caminin de Yelmâniye olarak adlandırıldığı söylenebilir. Nitekim 1693 yılında mescidin varlığı tespit edilmektedir (VGMA, 1098: 241). Sonraki yıllarda külliye bünyesindeki caminin harap olması ve medresenin de etkinliğini yitirmesi sebebiyle medrese bölümü tamamıyla kaldırılarak camiye dönüştürülmüştür (Özbek, 1997: 84). Bugün de sadece külliyenin camiye dönüştürülmüş olan bu kısmı mevcuttur. Dolayısıyla 16. yüzyılda şehrin tek camii olan Yelmân Bey veya Yelmâniye Ulu Camii ile medresenin bünyesinde sonradan ortaya çıkan bu yeni caminin isim benzerlikleri karışıklıklara sebebiyet vermiş olabilir. Tahminen aradaki isim karışıklığının önüne geçmek için veya zaman içinde geçirmiş olduğu bakım ve onarım sebebiyle Ulu Camii'nin adı Yelmâniye'den Süleymâniye'ye dönüştürülmüştür. Fakat tıpkı medrese mescidinin camiye çevrilmesinde yaşanan ikili adlandırma gibi halkın bu değişikliği hemen benimsemediği veya alışlagelen ismi kullanmaya devam ettiği için şehrin Ulu Camii her iki adla da anılmaya devam etmiştir. Nitekim yukarıda zikredilen hurûfât defteri kaydında 1710'lu yıllarda Ulu Camii, Süleymâniye ve Yelmâniye adıyla geçmektedir. Bu durum zaman içinde Medrese mahallesindeki Yelmâniye Camii ile bir karışıklık oluşturmuş olmalıdır ki, merkezden yazılan bir fermâna da konu olmuştur (BOA. CEV. 533/26901).

Bahse konu olan bu husus kesin olmamakla birlikte güçlü bir ihtimal olarak değerlendirilmelidir.

Zira yukarıda örnekleri verilen Hurûfât Defterlerindeki bazı atama kayıtlarından ve yine bir kısım belgelerde Ulu Camii adının Süleymâniye ve Yel-

mâniye olarak geçmesi müesseselerin bütünüyle aynı olduğunu teyit etmek zordur. Çünkü bir kişi çok sayıda yerel vakfın mütevellîsi sıfatıyla görev yapabiliirdi (Behar, 2014: 111). Aynı şekilde birden fazla kurumda çalışma imkânlarına sahip olan cami görevlileri de olabiliirdi. Ayrıca Yelmâniye ve Süleymâniye kelimelerinin yazılışının büyük oranda benzer olması kâtipler tarafından tutulan kayıtlar ve bu kayıtları yanlış okumalardan kaynaklanan problemleri ortaya çıkarmaktadır. Nitekim bu karışıklıklara bazı belgelerde rastlanmaktadır. Mesela “Yelmân” ve “Süleymân” kelimelerinin karıştırılması sebebiyle Süleymâniye Camii bir belgede Medrese mahallesinde gösterilmiştir (VGMA, IMUF-EVKT. 00739: 193). Ancak bu cami daha önce de ifade edildiği üzere Kale mahallesinde olduğu kesin olarak bilinmektedir. Ayrıca bir belgede *Süleymâniye nâm-ı diğer Medrese Câmii'-i şerîf* (VGMA, IMUF-EHMM. 00747: 77) ifadesi de Süleymâniye ve Yelmâniye kelimelerinin karıştırıldığını göstermektedir. Zira Kale mahallesinde olduğu anlaşılan Süleymâniye Camii'nin değil, Medrese mahallesinde bulunan Yelmâniye Medresesi bünyesindeki cami isminin Medrese Camii olduğu bilinmektedir (VGM 265: 328). Diğer taraftan Yelmâniye Medresesi'nin yanı sıra belgelerde şehir merkezinde Süleymâniye adında başka bir medreseden de bahsedilmektedir. (VGMA, 234: 100,494; 288: 148). Fakat Süleymâniye Medresesi olarak zikredilen yapının aslında Yelmâniye Medresesi ile aynı yapı olduğu başka bir belgeden öğrenilmektedir. 1775 yılına ait bir belgeden anlaşıldığına göre Süleymâniye Medresesi'nin müderrisi olan *Hasan Efendi ibn Süleyman* adlı kişi merkeze sunmuş olduğu arzuhalde görevli olduğu müessesinin kadimde Yelmâniye Medresesi olarak, *tuğra-i suret-i defter-i hâkânide* kayıtlı olduğunu, fakat Anadolu muhâsebesi kaydında ise Süleymâniye Medresesi olarak kaydedildiğini o yüzden *defter-i hâkâni* kaydına itibar edilmesini merkezden talep etmiştir. Bunun üzerine Defterhâne Emîni İbrahim Nazîf Efendi sunmuş olduğu arzuhalde bölgede Yelmâniye Medresesi'nden başka, Süleymâniye adıyla bilinen bir medrese vakfının olmadığı belirtmiştir (VGMA, 259: 255).

Sonraki yıllarda bu müesseselerin isim benzerlikleri payitahtın da dikkatinden kaçmamıştır. 1789 yılına ait bir belgeden anlaşıldığına göre, usul-

süz atamaların önüne geçebilmek için Yelmâniye Medresesi, Süleymâniye Câmii ve Medrese Camii vakıflarının aynı olup olmadığı hususunun mahallinde araştırılması için İstanbul'dan bir fermân gönderilmiştir¹². Bunun üzerine 1790 yılında şehrin yaşlılarından oluşan bir heyetin huzurunda bu konu sorgulanmıştır. Yapılan soruşturmanın neticesinde Yelmâniye Medresesi ve Medrese Camii vakıflarının bir olduğu ortaya çıkmıştır. Fakat yapılan tahkikatta Süleymâniye Camii vakfı ile bu müesseseye ait vakıf arasında bir irtibatın olup olmadığının sorgulanmadığı anlaşılmaktadır (VGMA, 265: 328).

Bir kısım belgelerden hareketle Süleymâniye ve Yelmâniye Camii'nin aynı yapı olduğu kanaati oluşsa da yukarıdaki bazı örneklerde görüldüğü üzere kâtiplerin tuttukları kayıtlardaki hata payları göz ardı edilmemelidir. Nitekim yapılan araştırmalarda iki belge dışında farklı isimlerle anılan bu müesseselerin aynı yapı olduğunu gösteren başka bir delile ulaşılamamıştır. Bununla birlikte günümüze kadar gelen bu müesseselerin farklı mahallelerde olması bunların farklı iki yapı olarak da değerlendirilebileceğini göstermektedir. Ayrıca bunu 1845-50, 1864-67 ve 1869-71 yılları arasında tutulan vakıf muhâsebe kayıtlarıyla teyit etmek de mümkündür.¹³ Zira bu belgelerde Süleymâniye ve Yelmâniye Camii görevlilerinin ve gelir-gider kalemlerinin farklılık arz ettiği görülmektedir. Ancak 16. yüzyılda Yelman Bey Camii ve Yelmâniye Medresesi vakıf kayıtlarının ayrı olması ve gelir gruplarının da benzer olması, buna karşın 19. yüzyılda Yelmâniye Camii ve Yelmâniye Medresesi vakıf kayıtlarının aynı tutulması ve gelir gruplarının benzer olması dikkat çekmektedir (VGMA, 265: 328; BOA. EV. MH. 1498: 75; 1614: 71).

Netice itibarıyla Süleymâniye ve Yelmâniye kelimelerinin büyük oranda benzer olması kâtipler

12 "...Asakir ruznâmçesinde başka başka derkenâr olmağla bu suretde derkenâr nâtik olduğu üzere Dârende 'arzinin mutasarrif olduğu Yelmâniye Medresesi başka ve Süleymâniye Câmii' ve Medrese Câmii' vakıfları başka mıdır yoğsa vakf-ı vâhid midir kuyudundan münfehim olmamağla mahallinde kasaba-i mezbûrenin müsinn ve ihtiyarları hazır oldukları halde zikr olunan hitâbetlerin mutasarrıfları ihbâr ve yedlerinde olan senedlerine nazar ve terkîn-i iltimâs olunan cihet mükerrermidir ve hangisi mükerrerrdir ve himâye olunmaksızın ..." bkz. BOA, CEV. 533/26901.

13 Muhasebe kayıtları için bkz. BOA. EV. d. 12360: 4a; 18823: 24a; BOA. EV. MH. 1134: 1,2; 1614: 71,73; 1498: 71,75.

tarafından kimi zaman hatalı kayıtların tutulmasına sebebiyet vermiştir. Bu durum Süleymâniye ve Yelmâniye adlı camileri bir yapı olarak gösteren belgelerin güvenilirliğinin sorgulanmasına neden olmaktadır. Dolayısıyla bu yapıların bugün farklı mahallelerde olması ve bunlara ait son dönem vakıf muhâsebe kayıtlarının da ayrı tutulmuş olması, Süleymâniye Camii'nin, Yelmâniye Camii'nden farklı bir yapı olduğu sonucunu ortaya çıkarmaktadır.

Fizikî açıdan bakıldığında Çemişgezek ilçesinin en büyük tarihi yapısı olarak karşımıza çıkan Süleymâniye Camii mimarî açıdan diğer ulu camilerle benzerlik göstermektedir. Nitekim cami tek parça tuğladan inşa edilmiş ve geniş çaplı olan minaresi başka yerlerdeki ulu cami minareleriyle benzeşmektedir (bkz. Resim 2).

Osmanlı şehirlerinde bedesten, han, imaret, pazar ve çarşı gibi ticarî ve sosyal tesisler genelde Ulu Camii etrafında toplanmıştır. Çemişgezek şehrinde de ekonomik faaliyetler dolayısıyla gündelik hayat yoğun bir şekilde Süleymâniye Camii etrafında yürütülmekte ve 17. yüzyılda caminin bulunduğu bölge Ulu Camii Mahallesi olarak tarif edilmekteydi. Buradaki esnaf arasında çok sayıda gayrimüslim tebaaya ait dükkânlar da vardı (BOA, KK. d. 03811:56-59). Caminin hemen önünde ise büyük bir çarşının kurulabileceği genişlikte bir meydan bulunmaktaydı. Bugün dahi caminin çevresinde ticarî faaliyetlerin yoğun bir şekilde yürütüldüğü görülmektedir (bkz. Harita 1). O yüzden Çemişgezek şehrinin nüfusunun büyük bir kısmı bu bölgede toplanmıştır (bkz. Resim 1). Bu alanda merkezi cami işlevini ise Süleymâniye Camii yerine getirmekteydi. Çarşı ve pazarlarda ticaret ile uğraşan esnaf ve müşterilerin çoğu da günlük beş vakit namazı ve Cuma namazlarını eda etmek için burada toplanırlardı.

Çemişgezek Ulu Camii Vakıf Gelirleri

16. yüzyılın ilk yarısında Çemişgezek Sancağına ait tahrir kayıtlarında Yelmâniye veya Süleymâniye Camii'nden bahsedilmemektedir. Ancak 1541 yılına ait tahrir kaydında Câmii'-i Kebîr vakfının gelirlerine değinilmiştir (Ünal, 1999: 159-162). Bu yüzyılda vakfın gelirlerinin bir kısmı Akviran ve Ziverni köylerinin mâlikâne rub' (1/4) hissesinden

oluşmaktaydı. Diğer bir kısım gelirler ise dükkân, değirmen, bağ ve bostan vâridâtından meydana gelmekteydi. Bu tarihte 1853 akçelik gelirlerin tamamı camide görev yapan imam, hatip ve müezzinlerin ücretleri için harcanmaktaydı (Ünal, 1999: 159-160).

16. yüzyılın ikinci yarısında ise Ulu Camii olarak değerlendirilen Yelmân Bey Camii'nin vakıf gelirlerinden bahsedilmektedir. Vakfın 1565 yılında toplam 4287 akçelik bir geliri vardı. Bu gelirlerinin bir kısmı bakkal, attar ve haddad dükkânlarının kira gelirleri ile şehir içinde bulunan bazı ev ve bağ kiralardan elde ediliyordu. Vakfın diğer gelirleri ise on adet zemin ve iki adet mevrâdan meydana gelmekteydi. Cami vakfının gelirlerinin artmasına mukâbil çalışan sayısında da artış olmuş, vakıfta hizmet veren hatip, imam ve müezzin dışında mütevellî ve aşırhân tayin edilmiş, sergide kullanılan hasır için bütçeden pay ayrılmıştır. Vakıf personeli ve hasır alımı için günlük 12 akçe ayrılmıştı (Ünal, 1999: 161).

17. yüzyıl ve sonrası Süleymâniye ismiyle anılan Cami-i Kebîr'in muhâsebe kayıtlarında ise vakıf gelirlerinin önemli miktarının bazı köy ve mevrâ ile şehrin etrafındaki bağların öşür gelirlerinden meydana geldiği görülmektedir. 1863-1865 yılları arasında *Ağyâr-ı Müri* köyü hâsılâtından 441, *Zağverli*¹⁴ köyü hasılatından 488 kuruş, *Oşpek mevrâsı* hâsılâtından 383 ve *Gineli*¹⁵ mevrâsı hasılatından da 90 kuruşluk bir gelir elde ediliyordu. Şehrin etrafında bulunan bağların öşür gelirinden 14 kuruş da yine cami vakfına aktarılıyordu. Bu tarihlerde vakfın toplam gelir ve gideri eşit olup 1416 kuruştur (BOA, EV. MH. 1133: 3; 1134: 2). Sonraki yıllarda gelir türlerinde bir değişiklik olmamasına karşın miktarlarında artış olmuştur. 1870-71 yılları arasında vakfın gelir ve gideri eşit olup toplamda 1458 kuruştur (BOA, EV. MH. 1614: 73).

Süleymâniye vakfının toprak mahsullerinden sağlanan bu gelirlerine ek olarak hayır sahiplerinin vakfettikleri nakit gelirleri de vardı. Vakıf kuran kişiler vakfettikleri bu tür gelirleri vakfiyelerinde etraflıca anlattıktan sonra bunlardan elde edilecek

gelirlerden hangi görevliye ne kadar ücret ödeneceğini ve bu görevlilerin yapacakları hizmetleri de belirtmekteydiler. Bu bağlamda 1768 yılına ait bir belgede Küçük Ali adında birinin Süleymâniye Camii vakfına 100 kuruş vakfettiği ve bu paranın nemasından da camide çalışan vâizlerin ücretlerinin ödendiği anlaşılmaktadır (VGMA, 1099: 19). Ayrıca 1892 yılına ait bir belgeden caminin bakım ve onarımı için hayır sahiplerince vakfedilen yirmi bin 'avârız akçesinin olduğunu öğrenmekteyiz. Fakat vakfın mütevellîsi Süleyman Efendi'nin tahsili mümkün olan mahallerde bu gelirlerin yedi bin kuruşluk kısmını tahsil ederek kendi nefesine harcadığı; tahsili mümkün olmayan mahallerde de gelirleri toplamadığı gibi senetlerini de yenilemediği anlaşılmaktadır (BOA, EV. MKT. 1970/18).

Süleymâniye Camii Vakıf Çalışanları ve Ücretleri

Vakfın idaresi mütevellînin sorumluluğu altındaydı. Vakıf işlerinin usulüne uygun yapıp yapılmadığını denetleyen mütevellînin yoğun bir iş yükü ve ağır sorumlulukları bulunmaktaydı. Vakfiye şartlarına uygun olarak hizmet binalarının bakım ve onarımı, vakıf personelinin atanması ile bunların maaşlarının zamanında ödenmesi ve vakıf çalışanlarının görevlerini gereği gibi yapmalarının sağlanması mütevellînin kontrolünde yapılmaktaydı. Ayrıca vakfa ait gayrimenkullerin değerinde kirâya verilmesi, gelirlerin toplanması, gerekli harcamaların yapılması ve vakfın gelir ve giderlerinin yılsonu hesaplarının tutularak ilgili makamlara verilmesi de mütevellînin vazifeleri arasındaydı (Öztürk, 2006: 217-219).

Mütevellîlerin atanması genellikle kadı (VGMA, 1133: 284, 285; 1119: 32; 1094: 133) veya nâib (VGMA, 1100: 109) arzlariyle merkezde düzenlenen berât kayıtlarıyla gerçekleşirdi. Ayrıca padişah fermânıyla yapılan görevlendirmeler de vardı. Mesela 1710 yılında Süleymâniye Câmii'nde mütevellîlik görevini yürüten Ali vefat edince Âsîtaneden *sadır olan fermân-ı 'âli mücebince* bu göreve Hüseyin getirilmiştir (VGMA, 1133: 284). Ancak bu şekilde yapılan atamalar nâdir olarak yapılmakta, atamalar çoğunlukla berât-ı şerif verilerek gerçekleşmekteydi (Özkaya, 2010: 79). Diğer taraftan berâtsiz yapılan vazifelendirmeler de vardı (VGMA, 1083: 275). Bu göreve getirilen kimi kişiler de babalarının *'atîk berâti mücebince* gö-

14 Bu köyün adı Zağurlu ve Zağferanlı şeklinde de okunmaktadır (Çelik, 2013: 145).

15 Bu mevrânın ismine başka kaynaklarda rastlanmamaktadır. Ancak Çemişgezek'te Gini adında bir köyün olduğu bilinmektedir (Ünal, 1999: 282).

revlendiriliyorlardı (VGMA, 1099: 20). Dolayısıyla mütevellî atamalarını belirleyen en önemli unsur vakıf kurucuları tarafından konulan şartlardı. Yapılan atamalar da vakfiye şartlarına uygun bir şekilde olurdu. O yüzden vakfiye sahibi bizzat kendisini vakfa mütevellî olarak atayabilir ve kendisinden sonra da bu göreve neslinden gelen kişilerin getirilmesini isteyebilirdi.¹⁶ Süleymâniye Camii vakfına yapılan mütevellî atamaları da daha çok soya dayalı olarak yani evlâdiyet üzere yapılmaktaydı. Vakıf kurucusunun soyu kesilmesi veyahut vâkıfın soyundan gelenlerin görevi talep etmemesi durumunda bu vazifeye farklı kişiler getirilebiliyordu. Ancak çoğu zaman vâkıfın soyu devam etmesine rağmen dışarıdan müdâhale edilerek bu göreve başka birilerinin getirildiği de oluyordu. Böyle durumlarda hak sahibinin yapmış olduğu şikâyetler dikkate alınarak haksızlıklar giderilmeye çalışılırdı. Bu sebepten vakfa mütevellî olmak için ciddi bir rekabet yaşanmaktaydı. Mesela 1710 yılında Mehmed ve Ali adlı kişiler âherden olmaları yani vâkıfın soyundan olmadıkları ve haksız yere Bâyezîd üzerinden bu vazifeyi aldıkları gerekçesiyle görevlerinden azledilerek mütevellîlik vazifesine tekrardan Bâyezîd atanmıştır (VGMA, 1133: 284). Ancak 1711 yılında Bâyezîd'in vazifesini *terki hizmet* ettiği gerekçesiyle yerine Mehmed getirilmiştir (VGMA, 1133: 285). Fakat 1713 yılında Bâyezîd'e vazifesinin iade edildiği anlaşılmaktadır (VGMA, 1133: 285). Ne var ki kısa bir süre sonra yeniden Bâyezîd görevden azledilerek bir daha yerine Mehmed'in atandığı anlaşılmaktadır. Ancak 1714 yılında Mehmed'in bu vazifeye Bâyezîd üzerinden haksız bir şekilde aldığı ortaya çıkınca bu sefer de Mehmed görevden azledilerek Bâyezîd'in görevi iade edilmiştir (VGMA, 1133: 285).

Diğer taraftan Bâyezîd'in ölümünden sonrada bu vazifeyi elde etmek için Bâyezîd'in oğlu Hamza ve yeğeni Abdurrahman arasında da uzun süreli bir mücadelenin yaşandığı görülmektedir. Zira 1716 Bâyezîd'in ölümüyle bu göreve Bâyezîd'in kardeşinin oğlu Abdurrahman getirilmiştir. Ancak Bâyezîd'in bu görevi yürütebilecek Hamza adında bir oğlu olması sebebiyle, bu kere Abdurrahman görevden alınarak yerine Hamza atanmıştır (VGMA, 1133: 285). Fakat 1734 yılına kadar bu görev Abdurrahman ve Hamza arasında sürekli el değiştir-

miş (VGMA, 1119: 32,33; 1083: 275; 1143: 243; 1094: 133), 1734 yılında Abdurrahman'ın ölümüyle vazifeye Abdurrahman'ın oğlu Abdurrahim getirilmiştir (VGMA, 1094: 133). Ancak bu görevi elde etmek için bu sefer de Abdurrahman'ın oğulları ile Hamza arasında sıkı bir mücadele baş göstermiştir. Tarafların karşılıklı hak iddiaları nedeniyle bu vazife sürekli dava konusu olmuş ve sürekli el değiştirmiştir. Nitekim 1745 yılına ait bir belgede, babası Abdurrahman'ın vefatıyla bu vazifeye atanan Abdurrahim'in görevini kardeşi Mehmed'e bıraktığı, ancak Hamza'nın tevliyeti haksız yere kendi üzerine berât ettirdiği, bu nedenle de Hamza'nın görevden azledilerek Mehmed'e görevinin iade edildiği ifade edilmektedir (VGMA, 1100: 109). Aynı yıl Çemişgezek nâibi Hüseyin Efendi'nin arzıyla tekrar Hamza bu göreve getirilmiş olsa da merkeze bildirilen şikâyet üzerine yapılan tahkikat neticesinde ve gönderilen fermân üzerine Mehmed'in görevi iade edilmiştir (VGMA, 1100: 109). Mehmed bundan sonra mütevellîlik vazifesini uzun süre yürütmüş, 1765 yılında vefatı üzerine yerine önce oğlu Abdurrahman (VGMA, 1099: 19), daha sonra da Mehmed'in diğer oğlu olan İsmail atanmıştır. Ancak İsmail 1766 yılında vazifesinden ferâğat ederek görevi Hüseyin adında birine bırakmıştır (VGMA, 1099: 20).

Öte yandan Süleymâniye Camii Vakfı'na birden çok kişinin aynı anda mütevellî olarak atandığı da oluyordu (VGMA, 1133: 284). Ayrıca müessesede birden fazla görevi uhdesine alan mütevellîler de vardı. Mesela 1801 yılında vakfın mütevellîsi ve câbisi olan el-Hac Mehmed'in vefat etmesi üzerine bu iki göreve Şaban isminde biri getirilmiştir (VGMA, 565: 81). Ayrıca 1864 ve 1870 yılında vakfın mütevellîsi olan Süleyman'ın aynı zamanda camide hatiplik görevini yürüttüğü de anlaşılmaktadır (BOA, EV. MH. 1134: 2; 1498: 71; 1614: 73).

Mütevellîlere takdir edilen günlük ücret genelde bir akçe idi. Mütevellî maaşları uzun süre bu miktar üzerinden ödenmiştir. Nitekim 1702 ve 1766 yılları arasında yapılan görevlendirmelerde günlük ücret yine bu miktar üzerinden verilmiştir.¹⁷ Ancak 1796 ve 1819 yılında yapılan atamalarda mütevellî ücretinin günlük iki akçe olduğu görülmektedir (VGMA, 565: 76; 568: 93). Fakat bu vazifeyi ücret almadan yapan görevliler de

16 Osmanlı Devleti'nde kurulan vakıfların 17. yüzyılda %77'si, 18. yüzyılda da %75'si bu tür vakıflardan meydana gelmekteydi bkz. Yüksel, 1998: 92-97; Yediylidiz, 2003: 18.

17 Bkz. VGMA, 1098: 241; 1133: 284-286; 1143: 243; 1083: 275; 1094: 133; 1100: 108-109; 1099: 19-20.

vardı. Nitekim 1774 yılında Hasan adında birinin bu görevi ücret almadan yaptığı anlaşılmaktadır (VGMA, 1158: 149).

Küçük vakıfların bütün işleri mütevellîler tarafından yürütüldüğü halde büyük vakıfların idaresinde mütevellînin dışında câbî ve kâtip gibi personel de hizmet etmekteydi. Câbîlerin atama ve azil gibi her türlü hukuki ve idari işleri vakfın bulunduğu yerin kadısı vasıtasıyla yürütülürdü. Câbîlerin yaptığı işe cibayet denilirdi (İpşirli, 1992: 529). Bu bağlamda, Süleymâniye Camii Vakfı'nın gelirlerini toplamakla vazifeli bir câbîsi vardı. 1690 yılında bu görevde Seyyid Mehmed adında biri vardı ve bu şahıs 1694 yılında da görevini sürdürmeye devam ediyordu (VGMA, 1098: 241). 1711 yılında ise bu vazife Ebûbekir adında birine verilmiştir (VGMA, 1133: 285). 1731 yılında da Mahmud isminde başka biri günlük bir akçe ücret ile bu göreve atanmıştır (VGMA, 1094: 133). Ancak sonrasında Mahmud haksız yere görevden alınarak Hüseyin adında biri vazifeye getirilmiş ise de 1735 yılında Mahmud'un mağduriyeti giderilerek görev kendisine tekrardan iade edilmiştir (VGMA, 1094: 135). Mahmud sonrasında uzun yıllar bu vazifesini sürdürmüş, 1751 yılında vefatı sebebiyle de yerine yine günlük bir akçe ücretle Mehmed adında biri atanmıştır (VGMA, 1100: 110). Daha sonraki yıllarda câbîlik vazifesini iki kişinin tasarruf ettiği görülmektedir. Nitekim 1868 yılında Ahmed Nûri ve Seyyid Mehmed Şerefeddin adlı şahıslar bu vazifeyi müştereken yürütüyorlardı. Ancak Ahmed Nûri'nin erkek evlat bırakmadan vefat etmesi ve Seyyid Mehmed Şerefeddin'in ise başka bir yere (âher-i diyâr) gitmek suretiyle görevini terk etmesi nedeniyle bu vazifeye Hoca Mehmed isminde başka biri atanmıştır (BOA, EV. MH. 1329/8).

Câbîlerin günlük ücretleri bir ile iki akçe arasında değişmekteydi. 1700'lü yıllarda genellikle bunlara takdir edilen günlük ücret bir akçeydi (VGMA, 1094: 133,135; 1100: 110). 1800'lü yıllarda ise bu vazifeye getirilenlere günlük ücret olarak bir veya iki akçe ödenmekteydi (VGMA, 565: 78,81; 568: 93; BOA, EV. MKT. 666/112).

Vakfın idâri işlerini yürüten görevlilerden başka, camide hizmet veren hatip, imam müezzin, vâiz ve aşırhân gibi görevliler de vardı. Bu vazifelere yapılan görevlendirmeler de daha ziyade soya dayalı olarak yapılmaktaydı. Vakfa yapılan ata-

malarda çeşitli gerekçeler öne sürülmekteydi ki bunların da başında vazife sahibinin vefat etmesi (*bilâ veled fevt* veya *fevt*) gelmektedir. Fakat kendi isteğiyle vazifesini başkasına devretmesi (*ferâğ* veya *kasr-ı yed*) söz konusu olduğu gibi, kişinin vazifesini bırakması (*terk-i hizmet*) ya da vazifesini yürütebilecek bilgi ve donanıma sahip olmaması (*cühelâ* ve *nâ müstehak*) da yeniden atamalarda öne sürülen gerekçelerdi. Mesela 1704 yılında hatiplik görevine getirilen Seyyid Muhammed vazifesini 1706 yılında Ahmed'e ferâgat ederek bırakmıştır (VGMA, 1098: 242). Ancak 1707 yılında Ahmed *nâ müstehak* olduğu gerekçesiyle görevden alınmış ve yerine Mustafa adında başka biri getirilmiştir (VGMA, 1133: 284). Fakat 1709 yılında Ahmed'in görevden haksız yere alındığı ortaya çıkınca, bu sefer de Mustafa vazifeden azledilerek Ahmed'e görevi iade edilmiştir (VGMA, 1133: 284). Ne var ki 1706 yılında bu görevi Ahmed'e bırakan Seyyid Muhammed yapmış olduğu ferâgatten pişman olmuş, bu suretle 1714 yılında Ahmed tekrardan görevden alınmış ve yerine Seyyid Muhammed atanmıştır.¹⁸ Hacı İbrahim adında biri ise 1765 yılında cühelâdan olduğu gerekçesiyle hatiplik görevinden alınarak yerine Abdurrahim isminde başka biri atanmıştır. Fakat Hacı İbrahim'in türlü türlü iftiharlarla, eski Çemişgezek nâibi Ömer Efendi'den alınan arz neticesinde görevinden azledildiği ve Abdurrahim'in de bu görevi yürütebilecek bilgi ve donanıma sahip olmadığı ortaya çıkınca Hacı İbrahim'e tekrardan vazifesi iade edilmiştir (VGMA, 1099: 19).

Vazifelerin babadan oğula intikâl etmesi sebebiyle hatiplik görevini birden fazla kişinin tasarruf ettiği de oluyordu. Mesela 1797 yılında Hacı Ahmed görevinden ferâgat edince bu vazifeye Seyyid Şeyh Halil, Ahmed ve Mehmed adlı kardeşler günlük iki buçuk akçe ile atanmışlardır (VGMA, 565: 77). Daha sonra da 1820 yılında Şeyh Halil ve Mehmed'in vefatı üzerine hatiplik görevine yine günlük iki buçuk akçe ile Şeyh Halil'in oğulları Seyyid Süleyman ve Seyyid Hüseyin getirilmiştir (VGMA, 568: 93). Ayrıca vazifenin diğer bir hissedarı olan Seyyid Ahmed'in de 1822 yılında vefatı vukû bulunca onun hissesi de oğulları Seyyid Fâzıl, Seyyid

18 "Çemişgezekde Süleymâniye Câmi'inde üç akçe ile hatib Seyyid Muhammed Ahmed'e fâriğ olub ba'dehu nâdim olub tekrar berât itmekle ref'inden merkûma kâdısı Mehmed 'arziyla tevcih." (VGMA, 1133: 285).

İbrahim ve Seyyid Ahmed adında üç kardeşe kalmıştır (VGMA, 568: 94).

Hatiplerin günlük ücretleri yıllara göre farklılık göstermekteydi. 1704-1714 yılları arasında bunlara genellikle günlük üç akçe ücret ödenmiştir (VGMA, 1098: 242; 1133: 284-285). Ancak 1723 ve 1734 yıllarında bu görevi yürütenlere günlük iki akçe takdir edilmiştir (VGMA, 1119: 32; 1094: 133). 1745-1820 yıllarında ataması yapılan hatipler ise günlük iki buçuk akçe ile vazifelenirilmişlerdir (VGMA, 1100: 109; 543: 138; 565: 77; 568: 93). Fakat 1765 yılında günlük bir buçuk akçe ücretle çalışan görevliler de vardı (VGMA, 1099: 19). Dolayısıyla hatiplere kıdemlerinden ve saygınlıklarından dolayı farklı ücret ödendiği sonucu ortaya çıkmaktadır.

Camide günün beş vaktinde namaz çağrısını şehir sakinlerine ulaştırmakla görevli olan müezzinlerin sayısı birden fazlaydı. 1718 yılında müezzinlik vazifesini yürüten Hüseyin'e yaptığı vazife için günlük bir akçe ücret verilirken yine müezzinlik görevinde bulunan Mahmud adında başka birine de günlük iki akçe ücret ödenmekteydi (VGMA, 1133: 286). 1730 yılında ise müezzinlik vazifesini yürüten İbrahim isminde biri vazife ile alakalı hissesini yine caminin bir başka müezzini olan *Hasan ibn Osman'a* bırakmıştır. (VGMA, 1144: 247). 1864 yılında da bu vazife Hasan ve İbrahim isminde iki kişinin uhdesindeydi (BOA, EV. MH. 1133: 3).

Müezzinlerden bazıları sadece salâ okumakla vazifeliydi. Bayram, Cuma ve sabah namazından önce sala okumakla görevli olan bu kişiler, aynı zamanda vefat eden kişilerin ardından salâ okuyarak bunların ölüm haberini de şehir halkına bildirirlerdi. 1864 yılında caminin *mü'ezzîn-i salâ* olan Mehmed vefat edince bu vazife mevtânın oğulları olan Hüseyin, Ömer ve Osman adlı kişilere verilmiştir (VGMA, 2482: 45). Bundan dolayı bu görev yarı hisseli şekilde de tasarruf edilmekteydi. Mesela 1775 yılında müezzin olan Hasan vefat edince oğlu Osman kendisine intikal eden vazifenin yarı (*nısf*) hissesini tasarruf etmekteydi (VGMA, 1084: 26). Aynı yıl camide günlük iki akçe ile bu görevi yapan Mahmud isminde başka biri de vardı (VGMA, 1092: 127). Müezzinlere günlük ücret olarak 18. yüzyılda genelde bir veya iki akçe ücret ödeniyordu (VGMA, 1098: 241; 1133:

286; 1144: 247; 1094: 133; 1158: 149). Ancak bir buçuk ve üç akçe günlük ücret alan görevliler de vardı (VGMA, 565: 77; 1084: 26).

Camide imamlik görevinde bulunanlar da birden fazla görevi uhdesinde bulunduruyorlardı. 1705 yılında imamlik yapan Mustafa aynı zamanda muarriplik vazifesini de yapmaktaydı. Bu iki vazife için Mustafa'ya günlük iki akçe ücret ödeniyordu (VGMA, 1098: 242). 1716 yılında imamlik vazifesinde bulunan Hamzanın aynı zamanda hatiplik görevini yürüttüğü de anlaşılmaktadır (VGMA, 1133: 285). Ayrıca 1863-1871 yılları arasında imamlik ve aşırhânlık görevleri Ömer adında biri tarafından yürütülmekteydi (BOA, EV. MH. 1133: 3; 1134: 2; 1498: 71; 1614: 73).

Vakfın çalışanları arasında, suyollarının bakımı ve onarımının yanı sıra suyun camiye sevk ve idaresinden sorumlu olan *suyolcuları* ile caminin temizliğinden sorumlu olan ve *ferrâş* denilen personeli de vardı. Caminin su ihtiyacı gayrimüslimler tarafından sağlanıyordu ve evlâdiyet üzere tasarruf ediliyordu. Mesela 1723 yılında suyoucusu olan Arapgir ölünce vazifesi oğulları olan Asadur ve Seros'a intikâl etmiştir.¹⁹ Daha sonraki yıllarda da gayrimüslimler suyoucusluğu vazifesini ellerinde tutmaya devam etmişlerdir. Nitekim 1765 yılında günlük iki akçe ücretle bu vazifede bulunan Arakya ölünce vazifesi torunları olan Bağrasdar, Aper ve Peylü adlı kişilere kalmıştır (VGMA, 1099: 19).

Ferrâşlar ise vakfın her türlü temizliğiyle ilgilenirlerdi (İpşirli, 1995: 408-409). 1751 yılında bu görevde bulunan Veli'nin vefatı sebebiyle Ali adında biri vazifeye getirilmiştir (VGMA, 1100: 110). Ancak aynı yıl Ali'nin de vefat etmesi üzerine yerine Hacı Ahmed adında başka biri atanmıştır (VGMA, 1100: 111). Ne var ki daha sonra Ali'nin vefat etmediği ortaya çıkmıştır. Bu sebepte 1754 yılında Ali bu vazifeye yeniden getirilmiştir.²⁰ Bu görev de diğer vazifelerde olduğu gibi evlâdiyet üzere tasarruf edilmekteydi. Ancak erkek evlat bulunma-

19 "Çemişgezek kazâsında Câmî-i Kebîr vakfında suyoucusu olan Arabgir nâm zimmî mürd olmağla sulbî oğulları Asadur ve Serosa 'inâyet" (VGMA, HD, 1083: 275).

20 "Çemişgezek'de Süleymâniye Câmî'i'nde bir akçe ile ferrâş olan el-Hâc Ahmed sâhibü'l-evvel Ali'nin fevtinden almak üzere berât itdürüb lâkin Ali'nin fevti gayri vâki' olmağla Ahmed ref'inden Aliye kâdısı Seyyid Mustafa 'arziyla buyruldu" (VGMA, HD, 1100: 111).

diğı takdirde göreve başka biri getirilebiliyordu. Mesela 1766 yılında Molla Ali ölünce göreve oğlu Mustafa atanmış (VGMA, 1099: 20), 1816 yılında ise Ebûbekir'in erkek evlat bırakmadan vefat etmesi üzerine vazifesi *Mahmud bin Ali* adında başka birine verilmiştir (VGMA, 568: 93). Ferrâşlara yaptıkları işe karşılık olarak günlük bir akçe ücret ödeniyordu. 1751 ve 1823 yıllarında da ücretlerinde bir değişiklik olmadığı görülmektedir.²¹

Tablo-1: *Süleymâniye Camii'ne Yapılan Görevlendirmeler (1690-1823)*²²

Vazife	Görevde Bulunanlar	Tarih
Câbî	Seyyid Mehmed	1690-94
Mütevellî	Mustafa Halîfe	1690-91
Müezzin	İbrahim	1702
Mütevellî	Beki	1702
Hatib	Seyyid Muhammed	1704
İmam ve Muarriif	Mustafa	1705
Hatib	Ahmed	1706
Mütevellî	Ali	1706
Hatib	Mustafa	1707
Hatib	Ahmed	1709
Mütevellî	Hüseyi	1710
Mütevellî	Beyazid	1710
Hatib	Seyyid Muhammed	1710
Câbî	Ebûbekir	1711
Mütevellî	Mehmed	1711
Mütevellî	Beyazid	1713
Hatib	Seyyid Mehmed	1714
Mütevellî	Beyazid	1714
İmam ve hatip	Hamza	1716

21 VGMA, 1100: 110-111; 1099: 20; 1158: 149; 537: 239; 568: 93; 542: 203.

22 VGMA, 1098: 241,242; 1133: 284, 285, 286; 1119: 32; 1083: 275; 1143: 243; 1144: 247; 1094: 133, 134, 135; 1100: 108, 109, 110, 111; 1092: 127; 1083: 275; 1099: 19,20; 1158: 149; 1084: 26; 543: 138; 537: 239; 565: 76, 77, 78, 81; 568: 93, 94; 542: 203.

Vazife	Görevde Bulunanlar	Tarih
Mütevellî	Abdurrahman	1716
Mütevellî	Hamza	1718
Müezzin	Hüseyin, Mahmud	1718
Mütevellî	Abdurrahman	1719
Müezzin	Mahmud	1721
Hatip	Ahmed	1723
Suyolcusu	Asadur, Seros	1723
Mütevellî	Hamza	1724
Mütevellî	Abdurrahman	1725
Mütevellî	Seyyid Hamza	1726
Mütevellî	Abdurrahman	1727
İmam	Abdurrahman	1728
Muarriif ve aşırhân	Abdurrahman	1728
Müezzin	Hasan, Halil	1729
Müezzin	Hasan bin Osman	1730
Muarriif ve aşırhân	Abdurrahman	1730
Hatip	Ahmed	1731
Müezzin	Halil, Hasan, Osman, Ali	1731
Câbî	Mahmud	1731
Mütevellî	Şeyh Abdurrahman	1731
Muarriif ve aşırhân	Abdurrahman	1733
Mütevellî	Abdürrahim	1734
Mütevellî	Hacı Ömer, Abdürrahim	1735
Câbî	Mahmud	1735
Ferrâş	Veli Halife	1742
Mütevellî	Abdürrahim	1742
Mütevellî	Hamza	1742
Müezzin	Ebûbekir, Ali	1743
Mütevellî	Mehmed	1745
Mütevellî	Hamza	1745
Hatib	Ahmed Halife	1745
Hatib	el-Hac İbrahim	1749
Câbî	Mehmed	1751

Vazife	Görevde Bulunanlar	Tarih
Ferrâş	Ali, Hacı Ahmed	1751
Ferrâş	Ali	1754
Hatip	Hacı İbrahim	1755
Ferrâş	Osman	1755
Suyolcusu	Asadur, Seros	1764
Suyolcusu	Bağrasdar, Ape, Peylü	1765
Vâiz	Seyyid İsmail	1765
Mütevellî	Abdurrahman	1765
Hatip	Hacı İbrahim	1765
Mütevellî	İsmail	1765
Ferrâş	Mustafa	1766
Mütevellî	Hüseyin	1766
Mütevellî	Hasan	1774
Ferrâş	Hasan	1774
Müezzin	Mahmud	1775
Müezzin	Osman, Mahmud	1775
Hatip	Mehmed	1786
Ferrâş	Seyyid Ebûbekir	1792
Mütevellî	Süleyman	1796
Hatip	Seyyid Şeyh Halil, Ahmed, Mehmed	1797
Müezzin	Mehmed bin Ömer	1798
Mütevellîsi	el-Hâc Mehmed	1799
Câbi	el-Hâc Mehmed	1799
Mütevellî ve Câbî	Şaban	1801
Ferrâş	Mahmud bin Ali	1816
Câbî	İbrahim bin Osman	1819
Mütevellî	Ömer bin Hüseyin	1819
Hitabet	Seyyid Süleyman, Seyyid Hüseyin	1820
Hatip	Seyyid Fazıl, Seyyid İbrahim, Seyyid Ahmed	1822
Ferrâş	Ömer bin Süleyman	1823

Sonuç

Çemişgezek şehrinde 16. yüzyılda Yelmân Bey tarafından yaptırılmış bir cami ve aynı zamanda Yelmâniye adında bir medrese vardı. Bu yüzyılda şehirde sadece bu cami mevcut olduğu için Ulu Camii olarak da değerlendirilmiştir. Ancak sonraki yıllarda Çemişgezek'te Ulu Camii olarak Süleymâniye adında başka bir caminin hizmet verdiği görülmektedir. Dolayısıyla Kale mahallesinde bulunan ve kitabesi mevcut olmayan Süleymâniye Camii ile 16. yüzyılda şehirde tek cami olarak hizmet veren Yelman Bey Camii'nin aynı yapı olduğu tahmin edilmektedir. Sonrasında Yelmâniye olarak da adlandırılan bu yapı, muhtemelen görmüş olduğu bakım ve onarım veya yeniden inşa edilmek suretiyle Süleymâniye ismini de almıştır. Ayrıca şehrin başka bir bölgesinde, Medrese mahallesinde hizmet veren Yelmâniye Medresesi'nin bünyesinde de bir caminin mevcut olduğu anlaşılmaktadır. Bu cami bazı belgelerde Yelmâniye Medresesi Camii veya Medrese Camii olarak ifade edilirken bazılarında da Yelmâniye Camii olarak zikredilmektedir. Tâceddin Yelman Bey tarafından medrese olarak inşâ ettirilen Yelmâniye Medresesi'nin unsurlarından biri olan mescidin zamanla camiye dönüştürülmesi ve bu caminin medresenin ismiyle adlandırılması, bunların birbiriyle karıştırılmasına sebebiyet vermiş olmalıdır. Nitekim hem yapılarıdaki isim benzerlikleri hem de bu müesseselere yapılan atamalardaki isim benzerlikleri payitahtın da dikkatinden kaçmamış; usulsüz atamaların olmaması için vakıflarının aynı olup olmadığı hususunun mahallinde soruşturulması istenmiştir. Ne var ki yapılan tahkikatın sonucuna dair bir bilgi bulunmamaktadır.

Öte taraftan Süleymâniye ve Yelmâniye kelimelelerinin büyük oranda benzer olması kâtipler tarafından kimi zaman hatalı kayıtların tutulmasına da sebebiyet vermiştir. Bu durum Süleymâniye ve Yelmâniye adlı camiler hakkında bilgi içeren belgelerin güvenilirliğinin de sorgulanmasına sebebiyet vermektedir. Dolayısıyla bu yapıların farklı mahallelerde olması ve bunlara ait son dönem vakıf muhâsebe kayıtlarının da ayrı tutulmuş olması, Süleymâniye Camii'nin Yelmâniye Camii'nden farklı bir yapı olduğu sonucunu ortaya çıkarmaktadır.

Ulu Camii vakıf gelirlerinin büyük bir kısmı, devlet hazinesine girmesi gereken köy ve mezrâlara ait vergi gelirlerinden oluşmaktaydı. Ayrıca şahısların vakfettiği gayrimenkul ve nakit gelirlerin işletilmesi yoluyla da vakfa gelir sağlanmaktaydı. Bu suretle bir kısım vazifelilerin ücretleri ödenmekteydi. Vakfın gelir-gider kalemleri de genellikle eşitti.

Çemişgezek Süleymâniye Camii vakfının çalışanları arasında vakfın idarî işlerinden sorumlu; mütevellî ve câbî gibi görevlilerin dışında, ahalinin dinî vecîbelerini daha kolay öğrenebilmelerini ve rahatça ibadetlerini yapmalarını sağlayan hatip, imam müezzîn, vâiz ve aşırhân gibi görevlileri de vardı. Yine vakıf personeli arasında suyollarının bakımıyla ilgilenerek, suyun camiye sevk ve idaresini sağlayan suyolcuları ile caminin temizliğiyle ilgilenen ferrâşlar da bulunmaktaydı.

Vakfa yapılan görevlendirmeler kadı, nâip veya mütevellînin arzı ile gerçekleşmekteydi. Arz neticesinde merkezde düzenlenen berât kaydı ile atama işlemi tamamlanmaktaydı. Bu usulden başka padişah fermâniyle yapılan görevlendirmeler de

vardı. Ayrıca bir kısım görevliler berâtsiz çalışırken bir kısmı da babalarının atfîk berâtına göre vazifelenmekteydiler. Dolayısıyla vakıf çalışanlarından biri vefat ettiğinde genelde görevleri oğullarına intikâl ederdi. Şayet çalışanın erkek evlâdı yok ise veya görevi kabul etmezse, göreve yakın akrabalarından biri atanabildiği gibi, etrafta güvenilir ve ilmiyle tanınmış biri de göreve getirilebilirdi. Bundan dolayı vazifeler genellikle evlâdiyet üzere tasarruf edilmekteydi. Fakat çoğu zaman vâkıfın soyu kesilmeden özellikle nâiplerden alınan arzlarla haksız bir şekilde görevlendirmelerin yapıldığı da oluyordu. Ancak böyle durumlarda hak sahibinin yapmış olduğu şikâyetler dikkate alınarak haksızlıklar giderilmekteydi.

Vakıf çalışanları arasında aynı işi yapanların ücretleri genellikle eşitti. En yüksek günlük ücret hatiplik görevini yürütenlere ödenmekteydi. Müessesede birkaç makamı uhdesinde bulunduran görevliler de vardı. Fakat vazifelerin babadan oğula intikâl etmesi zamanla ortakların türemesine neden olmuştur. O yüzden bir vazifenin birden çok kişi tarafından tasarruf edildiği de oluyordu.

Kaynaklar

1. Arşiv Kaynakları

1.1.Vakıflar Genel Müdürlüğü Arşivi (VGMA)

Defter Numarası: 234, 259, 265, 288 ve 2482,568, 565, 543, 542, 537, 1084,1083, 1092, 1094, 1098, 1099, 1100, 1119, 1133, 1143,1144, 1158.

1.2. Başbakanlık Osmanlı Arşivi (BOA)

Evkâf Defterleri Mektubi Kalemî (EV. MKT.): 1970/18, 1599/322, 1864/66, 666/112.

Evkâf Defterleri (EV. d.): 12360, 18823.

Evkâf Defterleri Muhâsebe Kalemî (EV. MH.): 1614, 1498, 1614, 1134, 1133, 1329/8

Cevdet Evkâf (C.EV.): 533/26901 numaralı defter.

Ali Emiri (AE. SMST. III): 69/5089.

Kamil Kepeci Cizye Muhâsebe Kalemî (KK. d.): 3811.

Tapu Tahrir Defterleri (TT. d.): 552.

1.2. Yayımlanmış Olan Arşiv Vesikaları

998 Numaralı Muhâsebe-i Vilâyet-i Diyâr-i Bekr ve 'Arab ve Zü'l-Kâdiriyye Defteri (937/1530) I. Dizin ve Tıpkıbasım, Ankara, 1998.

2. Araştırma ve İncelemeler

Akgündüz, A. (1988). *İslâm Hukukunda ve Osmanlı Tatbikatında Vakıf Müessesesi*. Ankara, Türk Tarih Kurumu Yayınları.

Aydın, M. (2009). *Türk Hukuk Tarihi*. İstanbul, Beta Yayınları.

Behar, C. (2014). *Bir Mahallenin Doğumu ve Ölümü (1494-2008) Osmanlı İstanbul'unda Kasap İlyas Mahallesi*. İstanbul, Yapı Kredi Yayınları.

Bilgiç, E. (1946). "Anadolu'nun İlk Yazılı Kaynaklarındaki Yer Adları ve Yerlerinin Tayini Üzerine İncelemeler". *Belleten*, (X/39), 381-423.

Bizbirlik, A. (2002). 16. *Yüzyılın Ortalarında Diyarbekir Beylerbeyliği'nde Vakıflar*. Ankara, Türk Tarih Kurumu Yayınları.

Çakar, E.-Uzun, C. (2017). *Hurufat Defterlerinde Harput (1690-1812)*, Elazığ, Harput Uygulama ve Araştırma Merkezi Yayınları.

Çelik, K. (2013). " R.1284/M.1868-1869 Tarihli Muhâsebe-i Evkâf-ı Hümayun Defteri'ne göre Mamuratülaziz Vakıfları" *Vakıflar Dergisi*, (40), 143-162.

Gülsoy, U.-Engin, V.-İşbilir, Ö.-Örenç, A.-Aydiner, M.-Tak, E.-Kolay, A. (2012). *Bir Medeniyetin İzdüşümü Vakıflar*, İstanbul, Vakıflar Genel Müdürlüğü Yayınları.

Güner, B.-Çitçi, M. (2003). "Çemişgezek Kasabasının Kuruluşu, Gelişmesi ve Fonksiyonları", *Fırat Üniversitesi Sosyal Bilimler Dergisi*, (13/1), 21-48.

Halaçoğlu, Y. (2007). *XIV-XVII. Yüzyıllarda Osmanlılarda Devlet Teşkilâtı ve Sosyal Yapı*. Ankara, Türk Tarih Kurumu Yayınları.

İpşirli, M. (1992). "Câbî". *DİA*, (6), 529-530.

İpşirli, M. (1995). "Ferrâş". *DİA*, (12), 408-409.

Karaman, H. (1993). "Cuma". *DİA*, (8), 85-89.

- Kinal, F. (1987). *Eski Anadolu Tarihi*, Ankara Türk Tarih Kurumu Yayınları.
- Koşan, H. (1976). *Keban Projesi Pulur Kazısı 1968-1970*. Ankara. Orta Doğu Teknik Üniversitesi Yayınları.
- Özbek, A. (1997). *Bütün Yönleriyle Çemişgezek*. Çemişgezek Kalkındırma ve Güzelleştirme Derneği Yayınları.
- Özkaya, Y. (2010). *18. Yüzyılda Osmanlı Toplumı*. İstanbul. Yapı Kredi Yayınları.
- Öztürk, N. (2006). "Mütevelli", *DİA*, (32). 217-220.
- Sözen, M. (1970-71). "Çemişgezek'de Türk Eserleri ve Yelmâniye Camii". *Sanatat Tarihi Yıllığı*. s. 29-47
- Ünal, M. (1992). "XVI. Yüzyılda Çemişgezek Sancağı İdari Yapısı". *Osmanlı Araştırmaları*, (XII): 367-390.
- Ünal, M. (1999). *XVI. Yüzyılda Çemişgezek Sancağı*, Ankara, Türk Tarih Kurumu Yayınları.
- Yediyıldız, B. (2003). *XVIII Yüzyılda Türkiye'de Vakıf Müessesesi Bir Sosyal Tarih İncelemesi*. Ankara, Türk Tarih Kurumu Yayınları.
- Yüksel, H. (1998). *Osmanlı Sosyal ve Ekonomik Hayatında Vakıfların Rolü (1585-1683)*. Sivas. Dilek Matbaası.

EKLER

1. Resimlerler ve Haritalar



Resim 1: Süleymâniye Camii'nin Konumu



Resim 2: Süleymâniye Camii Minaresi (Özbek, 1997: 61).



Resim 3. Süleymâniye Camii'nin İç Görünümü

Harita 1: Çemişgezek Ticarî Alanların Dağılışı (Güner vd. 2003: 41).

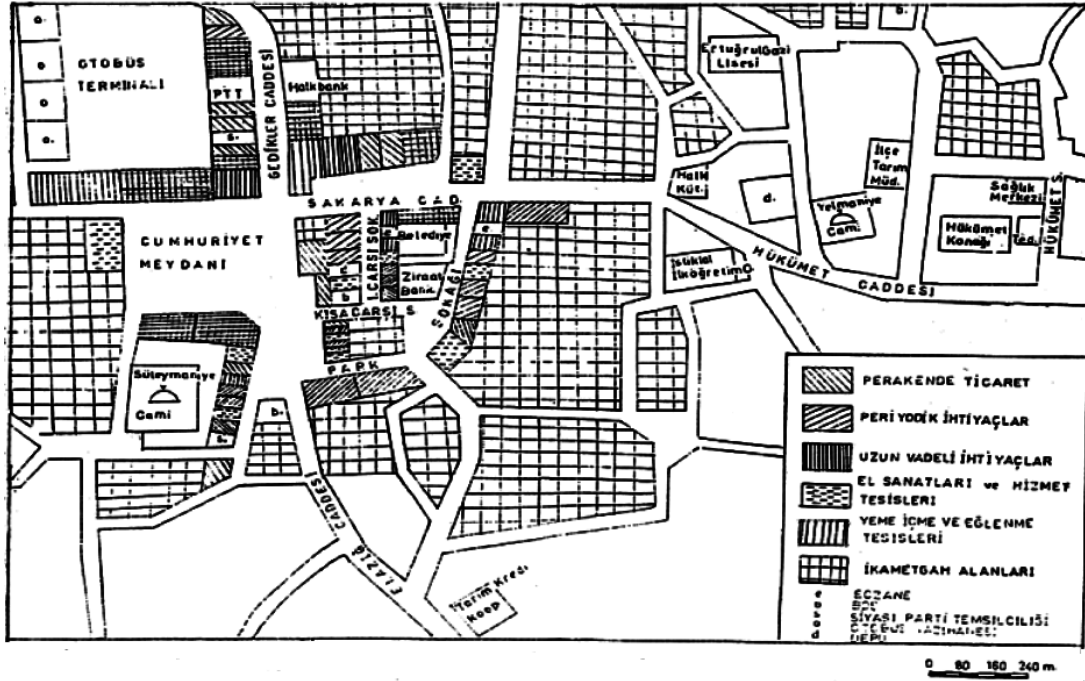

18. Yüzyılda Hayırsever Bir Osmanlı Veziri: Hâfız Mustafa Paşa'nın Elazığ ve Malatya Vakıfları*

Murat Alanođlu**

Öz

XVIII. yüzyıl ortasından itibaren Çavuşbaşı, Kapıcıbaşı ve Keban-Ergani Maden Eminliği yanında Erzurum, Şam, Diyarbakir ve Bağdat valiliđi görevlerinde bulunan Hâfız Mustafa Paşa, elde ettiđi siyasi konum ve ekonomik gelir ile birçok hayır eserinin inşasına imkân sağlamıştır. Başlıca eserleri Keban'da sıbyan mektebi, Harput'ta dârü'l-kurra, Arapgir'de iki medrese ve kütüphane ile Malatya'da bir camii ile sıbyan mektebidir. Bunların bir kısmı günümüzde mevcut olmayıp, bir kısmı hâlâ varlığını sürdürmektedir. Bu çalışmada vakfiyelerden ve diđer arşiv belgelerinden yola çıkılarak bu vakıf kurumlarının ifa ettikleri görevler ile bölgenin eğitim ve sosyo-kültürel hayatına katkıları incelenmiştir.

Anahtar Kelimeler: Vakıf, Hafız Mustafa Paşa, Harput, Keban, Malatya, Arapgir

A Benefactor Ottoman Vizier in the 18th Century: Elazig and Malatya Foundations of Hâfız Mustafa Pasha

Abstract

Since the middle of the 18th century, Hâfız Mustafa Pasha, who was serving as governor of Erzurum, Damascus, Diyarbakir and Baghdad, besides Çavuşbaşı, Kapıcıbaşı and Keban-Ergani Maden Emiri, provided the opportunity to construct many charitable institutions with his political position and economic income. His main charitable institutions are primary school in Keban, dârü'l-kurra in Harput, two madrasahs and a library in Arapgir and primary school and a mosque in Malatya. Some of them are not present today, but some of them still exist. In this study, the contributions of these foundation institutions and their contribution to the education and socio-cultural life of the region were examined through endowment and other archive documents.

Keywords: Waqf, Hafız Mustafa Pasha, Harput, Keban, Malatya, Arapgir

* Bu çalışma Vakıf Araştırmaları Merkezi (VAKAR) tarafından desteklenmiştir. Desteklerinden ve oluşturdukları ilmî muhitten dolayı Prof. Dr. Ahmet Kal'a ve vakıf yetkililerine teşekkürlerimi sunarım.

** Dr., Muş Alparslan Üniversitesi Fen-Edebiyat Fakültesi Tarih Bölümü, muratalanoglu@gmail.com

Giriş

Osmanlılarda vakıf kurumu, kültür hayatının gelişmesinde, ekonomik istihdam yaratılmasında, sosyal dengenin kurulmasında ve planlanmasında oldukça etkili olmuştur. Diğer İslam devletlerine nazaran Osmanlılar'da vakıfların işlevleri ve sundukları hizmetler çeşitlenmiş ve vakıf kurumu daha çok gelişme göstermiştir. Bu bakımdan bireylerin doğumundan ölümüne kadar herhangi bir zamanda vakıflarla ilişkisi söz konusu olmuştur. Öyle ki, bir kimse vakıf bir evde doğar, vakıf bir beşikte uyur, vakıf mallardan yer-içer, vakıf kitaplardan okur, vakıf bir mektepte hocalık eder ve vakıf idaresinden ücretini alır (Yediyıldız, 2003: VII). Osmanlılarda eğitim-öğretim faaliyetlerinin gerçekleştirilmesinde de vakıfların rolü yadsınamaz. Sıbyan mekteplerinin, medreselerin ve kütüphane binalarının kurulmasında ve tamirinde, görevlilere ödenecek ücretlerden öğrencilerin bütün ihtiyaçlarının karşılanmasına varıncaya tüm süreci örgütleyen vakıflar olmuştur (Yediyıldız, 1989: 51). Menkul ve gayr-ı menkul olarak vakıf gelirlerinin tahsis edildiği tedris müesseseleri sıbyan mektepleri, medreseler, dârü'l-kurrâ ve dârü'l-hâdislerde yapılan mekteb tedrisâtı ile halkın ta'lim ve terbiyesiyle alakalı müesseseler kurulmuştur. İslam dünyasında olduğu gibi Osmanlılarda dârü'l-hâdis, dârü'l-kurrâ ve medreselerin büyük kısmı da vakıf olarak yapılmış ve bütün masrafları vakıflar tarafından karşılanmıştır (Yediyıldız, 1986: 169). Bireyler, kurdukları vakıflar sayesinde dünyevi işlerini yürütürken, uhrevi hayatlarını kazanmanın yollarını aramışlardır (Beşirli, 2010: 35).

Osmanlı vakıf kuruculardan biri olan Hâfız Mustafa Paşa, 18. yüzyılda hayırseverliği ile ön plana çıkan bir devlet adamıydı. 1763'te başladığı maden emniyeti göreviyle Keban ve Ergani ile birlikte Arapgir, Malatya ve Harput bölgesinde önemli hizmetler yaparak hem devlet nezdinde hem de halk nazarında sevilen ve saygı duyulan bir idareci haline gelmiştir. Maden işlerinin düzenli yapılmasını sağlayarak devlet hazinesine büyük miktarda gelir sağlamış, ayrıca bölgede devlet hâkimiyetini tesis ederek güvenlik, huzur ve refahın devamını temin etmiştir. Mustafa Paşa, bu devlet hizmetlerinin yanı sıra dinî, sosyal ve eğitim gibi alanlarda da yararlı işlere imza atmıştır.

Hâfız Mustafa Paşa Kimdir?

Hâfız Mustafa Paşa'nın tam olarak hangi tarihte doğduğu tespit edilememekle beraber, 18. yüzyılın ilk çeyreğinde İstanbul Kasap İlyas Mahallesi'nde¹ Erzurumlu İspanakçızâde ailesinden Mehmed Bey'in oğlu olarak dünyaya geldiği bilinmektedir (BOA, *DH. MKT*: 719/61-980/35). Din-dar bir ailede yetiştiğinden temel dinî eğitimini aldıktan sonra civardaki bir medresede Kuran-ı Kerim'i ezberleyerek "hâfız" unvanı aldı. İspanakçızâde Mustafa, bir süre sonra sarayda Çavuş ve Çavuşbaşı görevlerinde bulundu ve bu görevden yükselerek Kapıcıbaşı oldu. Kapıcıbaşılık görevinden sonra 1763'te Keban Ergani Madenlerinin üç yıllık ihalesini alarak maden emini olarak atandı. Bu çalışmanın konusunu teşkil eden vakıflardan ilkinin ise bu göreve atandıktan bir yıl sonra 1764'te Keban ve Harput'ta tesis etti. Mustafa Bey, ilk görevinde yeterli başarıyı gösteremediğinden emniyetten alındı. Ancak yerine atanan Hasan Efendi, Mustafa Paşa'nın madendeki üretim miktarına ulaşamadığından 1768'de İspanakçızâde Mustafa tekrar maden emini olarak atandı ve bu görevi 1774'e kadar devam ettirdi (Bilgin, 2014: 82). Fakat bundan sonraki görevleri maden emniyeti ile birlikte sancak tasarrufu veya valilik olacaktı. Nitekim 1768'deki atamada kendisine aynı zamanda *mîrimîran* rütbesi ve *Rumeli Beylerbeyi* payesiyle Malatya sancağı da tevcih edilmişti (Çeşmî-zâde Tarihi, 1959: 79). Erzurum valiliğinden sonraki görevi 1772'de atandığı Şam valiliği ve Şam emiri'l-hâclığı idi (BOA, *C. DH*: 310/15458; Göksu, 1993: 27). Mustafa Paşa'nın üçüncü vakfı ise bu görevi sırasında Arapgir'de kurduğu iki medrese ve bir kütüphaneden oluşan eğitim kurumlarıydı. Paşa, bir yıllık Şam valiliğinden sonra görevinden istifa etti (Göksu, 1993: 32). 1773'te Karaman valiliğine atanan Mustafa Paşa, hemen akabinde 1774'te Diyarbakır valisi olarak görevlendirildi. Bu görevde iken Rumeli'de Ruslar ile devam eden savaşta Anadolu asker sürücüsü olarak tayin edildi. Bütün Anadolu askerlerini toplayıp Şumnu'da zor durumda olan Osmanlı kuvvetlerine yardım etmesi istenmişken, zamanında yetişemediğinden orduya yardım edemedi ve görevinden azledil-

1 Kasap İlyas Mahallesi ve İspanakçı Viranesi için bkz. Behar, Cem (2014). *Bir Mahallenin Doğumu ve Ölümü (1494-2008): Osmanlı İstanbul'unda Kasap İlyas Mahallesi*. İstanbul, Yapı Kredi Yayınları.

di. 1775 yılında Rakka valiliđine atandı, ardından 1776 yılında ise Bağdat'ta uzun süredir devam eden Kölemen idaresini sonlandırmak ve İranlılar ile savaş durumuna gelen Kölemen Ömer Paşa'yı ortadan kaldırmak üzere Bağdat valiliđine tayin edildi (Mür'it-Tevârih, 1978: III, 34). Kısa sürede Ömer Paşa'yı etkisiz hale getirdi, ancak Kerim Han Zend liderliđindeki İran ordusunun ilerleyişine engel olamadı. İranlılar türlü oyunlarla Basra'yı işgal ettikleri gibi Musul ve Bağdat üzerine de asker gönderdiler. Bu durumda gerekli tedbirleri alamayan Hâfız Mustafa Paşa görevinden alındı. Bağdat'taki ve daha öncesinde devlet nazarındaki tutumları sonunu getirdi ve muhtemelen 1777 yılının ilk günlerinde Diyarbekir'de hapsedildiđi sırada idam edildi. İdamından sonra kesilen başı 17 Ocak 1777'de İstanbul'a getirilerek saray kapsamında teşhir edildi ve doğduđu yer olan Ispanakçı Konađı bitişiđindeki Abacı Mescidi'nin haziresine gömüldü.²

Mustafa Paşa'nın Vakıfları

Paşanın ilk hayratı 1764 yılında Keban-Ergani Maden Emini olduđu sırada Harput ve Keban'da tesis ettiđi vakıf müesseseleridir. Paşa, Harput'ta Hoca Mahallesi'nde Hoca Pınarı denilen çeşme yakınında iki katlı ve geniş bir ev satın aldı ve *dârü'l-kurrâ* olarak yeniden inşa ettirdi. Keban kazasında ise saray yakınında bulunan bir *sıbyan mektebi* ile *muallimhâne* bina ettirdi. Bu vakıf kurumları yoluyla çocukların eğitim almasını sağladı. Harput'ta kurulan darü'l-kurrâ ise Kuran-ı Kerim ile hadis eğitimi verecek ve burada eğitim alan kişiler Kuran'ı düzgün okumayı öğrendikleri gibi bir süre sonra hocalık yapacak duruma gelebileceklerdi. Bu vakıf kurumlarında görev yapan kişilerin maaşları da Mustafa Paşa'nın vakfa tahsis ettiđi gelirlerden ödenecekti (TSMA, d. 6973; d. 7076).

Hâfız Mustafa Paşa'nın diđer vakıf eseri Malatya'daki Camii ve yanındaki sıbyan mektebidir.

Paşa, Malatya valisi olduđu 1768 yılında Malatya'daki "Aspozi" denilen mahalde daha önce mevcut iken sonradan harap olup yıkılan ve cemaati kalmayan camiye, eski bânisinin ruhunu şâd etmek üzere yeniden bina etmeye karar verdi. Vakfın gelir kaynađı, Mustafa Paşa'nın Malatya'da satın almış olduđu mülklerdi. Caminin görevlileri vâkıfın bu mülklerinden elde edilen paradan ücretlerini alacaklardı (VGMA, 601: 146/188). Bu şekilde yeniden imar edilen cami ve sıbyan mektebi geniş hizmetli kadrosuyla bölgede hizmet vermiştir. Bugün de varlığını sürdüren ve Battalgazi ilçesi sınırları içerisinde yer alan bu eser *Tahtalı Minare Camii* adını taşımaktadır.

Hâfız Mustafa Paşa'nın üçüncü hayır eseri Şam valisi olduđu 1773 yılında Arapgir'de inşa ettirdiđi iki medrese ve bir kütüphanedir. Paşa, Arapgir'de medrese talebelerinin yatılı olarak kalabilecekleri bir mekân olmadığından mevcut eksikliđi gidermek üzere iki medrese yaptırdı. Gerek Arapgir'de meskûn gerekse Arapgir dışından gelecek öğrencilere hizmet etmesi arzulandı. Zira burada bulunan müderris ve hocalar yatılı mekân eksikliğinden dolayı okutacak öğrenci bulamıyorlardı. Böylece yatılı medrese ile dışardan gelecek talebeler barınma imkânı elde edecek ve eğitimlerini sürdürebileceklerdi. Bu medreselerden biri Arapgir şehir merkezinde iken diđeri şehrin az dışarısında "bahçeler" denilen mevkideydi. Bu medreselerde toplam on sekiz hücre bulunmaktaydı. Her bir hücrede iki öğrenci kalacak ve bu öğrencilere günlük iki akçe verilecekti. Bu vakfın hizmetlerinin sürdürülebilmesi için Mustafa Paşa, Arapgir'de bir değirmen ve tarlasını, Erzurum'daki dükkânları ile kahvehanesini vakfetti. Medrese vakfının idareciliđinin bir kadına verilmesi ilginç ve dikkat çekicidir. Medreselerden biri için İbrahim Paşa adlı bir kişinin evi satın alınmış ve medreseye dönüştürülmüştü. Vakfın idarî düzenini sağlayan mütevelliyeye de İbrahim Paşa'nın kızıydı. Bu hanım, vakfa bağışlanan mülklerin gelirini toplayacak ve vakıfta görevli olan kişilerin ücretlerini ödeyecekti. Kalan paralar ile vakıf eserlerinin tamir ve bakımını yaptıracaktı. Bu medreselere bânisi Hâfız Mustafa Paşa'dan dolayı *Hâfızıye Medreseleri* adı verildi. Şehir merkezinde yer alan medresenin bitişiđine bir de kütüphane kuruldu. *Ispanakçızâde Hâfız Mustafa Paşa Kütüphanesi* denilen bu

2 Hâfız Mustafa Paşa'nın geniş biyografisi için Bkz. Alanođlu, Murat (2015). "Elazığ Eğitim Tarihine Katkı: Vezir Ispanakçızâde Hâfız Mustafa Paşa'nın Harput ve Keban'da Kurduđu Eğitim Müesseselerine Dair İki Vakfiye". *Tarihten Günümüze Elazığ Uluslararası Kongresi Bildirileri*, II, Ankara, 741-760; (2016). "18. Yüzyılda Maktûl Bir Osmanlı Veziri: Bağdat Valisi Hâfız Mustafa Paşa (Ispanakçızâde) ve Katli Meselesi". *Ciêpo* 22, Trabzon 4-8 Ekim 2016, (Sözlü sunun, Aralık 2017'de yayımlanacak)

eser Arapgir halkına ve medrese talebelerine hizmet verecekti. Kütüphanede iki kişi *hâfız-ı kütüb* olarak görevlendirilmişti. Vakfiyeye eklenen bir şartla kütüphanedeki kitapların korunması sağlanmıştı. Vâkîfın şartı gereğince, ödünç verilen kitapların karşılığı olarak değerlerinin iki katı ücret rehin alınacaktır. Bu şekilde kütüphanenin uzun süre bölgede hizmet ettiği görülmektedir (TSMA, d. 7052).

I. Harput ve Keban Vakıfları

Harput ve Keban'da kurulan *dârü'l-kurrâ*, sıbyan mektebi ve muallimhâne kurumlarının vakfiyeleri Topkapı Sarayı Müzesi Arşivi'nde (TSMA d.) 7076 ve 6973 numaralarda *vakıfnâme* olarak kaydedilmiştir. 7076 numarada kayıtlı olan ilk vakfiye A3 ebadında, tek sayfada divanî kırma bir hat ile yazılmıştır. Arapça dua ve terkiplerin de yer aldığı vakfiye Osmanlı Türkçesi ile kaleme alınmıştır. Sayfanın üst tarafında Arapgir ve Harput kadılarının onama kaydı ve mührü bulunmaktadır. Bu belge vakfın ilk teşekkül kaydı olup H. 1 Cemaziye'l-evvel 1178/M. 27 Ekim 1764 tarihlidir.

TSMA d. 6973 numarada kayıtlı *zeyl vakfiye* ise vakıf kurucusu tarafından daha sonra vakfın gelirlerine İstanbul'da yapılan eklemeler üzerine düzenlenmiştir. Defter şeklinde tertip edilen bu vakfiyede birinci nüshadaki bilgiler özetlendikten sonra İstanbul'da eklenen akarât kaydedilmiştir. Bu nüsha bir defter içine rapt edilen 8 varaktan oluşmakta ve ilk varak sonradan yazılan 14 sayfa numarası ile başlamakta, son sayfası ise 21 ile bitmektedir. Gayet düzgün bir nesih hat ile yazılan vakfiyenin dili Osmanlı Türkçesi olup, birkaç yerde Arapça dua ve terkip içermektedir. Vakfiyenin düzenlenme tarihi H. 9 Zilkâde 1181/M. 28 Mart 1768 olarak kayıtlıdır (TSMA, d. 6973: vr. 21).

Vakfın Yönetimi

Gördüğü vazife itibarıyla hayrî olan bu vakıf, işleyiş bakımından yarı evlatlık/zürrî vakıf niteliği taşımaktadır. Nitekim Hâfız Mustafa Paşa kendisini günlük 40 akçe ile müteveli atamıştır. Kendisi öldükten sonra bu tevliyet görevini, erkek evlâd nesline ve eğer onlardan kimse kalmazsa kız evladı nesline bırakılmasını, onlardan da kimse kalmazsa azatlı cariyelerinin önce erkek sonra kız

nesline ve eğer soyu kesilirse devlet ve kadı tarafından uygun birinin atanmasını istemiştir. Eğer istediği şartlar gerçekleşmezse o durumda vakfın gelirinin fakirlere dağıtılmasını istemiştir. Vakfın şartlarında gerekli değiştirme hakkı kendi elinde olmak üzere, kimsenin müdahalesi olmadan devamını şart koşmuştur. Vakıf, bu şekilde teftiş edilip devam ettirilmek üzere Haremeyn kalemine kaydedilmiştir.

Görevliler ve Görev Şartları

Vakıfta görev yapacak vazifelilerin nitelikleri, ücretleri ve tayin işlemlerinin nasıl yapılacağı gibi konular vakfiyelerde ayrıntılı şekilde belirtilmiştir. Buna göre görevlilerin yapacakları vazife ve alacakları ücretler şu şekildedir (TSMA, d. 6973: vr. 15-17):

Harput'ta *dârü'l-kurrâ* olarak bina olunan eve, kıraat ilminde mâhir *Tokatî eş-Şeyh Halil Efendi ibn Ali* isteyenlere kıraat tâlim etmek üzere şeyhü'l-kurrâ tayin olunmuş ve görevini yapıp her gün Kuran eğitimi verdiği sürece günlük 36 akçe vazife ile şeyhü'l-kurrâ atanmıştı. Hadis ilminde bilgili ve faziletli bir kişi olarak *Harput Müftüsü el-Hac Osman bin Mehmed*³ haftada iki gün *dârü'l-kurrâya* gelip *Buhari-i Şerîf* ve diğer hadis kitaplarını okutmak üzere günlük 24 akçe ile görevlendirilmişti. Şeyhü'l-kurra ve muhâddis, dersten sonra talebeler ile birlikte bir Fatiha-i Şerîf okuyup Hz. Muhammed'in (s.a.v) ruhuna hediye etmeleri de istenmişti. Harput'ta *Ağa Camii İmamı Mehmed Emin Efendi*, her gün bu *darü'l-kurrâda* Kuran-ı Kerim okuyup sevabını Keban Madeni'nde vefat etmiş eminlerin ruhuna hediye etmek üzere günlük 16 akçe *dua-gû* vazifesi ile görevlendirilmişti.

Keban Madeni'nde inşa olunan *mekteb-i şerîf* için sıbyan eğitiminde uzman, sâlih ve ağırbaşlı bir kişi olan es-Seyid Abdullah Efendi ibn İbrahim günlük 16 akçe ile muâllim atanmıştı (TSMA, d. 6973; d. 7076). Cafer Paşa'nın Arapgir'deki camisinde vaaz ve nasihat eden Şeyh Mustafa Efendi, Pazartesi de dâhil buradaki vaazını devam ettirmesi için günlük on akçe ile görevlendirilmişti. Benzer şekil-

3 Harput Müftüsü el-Hac Osman'ın ismi, ünlü kıraat âlimi Abdülfettah Paluvî'nin *Zübdetü'l-İrfan* kitabının 1769 tarihli müellif nüshasında kendi el yazısı ve mührü bulunan takrizde geçmektedir. Ayrıca Müftü bir eşkiya saldırısı sonucunda Harput'taki evinde katledilmiştir. Bkz. *Harput Yollarında*, 1959: II, 413.

de Arapgir'de Şeyh Hasan Bey Camii'nde vâiz olan Şeyh Mehmed Efendi'ye, bu camideki vâizlik görevi Pazartesileri de dâhil olmak üzere devam etmesi koşuluyla günlük 10 akçe tahsisat ayrılmıştı.

Bunların yanında birçok kişi dua etmek üzere görevlendirilmişti. Keban'da Hâtibzâde Ahmed Efendi günlük 10 akçe ile, Çemişgezek sakinlerinden Seyyid İsmail Efendi 12 akçe ile, Harput mahkemesi başkâtibi Mehmed Efendi günlük 12 akçe ile, Keban Madeni sakinlerinden Necati es-Seyyid Ahmed Efendi günlük 7 akçe ile duâ-gû atanmıştı. *Beşiktaş'ta medfûn eş-Şeyh Yahya Efendi'nin* imamı Hacı Mustafa Efendi b. Ali'ye de günlük 15 akçe, Çemişgezek'te bulunan müftü efendiye günlük 20 akçe duâ-gû vazifesi verilmişti. Bunların yanında her yıl Şam'da Şeyh Murad Efendizâde es-Seyyid Ali Efendi ve *Cami-i Emeviye'de makam-ı Zeynel Abidin'de* mukim Şeyh Hasanü'l-Bağdadî'ye verilmek üzere 500 kuruş kesintisiz mütevellilerce gönderilmesi şart koşulmuştu. Ayrıca Şeyh Hasanü'l-Bağdadî bu

görevde kaldıkça kendisine günlük 40 akçe duâ-gû ücretinin de her yıl verilmesi ve kendisi vefat ederse evladına verilmeye devam edilmesi şart koşulmuştu (TSMA, d. 6973: vr. 17-18).

Keban'da saray bitişiğindeki *Ağa Camii* imamlarına günlük 4 akçe verilip, imamet görevlerinde tembellik etmemeleri şart koşulmuştu. Ramazan-ı Şerîfte Kuran-ı Kerîm tilaveti ile halkı ferahlatan es-Seyyid Mehmed b. Mehmed günlük 6 akçe ile görevlendirilmişti.

Ayrıca Keban'da kullanılan içme sularının yollarının muhafaza ve tamiri için uygun olacak birisi günlük dört akçe ile vazifelenirilmişti (TSMA, d. 6973: vr. 17). Bunun yanında kış günlerinde Keban sarayına gelip giden halkın, kar ve buzdan sıkıntı çekmesini engellemek ve rahat geçmesini sağlamak amacıyla yolları temizlemek ve geçenlere yardım etmek üzere İsa bin Abdullah günlük beş akçe ile görevlendirilmişti (TSMA, d. 6973: vr. 17; d. 7076).

Tablo-1: Harput Dârü'l-kurrâsı ile Keban Sıbyan Mektebinin Görevlileri ve Aldıkları Ücretler⁴

Görevliler	Görevi	Aldığı Ücret/ Yevmi
Hâfız Hacı Mustafa Paşa (Kendisini atamış)	Mütevelli	40 akçe
Keban Ayanından Hacı Osman Ağa	Câbi ve Nâzır	15 akçe
Tokatî eş-Şeyh Halil Efendi ibni Ali ¹	Şeyhü'l-kurrâ	36 akçe
Harput müftüsü el-Hac Osman bin Mehmed ²	Muhaddis	24 akçe
Arapgir Cafer Paşa Camii Vâizi Şeyh Mustafa Efendi	Vâiz/Nâsih	10 akçe
Arapgir Şeyh Hasan Bey Camii Vâizi Şeyh Mehmed Efendi	Vâiz/Nâsih	10 akçe
Keban'daki Sıbyan Mektebine es-Seyid Abdullah Efendi ibni İbrahim	Muâllim	10 akçe
Duâ-gû Vazifesi Verilenler		
Harput Ağa Camii İmâmı Mehmed Emin Efendi	Duâ-gû	16 akçe
Hâtibzâde Ahmed Efendi	Duâ-gû	10 akçe
Çemişgezekli Seyyid İsmail Efendi	Duâ-gû	12 akçe
Harput Mahkemesi Başkâtibi Mehmed Efendi	Duâ-gû	12 akçe
Keban Madeni'nden Necati es-Seyyid Ahmed Efendi	Duâ-gû	7 akçe
Beşiktaş'ta medfûn eş-Şeyh Yahya Efendi'nin imâmı Hacı Mustafa Efendi b. Ali	Duâ-gû	15 akçe
Çemişgezek Müftüsü	Duâ-gû	20 akçe
Şam'da Şeyh Hasanü'l-Bağdadî	Duâ-gû	40 akçe

4 TSMA d. 6973: vr. 14-21 ve TSMA d. 7076.

Muhtelif Hususi Görevler		
Keban Ağa Camii Şerîfindeki imâmların görevlerinde tembellik etmeleri için	İmâmlık	4 akçe
es-Seyyid Mehmed b. Mehmed	Ramazanda Kur'an Tilaveti için	6 akçe
Keban içme suyu borularından sorumlu görevli	Suyolcu	4 akçe
Keban sarayına kışın gelip gidenler için yolları temizleyen ve onlara yardım eden görevli (İsa bin Abdullah) ³	Yol Bakımcı	5 akçe
Toplam Ücret		302 akçe
Ayrıca, Şeyh Murad Efendizâde es-Seyyid Ali Efendi ve Şam Camii-i Emeviye'de makam-ı Zeynel Abidin'de mukim Şeyh Hasanü'l-Bağdadî'ye	Yıllık	500 kuruş/ her yıl

Vakfın Gelirleri⁵

Vakfın gelir kalemlerinden biri Han-ı Ferh (Han-ı Nuh) idi. Bu han, Mustafa Paşa tarafından Keban Madeni'nde akan Fırat Nehri kenarında gelir getirmek üzere inşa edilmiş ve adı geçen kurumlara vakfedilmişti.

Akyazı kazası Hendek kasabasında Başbikâr Mahallesi'nde sekiz mermer kurnalı ve iki ma'sure suyu bulunan erkek hamamı, hemen yanındaki han ve mülk bahçe kiraya verilecek ve gelirleri vakfa harcanacaktı.

Paşa, 1768 yılında vezaret görevini almaya geldiği İstanbul'da bulunduğu sırada, vakıf gelirlerine bazı ilaveler yaparak zeyil bir vakfiye düzenletmişti. Buna göre İstanbul'da kendi mülkü olan arsa, ev ve meyve ağaçlarından oluşan bahçenin gelirlerini de vakfetmişti. Bunlar ise şu şekildedir: İstanbul'da Kasap İlyas Mahallesi'ndeki arsa ile arsa içinde bir ev, günlük iki akçe ile evin bitişiğinde birçok meyve ağacından oluşan bahçenin günlük bir akçe ile kiraya verilmesi ve bu kira gelirlerinin daha önceden belirtilen vakıf binalarının tamirine ve görevlilerin ücretlerine sarf edilmesi şart koşulmuştu.

Ayrıca Mustafa Paşa, 10.500 kuruş nakit parasını da vakfetmişti. Bu paranın uygun şekilde gelir getirecek bir yere yatırılmasını istemişti. Bu gelirlerden arta kalan paranın ise, daha sonra kendisinin belirleyeceği görev ve görevlilere aktarılmasını

istemişti ki bu şartı da vakfiyede yoktu denilerek daha sonra problem çıkarılmasını önlemek için koydurmuştu.

Tablo-2: Vakfın Gelir Tablosu

Vakfın Akarı	Mevkii
Han-ı Nuh	Keban Madeni'nde Fırat Nehri kenarında
Hamam, Han ve Mülk Bahçe	Akyazı Kazası, Hendek Kasabası, Başbikâr Mahallesi'nde
Arsa, Arsadaki Ev ve Bahçe	İstanbul Kasap İlyas Mahallesi'nde
10.500 Kuruş Nakit Para	Para Vakfı

II. Malatya Camii Vakfı

Mustafa Paşa'nın Malatya Aspozi'de inşa ettirdiği caminin teşekkül belgesi, Vakıflar Genel Müdürlüğü Arşivi'nde 601 numaralı defterin 146. sayfa 188. sırasında kayıtlı vakfiye suretidir. Bu vakfiye suretindeki kayda göre vakıf "Gurre-i Receb H. 1183/M. 31 Ekim 1769" tarihi taşımaktadır.

Kuruluş Amacı

Ispanakçı Hâfız Mustafa Paşa, vezir unvanı ile Malatya mutasarrıflığı ve maden emniyeti görevlerini deruhte ettiği sırada (1769)⁶ Malatya'da Aspozi

5 T SMA d. 6973: vr. 15-18, T SMA d. 7076.

6 "el-Hac Hâfız Mustafa el-vezirü'l-mutasarrıf bî Malatya ve Emînü Meâdinü's-Sultaniyye". VGMA, 601: 146/188.

denilen mahalde sınırları açıkça izah edilen yerde daha önce mevcut olan⁷ ancak belirtilen tarihte harap olup yıkılan, vakfı mevcut olmayan ve cemaati kalmayan camiyi, eski vâkıfın ruhunu şâd etmek üzere yeniden bina etmeye karar verdi. Bu camiyi *vâkıf-ı sâni* olarak inşa eden Mustafa Paşa, Malatya'da satın aldığı birçok gayrimenkul malını da gelir olarak vakfa aktardı.

Yönetimi

Paşa, vakfın tevliyetini Seyyid el-Hacc Mehmed Ağa'ya bırakmıştı. Müteveli vakfın gelirlerini toplayıp camii aydınlatılmasına sağlayacak, müştemilatının bakım ve onarımını yapacaktı. Bunun dışında vakfiyede adı belirtilen görevlerde miktarı belirli ücretler ile görevlileri istihdam edecekti. Vakfın gelirleri toplandıktan sonra giderler karşılanacak ve fazla kalan para ile vakfa gelir getirecek gayrimenkuller satın alınabilecekti. Son olarak vakfın düzgün işletilmesi ve görevlilerinin liyakat sahibi kimselerden seçilmesi şart koşulmuştu. Ayrıca vakfın işleyişini aksatanlara da beddua edilmişti.

Vakfın Gelirleri

Bugün Tahtalı Minare olarak bilinen cami vakfının gelirlerine bakıldığında bunların çoğunlukla Mustafa Paşa tarafından satın alınan gayrimenkuller olduğu görülmektedir. Vakfiyedeki veriler incelendiğinde bu mülklerin kimlerden satın alındığı ve hangi mahalde buldukları tespit edilebilmektedir. Bunlar bahçe, hamam, dükkân ve arsadan oluşmaktaydı. İki kıt'a bahçe Alacakapı'da, bir bahçe Ali Bey Mahallesi'nde ve hissesinin yarısı vakfa ait olan bir bahçe de şehir merkezinde bulunmaktaydı. Vakfa gelir getiren diğer bir müessese ise Malatya şehir merkezinde Cami-i Kebir Mahallesi'nde bulunan Kumacık Hamamı'ydı. Çoğunluğu nefis-i şehir denilen şehir merkezi ve Aspozi Mahallesi'nde yer alan on iki bâb dükkân vardı. Caminin hemen bitişiğinde yer alan arsa da vakfa gelir getirmek üzere her yıl kiraya verilecekti. Aşağıdaki tabloda vakfın gelirleri, buldukları mevki ile nasıl ve kimden satın alındıkları belirtilmiştir.

Tablo-3: Vakfın Gelirleri ve Görevlileri⁸

Akarın Adı	Mevkii	Nasıl Elde Edildiği/ Şartları
2 kıt'a Bahçe	Alacakapı/ Malatya	İştira/Zabıtcızâde el-Hac Yusuf Ağa ve Amimizâdesi Osman Ağa nâm kimselerden
Bahçe	Ali Bey Mah/ Malatya	İştira/ Kasab Cin Ali'nin oğlu İsmail Ağa nâm kimseden
Bahçe (Nısf)	Nefs-i Şehir	İştira/İsmail Ağa'dan
Kumacık Hamamı	Nefs-i Şehir/ Camii Kebir Mahallesi	İştira/Rub' hisse (1/4), Şurelizâde el-Hac Bektaş Ağa'nın ehli Ayşe binti el-Hac Mehmed Ağa nâm hatundan
2 Bâb dükkân	Nefs-i Şehir/ Malatya	İştira/Hacı Nebi oğlu el-Hac Abdulğafur'dan
1 Bâb dükkân	Nefs-i Şehir	İştira/ Vaizzâde el-Hac Halil Efendi'den
1 Bâb dükkân	Nefs-i Şehir	İştira/Cin Ali'nin Yeğeni Osman'dan
2 Bâb dükkân	Aspozi nâm mahalde Kumacık Pazarı kurbunda	İştira/Şurelizâde el-Hac Bektaş Ağa'dan/ senelik otuzar akçe mukataa-i zemin
3 Bâb dükkân	Aspozi	İştira/Ferah Bey oğlu Ahmed Bey'den
1 Bâb dükkân	Aspozi	İştira/Zabıtcızâde el-Hac Yusuf Ağa'dan
2 Bâb dükkân	Aspozi	İştira/Mazmanzâde el-Hac Hâfız Ahmed Efendi'nin vârislerinden/ her sene Lala Paşa Vakfı'na seksener akça mukataa-i zemin verir.
Kadîmi Arsa	Cami bitişiğinde	Her yıl müteveli tarafından dışardan birilerine kiraya verilerek vakfın tamirine harcanması şartı var.

Not: Bu gayrimenkullerin sınırlarını belli eden ifadelerden, bölgede bulunan esnaf ve sair yerleşim birimlerini görmek mümkündür.

⁷ Camiinin daha önceki adı Atif Paşa olmalıdır. Zira vakfiyede şu ifade ile durum belirtilmiştir: "Hasbeten lillahi ve taleben İfî-merdatillahi teâlâ ta'mir ve inşâ eylediğimiz Atif Paşa Camii demekle mâruf cami-i şerîf". VGMA, 601: 146/188.

⁸ VGMA, 601: 146/188.

Vakfın Görevlileri ve Ücretleri

Vakfa mütevellî olarak Seyyid el-Hac Mehmed Ağa günlük on akçe ile atanmıştı. Mütevellî vakfın kira ve sair gelirlerini toplayıp caminin aydınlatılmasına sağlayacak, vakıf kurumunun bina ile bahçelerinin bakım ve onarımını yapacaktı. Vakfın işleyişini takip ve teftiş üzere o sırada Malatya müftüsü el-Hac Mahmud Efendi günlük yedi akçe ile nâzır atandı. Vakıfta görevli dersiam günlük üç akçe karşılığında halka faydalı ilimler okutacaktı. Vaiz ise yine günlük üç akçe ile halka vaaz ve nasihat edecekti. İmam için ilginç bir şart koyulmuştu. Buna göre imamın özü olmadıkça yerine vekil bırakmaması karşılığında kendisine beş akçe tahsis edilmişti. Benzer şekilde beş akçe ile iki de hâtip atanmıştı. Caminin temizlik ve düzeninden sorumlu ferraşa iki akçe verilecekti. Kandil ile aydınlatma işlerinden sorumlu kişiye iki akçe verilecekti. Vakfiyeden anlaşıldığı üzere Hâfız Mustafa Paşa, inşa ettirdiği caminin yanına bir sıbyan mektebi yaptırmıştı. Bu sıbyan mektebine bir muallim atanmış ve kendisine günlük iki akçe tahsisat ayrılmıştı. Camide imama yardımcı olmak üzere atanan iki müezzinden, birine altı akçe verilirken diğerine dört akçe verilmişti. Vakıfta Kur'an okumak ve hatim indirmek üzere her birine günlük üç akçe verilen iki kişi daha atanmıştı. Vakıfta

ilaç yapan ve hastaların tedavisiyle uğraşan eczâhan üç kişi ikişer akçeyle görevlendirilmişti. Camide her gün sabah namazından sonra Yasin-i Şerif okuyan kişiye üç akçe ödenmişti. Akşam namazından sonra da İhlas-ı Şerif okuyan üç kişiye günlük ikişer akçe ödenmişti.

Hâfız Mustafa Paşa, kendi kurduğu camiinin yanı sıra Aspozi'de bulunan Şurelizâde Mahmud Ağa Camii görevlilerinin ücretlerini de bu vakıftan ödemekteydi. Bu camiinin imamına üç akçe, dersiamına iki akçe ve müezzinine iki akçe olmak üzere toplam yedi akçe ödenecekti. Ödenecek bu miktar için görevlilerin günde beş vakit namazdan sonra Hâfız Mustafa Paşa ve ailesinin ruhuna bir Fatıha, üç İhlas ve on bir Selâvat-ı Şerife okumaları şart koşulmuştu.

Bunların dışında vakfın giderlerinden baha-yı şem' ve berat olarak kaydedilen mum ve aydınlatma için iki akçe, haşır için bir akçe, caminin düzeni için iki akçe, saat tamiri için üç akçe ödenmişti. Vakfın gelirlerini toplayan cabîye de dört akçe ödenecekti. Bütün bu görevlilerin ücretleri ve diğer ödeneklerle birlikte vakfın toplam gideri günlük 90 akçeydi. Aşağıdaki tabloda vakıfta görev yapanlar, aldıkları ücretler ve görev şartları yer almaktadır.

Tablo-4: Görevliler ve Aldıkları Ücretler⁹

Görevli	Alacağı Ücret/ Yevmi	Şartlar
Dersiam	3 akçe	
Vaiz ve Nâsîh	3 akçe	
İmam	5 akçe	Şer'i özü olmadıkça yerine vekil bırakmaması şartı var
Hâtib	5 akçe	
Ferraş	2 akçe	
Kayyim-ı Kandil	2 akçe	
Yeniden inşa olunan sıbyan mektebine muallim	2 akçe	
Müezzin-i evvel	6 akçe	
Müezzin-i sâni	4 akçe	
Devirhân-ı evvel	3 akçe	
Devirhân-ı sâni	3 akçe	

9 VGMA 601/146/188.

Üç nefer Eczâhan	2'şer akçe	
Yasinhân	3 akçe	Sabah namazından sonra
Üç İhlahân	2 akçe	Akşam namazından sonra
Aspozi'de Şurelizâde Mahmud Ağa Camii'nde görev yapan aşağıdaki görevlilerin ücretleri de bu vakıftan ödenecekti	İmam: 3 akçe Dersiam: 2 akçe Müezzin: 2 akçe	Bu görevlilerin günde beş vakit vâkıfın ve ailesinin ruhuna bir Fatıha, üç İhlas ve on bir Salâvat-ı şerife okuyacaktı.
Baha-yı Şem' ve Berat	2 akçe	
Haşir	1 akçe	
Timar-ı camii	2 akçe	
Bera-yı tamirâtı müsakkafatı saat	3 akçe	
Cabî	4 akçe	
Hâtib	5 akçe	
Nâzır	7 akçe	O sırada Malatya'da müftü olan el-Hac Mahmud Efendi'ye verildi, ondan sonra da Malatya müftüsü olanlara bırakılacaktı
Mütevelli	10 akçe	Hacı Abdizâde Seyyid el-Hac Mehmed Ağa tayin edildi ve ondan sonra da ailesinden gelenlere bırakılacaktı.
Toplam: 90 akçe (yevmi/günlük)		

Yukarıda belirtildiği üzere Hâfız Mustafa Paşa, bugün eski Malatya olarak belirtilen Battalgazi sınırları dâhilinde yer alan ve 18. yüzyılda Aspozi denilen mahalde daha önceden vakıf olarak inşa edilmiş ancak zamanın yok ediciliğine dayanmayarak bir süre sonra yıkılan ve cemaatsiz kalan camiinin yerine yeni bir camii inşa ettirdi. Bu camiinin yanında bir de çocukların eğitim alabilecekleri sıbyan mektebi yaptırdı. Mustafa Paşa'nın vakfiyesinde yer alan şartlara bakıldığında vakfın tamamen hayrî olduğu ve kendisiyle birlikte ailesine sevap kazanma amacı taşıdığı görülmektedir.

Vakıf kurumunun temel amacı çevrede yaşayan halkın ibadetlerini temiz, ferah ve düzenli bir ortamda yapmasını sağlamaktır. Daha sonra Tahtalı Minare Camii adını alacak olan Hâfız Mustafa Paşa Camisi temelde mahalle halkına ibadet kolaylığı sağlarken, aynı zamanda vaiz ve hatib verdiği vaazlarla halkı bilinçlendirmekteydi. Bunun dışında camii aynı zamanda bir eğitim kurumu işlevi görmektedir. Burada vazifeli dersiam tarafından mahalle halkına "faydalı ilimler" denilen İslamî

ilimlerden kıraat, fıkıh, hadis ve sair ilmihal bilgileri öğretilmekteydi. Caminin hemen yanında yer alan sıbyan mektebinde muallim olarak görevlendirilen kişi tarafından küçük çocuklara okuma yazma, Kuran-ı Kerim ve sair temel dini bilgiler talim ettirilmekteydi.

III. Arapgir Vakfı

Hâfız Mustafa Paşa'nın Arapgir'deki medrese ve kütüphane vakıflarına ait vakfiye Topkapı Sarayı Arşivi Müzesi'nde defter kataloğu TSMA d. 7052 numarada kayıtlıdır. Bir defter içine sonradan ilştirilen ve iki varaktan oluşan vakfiye eksik bırakılmıştır. Bu vakfiyenin zeyli olan tam bir sureti Vakıflar Genel Müdürlüğü Arşivi 742/86/41 numarada kayıtlıdır. Vakfiye Harput kadısının huzurunda düzenlenmiş ve kendisinin onayı ile tasdik olunmuştur. Giriş kısmında Harput kadısı Seyyid Bilal'in mührü bulunmaktadır. VGMA'da bulunan zeyl vakfiye suretinde H.1190/M.1776 tarihinde

kaydedildiği yazılıdır. Ancak TSMA d.7052'nin metninde "Hâfız Mustafa Paşa Şam valisi ve emîr-ü'l-hac olduğu sırada (1772-Eylül-Ağustos 1773) Arapgir kasabasında medrese talebesi çocukların yatılı kalabileceği mekân eksikliğinden dolayı buraya iki medrese yapmaya karar verdi" denmektedir. Bu kayıttan vakfın yapılış tarihinin daha erken bir döneme tekabül ettiğini öğrenmekteyiz. Bu sırada Şam valiliği yanında Keban ve Ergani maden emniyeti görevi de kendi uhdesindeydi. Vakfiyenin tescili sırasında kendisi de Keban'da bulunmuş olmalıdır.

Kuruluş Amacı

Paşa, gerek Arapgir'de meskûn olan gerekse şehir dışardan gelip ilim talep eden medrese öğrencileri için yatılı iki medrese yaptırdı. Zira buradaki müderrisler ve hocalar okutacak öğrenci bulmakta zorluk çekmekteydi, böylece yatılı medrese ile dışardan gelecek kişilere de eğitim imkânı sağlandı. Bu medreselerden biri eski Arapgir şehir merkezinde iken, diğeri şehirden az uzakta bahçeler denilen bölgedeydi. Vakfiyenin tescili sırasında şehirdeki medrese tamamlanış iken, bahçeler bölgesindeki inşası devam etmekteydi. Şehirdeki medresenin 18 hücresi ve hemen bitişğinde

bir kütüphanesi mevcuttu. Bu kütüphanedeki kitapların nasıl kullanılacağı ve muhafaza edileceği vakfiye şartnamesine ayrıntılı olarak yazılmıştı.

Vakfın Yönetimi

Hâfız Mustafa Paşa bu hayrî vakfın sağlıklı bir şekilde işlemesi için mütevelliyeye olarak, medrese yaptığı evin sahibi İbrahim Paşa'nın kızını atamıştı. Mütevelliyeye, hizmetin devamı için vâkıfın bağışladığı mülklerin kiralalarını toplayacak ve medreselerin eğitim işlerini takip edecekti. Arapgir'de işletilen değirmenin ve ziraat yapılan tarlada elde edilen zahire ile pamuğun parası da vakfın geliri-ne aktarılacaktı. Böylece toplanan bu paralar ile medrese binalarının tamir ve bakımını sağlanacaktı. Vakfiyede medrese ve kütüphanenin vazifelilerine ödenecek miktar yıllık 426 kuruş olarak belirtilmiş ve bu toplanan miktarı mütevelliyeye hanım, vazifelilere dağıtılmak üzere Hâfızıye müderrisine teslim edecekti. Müderris de vazifelere belirtildiği şekilde bu paraları dağıtacaktır. Ayrıca artan parayı mütevelliyeye elinde tutarak vakıf için gerekli yerlere harcayabilecekti. Mütevelliyeye hayatta oldukça bu görevi ifa edecek, kendisi vefat ettikten sonra görev önce erkek nesline, eğer erkek nesli kalmaz ise kız nesline devredilecekti.

Tablo-5: Vakfiyeye Göre Görevliler ve Alacakları Ücretler¹⁰

Görev	Görevli Sayısı	Alacağı Ücret (Yevmi)	Görevlinin İsmi
Mütevellî (ye)	1	60 akçe	İbrahim Paşa'nın kızı
Müderris	2	20 akçe	
Hâfız-ı küttâb	2	18 akçe	
Câbi	1	6 akçe	
Mu'îd	1	6 akçe	
Ferrâş	2	5 akçe (her birine)	
Nâzır	1	10 akçe	
Nüvvâb (Bevvâbin)	1	6 akçe	
Duâ-gûy	4	3 akçe (her birine)	
Medresede toplam 18 hücre bulunmakta ve her bir hücreye günlük 2 akçe verilmekte			
Toplam gider: 222 akçe (yevmi/günlük)			
Toplamda görevlilere yıllık ödenecek miktar: 426 kuruş			

¹⁰ TSMA d. 7052 ve VGMA 742/86/41.

Tablo-6: Vakfın Gelirleri

Arapgir Hurûc köyünde Muhtarbaşı İsmail'den alınan iki göz değirmen ve hemen bitişiğindeki bir Harput kilesi tohum ekilen tarla.	
Erzurum sur içinde Rüstem Paşa vakfına dâhil Attarlar Çarşısı'nda altı kıt'a dükkân ve bir han	Bu dükkânların sınırı ve kimlerden alındığı belirtilmiştir. Erzurum Attar esnafı ile ilgili ayrıntılı bilgi verilmiştir.
Erzurum Lala Paşa Camii yakınında on üç bâb oda ve bir bâb fevkânî hân-gâh	Sınırları ve komşuları ayrıntılı verilmiştir.
Erzurum sur içinde Rüstem Paşa vakfına dâhil Attarlar Çarşısı'nda bir dükkân	
Erzurum Kazazlar Çarşısı'nda bir dükkân	Sınırları ve etrafı detaylı anlatılmış.

Yukarıda ayrıntıları verilen Arapgir'de bir değirmen ve tarla, Erzurum'daki dükkânlar ve han kahvehânesi bu medreseler ile kütüphanenin geliri olarak aktarılmıştır. Bu mülklerin kiralari toplanacak ve medrese ile kütüphanenin hizmetleri ile hizmetlilerine aktarılacaktır.

Vakfın şartları

Bu medreselerde her hücrede iki talebe kalacak, eğer sayı fazla olursa, anlaşmaları şartıyla, üçer kişi de kalabilecekti. Medresede kalacak talebeler öncelikle garibandan seçilecek, ancak garibanlardan olmazsa şehir sakinlerinin çocukları da olabilecekti. Vakfiyenin sonunda yer alan hükme göre eğer kütüphaneden bir kitabın ödünç verilmesi gerekir ise hâfız-ı küttâb o kitabının fiyatının en az iki katını rehin olarak alacak, aksi takdirde kitap ödünç verilmeyecekti. Böylece kütüphane kitaplarının kaybolması ve eksilmesi engellenmiş olacaktır.

Hâfız Mustafa Paşa, Ağustos 1776'da Bağdat dönüşü Ergani'de iken yaptırmış olduğu bu iki medrese ve kütüphanenin vakfının gelirlerine Eslimiye kazasında bulunan vakıflarının gelirinden bazılarını bağışlamış ve bunlar için Arapgir'de tekrar bir zeyil vakfiye düzenlenmişti. Buna göre her yılın Muharrem ayında Arapgir'deki medrese ve kütüphane ile buradaki talebenin gideri olan 142 akçe Eslimiye kazası vakfından verilecekti. Eğer bu gelirden bir problem yaşanır ise tekrar Erzurum'daki vakfı gelirlerinden tahsil edilebilecekti (Zeyl vakfiye: VGMA, 742: 86/41).

Zeyil vakfiyede bu vakfın 6 Ağustos 1780'de Haremeyn-i Şerifeyn vakfına dâhil edildiğine dair şu kayıt yer almaktadır:

“Sâbıkan Erzurum Valisi merhum Hâfız el-Hâc Mustafa Paşa Evkâfı olan Arabgîr Kasabası'nda vâki' evkâfının vakfiyesi müşarûn-ileyhin binâ eylediği medresenin müderrisi eş-Şeyh Mehmed Efendi'nin arzuhalı, halen Haremeyn-i Şerifeyn Müftüsü Mevlânâ es-Seyyid Ali Behçet Efendi'nin i'lâmıyla sâdir olan fermân-ı âli mûcibince Haremeyn-i Şerifeyn Muhasebesi'ne kayd olunmağla düstûr-ı'l-amel tutulmak için aynıyle iş bu suret verildi”. (VGMA 742/86/41).

Sonuç

Hâfız Mustafa Paşa, taşrada ilk görevi olan Keban ve Ergani Maden Eminliğini aldığı 1763'ten hemen bir yıl sonra ilk vakıf eserlerini Keban ve Harput'ta teşekkül ettirdi. Vakıf binalarında çoğunlukla ibadet ve dinî eğitim kurumlarını tercih etmişti. Böylece inşa ettirdiği kurumlarda önceliğini Kuran-ı Kerim'in doğru okunması ve ibadetlerin rahat yapılmasına verdi. Bu amaçla kurduğu binalar darü'l-kurra ve sıbyan mektebiydi. Tabiatıyla kurumların yanında hizmet edecek vazifelilere bakıldığında da Mustafa Paşa'nın bölgedeki din adamlarına değer verdiği ve onların maddi refahı için çaba ve para harcadığı dikkati çekmektedir.

Paşanın ikinci vakfı, 1768 yılında Malatya'da yaptırdığı camiydi. Hayrî ve uhrevî niyet taşıyan ikinci

vakfı da ibadetlerin rahat ve ferah bir ortamda yapılmasını amaç edinmişti. Bunun yanında Mustafa Paşa, Keban'da yaptığı gibi, eksikliğini hissettiği, sıbyan mektebinin birini de Malatya Aspozi Mahallesi'ndeki caminin bitişiğine inşa ettirdi. Sıbyan mektebinde mahallenin çocuklarına temel eğitim verilirken, caminin içinde de dersiam olarak atanan kişi yetişkinlere İslamî ilimleri okutmaktaydı.

Mustafa Paşa'nın eğitime adanmış üçüncü vakfı 1773'te Arapgir'de inşa ettirdiği ve daha sonra "Hâfızıye Medreseleri" adı verilecek kurumlardı. Hâfızıye adı kurucusu Mustafa Paşa'nın Hâfız unvanından kaynaklanmaktaydı. Mustafa Paşa, bu medreseleri yatılı olarak tasarlamış ve özellikle çevre bölgelerden Arapgir'e gelen yoksul çocukların eğitim almasını istemişti. Ancak Arapgir merkezinde ikamet eden çocuklar da faydalanabileceklerdi. Paşa, yoksul çocuklar için eğitimlerini sürdürecektir burs kabilinden bir tahsisat da ayırmıştı. Böylece Arapgir'de okutacak öğrenci bulamayan müderrislerin sorunu çözülmüş oldu. Medreselerdeki hoca ve öğrencilerin kitap ihtiyacı da vâkıf Mustafa Paşa tarafından düşünülmüş ve bir medresenin hemen bitişiğinde bir kütüphane binası kurulmuş ve kütüphane için gerekli kitaplar sağlanmıştı. Bu vakıflarıyla Mustafa Paşa, Arapgir'in eğitim ve kültür hayatında önemli bir rol oynamıştı. Çünkü Anadolu'nun birçok şehrinde olmayan iki kurum tesis ederek ilim merkezi oluşturmuştu. Paşanın tesis ettiği bu medreseler birçok ilim adamı ve hoca yetiştirerek XIX. yüzyılın sonunda kadar bölge halkına hizmet verecekti.

Paşanın kurduğu vakıfların ekonomik boyutu da bölge için oldukça önemliydi. Öncelikle Mustafa Paşa vakıf kurmak için Malatya, Arapgir, Keban, Harput, Hendek, Erzurum ve Eslimiye'de birçok gayrimenkul satın almıştı. Bu mülklerin el değiştirmesi her bir şehirdeki mal sahiplerine iktisadi kazanç getirdiği kuvvetle muhtemeldir. Bunun yanında her bir kurumun inşası sırasında satın alınan malzeme ve insan gücü de yöreye ekonomik girdi olarak hesaba katılabilir. İstanbul, Erzurum ve Hendek gibi mali olarak daha gelişmiş yerlerdeki mülklerin kira ve sair gelirleri Arapgir, Malatya, Keban ve Harput'a aktarıldı. Böylece Mustafa Paşa'nın vakıfları, maişetini dinî alandan kazanan müderris, dersiam, imam, hatip, müezzin ve duâ-gû görevi ifa eden kişilere gelir kapısı

olmuştu. Yine bu kurumların hizmet ve bakım gibi birçok sektöründe çalışan kişilere istihdam alanı yaratmıştı. Bütün bunların ötesinde devletin karışılması gereken eğitim ve ibadet yatırımları, vakıf kurumu eliyle yürütülerek merkezi hazineden para çıkması engellenmiş oluyordu.

Vakıfların öncelikle eğitim kurumları eliyle okuma yazma oranını artırarak şehrin kültürel seviyesini yükseltme yönüyle sosyal bir katkısının olduğu belirtilmelidir. Birçok Anadolu şehrinde olmayan bir kütüphane kurarak Arapgir'in sosyo-kültürel alanını genişlettiğinden bahsedilebilir. Hâfız Mustafa Paşa'nın vakıfları genellikle toplumsal alana yöneliktir. Belki de eksikliğini hissettiği din adamlarının toplumu etkileme ve onları eğiterek yönlendirme amacı vardı. Nitekim vakfiyedeki şartlarda bunu yoğun şekilde vurguladığı görülmektedir. Benzer bir durum da Keban'daki vakıfta suyunun tamiri için bir kişiyi görevlendirmesi ve Keban sarayına kışın gelip giden kişilerin rahatça yürümesi için yoldaki kar ve buzunu temizleyen birini görevlendirmesi ve ona tahsisat ayırması vakfın sosyal yönüne dikkat çekmektedir. Bütün bunlara bakıldığında paşanın vakıflar yoluyla bölge halkı, öncelikle din adamları ve şehrin ileri gelenleri üzerinde etki yaratmak ve toplumda saygınlık ve meşruiyet kazanma amacı taşıdığı da ifade edilebilir.

Bu vakfiyelerin incelenmesi sonucunda günümüzde artık mevcut olmayan cami, medrese, mektep, han ve hamam gibi birçok yapı tespit edilebilmektedir. Örneğin Harput'taki darü'l-kurra ile Keban ve Malatya'daki sıbyan mekteplerinin varlığını ancak bu vakfiyelerden öğrenebilmekteyiz. Bunun yanında Arapgir'de kurulan iki medrese ve kütüphanenin kim tarafından kurulduğu ve isminin ne olduğu bilinmemektedir. Nitekim Hâfızıye olarak adlandırılan medresenin yanına inşa edilen kütüphane bugün Molla Eyüp Mescidi olarak bilinmektedir. Benzer şekilde Malatya'da bugün Tahtalı Minare olarak bilinen caminin ve yine yanında Tahtalı Hamam olarak bilinen hamamın adı vakfiyeden tespit edilmiştir. Caminin banisi Mustafa Paşa olduğundan adının da Hâfız Mustafa Paşa Camii olması gerekmektedir. Aynı şekilde caminin yakınında yer alan ve vakfa gelir getiren hamamın adı vakfiyede "Kumacık Hamamı" olarak geçmektedir.

Kaynaklar:

1-Arşiv Belgeleri

Başbakanlık Osmanlı Arşivi (BOA):
BOA, C. DH. 310/15458.
BOA, DH. MKT. 719/61 ve 980/35.
Topkapı Sarayı Müzesi Arşivi (TSMA d.)
TSMA, d. 6973. ; TSMA, d. 7076; TSMA, d. 7052.
Vakıflar Genel Müdürlüğü Arşivi (VGMA):
VGMA, 601: 146/188; VGMA, 742: 86/41.

2-Kaynak ve Araştırma Eserler

- Alanođlu, Murat (2015). "Elazığ Eğitim Tarihine Katkı: Vezir İspanakçızâde Hâfız Mustafa Paşa'nın Harput ve Keban'da Kurduđu Eğitim Müesseselerine Dair İki Vakfiye". *Tarihten Günümüze Elazığ Uluslararası Kongresi Bildirileri*, II, Ankara. s. 741-760.
- Alanođlu, Murat (2016). "18. Yüzyılda Maktûl Bir Osmanlı Veziri: Bağdat Valisi Hâfız Mustafa Paşa (İspanakçızâde) ve Katli Meselesi". *Ciépo 22*, Trabzon 4-8 Ekim 2016, (Sözlü sunum, Aralık 2017'de yayımlanacak)
- Behar, Cem (2014). *Bir Mahallenin Doğumu ve Ölümü (1494-2008): Osmanlı İstanbul'unda Kasap İlyas Mahallesi*. İstanbul, Yapı Kredi Yayınları.
- Beşirli, Mehmet (2010). "Vakıf Kurumunun Önemi ve Tokat'ta Hamza Bey Evkafı Üzerine Bazı Bilgiler". *History Studies*, Volume 2/1: s. 32-44.
- Bilgin, Sabit (2014). *Osmanlı Döneminde (1725-1920) Keban Madeni Eminleri ve Keban Kaymakamları*. İstanbul, Toplumsal Dönüşüm Yayınları.
- Çeşmî-zâde Mustafa Reşid, Çeşmî-zâde Tarihi (1959). Haz. Bekir Kütükođlu, İstanbul, Enderun Yayınları.
- Göksu, Süleyman (1993). *Mehmed Hasib Ruznâmesi (H. 1182-1195/M.1768-1781)*. M. Ü. Türkiyat Enstitüsü, Yayınlanmamış Yüksek Lisans Tezi, İstanbul.
- Sungurođlu, İshak (1959). *Harput Yollarında*. C. II, İstanbul.
- Şem'dânizâde Fındıklılı Süleyman Efendi Târihi Mür'it-Tevârih (1978). Haz. M. Münir Aktepe, C. III, İstanbul, İstanbul Üniversitesi Edebiyat Fakültesi Yayınları.
- Yediyıldız, Bahaeddin (1986). "Vakıf". İA, C. 13, İstanbul: s. 153-172.
- Yediyıldız, Bahaeddin (1989). "İslam'da Vakıf". *Doğuştan Günümüze Büyük İslam Tarihi*, C. 14, İstanbul: s. 19-68.
- Yediyıldız, Bahaeddin (2003). *XVIII. Yüzyılda Türkiye'de Vakıf Müessesesi: Bir Sosyal Tarih İncelemesi*. Ankara, TTK.

Alaca Minare Mescidi Yapısal Performansının İncelenmesi

Burçin Şenol Şeker*

Öz

Tarihi dönemler içerisinde Merzifon ve yöresi önemli yerleşim alanları olarak dikkat çekmektedir. Bu bölgede yerleşimin artması ile birlikte, şehircilik hareketlerinde hızlanma görülmüş ve farklı medeniyetler tarafından birçok farklı eser inşa edilmiştir. Son olarak Osmanlı hakimiyeti yıllarında Merzifon'da, medrese ve külliye tipi yapılarla birlikte daha çok cami ve mescid türünde yapılar ortaya çıkmıştır. Bu çalışmada, bu yapı tiplerinden birisi olan Alaca Minare Mescidi yapısal performansının belirlenmesi amacı ile detaylı incelemeye tabi tutulmuştur. Mescidin üç boyutlu modeli, bilgisayar ortamında oluşturulmuş, daha sonra bu model statik ve deprem analizlerini içeren dinamik analizlere tabi tutulmuştur. Yapılan bu analizlerle, yapının boyut yeterliliği ve deprem etkisi altındaki yapısal performansı tespit edilmeye çalışılmıştır. Elde edilen bu bilgilere bağlı olarak, caminin olası deprem etkisinde zorlanabilecek ve hasara uğrayabilecek bölümleri ile ilgili bir fikir verilmek amaçlanmıştır. Çalışmada, hasara uğraması muhtemel bu bölgelerin, uygun tekniklerle restorasyonun yapılması gerektiği önerilmiştir.

Keywords: Merzifon, Alaca Minare Mescidi, Yapısal Performans, Statik ve Dinamik Analiz

Investigation of the Structural Performance of Alaca Minaret Mosque

Abstract

Merzifon and its region are attracting notice as important residential areas during historical periods. With the increase of the settlement in this region, acceleration in movement of urban has occurred and many different structures have been built by different civilizations. Finally at Merzifon Ottoman dominance years, not only the madrasas and complex, but also little or big mosques have emerged. In this study, one of these called Alaca Minaret Mosque has been subjected to detailed examination in order to determine its structural performance. Three-dimensional model of the mosque was built on a computer, then this model has been subjected to static and dynamic analysis which includes seismic analyses. With these analyses, it was aimed to determine the size adequacy and structural performance of the mosque under earthquake effect. Depending on the information obtained, it is intended to give an idea about the parts that can be damaged under the effect of a possible earthquake. Also in this study, restoration of mosque parts which can subject to possible damage during an earthquake, with appropriate techniques of restoration was proposed.

Anahtar Kelimeler: Merzifon, Alaca Minaret Mosque, Structural Performance, Static and Dynamic Analysis

* Yrd. Doç. Dr., Amasya Üniversitesi, Merzifon Meslek Yüksek Okulu, Merzifon/Amasya; senol.seker@amasya.edu.tr

Giriş

Karadeniz bölgesinin orta kısmında ana yolların kavşak noktasında yer alan Merzifon ilçesi, tarihî dönemler boyunca önemli bir yerleşim merkezi olarak göze çarpmaktadır. İlçede bulunan eserlerden günümüze ulaşan birçok eser Osmanlı hakimiyeti yıllarından kalmadır. Bu yıllarda da ibadet mekânı olarak daha çok yığma tarzda kubbeli camiler inşa edilmiştir. Bu tarz eserlerin geleceğe güvenle devredilebilmeleri için, detaylı statik ve dinamik analizlerinin yapılarak, olası hasar bölgelerinin belirlenmesi önem arz etmektedir. Bu amaçla araştırmada, Merzifon’da bulunan tarihi eserlerden biri olan Alaca Minare Mescidi yapısal özellikleri ve performansı açısından incelenmiştir.

Yöntem

Alaca Minare Mescidi, Merzifon ilçesinde Hacı Balı Mahallesi’nde kuzey doğuya meyilli bir arazi üzerine yerleştirilmiştir. Tapu kayıtlarında 529 Ada 47 parselde yer almaktadır. Ana giriş kapısı üzerine yerleştirilen kitabe kaydına göre, Sultan II. Mehmed’in oğlu Sultan II. Bayezid zamanında Miladi 1500 yılında yaptırılmıştır. Tuğla örgülü minaresinin rengine ithafen halk arasında Alaca Minare Mescidi adı ile bilinmektedir. Mescid, kare planlı olup, kuzey yanında son cemaat yeri bulunmaktadır (Plan: Çerkez, 2007: 144). Ana taşıyıcı

duvarların üstünde sekizgen plana sahip kasnak kısmı ve onun üzerinde de ana kubbe bulunmaktadır. Son cemaat mahalli, tuğladan örülmüş sivri kemerlere sahip iki adet gözden oluşmakta olup üzeri iki adet eş büyüklükte kubbe ile kapatılmıştır. Bu bölümün iç kısmı, ortadaki sütun ayağından güneye uzanan basık bir kemer ile iki eş kare parçaya ayrılmış ve kubbeye geçiş pandantifle sağlanmıştır. Cami minaresi batı cephede ana kütleyle kaynaşmış halde tuğladan inşa edilmiştir. Mescit yapı malzemesi az miktarda kesme taş, ağırlıklı olarak moloz taştır. Kubbelere, pandantifler ve diğer geçiş elemanları ise tuğla malzemeden inşa edilmiştir. Kubbelere kurşun levhalarla kaplanmıştır. Mescit pencereleri, güneyde dört, batı cephede iki, doğu cephede ise üç adettir. Batı, doğu ve güney cephelerindeki üst pencereler aynı boyutlarda olup, üst kısımları sivri kemerli bir yapıya sahiptir. Cephelerin alt kısımlarında bulunan pencereler dikdörtgen formlu olmasına rağmen, üst kısımlarında gizli kemer sistemine sahiptirler. Pencerelerin etrafı kesme söve taşlarıyla çevrelenmiş olup uçları bu sövelere sabitlenmiş demir parmaklıklara sahiptirler. Kare gözlerle sahip bu demir ağ örgüsü düğüm noktalarında prizmatik lokmalarla birbirlerine bağlıdır (Çerkez, 2005:228). Mescit genel görünümü Resim 1 ve Şekil 1’de görülmektedir.



Resim 1. Alaca Minare Mescidi dış görünüm

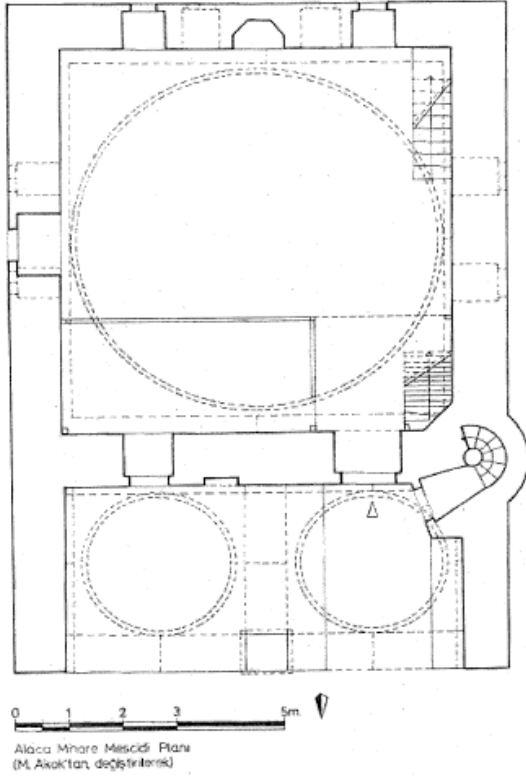

Şekil 1. Mescit genel görünümü ve planı (Çerkez, 2007:144)

Yapı üzerinde gerçekleştirilmesi gereken analizler için, ANSYS Workbench ortamında yapının üç boyutlu modeli oluşturulmuştur. Yapının ana kubbe ile son cemaat mahallindeki kubbelerine ve kemerlerine tuğla malzeme özelliği, diğer bölümlerine taş malzeme mekanik özellikleri atanmıştır. Analizlerde yapının bütünü ele alan makro modelleme tekniği kullanılmıştır. Mekanik özelliklerin değerleri ve atandıkları bölümler Tablo 1 de verilmektedir.

Yapının üç boyutlu sonlu eleman modeli Şekil 2 de görülmektedir. Oluşturulan sonlu eleman modelinin değişik açılardan kesitleri ve sonlu eleman ağı yine aynı şekilde görülebilmektedir.

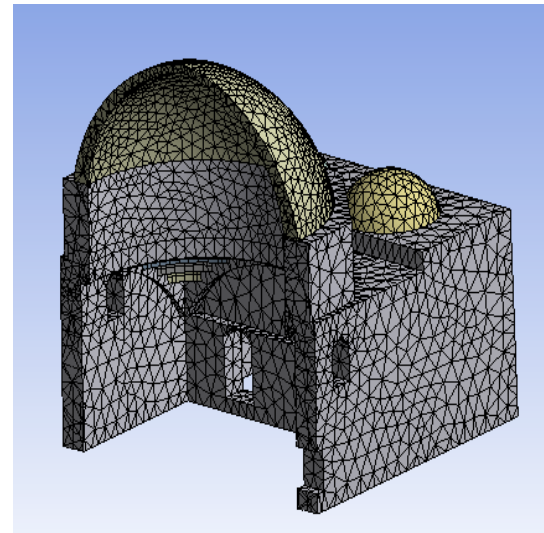
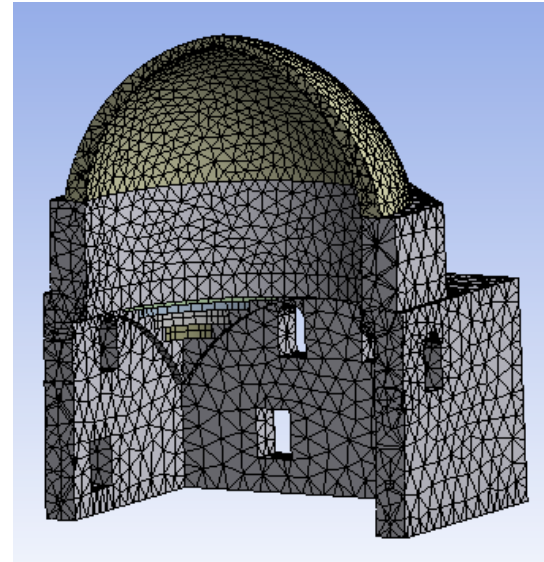
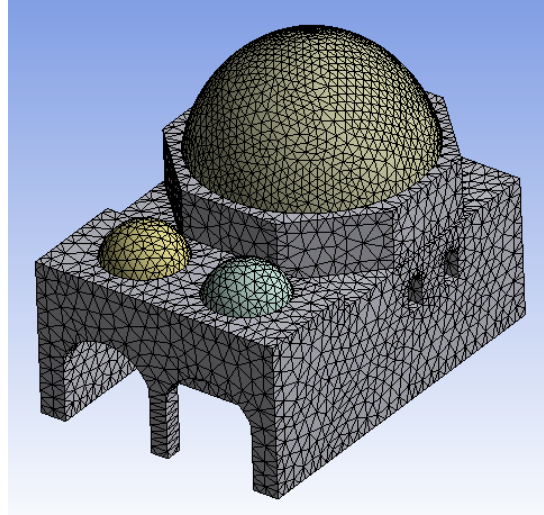

Şekil 2. Cami sonlu eleman modeli

Tablo 1. Camide Kullanılan Malzemelerin Fiziksel Ve Mekanik Özellikleri

Mescid Bölümü	Elastisite Modülü (MPa)	Poisson Oranı	Birim Hacim Ağırlığı (kg/m ³)	Ortalama Basınç Dayanımı (MPa)	Ortalama Çekme Dayanımı (MPa)
Ana Kütle (Duvarlar ve Son Cemaat Kısım)	4803	0,17	2350	48,03	7,50
Kubbeler ve Son Cemaat Mahalli Kemerleri	1605	0,15	2032	16,05	2,65

Bulgular

Mescit üzerinde gerçekleştirilen analizlerde 20 düğüm noktalı, her düğüm noktasında 3 serbestlik derecesine sahip olan *Solid186 elemanı* sonlu eleman tipi olarak kullanılmıştır. Ana minare modele katılmamış ve malzemede lineer elastik kabul yapılmıştır. Elde edilen deformasyon ve gerilmeler, model üzerinde ortalama değerleri ile gösterilmiştir. İlk önce statik analiz sayısal model üzerinde gerçekleştirilmiştir.

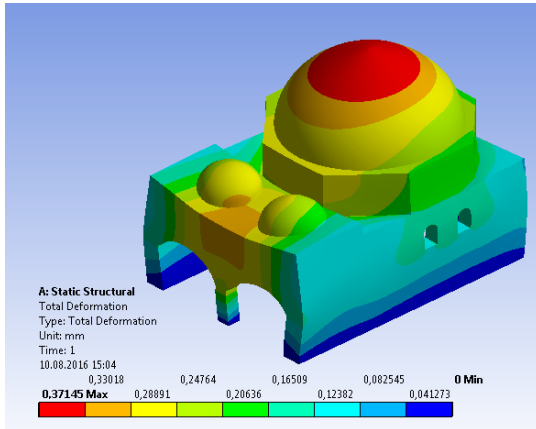

Şekil 3. Toplam deformasyon dağılımı

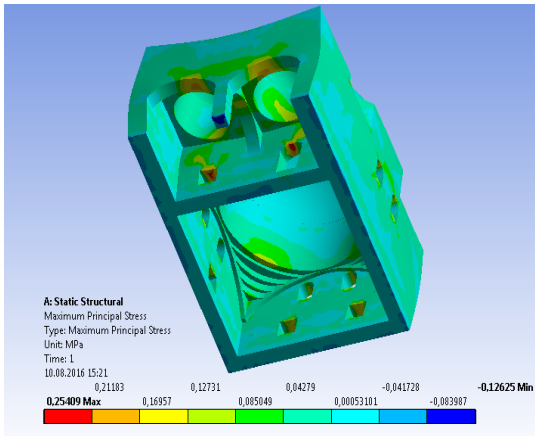

Şekil 4. Maksimum çekme gerilmesi dağılımı

Kendi öz ağırlığı etkisi altında mescide meydana gelen deformasyon değerlerinin renkli dağılımı Şekil 3'te görülmektedir. Deformasyonların kubbe tepe noktasında maksimum değerlere ulaştığı, ayrıca son cemaat mahalli kemerlerini taşıyan ayak ve üst noktalarında deformasyon değerlerinin yüksek değerler aldığı belirlenmiştir. Maksimum deformasyon değeri 0,371 mm olarak okunmaktadır.

Aynı analiz altında oluşan maksimum çekme gerilmelerinin dağılımı Şekil 4'te görülmektedir. Ana kubbenin pantantiflere oturduğu mesnet noktaları, giriş kapısı kilit taşı civarı ve son cemaat mahalli kemer tepe noktaları, çekme gerilmelerinin yüksek değerlere ulaştığı noktalar olarak göze çarpmaktadır. Maksimum değer ise 0,25 MPa olarak belirlenmiştir.

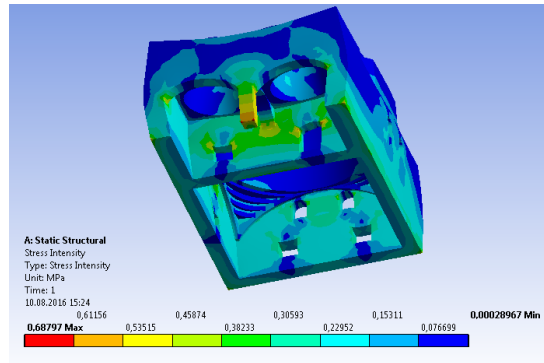

Şekil 5. Gerilme yoğunluğu dağılımı

Zati yük altındaki gerilme yoğunluğu dağılımı Şekil 5'te verilmektedir. Bu dağılımın incelenmesinden maksimum (gerilme) yığılmaların giriş kapısı ve son cemaat mahalli kemerlerini taşıyan sütun üzerinde olduğu görülmektedir. Maksimum değer

0,69 Mpa olarak tespit edilmiştir. İkinci analiz olarak mescidin modal analiz altında serbest titreşim şekillerinin tespiti yapılmıştır.

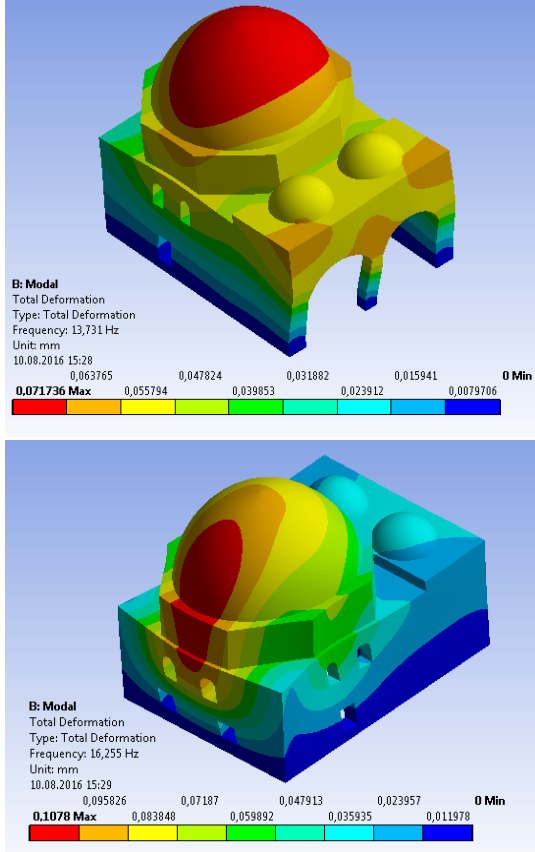

Şekil 6. İlk iki mod şekli

Model üzerinde gerçekleştirilen dinamik analizin bir bölümünü teşkil eden modal analiz de, mescidin serbest titreşim şekilleri ve periyot değerleri belirlenmiştir. Toplam kütlelerin % 90'nını kapsayacak şekilde yapılan analiz neticesinde belirlenen etkili iki mod şekilleri Şekil 6 da gösterilmiştir. Bu modlar her iki doğrultuda öteleme olarak ortaya çıkmaktadır. İlk modda zorlanan kısımlar ana kubbe, son cemaat mahalli sütunu ve doğu-batı cepheleridir. Yatay ötelenme ile bu bölümlerde gerilme artışı ve büyük deformasyonlar beklenebilir. Deprem yönüne göre etkili olabilecek diğer mod şekli, kuzey güney doğrultusunda öteleme olarak görülmektedir. Bu yöndeki öteleme hareketi ile güney cephesi duvarı dışarıya doğru ötelenmeye zorlanmakta, bu hareketle birlikte güney duvarından yukarıya doğru ana kubbeye kadar deformasyonlar artmaktadır. Olası

bir depremde, bu bölümlerde hasarlar beklenebilir. Son analiz olarak tepki spektrumu ele alınmıştır.

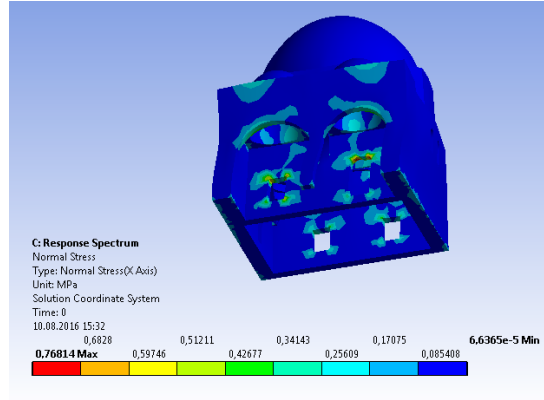

Şekil 7. Normal gerilme dağılımı

Yapılan analiz neticesinde oluşan gerilme değerleri ve dağılımı Şekil 7 de görülmektedir. Bu yönde meydana gelecek bir dinamik etki neticesinde, ana giriş kapısı üzerinde maksimum gerilmelerin olduğu ve 0,77 MPa değerini aldığı görülmektedir. Mescidin bu bölümlerinin deprem etkisinde hasar alabileceği ortaya çıkmaktadır. Ana giriş kapısı üzerinde hali hazırda mevcut olan bozulmalar, bölgede meydana gelmiş depremin bıraktığı bir etki olarak belirlenmektedir.

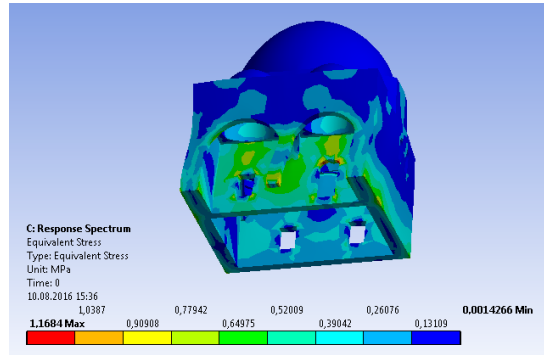

Şekil 8. Eşdeğer gerilme dağılımı

Mescit modeli üzerinde oluşan eşdeğer gerilme dağılımı ve değerleri Şekil 8'de görülmektedir. Şeklin incelenmesinden, ana giriş kapısı üst kısımları, bu cephedeki duvar ve son cemaat yeri ana taşıyıcı sütunu gerilmelerin yoğunlaştığı bölgeler olarak ele alınmaktadır. Deprem etkisi ile bu bölgelerde zorlanmalar ve bozulmalar ortaya çıkabilir.

Sonuçlar ve Öneriler

Mevcut inceleme kapsamında, mescit üzerinde statik ve dinamik analizler gerçekleştirilmiştir. Statik durumda, ana giriş kapısı üst kısımları ile son cemaat mahalli taşıyıcı sütununun gerilmelerinin yoğunlaştığı bölgeler olduğu görülmektedir. Dinamik analizler neticesinde ise, mescit serbest titreşim ötelenmelerinin her iki ana ortogonal yönde yüksek kütle katılım oranları ile gerçekleştiği belirlenmiştir. Kuzey-güney doğrultusundaki ötelenme hareketini, genelde bu tür tarihi eserlerde mevcut olmayan yan duvarlar kısıtlamakta, bu durum da güney cephesi duvarının düzlem dışı zorlanmasını arttırmaktadır.

Bunun neticesi olarak bu bölgelerin hasar görebileceği tespit edilmektedir. Nitekim mevcut kaynakta (Çerkez, 2005:229) bu duvarda çatlakların mevcudiyetinden bahsedilmektedir. Analiz sonuçlarının gerçek durumla örtüşmesi, çalışmanın önemini arttırmaktadır. Bunlara ilaveten gerçekleştirilmiş olan doğu batı doğrultusundaki tepki spektrumu analizinde, zarar görmesi muhtemel bölgeler olarak, son cemaat mahalli revak kısmı ve ana giriş kapısı üst kısımları görülmektedir. Mescid mevcut durumundan bu bölgelerdeki hasarlar görülebilmektedir. Yapılan bu çalışmanın bu tür eserlerin restorasyon işlerinde yol gösterici olacağı düşünülmektedir.

Kaynaklar

ANSYS (2014). *Finite Element Analysis Program*. USA

Çerkez, Murat (2005). *Merzifon'da Türk Devri Mimari Eserleri*. Ankara Üniversitesi Sosyal Bilimler Enstitüsü Basılmamış Doktora Tezi, Ankara.

Çerkez, Murat (2007). *Merzifon Alaca Minare Mescidi*. Dini Araştırmalar Dergisi, C.10: s. 28. Ankara.

Taşan, A. Aziz (1979). *Dün'den-Bugüne Merzifon*. Merzifonlular Yardımlaşma Derneği Yay. İstanbul.

Cihât Mevzuatı

Talip Ayar*

Öz

“Cihet” kelimesi vakıf istilâhında; “görev, vazife” anlamlarına gelmektedir. Osmanlı vakıf müessesesinde yürütülen hizmetler için verilen görevler bu kelimeyle ifade edilmiştir. Çoğulu “cihât”tır. Tespitlerimize göre cihetlerin/cihâtın uygulamaya yönelik usul ve esaslarını belirleyen sekiz adet mevzuat düzenlemesi yapılmıştır. Yapılan mevzuat düzenlemelerinin dört tanesi nizamnâme, bir tanesi talimât, bir tanesi kararnâme; bir tanesi 1290/1873 tarihli nizamnâmeye ve diğeri de 1301/1883 tarihli kararnâmeye zeyl olmak üzere hazırlanmıştır. Bütün bu düzenlemelerden cihâtın tarifi ve türleri, tevcih/tayin usulü ve konuyla ilgili diğeri bilgiler öğrenilebilmektedir. Onun için bu çalışmada Osmanlı vakıf sisteminin cihet alanında yapılan mevzuat düzenlemeleri bir araya getirilecek ve ayrıca kaynaklarda Osmanlı Türkçesiyle yer alan bu mevzuat metinleri sadeleştirilecektir.

Anahtar Kelimeler: Osmanlı, vakıf, cihet, cihât, mevzuat.

Jihât (Duties) Legislation

Abstract

The word “*jihet*” in the context of waqf (religious endowment) means duty. Duties related to the services carried out at the Ottoman waqfs were referred through the use of the words “*jihet*” and its plural form “*jihât*”. According to our findings, eight legislative arrangements were made which determined procedures and principles for the implementation of *jihât*. Four of these arrangements were regulations, one of them was an instruction and one was a decree. Other one was a regulation dated 1290/1873, and the last one was an addendum for a decree dated 1301/1883. From all of these arrangements, the description and types of the *jihât*, the method of appointment and other relevant information about the subject matter can be obtained. For this reason, in this study, the legislative arrangements made about *jihât* in the Ottoman waqf regulation are put together, and also the texts of the relevant legislation written in the Ottoman Turkish have been simplified into current language.

Keywords: Ottoman, waqf, *jihet*, *jihât*, legislation.

* Yrd. Doç. Dr., Abant İzzet Baysal Üniversitesi, İlahiyat Fakültesi, İslam Tarihi ve Sanatları Bölümü, İslam Tarihi Anabilim Dalı; talipayar@ibu.edu.tr

Giriş

Cihet kelimesi sözlükte “yan, taraf, sebep, vesile, vazife, hizmet” gibi anlamlara gelmektedir (Devellioğlu, 2010: 160). İstilahta ise Osmanlı vakıf müesseselerinde hizmetlerin yürütülebilmesi için tahsis edilen görevlere verilen isimdir (İpşirli, 1993: 546). İmâmet, hitâbet, müderrislik, vâzilik ve kayımlık gibi vakıf bünyesindeki hizmetlerin her birine cihet denilmiştir. Cihet (جهت) kelimesinin çoğulu cihât (جهات) şeklinde gelmektedir (Ömer Hilmi Efendi, ۱۸۱ : ۱۳۰۷). Bir kimse imâmet, hitâbet vb. cihetlerden birine tayin edildiğinde, o kimseye “imâmet, hitâbet ciheti tevcih edildi” denilmekteydi (Pakalın, 2004: 1/292). Dolayısıyla “cihet tevcihi” günümüzdeki “göreve atamak/tayin etmek” ifadesine karşılık gelmektedir.

Cihetler, cihât-ı ilmiyye ve cihât-ı bedeniyye olmak üzere iki kısma ayrılmaktadır. Müderrislik, imâmet, hitâbet, mütevellilik ve câbîlik (tahsil-darlık) gibi ilmî yeterlilik gerektiren cihetlere “cihât-ı ilmiyye”; ferrâşlık,¹ türbedârlik² gibi fizikî güç-kuvvet ve sanat becerisi gerektiren cihetlere ise “cihât-ı bedeniyye” denilmektedir. Her iki kısımdaki cihetlerin tevcihinde, cihetin şartlı veya şartsız oluşuna göre hareket edilmiştir. Şartlı cihetler, vakfiyede yer alan koşulları yerine getiren kimselere verilmiştir. Şarta bağlı olmayan cihetlere gelince, burada hak sahipleri imtihanla belirlenmiştir (*Düstur*, 1332: 608-609).

Osmanlı vakıf sistemi içerisinde yer alan cihet tevcihinin usul ve esaslarını, bu alanda yapılan hukukî düzenlemelerden öğrenebilmekteyiz. Zira Osmanlı’da Tanzimat’la başlayan islahat ve değişiklikler siyasî, idarî, askerî, hukukî vb. birçok alanda yapılmıştır (Akgündüz, 2017: 65-78). Çıkarılan kanunlarla yapısal reformlara girilmiş; yaşanan bu değişim-dönüşüm vakıf müessesesinde ve dolayısıyla cihet alanında da kendisini göstermiştir. Tanzimat’tan sonra Osmanlı Devleti’n-

de çıkarılan kanun, nizamnâme ve diğer hukukî mevzuatın yer aldığı *Düsturlardan* (Aydın, 1994: 48-49), cihet alanında yapılan mevzuat düzenlemelerini takip edebilmekteyiz. Bu cümleden olarak cihetle ilgili dört nizamnâme, bir talimât, bir kararname; birisi 1290/1873 tarihli nizamnâmeye ve diğeri de 1301/1883 tarihli kararnâmeye zeyl olmak üzere toplam sekiz adet düzenleme yayımlanmıştır.

Bu şekilde bir çalışma yapmaktaki amacımızı birkaç cümleyle ifade etmek gerekirse, her şeyden önce ilk amacımız Osmanlı mevzuat sistemi içerisinde cihât alanında yapılan düzenlemelerini bir araya getirmektir. Bu demek oluyor ki çalışmamıza başvurulduğunda, cihât mevzuatının tamamına bir arada erişim imkânı bulunacaktır. Çalışmamızdaki bir diğer amacımız, cihât mevzuatı metinlerini sadeleştirerek araştırmacıların bu alandaki bilgiye ulaşmalarını hızlandırmaktır. Hatta mevzuat metinlerindeki cihât meselesine dair birtakım kavramlar dipnotlarda açıklanmış, böylece zihin bütünlüğü içerisinde konu takibi sağlanmak istenmiştir. Kısacası derlediğimiz ve sadeleştirdiğimiz mevzuat metinleri araştırmacılara, cihâtın tanımı ve türleri, tevcih/tayin usulü ve konuyla ilgili diğer bilgileri sunmaktadır.

Cihetle ilgili yukarıda saydığımız mevzuat metinleri sadeleştirilirken olabildiğince metne sadık kalınacaktır. Ancak kelimesi kelimesine sadeleştirme yapmak yerine, metnin vermek istediği anlamı bozmadan *ama, yalnız, çünkü, şayet* gibi bağlaçlarla ve bir takım ilave kelimelerle metin akıcı hale getirilmeye çalışılacaktır. Mevzuat başlıkları ve alem olmuş isimler (Haremeyn-i Muhteremeyn, Enbiyâ-i ‘izâm vs.) sadeleştirilmeyecektir. Benzer durum konuyla ilgili bir kısım kelime ve kavramlar (cihet tevcihi, mazbata, cibâyet, kitâbet, kâtip, hatip vs.) için de geçerlidir. Gerek görüldüğü takdirde bunlarla ilgili dipnotlarda bilgi verilecektir. Tespit edilebildiği kadarıyla sadeleştirilecek metinlerin *Düsturlar* dışındaki nüshalarına da dipnotlarda işaret edilecektir. Ancak *Düsturlarda* yayımlanan metinler yayım tarihine göre sadeleştirmede esas alınacaktır.

1 Ferrâş, vakıf kuruluşlarının temizliğini, halılarının süpürme, yıkama ve bakım görevini üstlenen kişidir (Yediyıldız, 1983: 56).

2 Türbedâr, vakıf türbelerinin korunmasıyla görevli kişidir (Yediyıldız, 1983: 60).

1. 1286/1870 Tarihli “Tevcîh-i Cihât Hakkında Nizamnâme”³

Madde 1: Şarta bağlı⁴ cihetlerin dışındaki bütün mazbut⁵ ve mülhak⁶ vakıfların cihet sahiplerinden biri vefat ettiğinde; o kişinin sorumluluğunda bulunan cihet, cihetin hizmetini yerine getirme liyakati ve gücü olan oğluna verilir. Eğer o kişinin evladı birden fazla ise içlerinden liyakat ve güç sahibi oğluna ve şayet büyük evladı arasında liyakat ve güç açısından eşitlik söz konusu olursa bunların içerisinde en büyüğüne cihet tevcih edilir. Vefat eden cihet sahibi kişinin, geride büyük evladı bulunmayıp da yalnız küçük evladı bulunursa veyahut küçük ve büyük evladı ya da yalnız büyük evladı bulunup da büyük evladından hiçbiri o cihetin hizmetini yerine getirecek liyakat ve güce sahip bulunmazsa boşalan cihet bunlardan hiçbirine tevcih edilmez. Böyle durumda cihet dışarıdan liyakati ve gücü belli olan bir kişiye tevcih olunur.

Madde 2: Gerek küçük evlada ve gerekse bizzat kendisi cihetin hizmetini yerine getirmeye güç yetiremeyenlere cihet tevcih olunmayacaktır.

Madde 3: Birden fazla cihete sahip olan kişi, geride bir tane büyük erkek çocuk bırakarak vefat ettiğinde; sahip olduğu cihetler tek kişide toplanması mümkün/câiz olan cihetlerdence ve geride kalan büyük erkek çocuk da babasından kalan cihetlerin hizmetini yerine getirmeye güç yetirebilecekse ve ehilse cihetlerin tamamı o çocuğa verilir. Eğer o çocuk, söz konusu cihetlerden bazısını almaya ehil olup da diğerlerini almaya ehil değilse o takdirde yalnız ehil olduğu ve hak ettiği cihetler kendisine verilir. Kalan diğer cihetler dışarıdan ehil ve liyakatli olan kimselere tevcih edilir. Vefat eden kişiden kalan cihetler tek kişide toplanması müm-

kün olmayan cihetlerdence ve geride kalan oğlu bu cihetlerin hepsini elde etmeye ehil ve layıkça içinden seçip tercih ettiği cihet kendisine tevcih edilir. Diğer cihetlerse dışarıdan ehil ve liyakatli olan kimselere verilir. Eğer çocuk, babasından kalan cihetlerin bazısını elde etmeye liyakatli bazısını elde etmeye liyakatli değilse, layık olduğu cihet kendisine tevcih edilir. Diğerleri benzer şekilde dışarıdan ehil ve liyakatli olan kimselere verilir.

Madde 4: Tek kişide toplanması mümkün olan birden fazla cihet sahiplerinden birisi, birden fazla büyük evlat bırakarak vefat ettiğinde; büyük evladın tamamı babalarından kalan cihetin hepsini elde etmeye ehil ve layıkça, cihetler bunların arasında kura ile bölüştürülür. Fakat büyük evladın biri boşalan cihetlerden birisini, bir diğeri bir başkasını almaya ehil ve layıkça, büyük evladın her birisine hak ettiği cihet verilir. Diğer taraftan büyük evladın hepsi, babalarından kalan cihetlerden sadece birini elde etmeye ehil ve layık olsa bunların layık olduğu cihet içlerinden en büyük evlada tevcih edilir. Diğer cihetler dışarıdan ehil ve liyakatli olan kimselere verilir. Eğer büyük evladın içinden yalnız biri babalarından kalan cihetin tamamını almaya ehil ve liyakatli olup da diğerleri bu şartları taşımazsa cihetlerin tamamı ehil ve layık olan tek evlada verilir. Büyük evladın içinden yalnız biri babalarından kalan cihetin bir kısmını almaya ehil ve layık olup da diğer kardeşlerinin liyakati bulunmazsa, ehil ve layık olduğu cihet hak edene verilir. Diğer cihetler dışarıdan ehil ve liyakatli olan kimselere tevcih edilir.

Madde 5: Tek kişide toplanması mümkün olmayan birden fazla cihet sahiplerinden birisi, birden fazla büyük evladı geride bırakarak vefat ettiğinde; önceki maddede açıklanan işlemler yerine getirilir. Fakat büyük çocukların içinden yalnızca birisi babalarından kalan cihetlerin tamamını veyahut bazısını elde etmeye ehil ve liyakatli olup da diğerleri konusunda ehil ve liyakatli değilse, o halde kalan cihetlerden tek kişide toplanması mümkün olanlar vefat eden kişinin ehil ve liyakatli oğluna verilir. Bunun dışında kalan cihetler dışarıdan ehil ve liyakatli olan kimselere tevcih edilir.

Madde 6: Hizmetlerinin yerine getirilmesi aynı

3 BOA, A.DVN.MKL 80/25; BOA, A.DVN.MKL 8/7; *Düstur*, 1289: 177-179.

4 Şartlı (meşrutiyet veçhile tasarruf olunan) vakıflar, vakfiyedeki şartlara göre yönetilir. Yönetimi (tevlîyet) ve gözetimi (nezaret) Evkâf Nezâreti'nin dışında birine verilir. Dolayısıyla bu tür vakıflar Evkâf Nezâreti'nin kontrolünden uzaktır (Öztürk, 1983: 104).

5 Mazbut vakıflar, doğrudan doğruya Evkâf-ı Hümâyûn Nezâreti tarafından idare edilmektedir (Ömer Hilmi Efendi, 1307: 9; 1327: 12-15).

6 Mülhak vakıflar, vakfın kendine mahsus mütevellisi tarafından yönetilmekte ve Evkâf-ı Hümâyûn'un gözetiminde bulunmaktadır (Ömer Hilmi Efendi, 1307: 10; 1327: 14-15).

zamana denk gelen veyahut birinin hizmeti diğerinin hizmetinin tam anlamıyla yerine getirilmesine engel olan iki ayrı cihet, tek kişiye tevcih olunmaz.

Madde 7: Hizmeti terk edilmiş ve işlevsiz bırakılmış cihetler kimseye tevcih olunmaz.

Madde 8: Bir cihete ehliyet ve liyakatin tespiti, o cihet müderrislik, hitâbet ve imâmet gibi cihât-ı ilmiyyeden ise imtihan ile yapılır. Eğer cihet kayımlık,⁷ ferrâşlık gibi (cihât-ı bedeniyeden) ise fizikî yeterlilik ve bilirkişilerin (cihete isteginde bulunanı tanıyan kimselerin) görüşü dikkate alınır.

Madde 9: Şartlı cihetlerde, vâkîfın belirlemiş olduğu şartlara ve eskiden beri uygulanagelen usul üzere hareket edilir.

Madde 10: Geride çocuğu olmaksızın veyahut çocuğu olduğu halde ciheti idare edebilecek liyakate sahip bulunmaksızın vefat edenlerin boşaltmış olduğu cihete birden fazla istekli çıktığında; bu cihet istekliler arasından en liyakatlisine tevcih olunur. Şayet istekliler liyakat açısından eşit durumda bulunurlarsa; birinci aşamada vefat edene yakınlığı olan, ikinci aşamada kendisinde başka cihet bulunmayan, üçüncü aşamada fakir halde olan tercih edilir. Dördüncü aşamada ise kura yöntemine başvurulur.

Madde 11: Bir cihet, yeni ortaya çıkar veyahut cihet sahibinin vefatıyla boşalırsa; bu cihet bundan sonra hisselerle ayrılarak birden fazla kişiye tevcih olunmayacaktır.

Madde 12: Şimdiye kadar birden fazla hissese bölünerek tevcih edilen cihetlerden, bir cihetin yarısı, üçte biri ve dörtte biri gibi bir hissesine sahip olan kimse vefat ettiğinde; boşalan hisse diğer hisse sahiplerinden en liyakatli ve güç sahibi olanına verilir. Şayet diğer hisse sahipleri liyakat ve güç bakımından eşit seviyede ise cihet, içlerinden birine kura ile tevcih edilir. Eğer hisse sahipleri içerisinde liyakat ve güç sahibi biri bulunmazsa bu defa vefat edenin evladı olup-olmadığına bakılır. Vefat edenin evladı bulunduğu takdirde, o cihetin diğer hisseleri, hisse sahiplerinin elinden alınarak boşalan hisse ile birlikte bir önceki maddede yer

alan hükme uygun şekilde vefat edenin oğluna verilir. Vefat edenin evladı olmadığı veyahut evladı olup da liyakat sahibi bulunmadığı takdirde, cihet dışarıdan ehil ve liyakatli olan kimselere tevcih edilir.

Madde 13: Bir cihetin bir hissesine sahip olan kimse, kendisinde bulunan hisseyi el çekmek suretiyle yalnız liyakatli ve ehil olan ortağına bırakabilir. Dışarıdan birisi için el çekme söz konusu değildir.

Madde 14: Her çeşit cihetin gerek evlada ve gerek dışarıdan ehil ve liyakatli birine tevcihinde; bundan böyle kendisine cihet verileceklerin askerlik yaşını geçmiş olması gerekmemektedir. Cihet sahipleri hakkında bu defa değiştirilerek padişahın onayına bağlı olarak yayımlanan ve ilan edilen “Kura Kânunnâme-i Hümâyûnu” hükümleri uygulanacaktır.⁸

Madde 15: İşbu nizamnamenin hükümleri ilanı tarihinden itibaren yürürlüğe girecektir.

2. 1290/1873 Tarihli “Tevcihât-ı Cihât Nizam-nâmesi”⁹

Madde 1: Şartlı cihetlerle Dersâdet'te bulunan buhârî,¹⁰ şifâ-i şerîf¹¹ ve dersiye¹² cihetlerinin dışında bütün mazbut ve mülhak vakıflara bağlı olan çeşitli cihet sahiplerinden biri vefat ettiğinin

8 Bu kânunnâmeye göre askerlik yaşı 20-25 arasındaydı. Bu yaşlar arasında bulunan gençler, her kazanın uygun yerinde toplanır ve aralarında kura çekilirdi. Kuraya dâhil olacakların isimleri her sene hazirandan üç ay önce başlatılan çalışmayla belirlenir ve bunların kayıt defterleri oluşturulurdu. Böylece her sene ordunun ihtiyacı kadar kişi bu isimler arasından kura ile belirlenirdi. Ancak cami ve mescitlerin imâmet, hitâbet cihetlerine sahip olanlardan, cihet hizmetini vekili aracılığıyla değil de bizzat kendisi yerine getirenler, tekke şeyhleri kura-dan istisna tutulmaktaydı (*Düstûr-ı Askerî*, 1286: 17-23).

9 *Düstur*, 1290: 500-504; *Tevcihât-ı Cihât Nizam-nâmesi*, 1290.

10 Hadis âlimi Buhârî'nin (ö. 256/870) *el-Câmi'u's-sahîh* isimli eserini camilerde okumak üzere cihet verilen kimseye buhârîhân denilmektedir (Yediylıdız, 1983: 56).

11 *Şifâ-i Şerîf*, Kâdî İyâz'ın (ö. 544/1149) Peygamber sevgisine ve Hz. Peygamber'in Müslümanlar üzerindeki haklarına dair bilgi veren eseridir. Eserin tam adı *eş-Şifâ bi ta'rîfi hukuki'l-Mustafâ*'dır. Bu eserin okunması ve medreselerde tedris edilmesi bazı vakfiyelerde şart koşulmuştur (Kandemir, 2010: 134-138).

12 Dersîâmlar tarafından cami, medrese gibi yerlerde verilen derslere vakfiyelerde “dersiye” denilmektedir (Akgündüz, 2010: 60-62).

7 Kayyım, vakıf malını gözetmek, koruyup-kollamakla görevlendirilen kimsedir (Berki, 1966: 31).

de; ondan boşalan cihet, o cihetin hizmetini yerine getirmeye liyakatli ve güç sahibi büyük oğluna verilir. Eğer vefat edenin büyük oğlu birden fazla ise içlerinden en liyakatli olanı tercih edilir. Şayet büyük çocuklar liyakat ve güç bakımından eşit seviyede bulunurlarsa bunların içerisinde en büyüğüne cihet tevcih edilir. Büyüklerin cihet hizmetini yürütecek liyakat ve gücü olmadığı takdirde küçük oğluna cihet verilir. Küçük evlat birden fazla olursa içlerinden en büyüğüne cihet tevcih edilir. Vefat eden kişinin, ister büyük olsun isterse küçük, geride evladı olmadığı veyahut yalnız büyük evladı bulunup da o cihetin hizmetini yerine getirmeye liyakati ve gücü bulunmadığı takdirde boşalan cihet dışarıdan ehil ve liyakatli olan kimselere tevcih edilir.

Madde 2: Birden fazla cihete sahip olan kişilerden biri, geride yalnız bir tane küçük oğlunu bırakarak vefat ettiğinde; sahip olduğu cihetler tek kişide toplanması mümkün cihetlerdense bu cihetlerin tamamı ona verilir. Eğer bu cihetler tek kişide toplanması mümkün olmayan cihetlerden ise içinden en faydalısı küçük oğula ve diğeri dışarıdan ehil ve liyakatli olan kimselere tevcih edilir.

Madde 3: Birden fazla cihete sahip olan kişilerden biri, geride birden fazla küçük evlat bırakarak vefat ettiğinde; boşalan cihetler küçük çocuklar arasında kura ile bölüştürülür. Bir kimse geride birden fazla küçük evladını ve bir tane de büyük oğlunu bırakarak vefat ettiğinde; boşalan cihetlerden ehil ve layık olduğu büyük oğluna, diğeri küçük evlada verilir. Şayet vefat edenin büyük oğlu boşalan cihetlerden hiç birine ehil ve liyakatli değilse, cihetlerin tamamı küçük evlada bölüştürülür. Bir tane büyük, bir tane de küçük oğlunu geride bırakarak vefat edenlerden boşalan birden fazla cihet; büyük oğlu liyakat ve güç sahibi olsa bile küçük oğluyla aralarında bölüştürülür. Şayet büyük erkek çocuğun cihet hizmetlerini yerine getirmeye liyakati ve gücü yoksa ve boşalan cihetler tek kişide toplanması mümkün olan cihetlerden ise tamamı küçük erkek çocuğa verilir. Eğer boşalan cihetler tek kişide toplanması mümkün olmayan cihetlerden ise cihetlerin içerisinde en faydalı olanı küçük erkek çocuğa verilir. Diğer cihetler dışarıdan ehil ve liyakatli olan kimselere tevcih edilir.

Madde 4: Birden fazla cihete sahip olan kişilerden biri, geride birden fazla büyük ve küçük evlat bırakarak vefat ettiğinde; büyük evladın hepsi boşalan cihetlerin tamamını elde etmeye layık ise bu cihetler aralarında kura ile bölüştürülür. Eğer büyük evladın birisi boşalan cihetlerden yalnız birini, diğeri boşalan cihetlerden bir başkasını elde etmeye liyakat ve güç sahibi ise herkese layık olduğu cihet verilir. Şöyle iki durum vardır ki, birinci duruma göre büyük evlat arasında bölüştürülen cihetlerden şayet fazla bir cihet kalabilirse; o cihet küçük çocukların en büyüğüne verilir. İkinci duruma göre ise büyük evlat arasında bölüştürülen cihetlerden, birden fazla cihet kalırsa; mevcut cihetler yeterli olduğu derecede küçük çocuklar arasından bölüştürülür. Öte yandan büyük evladın hepsi boşalan cihetlerden yalnız birine ehil ve liyakatli olup diğer cihetler için aynı durum söz konusu değilse; layık olunan cihet büyük çocukların en büyüğüne tevcih olunur. Bunun dışında kalan cihetler küçük çocuklar arasında bölüştürülür. Büyük çocukların içinden yalnız biri babalarından kalan cihetin tamamına veyahut bazısına liyakatli olup da diğeri için liyakat sahibi değilse; boşalan cihetlerden uygun olanları büyük çocuğa, diğeri küçük çocuklara tevcih edilir.

Madde 5: Babasından kendisine cihet kalanlardan birisi vefat ettiğinde; o cihet öncelikle liyakat ve güç sahibi büyük kardeşine verilir. Büyük kardeşi birden fazla olduğu takdirde; içlerinden liyakat sahibi olan kardeşi bu ciheti elde eder. Şayet kardeşleri liyakat ve güç bakımından eşit derecede bulunurlarsa; içlerinden en büyüğüne cihet tevcih edilir. Büyük kardeşi bulunmadığında veyahut büyük kardeşleri bulunup da liyakat sahibi olmadıklarında, cihet küçük kardeşe verilir. Bununla birlikte küçük kardeş sayısı birden fazla olursa içlerinden en büyüğüne cihet tevcih edilir. Eğer bu kişinin ister büyük olsun isterse küçük olsun kardeşi olmadığı veyahut yalnız büyük kardeşi olup da o cihetin hizmetini yerine getirmeye liyakati bulunmadığı durumda, boşta kalan cihet birinci maddenin hükümlerine göre tevcih edilir. Buna göre öncelik hakkı vefat edenin evladına aittir. Vefat edenin evladı yoksa veyahut yalnız büyük evladı olup da liyakatli bulunmazsa dışarıdan ehil ve liyakatli olan kimselere tevcih yapılır. İşbu maddenin hükmü anne-baba bir veyahut baba

bir kardeşler için geçerli olup, anne bir kardeşler için geçerli değildir. Yine bu maddenin hükmü, babasının vefatı sebebiyle boşalmış cihet için değil de başkasının vefatı, cihetten el çekmesi veya cihetin elinden alınması yoluyla kendisine cihet tevcih edildikten sonra vefat edenlerin boşalttığı cihetler için de geçerli değildir. Şayet böyle durumla karşılaşılırsa birinci maddenin hükümleri uygulanır.

Madde 6: Küçük evlada tevcih edilecek cihetler, mutlaka hizmetleri nâib tarafından yerine getirilmek şartıyla verilecektir. Bu gibi durumlarda küçük çocuk yirmi yaşına kadar verilen cihetin hizmetini bizzat kendisi yerine getirme liyakat ve kudretini gösteremezse veyahut küçük yaşta iken vefat ederse anne-baba bir ve baba bir büyük kardeşine cihet tevcih edilir. Anne-baba bir ve baba bir büyük kardeşi liyakatli olmadığı ve anne-baba bir ve baba bir küçük kardeşi bulunmadığı takdirde o cihet, nâib sıfatıyla cihetin hizmetini gören kimseye asaleten tevcih edilir. Şu kadarki, kendisine cihet verilen küçük çocuk, yirmi yaşına kadar müderrislik yeterliliğini elde edemeyeceğinden, eğer bu yaşa ulaştığında ilim elde etmeye/tahsile devam ediyorsa tahsili bitine kadar kendisine uygun bir süre verilecektir.¹³

Madde 7: Hizmetlerinin yerine getirilmesi aynı zamana denk gelen veyahut birinin hizmeti diğerinin hizmetinin tam anlamıyla yerine getirilmesine engel olan iki ayrı cihet, tek kişiye tevcih olunmaz.

Madde 8: Hizmeti terk edilmiş ve işlevsiz bırakılmış cihetler kimseye tevcih olunmaz.

Madde 9: Bir cihete ehliyet ve liyakatin tespiti, o cihet müderrislik, hitâbet ve imâmet gibi cihât-ı ilmiyyeden ise imtihan ile yapılır. Eğer cihet kayımlık, ferrâşlık gibi (cihât-ı bedeniyyeden) ise fizikî yeterlilik ve bilirkişilerin (cihet isteğinde bulunanı tanıyan kimselerin) görüşü dikkate alınır.

Madde 10: Şartlı cihetlerde, vâkıfın belirlemiş olduğu şartlara ve eskiden beri uygulanagelen usul üzere hareket edilir.

Madde 11: Dışarıdan ehil ve liyakatli olan kimse- lere tevcih edilmesi gereken bir cihet boşalıp da bu cihete birden fazla istekli çıktığında; istekliler arasından en liyakatlisine cihet tevcih olunur. Şayet istekliler liyakat açısından eşit durumda bulunurlarsa; birinci aşamada vefat edene yakınlığı olan, ikinci aşamada kendisinde başka cihet bulunmayan, üçüncü aşamada fakir halde olan tercih edilir. Dördüncü aşamada ise kura yöntemine başvurulur.

Madde 12: Bir cihet, yeni ortaya çıkar veyahut cihet sahibinin vefatıyla boşalırsa; bu cihet bundan sonra hisselerle ayrılarak birden fazla kişiye tevcih olunmayacaktır.

Madde 13: Şimdiye kadar birden fazla hisseye bölünerek tevcih edilen cihetlerden, bir cihetin yarısı, üçte biri ve dörtte biri gibi bir hissesine sahip olan kimse vefat ettiğinde; boşalan hisse önceki madde hükümlerine uygun şekilde vefat edenin evladına tevcih olunur. Vefat edenin evladı yoksa veyahut yalnız büyük evladı olup da liyakati bulunmazsa o hisse diğer hisse sahiplerinden en liyakatli ve güç sahibi olanına verilir. Şayet diğer hisse sahipleri liyakat ve güç bakımından eşit seviyede ise cihet içlerinden birine kura ile veyahut mevcut hisselerine dâhil edilmek suretiyle hepsine tevcih edilir. Eğer hisse sahiplerinden liyakat ve güç sahibi biri bulunmazsa hissedarların elinde bulunan hisseler alınır. Böylece gerek boşalan hisse ve gerekse hissedarların elinden alınan hisseler birleştirilerek topluca ehil ve liyakatli olana tevcih edilir. Şayet bu hisselerin geliri yeterli derecede olup da başka türlü tevcih edildiğinde kar ortaya çıkacaksa o halde bahsi geçen hisseler ayrı ayrı ehil ve liyakatli kişilere tevcih edilir.

Madde 14: Bir cihetin bir hissesine sahip olan kimse, kendisinde bulunan hisseyi el çekmek suretiyle yalnız liyakatli ve ehil olan ortağına bırakabilir. Dışarıdan birisi için el çekme söz konusu değildir. Ancak ortakların arasında ehil ve liyakatli birisi bulunmazsa o zaman dışarıdan bu özellikle sahip birisi adına cihetten el çekme söz konusu olabilecektir.

Madde 15: Her çeşit cihetin gerek evlada ve gerek dışarıdan ehil ve liyakatli birine tevcihinde; bundan böyle kendisine cihet verileceklerin

¹³ Nizamnâmenin bundan sonraki maddeleri, bir önceki 1286/1870 tarihli nizamnâmenin altıncı maddesinden itibaren esasa doğrudan etki etmeyen birkaç kelime dışında aynıdır.

askerlik yaşını geçmiş olması gerekmemektedir. Cihet sahipleri hakkında bu defa değiştirilerek padişahın onayına bağlı olarak yayımlanan ve ilan edilen “Kura Kânunnâme-i Hümâyûnu” hükümleri uygulanacaktır.

Madde 16: İşbu nizamnamenin hükümleri ilanı tarihinden itibaren yürürlüğe girecektir.

3. “10 Safer 1290 Tarihli Tevcih-i Cihât Nizam-nâmesi’ne Müzeyyel Fıkra-i Nizâmiye”¹⁴

Hizmet edeni birden fazla olan ve birinci/evvel, ikinci/sânî oluşlarına bakılarak üstlendikleri görevleri sıralanan/düzenlenen her türlü cihetin tevcihi, ilerleme ve silsile kaidesine uygun olarak gerçekleştirilir. Ancak vakfedenin koşmuş olduğu şartlara göre verilen cihetlerle aşçı ve ekmekebaşılık cihetleri bu kaidenin dışında tutulmuştur.

4. 1290/1873 Tarihli “Tevcihât-ı Cihât ve Mütferriâtı Hakkında Talimât”¹⁵

Dersâdet ve Bilâd-ı Selâse’den, kendine has özel düzenlemesi ve işleyişi olan Haremeyn-i Şerîfeyn’den başka Osmanlı coğrafyasında bulunan vakıflara bağlı olup; cihet sahibinin vefatı, cihetten el çekmesi veya elindeki cihetin alınması, yeni cihet oluşturulması sebebiyle belirli kural- lar çerçevesinde verilecek cihet için bu talimatın ekinde yer alan tarifeye göre harç alınacaktır. Tarifede miktarı belirlenen harcın yalnız dörtte biri Sancak İdare Meclisleri aracılığıyla belirli bir süre için alınıp, diğer örneklere, kural ve kaidesine uygun şekilde mazbatalar hazırlanacaktır. Hazırlanan mazbatalar doğrudan doğruya Evkâf-ı Hümâyûn Hazinesi’ne ulaştırılacak ve hazine tarafından gerekli olan berâtlar hazırlanarak mahalline gönderilecektir. Bundan sonra başlangıçta belirli süre için dörtte biri alınan harcın kalan dörtte üçlük kısmı da tahsil edilip düzenlenen berâtlar sahiplerine verilecektir. Alınan harçlar mazbataların kaydedildiği/yer aldığı defterlerle beraber tutulan cetveller de eklenerek Evkâf-ı Hümâyûn Hazinesi’ne gönderilecektir.

¹⁴ *Düstur*, 1937: 515.

¹⁵ *Düstur*, 1293: 504-509; *Tevcihât-ı Cihât ve Mütferriâtı Hakkında Talimât*, 1290.

Tevcihi sonuca bağlanacak cihât harcının dörtte birinin alınıp sandığa teslim edildiğini gösteren evkâf muhasebecisi ve sandık emini mühürleriyle mühürlenmiş ilmühaber gösterildikten sonra o cihetlerin mazbataları Livâ İdare Meclisi tarafından düzenlenecektir. Örneğinde gösterildiği üzere mazbata metnine, bahsi geçen cihet karşılıksız/hasbî ise karşılıksız olduğu; karşılığı var ise iki senelik geliri toplanıp ikiye bölünerek bir seneliğine karşılık gelen harç miktarının dörtte birinin tarifeye uygun şekilde alınıp sandığa teslim edildiği yazılıp açıkça belirtilecektir. Mazbataların arkasına “mazbata metnlerinde belirtilen şu kadar kuruş dörtte bir harç, sandığa teslim edilmiştir” ibaresi yazılarak söz konusu ibarenin altı evkâf muhasebecisi ve sandık emini tarafından mühürleneyecektir.

Bütün cihetlerin harçlarının livâ merkezinde İdare Meclisi aracılığıyla alınması gerekir. Fakat kazalardan kendilerine cihet tevcih işlemi gerçekleştirecek kimselerden bazıları bizzat livâ merkezine gelemediği ve gelmesine de lüzum görülmediği durumlarda, bu kişilerden alınması gereken harcın dörtte biri, kazaların İdare Meclisi aracılığıyla alınıp cihetler için düzenlenen mazbatalarla birlikte livâ merkezine gönderilecektir. Kazalardan gönderilen harcın dörtte birinin tarifeye uygun olduğu Livâ İdare Meclisi’nden onaylandıktan sonra sandığa teslim ettirilip gerekli olan ilmühaber mahallerine gönderilecektir.

Cihetler için Sancak İdare Meclisleri tarafından düzenlenen mazbatalar Evkâf-ı Hümâyûn Hazinesince Cihât Kalemî’ne, gerek görüldüğünde Vâridât Kalemî’ne ve Mahkeme-i Teftîş’e havale olunarak bunların kural ve kaidesine uygun şekilde düzenlenip-düzenlenmediği incelenir. Kural ve kaidesine uygun düzenlenenlerin berâtları hemen hazırlanarak mahalline gönderilir. Berâtların mahalline ulaşmasının ardından belirli bir süre için dörtte biri alınan harcın kalan kısmı yani dörtte üçü ve berâtın ekinde yazılan kağıt bedeli/varaka bahâsı tahsil edildikten sonra berâtlar sahibine teslim edilecektir.

Berât verilecek kişilerden, kalan harcı ödemekten kaçınan bulunursa, kalan harç bu kişilere verilecek cihetin gelirinden tahsil edilinceye kadar berât kendisine verilmez ve o cihetin geliri evkâf muhasebecileri tarafından kayıt altına alınacaktır.

Cihet sahiplerinden birisinin bizzat kendisi veya vekili, Dersâadet'te bulunup da berâtı düzenlenen cihetin kalan harcını hazineye teslim ederse düzenlenen berât mahalline gönderilmeyerek kendisine verilebilir. Fakat mahallince alınan harcın dörtte birinin gelir/îrâd kaydıyla gerekli işlemlerin gerçekleştirilmesi için hazine tarafından mahalline bilgi verilecektir.

Harcının dörtte biri alınarak mazbataları mahalline gönderilen ve tevcihi gerçekleştirilecek olan cihetlerden bazısı; hazine kaydına, usule, o konuda yapılan düzenlemelere uymamasından ve diğer sebeplerden dolayı hak sahibine değil de başkasına tevcih edilirse veyahut kaydının silinmesi gerekirse mahallince alınan harcın dörtte biri eksiksiz bir şekilde tahsil edilen kişiye geri verilir. Fakat cihet harcının yüzde beşi oranında "kalemiye" adıyla mahkeme memurlarına verilmiş olan akçe geri ödenmeyecektir.

Tevcihi şeyhülislamın işaretiyle gerçekleşen müderrislik ve meşihat benzeri cihât-ı ilmiyye ile yeniden tevcihi gerçekleştirilecek hitâbetlerden, tevcihi vâkıfın şartlarına ve eskiden beri uygulana gelen usule veyahut şer'î mahkemelere dayanan cihetlerin dışında bütün cihetler için hâkimler ve evkâf muhasebecileri tarafından başkaca ilâm ve tebliğ yazısı hazırlanmasına ihtiyaç yoktur. Hâkimler ve evkâf muhasebecilerinin mühürlerinin bulunduğu Livâ İdare Meclislerinin mazbataları yeterli olacaktır. Yukarıda istisna tutulan cihetler için evkâf muhasebecileri tarafından benzer şekilde tebliğ yazısı hazırlanmayıp yalnız hâkimler tarafından düzenlenen şer'î ilâm Livâ İdare Meclislerince hazırlanacak mazbataya eklenerek hazineye arz edilecektir.

Cihetlerin tevcihine dair kazalardan gönderilen mazbataların bu konudaki kural ve kaidelere uygun olup-olmadığı Livâ İdare Meclisleri tarafından doğrulanacaktır. Bundan sonra mazbatalar livâ merkezinde korunacak ve bunların Livâ İdare Meclisi tarafından onaylanmış örnekleri hazırlanarak Evkâf-ı Hümâyûn Hazinesine gönderilecektir. Tевcihi şer'î ilâma bağlı olan cihetler için kazalardan gelen mazbatalar ile kaza hâkimleri

tarafından düzenlenip gönderilen şer'î ilâmlar livâ merkezinde tutulmayıp Livâ İdare Meclislerince düzenlenen mazbatalara eklenerek hazineye gönderilecektir.

Vilayet merkezi olmayan sancaklarda bulunan cihetler için o sancakların idare meclislerince düzenlenen mazbatalar vilayet merkezine müracaat edilmeksizin doğrudan doğruya Evkâf-ı Hümâyûn Hazinesine gönderilecektir. Fakat çekişmeli bir cihet için iki taraf da vilayet merkezine müracaat ederse o halde Vilayet İdare Meclisi tarafından bu konuda verilen hüküm ve kararı içerecek şekilde düzenlenen mazbata doğruca Evkâf-ı Hümâyûn Hazinesine gönderilmekle beraber mahalline bilgi verilecektir. Yenileme ve kayıptan dolayı hazırlanan berâtlar, vakıf işleriyle alakalı padişah فرمانının çıkarılması, hazinece kaydı bulunmayan eski ve yeni vakfiyelerin Cihât Kalemi'ne kaydı ve hazinede kaydı bulunan vakfiye suretlerinin verilmesi için mahallerince başvuru yapıldığında, cihetler için önceki maddelerde belirlenen işlemler gerçekleştirilecektir.

Cihetlerin Harç Tarifesi

Osmanlı coğrafyasında bulunan bütün cihât için mahallerince alınmakta olan tebliğ ve ilâm; Evkâf-ı Hümâyûn Hazinesince tahsil edilegelen Mahkeme-i Teftiş ve kalem harçlarının tamamı birleştirilerek ve gerektiğinde değişiklikler yapılarak tahsil edilecektir. Bundan böyle ayrıca kağıt bedeli olarak alınması gereken harçların miktarları gelecek maddelerde belirlenmiştir.

İmâmet, hitâbet, meşihat, müderrislik, dersiâmlik, müezzinlik, kayımlık ve devirhânlik¹⁶ cihetleriyle bunlar gibi hizmetleri güçlük/zahmet içeren cihetlerden belirli bir geliri olmayıp da hizmetleri karşılıksız yürütülenlerden veyahut bir senelik geliri elli kuruştan aşağı olanlardan yalnız elli kuruş harç alınacaktır.

16 Devirhân, cuma ve bayram namazlarından önce veya herhangi bir gün öğle namazından önce Kur'an okumakla görevlendirilen kişidir. Bu okuma şekli, Kur'an'ı hatmetmek suretiyle sürekli devam ettiği için devirhânlık tabiriyle ifade edilmektedir (Yediyıldız, 1983: 57).

Bahsi geçen cihetlerin vazife maaşı, fodula,¹⁷ arpa, buğday gibi miktarı belirlenmiş ve tayin edilmiş gelirleri; tarla, bağ, bahçe, dükkânlar, diğer akarlar ve meskenler veyahut kirası şarta bağlı evler gibi eklentileri olan yerlerin iki senelik menfaat ve gelirleri hesaplanıp kaç kuruşa ulaşırsa ikiye bölünerek bir seneliğine karşılık gelen miktarın yarısı harç olarak alınacaktır.

Tevliyet,¹⁸ kitâbet, cibâyet,¹⁹ zâviyedârlık,²⁰ çiftlik, mezra ve mâlikâne mutasarrıflığı gibi cihetlerin sahibine ait olan iki senelik menfaat ve kârı, miktarı belirlenmiş ve tayin edilmiş geliri hesaplanıp ne kadara ulaşırsa ikiye bölünerek bir seneliğine karşılık gelen miktarı harç olarak alınacaktır.

Tamamı verilen duâgû²¹ fodusasının her bir çiftinden otuz kuruş ve günlük duâgû görevinin her bir akçesinde, babadan oğula geçmeden dolayı üç kuruş, cihet tasarrufunun bir başkasına geçmesinden dolayı dört kuruş harç alınacaktır.

Çeltik mutasarrıflığının tohumu Maliye Hazinesi tarafından bir bedele/karşılığa bağlanmış ise tayin edilmiş olan bedeline; henüz bedele bağlanmamış ise bedele bağlanmış olanlara kıyaslanarak yüzde elli oranında harç alınacaktır.

Kaybolma sebebiyle yeniden düzenlenerek verilecek cihet berâtları ve padişah buyrukları için tevcihlerinde tahsil edilen harcın dörtte biri alınacaktır.

Yenilenmesi gereken cihet berâtlarında ve padişah buyruklarında şayet cihet karşılıksız ise her-

hangi bir harç alınmayacaktır. Ancak cihetin bir karşılığı varsa cihet sahiplerinden yirmi kuruş harç alınacaktır.

Tekkelerdeki yemekler için pirinç, arpa, buğday ve fodula benzeri ölçüleri belirlenmiş hububatın her bir İstanbul kilesinden²² beş kuruş, fodusanın her bir çiftinden on kuruş harç alınacaktır.

Fakirlere ayrılmış olan sadaka maaşının dışında vâkıfın evladına ve diğer kişilere gerek tevliyet bedeli olarak ve gerekse vâkıfın şartlarına uygun şekilde belirlenmiş ücretin iki aylığına karşılık gelecek miktar harç olarak alınacaktır.

Yeniden düzenlenen vakfiyelerle halen uygulamada olan vakfiyelerin Evkâf Hazinesi'ne kaydı gerçekleştirildiğinde "kaydiyye" harcı olmak üzere yalnız elli kuruş harç alınacaktır.

İlâm ve mazbataları Evkâf-ı Hümâyûn Hazinesi'ne gönderilmiş olan cihetlerle herhangi bir vakfiye hakkında zorunlu bir durum gereği yazıyla bilgi istenirse; mahallinden cevap olarak gönderilecek yazılar için talepte bulunanlardan tekrar harç alınmayacağı gibi "kaydiyye ve kalemîyye" adıyla veya bir başka isimle hiçbir şekilde harç alınmayacaktır.

Bu tarifede yazılı harçlardan başka gerek mahallindeki evkâf muhasebecileriyle şer'î mahkeme hâkimleri tarafından tebliğ ve ilâmdan ve gerekse Evkâf-ı Hümâyûn Hazinesi'nce Mahkeme-i Teftiş ve "aklâm harcı" adıyla ve bir başka isimle cihet sahiplerinden bir akçe dahi alınmayacaktır. Sadece bahsi geçen tarifede miktarı belirlenmiş olan harç alınacak ve bu harçla vakıf sahiplerinin berâtları ve padişah buyrukları düzenlenerek hak sahiplerine teslim edilmek üzere mahallerine gönderilecektir.

Önceki maddelerde açıklandığı üzere hâkimler tarafından ilâm verilmesi gerekli olan cihetlerin harç ilâmı, bu tarifede miktarları belirlenen harçların kapsamında olması sebebiyle maliye hazinesi adına başkaca ilâm harcı alınmayacaktır. Fakat ilâma bağlı olarak kendisine cihet verilen kişiler-

17 Fodula, yassı pide şeklinde yapılan bir çeşit ekmeğın adıdır. İmaretlerde yapılan fodusalar, vakfiyedeki şartlara göre medrese talebelerine, ihtiyaç sahiplerine vs. verilir (Pakalın, 2004: 1/634).

18 Mütevellî, sözlükte "başkasının işini gören, dostluk gösteren, bakımını üstlenen" gibi anlamlara gelmektedir. Terim olarak ise vakıf işlerini idare etmek üzere görevlendirilen kimse için kullanılmaktadır. Bu görev ve yetkiye velâyet, görevlendirmeye tevliyet denilmektedir. Osmanlı uygulamasında mütevellînin yaptığı iş için çoğunlukla tevliyet ifadesi kullanılmıştır (Öztürk, 2006: 217).

19 Cibâyet, vakıf gelirlerinin toplanması demektir. Vakıf gelirlerini toplayan kimseye yani tahsildâra câbî denilmektedir (Berki, 1966: 9).

20 Zâviyedârlar, tekkelerin küçüğü olan zâviyelerin şeyhleridir (Berki, 1966: 60).

21 Duâgû, nikah, mevlit, hatim, hafızlık cemiyeti gibi özel ve genel toplantılarda duâ okuyan kimseye verilen isimdir (Berki, 1966: 13).

22 Kilenin ölçüleri kentten kente değişiklik göstermektedir. İstanbul kilesi hububatın cinsine göre yaklaşık olarak 24-25 kilograma karşılık gelmektedir (İnalçık, 2016: 251).

den, Mahkeme-i Şer'îyye memurlarına verilmek üzere yalnız o cihet için harç tarifesinde alınması gerekli görülen harcın yüzde beşi oranında "kalemiyye" adıyla para alınıp mahkeme memurlarına verilecektir. Mesela harç tarifesine göre yüz kuruş harç alınması gereken bir cihet için beş kuruş "kalemiyye" harcı alınacaktır.

Cihet sahibinin vefatı, cihetten el çekmesi veya elindeki cihetin alınması, yeni cihet oluşturulması sebebiyle tevcihi gerçekleştirilecek cihetlerin bütün harçları tek şekilde tahsil edilecektir.

5. 1301/1883 Tarihli "Dersâdet ve Bilâd-ı Selâse İle Memâlik-i Mahrûsa-i Şâhâne'de Vâkî' Cevâmî' ve Mesâcid ve Hayrât Vesaire Cihâtının Hîn-i Tevcîhâtında ve Husûsât-ı Sâiresinde Mahkeme-i Teftiş'ten Verilecek İlâmât ve Vesâik-i Şer'îyye ve Cihât Kalemi İçin Alınması Lazım Gelen Harç Kararnâmesi"²³

Madde 1: Müderrislik, dersiyeye, dersîâm, vâzilik, kürsü şeyhliği,²⁴ tekke şeyhliği, şeyhülkurrâ,²⁵ imâmet, hitâbet, müezzinlik, buhârî, mahyacı,²⁶ kayımlık, sirâcîlik,²⁷ ferraşlık, bevvâblık²⁸ ve diğer cami ve mescitler dâhilinde olan cihetlerde, cihet sahibinin vefatı, cihetten el çekmesi veya başkasına devretmesi, yeni cihet oluşturulması sebebiyle tevcihi gerçekleştirildiğinde; cihet sahibine ait ücret ve tayin edilen gelirlerin iki aylığı harç olarak alınacaktır. Harç olarak alınan iki aylığın, bir aylığı Mahkeme-i Teftiş'ten verilecek ilâm için, bir aylığı

ise Cihât Kalemi adına hazineye verilecektir. Daha önce açıklandığı üzere tevcihi taşrada gerçekleştirilen cihetlerin, iki aylığı tamamen mahallinde bulunan evkâf muhasebecisi ve müdürleri tarafından harç olarak hazine adına tahsil edilecektir.

Madde 2: Birinci maddede belirtilen cihetlerden hiçbir suretle ücret ve tayin edilen gelir elde etmeden karşılıksız şekilde hizmet edenlere cihet tevcihi edildiğinde; Dersâdet ve Bilâd-ı Selâse'de bulunan hayır kurumlarına bağlı olanlar için Mahkeme-i Teftiş tarafından "kalemiyye" olarak on kuruş, Cihât Kalemi tarafından "berât harcı" olarak yirmi kuruş alınacaktır. Benzer şekilde tevcihi taşrada gerçekleştirilen cihetler için ise evkâf muhasebecisi ve müdürleri tarafından otuz kuruş "berât harcı" alınacaktır.

Madde 3: Tevcihi edilecek her türlü cihet için ücret ve tayin edilen geliri yüz kuruş ve daha az olanlardan on kuruş, yüz kuruştan fazla olanlar için yirmi kuruş, herhangi bir ücret ve tayin edilen geliri bulunmayanlar için ise beş kuruş berât kağıt bedeli alınacaktır.

Madde 4: Tevliyet, zâviyedârlık, cibâyet, kitâbet, mezraadârlık, çiftlik, mâlikâne, çeltik, şartlı mevkuף arazi mutasarrıflığı ve tevliyet konumunda olan nezaret cihetlerinde, cihet sahibinin vefatı, cihetten el çekmesi veya başkasına devretmesi, yeni cihet oluşturulması sebebiyle tevcihi gerçekleştirildiğinde; cihet sahibine ait ücret ve tayin edilen gelirlerin bir seneliği dikkate alınarak dörtte birinden yani yüzde yirmi beşinden fazla olmak üzere harç alınacaktır. Alınan harcın yarısı Mahkeme-i Teftiş'ten verilecek ilâm için ödenecek ve diğer yarısı ise Cihât Kalemi adına hazineye verilecektir. Mahkeme-i Teftiş'ten ilâm verilmeksizin doğrudan doğruya tevcihi olunan cihetlerden, Cihât Kalemi için ve tevcihi taşrada gerçekleştirilen cihetlerden hazine için mahallinde bulunan evkâf muhasebecisi ve müdürleri tarafından gelirin yüzde yirmi beşinden fazla olmamak üzere harç alınacaktır.

Madde 5: Dördüncü maddede belirtilen cihetlerden hiçbir suretle ücret ve tayin edilen gelir elde etmeden karşılıksız şekilde hizmet edenler hak-

23 *Düstur*, 1302: 124-131; *Tevcîh-i Cihât Nizamnâmesi ve Harç Tarifesi*, 1329/1332: 23-34.

24 Kürsü şeyhleri, Cuma günleri büyük camilerde Cuma namazından sonra cemaate vaaz ederlerdi. Halk arasında bunlara Cuma vâizi de denilirdi (Berki, 1966: 32).

25 Şeyhülkurrâ, kural ve kâidelerine göre kiraat ilmini/Kur'an'ın okunuşunu bilen ve bunu öğreten âlimlere verilen isimdir (Yediyıldız, 1983: 60).

26 Mahyacı, minareler arasına geceleri kandillerle dinî, ahlakî ve sosyal içerikli güzel sözler yazan ve şekiller yapan kimsedir. Mahyalar özellikle Ramazan ayında çift minareli büyük camilerin minareleri arasında yapılırdı (Pakalın, 2004: II/ 387-391)

27 Sirâcî, kandilci ile aynı anlamdadır. Bakımı vakıflar tarafından yapılan kandillerin yakılması ve söndürülmesiyle meşgul olan kişiye kandilci denilmektedir (Yediyıldız, 1983: 57).

28 Bevvab, kapıcı anlamına gelmektedir. Zamanı geldiğinde mektep, hastane gibi yerlerin açılıp-kapanmasını sağlayan, buraların ve buralarda bulunanların gözetimini gerçekleştiren kişidir (Berki, 1966: 9).

kında üçüncü maddede yer alan hüküm uygulanacaktır.

Madde 6: İmâretten verilmekte olan duâgû fodalularının büyük parçalarından her bir çifti boşaldığında yirmi kuruş, babadan oğula geçtiğinde on kuruş; küçük parçaları boşaldığında on kuruş, babadan oğula geçtiğinde beş kuruş harç alınacaktır. Ayrıca büyük parça fodalularının her bir çifti için on kuruş, küçük parça fodalularının her bir çifti için ise beş kuruş kağıt bedeli alınacaktır.

Madde 7: Hâfız-ı kütüblük,²⁹ kütüphane ve medrese bünyesinde olan bütün cihetler ile sebilcilik ve sebil³⁰ bünyesinde olan diğer cihetler ve su yolculuk³¹ cihetleri, türbedârlık ile türbe bünyesinde olan bütün cihetlerin, Dersaâdet ve taşralarda olan şeyh-i imâret³² cihetiyle imâret bünyesinde bulunan diğer cihetlerin tevcihi esnasında; her birinin ücret ve tayin edilen gelirlerinin üç aylığı harç olarak alınacaktır. Alınan harcın bir buçuk aylığı Mahkeme-i Teftiş'ten verilecek ilâm için ödenecek ve diğer bir buçuk aylığı ise Cihât Kalemî adına hazineye verilecektir. Tevcihi taşrada gerçekleştirilen cihetlerden evkâf muhasebecisi ve müdürleri tarafından tamamı hazineye aktarılmak üzere gelirin üç aylığı harç olarak alınacaktır.

Madde 8: Her türlü cihet sahiplerinden biri şer'î bir mazeret dolayısıyla veyahut hac, sıla-i rahim ve diğer sebeplerle bir başka yere giderek belirli süre için bir başkasına vekâlet bıraktığında; Mahkeme-i Teftiş tarafından bırakılan vekâleti gösterir nitelikteki "vekâlet hücceti" için söz konusu mahkeme

tarafından yirmi kuruş harç alınacaktır.³³

Madde 16: Bütün cihetlerde kaybolma, yenileme ve mevcudu muhkem hale getirme sebebiyle verilecek berâtlar için o cihetlerin tevcihi esnasında alınan harçların yarısı tahsil edilecektir. Tahsil edilen harcın yarısı Mahkeme-i Teftiş'ten verilecek ilâm için ve diğer yarısı ise Cihât Kalemî adına hazineye verilecektir. Taşrada tebliğ edilecek berâtlar için söz konusu harcı mahallerinde evkâf muhasebecisi ve müdürleri tahsil edecektir.

Madde 31: Dersaâdet ve taşralarda bulunan hayır kuruluşlarının her türlü cihetinde, boşluk olup da tevcihi silsileye bağlı şekilde gerçekleştirilecek cihetlerden yalnız boş olan cihet için kendi maddesinde belirtilen miktarda harç alınacaktır. Boş olmayıp da silsile halinde doldurulan cihet için ise sadece üçüncü maddede belirtilen kağıt bedeli tahsil edilecektir.

6. 1301/1883 Tarihli "Memâlik-i Şâhânedeki Kâin Cevâmî' ve Hayrât-ı Sâire Cihâtının Hîn-i Tevcîhinde Mahkeme-i Teftiş'ten Verilecek İlâmât İçin Alınması Lazım Gelen Harç Hakkındaki Kararnâme'ye Zeyl Olmak Üzere Kaleme Alınmış Olan Fıkra-i Munzamma"³⁴

Taşralarda bulunan bütün cihât-ı şer'iyyenin (şer'iyye mahkemeleri tarafından verilecek ilâma bağlı cihetler) tevcihi konusunda Evkâf-ı Hümayûn Nezâreti'ne gelen yazılar ilk önce Mahkeme-i Teftiş'e havale olunmaktadır. Burada, gelen yazıların şer'î kaidelere ve vakfiye şartlarına uyup-uymadığı incelenmektedir. Belirtilen esaslara uygunluğu tespit edilen yazılar için söz konusu mahkemeden ilâm düzenlendikten sonra mahallerinde bulunan evkâf memurları tarafından harç kararnâmesine uygun şekilde evkâf hazinesi için peşin alınan ve Dersaâdet'e gönderilen harçların mahkeme kâtiplerine ait olan kısmı önceden olduğu gibi kendilerine verilecektir.

29 Hâfız-ı kütüb, Osmanlı vakıf kütüphanelerinde görevlendirilen kişilere verilen isimdir. Hâfız-ı kütüblerin görevleri çeşitli devirlerde bazı farklılıklar göstermekle birlikte kendilerinden beklenen en temel görev vakfedilen kitapları korumaktır (Erünsal, 1997: 94-98).

30 Sebil, hayır için parasız su dağıtılan, etrafı parmaklıkları ve genellikle kubbe ile örtülü binalar için kullanılan bir ifadedir. Sebilci ise sebillerdeki su dağıtma işiyle meşgul olan kişilere verilen isimdir (Pakalın, 2004: III/135-136).

31 Suyolcu, Osmanlılar'da su bulma ve akıtma işleriyle ilgilenen kimselere verilen unvandır (Martal, 2010: 1-2).

32 Şeyh-i imâret, imâreti idare eden ve misafirleri ağırlayan, fakir ve ihtiyaç sahiplerine ikramda bulunan kişidir (Berki, 1966: 50).

33 Üzerinde durduğumuz bu nizamnâmenin tamamı otuz üç maddedir. Ancak nizamnâmenin bundan sonraki iki maddesinde, cihet tevcih harçlarına dolaylı şekilde temas edilmiştir. Kalan maddeler, şer'î senetler, vakfiyeler, borç hüccetleri gibi diğer konularda alınacak harçlarla alakalıdır. Onun için buradan itibaren sadece yukarıda değindiğimiz iki maddede yer verilecektir.

34 BOA, İ.MMS 86/3701, Lef 2; *Düstur*, 1937: 616.

7. 1331/1913 Tarihli “Tevcih-i Cihât Nizamnâmesi”³⁵

Cihâtın Tarifi ve Türleri

Madde 1: Müderrislik, hitâbet, imâmet, kayyım-lık, hâfız-ı kütüblük ve mütevellilik gibi vakıf müesseselerindeki hizmetler cihet olarak isimlendirilir.

Madde 2: Cihetler iki kısımdır. Bir kısmı, görevin yerine getirilmesi ilim tahsiline bağlı olan cihetlerdir ki, bunlara “cihât-ı ilmiyye” denilir. Müderrislik, hitâbet, imâmet, hâfız-ı kütüblük, mütevellilik, câbilik gibi... Diğeri yalnız iş/çalışma ve sanatla bağlantılı olup ilim tahsiline ihtiyaç duyulmayan cihetlerdir ki, bunlara “cihât-ı bedeniyye” denilir. Kayyımlik, ferrâşlık, türdebârlık gibi...

Madde 3: Gerek ilmî ve gerekse bedenî bütün cihetler ya şartlı (meşrutiyet veçhile) ya da şartsız (bilâ-meşrutiyet) şekilde tevcih edilir.

Madde 4: Hitâbet, imâmet, müderrislik, şeyhlik, kürsü şeyhliği, enbiyâ-i izâm hazretlerinin türbedârlığı, Haremeyn-i Şerîfeyn ve Beytülmağdis hademeliği ile tevliyet ve zâviyedârlık cihetlerine berât-ı âlî³⁶ verilmesiyle sahip olunur. Bunların dışındaki cihât-ı ilmiyye, Evkâf Nezâreti tarafından verilecek bir resmî vesikayla; berâta gerek duyulmayan cihât-ı bedeniyye de aynı şekilde Evkâf Nezâreti veya Nezâret adına yerel Evkâf İdarelerince verilecek vesikalarla geçerlilik kazanır.

Madde 5: Kendine has bir takım şartları olan bir mekânda, yeniden minber koyularak Cuma ve bayram namazları kılınabilmesi için sultanın izni zorunludur. Ancak sultanın izniyle orada namaz kılınmaya başlandıktan sonra hitâbet cihetinde bir boşluk olursa, yeni tayin edilen hitâbet cihetinin berâtı gelinceye kadar mürâsele-i şer’iyye³⁷ ile hitâbet görevi yürütülür.

35 BOA, İ.DUİT 20/53; *Düstur*, 1332: 608-617; *Mecmûa-i Kavânîn-i Cedîde-i Osmâniyeden Tevcih-i Cihât Nizamnâmesi*, 1331; *Tevcih-i Cihât Nizamnâmesi ve Harç Tarifesi*, 1329/1332: 3-22.

36 Berât, Osmanlı devlet teşkilatında bir tayini, bir vazife veya muafiyetin verildiğini gösteren, üzerinde padişahın tuğrası bulunan belgeye verilen isimdir (Kütükoğlu, 1992: 472-473).

37 Mürâsele-i şer’iyye, kadılar tarafından, nâib tayini hakkında yazılan mektuba verilen isimdir (Pakalın, 2004: II/621).

Cihetlerin Tevcih Usulü

Madde 6: Şartlı cihetlerde, ehil olduğu tespit edilen hak sahibine şer’î usule uygun şekilde cihet tevcih edilir.

Madde 7: Gayr-i sahih vakıflara³⁸ ait cihetlerin tevcihinde vâkıfın belirlemiş olduğu şartlara uyumak gerekmez. Bunlar şartsız cihetlerin tevcihi gibi işleme tabi tutulur.

Madde 8: Şartlı olmayan bir cihet tevcih edileceğinde imtihan yapılır. İmtihanda liyakatini en iyi şekilde ispat edenlere cihet tevcih edilir. Ancak babadan kalan postnişinliklerin³⁹ evlada tevcihi için imtihana ihtiyaç duyulmaksızın liyakatin ispatı yeterli olacaktır.

Madde 9: Cihât-ı ilmiyye isteklileri arasında yapılacak imtihan neticesinde eşitlik durumu söz konusu olursa ve bu isimler arasında cihetin önceki sahibinin evladı bulunursa ona öncelik verilecektir.

Madde 10: Bir önceki maddede açıklandığı gibi eşitlik durumu söz konusu olan isimler arasında cihetin önceki sahibinin evladı bulunmazsa; birinci aşamada vefat edene yakınlığı olan, ikinci aşamada kendisinde başka cihet bulunmayan, üçüncü aşamada fakir halde olan tercih edilir. Dördüncü aşamada ise kura yöntemine başvurulur.

Madde 11: Şartlı olmayan cihât-ı ilmiyyeden birine sahip olan kişi vefat ettiğinde, geride büyük evladı bulunmaz veya evladı bulunup da imtihanı kazanamazsa söz konusu cihet küçük oğluna verilir. Ancak çocuk, yarışmada liyakatini ispat eden bir başka kişinin vekâletiyle kendisine verilen ciheti üstlenir. Şayet vefat eden kişinin geride birden fazla küçük çocuğu bulunursa içlerinden yaşça en büyük olana cihet tevcih edilir.

Madde 12: Şartlı olmayan birden fazla cihât-ı ilmiyyeye sahip olan bir kişi büyük ve küçük evladını geride bırakarak vefat ettiğinde, yapılan im-

38 Gayr-i sahih vakıflarda, hazineye ait bir mülkün menfaati yahut tasarruf hakkı veya her ikisi birden hükümdar veya onun yetkilendirdiği kişi tarafından belirli bir gayeye tahsis edilmektedir (Berki, 1966: 27-28).

39 Postnişin, bir dergâhın şeyhlik makamını elde etmiş kişiye verilen isimdir. Böyle birisi için “falan tekkenin postnişini” tanımlaması yapılmaktadır (Şemseddin Sami, 1317: 361).

tihan neticesinde bu kişinin büyük oğullarından her birine bir cihet verilir. Geriye kalan cihet, bir önceki maddeye uygun şekilde vefat edenin küçük oğluna veya küçük çocuklarından yaşça en büyüğüne tevcih edilir. Vefat edenin büyük evladı imtihanında başarılı olamazsa veya kalan cihet birden fazla olursa küçük çocuklara kura yöntemiyle cihetlerin en faydalılarından birer tane verilir. Şayet vefat edenin küçük oğlu bir tane ise söz konusu cihetlerden en faydalısı ona verilir. Geriye kalan cihetler, yapılacak imtihan neticesinde liyakatini ispat eden dışarıdan kişilere tevcih edilir.

Madde 13: Cihât-ı bedeniyede boşluk meydana geldiğinde, boşalan cihet öncelikle eski sahibinin liyakatini ispat eden oğluna verilir. Eğer vefat edene kişinin birden fazla oğlu bulunursa ve liyakat bakımından da aralarında eşitlik söz konusu olursa boşalan cihet içlerinden en büyüğüne tevcih edilir. Fakat oğlu ehil olmadığı veya küçük yaşta bulunduğu takdirde cihet, dışarıdan ehil ve liyakatli birisine tevcih edilir.

Madde 14: Hizmetlerinin yerine getirilmesi aynı zamana denk gelen yahut aynı şehirde ve farklı zamanlarda olsa bile görev yerleri birbirinden uzak bulunan cihetler tek kişiye tevcih olunmayacaktır.

Madde 15: Vakıf müesseselerinden birinde tek kişide toplanması mümkün olan birden fazla cihât-ı ilmiyye bulunursa ve bunlarda meydana gelecek boşluk sebebiyle yapılan imtihan neticesinde liyakat bakımından adaylar arasında eşitlik söz konusu olursa; eşit durumda bulunan adaylar arasındaki o vakıf müessesesinin cihât-ı ilmiyye sahiplerine onuncu madde hükmü istisna tutularak öncelik verilir.

Madde 16: Bir önceki maddede açıklandığı şekliyle aynı müessesede bulunup da tek kişide toplanması mümkün olan cihât-ı bedeniyeden birinde boşluk söz konusu olduğunda, o müessesenin cihât-ı bedeniyeye sahiplerine öncelik hakkı verilecektir.

Madde 17: Vakıfta bulunan kişiler tarafından birinci/evvel ve ikinci/sânî şeklinde veyahut teker teker tevcihi belirlenen cihetler on beşinci ve on altıncı maddelerdeki hükümlerden istisna tutularak başka başka şahıslara tevcih edilecektir.

Madde 18: Başlı başına bir cihet, yeniden veya hut tasarruf sahibinin vefatıyla boşalırsa bundan sonra hisselerine ayrılarak birden fazla kişiye tevcih olunmayacaktır.

Madde 19: Aslında tek cihet olduğu halde sonradan miras yoluyla veya başka şekillerde hisselerine ayrılan cihetlerin hissedarlarından biri vefat ettiğinde geride ehil ve liyakatli evladı bulunsa bile o kişinin hissesi, hissedarlardan en ehil ve liyakatli olana tevcih edilecektir.

Madde 20: Hisseli olmayan cihetlerden el çekme asla mümkün değildir. Hisseli cihetlerin hissedarları bile ancak ehil ve liyakatli olan ortakları adına el çekmede bulunabilir. Dışarıdan birisi için aynı durum söz konusu değildir.

Madde 21: Küçük yaşta iken vekâlet yoluyla kendilerine cihât-ı ilmiyye tevcih edilmiş olanlar ilim tahsili yolunda bulunmaları şartıyla devirhânlık, cüzhânlık⁴⁰ ve benzeri cihetler için yirmi yaşına kadar; imâmet, hitâbet, müezzinlik cihetleri için yirmi beş yaşına kadar; müderrislik ve tevcihi imtihanla gerçekleştirilen diğer cihetler için otuz yaşına kadar imtihan talebinde bulunacaklardır. On beş yaşına gelip de ilim tahsili yolunda bulunmayanların veya ilim tahsili yolunda bulunup da cihetler için belirtilen yaşları geçtiği halde geçerli bir mazereti olmaksızın imtihana girmeyenlerin veya imtihanında yarıştığı kişilerle eşit derecede liyakatini ortaya koyamayanların elindeki cihetler geri alınacak ve imtihanında başarı gösterenlere verilecektir.

Madde 22: Hizmeti terk edilmiş veya işlevsiz bırakılmış ya da varlığına ihtiyaç kalmamış cihetler kimseye tevcih olunmayacaktır.

Madde 23: Çalışanları birden fazla olan ve birinci/evvel, ikinci/sânî oluşlarına bakılarak üstlendikleri görevleri sıralanan/düzenlenen bir vakıf müessesesindeki cihetlerin tevcihi, ilerleme ve silsile kaidesine uygun olarak gerçekleştirilir. Ancak silsile kaidesi vâkîfın şartına uygun olmadığı takdirde vâkîfın şartına uygun şekilde hareket edilir. Silsile kaidesinin uygulanması için cihet sahibinin yarışma/imtihan ile tayin edilmiş olması gerekir. Aksi halde

⁴⁰ Cüzhân, özellikle namazlardan önce Kur'ân'dan birer cüz okumakla görevlendirilen kişiye verilen isimdir (Pakalın, 2004: 1/318).

o cihet, imtihan ile ehil ve liyakat sahibi olan bir başkasına tevcih edilecektir. İmtihandaki eşitlik durumunda cihet ortağı, dışarıdan olanlara tercih edilecektir.

Madde 24: Vakfiyesi mevcut olan ve uygulanan veya teamülü/öteden beri uygulaması şer'î usullere göre gerçekleştirilen vakıf tevliyetlerinin tevcihinde, vakfiyeye göre ve teamül gereğince işlem yapılacaktır. Vakfiyesi uygulanmayan ve teamülü de şer'î usullere göre gerçekleştirilmeyen vakıfların tevliyetleri kimseye tevcih edilmeyecek ve bu vakıflar Evkâf Nezâreti tarafından idare edilecektir.

Madde 25: Tevliyeti boş bulunan bir vakfın tevliyetinde çekişme ve dava söz konusu olduğunda o vakıf tevliyeti tevcih olununcaya kadar Evkâf Nezâreti tarafından idare edilecektir.

Madde 26: Gerek mazbut gayr-i sahih vakıfların cibâyet ve kitâbetleri ve gerekse mülhak vakıfların şartlı olmayan cibâyet ve kitâbet cihetleri evlada miras yoluyla ve diğer şekillerde kimseye tevcih olunmayacaktır.

İmtihanların Uygulanma Şekilleri ve Ayrıntıları

Madde 27: Cihât-ı ilmiyye imtihanları İstanbul'da Makam-ı Meşihat'ten görevlendirilen iki kişinin katılımıyla Şûrâ-yı Evkâf tarafından yapılacaktır. Taşrada ise kadının başkanlığında belde müftüsü ve o yörenin âlimlerinden üç kişinin katılımıyla oluşan beş kişilik komisyon tarafından evkâf memurunun hazır bulunduğu ortamda gerçekleştirilecektir. Taşradaki imtihan komisyonunda bulunacak âlimler, kadı ile müftü ve evkâf müdürü veya memuru tarafından belirlenecektir.

Madde 28: Müderrislik imtihanı için on satırdan aşağı olmamak üzere *Mutavvel*⁴¹ isimli kitaptan uygun ölçüde metin belirlenecek ve adaylardan Arapça kurallarını uygulayarak bu metni harekeler, tercüme etmeleri ve içeriği hakkında bilgi vermeleri istenecektir. Yine bu metin üzerinden uygun şekilde sarf, nahiv, mantık, meânî, beyan, fıkıh usulü ve kelama ait olmak üzere ikişer soru hazırlanacaktır.

41 Mutavvel, Sekkâkî'nin (ö. 626/1229) *Miftâhu'l-Ulûm*'unun belagatla ilgili bölümü için Hatib el-Kazvî'nin (ö. 739/1338) kaleme aldığı *Telhîsü'l-Miftâh* üzerine Teftazânî (ö. 792/1390) tarafından yazılan şerhtir (Benli, 2005: 20-21).

Madde 29: Müderrislik imtihanı için adaylar arasında eşitlik söz konusu olursa icâzet sahibi olanlar tercih edilecektir.

Madde 30: Postnişînlük imtihanı için Arapça kurallarına göre harekelenmek, tercüme edilmek ve içerik hakkında bilgi verilmek üzere *Halebî*⁴² isimli eserden on satırdan aşağı olmamak şartıyla uygun ölçüde bir metin belirlenecek ve üçü itikada, üçü ibadete, üçü de tasavvufa, tarikat adap ve erkânına ait konulardan dokuz soru sorulacaktır. Eğer postnişînlüğe muhaddislik ve mesnevihânlık gibi cihetler şart koşulmuşsa bu cihetlerle alakalı ilimlerden de ikişer soru ilave olarak yöneltilecektir.

Madde 31: İstanbul'daki postnişînlük cihetleri için imtihanlar Meclis-i Mesâlih-i Talebe âzâsından üç kişinin hazır bulunduğu Meclis-i Meşâyih'te yapılacaktır. Taşradaki postnişînlük imtihanları ise mahallinde bulunan imtihan komisyonları tarafından otuz üçüncü maddeye uygun şekilde gerçekleştirilecektir. Taşrada postnişînlük imtihanını yapacak heyette meşâyih'ten üç kişi bulundurulur. Eğer mahallinde meşâyih yok ise yapılan bildirim üzerine tasavvufa dair sorular İstanbul'daki imtihan heyeti tarafından hazırlanıp gönderilir ve puanlaması da aynı heyet tarafından yapılır.

Madde 32: Cuma ve pazartesi vaizliği gibi cihetlerin imtihanlarında on satırdan aşağı olmamak üzere *Halebî* isimli eserden uygun ölçüde bir metin belirlenecek ve metin harekelendirilecek, tercüme ettirilecek, ibadetle alakalı fikhî meselelerden ve kalam konularından üçer tane olmak üzere sorular hazırlanacaktır.

Madde 33: İmâmet ve hitâbet imtihanları için beş satırdan aşağı olmamak üzere *Halebî* isimli eserden belirlenecek metin harekelendirilecek ve tercüme ettirilecektir. İbadet ve nikâha dair fikhî meselelerden beş tane, kalam konularından ve tecvitten üçer tane soru hazırlanacaktır. Adaylara bir aşr-ı şerîf⁴³ okutturularak tecvit kurallarına uyup-uymadıkları, okuyuş esnasında ses ve sedasındaki yeterlilikleri ölçülecektir.

42 Bu eser, Osmanlı âlimi İbrahim b. Muhammed b. İbrahim el-Halebî'nin (ö. 956/1549) Hanefî fikhına dair meşhur *Mülteka'l-ebhur* isimli kitabıdır (Has, 2006: 549-552).

43 Aşr-ı şerîf, Kur'ân-ı Kerîm'den on ayet miktarı okunan kısma verilen isimdir (Devellioğlu, 2010: 53).

Madde 34: Müezzinlik imtihanı için müezzinlikle alakalı fikhî konulardan uygun ölçüde sözlü sorular yöneltilenektir. Adaylara bir aşr-ı şerîf okutularak tecvit kurallarına uyup-uymadıkları, okuyuş esnasında ses ve sedasındaki yeterlilikleri ölçülecektir.

Madde 35: Mütevelliler şer'î şartları taşımakla beraber mütevellinin vazifelerinden, yetkilerinden, azil sebeplerinden, vakfiyelerin uygulama tarzlarından, vakıflardan alınmakta olan harç ve vergiler ile muhasebe hakkındaki kurallardan, vakfiye defterlerinin düzenlenmesinden ve kullanımından imtihana tabi tutulmak zorundadır. Mütevellide yer alması vakfiyede şart koşulan kişi liyakatli olmazsa veya yetersiz kalırsa ya da kadın olursa bunların yerine tayin edilecek kaymakamın yukarıda sayılan şartları taşıması gerekir.

Madde 36: Devirhânlık, cüzhânlık ve sûrehânlık⁴⁴ ve benzeri cihetlerin imtihanı müezzinlik imtihanı gibi yapılacaktır.

Madde 37: Devirhânlık, sûrehânlık ve cüzhânlık cihetlerinde hafızlık şart olup; imâmet, hitâbet ve müezzinlik imtihanında eşitlik söz konusu olduğunda adaylardan hafız olanlar tercih edilecektir.

Madde 38: Devirhânlık, cüzhânlık ve sûrehânlık imtihanında hafız olan âmâlar, cevaplandırılması görme yetisine bağlı sorulardan muaf tutulacaktır.

Madde 39: Önceki maddelerde imtihanının nasıl yapılacağı belirtilmeyen kayımlık, muvakkitlik⁴⁵ ve mahyacılık gibi cihetler teamül olduğu üzere liyakatini ispat edenlere tevcih edilecektir.

Madde 40: Yazılı imtihanlarında, imtihan evrakının sağ tarafına yazılı soruları, sol tarafına ise cevapları yazılacaktır. Sorulan Arapça metnin harekesi ve tercümesi ile ayrı ayrı bütün sorular için imtihan komisyon üyelerinden her biri diğer

üyelere göstermeden puanlama yapacak ve verdiği puanı yazıya geçirecektir. Komisyon üyelerinin verdiği puanların ortalamaları, adayın notunu gösterecektir. Adayın notunu, bu nizamnâmede açıklanan tercih sebeplerine göre cihetin kime tevcih edileceğini, imtihanın yapılış şeklini içeren tutanak düzenlenecek ve tutanağın altında her bir komisyon üyesinin mührü veya imzası bulunacaktır.

Madde 41: İmtihan komisyonu tarafından cihet tevcihiyle alakalı verilecek kararlar bu konu için belirlenmiş bir deftere kaydedilecek ve defterin altı imzalanmakla beraber bir de mazbata düzenlenecektir.

Madde 42: Sınav evrakı, gerektiğinde alınıp incelenmek üzere bu konuda düzenlenen mazbata örneğiyle birlikte mahallinde bulunan Evkâf İdaresi tarafından saklanacaktır.

Madde 43: Vilayet ve müstakil sancak merkezlerinde kurulan imtihan komisyonlarının cihât-ı bedeniyye tevcihiyle alakalı verecekleri kararı içeren mazbatalar üzerine Evkâf İdareleri tarafından vesikalar düzenlenip cihet sahiplerine verilecektir. Vilayetlere bağlı olan sancak ve kazalarda aynı şekilde oluşturulacak imtihan komisyonlarının düzenlediği mazbatalar, bağlı buldukları vilayet veya müstakil sancak Evkâf İdaresi'ne gönderilip orada incelenecek ve onay aldıktan sonra düzenlenecek vesikalar cihet sahiplerine verilmek üzere mahalline gönderilecektir.

Madde 44: Cihât-ı ilmiyyeye veya berât-ı âlî tevcihi gerekli olan cihât-ı bedeniyyeye ait mazbatalar Evkâf Nezâreti'ne gönderilecektir.

Madde 45: Evkâf Nezâreti'ne gelen tevcih evrakı için Vakıf Kayıt İdaresi tarafından gerekli olan kayıtlar çıkarıldıktan sonra evrak Şûrâ-yı Evkâf'a havale edilecektir. Burada söz konusu tevcihin kanna, mevzuata, mevcut kayıtlara, vâkıfın şartlarına ve belirlenmiş usule uygunluğu incelenecektir. İnceleme neticesinde gerekli şartları taşıyan evrakın, hitâbet cihetleri için padişahın emri ve diğer cihetler için Evkâf Nezâreti'nin işareti üzerine kayıtları yapılarak gerekli olan berâtlar hazırlanacaktır. Hazırlanan berâtlar cihet sahiplerine verilmek üzere mahalline gönderilecektir.

44 Sûrehân, cami, tekke ve zâviyelerde Kur'ân-ı Kerîm'in ihtiva ettiği yüz on dört sûreden okumakla görevlendirilen kişidir (Berki, 1966: 49).

45 Muvakkit, vakitlerin belirlenmesine yarayan saatlerin bakımı, ayarları ve tamirleriyle ilgilenen kişiyi verilen isimdir. Camilerin sokak üzerinde ve çoğunlukla kapılarının yanında görevlerini yerine getiren muvakkitlerin bulunduğu mekâna muvakkithâne denilmekteydi. Muvakkitlerin aynı zamanda yıldız ve gök bilimlerine hâkim olmaları gerekmekteydi (Pakalın, 2004: 11/587).

Diğer Maddeler

Madde 46: Vazifesi az olan veya karşılıksız yerine getirilen cihetler liyakatli kişiler tarafından talep edilmediğinde, vakfın bulunduğu yerde yaşayan insanların seçtiği ve kadının uygun gördüğü yetkin kişilere cihet tevcih edilecektir. Berâta ihtiyaç duyulan cihetlerin berâti, usulüne uygun şekilde elde edilecektir.

Madde 47: Bir kimse askere alındığında, kendisinde bulunan cihetin hizmetini yerine getirmek için bir vekil tayin edilecektir. Verilen hizmetin karşılığında elde edilen ücretin yarısı vekile ödenecektir. Bunun gibi vekil tayin etmek suretiyle tevcih edilen bir cihette, elde edilen ücretin bölüştürülmesi için cihetin asıl sahibi ile onun vekili arasında belirlenmiş bir karar yoksa ücret iki taraf arasında ikiye bölünecektir.

Madde 48: Cihet sahibi bir kişi, askerde olan oğlunu geride bırakarak vefat ederse; oğlu askerlik süresini tamamlayıncaya kadar vekil tayin edilmek suretiyle cihetin hizmeti yerine getirilecektir. Vefat edenin oğlu askerlik süresini tamamlayıp da terhis olduktan sonra nihayet altı ay içerisinde babasından kalan ciheti istediğini beyan etmelidir. O kişi ciheti istediği takdirde bu nizamnâme hükmüne uygun şekilde liyakatini ispatla yükümlüdür. Aksi takdirde babasından kalan cihet, ehil ve liyakatli olan bir başkasına tevcih edilecektir.

Madde 49: Şartlı olmayan cihetlerin tevcihine, devlet hizmetinde bulunmak/memur olmak engeldir.

Madde 50: Herhangi bir mazereti olmaksızın cihet hizmetini düzenli bir şekilde yerine getirmeyi alışkanlık haline getirenlerin elindeki cihet geri alınır. Bu konuda Evkâf Nezâreti tarafından bir talimatnâme düzenlenecektir.

Madde 51: Cihet sahiplerinden alınmakta olan harç ve kağıt bedeli, tevcihi içeren berâtin veya vesikanın verildiği esnada tahsil edilecektir.

Madde 52: Cinayet veya namus suçuyla mahkûm olup da aleyhlerine verilen hüküm kesinlik kazanmaların ellerindeki cihetler geri alınacaktır. Geri alınan cihetler bu nizamnâmenin hükmüne uygun şekilde bir başkasına tevcih edilecektir. Bu şekilde mahkûm olup da aleyhlerine verilen hü-

kümler kesinlik kazanmamış bulunanlarla diğer suçlardan dolayı mahkûm olanların tutukluluk ve hapis süresince yerlerine vekil tayin edilir. Bu durumda cihetten elde edilen ücretin yarısı cihetin asıl sahibine diğer yarısı ise vekile verilecektir.

Madde 53: Elli ikinci maddede yazılan sebeplerin dışında cihet sahiplerinden birisi, şer'î hükümler gereğince azledilirse konu, mahallinde bulunan evkâf memurları tarafından derinlemesine araştırılır. Araştırma sırasında cihet sahibinin ve gerekli görülen diğer kişilerin ifadelerine başvurulur. Daha sonra azle sebep olan fiilin gerçekleşmesi halinde o mahallin en büyük evkâf memuru tarafından cihet sahibinin hizmetine belirli bir süre için engel olunur. Bu konudaki tahkikat evrakı ilk posta ile İstanbul'a gönderilir. Mesele Şûrâ-yı Evkâf tarafından incelendikten sonra olayın gerçekliği ve yapılan fiilin şer'î hükümlere göre azli gerektirdiği onaylandıktan sonra o kişinin elindeki cihet geri alınır. Alınan cihet nizamnâmenin hükümlerine uygun şekilde bir başkasına tevcih edilir.

Madde 54: Bu nizamnâmenin genel hükümleri cihetlerde açıklık/boşluk meydana geldikçe yerine getirilecek ve uygulanacaktır.

Madde 55: Herhangi bir vakfın mütevellisi vefat ettiğinde veya istifa ettiğinde ya da azledildiğinde terike⁴⁶ hakkındaki hükümlere uygun şekilde evkâf memurlarıyla mahallindeki mahkeme-i şer'iyeye tarafından vakfın hesabı gözden geçirilip deftere kaydedilir. Vakfın işleri ve vakıfta mevcut bulunan şeyler müteveli kaymakamı sıfatıyla evkâf müdürü veya memuruna emanet edilir. Tevliyet, vakfiyedeki şartlara göre hak sahibine tevcih olunduktan sonra evkâf müdürü ve memurları vakıfla ilgili kendilerine emanet edilen şeyleri yeni mütevelliyeye devredeceklerdir.

Madde 56: İstanbul'da ve taşradaki camilerin ve diğer hayır müesseselerinin cihetlerini sınıflandırmak ve düzenlemek için İstanbul, vilayet, livâ ve kazalarda birer komisyon kurulacaktır. Bu komisyonların seçimi ve oluşturulması Evkâf Nezâreti tarafından talimâtla belirlenecektir.

Madde 57: Bu komisyonlar, camilerin ve hayır müesseselerinin vakfiyelerinde yer alan cihet-

⁴⁶ Terike, ölen bir kimsenin bıraktığı mallara verilen isimdir. Kelimenin aslı "terike" olmakla beraber "tereke" şeklindeki kullanımlarla da karşılaşılacaktır (Ahterî, 1293: 173).

leriyle öteden beri tevcih edilegelen cihetlerini inceleyeceklerdir. Bununla birlikte camilerin ve söz konusu hayır müesseselerinin vakfiyelerine, öteden beri yerine getirilen uygulamalarına, büyüklüğüne ve önemine bakarak adı geçen cihet hizmetleriyle devamlı surette meşgul olmak şartıyla görevin kaç kişi tarafından yerine getirileceğini belirleyecek ve cihetleri aralarındaki ilişkilere göre kısımlara ayıracaklardır.

Madde 58: Cihetler, önceki madde gereğince sınıflara ayrılırken şartlı cihetlerin meşrûnun lehlerinden/kendisine şart koşulanlardan ayrılmamasına ve görevin ayrı ayrı kişiler tarafından yerine getirilmesi vâkîfın şartından bulunanların bir kısımda toplanmamasına dikkat edilecektir.

Madde 59: Komisyonlar tarafından cihetlerin sınıflandırmalarını gösterecek şekilde hazırlanan defterler Şûrâ-yı Evkâf'ın incelemesinden ve onayından geçecektir. Daha sonra bu defterlerin asılları Vakıf Kayıt İdaresi tarafından korunacak ve birer örnekleri mahallindeki Evkâf İdaresi'nde bulunmak üzere oraya gönderilecektir.

Madde 60: Cihet tevcih işlemlerinde bu nizamnamenin önceki hükümlerine uyulmakla beraber sınıflandırma neticesinde belirlenecek kısımlardan her biri kademe kademe birer şahsa verilecek; gelecekte cihetlerde oluşacak boşluklarda hiçbir cihet birbirinden ayrılmayarak toptan tek kişiye tevcih edilecektir.

Madde 61: İşbu nizamnâme yayımlandığı tarihten itibaren yürürlüğe girecektir.

Madde 62: İşbu nizamnamenin hükümlerini evkâf nâzırı yürütür.

8. 1337/1919 Tarihli “Dersiâm Efendilere Tevcih Olunacak Cihât Hakkında Nizamnâme”⁴⁷

Madde 1: Eskiden beri Ders Vekâleti tarafından dersiâmlara tevcih olunan tefsir, hadis, dersiye ve va'ziyye gibi cihetler ile kürsü meşâyihî cihetinin tevcihâtı yine eskiden olduğu gibi Meşihat Makamı'nca gerçekleştirilecektir.

Madde 2: Tevcih-i Cihât Nizamnamesi'nin, önceki maddede yazılı kararlarına dair fıkralarının hükmü yürürlükten kaldırılmıştır.

Madde 3: İşbu nizamnâme yayımlandığı tarihten itibaren yürürlüğe girecektir.

Sonuç

XIX. yüzyılın başlarından itibaren Osmanlı devlet teşkilatında köklü değişiklikler yapılmıştır. İdarî, askerî, hukukî vb. birçok alanda yaşanan dönüşüm, vakıf sisteminde de kendisini göstermiştir. Üzerinde durduğumuz konu açısından söyleyecek olursak, özellikle XIX. yüzyılın ikinci yarısından itibaren Osmanlı vakıf müessesesinin cihât alanında yapılan mevzuat düzenlemeleriyle, cihet tevcihinin uygulama esasları belirgin hale getirilmiş ve kontrollü bir işleyişe olanak sağlanmıştır. Hangi tür cihetlerin tevcihinde nasıl bir usul takip edileceği, cihetlerin kimlere ne şekilde tevcih edileceği veya tevcih edilemeyeceği, cihet tevcihinde alınacak harçlar ve bütün bu işleyişin sorumlu mercileri gibi konular düzenlemelerde yer almaktadır. Mevzuat düzenlemelerinin hemen tamamında, ehil ve liyakatli kimselere cihetlerin tevcih edilmesi ortak prensip olarak dikkat çekmektedir. Yine düzenlemelerde dikkat çeken bir diğer ortak prensip ise cihetlerin işlevsel kılınması için alınan tedbirlerdir. Kanaatimizce dikkat çeken bu özenli tutumun arka planında, vakıf müessesesinin hem dünyevî hem de uhrevî açıdan insanlara yüklemiş olduğu sorumluluğun etkisi büyüktür.

Cihât alanında yapılan mevzuat düzenlemelerinin dört tanesini nizamnâmeler oluşturmaktadır. 1286/1870 tarihli nizamnâmeyle ardından çıkarılan 1290/1873 tarihli nizamnâme, büyük oranda birbiriyle örtüşmektedir. Şarta bağlı cihetlerin dışındaki mazbut ve mülhak vakıfların cihetlerine sahip olan kişiler vefat ettiğinde boşalan cihet(ler)in çocuklara intikali, cihetlere işlerlik kazandırılması, türlerine göre cihetlerin nasıl tevcih edileceği, vefat edenin geride çocuğu olmazsa boşalan cihet(ler)in kime verileceği, hisseli cihetlerin durumu, cihetten el çekme hali ve cihet verileceklerin askerlik işlemleri her iki nizamnâmede ele alınan konulardır. Bu iki nizamnamenin arasında iki temel fark bulunmaktadır. Bunlardan birincisi, 1290/1873 tarihli düzenlemeyle küçük çocuğa da cihet tevcih hakkının getirilmesidir. İkincisi ise yine 1290/1873 tarihli nizamnâmeyle Dersâadet'te

47 BOA, İ.DUİT 20/53, Lef 1; *Düstur*, 1928: 177; *Ceride-i İlmiye*, 1337: 1381.

bulunan bir takım cihetlerin önceki düzenlemeden farklı olarak kapsam dışında bırakılmasıdır. Dolayısıyla muhtemeldir ki, ikinci nizamnâmedeki bu iki farklılıkla vefat edenin çocukları arasında meydana gelen ayrımı ortadan kaldırma ve Der-saâdet'te istisna tutulan cihetlere daha etkin bir rol kazandırma amaçlanmıştır.

Kuşkusuz cihât nizamnâmeleri içerisinde en kapsamlı olanı 1331/1913 tarihli düzenlemedir. Bahse konu düzenlemeyle cihâtın tarifi ve türleri, cihetlerin tevcih usulleri ve bu esnada yapılacak imtihanların ayrıntıları gibi konular etraflıca ele alınmıştır. O kadar ki, imtihanlarda hangi cihetlere hangi kipten ne kadar soru sorulacağı ve soruların yöneltileceği alanlar belirtilmiş, imtihanda soruların ve cevapların kağıtta hangi kısma yazılacağı dahi açıklanmıştır. Bu sebeple cihet tevcihinin bütünüyle ilgili bir bakış kazanmak, söz konusu düzenlemeyle imkan dâhilinde bulunmaktadır. Diğer taraftan nizamnâmelerin dördüncüsü ve sonuncusu ise daha özel bir alana yani dersiamlara verilecek cihetlerin prensiplerine hasredilmiştir.

Cihât konusunda 1290/1873 tarihinde yürürlüğe giren talimatla cihet sahiplerinin vefatı, cihetten el çekmesi, elindeki cihetin alınması ve yeni cihet ihdası durumlarında alınacak harçlar tarifeye bağlanmıştır. Bilhassa talimatın ekinde yer alan harç tarifesiyle, harç uygulamasındaki farklılıklar tek kalemde toplanmak istenmiştir. Hatta burada

isimleri zikredilen kurumların ve harç türlerinin dışında hiçbir kurumun hiçbir isimle harç tahsiline asla girişmeyeceği özellikle belirtilmiştir.

1290/1873'te yürürlüğe giren harç düzenlemesinden yaklaşık on yıl sonra 1301/1883 tarihinde ikinci bir harç düzenlemesi/kararnâmesi tanzim edilmiştir. Cami ve mescitlerin, kütüphanelerin, medreselerin, imaretlerin, türbelerin bünyesinde bulunan cihetlerle su yolculuk ve nezaret cihetlerinde vefat, cihetten el çekme, cihetin başkasına devri ve yeni cihet ihdası sebebiyle yaşanan faaliyetlerde Mahkeme-i Teftiş ve Cihât Kalemi için alınacak harç miktarları karara bağlanmıştır. Harç konusunda yapılan bu iki düzenlemeden (1290/1873 tarihli talimat ve 1301/1883 tarihli kararnâme) birincisinde, genel anlamda alınacak harçlar düzenlenirken ikincisinde, cihet tevcihinde aktif rol alan Mahkeme-i Teftiş ve Cihât Kalemi'nin hissesine düşen harçların miktarları tertip edilmiştir.

1290/1873 tarihli nizamnâmeye ve 1301/1883 tarihli kararnâmeye sonradan yapılan birer maddelik zeyillerle birlikte cihât mevzuatı toplamda sekiz düzenlemeyle nihayete ermiştir. Sonuç itibarıyla derlediğimiz ve sadeleştirdiğimiz cihât mevzuatı metinleri, bu konuya ilgi duyan ve bu alanda çalışmak isteyen araştırmacılara salık verecek niteliktedir.

Kaynaklar

1. Arşiv Kaynakları

1.1. Başbakanlık Osmanlı Arşivi (BOA):

İrade Dosya Usulü (İ.DUİT): 20/53.

İrade Meclis-i Mahsus (İ.MMS): 86/3701.

Sadaret Mukavelenâmeler (A.DVN.MKL): 8/7, 80/25.

2. Basılmış Birincil Kaynaklar

Ahterî, Mustafa b. Şemseddin el-Karahisârî (1293). *Ahterî-i Kebîr*. İstanbul: Dârü't-Tıbâatî'l-Âmire.

Ceride-i İlmiye (1337). "Dersiâm Efendilere Tevcîh Olunacak Cihât Hakkında Nizamnâme". İstanbul: Meşihat-i Celile-i İslâmiyye, cilt 4, sayı 46: s. 1381.

Düstur (1302). "Dersâadet ve Bilâd-ı Selâse İle Memâlik-i Mahrûsa-i Şâhâne'de Vâki' Cevâmi' ve Mesâcid ve Hayrât Vesaire Cihâtının Hîn-i Tevcîhâtında ve Husûsât-ı Sâiresinde Mahkeme-i Teftiş'ten Verilecek İlâmât ve Vesâik-i Şer'iyye ve Cihât Kalemi İçin Alınması Lazım Gelen Harç Kararnâmesi". Dersâadet: Matbaa-i Osmaniye, tertip 2/ Zeyl 4: s. 124-131.

Düstur (1928). "Dersiâm Efendilere Tevcîh Olunacak Cihât Hakkında Nizamnâme". İstanbul: Evkâf Matbaası, tertip 2 cilt 11: s. 177.

Düstur (1937). "Memâlik-i Şâhânedeki Kâin Cevâmi' ve Hayrât-ı Sâire Cihâtının Hîn-i Tevcîhinde Mahkeme-i Teftiş'ten Verilecek İlâmât İçin Alınması Lazım Gelen Harç Hakkındaki Kararnâmeye Zeyl Olmak Üzere Kaleme Alınmış Olan Fıkra-i Munzamma". Ankara: Başvekalet Matbaası, tertip 1, cilt 5: s. 616.

Düstur (1290). "Tevcîhât-ı Cihât Nizamnâmesi". İstanbul: Matbaa-i Âmire, tertip 1, cilt 3: s. 500-504.

Düstur (1293). "Tevcîhât-ı Cihât ve Müteferriâtı Hakkında Talimât". İstanbul: Matbaa-i Âmire, tertip 1, cilt 3: s. 504-509.

Düstur (1289). "Tevcîh-i Cihât Hakkında Nizamnâme". İstanbul: Matbaa-i Âmire, tertip 1, cilt 2: s. 177-179.

Düstur (1332). "Tevcîh-i Cihât Nizamnâmesi". Dersâadet: Matbaa-i Âmire, tertip 2, cilt 5: s. 608-617.

Düstur (1937). "10 Safer 1290 Tarihli Tevcîh-i Cihât Nizamnâmesi'ne Müzeyyel Fıkra-i Nizâmiye". Ankara: Başvekâlet Matbaası, tertip 1, cilt 5: s. 515.

Düstûr-ı Askerî (1286). "Kura Kânunnâme-i Hümâyûnu". İstanbul: Mekteb-i Fünûn-ı Harbiye-i Şâhâne Matbaası, s. 16-53.

Mecmûa-i Kavânîn-i Cedîde-i Osmâniyeden Tevcîh-i Cihât Nizamnâmesi (1331). Dersâadet: Cihan Matbaası.

Ömer Hilmi Efendi (1307). *İthâfü'l-Ahlâf fî Ahkâmi'l-Evkâf*. İstanbul: Matbaa-i Âmire.

Ömer Hilmi Efendi (1327). *İthâfü'l-Ahlâf fî Ahkâmi'l-Evkâf*. trc. Muhammed Kamil el-Gazzî el-Halebî, Halep: Baha Matbaası.

Şemseddin Sami (1317), *Kâmûs-ı Türkî*. nşr. Ahmed Cevdet, Dersâadet: İkdâm Matbaası.

Tevcîhât-ı Cihât Nizamnâmesi (1290). İstanbul: Matbaa-i Âmire.

Tevcîhât-ı Cihât ve Müteferriâtı Hakkında Talimât (1290). İstanbul: Matbaa-i Âmire.

Tevcîh-i Cihât Nizamnâmesi ve Harç Tarifesi (1329/1332). nşr. Hüseyin (Efendi), Dersâadet: Şems Matbaası, s. 3-34.

3. Araştırma ve İnceleme Eserler

- Akgündüz, Murat (2010), *Osmanlı Dersiâmları*. İstanbul: Osmanlı Araştırmaları Vakfı.
- Akgündüz, Said Nuri (2017). *Tanzimat Dönemi Osmanlı Ceza Hukuku Uygulaması*. İstanbul: Rağbet Yayınları.
- Aydın, M. Akif (1994). "Düstur". *Diyanet Vakfı İslâm Ansiklopedisi*, cilt 10, Diyanet Vakfı, İstanbul. s. 48-49.
- Benli, Mehmet Sami (2005). "Miftâhu'l-Ulûm". *Diyanet Vakfı İslâm Ansiklopedisi*, cilt 30, Diyanet Vakfı, İstanbul. s. 20-21.
- Berki, Ali Himmet (1966). *Vakfa Dair Yazılan Eserlerle Vakfiye ve Benzeri Vesikalarda Geçen İstilah ve Tâbirler*, Ankara: Doğuş Matbaası.
- Devellioğlu, Ferit (2010). *Osmanlıca-Türkçe Ansiklopedik Lûgat*. Yayına hazırlayan: Aydın Sami Güneçal, Ankara: Aydın Kitabevi Yayınları.
- Erünsal, İsmail E. (1997). "Hâfız-ı Kütüb". *Diyanet Vakfı İslâm Ansiklopedisi*, cilt 15, Diyanet Vakfı, İstanbul. s. 94-98.
- Öztürk, Nazif (1983). *Menşei ve Tarihi Gelişimi Açısından Vakıflar*. Ankara: Vakıflar Genel Müdürlüğü Yayınları.
- Öztürk, Nazif (2006). "Mütevelli". *Diyanet Vakfı İslâm Ansiklopedisi*, cilt 32, Diyanet Vakfı, İstanbul. s. 217-220.
- Has, Şükrü Selim (2006). "Mülteka'l-Ebhur". *Diyanet Vakfı İslâm Ansiklopedisi*, cilt 31, Diyanet Vakfı, İstanbul. s. 549-552.
- İnalçık, Halil (2016). *Osmanlı İmparatorluğu: Klâsik Çağ (1300-1600)*. çev. Ruşen Sezer, İstanbul: Yapı Kredi Yayınları.
- İpşirli, Mehmet (1993). "Cihet". *Diyanet Vakfı İslâm Ansiklopedisi*, cilt 7, Diyanet Vakfı, İstanbul. s. 546-548.
- Kandemir, M. Yaşar (2010). "eş-Şifâ". *Diyanet Vakfı İslâm Ansiklopedisi*, cilt 39, Diyanet Vakfı, İstanbul. s. 134-138.
- Kütükoğlu, Mübahat S. (1992). "Berat". *Diyanet Vakfı İslâm Ansiklopedisi*, cilt 5, Diyanet Vakfı, İstanbul. s. 472-473.
- Martal, Abdullah (2010). "Suyolcu". *Diyanet Vakfı İslâm Ansiklopedisi*, cilt 38, Diyanet Vakfı, İstanbul. s. 1-2.
- Pakalın, Mehmet Zeki (2004). *Osmanlı Tarih Deyimleri ve Terimleri Sözlüğü*. cilt 1-3, İstanbul: MEB Yayınları.
- Yediyıldız, Bahaeddin (1983). "Vakıf İstilahları Lügatçesi", *Vakıflar Dergisi*, sayı 27: s. 55-60.

1. 1286/1870 Tarihli "Tevcih-i Cihât Hakkında Nizamnâme" (Düstur, İstanbul: Matbaa-i Âmire, 1289, I/2, s. 177-179.



(توجیه جهات حقنہ نظامنامہ در)

یرنجی مادہ مشروطیت وجهله تصرف اولئان جهتلردن ماعدا بالعموم اوقاف مضبوطہ وملحقہ یہ مربوط اولان جهات متوعه اصحابندن بری وفات ایلدکده عہدہ سندہ بولئان جهت اول جهتک خدمتی ایفایہ اہلیت واقنداری مستحق اولان اوغلنہ واولادی متعدد ایسہ ایچندن اہلیت واقنداری اولان اوغلنہ وشاید اقتدار واہلیتہ مساوی متعدد اولاد کباری بولئور ایسہ اکبرینہ توجیہ قنئور واولاد کباری اولوبودہ یالکز اولاد صفاری بولئور ایسہ ویاخود اولاد صفار وکباری ویاخود یالکز اولاد کباری بولئور ایسہ اولاد کبارینک ہیچ برندہ اول جهتک خدمتی ادایہ اہلیت واقندار بولئور ایسہ جهت محلولہ اولادک برسنہ توجیہ اولئویوب خارجن اہلیت واقنداری تبین ایلیان برذاتہ توجیہ اولئور ایکنجی مادہ کرک اولاد صفارہ وکرک بالفعل وبالذات ایفای خدمتہ مقدر اولیانلرہ جهت توجیہ اولئویہ جقدر

اوچنجی مادہ جهات متعددیہ متصرف اولئردن بری کبیر برنفر اوغلی ترک ایدرک وفات ایلدکده عہدہ سندہ بولئان جهتلر شخص واحدہ اجتماعی جائز اولان جهتلردن اولدیغی تقدیرده متوفانک اوغلی اول جهتلرک خدمتیرینی ایفایہ اهل ومقدر ایسہ جله سی اکاتوجیہ اولئور واکر جهات مذکورہ دن بعضیسنہ اهل اولوب دیگرلرینہ اہلیتی اولمز ایسہ یالکز اهل ومستحق اولدیغی جهت توجیہ اولئوب دیگر جهتلر خارجدن اهل واریانہ توجیہ قنئور و جهات مذکورہ بر شخصده اجتماعی جائز اولیان جهتلردن اولدیغی حالده متوفانک اوغلی جهات مذکورہ تک جله سنہ اهل ومستحق ایسہ ایچندن استدیگی وانتخاب وترجیح ایلدیکی جهت توجیہ اولئوب دیگرلری خارجدن اهل واریانہ توجیہ اولئور واکر جهات مذکورہ دن بعضیسنہ اہلیتی اولوب دیگرلرینہ اہلیتی اولمز ایسہ یالکز اهل ومستحق اولدیغی جهت توجیہ و دیگرلری کذلک سار اهل واریانہ توجیہ قنئور

دودنجی مادہ شخص واحدہ اجتماعی جائز اولان جهات متعدده متصرفلردن بری متعدد اولاد کبارینی ترک ایدرک وفات ایلدکده اولاد کبارک جله سی جهات محلولہ تک جله سنہ اهل ومستحق ایسہ جهات محلولہ

* ۱۷۸ *

اولاد کباره فرعه ایله تفسیم وتوجیه اولنور واولاد کبارک بریسی یالکز جهات محلوه دن برینه ودیگری آخربنه اهل و مستحق ایسه اولاد کبارک هر برینه مستحق اولدیغی جهت توجیه قنور واولاد کبارک جله سی جهات محلوه نك یالکز برینه اهل و مستحق اولوب دیگر لرینه استحقاق اولز ایسه بونلرک مستحق اولدیغی جهت اکبرینه توجیه اولنور دیگر جهتلسا اهل واریبانه توجیه واولاد کبارک ایچندن یالکز بری جهات محلوه نك جله سنه اهل و مستحق اولوب دیگر لرینک اصلا اهلیت واستحقاق بولمز ایسه جهات محلوه کاملا اکا توجیه اولنور واولاد کبارک ایچنده یالکز بری جهات محلوه نك بعضیسنه اهل و مستحق اولوب دیگر لرینه اهلیتی بولمز ایسه اهل و مستحق اولدیغی جهت اکا توجیه اولنوب دیگر جهتلسا خارجدن اهل واریبانه توجیه قنور

بشجی ماده شخص واحدده اجتماعی جاژ اولیان جهات متعددده متصرفلرندن بری متعدد اولاد کبارینی ترک ایدرک وفات ایلدکده ماده سابقه ده بیان اولنان معامله تمامیله اجرا اولنوب فقط اولاد کبارک ایچندن یالکز بری جهات محلوه نك جله سنه ویاخود بعضیسنه اهل و مستحق اولوبه دیگر لرنده اصلا اهلیت واستحقاق بولمز ایسه اولخالده جهات محلوه دن شخص واحدده اجتماعی جاژ اولنوری متوفانک اهل و مستحق اولان اوغلنه توجیه اولنوب ماعداسی خارجدن اهل واریبانه توجیه اولنور التنجی ماده خدمت لرینک ادا و ایفاسی بر زمانه تصادف ایلیمان ویاخود برینک خدمتی دیگرینک خدمتی حقیله ایفایه مانع اولان ایکی جهت مستقله شخص واحدده توجیه اولنور

یدنجی ماده خدمتی متروک و معطل اولان جهتلسا بر کیمسه توجیه اولنور

سکرتنجی ماده برجهته اهلیت واستحقاق اول جهت مدرسلک وخطابت وامامت کبی جهات علمیده دن ایسه امتحان ایله واکر قیلق و فراشلق مثللو جهتلردن ایسه وجودجه اقتدار واریباب و قوف طرفندن اولنان اخبار ایله تحقیق ایدر

طقوزنجی ماده مشروطیت وجهله تصرف اولنان جهتلرده شرط واقف و تعامل قدیم هر نوجهله ایسه اولوجهله معامله اولنور

* اوننجی *

* ۱۷۹ *

أونجی ماده بلاولد ویاخود نااهل اولان اولادینی ترک ایدرک وفات ایدنلردن محلول اولان جهته متعدد طالبلر ظهور ایلدکده اول جهته بونلرک الک زیاده اهلیتوسنه توجیه اولنور و شاید طالبلر اهلیتده مساوی اوورل ایسه برنجی درجهده متوفایه قرابتی اولان وایکنجی درجهده عهدهسندده دیکر جهته بولنمیان و اوچنجی درجهده فقر حالی بولنان تر جیح قلتور ودردنجی درجهده قرعه مدار ترجیح اتخاذ ایدیلور اون برنجی ماده برجهته مستقله مجددا ویاخود متصرفنک وفاتیه محلولدن فیابعد حصهله تقسیم ایله اشخاص متعددهبه توجیه اولنیمه جقدر

اون ایکنجی ماده شمیدییه قدر حصص متعددهبه منقسم اولهرق توجیه اولنش جهتلردن برجهتهک نصف و ثلث وربع کبی بر حصهسنه متصرف اولان کیمسه وفات ایلدکده حصه محلوله حصص سائره اصحابندن الک زیاده اهلیت و اقتداری اولان کیمسهبه و شاید اصحاب حصص اهلیتده مساوی بولنور ایسه قرعه ایله ایچندن برینه توجیه اولنور و اگر حصه دارلرده اصلا اهلیت و اقتدار بولنمز ایسه متوفانک اولادی اولدیغی تقدیرده اول حصه دارلرک عهدهلرنده بولنان حصه لر رفع اولنورق حصه محلوله ایله برابر مواد سابقه احکامنه توفیقا متوفانک اوغلنه و متوفانک اولادی اولدیغی ویاخود اولادنده اهلیت بولنمیدیغی صورته خارجدن اهل واریبانه توجیه قلتور

اون اوچنجی ماده برجهتهک بر حصهسنه متصرف اولان کیمسه عهدهسندده بولنان حصه بی بالکزا اهل واریباب اولان مشترکنه قسریده ایده یلوب خارجدن کیمسهبه قسریده ایده میه جقدر

اون دردنجی ماده هر نوع جهتهک کرک اولاده و کرک خارجدن اهل واریبانه اجرای توجیهاتنده بوندن بویه عهدهسنه توجیه جهته اولنه جقلرک اسنان عسکریه بی تجاوز ایتمی لازم کلیوب اصحاب جهته حقهده بوکره تعدیل و باراده سنیه نشر و اعلان قلمش اولان قرعه قانوننامه همایونی احکامی اجرا قلنه جقدر

اون بشنجی ماده اشبو نظامنامه احکامی اعلانی تارینخندن معتبر و مرعی الاجرا اوله جقدر

فی ۸ ذی القعدة سنه ۱۲۸۶

2. 1290/1873 Tarihli "Tevcîhât-ı Cihât Nizamnâmesi" (*Düstur*, İstanbul: Matbaa-i Âmire, 1290, I/3, s. 500-504)



❖ موجنبجه عمل اولنه ❖

(توجبهات جهات نظامنامه سیدر) [*]

برنجی ماده مشروطیت وجهله تصرف اولنان جهتلر ایله درسمعاتنده بولنان بخاری وشفاء شریف ودرسیه جهتلرندن ماعدا بالعموم اوقاف مضبوطه وملتقه یه مربوط اولان جهات متنوعه اصحابندن بری وفات ایلدکده عهده سنده بولنان جهت اول جهتک خدمتی ایفایه اهلیت و اقتداری متحقق اولان کبیر اوغلنه و اولاد کباری متعدد ایسه ایچندن اهلیت و اقتداری اولان اوغلنه و شاید اولاد کباری اقتدار و اهلیتده مساوی بولنور ایسه اکبرینه توجیه قنور و کبیر اولادینک اهلیت و اقتداری بولتدیغی حالده صغیر اوغلنه و اولاد صغاری متعدد اولور ایسه اکبرینه توجیه اولنور و صغیر و کبیر اصلا اولادی اولدیغی و یاخود یالکز اولاد کباری بولنوبده اول جهتک خدمتی ایفایه اهلیت و اقتدارلری بولتدیغی حالده اول جهت خارجدن اهل و اربانه توجیه ایدیلمور

ایکنجی ماده جهات متعدده یه متصرف اولنلردن بری یالکز برنفر صغیر اوغلنی ترک ایدرک وفات ایلدکده عهده سنده بولنان جهتلر شخص واحدده اجتماعی جائز اولان جهتلردن اولدیغی حالده جله سی اکا توجیه اولنور و اگر شخص واحدده اجتماعی جائز اولمیان جهتلردن ایسه ایچندن اک فائده لوسی اکا و دیگرری خارجدن اهل و اربانه توجیه ایدیلمور

اوچنجی ماده جهات متعدده متصرفلردن بری یالکز متعدد اولان صغارینی ترک ایدرک وفات ایلدکده جهات محلوله بولنور قرعه ایله تقسیم و بشقه و بشقه توجیه اولنور و متعدد اولاد صغاریله برنفر کبیر اوغلنی ترک ایدرک وفات ایلدکده جهات محلوله دن کبیر اوغلنک اهل و مستحق اولدیغی جهت اکا و دیگرلری اولاد صغارینه و کبیر اوغلنک جهات محلوله دن هیچ برینه اهلیت و استحقاقی یوغیسه جله سی اولاد صغارینه تقسیم و توجیه قنور و برنفر کبیر و برنفر صغیر اوغلنی ترک ایله وفات ایدرک عهده لردن منحل اولان جهات متعدده کبیر اوغلنک اهلیت

[*] عتیق نظام ایکنجی جلدک ۱۷۷ جی صحیفه سنده مندرجدر

(واستحقاقی)

❖ ۵۰۱ ❖

واستحقاق اولدیغی حالدده صغیر اوغلی ایله بیلنرندنه مناسی وجهله تقسیم وایکیسنک عهدده سنه بشقه بشقه توجیه ایدیلور و کبیر اوغلنک اهلیت واستحقاق اولدیغی تقدیرده جهات محلوله شخص واحده اجتماعی جائز اولان جهتلردن ایسه جله سی وشخص واحده اجتماعی جائز اولمیان جهتلردن ایسه الك زیاده فائده لوسی صغیر اوغلنه توجیه قلوب دیکر لری خارجدن اهل واریبانه توجیه اولنور

دردنجی ماده جهات متعدده متصرفلردن بری متعدد اولان کبار وصغار بنی ترک ایدرک وفات ایلدکده اولاد کبارک جله سی جهات محلوله نك جله سنه اهل و مستحق ایسه جهات محلوله اولاد کباره قرعه ایله تقسیم و توجیه اولنور و اولاد کبارک بریسی یالکز جهات محلوله دن برینه و دیکری آخیرنه اهل و مستحق ایسه اولاد کبارک هر برینه مستحق اولدیغی جهات توجیه قلوب وشو ایکی صورتده اولاد کباره تقسیم اولنان جهات محلوله دن شاید فضله برجهت قاله بیلور ایسه اول جهات اولاد صغارک اکبرینه و متعدد جهات قلوب ایسه کافی اولدیغی مرتبه اولاد صغاره تقسیم و توجیه اولنور و اولاد کبارک جله سی جهات محلوله نك یالکز برینه اهل و مستحق اولوب دیکر لرینه استحقاق اولمز ایسه بونلرک مستحق اولدیغی جهات اکبرینه توجیه اولنوب دیکر جهتلر اولاد صغاره تقسیم و توجیه و اولاد کبارک ایچنده یالکز بری جهات محلوله نك جله سنه و یاخود بعضیسنه اهل و مستحق اولوب دیکر لرینک اصلا اهلیت واستحقاق بولمز ایسه جهات محلوله دن مناسی اکا و دیکر لری اولاد صغاره توجیه ایدیلور

بشنجی ماده پدری محلوله دن عهدده سنه جهات توجیه اولنانلردن بری وفات ایلدکده اول جهات اهلیتی مستحق اولان کبیر قرداشنه و کبیر قرداشی متعدد ایسه ایچندن اهلیت و اقتداری اولان قرداشنه و شاید قرداشلری اهلیت و اقتدارده مساوی بولنور ایسه ایچندن اکبرینه توجیه اولنور و کبیر قرداشی اولدیغی و یاخود کبیر قرداشلرینک اهلیت واستحقاق بولدیغی حالدده صغیر قرداشنه و صغیر قرداشی متعدد اولور ایسه اکبرینه توجیه قلوب و صغیر و کبیر اصلا قرداشی اولدیغی و یاخود یالکز کبیر قرداشی اولوبده اول جهتلر خدمتینی ایفایه اقتدارلری

❖ ۵۰۲ ❖

بولنديغى حالده جهت محلولة برنجى ماده نك احكامنه تطبيقاً متوفانك اولادينه ومتوفانك اولادى بوغيسه وياخود يالكز اولاد كبارى اولوبده نااهل بولنور ايسه خارجدن اهل واربابنه توجيه اولنور واشبو ماده نك حكيمى لايوبين وياخود لايوب قىرنداشه منحصر اولوب لام قىرنداش حقنده جارى اوله ميه جىي مثلاوپدى محلولندن اوليه رقى آخرك محلولندن وياخود قىرىدىندن ويا رقىندن عهده سىنه جهت توجيه اولندقدنصكره وفات ايدنرك جهات محلوله سى حقنده دىي ماده مذكوره احكامى جارى اوليوب برنجى ماده نك احكامى اجرا قلنه جقدر

التنجى ماده اولاد صغاره توجيه اولنه جق جهات مطلقا طرفلرندن بالنيابه اداى خدمت ايتدىرلك شرطيله توجيه اولندجقدر و بومثلاو اولاد صغار يكرمى ياشنه بالغ اولنجيه قدر عهده سنده بولنان جهتك خدمتى بالنفس ايفايه اقتدار واهليت كسب ايدمهز ايسه وياخود حال صغرنده وفات ايلر ايسه كىرلايوبين و لايوب قىرنداشى نااهل اولديغى و لايوبين و يالاب صغىر قىرنداشى دىي بولنديغى حالده اول جهت بالنيابه اداى خدمت ايتكده بولنان كىسه يه اصالت صورتيله توجيه اولنور شوقدر كه يكرمى ياشنه قدر مدرسلكه كسب اهليت قابل اوله ميه جىندن عهده سىنه مدرسلتك جهتى توجيه اولنان اولاد صغار اكر بوسنه واصل اولدقلىرندن طريق تحصيلده بولنورلر ايسه اكمل تحصيل ايچون كىندولرینه مهلت مناسبه و بربله جقدر

يدنجى ماده خدمتلىر نك ادا و ايفاسى بر زمانه تصادف ايليان وياخود بر نك خدمتى دىكر نك خدمتى حقيله ايفايه مانع اولان ايكي جهت مستغله شخص واحده توجيه اولنور

سكزنجى ماده خدمتى متروك و معطل اولان جهتلر بر كىسه يه توجيه اولنور طقوزنجى ماده برجهته اهليت واستحقاقى اول جهت مدرسلتك و خطابت و امامت كىي جهات عليه دن ايسه امتحان ايله و اكر قىملىق و فراشلق مثلاو جهتلردن ايسه وجودجه اقتدار وارباب و قوف طرفندن اولنان اخبار ايله تحقق ايدر

اوننجى ماده مشروطيت و جهله تصرف اولنان جهتلردن شرط واقف و تعامل قديم هر نه و جهله ايسه اولو جهله معامله اولنور اون برنجى ماده خارجدن اهل واربابنه توجيهى لازم كلان برجهت (محلوله يه)

❖ ۵۰۳ ❖

محلولة به متعدد طالبلر ظهور ایلدکده اول جهت بونلرک اڭ زیاده اهلینلوسنه توجیه اولنور و شاید طالبلر اهلینده مساوی اولورلر ایسه برنجی درجده متوفایه قرابتی اولان وایکنجی درجده عهده سنده دیکر جهت بولنمیان و اوچنجی درجده فقر حال بولنان ترجیح قلنور و دردنجی درجده قرعه مدار ترجیح اتخاذا ایدیلور

اون وایکنجی ماده برجهت مسقنله مجددأ و یاخود متصرفنک وفاتیلله محلولندن فیابعد حصه لره تقسیم ایله اشخاص متعدده به توجیه اولنیه جقدر

اون اوچنجی ماده شمیدی به قدر حصص متعدده به منقسم اوله رق توجیه اولنمش اولان جهتلردن برجهتک نصف وثلث وربع کبی بر حصه سنه متصرف اولان کیسه وفات ایلدکده حصه محلولة مواد سابقه احکامنه تطبیقاً متوفانک اولادینه توجیه اولنور و متوفانک اولادی یوغیسه و یاخود یالکز اولاد کباری اولوبده نا اهل بولنور ایسه اول حصه حصص سائر اصحابندن اڭ زیاده اهلیت و اقتداری اولان کیسه به و شاید اصحاب حصص اهلیندن مساوی بولنور ایسه قرعه ایله ایچنندن برینه و یاخود حصه لرینه الحاقاً جله سنه توجیه اولنور و اگر حصه دارلرده اصلا اهلیت و اقتدار بولنمز ایسه حصه دارلرک عهده لرنده بولنان حصه لر رفع ایله کرک حصه محلولة و کرک رفع اولنان حصص سائر برلشدر یلهرک طو پدن و اهل ار بانه توجیه قلنور و شاید اشبو حصه لرک وارداتی درجه کفایه ده اولوبده بشقه بشقه توجیه منفعت تحققی ایدر ایسه اول حالده حصص مذکور آرو آرو دخی اهل و ار بانه توجیه اولنه بیلور

اون دردنجی ماده بوجهتک بر حصه سنه متصرف اولان کیسه عهده سنده بولنان حصه یی یالکز اهل و ار باب اولان مشترکنه قصرید ایده بیلوب خارجدن کیسه به قصرید ایده میه جقدر و شاید که مشترکلرنده اهل و ار بابی بولنمز ایسه خارجدن اهل و ار بانه قصرید ایده بیله جقدر

اون بشنجی ماده هر نوع جهاتک کرک اولاده و کرک خارجدن اهل و ار بانه اجرای توجیه اتنده بوندن بویه عهده سنه توجیه جهت اولنه جقدرک

❖ ٥٠٤ ❖

اسـنـان عـسـكـرـيـهـي تـجـاـوز اـيـمـسـي لـازـم كـلـيـوب اـصـحـاب جـهـات حـقـنـده بـو كـره
تـعـدـيـل ويا اـرـادـه سـنـيـه نـشـر و اـعـلـان قـلـنـش اولـان قـرـعـه قـانـونـسـا، هـمـا بـونـي
اـحـكـامـي اـجـرا قـلـنـه جـقـدر

اـون التـجـي مـادـه اشـبـو نـظـامـنـامـه اـحـكـامـي اـعـلـانـي تـارـيـخـنـدن مـعـتـبـر و مـرـعـي
الـاـجـرا اولـه جـقـدر

فـي ١٠ صـفـر سـنـه ١٢٩٠ و فـي ٢٦ مـارـت سـنـه ١٢٨٩

3. "10 Safer 1290 Tarihli Tevcîh-i Cihât Nizamnâmesi'ne Müzeyyel Fıkra-i Nizâmiye" (*Düstur*, Ankara: Başvekâlet Matbaası, 1937, I/5, s. 515)

**№: 133 — 10 Safer 1290 tarihli tevcihi cihat nizam-
namesine müzeyyel fıkrâi nizamiye**

28 zılkade 1303, 16 ağustos 1302

Hademesi müteaddid ve evvel ve sani itibarile zammı vezaif tertibine dahil olan her nevi cihetin tevcihi terakki ve teselsül kaidesine tevfikân icra olunur. Ancak meşrutiyet veçhile tasarrufu şartı vâkıf iktizasından bulunan cihat ile aşçı ve ekmekçi başılık cihetleri işbu kaideden müstesnâdır.

4. 1290/1873 Tarihli "Tevcîhât-ı Cihât ve Müteferriâtı Hakkında Talimât" (*Düstur*, İstanbul: Matbaa-i Âmire, 1293, I/3, s. 504-509)

(توجیہات جہات و متفرعاتی حقنہ تعلیماتدر)

در سعادت و بلاد ثلثہ دن نظامات و معاملات مخصوصہ سی اولان
 حرمین شریفیندن ماعدا ممالک محروسہ شہانہانہ کائن اوقاف شریفہ بہ
 مربوط اولوب محلولدن و یا خود اصحابک قصر یندن و یا رفعتندن
 و یا مجدداً بر موجب نظام توجیہی انہا اولنہ جق جہات ایچون اشبو
 تعلیمات ذیلنہ مسطور تعرفہ ایلہ مقداری تعدیلہ تعیین اولنہ ان خرجک
 یالکز بر ربعی سنجاق اداره مجلسلری معرفتیلہ موقتاً اخذ واستحصال
 ونمونہ سنہ و نظام وقاعدہ سنہ تطبیقاً مضبطہ لری بالتنظیم طوغریدن
 طوغری بہ خزینہ اوقاف ہمایونہ ارسال اولنہ جق و خزینہ جہ اقتضا
 ایدن براتلری بالتسطیر محلنہ تسبیر اولنہ قدہ موقت صورتیلہ مقدما ربعی
 آلمش اولان خرجک قصور اوچ ربعی دخی آنوب براتلری اصحابنہ
 تسلیم قلنہ جقدر والنان خرجلر زیری مضبطہ لو مفردات دفتریلہ برابر
 جدولارہ ادخالاً اوقاف ہمایون خزینہ سنہ کوندریلہ جکدر
 توجیہی انہا اولنہ جق جہتلرک ربع خرجی آنوب تسلیم صندوق
 اولنہ دیغنی متضمن اوقاف محاسبہ جیسی و صندوق امینی مهرلریلہ مہور
 علم و خبر ابراز اولنہ قدن صکرہ اول جہتلرک مضبطہ لری مجلس اداره
 لوا طرفندن تنظیم اولنہ جق ونمونہ سنہ کوسترلدیکی وجہلہ مضبطہ لری
 متندنہ جہات مذکورہ نک حسبی ایسہ حسبی اولدیغنی حسبی دکل ایسہ
 ایکی سنہ لک وارداتی جمع و تصنیف ایلہ برسینہ لکنہ اصابت ایدن
 مقداری بر موجب تعرفہ آلمشی لازم کلان خرجک ربعی تسلیم صندوق
 (ایتدیریلدیکی)

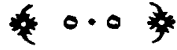

ایتدیرلدیکی درج وتصریح قلنه جقدر ومضبطه لرك ظهیرینه دخی متن مضبته لرده مرقم شوقدرغروش ربع خرج تسلیم صندوق قلمشدر عباره سی یازبله رق عباره مذکورهنك زیری اوقاف محاسبه جیسی وصندوق امینی مهرلریله مهرلنه جقدر

بالعموم جهاتك خرجلری رأس لواده مجلس اداره معرفتیه اخذ اولنمق لازم كلوب فقط قضالردن عهدهلرینه جهت توجیهی انها اولنه جق کیسه لردن بعضیلری بالذات رأس لویه كله مدیکی وجلبینه دخی لزوم کورنمدیکی حالده بومثلولردن آئینی لازم كلان ربع خرج قضالر مجالس اداره سی معرفتیه اخذ اولنوب جهات ایچون یاپیلان مضبته لریله برابر رأس لویه کوندریله جقدر وقضالردن کوندریلان اشبو ربع خرجك مقصداری تعرفه احکامنه توافق ایلدیکی مجلس اداره لوادن تصدیق اولندقدنصکره تسلیم صندوق ایتدیریلوب اقتضا اید علم وخبری محللرینه ارسال قلنه جقدر

جهات ایچون سنجاق مجلس اداره لری طرفندن تنظیم اولنان مضبته لر اوقاف همایون خزینه سنجه جهات قلنه وایجابی حالنده واردات قلنه ومحکمه تفتیشه حواله اولنه رق بونلرك موافق نظام وقیود اولدیغی تصدیق ایلدیکی حالده اقتضا ایدن براتلری همان بالتسطیر محللرینه کوندرلرده موقت صورتیه مقدمه برربعی النمش اولان خرجك بقیه سی یعنی اوج ربغی وبراتنی ذیلنده مندرج ورقه بهاسی دخی اخذواستحصال اولندقدنصکره اشبو براتلر اصحابنه تسلیم قلنه جقدر

وبونلردن شاید بقیه خرجی ویرمکدن استنکاف ایدن بونورایسه بومثلولرك عهدهلرینه توجیه اولنان جهتك وارداتندن بقیه خرج استیفا اولنجهیه دکین براتی کندوسنه ویرلمیه رك اول جهتك وارداتی اوقاف محاسبه جیلری طرفندن ضبط ایدیه جقدر

اصحاب جهاتندن بری بالذات ویاخود وکیلی درسعادتده بونوبوده براتی تنظیم اولنان جهتك بقیه خرجنی خزینهیه تسلیم ایدرایسه طوغریدن طوغرییه محلنه کوندرلمیه رك کندوسنه ویرلمی جائز اولوب فقط محلنجه النان ربع خرجك ایراد قیدیه معامله مقتضیه سی اجرا قلمق اوزره خزینه جه محلنه معلومات ویریه جقدر

* 506 *

ربع خرجى النهرق محللرینه مضبطه لرى كوندريلان جهاندن بمضيسنك خزينه قيودينه واصول ونظامنه توافق ايتامسندن واسباب وسائرهدن ناشى عهده سنه توجيبي انها اولنان كيسه دن صرف نظرله آخره توجيبي ويادخود قيدينك ترقيني لازم كلور ايسه ده محلنجه النان ربع خرج بلا تاخير كاملا صاحينه رد اولنوب فقط جهت خرجنك يوزده بش نسبتبنده قليه ناميله محكمه مأمورلرينه ويرلش اولان اچقه رد اولنيمه جقدر

توجيبي با اشارت عليه حضرت فتواپناهي اجرا اولنه كلان مدرسلك ومشيخت مثلو جهات عليه ايله مجدداً توجيبي انها اولنه جق خطابتردن وتوجيبي شرط واقف وتعامل قديمه مستند وياخود محاكمه شرعيه يه مبتنى اولان جهتلىردن ماعدا بالعموم جهات ايچون حكام وواقف محاسبه جبرى طرفندن بشقه جه اعلام وانها تحريرينه حاجت اوليوب حكام وواقف محاسبه جيلرينك مهرلرى داخل اولقى اوزره يالكر لوا مجلس اداره لرى مضبطه لريه اكنفا اولنه جقدر وبالاده استثنا اولنان جهتلى ايچون واقف محاسبه جيلرى طرفندن كذلك انها يازليوب يالكر حكام طرفندن اعلام شرعى تنظيم ومجلس اداره لوانن ياييله جق مضبطه يه مربوطاً خزينه يه تقديم قلنه جقدر

توجيه جهانه دائر قضا لردن كوندريلان مضبطه لرك نظام وقاعده سنه موافق اولديغى مجلس اداره لوانن تصديق اولندقدن صكره اشبو مضبطه لى راس لوانه حفظ اولنه رق بونلرك مصدق مجلس اداره لوانن طرفندن نمونه سى وجهله مضبطه لرى تنظيم وخزينه واقف همايونه تقديم قلنه جقدر وتوجيبي اعلام شرعى يه متوقف اولان جهتلى ايچون قضا لردن كلان مضبطه لى ايله قضا لى حكامى طرفندن ويريلوب كوندريلان اعلامات شرعيه راس لوانه توقيف ايدليه رك مجلس اداره لوانن مضبطه لرينه مربوطاً خزينه يه كوندريله جقدر

مرکز ولايت اوليان سنجاقلده كائن جهات ايچون اول سنجاقلرك اداره مجلسلردن تنظيم اولنان مضبطه لى مركز ولايته مراجعت اولتمسرين طوغريدن طوغرى يه خزينه واقف همايونه كوندريلوب فقط منازعه لى برجهت ايچون طرفين مركز ولايته مراجعت ايدرايسه اولخالده مجلس (اداره)



اداره و لايتدن حکم و قراری متضمن تنظيم اولنه جق مضبطه طوغريجه خزينه اوقاف همايونه کوندرملکه برابر محلنه دخی معلومات و یريله جکدر تجديد برات ايله ضایعندن بروات شریفه تسطیری و امور اوقافه متعلق اوامر علیه تصدیری و خزینه جه مقید اولیان عتیق و جدید و قبیله لرك جهات قلنه قیدی و خزینه ده مقید و قبیله صورتلرینك اعطاسی ایچون محلرنجه استندما وقوعنده جهات حقنده مواد سابقه ايله تعیین اولنسان معاملات تامیله اجرا قلنه جقدر

(خرج جهات تعرفه سیدر)

مالک محروسه شاهاده کائن بالعموم جهات ایچون محلرنجه التمهده اولان انها و اعلام خزینه اوقاف همایونجه دخی اخذ اولنه کلان محکمه تفتیش و اقلام خرچلرینك جمله سی برلشدیرلرک و تعدیلات مقتضیه اجرا ایدرک بوندن بویه غیراز ورقه بها النسی لازم کلان خرچلرک مقدارلری مواد آتیه ليله تعیین قلنشدیر

امامت و خطابت و مشیخت و مدرسک و درسعاملق و مؤذنک و قیلق و دور خوانلق جهتلرله بونله مائل خدمات شاقه سی اولان جهاتک مخصوصات و وارداتی اولیوبده خدمتلی حمبی اولدیغی و یاخود برسنه لک وارداتی الی غروشدن دون بولندیغی حالده بومثلو جهات ایچون یالکر الی غروش خرج انه جقدر

جهات مذکورنک معاش و وظیفه و فدوله و حنطه و شعیر کبی معینات و مخصوصاتی و ترلا و باغ و بیچه و دکاکین و عقارات سائره و سکنا سی و یاخود ایجاری مشروط منازل مثلو مربوطاتی اولدیغی حالده بونلرک ایکی سنه لک منافع و وارداتی بالحساب هر قایح غروشه بالغ اولور ایسه تنصیف اولنهرق برسنه لکنه اصابت ایدن مقدارینک نصفی انه جقدر

تولیت و کتابت و جبایت و زاویه دارلق و چفتلک و مزرعه و مالکانه متصرفلغی مثلو جهتلرک اصحابنه ساند اوله جق ایکی سنه لک منافع و واردات و مخصوصات و معیناتی بالحساب هر نه مقداره بالغ اولور ایسه تنصیف اولنهرق برسنه لکنه اصابت ایدن مقداری انه جقدر

عیناً و یریلان دعا کوی فدوله سنک بهر چفتندن اوتوز غروش و یومی

❖ ٥٠٨ ❖

دعا كوی وظیفه سنك بهر آنچه سنده انتقالنده اویچ و فراغنده درت غروش
خرج الله جقدر

چلتوك متصرفلغتك نحمی مالیه خزینة جلیله سندن بدله ربط اولنمش ایسه ده
مخصص اولان بدلنه و هنوز بدله ربط اولنماش ایسه ده بدله ربط اولنمش اولنره
نسبة بوزده الی غروش خرج الله جقدر

ضایعدن اوله رق اعطاسی انما اولنه جق بروات واوامر علیه ایچون
توجیهلرنده الله کلان خرجك ربعی الله جقدر

وتجیدیدی لازم کلان بروات واوامر علیه نك حسبی اولنلرندن برشی التیوب
حسبی اولمیانلرندن علی العموم یکریمی غروش خرج الله جقدر

تکیه طعامیه لیچون تخصیص اولنمش اولان ارز و حنطه و شمعیر و فدوله
مثللو معیناتك بهر استانبول کیلندن بش و فدوله نك بهر چفتندن اون غروش
خرج الله جقدر

فقرايه مخصوص صدقه معاشندن ماعدا اولاد واقف و سائر یه كرك تولیت
بدلی اوله رق و كرك شرط واقفه توفیقاً تخصیص اولنان معاشك ایکی ایلغی
مقداری خرج الله جقدر

مجدداً تنظیم اولنان و ققیه لر ایله معمول بها اولان عتیق و ققیه لك خزینة
اوقافه قیدی انما اولنلر قیده خرجی اولمق اوزره یالكز الی غروش
الله جقدر

اعلام و مضطه لر خزینة اوقاف همایونه ككوندرلش اولان جهات
و خصوصات و ققیه نك حسب الايجاب استعلامی لازم كلنلری بولنور
ایسه محلندن جوابا كوندریله جك معروضات ایچون اصحابندن تکرار
خرج الله میه جفی مثللو قیدی و قلیه نامیله و نام آخرله دخی برکونا آنچه
التمیه جقدر

اشبو تعرفده محرر خرجدن ماعدا كرك محلنجه اوقاف محاسبه جیلریله
حکام شرعیه طرفندن بشقه جه انما و اعلام و كرك خزینة اوقاف همایونجه
محکمة تفتیش و اقلام خرجی و نام آخرله جهات اصحابندن بر آنچه التیوب
یالكز تعرفه مذکورده مقداری تعیین اولنان خرج الله رق اشبو خرج ایله
اصحاب اوقافك بروات واوامر علیه سی تنظیم و اصحابنه تسلیم اولنمق
اوزره محللرینه ارسال اولنه جقدر

(ماده)

* ۵۰۹ *

مادهٔ سابقه بیان اولندیغی وجهله حکام طرفندن اعلام ویرلمسی لازم کلان جهتلرک خرج اعلامی اشبو تعرفه ده مقدارلری تعیین قلنان خرجلرک داخلنده اولسیله مالیه خزینه سی حسابنه اوله رق بشقه جه اعلام خرجی النیق ایجاب ایتمیوب فقط محکمه شرعیه مأمورلرینه عائد اولق اوزره عهده سنه بااعلام جهت توجیبی انها اولنان کیسه دن یالکز اول جهت ایچون برموجب تعرفه النمی لازم کلان خرجک نهایت یوزده بش نسبتنده قلیه نامیله بر مبلغ النوب محکمه مأمورلرینه اعطا قلنه جقدر مثلاً تعرفه موجبنجه یوز غروش خرج النمی ایجاب ایدن برجهت ایچون نهایت بش غروش قلیه الله جقدر اصحابنک وفاتیه محلولندن ویاخود قصریدنن ویا رفعدن ویا مجدداً برموجب نظام توجیبی انها اولنان جهتلرک بالعموم خرجلری نسق واحد اوزره الله جقدر

فی ۹ ربیع الاخر سنه ۱۲۹۰

5. 1301/1883 Tarihli "Dersâdet ve Bilâd-ı Selâse İle Memâlik-i Mahrûsa-i Şâhâne'de Vâki' Cevâmi' ve Mesâcid ve Hayrât Vesaire Cihâtının Hîn-i Tevcîhâtında ve Husûsât-ı Sâiresinde Mahkeme-i Teftîş'ten Verilecek İlmât ve Vesâik-i Şer'iyye ve Cihât Kalemi İçin Alınması Lazım Gelen Harç Kararnâmesi" (*Düstur*, Dersâdet: Matbaa-i Osmaniye, 1302, I/ Zeyl 4, s. 124-131)

﴿ درسمادت و بلاد ثلثة اناه ممالك محروسه شاهانده واقع جوامع ﴾
﴿ ومساجد و خيرات سائر جهاتك حين توجيهاتنه و خصوصات ﴾
﴿ سائر سنده محكمه تفتيشدن ويريله جاك اعلامات و وثائق شرعيه ﴾
﴿ وجهات قلمي ايچون النمسي لازمكلان خرج قرارنامه سيدر ﴾

برنجی ماده مدرسلك و درسیه و درس عام و واعظلق و شیخ کرمی و نکیه
مشغنی و شیخ القرا و امامت و خطابت و مؤزناک و بخاری و مهیاجی و قیلق
و سراجیلک و فراشلق و بوابلق و سائر جوامع و مساجد درونده اولان جهاتک
محلولدن و یا خودرفع فراغ و تقریردن و یا مجددأ حین توجیهنده توجیه اولنه حق

جہات قلمی ایچون النسی لازمکلان خرج قرار نامہ سی ۱۲۵

جہات صاحبہ عائد وظیفہ ومعیناتک ایکی ایلغی خرج اولنوب برآیلغی محکمہ تفتیشدن ویریلجک اعلام ایچون و برآیلغی دخی جہات قلمی نامہ خزینہ یه اعطا اولنہ جقدر و سالف البیان جہتلردن طشرہ لردن توجیبی انہا اولنلردند دخی ایکی آیلغی تمام محملاری اوقاف محاسبہ جی و مدیرلری طرفلردن خزینہ ایچون خرج اولہرق استیفا قلنہ جقدر .

ایکنجی مادہ برنجی مادہ محرر جہاتدن برکونہ وظیفہ ومعیناتی اولیہرق حسبی بولنانلرک حین توجیبندہ در سعادت و بلادثلثہ دہ کائن خیراتہ منسوب اولنلر ایچون محکمہ تفتیش طرفندن قلیہ اولہرق اون غروش و جہات قلمی طرفندن دخی خرج برات اولہرق بکرمی غروش استیفا اولنہ جنجی کبی طشرہ لردن توجیبی انہا اولنان جہات ایچون دخی اوقاف محاسبہ جی و مدیرلری طرفلردن اوتوز غروش خرج برات اخذ اولنہ جقدر .

اوپنجی مادہ توجیبہ اولنہ جق ہر زرع جہاتک وظیفہ ومعیناتی یوز غروش و دہا نقصان اولنلردن اون یوز غروشدن زیادہ بولنانلردن بکرمی و حسبی اولنلردن بش غروش برات ورقہ بہاسی النہ جقدر .

در دنجی مادہ تولیت وزوایہ دارلق و جبابت و کتابت و مرزعه دارلق و چفتک و مالکانہ و چلتوک و بروجہ مشروطہ اراضی موقوفہ متصرفلغی و تولیت مقامندہ اولان نظارت جہتلرینک محلولندن و یا خود رفع و یا فراغ و تقریرندن و یا خود مجدداً توجیبندہ جہت صاحبہ عائد وظیفہ ومعیناتک بر سنداک مقدار و کیتنہ نظراً ربعدن یعنی یوزدہ بکرمی بش غروشدن زیادہ اولماق اوزرہ خرج اولنوب نصفی محکمہ تفتیشدن ویریلجک اعلام ایچون و نصف دیکری دخی جہات قلمی نامہ خزینہ یه اعطا قلنہ جقدر و محکمہ تفتیشدن اعلام اولتقسزین طوغریدن طوغری یه توجیبہ اولنان جہاتدن قلم مذکور ایچون طشرہ لردن توجیبی انہا اولنلردن خزینہ ایچون محملارندہ اوقاف محاسبہ جی و مدیرلری طرفلردن کذاک یوزدہ بکرمی بش غروشدن زیادہ اولماق اوزرہ خرج استیفا اولنہ جقدر .

بشنجی ماده در دنجی ماده ده محرر جهاتك بر لونه وظيفه و معیناتی اولیوب حسبی اولنری حقنده اوچنجی ماده حکمنه تطبیقا معامله اولنه جقدر .

التنجی ماده عمارات عامرهدن ویرلکسده اولان دعا کوی فدوله لرندن بیوک قطعه لرینک بهرچفتنک فراغنده یکریمی انتسالنده اون و کوچک قطعه لرینک فراغنده اون انتسالنده بش غروش خرچ و بیوک قطعه فدوله لرك بهرچفتی ایچون اون و کوچک قطعه لرینک بهرچفتی ایچوندخی بش غروش ورقه بهایی النور .

یدنجی ماده حافظ کتبلک و کتبخانه و مدرسه درونلرنده اولان بالجمله جهات و صیبلجیلک و سبیل دروننده اولان سائر جهات و صویولجیلک جهتلری و تر به دارلق ایله تر به دروننده اولان بالجمله جهاتک در سعادت و طشره لرده اولان شیخ عمارت جهتیله عمارات دروننده اولان سائر جهاتک حین توجیهنده هر برینک وظيفه و معیناتک اوچ آیلغی خرچ النوب بر بیچق آیلغی محکمه تفتیشدن و یر یله جک اعلام ایچون و بر بیچق آیلغی دخی جهات قلمی نامنه خزینه به اعطا اولنه جقدر و طشره لردن توجیهی انها اولسانلرك دخی اوج آیلغی تماماً اوقاف محاسبه چی و مدیرلری طرفلرندن خزینه ایچون خرچ النه جقدر .

سکرنجی ماده هر نوع جهات اصبانندن بری معذرت شرعیه و یا خود حج و صلاه و سائر صورتله دیار آخره عن یتهمینی مدت معلومه طرفنده آخرینی توکیل ایلدکده محکمه تفتیش معرفتیه و کالتی بالتمسجیل و یر یله جک و کالت حینی ایچون محکمه مزبوره طرفندن یکریمی غروش خرچ النه جقدر .

اونالتنجی ماده بالعموم جهات ایچون نمایندن و مجددأ و استحکاماً و یر یله جک براتلر ایچون او جهاتلرك حین توجیهنده الان خرچلرك نصفی خرچ النوب یاریسی محکمه تفتیشدن و یر یله جک اعلام ایچون و یاریسی دخی جهات قلمی نامنه خزینه به اعطا قلنه جق و طشره لردن انها اولنه جقدر ایچون النه جق نصف خرچ تماماً محللرنده اوقاف محاسبه چی و مدیرلری طرفندن اخذ اولنه جقدر .

او تونز برنجی ماده درس سعادت و طشره لر ده کائن خیرات شریفه نک هر نوع جهاتندن منحل اولوب تسلسلا توجیهی لازم کلان جهتلردن یالکر منحل اولان جهت ایچون ماده مخصوصه سنده مجرر مقدار خرج آلتوب سلسله سی اجرا قلنانلردن اوچنجی ماده ده کوسه ترلیدیکی اوزره یالکز ورقه بها اخذیابه اکتفا اولنه جقدر .

6. 1301/1883 Tarihli "Memâlik-i Şâhânedede Kâin Cevâmi' ve Hayrât-ı Sâire Cihâtının Hîn-i Tevcihinde Mahkeme-i Teftiş'ten Verilecek İlâmât İçin Alınması Lazım Gelen Harç Hakkındaki Kararnâmeye Zeyl Olmak Üzere Kaleme Alınmış Olan Fıkra-i Munzamma" (*Düstur*, Ankara: Başvekâlet Matbaası, 1937, I/5, s. 616)

№: 169 — Memaliki şahanede kâin cevami ve hayratı saire cihatının hîni tevcihinde mahkemei teftişten verilecek ilâmat için alınması lâzım gelen harç hakkındaki kararnameye zeyl olmak üzere kaleme alınmış olan fıkrai munzamma

Taşralarda kâin bilcümle cihâtı şer'îye tevcihine dair Evkaf Hûmayun Nezaretine tevarüd eden muharrerat evvel emirde mahkemei teftişe havale olunup usulü şer'îye ve şurutu vakfiyesine tevafuk ettiği halde mahkemei mezkûreden badelilâm mahalleri Evkaf memurları canibinden işbu kararnâmeye tatbikan hazinei evkaf için berveçhi peşin istifa ve Derseadete irsal olunan harcların mahkeme ketebesine aid olan hissesi kemafis-sabık kendilerine ita olunacaktır.

12 muharrem 1304 ve 29 eylül 1302

7. 1331/1913 Tarihli "Tevcîh-i Cihât Nizamnâmesi" (*Düstur*, Dersaâdet: Matbaa-i Âmire, 1332, II/5, s. 608-617)

نومرو ۲۴۴ — توجیه جهات نظامنامه سی

۲ رمضان ۱۳۳۱ ۲۳ تموز ۱۳۲۹

{تقویم وقایع ایله نشر واعلانی : ۱۲ رمضان ۱۳۳۱ ۲ اغستوس ۱۳۲۹ - نومرو ۱۵۵۳}

جهاتك تعريف و انواعی

ماده : ۱ مدرسلاك ، خطابت ، امامت ، قیملق ، حافظ كتبلك ، متوليك كبی مؤسسات و قفیه خدماتنه جهت اطلاق اولنور .

ماده : ۲ جهات ایکی قسمدر . بر قسمی وظیفه سنك ایفاسی تحصیل علمه متوقف بولنان جهاتدرکه بونلره جهات علمیه دینیلور مدرسلك ، خطابت ، امامت ، حافظ كتبلك ، متوليك ، جابيلك كبی ؛ دیکری یالکنز عمل و صنعته تعلق ایدوب تحصیل علمه احتیاج کورلیان جهاتدرکه بونلره جهات بدنیه اطلاق اولنور قیملق ، فراشلق ، زبهدارلق كبی .

ماده : ۳ کرك علمی و کرك بدنی بالعموم جهات یا مشروطیت وجه ایله ویابلا مشروطیت توجیه و تصرف اولنور .

ماده : ۴ خطابت و امامت و مدرسلك و مشیخت و کرسی شیخلكی و انبیای عظام حضراتنك تربهدارلقی و حرمین شریفین و بیت المقدس خدمه لکی ایله تولیت و زاویه دارلق جهتلری برات عالی ایله و ماعدا جهات علمیه اوقاف نظارتتجه و یریه جك بر وثیقہ رسمیه ایله و براته محتاج اولیان جهات بدنیه دخی كذلك اوقاف نظارتتجه و یا نظارت نامنه محلی اوقاف اداره لرنجه و یریه جك و نائق ایله تصرف اولنور .

ماده : ۵ شرائط مخصوصه بی جامع اولان بر محله مجدداً منبر وضعیله اقامه صلاة جمعه و عیدین ایچون اذن سلطانی شرطدر . انجق اذن سلطانی صدوریه اقامه صلاته ابتدار ایدلکدن صکره جهت خطابتك انحالنده تعیین اولنه جق خطیب برات عالینك و صولنه قدر مراسله شرعیه ایله اجرای خطابت ایده بیلور .

8. 1337/1919 Tarihli "Dersiâm Efendilere Tevcih Olunacak Cihât Hakkında Nizamnâme" (Düstur, İstanbul: Evkaf Matbaası, 1928, II/11, s. 177)

— ٦٠٩ —

برنجی فصل

جهاتك اصول توجیهی

ماده : ٦ مشروطه اولان جهات اهلیتی تحقق ایدن مشروط لهنه اصول شرعی سینه توفیقاً توجیه اولنور .

ماده : ٧ اوقاف غیر صحیحیه عائد جهاتك توجیهنده شرط واقفه رعایت لازم اولیوب غیر مشروطه جهات کبی توجیه اولنور .

ماده : ٨ مشروطیت وجه ایله تصرف اولنمان برجهتک توجیهی لازم کلدکده مسابقه امتحانی بالاجراک زیاده اثبات اهلیت ایدنلره توجیه ایدیله جکدر. انجق بابادن قالان پوست نشینلکلرک اولاده توجیهی ایچون بالامتحان اثبات اهلیت کافیدر .

ماده : ٩ جهات علمیه طالیبنی میاننده اجرا قلنه جق مسابقه امتحاننده اهلیتده مساوی اولانلر ظهور ایدر و بونلر آره سندنه متصرف سابقک اولادی دخی بولنورسه ترجیح اولنه جقدر .

ماده : ١٠ ماده سابقهده بیان اولنان اهلیت متساویه اربابی میاننده متصرف سابقک اولادی بولنمازسه برنجی درجهده متوفایه قرابتی اولان، ایکنجی درجهده عهدده سنده دیگرجهت بولنمان، اوچنجی درجهده فقرحالی بولنان ترجیح قلنور، دردنجی درجهده قرعه مدار ترجیح اتخاذا ایدیلور .

ماده : ١١ بلا مشروطیت تصرف اولنان جهات علمیه دن برینه تصرف ایدن کیمسه نک وفاتنده کبیر اولادی بولنماز ویا امتحاننده قزانا مازسه جهت مذکورده صغیر اوغلی بولندینی حالده بالمسابقه اثبات اهلیت ایدن شخص آخر نیابتیله صغیر مذکورده و صغیر اولادی متعدد ایسه سنأ اکبرینه توجیه اولنور .

ماده : ١٢ تصرفی مشروطیت وجه ایله اولمان متعدد جهات علمیه نک تصرفی کبیر و صغیر اولادینی ترک ایدرک وفات ایلدکده جهات مذکورده دن کبیر اوغللرینک بالمسابقه استحصال ایدم بیله جکلری بررعدندن ماعدا قاله جق جهت ماده سابقهده توفیقاً صغیر اوغلنه ویا اولاد صفارینک سنأ اکبرینه توجیه ایدیلور . اولاد کباری مسابقهده قزانه ماز ویا فضله قالان جهت متعدد اولور ایسه اولاد صفارینه اک فائده لیلرندن برر

دستور « ترتیب ثانی » جلد ٥ : قومه : ٣٩

عددی قرعه ایله تقسیم اولنور و صغیر اوغلی بردانه ایسه جهات مذکورده دن اک فائده لیبسی آکا ویریلهرک دیکرلری خارحدن بالمسابقه اثبات اهلیت ایدنلره توجیه قنور .

ماده : ۱۳ جهات بدنیه نك انحلالنده متصرف سابقك اهلیتی تحقواقیدن اوغلنه و اوغلی متعدد اولور و اهلیتده مساوی بولنورلرسه اکبرینه و اوغلی اهل اولمדיنی و یا صغیر بولندینی تقدیرده خارجدن اهل و اربابنه توجیه ایدیه جکدر .

ماده : ۱۴ خدماتنك اداسی عین زمانه مصادف اولان یا خود عین شهر داخلنده و مختلف زمانلرده اولسه بیله محل ایفالیری یکدیگرندن بعید بولنان جهات شخص واحد توجیه اولنیه جقدر .

ماده : ۱۵ مؤسسات و قفیه دن برنده شخص واحدده جمعی جائز اولان متعدد جهات علمیه اولور و بونلرک انحلاللرنده اجرا قلنه جق مسابقه امتحانی نتیجه سنده اهلیت اعتباریله مساوی اولدقلری تین ایدیه جکار میاننده او مؤسسۀ و قفیه نك جهات علمیه سی اربابی دخی بولنورسه اونجی ماده حکمندن استثناء خارجدن اولان طالینه قارشى ترجیح اولنه جقدر .

ماده : ۱۶ ماده سابقه ده بیان اولندینی اوزره عین مؤسسده بولنوب شخص واحدده جمعی جائز اولان جهات بدنی جهاتدن اولدینی تقدیرده او مؤسسۀ نك جهات بدنیه سی اربابنك اهل اولانلری خارجدن اولان طالینه قارشى ترجیح ایدیه جکدر .

ماده : ۱۷ واقفینجه اول و ثانی کی درجات ایله و یا خود علی الانفراد توجیهی تعیین اولنان جهات اون بشنجی و اون آلتنجی ماده لر حکمندن استثناء بشقه بشقه شخصلره توجیه ایدیه جکدر .

ماده : ۱۸ بر جهت مستقله مجدداً و یا خود متصرفنك و فاتیله محلولندن بعدما حصه لره تقسیم ایله اشخاص متعدده یه توجیه اولنیه جقدر .

ماده : ۱۹ اصلنده جهت واحد اولدینی حالده بالا آخره ارث و یا سائر طریقیله حصص عدیده یه آیرلمش اولان جهاتك حصه دارلرندن برینك و فاتنده اهلیتلی اولادی بولنسه بیله حصه سی حصه دارلردن اک زیاده اهل اولانه علاوه توجیه ایدیه جکدر .

ماده : ۲۰ حصه لی اولیان جهاتك قصریدی اصلا جائز دکدر. حصه لی جهاتك

-- ٦١١ --

حصه دارلری دخی انجق اهل وارباب اولان شریکلرینه قصرید ایدیه بیلوب آخره قصرید ایدیه مز .

ماده : ٢١ صغیر ایکن عهده لرینه بالنیابه جهات علمیه توجیه ایدلمش اولانلر طریق تحصیلده بولنق شرطیه دورخوانلق و جزؤخوانلق و امشالی ایچون بکرمی و امامت و خطابت و مؤذنلک جهتلری ایچون بکرمی بش و مدرسلک و توجیهی مسابقهیه محتاج اولان سائر جهات ایچون اوتوز یاشنه قدر مسابقه امتحانی طلب ایدیه جکلردر . اون بش یاشنه اصل اولوبده طریق تحصیلده بولنیانلرک و یا طریق تحصیلده بولنوبده ذکر اولنسان جهات ایچون معین اولان سنلری تجاوز ایدنجهیه قدر اعذار مشروعیه اولمقسزین مسابقهیه کیرمینلرک و یا امتحانده مسابقلرییه مساوی درجهده لیاقت ابراز ایدیه میانلرک عهده لرنده کی جهات رفع اولنه رق مسابقهده قزانانلره توجیه ایدیه جکلر .

ماده : ٢٢ خدمتی متروک یا معطل و یا بی لزوم اولان جهتلر کیمسهیه توجیه اولماز .

ماده : ٢٣ خدمه سی متعدد اول و ثانی اعتباریه ضم وظائف ترتینه داخل اولان بر مؤسسۀ وقفیه ده کی بوقیل جهاتک توجیهی ترقی و تسلسل قاعده سنه توفیقاً اجرا اولنور انجق تسلسله شرط واقف مساعد اولمدینی تقدیرده شرط واقف وجه ایله معامله ایدیلیر . تسلسل قاعده سنک تطبیقی ایچون اصحاب جهاتک بالمسابقه تعیین ایدلمش بولنمی مقتضی اولوب عکس حالده اوجهت بالمسابقه اهل واربابنه توجیه اولنه جقدر شوقدرکه مسابقهده درجه متساویهده بولنان شریک خارجدن اولانلره ترجیح اولنور .

ماده : ٢٤ وقفیه سی موجود و معمول به اولان و یا تعاملی وجه شرعی اوزره تحقق ایدن اوقاف تولیتلرینک توجیهاتنده وقفیه موجبنجه و تعاملی مقتضاسنجه معامله اولنوب وقفیه معمول بهاسی اولمان و تعاملی ده وجه شرعی اوزره تحقق ایتمسان اوقافک تولیتلری کیمسهیه توجیه اولنمقسزین اوقاف نظارتجه اداره اولنه جقدر .

ماده : ٢٥ تولیتی منحل اولان بروقفک تولیتنده نزاع و دعوی ظهورنده اووقف تولیتی توجیه اولننجهیه قدر اوقاف نظارتجه اداره اولنه جقدر .

ماده : ٢٦ کرک اوقاف غیر صحیحه مضبوطه نک جبايت و کتابتلری و کرک ملحقه نک

مشروط اوليان جبايت و كتابت جهتلري اولاده انتقال طريقيه و صورت اخري ايله هيچ برکيمسه يه توجه اولتميه جقدر.

ايکنجی فصل

امتحانلرک صورت اجراسی و تفرعاتی

ماده : ۲۷ جهات علمیه امتحانلری استانبولده مقام مشیختدن تعیین اولنه جق ایکی ذاتک اشترایکیله شورای اوقاف جانبدن و طشره ده حاکم الشرع ریاستی آ لئنده مفتی یدله ایله علمای محلیه دن اوچ کشیدن مرکباً تشکل ایده جک بش کشیک بر هیئت طرفندن اوقاف مأمورینک حضور یله اجرا قلنه جقدر. طشره هیئات امتحانیه سنده بولنه جق علما حاکم الشرع ایله مفتی و اوقاف مدیرویا مأموری طرفندن انتخاب اولنه جقدر .

ماده : ۲۸ مدرسلک امتحانی ایچون مطول نام کتابدن اون سطر دن آشاغی اولماق اوزره مناسب مقدار عباره تعیین اولنه رق قواعد عربیه یه تطبیقاً حرکه وضع و مضمونی دخی تحریراً ترجمه و تصویر ایتدیر یله جقدر . ینه اشبو عباره اوزرندن مناسب وجهله صرف و نحو و منطق و معانی و بیان و اصول فقه و کلامه عائد اولمق اوزره ایکیشر سؤال ترتیب اید یله جقدر .

ماده : ۲۹ مدرسلک مسابقه سنده مساوات و قوعنده درسدن مجاز اولانلر ترجیح : اید یله جقدر .

ماده : ۳۰ پوست نشینک امتحانی ایچون قواعد عربیه یه تطبیقاً حرکه لئمک و مضمونی تحریراً ترجمه و تصویر اولمق اوزره حلیدن اون سطر دن آشاغی اولماق شرط یله مناسب مقدار عباره تعیین اولنه جق و اوچی اعتقاده و اوچی عبادته و اوچی ده تصوفه و آداب و ارکان طریقه عائد مسائلدن طقوز سؤال ترتیب قلنه جقدر . اکر پوست نشینکله محدثک و مشوی خوانلق کبی جهتلر دخی مشروط ایسه بوجهتلره تعلق ایدن علوم دن دخی ایکیشر سؤال علاوه اولنه جقدر .

ماده : ۳۱ استانبولده کی پوست نشینک جهتلری طالبینک امتحانلری مجلس مصالح طلبه اعضا سنندن اوچ ذات حاضر اولدینی حالده مجلس مشایخده و طشره ده کی پوست نشینک طالبینک امتحانلری محاللری امتحان هیئت لری حضورنده اوتوزنجی ماده یه توفیقاً اجرا اولنه جقدر .

— ۶۱۳ —

طشردده پوست نشینک امتحانی اجرا ایدن هیئت بولندی حالدہ مشایخدن اوچ ذات بولندی ریلور اکر محلدہ مشایخ یوق ایسه تصوفہ دائرسؤالر اشعار واقع اوزرینہ استانبولده کی هیأت امتحانیہ طرفدن ترتیب و ارسال و نومروسی دخی هیأت مذکورہ جه اعطا اولنور .

ماده : ۳۲ یوم جمعه و اتنین واعظلکی کبی جهات امتحانلری ایچون حلبیدن اون سطر دن آشاغی اولماق اوزره مناسب مقدار عبارہ حرکه لدیله جک و ترجمہ ایتدیریلہ جک و عباداتہ متعلق مسائل فقہیہ دن اوچ و مسائل کلامیہ دن اوچ سؤال ترتیب اولنہ جقدر .

ماده : ۳۳ امامت و خطابت امتحانلری ایچون حلبیدن بش سطر دن آشاغی اولماق اوزره تعیین اولنہ جق عبارہ حرکه لدیله جک و ترجمہ ایتدیریلہ جقدر . عبادات و مناکحہ عائد مسائل فقہیہ دن بش و مسائل کلامیہ و تجویددن اوچر سؤال ترتیب اولنہ جقدر . برعشر شریف تلاوت ایتدیریلہ رک تجویدہ درجہ رعایتی و ادا و صداسنک کفایتی دخی نظر دقتہ آله جقدر .

ماده : ۳۴ مؤذنک امتحانی ایچون مؤذنک متعلق مسائل فقہیہ دن مناسب مقدار اسئلہ شفاهیہ ایراد اولنہ جقدر . برعشر شریف تلاوت ایتدیریلوب تجویدہ درجہ رعایتی و ادا و صداسنک کفایتی دخی نظر دقتہ آله جقدر .

ماده : ۳۵ متولیلر شرائط شرعیہ نی حائر اولمغله برابر وظائف تولیت و درجہ صلاحیتلری و اسباب عزل و انزاللریہ و قیہ لرینک جهت تطبیقیہ سندن و وفلردن آلمقدم اولان خرج و رسملر و ویرکولر ایله رؤیت محاسبہ حقندہ کی نظاماتدن و دفاتر و قیہ نیک کیفیت تنظیم و استعمالدن امتحان و یرمکه مجبوردرلر . مشروطله نا اهل و یا قاصر و یا قادین اولور ایسه تعیین ایدیلہ جک قائم مقام دخی اشبو شرائطی حائر اولوق لازمدر .

ماده : ۳۶ دورخوانلق و جزؤخوانلق و سوره خوانلق و امثالی جهات امتحانی دخی مؤذنک امتحانی کبی اجرا قلنہ جقدر .

ماده : ۳۷ دورخوانلق و سوره خوانلق و جزؤخوانلق جهاتلرنده حفظ شرط

اولوب امامت وخطابت و مؤذنك مسابقه سنده مساوات وقوعنده دخى حفظ مدار ترجيح اوله جقدر .

ماده : ۳۸ دورخوانلق وجزؤخوانلق وسوره خوانلق امتحاننده حافظقرآن كرم اولان اعمالر تحصيلى رؤيته متوقف اولان اسئله دن مستئنادر .

ماده : ۳۹ مواد سابقه ده كى امتحان ترتيباى مياننده ذكراولنيمان قيملك ، موقتلك و ماهيه جيلك كى جهات تعاملى وجه ايله اثبات اهليت ايدنلره توجيه اولنه جقدر .

ماده : ۴۰ تحريرى امتحانلرده ايراد اولنه جق اسئله اوراق امتحانیه نك صاغ جهته وجوابلرى صول طرفه يازيه جقدر . عبارنه كى حرکه سى و ترجمه سى ايله هر سؤال ايچون آرى آرى هيئت امتحانیه اعضاسندن هر برى يكديكره كوسترمه رك نومرولر تقدیر و وضع و تحرير ایده جكدر . نومرولر كى وسطى سى اساس نومرونى تشكيل ايله جكدر . اساس نومرويه واشبو نظامنامه ده بيان اولنان اسباب ترجيحیه به كوره جهتك كيمه توجیهى لازم كلديكنى متضمن و امتحانك صورت اجراسنى حاوى يازيه جق ضبط زيرى اعضادن هر برى طرفدن تختيم ويا امضا اولنه جقدر .

ماده : ۴۱ هيئت امتحانیه طرفدن توجیهه متعلق ويريه جك قرارلر بر دفتر مخصوصه قيد وزيرى امضا اولنمقله برابر بوبابده برده مضبطه تنظيم ايديله جكدر .

ماده : ۴۲ حسب الايجاب جلب و تدقيق ايديله بيلمك اوزره اوراق امتحانیه بوبابده تنظيم ايديله جك مضبطه مسوداتيله برلكده محاللرى اوقاف اداره سنجه حفظ اولنه جقدر .

ماده : ۴۳ ولايت والويه مستقله مركزلرنده تشكيل ايدن هيئتلك جهات بدنیه توجيهاتنه متعلق ويره جكلى قرارى متضمن مضبطه لر اوزرينه اوقاف اداره لر نجه وثيقه لرى بالتنظيم احبابنه اعطا اولنه جنى كى ملحق لوا وقضالرجه عين صورته تشكيل ایده جك هيئتلك مضبطه لرى مربوط بولندقلرى ولايت ويا مستقل لوا اوقاف اداره سنه كوندريلوب اوراجه تدقيق و تصديق اولنهرق تنظيم ايديله جك وثيقه لر احبابنه ويرلك اوزره محانه ارسال اولنه جقدر .

ماده : ۴۴ جهات علمیه به و با برات عالی توجیهى لازم كلن جهات بدنیه به عاقد مضابط اوقاف نظارته كوندريله جكدر .

— ۶۱۵ —

ماده : ۴۵ اوقاف نظارتنه ورود ایدیه جك اوراق توجیهه اوزرینه قیود وقفیه اداره یسینجه قیود لازمه اخراج اولندقدنصکره شورای اوقافه تودیع ایدیه جك وتوجیهات مذکورده نك قوانین ونظاماته قیود موجوده وشرط واقفه واصول مقررده درجه مطابقتی بالتدقیق تصدیق اولدینی حالده خطابت جهتلی ایچون شرفصادر اولان اراده سینه وجهات سائر ایچون اوقاف نظارتنك موجبجه اشارتی اوزرینه قیدلری تسویه اولنهرق لازم کلن براتلر تسطیر اولنوب اصحابنه ویرلمك اوزره محله کوندریله جکدر .

مواد متفرقه

ماده : ۴۶ وظیفه سی قلیل ویابروجه حسبی اولان جهات ارباب اهلیتدن طالب بولندینی حالده اهالی طرفندن انتخاب و حاکم الشرع طرفندن تنسیب ایدیلن ذوات صالحه یه توجیه ایدیه جك و براته محتاج اولانلرک براتی اصولی دائره سننده استحصال اولنه جقدر .

ماده : ۴۷ برکیمسه عسکره آلدنقدن عهده سننده کی جهتک خدمتی ایفایچون بر وکیل نصب اولنه جق و وظیفه سنك نصفی وکیل اعطا ایدیه جکدر . کذلک نیابت صورتیله توجیه اولنان جهاتده وظیفه سنك تقسیمجه اصیل ایله نایب بیننده بر صورت تسویه قرارلشدیرلماش ایسه بروجه مناصفه تقسیم اولنه جقدر .

ماده : ۴۸ برجهت متصرفی افراد عسکریه دن بر نفر اوغلنی ترک ایدرک وفات ایلدیکنده اوغلی مدت عسکریه سنی اکمال ایدنجه یه قدر وکیل تعیینیه ایفای خدمت ایتدیریه جك و مدت عسکریه سنك آتامیله ترخیصدن صکره نهایت آتی آیه قدر جهت مذکورده طالب اولدینی واشیونظامنامه حکمنه توفیقاً اثبات اهلیت ایلدیکی تقدیرده جهت مذکورده اوغلنه ونااهل ایسه آخر اهل واربابنه توجیه اولنه جقدر .

ماده : ۴۹ مشروط اولمیان جهاتک توجیهنه موظفاً خدمت دولتمده مستخدم بولتمق مانعدر .

ماده : ۵۰ بلا عذر شرعی خدمتی منتظماً ایفایتمامکی اعتیاد ایدنلرک عهده لرنده کی جهات رفع اولنور . بوخصوص حقنده اوقاف نظارتنه بر تعلیماتنامه تنظیم اولنه جقدر .

ماده : ۵۱ اصحاب جهاتدن آلمقده اولان خرج وورقه بهاسی توجیهی متضمن براتك ویا وثیقه نك حین اعطاسنده استیفا اولنور .

ماده : ۵۲ جنایت ویا نخل ناموس جنحه ایله محكوم اولوب علیهرینه ویریلان حکم کسب قطعییت ایدنلرك عهده لرنده کی جهات رفع اولنهرق اشبو نظام حکمنه توفیقاً آخره توجیه ایدیله جکدر. بو وجهلرله محكوم اولوبده علیهرنده صادر اولان حکملر کسب قطعییت ایتماش بولنانلرله جرائم سائرده دن طولایی محكوم علیه اولانلرك مدت موقوفیت و محبوسیتلرنده یرلرنده وکیل استخدام اولنور . بو حالدده جهته عاندوظیفه نك نصفی اصیله و نصف دیکری ده وکیله اعطا ایدیلور .

ماده : ۵۳ الی ایکنجی ماده ده محرر اسبابدن ماعدا ارباب جهات طرفندن شرعاً موجب عزل احوال دن برینك ایقاعنده کیفیت محلی مأمورین وقیه سنجه عریض و عمیق تحقیق ایدیلره رك صاحب جهتك وسائر ایجاب ایدنلرك افاده لری آلدقندن صکره موجب عزل کوریلان فعلك تحقیق حالنده او محلك اك بیوك اوقاف مأموری طرفندن صاحب جهت موقتاً خدمتن منع اولنهرق اولسایده کی اوراق تحقیقه ایلك پوسته ایله استانبوله ارسال اولنور . مسئله شورای اوقافجه بعدالتدقیق اسنادات واقعه نك صحتی و فعلك شرعاً موجب عزل اولدیغی تصدیق ایدلدیکی حالدده عهده سنده کی جهت رفع ویرینه علی الاصول دیکری تعیین ایدیلور .

ماده : ۵۴ اشبو نظامنامه نك احکام عمومیه سی منحل وقوع بولدجه تطبیق و اجرا اولنهرق جکدر .

ماده : ۵۵ هر هانکی بروقفك متولسی وفات ویا استعفا ایتدکده ویا منعزل اولدقده تحریر ترکه حقنده کی احکام نظامیه به توفیقاً اوقاف مأمورلریله محلی محکمه شرعیه سی طرفندن وقفك حسانی رؤیت و موجودی ثبت دفتر اولنوب وقفك اموری قائم مقام متولی صفتیله اوقاف مدیر ویا مأمورینه تودیع و موجود وقفده آنلره تسلیم اولنور. تولیت مشروط اهنه علی الاصول توجیه اولدقده اوقاف مدیر و مأمورلری متولیلره دور و تسلیم معامله سنی اجرا ایدم جکلردر .

ماده : ۵۶ استانبوله و طشره ده کی جوامع شریفه و مؤسسات خیریة سائر جهاتی تصنیف و تنظیم ایتمک ایچون استانبوله و ولایت ولوا و قضا لردم برر قومیسون تشکیل

— ۶۱۷ —

اولنه جقدر . بو قوميسونلرك صورت اتخاب وتشكيلی اوقاف نظارتجه تعلیماته تعیین ایديله جقدر.

ماده : ۵۷ اشبو قوميسونلر جوامع شریفه ومؤسسات خیریة سائر نك وقفیه لرندمه . مندرج اولان جهتلریله تعاملاتوجه ایديله كلن جهتلرینی تدقیق ایدمه جكلر وجوامع شریفه ومؤسسات خیریة مذکور نك وقفیه لرینه وتعامللرینه وجسامتنه وموقع واهمیتنه كورمه جهات مزبورمه خدماتی متادیا مشغول اولمق شرطیله قاج كشی طرفندن ایفا اولنه . ییله جكنی بالتعیین مناسبتلری اعتباریله اوقدر قسمه آییره جقدردر .

ماده : ۵۸ جهات ماده سالفه موجبجه تصنیف ایدلیدیكی صرمده مشروطه اولانلرك مشروط لهلرندن آیلامسی وآیری آیری شخصلر طرفندن ایفاسی شروط واقفین ایجابندن بولنانلرك بر قسمده اجتماع ایتماسی نظر دقته آله جقدر .

ماده : ۵۹ قوميسونلرجه تصنیفاتی مبین یاییله جق دفترلر شورای اوقافجه تدقیق وتصدیق اولندقدن صكره اصللری قیود وقفیه اداره سنجه حفظ اولنه رقب برر صورتلری . محللری اوقاف اداره سنده بولمق اوزره كوندریله جقدر .

ماده : ۶۰ توجیهاتده اشبو نظامنامه نك احكام سالفه سنه رعایت اولنمقله برابر نتیجه تصنیفده تعیین ایدمه جك قسملردن هربری علی التدریج برر شخص عهده سنده تقرر ایتدیریله جك وآتیا انحلاللرندمه هیچ برجهتی تفریق ایدلمیه رك طوبدن شخص واحده توجیه اولنه جقدر .

ماده : ۶۱ اشبو نظامنامه تاریخ نشرندن اعتباراً مرعیدر .

ماده : ۶۲ اشبو نظامنامه نك اجرای احكامنه اوقاف ناظری مأورددر .

اشبونظامنامه لایحه سنك موقع مرعیتنه وضعی ونظامات دولته علاوه سنی اراده ایدرم .

۲ رمضان ۱۳۳۱ ۲۳ تموز ۱۳۲۹

نومرو ۱۰۰ — درسعام افنديلره توجيه اولنه جق جهات حقنده نظامنامه

۲۴ جادی الاخره ۱۳۳۷ ۲۷ مارت ۱۳۳۵

[تقويم وقایع ایله نشر و اعلانی : ۲۹ جادی الاخره ۱۳۳۷ ۱ نيسان ۱۳۳۵ - نومرو ۳۵۱۱]

محمد وحیدالدين

ماده : ۱ من القديم درس وکالتنجه درس عام افنديلره توجيه اولنه کلن تفسير ،
حدیث ، درسيه و وعظيه کبي جهات ایله کرسی مشايخنک توجیهانی تعامل قديمی وجهله
کاكان مقام مشيخته اجرا اولنه جقدر .

ماده : ۲ توجيه جهات نظامنامه سنک ماده سابقه ده محرر احكامه متدائر فقراتنک
حکمی مفسوخدر .

ماده : ۳ اشبو نظامنامه تاريخ نشرندن اعتباراً مرعی الاجرادر .

اشبو نظامنامه نك اجراسنه مقام مشيخت ایله اوقاف هایون ناظری مأموردر .

اشبو لایحه نظامیه نك موقع مرعیه وضعی و نظامات دولته علاوه سنی اراده ایلدم .

۲۴ جادی الاخره ۱۳۳۷ ۲۷ مارت ۱۳۳۵

Tarihçe-i Harem-i Şerîf-i Kudsî

Mevlüt Çam*

Öz

2017 yılı Vakıflar Genel Müdürlüğü tarafından “Vakıf Medeniyeti/Kudüs” yılı ilan edildi. Bu doğrultuda, Mayıs ayındaki vakıflar haftası belirtilen konu çerçevesinde sempozyum, sergi ve diğer etkinliklerle kutlandı. Bu çalışmamızda biz de konuya bir nebze katkıda bulunmak amacıyla Şam’da bulunan “Salâhaddîn Emevî Külliye-i İslâmiyyesi” ve Suriye Evkâf Müdürü olan Mehmet Cemil tarafından Dersaadet’ten gelen heyet için hazırlanan ve İstanbul Büyükşehir Belediyesi Atatürk Kitaplığında kayıtlı bulunan Kudüs’teki Harem-i Şerîf’in kısa tarihini anlatan “Tarihçe-i Harem-i Şerîf-i Kudsî” adlı risâleyi transkripsiyonsuz olarak günümüz alfabesine çevirmek suretiyle yayınlamayı uygun olarak değerlendirdik.

History of Harem-i Şerif in Jerusalem

Abstract

The year 2017 was declared as the year of “Foundation Civilization-Jerusalem” by the Directorate General of Foundations. Accordingly, the foundations week in May was celebrated through symposium, exhibition and some other activities within the framework of this theme. In this study, in order to make a meaningful contribution to this theme, a booklet called “*Tarihçe-i Harem-i Şerîf-i Kudsî*” which includes a short history of the *Harem-i Şerif in Jerusalem* was reprinted by transliterating into current Turkish alphabet. The original booklet is kept in Atatürk Library of İstanbul Metropolitan Municipality and it was prepared by Mehmed Cemil who was the director of Syrian Foundations and “*Salâhaddîn Emevî Külliye-i İslâmiyyesi*” (Selahaddin Umayyad Islamic Complex) in Damascus for the committees coming from İstanbul.

* Vakıflar Genel Müdürlüğü / Arşiv ve Tescil Müdürü ; m.cam24@gmail.com

Giriş

Kuds tarihi süreçte çok sayıda medeniyetin izlerinin bulunduğu yeryüzündeki kadim şehirlerin en önemlilerinden birisidir. Bu yönüyle Kudüs'e sahip olan medeniyetlerin izlerini günümüzde de taşımaktadır. Ayrıca Kudüs dini açıdan da Müslümanlık, Hristiyanlık ve Yahudilik için önemli bir merkez olup, her üç dinde de karşılığı olan nadir bir şehirdir. Müslümanlar için ilk kible ve üçüncü mescit olması nedeniyle Kudüs, "Haremeyn-i Şerîfeyn" olarak adlandırılan Mekke ve Medine'den hemen sonra Müslümanların kutsal şehirlerinden birisi olarak zikredilmektedir. Ancak kadim medeniyetlerin beşiği olan Kudüs'le ilgili kavgalar tarih boyunca hiç bitmemiş ve bu kavga günümüzde de çeşitli açılardan devam etmektedir. Daha yüz yıl öncesinde Osmanlı Devleti hudutları dahilinde bulunan Kudüs'e ve civarına diğer coğrafyalarda olduğu gibi gerek vakıflar gerekse devlet tarafından büyük hizmetler sunulmuş olup bu hizmetlerin ortaya çıkarılması oldukça mühim bir durumdur.

Bu çalışmamızda biz de konuya bir nebze katkıda bulunmak amacıyla Şam'da bulunan "Salâhaddîn Emevî Külliye-i İslâmiyyesi" ve Suriye Evkâf Müdürü olan Mehmet Cemil tarafından Dersaadet'ten gelen heyet için hazırlanan ve İstanbul Büyükşehir Belediyesi Atatürk Kitaplığında 1515 iç.2 numara ile kayıtlı bulunan Kudüs'teki Harem-i Şerîf'in kısa tarihini anlatan "Tarihçe-i Harem-i Şerîf-i Kudsî" adlı risâleyi transkripsiyonsuz olarak günümüz alfabesine çevirmek suretiyle yayınlamayı uygun olarak değerlendirdik.

Çalışma sözkonusu eserin transkribesiz olarak okunuşudur. Risâlede yer alan kitâbeler Arapça olarak yazılmış olup, orijinaline sâdik kalmak amacıyla ve metin içerisinde kitâbelerden de bahsedilmesi hasebiyle tercümelere yapılmamıştır. Risâlenin yazılış tarihi belirtilmemekle birlikte Başbakanlık Osmanlı Arşivlerinde bulunan ve Mehmed Cemil Efendi'nin 1332/1914 tarihinde Suriye Vilâyeti Evkâf Müdürlüğüne atandığına dair berattan risâlenin 1914-1915 yıllarında yazıldığı sonucu çıkmaktadır. Müslümanlar, Hristiyanlar ve Yahudilerce kutsal sayılan Kudüs'teki "Harem-i

Şerîf" in tanınması amacıyla hazırlandığı anlaşılan bu küçük risâlenin Kudüs çalışması yapanlara bir nebze de olsa katkı yapacağı muhakkaktır.

Tarihçe-i Harem-i Şerîf-i Kudsî

Dersaadet'ten gelen hey'et-i muhtereme-i edebiyenin hâtıra-i ziyâreti olmak üzere tertîb edilmiştir.

Salâhaddîn Emevî Külliye-i İslâmiyyesi ve Evkâf Müdürü

Mehmed Cemil¹

Matba'at-i Dâru'l-Eytâmi's-Sûriyye—Kudsî

Harem-i Şerîf-i Kudsî

Târihçe

Harem-i şerîfin bulunduğu Morya tepesine ilk ma'bed Hazret-i Süleyman tarafından (k. m. 1013) de inşâ olunmuşdur. Bunun 588'de tahrîbinden sonra 516'da bir ikinci ve milâddan 17 sene evvelde üçüncü ma'bed yapılmıştır. Büyük Herod'un inşâ ettiği bu üçüncü ve sonuncu ma'bed 70 senesinde Roma İmparatoru Titus tarafından tahrîb edilmiştir.

Harem-i Şerîfin işgâl ettiği sâhanın tûlü 482 ve arzı 302 metrodur. Şimâl-i garbî köşesi kaya içine oyulmuştur. Cenûb tarafı sun'î bir terasa üzerine mebnidir ve Büyük Herod'un ilâvesidir. Herod şimâl-i garbî köşesine de bir kal'a yaptırmıştı.

Divârlar: Şimâl-i şarkî köşesinde 30 metro cenûb-i şarkîde 40 metro yüksekliğindedir. Divâr taşları arasında 12 metro tûlünde olanı vardır. Bu taşlar iki büyük tertîbe mensûbdur. Çerçevesi olanları Herod zamânından kalmıştır. Yahûdîlerinin ağlama yerinin alt kısmı gibi. Diğer tertîb beşinci ve altıncı asr-ı milâdiye âiddir. Bir kısım sahrınçlar

1 Risâle'nin yazılış tarihi belirtilmemiştir. Ancak Risâleyi kaleme alan Mehmed Cemil Bey'in Suriye Vilâyeti Evkâf Müdürlüğüne atandığına dair 09.09.1332/1 Ağustos 1914 tarihli bir berat bulunmaktadır. Bkz. BOA, BEO. Dosya: 4302, Gömlek 322645.

ile Bâbu'z-Zehbedeki iki direk ilk ma'bedden çifte ve üç kapular ile Bâb-ı Garbî dîvârın bir kısmı Herod'un ma'bedinden kalmıştır.

Bizans imparatorlarından Jüstinyen ma'bedin kısm-ı cenûbîsinde Sent-Vyerej nâmiyle büyük bir kilise yaptırmıştı.

Ba'de'l-İslâm: Hazret-i Ömer Kudüs'ü feth ettiğinde (h. 38/638) doğru Harem-i Şerîf'e gidip Hristiyanlar tarafından mülevves bir halde bırakılan Sahratu'llâhı temizletmiş Sent-Vyerej Kilisesi'nde namaz kılmış ve burasını câmi'e tahvîl eylemiştir.

Abdumelik zamânında Kubbetü's-Sahra, Mescid-i Aksâ ve yer altındaki binâlar inşâ edilmiştir. Bu binâlar 73'de bitmiş idi. 136-158, 158-165'de, 407'de büyük zelzeleler oldu birinciler Aksâ'nın şark ve garb cihetlerini, 407 zelzelesi asıl Kubbetü's-Sahra'yı ve şimâl-i şarkî terasasının dîvârlarını, avlunun birçok mahallerini yıktı. Fakat hemân ta'mîr olundu. 1099'da salîbiyyûn Kudüs'e girdiklerinde ma'bedi tamâmıyla ta'mîr edilmiş bir halde bulmuşlardır. Kubbeyi kiliseye tahvîl Aksâ'yı kralın ikâmetine tahsîs ve yer altındaki binâlara atlarını bağlayub İstabl-ı Süleymânî nâmını i'tâ etmişlerdir. Salâhaddîn Kudüs'ü zapt ettiğinde büyük ta'mîrâta başlamış, 718'de Kalavun, Süleymân-ı Kânûnî (46 sene), Mahmûd-ı Adlî, Abdulazîz devirlerinde dahi büyük ta'mîrât yapılmıştır.

Kubbetü's-Sahra'ya Frenkler yanlış olarak Câmi'-i Ömer derler. Mescid olarak değil, mukaddes kayayı muhâfaza için belki de bir fikr-i siyâsî ile yapılmıştır. Abdumelik bin Mervân'ın eseridir (69-72). Bu târih el-yevm mevcûddur.

Binâ sekiz köşelidir. Bizans tertîbindedir. Bânîsine dair ma'lûmât yokdur. Arabların kendilerine hâs olan sanâyi'-i tezyîniyelerinin henüz başlamadığı bir devirde inşâ olduğu için mozaikleri ve sütun başlıkları Arab tarzında değil ise de kubbe bütün tezyînâtıyla Arabdır.

Dâhilen alt kısım mermer, üst kısım mozaik, hâricen alt kısım mermer ve üst kısım çinidir. Bunlar Süleymân-ı Kânûnî zamânında konmuşdur. Çiniler vakit vakit değiştirilmiş ve Frenk çinileri bile aralarına girmiştir.

Dâhil-i binâda müşterekü'l-merkez iki sütun dâiresi vardır, dış dâire 8 büyük vazo boy direk ile 16 sütundan; iç dâire 4 büyük direk ile 12 sütundan mürekkebirdir. Sütunlar yekpâre ve pek kıymetdâr somakidir. Ayı ayrı yerlerden ve eski binâlardan getirilmişlerdir. Başlıkları Bizans tarzındadır.

Kemerler 72 târîhinden berü muhâfaza olunmuş pek kıymetdâr mozaikler ile örtülüdür. Bizans mücevherât-ı hayâliyesini gösteren 64 mevzû'un hiç biri diğere benzemez. Bunların üzerinde yine yeşil zemîn üzerine mozaik ile yazılmış enfes bir kitâbe bütün dîvârı çevirir. 72 târihi buradadır.

İkinci kısım sütunlar üzerinde asıl kubbe görünür ilk kubbe zelzelede harâb olduğundan, bu günkü, Fâtîmîlerden İmâm Ebu'l-Hasan Ali Zâhir tarafından 413'de yapılmıştır. Buradaki mozaikler evvelkilerden farklı ve sadevidir. Kubbe iki katlı ve ahşâbdır, yüksekliği 30 metrodur. Kutru 20 metrodur. Kubbenin dâhili alçı sıva üzerine fevkâ'l-âde kıymetdâr ve müzehheb nukûş ile müzeyyendir. Bu nukûş Arap sanâyi'inin en zengin nümûnelerindedir. Salâhaddîn'in zamanında yapılmıştır. Dâhil-i kubbede Salâhaddîn'in, Kalavun'un, Sultân Mahmûd ve Abdulazîz'in ta'mîrâtını gösteren kitâbeler vardır.

Pencereler hâricen mülevven tuğla, dâhilen camlarla yapılmıştır. Ziyâ-ki burada çok keskindir o kadar tatlı bir süzülüşle girer ki, bu, ma'bedin kendisine mahsûs en mümtâz meziyetlerinden biridir. Bu pencereler şimdiki şekli Süleymân-ı Kânûnî zamânında almıştır. Pencereleri ihâta eden kitâbelerde bunun 925 de ikmâl olduğu gösteriliyor.

Kubbetü's-Sahra hey'et-i umûmiyesiyle pek güzel bir eserdir. Bütün muhteviyâtıyla sırf Arab tarz-ı mi'mârîsinde olmaması bir noksan ise de, inşâ olduğu târihlerde Avrupa'nın ne derin bir zulmet-i cehâlet içinde pûyân olduğunu düşünenler fikr-i inşâsını bile büyük bir şeref tanıyorlar. İçinde bu gün bin üç yüz seneyi taşıyan bu eser-i nefis muhakkaktır ki ehl-i salîbin gözlerini kamaşdırmış idi.

Mescid-i Aksâ: Mescid-i Aksâ'nın yerinde evvelce Saint-Mari Kilisesi vardı. Bu kilise câmi'e tahvîl edilmiş olmakla beraber Mescid-i Aksâ'nın Abdumelik bin Mervân tarafından müceddeden inşâ

etdirildiği rivâyeti râcih olduğundan külliye yıkılmış ve yerine Mescid-i Aksâ'nın binâ edilmiş olduğu zannolunur. Mescid de bir kaç def'a yıkılmış ve yapılmıştır. En eski şekliyle ancak ortadaki üç ma'ber ile bazı sütunlar kalmıştır. İlk şeklinde altı yüz mermer sütun, elli kapu, yedi minâre varmış. Binânın ilk inhidâmında altın ve gümüş nükûşunun sarfıyla ta'mîr edilmiş olması ilk servet ve haşmeti hakkında bir fikir verir. Kubbe ve cenâhaynı ilk şeklinde yokmuş. Mehdî zamânındaki ta'mîrde ilâve edilmiş (169). Fakat bunlarla câmi' haç şeklini aldığından şark ve garba ikişer ma'ber daha ilâve edilmiş ve tûlü kısaltılmıştır. Ehl-i salîb garb tarafına alçak bir binâ ilâve etdiler ki, silah salonu olması muhtemeldir. Şimâl tarafına da asıl medhal olmak üzere büyük bir kapu yapılmıştır. Medhaldeki büyük revak Salâhaddîn'in yeğenlerinden Meliki'l-Muazzam İsâ tarafından inşâ etdirilmiştir (634). Sütunlar üç ma'bere bir çeşiddir ve güzeldir, başlıkları bizantendir. Diğerleri arasında mümâselet yoktur. Ayrı ayrı yerlerden getirilmişlerdir, ba'zısının başlıkları alçıdır.

Mihrâb güzeldir üzerinde yeşil zemîn üzerine mozaikle yazılmış bir kitâbe 581 târîhini ve Salâhaddîn'in ta'mîrâtını gösterir. Kubbe burada dahi ahşâbdır, kubbedeki mozaiklerde avokattandır. Mihrâbın yanında geniş küffî mozaik ile yazılmış bir yazı vardır ki, mescidi ihâta eder. Arabların hattı nasıl bir san'at hâline koydukları burada görülür.

Kubbetü's-Sahra ile Aksâ'daki mozaikler beş asırlık bir mozaik devri gösterir ki, târîhi sînâ'ât için fevka'l-âde kıymetdâr ve belki yegâne bir kaville keysündür (kesindir). Kubbenin içi Sahra'nın tezyînâtının işidir.

Mescid-i Aksâ'daki minber dahi enâfis-i âsârı Arabdandır. Haleb'de Nureddîn tarafından yapılmış ve Salâhaddîn Eyyûbî getirtmiştir. Üzerinde 564 târîhi ve Hâmid bin Zâfir el-Halebî ve Süleymân bin Me'âlî isimleri mahkûkdur. Fildişi ve saf kakmalarla nukûşu pek güzeldir. Sultân Mahmûd zamânında Aksâ'da dahi ta'mîrât yapıldığını gösteren kitâbe ve nukûş güzel değildir.

Kubbetü's-Silsile: Kubbetü's-Sahra'nın şark kapusu karşısında eski bir binâdır. Kubbetü's-Sahra'ya model olmak üzere yapıldığı mervîdir. İçindeki çini-

ler Sultân Süleymân ta'mîrâtındandır (969) târîhi vardır. Vaktiyle burada Mahkeme-i Davud varmış.

Kubbetü'l-Mi'râc: Sahra'nın şimâl-i garbîsindedir. Kapusu üzerindeki kitâbe 589'-da yapıldığını gösterir. Kudüs'ün istirdâdından 13 sene sonra yapıldığından gotik tarzının te'siri altındadır.

Minber-i Ömer: Sahn-ı Sahratu'llâhda en güzel eseridir. Bânîsi ve zamân-ı inşâsı ma'lûm değildir. Üzerinde 19. Asırda ta'mîr olduğuna dair bir kitâbe vardır.

Nerdübân Kemerleri: Sahn-ı Sahra'dan aşağıya inmek için sekiz büyük merdiven vardır. Bunların üzerinde birer kemer vardır. Ba'zısı fevka'l-âde güzeldir. Birçoğu Kalavun tarafından yapılmıştır.

İstabl-ı Süleymânî: Aksâ'nın cânib-i şarkîsini muhît fûshat-ı azîmenin mütekâsî olan cesîm kemerlerden ibârettir. Hazret-i Süleymân tarafından ahur olarak yapıldığı, Herod tarafından inşâ edilmiş olduğu iddia olunuyor ise de, bu günki kemerlerin Abdulmelik zamânında yapıldığını kabul etmek lâzımdır. Kemerler Romen tarzında ise de Arabların ilk eserlerinde böyle Roma tarzında, ya'nî beyzavî değil nisf dâire şeklinde tam kemerler kullandıkları çok görülmüştür. Bu Şam'daki Emevî Câmî'inde bile vardır.

Aksâ-yı Kadîm: Yukarıda bahsi geçen çifte kapudur. Ma'bed-i kadîmin kapularından olup, Bizantenler tarafından ta'mîr edilmiştir.

Bâbu't-Tevbe: Frenkler Bâbu'z-Zehab derler ma'bed-i kadîmin şark kapusudur. Şimdiki halde beşinci veya altıncı asr-ı milâdîde Bizanslılar tarafından yapılmış olanıdır. Burada iki cesîm yekpâre taş vardır ki, Ma'bed-i Süleymân'dan kaldığı zannolunur. Böyle ise bunlar dünyanın en eski eseridir.

Kayıtbay Sebîli; Güzel ve zarîf bir sebîl olup memâlik-i Çerâkiseden Kayıtbay tarafından 887'-de inşâ etdirilmiştir. Karşısında yine o kadar güzel medresesi vardır, Her ikisi Arab tarz-ı mi'mârisinin dâhil-i harem-i şerîfde en bed'î bir nümûnesidir. Sebîl Sultân Hamîd zamânında güzel bir ta'mîr görmüştür.

Bâbu'l-Kattânîn: Harem-i Şerîf'in dokuz kapusundan biri ki uzun bir dehlîz nihâyetindedir. Bu uzun dehlîzin nîm karanlığından Harem-i Şerîf'in sâ-

ha-i fesîha-i tâbdârına girişde nâ-kâbil-i tasavvur bir güzelliğ vardır. Kapu on dördüncü asr-i milâdî Arab tarz-ı mi'mârîsinin güzel bir nümûnesidir. Üzerinde taşdan büyük bir kitâbe vardır 737'-de Kalavun tarafından yapıldığını gösterir.

Dâhil-i Harem-i Şerîf'deki mühim kitâbelerden ba'zısı:

Kubbetü's-Sahra'ya cenûb kapusundan girince mozaikle:

بنی هذه القبة عبد الملك (له الامام المأمون) امير المؤمنين في سنة اثنتين وسبعين يقبل الله منه ورضي الله عنه آمين.²

Mu'teriza dâhilindeki ibâre sonradan ilâve edilmiştir. Rengi ve yazısı başkadır.

Dâhil-i kubbede yıldızla dört kısım yazı vardır.

۱. بسم الله الرحمن الرحيم امر بتجديد هذه القبة الشريفة مولانا السلطان الملك الناصر العالم العادل العامل صلاح الدين يوسف ابن ايوب تغمده الله برحمته و ذلك في شهر سنة ٦٨٥.³

۲. امر بتجديد و تذهيب هذه القبة مع القبة الفوقانية برصاصها مولانا ظل الله في ارضه القائم بسنه و فرضه السلطان محمود بن الملك المنصور الشهيد قلاون تغمده الله برحمته و ذلك في شهر سنة ٨١٧.⁴

۳. امر بتذهيب هذه القبة مع تجديد القبة الفوقانية مولانا السلطان محمود خان ٦٥٢١.⁵

۴. امر بتجديد و تذهيب هذه القبة مع تصليح القبة الفوقانية و بتجديد رصاصها مولانا السلطان عبدالعزيز بن محمود خان ادام الله ملكه سنة ١٢٩١.⁶

El-kubbe ba'zılarında "ankına" yazılı ise de yanlıştr.

- 2 "Bu kubbeyi Abdülmelik için Müminlerin Emiri İmam Memun 72 senesinde binâ eylemiştir Allah (hayrını) kabul eylesin ve ondan razı olsun. *Âmîn*"
- 3 "Rahman ve Rahim olan Allah'ın adıyla. Bu mübarek kubbenin yenilenmesini sultan, zafer kazanan, melik, âlim, âdil, *âmil* Sultan Salahaddin Yusuf bin Eyyüb emretmiştir. Allah rahmetiyle onun (günahlarını) örtsün. Sene 586."
- 4 "Üst kubbe ile bu kubbenin kurşunlarının, tezhibinin yenilenmesini Allah'ın yeryüzündeki gölgesi/halife olarak temsilcisi, *sünnet ve farzı eda eden Şehid/merhum Kalavun oğlu Sultan, Mevlânâ Mahmut emretmiştir. Allah rahmetiyle onun (günahlarını) örtsün. Sene 718*".
- 5 "Üst kubbenin yenilenmesini ve bu kubbenin tezhibini Mevlânâ Sultan Mahmud Han emretmiştir. Sene 1256."
- 6 "Üst kubbenin bakım onarımı, kurşunlarının yenilenmesi ile bu kubbenin tezhibinin yapılmasını Mevlana Sultan Mahmud Han oğlu Sultan Abdulaziz Han emretmiştir. Sene 1291".

Kubbenin içindeki merteklerde;

بسم الله انما يعمر مساجد الله من آمن بالله امر بعمارة هذه القبة مولانا الامام ابو الحسن على الظاهر لا عزاز دين الله ابن الحاكم بامر الله امير المؤمنين لوات الله عليه و على ابائه الطاهرين الاكرمين على يد ... علي بن احمد اناثة الله في سنة ٣١٤ ... والله يديم العز و التمكين لمولانا امير المؤمنين و عليه مشارق الارض و مغاريها و بحمده مبادي الامور و العواقبها⁷

Pencereleri dolaşan camlar üzerine:

بسم الله و الهكم اله واحد لاله الا هو الرحمن الرحيم الله النصر و ادام عسكر المسلمين بدوام ايام مولانا السلطان مالك رقاب الأمم السلطان سليمان ابن السلطان سليم خان بن بايزيد و كان الفراغ من ذلك في سنة ٥٣٩⁸

Kubbetü's-Silsile'de çini ile:

امر بتجديد هذا الكاشاني المقام الشريف السلطان مولانا السلطان سليمان بن سليم بن بايزيد خان خلد الله ملكه و ابد دولته الى يوم الميعاد في سنة ٩٦٩⁹

Mihrâb-ı Aksâ'da mozaikle:

بسم الله ... امر بتجديد هذا المحراب المقدس و عمارة مسجد الاقصي الذي هو على التقوى مؤسس عبدالله ووليه يوسف بن ايوب ابو المظفر الملك الناصر صلاح الدين و الدين عندما فتح ... الله على يديه في شهر سنة ٣٨٥¹⁰

Kubbede yıldız ile:

بسم الله جددت هذه القبة المباركة في ايام مولانا السلطان ملك الناصر العامل العادل المجاهد المرابط المتأثر المؤيد المنصور قاهر الخوارج و المتمردين محي العدل في العالمين سلطان اسلام محمد بن السلطان الشهيد الملك المنصور قلاون الصالحي تغمده الله برحمته في شهر سنة ٨٢٧¹¹

(tezhîbde yanlış olarak 638 yazılmıştır.)

- 7 "Allah'ın ismiyle; Allah'ın mescitlerini ancak Allah'a iman eden kimseler imar eder. Bu kubbenin yenilenmesini, Allah'ın dinini yüceltmek amacıyla Müminlerin Emiri, Mevlânâ, İmam Ebu'l-Hasan Ali ez-Zâhir ibn el-Hakim bi-Emrillah (salat ve selam onun, temiz ve cömert olan babalarının üzerine olsun)"
- 8 "Allah'ın adıyla; Sizin ilahınız şüphesiz bir ilahtr. Rahman ve Rahim olan Allah'tan başka ilah yoktur. Milletlerin hükümdarı olan Bayezid oğlu Selim Han oğlu Sultan Süleyman'ın saltanatı devam ettiği sürece Müslüman askerlerin zaferi daim olsun. Bu (tamir) 935 senesinde tamamlanmıştır."
- 9 "Bu makâm-ı şerifteki mozaiklerin yenilenmesini Bayezid oğlu Selim Han oğlu Sultan Süleyman emretti. Allah mülkünü ve saltanatını kıyamet gününe kadar bedi kılsın. Sene 969."
- 10 "Allah'ın adıyla; Bu mukaddes mihrabın yenilenmesini ve Mescid-i Aksâ'nın bakım ve onarımını, zaferlerin babası, Allah'ın kulu ve dostu, zafer sahibi, Melik Eyyüb oğlu Yusuf, Allah onun eliyle/vesilesiyle Kudüs'ü 583 yılında fethettiğinde emretmiştir."
- 11 "Allah'ın adıyla; Bu mübarek kubbeyi, Mevlana Sultan Melik en-Nasır, âlim, *âmil*, âdil, mücâhit, sınırların bekçisi, İslam mensuplarını haricindekileri ve İslam'a karşı gelenleri ortadan kaldıran, dünyada adaleti ihya eden İslam Sultanı Şehid Melik Mansur Kalavun'un oğlu Muhammed yenilemiştir. Allah rahmetiyle (günahlarını) örtsün. Sene 728."

Kapudan girerken karşıda büyük kavimde çirkin bir yazı ile:

بسم الله الرحمن الرحيم جدد هذا المسجد الاقصى
حضرت سيدنا و مولانا سلطان البرين و خاقان البحرين و خادم
الحرمين الشريفين و هذا المسجد الاقصى اول القبليين و ثالث
المسجدين المجاهد محمود خان ابن السلطان عبدالحميد
خان خلد الله ملكه مدي الزمان و ذلك عن يد الوزير صاحب
الخيرات و التدبير سعادت الحاج سليمان پاشا والى صيدا و
طرابلس الشام ادام الله تعالى دولته و اجلاله و ذلك في سنة
ثلاث و ثلاثين و مائتين و الف من هجرة من له العز و الشرف
صلى الله عليه و سلم بقلم الضعيف مصطفى على افندى
المأمور من جانب الدستور¹²

Sonuç

Tarih boyu kavgaların, savaşların odak noktalarından birisi olan Kudüs, belki de tarihte en sakin dönemini Osmanlı Devleti himayesinde iken geçirmiştir. Bu sebeple geçmiş medeniyetimizi Kudüs'te yaptığı hizmetlerin ortaya çıkarılması ve Kudüs'ün Müslümanlar için kıymetinin belgelenmesi büyük önem arz etmektedir. Zira arşivlerimizde Kudüs ve diğer coğrafyalara gerek vakıflar ve gerekse devlet tarafından yapılan hizmetlerle ilgili belge ile doludur. Bu belgelerin ortaya çıkarılması ise kültür ve medeniyet tarihi çalışmaları açısından fevkalade öneme haizdir. Bu meyanda bu çalışma Kudüs'te bulunan ve Müslümanların ilk kıblesi olan Mescidi Aksa ve civarı ilgili yazılan küçük ve önemli bir risalenin yayınlanması olup, temennimiz Kudüs çalışmalarına katkıda bulunmasıdır.

12 "Rahman ve Rahim olan Allah'ın adıyla; İki kiblede biri ve yeryüzünde üçüncü mescid olan Mescid-i Aksa'yı efendimiz, kara ve denizlerin sultan ve hakani, Haremeyn-i Şerifeyn'in hadimi, Mücahit, Sultan Abdulhamid Han oğlu Mahmud Han yenilemiştir. Allah zaman devam (dünya durdukça) ettikçe ebedi kılsın. Bu yenilenme işlemi Trablusşam ve Sayda Valisi hayır, hasenat ve tedbir sahibi Hacı Süleyman Paşa (Allah devletini ve ikbalini daim kılsın) tarafından hicri (şalat ve selam hicretin sahibine olsun) 1233 yılında gerçekleştirilmiştir. Aciz, Memur, Mustafa Ali Efendi tarafından yazılmıştır "

Ekler

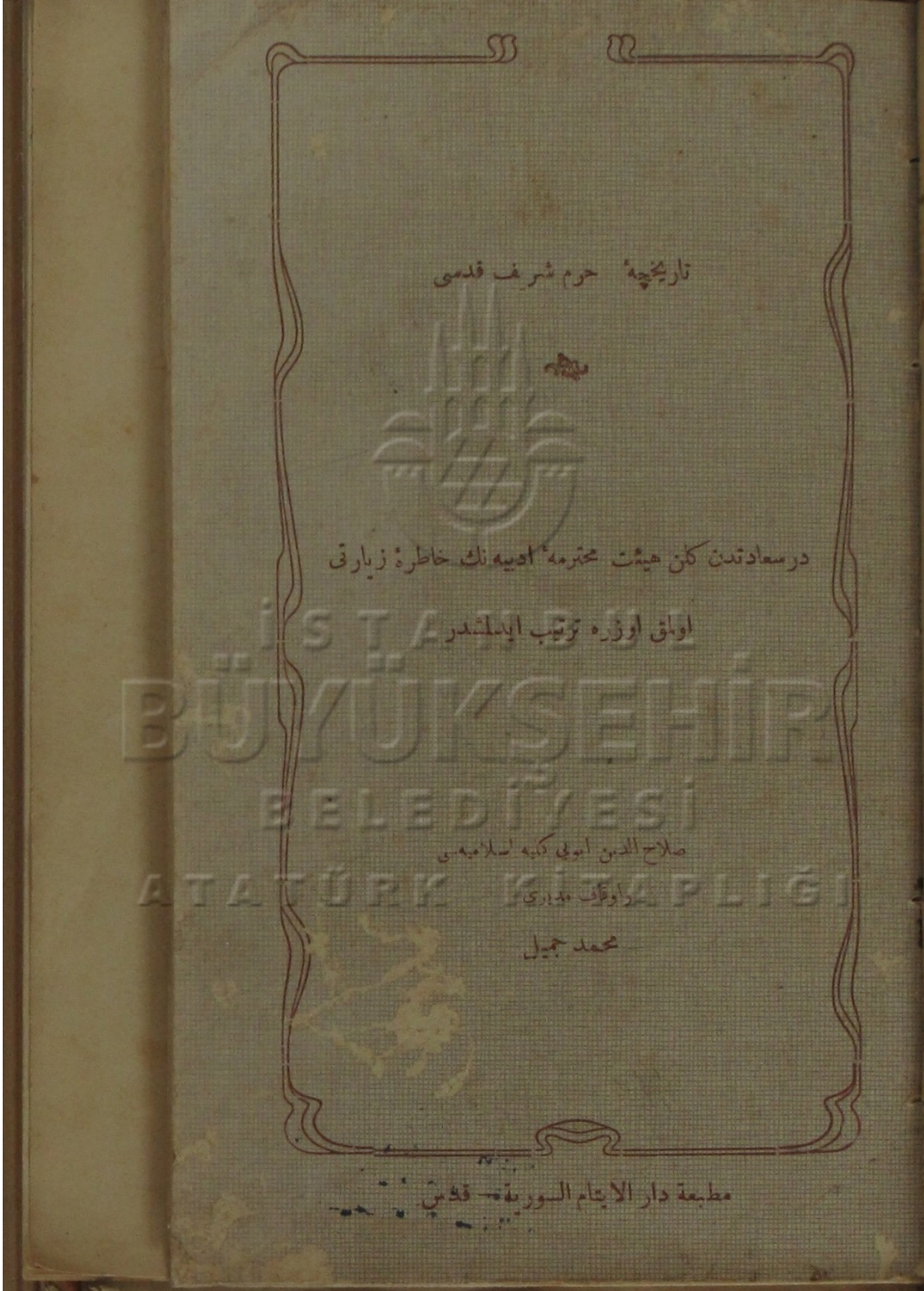

Resim 1. Tarihçe-i Harem-i Şerîf-i Kudsî Risalesi kapak sayfası



Resim 2. *Tarihçe-i Harem-i Şerîf-i Kudsî Risalesi'nde bulunan Harem-i Şerîf-i Kudüs Resmi*

Kitâbiyât

Öz

Kitabiyat bölümünde öncelikle Mustafa Öksüz, Hasan Hüseyin Güneş'in *Kudüs Megaribe Mahallesi* adlı çalışmasını tanıtılmaktadır. Y. Turan Günaydın, Mustafa Coşkun'a ait *Turgutoğulları: Orta Anadolu'nun Türkmen Beyliği* konulu kitabı eleştirel bir yaklaşımla ele alarak Anadolu beylikleri literatürüne katkıda bulunmaktadır. İstanbul Büyükşehir Belediyesi Kültür AŞ tarafından yayımlanan *İbrahim Hakkı Konyalı'nın Kayıp Arşivinden İstanbul'da Mimar Sinan Eserleri* adlı kitap da Mehmet Kurtoğlu tarafından takdim etmektedir. Son olarak tarih profesörü Yılmaz Kurt 20-24 Kasım 2017 tarihlerinde İstanbul'da düzenlenen II. Uluslararası Osmanlı Coğrafyası Arşiv Kongresi adlı etkinliği kendine özgü üslubu ile anlatılmaktadır.

Book Review

Abstract

In this part, firstly Mustafa Öksüz presents the book called *Kudüs Megaribe Mahallesi* by Hasan Hüseyin Güneş. Y. Turan Güneş contributes in literature on Anatolian principalities by making critical comments on the book called *Turgutoğulları: Orta Anadolu'nun Türkmen Beyliği* by Mustafa Coşkun. Mehmet Kurdoğlu presents the book titled *İbrahim Hakkı Konyalı'nın Kayıp Arşivinden İstanbul'da Mimar Sinan Eserleri* published by İstanbul Metropolitan Municipality Cultur Co. Lastly, Yılmaz Kurt, history professor, expresses his own views about 2nd International Archive Congress on Ottoman Lands organized on November 20 to 24, 2017 in İstanbul.

Hasan Hüseyin Güneş, *Kudüs Meğâribe Mahallesi*, Vakıflar Genel Müdürlüğü, Ankara, 2017, 260 s. ISBN: 978-975-19-6820-3.

Mustafa Öksüz*

İçinde bulunduğumuz yıl Kudüs ve Filistin için birçok anlamlı hadisenin gerçekleştiği tarihlerin yıldönümüne tesadüf etmektedir. Bundan beş yüz yıl evvel Yavuz Sultan Selim bu coğrafyayı Osmanlı topraklarına ilhak etmişti. Yüz yıl önce de Osmanlılar dört yüz yıl hüküm sürdükleri Kudüs'ü İngilizlere bırakmak zorunda kalmıştı. Filistin topraklarında İsrail devletinin kurulmasını öngören *Balfour Deklarasyonu*'nun da aynı şekilde yüzüncü yılını idrak ettik bu yıl. Sadece bunlar değil; *Altı Gün Savaşı*'ndan da tam olarak elli yıl geçtiği düşünüldüğünde 2017'nin Filistin için anlam ve önemi daha iyi anlaşılacaktır.

Bu önem dolayısıyla olsa gerek *Vakıflar Genel Müdürlüğü* bu yıl vakıflar haftasını Kudüs vakıflarına tahsis etti. Bununla da yetinmeyerek, Türkiye'de akademik olarak ilk kez konu edinilen Kudüs mahallesine dair çalışmayı yayınladı. Söz konusu eser hiç şüphesiz bu yazıda mevzu bahis edilen *Kudüs Meğâribe Mahallesi* adlı çalışmadır.

Salahaddin Eyyûbi'nin oğlu Melik Efdal tarafından vakıf olarak tesis edilen, bu hususiyetiyle geçmişte ve günümüzde İslam Dünyası'nda müstesna bir yere sahip olan Mağâribe Mahallesi, Kudüs'ün Osmanlı egemenliğiyle tanışmasından sonra da vakıf mahallesi olma özelliğini sürdürmüştür. Osmanlılar selefleri İslam sultanların vazetmiş olduğu kanunları, âdetleri, aneleri ve vakıfları muhafaza noktasında takdire şayan bir çaba ve gayretin içinde bulunmuşlardır. Bu tutum şüphesiz İslam mirasının ve tarihi hafızanın kesintiye uğramadan devamlılığına katkı sağlayarak Müslüman kimliğinin şekillenmesinde mühim rol oynamıştır. 1967 yılında İsrail tarafından yerle bir edilerek ortadan kaldırılincaya kadar Meğâribe Mahallesi asırlarca

tayin ve tespit edilen vakıf şartlarına göre varlığını muhafaza etmiştir.

Hasan Hüseyin Güneş tarafından doktora tez çalışması olarak hazırlanan ve elden geçirilerek basıma hazırlanan eser; Önsöz (ss.11-13), Giriş (ss.17-32) ve beş bölümden oluşmaktadır. Giriş bölümünde araştırmanın metodolojik çerçevesi belirtilerek konusu, amacı, kapsamı, araştırmada kullanılan yöntem/teknikler ve kaynaklar ele alınmıştır. Tapu tahrir, evkâf tahrir defterlerinin yanı sıra Kudüs şer'iyeye sicillerinden faydalanılmıştır. Adı geçen kaynaklardaki verileri kullanarak özelde Osmanlı ve genelde ise Müslümanların hâkimiyetinde kalmış olan Kudüs'e ve bu şehrin tarihine ışık tutacak bir mahalle monografisi hazırlanmıştır.

Yazar "Osmanlı idaresindeki Arap eyaletlerine dair yapılan araştırmaların daha çok şehir araştırmaları şeklinde olduğunu ve mahalle gibi şehrin alt birimi üzerinden yeterince araştırılmalar yapılmadığını" vurgulayarak araştırmanın amacının "Kudüs'te belirgin ayırıcı özellikleri olan Meğâribe mahallesinin ve Meğâribe cemaatinin söz konusu ayırt edici toplumsal yapısını ortaya koymak" olduğunu belirtir.

"Şehir ve Mahalle" başlığını taşıyan birinci bölümde (ss.35-62) "İslam Şehri Tartışmalarına" Farabi ve İbni Haldun üzerinden değinilerek literatürdeki Eugen Wirth, A. H. Hourani ve G. E. Von Grunbaum'un tezleri değerlendirilmiş ve bu bağlamda bir Osmanlı şehrinin niceliği/niteliği üzerinde durularak "mahalle" kavramı tartışılmıştır. Yazarın bu bölümde şehir ve mahalle tartışmalarına girişmesi çalışmasını teorik bir zaviyeye oturtmak istemesinden ve "Meğâribe mahallesinde oturmak,

* Araştırma Görevlisi, Dr., Dicle Üniversitesi Tarih Bölümü.

yaşamak onun cemaatine mensûp olmak nasıl bir şeydi?” sorusuna cevap bulma arzusundan kaynaklanmaktadır.

“Meğâribe’nin Kudüs’e İskânı Demografik ve İktisadi Yapısı” adlı üçüncü bölümde (ss. 65-105) mahallenin kuruluşu ve buraya adlarını veren Mağâribe Cemaati hakkında etraflıca malumat verilmiştir. Haçlı işgali esnasında cemaatin rahat bir şekilde Kudüs’e girmesi ve Haçlılarla tesis ettikleri dostluk dikkat çekicidir. Yazar “henüz vakıf tesis edilmeden evvel Kudüs’te Meğâribe Mahallesi olarak bir yerleşim biriminin varlığının tanındığını söylemek mümkündür” diyerek vakıflaşma sürecinden çok önce başlayan bir iskânın mevcudiyetine işaret etmiştir. Vakıanın daha iyi anlaşılması bağlamında şehirdeki diğer mahallelere ve nüfuslarına da değinilmiştir.

“Meğâribe Mahallesinin Yönetimi ve Cemaatinin İçtimai Yapısı” başlıklı üçüncü bölümde (ss. 109-143) mahallenin idaresi, müntesiplerinin tereke mevzusu, şeyhin vazifeleri, evlilikler, boşanmalar, ölümler ve cemaatin/mahallenin kimlik bilinci ele alınmıştır. Özellikle tereke konusu mahallenin yöneticileriyle şehrin idarecilerini zaman zaman karşı karşıya getirmiş ve bu konuda İstanbul’a muhtelif şikâyetler gittiği devrin kaynaklarından takip edilmektedir.

Dördüncü bölüm (ss.147-163) “Meğâribe Mahallesi ve İlişki Ağları”nı ele almaktadır. Kentin içinde ve dışında tesis edilen ağlar, mahallenin çevresiyle nasıl bütünleştiğini göstermesi noktasında mühimdir. Özellikle Aynı Kârîm Köyü’nün başta buğday olmak üzere çeşitli ihtiyaçların karşılanması noktasındaki rolü mahallenin şehrin içine hapsolmediğini ve kırsal yaşamla ilişkisinin canlı olduğunu söylemektedir. Mahallenin kökenlerinin bulunduğu Mağrib ile olan ilişkisinin başta hac olmak üzere çeşitli vesilelerle devam etmesi dikkat çekilen noktalardan biridir.

“Kurumlar ve Yapıtlar” başlıklı beşinci bölümde (ss.167-184) ilmi müesseselere, camilere, han-gâhlara ve zaviyelere değinilmiştir. Efdaliye ile Fahriye medreselerinin mali gelirleri ve idari işleyişi de yazar tarafından tarihi bağlamında incelenmiştir. Bugün Ağlama Duvarı olarak bilinen fakat aslında adı Burak Duvarı olan yerin mahallenin Mescid-i Aksa’yla doğu sınırını teşkil etmesi hasebiyle Meğâribe Mahallesi’nin Harem-i Şerîf’in kısmen bir parçası sayılabileceği de yazarın vurguladığı hususlardandır.

Sonuç kısmında (ss.185-189) Meğâribe Mahallesi’nin vakıf olması noktasında nevi şahsına münhasır bir özelliğe sahip olması hasebiyle İslam Dünyası’nda bir benzerinin bulunmadığı vurgulanmıştır. Ayrıca sadece Mağribîlere açık olması yabancılara kapalılığı nedeniyle mahallenin kimliğinin kökenlerine sadık bir şekilde muhafaza edildiği de dikkat çekilen bir diğer husustur. Mahallenin XVI. yüzyıl boyunca Kudüs’ün gelişiminden ve değişiminden etkilenmesine rağmen kaybolmaması ve varlığını devam ettirmesi kendine has bir vakıf mekâna sahip olmasından kaynaklandığı yazar tarafından ifade edilmektedir.

Sonuç olarak eser, artık bugün kendisinden neredeyse bir iz kalmamış mahallenin öyküsünü dönemin kaynakları zaviyesinden anlatması ve tarih alanda mahalle çalışmalarına katkı sağlama noktasında önemlidir. Bunun yanı sıra takdim yazısında Adnan Ertem’in belirttiği gibi, Türkiye Cumhuriyeti tarihinde ilk kez bir Türk araştırmacının Filistin’deki Osmanlı Arşivi’ne giderek oradaki kaynaklardan istifade etmesi de mühimdir. Ayrıca, Osmanlı tarihi araştırmalarında mahalle üzerine yazılanların belirli konular etrafında dolaşan makalelerden müteşekkil olduğu hatırlanmalıdır. Hâl böyle olunca yazarın da dikkat çektiği gibi, bir iki örnek dışında Osmanlı mahalle yapılanmasına ışık tutan mahalle monografisi bulunmamaktadır. Eser, bu anlamda da bir boşluğa işaret etmektedir.

Mustafa Kaygısız, *Turgutoğulları: Orta Anadolu'nun Türkmen Beyliği*, Çizgi Kitabevi Yayınları, Konya, Aralık 2016, XIV + 200 s. ISBN: 978-605-9427-59-3.

Yusuf Turan Günaydın*

M. Zeki Oral'ın (1901-1962) "Turgut Oğulları, Eserleri - Vakfiyeleri" başlıklı makalesi, bu aşiret hakkında yapılmış, bilinen ilk çalışmadır.¹ Bu çalışmanın 2015'ten bu yana büyük ilgi görmekte olduğunu, üst üste iki yıl (2015, 2016) kitap hacminde üç ayrı baskı yapmasından ve en son yukarıda künyesi verilen çalışma içinde intihal edilmesinden de anlayabiliriz. Üstelik Mustafa Kaygısız'ın (1965-) çalışması, M. Zeki Oral imzasıyla el yazması nüshasından Eşref Temel, İsmet Temel ve Bekir Şahin tarafından *Turgutoğulları ve Konya'daki Eserleri* (Mayıs 2016) adıyla yayımlanan çalışma ile aynı yıl içinde ve ondan yedi ay sonra (Aralık 2016) yayımlanmıştır.

Her nasılsa M. Zeki Oral'ın makalesi 2015'te Bekir Şahin, Eşref Temel, İsmet Temel imzasıyla ve *Turgutoğulları, Konya'daki Eserleri ve Kadınhanı* (Çizgi Kitabevi Yayınları, Konya 2015) adıyla basılmıştı. Sonraki baskısının ön sözünde bunun bir basım hatası olduğunu, eseri ikinci kez yayına hazırlayan üç araştırmacı, özür dileyerek belirtmişler ve gerçek müellifinin M. Zeki Oral olduğunu tasrih etmişlerdir. Ayrıca ikinci baskıda müellif adı olarak M. Zeki Oral'ın adını hem kapakta hem de jenerik sayfalarında göstermişlerdir. Bu durumda, daha önce gerçekleşmiş bulunan hata düzeltilmiş olmaktadır.

Mustafa Kaygısız'ın eserinde M. Zeki Oral'a atıflar Ön Söz sayfasından (s. VI) itibaren geçmekte ve nihayet Altıncı Bölüm'e (K., s. 93) kadar 'kısaltarak aktarma' yöntemiyle sürmektedir. Oral'ın *Vakıflar Dergisi*'ndeki makalesini mi, Temel vd.'nin hazırladığı *Turgutoğulları ve Konya'daki Eserleri* adlı kitaplaştırma çalışmasını mı esas aldığını belirtmeden yaptığı ilk dikkat çekici alıntı Oral'ın makalesinin "Kısım 2. Turgut oğullarının adları, Turgut adının türlü yazılışları ve Anadolu'ya gelişleri" (s.

54) başlıklı bölümünün hemen başındadır. Burada Oral'ın Ahmed Rifat'ın *Lügat-ı Târihiyye ve Coğrâfiyye* adlı eserinden yaptığı bir alıntıyı aynen aktarmaktadır (K., s. 13). Asıl kaynağı bu olmasına rağmen, daha sonra M. Zeki Oral'ın Turgutoğulları hakkındaki çalışmalarını Mustafa Timur Yıldızhan'ın Oral üzerine hazırladığı Doktora Tezinden iktibasla anlatmaya çalışmıştır (K., s. 16).

17. sayfada italik yazılmış iki paragrafta hem "(...) M. Zeki Oral (...) okumuştur." şeklinde Oral dışında birinden alıntı yapmakta, hem de peşinden yine italik olarak ve Oral dışındaki şahsın cümlelerinden ayırmadan (sanki alıntı devam ediyormuş gibi) Oral'dan bir alıntı yapmaktadır. Bu paragrafta italik kısmın sonundaki iç notta tarih belirtmediği için verdiği sayfa numaraları (s. 54-55) Oral'ın makalesinden mi yoksa Temel vd.'nce hazırlanan kitaptan mıdır, anlaşılamamaktadır. Çünkü bu italik alıntıda geçen "*Turgutoğullarının Malazgirt Savaşından sonra diğer Türkmen boyları gibi Anadolu'ya göç eden Oğuzun Kınık boyundan (...)*" olduğuna dair bilgi, Oral'ın makalesinin belirtilen 54-55. sayfalarında bulunmamaktadır; üstelik Temel vd.'nin çalışmasının 54-55. sayfasında da bu bilgi yer almaz.

Dolayısıyla bu noktada ilk iç nota ulaşarak Oral'ın *Vakıflar Dergisi*'ndeki makalesinden yararlanılıp yararlanılmadığını tespit etmeye çalışmamız da boşunadır. Çünkü Birinci Bölüm'de Oral'ı referans veren hiçbir iç notta tarih gösterilmemiş, yazar adı-soyadından sonra doğrudan sayfa numarasına geçilmiştir. Yıl belirtilmediği için önceki sayfalara dönerek Oral'dan alıntıları Vakıflar neşrindeki metinle karşılaştırarak kontrol ettiğimizde 13. sayfada rastladığımız bir alıntının oradan yapıldığını netleştirmek mümkün olmaktadır. Söz konusu alıntı Vakıflar neşrinin 54. sayfasında yer almaktadır. Fakat burada da son derece usulsüz bir alıntıyla karşı karşıyayız: Çünkü burada Ahmed Rifat'tan

* Türk Tarih Kurumu

1 *Vakıflar Dergisi*, 1956, S. III, s. 31-64.

yapılan alıntının ilk cümlesinden sonraki cümle için Oral Hammer’i kaynak gösterirken, Mustafa Kaygısız bu cümleyi de Ahmed Rifat’a mal etmekte bir beis görmemiştir (K., s. 13).

17. sayfadaki ilk üç paragraf için peş peşe iki kez ve ikisinde de aynı sayfayı referans göstermek ise nasıl açıklanabilir, doğrusu anlamak zordur.

Şaşırtıcı bir biçimde Oral’ın makalesinin İkinci Kısım ile Kaygısız’ın kitabının İkinci Bölüm’ünün konusu aynıdır; sadece Oral “Kısım 2. Turgut oğullarının asılları, Turgut adının türlü yazılışları ve Anadolu’ya gelişleri” (O., s. 54) derken, Kaygısız “Turgutoğulları’nın Anadolu’da Yerleşimleri” (K., s. 23) demektedir. Bu başlık altındaki muhteva da Oral’ın tespit ve değerlendirmelerini esas almakta, onlardan öteye pek geçememektedir.

Üçüncü Bölüm Oral’ın makalesinde özetle yer verdiği *Dediği Sultan Menâkıbnâmesi*’ni esas alan değerlendirmeler taşımaktadır. Bu konuya Oral’ın makalesindeki yeri geldiğinde değinilecektir.

Oral’da:

Turgut Oğulları aşiretinin beyleri Karaman Oğulları devletinin hükümdarlarıyla kız alıp vermek suretiyle akrabalık kurmuşlar ve en yüksek devlet adamları arasına katılmışlardır.

Bu yüzden geniş arazi ve malikânelere sahip olup bir çok hayır eserleri yapmışlar, vakıflar tesis etmişlerdir. Bu itibarla Turgut aşireti halkı da Karaman Oğulları devletinin en sadık askerleridir. Turgut Oğullarının, merkezi Beyşehir yanındaki Karahisar olmak üzere, müstakil bir beylik kurdukları bazı me hazlarda yazılı ise de para, kitâbe ve başka vesikalar bulununcaya kadar onları Karaman Oğulları tarihi içinde mütalâa etmek uygun olacağına kaniim.

Turgut Oğulları ve eserleri hakkındaki incelemeler, Karaman Oğulları tarihini aydınatabilecek bilgi ve belgeleri ihtiva ettiği gibi Karamanlılarla siyasî, askerî ve ictimâî bir çok münasebetlerde bulunmuş olan Osmanlı Devleti tarihi için de bir kıymet ifade eder. Hele Konya tarihi bakımından öneminin yüksek olduğunu haklı olarak söyleyebiliriz.

(...) Bu yazıda, o büyük Türk soyunun önce Konya ilinde bıraktıkları sanat ve medeniyet eserlerini, sonra menşeleriyle tarihte oynadıkları rolleri aydınlatmağa çalışacağız.

(*Vakıflar Dergisi*, 1956, S. III, s. 31)

Mustafa Kaygısız’ın eserinde asıl üzerinde durmak istediğimiz bölüm “Turgutoğulları’nın Eserleri” (s. 53-80) başlıklı Dördüncü Bölüm’dür ve bu bölüm ile yine Oral’ın makalesini temel alan Beşinci Bölüm (s. 81-92) kitabın ana gövdesini oluşturmaktadır.

Dördüncü Bölüm’ün başında da M. Zeki Oral’dan iki paragraflık italik (tırnak içine alınmamış) bir alıntı bulunmaktadır. Sonrasında da Kaygısız alıntılarını sürdürmektedir. Yine de araya girme ihtiyacı hissederek “*Diyen Mehmet Zeki Oral (...)*” şeklinde yersiz bir paragraf açmış, alıntılara bu şekilde devam etmiştir (K., s. 53). Araştırmacı, kitabının birçok yerinde alıntı kurallarını alt üst ederek sıralı alıntı yapıp yapmadığı, alıntılıdığı yerden hangi cümleleri çıkardığı belli olmayacak şekilde bir kafa karışıklığı oluşturmaktadır. Aslında metin boyunca Kaygısız’ın yaptığı bu işleme ‘kısaltarak aktarma’ diyebiliriz. Örneklendirmek gerekirse:

Kaygısız’da:

Turgut Oğulları aşiretinin beyleri Karaman Oğulları devletinin hükümdarlarıyla kız alıp vermek suretiyle akrabalık kurmuşlar *Turgutoğulları* aşiretinin beyleri Karamanlı Devletinin en yüksek devlet adamları arasındadır. Bu yüzden geniş arazi ve malikânelere sahip olup birçok hayır eserleri yapmışlar, vakıflar tesis etmişlerdir.

Turgutoğulları ve eserleri hakkındaki incelemeler, Karamanoğulları tarihini ve Osmanlı Devleti tarihi için de kıymet ifade eder. Hele Konya tarihi bakımından öneminin yüksek olduğunu haklı olarak söyleyebiliriz.

Diyen Mehmet Zeki Oral, Turgut Oğulları eserlerini yerinde gözlem ve incelerken hayretlerini; “*O büyük Türk soyunun önce Konya ilinde bıraktıkları sanat ve medeniyet eserlerini, sonra menşeleriyle tarihte oynadıkları rolleri aydınlatmağa çalışacağız.*”

Diyerek çalışmalarını azimle yapmıştır ki bu çalışmamızın ana kaynağını oluşturmaktadır.

(Kaygısız, *Turgutoğulları*, s. 53)

Alıntılar, kimi zaman tırnak içinde, kimi zaman tırnaksız ama italik yazılarak ve böyle usule uygun olmayacak şekilde (hem birebir alıntı olduğunu gösterip hem de istediği gibi kısaltarak aktarmak suretiyle) yapılıncaya acaba Oral, Kaygısız'ın 'alıntı'larındaki cümleleri yazmış kabul edilebilir mi? Bunun cevabı elbette ki olumsuzdur. Çünkü Oral "Turgut Oğulları aşiretinin beyleri Karaman Oğulları devletinin hükümdarlarıyla kız alıp vermek suretiyle akrabalık kurmuşlar ve en yüksek devlet adamları arasına katılmışlardır." (O, s. 31) diyor; Kaygısız bu cümleyi 'alıntıladiğı'ni vurguladığı hâlde "Turgutoğulları aşiretinin beyleri Karamanlı Devletinin en yüksek devlet adamları arasındadır." şeklinde başka bir cümleye dönüştürüyor. Bu durumda son cümle Oral'dan 'alıntılanmış' sayılabilir mi? Kaygısız'ın kitabından böyle birçok örnek verilebilir.

Kaygısız, sıralı alıntı yapmamaya özen göstererek araya "Bu konuda Mehmet Zeki Oral gibi gönüldaş araştırmacıların tespiti ile daha birçok eserin Turgutoğullarının imzasının olduğu anlaşılacak." gibi cümleler girmekte ve Beytullah Yıldırım'ın, *Ilgın Araştırmaları* adlı eserinden Oral'ın 1956'da yazdıklarını aşmayan gereksiz bir alıntı sıkıştırmaktadır. Çok geçmeden tekrar asıl kaynağına; Oral'ın yazdıklarına dönmekte ve "M. Zeki Oral'ın Turgutoğulları eserlerini derlediği çalışmalarına ilâveler ile devam edeceğim." (K., s. 54) diyerek aynı tavrı sürdürmektedir.

Hemen bu paragrafın sonuna düştüğü dipnot ise oldukça şaşırtıcıdır:

Bu deneme çalışmamda ana kaynağım Mehmet Zeki Oral'ın telif ettiği *Turgutoğulları'nın Eserleri ve Vakfiyeler* adlı eser olmuştur. Bu eserin en kısa zamanda tıpkıbasımının yapılması mecburiyettir.

Çalışmaya yaparken Mehmet Zeki Oral Beyefendinin kızı Ülkü Arıncı hanımefendi ile görüştüm. Babasının bu çalışmaları yaptığı dönemde Konya Mevlevi dergâhı içerisinde yer alan evde ikamet ettiklerini, babasının bu çalışmaları yaparken ve tespit ettiği tarihi bulgulardan çok mutlu olduğu ifade etmiştir (Mayıs 2016, Ankara) (K., s. 54).²

29. dipnot numarasından sonraki paragrafta ise; "Daha geniş bilgi için M. Zeki Oral, *Turgutoğulları, Eserleri-Vakfiyeleri, Vakıflar Umum Müdürlüğü Neşriyatı, Yayıncı Türk Tarih Kurumu Basımevi, 1957 (80 sayfa) eserine bakabilirler. Eser pdf formatında internet ortamında bulunmaktadır.*" (K., s. 54) diyerek tekrar 'kısaltarak aktarma' işlemine devam etmektedir.

Burada dikkat çekici bir referans gösterme hatasına da değinmeden geçemeyeceğiz: Ayırbaşımı da bulunan bir makalenin künyesini verirken onu hem Vakıflar, hem de TTK Basımevi yayını gösterebilen Kaygısız, Oral'ın makalesinin TTK Basımevinde basılmış bir Vakıflar yayını olduğunu anlayamamış olmaktadır...

Aynı sayfadaki tashihe muhtaç "Turgutoğulları'nın eserlerini; 1 – Konya içindekiler ve 2 – Konya çevresinde bulunanlar olarak tasnif edilmiştir." cümlesinin peşinden gelen 1/A bölümünden itibaren M. Zeki Oral'ın cümleleri-ifade bozukluklarına sebebiyet verilecek biçimde- 'bir tür iktibas' edildikten sonra sanki onca tespit kendisine ait imiş de Oral'dan da yararlanıyormuş gibi tekrar tekrar Oral'ın makalesi için araya dipnot girmektedir. Bu durumda üst üste ve hatta iç içe alıntı yapmış olmaktadır. Üstelik Oral'ın Konya Vakıflar Genel Müdürlüğü *Vakıfnâme Defteri*'nden alıntıladiğı Turgutoğlu türbe yeri tarifini Oral'ın kendi tarifi zannederek "Ancak günümüzde mezarlık tamamen yok olmuş ve mahal içindedir." (K., s. 54) gibi garip bir cümleyle cerh etmeye çalışmaktadır. Oysa Kaygısız'nın Oral'a mal ettiği tarif, Vakıflar kayıtlarındaki tariftir ve Oral bu tarifi tırnak içinde verdikten sonra zaten "(...) diğer üç tarafındaki mezarlıklar kaldırılmıştır (...)" diyerek konuya açıklık getirmektedir (O., s. 32). Fakat Kaygısız, bu konuya 67. sayfada tekrar dönerek, önceki söylediklerini unutmuşçasına "Mehmet Zeki Oral, bu mezarlığın bu gün askeri okul bahçesinde kaldığını belirtir (Oral, s. 32)." (K., s. 67) diyebilmektedir. Bu durumda 54. sayfadaki "Ancak günümüzde mezarlık tamamen yok olmuş ve mahal içindedir." cümlesindeki tespitin de aslında kendisine değil, Oral'a ait olduğu net bir biçimde ortaya çıkmaktadır.

² Burada ve diğer alıntılardaki cümle bozuklukları ve yanlış yazımlara dokunulmamış, aynen muhafaza edilmiştir.

Peşinden Oral'ın türbenin mimarisiyle ilgili verdiği bilgileri atladıktan (bu duruma metin boyunca rastlanmaktadır) sonra "Türbenin Kitabesi" hakkındaki bilgileri aktarmakta fakat bu noktada Oral, vakfiyenin önce Arapçasını, sonra Türkçeye tercümesini vermişken Kaygısız araya girmekte ve "(...) *kitabe M. Zeki Oral tarafından tercüme edilmiştir.*" (K., s. 55) diyerek ve araya birkaç resim koyarak tekrar Oral'dan aktarmalarına devam etmektedir. Vakfiyelerin Arapçadan Türkçeye tercümelerini ise aynen Oral'dan almıştır. Sonraki paragrafı da kısaltarak aktardıktan sonra Oral'ın "Türbeye yapılan vakıflar" (O., s. 33) ara başlığını "Türbenin Vakıfları"na dönüştürerek (K., s. 56) yine kısaltmalarla Oral'ın tespitlerini aktarmayı sürdürmekte ve bu minval üzere Oral'ın makalesinde "Türbede medfun kişiler" ara başlığına kadar gelmektedir. Dört kişiden ibaret bu zevâtı, Oral'ın sıralamasını koruyarak ve tespitlerini yine kısaltma yöntemiyle aktararak intihaline devam etmektedir. Aktarmaları zaten Oral'dan yaptığı hâlde yine araya girerek "*Müzeeye nakledilen dört mezar taşı da şunlardır (bu mezar taşlarının fotoğrafları M. Zeki Oral beyin kitabında basılıdır (S. 111)."* demek suretiyle bir kitaptan ve sayfa numarasından (s. 111) söz etmektedir. Bu 'kitap' Temel vd.'nin yayına hazırlayıp 2016 yılında bas-

tırdığı kitap mıdır? Eğer o ise kitap sadece 104 sayfadan ibarettir. *Vakıflar Dergisi'*ndeki makale ise, orada Oral'ın makalesi 31-64 (+16 s. resim, planş.) sayfalar arasındadır. Dolayısıyla bir dipnot karmaşasıyla karşı karşıya olduğumuz çok açıktır.

Hemen peşinden Müzeeye kaldırılan mezar taşlarının kime ait olduğunu da yine Oral'dan aktarmayı sürdürmektedir (K., s. 58-59). Kaygısız'ın Dördüncü Bölüm'deki aktarmaları 61. sayfaya kadar aynı yöntemle kesintisiz sürmektedir. Tam bu noktada Kaygısız "E. Turgutoğulları Sülalesinin Dârü'l-Huffâzları" ara başlığını girmekte ve burayı da bütünüyle Emin Kılınç'ın bir makalesinden aktarmaktadır (K., s. 61-65).

Kaygısız, kitabının 68. sayfasından itibaren tekrar Oral'ın makalesinden aktarmayı sürdürmektedir. Oral'ın "2. Turgut oğullarının Konya çevresinde bulunan eserleri" başlığını aynen muhafaza ederek 79. sayfaya kadar kendine özgü aktarma yöntemiyle Oral'ın yazdıklarına, kendine özgü hiçbir tespit eklemekten âdeten Oral'a mahkûm bir metin ortaya koymayı başarmaktadır.

Bu noktada söz konusu bölümü ara başlıklarıyla birlikte karşılaştırmalı bir biçimde vermek açıklayıcı olması bakımından iyi olacaktır:

Oral'da

Kısım I Turgut oğullarına ait eserler (s. 32-54)

1 – Turgut oğullarının Konya içindeki eserleri (s. 32-41)

A. Turgut oğlu türbesi (s. 32-39)

Türbeye yapılan vakıflar (s. 33-34):

1. Pir Hüseyin oğlu Ahmed Bey vakfiyesi (s. 33)
2. Pir Hüseyin Beyoğlu Ahmed Beyin kızı Hondi Hatun (s. 33-34)
3. Turgut oğullarından Yusuf Şah Beyin kızı Sultan Hatun vakıfları (s. 34)
4. Yusuf Şah Beyin kızlarından Bağdat Hatun (s. 34)

Türbede medfun kişiler (s. 34-39):

1. Emir Rüstem Beyin oğlu Şeyh Hasan Bey (s. 35)
2. Rüstem Bey kızı Honde (Hvande?) Hatun (s. 35)
3. Rüstem Bey oğlu Şeyh Hasan oğlu Halil Beyin kızı Fatma Hatun (s. 35)

Kaygısız'da:

Dördüncü Bölüm (s. 53-80)

Turgutoğulları'nın Eserleri (s. 53-80)

1 –Konya içindeki eserleri (s. 54-66)

A. Turgutoğlu türbesi (s. 32-39)

Türbenin Vakıfları (s. 56):

- Pir Hüseyin oğlu Ahmed Bey vakıfları;
- Pir Hüseyin Beyoğlu Ahmed Beyin kızı Hondi Hâtun vakıfları;
- Turgut oğullarından Yusuf Şah Beyin kızı Sultan Hatun vakıfları;
- Yusuf Şah Beyin kızlarından Bağdat Hatun vakıfları.

Türbede medfun kişiler (s. 57-59):

1. Emir Rüstem Beyin oğlu Şeyh Hasan Bey (s. 57)
2. Rüstem Bey kızı Hande Hatun (s. 57)
3. Rüstem Bey oğlu Şeyh Hasan oğlu Halil Beyin kızı Fatma Hatun (s. 57)

4. Rüstem Bey oğlu Hasan Bey oğlu Halil Bey oğlu Abdurrahman Bey (s. 35)

Müzeeye kaldırılan dört mezar taşı:

1. Pir Hüseyin Bey oğlu Pir Hasan Bey mezar taşı (s. 35-36)

2. Turgut oğlu Erdoğan Bey kızı Fatma Hatun kabir taşı (s. 36)

3. Süleyman Şah kızı Cihan Şah Hatun kabri (s. 36-37)

4. Mehmed Şah'ın kabir taşı (s. 37-39).

B. Turgut oğlu Pir Hüseyin Beyin Kalenderiye zaviyesi (s. 39-40).

C. Turgut oğullarından Pir Hüseyin Bey oğlu Ahmed Beyin Konya'daki İplikçi Camii'ne yaptığı vakıflar (s. 40-41).

2 – Turgut oğullarının Konya çevresinde bulunan eserleri (s. 41-

A. Sarayönü'nde Pir Hüseyin Bey camii (s. 41-42)

B. Ilgın'da Pir Hüseyin Bey camii (s. 42-43)

3 – Ilgın'ın Mahmuthisar Tekkesi köyünde Dediği Sultan Türbesi, Dediği Sultan ve Turgut Oğullarının Anadolu'ya gelmesi hakkında menkıbeler ve Turgut Oğullarının bu türbeye yaptıkları vakıflar (s. 43-48)

4 – Kadınhanı'nda Turgut oğlu Ömer Bey zaviyesi (s. 48-50)

5 – Seydişehir'de Rüstem Bey türbesi (s. 50-52)

6 – Turgut oğlu Erdoğan Beyin Selvihisar köyü camii'ni vakfiyesi (s. 52-53)

Turgut oğlu Rüstem Bey oğlu Halil Bey'e ait olduğu tahmin olunan vakıf kayıtları (s. 53-54).

4. Rüstem Beyoğlu Hasan Bey oğlu Halil Bey oğlu Abdurrahman Bey (s. 57-58)

Müzeeye nakledilen dört mezar taşı:

1. Pir Hüseyin Bey oğlu Pir Hasan Bey mezar taşı (s. 58)

2. Turgutoğlu Erdoğan Bey kızı Fatma Hatun kabir taşı (s. 58)

3. Süleyman Şah kızı Cihan Şah Hatun kabri (s. 58)

4. Mehmed Şah'ın kabir taşı (s. 58-59).

B. Turgutoğlu Pir Hüseyin Beyin Kalenderiye zaviyesi (s. 60).

C. Turgutoğullarından Pir Hüseyin Bey oğlu Ahmed Beyin Konya'daki İplikçi Camii'ne yaptığı vakıflar (s. 60).

D. Ahi Murat Hamamı

E. Turgutoğlu Sülalesinin Dârü'l-Huffâzları (s. 61-65)

F. Turgutoğlu Değirmenleri (s. 65-66)

G. Turgutoğlu Rüstem Bey oğlu Halil Bey Kitaplığı (s. 66)

II. Konya İçerisinde Diğer Eserleri (s. 66-67).

III. Turgutoğullarının Konya Çevresinde Bulunan Eserleri (s. 68-80)

A. Sarayönü'nde Pir Hüseyin Bey Camii (s. 68)

B. Ilgın'da Turgutoğlu Pir Hüseyin Bey Camii (s. 69-70)

C. Ilgın Mahmuthisar Tekkesi Köyünde Dediği Sultan Türbesi (s. 71-74).

D. Kadınhanı'nda Turgutoğlu Ömer Bey zaviyesi (s. 74-77)

E. Seydişehir'de Turgutoğullarından Rüstem Bey ve Sultan Hatun Türbesi (s. 7-78)

F. Turgutoğlu Erdoğan Beyin Selvihisar Köyü Camii Vakfiyesi (s. 78-80).

Kaygısız, Oral'ın "Ilgın'ın Mahmuthisar Tekkesi köyünde Dediği Sultan Türbesi" ara başlığından sonra açtığı "Sultan Dediği Menakıbu ve Turgut oğullarının Anadolu'ya nasıl geldiklerine dair menkıbeleri" (s. 45-48) konusunu burada kısaca işlemek suretiyle sonraya bırakmaktadır. Kaygısız, bu konuyu kitabının Üçüncü Bölüm'ünü teşkil eden "Turgutoğulları ve Dediği Sultan" başlığı altında işlemiştir (s. 41-51).

Oral, bu menakıbu özetle vermiş ve etraflıca değerlendirmişken, Kaygısız, hem Oral'dan hem de

Sefa Odabaşı'ndan alarak Üçüncü Bölüm'ü farklılaştırmıştır. Burada da ilginç olan bir husus vardır ki o da şudur: Mustafa Turgutoğlu imzalı Giriş'te Dediği Sultan menakıbu hakkında "(...) *en kapsamlı çalışmayı Ahmet Taşğın 2016 yılında "Dediği Sultan Menakıbu" adlı kitapta toplamıştır.*" (K., s. 4) diyen Kaygısız, konuyu işlediği bu bölümde Taşğın'ın eserinden hiç yararlanmamakta, dipnot ve iç notlarda sadece Odabaşı'nın adını vermektedir.

Bütün bunlardan sonra geriye Oral'ın makalesindeki "Turgut oğulları şeceresi" kalmaktadır (O., s. 62-64). Kaygısız "M. Zeki Oral Turgutoğullarının şeceresini (...) yerinde inceleyerek kitabeleri, vakfiyeleri ve mezar taşları yazılarını çözerek (...) ve Dediği Sultan Menakıbı bilgileri ile değerlendirerek tespit etmiştir. M. Zeki Oral Turgutoğullarının şecerelerini tespit ettiği gibi kabul ederek yer alan isimler hakkında malumatı genişçe vermeye çalışılacaktır." (K., s. 83) diyerek çizelgeyi aynen aktarmaktadır (K., s. 85).

Şecerede adı geçen 39 zevât da Kaygısız'ın kitabında isimlerin imlâsına ve parantez içi okuma farklılıklarına varıncaya kadar aynıdır (Oral, s. 63; K., s. 86-91). Kaygısız, Oral'ın 21, 22, 23. sırada peş peşe verdiği Ahmed, Hüseyin, Ömer'e sıra geldiğinde tamamen aynı bilgileri aktarmasına rağmen, "M. Zeki Oral şecere listesinde Nefise Hatun'a bağlamıştır." gibi garip bir açıklama vermektedir. Oysa kendisi burada da Oral'ı aynen nakletmektedir. Buna rağmen araya böyle bir ek cümle girmesi anlaşılır bir husus değildir (K., s. 89).

Kitabın Altıncı Bölüm'ünden itibaren Oral'ın makalesinin dışındaki bazı ikincil dereceli konular yer almaktadır (K., s. 93-188). Çalışmasının aslını ve esasını M. Zeki Oral'ın makalesi oluşturduğu hâlde "Kaynaklar" bölümünde sadece Oral'ın *Vakıflar Dergisi*'ndeki makalesiyle Temel vd.'nin yayına hazırladığı kitaplaştırılmış eserin künyesi bulunmaktadır.

Görüldüğü üzere Kaygısız'ın çalışmasında ana gövde bazı kısaltmalarla Oral'ın makalesini ihtiva etmektedir. Kaygısız, vakfiyelerin Arapça metinlerini kendi metninden çıkarmış, tarihî binalardan söz edilen paragraflarda bulunan mimarî detaylara dair bilgileri de atlamış ve sık sık araya M. Zeki Oral'dan bahseden cümleler girmiştir. Oral'ın tespitlerini aşacak hiçbir bilgi de eklememiştir. Bu durum Sefa Odabaşından yararlanmış gözük-tüğü Dediği Sultan'la ilgili bölümde bile maalesef böyledir. Bütünüyle Oral'a bağlı kalacaksa neden sanki ondan 'bazı' alıntılar yapıyormuş gibi davranmayı tercih etmiştir? Böyle yapmakla intihal görüntüsünü ortadan kaldıramadığı çok açıktır.

Yukarıda sayfa numaralarıyla alıntılarımızı "Bu konuda Mehmet Zeki Oral gibi gönüldaş araştırmacıların tespiti ile daha birçok eserin Turguto-

ğullarının imzasının olduğu anlaşılacak."; "M. Zeki Oral'ın Turgutoğulları eserlerini derlediği çalışmalarına ilâveler ile devam edeceğim."; "Bu deneme çalışmamda ana kaynağım Mehmet Zeki Oral'ın telif ettiği Turgutoğulları'nın Eserleri ve Vakfiyeler adlı eser olmuştur." gibi cümleler zaten Oral'ı tekrarladığını açık açık ortaya koymaktadır. Üstelik bizzat kendisi; "Bu eserin en kısa zamanda tıpkıbasımının yapılması mecburiyettir." dediği hâlde neden tam tersini yapmakta ve eserin tıpkıbasımının yapılması hususunda himmetini sarf etmemektedir? Kendisinden yedi ay önce Temel vd.'nin M. Zeki Oral imzasıyla neşrettiği Turgutoğulları kitabını da mı görmemiştir?

İlginçliklerin üst üste geldiği bu çalışma açıkça, Kaygısız'ın Oral'a ait Turgutoğulları makalesinin tıpkıbasımının yapılması hususundaki isteğinde samimi olmadığını düşündürmektedir. Bugün artık M. Zeki Oral'ın "Turgutoğulları, Eserleri-Vakfiyeleri" başlıklı müdekkikâne araştırması aşılama-yacaksa yeni bir çalışma yapmanın herhangi bir lüzumu yoktur. Eğer Oral'ı aşabilecek, hatta belki -vansa- hatalarını düzelterek bir araştırma çabası ortaya konulmuş olsaydı Mustafa Kaygısız'ın veya aynı konuda çalışacak bir tarihçinin çabası şükran-la karşılanırdı. Ama bu hassasiyet gözetilmemiş ve ortaya büyük oranda intihal içeren bir çalışma çıkmıştır. Elbette Oral'ı aşabilmek iyi derecede Osmanlı Türkçesi, Arapça ve Farsça bilmeyi gerektirmektedir. Oysa kitabının jenerik sayfalarındaki biyografisinde (s. II) Kaygısız'ın bu dilleri bildiğine dair en ufak bir iz görünmemektedir.

Not: Metinde M. Zeki Oral'dan ve Mustafa Kaygısız'dan alıntılarda yazım ve ifade tarzı aynen korunmuştur. Oral'dan alıntılar, 1950'li yılların imlâsını yansıtmakta ve fakat sağlam bir Türkçeyle kurulmuş cümlelerden oluşmaktadır. Kaygısız'dan alıntılar ise -buraya tashih etmeden aldığımız örneklerden de kolayca anlaşılacağı üzere- özensiz bir üslup taşımaktadır. Her iki araştırmacıdan alıntılarda da imlâya ve üslûba dokunulmamıştır. Konuyu yeterince ifade edebilmek için sık sık alıntı yaptığımızdan, parantez içindeki sayfa numarasından önce -alıntıların karışmaması amacıyla- M. Zeki Oral'a işaret için "O." ve Mustafa Kaygısız'a işaret için ise "K." kısaltması kullanılmıştır.

İbrahim Hakkı Konyalı'nın Kayıp Arşivinden İstanbul'da Mimar Sinan Eserleri, İstanbul Büyükşehir Belediyesi Kültür AŞ, İstanbul, 2016, 456 s. ISBN: 605-913-25-10

Mehmet Kurtoğlu*

Henüz şehir tarihçiliğinin yaygın olmadığı geçen yüzyılın başlarında İbrahim Hakkı Konyalı, alanda yapmış olduğu çalışmalar, kırkı büyük olmak üzere yüze yakın telifi ve arkasında bıraktığı yirmi altı bin kitap, belge ve fotoğrafı içeren kütüphanesiyle tek başına bir okul diyebileceğimiz müstesna yazarlarımızdan biridir. Konyalı uzun yıllar Vakıflar Genel Müdürlüğünde çalışmış, büyük hizmetleri olmuş önemli bir yazardır. Yazarın başta kitabeler olmak üzere, yazmış olduğu ilmi ve kültürel eserleri yayınlanmayı beklemektedir. Özellikle Vakıflar Genel Müdürlüğü 'İbrahim Hakkı Konyalı Vakıf Kütüphanesi ve Arşivi'ndeki kitap ve belgeler araştırmacılar için eşsiz bir kaynaktır.

Kadim şehirlerimizde mezar taşlarından çeşmelere, kitabelerden tarihi mekânlara kadar çok sayıda eserin yıkılıp kaybolduğu bir zaman diliminde Konyalı'nın arkasında bıraktığı eserler büyük önem arz etmekte, geçmişe ışık tutmaktadır. Bu bağlamda onun "Abideleri ve Kitabeleriyle..." diye başlayan şehir kitapları günümüzde kaybolan birçok tarihi yapı hakkında bilgi vermekte, araştırmacılara kolaylık sağlamaktadır. Bu kitaplarının dışında ilk akla gelen eseri hiç kuşkusuz "Mimar Sinan'ın İstanbul'daki Yaptığı Eserler" ve "Mimar Sinan'ın Vakfiyesi" adlı eseridir.¹

İstanbul Belediyesi Kültür Anonim Şirketi 2016 yılında "İbrahim Hakkı Konyalı'nın Kayıp Arşivinden İstanbul'da Mimar Sinan Eserleri" adıyla yayınladığı kitap, Konyalı'nın eserlerinin yeniden basımı bağlamında oldukça anlamlıdır. Ancak kitabın telif hakkı konusunda önemli bir sorun teşkil etmektedir. Konyalı, Vakıflar Genel Müdürlüğü'ne 26.000 kitap, fotoğraf ve arşiv belgesinin haklarını devrettiği vakfiyesinde;

"Mezkûr kitaplıkla sağlığımızda ben ve eşim Şefika Konyalı ve ölümünden sonra ise Vakıflar Başmüdürlüğü ilgilenecektir. Mirasçılarım bu eserler ve kitaplık üzerine bir hak iddia etmeyeceklerdir. Müellifi olduğum basılı ve yazma bütün eserlerim telif hakkı hayatta olduğumuz müddetçe ben ve eşim Şefika Konyalı'ya ait olacak, ikimizin ölümünden sonra bu hak da Vakıflar Genel Müdürlüğü'ne geçecektir"

diye şart koşmuştur (Bkz. Ek: 1). Bu bağlamda Konyalı'nın yazılı, basılı eserleri başta olmak üzere ona ait bütün arşiv, fotoğraf, belgelerin (gazete yazıları dâhil) yayın ve telif hakkı Vakıflar Genel Müdürlüğü'ne aittir.

İstanbul Kültür Anonim Şirketi'nin basmış olduğu ve yazımıza konu olan "İbrahim Hakkı Konyalı'nın Kayıp Arşivinden İstanbul'da Mimar Sinan Eserleri" kitabının kayboluş hikâyesini bizzat Konyalı'nın kendisi 1 Ocak 1976 yılında Hayat Tarih Mecmuası'nda yayınlanan röportajında araştırmacı Erdem Yücel'e vermiş olduğu bir röportajda anlatmıştır:

"İkinci dünya savaşı yıllarında kitap yayınlamak son derece güçtü. Fotoğraf malzemesi ve kâğıt bulabilmek başlı başına bir dertti. Bununla beraber zamanın müddeîumûmisi Hikmet Onat'ın yardımıyla Yüksek Kaldırım'daki bir fotoğrafçıdan film temin edebildim. Yazdığım Mimar Sinan kitabı bir kişinin dahi kolay kolay kaldıramayacağı üç büyük cilt halindeydi. Kitabı Türkiye Büyük Millet Meclisi reis vekili Refet Canitez'e gönderdim. Kısa bir süre sonra beni Ankara'ya çağırdılar. Baktım ki, Türkiye Büyük Millet Meclisi'nde kitabı bir masaya koy-

* Vakıflar Genel Müdürlüğü Yayın ve Kütüphaneler Müdürü; m.kurtoğlu@vfm.gov.tr

muşlar, tetkik eden milletvekilleri takdirlerini esirgemiyorlar. Bu arada Refet Canitez 'sen bir hazineymişsin' diye iltifatta bulundu. Baskıya geçmeden önce Türkiye Büyük Millet Meclisi'nden geri aldığım müsveddeleri koyacak emin bir yer arıyordum. Birden aklıma Faliş Rifkî Atay'ın Ulus'taki yazıhanesi geldi ve oraya emaneten bıraktım. Aradan beş on gün geçti, yazılarımı almak için gittiğimde, sanki beynimden aşağı kaynar sular döküldü. Kitap meydanda yoktu. Hırsla Yahya Kemal'e gidip içimi döktüm. O da en az benim kadar hiddetlendi 'yürütmüşler, sen öldükten sonra yayınlacaklar' diye bar bar bağırdı. Daha aldığım fotoğrafların ücretini ödemedim, elime 'İbrahim Hakkı Konyalı'nın kitabı odamızdan kaybolmuştur' diye bir belge vererek beni oradan savuşturdular" (Bkz. Ek: 2)

Konyalı, eseriyle ilgili Vakıflar Genel Müdürlüğü Arşiv ve Yayın Dairesi Başkanlığına hitaben yazdığı 17/03/1979 tarihli yazısında henüz neşredilmediğini belirttiği kitapları arasında bulunan "Mimar Sinan'ın İstanbul'da Yaptığı Eserler" kitabı ile ilgili olarak şunları belirtmiştir:

"Bu kitap kırk senede hazırlanmıştır. Sinan'ın ayakta kalan ve yok olan yaptığı bütün eserler kitabeleriyle, arşiv vesikalarıyla gösterilmiştir. Bu kitap ilim ve sanat âleminde çok şeyler öğretecektir. Öyle sanıyorum ki Vakıflar Genel Müdürlüğü'nün neşrettiği kitaplar arasında satış bakımından rekor kıracaktır." (Bkz. Ek: 3)

İstanbul'da Mimar Sinan Eserleri kitabının girişinde kitap hakkında bilgi veren Fatih Dalgali, kitabın Faik Şenol'un belge niteliğindeki çok sayıda görsel dokümanın bulunduğu albümleri arasından çıkarılarak hazırlandığını, bahse konu arşivde "İstanbul'da Mimar Sinan Eserleri" başlıklı iki fotoğraf albümünün üzerinde çalışıldığını belirtiyor. Dalgali,

"... fotoğrafların altında, daktilo edilerek yapılandırılmış bilgiler bulunmasına rağmen çalışma süresince albümlerin kime ve hangi tarihe ait olduğu konusunda malumat

edemedik. Dikkatimizi albümdeki fotoğrafların bir kısmında arkası dönük ya da yan duran, kimi zaman elindeki kâğıda not alan, kimi zaman eseri tekik eden, kimi zaman da uzaktan görülen pardösülü, fötr şapkalı kişinin üzerine yoğunlaştırdık. İşte bu fötr şapkalı kişi Cumhuriyet sonrası birçok eserin gün yüzüne çıkmasına, kurtarılmasına, tanıtılmasına ve hatta yok edilmemesine vesile olan İbrahim Hakkı Konyalı'ydı. Konyalı'nın hazırladığı bir çalışmanın elimizde olması bizi epey heyecanlandırmıştı" diye belirtiyor.

Kitaba katkı sunanlardan biri de gençlik yıllarında Konyalı ile röportaj yapan Erdem Yücel'dir. Diyanet İslam Ansiklopedisi için Konyalı maddesini yazan kişidir. Erdem Yücel, Konyalı'nın kayıp eserinden bahsettiği röportajı yaparak tarihe not düşmüştür. Konyalı'nın yaşam öyküsünü anlatırken onunla olan tanışıklığını;

"tarihe merak saldığım öğrencilik yıllarımda İbrahim Hakkı Konyalı'yı yakından tanıyacağımı, Hayat tarih mecmuasında kendisiyle röportaj yapacağımı, Türkiye Diyanet Vakfı Ansiklopedisi'nde 'Konyalı İbrahim Hakkı' maddesini yazacağımı, sonra da Edebiyat Vakfı'nda ve Arkepera'da onunla ilgili söyleşilerde bulunacağımı, TRT kanalında da kendisini anlatacağımı söylemiş olsaydılar, güler geçerdim. Oysa yazgı, insanın yaşamında düşünemeyeceği veya ummadığı olayları karşısına çıkarıyor. Şimdi onun hakkında bunları yazıyorum. Geçmişe bakıyorum da İbrahim Hakkı Konyalı'yı yakından tanıyan, birlikte çalışan, hayatta kalmış birkaç kişiden biri olmuştum" diye anlatıyor.

Kitaba hatıralarıyla katkı sağlayan bir başka yazar Balkis İbrahimhakkioğlu'dur. "Abideleri ve Kitabeleriyle İbrahim Hakkı Konyalı" başlıklı yazısında, Konyalı ile tanışıklığını, çalışmalarını hatıralar ışığında anlatan İbrahimhakkioğlu:

"... hakkında ancak babamdan edindiğim kadarıyla malûmatım vardı. Eski kitabeleri okumadaki ustalığını, eser vermedeki

gayretini ve üretkenliğini, kitaba olan düşkünlüğünü öğrenmiştim. Gide gele hayata hakkında veya başka konularda ayrıntılı bilgileri kendisinden dinledim. Not tutma alışkanlığını edinmemiş olduğumdan ne yazık ki, çok güçlü olmayan hafızam onun gibi yakından tanıma bahtiyarlığına eriştiğim pek çok değerli insanımıza ait hatıraları muhafaza edemedi. Haklarında yazı yazacağım günlerin geleceği aklımın ucundan bile geçmiyordu” dedikten sonra Konyalı’yı şöyle tasvir ediyor: Evlerine her gidişimde onu hep düzgün kıyafetli bulurdum. Bu tavır Osmanlı bakiyesi olan o neslin hepsinde görülen ortak bir haslettir.; şehirli insan görgüsü. Üzerinde ya kravat dâhil takım elbisesi olurdu ya da şık robdöşambri. Ceket yakasına mendil de koyardı. Tıraşına dikkat ederdi ve tıraş losyonu vazgeçilmezlerindendi. Deniz manzaralı pencerenin önünde duran berjer koltuğuna otururdu. Bu ayrıntılar o neslin hayat karşısında duruşlarının da fotoğrafıydı sanki. Bir diğer vazgeçilmez aksesuarı da beresi ve bastonuydu. Bu iki objeyi adeta alamet-i farikası gibi gittiği her yere taşırdı.”

“İbrahim Hakkı Konyalı’nın Kayıp Arşivinden İstanbul’da Mimar Sinan Eserleri” konulu çalışma 1930’lu yılların Mimar Sinan eserlerinin fotoğrafları ve Konyalı’nın araştırmalarından süzölmüş metinlerden oluşuyor. Mimar Sinan’ın İstanbul’daki eserlerini tek tek inceleyen ve fotoğraflarla destekleyen kitap, mimari, sanat tarihi ve şehir kültürü açısından önemli ve üzerinde durulması gereken bir çalışma. Eserin Konyalı gibi alanında duayen bir kalemden çıkmış olması eseri daha da kıymetli kılmaktadır. Kitabın asıl içeriğini oluşturan Mimar Sinan’ın eserlerinin anlatıldığı bölüm. Bu bölümde Mimar Sinan’ın inşa ettiği eserler; cami ve mescitler, mektep ve medreseler, türbeler, darülkurrâ ve kitaplıklar, hamamlar vb. gibi bölümler, yapılar hakkında bilgiler verilerek, o dönemdeki durumları anlatılıyor.

Ancak Toplumsal Tarih Dergisi, Kasım 2016 tarih ve 275. sayısında söz konusu kitapla ilgili ciddi eleştiriler yapılmıştır. Tarihçi Burak Çetintaş, bası-

lan eserde yanlışların olduğunu; Konyalı’nın hazırladığı İstanbul’daki Mimar Sinan Eserleri’nde hata olmadığını, *Konyalı Mimar Sinan ile ilgili birincisinin 1948’de yayınlanan 168 sayfalık ‘Mimar Koca Sinan’, ikincisinin ise 208 sayfa ve 1950’de piyasaya çıkmış olan ‘Mimar Sinan Eserleri’* adını taşıdığını, yayınlanan bu eserin ise onun notlarından hazırlanmış bir eser olduğunu ve büyük yanlışlar taşıdığını belirtiyor. Kitabın hakkıyla tasnif edilmiş olduğunu söyleyen Çetintaş, Konyalı ile ilgili eserlerin basımında ilgili yayıncı kurumların, yayın kurullarının uyanık olmaları gerektiğini belirtiyor. Söz konusu kitaptaki fotoğraf ve bilgi yanlışlarının İbrahim Hakkı Konyalı tarafından bilinçli şekilde yapılmış olabileceğini belirten Çetintaş, bunu “Tarihçi Kurnazlığı” olarak tanımlıyor. Konu ile ilgili olarak Semavi İyice ise, Konyalı’nın yaptığı birçok işte notlarını bilinçli olarak yanlış almış olabileceğini, notları ve fotoğraflarını yayımlamak isteyenlere de, çalınıp başka isimle yayınlanmasına karşı tedbir olarak bilinçli not ettiği yanlış bilgileri de vermiş olabileceğini belirterek fotoğraf altlarına ilgisiz mekânların isimlerini yazmış olma ihtimalini düşünmek gerekliliğini dile getirmiştir.

Kitap, Mimar Sinan’ın eserleri ve İstanbul şehir tarihi açısından eşsiz bir kıymete sahiptir. Ancak Çetintaş’ın üzerinde durduğu yanlışların düzeltilmesi, yukarıda değinilen telif konusunun da giderilerek kitabın yeniden basımının yapılması bir zorunluluktur. Hayatı boyunca tarihi eserleri kayıt altına alan, bunların korunması, kurtarılması için mücadele veren İbrahim Hakkı Konyalı’nın yayımlanmış eserlerinin yeniden basımı, basılmayı bekleyen eserlerinin ise basımının yapılması kültür hayatımıza büyük bir zenginlik katacaktır. Konyalı’nın vakfettiği arşivi arasında gazete ve dergi yazıları ise belli bir tasnife tabi tutulduktan sonra yayınlanmalıdır. “İbrahim Hakkı Konyalı’nın Kayıp Arşivinden İstanbul’da Mimar Sinan Eserleri” kitabında olduğu gibi yanlışlara düşmeden, ince ele-yip sık dokuyarak eserleri yayınlanmalıdır...

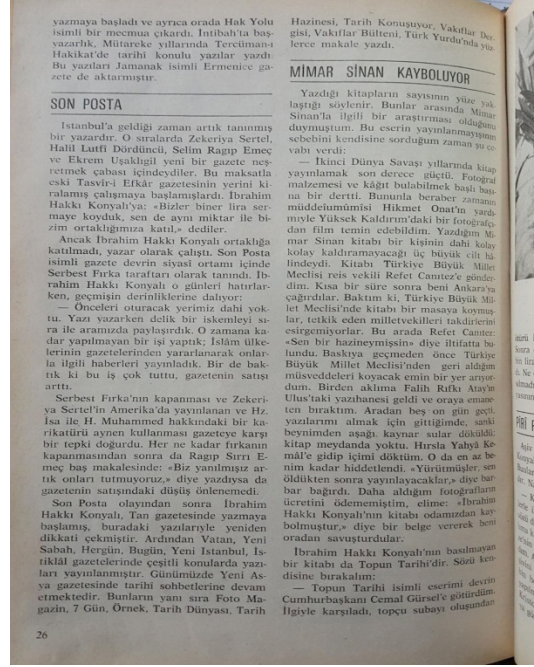

Ek 3: İ. Hakkı Konyalı'nın Vakıflar Genel Müdürlüğü Arşiv ve Yayın Daire Başkanlığı'na yazısı 17/03/1979 tarihli yazısı

İBRAHİM HAKKI KONYALI
Muharrir ve Müellif
Harem İskele Sokak Karlık Ap. No. 84/4
SELİMİYE — ÜSKÜDAR
Telefon : 33 05 46

İstanbul, 30/1/1979.....

Vakıflar Genel Müdürlüğü
Arşiv ve Kayıt Dairesi Başkanlığına

ARŞİVE

Vakıflar Genel Müdürlüğünün yeni neşriyatından gönderilen kitapları aldım. Dergisime ve numaralarına koyarak, Vakıf Kütüphanesine verdim. Teşekkür ederim. Daha yenilerinin ve daha kıymetli kitapların neşrine muvaffakiyetini dilemek en samimi temennidir. Başanda-karyünden kıymetli ve değerli bir müdürlük bulunması bu temennilerin tahakkülünü gerçekleştirecektir.

Beris hazırladığım ve kütüphaneye vakfedilmiş henüz neşretilmemiş 6 kitapların vardır:

- 1- Nispet-i Sinan'ın vakfiyesi, hayat eserlerinin ve aktarlarının bu gündü devam, Sinan'ın aile geçencesi. (Resimleriyle hazırlanmıştır.)
- 2- Nispet-i Sinan'ın İstanbul'da yaptığı eserler. (Bu kitap karlı sanede hazırlanmıştır. Sinan'ın ayakta kalan ve yok-olan yaptığı bütün eserler kitabeleriyle, arşiv vesikalarıyla gösterilmiştir. Bu kitap ilim ve sanat alemine çok şeyler öğretecektir. Öyle sanıyorum ki Vakıflar Genel Müdürlüğünün neşrettiği kitaplar arasında satış bakımından rekor kıracaktır.)
- 3- Abideleri ve Kitabeleriyle Beyşehir Tarihi. (Bu kitap şimdiye kadar bilinmeyen birçok Selçuk ve Karahan oğullarının abidelerini öğretecektir. Fotoğraflarıyla beraber derhal basmaya verilebilecek bir haldedir.)
- 4- Toprak tarihi. (Bu eser toprak ve toprak tarihlerini geniş ölçüde ele alır, kütüphane ve arşivlerindeki ki eşsiz eserlerden faydalanmıştır. Harpün Çemberbaşkanı Cemal Gürsel'bu kitap neşredilince ilim ve sanat-alemi yerinden oynayacak" demişti. El yazmaları ile notları vardı. Askeri Müşvede uzman ikon yazdım.)
- 5- Kazanlı kesici silahlar. (Bu kitap dünyada ki bütün kılıçların kesici ve kapalı silahlarını içine alıyor, resimlidir.)
- 6- Çadır'ın tarihi. (Askeri Müşvede, Tepeköy saraya müzesinde bulunan tarihi ve eşsiz çadırlar, Otağ-ı Hümayunlar incelenerek yazılmıştır. Resimlidir.)
- 7- Askeri Müşvede şaheserler. (Bunlar renkli resimleriyle neşredilirse geniş mühiti çok ilgilendirdiği için çok satılacaktır.)

İBRAHİM HAKKI KONYALI
Muharrir ve Müellif
Harem İskele Sokak Karlık Ap. No. 84/4
SELİMİYE — ÜSKÜDAR
Telefon : 33 05 46

İstanbul,/...../197.....

Biz eserlerin kataloğünü veya gönderilecek bir zat veyahut bir neşet tarafından incelenerek basılmasını rica ederim.

Ankara Camii, meccidleri adlı kitabın matbuaya verildiği müjdelendiği, neşredilmiş bir nüshasının gönderilmesini saygılarımla dilerim.

İ. Hakkı KONYALI
i. H. Konyalı

Haliç'te Büyük Bilgi Şöleni: 2. Uluslararası Osmanlı Coğrafyası Arşiv Kongresi'nin Ardından

“Arşiv bir milletin hafızasıdır; Osmanlı Arşivi ise 27 milletin hafızasıdır”

Yılmaz Kurt*

İstanbul, 20-24 Kasım tarihleri arasında tarihî bir gün daha yaşadı: Altınboynuz'un incisi Haliç Kongre Merkezi'nde “2. Uluslararası Osmanlı Coğrafyası Arşiv Kongresi” başarı ile tamamlandı. 2012 yılında İstanbul'da Cevahir Otel salonlarında gerçekleştirilmiş olan *Osmanlı Coğrafyası Arşiv Kongresi*'nin ikincisi 2017 yılında Türkiye Cumhuriyeti Cumhurbaşkanlığı Himayesinde görkemli bir bilgi şöleni olarak Haliç Kongre Merkezi salonlarında gerçekleşti.¹

Osmanlı Coğrafyası Arşiv Kongresi, Osmanlı Devleti topraklarında kurulmuş olan 26 devletin arşivcilerini ve tarihçilerini Osmanlı Devleti'nin son başkentinde bir araya getirmeyi amaçlamaktaydı. Gerçekten Osmanlı topraklarında kurulmuş olan 26 devletin temsilcilerinin tamamına yakını Kongre'ye katıldı. Bosna-Hersek'ten 20; Azerbaycan'dan 16; Karadağ'dan 10; Makedonya'dan 9; Kazakistan'dan 8; Sırbistan ve Bulgaristan'dan 7'şer; Macaristan, Irak ve Cezayir'den 6'şar akademisyen ve arşiv uzmanı Kongre'ye katılanlar arasında yer almıştır. Buna ek olarak Osmanlı Devleti'nin ilişkide bulunduğu Polonya, Almanya, İspanya, Japonya, Katar, Yemen, Pakistan gibi ülkelerden de arşivci ve tarihçiler büyük bilgi şölenini gözlemci/ dinleyici olarak izleme imkânı buldular. Böylece kongre 48 farklı ülkenin katılımı gerçekleşmiş oldu. Türkiye'den katılımcı ve izleyici sayısı ise elektronik kart okuması sayesinde 3520 olarak tespit edilmişti.

Kongre, Türkiye Cumhuriyeti Cumhurbaşkanlığı himayesinde idi. Cumhurbaşkanı yoğun gündemi sebebiyle Kongre'ye katılmadı. Ancak son ana kadar Cumhurbaşkanının bizzat katılacağı var sayılarak hazırlıklar ona göre yapıldı. Kongre'nin

bu denli görkemli olmasında elbette bunun büyük etkisi oldu. Cumhurbaşkanımızın katılmayışiş medyanın Kongre'ye daha az ilgi göstermesi dışında Kongre'nin bilimsel gücünü ve amaca ulaşma azmini pek etkilemedi.

Kongre düzenleyicilerinin başında T.C. Çevre ve Şehircilik Bakanlığı adına Tapu ve Kadastro Genel Müdürlüğü bulunmaktaydı. Konu arşivler olunca da doğal olarak Tapu ve Kadastro Genel Müdürlüğü (TKGM) Arşiv Dairesi vardı. Tapu ve Kadastro Genel Müdürü Gökhan Kanal, Kongre'nin bütün aşamaları ile bizzat ilgilendi. Ama esas yük işin öz sahibi Arşiv Dairesi Başkanı Zeynel Abidin Türkoğlu'nun omuzlarında idi. Bir yılı aşkın bir sürede devletin bütün ilgili kurumları ile temaslar kuruldu. Hepsi de Kongre'den haberdar edildiler. Bu arada Cumhurbaşkanlığı ile uyumun sağlanması önemli idi. Yurt dışından davet edileceklerin listeleri hazırlandı. Yurt dışındaki ilgili arşiv kurumlarının yöneticileri davet edildiler. Yurt dışından katılımı istenilen uzman akademisyenler Kongre'ye özel olarak davet edildiler. Aynı şekilde ülkemiz üniversitelerinden alanında uzman birçok akademisyen Kongre'ye özel davetiye ile katıldılar.

Bu dev arşiv kongresinde Devlet Arşivleri Genel Müdürlüğü'nün bu işin dışında kalması düşünülmezdi. Devlet Arşivlerinin genç ve dinamik genel müdürü Prof. Dr. Uğur Ünal, Kongre boyunca olağanüstü çaba gösterdi. Dört gün boyunca tebliğleri izledi, tenkitleri cevapladı, heyetlerle hazırlanan protokollerini imzaladı. “Geleceğin Arşivcileri ve Hayalimdeki Arşiv Özel Oturumu”nda arşivciliğimiz konusunda unutulmayacak bir konuşma yaptı. Arşivler konusunda ortaya atılan dijitalleştirme işlemlerinin güvenilirliği konusundaki bazı eleştirilere cevap verdi. Arşivler konusunda en yetkili ismin Kongre'ye bizzat katılması ve ge-

1 Ankara Üniversitesi Dil ve Tarih Coğrafya Fakültesi Tarih Bölümü Emekli Öğretim Üyesi, Ankara/Türkiye; e.mail: yilmazkurt2002@yahoo.com.

rekli açıklamaları yapması Kongre'nin artlarından birisi oldu.

1990'lı yıllarda Arşiv belgelerinin mikrofilme alınması sırasında ortaya atılan mali endişeler ve güvenilirlik endişeleri bu sefer de dijitalleştirme işinde dillendirilmek isteniyordu. "Teknolojinin çok hızlı gelişmesi" anlaşılır bir şeydi, ama "dijitalleştirme işlemine bir yıl ara verilmesi" teklifinin akla yatan bir gerekçesi yok gibiydi. Ünlü bir akademisyenimizin istekleri doğrultusunda bütün işlemler "bir yıl" durdurulmuş olsa ne olacak, ne yarar sağlayacaktı? Cevap aslında çok açıktı: Teknolojinin çok hızlı geliştiğini bildiğimiz halde yine evimize veya işyerimize bilgisayar alıyoruz. "Bir yıl bekleyelim yeni çıkan bilgisayarlardan alalım" diyemiyoruz. Dijitalleştirme sırasında hassas çekimde bir kişi günde ancak 900 poz çekebiliyor. Milyonlarca belgenin çekimi için kaç hassas çekim makinesi ve kaç teknik eleman gerekiyor, artık hesabını siz tutunuz. Sözün özü, çağımızda dijitalleştirme, hem arşivcilik hem de araştırmacı açısından kaçınılmaz bir zorunluluktur. Nokta.

Türk Tarih Kurumu Başkanı Prof. Dr. Refik Turan, arşivlerin önemini vurgularken Selçuklu Devlet Arşivi'nin yokluğundan duyduğu üzüntüyü dile getirdi. Refik Hoca'mızın isteği elde mevcut birkaç belge bile olsa bir Selçuklu Devlet Arşivi'nin oluşturulmasına başlanması idi. Bu öneri kayıp Selçuklu Arşivi konusundaki üzüntüleri bir ölçüde bile olsa giderebilecek olumlu bir teklif olarak değerlendirildi.

Vakıflar Genel Müdürü Dr. Adnan Ertem, Vakıf müessesinin, Türk tarihinde meydana getirdiği kurumlarıyla sosyal, kültürel, ilmî ve iktisadî hayatın en önemli öznelerinden birisi olduğunu ve bu yönüyle pek çok ilmi disiplinin inceleme alanına girdiğini, Vakıflar Genel Müdürlüğü olarak vakıf arşiv belgelerine ulaşma noktasında yaptıkları çalışmalarla milyonlarca vakıf belgesinin araştırmacıların hizmetine sunulduğunu belirtti.

Kongre'ye destek sağlayan kuruluşlar arasında Devlet Arşivleri Genel Müdürlüğü, Türk Tarih Kurumu yanında, Ankara Üniversitesi, İstanbul Üniversitesi başta olmak üzere pek çok resmî ve vakıf üniversitesi bulunmaktaydı. Vakıflar Genel Müdürlüğü'nden Genel Müdür Yardımcısı Rifat

Türker, Arşiv Daire Başkanı Adnan Tüzen; ATASE Arşivi'nden Alb. Bülent Durgun ve arkadaşları Kongre'ye katkı sağlayan kuruluş temsilcileri idiler.

Açılış konuşmalarında Çevre ve Şehircilik Bakan Yardımcısı Mehmet Ceylan yaptığı konuşmada arşivlere ve arşivciliğe devletin verdiği önemi anlattı.

"2. Uluslararası Osmanlı Coğrafyası Arşiv Kongresi"nin *Onursal Başkanlığı* görevi İstanbul Üniversitesi'nden emekli olmuş bulunan Prof. Dr. Mübahat Kütükoğlu'na verilmişti. *Arşiv Belgelerinin Dili (Diplomatika)* isimli ödüllü eseri ile bütün arşivcilerin ve tarihçilerin yakından tanıdığı Mübahat Kütükoğlu, yaptığı açılış konuşmasında yılların tecrübesini dinleyicilerle paylaştı, arşivcilik konusunda örnek bir ders verdi. Kütükoğlu'nun konuşmasından sonra Bakan Yardımcısı Mehmet Ceylan'ın Hoca'nın elini öperek hediyesini takdim etmesi salondan büyük alkış aldı.

Kongre'yi düzenleyenler Türkiye Cumhuriyeti'nin hassas olduğu noktalarda özel oturumlar düzenleyerek binlerce katılımcının tek salonda bu oturumları izlemesini, böylece etkinin en yüksek seviyeye çıkmasını planlamışlardı. İlk günün öğleden sonrasında gerçekleştirilen "Ortadoğu Özel Oturumu"nun başkanlığını Bilecik Şeyh Edebali Üniversitesi'nin eski rektörü Prof. Dr. Azmi Özcan yaptı. Ortadoğu ve Afrika konusunda uzman olan Prof. Dr. Zekeriya Kurşun,² Suphi Saatçi, Mahmut Zeyn El-Abidin ve Süleyman Kızıltoprak yaptıkları konuşmalarla Ortadoğu'da kanayan yaranın sebepleri ve çözüm yolları konusunda değerli bilgiler sundular. Zekeriya Kurşun, Kongre Düzenleme Kurulu üyesi olarak bu Kongre için büyük çaba harcayan yetkin bir akademisyen idi; sunduğu tebliğ ile de takdir aldı.

Haliç Kongre Merkezi'nin en büyük salonu olan İstanbul Salonu'nun doluluk oranı yapılan ko-

2 Kongrede katılımcıların akademik unvanlarının yazılmaması yönünde karar alındığından, biz de yanlışığa sebebiyet vermemek için bundan sonra katılımcıların akademik unvanlarını yazmayacağız.

nuşmaların önemi ile doğru orantılı idi. Tapu ve Kadastro Genel Müdürlüğü'nün yurt genelinde bütün Tapu Müdürlerini ve Tapu Bölge Müdürlerini Kongre'de görevlendirmiş olması salonların doluluk oranlarının yüksek olmasında büyük etken oldu. Devlet Arşivleri'nin Kağıthane'de bulunan modern arşiv binasında çalışan uzmanların da Kongre'ye katılımları sevindirici idi. Bu sayede çoğu eski öğrencilerimiz olan bu değerli uzmanları görmek fırsatı elde ettik. Ortadoğu Özel Oturumu'ndan sonra kongre 3 ayrı salonda devam etti. Arada yine özel oturumlar olduğunda diğer 3 salonda oturum yapılmadı ve bütün izleyiciler 3000 kişilik kapasitesiyle İstanbul Salonu'nda toplandılar. Bu özel oturumlar Kongre'ye ayrı bir canlılık kazandırdı.

Kongre'nin en ilginç oturumlarından birisi başkanlığını Feridun Emecen'in yaptığı Edirne Salonu'nda saat 15.35'de gerçekleştirilen oturum idi. Aslında bu tür kongrelerde 250-300 kişilik bir salonu doldurmanın neredeyse imkânsız olduğunu bütün akademisyenler bilirler. Ancak Edirne Salonu'nda Erhan Afyoncu'nun konuşmasını salonun tamamen dolmuş olması sebebiyle belki de 40-50 kişi ayakta dinlemek zorunda kaldı. Afyoncu'nun konuşmasının hemen bitiminde söz alan Devlet Arşivleri Genel Müdürü Ünal, yapılan eleştirilere cevap verdi. Afyoncu, dijitalleştirmenin durdurulması konusundaki önerisinde ısrar edince oturum iyice hareketlendi. Daha sonra Makedonya'dan Numan Aruch, arşivlerin evrenselliğinin ilkeleri konusunda bir felsefeci gözüyle açıklamalarda bulundu. Fazıl Bayat'ın yaptığı konuşma yabancı araştırmacıların karşılaştığı zorluklar başlığını taşımaktaysa da Sayın Bayat daha çok paleografik zorluklar konusuna ağırlık verdi. Saraybosna'da 1992 yılında Sırp caniler tarafından yakılan Şarhiyat Enstitüsü Arşivi konusunda özgün bilgiler vermek görevi halen bu enstitünün müdürlüğünü yapmakta olan değerli Boşnak dostumuz Adnan Kadrić'e düştü. Böylece "Osmanlı Arşivleri ve Sorunlar" başlığını taşıyan bu ilginç oturum son buldu.

Birinci gün saat 15.35'de Bursa Salonu'nda "Balkanlarda Osmanlı Arşivleri" başlıklı oturum vardı. Oturum Başkanı yine Balkanlardan Dragi Gjorgijev idi. Adnan Şerif, Mirjana Marinković, Orlin Sabey, Serbo Rastoder ile Admir Adrović bu oturumun

konuşmacıları olarak dinleyicilerini aydınlattılar.

Saat 15.35'de Söğüt Salonu'nda ise başkanlığını Ankara Üniversitesi Bilgi ve Belge Yönetimi Bölümü'nün değerli öğretim üyesi Sacit Arslantekin'in yaptığı "Kültürel Miras Kaynağı Olarak Arşivler" oturumu vardı. Bu oturumda Ankara Üniversitesi öğretim üyesi, arşivciliğin önde gelen isimlerinden Fatih Rukancı, Coşkun Polat, Hatice İnci Önal, Ayşe Nuray Önal tebliğlerini sundular.

Birinci günün Edirne Salonu'ndaki son oturumu "Osmanlı Dönemi Toprak Sistemi" idi. Başkanlığını Hacettepe Üniversitesi'nden Yunus Koç'un yaptığı bu oturumda tarihçilerin çok yakından tanıdığı tecrübeli tarihçimiz Mehmet İpşirli ilk konuşmacı idi. Daha sonra Konya Selçuk Üniversitesi'nden Alaattin Aköz, Osmanlı çiftlikleri konusunda özgün bir tebliğ sundu. Aynı üniversiteden Doğan Yörük, Karaman eyaletinde malikâne-divani uygulamalarını anlattı. Son konuşmacı Emine Erdoğan Özünlü ise timar tevcih sisteminde şahitlik beyanı konusunda ilginç bir tebliğ sundu.

Bursa Salonu'nda "Türkiye Kurum Arşivleri ve Arşivcilik Faaliyetleri" başlıklı son oturumu Fatih Rukancı yönetti. Muhammet Ahmet Tokdemir, Devlet Arşivleri Genel Müdürlüğü arşivleri konusunda; Semiha Nurdan, Türk Tarih Kurumu Arşivi hakkında; Bülent Durgun, Genel Kurmay ATASE Daire Başkanlığı Arşivi hakkında; Mehmet Korkmaz, Bahriye Arşivi hakkında; Beste Pehlivan Sun ise Dışişleri Bakanlığı Diplomatik Arşivi ve Arşiv Otomasyon Projesi konusunda tebliğ sundular. Bu şekilde arşivlerimizin son durumu hakkında önemli bilgiler kayıt altına alınmış ve arşivlerimizin problemleri dile getirilmiş oldu. Dinleyicilerin ve araştırmacıların Dışişleri Bakanlığı Arşivi hakkındaki sorusu yıllardan beri hep aynı idi: "Ne zaman açılacak?". Umarız bu önemli arşivimiz yeni ekiple kısa zamanda araştırmacılara hizmet verecek hale gelir.

21 Kasım 2017 Salı günü Edirne Salonu'ndaki ilk oturum "Osmanlı Hukuku ve Mülkiyet" konusunda idi. Toplantıyı hukuk tarihi konusunda önde gelen isimlerden Mehmet Akif Aydın yönetti. Konuşmacılar ise yine bu sahanın uzmanlarından Gazi Üniversitesi'nden Gül Akyılmaz; Ankara Üniversitesi'nden Belkıs Konan ile Necmettin Erba-

kan Üniversitesi'nden Nuran Koyuncu ve Tunceli Munzur Üniversitesi'nden Muhammed Ceyhan hocalarımızdı. Edirne Salonu'nda yine ayakta dinlenen bu oturumda gayrimüslim tebaanın mülkiyet hakkı ve emval-i metruke yanında kilise vakıflarının durumu ana konular idi.

Bursa Salonu'nda "Ortadoğu Araştırmaları ve Arşiv" başlıklı oturumu Yıldırım Bayezit Üniversitesi'nden Miyase Koyuncu Kaya yönetti. Hasan Soydan, "II. Abdülhamid'in Çiftlikleri" konusunu işledi. Giresun Üniversitesi'nden Sezai Balcı Baron Rothschild'in Filistin'de Yahudilere toprak temin etme çabalarını anlattı. Ardahan Üniversitesi'nden Levent Küçük'ün tebliği ise Suriyeli Melhame Kardeşler idi. Enes Demir, Halep ve kuzeyinde Milli Mücadele dönemindeki faaliyetler konusunu ele aldı.

Salı günü saat 11.00'de başlayan ikinci günün ikinci oturumunda Edirne Salonu'nda "Osmanlı Tahrirleri ve Diplomatika" başlıklı oturumu Elazığ Fırat Üniversitesi Tarih Bölümü Başkanı Mustafa Öztürk yönetti. Katip Çelebi Üniversitesi'nden Turan Gökçe, Kütahya Yaya Defterleri üzerinden bir onomastik çalışmasının sonuçlarını aktardı. Sancakta en çok kullanılan ismin *Mehmed* yerine *Ali* olarak tespit edilmiş olması, *Yusuf* adının ilk 10 isim arasında yer alması dikkat çekti. Fakîr-i pür-taksîrin konusu ise "TKGM Arşiv Belgelerine Göre Lale Devri Tahrirleri" idi. Bu tebliğde Kuyûd-ı Kadîme Arşivi'nde yer alan 11 defter şekil ve muhteva yönünden tanıtıldı. Ali Akyıldız, yılların tecrübesi ile cülus hatt-ı hümayunlarındaki içerik değişimlerini değerlendirdi. Eskişehir Anadolu Üniversitesi'nin çiçeği burnunda genç profesörlerinden Ayla Efe ise Temettuât Defterleri konusunda ilginç değerlendirme ve önerilerde bulundu.

"Zorunlu Göç Özel Oturumu" yine ortak oturum olarak İstanbul Salonu'nda saat 13.30'da gerçekleştirildi. Oturum başkanı bu sahanın uzmanlarından Hikmet Özdemir idi. Oturumda birbirinden değerli 5 akademisyen tebliğlerini sundular. Yusuf Sarıay, uzun yıllar Devlet Arşivleri Genel Müdürlüğü yapmış, Ermeni ve Pontus meselelerinde uzmanlaşmış bir akademisyendi. Ramazan Erhan Güllü; Recep Karacakaya, Haluk Selvi ve İbrahim Ethem Atnur'un tebliğleri yüzlerce kişi tarafından ilgi ile dinlenildi. Kongre'nin amaçlarının gerçek-

leşmesi bağlamında bu oturum dinleyicilerden ve düzenleyicilerden tam not aldı.

"Osmanlı Arşiv Belgeleri Işığında Şam ve Irak" oturumunda Sinan Marufoğlu, Irak Yahudileri hakkında özet bilgiler sundu. Ege Üniversitesi'nden Mehmet Akif Erdoğan, "Osmanlı İdaresinde Şam Vilayeti" başlıklı tebliğini sundu. Mustafa Öztürk'ün konuşması Şam Şer'îye Sicilleri konusunda idi. Genç akademisyen Hasan Hüseyin Güneş ise Şam Evkaf ve Emlak Defteri'nin ışığında vakıflar ve şehir araştırmalarının önemini vurguladı.

İzleme imkânı bulduğumuz otumlardan birisi de "Arşiv Kaynaklarında Etnik Hareketlilikler" başlığını taşımaktaydı. Oturum başkanı Polis Akademisi'nden değerli tarihçi Osman Köse idi. Azerbaycan'dan Ermenice konusunda uzman olan Gafar Mehdiyev, Ermenistan arşivlerinde ortaya çıkarılan yeni belgeler konusunda bilgi sundu. Mustafa Çolak, Alman Parlamentosu'nun Ermeni meselesi konusunda aldığı iki farklı kararın hangi tahrif edilmiş belgelere dayandığını örnekleri ile ortaya koydu. Tebliğin vurgusu meselenin bilimsel bağlamda ele alınmadığı, siyasi yönlendirmelerin bilimin önüne geçtiği gerçeği üzerine idi. Bülent Yıldırım Bulgaristan'daki Hınçak teşkilatı konusunu ele aldı. Şaduman Halıcı'nın ilgi çeken tebliği ise Yüzelliliklerden Refî' Cevad Ulunay'ın ihbar mektuplarının değerlendirilmesi üzerine oldu. Tebliğin başlığındaki "muhabirliği ışığında" ve "Kemalist Türkiye" deyimleri aslında ilginç olan konuyu daha da ilginç hale getirmeye yetmişti.

Almanya'dan Hans Georg Majer, Söğüt Salonu'nda 22 Kasım 2017 Çarşamba günü ilk oturuma başkanlık yaptı. Konuşmacılar, Bosna'dan Elma Korić, Macaristan'dan Eva Sz. Simon, Lübnan'dan Martha Mundy, Richard Saumarez Smith ve Bulgaristan'dan Paulina Andonova idi.

Saat 11.00'de İstanbul Salonu'ndaki "Geleceğin Arşivcileri ve Hayalimdeki Arşiv" oturumu çok iyi kurgulanmış ve içeriğine çok fazla şey yüklenmişti. 75 dakika süren bu ortak oturum sonunda dinleyicilerin ne kadarı hayallerindeki arşivi bula bildiler, bunu bilemiyoruz. Ama tanınmış arşivcilerimizden Hamza Kandur tarafından yönetilen bu oturum dinleyicilere/araştırmacılara karşı yapılan bir taahhüt beyannamesi olarak değerlendirildi.

Devlet Arşivleri Genel Müdürü Uğur Ünal; Tapu ve Kadastro Genel Müdürü Gökhan Kanal, Türk Tarih Kurumu Başkanı Refik Turan kendi kurumları hakkında bilgi verdiler. Ankara Üniversitesi'nden Arşivci ve BEYAS Koordinatörü Fahrettin Özdemirci ve 29 Mayıs Üniversitesi Tarih Bölümü'nden Ali Akyıldız ise arşivci ve araştırmacı kimlikleriyle hayallerindeki arşivi anlatmaya çalıştılar. Konuşmalar fazla uzun tutulduğu için dinleyicilere yeterli kadar soru sorma ve cevap isteme imkânı maalesef kalmamıştı. Bu yüzden bu oturum amacına tam olarak ulaşamadı ve bir anlamda "icraatın içinden" kapsamında kaldı. Tabii ki başkaları başka pencereden bakarak farklı yorumlarda bulunabilirler. Buna da saygı duyarız.

"Dünya Arşivlerinde Osmanlı" oturumunu Bilkent Üniversitesi öğretim üyesi Evgeni Radushev yönetti. Saraybosna Üniversitesi'nden Emir Filipoviç, Hacettepe Üniversitesi'nden Evgenia Kermeli Ünal; Ukrayna Millî Bilimler Akademisi'nden Natalia Zub; Japonya Toyo Üniversitesi'nden Nobuo Misawa bu oturumda, Osmanlı tarihinin dünyanın çeşitli arşivlerinde farklı dillerdeki kayıtlarına göre araştırılmasına dair ilgi çekici sunumlar gerçekleştirdiler.

Osmanlı Tarihi'nde Bosna-Hersek çok önemli bir yer tuttuğu için Kongre'de de Bosna-Hersek için ayrı bir oturum açılmıştı. Tarihçiler için önemli bir isim Abdulkadir Özcan oturumu başarılı bir şekilde yönetti. İlk konuşmacı Hans Georg Majer idi. Majer'in konuşması Boşnak Osman Paşa hakkında idi. Bosna Şarkiyat Enstitüsü'nden Aladin Husić 18. yüzyıl sonu 19. yüzyıl başlarında Bosna Eyaleti konusunda bilgi verdi. Yunus Koç'un konusu Hersek'te fetih sonrası karşılaşılan güçlükler konusunda idi. Böylece ilk tahrir defterleri konusunda yeni bir örneği tanımış olduk. Yine Bosna'dan gelen genç araştırmacı Sedad Bešlija Hersek'te 17. yüzyıl vakıf eserlerini değerlendirdi. Bu oturum da dinleyicilerini hoşnut eden oturumlardan birisi oldu.

Pamukkale Üniversitesi'nden değerli akademisyen Mehmet Ali Ünal, yılların Osmanlı tarihi ve tahrir birikimini Osmanlı ölçü ve tartıları üzerinden dinleyicilerine aktardı. Gazi Üniversitesi'nden Yasemin Demircan, son anda ortaya çıkan hastalığı sebebiyle Kongre'ye katılmamıştı. Kendisine

acil şifalar diliyoruz. Ankara Üniversitesi'nden eski öğrencimiz ve Çanakkale 18 Mart Üniversitesi'nden meslektaşımız Özkan Keskin, modern ziraat aletlerinin Osmanlı çiftliklerinde kullanılmaya başlamasının ilginç hikâyesini anlattı. Rifat Günel'in tebliği ise Defterdar Konağı'nın 16. ve 17. yüzyıllardaki durumunu aydınlatmaya yönelikti.

Kongre özel oturumlar dışında 3 ayrı salonda yapıldığı için sunulan 151 tebliğin tamamını dinlemek imkânsızdı. Biz de bu yüzden daha çok tarihçilerin tebliğlerini dinlemeyi ve değerlendirmeye almayı tercih ettik. Ancak arşivcilik konusundaki tebliğlerin en az tarih konusundaki tebliğler kadar ilginç ve değerli olduğunu biliyoruz.

Burada diğer katılımcıların isimlerini anmamanın bir haksızlık olacağını düşünerek buraya yazıp tarihe not düşüreceğiz. Unuttuğumuz, atladığımız akademisyenler olursa onlardan da peşin peşin özür diliyoruz.

"Osmanlı Coğrafyasında El Yazmaları" oturumunda Mehmet Ali Akkaya başkanlığında: Benedek Peri, Dželila Babović, Muamer Hodžić, Violeta Martinovska;

"Kuzey Afrika ve Osmanlı Arşiv Mirası" oturumunda İdris Bostan'ın başkanlığında: Fatma B. Slimane, Fella Moussaoui Epouse el Kechai; F. Rezzan Ünalp, El Mustafa El Ktiri;

"Osmanlı Coğrafyası Arşiv Kaynakları" oturumunda John Gathegi'nin başkanlığında: Alina Pavalescu, Gabriela Preotesi, Turcitu Victor- Claudiu, Oksana Vasylyuk, Snezana Pejovic- Joško Katelan;

"Osmanlı ve Arap Dünyası" oturumunda Zekeriya Kurşun'un başkanlığında: Ali Albassam, Mohammed Al Goraninie, Mohanad Yousuf, Kamal Filali;

"Osmanlı Kent Yaşamı ve Nüfus" oturumunda Geza David'in başkanlığında: Hamiyet Sezer Feyzioğlu, Mustafa Keskin, Fazileta Hafizovic, Özer Küpeli;

"Filistin ve Osmanlı Arşiv Mirası" oturumunda Süheyl Sapan'ın başkanlığında: Yasemin Avcı, Hasan Ayyash, Kenan Ziya Taş;

"Arşiv Belgelerinde Gelenekli Osmanlı El Sanatları" oturumunda Savaş Çevik'in başkanlığında: Çi-

çek Derman, Uğur Derman, Fuad Başar, Hikmet Barutçugil;

“Arşivler ve Müzeler” oturumunda Burçak Madran’ın başkanlığında: İlyas Gültaş, Zübeyde Cihan Özsayiner, Fadime Geleş, Sevil Akyel;

“Kültürel Miras Olarak Arşivler ve Arşiv Belgeleri” oturumunda Turan Gökçe’nin başkanlığında: Gülden Sarıyıldız, Mustafa Alkan, Dünder Ali Kılıç, Malik Yılmaz, Abdullah Zararsız, Evren Kutlay;

“Osmanlı Hukukunda Göç, Temsiliyet, Mülkiyet ve İmtiyaz Meseleleri” oturumunda Yusuf Sarıнай’ın başkanlığında: Ahmet Akgündüz, Sabit Duman, Emrah Çetin, Seda Örsten Esirgen, Temel Öztürk;

“Osmanlı Dönemi Coğrafi ve Topografik Kayıtlar” oturumunda Mehmet Ali Ünal’ın başkanlığında: Dragi Gjorgiev, Orhan Kılıç, Enisa Alomerović Hubanić, Nazan Özür, İlker Yiğit, Hasan Demirtaş;

“Türkiye Dışında Bulunan Osmanlı Arşivleri ve Arşiv Belgeleri” oturumunda Hamiyet Sezer Feyzioğlu başkanlığında: Mehmet Alaaddin Yalçınkaya, Nejdet Gök, Güven Dinç, Mikail Acıpınar, Canan Parmaksızoğlu;

“Belgelerle Osmanlı Tarihinde Göç ve Mübadele” oturumunda Orhan Kılıç’ın başkanlığında: Ayşe Değerli, Hülya Toker, Muhammed Köse, Süleyman Lokmacı, İsmet Sarıbal;

“Arşiv Belgelerinde Osmanlı – Rus İlişkileri” oturumunda İbrahim Ethem Atnur’un başkanlığında: Fatma Ürekli, Tofig Mustafazade, Salih Yılmaz;

“Osmanlı Arşivleri ve Arap Dünyası” oturumunda: Süheyl Sapan, Nadia Yaseen Abed, M. Fatih Çalışır; Ayşegül Altınova Şahin tebliğlerini sundular.

Kapanış oturumunu Zekeriya Kurşun yönetti. Emir Filipović, Hatice Oruç, Yılmaz Kurt, Fahrettin Özdemirci, Özgür Külcü, John Gathegi tarihçi ve arşivci sıfatlarıyla bu büyük Kongre’yi değerlendirdiler. Kongre Düzenleme Kurulu tarafından büyük bir özenle hazırlanan 6 sayfalık Kapanış Bildirgesi Türk ve Dünya Arşivcilik dünyası için çok önemli bir belge olarak her zaman anılacaktır. Kapanış Bildirgesi’nin Kongre spikeri tarafından okunmasının ardından Çevre ve Şehircilik Bakan Yardımcısı Mehmet Ceylan tarafından Kongre Onursal Baş-

kanı Prof.Dr. Mübahat Kütükoğlu’na Prof.Dr. Halil İnalıcık Özel Ödülü ve Düzenleme Kurulu üyeleri Hatice Oruç’a Server Efendi Özel Ödülü ve Özgür Külcü’ye Muallim Cevdet Özel Ödülü takdim edildi. Kongre Düzenleme Kurulu üyeleri de unutulmadı, onlara da Bakan Yardımcısı tarafından özel ödüller verildi. Böylece Kongre’nin bilimsel çalışmaları son bulmuş oldu.

Sosyal Etkinlikler

Bu dev Kongre yukarıda kısaca değerlendirmeye çalıştığımız bilimsel yönü yanında sosyal ve kültürel etkinlikleri ile de uzun yıllar anılacaktır. Şurasını peşinen ve açıkça ifade etmeliyim ki bugüne kadar katılmış olduğum kongreler içerisinde sosyal ve kültürel yönü ile öne çıkan ilk kongre olmuştur.

Kongrenin düzenlendiği Haliç Kongre Merkezi’nin olağanüstü salonları, ses düzeni, anında çeviri imkânı gibi özellikleri Kongre’yi burada gerçekleştirmeye karar verenler için önemli şeylerdi. Ancak Kongre düzenleyicileri bu tarihi mekânda tarihi yeniden yaşatmak için pek çok incelik düşünmüşlerdi: Osmanlı sokağı içerisinde yer alan cilt atölyesi, ebru atölyesi, çini ve hediyelik eşya satan dükkânlar, “köşebaşı kahvehanesi” hepsi ince bir düşüncenin ürünü idiler. Yurt dışından 48 ayrı ülkeden gelen araştırmacılar sanırım bu Osmanlı Sokağı’nda dolaşan “İstanbul Efendisi”ni, yanındaki “bıçkın”ı, gazete satan çocuğu, kapıda bekleyen yeniçerileri, renkli şemsiyeleri, süslü kıyafetleri ile Sadabad’a gitmekte olan İstanbul kadınlarını yıllarca unutmayacaklardır. Özellikle, çay-kahve molalarının bittiğini haber veren davulcuyu ve “Ey Ahali..” diye başlayan “tallal”i devreye sokmak gerçek bir incelikti.

Kongre ve sempozyumlarda katılımcılara birer “katılım belgesi” verilmesi adet haline gelmişti. Ama bu kez Çanakkale Doğandere’de Kongre Anısına diktirilen TEMA Umut Ormanı’ndaki 5.000 fidandan her katılımcı adına dikilmiş olan birer fidan için “sertifika” verilmiş olması da bu Kongre’nin inceliklerindendi. Bizlere ne mutlu ki artık “bizim de dikili bir ağacımız var” diyebileceğiz.

20-24 Kasım 2017 tarihleri arasında Haliç Kongre Merkezi Sergi Salonu’nda Tapu ve Kadastro Genel Müdürlüğü Arşiv Dairesi Başkanlığı’nın “Arşiv Belgeleri” sergisi katılımcılara ve izleyicilere açık

kaldı. Böylece Ankara’da açılan tapu müzesini göremeyenler için sergi oldukça yararlı oldu. Bazıları Tapu ve Kadastro Genel Müdürlüğü bünyesinde böylesine kıymetli tarihi belgeler bulunduğunu ilk defa duyuyorlar ve şaşkınlıklarını gizleyemiyorlardı.

Arşiv Kongresi izleyicilerine büyük salonda Türk Silahlı Kuvvetleri Mehterân Birliği 6 kat mehteri ile muhteşem bir gösteri sundu. Mehteran birliğinde görev yapan bütün sanatçılar sanki bu görev için yaratılmışlardı. Onlar gösterilerini severek yaptılar ve binlerce insan da gönülden alkışladılar. Büyük salon olan İstanbul Salonu’nda Kültür Bakanlığının Anadolu Renkleri gösterisi 65 dakika sürdü ve izleyicilerden tam not aldı. Münir Nurettin Selçuk şarkıları ve taksimlerle başlayan etkinlik Konya’nın Mevlevî “sema”larıyla; Anadolu Türkmenleri’nin “semah”larıyla; Karadeniz’in horonlarıyla peş peşe devam etti. Salonun ortasından çıkıp gelen mehter takımı, izleyicileri tarihin derinliklerine, Kosova’lara, Mohaç’lara götürdü. Tek kelime ile unutulmaz bir gece yaşadık ve günün yorgunluğunu unutmuş olduk. Kültür Bakanlığını ve Anadolu Renkleri Grubu’nun başarılı sanatçılarını bir kez daha tebrik ediyoruz.

Öğle yemekleri bütün izleyiciler için özel olarak hazırlanmış ve hiç kimse “ne yiyeceğiz” telaşına düşürülmemişti. Tebliğ sunan katılımcılar ve özel davetliler için Galata Salonu’nda özel bir menü hazırlanmış, Osmanlı mutfağından seçme örnekler sunulmuştu. 21 Kasım akşam yemeği Boğaz Turu’nda canlı müzik eşliğinde verildi. Balkan havaları, Yemen Türküsü, Damat Halayı ve Beşiktaş’ın tur atlamasının sevinç çığlıkları ile güzel bir akşam oldu. Gala yemeği ise 1890 yılında yapılmış olan tarihî Sait Halim Paşa Yalısı’nda yenildi. Cuma

günü gerçekleştirilen İstanbul Turu’nda önce Osmanlı Arşivleri Daire Başkanlığı’nın Kağıthane’deki modern arşiv binası sergi salonu gezildi. DTCF Tarih Bölümü mezunlarından arşivci Erkan Kırın bizlere müze hakkında bilgi verdi. Vakit darlığından okuyucu salonlarına ve arşiv salonlarına çıkamadı. Genel Müdür Yardımcısı Durali Güragaç ve yardımcıları bizleri otobüslere kadar uğurlamak inceliğini gösterdiler. Bundan sonraki durağımız Okçular Vakfı Tesisleri oldu. Burada ata sanatımız okçuluk hakkında Arif Akça ve arkadaşlarından geniş bilgi aldık. Rehberler eşliğinde yay çekip ok attık (Hedefi tam tutturamasak bile hedef tahtasını tutturabildik). Okçular Vakfı’nda çaylarımızı içip Ayasofya’ya doğru yola çıktık. Sultanahmet’e gelip Sultanahmet Köftesi yemeden ayrılmak olmazdı. Kongre’nin son ikramı olarak köftelerimizi yedikten sonra grup Ayasofya Camii’ne (Müzesine) biz de Atatürk Havaalanı’na doğru yola çıkarak gruptan ayrıldık.

2. Uluslararası Osmanlı Coğrafyası Arşiv Mirası Kongresi büyük emeklerle, büyük masraflarla hazırlanmıştı. Kongre’nin ulaşım ve tanıtım hizmetlerini üstlenen organizasyon firması da kongrede başarılı bir hizmet verdi. Bu büyük Kongre’yi hayata geçiren devlet yetkililerinin rolleri çok önemli idi. Uygulama alanında başarıyı devleştirenler ise Kongre Düzenleme Kurulu üyesi Doç. Dr. Hatice Oruç, Arşiv Dairesi Başkanı Zeynel Abidin Türkoğlu, Özel Kalem Müdürü Mehmet Yıldırım ve yardımcısı Songül Kadioğlu oldu. Onların geceyi gündüze katarak yapmış oldukları çalışmalar bu Kongre’nin başarıya ulaşmasında büyük rol oynadı. Kendilerine ve isimlerini burada saymaya imkân bulamadığımız isimsiz kahramanlara, Kongre’nin mimarı bilim insanlarına ne kadar teşekkür etsek azdır. Saygılarımızla.

GÖRSELLER:



Resim 1. 2. Uluslararası Osmanlı Coğrafyası Arşiv Kongresi Açılış Töreni



Resim 2. Kültürel Miras Olarak Arşivler ve Arşiv Belgeleri Oturumu



Resim 3. Kapanış Oturumu, Ödül Töreni.

Vakıflar Dergisi Yayın İlkeleri

Vakıflar Dergisi, Haziran ve Aralık aylarında olmak üzere yılda iki sayı yayımlanır. Her yılın sonunda derginin yıllık dizini hazırlanır ve Haziran sayısında yayımlanır. Dergi, Yayın Kurulu tarafından belirlenen yurtiçi ve dışındaki kütüphanelere, uluslararası indeks kurumlarına ve abonelere, yayımlandığı tarihten itibaren bir ay içerisinde gönderilir.

Vakıflar Dergisi, Vakıf kurumu ve vakıf kurumu ile ilgili kültürel zenginlikleri, vakıf yolu ile teşekkül etmiş kültür varlıklarını, vakıfların tarihî ve güncel gerçeklerini bilimsel ölçüler içerisinde ortaya koymakta; Vakıflarla ilgili olarak, uluslararası düzeyde yapılan bilimsel çalışmaları kamuoyuna duyurmak amacıyla yayımlamaktadır.

Vakıflar Dergisi'nde, sosyal bilimler alanında, vakıf ve vakıf kültürünün tarihî ve güncel problemlerini bilimsel bir bakış açısıyla ele alan, bu konuda çözüm önerileri getiren yazılara yer verilir.

Vakıflar Dergisi'ne gönderilecek yazılarda; alanında bir boşluğu dolduracak özgün bir makale olması veya daha önce yayımlanmış çalışmaları değerlendiren, bu konuda yeni ve dikkate değer görüşler ortaya koyan bir inceleme olma şartı aranır. Vakıf ve vakıf kültürü ile ilgili eser ve şahsiyetleri tanıtan, yeni etkinlikleri duyuran yazılara da yer verilir.

Makalelerin Vakıflar Dergisi'nde yayımlanabilmesi için, daha önce bir başka yerde yayımlanmamış veya yayımlanmak üzere kabul edilmemiş olması gerekir. Daha önce bilimsel bir toplantıda sunulmuş bildiriler, bu durum açıkça belirtilmek şartıyla kabul edilebilir.

Yazıların Değerlendirilmesi

Vakıflar Dergisi'ne gönderilen yazılar, önce Yayın Kurulunca dergi ilkelerine uygunluk açısından incelenir. Uygun görülmeyenler düzeltilmesi için yazarına tekrar iade edilir. Yayın için teslim edilen makalelerin değerlendirilmesinde akademik tarafsızlık ve bilimsel kalite, en önemli ölçütlerdir. Değerlendirme için uygun bulunanlar, ilgili alanda iki hakeme gönderilir. Hakemlerin isimleri gizli tutulur ve raporlar beş yıl süreyle saklanır. Hakem raporlarından biri olumlu, diğeri olumsuz olduğu takdirde, yazı, üçüncü bir hakeme gönderilebilir veya Yayın Kurulu, hakem raporlarını inceleyerek nihai kararı verebilir. Yazarlar, hakem ve yayın kurulunun eleştiri ve önerilerini dikkate alırlar. Katılmadıkları hususlar varsa, gerekçeleriyle birlikte itiraz etme hakkına sahiptirler. Yayına kabul edilmeyen yazılar, yazarlarına iade edilmez.

Vakıflar Dergisi'nde yayınlanması kabul edilen yazıların telif hakkı Vakıflar Genel Müdürlüğüne devredilmiş sayılır. Yayımlanan yazılardaki görüşlerin sorumluluğu ve yazım tercihleri, yazarlarına aittir. Yazı ve fotoğraflardan, kaynak gösterilerek alıntı yapılabilir.

Yazım Dili

Vakıflar Dergisi'nin yazım dili Türkiye Türkçesidir. Ancak her sayıda derginin üçte bir oranını geçmeyecek şekilde İngilizce ve diğer Türk lehçeleri ile yazılmış yazılara da yer verilebilir, Türk lehçelerinde hazırlanmış yazılar, gerektiği takdirde Yayın Kurulunun kararıyla Türkiye Türkçesine aktarıldıktan sonra yayımlanabilir.

Yazım Kuralları

Makalelerin, aşağıda belirtilen şekilde sunulmasına özen gösterilmelidir:

1. Başlık: İçerikle uyumlu, onu en iyi ifade eden bir başlık olmalı ve koyu harflerle yazılmalıdır. Makalenin başlığı, en fazla 10-12 kelime arasında olmalıdır.

2. Yazar ad(lar)ı ve adres(ler)i: Yazar(lar)ın ad(lar)ı ve soyad(lar)ı koyu, adresler ise normal ve eğik karakterde harflerle yazılmalı; yazar(lar)ın görev yaptığı kurum(lar), haberleşme ve e-posta (e-mail) adres(ler) i belirtilmelidir.

3. Özet: Makalenin başında, konuyu kısa ve öz biçimde ifade eden ve en az 75, en fazla 150 kelimedenden oluşan Türkçe ve İngilizce özet bulunmalıdır. Özet içinde, yararlanılan kaynaklara, şekil ve çizelge numaralarına değinilmemelidir. Özeti altında bir satır boşluk bırakılarak, en az 5, en çok 8 sözcükten oluşan anahtar kelimeler verilmelidir.

4. Ana Metin: A4 boyutunda (29.7x21 cm. kâğıtlara, MS Word programında, Times New Roman yazı karakteri ile, 12 punto, 1.5 satır aralığıyla yazılmalıdır. Sayfa kenarlarında 2.5 cm. boşluk bırakılmalı ve sayfalar numaralandırılmalıdır. Yazılar 10.000 kelimeyi geçmemelidir. Metin içinde vurgulanması gereken kısımlar, koyu değil eğik harflerle yazılmalıdır. Metinde tırnak işareti+eğik harfler gibi çifte vurgulamalara yer verilmemelidir.

5. Bölüm Başlıkları: Makalede, düzenli bir bilgi aktarımı sağlamak üzere ana, ara ve alt başlıklar kullanılabilir ve gerektiği takdirde başlıklar numaralandırılabilir. Ana başlıklar (ana bölümler, kaynaklar ve ekler) büyük harflerle; ara ve alt başlıklar, yalnız ilk harfleri büyük, koyu karakterde yazılmalı; alt başlıkların sonunda iki nokta üst üste konularak aynı satırdan devam edilmelidir.

Tablo 1: Katılımcıların Mezun Oldukları Lise Türlerine Göre Öğretmenliğe Atanma Durumları

Atanma Durumu	Mezun Olduğu Lise Türü										Toplam	
	GL		AL		SL		AOL		KMLÇGE		f	%
	f	%	F	%	f	%	f	%	f	%		
Atandı	143	44.1	102	53.7	143	46.6	97	49.7	14	20.9	499	46.1
Atanamadı	181	55.9	88	46.3	164	53.4	98	50.3	53	79.1	584	53.9
Toplam	324	100	190	100	307	100	195	100	67	100	1083	100

$$\chi^2 = 23.10 \text{ sd}=4 \text{ p} < .01$$

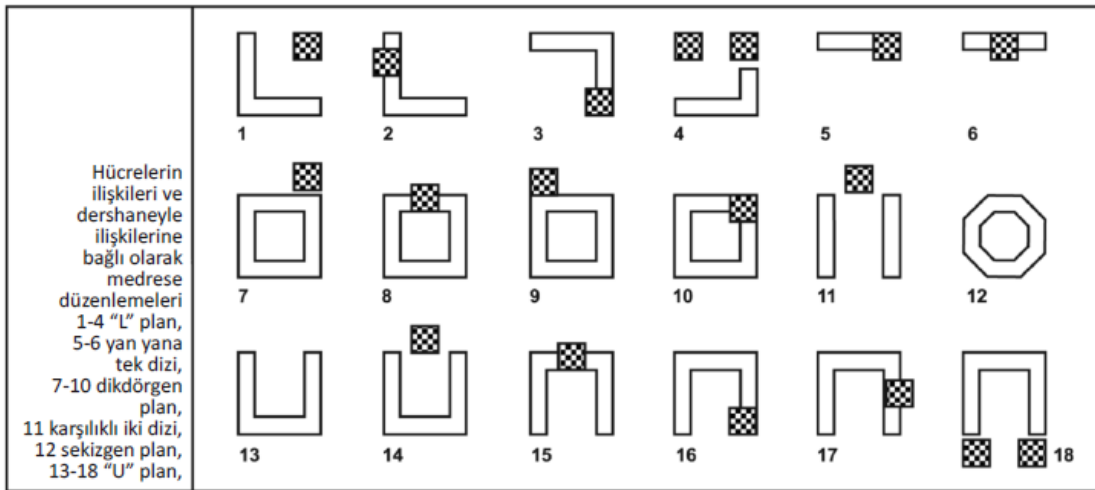

Şekil 1. Yapı yerlerini gösteren çizimler.

6. Tablolar ve Şekiller: Tabloların numarası ve başlığı bulunmalıdır. Tablo çiziminde dikey çizgiler kullanılmamalıdır. Yatay çizgiler ise sadece tablo içindeki alt başlıkları birbirinden ayırmak için kullanılmalıdır. Tablo numarası üstte, tam sola dayalı olarak dik yazılmalı; tablo adı ise tablo numarasının altına, tam sola dayalı, her sözcüğün ilk harfi büyük olmak üzere eğik yazılmalıdır. Tablolar metin içinde bulunması gereken yerlerde olmalıdır. Şekiller siyah beyaz baskıya uygun hazırlanmalıdır. Şekil numaraları ve adları şeklin hemen altına ortalı şekilde yazılmalıdır. Şekil numarası eğik yazılmalı, nokta ile bitmeli. Hemen yanından

sadece ilk harf büyük olmak üzere şekil adı dik yazılmalıdır. Aşağıda tablo ve şekil örnekleri sunulmuştur.

7. Resimler: Yüksek çözünürlüklü (en az 300 dpi) baskı kalitesinde taranmış halde makaleye ek olarak gönderilmelidir. Resim adlandırmalarında, şekil ve çizelgelerdeki kurallara uyulmalıdır. Şekil, çizelge ve resimler toplam yazının üçte birini aşmamalıdır. Teknik imkâna sahip yazarlar, şekil, çizelge ve resimleri aynen basılabilecek nitelikte olmak şartı ile metin içindeki yerlerine yerleştirebilirler. Bu imkâna sahip olmayanlar, bunlar için metin içinde aynı boyutta boşluk bırakarak içine şekil, çizelge veya resim numaralarını yazabilirler.

8. Alıntı ve Göndermeler: Alıntılar tırnak içinde verilmeli; beş satırdan az alıntılar satır arasında, beş satırdan uzun alıntılar ise satırın sağından ve solundan 1.5 cm içeride, blok hâlinde ve 1 satır aralığıyla 1 punto küçük yazılmalıdır. Metin içinde göndermeler, parantez içinde aşağıdaki şekilde yazılmalıdır. (Köprülü, 1944), (Köprülü, 1944: 15). Birden fazla yazarlı yayınlarda, metin içinde sadece ilk yazarın soyadı ve 'vd.' yazılmalıdır: (Gökay vd. 2002).

Dipnot kullanımından mümkün olduğunca kaçınılmalı; yalnız açıklamalar için başvurulmalı ve otomatik numaralandırma yoluna gidilmelidir. Dipnotlarda kaynak göstermek için, metin içi kaynak gösterme yöntemleri kullanılmalıdır.

Kaynaklar kısmında ise, birden fazla yazarlı yayınların diğer yazarları da belirtilmelidir.

Metin içinde, gönderme yapılan yazarın adı veriliyorsa kaynağın sadece yayın tarihi yazılmalıdır:

“Tanpınar (1976:131), bu konuda ...,”

Yayın tarihi olmayan eserlerde ve yazmalarda sadece yazarların adı; yazarı belirtilmeyen ansiklopedi vb. eserlerde ise eserin ismi yazılmalıdır.

İkinci kaynaktan yapılan alıntılarda, asıl kaynak da belirtilmelidir:

“Köprülü (1926)....” (Çelik, 1998'den).

Kişisel görüşmeler, metin içinde soyadı ve tarih belirtilerek gösterilmeli, ayrıca kaynaklarda da belirtilmelidir.

İnternet adreslerinde ise mutlaka kaynağa ulaşma tarihi belirtilmeli ve bu adresler kaynaklar arasında da verilmelidir:

www.tdk.gov.tr/bilterim (15.12.2002)

9. Kaynaklar: Metnin sonunda, yazarların soyadına göre alfabetik olarak aşağıdaki şekillerden birinde yazılmalıdır. Kaynaklar, bir yazarın birden fazla yayını olması halinde, yayımlanış tarihine göre sıralanmalı; bir yazara ait aynı yılda basılmış yayınlar ise (1980a, 1980b) şeklinde gösterilmelidir:

Karahan, Leyla ve Ülkü Gürsoy (2004). *Kavâid-ı Lisân-ı Türkî 1893*. Ankara: TDK

Köprülü, Mehmet Fuat (1961). *Azeri Edebiyatının Tekâmülü*. İstanbul: MEB Yay.

Shaw, Stanford (1982). *Osmanlı İmparatorluğu*. Çev. Mehmet Harmanlı. İstanbul: Sermet Matb.

Timurtaş, F. Kadri (1951).“Fatih Devri Şairlerinden Cemali ve Eserleri”. *İÜ Türk Dili ve Edebiyatı Dergisi IV* (3): 189-213.

Yazıların Gönderilmesi

Yukarıda belirtilen ilkelere uygun olarak hazırlanmış yazılar, biri orijinal, diğer ikisi fotokopi olmak üzere (fotokopilerde yazarı tanıttıcı hiçbir bilgi olmamak üzere) üç nüsha olarak, yazılabilir diskiyle birlikte Vakıflar Genel Müdürlüğü adresine gönderilir. Yazarlarına raporlar doğrultusunda geliştirilmek ve/veya düzeltilmek üzere gönderilen yazılar, gerekli düzenlemeler yapılarak disketi ve orijinal çıktısıyla en geç bir ay içinde tekrar dergiye ulaştırılır. Yayın Kurulu, esasa yönelik olmayan küçük düzeltmeler yapabilir.

Yayın İlkeleri

Yazışma Adresi:

T.C. BAŞBAKANLIK

Vakıflar Genel Müdürlüğü
Kültür ve Tescil Daire Başkanlığı
Vakıflar Dergisi

Atatürk Bulvarı. No:10 06050 Ulus / ANKARA / TÜRKİYE

Tel: (0312) 5096000 • Faks: (0312) 324 47 22

e-posta:vakiflaryayin@yahoo.com • yayin@vgm.gov.tr

web: www.vgm.gov.tr

The Foundations Journal

Publication Principles

The Foundations Journal is published bi-annually in June and December. At the end of each year, the annual index of the journal is prepared and published in the issue of June. The journal is sent to the domestic and foreign libraries, international index institutions and subscribers which are determined by the Editorial Board, in a month after its publication.

The Foundations Journal reveals the institution of waqf and cultural richness related to the institution of waqf, the cultural heritage formed by waqf, historical and current realities of waqfs in a scholarly manner, it is published in order to publicize the international level scientific studies related to the waqfs.

In the Foundations Journal, the articles in the field of social sciences, dealing with waqf and historical and current problems of the waqf culture in a scholarly perspective and proposing solutions to this issue are included.

The manuscripts to be sent to the Foundations Journal are required to be an original work filling a gap in its field or evaluating the previously published works, revealing new and remarkable views of research. The manuscripts, introducing documents, works and personalities related to waqf and the waqf culture, announcing new events are also published.

In order for the manuscript to be published in the Foundations Journal, it is required not to be published previously elsewhere, or not to be accepted to be published. The conference proceedings presented at a scientific meeting before might be accepted if clearly indicated.

Assessment of Manuscripts

All manuscripts sent to the Foundations Journal are first examined by the Editorial Board in terms of compliance with the publication principles of the journal. Not deemed appropriate ones are returned back to the author for revision. The most important criteria in the assessment of the manuscripts submitted for publication are academic objectivity and scientific quality. The ones selected for assessment are sent to two referees in the relevant field. The names of referees are kept confidential and the reports are saved for five years. If one of the referee reports is positive and the other is negative, the article might be sent to a third referee or the Editorial Board might give the final decision by analyzing the referee reports. The authors take into consideration the criticisms and suggestions of referees and the Editorial Board. If there are issues that they do not agree with, they have the right to appeal including the reasons. The manuscripts which are not accepted for publication are not returned to their authors.

Copyright of the manuscripts accepted for publication in the Foundations Journal is transferred to the General Directorate of Foundations. The responsibility of the opinions and writing preferences in the published articles belong to the authors. Text or photograph quotations can be done by giving citations.

Writing Language

The writing language of the Foundations Journal is Turkey Turkish. However, the articles which are written in English and other Turkish dialects might be included in each issue provided that they do not exceed the one third of the journal. If necessary, the articles in Turkish dialects might be published after they are translated to the Turkey Turkish by the decisions of the Editorial Board.

Writing Rules

Care must be taken to present articles as follows:

- 1. Title:** There must be a title that is compatible with the content, expressing it the best and it should be written in bold letters. The title of manuscript must be between maximum 10-12 words.
- 2. Name(s) and address(es) of author(s):** The name(s) and lastname(s) of the author(s) must be writ-

ten in bold letters and the address(es) must be written in normal and italic letters; the institution(s), communication and e-mail address(es) of author(s) must be specified.

- 3. Abstract:** At the beginning of manuscript, there must be Turkish and English abstracts expressing the subject in a concise way and consisting at least 75, maximum 150 words. In the abstract, utilized references, figure and table captions must not be included. The key words consisting with at least 5, maximum 8 words must be given by leaving a blank line below the bottom of abstract. At the end of the manuscript, there must be title, abstract and key words in English; in case of not being sent, they are added by the Journal.
- 4. Main text:** It must be written on A4 size (29.7 cm. papers), in MS Word program, with Times New Roman characters, 12 point, and with 1.5 line spacing. 2.5cm of page margin must be used and the pages must be numbered. Research and review manuscripts must not exceed 10000 words. The parts that are required to be emphasized in the manuscripts must be written in italic, not in bold letters. In the text, dual highlighting; such as, italic letters in quotation marks must not be included.
- 5. Section Headings:** In the manuscript, in order to ensure a regular transfer of the information, main, intermediate and sub-headings can be used and if necessary, headings can be numbered. The main heading (main sections, references and appendices) in capital letters; intermediate and sub-headings only the first letters capital and bold character; by adding a colon after a sub-heading same line should be continued on.
- 6. Tables and Figures:** Tables must be numbered and captioned. Vertical lines must not be used in tables. Horizontal lines must be used only for separating the sub-headings. Table number must be written at the top, normal and left-justified while table caption must be written below the table number as left-justified in italic, the first letter of each word being capital. Tables must be cross-referenced in their relevant places in the text. Figures must be prepared suitable for black and white printing. Figure numbers and captions must be centralized at the bottom of figure. The figure number must be in bold and italic ending with a full stop. Next to it, figure caption must be written normal, the first letter being capitalized. The following table and figure examples are presented.

Table 1:

7. Teacher Appointment Conditions of Participants According to Type of High School Graduated

8. Photographs: The right of designing visuals in the articles to be published in the Foundations Journal belongs to the Editorial Board. High resolution (at least 300dpi) printing quality scanned photographs must be sent separately to the manuscript. Figure and table captioning rules apply to photographs. Figures, tables and photographs must not exceed one third of the manuscript. Authors who have the technical capabilities of guaranteeing publication of figures, tables and photographs with the same quality can insert them into the relevant position in the text. Those who do not have these capabilities can leave the same size space for them in the text by writing figure's, table's or photograph's number in the space.

9. Quotation and Citations: Quotations must be given in quotation marks; quotations less than five lines must be written between the lines, quotations longer than five lines must be written 1.5 cm inside from the right and the left line, as block and with a single line spacing and 1 point smaller. References in the text must be written in parentheses as follows.

(Köprülü, 1944), (Köprülü, 1944: 15)

For the publications with more than one author, only the first author's last name and 'et al.' must be written in the text.

(Gökay et al. 2002)

Footnotes must be avoided as much as possible; it must be used only for the explanations and auto-

numbering must be used. Citations in footnotes must be done the same way of citation in the text.

In references section, the name of the authors of the publication with multiple authors must be given.

If the name of the author is cited in the text, only the publication year must be given.

“Tanpınar (1976:131), on this issue...”

For the works with not specified date, only the author’s name; for the works with not specified author, encyclopedia, etc., the name of the work must be written.

In quoting from secondary references, the original reference must be mentioned, as well.

“Köprülü (1926)” (from Çelik 1998).

Personnel communications must be cited in the text by last name and date, also it has to be given in references. For the internet addresses, the access date to the source must be given and these addresses must also be given in references section.

www.tdk.gov.tr/bilterim (15.12.2002)

10. References: At the end of the text, it must be written in alphabetical order of author’s last name by applying one of the methods given below. In case of an author having more than one publication, references must be listed according to publication dates; publications belonging to the same author in the same year must be given as (1980a, 1980b):

Karahan, Leyla ve Ülkü Gürsoy (2004). Kavaid-i Lisan-ı Türki 1893. Ankara: TDK.

Köprülü, Mehmet Fuat (1961). Azeri Edebiyatının Tekâmülü. İstanbul, MEB Yay.

Shaw, Stanford (1982). Osmanlı İmparatorluğu. Çev. Mehmet Harmancı. İstanbul: Sermet Matb.

Timurtaş, F. Kadri (1951). “Fatih Devri Şairlerinden Cemali ve Eserleri”. İÜ Türk Dili ve Edebiyatı Dergisi IV (3): 189-213.

Submission of Manuscripts

Three copies of manuscript; one being an original and two photocopies (photocopies not including any informative knowledge on the author) prepared according to the rules mentioned above in addition to its re-writable CD is submitted to General Directorates of Foundations’ address. The manuscripts that are sent back to their authors for revision or for improvements based on the referee reports are re submitted to the Journal by fixing the required revisions along with the original printed manuscript and its CD at most in a month. The Editorial Board might do some minor corrections that have nothing with the main structure of the manuscript.

Yazışma Adresi:

T.C. BAŞBAKANLIK

Vakıflar Genel Müdürlüğü

Kültür ve Tescil Daire Başkanlığı

Vakıflar Dergisi

Atatürk Bulvarı. No:10 06050 Ulus / ANKARA / TÜRKİYE

Tel: (0312) 5096000 • Faks: (0312) 324 47 22

e-posta:vakiflaryayin@yahoo.com • yayin@vgm.gov.tr

web: www.vgm.gov.tr

