

KARABÜK ÜNİVERSİTESİ SOSYAL BİLİMLER ENSTİTÜSÜ DERGİSİ

Karabük University Journal of Institute of Social Sciences

ISSN: 2147-7841

Cilt: 8

Sayı: 2

2018

Vol.8

No.2

<http://joiss.karabuk.edu.tr>

DERGİ HAKKINDA

Yayın hayatına 2010 yılında başlayan Karabük Üniversitesi Sosyal Bilimler Enstitüsü Dergisi (Karabük University Journal of Institute of Social Sciences), 2013 yılının Ocak ayından itibaren yayını online olarak sürdüren hakemli bir dergidir. Dergi, sosyal bilimler alanında yapılan araştırmaları yayımlama ve bilim insanlarının hizmetine sunmayı amaçlamaktadır. Dergide İktisadi ve İdari Bilimler, Eğitim Bilimleri, İlahiyat, Resim, Müzik, Beden Eğitimi, Tarih, Sanat Tarihi, Coğrafya, Dilbilim, Edebiyat, Sosyoloji gibi sosyal bilimler alanındaki bilimsel nitelikte özgün çalışmalar yayımlanmaktadır. Dergi ilkbahar ve sonbahar olmak üzere yılda 2 kez yayınlanır. Türkçe ve İngilizce dillerinde yayın yapan dergiye gönderilen makaleler yayın kurulu tarafından biçim ve içerik yönünden incelendikten sonra hakemlere gönderilir.

ABOUT THE JOURNAL

Karabük University Journal of Institute of Social Sciences which has been publishing since 2010 is an academic, refereed and online journal. The main aim of the journal is to publish the research studies on social science and to provide knowledge for researchers. In the journal scientific articles about economics and administrative sciences, educational sciences, theology, painting art, music, history, history of art, geography, linguistics, literature, sociology are published. The journal is published two times a year including Spring and Autumn. The articles to be submitted should be in Turkish or English. All manuscripts submitted to the Journal of Institute of Social Sciences is sent to the referees after the initial review of the editorial board with respect to formatting and content.

EDITOR

Doç. Dr. Nuray TÜRKER nturker@karabuk.edu.tr

EDİTÖR YARDIMCILARI / ASSOCIATE EDITORS

Dr. Cenk Murat KOÇOĞLU cmkocoglu@karabuk.edu.tr

Dr. Önder DENİZ (Uşak Üniversitesi) onder.deniz@hotmail.com.tr

YAYIN KURULU / SCIENTIFIC COMMITTEE

Prof. Dr. Eka Devidze (European University/Georgia)

Prof. Dr. Yüksel ÖZTÜRK (Gazi Üniversitesi)

Prof. Dr. Faruk Alaeddinoğlu (Van Yüzüncü Yıl Üniversitesi)

Prof. Dr. Güven MURAT (Ordu Üniversitesi)

Prof. Dr. İzzet GÜMÜŞ (İstanbul Gelişim Üniversitesi)

BU SAYININ HAKEMLERİ / REFEREES OF THIS ISSUE

Prof. Dr. Güven Necati Büyükbaykal	İstanbul Üniversitesi
Prof. Dr. Bekir Gövdere	Süleyman Demirel Üniversitesi
Prof. Dr. Belkis Ulusoy Nalcıoğlu	İstanbul Üniversitesi
Prof. Dr. Murat Mustafa Öntuğ	Uşak Üniversitesi
Doç. Dr. Özgür Ay	Uşak Üniversitesi
Doç. Dr. Şadiye Deniz	Ege Üniversitesi
Doç. Dr. Taşkın Deniz	Karabük Üniversitesi
Doç. Dr. Murat Hişmanoğlu	Uşak Üniversitesi
Doç. Dr. Erkan Kırıl	Adnan Menderes Üniversitesi
Doç. Dr. Ali Korkmaz	Erciyes Üniversitesi
Doç. Dr. Özgür Topkaya	Çanakkale Onsekiz Mart Üniversitesi
Doç. Dr. Nuray Türker	Karabük Üniversitesi
Doç. Dr. Hakan Uşaklı	Sinop Üniversitesi
Doç. Dr. Sibel Yoleri	Uşak Üniversitesi
Dr. Sümeyra Buran	Ankara Sosyal Bilimler Üniversitesi
Dr. Fahri Dağı	Karabük Üniversitesi
Dr. Önder Deniz	Uşak Üniversitesi
Dr. Nurullah Denizer	Uşak Üniversitesi
Dr. Yasin Dönmez	Karabük Üniversitesi
Dr. Eda Er	Ege Üniversitesi
Dr. Mehmet Levent Erdaş	Akdeniz Üniversitesi

Dr. Ayşe Gültekin
Dr. Hüseyin Vehbi İmamoğlu
Dr. Hüseyin Karamelikli
Dr. Metin Kılıç
Dr. Şahin Kızıldaş
Dr. Cenk Murat Koçoğlu
Dr. Halime Gökteş Kuluallp
Dr. Saębetullah Meriç
Dr. İbrahim Özbakır
Dr. Sevim Karabela Şermet
Dr. Fatih Türkmen
Dr. Kemal Yaman

Uşak Üniversitesi
Sinop Üniversitesi
Karabük Üniversitesi
Bandırma Onyedı Eylül Üniversitesi
Bitlis Eren Üniversitesi
Karabük Üniversitesi
Karabük Üniversitesi
Van Yüzüncü Yıl Üniversitesi
Cumhuriyet Üniversitesi
Sinop Üniversitesi
Karabük Üniversitesi
Karabük Üniversitesi

Yayına Hazırlayan

Mehmet Uçar

**KARABÜK ÜNİVERSİTESİ SOSYAL
BİLİMLER ENSTİTÜSÜ DERGİSİ**
**Karabük University Journal of Institute of Social
Sciences**

ISSN: 2147-7841

Cilt: 8

Sayı: 2

2018

Vol.8

No.2

<http://joiss.karabuk.edu.tr>

İçindekiler / Contents

**Yerleşik Yaşama Geçmiş Yörüklerde Konar-Göçer Yaşamın İzleri Üzerine Bir Kültür
Analizi: Yörük Köyü Örneği**

A Cultural Analysis on the Traces of Nomadic Life in Yoruks who Settled down:
The Case of Yoruk Village

Ali GÖÇER 227-241

Günümüz Ana Akım Gazetelerinde Gazetecilik ve Edebiyat İlişkisi Üzerine Bir İnceleme
An Investigation on the Relationship between Journalism and Literature on Contemporary
Mainstream Journalism

Hakan ALP, Erkan TURAN 242-251

**Bir Baş Şair'in ya da "Eğitim Kovaya Su Doldurmak Değil Ateşi Yakmaktır" Sözünün
Yanmetinsel İncelemesi**

Paratextual Analysis of an Arch-Poet or the Utterance "Education is not Filling of a Pail,
but the Lighting of a Fire"

Raşit ÇOLAK, Yusuf Ziyaettin TURAN 252-257

**Türkiye'de İş Kazaları ve Meslek Hastalıklarına Yönelik Hukuksal
Düzenlemelerin Başlangıç Dönemi**

Initial Term of the Legal Regulations for the Work Accidents and
Occupational Diseases in Turkey

Önder DENİZ 258-269

Pazar Odaklılık, Marka Yönetim Yetenekleri ve Örgütsel Performans İlişkisi:

Otomotiv Sektöründe Bir Alan Araştırması

Relationship Among Market Focus, Brand Management Capabilities and Organizational Performance: A Field Survey in the Automotive Sector

Sena Erden AYHÜN, Mehmet Fatih KÜLCÜ 270-287

Yabancı Dil Öğretiminde Kısa Metinlerin Kullanımı ve Önemi

Use and Importance of Short Texts in Foreign Language Teaching

Yüksel ERSAN 288-296

İnternet Haberciliğinde Çok Tıklanma Beklentisi ve Tuzak Başlıklar

Clickbait Titles and Click Count Concern in Internet Journalism

Mustafa İNCE 297-313

İnşaat Sektöründe Yaşanan İş Kazaları ve Kaza Nedenleri

Occupational Accidents in the Construction Sector and Causes of Accidents

Turabi KARADAĞ, Tahsin Aykan KEPEKLI 314-322

Ordu İlinde Ekoturizm Uygulamaları, Kabakdağı, Kayabaşı Örneği

Ecotourism Practices in Ordu Province, the Kabakdağı and Kayabaşı Cases

Cemile Bahtiyar KARADENİZ, Mehmet KABACIK, Saffet SARI 323-337

Fen Bilgisi Öğretmen Adaylarının Hücre Organelleri Konusundaki Kavramsal

Anlama Düzeyleri

Conceptual Comprehension Levels of Prospective Science Teachers on the Subject of Cell Organelles

Yeşim KOÇ, Evrim SÖNMEZ 338-351

Kazakistan Cumhuriyetinin Tarımsal Üretim Mekanizması

Mechanization of Agricultural Production of The Republic of Kazakhstan

Fatih TÜRKMEN, Nazygul BATYROVA, Gulmira MOMBEKOVA 352-363

İzmir Kalkınma Ajansı Örneğinde Kalkınma Kurulu'nun Yönetişim Yaklaşımı ile Analizi

The Analysis of The Development Board with Governance Approach in the Case of Izmir Development Agency

Fatih ÇELİK 364-386

Standart Belirleme Sürecini Güçlendirmede İstatistiksel Bir Yaklaşım: Kümeleme Analizi

A Statistical Approach to Improve the Standard Setting Process: Cluster Analysis

Ceylan GÜNDEĞER, Nuri DOĞAN 387-397

Rusya Türklerinin ve Müslümanlarının Milli ve Medeni Bilinçlenmelerinde

Tercüman Gazetesinin Rolü

The Role of the Tercüman Newspaper in the National and Civil Awareness of Russian Turks and Muslims

Taybe TOPSAKAL 398-413

Mülk Sûresi'nin Fazileti İle İlgili Rivayetler ve Değerlendirilmesi

The Narrations Pertaining to the Chapter of the Kingdom and their Evaluations

Şule Soyol ŞENOL 414-445

Küreselleşme Sürecinde Türkiye'nin Dış Ticaretinde Meydana Gelen Politika Değişimleri

Policy Changes of Turkish Foreign Trade in the Globalization Process

Hasan Alp ÖZEL, Hakim AZIZ 446-458

Biyografik Bir Roman Örneği Olarak Füreya ve Yakın Tarihimize Işık Tutan Figüratif Yapısı

Füreya as an Example of Biographical Fiction and It's Figurative Structure that Enlightens Turkey's Recent History

Vedat YEŞİLÇİÇEK 459-467

Stratejik Siyasal İletişim Bağlamında Referandumlar 16 Nisan 2017 Anayasa Değişikliği Referandumu Twitter Analizi

Referendums in the Context of Strategic Political Communication April 16, 2017 Constitutional Amendment Referendum Twitter Analysis

Emine KILIÇASLAN, Gülsüm ÇALIŞIR 468-484

Türkiye Su Ürünleri Yetiştiriciliği Sektörünün Rekabetçilik Düzeyine Akademisyenlerin Bakış Açısı

The Perspectives of Academicians on Competitiveness Level of Turkish Aquaculture Sector

Görkem DALKIRAN, Fatma Zehra TAN 485-514

Konaklama İşletmelerinde Kadınlara Özel Katlar

Women-Friendly Floors in Hospitality Industry

Faruk ALAEDDİNOĞLU, Avşin AYHAN 515-536



Yerleşik Yaşama Geçmiş Yörüklerde Konar-Göçer Yaşamın İzleri Üzerine Bir Kültür Analizi: Yörük Köyü Örneği

Ali Göçer*

Erciyes Üniversitesi Eğitim Fakültesi, Kayseri.

Öz

Bu araştırmanın amacı, Yörük Köyü'nün somut olan kültür varlıkları ile yörük kültürünün somut olmayan unsurlarına dikkatleri çekmek ve bu yerleşim biriminde yerleşik yaşama geçmiş yörüklere ait konar-göçer yaşamın izlerini ortaya koymaktır. Araştırmada nitel araştırma yaklaşımında gözlem, görüşme ve doküman analizi yöntemleri ile verilerin analizinde içerik analizi tekniği kullanılmıştır. Araştırma, Safranbolu Yörük Köyü sakinleri arasından amaçlı örnekleme yöntemiyle seçilen 6 katılımcıdan oluşan bir çalışma grubu üzerinden yürütülmüştür. Araştırmada, konar-göçer yaşam tarzını yansıtan az sayıda unsura rastlanırken; katılımcıların konuşmaları ve yapılan gözlem ve incelemeler dikkate alındığında yerleşik yaşam kültürünü yansıtan çok sayıda unsurla karşılaşmıştır. Katılımcılar yerleşik yaşam kültürünün göstergeleri olan yaşanan mekânın özellikleri, tarım, beslenen hayvanlar, ticaret, toplumdaki bireyler arasındaki acıyı ve sevinci paylaşma kültürü ile ilgili dikkate değer görüşler ortaya koymuşlardır. Özellikle toplumdaki bireyler arası ilişkilerdeki bozulma ve bireyselleşme olgusunun toplumsal ilişkilerde önemli çözümlere neden olduğunu vurgulamışlardır. Katılımcılar, yörük kültürünün özünü yansıtan önemli değerlerin kaybolmaması için kapsamlı çalışmaların yapılması ve önemli girişimlerde bulunulmasının gerekli olduğuna işaret etmişlerdir.

Anahtar Kelimeler: Konar-göçer yaşam tarzı, Yerleşik yaşam kültürü, Kültürel değişim, Yörük Köyü.

A Cultural Analysis on the Traces of Nomadic Life in Yoruks who Settled down: The Case of Yoruk Village

Abstract

The purpose of this research is to draw attention to the tangible and intangible cultural values of Yoruk village and to examine the traces of the nomadic life of Yoruks who have settled in the Yörük village. In this study, observation, interviewing and document analysis methods within the framework of qualitative research were used. Research was carried out on a working group consisting of 6 participants selected from the inhabitants of the Yoruk Village by purposive sampling. The data obtained from the interviews and observation forms were analyzed through content analysis in the qualitative research. In the research, while there are few elements reflecting the nomadic life style; considering the interviews with participants and observations, there were many elements reflecting the settled life culture. Participants stated remarkable views on the characteristics of the living space, agriculture, husbandary, trade, the culture of sharing the pain and joy among the individuals in the society which are indicators of the settled living culture. They emphasized that the deterioration and individualization in personal relations in the society, in particular, led to significant disengagements in social relations. The participants pointed out that it is necessary to carry out comprehensive studies and important initiatives in order not to lose important values reflecting the essence of the nomad culture.

Keywords: Nomadic lifestyle, Sedentary culture, Cultural change, Yoruk Village.

1. GİRİŞ

Kültür denilince, bir milletin yüzyıllar boyunca sahip olduğu tutum ve davranışlarla tezahür eden yaşam biçimi, maddi ve manevi değerler toplamı (Göçer, 2012: 50); tarihi boyunca yarattığı eserler anlaşılır (Kaplan, 2010: 83). Kültürün sürekliliğini de gelenek ve görenekler sağlar (Güvenç, 1994: 94). Ancak modern yaşam tarzının yaygınlaşması, kültürel unsurların sürekliliğini tehdit eden önemli bir durumdur.

Uzun süre göçebe olarak yaşayan ve zengin bir kültürel birikime sahip Türk milletinin tarih boyunca dinamik bir toplumsal yapıya sahip olduğu; toplumu oluşturan bireylerin kederde, tasada, kıvançta sergilediği birliktelik bu dinamik yapının göstergelerindedir. Türk milletinin sahip olduğu dinamik sosyal yapının geleceğe taşınması büyük önem taşımaktadır. Türk milletinin konar-göçer yaşamdan yerleşik yaşama geçilmesinden sonra, özellikle de günümüz dünyasında, sahip olunan geleneklerin canlı tutulması ve gelecek nesillere aktarılması gittikçe zorlaşmaktadır.

Türkiye’de sayısı az da olsa gelenek, görenek, mimari, yaşam biçimi vb. alanlarda Türk kültürünü yansıtan kakarakteristik özelliklere sahip yerleşim birimleri vardır. Bu tür yerleşim birimlerinden birisi de Safranbolu Yörük Köyü’dür. Karakeçili Yörüklerinin kurduğu ve uzun bir geçmişe sahip Yörük Köyü, Türk kültürü açısından önemli niteliklere sahip bir yerleşim birimidir.

Yaşam biçimi ve kültürel unsurların değişimi açısından çalışmaya konu edilen Yörük Köyü, kuruluşundan bu güne kadar dört dönemde ele alınmaktadır: a) Yörük Köyünün kuruluşu: Köyü yörük aşiretinden olduğu söylenen Hüseyin, Hacı ve Davut isminde üç kardeşin kurduğu söylenmektedir. b) Göçebe olarak Yörük Köyü’ne gelecek çadırlarla konakladıktan sonra evleri, düzenli cadde ve sokakları ile planlı bir köy hâline getirildiği dönem. c) 1450-1780 yılları arasında köy halkının İstanbul’a göç etmek zorunda kaldığı dönem. d) 1920-25 yıllarından günümüze dek geçen dönem (Baykal, 1995: 12-17).

1.1. Araştırmanın Amaç ve Kapsamı

Bu araştırmanın amacı, yerleşik yaşama geçmiş yörüklerin yaşantılarında konar-göçer yaşamın izleri ile ilgili genel bir görünüm vermektir. Bu amaç doğrultusunda aşağıdaki sorulara cevap aranmıştır:

- 600 yıllık geçmişe sahip olan Yörük Köyü’nde yaşamakta olan yörüklerin günlük yaşamlarında konar-göçer yaşam tarzının izleri görülmekte midir?
- Yörüklerin gerek konar-göçer yaşam tarzına gerekse yerleşik yaşam kültürüne yönelik algıları ile bu algının günlük yaşama yansması nasıldır?

2. YÖNTEM

Bu çalışma, nitel araştırma kapsamında kültür analizi yaklaşımı yürütülmüştür. Bu çerçevede, görüşme, gözlem ve doküman analizi yöntemleri kullanılmıştır.

Nitel araştırmanın amacı, insanların hayatlarını nasıl anlamlandırdıklarıyla ilgili bir anlayış geliştirmek, anlamlandırma sürecinin ana hatlarını çizmek ve insanların deneyim yaşadığı şeyleri nasıl yorumladıklarını açıklamaktır. Nitel araştırma, gerçeğin

sosyal olarak inşa edildiğini varsaymaktadır. Bir başka deyişle gözlenebilir tek bir gerçek yoktur. Bunun yerine çok sayıda gerçek ya da tek bir olayın farklı şekillerde yorumlanması vardır (Merriam, 2013: 8-14).

Kültür analizi (etnografya); bireysel algı ve davranışın olduğu kadar toplumsal davranış, yapı, işleyiş, değerler, normlar gibi kültürel öğelerin tanımı ve analizi üzerine odaklanmaktadır (Hancock'a (2004), akt. Yıldırım ve Şimşek, 2005: 70). Kültür ortak bir anlayış ve kurallar bütünü olarak bireylerin ve grupların davranışlarını şekillendirir. Bir toplumun kültürü, ortak oluşturulmuş bir gerçeklik bütünü olarak nitelendirilmeye çalışılmaktadır (Yıldırım ve Şimşek, 2005: 70).

Agafonoff'a (2006) göre, araştırmacılara kültürel grupları incelemelerine imkân veren etnografya; etno (insan) ve grafi (tanımlama, tasvir etme) kelimelerinden oluşmaktadır ve bir grubun davranışını doğrudan gözlemlemek ve bu gözleme dayanarak bir gruba ilişkin betimleme yapmak şeklinde tanımlanmaktadır (akt. Akturan ve Dinçer, 2008: 41). Bir başka deyişle etnografya, insan topluluklarının ilişkilerini ve davranışlarını kendi ortamlarında gözleme, belgeleme ve yorumlamayı içeren bir yöntemdir (Akturan ve Dinçer, 2008: 41). Etnografik araştırma, araştırılacak grubun sosyal yaşam sürecini, günlük hayat içinde gerçekleştirdiği hâliyle ortaya koymak için yürütülen bir araştırmadır. Etnografik araştırmada, araştırmacı bireysel, kültürel ve sosyal farklılıkları dikkate almakta ve yorumlamalarını kişilerin kendi doğal ortamlarındaki kendi bakış açıları temelinde yapmaktadır (Akturan ve Dinçer, 2008: 48).

Hancock'a (2004) göre, kültür analizine yönelik çalışmalarda amaç belirli bir grubun kültürünü tanımlama ve yorumlamadır. Bu nedenle araştırmaya dâhil edilen katılımcıların kullandıkları yazılı ve sözlü dil, davranış kalıpları, algıları ve paylaştıkları deneyimler bir araştırmanın odaklanabileceği alanlar olarak ortaya çıkar (akt. Yıldırım ve Şimşek, 2005: 70).

Katılımcıların görüşme sorularına verdikleri cevaplardan, yaşanan ortama yönelik gözlem ve incelemelerden yola çıkarak Yörük Köyü sakinlerinin yerleşik yaşamda konar-göçer kültüründen neleri koruyabildiklerini tespit edip yorumlayabilmek için kültür analizi yaklaşımı tercih edilmiştir.

2.1. Araştırma Sürecinin Geçerlik ve Güvenirliği

Arnould ve Wallendorf'a (1994) göre, etnografik araştırma kapsamında toplanan veriler yorumlanmadan önce geçerlik ve tutarlılıklarının değerlendirilmesi gerekir (akt. Akturan ve Dinçer, 2008: 50). Bu açıdan araştırma sürecinin geçerlilik, güvenilirlik ve tutarlılığı için aşağıdaki çalışmalar yapılmıştır:

- Araştırmada elde edilen veriler düzenlendikten sonra ulaşılan sonuçlarla birlikte katılımcılarla paylaşılmış, görüşleri alınmıştır.
- Araştırmanın yöntemi, süreci ve sonuçlarına yönelik çalışmalar ayrıntılı bir biçimde açıklanmıştır.
- Araştırmacı, çalıştığı kültürü yakından tanıyor olmasına rağmen ön araştırma yapmıştır.

- Araştırmacı, görüşme dışı zamanlarda katılımcılarla uzun süreli bir etkileşim içerisinde bulunmuştur.
- Derinlemesine araştırma ve inceleme anlayışı (verilerin toplanması, analiz edilmesi ve değerlendirilmesi) benimsenmiştir.
- Verilerin toplanmasından analiz edilip sonuçlara ulaşılmasına kadar birbiriyile bağlantılı ve tutarlı bir süreç takip edilmiştir.
- Çalışma grubu amaçlı örnekleme tekniği ile belirlenmiştir.

2.2. Çalışma Grubu

Etnografik araştırmada örnekleme süreci önemli ve zaman alıcı bir süreçtir (Akturan ve Dinçer, 2008: 48). Araştırmaya katılacak katılımcıları belirlemek için önce köy muhtarı ile görüşmeler yapılmış, araştırmanın içeriği hakkında bilgi verilmiştir. Daha sonra muhtar ile köy kahvesinde eğitim düzeyi yüksek ve ileri yaş ortalamasına sahip köylülerle tanışma toplantısı yapılmasına karar verilmiştir. Yapılan toplantıda araştırmanın amacı ve kapsamı açıklanmıştır. Çalışma grubu; katılımcıların 'gönüllülük' durumları, öğrenim, yaş seviyesi vb. nitelikleri göz önünde bulundurularak amaçlı örnekleme yöntemiyle belirlenmiştir.

Tablo 1. Çalışma Grubundaki Köy Sakinleriyle İlgili Kişisel Bilgiler

<i>Cinsiyetlerine Göre Dağılım</i>	<i>f</i>	<i>%</i>
Kadın	-	-
Erkek	6	100.00
Toplam	6	100.00
<i>Yaş Aralığı</i>	<i>f</i>	<i>%</i>
51-75 yaş arası	4	66.67
76 yaş ve üstü	2	33.33
Toplam	6	100.00
<i>Öğrenim Durumu ve Düzeyi</i>	<i>f</i>	<i>%</i>
Okur-Yazar Değil	-	-
İlkokul Mezunu	4	66.67
Ortaokul/Lise Mezunu	-	-
Üniversite Mezunu	2	33.33
Toplam	6	100.00
<i>Meslek/Toplumda Tanınırlık</i>	<i>f</i>	<i>%</i>
Emekli (işçi, memur vb. emeklisi)	5	83.33
Kamu görevlisi	1	16.67
Toplam	6	100.00

2.3. Verilerin Toplanması

Doğası gereği kültür kapalıdır ve düzenlenerek son şekli verilmiş veri toplama araçları ile ölçülemez. Gözlenir, yaşanır, hissedilir. Bu nedenle kültür analizi stratejisi ile araştırma yapan bir araştırmacının çalıştığı kültürü ayrıntılı ve derinlemesine anlayabilmesi için yoğun bir veri toplama süreci içine girmesi gerekir (Yıldırım ve Şimşek, 2005: 71).

Görüşme soruları ve gözlem boyutlarını belirlemek amacıyla ilk olarak alan uzmanı görüşüne başvurulmuş ve yarı yapılandırılmış görüşme formu sorularıyla yapılacak gözlemin boyutları oluşturulmuştur. Daha sonra Yörük Köyü sakinleriyle yapılan sohbet tarzı bir görüşmeyle yarı yapılandırılmış veri toplama araçlarına son şekli

verilmiştir. Gözlemler, bireysel ve grup olarak yapılan görüşmelerle birlikte yapılmıştır.

Creswell'e (2008, 2011) göre nitel araştırma yöntemi bir ana olgu üzerine odaklanmakta ve katılımcıların görüşleri üzerine temellendirilmektedir (Akt. Çelik ve Arıkan, 2012: 80). Araştırmada, kaynak kişi ve doğal ortam gözlemlerinin yanında görüşme tekniği kullanılarak çalışma grubundaki 6 kişiyle görüşme yapılmıştır. Bryman (2004); Cohen, Manion & Morrison (2007) ve Lichtman'e (2012) göre, çalışma grubunun genellikle küçük olarak tutulduğu nitel araştırmalar zengin ve kapsamlı bilgi toplamak için kullanılır (akt. Çelik ve Arıkan, 2012: 80). Arnould ve Wallendorf'a (1994) göre, etnografik araştırmada araştırmacı gerçek zaman diliminde doğal ortamında gerçekleşen davranışı gözlemlemekte ve konuşmaları kaydetmektedir (akt. Akturan ve Dinçer, 2008: 49). Elde edilen kayda değer veriler bulgular bölümündeki tablolara işlenerek görselleştirilmiştir. Tablolarda toplanan veriler üzerinden yorumlamalar yapıp çıkarmada bulunulmuştur.

2.4. Verilerin Analizi

Yıldırım ve Şimşek'e göre, veri analizinde temel amaç araştırmaya konu olan kültürün tanımlanması ve bireylerin algı, deneyim ve tutumlarının kendi bakış açılarından aktarılmasıdır. Bu nedenle bulguların sunulmasında doğrudan alıntılara sık sık yer verilir (2005: 71-72).

Gözlem verileri, bireysel ve grup olarak yapılan görüşmelerle elde edilen verilerle birlikte analiz edilmiştir. Punch'a (2005) göre, nitel çözümlemede verilerin içeriklerini keşfetmeye yönelik çözümleme için kodlama ilk ve asli bir işlemdir (s. 193). İçerik analizi, birbirine benzeyen verileri belli kavramlar ve temalar çerçevesinde bir araya getirmek ve bunları anlaşılabilir bir düzene sokarak yorumlamaktır (Yıldırım ve Şimşek, 2005: 227). Etnografik araştırmada veriler araştırmacının notlardan oluşmakta ve verilerin analizinde içerik analizi kullanılmaktadır (Akturan ve Dinçer, 2008: 50). İçerik analizi ile incelenen verilerin incelenmesi sırasında yorumlama ve çıkarımlarla derinlemesine analiz yapılmaya çalışılmıştır.

Verilerin analizinde aşağıdaki işlem basamakları takip edilmiştir. İlk önce görüşme sorularına verilen kayda değer cevaplar bulgular bölümündeki tablolara işlenerek görsel hâle getirilmiştir. Veriler incelenirken kodlar oluşturulmuş; kodlardan hareketle üst kategorilere (tema) ulaşılmıştır. Daha sonra kod ve temalar üzerinden yapılan yorumlar betimsel bir dille ifade edilmiştir.

Verilerin analizi işlemlerinde aşağıdaki kodlama ve tanımlama tekniği kullanılmıştır:

A1, A2 : Araştırmacının sorularını,

K1, K2 : Görüşüne başvuru alan katılımcıları (Yörük Köyü sakinleri arasından seçilen katılımcıları),

[1], [2] : Kaynak kişilerin (Yörük Köyü sakinlerinin) belirttikleri görüşler arasından seçilen kayda değer cevapları göstermektedir.

3. BULGULAR

3.1. Veri Toplama Araçları ile Elde Edilen Bulgular ve Yorumlar

Altheide (1987) ve Malhotra'ya (2004) göre, içerik analizi genel olarak gözlem içeren yöntemlerde kullanılan bir analiz tekniğidir. İçerik analizi bir görüşme veya metindeki kavramların, ilgili durumların, yapıların, anlamların, nüansların keşfedilmesi ve karşılaştırılmasını içermektedir (akt. Akturan ve Dinçer, 2008: 50). Arnould ve Wallendorf'a (1994) göre, yorumlama; tanımlayıcı boyutlar arasındaki bağlantılandırmayı, ilişkilere bakmayı, örüntüleri açıklamayı gerektirmektedir. Yorumlamalarla, davranışlar ve sözlü ifadeler arasında sembolik bağlantılar kurabilmek, araştırmadan anlamlı sonuçlar çıkarabilmek açısından önemlidir (akt. Akturan ve Dinçer, 2008: 51).

Aşağıda görüşme soruları, gözlem notları ve mekanik araçlarla elde edilen veriler ile analiz sonu tanımlama ve yorumlamalar yer almaktadır.

Tablo 2. Katılımcılarının Geçmişten Günümüze Yörük Köyü'nde Yaşanılan Mekânla İlgili Görüşleri

A1: Yörük Köyünde geçmişten günümüze yaşanılan mekânla ilgili olarak bir açıklama yapabilir misiniz?		
Yer: Yörük köyü (Köy kahvesi, köy sakinlerinin evleri)	Kodlayarak Temalandırma	
Zaman: Haziran-Temmuz 2013. Farklı günlerde kişi başına ortalama görüşme süresi: 2,5-3 saat.	Kodlar	Temalar
K1: Benim hatırladığım köyün en eski evinin penceresi yok, çatıda aydınlatması vardı. İstanbul'a gidenler para kazanıp oradaki yaşantıyı görünce çadırı bırakıp ev yapmaya başlamışlar [1].	Göç	
K2: Köyümüzün 650 yıllık bir geçmişi var. İlk 250 yıllık dönemde çadırlarda konar-göçer yaşam sürdürülmüş. Daha sonra evler yapılarak köye yerleşilmiş. 400 yıllık bir evimiz var. Köydeki çamaşırhanenin 400 yıla yakın bir geçmişi var [2].	Yaşam alanı değişikliği	Kültürleşme
K4: 5-6 yüz sene evvel atalarımız oba olarak yaşıyorlarmış. Kastamonu Sancak Beyi atalarımızın obasına bir yer göstermiş ve oraya yerleşmişler. İstanbul'da çeşme başı tutmuşlar. Sonra köyde konaklar (bk. Foto 1-2) yapılarak konaklarda yaşamaya başlanmış. Candaroğlu Beyliği zamanında tam yerleşik yaşama geçmişler. Şehirleşme ile ekme-biçme kültürü gelişmeye başlamışlar ama bir müddet sonra İstanbul gibi büyük şehirlere çalışmaya gidenler göç edince bu kültür de yok olmaya yüz tutmuş [3].	Yer tutma	Yerleşik yaşam biçimi
K6: Köyümüzde çok eskilerden bu yana fırın, yatılı okul, posta işletmesi vb. daireler var. Köyde toplam 138 hane var. Kışın oturan hane sayısı 34-40'a düşüyor. Evler boş duruyor. Evleri satma ve mirası bölüşme yok, kimse atasından kalan evini satmıyor. Zaten burası sit alanı. Yerleşik yaşama geçtikten epey sonra tarihi evler taş duvar üstü ahşap olarak yapılmış. Bu tür evler 250-300 yıllık evler [4].	İskân	Etkileşim
	Yerleşik yaşam unsurları	Kültürel
	Mevsimlik göç değişme	Yaşanılan mesken özelliği

Katılımcılara göre, başta geçim derdi olmak üzere birtakım ekonomik ve sosyal sebeplere bağlı olarak köyden büyük şehirlere olan göçler dolayısı ile etkin bir değişim süreci yaşanmıştır. Gerek bu değişim gerekse zorunlu iskân sonucu yaşanan mekanda değişikliği getirmiş ve çadırdan eve geçilmiştir [^{1,2,3,4}]. Etkileşim ve bunun sonucunda gerçekleşen kültürel değişme ve kültürleşme sonucu yerleşik yaşam biçimine geçilmiştir. Ergül (2008), yaptığı bir araştırmada yerleşim yerindeki konaklar yanında Yörük Köyü sakinlerinin yerleşik yaşamı iyi bir şekilde içselleştirdiğini gösteren mekânlara da yer vermiştir. Örneğin; minaresi ahşap olan ve bugün de kullanılan Tahta Camii'nin yapıldığı tarih bilinmemektedir (s. 37). Ahşap çatılı kâgir bir yapı olan Merkez Camii, 1704 (Hicri 1116) yılında yapılmıştır (s. 76). Yapıldığı yıllarda çevre köylere de hizmet veren Eski İlkokul ve Yatılı Okul tarihi yapısıyla dikkati çekmektedir (s. 132) Yörük Köyü, Merkez Camisini yaptıran Kurdoğlu Ailesi tarafından aynı yıllarda yapılmış bir kahvehaneye sahiptir. Köyde aşağı mahalle (1729, H. 1142), yukarı mahalle (1860, H. 1277) ve köy ortasındaki kitabesi bulunmayan defne yapraklı kabartma motifleri bulunan Hafız Pınar Çeşmesi olmak üzere üç tarihi çeşme vardır (s. 170-171). Köyün çok eski bir yerleşim birimi olduğunu gösteren yapılardan birisi Osmanlı ve Cumhuriyet İstanbul'unda yörüklerin kendi köylerinde açtığı fırındır (s. 174). Yörük Köyü'nde yerleşik yaşama geçildiğinin eskiliğini gösteren en önemli yapı karakteristik özelliklere sahip çok eski bir yapı olan (bk. Tablo 2: [2]). 'Çamaşırhane' (s. 172) ve tespit edilenler arasında 1793 tarihli (H. 1208) mezar taşlarının bulunduğu köy mezarlığıdır (s. 183). Bütün bunlar Yörük Köyü sakinlerinin çok eskiden yerleşik yaşama geçtiğinin bir göstergesidir. Bu durum katılımcıların verdiği bilgilerle de örtüşmektedir (bk. Tablo 2: [2]).

Burada görüşüne başvurulmuş katılımcıların konuşmalarında ev için 'konak' kavramını kullanmaları dikkati çekmiştir. Köydeki yapılar arasında bu isimle anılan çok sayıda ev bulunmaktadır. Konak isminin konar-göçer yaşam tarzından yansıdığı söylenebilir. Çünkü bu yaşamda çadırlarla konup göçme söz konusudur ve konak isminin 'kon' fiilinden türetilmiştir. Görüşüne başvurulmuş katılımcılardan biri olan Ergül (2008), 'Yörük Köyü Meskenleri' (bk. Foto 1-2) üzerine yaptığı bir araştırmada 188 hane tespit etmiş ve bunların tamamının 'Konak' olarak anıldığını belirtmiştir (s. 5). Bu konaklardan birisi araştırmacının inceleme yaptığı ve fotolarını çektiği etnoğrafik malzemelerin bulunduğu Sipahioğlu Konağı'dır.

Tablo 3. Katılımcılarının Yörük Köyü'ndeki Ekme, Biçme, Üretme Kültürü Ve Geçim Kaynaklarıyla İlgili Görüşleri

A2: Yörük Köyü'nün ekme, biçme, üretme kültürü, hayvancılık ve genel olarak geçim kaynakları hakkında bilgi verebilir misiniz?		
Yer: Yörük köyü (Köy kahvesi, köy sakinlerinin evleri)	Kodlayarak Temalandırma	
Zaman: Haziran-Temmuz 2013. Farklı günlerde kişi başına ortalama görüşme süresi: 2,5-3 saat.	Kodlar	Temalar
K1: Hatırladığım kadarıyla eskiden koyun, keçi sürüleri varmış. Şimdilerde hiç hayvan beslenmiyor, sadece 1-2 evde inek besleniyor. Sebzeçilik yapan da çok az, karın doyurmaz derecede. Benim çocukluğumda panayırlar kurulur, çerçiler, macuncular gelir, alış verişler yapılırdı. Şimdi köyde bunlar bitti, İstanbul'a gidenler orada iş sahibi oldular, ticaret yapıyorlar [1].	Beslenen hayvanlar	Alış veriş kültürü
K2: Köyümüzde sebze ve meyve yetiştiriliyor. Hayvancılık bitti, tarlalarımız elimizden alındı, her taraf orman oldu. Tahıl eken kalmadı. Ticaret yok, şimdilerde bütün bunların yerini turizm faaliyetleri aldı [2].	Yetiştirilen ürünler	
K3: Hayvancılık yok denecek durumda. Çok az sayıda sağılan büyük baş hayvan, inek besleniyor. Sebze bahçeleri kalmadı. Ekin eskiden ekilirdi. İstanbul'a göç başladıktan sonra biz toprakla uğraşmayacağız deyip köyde geleneksel yemek hazırladığımız bu işletmeyi açtık. Son 20-25 senedir turizm gelişti köyümüzde [3].	Gezi kültürü	Tarım, Turizm ve Ticari yapı
K4.5: Önceleri yerli ırk küçükbaş hayvan (koyun, kıl keçisi) varmış. Zamanla bunlar bırakılmış ve sağım ineği beslenmeye başlanmış. Ekme-biçme, ziraat, hayvancılık, bağcılık zamanla özellikle şehirlere göç başlayınca azalmış. Geçim için, tahsil için İstanbul, Ankara, Bursa, İzmir gibi büyük şehirlere gitme başlayınca bunlar bitmiş. Son 40-50 yıldır turizm canlanmış [4].	Beslenen hayvanlar	Kültür değişmesi
K6: Köyümüz 15. yüzyılda kurulmuş. Yerleşik yaşama geçtikten sonra arpa, buğday gibi ürünler ekilip biçiliyormuş. Demir çelik fabrikası kurulunca orada işçi olup emekli olunca da köyde yaşamaya devam ediliyor. Eskiden koyun, keçi beslenirmiş. Çok sonraları sığır beslenmeye başlanmış. Cumhuriyetin kuruluşundan sonra sığırtmaçlar 200-300 sığırdan oluşan sürüler güderlermiş. Son zamanlarda turizm gelişince tarihi evlerimizin değer anlaşıldı. Kendi ürünümüz olan incir yapılan reçeli, çilek reçeli gibi yöresel ürünlere önem veriliyor [5].	Üniversite öğrenimi ve etkileşim Gezi kültürü Üretilen ürünler	Kültürel asimilasyon
	Sanayi üretimi	Tarım, Turizm ve Endüstri
	Beslenen hayvanlar	

Yörük Köyü'nde önceleri yerli ırk küçükbaş hayvan (koyun, kıl keçisi) beslenirken zamanla bunlar bırakılmış ve sağım ineği beslenmeye başlanmış [1,3,4,5]. Koyun, keçi besleniyor olması konar-göçer yaşam tarzının iyi bir göstergesidir. Yalman'ın 1928 yılında yaptığı araştırmada yörükler için önemli hayvanları sıralarken koyu ve keçiyle ilgili şunları söyler: 'Koyun berber, keçi çerçi, at serverdir. Koyun merada otları bir düzeyde biçtiği için berbere; keçi; şurdan, burdan çöplendiği için çerçiye; at ise hayvanların yiğidi olduğu için uluya benzetilmiştir (1977: 129).' Ama günümüzde hayvancılık bitmiş durumda olup sadece 2 hane inek beslemektedir (bk. Tablo 3 [1]). Köyde eskiden sebze ve meyve yetiştiriliyor, bağcılık yapıyormuş ancak özellikle şehirle-

re göç başlayınca ekme-biçme kültürü zayıflamış. Az miktarda yetiştirilen meyve ve sebzelerden yöresel yiyecekler, karakteristik ürünler üretilerek köye gelen turistlere pazarlanmaktadır. Eskiden görülen panayırlar, çerçiler, macuncular vb. görülmez olmuş, ticari yapı değişmiş. Tarım ve hayvancılığın yerini turizm almış, köy sakinleri endüstride çalışıp emekli olmayı tek çıkar yol olarak görmektedirler. Yörük Köyünün ekme, biçme, üretme kültürü, hayvancılık ve genel olarak geçim kaynakları bağlamında görülen bu dönüşümü, kültür değişmesi ve yeni şartlara uyumun bir sonucu olarak değerlendirilebilir.

Tablo 4. Katılımcılarının Yörük Köyü'ndeki Yemek, Giyim-Kuşam ve Oyun-Eğlence Kültürüne Yönelik Görüşleri

A3: Köyünüzde kullanılan eşyalar, etnoğrafik malzemeler, yemek, giyim-kuşam ve oyun-eğlence kültürü hakkında bilgi verebilir misiniz?		
Yer: Yörük köyü (Köy kahvesi, köy sakinlerinin evleri)	Kodlayarak Temalandırma	
Zaman: Haziran-Temmuz 2013. Farklı günlerde kişi başına ortalama görüşme süresi: 2,5-3 saat.	Kodlar	Temalar
K1: Geleneksel beslenme şekli yok olmuş çünkü İstanbul'la olan ilişki şehir kültürüne özentiyi artırmış. Sadece ak buğdaydan yapılan dövme ile hazırlanan keşkek unutulmadı sanırım. Günümüzde geleneksel giyim-kuşamın eseri kalmadı. Eskiden beri kullanılan araç ve gereçler kaybolup gitti, kıymeti bilinmedi. Çocukluğumda leblebici gelirdi çocuklar bir avuç leblebiye bakır eşyaları, tabakları verirdi. Oyun ve eğlenceye gelince; yüzük oyunu oynanırdı. Kaybedene gölden kurbağa tutup getirme cezası verilirdi. Topuz (bezden) vurma-açtırma oyunu oynanırdı. Semer kapatma (sırta) oyunu oynanırdı. Şimdi bunlar yok oldu [1].	Özenti	
K2: Eskiden atalarımızın yapıp yediği yemek türleri yok oldu. Oyun ve eğlence eskisi gibi kalmadı [2].	Kullanılan malzemeler	Etnoğrafik malzemeler
K3: Yemek kültürü kayboldu. Düğünlerde bile hazır gıdalar tüketiliyor. Geleneksel yiyeceklerimizden tarhana, erişte, malak ve gözlemeden başkası unutuldu. Malak, çiğ hamurun suda pişirilip üzerine yağ konularak hazırlanıp yenir. Geleneksel giyim yok oldu. Mutfakta hiç eski eşya kalmadı. Tarihi konakların içerisi modern tarzda düzenleniyor. Kına geceleri, yüzük oyunu oynanırdı. Bir de kış akşamları altı kişiyle oynanan kabak oyunu -kaçıncı kabak?- oynanırdı [3].	Oynanan oyunlar	Oyun ve eğlence kültürü
K4, 5, 6: Ecdadımız gün görmüş insanlarmış, yeme içe kültürü çok zenginmiş. Tarhana, keşkek, koz böreği (yufkanın içine tereyağlı ceviz katığı pekmezele hazırlanıp pişiriliyor ve yine pekmezele yeniyor). Yörükler eskiden seğmen kıyafetleri giyerlerdi. Tepebaşı diye adlandırılan üstü sırma işlemeli kadifeden yapılan giysi. Dallı da yine üstü çiçekli işlemeli kadifeden yapılan giysi. Efe seymenler aç kapı oyununu oynarlar. Baş seymen de diğerleri de boylu boslu olur ve düğünlerde oynatılır [4].	Yemek kültürü Yemek çeşitleri Oynanan oyunlar	geleneksel yemekler geleneksel kıyafetler Seymen kültürü

Günümüzdeki günlük yaşamın baş döndürücü bir hızla ilerlemesi Yörük Köyü sakinlerinin yemek ve eğlence kültürünü de olumsuz etkilemiştir. Katılımcıların tamamı İstanbul ve diğer şehirlere olan göç gelişlerden sonra başka kültürlere özenti

sonucu diğer alanlarda olduğu gibi geleneksel beslenme şeklini de değiştirmiş veya yok etmiştir (bk. Tablo 4 [1,2,3,4,5,6]). Eskiden beri kullanılan etnoğrafik malzemeler (bk. Resim 3-8) kaybolup gitmiş; tarhana çorbası, erişte, keşkek, koz böreği ve malak gibi geleneksel yiyeceklerin nerdeyse adı kalmıştır. Aytekin'e göre haluçka ismiyle de bilinen malakun, su, tereyağı, pekmez ve ceviz kullanılarak hazırlanmaktadır (2000: 183). Haluçkanın (malak) malzemeleri arasında pekmez ve cevizin olduğu düşünüldüğünde geleneksel olarak nitelendirdiğimiz yiyeceklerde bile yerleşik yaşam kültürünün etkisinin olduğu anlaşılmaktadır.

Katılımcıların konuşmalarından yapılan çıkarımına göre sadece keşkek ve tarhana çorbasının unutulmadığını; diğer geleneksel yemeklerin çok az yapıldığını veya hiç yapılmayarak unutulduğu yönündedir. Aynı durum giyim-kuşam ve oyun ve eğlence kültüründe de söz konusudur. Katılımcılar Yörük Köyü'nde yüzük oyunu, topuz, semer kapatma, kabak oyunu, düğünlerde efe seğmenlerin oynadığı aç kapı oyunu, kına gecesi oyunları gibi oyunlar eskisi gibi yoğun bir şekilde oynanmadığını vurgulamışlardır. Bu tür geleneksel oyunlar geleneksel kıyafetler giyilerek ancak özel günlerde, şenliklerde, resmi bir tören olduğunda oynanmaktadır. Hersek ve Meraki'ye (2000) göre, Yörük Köyünde seğmenlik bu gün bile simgesel olarak sürdürülen ve geçmişi çok eskilere dayanan bir gelenektir (s. 168). Zengin kültüre sahip Türk milletinin doğum, evlenme ve ölümle ilgili uygulamaları vardır. Örneğin kına yakma geleneği yöreden yöreye farklılık göstermektedir. Uçar, Yörük Köyü'ndeki ip kınası geleneğinin farklı teknik ve süsleme biçimleriyle yapıldığını (2000: 171-173) araştırıp tanıtmıştır.

Tablo 5. Katılımcılarının Yörük Köyündeki Bireyselleşme Olgusu ve Toplumsal İlişkilere Yönelik Görüşleri

A4: Köyünüzdeki sosyal etkileşim, bireyselleşme olgusu ve paylaşma kültürü hakkında bilgi verebilir misiniz?		
Yer: Yörük köyü (Köy kahvesi, köy sakinlerinin evleri)	Kodlayarak Temalandırma	
Zaman: Haziran-Temmuz 2013. Farklı günlerde kişi başına ortalama görüşme süresi: 2,5-3 saat.	Kodlar	Temalar
K1: Sevgi, saygı kalmamış. Birbirlerine kıskançlık çok, insanlar birbirlerinden kopuk. Acıyı, sevinci paylaşma usulen var. Eşle dostla ancak düğünde, bayramda görüşülür. Ama çocuklarını kendi içinden evlendiriyorlar, başka yerlere kız verip kız almıyorlar [1].	Bireysel-leşme	
K2: Günümüz şartlarına rağmen yine de köyde birlik, beraberlik var. Düğünde, ölümde bir araya gelinir [2].	Birlik ve beraberlik	Sosyal etkileşim ve paylaşma kültürü
K3, 5: Köyümüzde tahsil yapan çok (okuma oranı %97) okumaya gidip gelenler büyük şehirlerin kültürünü benimsemişler ve bu da insanlar arasında kopmalara sebep olmuş. Yine de kadınlar arasında ilişki çok. İyi günde, kötü günde birleşirler. Hanım günleri, toplu geziler yapılır. [3].	İletişim etkileşim	
K4: Köyümüzdeki insanlar arasında kopmalar olsa da yine de birlik ve beraberlik var [4].		

Bir katılımcıya göre insanlar arasında kopukluk var ve sevgi, saygı kalmamış. Acıyı, sevinci paylaşma usulen var ve ancak düğünde, bayramda görüşülmektedir [1]. Bunun yanında katılımcılarda şu görüş hâkimdir: Köyde okuma oranı çok yüksek, bü-

yük şehirlerin kültürünü benimsemiş insanlar yine de acıyı, sevinci paylaşmada; düğünde, ölümdede; iyi günde, kötü günde toplanabiliyorlar [2,3,4]. Toplumda acının, tatlının paylaşılma anlayışının bireylerarası ilişkilerde hâlâ görülüyor olması köklü bir geçmişe sahip olan Türk kültürünün dinamik yapısının da bir göstergesi olarak düşünülebilir.

Şehirleşme sürecinde toplumların geleneksel yaşam tarzını değiştirme durumu söz konusu olmakta ve önceki yaşam biçiminin birçok unsurunda az veya çok bir dönüşüm gözlemlenmektedir. Şehirli olmanın büyük oranda hedeflendiği günümüz dünyasında geleneksel yaşamın karakteristik niteliklerinden taviz vermeden uyum sağlamak mümkün görünmemektedir. Bu dönüşümün doğal bir sonucu olarak yüzyıllar boyu süregelen toplum dinamiklerinde çözümler görülmekte ve bu durum da bireyler arası ilişkilerde kendini göstermektedir.

Bu konuda köylülerle yapılan konuşmalar sonucunda her bir katılımcının serzenişle vurgulanan görüşle ilgili şu çıkarımı yazıya döküyor ve üzerinde düşünülmesi gerektiğinin altını çiziyorum. Köy sakinleri; düğün yerinde, ölü evinde sevincin ve hüznün bir arada yaşandığı sosyal etkileşim ve paylaşma kültürünü her geçen gün biraz daha kaybettiklerini belirtmekte ve bireyselleşme olgusunun kişilerin anlayış ve yaklaşımlarını bir ahtapot gibi sarmaladığını dile getirmektedirler.

Bir katılımcı, 'Köyümüzde insanların birbirleriyle ilişkileri zayıf; eşle dostla ancak düğünde, bayramda görüşülür. Ama çocuklarını kendi içinden evlendiriyorlar, başka yerlere kız verip kız almıyorlar [1].' şeklinde bir görüş ifade etmiştir. Bu durum Kara'nın (2005), Yörük Köyünün geleneksel yaşamına yönelik olarak yaptığı araştırmasında yer verdiği, "Yirminci yüzyıl başlarına kadar Yörük kızları yabancılara verilmemiştir. Yörük Köyü sakinleri 'Biz Horasan'dan geldik, kasabalılar yerlidir' diyerek evliliklerini Yörükler arasında sınırlandırmışlardır. Bunu şarkılarında da dile getirmişlerdir." (s. 93) tespiti ile örtüşmektedir.

SONUÇ ve ÖNERİLER

Sonuçlar

Göçer (2015), Yörük Köyü'ne ilk yerleşen obanın, Oğuz Türkleri'nin Kayı boyunun Karakeçili Aşiretine bağlı kollardan biri (Baykal 1995) olduğu bilgisini aktardıktan sonra Yörük Köyü ile ilgili şu bilgileri vermektedir. Sakinlerinin çok eski bir tarihte şimdiki yerleşim yerinde bir müddet konargöçer yaşam sürmüşler, uzun bir süre de yerleşik yaşam tarzını benimseyerek yaşadıkları Yörük Köyü'ne yerleşmişlerdir. Kuruluşundan itibaren köyde yaşayanlar çeşitli sebeplerle başta İstanbul olmak üzere büyük şehirlere göç etmiş ve bu göçün sonucunda yaşadıkları etkileşimle önemli değişimler geçirmişlerdir. Bu değişimler köyün sosyal ve kültürel dokusunda, dini algılarına ve yaşayışlarında görülebilmektedir (s. 36).

Zorunlu iskan sonucunda görülen kültürel değişme, Yörük Köyü'nden büyük şehirlere olan göçler, kültürleşme (ve belki de kültürlenme) mekânda değişikliği zorunlu kılmış ve bölgede 200-250 yıla yakın bir süre sürdürdükleri konar-göçer yaşam

tarzını bırakarak yaklaşık 400 yıl önce yerleşik yaşama geçilmiştir (Bkz. Tablo 2: [1,2,3,4]).

Yörük Köyü'nde önceleri konar-göçer yaşam tarzının karakteristik özelliği olan koyun, kıl keçisi beslenirken zamanla bunlar bırakılmış ve yerleşik yaşamın bir göstergesi olan sağım ineği beslenmeye başlanmıştır (bk. Tablo 3: [1,3,4,5]). Günümüzde ise köyde hayvancılık yanında tarım da bitmiş ve yerini turizme bırakmıştır. Bütün bu dönüşümle birlikte okuma oranının yükselmesiyle hızlı bir kültür değişmesi olmuş ve köy tamamen şehirli toplum görünümünü kazanmıştır.

Yörük Köyü köy mücavir alanının dar olması sonucu İstanbul gibi büyük şehirlere göç ve bu şehirlerdeki kültürlerden etkilenme, teknolojik gelişmeler, okuma oranının artması, günümüzdeki hareketli yaşam biçimi, insanların beklentileri vb. değişkenlerin etkisiyle köyün bu günkü kültürü veya geleneksel yaşamla ilgili görünümü, köyün isminin zihinlerde oluşturduğu beklentiyi karşılayacak durumda değildir. Köyde modern yaşam biçiminin özellikleri belirgin bir şekilde görünmektedir. Yörük Köyü'nde geleneğin önemli göstergeleri olan etnoğrafik malzemeler; oyun, eğlence ve seymen kültürü; geleneksel kıyafetler ve yemek kültürü gibi konar-göçer yaşam tarzını yansıtan önemli unsurlarla kendini gösteren yörük kültürünün karakteristik özellikleri neredeyse tamamen kaybolmuştur.

Katılımcıların genel görüşüne göre, Yörük Köyü'nde bireyselleşme olgusu kendini hissettirmekte ve toplumsal ilişkilerde önemli çözümler görülmektedir.

Öneriler

Özelde Yörük Köyü'nde genelde tüm Türkiye'de kaybolmaya yüz tutmuş kültürel değerlerin canlı tutulması konusunda ailelerin bilinçlendirilmesi yanında yerel ve ulusal düzeyde kişi, kurum ve kuruluşlarla yayın ve tanıtım amaçlı etkinlikler düzenlenmelidir. Geleneksel yaşam tarzının ve bu yaşam tarzını diri tutan kültür unsurlarının canlandırılması için festivaller, şenlikler, yarışmalar... düzenlenmeli; genç kuşağa bu kültürün önemi kavratılmalıdır. Başta TRT olmak üzere ilgili televizyon kanalları geleneksel düğünlere, şenliklere davet edilerek bu etkinliklerin tanıtımının yapılmasına çalışılmalıdır.

Geleneksel kültüre sahip halkın yaşamış olduğu belediyeler; yöresel ürünlerin (yemek, el sanatları vb.) üretimi ve tanıtımına yönelik faaliyetler düzenlenmelidir. Yöresel oyunları sergileyen halk oyunları ekipleri oluşturulmalı, bu oyunların öğretildiği kurslar düzenlenmelidir.

Sonuç olarak, yörük kültürünü yansıtan gelenek ve göreneklere farkındalık yaratılarak dikkatlerin çekilmesi ve daha da önemlisi çoğu kaybolan bu kültürün değerlerinin kurtarılması, canlandırılması ve gelecek kuşaklara aktarılabilmesi için UNESCO nezdinde projeler hazırlanmalı, hayata geçirilmelidir.

TEŞEKKÜR

Başta Yörük Köyü muhtarı İbrahim Sarı Bey ile araştırma, inceleme ve gözlemlerim süresince bana rehberlik eden Ali Rıza Tunca Bey'e çok teşekkür ederim. Ayrıca, 90 yıllık birikimi,engin bilgisi ile araştırmaya farklı bir derinlik katan Ahmet Ergül Bey'e, diğer kaynak kişilerime ve tüm Yörük Köyü sakinlerine göstermiş oldukları ilgi, yardım ve misafirperverlikleri için teşekkür etmeyi bir borç bilirim.

KAYNAKÇA

- Akturan, U. ve Dinçer, D. (2008). 'Etnografya (ss. 41-62)', *Nitel Araştırma Yöntemleri*, (Editörler: Baş, T. ve Akturan, U.). Ankara: Seçkin Yayıncılık.
- Aytekin, F. (2000). 'Safranbolu Yörük Köyü Yiyecek ve İçecekleri (ss. 175-192)', *Safranbolu Yörük Köyü Geleneksel Yaşam Biçimi ve Evleri* (Editör: C. M. Hersek). Ankara: Kuban Matbaacılık.
- Baykal, A. R. (1995). *Safranbolu Yörük Köyü ve Düğün Âdetleri*. İstanbul: Sema Matbaası.
- Çelik, Servet ve Arıkan, Arda (2012). Öğretmen Yetiştirme Programlarının İngilizce Öğretmen Adaylarını İlköğretimde İngilizce Öğretimine Ne Kadar Hazırladığına Yönelik Nitel Bir Araştırma. *Pamukkale Üniversitesi Eğitim Fakültesi Dergisi*, 32, 77-87.
- Ergül, A. (2008). *Açık Kapılar: Sahapsız Yörük Evleri*. (Kitabın basım yeri belirtilmemiştir.).
- Göçer, A. (2012). Dil-Kültür İlişkisi ve Etkileşimi Üzerine. *Türk Dili*, 729, 50-57.
- Göçer, A. (2015). Bektaş Türkmelerinde Halk İnançlarının Sosyal Yaşamdaki İzleri Üzerine Bir Araştırma: Yörük Köyü Örneği. *Türk Kültürü ve Hacı Bektaş Velî Araştırma Dergisi*, 73, 31-47.
- Güvenç, B. (1994). *İnsan ve kültür* (6. Baskı). İstanbul: Remzi Kitabevi.
- Hersek, C. M. ve Meraki, Ş. (2000). 'Yörük Köyü'nde Gelenek ve Görenekler (ss. 161-169)', *Safranbolu Yörük Köyü Geleneksel Yaşam Biçimi ve Evleri* (Editör: C. M. Hersek). Ankara: Kuban Matbaacılık.
- Kaplan, M. (2010). *Kültür ve dil* (26. Baskı). İstanbul: Dergâh Yayınları.
- Kara, T. (2005). *Safranbolu Yörük Köyü: Köyümüzde Geleneksel Yaşam, Örf ve Âdetlerimiz*. Ankara: Grafiker Yayıncılık.
- Merriam, S. B. (2013). *Qualitative Research: A Guide to Design and Implementation* (John Wiley & Sons, Inc., Published by Jossey-Bass, 2009); *Nitel Araştırma: Desen ve Uygulama İçin Rehber* (Çeviri Editörü: Selahattin Turan). Ankara: Nobel Akademik Yayıncılık.
- Punch, K. F. (2005). *Sosyal Araştırmalara Giriş: Nitel ve Nicel Yaklaşımlar* (Çevirenler: D. Bayrak, B. Aslan ve Z. Akyüz). Ankara: Siyasal Kitabevi.
- Uçar, Ö. (2000). 'Safranbolu Yörük Köyü İp Kınası (ss. 171-173)', *Safranbolu Yörük Köyü Geleneksel Yaşam Biçimi ve Evleri* (Editör: C. M. Hersek). Ankara: Kuban Matbaacılık.
- Yalman (Yalkın), A. R. (1977). *Cenupta Türkmeler Oymakları* (II. Cilt, Hazırlayan: S. Emir). İstanbul: Millî Eğitim Basımevi.
- Yıldırım, A. ve Şimşek, H. (2005). *Sosyal Bilimlerde Nitel Araştırma Yöntemleri* (5. Baskı). Ankara: Seçkin Yayıncılık.

EKLER: Fotoğraflar



Foto 1-2: Yörük Köyü sakinlerinin yerleşik yaşama geçtikten sonra yaptıkları dış duvar süslemeli iki mesken (İki Kutsal Değer: kabartma Ay-Yıldız ve taşla işlenmiş Allah lafzı).



Foto 3-8: Yörük Köyü'nden etnoğrafik malzeme örnekleri.



Foto 9: Yörük Köyü'nün Coğrafi Konumunu Yansıtan Lokasyon Haritası

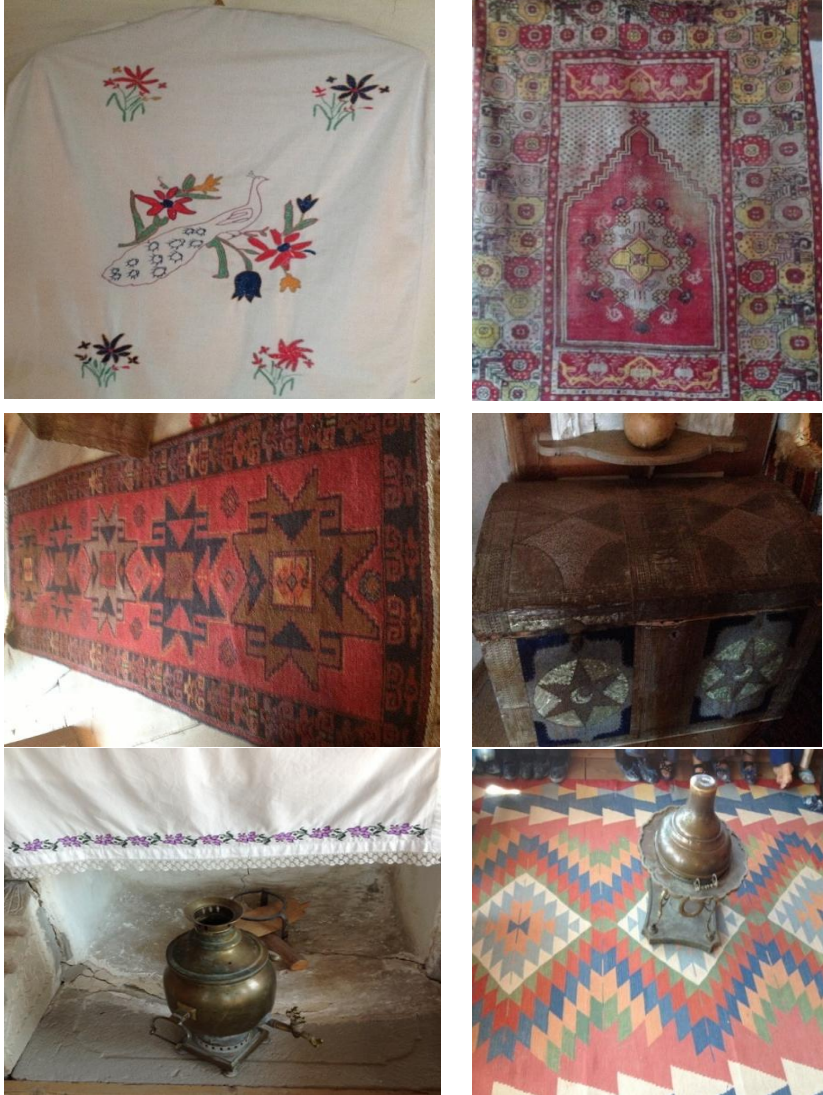

Günümüz Ana Akım Gazetelerinde Gazetecilik ve Edebiyat İlişkisi Üzerine Bir İnceleme

Erkan Turan^a, Hakan Alp^{b*}

^{a,b} Fenerbahçe Üniversitesi, İletişim Fakültesi, İstanbul.

Öz

Temeli insan öykülerine, yaşanmışlıklara dayanan edebiyat, sözün her türlü zenginliklerini kullanma sanatı olarak tanımlanabilir. Elde edilen bilgi ve verileri gerçeğin aktarılması ve resmedilmesi için kullanan gazetecilikte ise aktarımı sözün ve dilin zenginlikleriyle anlatma isteği, gazetecinin edebiyata yaklaşımı açısından çeşitli dönemlerde denenmiştir. Tarihsel süreç içinde edebiyat ve gazetecilik kavramları yalnızca edebiyat ürünlerinin yazım tarzlarına yansımaları olarak kalmamış aynı zamanda edebiyat ürünleri gazetecilik aracılığıyla okurla buluşmuştur. Edebiyat ve gazetecilik kavramları geleneksel gazeteciliğin alışılmış formlarının ötesinde anlatsal yapısıyla içerik zenginleştirici bazen dolaylı bazen de doğrudan bir etkileşim içine girmiştir. Bir yandan edebiyat ürünlerinin gazetelerde yer alması diğer yandan ise edebiyata dair unsurların anlatıda kullanılması haber yazımında bir tarz olarak benimsenmesi edebiyat gazetecilik ilişkisi açısından iki ayrı özellik göstermektedir.

Anahtar Sözcükler: Gazetecilik, Edebiyat, Söylem, Metin, Dil

An Investigation on the Relationship between Journalism and Literature on Contemporary Mainstream Journalism

Abstract

Literature based on established human stories, experiences can be defined as the art of using all kinds of words. In journalism which uses the obtained information and data for transferring and portraying the truth, the desire to express the transfer with the richness of the word and language has been tried in various periods in terms of the journalist's approach to literature. In the historical process, the concepts of literature and journalism were not only reflected in the writing styles of literary products, but also literary products were introduced to readers through journalism. The concept of literature and journalism goes beyond the usual forms of traditional journalism into narrative structure, content enrichment, sometimes indirect and sometimes direct interaction. On the one hand, the use of literary products in newspapers, on the other hand, the use of narrative elements in narration, is a feature of news writing in terms of literature and journalism.

Keywords: Journalism, Literature, Discourse, Text, Language

1. GİRİŞ

Dil, söylem, kurmaca yapısına göre içerik ve şekil olarak farklı yapısal karakterde karşımıza çıkan ve günümüzde bir endüstriyel ürün olan gazetecilik, Manoff ve Schudson'un belirttiği gibi aslında diğer anlatı türlerine benzer şekilde mevcut bir sistem dizgesi bağlamında olup kendi formatik sınırlamaları içinde ilerlemektedir (Manoff ve Schudson, 1986). Gazeteciliğin haber üretim süreci bu alanda çalışma yapan çevreler kadar mesleki pratik içinde yer alanlarca da oluşturulan haber değeri ve içerik unsurları kavramlarıyla dolaylanarak ortaya bir ürün sunmaktadır. Galtung; gazetecilik mesleğinin işleyişi için bir takım haber değerlendirme unsurları

belirlemiş ve herhangi bir olayın muhabir tarafından haber olarak değerlendirilmesi için bu unsurlardan bir ya da birkaçını içermesi gerektiğini vurgulamıştır (Galtung ve Ruge, 1981). Bu değerler anlaşılabilirlik, uygunluk, zaman, kültürel önem, ciddiyet, uygunluk, devamlılık, birleştirme, sosyal-kültürel özellikler olarak belirlenmiştir. Geleneksel haber yazma yöntemlerinde bu içerik unsuru en yalın ve anlaşılır dilde formatlanarak okuyucuya ulaştırılmaktadır. Bu değerler gözetilerek oluşturulan haber dil ve formatı ise dönemsel özelliklere göre şekil değiştirmiştir. Özellikle Tanzimat dönemi gazeteciliği buna örnektir. O dönem eserlerini halka ulaştırmanın en önemli aracı olarak gazeteler geldiği için edebiyatçıların bile bizzat kendilerinin gazete çıkardıklarını görmekteyiz.

2. LİTERATÜR

Çığ'a göre 19.Yüzyılın ortalarından itibaren, endüstriyel gazeteciliğin doğum yeri olan Amerika Birleşik Devletleri'nde ve İngiltere'de, gazetecilik partizan bir mücadele aracı olmaktan çıkıp bir iş kolu haline gelmiş, haber yazımı geleneksel ve edebi yazıdan kopmuştur (Çığ, 2010).

Aslında tarihsel süreç içerisinde bakıldığında edebiyatın gazetecilikle yakından ilişkili dönemler yaşadığını görebiliriz. Aktaş'a göre edebî metnin yapısını meydana getiren bütün öğeler somut olarak vardır. Gerçek ve gerçeklik, günlük hayatta çok farklı görünüş ve kılıklarda karşımıza çıkar. Edebî metin, okuyucuda bir izlenim bırakmak, bir anlayış, bir duygu uyandırmak kısacası onda estetik yaşantı adı verilen bir hâlin ortaya çıkmasını sağlamak amacıyla düzenlenir (Aktaş, 2015).

Aktaş'a göre edebi metinde üç anlatma yöntemi vardır. Anlatma-nakletme, coşkuyla dile getirme ve gösterme yoluyla anlatma. Gazetecilik de bu tür anlatım yöntemlerinden yararlınsa da yukarıda bahsettiğimiz gibi artık endüstriyel tekniklerin yansımaları olarak somut verilerle kolay anlaşılabilen belki dünya yüzeyinde standartlaşma boyutunda olan bir tarzla oluşturulan haberlerle okuyucuya ulaşmaktadır. Bu anlamda "haber metninin standart biçimi, yazma edimini belirli bir teknik ve kalıp içine sokarak edebiyatçılar gibi "seçkinlerin" elinden almakta, belirli bir eğitimden geçmiş "sıradan" insanın da kamusal alanda üretim yapmasını sağlamaktadır. Ters piramit dışındaki diğer gazetecilik metinleri, şu veya bu şekilde sıkı kuralların dışına çıkabilirler (makale, araştırma inceleme, köşe yazısı, dizi yazısı, kronolojik ve biyografik metinler vb.).

Duran'a göre, gazetecilik/habercilik akıl, fikir, bilgi, deşme, tahlil yani analiz ve sentez yapma yeteneği isteyen bir meslek. Hatta artık salt bir meslek olarak da tanımlanması yetersiz kalıyor. Çünkü gazetecilik, tıpkı avukatlık ya da doktorluk gibi, icra mekânı ve zamanı ile koşulları sınırlandırılmayan bir uğraş, hatta bir yaşam tarzı haline geliyor/gelmeli. Gazetecilik artık görünen arkasında gizleneni göstermek, olguyu/ olayı tüm boyutlarıyla açığa çıkarmak, gelişmenin nedenlerini, diğer olgularla ilişkilerini faş etmek, yurttaşın düşünce ufku genişletmek, okuru aktif yurttaş haline getirmek için dürtmek gibi işlevlere de sahip (Duran, 2017).

3. YÖNTEM

Makalemiz kapsamında, günümüzde Türk basınında edebi gazetecilik ve edebi içeriklerin kullanılıp kullanılmadığını ortaya koymak için tirajları en yüksek dört gazete seçilerek bir haftalık haberlerin analizi yapılmıştır. Berger'in Media Research Techniques (Berger, 1982) çalışmasında önerdiği içerik analizi yöntemiyle, Aktaş'ın edebi metinleri çözümleme yöntemi, araştırmamızın temelini oluşturacaktır.

Berger'e göre içerik analizi, bir araştırma tekniği olup bir şeyin miktarını ölçmeye yarar. İçerik analizi yöntemi; şiddet, kadın araştırmaları, aile vb. gibi konularda olabileceği gibi temsili bir örnekleme, bir kitle aracılı popüler sanat formunun, örneğin bir gazete çizgi romanının analizleri şeklinde de yapılabilir. Bunun dışında olayların içerik analizi de yapılabilir. İçerik analizi, mevcut bir şeyi öğrenmeye çalışmak için bir araçtır. Yazılanları, televizyon içeriklerini, filmleri davranış kalıplarını, değerleri, tutum ve davranışları yansıtır ve etkiler.

3.1. Gazetecilik Ve Edebiyat İlişkisi

Gazetecilikle edebiyat arasındaki ilişkiyi açıklayabilecek olan en önemli çalışmalardan biri Robinson Crusoe adlı eserdir. Yazarı Daniel Defoe gerçek doküman ve belgelere dayanarak veba azabını yaşamış olan insanların içinde buldukları durumu korkularını, duygularını tarafsız anlattığı Veba Yılı adlı eseri edebi gazetecilik açısından ilk denemelerden biri olarak görülebilir. O dönem edebi gazetecilik adına önemli bir çalışma olan veba yılıyla ilgili geçtiğimiz günlerde yapılan bir haber dikkat çekici. BBC Türkçe'de çıkan haber Londra'da 1665-1666 yıllarında yaşanan Büyük Veba Salgını'na yol açan bakterinin özellikleri ilk kez DNA testleri ile ortaya çıkarıldığını belirtiyor (Stanbridge, 2016).

Gazetecilik tarihi birçok ilklere işaret etse de ilk gazete olarak üzerinde birleşilen Acta Diurna'dan (Danesi) günümüze, gazetecilik her dönem sosyal bir ihtiyaç olmuş, insanlık tarihinin gelişmelerine tanıklık etmekle birlikte bulunduğu dönemin sosyal ve siyasal yapısına göre içerik ve şekil açısından değişikliklere uğramıştır.

Türkiye'de gazetecilik ve edebiyat ilişkisi, Tanzimat dönemindeki yoğun gazetecilik çalışmaları sonucu önemli bir ivme kazanmıştır. Bu süreçte Türk basın hayatı hızlı ve değişken bir seyir izlemiştir. Hem bir ihtiyaç olarak hem de içerik açısından edebiyat ve edebiyatçıların gazete ve gazetecilik kavramının toplumda yaygınlaşmasında büyük paylarının olduğu bir gerçektir.

Tanzimat edebiyatında gazete, dönemin düşünsel yapısından tutun da kültürel ve Türk düz yazısının gelişmesine kadar oldukça önemli bir yer tutar. Divan edebiyatının şiir ağırlıklı döneminden düz yazı dönemine geçişte gazetelerin payı yadsınamaz bir gerçektir (Koloğlu, 1995). Tanzimat yıllarında edebiyatla ilgili konularda gazetelerin öncülük ettiğini ve makale, haber, eleştiriler ile edebî eserlerin gazetelerde yayınlanması sürecinin Ceride-i Havadis'le başlayıp Tercüman-ı Ahval ve Tasvir-i Efkâr'la birlikte hız kazandığını görmekteyiz.

Tanzimat Fermanı ile başlayan batılılaşma hareketlerini yakından incelediğimizde özellikle Avrupa örneklerine rastlayarak Avrupai Türk Edebiyatının da 1.Dönemini görmekteyiz. Bu dönemde gazetecilik edebiyat ilişkisi açısından en ürünsel ve yönetsel gelişmelerin yaşandığı bunun en önemli örneğinin ise bir edebiyatçı olan Şinasi'nin 1860'da Tercüman-ı Ahval gazetesini çıkarması olarak gösterilebilir (İnuğur, 2005).

Bu dönemde Türk Edebiyatına birçok tür girmekle birlikte özellikle gazeteciliğin de edebiyat çevresinde gelişen bir faaliyet gibi algılandığı gerçektir. Çünkü edebiyat ürünleri olan makale, fıkra, haber, röportaj, sohbet, mülakat, anı, gezi, şiir, gibi pek çok eser halka ulaşmasında gazeteler aracılık etmiştir. Ahmet Hamdi Tanpınar'ın o döneme dair dediği gibi "hiçbir yerde gazete bizdeki role benzer bir rol oynamamıştır. (...) bütün işaretler ondan gelir. Kalabalık onun etrafında kurulur. Okumayı o yazar. Mekteplerin uzak bir gelecek için hazırladığı ocağı o tutuşturur."

Tanzimat dönemiyle birlikte gazetelerde şiirlere, hikâye, roman ve piyes tefrikalarına, makale ve eleştirilere yer verilmesi gazete takip eden okuyucuların edebiyatla daha fazla ilgilenmelerine yol açmıştır. Söz gelişi Ömer Seyfettin'in ilk hikâyesi olan "Tenezzüh" ten Namık Kemal'in Vatan Yahu Silistre sine kadar birçok edebiyat eseri gazeteler sayesinde halkla buluşmuş ayrıca polemikler yani edebiyat kaynakları da bu gazetelerden yürütülmüş, o zamanın moda tartışması eski edebiyat – yeni edebiyat da bu gazetelerin köşelerinde yerini almıştır.

Edebi gazetecilik kavramı 20.yy referanslı bir kavram olsa da, edebiyat gazetecilik ilişkisinin literatür çalışmalarında ilgi çekici nitelikteki örneklerine de rastlanmaktadır. Amerika Birleşik Devletleri'nde 1973'te Tom Wolfe imzalı yayınlanan The New journalism (yeni gazetecilik) adlı antolojinin giriş yazısında yeni bir yazı ve yazar eğiliminden bahsedilmekte bunun kavramsal açıklaması da edebi gazeteciliğe dayandırılmıştır. (Wolfe,1973) Wolfe yeni gazetecilikte olayları sade ve geleneksel bir dille anlatmanın ötesinde gazetecinin derinlemesine araştırma ve gözlem yaparak derlediği materyali mutlak formatına uydurma zorunluluğu olmadan daha edebi daha akıcı bir dilin hakim olduğuna işaret etmiştir. Wolf antolojisinde Amerikan edebiyatının önemli isimlerinden biri Truman Capote, iki kere Pulitzer ödüllü yazar Norman Mailar gibi isimlerin kaleme aldıkları röportajlarda bu yeni yazın türünün seçkin örnekleri olarak sunulmuştur.

3.2. Gazetelerde Edebi İçerikler

Filizok'a göre, dilin sanat görevine dayanılarak söylenmiş bütün sözler edebîdir. Bir edebiyat eseri bir edebî metin olabileceği gibi, bir reklam metni, bir seçim afişi, bir gazete haberi de dil sanat görevinde kullanılmışsa edebî metindir. Bu bir "içerik (muhteva)" meselesi değildir, bu bir "biçim (şekil)" meselesidir: Edebî metinlerde anlam, mesajın bizzat biçimi aracılığıyla verilir (Filizok, 2013).

Devran, medyanın olayları yeni bir dille yeniden inşa ettiğini, anlaşılır kılıp ve dahası temsil ettiği ideolojiyi yeniden yapılandırarak kamuoyuna sunduğunu habere konu olan "olay"ın da medyanın kullandığı farklı söylemlerle farklı anlamlar

kazandığını belirtirken aslında haber anlatım yöntemlerindeki değişkenliği de görmemizi sağlıyor (Devran, 2010).

Gazeteciliğin temel işlevi haber vermektir. Yani gazetecilik çoğunlukla habercilik olarak algılanmaktadır. Haber dilinde de, zihniyeti ifade eden yapı, anlatım, tema unsurları metinden seçilmeli ve bu noktadan hareketle metnin ait olduğu zihniyet ortaya çıkmaktadır. Michael Foucault'nun "discourse", Althusser'in "ideoloji" terimleri Türkçe'nin anlam dünyasında terim olarak kullanılan zihniyet kelimesiyle ifade edilebilir. Anlatımsal haberciliğin endüstriyel gazetecilik standardı olan sade habercilik içindeki yeri çok önemlidir (Tokgöz, 2002).

Aktaş'a göre edebî metnin dili, doğal dilden hareketle gerçekleştirilen yeni bir dildir. Doğal dil, her gün herkesin iletişimde kullandığı dildir. Sanatçı, farklı bir yapıyı, bir kurguyu, özel bir duyarlılığı, bir duygu halini daha güzel ve etkili anlatmak için her düzeydeki dil öğelerine yeni anlam ve değerler yükler. Amacı öğretmek değil, değiştirip dönüştürdüğü gerçekliği anlatmak; okuyucuya estetik yaşantı uyandırmaktır. Bunun için dile bireysel değerler yükler (Aktaş, 2015).

Edebî metin, pek çok farklı unsurdan meydana gelmiş bir "bütün", estetik bir "terkip"tir. Muhteva, yapı, dil, bu terkinin ana unsurlarını; kelime, ibare, cümle, paragraf, metin halkası, bölüm; mısra, bend, nazım şekli; vezin, kafiye, redif, lâfız ve mana sanatları; konu, tema, anafikir, mesaj; olay örgüsü, şahıs kadrosu, zaman, mekân, anlatıcı vb. şeyler de ana unsurların alt unsurlarını oluştururlar (Çetişli, 2001).

Kuiken'e göre Edebîlik, öncelikle dil potansiyelini, söz varlığının hissedilmesini ve özalgıyı içine alan ruhsal kalıtımımızın bir sonucudur. Sahip olduğumuz potansiyellerden hareketle, edebî metin karşısındaki duruşumuz ve ona karşı tepkimiz, kendimize, içinde yaşadığımız topluma ve doğal çevreye ait farklı bakış açıları geliştirmede önemli bir rol oynamaktadır (Miall ve Kuiken, 2014).

Araştırma-Gazetelerin edebi içerik açısından incelenmesi

Hipotez	Günümüzde gazetelerde edebi içerikli haberlere az yer verilmektedir.
Soru 1	Gazetelerde çıkan haberlerin sayısı nedir?
Soru 2	Gazetelerde öğretici metin türlerinin Edebiyat yazı türleri nelerdir?
Soru 3	Gazetelerdeki haberlerin tamamında 5N 1 K kullanılmış mıdır?
Soru 4	Gazetelerde edebi haberlerin sayısı nedir?

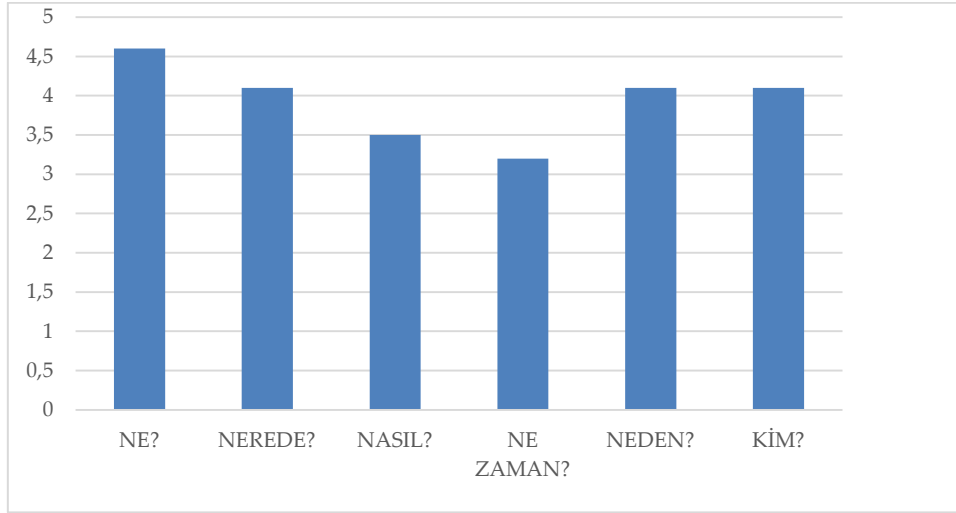

Grafik 1: 3-10 Ekim Tarihleri Arasında Yayınlanan Haberlerin 5N1K Açısından Yüzdeleri

Söz konusu gazetelerdeki tüm haberler incelendiğinde üzerinde yapılan incelemede Haber yazımında 5N 1 K kuralının öyküsel anlatım tarzının metinleri arasına yerleştiğini görüyoruz. Ancak bu haber yazım tarzında geleneksel haber yazım tarzı gibi 5 N 1 K kuralı ile ilgili olarak kesin çizgilerin olmadığını görüyoruz.

ÖRNEK HABER

Bir insan kaçakçısının ibret dolu hikâyesi

Banu ŞEN / İZMİR

26.09.2015 - 19:50 | Son Güncelleme: 26.09.2015 - 19:50

Hürriyet, insan kaçakçılığının merkezi haline gelen İzmir Basmane’de insan tacirlerinin izini sürdü. 7 ay insan kaçakçılığı yapmış olan A., ’ya ulaştı, her şeyini kaptırmış olan Z. ve her an gitmeyi bekleyen M.’nin hikâyeleri de çaresizliğin ne boyutlara vardığını bir defa daha ortaya koydu.

Araştırmamızda incelenen haberlerden biri Hürriyet gazetesinde 26.09.2015 tarihinde çıktı.

Haberin başlığına bakıldığında “ibret dolu” söylemiyle haberin içindeki trajediye yönlendirme yapılmaktadır. Başlıkta yer alan “hikayesi” kelimesi ise haberde edebi unsurların varlığını vurgulamaktadır. Bu haberde edebiyat türü olan hikaye kelimesi kullanılarak öyküleme tekniğinin işlendiği gözler önüne serilmiştir. Yine haberin girişinde geleneksel haber yazım unsurlarının yani 5N 1K’den bazı unsurların da yer aldığını görmekteyiz. Olay İzmir’de geçmekte ve olayın ne olduğuna dair fikir vermektedir.

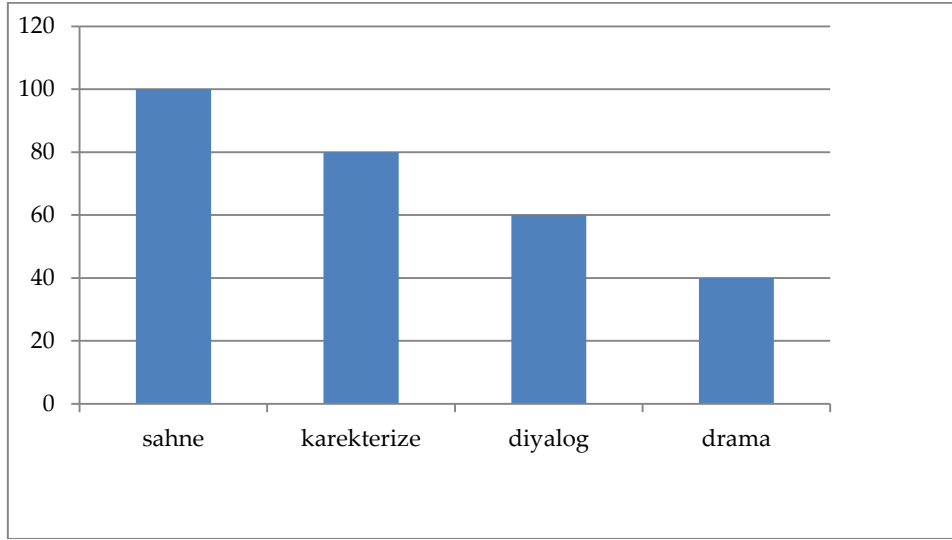

Grafik 2: 3-10 Ekim Tarihleri Arasında Yayınlanan Haberlerin Analizi

4. BULGULAR

4.1. 3-10 Ekim Gazetelerde Çıkan Edebi İçerikler

Edebi içerikler açısından bakıldığında özellikle sahneleme olay örgüsü içerisinde mekân tasvirinin bu tarz haberlerde daha fazla kullanıldığını görmekteyiz. Edebi eserlerde kişilerin yaşadıkları fiziksel çevre içinde ele alınması, çevre ile insan ögesi arasında bütünlük kurulmasını sağlamakta ve bunun da gerçekliği arttıracakı vurgulanmaktadır. Haberin de gerçek olayların aktarımı olduğu göz önüne alındığında mekânsal tasvirin edebi haberlerde içerik artırıcı olduğu ortaya çıkar. Bunun yanı sıra haberin aktörlerinin tasvir edilmesi dramatik unsurların haber formatında yer alması içeriğin daha akıcı ve gerçeğe uygun olmasını sağlar.

Tablo 1: 3-10 Ekim Tarihleri Arasında Çıkan Haber Sayıları

Gazeteler	Haber Sayıları
HÜRRİYET	103
SABAHA	80
CUMHURİYET	65
HABERTÜRK	102

3-10 Ekim 2017 tarihinde yayınlanan gazetelerde yapılan incelemede günde ortalama gazetelerde çıkan haber sayıları belirlenmiştir. Haber sayılarının özellikle merkez medya içeriklerinde daha fazla olduğu tespit edilmiştir.

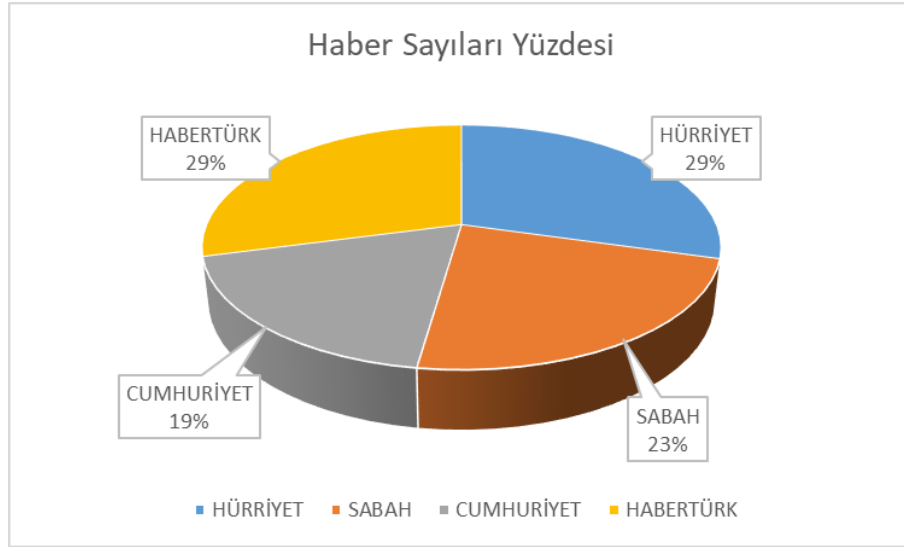

Grafik 3: 3-10 Ekim Tarihleri Arasında Haber Sayıları Yüzdesi

Tablo 2: 3-10 Ekim Tarihleri Arasında 5N 1K'nın Tamamı Kullanılan Çıkan Haber Sayıları

Gazeteler	Haber Sayıları
HÜRRİYET	25
SABAH	14
CUMHURİYET	9
HABERTÜRK	17

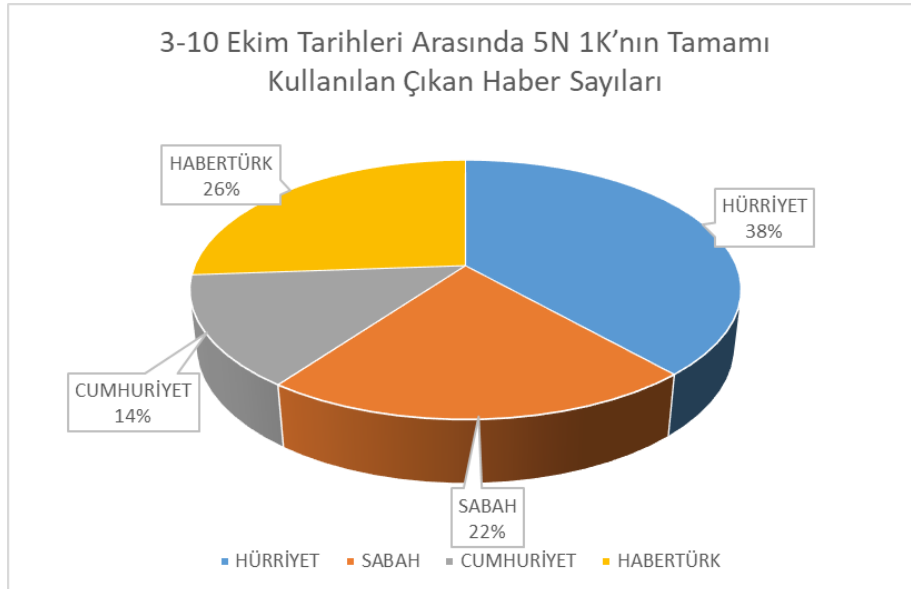

Grafik 4: 3-10 Ekim Tarihleri Arasında 5N 1K'nın Tamamı Kullanılan Çıkan Haber Yüzdeleri

Gazeteciler için ters piramit öylesine olağan ve kabul gören bir tekniktir ki, adeta gazetecilik mesleği var olduğundan beri sanki bütün gazeteciler “5N1K”, “flaş gövde yapısı” gibi katı kurallara ve formüllere sahip bu anlatı kalıbını kullanıyormuş varsayımı tartışılmadan kabul görmektedir (Çığ, 2010).

Tablo 2: 3-10 Ekim Tarihleri Arasında Kullanılan Edebi İçerikli Haber Sayıları

Gazeteler	Edebi içerikli Haber Sayısı
HÜRRİYET	12
SABAHA	11
CUMHURİYET	5
HABERTÜRK	5

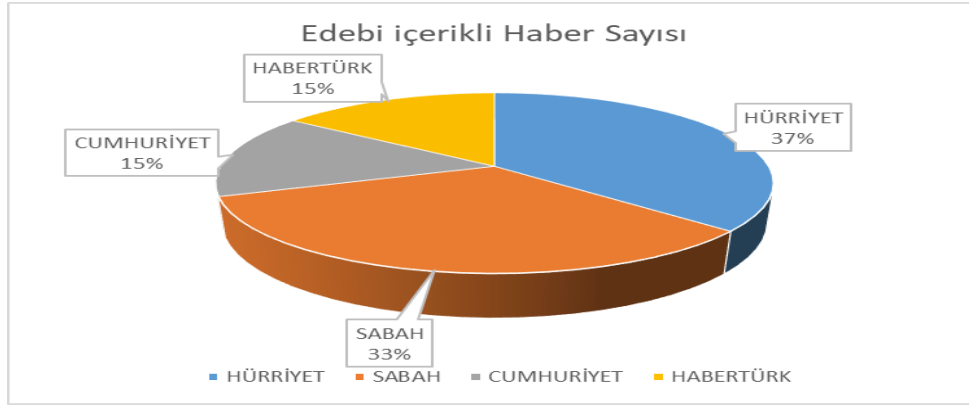

Grafik 5: 3-10 Ekim Tarihleri Arasında Edebi İçerik Kullanılan Haberlerin Yüzdeleri

5. SONUÇ ve TARTIŞMA

Haber yazımında 5N 1K kuralının öyküsel anlatım tarzının metinleri arasına yerleştiğini görüyoruz. Ancak bu haber yazım tarzında geleneksel haber yazım tarzı gibi 5N 1K kuralı ile ilgili olarak kesin çizgilerin olmadığını görüyoruz.

Edebi içerikler açısından bakıldığında özellikle sahneleme olay örgüsü içerisinde mekân tasvirinin bu tarz haberlerde daha fazla kullanıldığını görmekteyiz. Roman kişilerinin fiziksel çevre içinde ele alınması, çevre ile insan ögesi arasında bütünlük kurulmasını sağlar ve bunun da gerçekliği arttıracığı öngörülmektedir. Haberin de gerçek olayların aktarımı olduğu göz önüne alındığında mekânsal tasvirin edebi haberlerde içerik artırıcı olduğu ortaya çıkar. Bunun yanı sıra haberin aktörlerinin tasvir edilmesi dramatik unsurların haber formatında yer alması içeriğin daha akıcı ve gerçeğe uygun olmasını sağlar. Haber sayılarının özellikle merkez medya içeriklerinde daha fazla olduğu tespit edilmiştir. Gazeteciler için ters piramit öylesine olağan ve kabul gören bir tekniktir ki, adeta gazetecilik mesleği var olduğundan beri sanki bütün gazeteciler “5N1K”, “flaş gövde yapısı” gibi katı kurallara ve formüllere sahip bu anlatı kalıbını kullanıyormuş varsayımı, tartışılmadan kabul görmektedir.

KAYNAKÇA

Kitaplar

- Chomsky, N. (1999). *Medya Gerçeği*. İstanbul: Tüm Zamanlar Yayıncılık.
- Manoff, R. ve Schudson M. (1986). *Reading The News*, New York: Pantheon Books.
- Galtung J ve Ruge M (1981). *Structuring and Selecting News, The Manufacture of News*, S. Cohen ve J. Young (ed), Sage, California.
- İnuğur, N. (2005). *Basın ve Yayın Tarihi*, İstanbul: Der Yayınları.
- Berger, A. (1982). *Media Analysis Techniques*. Beverly Hills: Sage.
- Tokgöz, O. (2002). *Temel Gazetecilik*, İstanbul: İmge Yayınları

Diğer Kaynaklar

- Aktaş, Ş. Edebî Metinleri Çözümleme Metodolojisi Ve Yapı-Tema İlişkisi Üzerine, 14 Nisan 2018 tarihinde <http://www.ayk.gov.tr/wp-content/uploads/2015/01/AKTAŞ-Şerif-EDEBÎ-METİNLERİ-ÇÖZÜMLEME-METODOLOJİSİ-VE-YAPI-TEMA-İLİŞKİSİ-ÜZERİNE.pdf> adresinde erişildi.
- Çetişli, İ. (2001). *Edebiyat Dili/Edebî Dil*, Türk Yurdu Dergisi
- Çığ, Ü. (2010) *Endüstriyel Bir Anlatı Yapısı: "Ters piramit" Haber Metinleri Dil ve Edebiyat Dergisi*.
- Duran, R. (2017) *Medyatik istilaya cevap: Yavaş gazetecilik* 14 Nisan 2018 tarihinde <https://www.artigercek.com/medyatik-istilaya-cevap-yavas-gazetecilik/> adresinden erişildi.
- Filizok, R. *Edebi Metin Nedir?* 3 Şubat 2018 tarihinde <http://www.dilededebiyat.net/edebi-metin-nedir-riza-filizok-makale> adresinden erişildi.
- Koloğlu, Orhan, (1995), "Osmanlı'da Türkçe Dışı Basın", *Kebîkeç Dergisi*.
- Miall, D. ve Kuiken, D. (2014). Edebîlik Ve Edebî Metinlerde Okuma Sürecinin Üç Bileşeni, *Gazi Türkiyat Dergisi*.
- Stanbridge, N (2016). 4 Şubat 2018 tarihinde *BBC Türkçe, Londra'daki Büyük Veba Salgını'nın Nedeni Kesinleştirildi*, <http://www.bbc.com/turkce/haberler-37305732> adresinden erişildi.
- Wolfe, T.(1973) *The New Journalism*. Harper & Row.



Paratextual Analysis of an Arch-Poet or the Utterance “Education is not Filling of a Pail, but the Lighting of a Fire.”¹

Raşit Çolak^{a*}, Y. Ziyaettin Turan^b

^{a,b} Uşak University, Faculty of Science and Literature, Uşak.

Abstract

Impact of world famous Nobel laureate writer, playwright, and arch poet William Butler Yeats, can be seen in various areas. Scientists, journalists, statesman, clergymen, educationists and experts from different fields are witnessed to refer some of Yeats’ statements, lines, stanzas of his poems or his well-known utterances in their speeches, articles, columns, public speaks, etc. The utterance “education is not filling of a pail, but the lighting of a fire” is one of the most quoted sentences. It is always quoted by authorities and people interested in education. Also, it is possible to find that the sentence used by people who are willing to give suggestions about education. However, people exactly don’t know who really stated it. It may shed light on present education problem. In this paper, it is tried to be explained what the sentence really tells and whether it has positive or negative effects on Yeats and education from paratextual perspective.

Keywords: William Butler Yeats, Gérard Genette, epitext, paratextuality, education system

Bir Baş Şair’in ya da “Eğitim Kovaya Su Doldurmak Değil Ateşi Yakmaktır” Sözü’nün Yanmetinsel İncelemesi

Öz

Nobel edebiyat ödüllü yazar, oyun yazarı ve baş şair William Butler Yeats’in etkisi çeşitli alanlarda görülebilir. Bilim adamları, gazeteciler, devlet adamları, din adamları, eğitimciler ve farklı alanlardan uzmanların konuşmalarında, makalelerinde, köşe yazılarında ve halka hitaplarında Yeats’in cümlelerini, mısralarını, şiirlerinden kıtalarını veya meşhur söylemlerine göndermede buldukları görülmektedir. “Eğitim, kovaya su doldurmak değil, ateşi yakmaktır.” sözü en çok kullanılan cümlelerden birisidir. Eğitim otoriteleri ve eğitimle ilgilenen insanlar tarafından sürekli kullanılmaktadır. Ayrıca, eğitimle ilgili önerilerde bulunmak isteyen kişiler tarafından da kullanılmaktadır. Hâlbuki insanlar gerçekten bu sözün kimin tarafından kullanıldığını tam olarak bilmemektedirler. Bu cümle bugünkü eğitim sorununa ışık tutabilir. Bu çalışmada, aslında bu cümlenin ne anlatmak istediği, Yeats ve eğitim üzerine olumlu ya da olumsuz etkilerinin olup olmadığı yanmetinsellik açısından incelenmeye çalışılacaktır.

Anahtar Kelimeler: William Butler Yeats, Gérard Genette, yapıtçevresi yanmetin unsuru, yanmetinsellik, eğitim sistemi

1. INTRODUCTION

William Butler Yeats is world famous Nobel laureate writer, playwright, and arch poet. Influence of him can be seen in various areas. As a prolific writer, he wrote poems, plays, and various works in different genres. He won the Nobel Prize for literature in 1923. He influenced many scientists and philosophers in different fields. It can be accepted that his ideas led thinkers, experts, and people nearly from all the branches to study and research deeply. It is a fact that Yeats has interesting thoughts and suggestions about education. He spent so much time on thinking about education

¹ This article was presented as a paper at I. International Education Research and Teacher Education Congress held at Uşak University. With this paper, it is aimed to share all results and discussions.

*Corresponding address. Email: rasit.colak@usak.edu.tr

system. He was not pleased with the education system of his time. He complained about it. He believed everybody found a philosophical excuse for what they did. When he was a young student, he was invited to read one of his poems, *The Island of Statues*, in front of critics to decide whether it was worthy of publication in the *College* magazine. He succeeded but he couldn't prevent himself to ask the question to the schoolmaster who is a young man: "I know you will defend the ordinary system of education by saying that it strengthens the will, but I'm convinced that it only seems to do so because it weakens the impulses." (O'donnell, Archibald, & Yeats, 2010: 99). It is implied that Yeats criticizes this type of system since it demotivates students. Those demoralized students thus cannot make decision on their own and it may discourage them.

Scholars, philosophers, literary men, educationists, great figures in history, politicians have been trying to construct a perfect education system in which self-confident students are grown. Hence, they uttered eloquent sentences in their speeches or wrote in their works. Today, thanks to social media and other technological developments, anybody dealing with education most probably reads and quotes the utterance "education is not filling of a pail, but the lighting of a fire." It is quoted by authorities and experts in education since the sentence may shed light on present education problem. However, people exactly don't know whether Yeats really stated it. Some people claim that it exactly belongs to Yeats, while some others believe that it is misattributed to him. Today, there are a great many social media platforms and internet websites which are established to search origins of the sentences or words. Quoteinvestigator.com is one of the websites searching the real persons who told the quotes most frequently used by people in different environments. According to quote investigator abbreviated as QI on the website, this famous quotation was not uttered by Yeats. QI wrote short history of the sentence by giving its first form at the beginning and the last present type today in the article title of which is "The Mind Is Not a Vessel That Needs Filling, But Wood That Needs Igniting" ([www. quoteinvestigator.com](http://www.quoteinvestigator.com)) at the end. He/she preferred "William Butler Yeats? Plutarch? Socrates? Plato? Apocryphal?" as the subtitle of his/her article. It was published on 28th of March, 2013. He/she believes that "the mind is not a vessel that needs filling, but wood that needs igniting" is the original sentence uttered by Greek author, philosopher Plutarch who is believed to have an influence on writing in Europe. The investigator put forward that misunderstandings and misreadings in time causes this kind of mistakes. Before, this sentence was believed to be uttered by Socrates. The investigator wrote that the original form of the sentence was created in the essay "On Listening" written by him even though people quote this sentence as it belongs to Yeats. Someone may claim that Yeats was not well educated and hated teaching and learning. However, as he was a dyslexic that is why the sentence credited with him. In his own words: "Because I had found it hard to attend to anything less interesting than my thoughts, I was difficult to teach." (O'donnell et al., 2010: 53). His suffering might be one of the reasons why he was so interested in education. It doesn't prove the quotation belongs to Yeats. In fact, "...at school he was placed near the bottom of his class in most subjects and was

derided by his classmates for being unathletic and Irish.” (Holdeman, 2006: 4). Speculations still go on. What makes this apocryphal sentence so important? Education is not only giving courses to students, prepare them for the exams, and help them to gain high scores. It is also motivation, encouragement. In this paper, it is tried to be explained what the sentence really tells and whether it has positive or negative effects on Yeats and education through epitext which is a part of paratext and created by French literary theorist Gérard Genette.

2. METHOD

In order to investigate meaning of the sentence and influences of speculations on Yeats and education, epitext which is a part of paratext developed by famous French theorist Gérard Genette is going to be used. Paratextuality has been explained and interpreted by literary theorists and various scientists. For Genette, a paratext is:

“a threshold... It is an "undefined zone between the inside and the outside, a zone without any hard and fast boundary on either the inward side (turned toward the text) or the outward side (turned toward the world's discourse about the text), an edge...” (Genette, 1997: 2).

It may contribute to give firstly the meaning of the prefix –para. One can find a great number of definition of the prefix but here it is going to be given the meaning of –para related with paratextuality. It is defined as:

“a prefix appearing in loanwords from Greek, most often attached to verbs and verbal derivatives with the meanings “at or to one side of, beside, side by side” (parabola; paragraph; parallel; paralysis), “beyond, past, by” (paradox; paragon); by extension from these senses, this prefix came to designate objects or activities auxiliary to or derivative of that denoted by the base word (parody; paronomasia), and hence abnormal or defective (paranoia), a sense now common in modern scientific coinages (parageusia; paralexia). As an English prefix, para¹ may have any of these senses; it is also productive in the naming of occupational roles considered ancillary or subsidiary to roles requiring more training, of a higher status, on such models as paramedical and paraprofessional: paralegal; paralibrarian; parapolice” (<https://www.dictionary.com>).

It is also defined as “beside: alongside of: beyond: aside.” (<https://www.merriam-webster.com>).

Text is (1): “the original words and form of a written or printed work (2): an edited or emended copy of an original work” (<https://www.merriam-webster.com>).

According to Genette, paratextuality = peritext + epitext. Paratext is formed by the words para and text. In mechanism between text and reader / target group is included in the scope of paratextuality (Civelek & Tilbe, 2016: 36). Peritext being one side of paratext includes everything within the book such as cover of the book, pictures used on covers, name of the book, quotations written on the cover, printing information, table of contents, etc. Anything outside of the book is considered as epitext. Epitext doesn't need to be related with only book. Newspaper articles, interviews, TV and radio programs, internet sources, social media activities about

writer's any kind of work can be accepted as epitexts. Besides, anything about writer's private or social life is also epitext. That is, epitext is not only texts about writer and his works. Songs from writer's lyrics, films based on his/her novel, celebrations may also be epitexts. Posters on billboards, ads in newspapers, on TV, radio and internet are other examples of epitexts. Smart phone applications and internet services such as Twitter, Facebook, Instagram, and Periscope are rich sources of epitexts. Besides, videos in Youtube, Dailymotion, Vidivodo, and Bing can be assigned as epitext as long as they are related with author or his/ her works. Degree of relation with the author or his/her works are disregarded. Tweets of author, Facebook events, shares and comments on websites and blogs are accepted as epitexts. There is no time and space limit for epitexts. An epitext could have been created in advance before a forthcoming book or any work of writer; by this way that epitext may inspire writer to write, create a new work. Moreover; an epitext can be created after the work is published. Some other epitexts are being created at the same time with the work. How is it possible? For instance, a writer can announce on Facebook, Twitter or other social media platforms that he already writes his/her new work or he/she gives information about characters of his/her new play, he/she shares some passages from his new novel, he/she writes some of the lines from his new poem. These are all considered as epitexts. It is not compulsory for an epitext to be in paper format. All the information about writer and his any work or any character from his works, briefly any point regarding the writer is taken into consideration as epitext.

Genette believes an epitext must be classified as spatial, temporal, substantial, pragmatic, and functional That is, epitext should answer the questions of where, when, how, from whom to whom and to do what (Genette, 1997: 4). Epitext exists anywhere outside of the book. Its place is out of importance. It may be located on billboards, in ads page of a newspaper, on TV or radio channels as an advertisement. It is not necessary to be in real life. It also exists in virtual life. The article titled as "Education is not the filling of a pail, but the lighting of a fire': It's an inspiring quote, but did WB Yeats say it?" (<https://www.irishtimes.com>). It was published in *Irishtimes* newspaper which is printed in Ireland. However, it was reached via internet from official website of the newspaper which is www.irishtimes.com. As a matter of fact, most people prefer digital newspapers today. "Today, newspapers are the fastest and the cheapest agents in supplying the need for learning." (Deniz, 2017: 5). Number of people reading printed versions of newspapers is falling day by day. However, it doesn't mean that printed versions are not evaluated as epitexts. In analysing epitext according to its time, two important factors are taken into consideration. The first one is based on birth and death date of the writer, but it does not mean that writer must have died. An epitext may be created while the writer is alive. If you consider life of writer for determination of time of epitext, it is either posthumous or anthumous. Posthumous epitext appears after the writer's death. Anthumous epitext is revealed before he dies, in other words when the writer is alive. The article was published on Tue, Oct 15, 2013. That is, it is a posthumous one because Yeats died in 1939. Substantial feature of epitext shows us how epitext is created, in which format it reached to reader. The article in

Irishtimes is a digital form of written newspaper. It can be said that it is digital. Pragmatically an epitext expresses the sender, addressee and medium. When the writer himself writes, creates, forms the epitext it is called authorial. Sometimes publisher is sender of the epitext through publishing advertisements of the work, then the epitext is publisher's. Also a third person except from these two sides can also be the sender. This type of epitext is named as unauthorial epitext. Responsibility of the epitext is on behalf of the sender. Any epitext which is denied by the author himself is named as unofficial. The epitext is official as long as the writer accepts all legal responsibilities. Third parties may be remembered as semiofficial. The article analysed in the paper was written by Robert Strong. It can be accepted as unofficial epitext. Epitext functionally tells the readers for whom it was created. Writer may have a large number of intentions to create epitext. There is no restriction for epitext to have only one aim. Epitext can encourage readers to buy a new book, draw attention onto writer or work, increase popularity of a work of art. Epitexts sometimes guide the readers while reading that work, give hints about characters or plot of a play, give social, political messages to public. Watching an advertisement on TV about a novel, or listening a song from lyrics of a poem on radio, hearing some people talking about a play in society may psychologically force people to buy that work or make research about the poet, author or playwright. It takes attention of people, arouses interest. The article by Robert Strong is not directly about Yeats. Its main aim is to analyse, criticize present education system and emphasize his feelings and ideas. For this reason, he quoted this famous sentence. Strong stresses that no matter who really said this sentence or when he said. He benefits from it for the sake of giving some clues for students and proposals for educationists. When Robert Strong was in US, he went to a conference. At the conference he heard the speaker quote the sentence. The speaker believed that education shouldn't teach students only courses and exercise power over them to get high marks from the exams. Parents, educationists should let them play with woods, matches and set a fire. For this, what students need is not high scores but motivation. It is like teaching them fishing instead of telling how to fish. Strong also warns students not to refer such kind of sentences whose exact producer is not known since using these types of quotations without showing their sources may cause some legal and illegal problems.

3. RESULT and DISCUSSIONS

In this paper, it is hoped to introduce this new concept and its application with an example from Yeats through the article written by Robert Strong from Irishtimes. Epitext, peritext, paratextuality is not well known in Turkey. They are all new. It is also intended to show that epitexts are not only applied to literary works. Any work of art, any product could be example of epitext. It is observed that William Butler Yeats is still popular even though 69 years passed after his death. These kinds of speculations don't damage Yeats' reputation since he is not responsible for the sentence that was uttered after he had died. That is, it is an unofficial epitext. On the contrary, rumours are expected to increase popularity of Yeats. When someone hears the sentence he may wonder who is Yeats, what is his occupation, where he lives. It helps a person to read

about Yeats and his poems, plays and other works. By this way he may advise other people around him to read Yeats. These people may be the people who have never heard a poem, or read a poem of Yeats. He may start reading literature thanks to Yeats, but the news, article or column which made it possible should be remembered. Epitext can be seen in any stage and field of life any time. It also shows us that Yeats is still popular and gives inspiration to many people in various branches such as education, politics, arts, sports, etc. It may be inferred that "lack of mass communication tools such as internet, social media in the period of Yeats prevented him from reaching larger masses." (Çolak, 2017: 94). The epitext may help educationists to solve the existing problem in present education system and encourage them to find, create new methods and system proposals. It may also encourage other researchers to apply paratextuality to any work of art, other fields or to activities in all fields of life especially literature and education.

As a result, it is a posthumous, written epitext created by Strong in digital platform and it is indirectly related with Yeats. It successfully impresses people whether it was really uttered by Yeats or not. It makes educationists feel themselves obliged to reflect on education system and make more research for it. This article itself can also be considered as a posthumous, epitext directly related with Yeats.

REFERENCES

- Civelek, K., & Tilbe, A. (2016). "Frédéric Beigbeder'in Romantik Egoist adlı karma benli anlatısı: özyaşamöyküsü mü, yeniötesi günlük mü, özkurmaca roman mı?". (1).
- Çolak, R. (2017). *William Butler Yeats Ve Yapıtlarının Yanmetinsellik Yöntemiyle İncelenmesi: Yapıtçevoresi Çözümleme Örneği*. (PhD.), Erzurum: Atatürk Üniversitesi.
- Deniz, Ö. (2017). *Demokrat Parti Dönemi Basında Sosyal Politika* (Y. Ersan Ed.). İstanbul: Kriter.
- <https://www.dictionary.com/browse/para-?s=t>
- Genette, G. (1997). *Paratexts: Thresholds of Interpretation*. Cambridge: Cambridge University Press.
- Holdeman, D. (2006). *The Cambridge Introduction to W.B. Yeats*. Cambridge: Cambridge University Press.
- <https://www.irishtimes.com/news/education/education-is-not-the-filling-of-a-pail-but-the-lighting-of-a-fire-it-s-an-inspiring-quote-but-did-wb-yeats-say-it-1.1560192>
- <https://www.merriam-webster.com/dictionary/-para>
- <https://www.merriam-webster.com/dictionary/text>
- O'donnell, W., Archibald, D., & Yeats, W. B. (2010). *Autobiographies: The Collected Works of W.B. Yeats*. USA: Scribner.
- <https://quoteinvestigator.com/>



Türkiye’de İş Kazaları ve Meslek Hastalıklarına Yönelik Hukuksal Düzenlemelerin Başlangıç Dönemi

Önder Deniz*

Uşak Üniversitesi İletişim Fakültesi, Uşak.

Öz

Sanayileşmenin olumlu sonuçlarının yanında sosyal açıdan olumsuz birtakım sonuçları da olmuştur. Çalışma ortamlarının sağlıklı olması ve birçok tehlikeleri barındırmaması, işçi kesimleri için en önemli sorunların başında gelmektedir. Üretim unsurlarının en üst düzeyde kullanımı, işçi kesimine çok ağır bir şekilde yansımıştır. Tarihsel süreç içerisinde uzun bir süre işçiler, çalışma koşullarından dolayı, hastalandı, sakat kaldı veya hayatlarını kaybetti. Bu acımasız yapının durdurulmasına yönelik çalışmalar 19. yüzyılın ikinci yarısında başlamıştır. Başlarda çocuk işçilerin korunması üzerine yapılan çalışmalar, daha sonra genel işgücünü kapsayacak şekilde genişletildi. İnsan sağlığı üzerine yapılan araştırmalar geliştikçe, çalışma ortamlarındaki işçi sağlığı ve güvenliğine yönelik çalışmalar da gelişmiştir. Çalışma koşullarından dolayı işçilerin karşılaşılabilecekleri sağlık sorunları ve meslek hastalıklarının en aza indirilmesi için yapılanlar, çalışma hayatına yönelik sosyal politikaların temelini oluşturmaktadır. Türkiye’de buna yönelik çalışmalar, 19. yüzyılın ikinci yarısına karşılık gelmektedir. Madenlerdeki işçi sağlığı ve güvenliğini koruma amaçlı hukuksal düzenlemeler, ülkedeki iş sağlığı ve güvenliği çalışmalarının başlangıcını oluşturur. Hukuksal düzenlemelerin başlangıç tarihi eski olsa da ileriki yıllarda devleti yönetenler, işçinin sağlığını ve güvenliğini koruyucu genel bir kanun yapma konusunda yetersiz kalmışlardır. Uzun süre işverenler, çalışma koşullarını kendi menfaatine göre düzenlemiştir. Türkiye’de iş sağlığı ve güvenliği ancak 20. yüzyılın ortalarında hukuksal bir yapıya kavuşmuştur, aynı zamanda Umumi Hıfzıssıhha Kanununda sonra da İş Kanununda işçi sağlığını koruyucu maddelere yer verilmiştir. Bu iki kanunun olumlu bir yapıya sahip olmalarına karşılık birçok işçi kanununun kapsamı dışında kalmıştır. Türkiye’de işçileri koruyucu önlemler, başlangıç döneminde sınırlı düzeyde kalmıştır.

Anahtar Kelimeler: İş Hukuku, Çalışma Hayatı, İş Kazası, Meslek Hastalığı

Initial Term of the Legal Regulations for the Work Accidents and Occupational Diseases in Turkey

Abstract

In addition to the positive results, there were some negative social consequences of industrialization. Unhealthy working conditions as well as many dangerous working environments are the most important problems for the workers. The utmost use of production elements was a heavy burden on workers’ backs. For a long time in the historical process, workers became ill, disabled or lost their lives due to working conditions. In order to stop this brutal structure, the studies began in the second half of the 19th century. In addition to the early studies for the protection of child workers, there were later some expanded ones to cover the general workforce. As the researches on general human health evolved, the studies on workers’ health and safety including working environments also developed. Minimizing the health problems and occupational diseases that workers may face due to working conditions is the basis of social policies for working life. For this, the studies in Turkey corresponds to the second half of the 19th century. Legal arrangements for the protection of workers’ health and safety in the mines constitute the beginnings of occupational health and safety studies in Turkey. Even though the starting date of

the legal arrangements was old in Turkey, the politicians ruling the country in the following years were insufficient to make a general law protecting the health and safety of the workers. For a long time, employers arranged the working conditions according to their own interests. The occupational health and safety in Turkey became a legal structure in the middle of the 20th century. Later, the articles about workers' health were included in the Labor Act and then in the Preservation of Public Health Act. Despite the fact that these two acts had a positive approach, many workers still remained out of the scope of these laws. The protective measures taken for the safety of workers in Turkey, remained limited level as it was at the beginning period.

Keywords: Labor Law, Working Life, Work Accident, Occupational Disease

1. GİRİŞ

Sanayi Devrimi, iktisadi, siyasi ve toplumsal değişime neden olmuş ve yeni bir çağın doğmasına yol açmıştır¹. Üretim unsurlarını elinde tutan burjuva, zenginleşmekle kalmayıp bağlı oldukları ülkeleri siyasi olarak güçlendirmiştir². Ancak bu dönemde sayıları günden güne artan ve üretimin ana unsurunu oluşturan işçiler, sanayi devriminin yarattığı olumlu yapıdan fayda değil tam tersi zarar görmüşlerdir. İş kazaları ve meslek hastalıkları, işçiler için hayatın bir parçası haline gelmiştir. Fabrika sayısı arttıkça çalışma koşulları her yaştan bireyi olumsuz yönde etkilemiştir. 19. yüzyıla gelindiğinde fabrikalarda neredeyse her yaştan çocuk işçi vardı. Bu dönemde sürekli ve ucuz üretim için çocuk işçiler, tehlikeli tehlikesiz, gece gündüz demeden her işte çalıştırılmaktadır. Bu durum, sosyal hayatın bir aynası konumunda olan edebiyat alanında, özellikle de Charles Dickens'ın romanlarında çocuk kahramanlar olarak karşımıza çıkmaktadır³. Ayrıca kadın işçiler de çocuk işçiler gibi çalışma hayatında ezilenler arasında yer almıştır⁴. Düşük ücretlerle tehlikeli işlerde çalıştırılan kadınlar, meslek hastalığı riskine en yatkın kesimdi. Aynı şekilde erkek işçiler de çocuk ve kadın işçiler gibi ağır şartlarda düşük ücretlerde çalışmaya mahkum bırakılmıştır⁵.

Bu bozuk yapıyı gören ve düzeltmek isteyen Saint Simon, Charles Found, Robert Owen gibi düşünürler, tamamen insancıl düşüncelerle çalışma hayatındaki olumsuzlukları ortadan kaldırmaya yönelik ilk bilimsel çalışmaları başlatmışlardır. Bu dönemde ayrıca yönetimi elinde tutanlar, günden güne zenginleşen burjuva ile temel haklardan mahrum bırakılmış işçi topluluğu, arasında bir çatışma ortamı olmasını engellemek için çalışmaları başlatmışlardır⁶. İşçilerin çalışma koşullarına yönelik hukuksal düzenlemeler ile başlayan süreç, sosyal demokrasi olgusunu oluşturmuştur⁷.

¹ Paul Kennedy, **Büyük Güçlerin Yükseliş ve Çöküşleri**, Çeviren: Birtane Karanakçı, Türkiye İş Bankası Yayınları, Ankara, 1994, s. 169,170.

² E. J. Hobsbawn, **Sanayi ve İmparatorluk**, Çeviren: Abdullah Ersoy, Dost Yayınları, Ankara, 1998, s.13.

³ Y.Z. Turan, R. Çolak, "Bildungsroman'a Tematik Bir Yaklaşım: *David Copperfield ve Çalılık*". **Humanitas: Uluslararası Sosyal Bilimler Dergisi**, Cilt.4, Sayı.7,2016,s.s. 457-467.

⁴ Murteza Aydemir, "İşçi Sağlığı ve İş Güvenliğini Sağlama Açısından İşverenin Yükümlüğü", **Kamu-İş İş Hukuku ve İktisat Dergisi**, Cilt.3, Sayı.4, Temmuz, 1994, s.s.78-79.

⁵ Cahit Talas, **İçtimai İktisat Dersleri**, Ankara Üniversitesi Siyasal Bilgiler Fakültesi Yayınları, Ankara, 1955, s.s. 8-15.

⁶ A.g.e., s.24.

⁷ Orhan Tuna, Nevzat Yalçıntaş, **Sosyal Siyaset**, Filiz Yayınları, İstanbul, 1988, s.11.

İşçi, işveren ve devletin çalışma hayatında hukuksal düzenlemelerde taraf olması, sosyal adalet, sosyal devlet, sosyal haklar gibi yeni değerlerin oluşmasını da sağlamıştır. İngiliz iş adamı Robert Owen çocuk iş gücüne yönelik çalışmalarıyla çalışma hayatında işçinin lehine müdahalelerin başlangıcını temsil eder⁸. Demokrasinin gelişmesi ile birlikte kapsam genişletilmiş, özellikle iş kazaları ve meslek hastalıklarına yönelik daha bilimsel çalışmaların önü açılmıştır.

Osmanlı Devleti'nin kapalı iktisadi yapısı, ancak bu yüzyılın ortalarında sanayileşmiş ülkelerle yapılan ticaret anlaşmaları ile değişmeye başlamıştır. Zanaat ve tarım dışı iş gücü yüzyılın sonlarına doğru değişmiştir. Yabancı sermayenin ulaştırma ve hammadde üretimine yönelik çalışmaları, Osmanlı topraklarında fabrikaya dayalı üretimi başlatmıştır. Ayrıca bu dönemde devlet teşebbüsü ile de genelde askeri ihtiyaçlara yönelik fabrikalar açılmıştır.

Osmanlı Devleti'nin iktisadi hayatına yön verenler sanayileşmenin önemini anlamış ve fabrika türü işletmelerin sayısını artırmaya çalışmıştır⁹. 20. yüzyıla girildiğinde Osmanlı sanayi işletmelerindeki çalışma hayatının, karmaşık bir yapıda olduğu görülmektedir. Devlet işletmelerinde asker ve angarya işgücü çalışırken özel sektör işletmelerinde yerli ve yabancı işgücü istihdam edilmiştir. Bunun dışında işçiler arasında statü farkı olmuştur. Vasıflı işgücü "işçi" olarak adlandırılmakta ve genelde yabancı ülkeden gelen işçiler için kullanılmaktadır. Türk ve Müslüman işçiler ise çoğunlukla amele olarak adlandırılmıştır.¹⁰

Çalışma hayatındaki karmaşık yapı, sosyal politikaları doğrudan etkilemiştir. Bu alana yönelik sosyal politikalar bölgesel ve çok sınırlı düzeyde kalmıştır. Aynı zamanda iş kazaları ve meslek hastalıklarına yönelik çalışmalar, sadece devlet kontrolündeki madenler ile sınırlı kalmıştır. Fabrikaya dayalı üretimin getirdiği meslek hastalıkları ve iş kazaları, 20. yüzyılın başlarında Osmanlı Devleti'nde önemsenecek konular arasında yer almamıştır. İş kazaları ve meslek hastalıklarına yönelik Türkiye'deki çalışmalara baktığımızda ise durumun sanayileşmiş ülkelere çok farklı yapıda olduğunu görmekteyiz. Fabrikaya dayalı üretimden uzak Anadolu şehirleri sanayi devriminin getirdiği iktisadi, siyasal ve toplumsal değişimden etkilenmemiştir. 19. yüzyıla kadar zanaat işletmeleri yoluyla üretim yapılmış ve kapalı iktisadi yapı sanayi ürünlerinden etkilenmemiştir. Cumhuriyetin ilanından çok sonra iş kazaları ve meslek hastalıklarına yönelik hukuksal düzenlemeler yapılmaya çalışılmıştır.

⁸ Arthur H. Estabrook, "The Family History of Robert Owen", *Indiana Magazine of History*. 19/1, 1923, s.64.

⁹ A. Gündüz Ökçün, "XIX. Yüzyılın İkinci Yarısında İmalat Sanayi Alanında Verilen Ruhsat ve İmtiyazların Ana Çizgileri", *Ankara Üniversitesi Siyasal Bilgiler Fakültesi Dergisi*, Cilt: 27, No: 1, Mart 1972, s.s. 160-163.

¹⁰ B. Umar, *İzmir'de Yunanlıların Son Günleri*, Bilgi Yayınları Ankara, 1974, s.59. Ayrıca Bakınız: Fahri Sakal, "Türkiye'de Çalışma Hayatının Millileşmesi", Atatürk Araştırma Merkezi, Cilt.20, Sayı.60, Kasım, 2004.

2. OSMANLI DEVLETİ DÖNEMİNDE HUKUKSAL DÜZENLEMELER

Osmanlı Devleti'nde kırsal kesim dışında kalan bölgelerde çalışma hayatı, büyük oranda 19. yüzyılın ortalarına kadar zanaat işletmelerinde sürmüştür. Zanaat işletmeleri fabrika türü işletmeler olmamalarına karşın bölgesel tüketimin tamamını karşılayacak düzeyde üretim yapmışlardır. Ahilik kültürü üzerine şekillenen zanaat işletmelerinde çalışma hayatının kökenleri 13. yüzyıla dayanmaktadır¹¹. İşletmelerdeki iş gücü yamak, çırak, kalfa-usta adı verilen hiyerarşi çerçevesinde sürmüş ve her işletme bir okul olmuştur¹². İşletmeler belli bir loncaya bağlıdır. Yeni iş yerinin açılmasından meslekte yükselmeye kadar birçok yönetsel işlerden doğrudan lonca sorumludur. Bu yapıları ile günümüz Esnaf ve Sanatkarlar Odalarına, İşçi-İşveren Sendikalarına, benzemektedir¹³. Lonca örgütleri, zanaat işletmelerinin işçi-işveren ilişkisinde birinci derece sorumluluğa sahiptir. Yamak ve çırakların hangi şartlarda çalıştırılacağı, kalfa ve ustalık düzeyine hangi şartlarda yükseleceği örgütün kuralları içinde yer almaktadır¹⁴.

Bu dönemde zanaat işletmelerinde işçi-işveren ilişkileri, fabrikalardan çok farklı bir yapı sergilemektedir. Ucuz ve bol üretimin her şeyden önemli olduğu sanayi devriminden sonra fabrikalar, işçi emeğini insafsızca sömürmekte, ülkede sosyal politikalar gelişene kadar işçiler, modern köleler halinde çalışmaktadır. Zanaat işletmelerinde ise işçi-işveren veya usta-çırak ilişkisi tamamen baba-oğul ilişkisine benzemektedir. Çocuk yaşta mesleğe giren bireylerin her şeyinden ustası sorumlu olmaktadır. İş yerindeki eğitiminden sağlığına kadar olan sorumluluk, işletmenin dışına da taşmaktadır. Çırağın barınması, evlendiği takdirde düğün masrafları gibi birçok kişisel durumdan usta sorumludur. Öyle ki bu dönemde çırağın veya kalfanın sosyoekonomik sorunlar yaşaması, usta için utanılacak bir durum oluşturmaktadır. Bunun yanında sistem sadece ahlaki değerlerle işlememektedir. Yine aynı dönemde lonca örgütlenmeleri, iktisadi riskleri en aza indirmek amacıyla orta sandığı adı verilen bir sistem oluşturmuştur. Bu sandık birçok riski önlemekle kalmayıp aynı zamanda yeni işletmelere sermaye desteği sağlamıştır¹⁵. Ahilik felsefesi içinde oluşan işletmelerde çalışma hayatı, 20. yüzyılın ortalarında bile özlemle bahsedilecek bir özeliğe sahip olmuştur¹⁶.

¹¹ Nurettin Öztürk, "Ahilik Teşkilatı ve Günümüz Ekonomisi, Çalışma Hayatı ve İş Ahlakı Açısından Değerlendirilmesi", *Dumlupınar Üniversitesi Sosyal Bilimler Dergisi*, Sayı: 7, Yıl: 2002, Kütahya, s. 43.

¹² Fatih Yücel, *Kent Esnaf ve Zanaatkarlarının Ekonomik Sorunları, Tehditler ve Çözüm Önerileri*, Yayına Hazırlayan: Kent Araştırmaları Merkezi, Kam Yayınları 1. Baskı, Mayıs 2008, s. 10.

¹³ İbrahim Durak, Atilla Yücel, "Ahiliğin Sosyo-Ekonomik Etkileri ve Günümüze Yansımaları", *Süleyman Demirel Üniversitesi İktisadi ve İdari Bilimler Fakültesi Dergisi*, Yıl: 2010, Cilt: 15, Sayı: 2, ss. 164-165.

¹⁴ Ailesinin izniyle çocuklar, zanaat işletmelerine veya mesleğe yamak olarak girilebilirdi. İki yıl ücretsiz çalışan yamak, lonca başkanının bulunduğu törende çıraklığa alınır. Bu törenler kalfa ve ustalığa yükselme durumunda tekrarlanırdı.

¹⁵ Yücel, *a.g.m.*, s. 153.

¹⁶ 1947 yılında TBMM çalışma komisyonu tarafından hazırlanan raporda sanayi işletmelerinde çalışma hayatının olumsuzluklarından bahsedilmiştir. Buna karşın eski zanaat işletmelerinde çalışma hayatındaki olumlu yönler değinilmiştir: *BCA*, Yer No: 728.495..5. Fon Kodu: 490..1.0.0 Dosya: 4.BÜRO Sayı : - Tarih: 30.12.1947.

Osmanlı ile sanayileşmiş ülkeler arasında yapılan ticaret anlaşmaları, Avrupalı devletlerin ülkedeki üretim alanlarına nüfuz etmesinin önünü açmış¹⁷, bu devletlerin fabrikaları için Anadolu toprakları, çok kaliteli hammadde imkânları sağlamıştır. Bundan dolayı yabancı sermaye hammadde üretimi ve bu hammaddenin taşınması üzerine işletmeler kurmayı daha fazla tercih etmiştir¹⁸. 19. yüzyılın en önemli sanayi hammaddesi ise kömürdür ve Osmanlı topraklarında azımsanmayacak kadar aktif işletilen kömür madeni bulunmaktadır¹⁹. Ulaşımında ve üretimde kömür kullanımı Osmanlıdaki Ereğli kömür madenlerini daha önemli bir yere getirmiştir. Sultan Mahmut döneminde madenlerin işletilmesi amacıyla "Kömür Madenleri Kumpanyası" adında bir işleme kurulmuştur²⁰. 1865 yılında ise madenlerin işletilmesi Bahriye Nezaretine geçmiştir. Yabancı, yerli ve yakın bölgelerden temin edilen işgücü madenlerdeki zorluğu daha da artırmıştır. Madenlerdeki karmaşık yapıyı ortadan kaldırmak amacıyla Dilaver Paşa göreve gelmiş ve hemen çalışmalara başlamıştır. Bu doğrultuda kendi başkanlığında bir heyet oluşturmuş ve kömür madenlerinin yönetilmesine ilişkin, bir nizamname oluşturmuştur. Komisyon, dört ay içinde, sekiz bölüm yüz madden oluşan "Ereğli Kömür Maden-i Hümayunu Nizamnamesini hazırlamıştır²¹. Günümüzde çalışma hayatına yönelik sosyal politikaların başlangıcı olarak kabul edilen ve Dilaver Paşa Nizamnamesi olarak bilinen kanunun asıl amacı, ocakların daha iyi işletilmesidir. Bununla birlikte kanun maddeleri arasında ocaklarda çalışan ve genellikle amele olarak adlandırılan iş gücünün çalışma koşullarına yönelik düzenlemelere yer verilmesi, nizamnamenin farklı bir yapı kazanmasına neden olmuştur. İşçinin barınmasından çalışma koşulları ve sağlığına kadar birçok maddeyi barındıran 1867 tarihli nizamnamenin kanunlaşması hakkında herhangi bir bilgi bulunmamaktadır. Bununla birlikte 1869 Maadin Nizamnamesi, maden işçisini koruyucu tedbirler konusunda daha insancıl bir özelliğe sahip olmuştur.

20. yüzyıl Osmanlı topraklarında fabrika düzeyinde çok fazla işletme bulunmamaktadır²². Avrupa sanayisini besleyen hammadde üretimine ise hatırı sayılır düzeyde olmuştur. Anadolu'nun gerçek anlamda sanayileşme sürecine girememesi ve devletin çalışma hayatına müdahalesinin yetersiz kalması, işçilerin işverenin inisiyatifine bırakılmasına neden olmuştur. İşçiler, işverene karşı çok farklı eylemlerle seslerini duyurmaya çalışmış ancak devlet işçilerin isteklerini görmezlikten gelmiştir. Osmanlı Devletinde 1869 Maadin Nizamnamesi dışında iş kazaları ve meslek hastalıklarına yönelik hukuksal düzenlemelere rastlanmamaktadır.

¹⁷ Yusuf Kemal Tengirşenk, "Tanzimat Devrinde Osmanlı Devletinin Hariçî Siyaseti", **Komisyon, Tanzimat 1**, İstanbul: MEB Yayınları, 1999, ss. 298-299.

¹⁸ 23 Eylül 1856 yılında ilk demiryolu İzmir- Aydın hattının bir İngiliz firması tarafından yaptırılmıştır.

¹⁹ Fahrettin Tızlak, **Osmanlı Döneminde Keban-Ergani Yöresinde Madencilik**, TTK Yayınları, Ankara, 1997, s.4-5.

²⁰ Hamdi Genç, **Ereğli Kömür Madenleri, (1840-1920)**, Basılmamış Doktora Tezi, Marmara Üniversitesi Sosyal Bilimler Enstitüsü, İstanbul, 2007, s.32.

²¹ Cevat Ülkekel, **Taş Kömürü Havzasında (İşletmelerinde) Bahriye Nezareti Yönetimi (1865-1908) ve Dilaver Paşa Nizamnamesi**, Çeviriler: Ayşe Hande Çan, s.62,63.

²² Sayımlarına göre işletmelerinin çoğu değirmenlerden oluşmaktadır. Tefik Güran, "1897 Tarihli İlk İstatistik Yılığ", **Osmanlı Devleti'nde Bilgi ve İstatistik**, D.İ.E. Yayınları, Ankara, 2000, s.169,170.

3. CUMHURİYETİN İLK YILLARI

Milli Mücadelenin ardından en önemli sorunlardan biri de Osmanlı Devleti'nin son yarım yüzyılında başlatılan sanayileşme çalışmalarının nasıl sürdürüleceğidir. Gerçek anlamda bağımsızlığın, sanayileşme ile olacağı, dönemin aydınlarının ortak düşüncesidir. Bu doğrultuda 1923 yılında İzmir'de iktisat kongresi düzenlenmiştir. Kongreye üretimde aktif rol oynayan grupların katılımı ve onların görüşleri, ileriki yıllar için ümit verici olmuştur. Bu kongrede yerli sermaye ile fabrikalar kurulması ilk hedeftir. Yerli sanayinin gelişmesine yönelik imtiyazlar ve teşvikler, bu dönemdeki iktisat politikalarının özünü oluşturmuştur. Anadolu'nun farklı bölgelerine fabrika kurma düşüncesi, Türk işçisinin sorunlarının gündeme gelmesini engellemiştir. İşçilerin sosyoekonomik hakları 30'lu yıllara kadar işverenin inisiyatifine bırakılmıştır.

3.1. Umumi Hıfzıssıhha Kanunu

Demokrasinin gelişmesi, hükümetlerin sosyoekonomik yapıya daha fazla müdahale etmesi gerekliliğini ortaya çıkarmıştır. Günümüz demokrasi unsurları arasında sosyal devlet anlayışı, halkın menfaatleri doğrultusunda hükümetlerin, eğitimden sağlığa birçok alanda doğrudan müdahalesini kapsamakta, bununla birlikte 1930 yılında yürürlüğe giren Umumi Hıfzıssıhha Kanunu, demokrasinin yavaş yavaş geliştiği Türkiye'de halkın sağlığını korumak amaçlı devlet müdahalesini içermektedir. Savaşlar, göçler, sağlık imkânlarının yetersizliği Cumhuriyetin ilk yıllarında böyle bir kanunun çıkmasını zorunlu kılmıştır. Ayrıca devletçilik uygulamalarının yavaş yavaş hükümet politikası haline aldığı 30'lu yılların başlarında, işçilerin sağlığı devlet için daha fazla önem teşkil etmeye başlamıştır. Koruma önlemlerin bütün kesimleri kapsayacak bir şekilde devlet yükümlülükleri içerisine alınmıştır²³:

"Madde 1: Memleketin sıhhi şartlarını ıslah ve milletin sıhhatine zarar veren bütün hastalıklar veya sair muzır amillerle mücadele etmek ve müstakbel neslin sıhhatli olarak yetişmesini temin ve halkı tıbbi ve içtimai muavenete mazhar eylemek umumi devlet hizmetlerindedir.

Madde 2: Umumi sıhhat ve içtimai muavenet hizmetine ait devlet vazife Sıhhat ve İçtimai Muavenet Vekaleti tarafından ifa ve hususi idarelerle belediyelere sureti icrası murakabe olunur. Milli müdafaa teşkilatına ait sıhhi işler müstesna olmak üzere bütün sıhhat ve içtimai muavenet işlerinin merci ve murakıba belediyelerdir."

Kanunun ilk iki maddesinden de anlaşılacağı üzere kapsamı, olabildiğince geniş tutulmuştur. Madenler dışında işçi sağlığı ve güvenliğinin ilk defa hukuksal boyutta ele alınması sosyal politikaların gelişmesi açısından önemlidir. İş Kanununa kadar işçilerin sağlığı Umumi Hıfzıssıhha Kanununu kapsamında korunmaya çalışılmıştır. Kanunun işçilerin sağlığına yönelik maddeleri, altıncı ve yedinci bölümlerde, "işçiler hıfzıssıhhası" başlığı altında toplanmıştır. Bu başlık altında kadın ve çocuk işçiler öncelikli korunması gereken kesim olarak kabul edilmiştir. Sanayi

²³ TBMM Kavanin Mecmuası, Devre:3 İcdima: 3, Cilt:8, TBMM Matbaası, Ankara, 1930, s. 201, Resmi Gazete 6.5.1930, Sayı: 1489.

işletmelerinde ucuz işgücü olarak kabul edilen kadın ve çocuk emeği, devletin kontrolüne geçmiştir.

İşçi sağlığı ve güvenliği kanununun sosyal politikaların gelişiminde etkisi büyüktür. Bu doğrultuda;

- 12 yaşının altında çocukların çalıştırılması yasaklanmıştır,
- 12 ile 16 yaş arası çocukların çalışma saatlerine sınırlama getirilmiştir,
- 18 yaşının altındaki bireylerin çalışma alanları sınırlandırılmıştır,
- Hamile kadınların çalışma koşulları ve çalışma saatleri yeniden düzenlenmiştir,
- Tehlikeli ve ağır işte çalışacak işçilerin sağlığının korunması için düzenlemeler yapılmıştır,
- İşletmelerde işçilerin iyi şekilde barınması ve beslenmesine yönelik tedbirler alınmıştır,
- İşçilerin sağlık kontrolünden geçmesi için işletmelerin doktor bulundurulması zorunluluğu getirilmiştir.

3.2.3008 Sayılı İş Kanunu

1936 tarihine kadar Türkiye’de çalışma hayatını doğrudan etkilen çok az kanunun bulunmaktadır. Kanunların bazıları, doğrudan çalışma hayatını etkilerken, bazıları ise dolaylı yönden etkilemiştir. Anadolu’nun yüz yıllık aşkın sanayileşme sürecinde yönetici kadroların iş kanunu yapmak için fazla bir çaba harcamaması, bu şekilde dağınık bir durumun oluşmasına neden olmuştur²⁴. Bu dağınık yapıyı, ortadan kaldırma çalışmaları, 1924 yılında başlamış ve ancak 1936 yılında sonuçlanarak²⁵ aynı yıl kanunlaşmış 1937 yılında yürürlüğe girmiştir²⁶. Kanun çalışma hayatını düzenlemeye yönelik doğrudan ve genel birçok maddeyi barındırmaktadır. Ayrıca işçi, işveren ve devlet, çalışma hayatının hukuksal boyutta tarafları olarak kabul edilmiştir. İşçilerin iş sağlığı ve meslek hastalığı “İşçilerin sağlığını koruma ve iş emniyeti” başlığı altında düzenlenmiş ve Umumi Hıfzıssıhha Kanununun işçi sağlığı konusunda yer alan maddelere atıf yapılarak uygulanması hedeflenmiştir. İlk defa işçi sağlığı konusunda işverenin tam sorumlu tutulması, Sosyal Politikaların temeli olan işçi-işveren- devlet üçlemesinin oluşması için önemlidir.

Kanunun 54. maddesinde yer alan “Her işveren, işyerinde işçilerin sağlığını koruma ve iş emniyetini temin etmek için gerekli olan tedbirleri almakla ve bu husustaki şartları ve tertibatı noksansız bulundurmakla mükelleftir.” cümlesi, bütün iş kazası ve meslek hastalığından işvereni sınırsız sorumlu hale getirmiştir. İş yerindeki gereken tedbirlerin alınıp alınmadığına dair denetleme tamamen devletin sorumluluğu altına alınmıştır. İş Kanunu ile Umumi Hıfzıssıhha Kanunu iş güvenliği ve meslek hastalığı konusunda benzer konular üzerinde durulmuştur. Kanunda sosyal yardımlar başlığı altında iş kazası, meslek hastalığı, analık, ihtiyarlık, işten kalma, hastalık ve ölüm

²⁴ Talas, a.g.e, s.137.

²⁵ Mesut Gülmez, *Türkiye’de Çalışma İlişkileri (1936 Öncesi)*, Türkiye ve Ortadoğu Amme İdaresi Enstitüsü Yayınları, Ankara, 1983, s.204,205

²⁶ **Resmi Gazete** 15.06.1936, Sayı:3330.

hallerinde yapılacak yardımlar, devlet tarafından karşılanması öngörülmüştür. Bu doğrultuda bir yıl sonra iş sigortası kurumu kurulması kararlaştırılmıştır.

İşçilere yapılacak sosyal yardımlar, devlete bütçesine büyük bir külfet getirmektedir. Sosyal sigortaların finansmanını sağlamak, dönemin Türkiye'si için oldukça zor bir durum olmuştur. II. Dünya savaşının başlaması, 1937 yılında kurulması planlanan sigortalar kurumunun ancak sekiz sene sonra kurulmasına olanak sağlamıştır.

3.3. İş Kazalarıyla Meslek Hastalıkları ve Analık Sigortaları Kanunu ile İşçi Sigortaları Kurumu Kanunu

Sanayi teşvik kanunları ve Birinci Beş Yıllık Sanayi Planı çerçevesinde, ülkenin koşullarına uygun kurulan işletmeler, sanayide çalışan işçi sayısının artmasında önemli katkı sağlamıştır. Sanayide istihdam edilen işçi sayısı artıkça çalışma hayatına yönelik sosyal politikalarda gelişmiştir. Bununla birlikte iş kanunu uygulanışında sorunlar yaşanmıştır. İş kanununun ikinci maddesi tam anlamıyla Türkiye'de işçileri ikiye bölmüştür. Kanunun ikinci maddesi A bendi²⁷:

"Bu kanun, mahiyeti itibarı ile yolunda işleyebilmesi için günde en az on işçi çalıştırmayı icap ettiren işyerlerine ve buralarda çalışan işçilerle bunların işverenlerine tatbik olunur. İş Kanununun tatbikatını temin ve takibe salâhiyetli makam tarafından bu hüküm mucibince tasnif edilmiş olmak vaziyetine karşı işveren veya işçisi tarafından vuku bulacak itirazlar İktisat Vekâletince incelenerek kesin bir karara bağlanır."

Dönemin şartları göz önüne alındığında Türkiye'de on ve üzeri işçi çalıştıran işletme sayısı çok fazla değildir. Kanuna böyle bir maddenin konulması, birçok işçiyi işverenin inisiyatifine bırakmak anlamı taşımaktadır. Çalışma hayatına yönelik kanunların genel bir yapıya sahip olmama sorunlarından bir diğeri ise grevin kesin bir dille yasaklanmasıdır. Böylece işçinin işverene karşı tek yaptırım gücü engellenmiştir. Diğer bir sorun da iş sigortaları ile ilgili kurumların ve alt yapının oluşturulamamasıdır. Bu dönemde işletme sahipleri, türlü türlü yöntemlerle iş kanunu kapsamından çıkmak için çalışmaktadır. İşverenin en çok kullandığı yöntem ise; işletmeleri bölerek çalışanları on kişinin altında göstererek iş kanunu kapsamı dışına çıkarmaktır²⁸. İşletmelerin çalışma koşullarını gerçek anlamda denetleyecek bir kurumun olmaması, işçiler için olumsuz koşullar anlamı taşımaktadır.

II. Dünya Savaşı, Türkiye'de işçi kesimi için son derece yıpratıcı bir dönem oluşturmuştur. İşçiyi koruyucu önlemlerin son derece yetersiz ve çalışma koşulları olabildiğince ağırdır. Bunun yanında temel gıda maddelerinin fiyatlarının artması ve çoğunlukla ücretlerinin sabit kalması nedeniyle bu dönem emeği ile kazananlar için birçok sorunun yaşandığı bir dönem olmuştur. Devlet işçiyi birçok alanda korumaya çalışmış, ancak fazla başarılı olamamıştır. II. Dünya Savaşının bitimi ile birlikte özellikle

²⁷ A.g.g.

²⁸ İşveren işletmeyi kısım kısım bölerek, bölünerek küçük işletme gibi göstermesi 1947 tarihli meclis araştırma raporlarına yansımıştır. BCA, Yer No: 728.495..5. Fon Kodu: 490..1.0.0 Dosya: 4.BÜRO Sayı : - Tarih: 30.12.1947.

savaştan önce başlamış olan ama yarım kalan işçiyi koruyucu tedbirlerin alınmasına yönelik tedbirlere hız verilmiştir. 1945 yılında ilk önce İş Kazalarıyla Meslek Hastalıkları ve Analık Sigortaları Kanunu²⁹ daha sonra da İşçi Sigortaları Kurumu Kanunu³⁰ yürürlüğe girmiştir. Hükümet tarafından çalışma hayatına yönelik sosyal politikalara, devam edilmeye çalışılmıştır. Özellikle iş kazaları, meslek hastalıkları ve analık sigortası sanayileşmiş ülkelerin 19. yüzyılın ortalarından itibaren gerçekleştirdikleri koruyucu önlemler, Türkiye’de ancak 20. yüzyılın ortalarında oluşmuştur.

İş Kazalarıyla Meslek Hastalıkları ve Analık Sigortası Kanunu, bir başlangıcı temsil etmektedir. Kanun 3008 sayılı iş kanunu kapsamında çalışan işçileri kapsamaktadır. İş kazası günümüzde de kullanılan tanıma, bu kanunla kavuşmuştur. Kanunda hem meslek hastalığı hem de analık tanımı yapılmış, yapısal olarak ilkleri barındırmıştır. İş sigortalarının finansmanın sadece işveren tarafından karşılanması öngörülmüştür. Kanuna göre iş kazaları:

İş kazası, sigortalının aşağıdaki hal ve durumlardan birinde vuku bulan ve sigortalıyı hemen veya sonradan bedence veya ruhça arızaya uğratan olaydır:

- Sigortalının işyerinde bulunduğu sırada,
- İşveren veya vekili tarafından yürütülmekte olan iş dolayısıyla,
- Sigortalının işyerinde can kurtarmak için veya işverenin, yahut işyerinin veya yürütülen işin çıkarma ve faydasına çalıştığı sırada,
- 3008 sayılı İş Kanununun 40. maddesine göre günlük iş süresi içinde sayılması gereken zamanlarda

Bununla birlikte özellikle kaza veya meslek hastalığı durumunda; geçici iş görmemezlik, daimi kısmı iş görmemezlik, daimi tam iş göremezlik ve ölüm durumlarında analıkta ise; sigortalının ana olması veya sigortalının karısının ana olması kanun kapsamı içine alınmıştır. İş kazalarıyla meslek hastalıkları ve analık sigortası kanunu ile İşçi Sigortaları Kurumu Kanunu ile çalışma hayatına yönelik hukuksal düzenlemelerdeki büyük bir eksiklik giderilmiştir.

4. SONUÇ

Cumhuriyetin ilanından sonra Türk toplumu, inkılaplar sayesinde büyük değişimler yaşamıştır. Değişimin bazı alanlarda çok hızlı olmasına karşılık, iktisadi alanlarda yaşanması daha uzun bir süre almıştır. Osmanlı Devleti’nin son dönemlerinde başlayan sanayileşme süreci yeni Türkiye’nin ilk on yılında fazla ilerleme sağlanamamıştır. Sanayi toplumu oluşturma yönündeki çalışmalar, birçok sorun nedeniyle çok yavaş ilerlemektedir. Üretim unsurlarını, yerli ve yabancı özel sermayeye verilen imtiyazlarla artırmaya çalışan devleti yöneten kadrolar, fazla başarı sağlayamamıştır. Cumhuriyetin ilk yıllarında sanayileşmeyi en büyük hedeflerden biri görülmüş, işçi hakları konusunda neredeyse hiçbir hukuksal düzenlemeye gidilmemiştir. Sanayileşme sürecinde işçi güvenliği ve meslek hastalıkları öncelikli

²⁹ Resmi Gazete 7.7.1945, Sayı: 6051.

³⁰ Resmi Gazete 16.7.1945, Sayı: 6058.

konular arasında yer alamamıştır. Özellikle işçi sigortaları işveren için oldukça maliyetli bir konudur ve bu dönemde öncelikler arasında olmamıştır.

Büyük buhran ve cari açık, ülkede farklı iktisat politikalarını zorunlu kılmıştır. 20. yüzyılın başlarından itibaren özel sermayeye verilen teşvikler, fabrika türü üretimin oluşması için yeterli olmamıştır. 30'lu yılların başında iktisadi nedenlerden dolayı temel gıda maddelerinin fiyatları artmış ve bulunması zorlaşmıştır. Bu sorunlar özel sektörü destekleme politikalarının yanında devletin iktisadi hayata işletmeci olarak girmesine neden olmuştur. Anadolu'nun değişik bölgelerine açılan fabrikalar, devleti en büyük işveren haline getirmiştir. Büyük buhrandan sadece 6-7 yıl sonra ülke cari fazla vermiştir.

Türkiye'de devletin en büyük işveren haline gelmesi, çalışma hayatına yönelik sosyal politikaların değişmesine yol açmıştır. Temel iş güvenliği önlemleri, önce genel daha sonra da iş kanunu kapsamında artırılmıştır. İş kazaları ve meslek hastalıklarının hem önlenmesi hem de oluşması durumunda işçiye yapılacak yardımların finansmanı konusunda düzenlemeler genel olarak iş kanunu kapsamına alınmıştır. 1930 tarihinde ilk önce Umumi Hıfzısıhha kanunu kapsamında işçinin sağlığından ve güvenliğinden tamamen işveren sorumlu kılınmıştır. Türkiye'de ilk defa işçilerin sağlığı ve güvenliği genel bir kanunla korunmaya çalışılmıştır. İş kazaları ve meslek hastalıkları konusunda konusun da gerçek anlamda yasal düzenleme, 3008 Sayılı İş Kanunu ile olmuştur. Bu kapsamda ayrıca yine ilk defa işverenin ödediği primlerle bir iş sigortası sistemi kurulmuştur.

Hem Umumu Hıfzısıhha Kanunu hem de iş kanunu, iş sağlığı ve hastalıkları konusunda olumlu olmasına karşılık birçok eksik yönü bulunmaktadır. İlk önce Umumi Hıfzısıhha Kanununa baktığımızda; iş sağlığı ve güvenliği konusunda yerel yönetimlerine yetki verilmektedir. Denetlemenin yerel yönetimde olmasına karşılık, koruyucu tedbirlerin ne olacağı tam olarak belirlenmemiştir. Gelişen sanayi sektöründe işçi güvenliği ve sağlığı uzmanlık gerektiren bir yapıdadır. Bu dönemde tam olarak hangi işletmenin hangi tedbiri alacağı kesin değildir. İş Kanununda ise sorunlar daha karmaşık bir yapı oluşturmuştur. Kanunun ikinci maddesinde yer alan on kişi ve üstü işletmelerde uygulanır ibaresi, birçok işçiyi kapsam dışında bırakmıştır. Bununla birlikte iş kazası, meslek hastalığı ve analık sigortalarının finansmanı için gerekli olan kanun yaklaşık sekiz sene sonra yürürlüğe girmiştir. Pirim sistemi ise sadece işverenin yükü olarak kabul edilmiştir. İşveren tarafından finansa edilen sistemin, ne kadar uygulanabilir olduğu tartışmalıdır.

İş kazaları ve meslek hastalıklarının konusunda hukuksal düzenlemeler sanayileşme süreci ve II. Dünya Savaşı'nın yarattığı sıkıntılar nedeniyle geç ve eksik başlamıştır. İşçi sağlığı ve hastalığının önlenmesine yönelik düzenlemeler, işveren için önemli bir maliyet oluşturmaktadır. Devleti yöneten kadroların bu konuda yeterli hukuksal düzenlemeler yapmaması, aslında işverenin işine gelmiştir. Birçok işletme değişik yöntemlerle yükümlülüklerden kurtulmaya çalışmıştır.

KAYNAKÇA

- Aydemir, M. (1994). "İşçi Sağlığı ve İş Güvenliğini Sağlama Açısından İşverenin Yükümlüğü", Kamu-İş İş Hukuku ve İktisat Dergisi, Cilt.3, Sayı.4.
- BCA Yer No: 728.495..5. Fon Kodu: 490..1.0.0 Dosya: 4.BÜRO Sayı : - Tarih: 30.12.1947.
- Durak, İ. ve Atilla, Y. (2010). "Ahiliğin Sosyo-Ekonomik Etkileri ve Günümüze Yansımaları", Süleyman Demirel Üniversitesi İktisadi ve İdari Bilimler Fakültesi Dergisi, Cilt: 15, Sayı: 2.
- Estabrook, A. H. (1923). "The Family History of Robert Owen", Indiana Magazine of History. 19/1.
- Genç, H. (2007). Ereğli Kömür Madenleri, (1840-1920), Basılmamış Doktora Tezi, Marmara Üniversitesi Sosyal Bilimler Enstitüsü, İstanbul.
- Gülmez, M. (1983). Türkiye'de Çalışma İlişkileri (1936 Öncesi), Türkiye ve Ortadoğu Amme İdaresi Enstitüsü Yayınları, Ankara.
- Güran, T. (2000). "1897 Tarihli İlk İstatistik Yıllığı", Osmanlı Devleti'nde Bilgi ve İstatistik, D.İ.E. Yayınları, Ankara.
- Hobsbawn, E. J. (1998). Sanayi ve İmparatorluk, Çeviren: Abdullah Ersoy, Dost Yayınları, Ankara.
- Kennedy, P. (1994) Büyük Güçlerin Yükseliş ve Çöküşleri, Çeviren: Birtane Karanakçı, Türkiye İş Bankası Yayınları, Ankara.
- Ökçün, A. G. (1972). "XIX. Yüzyılın İkinci Yarısında İmalat Sanayi Alanında Verilen Ruhsat ve İmtiyazların Ana Çizgileri", AÜSBFD, Cilt: 27, No: 1.
- Öztürk, N. (2002). "Ahilik Teşkilatı ve Günümüz Ekonomisi, Çalışma Hayatı ve İş Ahlakı Açısından Değerlendirilmesi", Dumlupınar Üniversitesi Sosyal Bilimler Dergisi, Sayı: 7.
- Resmi Gazete
- Sakal, F. (2004). "Türkiye'de Çalışma Hayatının Millileşmesi", Atatürk Araştırma Merkezi, Cilt.20, Sayı.60.
- Talas, C. (1955). İçtimai İktisat Dersleri, Ankara Üniversitesi Siyasal Bilgiler Fakültesi Yayınları, Ankara.
- TBMM Kavanin Mecmuası, Devre:3 İcdima: 3, Cilt.8, TBMM Matbaası, Ankara, 1930.
- Tengirşenk, Y. K. (1999). "Tanzimat Devrinde Osmanlı Devletinin Haricî Siyaseti", Komisyon, Tanzimat 1, İstanbul: MEB Yayınları.
- Tızlak, F. (1997). Osmanlı Döneminde Keban-Ergani Yöresinde Madencilik, TTK Yayınları, Ankara.
- Tuna Orhan, Nevzat Yalçıntaş, Sosyal Siyaset, Filiz Yayınları, İstanbul, 1988.
- Turan, Y. Z. ve Çolak, R. (2016). "Bildungsroman'a Tematik Bir Yaklaşım: David Copperfield ve Çalıkuşu". Humanitas: Uluslararası Sosyal Bilimler Dergisi, Cilt.4, Sayı.7.
- Umar, B. (1974). İzmir'de Yunanlıların Son Günleri, Bilgi Yayınları Ankara.
- Ülkekel, C. Taş Kömürü Havzasında (İşletmelerinde) Bahriye Nezareti Yönetimi (1865-1908) ve Dilaver Paşa Nizamnamesi, Çeviriler: Ayşe Hande Çan.

Yücel, F. (2008). Kent Esnaf ve Zanaatkarlarının Ekonomik Sorunları, Tehditler ve Çözüm Önerileri, Yayına Hazırlayan: Kent Araştırmaları Merkezi, Kam Yayınları 1. Baskı.



Pazar Odaklılık, Marka Yönetim Yetenekleri ve Örgütsel Performans İlişkisi: Otomotiv Sektöründe Bir Alan Araştırması¹

Sena Erden Ayhün^{a*}, Mehmet Fatih Külcü^b

^aÇanakkale Onsekiz Mart Üniversitesi, Çanakkale Sosyal Bilimler MYO, Çanakkale.

^bUludağ Üniversitesi, İşletme Anabilim Dalı Doktora Öğrencisi

Öz

Günümüz piyasalarında rekabetin küresel boyutlara ulaşması, örgütsel performans düzeyini artırmak isteyen işletmelerin marka yönetim yeteneklerine ve pazar odaklı davranışlara önem vermesi gerekliliğini beraberinde getirmiştir. Çalışmada otomotiv sektöründe faaliyette bulunan işletmelerinin pazar odaklılık, marka yönetim yetenekleri ve örgütsel performans düzeyleri arasındaki ilişkinin yönü ve düzeyi belirlenmeye çalışılmıştır. Çalışmada uygulanan anket iki ana bölümden oluşmuş, ilk bölümde sektörde bulunan işletmelerin demografik özelliklerine ve tanımlayıcı istatistiklerine yer verilmiştir. İkinci bölümde ise; marka yönetim yetenekleri, pazar odaklılık ve örgütsel performans ölçekleri yer almıştır. Verilerin analizinde yapısal eşitlik modeli, doğrulayıcı faktör analizi ve frekans analizlerinden yararlanılmıştır. Çalışmada yer alan ölçeklerin güvenilirlik analizleri de araştırılmış, güvenilirlik analizleri doğrulayıcı faktör analizi ile birlikte değerlendirilmiştir. Yapılan analizler sonucunda; pazar odaklılık, marka yönetim yetenekleri ve örgütsel performans düzeyinin birbirlerini pozitif yönlü ve anlamlı olarak etkilediği bulgusuna ulaşılmıştır.

Anahtar kelimeler: Pazar Odaklılık, Örgütsel Performans, Marka Yönetim Yeteneği, Yönetim, Stratejik Yönetim

Relationship Among Market Focus, Brand Management Capabilities and Organizational Performance: A Field Survey in the Automotive Sector

Abstract

Brand management capabilities and market orientation in today's markets, where competition has reached global dimensions have become an important element to improve the level of organizational performance. In this study, it was attempted to determine whether there is a relationship between market orientation, organizational performance levels and brand management capabilities in the automotive sector. The questionnaire consists of two parts and in the first part, demographic characteristics and descriptive statistics of enterprises in the industry are included. The second part involves market orientation, brand management capabilities and organizational performance scales. In data analysis, structural equation modelling, confirmatory factor analysis, frequency analysis are used. The reliability analyses of the scales are also investigated and the reliability analyses are evaluated together with confirmatory factor analysis. It has been determined that there is a positive and significant effect among market orientation, brand management capabilities and organizational performance level in the automotive sector.

Keywords: Market Orientation, Organizational Performance, Brand Management Capabilities, Management, Strategic Management

¹ Bu çalışma Mehmet Fatih Külcü'nün Dr. Öğr. Üyesi Sena Erden Ayhün danışmanlığında hazırlanmış olduğu (2017); "Marka Yönetim Yetenekleri ve Örgütsel Performans İlişkisi: Otomotiv Sektöründe Bir Alan Araştırması başlıklı yüksek lisans tezinden üretilmiştir.

*Yazışma adresi. Email: senaerden@comu.edu.tr

1. GİRİŞ

Sanayi devrimi ile birlikte makineleşmenin ortaya çıkması, işletmelerin daha az emek gücü ile daha fazla ürün/hizmet üretebilmelerine olanak tanımıştır. Emek gücünün azalmasıyla birlikte maliyetlerde yaşanan düşüşler yeni işletmelerin kurulmasına ve böylece günümüz rekabet koşullarının ortaya çıkmasına ortam hazırlamış, zamanla bilgi ve iletişim teknolojilerindeki gelişmelerin de etkisiyle kıtalar arası ticaretin dâhi mümkün olduğu günümüz piyasa yapısı işletmeleri etkisi altına almıştır. Zaman içerisinde gelişen teknolojiyle birlikte emek gücüne duyulan ihtiyacın azalması, dolayısıyla artan makineleşmeyle beraber işletmelerin maliyetlerini düşürerek kârlılıklarını arttırma ve daha fazla satış yapabilme düşünceleri marka yönetim yetenekleri ve pazar odaklılık kavramlarının önem kazanmasını beraberinde getirmiştir.

İşletmelerin günümüz rekabet koşullarında mücadele etmelerinin, sürekli değişen pazar koşullarına yönelik yeni politika ve stratejilerle çözümler getirmelerinin ve en önemlisi de pazar paylarını artırabilme çabalarının altında yatan temel unsur örgütsel performanslarını artırabilme düşüncesi oluşturmaktadır. Ürün/hizmet piyasasında eş biçimliliğin yaşandığı günümüzün yoğun rekabet ortamında işletmelerin örgütsel performans düzeylerinin artmasında marka yönetim yetenekleri ve pazar odaklı uygulamaların etkili ve verimli olarak yönetilebilmesi önemli bir konu haline gelmiştir.

Çalışmada pazar odaklılık, marka yönetim yetenekleri ve örgütsel performans kavramları açıklanmıştır. Buna ilaveten çalışmanın araştırma kısmında pazar odaklılık, marka yönetim yeteneği ve örgütsel performans kavramları arasındaki ilişkilerin yönü ve düzeyi belirlenmeye çalışılmıştır.

2. LİTERATÜR TARAMASI

Çalışmanın bu kısmında; pazar odaklılık kavramı, pazar odaklılığın alt boyutları olarak ifade edilen rakip odaklılık, müşteri odaklılık ve işlevler arası koordinasyon kavramları, müşteri ilişkileri yönetim yetenekleri ve örgütsel performans kavramları açıklanmış ve literatürdeki konuyla ilgili daha önce yapılan çalışmalardan bahsedilmiştir.

2.1. Pazar Odaklılık Kavramı

Günümüzde küresel bir boyut kazanan piyasalar, işletmeleri yoğun rekabet koşulları ile mücadele etmek zorunda bırakmıştır. Bu bağlamda işletmelerin yoğun rekabet koşullarına rağmen ürünlerini/hizmetlerini pazarlayabilmelerine yönelik strateji arayışları neticesinde ileri sürülen ve birçok araştırmaya konu olan pazar odaklılık yaklaşımı ortaya çıkmıştır.

Literatürde yapılan çalışmalar incelendiğinde, pazar odaklılığın iki farklı yönden ele alındığı dikkat çekmektedir (Kohli ve Jaworski, 1990: 3; Narver ve Slater, 1990: 21);

- Pazar odaklılık; tüm işletme çalışanları tarafından, hedef tüketici kitlelerinin bugünkü ve gelecekteki ihtiyaçları ile söz konusu ihtiyaçlarını etkileyen unsurların neler olduğuna yönelik bilgilerin toplanması, toplanan verilerin işletme birimleri içerisinde yayılması ve tüm çalışanların söz konusu verilere odaklı bir şekilde faaliyetlerini sürdürmesi şeklinde açıklanmaktadır.
- Diğer bir yönüyle pazar odaklılık; işletmelerin hedef tüketici kitlelerine, daha yüksek değerler sağlamalarında yardımcı olacak tutum ve davranışların en doğru ve güvenilir bir şekilde belirlenmesi ve uygulanması odaklı kurum kültürü olarak ifade edilmektedir.

İşletmelerin faaliyette buldukları piyasalarda ürünlerini/hizmetlerini tanıtan, marka kimliği, marka çağrışımları, marka bilinirliği, marka farkındalığı, marka değeri vb. unsurların etkili bir şekilde yönetilmesini ifade eden marka yönetim yeteneklerinin etkinliğinde pazar odaklılık yaklaşımı önemli rol oynamaktadır (Rose ve Shoham, 2002: 218). Pazar odaklı uygulamalar, işletmelerin tüketici ihtiyaç ve beklentilerini en kısa sürede karşılayacak stratejileri belirlemeleri, söz konusu stratejilerin tüm işletme çalışanları tarafından benimsenerek uygulanması şeklinde açıklanmaktadır. Bu noktada pazar odaklı uygulamaların, işletmelerin hedef tüketici kitlelerinin ihtiyaçlarına ve beklentilerine rakiplerinden daha hızlı bir şekilde cevap verebilecek kurumsal hamleler yapmalarına olanak tanıdığı düşünülmektedir (Bulut vd, 2009: 518). Pazar odaklı işletmeler, kendilerini sürekli dış çevreyle ilişki içerisinde bulunan açık bir sistem olarak görmektedirler.

Pazar odaklı anlayışın öncülerinden birisi olan Narver ve Slater'e göre pazar odaklılık boyutları (1990: 21); müşteri odaklılık, rakip odaklılık ve işlevler arası koordinasyon olmak üzere üç şekilde isimlendirilmiştir.

2.1.1. Müşteri Odaklılık

Literatürde son yıllarda geliştirilmiş yaklaşımlardan birisi olan pazar odaklılığın bir alt boyutu olarak adlandırılan müşteri odaklılık kavramı; işletme yöneticilerinin ve girişimcilerin alacakları kararlarda, tüketici kitlelerinin ihtiyaçlarına ve beklentilerine odaklanmaları şeklinde ifade edilmektedir (Drucker, 1998: 369). Müşteri odaklılık anlayışını benimseyen işletmeler belirledikleri strateji ve faaliyetlerinde hedef tüketici kitlelerini maksimum fayda ve tatmin düzeyine ulaştırarak, tüketicilere marka ya da işletme hakkında olumlu izlenim kazandırmayı amaçlamaktadırlar (Bulut vd., 2009: 514; Slater ve Narver, 1995: 67).

Müşteri odaklılık kavramının, işletmelerin satış sonrası hizmetleri açısından da önemli bir yere sahip olduğu ifade edilmekte, müşteri odaklı işletmelerin sunmuş oldukları ürünlere/hizmetlere yönelik tüketicilerin görüşlerine, önerilerine ve şikayetlerine yönelik bilgilere ulaşarak, hata ya da eksiklerini giderebilme imkanına sahip oldukları vurgulanmaktadır (Akman vd., 2008: 95).

2.1.2. Rakip Odaklılık

Pazar odaklılık yaklaşımının alt boyutlarından olan rakip odaklılık, mevcut ve potansiyel rakiplerin güncel hareketlerinin görülebilmesine, ürünleri/hizmetleri

hakkında bilgi sahibi olunabilmesine ve gelecekteki faaliyetlerinin tahmin edilebilmesine dair veriler sağlayan bir yaklaşımdır (Bulut vd., 2009: 520). İşletmelerin rakip odaklı yaklaşımı benimsemeleriyle rakipleri hakkında (Zhou vd., 2009: 1066);

- İşletmelerin faaliyette buldukları piyasalardaki mevcut ve olası rakiplerin belirlenmesine yönelik veri tabanlarını,
- Rakiplerinin teknolojiden ne düzeyde yararlandıklarına dair verileri,
- Hedef tüketici kitleleri açısından etkileyici alternatifler sunup sunmadıkları yönündeki bilgileri, elde etmeyi amaçladıkları ifade edilmektedir.

2.1.3. İşlevler Arası Koordinasyon

Literatürde gerçekleştirilen çalışmalarda pazar odaklılığın alt boyutlarından birisi olarak değerlendirilen işlevler arası koordinasyon; “Müşterilere artı değer katabilmek adına tüm işletme birimleri ile eşgüdümlü biçimde koordine edilen faaliyetler bütünü” olarak tanımlanmaktadır (Esbetan ve Martin-Consuegra, 2007: 384). İşlevler arası koordinasyon başka bir ifadeyle; müşteri ve rakiplere yönelik elde edilen bilgiler dâhilinde, işletmenin tüm birimlerinin katılımıyla hedef tüketici kitlelerinin beklentilerini karşılayacak değerlerin üretilmeye çalışılması şeklinde ifade edilmektedir (Sürer ve Mutlu, 2012: 30). İşlevler arası koordinasyonun rakip ve hedef müşteri kitlelerine ilişkin verileri tüm işletme birimlerine aktarmasının yanında, örgüt içerisindeki bütünlüğü sağlayarak verilerin müşterilere artı değer katacak biçimde kullanılmasında da etkili olduğu belirtilmektedir. Bu yönü itibarıyla işlevler arası koordinasyon, pazar odaklılığın temel yapı taşı olarak açıklanmaktadır (Tekcangil, 2009: 67).

2.2. Marka, Marka Yönetimi ve Marka Yönetim Yetenekleri Kavramları

Marka kavramı; teknoloji ve iletişimin gelişimi ile artan ve zorlaşan rekabet koşullarının etkisi altında kalan ürün/hizmetleri tanıtan, benzerlerinden ayırıştıran, söz konusu ürün/hizmetlere kişilik kazandırarak kaliteleri hakkında bilgi veren bir unsur olarak ifade edilmektedir (Okyay, 1975: 146). Marka; herhangi bir buluşun ticari bir değer taşıması halinde kurumlara yasal olarak, müşterilere ise, duygusal anlamda tescil ettirilmiş ve isim, terim, işaret, sembol vb. şekillerde farklılaştırılmış olgular bütünü olarak tanımlanmaktadır (Elitok, 2003: 2). Yapılmış çalışmalarda marka ile kültür kavramları arasında bir ilişkinin olduğu belirtilmektedir. Kültürel unsurları oluşturan gelenek, görenek ve inançlar sisteminin, marka kavramının oluşumunda da önem teşkil etmesi, markanın kültürel bir stratejik fikir olarak ifade edilmesini beraberinde getirmiştir (Grant, 2006: 55).

Marka yönetimi; tüketicilerin zihinlerinde söz konusu markaya ait ürünlerin/hizmetlerin piyasadaki diğer ürünlerden/hizmetlerden farklı olduğu algısının yerleştirilmesine yönelik girişilen faaliyetler bütünüdür (Aktuğlu, 2004: 54). Marka yönetim süreci, piyasalarda tüketicilerin ihtiyaçlarına ve beklentilerine yönelik doğru ürünlerin/hizmetlerin geliştirilebilmesi açısından gerek hedef tüketici kitlelerine yönelik verilerin toplanmasına, gerekse işletmelerin yaratmış oldukları markaları ile

iliřkili olan deęerlerini faaliyette buldukları piyasalara etkili ve verimli bir řekilde aktarabilmelerine önemli katkılar saęlamaktadır (Vorhies vd., 2011: 739).

Marka ynetim yetenekleri; hedef tketiciler kitlelerinin zihinlerinde markaya ynelik olumlu çağrıřımlar yaratmak, gçl marka deęerine ve imajına ulařarak marka bilinirlięini arttırmak adına iřletmelerin markaya dair sahip oldukları deęerlerini en verimli řekilde ynetebilme becerileri olarak tanımlanmaktadır (Çifci ve Cop, 2007: 71). Marka ynetim yetenekleri, iřletmelerin hedef tketiciler kitlelerinin zihinlerindeki marka algısını etkileyen ve tketicilerin markaya sadık kalmalarını saęlayan önemli bir unsurdur (Ambler vd., 2002: 14). Marka ynetim yetenekleri, hedef tketiciler kitesinin ihtiyaçlarının ve beklentilerinin doęru bir řekilde belirlenmesine olanak tanyarak, sz konusu iřletmelerin tketiciler tutum ve davranıřlarını etkileyebilmelerine fırsat sunmaktadır (Robert ve Dowling, 2002: 1079).

Literatrde yapılan arařtırmalar kapsamında marka ynetim yetenekleri; iřletmelerin rakip ve mřteri çevreleri tarafından tanınmasını saęlayan markaya dair deęerlerini etkin bir řekilde yaymalarına ve kullanabilmelerine ynelik yetkinlikleri olarak tanımlanmaktadır. Dolayısıyla marka ynetim yeteneklerine aıklık getirmek adına yapılan çoęu tanım ve aıklamadan; marka kimlięi, marka imajı, marka deęeri, marka konumlandırması, marka sadakati, marka çağrıřımları, marka farkındalıęı olarak ifade edilen markaya dair deęerlerin, marka ynetim yetenekleri dzeyini belirleyen ve sz konusu yetenekleri etkileyen unsurlar olduęu dikkat çekmektedir (Vorhies vd., 2011: 753; Ambler vd., 2002: 14; Aaker, 2010: 84; Aktuęlu, 2004: 39).

Marka kimlięi kavramı; piyasadaki iřletmeler ve sz konusu iřletmelerin sundukları rn/hizmetlere ynelik olarak tketicilerin zihinlerinde markanın neyi temsil ettięine dair çağrıřımlar btn olarak aıklanmaktadır (řahin, 1998: 238). Marka imajının daha geniř kitlelere ynelik olarak kullanılan bir kavram olduęu dřnlmektedir. Bařka bir ifadeyle marka imajı; kamuoyunun markaya ynelik algısını kapsamaktayken, marka kimlięi; mřterilerin zihinlerinde markaya ynelik sahip olunan algılar btn olarak ifade edilmektedir (Uslu vd., 2006: 16). Marka deęeri kavramı, tketicilerin zihinlerinde marka ynetim yeteneklerinin etkin bir řekilde ynetilmesi sayesinde kazanılan marka gc aracılıęıyla yaratılan olumlu ya da olumsuz izlenimlerin rnlere/hizmetlere ve tketicilere kattıęı deęerler btn olarak ifade edilmektedir. Sz konusu deęerler, iřletmelerin pazara dair deęerlerinin aktiflerinden daha önemli hale gelmesinin temel nedeni olarak grlmektedir (Cop ve Bekmezci, 2005: 69). Marka konumlandırması en genel biçimde; markaların tketicilere sunuluş řekli olarak tanımlanmaktadır. Bařka bir ifadeyle marka konumlandırması rnlerin/hizmetlerin tketicilere sunulması sırasında onların zihinlerinde markaya ynelik istenilen çağrıřımların yaratılması adına izlenilen yntemler btndr (Elitok, 2003: 64). Literatrde marka sadakati; markaya ynelik mřteri memnuniyetlerini yansıtan (Ar, 2007: 90), tketicilerin markaya dair hissettikleri psikolojik baęlılıklarını temsil eden (Yılmaz, 2005: 260) ve markaya duyulan gvenin gstergesi nitelięinde olan (Trkmen, 2008: 31) ve sz konusu markanın tercih edilmesine ynelik davranıřlarını ieren bir unsur olarak ifade edilmektedir (Selnes, 1993: 21). Literatrde marka ve marka ynetimine dair önemli katkılar saęlayan Keller

(2003: 455) marka çağrışımlarını, tüketicilerin zihinlerinde markanın ne anlama geldiğini açıklayan ifadeler kümesi şeklinde ifade etmektedir. Güçlü bir marka değerine ulaşma gayesinin işletmelerin temel hedeflerinden birisi haline gelmesi sonucunda ortaya çıkan marka yönetim yeteneklerinin bir alt boyutu olarak geliştirilen marka farkındalığı kavramı, işletmelerin markalarına yönelik tüketici zihinlerinde yarattıkları çağrışımların düzeyini izleme yetkinlikleri olarak açıklanmaktadır (Toplu, 2009: 56).

2.3. Örgütsel Performans Kavramı

İşletmeler açısından son derece önemli olan örgütsel performans kavramı; belirlenen stratejik hedeflere ulaşmak için sahip olunan kaynak ve varlıkların en etkili ve verimli bir biçimde kullanılabilmesine yönelik işletmelerin sahip olduğu yetkinlik düzeyleri olarak açıklanmaktadır (Göksel, 2013: 2; Daft, 2000: 12). Günümüzde, tüm dünyayı etkisi altına alarak bir moda haline gelen örgütsel performans ölçümü, özel sektör ile birlikte yükseköğrenim ve sağlık kurumları gibi sosyal amaçlı hizmet veren kurumlar da dâhil olmak üzere kamu ve özel sektörde finansal ve finansal olmayan boyutlarıyla değerlendirilmektedir (Cavalluzzo ve Ittner, 2004: 244). Finansal performans; işletmelerin stratejik planlarının uygulanma ya da uygulanabilme düzeyinin veya gerçekleştirilen faaliyetlerin etkinliğinin finansal boyutta ifade edilmesidir (Carton ve Hofer, 2006: 2-3). Yüksek düzeyde finansal performansa sahip olan işletmelerin yatırım yapabilme güçlerinin de yüksek olabileceği düşüncesi, işletmelere rekabet üstünlüğü sağlayarak yeni yatırımların artmasını beraberinde getirebilecek ve onların finansal performans düzeylerinin artmasına katkı verecektir (Aydeniz, 2009: 264).

Günümüzde geniş kapsamlı performans ölçüm türü olarak işletme başarı düzeylerinin belirlenmesinde etkili olan finansal olmayan performans ölçümü, işletmelerin (Elitaş ve Ağca, 2006: 345);

- Müşterilerinin sadakat ve memnuniyetlerinin,
- Ürün kalitelerinin,
- İnsan kaynakları tarafından yürütülen mali olmayan faaliyetlerinin,
- Ar-Ge çalışmaları ile gerçekleştirdikleri yeniliklerin,
- Pazar paylarının belirli metotlar ile ölçülmesi olarak tanımlanması şeklinde ifade edilmektedir.

2.4. Değişkenler Arasındaki İlişkiler

Son yıllarda, sosyal, siyasal ve ekonomik alanlarda yaşanan gelişmelere bağlı olarak hız kazanan bilgi ve iletişim teknolojilerindeki gelişmeler, iş yaşamında modern pazarlama anlayışının benimsenmesi ile sonuçlanmıştır. Dolayısıyla günümüzde, işletmelerin pazar paylarını koruyabilmek ve faaliyetlerini başarılı bir şekilde devam ettirebilmek adına hedef tüketici kitlelerini etkileyerek güçlü rakipleri karşısında önemli bir avantaj elde edebilmeleri zorunluluk halini almıştır. Söz konusu zorunluluk dâhilinde geliştirilen yaklaşımlardan birisi olarak kabul edilen pazar odaklılık kavramı, işletme faaliyetlerinin hedef tüketici kitlelerine, rakiplere ve birimleri

arasındaki koordinasyona odaklı bir biimde yrtlmesi Őeklinde ifade edilmektedir. Bu yzden literatrde, iŐletme faaliyetlerinin temel dayanađı olarak nitelendirilebilen pazar odaklılıđa ve pazar odaklılıđın iŐletmelerin performansına olan katkısının belirlenmesine ynelik pek ok alıŐma olduđu dikkat ekmektedir. Bu alıŐmalar incelendiđinde; pazar odaklı anlayıŐın rgtsel performans zerinde anlamlı dzeyde etkili olduđu bulgusuna ulaŐan alıŐmaların varlıđı grlmektedir (Zhou vd., 2009; Kohli ve Jaworski, 1990).

Literatrde yođun bir ilgi grerek tartıŐma konusu olan pazar odaklılık yaklaŐımına ynelik pek ok alıŐma yapılmıŐtır. Sz konusu alıŐmalarda pazar odaklılıđın marka ynetimi ve marka ynetim yetenekleri zerinde de anlamlı bir etkisinin olduđu belirtilmektedir (Klahlı, 2016; Kohli ve Jaworski, 1990). Literatrde yapılan araŐtırmalar incelendiđinde; marka ynetim yetenekleri ile finansal performans arasında anlamlı bir iliŐki olduđu aıklanırken (Aydın ve lengin, 2011; Kim vd., 2003; Lassar vd., 1995; Simon ve Sullivan, 1993) marka ynetim yetenekleri ile finansal olmayan performans arasında da anlamlı bir iliŐki olduđu ifade edilmektedir (Turan, 2011; Baldauf vd., 2003).

3. YNTEM

AraŐtırmanın amacı; otomotiv sektrnde nemli pazar payına sahip olan iŐletmelerin marka ynetim yetenekleri, pazar odaklılık ve rgtsel performans dzeyleri arasında bir iliŐkinin olup olmadıđını belirlemektir. AraŐtırma; Balıkesir ve anakkale illerinde farklı otomotiv Őirketlerinin mmessilliđini, bayiliđini ve/veya servis hizmetlerini yrten firmalar ile sınırlandırılmıŐtır. Zaman ve mekn kısıtı nedeniyle araŐtırmanın sadece sz konusu illerde uygulanması araŐtırmanın kısıtını oluŐtırmaktadır. AraŐtırmanın diđer bir kısıtı; sadece otomotiv sektrnde alıŐanlar zerinde yapılmıŐ olmasıdır. Buna ilaveten her bir iŐletmede satıŐ Őefi ve satıŐ temsilcisi sayıları daha fazlayken, satıŐ mdrlerinin sayıca daha az olması da araŐtırma kısıtlarından birisini oluŐtırmaktadır.

AraŐtırmada evreni belirleyebilmek amacıyla sz konusu markaların iletiŐim bilgilerinden yararlanılarak yapılan grŐmelerde anakkale ve Balıkesir illerinde sz konusu birimlerde grev yapan toplam 541 kiŐinin grev yaptıđı belirlenmiŐtir. AraŐtırmada basit tesadfi rnekleme yntemi seilmiŐ, alıŐma sz konusu iŐletmelerde grev yapan, gn ierisinde alıŐıyor durumda olan ve anketi yanıtlayan 330 kiŐi ile gerekleŐtirilmiŐtir. Bundan dolayı araŐtırmada evrenin %61'lik kısmına ulaŐılmıŐtır. AraŐtırmada veri toplamak amacıyla anket tekniđi kullanılmıŐtır.

Anketin ilk blmnde demografik bilgilere, ikinci blmnde ise pazar odaklılık, marka ynetim yeteneđi ve rgtsel performans leklerine yer verilmiŐtir. Marka ynetim yeteneklerini len anket; Vorhies vd.'nin (2011) alıŐmasında yer alan toplamda "5" soru yer alan lekten uyarlanmıŐtır. İŐletmelerin rgtsel performanslarını len deđiŐkenler; Garcia-Morales vd. (2007) ile Delaney ve Huselid (1996)' in alıŐmalarında yer verilen performans boyutu kullanılarak hazırlanmıŐ ve toplamda "8" soru ile katılımcılara uyarlanmıŐtır.

İşletmelerin pazar odaklılık boyutunu ölçen ve rakip odaklılık, müşteri odaklılık ile işlevler arası koordinasyon alt boyutlarından oluşan değişkenler; Theodosiou vd. (2012) ile Zhou vd.'nin (2009) çalışmasında yer verilen pazar odaklılık boyutu kullanılarak hazırlanmış ve toplamda 15 soru ile katılımcılara uygulanmıştır. Sözkonusu ölçeklerde yer alan değişkenlerin seçenekleri (1) Kesinlikle Katılmıyorum, (2) Katılmıyorum, (3) Kararsızım, (4) Katılıyorum, (5) Kesinlikle Katılıyorum şeklinde kodlanmıştır. Çalışmada aşağıda belirtilen hipotezler oluşturulmuştur.

- **H1:** Pazar odaklılık artarken marka yönetim yetenekleri de artmaktadır.
- **H2:** Pazar odaklılık, marka yönetim yetenekleri üzerinden dolaylı olarak örgütsel performans düzeyini etkilemektedir.
- **H3:** Marka yönetim yetenekleri artarken örgütsel performans düzeyi de artmaktadır.

Yukarıda ifade edilen hipotezlere ilişkin araştırma modeli Şekil 1'de gösterilmiştir.



Şekil 1. Araştırma Modeli

4. ARAŞTIRMA BULGULARI VE DEĞERLENDİRMELER

Araştırmanın bu kısmında katılımcıların demografik özelliklerine, ölçeklerin güvenilirliklerine, doğrulayıcı faktör analizi ve yapısal eşitlik modeli bulgularına yer verilmiştir. Araştırma modeli LISREL hazır yazılımı ile sınanmış ve araştırma bulguları yapısal eşitlik modeli ile yorumlanmıştır.

4.1. Frekans Analizi Bulguları

Anket çalışması uygulanan katılımcılara ilişkin demografik bilgiler ile diğer bilgilerine yönelik frekans dağılımları Tablo 1'de gösterilmiştir.

Tablo 1. Katılımcıların Demografik Özellikleri ve Diğer Bilgilerine Yönelik Frekans Dağılımları

Değişkenler	Özellikler	Sayı	Yüzde
Cinsiyet	Erkek	120	36,4
	Kadın	210	63,6
Eğitim Durumu	Lise	63	19
	Yüksekokul	62	18,8
	Üniversite	189	57,3
	Yüksek Lisans/Doktora	16	4,9
Unvan	Satış Temsilcisi	265	80,4
	Satış Şefi	14	4,2
	Satış Müdürü veya Yöneticisi	51	15,4
Yaş Grubu	21-25 yaş	35	10,7
	26-30 yaş	106	32,1
	31-35 yaş	104	31,5
	36-40 yaş	52	15,7
	40+ yaş	33	10
Hizmet Süresi	0-5 yıl	213	64,6
	6-10 yıl	76	23
	11+ yıl	41	12,4

4.2. Güvenilirlik Analizi Bulguları

Araştırmada marka yönetim yeteneklerinin başarısına katkı sağladığı düşünülen pazar odaklılık boyutunda yer alan rakip odaklılık, müşteri odaklılık ve işlevler arası koordinasyon ölçeklerinin güvenilirlikleri araştırılmıştır. Güvenilirliğin bir ölçüsü olarak Cronbach's Alpha istatistiği baz alınmış ve pazar odaklılık boyutunda yer alan ölçeklerin güvenilirlikleri 0,837 ile 0,883 arasında yer aldığı belirlenmiştir. Dolayısıyla pazar odaklılığın ölçekleri güvenilir bulunmuştur. Ölçeklerin ortalamaları da hesaplanmış ve 4,212 ile 4,515 arasında yer aldığı belirlenmiştir. Ölçeklerin güvenilirlik analiz sonuçları Tablo 2' de verilmiştir.

Tablo 2. Pazar Odaklılık Ölçeğine Yönelik Güvenilirlik Analizi ve Tanımlayıcı İstatistikler

Boyut	Madde	Ortalama	SD	Soru Bütün Korelasyon	Soru Silindiğinde Cronbach's Alpha
Rakip Odaklılık	RO1	4,14	,871	,359	,816
	RO2	4,19	,922	,471	,793
	RO3	4,26	,762	,345	,819
	RO4	4,27	,846	,478	,793
	RO5	4,20	,865	,447	,798
Cronbach's Alpha =0,837 Ölçek Ortalama =4,212 Ölçek Varyansı =0,731					
Müşteri Odaklılık	MO1	4,53	,736	,524	,858
	MO2	4,60	,631	,546	,862
	MO3	4,50	,703	,613	,846
	MO4	4,49	,757	,542	,856
	MO5	4,45	,783	,497	,866
Cronbach's Alpha =0,883 Ölçek Ortalama =4,515 Ölçek Varyansı =0,524					
İşlevler Arası Koordinasyon	IAK1	4,17	,850	,583	,846
	IAK2	4,17	,880	,587	,845
	IAK3	4,16	,868	,504	,852
	IAK4	4,39	,834	,460	,860
	IAK5	4,22	,901	,495	,855
Cronbach's Alpha =0,878 Ölçek Ortalama =4,222 Ölçek Varyansı =0,751					

Marka yönetim yetenekleri ölçeğinin güvenilirlik analizi yapılmış ve Cronbach's Alpha istatistiği 0,886 olarak belirlenmiş, dolayısıyla ölçek güvenilir bulunmuştur. Marka yönetim yetenekleri ölçeğinin ortalaması 4,33 olarak hesaplanmıştır. Elde edilen sonuçlar Tablo 3' de gösterilmiştir.

Tablo 3. Marka Yönetim Yetenekleri Boyutu Güvenilirlik Analizi ve Tanımlayıcı İstatistikler

Boyut	Madde	Ortalama	SD	Soru Bütün Korelasyon	Soru Silindiğinde Cronbach's Alpha
Marka Yönetim Yetenekleri	MY1	4,50	,694	,490	,869
	MY2	4,31	,768	,513	,865
	MY3	4,23	,838	,558	,860
	MY4	4,26	,783	,614	,851
	MY5	4,35	,750	,536	,864
Cronbach's Alpha =0,886 Ölçek Ortalama =4,33 Ölçek Varyansı =0,59					

Araştırmada örgütsel performans iki ölçekle ölçülmüştür. Bu ölçekler finansal performans (FP) ve finansal olmayan performans (FOP) olmak üzere iki boyutla toplanmıştır. Finansal performans ölçeğinde güvenilirliği için Cronbach's Alpha istatistiği 0,891 olarak hesaplanmış ve ölçek güvenilir bulunmuştur. Ölçeğin ortalaması 3,613 ile en küçük ortalama olarak belirlenmiştir. Finansal olmayan performans (FOP) ölçeğinin güvenilirliği için Cronbach's Alpha istatistiği 0,833 olarak hesaplanmış ve

ölçek güvenilir bulunmuştur. Ölçeğin ortalaması 4,239 olarak hesaplanmıştır. Elde edilen sonuçlar Tablo 4’de gösterilmiştir.

Tablo 4. Örgütsel Performans Ölçeği Güvenilirlik Analizi ve Tanımlayıcı İstatistikler

Boyut	Madde	Ortalama	SD	Soru Bütün Korelasyon	Soru Silindiğinde Cronbach’s Alpha
Finansal Performans	FP1	3,53	1,095	,582	,861
	FP2	3,58	1,035	,701	,831
	FP3	3,56	,985	,601	,862
	FP4	3,78	,964	,498	,881
Cronbach’s Alpha =0,891 Ölçek Ortalama =3,613 Ölçek Varyansı =1,042					
Finansal Olmayan Performans	FOP1	4,28	,848	,399	,803
	FOP2	4,07	,940	,435	,794
	FOP3	4,35	,781	,473	,780
	FOP4	4,26	,850	,473	,778
Cronbach’s Alpha =0,883 Ölçek Ortalama =4,239 Ölçek Varyansı =0,734					

4.3. Doğrulayıcı Faktör Analizi Bulguları

Pazar odaklılık boyutunun doğrulayıcı faktör analizi (DFA) sonuçları da hesaplanmış ve ölçeklere güvenilirlik analizleri ile birlikte son hali verilmiştir. Pazar odaklı ölçekler ikinci düzey doğrulayıcı faktör analizi ile sınanmış ve elde edilen uyum ölçüleri, doğrulayıcı faktör analizi sonucunun kabul edilebilir olduğunu göstermiştir. İkinci düzey doğrulayıcı faktör analizi sonuçları Şekil 2’de gösterilmiştir. Şekil 2’ye göre üst düzey gizil değişken olan pazar odaklılık (PO); rakip odaklılık, müşteri odaklılık ve işlevler arası koordinasyon değişkenlerini açıklamaktadır. Şekilde yer alan parametreler standardize edilmiş değerlerdir. İkinci düzey değişkenler için rakip odaklılık değişkeninin üst düzey değişkenle en fazla ilişkili olduğunu göstermektedir. Şekil 2’de birinci düzey gizil değişken olan rakip odaklılık (RO), 0.77 birimlik bir korelasyonla RO 4 gözlenen değişkenini (Rakiplerimizin faaliyetleri hakkında düzenli olarak bilgi toplarız) açıklamaktadır. Pazar odaklılığın alt boyutu olan diğer değişkenlerden birisi olan müşteri odaklılık (MO), 0.82 birimlik bir korelasyonla MO 3 gözlenen değişkenini (Sürekli olarak müşterilerimizin ilave ihtiyaçlarını anlamak için çabalarız) ifade etmektedir. Pazar odaklılığın diğer bir alt boyutu olan işlevler arası koordinasyon (İAK), 0.81 birimlik bir korelasyonla İAK 2 gözlenen değişkenini (İşletmemizin tüm birimleri birbirlerinin talep ve ihtiyaçlarına duyarlıdır) açıklamaktadır. Şekilde yollara ait tüm korelasyonlar anlamlı bulunmuştur. Şekil 2’de pazar odaklılık boyutuna ilişkin ikinci düzey doğrulayıcı faktör analizi bulguları gösterilmiştir.

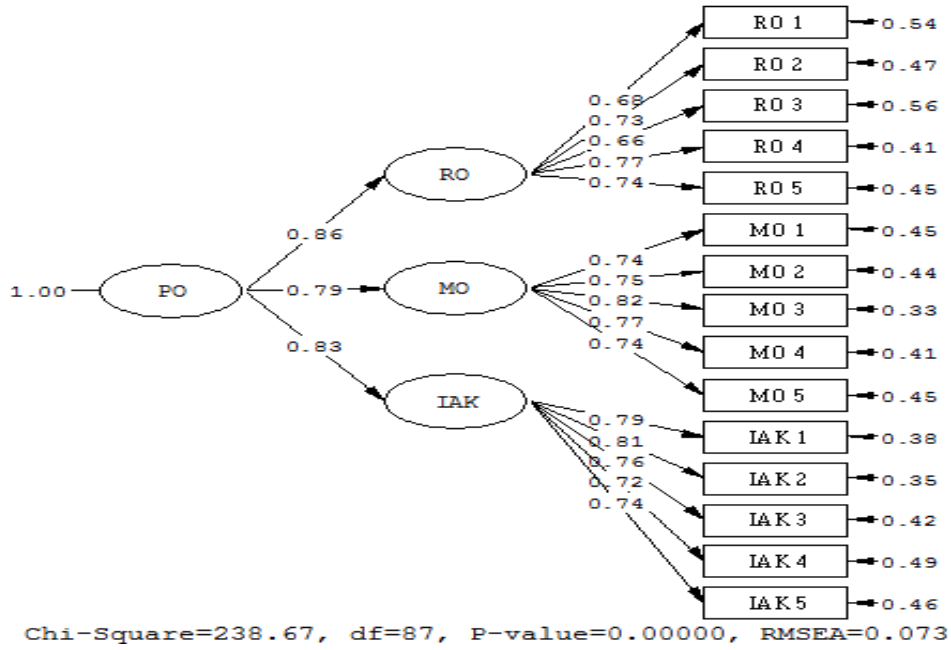

Şekil 2. Pazar Odaklılık Boyutu İkinci Düzey Doğrulayıcı Faktör Analizi

Marka yönetim yetenekleri ölçeği birinci düzey doğrulayıcı faktör analizi ile sınanmış ve elde edilen uyum ölçüleri, doğrulayıcı faktör analizi sonucun kabul edilebilir olduğunu ifade etmiştir. Birinci düzey DFA sonuçları Şekil 3’de gösterilmiştir. Şekil 3’de birinci düzey gizil değişken olan marka yönetim yetenekleri (MYY), 0,83 birimlik bir korelasyonla MYY 4 gözlenen değişkenini (Müşteri temelli marka değerini, uygun yöntemlerle, sistematik olarak arttırıyoruz) açıklamaktadır. Şekil 3’de yer alan parametreler standardize edilmiş değerlerdir ve yollara ait tüm korelasyonlar anlamlı bulunmuştur.

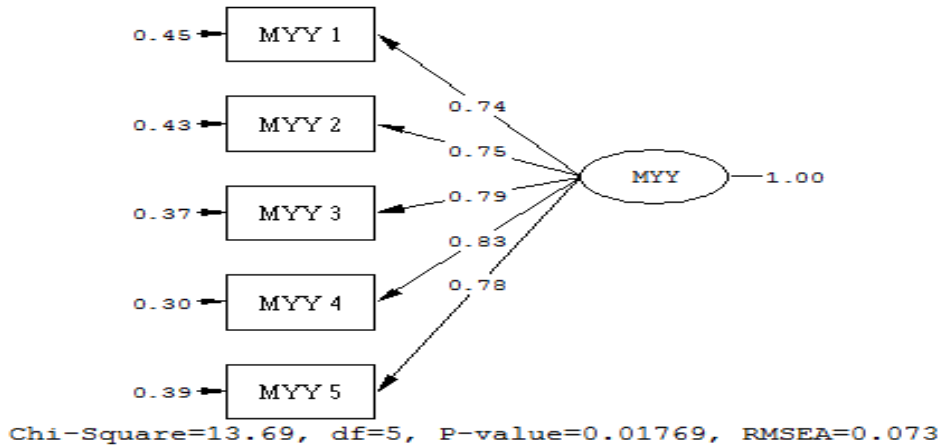

Şekil 3. Marka Yönetim Yetenekleri Boyutu Birinci Düzey Doğrulayıcı Faktör Analizi

Örgütsel performans ölçeğinin ikinci düzey doğrulayıcı faktör analizi ile sınanmış ancak model çalıştırılamamıştır. Bunun yerine her iki boyut birlikte ele alınarak sınanmış ve elde edilen uyum ölçüleri, doğrulayıcı faktör analizi sonucunun kabul edilebilir olduğunu göstermiştir. DFA sonuçları şekil 4’ de gösterilmiştir. Şekil

4'e göre gizil değişken olan Finansal performans (FP), 0,91 birimlik bir korelasyonla FP 2 gözlenen değişkenini (Yatırımların kâra dönüş oranı yüksektir) açıklamaktadır. Finansal olmayan performans (FOP) gizil değişkeni ise, 0,79 birimlik bir korelasyonla FOP 4 gözlenen değişkenini (Firmanın genel performansı iyiye gitmiştir) açıklamaktadır. Şekil 4' de yer alan parametreler standardize edilmiş değerlerdir ve yollara ait tüm korelasyonlar anlamlı bulunmuştur.

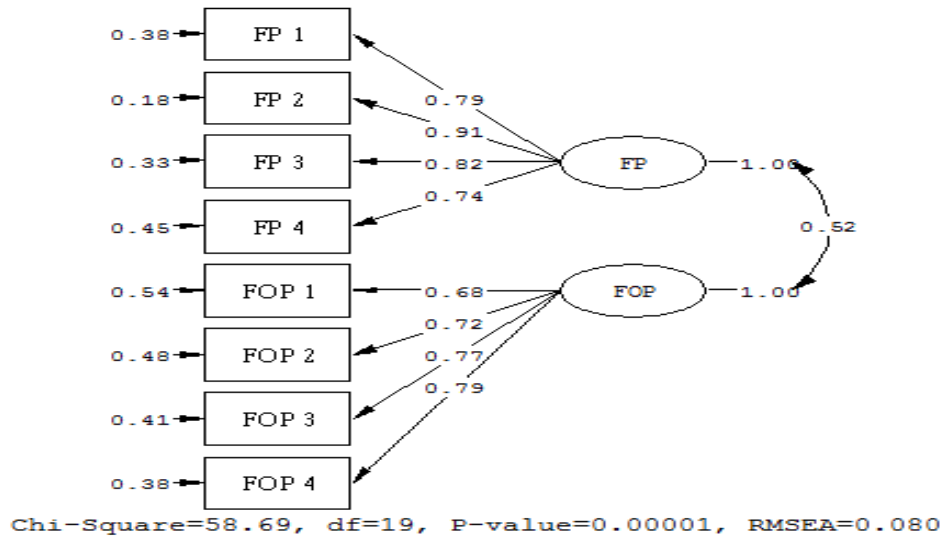

Şekil 4. Örgütsel Performans Ölçeği Doğrulayıcı Faktör Analizi

4.4. Yapısal Eşitlik Modeli Bulguları

Araştırmanın bu kısmında, otomotiv sektöründe faaliyette bulunan işletmelerin sahip oldukları marka yönetim yetenekleri ile örgütsel performans düzeyleri arasındaki ilişkinin yönünü ve kuvvetini görebilmek için kurulan model yapısal eşitlik modeli ile sınanmıştır. Uyum ölçüleri $\chi^2=295,04$ $df=145$; $\chi^2/df= 2,03$, $RMSEA=0,056$ $CFI= 0,99$ $NFI=0,97$ $NNFI=0,98$ $IFI= 0,99$, $GFI=0,91$ $RMR=0,029$ olarak elde edilmiştir. Elde edilen uyum ölçüleri, yapısal modelin kabul edilebilir olduğunu göstermektedir. Modelde örgütsel performans iki boyutla ölçülmüştür. Ancak analizde bu boyutlarda yer alan gözlenen değişkenlerin ortalaması alınarak bir değişkene indirgenmiştir. Böylelikle finansal performans ve finansal olmayan performans boyutları, örgütsel performans boyutu olarak iki gözlenen değişkenle analiz edilerek tek boyuta indirgenmiştir.

Modele yönelik bulgular şekil 5'de gösterilmiştir. Model LISREL hazır yazılımı ile sınanmıştır. LISREL'de yapısal eşitlik modelinde yollara ait korelasyonlar t istatistiği ile sınanmaktadır. Şekil 5'de bir yol hariç diğer yollar en %1 anlam düzeyinde anlamlı bulunmuştur. Buna göre otomotiv sektöründe faaliyette bulunan işletmelerde;

- Pazar odaklılık ile marka yönetim yetenekleri arasında aynı yönde 0,48 birimlik bir ilişki belirlenmiştir. Belirlenen bu ilişkiye göre örgütte pazar odaklı davranışta gerçekleşen bir birimlik artış marka yönetim yeteneklerini 0,48 birim artırmaktadır ($t=3,15$ $p<0,01$). Dolayısıyla Hipotez 1 desteklenmiştir.

- Pazar odaklılığın, marka yönetim yetenekleri üzerinden dolaylı olarak örgütsel performans düzeyini etkilediği belirlenmiştir. Dolaylı etki $0,43 \times 0,73 = 0,3139$ olarak hesaplanmıştır. Dolayısıyla Hipotez 2 desteklenmiştir.
- Marka yönetim yetenekleri ile örgütsel performans düzeyi arasında aynı yönde 0,73 birimlik bir ilişki belirlenmiştir. Belirlenen bu ilişkiye göre örgütte marka yönetim yeteneklerinde gerçekleşen bir birimlik artış örgütsel performans düzeyini 0,73 birim artırmaktadır ($t=6,35$ $p<0,01$). Dolayısıyla Hipotez 3 desteklenmiştir.

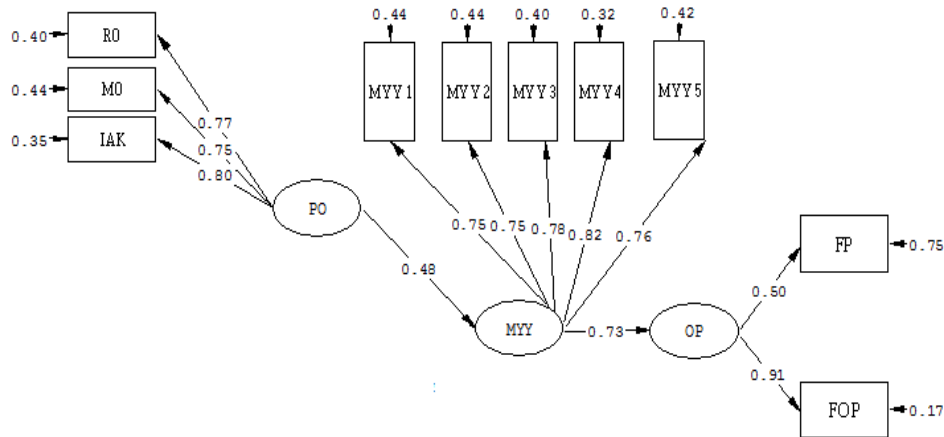

Chi-Square=295.04, df=145, P-value=0.00000, RMSEA=0.056

Şekil 5. Araştırma Hipotezleri Yol Grafiği

5. SONUÇ ve ÖNERİLER

Araştırmada, pazar odaklılık, marka yönetim yetenekleri ve örgütsel performans düzeyi arasındaki ilişkinin yönü ve düzeyi belirlenmeye çalışılmıştır. Buna göre elde edilen bulgular; pazar odaklılık, marka yönetim yetenekleri ve örgütsel performans düzeyinin birbirlerini pozitif yönlü ve anlamlı olarak etkilediğini göstermiştir. Yapılmış olan araştırma; literatürdeki Zhou vd. (2009) ile Kohli ve Jaworski (1990) tarafından araştırılan pazar odaklı anlayışın örgütsel performans üzerinde anlamlı düzeyde etkili olduğu bulgularıyla benzer sonuçlara ulaşmıştır. Ayrıca yapılmış olan çalışma Külahlı (2016) ile Kohli ve Jaworski (1990) tarafından araştırılan pazar odaklılığın marka yönetimi ve marka yönetim yetenekleri üzerinde anlamlı bir etkisinin olduğu bulgularıyla da örtüşmektedir. Literatürde Aydın ve Ülengin (2011), Kim vd., (2003), Lassar vd. (1995), Simon ve Sullivan (1993) tarafından yapılmış araştırmalar marka yönetim yetenekleri ile finansal performans arasında anlamlı bir ilişki olduğunu açıklamaktadır. Buna ilaveten Turan (2011), Baldauf vd. (2003) tarafından yapılmış çalışmalarda ise; marka yönetim yetenekleri ile finansal olmayan performans arasında da anlamlı bir ilişkinin olduğu belirtilmektedir. Araştırmada literatürdeki çalışmaları destekler nitelikte marka yönetim yetenekleri ile

örgütsel performans düzeyi arasında pozitif yönlü ve anlamlı bir ilişki olduğu bulgusuna ulaşılmıştır. Başka bir ifadeyle, marka yönetim yetenekleri artarken, örgütsel performans düzeyinin de arttığı görülmüştür.

Araştırmada pazar odaklılık yaklaşımı; rakip odaklılık, müşteri odaklılık ve işlevler arası koordinasyon olmak üzere üç alt boyutta ölçülmüş ve marka yönetim yetenekleri ile olan ilişkisi değerlendirilmiştir. Elde edilen sonuçlara göre pazar odaklılığın alt boyutlarını oluşturan;

- Rakip odaklılık artarken marka yönetim yetenekleri de artmaktadır.
- Müşteri odaklılık artarken marka yönetim yetenekleri artmaktadır.
- İşlevler arası koordinasyon artarken marka yönetim yetenekleri artmaktadır.

Otomotiv sektöründe görev yapan çalışanların vermiş oldukları yanıtlar incelendiğinde, çalışanlar özellikle pazar odaklılık alt boyutunu oluşturan rakip odaklılık alt boyutunda “rakiplerimizin faaliyetleri hakkında düzenli olarak bilgi toplarız” yanıtına önem verdiklerini vurgulamışlardır. Buna göre günümüzün rekabetçi ortamında faaliyette bulunan işletmeler rakiplerinden bir adım geri kalmamak adına onların davranışlarını incelemeye ve eş biçimli davranışlar göstermeye önem verdiklerini açıklamaktadırlar. Buna ilaveten katılımcıların pazar odaklılık alt boyutunu içeren müşteri odaklılık boyutunda “Sürekli olarak müşterilerimizin ilave ihtiyaçları anlamak için çabalarız” düşüncesine önem verdikleri görülmektedir. Söz konusu bulgular, günümüz işletmelerinin üretim yapmaktan ziyade müşteri memnuniyetine dayalı bir pazarlama anlayışını tercih ettiklerini göstermektedir. Ayrıca katılımcıların pazar odaklılık alt boyutunu içeren işlevler arası koordinasyon boyutunda “İşletmemizin tüm birimleri birbirlerinin talep ve ihtiyaçlarına duyarlıdır” düşüncesine daha fazla önem verdikleri dikkat çekmektedir. İşletmelerde görev yapılan tüm birimlerin birbirlerinin ihtiyaç ve taleplerine duyarlı olmaları, söz konusu kurumlarda koordinasyon işlevine önem verildiğini ve birimlerin başarısına giden yolun bireysel amaçlardan ziyade örgütsel amaçları dikkate almaktan geçtiğini göstermektedir.

Araştırma bulguları; pazar odaklı bir anlayışa sahip olan işletmelerin, marka yönetim yetenekleri ve örgütsel performans düzeyinin artmasına katkı vereceğini açıklamaktadır. Bilgi ve iletişim teknolojilerinde yaşanan hızlı gelişim ve değişim sürecinin etkisiyle her geçen gün şiddeti artan rekabet koşullarında tüketicilerin beklenti ve ihtiyaçlarının karşılanabilmesi amacıyla işletmelerin pazar odaklı stratejileri benimsemeleri, pazarın işletme içi birimleri, rakipleri ve müşterileriyle bir bütün olarak ele alınmasını sağlayarak, işletmelere önemli bir rekabet avantajı kazandırabilecektir. Çalışmadan elde edilen bulgular pazar odaklılık kavramının alt boyutlarını oluşturan rakip odaklılık, müşteri odaklılık ve işlevler

arası koordinasyon boyutlarına önem veren işletmelerin rekabetçi yapılarını koruyarak, marka yönetim yetenekleri ve örgütsel performans düzeylerini artırabileceğini göstermektedir. Bu bağlamda özellikle işletmelerin rakip işletmelerin tehditkar hamlelerine karşı hızlı bir biçimde yanıt verme yeteneğine sahip olmaları önerilmektedir. İşletmelerin rakip işletmelerin güçlü ve zayıf yönleri ile ilgili sürekli

bilgi toplamaları, rekabet avantajı sağlayabileceği düşünülen müşterilere odaklanmaları, rakiplerin faaliyetleri hakkında düzenli olarak bilgi toplamaları ve rakiplerin yönetim stratejilerini belirlemeye çalışmaları önem teşkil etmektedir. Müşteri memnuniyeti konusunda; işletmelerin öncelikli olarak müşteri ihtiyaçlarına hizmet etmeye odaklanmaları, müşteri memnuniyet seviyelerini sürekli ve sistematik olarak ölçmeleri, müşterilerin ilave ihtiyaçlarını anlamak için çaba göstermeleri, tüm birim ve yöneticilerin müşteri memnuniyeti için çaba sarf etmeleri dikkate alınmalıdır. Buna ilaveten özellikle yeni ürün/hizmetlerde müşterilerin ihtiyaçlarının dikkate alınması, ürün/hizmetleri müşterilerin nasıl kullanacağı konusunda beyin fırtınası yapılması, pazarın ihtiyaçlarına hizmet etmek için tüm birimlerin işlev ve faaliyetlerinin birbiri ile koordineli olması, işletmede tüm birimlerin birbirlerinin talep ve ihtiyaçlarına duyarlı olması, işletmede tüm birimlerin pazarla ilgili tüm bilgileri birbirlerine iletmeleri ve birimler arasında işletmeye rekabet avantajı sağlayan güçlü bir koordinasyonun varlığının sağlanması önem teşkil etmektedir.

KAYNAKÇA

- Aaker, D. A. (2010). *Güçlü Markalar Yaratmak*. İstanbul: Mediacat Kitapları.
- Akman, G., Coşkun Ö., Eriş, H. (2008). Strateji Odaklılık ve Firma Stratejilerinin Firma Performansına Etkisinin Analizi. *İstanbul Ticaret Üniversitesi Fen Bilimleri Dergisi*, 7(13), 93-115.
- Aktuğlu, I. K. (2004). *Marka Yönetimi: Güçlü ve Başarılı Markalar için Temel İlkeler*. İstanbul: İletişim Yayınları.
- Ambler, T., Bhattacharya, C.B., Edell, J., Keller, K.L., Lemon, K.N., Mitta, V. (2002). Relating Brand and Customer Perspectives on Marketing Management. *Journal of Service Research*, 5(1), 13-25.
- Ar, A. A.(2007). *Marka ve Marka Stratejileri*. Ankara: Nobel Yayın Dağıtım.
- Aydeniz, E. Şule. "Makroekonomik Göstergelerin Firmaların Finansal Performans Ölçütleri Üzerindeki Etkisinin Ölçülmesine Yönelik Bir Araştırma: İMKB'ye Kote Gıda ve İçecek İşletmeleri Üzerine Bir Uygulama", *Marmara Üniversitesi İktisadi ve İdari Bilimler Fakültesi Dergisi*, Cilt:27, Sayı:2, 2009, 263-277.
- Aydın, G. ve Ülengin. B. (2011). Tüketici Temelli Marka Değerinin Finansal Performans Üzerine Etkisi. *İstanbul Teknik Üniversitesi Dergisi*, 10(2), 58-68.
- Baldauf, A., Cravens, K.S., Binder, G. (2003). Performance Consequences of Brand Equity Management: Evidence From Organizations in The Value Chain. *The Journal of Product and Brand Management*, 12(4), 220-236.
- Bulut, Ç., Yılmaz, C., Alpkan, L. (2009). Pazar Oryantasyonu Boyutlarının Firma Performansına Etkileri. *Ege Akademik Bakış*, 9(2), 513-538.
- Carton, R. B. and Hofer, C.W. (2006). *Measuring Organizational Performance: Metrics For Entrepreneurship And Strategic Management Research*. USA: Edward Elgar Publishing Limited.
- Cavalluzzo, K S. and Ittner, C.D. (2004). Implementing Performance Measurement Innovations: Evidence From Government. *Accounting, Organizations and Society*, 29, 243-267.

- Cop, R. ve Bekmezci, M. (2005). Marka ve Bilinirliği Yüksek Markalı Çamaşır Deterjanı Üzerine Bir Uygulama. *Ticaret ve Turizm Eğitim Fakültesi Dergisi*, 1, 66-81.
- Çifci, S. ve Cop, R. (2007). Marka ve Marka Yönetimi Kavramları: Üniversite Öğrencilerinin Kot Pantolon Marka Tercihlerine Yönelik Bir Araştırma. *Finans, Politik ve Ekonomik Yorumlar*, 44(512), 69-88.
- Daft, L. R. (2000). *Management*. Orlando: Dryden Press.
- Delaney, J. T., Huselid, M.A. (1996). The Impact of Human Resource Management Practices on Perceptions of Organizational Performance. *Academy of Management*, 39(4), 949-969.
- Drucker, P. F. (1998). *Gelecek İçin Yönetim; 1990'lar ve Sonrası*, (Çev. F. Üçcan). Ankara: Türkiye İş Bankası Kültür Yayınları.
- Elitaş, C. ve Ağca, V. (2006). Firmalarda Çok Boyutlu Performans Değerleme Yaklaşımları: Kavramsal Bir Çerçeve. *Afyon Kocatepe Üniversitesi İktisadi ve İdari Bilimler Fakültesi Dergisi*, 8(2), 343-370.
- Elitok, B. (2003). *Hadi Markalaşalım*. Ankara: Sistem Yayıncılık.
- Esbetan, A., Martin-Consuegra, D. (2007). Market Orientation and Business Performance: An Empirical Investigation in The Airline Industry. *Journal of Air Transport Management*, 13(6), 383-386.
- Garcia-Morales, V.J., Lloréns-Montes, F.F., Verdú-Jover. A.J. (2007). Influence Of Personal Mastery On Organizational Performance Through Organizational Learning and Innovation in Large Firms and SMEs. *Technovation*, 27, 547-568.
- Göksel, A. (2013). İşletmelerde Performans Değerleme Sistemi Tasarımı: Teori-Uygulama-Model. Ankara: Nobel Yayınları.
- Grant, J. (2006). *Markaların İnovasyon Manifestosu*. (Çev. A. Özer). İstanbul: Mediacat Kitapları.
- Keller, K. L. (2003). *Strategic Brand Management: Building, Measuring and Managing Brand Equity*. New Jersey: Prentic Hall Edition.
- Kim, H. B., Kim, W.G., An, J.A. (2003). "The Effect of Consumer-Based Brand Equity on Firms' Financial Performance", *Journal of Consumer Marketing*, 20 (4), 335-351.
- Kohli, A. K., Jaworski, B.J. (1990). Market Orientation: The Construct, Research Proposition and Managerial Implications. *Journal of Marketing*, 54 (2), 1-18.
- Külahlı, A. (2016). Tüketici İlgilenimi, Müşteri Memnuniyeti ve Marka Sadakati Arasındaki İlişkiler: Akıllı Telefon ve Parfüm Ürünleri Temelinde Bir Araştırma (Yüksek Lisans Tezi). Balıkesir Üniversitesi, Balıkesir.
- Lassar, W., Banwari M., Sharma, A. (1995). Measuring Costumer-Based Brand Equity. *The Journal of Consumer Marketing*, 12(4), 11-19.
- Narver, J. C. and Slater, S. F. (1990). The Effect of A Market Orientation on Business Profitability. *Journal of Marketing*, 54(4), 20-35.
- Okyay, E. (1975). *Yeni Mamul Kararları ve Türkiye' de Uygulama*. İstanbul: Menteş Kitabevi.
- Robert, P. W., Dowling, G.R. (2002). Corporate Reputation and Sustained Superior Financial Performance, *Strategic Management Journal*. 23, 1077-1093.

- Rose, M. G. and Shoham, A. (2002). Export Performance and Market Orientation Establishing An Empirical Link, *Journal of Business Research*, 55 (3), 217-225.
- Selnes, F. (1993). An Examination of The Effect of Product Performance on Brand Reputation, Satisfaction and Loyalty. *European Journal of Marketing*, 27 (9), 19-35.
- Simon, C. J. and Sullivan, M.W. (1993). The Measurement and Determinants of Brand Equity: A Financial Approach. *Marketing Science*, 12(1), 28-52.
- Slater, S. F. and Narver, J.C. (1995). Market Orientation and the Learning Organization. *Journal of Marketing*, 59(3), 63-74.
- Sürer, A. ve Mutlu, H.M. (2012). Pazar, E-Pazarlama, Girişimcilik ve Teknoloji Yönelimlerinin İhracat Performansı Üzerine Etkileri. *İnternet Uygulamaları ve Yönetimi Dergisi*, 3(2), 27-52.
- Şahin, A. (1998). Marka Kimliği. *Anadolu Üniversitesi İletişim Fakültesi Dergisi*, 8, 235-247.
- Tekcangil, R. (2009). Örgüt Kültürü'nün Örgütsel Yenilik ve Pazarlama Yeniliği Üzerindeki Etkilerini Ölçmeye Yönelik Gazlı İçecek Sektöründe Bir Araştırma (Yüksek Lisans Tezi). Eskişehir Osmangazi Üniversitesi, Eskişehir.
- Theodosiou, M., Kehagias, J., Katsikea, E. (2012). Strategic Orientations, Marketing Capabilities and Firm Performance: An Empirical Investigation In The Context of Frontline Managers In Service Organizations. *Academy of Management*, 41, 1058-1070.
- Toplu, S. (2009). Marka Farkındalığı Yaratma Sürecinde Kültür-Sanat Sponsorluk Etkinliklerinin İncelenmesi ve Yorumlanması (Yüksek Lisans Tezi). Marmara Üniversitesi, İstanbul.
- Turan, I. B. (2011). The Role of Personality Congruence, Perceived Quality and Brand Prestige on Brand Loyalty (Yüksek Lisans Tezi). Marmara Üniversitesi, İstanbul.
- Türkmen, T. U. (2008). *Türk Usulü Marka Olmak*. İstanbul: Brifing Yayınları.
- Uslu, A., Erdem, Ş., Temelli, A. (2006). *İşletmelerin Tüketici Odaklı Marka Stratejisi*. İstanbul: İstanbul Ticaret Odası.
- Vorhies, D. W., Orr, L.M., Bush, V.D. (2011). Improving Customer- Focused Marketing Capabilities and Firm Financial Performance via Marketing Exploration and Exploitation. *Journal of the Academic Marketing Science*, 39, 739-756.
- Yılmaz, V. (2005). Tüketici Memnuniyeti ve İhtiyaçlarının Marka Sadakatine Etkisi: Sigara Markasına Uygulanması. *Sosyal Bilimler Dergisi*, 1, 257-272.
- Zhou, K. Z., Brown, J.R., Dev. C.S. (2009). Market Orientation, Competitive Advantage and Performance: A Demand-Based Perspective. *Journal of Business Research*, 62(11), 1063-1070.



Yabancı Dil Öğretiminde Kısa Metinlerin Kullanımı ve Önemi

Yüksel Ersan*

Uşak Üniversitesi, Fen Edebiyat Fakültesi, Uşak.

Öz

Ülkeler arasında sınırların kalktığı günümüz dünyasında, yabancı dilin önemi dün olduğu gibi, bugün de bir kat daha artmıştır. Üniversiteler farklı coğrafyalardan öğrenci kabul etmekte, ülkelerin ekonomilerinde turizm oldukça fazla yer tutmakta, dünyada hızlı ve büyük bir devrim yaşanmaktadır. Dil öğretiminde temel hedef, dört beceriyi -okuma, yazma, konuşma, dinleme- yeterince geliştirmektir. Bu hedefe ulaşmada edebiyat ve edebiyatın ürünü olan kısa metinler -kısa hikâye, masal, fabl, bulmaca, günlük vb.- öğrencilerin becerilerinin gelişmesinde bir araç olarak kullanılabilir. Çünkü Edebiyat, öğrencilerin hem bir ülkenin kültürünü, dilini, insanını anlamalarına yardımcı olmakta, hem de bireysel olarak kendi "duygu-akıl dengesine ulaşmalarını" sağlamaktadır. Dil öğretiminde öğretmene önemli bir rol düşmektedir. Metinleri hazırlarken öğretmen hedef dili temel almalıdır. Çünkü (özellikle Türkiye gibi hedef dilden çok uzakta yabancı dil öğrenen) öğrenciler bu dilin kullanımını ancak edebiyat metinleri yoluyla deneyimleyebilmekte ve o ülkenin dili, yaşamı ve kültürü hakkında bilgiler edinebilmektedirler. Bu çalışmamızda Edebiyatın kısa türlerinin dil öğretiminde kullanımı hakkında bilgi vererek olumlu ve olumsuz yönlerini ortaya koyacak, yabancı dil öğrenen öğrencilere nasıl faydalı olabileceğimizi araştıracağız.

Anahtar Sözcükler: Yabancı Dil Öğretimi, Dil Öğretimi Yöntemleri, Edebiyat, Kültür, Kısa Metinler

Use and Importance of Short Texts in Foreign Language Teaching

Abstract

In our contemporary world, in which the boundaries have been demolished among the countries, the importance of a foreign language has been doubled as it was in the past. The universities have been accepting students from different geographies, tourism has had an important place in national economy and there have been a swift and great mobility in the world. The main target in language teaching is to develop the four skills- reading, writing, speaking and listening. To achieve this goal literature and as a product of it short texts – short story, fairy tale, fable, puzzle, diary etc. can be used as a learning tool for developing students' language skills. Because, literature both helps students to understand the culture, the language, the folk of a country and makes them to achieve personal balance between emotion and reason. In language teaching there is a big role for the teacher. When preparing the texts, the teacher should base the target language. Because the students (particularly the ones- like Turkish, living far away from the target language) can only experience the use of target language through literary texts and so they can get information about the language, life style and culture of that country. In this study, we give information about the use of short literary texts in language teaching and investigate how they can help the students learning a foreign language by putting forward their pros and cons.

Keywords: Foreign Language Teaching, Language Teaching Methods, Literature, Culture, Short Texts

1. GİRİŞ

Günümüzde neredeyse sınırların kaldırıldığı bir dünyada kendi coğrafyası içinde kapalı bir toplum olarak yaşamak artık mümkün değildir. Yabancı dil öğrenmenin ve öğretmenin önemi dün olduğu gibi bu gün de günceldir ve açıktır. Artık iş dünyasında bir yabancı dili herkesin bildiği varsayılmakta, ikinci hatta daha fazla yabancı dil bilen kişiler tercih edilmektedir. Globalleşen dünyada ekonomide turizmde, eğitimde geniş anlamda bir küreselleşme söz konusudur. Böyle bir ortamda yabancı dilin, öğreniminin ve öğretiminin de gittikçe artan bir önem kazandığı görülmektedir. Artık önceden kullanılan geleneksel öğretim yöntemlerinin yanı sıra iletişimin ön planda olduğu günümüz dünyasında daha yeni metotlardan faydalanarak sosyal ve kültürel dünyaya uyumlu bireyler yetiştirmek daha bir önem kazanmıştır.

Yabancı dil öğretiminde de öğrenci merkezli, iletişimin ön planda olduğu, kültürleri ve toplumları birbirine yaklaştıran, adeta bir köprü görevi gören aydın bir toplum yetiştirmek ilk hedeftir. Yabancı dil öğrenen ve bilen kimseler, kültürler ve toplumlar arasında bir köprü oluşturmakta, ülkesinin diline ve kültürüne farklı bir bakış açısı edinmekte, aynı zamanda kendi kültüründen ve dilinden kopmadan köprü vazifesi gören aydın bireyler olmaktadır. Bu bireyler, kendi kültürlerinin farkına varmakta, başka bir kültürü yakından tanımakta, bizden olmayana anlamamızı sağlamaktadırlar.

Günümüz dil eğitiminin başlıca hedefleri arasında iletişimin yanında, karşı tarafın dinini, dilini, kültürünü, tarihini, edebiyatını kısaca yaşam biçimini anlamak için önemli bir görev üstlenmektedir. Yabancı dil öğrenmenin bu kadar önemli olmasına binaen birçok yeni yöntemler geliştirilmiş, insanların ilgisini sürekli canlı tutmak için yeni materyaller de kullanılmaya başlanmıştır. Edebiyat ve edebiyatın ürünleri olan materyaller de dil öğretiminde ayrıcalıklı bir yer tutmaktadır. Yabancı dil öğretiminde edebi metinlerle çalışmak, edebi metinleri kullanmak önemlidir, çünkü edebi metinlerin içeriği de yöntem ve teknikleri de dil öğretimi yöntem ve derslerine uygundur. Bunu dil öğretiminde dört becerinin geliştirilmesinde de rahatlıkla kullanabiliriz. Edebi metinler aynı zamanda öğrencilere hedef dilin yanında hedef kültürü de göstermekte ona kaynaklık etmektedir. Edebi metinlerin derslerde kullanılmasına aşağıda verilen gerekçeleri örnek olarak gösterebiliriz (Arak, 2001: 4);

- Edebiyat ilginç öğrenme ortamları için büyük bir potansiyel oluşturmaktadır. Kısa bir hikâyeye, roman veya şiir her yerde okunabilir. Buna karşın dilbilgisi kitaplarından öğrendiğimiz diyalogları gerçek hayatta kullanmak çok da kolay değildir.
- Edebi metinlerle çalışmak otantik iletişim olanakları sağlamaktadır. Bir diğer deyişle size gerçek dünyayla örtüşen gerçekçi ortamları hazırlar.
- Edebi metinler kültür ortamlarını yakından tanıttığından dil öğrenenlerin sosyal becerilerini geliştirmelerine, eğitim öğretimlerine de doğrudan katkıda bulunur.

Gerhardt Helbig de “Yabancı Dil Olarak Almanca” adlı eserinde edebi metinlerin kullanımı için değişik nedenlerden bahseder. Bunlar (Helbig, 2001: 1334);

- Okuma sevincini artırır,
- İletişim için bir fırsat sunar,
- Bilişsel, sosyal ve duygusal yeterlilikleri teşvik etmektedir.

Gerçekten de öğretmen yabancı dil öğretimi dersinde edebi metinleri itinayla seçer, hazırlar ve derse adapte edebilirse, ders kitaplarındaki kuru metinlerden daha etkili, anlamlı ve öğretici olabilmektedir. Çünkü öğrenciler bu tür çalışmalara aktif olarak katılabilmekte, kendilerini yaratıcı bir biçimde ifade edebilmektedir. Yeteneklerini geliştirmekte, empati kurabilmekte edebiyat sayesinde farklı bir bakış açısından bakabilmektedir.

Yabancı bir dili meslek olarak edinecek öğrencilerde ise, o dili öğrenme ve öğretme süreçlerinde dilbilgisini doğru kullanma olmazsa olmazdır. Bu durum yabancı dil sınıflarında edebi metinlerin seçimini ve öğrenimini daha da ön plana çıkarır ki her edebi metin bu süzgeçten geçtiği için tam da kullanıma uygundur. Ancak sebep ne olursa olsun edebi metinler yardımıyla dil öğretimi hatta dil yoluyla edebi metinlerin öğrenilmesi ya da öğretilmesi gibi her durumda da edebiyat ve kısa metinler öğrenci için faydalı bir kaynak teşkil etmektedir.

2. TÜRK EĞİTİM SİSTEMİNİN GENEL AMAÇLARI VE DİL ÖĞRETİMİNİN TÜRK MİLLİ EĞİTİM SİSTEMİNDEKİ YERİ

Türk Milli Eğitim Sisteminin genel amaçları arasında: “Türk Milletinin bütün fertlerini,

1. (Değişik: 16/06/1983-2842 S.K./1. Md.) Atatürk inkılâp ve ilkelerine ve Anayasada ifadesini bulan Atatürk milliyetçiliğine bağlı: Türk Milletinin millî, ahlâkî, insanî, manevî ve kültürel değerlerini benimseyen, koruyan ve geliştiren; ailesini, vatanını, milletini seven ve daima yüceltmeye çalışan; insan haklarına ve Anayasanın başlangıcındaki temel ilkelere dayanan demokratik, lâik ve sosyal bir hukuk Devleti olan Türkiye Cumhuriyetine karşı görev ve sorumluluklarını bilen ve bunları davranış haline getirmiş yurttaşlar olarak yetiştirmek;
2. Beden, zihin, ahlâk, ruh ve duygu bakımlarından dengeli ve sağlıklı şekilde gelişmiş bir kişiliğe ve karaktere, hür ve bilimsel düşünme gücüne, geniş bir dünya görüşüne sahip, insan haklarına saygılı, kişilik ve teşebbüse değer veren, topluma karşı sorumluluk duyan; yapıcı, yaratıcı ve verimli kişiler olarak yetiştirmek;
3. İlgi, istidat ve kabiliyetlerini geliştirerek gerekli bilgi, beceri, davranışlar ve birlikte iş görme alışkanlığı kazandırmak suretiyle hayata hazırlamak ve onların, kendilerini mutlu kılacak ve toplumun mutluluğuna katkıda bulunacak bir meslek sahibi olmalarını sağlamak;

Böylece, bir yandan Türk vatandaşlarının ve Türk toplumunun refah ve mutluluğunu artırmak; öte yandan millî birlik ve bütünlük içinde iktisadî, sosyal ve kültürel kalkınmayı desteklemek ve hızlandırmak ve nihayet Türk Milletini çağdaş uygarlığın yapıcı, yaratıcı, seçkin bir ortağı yapmaktır." Şeklinde (http://personel.meb.gov.tr, 2017).

Bunun dışında 5. maddede ise daha özele girerek yabancı dil eğitimi ve öğretiminin amacı betimlenmiştir. Buna göre:

"MADDE 5 – (1) Örgün, yaygın ve uzaktan öğretim kurumlarındaki yabancı dil eğitimi ve öğretiminin amacı, Millî Eğitimin genel amaç ve temel ilkelerine uygun olarak okul ve kurumların amaç ve seviyeleri de göz önünde bulundurularak eğitim ve öğretimi yapılan yabancı dilde bireylerin;

- a) Dinleme-anlama,
- b) Okuma-anlama,
- c) Konuşma,
- d) Yazma

becerileri kazanmalarını, öğrendiği dille iletişim kurmalarını ve yabancı dil öğretimine karşı olumlu tutum geliştirmelerini sağlamaktır." şeklindedir (http://mevzuat.meb.gov.tr, 2017).

Her iki maddede de görüldüğü gibi genel amaçlarda ve özel amaçlarda öğrencilerin gelmeleri gereken seviye ve öğretmenlerin hedefleri genel anlamda belirtilmiştir. Ancak bu amaçlar doğrultusunda özel ve devlet okullarında dil eğitimi yapılmaktadır. Hedefe ulaşıldığında bu okulları bitiren her Türk Öğrencisi yabancı bir dilde "dinleme, okuma, konuşma, yazma" gibi dört temel beceriyi edinmiş olarak okullarını bitirmiş olacaklardır.

3. DİL ÖĞRETİMİNDE EDEBİ METİNLERİ KULLANAN YÖNTEMLER

Yabancı dil öğretimi ve nasıl öğretileceği konusu eskiden olduğu gibi günümüzde de farklı bakış açılarından değerlendirilmektedir. Hatta siyasi iktidar ve yöneticiler de zaman zaman olaya farklı pencerelerden bakmaktadır ki, bir dönem Türkiye Ortaöğretim okullarında Yabancı Dil dersleri zorunlu olmaktan çıkartılıp seçmeli statüsüne alınmış bu dönemde birçok öğrenci yabancı dil derslerini seçmeden okullardan mezun olmuşlardır. Günümüzde Türk Milli Eğitim Sisteminin orta dereceli okullarında bir yabancı dil zorunlu (çoğunlukla İngilizce) ikinci yabancı dil seçmeli (İngilizce dışında ikinci yabancı dil, Almanca ilk sırada) olarak okutulmaktadır.

Yabancı Dil öğrenirken var olan birçok yöntemden yararlanılabilir. Her öğretmen bu yöntemlerden kendisi ve öğreteceği kişilere uygun olanı belirler ve birden çok yöntemi kullanabilir, çünkü "bir kişi üzerinde faydalı olabilecek bir yöntem başka bir kişi üzerinde aynı ölçüde başarılı olmayabilir ya da tamamen başarısız kalabilir." (Tarcan, 2004: 6) Dil öğretiminde özellikle de yabancı dil öğretiminde yöntem denilince akla öğrenciyi amaca ulaştırabilmek için hızlı, güvenilir bir yol anlaşılmaktadır. Asıl olan öğretmenin kullanacağı yöntemin faydalarını, sınırlarını, temel prensiplerini ve en

önemlisi de kullanım şeklini ve prensiplerini iyi bilmelidir. Birden fazla yöntemin ortaya çıkmasının esas sebebi de bir yöntemin eksikliklerini veya yetersizliğini ortadan kaldırmak için yeni bir yöntemin uygulanmasıdır ki, bunun sonucunda alternatif yöntemler dil öğretimine kazandırılmıştır. Bu kadar çok yöntemin olması da ideal bir yöntemin olmamasını gösterir. Bu da öğrencilerin, öğrenme ortamının, hedeflerinin, sosyal ve ekonomik durumun vb. farklı olması sonucudur.

Yabancı dil öğretirken araç olarak kullanılan kısa metinlerden kastımız genel anlamda başlangıçta (kısa hikâye, masal, bilmece-bulmaca, anı, günlük, şiir vs.) edebiyattaki kısa türlerdir. Gerçi dil öğretiminin ileriki zamanlarında uzun türlerde araç olarak kullanılabilir. Gerçi dil öğretiminin ileriki zamanlarında uzun türlerde araç olarak kullanılabilir.

Yabancı dil öğretiminde kullanılan birçok yöntem edebi ürünleri bir araç olarak kullanmaktadır. Öğretmen hedef kitleye göre yöntemini daha önceden belirler ve materyallerini ona göre seçer ve geliştirir. Eğer ilköğretim düzeyinde dil öğretecekse farklı, üniversite düzeyinde öğretecekse farklı edebi kısa türleri kullanabilir. Dil öğretim yöntemlerini Nilüfer Bekleyen (Bekleyen, 2015: 6) üç ana grupta sınıflamaktadır.

- 1) 20. Yüzyıldan Önce Dil Öğretimi
- 2) 20. Yüzyılda Dil Öğretimi
- 3) 21. Yüzyılda Dil Öğretimi

Biz burada dil öğretim yöntemlerine kronolojik yaklaşım, döneme damga vuran en çok kullanılanları dikkate alarak kısa edebi metinleri kullanmalarına bakmak istiyoruz.

3.1.20. Yüzyıldan Önce Dil Öğretimi

Burada Fransız C. Marcel, P Passy, İngiliz Prendergast, Sweet ve Alman Wilhelm Viator gibi dilbilimcileri görmekteyiz. Bu dilbilimcilerin bazıları yabancı dili de Anadili öğrendikleri gibi öğreneceklerini düşünmekteydi ve günümüze kadar gelen Dilbilgisi-Çeviri yöntemini, özellikle Latince öğrenirken, benimsiyorlardı. Bu yönetime göre yazma ve okuma becerilerine ağırlık verilmekte, bu becerileri geliştirici etkinlikler yapılmaktadır. Burada “metnin içeriğine fazla önem verilmez. Ancak, metnin içeriği, dilbilgisi ve kelime analizi için bir alıştırmaya niteliğindedir. Yani metinde anlatılanlardan çok, içindeki cümle kalıpları, kelimeler ve kelime grupları önemlidir. Çünkü dilin kurallarını öğretmek ve bu kurallar aracılığıyla doğru çeviri yapabilmek bu yöntemin temel amacıdır” (Bekleyen, 2015: 26).

Görüldüğü gibi edebi metin burada amaç değil araçtır. Edebi metinlerin yardımıyla öğrencilerin okuduğunu anlama becerisi, kelime bilgisi, yazma becerisinin geliştiği söylenebilir. Edebi metinler yardımıyla öğrencilerin çeviri becerilerinin gelişiminin yanında okuma becerileri gelişecek okuma metinlerinin sonunda;

- okuduğunu anlama,
- çıkarım,
- kendi deneyimleriyle metin arasında bağlantı kurmaya yardımcı olacak türden sorulara

cevap verebileceklerdir. Aynı zamanda kelime bilgileri geliyecek, eş ve zıt anlamlı kelimeler vasıtasıyla kelime dağarcıkları zenginleşecektir. Burada hedef dil ile anadil arasında benzeyen kelimeler de yardımcı olabilmektedir.

Dilbilgisi kuralları tümdengelim yöntemiyle öğrencilere gösterilir. Örneğin S + V + O şeklinde bir cümlenin oluşumunun metindeki karşılıkları bulmaları istenebilir. Aynı zamanda boşluk doldurma yöntemiyle cümlede boşluklar bırakılarak çoktan seçmeli şekilde buralara öğrencilerin doğru cevapları koymaları istenebilir. Öğrencilerin metin içindeki kelimelerin anadildeki karşılıkları ezberlemeleri istenebilir ve bunları yeni cümlelerde kullanmaları yoluyla pekiştirmeleri sağlanabilir.

Aynı zamanda öğrencilerin yazmaları da geliştirilebilir, öğrendikleri kelimeler yardımıyla okuma metninin teması, konusu, başlığı ile ilgili yazma denemeleri yaptırılabilir. Bu yöntemle öğrenci “ okuma ve yazma becerileri yönünden ilerleme kaydeder. Fakat konuşma ve dinleme becerileri yönünden problem yaşar” (Demirel, 2010: 40).

3.2.20. Yüzyılda Dil Öğretimi

19. Yüzyılın sonlarına doğru çok fazla eğitimci bu yöntemle karşı çıkmaya başladı ve Düzvarım Yöntemi (Direct Method) tartışılmaya başlandı. Burada derse başlarken öğretmen öğrencilere ilginç bir diyalog, kısa bir hikâye ya da fıkra anlatmaktadır. Bu yöntemle yabancı dil öğrenmenin ana dili öğrenmeyle aynı olduğu ileri sürülmektedir ve öncelikle sözlü öğretim yapılmaktadır (Hengirmen, 2006: 19). Dilin telaffuz özellikleri ve öğrenci ön plandadır. “Okuma parçaları ve okuma alıştırmalarında kullanılan metinlerin hedef dili konuşan ülkenin kültürünü ve günlük yaşamını yansıtmaya özen gösterilir” (Demirel, 2010: 40). Öğretmen merkezli olan bu yöntem öğretmenin yeteneklerine ve o dili kullanma becerisine doğrudan bağlıdır ki “sınıfta anadilin konuşulmasını ve çeviri yapmayı yasaklar. Dilbilgisi açıklamalarına yer vermeyen bu yöntem iyi eğitilmiş öğretmenlerle sınırlı sayıda öğrenciye eğitim veren özel kurslarda çok başarılı olurken diğer okullarda aynı başarıyı gösterememiştir (Bekleyen, 2015: 8). Ancak sınıf mevcutlarının kalabalık olduğu ve yeterince iyi eğitim alamamış öğretmenlerin bulunduğu devlet okullarında başarılı olamamıştır.

Bu yöntemin haricinde bu yüzyılda 1950’lerde İşitsel Dilsel Yöntem (Audio-Lingual Method), 1970’lerde Bilişsel Kod Yaklaşımı (Cognitive – Code Approach) ön plana çıkmıştır. Daha sonra 1970’lerden 1990’lara kadar kullanılan İletişimsel Yöntem ortaya çıkmıştır ki bu yöntem birçok eğitim kurumunda başlıca dil öğretim yöntemi olarak kullanılmıştır. Bu yöntemin amacı dili iletişim odaklı kültürü de birleştiren etkinliklerle öğretmektir. Sonuçta öğrenci dili kullanabilmek için hem yetenek hem de bilgi sahibi olacaktır. Öğrenci bu yöntemde merkezdedir, materyaller, ortam ve aktiviteler öğrenci odaklıdır. Hedef dilin yanında hedef kültür de öğretilmektedir.

Edebi metinler olarak röportaj, boşluk doldurma, diyaloglar gibi kısa metinler kullanılabilir. Okuma parçalarının daha kolay anlaşılabilmesi için öğrencilere

anahtar kelimeler ve metindeki başlıca kavramlar verilebilir. Diyalog çalışmalarıyla öğrenciler kendi aralarında iletişim kurarlar.

3.3.21. Yüzyılda Dil Öğretimi

Dil öğretiminde ideal bir öğrenme yöntemi olmadığı için yeni yöntem arayışları devam etmiştir, ancak iletişimsel yöntemin etkileri bu yüzyılda da devam etmektedir. “Günümüzde yaşanan dönem Güncel İletişimsel Dil Öğretimi dönemidir.” (Bekleyen, 2015: 14) Artık önceki dönemlerdeki katı görüş ve kurallardan sıyrılmış, öğretmenler ve öğrencilerin daha serbest hareket ettiği, öğrenci merkezli bir dil öğretimi sistemi uygulanmaktadır.

İletişim teknolojilerinin ve elektronik öğrenme ve materyallerin geliştiği dünyamızda öğretmen öğrenci ilişkileri gelişmiş, öğretirken kendi alanı ile ilgili daha fazla bilgi kazanır olmuşlar, yaşam boyu öğrenmeyle öğretmenler öğrencilerine örnek oluşturmaktadırlar. Derslerin işlenişinde tek bir yöntem kullanılmamakta, öğrencilerin yaşlarına, sosyal ve eğitim durumlarına, kişisel özelliklerine göre sınıflar oluşturulmakta, bu durumlar dikkate alınarak dil öğretimi yapılmaktadır. Artık öğretmenler kendilerine ve öğrencilerine hangi yöntem daha uygunsa onu seçebilmekte, birden fazla yöntemden yararlanabilmekte, kendi ortamlarına ve kişisel özelliklerine en uygun süreci takip etmektedirler.

Günümüzde dil öğretiminde birçok yerde ve öğretmenin kullandığı Güncel İletişimsel Dil Öğretimi yöntemine göre örnek bir ders planı kısa metinlerden “Günlük” kullanılarak aşağıda çıkarılmıştır.

4. ÖRNEK BİR DERS PLANI

- Dersin Düzeyi** : A 2
- Dersin Konusu** : Bir günün Anlatılması
- Dersin Amacı** : 80-100 sözcükle öğrenciler sıradan bir günde yaptıklarını Anlatacaklar
- Etkinlikler** : Öğrenciler teknolojinin de yardımıyla;
- 1) Bir günü içeren kısa bir film izleyebilirler,
 - 2) Bununla ilgili yeni kelimeler öğrenirler,
 - 3) Etkinlikte geçen zaman bildiren kelimeleri kullanacaklar ve tanıyacaklar,
 - 4) Öğretmen kontrolünde günün bölümlerinde neyi yapıp neyi yapmadıklarını öğrenirler,
 - 5) Örnek bir metinle bir günü işleyen kısa bir okuma parçasını (Günlük) okuyup kısa soruları cevaplayabilirler,
 - 6) Bundan sonra kendilerinin bir gününü anlatan bir metin yazabilirler,
 - 7) Konuyla ilgili yakınlarından birinin bir gününü öğrenip, not alarak o kişiyi sözlü olarak tanıtabilirler.

Materyaller:

- 1) Kısa Film (Bir günü anlatan),
- 2) Öğretmenin hazırlayacağı konuyla ilgili Powerpoint sunusu,
- 3) Öğrencilerin hazırlayabilecekleri günü anlatan sunu,
- 4) Ders Kitabı,
- 5) Okuma parçası (Bir günü anlatan Günlük).

5. SONUÇ

Yabancı dil öğretiminde öğrencilerin öğrendikleri dilin farklı yapılarıyla ve kültürüyle karşılaşabilecekleri yer edebiyatın ta kendisidir. Öğretmenlerin yardımcısı, teknolojinin yanında edebi metinler olabilir. Edebi metinler ile çalışma, öğrenmenin en başından en sonunda kadar yapılabilen, öğrenci düzeyine uygun metinler seçilerek etkin ve aktif olarak kullanılabilir. Öğretmenin sınıfa getireceği edebi metinle, okuma başta olmak üzere yazma, konuşma hatta edebi metnin ilgili dildeki konuşmacı tarafından kayda alınmış görsel ve işitsel şekliyle dinleme becerilerini geliştirmeye yönelik çalışmalarla öğrencilere edebiyatla bir bağ kurma imkânı verilmiş olur. Yabancı dil öğrenen kişiler, ana dilinin ve kültürünün dışında ikinci bir kültür ve dille köprü kurar, ülkesinin diline ve kültürüne başka bir açıdan bakma imkânı bulur (Aytaç, 1990: 149).

Görüldüğü gibi edebi metinler, dil öğrenmenin bütün aşamalarında rahatlıkla kullanılabilir. Edebi metin burada amaç değil bir araçtır, öğrencilerin kelime bilgisi ve dilbilgisinin genişlemesine katkı sağlamaktadır. Dil öğretiminde metinler gerekirse ihtiyaca göre kısaltılabilir, genişletilebilir hatta değiştirilebilirler, öğrencilerin kendi hayal dünyalarına göre şekil alabilirler ve farklı yorumlanabilirler. Ancak edebi metnin araç olmasının dışında amaç olduğu durumlar olursa öğrenci edebi metin yoluyla dil öğretimi değil dil yoluyla edebi metin öğretimi durumuna girer ki bu gibi durumlarda amacın dışına taşılır ve hedefe ulaşmak mümkün olmayabilir. Bundan öğretmenin kaçınması gerekir ve en başından hedeflerini belirlerken bunu tespit etmesi gerekmektedir.

Kanımızca böyle geniş açıdan bakılabilen özgür, katılımcı ve öğrenci merkezli dil öğretim şekliyle edebi metinlerin araç olarak kullanıldığı bir dil dersi verimli, başarılı ve tatminkâr olacaktır.

KAYNAKÇA

- Aktaş, T. (2005). *Yabancı Dil Öğretiminde İletişimsel Yeti*, Journal of Language and Linguistic Studies, Vol. 1, No. 1, Konya.
- Arak, H. (2013). *Yabancı Dil Öğretiminde Edebiyatın Yeri, Farklı Boyutlarıyla Yabancı Dil Öğrenimi ve Öğretimi*, Yusuf Şahin Ed., Eğitim Kitabevi Konya S.107-120.
- Armağan, E. A & Şavlı, F. (2015). *Yabancı Dil Eğitiminde Edebi Metinler Kullanımı*, International Journal of Languages and Teaching, Mannheim, S. 885-893.
- Aytaç, G. (1990). *Edebiyat Yazıları I*, Gündoğan, Ankara.
- Bekleyen, N. (2015). *Dil Öğretimi*, Pegem Akademi, Ankara.

- Demirel, Ö. (2010). *Yabancı Dil Öğretimi*, Pegem Akademi Yayıncılık, Ankara
- Froidevaux, G. (2003). *Vom Nutzen der Literatur für das Lernen einer Fremdsprache*, Zeitschrift: *Babylonia*, Volume 3 - 4, S. 81 - 86.
- Grujičić, M. (2012). *Literatur im Unterricht: Kulturvermittlung unter Berücksichtigung der Literarizität* *Komunikacija i kultura online*, Godina III, broj 3 <http://www.komunikacijaikultura.org/KK3/KK3Grujicic.pdf> 06/09/2017
- Hengirmen, M. (2006). *Yabancı Dil Öğretim Yöntemleri ve Tömer Yöntemi*, Engin Yayınevi, Ankara http://mevzuat.meb.gov.tr/html/26184_1.html 30.08.2017
- http://personel.meb.gov.tr/daireler/mevzuat/mevzuatlar/milli_egitim_temel_kanunu_1739.pdf 30/08/2017.
- Jašová, M. (2009). *Arbeit mit literarischen Texten im DaF Unterricht am Beispiel eines Textes von Christine Nöstlinger*, https://is.muni.cz/th/160341/pedf_m/Diplomova_prace.pdf 06/09/2017
- Memiş, R.M & Erdem, M.D. (2013). *Yabancı Dil Öğretiminde Kullanılan Yöntemler, Kullanım Özellikleri ve Eleştiriler*, *Türkisch Studies*, Ankara, Volume 8/9, S. 297-318
- Papajová, A. (2013). *Verwendung des literarischen Werks Simple Storys im Unterricht Deutsch als Fremdsprache*, Brünn
- Takkaç, M. (1997). *Yabancı Dil Öğretiminde Temel Becerilerin Geliştirilmesi İçin Edebiyat Metinlerinin Kullanımı*, *Atatürk Üniversitesi Türkiyat Araştırmaları Dergisi*, Erzurum, Sayı.8, S.43-50
- Tarcan, A. (2004). *Yabancı Dil Öğretim Teknikleri*, Nobel Yayıncılık, Ankara
- Ünal, D. Ç. (2005). *Yabancı Dil Öğretiminde Ed Eb İ Metinler: Yenilikçi Yaklaşımlara Geçiş Süreci Ve Gereççeleri*, *Hareitepe Üniversitesi Eğitim Fakültesi Dergisi* (II. U. Journal of Education) 29: 203-212
- Wicke, R.E. (2014). *Werkzeuge zur Arbeit mit Literarischen Texten*, Hueber, München



İnternet Haberciliğinde Çok Tıklanma Beklentisi ve Tuzak Başlıklar

Mustafa İnce*

Karabük Üniversitesi, İletişim Fakültesi, Karabük.

Öz

İnternet teknolojisinde yaşanan hızlı gelişmeler birçok alanda olduğu gibi medya alanında da değişimi ve dönüşümü zorunlu kılmıştır. Medyanın en önemli dallarından biri olan habercilik, internet sayesinde farklı ortamlara taşınmıştır. Bu yeni ortamda da, başta iyi kazanç olmak üzere, birçok kapının anahtarı 'çok tercih edilme' den geçmektedir. İnternet haberciliğinde çok sayıda insana ulaşmanın göstergesi, televizyonlardaki reyting, gazetelerdeki tiraj uygulamasından farklı olarak tıklanma sayısıdır. İnternet haberciliği rüştünü ispat edebilmek, haberlerin çok okunduğunu kanıtlamak adına birçok farklı yol ve yöntemlerle okuyucuya ulaşmaya çalışmaktadır. Ancak bu çaba, habercilik pratikleri açısından tavizleri ve etik kuralların ihlalini de beraberinde getirmektedir. Çok tıklanma kaygısıyla yayınlanan haberlerde, olduğundan fazla iddialı başlıklarla insanların merak duygusuna odaklanan, haber değeri tartışılacak konular ele alınmakta, okuyucular beklentiye sokulmaktadır. Haberin başlığıyla içeriği arasında uyumsuzluk ve yanıltıcı bilgilerin yanı sıra, aşırı heyecan verici bir dil ve üslup da kullanılmaktadır. Bu anlayışla üretilen haberler ise okuyucuyu aldatmakta, internet haberciliğine ve internet haberlerine olan güveni azaltmaktadır. Bu çalışma kapsamında, Alexa'nın (Top Sites in Turkey) web trafikleri ölçümlerine göre, Türkiye'de en çok takip edilen iki internet haber sitesi iki hafta (14 gün) boyunca izlenmiştir. Bu haber sitelerinde konuya ilişkin yayınlanan bazı örnek haberler incelenerek, başlık ve (haber) metinleri arasındaki uyum ile birlikte, haberlerde kullanılan dil ve üslup da değerlendirilerek analiz edilmiştir. Konuya ilişkin çeşitli kaynaklardan da faydalanılmıştır.

Anahtar Kelimeler: İnternet haberciliği, tıklanma kaygısı, tuzak başlık

Clickbait Titles and Click Count Concern in Internet Journalism

Abstract

The rapid developments in internet technology have forced the change and transformation in media as well as in many areas. Journalism, which is one of the most important branches of the media, has moved to different environments thanks to the internet. In this new environment, the key factor, especially for "good profitability", is being 'highly preferred'. The indicator of reaching a large number of people in Internet journalism is the number of clicks different from the circulation of newspapers and ratings of television. Internet journalism tries to reach the reader through many different ways and methods in order to prove its competence and to prove that the news being read by many people. However, this effort brings about concessions and violations of ethical rules in terms of news reporting practices. In the news published with the concern of high click count, it is attempted to increase the curiosity of the people using more ambitious headlines, the topics that are not actually worth to be on the news, are examined and expectation of the readers are increased. In addition to the incompatibility and misleading information between the headlines and the content of the news, an extremely exciting language and style are also used. The news produced with this mentality deceives the reader and reduces the trust in internet journalism and internet news. In this study, two of the most followed Internet news sites in Turkey, according to Alexa's (Top Sites in Turkey) web traffic measurement, were monitored for two weeks (14 days). In these news sites, some sample news were examined and the harmony between the title and (news) texts were analyzed as well as the language and the style used in the news. Various sources related to the topic were also used.

Keywords: Internet journalism, click count concern, clickbait.

1. GİRİŞ

İnternetle birlikte ortaya çıkan, genel anlamda elektronik yayıncılık olarak anılan ve internet yayıncılığı, internet haberciliği, internet gazeteciliği, sosyal medya gibi isimlerin de kullanıldığı bu yeni platformun, geleneksel medyaya kıyasla bazı fark ve üstünlüklerinden söz etmek mümkündür. İnternet medyası, metin, ses ve görüntüyü (çoklu ortam-multimedya) bir arada barındırmaktadır. Bununla birlikte mekân ve zaman kısıtlılığının olmaması, sınırsız veri paylaşımı sağlaması, içeriklerin taşınabilmesi, sürekli güncellenebilmesi, arşivleme özelliği sayesinde geçmişe dönük metin, ses, görüntüyü içeren haberlere ulaşabilmenin kolay olması da avantajlarından bazılarıdır. Etkileşime olanak tanınması, web sitesi kurmanın maliyetinin gazete veya televizyon kurulum maliyetinden kıyaslanamayacak derecede düşük olması, dağıtım için başka bir aracıya ihtiyaç duyulmaması, daha az çalışan istihdamı vb. unsurlar internet medyasını geleneksel medyadan ayıran özelliklerin başında gelmektedir.

Teknolojinin belirleyiciliği yaklaşımı çerçevesinde ortaya çıkan bu farklılık ve yeniliklerle beraber genelde medyanın, özelde ise gazeteciliğin köklü dönüşüm yaşadığı açıktır. Bu değişim başta maliyet ve dağıtım olmak üzere pek çok avantaj sağlamış olsa da gazetecilik mesleğinin pratikleri açısından göz ardı edilemeyecek (etik) ihlalleri de beraberinde getirmiştir.

Her kuruluş yaşamını sürdürebilmesi için belirli bir oranda gelir elde etmek durumundadır. Geleneksel medya kuruluşları çok büyük yatırımlarla kurulan ve yine önemli giderlerle yaşamını sürdüren bir yapıya sahiptir. Bu anlamda sürekliliğin sağlanması için düzenli gelir kaynaklarına ihtiyaç vardır. Herhangi bir ticari mal üretmeyen medyanın en önemli ve belki de tek gelir kaynağı reklamlardır. Geleneksel medyada bir yandan iyi haber (ve içerik) üretme, öte yandan da daha fazla reklam alabilecek zemin oluşturma çabası vardır. Gazetelerde, özel haber, atlatma haber, araştırma haber gibi prestij sağlayıcı habercilik çalışmaları, aynı zamanda gazetenin çok okunmasını, çok satılmasını etkilemiş ve dolayısıyla tirajını artıran unsurlar olmuştur. Bu sayede gazetelerin satış ve reklam gelirleri de böylece artmış olmaktadır. Benzer bir durum televizyonlar için de geçerlidir. Televizyonların da kamuoyunun sorunlarına değinen haber bültenleri, haber programları ve içerikler üretip, daha fazla reyting alarak reklam gelirlerini artırabilmeleri mümkündür. Ancak hem gazeteler, hem de televizyonlar bütün bu okuyucu-izleyici artırma çalışmalarında gerek RTÜK kurallarını gerekse etik kuralları ihlal etmeme eğilimindedirler. İnternet haberciliğinde ise durum biraz farklıdır. İnternet haberciliğinin rüştünü ispat etmesi ve çok okunduğunu kanıtlanmasının göstergesi ise tıklanma sayısıdır. Bu bağlamda internet habercileri tıklanma sayısını artırmak için her yolu mubah görmektedirler. “İnternet gazeteciliğinde haber metninin niteliğinden öte, metne ulaşılmanın niceliği reyting ölçütü olduğu için, zaman zaman haber editörleri ‘kapan’ manşetler kavramıyla ifade edilebilecek başlıklar kullanılmaktadır. ‘Haber değeri’ varmış izlenimi uyandıran ve yakınlık, korku, endişe, merak, heyecan uyandıracak bir dille oluşturulan bu haber başlıklarına yüklenen rol, Cursor (imleç) tam da başlığın üstüne denk gelecek biçimde, okurun Mouse ‘u (fareyi) tıklatmasını sağlamaktır” (Dönmez, 2010: 105). Bu sayede

okuyucu ister beklediğini bulsun isterse bulmasın sitenin/haberin reytingine katkıda bulunmuş olmaktadır.

Gerek yaptırımlardan kaynaklı, gerekse itibarını koruma maksatlın olsun, geleneksel medyada yayıncılık kurallarına genellikle uyulmaktadır. Ancak geleneksel kitle iletişim araçlarındaki yayın hassasiyeti ne yazık ki internet haberciliğinde yoktur. Bu serbesti ise internetin sınırsız ve sorumsuz bir alan olarak kullanılmasına neden olmaktadır. Kitle iletişim araçlarının reklam verene cazip gelebilecek izleyici-okuyucu sayısına sahip olması için çalışması elbette mazur görülebilir, ancak bu durum ilkesel bozulmaya sebebiyet vermemelidir. Maalesef acımasız rekabet koşullarında ayakta kalma mücadelesi veren internet haber siteleri, şimdilik, habercilikte yaşanan bu yıpranma ve yozlaşmayı görmezden gelmektedirler.

Kazancının büyük bir kısmını reklamdan elde eden kitle iletişim araçları, sahip oldukları okuyucu – izleyici sayısını (kitesini) reklam verenlere karşı kullandıkları bilinmektedir. Gazeteler reklam talep ederken satış rakamlarını öne sürerek fiyatlandırma yapmaktadırlar. Aynı şekilde televizyonlar da reyting ölçümleri çerçevesinde reklam talebinde bulunmaktadırlar. İnternet haber siteleri ise reklam taleplerini tıklanma – okunma – beğenilme – paylaşılma – takip edilme vb. sayılar üzerinden yapmaktadırlar. İnternet haber siteleri reklam pastasından henüz çok düşük pay almaktadırlar ve bunu artırabilmek için belki de ellerindeki ön önemli ölçüt tıklanma sayılarıdır. Bu durum, internet haber sitelerinin tıklanma sayısını artıracak her türlü eyleme / uygulamaya başvurmalarına sebep olmaktadır. Tuzak başlık uygulaması tam da burada devreye girmektedir. Bu anlayışla üretilen başlıklar, içerikler resimler ve sair sunumlar abartılı, alakasız ve hatta yalan olabilmektedir. Böylece okuyucu gerçekte okumak istediği haberi okuyamamakta, arzu ettiği bilgiye ulaşamamakta ve haberden beklentisini karşılayamamış olmaktadır. “Kullanıcıyı haberi tıklatmaya yönlendirme çabası, kimi zaman geleneksel gazetelerde uygulanması daha zor olan bir takım yöntemlerin uygulanmasına yol açabilmektedir. Örneğin, okuyucu manşet yoluyla belli bir konuda beklentiye sokularak haber metni sayfasına yönlendirilmiş ve beklentisine uygun bir metinle karşılaşmadığında bir düş kırıklığına uğramış olsa da, artık yayıncı hedefine ulaşmış olmaktadır.” (Dönmez, 2010: 107). Daha çok okur sayısına ulaşmış gibi yapmak ve daha çok tıklanma sayısına ulaşmak adına başvuru olan bu yöntem, şimdilik reklam verenler için bir ölçüt olarak kabul edilse de, haberciliğin geleceğini temsil eden internet haberciliği ve gelecekteki haber uygulamaları açısından kaygı verici bir durumdur. Günümüzde internet kullanıcılarının büyük bir bölümü internetten haberleri takip etmektedir. Ancak sosyal medya kullananların yarısından fazlası sosyal medya haberlerine güvenmemekte, internetten haber okuyanların yarısına yakını ise internet haberlerine güvenmemektedir. Bu açıdan bakıldığında yukarıda bahsettiğimiz hususlar internet haberciliğinin en önemli sorunlarından biri olan güven problemini daha da derinleştirmektedir. Gazeteciliğin ya da bir başka ifadeyle haberciliğin, para kazandıran ve gelir getiren bir meslek olmanın ötesinde, kamu yararına hizmet eden bir alan olduğunun unutulmaması gerekmektedir.

2. YENİ MEDYADA HABERCİLİĞE DAİR SORUNLAR

Yukarıda, medyanın zorunlu dönüşümünden bahsetmiştik. Bu mecburi değişimle beraber geleneksel medyadaki bazı sorunlar internet ortamına da taşınmıştır. Ayrıca bu yeni mecra, yeni mecranın özelliklerine binaen bazı yeni ve farklı sorunlar da ortaya çıkmıştır. Bu sorunlar, temel olarak okuyucuları aldatmak suretiyle güvenlerini sarsmak, habercilik ilkelerini zedelemek ve genel ahlak kurallarını ihlal etmek vb. şekilde kendini göstermektedir.

İnternet haberciliğinde, haberciliğin temel değerleri olan doğrulama, belgeleme, ispatlama gibi güven tesisi edici unsurlar yok sayılmaktadır. “Ayrıca, söylentiler, doğru olmayan, tam doğru olmayan ya da çarpıtılmış bilgi ve haberler, bir ön editöryal kontrol sürecine tâbi olmadan dünyaya büyük bir hızla yayılmaktadır” (Erdoğan, 2013:256). Böylece haberciliğin olmazsa olmazı olan ‘doğruluk’ ilkesi devre dışı bırakılmış olmaktadır.

Habercilikte, yayınlanacak haberler belirlenirken, en çok kamu yararına olan ya da halkın çoğunluğunu ilgilendiren konulardan başlanarak seçim yapılmalıdır. Oysa internet haberciliğinde temel yaklaşım başta korku, endişe, beklenti, merak vb. olmak üzere ilgi çekici ve ilginç konular seçilmektedir. Üstelik bu konuların çoğunluğu suni oluşturulmuş konulardır. Bu yaklaşımla üretilen haberler ise bilgi vermenin dışında bambaşka bir maksat gütmektedir. “Tıklanma sayısını arttırmak için oluşturulan haber başlıklarını ve ona eşlik eden görselleri ifade eden tıklanma odaklı haber sunumları, okurlara haber en basit ve en doğru biçimde nasıl ulaştırabilir sorusu yerine, mevcut materyal ile en fazla tıklanma nasıl alınır sorusuna cevap arayan içerik yönetimli biçimsel bir habercilik pratiğidir.” (Özyal, 2016: 278) Bu anlayış, haberlerin ticari bir mal ya da cezbedici şekilde ambalajlanmış bir ürün gibi sunulmasına yol açmaktadır.

Suistimale oldukça açık bir platform olan internette, işi ve görevi habercilik olmayan pek çok karakter haber adı altında birçok bilgi ve belge paylaşmaktadır. “Kaynağı belirsiz olan çok sayıda haber ve bilgi de, bu paylaşım dâhil edilebilmektedir. Hızlı ve anında paylaşım yoluyla tüm dünyayı dolaşan kaynağı belirsiz haberlerin, doğru olmayan bilgilerin, tahrip edilmiş ya da çeşitli tekniklerle değiştirilmiş görüntülerin, ülkelerin ya da dünyanın gündeminde çatışma ortamları doğurabilmesi, panik dalgaları oluşturabilmesi, toplumlara karşı karşıya getirebilmesi de olası sonuçlardan sadece bazıları olarak değerlendirilebilmektedir” (Erdoğan, 2013:256). Toplumda infiale sebep olacak bu paylaşımlar bazen sırf çok tıklanma olsun diye internet haber siteleri tarafından yayınlanabilmektedir. Örneğin, 2015 yılında internette, Çin’in, özerk bölge Sincan’da Uygur Türklerine uyguladığı baskı ve zulümlerle ilgili olduğu iddia edilen bazı görüntüler yayınlandı. Kimi sosyal medya hesaplarında ve haber sitelerinde yayınlanan görüntülerden etkilenen bazı vatandaşlar İstanbul’da Çinli diye Koreli turistlere saldırdılar. Oysa sosyal medyada ve bazı haber sitelerinde yayınlanan birçok işkence görüntüsünün film sahnelerinden alındığı ya da çeşitli resim çalışmalarından derlendiği ortaya çıkmıştır.

İnternet haberciliğinde çok tıklanma kaygısıyla yeni ve bambaşka bir dil oluşturulmaktadır. Bu yeni tarzda heyecan uyandırmak, ilgi çekmek ve okuyucunun

duygularına hitap edebilmek maksadıyla, başta yabancı kelimelerin kullanımı olmak üzere, çeşitli argo kelimeler, kısaltmalar, mecazi ifadeler vb. kullanılmaktadır. “İnternetin sahip olduğu özelliklerden ortaya çıkan yeni iletişim sembolleri, kullanım kalıpları, jargonlar ve iletişim kodları dillerin yapısını ve işleyişini derinden etkilemektedir” (Çakır ve Topçu, 2005: 95). Bu yaklaşımla “Türkçe harflerin kullanımında başlayan özensizlik, Türkçesi olan terimlerin bile İngilizcelerini kullanma özentisine dönüşmektedir” (Öner, 2006:257). Oluşturulan bu yeni haber sunum anlayışı hem habercilik ilkelerine uymamakta hem de Türkçeye zarar vermektedir. “Zengin ve gelişmiş bir dilde, ifade incelik ve çeşitlilikleri dil zenginliğini belirleyen ve simgeleyen özelliklerdir. Türkçeye sokulmak istenen her türlü sözcük ve yabancı kurallı kullanım bir virüs gibi, Türkçenin bünyesini, güzelliğini, doğallığını ve öz benliğini bozmaktadır” (Tosun, 2005:146).

Tıklanma kaygısıyla oluşturulan tuzak başlıklar bir virüs gibi her geçen gün yayılmakta ve habercilik uygulamalarında sıradanlaşmaktadır. Artık okuyucuyu etkilemek için yeni ve daha çarpıcı başlıklara ihtiyaç duyulmaktadır. Böylece daha ilerisi zorlanmaktadır. Bu sistemle aynı zamanda okuyucuların ‘yemleme’ şeklinde üretilen başlıklardan hangi tür haberlere veya konulara rağbet gösterdikleri belirlenmekte ve bir sonraki çalışmada bu veriler kullanılmaktadır. “Okuyucuların tercihlerinin takibinin, editörlerin bir sonraki haber tercihleri üzerinde etkili olduğunu ortaya koymuştur. (Lee, Lewis ve Powers, 2014: 505)” Bir başka ifadeyle okurların tercihinin öğrenilmesi yeni içerik çalışmalarda kullanılmaktadır. Bu bağlamda “Ortaya çıkan sonuç, aynı zamanda, tık odaklı habercilik açısından düşünüldüğünde çok fazla şey söylemektedir; okuyucunun neyi daha fazla tıkladığını bilmek, bir sonraki içeriği bu değerlere göre oluşturabilmek adına önemli bir veri kaynağıdır” (Özyal, 2016:278).

Bu bilgiler ışığında internet haber sitelerinin rüştünü ispat etmek, çok okunduğunun kanıtlamak ve zor rekabet koşullarında ayakta kalmak adına habercilik ilke ve kuralların ihlal ettikleri anlaşılmaktadır. İnternet haberciliği uzun vadede yaşamını sürdürmek istiyorsa ve okuyucu nezdinde güven sağlamak istiyorsa bu ve benzer uygulamalara başvurmamalıdır. Aksi durumda bu mecranın bir haber kaynağı ya da haber sunum alanı olması düşünülemeyecektir. İnternet haberciliğinin geleceği, doğru habercilik ve halkın doğru ve etkin bir şekilde bilgilendirilmesi açısından kaygı verici bir hal alabilecektir.

Bu maksatla bu çalışmada, internet haber sitelerinde haber sunumlarının nasıl şekillendiğinin, içerikteki ilkesel ve etik sorunların (bozulmaların) neler olduğunun tespit edilmesi, tuzak başlıklarla okuyuculara aktarılan haberlerin uyum, sunum, içerik, dil ve üslup bakımından incelenmesi amaçlanmaktadır.

3. YÖNTEM

Söylem analizi yönteminin tercih edildiği bu araştırma kapsamında, Alexa’nın (Top Sites in Turkey) web trafikleri ölçümlerine göre, Türkiye’nin en çok takip edilen 5. İnternet sitesi ve 1. İnternet haber sitesi olan sabah.com.tr ile yine web trafikleri ölçümlerine göre Türkiye’nin en çok takip edilen 6. İnternet sitesi ve 2. İnternet haber sitesi olan haber7.com siteleri 2 hafta boyunca düzenli olarak takip edilmiştir. Bu

süreçte her iki haber sitesinin manşetlerinde yer alan 'tuzak başlık' olarak adlandırılabilir şekilde sunulan bazı haberlerin, başlıkları ile içeriklerinin uyumluluğu analiz edilmiştir. Bu iki haber sitesinde yayınlanan manşet haberlerden çalışmamıza uygun olan başlıklar bir ön seçimle belirlenerek incelemeye tabi tutulmuştur.

Riffe ve Freitag (1997) ve Yale ve Gilly (1988) Medya içerik (söylem) analizinin kitle iletişim alanında son 20 yıl içinde en hızlı gelişen teknik olduğunu belirtmişlerdir. (Aktaran, Macnamara, 2005: 1). Medya içerik analizi, iyi kurulmuş bir araştırma yöntemi, içerik analizinin özel bir alt kümesidir (Macnamara, 2005: 1). Söylem analizi, özetle dilin incelenmesi olarak da tanımlanabilir ve sözcüklerin hem cümle içinde hem de ifadenin tamamında aldıkları yere göre anlamlandırılması olarak değerlendirilebilir. Başka bir deyişle, bir sözcüğün, cümlenin veya ifadenin başında, ortasında ya da sonunda yer alması o ifadenin anlamlandırılmasında farklılıklar ortaya çıkarabilir. "Söylem analizi, ifadelerin sözdizimsel ve semantik sınırlarının ötesine gitmeyi ve bu ötede yatan anlam ve içeriği incelemeyi gerektirmektedir (Çelik ve Ekşi, 2008: 105)" (Aktaran, Dönmez, 2010: 107). "Kim nasıl ve niçin konuşuyor, yazıyor veya nasıl okuyor gibi sorularla başlayan söylem analizi varsayımlardan değil belirsizliklerden hareket etmektedir. Söylem analizi, dili kullanan insanların dille ne yaptıkları sorusuna cevaben, bir söylemdeki linguistik özellikleri inceleyen pragmatik bir yöntemdir (Sözen, 1999). Bu yöntemde analizci 'anlam' la ilgilenir 'Bu durumda bunun anlamı ne?', 'Neden bunu söyledi ya da bu durumda aslında kastettiği şey ne?' şeklindeki iki soru türü üzerinde odaklanır" (Dönmez, 2010: 108).

"İçerik çözümlemesi tekniği haber araştırmaları ile gerçekleşmiştir" (Yurdigil ve Zinderen, 2012: 82). Açıklayıcı ve yorumlayıcı özelliği ile öne çıkan ve yanlı bir okuma olan söylem analizinde haber metninin retorik, imaları, başlık ve hikâyelendirme gibi unsurlarının incelenmesi yoluyla arka planda yatan niyetler ortaya çıkarılmaya çalışılmaktadır. Çünkü iletişim anlam ve dil üzerinde temellenerek şekillendiğinden, etkileme de söylemsel alanda gizlidir (Hall 2002: 106)" (Aktaran, Dönmez, 2010: 108). "Bir anlamda ifadelerin maskesinin düşürülmesinin amaçlandığı söylem analizinde tematik bağlam açısından başlık, giriş, haberin okunuş biçimini etkileyen fotoğraf, kelime ve deyimlerin seçimi, cümlelerin gramatik yapısı üzerinde odaklanılır (Van Dijk, 1988: 29). Söylem analizi politikadan, ideolojiden, stratejik yönetime ve pazarlamaya kadar uzanan geniş bir konu yelpazesine ilişkin olarak yürütülebilir (Baş ve Akturan, 2008)" (Aktaran, Dönmez, 2010: 108).

Çalışmada 'tuzak başlık' olarak adlandırabileceğimiz yanıltıcı haber başlıkları üzerinden değerlendirmeler yapılmıştır. Bu anlayışla ve çok tıklanma kaygısıyla yayınlanan haberlerde, olduğundan fazla iddialı başlıklarla insanların merak duygusuna odaklanan, haber değeri tartışılacak konular ele alınmakta, okuyucular beklentiye sokulmaktadır. Haberin başlığıyla içeriği arasında uyumsuzluk ve yanıltıcı bilgilerin yanı sıra, aşırı heyecan verici bir dil ve üslup da kullanılmaktadır. Çalışmada, başlığın ima ettiği ve zihinde çağrıştırdığı anlam ve oluşan bağlam ile haber teması arasında farklılık incelenerek değerlendirilmiştir.

4. İNTERNETTE ETİK DIŞI HABER UYGULAMALARI

Örnek 1. Yapan Yandı, Hapis Cezası Var



Kaynak: <https://www.sabah.com.tr>, 2018

Başlığa bakıldığında haberin bu içeriği hakkında bilgi sahibi olmak pek mümkün değildir. Ancak başlık endişe, korku, tehdit gibi unsurları içerdiğinden, okuyucularda 'acaba ben de olabilir miyim' endişesi oluşturmakta ve merakın ötesinde endişeye sebebiyet vererek okuyucunun habere tıklamasına sebep olmaktadır. Oysa haberin içeriği başlıktaki kadar korkutucu değildir ve üstelik başlığın aksine çok daha az bir kitleyi ilgilendirmektedir. Gerçekte haber, tatil beldelerinde sahte para kullanımına karşı vatandaşları uyardırmaya yönelik oluşturulmuştur. Anadolu Ajansı kaynaklı haberin konusu yaz sezonunun başlamasıyla birlikte kalpazanların özellikle turizm bölgelerinde aktif olduğunun belirtilmesine yönelik tüketiciler derneğinin vatandaşlara uyarısına yöneliktir. Haberın içeriğinde Tüketiciler Derneği, vatandaşların ekonomik çıkarlarını korumak ve yasal açıdan bir yaptırımla karşı karşıya kalmalarını önlemek amacıyla tüketicileri dikkatli olmaya davet etmiş, mağduriyet yaşanılmaması adına tüm banknotlarda olmasa bile özellikle 50 TL, 100 TL ve 200 TL değerindeki büyük banknotların mutlaka kontrol edilmesi tavsiyesinde bulunmaktadır.

Anadolu ajansının 'Tatilde sahte para mağduru olmayın' başlığıyla duyurduğu aynı haberin başlığı okunduğunda, okuyucular haber hakkında bir ön fikre sahip olmaktadır. Bu doğrultuda haberi okuyup okumamaya karar vermektedirler. Oysa Sabah.com.tr 'de yayınlanan haber başlığında 'Mutlaka kontrol edin', 'Yapan yandı!', 'Hapis cezası var' ibarelerinin yer aldığı haberin sunumunda kullanılan başlık, endişe (mutlaka kontrol edin), korku (yapan yandı), ve tehdit (hapis cezası var) içeriyor. Ve bu iddialı başlıkla okuyucunun habere tıklanması amaçlanıyor. Bu tarzda oluşturulmuş başlıklar ilgili haberin tıklanmasına hizmet etse de okuyucu 'kandırıldığını' düşünerek diğer haberlere tereddütlü yaklaşmasına ve uzun vadede haber sitesine olan güvenini kaybetmesine neden olmaktadır.

Örnek 2. Ruslar Harekete Geçti Savaş Başlıyor, Dünya Alarmda!



Kaynak: <http://www.haber7.com>, 2018

Kamuoyunda Suriye'deki olaylardan kaynaklı ABD ile Rusya arasında kriz yaşandığı bilinmekte ve bölgedeki olaylar yakından takip edilmektedir. ABD, kimyasal silah kullanıldığı gerekçesiyle Suriye'ye füze saldırısında bulunmuştur. Ortalık gergindir. Haber, Amerika Birleşik Devletleri'nin Suriye'ye (Esad Rejimine) füze saldırısından hemen sonra oluşturulmuştur. Böyle bir ortamda okuyuculara, 'Ruslar harekete geçti savaş başlıyor, dünya alarmda!' başlığıyla verilen haber, heyecan uyandırmaya ve savaşın eşğine gelen Rusya ile ABD'nin artık sıcak savaşın başlamak üzere olduğu izlenimi oluşturmaya yönelik yayınlanmıştır. Okuyucu bu başlığa bakarak haberde savaşın başlayacağına dair bilgiler okuyacağını düşünmektedir. Ancak haberin içeriğinde Rusların siber saldırı yapmak için harekete geçtiği yazılmaktadır ve bu sadece istihbarat kaynaklı bir varsayımdır. Üstelik 'savaş başlıyor' ibaresinden anlaşılan, iki tarafın olduğu ve bu iki tarafın da birbirinden (savaşacaklarından) haberdar olduğu anlaşılmaktadır. Ancak haberin içeriğinden anlaşıldığı üzere, Rusların tek taraflı olarak siber saldırı hazırlığında olduğu bilgisine yer verilmektedir. Okuyucunun başlık doğrultusunda tıkladığı bu haberi okuma beklentisi boşa çıkmış ve okuyucu yanıltılmıştır. Başlıkta konunun siber saldırı üzerine olduğunu belirten bir ifade kullanılmış olması gerekirdi. Çünkü başlık habere dair ipucu verir nitelikte olmalıdır.

Örnek 3. Ünlü Oyuncu Yasemin Çonka Meğer...



Kaynak: <https://www.sabah.com.tr>, 2018

Haber, 'Ünlü oyuncu Yasemin Çonka meğer...' başlığıyla verilmiş ve üç nokta ile bitirilmiştir. Burada habere tıkladığı takdirde okuyucuya 'hiç beklemediği', 'tahmin bile edemeyeceği', 'ummadığı', 'bilinenin aksine' bir bilgi verileceği iddiası vardır. Bu iddia 'İkinci Bahar dizisiyle tanınmıştı' hatırlatmasıyla güçlendirilmek istenmiştir. Bu şekilde oluşturulan ve merakı artırmaya yönelik düzenlenen başlığı gören okuyucunun habere tıklama isteğinin oluşması beklenmektedir. Ayrıca okuyucuya 'büyük şaşkınlık yaşayacağı' düşündürülmektedir. Ancak habere tıkladığında 'Ünlü isimlerin yaşları (YASEMİN ÇONKA)' başlıklı 170 resimlik bir galeriyle karşılaşmaktadır. Galerinin ilk cümlesi, 'Kimisi makyajla kimisi kişisel bakımla olduğundan genç görünüyor, peki ünlülerin gerçek yaşları kaç?' ibaresiyle başlamaktadır. Zorunlu olarak maruz kaldığı galeriye tıklayan okuyucu bu sefer beklediğini bulmaya ve merakını gidermeye çalışmaktadır. Başlıktaki görsele ve bilgiye ulaşmak isteyen okur bu amacına ancak 42 tıklamadan sonra ulaşabilmektedir. Görselin altında ise yazar şudur: 'Yasemin Çonka doğum tarihi 1972' Bu tarz haberlerde en azından bu haberin bir galeri haber olduğu ve konusunun ünlülerin yaşları olduğu belirtilmeli, tıklama tercihi okura bırakılmalıdır.

**Örnek 4. 87 Milyon İnsanın Bilgilerini Çaldıran Facebook'un Sahibinden Bir Skandal
Daha! "Bana Güvendiler Aptallar"**



Kaynak: <https://www.sabah.com.tr>, 2018

Facebook'un (kullanıcılarının) bilgilerinin çalınarak kullanıldığının anlaşıldığı günlerde 'Bana güvendiler aptallar!' başlığıyla bir haber yayınlanmış ve başlıkta Facebook kullanıcılarına hakaret edildiği izlenimi oluşturulması amaçlanmıştır. Facebook'un bilgilerinin çaldırmasıyla ortaya çıkan gelişmeler dünyada büyük yankı uyandırmış, Türkiye'den de bazı kullanıcıları bilgileri çalınmıştı. Medyada da geniş yer bulan bu olay günlerce gündemde kalmıştı. Sabah.com.tr sitesinde yayınlanan "Bana güvendiler Aptallar" başlıklı haberle son çalınan bilgilerle ilgili Zuckerberg'in milyonlarca kullanıcıya aptal dediği izlenimi verilmişti. Ancak haberin içeriğinde 14 yıl önce (Facebook ilk kurulduğu yıllarda) Mark Zuckerberg'in bir arkadaşına başka konuyla ilgili bu ifadeleri kullandığı anlaşılmaktadır. Gerçekte başlığın kastettiği şey ile metinde yer alan bilgiler tamamen birbirinden farklıdır. Haberin konunun popülerliğinden faydalanmak üzere oluşturulduğu açıktır. Haber, 5 fotoğraflı galeri şeklinde oluşturulmuş ve her fotoğrafın altında birer paragraftan oluşan bilgiler yerleştirilmiştir. İlk iki paragraftan sonraki bilgilerin ise haberle doğrudan ilgisi bulunmamaktadır. Haberde şu ifadeler yer almaktadır: "14 yıl sonra ne kadar büyük bir hata yaptıklarının farkına vardığına dikkat çeken Wong, ilk yıllarla ilgili kamuoyuna da yansıyan şu anekdotu paylaştı. Wong, "Elimde 4000 kişinin e-postaları, resimleri, adresleri ve diğer bilgileri var, diyen Zuckerberg, 'Bunu nasıl başardın' sorusuna şu cevabı vermişti: İnsanlar az önce gönderdi. Neden bilmiyorum ama bana güvendiler sanırım. Aptallar." dedi.

Örnek 5. Eski Bakan Cinayetinde Flaş Gelişme! Şoke Eden Detaylar...



ŞOKE EDEN DETAYLAR...

Kaynak: <https://www.sabah.com.tr>, 2018

Eski Milli Savunma Bakanı Mehmet Ercan Vuralhan cinayeti ile ilgili oluşturulan bir haberin başlığında 'flaş gelişme!' ve 'şoke eden detaylar...' ibareleri kullanılarak habere gizem ve ilginçlik katılmak istenmiştir. Başlıktaki ifadelerden, bu haberde okuyucuya hiç beklemediği, kimsenin tahmin edemeyeceği bazı özel ve detay bilgilerin sunulacağı iddiası bulunmaktadır. Bu sayede okuyucu haberi okumadığında çok şey kaçıracağı hissine kapılmaktadır. Ancak haberin içeriğinde cinayeti işleyen zanlının polisteki ifadesinde 4 yıl boyunca bakana toplamda yaklaşık 3 milyon lira verdiğini, bakanın olay esnasında tekrar para istediğini iddia ettiği yer alıyordu. Yani başlıktaki iddialı ibarelerin aksine haberde okuyucuyu tatmin edici (özel) bilgiler yoktu. Haberde, "Sorgusunda suçunu kabul eden zanlı, ifadesinde Vuralhan'a 2014 yılından itibaren iş yapma vaadiyle 650 bin dolar ve 350 bin lira verdiğini söyledi. Borçları konuşmak üzere kafeteryaya gelen zanlının, bakanın kendisinden 2 bin 500 lira daha istemesi üzerine kendini kaybederek bıçakladığını söylediği öğrenildi" şeklindeki ifadelerden başka bilgi yer almamaktadır.

Son dönemlerde en çok tıklanan internet haber sitelerindeki haber konuları genellikle ekonomi üzerine odaklanmıştır. Bu bağlamda çalışanlar, emekliler, memurlar, ev sahipleri, kiracılar, arabası olanlar, vergi ödeyenler vb. hemen her gün haberlere konu olmaktadır. Böylece habere ilgi duyan/duyacak kitle genişletilmekte ve haberlerin tıklanma sayısı artırılmaktadır. Üstelik bu tarzda oluşturulan haberler 'milyonları ilgilendiriyor', 'arabası olanlar', 'ev sahipleri', 'hepsi iade edilecek' ibareleriyle söz konusu kitlenin tamamını habere çekmeyi hedeflemektedir. Okuyucuların kafası karışmış olmasına rağmen genellikle 'bir umut' habere tıklamayı tercih edebilmektedirler.

Örnek 6. Milyonlarca Çalışanın Gözü Bu Kararda, Perşembe Açıklanıyor!



Kaynak: <http://ekonomi.haber7.com>, 2018

Örnekteki 'Milyonlarca çalışanın gözü bu kararda! Perşembe açıklanıyor!' şeklinde verilen haberin başlığından, bu haberin hemen hemen tüm çalışanları ilgilendirebileceği anlaşılıyor. Haberin Salı gün yayınlandığı ve iki gün sonrasını kastettiği düşünüldüğünde haber daha da ilgi çekici olarak düşünülebiliyor. Oysa yemek kartları ile ilgili olan bu haberin içeriği çok daha az bir kitleyi ilgilendiriyor. Hatta çalışanları değil, yemek kartı hizmeti sunan firmalar ve lokantaları ilgilendiriyor. Haberin konusu yemek kartı hizmeti sunan firmalar ile lokantaların bu kartlardan alacakları komisyon miktarı hakkındadır. Yani çalışanları neredeyse hiç ilgilendirmiyor. Ancak haberin çok okunmasını ya da çok tıklanmasını sağlamak maksadıyla haber çarpıtılarak sunulmuş durumdadır. Böylece olay hakkında herhangi bir bilgini bulunmadığı başlığa kamuda ya da özelde çalışan herkesin tıklaması hedeflenmektedir.

Örnek 7. Bu Hale Geldiler, İnanılmaz Ama Gerçek!



Kaynak: <https://www.sabah.com.tr>, 2018

Başlıkta 'Bu hale geldiler, inanılmaz ama gerçek!' ibareleri kullanılan bu haberde okuyuculara adeta mucizevi bir haber okutulacağı (bilgi verileceği) izlenimi oluşturulmaktadır. Başlıkla birlikte kullanılan görselde neredeyse bütün araçlar ters dönmüş durumdadır. Böylece başlığın iddiası görselle desteklenmektedir. 'Bu hale geldiler' şeklide verilen ifadeden anlaşılacağı üzere araçların 'bir sebepten' ötürü bu hale geldiğidir. Okuyucu açısından asıl merak edilen husus buna sebep olan şeyin (ne olduğunun) öğrenilmesidir. Ancak haberde olaya dair herhangi bir bilgi bulunmamaktadır. Okuyucular habere tıkladığında karşısına 86 fotoğraflık bir foto galeri çıkmaktadır. 'Hayrete düşüren kazalar' alt başlığıyla verilen haberin ilk görselinin altında 'Nasıl olduğunu kimsenin anlamadığı, dünyanın en garip kazaları' ibaresi yer almaktadır. Okuyucu ana görseldeki fotoğrafa ulaştığında ise diğer tüm fotoğraflarda verilmediği gibi olaya ve meydana geldiği yere dair herhangi bir bilgi yer almamaktadır.

Örnek 8. Tüm Maaşlar Artıyor! Emeklilere Büyük Müjde!



Kaynak: <https://www.sabah.com.tr>, 2018

'Tüm maaşlar artıyor! emeklilere büyük müjde!' başlığıyla verilen haberde 10 milyondan fazla emeklinin heyecanlanması beklenmektedir. 'Tüm maaşlar artıyor' ibaresi kullanılarak artışın istisnasız olduğu vurgulanmak istenmektedir. Farklı renkte yazılan 'büyük müjde' ifadesiyle de bu müjdenin sıra dışı olduğu belirtilmek istenmektedir. Oysa haber rutin bir gelişmeyi kapsamakta, habere konu zam normalde de yapılacak olan temmuz ayındaki zammı kapsamaktadır. Haber sitesinin emeklilerin umutlarını kullanmayı ve onların bu tarz haberlere olan ilgisini sömürmeyi hedeflediği anlaşılmaktadır. Habere tıkladığında 7 fotoğraftan oluşan galeri haber okuyucunun karşısına çıkmakta ve "Memurdan, yaşlılara, evde yakınına bakandan, emeklilere herkese zam kapıda. Özellikle Temmuz zammı ile birlikte emeklinin, memurun ve yaşlının yüzü gülecek" denilmektedir. Sabah.com. tr sitesinin (iki haftalık) takibi süresince aynı görselin kullanıldığı ve aynı konunun işlendiği (emekliler) 4 haber yapıldığı anlaşılmıştır.

Özellikle foto galeri şeklinde oluşturulan ve iddialı başlıklarla sunulan haber görünümündeki uygulamalar okuyucular açısından rahatsız edici boyutlara ulaşmış

durumdadır. Oldukça iddialı başlıklarla pazarlanmaya çalışılan bu galerilerde genellikle fotoğraflara ilişkin herhangi bilgi yer almamaktadır. Bu şekilde haber siteleri haberin nüfuzu kullanılarak adeta resim satmaktadırlar.

Örnek 9. İçinden Bakın Ne Çıktı! Evinin Duvarından Gelen Seslerden Rahatsız Oldu Ve...



Kaynak: <https://www.sabah.com.tr>, 2018

'İçinden bakın ne çıktı! evinin duvarından gelen seslerden rahatsız oldu ve...' şeklinde başlıkla verilen haberin içeriğinde okuyucunun duvardan ne çıktığını öğrenmesine yönelik herhangi bir bilgiye rastlanmamaktadır. Okuyucu habere tıkladığında 'Birbirinden ilginç anlar!' ifadesiyle birlikte 58 fotoğraflık bir foto galeri karşısına çıkmaktadır. Başlık oldukça merak uyandırıcı olmasına karşın haberin hiç bilgi vermemesi okuyucuyu hayal kırıklığına uğratmaktadır. Üstelik haberin bir foto galeri olduğuna dair herhangi bir bilgi bulunmamaktadır.

Örnek 9. Araç Sahipleri Dikkat! Bu Bilgi İşinize Çok Yarayacak



Kaynak: <https://www.sabah.com.tr>, 2018

'Araç sahipleri dikkat! bu bilgi işinize çok yarayacak' şeklinde bir başlıkla verilen haber tüm araç sahiplerine hitap etmektedir. Üstelik haberden edinilecek bilginin araç sahiplerinin çok işine yarayacağı iddia edilmektedir. Ancak haberin metninde 'Aracınız ufak tefek çarpma ve sürtmelere maruz kalabilir. Araba tamircisine gitmeden önce kaportadaki göçükleri kendiniz düzeltebilirsiniz. Bunun için sadece sıcak su ve lavabo pompası gerekiyor' şeklindeki bilgiye yer vererek aslında konuyu ya da haberin tüm araç sahiplerini ilgilendirmede olduğu gibi başlıktaki kadar iddialı bir içeriğe sahip olmadığı da anlaşılmaktadır. Habere tıklayan okuyucular 47 fotoğraflı bir galeriye yönlendiriliyor. Her fotoğrafın altında tek başına hiçbir anlam ifade etmeyen ve bir sonraki fotoğrafı takibe zorlayan bir cümlelik yazı bulunmaktadır. Böylece okuyucu birbirine bağlı olan galeriyi sonuna kadar takibe zorlanmaktadır. Ayrıca sabah.com.tr. sitesi bu galeriyi 08.11.2017 tarihinde yayınlanmış, ve aynı galeri haberin herhangi bir değişiklik yapılmadan 5 ay sonra (18.04.2018 tarihinde) tekrar manşetten yayınladığı anlaşılmıştır.

5. SONUÇ

İnternet haberciliğinin çok tıklanma kaygısı sebebiyle, başta içeriğin yozlaştırılması olmak üzere habercilik uygulamalarında pek çok bozulmaya neden olmuştur. İnternet haberciliğinde okuyucu avlama maksadıyla oluşturulan tuzak başlıklar bu bozulmaya öncülük etmiş, haber seçimi (kıstasları) olması gereken çizgiden çok uzaklaşmıştır. Haber seçim ölçütlerindeki değişim kamuoyunun yararına (ve ihtiyaç) olan haberlerden ziyade kitlelerin ilgisini çekecek, abartılı, mecazi ve çarpıcı başlıklarla okuyucuyu beklentiye sokma eğilimindedir. Daha fazla merak uyandırma adına haber dilinde ve sunumunda; haber materyallerine mozaikleme yapma, çeşitli semboller kullanma, sesleri değiştirme, hareketli resim kullanma ve görüntüyle oynama (fotomontaj) gibi genellikle yanıltıcı uygulamalar yapılmaktadır. Bu anlayışla üretilen her haber, toplumun bilgilenmesini sağlayacak önemli haberden ziyade çok tıklanma sağlayacak ticari bir mal/ürün niteliğindedir.

Bu çalışma kapsamında Türkiye'de en çok takip edilen iki haber sitesi iki hafta (14 gün) boyunca takip edilmiştir. Çalışma süresince takip edilen sitelerde manşet olarak sunulan haberlerde, her gün en az iki haber içerikle uyumlu olmayan ve 'tuzak başlık' olarak değerlendirebileceğimiz yöntemle hazırlanmıştır. Bu sitelerde oluşturulan tuzak başlık haberlerinin genellikle ekonomi konuları üzerinden oluşturulduğu gözlemlenmiştir. Ev sahipleri, otomobil sahipleri, emekliler, kiracılar, vergi verenler, memurlar, iş kurmak isteyenler vb. tuzak haberlerin ana konularıdır. Bu iki haber sitesine bu anlayışla oluşturulan başlıklar, "Bu haberi mutlaka okuyun", "Beklenen açıklama geldi", "O paralar iade ediliyor", "Bu haber herkesi ilgilendiriyor", "Milyonlara müjde", "Büyük indirim", "Böylesi görülmedi", "Bugün belli oluyor", "İlk kez görüntüledi", "Skandal sözler", "Şoke oldu", "Bakın ne çıktı", "...sonrası dehşet", "...sonrası inanılmaz", "aracı olanlara uyarı", "ev sahipleri dikkat" vb. şekilde yayınlanmaktadır. Çalışma süresince incelenen her iki haber sitesinin de hemen hemen her gün bu ve bezer konularda en az iki haber yaptıkları ve bu haberlerin toplumun genelini ilgilendiren başlıklar kullanılmak suretiyle hazırlandığı görülmüştür. Bu iki haber sitesine dair bir başka tespit ise, her gün mutlaka foto galeri şeklinde

oluşturulmuş haber sunmalarıdır. Bu haber sunumlarında sabah.com.tr sanatçılar üzerinden (yaş, memleket, aile yaşantısı, özel yaşamları vb.) foto galeri oluşturmayı tercih ederken, biraz daha muhafazakâr içerik üretmeyi seçen haber7.com haber sitesi ise daha çok şehirler, ülkeler, otomobil vb. konularında foto galeri haberleri yayınlamayı tercih etmiştir. Bu iki site birbiriyle kıyaslandığında ise sabah.com.tr sitesinin haber7.com sitesine göre daha fazla galeri haber yayınladığı anlaşılmıştır.

Bu incelemeler çerçevesinde elde edilen bilgilere göre, internet haberleri okuyucuları ve dolayısıyla kitleleri bilgilendirmeyi amaç edinmek yerine, daha çok, insanların duygularına hitap ederek dürtülerini harekete geçirmeye odaklanan bir anlayış içerisinde olmuşlardır. Böylece konu ya da haber tercihlerinde, özelde bireysel genelde toplumsal eğilimleri tespit ederek sitenin içeriğini şekillendirmektedirler. Bu veriler doğrultusunda hazırlanmış içerikler daha kolay ve fazla tıklanma sayısına ulaşacak daha fazla insan tuzak başlıklara kanacaktır. Üstelik katılımcı habercilik çerçevesinde öteki kullanıcılar elde ettikleri farklı bilgilerle, çektikleri ilginç görüntü ve videolarla, yemleme anlayışıyla haber üretilmesine katkıda bulunacaklardır.

Dünyada internet haberciliğine olan güvenin artırılmasına yönelik çalışmaların hız kazandığı bilinmektedir. Ülkemizde de internet haberciliğinin, toplumların haber ihtiyacını karşılayacak nitelikte doğru ve güvenilir haberler üretebilmesi habercilik ilkelerinin bu yeni ortamda tesis edilmesine bağlıdır. Bu amaçla, bu çalışmada paylaşılan bilgiler, internet haberciliğinde başta etik ilkeler olmak üzere gazetecilik ilke ve kurallarının benimsenmesi adına yararlanılacak bir kaynak niteliği taşımaktadır. Bu ve benzer çalışmaların artması internet haberciliğinin gelişimine katkı sağlaması açısından büyük önem taşımaktadır.

KAYNAKÇA

- Çakır, H. ve Topçu, H. (2005). Bir iletişim dili olarak İnternet. Erciyes Üniversitesi Sosyal Bilimler Enstitüsü Dergisi, 19 (2), 71-96.
- Dönmez, İ. H. (2010). İnternet Haberciliğinde Tıklanma Kaygısı ve 'Kapan' Manşetler, Akdeniz Üniversitesi İletişim Fakültesi Dergisi, Aralık 2010, Sayı: 14, Sayfa: 105-129
- Erdoğan, İ., (2013). Yeni Medya Gazeteciliğinde Etik Bir Paradigma Belirlemenin Kapsamı ve Sınırları, İletişim Kuram ve Araştırma Dergisi - Sayı 36 / Bahar 2013
- Işık, U. ve Koz, K. A. (2014). "Çöp Yığınlarında Haber Aramak: İnternet Gazeteciliği Üzerine Bir Çalışma." Humanities Science 9 (2): 27-43.
- Kalsın, B. (2016). Geçmişten Geleceğe İnternet Gazeteciliği: Türkiye Örneği, The Journal of Academic Social Science Studies, Number: 42, p. 75-94, Winter III 2016, (ss.75-94),
- Lee, A. M., Lewis, S. C. ve Powers, M. (2014). "Audience Clicks and News Placement: A Study of Time-Lagged Influence in Online Journalism." Communication Research 41 (4): 505-530. doi:10.1177/0093650212467031.
- Macnamara, J. (2005). Media content analysis: Its uses; benefits and best practice methodology, Asia Pacific Relation Journal, 6 (1), 1-34.
- Öner, T. (2006). Bilişimde Özenli Türkçenin Önemi, Bilişim ve Bilgisayar Mühendisliği Dergisi, 1 (1), İstanbul.

- Özyal, B. (2016). Tık Odaklı Habercilik: Tık Odaklı Haberciliğin Türk Dijital Gazetelerindeki Kullanım Biçimleri, *Global Media Journal TR Edition*, 6 (12), Bahar/Spring
- Pavlik, J.V. (2013). Yeni Medya ve Gazetecilik, Çeviren Müge Demir ve Berrin Kalsın. Ankara: Phoenix Yayınevi.
- Tosun, C. (2005). Dil Zenginliği, Yozlaşma ve Türkçe. *Journal of Language and Linguistic Studies*, 1 (2), 136-153.
- Yaman, H. ve Erdoğan, Y. (2007). İnternet Kullanımının Türkçeye Etkileri: Nitel Bir Araştırma, *Journal of Language and Linguistic Studies Vol.3, No.2, October 2007*, (ss. 237-249)
- Yurdigil, Y. ve Zinderen, İ.E. (2012). Yeni Medyada Haber Dili (Ayşe Paşalı Olayı Üzerinden Geleneksel Medya Ve İnternet Haberciliği Karşılaştırması), *The Turkish Online Journal of Design, Art and Communication - TOJDAC July 2012 Volume 2 Issue 3*, (ss. 81-91)

İnternet Kaynakları

<https://www.alexa.com/topsites/countries/TR>

<https://www.dunya.com/ekonomi/reklam-yatirimlarinda-en-buyuk-pay-televizyonun-haberi-407917>

sabah.com.tr, Erişim Tarihleri: 18 Nisan – 1 Mayıs 2018

haber7.com., Erişim Tarihleri: 18 Nisan – 1 Mayıs 2018

<https://www.sabah.com.tr/ekonomi/2018/05/04/bunu-yapan-yandi-tatilde-sahte-para-magdurulmayin>

<http://www.haber7.com/dunya/haber/2602821-ruslar-harekete-gecti-dunya-alarmda>

<https://www.sabah.com.tr/galeri/magazin/unlu-isimlerin-yaslari-yasemin-conka>

<https://www.sabah.com.tr/ekonomi/2018/04/19/facebookun-ilk-kullanicilarindan-wong-skandali-degerlendirdi>

<https://www.sabah.com.tr/yasam/2018/04/19/eski-milli-savunma-bakani-ercan-vuralhancinayeti-ile-ilgili-detaylar-ortaya-cikti>

<http://ekonomi.haber7.com/ekonomi/haber/2608308-milyonlarin-gozu-bu-kararda-persembeciklaniyor>

<https://www.sabah.com.tr/galeri/otomobil/hayrete-dusuren-kazalar-1524644522>

<https://www.sabah.com.tr/ekonomi/2018/04/26/son-dakika-haber-emeklilere-buyuk-mujdetum-maaslara-zam-geliyor>

<https://www.sabah.com.tr/galeri/yasam/basiniza-gelmesini-istemeyeceğiniz-anlar>

<https://www.sabah.com.tr/galeri/teknoloji/kimin-aklina-gelirdi-ki>



İnşaat Sektöründe Yaşanan İş Kazaları ve Kaza Nedenleri^{1*}

Turabi Karadağ^{a*}, Tahsin Aykan Kepekli^b

^aÜsküdar Üniversitesi, Sağlık Bilimleri Fakültesi, İstanbul.

^bİstanbul Yeni Yüzyıl Üniversitesi, Sağlık Bilimleri Fakültesi, İstanbul

Öz

Bu çalışmada, inşaat sektöründe yaşanan iş kazaları ve kaza nedenleri araştırılmıştır. Araştırma, inşaat-mekanik tesisat ve elektrik tesisat işleri yapan üç ayrı inşaat firmasında 2013 yılında yaşanan iş kazaları üzerinden yürütülmüştür. 2013 yılında yaşanan irili ufaklı 68 ayrı iş kazasının analizinde görülmüştür ki; iş kazası geçiren kazazedelerin çoğunluğu ilkökul ve ortaokul mezunu olup, yaş aralıkları 18-24'tür. Haftanın günlerine bakıldığında en çok kaza cumartesi günü yaşanmıştır. Kazaların gerçekleştiği mesai saatleri değerlendirmesinde; mesainin 03. ve 07. saatinde kaza sayısı pik yaparken, öğle arasından sonraki saat olan 05. mesai saatinde hiç iş kazası yaşanmamıştır. Kaza nedenlerinde ilk sırada göze çapak kaçması, ikinci sırada ise yüksekte düşme yer almaktadır. Yaralanan uzuvlara bakıldığında sırasıyla göz, ayak, kol, el-parmak yer alır. Yapı iş yerleri, iş sağlığı ve güvenliği açısından çalışanların yaşamı için önemli riskler taşımaktadır. Yapı iş yerlerinde önleme politikalarının geliştirilmesi, iş sağlığı ve güvenliği kültürünün oluşturulması, kalıcı ve sistematik iyileşme sağlanması, ilgili taraflara rehberlik edilmesi, iş sağlığı ve güvenliği yönünden yeni yaklaşımın etkin kılınması amaçlanmaktadır.

Anahtar Kelimeler: İş Kazaları, İnşaat, Kaza Analizleri, İşçi, Mesai Saatleri

Occupational Accidents in the Construction Sector and Causes of Accidents

Abstract

In this study, occupational accidents and causes of accidents in construction sector were examined. The research was carried out on three separate construction companies engaged in construction-mechanical and electrical installation works through occupational accidents that took place in 2013. In the analysis of 68 large and small occupational accidents that occurred in 2013, it was seen that the majority of the accidents were experienced by those who were primary and secondary school graduates with an age range between 18-24. When the days of the week were assessed, it was determined that most of the accidents happened on Saturdays. In the assessment of the working hours of the accidents, it was seen that the number of accidents peaked during the third and seventh hours of the work, while there weren't any occupational accidents occurred during the fifth hour, which is the next hour after lunch. While the first reason for occupational accidents is splinters in the eye, the second reason is falling down from height. The eyes, feet, arms, hands and fingers are sorted respectively among the limb injuries. Types of injuries mainly consist of superficial wounds and splinters in the eye. Construction workplaces carry important risks for the lives of employees in terms of occupational health and safety. It is aimed to develop prevention policies in construction workplaces, to establish a culture of occupational health and safety, to provide permanent and systematic improvement, to guide the related parties, and to make the new approach effective in terms of occupational health and safety.

Keywords: Job Accidents, Construction, Accident Analysis, Labor, Working Hours

¹Bu makale, yazarın 2017 yılında Yeni Yüzyıl Üniversitesi Sağlık Bilimleri Enstitüsü'nde hazırlanmış olduğu "Bir İnşaat Firmasının Yaşanmış İş Kazalarının Oluş Şekli Açısından İncelenmesi ve Sebep Sonuç İlişkileri" adlı yüksek lisans tezinden üretilmiştir.

*Yazışma adresi. Email: turabikaradag@windowlive.com

1. GİRİŞ

Teknolojinin gelişimiyle birlikte çalışma hayatı kolaylaşıp dünya daha yaşanır hâle gelirken, teknolojinin bizlere getirdiği bazı olumsuzluklar da söz konusu olmaktadır. Teknolojik ürünlerden fayda sağlayan insan, diğer yandan bu ürünlerle bir arada yaşama mecburiyetindedir. Ancak, insan-makine sisteminin, uyumunun sağlanamadığı şartlarda iş kazaları ve meslek hastalıkları kaçınılmazdır (Dizdar 2001).

İş kazası hakkında farklı tanımlar yapılmaktadır. ILO tarafından yayınlanan İşçi Sağlığı ve İş Güvenliği Ansiklopedisi'nde iş kazası, "belirli bir zarara ya da yaralanmaya neden olan beklenmeyen ve önceden planlanmamış bir olay" olarak tanımlanmıştır. Dünya Sağlık Örgütü ise "önceden planlanmamış, çoğu zaman kişisel yaralanmalara, makinelerin araç ve gereçlerin zarara uğramasına, üretimin bir süre durmasına yol açan bir olay" olarak tanımlamıştır (ILO, 2013; Aksoy, 1982).

Gerek İş Kanunu'nda gerekse Borçlar Kanunu'nda iş kazasının tanımı yapılmış değildir. 5510 sayılı Kanununun 13. maddesi tanım vermekten çok, kazanın kimi unsur ve koşullarını, daha doğrusu ne gibi "hâl ve durumlarda" bir kazanın iş kazası sayılacağını, "yer ve zaman" koşullarıyla sınırlayarak, iş kazasının unsur ve koşullarını saymış bulunmaktadır (Güzel, Rıza ve Caniklioğlu, 2009).

Ülkemizde iş sağlığı ve güvenliğine ilişkin yasal düzenlemeler, hukuk sistemimiz içinde kanunlar, tüzükler ve yönetmeliklerde yer almaktadır. Yasal düzenlemeler, çalışma hayatında iş gücünün korunmasına ilişkin sorumluluğun sadece işveren ve işçilere ait olmadığını, devlet tarafından da paylaşıldığını göstermektedir. İş sağlığı ve güvenliğinin insani boyutunun yanında ekonomik boyutu da vardır. Meydana gelen iş kazaları işçi, işveren ve ülke bakımından büyük ekonomik kayıplara yol açmaktadır (İşler 2014).

İş kazalarını önleme çalışmalarına, öncelikle iş kazası öncesinde mevcut olan güvensiz durum ve davranışların ve kazaların sebeplerinin incelenmesiyle başlanmalıdır.

2. GEREÇ ve YÖNTEM

2.1. Araştırmanın Amacı ve Tipi

Bu çalışmada İstanbul ilinde üç inşaat şantiyesinde yaşanan iş kazaları ve nedenleri belirlemek amacıyla retrospektif olarak yapılmıştır.

2.2. Araştırmanın Evreni ve Örneklemi

Bu çalışmada İstanbul ilinde üç farklı konut imalatı şantiyelerinde alt işveren olarak elektrik tesisatı ve mekanik tesisat işleri yapan firmanın 2013 yılında yaşanan iş kazaları retrospektif olarak incelendi. Bu kurumlarda ısıtma sistemleri, yangın tesisatı, temiz ve kirli su borulama işlemleri, havalandırma sistemlerinin montajı, kazan dairesi ve pompa odalarının kurulumu işlemleri gibi mekanik işler yapılmaktadır. Üç inşaat şantiyesinin elektrik ve mekanik işi yapan 300 çalışanın kayıtları çalışmanın evrenini oluşturdu. Çalışmanın örneklemini bu tarihlere meydana gelen kayıtlı 68 adet iş kazası oluşturdu.

2.3. Veri toplama

Meydana gelen iş kazaları kayıtlarından işçilerin kaza tarihi, kaza yaptığı gün, saat, yaş, meslek, medeni hâli, öğrenim durumu, kaç yıllık işçi olduğu, kazanın meydana geldiği saat, kazanın meydana geldiği yer gibi demografik bilgiler hazırlanan anket formuna kayıt edildi.

2.4. Verilerin İstatistiksel Açıdan Değerlendirilmesi

Araştırmadan elde edilen verilerin analizi SPSS (Statistical Package for Social Sciences) paket 16,0 (SPSS, Chicago, IL) programı kullanılarak yapılmıştır. Elde edilen verilerde, tanımlayıcı istatistikler frekans dağılımları ve yüzde olarak verilmiştir.

2.5. Araştırmanın Etik Yönü

Araştırmanın yapıldığı inşaat şantiyesinin yönetiminden 15.01.2017 tarihinde yazılı onam alındı. Araştırma süresince bireysel hakların korunması gerektiğinden insan hakları Helsinki Deklerasyonu'na sadık kalındı.

3. BULGULAR

2013 yılında çalışma gün sayısı 300, çalışılan saat ise 2250 iş saattir. Bu süre içerisinde toplamda 68 iş kazası tespit edilmiştir. Yaşanan iş kazalarında 10 gün ve daha fazla istirahat verilen kişi sayısı 04' tür. Kazaların 01'i ağır, 05'i orta ve 62'si hafif şiddettedir. Geçici iş göremezlik gün toplam sayısı da 149 gündür.

3.1. İş Kazalarının Analizleri

Aylara göre yaşanan iş kazalarının sayıları saptanmış ve değerlendirmeye tabi tutulmuştur. Sonuçlar, 'Yılın Aylarına Göre İş Kazaları' grafiğinde gösterilmiştir. Yılın aylarına göre iş kazası sayılarına bakıldığında görülmektedir ki; en çok iş kazası olan aylar, temmuz, ağustos ve eylül aylarıdır. Ekim ve ocak ayları ise iş kazası sayısının en düşük olduğu aylardır (Şekil 1).

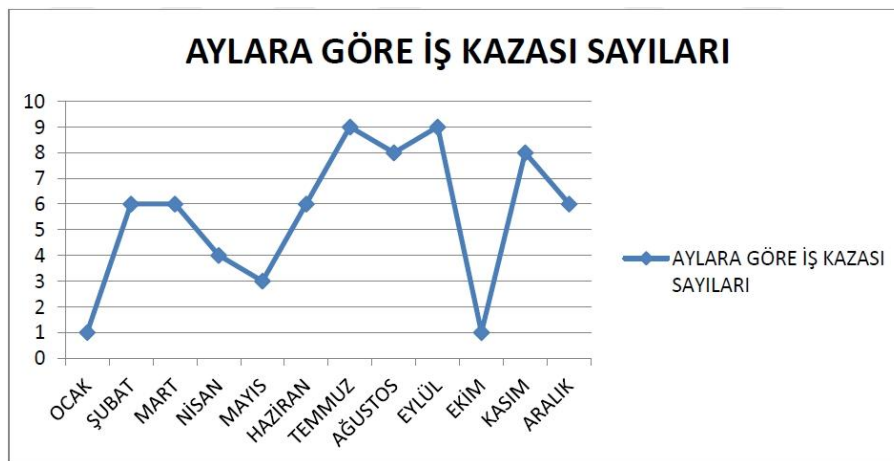

Şekil 1. Yılın Aylarına Göre İş Kazaları

Kaza yapan çalışanların %42,64'ü ortaokul mezunu, %23,53'ü lise mezunu, %19,11'i ilkokul mezunu, %11,78'i okuryazar olmayan, %1,47'si ön lisans ve %1,47'si lisans mezunudur.

Kazazedelerin yaş ortalamalarına bakıldığında, 18 ile 24 yaş aralığı büyük bir fark ile ilk sıradadır. Yaşları genç olan bu çalışanların iş deneyimleri de usta işçi diye tabir ettiğimiz diğer çalışanlara oranla daha azdır. İlgili veriler Şekil 2'de izlenmektedir.

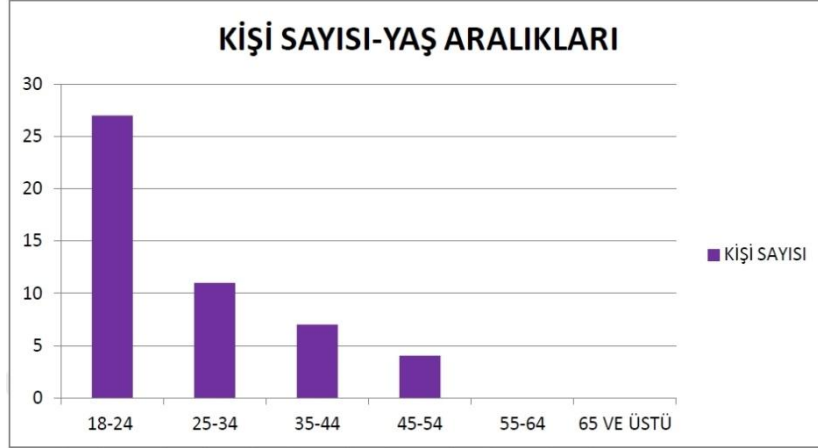

Şekil 2. Kazazedelerin Yaş Ortalamaları Grafiği

En çok kaza %25 oran ile cumartesi günü yaşanmıştır. Haftanın en az kaza yaşanan günü ise %3 ile pazar günüdür. Ancak pazar günü çalışması her zaman yapılmadığından hafta içi günlere bakılarak karar verilmesi daha uygun olacaktır. %11 oran ile perşembe günü, iş günleri içerisinde en az kaza yapılan gündür. Aşağıda verilen grafikte veriler ve yüzdelik oranlar gösterilmiştir (Şekil 3).

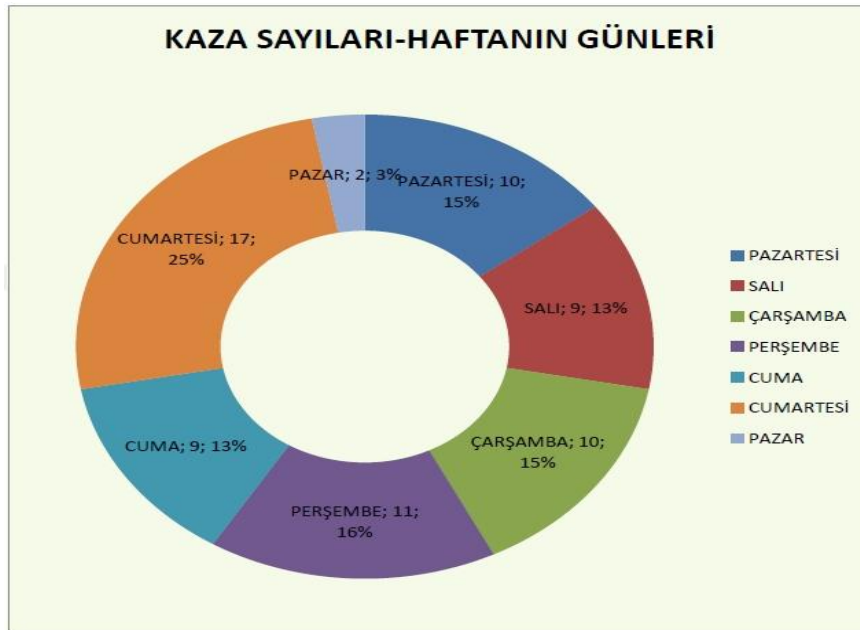

Şekil 3. İş Kazalarının Haftanın Günlerine Göre Dağılımı

İşyerinde mesai saatleri 08.⁰⁰-17.⁰⁰ olarak uygulanmaktadır. Sabah 08.⁰⁰, mesainin 01. saati kabul edilmiştir. Çalışmada elde edilen ilginç sonuçlardan biri burada karşımıza çıkmıştır. Mesainin 05. saatinde hiç iş kazası yaşanmamıştır. Mesainin 05. saati öğlen arasından sonraki saattir ve saat 13.⁰⁰ tür. Öğle tatilinde yeteri kadar dinlenmiş olan çalışanların kaza oranı 0'dır. En çok kaza yapılan mesai saati ise saat 10.⁰⁰ ve 15.⁰⁰ saatleridir. Şekil 4'te veriler izlenmektedir.

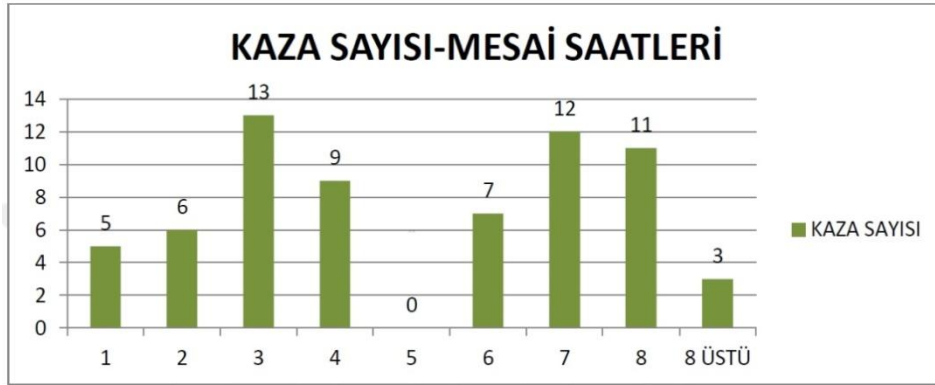

Şekil 4. Kaza Sayısı ile Mesai Saatleri

İş kazalarının nedenleri ve yaralanma çeşitleri aşağıdaki gibidir:

- 1. sırada 17 kaza, %25 oran-göze yabancı cisim kaçması,
- 2. sırada 12 kaza, %17 oran-yüksekten düşme,
- 3. sırada 10 kaza, %14,7 oran-kesici/batıcı aletlerin sebep olduğu kazalar,
- 4. sırada 8 kaza, %11,8 oran-vücudun/bir organın iki cisim arasında kalarak sıkışması/ezilmesi,
- 5. sırada 8 kaza, %11,8 diğer kazalar,
- 6. sırada 5 kaza, %7,9 oran-taşıma işleri sırasında taşınan cismin düşmesi sonucu olan kazalar,
- 7. sırada 4 kaza, %5,9 oran-hareket eden cisimlerin çarpması,
- 8. sırada 4 kaza, %5,9 oran-hemzemin ortamda düşme (takılıp düşme) olduğu saptandı.
- Yaralanın vücuttaki yeri; %31 göz bölgesi olmak üzere, el-kol, parmak-ayak yaralanmaları %10'ar oranla sıralanmaktadır.
- Yara çeşidi ağırlıklı olarak yüzeysel yaralanma ve göze yabancı cisim kaçmasıdır.

4. TARTIŞMA

Çalışmamızda iş kazalarının en çok 18-24 yaş aralığında görüldüğü bulundu. Yılmaz ve Tan (2015) çalışmasında 25-39 yaş grubundaki işçilerin % 58'i ve 18- 24 yaş arası işçilerin % 27'si iş kazalarına maruz kaldığı saptanmıştır. Bir kaç çalışmada daha çalışanın yaşı iş kazalarında önemli bir değişken saptanmıştır (Altunkaynak, 2018; Bakhtiyari et al., 2012). Çalışmamızda yukardaki çalışmalarda benzer sonuçlar bulundu. Bunun nedeni genç yaştaki çalışanlarının tecrübesizliği ve iş güvenliğini önemsememeleri olabilir.

Çalışmamızda iş kazaları en fazla ilkokul ve ortaokul mezunlarında olduğu görüldü. İzmir de 400 mavi yakalı işçi üzerinde yapılan çalışmada işçiler de eğitim seviyesi ve çalışma yılı artıkça, iş sağlığı ve güvenliği ile ilgili kendini daha sorumlu hissettiği saptanmıştır (Tozkoparan & Taşoğlu 2011). Başka bir çalışmada % 73.65 iş kazası ilkokul mezunlarında olduğu belirlenmiştir (Yılmaz ve Tan 2015). Türkiye'de inşaat sektöründe çalışan işçilerin çoğu ilkokul mezunudur (Bayrak, 2018). Çalışmamızda çalışmalara benzer sonuçlar olduğu görülmektedir.

Ülkemizde inşaat çalışanları üzerinde gerekli eğitimler verilerek bilinçlendirme çalışmaları çok olumlu sonuçlar doğurmaktadır. İnşaat işlerinde çalışan işçilerin gelir ve eğitim seviyelerinin çok düşük olması, ülkemizde bu eğitimlerin verilmesinde ve uygulanma aşamasında zorluklar doğurmaktadır. Bir başka neden ise, inşaat işleri ağır çalışma koşulları taşıdığından, çalışanların fazla yorulularak dikkatlerinin dağılması ile iş kazaları oranının arttığı gözlemlenmektedir.

Kazazedeler çoğunlukla ortaokul mezunudur. Kazalarda eğitim faktörünün önemi bir kez daha ispatlanmıştır. Eğitim düzeyi artıkça iş kazası geçirme oranı düşmektedir.

Çalışmamızda iş kazalarının en çok 10.⁰⁰ ve 15.⁰⁰ saatlerinde görüldüğü bulundu. İranda 2009-2013 yılları arasında meydana gelen 1888 iş kazasının 1455 kaza sabah vardiyasında, 391 öğlen, 42 kaza akşam olmuştur. Kazaların çoğu saat 10.⁰⁰ ile 13.⁰⁰ arasında gerçekleştiği ve en düşük sayıda kaza 04.⁰⁰ ile 07.⁰⁰ saatleri arasında olduğu belirlenmiştir. 1888 vakanın 1222'sinde en sık rastlanan kazalar inşaat ile ilgili olduğu vurgulanmıştır. Yaralanma, kırılma ve zehirlenme şeklinde meydana gelen kazaların çoğunlukta olduğu görülmüştür. Kazalar sırasında en çok etkilenen uzuvlar el, bacak, baş ve boyun olduğu belirlenmiştir. Kazaların ana sebepleri yüksekte düşmek, alet içinde sıkışma, nesne ve makinelerde ezilme, kayma ve düşme saptanmıştır (Ghanbari vd., 2017). Türkiye de yapılan bir çalışmaya göre, iş kazalarının en fazla sabah ve öğleden sonra zaman dilimlerinde meydana geldiği görülmüştür (Bayram, 2018) Başka bir çalışmada iş kazalarının meydana gelmesinde saat önemli bir değişken olduğu saptanmıştır (Altunkaynak, 2018). Bunun nedeni sabah uykusuzluk, öğleden sonra yenen ağır yiyeceklerin metabolizmayı yorması olabileceği düşünülmektedir.

Ülkemizde iş sağlığı ve güvenliği konusunun önemi gün geçtikçe daha iyi anlaşılmaktadır. Artan iş kazaları, meydana gelen iş kazası sonucuna bağlı ölümler ülkemizde derin acılar bırakmaktadır. Ancak bu konudaki bilinçlenmenin daha da hızlandırılması için, ilgili meslek odalarının konuya yönelik faaliyetlerini artırarak çeşitli kurs, seminer ve eğitim programları düzenlemeleri yararlı olabilecektir. Ayrıca iş sağlığı ve güvenliği konusunda bilinçlendirmeye ilkokulda başlanmalı, bu kültür küçük yaşlarda verilmeli, ileriki yaşantısında iş hayatına başladığı zaman iş güvenliği bilincinde olmaları sağlanmalıdır. Üniversitelerin ilgili fakülte ve bölümlerinin ders müfredatlarında iş güvenliğine daha fazla yer verilmesi, bu konudaki bilinçlenmenin çocuk yaşta almış olunan eğitim ile daha kolay pekiştirilmesini sağlayacaktır.

İnşaat projelerinde çalışanların iş sağlığını ve güvenliğini sağlamak için işverenlere ve mühendislere önemli görevler düşmektedir. Fakat her zaman sürdürülebilir iş güvenliği olmadığı için dünyanın her yerinde inşaat sektörü iş kazalarının istatistikleri oldukça yüksektir. Oysaki sürdürülebilir bir iş güvenliği ve yönetim sistemleri uygulanmış olsa, bu kazalarda büyük oranda düşme yaşanabilir.

Üretimin ana unsurlarını oluşturan iş yeri ortamı, üretim araçları ve çalışan insan üretim süreci boyunca sürekli olarak iletişim ve etkileşim içinde bulunmaktadır. Bunun sonucunda ise çalışan insan açısından çeşitli sorunlar gündeme gelmektedir. İş yerindeki çeşitli fiziksel ve kimyasal etmenler ile mekanik ve ergonomik etmenler, çalışan insan üzerinde doğrudan ve dolaylı etkilere yol açmaktadır. İş yerindeki olumsuz çalışma koşullarının dolaylı etkileri ise iş kazaları şeklinde kendini göstermektedir (Yılmaz, 1999; Karadağ, 2015).

Bu çalışmamızda yaptığımız araştırmalar neticesinde ulaşılabilecek ve tartışma konusu olabilecek konular incelendiğinde belirtilen sonuçlara ulaşmak mümkün olacaktır. Yıl içine bakıldığında, yaz aylarında kaza sayısında artış görülmektedir. Termal konfor şartlarının etkisi açıkça gözlenmektedir. Sıcak havalarda, açık alanda çalışan inşaat işçilerin bu durumdan olumsuz etkilendikleri değerlendirilmektedir.

Bu çalışmada, en çok iş kazasını 18-24 yaş arasındaki tecrübesi az olan işçiler yaşamışlardır. Cumartesi günü yaşanan iş kazası sayısı, hafta içi günlere göre daha yüksek orandadır ve mesai saatlerine bakıldığında; mesainin 03. ve 07. saatlerinde kaza sayısı yüksek iken, öğle molasından sonraki iş saatinde (05. saat) kaza sayısı 0'dır. Buradan görülmektedir ki iş kazalarında yorgunluk faktörü dikkate değer orandadır.

Yorulma, organ veya organ sistemlerindeki performans veya fonksiyon azalmasıdır. Yorulma, yeterli bir dinlenme ile tekrar dengelenir. Yorulmada, duyu ve sinir organlarında; algılama bozuklukları, koordinasyon süreçlerinde bozukluklar, dikkat ve konsantrasyon bozuklukları, düşünme bozuklukları, dürtü yapısında bozukluklar görülür (Akkök, 1997).

Kaza nedenlerinde ilk sırada, göze yabancı cisim kaçması vardır; iş gözlüğü-koruyucu gözlük kullanımının zayıf olduğunu gösteren bir veridir. Kaza nedenlerinde ikinci sırada (%17) yüksekten düşme vardır. Bunun en önemli sebepleri, kullanılan el merdivenleri ve sıpalarının standartlara uygun olmaması ya da işçilerin, iş sağlığı ve güvenliği uzmanının çalıştıkları alanda olmadığı zamanlarda kendilerinin yaptığı ilkel, standartlara uygun olmayan merdivenleri kullanmalarındadır. Müngen'in (2011) yaptığı çalışmada en fazla %42,8 oranında düşme olduğunu bulunmuştur. Bizim çalışmamızda yüksekten düşme oranı daha düşük olmakla birlikte, yüksekte güvenli çalışma konusuna özel önem gösterilmesi ve inşaat işlerinde çalışan tüm işçilere yüksekte çalışma eğitimleri verilmesi önerilebilir.

Aylara göre inşaat şantiyelerinde yaşanan kazaların istatistikleri çeşitli kaynaklardan araştırılarak incelendiğinde, kaza geçirme oranının en çok arttığı aylar, yaz ayları olarak karşımıza çıkmaktadır. Türkiye de yapılan bir çalışmada da iş kazalarının çoğunun güz ve yaz döneminde meydana geldiği saptanmıştır (Bayram,

2018). Yaz aylarında inşaat işlerinde bu kadar fazla kaza olmasının en büyük sebebi, inşaat faaliyetlerinin genellikle yaz aylarında yapılmasından kaynaklanmaktadır.

Bir başka kaza sebebi olarak, kaza yapan işçilerin yaptıkları iş ile ilgili mesleki eğitim sertifikalarının olmayışıdır. Oysaki mesleki eğitim sertifikası kursunda, işçilere yaptıkları işle beraber güvenli çalışma eğitimi de verilmektedir.

Sağlık kontrollerinden geçerek seçilen işçiler, inşaat kolunda meydana gelebilecek iş kazalarından kaçınmak, korunmak ve iş kazalarını önlemek amacıyla işçi sağlığı ve iş güvenliği eğitimine alınmalıdır. İşçiler, inşaat kolunda yer alan alet ve makinelerin güvenli kullanılması ve bakımının yapılması gibi konularda eğitilmelidir (Çolak 2006; Karadağ, 2015).

Meydana gelen kazaların bütününe bakıldığında, inşaatların olmazsa olmazı sağlık güvenlik planlarının hazırlık aşamasında işçi ve işverenlerin bu planlardan haberdar edilememesi, sağlık güvenlik planına bağlı olarak iş akış şemalarının takibi, organizasyonu, planlamanın olmayışı ve işçilerin başında lider bir çalışanın olmayışıdır (Cankurt, 2006). İyi bir planlama ile yönetim sistemleri ve organizasyon için işin bütününe ve/veya değişik aşamalarının en azından tahmini tamamlama sürelerinin belirlenmesi gerekmektedir. Bu hem sağlık ve güvenlik sorunlarının önemli bir kısmının engellenmesine hem de zamanın daha iyi kullanılmasına katkı sağlayacaktır.

5. SONUÇ

Çalışmamızda iş kazaları ilkökul ve ortaokul mezunlarında, 18-24 yaş arası, haftanın cumartesi günü, günün 10.00-15.00 saatlerinde, temmuz ile ağustos ve eylül aylarında daha fazla olduğu. En fazla yaralanma tipi ise göze yabancı cisim kaçmasıdır. İnşaat işlerinde çalışan bireylere işe başlamadan ve çalışma sırasında bu konularda bilgi verilmesi önerilmektedir.

KAYNAKÇA

- Akkök, A. (1997). *İş Kazalarının Maliyeti ve İş Güvenliği*. Ankara: MPM Yayınları.
- Aksoy, C. (1982). *İş Kazaları, Tanımı, Önemi, Nedenleri*. İş Kazalarını Önleme Semineri. Ankara: MPM Yayınları.
- Altunkaynak, B. (2018). A statistical study of occupational accidents in the manufacturing industry in Turkey. *International Journal of Industrial Ergonomics*, 66, 101-109. doi:https://doi.org/10.1016/j.ergon.2018.02.012.
- Bakhtiyari, M., Delpisheh, A., Riahi, S. M., Latifi, A., Zayeri, F., Salehi, M., & Soori, H. (2012). Epidemiology of occupational accidents among Iranian insured workers. *Safety Science*, 50(7), 1480-1484.
- Bayrak, S. İnsana Yakışır İş Kavramı Bakımından Türkiye’de İnşaat Sektörünün Genel Görünümü. *Çalışma ve Toplum*, 2018; 3:1531-1554.
- Bayram, S. Şantiyelerde Yaşanan Güncel İş Kazaları, Çalışan Farkındalıkları ve Eğitim Seviyeleri Arasındaki İlişki. *Çukurova University Journal of the Faculty of Engineering and Architecture*, 2018; 33(1): 241-252.

- Cankurt, M. (2006). İş Kazalarının Nedenleri-2. *Sosyal Güvenlik Dünyası Dergisi*. 37: 7-76.
- Çolak, M. ve Öztürk, E. (2006). *Kısa Vadeli Sigorta Kollarında Sorumluluk ve Rücu*. Ankara: Yaklaşım Yayıncılık.
- Dizdar, E. N. (2001). Kaza Sebeplendirme Yaklaşımları. *TTB Mesleki Sağlık ve Güvenlik Dergisi*, 7: 25.
- Ghanbari, M., Ashtarian, H., & Yarmohammadi, H. (2017). An investigation of the frequency of the occupational accident in Kermanshah, Iran (2009-2013). *Annals of Tropical Medicine & Public Health*, 10(5), 1306-1311. doi:10.4103/ATMPH.ATMPH_114_17
- Güzel, A., Rıza, A., Caniklioğlu N. (2009). *Sosyal Güvenlik Hukuku*. 12. Baskı. İstanbul: Beta Yayınları.
- ILO (2013). International Labour Organization (ILO), ILO Safety and Health at Work, www.ilo.org/global/topics/safety-and-health-at-work/lang--en/index.htm, Erişim Tarihi:30.06.2018.
- İşler, M C. (2014). Uluslararası Kaynaklar ve 6331 Sayılı İş Sağlığı ve Güvenliği Kanunu. *ÇSGB Çalışma Dünyası Dergisi*. 2;(2).
- Karadağ, T. (2015). *İş Sağlığı ve Güvenliği Ders Notları*. Nar Yayınevi.
- Müngen, M.U. (2011). İnşaat Sektörümüzdeki Başlıca İş Kazası Tipleri. Erişim adresi: http://www.imo.org.tr/resimler/ekutuphane/pdf/16280_47_16.pdf Erişim tarihi: 30.06.2018.
- Tozkoparan, G. ve Taşoğlu, J. (2011). İş Sağlığı Ve Güvenliği Uygulamaları İle İlgili İşgörenlerin Tutumlarını Belirlemeye Yönelik Bir Araştırma. Uludağ Üniversitesi İktisadi ve İdari Bilimler Fakültesi Dergisi, *Uludağ Journal of Economy and Society*, 30(1):181-209.
- Yılmaz, F., & Oktay, T. A. N. (2015). Bir İnşaat Şantiyesinde İş Kazalarının Neden Olduğu İş-Günü Kayıplarının İşverene Maliyetinin Belirlenmesi. *Uluslararası İktisadi ve İdari İncelemeler Dergisi*,7(14):144-156.



Ordu İlinde Ekoturizm Uygulamaları, Kabakdağı, Kayabaşı Örneği

Cemile Bahtiyar Karadeniz^{a*}, Mehmet Kabacık^b, Saffet Sarı^c

^{a,b,c} Ordu Üniversitesi, Sosyal Bilimler Meslek Yüksekokulu, Ordu.

Öz

Bu araştırma, Ordu ili Kabakdağı ve Kayabaşı Mahallelerinde faaliyet gösteren ekoturizm işletmelerinin ekoturizme katılma sürecinin ortaya konulmasını, sunulan hizmet ve faaliyetlerin özelliklerinin belirlenmesini, işletme sorunlarının tespit edilmesini ve bu sorunlara yönelik çözüm önerilerinin geliştirilmesini amaçlamaktadır. Çalışmada nitel bir yöntem olan görüşme metodu kullanılmış ve görüşme formu araştırmacılar tarafından geliştirilmiştir. Üç bölümden oluşan görüşme formu açık uçlu sorulardan oluşmaktadır. Görüşmeler yüz yüze uygulanmıştır. Toplanan veriler betimsel içerik analizi ile değerlendirilmiştir. Yurt içinden ve dışından gelen küçük gruplar köydeki meskenlerde misafir edilmekte, ziyaretçilere yöresel yemekler, oyunlar ve gezi hizmetleri sunulmaktadır. Çalışmadan elde edilen en çarpıcı sonuçlar; işletmelerin yaşadıkları tanıtım sorunları, destek eksikliği ve ekoturizm faaliyetlerinde bulunan işletmelerin sertifikasyon sorunudur. Ekoturizm işletmelerinin kurulması ve sürdürülmesi için büyük çaba harcamak gerekmektedir. Bu bağlamda organizasyon yapabilme yeteneğine sahip girişimcilere ihtiyaç duyulmaktadır. Kabakdağı'nda sürdürülen ekoturizm faaliyetleri daha kapsamlı olup bölgedeki diğer köylere birçok açıdan örnek teşkil etmektedir. Kayabaşı'nda ise şehir merkezine ve üniversiteye yakın olması nedeniyle alt yapı çalışmaları tamamlanmış olup bu bölge ekoturizm açısından gelecek vaat etmektedir. Ordu ilinde ekoturizme dayalı kırsal turizmin gelişmesi kırsal kalkınmanın sağlanması ve kırsal göçün azaltılmasına olanak sağlayacaktır.

Anahtar Kelimeler: Ekoturizm, Ordu ili, Kabakdağı, Kayabaşı

Ecotourism Practices in Ordu Province, the Kabakdağı and Kayabaşı Cases

Abstract

This research aims to reveal the process of initiating ecotourism enterprises in the Kabakdağı and Kayabaşı Districts of Ordu province, to determine the characteristics of the services and activities offered to visitors, to identify the operational problems of the enterprises and to develop solutions to these problems. The interview method was used as a qualitative method and the interview form was developed by the researchers. The three-part interview form consists of open-ended questions. The collected data were evaluated with descriptive content analysis. Small groups of domestic and international visitors are hosted in the local houses, visitors are offered local dishes, games and sightseeing services. The most striking results obtained from the study were; the marketing problems of the ecotourism enterprises, the lack of local support, and the certification problems of the enterprises. Establishing and sustaining ecotourism enterprises requires considerable amount of effort. In this context, there is a need for entrepreneurs who are capable of organizing. The ecotourism activities carried out in Kabakdağı are more comprehensive and serve as a model for other villages in the region in many respects. In Kayabaşı, due to the fact that it is close to the city center and the university, infrastructure works have been completed and this region is promising area in terms of ecotourism. The development of rural tourism based on ecotourism in Ordu province will contribute to the rural development and decrease rural migration.

Keywords: Ecotourism, Ordu province, Kabakdağı, Kayabaşı.

1. GİRİŞ

İnsanın sürekli yaşadığı yerden başka yere dinlenme, öğrenme, eğlenme ve tatil geçirme vb. güdülleri ile yaptığı seyahatler olan turizm, Dünya Turizm ve Seyahat Konseyi (WTTC) tarafından refah ve istihdam yaratan en büyük işveren ve en büyük endüstri olarak değerlendirilmektedir (Özgüç, 2007;13).

Dünyanın doğal alanlarının gittikçe azalması, 1980'lerde hızlanan kitle turizminin başta doğal çevre olmak üzere kültürel değerler üzerindeki tahribatı ile turizm sektörünün kendi geleceğini tehlikeye attığı anlaşılmıştır. Koruma kaygısının beraberinde getirdiği kaynakların kullanım süresinin uzamasına dayalı sürdürülebilir turizm, ekoturizm, yeşil turizm, doğa turizmi, özel ilgi turizmi, alternatif turizm gibi yaklaşımları hemen hemen aynı ancak farklı isimler verilen turizm türlerinin dünya turizmindeki payı gittikçe artmaktadır (Erdoğan, 2003).

Birbiriyle çok yakın turizm türleri olan sürdürülebilir turizm, ekoturizm ve alternatif turizm aralarındaki bağ hala sık sık tartışılır. Kuramsal çerçevede turizm türleri, ikisi arasında kesin ayırıcı bir çizgi olmamakla birlikte, sürdürülebilir olan veya olmayan şeklinde ayırt edilebilir (Weaver, 2001, Erdoğan, 2003). Sürdürülebilir turizm, destinasyon alanlarının ve turistlerin gereksinimlerini sürdürülebilir kalkınma ilkeleri temeli üzerinde doğal, kültürel ve yapısal kaynakları koruyarak karşılayan turizm olarak tanımlanmıştır (Leung vd.2008, Nepal, 2000). Sürdürülebilir turizm ile ilişkilendirilen bir başka turizm türü alternatif turizm, yerel olarak kontrol edilen ve yöresel mimariye uyan formatıyla kitle turizmine tam olarak zıt özelliklere sahip turizm hareketidir (Weaver, 2001). Alternatif turizmin çıkış nedenlerine; doğal destinasyon alanlarının azalması ve bozulması, sürdürülebilir turizm yaklaşımları, yıl boyu turizm anlayışı, klasik turizm anlayışından sıkılma, farklı heyecan ve deneyimlere yöneliş gibi etkenler sayılabilir (Erdoğan, 2003).

2. EKOTURİZM

Ekoturizm kavramını ilk kullananlardan biri olduğu kabul edilen Hetzel (1965) sorumlu bir turizm için; minimum çevresel etki, ev sahibi kültüre maksimum saygı, yerel topluma maksimum fayda ve maksimum turist tatminini olmak üzere dört ana ilke ortaya koymuştur.

Dünya Turizm Örgütüne (WTO) göre ekoturizm; turizm sektöründeki ev sahibi ve turistlerin ihtiyaçlarının, mevcut kaynakların korunarak ve gelecekteki değerlerinin arttırılarak karşılandığı bir sürdürülebilir turizm kalkınmasıdır. Uluslararası Ekoturizm Topluluğu (TIES, 2015) tarafından ise çevreyi ve yerel halkın refahını gözeterek doğal alanlara yönelik yapılan, ev sahibi ve ziyaretçiler açısından eğitsel olarak yorumlanabilen sorumlu seyahattir şeklinde tanımlanmaktadır. Ekoturizm ve Sürdürülebilir Turizm Derneği (ESTD) ekoturizmi, yerel halkların ekonomik kalkınmasına desteklerken doğal kaynakların sürdürülebilirliğini güvence altına alan, sosyal ve kültürel bütünlüğü koruyup gözetilen bir yaklaşım ya da tavır olarak betimlemektedir.

Ekoturizm, korumacı ve eğitsel sorumluluğu ile ziyaretçi ve yerel halkın menfaatlerini gözeten, doğal ve kültürel miras temalı turizm faaliyetleridir (Yürük, 2002, Turoğlu ve Özdemir, 2005:100). Ekoturizmin doğaya yönelik olması, doğal ve kültürel kaynaklara değer vermesi ile prensipte sürdürülebilir turizm karakteri taşımaktadır (Dowling, Ansell, 2003; 5). Bu nedenle sürdürülebilir turizm denildiği zaman akla ilk gelen turizm türü ekoturizmdir. Günümüzde hızla büyüyen şehirlerde sürekli artan genç ve aydın kesimin abartıdan uzak konaklamalar ile doğa ile bütünleşme, farklı kültürler ile tanışma isteği, kalıplaşmış turizm hareketlerindeki değişimler ve eğilimler ekoturizmi en hızlı büyüyen turizm çeşitlerinden biri yapmıştır.

Ülkemiz denizel ve karasal iklim tipleri ve farklı yeryüzü şekilleri, biyolojik tür zenginliğine sahip coğrafyası ve farklı kültürlerin kavşak bölgesinde yüzlerce yılda oluşan zengin kültür kaynakları ile oldukça yüksek ekoturizm potansiyeline sahiptir. Sahip olunan zengin doğal ve kültürel değerlerin sürdürülebilir bir şekilde ekonomik değere dönüştürülmesi kırsal kalkınmayı sağlarken aynı zamanda doğal ve kültürel mirasın korunmasına da önemli derece hizmet etmektedir (Kuter ve Ünal, 2009, Akpınar ve Bulut, 2010).

Bir turizm ürününün sürdürülebilirliğinin en önemli göstergesi turizm tarafından kullanılırken değiştirilmemesidir. Turizmde kullanılan yerel kültürel değerler ve doğa turizm tarafından değiştirilmediği sürece sürdürülebilir turizmin ürünü sayılır. Kısacası çağımızın tüketim alışkanlığına kapılan turistler, mekânları tüketmediği sürece sürdürülebilirlikten bahsedilebilir. Doğal ve kültürel arz kaynaklarını temel alarak bunları tahrip etmeyen ekoturizm genellikle 25 kişiyi aşmayan küçük gruplardan oluşan bir turizm türüdür. Ekoturizm faaliyetlerine ev sahipliği yapan kırsal yerleşmeler, turist ve yerel kültürün kaynaştığı, otantizmin yakalandığı konaklama amaçlı mekânlardır (Soykan,2003;8). Ekoturizm faaliyetlerinin hâkim olduğu yörelerde genellikle 100 yatak kapasitesini aşmayan birimlerden oluşan konaklama tesisleri görülmektedir. Seyahat acente ve tur operatörleri ise ağırlıklı olarak küçük ve orta ölçekli işletmelerden oluşmaktadır (www.ito.org.tr, Morgül, 2014).

Sonuç olarak kitle turizmine alternatif olarak sunulan ekoturizm; çevresel, ekonomik ve sosyal bileşenleri ile daha geniş kapsamlı sürdürülebilir turizm şemsiyesi altına düşmektedir (Walpole & Goodwin, 2000, Weaver, 2001; 82, Dowling & Fennel, 2003; 5, Erdoğan, 2003). Sürdürülebilirlik ilkesi çerçevesinde kitle turizmine alternatif olarak gelişen, çevrenin ve yerel kültürün korunması koşulu ile yerel halkın ekonomik çıkarlarının gözeterek doğa ile ilişkili olarak yapılan gezme, görmek, öğrenmek ve belgelemeye dayalı birçok turizm faaliyetini ekoturizm kapsamında değerlendirmek mümkündür.

3. ARAŞTIRMA SAHASININ GENEL ÖZELLİKLERİ

Coğrafi olarak Orta Karadeniz, planlamada Doğu Karadeniz Bölümüne dâhil edilen (Özçağlar,2006; 12) Ordu ili güneyde Tokat ve Sivas, doğuda Giresun, batıda ise Samsun ili ile komşudur. Toplam 5952 km² yüz ölçüme sahip ilin doğal sınırlarını;

doğuda Turnasuyu Vadisi, güneyde Kelkit Çayı Vadisi, batıda Terme Ovası ve kuzeyde ise 107 km. kıyı uzunluğu ile Karadeniz çizer (Şekil.1).



Şekil 1. Ordu İlinin Konumu ve İlçeleri

Kıyıya paralel uzanan dağların denizel etkinin önünde doğal bir set oluşturduğu Ordu yöresi kışları ılık ve serin, yazları nemli ve yıllık sıcaklık farkı az tipik Doğu Karadeniz ikliminin etkisindedir. Hititler, Persler, Pontuslar, Romalılar, Bizanslılar, Selçuklular ve Osmanlılar 17.000 yıldır yörede siyasi hâkimiyet kurmuş uygarlıklardan bazılarıdır (Anonim, 2016).

İlin ekonomisi fındığa dayalıdır. Bal ve kivi üretiminde ülkemizde ilk sıralarda yer alırken kıyı balıkçılığı da yörede gelişmiştir. Fındığa, orman ürünleri ve toprağa dayalı sanayi dışında yörede sanayi gelişmemiştir. Turizm yörenin ekonomisinde çok önemli bir yeri bulunmakta olup geliştirilmesine yönelik Çambaşı Yaylası kış sporları merkezi, çikolata parkı gibi hayata geçmekte olan birçok proje bulunmaktadır.

728.949 nüfuslu (2015) ilin 12.11.2012 tarihinde 6360 nolu kanun ile büyükşehir olması ile araştırmanın konusunu oluşturan "Ekoturizm Köyü" olarak adlandırılan Kabakdağı ve Kayabaşı birer mahalle olmuştur. Araştırma, bu iki ekoturizm merkezi kapsamında ve sınırlılığında gerçekleştirilmiştir.

3.1. Kabakdağı

Kabakdağı Fatsa'ya 9 km., Ordu Giresun Havaalanına 45 km. (yarım saat) mesafede Bolaman Çayı vadisinin denizden 280 m. yükseltideki doğu yamaçlarında 1877 Osmanlı Rus savaşından sonra Batum yöresinden göç edenler tarafından kurulmuştur. 2015 TÜİK raporlarına göre köyün nüfusu 247 dir (Foto 1).



Foto 1. Kabakdağı (Fatsa) ve Kayabaşı (Altınordu) Ekoturizm Köyleri

3.2. Kayabaşı

Melet vadisinde kurulu köy önceleri şehir merkezine 7 km. mesafede iken günümüzde hemen hemen şehir merkezinde kalmıştır. 2.291 nüfuslu (TUIK, 2015) köy 2012 yılında Ordu ilinin büyükşehir olmasıyla beraber merkez ilçe Altınordu'ya bağlı mahalle olmuştur. Mahallenin ekonomisinde tarım (fındık, mısır) ve hayvancılık başrolde. Son yıllarda kivi yetiştiriciliği ve vadi düzlüğünde seracılık özellikle çilek yetiştiriciliği yaygın olarak yapılmaktadır. Kayabaşı çileği marka olma yolundadır (Foto1).

4. YÖNTEM

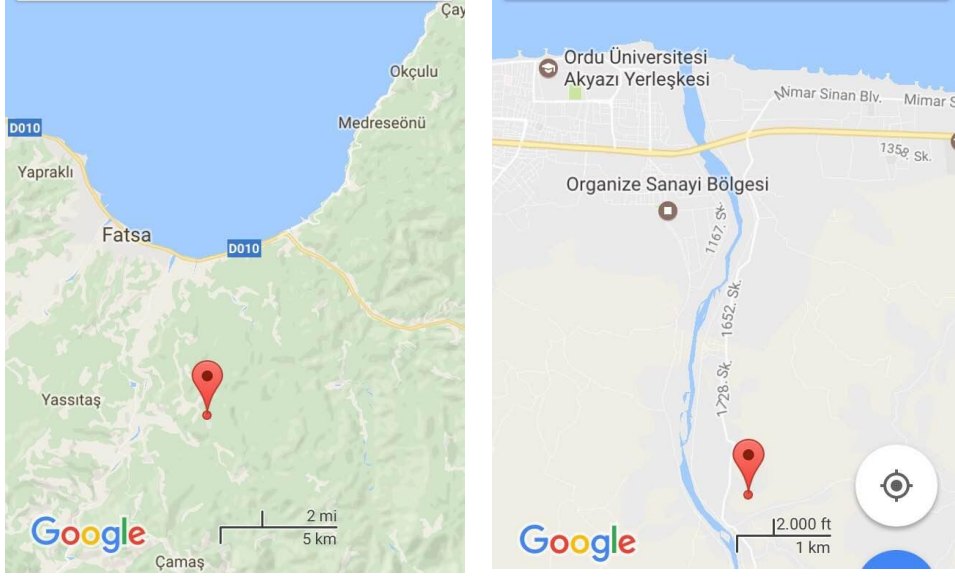
4.1. Araştırmanın Amacı ve Önemi

Bu çalışmanın amacı, Ordu ilinde bulunan ve Orta ve Doğu Karadeniz'in ilk ekoturizm merkezlerinden biri olan Kabakdağı ve Kayabaşı'nda sürdürülen turizm faaliyetleri ve özelliklerini belirlemektir. Çalışma, adı geçen iki köydeki işletmelerin karşılaştığı sorunlar tespit edilerek, sektöre ve yöre turizmine katkıda bulunmak adına öneriler geliştirilmek amacıyla yapılmıştır.

Ordu ilinin başlıca geçim kaynakları önünde gayet hırçın bir şekilde uzanan Karadeniz (balıkçılık) ve üzerinde yer aldığı haşın bir topoğrafyaya sahip topraklarıdır. İlin arazisi ve iklimi fındık, kivi gibi dikili tarıma elverişli olduğu kadar yayla turizmi başta olmak üzere birçok turizm faaliyetine de son derece elverişlidir. Bu nedenle yörenin ekonomik gelişimde en önemli sektör turizm olarak düşünülmektedir. Kamu ve özel sektör yatırımları da bu amaca hizmet etmektedir. Aynı zamanda ilin kırsal nüfus kaybını durdurmak, kırsal kalkınmayı sağlamak adına ekoturizm gibi turizm faaliyetlerine önem verilmektedir. Bu çalışmada da il de ekoturizm uygulamalarının sürdürüldüğü iki merkez (köy) incelenmiştir.

4.2. Veri Toplama Yöntemi

Bu çalışmada nitel çalışma çeşidi olan görüşme yöntemi kullanılmıştır. Nitel araştırma, gözlem, görüşme ve yazılı materyallerin analizi gibi veri toplama yöntemlerinin kullanıldığı, algıların ve olayların doğal ortamda gerçekçi ve bütüncül bir biçimde ortaya konmasına yönelik nitel bir sürecin izlendiği araştırma olarak tanımlanabilir (Yıldırım ve Şimşek, 2013: 45). Görüşmeci ile görüşüne başvuru olan kişi arasında gerçekleşen doğrudan sözlü iletişim yoluyla veriler elde edilir (Cohen, Manion ve Morrison, 2000). Görüşme, insanların bakış açılarını, öznel deneyimlerini, bilgilerini, duygularını, değerlerini ve algılarını ortaya koymada kullanılan oldukça güçlü bir yöntem olduğundan sosyal bilimler alanında en sık başvuru olan veri toplama yöntemidir. Görüşme sürecinin, gözlem ve yazılı dokümanlardan elde edilen verilerle desteklenmesi araştırmanın geçerliliğini ve güvenilirliğini arttırmaktadır (Brigs, 1986, akt, Yıldırım ve Şimşek, 2013:147).

Görüşme yöntemi genellikle iki farklı şekilde yapılır; yapılandırılmış görüşme ve yapılandırılmamış görüşme. Bu çalışmada yapılandırılmış görüşme tercih edilmiş ve buna göre geliştirilen görüşme formu bireysel görüşme yoluyla uygulanmıştır. Yapılandırılmış görüşmede amaç, görüşülen bireylerin verdikleri bilgiler arasında paralellik ve farklılık saptamak ve buna göre karşılaştırmalar yapmaktır (Brannigan, 1985, akt, Yıldırım ve Şimşek, 2013:148).

Görüşmelerin yapıldığı katılımcıların belirlenmesinde dikkate alınan ölçütlerin başında, ele alınan araştırma konusu hakkında bilgi ve konuya hâkimiyet, sonrasında da ulaşılabilirlik ve gönüllülük gelmiştir. Belirlenen ölçütler üzerine görüşmeler 2016 yılı mayıs ayı içerisinde Kayabaşı mahallesinde Pervin Özcan ve Kabakdağı Mahallesinde Güven Özel ile yapılmıştır.

Görüşmelerde veri toplama aracı olarak araştırmacılar tarafından geliştirilen yapılandırılmış görüşme formu kullanılmıştır. Görüşme formu açık uçlu sorulardan hazırlanmış üç bölüme ayrılmıştır. İlk bölümde ekoturizm merkezi olma süreci, ikinci bölümde ekoturizm köylerinin turistik ürünleri ve sürdürülen faaliyetler ve üçüncü bölümde ekoturizm merkezinin sorunları üzerine sorular yer almaktadır. Katılımcıların izni alınarak görüşmelerin ses kaydı alınmış ve bu kayıtlar titizlikle kâğıda aktarılmıştır. Son aşamada ise toplanan veriler betimsel içerik analizine tabi tutularak aşağıda sunulan bulgular elde edilmiştir.

5. BULGULAR

Araştırma kapsamında Ordu ilinde faaliyet gösteren iki ekoturizm merkezinin yapılanma ve işletme sürecinde karşılaştığı sorunları ve ekoturizm merkezlerinin genel özelliklerini belirlemek amacıyla yapılandırılmış bir görüşme formu oluşturulmuş, oluşturulan görüşme formu katılımcılara uygulanarak, bilgiler elde edilmeye çalışılmıştır. Görüşmecilerle yapılan görüşmeler doğrultusunda elde edilen bilgiler, her bir görüşmecinin verdiği cevap, araştırmacılar tarafından yorumlanmıştır.

5.1. Ekoturizm Merkezi Olma Süreci

Ekoturizm merkezi olmak için öncelikle bu süreci başlatan ve takip eden aktif bir girişimcinin önderliğine ihtiyaç duyulmaktadır. Bu girişimciler araştırmada soruları cevaplayan Kabakdağı'nda Güven Özel ve Kayabaşı'nda Pervin Özcan'dır.

5.1.1. Kabakdağı

Köy 2001 yılında organik tarım ile ekoturizm çalışmalarının temelini atmıştır. Organik tarım üretim sertifikalı bal, yumurta, sebze ve meyve üretiminde bulunurken tanıtıma önem verilerek 2004 yılında ilk olarak Kabakdağı şenliği düzenlenmiş ve organik tarıma dayalı ekoturizm faaliyetlerine fiilen başlanmıştır. Köy halkı, pansiyonculuk ve hijyen eğitim kurslarına katılarak gerekli sertifikalar temin etmişlerdir. Oksijen tur ve sarı tur adı altında tur şirketleri kurulmuş ve Havai Berrak turları düzenlenmiştir.

Kabakdağı'nın ekoturizm köyü olma sebepleri şu şekilde sıralanabilir;

- Ekoturizm etiketinin markasının köye katacağı değerler,
- Köyün ulusal ve uluslararası platformda tanıtımın sağlanarak bölgesel kalkınmaya katkı sağlanması,
- Kabakdağı'na turizm sektöründe ulusal bir kimlik kazandırılması ve yöresel değerlerin ulusal ve uluslararası düzeyde tanıtılması.

Ekoturizm merkezi olmak için herhangi bir kurumdan sertifika ve ya yetki belgesi alınmamıştır. Oluş sürecinde en büyük onay köy halkından alınmıştır. Köy halkını ikna etmek ve desteğini almak bu sürecin en önemli aşamasıdır, çünkü bu tek başına veya bir grup veya zümre ile sürdürülebilecek bir faaliyet değildir. Bu kişi, grup veya zümre sadece başı çekme ve yönlendirme köy halkını bilinçlendirme aşamasında rol oynayan kişiler olmaktadır. Bu süreçte Kabakdağı köyü yerel veya mülki idareden destek alamadıklarını belirtmektedir. Öncelikle köyde sözü geçen, bu çalışma ile ilgilenen, bu köyün yetiştirdiği başta turizmci, yönetici ve akademisyenler olmak üzere farklı iş kollarında çalışan ve emeklilerden oluşan geniş bir çalışma grubu oluşturulmuş. Düzenlenen toplantılar ile çalışma bütün ayrıntıları ile projelendirilmiş. Yerel halka ekoturizm felsefesini anlatarak halkın bu ekoturizm köyü olma kimliğini benimsemesini sağlamaya çalışmışlar. Halkın görüşleri doğrultusunda, yurt içinde ve yurt dışındaki köylülerinin desteği ile ekoturizm faaliyetlerine başlanmıştır.

5.1.2. Kayabaşı

Ordu merkeze 10 dakika mesafede Kayabaşı köyünden Pervin Hanım 2012 yılında bir öğretim üyesinin konuşmacı olduğu "Ekolojik Tarım Turizmi" konulu bir konferansa dinleyici olarak katılmış, konferans sonrasında ekoturizm köyünü oluşturmak amacıyla farklı iş kollarından, yaş ve görüşten insanlardan oluşan bir çalışma ekibi oluşturmuştur. İlk olarak Ordu Ekoturizm Köyü Derneği'ni kuruldu. Daha sonra başta kendi evlerini olmak üzere köydeki diğer komşu evleri turizme açmak ve işletme faaliyetlerine başlamak için gerekli resmi izlekleri tamamlamışlardır. (Foto.2.,3.).

Öncelikle profesyonellik anlamında 3 ay boyunca halk eğitimden merkezinden pansiyonculuk kursu almışlar, kurs sonrasında köydeki konuk evlerini tespit etmişlerdir. Milli eğitim müdürlüğünden hijyen eğitimi sertifikası temininden sonra belediyeden pansiyon açma ruhsatı almışlar. Bu süreç esnasında, başlangıçta köy halkı bu fikre sıcak bakmadığı için onlara ulaşmakta bazı zorluklar yaşanmıştır. Pervin Hanım, daha sonra, öncelikle yakınlarını ve komşularına ev ev gezerek ekoturizm faaliyetleri ile ilgili bilgilendirme yapmış ve işin bir ekip işi olduğuna ikna etmiştir.



Foto 2 ve 3. Kayabaşı Ekoturizm Merkezinden Pervin Hanımın Evi ve Harmanı

Her iki ekoturizm köyünün öncü girişimcileri köy halkının kazanımı sonrasında, il bazında yerel yönetimler, valilik ve üniversitelerin paydaşlığında yapılan turizm ile ilgili toplantı, fuar ve çalıştaylara katılarak ekoturizm konusunda etkileşimde bulunulmuştur. Ayrıca toplantıya katılanlara bilgilendirme broşürleri dağıtılmış ve sosyal medya aktif olarak kullanılmıştır. Ekoturizm faaliyetlerinde buldukları köylerini halka benimsetmek ve tanıtmak amacıyla çeşitli etkinliklere katılıp ziyaretler yapmışlar, kendilerini her platformda anlatıp, yerel idareciler başta olmak üzere birçok yönetici ve yetkiliyi köyde ağırlayarak seslerini duyurmaya çalışmışlardır.

5.2. Ekoturizm Merkezlerinin Turistik Ürünleri ve Sürdürülen Faaliyetler

5.2.1. Kabakdağı

Tarihi ve kültürel özellikleri ile yörede özgün bir yapıya sahip olan Kabakdağı 1877 yılında Osmanlı Rus Savaşı sonrasında Batum'dan gelenler tarafından kurulmuştur. Önceleri Kabadağ olan köyün adı daha sonra Kabakdağı olmuştur. Halk arasındaki adı ise **Hava-i Berrah'**tır. Rakım olarak 250-300 m de olmasından dolayı köy havası sahil kesimi kadar nemli, yüksekler kadar da soğuk değildir. Bu yüzden iklim konforu açısından herkesin kolayca adapte olabileceği bir konumdadır. Köyün 360°görüş açılı manzarasında deniz, ırmak, göl, yayla görüntülerini yakalamak mümkündür. Zengin bitki örtüsü karaca, sincap vb. canlılar, farklı kuş ve kelebek türleri ile süslenmiştir. Köyde sivil mimari örnekleri küçümsenemeyecek kadar çoktur. Çift katlı ve çift girişli zindan ev olarak isimlendirilen 100'e yakın tarihi evin 21'i tescil edilmiş ve aslına uygun olarak yenileme çalışmaları başlamıştır.



Foto 4 ve 5. Kabakdağı Köyünde Ziyaretçilerin Ağırlandığı Evlerden Örnekler



Foto 6 ve 7. Organik Tarım Ürünleri ve Turizmde Değerlendirilen Yöresel Mesken

Dağınık yerleşmenin hâkim olduğu Karadeniz Bölgesinde bir meydanı bulunan köylerin sayısı fazla değildir. Kabakdağı tarihi köy meydanının günümüze kadar aslını koruyarak kaldığı ender köylerdendir. Ekoturizm merkezi olma ile birlikte yakın zamanda çevre düzenlemesi yapılmış ve turizm aktiviteleri açısından önemli bir merkez haline gelmiştir.

Kabakdağı yörede hatta bölgede farklı ve korunmuş zengin folklorik yapısı ile öteden beri adından söz ettirmektedir. Köyde son derece gelişmiş ve korunarak yaşatılan bir mutfak kültürü vardır. Tespit edilmiş 110 çeşit yemek konaklamak üzere köye gelen misafirlere sunulmaktadır. Köy gelenekler, görenek, akrabalık ilişkileri, komşuluk, düğün ve eğlence adetleri ile de dikkati çeker niteliktedir. Grup misafirlere talepleri doğrultusunda 32 Gayde adı altında oynanan oyunları ile özel geceler düzenlenmektedir.

Walk in River isimli dere yatağında yapılan yürüyüşler düzenli yapılan yerel gezi programları içerisinde organize edilmektedir. Yeşil, sarı, mavi, beyaz ve gri tur gibi isimlerle yapılan gezi programları ile sadece köy ve civarı değil Ordu yöresinin başta yaylaları olmak üzere diğer turistik mekânlarını gezme fırsatı sunulmaktadır.

Konaklama için kullanılan evler geniş bir avlu içerisinde bulunur. Organik sebze bahçesi, köy tavuklarının bulunduğu kümes, inek veya atın bulunduğu ahır ve

arı kovanları birbirinden bağımsız halde avlunun içinde veya dış kenarında konumlanmışlardır (Foto.4, 5, 6, 7). Köydeki rehberlik hizmeti, sadece doğal özellikleri değil tüm sosyo-kültürel ürünlerin hikâyeleri ve detaylı özellikleri ile birlikte verildiği köy üzerine uzmanlaşmış (ancak belgesi olmayan) rehber tarafından yürütülmektedir.

5.2.2. Kayabaşı

Kayabaşı ekoturizm köyünün temel felsefesi; “Ordu merkeze 10 km ve 10 dakika mesafede, temiz çevrede, Anadolu misafirperverliğinde, doğal ortamda, toprağa dayalı ikramlarla konuklarını buluşturmak, konaklatmak, rehabilite etmek, onları çocukluk yıllarına götürmek.”

2015 yılında 13 evde 75 yatak kapasitesi ile hizmet vermeye hazır durumda olan köyde kır düğünü, söz, nişan, hanım günleri, doğal ortamda konaklama ve kahvaltı vb. hizmetleri verilmektedir. Köy mutfağından sipariş usulü değişik sayıda grup veya bireysel talepler karşılanmaktadır. Köyde; Köyüm, Hazal, Ormancının yeri ve Fadıkana olmak üzere farklı lezzetlerin ikram edildiği işletme faaliyete geçmiştir. Kayabaşı köyünde 2015 Ocak ayından itibaren 70’i konaklamalı olmak üzere 400 misafir ağırlamıştır.

Kayabaşı’na gelen ekoturistlerin; yün yataklarda yatma, yumurta toplama, süt sağma, Karadeniz’e özgü odun ateşi ile kuzine sobalar üzerinde pişen yemeklerden yeme ve doğa yürüyüşü imkânı bulunmaktadır. Köyde sunulan aktivite ve etkinlikler ile çocuklara ve gençlere köy yaşamını öğrenme imkânı sunulmaktadır. Ekotarıma önem verilen köyde yemek yapımında kullanılan malzemenin çoğu hayvan gübresi ile yapılan ürünlerden oluşmaktadır. Kayabaşı köyünde dereler, tepeler, şelaleler, eski evler, çeşmeler, serendirler gibi köyün birçok doğal ve kültürel zenginliği misafirlerine sunulmaktadır.

Romanya, Polonya, İtalya ve Litvanya’dan öğrenci gurubu ve üniversite öğrencilerinden oluşan 40 kişilik bir grubu köylerinde ağırlamışlar. Bu misafirler hala köyün gençleri ile sosyal medyada haberleşmektedirler.

Köy sakinleri; doğdukları, büyüdükları, çocukluklarına ait tatlı hatıralarının geçtiği evlerini ikram noktalarına dönüştürmektedirler. Buraya gelenler bir yiyecek içecek işletmesine değil de, bir kır evine gelmiş gibi karşılanmaktadır. İkram edilen, süt, yoğurt, tereyağı, yumurta, tavuk, karalahana, mantar, yöresel otlar vb. bağ bahçe ürünlerinin hepsi köyde yetiştirilen ürünlerdir.

5.3. Ekoturizm Merkezlerinin Sorunları

Bölge turizminin ortak sorunu olan tanıtım eksikliği ekoturizm merkezlerinin ortak sorunudur. Bir diğer önemli sorun köylerde altyapı yetersizliğidir. Ayrıca yol, çatı gibi yapılması gerekli bir takım tamir ve düzenlemelerde yeteri kadar yatırım desteği alınmamaktadır. Turizm sektörünü ve özellikle de kırsal turizm yatırımlarını desteklemeye yönelik, Doğu Karadeniz Kalkınma Ajansı, Tarım ve Kırsal Kalkınmayı Destekleme Kurumu ve KOSGEB gibi kurumlarımızın sektöre yönelik ciddi anlamda hibe ve destekleri bulunmaktadır. Ancak projelendirme ve hazırlanan projenin uygun

kuruma sunulması, projenin kapsamındaki uygunluk özel bilgi ve tecrübe sorunu yaşatırken projenin takip edilmesi ayrı bir iş gücü istemektedir.

Ekoturizm köylerinin arasındaki iletişimsizlik bir diğer önemli sorun olarak karşımıza çıkmaktadır. Aynı ildeki iki ekoturizm merkezi dahi birbirinden habersizdir. Komşu il Giresun'da ve bölgedeki diğer ekoturizm köyleri ile iletişimsizlik yaşanmaktadır.

Kayabaşı köyü şehir merkezine ve üniversiteye çok yakın olmanın avantajını yaşamaktadır. Ancak bu yakınlık evlerini açan işletmecilerin de şehirde oturmasına neden olmaktadır. Şehirde oturan ve emekli veya bir başka meşguliyetleri olan ev sahipleri randevu ile köydeki evlerine gelmekte ve hizmet vermektedir. Bu da hizmette aksamalara neden olurken işletmecilerin yaşadığı sorunlar yeni evlerin turizme açılmasını motivasyon düşüklüğüne neden olarak engellemektedir.

Ayrıca işletmecilerin belirttiği en önemli sorun kamu yönetiminin inanç ve destek eksikliğidir. Turizm sezonunun mevsimlik satış sorunu ekoturizm köylerimizde de yaşanmaktadır. Ekoturizm köylerinin, ulusal bölgesel turlardan destek görememesi yaşadıkları bir diğer önemli sorundur.

Sayılan olumsuz koşullardan dolayı örneğin Kayabaşı'nda bu yola çıkılırken planlanan piknik alanları, yürüyüş ve bisiklet rotaları, hediyelik eşya üretim vb. hayata geçirilememiştir. Ordu merkez ve Fatsa'daki otellere "misafirlerinize, otantik bir konaklama imkânı sunma" veya en azından "kahvaltı veya yemeklerinizden birini otantik bir ortamda ikram etme" teklifinde bulunulduğunda olumlu hiçbir dönüt alınamamıştır.

6. SONUÇ ve ÖNERİLER

2001 yılında ekoturizm çalışmasına başlayan Kabakdağı aslında Ordu ilinde ekoturizm çalışmalarının öncüsü olmuştur. Organik tarımı sürdürmenin avantajıyla "ekolojik turizm" sloganı ile yola çıkılan köydeki faaliyetler yurt dışından artan ziyaretçileri ile gelişmektedir. Kayabaşı köyünde üç kadının bir araya gelmesi ile başlayan ekoturizm çalışması kısa zamanda köyün kadınlarının önemli bir uğraşısı haline gelmiştir.

İki ekoturizm köyünün özellikle kadın işgücünü katılımı ile kırsal kalkınmaya destek teşkil eden çalışmaları yöredeki diğer köylere de örnek oluşturmaktadır. Ünye ilçesine bağlı Sahil Mahallesi, " Ordu Dünya Turizm Markası Oluyor" projesi kapsamında ekoturizm köyü yapılmış ancak henüz hayata geçirilememiştir. Ulubey İlçesine bağlı Güzelyurt Mahallesinde valiliğin desteği ile ekoturizm çalışmalarına başlanılmıştır.

Doğayı ve yereli korumacı yaklaşımı ile sürdürülebilir turizmin şemsiyesi altında yorumlanabilen ekoturizm faaliyetleri Ordu ili Kabakdağı ve Kayabaşı köylerinde güzel bir örnek olarak karşımıza çıkmaktadır. Ancak bireysel veya küçük grupların zamanla kitlelere ulaşmasından dolayı bu köylerimizde kırsal taşıma kapasitesine dikkat edilmelidir. Günümüzde turist veya ziyaretçilerin sayısı ne kadar fazla olursa o kadar iyi diye düşünülürken gelecekte taşıma kapasitesi aşıldığında

küçük grupların ekoturizm etkinlikleri de çevreyi olumsuz etkileyebileceği göz ardı edilmemelidir (Erdoğan, 2003). Ekoturizmde 25 kişilik küçük gruplar önerilirken iki ekoturizm merkezinde 65 ve 75 gibi yatak kapasiteleri tedirginlik yaratmakta olup arttırılmaması önerilmektedir (Soykan, 2003).

Araştırmanın en çarpıcı sonucu işletmelerinin ekoturizm işletmesi olduklarına dair bir belge veya sertifikalarının olmayışıdır. Sürdürülebilir turizm talebini etkileyen faktörler rekabet gücü, yavaş şehir, iklim ve hava, doğal ve kültürel miras, işletmenin arz yapısı, eko-turizm ve eko-etiket olarak sıralanmaktadır. Turizm sektöründe ziyaretçilerin dikkatini çekmek için bir pazarlama aracı olarak kullanılan eko- etiket, çevresel kalite etiketleri ve çevresel performans etiketleri olarak ele alınabilir (Çelik ve Bahar, 2014). Ekoturizm sertifikasına sahip bir işletme, sunulan tüm ürün ve hizmetlerinde sadece “sürdürülebilir” veya “ekolojik” kullanımlardan oluştuğunu belgelemiş olmaktadır. Bu durum da sektörde gerçekten önemli bir ayırt edici bir özelliktir. Ülkemiz genelinde yaşanan ekoturizm işletmeleriyle ilgili sertifika programlarının çeşitliliği ve aralarındaki tutarsızlıklar yörede de yaşanmaktadır. Mavi bayrak, yeşil yıldız, sakin şehir gibi ulusal veya uluslararası bir sembol seçilerek belge veya sertifikasyona tabi tutulması ekoturizm merkezlerinin özellikle internet ortamında tanınırlığını arttıracak ve en önemlisi tüketici için güvenilirlik oluşturacaktır. İşletmelerin bulunduğu köylere ildeki yerel yönetimler ve mülki idare tarafından “ekoturizm merkezi” tabiri kullanılırken ekoturizm işletmesi olduğuna dair resmi bir belge bulunmamaktadır. Sertifikasyon konusunda detaylı bir araştırma yapmak planlanmıştır.

Turizmde gelişim tek bir destinasyon çevresinde beklenmemelidir. Ordu turizminin gelişiminin Giresun ve komşu yöreler ile ortak hareket edilmedikçe beklentileri karşılayamayacağı düşünülmektedir. Bu bağlamda ekoturizm köyleri öncelikle komşu ve yakın çevrelerindeki turistik enstrümanlardan yararlanmalıdır.

Yörede yapılan gözlem ve görüşmeler doğrultusunda ekoturizm merkezi oluştururken yol izlencesi geliştirilmiştir. Bunlar;

Köyde etkili olabilecek beyin takımı oluşturacak kişiler ile danışma, medya, tanıtım, organizasyon, ikram ve eğitim ekiplerinden oluşan takım toplantıları düzenlenmeli. Oluşturulan çalışma ekipleri ile doğru örnekler ziyaret edilerek yerinde tecrübe ile görsel hafıza oluşturulmalı. İnsan kaynağı, köy yapıları, mutfak kültürü ve yiyecek içecek ve hediyelik eşya gibi dokümanların çalışmaları yapılmalıdır.

Oluşturulan ekoturizm merkezleri yörenin özelliklerine göre değişen projeler ile desteklenebilir. Varsa köy meydanı düzenlemeleri, eski ev ve okul değerlendirilip yöreye özgü etnografik ve folklorik eserlerden köy müzesi oluşturulabilir. Ana yoldan başlayarak köy içindeki her turistik ürüne tabelalar ile abartıdan uzak yönlendirme ve bilgilendirme yapılmalı. Değişik özelliklerde köy pazarları oluşturulmalı. Bunun için öncelikle fiyat çalışması, pazara ürün getirecekler, üretim planlaması, bilgi kartları gibi altyapı çalışması yapılmalı. Denetleme ve kontrol mekanizması oluşturulmalı.

İnceleme sahası Ordu'da yapılan gözlem ve görüşmelerin sonucunda, ekoturizmin "köy evlerinde / kırsal mekânlarda misafir ağırlamak" olarak algılandığı kanaatine varılmıştır. Oysaki ekoturizm yapılan mekânlarda köy ekmeği, yufka, yumurta, yöresel dokuma ve el işleri, turşu, pekmez, peynir, erişte vb. ticari faaliyetler geliştirilebilir. Kahvaltı, yemek, yürüyüş, köy turu, kına-düğün geceleri, yöresel eğlenceler, ekmek pişirme, kümes hayvanlarını yemleme ve yumurta toplama, hayvan gütmeye, pekmez reçel turşu yapma, çömlek yapma, at-eşek binme, kuş gözlemciliği, mantar / çiçek / yöresel ve yabancı ot toplama, fındık toplama ve harmanlama vb. etkinlikler düzenlenebilir. Camiler, türbeler, çeşmeler, serendirler, değirmenler, yaşlılara ziyaretten oluşan rotalar çizilmeli, üç boyutlu olarak tüm yönleriyle hazırlanmış köy projesi internet ortamında ilgililerin dikkatine sunulmalıdır. Kayabaşı köyünde bahsedilen etkinlikler plandan öteye geçememiş, Kabakdağı köyünde ise foto safari ve yürüyüşler, yöresel oyunlar, organik ürünler ile sınırlı kalmıştır.

Ekoturizmin önemli ilkelerinden birisi olan "doğal çevrenin ve kültürün korunarak sürdürülebilirliğin sağlanması" için uzman rehberler kullanma gerekliliği vardır (Kaypak, 2010). Sahadaki ekoturizm köylerine tur düzenleyen acentelerin ve tur katılımcılarının bu ilkelere uyması gerekmektedir. Bunu yanında turizm profesyonelleri koordinasyonu öncelikli olarak yerel ve kokartlı rehber temin edilmeli ve çok dilli enformasyon merkezi oluşturulmalı. Başta yöre esnafı ve ev sahibi konumundaki tüm çalışanlar nitelikli insan kaynağı eğitimleri ile turisti karşılamaya hazır hale getirilmelidir.

Kayabaşı'nda yapılan gözlemlerde köydeki işletmelere ulaşımın son derece kolay olduğu görülmüştür. Ancak vadi tabanında yol boyunca organize sanayi sahası çevresinde atölye tipi işletmelerin oluşturduğu toz ve görüntü kirliliği hoş bir ön yargı oluşturmamaktadır. İlk önce "böyle bir yerde turizm nasıl olur" diye kafada sorular oluşurken yokuşu çıkıp işletmelere ulaşınca bu soruların gayet olumlu cevapları bulunmaktadır. Ekoturizm işletmelerin kirlilikten uzak çok hoş Ordu ve Karadeniz manzaralı yamaçta yer alması son derece isabetli bir karar olmuştur. İşletmelerin yerel yönetimlerden beklediği destek de tam bu noktadadır. Köye ulaşımın konfor ve estetik açıdan düzeltilmesi yöre turizmini geliştirecektir.

Ordu ili kırsal alanları yıllardır nüfus kaybetmektedir. Yöre ekoturizm uygulamaları açısından çok zengin potansiyele sahiptir. Hemen hemen her köyde atıl durumda olan birçok ev turizme açılarak kırsal kalkınmaya hizmet edecektir. Ancak köylerde bu hizmetleri yerine getirecek yetişmiş, aktif genç nüfus kalmaması da böyle projelerin önündeki en büyük engellerden birisidir. Projelerin hayata geçirilmesi ve devamlılığı için öncelikle gönüllülük ve büyük özveri olması gerektiği örnek uygulamalardan anlaşılmaktadır.

KAYNAKÇA

Akpınar, E. ve Bulut Y. (2010). Ülkemizde Alternatif Turizm Bir Dalı Olan Ekoturizm Çeşitlerinin Bölgelere Göre Dağılımı ve Uygulama Alanları, III. Ulusal Karadeniz Ormanlık Kongresi, 20-22 Mayıs Cilt: IV, s.1575-1594

Anonim, 2016, <http://www.ordukulturturizm.gov.tr/TR,106500/tarihce.html>

- Cohen, L, Manion, L., Morrison, K. (2000). *Research methods in education*. London: Falmer, (5th ed.), ISBN 0-415-19541-1
- Çelik, N., Bahar, O. (2014). Sürdürülebilir Turizmin Turizm Talebi Üzerine Etkisi, *15. Ulusal Turizm Kongresi*, Gazi Üniversitesi, 13-16 Kasım Ankara, 368-383
- Dowling, R. K. and Fennell, D. A. (2003) *The context of ecotourism policy and planning.* In: Fennell, D. A. and Dowling, R. K. (eds) *Ecotourism Policy and Planning*. Oxon: Cabi Publishing. 1-20. , ISBN. 0 85199 609 4
- Elmas, E. (2015). Ekoturizm Köyü Kabakdağı, <http://www.orduolay.com/yazarlar/eyup-elmas/ekoturizm-koyu-kabakdagi/2232>
- Elmas, E. (2015). Ekoturizm Köyü Kayabaşı, <http://www.orduolay.com/yazarlar/eyup-elmas/ekoturizm-koyu-kayabasi/2250>
- Erdoğan, N. (2003). Kitle Turizmi, Alternatif Turizm ve Ekoturizmde Sürdürülebilirlik Üzerine Bir Değerlendirme, *Türkiye'nin Alternatif Turizm Potansiyeli ve Güncel Sorunları Konferansı*, Çankırı
- Erdoğan, N., Erdoğan, İ. (2005). Ekoturizm Betimlemeleriyle İletilenlerin Doğası, *Gazi Üniversitesi İletişim Dergisi*, 20 (1): 55-82
- http://sdt.unwto.org/content/ecotourism-and-protected-areas_ Erişim Tarihi:21.12.16
- http://www.ekoturizmdernegi.org/ekotur.asp_ Erişim Tarihi: 20.10.2016
- Kaypak, Ş. (2010). Ekolojik Turizmin Sürdürülebilirliği, *Alanya İşletme Fakültesi Dergisi*, 2/2, 93-114
- Kuter, N. Ünal, H. E. (2009). Sürdürülebilirlik Kapsamında Ekoturizmin Çevresel, Ekonomik ve Sosyo-Kültürel Etkileri, *Kastamonu Üniversitesi, Orman Fakültesi Dergisi*, 9 (2): 146-156
- Leung, Y. et. al. (2008). The Role of Recreation Ecology in Sustainable Tourism and Ecotourism, *In Tourism, Recreation, and Sustainability: Linking Culture and the Environment*, (Eds) S.F. McCool, R. N. Moisey, 2.edition, pp. 19- 37, CABI, Newyork
- Morgül, Ş. (2014). Kırklareli ilinde Eko Turizm Olanakları, *Electronic Journal of Vocational Colleges*, December, ss.27-38
- Nepal, S. K. (2000) Tourism in Protected Areas: the Nepalese Himalaya. In: *Annuals of Tourism Research*, 27(3): 661-681.
- Özçağlar, A. (2006). Türkiye'nin Coğrafi Bölgeleri ile İstatistik Bölgelerinin Uygulamada Yarattıkları Sorunlar ve Çözüm Önerileri" TÜCAUM, IV. Ulusal Coğrafya Sempozyumu, 25 Mayıs, Ankara.
- Özgüç, N. (2007). *Turizm Coğrafyası*, Çantay Kitabevi, İstanbul
- Soykan, F. (2003). Kırsal Turizm ve Türkiye İçin Önemi, *Ege Coğrafya Dergisi*, 12, 1-11
- T.C. Resmi Gazete, Tarih: 06.12.2012, Sayı: 28489
- TIES, *Description and Ecotourism principles*, http://www.ecotourism.org/what-is-ecotourism_ Erişim Tarihi:16.11.2016
- TUİK (2015). <https://biruni.tuik.gov.tr/medas/?kn=95&locale=tr>

- Turođlu, H., Özdemir, H. (2005). Bartın İlinin Ekoturizm Potansiyelinin belirlenmesi, *Dođu Cođrafya Dergisi*, Cilt:10, Sa:13, ss.97-116
- Weaver, D.B. (2001). Ecotourism in the Context of Other Tourism Types, *The Encyclopedia of Ecotourism*, ed.D.B. Weaver, CABI Publishing, ISBN. 0 85199 368 0
- Yıldırım, A. ve Şimşek, H. (2013). *Sosyal Bilimlerde Nitel Araştırma Yöntemleri*, Genişletilmiş 9. Baskı, Seçkin Yayıncılık, Ankara
- Yürük, E. Ö. (2002). Turizmin Geleceđi: Ekoturizm, *Türkiye'nin Alternatif Turizm Potansiyeli Güncel Sorunlar Konferansı*, 3-4 Mayıs, Çankırı,



Fen Bilgisi Öğretmen Adaylarının Hücre Organelleri Konusundaki Kavramsal Anlama Düzeyleri

Yeşim Koç^{a*}, Evrim Sönmez^b

^{a, b} Sinop Üniversitesi, Eğitim Fakültesi, Sinop.

Öz

Bu çalışmanın amacı; Genel Biyoloji I Dersini almış Fen Bilgisi Öğretmen Adaylarının, hücre organelleri konusundaki kavram yanlışlarını ortaya çıkarmak ve bilgi düzeylerini ölçmektir. Bu şekilde hücre ve organelleri konusundaki hangi kavramların daha çok akılda kaldığı, hangi bilgilerin unutulduğu tespit edilerek bir takım sonuçlar ve öneriler ortaya çıkarılacaktır. Öğrencilerde var olan kavram yanlışlarının hangi konularda yoğunlaştığının belirlenmesi ve hangi konuları ve kavramları öğrenmekte daha çok güçlük çektiklerinin ortaya konması, buna bağlı olarak bir öğrenim ortamı ve metodu geliştirmek fen bilimleri eğitiminde çok önemlidir. Çalışma, Sinop Üniversitesi Eğitim Fakültesi Fen Bilgisi Öğretmenliği 3. Sınıf'ta öğrenim gören 45 öğretmen adayla gerçekleştirilmiştir. Bu araştırmada nitel araştırma yöntemi kullanılmıştır. Öğrencilere hücre organelleri konusunda 13 açık uçlu sorudan oluşan form uygulanmıştır. Elde edilen veriler içerik analiz yöntemiyle analiz edilmiştir. Araştırmaya dahil edilen öğrencilerin lisans öğrenimlerinin 2. sınıfındaki Genel Biyoloji I dersini almış olmalarına rağmen, özellikle organeller konusundaki bazı önemli kavramları hatırlayamadıkları veya hatalı ve eksik bilgiye sahip oldukları görülmüştür. Elde edilen bulgular göz önüne alınarak var olan eksik veya yanlış bilgilerin düzeltilmesi ve kalıcı bilgiye ulaşması için çeşitli öneriler verilmiştir.

Anahtar Kelimeler: Hücre Organelleri, Fen Bilgisi Öğretmen Adayları, Kavramsal Anlama Düzeyi

Conceptual Comprehension Levels of Prospective Science Teachers on the Subject of Cell Organelles

Abstract

The purpose of this study is to find out the misconceptions of prospective teachers who took the General Biology I course and to measure their level of information on the subject of cell organelles. Results and suggestions will be presented about which concepts are remembered easily and which information is forgotten. Finding out on which subjects students' misconceptions intensify, which subjects and concepts students have difficulties in learning and developing a learning environment and method based on these is very important in science teaching. The study was conducted with 45 prospective teachers in their third year at Sinop University, Faculty of Education, department of Science Teaching. Qualitative research method was used in the study. The students were given a form including 13 open ended questions on the subject of cell organelles. The data obtained were analyzed through content analysis method. It was found that although the students included in the study took General Biology I course in the second year of their undergraduate education, they could not remember some important concepts about especially the subject of organelles or they had erroneous or incomplete information. Considering the data obtained, various suggestions were given to correct the existing incomplete or wrong information and to reach permanent information.

Keywords: Cell organelles, Prospective Science Teachers, Conceptual Comprehension Level.

1. GİRİŞ

Kavram yanılgısı, bilimsel olarak doğru kabul edilmeyen ancak öğrencilerin kendilerine özel olarak bir anlam yükledikleri kavramlar olarak tanımlanabilir (Yıldırım ve ark., 2004). Kavram yanılgıları geleneksel öğretim metotlarıyla değişime karşı direnç gösterme özelliği taşır (Aşçı ve ark., 2001; Karataş ve ark., 2003; Cerit ve Sarıkoç, 2005). Öğrenciler öğrenme ortamına gelmeden önce çevrelerindeki farklı olayları kendilerinde olan ön bilgiyi kullanarak yorumlarlar ve buna göre kavrama bir anlam yüklerler.

Fen bilimleri fazlaca soyut kavram içerir. Bu nedenle öğrencilerin bazı bilgileri zihinlerinde oluşturdukları ve yeni bilgiyi kendilerinde önceden var olan bilgilerden yola çıkarak yorumlama eğilimi gösterdikleri bir çok araştırmacı tarafından belirtilmektedir (Palmer, 1999; Köse ve ark., 2003). Öğrenmeyi etkileyen en önemli faktörlerin başında öğrenenin zaten ne bildiği gelir. Mintzes ve Wandersee'ye göre (1998) başlangıçta öğrenilen temel kavramların iyi algılanıp öğrenilmesi, sonraki kavramlardaki doğruluğu arttırma özelliği taşır (Yıldırım ve ark., 2004). Kavram yanılgıları; öğrenci (ön kavram bilgileri, önceden gerekli olan bilgi eksikliği) öğretmen (öğretim stratejisi, yetersiz konu materyali, ezberci anlatım tekniği), kullanılan dil, ders kitabı (içerik eksikliği, şekil ve örneklerin eksikliği, konular arasındaki bütünlük eksikliği, hatalı bilgi), öğrenme ve öğretme ortamı (klasik yöntemler kullanma, uygulama ve görsellere fazla yer vermeme) gibi değişik nedenlere bağlı olarak meydana gelebilir (Gilbert, 1977; Bahar ve ark., 1999, Aşçı ve ark., 2001). Öğrencilerde var olan kavram yanılgılarının hangi konularda yoğunlaştığının belirlenmesi ve hangi konuları öğrenmekte daha çok güçlük çektiklerinin ortaya konması ve buna göre bir öğrenim ortamı ve metodu geliştirmek fen bilimleri eğitiminde çok önemlidir (Novak, 1993). Özellikle fen bilimleri derslerindeki kavramların soyut nitelik taşıması nedeniyle öğrencilerin bu kavramları zihinlerinde canlandırmaları zorlaşmaktadır. Kavram yanılgılarını ortaya çıkarmak için kavram haritaları, kelime eşleştirme, mülakatlar, testler, klasik soru yöntemi, "Vee diyagramları" gibi çeşitli yöntemler kullanılmaktadır (Köse ve ark., 2003; Karataş ve ark., 2003; Turan ve Boyraz, 2004).

Anatomi (Arnoudin ve Mintzess, 1985), protein, enzim, protein sentezi (Selvi ve Yakışan, 2004; Sinan ve ark, 2006) aminoasit ve translasyon (Fisher, 1985), prokaryot ve ökaryot kavramları (Kalaycı, 2017) genetik konuları (Pashley, 1994), fotosentez (Waheed ve Lucas, 1992; Kinchin, 2000; Tekkaya ve Balcı, 2003), solunum (Aşçı ve ark., 2001; Yürük ve Çakır, 2000), hücre (Dreyfus ve Jungwirth, 1988, Yörek 2007), difüzyon ve osmoz (Odom, 1995), hücre bölünmesi (Atılboz, 2004; Emre ve Bahşi, 2006) gibi çeşitli biyoloji konularında kavram yanılgılarıyla ilgili çalışmalar yapılmıştır. Fen Bilimlerinde "canlı" ve "canlılık" gibi kavramları öğrencilerin net bir şekilde öğrenebilmesi için biyolojinin en temel konularından biri olan hücre ve organeller konusunun doğru bir şekilde zihinde canlandırılması gerekmektedir. Eğitim alanında hücre konusyla ilgili pek çok çalışmaya rastlanmıştır (Dreyfus ve Jungwirth, 1988; Storey, 1991; Gençer, 2006; Jones ve ark., 2006; Minogue ve ark., 2006; Emre ve Bahşi, 2006; Clément, 2007; Yörek, 2007; Maras ve Akman, 2009; Yörek, Şahin ve Uğulu, 2009; Cavas ve Kesercioğlu, 2010; Tasdelen ve Güven, 2012; Topsakal ve Oversby, 2012;

Taştan Kırık ve Kaya, 2014; Ormancı ve Balım 2016; Yüce ve ark., 2016; Kalaycı, 2017). Fakat hücreyi organelleriyle bir bütün olarak düşünerek organeller konusunda daha fazla çalışma yapmak ve bu konudaki eksiklikleri gidermek oldukça yerinde olacaktır. Hücrenin temel öğelerinin öğrenciler tarafından iyi kavranması ve özellikle de solunum, protein sentezi, fotosentez gibi birçok başka biyolojinin temeli olan konularda da rastladığımız organelleri iyi bilmek, biyolojiyle ilgili temel konuların daha iyi anlaşılmasına yardımcı olacaktır. Anlaşılması zor olan konularda biyoloji derslerinde farklı öğretim yöntemleri kullanılırsa öğrencilerin ezberden uzaklaşıp, biyoloji konularına karşı pozitif tutum sergilemeleri kolaylaşabilir. Hücre konusuna dair öğrencilerin kavramsal bilgi düzeylerinin belirlenmesine dair yapılan çalışmaların ortaokul ve lise düzeyinde yoğunlaştığı görülmektedir. Öğretmen adayları üzerine yapılan çalışmalardan en dikkat çekici olan fen bilgisi öğretmen adaylarının hücre hakkındaki fikirleri çizme yöntemi ile belirlenmeye çalışıldığı çalışma olmuştur (Ormancı ve Balım, 2016). Sonuçta, fen bilgisi öğretmen adaylarının hücrenin temel kısımlarını bilseler bile, organellerin yerleri, şekilleri ve bağlantıları hakkında yanlış ve eksik bilgilere sahip oldukları görülmüştür. Bu çalışmanın amacı; Genel Biyoloji I Dersini almış fen bilgisi öğretmen adaylarının, hücre organelleri konusundaki kavram yanılgılarını ortaya çıkarmak ve bilgi düzeylerini ölçmektir. Bu şekilde organeller konusundaki hangi kavramların daha çok akılda kaldığı, hangi bilgilerin unutulduğu tespit edilerek bir takım sonuçlar ve öneriler ortaya çıkacaktır.

2. YÖNTEM

2.1. Araştırma modeli

Bu çalışmada nitel araştırma yöntemi kullanılmıştır. Çalışmada, öğrencilere açık uçlu sorulardan oluşan nitel veri toplama aracı kullanılmıştır. Bu amaçla hazırlanan sorular konularında uzman akademisyenler ve ortaöğretim öğretmenleriyle görüşülerek fikirleri alınmıştır. Öğrencilerle görüşme yapılarak, öğrencilere 13 açık uçlu sorudan oluşan form uygulanmıştır. Elde edilen veriler içerik analiz yöntemiyle analiz edilmiştir. Nitel çalışmada amaç, araştırılan konu ile ilgili ayrıntılı ve zengin veriler ortaya koymaktır. Araştırma sonuçlarında güvenilirliği sağlamak için, veriler oldukça ayrıntılı bir şekilde ele alınmalıdır (Creswell, 1994; Yıldırım ve Şimşek, 2006). Bu bakımdan yaptığımız çalışmada, öğretmen adaylarının sorulara verdikleri yanıtlar oldukça ayrıntılı bir şekilde aktarılmıştır.

2.2. Araştırma Grubu

Çalışmanın evreni 2015-2016 Eğitim-Öğretim yılında Sinop Üniversitesi Eğitim Fakültesi Üniversitesi Fen Bilgisi Öğretmenliği programında öğrenim gören öğrencilerden oluşmuştur. Örnekleme, bu evrenden seçilen Fen Bilgisi Öğretmenliği 3. Sınıf'ta öğrenim gören 45 öğretmen adaydır. Öğretmen adayları 2. sınıfta ilk dönem Genel Biyoloji I dersini almaktadırlar. Bu nedenle öğretmen adaylarının hücre organelleri konusundaki bilgilerini ölçmek ve hangi kavramlarda zorluk çektiğini belirlemek amacıyla, araştırma grubu, bu dersi alan 3. sınıflardan seçilmiştir. Çalışmada, öğrenci ve öğretmenler için açık uçlu sorulardan oluşan nitel veri toplama aracı kullanılmıştır.

2.3. Veri Toplama Araçları

Kavramsal Anlama Testinin hazırlanması için Şubat 1998 tarih ve 2485 sayılı Tebliğler Dergisindeki Orta Öğretim Biyoloji (1-2-3) Taslak Öğretim Programından yararlanılmıştır. Öğrencilere uygulanan formda, Genel Biyoloji I Dersi içeriği de göz önüne alınarak hücre organelleri konusunda en önemli görülen konuları içeren açık uçlu 13 soru yer almaktadır. Bu amaçla hazırlanan sorular konularında uzman akademisyenler ve ortaöğretim öğretmenleriyle görüşülerek fikirleri alınmıştır. Öğrencilere 13 açık uçlu sorudan oluşan form uygulanmıştır.

Kavram analizi yapılarak hazırlanan sorular değişik öğrenci gruplarına uygulanarak sonuçlar değerlendirilmiş ve son haline getirilmiştir. Elde edilen veriler içerik analiz yöntemiyle analiz edilmiştir.

3. BULGULAR

Tablo 1. Prokaryotik ve Ökaryotik Hücre Arasındaki Fark

Prokaryotik ve Ökaryotik Hücre Farkı Nedir?		F	%
1	Prokaryot hücre çekirdeksizdir. Ökaryot hücre çekirdeklidir. Prokaryot daha basittir, ilkeldir.	6	13.3
2	Prokaryotik hücre zarlı organel ve çekirdek bulundurmaz. Ökaryotik hücrede zarlı organel bulunur.	17	37.8
3	Prokaryot hücrede çekirdek ve organeller vardır. Ökaryot hücrede yoktur.	4	8.9
4	Prokaryotik hücre gelişmemiş, tek hücreli canlılardır. Çekirdekleri yoktur. Ökaryotik hücre gelişmiş ve çok çekirdeklidir.	6	13.3
5	Basit canlılara prokaryot, gelişmiş canlılara ökaryot denir	8	17.8
6	Cevap vermeyenler	4	8.9

Bu soruya verilen yanıtlar incelendiğinde 17 öğrenci prokaryot hücrelerde zarla çevrilmiş çekirdek ve organel bulunmadığını, ökaryotlarda ise bulunduğunu söylemiştir. Tersini söyleyen ve kavram yanlışlığı veya ters hatırlama yaşayan 4 öğrenci vardır. Bu öğrenciler zarla çevrili organel ve çekirdek kavramlarını hatırlamışlar fakat prokaryot ve ökaryot terimlerini karıştırmışlar ve ters yazmışlardır. Prokaryot hücrenin gelişmemiş tek hücreli olduğu şeklindeki bir yanlış bilgi cevaplarda gözümüze çarpmaktadır. 6 öğrenci prokaryot en basit canlıdır, 8 öğrenci basit canlılara prokaryot, gelişmiş canlılara ökaryot denir derken, yine 6 öğrenci prokaryot gelişmemiş tek hücreli canlılardır diyerek, önemli bir yanlış bilgiyle karşımıza çıkmaktadırlar. Burada öglana, paramecium gibi tek hücrelilerin ökaryot, bakterilerin ise prokaryot olduğu unutulmuş, hatırlanmamış ve prokaryotlar tek hücrelilik ile bağdaştırılmıştır.

Tablo 2. DER ve GER arasındaki fark

DER ve GER arasındaki fark nedir?		F	%
1	DER, düz endoplazmikretikulumdur. Granül yoktur. GER granüllü endoplazmikretikulumdur. Granül vardır.	30	66.7
2	Biri granüllü, diğeri düzdür	5	11.1
3	DER, granülü yani ribozomu yoktur. GER granülü yani ribozomu vardır.	4	8.9
4	Birinde mitokondri vardır, diğesinde yoktur	1	2.2
5	Yapısal ve aktivite farkları vardır.	2	4.4
6	Cevap vermeyenler	3	6.7

Bu soruda toplam 34 öğrencinin tam doğru cevabı verdiği görülüyor. 30 tanesi DER düz endoplazmik retikulumdur granülü yoktur derken, 4 öğrenci DER için açılımı yapmamış fakat granülü yani ribozomu yoktur şeklinde bir ayrıntıyı ifade etmiştir. 5 öğrenci granül farkını hatırlamış, fakat hangisinde olduğunu bilememiş, birinde granül var birinde yok şeklinde yanıt vermiştir. 3 öğrenci ise aktivite ve yapısal farkı hatırlamış fakat DER ve GER ayrıntılı tanımını yazamamış, muhtemelen terimleri karıştırmıştır.

Tablo 3. Ribozomların Aktif Hale Gelmesi

Ribozomlar nasıl aktif hale gelir?		F	%
1	Mg aracılığıyla alt ve üst alt birim birleşerek aktif hale gelir	25	55.6
2	Özel enzimler aracılığıyla	6	13.3
3	Proteinlerin aktifleşmesiyle	1	2.2
4	Protein sentezi sırasında	5	11.1
5	Karboksil ve R grubu bağlanarak	2	4.4
6	Başlangıç kodonuyla	1	2.2
7	Cevap vermeyenler	5	11.1

Ribozomların aktif hale gelmesiyle ilgili bu soruda, 25 öğrenci alt ve üst birimin birleşmesiyle olduğunu ve Mg ayrıntısını doğru hatırlamış, geriye kalan öğrencilerin ise özel enzimler yoluyla, karboksil ve R grubuyla, başlangıç kodonuyla gibi alakasız cevaplar verdikleri görülmüştür. 5 öğrenci ise protein sentezi sırasında olduğunu hatırlamış fakat ayrıntısını ve alt ve üst alt birimleri hatırlayamamıştır.

Tablo 4. Ribozomların Görevi

Ribozomların görevini yazınız		F	%
1	Protein sentezi	40	88.9
2	Hücre bölünmesi	1	2.2
3	Enerji sağlamak	2	4.4
4	Cevap vermeyenler	2	4.4

Ribozomların görevi 40 öğrenci tarafından protein sentezi olarak doğru hatırlanmış, 2 öğrenci mitokondriyle karıştırmıştır. Yine de oldukça yüksek oranda (%88.9) ribozom görev olarak doğru bilinen bir kavram olarak karşımıza çıkmıştır.

Tablo 5. Kristanın Bulunduğu Yapı

Krista hangi yapıda bulunur?		F	%
1	Sitoplazmada bulunur	4	8.9
2	Mitokondride bulunur	35	77.8
3	Ribozomda bulunur	1	2.2
4	Çekirdekte bulunur	2	4.4
5	Cevap vermeyenler	3	6.7

Kristanın hangi yapıda bulunduğuyla ilgili 5. soruda 35 öğrenci yaklaşık %77.8'lik bir kısım mitokondri doğru cevabını vermiştir. Sitoplazma, ribozom, çekirdek gibi yanlış cevaplar azınlıktadır.

Tablo 6. Otoliz

Otoliz nedir?		F	%
1	Hücrenin kendi kendini yok etmesi, yemesi, intiharıdır	15	33.3
2	Hücrenin su alarak patlamasıdır	5	11.1
3	Hayvan ya da bitki hücresinin kendi enzimleriyle tahrip olmasıdır	6	13.3
4	Hücrenin kendini sindirmesi. Lizozom parçalanır ve hücreyi sindirir. İntihar gibidir.	12	26.7
5	Su harcanmasıdır	3	6.7
6	Sindirimdir	1	2.2
7	Cevap vermeyenler	3	6.7

Otoliz terimi cevaplara baktığımızda öğrenciler tarafından farklı ifadeler kullanılsa da, genel olarak doğru hatırlanmış, 8 öğrenci tarafından su alma ve verme gibi plazmoliz ve deplazmoliz kavramlarıyla bir bağlantı kurulmuş, karıştırılmıştır.

Tablo 7. Kofulun Görevi

Kofulun görevi nedir?		F	%
1	Besin depolama, atık madde depolama, renk maddesi bulundurma	9	20.0
2	Atık madde depolama	5	11.1
3	Besin ve atık madde depolama	15	33.3
4	Hayvanda yoktur, bitkide vardır	3	6.7
5	Boşaltım görevi	3	6.7
6	Hücredeki fazla suyu atar	5	11.1
7	Besin kofulu ve kontraktıl koful vardır	5	11.1

Kofulun görevinin sorulduğu bu soruda, 3 öğrenci hayvanda yoktur bitkide vardır gibi görev bilgisi taşımayan cevaplar vermişlerdir. Birçok öğrenci tarafından kofulun bir veya iki görevi hatırlanmış, 29 öğrenci besin ve atık madde terimlerini vurgulamıştır.

Tablo 8. Kromoplastlara iki örnek

Kromoplastlara iki örnek veriniz		F	%
1	Ksantofil, likopin	10	22.2
2	Likopin, karoten	10	22.2
3	Karoten, likopin, ksantofil	16	35.6
4	Lökopen	2	4.4
5	Ksantofil, bazofil	1	2.2
6	Karoten	5	11.1
7	Nötrofil, bazofil	1	2.2

36 öğrenci istenen 2 örneği verebilmiştir. 2 öğrenci kan hücrelerindeki bazofil terimiyle kromoplastları karıştırmıştır. 2 öğrenci de lökopen şeklinde yanlış bir ifade kullanmıştır.

Tablo 9. Kloroplastın Yapısındaki Elemanlar

Kloroplastın yapısındaki elemanları yazınız		F	%
1	E.R., hücre zarı, hücre duvarı, klorofil	10	22.2
2	E.R., hücre zarı, klorofil	5	11.1
3	Grana, granum, klorofil	5	11.1
4	Granül, klorofil	4	8.9
5	Stroma, grana, granum, hücre zarı, klorofil	7	15.6
6	İç zar, dış zar, grana, granum, stroma, DNA, hücre zarı, klorofil	4	8.9
7	DNA, klorofil	10	22.2

Kloroplastın kendine özgü DNA ve RNA içermesi birçok öğrenci tarafından hatırlanmamış, özellikle RNA'yı hiçbir öğrenci yazmamıştır. DNA yazarların oranı % 31.1'dir. Grana 16 öğrenci tarafından yazılmış, stromayı ise 11 öğrenci yazmıştır. Kloroplasttaki çift zar 4 öğrenci tarafından belirtilmiş dış ve iç zar olarak yazılmıştır. E.R. ve hücre duvarı gibi yapıları 15 öğrenci yazarak yanlış bilgi olarak hatırlamışlardır. Kloroplastın yapısını farklı öğrenciler kısmen kısım kısım yazmışlar, bir takım yapıları hatırlamışlar fakat hepsini bir arada tam doğru cevabı veren öğrenci olmamıştır. Sadece özellikle klorofil % 100 Öğrencinin verdiği bir yanıt olmuş ve kloroplast denildiğinde mutlaka klorofille bağlantı kurulmuştur.

Tablo 10. Çekirdeğin Sıvı Kısımına Verilen Ad

Çekirdeğin sıvı kısmına ne ad verilir?		F	%
1	Nükleoplazma	18	40.0
2	Sitozol	2	4.4
3	Sitoplazma	10	22.2
4	Cevap vermeyenler	15	33.3

Bu soruda en çok dikkat çeken, çekirdek sıvısının bilinmesi gereken en önemli terim olan sitoplazmayla karıştırılmış olması, nükleoplazmanın 18 öğrenci tarafından hatırlanmasına karşın, cevap vermeyenler de göz önüne alındığında 27 öğrencinin (% 59.9) bu kavramı bilemediği ortaya çıkmıştır.

Tablo 11. Sentromer

Sentromer nedir?		F	%
1	Kromozomdaki uzun kol	5	11.1
2	Kromozomun kollarına verilen isim	10	22.2
3	Kromozom kollarını birleştiren boğum	10	22.2
4	Kromozom parçacığı	7	15.6
5	Kromozomla ilgili birşey	5	11.1
6	DNA parçacığı	2	4.4
7	Kromozomun kopan parçası	1	2.2
8	Cevap vermeyenler	5	11.1

Sentromer kromozom ve genetik konularındaki en önemli terimlerden biri olmasına karşın, tam olarak doğru yanıt verenlerin oranı sadece %22.2 olmuş, kromozom kollarını birleştiren boğum olarak ifade edilmiştir. Bunun dışında cevap vermeyen 5 öğrenci hariç bütün öğrenciler sentromer ve kromozom arasındaki bağlantıyı doğru hatırlamış kromozomla ilgili bir yapı olduğunu belirtmiştir. Ama doğru cevap sadece 10 kişi tarafından verilmiştir.

Tablo 12. Submetasentrik Kromozom

Submetasentrik kromozom nedir?		F	%
1	Kromozom çeşididir	15	33.3
2	Sentromeri olan kromozomdur	5	11.1
3	Kromozomun kolları eşit değildir	5	11.1
4	Kromozomun kolları eşittir	5	11.1
5	Cevap vermeyenler	15	33.3

Submetasentrik kromozom hatırlanmayan kavram olarak karşımıza çıkıyor. 5 öğrenci kromozomun kollarının eşit olmadığı kromozom çeşidi olarak doğru cevabı verebilmiş bu aranda sadece %11.1 olmuştur. Cevap vermeyen öğrenci sayısı 15 öğrenciyle oldukça yüksek bir oranda karşımıza çıkmaktadır.

Tablo 13. Enerji İhtiyacı Fazla Olan Hücrelerde Mitokondri Sayısının Artışı

Enerjiye ihtiyacı fazla olan hücrelerde mitokondri sayısı nasıl artar?		F	%
1	Mitokondri kendine özgü DNA'sı olduğu için kendini eşleyerek çoğalır	10	22.2
2	Kendini eşleyerek	15	33.3
3	Mitoz bölünme ile	5	11.1
4	Mayoz bölünme ile	2	4.4
5	ATP harcıyarak	10	22.2
6	Cevap vermeyenler	3	6.7

Bu soruda tam doğru cevabı 10 öğrenci (% 22.2) vermiştir. 15 öğrenci ise DNA'dan bahsetmemiş fakat kendini eşleyerek cevabını vermiştir. 20 öğrenci yaklaşık (% 44.4) alakasız cevaplar vermiş mitoz ve mayoz bölünme şeklinde yazarak bir kavram karışıklığı yaşamışlardır.

4. SONUÇ VE TARTIŞMA

Bu çalışmada toplam 45 Fen Bilgisi Öğretmenliği 3. sınıf öğrencisine 13 açık uçlu sorudan oluşan form uygulanmış ve nitel araştırma yöntemi kullanılmıştır. Araştırmaya dahil edilen öğrencilerin lisans öğrenimlerinin 2. sınıfındaki Genel Biyoloji I dersini almış olmalarına rağmen, özellikle organeller konusundaki bazı önemli kavramları hatırlayamadıkları veya hatalı ve eksik bilgiye sahip oldukları görülmüştür. Öğrencilerin bu konuları 2. sınıfta işledikleri düşünüldüğünde muhtemelen daha uzun zaman sonra hatırladıkları bilgilerde de azalma beklenebilir. Araştırmada karşılaşılan bazı kavram yanlışlarının da dilden kaynaklandığını göze çarpmaktadır. Özellikle submetasentrik kromozom, likopin, sentromer, sitozol, bazofil, otoliz gibi birçok kavram birbirleriyle veya başka kavramlarla karıştırılmıştır. Örneğin otoliz kelimesi 8 öğrenci tarafından plazmoliz ve deplazmoliz gibi su alma ve su vermeyle ilgili kavramlarla, submetasentrik kromozom ise diğer kromozom çeşitleriyle karıştırılmıştır. Bu çalışmada en çok dikkat çeken yanlış ve hatalı öğrenme konularından birini prokaryot ve ökaryot gibi biyolojinin iki önemli teriminin hatalı eksik veya yanlış öğrenilmiş olmasıdır. Hücrenin temel öğelerinin öğrenciler tarafından iyi kavranması daha ilerideki konuların doğru öğrenilmesi için oldukça önemlidir (Kete, Horasan ve Namdar, 2012). 1. soruya verilen yanıtlar incelendiğinde 17 öğrenci prokaryot hücrelerde zarla çevrilmiş çekirdek ve organel bulunmadığını, ökaryotlarda ise bulunduğunu söylemiştir. Tersini söyleyen ve kavram yanlışlığı veya ters hatırlama yaşayan 4 öğrenci vardır. Bu öğrenciler zarla çevrili organel ve çekirdek kavramlarını hatırlamışlar fakat prokaryot ve ökaryot terimlerini karıştırmışlar ve ters yazmışlardır. Prokaryot hücrenin gelişmemiş tek hücreliler olduğu şeklindeki bir yanlış bilgi cevaplarda gözümüze çarpmaktadır. 6 öğrenci prokaryot en basit canlıdır, 8 öğrenci basit canlılara prokaryot, gelişmiş canlılara ökaryot denir derken, yine 6 öğrenci prokaryot gelişmemiş tek hücreli canlılardır diyerek, önemli bir yanlış bilgiyle karşımıza çıkmaktadırlar. Burada öglana, paramecium gibi tek hücrelilerin ökaryot, bakterilerin ise prokaryot olduğu unutulmuş hatırlanmamış ve prokaryotlar tek hücrelilik ile bağdaştırılmıştır. Biyolojinin en temel kavramlarında bile bu tip yanlış ve eksik bilgilerin olması ilköğretimden itibaren farklı öğretim teknolojilerine başvurma sıklığının artırılmasını gerektirir. Hücre konusuyla ilgili öğrencilerin bilgi düzeylerinin belirlenmesine yönelik dair yapılan çalışmaların çoğu ortaokul ve lise seviyesindedir. Öğretmen adayları üzerine yapılan çalışma sayısı ülkemizde oldukça azdır. Bu çalışmalardan birinde fen bilgisi öğretmen adaylarının hücre hakkındaki bilgi düzeylerini ölçerken çizme tekniğinden de yararlanılmış (Ormancı ve Balım, 2016), fen bilgisi öğretmen adaylarının hücrenin temel kısımlarını bilseler bile, organellerin yerleri, şekilleri ve bağlantıları hakkında birçok hatalı ve eksik bilgiye sahip oldukları görülmüştür. Kalaycı, 2017 yaptığı çalışmada hem kelime ilişkilendirme hem de çizim tekniğini kullanmış, hücre çizimleri göz önüne alındığında, bu araştırmaya katılan fen bilgisi öğretmen adaylarının hücrenin yapısı ve organelleriyle ilgili yetersizliği görülmüştür. Bu çalışmada ise özellikle organeller konusundaki bilgi ve kavram yanlışlarını ölçmek için oldukça ayrıntılı açık uçlu sorular kullanılmış ve tek tek tüm sorulara verilen cevapların analizi yapılmıştır. Çalışmada dikkat çeken noktalardan

birisi de organellerle ilgi çok genel bilgilerin daha kolay hatırlandığı, biraz ayrıntıya ve özele inildiğinde kavram yanlışlarının, karıştırmaların ve eksik bilgilerin arttığıdır. Örneğin, ribozomun görevi çoğunluk tarafından protein sentezi olarak yazılırken, ribozom nasıl aktif hale gelir olarak sorulduğunda doğru cevapta hemen bir düşünüş göze çarpmaktadır. Yine submetasentrik kromozom nedir denildiğinde adından dolayı kromozomla ilgili bir şey diyenler çoğunlukta iken, kolların eşit olamadığı kromozom çeşidi diyenler sadece %11.1 olmuştur.

Fen bilimleri öğretiminde sık sık geleneksel yöntemlere başvurulması, kavramların doğru hatırlanmasına engel olmaktadır. Farklı yöntemlerin uygulanmaması, kavram yanlışlarının giderilememesine sebep olur. Bu konuda birçok çalışma vardır (Üce ve Sarıçayır, 2002; Akgün ve Aydın, 2009). Kavram yanlışlarını gidermek için zihinde varolan yanlış bilginin değiştirilmesi gerekir (Smith ve ark., 1993). Bu da değişik öğretim teknolojilerinin kullanılmasını beraberinde getirir. Bunlardan biride bilgisayarlardır. Son yıllarda öğretimde bilgisayar teknolojileri önem kazanmıştır (Şahan, 2005, Ünal, 2007). Ses ve animasyonlardan biyolojide daha fazla yararlanmak gereklidir. Böylelikle anlamakta güçlük çekilen konular daha kolay anlaşılacak ve yapılandırılacaktır (Demirci, 2003).

Öğretmen adaylarının fenle ve biyolojiyle ilişkili özellikle hangi konularda ve kavramlarda güçlük çektiklerinin belirlenmesi son derece önemlidir. Kalıcı ve doğru bilginin öğretilmesi de ancak uygun ve tekdüze olmayan farklı öğretim teknolojilerinin kombinasyonu ile mümkündür. Fen derslerinde başarısızlık oranının yüksek olmasının en önemli sebeplerinden biride konu içeriklerinin soyut sunulmasıdır (Üstün ve ark., 2001).

Ayrıca üniversite ders kitaplarının öğretmen adaylarının da kavram yanlışına yol açmayacak şekilde hazırlanması büyük önem taşır (Yağbasan ve Gülççek, 2003). Üniversiteyi bitiren öğrencilerin, ortaokul ve lise düzeyinde hücre ve organeller gibi en temel konularda bile eksik hatalı ve yanlış bilgilere sahip olmaları son derece düşündürücüdür. Muhtemelen Genel Biyoloji I dersini almadan önce de lise eğitiminden gelen yanlış kavramlarla dolu olan öğrenci doğruları pekiştirememiş ve kalıcı ve doğru bilgilere ulaşamamıştır.

Aslında eğitimin bir bütün olduğu düşünülürse ilköğretimden itibaren gereken önlemlerin alınması, zaten soyut olan fen bilimlerinde doğru bilgiye ulaşacak birçok metodu ders işlenişinde kullanmak son derece yararlı olacaktır. Lisans eğitiminde de özellikle biyoloji derslerinde laboratuvar uygulamalarını tam ve düzgün yaptırmak öğrencinin bilgiye, yaparak, yaşayarak ulaşmasını sağlayacak ve kavramlar daha kalıcı hale gelecektir. Çepni ve ark. (2006), fotosentez konusunda bilgisayar destekli öğretim materyalinin 11. Sınıf öğrencilerinde etkisini incelemiş, çalışma sonucunda özellikle bu yöntemin bilişsel alanı anlama konusunda oldukça etkili olduğunu ancak fotosentezle ilgili bazı kavram yanlışlarının düzeltilmesinde çok etkili olmadığı bulunmuştur. Dilek (2006), sekizinci sınıf öğrencilerinde fotosentez ve solunum konusunda çoklu zeka modelini uygulamış, sonuç olarak birçok konuyu daha iyi anladıkları tespit edilmiştir. Sert Çibık ve ark. (2008) fotosentezle ilgili bilgilerde, gösteri deneylerinin

etkisini fen bilgisi öğretmen adaylarında incelemiş, kavramsal değişim yaklaşımına dayalı fen bilgisi laboratuvarı uygulamaları dersini alan öğrencilerin başarılarının geleneksel yaklaşıma göre fen bilgisi laboratuvarı dersini alan öğrencilerden çok daha yüksek olduğunu tespit etmiştir. Bu çalışmalardan da görüleceği gibi tek bir öğretim yöntemi değil birkaç yöntemin uygulanması ve özellikle deneye dayalı tekniklerin öğrencinin mümkün olduğunca katılımıyla gerçekleştirildiği yöntemler biyolojide başarıyı arttıracaktır.

Kromozom, sentromer, ribozom, kloroplast gibi önemli organellerin görsel olarak öğrenciye aktarılması, bir takım hücre modelleri ve bilgisayar animasyonları kullanmak son derece önemlidir. Unutulmaması gereken en önemli nokta görsel olarak verilen bilgi çok daha fazla kalıcı hale gelir, ezberlenen kavram çabuk unutulur. Hücre zarından madde geçişiyle ilgili bir konu, düz bir anlatım yerine basit bir deney düzeneğiyle uygulamalı olarak gösterildiğinde çok daha net anlaşılacaktır. Tüm konuları deneyle vermek elbette mümkün değildir bu durumda da özellikle hücre ve organel modelleri kullanmak, animasyonlardan yararlanmak, öğretilen kavramı mümkün olduğunca örneklendirmek her zaman ezbercilikten daha iyi bir sonuç getirecektir. Bu konuda öğretim üyesi ve öğretmenlere çok büyük bir görev düşmektedir. Bunun dışında özellikle öğretmen adaylarının üniversiteye hangi yanlış ve eksik bilgilerle geldiklerini tespit etmek amacıyla dönem başında o ders konularını içeren bir takım testlerle öğrencilerin o zamana kadar ne bildikleri, hangi kavramları daha çok karıştırdıkları test edilebilir. Çünkü her zaman yanlış bilgiyi değiştirmek, o konuda bilgisi olmayan birine bir bilgiyi aktarmaktan daha zordur.

KAYNAKÇA

- Akgün, A. ve Aydın, M. (2009). Erime ve Çözünme Konusundaki Kavram Yanılgılarının ve Bilgi Eksiklerinin Giderilmesinde Yapılandırmacı Öğrenme Yaklaşımına Dayalı Grup Çalışmalarının Kullanılması. *Elektronik Sosyal Bilimler Dergisi*, 8 (27): 190-201.
- Arnoudin, M. and Mintzess, J. J. (1985). Students' Alternative Conceptions Of The Circulatory System: Across Age Study. *Science Education*. 69: 721-733.
- Aşçı, Z., Özkan, Ş. ve Tekkaya, C. (2001). Students' Misconceptions About Respiration: A Cross-Age Study. (Öğrencilerin Solunum Konusundaki Kavram Yanılgıları: Karşılaştırmalı Bir Çalışma). *Eğitim ve Bilim* (Education and Science, 26 (120): 29-36.
- Atılboz, N.G. (2004). Lise 1. Sınıf Öğrencilerinin Mitoz ve Mayoz Bölünme Konuları İle İlgili Anlama Düzeyleri ve Kavram Yanılgılar. *G.Ü. Gazi Eğitim Fakültesi*, 24 (3): 147-157.
- Bahar, M., Johnstone, A. H. and Hansell, M. H. (1999). Revisiting Learning Difficulties in Biology. *Journal of Biological Education*, 33 (2).
- Cavas, B. and Kesercioğlu, T. (2010). Qualitative Study On Student' Understanding And Misconceptions Regarding The Living Cell. *e-J. New World Sci. Acad.*, 5(1): 321-331.
- Cerit, N. ve Sarıkoç, A. (2005). A Study About Misconceptions Of The Lycee One Students Concerning The Matter And its Features. *Selçuk Üniversitesi Eğitim Fakültesi Dergisi*, 19: 123-135.

- Clément, P. (2007). Introducing the Cell Concept with Both Animal and Plant Cells: A Historical and Didactic Approach. *Science and Education*, 16: 423-440.
- Creswell, J. W. (1994). *Research Design: Qualitative, Quantitative, and Mixed Methods Approaches*. 2nd edn. London: Sage, Thousand Oaks.
- Çepni, S., Taş E. and Köse S. (2006). The Effects of Computer Assisted Materials on Students' Cognitive Levels, Misconceptions and Attitude towards Science. *Computers and Education*, 46 (2): 192-205.
- Demirci, N. (2003). *Bilgisayarla Etkili Öğretme Stratejileri ve Fizik Öğretimi*. Ankara: Nobel Yayıncılık.
- Dilek, F. (2006). 8. Sınıf Öğrencilerinin Fotosentez ve Solunum Konularını Kavramalarına ve Fene Karşı Tutumlarına Çoklu Zeka Modelinin Etkisi. *Yayımlanmamış Yüksek Lisans Tezi, Gazi Üniversitesi, Eğitim Bilimleri Enstitüsü, Ankara*.
- Dreyfus, A. and Jungwirth, E. (1988). The Cell Concept of 10th Graders: Curricular Expectations and Reality. *International Journal of Science Education*, 10: 221- 229.
- Emre, İ. ve Bahşi, M. (2006). Fen Bilgisi Öğretmen Adaylarının Hücre Bölünmesiyle İlgili Kavram Yanılgıları. *Doğu Anadolu Bölge Araştırmaları (DAUM)*, 4 (3): 70-73.
- Fisher, K. M. (1985). "A Misconception in Biology: Amino Acids and Translation". *Journal of Research in Science Teaching*, 22 (1): 562.
- Gençer, Z. (2006). İlköğretim Öğrencilerinin (6., 7. ve 8. Sınıflar), Hücre Konusundaki Kavram Yanılgılarının Tespiti Üzerine Bir Araştırma. *Yayımlanmamış Yüksek Lisans Tezi, Gazi Üniversitesi, Ankara*.
- Gilbert, J. K. (1977). The Study of Student Misunderstandings in The Physical Sciences. *Research in Science Education*. 7: 165-171.
- Jones, M. G., Minogue, J., Oppewal, T., Cook, M. P. and Broadwell, B. (2006). Visualizing Without Vision at the Microscale: Students with Visual Impairments Explore Cells with Touch. *Journal of Science Education and Technology*, 15 (5): 345-351.
- Kalaycı, S. (2017). Determining Pre-Service Science Teachers' Cognitive Structure on The Concepts Of "Prokaryote" and "Eukaryote". *e-Uluslararası Eğitim Araştırmaları Dergisi*, 8 (3): 46-64.
- Karataş, Ö., Köse, S. ve Coştu, B. (2003). Öğrenci Yanılgılarını ve Anlama Düzeylerini Belirlemede Kullanılan İki Aşamalı Testler. *Pamukkale Üniversitesi Eğitim Fakültesi Dergisi* 1 (13): 54-69.
- Kinchin, I. M. (2000). Concept-Mapping Activities to Help Students Understand Photosynthesis and Teachers Understand Students. *School Science Review*. 82 (299): 11-14.
- Köse, S., Coştu, B. ve Keser, Ö. F. (2003). Fen Konularındaki Kavram Yanılgılarının Belirlenmesi: Tga Yöntemi ve Örnek Etkinlikler. *Pamukkale Üniversitesi Eğitim Fakültesi Dergisi*, 1 (13): 43-53.
- Maras, M. and Akman, Y. (2009). The Understanding Level and Comprehension Mistakes of Students About Cell Biology. *National Education*, 37 (181): 146-151.

- Minogue, J., Jones, M. G., Broadwell, B. and Oppewall, T. (2006). The Impact of Haptic Augmentation on Middle School Students' Conceptions of the Animal Cell. *Virtual Reality*, 10: 293-305.
- Mintzes, J. J. and Wandersee, J. H. (1998). Research in Science Teaching and Learning: a Human Constructivist View. In J. J. Mintzes, J. H. Wandersee, & J. D. Novak (Eds.), *Teaching Science For Understanding: a Human Constructivist View* (pp. 59-92). San Diego, CA: Academic Press.
- Novak, J. D. (1993). How Do We Learn Our Lesson?. *The Science Teacher*, 60: 50-55.
- Odom, A. L. (1995). Secondary and College Student's Misconceptions About Diffusion And Osmosis. *American Biology Teacher*, 57: 409-415.
- Ormanç, Ü. and Balım, G. (2016). The Determination of Science Teacher Candidates' Ideas on Cell Subject Through Drawing Method. *The Online Journal of New Horizons in Education*, 6 (2): 112-123.
- Pashley, M. (1994). A-Level Students: Their Problems with Gene and Allele. *Journal of Biological Education*, 28 (2): 120-127.
- Selvi, M. ve Yakışan, M. (2004). Üniversite Birinci Sınıf Öğrencilerinin Enzimler Konusu İle İlgili Kavram Yanılgıları. *Gazi Eğitim Fakültesi Dergisi* 24 (2): 173-182.
- Sert Çıbık A., Diken, E. H. and Darçın, E. S. (2008). The Effect of Group Works and Demonstrative Experiments Based on Ceonceptional Change Approach: Photosynthesis and Respiration. *Asia-Pacific Forum on Science Learning and Teaching*, 9 (2): 1-22.
- Sinan, O., Yıldırım, O., Kocakulah, M. S. ve Aydın, H. (2006). Fen Bilgisi Öğretmen Adaylarının Proteinler, Enzimler ve Protein Sentezi İle İlgili Kavram Yanılgıları. *Gazi Eğitim Fakültesi Dergisi*, 26 (1): 1-16.
- Smith, E. L., Blakeslee, T. D. and Anderson, C. W. (1993). Teaching Strategies Associated with Conceptual Change Learning in Science. *Journal of Research in Science Teaching*, 30(2): 111-126.
- Storey, R. D. (1991). Textbook Errors and Misconceptions in Biology: Cell Metabolism. *The American Biology Teacher*, 53 (6): 339-343.
- Şahan, H. H. (2005). *İnternet Tabanlı Öğretim. Eğitimde Yeni Yönelimler* (1. Baskı). Editör: Mehmet Bahar. Ankara: Pegem A Yayıncılık.
- Tasdelen, O. and Guven, T. (2012). The Evaluation of Cell Biology (Cytology) Laboratory Lesson According to the Ideas of Students. *Journal of Turkish Science Education*, 9 (2): 155-167.
- Taştan Kırık, Ö. and Kaya H. (2014). A Qualitative Study Concerning the 6th Grade Students' Conceptual Structures About the Cell Concept. *International Online Journal of Educational Sciences*, 6 (3): 737-760.
- Tekkaya, C. ve Balcı, S. (2003). Öğrencilerin Fotosentez ve Bitkilerde Solunum Konularındaki Kavram Yanılgılarının Saptanması. *Hacettepe Üniversitesi Eğitim Fakültesi Dergisi*, 24: 101-107.
- Tekkaya, C., Çapa, Y. and Yılmaz, Ö. (2000). Biyoloji Öğretmen Adaylarının Genel Biyoloji Konularındaki Kavram Yanılgıları. *Hacettepe Üniversitesi Eğitim Fakültesi Dergisi*, 18: 140-147.

- Topsakal, U. U. and Oversby, J. (2012). Turkish Student Teachers' Ideas About Diagrams of a Flower and a Plant Cell. *Journal of Biological Education*, 46 (2): 81-92.
- Turan, M. ve Boyraz, Z. (2004). Öğretim Materyali Olarak Kavram Haritaları. *F.Ü. Doğu Anadolu Bölgesi Araştırmaları Dergisi*, 3 (1): 126-131.
- Üce, M. ve Sarıçayır, H. (2002). Üniversite 1. Sınıf Genel Kimya Dersinde Asit-Baz Konusunun Öğretiminde Kavramsal Değişim Metinleri ve Kavram Haritalarının Kullanılması. *M.Ü Atatürk Eğitim Fakültesi Eğitim Bilimleri Dergisi*, 16: 163-170.
- Ünal, S. (2007). Atom ve Molekülleri Bir Arada Tutan Kuvvetler Konularının Öğretilmesinde Yeni Bir Yaklaşım: BDÖ ve KDM'nin Birlikte Kullanımının Kavramsal Değişime Etkisi, *Doktora Tezi, KTÜ Fen Bilimleri Enstitüsü, Trabzon*.
- Üstün, P., Yıldırğan, N. ve Cegiç, E. (2001). Fen Bilgisi Eğitiminde Model Kullanma İle Öğretimin Başarıya Etkisi, *Yeni Bin Yılın Basında Fen Bilimleri Eğitimi Sempozyumu*, İstanbul.
- Waheed, T. and Lucas, A. M. (1992). Understanding Interrelated Topics: Photosynthesis at Age 14. *Journal of Biological Education*, 26 (3): 193-200.
- Yağbasan, R. ve Gülçiçek, Ç. (2003). Fen Öğretiminde Kavram Yanılgılarının Karakteristiklerinin Tanımlanması. *Pamukkale Üniversitesi Eğitim Fakültesi Dergisi*, 1(13): 110-128.
- Yıldırım, A. ve Şimşek, H. (2006). *Sosyal Bilimlerde Nitel Araştırma Yöntemleri*. Ankara: Seçkin Yayıncılık.
- Yıldırım, O., Nakiboğlu, C. ve Sinan, O. (2004). Fen Bilgisi Öğretmen Adaylarının Difüzyon ile İlgili Kavram Yanılgıları. *BAÜ Fen Bilimleri Enstitüsü Dergisi*. 6 (1): 79-99.
- Yörek, N. (2007). Öğrenci Çizimleri Yoluyla 9. ve 11. Sınıf Öğrencilerinin Hücre Konusunda Kavramsal Anlama Düzeylerinin Belirlenmesi. *Dokuz Eylül Üniversitesi Buca Eğitim Fakültesi Dergisi*, 22: 107-114.
- Yüce, Z., Önel, A. ve Bekis, E. S. (2016). Öğrenci Çizimleri Yoluyla Ortaokul Öğrencilerinin Hücre Konusundaki Kavramsal Bilgi Düzeylerinin Belirlenmesi. *Mersin Üniversitesi Eğitim Fakültesi Dergisi*, 12 (2): 616-625.
- Yürük, N. ve Çakır, Ö.S. (2000). Lise Öğrencilerinde Oksijenli ve Oksijensiz Solunum Konusunda Görülen Kavram Yanılgılarının Saptanması. *Hacettepe Üniversitesi Eğitim Fakültesi Dergisi*, 18: 185-191.



Mechanization of Agricultural Production of The Republic of Kazakhstan

Nazygul Batyrova^a, Gulmira Mombekova^b, Fatih Türkmen^{c*}

^{a,b,c} *Khoca Ahmet Yasawi International Kazakh-Turkish University, Turkestan/Kazakhstan.*

Abstract

Nowadays, the mechanization of production process has led to economic crises especially in the agricultural sector. These crises bring to the agenda that states can not provide effective financial support to the whole agricultural sector. For this reason, in order to ensure economic stability of the states and later support for all sectors, it will be appropriate to develop agricultural complexes in a sustainable manner, especially in the rural areas by developing appropriate site and production techniques. Because the inability to keep pace with the development of the market economy and the inadequate implementation of the reforms constitute the first phase of the systematic crisis in the production of local agricultural products. In this study, problems related to commercial structures and technical support problems in Kazakhstan's agriculture sector, direct investments in production of agricultural products and fixed assets, almost all depreciation charges and profit margin were handled as literature review. Within the scope of the study it was determined that the technical data continued to fall and those who live in rural areas should be provided with support to purchase new equipment and new production factors in order to solve technical support problems.

Keywords: Economics, agricultural service, productivity, development, improvement.

Kazakistan Cumhuriyetinin Tarımsal Üretim Mekanizması

Öz

Günümüzde, üretim süreçlerinin makineleşmesi özellikle tarım sektöründeki ekonomik krizlerin yaşanmasına sebep olmuştur. Bu krizler devletlerin tarım sektörünün tümüne etkili mali destek sağlayamamasını gündeme getirmektedir. Bu sebeple devletlerin ekonomik istikrarı sağlanmak ve daha sonrasında da tüm sektörler için destek oluşturması açısından tarımsal kompleksleri sürdürülebilir biçimde uygun yer ve üretim tekniklerini geliştirerek özellikle kırsal bölgelere konuşlandırılması uygun olacaktır. Çünkü piyasa ekonomisinin gelişimine ayak uydurulamaması ve reformların yeterli olarak uygulanamaması, yerel tarımsal ürünlerin üretimde sistematik krizlerin ilk aşamasını oluşturmaktadır. Bu çalışmada da Kazakistan'ın tarım sektöründeki ticari yapıları ve teknik destek problemleri, tarımsal ürünlerin imalatı ve sabit sermayeye yapılan doğrudan yatırımlar, hemen hemen tüm amortisman giderleri ve kar marjı ile ilgili sorunlar literatür taraması şeklinde ele alınmıştır. Çalışma kapsamında teknik verilerin düşmeye devam ettiği, kırsal bölgelerde yaşayanlara teknik destek sorunlarını çözmek adına yeni donanım ve yeni üretim faktörlerini satın alacak desteklerin verilmesi gerektiği saptanmıştır.

Anahtar Kelimeler: Ekonomi, tarımsal hizmet, verimlilik, gelişme, iyileştirme.

1. INTRODUCTION

The development of agricultural services structures, as form of concentration of production and capital, creates the necessary conditions for the output of the agricultural sector from the crisis. For this purpose the country were created machine-technological stations providing agronomic service. However, their development by

considerable difficulties caused by the lack of sufficient financial resources was accompanied, insufficient economic analysis of the activity of machine-technological stations, which affected the increase in the value of their work the low solvency of agricultural producers. In this regard, a number of existing machine-technological stations failed to show satisfactory results.

Agricultural economics or agronomics is an applied field of economics concerned with the application of economic theory in optimizing the production and distribution of food and fibre—a discipline known as agronomics (Fox, 1987). Agronomics was a branch of economics that specifically dealt with land usage. It focused on maximizing the crop yield while maintaining a good soil ecosystem (Gardner, 2001). Throughout the 20th century the discipline expanded and the current scope of the discipline is much broader (Ford Runge, 2008). Agricultural economics today includes a variety of applied areas, having considerable overlap with conventional economics (Sumner et al., 2010).

Demand for agricultural crops is expected to double as the world's population reaches 9.1 billion by 2050. Increasing the quantity and quality of food in response to growing demand will require increased agricultural productivity. Good agricultural practices, often in combination with effective input use, are one of the best ways to increase smallholder productivity. Many agribusinesses are building sustainable supply chains to increase production and improve quality (International Finance Corporation, 2013).

Currently, the crises in the agricultural sector are particularly affected by the mechanization of production processes. In conditions when the state is unable to provide effective financial support to the entire agriculture sector, one of the most important tasks of stabilization, and then growth and technical support of agriculture is the development of production and technical service, able everywhere to become intensive agricultural products, a reliable partner of the villagers in the cultivation and processing of agricultural crops.

Studying foreign scientific developments of scientists of Reuben Robertson, Seithroy Edwards, Gale Da Silva, Helena Tomas, Leroy Jackson of agro service in the modern period of development of agricultural production, we can assume that the production-technical service in the agricultural sector is agricultural services institutions and is a priority providing a wide range of production and technical and other services to farmers on a contractual basis, which includes functional, serving and providing the blocks from the initial to the final operation of the production cycle. Blocks in turn contain mechanized, procurement, information and marketing, legal, staffing, communication, infrastructure etc. the functions of production, processing, storage and marketing of agricultural products (Robertson et al., 2012).

The specific role of production-technical service in the agricultural sector is manifested in the acceleration of development of productive forces; raising the level of efficiency of services and development of economic relations in AC (agricultural complex); the deepening and expansion of scientific-technical progress in agricultural

production; ensure continuity in the efficient production of agro product and rational use of available technical resources; the strengthening of processes of specialization, concentration and integration of production; the acceleration of economic turnover; the reduction of production costs of agricultural producers that use production-technical service agro service structures.

One of the directions of improvement of the development of production-technical service in the agricultural sector is the widespread use of preferential agro leasing basics allowing you to develop and distribute new intensive technologies and increase the efficiency of agricultural production. The system of leasing in agriculture requires improvement of the mechanism of state regulation (Zharekeshov N.B, Saduakasova K.Zh., 2003).

State support in the market conditions and of the diversity of the agricultural sector is necessary because it is important not to destroy but to maintain the production and technical potential. Therefore, the problem of development of agricultural leasing as a mechanism of improvement of the development of production-technical service in the agricultural sector is a key issue.

Thus, improving the development of production-technical service in the agricultural sector is an important factor for stabilization and sustained growth in agricultural production, transfer of agricultural sector to a modern industrial basis.

2. METHODS and APPROACHES

Theoretical issues of the development of production and technical services in different periods were developed in the works of domestic and foreign economists, such as Zh. K. Abdrashev, G.S. Baimuhamedova. Much attention is paid to the issues of financing the acquisition of technical means in market conditions, in particular, the development of leasing. Various aspects of leasing relationships are devoted to the research of scientists N.M.Vasilyeva, E.V. Kabatova. Appreciating their contribution to the development of this problem, it should be noted that in the modern economy, additional research is needed to develop production and technical services in the agricultural sector.

Reforming the agrarian sector of economy in regions of the country began with a radical change of the organizational-economic mechanism of functioning of agricultural production in general. The analysis suggests that the overall result of the economic reform technical means in the agricultural sector for the period in 1995 through 2015 were negative. The presence of all types of agricultural machinery amounted to in 2015 in the range of 6-9% in relation to 1991 (Baymuhamedova G.S., 2005). Given the fact that in recent years, the upgrading of technical equipment of agrarian sector of Kazakhstan occurred in small amounts, it can be assumed that near the critical moment, when the rural producers will not be able to perform its functions.

The existing low level of technical resources, which is a major deterrent to the development of agricultural production, proves the necessity of functioning of the

various organizational forms effective structures of production and technical service in the agricultural sector.

The most promising are two machine-technological stations models running:

- in the agricultural and industrial companies (agribusiness, agricultural factories, etc.) performing a complete cycle of agricultural production;
- on the contract, perform agro-technical works and services of production-technical service for agricultural producers (Abdrashev Zh.K., 2005).

Typical representative of the first model in the thesis is the machine-technological stations "AgroServiceYassy" South Kazakhstan Region, which is part of the regional Agroholding JSC "Yassy", which is at the moment the group of companies containing the two cotton processing plant, the butter factory, the trading company purchasing and selling cotton and the network of petrol stations in South Kazakhstan region. In machine-technological stations "AgroServiceYassy" profitability of cotton production in 2015 above 1.9 times and equipment used 1.4 times more effective than AE (agricultural enterprise) "Ak makta". Performance of machine-technological stations equipment for the analyzed period exceeds, than the farms and the output of reference 1 tractor 34% and seasonal production of 1 cotton harvesters 48% higher (Table 1).

Table 1. Efficiency of production and technical activities of MACHINE-TECHNOLOGICAL STATIONS in comparison with AE South Kazakhstan region of cotton production in 2015.

Indicators	Single change	MACHINE-TECHNOLOGICAL STATIONS "Agro Service Yassy"	AE "Ak makta"	Efficiency of MACHINE-TECHNOLOGICAL STATIONS, % (+) above (-) below
Sown area	Ha	1	1	
Yield	kg/ha	25	17	+47
Cotton production	T.	2,5	1,7	
Seasonal production ha1 harvester	ha	370	250	+48
The output of 1.FL.tractor	FL.ha	1100	820	+34
Cleaning of cotton at the rate of 1 processor	kt.	4,6	3,2	+43
Coeff. land use	%	0,87	0,64	+36
Watering the planting area	cubic meters	10	18	-80
The cost of cotton for 1 t	thousand tenge	31,68	38,2	-20,5
Cost to implement per 1 ton of cotton	thousand tenge	41	44	-7,3
Industries costs per 1 ha.	thousand tenge	79,2	64,9	
The cost of cotton 1 ha.	thousand tenge	102,5	74,8	
The profit from 1 ha.	thousand tenge	23,3	9,9	
Profitability	%	29,4	15,2	93,4

Note: calculated by the author based on materials of the Department of agriculture of the SKR (www.stat.gov.kz)

Increase the production of tractors and combines was facilitated by the presence of machine-technological stations "AgroServiceYassy" a large number of foreign technologies, showing that machine-technological stations is the conductor of the foreign testing of high-performance agricultural machinery to the domestic agro-climatic conditions. In this regard, machine-technological stations have obvious advantages from the point of view of efficiency of investments in development of technical base of agricultural production.

Our analysis allows drawing a conclusion about the need for the rational use of a limited number of machines, concentrating them in machine-technological stations. First and foremost, this allows for certain types of products of agriculture and animal husbandry based on intensive and resource-saving technologies to gain the maximum increase in production. Second, it provides high performance use of agricultural machinery, as evidenced by the work of analyzed machine-technological stations. Third, to focus the technical capabilities to run the most critical and energy intensive field work, especially in farms that are not able to perform them without assistance. In the fourth, thoroughly to ease the social situation of workers of those farms those are not able to produce agricultural products in connection with the difficulties of the implementation of the Finance-intensive mechanized works.

The most cost-effective ways out of this crisis situation for the future are:

- the use of highly reliable and high-performance new generation of technology through agricultural services structure, ensuring the development of new highly profitable technologies of production of agricultural products;
 - ✓ To establish new and support established an effective agricultural services structures of production-technical service agricultural production as machine-technological stations.
 - ✓ To ensure the effectiveness of resource supply industries need to have a program of state support for technical support of agriculture, which currently needs to be improved with respect to the mechanism, forms and methods of effective development of agricultural production.

3. SUMMARY

The agricultural services structures equipment production-technical service necessary technical resources is a major parameter that influences the performance of their production and technical activities. The efficiency of the production-technical service can be obtained only in the case where it will have the total calculated composition of tractors, harvesters, agricultural machinery and vehicles. To this end, we determined the minimum acceptable level of availability of equipment and the forecast of the expected period of coverage, availability of technical means to its normal level.

To calculate the required composition of the agricultural equipment we used the basic principles of optimization of structure of technical resources. According to the principle of information and regulatory justification of the composition technique we

calculated that the required regulatory number of tractors in the reference units in 2015 is – 7462. Gaps in the number of agricultural machinery in the coming years are unrealistic. In this connection it is expedient the structure of production adapted to the technical conditions and capabilities of the producers. As a result of studies to determine the relationship between number of vehicles and the analyzed period of the applied method of correlation-regression analysis of agricultural machinery with finding the main statistical indicators: the correlation coefficient of the regression equation. Agro-food program determined that one of the priority directions of development of agrarian sector of Kazakhstan is the development of cotton, so the solution to this problem we consider the example of cotton pickers.

It can be assumed that the pattern of changes in the volume of services production-technical service dynamics is expressed by the regression equation.

$$K_m = a + b \cdot Y, (1)$$

where K_m is the number of equipment pieces;

Y - serial number year for which you are defining the number of equipment;

a, b – coefficients of the regression equation.

To determine the coefficients a and b need to solve a system of two normal equations with two unknowns using calculated values:

$$n a + b \sum \Gamma = \sum K_m (2)$$

$$a \sum \Gamma + b \sum \Gamma^2 = \sum K_m \Gamma (3)$$

where n - the volume of production, $m = 15$ year. $K_m = 14630$.

$$Y K_m = \frac{\Delta K_m * \Delta \Gamma}{\Delta \Gamma} = \frac{3647}{4194} = 0,87 (4)$$

$$\sigma \Delta \Gamma * \sigma \Delta K_m \quad 4,5 * 932 \quad 4194$$

As a result of calculations we get the regression equation $K_m = 975 - 195 \Gamma$

In 2015, the amount of arable land in the cotton agriculture of Kazakhstan amounted to 200,1 thousand hectares. According to the established regulatory load required needs in cotton harvesters of Kazakhstan, 13.8 thousand pieces on 1 hectare, we find that we need $200,1 * 13,8 = 3024$ units. Using these, determine the number of years of coverage needs in engineering, substitute into the equation $3024 = 975 - 195 Y$. It has been estimated that the optimization principle of defining the minimum availability of agricultural machinery at maximum load for one car, determined that it would take 10 years to make up for lack of technique to the normal level of provision for cotton harvesters. Therefore, to create and strengthen the technical base of the Agroservice structures of production-technical service state support is necessary for the provision of preferential Agroleasing services for the purchase of agricultural machinery.

In order to improve state support of production-technical service agricultural sector, we have developed and proposed a phased program, allowing equipment

agricultural services structures the necessary technical means by improving the Agro leasing, which lists the main provisions of this program.

To solve the above tasks in the first phase of the proposed regional state program of development of technical support to production-technical service in the agricultural sector in 2015-2018, where it is assumed to implement a series of effective measures, promote the agricultural sector needs agricultural machinery and complex production and technical services that must be implemented as soon as possible. In the framework of this program the article describes the recommended optimal amount of agricultural equipment in South-Kazakhstan oblast in 2013 to achieve the highest results when processed amounts of arable land and recommended the state program of development of leasing in agriculture "Equipment for the villages of Kazakhstan" for the years 2016-2019, providing leasing borrowed funds in the form of state support for the purchase of agricultural equipment (Table 2).

Table 2. Recommended prospects for funding to leasing companies under the program "Technique for the village SKR" for 2016-2019 yy

№	Name of agricultural equipment	The price of units, thousand Teng	The presence of a one	Standarts thousand.ha	Pos. area, thousand.ha	The necessary units.	Lacking units	The total amount of million	The amount of the cost of equipment by years, mln tenge			
									2014	2015	2016	2017
1	Combine harvesters	1100	435	6,06	205	1242	807	887	221	221	221	224
2	Cotton harvesters	1600	104	13,8	196,4	2710	2606	4169	1042	1042	1042	1044
3	Cultivator	407	250	10,6	672	7123	6873	2797	690	690	690	727
4	Tractor trailers	195	957	5,8	672	3897	2940	573,2	143	143	143	144
5	Seeder	512	356	5,9	672	3964	3608	1847	461	461	461	464
6	Attachments tractor	727	-		672	16	16	11,6	2,5	2,5	2,5	4,1
7	Stand	910	-		672	8	8	7,2	1,8	1,8	1,8	1,8
8	Sprayer	650	-		672	20	20	13	3,25	3,25	3,25	3,25
	Totally							10305	2564	2565	2564	2612

Note: calculated by the author on materials of the Department of agriculture

Such financial state support of agricultural producers on the terms of leasing in agriculture should contribute to the reduction of the share of foreign firms in the market of grain and cotton harvesting equipment by purchasing on the conditions of the state lease only domestic agricultural machinery. The necessary funding can be reduced, concentrating the optimal number of vehicles in the Agroservice centers production-technical service.

To ensure normal activities resource supply industries in the second stage of the proposed implementation of the program of technical support to the agricultural sector for the years 2016-2019. It is expected to improve the status of production-technical service through the establishment of agro-service centers on the basis of Agro leasing as one of the main directions of introduction of progressive technologies and increase agricultural production. Improving the development of agricultural leasing will allow you to create a wide network of services of the leasing companies, which will increase their competitiveness in the market of technical resources.

In the second phase of the state program of the proposed system of compensation of acquisition of agricultural machinery agricultural services centers production-technical service. A uniform compensation payment includes the current cost of production of agricultural machinery and its acquisition using Agro leasing mechanism. A compensatory mechanism of regulation of the markets creates the most solid Foundation for the development of infrastructure of agricultural production, such as: the organization of dealer and distributor networks, technical support of modern non-state leasing companies and the creation of other market institutions technical resources.

Therefore, services providing equipment on farm loans is one of the most effective measures of state support for agriculture and machinery manufacturers.

Improvement development of production-technical service in the agricultural sector due to the creation of a favorable organizational and economic conditions for functioning of various forms of Agroservice structures of production-technical service as a major manufacturer of a wide range of production and technical services in agriculture.

The advantages of the Agroservice centre production-technical service from the existing machine-technological stations is that:

- depending on the volume of services of production-technical service and increase the economic potential of possible bias in the direction of its specialization as technologies of cultivation of certain crops and activities. This will allow the most efficient use of technology, labor resources; reduce the cost of production-technical service, which will contribute to the increase in demand on the part of the villagers;
- agro-service centre can not only increase the number of mechanized brigades to determine their specialization, but also to create new divisions of production-technical service, that is, to expand the area of its production and technical

activities of the units, so the development of the projects of the Agroservice centre should also be pursued on the basis of multifunctional machine-technological stations with developed industrial activity, requires the creation of new objects and renovation of existing ones.

Thus, the proposed methods of improving the development of production-technical service in the agricultural sector are promising ways of enhancing the capacities of agricultural production, which creates the condition for the production of vital for companies of agricultural products, with stable and guaranteed sales on the domestic and foreign markets. The spectrum of problems shows that, despite some adverse conditions, it in the planning period is a fairly reliable way of raising the technical support to the agricultural sector and the overall agricultural production.

4. DISCUSSION

On the basis of economic growth achieved economic and social progress. At the same time, the challenge is to balance the economy, priority development of the processing industry, agricultural sector and infrastructure. Quality growth in agriculture depends on its maintenance. The government of the Republic of Kazakhstan set the task of improving the system of technical support of agricultural production. In connection with the main task of the state our research on improving the production and technical service in agrarian sector, as factor of development of technical support of agricultural production, led to a number of conclusions and proposals:

- 1) In connection with the impossibility of possession in the market conditions is absolutely accurate information about the conditions of implementation of the us production-technical service defines its essence as a form of interaction of agricultural producers and agricultural structures, which are on the one hand, consumers of technical equipment, with other manufacturers production and technical services. Agricultural services structure of production-technical service has highly skilled mechanical personnel, service and use advanced technology. The service consists of functional, providing supports and blocks, each of which represents a system evolving according to its specific laws. The main aims of the production-technical service are currently associated with the selection of effective markets for its services in the agricultural sector and maximize profits.
- 2) The objective of the development cost of mutually beneficial relations of the Agroservice enterprises, production-technical service and agricultural producers is a pressing problem at this time. Developed in the work of a promising scheme, agricultural production-technical service allows you to pre-determine the economic parameters of the effectiveness of the use of production-technical service to reflect changes in production costs, yields and current market prices for agricultural products. Thanks to this scheme, agricultural producers will have a real opportunity to choose the best

performers, production-technical service considering the price and quality of service.

- 3) The main condition of improvement of the development of production-technical service in the agricultural sector is the formation of an effective production-technical service in Agroservice structures. In order to work:
 - recommended effective organizational and functional structure of the production-technical service, which issued the basic conditions as the basis for their cost-effective operation;
 - the effective way of functioning Agroservice structures with the specification economic and technological environment of marketing services production-technical service;
 - proposed measures to reduce the cost of services production-technical service.
- 4) The choice of rational organizational-legal form, which is one of the basic conditions for satisfactory development of production-technical service in the agricultural sector due to the options for the establishment of machine-technological stations and the sources of their technical base. Carried out analysis shows that the most promising may be the machine-technological stations of the two models employed in the agricultural and industrial companies (agribusiness, agricultural factories, etc.) performing a complete cycle of agricultural production on the example of machine-technological stations "Agroservice" and on contract performing the services of production-technical service on orders of agricultural producers on the example of machine-technological stations "Farmers" in South Kazakhstan region.
- 5) Improving the development of production-technical service in the agricultural sector should be linked with the principles of the optimization of a rational structure of technical resources that explore the condition and the level of technical means in each case of agricultural production. For these purposes, the estimation of the quantitative composition of the technical Park farms SKR, is determined by the technological deficit of tractors and the optimal number of required agricultural services structures machinery to achieve the highest results when processed amounts of arable land.
- 6) Developed and proposed a phased program of state support to production-technical service in the agricultural sector, allowing equipment agricultural services structures the necessary technical means by improving the Agroleasing, which lists the main provisions of this program.

In the framework of these programs calculated the prospects for funding for the purchase of the optimal number of machines for the efficient functioning of agricultural services of the centre; establish the rules of rational use of budget funds, the mechanism of financial regulation perspective of leasing in agriculture with a clear definition of the subjects of the relationship, the proposed compensation system of

state purchase of agricultural equipment agro-service centres production-technical service.

REFERENCES

- Abdrashev Zh.K. (2005). Production and Technical Maintenance of Agricultural Enterprises in Almaty Region on A Cooperative Basis/Problems of The Agro Market. -2005. №:1, pp.111-112.
- Baymuhamedova G.S. (2005). On Marketing Strategy in The Market of Material and Technical Resources and Services for The Agroindustrial Complex/Problems of The Agro Market. -Almaty, 2005.-№:1, pp. 103.
- Fox, K. A. (1987). "Agricultural Economics," *The New Palgrave: A Dictionary of Economics*, v. 1, pp. 55–62.
- Gardner, B. L. (2001), "Agriculture, Economics of," *International Encyclopedia of the Social & Behavioral Sciences*, v. 1, pp. 337-344.
- Robertson, R. (2012). *Seithroy Edwards, Gale Da Silva, Lynnette Tomas, Leroy Jackson. Agriculture and Horticulture Development Project.*
- Runge, C. F. (2008). "Agricultural Economics," *The New Palgrave Dictionary of Economics*, 2nd Ed., Abstract.
- Sumner, D. A., Alson, J. M. and Glauber, J. W. (2010). "Evolution of The Economics of Agricultural Policy", *American Journal of Agricultural Economics*, v. 92, pp. 403-423.
- www.stat.gov.kz (2013). International Finance Corporation. Working with Smallholders: A Handbook for Firms Building Sustainable Supply Chains Research Date: 3 December 2013.
- Zharekeshov, N.B and Saduakasova K.Zh. (2003). Agrotechservice in the system of state support of agricultural producers/Bulletin of Agricultural Science of Kazakhstan. -2003. -No:9, pp. 13-14.



İzmir Kalkınma Ajansı Örneğinde Kalkınma Kurulu'nun Yönetişim Yaklaşımı ile Analizi

Fatih Çelik*

Milli Eğitim Bakanlığı, Yenifakılı Çok Programlı Anadolu Lisesi, Yozgat

Öz

Bölgesel Kalkınma Ajansları, bölgesel kalkınmaya katkıda bulunmak üzere 1930'lardan itibaren kurulan örgütlerdir. Bölgesel kalkınmaya yönelik stratejiler geliştirmiş ve uygulamıştır. "Aşağıdan yukarıya" doğru örgütlenme modeline göre kurulmuştur. Bu model, merkezi yönetimin yetki ve sorumluluklarının bir kısmının yerel aktörlere devredilmesine dayanmaktadır. Bu yetki transferi, yönetimden yönetime geçiş olarak nitelendirilir. Bölgesel Kalkınma Ajansları'nda uygulanan yönetim yaklaşımı, sermaye kesimini öne çıkarmak ve işçi kesimini dışlamak gibi siyasi; bölgesel refahı toplumsal kesimler arasında eşitsiz dağıtmak gibi ekonomik; sosyal kalkınmayı ihmal etmek gibi sosyal nedenlerle eleştirilmiştir. Türkiye'de Bölgesel Kalkınma Ajansları, 2006 yılından itibaren kurulmaya başlanmıştır. Yönetim Kurulu, Kalkınma Kurulu, Genel Sekreterlik ve Yatırım Destek Ofisi şeklinde örgütlenmiştir. Bölgesel Kalkınma Ajansları'nda yönetim yaklaşımı öncelikle yerel aktörlerden oluşan Kalkınma Kurulu'nda uygulanmıştır. Araştırmanın amacı, Türkiye'deki Bölgesel Kalkınma Ajansları'ndan İzmir Kalkınma Ajansı Kalkınma Kurulu'nun oluşum ve işleyiş sürecini yönetim yaklaşımı ile analiz etmektir. Konu, nitel araştırma yöntemlerinden doküman analizi tekniği ile incelenmiştir. Analiz sonucunda İzmir Kalkınma Ajansı'nın, Kalkınma Kurulu üyelerinin kamu, özel ve sivil kesimler itibarıyla dağılımı ile kurulda oluşturulan çalışma grubu ve komitesi bakımından yönetim yaklaşımını tam olarak; üyelerin toplantılara katılımı itibarıyla de kısmen uyguladığına kanaat getirilmiştir.

Anahtar Kelimeler: Bölgesel Kalkınma Ajansı, Yönetişim, İzmir Kalkınma Ajansı, Kalkınma Kurulu, Kamu-Özel-Sivil Kesim.

The Analysis of The Development Board with Governance Approach in the Case of Izmir Development Agency

Abstract

Regional Development Agencies are organizations established to contribute to regional development since 1930. They developed and implemented strategies for regional development. They were established according to the right-to-up organization model. This model is based on the transfer of some of powers and responsibilities of central government to local actors. This transfer of authority is defined as transition from management to governance. The governance approach implemented in Regional Development Agencies has been criticized with these reasons political such as to highlighting the capital segment and to excluding the workers; economical as not not to distribute regional welfare among the social segments; and social such as neglecting the social development. Regional Development Agencies in Turkey have been established since 2006. They have been organized in the form of Development Board, the Secretariat General and the Investment Support Office. In Regional Development Agencies governance approach was first applied to the Development Board which is composed of local actors. The purpose of the study Regional Development Agencies in Turkey Izmir Development Agency Development Board is to analyze the process of formation and functioning with the governance approach. The subject was examined by qualitative research methods using document analysis technique. As a result of the

analysis Izmir Development Agency's approach to the governance in terms of the distribution of the members of the Development Board in terms of public, private and civil sectors and the working group and the working committee formed in the committee are as follows; it was also considered that the members were partially applying for participation in the meeting.

Keywords: Regional Development Agency, Governance, Izmir Development Agency, Development Board, Public-Private-Civil Sector.

1. GİRİŞ

Yerel¹ kalkınmanın aktörlerden biri, Bölgesel Kalkınma Ajansları'dır (BKA'lar). BKA'lar, merkezi ve/veya yerel aktörler tarafından kurulmaktadır. Başlıca amacı, yerel kalkınmada aktörler arasında işbirliğini (yönetişim) geliştirmektir. Yönetimi, "çok düzeyli yönetim modeli"ne dayanmaktadır (Dulupçu, 2006: 244-245). Dolayısıyla amaçlarına ulaşma düzeyi, yönetim yaklaşımını ne ölçüde uyguladığına bağlıdır.

Türkiye'de 5449 sayılı kanuna göre 2006-2009 yılları arasında 26 tane BKA² kurulmuştur. BKA'lar, Yönetim Kurulu, Kalkınma Kurulu, Genel Sekreterlik ve Yatırım Destek Ofisi şeklinde örgütlenmiştir. BKA'larda yönetim yaklaşımı öncelikle Kalkınma Kurulu'nun oluşum sürecinde uygulanmıştır. 5449 sayılı kanuna (md. 8) göre, "... bölgedeki kamu kurum ve kuruluşları, özel kesim, sivil toplum kuruluşları, üniversiteler ve yerel yönetimler arasında işbirliğini geliştirmek ve ajansı yönlendirmek üzere kalkınma kurulu oluşturulur. İllerin dengeli şekilde temsilini sağlayacak yapıda, en fazla yüz üyeden³ oluşur."

Çalışmada Türkiye'deki BKA'lardan İzmir Kalkınma Ajansı (İZKA) Kalkınma Kurulu'nun (KK) oluşum ve işleyiş süreci, yönetim yaklaşımı⁴ ile incelenmiştir. Analizde, yönetim yaklaşımını ideolojik yönden sorgulamadan, kanunla yönetim temelinde oluşturulan bir örgütsel yapının uygulamada yönetimi ne ölçüde gerçekleştirdiği irdelenmiştir. Çalışmanın temel önermesi, Türkiye'de BKA'ların yönetim modelini uygulamada tam olarak içselleştiremediğidir.

Çalışma, beş bölümden oluşmuştur. İlk olarak, yönetim yaklaşımı ve BKA'lar kısaca ele alınmıştır. Daha sonra BKA'larda yönetime ve İZKA'ya ilişkin literatüre yer verilmiştir. Üçüncü bölümde, İZKA KK, üyelerin kamu-özel-sivil kesim itibariyle dağılımı, toplantılara katılım durumu ve kurulda oluşturulan çalışma grubu ve komitesi bakımından yönetim yaklaşımı ile analiz edilmiştir. Dördüncü bölümde, araştırmanın amacı, yöntemi, sınırları ve sınırlılığı belirtilmiştir. Son olarak, araştırmanın bulguları ortaya konmuştur.

¹ Çalışmada yerel ve bölgesel kavramları, aynı anlamda kullanılmıştır.

² Türkiye'de ajanslar, dünyada yaygın olan BKA yerine "bölge" kelimesi çıkarılarak Kalkınma Ajansı (KA) şeklinde adlandırılmıştır. Bunun başlıca nedeni, "bölge" kelimesinin bölge yönetiminden başlayarak eyalet sistemine doğru bir yönetim şeklini getireceği endişesidir. Çalışmada, BKA kavramı kullanılmıştır.

³ Kalkınma Bakanlığı'nun 07.06.2017 tarih ve 2646 sayılı yazısında, tek ilden oluşan bölgelerde (İstanbul, Ankara ve İzmir) KK'nun en fazla 25 üyeden oluşacağı belirtilmiştir. Bu durumun, KK'nun yönetim yapısını zayıflatacağı söylenebilir.

⁴ Literatürde, birden fazla ili kapsayan ajanslar için "bölgesel yönetim"; İstanbul, İzmir ve Ankara'da kurulan ajanslar için de "kentsel yönetim" ayrımı yapılmıştır (Özışık, 2012: 132).

2. KAVRAMSAL ÇERÇEVE

Bu bölümde, yönetim yaklaşımı ve BKA kavramları kısaca ele alınmıştır.

2.1. Yönetişim Yaklaşımı

1980'li yıllarda başlayan küreselleşme süreci ile ulusal kalkınma anlayışının yerini 1990'larda bölgesel kalkınma anlayışı almıştır. Küreselleşme, "bilişim teknolojilerindeki gelişmeler sonucunda ulus devletlerin ekonomik, siyasi ve idari alandaki rolünün azaldığı, bölgelerin öne çıktığı bir süreç"tir (Dinler, 2008: 402). Küreselleşmenin etkilerinden biri, ülkeleri yönetimden yönetişime geçişe zorlamasıdır. Washington Uzlaşması (1986) ile küresel sermayenin aktörleri olan ulus-üstü kurumlar⁵, ülkelere ticari serbestleşme, âdemi merkezileşme ve yönetim modelini benimsetmek için hemfikir olmuşlar (Müftüoğlu, 2012: 98; Özışık, 2012: 130).

Yönetişim modeli, merkezi yönetimin bazı yetki ve sorumluluklarının yerel aktörlere devredilmesine dayanır. Âdem-i merkezileşme (yerelleşme) olarak da adlandırılan bu süreç, "yönetim"den "yönetişim"e geçiş olarak nitelendirilmiştir (Dulupçu, 2006: 244-245; Eraydın, 2007: 9). Bu modele göre merkezi yönetim, "yönetme" görevinin yerine "yönlendirme" rolünü üstlenmiştir.

Yönetişim, kısaca kamu, özel ve sivil aktörlerin işbirliği yapmasıdır. Bu modelde herhangi bir aktör, karar verme sürecine egemen değildir (Dulupçu, 2006: 244-245). Model, iki temel özelliğe sahiptir. İlki, katılımcılıktır. Yani yetki ve sorumlulukların aktörler arasında paylaşılmasıdır. İkincisi ise, hiyerarşik yapıdan eşitler arası ilişkilere dayalı bir heterarşik yapının kurulmasıdır (Eraydın, 2007: 11-12).

Yönetişim modelinde, Marks ve Hooghe'in (2004) geliştirdiği tipoloji, başlıca kaynaklardan biridir. Bu yazarlar, modeli Tip 1 ve Tip 2 yönetim modeli şeklinde iki gruba ayırmıştır. Tip 1'de yetki dağılımı, coğrafi olarak sınırlandırılmıştır. Tip 2'de ise, mekân ve aktörler bakımından yetki sınırlaması yoktur. Yönetişim, tüm aktörlerin katılımı ile çok düzeyli bir şekilde sağlanır (Helvacıoğlu ve Tektaş, 2010: 530).

2.2. Bölgesel Kalkınma Ajansı

Yerel kalkınmayı hızlandırmak ve aktörler arasında işbirliğini geliştirmek üzere 1930'lardan itibaren Bölgesel Kalkınma Ajansları (BKA'lar) kurulmaya başlanmıştır. BKA'ların başlıca faaliyetleri, kalkınma stratejilerini hazırlamak, aktörler arasında işbirliğini geliştirmek ve kalkınma fonlarını yönetmektir. Genel kurul, yönetim kurulu, denetleme komitesi şeklinde örgütlenmiştir (EURADA, 1999: 34).

Örgütlenme bakımından ideal bir BKA, Halkier et al., (1998) ile Halkier'e (2000: 42; 2010: 29; 2011) göre, aşağıdan yukarıya doğru yapılanmıştır ve merkezi yönetimden yarı özerk, çok işlevli bir kurumdur. Bu özerklik ve yapılanma, BKA'lara aktörler arasında aracılık rolünü vermiştir (Roberts and Lloyd, 1999: 519-520).

BKA'lar için ortak bir örgütlenme modeli yoktur (Harding, 2006: 137-138). Avrupa'daki BKA'ların kurumsal yapıları, Tablo 1'de sunulmuştur.

⁵ Uluslararası Para Fonu, Dünya Bankası, Dünya Ticaret Örgütü, Ekonomik Kalkınma ve İşbirliği Örgütü.

Tablo 1. Avrupa'daki BKA'ların Kurumsal Yapıları

Ülkeler	BKA'ların Kurumsal Yapısı
İspanya, Türkiye	Özel hukuka tabi kamu kurumu
Almanya	Yarı özerk kamu şirketi
Fransa	Karma ekonomi şirketi
Belçika	Belediyeler arası ajanslar
Romanya, Danimarka	Vakıflar
İsveç	Limited şirket
İngiltere	Özerk örgüt
Yunanistan	Belediye girişimi
Çek Cum., Estonya, Slovakya, Polonya	Kamu-özel sektör şirketi

Kaynak: EURADA, 1999: 33'den yararlanılarak hazırlanmıştır.

Tablo 1'de de görüldüğü gibi, kurumsal yapıları bakımından tek tip BKA yoktur. Bunun başlıca nedeni, ülkelerin politik tercihleridir. BKA'lar, özel hukuka tâbi olarak merkezi ve/veya yerel yönetimler tarafından özerk ve/veya yarı-özerk örgütler şeklinde kurulmuştur. Kimi ülkelerde vakıf, şirket, kamu-özel sektör ortaklığı gibi çeşitli statülere sahiptir. BKA'ların amaçlarını gerçekleştirebilmeleri için merkezden belli oranda özerkliğe sahip olmaları, ortak bir özelliktir (Young-Hyman, 2008: 380).

BKA'ların başlıca amacı, aktörler arasında işbirliğini (yönetişim) geliştirmektir. Merkezi ve/veya yerel aktörler tarafından "çok düzeyli yönetim modeli"ne göre kurulmuştur (Halkier, 2006: 23-24). Bu durum çeşitli yönlerden eleştirilmiştir. BKA'larda yönetim modelinin tam olarak kurulamadığı; merkezi yönetimin, yönetim kuruluna kendine yakın kesimleri atadığı; kurula, yerel aktörlerden ziyade iş dünyasının temsilcilerinin seçildiği; dolayısıyla yönetim yapısının, toplumu temsil etme bakımından sorunlu olduğu belirtilmiştir (Kayasü et al., 2003: 43).

BKA'ların yönetiminde, kamu ve sermaye kesimlerinin öne çıktığı; bunun da arz temelli politikaları ve sermayenin egemenliğini pekiştirdiği ileri sürülmüştür⁶. Bu durum, "örgütlü sermaye"nin BKA'larda temsil edilirken; çoğunluğu oluşturan "örgütsüz kesim"nin ve işçi sendikalarının dışlanması bir sonucudur (Karasu, 2009: 23). Bu sonuç, eşitsiz güç ilişkilerinin bir göstergesi olarak kabul edilir. Yerel elitlerin daha fazla güç sağlama çabası, hiyerarşik yapılanmaya ve güçlü bölgelerin yatırımları belirlemesine yol açmıştır. Dolayısıyla yönetim mekanizması, "elit oyun alanları" olarak adlandırılmıştır (Müftüoğlu, 2006: 138; Müftüoğlu, 2012: 99-100).

3. LİTERATÜR ÖZETİ

BKA'lar, literatürde yönetim yaklaşımı ile daha ziyade örgütsel yapıları ve aktörler arasında işbirliğini geliştirme faaliyetleriyle incelenmiştir. Bu bölümde literatür özeti, yabancı ve yerli kaynaklar şeklinde iki tabloda verilmiştir. BKA'ların yönetim modeli ile ilgili yabancı literatür özeti, Tablo 2'de sunulmuştur.

⁶ Bu bakımdan yönetim, siyasal iktidarın kimler tarafından kullanılacağına yönelik mekanizmaları oluşturan yeni bir iktidar yaklaşımı olarak değerlendirilmiştir.

Tablo 2. BKA'ların Yönetişim Yaklaşımı İle İncelendiği Başlıca Çalışmalar* (Özet)

Yazarı	Amacı	Yöntemi**	Sonucu
Beer et al. (2004)	Avustralya, İngiltere, ABD ve Kuzey İrlanda'nın bölgesel kalkınma deneyimlerini ortaya koymaktır.	Anket	BKA'lar, işletmelerle diğer kurumlar arasında güçlü ağ ilişkileri kurmuştur.
Grant (2004)	Sosyal sermaye, bölgesel yönetim ve kültür unsurlarının, Avustralya'da iki iki BKA'nın faaliyetlerine etkisini incelemektir.	Anket, Mülakat	Yönetişim konusunda kamu kaynakları, toplumsal veya ekonomik kazançlar yerine politik amaçlarla istismar edilmiştir.
Halkier (2006)	Avrupa'daki BKA'ların başlıca özelliklerini, farklılıklarını ve gelişme eğilimlerini ele almaktır.	Doküman Analizi	Kalkınma yapılarının % 80'i politik otoriteden bağımsız olan BKA'lar, daha başarılıdır.
Halkier (2010)	BKA'lar temelinde Avrupa'daki bölgesel kalkınma politikalarını incelemektir.	Anket	Yönetişim bakımından anketin başlıca bulgusu, BKA'ların ağ ortamında faaliyet gösterdiğiidir.
Halkier (2011)	Avrupa'daki BKA'ların bölgesel politikadaki rolüne ilişkin deneyimleri ve eğilimlerini ortaya koymaktır.	Doküman Analizi	BKA'lar, çok düzeyli bir yönetim yapısına sahiptir.
Dall'Olio (2006)	ERVET'in kuruluşu, gelişimi ve değişen misyonunu incelemektir.	Vaka Analizi	Bölgesel planlamada ERVET, yeniden yapılanmıştır.
Roberts (1999)	İngiltere'de bölgesel planlama, kalkınma ve yönetim anlayışındaki değişimi incelemektir.	Doküman Analizi	BKA'ların üç temel rolü vardır. Bunlar, bölgesel planlama ve yönetim ile bölgeye özgü kalkınma.
Morris (2010)	İngiltere'deki BKA'lar temelinde ekonomik kalkınmada çok sektörlü işbirliğini araştırmaktır.	Mülakat	Bölgesel kalkınmada çok sektörlü işbirliğini etkileyen 13 faktörden biri, yönetişimdir.
Gibbs ve Jonas (2001)	İngiltere'de BKA'ların bölgesel yönetişimde yol açacağı değişikliği ele almaktır.	Doküman Analizi	BKA'ların çevre politikası ve sürdürülebilir kalkınmadaki rolü belirsizdir.
Pearce ve Ayres (2009)	İngiltere'de BKA'ların rollerini, kaynaklarını, başarılarını, önceliklerle ilgili zorluklarını incelemektir.	Doküman Analizi, Mülakat	BKA'lar, ekonomik farklılıklar üzerinde önemli bir etki yaratacak yeterli kaynağa sahip değildir.

*Çalışmalar, BKA'larda yönetim ile ilgili olanlar arasından seçilmiştir.

**Kimi çalışmalarda, yöntem belirtilmemiştir. Bu, yazar tarafından belirlenmiştir.

Kaynak: Yazar tarafından geliştirilmiştir.

Tablo 2'ye göre BKA'ları, Beer et al. (2004), Avustralya, İngiltere, ABD ve Kuzey İrlanda; Grant (2004), Avusturalya; Halkier (2006, 2010 ve 2011), Avrupa; Dall'Olio

(2006), İtalya'daki ERVET; Roberts (1999), Gibbs ve Jonas (2001), Pearce ve Ayres (2009) ve Morris (2010), İngiltere örneklerinde çeşitli yönlerden yönetim ile analiz etmişler.

BKA'lar, yönetim yaklaşımı ile daha ziyade İtalya, İngiltere gibi AB ülkeleri örnekleriyle incelenmiştir. İtalya'daki BKA'ların yasal statüleri birbirinden farklıdır. BKA'lar kamu şirketi olup, merkezi yönetime bağlıdır. İtalya'daki BKA'lar arasında en çok analiz edilenlerden biri, ERVET'dir. ERVET (1973), aktörler arasında işbirliğini geliştirmesi için kurulmuştur. Örgütsel ve finansal yapısı, yönetim temelinde gerçekleşmiştir (Cooke ve Morgan, 1995: 109). Bölge yönetiminin, bankaların ve ticaret odalarının ortak olduğu ve finanse ettiği bir holdingtir (Marzocchi, 2009: 45). Kamu-özel-sivil kesimler için bir "buluşma noktası" olmuştur (Halkier, 2006: 71). Yönetim kurulu, denetçiler kurulu ve bölüm şefleri şeklinde örgütlenmiştir (Maccani, 2007: 9). "Reel Hizmet Merkezleri"nin (RSCs) ağını yönetmiştir. Pyke (1994), E-R'nin kalkınmasında başlıca unsurlar olarak "işletmeler arası işbirliği"ni ve "kurumsal altyapı desteği"ni (RSC'ler) belirtmiştir (Asheim, 1995: 9).

İngiltere, BKA'ların kurulması (1999) ve kaldırılması (2012) konusunda önemli bir deneyime sahiptir (Çelik, 2017a: 146). İngiltere'de yönetim ilkeleri ile 9 tane BKA kurulmuştur (Harding, 2006: 146). BKA'lara, aktörler arasında işbirliğini geliştirme görevi verilmiştir (Karasu, 2005: 208-210). Londra dışındaki BKA'lar, özerk bir yapıda örgütlenmiştir (Roberts ve Lloyd, 2000: 76). Örgütsel ve personel yapıları, bölgelerin özelliklerine göre değişmiştir. Merkezi yönetimin atadığı başkan ile 15 kişilik yürütme kurulu tarafından yönetilmiştir. Kurul üyelerinin % 60-80'i, özel sektör temsilcisidir (Allen, 2002: 13-14; Harding, 2006: 140).

Türkiye'de ise BKA'lar, genel olarak ekonomik, sosyal ve siyasal yönleriyle ele alınmıştır (Çelik, 2015: 103). Türkçe literatürde BKA'ları yönetim modeli ile inceleyen çalışmalar, Tablo 3'de sunulmuştur.

Tablo 3. Türkiye’de BKA’ların Yönetişim Yaklaşımı İle İncelendiği Başlıca Çalışmalar* (Özet)

Yazarı	Amacı	Yöntemi**	Sonucu
Lagendijk et al. (2009)	BKA’ların çok düzeyli yönetim sistemi içinde ne derece yer alacağını sorgulamaktır.		BKA’ların örgütlenmesi ve kurumsal gömülmesi için daha çok eylem gerekmektedir.
Karakılçık ve Sarıgül (2010)	BKA’ları ekonomik yönetim modeli ile incelemektir.	Doküman Analizi	Ulus devleti tasfiyeye yönelik politikalar, BKA’larla yönetim modeli ile uygulanmaktadır.
Koçak ve Karkın (2010)	BKA’ların etkinliğini çoklu paydaş kuramı ile analiz etmektedir.	Doküman Analizi	BKA’lar, merkezin siyasal, yerelin de sosyal baskısına uğrayabilir.
Helvacıoğlu ve Tektaş (2010)	Yönetişimin kalkınmaya etkisini, BKA’lar örneğinde incelemektir.	Doküman Analizi	Etkin fon kullanımı ve BKA’lar arasında doğrudan bir ilişki vardır.
Özışık (2012)	Kentsel yönetim kavramını, BKA’ların getirdiği model ile İzmir örneğinde incelemektir.	Doküman Analizi	BKA’ların kurulmasıyla devletçi anlayıştan liberal anlayışa geçiş, kamu, özel ve sivil aktörlerin işbirliğinde gerçekleşmektedir.
Güney ve Sat (2016)	BKA’ların planlama faaliyetlerini yönetim temelinde incelemektir.	Anket, Mülakat	Yönetişim, bölge planını hazırlamanın yanısıra uygulama ve izleme sürecinde de uygulanmalıdır.
Arslan (2016)	BKA’ların bir yönetim örneği olup olmadığını sorgulamaktır.	Doküman Analizi	BKA’lar, yönetim ilkelerini uygulayabilecek düzeyde değildir.
Ertugal (2017)	BKA’ların bölgesel yönetim üzerinde istenilen ve istem dışı sonuçlarını belirlemektir.	Doküman Analizi, Anket	BKA’lar, çok düzeyli yönetim ilişkilerini yürütmede büyük ölçüde başarısızdır.

*Çalışmalar, BKA’larda yönetim yaklaşımı ile doğrudan ilgili olanlar arasından seçilmiştir.

**Kimi çalışmalarda, yöntem belirtilmemiştir. Bu, yazar tarafından belirlenmiştir.

Kaynak: Yazar tarafından geliştirilmiştir.

Tablo 3’e göre Türkiye’de BKA’lar, yönetim yaklaşımı ile çeşitli yönlerden incelenmiştir. BKA’ları Karakılçık ve Sarıgül (2010) ile Özışık (2012), kapitalizm ve sermayenin hegemonya stratejisi; Güney ve Sat (2016), planlama faaliyetleri; Lagendijk et al. (2009), Koçak ve Karkın (2010) ile Ertugal (2017), çok düzeyli yönetim; Helvacıoğlu ve Tektaş (2010), etkinlik; Arslan (2016), yönetim ilkeleri ile incelemişler.

4. İZMİR KALKINMA AJANSI

Türkiye’de BKA’lar, AB’nin etkisi ile kurulmuştur. Helsinki Zirvesi’nde (1999) Türkiye’ye AB’ye “aday ülke” statüsü verilmiştir. AB’ye uyum sürecinde bölgesel

politika alanında yapılan yasal ve kurumsal düzenlemeler ile 5449 sayılı BKA Kanunu (2006) çıkarılmış; 26 tane BKA (2006-2009) ve Kalkınma Bakanlığı⁷ (2011) kurulmuştur.

BKA'ların amacı, aktörler arasında işbirliğini geliştirmek, yerel potansiyeli harekete geçirmek, bölgesel gelişmeyi sağlamak, bölge içi ve bölgeler arası gelişmişlik farkını azaltmaktır (md. 1⁸). Kalkınma Kurulu (KK), Yönetim Kurulu, Genel Sekreterlik ve Yatırım Destek Ofisi şeklinde örgütlenmiştir (md. 7). KK, yerel aktörlerden seçilen en fazla yüz üyeden oluşmuştur (md. 8). Yönetim Kurulu, ajansın karar organıdır. Kurulun başkanı validir (md. 10). Genel Sekreterlik, ajansın icra organıdır (md. 12). Yatırım Destek Ofisi ise, yerel aktörlere hizmet vermektedir (md. 15).

Türkiye'de ilk olarak 2006 yılında kurulan iki pilot BKA'dan biri⁹, İZKA'dır. İZKA, Türkiye'nin ilk kalkınma ajansı olan Ege Bölgesi Kalkınma Ajansı (EBKA, 1993) deneyiminin de etkisiyle İzmir'de kurulmuştur. İzmir, yaklaşık 4 milyon nüfusa sahip olup; Ege Bölgesi'nin en büyük ve en gelişmiş kentidir. Türkiye'de sosyo-ekonomik gelişmişlik bakımından 3. sıradadır (İZKA, 2010: 20-23).

İZKA'nın temel amaçları şunlardır (İZKA, 2011a: 19; İZKA, 2012c: 18):

- Yerel aktörler arasında işbirliğini geliştirmek,
- Bölgenin rekabet gücünü artırmak,
- Bölgenin sürdürülebilir kalkınmasını sağlamaktır.

İzmir'in kalkınması için planlama ve yenilikçilik faaliyetlerini¹⁰ yürütmüştür (Çelik, 2015: 119). Yerel aktörlerle hazırlanan orta ve uzun vadeli planlarda¹¹, İzmir'in kalkınma eksenleri, hedefleri ve öncelikleri belirlenmiştir (İZKA, 2012: 30). İZKA'nın yerel katılıma dayalı planlama anlayışı, Türkiye için yeni bir olgudur ve İzmir'de yönetim yaklaşımını geliştirmiştir (Özışık, 2015: 337-338).

İZKA, yenilikçilik faaliyetleri ile yerel aktörlerle Kümelenme Stratejisi (2009) ve Yenilik Stratejisi (2012) geliştirmiştir. Türkiye'de BKA'lar arasında ilk olan bu stratejilerin temel amacı, İzmir'in yenilikler temelinde kalkınmasını sağlamaktır.

Türkçe literatürde en çok analiz edilen ajanslardan biri, İZKA'dır. İZKA'ya ilişkin başlıca çalışmalar, konularına göre planlama ve kümelenme faaliyetleri ile etki analizi ve kalkınma kurulu şeklinde tasnif edilerek, Tablo 4'de sunulmuştur.

⁷ BKA'ları koordinasyon görevini üstlenen Devlet Planlama Teşkilatı'nın (DPT) yerine 2011 yılında Kalkınma Bakanlığı kurulmuştur.

⁸ BKA'ların amacı, yönetimi ve faaliyetlerine ilişkin bilgiler, 5449 sayılı BKA Kanunu'ndan yararlanılarak düzenlenmiştir. Yapılan alıntılar, madde (md.) numarası ile belirtilmiştir.

⁹ İkinci pilot BKA ise, Adana ve Mersin'de kurulan Çukurova Kalkınma Ajansı'dır (ÇKA).

¹⁰ Yenilikçilik faaliyetleri kısaca, bölgenin yenilik yapma kapasitesini geliştirmeye yönelik kümelenme, yenilik ve ağ faaliyetleri şeklinde tanımlanabilir (Çelik, 2015: 4).

¹¹ Bunlar, 2009-2013 Bölge Planı, 2010-2013 Bölge Planı ve 2014-2023 Bölge Planı.

Tablo 4. İZKA'ya İlişkin Literatür Özeti

Konu	Yazarı	Amacı	Sonucu
Planlama Faaliyetleri	Aydoğdu (2010)	2009-2013 Bölgesel Gelişme Planı'nı incelemektir.	Planlama faaliyetlerinin etkinliği, yerel aktörlerin katılımı ile artacaktır.
	Akpınar (2010)	2010-2013 Bölge Planı'nı incelemektir.	Plan, yönetim modeline göre yerel aktörlerle birlikte hazırlanmıştır.
	Burak (2011)	Planlama faaliyetlerini, 2010-2013 Bölge Planı ile incelemektir.	BKA'lar, planlama sürecinde yalnızca "veri toplayan bir aktör"dür.
	Eldeniz (2011)	İZKA'nın kurumsal performansını, 2010-2013 Bölge Planı'na göre belirlemektir.	İZKA, planın koordinatörü, destekleyicisi ve katalizörüdür.
Kümelenme Faaliyetleri	Özdemir ve İneler (2009)	İZKA'nın kümelenme faaliyetlerini incelemektir.	İZKA'nın kümelenme faaliyetleri, BKA'lar tarafından örnek alınabilir.
	Haşar ve İneler (2011)	İZKA'nın kümelenme faaliyetlerini incelemektir.	İZKA'nın kümelenme faaliyetleri, BKA'lar tarafından örnek alınabilir.
	Günaydın (2013a)	İZKA'nın kümelenme faaliyetlerini incelemektir.	İZKA'nın kümelenme faaliyetleri, BKA'lar tarafından örnek alınabilir.
Etki Analizi	İZKA (2011)	Mali Destek Programları'nın (MDP) etkinliğini analiz etmektir.	MDP'ler, işletmelerde ciro ve istihdam artışına yol açmıştır.
	İçen (2012)	İZKA'nın yerel kalkınmaya katkısını tespit etmektir.	İZKA, MDP aracılığıyla kırsal kalkınmaya katkıda bulunmuştur.
	Ersayın (2012)	MDP'lerin yerel kalkınmaya katkısını ortaya koymaktır.	MDP'lerin % 50'sinin, yerel kalkınmaya etkisi yoktur.
	Günaydın (2013b)	MDP'lerin yerel kalkınmaya etkisini belirlemektir.	MDP'ler, İzmir'de eğitim ve istihdam düzeyini artırmıştır.
Kalkınma Kurulu	Çelik (2016)	Kalkınma Kurulu'nun gündem belirleme faaliyetlerini incelemektir.	KK, İzmir'in kalkınmasına yönelik gündemler belirlemiştir.
	Çelik (2017b)	Kalkınma Kurulu'nun etkinliğini artırma girişimlerini belirlemektir.	KK, kendini, İZKA'yı ve BKA Kanunu'nu sorgulamış ve öneriler geliştirmiştir.
	Akpınar (2017)	Kalkınma Kurulu'nun sorunlarını ve etkinliğini ortaya koymaktır.	Kalkınma Kurulu'nun daha etkin olması gerektiği sonucuna ulaşmıştır.

Kaynak: Yazar tarafından geliştirilmiştir.

Tablo 4'e göre Aydoğdu (2010), Akpınar (2010), Burak (2011) ve Eldeniz (2011), İZKA'nın planlama faaliyetlerini; Özdemir ve İneler (2009), Haşar ve İneler (2011) ile

Günaydın (2013a) ise, kümelenme faaliyetlerini incelemişler. İZKA (2011), İçen (2012), Ersayın (2012) ve Günaydın (2013b), İZKA'nın desteklediği projelerle İzmir'in kalkınmasına katkısını belirlemişler. Çelik (2016), İZKA Kalkınma Kurulu'nun gündem belirleme; Çelik (2017b) ve Akpınar (2017) ise, etkinliğini artırma girişimlerini ortaya koymuşlar. Bu araştırmada ise İZKA KK, yönetim yaklaşımı ile incelenmiştir.

5. ARAŞTIRMANIN AMACI, YÖNTEMİ, SINIRLARI VE SINIRLILIĞI

BKA'lar, yönetime dayalı bir örgüt olarak kabul edilir. Başlıca görevlerinden biri, yerel aktörleri ortak bir amaç için bir platformda buluşturmak ve yarattığı sinerji ile bölgesel kalkınmayı hızlandırmaktır. Bu bakımdan yerel aktörlerden oluşan KK, bölgede katılım, müzakere ve uzlaşma kültürünü geliştirerek yönetimi sağlayan önemli yapılardan biridir (Akpınar, 2017: 303).

BKA'larda yönetim öncelikle KK'da uygulanır. Ancak Türkiye'de BKA'ların, hedeflendiği gibi yönetimsel bir yapıda olmadığı; KK'da yerel aktörlerin yer almasının ajansları katılımcı bir örgüte dönüştürmediği belirtilmiştir. Bu eleştiriler, şu hususlara dayanmıştır (Özer, 2009: 175-177, 309; Karasu, 2015: 282; Arslan, 2016: 35-36):

- BKA'ların katılımcı bir örgüt olmadığı, yapılan araştırmalarda ortaya konmuştur. Mesela DDK Raporu'nda (2014: 779), KK toplantılarına katılımın düşük düzeyde kaldığı ve giderek daha da düştüğü, hatta yılda en az iki kere toplanması gereken KK'nın buna da uymadığı belirtilmiştir.
- Merkezi yönetimin temsilcisi valinin Yönetim Kurulu başkanı olması, literatürde BKA'ların merkeziyetçi bir yapıda olduğuna yönelik eleştirileri güçlendirmiştir.
- KK'da temsil edilecek kurumların, valinin görüşü ile merkezi yönetim (Kalkınma Bakanlığı) tarafından belirlenmesi, ajansın yönetim yapısını zayıflatmıştır. Bu durumda BKA'larda yönetimden (heterarşik yapı) ziyade yönetimin (hiyerarşik yapı) egemen olacağı vurgulanmıştır.
- 2008/14306 sayılı Bakanlar Kurulu Kararı'nda, KK'da yer alacak aktörlerin, ildeki etki ve etkinlikleri gibi ölçülere göre nasıl tespit edileceğinin belirtilmemesi, yönetimden ziyade yönetim görüntüsü vermiştir.
- KK, ajansın karar organı değildir; danışma meclisi konumundadır. Dolayısıyla kurulda alınan kararların bağlayıcılığı yoktur; yalnızca tavsiye niteliğindedir. Bu durum üyelerde, KK'nın etkisiz ve yetkisiz bir yapı olduğuna dair kanaat oluşturmuştur.

Yönetim yaklaşımı, AB'ye göre 5 ilkeye dayanmaktadır. Bunlar, açıklık, katılımcılık, hesap verebilirlik, etkinlik ve uyumdur (CEC, 2001: 10). Karar alma, uygulama ve denetleme gibi boyutları içeren katılımcılık¹², kamu gücünün kötüye

¹² Yönetimde merkezi bir öneme sahip olan katılımcılık, kamunun karar verme yetkisinin, özel ve sivil kesimlerle paylaşılmasıdır. Ancak katılımcılık, kamunun karar mekanizmalarında sermayenin etkinliğini artırma ve toplumun diğer kesimlerini dışlama riskine sahiptir. Yönetim, çok aktörlü ve katılımcı bir yönetim olarak tanımlansa da sermaye kesiminin çıkarlarını öne çıkaran bir modeldir. Bu modele dayalı kalkınma anlayışı, toplumda yoksulluk ve eşitsizlik yaratır (Özkan et al., 2012: 95).

kullanılmasını önlemek, kamusal düzenlemelere uyumu artırmak, paydaşlar arasında uzlaşma sağlamak gibi yönlerden önemlidir (Güney ve Sat, 2016: 103-104).

Bu araştırmanın amacı, İZKA örneğinde KK'nın oluşum ve işleyiş sürecinin, çalışma kapsamında geliştirilen ve Tablo 5'de sunulan kriterlere göre yönetim yaklaşımının katılımcılık ilkesi temelinde analiz etmektir.

Tablo 5. Kalkınma Kurulu'nu Yönetişim Yaklaşımı İle Değerlendirme Kriterleri

Kriter	Süreç	Boyutu*
• Üyelerin toplumsal kesimlere (kamu-özel-sivil) göre dağılımı	Kurulun oluşum süreci	Yönetişimin pasif boyutu
✓ Özel ve sivil kesim üyelerinin kendi içindeki dağılımı		
• Üyelerin kurul toplantılarına katılımı/devam durumu.	Kurulun işleyiş süreci	Yönetişimin aktif boyutu
• Kurulda oluşturulan çalışma grubu ve çalışma komitesi sayısı		

*Yönetişimin aktif ve pasif boyutu şeklindeki ayırımı, yazar tarafından yapılmıştır.

Kaynak: Şimşek (2013: 33, 36) ve Çelik'den (2016, 2017b) yararlanılarak yazar tarafından geliştirilmiştir.

Tablo 5'e göre KK, üyelerin toplumsal kesimler itibariyle dağılımına ve toplantılara katılım durumuna, oluşturulan çalışma grubu ve çalışma komitesine göre yönetim temelinde incelenebilir. Bunlardan birinci kriter, yönetim yaklaşımının pasif boyutu; diğerleri ise aktif boyutu olarak nitelendirilebilir.

Çalışma, 2008-2014 döneminde oluşturulan İZKA KK'nın yönetim yaklaşımı temelinde analizi ile sınırlandırılmıştır. İZKA'nın seçilmesinin nedenleri, İzmir'in BKA ve yönetime dair başlıca şu deneyimleridir (Temizocak, 2006: 389-395; Legendijk et al., 2009: 387; Özışık,2012: 138-140; Kayasü and Eldeniz, 2013: 67; Özışık, 2015: 335-338):

- Ege bölgesinin (İzmir ve çevresi) kalkınması için 1992 yılında kurulan Ege Ekonomiyi Geliştirme Vakfı'nın (EGEV¹³) tüm bölgeyi kapsayacak şekilde "aşağıdan yukarıya" doğru geliştirdiği yerel kalkınma girişimleri, İzmir'de güçlü bir yönetim yapısının olduğunu göstermiştir.
- İzmir'in BKA konusundaki ilk deneyimi, Ege Bölgesi Kalkınma Ajansı'dır (EBKA). İzmir Ticaret Odası'nın (İZTO) ve AB'nin işbirliğinde 1993 yılında kurulan EBKA, Türkiye'nin ilk bölgesel kalkınma ajansıdır. Misyonu, ortak akıl ve katılımcılık ile bölgeye özgü bir kalkınma modeli geliştirmektir. 1995 yılında EGEV'in bünyesinde anonim şirkete dönüştürülmüştür.
- İzmir'de yerel aktörlerden oluşan Başkanlar Kurulu¹⁴, 1990'lardan beri her ay toplantı yapmaktadır.

¹³ EGEV, İzmir Valiliği'nin öncülüğünde kamu, özel ve sivil kesimlerin katılımıyla bölgeyi dış yatırımcılara tanıtmak amacıyla 1992 yılında kurulmuştur. 1998 yılında İzmir'in yanısıra 9 kentin yerel aktörlerinin de katılımıyla tüm Ege bölgesini kapsamıştır.

¹⁴ Kurulun bazı üyeleri şunlardır: İZTO Başkanı, EBSO Başkanı, İzmir Borsası Başkanı, İzmir İhracatçılar Birliği Başkanı, İzmir Ziraat Odası Başkanı, EGEV Başkanı, Batı Anadolu Sanayici ve İşadamları Derneği.

- 2004 yılında kurulan ve önde gelen 21 tane gönüllü kanaat önderinin yer aldığı İzmir İçin Yeni Sinerjiler Enstitüsü (“İzmir Enstitüsü”), tüzel kişiliği olmayan bir fikir platformudur. İzmir’in yanısıra Türkiye’nin sosyo-ekonomik sorunlarına yönelik projeler geliştirmekte ve bunları ilgili kurumlarla paylaşmaktadır. Yaz ayları hariç her ay toplanmaktadır.
- İzmir Büyükşehir Belediyesi’nin (İBB) öncülüğünde 2009 yılında kurulan İzmir Ekonomik Kalkınma ve Koordinasyon Kurulu (İEKKK¹⁵), kentin ekonomisinde belirleyici role sahip 81 kurumun temsilcisinden oluşmuştur.
- İzmir, Türkiye’de BKA’ların kuruluş sürecinde önemli bir rol oynamıştır. 1990’lı yıllardan itibaren İZTO ve EGEV, merkezi yönetime BKA’ların kurulmasını önermiştir. Bu konuda İZKA KK üyesi U. Yüce, kurulun 07.09.2011 tarihinde yapılan toplantıda 5449 sayılı BKA Kanunu’nun temelini EGEV’in bir çalışmasına dayandığını ifade etmiştir.
- Türkiye’deki iki pilot BKA’dan biri olan İZKA’nın kurulması, İzmir’in, “ortak aktör” kavramının temelini oluşturan sosyal sermayeye¹⁶ sahip bir kent olduğunu göstermiştir. İZKA, yönetime dayalı örgütsel yapısı ve yerel kalkınma faaliyetleri¹⁷ ile İzmir’deki yönetim yapılarının kurumsallaşmasına katkıda bulunmuştur.
- Kısaca İzmir, EGEV, EBKA, Başkanlar Kurulu, İzmir Enstitüsü, İEKKK ve İZKA gibi Türkiye’de model olabilecek yönetim yapılarına sahiptir.

Çalışma, nitel araştırma yöntemlerinden doküman analizi tekniği ile yapılmıştır. Konuya ilişkin yazılı materyallerin incelenmesi olan doküman analizi, beş aşamada yapılabilir. Bunlar, dokümanlara ulaşma, orjinalliğini kontrol etme, dokümanları anlama, verileri analiz etme ve kullanma (Yıldırım ve Şimşek, 2013: 217-218, 223).

Çalışmanın başlıca sınırlılığı, KK’nın oluşum ve işleyiş sürecine ilişkin verilerin kısıtlı olmasıdır. Bu sınırlılık, İZKA KK’nın 2008-2014 döneminde yaptığı 20 toplantının karar tutanakları (485 s.), karar özetleri (114 s.) ve sonuç bildirelerinden (29 s.) “veri”ler derlenerek aşılmaya çalışılmıştır. Analizde İZKA’nın ve Devlet Denetleme Kurumu’nun (DDK) raporlarından da yararlanılmıştır.

6. BULGULAR¹⁸

Bu bölümde, İZKA KK’nın oluşum ve işleyiş sürecinde uygulanan yönetim yaklaşımı, Tablo 5’deki kriterlere göre ortaya konmuştur.

¹⁵ EKKK’nın bazı üyeleri şunlardır: MÜSİAD İzmir Başkanı, DEÜ Rektör Yardımcısı, İZSİAD Başkanı, İBB Başkanı, İZKA Genel Sekreteri, TMMOB İzmir Başkanı, Deniz Ticaret Odası Başkanı, İZTO Başkanı.

¹⁶ Sosyal sermaye kısaca, güven ve işbirliğine dayalı ilişkileri, bilinçli vatandaşları ve sivil toplumu ifade etmektedir.

¹⁷ Bu konuda İZKA’nın yönetim temelinde geliştirdiği Kümelenme Stratejisi (2008) kapsamında kurduğu Kümelenme Komitesi ile Yenilik Stratejisi (2012) çerçevesinde oluşturduğu Yenilik Komitesi ile Yenilik Teknik Komitesi, örnek olarak verilebilir.

¹⁸ Bulgular, literatürde BKA’lara yöneltilen eleştiriler temelinde yorumlanmaya çalışılmıştır.

6.1. Kalkınma Kurulu Üyelerinin Toplumsal Kesimlere Göre Dağılımı

İZKA KK, 5449 sayılı kanuna göre 2006-2017 döneminde yerel aktörlerden ve merkezi yönetimin taşra temsilcilerinden seçilen 100 üyeden oluşmuştur. Bu üyelerden 3 tanesi, yönetim kuruluna seçilmiştir. İZKA KK Başkanı N. Kalkan, kurulun yönetim yapısını 05.05.2011 tarihinde yapılan toplantıda şöyle ifade etmiştir: “ ... şu kurulun listesini alın. Bir bakın bakalım. Belediye başkanları var mı, valiler var mı, kaymakamlar var mı, rektörler var mı, profesörler var mı, sivil toplum örgütlerinin, sanat dünyasının, sendikaların temsilcileri var mı, var. Peki böyle bir kurul Türkiye’de nerde var? İlk defa İzmir’de kuruldu. ...”

Kurulun yönetim yapısı, kamu-özel-sivil kesim temsilcilerinin sayısına göre belirlenebilir. Buna ilişkin “veri”ler, 2013-2017 Dönemi Kalkınma Kurulu Üyeleri çizelgesinden hesaplanarak Tablo 6’da sunulmuştur.

Tablo 6. Kalkınma Kurulu Üyelerinin Toplumsal Kesimlere Göre Dağılımı (2006-2017)

Kesim	2006-2007*	2008-2012*	2013-2017**
• Kamu Kesimi			30
• Özel Kesim			42
✓ Sermaye Sınıfı			41
✓ Emek Sınıfı			1
• Sivil Kesim			25
Toplam			97

*Bu dönemlerde, üyelerin kesimlere göre dağılımına ilişkin çizelge yayımlanmamıştır. 2006/10550 sayılı ve 2008/14306 sayılı Bakanlar Kurulu kararları ile oluşturulan İZKA KK’nın kamu (% 30) ve özel-sivil (% 70) kesim üyelerinden oluştuğu belirtilmiştir (Eldeniz, 2011: 111; Özer, 2009: 177-178).

**Üyelerin “kamu-özel-sivil kesim” itibariyle tasnifi, yazar tarafından yapılmıştır.

Kaynak: Çizelgeden yararlanılarak yazar tarafından geliştirilmiştir.

Tablo 6’ya göre 2013-2017 döneminde KK üyelerinin kamu, özel ve sivil kesim itibariyle dağılımı sırasıyla şöyledir: 30, 42 ve 25. Kamu kesimi üyeleri, merkezi yönetimin taşra temsilcileridir. Özel ve sivil kesim üyeleri ise, yerel aktörlerden oluşmuştur. Buna göre İZKA’nın kurulda, merkezi ve yerel aktörlerin katılımını sağladığı; dolayısıyla kurulun oluşum sürecinde, yönetim yaklaşımını (pasif boyutu) uyguladığı söylenebilir. Ancak bu durumun da ajansı, “merkezin siyasal, yerelin de sosyal baskısı”na maruz bırakabileceği (Koçak ve Karkın, 2010) belirtilebilir.

Kurulda özel kesim üyelerinin kendi içindeki dağılımı da bir alt kriter olabilir. 2013-2017 döneminde özel kesim içinde sermaye sınıfı¹⁹ önemli bir paya (41/42: % 97) sahip iken; emek sınıfının temsilcisi, yalnızca bir tanedir (Hak-İş Konfederasyonu). Buna göre kurulda, yönetim modelinin tam olarak uygulanmadığı; kurulun, “sermaye yoğun” (% 41) bir yapıya sahip olduğu ve “sermayenin egemenliği” altında faaliyet gösterdiği (Müftüoğlu, 2012; Özkan et al., 2012); bunun, “sermaye kesiminin

¹⁹ KOBİ’lerin (11 tane), Organize Sanayi Bölgeleri’nin (4 tane), Serbest Bölgelerin (2 tane), ticaret odalarının (8 tane), deniz ticaret odasının (1 tane), sanayi odasının (1 tane) ve “sanayici ve iş adamları dernekleri”nin (14 tane), sermaye kesimini temsil ettiği varsayılmıştır.

daha da güçlenmesi"ni sağlayabileceği (Özkan et al., 2012); sonuçta İZKA'nın, "bölge refahını adil bir şekilde dağıtamayacağı" (Çalt, 2005) söylenebilir²⁰.

Yönetişime dair ikinci alt kriter, kurulda sivil kesim temsilcilerinin kendi içindeki dağılımı olabilir. Toplumun önemli bir kısmını oluşturan dezavantajlı kesimlerin (kadınlar ve engelliler), 2013-2017 döneminde KK'da düşük düzeyde temsil edildiği gözlenmiştir. KK'da 19 dernek²¹, 2 vakıf, 3 birlik ve 1 de konfederasyon arasında sivil kesimi temsil eden 7 tane kurum²² olduğu; dolayısıyla kurulda, sivil kesimin kendi içindeki dağılımı bakımından da yönetişimin kısmen uygulandığı ifade edilebilir.

6.2. Kalkınma Kurulu Üyelerinin Kurul Toplantılarına Katılım Durumu

KK'nın işleyiş sürecinde uygulanan yönetim (aktif boyutu), üyelerin toplantılara²³ katılım durumuna göre de tespit edilebilir. Tutanaklarda, üyelerin toplantılara katılımı konusunda bir "devamsızlık sorunu"²⁴ olduğu belirtilmiştir. Bu sorun, KK üyeleri tarafından da dile getirilmiştir.

KK Başkanı N. Kalkan, 12.07.2010 tarihinde yapılan toplantıda katılım konusunda şunları söylemiştir: *"Tam 22 tane arkadaşım bugün benden mazeret izni aldı. Bu kurulun çalışmasıyla ilgili inanın devam durumundan bazı rahatsızlıklar var. Bu kurula seçilmek için ... bin bir zorlukla ... seçiliyorlar. Sonra da bir iki sebeple gelmiyorlar. Gelmeyince kurulun istediği çalışmayı ortaya koyması mümkün olmuyor."*

U. Yüce, 02.02.2011 tarihindeki toplantıda bu konuda *"... 59 imza var iki kişi daha geldi, 61 kişiyiz. 39 kişi yok. 22'si mazeretli, diğerleri mazeretli bile değil. Zaten üç ayda, altı ayda çalışan bir kurulun bu kadar önceden belli olmuş ve bu kadar önemli gündem maddesi olan toplantısına bile gelmiyorsak bunun da nedenlerinin irdelenmesi icap eder diye düşünüyorum."* demiştir.

B. Akgerman, 05.05.2011 tarihinde yapılan toplantıda devamsızlık sorununu *"... toplantıda çok fazla mazeretli üye olduğunu duydum. ... bu güzide kurula girmek için çok ciddi ... çalışmalar yürütüldü. ... Fakat bu zaman içerisindeki heyecanın yok oluşunu ... gözlemliyordum, duyuyordum."* şeklinde belirtmiştir.

İZKA Genel Sekreteri E. Can, 08.12.2011 tarihindeki toplantıda, *"Bugün ne kadar katılım var diye baktık. Altmış kişi katılım sağlamış yüz kişiden. Tabii bu şunu gösteriyor. Biz kurul çok iyi çalışsın, çok etkin çalışsın diye burada bir taraftan çalışmalar yapılırken ... katılım da bu şekilde oluyor..."* sözleriyle devamsızlık sorununu vurgulamıştır.

²⁰ Yönetişim, bu yönlerden "yoksulluk, sosyal adalet ve eşitlik gibi kavramlara kör bir yönetişimci kalkınma modeli" ve "yeni bir hegemonya stratejisi" olarak değerlendirilmiştir (Özkan et al., 2012: 90).

²¹ Derneklerin büyük bir kısmı (14 tane), sanayici ve iş adamları dernekleridir.

²² Bu kurumlar şunlardır: İzmir Kültür ve Sanat Vakfı, Yeni Oluşum Derneği, Çiğliye Gönülverenler Kültür ve Dayanışma Derneği, İzmir Sivil Toplum Örgütleri Platformu, Kordelyalılar Derneği, Ege Turizm Derneği, İzmir Kültürlerarası Diyalog Merkezi.

²³ İZKA KK, ilk toplantısını 04.08.2006 tarihinde yapmıştır.

²⁴ BKA'larda KK üyelerinin devamsızlık sorunu, Devlet Denetleme Kurulu (DDK, 2014: 779) tarafından da *"..., kurul toplantılarına katılımın çok düşük düzeyde kaldığı, ..., düşük katılım düzeyinin yıllar itibariyle aşağı yönlü eğilimini devam ettirdiği..."* şeklinde belirtilmiştir.

KK Başkanı K. Çolakoğlu ise, devamsızlık sorununu 26.12.2013 tarihinde yapılan toplantıda “Öncelikle hemen sizlerden özür dileyeyim, yirmi dakika geç başladık. Ama yirmi dakikada çoğunluğumuzu ancak sağladık. İstiyoruz, Kalkınma Kurulumuz daha enerjik, daha dinamik, daha fazla çoğunlukla toplansın...”; 10.04.2014 tarihindeki toplantıda ise “... bugün 62 kişi var. 97’ye 62. Bu 62 kişinin 11’i vekaleten katılıyor. 17 kişi de mazeret bildiriyor. ... daha önceki aylarda da konuştuğumuz gibi katılımında sıkıntılarımız var.” şeklinde ifade etmiştir.

Tutanaklarda daha ziyade toplantılara mazeretli olarak katılmayan üyelerin sayısı belirtilmiştir. Toplantılara mazeretli ve mazeretsiz katılmayan üyelerin tespiti, 12.07.2010 tarihindeki toplantıdan itibaren yapılmıştır. Ancak toplam devamsız üye sayısı, tutanaklarda yine belirtilmemiştir. Bu nedenle 2008-2014 döneminde yapılan toplantılara katılan üye sayısı, “mazeretsiz devamsız” ve “mazeretli devamsız” üye sayısına göre tespit edilerek Tablo 7’de ve Grafik 1’de sunulmuştur.

Tablo 7. Kalkınma Kurulu Toplantılarına Katılan ve Katılmayan Üye Sayısı (2008-2014)

Sıra No	Toplantı Tarihi	Üye Sayısı	Katılımcı Sayısı	Devamsız Üye Sayısı [mazeretsiz + mazeretli]
1	18.12.2008	97	*	*
2	22.01.2009	97	*	*
3	11.06.2009	97	*	*
4	04.11.2009	97	*	*
5	08.02.2010	97	*	*
6	12.07.2010	97	(74)	(23)
7	13.09.2010	97	(87)	(10)
8	06.12.2010	97	*	*
9	02.02.2011	97	58	39 (22)
10	05.05.2011	97	(69)	(28)
11	07.09.2011	97	(77)	(20)
12	08.12.2011	97	57	25 (15)
13	15.03.2012	97	(87)	(10)
14	07.06.2012	97	(78)	(19)
15	20.09.2012	97	(70)	(27)
16	25.06.2013	97	(79)	(18)
17	03.07.2013	97	82	6 (9)
18	26.09.2013	97	78	5 (14)
19	26.12.2013	97	72	8 (17)
20	10.04.2014	97	73	8 (16)

*Toplantı tutanaklarında belirtilmemiştir.

Kaynak: Toplantı tutanaklarından yararlanılarak yazar tarafından geliştirilmiştir.

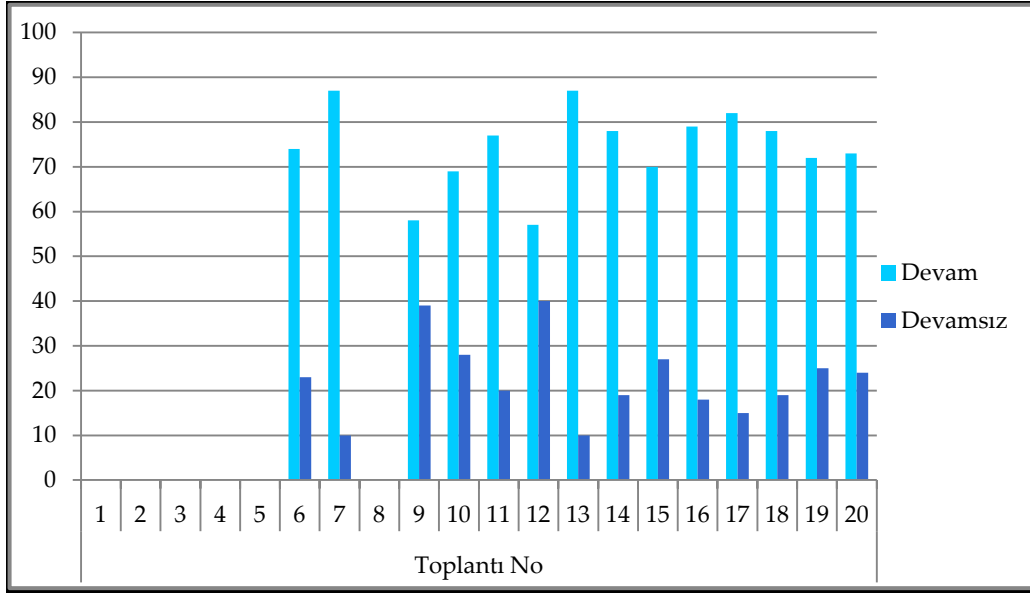

Grafik 1. Kalkınma Kurulu Üyelerinin Toplantılara Katılım Durumu (2008-2014)

Üyelerin ifadelerinden, Tablo 7'den ve Grafik 1'den de anlaşılacağı üzere kurul toplantılarına katılım konusunda önemli bir devamsızlık sorunu vardır. Tablo 7'ye göre ilk 5 toplantı ile 8. toplantının tutanaklarında, bu soruna ilişkin bir veriye yer verilmemiştir. Diğer toplantıların tutanaklarında ise, genellikle mazeretli devamsız üyeler belirtilmiştir. Tutanaklardan derlenen verilere göre, üyelerin yaklaşık % 22²⁵ oranında devamsızlık yaptığı tespit edilmiştir. En çok devamsızlık sırasıyla 9. (39 kişi), 10. (28 kişi), 15. (27 kişi) ve 12. (25 kişi) toplantıda yapılmıştır. Bu bulgular, KK'da toplantılara katılım bakımından da yönetişimin (aktif boyutu) kısmen sağlandığı şeklinde yorumlanabilir.

6.3. Kalkınma Kurulu'nda Oluşturulan Çalışma Grubu ve Komite Sayısı

BKA'larda yönetişimi güçlendirecek unsurlardan biri, KK bünyesinde katılımcı ve müzakereci bir yapıda çalışma grupları ve komiteler oluşturulmasıdır (Özer, 2009: 310). KK'da uygulanan yönetim düzeyi, belli bir konuda araştırma yapmak üzere oluşturulan bu ekiplerin sayısına göre de belirlenebilir.

İZKA KK, etkinliğini artırmak için çalışma grupları ve komiteler kurmuştur. Bu ekipler, kurula ve ajansa yönelik incelemeler yapmışlar, öneriler geliştirmişler ve bunları kurula sunmuşlar. Bunlara ilişkin veriler Tablo 8'de sunulmuştur.

²⁵ % 22 oranı, toplam devamsız üye sayısının toplantı sayısına bölünmesiyle (307/14) hesaplanmıştır.

Tablo 8. İZKA Kalkınma Kurulu'nda Oluşturulan Çalışma Grupları ve Çalışma Komiteleri

	Toplantı No	Toplantının İçeriği
Çalışma Grupları	4	Çalışma grupları oluşturulmasına karar verilmiştir.
	5	Çalışma grupları oluşturulmuştur.
	6, 12, 13, 15	Çalışma grupları, faaliyetlerini kurula anlatmışlar.
Çalışma Komitesi	10	KK'nın daha etkin çalışmasını araştırmak üzere Çalışma Komitesi kurulmuştur.
	11	Çalışma Komitesi, önerilerini kurula sunmuştur.
	12	Çalışma Komitesi, ajansın daha etkin çalışması için "mevzuat değişikliği"ne yönelik önerilerini kurula sunmuştur.

Kaynak: Yazar tarafından geliştirilmiştir.

Tablo 8'e göre, KK'nın etkinliğini artırmak için 4. toplantıda verilen kararla 5. toplantıda çalışma grupları oluşturulmuştur. Bunlar, İleri Teknolojiye Dayalı Sanayiler Çalışma Grubu (7 üye); Yenilenebilir Enerji Çalışma Grubu (7 üye); Turizm Çalışma Grubu (14 üye); Lojistik ve Ulaşım Çalışma Grubu (6 üye); Tarım ve Tarıma Dayalı Sanayi Çalışma Grubu (9 üye); Tanıtım Çalışma Grubu (16 üye) ve Kümelene Çalışma Grubu (5 üye). Çalışma gruplarında toplam 64 üye yer almıştır. Başka bir toplantıda ise, Z. Toprak'ın önerisi ile Bütünleşik Kıyı Yönetimi Çalışma Grubu kurulmuştur. Böylece çalışma grubu sayısı sekiz olmuştur.

Çalışma grupları, KK'da yönetişimin gelişmesine katkı sağlamışlar. Kurulun ve ajansın yerel kalkınmaya yönelik etkinliğini artırma konusunda tespitlerini ve önerilerini, 6., 12., 13. ve 15. toplantıda kurula sunmuşlar.

KK, etkinliğini artırmaya yönelik araştırma yapmak için de 10. toplantıda 20 üyeli bir Çalışma Komitesi kurmuştur. Komitenin 11. toplantıda kurula sunduğu önerilerden yönetişim ile ilgili olanlar şunlardır (Çelik, 2017b: 70-71):

- Kurul, merkez ve çevre ilçelerdeki kamu-özel-sivil kesim arasında adil bir şekilde oluşturulmalıdır.
- Kurul toplantılarına katılımı artırmak için vali ve belediye başkanları, yerlerine bir kişi görevlendirmelidir.
- Toplantılara devam konusunda mevcut kurallar uygulanmalıdır.
- Bölgenin öncelikleri, sektörlere ayrılan bütçe payları ve ajansın faaliyetleri, kurulda kararlaştırılmalıdır.
- Kurul ("meclis"), yılda dört defa toplanmalıdır.

Çalışma Komitesi'nin önerileri, kurulda oybirliğiyle kabul edilmiştir.

Komite, BKA'larla ilgili mevzuat değişikliğine²⁶ dair de öneriler geliştirmiştir. Bunlardan yönetişimle ilgili olanlar da şunlardır (Çelik, 2017b: 72):

²⁶ KK Başkanı toplantıda, Devlet Planlama Teşkilatı'nın 5449 sayılı BKA Kanunu ile ilgili değişiklik taleplerini ve önerilerini istemesi üzerine Çalışma Komitesi'nin raporunun gönderildiğini belirtmiştir.

- “Meclis”ten Yönetim Kurulu’na, “atanmış”lardan bir fazla üye seçilmelidir.
- Bölgenin öncelikleri ve verilecek destek miktarı, kurulun görüşü alınarak belirlenmelidir.
- Ajansın, yönetim ve bölgesel kalkınmaya yönelik işlevselliğini ortadan kaldıran veya engelleyen yasal hükümler yeniden düzenlenmelidir.
- Yasada, Yönetim Kurulu’nun ajansın “hierarchy üstü” ve “vesayet makamı” gibi davranmasına yol açan hükümler kaldırılmalıdır.
- Vali ve belediye başkanları, “müzakere iklimi”ni değerlendirebilmek için kurul toplantılarına sürekli katılmalıdır.

Çalışma Komitesi’nin yönetimle ilgili önerilerinin, literatürde BKA’lara yöneltilen eleştirilerle de örtüştüğü gözlenmiştir. Yukarıdaki önerilerde, kurulun oluşumu, üyelerin katılımı ve kararlarının bağlayıcılığı gibi hususlar vurgulanmıştır.

Kısaca KK, etkinliğini artırmak üzere çalışma grupları ve komiteler kurmuştur. Bu durum, yönetimin aktif bir şekilde gerçekleşmesine katkıda bulunmuştur.

7. SONUÇ

Dünyada 1930’lardan itibaren BKA’lar kurulmuştur. BKA’lar, merkezi ve/veya yerel aktörlerin işbirliğinde yönetim yaklaşımına göre kurulmuş ve yönetilmiştir. Yönetim yaklaşımı, başlıca iki unsura dayanmaktadır. İlki, yetki ve sorumlulukların aktörler arasında paylaşılmasıdır; yani katılımıcılıktır. İkincisi, eşitler arası ilişkilere dayalı heterarşik bir yapının kurulmasıdır.

Türkiye’de 2006 yılından itibaren kurulan BKA’lardan biri, İZKA’dır. İZKA, Kalkınma Kurulu, Yönetim Kurulu ve Yatırım Destek Ofisi şeklinde örgütlenmiştir. Bunlardan KK, 100 tane temsilciden oluşmuştur. KK’nın oluşum ve işleyiş sürecinde uygulanan yönetim yaklaşımı, bu araştırmada geliştirilen kriterlere (Bkz. Tablo 5) göre belirlenmeye çalışılmıştır. Analiz sonucunda yapılan başlıca tespitler şunlardır:

- KK, İzmir’deki kamu, özel ve sivil kesimlerin temsilcileri ile yönetim (pasif boyutu) temelinde oluşturulmuştur (Bkz. Tablo 6). Ancak bu kesimlerin kuruldaki temsil gücünde bir denge sağlanamamıştır. Örneğin KK’da özel kesim içinde sermaye sınıfı, emek sınıfına nispeten önemli bir paya (% 97) sahiptir.
- Üyelerin kurul toplantılarına katılımı konusunda önemli (yaklaşık % 22) bir devamsızlık sorunu (yönetimin aktif boyutu) vardır (Bkz. Tablo 7 ve Grafik 1). Bu durum, üyeler ve DDK tarafından da ifade edilmiştir.
- KK, etkinliğini artırmak için çalışma grupları ve komiteler kurmuştur (Bkz. Tablo 8). Bu gelişme, kurulda uygulanan yönetim düzeyini artırmıştır.

Yukarıdaki tespitlerden hareketle İZKA KK’nın oluşum ve işleyiş sürecinde, üyelerin toplumsal kesimler itibariyle dağılımı ve toplantılara katılımı bakımından yönetim yaklaşımının kısmen uygulandığına kanaat getirilmiştir. Buna göre KK’nın yönetim bakımından işlevselliğini artırmak için şu hususlar önerilebilir:

- KK üyelerinin kamu-özel-sivil kesimler itibariyle dağılımı yapılırken, bu kesimlerin bölgenin sosyo-ekonomik yapısındaki payı da dikkate alınmalıdır.

Bu durumda muhtemelen tarım sektörü temsilcisinin sayısı artacaktır. Özel kesim içinde emek sınıfının temsil oranı artırılmalıdır. Sivil kesim içinde ise, dezavantajlı kesimlere de yer verilmelidir.

- Üyelerin toplantılara katılımını sağlayacak tedbirler geliştirilmelidir. Bu konuda, toplantılara belli bir süre katılmayan üyelerin üyeliklerinin düşürülmesi; katılımcı üyelere huzur hakkı verilmesi gibi tedbirler önerilebilir.

KAYNAKÇA

- Akpınar, R. (2010). Türkiye’de Kalkınma Ajanslarının Hazırlanan Bölge Planlarına Dair Bir Kritik: İZKA’nın İzmir Bölge Planı (2010-2013) Örneği, *Dokuz Eylül Üniversitesi Sosyal Bilimler Enstitüsü Dergisi*, 12 (4): 7-18.
- Akpınar, R. (2017). Yerel Yönetişimin Yeni Bir Kurumsal Aracı Olarak Kalkınma Kurulları: İzmir Kalkınma Kurulunda Nitel Bir Araştırma, *Pamukkale Üniversitesi Sosyal Bilimler Enstitüsü Dergisi*, 28: 297-310.
- Allen, G. (2002). *Regional Development Agencies (RDAs)*, 48 p.
- Arslan, F. (2016). Yönetişimsiz Yönetimler: Türkiye’de Kalkınma Ajansları, *Çağdaş Yerel Yönetimler*, 25 (2): 29-52.
- Asheim, B. (1995). Industrial Districts as ‘Learning Regions’. A Condition for Prosperity?, <http://www.nifu.no/files/2012/11/STEPrapport3-1995.pdf>, 24 p.
- Aydoğdu, Ç. (2010). Kalkınma Ajansları ve Toplumsal Sermaye İlişkilerinde Stratejik Yaklaşım. (*Basılmamış Yüksek Lisans Tezi*). İzmir: Dokuz Eylül Üniversitesi Sosyal Bilimler Enstitüsü.
- Beer, A. P. and Maude, A. (2005). Governance and The Performance of Regional Development Agencies in Australia. in book *Participation and Governance in Regional Development: Global Trends in An Australian Context*, Publisher: Ashgate, Ed.: R.Eversole and J. Martin, 61-77.
- Burak, M. B. (2011). Kalkınma Ajanslarının Bölge Planlama Sürecindeki Yeri, İzmir Kalkınma Ajansı 2010-2013 İzmir Bölge Planı Örneği. (*Basılmamış Yüksek Lisans Tezi*). İzmir: Dokuz Eylül Üniversitesi Fen Bilimleri Enstitüsü.
- CEC (Commission Of The European Communities). (2001). *European Governance: A White Paper*, COM (2001) 428 final, Brussels, 35 p.
- Çalt, G. (2005). Bölgeselleşme ve Avrupa Birliği’nin Bir Aracı Olarak Bölge Kalkınma Ajansları, http://www.zmo.org.tr/resimler/ekler/8df7b8e8d586a55_ek.pdf, 20 s.
- Çelik, F. (2015). Bölgesel Kalkınma Ajanslarının Yeniliklere Katkıları: Teori, Deneyimler ve Türkiye Uygulamalarının Değerlendirilmesi. (*Basılmamış Doktora Tezi*). Kayseri: Erciyes Üniversitesi Sosyal Bilimler Enstitüsü.
- Çelik, F. (2016). İzmir Kalkınma Ajansı (İZKA) Örneğinde Kalkınma Kurulu’nun Gündem Belirleme Faaliyetlerinin Değerlendirilmesi, *Neşehir Hacı Bektaş Veli Üniversitesi Sosyal Bilimler Enstitüsü Dergisi*, 6 (2): 45-67.
- Çelik, F. (2017a). Bölgesel Kalkınma Ajansı Deneyimlerinin Karşılaştırmalı Analizi: İngiltere ve Türkiye Örnekleri, *Afyon Kocatepe Üniversitesi Sosyal Bilimler Enstitüsü Dergisi*, 19 (2): 145-171.

- Çelik, F. (2017b). İzmir Kalkınma Ajansı (İZKA) Kalkınma Kurulu'nun Etkinliğini Artırma Girişimleri, *Süleyman Demirel Ün. Sosyal Bilimler Ens. Dergisi*, 27: 55-80.
- Dall'Olio, R. (2006). Emilia-Romagna'da Bölgesel Kalkınma ve Yönetişim: Ervet Deneyimi, *Bölgesel Kalkınma ve Yönetişim Sempozyumu*, Ankara, 69-72.
- DDK (Cumhurbaşkanlığı Devlet Denetleme Kurulu). (2014). *Türkiye'nin Kalkınma Ajansları Uygulamasının Değerlendirilmesi*, 830 s.
- Dinler, Z. (2008). *Bölgesel İktisat*. Bursa: Ekin Yayını, 449 s.
- Dulupçu, M. A. (2006). Bölgesel Politikalar Kopyalanabilir mi? Bölgeselleşme Karşısında Yeni Bölgeselcilik, 1. *Bölgesel Kalkınma ve Yönetişim Sempozyumu*, Ankara, 233-255.
- Eldeniz, F. (2011). The Assessment Of Institutional Performance in Izmir Development Agency. (*Basılmamış Yüksek Lisans Tezi*). Ankara: Orta Doğu Teknik Üniversitesi Sosyal Bilimler Enstitüsü.
- Eraydın, A. (2007). Politikalardan Süreç Tasarımına: Yeni Bölgesel Politikalar ve Yönetişim Modelleri, 2. *Bölgesel Kalkınma ve Yönetişim Sempozyumu*, İzmir, 5-23.
- Ersayın, Z. (2012). Kamu Müdahalelerinde Katkısalılığın Değerlendirilmesi: Çukurova ve İzmir Kalkınma Ajansları KOBİ Destekleri Örneği. (*Basılmış Uzmanlık Tezi*). Ankara Devlet Planlama Teşkilatı.
- Ertugal, E. (2017). Challenges For Regional Governance in Turkey: The Role of Development Agencies (1), *METU Journal of The Faculty of Architecture*, 34 (2): 203-224.
- EURADA. (1999). Creation, Development and Management of RDAs. Does it have to be so difficult? <http://www.eurada.org/files/RDA/Creation%20development%20and%20management%20of%20RDA.pdf>, 169 p.
- Gibbs, D. and Jonas, A. (2001). Rescaling and Regional Governance: The English Regional Development Agencies and the Environment, *Environment and Planning C: Government and Policy*, 19: 269-288.
- Grant, J. (2004). Gippsland's Regional Development Agencies: The Triumph of Tribalism Over Regionalism, *Australasian Journal of Regional Studies*, 10 (1): 49-75.
- Günaydın, D. (2013a). Bölgesel Kalkınma Sürecinde Kümelenmeler: TR31 İzmir Bölgesi Örneği, *International Anatolia Akademik Online Journal*, 1 (2): 11-47.
- Günaydın, D. (2013b). Türkiye'de Bölgeler Arası Gelişmişlik Farklarının Giderilmesinde Kalkınma Ajanslarının Yeri: İZKA Mali Destek Programları Örneği, *Dokuz Eylül Üniversitesi Sosyal Bilimler Enstitüsü Dergisi*, 15 (1): 73-101.
- Gündoğdu, İ. (2009). Sermayenin Bölgesel Kalkınma Eğilim(ler)i: Kalkınma Ajansları Yasası Üzerine Tarihsel-Coğrafi Materyalist Bir İnceleme, *Praksis*, 19: 267-302.
- Güney, R. ve Sat, N. (2016). Bölge Planlamada Katılım: İzmir ve Batı Karadeniz Kalkınma Ajansları Üzerine Bir İrdeleme. *Planlama*, 26 (2): 101-116.
- Halkier, H. (2000). Regional Policy An Inter-Organisational Approach, Regional and Industrial Policy Research Paper Number 37, European Policies Research Centre University of Strathclyde, UK, 53 p.

- Halkier, H. (2006). Bölgesel Kalkınma Ajansları ve Çok Düzlemli Yönetişim: Avrupa Perspektifi, *1. Bölgesel Kalkınma ve Yönetişim Sempozyumu*, Ankara, 17-28.
- Halkier, H. (2010). Regional Policy in European Regions: A Survey of Regional Development Agency Policies and Their Knowledge Implications, 50 p.
- Halkier, H. (2011). Regional Development Agencies: European Trends and Experiences. In C. C. Aktan (Ed.), *The Proceedings of 1st International Conference on Regional Development*. Malatya, Turkey: Fırat Development Agency, 1-10.
- Harding, R. (2006). İngiltere ve Romanya'da Bölgesel Kalkınma Ajansı Deneyimleri, *1. Bölgesel Kalkınma ve Yönetişim Sempozyumu*, Ankara, 137-160.
- Haşar, E. Ç. ve İneler, F. M. (2011). İzmir Kümelenme Stratejisi Deneyimi ve Kümelenmenin Yönetimi, *5. Bölgesel Kalkınma ve Yönetişim Sempozyumu*, Ankara, 253-272.
- Helvacıoğlu Kuyucu, A. ve Tektaş, A. (2010). Bölgesel Kalkınma Ajansları: Etkin Fon Kullanımı ve Çok Düzeyli Yönetişime Geçiş, içinde Akgül, B. ve Uzay, N.(Ed) (2010), *Türkiye'de Bölgesel Kalkınmanın Yeni Örgütleri, Kalkınma Ajansları*, Bursa: Ekin Yayınevi, 535-552.
- İçen, A. (2012). Türkiye'deki Bölgesel Kalkınma Ajanslarının Kırsal Kalkınmadaki Rolü: İzmir Kalkınma Ajansı Örneği. (*Basılmamış Yüksek Lisans Tezi*). Yalova: Yalova Üniversitesi Sosyal Bilimler Enstitüsü.
- İZKA (İzmir Kalkınma Ajansı). Kalkınma Kurulu Toplantı Tutanaqları (18.12.2008-10.04.2014).
- İZKA. Kalkınma Kurulu Toplantı Sonuç Bildirgeleri (18.12.2008-10.04.2014).
- İZKA. Kalkınma Kurulu Toplantısı Karar Özetleri (07.09.2011, 08.12.2011, 15.03.2012, 07.06.2012, 20.09.2012, 26.09.2013, 26.12.2013, 10.04.2014).
- İZKA. *İzmir Kümelenme Stratejisi 2013-2018*, 36 s.
- İZKA. (2011). *İZKA Etki Analizi Araştırması*, 117 s.
- İZKA. (2012). *İzmir Bölgesel Yenilik Stratejisi*, 110 s.
- Karakılçık, Y. ve Sarıgül, C. E. (2010). Bir 'Ekonomik Yönetişim Modeli' Olarak Bölge Kalkınma Ajansları (BKA) Uygulaması: Üniter Yapının ve Sosyal Devletin Tasfiyesi mi Tesviyesi mi? <http://web.inonu.edu.tr/~ozal.congress/pdf/28.pdf>, 384-408.
- Karasu, K. (2005). İngiltere'de Bölge Kalkınma Ajansları, Turan, M. (Ed.), *Bölge Kalkınma Ajansları Nedir? Ne Değildir?*, Paragraf Yay., Ankara, 197-238.
- Karasu, K. (2009). Yerelleşme Söylemi ve Bölge Kalkınma Ajansları, *Memleket Siyaset Yönetim*, 4 (11): 1-43.
- Karasu, K. (2015). Kalkınma Ajansları: 'Modelimi Kaybettim. Hükümsüzdür' Ölçek Siyasetinin Yerelliği, *Ankara Üniversitesi SBF Dergisi*, 70 (2): 273-316.
- Kayasü, S., Pınarcıoğlu, M., Yaşar, S. S. ve Dere, S. (2003). *Yerel/Bölgesel Ekonomik Kalkınma ve Rekabet Gücünün Artırılması: Bölgesel Kalkınma Ajansları*, İstanbul: İTO Yayını, 148 s.
- Kayasü, S. and Eldeniz, F. (2013). Institutional Performance of Izmir Development Agency (1), *METU Journal of The Faculty of Architecture*, 30 (1): 57-78.
- Koçak, S. Y. ve Karkın, N. (2010). Kalkınma Ajanslarının Çoklu Paydaş Kuramı Çerçevesinde Analizi, Akgül, B. ve Uzay, N. (Ed) (2010) içinde, 591-607.

- Lagendijk, A., Kayasü, S. and Yasar, S. (2009). The Role of Regional Development Agencies in Turkey: From Implementing EU Directives To Supporting Regional Business Communities?, *European Urban and Regional Studies*, 16: 383-396.
- Maccani, P. (2007). The Role of a Regional Development Agency in The Improvement of Regional Territorial Policies. Italy-Turkey Bilateral Cooperation Project Izmir 22nd- 24th May 2007. http://www.dps.tesoro.it/cd_cooperazione_bilaterale/docs/3.Development_Tool223s/1.Best_practices/1.role_RDA_improv_reg_territ_pol_maccani.pdf, 31 p.
- Marzocchi, C. (2009). The Evolution of An Innovation Policy in A Local System of Production. The Case of The Regional Programme for Industrial Research, Innovation and Technology Transfer. (*PhD thesis*), Università degli studi di Ferrara, 145 p.
- Morris, M. (2010). Multi-Sectoral Collaboration and Economic Development: Lessons from England's Regional Development Agencies, https://www.unbc.ca/sites/default/files/assets/community_development_institute/publications/marleen_morris_final.pdf, 51 p.
- Müftüoğlu, B. G. (2006). Küresel Rekabetin Cazibe Merkezleri: Yerel/ Bölgesel Dinamikler, içinde Arı, F. Aylan (Ed.), *Bölgesel Kalkınma Politikalar ve Yeni Dinamikler*, İstanbul: Derin Yayınevi, 117-148.
- Müftüoğlu, B. G. (2012). Türkiye'de Yeni Emek Denetim ve Kontrol Alanı: Kalkınma Ajansları, *Çalışma ve Toplum*, 33 (2): 95-116.
- Özdemir, S. Y. ve İneler, F. M. (2009). Kümelenme, Bölgesel Kalkınma ve Kalkınma Ajansları, http://www.izmiryenilik.org/phocadownloadpap/kumelenme_izka_bolgebilimi_ozdemir_ineler.pdf, 13 s.
- Özer, Y. E. (2009). Bölgesel Kalkınma Ajanslarının Yapılanması ve İşlevselliği: İzmir ve Çukurova Örnekleri. (*Basılmamış Doktora Tezi*). İzmir: Dokuz Eylül Üniversitesi Sosyal Bilimler Enstitüsü.
- Özışık, F. U. (2012). Küreselleşme-Yerelleşme Sürecinde Kentsel Yönetişim: Kalkınma Ajansları ve İzmir Örneği, *Kent Akademisi*, 5 (4): 129-145.
- Özışık, F. U. (2015). Kent-Bölge Kavramı Işığında Türkiye'de Büyükşehir Belediye Sisteminde Değişim ve Kalkınma Ajansları: Yerel Ölçekte Mekânın ve Yönetişimin Yeniden Tanımlanması, *Akademik İncelemeler Der.*, 10 (1): 313-342.
- Özkan, H., Kırdas, E. K. ve Koç, T. (2012). Yoksulluk Sorununu Görmeyen Bir Kalkınma Modeli Olarak Yönetişimci Kalkınma: Adana Örneği, *Ankara Üniversitesi Siyasal Bilgiler Fakültesi Dergisi*, 67 (4): 89-124.
- Pearce, G. and Ayres, S. (2009). Governance in the English Regions: The Role of the Regional Development Agencies, *Urban Studies*, 46 (3): 537-557.
- Roberts, P. (1999). The New Regional Agenda in the UK: Changing Roles, Structures and Functions of Regional Development Agencies. Regional Science Association International-British and Irish Section 39th European Congress: Dublin, 17 p.
- Roberts, P. W., and Lloyd, M. G. (1999). Institutional Aspects of Regional Planning, Management, and Development: Models and Lessons from the English Experience, *Environment and Planning B: Planning and Design*, 26 (4): 517-531.

- Roberts, P. W., and Lloyd, M. G. (2000). Regional Development Agencies in England: New Strategic Regional Planning Issues?, *Regional Studies*, 34 (1): 75-79.
- Şimşek, A. (2013). Kalkınma Ajanslarının Performans Ölçümü. (Uzmanlık Tezi). Ankara: Kalkınma Bakanlığı, 159 s.
- Yıldırım, A. ve Şimşek, H. (2013). Sosyal Bilimlerde Nitel Araştırma Yöntemleri. Ankara: Seçkin Yayınevi, 448 s.
- Young-Hyman, T. (2008). The Potential for Effective Regional Development Agencies in Turkey: A Comparative Analysis, *Regional and Federal Studies*, 18 (4): 375-402.
- 5449 Sayılı Kalkınma Ajanslarının Kuruluşu, Koordinasyonu ve Görevleri Hakkında Kanun (8.2.2006 Tarih ve 26074 Sayılı Resmi Gazete).



A Statistical Approach to Improve the Standard Setting Process: Cluster Analysis

Ceylan Gündeğer*, Nuri Doğan^a

^aHacettepe University, Faculty of Education, Ankara.

Abstract

This study aims to use k-means cluster analysis to improve the standard setting process, to determine the passing score in two samples by three methods, to examine the validity of the cluster analysis results using an external criteria, and to compare the cluster analysis results with those produced by Angoff, Yes/No, and Ebel test centered methods. In this study, the main sample consisted of 305 students and the validation sample consisted of 179 students. The data set is composed of the students' responses to a 20-item achievement test. On the other hand, the number of judges determining the passing score according to the test centered standard setting methods was 17. A moderate correlation was found between the external criteria and the results of cluster analysis for the validation sample. Medium and highly significant relationships were observed between the different statistical methods for determining the passing score. According to the study results, in order to achieve the highest relationship with the test centered standard setting methods' results, the following methods could be proposed respectively: determine the passing score based on the range comprising the lowest score of the first cluster and the highest score of the second cluster; logistic regression and the average score of successful cluster.

Keywords: Cluster analysis, k-means, passing score, standard setting, logistic regression

Standart Belirleme Sürecini Güçlendirmede İstatistiksel Bir Yaklaşım: Kümeleme Analizi

Öz

Bu çalışmada standart belirlemede k-ortalama kümeleme analizinin kullanılması; iki farklı örnekleme üç yöntemle kesme puanı belirlenmesi; dışsal kriter kullanarak sonuçların geçerliğinin incelenmesi; kümeleme analizi sonuçlarıyla Angoff, Yes/No ve Ebel yöntemlerinden elde edilen sonuçların ilişkisinin belirlenmesi amaçlanmıştır. Bu çalışmada ana örneklem (N=305) ve geçerleme örnekleme (N=179) olmak üzere iki örneklem kullanılmıştır. Veri seti 20 maddelik başarı testine verilen öğrenci cevaplarından oluşmaktadır. Test merkezli yöntemlerle kesme puanı belirleyen uzman sayısı ise 17'dir. Bunun yanında geçerleme örnekleminde dışsal kriter ile kümeleme analizi sonuçları arasında 0,01 hata ile orta düzeyde ilişki olduğu görülmüştür. Kesme puanı belirleme yöntemleri arasında orta ve üstü düzeyde manidar ilişkiler olduğu görülmüştür. Çalışma sonuçlarına göre, test merkezli standart belirleme yöntemlerinin sonuçlarıyla en yüksek ilişkiyi elde etmek için sırasıyla şu yöntemler önerilebilir: başarılılar kümesine atanan en düşük puan ile başarısızlar kümesine atanan en yüksek puanın oluşturduğu ranjin ortancasının belirlenmesi, lojistik regresyon ve başarılılar kümesine atanan bireylerin toplam puanlarının ortalaması.

Anahtar kelimeler: Kümeleme analizi, k-ortalama, geçme puanı, standart belirleme, lojistik regresyon

1. INTRODUCTION

Various tests have been used to determine students' achievement, to recruit individuals, and to select the students in Turkey. These tests help to identify whether the students have the desired qualities or not and to determine important decisions about these students. Success in these tests can be evaluated by an absolute criteria which is determined by test centered (as Angoff, Yes/No, Ebel) or performance based (as Borderline-group method) standard setting methods. Jaeger (1989) argued that more than thirty standard setting methods were described in the literature during the past few years and some studies were conducted to compare these methods in terms of their passing scores or their correspondence with each other.

Standard setting methods aim to determine the passing score (standard, cut-off score or cut-off point) that separates the successful students and the unsuccessful students. In passing score determining or standard setting studies we can use some statistical approaches directly as cluster analysis which is used to reduce the number of variables (Hess, Subhiyah&Giordano, 2007). In this regard, cluster analysis can be used "alone" to determine the passing score when we have experts/judges to validate the analysis results based on the external criteria (Sireci, 2001). In standard setting process, the cluster analysis aims to cluster the students (or persons) with respect to the students' raw data and as it is data-driven it does not require judges or experts of the matter, as do most other standard setting methods.

This paper aims to determine the passing score in two samples which are the main (study) sample and the validation sample by three statistical standard setting methods which are the results of the k-means cluster analysis and mentioned here as the average method (AM), the range median method (RMM) and Logistic Regression (LR). Moreover this study examines the validity of these statistical standard setting methods using an external criteria which is the school grades of the students, to compare these statistical methods with the test centered standard setting methods (Angoff, Yes/No and Ebel methods).

Standard setting can be defined as the process of determining the passing score. The passing score indicates the proper performance point that can distinguish the students with the desired level of performance from the students at an insufficient level. Essentially, standard setting is essential to determine the criteria, based on which decisions will be made regarding students' performance. In particular, there are several standard setting methods in the literature. As the present study focuses on the test centered (Angoff, Yes/No and Ebel) and the statistical (mentioned above as AM, RMM and LR) standard setting methods, these methods are briefly outlined below.

1.1. Angoff Method

This test centered standard setting method is used to determine the possibility of whether a student with minimum competency, at the passing-failing limit (calling borderline group), answers the item correctly. The judges in the Angoff method consider the items as a whole. The easier the questions are, the more the probability of

the answering item correctly increases. If the probability is considered zero for a multiple choice test item, then the chance score (1/the number of the choices) for that test item should be considered as a passing score. The judges' minimum passing score (MPS) is calculated by adding the percentages assigned to the individual items (Livingston&Zieky, 1982).

1.2. Yes/No Method

In Yes/No method, the judges are asked to examine the items in the test and determine whether a student at the borderline group can correctly answer the item or not. If the judge believes that the student at the borderline group can correctly answer the item, the item is assigned score 1, if not then it is assigned score 0, and then the MPS is calculated for each judge (Zieky, 2001).

1.3. Ebel Method

Unlike the other two test centered standard setting methods above, the judges in the Ebel method should provide two different decisions for each item. One of the decisions is estimating the difficulty and the other is estimating the relevance level for each item. These two characteristics are classified as "Hard, Medium, Easy" and "Necessary, Important, Acceptable, Negotiable," respectively (Ebel, 1972). In Ebel method, the judges are first requested to place the items according to the 3×4 classification table by considering only the structure of the test. Then, the percentage of the correct answer to this classification should be determined by considering only the students in the borderline group. Once these two steps are completed, the score for each cell is determined by multiplying the number of items in each cell with the percentage of the cell; moreover, the identified scores are added to determine the MPS of the judges (Livingston&Zieky, 1982).

The performance of these test centered standard setting methods depends on the validity of the judges' decisions, which are subjective (Downing, Tekian&Yudkowsky, 2006). The student pass-fail or successful-unsuccessful status are based on the passing score obtained by these test centered standard setting methods, which may result different passing scores for the same test.

1.4. What is Cluster Analysis?

Cluster analysis methods reduce a dataset by grouping/clustering samples in homogeneous groups based on certain predetermined specifications (Alpar, 2011). Cluster analysis classifies objects or variables based on owned qualities (such as similarity and distance). The obtained clusters are homogeneous within themselves and heterogeneous against each other. In this context, the method is descriptive and the results are valid only for that dataset; they cannot be generalized; therefore, there is no estimation purpose in cluster analysis. The analysis reveals only the instant case.

Cluster analysis methods can be divided into two categories: hierarchical and nonhierarchical methods. Hierarchical methods are based on the assumption that all observations belong in a cluster, and they generate a similarity matrix to reduce the cluster number. Observations are placed in 1, 2, 3, ..., (n - 2), (n - 1), n clusters

according to their similarity distance. Sireci (2001) stated that hierarchical cluster analysis is not suitable for large datasets and the individuals usually remain in the cluster to which they are first assigned. On the other hand, nonhierarchical cluster analysis methods are used when there is a prior information about the number of clusters. The most preferred method is the k-means method, in which the researcher defines k clusters (for example two clusters for successful and unsuccessful students in the standard setting process) at the beginning of the analysis. At this point, the first assignment is arbitrary. Each added observation is assigned to the cluster that is closer to the cluster center and the mean is recalculated to determine the new cluster center. This iterative process continues until all of the observations are processed. The most important feature of the method is that interpretation is based on theoretical knowledge.

1.5. Cluster Analysis in Standard Setting Studies

Hierarchical cluster analysis and k-means clustering were primarily used in previous standard setting studies (Sireci, Robin&Patelis, 1999; Sireci, 1995 as cited in Sireci, 2001; Violato, Marini&Lee, 2003; Hess et al., 2007; Khalid, 2011). Considering the problems of using hierarchical cluster analysis, which were indicated by Sireci (2001) above, in this study, only k-means cluster analysis was used. This method maximizes the difference between the sets as well as minimizes the inter-individual differences in the same cluster. After data clustering, the passing scores for the test can be calculated through different statistical standard setting methods which are AM, RMM and LR.

The first method is to consider the average score based only on the students assigned to the successful cluster (Average Method: AM). The second one is to consider the median of the range formed by the lowest score assigned to the successful cluster and the highest score assigned to the unsuccessful cluster (Range Median Method: RMM). Finally, the third method is to equate the logistic regression (LR) equation to 0.50 and calculate the equation value of x (Sireci, 2001).

2. LITERATURE REVIEW

Few studies compared the statistical standard setting methods (mentioned above as AM, RMM and LR) and the test centered standard setting methods (as Angoff, Yes/No or Ebel) for determining the passing scores with each other. For example, Sireci (1995) performed cluster analysis on a general educational development test (GED) having 50 multiple-choice and one open-ended items with samples belonging to two different years (cited in Sireci, 2001). This cluster analysis result indicated that, the students were divided into five clusters. The passing score was calculated by considering the median of the students' grades in the middle cluster. In conclusion, the passing score of GED was found to be slightly below the passing score calculated using cluster analysis. A validation study with an external criteria was conducted using the year end marks of the students. The point-biserial correlation coefficient was found 0.38 according to the passing scores with student grades. Sireci (1995) revealed two important results with this study. The first result is that, if the cluster analysis between samples changes, the solution is not tenable. In large samples,

this comparison can be made by drawing numerous samples like bootstrap method. The same results are obtained for various samples in this study. The second result of these study was that the analysis results must be validated with an external criteria. The correlation coefficient of the study was positive and high. Nevertheless, note that even if the coefficient was low, the analysis results could be supported (cited in Sireci, 2001).

Sireci et al. (1999) conducted another study to determine passing score using cluster analysis on 7th grade math test results. The original standard of this test was set by a revised Angoff method, and the students were placed on three levels. The aim of this study was to validate the passing scores using an external criteria, i.e., the year-end achievement levels. For this purpose, the researchers first applied hierarchical cluster analysis and k-mean cluster analysis to all of the samples. The C index and the stability between the samples were considered in determining the number of possible clusters. The results were validated with the student grades. Based on the analysis results, three clusters were identified, the stability of the clusters among the samples was tested, and the relationship with the student grades was found 0.69.

Violato et al. (2003) conducted a key study of, the passing scores that were obtained from Nedelsky and Ebel test centered standard setting methods were compared with k-means cluster analysis results. The correlation coefficient was 0.81 for Nedelsky method and 0.93 for Ebel method.

Hess et al. (2007) used the Angoff method with 15 experts; k-means clustering that was applied to all samples comprising an a priori sample, a validation sample, and the combination of these two-samples. Moreover LR method was used to determine the passing scores and the classification accuracy was assessed using Cohen's Kappa statistics. The study concluded that a high level of significant correspondence was found among cluster analysis results with the Angoff method in the priori sample; furthermore, this correspondencedecreased slightly in the validation sample. When the entire sample was considered, there was still a high correspondence; however, the study used no external criteria.

Finally, Khalid (2011) applied both hierarchical and k-means clustering to determine passing score on a 60-item achievement test and compared the results of the two analyses. The most important deficiency is the absence of an external criteria in this study. The results of the study showed that both methods assigned the students into five clusters. The differences between the total scores of individuals were tested with one-way variance analysis and significant differences were found between the clusters. According to the results, thirty-six students were placed in the first cluster and thirty-four students in the second cluster by both methods. However, none of the students in the third, fourth, and fifth cluster were common. In other words, both clustering methods could assign students in to first two clusters. Overall, 42% of the students were assigned to a common cluster by the two methods, whereas 58% of students were placed in different clusters.

There are no published studies comparing all three passing score determination methods by cluster analysis set forth by Sireci (2001). In this study, it was implemented k-means cluster analysis on two samples including a main sample of 305 students and a validation sample of 179 students to determine the passing score by three statistical standard setting methods (*AM*, *RMM*, *LR*) based on the results of the k-means cluster analysis. Moreover, the research aims that the correspondence of the determined passing scores with Angoff, Yes/No and Ebel test centered standard setting methods. In particular, this study aims to find an answer for the following research questions:

- What is the relationship between the passing scores determined by the statistical standard setting methods (*AM*, *RMM*, *LR*) based on k-means cluster analysis of the main sample and the validation sample?
- How is the correspondence of the passing scores obtained in the main sample in terms of classifying the students as successful/unsuccessful with Angoff, Yes/No, and Ebel test centered standard setting methods?

3. METHODOLOGY

The objective of this descriptive study was to set the passing scores based on the statistical standard setting approaches (*AM*, *RMM*, *LR*) with k-means cluster analysis and to investigate the validity of the these methods' results. Moreover, the passing scores obtained by k-means cluster analysis were compared with the passing scores calculated with Angoff, Yes/No and Ebel test centered standard setting methods. In this section, study populations, the measuring instrument and procedure are explained.

3.1. Study Populations

In this research two study groups were used: (i) The examinees and (ii) the judges (it is known as experts of the area, here as classroom teachers, because the achievement test is for fourth grade students):

The examinees consisted of 4th grade students who have participated in instruction on the sub-learning area of division and fractions. In this study, the examinee study group has two samples which are the main and validation sample. The validation sample of the study includes 179 students, whose school grades were used as an external criteria, and the main sample includes 305 students. Descriptive statistics were calculated for the two samples and the difference of the sample averages was tested by t-test for independent samples. The samples were found to be similar in terms of descriptive statistics, exhibited a normal distribution, and there was no significant difference between their means. Accordingly, the validation sample was considered to be representative of the main sample.

The judge (expert) group consisted of the 4th grade classroom teachers who are the experts of the study area and includes 17 experts. They made their decisions about the test items in respect to Angoff, Yes/No and Ebel test centered standard setting methods. The passing scores were obtained from their decisions.

3.2. Data Collection Tools

The Achievement Test: The research dataset includes students' answers, which were given to a 20-item multiple-choice test prepared for the sub-learning area of division and fractions for the 4th grade in the 2010–2011 academic year. These were analyzed in terms of validation and reliability by the researcher (item discrimination values range from 0.45 to 0.80; KR-20 internal consistency coefficient 0.84). Moreover, judge opinions were considered on the three test centered standard setting methods for the same test (Gündeğer, 2012).

3.3. Procedure

The study data were collected in the 2010–2011 academic year. As a first step of data collection, the students took the test. The students' responses were transferred to excel. In the second step, the judges made their opinions with respect to the Angoff, Yes/No and Ebel test centered standard setting methods and the passing scores were obtained from their decisions (Gündeğer, 2012).

The second and main part of this study is to set the passing score with the statistical standard setting methods (AM, RMM and LR) based on k-means cluster analysis results. Cluster analysis aims to reduce the dataset by reducing the number of variables and placing the student samples into clusters. In this study, the k-means cluster analysis was conducted to the raw data which consisted of the students' responses to the 20-item achievement test with two clusters as successful students cluster and unsuccessful students cluster. After the clustering process using the results of the cluster analysis, Sireci (2001) stated that there are three different statistical methods to determine the passing score. The first method is the average method (AM) which is to take the average of the total scores of the students in the successful cluster after the cluster analysis. The second method (RMM) is to take the median of the range formed by the lowest score assigned to the successful cluster and the highest score assigned to the unsuccessful cluster. The third method (LR) is to solve the equation obtained by logistic regression, in which the dependent variable is determined as a group membership by cluster analysis and the independent variable is determined as the total score by putting the a (constant) and b (slope) parameters into their places in the probability function below, and finding x for P = 0.50.

$$P = \frac{1}{1 + e^{-(a+bx)}}$$

Equation 1

In data analysis, cluster analysis was performed on the students' responses in the two samples which are the main sample and the validation sample; and then the passing scores were determined with the three statistical methods mentioned above as AM, RMM and LR according to the k-means cluster analysis results. The relationship between the cluster analysis results for the validation samples and students' school grades were analyzed by Cramer's V; a significant relationship with 0.53 was found ($p < 0.05$). Accordingly, a meaningful and moderate correspondence was found between the school grades and the results of the k-means cluster analysis. The classification

correspondence of the passing scores with the results of the test centered standard setting methods was investigated by Cohen's Kappa statistics.

Kappa is a statistic developed by Cohen (1960) to measure of agreement between the two individuals when two binary (1 and 0) variables are attempted by two individuals to measure the same thing. If the Kappa is less than .20 it is poor agreement; Kappa between .20-.40 is fair agreement; Kappa between .40-.60 is moderate agreement; Kappa between .60-.80 is good agreement and Kappa above .80 is very good agreement (Şencan, 2005).

4. FINDINGS

The passing scores (on the scale of 100) calculated based on the k-means cluster analysis results with the three methods (*AM*, *RMM*, *LR*) are presented in Table 1. The passing score calculated using the average method (*AM*) for the main sample is 78.63 and for the validation sample is 77.65. The range median method (*RMM*) calculated the passing score as 60 in both samples, whereas the passing score calculated based on *LR* is 62.04 in the main sample and 59.47 in the validation sample. These differences in the calculated passing scores are attributed to the differences between the methods.

Table 1. The Passing Scores Calculated in the Main and the Validation Sample

Method	Sample	
	Main Sample	Validation Sample
Average Method (<i>AM</i>)	78.63	77.65
Range Median Method (<i>RMM</i>)	60	60
Logistic Regression Method (<i>LR</i>)	62.04	59.47

According to the Table 1, the *AM* provides the highest passing score in both samples, followed by *LR* method, and the *RMM*. However, standard setting methods often provide close values, although they are different. In this research, it was tested the correspondence of the calculated passing scores with each other (see Table 2), which was turned into two artificial categories, i.e., successful or unsuccessful students, and was examined by Cohen's Kappa statistics.

According to the Table 2, a significant correspondence appears between the three methods at an error level of 0.01. The correspondence in the passing score calculation methods is moderate between the *AM* and the *RMM*, moderately high between the *AM* and the *LR* method, and high between the *RMM* and the *LR* method. Thus, the highest correspondence among the methods in terms of the passing scores assigned to the students into successful or unsuccessful categories was found between the *RMM* and the *LR* methods.

Table 2. Correspondence among the Passing Scores*

	Average Method	Range Median Method
Average Method	1.00	
Range Median Method	.37**	1.00
LR Method	.50**	.80**

*The calculated coefficients are the same in both samples. ** $p < 0.01$

The test centered standard setting methods were carried out in a previous study by Gündeğer (2012). In this study the passing scores (on the scale of 100) were calculated as 51.47, 57.94, and 47.12, respectively, based on the Angoff, Yes/No, and Ebel test centered standard setting methods. The correspondence of these passing scores with those calculated through k-means cluster analysis was investigated using Cohen's Kappa statistics (see Table 3).

Table 3.Correspondence with Test Centered Standard Setting Methods

Test Centered Methods	Average Method (AM)	Range Median Method (RMM)	LR Method
Angoff Method	.28*	.84*	.66*
Yes/No Method	.37*	1.00*	.80*
Ebel Method	.18*	.62*	.46*

*p < 0.01

Table 3 shows that all methods display meaningful relationships with each other at an error level of 0.01. The method showing the highest correspondence with the Angoff, Yes/No, and Ebel methods is the range median method (RMM), followed by the LR method and the average method (AM). Moreover, the RMM gives a high correspondence with the three test centered standard setting methods.

The highest correspondence in the passing score determination based on k-means cluster analysis is given by the Yes/No method. The lowest correspondence value for this method is .37 calculated by the AM, and it indicates a moderate correspondence. The highest correspondence for the same method was calculated by the RMM providing a perfect correspondence. Moreover, Yes/No method shows a very high correspondence with LR method.

5. CONCLUSION & DISCUSSION

This study examined the relationship of three different passing scores identified according to k-means cluster analysis results in the main sample and the validation sample with each other and with the test centered standard setting methods. Also, the classification accuracy of the calculated passing scores was evaluated using an external criteria in the validation sample. The relationship between the cluster analysis results for the validation samples and the student school grades was analyzed by Cramer's V; a meaningful relationship (.53) was found between the student grades and the cluster analysis results. Indeed, there were only a few previous studies using an external criteria. Sireci (1995) proposed a sufficient relationship (.38) for validation in his study. In the present study, a moderate correspondence was found between the students' school grades and the results of the k-means cluster analysis. The passing scores obtained using the k-means cluster analysis were considered to be valid for both the validation and the main samples (cited in Sireci, 2001).

Furthermore, the highest passing score was given by AM for both samples, followed by LR, and RMM. However, the passing score determination methods may give similar values to each other even though different values were produced. When

the students were classified using the different method based on these calculated close values, significant moderate-to-high-level relationships were found among the three methods. The correspondence in the passing score calculation methods was moderate, i.e., between the AM and the RMM; moderately high, i.e., between AM and LR method; and high, i.e., between RM and LR methods. When the literature is examined, there is no study comparing AM, RMM and LR methods all together. Therefore this research focused on the aim of the comparing these cluster analysis methods. So the results of the study give an idea to the researchers about the three methods.

Moreover, the method showing the highest correspondence with the Angoff, Yes/No, and Ebel methods was found the RMM, followed by LR, and AM. Indeed, RMM showed a high correspondence with the three test centered standard setting methods, whereas the highest correspondence was given by Yes/No method calculated by RMM. Yes/No method combined with RMM produced a perfect correspondence. Moreover, Yes/No method showed a very high correspondence with LR method. Similarly, in the literature there is no study comparing these three cluster analysis methods with Angoff, Yes/No and Ebel standard setting methods.

This is the first study in terms of comparing the three statistical standard setting methods based on k-means cluster analysis with the three test centered standard setting methods. Although Hess, Subhiyah&Giordano (2007) proposed that there is high relationship only between the Angoff and LR method, but did not validate their results with an external criteria. Moreover, cluster analysis produced results, which refer only to that dataset; therefore, there is no problem of generalization. Nevertheless, the literature supports the result stating that there is a moderate correspondence between the Angoff and LR methods.

Test centered standard setting methods such as Angoff, Yes/No, and others employed in standard setting are based on judge opinion, and these opinions are subjective, occasionally even arbitrary. This is the most criticized aspect of the test centered standard setting methods. In order to ensure the validity of the opinions, standard setters should support these decisions with statistical methods. If researchers are to use test centered standard setting methods to determine the standards or passing scores, then cluster analysis, in particular, the k-mean method, in terms of correspondence with large datasets can be suggested. The relationship of the passing scores obtained with judge opinion can be compared with the k-means cluster analysis results and these passing scores can be supported with an external criteria. In this respect, k-means cluster analysis may be used by researchers to validate their standard setting studies.

REFERENCES

- Alpar, R. (2011). *Uygulamalı Çok Değişkenli İstatistiksel Yöntemler*. Ankara: Detay Yayıncılık
- Downing, S. M., Tekian, A. & Yudkowsky, R. (2006). Research Methodology: Procedures for Establishing Defensible Absolute Passing Scores on Performance Examinations in Health Professions Education. *Teaching and Learning in Medicine*, 18 (1), 50–57. Retrieved from <http://www.ncbi.nlm.nih.gov/pubmed/16354141>
- Ebel, R. L. (1972). *Essentials of Educational Measurement*. New Jersey: Prentice Hall.
- Gündeğer, C. (2012). *Angoff, Yes/No ve Ebel Standart Belirleme Yöntemlerinin Karşılaştırılması* (Master's Thesis, Hacettepe Üniversitesi, Ankara, Turkey) Retrieved from <https://tez.yok.gov.tr/UlusalTezMerkezi/>
- Hess, B., Subhiyah, R. G. & Giordano, C. (2007). Convergence between cluster analysis and the Angoff method for setting minimum passing scores on credentialing examinations. *Evaluation and the Health Professions*, 30, 362-375. Retrieved from <http://www.ncbi.nlm.nih.gov/pubmed/17986670>
- Jaeger, R. M. (1989). Certification of student competence. In R. L. Linn (Ed.), *Educational measurement* (pp. 485–514). Washington, DC: American Council on Education.
- Khalid, M. N. (2011). Cluster analysis—a standard setting technique in measurement and testing. *Journal of Applied Quantitative Methods*, 6, 46–58. Retrieved from http://www.jaqm.ro/issues/volume-6,issue 2/pdfs/6_khalid_shafiq_khan.pdf
- Livingston, S. A. & Zieky, M. J. (1982). *Passing Scores (A Manual for Setting Standards of Performance on Educational and Occupational Tests)*. New Jersey: Educational Testing Service.
- Sireci, S. G. (2001). Standard setting using cluster analysis. In G. J. Cizek (Ed.), *Setting Performance Standards: Concepts, Methods and Perspectives* (pp. 339-354). Mahwah, NJ: Lawrence Erlbaum Associates.
- Sireci, S. G., Robin, F. & Patelis, T. (1999). Using cluster analysis to facilitate standard setting. *Applied Measurement in Education*, 12, 301-325. Retrieved from http://www.tandfonline.com/doi/abs/10.1207/S15324818AME1203_5?journalCode=hame20#.VxX4EvmLTIU
- Şencan, H. (2005). *Sosyal ve Davranışsal Ölçümlerde Güvenirlik ve Geçerlik*. Ankara: Seçkin Yayıncılık
- Violato, C., Marini, A., & Lee, C. (2003). A validity study of expert judgment procedures for setting cutoff scores on high-stakes credentialing examinations using cluster analysis. *Evaluation and the Health Professions*, 26, 59-72. Retrieved from <http://www.internationalgme.org/Resources/Pubs/Validity%20Cutoff%20Scores%20-%20Violato.pdf>
- Zieky, M. J. (2001). So Much Has Changed: How the Setting of Cut-scores Has Evolved Since the 1980s. In G. J. Cizek (Ed.), *Setting Performance Standards: Concepts, Methods and Perspectives* (pp. 19–51). Mahwah, NJ: Lawrence Erlbaum Association



Rusya Türklerinin ve Müslümanlarının Milli ve Medeni Bilinçlenmelerinde Tercüman Gazetesinin Rolü

Taybe Topsakal*

Uşak Üniversitesi, İletişim Fakültesi, Uşak.

Öz

İsmail Gaspıralı ve kendisinin neşrettiği Tercüman Gazetesi, Rusya Müslümanlarının milli ve medeni seviyelerinin yükselmesinde, eğitimin Avrupa tarzında yapılmasında, kadınların eğitim ve haklarının ilerlemesinde, dini kurumların düzenlenmesinde, bütün Türkleri birleştirebilecek ortak bir Türkçenin oluşabilmesinde büyük çabalar sarf etmiş ve mücadele etmiştir. Tercüman Gazetesi, Rusya Türkleri ve Müslümanları açısından Rusya içinde en uzun yayın hayatında kalabilen, halkı aydınlatan, halkı köhne düşüncelerden arındırmayı amaç edinen ve cahilliğe karşı savaş açan çok önemli bir gazetedir. İsmail Gaspıralı dilde, fikirde, işte birlik idealini gerçekleştirmek amacıyla Tercüman Gazetesi'nde yazılar ve makaleler yayımlanmıştır. Özellikle eğitim meselesi, kız çocuklarının eğitimi gibi konular gazetede sıkça yer almıştır. Eğitimde eski usullerden yeni usullere geçilerek daha kolay okuma ve yazmanın öğrenilmesini sağlamak amacıyla Tercüman Gazetesi halkı bilinçlendirmede ve aydınlatmada büyük katkılar sağlamıştır. Ayrıca gazetede Osmanlı Devletiyle ilgili de birçok makale ve yazı da neşredilmiştir. İsmail Gaspıralı Rusya Müslümanları için Osmanlı Devletini örnek almıştır. Çünkü o dönemde Müslümanlar arasında medeni ve birçok konuda en ileride olan devlet Osmanlı Devleti idi. Bu makale öncelikle Tercüman Gazetesini neşreden İsmail Gaspıralı ile ilgili bilgi vermekle başlamakta, Tercüman Gazetesi hakkında ayrıntılı bilgiler vererek devam etmektedir. Daha sonra Tercüman Gazetesi'nin bölümleri ve içeriğiyle ilgili bilgi verilmekte, çalışma Tercüman Gazetesi'nin amacı, dili, eğitime verdiği önem, gazetede yer alan yazı ve makalelerden örneklerle son bulmaktadır.

Anahtar Kelimeler: İsmail Gaspıralı, Tercüman Gazetesi, Ortak Türkçe, Ceditçilik

The Role of the Tercüman Newspaper in the National and Civil Awareness of Russian Turks and Muslims

Abstract

İsmail Gaspıralı and the Tercüman Newspaper which he distributed made a great effort and struggle to raise the national and civilian levels of the Muslims of Russia, to make the education in the European style, to advance the education and rights of women, to organize the religious institutions, to form a common Turkish that could unite all the Turks. Tercüman Newspaper is a very important newspaper in Russia for the Turks and Muslims of Russia, which can stay in the longest broadcasting life, enlighten the people, aims to purge the people from the old ideas and wages ignorance. İsmail Gaspıralı has published essays and articles in Tercüman Newspaper in order to realize the ideal of unity in language, opinion and work. Issues such as education, girls' education, etc. were frequently included in the newspaper. Tercüman Newspaper has made great contributions to raising public awareness and enlightenment in order to aim at learning how to read and write more easily by shifting new methods in education. In addition, many papers and articles related to the Ottoman Empire were published in newspapers. İsmail Gaspıralı took the Ottoman State as an example for the Muslims of Russia. Because, at that time, the Ottoman state was the most advanced state among many Muslim communities. This article begins with giving information about İsmail Gaspıralı, who disseminates the Tercüman

newspaper, and gives detailed information about Tercüman Newspaper. Afterwards, information about the sections and the contents of the Tercüman Newspaper is given and the study ends with the aim of the Tercüman Newspaper, its language, the importance it attaches to education, and the articles in the newspaper.

Keywords: İsmail Gaspıralı, Tercüman Newspaper, Common Turkish, Ceditçilik

1. GİRİŞ

İsmail Gaspıralı çıkardığı Tercüman Gazetesi ile Rusya Türklerinin ve Müslümanlarının aydınlanması, eğitilmesi için çabalar sarf etmiştir. Gazetede eğitim ve dil konuları üzerinde önemle durularak, halkın daha iyi bir eğitim alması ve medeni yaşam koşullarına ulaşması için yazı ve makaleler kaleme alınmıştır. Medeni ve ileri bir seviyeye ulaşmak için eğitim konusuna çok vererek kız çocuklarının da eğitim hakkı olduğunu savunmuştur. İsmail Gaspıralı, ortak Türkçe ile Türk dünyasını birleştiren bir dil olması gerektiğine inanmıştır. Bu ideali için de çıkardığı Tercüman Gazetesi ile birlikte mücadele vermiştir. Tercüman Gazetesi, yeniliklere açık bir tavır sergileyerek milli bir duruş sergilemiştir.

O dönemin içinde bulunduğu şartlar düşünüldüğünde, özellikle Rus Hükümetinin baskıcı tavrı sebebiyle özgür bir basından söz etmek mümkün değil idi. Rus Hükümeti ile ters düşmemek adına İsmail Gaspıralı, Tercüman Gazetesi'nin üslubunu çok dikkatli ve üstü örtülü kullanarak uzun süre yayın hayatında kalmayı başarmıştır. Tercüman dışında diğer gazeteler Rus hükümeti tarafından kapatılmıştır. Tercüman izlediği yumuşak ve uyumlu bir tavır ile Rus hükümetiyle ters düşmeme konusunda oldukça ihtiyatlı bir tavır sergilemiştir. İsmail Gaspıralı çok zor şartlar altında çıkardığı Tercüman Gazetesi konusunda Rus Hükümeti ile uğraşmak zorunda kalmıştır. Gaspıralı'nın çok zor şartlarda çıkardığı Tercüman Gazetesi halkı aydınlatma ve bilinçlendirmede çok büyük katkılar sağlayarak Rusya Müslümanlarının adeta simgesi olmuştur.

2. İSMAİL GASPIRALI ve TERCÜMAN GAZETESİ

Kazan Türklerinin milli uyanışında ve medeniyet seviyesinin yükselmesinde büyük katkıları olan İsmail Gaspıralı 1851 yılında Kırım'ın Bahçesaray şehri yakınlarındaki Avcıköy'de dünyaya gelmiştir. Annesi Fatme Sultan köklü bir mirza ailesinden gelirken babası Mustafa Ağa, Gaspıra köyünden geldiği için İsmail Bey de Gaspıralı lakabıyla tanınmıştır. Mustafa Ağa aydın ve vatansever bir insandı ve kendisi Çarlık ordusunda görev yapmıştır(Yaman, 2002: 22).

10 yaşına kadar Bahçesaray'da kalan Gaspıralı ilköğrenimini burada görmüştür. Tahsil hayatına Mahalli Müslüman mektebinde başlamış ve bir Rus Okulu olan Akmescit Erkek Gimnazyumu'nda sürdürmüştür. Daha sonra ise Moskova'da bulunan Harp Okuluna kaydolmuştur. O yıllarda askeri lisede okuyan öğrencilere "Türk düşmanlığı" ve "Slav Birliği" doğrultusunda eğitim verilmekteydi. Bu durum İsmail Gaspıralıyı etkileyerek kendi milletine olan bağlılığını daha da pekiştirmiştir. İsmail Gaspıralı baskılar altında yetişmesinin verdiği psikolojiyle bütün Türklerini birliğini düşünen bir milliyetçiliği benimsemiştir.1874'te Osmanlı zabiti olmak için

İstanbul'a gelen Gaspıralı müracaatına olumlu karşılık alamayarak tekrar Kırım'a dönmüştür(Yaman, 2002: 22-23).

İsmail Gaspıralının milli bir duruş sergileyerek kendi dil ve inançlarına bağlı kalması, başka bir devletin hakimiyeti altında zor şartlarda ve baskı görek kalmasının bir sonucudur.O dönemde Rus hükümetinin Türk düşmanlığı ve asimilasyon çabaları Gaspıralı'nın kendi milli değer ve inanışlarına bağlı kalma duygularını daha da pekiştirmiştir.

1875-1881 yılları arasında Bahçesaray'da ilkokul öğretmeni ve belediye başkanı olarak çalıştı.1879'da gazete çıkarmak istedi fakat izin alamadı.1881'de Tavrida Gazetesinde Rusça olarak yayımlanan makalesinde kendi programını ilan etti. Bu program, eğitimde reform yapılması, milli eğitimin maddi olarak desteklenmesi için "Cemiyet-i Hayriye"lerin kurulması, ortak dilde milli basının faaliyete geçmesi, hayat tarzının modernleşmesi, Müslüman kadının hürriyete kavuşturulması, milli aydınlar zümresinin yetiştirilmesi gibi konuları kapsamaktaydı (Devlet, 1999: 17-18).

Dilde, fikirde, işte birlik düşüncesiyle bütün Türklerin ortak bir Türk dilini oluşturmak istemiştir. Yeni ve modern hayat tarzının önemine vurgu yaparak Rusya Müslümanlarının diğer medeni ülkeler seviyesine yükselmesini istemiştir. Özellikle eğitim alanında yeni reformlarla Rusya Türklerine çağdaş bir yaşam seviyesine yükselme olanağı sunmuştur. Kız çocuklarına erkek çocukları gibi okuma yazma olanağının verilmesini sağlamıştır. Önderi olduğu Ceditçilik Hareketiyle Rusya Türklerinin aydınlanmasında büyük katkılara sahiptir. İdeallerini ve görüşlerini halka sunmak için Tercüman Gazetesini çıkarmıştır. İsmail Gaspıralı Türkçülük hareketini benimseyerek bu doğrultuda ve halkın aydınlatılmasında Tercüman Gazetesinde pek çok yazı yazmıştır.

İsmail Gaspıralı Petesburg'a yaptığı ziyaretler ile birlikte Tercüman Gazetesini çıkarmak ve matbaa kurmak için Rus yetkililerinden gerekli izni almıştı. Gazete Türkçe ve Rusça iki bölümden oluşacaktı. Rus Hükümetinin bu izni vermesinde yerli Müslüman halkın Rusya'ya sempati duymasını sağlamak olduğu düşünülmüştür. Ayrıca Gaspıralı'nın Bahçesaray Belediye başkanı olması, Rus ileri gelenleriyle dostane ilişkileri, Rus okullarında eğitim görmesi gibi unsurlar gazete çıkarmak için izin almasında büyük rol oynamıştır. Tercüman Gazetesi 10 Nisan 1883 tarihinde yayın hayatına başladı. Gaspıralı gazetenin yayılabilmesi için rejime uyumlu davranmak zorundaydı. Bu nedenle kendi fikirlerini yumuşak, üstü örtülü biçimde anlatmak ve Rus hükümetini kızdırmamak zorundaydı. Bu politikasından dolayı Tercüman Gazetesi diğer Türk gazeteleri içinde en uzun süre yayın hayatında kalmayı başarmıştır (Devlet, 2011: 73-75).

İsmail Gaspıralı, Tercüman Gazetesinin o dönemin Rus hükümeti ile uyumlu ve dengeli davranarak uzun süre yayın hayatında kalmasını sağlamıştır. Rus hükümetine karşı ve muhalif bir tavır sergilese idi kısa sürede gazetenin kapanmasına neden olabilecekti. Fakat Gaspıralı iyi bir denge politikası izleyerek Tercüman Gazetesi'nden Rusya Türklerinin uzun süre faydalanmasını sağladı.

İsmail Gaspıralı hem Ruslardan hem de Müslümanlardan tepki almamak için tedbirli davranmak durumunda kalmıştır. “Tercüman/Perevoçnik’in sayfalarında yayımlanan tenkitler hakaret ve adi dedikodular olarak yorumlanıyor ve Gaspıralı’nın Ruslara kültürel yönden yaklaşma teklifleri şüphe ile karşılanıyordu. Gaspıralı ilk yıllarda okuyucuyu ürkütmemek için aşırı temkinli davrandı. Gazetede Müslüman okuyucuları rahatsız etmeyecek, huzurunu bozmayacak tarafsız bilgiler verilmeye dikkat edildi”(Devlet, 2011: 82).

Adını İstanbul’da Şinasi Efendi’nin çıkardığı Tercüman-ı Ahval’den alan gazete Rusya’da yayımlanan ilk Türk gazetesi olmamakla birlikte oynadığı rol bakımında en başta gelmekte idi. 10 Nisan 1883’ten 1918’e kadar (1903’e kadar haftada bir, 1903-1912 arasında bazen iki, bazen üç defa, Eylül 1912’den sonra günlük olarak) 35 yıl yayına devam eden Tercüman Gazetesi Kahire’den Kaşgar’a Kazan’dan Hindistan’a kadar yayılıyordu. Ayrıca Osmanlı ülkesinde de takip edilen bir gazete idi (Devlet, 1999: 18).

Başarılı bir yayın politikası izleyen gazete, birçok bölgeye de ulaşmış ve okunmuştur. Gazetenin Osmanlı Devleti’nde de okunuyor olması, Rusya Türklerinin sesini Osmanlı Devleti’ne ve diğer ülkelere ulaştırması bakımından önemlidir. Fakat Tercüman Gazetesi’nin maruz kaldığı baskılar nedeniyle de gerçekleri tam olarak açıklayamıyor olması da basın üzerinde baskıların yoğun biçimde olduğunu göstermektedir.

Gaspıralı, Rusya’da Usul-ü Cedit ile Türk okullarını matematikle, bilimle, Türk dili ile buluşturdu ve baskıları göğüsledi. Anadolu’da da bu hareketin halkın kararlılığı ile uygulanacağına inanıyordu (Turhan, 2013: 53). Yenilikçi hareketler o dönemde Gaspıralı’yı son derece etkilemişti. İsmail Gaspıralı, milletlerin geri kalmışlığının yeni ve modern bir bakış açısı ile ortak dil ve düşüncede birleşerek yenilikçi bir eğitim anlayışı ile bertaraf edilebileceğini düşünmekteydi.

“Gaspıralı, Tercüman’ın ilk sayılarında Rusya’da İslamiyetin modernleştirilmesini, Müslüman dünyasında kadınlara eşitlik tanınmasını, basında kullanılacak tek bir Türk yazı dili yaratılmasını ve böylece Rusya ve Osmanlı İmparatorluğu’nda Türkleri birleştirecek tek bir münevver Türk zümresinin tesisini talep ediyordu”(Aktaran Fisher, 2009: 148-149).

İsmail Gaspıralı bir çok alanda yenilikçi bir bakış açısını benimsedi. Modern bir bakış açısına sahip olan Gaspıralı, kadınların da modern dünyada eşit olması gerektiğini düşünerek onların haklarını savunmuş ve eğitimleri için çaba sarfetmiştir. Türklerin farklı yerlerde farklı dil ve lehçe ile konuşmaları onların birleşimini olumsuz etkileyeceğini düşünerek tek ortak bir Türkçe olması gerektiğini düşündü. İsmail Gaspıralı, benimsediği bu yenilikçi yaklaşım ile bir çok kişiyi etkiledi. Bunlardan biri de Yusuf Akçura idi.

Akçura ve Gaspıralı pek çok konuda aynı fikirleri paylaşıyorlardı. Yusuf Akçura; Türklerin birliğin sağlama, kültürel alanda mücadele etme ve ilerleme sürecinde kadının yerinin önemi ve laik düşünce yapısına ulaşma gibi konulardaki fikirlerinde Gaspıralı’dan etkilendi (Georgeon, 2005: 26-27). Gaspıralı, yenilikçi ve

modern bakış açısı ile birçok kişi için ilham kaynağı olmuştur. Rusya Türkleri için de önemli ve reformist bir kişi olmuştur.

Tercüman Gazetesi'nin tiraj bilgilerine bakacak olursak, "Tercüman'ın ilk çıktığı zaman 320 alıcısı vardı. 1884'te bu 406'ya çıktı. 1885 te ise 1000'i geçti. Tercüman alıcılarından 300'ü Kırimlı, 300'ü Astırahan, Samara, saratof, Orenburg, Ufa Kazan ve Perm Müslümanları, 150'si Dağıstanlılar, 50'si Sibiry Müslümanları, 200'ü Ortaasya ve Türkistan Müslümanlarıdır. Bunlar arasında alimler, tüccarlar, mirzalar, köylüler vardır. Bu her cins adamlar karşısında ve her vilayette Tercüman'a rağbet artmaktadır" Tercüman 1885 yıl, numara1 (Seydahmet, 1996: 74). Tercüman Gazetesi'nin 1910 yılı tirajı 1500 idi (Devlet, 1999: 114).

3. TERCÜMAN GAZETESİ'NİN İÇERİĞİ ve BÖLÜMLERİ

Tercüman Gazetesi'nin ilk sayılarında milli şuur, bir devlet içinde çeşitli dil ve dine mensup insanların birlikte yaşamaları, onların arasındaki iktisadi, medeni ilişkileri konu eden makalelere sıkça rastlanmaktadır. Örnek olarak gazetede topraksızlıktan şikâyet ederek Türkiye'ye göçen Kazan Tatarlarıyla ilgili üzüntü bildiren haber ve yorumlar yer almıştır. Tercüman Gazetesi kadın hakları konusunda da haberler yapmaktaydı. Gazete, eğitim görmüş Türk kadınlarıyla ilgili haberlere de yer veriyordu. Örnek olarak gazetenin 1892 yılındaki 17. Sayısında Emine Batırş(ina)'nın "Çiçek hastalığı hakkında iki ağız söz" başlıklı mektubu basılmıştı. Gazetenin giriş kısmında gazetenin şu notu dikkati çekmektedir: "Bu muhterem Müslüman kadını Taşkent lisesinde tahsil görmüştür ve kendi bildiklerini halka aktarmak arzusu bizi ziyadesiyle sevindirmektedir" denilmektedir(Devlet, 2011: 84-85).

O dönemin şartları düşünüldüğünde Tercüman Gazetesi, kadına ve kadınların eğitimine önem verdiği görülmektedir. Kadınların eğitimi konusuna verdiği desteği de gazetede her fırsatta dile getirmiştir. Kadınların eğitime verdiği önem de Rusya Türklerinin ve Müslümanlarının medeni bir seviyeye ulaşmaları için önemli bir çabadır.

İsmail Gaspıralı "Tercüman Gazetesi'nin sütunlarında başta Rusya Türk ve Müslümanları olmak üzere Türk Müslüman dünyasına ait en aktüel, siyasi, sosyal, kültürel, milli ve dini problemleri aydınlatmakta idi (Hablemitoğlu, 2006: 69-70). Tercüman Gazetesi, içerik bakımından çok yönlü ve eğitici bilgiler sunarak halkı bilgilendirmek ve eğitmek amaçlı yazılar kaleme almıştır. Bu yazılar, milli bir üslupla ele alınarak Rusya Müslümanlarını ilgilendiren konular üzerinde yoğunlaşmıştır.

Tercüman Gazetesi basit, alelade haberlere ve eğlenceli romanlara yer vermeyerek Rusya Müslümanlarını temsil eden en önemli gazetelerden biri olmuştur ve iz bırakmıştır. Tercüman Gazetesi'nde en baş makaleden en küçük habere hatta ilanlara kadar bütün yazılar Türklük, İslam ile ilgili konu ve kanaatler ile ilgiliydi. Ayrıca İsmail Gaspıralı medeni uyanışa engel olan ulemayı Tercüman'ın her nüshasında, ya da başmakaleleriyle, haberleriyle insafa davet eder ve eleştirirdi. Bir küçük köyde usulü cedit mektebinin açılması, önemsiz bir kasabada bir tiyatro oyunun

oyunanılması veya müsamere verilmesi, küçük bir kitabın neşri ve hatta bir talebenin liseyi ikmal bile Tercüman'da yer alırdı (Seydahmet, 1996: 77-78).

Tercüman Gazetesi, önemsiz ve halkı oyalayıcı bilgi ve haberlere yer vermeyerek eğitici ve öğretici bir gazete olmayı kendine hedef seçtiği görülmektedir. Rusya Türklerinin gelişmesi ve aydınlanması için de gerekli haberlere yer vermiştir. Tiyatro oyununun haber verilmesi gibi haberleri de halkın gelişmesi ve medeni seviyeye ulaşması anlamında anlamlı ve önemlidir.

İsmail Gaspıralı sert sansür uygulamalarından dolayı iç ve dış gelişmeleri aktarmakta dikkatli olmak durumunda kalmıştır. Tenkitlerde de yumuşak olmak zorunda kalmıştır. Gaspıralı, Liberal Rus basınının takip ettiği yoldan giderek aktüel konuları dış ülkelerden alınan örneklerle aydınlatmaya çalışıyordu. Böylece ülkedeki zulüm ve baskılar, temel hak ve hukukların ayaklar altına alınması veya basın hürriyeti gibi konular yabancı ülkelerdeki gelişmelerden örnekler verilerek dolaylı biçimde anlatılırdı (Devlet, 2011: 85).

İsmail Gaspıralı hem Müslüman halkın tepkisi hem de Rus Hükümetinin tavrı ve baskıcı tutumundan dolayı Tercüman'da bahsettiği konularda dengeli ve itinalı davranmıştır. Böyle bir tutum sergilememiş olsa idi büyük ihtimalle Tercüman Gazetesi'nin ömrü bu kadar uzun olmayacak ve Rus Hükümetinin kapatma tehlikesiyle karşı karşıya kalacaktı. Gaspıralı'nın denge politikasıyla Tercüman 35 yıl yayın hayatında kalmayı başarmıştır.

Tercüman Gazetesiyle ilgili konulara örnek olarak, 1892 yılındaki ilk sayısında İstanbul mahreçli ve "Seyyah" imzalı haberi verebiliriz. Bu haberde konu Almanya ve uluslararası işçi hareketinin tanınmış isimlerinden Alman millet meclisine çok kez seçilen August Bebel'dir. "Buradaki basının hali kötü diye yazıyor seyyah, onu tek Türk sansürü değil, serbest Avrupa'nın vekilleri de gözetlemekteler." İstanbul Gazetesi Bebel'in bir söylemine yer vermiştir. Bebel'in Alman imparatoru Wilhem militarist nutukları ile halkı telaşlandırmaktadır diye nutkuna yer verilmiştir. Avrupa gazeteleri bundan daha önemli şeyler yazmaktadır. Fakat Türk gazetesinin bu hareketi Alman elçiliğini kızdırdı ve İstanbul gazetesi yayından men edildi (Devlet, 2011: 85-86).

Tercüman'ın Türkçe bölümü Rusça bölümü ile aynı idi. Gazetenin sağ üst köşesinde yer alan sütunlarda şu ifadeler bulunmaktaydı. "Gazete idaresi Bahçesarayda'dır. Derc ve neşir olunmak (yayınlamak) için ciberilen (için yollanan) kağıt varak yazıcının adresi ve imzası ile olmalı. Bunlar gerek halde kıskalanur (kısaltılır) ve neşir olunmayan halde poçta (posta) ileri geri ciberilmez (yollanmaz)." Gazetenin ilk sayfasının en önemli bölümleri "idareden, Yüzyıl ve "Rusya'da Matbuat-ı İslamiye" adlı bölümleridir. Ayrıca, Ahbar-ı Mahalliye (Yerel Haberler), Münacaat (İdareye Mektuptan), Ahbar-ı Dahiliye (İç Haberler), Ahbar-ı Hariciye (Dış Haberler) gibi bölümler de bulunmaktaydı (Devlet, 2011: 75-76).

İdareden bölümünde Müslümanların ihtiyaçlarını Ruslara duyurmakla ilgili yazılar mevcut idi. Bunu yaparken de Ruslarla çatışmaya girmek istemediği ve resmi politikayla uyumlu olduğunu belli ediyordu. İsmail Gaspıralı Çarlık yönetimiyle ters

düşmemek için Kırım ile ilgili yazılarda gerçekte öyle olmasa da Kırım'ın kendi isteğiyle Rusya'ya katıldığı gibi ifadeleri kullanmak zorunda kalıyordu. Gaspıralı'nın böyle bir ifade kullanması Tercüman Gazetesi'nin kapatılmasını önlemek içindi. Aksi bir tavır almış olsaydı gazete uzun ömürlü olmayacaktı (Devlet, 2011: 77).

Çarlık yönetiminin tavrı ve o dönemin şartları içinde özgür bir basından söz edilemeyeceği görülmektedir. Rusya Türkleri kendi ihtiyaç ve görüşlerini özgür biçimde Tercüman Gazetesinde dile getirememiştir. Getirmiş olsa idi gazete hemen kapatılır ve yayın hayatına devam edemezdi. Oysaki gazete daha özgür bir yayın ortamı bulabilse idi Rusya Türklerinin sorunları ve beklentileri dile getirilmiş olacak ve Çarlık yönetiminden de bu yönde çözüm üretmesi beklenebilecekti.

Tercüman Gazetesi'nin ilk nüshasının ilk sayısında "Rusya'da Matbuat-ı İslamiye" adlı makalesinde Tercüman'dan önce Türkçe olarak değişik gazete ve dergilerin yayınlanmış olduklarının haberi verilmekteydi. Bu gazeteler, Taşkent'te "Türkistan Gazetesi", Hasan Bek Melik(ov) tarafından 1875'te Bakü'de Ekinci adlı gazetenin çıkarıldığı ve kısa ömürlü olduğu, 1879'da Tiflis'te Ünisi-zade tarafından Ziya-i Kafkasya adlı gazete ile Keşkül adlı bir dergidir. Bu makaleyle gazete Rusya'da Türkçe gazetelere ihtiyaç olduğu ve bunun örneklerinin olduğu vurgulanmıştır. Ayrıca gazetenin Ahbar-ı Mahalliye (Yerel Haberler) bölümünde en önemli haber Kırım müftüsü Knez (prens) Ali Bek Hunkal(ov)'un imparatorluğun Moskova'da düzenlenecek taç giyme merasimine katılacağı ile ilgili haberdir (Devlet, 2011: 77-78).

Tercüman'ın makalelerinden anlaşılacağı gibi İsmail Gaspıralı doğrudan Rus hükümetini hedef alan haberlerden kaçındığı ve Rus hükümetiyle uyumlu bir politika izlediği görülmektedir. Kırım müftüsünün Moskova'daki taç giyme merasimine katılacağı haberi de yine Rus hükümetiyle uyumluluk politikasının bir göstergesidir.

4. TERCÜMAN GAZETESİ'NİN AMACI

İsmail Gaspıralı Türk milletinin bir bütün olduğuna inanıyor lehçe farklılıklarının bu bütünü parçalamaması gerektiğini düşünüyordu. Bu ortak dilin Arapça, Farsça ve yabancı kelimelerden arındırılması gerektiğini, sade bir Türkçe ile konuşulup yazılması gerektiğini savunuyordu. Bunun için Azerbaycan, İdil-Ural ve Türkiye'deki basın ve yazı işleri ile mektuplaşıyordu. Ayrıca İsmail Gaspıralı'nın Tercüman Gazetesi ile yaydığı fikirleri şöyle sıralayabiliriz (Devlet, 2011: 107);

- Okullarda Avrupa tarzında eğitim yapılması,
- Türkler için ortak bir yazı dili meydana getirilmesi,
- Kadınların esaretten kurtarılması,
- Rusya Türklerinin iktisadi hayata katılmaları,
- Dini idarelerin düzeltilmesi,
- Yardımlaşma cemiyetlerinin kurulması (Devlet, 2011: 117).

İsmail Gaspıralı'nın fikirlerinde ve Tercüman'da yaymak istediği en önemli konunun eğitim meselesi olduğunu görüyoruz. Ortak bir edebi dil ile eğitime çok önem vermesi, eğitimin Avrupa tarzında yapılması gerektiği düşünceleri eğitime verdiği önemi vurgulamaktadır. Ayrıca kadınların esaretten kurtarılmasının istenmesi

de kadın haklarına verilen önemi ve medeni bir seviyeye ulaşma çabaları olarak karşımıza çıkmaktadır. Dini idarelerin de düzeltilmesinin hedeflenmesi dinde yenilik ve gelişmelerin önünün açılmasının amaçlandığını vurgulamaktadır.

Tercüman Gazetesi'nin 1896 senesinin Mart ayının 31 numaralı 13. Nüshasında "Ufada kızlara mahsus Müslüman mektebi ve medresede Rus dili şubesi açıldığı idareimizce iş'ar onuyor" deniliyordu (Seydahmet, 1996: 80). Bu yazıdan kız çocuklarının eğitimine ne kadar önem verildiği ve Rusça öğrenerek Avrupa medeniyetlerine ulaşmanın önemi vurgulanmıştır. Rus dili şubesinin açılması haberi, Rus yönetimi ile ters düşmemek ve uyumlu bir tavır sergilemek adına bir adım olduğunu göstermektedir.

Ayrıca Tercüman'da yardım kuruluşlarının kurulması gerektiğiyle ilgili yazılar da yazılmıştır. Örnek olarak Yine aynı nüshada , "Bizim Rusya'da milletin cemiyeti hayriyeleri vardır. Müslümanların yoktur. Çünkü gerideyiz. Tertip etmiyoruz ve cami merdiveninde bulunan dilenciye peş para vermekle vazifei insaniye eda edilmiş biliyoruz. Yani bizde cemiyeti hayriye ve edebiyelerin vücuda gelmemesi, "hussiyati cemiy" peyda eder dereceyi bulamadığımızdandır" (Seydahmet, 1996: 81).

5. Tercüman Gazetesi'nin Dili ve Ortak Türkçe

İsmail Gaspıralı dilde, fikirde, işte birlik ülküsünü gerçekleştirmek istiyordu. Ortak bir edebi dil oluşturarak Türkler arasında birlik sağlamak ve bütün Türklerin anlayacağı bir dilin gerekliliğini savunuyordu. Bu dilin sadeleştirilmiş Osmanlı lehçesi olması gerektiğini vurguluyordu.

"Tercüman'ın dili çok sadeleştirilmiş Osmanlı lehçesinden ibaretti. Gaspıralı İsmail Bey'in de "Tercüman'ın neşrindeki gayelerinden en önemlisi muhakkak ki, " ortak edebi dil" ülküsünün gerçekleşmesidir. Gerçekten İsmail Beyin "Tercüman" kadar hiçbir teşebbüs, Türk dili ıslahı ihtiyacını doğurmamıştır"(Caferoğlu, 1933: 167).

İsmail Bey İstanbul'da bulunduğu zamanlarda Osmanlı aydınları arasında Türk dili le ilgili tartışmalardan etkilenmiştir. Türkçe'nin milli bir dil olarak geliştirilmesi ve halkın anlayabileceği şekilde sadeleştirilmesi gerektiğine inanan Osmanlı aydınları ile yakın ilişkiler kurmuştur. Ülkesine döndükten sonra da Kırım Türkçesine de aynı yöntemi uygulamaya başladı. İsmail Bey bütün Türklerin anlayabileceği bir dil geliştirmenin önemini gördü ve bu yönde çalışmalara başladı (Aktaran Kalsın, 2014: 101-102).

İsmail Gaspıralı Tercüman Gazetesi'ni ortak dil ilkesi ekseninde çıkarmaktaydı. Osmanlı Türkçesine sadık kalıyor, fakat bunu yaparken de ağır Arapça ve Farsça tamlamaları kullanmayarak İstanbul neşriyatını bilen aydınların anlayabileceği bir dilde yazıyordu. Fakat 1905 ihtilalinden sonra biraz olsun basın hürriyetine kavuşan değişik Türk boyları arasında bir gazete yayın politikası gerçekleşmiş ve çoğu çıktıkları bölgenin mahalli şivesini kullanmaya başlamışlardı. Çünkü Gaspıralı'nın kullandığı Osmanlıca Türkçesi Kıpçak mensup Kazan Tatar, Başkurt, Nogay, Kazak, Kırgız ve benzerleri için anlaşılması zor oluyordu ve gazeteler okunamıyordu. Bu durum Gaspıralı tarafından ortak dilden ayrılma şeklinde yorumlanıyordu. Bu endişeden

dolayı Gaspıralı Tercüman Gazetesi'nin 28.sayısından itibaren her sayının ikinci paragrafında "Umumi Lisan-ı Edebi (Genel edebi dil)" başlığı altında şu satırları yerleştiriyordu (Devlet, 2011: 92-93).

"Vilayet (Rusya'daki Türk) şivelerinde yedi sekiz gazete zuhur ettiği (ortaya çıktığı) halde Tercüman'ın müşterisi ve okuyanları ardında (gerisinde) olduğundan milletimizin umumi lisan-ı edebi arzusu bulunduğu halde müsebbib (sebebe) oldu. Binaenaleyh (dolayısıyla) "Tercüman" eski meslekenden (yolundan) kıl kadar ayrılmayıp açık ve anlayacağı gibi sade umum lisan (genel dil) ile Kaşgar'dan Han Kirman'a kadar olan umur-u edebiyesine (edebi işine, kuralına) hizmet edecektir..."(Devlet, 2011: 92-93).

İsmail Gaspıralı ve Tercüman Gazetesi bütün Türklerin anlayabileceği ortak bir dil konusuna büyük önem veriyordu. Ortak dil ile bütün Türkler anlaşabilecek ve daha güçlü bir millet olabileceklerdi. Şive ve lehçe farklılıklarının giderilmesi, ortak bir Türkçenin varlığı ile mümkün olacaktı. İsmail Gaspıralı ortak Türkçe idealini çıkardığı Tercüman Gazetesi ile başarmak istemişti.

İsmail Gaspıralı Türklerin bir bütün olduğuna inanıyordu. Onlara Tatar, Azeri, Başkirt, Özbek gibi isimler verilmesini doğru bulmuyor, bu isimlerin bölmek, parçalamak, ve dağıtmak amacıyla verildiğini savunuyordu. İsmail Gaspıralı ortak edebi bir dille kolaylıkla basılı edebiyat geliştirilebileceğine ve geniş kitlelere yayılabilen eğitim sisteminin kurulabileceğine inanıyordu. İsmail Gaspıralı'nın savunduğu dil konuşulduğu ve yazıldığı zaman İstanbul'daki hamal ve kayıkçı ile Şarki Türkistan'daki deve sürücüsü ve koyun çobanının da anlayabileceği bir dil idi. İsmail Gaspıralı Osmanlı Türkçesinde Arapça ve Farsça kelimelerin anlaşılabilirliği zorlaştırmasından dolayı bunların yerine Kırım Türkçesi ile başka şivelerden aldığı kelimeleri bir araya getirerek yeni bir yazı dili oluşturmuş ve bu dili de Tercüman Gazetesinde kullanmıştır (Ekinci, 1997: 29-30).

Dilde, fikirde ve işte birlik ideali ile Gaspıralı, Türk halkları arasındaki lehçe farklılıklarının ortadan kaldırılması, bütün Türklerin ortak bir alfabeyle geçmesini, Türkçe'nin Arapça ve Farsça kelimelerden arındırılmasını, modern bir devlet olarak Türklerin bağımsız yaşamasını istemiştir. Tercüman gazetesi de bu görüşleri dile getirmiş ve yaygınlık kazanmıştır (Uzun, <http://www.ismailgaspırali.org/yazilar/tuzun.htm>).

İsmail Gaspıralı, ortak etnik-millî ve dini temel üzerinde Rusya imparatorluğu içinde yaşayan Müslüman Türklerin birlikte hareket etmesi ve reforma tabi tutularak modernleşme yoluyla maruz kaldıkları problemlere çözümler üretebileceğine inanıyordu. Bu doğrultuda millî bir birlik ile toplumun modern temelde dönüşümü ve yeniden inşası Gaspıralı'nın programının parçalarını teşkil etmiştir (Kırımlı, 2010: 43).

O dönemin koşullarına bakıldığında Batının ilerlemesi ve gelişmesi Osmanlı imparatorluğu kadar diğer devletlerin hakimiyeti altında yaşayan milletleri de etkiledi. Gaspıralı, batılı tarzda bir modernleşme ile Kırım Tatar Türklerinin millî ve medenî bir

uyanişına geçmesini istemekte idi. Tercüman Gazetesi ile de bu amacını gerçekleştirmeyi planlamakta idi.

Tercüman Gazetesi'nin 11 Ağustos 1896 tarihli 31-1 sayısında şu ifadelere yer verilmiştir.

“Şive-i Osmaniyeyi sadeleştirmek lisan-ı Türki'yi ilerletmek mes'elesinin ehemmiyet-i edebiyesinden ma'ada daha büyük ehemmiyet-i siyasiyesi vardır. Yazının yalnız güzelliği aranılmamak daha ziyade “umumi”li matlap edilmelidir... En eski Osmanlı olan Türklerden ma'ada devlet-i Osmaniyeye tabi' bunca akvam-ı sa'ire vardır ki bunların lisan-ı hakimeyi tahsilleri farzdır, halbuki bu farzın edası için uzun senelerce Arabistan çöllerinde ve İran gül bağçelerinde dolanmak lazım olur ise iş bozulur...”(Yaman, 2002: 74).

Bu yazıda Osmanlı dilinin sadeleşmesinin öneminin yanında tüm Türkler arasında ortak bir dil olmasının çok daha önem arz ettiği vurgulanmıştır. Yazının biçiminden ziyade bütün Türkler arasında kabulünün çok daha önemli olduğuna işaret edilmiştir.

“Tercüman dönemini şekillendiren Gaspıralı İsmail Bey, yazılarında mahalli Tatar sözlerini ve deyimlerini de kullanmakla birlikte imlası ve ifade dünyasıyla sade bir İstanbul Türkçesini tercih etmiştir. Bu dönemde bir irfan ve bilgi kaynağı olarak Rus ve Şark klasikleri Kırım Tatar Türkçesine aktararak ya Tercüman Gazetesinde tefrikan edilmiş veya kitap olarak yayımlanmıştır. Rusçanın etkisi ve sosyal hayattaki ağırlığı arttığı için Kırım Tatar Türkçesi-Rusça sözlükler hazırlanmıştır”(Özkan, 2008: 531).

İsmail Gaspıralı Tercüman Gazetesinde Rus ve doğu ülkelerinden klasik eserlerin çevrilerek yayımlanmasını da sağlamıştır. Gaspıralı tercih ettiği sade İstanbul Türkçesiyle birlikte yerel Tatar deyimlerini de kullanmıştır. Böylece halkı da düşünerek yazılar yazmıştır.

Ancak bütün Türklere has ortak edebi dil yaratma gayretleri gerçekleşmedi. Bunun sebepleri arasında başta Rusya'da Türk mektep ve medreselerinde ortak bir müfredat yoktu ve buralarda Tecüman'ın dili ile eğitim verilemiyordu. Çarlık hükümeti Türkler arasındaki dil konusundaki tartışmalara fazla müdahale etmedi. Fakat Bolşevik hükümeti her bir Türk boyuna kendi lehçe ve şivesini geliştirme imkânı verdi ve böylece Gaspıralı'nın ortak edebi dil yaratma çabası sonuç vermedi (Devlet, 2011: 98).

6. TERCÜMAN GAZETESİ'NDE YER ALAN BAZI YAZI ve MAKALELERDEN ÖRNEKLER

1896 senesi Mart ayı 31 numaralı 13. Nüshada “Ebuzziya Tefvik Bey” başlığıyla ilgili yazıdan bir parça:

“Tefvik Beyin, lisanına ve tarzı ifadesine gelince, güzeldir; fakat, lazım derece sade değildir. Ahmet Mithat Efendinin ve Şemsettin Sami Beyin lisanı daha ziyade Türkçedir, binaenaleyh daha ziyade kavmi ve umumdur (Seydahmet, 1996: 82).

Bu yazıda İsmail Gaspıralı'nın dile verdiği önem vurgulanmaktadır. Gaspıralı, Tefvik Bey'in dilini eleştiriyor ve daha sade olması gerektiğini düşünüyor. Ahmet Mithat ve Şemsettin Sami Bey'in dilleri Türkçe olduğu için daha anlaşılır buluyor ve sade bir Türkçe'nin Türkler arasında daha anlaşılır bir dil olacağını savunmaktadır.

Tercüman Gazetesi'nin 1896 senesi Mart ayı 31 numaralı 14. Nüshasında

“ İşte Haber Bu Haber”... Diye Müslüman kızlarının tahsil ve terbiyelerine mahsus büyük mektebi fenniye ve edebiye verildiği “ üzerine haberlerde meşhur tüccar ve fabrikatör Hacı Zeynelabidin Tagiyef önderliğinde Bakü'de asil kişilerden 150.000 ruble toplandığından bahsedilmiştir(Seydahmet, 1996: 84).

Tercüman Gazetesi'ndeki bu haber kız çocuklarının eğitime verilen önemi vurgulamaktadır. Kız çocuklarının eğitimi için hayırsever zengin kişiler de yardımda bulunarak İsmail Gaspıralı'nın yolundan gitmişlerdir. Rusya Müslümanlarının medeni seviyelerinin yükselmesinde özellikle zengin kişilerin katkısı olmuştur. Ahmet ve Gani Baylar gibi hayırsever kişiler yaptıkları yardımlar ile eğitime büyük katkı sağlamışlardır. Kız çocuklarına okuma yazma öğretiminin yasak olduğu dönemleri düşünürsek ne kadar ilerleme kaydedildiği ortadadır. İsmail Gaspıralı'nın bin bir zorlukla çıkardığı Tercüman Gazetesi için yardım yapmayı reddeden zengin kimseler de bulunuyordu.

İsmail Gaspıralı, Tercüman'daki “Bizim Hal ve Maişet” adlı makalesinde yeni fikirlerle eski fikirleri, şu cümlelerle anlatır:

“Umumiyet ve ekseriyet üzere görenek esiri muhafazakâr (konservatör) olan ahâlden terakki ve ıslahat muhibleri (liberaler) ayrılıp, eşya ve ahvâle bakış ve dünyadan istek ve matlah cihetlerinde birbirlerinden tefrik oldular. Bunlardan terakki ve ıslahat isteyenlere “yeni fikirli”, istemeyenlere “eski fikirli” denmektedir”(Yaman, 2002: 91-92).

Tercüman'ın bu ifadeleri eski ve yeni fikirli kimseleri birbirinden ayırmaktadır. İki grubun dünyaya bakışlarının farklı olduğunu yenilik isteyenlere yeni fikirli, istemeyenlere eski fikirli denmektedir. Bu sözlerden tutucu kesimin yeniliklere karşı geldiği ve sabit fikirli oldukları ortaya çıkmaktadır. Köhne düşüncelerde takılı kalmış kesim yenilikleri benimsememekle Avrupa tarzı medeni seviyeye ve yaşam biçiminin benimsenmesine engel teşkil etmişlerdir.

Tercüman Gazetesinde nadir olarak coşkun milliyetçi yazılara da yer verilmekteydi. İsmail Gaspıralı'nın “Var Olsun Türk” başlıklı makalesinde şu satırlar bulunuyordu:

“Biz Türklerin kabul-ü İslam'dan mukaddem (İslam'ı kabul etmeden de önce) milli yazılarımız vardı. Kabul-ü İslamdan sonra ilim ve edebiyat meyanında birçok hizmetlerimiz görüldü. Bunlar istidat-ı medeniyetimizin nişaneleridir (uygarlığa yatkınlığımızın işaretidir). Var idik, var olacağız.”(Devlet, 2011: 109).

Tercüman Gazetesinin 1896 tarihli 46 numaralı “Ahvali Devleti Aliyei Osmaniye makalesinden:

“Devleti Aliyede ıslahat ilan olunuyor. Fakat icrasız kalıyormuş. Bu ıslahatın ne demek olduğu fikredilsin: İster tarihe, ister evrakı mevkutaya müracaat edin, şimdiye kadar Avrupa'nın ıslahat dediği yalnız ahaliyi hıristiyanıyeyi gözetmekten ibaret bulunmuştur. Halbuki devletin mayası ve ekser ahali ehli İslam'dır. Terakkii ticaret dedikleri ise ecnebi sermayesine ve teşebbüsatına meydan ve yol verdirmekten ibaret bulunmuştur. Bu halde mahalli ticaretin ve yerlinin terakkisinin cüz'i olacağı elbette tabiidir...İdare muntazam değilmiş. Evet, nisbeten böyledir ve böyle olmamak ta mümkün değildir. Çünkü ta geçmiş vakitlerden kalma “Kapitülasyon” bağları ve zincirleri çözüldükçe intizama meydan kalmıyor... Gaflet devrinde aktedilmiş muahedelerle Türkiye'nin eli ayağı bağlanmış, misafir olarak kabul olunanlar haneye sahiplik hukukunu almışlardı. Avrupa memaliki Osmanıyeye “Hasta” namını veriyor. Hayır hasta değildir, bağıdır, bir çözülsün de görsün, nasıl güzel yoldaş olur!”(Seydahmet, 1996: 164-165).

Makaleden Avrupa'nın ıslahat dediği sadece Hıristiyan halkı gözetmek amacıyla olduğu, Müslüman halkı gözetmenin olmadığı, ticaretteki gelişmelerin ise sadece yabancı sermayenin yolunu açtığı, yerli sermayenin geri planda kaldığı, Avrupa'nın Osmanlı Devletine hasta ismini verdiği, aslında hasta olmadığı bağımlı olduğu, kapitülasyonların da ülke için zararlı olduğu vurgulanmıştır.

Tercüman Gazetesinin “Yüzyıl” başlıklı yazısında Kırım ile ilgili şu ifadelere yer verilmiştir:

“April (Nisan) sekizde-Kırım'ın Rusya devletine koşulduğuna (katılmasına) yüz yıl oluyor...Tam yüz yıl burun (evvel)- 1783 senesi April sekizde kan dökümler ile naçarlanıp (kötüleşip) nizamsızlık ve baskınlar ile perişanlaşmış ufacık hanlık alemin en büyük devletine koşulup güçlü hükümet ve adil kanunlar ile kurcalanıp (çevrilerek) rahatı bulmuştur. O gün cümle Rusyalıların kıvançlı ve ferahlı günü olmuştur ki, Kırım Rusya'ya koşulmasıyla (katılmasıyla) memalik-i cenubiyede ve şarkiyede (güney ve doğu ülkelerinde) nüfusça çok terakki eylemiştir (gelişmiştir)...”(Devlet, 2011: 77).

İfadelerden de anlaşılacağı üzere İsmail Gaspıralı Kırım'ın ve onun Türk halkının Rusya'ya katıldığını, bunun halkın kendi isteği doğrultusunda gerçekleştiği ve bundan halkın yararlandığı gibi ifadeler kullanmak zorunda kalmıştır. Bu ifadelerden Gaspıralı'nın Çarlık hükümeti ile çatışmaya düşmek istemediğini anlıyoruz. Gerçekte Kırım işgal sonucu Rusya'ya katılmıştır ve Kırım halkı bağımsızlığından vazgeçmek zorunda kalmıştır. Gaspıralı gerçeği yazsa idi Tercüman Gazetesi Rus Hükümeti tarafından kapatılabilirdi.

28 Nisan 1908 tarihli 32 numaralı Tercüman Gazetesinde yayımlanan “Makedonya Meselesi Neden İbarettir ?” makalesinden:

“Bundan böyle cins ve kavim itibarile Makedonya pek karışık bulunuyor. Makedonya'da Bulgarlardan maada Rumlar, yani Yunanlılar, Sırlar ve kısmen Ulah ile Arnavutlar hak talep ediyorlar. Sukut eden yalnız Türklerdir. Bulgarların ıslahat, muhtariyeti idare diye talep ettikleri şeylerden ahir matlapları Makedonya'yı Bulgaristan'a tutmaktır. Sırlar ve Yunanlılar bunun için Bulgarlara mukabelede

bulunup on seneden beri vuruşmakta ve dalaşmakta bulunuyorlar. Avrupa hükümetlerinin müdahalesi de Makedonya'nın ıslahından ileri gelmiyor. Çünkü Avrupa'nın metalibi ıslahat olsaydı "Islahatı umumiye'den bahsolunurdu. Makedonya sakızı çğneyip durmazdı"(Seydahmet, 1996: 166-167).

Makedonya'da Bulgarlar, Rumlar, Sırlar, Arnavutlar hak talep ederken sadece Türklerin sessiz kaldığı, Makedonya Osmanlı idaresinden çıktıktan sonra diğer milletlerin Müslümanları göçe zorladıkları, Müslümanların topraklarına göz dikip onları Osmanlı tarafına göçe zorlamalarıyla ilgili bir makaledir.

1896 senesi 14 Temmuz tarihli Tercüman'da yazılan Girit meselesine dair "Hakikati Hal" makalesinden:

"Şark işlerine bitarafen nazar edenlere kapalı değildir ki şarkın ahali Hristiyanıyesi beyninde zuhur edegelen fesatlar bunların istiklal arzusile hissiyatı diniyelerinden istifadeye çalışan dahili ve harici entrikacların saylerinin semeresidir. Ya hissiyatı kavmiye üzerine kurulan fesat zuhur ettiğinde gazeteler ve telgraflarla aleme yaygara edildikten, şu mahalli fesatta ikamet eden "Türklerin" ve "mutaassıpların" bundan haberleri bile olmuyor. Bu saf ve sade adamları alemlerine medeniyete birer kanlı vahşi sıfatında gösteren muharrirler büyük alçaklık ediyorlar! Anadolu'da, Rumeli'de, Türk vardır. Farzedelim ki bunlar vatandaşları olan Hristiyanlar aleyhinde (değil ya) bulunsunlar. Fakat Girit işlerinde "Türk fenalığı", "Türk taassubu" nerede görüldü ve kim gördü ki, her yazdıklarını teftiş ve mülahazaya borçlu olan ehli kalem bunları Türklere isnattan geri durmuyor..."(Seydahmet, 1996: 165).

Girit meselesi üzerine yazılan bu makalede Hristiyan halkı kullanarak kışkırtan entrikacların bulunduğu, Türk halkının dünyaya vahşet yapanlar olarak yanlış aktarıldığı, Osmanlı hükümetinin bunlara rağmen bu kişileri affettiği, ancak bu kışkırtıcıların karakola ateş açtığı on kişiyi öldürdüğünden bahsedilmiştir.

7. TERCÜMAN GAZETESİ'NİN EĞİTİME VERDİĞİ ÖNEM

İsmail Gaspıralı ortak Türkçe ile bütün Türklerin anlayabileceği bir ortak dil meselesi üzerine çok gayret sarfetmiştir. Ayrıca okuma yazmayı daha kolay hale getirecek usul-u savtiye yöntemini benimsemiş ve bu yöntem ile eğitim verilmesi konusunda çokça çabaları olmuştur. Tercüman Gazetesi'nde de eğitim ile ilgili meseleler yer almıştır. İsmail Gaspıralı eğitim ile ilgili şu ifadeleri paylaşır:

"Tercüman ile efkar-ı umumiye hayli tahrik ve yeni usul ile kırk gün zarfında mübtedi çocuğa Türkçe okuyup yazmak öğretmek mümkün olduğu ilan olunarak Bahçesaray'ın "Kaytmaz Ağa" mahallesinin harabe mekteb binası biraz tamir ettirildi. Ve talebeden Bekir Efendi emekdar davet olunarak usul-i savtiyye ve didaktik ile pedogojinin en elzem cihetleri bu efendiye talim ettirilip "Birinci Muallim" tedarik olundu. Böylece tertip ettiğim program üzere 1884'te "Birinci Mekteb-i Cedidi" açmış oldum. Okunacak elifba yazdığım "Hıvace-i Sıbyan" idi. Müddeti tahsil üç sene; program-Türkçe okuyup yazmak, kıra'et-i Kur'an, İlm-i hal, hüsn-i hat, sarf-ı Türki,

hizni hesab, imal-i Erbaa, tarih-i İslam ile coğrafya'dan tarihten ve hıfz-ı sıhhatten pek sade pek mutasar malumat vermektten ibaret idi" (Ekinci, 1997: 72).

Bu satırlardan Tercüman Gazetesinde yeni yöntem olan usulu-i savtiye ile bir çocuğun kırk günde okuyup yazabileceği, eski bir mektebin yeniden tamir ettirilip buraya öğretmen atanıp eğitime hazır hale getirildiği, eğitim süresinin üç yıl olduğu, dilin Türkçe, Kur'an öğretimi, İslam Tarihi, coğrafya gibi derslerin okutulduğunu anlaşılmaktadır.

İsmail Gaspıralı'nın Tercüman Gazetesinin eğitim öğretime verdiği önem ve etkisini şu sözlerle dile getirir:

"Tercüman'ın tesiri ile usul-ü savtiyye muallimliği öğrenmek için Kaskasya'dan ve Rusya'dan içlerinden Bahçesaray'a talebe ve molla gelmeye başladı. Birinci numune mektebi, hem mekteb hem de bir dereceye kadar "Darul-Muallim" vazifesini ifa ediyordu. Gelen mollalar bir iki ay mektebde misafir kalarak muallimlik şehadetnamesi alıyor ve memleketlerine dönüyorlardı. Böylece maarif ve teceddüd kıvılcımları öteye beriye sıçırıyordu"(Ekinci, 1997: 73).

Bu satırlar Tercüman Gazetesinin yeni öğrenme yöntemini tanıtarak diğer memleketlerden öğrenci ve öğretmenlerin gelmesini sağladığını ve okulların bu gelen kişiler için hem okul hem de öğretmen okulu olduğunu böylece yeni eğitim anlayışının yayıldığını, yeni öğrencilerin ve öğretmenlerin yetiştirildiği bir eğitim reformunun benimsenerek yaygınlaştığı bir atmosferin varlığını görmekteyiz.

Vecihi Sefa Fuat Hekimoğlu İsmail Bey Gaspıralı ve Türk Birliği ideali isimli makalesinde Türk dünyasında kadının statüsünü yükseltmek için çalışan Gaspıralı'nın en büyük hizmetinin, eğitimde giriştiği modernleşme hareketi olduğu, bu konudaki fikirlerini Tercüman vasıtasıyla yayıldığı vurgulanmıştır. İsmail Gaspıralı kadının iş hayatında aktif rol oynaması gerektiği düşünüyordu. Bu faaliyetlerle ilgili Tercüman gazetesinde başarılı kadınlarla ilgili haberlere yer verilerek başarılı kadınlar övülüyordu (Hekimoğlu, 2009).

"Tercüman gazetesinde "Milli Mektep Destesi" (27 Avgust 1910 / 12 Ramazan 1318, Sayı: 35) adlı bir yazıda da maarif idaresince mekteplerde okutulması kararlaştırılan kitaplar arasında Hoca-i Sıbyan'ın devamı olan Kıraat-ı Türkî yer almaktadır. İsmail Bey, Türkçe yazma ve okumanın önemini birçok yerde belirttiği gibi ele aldığımız bu eserin "talimat" [Resim II] bölümünde de izah etmiştir. Medreselerde yer alan ezbere dayalı eğitim-öğretim anlayışının Batı kaynaklı modern eğitim sistemi içerisinde yer almadığını gören Gaspıralı, öğrencilerin ilk önce kendi ana dillerinde okuyup yazmalarını ve ezberi sadece namaz sureleri için kullanmaları gerektiğini bu "talimat"ta dile getirmiş ve örneklemiştir. Bu talimatta ayrıca hem öğrencilerin hem de öğretmenin dersi nasıl işleyeceği tarif edilmiştir. Derste karşılaşılabilecek herhangi bir problem dahi düşünülerek öğrencilere ve öğretmenlere tavsiyelerde bulunulmuştur"(Özkaya, 2011: 79-86).

İsmail Gaspıralı Tercüman Gazetesinde, ezberci eğitim yerine batı tarzı anadilde eğitimin önemini, derslerin işlenmesiyle ilgili öğretmen ve öğrencilerin nasıl

bir yol izlemeleri gerektiği ile ilgili kitaplardan da yazılara yer vererek Tercüman Gazetesi'nin eğitim-öğretim konularına nasıl yaklaştığını ve eğitime verilen önemini görmekteyiz.

8. SONUÇ

Tercüman Gazetesi Rusya Türklerinin Müslümanlarının milli ve medeni seviyelere ulaşması açısından yol gösterici olmuştur. İsmail Gaspıralı bütün bu zorluklara rağmen Tercüman Gazetesini diğer gazeteler de göz önünde bulundurulduğunda uzun bir dönem boyunca yayın hayatında kalmasını sağlamıştır. Özellikle eğitim konusunda halkı aydınlatan Tercüman Gazetesi İsmail Gaspıralı'nın Usul-i Cedit Hareketinin savunucusu olmuştur.

İsmail Gaspıralının kadınlara ve kız çocuklarına verdiği önem de gazetede neşredilen haber ve yazılarda görülmektedir. Dikkatli bir üslupla yazılan yazılar halkı kışkırtır nitelikte olmayıp üstü kapalı bir üslupla halkı aydınlatarak Batı ve Avrupa tarzı yeniliklere halkı açık hale getirerek bilinçlendirmeyi sağlamıştır. Tüm Türkleri birleştirmek amacıyla ortak bir Türkçe ile eğitim öğretimin yapılması için çaba sarf eden İsmail Gaspıralı, Tercüman Gazetesi'yle de bu ülküsünü dile getirmiştir. Eğitime maddi destek verilmesi için yardım kuruluşlarının olması gerektiğiyle ilgili haberler de Tercüman'da yer almıştır. Özellikle zengin kişilerin yardımı Tercüman Gazetesi'nin neşrini ve devamını sağlamıştır.

Sonuç olarak Tercüman Gazetesi o dönemin şartları düşünüldüğünde halkın bilinçlenmesi ve medeni seviyeye ulaşması konusunda rehber olmuştur. Tercüman Gazetesi izlediği denge politikası ve tavrı ile Rus Hükümetini karşısına almayarak uzun süre yayın hayatında kalarak halkı bilinçlendirme gayretinde olmuştur. İçeriği ve konuları ile halkı bilinçlendirerek milli uyanışı sağlamaya çalışmıştır. Özellikle kadın hakları ve eğitimi konusunda da halkı bilinçlendirerek kadınların günlük yaşamda ve iş dünyasında yer alması gerektiğiyle ilgili mücadele etmiştir. Tercüman Gazetesi, Rusya ve diğer Müslüman Türk halkının ufkunu genişletmiş ileri bir medeniyet seviyesine ulaşmalarına öncülük etmiştir.

KAYNAKÇA

- Caferoğlu, A. (1933). İsmail Bey Gasprinski, *Azerbaycan Yurt Bilgisi*, İstanbul, cilt 2, s.167
- Devlet, N. (1999). *Rusya Türklerinin Milli Mücadele Tarihi*. Ankara: AKDITYK Türk Tarih Kurumu Yayınları.
- Devlet, N. (2011). *İsmail Gaspıralı: Unutturulan Türkçü İslamcı Modernist*. İstanbul: Başlık Yayın Grubu.
- Ekinci, Y. (1997). *Gaspıralı İsmail*. Ankara: Ocak Yayınları.
- Fisher, A. (2009). *Kırım Tatarları*. (E. B. Özbilen, Çev.). İstanbul: Selenge Yayınları.
- Georgeon, F. (2005). Türk Milliyetçiliğinin Kökenleri, Yusuf Akçura (1876-1935), 4. Bs, (A. Er çev.). İstanbul: Tarih Vakfı.
- Hablemitoğlu, N. (2006). *Gaspralı İsmail*. İstanbul: Bir Harf Yayıncılık.

- Hekimoğlu, V. S. F.(2009). İsmail Bey Gaspıralı ve Türk Birliği, *History Studies*,1/1, 297-317. 31 Mayıs 2013 tarihinde http://www.historystudies.net/Makaleler/1070159866_12Vecihi%20Sefa%20Fuat%20HEK%C4%B0MO%C4%9ELU.pdf adresinden erişildi.
- Kalsın, B. (2014). İsmail Gaspıralı ve Tercüman Gazetesi, *Uluslararası Hakemli İletişim ve Edebiyat Araştırmaları Dergisi*, Jel Kodu: Z19, 2(2): 95-115.
- Kırımlı, H. (2010). *Kırım Tatarlarında Milli Kimlik ve Milli Hareketler*, 2. Bs. Ankara: Türk Tarih Kurumu Basımevi.
- Özkan, N. (2008). Kırım Tatar Türkçesinin Yayılma Alanları, *Turkish Studies*, 3/7, 524-554. 30 Mayıs 2013 tarihinde <http://turkishstudies.net/sayilar/sayi13/29ozkannevzat.pdf> adresinden erişildi.
- Özkaya, Y. (2011). İsmail Gaspıralı'nın Kıraat-ı Türki Adlı Eseri, *Türkbilig*, /22 :79-86.
- Seydahmet, K. C. (1996). *Gaspıralı İsmail Bey*. İstanbul: Akasya Bir Vakfı Yayınları.
- Turhan, K. (2013). *Dilde, Fikirde ve İşte Birlik*. İstanbul: Doğu Kitabevi.
- Uzun, T. (t.y). İlk Türk Aydınlanma Hareketi: Ceditcilik ve İsmail Gaspıralı, 03 Temmuz 2018 tarihinde <http://www.ismailgaspırali.org/yazilar/tuzun.htm> adresinden erişildi.
- Yaman, E. (2002). *İsmail Gaspıralı ve Ortak Türkçe*. Ankara: Alternatif Yayınları.



Mülk Sûresi'nin Fazileti İle İlgili Rivayetler ve Değerlendirilmesi

Şule Soyol Şenol

Bartın İl Vaizi, Bartın

Öz

Mülk Sûresi, halk arasında çeşitli sebeplerle en fazla okunan sûrelerden biridir ve okunması bir gelenek haline gelmiştir. Mülk sûresiyle ilgili yapılan bu çalışmada iki amaç gözetilmiştir. Birincisi, bu geleneğin bir dayanağı olup olmadığını araştırmaktır. Kur'an ve Sünnet birbirinden ayrılmaz, İslam dininin beslendiği iki temel kaynaktır. Çalışmanın ikinci amacı ise bu bütünlüğün tekrar ortaya konulmasıdır. Bu araştırmada Sûre kavramı ve Mülk sûresi, Mülk sûresinin ve onu okumanın faziletiyle ilgili rivayetler, sened ve metin yönünden incelenmiştir. Sonuç bölümünde ise elde edilen bilgiler ve hadislerin hükmü açısından varılan sonuçlar açıklanmıştır.

Anahtar kelimeler: Mülk Sûresi, Kur'an, Tefsir, Hadis.

The Narrations Pertaining to the Chapter of the Kingdom and their Evaluations

Abstract

'The Kingdom' (chapter 67, Holy Quran) is one of the most widely read surahs among the public for various reasons and has become a tradition to be read. This study focused on 'The Kingdom' surah, has two aims. The first is to investigate whether this tradition has a basis. Qur'an and Sunnah are inseparable, two basic sources of Islam. The second aim of the study is to reveal this integrity. In this research, the concept of Surah, the 'The Kingdom' Surah, and the merits of reading The Kingdom' Surah, are examined in terms of text. In the conclusion section, the obtained information and the results of the hadiths are explained.

Keywords: Qur'an, Quran, Tafsir, Hadith, Benefits, Merits

1. MÜLK SÛRESİNİN FAZİLETİ İLE İLGİLİ RİVAYETLER VE DEĞERLENDİRİLMESİ

İslam dininin birbirinden ayrılmayan iki kaynağı Kur'an-ı Kerim ve Sünnettir. Kur'an-ı Kerim, Allah Teâlâ tarafından Cebrail aracılığıyla Hz. Peygamber'e gönderilen ilahî hitabın adıdır. Sünnet ise, bu ilahî kaynağın, Allah Teâlâ tarafından görevlendirilmiş olan peygamberi tarafından izahı ve yorumudur. Ayrıca Hz. Peygamber, tebliğ, teybin ve tezkiye olmak üzere üç temel görevi yerine getirmiştir. İşte hadisler bu üç temel görevin gerçekleştirildiği bilgi kaynağını teşkil etmektedir.

İnsanoğlunun mukaddes kitaplara bakışı ve onları değerlendirmesi farklı olmuştur. Kur'an-ı Kerim de, Yüce Allah'ın, Peygamberimiz (s.a.v.)'e gönderdiği son mukaddes kitap olması münasebetiyle, ayrı bir öneme sahiptir.

Yine toplumumuzda, Kur'an-ı Kerim içerisinde yer alan bazı sûre ve ayetlerin ayrı bir öneme sahip olduğu bilinmektedir. Mesela Yasin, Fetih, Rahman, Mülk, Nebe sûreleri halkımız tarafından çokça okunan sûrelerdendir.

Bu sûrelerden biri olan Mülk sûresi, halk arasında çeşitli vesilelerle en fazla okunan sûrelerden biridir. Bu çalışmada, toplumumuzda yaygın olarak özel gün ve

gecelerde, mevlitlerde, cenazelerde Mülk Sûresi'nin okunmasının bir dayanağı olup olmadığını tespit etmek amaçlanmıştır.

Toplumumuzda var olan gelenek ve göreneklerde İslam'dan izler görülmektedir. İnsanlarımızın Mülk sûresiyle olan münasebetinin de böyle bir sebebi olduğunu düşünmek elbette mümkündür. Sevgili Peygamberimiz (s.a.v.)'den bizlere, bu sûrelerin faziletine dair vermiş olduğu haberler kaynaklarda yer almaktadır. Ayrıca bu çalışma, söz konusu münasebetin varlığını araştırarak ortaya koymak için yapılmıştır.

Toplumumuzda Mülk Sûresi'nin okunması ile ilgili pek çok görüşe rastladığımız gibi bunlar ile beraber gelen tartışmaları da görmek mümkündür. Mesela; "Mülk sûresi günün hangi saatinde okunmalı?", "kabir azabı var mıdır yok mudur?", "ölülerin ardından Kur'ân okunabilir" ve "ölen kişinin arkasından okunan Kur'ân-ı Kerim'in ölüye bir etkisi söz konusu değildir, bununla ilgili hiçbir delil bulunmamaktadır." görüşleri ortaya atılmıştır. İşte bu meseleler, ilgili delillerin farklı yorumlanması sebebiyle, tartışılan problemten olmuştur. Konuyla ilgili değişik görüşler bildiren kimselerin hepsinin de iyi niyetlerinden şüphe edilmez. Ancak bu "iyi niyet" bazen ilgili görüş sahiplerini aşırılığa ve tutarsızlığa götürmekte, ayrıca okuyucuların -tabiri caizse- zihnini karıştırmaktadır.

Bu araştırmada, Mülk Sûresi ilgili rivayetler etraflıca ele alınmakta, gerekli tahliller yapıldıktan sonra bir takım sonuçlara ulaşılmaya çalışılmaktadır.

2. MÜLK SÛRESİ'NİN FAZİLETİ İLE İLGİLİ RİVAYETLER VE DEĞERLENDİRİLMESİ

Mülk Sûresi'nin faziletine dair rivayetleri; "Kur'ân-ı Kerim'de otuz ayetlik bir sûre vardır", "Tebarakellezi bi yedihi'l-mülk okumadan uyumazdı", "kabir azabından korur" şeklinde üç başlık altında incelemek mümkündür.¹ Esas konumuza geçmeden önce, "sûreler" hakkında kısa bir değerlendirme yapmak gerekmektedir.

2.1. Sûre Kavramının Tarifi ve İsimlendirilmesi

Sûre sözlükte, yüksek makam, üstün derece, şan, şeref, binanın katları anlamına gelmektedir.² İstilahta ise, "ayetlerden meydana gelen, başı ve sonu bulunan müstakil Kur'an bölümü" demektir.³ Kur'an'da 114 sûre bulunmaktadır. Bunlardan en kısa olanı 3 ayetli Kevser sûresi, en uzun olanı da 286 ayetli Bakara sûresidir.

¹ İbn Mesûd'a ait mevkuf rivayetler de bulunmaktadır. Bkz. Nîsâbü'rî, Ebû Abdullâh el-Hâkim, Müstedrek ala's-Sahihayn, Thk: Yûsûf Abdu'r-Rahmân el-Meraşeli, Dâru'l-Ma'rife, Beyrût, II, 68/ 3869; Taberânî, Mu'cemu'l-Kebîr, Thk: Hamdi Abdulmecid es-Selefi, Mektebe İbn Teymiyye, 2. Baskı, Kahire, 1983, IX, 8651; Beyhakî, Ebubekir Ahmed b. el-Hüseyin, el-Câmi' li Şuabi'l-İmân, Thk: Abdulali Abdulhamid el-Hâmid, I-XIV, Mektebetü'r-Rüşd, 1. Baskı, Riyad, 2003, IV, 2279.

² İbn Manzûr, Ebû'l-Fadl Muhammed bin Mükerrrem bin Alî el-Ensârî, *Lisânü'l-Arab*, Dâru Sader, Beyrût, 1963, IV, 384; svr md.; İsmail Cerrahoğlu, *Tefsir Usûlü*, 8. Baskı, Ankara, 1991, 57.

³ Suat Yıldırım, *Ana Hatlarıyla Kur'an-ı Kerim ve Kur'an İlimlerine Giriş*, Ensar Neşriyat, İstanbul, 1993, 52.

Sûreler isimlerini, sûre içinde geçen kıssalardan⁴, sûrede konu edinilen topluluklardan⁵ bazen de sûrenin başındaki kelimedenden⁶ almaktadır. Her sûrenin bir ismi vardır. Birden fazla ismi bulunan sûreler de bulunmaktadır.⁷

2.2. Mülk Sûresi'nin Tanıtımı

Kur'an-ı Kerim'in altmış yedinci sûresi. Otuz âyet, üç yüz otuz beş kelime ve bin üç yüz on üç harften ibarettir. Fasilâsı râ, mim ve nun harfleridir. Mekkî sûrelerden olup "Tûr" sûresinden sonra nâzil olmuştur.⁸Sûre adını birinci âyette geçen ve "mâlik olma, hükümranlık" gibi mânalara gelen "mülk" kelimesinden almıştır; Kur'ân-ı Kerim'le ilgili kaynaklarda yaygın olarak bu isimle anılmaktadır, İlk cümlesinden dolayı sûreye "Tebâreke'llezî bi-yedihil-mülk"⁹, "Tebâreke'l-mülk" isimleri de verilmiştir. Ayrıca sûre, kendisini okuyanları kabir azabından koruduğu yönündeki bir rivayete dayalı olarak "Vâkiye, Münciye, Mâni'a ve Mücâdile" isimleriyle de anılmıştır.¹⁰

2.2.1. "Kurân-I Kerim'de Otuz Ayetlik Bir Sûre Vardır" Rivayeti

2.2.1.1. Rivayetlerin metin tercümelemleri

Hiz. Peygamber'in, Ebû Hüreyre'den gelen bu rivayetlerinin metin ve tercümelemleri şöyledir:

1.Rivayet:

حدثنا محمد بن بشار حدثنا محمد بن جعفر حدثنا شعبة عن قتادة عن عباس الجشمي عن أبي هريرة : عن النبي صلى الله عليه و سلم قال إن سورة من القرآن ثلاثون آية شفعت لرجل حتى غفر له وهي سورة تبارك الذي بيده الملك¹¹

(Tirmizî dedi ki:) Bize Muhammed b. Beşşâr'dan, o da Muhammed b. Ca'fer'den, o da Şu'be'den, o da Katâde'den, o da Abbâs el-Cüşemî'den, o da Ebû Hüreyre (r.a.)'den rivâyet ettiğine göre, Rasûlullah (s.a.v.) şöyle buyurdu: "Kur'ân'da otuz ayetlik bir sûre vardır ki o sûre bir adama şefaatt etti o adamın günahı bağışlandı o sûre Tebârekellezi bi yedihil mülk sûresidir."

Hiz. Muhammed →Ebû Hüreyre →Abbâs el-Cüşemiyî →Katâde →Şu'be →Muhammed b. Ca'fer →Muhammed b. Beşşâr →TİRMİZÎ

⁴ Bakara sûresi, Mâide sûresi, Hucurât sûresi gibi.

⁵ Şuarâ sûresi, Sebe' sûresi, Munâfıkûn sûresi gibi.

⁶ Tâhâ sûresi, Yâsîn sûresi, Abese sûresi gibi.

⁷ Mesela Fatiha sûresi için; Seb'u'l-Mesânî, Ümmü'l-Kitâb, el-Kâfiye, el-Esâs, ed-Dua gibi isimler zikredilmiştir. (Cerrahoğlu, Tefsir Usûlü, 59).

⁸ Hayrettin Karaman, Mustafa Çağrıçı, İbrahim Kâfi Dönmez, Prof. Dr. Sabrettin Gümüş, *Kur'ân Yolu*, Diyanet İşleri Başkanlığı Yayınları, Ankara, 2007, V/341.

⁹ Buhârî, Ebû Abdullâh Muhammed b. İsmâil b. İbrâhîm el-Cu'fî el-Buhârî, *el-Câmiu's-Sahîh*, Beytu'l-Efkâr, Riyâd, 1998, Tefsir, 67.

¹⁰ Hayrettin Karaman, Mustafa Çağrıçı, İbrahim Kâfi Dönmez, Sabrettin Gümüş, *Kur'an Yolu*, V, 341; Muhammed Ali Es-Sabuni, *Safoetü't-Tefsir*, Ensar Neşriyat, VI, 506; Celal Yıldırım, *İlmin Işığında Asrın Kur'an Tefsiri*, Anadolu Yayınları, XXII, 6286.

¹¹ Tirmizî, Muhammed b. İsmâ, *Câmiu'l-Kebîr*, tahkik: Beşşâr Avvâme, Dâru'l-Ğarabi'l-İslamî, Beyrût, 1996, Fedâilu'l-Kur'ân, 9.

2. Rivayet:

حَدَّثَنَا عَمْرُو بْنُ مَرْزُوقٍ أَخْبَرَنَا شُعْبَةُ أَخْبَرَنَا قَتَادَةُ عَنْ عَبَّاسِ الْجُشَمِيِّ عَنْ أَبِي هُرَيْرَةَ عَنِ النَّبِيِّ ﷺ - قَالَ « سُورَةٌ مِنَ الْقُرْآنِ ثَلَاثُونَ آيَةً تَسْفَعُ لِصَاحِبِهَا حَتَّى يُعْفَرَ لَهُ (تَبَارَكَ الَّذِي بِيَدِهِ الْمُلْكُ) »¹²

(Ebû Dâvûd dedi ki:) Bize Amr b. Mezrûk'dan, o da Şu'be'den, o da Katâde'den, o da Abbâs el-Cüşemî'den, o da Ebû Hüreyre (r.a.)'ın rivayet ettiğine göre, Rasûlullah (s.a.v.) şöyle buyurmuştur: "Kur'ân-ı Kerim'de otuz âyetlik bir sûre vardır. Sahibine (onu ezberleyip okuyana) bağışlanıncaya kadar şefa'at eder. O, (diye başlayan sûre-i mülk)dür."

H. Muhammed → Ebû Hüreyre → Abbâs el-Cüşemî → Katâde → Şu'be → Amr b. Mezrûk → EBÛ DÂVÛD

3. Rivayet:

حَدَّثَنَا أَبُو بَكْرِ بْنُ أَبِي شَيْبَةَ حَدَّثَنَا أَبُو أَسَامَةَ عَنْ شُعْبَةَ عَنْ قَتَادَةَ عَنْ عَبَّاسِ الْجُشَمِيِّ عَنْ أَبِي هُرَيْرَةَ عَنِ النَّبِيِّ صَلَّى اللَّهُ عَلَيْهِ وَسَلَّمَ : قَالَ (إِنْ سُورَةٌ فِي الْقُرْآنِ ثَلَاثُونَ آيَةً شَفَعَتْ لِصَاحِبِهَا حَتَّى غُفِرَ لَهُ تَبَارَكَ الَّذِي بِيَدِهِ الْمَلِكُ) .¹³

(İbn Mâce dedi ki:) Bize Ebû Bekir b. Ebû Şeybe'den, o da babası Ebû Üsâme'den, o da Şu'be'den, o da Katâde'den, o da Abbâs el-Cüşemî'den, o da Ebû Hüreyre (r.a.)'ın rivayet ettiğine göre; Rasûlullah (s.a.v.) şöyle buyurmuştur: "Kur'ân'da bir sûre otuz âyet olup sahibi (yâni okuyucusu) bağışlanıncaya kadar onun için şefa'at eder:(O sûre); (yâni Mülk sûresi) dir."

H. Muhammed → Ebû Hüreyre → Abbâs el-Cüşemî → Katâde → Şu'be → Ebû Üsâme → Ebû Bekir b. Ebû Şeybe → İBN MÂCE

4. Rivayet:

حَدَّثَنَا أَبُو الْعَبَّاسِ مُحَمَّدُ بْنُ يَعْقُوبَ ثَنَا إِبْرَاهِيمُ بْنُ مَرْزُوقٍ ثَنَا وَهْبُ بْنُ جَرِيرٍ ثَنَا شُعْبَةُ وَأَخْبَرَنَا أَحْمَدُ بْنُ جَعْفَرٍ الْقَطِيعِيُّ ثَنَا عَبْدِ اللَّهِ بْنِ أَحْمَدَ بْنِ حَنْبَلٍ حَدَّثَنِي أَبِي ثَنَا مُحَمَّدُ بْنُ جَعْفَرٍ ثَنَا شُعْبَةُ عَنْ قَتَادَةَ عَنْ عَبَّاسِ الْجُشَمِيِّ عَنْ أَبِي هُرَيْرَةَ رَضِيَ اللَّهُ عَنْهُ عَنِ النَّبِيِّ ﷺ قَالَ * سُورَةٌ مِنَ الْقُرْآنِ ثَلَاثُونَ آيَةً شَفَعَتْ لِرَجُلٍ حَتَّى غُفِرَ لَهُ وَهِيَ تَبَارَكَ الَّذِي بِيَدِهِ الْمَلِكُ¹⁴

(Hâkim dedi ki:) Bize Ebu'l-Abbâs Muhammed b. Ya'kûb'dan, o da İbrâhîm b. Mezrûk'tan, o da Vehb b. Cerîr'den, o da Şu'be'den, o da Ahmet b. Ca'fer el-Katîyyî'den, o da Abdullâh b. Ahmed b. Hanbel'den, o da babasından, o da Muhammed b. Ca'fer'den, o da Şu'be'den, o da Katâde'den, o da Abbâs el-Cüşemî'den,, o da Ebû Hüreyre (r.a.)'ın rivayet ettiğine göre; Rasûlullah (s.a.v.) şöyle buyurmuştur: "Kur'ân'da bir sûre otuz âyet olup sahibi (yâni okuyucusu) bağışlanıncaya kadar onun için şefa'at eder:(O sûre); (yâni Mülk sûresi) dir."

H. Muhammed → Ebû Hüreyre → Abbâs el-Cüşemî → Katâde → Şu'be → Muhammed b. Ca'fer → babası(Ahmed b. Hanbel) → Abdullâh b. Ahmed b. Hanbel → Ahmet b. Ca'fer el-

¹² Ebû Dâvûd, Süleymân bin Eşâsî el-Ezdî es-Sicistânî, *Kitabü's-Sünen*, tahkik: Muhammed Avvâme, Müessesetü'r-Rayyân, Beyrût, 2004, Şehru Ramadân, 10.

¹³ İbn Mâce, Ebû Abdillâh Muhammed b. Yezîd Mâce el-Kazvîni, *Sünen-ü İbn Mâce*, Mektebetü'l Maârif, Riyâd, ts. , Edeb, 52.

¹⁴ Hâkim, Ebu Addullah en-Nîsâbûrî, *el-Müstedrek ala's-Sahûhayn*, I-IV, 1. Baskı, Dâru İbn Hazm, Beyrut, 2007, 1/2075.

Katîyyî ➔ Şu'be ➔ Vehb b. Cerîr ➔ İbrâhîm b. Mezrûk ➔ Ebu'l-Abbâs Muhammed b. Ya'kûb ➔ HÂKİM

5. Rivayet:

أخبرنا أحمد بن علي بن المثنى حدثنا أبو خيثمة حدثنا يحيى بن سعيد عن شعبة حدثني قتادة عن عباس الجشمي عن أبي هريرة عن النبي صلى الله عليه وسلم قال : (سورة في القرآن ثلاثون آية تستغفر لصاحبها حتى يغفر له { تبارك الذي بيده الملك } ¹⁵

قال شعيب الأرنؤوط : إسناده حسن

(İbn Hibbân dedi ki:) Bize Ahmed b. Alî b. El-Mesnâ'dan, o da Ebû Heyseme'den, o da Yahyâ b. Saîd'den, o da Şube'den, o da Katâde'den, o da Abbâs el-Cüşemî'den, o da Ebû Hüreyre (r.a.) dan rivayet ettiğine göre; Rasûlullah (s.a.v.) şöyle buyurmuştur: "Kur'ân'da bir sûre otuz âyet olup sahibi (yâni okuyucusu) bağışlanıncaya kadar onun için şefaât eder:(O sûre); (yâni Mülk sûresi) dir."

Hiz. Muhammed ➔ Ebû Hüreyre ➔ Abbâs el-Cüşemî ➔ Katâde ➔ Şu'be ➔ Yahyâ b. Saîd ➔ Ebû Heyseme ➔ Ahmed b. Alî b. El-Mesnâ ➔ İBN HİBBÂN

6. Rivayet:

أخبرنا إسحاق بن إبراهيم قال قلت لأبي أسامة أحدثكم شعبة عن قتادة عن عباس الجشمي عن أبي هريرة عن رسول الله ﷺ قال * إن سورة في القرآن ثلاثين آية شفعت لصاحبها حتى غفر له ! > تبارك الذي بيده الملك < ! فأقر به أبو أسامة وقال نعم ¹⁶

(Nesâî dedi ki:) Bize İshâk b. İbrâhîm şunu haber verdi: Babam Üsâme'ye dedim ki; size Şube, o da Katâde'den, o da Abbâs el-Cüşemî'den,, o da Ebû Hüreyre (r.a.) dan rivayet ettiğine göre; Rasûlullah (s.a.v.) şöyle buyurmuştur: "Kur'ân'da bir sûre otuz âyet olup sahibi (yâni okuyucusu) bağışlanıncaya kadar onun için şefaât eder:(O sûre); (yâni Mülk sûresi) dir." Ebû Üsâme bunu evet diyerek onayladı.

Hiz. Muhammed ➔ Ebû Hüreyre ➔ Abbâs el-Cüşemî ➔ Katâde ➔ Şu'be ➔ Ebû Üsâme ➔ İshâk b. İbrâhîm ➔ NESÂÎ

2.2.1.2. İsnâd Şeması

Bu altı rivayetin, rivayeti eserine alan müellifleriyle beraber isnâd şeması şöyledir:

¹⁵ İbn Hibbân, Ebu Hâtim Muhammed b. Hibbân b. Ahmed el-Büstî, *Sahîhu İbn Hibbân*, Thk: Halil b. Me'mun Şihâ, Daru'l-Ma'rife, 1. Baskı, Beyrut, 2004, Ragâîg, 7.

¹⁶ Nesâî, Ahmed b. Şuayb Ahmed b. Şuayb b. Ali b. Sinan Ebu Abdurrahman, *es-Sünenü'l-Kübra*, I-XII, Thk: Hasan Abdulmun'im Şelebi, Müessesetü'r- Risale, 1. Baskı, Beyrut, 2001, Cenâiz 13; a.mlf. *Ameliü'l-Yevm ve'l-Leyl*, Thk: Fâruk Hamâde, Müessesetü'l-Risâle, Beyrût, s.433, 206/706.

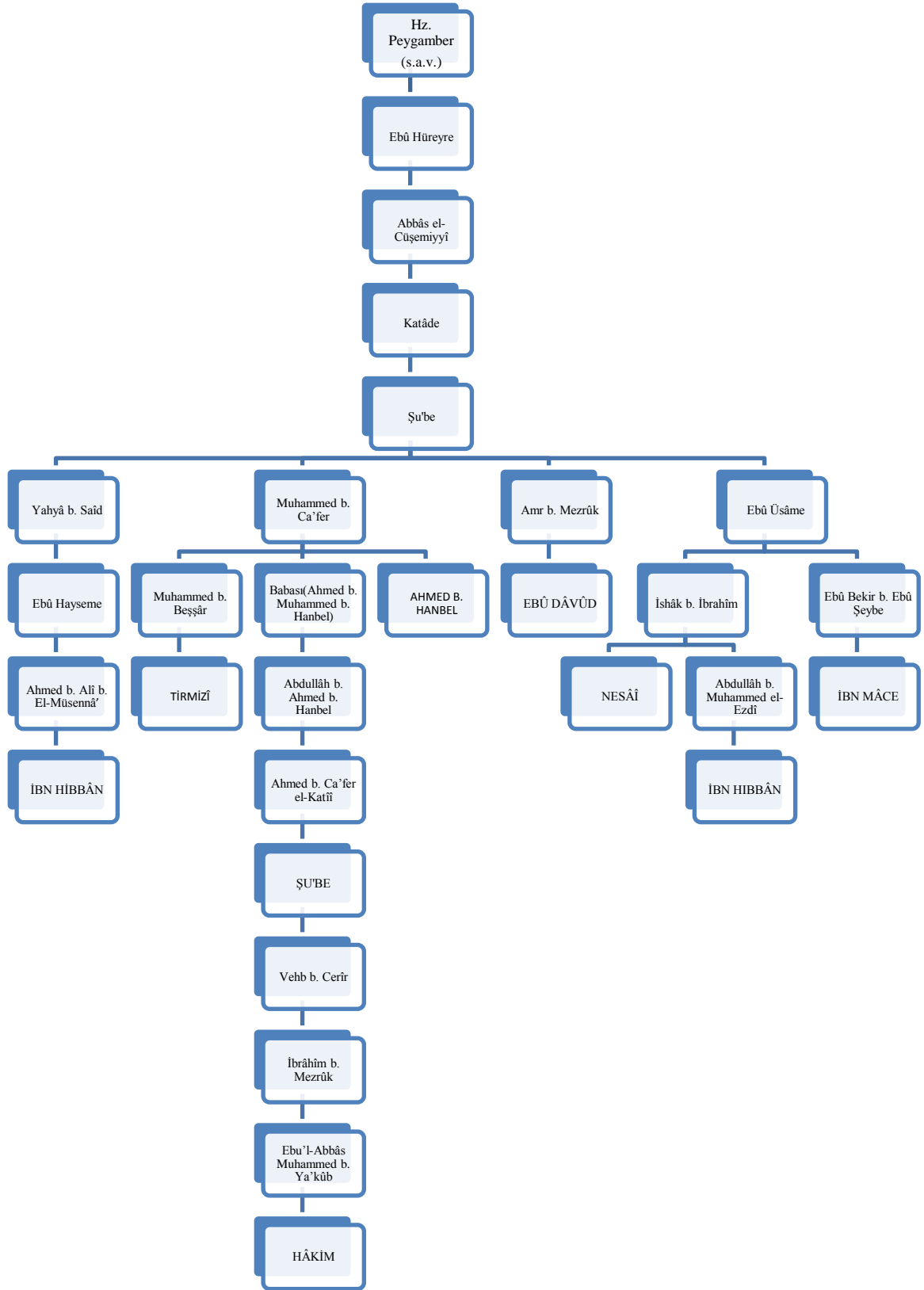

2.2.1.3. Râvîlerin değerlendirilmesi

Hz. Muhammed ➔ Ebû Hüreyre ➔ Abbâs el-Cüşemî ➔ Katâde ➔ Şu'be ➔ Muhammed b. Ca'fer ➔ Muhammed b. Beşşâr ➔ TİRMİZÎ

Ebû Hüreyre (ö.59/678)

Müslüman olmadan önceki adı Abdü's-Şems'dir. Müslüman olduktan sonra Abdu'r-Rahmân adını aldı. Birgün elbisesinin içinde bir kedi götürüyordu. Hz. Peygamber ona "Kedicik babası" anlamında "Ebu Hüreyre" diye takıldı. O günden sonra bu künye ile tanındı ve asıl adı unutuldu.

Ebu Hüreyre hicretin yedinci yılında müslüman oldu. Ashâb-ı Suffe'den biriydi. Peygamber Efendimiz'in hayatının son üç senesinde bizzat kendisinden ve diğer büyük sahâbîlerden duyduğu mükerrerleriyle birlikte 5374 hadîs-i şerîf rivayet etmiştir. Böylece ashâb-ı kirâmdan en çok hadis rivayet eden o olmuştur. Rivayetlerinin 609 tanesi hem Buhârî'nin, hem de Müslim'in *Sahih*'lerinde bulunmaktadır. Ebû Hüreyre'den 800'den fazla sahâbî ve tâbiî hadis rivayet etmiştir.¹⁷

Abbâs el-Cüşemî

İsmi Abdullâh b. Abbâs'tır. Osmân b. Affân ve Ebû Hüreyre'den rivayet etmiştir. Kendisinden de Saîd el-Cer'ir ve Katâde rivayet almıştır. İbn Hibbân Sikât'ın da onu zikretmiştir. İbn Hacer "makbûl" demiştir.¹⁸

Katâde (ö. 61/117)

Tâbiûn âlimlerinden Katâde b. Diâme'dir. Künyesi Ebu'l-Hattâb'tır. Saîd b. el-Museyyib; "Katâde'den daha hâfız bir Iraklı bana gelmedi", demiştir. İbn Sîrîn ise onu, insanların en hâfızı olarak nitelemiştir.¹⁹ Ahmed b. Hanbel onu, "hâfız"²⁰ tabiriyle diğer birçok âlim de "sika ve sebt" gibi lafızlarla ta'dil etmiştir. Kütüb-ü Sitte râvîlerindedir.²¹ İbn Hibbân ve İclî de eserlerinde onu zikretmişlerdir.²² İbn Hibbân, "Kur'ân ve fıkhîta insanların âlimlerinden, zamanının hâfız ehli" olduğunu söyleyerek müdellis olduğunu da eklemiştir.²³

¹⁷ İbn Hacer, Ebû'l-Fazl Şihâbüddîn Ahmed bin Alî bin Muhammed, *el-İsâbe fî Temyîzi's-Sahâbe*, Dâru'l-Kütübü'l-İlmiyye, Beyrût, 1853, VII, 348, 10680; Nevevî, Ebu Zekeriyya Yahya b. Şeref b. Muri, *Riyazu's-Salihîn Peygamberimizden Hayat Ölçüleri*, I-VIII. Terc: Heyet, (M. Yaşar Kandemir, İsmail Lütfi Çakan, Raşit Küçük) Erkam Yayınları, İstanbul, 2010, I, 117.

¹⁸ İbn Hacer, *Takrîbü't-Tehzîb*, Müessesetü'r-Risâle, Beyrut, 1999, s.237/3195; Mizzî, Ahmed bin Abdullah bin Salih, *Tehzîbü'l-Kemâl*, Beyrût: Müessesetü'l-Risâle, 2010, XIV, 264; Buhârî, Muhammed bin İsmâil bin İbrâhîm bin Muğîre, *et-Târihu'l-Kebîr*, Dâru'l-Kütübü'l-İlmiyye, Beyrut, 2008, VII, 4.

¹⁹ Ebû Hâtîm er-Râzî, İbn Ebî Hâtîm Muhammed b. İdrîs et-Temîmi el-Hanzalî, *El-Cerh ve't-Ta'dil*, thk: Mustafa Abdülkâdir Atâ, Dâru'l-Kütübü'l-İlmiyye, Beyrût, 2010, VII, 181.

²⁰ Ebû Hâtîm er-Râzî, *El-Cerh ve't-Ta'dil*, VII, 181.

²¹ İbn Hacer, *Takrîbü't-Tehzîb*, s. 389.

²² İclî, Ahmed b. Abdillâh, *Ma'rîfetü's-Sikât*, tahk. Abdü'l-Âlîm el-Bustî, Mektebetü'd-Dâr, Medine, 1985, II, 215/ 1513.

²³ İbn Hibbân, Ebû Hâtîm Muhammed bin Hibbân bin Ahmed el-Büstî, *Kitâbü's-Sikât*, Müessesetü Kütübü's-Sekafiyye, Hindistan, ts. , V, 321.

Şu'be (ö. 83/160)

Şu'be b. Haccâc el-Verd el- Atekî Ebû Bistam el-Vasitî, "sika, hâfız ve mutkindir." Abdurrahman b. Mehdî²⁴ ve Sevrî, onun için "hadiste müminlerin emiridir" demiştir.²⁵ Muhammed b. Sad O'nun için, "sika, sebt, mutkin ve hüccet" değerlendirmesini yapmıştır.²⁶ Buhârî, Ali b. Medîni'den nakille bin kadar hadisi olduğunu söylemiştir.²⁷

Muhammed b. Ca'fer (ö.193)

Muhammed b. Ca'fer el-Hüzelî, lakabı Ğunder'dir. Hüseyin el-Muallim, Saîd b. Arûbe, Süfyân-ı Sevrî, Süfyân b. Uyeyne, Şu'be b. El-Haccâc, Ma'mer b. Râşid gibi âlimlerden rivayet almıştır. Kendisinin Ahmed b. Hanbel, İshâk b. Râhûye, Amr b. Abbâs, Muhammed b. Beşşâr gibi pek çok talebesi olmuştur. Yahya b. Maîn "yazı olarak insanların en düzgünüydü, hatasını bulmak isterler ama bulamazlardı" demiştir. Alî b. Medîni "bana Şu'be konusunda Abdu'r-Rahmân'dan daha sevimlidir", Abdu'r-Rahmân b. Mehdî "Şu'be'nin hayatıyla ilgili onun kitabından istifade ettik", İbn Ebî Hâtim "sadûk, Şu'be'nin hadisinde sika" demişlerdir.²⁸

Muhammed b. Beşşâr (167/252)

Muhammed b. Beşşâr b. Osmân el-Abdî, lakabı Bündâr olarak bilinmektedir.²⁹ Bündâr yani beldesindeki bütün hadisleri topladığı için "hâfız" denilmiştir. İbrâhîm b. Amr, Ezher b. Sa'd gibi pek çok kimseden rivayet almış, İbrâhîm b. İshâk, Ebû Bekr Ahmed b. Alî, İshâk b. İbrâhîm gibi kimseler deondan rivayet almıştır. İclî "sika, hadisi çoktur",³⁰ Ebû Hâtim "sadûk," Nesâi "salih, bir sakıncası yoktur", İbn Hibbân "hadislerini ezberler ve hafızasından okurdu" demişlerdir.³¹

Hz. Muhammed ➔ Ebû Hüreyre ➔ Abbâs el-Cüşemî ➔ Katâde ➔ Şu'be ➔ Amr b. Mezrûk ➔ EBÛ DÂVÛD

Amr b. Mezrûk (ö.224)

Amr b. Mezrûk el-Bâhiliyyî, Ebû Osmân el-Basrî künyesiyle bilinmektedir. İmrân el-Kattân ve Şu'be'den rivayet etmiştir. Kendisinden el-Fadl b. El-Habbâb rivayet almıştır. İbn Hibbân "hataları olabilir, hataları çoktur"³², İbn Hâcer "sika,

²⁴ Mizzî, *Tehzîbü'l-Kemâl*, XII, 491.

²⁵ İbn Hacer, *Et-Takrîb*, s. 208.

²⁶ Mizzî, *Tehzîbü'l-Kemâl*, XII; 494.

²⁷ Mizzî, *Tehzîbü'l-Kemâl*, XII, 489.

²⁸ Mizzî, *Tehzîbü'l-Kemâl*, XXV, 5; İbn Hacer, *Et-Takrîb*, s.407; er-Râzî, *el-Cerh ve't-Ta'dîl*, VII, 221.

²⁹ Buhârî, *Târîhu'l-Kebîr*, I, 49.

³⁰ İclî, *Ma'rifetü's-Sikât*, II, 233.

³¹ Mizzî, *Tehzîbü'l-Kemâl*, XXIV, 512; İbn Hacer, *Et-Takrîb*, s.405.

³² İbn Hibbân, *Kitâbü's-Sikât*, VIII, 484.

evhamları vardır"³³, İclî "zayıftır, Şu'be'den rivayetlerinde bir şey yoktur"³⁴ demişlerdir. Alî el-Medîni'nin "hadisini terk ediniz" dediği kimseler arasındadır.³⁵

Hiz. Muhammed → Ebû Hüreyre → Abbâs el-Cüşemî → Katâde → Şu'be → Ebû Üsâme → Ebû Bekir b. Ebû Şeybe → İBN MÂCE

Ebû Üsâme (ö.121/201)

Hammâd b. Üsâme b. Zeyd el-Kureşî, lakabı Ebû Üsâme ek-Kufî'dir.³⁶ Ahmed b. Hanbel "sika, sebt, neredeyse hataları olacak kadar sebt olmadı"³⁷, İbn Hacer ve İclî "sika, sebt, müdelles olabilir, sonlara doğru başkalarının kitaplarından rivayet ediyordu"³⁸ demişlerdir.

Ebû Bekir b. Ebû Şeybe (ö. 235)

Abdullâh b. Muhammed b. Osmân b. El-Absî, lakabı İbn Ebû Şeybe'dir.³⁹Huşeym ve Uyeyne'den rivayet etmiştir. İbn Hacer "hâfız, sika, tasnif sahibidir"⁴⁰ İclî "sika, hadis hâfızı"⁴¹, İbn Hibbân "mutkîn ve hâfız"⁴², Ahmed b. Hanbel "sadûk, bana kardeşi Osmân'dan daha sevimlidir"⁴³ demişlerdir.

Hiz. Muhammed → Ebû Hüreyre → Abbâs el-Cüşemî → Katâde → Şu'be → Yahyâ b. Saîd → Ebû Heyseme → Ahmed b. Alî b. El-Mesnâ → İBN HİBBÂN

Yahyâ b. Saîd el-Kattân (ö. 198/813)

Ebû Saîd Yahyâ b. Saîd b. Ferruh el-Kattân et-Temîmî el-Basrî, Pamuk ticareti yaptığından "Kattân", şaşı olduğundan "Ahvel" diye anılmıştır. Şu'be b. Haccâc ile Süfyân es-Sevrî, Evzâî, Hammâd b. Seleme, İbn Ebû Arûbe, Mis'ar b. Kidâm, Âsım el-Ahvel, Mâlik b. Enes, Hüşeym b. Beşîr'den dersler almıştır. Ali b. Medîni başta olmak üzere Yahyâ b. Maîn, Ahmed b. Hanbel, Ebû Hayseme Züheyr b. Harb, İshak b. Râhûye ve Abdurrahman b. Bişr'dir. Oğlu Muhammed ile torunu Ahmed b. Muhammed de kendisinden hadis öğrenmiştir. Ahmed b. Hanbel "sika, muhaddis, ondan daha az hata yapanını görmedim", Ebû Zür'a "sikâttan ve huffâzdan"⁴⁴, İbn Hacer "sika, mutkin, imam gudvetün (örnek bir imam)"⁴⁵ demişlerdir.

³³ İbn Hacer, *Et-Takrîb*, s.363; Mizzî, *Tehzîbü'l-Kemâl*, XXII, 224; Buhârî, *Târîhu'l-Kebîr*, VI, 373.

³⁴ İclî, *Ma'rifetü's-Sikât*, II, 185.

³⁵ Mizzî, *Tehzîbü'l-Kemâl*, XXI, 224.

³⁶ Buhârî, *Târîhu'l-Kebîr*, III, 68.

³⁷ Mizzî, *Tehzîbü'l-Kemâl*, XII, 222.

³⁸ İbn Hacer, *Et-Takrîb*, s.117; İclî, *Ma'rifetü's-Sikât*, I, 318, İbn Ebû Hâtim, *el-Cerh ve't-Ta'dîl*, III, 132.

³⁹ Mizzî, *Tehzîbü'l-Kemâl*, XVI, 34

⁴⁰ İbn Hacer, *Et-Takrîb*, s.262.

⁴¹ İclî, *Ma'rifetü's-Sikât*, II, 57.

⁴² İbn Hibbân, VIII,358.

⁴³ Zehebî, Şemseddin Muhammed b. Ahmed b. Osman, *Tezkiretü'l-Huffâz*, I-IV, Mektebü'l-Haramî'l-Mekkî, Mekke, h.1377, II, 432.

⁴⁴ İbn Ebû Hâtim, *el-Cerh ve't-Ta'dîl*, I, 232-251; IX, 150-151; İbn Hibbân, *eş-Şikât*, VII, 611-612; Mizzî, *Tehzîbü'l-Kemâl*, XXXI, 329-343.

⁴⁵ İbn Hacer, *et-Takrîb*, s.521.

Ebû Hayseme (ö. 234/849)

Ebû Hayseme'nin adı, Züheyir b. Harb b. Şeddâd (Eştâl) en-Nesâî'dir. Süfyân b. Uyeyne, İsmâil b. Uleyye, Yahyâ b. Saîd el-Kattân, Abdurrahman b. Mehdî, Vekî', Abdürrezzâk b. Hemmâm ve Yezîd b. Hârûn gibi tanınmış muhaddislerden hadis rivayet etti. Başta Buhârî ve Müslim olmak üzere Ebû Dâvûd, İbn Mâce, Ebû Zür'a er-Râzî, Ebû Hâtîm er-Râzî, Bakî b. Mahled gibi hadis ilminin önde gelen imamları kendisinden hadis öğrendi. Rivayetleri Tirmizî'nin es-Sünen'i dışında Kütüb-i Sitte'de yer almıştır. Muhammed b. İshâk "sika ve me'mûn", Yahyâ b. Maîn ve Ebû Abdurrahmân "sadûk",⁴⁶İbn Hacer "sika ve sebt"⁴⁷ demişlerdir.

Ahmed b. Alî b. El-Müsennâ (ö. 307/919)

Ebû Ya'lâ Ahmed b. Alî b. el-Müsennâ et-Temîmî el-Mevsilî. Ahmed b. Hanbel'le birlikte Ali b. Ca'd'dan hadis rivayet etmiştir. Yahyâ b. Maîn, Ali b. Medîni, Osman b. Ebû Şeybe, Halîfe b. Hayyât, Ebû Hayseme Züheyir b. Harb gibi muhaddislere talebe olmuştur. Nesâî, İbn Hibbân, Ebü'l-Feth el-Ezdî, Taberânî, Ebû Bekir Ahmed el-İsmâîlî, İbn Adî, İbnü's-Sünnî ve Ebü's-Şeyh gibi muhaddisler talebe oldular. Zehebî "sika ve meşhûr", Suyûtî "hâfız ve sika"⁴⁸ demişlerdir.

Hz. Muhammed → Ebû Hüreyre → Abbâs el-Cüşemî → Katâde → Şu'be → Ebû Üsâme → İshâk b. İbrâhîm → NESÂÎ

İshâk b. İbrâhîm (ö. 238/853)

Ebû Ya'kûb İshâk b. İbrâhîm b. Mahled et-Temîmî el-Hanzalî el-Mervezî, Temîm kabilesinin Hanzale koluna mensup olan babası Mekke yolunda doğduğu için Râhûye (Râheveyh = yolda bulunan) lakabı ile anılmıştır. Abdullah b. Mübârek, Vekî' b. Cerrâh, Abdurrahman b. Mehdî, Süfyân b. Uyeyne, Şâfiî, İbn Uleyye, Gunder, Yezîd b. Hârûn gibi âlimlerden hadis rivayet etti. Kendisinden de başta hocaları Yahyâ b. Saîd el-Kattân, Bakıyye b. Velîd, Yahyâ b. Âdem, Abdürrezzâk b. Hemmâm olmak üzere Yahyâ b. Maîn, Ahmed b. Hanbel, Buhârî, Müslim, Ebû Dâvûd, Tirmizî, Nesâî, Hasan b. Süfyân ve Osman b. Saîd ed-Dârimî rivayette bulundular.⁴⁹ İbn Hacer "hâfız, sika, müctehid"⁵⁰, Ebû Zür'a " İshâk'tan daha hâfızı görülmedi", Ahmed b. Hanbel "Onun gibisiyle karşılaşmadı", Ebû Hâtîm " hâfızayla rızıklandırılmakla beraber galattan selameti şaşırtıcıdır" demişlerdir.⁵¹

Hz. Muhammed → Ebû Hüreyre → Abbâs el-Cüşemî → Katâde → Şu'be → Muhammed b. Ca'fer → babası (Ahmed b. Hanbel) → Abdullâh b. Ahmed b. Hanbel → Ahmet b. Ca'fer el-Katîyyî → Şu'be → Vehb b. Cerîr → İbrâhîm b. Mezrûk → Ebu'l-Abbâs Muhammed b. Ya'kûb → HÂKİM

⁴⁶ Buhârî, *et-Târîhu'l-Kebîr*, III, 429; Mizzî, *Tehzîbü'l-Kemâl*, IX, 402-406; İbn Ebû Hâtîm, *el-Cerh ve't-Ta'dîl*, III, 591.

⁴⁷ İbn Hacer, *et-Takrîb*, s.158.

⁴⁸ Zehebî, *Tezkiretü'l-Huffâz*, II, 707-708; İbn Hacer, *Tehzîbü't-Tehzîb*, VII, 377.

⁴⁹ Zehebî, *Tezkiretü'l-Huffâz*, II, 433; Mizzî, *Tehzîbü'l-Kemâl*, II, 373-388.

⁵⁰ İbn Hacer, *Et-Takrîb*, s.39.

⁵¹ Buhârî, *et-Târîhu'l-kebir*, I, 379-380; İbn Ebû Hâtîm, *el-Cerh ve't-Ta'dîl*, II, 209-210; İbn Hibbân, *es-Şîkât*, VIII, 115-116; Zehebî, *Tezkiretü'l-huffâz*, II, 433-435.

Ebu'l-Abbâs Muhammed b. Ya'kûb (ö. 247)

Muhammed b. Ya'kûb b. Yûsuf b. Sinân b. Abdullah, Muhammed b. Ya'kûb el-Emevî ismiyle meşhur olmuştur. Künyesi Ebu'l-Abbâs'tır. Ahmed b. Nadr, İbn Şeybe, İbn Râhûye, Reb' b. Süleymân, İbn Vehb, Abdü'l-Melik b Abdü'l-Hakem, İbn Ebû İsmâ, İbn Ebû Süleymân gibi iki yüz elli kişiden rivayeti vardır. Muhammed b. İbrâhîm, İbni's-Sindî, Abdurrahmân b. İbrâhîm, Ahmed b. Hüseyin gibi kimselerde ondan rivayette bulunmuştur. Zehebî "bize sika ve sadûk olduğu ulaştı" demiştir.⁵²

İbrâhîm b. Mezrûk (ö. 270)

İbrâhîm b. Mezrûk b. Dînâr el-Emevî, künyesi Ebû İshâk el-Basriyyî'dir. Habbân b. Hilâl, Ravh b. Esleme, Ravh b. Ubâde, Hârûn b. İsmâîl, Vehb b. Cerîr gibi kimseler ondan rivayet almıştır. Nesâî, Ahmed b. Muhammed, Ebû Ca'fer Ahmed b. Muhammed et-Tahâvî gibi kimseler de ondan rivayet etmiştir. Nesâî "Sâlih, bir başka mevzuda la be'se bih", Darekutnî "sika, ancak hata edebilir",⁵³ Ebû Hâtim "sika ve sadûk"⁵⁴ demişlerdir.

Vehb b. Cerîr (ö. 206)

Vehb b. Cerîr b. Hâzim b. Zeyd, el-Ezdî nisbesiyle tanınmaktadır. Esved b. Şeyban, babası Cerîr b. Hâzim, Hammâd b. Zeyd, Şu'be b. Haccâc'den rivayet almış, kendisinden İbrâhîm b. Muhammed, İbrâhîm b. Ya'kûb, Ahmed b. Hanbel, İshâk b. Râhûye gibi pek çok kişi rivayet almıştır. Yahyâ b. Maîn "sika", Ebû Hâtim "sadûk", Nesâî "leyse bihi be's",⁵⁵ Ahmed b. Hanbel "sadûk, salihu'l-hadis"⁵⁶ demişlerdir. Cürçânî ve Ebû Ca'fer el-Ukeylî zayıflar içinde zikretmişlerdir.

Ahmed b. Ca'fer el-Katî

Ahmed b. Ca'fer b. Hamedân b. Mâlik, Ahmed b. Ca'fer el-Katî adıyla tanınmaktadır. Süreyc b. Yûnus'dan rivayet almış, ondan da Fadl b. Şâzan rivayet etmiştir. Ebû Hâtim "sika"⁵⁷ demişlerdir. Ömrünün sonlarında ihtilat olduğu söylenmiştir.

Ahmed b. Muhammed b. Hanbel (ö. 241/855)

Ebû Abdillâh Ahmed b. Muhammed b. Hanbel eş-Şeybânî el-Mervezî, Hanbelî mezhebinin imamı, muhaddis, fakihî olan Ahmed b. Hanbel'dir. Hocaları arasında Hüseyin b. Beşîr, Süfyân b. Uyeyne, Yahyâ b. Saîd el-Kattân, Abdurrahman b. Mehdî, İmam Şâfiî ve Abdürrezzâk b. Hemmâm gibi âlimler bulunmaktadır. En çok hadis yazdığı hocası Vekî' b. Cerrâh'tır. Ondaki iki hadis rivayet eden Buhârî'nin yanı sıra diğer tanınmış talebeleri arasında Müslim, Ebû Dâvûd, Tirmizî, Nesâî, akranlarından Yahyâ b. Maîn ile Ali b. Medîni, Ebû Zûr'a er-Râzî, Ebû Hâtim er-Râzî, iki oğlu Sâlih ve

⁵² Zehebî, *Tezkiretü'l-Huffâz*, III, 860-864.

⁵³ Mizzî, *Tehzîbü'l-Kemâl*, II, 197.

⁵⁴ İbn Hacer, *Tehzîbü't-Tehzîb*, I, 85-86; İbn Hacer, *et-Takrîb*, s.33; İbn Ebû Hâtim, *el-Cerh ve't-Ta'dîl*, II, 197.

⁵⁵ Mizzî, *Tehzîbü'l-Kemâl*, XXXI, 121-124; İbn Hacer, *et-Takrîb*, s.514; İclî, *Ma'rifetü's-Sikât*, II, 344; Buhârî, *et-Târîhu'l-Kebîr*, VIII, 169.

⁵⁶ İbn Ebû Hâtim, *el-Cerh ve't-Ta'dîl*, IX, 124.

⁵⁷ İbn Ebû Hâtim, *el-Cerh ve't-Ta'dîl*, II, 45.

Abdullah bulunmaktadır. İmam Şâfiî, Bağdat'ta Ahmed b. Hanbel'den daha faziletli, müttaki, âlim ve fakih bir kimse görmediğini söylemiş, diğer hocası Abdürrezzâk b. Hemmâm da aynı kanaati paylaşmıştır. Ali b. Medînî ise, "Allah bu dini ridde günü Ebû Bekir ile mihne günü de Ahmed b. Hanbel ile yüceltmıştır" demek suretiyle, o çetin imtihanda yapılan işkencelere onun kendisinden daha fazla dayandığını itiraf etmiştir. Ebû Zür'a er-Râzî'nin birlikte yaptıkları müzakerelerde tesbit ettiğine göre Ahmed b. Hanbel -mükerrerleriyle birlikte- 700 bin (veya bir milyon) rivayeti ezbere bilmekteydi. Oğlu Abdullah da onun bir milyon rivayet derlediğini ve yazdığı her rivayeti ezberlemeyi prensip edindiğini söylemektedir. İclî "hadiste sika ve sebt" Ebû Sevr "imamımız ve şeyhimizdir"⁵⁸ İbn Hacer "sika, hâfız, fakîh, hüccettir"⁵⁹ demişlerdir.

Abdullâh b. Ahmed b. Hanbel (ö. 290/903)

Ebû Abdirrahmân Abdullah b. Ahmed b. Muhammed b. Hanbel eş-Şeybânî, Ahmed b. Hanbel'in küçük oğlu ve önde gelen talebesidir. Hocaları arasında, bir kısmı babasının yakın arkadaşı olan devrinin şöhretli muhaddislerinden Yahyâ b. Maîn, Ebû Bekir ve Osman b. Ebû Şeybe kardeşler, Ebû Hayseme Züheyr b. Harb, Süfyân b. Vekî' b. Cerrâh da vardır. Ahmed b. Hanbel, meşhur eseri Müsned'i önce özel olarak Abdullah'a okumuştur. Abdullah, Müsned'de, "Babam dedi ki" (قال أبي) diye naklettiği her hadisi babasından en az iki üç defa dinlemiş olduğunu belirtmiştir. Otuz bin hadis ihtiva eden Müsned, Ahmed b. Hanbel'in sağlığında bizzat kendisi tarafından tam olarak tertip ve tasnif edilemediği için bu önemli görevi Abdullah üstlenmiş ve dağınık vaziyetteki Müsned hadislerini sıraya koymuştur. Hatîb, Nesâî, Sülemû "sika ve sebt", Ebû Bekr el-Hallâl "Salih ve sadûk"⁶⁰ Ebû Hâtim "sadûk ve ska",⁶¹ İbn Hacer "sika"⁶² demişlerdir.

2.2.1.4. Rivayetlerin Sened Yönünden Değerlendirilmesi

Hadisler, muttasıl senetlerle Hz. Peygamber'e ulaşan merfu rivayetlerdir. Hadisler Hz. Peygamber'den sonra dört tabakada birer râvî tarafından rivayet edildiği için ferttir. Hz. Muhammed → Ebû Hüreyre → Abbâs el-Cüşemî → Katâde → Şu'be tarikiyle gelmiş ve ondan sonra intişar etmiştir. Abbâs el-Cüşemî hadisi "makbûlün" (kabul edilebilir) olarak değerlendirilmiştir ki; bu da en hafif cerh lafızlarına yakın ta'dîl ifadelerindedir. Katâde'nin ise tedlisi olabileceği söylenmiştir. Hadis âlimleri tedlisi önemli bir cerh sebebi kabul etmiştir.

Bununla birlikte Ebû Dâvûd'un senedinde yer alan Amr b. Mezrûk'un "zayıf" olduğu söylenmiştir. Bu sebeple hadis zayıf kabul edilmiştir.

İbn Mâce'nin zincirinde bulunan ebû Üsâme'nin de tedlisi olabileceği söylenmiştir. Bu sebeple bu hadis zayıf kabul edilmiştir.

⁵⁸ Mizzî, *Tehzîbü'l-Kemâl*, I, 437-470; İbn Hacer, *Tehzîbü't-Tehzîb*, I, 43-44; İclî, *Ma'rifetü's-Sikât*, I, 194.

⁵⁹ İbn Hacer, *et-Takrîb*, s.23.

⁶⁰ Hatîb, *Târîhu Bağdâd*, IX, 375-376; Zehebî, *Tezkiretü'l-huffâz*, II, 665-666; İbn Hacer, *Tehzîbü't-Tehzîb*, II, 300; Mizzî, *Tehzîbü'l-Kemâl*, XIV, 285-292.

⁶¹ İbn Ebû Hâtim, *el-Cerh ve't-Ta'dîl*, V, 7.

⁶² İbn Hacer, *et-Takrîb*, s.238.

Hâkim'in senedinde yer alan Vehb b. Münebbih'in "sika" olduğu söylenmişse de "zayıf" olduğunu söyleyenler de vardır. Ahmed b. Ca'fer'in ihtilati⁶³ olduğu söylenmiştir. Bu durum ise râvînin hadis rivayetinde ehliyetini yok eden akıl eksikliği ve zayıflığı halidir. Bundan dolayı bu hadis zayıf kabul edilmiştir.

Nesâî, Ebû Dâvûd ve İbn Hibbân'ın senetlerinde ise Abbâs el-Cüşemî ve Katâde'nin bulunması sebebiyle bu rivayetler hasen kabul edilmiştir.

"Kur'ân-ı Kerim'de otuz ayetlik bir sûre vardır" rivayetlerinin senetlerinde bulunan illetler sebebiyle ikisinin hasen, diğerlerinin zayıf olduğu sonucuna ulaşılmıştır.

2.2.1.5. Rivayetlerin Metin Yönünden Değerlendirilmesi

Hadislerin metinlerinde mana ile rivayetten kaynaklanan lafız farkları bulunmakla beraber, bunlar manayı değiştirmemektedir. *وهي تبارك الذي بيده الملك*. "O Tebârakellezî biyedihî'l-mülk" ibaresiyle, sûrenin isimlendirildiği görülmüştür.

2.2.2. Tebarakellezi Bi Yedihi'l-Mülk Okumadan Uyumazdı" Rivayeti

2.2.2.1. Rivayetlerin Metin Tercümelere

Hiz. Peygamber'in, Câbir'den gelen rivayetlerin metin ve tercümelere şöyledir:

1. Rivayet

حدثنا هريم بن مسعر ترمذي حدثنا الفضيل بن عياض عن ليث عن أبي الزبير عن جابر : أن النبي ﷺ كان لا ينام حتى يقرأ ألم تنزيل وتبارك الذي بيده الملك⁶⁴

(Tirmizî dedi ki) Bize Hüreyim b. Mis'ar'dan, ona da Fudayl b. İyâd'dan, ona da, Leys'ten, ona da, Ebû Zübeyr'den, ona da Câbir (r.a.)'dan bildirildiğine göre: "Nebi (s.a.v.) Elif lam mim tenzil ve tebarakellezi bi yedihi'l-mülk okumadan uyumazdı."

Hiz. Muhammed → Câbir → Ebû Zübeyr → Leys → Fudayl b. İyâd → Hüreyim b. Mis'ar → TİRMİZÎ

2. Rivayet

حدثنا جعفر بن محمد بن نصير الخواص حدثنا الحارث بن أبي أسامة حدثنا أبو النصر هاشم بن القاسم حدثنا أبو خيثمة زهير بن معاوية قال قلت لأبي الزبير أسمعت أن جابرا يذكر * أن النبي ﷺ كان لا ينام حتى يقرأ ألم تنزيل والسجدة وتبارك الذي بيده الملك⁶⁵

(Hâkim dedi ki) Bize Ca'fer b. Muhammed b. Nasîri'l-Havvâ'dan ona da el-Hâris b. Usâme'den, ona da Ebu'n-Nadr Hâşim b. El-Kâsım'dan ona da, Ebû Hayseme Zühayr b. Muâviye'den şöyle rivayet etti: Câbir (r.a.)'ın "Nebi (s.a.v.) Elif lam mim tenzil ve tebarakellezi bi yedihi'l-mülk okumadan uyumazdı." dediğini işittin mi? dedi.

⁶³ Yaşlılık, bunama, aşırı üzüntü gibi sebeplerle râvînin aklının zayıflaması ve rivayet ehliyetini kaybetmesidir. Bkz. Abdullah Aydın, *Hadis İstılahları Sözlüğü*, Marmara Üniversitesi İlahiyat Fakültesi Vakfı Yayınları, İstanbul, 2013.

⁶⁴ Tirmizî, Fedâilu'l-Kur'ân, 9.

⁶⁵ Nîsâbü'rî, *Müstedrek ala's-Sahihayn*, II, 433.

Hz. Muhammed →Câbir →Ebû Hayseme Züheyr b. Muâviye →Ebu'n-Nadr Hâşim b. El-Kâsım →el-Hâris b. Usâme →Ca'fer b. Muhammed b. Nasîri'l-Havvâ →HÂKİM

3. Rivayet

أخبرنا محمد بن رافع قال حدثنا شبابة قال حدثنا المغيرة وهو بن مسلم الخراساني عن أبي الزبير عن جابر قال كان النبي ﷺ لا ينام كل ليلة حتى يقرأ تنزيل السجدة وتبارك الذي بيده الملك تابعه ليث بن أبي سليم⁶⁶

(Nesât dedi ki) Bize Muhammed b. Rafî''den, ona da Şebâbe, ona da el-Muğîre'den (o b. Müslim el-Horosânî), ona da Ebû Zübeyr'den haber verildiğine göre: Câbir (r.a.) "Nebi (s.a.v.) her gece Tenzilu's-secde ve Tebarakellezi bi yedihi'l-mülk okumadan uyumazdı." dedi.

Hz. Muhammed →Câbir →Ebû Zübeyr →el-Muğîre →Şebâbe →Muhammed b. Rafî →NESÂÎ

4. Rivayet

أخبرني محمد بن آدم عن عبيدة عن حسن بن صالح عن ليث عن أبي الزبير عن جابر قال كان النبي ﷺ لا ينام كل ليلة حتى يقرأ ألم تنزيل السجدة وتبارك الذي بيده الملك⁶⁷

(Nesât dedi ki) Bize Muhammed b. Âdem'den, ona da Abde'den, ona da Hasan b. Sâlih'ten, ona da Leys'den, ona da Ebû Zübeyr'den haber verildiğine göre: Câbir (r.a.) "Nebi (s.a.v.) her gece Tenzilu's-secde ve Tebarakellezi bi yedihi'l-mülk okumadan uyumazdı." dedi.

Hz. Muhammed →Câbir →Ebû Zübeyr →Leys →Hasan b. Sâlih →Abde →Muhammed b. Âdem →NESÂÎ

5. Rivayet

أخبرنا أبو داود قال حدثنا الحسن وهو بن أعين قال حدثنا زهير قال حدثنا ليث عن أبي الزبير عن جابر قال كان رسول الله ﷺ لا ينام حتى يقرأ ألم تنزيل وتبارك⁶⁸

(Nesât dedi ki) Bize Ebû Dâvûd'dan, ona da el-Hasan o b. Uyeyn'den, ona da Züheyr'den, ona da Leys'den, ona da Ebû Zübeyr'den: Câbir (r.a.) "Nebi (s.a.v.) her gece Tenzilu's-secde ve Tebârake okumadan uyumazdı." dedi.

Hz. Muhammed →Câbir →Ebû Zübeyr →Leys →Züheyr →el-Hasan o b. Uyeyn →Ebû Dâvûd →NESÂÎ

6. Rivayet

أخبرنا أبو داود قال حدثنا الحسن قال حدثنا زهير قال سألت أبا الزبير أسمعته جابراً يذكر * أن نبي الله ﷺ كان لا ينام حتى يقرأ ألم تنزيل وتبارك⁶⁹

قال ليس جابر حدثني ولكن حدثني صفوان أو أبو صفوان

(Nesât dedi ki) Bize Ebû Dâvûd, ona da el-Hasan o b. Uyeyn'den, ona da Züheyr şöyle rivayet etti: Câbir (r.a.)'ın "Nebi (s.a.v.) Elif lam mim Tenzil ve Tebârakellezi bi yedihi'l-mülk okumadan uyumazdı." dediğini işittin mi? diye sordum.

Hz. Muhammed →Câbir →Züheyr →el-Hasan o b. Uyeyn →Ebû Dâvûd →NESÂÎ

⁶⁶ Nesât, Amelü'l-Yevm ve'l-Leyl, s.431, 206/706.

⁶⁷ Nesât, es-Sünenü'l-Kübra, Cum'a, 175; Amelü'l-Yevm ve'l-Leyl, s.431, 206/706.

⁶⁸ Nesât, es-Sünenü'l-Kübra, Cum'a, 175; Amelü'l-Yevm ve'l-Leyl, s.431, 206/706.

⁶⁹ Nesât, es-Sünenü'l-Kübra, Cum'a, 175; Amelü'l-Yevm ve'l-Leyl, s.431, 206/706.

7. Rivayet

حدثنا محمد بن أبي حرملة القلزمي بمدينة القلزم حدثنا محمد بن سليمان عن محمد بن سليمان بن بنت مطر حدثنا أبو معاوية عن داود بن أبي هند عن أبي الزبير عن جابر قال : كان النبي صلى الله عليه وسلم لا ينام حتى يقرأ الم تنزيل السجدة وتبارك الذي بيده الملك⁷⁰ لم يروه عن داود بن أبي هند إلا معاوية تفرد به بن بنت مطر

(Taberânî dedi ki) Bize Muhammed b. Ebû Harmele el-Kalzûmî'den, ona da Muhammed b. Süleymân'dan, ona da Muhammed b. Süleymân b. bnt. Matar'dan, ona da Ebû Muaviye'den, ona da Dâvûd b. Ebû Hind'den, ona da Ebû Zübeyr'den: Câbir (r.a.) "Nebi (s.a.v.) her gece tenzilu's-Secde ve tebarakellezi bi yedihi'l-mülk okumadan uyumazdı." dedi.

Hz. Muhammed →Câbir →Ebû Zübeyr →Dâvûd b. Ebû Hind →Ebû Muaviye →Muhammed b. Süleymân b. bnt. Matar →Muhammed b. Süleymân →Muhammed b. Ebû Harmele el-Kalzûmî →TABERÂNÎ

8. Rivayet

وبه عن عبد الحميد بن جعفر عن أبي الزبير عن جابر : أن النبي كان لا ينام حتى يقرأ ألم تنزيل السجدة وتبارك الذي بيده الملك⁷¹

(Taberânî dedi ki) Bize Abdü'l-Hamîd b. Ca'fer'den, ona da Ebû Zübeyr'den: Câbir (r.a.) "Nebi (s.a.v.) her gece tenzilu's-secde ve tebarakellezi bi yedihi'l-mülk okumadan uyumazdı." dedi.

Hz. Muhammed →Câbir →Ebû Zübeyr →Abdü'l-Hamîd b. Ca'fer →TABERÂNÎ

9. Rivayet

حَدَّثَنَا أَبُو مُعَاوِيَةَ ، عَنْ لَيْثٍ ، عَنْ أَبِي الزُّبَيْرِ ، عَنْ جَابِرٍ ، قَالَ : كَانَ النَّبِيُّ صَلَّى اللَّهُ عَلَيْهِ وَسَلَّمَ لَا يَنَامُ حَتَّى يَقْرَأَ : { الم تَنْزِيلٌ } ، وَتَبَارَكَ الَّذِي بِيَدِهِ الْمُلْكُ }⁷²

(Ebû Şeybe dedi ki) Bize Ebû Muâviye rivayet etti, o da Leys'den, o da Ebû Zübeyr'den: Câbir (r.a.) "Nebi (s.a.v.) her gece tenzilu's-Secde ve tebarakellezi bi yedihi'l-mülk okumadan uyumazdı." dedi.

Hz. Muhammed →Câbir →Ebû Zübeyr →Leys →Ebû Muâviye →EBÛ ŞEYBE

10. Rivayet

أَخْبَرَنَا أَبُو الْحَسَنِ عَلِيُّ بْنُ مُحَمَّدٍ بْنِ عَلِيِّ الْمُقْرِي، أَخْبَرَنَا الْحَسَنُ بْنُ مُحَمَّدِ بْنِ إِسْحَاقَ، حَدَّثَنَا يُوسُفُ بْنُ يَغْفُوبَ، حَدَّثَنَا مُحَمَّدُ بْنُ أَبِي بَكْرٍ، حَدَّثَنَا مُعْتَمِرٌ، عَنْ لَيْثٍ، عَنْ أَبِي الزُّبَيْرِ، عَنْ جَابِرٍ " أَنَّ النَّبِيَّ صَلَّى اللَّهُ عَلَيْهِ وَسَلَّمَ كَانَ لَا يَنَامُ حَتَّى يَقْرَأَ: الم تَنْزِيلُ السَّجْدَةِ، وَتَبَارَكَ الَّذِي بِيَدِهِ الْمُلْكُ " ⁷³

(Beyhakî dedi ki) Bize Ebu'l-Hasan Alî b. Muhammed b. Alî el-Mukrî haber verdi, o da Hasan b. Muhammed b. İshâk'tan, o da Yûsuf b. Ya'kûb'tan, o da Muhammed b. Ebû Bekr'den,

⁷⁰ Taberânî, Ebu'l-Kasım Süleyman b. Ahmed, *el-Mu'cemu's-Sağîr*, I-II, Daru'l-Kütübî'l-İlmiyye, Beyrut,1983, II/159.

⁷¹ Taberânî, *Mu'cemü'l-Evsât*, I-X, Thk: Ebu Muâz Târik b. `Avdullah b. Muhammed, Ebu'l-Fadl Ebdulmuhsin b. İbrahim el-Hüseynî, Daru'l-Harameyn, Kahire,1995, II, 132.

⁷² Ebû Şeybe, İbn Ebi Şeybe, Ebubekir Abdullah b. Muhammed b. Ebi Şeybe el-Absî el-Kûfî, *el-Musannef li'bnî Ebi Şeybe*, Thk: Muhammed Avvame, I-XXVI, Daru Kurtuba, 1. Baskı, Beyrut, 2006, XV, 383.

⁷³ Beyhakî, Ebubekir Ahmed b. el-Hüseyn, *el-Câmi li Şuabi'l-İmân*, Thk: Abdulali Abdulhamid el-Hâmîd, I-XIV, Mektebetü'r-Rüşd, 1. Baskı, Riyad,2003, IV, 91.

o da Mu'temir'den, o da Leys'den, o da Ebû Zübeyr'den haber verdiğine göre: Câbir (r.a.) "Nebi (s.a.v.) her gece tenzilu's-Secde ve tebarakellezi bi yedihi'l-mülk okumadan uyumazdı." dedi.

Hiz. Muhammed →Câbir →Ebû Zübeyr →Leys →Mu'temir →Muhammed b. Ebû Bekr →Yûsuf b. Ya'kûb →Hasan b. Muhammed b. İshâk →Ebu'l-Hasan Alî b. Muhammed b. Alî el-Mukrî →BEYHAKÎ

11. Rivayet

أَخْبَرَنَا أَبُو عَبْدِ اللَّهِ الْحَافِظُ، حَدَّثَنَا جَعْفَرُ بْنُ مُحَمَّدٍ بْنِ نَصْرِ الْخَوَّاصِ، حَدَّثَنَا الْحَارِثُ بْنُ أَبِي أُسَامَةَ، حَدَّثَنَا أَبُو النَّضْرِ هَاشِمُ بْنُ الْقَاسِمِ، حَدَّثَنَا أَبُو حَيْثَمَةَ رُهَيْبُ بْنُ مُعَاوِيَةَ، قَالَ: قُلْتُ لِأَبِي الزُّبَيْرِ: أَسَمِعْتَ جَابِرًا يَذْكُرُ أَنَّ النَّبِيَّ صَلَّى اللَّهُ عَلَيْهِ وَسَلَّمَ كَانَ لَا يَنَامُ حَتَّى يَقْرَأَ: أَلَمْ تَنْزِيلِ السَّجْدَةِ وَتَبَارَكَ الَّذِي بِيَدِهِ الْمُلْكُ " قَالَ أَبُو الزُّبَيْرِ: حَدَّثَنِيهِ صَفْوَانُ أَوْ ابْنُ صَفْوَانَ⁷⁴

(Beyhakî dedi ki) Bize Ebû Abdullâh el-Hâfız haber verdi. O da Ca'fer b. Muhammed'den, o da Hâris b. Ebû Üsâme'den, o da Ebu'n-Nadr Hâşim b. El-Kâsım'dan, o da Ebû Hayseme Züheyir b. Muâviye'den haber verdiğine göre: Zübeyr'e Câbir (r.a.)'ın "Nebi (s.a.v.) Elif lam mim tenzil ve tebarakellezi bi yedihi'l-mülk okumadan uyumazdı." dediğini işittin mi? dedim. Ebû Zübeyr: "onu Safvân veya İbn Safvân baba söyledi" dedi.

Hiz. Muhammed →Câbir →Ebû Zübeyr →Ebû Hayseme Züheyir b. Muâviye →Ebu'n-Nadr Hâşim b. El-Kâsım →Hâris b. Ebû Üsâme →Ca'fer b. Muhammed →Ebû Abdullâh el-Hâfız →BEYHAKÎ

12. Rivayet

حَدَّثَنَا عَبْدُ اللَّهِ حَدَّثَنِي أَبِي ثَنَا أُسُودُ بْنُ عَامِرٍ ثَنَا حَسَنُ بْنُ صَالِحٍ عَنْ لَيْثٍ عَنْ أَبِي الزُّبَيْرِ عَنْ جَابِرٍ قَالَ: كَانَ رَسُولُ اللَّهِ صَلَّى اللَّهُ عَلَيْهِ وَسَلَّمَ لَا يَنَامُ حَتَّى يَقْرَأَ أَلَمْ تَنْزِيلِ السَّجْدَةِ وَتَبَارَكَ الَّذِي بِيَدِهِ الْمُلْكُ⁷⁵ تعلق شعيب الأرنؤوط : حديث صحيح وهذا إسناد ضعيف لضعف الليث : وهو ابن أبي سليم

(Ahmed b. Hanbel dedi ki) Bize Abdullah babasından, o da Esved b. Âmir'den, o da Hasen b. Sâlih'ten, o da Leys'den, o da Ebû Zübeyr'den haber verdiğine göre: Câbir (r.a.) "Nebi (s.a.v.) her gece tenzilu's-Secde ve tebarakellezi bi yedihi'l-mülk okumadan uyumazdı." dedi.

Hiz. Muhammed →Câbir →Ebû Zübeyr →Leys →Hasen b. Sâlih →Esved b. Âmir →babası →Abdullah →AHMED B. HANBEL

2.2.2.2. İsnad şeması

Câbir (r.a.)'dan gelen rivayetleri, eserlerine alan müellifleriyle beraber şema üzerinde şöyle gösterebiliriz:

⁷⁴ Beyhakî, Şuabü'l-İmân, IV, 92.

⁷⁵ Ahmed b. Hanbel, Müsned, III, 14700.

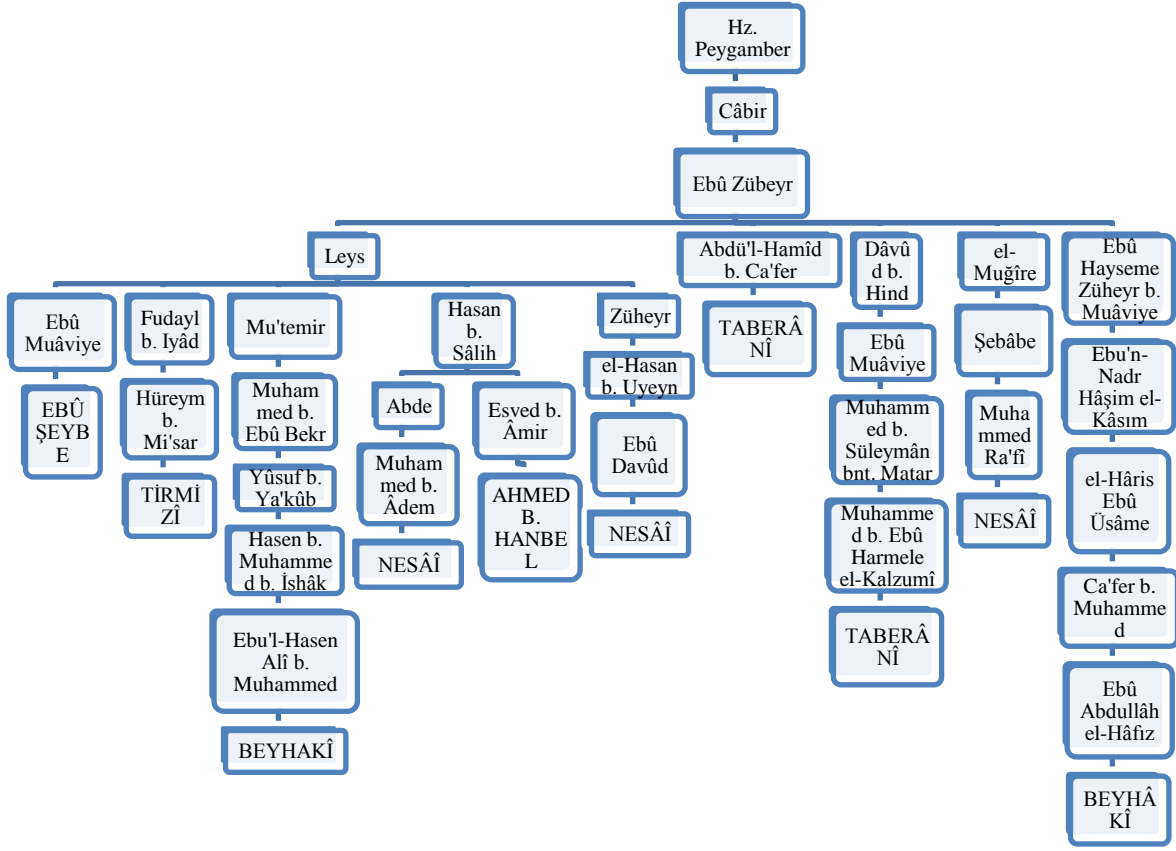

2.2.2.3. Râvîlerin değerlendirilmesi

Hz. Muhammed → Câbir → Ebû Zübeyr → Leys → Fudayl b. İyâd → Hüreyim b. Mis'ar → TİRMİZİ

Câbir b. Abdullah(ö. 78/697)

Ebû Abdillâh Câbir b. Abdillâh b. Amr b. Harâm el-Ensârî, en çok hadis rivayet eden sahâbîlerden biridir. Câbir b. Abdullah Resûl-i Ekrem'in özel iltifat ve ilgisine mazhar olan sahâbîlerdendir. Câbir b. Abdullah Hz. Peygamber'den, Hz. Ebû Bekir, Ömer, Ali, Ebû Ubeyde b. Cerrâh, Muâz b. Cebel, Zübeyr b. Avvâm ve diğer sahâbîlerden pek çok hadis rivayet etmiştir. Binden fazla hadis nakleden altı sahâbîden (müksirûn*) biri olarak 1540 rivayeti hadis külliyyatında yer almıştır. Rivayet ettiği hadislerden elli sekizi Buhârî ve Müslim'de, ayrıca yirmi altısı yalnız Sahîh-i Buhârî'de, 126'sı da Sahîh-i Müslim'de yer almaktadır. Rivayetleri toplu olarak da Ahmed b. Hanbel'in Müsned'inde bulunmaktadır (III, 292-400). Mescid-i Nebevî'de bir ilim meclisi oluşturan Câbir'den faydalanan tâbîiler arasında oğulları Abdurrahman, Akil ve Muhammed ile Saîd b. Müseyyeb, Atâ b. Ebû Rebâh, Hasan-ı Basrî, Muhammed b.

Münkedir, Bilâl b. Sa'd, Mücâhid, Şa'bî, Tâvûs b. Keysân ve Muhammed el-Bâkır gibi âlimler vardır.⁷⁶

Ebû Zübeyr (ö. 124)

Muhammed b. Müslim b. Tedrüs el-kureşî, Ebû Zübeyr el-Medenî künyesiyle tanınan tabiundur. Enes b. Mâlik, Câbir b. Abdullah, sehl b. Sa'd, Abdu'r-Rahmân b. Ezher'den rivayet almıştır. On tane sahâbi görmüştür.⁷⁷ Ebân b. Sâlih, İbrâhîm b. İsmâîl, İbrâhîm b. Sa'd, Sâlih b. Keysân, İkrime b. Saîd gibi pek çok kimse ondan hadis rivayet etmiştir.⁷⁸ İbn Hacer "sadûk ancak tedlis yapıyor"⁷⁹ İclî "itkânı ve celali üzerinde ittifak vardır"⁸⁰ Ahmed b. Habnel "leyse bihi be's", Yahyâ b. Maîn "sika"⁸¹ demişlerdir.

Leys (ö. 138)

Leys b. Ebû Süleyym b. Züneym el-Kureşî, Ebû Bükeyr olarak tanınmıştır. Sâbit b. Aclân, Tâvûs b. Keysân, Talha b. Musarrif, İkrime, Muhammed b. Beşîr gibi kimselerden rivayet etmiştir. Kensisinden İsmâîl b. Ayyâş, Sa'leb b. Süheyl, Ebu'l-Ahves, Şu'be b. Haccâc gibi kimseler rivayet almıştır. Ahmed b. Hanbel "hadiste muzdariptir ama insanlar ondan hadis rivayet ediyor", Osmân Ebû Şeybe "ihtilâtı çoktur", Yahyâ b. Maîn "zayıf", Ebû Zür'a "muzdarip"⁸² İbn Hacer "sadûk, ciddi ihtilâtı vardır"⁸³ İclî "câizü'l-hadîs"⁸⁴ demişlerdir. Duâfa kitaplarında yer almaktadır.⁸⁵

Fudayl b. İyâd (ö. 187)

Fudayl b. İyâd b. Mes'ûd b. Bişr et-Temîmî, künyesi Ebû Alî'dir. Zühd sahibi bir insan bilinmektedir. Mansûr, A'meş ve Huseyn'den rivayet almış, ondan da İbn Mübârek, Yahy'a el-Kattân, Hüseyin el-Cûfî, Ahmed b. Abdullah, el-Hamîdî rivayet etmiştir. İclî "sika, salih",⁸⁶ Süfyân b. Uyeyne ve Dârekutnî "sika", Abdu'r-Rahmân Mehdî "Salih adam", Ebû Hâtîm "Sadûk", Nesâî "sika, me'mun, salih adam",⁸⁷ İbn Hacer "sika"⁸⁸ demişlerdir.

Hüreyim b. Mis'âr

Hüreyim b. Mis'âr el-Ezdî, künyesi Ebû Abdullah et-Tirmizî'dir. Fudayl b. İyâd'ın hizmetlisidir. Abdullah b. Vehb, Fudayl b. İyâd, Abdülaziz b. Muhammed'ten

⁷⁶ Buhârî, *et-Târîhu'l-Kebîr*, II, 207; İbn Hacer, *el-İsâbe* I, 434-435; a.mlf. , *Tehzîbü't-Tehzîb*, II, 42-43; IV, 152-215; Zehebî, *Siyer-i A'lamî'n-Nübelâ*, Thk: Muhammed Eymen eş-Şibrâvî, I-XVIII, Dâru'l- Hadis, 1. Baskı, Kahire,2006, III, 189-194; a.mlf. , *Tezkiretü'l-Huffâz*, I, 43-44.

⁷⁷ İbn Hibbân, *Sikât*, V, 349-350.

⁷⁸ Mizzî, *Tehzîbü'l-Kemâl*, XXVI, 419- 443;Buhârî, *et-Târîhu'l-Kebîr*, I, 220-221.

⁷⁹ İbn Hacer, *et-Takrîb*, s.440; a.mlf. , *Tehzîbü't-Tehzîb*, IX, 445-451.

⁸⁰ İclî, *Ma'rifetü's-Sikât*, II, 253.

⁸¹ İbn Ebû Hâtîm, *el-Cerh ve't-Ta'dîl*, VIII, 74-78-76.

⁸² Mizzî, *Tehzîbü'l-Kemâl*, XXIV, 279-288.

⁸³ İbn Hacer, *et-Takrîb*, s.400; Buhârî, *et-Târîhu'l-Kebîr*, VII, 246.

⁸⁴ İclî, *Ma'rifetü's-Sikât*, II, 231.

⁸⁵ Bkz. Mizzî, *Tehzîbü'l-Kemâl*, XXIV, 279.

⁸⁶ İclî, *Ma'rifetü's-Sikât*, II, 208.

⁸⁷ Mizzî, *Tehzîbü'l-Kemâl*, XXIII, 281-299; İbn Ebû Hâtîm, *el-Cerh ve't-Ta'dîl*, VII, 73; İbn Hibbân, *Sikât*, VII, 315; Zehebî, *Tezkiretü'l-Huffâz*, I,245-246.

⁸⁸ İbn Hacer, *et-Takrîb*, s.383.

rivayet etmiştir. Tirmizî, Ahmed b. Abdullah, Ca'fer b. Muhammed b. rivayet etmiştir. Zehebî ve Ebû Hâtim "sika",⁸⁹ İbn Hacer "makbûl"⁹⁰ demişlerdir. İbn Hibbân eserine almıştır.⁹¹

Hz. Muhammed → Câbir → Ebû Zübeyr → Leys → Ebû Muâviye → EBÛ ŞEYBE

Ebû Muâviye (ö. 194)

Muhammed b. Hazim et-Temîmî, künyesi Ebû Muâviye'dir. Beşşâ b. Küddâm, Ca'fer b. Bürgân, Sa'd bi Saîd, Süleymân el-A'meş'den rivayet almıştır. Osman ed-Dârimî, "İbn Maîn'e, el-A'meş'in hadisleri konusunda, sence Ebu Muaviye mi daha iyi Veki' mi? diye sordum, Ebu Muaviye Veki'den daha iyi bilir, Veki' ise sika bir râvîdir, dedi" demiştir. Ahmed b. Hanbel "Kur'an hâfızı, A'meş'in hadisleri dışında muzdariptir", Yakub b. Şeybe "sikâttandır, tedlisi olabilir, icrayı benimser", Nesâî "sika", Ebû Dâvûd "Mürchie", İbn Hıraş "sadûk, A'meş'in hadisleri dışında muzdariptir", İclî "Kûfî, sikadır, Mürchieyi benimser, onda kavli leyyindir"⁹² İbn Hibbân "hâfız, mutkîn fakat habis bir mürchie idi"⁹³, İbn Sa'd "sika, tedlisi çok, mürchie idi"⁹⁴ demişlerdir.

Hz. Muhammed → Câbir → Ebû Zübeyr → Leys → Hasen b. Sâlih → Abde → Muhammed b. Âdem → NESÂÎ

El-Hasen b. Salih (ö.169/785)

El-Hasen b. Sâlih b. Sâlih b. Hayy b. Şüfeyy el-Hemdânî, künyesi Ebû Abdullah'tır. Babası Sâlih b. Sâlih, Ebû İshâk, Amr b. Dînar, Asım el-Ahvel, İsmâîl es-Süddî, Muhammed b. Amr b. Alkame, Leys b. Ebi Selîm, Süheyl b. Ebi Salih, Saîd b. Ebi Arûbe'den rivâyete almıştır. Kendisinden; Abdullah İbnu'l-Mübârek, Humeyd b. Abdurrahman er-Ruâsî, Veki' b. el-Cerrâh, Yahya b. Âdem, Abdullah b. Davud el-Harîbî, Ubeydullah b. Musa, Ebu Nuaym, Kabîsa b. Akabe ve Ahmed b. Yunus gibi muhaddisler rivayette bulunmuşlardır. Yedinci tabakadan sika, fakih ve âbid bir râvîdir. Ancak "teşeyyü"⁹⁵ ile itham edilmiştir. Yahyâ b. Saîd el-Kattân, "Süfyân es-Sevrî onun hakkında olumsuz şeyler söylediler" demiştir. Ahmed b. Yunus onun hakkında şunları söylemiştir; "Onunla yirmi sene beraber oldum bir defa kafasını göğe kaldırdığını, dünyadan bahsettiğini görmedim. Hiç doğmasaymış daha iyiymiş, çünkü Cuma namazını terk eder ve halka zulmeden yöneticilere karşı başkaldırmak gerektiğini savunurdu". Ali b. el-Ca'd şunu anlatmıştır: "el-Hasan'dan duyduğum bir hadisi Zâide'ye rivayet ettiğimde kızdı ve bana dedi ki: Sana bir daha asla hadis okumayacağım". Ebu Musa onun için, "Yahya ve Abdurrahman'ın, el-Hasan b. Salih'den herhangi bir şey rivayet ettiğini görmedim" demiştir. Ahmed b. Hanbel,

⁸⁹ Mizzî, *Tehzîbü'l-Kemâl*, XXX, 181.

⁹⁰ İbn Hacer, *et-Takrîb*, s.502.

⁹¹ İbn Hibbân, *Sikât*, IX, 245.

⁹² Mizzî, *Tehzîbü'l-Kemâl*, XXV, 123-133; Buhârî, *et-Târîhu'l-Kebîr*, I, 74-75; İclî, *Ma'rifetü's-Sikât*, II, 236; İbn Ebû Hâtim, *el-Cerh ve't-Ta'dîl*, VII, 246-248.

⁹³ İbn Hibbân, *Sikât*, VII, 137-139.

⁹⁴ İbn Hacer, *Tehzîbü't-Tehzîb*, Beyrût: Dâru'l-Kütübi'l-İlmiyye 2004, III, 551-552.

⁹⁵ Şia görüşlü olmak demektir. Bkz. İbn Hacer, *Takrîb*, 101/1250.

“Hasan sika bir râvîdir, kardeşi de sika’dır” demiştir. İbrahim b. el-Necîd, Yahya b. Maîn’den “(el-Hasan) sika ve me’mun bir râvîdir” dediğini nakletmiştir. Ebû Hâtim onun için “sika, hâfız ve mutkin bir râvîdir” demiştir. Nesaî ise onun hakkında, “sika bir râvîdir” değerlendirmesi yapmıştır.⁹⁶

Abde (ö.187)

Abde b. Süleymân el-Kilâbî, künyesi Ebû Muhammed el-Kûfî’dir. İsmi Abdu’r-Rahmân, lakabı Abde denilmiştir. A’meş, Hişâm b. Urve, İbn Ebû Arûbe ve İbn Ebû Hâlid’den rivayet almıştır. Yûsuf b. Adiy, Nuaym b. Hammâd ve Ebû Bekr b. Ebû Şeybe’de ondan rivayet etmiştir.⁹⁷ Yahyâ b. Maîn ve Muhammed b. Sa’d “sika”, Ahmed b. Hanbel “sika sika”,⁹⁸ İbn Hacer “sika, sebt”⁹⁹ İclî “sika” demişlerdir.¹⁰⁰

Muhammed b. Âdem (ö. 250)

Muhammed b. Âdem b. Süleymân el-Cühenî. Alî b. Abbâs, İbn Mübârek’ten rivayet etmiştir. Kendisinden Ebû Dâvûd, Nesâî, Fadl b. Abbâs rivayet etmiştir. Ebû Hâtim¹⁰¹ ve Nesâî “sika”, Nesâî başka bir zaman “sadûk, la be’s bih”, Ebû Bekr b. Ebû Dâvûd “ebdaldendi”, demişlerdir.¹⁰²

Hiz. Muhammed → Câbir → Ebû Zübeyr → Leys → Hasen B. Sâlih → Esved B. Âmir → Babası → Abdullah → Ahmed B. Hanbel

Esved b. Âmir (ö. 208)

Esved b. Âmir, lakabı Şâzân, künyesi Ebû Abdu’r-Rahmân ei-Şâmî’dir. İsrâîl b. Yûnus, Eyyûb b. Utbe, Cerîr b. Hâzim, Abdullah b. Mübârek, Şerîk b. Abdullah, Şu’be b. Haccâc, Talha b. Urve’den rivâyet almıştır. Ahmed b. Hanbel ve Alî b. el-Medîni “sika”, Yahyâ b Maîn “la be’s bih”, Ebû Hâtim “sadûk ve salih”¹⁰³ İbn Hacer “sika”¹⁰⁴ demişlerdir.

Hiz. Muhammed → Câbir → Ebû Zübeyr → Abdü’l-Hamîd B. Ca’fer → Taberânî

Abdü’l-Hamîd b. Ca’fer (ö. 153)

Abdü’l-Hamîd b. Ca’fer b. Abdullah b. Hakem el-Ensârî, künyesi Ebu’l-Fadl’dır. Zühayr b. Temîr, İmrân b. Ebû Enes, Yayıâ b. Saîd, Vehb b. Keysân, Hişâm b.

⁹⁶ Buhârî, *et-Tarîhu’l-Kebîr*, II, 295/ 2521; İbn Ebî Hâtim, *el-Cerh ve’t-Ta’dil*, III, 20/ 2361; İbn Hibbân, *es-Sikât*, VI, 164; Mizzî, *Tehzîbu’l-Kemâl*, VI, 177-190/ 1238; Zehebî, *Mîzanu’l-İ’tidal f. Nakdi’r- Rical*, Thk: Muhammed Rıdvan Arksûsî, Ammâr Rihâvî, Çıyâs el-Hâc Ahmed, Fâdî el-Mağribî, Muhammed Berekât, I-V, Daru’r-Risaleti’l-Âlemiyye, 1. Baskı, Dımeşk, 2009, I, 454, 1786; a.mlf., *Tezkiretu’l-Huffâz*, I, 216, 203; a.mlf. , *Siyer*, VII, 52/ 1135; İbn Hacer, *Tehzîbu’t-Tehzîb*, II, 41/ 1480; a.mlf. , *Takrîb*, 101/ 1250.

⁹⁷ Buhârî, *et-Târîhu’l-Kebîr*, II, 1879; İbn Hibbân, *es-Sikât*, VII, 164.

⁹⁸ Mizzî, *Tehzîbu’l-Kemâl*, XVIII, 530-534/ 3618; İbn Ebî Hâtim, *el-Cerhve’t-Ta’dil*, VI, 89/ 457.

⁹⁹ İbnHacer, *Takrîb*, s. 310/4269.

¹⁰⁰ Iclî, *Ma’rifetü’s-Sikât*, II, 108/ 1149.

¹⁰¹ İbn Ebî Hâtim, *el-Cerhve’t-Ta’dil*, VII, 209/ 1157.

¹⁰² Mizzî, *Tehzîbu’l-Kemâl*, XXIV, 391-393/ 5051; İbnHacer, *Tehzîbu’t-Tehzîb*, III, 502.

¹⁰³ Mizzî, *Tehzîbu’l-Kemâl*, III, 226-227/503; Buhârî, *et-Tarîhu’l-Kebîr*, I, 448/1431; İbn Ebî Hâtim, *el-Cerhve’t-Ta’dil*, II, 294/1431.

¹⁰⁴ İbnHacer, *Takrîb*, s. 50/503.

Urve'den rivayet almıştır. Kendisinden Hammâd b. Zeyd, Hâlid b el-Hâris, Saîd b. Yahya rivayet almıştır. Ahmed b. Hanbel, Yahyâ b. Maîn ve Nesâî "sika, leyse bihi be's (zararı yok), kadercilikle suçlanmıştır", Yahyâ b. Saîd "kadercilikle suçlanmıştır", Ebû Hâtim "Mahallühû es-sıdk" (böylesine sâdik denebilir),¹⁰⁵ İbn Hacer "Sadûkun" (doğru sözlüdür), kadercilikle itham edilmiştir, vehmi de olabilir"¹⁰⁶ demişlerdir. Duâfâ kitaplarında adı geçmektedir.¹⁰⁷

Hz. Muhammed → Câbir → Ebû Zübeyr → Dâvûd b. Ebû Hind → Ebû Muaviye → Muhammed b. Süleymân b. bnt. Matar → Muhammed b. Süleymân → Muhammed b. Ebû Harmele el-Kalzûmî → TABERÂNÎ

Dâvûd b. Ebû Hind (ö. 140)

İsmi Dâvûd b. Uzâfir'dir ve Tahmân el-Kuşrî Ebû Bekr denilmiştir. Hasan el-Basrî, Zürrâre b. Evfâ, Muhammed b. Sîrîn, Saîd el-Müseyyeb, Mekhûl eş-Şâmî gibi pek çok kişiden rivayet etmiştir. Kendisinden de Süfyân-ı es-Sevrî, Şu'be b. El-Haccâc, Bîşr b. Mufaddal gibi kişiler rivayet etmişlerdir. Ahmed b. Hanbel "sika, sika", Nesâî, Ebû Zür'a ve Yahyâ b. Maîn "sika", Süfyân-ı es-Sevrî "Basra'nın hâfızlarındandır",¹⁰⁸ İbn Hacer "sika, mutkin, sonradan vehmi var",¹⁰⁹ İclî "sika, senedi iyidir"¹¹⁰ demişlerdir.

Muhammed b. Süleymân bnt. Matar (ö. 265)

Muhammed b. Süleymân b. Hişâm b. Süleymân eş-Şatavî, lakabı İbn bnt. Matar'dır. İshâk b. Yûsuf, Vekî' b. El-Cerrâh, Ebu Muâviye gibi kimselerden hadis rivayet etmiş, kendisinden de İbn Mâce, Muharrimî gibi kimseler rivayette bulunmuşlardır. Neysâbûri "zayıf", İbn Hibbân "münkeru'l-hadis (hadisi münkerdir)", Ebû Ahmed b. Adiy "hadis çalıyor, sika kimselerden alarak birleştiriyor",¹¹¹ İbn Hibbân "ihticac etmek caiz değil",¹¹² İbn Hacer "zayıf"¹¹³ demişlerdir.

Muhammed b. Ebû Harmele el-Kalzûmî

Bu râvî hakkında kaynaklarda bilgiye rastlanmadı. (Meçhûlü'l-hâl)

Hz. Muhammed → Câbir → Ebû Zübeyr → Leys → Mu'temir → Muhammed b. Ebû Bekr → Yûsuf b. Ya'kûb → Hasan b. Muhammed b. İshâk → Ebu'l-Hasan b. Muhammed → BEYHAKÎ

¹⁰⁵ Mizzî, *Tehzibu'l-Kemâl*, XVI, 416-420/3709.

¹⁰⁶ İbnHacer, *Takrîb*, s. 275/ 3756.

¹⁰⁷ Bkz. el-A'kîlî, Ebû Ca'fer Muhammed b. Amr b. Mûsâ b. Hammâd, *ed-Duâfâ*, thk: Hamdî b. Abdülmecîd es-Selefi, Dâru's-Samîğî, Riyâd, 1998, III,799/ 1002; İbnü'l-Cevzî, Cemaluddîn Ebu'l-Ferc Abdurrahmân Alî b. Muhammed, *Kitâbu'd-Duâfâi ve'l-Metrûkîn*, Thk: Ebu'l-Fedâ, Daru'l-Kütübü'l-İlmiyye, Beyrût,1986, III, 85/ 1832.

¹⁰⁸ Mizzî, *Tehzibu'l-Kemâl*, VIII, 461-466/1790; İbn Ebî Hâtim, *el-Cerhve't-Ta'dil*, III, 411/ 1881.

¹⁰⁹ İbnHacer, *Takrîb*, s. 140/ 1817.

¹¹⁰ İclî, *Ma'rifetü's-Sikât*, I, 342/ 428.

¹¹¹ Mizzî, *Tehzibu'l-Kemâl*, XXV, 311/ 5263.

¹¹² İbnü'l-Cevzî, *Kitâbu'd-Duâfâi ve'l-Metrûkîn*, III, 69/3030.

¹¹³ İbnHacer, *Takrîb*, s. 417/ 5931.

Mu'temir (ö. 187)

Mu'temir b. Süleymân b. Tarhân et-Teymî, lakabı Tufeyl'dir. Babası, Leys b. Süleym ve Mansûr'dan hadis işitmiş, kendisinden İbn Mübarek, Abdü'r-Rezzâk, Yahyâ b. Maîn, Ahmed b. Hanbel rivayet etmiştir.¹¹⁴ Zehebî "sika, mutkin, çok ibadet eden, vera sahibi birisidir",¹¹⁵ Yahyâ b. Maîn "sika", Ebû Hâtim "sika, sadûk", Muhammed b. Sa'd "sika",¹¹⁶ İbn Hacer "sika"¹¹⁷ demişlerdir.

Muhammed b. Ebû Bekr (ö. 234)

Muhammed b. Ebû Bekr b. Alî b. A'tâ b. Mukaddem el-Mukaddemî, künyesi Ebû Abdullah es-Sakafî'dir. Asâm b. Alî ve Mu'temir, Hammâd b. Zeyd, Ca'fer b. Süleymân'dan rivayet almıştır.¹¹⁸ Hasan b. Süfyân ve Ebû Ya'lâ ondan rivayet etmiştir.¹¹⁹ Ebû Hâtim "sâlihu'l-hadis",¹²⁰ Yahyâ b. Maîn "sadûk", Ebû Zür'a "sika",¹²¹ İbn Hacer "sika"¹²² demişlerdir.

Yûsuf b. Ya'kûb (ö. 297)

Yûsuf b. Ya'kûb b. İsmâîl el-Kâdî, künyesi Ebû Muhammed'dir. İmâm, Hâfız olan Yûsuf el-Kâdî, Ebû Amr es-Semâk, Ebû bekr eş-Şâfî, Taberânî ve İbn Mûsâ'dan rivayet almıştır. Hatîb "sika, sâlim, afîf, sedîdü'l-ahkâm" demiştir.¹²³

El-Hasen b. Muhammed b. İshâk (ö. 346)

Hasen b. Muhammed b. İshâk el-Ezherî için, "sika muhaddis" denilmiştir.¹²⁴

Ebu'l-Hasan Alî b. Muhammed b. Alî el-Mukrî(ö. 420)

Alî b. Muhammed b. Alî b. Hüzeyl, künyesi Ebu'l-Hasen'dir.¹²⁵

Hız. Muhammed →Câbir →Ebû Zübeyr →el-Muğîre →Şebâbe →Muhammed b. Rafî →NESÂÎ

Muğîre

Muğîre b. Müslim el-Kasemî, künyesi Ebû Seleme'dir. İkrime'den rivayet etmiş, kendisinden de Süfyân es-Sevrî, İbn Mübârek ve Mervân b. Muâviye rivayet etmiştir.¹²⁶ Ahmed b. Hanbel " onda bir beis görmedim", Yahyâ b. Maîn bir defa "sika"

¹¹⁴ Buhârî, *et-Tarihü'l-Kebîr*, VIII, 49/ 2110; İbn Hibbân, *es-Sikât*, VII, 521.

¹¹⁵ Zehebî, *Tezkiretü'l-Huffâz*, I, 266/ 301.

¹¹⁶ Mizzî, *Tehzîbu'l-Kemâl*, XXVIII, 250-255/ 6080.

¹¹⁷ İbnHacer, *Takrîb*, s. 471/ 6785.

¹¹⁸ Buhârî, *et-Tarihü'l-Kebîr*, I, 49/ 97.

¹¹⁹ İbn Hibbân, *es-Sikât*, IX, 85.

¹²⁰ İbn Ebî Hâtim, *el-Cerhve't-Ta'dîl*, VII, 213/ 1178.

¹²¹ Mizzî, *Tehzîbu'l-Kemâl*, XXIV, 534/ 5094.

¹²² İbnHacer, *Takrîb*, s. 406/ 5761.

¹²³ Zehebî, *Tezkiretü'l-Huffâz*, II, 660/ 680.

¹²⁴ Zehebî, *Tezkiretü'l-Huffâz*, VI, 115/ 1879.

¹²⁵ Zehebî, *Siyer-i A'lami'n-Nübelâ*, Thk: Şuayb el-Arnâvûd, Müessesetü'r-Risâle, 1. Baskı, Beyrût,1985, XX, 323/ 506.

¹²⁶ Buhârî, *et-Tarihü'l-Kebîr*, VII, 324/ 1392.

bir defa “sadûk”, Dârakutnî “la be’sse bih”, Ebû Hâtim “salihu’l-hadis, sadûk”¹²⁷ İbn Hacer “sadûk”,¹²⁸ Iclî “sika”¹²⁹ demişlerdir.

Şebâbe (ö. 204)

Şebâbe b. Sevvâr, Yahyâ b. Maîn “sika”, Abdu’r-Rahmân b. Yûsuf “Ahmed b. Hanbel ondan razı değildi, sadûk, salihu’l-hadistir”, Muhammed b. Sa’d “ sika ve mürchie idi”, Ebû Hâtim “sadûk, hadisi yazılır, ihticac edilmez”¹³⁰ Iclî “sika, mürchie idi”¹³¹, İbn Hacer “sika, hâfız, mürchie olmakla itham edilmiştir”¹³² demişlerdir. Duafâ kitaplarında zikredilmiştir.¹³³

Muhammed b. Râfi’ (ö. 240)

Muhammed b. Râfi’ b. Ebû Zeyd el-Kuşeyrî, lakabı Ebû Zeyden-Neysâbûrî’dir. Abdullah b. Nâfi’, Abdullah b. Keysân’dan rivayet etmiş, kendisinden de Ebû Zür’a ve Ahmed b. Seleme rivayet etmiştir.¹³⁴ Nesâî “sika”, Ebû Zür’a “şeyh, sadûk”¹³⁵ İbn Hibbân “takvalı ve faziletlidir”,¹³⁶ Zehebî “ hâfız”¹³⁷ demişlerdir.

Hz. Muhammed → Câbir → Züheyr → el-Hasen b. Uyeyn → Ebû Dâvûd → NESÂÎ

Züheyr (ö. 172)

Züheyr b. Muâviye b. Hudeyc, künyesi Ebû Hayseme el-Kûffî’dir. Yahyâ b. Maîn “sika”, Ebû Zür’a “sikadır, ancak Ebû İshâk’ın ihtilatından sonra hadis hadis dinledi”, Ebû Hâtim “Ebû İshâk’ın hadisi hariç bize her şeyde en sevimlidir”, Nesâî “ sika sebt”¹³⁸ İbn Hacer “Ebû İshâk’ın semai hariç sika sebttir”,¹³⁹ Iclî “sika, me’mûn”¹⁴⁰ demişlerdir.

El-Hasen

Hasen b. Muhammed b. A’yen, künyesi Ebû Alî el-Kureşî’dir. Züheyr b. Muâviye, Ma’kel’dan rivayet almıştır. Ebû Zür’a “onu tanıdım fakat ondan bir şey yazmadım”¹⁴¹ demiştir.

¹²⁷ Mizzî, *Tehzîbu’l-Kemâl*, XXVIII, 394-397/ 6142; İbn Ebî Hâtim, *el-Cerh ve’t-Ta’dil*, VIII, 229/ 1031; İbn Hibbân, *es-Sikât*, VII, 466.

¹²⁸ İbnHacer, *Takrîb*, s.475/ 6840.

¹²⁹ Iclî, *Ma’rifetü’s-Sikât*, II, 293/ 1776.

¹³⁰ Mizzî, *Tehzîbu’l-Kemâl*, XII, 343-349/ 2864.

¹³¹ Iclî, *Ma’rifetü’s-Sikât*, I, 447/ 713.

¹³² İbnHacer, *Takrîb*, s.204/ 2733.

¹³³ Akilî, *Duafâü’l-Kebîr*, II, 195/ 719; İbnü’l-Cevzî, *ed-Duafâ ve’l-Metrûkîn*, II, 37/ 1637.

¹³⁴ Buhârî, *et-Târîhu’l-Kebîr*, I, 82/ 218; İbn Ebî Hâtim, *el-Cerhoe’t-Ta’dil*, VII, 254/ 1391.

¹³⁵ Mizzî, *Tehzîbu’l-Kemâl*, XXV, 192-195/ 5209.

¹³⁶ İbn Hibbân, *es-Sikât*, IX, 102.

¹³⁷ Zehebî, *Tezkiretü’l-Huffâz*, II, 509/ 525.

¹³⁸ Mizzî, *Tehzîbu’l-Kemâl*, IX, 420-425/ 2019.

¹³⁹ İbnHacer, *Takrîb*, s.158/ 2051.

¹⁴⁰ Iclî, *Ma’rifetü’s-Sikât*, I, 372/504.

¹⁴¹ Mizzî, *Tehzîbu’l-Kemâl*, VI, 306/ 1268; İbnE bî Hâtim, *el-Cerhoe’t-Ta’dil*, III, 35/150; İbn Hacer, *Tehzîbu’t-Tehzîb*, I, 413.

Ebû Dâvûd

Süleymân b. Seyf b. Yahyâ b. Dirhem Et-Tâî. Yezîd b. Hârûn, Ca'fer b. Avn'dan hadis dinlemiştir. Nesâî kendisinden çok rivayet almıştır. Nesâî "sika", Zehebî "hâfız, sika",¹⁴² İbn Hacer "sika, hâfız"¹⁴³ demişlerdir.

Hz. Muhammed → Câbir → Ebû Zübeyr → Ebû Hayseme Züheyr b. Muâviye → Ebu'n-Nadr Hâşim b. El-Kâsım → Hâris b. Ebû Üsâme → Ca'fer b. Muhammed → Ebû Abdullâh el-Hâfız → BEYHAKÎ

Ebu'n-Nadr Hâşim el-Kâsım (ö. 207)

Hâşim b. el-Kasım b. Müslim el-Leysî, künyesi Ebu'n-Nadr el-Bağdâdî'dir. İkrime b. Ammâr, Harîz b. Osman, Verkâ' b. Ömer, Abdurrahman b. Abdullah b. Dînâr, Züheyr b. Muâviye, Ubeydullah b.el-Eşca'î'den rivayet almıştır. Kendisinden oğlu ya da torunu Ebu Bekir b. Ebi'n-Nadr, Ahmed b. Hanbel, İshâk b. Râhûye, Ali b. el-Medînî, Yahya b. Maîn, Ebubekir b. Ebi Şeybe, Ebu Hayseme, Mahmud b. Ğaylân, Muhammed b. Râfi', Ahmed b. Ömer es-Simsâr, Ebu Mes'ud er-Râzî gibi muhaddisler rivayette bulunmuşlardır. İbn Hibbân onu *es-Sikât*'ında zikretmiştir. İbn Maîn, İbnü'l-Medînî, İbn Sa'd, Ebu Hâtim ve İbn Kâni` onun hakkında, "sika bir râvîdir" demişlerdir. İbn Abdilberr, "sadûk olduğunda ittifak vardır" demiş, Nesâî "le be'se bih" demiş, Hâkim ise "hadiste sebt hâfız bir râvîdir" demiştir.¹⁴⁴

el-Hâris Ebû Üsâme(ö.282/895)

Hâris b. Muhammed b. Dâhir b. Ebû Üsâme, künyesi Ebu Muhammed et-Temîmî'dir. Abdulvehhâb b. Atâ, Bişr b. Ömer ez-Zührî, Yezid b. Harun, Ravh b. Ubâde, Kesîr b. Hişâm, Muhammed b. Ömer el-Vâkîdî, Ebu'n-Nadr, Ebu Nûh Kurâd, Ebu Nuaym, Müslim b. İbrahim'den rivayet almıştır. Hâfız, sadûk, âlim bir râvîdir. Meşhur "*el-Müsnedü'l-Hâris*"'in sahibidir. Darekutnî onun için, "sika bir râvîdir" demiştir. Muhammed b. Muhammed b. Mâlik el-İşkâfî, "İbrahim el-Harbî'ye el-Hâris b. Muhammed'i sordum ve rivayete karşılık para alıyor dedim? Ondan hadis dinle çünkü o sika bir râvîdir, dedi" demiştir. Ebu'l-Feth el-Ezdî onun için, o zayıf bir râvîdir, hocalarımızdan ondan hadis rivayet edeni görmedim" demiştir. Zehebî *Siyer*'de bu söze şu karşılığı vermiştir: "Bu rastgele söylenmiş bir sözdür. el-Ezdî kendi zayıflığından habersizdir." İbn Hazm el-Muhallâ adlı eserde onun için "zayıf" demiştir. Zehebî ise onun hakkında, "la be'se bih bir râvîdir, hadisleri istikamet üzeredir" değerlendirmesi yapmıştır.¹⁴⁵

Ca'fer b. Muhammed

Ca'fer b. Muhammed hakkında ise bilgiye ulaşamamıştır.

¹⁴² Zehebî, *Tezkiretü'l-Huffâz*, II, 593/ 616; Mizzî, *Tehzîbu'l-Kemâl*, XI, 416/ 2528; İbn Ebî Hâtim, *el-Cerhve't-Ta'dîl*, IV, 122/ 530

¹⁴³ İbn Hacer, *Takrîb*, s.192/2571.

¹⁴⁴ Buharî, *et-Tarîhu'l-kebîr*, VIII, 235, 2844; İbn Ebi Hâtim, *el-Cerh ve't-ta'dîl*, IX, 130, 16101; İbn Hibbân, *es-Sikât*, IX, 243; Mizzî, *Tehzîbu'l-Kemâl*, XXX, 130, 6540; Zehebî, *Tezkiretü'l-Huffâz*, I, 359, 350; İbn Hacer, *Tehzîbu't-tehzîb*, VI, 620, 8523; a.mlf., *Takrîb*, 7256.

¹⁴⁵ Zehebî, *Siyer*, X, 435, 2403; a.mlf., *Tezkiretü'l-Huffâz*, II, 619, 646; a.mlf., *Mîzan*, I, 405, 1569.

Ebû Abdullâh el-Hâfız (ö. 405/1014)

Muhammed b. Abdullah el-Hâfız et-Tahmânî en-Nîsâbûrî, künyesi Ebu Abdullah'dır. Hocaları; Abdullah b. Muhammed, Muhammed b. Ali b. Ömer, Ebu'l-Abbas el-Asam, Ebu Cafer Muhammed b. Salih b. Hanî, Muhammed b. Abdullah es-Saffâr, Ebu Abdullah İbnu'l-Ehram, el-Hasan b. Ya'kub el-Buhârî'dir. Kendisinden; Dârekutnî, Ebu'l-Feth b. Ebi'l-Fevâris, Ebu'l-Ala' el-Vâsitî, Ebu Zerr el-Herevî, Ebu Ya'la el-Halîlî, Ebu Bekir el-Beyhakî, Ebu'l-Kasım el-Kuşeyrî gibi muhaddisler rivayette bulunmuşlardır. Şia taraftarı olduğu zikredilmektedir. *el-Müstedrek, Marifetu Ulumi'l-Hadis* ve birçok eserin müellifidir. On üçüncü tabakadan imam, hâfız, nâkîd, allâme, şeyhu'l-muhaddisîn bir râvî olduğu söylenmiştir.¹⁴⁶

2.2.2.4. Rivayetlerin Sened Yönünden Değerlendirilmesi

Hadisler, muttasıl senetlerle Hz. Peygamber'e ulaşan merfu rivayetlerdir. Hz. Peygamber'den sonra iki tabakada birer râvî tarafından rivayet edildiği için rivayetler ferttir. Senetlerde ortak râvî olan Ebû Zübeyr'in tedlisi olduğu söylenmiştir.

Ahmed b. Hanbel'in senedinde yer alan Leys için "muzdarib (hadislerinde dengesizlik vardır), ihtilâti çoktur, zayıf" denilmesi sebebiyle zayıf kabul edilmiştir.

Tirmizi'nin senedinde yer alan Leys için "muzdarib (hadislerinde dengesizlik vardır), ihtilâti çoktur, zayıf" denilmiştir. Bu sebeple rivayet zayıf kabul edilmiştir.

İbn Şeybe'nin senedinde bulunan Ebû Muâviye "sika, tedlisi çok, mürchie, leyse bi'l-kaviy" (kuvvetli değildir) denilerek cerh edilmiştir. Bu sebeple rivayet zayıf kabul edilmiştir.

Nesâî'nin senedinde bulunan El-Hasen b. Sâlih teşeyyü ile itham edilmiştir.

Taberânî'nin senedinde yer alan Abdü'l-Hamîd b. Ca'fer için "kadercilikle itham edilmiştir, vehmi de olabilir" demişlerdir. Duâfâ kitaplarında adı geçmektedir. Bu sebeple rivayet zayıf kabul edilmiştir.

Taberânî'nin diğer senedinde yer alan Muhammed b. Süleymân bnt. Matar için "münkeru'l-hadis (hadisi münkerdir), hadis çalıyor, ihticac etmek caiz değil, zayıf" demişlerdir. Muhammed b. Ebû Harmele el-Kalzûmî ise meçhuldür. Bu sebeple rivayet zayıf kabul edilmiştir.

Beyhakî'nin senedinde yer alan El-Hasen b. Muhammed b. İshâk hakkında sadece Zehebî'den "sika" olduğu yönünde bir bilgiye rastlayabildik. Ebu'l-Hasen Alî b. Muhammed hakkında ise bilgi bulamadık.

Nesâî'nin diğer senedinde bulunan Şebâbe için "sadûk, hadisi yazılır, ihticac edilmez" denilmiştir. Ayrıca Duafâ kitaplarında zikredilmektedir. Bu sebeple rivayet zayıf kabul edilmiştir.

¹⁴⁶ İbn Ebi Hâtim, *el-Cerh ve't-ta'dîl*, VII, 394, 13143; Zehebî, *Siyer*, XVII, 162, 100; a.mlf. , *Mizan*, IV, 170, 7360; a.mlf., *Tezkiretü'l-Huffâz*, III, 1039, 962.

Nesâî'nin üçüncü senesinde bulunan El-Hasen için sadece Ebû Zür'a "onu tanıdım fakat ondan bir şey yazmadım" demiştir. Râvî hakkında başka bilgiye ulaşılamamıştır.

Beyhakî'nin senesinde yer alan el-Hâris Ebû Üsâme'nin "zayıf" denilmiştir. Ca'fer b. Muhammed hakkında ise bilgiye ulaşılamamıştır. Bu sebeple rivayet zayıf kabul edilmiştir.

"Tebarakellezi bi yedihi'l-mülk okumadan uyumazdı" rivayetlerinin senet bakımından zayıf oldukları sonucuna varılmıştır.

2.2.2.5. Rivayetlerin Metin Yönünden Değerlendirilmesi

Hadislerin metinlerinde "Câbir (r.a.)'dan bildirildiğine göre", Câbir (r.a.) dedi", "Câbir (r.a.)'dan dediğini duydun mu?" gibi lafız farkları bulunmaktadır. Bu farklılıklar manada bir değişikliğe sebep olmamıştır.

2.2.3. "Kabir Azabından Korur" Rivayeti

2.2.3.1. Rivayetlerin metin ve tercümelere

1. Rivayet

حدثنا عبد الله بن أحمد بن حنبل و إبراهيم بن متويه قالوا : حدثني محمد بن عبد الملك بن أبي الشوارب ثنا يحيى بن عمرو بن مالك النكري عن أبيه عن أبي الجوزاء عن ابن عباس : قال : ضرب بعض أصحاب النبي صلى الله عليه و سلم خباء على قبر ولا يحسب أنه قبر فإذا هو إنسان يقرأ { تبارك الذي بيده الملك } حتى ختمها فأتى النبي صلى الله عليه و سلم فقال : يا رسول الله ضربت خبائي على قبر وأنا لا أحسب أنه قبر فإذا إنسان يقرأ تبارك حتى ختمها فقال رسول الله صلى الله عليه و سلم : (هي المانعة هي المنجية تنجيه من عذاب القبر)¹⁴⁷

(Taberânî dedi ki) Bize Abdullah b. Ahmed b. Hanbel ve İbrâhîm b. Metteveyh şöyle dediler: Bana Muhammed b. Abdü'l-Melik b. Ebû Şevârib'den, ona da Yahyâ b. Amr b. Mâlik en-Nükrî'den, ona da babası (Amr b. Mâlik)'den, ona da Ebu'l-Cevzâî'den, ona da İbn Abbâs (r.a.)'den rivâyete göre, Peygamber (s.a.v.)'in ashabından biri kabir olduğunu bilmediği bir kabrin üzerine çadırını kurmuştu. Birde ne görsün orası mülk sûresini sonuna kadar okuyan bir kimsenin kabri değil mi? Bunun üzerine o çadır kuran adam Peygamber'e (s.a.v.) gelerek; Ey Allah'ın Rasûlü! dedi, kabir olduğunu bilmediğim bir yere çadırını kurmuştum, ansızın oradan bir adam belirdi ve Mülk sûresini sonuna kadar okudu... Bunun üzerine Rasûlullah (s.a.v.): "Bu sûre engelleyici ve kurtarıcıdır okuyan kimseyi kabir azabından kurtarır." buyurdu.

2. Rivayet

حدثنا محمد بن عبد الملك بن أبي الشوارب حدثنا يحيى بن عمرو بن مالك النكري عن أبيه عن أبي الجوزاء عن ابن عباس قال : ضرب بعض أصحاب النبي صلى الله عليه و سلم خباء على قبر وهو لا يحسب أنه قبر فإذا فيه إنسان يقرأ سورة تبارك الذي بيده الملك حتى ختمها فأتى النبي صلى الله عليه و سلم فقال يا رسول الله إني ضربت خبائي على قبر وأنا لا أحسب أنه قبر فإذا فيه إنسان يقرأ سورة تبارك حتى ختمها فقال رسول الله صلى الله عليه و سلم هي المانعة هي المنجية تنجيه من عذاب القبر

قال أبو عيسى هذا حديث حسن غريب من هذا الوجه¹⁴⁸

¹⁴⁷ Taberânî, *Mu'cemü'l-Kebîr*, XII, 174/ 12801.

¹⁴⁸ Tirmizî, *Fedâilu'l-Kur'ân*, 9.

(Tirmizî dedi ki) Bize Muhammed b. Abdü'l-Melik b. Ebû Şevârib'den, ona da Yahyâ b. Amr b. Mâlik en-Nükrî'den, ona da babası (Amr b. Mâlik)'den, ona da Ebu'l-Cevzâî'den, ona da İbn Abbâs (r.a.)'den rivâyete göre, Peygamber (s.a.v.)'in ashâbından biri kabir olduğunu bilmediği bir kabrin üzerine çadırını kurmuştu. Birde ne görsün orası mülk süresini sonuna kadar okuyan bir kimsenin kabri değil mi? Bunun üzerine o çadır kuran adam Peygamber (s.a.v.)'e gelerek; Ey Allah'ın Rasûlü! dedi, kabir olduğunu bilmediğim bir yere çadırımı kurmuştum, ansızın oradan bir adam belirdi ve Mülk süresini sonuna kadar okudu... Bunun üzerine Rasûlullah (s.a.v.): "Bu sûre engelleyici ve kurtarıcıdır okuyan kimseyi kabir azabından kurtarır." buyurdu.

2.2.3.2. Sened Şeması

1. Hz. Muhammed → İbn Abbâs → Ebu'l-Cevzâî → Babası (Amr b. Mâlik) → Yahyâ b. Amr b. Mâlik en-Nükrî → Muhammed b. Abdü'l-Melik b. Ebû Şevârib → Abdullah b. Ahmed b. Hanbel ve İbrâhîm b. Metteveyh → TABERÂNÎ

2. Hz. Muhammed → İbn Abbâs → Ebu'l-Cevzâî → Babası (Amr b. Mâlik) → Yahyâ b. Amr b. Mâlik en-Nükrî → Muhammed b. Abdü'l-Melik b. Ebû Şevârib → TİRMİZÎ

2.2.3.3. Râvîlerin değerlendirilmesi

İbn Abbâs (ö. 68/687-88)

Ebü'l-Abbâs Abdullah b. el-Abbâs b. Abdilmuttalib el-Kureşî, Hz. Peygamber'in amcasının oğlu, tefsir ve fıkıh ilimlerinde otorite kabul edilen ve çok hadis rivayet edenler arasında yer alan sahâbî, İbn Abbas diye de meşhur olmuştur. Çok hadis rivayet eden sahâbîlerden (müksirûn) biri olarak naklettiği 1660 hadisin bir kısmını bizzat Peygamber'den duymuş, çoğunu ise Hz. Ömer, Ali, Muâz, babası Abbas, Abdurrahman b. Avf, Ebû Süfyân, Ebû Zer, Übey b. Kâ'b, Zeyd b. Sâbit ve diğer sahâbîlerden öğrenmiştir. Muteber hadis âlimleri onun rivayet ettiği hadislere önem vermişlerdir. 75 hadisini Buhârî ve Müslim müştereken, 120 hadisini yalnız Buhârî, 9 hadisini de yalnızca Müslim tahric etmiştir. Ayrıca hadislerinin büyük bir bölümü Müsned'de (I, 214-374, V, 116-122) yer almıştır. Kendisinden de 197 kişi hadis nakletmiştir. İbn Abbas'ın talebeleri arasında İkrime, Mücâhid, Atâ, Saîd b. Cübeyr, Tâvûs, Saîd b. Müseyyeb gibi birçok büyük fakih bulunmaktadır.¹⁴⁹

Ebu'l-Cevza (ö. 83)

Evs b. Abdullah b. Hâlid er-Rabaî, Ebu'l-Cevza künyesiyle tanınmaktadır. Hz. Âişe, Ebû Hüreyre, Abdullah b. Abbâs'dan rivayet etmiştir. Kendisinden Bedîl b. Meysere ve Amr b. Mâlik rivayet etmiştir. Buhârî "isnadında nazar vardır, hakkında ihtilaf ediliyor",¹⁵⁰ Ebû Zür'a ve Ebû Hâtim "sika",¹⁵¹ İbn Hacer "sika, mürselleri çoktur"¹⁵² demişlerdir.

¹⁴⁹ Zehebî, *Tezkiretü'l-Huffâz*, 1375-77/1955-58, I, 40; İbn Hacer, *el-İsâbe*, Kahire 1328, II, 330-334; a.mlf. , *Tehzîbü't-Tehzîb*, V, 276-279.

¹⁵⁰ Buhârî, *et-Tarîhu'l-Kebîr*, II, 304/1540.

¹⁵¹ Mizzî, *Tehzîbu'l-Kemâl*, III, 392/580; İbn Ebî Hâtim, *el-Cerh ve't-Ta'dil*, II, 304/1133.

¹⁵² İbn Hacer, *Takrîb*, s.55/577.

Babası (Amr b. Mâlik) (ö. 129)

Amr b. Mâlik en-Nükrî, künyesi Ebû Yahyâ'dır. Ebu'l-Cevza ve babası Mâlik'ten rivayet almıştır. Hammâd b. Zeyd, Nûh b. Kays, Mahled b. El-Hüseyn gibi kimseler ondan rivayet etmişlerdir.¹⁵³ İbn Hacer "sadûk, vehimleri vardır"¹⁵⁴ demiştir.

Yahyâ b. Amr b. Mâlik en-Nükrî (ö. ?)

Yahyâ b. Amr b. Mâlik en-Nükrî el-Basrî, sadece babasından rivayet almıştır. Tirmizî bir hadisini rivayet etmiştir. Yahyâ b. Maîn, Ebû Zür'a, Ebû Dâvûd, Nesâî "zayıf" demişlerdir.¹⁵⁵ Nesâî, Akîlî ve Dârekutnî Duâfa kitaplarına almışlardır.¹⁵⁶ İbn Hacer "zayıf, Hammâd b. Yezîd onu yalancılıkla suçlamıştır.¹⁵⁷ Sika kimselere muhalefetlerinden dolayı o ve babasına şüphe ile bakılmış ve zayıf kabul edilmişlerdir.¹⁵⁸

Muhammed b. Abdü'l-Melik b. Ebû Şevârib (ö. 244)

Muhammed b. Abdü'l-Melik b. Ebû Osmân, künyesi Ebû Şevârib'tir. Ebû Avâne, Abdülaziz b. El-Muhtar, Abdülvâhid b. Ziyâd'dan rivayet etmiştir. Ondan da Tirmizî, Nesâî, İbn Mâce, Ebu Dâvûd rivayet etmiştir.¹⁵⁹ İbn Hacer "sadûk",¹⁶⁰ Ahmed b. Hanbel "onun hakkında bana ancak hayır ulaştı", Salih b. Muhammed "şeyhun, celilun, sadûk", Nesâî "la be'se bih"¹⁶¹ demiştir.

Abdullah b. Ahmed b. Hanbel(ö. 290/903)

Daha önce kendisi hakkında bilgi verilmiştir.

2.2.3.4. Rivayetlerin Sened yönünden değerlendirilmesi

Taberânî ve Tirmizî'nin senedinde yer alan Ebu'l-Cevzâ için "hakkında ihtilaf ediliyor, mürselleri çoktur" denilmiştir. Amr b. Mâlik için "vehimleri vardır"; Yahyâ b. Amr b. Mâlik en-Nükrî "zayıf" denilmiştir. Bu sebeple rivayetler zayıf kabul edilmiştir.

2.2.3.5. Rivayetlerin Metin yönünden değerlendirilmesi

Rivayetlerde lafız farkı bulunmamaktadır. Elbânî, Tirmizî'de yer alan rivayet için zayıftır, sadece هي المانعة "o mâniadır" sözü sahihtir" demiştir.

¹⁵³ Mizzî, *Tehzibu'l-Kemâl*, II, 211-213/4441; İbnEbîHâtim, *el-Cerhve't-Ta'dil*, VI, 259/1427; İbn Hibbân, *es-Sikât*, VII, 228.

¹⁵⁴ İbnHacer, *Takrîb*, s.363/5104.

¹⁵⁵ Mizzî, *Tehzibu'l-Kemâl*, XXXI, 477/892; İbn Ebî Hâtim, *el-Cerh ve't-Ta'dil*; IX, 176/732.

¹⁵⁶ Bkz. Nesâî, *ed-Duâfâ ve'l-Metrûkîn*, Thk: kemâl Yusuf el-Hût, Beyrût: Müessesetü'l-Kütübü'l-Sekafiyye 1985, 250/660; Dârekutnî, *ebu'l-Hasen Ali b. Ömer, ed-Duâfâ ve'l-Metrûkîn*, Thk: Abdullâh b. Addü'l-Kâdir, Riyâd: Mektebetü'l-Meârif 1984,395/ 583; el-A'kilî, *ed-Duâfâ*, IV, 1529/2050.

¹⁵⁷ İbnHacer, *Takrîb*, s. 524/7614.

¹⁵⁸ İbn Hibbân, *Kitâbu'l-Mecrûhîn*, II, 465/1196.

¹⁵⁹ İbn Hibbân, *es-Sikât*, IX, 102.

¹⁶⁰ İbn Hacer, *Takrîb*, s.428/6098.

¹⁶¹ Mizzî, *Tehzibu'l-Kemâl*, XXVI, 20/5424;Ebî Hâtim, *el-Cerhve't-Ta'dil*; VIII, 5/18.

3. SONUÇ

Tefsir ilminin konusu gibi görünen Mülk sûresiyle ilgili bu konuyu tercih etmemizin ana nedeni, toplumda Mülk sûresine gösterilen ilgidir.

Çocuk dünyaya geldiğinde, ona isim verileceği zaman, sünnet merasimlerinde, nişanlarda, düğünlerde, hacı uğurlama ve karşılama programlarında, mevlid merasimlerinde, ölünün arkasından, kısaca her türlü dini içerikli toplantıda Yasin Sûresi ile beraber okunması adet haline gelmiştir. Toplumumuzda Mülk Sûresinin okunmasının bu kadar yaygın oluşu hiç şüphesiz dinî kaynaklarda bu sûreyle alakalı zikredilen rivayetlere dayanmaktadır.

Bütün bu sûre boyunca işlenen temel fikir, insanın, dünyevî/fizikî şartlarla sınırlı olan bilgisi ile evrenin bilinmezliklerini kavrayamayacağı ve bu nedenle, ilahî vahyin rehberliğine zorunlu olarak muhtaç olduğudur.

Bu sûre, kâinatta mevcut olan mülk ve varlıkların Allaha ait olduğunu beyan ederek başlamıştır. Mekki sûrelerin özelliğini taşıyan bu sûre-i celilede, insanların, sağlam bir inanca sahip olmaları için kâinat düzenine bakmaları, gökleri temaşa etmeleri tavsiye edilmiş ve bu bakışta insanın acz ve mağlubiyete uğrayacağı beyan edilmiştir.

Rablerini inkâr edenlerin cehennem azabına uğratılacakları haber verilmiş ve bu cehennem azabının da şiddetli olacağı ifade edilmiştir. Rablerine iman edenler için de büyük bir mükâfaatın bulunduğu müjdelenmiştir. Allah Teâlâ'nın, cereyan eden bütün hadisattan haberdar olduğu zikredilmiştir.

Âhirette azabı görünce inkârcıların yüzlerinin simsiyah kesileceği ve bu dünyadayken âhireti ve hesabi yalanlayanların tâbi olacakları azabın kendilerine gösterilerek "İşte hakkında ısrarla iddiada bulunduğunuz azap budur." deneceği ifade buyurulmuştur.

Sûre-i celile, Allah Teâlâ'nın biz kullarına vermiş olduğu nimetlerin en büyüklerinden biri olan, hatta maddi hayatımızın devamı için çok önemli bir madde olan suyun, nimet olarak büyüklüğüne işaret eden şu âyet-i kerime ile sona ermiştir: "De ki: "Söyleyin bana, suyunuz yerin dibine çekilse size kim bir akarsu getirebilir?"¹⁶²

Bu çalışmamızda Mülk sûresiyle ilgili olduğunu tesbit ettiğimiz hadisleri incelemeye tabi tuttuk. Şüphesiz sûreyle ilişkilendirilen hadisler sadece bunlar değildi. İncelediğimiz hadislere genel olarak baktığımızda hüküm açısından şöyle bir tablo karşımıza çıkmaktadır:

"Kurân-ı Kerim'de Otuz Ayetlik Bir Sûre Vardır" rivayeti, altı varyantı ile tespit edilmiştir. Hadislerin metinlerinde mana ile rivayetten kaynaklanan lafız farkları bulunmakla beraber, bunlar manayı değiştirmemektedir. Hadisler, muttasıl senetlerle Hz. Peygamber'e ulaşan merfu rivayetlerdir. Hz. Peygamber'den sonra dört tabakada

¹⁶² Ebu Cafer Muhammed b. Cerir et-Taberi, *Taberi Tefsiri*, Hisar Yayınevi: 8/363.

birer râvî tarafından rivayet edildiği için ferttir. Rivayetlerinin senetlerinde bulunan illetler sebebiyle ikisinin hasen, diğerlerinin ise zayıf olduğu sonucuna ulaşılmıştır.

“Tebarakellezi bi yedihi'l-mülk okumadan uyumazdı” rivayeti on iki varyantı ile tespit edilmiştir. Hadisler, muttasıl senetlerle Hz. Peygamber'e ulaşan merfu rivayetlerdir. Hz. Peygamber'den sonra iki tabakada birer râvî tarafından rivayet edildiği için rivayetler ferttir. Senetlerde ortak râvî olan Ebû Zübeyr'in tedlisi olduğu söylenmiştir. Diğer ravilerden de tenkit edilenler olduğu için rivayetlerin, senet bakımından zayıf oldukları sonucuna varılmıştır.

Kabir Azabından Korur” rivayeti, iki varyantı ile tespit edilebilmiştir. Taberânî ve Tirmizî'nin senedinde yer alan Ebu'l-Cevzâî için “hakkında ihtilaf ediliyor, mürselleri çoktur” denilmiştir. Amr b. Mâlik için “vehimleri vardır”; Yahyâ b. Amr b. Mâlik en-Nükrî “zayıf” denilmiştir. Bu sebeple rivayetler zayıf kabul edilmiştir.

Bu çalışmada, hadis kitaplarında Mülk Sûre'sinin faziletine dair rivayetlerin yer alıyor olması ile her türlü dini içerikli toplantılarda Mülk Sûresi'nin okunması arasındaki bağlantı ortaya konulmuştur. Rivayetler senet yönünden incelendiğinde zayıf olmalarına rağmen, toplumsal hayatta kendilerine çok sağlam bir yer edinmiş durumdadırlar.

KAYNAKÇA

- Abdullah Aydın, *Hadis İstılahları Sözlüğü*, Marmara Üniversitesi İlahiyat Fakültesi Vakfı Yayınları, İstanbul, 2013.
- el-A'kîlî, Ebû Ca'fer Muhammed b. Amr b. Mûsâ b. Hammâd, *ed-Duâfâ*, Thk: Hamdî b. Abdülmecîd es-Selefi, Dâru's-Samîğî, Riyâd, 1998.
- Beyhakî, Ebubekir Ahmed b. el-Hüseyin, *el-Câmi` li Şuabi'l-İmân*, Thk: Abdulali Abdulhamid el-Hâmîd, Mektebetü'r-Rüşd, 1. Baskı, Riyad, 2003.
- Buhârî, Ebû Abdullâh Muhammed b. İsmâîl b. İbrâhîm el-Cu`fî el-Buhârî, *el-Câmiu's-Sahîh*, Beytu'l-Efkâr, Riyâd, 1998.
- _____, *et-Târihu'l-Kebîr*, Dâru'l-Kütübü'l-İlmiyye, Beyrut, 2008.
- Cerrahoğlu, İsmail, *Tefsir Usûlü*, 8. Baskı, Ankara, 1991.
- Dârekutnî, ebu'l-Hasen Ali b. Ömer, *ed-Duâfâ ve'l-Metrûkîn*, Thk: Abdullâh b. Addü'l-Kâdir, Mektebetü'l-Meârif, Riyâd, 1984.
- Ebû Dâvûd, Süleymân bin Eşâsî el-Ezdî es-Sicistânî, *Kitabü'-Sünen*, Thk: Muhammed Avvâme, Müessesetü'r-Rayyân, Beyrût, 2004.
- Ebû Hâtîm er-Râzî, İbn Ebî Hâtîm Muhammed b. İdrîs et-Temîmi el-Hanzalî, *El-Cerh ve't- Ta'dil*, Thk: Mustafa Abdülkâdir Atâ, Dâru'l-Kütübü'l- İlmiyye, Beyrût, 2010.
- Ebû Şeybe, İbn Ebi Şeybe, Ebubekir Abdullah b. Muhammed b. Ebi Şeybe el-Absî el-Kûfî, *el-Musannef li'bni Ebi Şeybe*, Thk: Muhammed Avvame, Daru Kurtuba, 1. Baskı, Beyrut, 2006.
- Hâkim, Muhammed b. Abdullâh Ebû Abdullâh el-Hâkim en- Nisâbûrî, *Müstedrek ala's-Sahîhayn*, Thk: Mustafâ Abdülkâdir A'tâ, Dâru'l-Kütübü'l-İlmiyye, Beyrût, 1990.

- Iclî, Ahmed b. Abdillâh, *Ma'rifetü's-Sikât*, Thk: Abdü'l-Âlîm el-Bustî, Mektebetü'd-Dâr, Medine, 1985.
- İbnü'l-Cevzî, Cemaluddîn Ebu'l-Ferc Abdurrahmân Alî b. Muhammed, *Kitâbu'd-Duâfâi ve'l-Metrûkîn*, Thk: Ebu'l-Fedâ, Daru'l-Kütübü'l-İlmiyye, Beyrût, 1986.
- İbn Hacer, Ebû'l-Fazl Şihâbüddîn Ahmed bin Alî bin Muhammed, *el-İsâbe fî Temyîzi's-Sahâbe*, Dâru'l-Kütübü'l-İlmiyye, Beyrût, 1853.
- _____, *Takrîbü't-Tehzîb*, Müessesetü'r-Risâle, Beyrut, 1999.
- _____, *Tehzibu't-Tehzib fî Ricâli'l-Hadis*, Thk: Adil Ahmed Abdulmevcud, Ali Muhammed Muavvaz, I-VII, Daru'l-Kütübü'l-İlmiyye, 1. Baskı, Beyrut, 2004.
- İbn Hibbân, Ebu Hâtim Muhammed b. Hibbân b. Ahmed el-Büstî, *Sahîhu İbn Hibbân*, Thk: Halil b. Me'mun Şihâ, Dâru'l-Ma'rife, 1. Baskı, Beyrut, 2004.
- _____, *Kitâbü's-Sikât*, Müessesetü Kütübü's-Sekafiyye, Hindistan, tarih yok.
- İbn Mâce, Ebû Abdillâh Muhammed b. Yezîd Mâce el-Kazvînî, *Sünen-ü İbn Mâce*, Mektebetü'l-Maârif, Riyâd, tarih yok.
- İbn Manzûr, Ebû'l-Fadl Muhammed bin Mükerrrem bin Alî el-Ensârî, *Lisânü'l-Arab*, Dâru Sader, Beyrût, 1963.
- Karaman, Hayrettin, Çağrı, Mustafa, Dönmez, İbrahim Kâfi, Gümüş, Sabrettin, *Kur'an Yolu*, İşleri Diyanet Başkanlığı Yayınları, Ankara, 2007.
- Mizzî, Ahmed bin Abdullah bin Salih, *Tehzîbü'l-Kemâl*, Müessesetü'l-Risâle, Beyrût, 2010.
- Nesâî, Ahmed b. Şuayb Ahmed b. Şuayb b. Ali b. Sinan Ebu Abdurrahman, *es-Sünenü'l-Kübra*, Thk: Hasan Abdulmun'im Şelebi, Müessesetü'r-Risale, 1. Baskı, Beyrut, 2001.
- _____, *Amelü'l-Yevm ve'l-Leyl*, Thk: Fâruk Hamâde, Müessesetü'l-Risâle, Beyrût, tarih yok.
- _____, *ed-Duâfâ ve'l-Metrûkîn*, Thk: kemâl Yusuf el-Hût, Müessesetü'l-Kütübü'l-Sekafiyye Beyrût, 1985.
- Nevevî, Ebu Zekerriyya Yahya b. Şeref b. Muri, *Riyazu's-Salihîn Peygamberimizden Hayat Ölçüleri*, Terc: Heyet, (M. Yaşar Kandemir, İsmail Lütfi Çakan, Raşit Küçük) Erkam Yayınları, İstanbul, 2010.
- Nîsâbü'rî, Ebû Abdillâh el-Hâkim, *Müstedrek ala's-Sahihayn*, Thk: Yûsûf Abdu'r-Rahmân el-Meraşelî, Dâru'l-Ma'rife, Beyrût, tarih yok.
- Taberânî, *Mu'cemü'l-Evsât*, Thk: Ebu Muâz Târik b. `Avdullah b. Muhammed, Ebu'l-Fadl Ebdulmuhsin b. İbrahim el-Hüseynî, Daru'l-Harameyn, Kahire, 1995.
- _____, *Mu'cemü'l-Kebîr*, Thk: Hamdi Abdulmecid es-Selefi, Mektebe İbn Teymiyye, 2. Baskı, Kahire, 1983.
- _____, *el-Mu'cemu's-Sağîr*, Daru'l-Kütübü'l-İlmiyye, Beyrut, 1983.
- Tirmizî, Muhammed b. İsâ, *Câmiu'l-Kebîr*, Thk: Beşşâr Avvâme, Dâru'l-Ğarabi'l-İslamî, Beyrût, 1996.
- Yıldırım, Celal, *İlmin Işığında Asrın Kur'an Tefsiri*, Anadolu Yayınları, İstanbul, 1986.
- Yıldırım, Suat, *Ana Hatlarıyla Kur'an-ı Kerim ve Kur'an İlimlerine Giriş*, Ensar Neşriyat, İstanbul, 1993.

Zehebî, Şemseddin Muhammed b. Ahmed b. Osman, *Tezkiretü'l-Huffâz*, Mektebü'l-Harami'l-Mekkî, Mekke, h.1377.

_____, *Siyer-i A`lami'n-Nübelâ*, Thk: Şuayb el-Arnâvûd, Müessesetü'r-Risâle, 1. Baskı, Beyrût, 1985.

_____, *Mîzanu'l-İ`tidal f. Nakdi'r- Rical*, Thk: Muhammed Rıdvan Arksûsî, Ammâr Rihâvî, Ğıyâs el-Hâc Ahmed, Fâdî el-Mağribî, Muhammed Berekât, I-V, Daru'r-Risaleti'l-Âlemiyye, 1. Baskı, Dımeşk, 2009.



Küreselleşme Sürecinde Türkiye'nin Dış Ticaretinde Meydana Gelen Politika Değişimleri

Hasan Alp Özel^{a*}, Hakim Aziz^b

^{a,b} Karabük Üniversitesi, İşletme Fakültesi, Karabük.

Öz

Küreselleşme süreci ile birlikte ticaret ulusal olma özelliğini kaybederek, uluslararası bir özellik kazanmıştır. Bu bağlamda ülkeler, ulusal ekonomik programlarını dünya ekonomisiyle entegre etmişlerdir. Bu politika engetrasyonundaki amaç, ülkelerin dünya ticaretinden aldıkları payı arttırmak istemesinden kaynaklanmaktadır. Bu çalışma ile özellikle son yıllarda oldukça fazla hissedilen küreselleşme süreci çerçevesinde Türkiye ekonomisinde dış ticaretin gelişiminin incelenmesidir.

Anahtar Kelimeler: Küreselleşme, Dış Ticaret, Ticari Serbestleşme, İhracat, İthalat

Policy Changes of Turkish Foreign Trade in the Globalization Process

Abstract

Globalization of economic markets led to shift from a national based economy to international level trade activities. In this scope nations integrated their national economic programmes to world economic chains. This move resulted from the notion that countries can increase their proportion of share that they take from international trade. This study particularly aims to analyze development of foreign trade in Turkish economy in the globalization process with increasing effects over national economy.

Keywords: Globalization, Foreign Trade, Trade Liberalization, Export, Import

1. GİRİŞ

Küreselleşme kavramının çok boyutlu olmasından dolayı, küreselleşmenin tanımı üzerinde bir fikir birliği bulunmamaktadır (Beşirli, 2017: 123). Genel bir tanım ile küreselleşmeyi farklı kültürler, coğrafyalar arasında bir bağ kurulması, iletişimin güçlenmesi ve dünyanın küçülmesi olarak tanımlamak mümkündür (Giddens, 1994: 64). Günümüzde sıklıkla kullanılan küreselleşme kavramının kökeni 1960'a kadar dayanmaktadır. 1960'da yayınlanan ve medya üzerine yapılan bir çalışmada "küresel köy" kavramının sıklıkla kullanıldığı görülmektedir (Robertson, 1992: 8-9). Ekonominin küreselleşmesini üretimin ve tüketimin bütünleştiği (Otsubo, 1996: 1), ekonomide karşılıklı bağımlılığın arttığı (Glyn ve Sutcliffe, 1992: 77). ulusal sınırların önemini yitirdiği ve üretim faktörlerinin dolaşımı önündeki engellerin kaldırıldığı bir süreç olarak tanımlamak mümkündür (Grant, 1998: 4; Helhel, 2017: 159). Küreselleşme sadece mal ve hizmet dolaşımı önündeki engellerin kaldırılması olarak değil, aynı zamanda sermayenin, teknolojinin, bilginin ve fikirlerin dolaşımı önündeki engellerin kaldırılması süreci olarak karşımıza çıkmaktadır (Michael, 2004: 486). Küreselleşme süreci sadece ekonomik değil, sosyal, siyasal ve kültürel boyutları olan bir süreçtir (Şimşek ve Şimşek, 2017: 172). Dolayısıyla küreselleşme hayatımızın her alanını etkilemektedir (Halloran, 2003: 42). Devlet Planlama Teşkilatı'na (DPT) göre küreselleşme, ekonomik, siyasi, sosyal ve kültürel alanlardaki ortak değerlerin dünya

çapına yayılmasını ifade etmektedir (DPT, 2000: 3) ve bu süreç birçok yönden hayatımızı etkilemektedir (WB, 2002: ix). Bu süreçte ülke ekonomileri her geçen gün birbirine daha fazla entegre olmaktadır (Doğan, 2017: 21).

Küreselleşmenin tanımı gibi, küreselleşmenin tarihsel seyri ile ilgili de bir fikir birliği bulunmamaktadır. Ancak popüler görüş ekonomik küreselleşmenin sanayi devrimiyle başladığı ve üç farklı aşamada evrimleştiği yönündedir. Birinci aşamayı sanayi devrimiyle başlayan ve I. Dünya Savaşı'na kadar olan dönem oluşturmaktadır (Bordo vd., 2010, 227). Bu dönemin temel karakteristik özelliğini ticaret önündeki engellerin az ve kitlesel emek hareketliliğinin fazla olması oluşturmaktadır. Küreselleşmenin ikinci aşamasını birinci ve ikinci dünya savaşı arasındaki dönem oluşturmaktadır. Bu dönemde küreselleşme süreci sekteye uğramıştır (Williamson 1996: 278; Bairoch ve Kozul-Wright, 1996: 4-6). II. Dünya savaşından günümüze kadar olan dönem ise küreselleşme sürecinin üçüncü aşamasını oluşturmaktadır. Günümüz ekonomik sistemin temellerinin II. Dünya Savaşı ertesinde atıldığı görülmektedir (Fioretos, 2010; 384). II. Dünya savaşı sonrasında ülkelerin ulusal ekonomik çıkarlarını gözeterek çeşitli ticari serbestleşme politikaları uyguladıkları görülmektedir (Burgoon, 2010: 435). II. Dünya savaşı sonrasında kurulan Uluslararası Para Fonu (IMF), Dünya Bankası (WB) ve Dünya Ticaret Örgütü (WTO) gibi kuruluşların zaman içerisinde uluslararası ekonomide ağırlık kazanması, 1970'den sonra IMF ve WB kökenli politikaların birbirine benzerlik göstermesi ve bu politikalara kapsamında az gelişmiş ve gelişmekte olan ülke ekonomilerin neoliberal ekonomi politikalarına yönlendirilmesi (Şenses, 2004: 4; Selamoğlu, 2000: 52), küreselleşme sürecine önemli bir ivme kazandırmıştır (Çoşan ve Çiloğlu, 2017: 43-44).

2. KÜRESELLEŞMEYE YÖNELİK YAKLAŞIMLAR

Küreselleşme sürecinden yarar sağlayan gruplar olduğu gibi, bu süreçten olumsuz etkilenen gruplarda bulunmaktadır. Dolayısıyla küreselleşme sürecinin yönü ve sonuçları konusunda geniş bir akademik literatür bulunmaktadır. Bu literatürü temelde, küreselleşmeyi destekleyen çalışmalar ve küreselleşmeye karşı çıkan çalışmalar olarak sınıflandırmak mümkündür.

Küreselleşme yandaşlarına göre, piyasa mekanizması hükümet politikalarından daha rasyoneldir. Bu nedenle küresel piyasa ulusal piyasanın yerini almaktadır (Bozkurt 2000: 19). Sonuç olarak da ulus devletler eskisi kadar güçlü olamamaktadır (Giddens, 2000: 21). Ekonomi kendi dinamiğini kazanmaktadır. Ekonominin kazandığı bu dinamik her geçen gün ulus devletin kontrolünden daha fazla çıkmaktadır (Adda, 2007: 10). Bu görüşe göre artık, piyasa ekonomisi, politikaların yerini almaktadır. Politikalar, ulusal düzeyde etkili olsa bile, küresel ekonomik hareketleri etkileyememektedir (Esgin 2001: 188). Aksine küreselleşme süreci, ulusal politikaları etkilemektedir (Phillips, 1998: 4). Küreselleşme süreci içerisinde ekonomik amaçlar için ulusal sınırlar ve coğrafi uzaklıklar tek başlarına bir engel oluşturmamaktadır (Frankel,

2000: 3). Küreselleşme daha önce fazla önemsenmeyen birçok ülke için yeni fırsatlar sunmaktadır (Sönmezler vd., 2017: 106).

Küreselleşme karşıtları, küreselleşme olgusu hakkında küreselleşme yandaşlarından farklı düşünmektedir. Küreselleşme karşıtlarına göre, küreselleşme iddia edildiği gibi yeni bir olgu değildir. Tarihte dünya ticaretinin daha üst seviyelerde olduğu dönemlere rastlanmaktadır. Küreselleşmenin bu denli popülerlik kazandırılmasını nedeni devlet harcamalarının kısılmasını isteyen liberal iktisatçıların ortaya çıkardığı bir ideolojidir (Giddens, 1994: 20-21). Örneğin 1913'de doğrudan yabancı yatırım stokunun dünya üretiminin %9'u olduğunu belirtmektedir. Bu orana yeniden ancak 1990'ların başlarında erişilebilmiştir (Bairoch ve Kozul-Wright, 1996: 10). Dolayısıyla küreselleşme karşıtları, küreselleşmenin yeni bir süreç olmaktan çok, eskiye dönüş olduğunu savunmaktadır (Bozkurt 2000: 21). Bu görüşü savunan yazarlara göre, günümüzde yabancı sermaye akımları arasında önemli bir benzerlik vardır (Bordo vd., 2010: 227). Ayrıca bu görüşe göre günümüzde küreselleşme toplumların farklı kesimlerinde eşitsizliklere neden olmaktadır (Mitterand, 2000: 230). Küreselleşme karşıtlarına göre, küreselleşme dünyadaki gelir dağılımını olumsuz yönde etkilemektedir (Fidan ve Şen, 2017: 36). Küreselleşme tarafsız bir şekilde gelişmemektedir. Küreselleşme süreci Avrupa ve Kuzey Amerika dışında kalan birçok topluluk bakımından rahatsız edici bir Batılaştırmayı temsil etmektedir (Giddens, 1994: 26). Küreselleşme karşıtlarına göre, küreselleşme sömürgeleştirme, uluslararası ticaret gibi yüzyıllardır süregelen bir sürecin yeni adıdır (Kalafatoğlu, 2013: 148). Küreselleşme sürecinde yoğun sermaye hareketliliği yaşanmaktadır. Yoğun sermaye hareketliliği geldiği ülkelere ekonomik anlamda çeşitli avantajlar sağlıyor gibi gözükse de, sermaye hareketliliği kimi zaman ciddi ekonomik sorunlara da yol açmaktadır (Dieter, 1998: 23-24). Küreselleşme ile birlikte teknolojik değişim de hız kazanmıştır. Bu değişimden belirli bir kesim önemli kazançlar sağlarken vasıfsız işçilere olan talepte azalma meydana gelmiştir (Krugman, 2001: 19).

Temelde küreselleşme yandaşları ve küreselleşme karşıtları olarak ayrılan küreselleşmeye ilişkin görüşlere ek olarak her iki farklı görüşe de farklı açıdan katılan ılımlı küreselleşmeci görüş de bulunmaktadır. Dönüşümcüler olarak da adlandırılan küreselleşmeye ılımlı yaklaşanlar, küreselleşmeyi, ekonomiden kültüre, dünya düzenini yeniden şekillendirecek önemli bir güç olarak görmektedir. Küreselleşmeye ılımlı yaklaşanlar, ulus devletinin bu süreçte yeni fonksiyonlar kazandığını savunmaktadır (Bozkurt, 2000: 23). Bu görüşe göre, küreselleşme süreci sermayenin siyasal, ekonomik ve kültürel alanlara yeni anlamlar ekleyerek dünyayı tek bir pazara dönüştürme sürecidir (Metin ve Akçan, 2017: 258). Bu görüş, küreselleşme sürecini ortak bir kültüre doğru modern dünyayı yeniden şekillendiren ekonomik, siyasal ve kültürel bir güç olarak görmektedir. Bu görüşü savunanlar, küreselleşme taraftarlarının savunduğu egemen ulus devletinin sonunun geldiği ve küreselleşme karşıtlarının savunduğu hiçbir şeyin değişmediği yönündeki görüşlerine katılmamaktadır. Bu görüşün temsilcileri küreselleşme sürecinde diğer her şey gibi ulus devletinin de işlevinin değiştiğini savunmaktadır (Esgin, 2001: 188-190). Bu görüş sermayenin ulus devletlerin hareket kabiliyetini sınırlandırdığını kabul etmekte, ancak,

ulus devletlerin küreselleşme süreci içerisinde yok olduğu görüşüne katılmamaktadır. Küreselleşme, ulus devletlere küresel düzenin kurallarına uygun yeni işlevler yüklemektedir (Barnet ve Cavanagh, 1995: 6-7).

3. KÜRESELLEŞMENİN İTİCİ GÜÇLERİ

Özellikle son elli yıllık dönemde küreselleşme sürecinin önemli bir hız kazandığı görülmektedir. Küreselleşme sürecinin bu denli hızlanması temel nedeni teknolojik gelişmeler, ekonomik gelişmeler ve politik gelişmeler olarak sıralamak mümkündür. Küreselleşmenin itici güçleri bir bütündür. Her birleşen diğer birleşenden destek alırken aynı zamanda diğer birleşeni de tamamlamaktadır (Ertaş ve Kıraç, 2017: 29).

Özellikle ulaşım ve iletişim alanında son elli yılda yaşanan gelişmeler mekânsal uzaklıkların önemini yitirmesine neden olmuştur. Bilgi teknolojilerindeki hızlı gelişim küreselleşme için uygun zemini oluşturmuştur (Akbulut ve Göküş, 2017: 80). 1980'den sonra iletişim teknolojilerinde meydana gelen gelişme ve iletişim teknolojilerinin yaygınlık kazanması dünyadaki coğrafi sınırları da yok etmektedir. Hızlı bir şekilde yaygınlaşan ve ucuzlayan iletişim teknolojileri dünyadaki küreselleşme sürecini hızlandırmaktadır (Bozkurt, 2000b: 26-27). İletişim ve bilişim teknolojilerindeki hızlı gelişme sonucunda dünyanın herhangi bir yerinde olan olaylar, dünyanın diğer yerlerinde de hissedilmekte ve sonuç olarak olumlu veya olumsuz tepkilerle değişim ve dönüşümlere neden olmaktadır (DPT, 2000: 2). Kişisel bilgisayarların yaygınlaşması, iletişimin ucuzlaması gibi gelişmeler hem finansal işlemleri hem de üretim ve hizmet sektörünü önemli ölçüde etkilemiştir (Schwartz, 1998: 42).

1970'lerde hızlanan ekonomik entegrasyon 1989'da komünizmin güç kaybetmesiyle yeni bir sürece girmiştir (Sachs vd., 1995: 1). Gerek gelişmiş, gerekse gelişmekte olan ülkelerde uygulanan ekonomi programları giderek birbirine benzemektedir (DPT, 2000: 2). Özellikle Komünist Blok'un dağılmasından sonra serbest piyasa ekonomisine geçen ülkelerin hızlı büyüme rakamlarına ulaşması, küreselleşme politikalarına olan güveni de pekiştirmiştir.

Ekonomik küreselleşme temel olarak iki farklı aşamada gerçekleşmektedir. Bu aşamalardan birincisi ticari serbestlik ikincisi ise finansal serbestliktir (Onur, 2005: 129). Bilgi teknolojilerindeki hızlı gelişmeler ile desteklenen küreselleşme sermayenin hızla yer değiştirmesine olanak sağlamaktadır. Meydana gelen teknolojik gelişmeler artık coğrafi uzaklıklardan kaynaklanan olumsuz etkileri kaldırmaktadır (Dicken, 2007: 12). Günümüzde ekonomiler geçmişte olmadığı kadar etkileşim içindedir (Çakmak vd., 2017: 82).

Sanayi devrimiyle birlikte iletişim, ulaşım ve depolama tekniklerinde meydana gelen gelişmeler işletmelere de uluslararası düzeyde yeni faaliyet alanları yaratmıştır. Teknolojide meydana gelen gelişmeler üretim artışına neden olmuştur. Teknolojide meydana gelen gelişmeler ile profesyonel yönetim kadrolarının kurulması da çokuluslu şirketlerin oluşması için gerekli alt yapıyı hazırlamıştır (Aykaç vd., 2008: 26). Küreselleşme, ticaret ile ayrılmaz bir bağ ile bağlıdır. Dolayısıyla küreselleşmeyi iyi

yönetebilme yeteneği, ticareti iyi yönetebilme yeteneğini gerektirmektedir (Abdelal ve Meunier, 2010: 356). Bu sebepten dolayıdır ki, küreselleşme ilk olarak çokuluslu şirketlerin faaliyetleriyle duyulmaya başlamıştır (Agnew, 2009: 12). Küreselleşme sürecinde üretimin dünya ölçeğine yayılması, değişik mekânların farklı potansiyellerinin kullanılmasına olanak sağlamıştır (İçli, 2018: 136).

Çokuluslu şirketler küreselleşmenin önemli bir itici gücüdür. II. Dünya savaşıdan sonra kurulan IMF, WTO gibi kuruluşların da geliştirmekte olan ve az gelişmiş ülkelere, çokuluslu şirketlerin gelişimi için elverişli hukuki düzenlemeler önerdiği görülmektedir (Ateş, 2006: 30-31). Küresel ekonominin hemen hemen tüm alanları etkilemesi özellikle de artan ithalat ve ihracat faaliyetlerinin artması uluslararası alanda yeknesak hukuk kurallarına duyulan ihtiyacı da beraberinde getirmiştir. Bu ihtiyaç esasen ticari uyumsuzlukların uluslararası çözümü, korunma önlemleri gibi hususlardır. Bu ihtiyacı ortadan kaldırmak amacıyla yani uluslararası ticaret hukukunun uyumlaştırılmasını ve modernleşmesini teşvik amacıyla 17.12.1966 tarihinde Birleşmiş Milletler (BM) genel kuruluna bağlı bir organ olan Birleşmiş Milletler Uluslararası Ticaret hukuku komisyonu (UNCITRAL) kurulmuştur (Alangoya, 1990: 1). Uluslararası ticaret hukuku ile ilgili yapılan önemli düzenlemelerden biri de Milletlerarası Mal Satım Sözleşmeleri Hakkında Birleşmiş Milletler Antlaşması, uygulamadaki yaygın ismiyle Viyana Satım Antlaşmasıdır. Viyana Satım Antlaşması günümüz itibariyle içlerinde Türkiye de bulunan 89 ülke tarafından kabul edilmiştir¹. Bir yandan Amerika Birleşik Devletleri (ABD), Çin Halk Cumhuriyeti, Rusya gibi büyük ticari aktörlerin, diğer yandan Fransa, Almanya, İtalya, Hollanda ve İspanya da içinde olmak üzere Avrupa Birliği üyesi ülkelerinin büyük çoğunluğu ve farklı hukuki gelenek ve ekonomik sisteme ait olan Asya, Afrika ve Güney Amerika ülkelerinin antlaşmaya taraf olması, Viyana Satım Antlaşması'nın milletlerarası mal satımlarının büyük bir kısmını yeknesak bir kanun olarak idare etmesine olanak sağlamıştır (Erdem, 2012: 118).

Çokuluslu şirketlerin ortaya çıkışıyla birlikte, ekonomik hesaplar ulusal ölçekte değil, uluslararası ölçekte yapılmaya başlanmıştır. Sermaye hareketlerinde de bu şirketler vasıtasıyla geliştirmekte olan ülkelere doğru bir akış gerçekleşmiştir (Balkanlı, 2002: 15). Doğrudan yatırımların önemli bir bölümü çokuluslu şirketler tarafından yapılmaktadır (Mazur, 2000: 80). Küreselleşen ekonomi içerisinde hükümetler, yeni yatırımları kendi ülkelerine çekebilmek için çeşitli yatırım imkânları sunmaktadır. Genel olarak küresel rekabetin toplumsal refahı arttıracığı düşünülürken etkin olmayan üretimi de piyasadan silecektir (Aykaç vd., 2008: 26). 1980'den itibaren hükümetlerin, çokuluslu şirketlerin ve bu sayede gelecek olan doğrudan yabancı sermayenin önünü açabilmek için, bu yönde çeşitli kanuni düzenlemeler yaptığı görülmektedir (Adda, 2007: 130-133).

¹Taraf ülkelerin tam listesi için bkz.

http://www.uncitral.org/uncitral/en/uncitral_texts/sale_goods/1980CISG_status.html (erişim: 28.04.2018).

4. TÜRKİYE EKONOMİSİNDE DIŞ TİCARET

Ekonomik küreselleşmenin temel yapı taşlarından bir tanesi ticari serbestleşmedir. Türkiye ekonomisinde dış ticaretin tarihsel sürecine bakıldığında farklı dönemlerle karşılaşılsa da, ekonomiyi 1980 öncesi ve 1980 sonrası olarak incelemek mümkündür. Türkiye’de 1980 öncesi uygulanan dış ticaret politikalarının karakteristik özelliği kendi kendine yetebilme, iç ekonomiyi canlandırma ve dışardan gelen rekabetten korumaya yönelik ithal ikameci bir ekonomi politikası uygulanmasıdır. 1980’den itibaren ise Türkiye ekonomisinde dışa açılmaya yönelik önemli adımlar atılmaya başlanmıştır (İncekara 2001: 930). 24 Ocak 1980 ekonomik kararları ile ithal ikamesi politikası terk edilmiş, bunu yerine ihracata yönelik bir sanayileşme politikası benimsenmiştir (Karluk, 2005: 497). Bu değişimin öncüsü 24 Ocak 1980 ekonomi kararlarıdır. Bu kararları aşağıdaki gibi özetlemek mümkündür (Uludağ ve Arıcan, 2003: 47-48);

- İthalatın serbestleştirilmesi,
- TL’nin aşırı değerlenmesine son veren “gerçekçi” esnek kur uygulamasına geçilmesi,
- İhracatın ve yabancı sermayenin teşviki, ihracata finansman ve sigorta konularında kurumsal destek sağlanması,
- Sübvansiyonların kademeli olarak azaltılarak, uygulanan fiyat kontrollerinin kaldırılması,
- Faiz oranlarının serbestleştirilmesi (1 Temmuz 1980 tarihinde faiz oranları tamamen serbest bırakılmıştır),
- TL %48 devalüe edilerek dolar karşısındaki değeri 47 TL’den 70 TL’ye düşürülmüştür.

1980’den döviz kazançlarının artırılmasına yönelik bir devalüasyon yapılmıştır (Başkaya, 2004: 191). İthalatın serbestleştirilmesine yönelik 1981’de ithalat programı yapılmıştır (Şahin 2009: 422-423). 1983 seçimleriyle göreve başlayan hükümet 24 Ocak Kararlarını tamamlayıcı düzenlemeler yapmıştır. Bu bağlamda uygulanan ekonomi politikasında ekonomik serbestleşmeye öncelik verilmiş, bu sayede ekonomiye kaynak yaratacak gücün artarak daha verimli alanlara dağılması hedeflenmiştir (Uludağ ve Arıcan, 2003: 51-52). İhracat teşvik edilmiş, komşu ülkelerle dış ticarete daha çok önem verilmiştir (Şahin 2009: 409-410). Bu dönemde uygulanan devalüasyon politikaları bir yandan çalışan kesimin satın alma gücünde bir azalma yaratırken, diğer yandan ihracat sektörünün uluslararası rekabet gücünü arttırıcı bir unsur olarak görülmüştür (Sönmez 2009:28).

Ülkemiz Yabancı Hakem Kararlarının Tanınması ve Tenfizi konusundaki New York Sözleşmesi’ne 1992 yılında taraf olmuş ve 2001 yılında, 1985 tarihli Uluslararası Ticari Tahkim hakkındaki UNCITRAL Örnek Kanunu temel alarak, 4686 tarihli Milletlerarası Tahkim Kanununu kabul etmiştir². Türkiye ayrıca UNCITRAL’in kamu

² Bkz. Resmi Gazete, Tarih: 05.07.2001, Sayı: 24453.

alımları ve elektronik imzaya ilişkin metinlerini, 4734 sayılı Kamu İhale Kanunu³ ve 5070 sayılı Elektronik imzaya ilişkin kanunların⁴ hazırlanmasında göz önünde bulundurmıştır. Ayrıca, Türkiye, UNCITRAL'in 1980 yılında hazırladığı, Uluslararası Mal Satımı Mukaveleleri hakkındaki BM Sözleşmesi'nin onaylanmasının uygun bulunması ile ilgili işlemleri başlatmış ve Milletlerarası Mal Satımına İlişkin Sözleşmeler Hakkında Birleşmiş Milletler Antlaşması'na Türkiye Cumhuriyeti'nin katılımının uygun bulunduğuna ilişkin 2.4.2009 tarihli ve 5870 sayılı yasanın 14 Nisan 2009 tarihli Resmi Gazete'de yayımlanmasını takiben, Bakanlar Kurulu kararnamesinin 7 Nisan 2010 tarihli Resmi Gazete'de yayımlanmasıyla Türkiye de antlaşmaya taraf olmuş ve Sözleşme, 1 Ağustos 2011 tarihinden itibaren Türkiye'de yürürlüğe girmiştir⁵. Halen bu Sözleşme'ye aralarında ABD, Avrupa Birliği devletlerinin çoğu, Rusya Federasyonu, Çin, Japonya, Azerbaycan, Kazakistan olmak üzere 89 devlet taraftır. Taraf ülkelerin küresel ticaretin 2/3'ünü kapsadığı tahmin edilmektedir. Sözleşme, satım mukavelesi taraflarına yeknasak, tarafsız ve kolayca anlaşılabilir bir hukuki metin sunmaktadır. Sözleşme uyarınca, mukavelede aksine düzenleme bulunmadığı takdirde, işyerleri akit taraf devletlerde olan mukavele taraflarına, Sözleşme hükümleri uygulanacaktır. Sözleşmeye taraf olunması ile birlikte, Türk dış ticaretinin büyük kısmı Sözleşmeye tabi tutulmakta, bundan da, özellikle akdin kurulması aşamasında, uygulanacak hukuka ilişkin düzenlemelerin genellikle yapılamadığı küçük ve orta ölçekli işletmeler yararlanmaktadır.

1990'lı yılların başından itibaren uygulanan ekonomi politikaları ve ulusal paranın değerlendirilmesi sonucunda ihracatta azalış ithalatta ise artış meydana gelmiştir (Barışık ve Çetintaş, 2006: 6). Özellikle 1993'de kamu harcamalarında meydana gelen artış ve iç tasarrufların azalması 1994'de bir ekonomik krizin habercisi olmuştur (Özgüven 2001: 59). 1994'ün başına kadar değerli TL, ihracatı olumsuz etkilerken, ithalatı arttırıcı bir etken olmuştur. Ancak 1994'de yapılan yüksek oranlı devalüasyon ile ithalatta daralma yaşanmış, ihracat ise artmıştır (Tokgöz 2001: 37). Avrupa Birliği (AB) ile oluşturulacak Gümrük Birliği'ne (GB) yönelik çalışmalar kapsamında çok sayıda ve çeşitli vergi ve fonlar kaldırılarak 1993'de tek vergi sistemine geçilmiştir (Seyidoğlu, 2009: 180). Türkiye, AB ile 1995'de GB anlaşması imzalamış ve imzalanan bu anlaşma 1996'da yürürlüğe girmiştir. GB, Türkiye ekonomisinde 24 Ocak 1980 kararlarıyla başlayan ticari serbestleşme sürecinin önemli bir aşamasını oluşturmaktadır (Tonus, 2007: 193). GB anlaşmasının temelinde taraflar arasında malların serbest dolaşımı ve üçüncü ülkelere karşı ortak gümrük tarifesi uygulanması bulunmaktadır (DTM, 2007: 314).

³ Bkz. Resmi Gazete, Tarih: 04.02.2002, Sayı: 24648.

⁴ Bkz. Resmi gazete, Tarih:23.01.2004, Sayı: 25355.

⁵ TBMM Türkiye Cumhuriyeti'nin Sözleşme'ye katılmasını 2 Nisan 2009 tarih ve 5870 sayılı Kanunla uygun bulmuş, takiben Bakanlar Kurulu'nun 11.03.2010 tarih ve 2010/247 sayılı kararıyla kararlaştırıldığı üzere Türkiye, Sözleşme'ye 07.07.2010 tarihinde taraf olmuştur. Sözleşme Türkiye bakımından, Sözleşme'nin 99. maddesinin 2. fıkrası uyarınca, katılma belgesinin tevdi edildiği tarihten itibaren on iki ayın tamamlanmasını izleyen ayın ilk gününde yürürlüğe girmiştir.

Türkiye ekonomisinde tarımın 1980'den önce önemli bir yer tuttuğu görülmektedir. 1980'den sonra ekonomi politikalarında meydana gelen değişme ile dış ticaretin yapısı da değişmiştir. Bu bağlamda yıllar itibariyle ihracatta tarımın payının azaldığı görülmektedir. 1990'da tarımın toplam ihracat içindeki payı %18.4 iken bu oran 2000'de %7.8'e gerilemiştir. 1990'da toplam ihracatımızdaki sanayi kesiminin payı %79.0 iken bu oran 2000'de %91.2'ye yükselmiştir (Serin, 2001: 695). Türkiye'de öncü ihracatçı sektörlerin aynı zamanda önemli ithalatçı sektörler olması ihracatın ithalata bağımlı olduğunun bir göstergesidir. İhracatın ithalata bağımlılığının temel nedeni ihracat mallarının ara mal ithalatına olan bağımlılığı olarak karşımıza çıkmaktadır (Hepaktan, 2007: 79). Türkiye ekonomisi 2002'den itibaren hızlı bir büyüme eğilimine girmiştir. 2008'de ABD kökenli ekonomik kriz bütün dünyayı etkilediği gibi Türkiye'yi de etkilemiştir. Çünkü bir ülkenin yaptığı ihracat miktarı önemli ölçüde ithalatçı ülkelerin gelir durumuyla ilişkilidir.

Tablo 1. Geniş Ekonomik Gruplar Sınıflamasına Göre Dış Ticaret, 2016, 2017.

İhracat	2016 (%)	2017 (%)	Sayısal Değişim (%)	İthalat	2016 (%)	2017 (%)	Sayısal Değişim (%)
Sektörler				Sektörler			
Sermaye malları	12,0	11,7	8,8	Sermaye malları	16,5	13,9	2,2
Ara mallar	44,3	45,4	14,1	Ara mallar	68,5	72,8	28,9
Tüketim malları	43,2	42,4	9,0	Tüketim malları	14,8	13,0	6,7
Diğerleri	0,6	0,5	-3,5	Diğerleri	0,2	0,2	49,3

Kaynak: <http://www.tuik.gov.tr>

2016 ve 2017 yılları karşılaştırıldığında sermaye malları ihracatının toplam ihracat içindeki payının azaldığı, ancak sayısal değer olarak payının arttığı görülmektedir. Ara mallar ihracatı 2017'de, 2016'ya göre hem oransal hem de sayısal olarak artmıştır. Tüketim malları ihracatı ise, oransal olarak azalmasına karşın sayısal olarak artmıştır. Aynı yılların ithalat değerlerine bakıldığında, sermaye malları ithalatı oransal olarak azalmasına rağmen sayısal olarak artmıştır. Ara mallar ithalatı hem oransal hem de sayısal olarak artmıştır. Tüketim malı ithalatı oransal olarak azalsa da sayısal olarak artmıştır. 2017 ve 2016 karşılaştırıldığında gerek ihracatta gerekse ithalatta en yüksek payın ara malına ait olduğu görülmektedir.

Tablo 2. En çok İhracat ve İthalat Yapılan 5 Fasil, Nisan 2018

Sıra	İhracat	Sıra	İthalat
1	Motorlu kara taşıtları vd.	1	Mineral yakıtlar vd.
2	Kazanlar, makinalar vd.	2	Kazanlar, makinalar vd.
3	Demir ve çelik	3	Demir ve çelik
4	Elektrikli makina ve cihazlar vd.	4	Motorlu kara taşıtları vd.
5	Örme giyim eşyası vd.	5	Elektrikli makine ve cihazlar

Kaynak: <http://www.tuik.gov.tr>

Nisan 2018 verilerine göre, ihracatımız da birinci sırayı motorlu kara taşıtları vd. alırken ithalatımızda dördüncü sırayı almıştır. Kazanlar makinalar vd. hem

ihracatta, hem de ithalatta ikinci sıradadır. İhracatta üçüncü sırada olan demir ve çelik, ithalata da üçüncü sıradadır. Türkiye'nin ihracat ve ithalat fasılları ilk üç sırada aynı gerçekleşirken, diğer sıralamalar farklılık göstermektedir.

Tablo 3. Ülke Gruplarının Dış Ticarete Sahip Olduğu Paylar Nisan 2018.

	İhracat (%)	İthalat (%)
AB	51,5	36,7
Türkiye Serbest Bölgeleri	1,4	0,6
Diğer Ülkeler	47,1	62,7

Kaynak: <http://www.tuik.gov.tr>

Ülke gruplarının dış ticaretten aldığı paylara bakıldığında en büyük dış ticaret ortağımızın AB olduğu görülmektedir. İhracatımızın yaklaşık yarısını AB'ye yaparken, ithalatımızın yaklaşık %37'lik bir bölümü yine AB ülkelerine yapılmaktadır.

Tablo 4. En Çok Dış Ticaret Yapılan İlk Beş Ülke Nisan 2018.

İhracat			İthalat		
Sıra	Ülke	% Pay	Sıra	Ülke	% Pay
1	Almanya	9,8	1	Almanya	9,6
2	İngiltere	6,1	2	Rusya	9,2
3	İtalya	5,7	3	Çin	8,7
4	Fransa	5,0	4	ABD	5,5
5	İspanya	5,0	5	İtalya	4,7

Kaynak: <http://www.tuik.gov.tr>

Nisan 2018'de en çok ihracat yaptığımız ülke %9,8 ile Almanya olurken, en çok ithalat yaptığımız ülke %9,6 ile yine Almanya olmuştur. İhracatımızda İngiltere ikinci sırada yer almıştır. İthalatta Rusya ikinci sırayı almıştır. İhracatta üçüncü sırayı alan İtalya olmuştur.

5. SONUÇ

Günümüzde küreselleşme kavramı hiç olmadığı kadar sıklıkla kullanılmaktadır. İktisat literatürüne bakıldığında küreselleşme sürecini yeni dünya düzeni olarak tanımlayan çalışmalar olduğu gibi, ekonomilerin eskiye dönüş süreci olarak tanımlayan çalışmalar da bulunmaktadır. Ayrıca küreselleşmeye ılımlı yaklaşan çalışmalarda küreselleşme sürecinin ulus devletin fonksiyonlarını kaybetmediği, sadece fonksiyonlarının bu süreçle birlikte evrimleştiği görüşü de öne çıkmaktadır.

Tarihsel süreç açısından bakıldığında küreselleşme sürecinin son elli yılda önemli bir hız kazandığı görülmektedir. Bunun nedenlerinden bir tanesi teknolojiye meydana gelen gelişmelerdir. Günümüzde teknoloji hızla gelişmekte ve gelişen yeni teknolojiler hızla kitlesel tüketime sunulabilmektedir. Bir diğer neden WTO, IMF gibi uluslararası kuruluşların da küreselleşmeyi destekleyen politikalar üretmesidir. Bu sayede özellikle az gelişmiş ve gelişmekte olan birçok ülkenin uyguladığı politikalar birbirine benzer hale gelmiştir. Ayrıca uygulanan bu ekonomi politikaları çok uluslu şirketlerin ekonomik gücünün artması için uygun zemin de hazırlamıştır. İki kutuplu ekonomik sistemin yok olması da serbest ticaret politikalarına güveni arttırmıştır.

Türkiye ekonomisinde 1980'den önce önemli ölçüde devlet ağırlıklı ithal ikameci politikalar uygulandığı görülmektedir. 1980'den sona Türkiye'de uygulanan ekonomi politikaları önemli değişikliklere uğramıştır. 24 Ocak ekonomi kararları ile ithal ikameci politikalar terk edilerek, ihracata yönelik sanayi politikaları benimsenmiştir. 1980'den itibaren uygulanan bu politikalar kapsamında Türkiye ekonomisinin yapısında önemli değişiklikler olmuş, Türkiye'nin dış ticareti de bu değişimden etkilenmiştir. Dış ticaretimizin serbestleştirilmesine yönelik atılan adımlar ihracat ve ithalat hacmimizi arttırmış ve dış ticarete konu olan mal demetlerinin zaman içerisinde ticaretteki ağırlığın değişmesine neden olmuştur. Türkiye ekonomisinin dünya ekonomisiyle entegre olması, ekonomiyi dışardan gelen etkilere daha duyarlı bir hale getirmiştir.

Günümüzde Türkiye 1980'den önceki tarım ülkesi olma özelliğini taşımamaktadır. Türkiye'nin ihracatında birinci sırada ara mallar varken ikinci sırada tüketim malları yer almaktadır. Benzer sıralama ithalat içinde geçerlidir. Sekörel bazda bakıldığında Türkiye'nin benzer malların ithalat ve ihracatını yaptığı görülmektedir. Ülke grupları olarak bakıldığında Türkiye'nin en büyük ticaret ortağı AB'dir. Ülkeler bazında bakıldığında ise AB üyesi üç ülke Türkiye'nin ihracatında birinci sırada yer almaktadır.

KAYNAKÇA

- Abdelal, R. ve Meunier, S. (2010). "Managed Globalization: Doctrine, Practice and Promise", *Journal of European Public Policy*, Vol. 17, Issue 3, p. 356.
- Adda, J. (2007). *Ekonominin Küreselleşmesi*, Çev. Sevgi İnceci, 4. Baskı, İstanbul, İletişim Yayınları 818.
- Agnew, J. (2009). *Globalization & Sovereignty*, Rowman & Littlefield Publishers INC., p. 12.
- Akbulut, M.U.F. ve Göküş, M. (2017). Küreselleşme ve yerelleşme sürecinde bölgesel kalkınma ajansları, *Selçuk Üniversitesi Sosyal Bilimler Meslek Yüksek Okulu Dergisi*, cilt:20, Sayı:1, s. 80, ss. 78-88.
- Alangoya, Y. (1990). "UNCITRAL Tahkim Yönetmeliği Hakkında", Prof. Dr. İlhan Postacıoğlu'na Armağan, İstanbul Üniversitesi Hukuk Fakültesi Yayınları, İstanbul.
- Ateş, D. (2006). "Küreselleşme Ne Kadar Tek Boyutlu?", *Doğuş Üniversitesi Dergisi*, Cilt 7, sayı 1, s. 30-31.
- Aykaç, M., Parlak, Z. ve Özdemir, S. (2008). Küreselleşme Sürecinde Rekabet Gücünün Artırılması ve Türkiye'de KOBİ'ler, İstanbul, İstanbul Ticaret Odası Yayın No: 2008-24.
- Bairoch, P. ve Richard K. (1996). *Globalization Myths: Some Historical Reflections on Integration, Industrialization and Growth in The World Economy*", UNCTAD Discussion Paper No. 113, UNCTAD/OSG/DP/113, pp. 1-32.
- Balkanlı, A. O. (2002). "Küresel Ekonominin Belirleyici Faktörleri Üzerine", *Uludağ Üniversitesi İktisadi İdari Bilimler Fakültesi Dergisi*, 21 (1), 15.
- Barışık, S. ve Çetintaş H. (2006). "Türkiye'de Cari Açıkların Sürdürülebilirliği (1987-2003 Yapısal Kırılma Modeli)", *Süleyman Demirel Üniversitesi İktisadi ve İdari Bilimler Fakültesi Dergisi*, Sayı: 1, s. 6.

- Barnet, R.J. ve Cavanagh, J. (1995). Küresel Düşler, İmparator Şirketler ve Yeni Dünya Düzeni, Çev. Gülden Şen, İstanbul, Sabah Kitapları, s. 6-7.
- Başkaya, F. (2004). Devletçilikten 24 Ocak Kararlarına, Ankara, Maki Basın Yayın, 2004, s. 191.
- Beşirli, H. (2017). Küreselleşme Karşıtları ya da Aşağıdan Küreselleşmeciler Kimler? Ne İstiyorlar?. Hacettepe Üniversitesi Türkiye Araştırmaları, s. 123, ss. 123-134.
- Bordo, M.D., Cavallo, A.F. ve Meissner, C.M. (2010). "Sudden Stops: Determinants and Output Effects in The First Era of Globalization, 1880-1913", *Journal of Development Economics*, Vol. 91, Issue 2 p. 227.
- Bozkurt, V. (2000). "Küreselleşme Kavram, Gelişim ve Yaklaşımlar", Küreselleşmenin İnsani Yüzü, Ed. Veysel Bozkurt, I. Baskı, Alfa Yayınları, s. 17-31.
- Brian B. (2010). "Betwixt and Between? The European Union's Redistributive Management of Globalization", *Journal Of European Puplic Policy*, Vol. 17, Issue 3, p. 435.
- Çakmak, Z., Bulut, B. ve Taşkıran, C. (2017). Relationship between Global Literacy, Globalization Citizenship and Social Studies, *Journal of Education and Practise*, Vol. 8, No.23, s. 82, ss. 82-90.
- Çoşan, B. ve Çiloğlu, M. (2017). Küreselleşme-Yoksulluk İkileminde Mikro Kredi Çıkmazı. *Uluslararası Yönetim İktisat ve İşletme Dergisi Özel Sayısı*, Vol 13. S. 44, ss. 43-54.
- Dicken, P. (2007). *Global Shift Mapping the Changing Contours of the World Economy*, 5th Edition, London, SAGE Publications Ltd., 2007, p. 12.
- Dieter, H. (1998). "Crises in Asia or Crisis of Globalisation?", University of Warwick, Center for the Study of Globalisation and Regionalisation (CSGR), Working Paper No: 15/98, pp. 23-24.
- Doğan, B. (2017). Ekonomik Küreselleşme ve Büyüme İlişkisi: Türkiye Örneği Toda-Yamamoto Nedensellik Analizi, *Finans Politik Ekonomik Yorumlar*, Vol. 54, Iss628, s.21. ss. 19-27
- DPT. (2000). Küreselleşme Özel İhtisas Komisyonu Raporu, Sekizinci Beş Yıllık Kalkınma Planı, DPT:2544-ÖİK:560, s. 3.
- DTM. (2007). *Avrupa Birliği ve Türkiye*, 6. Baskı, Ankara, DTM Avrupa Birliği Genel Müdürlüğü, s. 314.
- Erdem, H. E. (2012). "Viyana Satım Antlaşması'na Genel Bakış ve Maddi Uygulama Alanı", *Yeni Türk Borçlar Kanunu ve CISG'a göre Satış Sözleşmeleri: Sales Contracts Under the New Turkish Code of Obligations and the CISG*, Ed. Şükran Şıpka/Ahmet Cemil Yıldırım, İstanbul, On İki Levha Yayıncılık, s.118.
- Ertaş, H. ve Kiraç, F.Ç. (2017). Küreselleşmenin ülkelerin sağlık sistemleri ve politikaları üzerine etkileri, *Kastamonu ün. İİBF dergisi*, cilt 17, sayı 3, s. 29, ss. 28-34.
- Esgin, A. (2001). "Ulus-Devlet ve Küreselleşmeye İlişkin Bazı Tartışmalar", *Cumhuriyet Üniversitesi Sosyal Bilimler Dergisi*, 25 (2).
- Fidan, H. ve Şen, H. (2017). Türkiye'de sektörel eşitsizlikler ve sayısal bölünme ilişkisi, *Sosyoekonomi*, vol35(32), s. 36, ss. 31-50.
- Fioretos, O. (2010). "Europe and The New Global Economic Order: Internal Diversity as Liability and Asset in Managing Globalization", *Journal of European Public Policy*, Vol. 17, Issue 3, p. 384.

- Frankel, A. J. (2000). "Globalization of The Economy", National Bureau of Economic Research (NBER), NBER Working Paper No. W7858, pp. 1-41.
- Giddens, A. (1994). *The Consequences of Modernity*, UK, Polity Press.
- Giddens, A. (2000). *Elimizden Kaçıp Giden Dünya*, Çev. Osman Akınhay, İstanbul, Alfa Yayınları.
- Glyn, A. ve Sutcliffe, B. (1992). "Global But Leaderless? The New Capitalist Order", *Socialist Register*, 28.
- Grant, W. (1998). "Globalization, Comparative Political Economy and the Economic Policies of the Blair Government", University of Warwick, Center for The Study of Globalisation and Regionalisation (CSGR) Working Paper No: 08/98, 1998, p. 4.
- Halloran, E. J. (2003). *Careers in International Business*, Second Edition, McGraw-Hill Companies, p. 42.
- Helhel, Y. (2017). Küreselleşme ve finansal gelişme arasındaki etkileşimin Türkiye ve BRICS Ülkeleri için İncelenmesi, Mehmet Akif Ersoy Ün. Sosyal Bilimler Enstitüsü Dergisi, Cilt 9, sayı 20, s. 159. Ss. 158-178.
- Hepaktan, E. (2007). "Türkiye'nin Dış Ticaretinin Gelir Yönlü Analizi", *Uluslararası Ekonomi ve Dış Ticaret Politikaları*, Yıl: 1, Sayı 2, s. 79.
- <http://www.tuik.gov.tr/PreHaberBultenleri.do?id=24832> 30.01.2018
- <http://www.tuik.gov.tr/PreHaberBultenleri.do?id=27787>
- İçli, G. (2018). Küresel Kapitalizm ve toplumsal cinsiyet tartışmaları, Pamukkale ün. Sosyal bilimler enstitüsü dergisi, sayı 30, s. 136, ss. 133-143.
- İncekara, A. (2001). "Küreselleşme, Ekonomik Kriz ve Türkiye", Ankara, *Yeni Türkiye Ekonomik Kriz Özel Sayısı II*, Yıl: 7, Sayı: 42, s. 930.
- Intriligator, M.D. (2004). "Globalization of The World Economy: Potential Benefits and Costs and a Net Assessment", *Journal of Policy Modeling*, Vol. 26, Issue 4, p. 486.
- Kalafatoğlu, S.T. (2013). Küreselleşme karşıtı hareket, Ankara Ün. Sosyal bilimler Enstitüsü Dergisi, cilt 4, sayı 1, S. 148. s. 143-195.
- Karluk, S.R. (2005). Cumhuriyet'in İlanından Günümüze Türkiye Ekonomisi'nde Yapısal Dönüşüm, Gözden Geçirilmiş 10. Baskı, İstanbul, Beta Basım Yayım Dağıtım A.Ş. s. 497.
- Krugman, P. (2001). *Bunalım Ekonomisinin Geri Dönüşü*, Çev. Neşenur Domaniç, İstanbul, Literatür Yayınları, s. 19.
- Mazur, J. (2000). "Labor's New Internationalism", *Foreign Affairs*, Vol. 79, No.1, p. 80.
- Metin, İ. ve Akcan, A.T. (2017). Küreselleşmenin Dış Ticarete Etkisi: Türkiye Analizi, *Journal of Current Researches on Business and Economics*, vol: 7, Issue: 2, s. 258, ss. 257-268.
- Mitterand, F. (2000). "Küresel Dış Sınıflara Karşı Kibirli Kayıtsızlık", *Yüzyılın Sonu*, Ed. Nathan Gardels, Çev. Belkıs Dışbudak, İstanbul, 2. Baskı, Türkiye İş Bankası Kültür Yayınları, s. 230.
- Onur, S. (2005). "Finansal Liberalizasyon ve GSMH Büyümesi Arasındaki İlişki", *ZKÜ Sosyal Bilimler Dergisi Cilt: 1 Sayı: 1*, s. 129.

- Otsubo, S. (1996). "Globalization, A New Role for Developing Countries in an Integrating World", Policy Research Working Paper 1628, The World Bank International Economics Department, International Economic Analysis and Prospects Division, p. 1.
- Özgülven, A. (2001). "İktisadi Krizler", *Yeni Türkiye Ekonomik Kriz Özel Sayısı I*, Yıl 7, Sayı 41.
- Phillips, N. (1998). "Globalisation and the Paradox of State Power: Perspectives from Latin America", University of Warwick, Center for the Study of Globalisation and Regionalisation (CSGR), Working Paper No: 16/98, p. 4.
- Robertson, R. (1992). *Globalization: Social Theory and Global Culture*, London, SAGE Publication Ltd., pp. 8-9.
- Sachs, J.D. v.d. (1995). "Economic Reform and the Process of Global Integration", *Brookings Papers on Economic Activity*, Ed. William C. Brainard and George L. Perry, 25th Anniversary Issue, Washington D.C, Brookings Institution, p. 1.
- Schwartz, P. (1998). "Uzun Menzilli Küresel Patlama", *NPQ Türkiye*, Cilt 1: Sayı: 2, s. 42
- Selamoğlu, A. (2000). "Sosyal Sorunlarıyla Küreselleşme", *Küreselleşmenin İnsani Yüzü*, Ed. Veysel Bozkurt, I. Baskı, İstanbul, Alfa Yayınları.
- Serin, N. (2001). "Dış Ticaret ve Dış Ticaret Politikası", **Türkiye Ekonomisi Sektörel Analiz**, Ed. Ahmet Şahinöz, Ankara, İmaj Yayınevi, s. 311-312.
- Seyidoğlu, H. (2009). *Uluslararası İktisat*, 17. Baskı, İstanbul, Güzem Yayınları No. 24.
- Şimşek, H.A. ve Şimşek, N. (2017). Küreselleşme sürecinde bölgesel entegrasyonlar ve türk dili konuşan ülkeler açısından bir değerlendirme, vol.25(34), s.172, ss. 161-172.
- Sönmez, S. (2009). "Türkiye Ekonomisinde Neoliberal Dönüşüm Politikaları ve Etkileri", *Küreselleşme, Kriz ve Türkiye'de Neoliberal Dönüşüm*, Ed. Nergis Mütevellioğlu, Sinan Sönmez, 1. Baskı, İstanbul, İstanbul Bilgi Üniversitesi Yayınları 234, s. 28.
- Sönmezler, G., Akduğan, U. ve Gündüz, O. Türkiye'de cari açık sorununun reel döviz kuru ve ihracatın ithalata bağımlılığı açısından değerlendirilmesi, *Maliye Finans Yazıları*, Issue 108, s.106, ss. 105-121.
- Tokgöz, E. (2001). "Türkiye İktisadi Gelişme Tarihinin Ana Çizgileri (1923-2000)", *Türkiye Ekonomisi Sektörel Analiz*, Ed. Ahmet Şahinöz, Ankara, Türkiye Ekonomi Kurumu, İmaj Yayıncılık, s. 37.
- Tonus, Ö. (2007). "Gümrük Birliği Sonrasında Türkiye'de Dışa Açıklık ve Sanayileşme", *Dumlupınar Üniversitesi Sosyal Bilimler Dergisi*, Sayı: 17, s. 193.
- TUİK. İstatistik Göstergeler 1923-2008, s. 695.
- Turgut, M. (2017) Globalleşmenin İşletmelerin finansal Fonksiyonu Üzerine Etkisi, *Global Business Research Congress*, May 24-25, İstanbul, s. 884, ss. 883-890.
- Uludağ, İ. ve Arıcan, E. (2003). *Türkiye Ekonomisi Teori, Politika, Uygulama*, İstanbul, Der Yayınları.
- Williamson, J.G. (1996). "Globalization, Convergence, and History", *The Journal of Economic History*, Vol. 56, No. 2, p. 278.
- World Bank. (2002). *Globalization, Growth, and Poverty: Building an Inclusive World Economy*, World Bank and Oxford University Press, p. ix.



Biyografik Bir Roman Örneği Olarak Füreya ve Yakın Tarihimize Işık Tutan Figüratif Yapısı

Vedat Yeşilçiçek*

Uşak Üniversitesi, Fen Edebiyat Fakültesi, Uşak.

Öz

Roman, 2000-2005 yılları arasında Remzi Kitabevi tarafından 64 kez, 2005-2007 yılları arasında ise Everest Yayınları tarafından 4 kez, toplamda 68 kez basılmıştır. Füreya adlı gerçek bir kahramanın yaşam evrelerini üç ana bölümde inceleyen bu roman, Füreya karakterinin hayatına giren ve yakın tarihimizin bilinen önemli isimlerini konu etmesi bakımından önemlidir. Romanın kaynakça, son söz ve fotoğraf albümü bölümü haricinde 40 ayrı alt bölümden oluştuğu görülür. Hem Türk edebiyatının hem de Türk tarihinin ihtiyaç duyduğu ve daha sağlıklı bilgilere ulaşmak için son derece önemli olan "biyografik" çalışmalar; ait oldukları dönemle ilgili çok özel bilgilere ulaşılabileceğimiz kaynak çalışmalar özelliği de taşımaktadırlar. Füreya romanı, ihtiva ettiği olaylar bütünü ve vaka açısından modern Türk romancılığı için önem taşımaktadır.

Anahtar Kelimeler: Roman, Biyografik Roman, Füreya, Tarih.

Füreya as an Example of Biographical Fiction and It's Figurative Structure that Enlightens Turkey's Recent History

Abstract

The novel was published 64 times by "Remzi Kitabevi" between 2000-2005, 4 times by "Everest Yayınları" between 2005-2007, 68 times in total. This novel mentions the life stages of a real-life character named Füreya in three main sections. The novel has gained importance due to mentioning famous names of our recent history that also comes into her life. The novel consists of 40 different subsections apart from the bibliography, afterword and pictures. While "Biographical" studies are very important for providing more reliable information on both Turkish literature and Turkish history, they are also notable in terms of the specific information presented about the period they belong to. Füreya, with respect to the the narrative forms and techniques is significant for the modern Turkish literature.

Keywords: Novel, Biographical Fiction, Füreya, History.

1. GİRİŞ

1.1. Kulin ve Biyografik Roman

Ayşe Kulin'in ilk romanı olan, *Adı: Aylin* romanından başlayarak hemen bütün romanlarındaki vaka tertipleri birbirini anımsatır. Eserlerinde, merkeze aldığı bir ana kahramanın etrafında gelişen olaylar akışa yön verirken, bu olaylara farklı yapıları ile hayat veren diğer kahramanların oluşturduğu vaka zinciri, anlatıyı zenginleştirerek genişletir (Yeşilçiçek, 2010).

Adı: Aylin'de (Kulin, 1997) Aylin romanın merkezindedir. Ailesi, kardeşi, eş(leri), sevgilileri, dostları vb. karakterlerle romandaki olaylar çeşitlenerek zenginleşir. Aylin'le ilişkili olduğu oranda romana dâhil olan her kahraman ve onun gerçek hayatına dair unsurlar, okuyucuya sıradan bir anlatımının dışında, gerçek kahramanların merkezde olduğu biyografik bilgiler aktarmak için kullanılır. Roman

türünün barındırdığı bu imkân ve çeşitliliği Çeşişli; “*insan galerisi*” (Çeşişli, 1999: 254) benzetmesi ile tanımlar.

Yazar, bu romanda verdiği gerçek isim ve bunlara bağlı gelişen olayları, gerçek tanıkların-kahramanların- ağzından anlatır. Örnek olması bakımından: Aylin’in ablası Nilüfer, yakın tarihimizin tanınan siyasi bir ismi olan Kasım Gülek’in ikinci eşidir. Romandaki Giritli Mustafa Naili Paşa, yine gerçek kimliği ve kişisel özellikleri ile Osmanlı’dan Cumhuriyet’e geçişte değişen sosyo-kültürel yapının unsurlarını yüklenen taşıyıcı bir figür olarak romana konu olur.

60’a yakın baskı yapmış olan *Sevdalinka* (Kulin, 1999) adlı eserinde de Kulin, benzer bir anlayışla karşımıza çıkar. Tamamen gerçek olaylardan hareket ederek yazdığı bu roman için Kulin, soy köklerinin de bulunduğu Bosna’ya gittiğini, burada romanın konusu ile ilgili araştırmalar yaptığını söylemektedir (Yeşilçiçek, 2010).

Romanda olaylar, Eylül 1986’da Saraybosna’da başlatılır ve gün be gün kronolojik gelişmelere riayet edilerek bir vaka tertibi içerisinde ele alınır. Başat kahraman Nimeta’nın etrafında gelişen olaylar içerdiği gerçek kişiler ve olaylarla dokümanter bir hüviyete bürünür.

Senaryoya dönüştürülerek, TV dizisi olan ve uzun süre ekranlarda kalarak büyük ilgi toplayan *Köprü* (Kulin, 2001) romanı da benzer özellikler taşır. 2001’den itibaren 50’ye yakın baskı yapmış olan romanın ana kahramanı dönemin Erzincan Valisi’dir. Roman; çalışkan, özverili, vatansever bir valinin hizmet mücadelesini, özellikle de yöre halkı için çok gerekli olan ve Fırat nehri üzerinde yapılması düşünülen bir köprünün inşa sürecini konu edinir. Bu süreçte bir yandan bürokratik engellerle mücadele eden vali, öte yandan devletin bu tür hizmetlerini engellemeye çalışan bölücü terör örgütüne karşı verdiği amansız mücadele ile romana konu olur.

2002’den itibaren 17 basımı gerçekleşen *Nefes Nefese* (Kulin, 2002) adlı romanında da Alman zulmüne maruz kalmış Yahudilerin kurtuluşu için mücadele veren yirmi Türk diplomatın ismi ve verdikleri diplomatik mücadele, “500. Yıl Vakfı Türk Musevileri” kaynak gösterilerek romana yansıtılır.

Roman, Yahudilere karşı İkinci Dünya Savaşı sırasında uygulanan soykırımı direnen ve onlara yardım eden Türk diplomatlarının hatıralarından esinlenerek kaleme alınmıştır (Yeşilçiçek, 2010).

“*Ankara 1941*” başlıklı bir bölümle başlayan romanın, “tarihsel gerçeklik” üzerine oturtulmuş vaka tertibi, dönemin cumhurbaşkanı İsmet İnönü’nün o dönemdeki diplomatik çabaları ve savaştan uzak durma gayreti etrafında şekillenir. Başarılı genç bir diplomat olan Macit ve eşi Sabiha’nın bu süreçte yaşadıkları olaylar, bir yönüyle iç dünyalarındaki özel problemler, entrik unsurları beslemek maksadı ile romana yansıtılırken, Macit’in bir diplomat olarak yaşadıkları ise romanda, ülkenin içinde bulunduğu sıkıntılı siyasi durumunu okura yansıtmak için kurgulanmıştır.

2005 tarihinden itibaren beş ayrı basımı yapılan *Bir Gün* (Kulin, 2005) romanı da gerçek kişileri temsil eden iki kadın karakterin -Nevra adlı kadın gazeteci, Zeliha Bora adlı tutuklu Kürt milletvekili- görüşmeleri ve tartışmalarından oluşur. Halen

ülkemizde sorun olmaya devam eden ayrılıkçı terör örgütü ve hedeflerinin bu iki kadın karakter tarafından tartışılması romandaki olayların özetidir. Kulin, bakış açısını okura yansıtırken, bu iki karakter üzerinden geriye dönüşler yapar. Buradaki gerçek hayat kesitlerinden hareketle okuyucusuna bir mesaj verir.

Aslında birbirini tamamlayan iki roman olan *Veda* (Kulin, 2007) ve *Umut* (Kulin, 2008) adlı eserleri de tamamen biyografik özellikler taşır. Senaryolaştırılarak yine dizi formatına dönüştürülen bu romanlarda vaka tertibi ve konu, Osmanlı'nın son dönemi ve Cumhuriyet'in ilk yıllarındaki "geçiş" sürecidir.

Bu birbirinden çok farklı sosyo-kültürel süreç, onu yaşayan gerçek kahramanların yaşam öyküleri bağlamında romanlara yansıtılır.

Osmanlı'nın son döneminde vekâleten Maliye Nazırlığı yapmış olan Ahmet Reşat adlı kahraman ve ittihatçı bir genç olan yeğeni Kemal etrafında gelişen olaylar, taşıdıkları biyografik ayrıntılarla zenginleşerek gelişir.

Umut adlı romanda ise Bosnalı önemli bir ailenin reisi olan Zeki Salih'in Bursa'ya göç etmesi ve burada şekillendirdiği yeni hayat konu edilir. Roman, *Veda* romanının kahramanı Ahmet Reşat'ın sürgünden dönüşü ile bu romanın devamı hüviyetine bürünür.-romanın üçüncü bölümünden itibaren- Romandaki gerçek karakterler ve onların anılarından oluşan vaka tertibi, esere biyografik bir kimlik kazandırır.

1941 yılında doğan Ayşe Kulin, tüm bu romanlarda anlattığı olaylara, mensubu olduğu ailesinden dolayı aşınadır. Anlattığı, birçok kahramanı yakından tanıyan Kulin, diğerlerini ise yakın akrabalarının anlatımları ve arşivleri sayesinde öğrendiğini, bu yolla tanıma imkânı bulduğunu ifade eder.

Bu bağlamda, Kulin'le 2010 yılında yapılan mülakatta aile köklerini ihtiva eden bir şemayı gösteren yazar, aslında anlattığı, daha doğrusu romanlaştırdığı anlatıların kaynağına işaret etmektedir (Yeşilçiçek, 2010).

1.2. Biyografik Bir Roman Olarak Füreya

Roman, yazarın bilgi kaynaklarına ithafen yazdığı bir teşekkür bölümünün ardından, "Şakir Paşa Ailesi"nin soy kütüğü şemasını vererek başlar.

Romanın birinci bölümü "Ada'da ve Bursa'da Zaman" başlığını taşır. Alt başlığı ise romanda daha sonra sıkça tekrarlanacak olan "*Pentimento*" adını taşır. *Pentimento*, yağlı boya tablo kazındığında altından çıkabilecek ikinci hatta üçüncü resim anlamına gelmektedir.

Eserin başat kahramanı gerçek bir kişilik olan Füreya'dır. Füreya, yazarın diğer romanlarında karşımıza çıkan kadın kahramanlar gibi, maddi erekleri uğruna birçok şeyi göze alabilecek bir kişiliktir. Füreya'da bu anlamda Kulin'in diğer kadın kahramanları gibi başına buyruk, delifışek bir o kadar akıllı ve zeki olmakla beraber, özel hayatlarında bir türlü aradığını bulamayan mutsuz bir kahramandır.

Dolayısıyla Füreya'nın ilk evliliği hüsrarla sonuçlanır. Ancak ikinci evliliği ile girdiği çevre ve bu çevreyi bütünleyen figüratif yapı romanın biyografik yönünü de ortaya koyar.

Roman Füreya'nın, 26 Ağustos 1992'de Osmanoğlu kliniğine (Kulin 2000) yatırılışı ve bu süreçte mazisine döndüğü bir iç monologla başlar. Daha sonra roman "flashback"lerle gelişerek devam eder. Füreya'yı bu anımsamalar girdabına sürükleyen imge hasta odasının pervazına konan "kuş"tur ve bu imge romanın sonuna kadar varlığını sürdürür.

Kuş imgesi, roman boyunca Füreya'nın ruh dünyasını ve yaşadığı çalkantılı hayatın anlatımına aracılık eder. Romanın sonunda "kuş"un uçup gitmesi ise adeta Füreya'nın ruhunun uçuşu şeklinde metafizik bir imaja dönüşür. Füreya, gerçek hayatında dünya çapında sanatsal sergiler açan ve yine dünya çapında ilgi görmüş çalışmaları olan bir seramik sanatçısıdır. Kuş figürü de onun eserlerinde çok sık kullanılan bir imge olarak karşımıza çıkmaktadır.

Romanın girişindeki şu monolog tespitlerimizi doğrular niteliktedir.

"... Ama ben böyle geniş kanatlı kuşlar yapmadım ki hiç. Benim yoğurduklarım narin bedenli, küçük başlı, uslu, durağan kuşlardı. Her an uçmaya hazır değil de uzun bir yolculuktan geri dönmüş hissi veren yorgun kuşlar. Sahi neden benim kuşlarım durgun ve yorgundu hep? Onları yapmam ömrümün sonbaharına denk geldiği için mi?" (Kulin, 2000: 3).

Yazar, bu türden monologlarla Füreya'nın etrafında şekillenen insan galerisini okurlarla tanıştırır. Böylelikle okur, kökleri Osmanlıya dayanan elit bir ailenin ve zümrenin yaşam biçimleriyle de karşılaşmış olur. Boşnak, Gürcü, Libyalı, Suriyeli elitlerin vücuda getirdiği bu kozmopolit yapı, birbiriyle evlenen, aile kuran, ortak bir kültür oluşturan özellik arz eder. Bu Osmanlı'nın imparatorluk ve çok ulusluluk kimliğiyle de örtüşür. Mekân olarak İstanbul, bu ortak kültürün neşv ü neva bulduğu özel bir alan olarak karşımıza çıkar.

Romanın bir diğer kahramanı olan Sara, annesi tarafından Suriye'lidir ve Füreya'nın halasıdır. Bütün hayatını ve malvarlığını eşi öldükten sonra iki erkek kardeşi Cevat ve Şakir'in eğitimi ve yetişmesi için harcamıştır. Bu soydan gelen Füreya, daha sonra Paşa rütbesine gelecek olan Şakir Paşa'yı -büyük dedesi- ve Büyükkada'daki konağını şöyle anlatır:

"Cennet, bir cami ile bir kilise arsında kalan bir yere inşa edilmiş üç katlı ahşap bir Osmanlı konağı idi" (Kulin, 2000: 25).

Roman bu konağın seçkin ahalisinin portreleri ve bu portrelerin yaşadıkları olaylar dizini ile zenginleşip gelişecektir. Bu dönem gerçek zaman olarak Cevat Paşa'nın azledilmesi, Girit'e oradan da Şam'a 5. Ordu komutanlığına gönderilmesine (1895) tekabül eder. Cevat ve Şakir Paşa'ların geçmişleri üzerine bina edilmiş roman, Osmanlı'nın son döneminde elit bir ailenin aile bağlarını, yaşam tarzlarını, eğitimlerini vb. konuları işleyerek derinleşir. Füreya bu ailenin yakın zamana ait üyesidir. Cevat ve

Şakir Paşa'lar ise uzak zamana ait üyeleridir. Yazar bu iki zaman dilimi arasındaki vaka zincirini bir tarihi belgesel düzleminde romana yansıtır.

Savaş, ailenin yaşam koşullarını güçleştirince Şakir Paşa Afyon'da bulunan mülklerini satmak için yola çıkar. Ancak halen nedeni bilinmeyen bir şekilde oğlu Cevat tarafından öldürülür. Cevat, daha sonra Bodrum'a sürgün edilecek olan ve bugün Halikarnas Balıkcısı olarak tanınan ünlü hikâye yazarımızdır.

1914-1916 yılları Füreya için tam bir felaket dönemidir. Bu kasvetli ve umutsuz dönem, romana Mustafa Kemal Atatürk'ün faaliyetlerinin dahil edilmesi ile tekrar umuda dönüşür.

Mustafa Kemal'in işgalden 2 ay önce İstanbul'a gelişi, Şişli'de bir ev kiralayarak faaliyetlerini sürdürmesi romana konu olur. Ancak İzmir'in 15 Mayıs 1915'teki işgali, romandaki diğer hüzünlü hadiseler kuşağını temsil etmektedir.

Roman, Füreya'nın hasta yatağında yaptığı flash-back'ler ve anımsamalarla derinleşir. Bu kronolojik geri dönüşlerde önemli portrelerle karşılaşırız. Bunlardan en önemlisi Füreya'nın babası Emin Bey'in evinde, Atatürk'ün önderliğinde yapılan gizli toplantılarda karşımıza çıkar. Füreya ilk kez Atatürk'ü küçük yaşlarda burada görecektir. Bu durum romana şöyle yansır:

"Tanrım! Onlar nasıl gözler öyle. Masmavi, çakmak çakmak bakışlar. Füreya'yı delip yüreğine saplandı sanki. O hiç bu kadar güzel bir erkek görmemişti bugüne kadar"
(Kulin, 2000: 69).

Roman, anımsamalar ve iç monologlar yoluyla gelişirken, Füreya'nın Bursalı bir çiftlik ağası ile sırf maddi nedenlerle yaptığı evlilik, esere ayrıntılı bir biçimde konu edilir. Ancak Füreya'nın bu evliliği son derecede sorunludur. Hatta evliliği esnasında şiddet görür. Füreya'nın maddi saiklerle başlayan ve şehvet duyguları ile bir süreliğine devam eden bu evliliği daha sonra zor da olsa sona erer.

Füreya'nın ikinci evliliği Atatürk döneminin en güçlü ve en çok tartışılan isimlerinden birisi olan "Kılıç Ali" ile yaptığı evliliğidir. Bu evlilik ve bu evlilik süresince yaşanan olaylar, vaka tertibini sürükleyen karakterler, romanın biyografik yapısına son derecede önemli katkılar sağlar.

Kurtuluş Savaşı'ndan sonra Füreya'nın babası Emin Bey'le Atatürk'ün arası açılmıştır. Ancak Yalova'da yaşanan bir karşılaşma hem var olan küslüğü ortadan kaldırmış hem de Füreya'nın Kılıç Ali'yle evliliğinin önünü açmıştır.

Füreya'nın Kılıç Ali ile evliliği romana onun Ankara yılları olarak yansır. Bu yeni çevre, özünde yeni yönetim biçiminin ve devletin kurucu fertlerinin teşekkül ettirdiği son derecede önemli bir çevredir. Atatürk'e ve onun yakın çevresine bu evlilik yoluyla nüfuz eden Füreya, Atatürk'ün son iki ayında -ölümüne yakın- ona en yakın olan ve bu süreci en yakından takip eden birkaç kişiden biridir. Bu süreçte, Füreya Atatürk'ün yakın çevresinde Cumhuriyetle şekillenen yeni Türkiye sürecini idrak etmiş, özellikle Atatürk'ün önderliğinde gelişen inkılapların uygulamalarını yakından görme ve değerlendirme imkânı bulmuştur. Bu durum Füreya'nın fikri yapısının

teşekkül etmesine, çağdaşlaşma ve yeni bir medeni ülke inşa etme projesine bir yönüyle şahitlik etme ayrıcalığına sahip olmasına yol açacaktır.

Romanın biyografik yapısı bakımından hem bu dönem hem de Atatürk'ün ölümünden sonraki dönem önemlidir. Atatürk'ün ölümü Kılıç Ali'nin eski etkisini ve yetkisini ortadan kaldırır. Bir köşeye itilir. Kılıç Ali bunun nedeni olarak İsmet İnönü'yü görmektedir. Ancak Füreya aynı kanaatte değildir. Ancak bu çelişkili durum Füreya'yı Kılıç Ali'den uzaklaştırmaz. Kılıç Ali'nin eski eşinden olan dört oğluna müşfik bir anne olur. Özellikle Altemur Kılıç'la kurduğu anne oğul ilişkisi dikkat çekicidir. Böylelikle roman yakın tarihimizin önemli simalarının yaşam biçimlerini ve bir yönüyle özel yaşamlarını konu eden bir belgesel anlatı niteliğine bürünür.

Bu dönemde yaşanan farklı olaylar da romanın vaka tertibini besleyen diğer olaylar olarak karşımıza çıkar. İzmir suikastı, Şeyh Sait İsyanı gibi konular özellikle romana konu edilir.

Babasını öldürmekle suçlanan ve idama mahkûm edilen Cevat Şakir - Halikarnas Balıkcısı- Kılıç Ali'nin çabaları ile idamdan kurtulur ve Bodrum'a sürgüne gönderilir. Bir yönüyle edebiyat tarihini de ilgilendiren bu süreç de ilginç bir detay olarak romana yansır.

Romanın 10. Bölümü "Yüzleşmeler" adını taşır ve Füreya'nın ailesi içerisindeki tatsız olayları konu eder. Babasının rahatsızlığı nedeniyle Viyana'ya tedavi görmek üzere gidişi, Aliye adlı akrabasının Berger'in sevgilisi Maria'yı vurması, dayısının dedesini vurduğu o karanlık yıllarla örtüşünce Füreya, bu olaylar ve olayların vuku bulunduğu aile çevresi için şu değerlendirmeyi yapacaktır:

"Sonuçta birbirini yiyen züppeler, katiller, çılgınlar barındıran bir aile" (Kulin, 2000: 116).

Füreya, bu çalkantılı dönemdeki zorlukları ve bozulan ruh halini, çocukluk yıllarında tanıştığı Atatürk'ün, o yıllarda defterine el yazısı ile düştüğü bir not olan "Memlekete faydalı olunuz" cümlesini hatırlayarak atlatacaktır.

Füreya'nın bu çalkantılar içerisinde verem hastalığına yakalanması, tedavi süreci ve bu hastalığı yenışı, romana önemli bir ayrıntı olarak yansır. Romanın mekânı bu süreçte Paris'tir. Kulin'in romanlarına konu ettiği bu aile ve bu ailenin sosyo-kültürel bağlantıları, bir boyutuyla daima Paris ve Avrupa'nın diğer önemli merkezleri ile bağlantılıdır. Bu elit çevrenin çocukları, özel eğitim alarak büyümekte, Fransızca başta olmak üzere birkaç yabancı dili erken yaşta öğrenmekte, piyano, bale gibi Batı'ya ait sanat dalları ile küçük yaştan itibaren hemhal olmaktadır. Burada dikkat edilmesi gereken husus, Tanzimat romanlarından itibaren bir eleştiri unsuru olarak karşımıza çıkan bu durumun, Kulin'in romanlarında gerçek kişiler üzerinden gerçek yaşam öyküleri olarak kurgulanıyor olmasıdır.

Romandaki zaman unsuru yakın döneme doğru yaklaştıkça, Füreya'nın farklı yönleri de romana yansımaya başlar. 1960'lı yıllarda, ihtilalin hemen öncesinde gençlerin sokak gösterilerine katılan Füreya, bir aktivist karakter olarak karşımıza çıkar. Kulin bu ayrıntıları, romanına konu etmesinin nedeni, gerçek bir kişilik olan

Füreyâ'nın farklı karakter yapısını, mücadeleci kimliğini ön plana çıkarmak, öte yandan da ideolojik duruşunu tanımlamak amacına yöneliktir. Hem Füreyâ'nın hem de Kulin'in dünyaya bakışlarını temsil eden bu ayrıntılar, romanın yapısal ayrıntısındaki "bakış açısı" durumunu da izah eder. Füreyâ'nın bu aktivist ve devrimci tavrı, romana şu şekilde yansır:

"Soğuk bir günde, bir taksi şoförünün yanına oturmuş, Şişli'ye gidiyordum. 'Aaa kar yağıyor' demiştim uçuşan kar tanelerine bakıp.

-İnşallah taş da yağar, demişti çember sakallı şoför

-Niye taş yağsın oğlum, ne günahımız var ki, diyecek olmuştum

-Böyle Allah'tan uzak olunca, taş da yağar, cehennem de gelir, bu memleket baştan aşağı yıkılır.

Anladım benim için söylüyordu. Çünkü beyaz saçlarıma inat dudaklarım boyalıydı, süslüydüm. Ne çok vardı bu adamlardan çevremde. Sanki bir anda yerden biterek, şehrin tüm taksilerine el koymuşlardı. Uzun mantolu tesettürlü kadınlar ise 'medeni' değil de Müslüman olduğumu anladıklarında, ters ters bakıyorlardı yüzüme. Ben ki inanılmaz bir coşkuyla yaşamıştım devrimleri, ülkemizin insanların aydınlığa çıkışına, bilimle, sanatla buluşmasına kadının kimlik kazanmasına tanıklık etmiştim... Tanrım al beni artık al, al!"
(Kulin, 2000: 385-386)

Füreyâ'nın bu toptancı siyasi ve "ötekileştirici" tavrı, aslında o dönemde biçimlenen ve halen etkilerini gördüğümüz yanlış siyasi algının izlerini taşımaktadır. Füreyâ'nın bu kabul edilmesi mümkün olmayan ve siyasi bir anlam barındıran değerlendirmesinin Atatürk ve inkılaplarla bağdaştırılıyor olması ise halen yaşadığımız ve çözümleyemediğimiz sosyo-siyasal bir öğreti olarak varlığını sürdürmektedir.

Roman Füreyâ'nın dayısı Cevat Şakir'in ölümünü hatırlaması ve pervaza konan kuşun onu daveti ile son bulur.

Kulin romana konu ettiği bu karakterleri zaman zaman "dramatik metot" zaman zaman da "açıklamalı metodun" imkanlarıyla okurla buluşturur.

Bu anlamda yazarın Füreyâ karakterini çizerken kullandığı;

"Ben hiçbir yere gitmiyorum hala. Yakında bu yataktan kalkıp, işlerimin başına döneceğim. Sergim var yakında. Sizinle gelemem ben." (Kulin, 2000: 6)

Şeklindeki monolog yine:

"Bir sır saklar gibi saklamışım duygularımı tam seksen iki yıl... Çok yalan söyledim sana kuş... Çok önceleri böyle saklı değildi duygularım. Sevgiler, hayranlıklar coşkuyla fıskırırdı yüreğimden. (...) Sevdam, iyi niyetim, umudum ve kaybettiğim çocuğun acısının yüreğime sivri uçlu kırık cam parçaları gibi battığı günlerde yirmi yaşındaydım..." (Kulin, 2000: 14).

Şeklindeki monologlar Füreyâ'nın karakteristik yapısını ortaya koymasından önemlidir.

Roman sürükleyici bir karakteri olan Şakir Paşa'da romanda ayrıntılı bir şekilde ele alınır. Onun hayatı ve ilişkileri romandaki biyografik yapıyı besleyen önemli unsurlardandır.

“Şakir Paşa, Sultana küs kalmanın bedelini ağır biçimde ödemekteydi. Ada'ya Türk çocukları için bir ilkokul ve bir Müslüman mezarlığı yaptırdıktan sonra, odasına kapanıp tarihini yazmaktan başka uğraşı kalmamıştı. Tek eğlencesi 1900'lerin başında, Abdülhamit'e şu veya bu şekilde kırılmış ya da onun gadrine uğramış diğer küs paşalar ve bürokratlarla buluşup, nargile içmekti. (...) Osmanlı tarihinin yazımı, büyük bir disiplin içinde, sayfa sayfa ilerlerken, geniş ailenin mali gücü de adım adım gelişmekteydi.

Şakir Paşa Afyon civarından büyük bir arazi satın almıştır. (...)” (Kulin, 2000: 24-25).

Yine, romana Atatürk'ün en güçlü karakterlerden biri olarak dahil olması çok önemlidir. Füreya'nın aslında ona yakın olmak için Kılıç Ali'yle evlenmesi, dolayısıyla Kılıç Ali'nin güçlü bir karakter olarak romana yansımaya vesile olur.

Kulin bu durumu,

“Ve şimdi Füreya, bu evlilikle her gün onu görebilme, ona yakın olabilme fırsatını yakalayacaktı. Ondan feyz alacaktı” (Kulin, 2000: 164) cümleleriyle anlatır.

Romana Füreya'nın sanat çevresini şekillendiren isimler olarak giren, Sabahattin Eyüboğlu, Bedri Rahmi, Yaşar Kemal, Ahmet Hamdi Tanpınar, Aloş lakabıyla bilinen Ressam Teoman Germaner gibi isimler, seramik sanatının, Utarit İzgi, Hamdi Şensoy, İlhan Teregün, Muhlis Türkmen gibi önemli isimleri, D grubu sanatçıları..vb romanın biyografik yapısına önemli katkılar sağlar.

2. SONUÇ

Hatıra, biyografi, monografi gibi çalışmalar tam anlamıyla tarihi bir belge sayılmasalar da ihtiva ettikleri bilgilerle tarihe ve tarihi olaylara ışık tutarlar. Bu tür metinlerin barındırdığı ve çoğunlukla özel-tek yönlü- bir bakış açısı ile verilen bilgiler, tarihi metin ve belgelerin sunduğu gerçeklikle örtüştüğünde, söz konusu olayların farklı yönleri ortaya çıkar. Bireysel anlatıların hâkim olduğu bu türden metinlerdeki samimiyet, tarihi metinlerdeki resmi ve keskin üslubun dışında, daha ılımlı ve çekici bir tavırla okuyucu ile buluştuğunda tesiri daha kalıcı ve etkileyici sonuçlar doğurmaktadır.

Edebiyat tarihimizde önemli bir yeri olan Cevat Şakir'in resmî belgelerdeki yaşam öyküsünün yanında bu romana yansıyan öyküsü arasındaki fark, bir yanıtlama veya doğrulamanın ötesinde, aynı öykünün farklı bir tertip ve üslupla anlatımından ibarettir.

Kılıç Ali, Altemur Kılıç, Bedri Rahmi, Sabahattin Eyüboğlu vb. önemli isimlerin kısmi hayat öykülerinin bir aile ve cemiyet ilişkisi içerisinde bu türden anlatılarla okurla buluşması, az önce de belirtildiği gibi daha kalıcı ve tesirli bir öğrenme sürecine vesile olacaktır.

Tarihi bir kronolojinin didaktik üslubunun dışına çıkılarak, mütareke yıllarının romanda anlatılıyor olması, bu yıllarda Atatürk'ün faaliyetleri, yine Atatürk'ün son

yıllarına tekabül eden siyasi ve sosyal olaylar, romana tarihi bir kimlik kazandırırken, bu olayların ana kahramanlarının bir karakter olarak vakaya dahil olması okuyucuya farklı bir bilgilendirme imkânı vermektedir. Böylelikle, biyografik bir hüviyet kazanan bu türden eserler, geniş okur kitlelerine ulaşabilmekte ve farklı bir öğrenme sürecinin işlemesine neden olmaktadır.

KAYNAKÇA

- Çetişli, İ., (1999). *Memduh Şevket Esendal (İnsan ve Eser)*. Kardelen Kitabevi. Isparta.
- Kulin, A. (1997). *Adı Aylın*. Evrensel Yay. İstanbul.
- Kulin, A. (1999). *Sevdalinka*. Everest Yay. İstanbul.
- Kulin, A. (2001). *Köprü*. Everest Yay. İstanbul.
- Kulin, A. (2002). *Nefes Nefese*. Everest Yayınları. İstanbul.
- Kulin, A. (2005). *Bir Gün*. Everest Yayınları. İstanbul.
- Kulin, A. (2007). *Veda*. Everest Yayınları. İstanbul.
- Kulin, A. (2008). *Umut*. Everest Yayınları. İstanbul.
- Yeşilçiçek, V. (2010). Ayşe Kulin'in "Hayatı, Sanatı, Eserleri" (*Basılmamış Doktora Tezi*). Çanakkale Onsekiz Mart Üniversitesi Sosyal Bilimler Enstitüsü.



Stratejik Siyasal İletişim Bağlamında Referandumlar 16 Nisan 2017 Anayasa Değişikliği Referandumu Twitter Analizi

Emine Kılıçaslan^{a*}, Gülsüm Çalışır^b

^aAydın Adnan Menderes Üniversitesi, Aydın Meslek Yüksek Okulu, Aydın.

^bGümüşhane Üniversitesi, İletişim Fakültesi, Gümüşhane.

Öz

Türkiye Cumhuriyeti tarihinde yedi defa referanduma gidilmiştir. Birincisi, 1961 ikincisi 1982 Türkiye anayasa referandumunu olarak yapılmıştır. Ardından gelen; 1987, 1988, 2007, 2010 ve 2017 referandumları anayasa değişikliği referandumları olarak tarihe geçmiştir. Bu referandumlar içinde özellikle 2017 referandumu diğerlerinden farklıdır. Çünkü Cumhurbaşkanı Recep Tayyip Erdoğan, AKP adına 2017 referandumunda Twitter aracılığıyla 'EVET' siyasal iletişim kampanyasını yürütmüştür. Bu bağlamda bu çalışmanın amacı demokratik katılımın en önemli göstergelerinden biri olan referandum süreçlerinin siyasal aktörler tarafından siyasal kampanya platformu olarak kullanılmasının önemini göstermektir. Çalışmanın önemi Cumhurbaşkanı ile diğer siyasal aktörlerin paylaşımlarının farklılıklarına ve benzerliklerine dikkat çekmektir. Bu nedenle sosyal medyanın önemli platformlarından olan Twitter'ın Türkiye'de siyasi partiler ve liderleri tarafından 16 Nisan 2017 anayasa değişikliği referandumunda siyasal kampanyalar açısından kullanım pratiği araştırılacaktır. Araştırmanın kapsamı 1 Mart - 15 Nisan 2017 anayasa değişikliği referandum süreci ile sınırlanmıştır. Çalışma, Cumhurbaşkanı ve siyasi parti liderlerinin resmi Twitter hesaplarını referandum sürecine kadar siyasal iletişim bağlamında kendi siyasal kampanyalarını nasıl yürüttükleri konusunda nitel söylem analizi çözümlemesi üzerine kurulmuştur. Araştırmanın sonucunda, referandumda 'EVET' cephesinde bulunan AKP ve MHP'nin Twitter'ı çok yoğun kullandığı tespit edilmiştir. Ayrıca sosyal medya üzerinden pozitif siyasal iletişim kampanya stratejisi yürütmüşlerdir. 'HAYIR' cephesinde yer alan CHP ise referandum süresince sosyal medyayı AKP ve MHP'ye oranla daha az kullanmıştır ve ağırlıklı olarak negatif siyasal iletişim kampanya stratejisini sürdürmüştür. 'EVET' ve 'HAYIR' cephelerinde yer alan siyasal aktörlerin sosyal medya mecralarından Twitter'ı kullanarak farklı stratejik siyasal iletişim kampanyaları yürüttükleri gösterilmiştir.

Anahtar Kelimeler: Sosyal Medya, Twitter, Referandum, Siyasal İletişim

Referendums in the Context of Strategic Political Communication April 16, 2017 Constitutional Amendment Referendum Twitter Analysis

Abstract

There have been seven referendums in the history of the Republic of Turkey. The first was held in 1961 and the second in 1982 as Turkish constitution referendum. Ensuing; The referendums of 1987, 1988, 2007, 2010 and 2017 passed as constitutional amendment referendums. Among these referendum, the 2017 referendum is different from the others. Because President of the republic carried out a quot "YES" political communication campaign through Twitter via the 2017 referendum. In this context, this work demonstrates the importance of using the referendum processes, one of the most important indicators of democratic participation, as a political campaign platform by political actors. The focus of the work is to draw attention to the differences and similarities between the President of the Republic and other political actors. For this reason, Twitter, which is one of the important social media platforms, will be investigated in terms of political campaigns in the constitutional amendment referendum of April 16, 2017 by

political parties and leaders in Turkey. The scope of the survey was limited to the constitutional amendment referendum process of April 16, 2017 only. The study will be based on the analysis of the qualitative discourse analysis of how the president and political party leaders have conducted their political campaigns in the context of political communication until the referendum process of the official Twitter accounts. As a result, the AKP and the MHP, which are on the 'YES' side of the referendum, have been found to use Twitter extensively. They also carried out a campaign of positive political communication through social media. The CHP, which is on the frontline of 'NO', used social media rarely during the referendum and predominantly negative political communication campaign strategy. It has been shown that political actors in the 'YES' and 'NO' fronts use social media circles to conduct quite different strategic political communication campaigns using Twitter.

Keywords: Social Media, Twitter, Referendum, Political Communication.

1. GİRİŞ

Özellikle 2000'li yıllardan sonra bilgi ve iletişim teknolojilerinde yaşanan gelişmeler kamusal yaşamın önemli belirleyicilerinden olmuştur. Bu bağlamda sosyal medya toplumsal ve kültürel değişim ve dönüşümlerin önünü açmıştır.

Sosyal medyanın toplumsal hayatın içine girmesiyle birlikte insanlar özel hayatlarının çoğu ayrıntısını, siyasal ve ideolojik bakış açılarını sosyal medyada paylaşmaya başlamıştır. Bu durum siyasal aktörlerin dikkatini çekmiş, siyasetçiler ve siyaset ile ilgilenen herkesin hızla sosyal medyada yer almasına ve siyasal aktörlerin gerek seçim dönemlerinde gerekse seçim dışı zamanlarda sosyal medya platformlarında siyasal iletişim yapmasına neden olmuştur.

Bu bağlamda sosyal medyayı siyasal iletişim amaçlı ilk olarak Barack Obama'nın kullandığı görülmektedir. Obama'nın 2008, Amerika Birleşik Devletleri Başkanlık seçimlerini kazanmasında sosyal medyanın önemli bir etkisi olduğu ve bu etkinin gelecek seçimler içinde devam edeceği (Smith, 2011: 28) vurgulanmıştır.

Sosyal medyanın kamusal yaşama en önemli etkisi, insanların özel hayatlarını bu platformda paylaşması ile olmaktadır. Bu anlamda Twitter insanların düşüncelerini, duygularını ve bilgilerini paylaştıkları hayata dair sıradan, siyasal ya da ideolojik yorumlar yaptıkları bir platform olarak ön plana çıkmıştır. Günümüz sıradan insanları için sosyal medya hesabı olmaması ya da bu platformlarda yer almamak bir olumsuzluk olarak algılanmakta ve hemen hemen herkes bu platformlarda yer alarak kendini göstermeye çalışmaktadır.

Bu gelişmeler siyasal aktörlerin sosyal medyayı kullanmasını bir zorunluluk haline getirmiştir. Özellikle sosyal medyada yer alan kişilerin burada etkin bir şekilde fikirlerini söylemeleri ve tartışmaları bu platformların siyasal tartışmalar açısından önemini daha da artırmaktadır. Bu durum sosyal medya platformlarının insanların siyasi kararlarında etkili olduğunu göstermektedir.

2. ARAŞTIRMANIN YÖNTEMİ

Araştırmada söylem analizi yöntemi uygulanmıştır. Bilindiği gibi söylem analizi yöntemi metin yapılarını inceleyen ve aynı zamanda bu metin yapılarındaki;

anlamlar, fikirler ve ideolojileri de açığa çıkarmak için uygulanan bir analiz türüdür. Bu çalışmada söylem analizini araştırma yöntemi olarak tercih etme nedenimiz söylem analizi yönteminin kısa metinler üzerinde derin inceleme yapılmasını sağlamasından kaynaklanmaktadır. Söylem analizi yöntemi anlamlar arasındaki bağlamı ortaya çıkarmakta ve metinlerin içindeki sözcüklerin anlamlarını göstermektedir.

Bu nedenle bu çalışmanın amacı demokrasilerin olmazsa olmazı olarak kabul edilen referandum süreçlerinde sosyal medyanın siyasal aktörler tarafından nasıl kullanıldığını incelemektir.

Araştırma analizi söylem analizi üzerine kurulduğu için örnekleme dahil olan siyasi partilerin genel başkanları ve Cumhurbaşkanı' nın tweetleri belirlenen zaman aralığında toplanmıştır. Bu bağlamda özellikle siyasal aktörlerin siyasal ileti seçimleri, sosyal medyada kullandıkları kavramlar ve sözcüklere ayrılarak analiz edilmiştir.

Araştırma Türkiye'de 16 Nisan 2017 referandum sürecinde siyasi parti genel başkanları ve Cumhurbaşkanı' nın bir siyasal iletişim aracı olarak Twitter'ı kullanım pratiklerinin nitel yöntemlerle incelenmesi üzerine kurulmuştur. Araştırmada; CHP, MHP genel başkanları ile Cumhurbaşkanı' nın resmi Twitter hesaplarında 1 Mart - 15 Nisan 2017 referandum sürecinde paylaştıkları tweetler örneklem olarak seçilmiştir. Bu tweetlerin siyasal anlam taşıyanları söylem analizi yöntemi kullanılarak incelenmiştir.

Bu bağlamda siyasi parti başkanları ve Cumhurbaşkanı' nın referandum sürecinde en fazla hangi kavram ve sözcükleri kullandıkları ortaya konulmuş ve ayrıca yürüttükleri siyasal iletişim kampanyasının stratejisi ortaya konulmuştur. Kullanılan sözcük ve kavramların siyasal iletişim açısından önemi grafiklerle gösterilmiştir. HDP Genel Başkanı Selahattin Demirtaş tutuklu olduğu için hiçbir paylaşımda bulunmamıştır bu nedenle araştırmada HDP' ye yer verilememiştir.

Çalışmanın kapsamı, 1 Mart - 15 Nisan 2017 sürecinde paylaşılan tweetler ile sınırlandırılmıştır. Bu zaman aralığında, CHP Genel Başkanı Kemal Kılıçdaroğlu, MHP Genel Başkanı Devlet Bahçeli ve AKP' yi temsilen Cumhurbaşkanı Recep Tayyip Erdoğan' nın Twitter paylaşımları örneklem olarak seçilmiştir. Çalışmada sadece referandumla ilgili tweetler ve o tweetlerde kullanılan sözcükler ile kavramların siyasal boyutları incelenmiştir. Ayrıca Cumhurbaşkanı Recep Tayyip Erdoğan, CHP ve MHP parti genel başkanlarının Twitter iletilerinde yeralan birbirini ayırt edici kavramlar ile birbirine benzerlik gösteren kavramlarda ortaya çıkarılmıştır.

Bu bağlamda söylem analizi çerçevesinde ortaya çıkan kavramlar ve sözcüklerin ışığında siyasi parti başkanlarının ve Cumhurbaşkanı'nın referandum sürecinde nasıl bir stratejik siyasal iletişim kampanyası yürüttüğü ortaya çıkmıştır. Ortaya çıkan sonuçlar aşağıda yeralan grafiklerle gösterilmiştir.

3. SOSYAL MEDYA ve TWİTTER

Bilindiği gibi siyaset toplum üzerinde egemenlik kurma ve iktidar olma olarak tanımlanmaktadır. Kışlalı' ya göre ise siyaset "ülke, devlet, insan yönetimidir." Politika ise "devlete ait işler anlamına gelir (Kışlalı, 1987: 3). Bu bağlamda siyasetçiler ve siyaset ile uğraşan herkesin toplumu etkilemesi en önemli çaba olarak görülmektedir. Bu

etkilemede siyasal aktörlerin kullandığı çok çeşitli araçlar vardır. Bu araçlara ortaçağdan itibaren bakıldığında ilk olarak gazeteler karşımıza çıkmaktadır. Ardından, radyo, televizyon ve en son sosyal medya bu araçlara eklenerek günümüze değin gelmiştir. Sosyal medyanın eklenmesiyle birlikte siyasal aktörler sosyal medya platformlarında yerlerini hızla almışlardır. Bunun en temel nedeni ise siyasetin yapısından kaynaklanmaktadır. Çünkü siyaset toplumu etkileme ve yönetme çabası olarak tanımlanmaktadır. Bu nedenle bir siyasal aktör için toplum ile sürekli iletişim halinde olmak zorunluluktur. Bu iletişim kurma çabasının arkasında “egemenlik”, “iktidar”, “yönetme”, “manipüle etme” gibi kavramlar olduğu için bu süreç bir çeşit “siyasal iletişim” süreci olarak karşımıza çıkmaktadır. Bu bağlamda, bir siyasal aktör tarafından kullanılan en masum sözcük, sembol ya da kavram siyasal iletişim olgusu içinde değerlendirilmelidir.

Siyasal aktörler tarafından yürütülen siyasal iletişim süreci hedef kitleyi istenilen egemen güç ya da güçler yönünde ikna etmek için çabalamaktadır. Bu ikna etmede kullanılacak olan ideolojik dil jargonu siyaseti yapanlar ve onun çevresi tarafından belirlenmektedir. Hedef kitle ise gönderilen siyasal iletileri içinde yaşadığı kültürel yapı aracılığıyla aldığı için harekete geçmeye hazır bulunmaktadır. Çoğu zaman da hedef kitle, kanaat önderleri aracılığıyla siyasal iletileri kabul etmektedir. Geçmişten bugüne bütün siyasal aktörlerin kendi toplumlarına ulaşmak için kullandıkları çeşitli yöntemler ve araçlar olmuştur. Özellikle Sanayi Devrimi’nden sonra kitle iletişim araçları gelişmeye başlamıştır. Günümüzde ise topluma ulaşmanın en kolay ve rahat yolu radyo ve televizyondan sonra sosyal medya olmaktadır.

Sosyal medyada web siteleri kullanıcılara sadece bilgi ya da herhangi bir hizmet vermemektedir. Sosyal medyayı kullananlara bilgiyi ya da hizmeti verirken aynı zamanda kullanıcılar ile iletişim kurmaktadır yani onları etkilemektedir. Bu etkileşim süreci görüldüğü gibi bu platformu kullanan insanların hızlı bir şekilde değişmesinde de önemli rol oynamaktadır. Sosyal medya ve tanımlarının en tipik buluşma noktası iletişim ortamları olması (Kılıçaslan, 2015: 4) çerçevesinde olmaktadır.

Komito’ya göre, sosyal medya ile ilgili pek çok tanım yapılmaktadır. Medya kuruluşlarının sosyal medya kanallarını kullanımıyla ilgili yapmış olduğu çalışmasında medya kuruluşlarının sosyal medya kanalları ile kurumsal getirilerinin farkına vardıklarını, sosyal ağlar vasıtasıyla okuyucularıyla işletmeler arasındaki etkileşimi sağladığını belirtmiştir (Komito ve Bates, 2009: 232).

Sosyal medya kavramı çevrimiçi ağlar ve paylaşım olgusu üzerinden tanımlanırken terim beş temel özellik üzerinden değerlendirilmektedir (Mayfield, 2008: 5):

- **Katılım:** Sosyal medya, herkesi katkı sağlama ve geri bildirim konusunda cesaretlendirmektedir. Medya ve izleyici arasındaki çizgiyi bulanıklaştırmaktadır.
- **Açıklık:** Sosyal medya ağlarının büyük bir bölümü katılım ve geri bildirimle açık bir durumdadır.

- **Diyalog:** Geleneksel medya içeriğın izleyiciye iletildiđi veya dađıtıldıđı bir yayıncılık biđimi olarak karřımıza ıkarken, sosyal medya iletiřim alıcıyı da sũrece dahil ederek iki yœnlũ bir iletiřim biđimi gerđekleřtirmektedir.
- **Topluluk:** Sosyal medya, toplulukların etkili ve hızlı bir biđimde iletiřim kurmasına imkan tanırken, ortak ilgi alanlarının paylařan bireylerin sanal ortamda bir araya gelmelerini sađlamaktadır.
- **Bađlantılık:** Sosyal medya sitelerinin bũyũk bir ıođunluđu bađlantılı olma temel œzelliđi ile bařka sitelere, kaynaklara ve insanlara eriřim imkanı sunabilmektedir.

Bu bađlamda Twitter'a bakıldıđında bir sosyal ađ ve mikroblog sitesi olduđu dikkat ıkemektedir. Twitter kullanıcıları 280 karakterlik kısa metinler yazarak duygu, dũřũnce ve bilgi paylařımında bulunmaktadır. InSites řirketinin 35 ũlkede 9000 kiři ũzerinde yaptđı arařtırmaya gœre dũnya ũzerinde internet kullanıcılarının % 80'i Twitter'ı bilmektedir (Netdergim; 2011). Twitter'ın amacı insanların gũnlũk yařamlarında yařadıkları, duydukları, dũřũndũkleri ve deneyimledikleri Őeylerden paylařılabilir bulduklarını bir web ortamında bařkaları ile kısa ifadelerle paylařma imkânı sunmaktadır (Altınay, 2014; 36).

Dũnyada ve Tũrkiye'de Twitter kullanımı gũn geđtikçe artmaktadır. Bu artıř siyasetçilerinde dikkatini ıkemiřtir. Artık her siyasi aktœrũn Twitter hesabı bulunmaktadır. Bu siyasi aktœrler hem gũndem iči hem de gũndem dıřı tweetler paylařmaktadırlar.

Tarihsel olarak Twitter'ın artıř rakamlarına bakıldıđında, Mart 2008'de 1.32 milyon kayıtlı kullanıcısı olan Twitter, bu rakamı Nisan 2009'da 6 milyon, Nisan 2010'da 105 milyon, Eylũl 2010'da 145 milyon ve Eylũl 2011'de 200 milyon kayıtlı kullanıcıya ıkarmayı bařarmıřtır. Dũnyada internet kullanıcı sayısı Ocak 2015 itibariyle 3.010 milyar kiři olarak saptanmıř bulunmaktadır. Bu sayı, 7.210 milyar olan insan nũfusunun tam yũzde 42'sine tekabũl etmektedir. İnternet kullanıcıları arasından tam 2.078 milyar kiři ise aynı zamanda sosyal medyada aktiftir. Bu da toplam insan nũfusu iđerisinde yũzde 29'a denk gelmektedir. Dũnyada 3.649 milyar kiři mobil telefon/cihaz kullanırken bu kiřilerin de 1.685 milyar kiřisi sadece mobil cihazlarını sosyal medya hesaplarına girmek kullanmıř olarak gœrũnmektedirler (www.medyaakademi.org, 2017).

Tũrkiye'de Twitter kullanımı, 2009-2010 tarihleri itibariyle yaygınlık kazanmaya bařlamıřtır. Őzellikle genel ve yerel seđimler sũrecinde siyasilerin daha aktif oldukları saptanmıřtır. Tũrkiye'de, Twitter kullanıcılarının yũzde 60'ını erkekler, yũzde 40'ını kadınlar oluřturmaktadır. Kullanıcıların yũzde 64'ũ, 34 yařın altında ve yũzde 50'sinin eđitim dũzeyi ũniversite mezunudur. Twitter' ın Tũrkiye'de, kendini geliřtirmek isteyen, dũnyadaki geliřmeleri olduđu kadar modayı da takip eden ve diđer kũltürlerle ilgilenen bir kitlesi bulunmaktadır (webrazzi.com, 2017).

Bu oranlarda kullanıcıların bũyũk ıođunluđunu yũzde 33 ile 25-34 yař grubu ve yũzde 28, 16-24 yař grubu oluřturmaktadır. Bu durum ıkok yođun olarak gençlerin

Twitter’da yer aldıklarının göstergesidir. Ayrıca kullanıcıların yüzde 50’sinin üniversite mezunu olması dikkat çekmektedir.

Günümüzde Twitter’ın kullanıcı sayısının Türkiye’de artış göstermesi siyasal aktörlerin dikkatini çekmiştir. Bu da siyasal aktörlerin Twitter’a daha fazla önem vermesine neden olmaktadır. Twitter ülkemizde siyasi partiler ve liderlerinin en fazla tercih ettikleri sosyal medya platformları arasında bulunmaktadır. Bu nedenle siyasal liderler kendilerine Twitter hesabı açmışlardır. Bu hesaplardan gerek seçim süreçlerinde gerekse seçim dışı zamanlarda tweet atmaktadırlar. Bu bağlamda özellikle seçim süreçlerinde Twitter paylaşımlarının siyasal iletişim açısından oldukça önemli olduğu görülmektedir.

4. SİYASAL İLETİŞİM BAĞLAMINDA SOSYAL MEDYA ve REFERANDUMLAR

Referandum kavramı anlam olarak, geri almak veya getirmek anlamına gelen Latince *referre* sözcüğünden türemiştir (Online Etymology Dictionary, 2017).

Türk Dil Kurumuna göre referandum “Halkın türlü siyasi ve toplumsal sorunlar karşısında olumlu veya olumsuz görüşünü belirlemek için başvuru oylamadır” (Türk Dil Kurumu İnternet Sitesi TDK, 2017).

Tarihsel süreçte referandumun ilk uygulamaları özellikle Eski Yunan’da karşımıza çıkmaktadır. Modern anlamda uygulamalar ise Ortaçağ’da İsviçre kantonlarında görülmüştür (www. Britannica.com, 2017).

Referandumların en tipik özelliği devletlerin kamuoyunun herhangi bir konuda (siyasal uygulamalar) görüşünün alınması için oylamaya gitmesi durumudur. Demokrasilerdeki seçimlerden farklı bir uygulama içeriğine sahip olan referandumlar, seçmenlere bir konu hakkında devlet siyasasına ilişkin görüşlerini soran önemli oylamalardır. Özellikle demokratik yönetim biçimlerinde sık sık uygulanmaktadır fakat bazı istisnalar durumunda totaliter yönetim biçimlerinde de görülmektedir.

Bilindiği gibi referandumlar demokrasilerde siyasi krizleri çözmek için kullanılan en önemli siyasal iletişim araçları olarak kabul görmektedir. Bu nedenle referandumlar gerek liberal gerek liberal olmayan demokratik yönetimler için oldukça önem taşımaktadır. Referandum süreçlerinde sosyal medya uygulamalarında:

- Siyasal iletişim kampanya stratejisi,
- Belirlenen kampanya stratejisinin uygulama süreci,
- Uygulama yapılıp seçim süreci bittikten sonra kampanyanın başarısının ölçülmesi açısından oldukça önemlidir.

Türkiye’de dört yılda bir genel seçimler, beş yılda bir yerel seçimler ve yine beş yılda bir Cumhurbaşkanlığı seçimlerinin yapıldığı bir siyasal sistem mevcuttur. Bu yapıya referandumlar da eklendiğinde propaganda açısından kitle iletişim araçlarının ve özellikle sosyal medyanın siyasal kampanya süreçlerinde önemi yadsınamaz.

5. 16 NİSAN 2017 ANAYASA DEĞİŞİKLİĞİ REFERANDUMU TWİTER ANALİZİ

16 Nisan 2017 referandumunu halk tarafından çok ciddiye alınan ve oldukça yoğun katılımın olduğu önemli bir referandumdur. Referanduma katılan toplam seçmen sayısı, 58.365.078' tir. Toplam seçmen sayısının kullandığı oy, 49.799.163'tür. Referanduma katılım oranı yüzde 85.32 dir. Referandum sonucunda AKP ve MHP'nin destek verdiği 'EVET' yüzde 51.41, CHP ve HDP'nin yer aldığı 'HAYIR' cephesi yüzde 48.59 oranında oy almıştır.

Bu oranları anayasa değişikliği 2010 referandumunu ile karşılaştırdığımızda Evet yüzde 57.88, Hayır ise yüzde 42.12 olarak sonuçlanmıştır. Aynı şekilde 2007 anayasa değişikliği referandumuna bakıldığında ise Evet yüzde 68.95, Hayır yüzde 31.05 olarak çıkmıştır.

Bu çalışmada AKP adına Cumhurbaşkanı Recep Tayyip Erdoğan, CHP'yi temsilen Genel Başkan Kemal Kılıçdaroğlu ve MHP'yi temsilen Genel Başkan Devlet Bahçeli'nin referandum süresince attıkları tweetler incelenmiştir. Atılan tweetlerde kullanılan her kavram ve sözcüğün niceliksel olarak kaç kez kullanıldığı özel bir bilgisayar programı aracılığıyla tespit edilmiştir.¹ Ardından bu sözcüklerin referandum ile stratejik siyasal iletişim bağlantısı kurulmuştur. Aynı ideolojik ya da karşıt ideolojik düzlemdeki partilerin kullandıkları kavram ve sözcüklerin benzerlikleri ve farklılıklarına bakılmıştır.

Ayrıca çıkan sonuçlar siyasal aktörlerin hangi siyasal iletişim kampanyası stratejisi yürüttüğünü bize göstermiştir. Bilindiği gibi üç tip siyasal iletişim kampanya stratejisi vardır.

- **Pozitif Siyasal İletişim Kampanya Stratejisi:** Bu kampanyada siyasal aktör kendini övmekte ve yüceltmektedir. Bu tip kampanyaları genellikle siyasal aktörler 'iktidar' larını korumak için yaparlar. Bu kampanyanın arka planında ben güçlüyüm ve egemen olan benim iletileri bulunmaktadır.
- **Negatif Siyasal İletişim Kampanya Stratejisi:** Bu kampanyada siyasal aktörler karşı tarafın yaptıklarını kötüleme, kötü gösterme üzerine stratejisini kurmaktadır. Negatif siyasal iletişim kampanyası yapan siyasal aktör karşı tarafı kötüleyerek ben daha iyiyim iletileri göndermektedir. Bu şekilde karşı tarafı zayıflatmaya çalışmaktadır.
- **Nötr Siyasal İletişim Kampanya Stratejisi:** Bu kampanyada siyasal aktörler ne pozitif ne de negative söylemde bulunmamaktadır. Sadece ortaya konuşarak, belirsiz davranarak kendini göstermeme stratejisi uygulamaktadır. Ayrıca sadece sıradan haberler paylaşarak nötr ileti göndermektedir.

¹ Bilgisayar programı sadece bu çalışmada kullanılmak üzere özel olarak yapılmıştır.

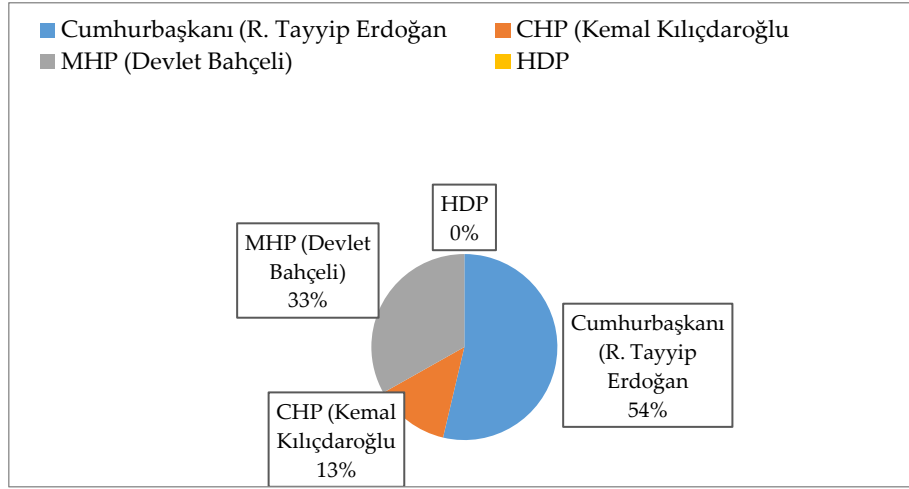

Grafik 1. Cumhurbaşkanı (R. Tayyip Erdoğan), CHP (Kemal Kılıçdaroğlu) ve MHP (Devlet Bahçeli) Tweetlerinin Yüzdeleri Grafiği

Cumhurbaşkanı Recep Tayyip Erdoğan'ın Cumhurbaşkanlığı (<https://twitter.com/tcbestepe>) resmi tweeter sayfasının 4.86 milyon takipçisi vardır. Referandum sürecinde bu sayfadan 102 tweet atılmıştır. Bu 102 tweet grafikte yüzde 54 oranı ile gösterilmiştir. Bu durum Cumhurbaşkanı'nın bu referandum sürecinde en ciddi siyasal kampanyayı yürüttüğünü göstermektedir. Cumhurbaşkanı bilindiği gibi AKP adına 'EVET' cephesinin kampanyasının yürütülmesinde oldukça önemli bir görev üstlenmiştir. Bu nedenle Türkiye'nin pek çok yerinde siyasal kampanyalar yaparak bu görevi yerine getirmiştir. Referandum kampanya sürecinde ikinci en yüksek tweet oranına Milliyetçi Hareket Partisi Genel Başkanı Devlet Bahçeli'nin sahip olduğunu görmekteyiz. Devlet Bahçeli'nin resmi Twitter sayfasının, 3.6 milyon takipçisi bulunmaktadır. Devlet Bahçeli (<https://twitter.com/dbdevletbahceli>) 1 Mart - 15 Nisan arası 65 tweet atmıştır. Grafikte yüzde 33 olarak yerini almıştır. Her iki partide 'EVET' cephesini temsil etmektedir.

Son olarak 'HAYIR' cephesinden Cumhuriyet Halk Partisi Genel Başkanı Kemal Kılıçdaroğlu'na bakıldığında (<https://twitter.com/kilicdaroglu>) resmi Twitter sayfasının 4.95 milyon takipçisi vardır. 1 Mart -15 Nisan zaman aralığında sadece 25 tweet atmıştır. En az tweete sahiptir. Grafikte yüzde 13 olarak görülmektedir.

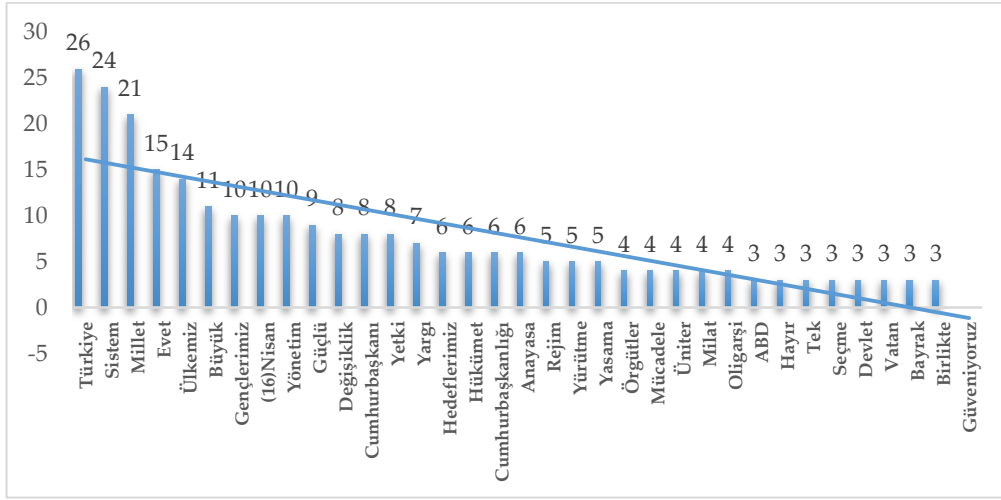

Grafik 2. Cumhurbaşkanı Recep Tayyip Erdoğan Referandum Tweet Örnekleri

Cumhurbaşkanı Recep Tayyip Erdoğan AKP'yi temsilen referandum süresince 102 tweet atmıştır. Cumhurbaşkanı'nın kampanya süresince en fazla "Türkiye, Sistem, Millet, Evet, Ülkemiz, Gençlerimiz, 16 Nisan, Yönetim, Güçlü, Değişiklik, Cumhurbaşkanı, Anayasa, Rejim, Yürütme, Yasama, Örgütler, Mücadele, Üniter, Milat, Oligarşi, ABD, Hayır, Tek, Seçme, Devlet, Vatan, Bayrak, Birlikte, Güveniyoruz" kavram ve sözcükleri kullandığı dikkat çekmektedir.

- **Türkiye**'nin Üniter Yapısının En Büyük Savunucusu Biz Olduk.(Pozitif)
- Avrupa Birliği'nin 54 senedir bize çektiirdiği çile yeter. **Türkiye** bunların şamar oğlanı değil, herkes haddini bilecek.(Pozitif)
- Bunun için **sistemin** temel taşlarının yerli yerine oturduğu, sorumlu ve güçlü bir yönetim anlayışını tesis etmeliyiz. (Pozitif)
- İnşallah 16 Nisan'da, gençlerimizin söz sahibi olduğu güçlü bir **sistem** için, GELECEK İÇİN EVET diyeceğiz.(Pozitif)
- Yeni sistemde hükümeti seçme yetkisi, doğrudan egemenliğin kayıtsız şartsız sahibi olan **milletin** olacak.(Pozitif)
- **Millet** için, Bayrak için, Vatan için, Devlet için EVET demeye? (Pozitif)
- TekYürek **EVET** diyor!(Pozitif)
- Güzel bir Türkiye İçin Tabii ki **Evet!**(Pozitif)
- Önümüzdeki süreçte de birlik ve dayanışma içinde, aynı kararlılıkla, **ülkemize**, istiklal ve istikbalimize sahip çıkacağımıza inancım tamdır.(Pozitif)
- **Ülkemizi** göz göre göre kaosların, siyasi çekişmelerin ve istikrarsızlıkların içine atamayız.(Pozitif)
- Anayasa Değişikliğini **Ülkemizin** Geleceği İçin İstiyoruz!(Pozitif)
- Davamız **büyük**, millete olan aşkımız sonsuz.
- **Büyük** Türkiye'yi, güçlü Türkiye'yi inşa etmek için gençlerimize her zamankinden daha çok ihtiyacımız var.(Pozitif)
- Kendi tecrübesine, birikimine, kabiliyetine güvenen hiç kimse **gençlerin** seçilme hakkı elde etmesinden rahatsızlık duymaz.(Negatif)

- Biz **gençlerimize** güveniyoruz. Gençlere güvenmeyenlerin itimatsızlığı aslında bizatihi kendilerinedir.(Negatif)
- **16 Nisan**'da milletimizin takdirine sunulacak olan Anayasa değişikliğiyle demokrasiyi zayıflatmak şöyle dursun, güçlendiriyoruz.
- Bunun için sistemin temel taşlarının yerli yerine oturduğu, sorumlu ve güçlü bir **yönetim** anlayışını tesis etmeliyiz.
- Evet... Ben 16 Nisan'ın **güçlü** bir Türkiye için, lider bir Türkiye için, müreffeh bir Türkiye için bir milat olacağına inanıyorum.
- 16 Nisan'da oylayacağımız Anayasa **değişikliği**, asla bir rejim değişikliği değildir. Bu bir yönetim sistemi değişikliğidir.
- Yeni sistemde **Cumhurbaşkanının** kanun yapma noktasında yalnızca bütçe kanunu teklif etme yetkisi olacak.
- Yeni sistemde hükümeti seçme **yetkisi**, doğrudan egemenliğin kayıtsız şartsız sahibi olan milletin olacak.

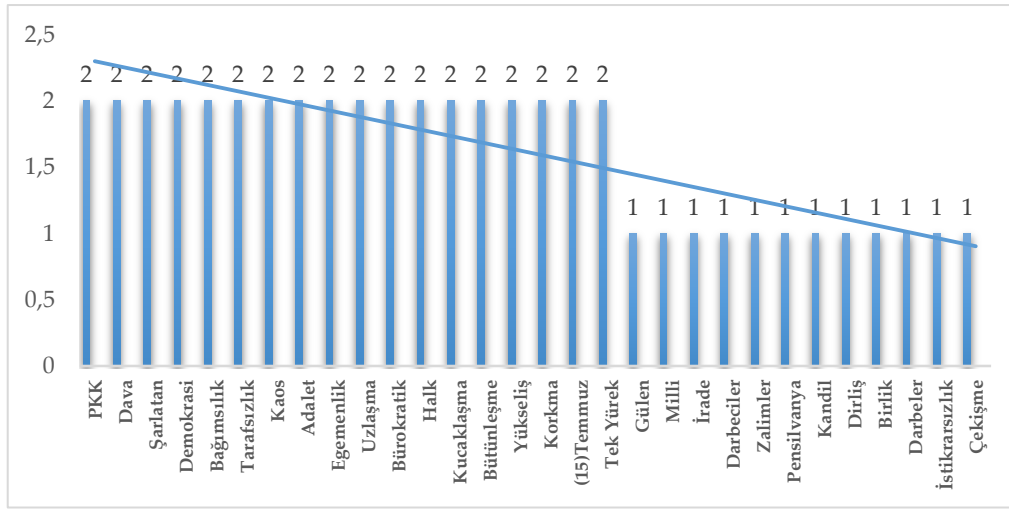

Grafik 3. Cumhurbaşkanı Recep Tayyip Erdoğan Referandum Tweet Örnekleri 2

İkinci grafikte ise Cumhurbaşkanı Recep Tayyip Erdoğan'ın en az kullandığı kavram ve sözcükler yer almıştır. Bunlar; PKK, Dava, Şarlatan, Demokrasi, Bağımsızlık, Tarafsızlık, Kaos, Adalet, Egemenlik, Uzlaşma, Bürokratik, Halk, Kucaklaşma, Bütünleşme, Yükseliş, Korkma, 15 Temmuz, Tek Yürek, Milli, İrade, Darbeciler, Zalimler, Pensilvanya, Kandil, Diriliş, Birlik, Darbeler, İstikrarsızlık, Çekişme" olarak sıralanmıştır.

- Türkiye, yasama, yürütme ve yargı güçleri arasındaki **çekişmelerden**, yetki karmaşalarından çok büyük zarar gördü.
- Ülkemizi göz göre göre kaosların, siyasi çekişmelerin ve **istikrarsızlıkların** içine atamayız.
- **Darbelerin**, muhtıraların yol açtığı siyasi kaoslar ve ekonomik krizler ülkeye ağır bir maliyet yükledi.

Sonuç olarak bakıldığında gerek en fazla gerekse en az frekansa sahip sözcük ve kavramlar bize AKP'nin bu referandum sürecinde pozitif siyasal iletişim stratejisi izlediğini yukarıda yer alan tweet örneklerinde göstermektedir.

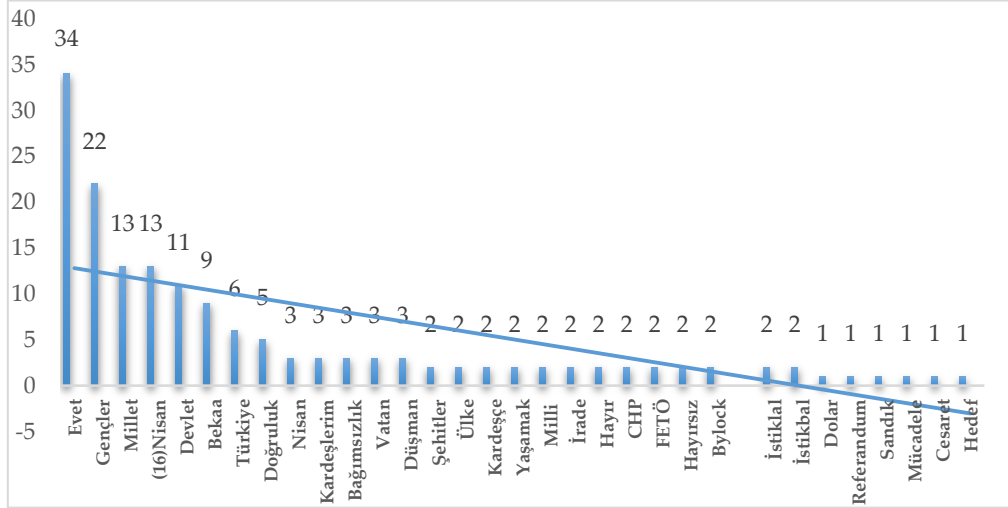

Grafik 4. Devlet Bahçeli Referandum Tweet Örnekleri

Milliyetçi Hareket Partisi Genel Başkanı Devlet Bahçeli referandum sürecinde 65 tweet atmıştır. Bu tweetler bilgisayar programında sayılarak sözcük sözcük ayrılmıştır. Bu sözcüklerden siyasal enformasyon içeren kavram ve sözcükler alınmıştır. Buna göre MHP Genel Başkanı Devlet Bahçeli; "Evet, Millet, Devlet, Türklük, Nisan, Bağımsızlık, Düşman, Ülke, Kardeşçe, Milli, Hayır, FETÖ, Bylock, İstiklal, Dolar, Sandık, Cesaret, Hedef" sözcük ve kavramları üzerine referandum sürecinde kendi stratejik siyasal iletişim kampanyasını yürütmüştür.

- Sıkı tut gençliği, çabuk geçer. Nice sıkı tutsan da gençlik kaçır." Silgiyi kaleminden önce bitirmeyin,16 Nisan'da **evet** deyin.(Pozitif)
- Devletin başına geçen kimse, halkı yönetmeli iyi töreyle." Töreyle hakim ve hadim kılmak için **evet** diyelim. (Pozitif)
- Genç kardeşim, kınına girmeyen kılıçsın. Kabına sığmayan heyecansın. Özlemlerin var, hayallerin var, hedeflerin var, gerçekleştirmek için **evet**. (Pozitif)
- Türk **gençliği** inanıyorumki bu ülke için vazgeçilmeyecek yeminlerini tutacak,milleti için evet,devleti için evet,Türkiye için **evet** diyecektir.(Pozitif)
- **Evet**, Türk milletinin bağımsızlık meşalesi sonsuza kadar yanacaktır.(Pozitif)
- Milletin Bekası İçin '**Evet**' Diyeceğiz.(Pozitif)
- Değerli **gençler**, bir düşünün Türkiye'yi çünkü düşünmek görmektir, bunu da bilin. Beka en çok sizin için,en çok sizin geleceğinizin güvencesidir.(Pozitif)
- **Genç** kardeşim, Yunus diyor ki, cümleler doğrudur sen doğru isen, doğruluk bulunmaz sen eğri isen. Sizler doğrusunuz, siz dik duruşsunuz.(Pozitif)
- Fırsatı görmek için uyanıklık, yakalamak için yetenek ve cesaret, ondan istifade için kuvvet ve kararlılık gerekir. Bu Türk **gençliğinde** vardır. (Pozitif)

- Diyorlar ki, 18 yaşındaki **gencin** seçilme hakkına ulaşması anlamsızdır. (Negatif). Sizler Fatih'in İstanbul'u fethettiği yaştasınız, her şey size helaldir.(Pozitif)
- Milliyetçi Hareket Partisi'nin önceliği **milletimizin** ve **devletimizin bekasıdır**.(Pozitif)
- Sonuna kadar **devlet**, sonsuza kadar **millet**; 16 Nisan'da evet.(Pozitif)
- Biz 16 Nisan'da **millet** için evet, **devlet** için evet, Türklüğün **bekası** için evet diyeceğiz.(Pozitif)
- Egemenliğin yegâne sahibi büyük Türk **milleti** ülkesinin geleceği hakkında son sözü söylemiş, istiklal ve istikbaline sahip çıkmıştır.(Pozitif)
- **16 Nisan'da, devletin bekası** için evet diyeceğiz. (Pozitif)
- Türklüğün **bekasını** muhafaza için **16 Nisan'da** evet kararındayız.(Pozitif).

Yukarıda yeralan Milliyetçi Hareket Parti'sinin attığı tweetlerin söylem analizleri sonuçlarına bakıldığında tamamen slogan ağırlıklı bir pozitif stratejik siyasal iletişim kampanyasının "Milliyet" "Türklük" ve "Devlet" kavramları etrafında özellikle gençlere yönelik olarak yapıldığı görülmektedir.

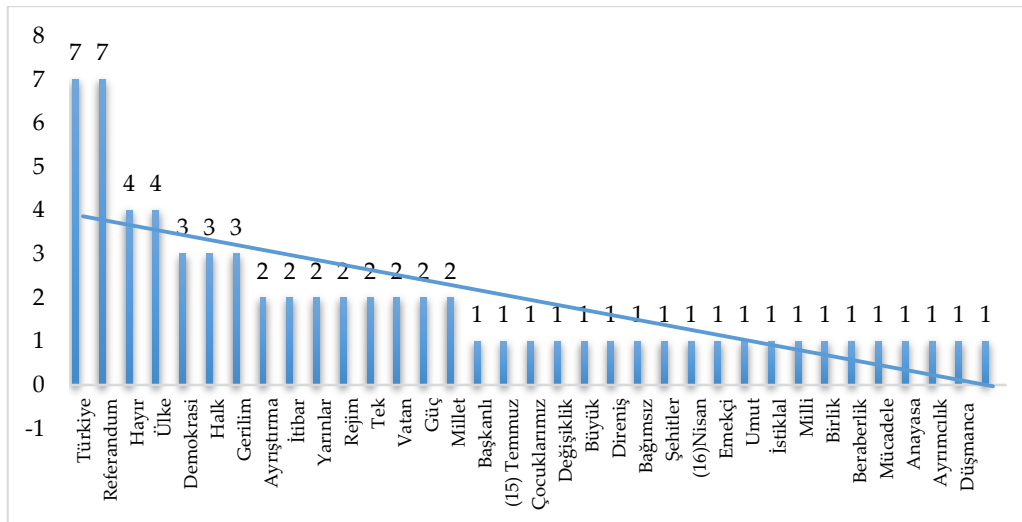

Grafik 5. Kemal Kılıçdaroğlu Referandum Tweet Örnekleri

16 Nisan referandum sürecinde 'HAYIR' cephesinde yer alan Cumhuriyet Halk Partisi Genel Başkanı Kemal Kılıçdaroğlu sadece 25 tweet atmıştır. Bu tweetlere bakıldığında "Türkiye, Referandum, Hayır, Ülke, Demokrasi, Halk, Gerilim, Ayrıştırma, itibar, Yarınlar, rejim, Tek, Vatan, Güç, Başkan, 15 Temmuz, Çocuklarımız, Değişiklik, Büyük, Direniş, Bağımsız, Şehitler, 16 Nisan, Emekçi, Umut, İstiklal, Milli, Birlik, Beraberlik, Mücadele, Anayasa, Ayrımcılık, Düşmanca" sözcük ve kavramları üzerinden stratejik siyasal iletişim kampanyası sürdürmüştür.

- **Türkiye'** nin gücünü kimse test etmeye kalkmasın" dediler, iktidarları boyunca İsrail, Rusya, Almanya dahil gücümüzü test etmeyen kalmadı! (Negatif)
- Çanakkale'deki büyük direniş, bağımsız **Türkiye'** nin temelini attı.(Pozitif)
- 15 Temmuz başkanlık sisteminde olsaydı, bugün **Türkiye** diye bir ülke kalmamıştı. Başkanı ele geçirmek Türkiye'yi ele geçirmek demektir!(Negatif)

- @BloombergHT ortak yayınında **referandum** sürecini değerlendireceğim. (Nötr)
- @cnnturk canlı yayınında **referandum** sürecini ve gündemdeki gelişmeleri değerlendireceğim.(Nötr)
- TRT- TÜRK ve TRT Radyo ortak yayınında gündeme ve **referandum** sürecine ilişkin açıklamalarda bulunacağım.(Nötr)
- Enerji Bakanı'nın uçağı Irak'a alınmadığında, askerimizin başına çuval geçirildiğinde **referandum** yok diye mi ses çıkarmaya gerek duymadınız? (Negatif)
- Türkiye'nin ihtiyacı tek adam yönetimi ya da evetçiler-**hayırcılar** diye ayırışmak değil; tek yürek olup, adaletli bir gelecek inşa etmektir. (Negatif)
- Güneşli yarınlar için, en çok da çocuklarımız için #**HAYIR!**(Pozitif)
- Çanakkale, bizi millet iradesine dayalı bir rejime kavuşturan ilk adımdır. 102 yıl sonra rejim değişikliğine **HAYIR** demek vatan borcumuzdur!(Negatif)
- Bu **millet** de, bu ülkenin itibarı da umrunuzda değil. 20 milyon dolara itibarımızı İsrail'e satan hükümet referandum öncesi aslan kesiliyor!(Negatif)
- @cnnturk ve @KanalD ortak yayınında, hafta sonu gerçekleşecek ve ülkemizin kaderini etkileyecek referandumu konuşacağız.(Nötr)
- 15 Temmuz başkanlık sisteminde olsaydı, bugün Türkiye diye bir **ülke** kalmamıştı.(Negatif)
- Karar hem diplomasiye hem de **demokrasinin** temel ilkelerine aykırıdır. Düşünce ve ifade özgürlüğü engellenemez.(Negatif)
- Biz Amsterdam'da da, Ankara'da da aynı şeyi istiyoruz: Hiç kimsenin ayrımcılığa uğramadığı tam **demokrasi**.(Negatif)
- Önümüzdeki süreçte de birlik ve dayanışma içinde, aynı kararlılıkla, ülkemize, istiklal ve istikbalimize sahip çıkacağımıza inancım tamdır.(Pozitif)

Yukarıda yeralan grafik ve tweetlerin sonucuna bakıldığında CHP'nin bu referandum ağırlıklı olarak negatif tweetler kullandığı görülmektedir. Ayrıca pozitif ve nötr mesajlar içeren tweetleri de bulunmaktadır. Bilindiği gibi negatif siyasal iletişim kampanyaları bir başka siyasal partinin ya da var olan durumun olumsuz eleştirilmesi ve kötü gösterilmesi üzerinden yapılmaktadır. Hayır kampanyası yürütmesi ve muhalefet olması da bu negatif stratejik siyasal iletişim kampanyasında belirleyici olmuştur.

CHP'nin genel olarak referandum sürecinde uyguladığı pasifist siyasal iletişim politikaları da bir çeşit stratejidir. Bu şekilde AK Partinin kendi varoluşunu gerçekleştirdiği siyasal parti olan CHP'yi grileştirerek AK Partiyi düşmansız bırakma stratejisi uygulanmıştır.

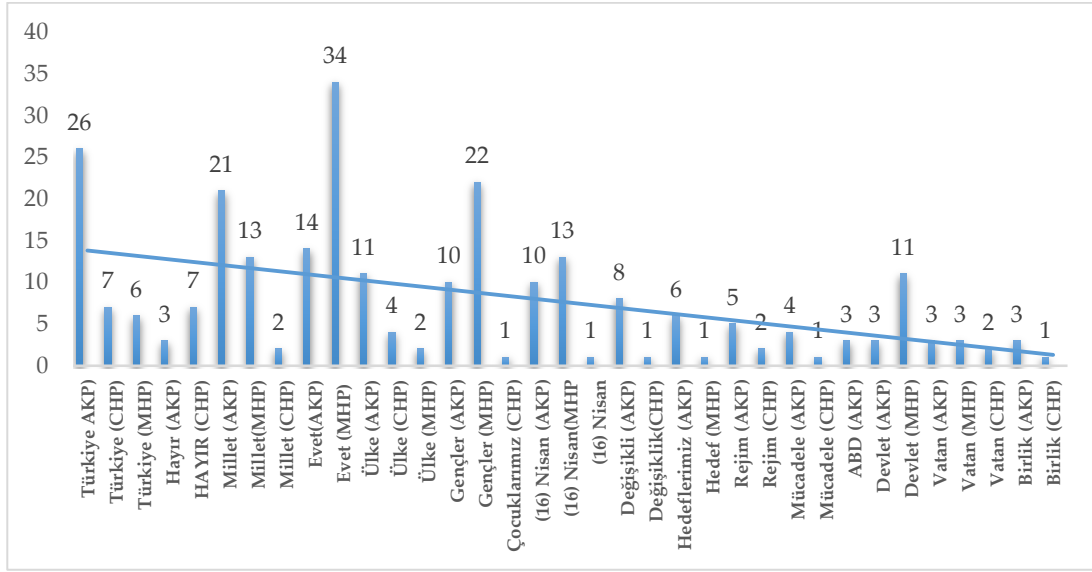

Grafik 6. Cumhurbaşkanı ve Parti Genel Başkanlarının 16 Nisan 2017 Referandum Kampanyasında Kullandığı Ortak Sözcük ve Kavramlar Grafiği

- 1. Türkiye'nin** artık koalisyonlara ve krizlere tahammülü kalmadı. (AKP, Negatif)
 1. Türk gençliği inanıyorum ki bu ülke için vazgeçilmeyecek yeminlerini tutacak, milleti için evet, devleti için evet, **Türkiye** için evet diyecektir. (MHP, Pozitif)
 1. **Türkiye'nin** gücünü kimse test etmeye kalkmasın" dediler, iktidarları boyunca İsrail, Rusya, Almanya dahil gücümüzü test etmeyen kalmadı! (CHP Negatif)
 2. Kürt kardeşlerime zulmeden zalimler şimdi '**hayır**' diyor (AKP, Negatif).
 2. FETÖ'nün fan kulübüne CHP'nin dahil olması hakikaten zillettir, hezimettir. **Hayır** diyorlar, evet diyenleri de denize dökmekten bahsediyorlar. (MHP, Negatif)
 2. Güneşli yarınlar için, en çok da çocuklarımız için **#HAYIR!** (CHP, Pozitif)
 3. Yarın öyle bir reform yapalım ki, Batı ve teröristler çıldırsın. **Milletin** evlatları ise bayram yapsın.(AKP, Negatif).
 3. Kılıçdaroğlu saçmalıyormuş, yalan yanlış konuşuyormuş, anayasayı açıp okumamış, maddeleri incelememiş, bırakalım **milletimiz** hükmü versin.(MHP, Negatif)
 3. Bu **milletde**, bu ülkenin itibarı da umrunuzda değil. 20 milyon dolara itibarımızı İsrail'e satan hükümet referandum öncesi aslan kesiliyor! (CHP, Negatif)
 4. Egemenliğin yegâne sahibi büyük Türk milleti **ülkesinin** geleceği hakkında son sözü söylemiş, istiklal ve istikbaline sahip çıkmıştır. (AKP, Pozitif)
 4. Türk gençliği inanıyorumki bu **ülke** için vazgeçilmeyecek yeminlerini tutacak, milleti için evet, devleti için evet, Türkiye için evet diyecektir. (MHP, Pozitif)
 4. Bu millet de, bu **ülkenin** itibarı da umrunuzda değil. 20 milyon dolara itibarımızı İsrail'e satan hükümet referandum öncesi aslan kesiliyor!(CHP, Negatif)

5. İnşallah **16 Nisan'da**, gençlerimizin söz sahibi olduğu güçlü bir sistem için, GELECEK İÇİN EVET diyeceğiz. (AKP, Pozitif)
5. Biz **16 Nisan'da** millet için evet, devlet için evet, Türklüğün bekası için evet diyeceğiz. (MHP, Pozitif)
5. Halkın 'HAYIR' iradesini kırmak için Avrupa'da bile gerilim ortamı yaratıyorlar. Halk gerilimden bıktı. **16 Nisan'da** bunu onlar da görecek! (CHP, Negatif)
6. Tek Millet, Tek Devlet, Tek **Vatan**, Tek Bayrak İçin Evet (AKP, Pozitif)
6. Diyorlar ki, 18 yaşındaki gencin seçilme hakkına ulaşması anlamsızdır. Sizler Fatih'in İstanbul'u fethettiği yaştasınız, her şey size helaldir. İş mi, bulunur; aş mı, yapılır; ev mi, alınır; yuva mı, kurulur; para mı, kazanılır; ama **vatanın** telafisi yoktur, bağımsızlığın ikamesi hiç yoktur. (MHP, Pozitif)
6. **Vatan** uğruna mücadelemizi, milli birlik ve beraberliğimizi ölümsüzleştiren İstiklal Marşımızın kabulünün 96. yılı kutlu olsun! (CHP, Pozitif).

Yukarıda yeralan grafikte ortak kullanılan en fazla sözcük ve kavramlar yer almıştır. Ortak sözcük ve kavramların pozitif ve negatif olarak dağılımına bakıldığında ise AKP'yi temsilen Cumhurbaşkanının 6 ortak tweetinden 3 tanesinin neaktif diğer geriye kalan 3 tanesinin ise pozitif olduğu görülmektedir. Ortak tweetlerde bir denge stratejisi kurulmuştur.

MHP'yi temsilen Genel Başkan Devlet Bahçeli' nin ortak tweetinden sadece bir tanesi negatif iken geriye kalanlar pozitifdir. MHP'nin ise EVET kampanyasına pozitif siyasal iletişim bağlamında çok büyük destek verdiği görülmektedir.

CHP'yi temsilen Kemal Kılıçdaroğlu'nun 6 tweetinden 4 tanesinin neaktif iken sadece iki tanesinin pozitif olduğu dikkat çekmektedir.

6. SONUÇ VE TARTIŞMA

Bu çalışmada demokratik katılımın en önemli göstergelerinden olan referandum süreçlerinde siyasal aktörler tarafından yürütülen siyasal kampanyaların nasıl yürütüldüğü ve hangi stratejilerin kullanıldığı söylem analizi yöntemi ile incelenerek ortaya konulmuştur. Ayrıca çalışmada Cumhurbaşkanı ile CHP ve MHP parti genel başkanlarının paylaşımlarının farklılıklarına ve benzerliklerine dikkat çekilmiştir. Bu nedenle sosyal medyanın önemli platformlarından olan Twitter' ın Türkiye'de Cumhurbaşkanı ve siyasi parti genel başkanları tarafından 16 Nisan 2017 anayasa değişikliği referandumunda siyasal kampanyalar açısından kullanım pratiği gösterilmiştir. Ortaya çıkan sonuçlar yukarıda yer alan grafiklerle gösterilmiştir.

Bu doğrultuda bakıldığında gerek en fazla gerekse en az frekansa sahip sözcük ve kavramlar sonucu bize, AK Partinin bu referandum sürecinde pozitif siyasal iletişim stratejisi izlediğini yukarıda yer alan tweet örneklerinde göstermektedir. Bu tweetlerin en önemli sözcük ve kavramları grafiklerde yer almıştır.

Bilindiği gibi pozitif siyasal iletişim stratejisinde siyasal aktörün kendini övmesi ve yüceltmesi söz konusudur. Ayrıca bu stratejiyi yürüten siyasal aktör kendisine daha

fazla olumlu yönde referansta bulunmaktadır. Çalışma bizi 'EVET' cephesinde yer alan (AK Parti ve MHP)nin oldukça yoğun Twitter'ı kullandığı ve pozitif stratejik siyasal iletişim kampanyası yürüttüğü sonucuna götürmüştür. Bu bağlamda bu referandum sürecini çok ciddiye alan AK Parti ve MHP sosyal medyakullanımına önem vermektedirler. Ayrıca bilindiği gibi sosyal medyayı en fazla gençler kullanmaktadır. Bu durumda AK Parti ve MHP'nin sosyal medya kullanıcılarına önem verdiklerinin göstergesidir.

'HAYIR' cephesinde CHP ve HDP yer almıştır. Bilindiği gibi HDP Genel Başkanı Selahattin Demirtaş'ın tutuklu olması sebebiyle HAYIR kampanyasını sadece CHP yürütmüştür. CHP'nin yürüttüğü stratejik siyasal iletişim kampanyasında oldukça az ve sıradan sloganlar kullandığı dikkat çekmiştir. Ayrıca bu CHP kampanyasını ağırlıklı olarak negatif siyasal iletişim stratejisi üzerine kurmuştur. Negatif siyasal iletişim stratejisi olumsuz anlamda eleştirel bir bakış açısı bağlamında yapılmaktadır. Bu süreçte CHP, AK Parti'yi eleştirerek kampanyasına negatif çerçeve çizmiştir. 'HAYIR' cephesinde CHP'nin yalnız kalması HDP'nin sosyal medya Twitter üzerinden kampanyaya katılamaması da bu çalışmada göz önünde bulundurulmuş bir gerçektir. Bu durum hem HAYIR cephesini hem de CHP'nin kampanyasını zayıf kılmıştır. Ayrıca çalışmanın zayıf kalmasına neden olmuştur.

Sonuç olarak bakıldığında bu çalışma, 16 Nisan 2017 referandumunda, Türkiye Cumhuriyeti tarihinde Cumhurbaşkanı ve siyasi parti genel başkanlarının bir siyasal seçim kampanyası yürütür gibi kampanya yürütmeleri ve bu kampanyalarında sosyal medyanın önemli platformlarından olan Twitter'ı kullanmaları açısından farklılık yaratmıştır. Bu durum ayrıca bu çalışmaya özgünlük katmıştır.

Bu bağlamda Türkiye'de Siyasi parti genel başkanlarının ve Cumhurbaşkanı Recep Tayyip Erdoğan'ın siyasal iletişim faaliyeti olarak sosyal medyayı kullanmaları bu çalışmada incelenmiştir. Çalışma sonucunda AK Parti, MHP ve CHP'nin, 'EVET' ve 'HAYIR' cephelerinde yer alarak oldukça farklı stratejik siyasal iletişim kampanyaları yürüttükleri ortaya konulmuştur. Ortaya çıkan sonuçlar grafiklerle gösterilmiştir.

Araştırma kapsamında incelenen tweetler bizi 'EVET' cephesinin sosyal medyayı yoğun olarak kullandığı sonucuna götürmektedir. EVET cephesinde yer alan AK Parti ve MHP'nin aynı cephede fakat farklı ideolojik boyutlarda siyasal iletişim kampanyası yürüttüklerini göstermiştir. Bu farklı boyutlar MHP'nin Türkçülük AK Partinin islamcılık ideolojisi perspektifinde hareket ederek Türk-İslam sentezi çerçevesinde bu kampanyada ortaklaştıklarını ortaya koymuştur. Ayrıca her iki partide sosyal medyayı çok yoğun kullanmıştır.

'HAYIR' cephesi ise sosyal medyayı hem az kullanmıştır hem de iletilerinde çeşitlilik ve farklılık bulunmamaktadır. Bu durum CHP'nin sosyal medyada siyasal iletişim kampanyasına çok önem vermediğinin göstergesidir. Ayrıca aynı tweetler etrafında dönmeside önem vermemeyi desteklemektedir. Kampanya süresince yalnız kalan CHP, AK Parti ve MHP karşısında zayıf bir stratejik siyasal iletişim kampanyası yürütmüştür.

Ayrıca araştırmamızın zayıf noktası 'HAYIR' cephesinde yer alan 'HDP' nin bu kampanyaya sosyal medya üzerinden katılmamış olmasından kaynaklanmaktadır. HDP Genel Başkanının tutuklu olması bu durumu tetiklemiştir.

Sonuç olarak, 16 Nisan Referandum sürecine katılan AK parti adına Cumhurbaşkanı ve MHP 'EVET' cephesinde yer alarak başarılı bir sosyal medya kampanyası yürütmüşlerdir.

HAYIR cephesinde yer alan, CHP'nin ise sosyal medyayı daha aktif kullanması önemlidir. Kampanyası başarısız ve sönük geçmiştir. Ayrıca ağırlıklı olarak negatif siyasal iletiler dışında pozitif ve nötr siyasal iletide kullanması kampanyasına çeşitlilik kazandıracaktır. Bunlara ek olarak kampanyasında kullandığı tweetlerin farklı içerikli olması da kampanya stratejisinin başarısını sağlayacaktır.

KAYNAKÇA

- Altınay M., C., Twitter: Gündelik Yaşamın Yeni Rutini Pıt Pıt Net", *Sosyal Medya Haber*, 05.07.2017, [http://www.sosyalmedyahaber.com/akademik-calisma-twitter-gundelik-yasamin-yeni-rutini-%E2%80%9Cpit-pit-net%E2%80%9D/\(05.07.2017\)](http://www.sosyalmedyahaber.com/akademik-calisma-twitter-gundelik-yasamin-yeni-rutini-%E2%80%9Cpit-pit-net%E2%80%9D/(05.07.2017)).
- Kılıçaslan, E. (2016), Siyasal İletişim Açısından Sosyal Medyanın Önemi: 7 Haziran ve 1 Kasım Seçimleri Sürecinde Parti Başkanları ve Cumhurbaşkanları'nın Twitter Paylaşımları, (*Culture And Communication In Anatolia Past, Present, Future*, 15-17 June 2016 yayınlanmış Bildiri).
- Kışlalı, Ahmet T., (1987), *Siyaset Bilimi*, Ankara Üniversitesi Basın Yayın Yüksek Okulu Yayınları, Ankara.
- Komito, L., Bates, J. (2009), Virtually local: social media and community among Polish nationals in Dublin. (61 (3), 232-244), *Aslib Proceedings: New Information Perspectives*.
- Mayfield, A. (2008). What is Social Media? *iCrossing eBook*. Retrieved from: [\(02.06.2017\)](http://www.icrossing.co.uk/fileadmin/uploads/eBooks/What_is_Social_Media_iCrossing_ebook.pdf).
- Netdergim, "1 Milyar Kişi Sosyal Medyada" 06.08.2017, [\(06.08.2017\)](http://www.netdergim.com/1-milyar-kisi-sosyal-medyada).
- Özkan N. (2004), *Seçim Kazandıran Kampanyalar*, İstanbul, Media Cat.
- Smith, K. N. (2011). *Social Media and Political Campaigns*, University of Tennessee Honors Thesis Projects.
- [\(06.08.2017\)](http://www.etymonline.com/index.php?search=referendum&searchmode=none).
- Türk Dil Kurumu İnternet Sitesi TDK, Güncel Türkçe Sözlük, Halk Oylaması, [\(06.08.2017\)](http://tdk.gov.tr/TR/Soz.Bul.aspx?F6E10F8892433CFFAAF6AA849816B2EF4376734BED947CD&Kelime=halk%20oylamasi%4%b).
- [\(02.06.2017\)](http://www.britannica.com/topic/Columbia-Encyclopedia).
- [\(31.06.2017\)](http://www.medyaakademi.org/2017/06/31/2017-internet-sosyal-medya).
- [\(17.7.2017\)](http://webrazzi.com/genart-ve-nielsenin-turkiyede-twitterkullanici-istatistikleri/).



Türkiye Su Ürünleri Yetiştiriciliği Sektörünün Rekabetçilik Düzeyine Akademisyenlerin Bakış Açısı¹

Görkem Dalkıran^{a*}, Fatma Zehra Tan^a

^{a,b} Karabük Üniversitesi İşletme Fakültesi, Karabük.

Öz

Ülkemizin en hızlı büyüyen sektörlerinden birisi de su ürünleri yetiştiriciliği sektörüdür. 1970'li yıllardan bu yana sektör hem kapasite, hem teknolojik imkanlar, hem de insan kaynakları bakımından oldukça ilerleme kaydetmiş ve en nihayetinde 2016 yılı istatistiklerine göre ülkemiz toplam su ürünleri üretiminin %40'ını karşılar hale gelmiştir. Gelecekte de büyümesini sürdürmesi öngörülen bu sektörün rekabetçilik düzeyinin belirlenmesi ve buna ilişkin yönetimsel stratejilerin geliştirilmesi gerektiği düşünülmektedir. Bu çalışmada su ürünleri ve balıkçılık ile ilgili araştırma birimlerinde görev alan akademisyenlerin sektörün rekabetçilik düzeyine bakış açılarının tespit edilmesi amaçlanmıştır. Çalışmada Porter tarafından geliştirilen ve rekabetçilik düzeyinin açıklanmasında en yaygın model olarak kabul edilen Elmas Modeli kullanılmıştır. Çalışmanın sonuçlarına göre rekabeti etkileyen kuvvetlerin en önemlisi akademisyenlere göre sırasıyla Firmalar Arası Rekabet (3,64±0,12), İkame Ürünlerin Etkisi (3,57±0,14), Tedarikçilerin Gücü (3,33±0,11), Alıcıların Gücü (3,17±0,11) ve Sektöre Yeni Giriş (2,63±0,12) olarak belirlenmiştir. Bunun yanı sıra akademisyenlere göre sektördeki bir firmanın seçmesi gereken jenerik strateji yaklaşımının Farklılaştırma olması gerektiği anlaşılmıştır. Rekabeti şekillendiren faktörlerin en önemlisinin firmalar arası rekabet olduğu düşünüldüğünde, rekabet gücünün artırmak isteyen bir firma için ürün veya üretim sürecini farklılaştırılması önerilebilir. Ayrıca elmasın köşelerini oluşturan faktörlerin sırasıyla Faktör Koşulları (3,79±0,05), Firma Stratejisi, Yapı ve Rekabet (3,60±0,06), Şans (3,60±0,09), Talep Koşulları (3,13±0,06), Devlet (3,06±0,06) ve İlgili ve Destek Endüstriler (2,78±0,07) olduğu görülmektedir. Buna göre akademisyenlerin bakış açılarından Türkiye su ürünleri yetiştiriciliği sektörünün rekabet düzeyi 3,31±0,04 ile orta olarak tespit edilmiştir.

Anahtar Kelimeler: Su ürünleri yetiştiriciliği, Rekabetçilik, Porter, Elmas Modeli

The Perspectives of Academicians on Competitiveness Level of Turkish Aquaculture Sector

Abstract

One of the rapid growing sectors of Turkey is also aquaculture sector. From 1970s, the sector has got ahead in terms of its capacity, technologically and human resources, and according to statistics of 2016, it has finally supplied 40% of total fisheries production in Turkey. It is thought that it needs to determine the competitiveness level of the sector which it will continue its growth in future, and it is necessary to develop administrative strategies related to this. In this study, it was aimed that being determined of perspective of academicians on competitiveness level of Turkish aquaculture sector. Porter's Diamond Model, which is accepted as most common model for explaining competitiveness level and developed by Michael E. Porter, was used in this study. According to result of this study, Porter's five forces are Intensity of competitive rivalry (3,64±0,12), Threat of substitute products or services (3,57±0,14), Bargaining power of suppliers (3,33±0,11), Bargaining power of buyers (3,17±0,11) and Threat of new entrants (2,63±0,12) respectively. In addition to this, according to academicians, it has been understood that the generic strategy approach of a firm on the sector should be Differentiation. When it is considered that the

¹Bu çalışma Karabük Üniversitesi Sosyal Bilimler Enstitüsü İşletme Ana Bilim Dalında yürütülen "Türkiye Su Ürünleri Yetiştiriciliği Sektörünün Uluslararası Rekabetçilik Düzeyinin Belirlenmesi ve Sektörün Farklı Paydaşları Açısından Değerlendirilmesi" başlıklı doktora tez çalışmasından üretilmiştir.

*Yazışma adresi. Email: gorkemdalkiran@gmail.com

most important force of Porter's five forces is intensity of competitive rivalry, it may be suggested to differentiate the product or production process for a firm that wants to increase its competitive power. Moreover, the corners of diamond model are Factor conditions (3,79±0,05), Firm strategy, structure and rivalry (3,60±0,06), The Role of Chance (3,60±0,09), Demand conditions (3,13±0,06), The Role of Government (3,06±0,06) and Related and supporting industries (2,78±0,07) respectively. As a result of this study, the competitiveness level of Turkish aquaculture sector from academicians point of view is determined as 3,31±0,04 (middle).

Keywords: Aquaculture, Competitiveness, Micheal E. Porter, Diamond Model

1. GİRİŞ

Dünya nüfusundaki artışla birlikte artan protein ihtiyacının karşılanmasında balıkçılık ve su ürünleri yetiştiriciliği değerlendirilmesi gereken önemli bir fırsattır (Sarıözkan, 2016: 16). Ancak doğal kaynaklar üzerindeki aşırı ve bilinçsiz avcılık baskısı, iklimsel değişimler, teknolojik ilerlemeler ve balıkçı filolarındaki niteliksel ve niceliksel artışlar gibi nedenlerden ötürü avcılık yoluyla elde edilen miktarlarda yıldan yıla yaşanan azalma, bu protein açığının karşılanmasında su ürünleri yetiştiriciliğini daha da ön plana çıkarmaktadır. Nitekim istatistiklere bakıldığında son 15 yılda su ürünleri yetiştiriciliğinden elde edilen üretim miktarının 79 bin tondan 235 bin tona çıkmak suretiyle 3 kat arttığı, yetiştiricilik ürünlerinin toplam üretimi karşılama oranının ise %13'lerden, %40'lara çıktığı görülmektedir (TÜİK, 2016). Ayrıca Türkiye, su ürünleri yetiştiriciliği üretimi bakımından Avrupa Birliği üye ülkeleri ile karşılaştırıldığında İspanya'dan sonra ikinci sırada, Avrupa kıtası ülkeleri arasında ise Norveç ve İspanyanın ardından üçüncü sıradadır (FAO, 2016). Tüm bu gelişmeler doğrultusunda Türkiye su ürünleri ihracatında da önemli ilerlemeler yaşanmış ve en nihayetinde ülkemiz toplam su ürünleri üretiminin yaklaşık %20'sini ihraç eder konuma gelmiştir. En çok ihracat yapılan ülkeler sıralamasında ilk üçte Hollanda, Almanya ve İtalya bulunmaktadır. Bu üç ülkeye yapılan ihracat, toplam ihracatın %55'ini oluşturmaktadır (TÜİK, 2016).

Sanayi toplumundan bilgi toplumuna geçiş ile birlikte bilgi ve iletişim olanaklarının artması tüm dünyada ekonominin de küresel bir kimlik kazanmasına neden olmuştur. Böylelikle rekabet kavramı hem firma, hem ilgili endüstri ve hem de ülke düzeyinde her kesim için oldukça önemli bir hale gelmiş, konunun önemi dolayısıyla da rekabetçilik ve rekabet gücü kavramları yönetim üzerine yapılmış çalışmalarda sıklıkla yer almıştır. Özellikle stratejik yönetim konusunda rekabetçilik konusu oldukça önemli bir yer tutmaktadır. Çünkü modern stratejik yönetim görüşünde, rekabet üstünlüğü bulunmayan ve rakiplerinin kendi üstünlüklerini ve verimliliklerini devamlı arttırmaları sonucu verimliliğini her geçen gün kaybeden işletmelerin piyasadan çekileceği ileri sürülmektedir. Bu nedenle modern stratejik yönetim düşüncesi işletmelerin uzun dönemde yaşamlarını sürdürebilmeleri adına rekabet üstünlüğü elde etmek için uğraşmaları gerektiğini vurgulamakta, rekabet üstünlüğünün de ancak değer yaratan stratejilerin geliştirilmesi ile mümkün olduğu belirtilmektedir (Ülgen ve Mirze, 2013: 32). Strateji geliştirecek kişi ya da birimin yapacağı ilk iş ise, özünde rekabeti anlamak ve onunla başa çıkmaktır (Porter, 2013: 55).

Türk Dil Kurumu, rekabeti “Aynı amacı güden kimseler arasındaki çekişme, yarışma, yarış” olarak tanımlamaktadır¹. İşletmecilik disiplini ise rekabet “İki veya daha fazla işletmenin belirli bir tüketici grubunu hedefleyerek belirli bir üretime ve/veya hizmete ilişkin etkinlik ve verimliliğini arttırarak rakiplerine üstünlük sağlama çalışması” olarak tanımlanmıştır (Koç ve Özbozkurt, 2014: 86). Rekabetçilik, rekabet gücü gibi kavramlar üzerinde, değişik disiplinlerdeki bilim adamlarının ve kurumların çok yönlü yaklaşımları ve konuyu farklı açıdan ele almaları nedeniyle ortak bir görüşe varılamamaktadır. Endüstriyel Rekabet Komisyonu rekabet gücünü “Ülkelerin serbest ve yerleşmiş pazar koşulları altında vatandaşların reel getirilerini arttırmaya çalışırken, aynı anda ürettiği ürün ve hizmetleri uluslararası piyasalara sunabilmeleri ve başarılı olabilmeleri” şekilde tanımlarken (Çivi, 2001: 22), Dünya Ekonomik Formu ise “Bir ülkenin verimlilik seviyesini belirleyen faktörlerin, politikaların ve kurumların bir karması” olarak ele almakta, Yönetim Geliştirme Enstitüsü de “Devletin, ülkelerdeki işletmelere daha fazla değer yaratabilmelerini sağlayacak, halkına ise yüksek refaha ulaşmalarını mümkün kılacak bir ortam sunabilme yeteneği” olarak tanımlamaktadır (Gökmenoğlu vd., 2012: 5).

Rekabet gücü akademik olarak firma ve endüstri düzeyinde olmak üzere mikro ve ülke düzeyinde olmak üzere ise makro düzeyde incelenmekte, mikro düzeyli yaklaşımda işletmelerin arasındaki rekabet ve bu rekabetin hem ulusal hem de uluslararası seviyedeki etkileri incelenirken, makro düzeyde ise ülkenin uluslararası rekabetçilik konumuna odaklanılmaktadır (Çivi, 2001: 22).

Esasen rekabetçilik düzeyinin açıklanmasında sektörde faaliyet gösteren firmalardan elde edilen bilgiler kullanılsa da, sektörde bütüncül bir bakış açısı yakalayabilmek için, tedarikçiler, alıcılar, sivil toplum kuruluşları, devlet, araştırma kuruluşları gibi sektörün diğer aktörlerinin de rekabette etki eden faktörler olduğu bilindiğinden (Porter, 2013: 64) rekabet düzeyinin belirlenmesinde diğer paydaşların bakış açılarının ne olduğunun tespit edilmesi oldukça önemli gözükmektedir. Bu çalışmada ülkemizin önemli sektörlerinden birisi olan su ürünleri yetiştiriciliği sektörünün rekabetçilik düzeyini balıkçılık ve su ürünleri yetiştiriciliği konusunda bilimsel çalışmalar yapan ve sektöre nitelikli teknik insan kaynağı yetiştirilmesi konusunda öncül kuruluşlar olan üniversiteler ve araştırma enstitülerinde görev alan akademisyenlerin bakış açısıyla açıklamak amaçlanmıştır.

2. LİTERATÜR

Rekabet iki veya daha fazla işletmenin belirli bir tüketici grubunu hedeflemek suretiyle üretiminin veya hizmetinin verimliliğini arttıracak şekilde adımlar atarak diğer işletmelere karşı bir üstünlük sağlaması olarak tanımlanabilir. Rekabet gücü ise bir ülkedeki bir sektörün diğer ülkelerdeki aynı sektöre göre daha yüksek gelir ya da istihdam yaratabilme gücü olarak ifade edilebilir (Koç ve Özbozkurt, 2014: 86).

Uluslararası rekabet gücünün açıklanmasında geleneksel (iktisadi bağlam) ve modern yaklaşımlar (işletme iktisadi bağlamı) olmak üzere iki temel yaklaşımın

¹ http://tdk.gov.tr/index.php?option=com_gts&view=gts (Erişim tarihi 15.11.2016)

olduğunu söylemek mümkündür. Merkantilizm, Adam Smith'in Mutlak Üstünlükler Yaklaşımı, Karşılaştırmalı Üstünlükler Yaklaşımı, Faktör Donanımı, Ürün Döngüsü gibi yaklaşımlar geleneksel yaklaşımlar arasında yer almakta ve genel olarak bu teoriler uluslararası rekabeti ülkelerin sahip oldukları doğal ve fiziki kaynaklara dayanarak açıklamaya çalışmaktadırlar. Geleneksel yaklaşımlar bir ülkenin karşılaştırmalı üstünlüklere sahip olduğu malların ve hizmetlerin üretimine kaynak ayırması durumunda ticaretten gelir sağlayabilmesi konusunun altını çizmektedir. Kısacası yapı içerik ve bakış açısı bakımından bu teorilerin rekabet gücü konusunu makro ve mikro düzeyde ele alma, mevcut önerilerin yetersizliklerine vurgu yaparak yeni bakış açılarını ortaya koymaya çalışma, rekabet gücünü teşkil eden kaynakların görece üstünlüklerini vurgulama, rekabet gücü mekanizmasını arz-talep mekanizması çerçevesinde ele alma, rekabet üstünlüğünü ölçek ekonomisi ile ilişkilendirme, farklılaştırma yeteneği, yerel verimlilik göstergesi ve refah yaratabilme kabiliyeti ile eşdeğer görme şeklinde incelemektedir. Klasik teoriler bir ülkenin ihracatında önemli bir belirleyici olarak karşılaştırmalı üstünlüklerin önemini vurgulamışlar, modern teoriler ise rekabet üstünlüğünün önemine yoğunlaşmışlardır. Çalışmalar her bir ülkenin rekabetçiliğinin onun rekabet faktörlerinin benzersiz bir karışımına bağlı olduğunu göstermiştir (Çivi, 2001: 24-28; Gökmenoğlu vd., 2012: 6; Rodrigues ve Kahn, 2015: 19).

Oysa yalnızca makroekonomik değişkenler, emek, devlet politikaları veya yönetim tekniklerinin tek başına rekabet avantajlarının belirleyicisi olarak görülmesinin doğru sonuçlar vermeyeceği düşünülmektedir (Bulu vd., 2006: 53). Bu nedenle rekabet gücünün açıklanmasında başka bir paradigmaya ihtiyaç duyulmuştur.

Michael E. Porter 1990 yılında daha geçerli bir bakış açısı yakalayabilmek için yayınladığı çalışmasında, rekabetçiliğin bu etkenlerden etkilendiğini ancak bazı durumlarda bu faktörlerin yoğun olmasının büyümenin önünde engel teşkil edebildiğini belirtmiştir. Dolayısıyla Porter bu çalışmasında geleneksel rekabetçilik teorilerini eleştirerek, bir ülkenin ulusal refahın miras kalan bir unsur olmaktan çok yaratılan bir durum olduğunu ve bir ülkenin rekabetçiliğini endüstriyel yenilik ve gelişim kapasitesi ile ilişkili olduğunu belirtmiş ve bir model geliştirmiştir. Bu kavramın açıklanması noktasında genel olarak kabul edilen bu model, Michael E. Porter'in önermiş olduğu ve "Elmas Modeli" olarak adlandırdığı modeldir.

Literatür incelendiğinde rekabet gücü kavramında tüm araştırmacıların ya Porter'in bu modelini başlangıç noktası olarak aldıkları ya da Porter'in modelini başlangıç noktası alan ve modeli eleştiren araştırmacıların çalışmalarını eleştirerek mevcut modellerin iyileştirilmesi veya genişletilmesi şeklinde çalışmalar yürütüldüğü gözlemlenmektedir (Gökmenoğlu v.d, 2012: 10).

Bu çalışmada araştırmanın amacı göz önüne alınarak literatürde rekabetçilik düzeyi ve rekabet gücü üzerine yapılmış çalışmalar ışığında teorik arka plan olarak Michael E. Porter (1990) tarafından geliştirilen ve uluslararası rekabet gücünü açıklayan modeller arasında açıklayıcılık seviyesinin en yüksek olduğu kabul edilen Elmas Modeli kullanılmıştır.

1.1. Porter'ın Elmas Modeli

Michael E. Porter 1990 yılında yayımlanmış olduğu Ulusların Rekabet Üstünlüğü adlı kitabında Elmas Modeli olarak adlandırdığı bu model, bir endüstrinin rekabet üstünlüğünün kıyaslanmasında kullanılan ve bazı ülkelerin diğerlerine kıyasla bazı endüstrilerde neden daha başarılı olduklarını gösteren en iyi model olarak gösterilmektedir. Elmas modeli, işletmeler arasındaki rekabet anlayışını değiştiren bir paradigmayı açıklamakta ve bazı endüstri ve ülkelerin uluslararası pazarda neden diğerlerine kıyasla rekabet üstünlüğü elde edebildiği sorusuna cevap bulmaya çalışmaktadır (Mboya ve Kazungu, 2015: 129).

Porter (1990), ABD, Almanya, Japonya, Danimarka, İtalya, İsveç, Birleşik Krallık, Güney Kore ve Singapur olmak üzere 10 ülkenin 100'den fazla sektör veya endüstrisini ele almak suretiyle ulusal rekabet avantajlarının belirleyicilerini sistematik olarak ortaya koyan küresel rekabet unsurlarını bir sistem yaklaşımı içinde analiz etmiş ve bir model geliştirmiştir. Ülkelerin rekabet gücünü araştırdığı ve Elmas Modeli olarak adlandırılan bir teorik yapıda tanımladığı bu modelde, ülkelerin rekabetçi üstünlüklerinin artırılması için dört ana faktörün (faktör koşulları, talep koşulları, ilgili ve destekleyici endüstrilerin varlığı ve işletme stratejileri) dikkate alınması gerektiğini belirtmiş ve elmasın dört köşesini oluşturmuştur (Şekil 1). Bu dört faktörün yanı sıra devlet politikaları ve şans faktörü de elmasın dışında kalmakla birlikte ülke rekabet gücüne etki eden faktörler olarak ele alınmaktadır (Porter, 1990: 127). Porter (1990), geliştirdiği Elmas Modeli sayesinde bazı ulusların neden diğerlerine göre belirli sektörlerde daha rekabetçi olduğu sorusuna cevap aramış ve bir sektördeki ulusal rekabet gücünü etkileyen faktörlerin ilişkilendirilmesini esas almıştır (Bulu, Eraslan ve Kaya, 2006: 53, Koç ve Özbozkurt, 2014: 88).

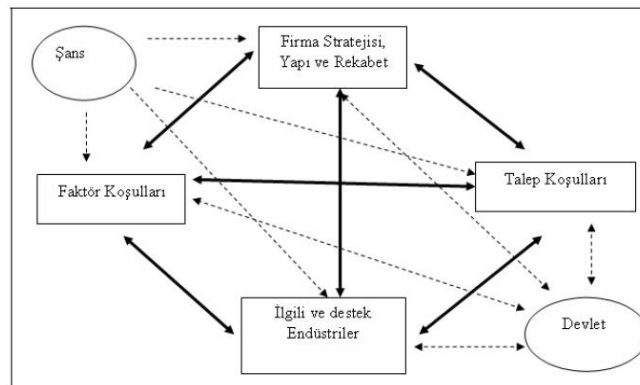

Şekil 1. Porter'ın Elmas Modeli (Porter, 1990, s:127).

1.1.1. Faktör Koşulları

Geleneksel iktisat teorilerinde faktör koşulları doğal kaynaklar, emek, sermaye gibi bir ülkenin üretim faktörlerini ifade etmektedir. Klasik teoriler, bir ülkenin bu faktörlere sahip olmasının sektörel rekabette başarılı olunmasının ana faktörü olarak kabul eder ve bu kaynakların verimli kullanılmasının o ülkeye ulusal rekabet gücünü de beraberinde getireceğini savunur. Oysa Porter, üretim faktörlerinin miras bırakılmadığını, ülkelerin kendilerinin yaratmış olduğu unsurlar olduğunu savunur.

Faktör koşulları aşağıda açıklandığı şekliyle birkaç alt kategoride gruplandırılabilir (Porter, 1990:74-75):

İnsan Kaynakları: İş gücünün niteliği, kalitesi, maliyetleri, erişilebilirliği ve yeteneği ile ifade edilmektedir.

Fiziksel Kaynaklar: Bir ülkedeki arazi, su, yeraltı kaynakları, iklim, hammadde, enerji ve güç kaynaklarının durumu, miktarı, maliyeti ve kalitesi ile ifade edilmektedir.

Bilgi Kaynakları: Üretilen mal ve hizmetlerle ilgili bilimsel, teknik ve pazar bilgisi ile ifade edilmektedir. Bilgi kaynakları üniversitelere, devlet araştırma enstitülerine, özel araştırma kuruluşlarına, devlet istatistik kurumlarına, bilimsel literatürün varlığına, Pazar araştırması raporları ve veri tabanlarına vb. bağlıdır.

Sermaye Kaynakları: Bir ülkedeki finansal sermayenin miktar ve maliyetleri ile ifade edilmektedir.

Altyapı: Taşıma sistemleri, iletişim sistemleri, para transferleri, sağlık vb unsular da dahil olmak üzere rekabeti etkileyen mevcut alt yapıların maliyeti, tipi ve kalitesi ile ifade edilmektedir.

Uluslararası pazarda rekabet gücüne sahip olmak isteyen bir ülkenin kalkınmasının o ülkenin faktör koşullarına göre şekillendirilmesi gerektiği söylenmektedir (Koç ve Özbozkurt, 2014: 88).

1.1.2. Talep Koşulları

Bir endüstrideki ulusal rekabet üstünlüğünün ikinci esas belirleyicisi endüstrinin ürün ya da hizmetlerinin yerel talep koşullarıdır. Yerel talep koşulları Porter (1990)'ın çalışmasında incelenen neredeyse tüm endüstrilerde etkilidir. Yerel talebin üç esas özelliği önemlidir. Bunlar yerel talebin niteliği, yerel talebin büyüklüğü ve genişleme modeli ve bir ülkenin yerel tercihlerinin yabancı pazarlara iletildiği mekanizmalar (yurt içi talebin uluslararasılaştırılması) olarak ifade edilebilir (Porter, 1990: 86).

Yerel talebin niteliği: Bir ürünün yerel talebi uluslararası talebe göre daha fazla ise, yerel firmaların yerel pazarı daha fazla önemsemesinden dolayı rekabet avantajı oluşmaktadır.

Yerel talebin büyüklüğü ve genişleme modeli: Bir ürünün yerel talebinin fazlalığı nedeniyle oluşan rekabet, işletmelerin teknolojilerini sürekli yenilemelerini ve verimlilik artışı yaratacak yenilik arayışını tetiklemektedir.

Yurt içi talebin uluslararasılaştırılması: Yoğun olan yurt içi talebin uluslararası hale gelmesi, işletmelerin uluslararası hareketleri takip etmesine neden olmaktadır.

Talep koşulları ile ifade edilmek istenen şey aslında talebin büyüklüğünden ziyade talebin kalitesidir. Yeni veya gelişmiş ürünleri talep eden tüketicilerin varlığı, o pazarda faaliyet gösteren işletmelerin yenilikçi ve yaratıcı yanlarının arttırılmasına yönelik tedbirler almasına neden olacağından, uluslararası pazarda da bu yenilikçi ürünler ile rekabet avantajı elde edileceği vurgulanmaktadır.

1.1.3. İlgili ve Destekleyici Endüstriler

Bir endüstrideki ulusal rekabet avantajının üçüncü belirleyicisi ise uluslararası rekabet yaratan ilgili ve destekleyici endüstrilerin varlığıdır. Bu ilgili ve destekleyici endüstriler sektördeki firmalara hızlı ve maliyet-etkin girdi sağlayarak rekabet avantajı sağlayabilirler. Ortak müşteriler ve teknoloji gibi yatay veya tedarikçi-alıcı şeklinde dikey olmak üzere birbirine bağlı bu tür sektörlerin tümüne kümelenme adı verilmekte ve bu kümelenmelerin varlığı ile de ülke endüstrisinin uluslararası pazarda rekabet avantajı elde etmesine olanak sağlamaktadır (Gökmenoğlu vd., 2012: 13).

1.1.4. Firma Stratejisi, Yapı ve Rekabet

Bir endüstrideki ulusal rekabet avantajını belirleyen dördüncü faktör iç rekabetin doğası olduğu kadar firmaların oluşturulması, düzenlenmesi ve yönetilmesinin de oluşturduğu içeriktir. Çünkü firmalar nasıl oluşturulur, organize edilir ve yönetilirse ulusal ve uluslararası rekabet de buna göre şekillenir. Bir endüstrideki firmaların amaçları, stratejileri ve organizasyon şekilleri ülkelere göre farklılık göstermektedir. Dolayısıyla her bir sektöre ya da firmaya uyabilecek standart bir yönetim modeli bulunmamakta, her firmanın içinde bulunduğu koşullara uyabilecek bir yönetim modeli geliştirmesi gerekmektedir. Yerel koşullar firma yapılarını ve stratejilerini etkileyebilmektedir. Sektördeki düşük rekabet o sektörü çekici kılmakta ancak yoğun rekabet ise firmaların rekabetçi yeteneklerini geliştirecek yenilik yaratma konusunda arayışlarda bulunmasına neden olacaktır. Dolayısıyla işletme faaliyetlerinin gerçekleştirildiği sektörün özellikleri, rekabet durumu ve uygulanan stratejiler oldukça önemli olacaktır. Sektörde fiyatlandırma, yeni ürün ya da süreç oluşturma ya da teknoloji tabanlı ulusal rekabet gibi firmalar arası rekabet oluşacaktır (Aktan ve Vural, 2004: 61).

1.1.5. Şans

Ulusal avantajı belirleyen faktörler belirli endüstrilerde rekabeti şekillendirse de şans da bu hususta önemli bir rol oynar. Şans bir ülkedeki koşullarıyla az ilgisi olan ve genellikle firmaların ve devletin müdahalesi dışında gelişen olaylar olarak belirtilmektedir. Rekabet avantajını etkileyen önemli bazı şans faktörü örnekleri aşağıdaki gibidir (Porter, 1990: 124):

- Büyük teknolojik düzensizlikler
- Girdi maliyetlerindeki düzensizlikler (ör: petrol fiyatları)
- Dünya piyasalarındaki önemli değişiklikler ve kur değişimleri
- Ülke ya da dünya düzeyindeki talep dalgalanmaları
- Yabancı hükümetler arasındaki politik tartışmalar
- Savaşlar

Elmas Modelinde tanımlanan şans faktörü sektör ve/veya firmaların rekabetçiliğine etki edebilmektedir. Normal şartlarda edinilen bir rekabet avantajı aniden gelişen bir olay ile etkilenebilmekte ve bu avantaj başka bir sektöre ya da firmaya geçebilmektedir.

1.1.6. Devlet

Elmas modelinde devlet faktörü rekabet gücü belirleyecek düzeyde etkisi olmasa da sektördeki fırsat ve tehditlere karşı alacağı kararlar ve uygulayacağı politikaların firmaların ve/veya sektörün rekabetçiliğine etki edeceği değerlendirilmektedir. Devletin uygulamalarının elmasın diğer dört faktörüne olumlu ya da olumsuz etkileri olabilir. Devlet hem sahip olunan kaynakların sürdürülebilirliği konusunda hem de ilgili sektörde düzenleyici rolü ile rekabetçilik ortamına katkıda bulunmaktadır. Devletin bu konudaki rolü düzenlemeler yapma ve işletmelerin verimliliklerini arttırabilecekleri teşviklerde bulunmak gibi uygulamaları bulunmaktadır (Porter, 1990: 127).

1.2. Porter (1990)'ın Elmas Modeli İle Yapılan Bazı Çalışmalar

Yapılan literatür taramasında belirli sektörlerin rekabetçilik analizinin yapılmasında Porter (1990)'ın Elmas Modelinin kullanıldığı birçok ulusal ve uluslararası çalışmaya rastlanmıştır.

Bulu, Eraslan ve Kaya (2006), çalışmalarında elmas modelini kullanarak Türk elektronik sektörünün rekabetçilik analizini yapmışlardır. Çalışma sonucunda bu sektörün rekabetçilik seviyesinin orta seviyede olduğu tespit edilmiştir. Elması oluşturan faktörlerin temel özellikleri çalışma sayesinde ortaya konmuş ve rekabetçilik seviyesinin arttırılabilmesine yönelik öneriler getirilmiştir.

Bulu, Eraslan ve Barca (2007), bir başka çalışmada ise elmas modelini kullanmak suretiyle Türk gıda sektörünün uluslararası rekabetçilik düzeyinin analizini yapmışlardır.

Eraslan, Bakan ve Kuyucu (2008), Türk tekstil ve hazır giyim sektörünün rekabet gücünün Porter'ın elmas modeli kullanılarak tespit edilmesi amacıyla yürüttükleri çalışmada rekabet gücünün ana etkenleri belirlenmiş ve bu endüstrinin rekabet gücünün yükseltilmesi için öneriler geliştirilmiştir.

Markus (2008), 500 firma üzerinde yürüttüğü çalışmasında Porter'ın elmas modelinin teorik çerçevesinde firma (mikro) düzeyinde rekabetçilik metodolojisi geliştirmeye çalışmıştır.

Gürpınar ve Sandıkçı (2008), Türkiye'de Porter'ın elmas modelinin cam, inşaat, deri ve giyim, otomotiv, çelik, mobilya, gıda, elektronik ve bilişim sektörlerinde uygulanarak rekabetçilik düzeylerinin belirlendiği farklı araştırmaların olduğunu bildirmiştir.

Bakan ve Doğan (2012)'in çalışmasında, Kahramanmaraş'ın temel endüstrilerinin rekabetçiliği (tekstil, gıda, metal mutfak ekipmanları ve kuyumculuk) Porter'ın elmas modeli kullanılarak belirlenmeye çalışılmıştır.

Özer (2012)'nin çalışmasında Türk turizm endüstrisinin uluslararası rekabet gücünün değerlendirilmesi Porter'ın elmas modeli ile yapılmış ve Türkiye-İspanya endüstrileri bu çerçevede karşılaştırılmıştır.

Nderitu (2012), yapmış olduğu çalışmada Kenya'nın turizm sektörünün global pazardaki rekabetçiliğine etki eden faktörlerin Elmas Modelinin kullanılması ile belirlenmesini amaçlamıştır.

Pawar ve Veer (2013), Hindistan'ın perakendecilik sektöründeki doğrudan yabancı yatırımların stratejik rekabetçilik avantajının belirlenmesi için Michael Porter'ın elmas modelini kullanmışlardır.

Süygün (2013) tarafından yürütülen çalışmada Mersin yaş meyve sebze kümesinin başarılı olabilmesi için ortaya konması gerekenlerin belirlenmesi bir vaka analizi çerçevesinde incelenmiş ve bu kümenin rekabetçilik düzeyi de Porter'ın elmas modeli çerçevesinde araştırılmıştır. Çalışma sonucunda da faktör koşulları, ilgili ve destek endüstriler ve devlet faktörlerinin uluslararası rekabet gücü açısından dezavantajlı bir konumda olduğu bildirilmiştir.

Mboya ve Kazungu (2015), elmas modelini kullanarak Tanzanya'nın tekstil ve giyim endüstrisinin rekabet avantajlarının faktörlerinin belirlenmesi üzerine bir çalışma yürütmüşlerdir. Çalışma sonucunda en önemli iki faktörün talep koşulları ve ilgili ve destek endüstriler olduğunu bildirmişlerdir.

Riasi (2015), gölge bankacılık sisteminin neden global finans sisteminde gittikçe daha fazla rekabetçi hale geldiğinin ve nasıl kontrol edilebileceğinin tespit edilmesi amacıyla bir çalışma yürütmüştür. Bu amaçla Porter'ın elmas modelinin kullanılarak gölge bankacılığının rekabetçilik avantajları belirlenmiştir. Çalışma sonucunda faktör koşullarının, şansın ve devletin gölge bankacılık endüstrisinin rekabetçiliğine katkısının olmadığı, ancak diğer yandan ilgili ve destek endüstriler, firma stratejileri, yapı ve rekabet ile talep koşullarının ise bu endüstrinin rekabetçiliğine katkısının olduğu bildirilmiştir.

Rodrigues ve Kahn (2015), Güney Asya serbest ticaret bölgesi (SAFTA) ülkelerindeki giyim sektörünün rekabetçilik düzeyini Porter'ın elmas modelini kullanarak açıklamaya çalışmışlardır.

3. YÖNTEM

3.1. Araştırmanın Amacı

Bu çalışmanın amacı, Türkiye'nin su ürünleri yetiştiriciliği sektörünün uluslararası rekabetçilik düzeyinin Porter (1990)'ın Elmas modeli ile akademisyenlerin bakış açısından açıklanabilirlik seviyesini tespit etmektir. Böylelikle sektörün rekabetçilik düzeyinin ve rekabet yapısının temel özellikleri ortaya konması ve uluslararası pazar payının arttırılmasına yönelik stratejilerin geliştirilmesine katkı sağlanması hedeflenmektedir. Özellikle sektöre bilimsel araştırmalar ile katkı sağlayan ve teknik insan kaynağı yetiştiren üniversiteler ve araştırma enstitülerinde çalışan akademisyenlerin bakış açısıyla sektörün rekabetçilik düzeyi ortaya konulduğunda, rekabet avantajı elde edebilmek ve bu avantajı sürdürülebilmek için sektörün sürdürülebilirliğine katkı sağlayacak stratejilerin geliştirilmesi için öneriler belirlenebilecektir.

3.2. Araştırmanın Modeli ve Veri Toplama Aracı

Çalışma kapsamında Michael E. Porter (1990) tarafından geliştirilen ve uluslararası rekabet gücünü açıklayan modeller arasında açıklayıcılık seviyesinin en yüksek olduğu kabul edilen Elmas Modelinin teorik arka plan olarak kullanılması ve yukarıda özetlenen çalışmaların da incelenmesi sonucunda araştırmacı tarafından bir veri toplama aracı (anket) geliştirilmiştir. Bununla birlikte veri toplama aracının geliştirilmesi sürecinde bu konuda çalışan bazı akademisyenlerin de görüşleri alınmıştır.

Geliştirilen anket iki kısımdan oluşmaktadır. Anketin birinci kısmında çalışma kapsamına alınan üniversiteler-araştırma birimlerinde görev alan akademisyenlerin demografik değişkenlerinin belirlenebilmesi amacıyla oluşturulan sorular bulunmaktadır. Anketin ikinci kısmını ise rekabetçilik düzeyinin belirlenebilmesi için oluşturulmuş rekabetçilik düzeyi ölçeği oluşturmaktadır. Bu kısım elmasın köşelerini oluşturan faktörleri açıklayabilecek yapılandırılmış ifadeler ile oluşturulmuş ve söz konusu faktörlerin düzeyinin belirlenebilmesi amacıyla 5'li Likert ölçeği kullanılmıştır. Ankette ölçek ile ilgili sorular 1:Kesinlikle Katılmıyorum, 2:Katılmıyorum, 3:Kararsızım, 4:Katılıyorum, 5:Kesinlikle Katılıyorum şeklinde temsil edilmiştir. Anket geliştirildikten sonra bir pilot çalışma uygulanmış, yapılan güvenilirlik analizinde Cronbach Alfa katsayısının 0,845 bulunmasıyla anketin yüksek güvenilirlikte olduğu kabul edilerek anket sorularında herhangi bir değişiklik yapılmamıştır. Anketin geliştirilmesini takiben anket soruları elektronik ortama aktarılmış ve evrende yer alan araştırmacı/akademisyenlerin kişisel e-postalarına elektronik ortamda gönderilmesiyle veriler toplanmıştır.

3.3. Evren ve Örneklem

Araştırmanın evrenini Türkiye'de bulunan ve araştırma ve/veya eğitim öğretime devam eden balıkçılık ve su ürünleri ile ilgili Üniversiteler ve Araştırma Enstitülerinde görev yapan akademisyenler oluşturmaktadır. Evrene dahil edilen araştırma kuruluşları listesi ve anket gönderilen araştırmacı sayısı Tablo 1'de verilmiştir.

Tablo 1. Anket Gönderilen Araştırma Birimleri ve Araştırmacı Sayısı

	Araştırma Birimi Adı	Araştırmacı Sayısı
1	Ankara Üniversitesi Ziraat Fakültesi Su Ürünleri Mühendisliği Bölümü	14
2	Ege Üniversitesi Su Ürünleri Fakültesi	96
3	Mersin Üniversitesi Su Ürünleri Fakültesi	24
4	Muğla Sıtkı Koçman Üniversitesi Su Ürünleri Fakültesi	34
5	Akdeniz Üniversitesi Su Ürünleri Fakültesi	24
6	İzmir Katip Çelebi Üniversitesi Su Ürünleri Fakültesi	17
7	Çukurova Üniversitesi Su Ürünleri Fakültesi	49
8	Süleyman Demirel Üniversitesi Su Ürünleri Fakültesi	23
9	Sinop Üniversitesi Su Ürünleri Fakültesi	43
10	İskenderun Teknik Üniversitesi Deniz Bilimleri ve Teknoloji Fakültesi Su Ürünleri Mühendisliği Bölümü	31
11	Atatürk Üniversitesi Su Ürünleri Fakültesi	12
12	Recep Tayyip Erdoğan Üniversitesi Su Ürünleri Fakültesi	36
13	Kastamonu Üniversitesi Su Ürünleri Fakültesi	8
14	Çanakkale Onsekiz Mart Üniversitesi Deniz Bilimleri ve Teknoloji Fakültesi Su Ürünleri Mühendisliği Bölümü	36
15	Girne Üniversitesi Deniz Bilimleri Fakültesi Balıkçılık Teknolojisi Mühendisliği Bölümü	14
16	Ordu Üniversitesi Fatsa Deniz Bilimleri Fakültesi Balıkçılık Teknolojisi Mühendisliği Bölümü	15
17	Karadeniz Teknik Üniversitesi Sürmene Deniz Bilimleri Fakültesi Balıkçılık Teknolojisi Mühendisliği	6
18	Fırat Üniversitesi Su Ürünleri Fakültesi Balıkçılık Teknolojisi Mühendisliği Bölümü	31
19	İstanbul Üniversitesi Su Bilimleri Fakültesi	62
20	Akdeniz Su Ürünleri Araştırma Üretim ve Eğitim Enstitüsü Müdürlüğü (Antalya)	44
21	Su Ürünleri Merkez Araştırma Enstitüsü Müdürlüğü (Trabzon)	47
22	Su Ürünleri Araştırma Enstitüsü Müdürlüğü (Eğridir-Isparta)	23
23	Su Ürünleri Araştırma Enstitüsü Müdürlüğü (Elazığ)	39
	TOPLAM	728

Araştırmada basit tesadüfi örnekleme yönteminden yararlanılmıştır. Tablo 1'den görüldüğü üzere, 575 adedi Üniversiteler, 153 adedi Gıda Tarım ve Hayvancılık Bakanlığına bağlı araştırma enstitüleri olmak üzere toplam 728 kişiye anket, araştırmacının kişisel e-posta adresinden katılımcıların kişisel/kurumsal e-posta adreslerine 09 Ekim ile 06 Kasım 2017 tarihleri arasında elektronik ortamda gönderilmiştir. Buna göre elektronik olarak doldurulan anket sayısı 84 olmuş olup, çalışma bu anketlerden elde edilen veriler ile yürütülmüştür. Ankete katılım oranı % 11,54 olarak hesaplanmıştır. $\alpha=0,05$ anlamlılık düzeyinde, $d= \pm 0,10$ örnekleme hatası

ve %95 güven düzeyinde ana kütle büyüklüğü 750 olan bir evrenden 85 örnekleme yapılabilir (Yazıcıoğlu ve Erdoğan, 2014: 89). Buna göre çalışma sonucunda katılımcılar tarafından doldurulan anket sayısının $\alpha=0,05$ anlamlılık ve %95 güven düzeyinde, $d= \pm 0,10$ örnekleme hatasıyla ana kütle temsil ettiği anlaşılmıştır.

3.4. Araştırmanın Hipotezleri

Araştırmanın amacına göre hipotezler aşağıdaki şekilde oluşturulmuştur:

H1: Üniversite ve Araştırma Enstitüleri birimleri arasında sektörün gelecek beklentisi, kar marjı ve rekabet stratejisi için istatistiksel açıdan anlamlı bir fark vardır.

H2: Ana Bilim Dalları arasında sektörün gelecek beklentisi, kar marjı ve rekabet stratejisi için istatistiksel açıdan anlamlı bir fark vardır.

H3: İş tecrübesi grupları arasında sektörün gelecek beklentisi, kar marjı ve rekabet stratejileri için istatistiksel açıdan anlamlı bir fark vardır

H4: Üniversite ve Araştırma Enstitüleri birimleri arasında rekabeti etkileyen kuvvetler için istatistiksel açıdan anlamlı bir fark vardır.

H5: Ana Bilim Dalları arasında rekabeti etkileyen kuvvetler için istatistiksel açıdan anlamlı bir fark vardır.

H6: İş tecrübesi grupları arasında rekabeti etkileyen kuvvetler için istatistiksel açıdan anlamlı bir fark vardır.

H7: Üniversite ve Araştırma Enstitüleri birimleri arasında elması oluşturan faktörler için istatistiksel açıdan anlamlı bir fark vardır.

H8: Ana Bilim Dalları arasında elması oluşturan faktörler için istatistiksel açıdan anlamlı bir fark vardır.

H9: İş tecrübesi grupları arasında elması oluşturan faktörler için istatistiksel açıdan anlamlı bir fark vardır.

3.5. Verilerin Analizi

Araştırma örneklemeden elde edilen veriler istatistiksel analize tabi tutulabilmeleri için SPSS 22 paket programa girilmiştir. Daha öncelikle verilerin güvenilirlik analizi ve hangi istatistiksel metotların kullanılacağına tespit edilebilmesi için normallik testleri uygulanmıştır.

3.5.1. Ölçeğin Güvenirlik Analizi

Bir araştırmada elde edilen verilerin güvenilirliğinin belirlenmesi, ölçeğin iyi olduğunun anlaşılabilmesi için önemlidir. Cronbach alfa güvenilirlik katsayısı ölçek güvenilirliğinin saptanmasında yaygın olarak kullanılmaktadır. Kabul edilebilir alfa değerleri ile ilgili farklı yorumlamalar bulunmakla beraber, genel kanı ölçeğin güvenilir olduğunu söyleyebilmek için bu katsayının 0,70 ile 0,95 aralığı arasında olması gerektiğidir (Tavakol ve Dennink, 2011: 54).

Araştırmacı tarafından hazırlanan ölçeğin güvenilirliğinin saptanması amacıyla hem boyutların hem de tüm ölçeğin Cronbach alfa katsayısı hesaplamaları yapılmıştır. Yapılan hesaplama sonuçları Tablo 2’te gösterilmiştir.

Tablo 2. Ölçeğin Güvenilirlik Analizi

Boyut Adı	Soru Sayısı	Cronbach Alfa Katsayısı
Faktör Koşulları	7	0,54
Talep Koşulları	7	0,69
İlgili Destek Endüstriler	7	0,77
Firma Yapısı, Strateji ve Rekabet	7	0,66
Devlet	6	0,63
Şans	3	0,32
ÖLÇEK	37	0,84

Ölçeğin güvenilirlik testi sonucunda elde edilen değer 0,50 den daha az olması durumunda ölçeğin düşük güvenilirlikte, 0,50 ile 0,80 arasında olması durumunda ölçeğin orta seviyede güvenilirlikte ve 0,80’den daha büyük olması durumunda ise ölçeğin yüksek güvenilirlikte olduğu belirtilmektedir (Salvucci vd, 1997:115). Tablo 4’ten görüldüğü üzere, boyutlar bazında bakıldığında *Şans* boyutları hariç diğer boyutların Cronbach alfa değerlerinin kabul edilebilir sınırlar içinde kaldığı görülmektedir. *Şans* boyutunun alfa katsayısı oldukça düşük çıkmıştır. Az sayıda soru olduğunda Cronbach alfa katsayısının düşük çıkabildiği belirtilmektedir (Tavakol ve Dennink, 2011:54). Bu boyutta sadece 3 soru bulunduğundan alfa katsayısının düşük çıktığı düşünülmektedir.

Tüm ölçeğin Cronbach alfa güvenilirlik kat sayısı 0,84 olarak hesaplanmış olup, bu da ölçeğin yüksek seviyede güvenilir olduğunu göstermektedir.

Ölçek, Porter’ın Elmas Modelini oluşturan faktörler esas alınarak hazırlandığından faktör analizine tabi tutulmamış, önermelerin o faktörü temsil ettiği kabul edilmiştir.

4. BULGULAR

4.1. Tanımlayıcı İstatistikler

Araştırma kapsamındaki katılımcıların cinsiyet, yaş, eğitim durumu, tecrübe ve çalıştıkları pozisyonlara gibi demografik özelliklere ilişkin f değerleri ve % karşılıkları Tablo 6’da gösterilmiştir.

Tablo 6. Katılımcıların Demografik Özellikleri (f=84)

	Özellikler	f	%	Özellikler	f	%	
Cinsiyet	Erkek	65	77,38	Lisansüstü Var	74	88,10	
	Kadın	19	22,62	Derecesi² Yok	6	7,14	
Yaş²	20-30	6	7,14		1-10 yıl	18	21,43
	31-40	28	33,33	Tecrübe²	11-20 yıl	30	35,71
	41 ve üstü	48	57,14		21 yıl ve üstü	32	38,09
Mezuniyet	Su Ür. Müh.	58	69,05	Birim	Üniversite	62	73,81
	Bal. Tek. Müh.	6	7,14		Araştırma Enst.	22	26,29
	Ziraat Müh.	6	7,14	Ana Bilim Dalı	Su Ürünleri Yet.	54	64,29
	Veteriner Hekim	5	5,95		Temel Bilimler	16	19,05
	Diğer ³	9	10,72		Avl. İşl. Tekn.	14	16,66
	Unvan	Prof. Dr.	18	21,43		Dekan	3
Doç. Dr.		8	9,52		Dekan Yard.	4	4,76
Yard. Doç. Dr.		14	16,66		ABD/Böl. Bşk	16	19,05
Dr.		16	19,05	İdari Görev	Enst. Müd.	1	1,19
Uzman		10	11,91		Enst. Müd. Yrd.	2	2,38
Araştırma Görevlisi		8	9,52		Koordinatör	2	2,38
Akademik Unvanı Yok		10	11,91		İdari Görev Yok	56	66,67

Anketi dolduran araştırmacıların % 77,38'i erkek, % 22,62'si kadındır. Katılımcıların ortalama yaşı 42,84 (\pm 0,905 S.H.) ve ortalama tecrübeleri ise 18,19 (\pm 0,970 S.H.) yıldır. Anketi dolduranların % 76,19'u su ürünleri mühendisi ve balıkçılık teknolojisi mühendisidir. Katılımcıların % 88,10'unun lisansüstü derecesi mevcut olup, % 66,66'sı ise doktora mezunudur. Ankete katılan araştırmacıların % 33,33'ü çalıştıkları birimde yönetici olarak çalışmakta ve % 64,29'u su ürünleri yetiştiriciliği anabilim dalında görev almaktadırlar.

² Bu sorular için cevap vermeyen katılımcılar bulunmaktadır.

³ (Gıda Müh, Biyolog, Kimya Müh, Matematik Öğr. vb)

Tablo 7. Katılımcıların Araştırma Birimlerine Göre Dağılımları (f=84)

Araştırma Birimi Adı	f	%
Ege Üniversitesi	3	3,57
Mersin Üniversitesi	4	4,77
Muğla Sıtkı Koçman Üniversitesi	2	2,38
Süleyman Demirel Üniversitesi	2	2,38
Sinop Üniversitesi	5	5,95
Fırat Üniversitesi	2	2,38
İstanbul Üniversitesi	4	4,77
Recep Tayyip Erdoğan Üniversitesi	2	2,38
Çanakkale Onsekiz Mart Üniversitesi	1	1,19
Ordu Üniversitesi	2	2,38
Çukurova Üniversitesi	1	1,19
Kastamonu Üniversitesi	5	5,95
Akdeniz Su Ürünleri Araştırma Enstitüsü	3	3,57
Elazığ Su Ürünleri Araştırma Enstitüsü	3	3,57
Su Ürünleri Merkez Araştırma Enstitüsü (Trabzon)	5	5,95
Yanıt Yok	40	47,62
TOPLAM	84	100,00

Tablo 8'dan görüldüğü üzere ankete katılanların oranı araştırma kapsamına alınan üniversitelere ve araştırma birimlerine yayılım göstermektedir. Ankete katılan araştırmacıların % 47,62'si ise hangi birimde çalıştığını belirtmek istememişlerdir.

Katılımcılardan elde edilen verilere göre rekabete etki eden 5 kuvvete ait ortalamalar ve standart hataları Tablo 8'de verilmiştir.

Tablo 8. Rekabete Etki Eden Beş Kuvvete Ait Ortalama ve Standart Hatalar (f:83)

Kuvvet	Ort	S.H.
Sektöre Yeni Giriş	2,63	0,12
Alıcıların Gücü	3,17	0,11
Tedarikçilerin Gücü	3,33	0,11
Firmalar Arası Rekabet	3,64	0,12
İkame Ürünlerin Etkisi	3,57	0,14

Tablo 8'den görüldüğü üzere, rekabeti etkileyen kuvvetlerin en önemlisi akademisyenlere Göre *Firmalar Arası Rekabet* olmuştur (3,64±0,12). Bunu *İkame Ürünlerin Etkisi* takip etmiştir (3,57±0,14). Sonrakiler ise sırasıyla *Tedarikçilerin Gücü* (3,33±0,11), *Alıcıların Gücü* (3,17±0,11) ve *Sektöre Yeni Giriş* (2,63±0,12) takip etmiştir.

4.2. Elmas Modeli

Anketler yoluyla elde edilen birincil veriler, tek örneklem t testi analizi yöntemiyle test değeri 3,67 olacak şekilde analiz edilmiş ve istatistiksel açıdan anlamlı olan önermelerin önem dereceleri ortalama değerlerine göre 1 – 2,33 aralığı (-), 2,34 – 3,66 aralığı (o) ve 3,67 – 5,00 aralığı (+) olacak şekilde elmasta yerlerine yerleştirilmiştir. Ayrıca elmasın her bir köşesini oluşturan boyutların ortalama değeri ve standart hatası

da hesaplanarak ülkemizin su ürünleri yetiştiriciliği sektörünün rekabetçilik düzeyi üniversiteler/araştırma birimleri boyutunda tespit edilmeye çalışılmıştır.

Firma Stratejisi Yapı ve Rekabet

(3,60±0,06)

Şans (3,61±0,09)

- o AR-GE'yi yakından takip (3,01)
- o Teknoloji kullanımı (3,15)
- + Kurumsal yapı (4,01)
- + Firma büyüklükleri (4,19)
- + Firma stratejileri (4,48)
- o Modern işletme yönetimi uyg. (2,83)

Faktör Koşulları (3,79±0,05)

- o Hammadde temini (2,60)
- + Mühendis varlığı (4,38)
- + Nitelikli insan kaynağı (4,46)
- + Doğal kaynaklar (4,65)
- + Bilimsel ve teknik altyapı (4,19)
- o Yeterli sermaye varlığı (2,70)

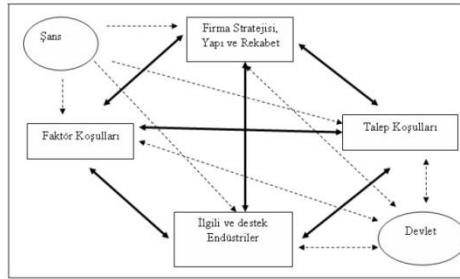

İlgili ve Destek Endüstriler (2,78±0,07)

- o Balık yemi fab. varlığı (2,98)
- Örgütlenme (2,15)
- Üniv-firmalar arası işbirliği (2,13)
- Bilgi akışı (2,20)
- o Gelişmiş tedarikçi varlığı (3,15)
- o İşleme tesisi varlığı (2,80)
- + Market ve AVM balık satış yerleri (4,05)

Talep Koşulları (3,13±0,06)

- o İç talebin düzeni (2,54)
- Tüketim miktarı (1,83)
- o İç talebin büyümesi (3,21)
- o Tük. alışkanlıkları değişimi (3,43)
- o Dış talebin düzeni (3,43)
- + Dış talebin büyümesi (3,96)

Devlet (3,07±0,06)

- o Üretim destekleri (3,17)
- + Yatırım destekleri (4,17)
- Bilgilendirme politikaları (2,36)
- o Vergilendirme politikaları (2,71)
- o Mevzuat uygulamaları (2,49)

Şekil 2. Üniversiteler/Araştırma Birimleri Boyutunda Türkiye Su Ürünleri Yetiştiriciliği Rekabet Düzeyi (Ort±S.H.)

Ankete katılan katılımcılardan elde edilen verilere göre oluşturulan elmas Şekil 2'de gösterilmiştir. Şekil 2'den görüleceği üzere, elmasın köşelerini oluşturan faktörlerden *Faktör Koşulları* 3,79±0,05 ile yüksek bulunmuştur. Bunu takiben *Firma Stratejisi, Yapı ve Rekabet* 3,60±0,06, *Şans* 3,60±0,09, *Talep Koşulları* 3,13±0,06, *Devlet* 3,06±0,06 ve son olarak da *İlgili ve Destek Endüstriler* 2,78±0,07 ile orta düzeyde bulunmuştur. Bu verilerden yola çıkarak Üniversiteler/Araştırma Birimleri boyutunda Türkiye su ürünleri yetiştiriciliği sektörü rekabet düzeyi 3,31±0,04 ile orta olarak tespit edilmiştir.

4.3. Hipotez Testleri

Bilimsel çalışmalarda verilerin özelliklerine göre parametrik ve parametrik olmayan analiz teknikleri kullanılmaktadır. Bu analiz tekniklerinin kullanılması da bazı varsayımlara dayanmaktadır. Özellikle t testi, tek yönlü ANOVA testi, korelasyon analizi gibi parametrik testlerin uygulanabilmesi ve sonuçların sağlıklı yorumlanabilmesi için verilerin normal dağılım göstermesi gerekmektedir (Yazıcıoğlu ve Erdoğan, 2014:245-246). Bu nedenle hipotez testlerinin analizine geçilmeden önce verilerin normallik varsayımları tespit edilmiştir.

Tablo 3. Verilerin Normallik Varsayımı Testleri

Değişken Adı	Çarpıklık Katsayısı	S.H.	Basıklık Katsayısı	S.H.
Faktör Koşulları	0,47	0,26	0,34	0,52
Talep Koşulları	-0,09	0,26	1,34	0,52
İDE	0,18	0,26	0,67	0,52
FY, Str, Rek.	-0,35	0,26	-0,14	0,52
Devlet	0,25	0,26	0,31	0,52
Şans	-0,24	0,26	-0,35	0,52

Tablo 3’den görüldüğü üzere tüm değişkenlerin çarpıklık katsayılarının $-1 < x < 1$ aralığında kaldığı görülmektedir. Talep Koşulları değişkeni hariç tüm değişkenlerin de basıklık katsayılarının $-1 < x < 1$ aralığında kaldığı görülmektedir. Bu nedenle Talep Koşulları değişkeni hariç diğer tüm değişkenlerin normal dağılım gösterdiği anlaşılmıştır (Demir, Saatçioğlu ve İmrol, 2016:133-134). Bu değişken için bir de Kolmogorov-Simirnov ve Shapiro-Wilk hipotez testleri uygulanmış olup, hipotez test sonuçları ise Tablo 4’te verilmiştir.

Tablo 4. Verilerin Normallik Varsayımı Hipotez Testi

Değişken Adı	Kolmogorov-Smirnov			Shapiro-Wilk		
	İst.	df	p	İst.	df	P
Talep Koşulları	0,10	84	0,04	0,98	84	0,15

Kullanılan hipotez testinin gücü önemlilik seviyesine, örnek sayısına ve dağılımlara bağlı olarak değişiklik göstermekte olsa da, genel olarak Shapiro-Wilk testinin tüm dağılımlarda ve örneklem sayılarında en kuvvetli test olduğu bildirilmektedir (Razali ve Wah, 2011: 32). Bu nedene Shapiro-Wilk hipotez testi sonuçlarına göre değerlendirme yapılmış olup, p değerlerinin $p > 0,05$ olduğu görüldüğünden *Talep Koşulları* değişkeninin de normal dağılım sergilediği kabul edilmiştir.

Bu sonuçlara göre elmas modelinin köşelerini oluşturan tüm değişkenlere ait verilerin normal dağılım gösterdiği söylenebilir.

Analize tabi tutulacak rekabeti etkileyen kuvvetlere ait çarpıklık ve basıklık katsayıları Tablo 5’de verilmiştir.

Tablo 5. Rekabeti Etkileyen Kuvvetlere Ait Verilerin Normallik Varsayımı Testleri

Değişken Adı	Çarpıklık Katsayısı	S.H.	Basıklık Katsayısı	S.H.
Sektöre Yeni Giriş	0,35	0,26	-0,33	0,52
Alıcıların Gücü	0,12	0,26	-0,25	0,52
Tedarikçilerin Gücü	-0,22	0,26	-0,32	0,52
Firmalar Arası Rekabet	-0,84	0,26	0,11	0,52
İkame Ürünlerin Etkisi	-0,64	0,26	-0,57	0,52

Tablo 5'ten görüldüğü üzere, rekabeti etkileyen tüm kuvvetlerin çarpıklık ve basıklık katsayılarının $1 < x < 1$ aralığında kaldığı görülmektedir. Bu nedenle rekabeti etkileyen faktörlere ait verilerin de normal dağılım gösterdiği anlaşılmıştır (Demir, Saatçioğlu ve İmrol, 2016:133-134).

Bu hesaplamalar neticesinde gruplar arasında fark olup olmadığının anlaşılması amacıyla normal dağılım sergileyen değişkenler için parametrik testlerden t-test ve ANOVA, normal dağılım sergilemeyen değişkenler için parametrik olmayan testlerden Mann-Whitney U ve Kruskal Wallis testleri uygulanmıştır. Değişkenler arası ilişkileri tespit edebilmek amacıyla da korelasyon analizinden faydalanılmıştır. ANOVA testi uygulanırken varyansların homojenliği Levene testi ile test edilmiş ve bu test sonucunda varyans ortalamaları eşit olan değişkenler için ANOVA-Scheffe, eşit olmayanlar için ise ANOVA-Tamhane testi uygulanmıştır.

Genel olarak parametrik olmayan testlerle normal dışı dağılım gösteren sayısal veriler analiz edilebilirken, parametrik testlerde ise normal dağılım gösteren verilerin analizi yapılabilmektedir. Ayrıca normal dağılım gösteren verilere parametrik olmayan testlerin uygulanması mümkün iken, normal dağılım göstermeyen veriler için parametrik testlerin uygulanması hatalı kabul edilmektedir (Altıntaş ve Karakaya, 2017:193).

Kar Marjı ve Rekabet stratejisi değişkenleri için birimler arasında farklılık olup olmadığının tespit edilmesi amacıyla bağımsız örneklem t-testi uygulanmıştır. Gelecek Beklentisi değişkeninin birimler arasında farklılık gösterip göstermediğinin tespit edilmesi amacıyla Mann-Whitney U testi uygulanmıştır. İstatistiksel analiz sonuçları Tablo 9 ve Tablo 10'da gösterilmiştir.

Tablo 9. Birimler ile Kar Marjı ve Rekabet Stratejisi t-testi Sonuçları

Değişken	Lavene Varyansların Eşitliği Testi		t-testi sonuçları		
	F	p	t	S.D.	p
Kar Marjı	0,73	0,40	0,69	82	0,49
Rekabet Stratejisi	4,77	0,03	0,47	28,81	0,65

Yapılan t-testi sonuçlarına göre birimler arasında Kar Marjı ve Rekabet Stratejileri değişkenleri için istatistiksel açıdan anlamlı bir fark tespit edilememiştir ($p > 0,05$).

Tablo 10. Birimler (B) ile Gelecek Beklentisi (GB) Mann-Whitney U Testi Sonuçları

Değişken	N	Test İstatistiği	Standart Hata	Standartlaştırılmış Test İstatistiği	p
B – GB	84	553	59,71	-2,16	0,03

Ancak yapılan Mann-Whitney U testi sonuçlarına göre birimler arasında Gelecek Beklentisi değişkenleri için istatistiksel açıdan anlamlı bir fark tespit edilmiştir ($p<0,05$).

Tablo 11. Birim-Gelecek Çaprazlama Tablosu

		Gelecek							
		Düşer		Aynı Kalır		Artar		Toplam	
		n	%	n	%	n	%	n	%
Birim	Üniversite	0	0,00	6	9,68	56	90,32	62	100
	Araştırma Enstitüsü	3	13,64	3	13,64	16	72,72	22	100
	Toplam	3	3,57	9	10,71	72	85,72	84	100

Bu sonuçlara göre *H1* hipotezi Kar Marjı ve Rekabet Stratejileri için reddedilmiş, Gelecek Beklentisi için ise kabul edilmiştir.

Kar Marjı ve Rekabet Stratejisi değişkenleri için ana bilim dalları arasında farklılık olup olmadığının tespit edilmesi amacıyla tek yön ANOVA testi uygulanmıştır. Analiz uygulanmadan önce yapılan Levene testi sonucunda varyansların homojen dağıldığı ($p>0,05$) görülmüş olup gruplar arası farklılığın olup olmadığının anlaşılabilmesi için ANOVA-Scheffe testi kullanılmıştır. İstatistiksel analiz sonuçları Tablo 12 ve Tablo 13’de gösterilmiştir.

Tablo 12. Kar Marjı – Ana Bilim Dalları ANOVA testi sonuçları

Değişkenler ve Gruplar	Düşer		Aynı Kalır		Artar		Toplam		
	n	%	n	%	n	%	n	%	
Kar Marjı	Su Ür. Yet. ^a	14	25,93	32	59,26	8	14,81	54	100
	Av. İş. Tek. ^a	0	0,00	14	87,50	2	12,50	16	100
	Tem. Bil. ^a	4	28,57	7	50,00	3	21,43	14	100
	Toplam	18	21,43	53	63,09	13	15,48	84	100

Tablo 13. Rekabet Stratejisi – Ana Bilim Dalları ANOVA testi sonuçları

Değişkenler ve Gruplar	Maliyet Liderliği		Ürün Farklılaştırma		Odaklanma		Toplam		
	n	%	n	%	n	%	n	%	
Rekabet Stratejisi	Su Ür. Yet. ^a	8	14,81	38	70,38	8	14,81	54	100
	Av. İş. Tek. ^a	2	12,50	10	62,50	4	25,00	16	100
	Tem. Bil. ^a	3	21,43	9	64,29	2	14,28	14	100
	Toplam	13	15,48	57	67,86	14	16,66	84	100

Aynı sütunda farklı üst karakterlerle ifade edilen gruplar istatistiksel olarak birbirinden farklıdır ($p<0,05$)

Yapılan ANOVA testi sonuçlarına göre ana bilim dalları arasında Kar Marjı ve Rekabet Stratejisi için istatistiksel açıdan anlamlı bir fark tespit edilememiştir ($p>0,05$).

Gelecek Beklentisi değişkeninin ana bilim dalları arasında farklılık gösterip göstermediğinin tespit edilmesi amacıyla Kruzkal-Wallis testi uygulanmıştır. İstatistiksel analiz sonuçları Tablo 14’de gösterilmiştir.

Tablo 14. Gelecek Beklentisi – Ana Bilim Dalları Kruzkal-Wallis testi sonuçları

Değişkenler ve Gruplar	Düşer		Aynı Kalır		Artar		Toplam		
	n	%	n	%	n	%	n	%	
Gelecek Beklentisi	Su Ür. Yet. ^a	1	1,85	3	5,55	50	92,60	54	100
	Av. İş. Tek. ^{a,b}	0	0,00	3	18,75	13	81,25	16	100
	Tem. Bil. ^b	2	14,28	3	21,43	9	64,29	14	100
	Toplam	3	3,57	9	10,72	72	85,71	84	100

Aynı sütunda farklı üst karakterlerle ifade edilen gruplar istatistiksel olarak birbirinden farklıdır ($p<0,05$)

Tablo 14’ten anlaşılacağı üzere ana bilim dalları arasında su ürünleri sektörünün gelecek beklentisi değişkeni için istatistiksel açıdan anlamlı bir fark tespit edilmiştir ($p=0,020$, $p<0,05$). SÜY ile AİT ana bilim dalları ve TB ile AİT ana bilim dalları istatistiksel olarak birbirine benzer iken, TB ana bilim dalının istatistiksel açıdan SÜY ana bilim dalından farklı olduğu tespit edilmiştir.

Bu sonuçlara göre **H2** hipotezi Kar Marjı ve Rekabet Stratejileri için reddedilmiş, Gelecek Beklentisi için ise kabul edilmiştir.

Kar Marjı ve Rekabet Stratejisi değişkenleri için tecrübe grupları arasında farklılık olup olmadığının tespit edilmesi amacıyla tek yön ANOVA testi uygulanmıştır. Analiz uygulanmadan önce yapılan Levene testi sonucunda varyansların homojen dağıldığı ($p>0,05$) görülmüş olup gruplar arası farklılığın olup olmadığının anlaşılabilmesi için ANOVA-Shefee testi kullanılmıştır. İstatistiksel analiz sonuçları Tablo 15’te gösterilmiştir.

Tablo 15. Kar Marjı ve Rekabet Stratejisi – Tecrübe Grupları ANOVA testi sonuçları

Değişkenler ve Gruplar	Düşer		Aynı Kalır		Artar		Toplam		
	n	%	n	%	n	%	n	%	
Kar Marjı	1-10 yıl ^a	5	27,77	10	55,56	3	16,67	18	100
	11-20 yıl ^a	6	20,00	19	62,34	5	16,67	30	100
	21 yıl ve üstü ^a	7	21,87	20	62,50	5	16,63	32	100
	Toplam	18	22,50	49	61,25	13	16,25	80	100
Değişkenler ve Gruplar	Maliyet Liderliği		Ürün Farklılaştırma		Odaklanma		Toplam		
	n	%	n	%	n	%	n	%	
Rekabet Stratejisi	1-10 yıl ^a	2	11,11	10	55,56	6	33,33	18	100
	11-20 yıl ^a	6	20,00	23	76,67	1	3,33	30	100
	21 yıl ve üstü ^a	4	12,50	21	65,62	7	21,88	32	100
	Toplam	12	15,00	54	67,50	14	17,50	80	100

Aynı sütunda farklı üst karakterlerle ifade edilen gruplar istatistiksel olarak birbirinden farklıdır (p<0,05)

Yapılan ANOVA testi sonuçlarına göre tecrübe grupları arasında Kar Marjı ve Rekabet Stratejisi için istatistiksel açıdan anlamlı bir fark tespit edilememiştir (p>0,05).

Gelecek Beklentisi değişkeninin tecrübe grupları arasında farklılık gösterip göstermediğinin tespit edilmesi amacıyla Kruskal-Wallis testi uygulanmıştır. İstatistiksel analiz sonuçları Tablo 16’da gösterilmiştir.

Tablo 16. Gelecek Beklentisi-Tecrübe Grupları Kruskal-Wallis testi sonuçları

Değişkenler ve Gruplar	Düşer		Aynı Kalır		Artar		Toplam		
	n	%	n	%	n	%	n	%	
Gelecek Beklentisi	1-10 yıl ^a	1	5,55	3	16,67	14	77,78	18	100
	11-20 yıl ^a	2	6,67	3	10,00	25	83,33	30	100
	21 yıl ve üstü ^a	0	0,00	2	6,25	30	93,75	32	100
	Toplam	3	3,75	8	10,00	69	86,25	80	100

Aynı sütunda farklı üst karakterlerle ifade edilen gruplar istatistiksel olarak birbirinden farklıdır (p<0,05)

Tablo 16’den anlaşılacağı üzere tecrübe grupları arasında Gelecek Beklentisi değişkeni için istatistiksel açıdan anlamlı bir fark tespit edilememiştir (p=0,235, p>0,05). Bu sonuçlara göre **H3** hipotezi reddedilmiştir.

Rekabeti etkileyen beş kuvvete ait verilerin birimler arasında farklılık gösterip göstermediğinin tespit edilmesi amacıyla bağımsız örneklem t-testi analizi yapılmıştır. Test sonuçları Tablo 17’de gösterilmiştir.

Tablo 17. Rekabet Güçleri – Birimler t-testi Sonuçları

Değişken	Lavene Varyansların Eşitliği Testi		t-testi sonuçları		
	F	p	t	S.D.	p
Sektöre yeni giriş	1,79	0,19	0,17	81	0,86
Alıcıların gücü	0,04	0,83	0,94	81	0,35
Tedarikçilerin gücü	1,36	0,25	0,52	81	0,61
Firmalar arası rekabet	0,66	0,42	1,16	82	0,25
İkame ürün etkisi	2,33	0,13	1,65	81	0,10

Tablo 17’den anlaşıldığı üzere üniversiteler ve araştırma birimleri ile rekabeti oluşturan kuvvetler arasında istatistiksel açıdan önemli bir fark tespit edilememiştir ($p>0,05$). Bu sonuçlara göre *H4* hipotezi reddedilmiştir.

Rekabeti etkileyen beş kuvvete ait verilerin ana bilim dalları arasında farklılık gösterip göstermediğinin tespit edilmesi amacıyla tek yönlü ANOVA testi uygulanmıştır. Analiz uygulanmadan önce yapılan Levene testi sonucunda *Sektöre Yeni Giriş* değişkeninin varyansının homojen dağılmadığı ($p<0,05$), diğer değişkenlerin ise homojen dağıldığı ($p>0,05$) görülmüştür. Bu nedenle *Sektöre Yeni Giriş* değişkeni için ANOVA-Tamhane, diğer değişkenler için ANOVA-Scheffe testi kullanılmıştır. Test sonuçları Tablo 18’de gösterilmiştir.

Tablo 18. Rekabet Güçleri-Ana Bilim Dalları ANOVA testi Sonuçları

Değişkenler ve Gruplar		Ort	S.H.	Değişkenler ve Gruplar		Ort	S.H.
Sektöre Yeni Giriş	Su Ür. Yet. ^a	2,68	0,17	Alıcıların Gücü	Su Ür. Yet. ^a	3,25	0,13
	Av. İş. Tek. ^a	2,63	0,13		Av. İş. Tek. ^a	3,31	0,27
	Tem. Bil. ^a	2,43	0,31		Tem. Bil. ^a	2,71	0,24
Tedarikçilerin Gücü	Su Ür. Yet. ^a	3,28	0,14	Firmalar Arası Rekabet	Su Ür. Yet. ^a	3,60	0,15
	Av. İş. Tek. ^a	3,56	0,22		Av. İş. Tek. ^a	3,88	0,22
	Tem. Bil. ^a	3,21	0,32		Tem. Bil. ^a	3,43	0,34
İkame ürün etkisi	Su Ür. Yet. ^a	3,62	0,16				
	Av. İş. Tek. ^a	3,25	0,35				
	Tem. Bil. ^a	3,71	0,42				

Aynı sütunda farklı üst karakterlerle ifade edilen gruplar istatistiksel olarak birbirinden farklıdır ($p<0,05$)

Tablo 18’den anlaşıldığı üzere Ana Bilim Dalları ile rekabeti oluşturan kuvvetler arasında istatistiksel açıdan önemli bir fark tespit edilememiştir ($p>0,05$). Bu sonuçlara göre *H5* hipotezi reddedilmiştir.

Rekabeti etkileyen beş kuvvete ait verilerin yaş grupları arasında farklılık gösterip göstermediğinin tespit edilmesi amacıyla tek yönlü ANOVA testi uygulanmıştır. Analiz uygulanmadan önce yapılan Levene testi sonucunda *Sektöre Yeni Giriş* ve *İkame Ürün Etkisi* değişkenleri varyanslarının homojen dağılmadığı

($p < 0,05$), diğer değişkenlerin ise homojen dağıldığı ($p > 0,05$) görülmüştür. Bu nedenle *Sektöre Yeni Giriş* ve *İkame Ürün Etkisi* değişkeni için ANOVA-Tamhane, diğer değişkenler için ANOVA-Scheffee testi kullanılmıştır. Test sonuçları Tablo 19’da gösterilmiştir.

Tablo 19. Rekabet Güçleri – Tecrübe Grupları ANOVA testi Sonuçları

Değişkenler ve Gruplar		Ort	S.H.	Değişkenler ve Gruplar		Ort	S.H.
Sektöre Yeni Giriş	1-10 yıl ^a	2,39	0,20	Alıcıların Gücü	1-10 yıl ^a	3,06	0,22
	11-20 yıl ^a	2,59	0,19		11-20 yıl ^a	3,31	0,21
	21 yıl ve üstü ^a	2,75	0,24		21 yıl ve üstü ^a	3,09	0,16
Tedarikçilerin Gücü	1-10 yıl ^a	2,83	0,26	Firmalar Arası Rekabet	1-10 yıl ^a	3,33	0,21
	11-20 yıl ^b	3,97	0,17		11-20 yıl ^a	3,52	0,23
	21 yıl ve üstü ^a	3,00	0,15		21 yıl ve üstü ^a	3,87	0,19
İkame ürün etkisi	1-10 yıl ^a	3,17	0,28				
	11-20 yıl ^{a,b}	3,31	0,28				
	21 yıl ve üstü ^b	4,03	0,18				

Aynı sütunda farklı üst karakterlerle ifade edilen gruplar istatistiksel olarak birbirinden farklıdır ($p < 0,05$)

Tablo 18’den anlaşıldığı üzere yaş grupları ile rekabeti oluşturan kuvvetlerden “Sektöre Yeni Giriş, Alıcıların Gücü ve Firmalar Arası Rekabet” güçleri arasında istatistiksel açıdan önemli bir fark tespit edilememişken ($p > 0,05$), “Tedarikçilerin Gücü ve İkame Ürün Etkisi” için ise gruplar arasında istatistiksel açıdan anlamlı bir fark bulunmuştur ($p < 0,05$). Tedarikçilerin gücü değişkeni için 11-20 yıl tecrübeye sahip olanlar diğer iki gruptan önemli derecede farklılaşmışken, İkame Ürün Etkisi değişkeni için 1-10 yıl tecrübeye sahip olanlar ile 21 yıl ve üstü tecrübeye sahip olanlar arasında istatistiksel açıdan anlamlı bir fark tespit edilmiştir.

Bu sonuçlara göre **H6** hipotezi *Sektöre Yeni Giriş, Alıcıların Gücü ve Firmalar Arası Rekabet* güçleri için reddedilmiş, *Tedarikçilerin Gücü ve İkame Ürün Etkisi* güçleri için ise kabul edilmiştir.

Elması oluşturan faktörlerin birimler arasında farklılık gösterip göstermediğinin tespit edilmesi amacıyla bağımsız örneklem t-testi analizi yapılmıştır. Test sonuçları Tablo 20’de gösterilmiştir.

Tablo 20. Birim ile Elmas Faktörleri t-testi Sonuçları

Değişken	Lavene Varyansların Eşitliği Testi		t-testi sonuçları		
	F	p	t	S.D.	p
Faktör Koşulları	0,17	0,68	1,43	82	0,16
Talep Koşulları	1,20	0,28	2,11	82	0,04
İlgili ve Destek End.	0,02	0,89	0,98	82	0,33
Firma Yap. Rek. ve Str.	2,07	0,15	4,06	82	0,00
Devlet	0,93	0,34	-0,49	82	0,62
Şans	0,92	0,34	0,40	82	0,69

Tablo 20'den görüldüğü üzere Birimler arasında Faktör Koşulları, İlgili ve Destek Endüstriler, Devlet ve Şans faktörleri için istatistiksel açıdan anlamlı bir fark bulunmazken ($p>0,05$), Talep Koşulları ve Firma Yapısı Rekabet ve Strateji faktörleri arasında ise istatistiksel açıdan anlamlı bir fark olduğu tespit edilmiştir ($p<0,05$). Bu sonuçlara göre **H7** hipotezi elması oluşturan köşelerden Faktör Koşulları, İlgili ve Destek Endüstriler, Devlet ve Şans faktörleri için reddedilmiş, Talep Koşulları ve Firma Yapısı Rekabet ve Strateji faktörleri için ise kabul edilmiştir.

Üniversiteler için Talep Koşulları ortalaması ve standart hatası $3,21\pm 0,07$ iken, Bakanlık Araştırma Enstitüsü ortalaması ve standart hatası ise $2,91\pm 0,14$ olarak hesaplanmıştır. Üniversitelerin Firma Yapısı Rekabet ve Strateji ortalaması ve standart hatası $3,74\pm 0,06$ iken, Bakanlık Araştırma Enstitüleri ortalaması ve standart hatası ise $3,23\pm 0,12$ olarak hesaplanmıştır.

Elması oluşturan faktörlerin ana bilim dalları arasında farklılık gösterip göstermediğinin tespit edilmesi amacıyla tek yönlü ANOVA testi uygulanmıştır. Analiz uygulanmadan önce yapılan Levene testi sonucunda *Devlet* değişkeni varyansının homojen dağılmadığı ($p<0,05$), diğer değişkenlerin ise homojen dağıldığı ($p>0,05$) görülmüştür. Bu nedenle *Devlet* faktörü için ANOVA-Tamhane, diğer değişkenler için ANOVA-Scheffee testi kullanılmıştır. Test sonuçları Tablo 21'de gösterilmiştir.

Tablo 21. Ana Bilim Dalları ile Elmas Faktörleri ANOVA testi Sonuçları

Değişkenler ve Gruplar		Ort	S.H.	Değişkenler ve Gruplar		Ort	S.H.
Faktör Koşulları	Su Ür. Yet. ^a	3,81	0,06	Talep Koşulları	Su Ür. Yet. ^a	3,11	0,08
	Av. İş. Tek. ^a	3,80	0,09		Av. İş. Tek. ^a	3,20	0,12
	Tem. Bil. ^a	3,69	0,18		Tem. Bil. ^a	3,15	0,19
İlgili ve Destek Endüstriler	Su Ür. Yet. ^a	2,81	0,08	Firma Yapısı Rekabet ve Strateji	Su Ür. Yet. ^a	3,67	0,07
	Av. İş. Tek. ^a	2,86	0,15		Av. İş. Tek. ^a	3,67	0,08
	Tem. Bil. ^a	2,59	0,23		Tem. Bil. ^a	3,27	0,18
Devlet	Su Ür. Yet. ^a	3,00	0,08	Şans	Su Ür. Yet. ^a	3,64	0,11
	Av. İş. Tek. ^a	3,21	0,08		Av. İş. Tek. ^a	3,65	0,22
	Tem. Bil. ^a	3,17	0,22		Tem. Bil. ^a	3,43	0,20

Aynı sütunda farklı üst karakterlerle ifade edilen gruplar istatistiksel olarak birbirinden farklıdır (p<0,05)

Tablo 21'den görüldüğü üzere ana bilim dalları arasında elması oluşturan faktörler için istatistiksel açıdan anlamlı bir fark bulunamamıştır (p>0,05). Bu sonuçlara göre **H8** hipotezi reddedilmiştir.

Elması oluşturan faktörlerin iş tecrübesi grupları arasında farklılık gösterip göstermediğinin tespit edilmesi amacıyla tek yönlü ANOVA testi uygulanmıştır. Analiz uygulanmadan önce yapılan Levene testi sonucunda **İlgili ve Destek Endüstriler** değişkeni varyansının homojen dağılmadığı (p<0,05), diğer değişkenlerin ise homojen dağıldığı (p>0,05) görülmüştür. Bu nedenle **İlgili ve Destek Endüstriler** faktörü için ANOVA-Tamhane, diğer değişkenler için ANOVA-Scheffee testi kullanılmıştır. Test sonuçları Tablo 22'de gösterilmiştir.

Tablo 22. Tecrübe Grupları ile Elmas Faktörleri ANOVA testi Sonuçları

Değişkenler ve Gruplar		Ort	S.H.	Değişkenler ve Gruplar		Ort	S.H.
Faktör Koşulları	1-10 yıl ^a	3,60	0,08	Talep Koşulları	1-10 yıl ^a	3,00	0,11
	11-20 yıl ^{a,b}	3,74	0,09		11-20 yıl ^a	3,11	0,10
	21 yıl ve üstü ^b	3,94	0,08		21 yıl ve üstü ^a	3,24	0,12
İlgili ve Destek Endüstriler	1-10 yıl ^a	2,56	0,11	Firma Yapısı Rekabet ve Strateji	1-10 yıl ^a	3,48	0,13
	11-20 yıl ^a	2,78	0,12		11-20 yıl ^a	3,61	0,10
	21 yıl ve üstü ^a	2,89	0,13		21 yıl ve üstü ^a	3,62	0,10
Devlet	1-10 yıl ^a	3,14	0,16	Şans	1-10 yıl ^a	3,89	0,16
	11-20 yıl ^a	3,10	0,10		11-20 yıl ^a	3,56	0,16
	21 yıl ve üstü ^a	2,98	0,11		21 yıl ve üstü ^a	3,57	0,15

Aynı sütunda farklı üst karakterlerle ifade edilen gruplar istatistiksel olarak birbirinden farklıdır (p<0,05)

Tablo 22'den görüldüğü üzere tecrübe grupları arasında Faktör Koşulları için istatistiksel açıdan anlamlı bir fark bulunmuş (p<0,05), diğer faktörler için ise

istatistiksel açıdan anlamlı bir fark bulunamamıştır ($p>0,05$). Bu sonuçlara göre *H9* hipotezi elması oluşturan koşullardan Talep Koşulları, İlgili ve Destek Endüstriler, Firma Yapısı Rekabet ve Strateji, Devlet ve Şans faktörleri için reddedilmiş, Faktör Koşulları faktörü için ise kabul edilmiştir.

5. SONUÇ VE TARTIŞMA

Bu çalışmada, Türkiye'nin su ürünleri yetiştiriciliği sektörünün uluslararası rekabetçilik düzeyinin Porter (1990)'ın Elmas modeli ile akademisyenlerin bakış açısından açıklanabilirlik seviyesini tespit etmek amaçlanmıştır. Böylelikle sektörün rekabetçilik düzeyinin ve rekabet yapısının temel özellikleri ortaya konması ve uluslararası pazar payının artırılmasına yönelik stratejilerin geliştirilmesine katkı sağlanması hedeflenmektedir.

Çalışmaya katılanların ortalama yaşı 42,84 ve ortalama iş tecrübeleri ise 18,19 yıldır. Katılımcıların % 88,10'unun lisansüstü derecesi mevcut olup, % 66,66'sı ise doktora mezundur. Anketi dolduranların % 76,19'u da su ürünleri mühendisi veya balıkçılık teknolojisi mühendisidir. Bu nedenle katılımcıların sektör ile ilgili yeterli bilgi ve tecrübeye sahip oldukları ve stratejik bir bakış açısıyla önermelere cevap verebilecekleri kanısına varılmıştır. Ayrıca örneklemin yarısından fazlası hangi üniversite ya da araştırma enstitüsünde çalıştığını belirtmiş olup, bunların da Üniversitelere orantılı bir şekilde dağıldığı görülmüştür.

Porter (2013: 64), sektör rekabetini şekillendiren beş kuvveti Sektöre Yeni Giriş, Alıcıların Gücü, Tedarikçilerin Gücü, Firmalar Arası Rekabet ve İkame Ürünlerin Etkisi olarak belirtmiş ve bir işletmenin bu rekabet kuvvetlerine karşı kendilerini savunmak ve onları işletmenin lehine çevirebilmek strateji geliştirebilmek açısından oldukça önemli olduğunu belirtmiştir. Araştırma sonuçlarına göre katılımcılar açısından rekabeti etkileyen kuvvetlerden en önemlisi *Firmalar Arası Rekabet* olmuştur (3,64). Balıkçılık ve Su Ürünleri Genel Müdürlüğü (2016) verilerine göre hali hazırda sektöre yaklaşık 2500 adet yetiştiricilik tesisi faaliyette olup, üretimin genelde çipura, levrek ve alabalık türlerinde yaygınlaşması, üretimin neredeyse tüm işletmelerde standardize edilmiş olması gibi nedenlerle firmalar arasındaki rekabet sektörde yoğun olarak hissedilmektedir. Ayrıca çalışmanın sonuçlarına göre rekabeti etkileyen kuvvetlerden en önemsizi ise *Sektöre Yeni Giriş* (2,63) olmuştur. Sektöre yeni firmaların girişinin rekabetteki etkisinin düşük olması, yeni bir işletme kurmanın gerektirdiği bürokratik yük (yer kiralama, ruhsat ve izin işlemleri, ÇED süreci vb.), bazı bölgelerde çevre mevzuatları nedeniyle üretim yapılamaması gibi nedenlerle açıklanabilir. Yapılan istatistiksel analizlerde gerek üniversiteler-araştırma enstitüleri ve gerekse ana bilim dalları arasında istatistiksel açıdan anlamlı bir fark tespit edilememiştir. Bu durumda akademisyenlerin rekabeti etkileyen kuvvetler için görüş birliği içerisinde oldukları söylenebilir. Ancak *Tedarikçilerin Gücü* ve *Sektöre Yeni Giriş* değişkenleri için tecrübe grupları arasında istatistiksel açıdan farklılık tespit edilmiştir. Bu açıdan bakıldığında süre bakımından farklı tecrübeye sahip akademisyenlerin bu iki değişkene farklı açıdan baktığı söylenebilir.

Uzmanoğlu ve Arslan (2017: 424), yapmış oldukları çalışmada akademisyenlere göre rekabeti etkileyen kuvvetlerden en önemlisinin *Tedarikçilerin Gücü* ve en önemsizinin ise *İkame Ürünlerin Etkisi* olduğunu bildirmişlerdir. Ayrıca, araştırma enstitüsü çalışanlarına göre rekabeti etkileyen kuvvetlerden en önemlisinin *Alıcıların Gücü* ve en önemsizinin ise *İkame Ürünlerin Etkisi* olduğunu tespit etmişlerdir. Bu çalışmada ise *İkame Ürün Etkisi* en önemli ikinci faktör olup Uzmanoğlu ve Arslan (2017)'nin çalışmasından farklılık göstermektedir. Bu konu ile ilgili yapılan çalışmaların azlığı göz önüne alındığında yapılacak yeni çalışmalarla konunun daha da derinlemesine incelenebileceği anlaşılmaktadır.

Araştırmaya katılanların görüşlerine göre sektörün kar marjının düşük ile orta arasında ancak ortaya oldukça yakın olduğu tespit edilmiştir.

Porter (2015: 42)'a göre; beş rekabet kuvvetiyle başa çıkmak ve sektördeki diğer rakipleri devre dışı bırakabilmek için uygulanabilecek üç genel strateji yaklaşımı Toplam Maliyet Liderliği, Farklılaştırma ve Odaklanma'dır. Katılımcılardan elde edilen verilere göre su ürünleri yetiştiriciliği sektöründeki bir firmanın sektörde rakiplerine göre başarı elde edebilmesi için seçmesi gereken jenerik strateji yaklaşımının *Farklılaştırma* olması gerektiği anlaşılmıştır. Kar marjı ve Rekabet Stratejisi ile ilgili olarak yapılan istatistiksel analizlerde, gerek üniversiteler-araştırma enstitüleri, gerek ana bilim dalları ve gerekse tecrübe grupları arasında istatistiksel açıdan anlamlı bir fark tespit edilememiştir. Bu durumda akademisyenlerin bu iki değişken için görüş birliği içerisinde oldukları söylenebilir. O halde kar marjının düşük ve orta olduğu sektörlerde sektördeki firmaların maliyet liderliği pozisyonunu alabilecekleri düşünüldüğünde, akademisyenlerin bakış açısıyla ürün veya üretim sürecini farklılaştıran işletmelerin rekabetçilik açısından bir fark yaratabileceği değerlendirilmiştir. Ayrıca rekabeti şekillendiren faktörlerin en önemlisinin firmalar arası rekabet olduğu düşünüldüğünde, ürün veya üretim sürecini farklılaştıran işletmelerin rekabet gücünün artacağı düşünülmektedir.

Su ürünleri yetiştiriciliği sektörünün gelecekte miktarının nasıl değişeceğine ilişkin beklenti ise aynı kalır ile artar arasında ancak artara çok yakın olduğu görülmektedir. Gelecek beklentisi değişkeni için yapılan istatistiksel analizlerde gerek birimler arasında, gerekse ana bilim dalları arasında istatistiksel açıdan önemli derecede farklılıklar tespit edilmiştir. Böylelikle sektörün gelecekteki miktarı için akademisyenler açısından görüş birliği sağlanamadığı düşünülmüştür. Dolayısıyla sektörün gelecekteki durumunun ne olacağına ilişkin farklı değişkenler ışığında açıklayabilecek modellerle tahmin edileceği çalışmaların yapılmasının gerekli olduğu kanısına varılmıştır.

Çalışmada elması oluşturan faktörlerden en önemlisi *Faktör Koşulları* (3,79) olmuştur. Ülkemiz gerek deniz gerekse iç sular açısından ciddi bir üretim potansiyeline sahiptir. Bunun yanı sıra, bu konudaki üniversiteler ve araştırma enstitüleri varlığı ile hem insan kaynakları hem de bilimsel ve teknik alt yapı konularında avantajlı bir konuma sahiptir. Ancak sektördeki işletmelerin birçoğunu KOBİ'lerin oluşturduğu göz önüne alındığında yeterli sermaye olanaklarının (kredi ve

desteklemeler) arttırılmasının faydalı olacağı düşünülmektedir. Faktörlerden en düşüğü ise *İlgili ve Destek Endüstriler* (2,78) olmuştur. Özellikle akademisyenlerce işletmelerin kooperatifleşme veya üretici birlikleri çatısında örgütlenmelerinin, üniversite-sektör iş birliğinin ve sektör içindeki bilgi akışının oldukça az olduğu düşünülmektedir. Dolayısıyla bu noktadaki eksikliklerin giderilmesi ile sektör rekabetçiliği daha üst noktalara taşınabilir.

Ayrıca *Talep Koşulları'*nı oluşturan önermelerden iç talepteki tüketim miktarının yetersizliği oldukça ön plana çıkmaktadır. *Devlet* faktörünü oluşturan önermelerden bilgilendirme politikaları ise katılımcıların yetersiz gördüğü bir başka önermedir. Ülkemizde kişi başına düşen su ürünleri tüketim miktarları hem Avrupa hem de Dünya ortalamasından oldukça geridedir. Kaldı ki bu miktarlar içerisinde özellikle iç piyasada tüketilen avcılık ürünlerinin de dahil olduğu unutulmamalıdır. Su ürünleri yetiştiricilik ürünleri avcılık sezonu dışında kalan dönemde de piyasaya sunulabildiğinden aslında her dönem tüketicinin kolayca ulaşabileceği bir üründür. Ancak kamuoyunda yetiştiricilik ürünlerinin doğal olmadığına dair oluşmuş yanlış algı bu ürünlere olan ilginin azalmasına neden olabilmektedir. Bu nedenle genelde su ürünleri yetiştiriciliği ürünlerinin tüketimini arttırmak sektör rekabetçiliğinin arttırılması açısından oldukça gereklidir. Bunun için ise özellikle balık tüketiminin sağlıklı ve dengeli bir beslenme açısından önemini vurgulayan kamu spotlarının yaygınlaştırılması önerilebilir. Ayrıca yetiştiricilik ürünlerinin sağlıksızlığı konusundaki yanlış algıyı değiştirecek bilgilendirme politikalarına da ihtiyaç vardır. Beslenme alışkanlıkları temellerinin daha çocukluk yıllarında olduğu göz önüne alındığında okul öncesi eğitimden başlanarak balık ve su ürünleri tüketimi alışkanlıklarının arttırılmasını amaçlayan projeler üretilebilir. Tüm bunların yanı sıra, avcılık sezonu dışında da tüketicilere arz edilebilen su ürünleri yetiştiriciliği ürünlerin toplam su ürünleri tüketim miktarındaki yerinin ne olduğunun bilinmesi alınacak tedbirlerin etkinliği açısından da araştırılması gereken bir başka konu olarak karşımıza çıkmaktadır.

Bu çalışmada akademisyenlerin bakış açısıyla sektörün rekabetçilik düzeyi açıklanmaya çalışılmıştır. Sonuç olarak su ürünleri yetiştiriciliğinin rekabetçilik düzeyine bütüncül bir yaklaşım sergileyebilmek için sektörde yer alan işletmeler, sivil toplum kuruluşları ve mevzuat düzenlemeleri ve kontrollerden sorumlu kuruluşlar gibi paydaşların bakış açılarının da ortaya konulması ihtiyacının olduğu düşünülmektedir. Böylelikle ülkemiz su ürünleri yetiştiriciliği sektörünün rekabetçiliği tüm paydaşlar açısından değerlendirilebilecek, paydaşların arasındaki bakış açısı farklılıkları ortaya konabilecek ve böylelikle daha verimli önerilerde bulunulabilecek ve kuruluşlar açısından strateji geliştirilmesine katkı sağlanmış olacaktır.

KAYNAKÇA

- Aktan, C. ve Vural, C. (2004) *Rekabet Gücü ve Türkiye*, Ankara: TİSK Yayını Rekabet Dizisi:3.
- Altuntaş, F. F. ve Karakaya, A. (2017) "Öğretmenler Açısından Hukuksal Farkındalığın Psikolojik Tacize Etkileri" *Karabük Üniversitesi Sosyal Bilimler Dergisi*, Yıl:2016, Özel Sayı:2:177-201.
- Bakan, İ. ve Doğan, İ. F. (2012) "Competitiveness Of The Industries Based On The Porter's Diamond Model: An Emphrical Study" *International Journal of Research and Reviews in Applied Science*, 11(3):441-455.
- Bulu, M., Eraslan, İ. H. ve Kaya, H. (2006) "Türk Elektronik Sektörünün Rekabetçilik Analizi" *İstanbul Ticaret Üniversitesi Sosyal Bilimler Dergisi*, 5(9):49-66, 2006/1.
- Bulu, M., Eraslan, İ. H. ve Barca, M. (2007) "Türk Gıda Sektörünün Uluslararası Rekabetçilik Düzeyinin Analizi" *Afyon Kocatepe Üniversitesi İ.İ.B.F. Dergisi*, 9(1):311-335.
- Çivi, E. (2001) "Rekabet Gücü: Literatür Araştırması" *Celal Bayar Üniversitesi İ.İ.B.F. Yönetim ve Ekonomi Dergisi*, 8(2):21-38.
- Demir, E., Saatçioğlu, Ö. ve İmrol, F. (2016). "Uluslararası Dergilerde Yayımlanan Eğitim Araştırmalarının Normallik Varsayımları Açısından İncelenmesi" *Current Research in Education*, (2016), 2(3):130-148.
- Eraslan, İ. H., Bakan, İ ve Kuyucu, A. D. H. (2008) "Türk Tekstil ve Hazırgiyim Sektörünün Uluslararası Rekabetçilik Düzeyinin Analizi" *İstanbul Ticaret Üniversitesi Sosyal Bilimler Dergisi*, 7(13):265-300.
- FAO (2016). Food and Agriculture Organization of the United Nations Statistics Division (21.06.2016).
- Gökmenoğlu, S. M., Akal, M. ve Altunışık, R. (2012) "Ulusal Rekabet Gücünü Belirleyen Faktörler Üzerine Değerlendirmeler" *Rekabet Dergisi*, 13(4):3-43.
- Gürpınar, K. ve Sandıkçı, M. (2008) "Uluslararası Rekabetçilik Analizinde Michael E. Porter'ın Elmas Modeli Yaklaşımı: Türkiye'deki Bazı Endüstrilerdeki Uygulanabilirliğinin ve Sonuçlarının Araştırması" *Sosyal Ekonomik Araştırmalar Dergisi*, 1(15):105-125.
- Koç, M. ve Özbozkurt, O. B. (2014) "Ulusların Rekabet Üstünlüğü ve Elmas Modeli Üzerine Bir Değerlendirme" *İşletme ve İktisat Çalışmaları Dergisi*, 2(3):85-91.
- Nderitu, M., W. (2012) *Assessing The Competitiveness of Tourism Industry in Kenya Using Porter's Diamond Model*. University of Nairobi Business School Business and Administration Master Thesis.
- Markus, G. (2008). "Measuring company level competitiveness in Porter's Diamond model framework." *In FIKUSZ 2008 Business Sciences-Symposium for Young Researchers: Proceedings* (pp. 149-158).
- Mboya, J. and Kazungu, K. (2015) "Textile and Apparel Industry in Tanzania: The Application of Porter's Diamond Model" *British Journal of Economics, Management & Trade*, 7(2):128-147.
- Özer, K. O. (2012) *Türk Turizm Endüstrisinin Uluslararası Rekabet Gücünün Değerlendirilmesi: Elmas Modeli ile Türkiye İspanya Karşılaştırması*. T.C. Sakarya Üniversitesi Sosyal Bilimler Enstitüsü Doktora Tezi.

- Pawar, P. A. and Veer, N. B. (2014) "Competitive Advantage of India for FDI in Retail: A Porter's Diamond Approach" *Annual Research Journal of Symbiosis Centre for Management Studies*, Vol:1, January 2013- January 2014, pp:69-83.
- Porter, M.E. (1990) *The Competitive Advantages of Nations: with a new introduction* The Free Press ISBN0-684-84147-9.
- Porter, M.E. (2013) *Stratejiyi Şekillendiren Beş Rekabet Kuvveti, Harvard Business Review's 10 Must Reads Strateji*. Optimist Yayınları, Yayın No:341, Temmuz, 2013.
- Porter, M.E. (2015) *Rekabet Stratejisi*. Aura Kitaplığı, Sertifika No: 12761, Eylül 2015.
- Riasi, A (2015) "Competitive Advantages of Shadow Banking Industry: An Analysis Using Porter Diamond Model" *Business Management and Strategy*, 6(2):15-27.
- Rodrigues, G. and Kahn, Z. R. (2015). "Competitiveness of Clothing Industry Based on Porter's Diamond Model:SAFTA Countries" *Proceedings of Academic World International Conferane, International Institue of Engineers and Researchers, United States*, pp:18-23.
- Razali, N.M. and Wah, Y.P. (2011). "Power comprasions of Shapiro-Wilk, Kolmogorov-Smirnov, Liliefors and Anderson-Dalling tests" *Journal of Statistical Modeling and Analytics*. 2011, 2(1):21-33.
- Sarıözkan, S. (2016). "Türkiye'de Balıkçılık Sektörü ve Ekonomisi" *Turkish Journal of Aquatic Sciences*. 31(1): 15-22.
- Salvucci, S., Walter, E., Conley, V., Fink, S. And Saba, M. (1997). *Measurement Error Studies at the National Center for Education Statistics (NCES)*. Washington D.C. U.S. Department of Education. NCES 97-464.
- Süyğün, M. S. (2013) *Uluslararası Rekabet Gücü Olarak Kümelenme: Mersin Yaş Meyve Sebze Kümesi Örneği*. T.C. Çukurova Üniversitesi Sosyal Bilimler Enstitüsü İşletme Bölümü Doktora Tezi.
- Tavakol, M. and Denninck, R. (2011). "Making sense of Cronbach's alpha" *International Journal of Medical Education*, 2011; 2:53-55. ISSN:2042-6372.
- TÜİK (2016). *Türkiye İstatistik Kurumu Verileri* (21.06.2016).
- Yazıcıoğlu, Y. ve Erdoğan, S. (2014). *SPSS Uygulamalı Bilimsel Araştırma Yöntemleri Detay* Yayıncılık Yayın No:091 ISBN 978-975-8326-98-3.
- Uzmanoğlu, M. S. ve Arslan, F. M. (2017). "Deniz Balığı Yetiştiriciliği Sektöründe Rekabet Algısı: Türkiye Üzerine Bir Araştırma" *Yunus Araştırma Bülteni*, 2017(4):413-428.
- Ülgen, H. ve Mirze, S.K., (2013). *İşletmelerde Stratejik Yönetim* Beta Yayıncılık İşletme-Ekonomi Dizisi:651, Nisan 2013.



Konaklama İşletmelerinde Kadınlara Özel Katlar

Faruk Alaeddinoğlu^a, Avşin Ayhan^b

^aVan Yüzüncü Yıl Üniversitesi, Edebiyat Fakültesi, Van.

^bVan Yüzüncü Yıl Üniversitesi, TOİYO, Van.

Öz

Turizmin dinamik yapısı ve yeni arayışlar destinasyonlar düzeyinde değişimi zorunlu hale getirmiştir. Bu yeni süreç birçok turizm alt sektöründe olduğu gibi konaklama işletmelerinde de kendini göstermiştir. Zira yaşanan sosyo-kültürel ortam, gelir seviyesi, eğitim düzeyi ve cinsiyet gibi birçok değişken insanlar arasında farklılığa neden olmakta ve doğal olarak talepte de farklılıklar meydana gelmektedir. Bu bağlamda farklılık yaratan değişkenlerden biri olan cinsiyet, tüketicilerin konaklama işletmeleri seçimindeki karar alma süreçlerini etkilemekte ve konaklama tesislerinin tercih edilme sıklığında cinsiyet giderek daha fazla önem arz etmektedir. Bu nedenle üzerinde araştırma yapılması gereken tüketici gruplarından birinin de kadınlar olduğu görülmektedir. Zira, her geçen gün değişen konaklama işletmeleri incelendiğinde, kadınlar için bir dizi yeniliğin yapıldığı anlaşılmaktadır. Bu değişikliklerden biri de kadınlara özel katların tahsis edilmesidir. Söz konusu konaklama işletmeleri kadın misafirleri için kadınsı oda tasarımları, dekorasyonlar, özel asansörler, güzellik-bakım aksesuar-malzemeleri ve kadın çalışanlar gibi birçok yeniliği hayata geçirmişlerdir. Bu çalışmada, farklı ülkelerde gelişmekte olan kadınlara özel katlar ve/veya oteller incelenmiştir. Çalışmada, kadın temalı konaklama işletmelerinin sayıca artması, bu tesislere yönelik talebin düzeyi, bu otellerin tercih edilme nedenleri gibi sorulara cevaplar aranmış ve ampirik çalışmadan elde edilen sonuçlar ortaya konulmuştur. Kadınlara özel katlar konseptinin temelde iki değişkenle ilgili olduğu tespit edilmiştir. Bunlardan ilki, kadınların seyahatleri sırasında kendilerini güvende hissetmeleri, diğeri ise kadınların kendilerini özel hissetme ve gerçekleştirme eğiliminde olmalarıdır. Bu durum kişisel tercihe bağlı olarak gelişen bu konseptin ayrımcılık temeline dayanmadığının açık bir göstergesidir. Ayrıca, çalışmada farklı görüş ve yaklaşımlara yer verilmek suretiyle konu derinlemesine analiz edilmiştir.

Anahtar Sözcükler: Kadın Turistler, Özel İlgi Turizmi, Niş Pazar, Konaklama İşletmeleri

Women-Friendly Floors in Hospitality Industry

Abstract

The dynamic structure of tourism and new searches has made changes in the level of destinations mandatory. This new process has emerged in the hospitality business as in many tourism sub-sectors. As the socio-cultural environment, income level, education level and gender are causing the difference between many people, they also cause the differences in their demands. In this context, gender, which is one of the variables that make a difference, affects the decision making processes of consumers choosing their accommodation, and the gender factor is increasingly important in the manner and frequency of choosing accommodation facilities. Therefore, it can be said that one of the consumer groups that need to be researched is women. It is observed that a number of innovations in the accommodation establishments have started to be made for women and they are changing every day. One of these changes is the allocation of special floors for women. These accommodation establishments have implemented many innovations such as feminine room designs, decorations, special elevators, beauty-care accessories and materials and female employees for their female guests on those floors. In this study, we examined the trend of special floors and/or hotels for women that are developing in different countries of the world. In the

study, areas of research such as the increase in the number of women-themed accommodation establishments, the level of demand for these facilities, the reasons of the preference of these hotels were searched and the results obtained from the empirical study were demonstrated. It has been understood that the concept of women-specific floors is basically related to two variables. The first is that women feel safe during their travels, and the other one is that they tend to feel special and perform better. This is a clear indication that this concept, which is developed on the basis of personal preference, is not based on discrimination. In addition, the subject was analyzed in depth with different views and approaches.

Keywords: Women Tourists, Special Interest Tourism, Niche Market, Accommodation Establishment

1. GİRİŞ

İnsanlık tarihi boyunca sosyal, ekonomik ve kültürel yaşamın içinde aktif olarak yer almış olan kadınlar belirli dönemlerde yaşamın kendisi ve yaratılan düzenin bizzat belirleyicisi olmuşlardır. Zaman ve mekân farklılaşmaları kadınlara yüklenen anlamı değiştirirse de dünya tarihinde kadınlar hep karar verme mekanizmalarının içinde yer almışlardır. Ancak tarihin her döneminde kadınlar toplumsal dinamikler içerisinde yerlerini ve statülerini kazanmak ve onu korumak için çok daha fazla çaba harcamak zorunda kalmışlardır. Bilişim ve bilgi toplumunun yarattığı yeni dünyada, sahip oldukları sosyal zeka sayesinde kadınlar, daha çok varlıklarını hissettirmeye, haklarını daha güçlü bir şekilde talep etmeye ve taleplerini daha fazla dile getirmeye başlamışlardır. Kadın kimliği üzerinden yaratılan bu yeni talep ve beklentiler dünyanın birçok ülkesinde karşılık bulmuş ve en katı rejimlerde dahi bu yaklaşım kendini çoğaltmaya başlamıştır.

Geçmişten günümüze kadının toplumdaki yeri ile ilgili toplumsal cinsiyet kavramı üzerinden yaşanan gelişmeler kadın odaklı birçok çalışmanın gerçekleşmesini sağlamıştır. Bu bağlamda tüketici davranışı araştırmalarında da en çok üzerinde durulan faktörlerden birinin cinsiyet olduğu anlaşılmaktadır (Kılıçer vd., 2016: 122).

Günümüzde kadınların ekonomik özgürlüğe sahip olmaları onlara satın alma gücü sağlamaktadır. Bu güç aile için yapılan harcamaların yanı sıra kadınlara kendileri için de satın alma imkânı sunmaktadır (Özdemir ve Tokol, 2008: 57). Kadınların çalışma hayatına katılması, kadına karşı toplumsal algının değişmesi ile birlikte satın alma alışkanlıklarında da farklılıklar görülmeye başlanmıştır. Örneğin, erkekle ilgili olduğuna inanılan prezervatif gibi cinsellikle alakalı ürünler, oto ve tamirat malzemeleri kadınlar tarafından da satın alınabilmektedir (Tekvar, 2016: 1603). Bu satın alma alışkanlıklarının esasında erkeklere özgü olduğunun düşünüldüğü zamanların ötesine geçen kadınlar günümüzde aynı satın alma davranışlarını gösterebilmektedirler. Barletta, “Kadınlara Pazarlama” adlı kitabında erkeklerle kadınlar arasında satın alma davranışı arasındaki farklılıklara dikkati çekmiş ve farklı cinsiyetteki tüketiciler arasındaki temel ayrıncılardan bir tanesinin, kadınların satın alma kararı verirken aradıkları ürünün diğer ürünlerden farklı olmasını önemsedikleri sonucuna ulaşmıştır (Barleta’dan akt. Albar, 2011: 84). Bu farklılık beklentisinden yola çıkılarak kadınlar odaklı pazarlama araştırmaları üzerinde durulmuştur. Buna ek olarak kadınlar genetik yapısı açısından olduğu kadar dikkat ve odaklanma, detaylı

düşünme gibi düşünsel yönlerden de erkeklerden farklıdırlar ve bu farklılıklar cinsiyet anlamında farklı tüketici davranışlarının ortaya çıkmasına neden olmaktadır (Özdemir ve Tokol, 2008: 57).

Günümüzde kadınların çalışma ve sosyal hayatta daha fazla yer almasıyla birlikte kadınlar yeniliklere, öğrenmeye ve denemeye açık, kendisine sunulan fırsatların farkında olan, bilinçli bir tüketici kimliği kazanmışlardır (Koca ve Çağman, 2012: 161). Aynı zamanda kadına karşı değişen toplumsal algı, kadının kendi benliğinin farkına varması bilinçli bir kadın tüketici kuşağının oluşmasına neden olmaktadır. Bu durum, diğer sektörlerde olduğu gibi konaklama sektöründe de kadınların satın alma davranışlarında farklılıklara sebep olmuştur. Bu farklılığı gören işletmeler kadınlara kendilerini özel hissetmeleri adına jestler yapmaya başlamışlardır. Yalnız kalma, güvende olma isteklerini yerine getirmek ve diğer birçok imkânı sağlamak adına işletmeler yeni konseptlere yönelmişlerdir.

Konaklama sektörü insanların kişisel talep ve beklentilerine önem veren bir sektör olduğundan, yeniliklere de açıktır. Kitlelere, topluluklara veya kişilere kendilerini özel hissettirmek hizmet sektörünün altın kuralıdır. Bu kuralları yakından takip eden ve başarılı olmak isteyen işletmeler günümüz trendlerini de oldukça yakından takip etmektedirler. Bu nedenle kadınların toplumun temel taşlarından biri olduğu gerçeğinden hareketle kadınlara kendilerini özel hissettirmek için kadınlara özel katlar konsepti konaklama işletmelerinin yeni trendleri arasında yerini almaya başlamıştır. Her geçen gün artış gösteren bu trend aynı zamanda dünyada farklılıklara saygının da arttığı bir göstergesidir. Kişisel zevk ve isteklere saygılı olmanın yolu aynı zamanda farklılıklara saygı göstermekten geçmektedir. Dolayısıyla bu konsept kişilerin birbirinden soyutlanarak yaşamasından ziyade, tercihlerine saygı duymak üzerine geliştirilen bir konsepttir. Kişilerin cinsel yöneliminden yaşam tarzına ve konforuna kadar tüm detaylara önem veren bu konsept tamamen tercihe dayalı olup zorlayıcı bir temele dayanmamaktadır. Kadınlar bu konsepti, kendilerini daha rahat, daha güvende hissetme düşüncesi yanında merak duygusuyla da bu katları deneyimlemek istemektedirler. Bu fikrin zorlayıcı bir altyapısının olmaması taleplerin hızla artmasına neden olmaktadır.

Bu çalışmada, konaklama işletmelerinin kadınlara özel kat oluşturmaları ele alınmıştır. Bu bağlamda çalışmada dünyanın farklı ülkelerinde faaliyet gösteren bazı otellerin başlatmış olduğu kadınlara özel katlar trendi, bu otellerin dünyadaki dağılımı, kadınlar tarafından tercih edilme nedenleri, bu katların doluluk oranı, kadınların ve işletmelerin bu konudaki görüşleri incelenmiştir. Türkiye’de uygulanabilme potansiyeli olan bu konsept, yerli veya yabancı kadın turistlere seyahat rahatlığı sağlamanın yanında ülke turizmine katkı sunabilecek nitelikte bir alternatif yaklaşım içermektedir. Özellikle iş ve ticarete konu olan kentler açısından uygulanabilir bir konsepttir. Kitlesele bir yoğunlukla sürekli tüketim amaçlı seyahat eden turist profilinden kısmen de olsa farklılık gösteren, kendi kişisel istek ve beklentilerinin farkında olan, farklılıklara saygılı, bilinçli bir turist profilini içeren bir konsept olan bu yaklaşım, küçük ölçekli olsa da hızla çoğalmaktadır.

2. TOPLUMSAL CİNSİYET EŞİTSİZLİĞİ BAĞLAMINDA GEÇMİŞTEN GÜNÜMÜZE KADIN

Tarihsel süreç içerisinde kadının toplumsal konumu irdelendiğinde üç önemli dönemin olduğu anlaşılmaktadır. Bunlar; toplayıcılık ile avcılığın temel ekonomik belirleyici olduğu birinci dönem, tarımın egemen olduğu ikinci dönem ve sanayinin ortaya çıkışı ve yaşanan devrimle birlikte gerçekleşen üçüncü dönemdir (Ata, 2010: 18). Ancak; kadın mücadelesinde yaşanan asıl kırılmanın 19. Yüzyılda Batı'da yaşanan ekonomik ve politik gelişmeler olduğu kabul edilmektedir. Bu gelişmeleri şu şekilde sıralamak mümkündür. Bunlardan ilki, 19. yüzyıl öncesinde Avrupa'da gelişen kapitalist üretim şekli, ikincisi, 18. yüzyılın sonlarında meydana gelen Sanayi Devriminin toplumsal yapı ve toplumsal ilişkileri derin bir biçimde etkilemiş olması ve fabrikalarda yeni bir üretim biçiminin doğması, üçüncü olarak da, fabrika sayılarındaki artışla birlikte kadınların gelir getiren iş yaşamına dâhil edilmeleri ve yalnızca ev içinde onlara tanımlanan görevlerin dışına çıkmış olmaları şeklinde sıralanabilir (Karaslan, 2015: 1).

Kadınların cinsiyet eşitsizliğine uğradıklarını anlamaları ise; kamusal ve özel alanın çerçevesini net olarak çizen aydınlanma fikirlerine dayanan batıya dayalı modernleşmeyle beraber olmuştur. Ataerki deyişler kadınları özel alana obje olarak konumlandırmış, kadınların yaşamlarını özel alan ile sınırlandırmıştır (Göl, 2010). Kadınların ev içerisine konumlandırılmış olması ötekileştirmenin başlangıç noktasını oluşturmaktadır. Bu bağlamda bir insanın kendisini "öteki" olarak tanımlama ihtiyacı duyduğu her yerde bir kimlik sorunu var demektir (Aktaş, 2013: 57). Buradan hareketle, kadın cinsiyeti için dünyanın en kalabalık nüfusuna sahip olan "öteki" demek mümkün olabilir (Alptekin, 2006: 1).

Kadınların sürekli maruz kaldıkları ayrımcılık kendilerine tanımlanmış olan bu kimlikler nedeniyledir. Kadınları belirli kalıplarla sınırlayan, toplum tarafından belirlenen roller özgürleşmenin önündeki en büyük engeldir. Kadın ve erkek olmak biyolojik bir durumken, kadınların sosyal kimliklerinin tanımlanmasında etkili olan bazı değişkenler cinsiyetler arası ayrımcılığa neden olmaktadır. Bu değişkenler; sahip olunan ekonomik, kültürel, sosyal ve eğitimsel durum vb etmenlerdir. Bu etmenler sonucunda kadınlara belli roller biçilmekte ve bu rollerin dışına çıkılamamaktadır.

Kadınlar kendilerine tanımlanmış olan bu rolleri doğuştan elde etmez, toplum tarafından kendisine tanımlanan kodlara göre şekil alır. Annelik duygusu, kadınlar ev yemeklerini daha iyi yapar, evi temizlemek kadının görevidir gibi söylemler, kadınlara sonradan kültür veya toplum aracılığıyla dayatılan sorumluluklardır.

Kendisine tanımlanan görevlerin dışına çıkan kadınlar toplumda ayrımcılığa maruz kalmışlardır. Bu ayrımcılık kırsal alanda kadının yalnızca ev yaşamında rol alması gerektiği inancına dayanabilirken, kentte ise kadının var olmaya başladığı her alanda görülebilmektedir. Yaşanan bu ayrımcılıklar ortaya toplumsal cinsiyet eşitsizliği kavramı çıkmıştır. UNESCO'ya (Birleşmiş Milletler Eğitim, Bilim ve Kültür Örgütü) göre, toplumsal cinsiyet eşitliği; kadın ve erkeklerin, toplumsal cinsiyet eşitliği gereğince eşit haklara ve fırsatlara sahip olmasıdır (UNESCO'dan akt. Karaslan, 2015:

5). Bu tanımlamaya ters düşecek şekilde kadınların uğradıkları hak ihlalleri toplumsal cinsiyet eşitsizliği olarak ifade edilebilir.

Gelişmemiş toplumlarda kadınlar hala bu ayrımcılığın öznesidirler. Bu ayrımcılık geçmişte daha belirginken günümüzde biraz daha azalmıştır. "Bir genelleme yapılacak olursa günümüzde, kadın haklarının ya da kadının özgürlüğünün geçmiş yaşanmışlıklara göre altın çağını yaşadığı iddia edilebilir (Yayla, 2010).

Kadının sosyal ve iş yaşantısında gerçekleştirilen iyileştirmeler kadın-erkek eşitliği konusunda oldukça önemli adımlar atılmasına neden olmuştur. Avrupa Birliği'nin kadın-erkek eşitliği odaklı çalışmalarında şu konulara yer verilmektedir (Arısoy ve Demir, 2007'den akt. Çakır, 2010):

- Karar alma organlarında cinsiyetler arası dengenin sağlanması,
- İş ve ev hayatının birlikte yürütülebilmesinin kolaylaştırılması,
- Kadınların bilim dünyasına yer almasının desteklenmesi,
- Kadınların şiddet ve cinsel tacize maruz kalmasının önüne geçilmesi,
- Kadınlara yönelik genel eğitim ve mesleki eğitim imkânlarının maksimize edilmesi,
- Eşit işe, eşit ücret uygulamasının yaygın hale getirilmesi,
- Kadınların iş yaşamında varlığının artırılması.

Büyük mücadeleler sonucunda gelinen bu durum göz önüne alındığında; günümüzde yukarıdaki maddelerin hemen hemen hepsinin kadınların hayatına bir biçimde etki ettiği görülmektedir. Simon de Beauvoir'ın "Kadın, toplumsal açıdan üretime daha çok katılıp ev işleriyle daha az uğraştığı zaman özgürlüğe kavuşacaktır" cümlesi günümüz dünyasında kabul görmeye başlamıştır.

Kadınların sosyal ve ekonomik yaşantısındaki değişimler kadını kendisine tanımlanan kimliklerden kurtarıp, insan sosyal bir varlıktır düşüncesinin merkezine taşımıştır. Kadınlarla ilgili değişen kalıp yargılar tüketici satın alma davranışlarında cinsiyet kavramına daha çok odaklanmayı da beraberinde getirmiştir.

Kadın ve erkeklerin farklı talep ve beklentileri konaklama işletmelerini cinsiyete dayalı farklılaşmaya yöneltmiştir. Bu bağlamda kadını odak noktasına koyan yeni konaklama trendleri ortaya çıkmıştır.

3. LİTERATÜR

3.1. Geçmişten Günümüze Kadınlara Özel Katlar Konsepti

Kadın kimliğine uygulanan ayrımcılık uygarlık tarihinin her döneminde bir şekilde kendini göstermiştir. Kadınlar dünyanın birçok yerinde yıllar boyunca sömürüye, şiddete, ötekileştirilmeye, taciz ve tecavüze maruz kalmışlardır. Yalnızca özel yaşama ait bir canlı olarak tanımlanan kadının kamusal ve sosyal alandaki varlığı bir utanç vesilesi olarak görülmüştür.

Yakın zamana kadar kadının rolü evine, eşine ve çocuklarına hizmet etmek olarak tanımlanmaktaydı. Kadınların doğuştan gelen haklarını savunmaya başlamaları, diğer bir ifadeyle başkaldırıları yavaş ta olsa sosyal ve ekonomik hayatta

yer almaya başlamalarına neden olmuştur. Örneğin, Yirminci yüzyılın ortalarına kadar Asya'da tatil erkekler ve üst sınıf kadınlar için bir ayrıcalık iken, günümüzde kadın seyahatlerine yönelik yeni pazarların oluştuğu anlaşılmaktadır (Harris ve Little, 2003'dan akt. Yang ve Hitchcock, 2016).

Kadınların çalışma hayatında yer almaya başlamasıyla ortaya çıkan seyahat etme durumu şehir dışında konaklama ihtiyacını doğurmuştur. Bu durumu otel ve franchise danışmanı Stanley Turkel şu şekilde açıklamaktadır: "1900'lerde otel yöneticileri tek başına seyahat eden kadınları risk olarak görüyorlardı. Bu nedenle otellere utanç ve cazibe getireceklerinden korkularak kadınlara özel oteller kurulmuştur ve 1903'de açılan Martha Washington Hotel bu bağlamda yalnızca kadınlar için hizmet veren ilk otel olmuştur. Kadınların daha fazla seyahat etmeye başlaması ile birlikte oteller kadınlar ve çocuklar için özel katlar oluşturmaya başlamıştır. 1912'de açılan New York'taki McAlpin Hotel, kadınlara özel katlara, bu katlarda çocuklar için oyun alanlarına ve kadın kuaförlerine yer vermiştir (hotelnewsnow.com)." Böylece kadınlar kendilerini daha özel hissetmiş, çocuklar için oyun alanlarının oluşturulması özellikle çalışan kadınların odalarında daha rahat çalışabilmesinin yolunu açmış ve süreci desteklemiştir.

Başlangıçta kadınlar utanç kaynağı, cinsel obje, vasıfsız olarak görülmüş ve o ölçüde konaklama imkânlarından faydalanmışlar iken zamanla bu yaklaşım değişmiş ve kadınıla erkeğin bir birinden ayrıştığı bir yapıya dönüşmüştür. Bu düşünce sonraki yıllarda seyahat eden kadın sayısının artmasına ve bu pazarın genişlemesine neden olmuştur. Bununla birlikte kadınlara özel katlar konseptinin her yerde başarılı olduğunu söylemek mümkün değildir. İlgili literatür incelendiğinde; konsepti uygulayan ancak başarılı olamayan otellerin olduğu da görülmektedir. Örneğin Marriot zincirinin 2007 yılında planladığı ve genel olarak ABD basını tarafından desteklenen Michigan'daki JW Marriot Grand Rapids'in bir katının yalnızca kadınlara özel olarak hazırlanması fikri, bir kısım kadın hakları savunucusunun öfkesine ve özellikle Los Angeles'ın ünlü ayrımcılık avukatı Gloria Allred tarafından büyük eleştirilere maruz kalmıştır. Yaşanan bütün bu olaylar üzerine otel kadınlara özel kat planından vazgeçmiştir (Minnaert, 2007).

Başarısız örneklerle rağmen kadınlara özel katlar ve/veya oteller son yıllarda yeniden yaygınlaşmaya başlamıştır. Ancak bu yeni süreçle birlikte söz konusu katlar geçmişteki amaçlarından farklı olarak, seyahat eden kadınlar için güvenli bir ortam sağlamayı amaçlamaktadır (Finney, 2008). Zira dünyanın hemen her yerinde kadınlar doğrudan ya da dolaylı olarak şiddete ve tacize maruz kalmaktadırlar. Bazı ülkelerde kadınlara karşı taciz, şiddet ve tecavüz suçları için caydırıcı cezaların olmayışı bu suçları teşvik ederken, bu suçlarla caydırıcı bir biçimde mücadele edilen ülkelerde dahi bu suçlara maruz kalmak mümkündür. Yani kadınlar dünyanın hiçbir yerinde kendilerini tam anlamıyla güvende hissetmemektedirler.

21. Yüzyıl'da yalnız başına seyahat eden kadınların bulunduğunu ve her geçen gün sayılarının arttığını ve bu pazarın varlığını devam ettirdiğini söyleyen Euromonitor International'ın seyahat ve turizm endüstrisi araştırma yöneticisi

Michelle Grant, bu pazarda artış gözlemlediklerini belirtmektedir (hotelnewsnow.com). Otellerde kadınlara özel katlar konsepti 2010 yılından bu yana New York, Londra, Berlin ve Toronto gibi büyük şehirlerde bir trend haline gelmiştir (arabnews.com).

Geçmişte ayrımcılık temelli olarak ortaya çıkan bu konsept, günümüzde kadının toplumdaki yeri dikkate alındığında yeni bir boyut kazanmıştır. Bu boyut kadının rahat seyahat etmesi, kendini güvende ve huzurlu hissetmesi temeline dayanmaktadır.

Dünyanın her yerinde bir ülkeden başka bir ülkeye yalnız başına seyahat eden kadınlar mevcuttur. Bir ülkeden bilmediği bir ülkeye seyahat eden bir kadın, güvenlik durumu hakkında pek fazla bilgisi olmadığından kendini daha güvende hissetmek adına bu konseptte sahip bir oteli tercih etmesi gayet anlaşılır bir şeydir.

3.2. Kadınlara Özel Katlar Konseptinin Artmasının Nedenleri

Günümüzde kadınların daha eğitilmiş olmaları, kadın hakları konusunda yapılan farkındalık çalışmaları, çalışma hayatında giderek artan kadın istihdamı ve yönetici pozisyonundaki kadınların sayıca artması gibi nedenler kadınların var olma ve kendilerini yaşadıkları topluma kabul ettirme süreçlerinde etkili olmuştur. Dolayısıyla kadınların hem kamusal hem de özel alandaki yerleri geçmişten günümüze oldukça fazla değişmiş ve olumluya doğru dönüşmüştür.

Günümüz kadınları gerek kamusal alanlarda gerekse iş hayatında aktif roller üstlenmektedirler. Bunun yanı sıra özel alanda faaliyet gösteren kadınlar giderek 'kendinin farkında olma' durumuyla karşı karşıyadır. Artarak devam eden bu durum, kadınların kendilerini daha özel hissetmelerinin yanında öz güvenlerinin de artmasına neden olmuştur.

Her geçen gün artış gösteren dinlenme ihtiyacı da insanların kendilerini özel hissetmelerini sağlamak için uygun bir zemin hazırlamaktadır. Bu nedenle farklı motivasyona sahip olan turistlerin konaklama işletmelerinden beklentilerinin farklı olabileceği bir gerçektir (Çakıcı, 2000'dan akt. Harman, 2014, (Tannenbaum ve Schultz, 2011'dan akt. Karaaslan, 2015:8). Böylece, çalışan kadınların sayısında gözlemlenen artış turizm sektöründe kadınlar için özel çalışmalar yapılması ihtiyacını ortaya çıkarmıştır. Maiden Voyage Çalışan Kadınlar Seyahat Raporuna (2016) göre, hizmet sağlayıcıların %70'i kadınların ihtiyaçlarını karşılamak için daha fazla çaba harcamaktadırlar. Ayrıca %76,3'ü kadın yolcuların ihtiyaçlarına önem veren tedarikçilerle çalışmaları gerektiğine dikkat çekmişlerdir (sekkamag.com).

Kadın tüketicilerin farklı motivasyonları olduğundan hareketle konaklama işletmeleri bu durumu fırsata çevirmek için kadınlar için bir dizi yenilik yapmışlardır. Yapılan yenilikler bir yandan kadınsı dokunuşları içerirken, bir yandan da tamamen kadın merkezli radikal değişiklikleri kapsamaktadır. Kadınların bu katları tercih etmelerinin altında yatan en önemli neden, kadınların kendilerini özel hissetmelerinin verdiği duygusal doyumdur. Şüphesiz bireysel olarak seyahat eden kadınların sayıca artması globalleşen konaklama işletmelerinin de ilgisini çekmiş ve bu pazardan daha

fazla pay almak için pazarlama çalışmalarına neden olmuştur. Dolayısıyla bu süreç, daha küçük, daha özel, daha incelikli fikirlerin üretilmesine vesile olmuştur.

Kadınların seyahat planlarında duygusal doyumdan sonra önem verdikleri bir diğer değişken de güvenlidir. Kişi kendisini güvende hissetmeyeceği bir yere seyahat etmek istemez. Dolayısıyla turistlerin risk algıları destinasyon seçiminde önemli bir faktördür. Araştırmalar, turistlerin risk algılarında kişilik özellikleri, milliyet, sosyal sınıf, cinsiyet, yaş gibi bir dizi bireysel faktörün etkili olduğunu göstermektedir (George, 2012'dan akt. Aksu ve diğerleri, 2013: 745). Araştırmalar korkunun kadınların seyahat alışkanlıklarında yönlendirici bir faktör olduğunu ortaya koymaktadır (Loukaitou Sideris, 2014). Kadınlar suça maruz kalma konusunda erkeklerden daha fazla endişelidirler (Gordon ve Riger, 1989). Dolayısıyla, özel katlar konseptinin gelişmesinin nedeninin kadınların güvenli bir seyahat geçirme istekleriyle doğrudan ilişkili olduğu söylenebilir. Örneğin; güvenlik sorunlarının sıkça yaşandığı Hindistan'da birçok otel markası kadınlara özel katlar konseptini benimsemiştir (smartertravel.com). Hindistan'da bulunan ITC Group otel zincirlerinin bazılarında kadınlara özel kat olan "Eva Floor" bulunmaktadır.

Cinsiyete bağlı olarak, güvenlik algısı destinasyon ve konaklama işletmesi seçiminde önemli bir yere sahiptir. Ayrıca risk algılama ve risk öncelikleme cinsiyet ve yaşa göre de farklılık göstermektedir (Carr, 2001'dan akt. Aksu ve diğerleri, 2013). Bu bağlamda kadınların riski algılama ve riske verdikleri önceliğin toplumsal cinsiyet algısıyla ilişkili olduğu söylenebilir. Birleşmiş Milletler'in Kadınlara Yönelik Şiddetin Yok Edilmesi bildirgesine göre; kadınlara uygulanan şiddet, sadece fiziksel güçten ibaret değil, aynı zamanda toplumsal cinsiyet temelli şiddet de kadınların fiziksel, cinsel ya da psikolojik olarak incinmelerine yol açabilmekte ve yaşamın her alanında gerçekleşebilmektedir (Karaslan, 2015: 19). Dolayısıyla cinsiyet, farklı risk ve güvenlik algılamalarında önemli bir belirleyicidir (Reisinger ve Mavondo, 2005'dan akt. Aksu ve diğerleri, 2013).

Kadınların güvenlik konusundaki bu hassasiyetinin farkında olan işletmeler, kadınların kendilerini daha güvende hissetmeleri için özel katlar konseptini kullanmaya başlamışlardır. Üst düzey güvenliğe sahip bu koridorlar otelin yanı sıra kendisini her anlamda güvende hissetmeleri adına kadınlar için önemli bir yeniliktir. Özellikle son yıllarda konaklama işletmelerinin satışlarını arttırabilmek için gerçekleştirdikleri bir dizi satış tutundurma uygulamaları vardır (Bakırtaş, 2013: 677). Güncel yenilikleri takip etmek konaklama işletmeleri için alternatif tutundurma yöntemleri sağlamaktadır. Kadınlara özel katlar konsepti de bu tutundurma uygulamalarından biridir.

Kişisel bir tercihe dayanan bu konsept seçimi, kadınların seyahat edecekleri yabancı bir ülke veya bölgede kendilerini daha güvende ve daha özel hissetmelerini sağlayacaktır. Dünya'nın birçok ülkesinde olduğu gibi Türkiye'de de kadınlara yönelik zaman zaman taciz, tecavüz, cinayet vb. olayları yaşanmaktadır. Bu konsept Türkiye'de seyahat etmek isteyen yerli kadın turistler için de alternatif olarak görülebilir. Kadınlar konaklayacakları oteli seçerken ekstra güvenlik isteyebilir ve bu

konsept bu güvenliği sağlamada iyi bir alternatif olabilir. Bunun yanı sıra; kadınlara kendilerini özel hissettirmek ve bunu tamamen onların kendi tercihlerine bırakmak seyahate olan talebi arttırabilir. Ayrıca bu konsept, kadınları ötekileştirmeden daha çok kadınları anlama temelli bir yaklaşımla farklılıklara saygılı bir sektör imajı yaratılmasına da katkı sağlayabilir.

3.3. Kadınlara Özel Katlar Konseptinin İçeriği

Cinsiyet, tüketimin olduğu her alanda, üzerinde sıklıkla durulan bir faktördür. Cornell Otelcilik Üniversitesinde görev yapan Profesör Judy Brownell'e göre, kadınların otel tercihleri erkeklerden çok farklıdır. Erkekler otel odasına girdiklerinde ilk olarak televizyonu açıp kontrol ederlerken, kadınlar banyonun güzel kokup kokmadığı, güzel bir kuvete sahip olup olmadığı gibi detaylarla ilgilenmektedirler (edition.cnn.com). Bu bağlamda kadınlara özel katların sunduğu özellikler otelden otele detaysal farklılıklar gösterse de genellikle ekstra güvenlik hizmeti, kadınlar için özel olarak hazırlanmış çikolatalar, çiçekler veya kadınsal araç gereçler gibi hizmetleri içermektedir. Bu hizmetler daha yüksek bir fiyatlı bir otel odası anlamına gelmektedir (Minnaert, 2007).

Otelden otele değişmekle birlikte genel olarak bu konseptin içeriği şu şekilde sıralanabilir. Kadınlara özel katlar sunan, kadın dostu otellerden biri olan Le Meridien CEO'su Juergen Bartels: kadınların evlerinin tasarımını her geçen gün değiştirdiklerini ve geliştirdiklerini bu nedenle otellerin de kadınların bu eğilimlerini takip etmeleri gerektiğini ifade etmektedir (Swengley, 2003). Kadınların davranışsal değişimlerini takip etmek ve bunu otel odalarına yansıtmak, kadınlara seyahatleri sırasında ev konforu sağlarken aynı zamanda kendilerini özel hissetmelerine de imkan vermektedir.

İş için seyahat eden erkeklerin büyük ölçüde ortak kullanım alanlarında, kadınların ise odalarında çalışmayı tercih ettiklerini söyleyen Swengley, bu durumun farkında olan Marriot otellerinin daha geniş bir oda menüsü yaptığını ve bu durumun erkek müşteriler tarafından da memnuniyetle karşılandığını ifade etmektedir (Swengley, 2003).

Times Meydanı'ndaki In Millennium zinciri Premier Hotel, yoga matları, banyo tuzları ve SPA tarzı bir oda servisi içeren "Woman Travellers Floor" imkanı sunarken, Albany şehrindeki Hampton Inn, kadın konuklarına çerezler, aromalı kahveler, cilt nemlendiricileri, ekstra yumuşak çoraplar, otelin masaj koltuğunda yarım saatlik bir seans imkanı sunmaktadır (Finney, 2008). Otellerdeki kadın katlarına olan talebin artmasına paralel olarak, gerek tatil gerekse iş amacıyla seyahat eden kadınlar için, pek çok prestijli otel güvenlik ve konfora özel önem vererek yalnızca kadınlara özel katlara odaklanmaktadır (gulfnnews.com).

Amerika kıtasında yer alan bu konsept oteller, genellikle lüks olarak adlandırılacak otellerdir. Amerika da zincir otel olan Crowne Plaza'aların bir kısmında bu konseptte yer verilmiştir. Avrupa'da ise genellikle zincir olan hosteller de görülen bu konsept, otellerde de bulunmaktadır. Asya kıtasında yer alan otellerde bu

konseptin yer alma durumu ise ülkeden ülkeye derin farklılıklar göstermektedir. Örneğin Hindistan'da ve Dubai'de yer alan oteller genellikle beş yıldızlı ve zincir oteller şeklinde iken, Japonya da çoğunluğu tek yıldızlı olan kapsül oteller şeklinde faaliyet göstermektedirler.

Amerika kıtasında üç adet dört yıldızlı, iki adet üç yıldızlı; Avrupa kıtasında bir adet beş yıldızlı, iki adet dört yıldızlı, bir adet üç yıldızlı, on üç adet hostel; Asya kıtasında yirmi iki adet beş yıldızlı, iki adet dört yıldızlı, dört adet üç yıldızlı, sekiz adet iki yıldızlı, on beş adet tek yıldızlı kadınlara özel katlar konseptli konaklama tesisi bulunmaktadır. Kıtalarla göre kadınlara özel katlar konsepti bulunan oteller Tablo 1'de, bu özel katlarda sunulan hizmetler ise Tablo 2'de gösterilmektedir (Bkz Ekler).

Ekler kısmında Kıtalar itibariyle Kadınlara Özel Katlar Bulunan Oteller Tablo 1'de ve Kadınlara Özel Katlar Konsepti Bulunan Oteller ve Sundukları Hizmetler (Özellikleri) Tablo 2'de verilmiştir.

4. METODOLOJİ

Metropol kentler, turistik cazibe merkezleri ve ticaret merkezi özelliği olan kentlerde ağırlıklı olarak gelişen kadınlara özel katlar konsepti çalışmanın araştırma konusu olmuştur. Bu bağlamda araştırmaya farklı açılardan bakabilmek adına öncelikle bilimsel literatür incelenmiştir. Ancak konunun yeni olması ve yeterli literatürün olmayışı farklı arayışları beraberinde getirmiştir. Bu anlamda öncelikle, konaklama işletmelerinin konseptle ilişkin kendi web sayfalarında yayınlamış oldukları görüş ve düşünceler ile yazılı ve görsel medyada konunun tarafları arasında yapılan tartışma ve ifadeler (görüşlere) yer verilmiştir. Ayrıca konseptin tam olarak anlaşılabilmesi adına önceden hazırlanan görüşme soruları konunun tarafı olan konaklama işletmelerine mail yoluyla yöneltilmiştir. Kalitatif bir yöntemin benimsendiği bu araştırma Ekim 2017-Mayıs 2018 tarihleri arasında gerçekleştirilmiştir. Bu bağlamda Dünyanın farklı bölgelerinde faaliyet gösteren ve kadınlara özel katlar konsepti bulunan 67 işletme tespit edilmiş ve söz konusu otellerin bilgilerine ulaşılmıştır. Bu işletmelere kadınlara özel katlarla ilgili, on adet görüşme sorusu yöneltilmiştir. Otellerden altı (6) tanesi yöneltilen sorulara yazılı olarak cevap vermeyi kabul etmiştir. Ancak tespit edilen 67 otelin bir kısmının mail adresine ulaşamamış ve dolayısıyla iletişim kurulamamıştır.

Otellere yöneltilen sorular:

1. Kadınlara özel katlar konseptinizin vizyonu ve misyonu hakkında kısaca bilgi verir misiniz?
2. Özellikle kadınlara özel katlar konseptini seçme nedeniniz nedir?
3. İşletmenizde konaklayan kadın misafirlerin, kadınlara özel katlar konseptine ilişkin memnuniyet düzeyleri nedir?
4. Kadınlara özel katlar konseptinde yalnızca kadın çalışanlar mı istihdam edilmektedir?
5. Kadın turistler işletmenizi kadınlara özel katlar konsepti nedeniyle mi ziyaret etmektedirler?

6. Kadınlara özel katlar konsepti işletmenizin doluluk oranını ne oranda etkilemektedir?
7. Kadınlara özel katlar konsepti ile ilgili eleştiriler alıyor musunuz? Alıyorsanız nelerdir?
8. Kadınlara özel katlar konseptinizin LGBT hareketiyle bir bağlantısı var mıdır? Varsa nedir?
9. Kadınlara özel katlar konseptinizin feminizm hareketiyle bir bağlantısı var mıdır? Varsa nedir?
10. Kadın aktivistlerin kadınlara özel katlar konseptinize karşı tutumu nedir?

5. OTEL YÖNETİCİLERİNİN SORULARA VERDİKLERİ CEVAPLAR

Kadınlara özel katlar konusunda hazırlanmış olan sorular e. posta yoluyla otellere yöneltilmiş ve verilen cevaplar büyük ölçüde olduğu şekliyle metne aktarılmıştır. Bu bağlamda otel yöneticilerinin sorulara verdikleri cevaplar kadınlara özel katlar konusunun daha anlaşılır olmasını sağlamıştır. Nitekim Ellis, Oberoi Otel Dubai ve Nadeshiko Otel bu durumu aşağıdaki şekilde özetlemektedir; Ellis Hotel Atlanta, "çalışan kadınlar rahat edebilecekleri yerleri arıyorlar ve kendilerine bunu hissettirebilecek bir yer yoktu. Bizde müşterilerin isteğini yerine getirmek için otelimizde bu konseptte yer verdik. Kadınlar bu odaları deneyimlemeyi, özel erişimi ve aktiviteleri seviyorlar. Kadınlara özel bu katta yalnızca kadın çalışanlar istihdam edilmemektedir. Kadınlara özel katlar konsepti otelin doluluk oranını çok iyi etkilemektedir. 2017'de kadınların tek katında 1200'den fazla oda rezervasyonu yaptık ve biz 127 odalı bir oteliz. Konseptle ilgili eleştiri almadık ve eleştiri alınacak bir durum olduğunu düşünmüyoruz. LGBT hareketiyle bir etkileşimimiz yoktur ve konseptimiz seyahat eden kadınlara yöneliktir. Ancak Feminizm hareketiyle bağlantımız vardır. Bu kat için Chelko Vakfı ile ortaklık kuruyoruz. Bu vakıf kar amacı gütmeyen, sanat yoluyla kadınların güçlenmesine adanmış bir vakıftır. Kadın aktivistlerin bu konsept ile ilgili tutumları hakkında bir fikrimiz yoktur. Biz yalnızca iş seyahati gerçekleştiren kadın müşterilerimizin beklentilerini karşılıyoruz".

Nadeshiko Otel Tokyo konseptimizin misyonu "farklı ülkelerden gelen turistlere yeni deneyimler kazandırmaktır. Otelimizin kadınlar tarafından tercih edilme nedeni güvenlidir. Otelimizin konsepti nedeniyle kadın çalışanlar istihdam edilmektedir. Çalışanlarımızın %90'ı kadınlardan oluşmaktadır. Kadınlar otelimizi yalnızca kadınlara hizmet verdiğinden dolayı ziyaret etmektedirler. Doluluk oranımızı etkilemektedir. Hafta sonları tamamen doluyuz. Konseptin LGBT hareketi ile bir bağlantısı yoktur. Otelimizde konaklamak için bazen trans bireylerden sorular alıyoruz ancak temel olarak, kişinin kimliği resmi olarak kadın olduğu zaman konaklamalarına müsaade edebiliyoruz."

Oberoi Otel Dubai, "kadınlara özel katlar konseptimizin vizyonu kadın gezginlerin mahremiyetinin ve konforunun en üst düzeyde olmasını sağlamaktır. Misyonumuz mümkünse tüm kadın gezginlerin rezervasyonlarının bu kat'a yapılmasını sağlamak. Bu konsepti seçme nedenimiz kadın yolcuların sayısında gözlenen artış, kadınların mahremiyetine ve konforuna hitap edecek hizmetler şeklinde sıralamak mümkündür. Kadınlar bu konseptin varlığından memnundur. Kadınlara özel bu katta yalnızca kadın çalışanlar istihdam edilmektedir. Bir erkek çalışanın kat'a girmesi gerekiyorsa bir kadın çalışan eşlik etmektedir. Kadınlar konseptimiz

nedeniyle otelimizi ziyaret eden misafir sayısında artış gözlemlemekteyiz. Konsept doluluk oranını etkilemektedir. Bu nedenle otelimizi yeniden ziyaret eden kadın gezginler vardır. Kadınlara özel katlar konseptimiz ile ilgili bir eleştiri almadık. LGBT ve feminizm hareketi ile bir bağlantısı yoktur. Kadın aktivistlerin tutumlarına yönelik bir fikrimiz yoktur.”

The Oberoi Bengaluru otelinin kıdemli yöneticisi Pinky M. Padmaraj, konsept hakkında görüşlerini şu şekilde belirtmiştir: “bir zincir otel olarak, yalnız seyahat eden kadın gezginlerin güvenliği ve konforu konusunda bir takım hassasiyetlerimiz bulunmaktadır. Fakat bu süreç ve imkanlarla ilgili herhangi bir bilgiyi paylaşma özgürlüğümüz bulunmamaktadır. Bu nedenle görüşme sorularının detaylarına cevap verememekten ötürü üzgünüz.”

The Oberoi, Bali'nin genel müdür'ü John Halpin konsept hakkında görüşlerini şu şekilde belirtmiştir: “tesisimiz tek katlı, alçak gövdeli evlerden oluşmaktadır. Bu nedenle, sadece kadınlara özel bir kat olarak yer vermemiz mümkün değildir. Fakat bu yaklaşım Bali'de gereklidir. Otel olarak misafirlerimizin ihtiyaçlarına duyarlıyız. Yalnız seyahat eden kadınlar için odalarımıza hizmet götüren bütün çalışanlar kadınlardan oluşmaktadır. Yani oda temizliği görevlileri, konuklara odalarına kadar eşlik eden asistanlar v.b. kadın çalışanlardan oluşmaktadır”.

The Oberoi Amarvilās'ın müdür vekili Sanyam Saigal CHE konsept hakkında görüşlerini şu şekilde belirtmiştir. “Doğrudan kadınlara özel bir kat konseptine sahip değiliz. Fakat kadınlara özel asansörler, dergiler, özel bakım ürünleri gibi imkanlarımız mevcuttur.”

Kadınlara özel katlar ve/veya oteller konseptinin ağırlıklı olarak iş seyahatine çıkan kadınlara yönelik olduğu ve konseptin varlığının büyük ölçüde arz talep ilişkisi ile şekillendiği anlaşılmaktadır. Otellerde bu konseptte yer verilmesi temelde iki ana değişkenle ilgilidir. Bunlardan ilki, kadınların seyahatleri sırasında kendilerini güvende hissetmeleri diğeri ise kendilerini özel hissetmeleridir. Kişisel tercihe bağlı olarak gelişen bu konseptin ayrımcılık temeline dayanmadığı anlaşılmaktadır. Çünkü kadınlar istedikleri katta kalabilmekte ve istedikleri odayı seçebilmektedirler. Ayrıca kadınlara yönelik ayrımcılık konusundaki farkındalık çalışmalarının dünyanın her yerinde arttığı bir dönemde konseptte olan talebin artması ayrımcılık yaklaşımlarını büyük ölçüde ortadan kaldırmaktadır. Eğer bir ayrımcılık göstergesi olarak gerçekleştiriliyor olsaydı, bu ayrımcılığa maruz kalan kadınlar tarafından her geçen gün bu oteller daha fazla sayıda tercih edilmezlerdi. Otellerden alınan dönütlere bakıldığında genellikle bu konseptin otelin doluluk oranını olumlu yönde etkilediği ve tercih edildiğini göstermektedir. Bunun yanı sıra memnuniyet düzeyinin iyi olduğu ve konseptin tercih edenler tarafından eleştiri almadığı da gözlemlenmiştir.

6. TURİZM İŞLETMELERİ YÖNETİCİLERİ, MEDYA VE DİĞER TARAFLARIN KADINLARA ÖZEL KATLAR KONUSUNA BAKIŞI

Kadınlara özel katlar konsepti ile ilgili olarak ülkeden ülkeye, bölgeden bölgeye, toplumdan topluma ve hatta kişiden kişiye değişen görüş farklılıkları bulunmaktadır. Kimileri otellerin kadın - erkek ayrımcılık yaptığını düşünürken kimileri ise bunun iyi bir pazarlama taktiği olduğunu, seyahat eden kadınlar için iyi bir

imkan olduğunu dile getirmektedir. Örneğin, Wanderlust and Lipstick.com'un kurucusu Beth Whitman'a göre "kadınlara özel otel katlarına sahip olmak mükemmel bir fikir, iş veya eğlence için yalnız seyahat eden kadınlar için güvenli bir ortam sağlamaktadır" (cntraveler.com).

"Erkekler giremez" sloganıyla kadınlara özel otel konseptine yer veren Generator hostel genellikle yalnız dolaşan genç kadınlardan talep gördüklerini belirtmektedir. Rezervasyon müdürü Esther Amatriain "kadınlar tarafından tercih edilme nedenlerini, kadınların kendilerini güvende hissetmeleri olarak açıklamaktadır. Bu konseptte başlangıçta 6 oda olduğunu söyleyen Amatriain talepteki artış nedeniyle 4 oda daha eklediklerini belirtmiştir (broadly.vice.com).

Dukes Hotel'in genel müdürü Debrah Dhugga otellerinde kadınlara özel katlar bulunmasının nedenini, " nerede olursa olsun kadınlarında tıpkı erkekler gibi kendilerini rahat hissetmelerini istiyorum" şeklinde açıklamış ve şuan için bu hizmetten yararlanan kadınların çoğunluğunun iş kadınlarından oluştuğunu ifade etmiştir. Debrah, tüm yaş grubundaki kadınların ve gezgin kadınların da dahil olması gereken geniş bir ağı kurulması gerektiğini de ısrarla vurgulamıştır (broadly.vice.com).

Smartertravel yazarı Srah Schlichter'e göre "kadınlara yönelik oluşturulan bu alanların güvenli olması ve kadınların kişisel tercihlerine saygı duyulmasını kadın dostu bir olay olarak görüyorum ve nihayetinde kadınlara değer verildiğine inanıyorum. Ayrıca bunları talep eden kadınlar için seçenekler bulunmasından da memnuniyet duyduğumu ifade etmek istiyorum" şeklinde bir demeç vermiştir (smartertravel.com). Crowne Plaza Milwaukee yetkililerine göre ise bu bir izolasyon anlamına gelmektedir ve birçok seyahat eden kadın bunu talep etmektedir (Finney, 2008). Virgin Otelin sahibi Branson'a göre ise seyahat eden kadın gezginlere odaklanması akıllıca bir yöntem ve bu yönde eğilimler git gide artmaya başlamıştır. Bu nedenle hem güvenli hem de kadın gezginler için tasarlanmış odalara otelinde yer vermiş ve kadınlara özel odalar ve katlar konusunun yukarı yönlü bir eğilim içerisinde olduğunu belirtmiştir (broadly.vice.com).

Times Square'de bulunan Premier Otelin pazarlama müdürü Maureen O'Brien "İş kadınlarının çok çalıştığını dolayısıyla, az olan boş zamanlarını büyük bir küvette dergi okuyarak geçirmeye hakları olduğunu ifade etmektedir. Crowne Plazadan bir yetkili, kadın dostu katların otelin diğer katlarına olan taleple aynı ölçüde pazarlandığını ifade etmiştir. Yukarıda da ifade edildiği gibi söz konusu otel veya katlarda güvenlik en önemli argümandır. Zira otel odası ürünlerini pazarlayan ve her gün bir başka otelde konaklamak durumunda olan 55 yaşındaki Babara Atkinson, Washington DC'ye verdiği demeçte Crowne Plazada bulunan kadınlara özel katta konakladığını ve güvenliğin üst düzeyde olması nedeniyle kendini daha huzurlu hissettiğini ifade etmiştir (forbes.com). USA Today Road Warrior'un satıştan sorumlu başkan yardımcısı Stephanie Dickey dünyanın farklı kentlerinde kadın gezginlere ayrılmış otellerin olmasından oldukça memnun olduğunu ve bunun kendisini özel hissettirdiğini söylemiştir (usatoday.com). Michigan Üniversitesinden Gerald Ford,

kamu politikası okulunda kadın arařtırmaları profesörü olan Mary Corcoran'a, kadınlara özel katlar düşünceinin yalnız kalmak isteyen kadınlar için eşsiz bir fırsat olduğunu ifade etmiş ve daha önce bu fikri duymadığını belirten Mary'ye özellikle yabancı yerlere yapılan seyahatlerde bu katların varlığı kadınların seyahat kararı almalarını cesaretlendirici bir faktör olarak öne çıktığını söylemiştir (www.ozy.com).

Ancak kadınların beklentilerini karşılayan bu otellere olumlu yaklaşanların yanı sıra verilen hizmetin bir çeşit ayrımcılık olduğunu (Kopenhagen da bu konuyla ilgili bir yasal düzenleme var) düşünenlerde bulunmaktadır. Karşı düşüncelerin bir kısmı nihayetinde bu uygulamanın kadınlar açısından bir seyahat deneyimi olduğu ve bu yaklaşımla kendilerini gerçekleştirme şansı bulduklarını da eklemektedirler (ellgeebe.com). Bunun yanında Big idea kitabının yazarı Donny Deutsch gibi kişiler ise tarafların bu durumdan memnun olduğunu ve bu konseptin harika bir fikir olduğunu ifade etmişlerdir. Ayrıca kadın müşterilerine yardımcı olmanın ve kadınların ihtiyaçlarını karşılamının misafirperverlik olduğunu ifade eden Deutsch bu uygulamada yanlış olan nedir şeklinde bir de soru yöneltmiştir (today.com). Dahası bu uygulamanın giderek yaygınlaştığı bilgisine de yer vermiştir. Zira Euromonitor International'ın seyahat ve turizm arařtırmacıları yöneticisi Michelle Grant söz konusu otellerin sunduğu kadın katlarında bir artış olduğunu ve bu artışın düzenli bir şekilde gerçekleştiğini dile getirmiştir (hotelnewsnow.com).

Kadınlara özel otel veya katlar ile ilgili tartışmalar yalnızca ayrımcılık üzerinden değil aynı zamanda otellerin müşterilerine sundukları hizmetler üzerinden de yapılmaktadır. Örneğin Hawaii ve California merkezli uçuşları yöneten Jennifer Welchirkpik, kıvrılan yaylı demir, yoga matı ve benzeri aksesuarların söz konusu otellerde olmasının kendisi açısından memnuniyet verici olduğunu ancak her kadının bu tarz malzemelere farklı bakacağını hatta cinsiyet ayrımcılığı olarak dahi görebileceklerini ifade etmektedir (usatoday.com).

Öyle görülüyor ki, kadınlara özel katlar konseptinin bir ayrımcılık mı yoksa başarılı bir iş mi sorusuna bundan sonra da cevap aranacak. Bu anlamda Los Angeles'ta avukat olan Gloria Allred bu durumun bir ayrımcılık olduğunu ifade etmiştir. Ve ifadesini şu şekilde devam ettirmiştir. Kadınlara ayrılan koridorlarda erkeklerin hariç tutulması ve eskiden olduğu gibi sadece erkeklere özel salonlar oluşturulmamasının hiç de adil olmadığını savunmuştur. Zira Allred'a göre kadınların istediği, sadece eşit haklar ne daha fazla ne de da daha az haklar değil, eşit haklardır (today.com). Seyahat acentası sahibi Meg Ryan ise kadınlara özel katlar ile ilgili görüşünü şu şekilde ifade etmiştir. Hayır almayayım teşekkürler! Dahil olan herhangi bir süslemeyle birlikte kadınların tek katına ihtiyacım yok (travelupdate.boardingarea.com). Deniz kuvvetlerinde emekli pilot olan Elizabeth Toedt ise bu konsepti ilginç ve hakaret edici bulduğunu ifade etmiş ve kadınların yıllarca eşit muamele görmek için verdiği mücadelenin sonunda ortaya çıkan bu manastır tipi otelleri geriye doğru bir adım olarak nitelendirmiştir (usatoday.com). Esas olarak kadınlara yönelik bu uygulamaların yeni olmadığı geçmişte de benzer otel uygulamaların var olduğuna işaret eden kişiler de bulunmaktadır. Bunlardan biri olan JWT'de pazarlama iletişim firması trend tespiti yapan Ann Mack "bu uygulamalar bir

zamanlar cinsiyetçi olarak işten çıkartılan ve çoğunlukla ticaretle uğraşan kadın yolcuların bir sonucu olarak ortaya çıkan eski bir kavram" olduğunu ifade etmiştir (intransit.blogs.nytimes.com).

Yukarıda görüldüğü üzere literatürde çok sayıda olumlu veya olumsuz görüşe ulaşabilmek mümkün. Bu trendin iyi bir fikir olmadığını savunanlar genellikle bu durumu ayrımcılık temelinde ele alırlarken, iyi bir fikir olduğuna savunanlar ise uygulamanın iyi bir pazarlama çalışması, arz talep arasındaki ilişki, kadınların artan seyahatleri ve güvenlik endişeleri temelinde ele almaktadırlar. Bununla birlikte söz konusu uygulamanın oldukça yeni sayıldığını ve zamanla farklı yaklaşım ve tartışmaların gelişebileceğini de söylemek mümkündür. Zira kadın katları konusu, 2010 yılından bu yana yalnızca kadın gezginlerin talep ettikleri güvenlik kaygıları üzerine New York, Londra, Berlin ve Toronto gibi büyük şehirlerde trend haline gelen bir uygulamadır (Arabnews.com). Büyük kentlerde bu uygulamanın ilk örneklerinin görülmesi tamamıyla kadın gezginlerin bir şekilde maruz kaldıkları güvenlik endişeleriyle ilgili olduğunu söylemek yanlış olmasa gerek. Dahası söz konusu kentler ve dünyanın farklı bölgelerinde bulunan benzer kentlerin tamamında yalnızca kadınlar değil erkeklerin de zaman zaman güvenlik endişesi yaşadığı bilinmektedir. Dolayısıyla yalnız başına seyahat eden kadınların endişe duyması anlaşılır bir durumdur. Var olan bu durum ayrımcılıktan ziyade hayatın bir gerçeği olarak görülmeli ve konaklama işletmelerinin bunu fırsata çevirdiği unutulmamalıdır.

SONUÇ

Kadınlara özel katlar konsepti konaklama işletmeleri için yeni bir niş pazar niteliğindedir. Bu pazarı yeni bir iş fırsatı olarak değerlendiren işletmelerin sayısı her geçen gün artmaktadır. Bu artış pazarlamada önemli bir faktör olan cinsiyet konusunun temel belirleyici değişkenler arasında yer almasına neden olmuş ve dolayısıyla konaklama işletmeleri ortaya çıkan bu durumu fırsata çevirmişlerdir.

Kadınların her geçen gün daha fazla seyahat etme isteği, sosyal alanda etkin rol almaları, karar verici konumlarda bulunmaları, çalışma hayatında giderek daha aktif yer almaları, kadın haklarında yaşanan kazanımlar (ilerleme) ve benzeri gelişmeler birçok sektörün kadınlara yönelik yeni yaklaşımlar geliştirmelerine neden olduğu gibi konaklama işletmelerini de kadınlar için daha özel hizmetler sunma yönünde teşvik etmiştir.

Geçmişte kadının sadece ev hayatında var olması ve belli kalıplara sokulması kadınları ayrıştırıcı temele dayalı bir sürecin parçası haline getirmişken, bugün yaşanan zihinsel kırılma ve elde edilen kazanımlar kadınların başka bir gözle değerlendirilmesine neden olmuş ve bu durum diğer birçok sektörde olduğu gibi konaklama sektöründe de bir tüketici olarak kadının farklı açılardan değerlendirilmelerine yol açmıştır. Konaklama işletmelerinde kadınlara olan bu özel ilgi kadınların toplumda artık dışlanan değil önemsenen birer birey olduklarının kanıtıdır.

Kadınların seyahatleri sırasında güvenli konaklamalarını sağlamak, kendilerini özel ve rahat hissettirecek hizmetler sunmak, yeni deneyimler yaşamalarına fırsat vermek kadınlara özel katlar konseptinin belirleyici özelliklerindedir. Kadın gezginin kendisini iyi hissettirmesi adına gerçekleştirilen bu konsept herhangi bir ayrımcılık fikrine dayanmamaktadır. Zira bu odaların seçimi tamamen kadınların iradesiyle ilgili ve bireysel tercihlerinin sonucudur.

Her ne kadar ayrımcılığı çağrıştırırsa da bu durum esasında bir ayrımcılık değil, özgür seyahat etme konusunda bir kolaylıktır. Kabul edilse de, edilmese de kadınlara yönelik nefret suçları dünyanın birçok ülkesinde artış eğilimindedir. Bir taciz veya tecavüzle ne zaman karşılaşacağını bilemeyen bir kadın bildiği ya da bilmediği bir yere seyahat ederken her zaman endişelidir. Bütün bu endişelere son vermek için gerçekleştirilen bu küçük jest bir ayrımcılık unsuru olarak görülmemelidir. Esas ayrımcılık bir kadının seyahat etme özgürlüğünü kısıtlayan nefret suçlarıdır. Bunun önüne geçebilme fırsatını kadınlara veren bu konsept hem ülkemiz hem de diğer ülkeler için bir alternatif hizmet oluşturabilir.

Konaklama işletmelerinde kadın odaklı niş pazarlama gerçekleştirmek kadınların turizme olan bakış açısını değiştirecektir. Kendisine özel olarak hazırlanmış ve güvenli bir odada konaklayan bir kadın bir sonraki seyahatini daha huzur içinde gerçekleştirecektir. Ayrıca bu konseptlerin varlığı oteli veya şehri güvenlik sorunu olan bir yer haline getirmez, bu, sadece özgür iradeye dayalı bir alternatif olarak misafir memnuniyeti için gerçekleştirilen bir jest olarak düşünülmelidir.

Turizm sektöründe bu tür bir niş pazarın var olduğu görülmektedir ve bu pazar her geçen gün genişlemektedir. Araştırmaya katılan otellerin söylemlerine göre bu otel odalarına olan talep oldukça yüksektir. Bu anlamda bu konsepti Türkiye’de uygulamak bu otellere yönelik bir talep artışına neden olabilir. Örneğin İstanbul’u 2017 yılı boyunca 10.840.595 yabancı turist ziyaret etmiştir (istanbulkulturturizm.gov.tr). Bu yabancı turistlerin içerisinde Türkiye’yi ilk defa ziyaret eden kadın turistlerin de bulunduğu göz önüne alındığında İstanbul’daki otellerin bu konseptte yer vermeleri otellere olan ilgiyi arttırabilir. Sonuç olarak kadınlara özel katlar konsepti kadınların daha özgür, daha rahat, daha güvenli bir seyahat gerçekleştirmeleri için bir alternatif sunabilir.

KAYNAKÇA

- Aksu, M., Aktaş, A. R., Oku, O., Şentürk, F.K., (2013) Yabancı Turistlerin Güvenlik Algılarının Analizi:Alanya Örneği. International Conference On Eurasian Economies
- Albar, Ö. B., Duman, T., (2011)Bir Tüketici Grubu Olarak Kadınların Mağaza Markalı Ürünlere Karşı Tutumları :Giresun İli Örneği. Erciyes Üniversitesi İktisadi ve İdari Bilimler Fakültesi (38)
- Bakırtaş, H., (2013) Tüketicilerin satın alma kararı üzerinde satış tutundurmanın etkisi: Turizm sektöründe bir uygulama. International Journal of Human Sciences, 10 (1)
- Bulut, Y., (2011) Otellerde Müşteri Memnuniyeti Bir Uygulama (Samsun Örneği). Uluslararası Sosyal Araştırmalar Dergisi, 4 (18): 394

- Çakır, B. D., (2010) Avrupa Birliği ve Türk Hukukunda Çalışma Yaşamında Kadın-Erkek Eşitliği. Trabzon: Karadeniz Teknik Üniversitesi Uluslararası İlişkiler Fakültesi
- Finney, P. B., (2008) Female-Friendly Hotels. New York Times
- Gordon, M. and Riger, S. (1989) The Female Fear. New York: The Free Press
- Gönüllü, M., İçli, G., (2001) Çalışma Yaşamında Kadınlar: Aile ve İş İlişkileri. C.Ü. Sosyal Bilimler Dergisi, 25 (1): 82
- Göl, N. (2010) Türkiye’de Kadın Hareketine KA-DER (Kadın Adayları Destekleme ve Eğitim Derneği) Bağlamında Bir Bakış
- Harman, S., (2014) Bağımsız Seyahat Eden Yerli Gezinlerin Seyahat Motivasyonları Üzerine Bir Araştırma. Uluslararası Yönetim ve İşletme Dergisi, 10 (21)
- Kılıçer, T., Boyraz, E., Tüzemen, A., (2016) Kadın, Erkek, Ya Da Hediye Satın Alma Davranışında Cinsiyet Kimliği Rolünün Etkisi. Ege Akademik Bakış 16 (1): 122
- Koca, E., Çağman, D. S., (2012) Kullanılmayan Giysilerin Değerlendirilmesinde Çalışan Kadınların Ekolojik Yaklaşımları. Selçuk Üniversitesi Sosyal Bilimler Enstitüsü , (27)
- Karaslan, U., (2015) 19. Yüzyılda Batı’da Kadın Hakları Hareketinin Tarihsel Gelişimi. Kocaeli: Kocaeli Üniversitesi Hukuk Fakültesi.
- Loukaitou-Sideris, A., (2014) Fear and safety in transit environments from the women’s perspective. Security Journal, 27 (2)
- Minnaert, L. (2007) A proposed teaching plan for exploring cultural attitudes towards women-only hotel floors. The Times
- Özdemir, E., Tokol, T. (2008) Kadın Tüketicilere Yönelik Pazarlama Stratejileri. Anadolu Üniversitesi Sosyal Bilimler Dergisi, 8(2): 57
- Tekvar, S. O., (2016) Tüketici Davranışlarının Demografik Özelliklere Göre Tanımlanması. İnsan ve Toplum Bilimleri Araştırmaları Dergisi, 5 (6): 1603
- Swengley, N., (2003) Hotels learn to be female-friendly. Times, The (United Kingdom)
- Yayla, K., (2010) Simone De Beauvoir’ın Feminizm Perspektifi. İstanbul: Galatasaray Üniversitesi Hukuk Fakültesi.
- Yang, E. C. L., Khoo-Lattimore, C., Arcodia, C., (2016) A narrative review of Asian female travellers: looking into the future through the past. Current Issues in Tourism, 20 (3)

İnternet Kaynakçası

- <https://www.usatoday.com/story/travel/hotels/2013/12/08/hotels-women-only-floors/3910931/> [23.01.2018]
- <https://www.smartertravel.com/2017/06/19/female-accommodations-women-want/> [23.01.2018]
- https://www.tripadvisor.com/LocationPhotoDirectLink-g60795-d96698-i75105574-Crowne_Plaza_Philadelphia_West_Philadelphia_Pennsylvania.html [23.01.2018]
- <http://www.ellishotel.com/womens-floor-en.html> [23.01.2018]
- <http://www.arabnews.com/news/453803> [31.01.2018]
- https://www.tripadvisor.com/LocationPhotoDirectLink-g189541-d1986559-i88470883-AC_Hotel_by_Marriott_Bella_Sky_Copenhagen-Copenhagen_Zealand.html [23.01.2018]

- <https://www.dukeshotel.com/duchess-rooms/> [23.01.2018]
- <http://www.bwcityhotel-ge.it/en/services/woman-package.aspx> [23.01.2018]
- <https://generatorhostels.com/> [23.01.2018]
- <https://www.orsamaggioreroma.com/en/> [23.01.2018]
- <https://www.smartertravel.com/2014/09/04/no-boys-allowed-hotels-with-women-only-floors/> [23.01.2018]
- <https://www.itchotels.in/accommodation/eva-rooms.html> [23.01.2018]
- <https://www.makemytrip.com/blog/safe-hotels-in-india-for-women-travellers> [23.01.2018]
- <https://www.tajhotels.com/en-in/womens-vacations/> [23.01.2018]
- <https://www.makemytrip.com/blog/safe-hotels-in-india-for-women-travellers> [23.01.2018]
- <http://www.theimperialindia.com/eliza-room/> [23.01.2018]
- <https://www.off-to-on.com/en/report/capsule-hotel/all%20area/capsulehotel-lady?> [23.01.2018]
- <http://nadeshiko-hotel.jp/> [23.01.2018]
- <http://hongkongbusiness.hk/hotels-tourism/life-style/first-in-hong-kong-fleming-features-customized-room-women> [23.01.2018]
- <http://www.luthanhotel-spa.com/> [23.01.2018]
- <https://www.jumeirah.com/en/hotels-resorts/dubai/jumeirah-emirates-towers/rooms-and-suites/chopard-ladies-room/> [23.01.2018]
- <http://www.dailymail.co.uk/femail/article-2521610/The-women-hotel-floors-added-security-room-yoga-mats.html> [24.01.2018]
- <https://www.ladysfirst.ch/> [24.01.2018]
- <https://www.sekkamag.com/article/why-women-only-hotel-floors-are-on-the-rise> [24.01.2018]
- <http://www.lottehotel.com/seoul/en/accom/accommo.asp?roomTypeCd=LD> [24.01.2018]
- https://www.forbes.com/2009/02/04/vacation-business-trip-women-travel_0205_hotel.html#1d6fda156434 [24.01.2018]
- <https://www.cntraveler.com/stories/2013-12-12/women-only-hotel-floors-are-insulting-but-not-for-the-reason-you-think> [24.01.2018]
- https://broadly.vice.com/en_us/article/wnwvvn/how-hotels-are-capitalizing-on-womens-fears-of-traveling-alone [15.11.2017]
- <http://www.ozy.com/immodest-proposal/hotels-should-create-women-only-floors/41448> [15.11.2017]
- <https://www.ellgeebe.com/en/collections/hotels-with-women-only-floors> [16.11.2017]
- <https://www.today.com/news/early-halloween-decoration-so-scary-police-get-flooded-911-calls-t116627> [15.11.2017]
- <http://travelupdate.boardingarea.com/womens-hotel-floors-enough-already/> [15.11.2017]
- <http://www.hotelnewsnow.com/Articles/16839/Women-only-floors-cater-to-growing-market> [10.11.2017]

<https://intransit.blogs.nytimes.com/2012/01/29/hotels-create-rooms-and-floors-just-for-women/?mcubz=0&mcubz=0> [10.11.2017]

<https://edition.cnn.com/2012/03/07/business/women-hotels-business-travelers/index.html> [31.01.2018]

<http://gulfnews.com/leisure/travel/rising-demand-for-women-only-floors-in-hotels-1.998745> [31.01.2018]

https://www.fourseasons.com/riyadh/accommodations/the_pearl_floor/ [31.01.2018]

<http://www.georgiancourthotelvancouver.com/hotel-rooms/orchid-floor/> [31.01.2018]

<http://www.istanbulkulturturizm.gov.tr/Eklenti/56803,aralik-2017pdf.pdf?0> [08.02.2018]

EKLER:

Tablo 1. Kıtalar İtibariyle Kadınlara Özel Katlar Bulunan Oteller

AMERİKA	ASYA	Japonya Otelleri
<ul style="list-style-type: none"> Georgian Court Hotel, Vancouver-kanada Hamilton Crowne Plaza, Washington-Amerika Crowne Plaza Bloomington, Minneapolis-Amerika (usatoday.com) Ellis Hotel, Atlanta-Amerika (ellishotel.com) Crowne Plaza Philadelphia West, Philadelphia-Amerika (tripadvisor.com) 	<ul style="list-style-type: none"> Taj Dubai, Dubai Vivanta by Taj Bentota, Srilanka The Fleming Hotel, Hongkong (hongkongbusiness.hk) Luthan Hotel and Spa, Riyadh-Suudi Arabistan (luthanhotel-spa.com) Jumeriah Hotel, Dubai (jumeirah.com) Lotte Hotel, Kore (lottehotel.com) 	<ul style="list-style-type: none"> Green Plaza Shinjuku Capsule Hotel, Chiba-Japonya Capsule Inn Kinshicho, Chiba-Japonya Oak Hostel Cabin, Tokyo-Japonya Centurion Cabin&Spa, Tokyo-Japonya First Cabin Atagoyama, Tokyo-Japonya First Cabin Tsukiji, Tokyo-Japonya Tokyo Ginza Bay Hotel, Tokyo-Japonya First Inn Kyobashi, Tokyo-Japonya On The Marks Kawasaki, Kanagawa-Japonya Capsule Hotel Asahi Plaza Shinsaibashi, Osaka-Japonya Capsule Hotel B&S Eco Cube, Osaka-Japonya Grand Sauna Shinsaibashi, Osaka-Japonya B&CHotel Sun Play Inn Nagahori, Osaka-Japonya First Cabin Midosuji Namba, Osaka-Japonya Sauna&Capsule Spadio-Japonya First Cabin Kyoto Karasuma, Kyoto-Japonya Nine Hours Kyoto, Kyoto-Japonya Kobe Kua House, Hyogo-Japonya Capsule Hotel Cube, Hiroshima-Japonya First Cabin Hakata, Fukuoka-Japonya Star Capsule, Okinawa-Japonya (off-to-on.com) Nadeshiko Capsule Hotel-Japonya (nadeshiko-hotel.jp) Nine Hours Sendai, Miyagi-Japonya Nine Hours Narita, Chiba-Japonya Shinjuku Kuyakushomae Capsule Hotel, Chiba-Japonya
AVRUPA	Hindistan Otelleri	
<ul style="list-style-type: none"> AC Hotel by Marriott Bella Sky Copenhagen, Danimarka (tripadvisor.com) Dukes Hotel, Londra (dukeshotel.com) Best Western Plus City Hotel, İtalya (bwcityhotel-ge.it) Genarator Hostels Amsterdam, Barselona, Berlin, Dublin, Hamburg, Madrid, Paris, Roma, Kopenhag, Stokholm, Londra, Venedik (generatorhostels) Lady's First Design Hotel, Zürich (ladyfirst.ch) 	<ul style="list-style-type: none"> ITC Grand Chola, Chennai ITC Maratha, Mumbai ITC Maurya, New Delhi ITC Gardenia, Bengaluru ITC Windsor, Bengaluru ITC Grand Central, Mumbai (itchohels.in) Lemon Tree Premier/Hyderabad Lemon Tree Hotel/Chandigarh Lemon Tree Hotel/Gurgaon (makemytrip.com) The Oberoi Amarvilas, Agra The Oberoi, Gurgaon The Oberoi, Bengaluru The Oberoi, Mumbai (makemytrip.com) Vivanta by Taj Holiday Village, Goa Vivanta by Taj Fort Aguada, Goa Vivanta by Taj Green Cove, Kovalam Vivanta by Taj Fisherman's Cove, Chennai The Gateway Hotel Ganges, Varanasi (tajhotels.com) The Imperial, New Delhi-Hindistan (theimperialindia.com) Taj Nadesar Palace, Varanasi 	

Tablo 2. Kadınlara Özel Katlar Konsepti Bulunan Oteller ve Sundukları Hizmetler (Özellikleri)

Otel Adı	Hizmetler (Özellikleri)
<p>Dukes Hotel İş ve eğlence amaçlı seyahat eden kadınlar için düşes odaları tasarlanmıştır.</p>	<ul style="list-style-type: none"> • Kadınlara eşlik etme, oda servisi ve oda temizliği hizmetlerini yerine getirmek için kadın çalışanlar, • Taze çiçekler ve ücretsiz bir meyve tabağı mevcuttur, • Makyaj aynası, saç kurutma makinesi ve aksesuarlar, giyinilecek yere ve kolay ulaşılabilir bir noktaya bırakılmaktadır, • Her odada parlak yaşam tarzı dergileri ve küçük boyutlu terlikler bulundurulur (dukeshotel.com).
<p>Ellis Hotel Atlanta’da bulunan Ellis Hotel 10. katını kadınlara özel bir kat olarak dizayn etmiştir. Odalara özel bir erişim sunan bir asansörle çıkılmaktadır</p>	<ul style="list-style-type: none"> • Hediye olarak şampuan, saç kremi, duş jeli, losyon, yüz temizleme toniği, törpü içeren L’Occitane kozmetik çantası, • Chelko Vakfı ile ortaklık nedeniyle ünlü tablo “Chelko Kalp”ın minyatür kopyası • Kat’a çıkan asansörde, parlak sarı çiçekler ve hafif çiçek aroması misafirleri karşılıyor, • Otel’in 10 odasında, kadınların güzelliğinin özünü gösteren Chelko Vakfı baskısı bulunuyor. • Her odada rahat terlikler, pelüş bornozlar, Gilchrist&Soames tuvalet malzemeleri, mineral jöleler bulunmaktadır (ellishotel.com).
<p>Four Seasons Hotel Riyadh Riyadh'a giden kadınların rahat ve güvende hissetmelerine yardımcı olmak amacıyla 20 Premium ve Deluxe Oda ile iki Four Seasons Executive Suitten oluşan The Pearl Floor tasarlanmıştır</p>	<ul style="list-style-type: none"> • Deneyimli kadın personel ekibinden yönetilen, kadınların konaklamasını kolaylaştırmak adına kişiye özel ve güvenilir hizmet vermek için özel ekspres çek-in bürosu • Sıcak bir ev hissi veren zarif dokunuşlarla dekore edilmiş Riyad manzaralı oda ve süitler, • Kişiyeye özel oda kokuları • Riyad manzaralı zengin Pearl Floor lobisi • Kadın dergileri • Yoga matı • Lüks yüz ve vücut bakım ürünleri, • Profesyonel saç kurutma makinesi seti • Özenle seçilmiş nevresim ve yorganlar • Konukların ücretsiz Wi-Fi'ye ve ücretsiz ikramlara yer verilen seçkin ve son teknolojiyle donatılmış spor salonu yer almaktadır (fourseasons.com).
<p>Generator Hostel Amsterdam, Barselona, Berlin, Dublin, Hamburg, Madrid, Paris, Roma, Miami, Kopenhag, Stokholm, Londra, Venedik gibi birçok şehirde bulunan bir zincir hosteldir. Hostellerin hepsinde yalnızca kadınların paylaşabileceği ve "Erkekler giremez! burası sadece kızların" sloganı ile oluşturulan odalar bulunmaktadır.</p>	<ul style="list-style-type: none"> • Kadınlara özel banyo malzemeleri • Daha ayrıntılı saç kurutma makinesi, boy aynası, bibi ekstra eşyalar bulunmakta, • 1-6 kişi konaklayabilmektedir (generatorhostels.com).

Otel Adı	Hizmetler (Özellikleri)
<p>Georgian Court Hotel Kanada'nın Vancouver şehrinde bulunan ve kadın gezginlere özel 18 odasıyla hizmet veren Georgian Court Hotel'de, "Orchid Floor" kat'ı bulunmaktadır.</p>	<ul style="list-style-type: none"> • Ek bir ücret alınmaz • Kadınlara özel banyo aksesuarları • Yalnızca kadınlara özel acil durum araç gereçleri • Kadınlara özel yoga matları • Saten etek askıları • Stil ve moda dergileri • Bavul ve ayakkabılar için daha geniş bir alan yer almaktadır (georgiancourthotelvancouver.com).
<p>Jumeirah Emirates Towers Dubai'de bulunan Jumeirah Emirates Towers'da kendisini daha sofistike ve özel hissetmek isteyen kadın gezginler için "Chopard Ladies' Floor" bulunmaktadır.</p>	<ul style="list-style-type: none"> • Güzel çiçek derlemeleri, • Lüks Chopard banyo ürünleri ve pièce de résistance, • Özel makyaj dolabı, • Yoga olanakları, bornoz ve kimono, • Kadın çalışanlar, • Kadınlar için özel nevresim ve yorganlar yer almaktadır (jumeirah.com).
<p>Luthan Otel ve Spa Suudi Arabistan'da bulunan Luthan Otel ve Spa Ortadoğu'da kadınlara özel otel konseptinin ilk örneklerindedir. İş veya gezi amaçlı seyahat eden kadın gezginlerin tercih ettiği bir oteldir.</p>	<ul style="list-style-type: none"> • Spa'nın özünü anlamak için özel olarak hazırlanmış odalar • Aqua Meditasyon Odası, Refleksoloji havuzu, Ses havuzu, Cysternae, Tuz Inhalasyon Odası, Bitkisel Sauna, Buz Çeşmesi havuzu, Dinlenme Odası, Kapalı ısıtmalı yüzme havuzu, jakuzi ve Baleno ses havuzu • Hem kozmetik hem de fitness odaklı son teknoloji ürünü ekipmanlar • Ücretsiz karşılama • Bornozlar, profesyonel saç kurutma makinesi, ayrı duş ve küvete sahip banyo • -Bagaj rafı olanakları yer almaktadır (luthanhotel-spa.com).
<p>Nadeshiko Hotel Capsule Birçok kişinin kapsül otellerin yalnızca erkekler için olduğu düşüncesinin aksine yalnız başına seyahat eden çok sayıda kadının olduğu da bilinmektedir. Bu bağlamda Tokyo'da bulunan Nadeshiko Hotel Capsule erkeklere değil yalnızca kadın müşterilerine hizmet vermektedir (nadeshiko-hotel.jp).</p>	
<p>The Hamilton Crowne Plaza Washington D.C'nin merkezinde bulunan Hamilton Crowne Plaza'nın 11. katında kadınlara özel konseptli odalar bulunmaktadır.</p>	<ul style="list-style-type: none"> • Peluş bornozlar, büyüteç ayna, lüks cilt ve saç bakım ürünleri, • Kişiselleştirilmiş konsiyerj hizmetleri, • -Kata özel asansör erişimi vardır (hamiltonhoteldc.com).
<p>Lotte Hotels Lotte Hotel, kadınlara özel bir kat olan "Ladies Floor"u bünyesinde barındıran Güney Kore'deki ilk oteldir.</p>	<ul style="list-style-type: none"> • Kadın konuklar, yeşil veya kırmızı temalı odalar arasında seçim yapabilirler, • Dünyaca ünlü çiçekçi Christian Tortu, Fransa, İtalya ve Portekiz'den gelen mobilya ve eşyalarla dekorasyon, • Seul'un kuşbakışı görüntüsü, • En iyi yatak ve yatak takımları, • 15 çeşit özel yastık, • Ücretsiz Club Lounge avantajları, yer almaktadır (lottehotel.com).