TOKAT GAZİOSMANPAŞA ÜNİVERSİTESİ

S B A D

SOSYAL BİLİMLER ARAŞTIRMALARI DERGİSİ

XIV/II

TOKAT GAZİOSMANPAŞA ÜNİVERSİTESİ
SOSYAL BİLİMLER ENSTİTÜSÜNÜN ALTI AYDA BİR
YAYINLANAN ULUSAL VE ULUSLARARASI İNDEKSLERDE
TARANAN HAKEMLİ DERGİSİDİR.

YIL/YEAR: XIV CİLT/VOLUME: XIV SAYI/ISSUE: II (KIŞ/WINTER 2019)

YIL/ YEAR: 2019

CİLT/ VOLUME: 14

SAYI/ ISSUE: 2

SAHİBİ/ OWNER

Tokat Gaziosmanpaşa Üniversitesi Sosyal Bilimler Enstitüsü adına
On behalf of Tokat Gaziosmanpaşa University Institute of Social Sciences

Prof. Dr. İlhan EROĞLU ilhan.eroglu@gop.edu.tr

EDİTÖR KURULU/ EDITORIAL BOARD

Doç. Dr. Murat HANİLÇE (Sorumlu Editor/ Editor in Chief)

Dr. Fehim KURULOĞLU (Yardımcı Editor/ Co-Editor)

Dr. Murat SERDAR (Yardımcı Editör/ Co-Editor)

ALAN EDİTÖRLERİ/ FIELD EDITORS Prof. Dr. İlhan EROĞLU (İktisat)

Doç. Dr. Mehmet Celal VARIŞOĞLU (Eğitim Bilimleri)

Doç. Dr. Türker ŞİMŞEK (İktisat)

Doç. Dr. İsmet TÜRKMEN (Tarih)

Doç. Dr. Ahmet İNANIR (İlahiyat)

Dr. H. Baha ÖZTUNÇ (Tarih)

Dr. Yavuz ACUNGİL (Kamu Yönetimi)

Dr. Emre ASLAN (İşletme)

Dr. Atila KARKACIER (İşletme)

İNGİLİZCE DİL EDİTÖRÜ/ ENGLISH EDITING

Arş. Gör. Uğur ADA

ISSN: 1306-732X (Press)/ 2564-680X (Online)

Sekreteryaya

Doktorant Gülnur ÖZER

BASKI/ PRINTING

Tokat Gaziosmanpaşa Üniversitesi Matbaası/
Tokat Gaziosmanpaşa University Press

YAZIŞMA ADRESİ/ CORRESPONDENCE

Tokat Gaziosmanpaşa Üniversitesi

Sosyal Bilimler Enstitüsü

Taşlıçiftlik Yerleşkesi/ 60250-Tokat-TÜRKİYE

Tel: 0356-2521616 Dahili: (3073-3157)

E-posta/E-mail: sbad@gop.edu.tr;

murat.hanilce@gop.edu.tr;

Web: dergipark.gov.tr/sbad-1

KAPAK TASARIM/ COVER DESIGN

M. Edip ASLAN

Dergimizde yayımlanan yazılar ITHENTICATE benzerlik tarama programıyla kontrol edilip, TUBİTAK ULAKBİM SBV, INDEX COPERNICUS, RESEARCH BIB, İSAM, GOOGLE SCHOLAR ve SOBIAD tarafından dizinlenmektedir.

©Her hakkı saklıdır. Sosyal Bilimler Araştırmaları Dergisi yılda iki kez yayımlanan hakemli bir dergidir. Dergide yayımlanan makalelerdeki görüş ve düşünceler yazarların kişisel görüşleri olup, hiçbir şekilde Sosyal Bilimler Enstitüsü'nün veya Tokat Gaziosmanpaşa Üniversitesi'nin görüşlerini yansıtmaz. Dergide yer alan yazıların dil ve bilim sorumluluğu yazara aittir.



SOBIAD



| SBAD | Sosyal Bilimler Arařtırmaları Dergisi

| JSRR | Social Sciences Researches Journal

Danışma ve Yayın Kurulu/Advisory and Editorial Board

Prof. Dr. Ali AÇIKEL	Tokat Gaziosmanpařa Üniversitesi (TURKEY)
Prof. Dr. Mustafa ÇOLAK	Samsun Üniversitesi (TURKEY)
Prof. Dr. Andrij KHARUK	National Army Academy (UKRAİNE)
Prof. Dr. Muhammed Iqbal CHAWLA	Punjab University (PAKISTAN)
Prof. Dr. Memmed ALİYEV	Bakı Slavyan Üniversitesi (AZERBAYCAN)
Prof. Dr. Çetin BEKTAŞ	Tokat Gaziosmanpařa Üniversitesi (TURKEY)
Prof. Dr. Fatih Cořkun ERTAŞ	Tokat Gaziosmanpařa Üniversitesi (TURKEY)
Prof. Dr. Claus SCHÖNİG	Frei Universitat Berlin (GERMANY)
Prof. Dr. Eren YÜRÜDÜR	Tokat Gaziosmanpařa Üniversitesi (TURKEY)
Assoc.Prof. Juan deDiosTorralbo Caballero	University of Cordoba (SPAİN)
Prof. Dr. Alpay Doęan YILDIZ	Tokat Gaziosmanpařa Üniversitesi (TURKEY)
Doç. Dr. İsmet TÜRKMEN	Tokat Gaziosmanpařa Üniversitesi (TURKEY)
Doç. Dr. Ahmet ÖZKİRAZ	Tokat Gaziosmanpařa Üniversitesi (TURKEY)
Doç. Dr. Kemal İBRAHİMZADE	Tokat Gaziosmanpařa Üniversitesi (TURKEY)
Dr. Öğr. Üyesi Ayla OĞUZ	Tokat Gaziosmanpařa Üniversitesi (TURKEY)
Dr. Öğr. Üyesi Yusuf TEMÜR	Tokat Gaziosmanpařa Üniversitesi (TURKEY)
Dr. Lydia Abubakirova M. AKMULLA	Başkurt Devlet Pedagoji Üniversitesi
Alexey PRONİN	Novosibirsk Devlet Üniversitesi (RUSSIA)
Dr. Fariz HALİLLİ	(Miras-AZERBAYCAN)
Dr. Emzar KAKHIDZE	Batumi State University (GEORGIA)
Gadjiev MURTAZALİ	The Ins. of History, Archeology and Ethnography of the Daghestan Scie. Centre of Russian Academy of Sciences (DAGHESTAN)
Kamil İBRAHİMOV	Administration of State Historical Architectural Reserve Icheisheher
Tevfik Sabri HAMMAM	Sohag Üniversitesi Eğitim Fakültesi (EGYPT)
Dr. Salman BANGASH	Peshawar University (PAKISTAN)
Dr. Mahboob HUSSAİN	Punjab University (PAKISTAN)
Dr. Pawel KORZENIOWSKI	University of Rzeszow (POLAND)
Dr. Adrian TERTECEL	The Romanian Academy Institute for S.E.E.Studies

| SBAD | Sosyal Bilimler Arařtırmaları Dergisi

| JSRR | Social Sciences Researches Journal

Bu Sayının Hakemleri / Referees of This Issue

Prof. Dr. Mehmet EROL	Gaziantep Üniversitesi
Prof. Dr. Muhammet TARAKÇI	Uludağ Üniversitesi
Prof. Dr. Muharrem KESİK	İstanbul Üniversitesi
Prof. Dr. Selahattin AVŞAROĞLU	Necmettin Erbakan Üniversitesi
Prof. Dr. Ali AÇIKEL	Tokat Gaziosmanpaşa Üniversitesi
Prof. Dr. Pınar ÜLGEN	Tokat Gaziosmanpaşa Üniversitesi
Prof. Dr. Tanju DEMİR	Adnan Menderes Üniversitesi
Doç. Dr. Bilge Bağcı AYRANCI	Adnan Menderes Üniversitesi
Doç. Dr. Gamze ÖKSÜZ	Gazi Üniversitesi
Doç. Dr. Serkan ACAR	Ege Üniversitesi
Doç. Dr. İsmail SEVİNÇ	Necmettin Erbakan Üniversitesi
Doç. Dr. Yasemin YAYLALI	Atatürk Üniversitesi
Doç. Dr. Yusuf Yalçın İLERİ	Necmettin Erbakan Üniversitesi
Doç. Dr. Celal VARIŞOĞLU	Tokat Gaziosmanpaşa Üniversitesi
Doç. Dr. Handan ERTAŞ	Selçuk Üniversitesi
Doç. Dr. Sibel Turhan TUNA	Muğla Sıtkı Koçman Üniversitesi
Doç. Dr. Abdülkadir KIRBAŞ	Atatürk Üniversitesi
Doç. Dr. Beytullah KARAGÖZ	Tokat Gaziosmanpaşa Üniversitesi
Doç. Dr. Sami BASKIN	Tokat Gaziosmanpaşa Üniversitesi
Doç. Dr. Bahtiyar Eraslan ÇAPA	İnönü Üniversitesi
Doç. Dr. Özlem Sir GAVAZ	Hitit Üniversitesi
Doç. Dr. Tekin ÇELİKKAYA	Kırşehir Ahi Evran Üniversitesi
Doç. Dr. Salim PİLAV	Kırıkkale Üniversitesi
Doç. Dr. Tuncay BÖLER	Tokat Gaziosmanpaşa Üniversitesi
Doç. Dr. Hakan AKDAĞ	Mersin Üniversitesi
Dr. Öğr. Üyesi Veli Savaş YELOK	AHBV Üniversitesi
Dr. Öğr. Üyesi Huriye ÇOLAKLAR	Bartın Üniversitesi
Dr. Öğr. Üyesi Tuğba Çavdar KARATEPE	Marmara Üniversitesi
Dr. Öğr. Üyesi Yaşar TONTA	Hacettepe Üniversitesi
Dr. Öğr. Üyesi Tekin İDEM	Batman Üniversitesi

| SBAD | Sosyal Bilimler Arařtırmaları Dergisi

| JSRR | Social Sciences Researches Journal

Dr. Öğr. Üyesi Osman KARLANGIÇ	Batman Üniversitesi
Dr. Öğr. Üyesi Ayşe KARTAL	Muş Alpaslan Üniversitesi
Dr. Öğr. Üyesi Gazanfer ANLI	Bursa Teknik Üniversitesi
Dr. Öğr. Üyesi Rümeyza AKGÜN	Kırıkkale Üniversitesi
Dr. Öğr. Üyesi Derya KUTLU	Cumhuriyet Üniversitesi
Dr. Öğr. Üyesi İzzet ŞEREF	Tokat Gaziosmanpaşa Üniversitesi
Dr. Öğr. Üyesi Doğa BAŞER	Selçuk Üniversitesi
Dr. Öğr. Üyesi Fatma İNCE	İnönü Üniversitesi
Dr. Öğr. Üyesi Demet AKARÇAY	Artvin Çoruh Üniversitesi
Dr. Öğr. Üyesi Esra ÇIPLAK	Muş Alpaslan Üniversitesi
Dr. Öğr. Üyesi Hasan TAŞKIRAN	Muş Alpaslan Üniversitesi
Dr. Öğr. Üyesi Umut ÜREN	Ege Üniversitesi
Dr. Öğr. Üyesi Mustafa Çağhan KESKİN	Kadir Has Üniversitesi
Dr. Öğr. Üyesi Arpine MIZIKYAN	İstanbul Üniversitesi
Dr. Öğr. Üyesi Baysar TANIYAN	Pamukkale Üniversitesi
Dr. Öğr. Üyesi Mustafa Kaan SAĞ	İstanbul Üniversitesi
Dr. Öğr. Üyesi Fatih ARICI	Sakarya Üniversitesi
Dr. Öğr. Üyesi Ayşe AKKURT-ÇAĞLAR	Tokat Gaziosmanpaşa Üniversitesi
Dr. Öğr. Üyesi Eda Havva Tan Metreş	Akdeniz Üniversitesi
Dr. Öğr. Üyesi Melis Mülazımoğlu ERKAL	Ege Üniversitesi
Dr. Öğr. Üyesi Yunus Emre TEKİNSOY	Tokat Gaziosmanpaşa Üniversitesi
Dr. Öğr. Üyesi Fatih KAYA	Tokat Gaziosmanpaşa Üniversitesi
Dr. Öğr. Üyesi Hatice UYANIK	Tokat Gaziosmanpaşa Üniversitesi
Dr. Öğr. Üyesi Murat GÖÇ	Celal Bayar Üniversitesi
Dr. Öğr. Üyesi Musa SEZER	Atatürk Üniversitesi
Dr. Esengül UZUNOĞLU-SAYIN	Tokat Gaziosmanpaşa Üniversitesi
Dr. Uğur ADA	Tokat Gaziosmanpaşa Üniversitesi
Dr. Mustafa DUMAN	Uşak Üniversitesi
Dr. Olena KOZAN	Gazi Üniversitesi
Dr. Halil YAVAŞ	Serbest Arařtırmacı

**Editörden
Mektup**

Değerli Yazarlarımız, Hakemlerimiz ve Okuyucularımız,

Dergimiz bu sayısıyla 14. senesini tamamlıyor. 14 senelik kesintisiz yayın serüvenimiz boyunca, yazılarıyla bize zenginlik katan yazarlarımıza, yazılarımızı büyük bir özveriyle inceleyen hakemlerimize, görüşleriyle bize katkı sunan, alan editörlerimize ve Tokat Gaziosmanpaşa Üniversitesi Sosyal Bilimler Enstitüsü idareci ve çalışanlarına sonsuz teşekkür ediyoruz.

Ülkemizdeki arařtırmacılarımızın dergimize olan talebi bizi fazlasıyla memun etmekte ve bizim yaptığımız işe olan inancımızı her geçen gün daha da artırmaktadır. Açıkça belirtmek isterim ki dergimizin Haziran 2019 tarihli Yaz sayısından itibaren büyük bir yoğunlukla karşı karşıya kaldık. Hatta dergimizdeki yazı yoğunluğunu bir nebze hafifletebilmek üzere "Ekonomi ve Siyaset" özel sayımızı birkaç gün evvel yayımladık.

Bu sayımızda birbirinden değerli arařtırmacıların sosyal bilimlerin farklı alanlarındaki yazılarına yer verdik. Bununa birlikte, önümüzdeki süreçte dergimizin ve Sosyal Bilimler Enstitümüzün yayın politikasında ufak bazı değişikliklere gitme kararı aldık. Bunlardan ilki dergimizin 2020 senesinden itibaren Eğitim; İlahiyat, Sağlık ve Spor Bilimleri ile ilgili yazılarda daha seçici davranacak olmasıdır. Bu disiplinlerden gelen yazılar Sosyal Bilimlerle ilişkisi ve geliřtirdiđi hipotezin orijinalliğine göre editoryal bir süreçten sonra hakem sürecine dahil edilecektir. İkinci olarak enstitümüz daha spesifik dergiler çıkarmak suretiyle sizlere yeni yayım alanları açmayı benimsemiştir. Hazırlıklar tamamlandığında bu konuda sizlere daha detaylı bilgileri verebileceğiz.

Bu sayının ortaya çıkması ve size ulaşmasında emeđi geçen herkese teşekkür eder; 2020 senesinin sizlere sağlık, başarı ve mutluluk getirmesini temenni ederim.

SBAD Editörü (Sorumlu)
Doç. Dr. Murat Hanilçe
Tokat-Aralık 2019

İÇİNDEKİLER

Mehmet FİDAN	6. Sınıf Türkçe Ders Kitabındaki Dinleme Etkinliklerinin Kelime Öğretim Yöntemleri Bakımından İncelenmesi	462-472
Behice VARIŞOĞLU- Goncagül KAŞAVEKLİOĞLU	Atanamayan Öğretmen Kavramına Yönelik Metaforlar	473-490
Bilge BAĞCI AYRANCI- Filiz METE	Okul Öncesi Öğretmeni Adaylarının Hedef Kitleye Yönelik Masal Yazma Becerileri	491-500
Burcu Umut ZAN	Doğrudan Atıf, Ortak Atıf ve Bibliyografik Eşleşme Yaklaşımlarına Dayalı Olarak Araştırma Alanlarının Değerlendirilmesi	501-516
Celal ÖNEY	Tarih Arařtırmalarında Kişisel Dijital Resim Arşivi ve Zotero	517-538
Nagehan Akgül-Nurgül Yazvuzer	Kişilerarası Duyarlılık Eğitiminin Üniversite Öğrencilerinin Empati ve İletişim Becerilerine Etkisi	539-554
Zührem YAMAN- Büşra KAVUNCU	Üniversite Öğrencilerinin Sosyal Gelişmeleri Kaçırma Korkusunun ve Sosyal Ağ Kullanım Amacının Nomofobi Düzeyine Etkisi	555-570
Bahadır GÜCÜYETER- Mülkiye Ezgi İSKENDER	Yabancı Dil Olarak Türkçe Yazma Öğretiminde Anlık Mesajlaşma Programlarının Kullanımı: Whatsapp Uygulaması Örneği	571-590
Hasan Hüseyin TEKİN- Mehmet KIRLIOĞLU	Revize Edilmiş Duygusal Tutarlılık Ölçeği'nin (R-Dtö) Değerlendirilmesi: Türkçe Geçerlilik ve Güvenirlilik Çalışması	591-604
Murat Öztürk	Bar Hebraeus'un Kronografyası'nda Denizler Bahsi	605-622
Seyfettin Kaya	Norveç Kralı Sigurd Jorsalfar'ın Haçlı Seferinin Tarihi Zemindeki Yeri ve Önemi	623-634
Yavuz Söylemez	Kırım Hanı I. Mehmed Giray'ın Kardeşlerini Katli Meselesi	635-654
Murat Serdar	Medici Ailesi: Floransa'da Bir Ailenin Yükseliş Öyküsü	655-668
Pelin Seval Esen	Meliku's-Şu'Arâ Bahâr'ın Milli Şair Firdevsi'ye Methiyesi	669-678
Zeynep Emel EKİM	İstanbul'daki Misyoner Hastanelerinden Geremia (Jeremia) Hastanesi ve Mimarisi	679-698
Seçkin Hardal-Taner Kılıç	İstanbul Gaziosmanpaşa'da Tamamlanan Kentsel Dönüşüm Projelerinin Sosyo Mekânsal Etkileri	699-716
Hanife SARAÇ	Rus İç Savaşı Döneminde Türetilen Sovyet Terimleri ve Sık Kullanılan Yabancı Kelimeler	717-738
Baysar TANIYAN	Şiddet Öyküleri: İyi-Kötü İççe	739-748
Gamze SABANCI UZUN- Göksu GÜZELORDU	Thomas Hardy'nin "Men Who March Away" Şiirindeki Çift Seslilik	749-758

| SBAD | Sosyal Bilimler Arařtırmaları Dergisi

| JSRR | Social Sciences Researches Journal

Hasan TELLİ	18. Yüzyılda Aydın Muhassılı Vezir Abdullah Pařa'nın Resmi ve Dini Hizmetleri	759-776
Aliye DUMAN-Onur KÖKSAL	Beyin Temelli Öğrenmeye Göre Okul Öncesi Eğitim Programında Yer Alan Bilişsel Etkinliklerin İlkokula Hazırbulunuşluęa Etkisinin İncelenmesi	777-801
Ömer Faruk SÖNMEZ-Nihan AKINCAN	Sosyal Bilgiler Öğretim Programındaki Yardımseverlik Ve Dayanışma Deęerlerinin Ulusal Gazetelerde Yer Alma Düzeyinin İncelenmesi	802-815
Savaş ALTUN	Kayseri Arkeoloji Müzesi'nde Sergilenen İki Silindir Sunak	816-825
Hüseyin GÖKÇE	Türkiye Türkçesinde Kullanılan Arapça Kökenli Fosil Ölçü ve Miktar İfadeleri Üzerine Bir Deneme	826-836

CONTENTS

Mehmet FİDAN	Examination of Listening Activities in Grade 6th Turkish Lesson Book in Terms of Vocabulary Learning Methods	462-472
Behice VARIŐOĐLU- Goncagül KAŐAVEKLİOĐLU	The Metaphors Related to Non-Appointed Teacher Concept	473-490
Bilge BAĐCI AYRANCI- Filiz METE	Pre School Teachers' The Ability To Write Fairy Tales Suitable For Preschool Students	491-500
Burcu Umut ZAN	Evolution of Research Subjects Based on Direct Citation, Co-Citation and Bibliographical Coupling Approaches	501-516
Celal ÖNEY	Personal Digital Image Archive and Zotero in History Studies	517-538
Nagehan Akgül-Nurgül Yazvuzer	The Effect of Interpersonal Sensitive Education on Empathy and Communicaton Skills of University Students	539-554
Zührem YAMAN- Büőra KAVUNCU	The Effect of University Students' Fear of Abduction of Social Developments and Social Networking Purpose on Nomophobia Level	555-570
Bahadır GÜCÜYETER- Mülkiye Ezgi İSKENDER	The Adoption of Instant Messaging Tools in Teaching Writing in Turkish as a Foreign Language: A Case of Whatsapp	571-590
Hasan Hüseyin TEKİN- Mehmet KIRLIOĐLU	Evaluation of The Revised Sense of Coherence Scale (Soc-R): Turkish Validity and Reliability Study	591-604
Murat Öztürk Seyfettin Kaya	The Seas in Bar Hebraeus Chronography The Historical Place and Importance of Crusade of The Norway King Sigurd Jorsalfar's	605-622 623-634
Yavuz Söylemez	The Problem of The Purported Assassination of The Crimean Khan Mehmed I Girai's Brothers	635-654
Murat Serdar	Medici Family: The Rise Story of a Family in Florence	655-668
Pelin Seval Esen	Malekoshoaara Bahar's Praise to The National Poet Ferdowsi	669-678
Zeynep Emel EKİM	Geremia Hospital from Missionary Hospitals in Istanbul and Architecture	679-698
Seçkin Hardal-Taner Kılıç	Socio Spatial Effects of Urban Transformation Projects Completed in Istanbul Gaziosmanpasa	699-716
Hanife SARAÇ	Soviet Terms Derived From The Civil War Period And Common Foreign Words	717-738
Baysar TANIYAN	Tales of Violence: Good-Evil Within	739-748
Gamze SABANCI UZUN- Göksu GÜZELORDU	The Double Voice in Thomas Hardy's "Men Who March Away (Song of The Soldiers)"	749-758

| SBAD | Sosyal Bilimler Arařtırmaları Dergisi

| JSRR | Social Sciences Researches Journal

Hasan TELLİ	Official And Religious Services Of Aydın Governor Vezir Abdullah Pasha in The 18th Century	759-776
Aliye DUMAN-Onur KÖKSAL	An Analysis of The Effect of Cognitive Activities Based on Brain Learning in Pre-School Education on Learners' Readiness for Primary School"	777-801
Ömer Faruk SÖNMEZ-Nihan AKINCAN	Examination of The News in National Newspapers in Terms of Values of Benevolence and Solidarity in The Social Studies Curriculum	802-815
Savaş ALTUN	Two Cylinder Sunak Exhibition at Kayseri Archeology Museum	816-825
Hüseyin GÖKÇE	An Essay on Experession of Arabic Origin Fossil Measure and Quantity Used in Turkey Turkish	826-836

6. SINIF TÜRKÇE DERS KİTABINDAKİ DİNLEME ETKİNLİKLERİNİN KELİME ÖĞRETİM YÖNTEMLERİ BAKIMINDAN İNCELENMESİ

Mehmet FİDAN*

Öz

Türkçe Dersi Öğretim Programı incelendiğinde her temada bir dinleme metninin yer aldığı görülmektedir. Bu metinler aracılığıyla öğrencilere etkili dinleme becerisi kazandırılmaya çalışılmaktadır. Çünkü dinlemenin hem bireysel gelişime hem de sosyal etkileşime etkisi bulunmaktadır. İlk kazanılan dil becerisi olan dinleme, diğer dil becerilerinin de temelini oluşturmaktadır. Bu sebeple bireylerin zihinsel süreçlerinin şekillenmesinde onların kullandıkları dinleme yöntemleri önemli konumda bulunmaktadır. Dinleme etkinliklerinde yazılı bir metnin bulunmaması kelime öğretimi açısından ek yöntemlerin kullanılmasını zorunlu kılmaktadır. Not alma, sözlük oluşturma, eşleştirme, bağlamdan yararlanarak anlamı tahmin etme, oyunlaştırma, kompozisyon yazma bu yöntemlerden en çok tercih edilenleridir. Bu arařtırmada nitel yöntemlerden doküman incelemesi kullanılmıştır. Arařtırma sonucunda 6. Sınıf Türkçe Ders Kitabı'nda bulunan dinleme etkinliklerinin Türkçe Dersi Programıyla uyumlu şekilde olduğu ve bu etkinliklerde bağlamdan yararlanarak kelimenin anlamını tahmin etmenin en çok kullanılan yöntem olduğu görülmüştür. Ayrıca not alma yönteminin, eşleştirme yapmanın, kompozisyon yazmanın da dinleme etkinliklerinde kelime öğrenme yöntemi olarak kullanıldığı tespit edilmiştir.

Anahtar Kelimeler: Dinleme becerisi, kelime öğretimi, sözcük varlığı.

EXAMINATION of LISTENING ACTIVITIES in GRADE 6th TURKISH LESSON BOOK in TERMS of VOCABULARY LEARNING METHODS

Abstract

When the Turkish Lesson Curriculum is examined, it is seen that a listening text is included in every theme. Through these texts, students are encouraged to gain effective listening skills. Because listening has an effect on both individual development and social interaction. Listening, which is the first language skills, forms the basis of other skills. For this reason, listening methods used in shaping the mental processes of individuals are important. The lack of a written text in listening activities necessitates the use of additional methods in terms of vocabulary instruction. Taking notes, creating a dictionary, matching, guessing meaning by using context, dramatization, writing compositions are the most preferred methods. In this research, document analysis was used among qualitative research methods. As a result of the research, it was seen that the listening method used in the 6th Grade Turkish Lesson book was the most widely used method to predict the meaning of the word in accordance with the Turkish

* Dr. Öğr. Üyesi, Aksaray Üniversitesi Eğitim Fakültesi Türkçe ve Sosyal Bilimler Eğitimi Bölümü, fidanm3838@gmail.com, Orcid id: 0000-0002-9347-2992

6. Sınıf Türkçe Ders Kitabındaki Dinleme Etkinliklerinin Kelime Öğretim Yöntemleri Bakımından İncelenmesi

Course Program. In addition, it was used the method of note taking, matching and writing of compositions in listening activities.

Key Words: Listening skills, vocabulary teaching methods, vocabulary.

1. GİRİŞ

Dil becerileri konusunda yetkinlik, eğitim - öğretim programlarının öğrencilere kazandırmaya çalıştığı en temel hedeflerden biri olarak görülmektedir. Ana dili eğitimi olarak isimlendirilen bu eğitsel süreç çok boyutlu bir yapıda bulunmaktadır. Bireylere Türkçeyi etkili kullanabilmeyi öğretebilmek, onlara dil sevgisini ve dil bilincini kazandırabilmek 1739 sayılı Millî Eğitim Temel Kanunu'nda yer almaktadır. Bu kanunun 10. maddesinde "Millî birlik ve bütünlüğün temel unsurlarından biri olarak Türk dilinin, eğitimin her kademesinde, özellikleri bozulmadan ve aşırılığa kaçılmadan öğretilmesine önem verilir; çağdaş eğitim ve bilim dili halinde zenginleşmesine çalışılır ve bu maksatla Atatürk Kültür, Dil ve Tarih Yüksek Kurumu ile işbirliği yapılarak Millî Eğitim Bakanlığınca gereken tedbirler alınır." (1739 sayılı Millî Eğitim Temel Kanunu:5103) ifadeleri bulunmaktadır. Burada da görüldüğü üzere Türk dili, millî birlik ve beraberliği sağlayan en temel öğelerden biri olarak nitelendirilmektedir. Bu sebeple Türk dilinin bilimsel, sanatsal faaliyetlerle zenginleştirilmesi ve korunması amaçlanmaktadır. Elbette toplumsal dil bilincinin sağlanmasında okullar etkili konumda yer alır. Özellikle bir dil ve kültür dersi olması sebebiyle Türkçe derslerine, öğrencilerde dil bilinci oluşturma yönünden önemli sorumluluk düşmektedir.

Millî Eğitim Bakanlığı tarafından 2018 yılında yayınlanan Türkçe Dersi Öğretim Programı'nda Türkçe dersine ait kazanımlar dört başlık altında toplanmıştır (MEB, 2018). Bunlar dinleme/izleme, konuşma, okuma ve yazmadır. Diğer programlardan farklı olarak bu programda kazanımlarda sadeleşmeye gidildiği görülmektedir. Ayrıca dil bilgisine müstakil bir alan ayrılmayıp bu kazanımın diğer dil becerisi alanlarıyla bütünleşik bir yapıda olması tercih edilmiştir. Bu durumun sebebinin dil bilgisi konularını soyutluktan kurtarabilmek ve dinleme, konuşma, okuma, yazma alanlarından faydalanarak dil bilgisini gerçek hayatla uyumlu hale getirebilmek olduğu söylenebilir. Bu öğretim stratejisinin özellikle dil bilgisi konularına karşı önyargılı olan öğrencileri olumlu yönde etkileyeceği düşünülmektedir.

1.1. Dinleme Becerisi

Bireylerin gelişimsel özellikleri incelendiğinde ilk kazanılan dil becerisinin dinleme olduğu görülür. Dinleme becerisinin anne karnında başladığını savunan bazı araştırmacılar olmakla birlikte, bu beceride asıl önemli olanın dinlenenleri anlamlandırma davranışı olduğunu ifade eden araştırmacılar bulunmaktadır. Bu konuyla ilgili olarak Cüceloğlu (2010:343) "Çocuk, doğduğundan 6 saat sonra hipokampusta, o örtük bellekte anlam verme sistemini geliştirmeye başlıyor ve değerler de anlam verme sisteminin bir parçası olarak daha korteks gelişmeden önce duygusal yaşamla birlikte gelişmeye başlıyor." diyerek, dinleme - anlamlandırma ilişkisinin başladığı döneme dikkat çeker. İlerleyen dönemde bebeğin sesleri tanınması,

bunları görsellerle ilişkilendirmesi, zihninde sözcük hazinesi oluşturması onun dinleme becerilerinin gelişim evreleri olarak tanımlanabilir. Ancak bu becerinin akademik anlamda gelişim gösterdiği yerlerin okullar olduğu görülmektedir. Okullarda verilen dil eğitimleri vasıtasıyla dinleme, okuma, yazma, konuşma alanlarında bireylerin yetkin olmaları amaçlanmaktadır.

Dinleme, dil becerileri arasında ilk kazanılan edinimdir. Sağlıklı bireylerde dil becerilerinin kazanımı birbiri üzerine temellenerek şekillenir. Nitekim işitme yönünden sorunları olan bireylerde konuşma bozukluklarının görülmesi de bu birbiriyle ilişkili sistemin sonucudur. Çünkü bütün dil becerileri beyin odaklı olarak çalışmaktadır. Beynin hâlâ bir sır niteliğinde bulunan ve çözülmeyi bekleyen çok boyutlu yapısı, bireylerin anlama ve anlatma kabiliyetlerini doğrudan etkilemekte ve bireyleri kontrol altına alabilmektedir. Nitekim beyin fonksiyonlarını doğrudan etkileyen inme (felç) hastalığını geçiren bireylerin yaklaşık %50'sinin konuşma bozukluğuna uğradıkları da görülmektedir (Memiş ve Tülek, 2004:53-54). Aynı olumsuz durum diğer dil becerilerinde (okuma, yazma, dinleme) de kendini gösterebilmektedir. Bu nedenle eğitim-öğretim ortamlarında da bireylerin bilişsel yapıları ile yeterliliklerinin iyi analiz edilmesi ve bu yönde planlamaların yapılması gerekmektedir. Çünkü her beceri bir bilişsel şema etrafında şekillenmektedir. Çifçi (2001:176) dinleme etkinliklerinde kullanılan anahtar kelimelerin öğrenci tarafından bilinmesinin ve metnin öğrencinin ilgisini çekecek boyutta olmasının önemine değinir. Çifçi (2001:176) bu sebeple dinleme etkinliklerinin tasarlanmasında öğrenci ilgi ve ihtiyaçlarının göz önünde bulundurulması gerektiğini vurgular.

Dinleme becerisinin geliştirilmesine yönelik çalışmalar sadece ana dili eğitimi alanında değil yabancı dil eğitimine yönelik araştırmaların da merkezinde bulunur. Çünkü bireylerin öğrenmelerinde dış uyaranlar olan görsel ve işitsel ögeler önemli konumdadır. İşitsel ögelerin algılanmasında ise bireylerin dinleme ve izleme yeterliliği göz ardı edilmez boyuttadır. Bu yöndeki araştırmalarında Winke, Gass ve Sydorenko (2010:82) etkinliklerde teknolojik gelişmeler doğrultusunda alt yazıların kullanımının etkili olabileceğini belirtmektedir. Richards (2005:91) dinleme etkinliklerinde öğretmenlerin yalnızca metne bağlı kalmamaları gerektiğini vurgulamaktadır. Bu durum dinleme etkinliklerinde kalıcı öğrenmeler açısından çok boyutluluğun sağlanmasını gerektirmektedir. Dinleme becerisi bir akademik yetkinlik olmasının yanında sosyal yaşamda da etkisini göstermektedir. Bu açıdan "bir söyle on dinle" (TDK, 2019) gibi atasözlerinde olduğu gibi etkili dinleme becerisi sağlıklı iletişim kurmanın ön şartlarından biri olarak görülmektedir. Bu konunun günlük yaşamdaki boyutuna Gilbert'ın (2004) araştırması örnek olarak gösterilebilir. Gilbert (2004:447) hemşire hasta arasındaki iletişimin etkili bir dinleme becerisinin geliştirilmesi ile daha olumlu biçimde şekillenebileceğini belirtir.

1.2. Araştırmanın Amacı ve Önemi

Bu araştırmanın amacı 6. Sınıf Türkçe Ders Kitabı'nda yer alan dinleme etkinliklerinde kullanılan kelime öğretim yöntemleri ve stratejilerinin

6. Sınıf Türkçe Ders Kitabındaki Dinleme Etkinliklerinin Kelime Öğretim Yöntemleri Bakımından İncelenmesi

değerlendirilmesidir. Okur ve Dağtaş'ın (2014) araştırması bu konudaki çalışmaların yetersiz olduğu yönündedir. Okur ve Dağtaş (2014:66) araştırmalarında Türkçe Dersi Öğretim Programı'na yönelik kelime öğretimi açısından yapılan incelemelerin yeterli olmadığını tespit etmişlerdir. Araştırmacılar bu yönde yapılacak olan çalışmaların alana katkı sağlayacağını belirtmektedirler.

Bireylerin dili kullanma becerileri onların sözcük hazineleri ile doğrudan ilgilidir. Çünkü bireyin kelime hazinesi ne kadar geniş olursa, birey kendisini o oranda güçlü şekilde ifade edebilmektedir. Ayrıca Güneş (2013:2) "kelimelerin gücünün sadece dil ve iletişim alanında değil diğer alanlarda da kendini göstermekte" olduğunu belirtir. Güneş'e (2013:2) göre "Çok kelime bilme bireyin düşünme, anlama, sorun çözme, öğrenme, duygusal ve sosyal becerileri geliştirme gibi yönlerini etkilemektedir." Bu durum kelime öğretim yöntemlerinin önemini göstermektedir. Öğrencilere kelime öğretiminde, hangi hususların göz önünde bulundurulacağına dair çeşitli görüşler bulunmaktadır. Bazı görüşler gündelik ihtiyaçlara, bazı görüşler mesleğe yönelik, bazı görüşler ise ilgi alanları doğrultusunda kelimelerin öğretilmesi gerektiğini savunmaktadır (Güneş, 2013: 2-3). Sıralanan görüşlerin genel olarak gerçek yaşamla ilgili olduğu görülmektedir. Bu sebeple okullardaki kelime öğretimi, söz varlığı etkinliklerinin üzerinde dikkatle durulması gerekmektedir.

Okulların önemli amaçları arasında eğitimde fırsat eşitliğini sağlanabilmek de yer alır. Çünkü öğrenciler ailelerin ve sosyal ortamların etkisinde kalmaktadır. Bu sosyal ortamlar ve aileler, öğrencilerin sözcük hazinelerinin gelişimini de dolaylı yönden etkilemektedir. Konuyla ilgili olarak yapılan araştırmanın sonuçları bu durumu açıklaması yönünden önemlidir. Hart ve Risley'in (2003, akt. Güneş, 2013:13) araştırmalarına göre öğrenim düzeyi düşük olan ailelerdeki çocuklar bir yılda ortalama 3,2 milyon kelime işitirlerken, öğrenim düzeyi yüksek olan ailelerin çocuklarında bu sayı 11,2 milyona kadar çıkabilmektedir. Ayrıca Hart ve Risley (2003:6) çocukların kelime hazinelerinde yer alan sözcüklerin %86-%98 oranında anne-babalarının kelime hazinelerindeki sözcükler ile benzer olduğunu belirtmektedir. Bu sayılar sosyal çevrenin ve ailenin durumunun öğrencinin dil yetisine etkisini göstermesi açısından önem taşımaktadır. Elbette öğrenmede tek etken sosyal çevre değildir. Keleş ve Çepni (2006: 74-79) öğrenmeyi etkileyen faktörleri şu şekilde sıralar: "Bellek, örüntüleme, dikkat, çevre, duygular, motivasyon, beslenme/su, uyku." Bu durum bütün öğrenme alanlarında olduğu gibi kelime öğrenmede de birçok öğenin öğrencinin zihinsel süreçlerini doğrudan ve dolaylı olarak etkilediğini göstermektedir.

Güneş (2013:18-22) kelime öğretim tekniklerini *Kelimelerin Gücü ve Zihinsel Sözlük* isimli çalışmasında açıklamaktadır. Araştırmacı, yeni kelimelerin anlam ipuçları, ses ipuçları, dil bilgisi ipuçları, söz dizimi ipuçları ile öğrenildiğini belirtmektedir. Araştırmacı, öğrencilerin kelimelerin anlamını keşfederken bütünleştirme, işlevsel kullanma, tekrarlama yaptıklarını belirtir. Ayrıca Güneş (2013:18-22) kelimelerin anlamını metinden bulmayı ve kavram haritası oluşturmayı da kelime öğretim tekniği olarak sıralar.

Kelimeleri tanıma, çeşitli bilişsel süreçleri içerisinde barındırmaktadır. Bireyler kelimeleri görsel, işitsel ve zihinsel sözlükleri vasıtasıyla tanımaktadır. Burada en etkili

kelime tanıma yönteminin zihinsel sözlük olduğu görülür. Çünkü öğrenciler daha üst bilişsel becerileri kullanarak kodladıkları kelimeleri, bu sözcük tanıma yöntemi vasıtasıyla gündelik yaşamda kullanılabilir şekle dönüştürebilme imkânına kavuşmaktadırlar (Güneş, 2013:1-24).

2. YÖNTEM

2.1. Araştırmanın Veri Kaynağı

Araştırmanın amacı 6. Sınıf Türkçe Ders Kitabı'nda bulunan dinleme etkinliklerinin kelime öğretim yöntemleri bakımından incelenmesidir. Bu amaçla araştırmanın veri kaynağı olarak 2018 yılından itibaren okutulmaya başlanan Eksen Yayınları tarafından yayınlanan 6. Sınıf Ortaokul Türkçe Ders Kitabı seçilmiştir. İncelenen bu kitapta sekiz tema yer almaktadır. Bu temalar *Erdemler, Doğa ve Evren, Millî Kültürümüz, Millî Mücadele ve Atatürk, Vatandaşlık, Sağlık ve Spor, Sanat, Bilim ve Teknoloji* şeklinde sıralanmaktadır. Her temada üç okuma etkinliği ve bir dinleme / izleme etkinliği bulunmaktadır. Bu etkinliklerinde yer alan dinleme metinleri şiir, hikâye, roman gibi çeşitli edebi türdeki kitaplardan alınan bölümlerden oluşmaktadır. Ayrıca bu dinleme etkinliklerindeki ilgili becerilerin öğrencilere kazandırılması amacıyla tasarlanan kelime öğretim yöntemlerine, söz varlığı başlığı altında yer verilmiştir. Bu durum etkinliklerin değerlendirilmesinde araştırmacının konuya bütüncül yaklaşmasına katkı sağlamıştır.

2.2. Verilerin Analizi

Bu çalışmada nitel araştırma yöntemlerinden doküman incelemesi kullanılmıştır. "Doküman incelemesi, araştırılması hedeflenen olgu veya olgular hakkında bilgi içeren yazılı materyallerin analizini kapsar." (Şimşek, Yıldırım, 2008:187). Şimşek ve Yıldırım (2008:191), bu araştırmanın da veri kaynağı olan ders kitaplarının araştırmacıya düzenli, nitelikli veriler sunduğunu belirtir ve bu durumun araştırmanın geçerliğini, güvenilirliğini arttırabileceğini ifade eder.

Araştırma sırasında söz varlığı etkinliklerindeki kelime öğretim yöntem ve stratejilerinin değerlendirilmesinde MEB'in Türkçe Dersi Öğretim Programı'ndan yararlanılmıştır. Türkçe Dersi Öğretim Programı'ndaki 6. sınıflara yönelik söz varlığı kazanımlarını ve öğretim yöntemlerini şu şekilde sıralamak mümkündür:

"Bağlamdan yararlanarak bilmediği kelime ve kelime gruplarının anlamını tahmin eder.

a) Öğrencilerin tahmin ettikleri kelime ve kelime gruplarını öğrenmek için sözlük, atasözleri ve deyimler sözlüğü vb. araçları kullanmaları sağlanır.

b) Öğrencinin öğrendiği kelime ve kelime gruplarından sözlük oluşturması teşvik edilir." (MEB, 2018: 41)

Yapılan bu çalışmada, söz varlığı etkinliklerinin değerlendirilmesinde öğretmen ve öğrenci rolleri göz önünde bulundurulmuştur. Bu rollerin belirlenmesinde Koç (2006)'un yapılandırmacı sınıflarda öğretmen ve öğrenci rollerine yönelik araştırmasının sonuçlarından faydalanılmıştır. Koç (2006: 63), "yapılandırmacı öğretmenlerin bilgiyi aktarmak yerine, öğrencilerin kendi bilgi yapılarını

6. Sınıf Türkçe Ders Kitabındaki Dinleme Etkinliklerinin Kelime Öğretim Yöntemleri Bakımından İncelenmesi

oluşturmalarına olanak yarattıklarını”, öğrencilerin “kendi öğrenmelerinde sorumluluk sahibi olmalarına ve arkadaşlarıyla etkili bir işbirliği kurmalarına yardımcı olduklarını” tespit eder. Koç (2006:63), bu doğrultuda öğrencilerin de “bilgiyi analiz eden ve sorgulayan, kısacası kendi kendine öğrenen bireyler” olduğunu belirtir. Ayrıca etkinliklerin incelenmesi aşamasında yorumların desteklenmesi amacıyla, dinleme becerileri ve kelime öğretim yöntemleri alanındaki bazı araştırma sonuçlarına yer verilmiş ve bu yönde önerilerde de bulunulmuştur.

3. BULGULAR

6. Sınıf Türkçe Ders Kitabı'nın ilk teması olan *Erdemler*'de yer alan dinleme metni, türü şiir olan *Adsız Çeşme*'dir. Bu şiir vasıtasıyla öğrencilere karşılık beklemeden iyilik yapma davranışının önemi kavratılmaya çalışılmaktadır. Bu kavrama sürecinin gerçekleşmesinde konunun kelime ve kavram hazinesinin öğrenciler tarafından bilinmesinin etkisi yadsınamaz boyutta bulunmaktadır. İlgili konudaki söz varlığı etkinlikleri incelendiğinde öğrencilerden not alarak dinleme stratejisini kullanmaları beklenmektedir. Etkinlikteki kelime öğrenme stratejisi aracılığıyla öğrencilerden kelimelerin anlamlarını sözlükten bulmaları ve bu kelimelerle ilgili cümle kurmaları istenilmektedir. Yaman (2010:738) kelime öğretiminde sözlük kullanmanın öğrencinin anlama daha fazla odaklanmasına imkân sağladığını belirtir. Bu uygulamanın öğrenilenlerin kalıcı olması açısından sadece o dersle sınırlı olmaması gerekir. Araştırmalar, öğrencinin yeni kelimeleri günlük yaşamında ne kadar fazla kullanabiliyorsa o derece iyi öğrendiğini göstermektedir (Karatay, 2007:150). Bu durum da yeni öğrenilen kelimelerin daha iyi hatırlanmasını sağlamaktadır. Bu nedenle öğretmenlerin kitaplardaki dinleme etkinliklerini, ek yöntem ve tekniklerle desteklemesi gerekmektedir.

Milli Kültürümüz temasının son konusu, *Bayrak* isimli dinleme metnidir. Bu metnin içeriği incelediğinde Arif Nihat Asya'nın *Bayrak* şiirine yer verildiği görülmektedir. *Bayrak* şiiri vasıtasıyla öğrencilerde millî duyguların harekete geçirilmesi amaçlanmaktadır. Bu etkinlikte öğrencilerden konuyu not alma stratejisi doğrultusunda dinlemeleri istenilmektedir. Not alma stratejisi vasıtasıyla öğrenciler dinleme etkinliklerinde konuya daha iyi odaklanmaktadır. Bu konuyla ilgili olarak Gücüyeter (2009:165) de dinleme etkinliklerinde not almanın öğrencilerin dikkatlerine olumlu yönde katkı yapacağını belirtir. Ayrıca bu strateji yoluyla öğrencilerde not alma alışkanlığının geliştirilmesi de amaçlanmaktadır. Etkinlikte öğrencilerden bilmedikleri kelimeleri not almaları, daha sonra bu kelimelerin anlamlarını öğrenip cümle içerisinde kullanmaları istenilmektedir. Ancak bu etkinlikteki yönergede öğrencilere bilmediği kelimelerin anlamını nasıl bulabileceklerine yönelik bir ifade bulunmamaktadır. Türkçe Dersi Öğretim Programı'nda (MEB, 2019:44) geçen "Bağlamdan hareketle bilmediği kelime ve kelime gruplarının anlamını tahmin eder." ifadesinde de görüldüğü üzere öğrencilerin bilmediği kelimelerin anlamını bağlamdan yola çıkarak bulmaları, onların zihinsel süreçlerini harekete geçirdiği için öğrenilenlerin hafızada daha kalıcı olmasına yardımcı olmaktadır. Bu sebeple öğrencilerin kelimeleri nasıl bulacaklarına dair ifadelerin bulunmadığı etkinliklerde,

öğretmenin o ders için en uygun stratejiyi seçmesi, dersin kazanımlarına ulaşma konusunda olumlu katkı sağlayacaktır.

Milli Mücadele ve Atatürk temasının dinleme metni olan *Ankara Türk Odası'nın* türü anıdır. Bu metnin dinleme etkinliğinde öğrencilerden seçici dinleme yöntemini ve not alarak dinleme yöntemini kullanmaları istenilmektedir. Ceran (2015:209) bu yöntemin uygulanmasının öğrencinin akademik başarısını artıracığını belirtir. Ayrıca bu etkinlikte not alma stratejisine de yer verilmesi öğrencilerin dikkat süzgecinden geçirdikleri ifadeleri hatırlamalarına imkân sağlamaktadır. Bu konunun söz varlığı etkinlikleri incelendiğinde boşluk doldurma, eşleştirme ve cümle kurmaya yer verildiği görülmektedir. İlk olarak öğrencilerden dinledikleri *Ankara Türk Odası* başlıklı metinde geçen ifadelerle yönelik boşluk doldurma etkinliğini yapmaları istenilmektedir. Bu etkinlik ile boşluklara gelebilecek en uygun ifadenin öğrencinin zihin süzgecinden geçirilerek bulunması amaçlanmaktadır. Bu etkinliğin öğrencinin dikkatini konuya vermesi şartıyla onları düşünmeye, yorum yapmaya sevk etmesi nedeniyle kelime öğretiminde etkili olduğu düşünülmektedir. Ayrıca etkinlikte kelimelerin anlamları verilip bu anlamlarla sözcüklerin eşleştirilmesi istenilmiştir. Bir önceki etkinlikte bağlamdan yararlanarak kelimelerin anlamını bulan öğrenciler, bu eşleştirme etkinliği ve sonrasındaki cümle kurma etkinliği vasıtasıyla öğrendiklerinin kalıcı olmasına yardımcı olmaktadır.

Çocuk Dünyası temasının dinleme metninin adı *Şehirlerde Yaşayan Çocukların Oyun İhtiyacı*'dir. Bu metnin türünün şiir olduğu görülmektedir. İlgili etkinlikte öğrencilerden empatik dinleme yöntemini kullanarak dinleme yapmaları istenilmektedir. Kurudayıoğlu ve Kana'nın (2013:255) araştırma sonuçlarına göre empatik dinleme en önemli dinleme türleri arasında ilk sıralarda yer almaktadır. İlgili konunun söz varlığı etkinliği incelendiğinde kelimelerin anlamlı harf bütünlüğü içinde verilmeyip karışık şekilde verildiği görülmektedir. Öğrencilerden verilen ipuçları doğrultusunda bu kelimeleri bulmaları istenilmektedir. İpuçlarının eş anlamlılık ve anlamın açıklanması biçiminde verilmesi öğrencinin kelimeyi bulurken, kelimenin anlamını da öğrenmesine yardımcı olmaktadır. Kelime öğretiminin bu şekilde oyunlaştırılması hem öğrencinin konuya yönelik ilgisini artıracaktır hem de anlamın doğrudan verilmeyip öğrenciyi düşünmeye yöneltmesinden dolayı kalıcı öğrenmelere katkı sağlayacaktır.

Birey ve Toplum temasının türü hikâye olan dinleme metninin başlığı *Sihirli Pasta*'dir. Öğrencilerden empatik dinleme yapmalarının istendiği bu metnin dinleme etkinliğinde hem duygusal zekânın hem de bilişsel zekânın aktif olması öngörülmektedir. Kavcar'a (1985) göre öğrenme ortamlarında çoklu duyuların harekete geçirilmesi kalıcı öğrenmeler açısından önem taşımaktadır. Bu sebeple dersleri yaşantı haline getiren dramatize etme, en etkili öğretim yöntemlerinden biridir (Kavcar, 1985: 40). Bunun yanı sıra kelime öğretiminde, kavramların günlük yaşamla ilişkili olması etkinliklerden istenilen verimin alınması açısından önemlidir. Nitekim Güneş (2013:628) sorun çözme, karar alma, kavramsallaştırma gibi bilişsel becerilerin geliştirilmesinde metinlerin günlük hayatla ilişkili olmasının etkinliklerde tercih edilen

6. Sınıf Türkçe Ders Kitabındaki Dinleme Etkinliklerinin Kelime Öğretim Yöntemleri Bakımından İncelenmesi

bir yöntem olduğunu belirtir. Çünkü öğrenilen kelimelerin gerçek yaşamla uyumluluğu onların zihinde kalıcılığını etkileyebilmektedir. Bu amaçla ilgili etkinlikte, anlatılanların öğrenciler tarafından gruplara ayrılarak canlandırılması istenilmektedir. Etkinlik sonunda en başarılı grubun oylama ile belirlenecek olması gruplardaki üyelerin motivasyonunu olumlu yönde etkileyebilecek niteliktedir. Bu metnin söz varlığı bölümünde öğrencilerden yeni öğrendikleri kelimeler ile ilgili kısa bir kompozisyon yazmaları istenilmektedir. Bu türden yazma etkinlikleri kelime öğretiminde kalıcı öğrenmeler açısından önemlidir.

İletişim temasının dinleme metni, türü makale olan *Bilgilenirken Medya*'dır. Güvenli bilgiye nasıl erişilebileceğinin, erişilen bilgilerin güvenli olup olmadığının nasıl anlaşılacağına öğrenciye kavratılması amacıyla tasarlanan bu metnin dinleme etkinliğinde, öğrencilerden metni not olarak dinlemeleri istenilmektedir. Metnin söz varlığı etkinliğinde önemli bir kelime öğrenme yöntemi olan metnin bağlamından yola çıkarak kelimenin anlamının tahmin edilmesi yer almaktadır. Öğrencilere metni ikinci kere dinleyecekleri söylenip bu sırada onlardan önceden not aldıkları kelimelerin anlamlarını tahmin etmeleri istenilmektedir. Daha sonra öğrencilere tahminlerine yönelik, sözlükten bakarak sağlama yapmaları önerilmektedir. Öğrencinin bu süreçte vereceği cevaplarla sözlük anlamlarının uyumlu olması onları olumlu yönde güdüleyecektir. Ayrıca kelimelerin yanlış tahmin edilmesi durumunda da kelimenin sözlük anlamının kontrol edileceğinden dolayı yanlış öğrenmelerin de önüne geçilebilecektir.

Doğa ve Evren temasının dinleme metninde Jack London'ın *Beyaz Diş* isimli romanından alınan bir bölüme yer verilmiştir. Tahmin ederek dinleme ve not alarak dinleme yönteminin kullanıldığı bu etkinlik vasıtasıyla öğrencilerde hayvan sevgisi konusunda farkındalık oluşturulmaya çalışılmaktadır. Öğrenciyi düşünmeye, yorum yapmaya, tartışmaya yönlendiren bu yöntem vasıtasıyla öğrencinin metne yönelik ilgisinin artırılması amaçlanmaktadır. Etkinlikte ayrıca öğrencilerden bilmediği kelimelerin anlamlarını sözlükten yardım alarak bulmaları istenmektedir. Kelime öğrenme etkinliklerinde kullanılan bu türden ek uygulamalar yeni öğrenilen kelimelerin öğrencilerin zihninde daha kalıcı olmasına yardımcı olmaktadır.

Bilim ve Teknoloji temasının dinleme metni, *Bilimsel Araştırma Yaparken Nelere Dikkat Etmeliyiz?* başlıklı bir makaledir. Bu etkinlikte öğrencilerden not alarak dinleme yöntemini kullanmaları istenilmektedir. İlgili etkinlikte öğrencilere bilmedikleri kelimeleri bulmaları için bağlamdan yararlanarak kelimelerin anlamını tahmin etme yöntemini kullanmaları önerilmektedir. Bu sayede öğrencilerin zihinsel süreçlerini harekete geçirmeleri ve kalıcı öğrenmelerin sağlanması amaçlanmaktadır.

4. TARTIŞMA, SONUÇ VE ÖNERİLER

Türkçe Dersi Öğretim Programı'nda dinleme/izleme etkinliği olarak tasarlanan bu becerilerin kazanımında kullanılan bilgi aktarım yöntemi önemli konumda bulunmaktadır. Dinleme etkinliklerinde konunun aktarımı sadece işitsel öğeler vasıtasıyla olabileceği gibi hem görsel hem de işitsel öğelerin bir arada sunulması şeklinde de olabilmektedir. İki konu aktarım şeklinin de kendine özgü kazanımları

bulunmaktadır. Ancak hem görsel hem de işitsel öğeleri içeren izleme yönteminin öğrencilerin çoklu duyularına hitap edebilmesinden dolayı öğrenilenlerin daha kalıcı olmasına katkı sağlayacağı düşünülmektedir. Nitekim incelenen bu kitapta, dinleme metinlerine ek olarak izleme metinlerine de yer verilmiştir.

6. Sınıf Türkçe Ders Kitabı'nda bulunan dinleme etkinlikleri kelime öğretim yöntemleri açısından incelendiğinde, genelde *bağlamdan hareketle kelimenin anlamını tahmin etme, kelimenin anlamını sözlükten bulma, kelime ile anlamı eşleştirme, boşluk doldurma, harfleri karışık verilen sözcükleri düzenleme* yöntemlerinin kullanıldığı görülmüştür. Dinleme etkinliklerinde öğrencilerin kitaplarında yazılı bir metnin olmaması, dinlenenlerin öğrencilerin hafızasında kalıcı olabilmesi için ek tekniklerin kullanılmasını zorunlu hale getirmektedir. Aksi takdirde bu tür etkinliklerdeki kelimelerin öğrenciler tarafından somutlaştırılması güç olabilir. Bu durum öğrenmeyi olumsuz yönde etkileyecektir. Nitekim Epçayan (2013:343) da bireylerin iletişim becerilerinin gelişmesinde önemli konumda bulunan dinlemenin, etkinlik temelli çalışmalarla olumlu yönde ilerleyeceğini ifade etmektedir.

6. Sınıf Türkçe Ders Kitabı'nda kelimelerin kavratılması söz varlığı etkinlikleri aracılığıyla yapılmaktadır. Bu sebeple söz varlığı etkinliklerinde kullanılan yöntem ve tekniklerin amaca uygunluğunun, niteliğinin tespit edilmesi gerekmektedir. Çünkü bu metinlerin dinleme türünde olması, öğrencilerin burada kullanacağı dinleme stratejilerinin önemini artırmaktadır. Öncelikli olarak öğrencilerin metinlere uygun şekilde dinleme stratejilerini kullanması gerekmektedir. Öğretmenin "İyi bir dinleyici nasıl olmalıdır?" sorusu bağlamında yapacağı uygulamalar, öğrencilere bu yönde deneyim kazandıracak ve öğrencilerin dinleme stratejilerini amaçlarına uygun şekilde kullanmalarına yardımcı olacaktır.

Araştırma sürecinde incelenen bu kitaptaki dinleme etkinliklerinin genelinde öğrenciye sözlük kullanmanın teşvik edildiği görülmektedir. Sözlük kullanmak elbette kelime öğretiminde önemli bir yöntemdir. Bu duruma ek olarak kelime öğretiminde anlamı doğrudan vermek yerine öğrenciyi düşünmeye, fikir üretmeye ve araştırmaya sevk etmek, onların bilimsel araştırma yöntemlerini öğrenmelerine ve geliştirmelerine katkıda bulunabilir.

Kelime öğretimde öğrenilenleri gündelik hayata aktarabilme becerisi önemli bir konumda bulunmaktadır. Bu durum tekrarlar aracılığıyla kelimelerin zihne daha kalıcı biçimde yerleşmesini sağlamaktadır. Ders kitabındaki etkinliklerin bu doğrultuda yani gerçek hayata aktarılacak şekilde uyarlanması öğrenciler açısından kalıcı öğrenmelerin sağlanmasına yardımcı olacaktır. Bu amaçla derslerde rol yapma, tiyatro, örnek olay canlandırma gibi oyunlara yer verilmesi kelimelerin kullanımı açısından öğrenciye fayda sağlayacaktır. Bu oyunlarla öğrenci, rol - kelime ilişkisi kurarak kelime kavram haritası oluşturabilecektir. Bu konuyla ilgili olarak Göçer (2009:1047) araştırmasında yeni öğrenilen kelimelerle ilgili sözlük defteri oluşturmanın, hazırlıklı, hazırlıksız konuşma yapmanın, oyunlaştırma yapmanın öğrenilenlerin kalıcı olmasında etkili olduğunu belirtir. Ayrıca yazma etkinlikleri de kelimelerin kalıcı öğrenilmesinde etkili bir yöntemdir. Yeni öğrenilen kelimelerle ilgili akrostiş şiir

6. Sınıf Türkçe Ders Kitabındaki Dinleme Etkinliklerinin Kelime Öğretim Yöntemleri Bakımından İncelenmesi

yazma ve kompozisyon yazma çalışmalarının yapılması, kelimelerin kullanılmasını sağladığı için sözcüklerin öğrenilmesi açısından öğrenciyi olumlu yönde etkileyecektir. Bu etkinliklere ek olarak, kelime hikâyesi yazma çalışmalarının derslerde uygulanması eğitsel hedeflere ulaşma yönünde öğretmenlere kolaylık sağlayabilir.

Yeşilyaprak (2001:142) eğitimin işlevini, “bireyin kendine özgü zekâ profilini, toplum içinde gelişmesini sağlayacak görev ve alanlarda ustalaşmak için kullanmasına yardım etmektir.” şeklinde tanımlar. Bu ifade özellikle eğitimde bireysel özelliklerin ve yeterliliklerin göz önünde bulundurulması açısından önemlidir. Bireysel yeterlilik kelime öğrenim sürecini de etkilemektedir. Bireylerin sözcükleri tanınması, onları zihinlerinde kodlamaları ve hatırlamaları, beyinlerinin çalışma prensipleri ile doğrudan ilintilidir. Her birey eğitim sürecinde kendine özel öğrenme stratejilerini geliştirir. Bu durum onların duyuşal yönleriyle (görsel, işitsel vb.) alakalı olduğu gibi tecrübelerinin de bir yansıması olabilmektedir. Bu sebeple öğretmenlerin sınıflarda çoklu öğretim ortamları oluşturması önemli konumda yer alır. Bu durum dinleme eğitimi için de geçerlidir. Nitekim Doğan (2008:278) araştırmasında dinleme becerisinin çeşitli eğitim uygulamaları vasıtasıyla geliştirileceği sonucuna ulaşmıştır. Bu sebeple derslerde işitselliğin yanında, görselliğe ve uygulamaya da yer verilmesi öğrencilerin hem derse katılımını hem de öğrenilenlerin kalıcılığını olumlu yönde etkileyeceği için önerilmektedir.

Dinleme/izleme etkinliklerinin derslerde kazanımlara uygun şekilde işlenebilmesi için öğretmenin derse yönelik planlamasının ve hazırlığının tam olması gerekmektedir. Aksi takdirde bu etkinliklerde dinleme veya izleme materyallerinin (ses kaydı, video, şarkı, türkü vb.) bulunmaması, onların amaca uygun şekilde tasarlanmamış olması, öğrencilerde kazanımların aktarımı yönünden olumsuzlukların yaşanmasına sebep olacaktır. Bu tür etkinliklerin tasarımında ek araç-gereç ve materyallerin desteğiyle öğretmenin çoklu öğrenme ortamı hazırlayabilmesi, öğrencilerin dinleme derslerinden etkin şekilde verim alabilmesini sağlayacaktır.

KAYNAKLAR

- Ceran, D. (2015). Seçici dinleme ile not alarak dinleme yöntemlerinin altıncı sınıf öğrencilerinin dinlediğini anlama becerisine etkisi. *ZfWT*, 7(1), 205-219.
- Cüceloğlu, D. (2010). *İnsan ve davranış*. İstanbul: Remzi Kitabevi.
- Çifçi, M. (2001). Dinleme eğitimi ve dinlemeyi etkileyen faktörler. *Afyon Kocatepe Üniversitesi Sosyal Bilimler Dergisi*, 2(2), 165-177.
- Doğan, Y. (2008). İlköğretim yedinci sınıf öğrencilerinin dinleme becerisini geliştirmede etkinlik temelli çalışmaların etkililiği. *Türk Eğitim Bilimleri Dergisi*, 6(2), 261-286.
- Epçaçan, C. (2013). Temel bir dil becerisi olarak dinleme ve dinleme eğitimi. *Adıyaman Üniversitesi Sosyal Bilimler Enstitüsü Dergisi*, 11, 331-352.
- Gilbert, D. A. (2004). Coordination in nurses' listening activities and communication about patient-nurse relationships. *Research in Nursing & Health*, 27, 447-457.
- Güçüyeter, B. (2009). Türk dili ve edebiyatı derslerinde dinleme eğitimi. *Atatürk Üniversitesi Sosyal Bilimler Enstitüsü Dergisi*, 13(2), 161-170.

- Göçer, A. (2009). Türkçe eğitiminde öğrencilerin söz varlığını geliştirme etkinlikleri ve sözlük kullanımı. *Turkish Studies*, 4(4), 1023-1055
- Güneş, F. (2013). Kelimelerin gücü ve zihinsel sözlük. *Siirt Üniversitesi Sosyal Bilimler Enstitüsü Dergisi*, 1, 1-24.
- Güneş, F. (2013). Türkçede metin öğretimi yerine metinle öğrenme. *Adıyaman Üniversitesi Sosyal Bilimler Enstitüsü Dergisi*, 11, 603-637.
- Hart, B., Risley, T.R. (2003). The early catastrophe. *American Educator*, -, 4-9.
- Karatay, H. (2007). Kelime öğretimi. *Gazi Eğitim Fakültesi Dergisi*, 27, 141-153.
- Kavcar, C. (1985). Örgün eğitimde dramatizasyon. *Eğitim ve Bilim*, 10(56), 32-41.
- Keleş, E., Çepni, S. (2006). Beyin ve öğrenme. *Türk Fen Eğitimi Dergisi*, 3(2), 66-82.
- Koç, G. (2006). Yapılandırmacı sınıflarda öğretmen-öğrenen rolleri ve etkileşim sistemi. *Eğitim ve Bilim*, 3(142), 56-64.
- Kurudayıoğlu, M., Kana, F. (2013). Türkçe öğretmeni adaylarının dinleme becerisi ve dinleme eğitimi özyeterlik algıları. *Mersin Üniversitesi Eğitim Fakültesi Dergisi*, 9(2), 245-258.
- Memiş, S., Tülek, Z. (2004). İnmeli hastalarda görülen konuşma bozukluklarında hemşirenin rolü. *C. Ü. Hemşirelik Yüksek Okulu Dergisi*, 8(1), 53-61.
- Milli Eğitim Temel Kanunu (1973). Resmi Gazete. Yayımlı Tarihi: 24.06.1973. Sayısı: 14574. Numarası: 1739
- MEB. (2018). Türkçe dersi öğretim programı. Ankara: MEB Yayını.
- MEB. (2019). Türkçe dersi öğretim programı. Ankara: MEB Yayını.
- Okur, A., Dağtaş, A. (2014). Ortaokula yönelik kelime öğretimi çalışmaları. *Ana Dili Eğitimi Dergisi*, 2(4), 66-84.
- Richards, J. C. (2005). Second thoughts on teaching listening. *RELC*, 36(1), 85-92.
- Şimşek, H., Yıldırım, A. (2008). *Sosyal bilimlerde nitel araştırma yöntemleri*. Ankara: Seçkin Yayınları.
- Şekerci, Y. (2018). *6. sınıf ortaokul Türkçe ders kitabı*. Ankara: Eksen Yayıncılık.
- TDK (2019). Dinleme. 10.09.2019 tarihinde <https://sozluk.gov.tr/> adresinden alınmıştır.
- Winke, P., Gass, S., Sydorenko, T. (2010). The effects of captioning videos used for foreign language listening activities. *Language Learning & Technology*, 14(1), 65-86.
- Yaman, H. (2010). İlköğretim ikinci kademe öğrencilerinin sözlük kullanma alışkanlıkları üzerine bir değerlendirme. *TÜBAR*, XXVII, 735-751.
- Yeşilyaprak, B. (2001). Duygusal zekâ ve eğitim açısından doğurguları. *Kuram ve Uygulamada Eğitim Yönetimi*, 25, 139-146.

ATANAMAYAN ÖĐRET MEN KAVRAMINA YÖNELİK METAFORLAR

Behice VARIŐOĐLU*- Goncagül KAŐAVEKLİOĐLU**

Öz

Bu arařtırmanın amacı, atanamayan öđretmen kavramına yönelik üretilen metaforları incelemektir. Dilsel bir araç olarak iki kavramı iliřkilendiren metafor, sembolik ve imalı anlatım, herhangi bir kavramı daha anlaşılır hâle getirmek için kullanılan mecaz olarak tarif edilebilir. Metaforlardan faydalanmak, günlük yaşamda gizli kalmıř anlamları incelemek ve anlamlandırmaya çalışmak bakımından önemlidir. Bu çalışmada toplumun farklı kesimlerindeki bireylerin atanamayan öđretmenlere yönelik algılarını belirlemek ve incelemek için nitel arařtırma yöntemlerinden fenomenoloji deseni kullanılmıřtır. Arařtırma grubunu Tokat'ta ikamet eden bireyler oluřturmaktadır. Bu katılımcı grup, kolay ulařılabilir örnekleme tekniđi ile belirlenmiřtir. 100 kiřiden oluřan arařtırma grubundaki bireyler 20-55 yař aralıđında olup 56'sı kadın, 44'ü erkektir. Arařtırmanın verileri "Atanamayan öđretmenleri bir řeye benzetecek olsanız neye benzetirdiniz?" ve "Neden?" sorularını içeren görüřme formuyla toplanmıř, bunlar betimsel analiz tekniđiyle incelenmiřtir. Arařtırmanın sonucunda, atanamayan öđretmen kavramına yönelik toplumsal algıyı somutlařtıran metaforların çeřitlilik bakımından sayıca fazla olduđu tespit edilmiřtir. Öte yandan, kadın ve erkek katılımcıların konuya benzer temalar etrafında açıklık getirmeye çalıştıđı, kadın katılımcıların atanamayan öđretmene bakıř açılarının iře yaramamak bađlamı etrafında řekillendiđi, erkek katılımcıların ise kıymeti bilinmemek bađlamı etrafında birleřtiđi sonucuna ulařılmıřtır. Söz konusu metaforların olumsuz duygu ve düřüncelerden hareketle üretildiđi, bu metaforların kendisi kadar nedenleri ile arasındaki bađlamın konunun anlaşılmasında önem tařıdıđı, arařtırmaya katılanların atanamayan öđretmenlerin atama beklentilerine karřı umutsuzluk ve karamsarlık içerisinde oldukları tespit edilen diđer sonuçlardır.

Anahtar Kelimeler: atanamayan öđretmen, metafor, algı.

THE METAPHORS RELATED to NON-APPOINTED TEACHER CONCEPT

Abstract

The aim of this study is to examine the metaphors produced for the concept of non-appointed teachers. Metaphor is a linguistic tool and associates two concepts. Metaphor can be expressed as symbolic and suggestive expression and is used to make any concept more understandable. Taking advantage of metaphors is important in terms of examining and trying to make sense of hidden meanings in

* Doç.Dr., Tokat Gaziosmanpařa Üniversitesi Eđitim Fakültesi, bvarisoglu@gmail.com, ORCID: 0000-0003-4172-7081

** Yüksek Lisans Öđrencisi, Tokat Gaziosmanpařa Üniversitesi Eđitim Bilimleri Enstitüsü, kasavek_93@hotmail.com, ORCID: 0000-0002-0127-2177

daily life. In this study, it was aimed to determine and examine the perceptions of individuals from different sections of society towards non-appointed teachers. For this purpose, one of the qualitative research methods, phenomenology design was used. The research group consists of individuals residing in Tokat. This group of participants was determined by convenience sampling technique. The research group consisted of 100 people (56 female and 44 male) in the 20-55 age range. The data of the study were collected by an interview form which included questions "What would you liken if you were to liken non-appointed teachers to something?" and "Why?". The obtained data were analyzed with descriptive analysis technique. The following conclusions were reached in the study: Metaphors that concretize the social perception of the concept of non-appointed teachers are numerous in terms of diversity. Male and female participants tried to clarify this issue within the framework of similar themes. While the perspectives of women to the non-appointed teacher are around the context of "idle", the point of view of men is united around the context of "not to be appreciated". As well as the metaphors themselves, the context with their causes is as important for understanding the issue. These metaphors are produced from negative emotions and thoughts. It was found that the participants in the research were in despair and pessimism against the expectations of teachers who could not be appointed.

Key Words: non-appointed teacher, metaphor, perception.

1. GİRİŞ

Dil, insanın zihnindeki sembolik düzeni yaratan ve yansıtan bir bildirişim aracıdır. İnsan zihninin karmaşık yapısı, dil kullanım biçimlerini de etkiler. Dilin kullanım biçimleri anlama sürecini yapılandırır. Derrida'ya göre dil, dilden çıkarılıp atılamaz ölçüde metaforiktir. Dildeki metaforların kullanımı, dilsel yapılanmaya yardımcı olsalar da daha çok psikolojik durumlarla açıklanabilir (Derrida, 1974, s.56). Dilde *ödünç alma, istiare, ad değişimi, eğretileme* gibi farklı terimlerle de ifade edilen metafor kavramı, arada bir ipucu bulmak şartıyla bir sözü benzerlik ilgisiyle kendi anlamı dışında kullanmaktır. Metafor, açık ifadeden daha fazla tesir gücüne sahiptir (Bilgegil, 1989, s.154). Metafor kavramı, TDK'nin sözlüğünde *mecaz, bir sözcüğü ya da kavramı genel kabullerin dışında farklı anlamları karşılayacak şekilde kullanmak* şeklinde açıklanır.

Goodman'a (2003) göre metafor bilinmeyen ve tarif edilmesi zor olan kavramların bilinenlerden yola çıkılarak anlatılmasıdır. Yani soyut olanın somut olanla, bilinmeyenin bilinenle anlaşılmasını sağlamaktır. Saban, Koç-Beker ve Saban (2006) metaforu "bir bireyin yüksek düzeyde soyut, karmaşık veya kuramsal bir olguyu, anlamada ve açıklamada işe koşabileceği güçlü bir zihinsel araç" olarak izah eder.

Metafor, dilsel bir dönüştürme aracıdır. Bu sayede, söyleyen ve dinleyen, yazan ve okuyan arasındaki hayal etme ve yaratıcılık olanaklarını zenginleştirir. Anlatılmak isteneni farklı anlatım biçimleriyle farklı anlam alanlarına bağlamayı, yeniden bir kavram oluşturmayı, farklı bir bakış açısıyla görmeyi ve daha rahat açıklama ve anlaşılmayı sağlar.

Atanamayan Öğretmen Kavramına Yönelik Metaforlar

Şeyihoğlu ve Genç'er'e (2011) göre metaforlar evde, okulda, sokakta kısacası günlük hayatımızın her alanında insanlar tarafından sıklıkla kullanılmaktadır. Metafor, temsili olmayan kavramların ya da anlaşılması zor olan olguların tanınan unsurlarla ifade edilmesidir. Dilsel bir araç olarak iki şeyi ilişkilendiren metafor, bir yaşam alanından diğer yaşantı alanına geçiş veya karşılaştırma amacıyla iki farklı unsuru birbirine bağlayan simgesel bir dil yapısı olarak kabul görmektedir.

“Bireylerin kendi dünyalarını anlamalarına ve yapılandırmalarına yönelik güçlü bir zihinsel haritalama ve modelleme mekanizması olarak dikkat çeken” (Arslan ve Bayrakçı, 2006) metafor, herhangi bir şeyi daha anlaşılır hâle getirmek için kullanılan mecazlardır. Bir kavramı anlatmak amacıyla başka bir unsurun benzer özelliklerini kullanarak anlatılmak istenen kavramı somutlaştırma olan metafor, benzetmeyle karıştırılmaktadır. Ancak bunların aralarında bazı farklar vardır; metafor, bir kavramı başka bir nesne ile benzeterek anlatmak için kullanılan mecaz bir anlatımdır.

Eğitimde kullanılan metaforlar, soyut kavram ve konuları daha somut ve anlaşılır hale getirerek anlatmaya yarar. Öğrenenleri daha etkin hâle getirir, yaratıcı düşünme yeteneklerini geliştirerek konuların hafızada daha kalıcı hâle gelmesini sağlar. Somuttan soyuta gitme, bilinmeyi bilinenle açıklama eğitimin temel prensiplerini oluşturmaktadır. Metaforlar soyut olanı açıklamak için somut olanı bilinmeyi bilinenle veya bilineni başka bir bilinenle açıklamak için kullanılırlar.

Güçlü bir öğretim aracı olduğu için metafordan eğitimde çokça faydalanılmaktadır. Metaforların öğretim aracı olarak en önemli özelliği, öğretilenin hafızada uzun süre kalmasını sağlayan bir yönünün olmasıdır. Metaforlar bu sayede olayların farklı bakış açılarıyla görülmesini ve bilginin kalıcı olmasını da sağlar. Öğrenciler, edindikleri yeni bilgileri, eski bilgileri ile bağdaştırarak zihinlerinde önceden mevcut olan şemaya yerleştirmektedir. Metaforlar bu şekilde, öğrencilerin eski bilgileri ve şahsi tecrübeleriyle yeni öğrendikleri kavramı ilişkilendirerek ve canlı imgeler oluşturarak kaliteli bir öğrenme gerçekleştirmektedir (Arslan ve Bayrakçı, 2006).

Metaforlar eğitim araştırmalarında da kullanılmaktadır. Örneğin Örücü (2012) metaforlardan faydalanmanın günlük yaşamda ve ilgili akademik araştırmalarda gizli kalmış anlamları incelemek ve anlamlandırmaya çalışmak bakımından önemli olduğunu vurgulamıştır. Bir durum karşısında insanların benzetimini, görüşlerini ölçmek amacıyla metaforik içerikli araştırmalar yapılmaktadır. Çelikten'e (2006) göre bir öğretmenin düşüncelerini, imgelerini ve uygulamalarını metaforlardan faydalanılarak genişletmek mümkündür. Metaforlar öğretim tekniklerini ve düzeylerini geliştirmek isteyen öğretmenlerin kendi rol ve yükümlülüklerini anlamlandırarak öğretim alanında değişim ve gelişimler olmasını sağlayabilmektedir.

Metafor belirlemeye yönelik olarak yapılan çeşitli araştırmalarda farklı kavram, durum ve olgular incelenmiştir. Yaşar ve Girmen (2012) öğrencilerin Türkçe dersinde konuşma ve yazma becerilerinde metafor kullanma durumlarını; Aydın ve Sulak (2015) sınıf öğretmeni adaylarının “değer” kavramına ilişkin metaforik algılarını; Ateş (2016), Gökçe ve Bülbül (2014), Sevim ve Varışoğlu (2012), Aydın ve Pehlivan (2010), Saban (2008, 2009), Çelikten (2006), Cerit (2006) öğretmen, öğrenci, okul ve yönetici

kavramlarına yönelik algıları; Gömleksiz (2013) öğretmen adaylarının yabancı dile ilişkin algılarını; Göçer (2013), Türkçe öğretmen adaylarının 'kültür-dil ilişkisine yönelik algılarını; Varışoğlu ve Sevim (2013) Atatürk'ün Gençliğe Hitabesi'ne yönelik öğretmen adaylarının algılarını; Mete ve Bağcı Ayrancı (2016) dil ve edebiyat algılarını; Varışoğlu ve Koç Ardıç (2019) Türkçe öğretmenliğine ilişkin algıları; Sevim, Veyis ve Kınay (2012), Pilav ve Elkatmış (2013) öğretmen adaylarının Türkçeyle ilgili algılarını; Ceran (2015) Türkçe öğretmen adaylarının Türkçe ders kitaplarına ilişkin algılarını; Töremen ve Döş (2009) ilköğretim okulu öğretmenlerinin müfettişlik kavramına ilişkin algılarını; Bektaş, Okur ve Karadağ (2014) öğrencilerin kitap algılarını; Lüle Mert (2013), Bozpolat (2015) dört temel dil becerisi algısını; Göçer ve Tabak (2013) görsel okuryazarlık algısını; Hasırcı (2017) öğretmen adaylarının çocuk edebiyatı algılarını metaforlar yoluyla belirleyen çalışmalar yapmışlardır.

Yapılan bu çalışmalar doğrultusunda atanamayan öğretmenlere ilişkin algıları belirleyen metaforik araştırmalar yapılmamıştır. Literatürdeki metaforlara yönelik konu çeşitliliği bu araştırmaya konu olan atanamayan öğretmenler hakkında toplumun algısının hangi yönde şekillendiğinin belirlenmesi açısından yol gösterici olmuştur. Bu araştırmada toplumun atanamayan öğretmenlere yönelik bakış açısını metaforlarla ortaya konulması amaçlanmıştır.

2. YÖNTEM

2.1. Araştırma Deseni

Bu çalışmada toplumda bulunan farklı statüdeki bireylerin atanamayan öğretmenlere yönelik bakış açılarını içeren verileri toplamak ve analiz etmek için nitel araştırma yöntemlerinden fenomenoloji deseni kullanılmıştır. Fenomenoloji çalışmaları; bireylerin belirli bir bağlam ve zaman çerçevesinde, çevresini, olayları ve durumları nasıl algıladıklarıyla ilgilenen araştırma desenidir (Bloor ve Wood, 2006). Atanamayan öğretmen olgusunu bireylerin zihninde nasıl anlamlandırdığı çalışmanın odağını oluşturması nedeniyle çalışmada bu araştırma deseni tercih edilmiştir.

2.2. Araştırma Grubu

Araştırma grubunu Tokat'ta ikamet eden bireyler oluşturmaktadır. Bu katılımcı grubu kolay ulaşılabilir örnekleme tekniği ile belirlenmiştir. Farklı mesleklerden, farklı sosyal statüdeki kadın ve erkek bireylerden görüş alınmıştır. Çalışmada katılımcıların gönüllülük esasına bağlı kalınarak veriler toplanmıştır. Araştırmada buldukları durum hakkındaki düşünceleri dile getirmeleri amacıyla atanamayan öğretmenlerin görüşlerine de yer verilmiş ve araştırma grubuna bunlar da dâhil edilmiştir. 56'sı kadın, 44'ü erkek olmak üzere toplam 100 kişiden oluşan araştırma grubunda 20-55 yaş aralığındaki bireyler mevcuttur.

2.3. Verilerin Toplanması

Araştırmanın verileri, önceden hazırlanan iki soruluk görüşme formuyla toplanmıştır. Güvenirlik ve geçerlik ilkelerinin zarar görmemesi amacıyla katılımcıların ad ve soyadı bilgileri alınmamıştır. Görüşme formu araştırmanın amacına uygun olarak "Atanamayan öğretmenleri bir şeye benzetecek olsanız neye

Atanamayan Öğretmen Kavramına Yönelik Metaforlar

benzetirdiniz?" ve "Neden?" soruları ile oluşturulmuştur. Katılımcılardan yaş ve cinsiyetleriyle ilgili bilgi alanının da doldurulması istenmiştir. Formun doldurulması ile ilgili bir süre sınırı belirlenmeyip katılımcılara sorulan soruya canlı, cansız, soyut, somut her türlü kavrama benzetebilecekleri açıklanmıştır.

2.4. Verilerin Analizi

Katılımcılardan elde edilen veriler betimsel analiz yöntemi kullanılarak çözümlenmiştir. Bu çalışmada elde edilen veriler genel olarak metaforların tematik kategorilerine, cinsiyete ve dile getirilen metaforla benzetilenin ilişkisine göre analiz edilmiştir. İlgili alanda gruplanan veriler, frekans özelliklerine göre tablo ve grafiklerle görselleştirilmiştir.

3. BULGULAR VE YORUMLAR

3.1. Atanamayan öğretmen metaforlarının betimsel ve tematik durumu

Atanamayan öğretmenlerle ilgili katılımcıların dile getirdikleri metaforlar ve benzetme yönleri Tablo-1'de sunulmuştur:

Tablo-1: Katılımcıların dile getirdikleri metaforlar ve benzetme yönleri

Metafor söylemi	Benzetme yönü
Hiçbir şeye benzetemedim.	Okumasınlar.
Budanmış ağaç	Dalları olmadığı için, dalları kesildiği için
Emek verip büyüttüğün meyve ağacının kesilmesi	Emek harcayıp tam meyve verecekken önümüz kapatıldığı için
Meyveleri olgunlaşmış ama kimsenin meyvesini yemediği meyve ağaçları	Eğitimi tamamlayıp olgunlaşmış ama hiç kimseye faydası olamıyor.
Akıntıya direnen ağaç dalı	Verdikleri mücadele bana bunu anımsattı.
Çamura düşen altın	Çamura da düşse, atanamasa da kıymetleri bilinmez.
Antika	Çünkü antika eşyalar kıymetlidir ama kullanılmaz.
Yılkı atları	Çünkü onlar da kullanılmaz.
Vekalet namesi olmayan avukat	Kimseyi temsil yetkisi olmayan avukat hiçbir şey yapamaz.
Kullanılmayan ayakkabı	Dolapta öylece durur durdukça da eskir.
Fıstıksız baklava	Fıstıksız baklava, baklava değildir.
Balon	Mesleği var ama onu yapamıyor, içi hava dolu bir balon gibi,
Depo kapağı açık bırakılmış arabadan sızan benzin	Uçup gidiyor ve bir kaynak kaybediyoruz,
Keskin bir bıçakla demir kesmeyi istemek	İmkânsız şeylerle uğraşmak
Brokoli ya da enginar	Faydalı ama sevilmiyor, satılmıyor.
Yüklemsiz cümle	Fiili olmayan öylesine söylenmiş bir cümle oldukları için
Çeyiz	Hevesle ve zorluklarla hazırlanır ancak hiç kullanılmaz.
Evin ortanca çocukları	Varlar ama yok gibiler, ne yaptıklarını kimse

VARIŞOĞLU & KAŞAVEKLİOĞLU

	bilmiyor.
Şekeri elinden alınan çocuk	Atanamadıklarında onlar da çaresiz ve mutsuz kalır.
Deney	Üzerimizde her şeyi deniyorlar ama işe yaramıyor.
Savaşta kazanıp masada kaybeden devletler	Aslında kazanmıştır ama hak ettiği şeyler verilmez.
Doğum sancısı	Yavrusuna kavuşmayı hayal eden bir anne gibi umutlu ve sancılı yaşarlar.
Dönme dolap	Çaba var ama herhangi bir ilerleme yok.
Durak	Durduğu yerde durduğu için
Kullanılmış elbise	Okuyup çalışıp sonra hiçbir işe yaramazlar.
Eşek	Her denileni yapıp hak ettiği değeri göremediği için
Kobay faresi	Bütün değişiklikler yeni sistemler üzerlerinde denendiği için
Her sene şampiyonlar ligi hayali kuran Fenerbahçe	Hep bir umut beslerler ama sonuç değişmez.
Vitrinde duran ve hiç kullanılmayan fincan takımı	Atanamayan öğretmenlerin de işlevleri kullanılmıyor.
Sandıkta solan bir fotoğraf	Gün yüzüne çıkarılmamış, solup gitmiş.
Kırmızı kart yemiş futbolcu	Oyundan çıkarılmış oyuna alınmamış oldukları için
Yedek futbolcu	Aslında yetenekli olabilirler ama göstermeye fırsat bulamıyorlar.
Nikâh masasında bırakılmış gelin	Çaresizlik ve öfke barındırdığı için
Okyanusun ortasında rotasız kalmış bir gemi	Nereye gideceğini bilmeden orada yok oluverir.
Godot' u Beklerken romanındaki Gogo ve Didi' ye	Ümitsiz bir bekleyişte oldukları için
Yakın gözlüğü	Neredeyse hiç kullanılmadığı için
Solan gül	Solmuş bir gül gibi boyunları büküktür.
Gün batımı	Güneşin batışı bende umutların tükenmesini çağırıyor.
Yaşlılık hastalığı	Aslında gençtir ama yaşlı gibi görünür.
Heykel	Olduğu yerde bırakıldığı gibi öylece durur.
Uğraşılıp geliştirildikten sonra hurdaya çıkarılan araba	Hurda araç atanamayan öğretmenden değerli bu ülkede.
Arafta kalmış bir insan	Hangi tarafa gideceğini, nereye ilerleyeceğini bilmediğinden
Bilgilerle dolu ama hiçbir şey yapamayan, aktaramayan bir insan	Çünkü bilgileri aktaracak herhangi birisi yok.
Diyet yapan insan	Çok sevdiği yemeklerden uzak kalan, bana çok benzedikleri için
Eli kolu bağlanıp çukura atılmış insan	Çaresiz ve korkunç bir durumda olduğu için
Haklıyken haksız duruma düşen insan	Diplomasında öğretmen yazar ama birçok

Atanamayan Öğretmen Kavramına Yönelik Metaforlar

	engele tabi tutulur.
Ötenazi bekleyip olamayan yarı ölü insan	Atama beklemek insanın ömrünü çürütüyor.
İsraf	Çokça öğretmen yetiştirilir ama çok azı kullanılır.
Mevsimlik işçi	Bekler durur o an gelsin diye.
Antalya'daki kalın bir kaban	Çok soğuk bir yer olmadığından ihtiyaç olmaz. Atanamayan öğretmen gibi
Umutsuz ev kadınları	Benim gibi umudunu yitirmişler.
Ucu kırık kalem	Atanamadıklarından yazamayıp bekliyorlar.
Uçlu kalem	Kalem olduk ucumuz yok. İşin kötüsü yerimizi kömürler aldı.
Metrukiyete düşmüş kanun	Yürürlükte fakat uygulanmıyor.
Galatasaray karşısındaki Karabükspor	Çünkü yenilmiştir.
Karpuz	O da yatar, atanamayan öğretmen de
Sevip de kavuşamayanlar	Çünkü tek başına sahiplenmiş mesleğini, diğer insanların umurunda değildir.
Yağmurda ıslanmış keci yavrusu	Çünkü onlar kadar çaresiz ve kötü hissederler.
Kereviz	Çok faydalıdır ama kimse yemek istemez.
Cahiliye dönemindeki kız çocukları	Kıymetleri bilinmeyip gömüldükleri için
Koltuk	Eskiler eskিয়েince yenilerine ihtiyaç duyulduğu için
Boşa kürek çeken köle	O kadar uğraş, oku, çırpın, bir işe yaramasın.
Köle	Dört yıl okuyorlar atama beklemekten çürüyüp gidiyorlar.
Köleler	Mesleklerini yapamayıp hep istemedikleri işleri yaparlar çünkü.
Nitelikli köle	Aslında bilgili, kültürlü ama okullarda köle gibi kullanılıyorlar,
Bakiyesi olmayan kredi kartı	Elinde mesleği olup atanamadığı için bakiye boş,
Şiddetli bir rüzgâra direnen kuş	Zor ve mücadele gerektiren aşamalardan geçtikleri için
Karanlık odada açılmayan lamba	Aydınlatılması gereken bir sürü yer varken paslanıp giderler,
Dolapta duran kesilmiş limon	Onlar da kurur gider atanamayan öğretmenler gibi.
Çürümeye terk edilmiş meyve	Faydalı olandan yararlanmayıp yok edildiği için
İktisadi ve İdari Bilimler Fakültesi mezunları	Çünkü bana çok benziyorlar.
Sönen bir mum	Atanamadıklarında eski şevkleri kalmaz ve bir mum gibi sönerler.
Misafir odası	Evin en süslü odasıdır ama hiç kullanılmaz.
Faydasız bir ot	Umutsuz vakayız bence.
Palyaço	Aslında mutsuzdurlar ama yüzlerini boyadıkları için mutlu görünürler.
Biriktirilmiş paranın çalınması	Para çalınca yerinde hiç kalır, öğretmen de

VARIŞOĞLU & KAŞAVEKLİOĞLU

	atanamazsa hiç olur.
Kol saati	Kollarda vardır ama herkes telefonda bakar saate.
Kayıp hazine sandığı	Keşfedilmeyi bekler ve keşfedildiğinde eşsiz fırsatlar sunar.
Evin salonundaki orta sehpa	Çünkü sadece öylece durur. İşlevinden faydalanılmaz.
Çölde su aramak	Olmayan ya da olmayacak bir şeyin peşinden gitmek
Okyanusun ortasında susuz kalmak	Olması gereken bir şeyden mahrum bırakıldıkları için
Su	O kadar çok faydası var ki ama en çok harcanan da sudur.
Suriyeliler	Onlar da ortada kalmışlar.
Emek verilip, hayal edilip yakılan tablo	İnsanlara umut verip zamanını çalış bir çırpıda hayatlarının kararması
Mona Lisa tablosu	Mutlu gibi görünür ama üzgündür.
Ünlü ressamların karışık tabloları	Çok derin anlamlar içerir ancak her göz o derinliği anlamaz.
Uçmak isteyen tavuklara	Neredeyse tavuğun uçuşu kadar imkânsız bir şeydir.
İnternetsiz telefon	Neredeyse hiçbir işe yaramaz.
Tuşlu telefonlara	Akıllı telefonlar çıktıktan sonra kullanılmadıkları için
Yüzüp kıyıya yaklaştığında "Yorulduğum, dönelim!" diyen Temel	Sonuçsuz kaldıkları için
Şehirlerarası otobüs terminali	Herkes giderken o kalıyor ve yıpranıyor.
Makassız terzi	Bir terzinin makası olmazsa işini yapamaz.
Tekerleksiz bir tır	İşlevsiz oldukları için
AB kapısında bekleyen Türkiye	Sonsuz umut ve istekle atanmayı bekledikleri için
Uzaylılar	Varlığını kabul edenler de vardır etmeyenler de.
Üvey evlat	Çünkü o muameleye maruz kalırlar.
Üvey evlat	Adı evlat olsa da başında üvey sıfatıyla hep dışlanır.
Sonbaharda ağaçta kalmış yaprak	Atananlar dökülmüş, atanamayanlar ise tek başına ağaçta kalmıştır.
Yaşarken kıymeti bilinmeyen yazarlar	Aslında çok kıymetlidirler ama değerleri yok olunca anlaşılır.

Tablo-1’de gösterilen metafor söylemleri ve benzetme yönleri dikkate alınarak yapılan incelemede öne çıkarılan ve somutlaştırılan metaforik kavramlar sayısal olarak ve kavramsal çeşitlilik olarak araştırmacı tarafından yeniden analiz edildiğinde ortaya çıkan sonuç Tablo-2’deki gibidir:

Atanamayan Öğretmen Kavramına Yönelik Metaforlar

Tablo-2: Metaforik kavramların sayısal dağılımı ve kavramsal çeşitliliği

insan	6	durak	1	kız çocuk	1
ağaç/ağaç dalı	4	elbise	1	koltuk	1
köle	4	eşek	1	kredi kartı	1
su	3	fare	1	kuş	1
tablo	3	Fenerbahçe	1	lamba	1
çocuk	2	fincan takımı	1	limon	1
futbolcu	2	fotoğraf	1	meyve	1
kalem	2	gelin	1	mezun	1
telefon	2	gemi	1	mum	1
üvey evlat	2	Gogo ve Didi	1	oda	1
altın	1	gözlük	1	ot	1
antika	1	gül	1	palyaço	1
at	1	gün batımı	1	para	1
avukat	1	hastalık	1	saat	1
ayakkabı	1	heykel	1	sandık	1
baklava	1	hurda	1	sehpa	1
balon	1	israf	1	Suriyeli	1
benzin	1	işçi	1	tavuk	1
bıçak	1	kaban	1	Temel	1
brokoli	1	kadın	1	terminal	1
cümle	1	kanun	1	terzi	1
çeyiz	1	Karabükspor	1	tır	1
deney	1	karpuz	1	Türkiye	1
devlet	1	kavuşamayanlar	1	uzaylı	1
doğum sancısı	1	kedi	1	yaprak	1
dönme dolap	1	kereviz	1	yazar	1
TOPLAM=78					

Tablo-2 incelendiğinde, araştırmaya katılan bireylerin 78 farklı metaforik kavram üzerinde durdukları, atanamayan öğretmenleri zihinlerinde en çok *insan*, *ağaç*, *köle*, *su*, *tablo* kavramlarıyla somutlaştırdıkları görülmüştür. Bunlar dışında *çocuk*, *futbolcu*, *kalem*, *telefon* ve *üvey evlat* kavramları da ikişer kez dile getirilen metaforik kavramlar olarak öne çıkmaktadır. Metaforlar içerisinde sadece kadın olan ve annelik tecrübesi yaşayan kadın katılımcıların dile getirebilecekleri *doğum sancısı*, gerçekliği bilimsel olarak tartışılan ve soyut bir kavram olan *uzaylı*, sosyal ve kültürel olgulara bağlı bir algı yansıması olan *Suriyeli*, edebî bir tür olan fıkralardaki kurgusal bir karakter olan *Temel* ve toplumsal cinsiyet algısının bir yansıması olan *kız çocuk* gibi sıra dışı metaforlar da dile getirilmiştir.

Atanamayan öğretmenlere yönelik oluşturulan metaforlar, katılımcıların metaforları dile getiriş biçimleri yani söylemleri ve benzetme yönleri dikkate alınarak

birlikte incelendiğinde, metaforların çeşitli bağlamlarda ve temalarda gruplandığı görülmüştür. Temalara dayalı kategoriler Grafik-1’de gösterilmiştir:

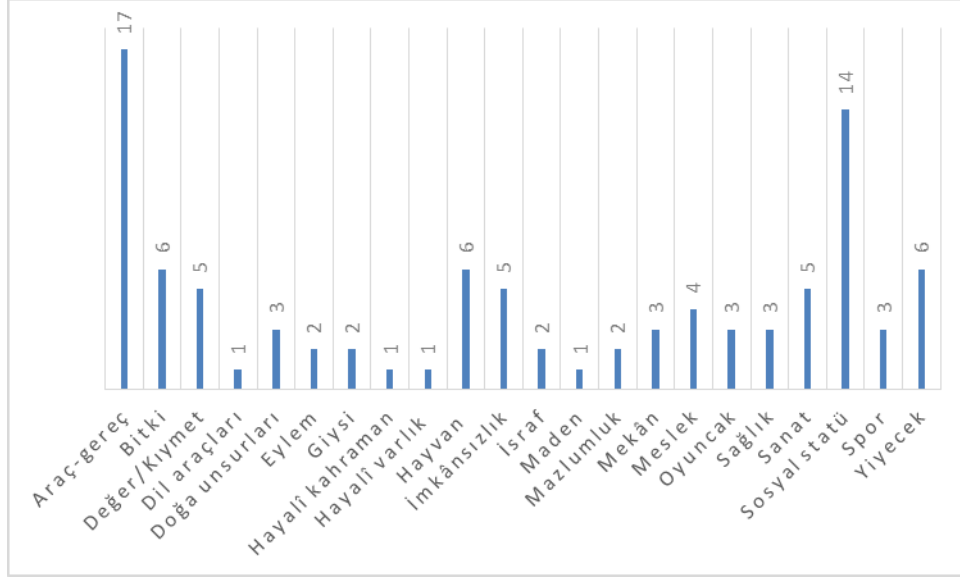

Grafik 1: Metaforların tematik kategorilere göre dağılımı (Genel)

Grafik-1 incelendiğinde, tüm katılımcıların ortaya koydukları metaforların 22 farklı temada kategorilere ayrıldığı görülmüştür. Bunların içerisinde en çok *araç-gereç* ve *sosyal statü* temalı metaforlar yer almıştır. *Dilsel araçlar*, *hayalî kahramanlar*, *hayalî varlıklar* ve *maden* temalı metaforların frekansı oldukça düşüktür. Metaforlar söylemleriyle benzetme yönlerinin bağlamına göre farklı kategorilerde toplanmıştır. Kategoriler ise Grafik-2’de gösterilmiştir.

Grafik-2: Metaforlarla nedenlerinin bağlamlarına göre dağılımı (Genel)

Grafik-2 incelendiğinde, 15 farklı bağlamsal kategoriye yönelik metafor dile getirilmiştir. Katılımcıların atanamayan öğretmenleri en çok *işe yaramamak* ve *kıymeti bilinmemek* bağlamlarında değerlendirdikleri görülmüştür. Bu sonucu *çaresizlik* ve *umutsuzluk* kategorileri takip etmektedir. *Kaybetmek*, *tükenmek*, *fırsat bulamamak* ve *cezalandırılmak* ise en az dile getirilen bağlamsal kategoriler olmuştur. Bağlamsal kategoriler genel olarak incelendiğinde ise tamamen olumsuzluk içeren duyguların dile yansımaları olduğu görülmektedir.

Atanamayan Öğretmen Kavramına Yönelik Metaforlar

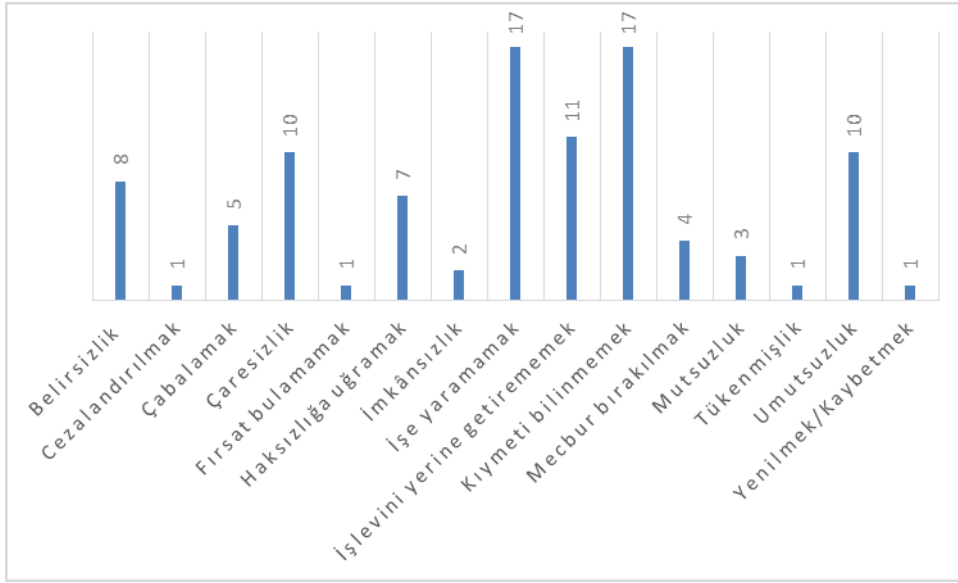

3.2. Atanamayan öğretmen metaforlarının cinsiyete göre durumu

Atanamayan öğretmen metaforları cinsiyet açısından ele alınmış, erkek ve kadın katılımcıların cevapları temalara ve bağlama göre incelenmiştir. Erkek katılımcılara göre atanamayan öğretmenleri yansıtan metaforların temaları Grafik-3'te sunulmuştur:

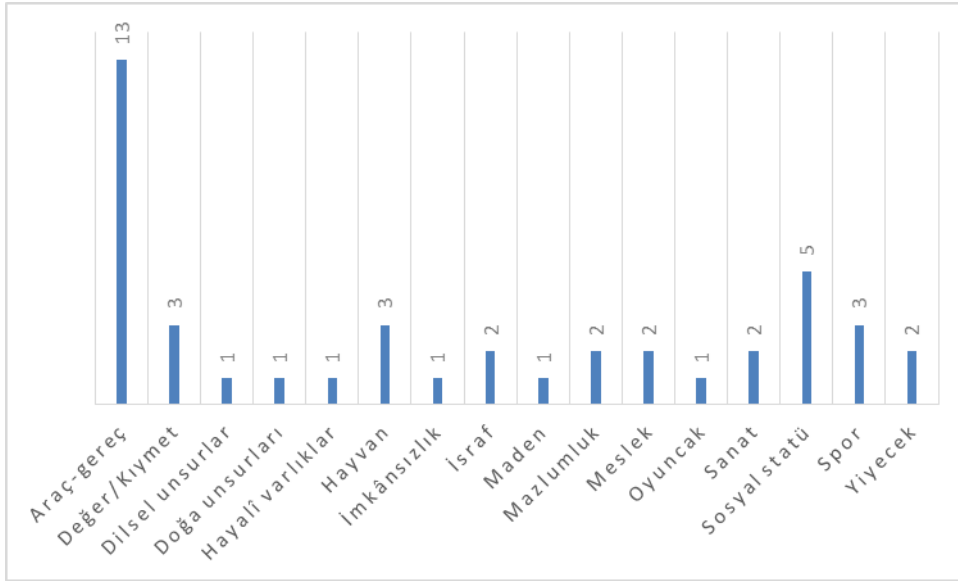

Grafik 3: Erkeklerin ürettikleri metaforların tematik kategorilere göre dağılımı

VARIŞOĞLU & KAŞAVEKLİOĞLU

Grafik-3 incelendiğinde, erkek katılımcıların 16 farklı tematik kategoride metafor dile getirdikleri görülmüştür. Erkek katılımcılar atanamayan öğretmenleri en çok *araç-gereç* ve *sosyal statü* temalı metaforlarla özdeşleştirmişlerdir. Bunun yanında *hayvan*, *spor* ve *değer* temalı metaforlar da çokça dile getirilen metaforlar arasındadır. *Dilsel unsurlar*, *doğa unsurları*, *hayalî varlıklar*, *imkânsızlık*, *maden* ve *oyuncak* temalı metaforlara ise birer kez değinilmiştir.

Erkek katılımcılara göre atanamayan öğretmen metaforlarının metaforik söylemlerle benzerlik ilişkilerinin bağlamsal kategorileri ise Grafik-4'te gösterilmiştir:

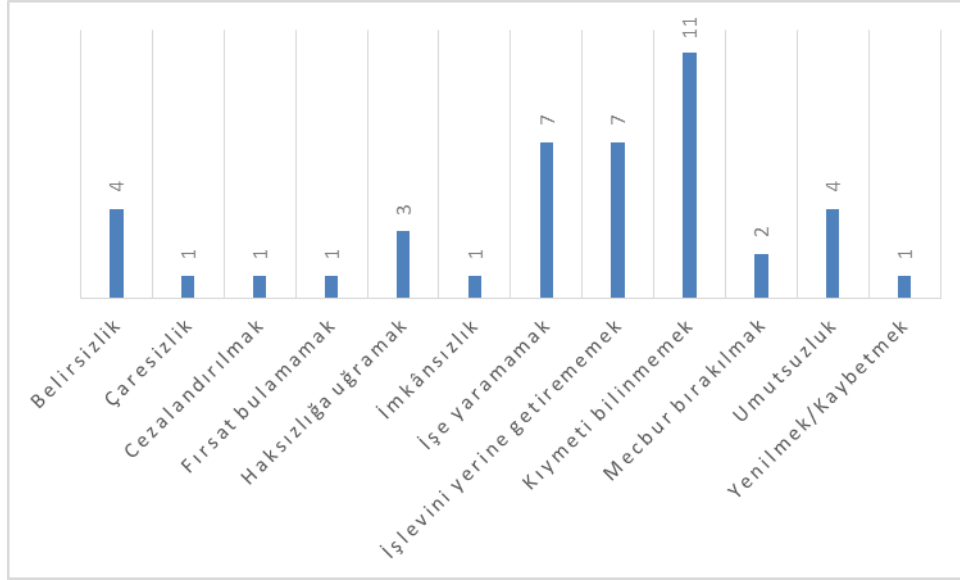

Grafik-4: Erkeklerin ürettikleri metaforlarla nedenlerinin bağlamlarına göre dağılımı

Grafik-4 incelendiğinde, 12 farklı bağlamda değerlendirilebilecek metafora yer verildiği görülmüştür. Bunlar arasında erkek katılımcılar atanamayan öğretmenler için en çok *kıymeti bilinmemek*, *işlevini yerine getirememek* ve *işe yaramamak* bağlamında kullanılan metaforları ifade etmişlerdir. *Çaresizlik*, *cezalandırılmak*, *fırsat bulamamak*, *imkânsızlık* ve *kaybetmek* ise birer kez bağlamsal olarak dile getirilmiştir.

Atanamayan öğretmenler konusunda görüş bildiren ve metafor üreten kadın katılımcıların metaforlarının tematik yönden durumu Grafik-5'te sunulmuştur:

Atanamayan Öğretmen Kavramına Yönelik Metaforlar

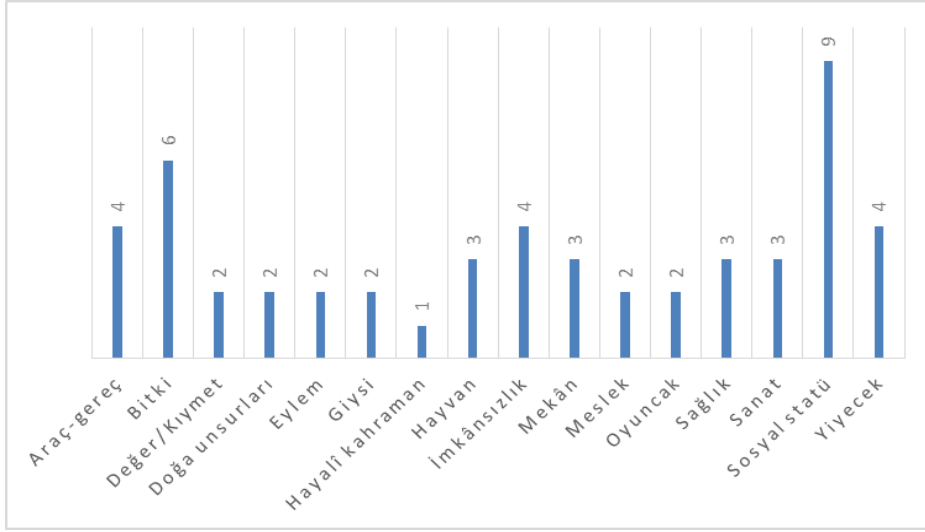

Grafik-5: Kadınların ürettikleri metaforların tematik kategorilere göre dağılımı

Grafik-5'e göre kadın katılımcılar, 16 farklı temada metafor dile getirmişlerdir. Bunlar arasında ilk sırayı *sosyal statü* temalı metaforlar almaktadır. Bunu *bitki* temalı metaforlar ile *yiyecek*, *araç-gereç* ve *imkânsızlık* temalı metaforlar izlemektedir. Kadın katılımcıların metaforları arasında *hayalî kahraman* temalı metafor kategorisi en az metafor üretilen tema olmuştur.

Kadın katılımcıların atanamayan öğretmenlere ilişkin metaforlarının metaforik söylemleri ve benzerliklerinin bağlamı göz önüne alınarak yapılan incelemede ortaya çıkan bağlamsal kategoriler ise Grafik-6'da gösterilmiştir:

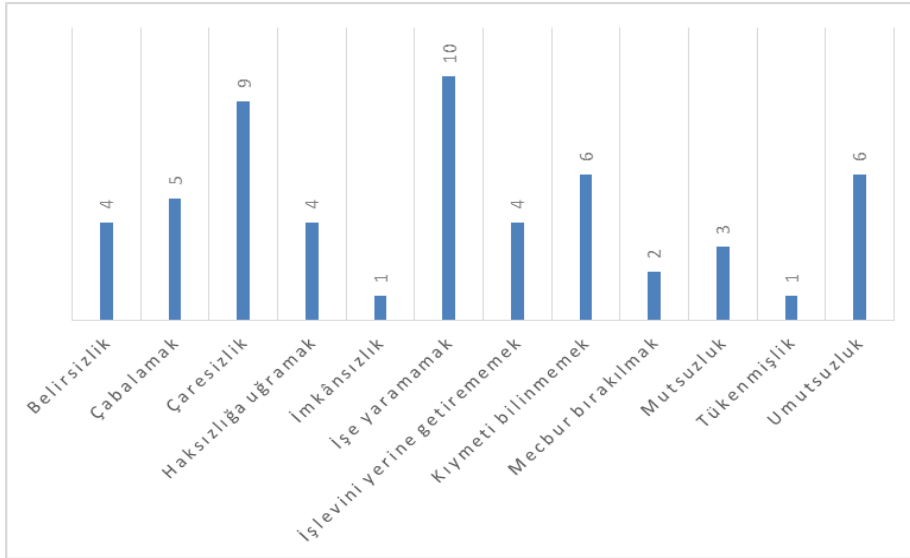

Grafik-6: Kadınların ürettikleri metaforlarla nedenlerinin bağlamlarına göre dağılımı

Grafik-6 incelendiğinde, kadın katılımcılar atanamayan öğretmenlere ilişkin 12 farklı bağlamda metafor dile getirmişlerdir. Bunlar arasında *işe yaramamak* ve *çaresizlik* en çok bağlamı bulunan metaforlar olurken, bunları *kıymeti bilinmemek* ve *umutsuzluk* bağlamı metaforlar izlemiştir. Kadın katılımcıların en az bağlamda ürettikleri metaforlar ise *tükenmişlik* ve *imkânsızlık* bağlamı metaforlardır.

SONUÇ VE TARTIŞMA

Atanamayan öğretmen kavramıyla ilgili metaforların incelendiği bu çalışmada toplumun farklı kesimlerinden bireylerin atanamayan öğretmenler hakkındaki algıları belirlenmeye çalışılmıştır. Belirlenen metaforlar ışığında ortaya çıkan sonuçlar, daha çok olumsuz duygu ve düşünceler barındırmaktadır. Ortak bir duygu bağının oluşmasına zemin hazırlayan kültürün içerisinde bireyler kendilerine özgü ifade tarzlarını geliştirmektedir. Bu nedenle toplumun bireylerini birbirine bağlayan olgular arasında duyguların önemli bir yeri bulunmaktadır (Varışoğlu, 2017).

Atanamayan öğretmenlerin, gündelik hayatının bir parçası hâline gelen işsizliğin sosyal ve ekonomik etkilerinin yanında ortaya çıkardığı psikolojik etkileri bu çalışmada da metaforlar yoluyla öne çıkarılmıştır. İşe yaramamak, kıymeti bilinmemek, belirsizlik, çaresizlik ve umutsuzluk gibi olumsuz duygular hayata ve geleceğe bakıştaki kötümserliği beraberinde getirebilir. Nitekim atama bekleyen öğretmen adaylarının yaşam doyumlarının araştırıldığı bir çalışmada da (Şar, Işıklar ve Aydoğan, 2012) benzer bulgular üzerinde durulmakta; atanamayan adaylarda iyimserliğin yitirildiği, gelecekte olabilecek her şeyin şimdikinden daha kötü olacağı inancının yerleştiği ve sonuç olarak gelecekle ilgili hedeflerden uzaklaşıldığı ifade edilmektedir.

Literatürde psikoloji temelli araştırmalarda geleceğin belirgin olmamasının bireyin ruh sağlığı üzerinde önemli bir etkisi olduğu üzerinde durulmaktadır (Güvercin, 2012; Yürür ve Ünlü, 2011; Sarı, 2007). Atanamayan öğretmenlerin yaşadıkları atama ile ilgili belirsizlikler onların ruh sağlığını ciddi olarak etkilemekle birlikte düşünme biçimlerine ve dil kullanımlarına da etki etmektedir. Bu belirsizlik hâli yalnızca onları değil çevrelerinde bu soruna tanıklık eden bireyleri de etkisi altına almakta ve onların bakış açılarını da olumsuz etkilemektedir. Çalışmada toplumun farklı kesimlerinden elde edilen ve atanamayan öğretmen kavramını somutlaştıran metaforlar, daha çok bireylerin memnuniyetsizliklerinin dışı vurumu olarak değerlendirilebilir.

Atanmakla ilgili çabaların sonuçsuz kalması ve süreçte yaşanan belirsizlikler nedeniyle bireylerde umutsuzluk duygusu hâkim olmaya başlamaktadır. Literatürde atanma endişesinden doğan umutsuzluğun erkekler üzerinde daha yoğun hissedildiği yönünde sonuçlar ortaya koyan çalışmaların (Ceyhan, 2005; Kırimoğlu, 2010) aksine bu çalışmada umutsuzluk bağlamında üretilen metaforlar, daha çok kadın katılımcılar tarafından dile getirilmiştir.

Metafor üreten katılımcılar arasında atanamayan öğretmenlerle ilgili algılarını çaresizlik bağlamında dile getirenler en fazla kadınlar olmuştur. Bu sonuca paralel

Atanamayan Öğretmen Kavramına Yönelik Metaforlar

olarak işsizliğin kadınlar üzerinde erkeklere göre daha fazla çaresizlik duygusu yaşattığını dile getiren araştırmalar da mevcuttur (Yüksel, 2005; Solak, 2012).

Metaforların değersizlik, kıymeti bilinmemek, işe yaramamak gibi bağlamlarda ele alınması, bireylerin atanamayan öğretmenlerle ilgili değersizlik inançlarını ortaya koymaktadır. Atanamama sorunuyla birlikte bireyin benliği olumsuz etkilenmiş ve olumsuz duygular yüklenmiş olabilir. Gerek atanamayan öğretmenler gerekse çevresinde bu duruma tanıklık edenler, atanamama ve işsiz kalma ile ilgili olumsuz düşüncelere kapılırken bir yandan da atanamayan öğretmenleri başarısızlık ve yetersizlik ile özdeşleştirmiş olabilirler. Bireylerin bilincindeki bu otomatik düşünceler, metafor üretirken de değersizlik bağlamını harekete geçirmiş olabilir. Özellikle benlik üzerine yapılan bazı araştırmalarda, benliğin olumsuz olarak etkilendiği durumlarda değişikliğe uğradığı ve olumlu düşüncelerin yerini olumsuzların aldığı; ayrıca benliği olumsuz olarak etkilenen bireylerin yaşadıkları olumsuzluğun nedeni olarak da kendilerini veya kendilerindeki bir eksikliği görme eğiliminde oldukları ifade edilmektedir (Hiçdurmaz ve Öz, 2011).

İşsiz bireylerin sosyal konumu, çalışanlara göre daha olumsuz algılanmaktadır. İstihdamdan yoksun kalmanın sonucunda birey kendisine olan saygısını yitirmekte ve sosyal statü bakımından kendini değersiz hissedebilmektedir. Gelecek hakkındaki belirsizliklerin ve beraberinde gelen kaygının sosyal statü üzerinde yıkıcı etkisi olduğu araştırmalarda dile getirilen görüşlerden biridir (Yüksel, 2005). Bu görüşle benzer biçimde, atanamayan öğretmen metaforlarının en fazla araç-gereç ve sosyal statü temalarında gruplandığı görülmektedir. Erkek katılımcıların en fazla araç-gereç temasında, kadın katılımcıların ise en fazla sosyal statü temasında metafor ürettikleri görülmüştür. Türkiye’de kadınların işgücüne katılım oranının erkeklere kıyasla çok düşük seviyede (Solak, 2012; Durmaz, 2016) olduğu gerçeğinden hareketle kadınların durumu en çok sosyal statü temasında değerlendirmiş olmaları anlamlı ve yerinde olabilir.

Bireylerin bilinçaltının dışı vurumu olan metaforlar, atanamayan öğretmenleri somutlaştırırken işsizliğe karşı duyulan gizli tepkiyi ve alaycı bakış açısını da yansıtmaktadır. Hayalî varlık, hayvan ve oyuncak temalı metaforlar bu bağlamda yorumlanabilir.

Sonuç olarak bu araştırmada, atanamayan öğretmen kavramına yönelik toplumsal algıyı somutlaştıran metaforların çeşitlilik bakımından sayıca fazla olduğu, kadın ve erkek katılımcıların benzer temalar etrafında konuya açıklık getirmeye çalıştığı, metaforların kendisi kadar nedenleri ile arasındaki bağlamın konunun anlaşılmasında önem taşıdığı, metaforların olumsuz duygu ve düşüncelerden hareketle üretildiği, araştırmaya katılanların atanamayan öğretmenlerin atama beklentilerine karşı umutsuzluk ve karamsarlık içerisinde oldukları görülmüştür.

ÖNERİLER

Atanamayan öğretmenlere yalnızca metaforik açıdan bakılan bu çalışmanın sonuçlarına göre araştırmacıların önerisi, atanamayan öğretmen kavramının sosyolojik, psikolojik, eğitsel ve kültürel açıdan farklı özelliklerinin birlikte değerlendirilebileceği yeni araştırmaların yapılabilmesidir.

KAYNAKÇA

- Arslan, M. M. & Bayrakçı, M. (2006). Metaforik düşünme ve öğrenme yaklaşımının eğitim-öğretim açısından incelenmesi. *Milli Eğitim*, 35(171), 100-108.
- Ateş, Ö. T. (2016). Öğrencilerin öğretmen ve okul metaforları. *Uluslararası Güncel Eğitim Araştırmaları Dergisi*, 2(1), 78-93.
- Aydın, E. & Sulak, S. E. (2015). Sınıf öğretmeni adaylarının “değer” kavramına yönelik metafor algıları. *Bartın Üniversitesi Eğitim Fakültesi Dergisi*, 4 (2), 482-500.
- Aydın, İ. S., & Pehlivan, A. (2010). Türkçe öğretmeni adaylarının “öğretmen” ve “öğrenci” kavramlarına ilişkin kullandıkları metaforlar. *Turkish Studies*, 5(3), 818-842.
- Bektaş, M., Okur, A., & Karadağ, B. (2014). İlkokul ve ortaokul son sınıf öğrencilerinde metaforik algı olarak kitap. *Türk Kütüphaneciliği*, 28(2), 154-168.
- Bilgegil, K. (1989). *Edebiyat bilgi ve teorileri*. İstanbul: Enderun Kitabevi
- Bloor, M., & Wood, F. (2006). *Keywords in qualitative methods: A vocabulary of research concepts*. London: Sage Publications Inc.
- Bozpolat, E. (2015). Türkçe öğretmen adaylarının dört temel dil becerisine ilişkin metaforik algıları. *Turkish Studies*, 10(11), 313-340.
- Ceran, D. (2015). Türkçe öğretmeni adaylarının Türkçe ders kitaplarına ilişkin metaforları. *Uşak Üniversitesi Sosyal Bilimler Dergisi*, 8(3), 121-140.
- Cerit, Y. (2006). Öğrenci, öğretmen ve yöneticilerin okul kavramıyla ilgili metaforlara ilişkin görüşleri. *Kuram ve Uygulamada Eğitim Bilimleri*, 6(3), 669-699.
- Ceyhan, A.A. (2005). Öğretmen adaylarının umutsuzluk düzeylerinin incelenmesi. *Eğitim ve Bilim*, 30(137), 63-73.
- Çelikten, M. (2006). Kültür ve öğretmen metaforları. *Erciyes Üniversitesi Sosyal Bilimler Enstitüsü Dergisi*, 21(2), 269-283.
- Derrida, J. (1974). White mythology: Metaphor in the text of philosophy. (On Metaphor), *New Literary History*, 6 (1), 5-74.
- Durmaz, Ş. (2016). İşgücü piyasasında kadınlar ve karşılaştıkları engeller. *Ahi Evran Üniversitesi Sosyal Bilimler Enstitüsü Dergisi*, 2(3), 37-60.
- Goodman, N. (2003). Ay aydınlığı olarak eğretilme. (Çev. Doğan, M. H.), *Kitaplık*, 65, 71- 74.
- Göçer, A. (2011). Öğrencilerin yazılı anlatım çalışmalarının Türkçe öğretmenlerince değerlendirilmesi üzerine. *Ondokuz Mayıs Üniversitesi Eğitim Fakültesi Dergisi*, 30(2), 71-97.
- Göçer, A., & Tabak, G. (2013). Öğretmen adaylarının görsel okuryazarlık ile ilgili algıları. *Adıyaman Üniversitesi Sosyal Bilimler Enstitüsü Dergisi*, 11, 517-541.

Atanamayan Öğretmen Kavramına Yönelik Metaforlar

- Gömleksiz, M. N. (2013). Öğretmen adaylarının yabancı dil kavramına ilişkin metaforik algıları, *Turkish Studies*, 8(8), 649-664.
- Güvercin, G. (2012). Bir belirsizlik hali öğretmenler ve öğretmenlik mesleği. *Eleştirel Pedagoji*, 4 (22). 12-16.
- Hasırcı, S. (2017). Türkçe öğretmeni adaylarının çocuk edebiyatına ilişkin algılarının metaforlar aracılığıyla analizi. *Uluslararası Sosyal Araştırmalar Dergisi* 10(51), 717-728.
- Hiçdurmaz, D. & Öz, F. (2011). Benliğin bilişsel yaklaşımla güçlendirilmesi. *Hacettepe Üniversitesi Sağlık Bilimleri Fakültesi Hemşirelik Dergisi*, (2011), 68-78.
- Kırımoglu, H. (2010). Türkiye'deki beden eğitimi ve spor yüksek okulu son sınıf öğrencilerinin istihdam sorunu açısından umutsuzluk düzeylerinin incelenmesi. *Kastamonu Üniversitesi Kastamonu Eğitim Fakültesi*, 18(1), 37-46.
- Lüle Mert, E. (2013). Türkçe öğretmen adaylarının dört temel dil becerisine ilişkin algılarının metaforlar aracılığıyla analizi. *Uluslararası Sosyal Araştırmalar Dergisi*, 6(27), 357-372.
- Mete, F. & Bağcı Ayrancı, B. (2016). Dil ve edebiyata ilişkin algıların metaforlar yoluyla incelenmesi. *Dede Korkut Uluslararası Türk Dili ve Edebiyatı Araştırmaları Dergisi*, 5(11), 53-64.
- Örücü, D. (2012). Primary school teachers' metaphorical perspectives towards classroom and classroom management: a comparative case study. *Elementary Education Online*, 11(2), 342-352.
- Pilav, S. & Elkatmış, M. (2013). Öğretmen adaylarının Türkçe kavramına ilişkin metaforları, *Turkish Studies*, 8(4), 1207-1220.
- Saban, A, Koç-Beker, B. N., & Saban A. (2006). Öğretmen adaylarının öğretmen kavramına ilişkin algılarının metafor analizi yoluyla incelenmesi. *Kuram ve Uygulamada Eğitim Bilimleri*, 6 (2), 461-522.
- Saban, A. (2009). Öğretmen adaylarının öğrenci kavramına ilişkin sahip oldukları zihinsel imgeler. *Türk Eğitim Bilimleri Dergisi*, 7(2), 281-326.
- Saban, Ahmet (2008). Okula ilişkin metaforlar. *Kuram ve Uygulamada Eğitim Yönetimi*, 55, 459-496.
- Sarı, S.(2007). *Sürekli kaygının yordayıcıları olarak belirsizliğe tahammülsüzlük, endişe ile ilgili inançlar ve kontrol odağının incelenmesi*. Yayınlanmamış Yüksek Lisans Tezi, Hacettepe Üniversitesi Sosyal Bilimler Enstitüsü, Ankara.
- Sevim, O. & Varışoğlu, B. (2012). Duygusal semantik farklılığa göre Atatürk Üniversitesindeki Türkçe öğretmeni adaylarının öğretmenlik mesleğine yükledikleri değerler. *Teke Dergisi*, 1(2), 27-37.
- Sevim, O., Veyis, F. & Kınay, N. (2012). Öğretmen adaylarının Türkçeyle ilgili algılarının metaforlar yoluyla belirlenmesi: Atatürk Üniversitesi örneği. *Uluslararası Cumhuriyet Eğitim Dergisi*, 1(1), 38-47.
- Solak, L. (2012). *İşsizlik sorunu, Türkiye'de işsizlikle asgari ücret, sanayi istihdam oranı ve yolsuzluk arasındaki ilişkinin analizi*. Yayınlanmamış Yüksek Lisans Tezi, Nevşehir Üniversitesi Sosyal Bilimler Enstitüsü, Nevşehir.

- Şar, A. H., Işıklar, A. & Aydoğan, İ. (2012). Atama bekleyen öğretmen adaylarının yaşam doyumunu yordayıcı değişkenlerin incelenmesi. *Mehmet Akif Ersoy Üniversitesi Eğitim Fakültesi Dergisi*, 12(23), 257 - 271.
- Şeyihoğlu, A. & Gençer, G. (2011). Hayat bilgisi öğretiminde “metafor” tekniğinin kullanımı. *Türk Fen Eğitimi Dergisi*, 8 (3), 83-100.
- Tavşancıl, E. & Aslan, E. (2001). *Sözel, yazılı ve diğer materyaller için içerik analizi ve uygulama örnekleri*. İstanbul: Epsilon Yayınları.
- Toker-Gökçe, A., & Bülbül, T. (2014). Okul bir insan bedenidir: meslek lisesi öğrencilerinin okul algılarına yönelik bir metafor çalışması. *Eğitim Bilimleri Araştırmaları Dergisi*, 4(1), 63-88.
- Töremen, F. & Döş, İ. (2009). İlköğretim öğretmenlerinin müfettişlik kavramına yönelik metaforik algıları. *Kuram ve Uygulamada Eğitim Bilimleri*. 9 (4),1973-2012.
- Varişoğlu, B. (2017). Dil kullanımının bir yansıması olan duyguları dile getirme becerisiyle duygusal zekâ arasındaki ilişki: Türkçe öğretmeni adayları örnekleme. *Turkish Studies*, 12(14), 513-528.
- Varişoğlu, B. & Koç Ardic, İ. (2019). Türkçe öğretmenliğine ilişkin algıları belirlemeye yönelik metaforik bir çalışma. *Sosyal Bilimler Araştırmaları Dergisi*, 14(1), 299-314.
- Varişoğlu, B. & Sevim, O. (2013). Türkçe öğretmeni adaylarının Atatürk'ün Gençliğe Hitabesi' ne yönelik algılarının olgusal ve metaforik bağlamda incelenmesi. *Cumhuriyet International Journal of Education*, 2(1), 47-59.
- Yaşar, Ş., & Girmen, P. (2012). İlköğretim öğrencilerinin Türkçe dersi konuşma ve yazma sürecinde metaforlardan yararlanma durumları. *Mersin Üniversitesi Eğitim Fakültesi Dergisi*, 8(3), 13-23.
- Yüksel, İ. (2005). İşsizlik olgusunun psikolojik boyutu: görgül bir araştırma. *Ankara Üniversitesi SBF Dergisi*, 60(3), 255-274.
- Yürür, S. & Ünlü, O. (2011). Duygusal emek, duygusal tükenme ve işten ayrılma niyeti ilişkisi. *“İş Güç” Endüstri İlişkileri ve İnsan Kaynakları Dergisi*, 13 (2), 81-104.

OKUL ÖNCESİ ÖĐRETMENİ ADAYLARININ HEDEF KİTLEYE YÖNELİK MASAL YAZMA BECERİLERİ*

Bilge BAĐCI AYRANCI** -Filiz METE***

Öz

Okul öncesi çađı çocuđu somut işlemler dönemindedir. Bu bakımdan kendisine kavratılmak istenen soyut hedeflerin, davranışların, kazanımların somutlaştırılması gerekmektedir. Öğrencide yapılmak istenen davranış deđişikliđinin öncelikle bir masal kahramanı üzerinden kendisine sunulması bu bakımdan büyük önem taşımaktadır. Aynı zamanda öğrenci yapması muhtemel hataların sonuçlarını da masallar üzerinden görebilir. Bu anlamda masallar özellikle okul öncesi dönem gibi hayal gücünün üst sınırdaki kullanıldığı bir evrede yaparak yaşayarak öğrenme ilkesine de hizmet etmektedir. Eğitimde kazandırılmak istenen davranış deđişikliđinin masallar yolu ile verilmesi özellikle somut işlemler döneminde olan okul öncesi dönem çocukları için çok önemlidir. Bu nedenle okul öncesi dönem öğretmen adaylarının istedikleri kazanıma göre masal yazma becerilerinin deđerlendirilmesi ve durum tespiti yapılması arařtırmacılar için önemlidir. Bu arařtırma nicel arařtırma yaklaşımı kapsamında tarama modelindedir. Eğitim Fakültesi Okul Öncesi Eğitimi Bölümü öğrencilerinden gönüllü öğrencilere diledikleri bir kazanıma dair masal yazmaları istenmiştir. Yazılan masallar Ayrancı ve Karahan (2017)'in Yazılı Anlatım Deđerlendirme Ölçeđi kullanılarak deđerlendirilmiştir. Verilerden elde edilen sonuçlara göre önerilerde bulunulmuştur. Arařtırma okul öncesi dönem öğretmen adaylarının kazanımlara göre ve hedef kitleye göre eğitim öğretim materyali hazırlayabilme becerisini ortaya koyması bakımından önemlidir. Bu konudaki eksikliklerin tespiti ve üzerinde durulması gereken hususlara ışık tutması bakımından çalışma önem arz etmektedir.

Anahtar Kelimeler: Türkçe, Masal, Okul öncesi, Etkinlik, Eğitim.

PRE SCHOOL TEACHERS' THE ABILITY to WRITE FAIRY TALES SUITABLE for PRESCHOOL STUDENTS

Abstract

Preschool children are in the period of concrete procedures. In this respect, the abstract goals, behaviors and achievements that are to be taught should be concretized. In this respect, it is of great importance that the behavior change

* Bu çalışma 2018 yılında Ankara'da düzenlenen 6. Uluslararası Çin'den Adriyatik'e Sosyal Bilimler Kongresi kapsamında sunulan bildirinin genişletilmiş ve geliştirilmiş tam metnidir.

** Doç. Dr., Aydın Adnan Menderes Üniversitesi, Eğitim Fakültesi, Türkçe Eğitimi Anabilim Dalı, bilge.ayranci@adu.edu.tr, Orcid: 0000-0002-9889-2777

*** Doç. Dr., Hacettepe Üniversitesi, Eğitim Fakültesi, Türkçe Eğitimi Anabilim Dalı, filizmetehoca@gmail.com, Orcid: 0000-0002-8835-3884

desired to be made in the student is first presented to him through a fairy tale hero. At the same time, students can see the results of possible mistakes through fairy tales. In this sense, fairy tales also serve the principle of learning by living in a stage where the imagination is used at the upper limit, especially in the preschool period. It is especially important for preschool children who are in the period of concrete procedures to give the behavior change that they want to gain in education through fairy tales. For this reason, it is important for the researchers to evaluate fairy tales writing skills and to determine the situation according to the achievement they want. This research is a screening model within the scope of quantitative research approach. Faculty of Education Preschool Education students were asked to write fairy tales to volunteers. Tales written were evaluated using Ayrancı and Karahan (2017) Written Expression Evaluation Scale. Suggestions were made according to the results obtained from the data. The research is important in terms of demonstrating the ability of pre-school teacher candidates to prepare educational materials according to the gains and target audience. The study is important in terms of identifying the deficiencies and shedding light on the issues that need to be addressed.

Key Words: Turkish, fairy tales, pre-school, activity, education.

GİRİŞ

Masal; genellikle nesir halde bulunan başında, ortasında ve sonunda tekerlemeler gibi kalıplaşmış ifadelerle yer verilen; kahramanları insan, hayvan ve olağanüstü varlıklardan seçilebilen, içinde olağanüstü olaylar geçen, mekânı ve zamanı belli olmayan; eğlendirmek, eğitmek, öğüt vermek, belli olguları ve olayları kavratmak için çoğunlukla sözlü olarak yaratılmış, bir kısmı ise yazılı olarak yaratılmış olan edebî bir türdür (Çetinkaya, 2007: 9).

Yardımcı (2004: 241) masalları şu türlere ayırmaktadır:

1. Halk Masalları
 - 1.1. Hayvan Masalları
 - 1.2. Asıl Masallar
 - 1.2.1. Olağanüstü Masallar
 - 1.2.2. Gerçekçi Masallar
 - 1.3. Yalanlamalı Masallar
 - 1.4. Zincirlemeli Masallar
2. Edebî Masallar
 - 2.1. İşlenmiş Masallar
 - 2.2. Yapma Masallar

Halk masalları, anonim ürünlerdir. Halk masallarından en yaygın olanı, hayvan masallarıdır. Hayvan masallarının en belirgin özelliği, “ders verme” amacını gütmesidir. Olağanüstü masalların en önemli özelliği, olayların ve kahramanların hayalî özellikler taşımasıdır. Dev, cin, cadı, peri, ejderha gibi olağanüstü özelliklere sahip kahramanlar vardır. Gerçekçi masalarda gerçek hayatta yer alan kişilerin başlarından geçen olaylar anlatılmaktadır. Yalanlamalı “masalarda bir kişinin övünme huyları, alaya alınarak anlatılmaktadır. Hacim açısından diğer masallara göre daha

| 492

Okul Öncesi Öğretmeni Adaylarının Hedef Kitleye Yönelik Masal Yazma Becerileri

kısadır” (Yardımcı, 2004: 252). Zincirlemeli masalarda “kahramanların hemen tamamı hayvanlardan oluşmaktadır. Zincirleme masallar, küçük ve önemsiz olayların ard arda dizilerek halkalar halinde meydana getirdiği masallardan ibarettir.” (Bilkan, 2001: 19).

Masallar, genel olarak üç bölümden oluşmaktadır:

1. Tekerleme bölümü.
2. Asıl masal bölümü.
3. Son bölüm. (Çetinkaya, 2007: 20)

Çocuklar, masallardan edinilen deneyimlerle yaşamı ve kendini tanıır ve davranışlarına yön verirler. Onlara kazandırılmak istenen davranışlar, değerler, iletiler, bilgiler masallardaki olaylar aracılığıyla somutlaştırılır. Bu somutlaştırmada sanatsal bir kurgu vardır (Çetinkaya, 2007: 33).

Masallar, beceri kazandırmanın esas olduğu Türkçe eğitimi gibi derslerde hem dil etkinlikleri hem de yaratıcı çalışmalar için önemli bir üründür. Bünyesindeki kurgu, hayal, derinlik ve dil zenginliği nedeniyle masalların, sınıf içi çalışmalarda önemli bir araç olduğu söylenebilir (Çetinkaya, 2007: 53).

Çocuk edebiyatı çocuğun ruhsal gelişimine ve estetik zevk gelişimine büyük katkı sağlar. Çocuğun okul öncesi dönemde edebi eserle buluşması onun hayal dünyasının gelişmesine, hoşça vakit geçirmesine, yaşama sevinciyle dolmasına, eserde geçen karakterlerin yerine kendini koymasıyla algılama ve yorumlama gücünün artmasına neden olur. Bu sayede yaratıcı düşünme gücü ve sosyalleşme artar (Can, 2012: 20).

Masal, günümüzde çocuğun eğitiminde, hayal gücünün geliştirilmesinde, yaratıcılığın arttırılmasında ve anadili öğretiminde büyük bir payı olduğu görüşü kabullenilmektedir (Altunkaynak, 2012:22).

Masallar, çocukların sosyalleşme sürecinde, toplumun kültürel değerlerini kuşaktan kuşağa aktarma görevini de üstlenirler (Şahin, 2011: 219).

Çocuğun kendisine okulun verdiği bilgileri mal edebilmesi ve özümseyebilmesi iyi örneklerle mümkündür. “İyi-kötüyü, doğruyu-yanlışı, güzeli-çirkini teorik olarak öğrenip kuralları, kanunları ezberlediği hâlde, yalan söylemeyi, rüşvet almayı, çalmayı, kişisel çıkarını her şeyden üstün tutmayı, başkalarını bertaraf etmek için onlara iftiralara atmayı, ayıplarını araştırarak, hilelerle onlara zarar vermeyi sürdüren, hatta bunları başarı sayan kimselerin varlığı, onların öğrendiklerini benimseyememiş olmalarındandır” (Aydın, 2010: 18).

Masalların eğitimsel işlevi bugün kabul edilen bir gerçek olmakla birlikte, çocukların ilgisini çektiği de ortadadır. Gizemli havası, serüven dolu fantastik olaylar içermesi, çoğunlukla iyilerin kazanıp kötülerin yenilgiye uğratılması masalları çocuğun dünyasına yakın bir hale getirmektedir. “Masallar insanı özellikle çocukluk döneminden başlayarak içinde yaşadığı kültürel ortamda kendine güvenen bir birey olarak yetiştirme amacını taşıyan araçlardır” (Boratav, 1969: 96).

Gökşen’e göre (1955): “Çocukta ana dili kavramasına, gelişmesine büyük bir hizmeti olan masal, aynı zamanda çeşitli faydalar sağlayan bir sanat ve terbiye aracıdır. Henüz okuma yazma bilmeyen okul öncesi çağındaki yavruların başlıca fikir ve duygu besinini masallar teşkil eder. Masallar sayesinde ki çocuk, ana dilinin kelimelerini,

kullanılış şekillerini kolaylıkla kavramaya ve bir gün doğrudan doğruya, istediği zaman, kolayca okuyabilmek üzere- okuma heves ve isteğini duymaya başlar.”

Eğitim değeri olan kaliteli masallar çocuğun ruhunu, iyi örneklerle göre inşa eder, dil öğretimi, dil kullanımı, dil gelişimi ve dil bilinci açısından önemi göz ardı edilemeyecek ölçüde büyüktür (Pilancı, 2012).

Masallar bir halkın yaşam özelliklerini ve değerlerini bir ayna gibi yansıtır, masallar ayrıca dil becerilerine bulunduğu katkı, ikilemeler, pekiştirme sıfatları gibi dil unsurları bakımından çocuğa zengin bir içerik sunması bakımından da önemlidir (Yavuz: 1996: 460-461).

Yöntem

Bu araştırma nicel araştırma yaklaşımı kapsamında tarama modelindedir. Eğitim Fakültesi Okul Öncesi Eğitimi Bölümü öğrencilerinden gönüllü öğrencilere diledikleri bir kazanıma dair masal yazmaları istenmiştir. Yazılan masallar Ayrancı ve Karahan'ın (2017) Yazılı Anlatım Değerlendirme Ölçeği kullanılarak değerlendirilmiştir. Verilerden elde edilen sonuçlara göre önerilerde bulunulmuştur.

Araştırma okul öncesi dönem öğretmen adaylarının kazanımlara göre ve hedef kitleye göre eğitim öğretim materyali hazırlayabilme becerisini ortaya koyması bakımından önemlidir. Bu konudaki eksikliklerin tespiti ve üzerinde durulması gereken hususlara ışık tutması bakımından çalışma önem arz etmektedir.

Bulgular

Tablo 1. Maddelere Göre Katılımcıların Puan Ortalamaları

Madde	Puan (En düşük 1- En yüksek 5-Ortalama 3)
Orijinal Fikir Kullanma	3,27451
Hayalgücünü Kullanma	3,254902
Gözlemlerinden Yararlanma	3,284314
Deneyimlerinden Yararlanma	3,205882
Düşünceleri Akıcı Şekilde İfade Etme	3,254902
Yazıda Yeterli Ayrıntıya Yer Verme	3,186275
Dilsel Yaratıcılıktan Faydalanma	3,22549
Yaratıcı Benzetmeler Kurma	3,215686
Yaratıcı Betimlemeler Kurma	3,166667
Yazıda Zengin Bir Sözcük Dağarcığına Yer Verme	3,088235294

Okul Öncesi Öğretmeni Adaylarının Hedef Kitleye Yönelik Masal Yazma Becerileri

Yazıda Ahenk Kurma	3,107843137
Akış Sırası Oluşturma	3,166666667
Olaylara Ya Da Durumlara Farklı Yorumlar Getirme	3,156862745
Konu Sınırlandırması	3,12745098
Paragraf Yapısı Kurma	3,098039216
Tutarlı Başlık Bulma	2,696078431
Yazı Tarzı Oluşturma	3,058823529
Sayfa Düzenine Uyma	3,156862745
Dil Bilgisi Ve İmla Kurallarına Uyma	3,303921569

Tabloda görüleceği üzere okul öncesi öğretmen adaylarının masal yazımlarından en yüksek puanı Dil bilgisi ve imla kurallarına uyma başlığından aldıkları anlaşılmaktadır. Öğrencilere dili kullanma yönünden rol model teşkil etme bakımından bu bulgu önemlidir. Okul öncesi öğretmen adayları yazılarında gözlemlerden yararlanma ve orijinal fikir kullanma bakımından sırasıyla yüksek puanlar alırken, en düşük puanları tutarlı başlık bulma, yazı tarzı oluşturma, yazıda zengin sözcük dağarcığı kullanma ve paragraf yapısı kurma maddelerinden almışlardır.

Tablo 2. Katılımcıların Masal Yazımlarında Aldıkları Puanlar

Katılımcı no	Aritmetik Ortalama
1	90
2	92,5
3	51,5
4	49,5
5	81,5
6	62
7	53
8	55,5
9	38,5
10	77,5
11	78,5
12	78
13	63,5
14	51
15	66,5
16	76
17	51
18	60
19	67
20	43
21	38,5
22	47,5

23	73,5
24	48
25	64
26	74,5
27	54
28	83,5
29	61,5
30	56,5
31	73
32	43,5
33	49,5
34	44
35	60,5
36	50
37	75
38	49
39	45
40	53,5
41	61,5
42	38
43	42,5
44	48,5
45	52
46	58
47	57,5
48	71
49	54,5
50	69
51	76,5
Genel Ortalama	59,99019608

Tablo 2’de görüleceği üzere yazılı anlatım değerlendirme ölçeğinden en yüksek alınabilecek puan olan 95’in ortalama puanının (47,5) altında kalan 8 katılımcı vardır. Katılımcıların genel ortalaması 59, 9 olarak bulunmuştur. Bu değer 95 üzerinden çok da yüksek bir puan olarak yorumlanmayabilir.

TARTIŞMA, SONUÇ VE ÖNERİLER

Okul öncesi öğretmen adaylarının yazılı anlatım değerlendirme ölçeğine göre çok yüksek olmasa da genel anlamda ortalamanın üzerinde puanlar aldıkları ancak tutarlı başlık bulma, yazı tarzı oluşturma, yazıda zengin sözcük dağarcığı kullanma ve paragraf yapısı kurma gibi konularda desteklenmeleri gerektiği sonucu ortaya çıkmıştır.

Bu çalışmanın bulgularını destekleyecek nitelikte Şahin, Kartal ve İmamoğlu’nun (2013: 109) araştırmalarında öğretmen adayları aldıkları derslere ilişkin sınırlılıklar

Okul Öncesi Öğretmeni Adaylarının Hedef Kitleye Yönelik Masal Yazma Becerileri

kısmında hikaye, masal öğretilmemesi, yöntem olarak nasıl etkili kullanılabileceğinin gösterilmemesini belirtmişlerdir.

Okul öncesi öğretmen adayları somut işlemler dönemindeki hedef kitleye hitap edeceği için masallar onlar için vazgeçilmez eğitim materyalleri olacaktır. Bu anlamda öğretmenin kendi masalını oluşturması masal seçimi konusunda ve istediği kazanıma göre masal oluşturabilmesi açısından büyük bir kolaylık sağlayacaktır. Çocuk Edebiyatı derslerinin okul öncesi öğretmen adayları için hali hazırda uygulanan teorik kısmının yanında uygulamalı kısmının da oluşması ve öğretmen adayının bu alandaki eksikliklerinin giderilmesi gerekmektedir.

KAYNAKÇA

- Altunkaynak, M. (2012). "İlköğretim 1. Kademe Türkçe Ders Kitaplarında Yer Alan Masal Metinlerinin Türkçe Dersinin Amaçları Doğrultusunda Kullanımına İlişkin Öğretmen Görüşleri", Yüksek Lisans Tezi, Çukurova Üniversitesi, Sosyal Bilimler Enstitüsü, Adana.
- Aydın, M.Z. (2010). "Okulda Değerler Eğitimi", Eğitime Bakış, Ankara, Yıl:6, Sayı:18, Ss.16-19.
- Bağcı Ayrancı, B. Ve Karahan, L. (2017). "Çağrışım Tekniğinin Yazma Becerisinin Geliştirilmesine Katkısı: Ölçek Geliştirme ve Etkinlik Oluşturma Çalışması", Uluslararası Türkçe Edebiyat Kültür Eğitim Dergisi, 6(2), 1148-1177.
- Bilkan, A.F. (2001). "Masal Estetiği", İstanbul : Timaş Yay.
- Boratav, P. N.(1969). "100 Soruda Türk Halk Edebiyatı", İstanbul, S.96.
- Can, D.T. (2012). "Çocuk Edebiyatı Üzerine Bir Araştırma Tanımlar, Türler, Teoriler", Doktora Tezi, Ege Ün.v., Sosyal Bilimler Enst., İzmir
- Çetinkaya, Z. (2007). "Masalların Türkçe Öğretimindeki Yeri ve Önemi", Doktora Tezi, Dokuz Eylül Üniversitesi, Eğitim Bilimleri Enstitüsü, İzmir
- Gökşen, E. N. (1955). "Masalın İmkanları ve Ana Dile Hizmeti", Türk Dili, Cilt: III, Sayı: 33.
- Pilancı, H. (2012). "Çağdaş Eğitimde Halk Edebiyatının Kullanılması", <https://www.anadolu.edu.tr/aos/kitap/IOLTP/2274/Unite02.Pdf>, 16, 05.
- Şahin, Ç.; Kartal O. Y.; İmamoğlu, A. (2013). "Okul Öncesi Öğretmen Yetiştirme Programı Hakkında Okul Öncesi Öğretmen Adaylarının Görüşleri", Ahi Evran Üniversitesi Kırşehir Eğitim Fakültesi Dergisi (KEFAD), Cilt 14, Sayı 1, Sayfa 101-118.
- Şahin, M. (2011). "Masalların Çocuk Gelişimine Etkilerinin Öğretmen Görüşleri Açısından İncelenmesi", Millî Folklor, Yıl 23, Sayı 89, 208-219.
- Yardımcı, M. (2004). "Türk Halk Edebiyatında Nesir". Ankara: Ürün Yayınları.
- Yavuz, M. (1996). "Masalların Eğitim İşlevleri ve Dil Öğretimindeki Yeri". Ankara Üniversitesi, Sosyal Bilimler Enstitüsü, Ankara.

SUMMARY

Introduction

The student in terms of the development of language skills in preschool stories is very important. Listening and speaking skills first encountered in fairy tales in terms of student training materials. Reading and writing is going to affect this process in the future, should not be neglected. This awareness training of pre-school teachers school to complete their education. Preschool teacher-nominated tales as a training material use and selection. In this regard, prospective teachers must know the properties of the target audience.

One of the basic principles of education is the principle into the unknown than known. Generally speaking, kids long before school period from tales of the circles. For this reason, the fable of the boy will be save behavior through giving will be effective on children. The boy's behavior change is effective on the fairy tale heroes of behaviour in this context. Preschool children are the beginning of a fairy tale hero for which the last events and receive their lessons acquired by example.

Preschool age children is tangible operations period. In this regard, to have students understand that the requested abstract goals, behavior, gains embody. Course materials often perpetuate the desired behavior change be done primarily through the presentation of a fairy tale hero in this regard is of great importance. At the same time, students are likely to make mistakes and the results are visible through the tales. In this sense, fairy tales, especially the upper border of the imagination like preschoolers on a stage by learning by doing and the principle of service.

In education they desired behavior change venue for giving particularly concrete actions with the way fairy tales is very important for the children of the preschool period. Therefore according to conquest, they want prospective teachers preschool tale of writing skills evaluation and due diligence, it is important for researchers to be done.

Method

This research is a screening model within the scope of quantitative research approach. Education Faculty, department of preschool education by offering a full range of volunteer students were asked to write a fairy tale about a conquest. Written tales Ayrancı and Karahan (2017) in written expression was evaluated using a rating scale. Made suggestions to the results obtained from the data.

Research prospective teachers of preschool period according to the target audience and gain academic facility to put forward the ability is important in terms of the material. In this topic, should focus on the identification of the gaps and to keep working in terms of light.

Results

Preschool teacher evaluation written expression scale of very high though not generally received above-average scores, but finding the title, writing style consistent creation, using rich vocabulary and paragraph in the article structure the result is not supported on issues such as setting up.

Okul Öncesi Öğretmeni Adaylarının Hedef Kitleye Yönelik Masal Yazma Becerileri

Discussion

To support the findings of this study in nature the Şahin, Kartal and İmamoğlu (2013:109) courses in teacher candidates research relating to limitations on the part of the story, the fairy tale would contend ought not, method as to how effective doesn't show that they could be used.

Pedagogical Implications

Preschool teacher candidates will appeal to the target audience during concrete operations for fairy tales will be an indispensable educational materials for them. In this sense, the teacher's selection of fairy tales and throw according to conquest, want to be able to create a great convenience in terms of fairy tales. Children's literature courses for pre-school teachers currently implemented by the theoretical part and the practical part of the teachers in this field, shortfalls.

DOĐRUDAN ATIF, ORTAK ATIF VE BİBLİYOGRAFİK EŐLEŐME YAKLAŐIMLARINA DAYALI OLARAK ARAŐTIRMA ALANLARININ DEĐERLENDİRİLMESİ

Burcu Umut ZAN*

Öz

Bilimin kendi içinde, önceki çalışmalarını dayanak olarak büyüyen kümülatif bir yapısı vardır. Bu nedenle ortaya konulan bilimsel bir çalışmanın kaynaklarının, ulaşılabilir, kontrol edilebilir ve ölçülebilir olması için yararlanılan kaynaĐa ait bibliyografik bileşenlerin eksiksiz aktarılması bilginin bilimselliĐinin bir gereĐidir. Bu çalışma kapsamında bilgi kaynaklarına niceliksel metodların uygulanması işlemi olan bibliyometri terimi açıklandıktan sonra atıf ilişkisinde üç temel yaklaşım olan doğrudan atıf, ortak atıf ve bibliyografik eşleşme ilişkileri betimlenmiş ve büyük bir hızla artan bilimsel bilginin analiz edilerek görselleştirilmesini sağlayan bibliyometrik haritaların önemi üzerinde durulmuştur. Çalışma kapsamında bibliyometrik haritalamada kullanılan görselleştirme araçlarından VOSviewer, CitNetExplorer ve HistCite programları karşılaştırmalı olarak incelenmiştir. Çalışmanın son basamaĐında atıf ilişkisinde üç temel yaklaşımı kullanarak analiz yapan araştırma makalelerinin genel bir deĐerlendirmesi yapılmıştır. Literatür deĐerlendirmesi sonucunda farklı bilim alanlarını deĐerlendiren çalışmalarda kullanılan; doğrudan atıf, dergi ve yazar ortak atıf ve doküman bibliyografik eşleşme yöntemlerinin birbirlerini farklı açılardan desteklediĐi ve tamamladıĐı sonucuna varılmıştır.

Anahtar Kelimeler: Bibliyometri; ortak atıf; doğrudan atıf; bibliyografik eşleşme; bibliyometrik haritalama.

EVOLUTION of RESEARCH SUBJECTS BASED on DIRECT CITATION, CO-CITATION and BIBLIOGRAPHICAL COUPLING APPROACHES

Abstract

In itself, science has a cumulative structure that is growing on the basis of previous studies. The complete transfer of the bibliographic components of the utilized sourced is a requirement of the scientific knowledge, to ensure the accessibility, controllability and measurability of a scientific study's sources. Within the scope of this study, after the bibliometry term, which is the process of applying quantitative methods to the information sources, is explained; the three main approaches, direct citation, co-citation and bibliographical coupling are described. Then the importance of bibliometric maps, which provide the visualization of the scientific knowledge that has been growing rapidly, has been emphasized. A comparative evaluation of VOSviewer, CitNetExplorer and HistCite programs was performed in

* Doç.Dr. Bartın Üniversitesi, Bilgi ve Belge Yönetimi Bölümü, burcumut@gmail.com, ORCID: 0000-0002-6249-3061

the visualization tools used in bibliometric mapping. In the last step of the study, a general evaluation of the research studies using three basic approaches was made. As a result of the literature review used in studies evaluating different fields of science; it has been concluded that direct citation, journal and author citation and document bibliographic mapping methods support and complement each other from different perspectives.

Key Words: Bibliometrics;co-citation; direct citation; bibliographic coupling; bibliometric mapping.

GİRİŞ

Bilgi kaynaklarına niceliksel metodların uygulanması işlemi olan bibliyometri konusundaki ilk çalışmaların 1920'lerden önce başlamış olduğu bilinmektedir (Forsman, 2008). Bu çalışma alanı kapsamında yapılan ilk tanımlardan biri E. Wyndham Hulme aittir. 1922 yılında Hulme bu çalışma alanını "istatistiksel bibliyografi" olarak tanımlamıştır. 1969 yılında Pritchard tarafından yapılan ve *Journal of Documentation*'da yayımlanan makalede "istatistiksel bibliyografi" teriminin yerine "bibliyometri" kullanımı önerilmekte ve bibliyometri "kitaplar ve iletişim ortamlarına istatistiksel ve matematiksel yöntemlerin uygulanması" şeklinde çok geniş kapsamlı olarak tanımlanmaktaydı (Brodaus, 1987, s. 373). Güncel bir tanımla, bibliyometri, bilimsel yayınların bibliyografik bileşenlerinden elde edilen bilgilerin sayısal analizler ve istatistikler yardımıyla incelenmesi olarak ifade edilebilmektedir. Bibliyometrik analizler belirli bir yılda yayımlanan makale sayısının belirlenmesi şeklinde tanımlayıcı nitelikte olabileceği gibi, bir makalenin kendisinden sonra gelen araştırmaları ne şekilde etkilediğini ortaya koymak amacıyla değerlendirici nitelikte de olabilmektedir.

Değerlendirici nitelik taşıyan bibliyometrik analizler, bilimsel yayınlara ait kaynakçaların matematiksel yöntemlerle değerlendirilmesini temel almaktadır. Atıf analizi olarak anılan bu yöntemler ile atıfların sıklıklarının ve desenlerinin ortaya çıkarılarak zaman içinde bir makalenin kendisinden sonra üretilen makaleleri ne şekilde etkilemiş olduğunun tanımlanmasına olanak sağlanmaktadır (McBurney ve Novak, 2002). Bu çalışmada değerlendirici nitelikte bibliyometrik analizler ele alınacağından, atıf teriminin tanımlanmasının yerinde olacağı düşünülmektedir. Bu bağlamda atıf; bilim insanları tarafından üretilen bilimsel yazınlarda, kendisinden daha önce üretilmiş benzer ve öncü çalışmaları kaynak gösterme davranışıdır. 19.yy da başlayan *atıf verme* davranışının (Zan, 2012, s.16) gerekçeleri Garfield tarafından 1965 yılında yapılan çalışmada maddeler halinde sıralamıştır. Garfield (1965, s.191), atıf vermenin temel gerekçelerini; yazarın araştırma konusuna öncülük edenlere saygı göstermesi, araştırma konusu ile ilgili olarak yazarın onayladığı konuları veya iddiaları desteklemesi ya da desteklemediği ve şüphe duyduğu fikirleri ortaya koyması, daha önce yapılan çalışmaların yöntemsel ve içeriksel olarak düzeltilmesi ya da kullanılması olarak sıralamaktadır. Böylece her yazar konu hakkında geçmişe yönelik atıf vererek okuyucuların önceki çalışmalara erişmelerine olanak sağlamakta aynı zamanda yeteri kadar duyulmamış bir fikir ya da kavramın tartışıldığı orijinal yayınların tanıtılmasına öncülük etmektedir. Atıf, kullanılan bilginin belgelendirilmesi olarak kabul edildiğinden bilimsel bilgiye erişmek isteyenler için öncelikli olarak önem içermektedir

Doğrudan Atıf, Ortak Atıf ve Bibliyografik Eşleşme Yaklaşımlarına Dayalı Olarak Araştırma Alanlarının Değerlendirilmesi

(Zan, 2012, s.17-18). Dolayısı ile bilimin kendi içinde, önceki çalışmaları dayanak olarak büyüyen kümülatif bir yapısı olduğunu belirtmekte yarar vardır. Bu nedenle ortaya konulan bilimsel bir çalışmanın kaynaklarının, ulaşılabilir, kontrol edilebilir ve ölçülebilir olması için yararlanılan kaynağa ait bibliyografik bileşenlerin eksiksiz aktarılması birikimsel olarak büyüyen bilginin bilimselliğinin bir gereğidir. Bilimsel yayınlar oluşturulurken yazar; kendi fikirlerini destekleyen ya da üzerinde durmak istediği tüm çalışmalara atıf yapmaktadır. Dolayısı ile atıf, belirli ortak noktaları kapsayan çalışmalar arasındaki açık ve resmi bağların kurulmasını sağlayan bileşen olma özelliğini taşımaktadır. Bununla birlikte spesifik bir konu kapsamında yapılan çalışmalara ait atıfların analiz edilmesi durumunda ilgili disiplinde kullanılan bir fikir ya da kavramın orjinlendiği, genişlediği veya benzeştiği yapının ortaya konması olasıdır. Bu tarz analizler, atıflar arasındaki ilişkiler üzerine yapılandırılmış atıf indeksleri sayesinde mümkün olmaktadır.

Atıf İndeksleri

Bibliyografik veri tabanları indeksledikleri dokümanlara ait; başlık, özet, yazar, kaynak, yıl vb. standart bibliyografik bilgileri kayıt altına almaktadır. Standart bibliyografik bilgiler ile birlikte doküman içinde atıf verilen kaynakları da kayıt altına alan bibliyografik veri tabanlarının varlığı mevcuttur (Van Eck; 2011, s. 2). Dokümanların kaynak olarak gösterdiği atıfların indekslenerek kayıt altına alınması sayesinde hangi belgelerin hangi belgelere atıfta bulunmuş olduğu kolaylıkla tespit edilebilir hale gelmektedir. Daha önce belirtilmiş olduğu üzere bu durum değerlendirici bibliyografik analizlerin yapılabilecek hale gelmesini sağlamaktadır. Bibliyografik veri tabanlarından *Web of Science (WoS)* ve *Scopus*, indeksledikleri multidisipliner dokümanlara ait hem standart bibliyografik bilgileri hem de dokümanların kaynak gösterdiği atıfları kayıt altına almaktadır. Bu iki büyük veri tabanının dışında *Google Scholar*'da atıf indeksleyen multidisipliner bir yapıya sahiptir. Ayrıca belirli disiplinlere ait bibliyografik veri tabanlarının varlığından da söz edilebilir (*Chemical Abstracts, MEDLINE, PubMed*). Ancak her bibliyografik veri tabanının atıf indeksi yapmadığı görülmektedir. Söz konusu durum atıf analizi yapılmasına, bir diğer ifade ile hangi makalenin diğer makaleleri ne şekilde etkilediğini belirlemeye imkan vermemektedir (Van Eck; 2011, s. 2). Yayının gerçek etkisi hakkında bilgi veren atıf analizi, yazarların ürettikleri fikirlerin diğer araştırmacılar tarafından kaynak olarak gösterilmesi temeline dayanmaktadır (Osca Lluch, Velasco, Lopez, & Haba, 2009). Bir makalenin kendisinden sonra üretilen makaleleri ne şekilde etkilemiş olduğunun tanımlanmasına olanak sağlayan atıf ilişkilerinde üç temel yaklaşım bulunmaktadır. Bunlar sırası ile doğrudan atıf, ortak atıf ve bibliyografik eşleşme ilişkileri olarak bilinmektedir (Van Eck, 2011, s.3-4).

Doğrudan Atıf, Ortak Atıf ve Bibliyografik Eşleşme

Doğrudan Atıf: Bu yaklaşımda; iki nesne arasındaki ilişki bir nesneden diğerine verilen atıf ile ölçülmektedir. Bir diğer ifade ile doğrudan atıf yeni bir çalışmanın önceki çalışmaya verdiği atıfların değerlendirilmesidir (Small, 1973). Doğrudan atıf

ilişkisi Şekil 1’de şematize edilerek sunulmuştur. Şekil 1’de numaralandırılarak verilen her daire bir dokümanı, dokümanlar arasındaki doğrular ise her dokümandan bir diğerine yapılan atfı temsil etmektedir. Şekil 1’de görüldüğü üzere doğrudan atıfta nesnelere yani dokümanlar arası ilişkiler tek yönlüdür ve güncelden geçmişe doğru uzanmaktadır. Doğrudan atıf ilişkisinin oluşturulması ile birlikte yazarların ürettikleri fikirlerin, diğer araştırmacılar tarafından kaynak olarak gösterilmesi temeline dayanılarak, sonraki çalışmalarını ne şekilde etkilediği hakkında fikir sahibi olmak mümkündür. Ortak atıf ve bibliyografik eşleşme yaklaşımlarından farklı olarak doğrudan atıf ilişkisi asimetrik, bir ürün sunmaktadır (Van Eck, 2011, s.4).

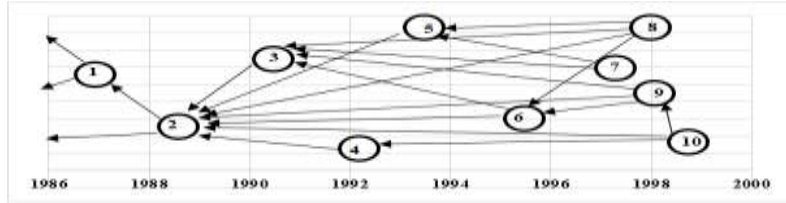

Şekil 1: Doğrudan Atıf İlişkisi

Ortak Atıf: Marshakova ve Small birbirlerinden bağımsız olarak yaptıkları çalışmalarda bibliyografik eşleştirmeye benzer varyasyonda ortak atıf yaklaşımını geliştirmişlerdir (Marshakova, 1973; Small, 1973). Bu yaklaşım iki nesne arasındaki ilişkiyi iki nesnenin kaç kez ortak atıf verildiği sayısına dayandırılarak yapılmaktadır. Şekil 2’de ortak atıf ilişkisi şematize edilerek sunulmuştur. Şekil 2’de numerik olarak isimlendirilen her dikdörtgen atıf veren dokümanı, alfabetik olarak isimlendirilen her dikdörtgen ise kaynak olarak gösterilen dokümanı temsil etmektedir. Bu doğrultuda Şekil 2’de A ve B dokümanlarına atıf veren üç adet doküman görülmektedir. Bu durum, A ve B dokümanlarının üç adet ortak atfı olduğu anlamına gelmektedir (Van Eck, 2011, s.4-5). İki kaynağın aynı anda atıf olarak verildiği durumlar zaman içinde artış gösterirse, söz konusu bu iki kaynağın aralarında benzer bir ilişki olduğu ifade edilebilmektedir. Ayrıca beraber olarak bu iki kaynağa verilen atıf sayısı arttıkça ortak atıf gücünün daha kuvvetli olacağı belirtilmektedir (Martins, 2011). Doğrudan atıf ilişkisinin sunulduğu Şekil 1 ile ortak atıf ilişkisinin sunulduğu Şekil 2 incelendiğinde; doğrudan atıftan farklı olarak ortak atıf analizi sayesinde birbirine atıf vermemesine rağmen birbirleri ile ilişkili geçmiş kaynakların tespit edilmesinin mümkün olduğu anlaşılmaktadır.

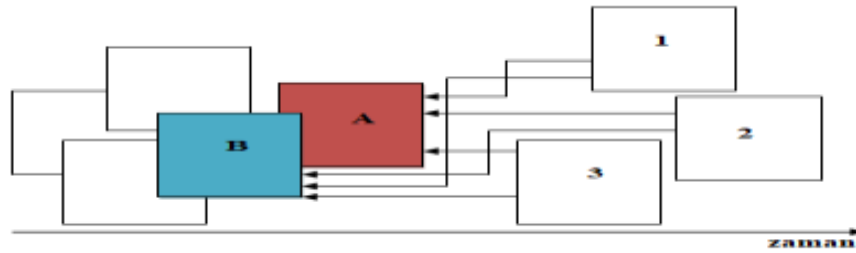

Şekil 2: Ortak Atıf İlişkisi

Doğrudan Atıf, Ortak Atıf ve Bibliyografik Eşleşme Yaklaşımlarına Dayalı Olarak Araştırma Alanlarının Değerlendirilmesi

Bibliyografik Eşleşme: Referans listelerinde bir ya da daha fazla ortak kaynağa atıf gönderdiği tespit edilen dokümanlar bibliyografik eşleşmiş dokümanlar olarak nitelendirilmektedir (Kessler, 1963). Başka bir ifade ile bibliyografik eşleşme; farklı iki kaynaktan aynı yayına atıf yapılması olarak tanımlanmaktadır (Rehn, Gornitzki, Larsson ve Wadskog, 2014, s.7) Bu yaklaşım ortak atıf yaklaşımının tam tersidir. Bibliyografik eşleşme yaklaşımında, iki nesne arasındaki ilişki nesnelerin verdikleri ortak sayıdaki atıflar ile ölçülür. Şekil 3’de bibliyografik eşleşme ilişkisi şematize edilerek sunulmuştur. Şekil 3’de alfabetik olarak isimlendirilen her dikdörtgen atıf veren dokümanı, numerik olarak isimlendirilen her dikdörtgen ise kaynak olarak gösterilen dokümanı temsil etmektedir. Bu doğrultuda Şekil 3’de, A dokümanı ve B dokümanı tarafından ortak olarak hem 1 numaralı dokümana hem de 2 numaralı dokümana atıf verildiği görülmektedir. Bu durumda A ve B dokümanları tarafından ortak olarak iki adet dokümana atıf verilmiş ise A ve B dokümanın bibliyografik eşleşme kuvveti iki olarak tanımlanmaktadır. Bibliyografik eşleşme ile ortak atıf arasındaki farklılık; bibliyografik eşleşmenin iki kaynak doküman arasındaki ilişkiyi, ortak atıfın ise atıf verilen dokümanlar arasındaki ilişkiyi ölçüyor olmasıdır.

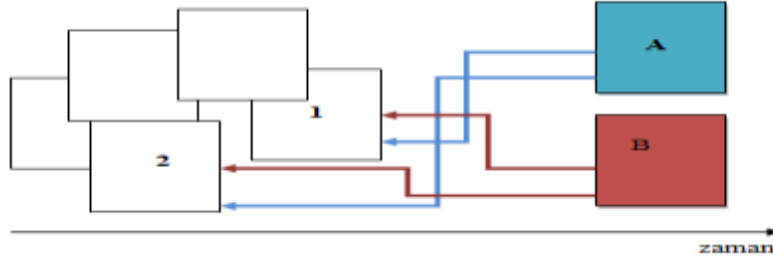

Şekil 3: Bibliyografik Eşleşme İlişkisi

Small 1973 yılında yaptığı çalışmada; ortak atıf, bibliyografik eşleşme ve doğrudan atıf ilişkisini birlikte ele almıştır. Small, *Parçacık Fiziği* konu başlığından aldığı makaleler arasındaki ilişkiyi bu üç yaklaşımı kullanarak bir matris eşliğinde sunmuştur. Small’ın 1973 yılında yaptığı çalışmada aldığı örnekler ve oluşturmuş olduğu matris basitleştirilerek ele alınmış, bu doğrultuda Şekil 4 ve Tablo 1 oluşturulmuştur. Şekil 4’de dokümanların her biri P1, P2, P3, P4, P5 ve P6 olarak şematize edilmiş, dokümanlar arasındaki ilişkiler basit ağlar oluşturularak aktarılmıştır. Şekil 4’de dokümanlar arasındaki atıf ilişkileri (doğrudan atıf, ortak atıf ve bibliyografik eşleşme) ayrı ayrı verilirken, Tablo 1’de sunulan matriste her bir dokümanın bir diğeri arasındaki atıf ilişkisi aynı anda değerlendirilebilmektedir. Şekil 4 incelendiğinde; P1 dokümanının, P2 ve P4 dokümanına, P2 dokümanının, P4, P5 ve P6 dokümanına, P3 dokümanının, P4 dokümanına, P4 dokümanının P5 ve P6 dokümanlarına atıf verdiği görülmektedir. Dokümanlar arası doğrudan atıf ilişkisinden yola çıkılarak dokümanlar arasındaki ortak atıf ve bibliyografik eşleşme ilişkilerinin hesaplanması mümkündür. Dolayısı ile dokümanlar arasındaki doğrudan atıf ilişkisi değerlendirildiğinde; P2 ile P4 dokümanlarının, P4 ve P5 dokümanlarının, P4 ve P6 dokümanlarının ortak olarak atıf verilme sayısının bir (1) olduğu, P5 ve P6

BURCU UMUT ZAN

dokümanlarının ortak olarak atıf verilme sayısının iki (2) olduğu tespit edilmektedir. Yine dokümanlar arasındaki doğrudan atıf ilişkisi değerlendirildiğinde, P1 ve P2 dokümanlarının P2 ve P3 dokümanlarının ve P1 ve P3 dokümanlarının bibliyografik eşleşme olarak eşleşme sayısının bir (1), P2 ve P4 dokümanları arasındaki bibliyografik eşleşme sayısının iki (2) olduğu görülmektedir.

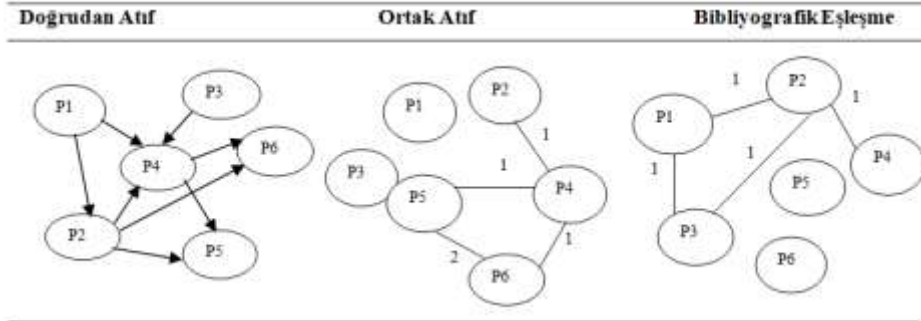

Şekil 4. Dokümanları arasındaki doğrudan atıf, ortak atıf ve bibliyografik eşleşme ilişkileri

Şekil 4’de şematize edilen her bir dokümanın bir diğeri arasındaki atıf ilişkisi, Tablo 1’de sunulan matriste, sayısal olarak değerlendirilebilmektedir.

Tablo 1. Ortak atıf, bibliyografik eşleşme ve doğrudan atıf matrisi

	P1	P2	P3	P4	P5	P6	Açıklama
P1		0	0	0	0	0	Ortak Atıf
		1	1	0	0	0	Bib. Eşleşme
		Var	Yok	Var	Yok	Yok	Doğrudan Atıf
P2	0		0	1	0	0	Ortak Atıf
	1		1	2	0	0	Bib. Eşleşme
	Var		Yok	Var	Var	Var	Doğrudan Atıf
P3	0	0		0	0	0	Ortak Atıf
	1	1		0	0	0	Bib. Eşleşme
	Yok	Yok		Var	Yok	Yok	Doğrudan Atıf
P4	0	1	0		1	1	Ortak Atıf
	0	2	0		0	0	Bib. Eşleşme
	Var	Var	Var		Var	Var	Doğrudan Atıf
P5	0	0	0	1		2	Ortak Atıf
	0	0	0	0		0	Bib. Eşleşme
	Yok	Var	Yok	Var		Yok	Doğrudan Atıf
P6	0	0	0	0	1	2	Ortak Atıf
	0	0	0	0	0		Bib. Eşleşme
	Yok	Var	Yok	Var	Yok		Doğrudan Atıf

Bibliyografik eşleşme (Kessler, 1963) ve ortak atıf analizi (Marshakova, 1973; Small, 1973) yaklaşımlarının her ikisinde de yayınlar kendi geçmişlerinin izlerini sürmektedir. İki doküman arasındaki bibliyografik eşleşme ve ortak atıf ilişkileri üçüncü bir dokümanı ortaya çıkarmaktadır. İki doküman, başka bir doküman (üçüncü doküman) tarafından atıf verildiğinde, bunlar arasında bir ortak atıf ilişkisi ortaya çıkmaktadır. Bir çift doküman diğer dokümanlar tarafından ne kadar çok atıf verilirse bu çift arasındaki ortak atıf kuvveti artmaktadır (Small 1973, s. 265). Benzer şekilde iki doküman aynı dokümana atıf verir ise, bu iki doküman bibliyografik olarak eşleşmiştir

Doğrudan Atıf, Ortak Atıf ve Bibliyografik Eşleşme Yaklaşımlarına Dayalı Olarak Araştırma Alanlarının Değerlendirilmesi

(Kessler, 1963). İki doküman tarafından ortak olarak verilen atıf sayısı artar ise bu iki doküman arasında bibliyografik eşleşme kuvveti artar. Hem bibliyografik eşleşme hem de ortak atıf kuvveti yüksek olan iki doküman arasındaki ilişki benzer konuda yapılan bir çalışmayı ifade etmektedir. Bibliyografik eşleşme, zaman içinde statik olarak kalan, geriye dönük verilerin benzerliklerinin ölçülmesini yapmaktadır. Bu durumun aksine ortak atıf, yeni çalışmaların verdiği atıflara bağlı olarak zaman içinde değişir, dinamik bir yapısı vardır (Small, 1973, s.265). Bu durum bibliyografik eşleşme ile ortak atıf arasındaki temel fark olarak ifade edilmektedir. Ortak atıf analizi 1970'li yıllarda fiili bir standart olarak kabul edilmiş ve sonraları da tercih edilen bir analiz olma konumunu taşımıştır (Boyack ve Klavans, 2010, s.2390). Ancak son dönemlerde bibliyografik eşleşme yaklaşımı da tercih edilmeye başlanmıştır. Kümeleme için ihtiyaç duyulan bağlantıların oluşması için geniş bir zaman dilimine ihtiyaç duyulması nedeni ile doğrudan atıf yaklaşımı görselleştirme çalışmalarında geniş bir kullanım alanı bulamamıştır (Shibata, Kajikawa, Takeda ve Matsushima, 2008, s.572; Boyack ve Klavans, 2010, s.2390; Van Eck ve Waltman, 2014, s.1). Bu üç yaklaşım birbiri ile kombine edilmemiş olmasına rağmen, Small (1997), dokümanların birbirine benzerliğinin ölçülmesinde, bu üç yaklaşımı birlikte kullanılmasını öngören “*combined linkage*” adlı bir öneri sunmuştur.

Bibliyometri, her çeşit bibliyografik verinin niceliksel olarak değerlendirilmesinin yapıldığı bir bilim alanıdır. Bilimsel literatürün baş döndürücü bir şekilde genişleyen hacmi karşısında, literatürü tanımlayabilmek adına, bibliyometrik araştırmaların artış gösterdiği bilinmektedir. İncelenen bilimsel literatürün gelişiminin; güncel, kapsamlı ve tarafsız bir şekilde analiz edilebilmesi için, literatürü görsel sunumlar ile destekleyen bilgisayar tabanlı araç ve yöntemlerden yararlanılmaktadır. Bibliyografik verilere dayanan nicel yöntemler aracılığıyla bilimsel literatür görsel olarak sunulabilmekte ve farklı amaçlara hizmet eden bibliyometrik haritalar oluşturulabilmektedir. Genel olarak bibliyometrik haritanın amacı belirli bir konudaki bilimsel literatürün içinde var olan araştırma alt alanlarının belirlenmesi, bu alanların birbirleri ile olan ilişkilerinin tespit edilmesi, karşılıklı olarak alanların birbirlerinden nasıl etkilendiklerinin incelenmesi ve yüksek performans gösteren alanların belirlenmesi gibi genel çerçevenin tanımlanması yönünde olmaktadır (Van Eck, 2011, s.1-2).

Bibliyometrik Haritalama

Bibliyometrik haritalama, bilimsel literatürün niceliksel bibliyometrik verilerine dayanılarak oluşturulmuş görsel sunumdur (Van Eck, 2011, s.10). Bibliyometrik bir harita, literatüre ait nesnelere, nesne gruplarını, nesnelere birbirleri ile olan ilişkilerini görselleştirmektedir. Kapsamlı bir bibliyometrik haritanın oluşturulabilmesi için, haritada sadece nesnelere değil, nesnelere birbirleri ile olan ilişkilerinin de gösterilmesi gerektiği bilinmektedir. Çalışma konusu olarak dergiler, dokümanlar veya yazarlar alındığında nesnelere birbirleri ile olan ilişkisi atıf ilişkileri ile ölçülmektedir (Van Eck, 2011, s.3). Bibliyometrik haritalama da zor olan kapsamlı ve sistematik olarak genel görünümü yansıtmaktır. Bibliyometrik haritalar, genel olarak belirli bir

alandaki bilimsel literatür üzerindeki genel bakışı ortaya koymayı amaçladığı gibi (Van Eck, 2011, s.3), bilimsel literatürün zaman içindeki gelişiminin gözlemlenmesine de odaklanmaktadır (Garfield, Pudovkin ve Istomin, 2003). Haritalama çalışmaları, 1950'li yıllarda ağ çiziminin gelişmesi ve 1960'larda bugün bibliyometrik analizlerde sıklıkla başvurulan Web of Science'in başlangıcını oluşturan Science Citation Index'in ortaya çıkmasıyla hız kazanmaya başlamıştır. Science Citation Index verileri ile bu alandaki öncü çalışmalar olarak adlandırılan "Bilim Tarihinin Yazımında Atıf Verilerinin Kullanımı" (Garfield, 1965) ve "Bilimsel Bildirilerin Ağları" (Price, 1965) başlıklı çalışmalar oluşturulmuştur.

Bilimsel haritalar, birincil olarak akademik araştırmalar yerine daha çok pratik amaçlar doğrultusunda kullanılan yaklaşımlar olarak gelişmeye başlamıştır (Boyack ve Klavans, 2010, s.2389). Gerçek hayatta araştırma geliştirme ve planlama aşamalarında karşılaşılan problemlerin çözümünde karar verici pozisyonunda olanlar için sayısal ölçümlere ek olarak elde edilen görsel haritaların önemi çok fazladır. Bu kapsamda bilim politikalarının oluşturulması ve araştırmaların yönetilmesinde, fon sağlayıcılar, üniversiteler ve hükümetler tarafından alınacak kararların desteklenmesi amacı ile kullanılabilir (Debackere ve Glänzel, 2004, s.59; Boyack ve Klavans, 2010, s.2389).

Bir bibliyometrik harita, bibliyometrik bir ağın görsel sunumudur. Bu görselleştirmenin yapılabilmesi için kullanılan CiteSpace¹, Gephi² ve Pajek³ gibi pek çok programın varlığından söz edilebilmektedir. Bu çalışmada bibliyometrik haritalamada sıklıkla kullanılan görselleştirme araçlarından VOSviewer, CitNetExplorer ve HistCite adlı programlar alt başlıklarda aktarılmaktadır.

Bibliyometrik Haritalamada Kullanılan Görselleştirme Araçları

CitNetExplorer: Bilimsel yayınların doğrudan atıf analizlerinin yapılarak, görselleştirilmesinde kullanılan bir yazılım aracı olan CitNetExplorer, Van Eck ve Waltman tarafından Leiden Üniversitesi Bilim ve Teknoloji Araştırmaları Merkezinde (CWTS: Center for Science and Technology Studies) geliştirilmiştir. CitNetExplorer⁴ programı bedelsiz olarak indirilebilmektedir. Sadece doğrudan atıf analizi yapabilen bu program yalnızca WoS'dan alınan verileri işleyebilmektedir. Yayınlar arasındaki atıf ilişkisini kullanan CitNetExplorer programı ile yapılan bir analiz sayesinde; bir araştırma alanının zaman içindeki gelişiminin görülmesi, oluşturulan yayınların birbiri üzerindeki etkisinin görülmesi, bir araştırmacının diğer araştırmacıları ne şekilde etkilediğinin görülmesi, bir araştırma alanında ilgili yayınların görülmesi olanaklı hale gelmektedir. CitNetExplorer ile oluşturulan doğrudan atıf ağları üzerinde etkileşimli çalışma yapılabilir. Etkileşimli çalışma, oluşturulan doğrudan atıf ağı üzerinde sadece belirli bir kümenin seçilerek, bu küme üzerinde derinlemesine analiz yapılmasını mümkün kılmaktadır. Bu sayede atıf ağı içerisinde var olan ilişkilerin

¹İlgili programa <http://cluster.cis.drexel.edu/~cchen/citespace> adresinden erişilebilir

²İlgili programa <http://gephi.github.io> adresinden erişilebilir

³İlgili programa <http://vlado.fmf.uni-lj.si/pub/networks/pajek/> adresinden erişilebilir

⁴ CitNetExplorer programı www.citnetexplorer.nl

Doğrudan Atıf, Ortak Atıf ve Bibliyografik Eşleşme Yaklaşımlarına Dayalı Olarak Araştırma Alanlarının Değerlendirilmesi

detaylı incelemesi yapılabilmektedir. Ayrıca görselleştirme araçları Google Haritalara benzer bir yaklaşım sunmaktadır. Bu sayede istenilen küme üzerine yakınlaşma ve kaydırma yapılabilmektedir. Oluşturulan görselin kayıt altına alınması ve aktarılmasında diğer programlar ile uyumlu çalıştığı görülmektedir (Word, PowerPoint vd.) (CiteNetExplorer, 2019). CitNetExplorer programı ile ilgili detaylı analiz ve görselleştirme örneklerine Van Eck ve Waltman'ın 2014 tarihli çalışmasından erişilebilmektedir.

HistCite: Doğrudan atıf ağlarını yapılandırarak görselleştiren HistCite adlı program Eugene Garfield tarafından geliştirilmiştir (Garfield, Pudovkin ve Istomin, 2003). Program, doğrudan atıf analizi ve görselleştirilmesinde kullanılmaktadır. Programın kullanılabilir olması için verilerin yalnızca WoS veritabanından aktarılması gerekmektedir. Kişisel kullanımlar için uygun olan HistCite⁵, bedelsiz olarak indirilebilmektedir.

VOSviewer: Bibliyometrik ağların yapılandırılmasında kullanılan VOSviewer programı, Van Eck ve Waltman tarafından Leiden Üniversitesi Bilim ve Teknoloji Araştırmaları Merkezinde geliştirilmiştir. *VOSviewer*⁶ programı bedelsiz olarak indirilebilmektedir. VOSviewer programı ile birlikte; dergilere, araştırmacılara veya yayınlara ait ağlar; ortak atıf, bibliyografik eşleşme veya ortak yazar ilişkilerine göre yapılandırılabilirdiği gibi doküman içinde kullanılan kelimeler, terimlerin birlikte var olma veya ortak kullanıma (co-occurrence) durumları gözetilerek de oluşturulmaktadır. Analiz edilen veri sonucunda oluşan kümeler, çeşitli parametreler kullanılarak detaylı olarak görüntülenebilmektedir. Bunun dışında VOSviewer kullanıcılarına veri temizleme basamağında yardımcı olacak özellikler sunmaktadır. Ayrıca, VOSviewer; WoS, Scopus ve Pubmed veri tabanlarından alınan verileri işleyebilmektedir. VOSviewer'a ait görselleştirme araçları Google Haritalara benzer bir yaklaşım sunmaktadır. Bu sayede yakınlaştırma ve kaydırma yapılabilmektedir. Yüksek çözünürlükte ekran görüntülerinin farklı dosya formatlarında kaydedilmesine olanak tanımaktadır (VOSviewer, 2019). VOSviewer programı özellikleri ve kullanımı ile ilgili detaylı bilgiye, Van Eck ve Waltman (2015) tarafından hazırlanan "VOSviewer Manual" adlı kılavuzdan erişilmektedir.

Yapılan çalışmalar değerlendirildiğinde, doğrudan atıf ağlarının, analizi ve görselleştirilmesi çalışmalarının ortak atıf ve bibliyografik eşleşmeye kıyasla daha az ilgi gösterilen bir yöntem olarak kaldığı görülmektedir (Shibata, Kajikawa, Takeda ve Matsushima, 2008, s.572; Boyack ve Klavans, 2010, s.2390; Van Eck ve Waltman, 2014, s.1). İlginin daha çok ortak atıf ve bibliyografik eşleşme çalışmalarına gösterilmiş olduğu, bu nedenle ortak atıf ve bibliyografik eşleşmenin analiz edilmesi ve görselleştirilmesi amacı ile pek çok tekniğin geliştirilmiş olduğu bilinmektedir.

Sadece doğrudan atıf ağlarının oluşturulmasında kullanılan CitNetExplorer ve HistCite karşılaştırıldığı zaman CitNetExplorer'ın oluşturulduğu teknoloji göz önüne alındığında pek çok işlemi ayrıntılı olarak yapabildiği, dikkat çekmektedir.

⁵ HistCite programı <https://researchhub.org/bibliometrics/>

⁶ VOSviewer programı <http://www.vosviewer.com/>

CitNetExplorer'ın milyonlarca yayın ve atıf verisi işleyebilir pozisyonda olduğu ve atıf ağı içinde zaman boyutu ile birlikte derinlemesine inceleme yapılmasını olanaklı kıldığı görülmektedir. Doğrudan atıf analizi aracı olan CitNetExplorer; bir araştırma alanının zaman içinde geçirdiği gelişimi ayrıntılı olarak incelemek üzere kullanılabilir. Bu amaç Garfield'ın geliştirdiği ve HistCite'in temel felsefesi olan algoritmik historiyoğrafi (Garfield, Pudovkin ve Istomin, 2003) amacı ile örtüşmektedir. Her ne kadar HistCite günümüz teknolojisi ile geliştirilen bir araç olmasa da, HistCite'in kişisel kullanımda yeterli olabileceği düşünülmektedir. Buna göre HistCite incelenen alan içinde en etkili yayınları, yayınların birbiri ile olan atıf ilişkilerini yıl sıralaması ile birlikte gözler önüne serebilmektedir. Sonuç olarak HistCite'in; kullanımında da incelenen alan kapsamında zaman içinde var olan gelişim ve değişim gözlenebilmektedir.

Literatür Değerlendirmesi

Çalışma kapsamında literatür değerlendirmesi öncelikli olarak bu konunun orjinlendiği Kütüphanecilik ve Bilgi Bilim alanı üzerine yapılan çalışmalar ve son olarak diğer alanlarda öne çıkan çalışmaların incelenmesi üzerine yapılandırılmıştır.

Persson 1994 yılında, "Journal of the American Society for Information Science" dergisinin 1986-1990 yılları arasında yayımladığı 209 adet makale üzerinde çalışmıştır. Değerlendirilmesi planlanan veriler SSCI'nin CD-ROM versiyonundan temin edilmiştir. Makalelerin entelektüel altyapısının belirlenmesi amacı ile ortak atıf analiz çalışması yürütülmüştür. Çalışmada, en fazla ortak atıf alan yazarlar için oluşturulan haritanın diğer yöntemler kullanılarak oluşturulanlar ile arasında önemli benzerlik olduğu belirtilmiştir. Önde gelen araştırma alanlarının belirlenmesi için atıf tabanlı bibliyografik eşleşme aynı veri setine uygulanmıştır. Çalışmada, bibliyografik eşleşme ve ortak atıf analizlerinin sonucunun önemli oranda benzerlik gösterdiği vurgulanmış ve bibliyografik eşleşme ve ortak atıf analizleri sonuçlarında keskin bir farklılık görülmediğini tespit etmiştir.

De Moya-Anegón, Jimenez ve De La Moneda (1998) tarafından yapılan çalışmada, 1985-1994 yılları arasında İspanyol araştırmacıların "Kütüphane ve Bilgi Bilim" alanındaki çalışmaları ortak atıf analizi yöntemi kullanılarak incelenmiştir. Çalışmanın amacını, ülkenin bu alanda önde gelen çalışma konularının ve yapısının belirlenmesi oluşturmaktadır. Çalışma sonucunda "bibliyometri ve enformetri" ile "kütüphanecilik" konularının bu alanda ağırlıklı olarak kendini gösteren iki ana tema olduğu tespit edilmiştir.

Åström (2002), 1998 ve 2000 yılları arasında "Kütüphane ve Bilgi Bilim" konulu dergilerde yayımlanmış olan makaleleri anahtar kelime birlikteliği, ortak atıf analizi ve anahtar kelime birlikteliği ile ortak atıf analizi yaklaşımlarının kombinasyonu olarak belirlediği üç yaklaşımı kullanarak değerlendirmiştir. En fazla atıf verilen 52 yazar ve en sık kullanılan 47 anahtar kelimenin belirlendiği bu çalışmada analiz verileri kütüphane ve bilgi bilim alanındaki dokuz dergiden alınan 1135 SSCI kaydı ve Educational Resources Information Center (ERIC) veritabanı kullanılarak derlenmiştir. Çalışma sonucunda atıf ve anahtar kelimeler üzerine yapılan bibliyometrik analizlerin

Doğrudan Atıf, Ortak Atıf ve Bibliyografik Eşleşme Yaklaşımlarına Dayalı Olarak Araştırma Alanlarının Değerlendirilmesi

birbirine çok yakın sonuçlar verdiği tespit edilmiştir. Åström 2007 yılında yaptığı bir başka çalışmada “Kütüphane ve Bilgi Bilim” alanına önderlik eden çalışma konularının değişimini ortak atıf analizi metodunu kullanarak ortaya koymaya çalışmıştır.1990-2004 yılları arasındaki süreci 5’er yıllık periyotlara bölerek, 21 adet alan dergisini ortak atıf analiz yöntemi ile incelemiş ve alandaki entelektüel gelişimi ve yönelimi gözlemlemiştir.

Zhao ve Strotmann (2008), 1996-2005 yılları arası dönemde, “Bilgi Bilim” alanının entelektüel yapısını ve araştırma aktivitelerini incelemek üzere bir çalışma yürütmüşlerdir. Çalışmada yazarlar bibliyografik eşleşme ve ortak atıf analizi olmak üzere iki yaklaşım kullanmışlardır. Araştırmacılar, çalışmada kullanılan iki yöntemin birbirini tamamladığı sonucuna varmışlar ve bu kombinasyonun daha kapsamlı bir bakış açısı sergilediği fikrini desteklemişlerdir.

Ma, Dai, Ni ve Li (2009); bibliyografik analizlerde sıklıkla başvurulan ISI Web of Knowledge yerine daha geniş bir ağa sahip olduğu bilinen Google Scholar’ı kullanarak, Çinli bilim insanlarının “Kütüphane ve Bilgi Bilim” alanında yapmış oldukları çalışmaları ortak atıf yaklaşımı ile değerlendirmişlerdir. Çalışmada, Çinli araştırmacıların ürettiği yayınlarda Bilgi Bilim alanındaki entelektüel yapı tanımlanması amaçlanmıştır. İlgili alanda önde gelen 31 adet bilim insanı seçilerek araştırma yapılmış ve bilgi bilim alanında çalışılan ana konular belirlenerek görselleştirilmiştir. Aynı zamanda Kütüphane ve Bilgi Bilim alanında Çin ve diğer ülkeler arasında var olan benzerlikler ve farklılıklar üzerinde durulmuştur. Ma (2012), bir sonraki çalışmasında “Kütüphane ve Bilgi Bilim” alanının entelektüel yapısının tanımlanmasında bibliyografik eşleşme yaklaşımını kullanmıştır. Yalnızca Çinli bilim insanlarının üretimlerinin değerlendirildiği bu çalışmada, Çin Sosyal Bilimler Atıf İndeksi kullanılarak veriler toplanmıştır. Çalışma sonunda yazar bibliyografik eşleşmenin belirli bir çalışma alanının entelektüel yapısını ortaya koymakta tercih edilebilir bir yöntem olduğu belirtilmiştir. Yazar ortak atıf ile yazar bibliyografik eşleşme yaklaşımları karşılaştırdığında, belirli bir alanın entelektüel değerlendirilmesinin yapılmasında daha kapsamlı ve somut sonuçların bibliyografik eşleşme lehine sonuçlar alındığı belirtilmiştir.

Qiu, Dong ve Yu (2014) yaptıkları çalışmada, “Kütüphane ve Bilgi Bilim” alanındaki 30 adet dergiye; ortak yazar, yazar temelli ortak atıf ve bibliyografik eşleşme, kelime temelli yazar eşleşmesi ve dergi temelli yazar eşleşmesi uygulamaları yapılmıştır. Bu kadar fazla sayıda yaklaşımın aynı anda kullanılmasının nedeni olarak her yaklaşımın kendine özgü olması gösterilmektedir. Nitekim çalışma sonunda, bu yaklaşımların birleştirildiği zaman kapsamlı bir entelektüel haritanın ortaya çıktığı belirtilmiştir.

Chang, Huang ve Lin tarafından 2015 yılında “Kütüphane ve Bilgi Bilim” alanı üzerine bir inceleme yapılmıştır. Çalışma, 1995-2005 yılları arasındaki 5’er yıllık dönemler içerisinde disipline ait değişimlerin izlenmesine odaklanmıştır. Çalışmada anahtar kelime analizi, bibliyografik eşleşme ve ortak atıf analizi olmak üzere üç ayrı yaklaşım kullanılmıştır. Analizlerden elde edilen sonuçların farklılıkları ve benzerlikleri çalışma kapsamında değerlendirilen alan üzerinde daha derinlemesine

sonular ıkartılmasına sebep olmuştur. Sonular incelendiğinde bibliyografik eşleşme ve ortak atıf analizlerinin benzer olduėu sonucuna varılmıştır.

Kütüphane ve Bilgi Bilim dışındaki farklı alanlarda da, bibliyografik eşleşme ve ortak atıf yöntemlerinin kullanılarak ilgili alanın entelektüel yapısını tanımlama gayretinde olan pek çok alıřmanın yürütüldüėü görülmektedir. Sharabchiev (1989), immünoloji konu başlıėı kapsamında 1981 yılında Science Citation Index (SCI) veritabanından aldıėı bibliyografik verileri kullanarak kümeleme analizi yapmıştır. alıřmada bibliyografik eşleşme ve ortak atıf yöntemlerini karşılařtırmıştır. alıřmanın sonuları her iki yöntemin birbiri ile karşılaştırılabilir olduėunu ve her iki yöntemin birbirini tamamladıėını desteklemiştir. Genel olarak ise bilim haritasının iziminde ve bibliyografik baėlantıların ortaya ıkmasında ortak atıf analizinin daha iyi bir performans gösterdiėi sonucuna varılmıştır.

Jarneving (2005), bibliyografik eşleşme ve ortak atıf analizini kullanarak yaptıėı alıřmada 73.379 makalenin olduėu bir veri kümesi kullanmıştır. alıřmada öncelikli olarak Journal Citation Reports kullanılarak evre bilimi alanındaki 50 dergi tespit edilmiř, daha sonra dergilere ait veriler SCI'in CD-ROM versiyonundan temin edilmiřtir. İki yöntem ile elde edilen sonuların karşılaştırılması yapılmıřtır. Karşılaştırma bibliyografik olarak eşleşmiř dokümanların kelime profili kümelemeleri ile belirli ortak atıf almıř olan dokümanların kelime profili kümelemelerinin eşleştirilmesi yolu ile gerçekleştirilmiřtir. Bulgular önde gelen alıřma alanlarının belirlenmesinde iki yöntemde farklı sonular gösterdiėini iřaret etmiřtir. Jarneving bu alıřmanın sonunda arařtırmanın detaylı bir niteliksel alıřma ile daha açıklayıcı sonulara kavuřturulabileceėi sonucuna varmıřtır.

Shibata, Kajikawa, Takeda ve Matsushima (2009) yürüttükleri karşılařtırmalı alıřmada ortak atıf, bibliyografik eşleşme ve doğrudan atıf yaklařımlarını fizik alanında kullanmıřlardır. Bu alıřmada, doğrudan atıf, bibliyografik eşleşme ve ortak atıf analizleri ile incelenen alanda hâkim arařtırma konularının belirlenmesi amaç edinilmiřtir. Fizik alanındaki konu başlıkları kapsamında 3.510 ile 23.459 makale arasında deėiřen veri setleri, kümelerin büyüklüėü, atıf hızı, baėlantı yoğunluėu ölçümleri kullanılarak karşılaştırılmıřtır. alıřma sonunda doğrudan atıfın en iyi veri olduėu, bununla birlikte bibliyografik eşleşmenin ortak atıf analizinden daha iyi sonular verdiėi belirtilmiřtir. Sonuç olarak doğrudan atıf analizinin en hızlı ve sonuların tespit edilmesinde en iyi, ortak atıfın ise en kötü metot oluėu sonucuna varılmıřtır.

Boyack ve Klavans tarafından 2010 yılında yürütölen alıřmada, 2004-2008 dönemine ait biyomedikal literatür üzerine deėerlendirmeler yapılmıřtır. 2.153.769 adet makale üzerinde alıřma sürdürölmüřtür. Bu alıřmada ortak atıf, bibliyografik eşleşme, doğrudan atıf ve karma yaklařım olarak adlandırılan atıf temelli bibliyografik eşleşme kullanılmıřtır. Dört yaklařımın her biri biyomedikal alanını tanımlayabilecek bir yol olarak kabul edilmiřtir. Atıf tabanlı üç yaklařım karşılařtırıldıėında doğruluk aısından bibliyografik eşleşmenin, ortak atıf analizini biraz geride bıraktıėı, doğrudan atıf analizinin ise bu alıřmada deėerlendirilecek en son yaklařım olarak kabul edildiėi

Doğrudan Atıf, Ortak Atıf ve Bibliyografik Eşleşme Yaklaşımlarına Dayalı Olarak Araştırma Alanlarının Değerlendirilmesi

belirtilmiştir. Hibrid yaklaşımın ise; her bakımdan bibliyografik eşleşme ile geliştirilmesi gereken sonuçlar ortaya çıkardığı üzerinde durulmuştur.

Huang ve Chang (2015), hem bibliyografik eşleşme hem de ortak atıf analizi yaklaşımlarını kullanarak OLED (organic light-emitting diode: organik ışık yayan diyot) alanı üzerine bir analiz çalışması yürütmüşlerdir. Kullanılan iki yaklaşım karşılaştırılarak bu yaklaşımlar arasındaki farklılıklar belirlenmiş ve yaklaşımların daha verimli olduğu noktalar değerlendirilerek alanı incelemesi yapılmıştır. Yapılan çalışma sonucunda bibliyografik eşleşme ve ortak atıf analizleri sonuçlarında keskin bir farklılık görülmediği tespit etmiştir.

Bu alanda yurt içinde yapılan çalışmalarda daha çok bir derginin bibliyometrik özelliklerinin değerlendirilerek yayımlanan makalelerin konularının ve alt konu başlıklarının tespit edilmesi, ortak yazarlık durumunun ortaya konulması, en üretken araştırmacıların belirlenmesi, yazarların bağlı oldukları kurumlara göre değerlendirilmesi ve yapılan atıfların incelenmesi yönünde araştırmaların varlığı dikkat çekmektedir. Ayrıca benzer araştırmaların belirli bir alana ait olan tez çalışmaları üzerinde de yürütülmüş olduğu görülmektedir. Bu araştırmaların daha çok belirli bir alanda üretilen tezleri; atıf yapılan yayınlar, yayınların türü, dili, yılı ve yazar sayısı gibi özellikler açısından değerlendirilerek zaman içindeki değişimi yansıtmayı amaçladığı görülmektedir. Ancak Düzyol (2011) tarafından tamamlanan tez çalışmasında Türkiye kapsamında kütüphanecilik ve bilgi bilim literatürünün yazar ortak atıf analizi ile değerlendirilmesinin yapıldığı görülmektedir.

SONUÇLAR

Çalışma kapsamında; doğrudan atıf analizi, dergi ve yazar ortak atıf analizi ve doküman bibliyografik eşleşme yöntemleri ele alınmıştır. Doğrudan atıf analizinin değerlendirilmesi için geniş bir zaman dilimine ihtiyaç duyulduğu, bununla birlikte doğrudan atıf analizinin çalışma yapılan alan ile ilgili genel durumu göz önüne serdiği bilinmektedir. Ayrıca doğrudan atıf analizinin, kuvvetli ortak atıf bağlantıları ile birlikte kullanıldığında önemli entelektüel bağlantıları vurgulayabildiği ve detaylandırılabilirdiği sonucuna varılmaktadır. Bibliyografik eşleşme yaklaşımının ise bir alanın entelektüel gelişiminin değerlendirilmesinde kullanılan bir yaklaşım olduğu bilinmektedir.

Araştırma alanlarının incelenmesi üzerine yapılan önceki çalışmalar incelendiğinde; doğrudan atıf, ortak atıf ve bibliyografik eşleşmeyi içeren analiz çalışmalarının, bu anlamda tercih edilen yaklaşımlardan olduğu görülmektedir. Bibliyografik eşleşme ve ortak atıf analizi, doğrudan atıf analizinin aksine simetrik bir araştırma yaklaşımı sunmaktadır. Bir başka ifade ile iki yaklaşımın tespit yetenekleri ve verimlilikleri arasında karşılaştırılma yapılabilmektedir. Bu nedenledir ki, söz konusu iki metod araştırma alanlarının incelenmesinde sıklıkla birlikte kullanılmaktadır (Sharabchiev, 1989; Persson 1994; Åström, 2002; Jarneving 2005; Zhao ve Strotmann, 2008; Shibata, Kajikawa, Takeda ve Matsushima 2009; Boyack ve Klavans, 2010; Ma, 2012; Qiu, Dong ve Yu, 2014; Huang ve Chang, 2015; Chang, Huang ve Lin, 2015). Ancak bazı durumlarda ayrı kullanımların olduğu da görülmektedir (De

Moya-Anegón, Jimenez ve De La Moneda 1998; Åström, 2007; Ma, Dai, Ni ve Li, 2009). Bibliyografik eşleşme ve ortak atfın birlikte kullanıldığı çalışmalarda aynı alan için yapılan analizlerde farklı sonuçlara varıldığı tespit edilmiştir. Bu çalışmalardan bazılarının bibliyografik eşleşme lehine daha iyi (Shibata ve diğerleri. 2009; Boyack ve Klavans 2010; Ma, 2012; Huang ve Chang, 2015); bazılarının ise ortak atf lehine daha iyi sonuçlar içerdiği (Sharabchiev, 1989) belirlenmekle beraber; bazılarının da daha ileri analizler ile desteklenmesi gerektiği (Jarneving,2005) sonucuna varıldığı görülmektedir. Aynı zamanda bu iki metot arasında hiçbir keskin farklılık gözlenmeyen, başka bir ifade ile benzer sonuçlara ulaşan çalışmalar ile (Persson, 1994, Åström, 2002; Chang, Huang & Lin, 2015), bu iki metotun birbirini tamamladığı sonucuna ulaşan çalışmalarda mevcuttur (Sharabchiev 1989; Zhao and Strotmann 2008; Qiu, Dong ve Yu, 2014). Ancak bu iki yaklaşım arasında hangisinin performansının daha yüksek olduğu konusunda herhangi bir görüş birliğine varılmış olmadığı görülmektedir.

Bibliyografik eşleşme ve ortak atf, güncel araştırma konularının ve araştırma eğilimlerinin belirlenmesinde, başka bir ifade ile disiplinlerin entelektüel yapısının tanımlanmasında sıklıkla kullanımı tercih edilen yöntemlerden biri niteliğini taşımaktadır. İncelenen literatürden elde edilen sonuçlar doğrultusunda; kullanılan veri setlerinin büyüklüğü ve niteliğinin, seçilen analiz yönteminden elde edilen sonuçları etkilediği düşünülmektedir. Bu nedenle yapılan her analizin farklı yöntemler ile yeniden değerlendirilmesinin uygun olacağı öneri niteliğinde sunulmaktadır. Bilim alanlarını değerlendiren çalışmalarda kullanılan; doğrudan atf, dergi ve yazar ortak atf ve doküman bibliyografik eşleşme yöntemlerinin birbirlerini farklı açılardan desteklediği ve tamamladığı sonucuna varılmıştır.

KAYNAKÇA

- Åström, F. (2002). Visualizing library and information science concept spaces through keyword and citation based maps and clusters. H. Bruce, R. Fidel, P. Ingwersen, & P. Vakkari (Eds.), *Emerging frameworks and methods: CoLIS4* içinde (pp. 185-197). Westport, CT: Libraries Unlimited.
- Åström, F. (2007). Changes in the LIS research front: time-sliced cocitation analyses of LIS journal articles, 1990-2004. *Journal of the American Society for Information Science and Technology*, 58(7), 947-957.
- Boyack, K. W. ve Klavans, R. (2010). Co-citation analysis, bibliographic coupling, and direct citation: Which citation approach represents the research front most accurately? *Journal of the American Society for Information Science and Technology*, 61(12), 2389-2404.
- Broadus, R. (1987). Toward a definition of "bibliometrics". *Scientometrics*, 12(5-6), 373-379.
- CitNetExplorer. (2019). *CitNetExplorer: Analyzing citation patterns in scientific literature* .10.10.2019 tarihinde <https://www.citnetexplorer.nl/features> adresinden erişilmiştir.

Doğrudan Atıf, Ortak Atıf ve Bibliyografik Eşleşme Yaklaşımlarına Dayalı Olarak Araştırma Alanlarının Değerlendirilmesi

- Chang, Y. W., Huang, M. H. ve Lin, C. W. (2015). Evolution of research subjects in library and information science based on keyword, bibliographical coupling, and co-citation analyses. *Scientometrics*, 105(3), 2071-2087.
- Debackere, K. ve Glänzel, W. (2004). Using a bibliometric approach to support research policy making: The case of the Flemish BOF-key. *Scientometrics*, 59(2), 253-276.
- De-Moya-Anegón, F., Jimenez-Contreras, E. ve De La Moneda Corrochano, M. (1998). Research fronts in library and information science in Spain. *Scientometrics*, 42(2), 229-246.
- Düzyol, G. (2011). *Türkiye kütüphanecilik ve bilgi bilim literatürünün entellektüel haritasının çıkarılması: Bir yazar ortak atıf analizi çalışması*. Yayınlanmamış Yüksek Lisans Tezi. Hacettepe Üniversitesi, Ankara.
- Forsman, M. (2008). *Do we need a qualitative approach in bibliometric studies?*. 10.10.2019 tarihinde http://www15.uta.fi/conference/nwb2008/esitykset_pdf/Forsman,%20M.pdf adresinden erişilmiştir.
- Garfield, E. (1965). Can citation indexing be automated? M.E. Stevens, ve diğerleri (Ed.). *Statistical Association Methods for Mechanized Documentation* (Nbs Misc. Pub. 269) içinde (s.189). Washington, D.C.: National Bureau of Standards.
- Garfield, E., Pudovkin, A. I. ve Istomin, V. S. (2003). Why do we need algorithmic historiography?. *Journal of the American Society for Information Science and Technology*, 54(5), 400-412.
- Huang, M. H. ve Chang, C. P. (2015). A comparative study on detecting research fronts in the organic light-emitting diode (OLED) field using bibliographic coupling and co-citation. *Scientometrics*, 102(3), 2041-2057.
- Jarneving, B. (2005). A comparison of two bibliometric methods for mapping of the research front. *Scientometrics*, 65(2), 245-263
- Kessler, M. M. (1963). Bibliographic coupling between scientific papers. *American Documentation*, 14(1), 10-25
- Ma, R. (2012). Author bibliographic coupling analysis: A test based on a Chinese academic database. *Journal of Informetrics*, 6(4), 532-542.
- Ma, R., Dai, Q., Ni, C. ve Li, X. (2009). An author co-citation analysis of information science in China with Chinese google scholar search engine, 2004-2006. *Scientometrics*, 81(1), 33-46.
- Marshakova, I. V. (1973). A system of document connections based on references. *Scientific and Technical Information Serial of VINITI*, 6, 3-8.
- Martins, B. (2011). *Co-citation*. 1 Haziran 2016 tarihinde <http://webla.sourceforge.net/javadocs/pt/tumba/links/CoCitation.html> adresinden erişilmiştir.
- McBurney, M. K. ve Novak, P. L. (2002). What is bibliometrics and why should you care? *Proceedings of the Professional Communication Conference* 17-20 Sept. 2002. içinde (ss. 108- 114). Portland.
- Osca Lluch, J., Velasco, E., Lopez, M. & Haba, J. (2009). *Co-authorship and citation networks in Spanish history of science research*. *Scientometrics*, 80 (2), 373-383.

- Persson, O. (1994). The intellectual base and research fronts of 1986–1990. *Journal of the American Society for Information Science*, 45(1), 31–38.
- Price, D. (1965). Networks of scientific papers. *Science*, 149, 510-515.
- Pritchard, A. (1969). Statistical bibliography or bibliometrics. *Journal of Documentation*, 25 (4), 348-349.
- Qiu, J. P., Dong, K. ve Yu, H. Q. (2014). Comparative study on structure and correlation among author cooccurrence networks in bibliometrics. *Scientometrics*, 101(2), 1345–1360.
- Rehn, C., Gornitzki, C., Larsson, A. ve Wadskog, D. (2014). *Bibliometric handbook for Karolinska Institutet*. Karolinska Institutet University Library Publications.
- Sharabchiev, J. T. (1989). Cluster analysis of bibliographic references as a scientometrics method. *Scientometrics*, 15(1/2), 127–137.
- Shibata, N., Kajikawa, Y., Takeda, Y. ve Matsushima, K. (2009). Comparative study on methods of detecting research fronts using different types of citation. *Journal of the American Society for Information Science and Technology*, 60(3), 571–580.
- Shibata, N., Kajikawa, Y., Takeda, Y. ve Matsushima, K. (2008). Detecting emerging research fronts based on topological measures in citation networks of scientific publications. *Technovation*, 28(11), 758–775.
- Small, H. (1973). Co-citation in the scientific literature: A new measure of the relationship between two documents. *Journal of the American Society for information Science*, 24(4), 265-269.
- Small, H. (1997). Update on science mapping: Creating large document spaces. *Scientometrics*, 38(2), 275-293.
- Van Eck, N. J. (2011). *Methodological advances in bibliometric mapping of science*. Doctoral dissertation, Erasmus Research Institute of Management (ERIM)).
- Van Eck, N. J. ve Waltman, L. (2014). CitNetExplorer: A new software tool for analyzing and visualizing citation networks. *Journal of Informetrics*, 8(4), 802-823.
- Van Eck, N. J. ve Waltman, L. (2015). *VOSviewer manual*. Leiden: Univeriteit Leiden.
- VOSviewer. (2019). *VOSviewer: Visualizing Scientific Landscape*. 10.10.2019 tarihinde <https://www.vosviewer.com/features/highlights> adresinden erişilmiştir.
- Zan, B. U. (2012). *Türkiye'de bilim dallarında karşılaştırmalı bibliyometrik analiz çalışması*. Yayınlanmamış doktora tezi. Ankara Üniversitesi Sosyal Bilimler Enstitüsü. Ankara
- Zhao, D. ve Strotmann, A. (2008). Evolution of research activities and intellectual influences in information science 1996–2005: Introducing author bibliographic coupling analysis. *Journal of the American Society for Information Science and Technology*, 59(13), 2070–2086.

TARİH ARAŐTIRMALARINDA KİŐİSEL DİJİTAL RESİM ARŐİVİ VE ZOTERO

Celal ÖNEY*

Öz

Tarih arařtırmalarında fotoğraf, harita ve Őekiller olarak kabul edilen resimlerin önemi büyüktür. Resimler bazen birincil kaynak olarak kabul edilir. Okuyucunun konuya daha fazla vakıf olması ve ilgi göstermesi için resimler kullanılır. Resimlerin, tarih arařtırmalarında daha fazla kullanılabilmesi için görünür olmasının yanında künye bilgilerinin de elde edilebilmesi gerekmektedir. Bu nedenle kişisel resim arřivlerinin dijitalleřtirilmesi, tasniflenmesi ve her resme ait olacak künye bilgilerinin eksiksiz ve dođru bir Őekilde kayıt altına alınması önemlidir. Ayrıca oluřturulacak dijital arřive çevrimiçi eriřimin sađlanması ve arřivde tarama yapılmasına izin verilmesi, tarih arařtırmacısının resimlere ulařım için harcayacađı zamanı oldukça kısaltacaktır. Bu arařtırmamızda bařta tarih alanı olmak üzere Zotero kullanarak kişisel dijital resim arřivini nasıl meydana getirilebileceđini inceledik. Ayrıca tarih arařtırmalarında kullanılacak resimlere verilecek referansların Zotero kullanarak nasıl verilmesi gerektiđini de ortaya koyduk.

Anahtar Kelimeler: Zotero, Kiřisel resim arřivi, Tarih arařtırmaları.

PERSONAL DIGITAL IMAGE ARCHIVE and ZOTERO in HISTORY STUDIES

Abstract

In history studies the importance of images which is including photographs, maps and figures, is great. Images are sometimes considered the primary source. Images are used to make the readers to be more familiar with the subject and to be more interested in the subject. In order to make the images more visible in history studies, it is necessary to figure out them and to get their meta data information. For this reason, it is important to digitize, sort and archive personal image collections and to record their meta data information of each image accurately. In addition, providing online access to the digital archives will shorten the time that history researchers spent for producing their studies. In this research, we examined how to create a personal digital archive using with Zotero, especially in the field of history. We also examined what kind of reference style should be given to the images which are used in history studies.

Key Words: Zotero, Personal image archive, History studies.

* Dr. Öğr. Üyesi, Muř Alparslan Üniversitesi, Fen Edebiyat Fakültesi, Tarih bölümü, c.oney@alparslan.edu.tr, ORCID: 0000-0001-5034-5056

GİRİŞ

Tarih arařtırmalarında görsel malzemeler, önemi kaynaklardır. Fotoğraf, Őekil, harita, eskiz ve çizim gibi görsel kaynakların tümünü “Resim” olarak adlandırabiliriz. Resimler, tarih arařtırmacısına arařtırdığı olay hakkında bazen bir belgeden daha fazla bilgi verir. Olayın analizinin yapılmasında tarihçiye yardımcı olur. Tarihçi, kariyeri süresince epey bir resim toplar ve üretir. Bu resimleri akademik üretim faaliyetinin çıktıları olan makale, kitap, tez ve bildiri gibi yazınsal çalışmalarında kullanır. Okuyucusunu daha fazla bilgilendirmek, çalışılan olgu ve olaya daha fazla ilgi gösterilmesini sağlamak için eserlerinde görsel malzeme kullanımına dikkat eden tarihçilerin sayısında önemli bir artış yaşanmaktadır. Özellikle kişisel fotoğraf arşivi, tarih arařtırmacısı için birincil kaynaklar olarak kabul edilebilir. Fakat bu tür arşivlerin nerede tutulduğunu ortaya çıkarmak ve kullanım için gerekli izinleri almak tarih arařtırmacısının karşılařacağı önemli sorunlardır. Bu nedenle insanları arşiv yapmaya ve arşivlerini paylaşmaya özendirmek gerekmektedir. İçinde bulunduğumuz dijital çağın sunduğu imkânlar, arşiv faaliyetinin hem yaygınlaşmasına hem de arşivlenen malzemenin tasniflenmiş bir şekilde tüm künye bilgisi ile korunup paylaşılmasına nerdeyse masrafsız bir şekilde olanak sağlamaktadır. Bu çalışmamızda geniş ölçekte herkesin özelde ise tarih arařtırmacısının kendi kişisel dijital resim arşivini Zotero kullanarak nasıl oluşturabileceğini inceledik.

Referans düzenleme programı¹ olarak bilinen Zotero²'nin literatür tarama ve elde edilen literatürü tasnifleme konusundaki özelliklerini, kişisel dijital resim arşivi oluşturma amacı için de kullanılabilirliğini ortaya koyduk. Dijitalleştirilen görsel malzemenin, Zotero programı kullanılarak nasıl arşivlendiğini, nasıl tasniflendiğini nasıl saklandığını, nasıl paylaşıldığını nasıl yedeklendiğini ve hatta akademik metinler başta olmak üzere diğer kişisel metin yazımı etkinliklerinde kullanılacak görsel materyale ait künye bilgilerinin Zotero kullanılarak nasıl referans olarak metne eklendiğini Őekiller üzerinde göstermeye çalışarak inceledik.

Dijital kişisel resim arşivi oluşturma hizmeti sunan Flickr, Imgur, Wikimedia Commons, MyAlbum ve Picassa gibi çevrimiçi resim arşivi yapma araçları internet erişiminin özellikle de akıllı telefonlarda ucuzlaması ve internet hızının artmasına mukabil oldukça tanınan web araçlarıdır. Ancak bu tür web sistemleri, görsel malzemelerin tasniflenmesi, künye bilgilerinin oluşturulması için yeterli alanın sağlanması, görsel materyalin yedeklenmesi ve paylaşılması konusunda yetersiz olması ve belli bir kotadan sonra ücretli olması bu tür web arşiv sistemlerine olan ilgiyi

¹ Referans düzenleme programı kavramına açıklık getirmek amacıyla Őunları söyleyebiliriz: herhangi bir konu hakkında yapılan literatür taraması sonucu elde edilen kaynakların bilgisayar ortamında belli tasnifler dahilinde kaydedilmesi veya başka bir ifadeyle fişlememesine yardımcı olduğu gibi metinde kullanılmak istenen kaynakları yine istenilen atf stillerinde referans olarak gösterilmesine yardımcı olan programlardır. Günümüzde bu alanda kullanılan programlardan bazılarının isimlerini vermek gerekirse Zotero, Mendeley, Citavi ve Endnote programları örnek gösterilebilir.

² Zotero hakkında daha fazla bilgi için bk: (Öney, 2019a, ss. 162-165; Polat & Binici, 2015; Puckett, 2011)

Tarih Arařtırmalarında Kişisel Dijital Resim Arşivi ve Zotero

azaltmaktadır (Watkins, 2013, ss. 304-305). Diğer taraftan açık kaynak kodlu olarak tabir edilen Omeka, CONTENTdm, CollectiveAccess ve Lightroom gibi ücretsiz web sistemleri, fotoğraf arşivi oluşturmak için tasarlanmış sistemlerdir. Resim künye bilgilerinin rahat bir şekilde girilebileceği ve bu bilgiler arasında tarama yapmak için hızlı bir arama motoruna sahip olan bu sistemler aynı zamanda resimlerin internet ortamında muhafaza edilmesi ve paylaşılması konusunda da iyi seviyededirler (Sarıcaoğlu, 2013). Fakat bu web sistemlerinin kurulması ve optimize edilmesi mutlaka profesyonel bir yardımı gerekli kılmasının yanında Host olarak adlandırılan geniş ölçekte disk alanlarının satın alınmasını da mecburi kılmaktadır. Bu nedenle kişisel dijital resim arşivini oluşturmak isteyenler bu web sistemlerine ücretsiz ve açık kaynak kodlu olsalar dahi uzak durmayı tercih etmektedirler (Morton, 2011).

İnsanların kolay bir şekilde kendi dijital resim arşivlerini, ücretsiz, hızlı ve kolay bir şekilde yapabilmelerine olanak tanıyan web sistemleri ve diğer masaüstü programların en önemli dezavantajları ücretli ve karmaşık olmasıdır (Arisoy, 2018). Bu durum insanların kişisel dijital resim arşivi oluşturma etkinliğini arşiv mantığından uzaklaştırarak resimlerin tasniflenmemiş bir şekilde herhangi bir yerde biriktirilmesine yol açmaktadır. Zotero, ücretsiz bir masaüstü program olması hasebiyle dijitalleştirilen tüm resim çeşitlerinin kaydedilebileceği bir araçtır. İhtiyaç duyduğu disk alanını bilgisayarımızdaki disk alanından karşılayan Zotero, hem çevrimiçi hem de çevrimdışı olarak çalışabilmekte ve kendi bilgisayarımızda kendi kişisel dijital resim arşivimizi oluşturmanızı oldukça kolaylaştırmaktadır (Öney, 2019b). Dijitalleştirilen resimlerin ve bu resimler için üretilen künye bilgilerinin hem bilgisayarda hem de Zotero'nun web sisteminde tasnif edilmiş bir şekilde muhafaza edilmesi ve izin verildiği takdirde paylaşılması veya arşive dışarıdan çevrimiçi olarak yeni kayıtların yapılmasına izin vermesi, Zotero'yu arşivleme konusunda öne çıkarmaktadır (Butros & Taylor, 2011). Araştırmamızda, daha çok literatür toplama, düzenleme ve referans verme programı olarak bilinen Zotero'nun aynı zamanda dijital resim arşivi oluşturma programı olarak da kullanılabileceğini irdeledik.

1. Zotero İle Kişisel Resim Arşivi Yapımı

Zotero'da resim arşivi meydana getirmek için tümünü resim olarak kabul ettiğimiz fotoğraf, harita ve şekillerden oluşan resimlerimizi dijitalleştirmemiz gerekmektedir. Dijitalleştirme süreci sonunda elde ettiğimiz dosyaları Zotero'ya ekleyebilmek için uygun yolu ayarlamamız önem arz etmektedir. Bu yol resim dosyalarını bilgisayarda bir klasöre yükleme ile gerçekleşebileceği gibi taşınabilir bir diske yükleme yapılarak Zotero'nun dosyaları bu yoldan elde etmesi sağlanabilir. Diğer taraftan resim dosyalarımızı kendimiz üretebildiğimiz gibi internette yer alan web sitelerinden de elde edebiliriz. Resimlerin farklı kaydet yolu ile bulduğumuz web sitelerinden indirilip bilgisayardaki belirli bir yerde oluşturacağımız klasöre eklenmesiyle de düzensiz resim topluluğunu da oluşturabiliriz (Ritterbush, 2008).

1.1) Resim Ekleme

1.1.1) El İle Resim Ekleme

Zotero'da oluşturacağımız kişisel dijital resim arşivimize iki yoldan resim

ekleyebiliriz. Bu yollardan ilki elle ekleme olarak tabir ettiğimiz manuel eklemedir. Diğer yol ise Zotero'nun Chrome tarayıcısı için hazırlamış olduğu eklentiyi kullanarak çevrimiçi olarak resimleri toplamaktır. Manuel eklemede, öncelikle ekleyeceğimiz resim için bir künye alanı meydana getirmemiz gerekmektedir. Bu nedenle yeni eser ekle menüsünden "Sanat Eseri" seçimini yaparak resmin künye bilgilerinin girileceği alanları hazır hale getiriyoruz. **Şekil 1'**de Zotero'ya manuel resim ekleme prosedürünün ilk aşaması olan eklenecek eserin türünü belirleme aşamaları gösterilmektedir. Şekil 1'de yer alan 2 numaralı okun işaret ettiği butonu tıklayarak kaynak türünü belirleme menüsünü açıyoruz. Eklenecek resmin sahip olduğu künye bilgilerinin girileceği alanları oluşturacak 3 numaralı okun belirttiği "Sanat eseri" sekmesi seçilerek künye alanı açılacaktır. 4 numaralı ok, Zotero'nun kabul ettiği kaynak türlerine ulaşmayı sağlayan menüyü işaret etmektedir. Kullanıcı, "Sanat Eseri" sekmesini 3 numaralı okun işaret ettiği alanda göremezse 4 numaralı ok ile vurgulanan sekmeye tıklanarak programın kaynak türleri için oluşturduğu listeye erişerek bu listeden seçebilir. Şekil 1'de yer alan 1 numaralı ok, kullanıcının Zotero programına eklediği kaynakların tümünün saklandığı "Klasörüm" alını işaret etmektedir. Zotero'nun ana klasörünü oluşturan "Kitaplığım" klasörü, kullanıcı tarafından programa eklenen her türdeki kaynak künyelerinin tümünü bünyesinde barındırır. Künyelerin alt klasörlere nakledilmesine veya daha önceden alt klasörlere eklenmiş künyelerinin silinmesine rağmen "Kitaplığım" klasöründen eksilme olmaz.

Şekil 2'deki görselde, kaynak türü olarak "Sanat Eseri" sekmesinin seçimi sonrasında Zotero arayüzünde gerçekleşen değişim görülmektedir. 1 numaralı ok, eklenecek kaynağın resim olduğunu gösteren ikonu ve kaynak isminin yer alacağı alanı işaret etmektedir. 2 numaralı ok ise kaynak künye bilgilerinin girileceği alanları işaret etmektedir. Bu alandaki bilgiler kaynağın yani resmin ismi ile başlayarak resim ile ilgili tüm bilgilerin kullanıcı tarafından girilmesine imkân vermektedir. 2 numaralı okun işaret ettiği alanda yer alan alanların tümünün doldurulması gerekmez. Kullanıcının isteği doğrultusunda sadece resme verilecek olan başlığın girilmesi kişisel resim arşivinin oluşumuna engel teşkil etmez. Ancak resim künye bilgisi özellikle akademik çalışmalarda büyük önem arz ettiğinden önemli olup mümkün olduğu kadar doğru ve ayrıntılı girilmesi gerekmektedir.

Herhangi bir akademik çalışmada kaynak olarak kabul edilen resimler, araştırmacı tarafından kullanıldığı takdirde mutlaka eserin kaynakçasında ilgili resimlerin künye bilgileri de yer almalıdır. Bu nedenle Zotero'nun arşive eklenecek olan resmin künye bilgisi, mümkün olduğunca ayrıntı içermelidir. 2 numaralı okun belirttiği alandaki bilgiler girildikten sonra 1 numaralı okun işaret ettiği ikona sağ tıklanarak 3 numaralı okun gösterdiği menü açılır. Bu menüden "Ek Ekle" sekmesine tıklanarak ilgili künyenin ait olduğu görselin dijital dosyasına 4 numaralı okun işaret ettiği sekmeye tıklanarak ulaşılır. "Dosyadan kaydedilmiş Kopyasını Ekle" sekmesine tıklanarak açılan pencerede dijital resim dosyası seçilerek künyeye eklenir. Oluşturulan künyeye bu yolla birden fazla resim dosyası eklenebilir. Ayrıca 4 numaralı okun işaret ettiği menüde yer alan "URI'ye Bağlantı İliştir" sekmesi ile meydana getirdiğimiz künyeye internette elde ettiğimiz her hangi bir resim dosyasının linkini ekleyebiliriz.

Tarih Arařtırmalarında Kiřisel Dijital Resim Arřivi ve Zotero

Diđer taraftan aynı menüde bulunan “Dosyaya Baęlantı Ekle” sekmesi ile künyeye bilgisayarımızın herhangi bir yerinde bulunan resim dosyasının adresini ekleyerek resim arřivine resim eklemeye devam edebiliriz.

1.1.2) Eklenti İle Resim Ekleme

Zotero’daki “Kitaplıęım” klasörüne resim eklemek için izlenen diđer yol ise Zotero’nun Chrome tarayıcısına eklenen bir eklenti ile gerçekleřmektedir. Bu eklentiyi Zotero’nun kendi web sitesindeki “Download” bölümünde yer alan linki kullanarak eklentiyi tarayıcıya kurabiliriz. Eklentinin saęladığı en önemli özellik, tek tıkla incelediğimiz web resim arřivlerinden belirlediğimiz resimlerin künye bilgilerini (Meta-data) ve resmin web adresini alıp Zotero’daki arřivimize eklemesidir. Kullanıcı, internetteki tarama sürecinde tespit ettięi görselleri çok kısa bir zamanda arřivine resmin künye bilgileri ve adresiyle ekleyebilmektedir. Bu ekleme yolunu kullanan kullanıcı, resmin künye bilgilerini daha doğrusu resmin fiřlenmesi için çok fazla zaman harcamıyor. Bu süreçte kazandıęı zamanı çalışmasının başka bir bölümüne aktarabiliyor. Ancak bu sürecin doğru çalışabilmesi için kullanıcının çevrimiçi olması gerekmektedir. Ayrıca çalıştığı konu ile ilgili internette yaptığı görsel literatür tarama faaliyetini Flickr, Picassa ve Wikimedia Commons gibi web resim arřivlerinde yapmaları gerekmektedir. Çünkü Zotero eklentisi řimdilik sadece bu web sistemlerinde bulunan resimleri otomatik olarak kütüphanesine eklemektedir. Bu durumun nedeni Zotero’nun web eklentisinin web sitelerinde yer alan görsellerin Meta Data olarak tabir edilen üst verilerinin yada farklı bir deyiřle künye bilgilerinin görseli internete aktaranlar tarafından yeterince ve eklenti tarafından algılanabilecek şekilde girilmemesinden kaynaklanmaktadır. Zotero’nun Chrome eklentisi, herhangi bir web sitesinde bulunan görseli Zotero’daki arřivimize künye bilgilerini çekip otomatik olarak ekleyemez. Eklemenin gerçekleşebilmesi için görselin, eklentinin algılayabileceęi şekilde sanal ortama aktarılması gerekmektedir. Bu durumu saęlayan řu an itibariyle yukarıda belirttiğimiz dünya çapında çevrimiçi resim arřivi olarak bilinen sitelerde yapılan taramalarda gerçekleşmektedir. Diđer taraftan eklentinin görseli tanımlaması ve meta datasının alınabileceęi konusunda kullanıcıyı ikon deęiřimi ile uyarmasına raęmen Zotero eklentisi, internetten sadece resmin künye bilgisini ve resmin webdeki adresini arřivine ekler, resmin dosyasını indirmez. Resim dosyası kullanılacaksa kullanıcı görseli ayrıca indirir ve manuel olarak yukarıda belirttiğimiz gibi ilgili künyeye ekler.

Şekil 3’te yer alan görselde Zotero’nun Chrome eklentisini kullanarak resim arřiv sitesi olan Flickr’dan belirlenen resmi tek tıkla arřivimize gönderiyoruz. Flickr sitesi, Zotero eklentisinin görsel meta dalarını algılayabileceęi bir düzende sistemine resim eklemeye izin verdięi için bu tür sitelerde görsel literatürü taramak ve tespit edilen resimlerin künye bilgilerini kaydetmek oldukça kolaylaşmaktadır. Şekil 3’te yer alan 1 numaralı ok, eklentinin önizlenen sayfada bir görsel tespit ettięini istenildięi takdirde bu görselin künye bilgilerini ve resmin web adresini Zotero’daki arřive, iřaret edilen ikona tıkanıldığında gerçekleşebileceęini belirten ikonu iřaret etmektedir. İkona tıklanınca açılan pencerede 2 numaralı okun belirttięi ařaęıya doğru açılan menüde Zotero “Kitaplıęım” klasörünün altında açılan diđer klasörleri, 3 numaralı okun iřaret

ettiği sekme ise ana klasörler altında açılan alt klasörler arasında gezinerek arşivimize eklemek istediğimiz resim künyesinin hangi klasöre veya hangi arşive eklenmesi konusunda seçim yapmamızı kolaylaştırmaktadır. Seçim yapıldıktan sonra eklenti, resmin künye bilgilerini kaydedeceği künye alanını açar ve kayıt işlemini gerçekleştirir. Seçim yapılmaz ise eklenti, o an masa üzerindeki seçili arşiv klasörünü otomatik olarak atar ve kaydı bu klasöre ekler.

2. Resimleri Tasnifleme

2.1. Klasör Ağacı

Kişisel resim arşivinin meydana getirilmesinde sonraki aşama katalog oluşturmaktır. Toplanan dijital resimlerin veya dijitalleştirilen resimlerin kullanıcı tarafından gruplandırılması gerekmektedir (Şentürk, 2013). Bu faaliyetin amacı istenilen görsele kısa sürede ulaşmaktır. Tasnifleme olarak adlandırdığımız bu süreçte elde edilen resimler, araştırmacının belirlediği bir takım kıstaslara veya görsellerin özelliklerine göre ayrıştırılır. Zotero’da bu işlem iki şekilde gerçekleşir. Bu işlemlerden ilki bir klasör ağacı meydana getirerek resimleri ana panelden seçip sürükleyerek belli bir hiyerarşik sırada hazırlanmış klasör topluluğundan istenilene bırakmaktır. Hızlı ve oldukça kolay olan bu tasnif şekli, arşivi oluşturan resimlerin klasörlere dağılımını içermektedir. Resim tasnifinin ikinci şekli ise resim künyelerine etiket eklemekten ileri gelmektedir. Kullanıcı, Zotero’ya ekleyeceği resimler için önceden oluşturduğu künye alanına kendi tercihinine göre belirlediği anahtar kelimelerden birini ekleyerek resmin gruplanmasını bu kelimeler ile sağlar. Program arayüzünde anahtar kelimelerin veya etiketlerin bir arada bulunduğu bölüm, araştırmacıya seçim imkânı tanıyarak belli etikete sahip resimleri öne çıkarır.

Arşiv faaliyetinin en önemli aşamalarından biri olan tasnifleme, dijitalleştirilmiş ve sanal ortama aktarılmış görsel dosyalar için de önemlidir (Rasmussen, 2014). Görsel materyallerin bilgisayar ortamına aktarılmasından sonraki sürecin mutlaka tasnifleme olması gerekmektedir. Görsellerin, düzensiz bir şekilde bir klasörde toplanması tasnifleme faaliyeti anlamına gelmemektedir. Yazınsal literatürün tasniflenmesinde uygulanan kurallar aynı zamanda görsel materyaller için de geçerlidir. İhtiyaç duyulan anda bu görsellere ulaşamaması birer kayıp olarak algılanmalı bu durumun önüne geçmek içinde mutlaka tasnifleme faaliyetine önem verilmelidir. Zotero’nun klasör oluşturma ve bu klasörleri istenilen hiyerarşik düzene getirme imkânı sunması, araştırmacının Zotero kitaplığına eklediği görsel materyallerin sınıflandırılmasını kolaylaştırmaktadır (Collins, 2017).

Şekil 4’te 1 numaralı okun işaret ettiği alan Zotero’nun klasör ağacının yer aldığı bölümdür. Bu bölümde kullanıcı istediği sayıda klasör meydana getirerek bu klasörleri istediği şekilde adlandırabilir. Ayrıca klasörlerin hiyerarşisini sürükleme yöntemi ile değiştirerek kataloğunu şekillendirebilir. Klasörler alanında bulunan “Kitaplığım” klasörü Zotero programının kitaplığı olarak kabul edildiği için programın veritabanında bulunan tüm künyeler, farklı klasörlerde olsa bile “Kitaplığım” klasörü içerisinde yer alır. 4 numaralı okun gösterdiği görsel künyesi, seçilerek sürüklenerek bu klasör ağacının bulunduğu alanda yer alan herhangi bir klasöre eklenerek

Tarih Arařtırmalarında Kiřisel Dijital Resim Arřivi ve Zotero

görsellerin sınıflandırılması yapılır. Görsel künyeleri klasörlere sürüklenirken dâhilinde bulunan resim dosyaları, linkler (2 ve 3 numaralı okların işaret ettiği) ve diđer dosyalar da künye ile birlikte otomatik olarak seçilen klasöre taşınır. 5 numaralı ok ise 4 numaralı okun vurguladığı resim kaydının künye bilgilerinin yer aldığı alanı işaret etmektedir.

2.2. Etiketleme

Zotero'ya eklenen görsellere ait künye kayıtlarını tasnif etmenin bir diđer yolu da etiketleme yöntemidir. Bu yöntemde görselin künye kaydı yapılırken kullanıcının görseli sınıflandırma için belirlediği kelimeleri etiket olarak kayda yerleştirerek kaydın diđerlerinden ayrılmasını sağlar. Bu yöntem, aynı etiketlere sahip kayıtlara tek tıklama ile ulaşımı mümkün kılarak kullanıcıya kayıtlar arasında gezinme kolaylığı sunar. Kayıtlar için oluşturulan etiketler, Zotero arayüzünün sağ alt kısmında yer alan panoda yerini alarak her zaman görünür bir vaziyettedir. Bu etiketler istenildiğinde farklı renklere dönüřtürülerek kullanıcının daha fazla dikkatini çekmesini mümkün kılmaktadır. Zotero'daki tüm etiketlere ulaşmak için programın "Kitaplığım" klasörünün seçilmesi gerekmektedir. Ancak kullanıcı hangi klasöre seçili hale getirirse etiketler panosunda sadece o klasörde bulunan künye kayıtlarına ait etiketler belirir. Bu durum kullanıcının istediği etikete tıklayarak o etiketi taşıyan kayıtlara ulaşmasını kolaylaştırır (Hawkes, 2018; McKemish, Piggott, Reed, & Upward, 2005; Morton, 2011).

Şekil 5'teki görselde etiketleme sürecine baktığımızda seçili olan bir görsel künyesinin 1 numaralı ok ile işaret edilen "Etiketler" sekmesine kullanıcının tıklamasıyla açılan bölümde yer alan "Ekle" butonunu kullanarak esere etiket eklendiği vurgulanmaktadır. 2 numaralı ok ise künye kaydına eklenen iki adet etiketi işaret etmektedir. Bu etiketler aynı zamanda 3 numaralı okun işaret ettiği etiketler panosunda otomatik olarak belirmektedir. 4 numaralı ok üretilen etiketlerin bulunmasını kolaylařtırmak amacıyla programın arayüzünde yer alan bir arama motorunu işaret etmektedir. Kayıtların sayı olarak fazla olması ve buna paralel olarak etiketlerin sayısının da artması etiketlere ulaşımı bazen zorlařtırmaktadır. Bu nedenle hazırlanmış olan arama motoru aranılan etiketin ilk harflerinin kullanıcı tarafından yazılmaya başlaması ile aramaya başlar ve ekrana yansır.

3. Kiřisel Resim Arřivinin Yedeklenmesi

3.1. Manuel Yedek Alma

Kiřisel resim arřivinin hazırlanmasında en önemli hususlardan biri de arřivin yedeklenmesidir. Zotero'da oluşturulan kitaplığın veya kiřisel resim arřivin yedeklenmesi iki şekilde gerçekleşir. Bunlardan biri ve en hızlı olanı yedek almaktır. Zotero kitaplığının yedek alınması Şekil 6'da gösterilmeye çalışılmıştır. Şekil 6'daki 1 numaralı ok dosya menüsü üzerinden gidilerek açılan menüde yer alan "Kitaplığı Dışarı Aktar" komutunu işaret etmektedir. Bu komut seçildikten sonra 3 numaralı okun gösterdiği yeni bir menü penceresi açılarak oluşturulacak olan yedek dosyasının formatının ne olacağı, kaynaklara eklenen notların ve dosyaların da bu yedek dosyasına dâhil edilip edilmeyeceğini kullanıcıya sormaktadır. 4 numaralı okun işaret

ettiği seçim alanları kullanıcı tarafından belirlendikten sonra “Ok” tuşuna basıldığında yedek dosyasının bilgisayarın hangi bölümüne kaydedileceğinin sorulduğu pencere açılır yer seçimi yapıldıktan sonra yedek alma işlemi tamamlanır. Alınan bu yedek, harici bellek gibi data aktarım araçları ile başka bilgisayarlara taşınabilir veya bulut hizmeti sunan Google veya Yandex depo alanlarına yüklenip saklanabilir. Başka bir bilgisayarda alınan bu yedeğin kullanılması için Zotero programının indirilerek kurulması gerekmektedir. Program kurulduktan sonra 2 numaralı okun işaret ettiği “İçeri aktar” komutu kullanılarak yedek dosya seçilir ve alınan yedeğin Zotero programına kurulması kısa sürede gerçekleşerek oluşturulan arşivin kullanımına devam edilir. Yedek dosyasının hacmi, içinde barındırdığı dosyalara göre değişiklik gösterebilir. Bu nedenle dışa ve içe aktarım süreçleri uzayıp kısalabilir (Fernandez, 2011).

3.2. Çevrimiçi Yedekleme

Zotero, kullanıcılarına programın web sitesine üye olmak kaydıyla 300 megabaytlık bir alan tahsis etmektedir. Programın kurulum dosyalarının da yer aldığı siteye üye olmak ve bu alana sahip olmak ücretsizdir. Verilen alan, belli bir miktar ücret ödendikten sonra artırılabilir. Kullanıcıya bu alanın verilmesindeki amaç hem masaüstünde kurulu Zotero programına eklenen resim künyelerinin ve künyeye bağlı dosyaların eşzamanlı bir şekilde yedeklenmesini sağlamak hem de başka bilgisayarlara yedek dosya taşınmasına gerek kalmadan kullanıcının çalışmasına kaldığı yerden devam etmesini kolaylaştırmaktadır (Öney, 2019a, ss. 174-175). Ayrıca paylaşılabilir Grup Klasörlerini de çevrimiçi ortama taşıyarak diğer kullanıcılar arasında bir işbirliğinin oluşmasını hedeflemektedir. **Şekil 7**'de yer alan 1 numaralı ok, Zotero'nun web alanında bulunan üyelik işlemlerinin gerçekleşeceği linki işaret etmektedir. Üyelik alanında istenilen bilgilerin girilmesi ile üyelik başlangıcı kullanıcıya gönderilen üyelik aktivasyon linkinin aktif hale getirilmesi ile devam edecektir. Üyelik işlemleri yapılırken oluşturulan kullanıcı adı ve şifre daha sonra programın web sitesinde bulunan ve 2 numaralı ok ile gösterilen “Log In” yani Giriş alanına girilerek Zotero'nun çevrimiçi kütüphanesine giriş yapılır. Masaüstünde kurulu olan Zotero programının web ile bağlantısını sağlayıp eşitlemeye başlaması için Zotero'nun masaüstü versiyonunun “Düzenle” menüsünden 3 numaralı okun gösterdiği “Tercihler” sekmesine gidiyoruz. Açılan pencerede 4 numaralı okun işaret ettiği bilgileri girerek 5 numaralı okun işaret ettiği “Eşitlemeyi Kur” komutunu veriyoruz. Pencerenin sonunda yer alan “OK” tuşuna basıldığı andan itibaren program otomatik olarak internetteki depo alanıyla eşitlemeyi kuracak ve bünyesindeki datayı tümüyle çevrimiçi sürümüne taşıyacaktır. Kullanıcı, internete bağlı olan bir bilgisayarda Zotero'nun masaüstü versiyonunda çalışmasını sürdürürken yaptığı her değişiklik anlık olarak internetteki kütüphanesine de yansıtılacaktır. Bu olanak kullanıcıya farklı bir yedekleme ve bağımsız çalışma ortamı sunmaktadır (Glassman, 2018).

4. Zotero Kullanılarak Metinlerde Kullanılan Resimlere Atıf Verilmesi

Kişisel resim arşivinin oluşturulmasında Zotero'nun rolünü incelediğimiz bu çalışmada vurgulanması gereken bir konu da akademik yayınlarda kullanılan

Tarih Arařtırmalarında Kiřisel Dijital Resim Arřivi ve Zotero

görsellerin künye bilgilerinin atıf ve kaynakçada nasıl gösterileceğidir. Tarih alanında çalışan akademisyenler, teknolojinin gelişmesi ve bu gelişmeye paralel olarak dijitalleşmenin artmasıyla her geçen gün yeni çevrimiçi arşivler ile tanışmaktadırlar (Huang, Sumi, & Nishida, 2006, ss. 172-175). Bu arşivlerden yararlanılması için gerekli olan bilgisayar ve internet kullanım bilgisine sahip olan tarih arařtırmacılarının büyük bir bölümü, üretim çıktıları olan eserlerinde de görsel kullanmaya son yıllarda özen göstermektedirler. Ancak kullanılacak görselin metinde nasıl bir atıf sistemi ile referans olarak verilmesi konusunda halen belirsizlik içinde oldukları gözlemlenmektedir. Genel olarak kullanılan uygulama görsele bir numara ve bir isim verilip metinde kullanılması yönündedir. Görselin sahip olduđu künye bilgileri ya verilmemektedir ya da eksik verilmektedir (Beaudoin & Brady, 2011). Bu durum metnin okuyucusu tarafından görselin bulunduđu arşive ulaşımını kısmen engellemektedir. Bu durumun önüne geçmek için arařtırmacı, metninde kullanmak istediği görsel kaynakları ayrıntılı bir şekilde fişlemelidir. Resim, çevrimiçi bir arşivde yer alıyorsa bu arşivin web adresi ve hatta direkt olarak resmin web adresi kaynakçada gösterilmelidir. Aynı uygulama çevrimiçi olmayan arşivler için de geçerli olup okuyucunun kullanılan resmin kaynağına ulaşımını sağlayacak resmin konum bilgilerine, metinde yer verilmelidir. Diđer taraftan arařtırmacının kendisi tarafından meydana getirilmiş resimlerin, akademik metinde kullanabilmesi için bu resimlerin oluşturduđu kendi kişisel resim arşivini çevrimiçi erişilebilecek konuma getirerek, okuyucunun ulaşımına açmalıdır. İnternet teknolojisinin gelişimiyle gelişen veri tabanı teknolojisi, çevrimiçi kişisel resim arşivinin oluşturulmasında büyük rol oynayarak arşivlerin dijitalleştirilerek internet ortamında saklanmasına ve ulaşılabilir olmasına izin vermektedir (Muldrow & Yoder, 2009). Tarih alanındaki arařtırmacıların bu alanda bilgilendirilmesi ve gelişen teknoloji ile tanıştırılması hem çevrimiçi kişisel resim arşivlerin sayısını artıracaktır hem de bu alanda yayımlanan eserlerin görsel materyallerle güçlendirilmesini kolaylařtıracaktır.

Zotero'nun MS Word eklentisini kullanarak akademik metinlerde kullanılan resimlerin künye bilgilerini, belirli atıf stiline göre hem metin içinde hem de kaynakça da göstermek mümkündür. Dünya genelinde kullanılan birçok atıf stilini bünyesinde barındıran Zotero aynı zamanda birçok üniversite ve derginin özel atıf stillerini de kullanıcıya sunmaktadır. Hatta istenildiğinde bu atıf stilleri üzerinde deęişiklik yapılmasına izin veren sistem ile olan ilişkisi sayesinde kullanıcılar, Zotero stil deposunda bulunan atıf stillerini özelleřtirerek dışarıya aktarıp sonrasında bu özel stili Zotero deposuna yükleyerek metninde kullanabilir. Günümüzde birçok enstitü tez yazım kılavuzlarını Zotero'ya göre uyarlamaktadırlar. Öğrencilerine, kabul ettiđi atıf stil kodu dosyasını veren ya da enstitü sitesinde yüklenmesine izin veren enstitüler, belirlenen bu stilde atıfları verilmiş ve kaynakçası oluşturulmuş tezi kabul etmektedirler. Bu durum akademik dergiler içinde geçerlidir. Stil karmařasına son vermek için birçok dergi, kabul ettiđi stilin ismini ve versiyonunu vererek ya da stil editöründen oluşturduđu özel stil dosyasını sunarak yazarların Zotero kullanarak çalışmalarını hazırlamalarını istemektedirler (Glassman, 2018; Hensley, 2011; Muldrow & Yoder, 2009; "Zotero: A Starter Guide for History Students", 2019).

Hazırladıđımız metin içerisinde kullandıđımız görsellerin künye bilgilerini hem

metin içinde hem de kaynakçada sıralı bir şekilde Zotero kullanarak nasıl verebiliriz? Bunun için öncelikle Atıf Stili Editörü (Citation Style Editor) adlı <https://editor.citationstyles.org/about/> web sitesini ziyaret etmemiz gerekir. **Şekil 8'**de 1 numaralı ok web tarayıcısından Atıf Stili Editörü adlı siteye giriş yapıldığını gösterirken 2 numaralı ok ise *Illustrations* kelimesinin editörün arama motoruna yazıldığını görmekteyiz. Bu kelimenin yazılış amacı editörde sadece görsellere verilecek atıfları düzenleyen iki stilin ana ekrana çağırılması içindir. Zotero'nun masaüstü programını kurduğumuz zaman bünyesinde görseller için herhangi bir stil bulunmamaktadır. Bünyesindeki atıf stillerinin tümü yazınsal eserler içindir. Bu nedenle bu kelimeyi yazarak görseller için hazırlanmış stillere ulaşım onları Türkçeye özelleştirerek Zotero programını yükleyip kullanmaya başlayabileceğiz (Watkins, 2013).

Şekil 9'daki görselde arama sonucu elde edilen atıf stillerini görmekteyiz. Bu atıf stillerinin örnekleri 1 numaralı ok ile gösterilmiştir. Chicago Manual of Style 16th Edition (figures and illustrations) adlı stilin metin içindeki (inline citation) gösteriliş şekli 2 numaralı ok ile işaret edilmektedir. Kaynakçadaki şekli ise 3 numaralı ok ile gösterilmektedir. Bu atıf stilinde görselle ilgili tam künye, kaynakçada verilirken metin içinde sadece resim numarası kullanılmaktadır. Görseller için hazırlanmış diğer bir atıf stili ise University for the Creative Arts (figures and illustrations) adlı stildir. 4 numaralı ok bu stilin metin içinde alacağı şekli göstermektedir. 5 numaralı ok ise stilin kaynakçadaki durumunu göstermektedir. Bu stil seçildiğinde metin içinde hem görsel numarası hem de görselin ismi yer alırken kaynakçada görsel ile ilgili daha fazla bilgiye yer verilmektedir. Bu stillerden herhangi birini veya her ikisini kullanmak istiyorsak stilleri öncelikle Türkçeye uyarlamalı ve bilgisayarımıza indirdikten sonra tekrar Zotero'nun atıf stili deposuna yüklememiz gerekmektedir. Bu nedenle 9 numaralı görselde yer alan "Edit" butonuna tıklamamız ve bir kaç düzenleme yapmamız gerekecektir.

Şekil 10'da yer alan görselde 1 numaralı ok ile stilin global ayarlarına girip 2 numaralı okun belirttiği alanda yer alan dil alanına İngilizce olan kısaltmaları silerek tr-TR kısaltmalarını yazıyoruz. 3 ve 4 numaralı okların işaret ettiği Figure 1 alanları otomatik olarak metin içinde (**şek 1**) ve kaynakçada (**Şekil 1**) alanlarına dönüşecektir.

Metin içinde kullanılan atıf stiline (Şekil 1) olarak yansımını istiyorsak bir kaç ayar daha yapmamız gerekecektir. Bunun için **Şekil 11'**de 1 numaralı okun belirttiği (Inline citation) alanında figure (term) sekmesine tıkladığımızda 4 numaralı okun gösterdiği alanı seçili hale getirdikten sonra 2 numaralı okun gösterdiği alanda "long" seçeneğini seçtikten sonra **şek** kısaltmasını **şekil** haline getiririz. 3 numaralı ok ile de belirtilen alanda "capitalize-first" seçimini yaparsak **şekil** kısaltması ilk harfi büyük **Şekil** kısaltmasına dönüşecektir. Atıf stili editöründe yaptığımız bu değişiklikler, stili Türkçeye dönüştürmek için gereklidir. Eğer metni İngilizce hazırlıyorsak bu değişikliğe gerek olmayacaktır. Atıf stilini Türkçeleştirdikten sonra **Şekil 12'**de yer alan 1 numaralı okun işaret ettiği "Save Style" sekmesine tıklayarak hazırladığımız stil dosyasını bilgisayarımıza indiriyoruz.

Tarih Arařtırmalarında Kiřisel Dijital Resim Arřivi ve Zotero

Őekil 13'deki gorsel hazırladığımız stil dosyasının Zotero'daki stil deposuna nasıl aktarıldığını göstermektedir. Görseldeki 1 numaralı ok, Zotero programında bulunan "Düzenle" menüsünü işaret etmektedir. Bu sekmeye tıkanıldığında ařağıya doğru açılan menüde yer alan ve 2 numaralı ok ile gösterilen sekmeye tıkanıldığında Zotero'nun genel ayarlarının yapıldığı "Tercihler" penceresi açılacaktır. Bu pencerede 3 numaralı okun gösterdiği "Gönderme Yap" sekmesine tıkanıldığında Zotero'nun stil deposu alanına gelinecektir. Bu alana stil yüklemek için 4 numaralı okun belirttiği + şeklindeki butona tıklamamız gerekecektir. Tıklama sonrası açılan pencerede Türkçeleřtirdiğimiz stili seçip depoya yüklenmesini gerçekleştiririz. 5 numaralı ok, hazırlanan stil dosyasının Zotero deposuna yüklendiğini ve kullanıma hazır olduğunu işaret etmektedir. Bu aşamadan sonra metnimizde kullanacağımız gorsel kaynaklara yazınsal eserlere verdiğimiz atıf numarası gibi gorsel numarası vererek künye bilgilerinin kaynakçada yer almasını sağlayabiliriz (Watkins, 2013).

Zotero'nun MS Word programı ile olan bağlantısını sağlayan eklenti, Zotero kütüphanesinde bulunan kaynak künyelerinin kullanıcı tarafından Word programında atıf ve kaynakça oluşturmak için kullanılmaktadır. Arařtırmacı metnine başlamadan önce Zotero eklentisinde kullanacağı atıf stilini seçmelidir. **Őekil 14'**te yer alan görselde bu seçimin nasıl yapıldığı gösterilmektedir. Görseldeki 1 numaralı ok Zotero'nun bilgisayara kurulumu sırasında Word ile bağlantısını sağlayacak eklentinin otomatik olarak Word programına eklendiğini atıf ve kaynakçanın oluşturulmasını sağlayacak olan bölümü işaret etmektedir. 2 numaralı ok, atıf stilinin seçimini gerçekleřtirecek olan sekmeyi göstermektedir. Bu sekmeye tıkladığımızda görselde yer aldığı gibi sekmenin hemen altında "Zotero Belge Tercihleri" penceresi açılacaktır. Bu pencerede 3 numaralı okun işaret ettiği atıf stili seçimi yapılarak 4 numaralı okun belirttiği "Ok" butonuna tıklayarak seçimi gerçekleştiririz. Metinde kullanacağımız atıflar artık bu stilde gerçekleřecek ve metin sonunda yer alacak olan kaynakça bölümü de bu seçilen stilin kriterlerine göre tek tıkla düzenlenecektir.

Őekil 15'te metinde kullanılan görseller için verilen atıflar, görseller listesi ve görseller kaynakçası yer almaktadır. Zotero kullanılarak hazırlanan görselde 1 numaralı ok önceki adımlarda Türkçeleřtirilip metinde kullanılan atıf stilini göstermektedir. 2 numaralı ok ise metinde Zotero'nun Word eklentisi kullanılarak verilen atıfları işaret etmektedir. 3 numaralı ok metinde kullanılan görsellerin yer aldığı alanı belirtmektedir. 4 numaralı ok ise metinde kullanılan görsellere ait künye bilgilerinin seçilen atıf stiline göre oluşturulan görseller kaynakçasını görmekteyiz.

SONUÇ

Gorsel kaynakların, incelenen konunun anlaşılması açısından önemli bir rol üstlendiği aşıkârdır. Tarih alanında yayımlanan akademik eserlerin büyük bir bölümünde gorsel malzeme kullanımı, son yıllardaki teknolojik gelişime paralel olarak bir artış içerisindedir. Belge ve gorsel malzeme içeren arřivlerin çevrimiçi ortama taşınması özellikle tarihçilerin arařtırmalarına farklı bir boyut kazandırmaktadır. Fotoğraf, resim, harita, belge ve Őekil gibi gorsel malzemelerle hazırlanmış akademik çalışmalar sadece ilgili olduğu literatüre katkı sağlamıyor aynı zamanda da çalışmanın alakalı olduğu konuya okuyucuların daha fazla ilgi göstermesini de sağlıyor. Bazen

çalışmada kullanılan bir görsel, tarihçinin bir iki sayfa yazı ile açıklayabileceği bir konuya daha anlamlı bir açıklık getirebilmektedir. Ancak akademik veya diğer yazınsal alanlarda, görsel malzeme kullanımı her ne kadar artsa da görsellerin metinlerde gösterim şekli tam olarak üzerinde uzlaşmış bir konu değildir. Akademik çalışmalarda görsellerin kullanım şekilleri de yazınsal kaynaklara verilen atıflara ve oluşturulan kaynakçaya gösterilen ilgi ve dikkati hak etmektedir.

Zotero her ne kadar literatür tarama, elde edilen literatürü fişleme ve Word programında atıf verme ve kaynakça oluşturma süreçlerinde kullanılan yardımcı bir program olarak bilinse de programın kişisel resim arşivi yapma özelliği de bulunmaktadır. Bu araştırmamızda özellikle tarih alanında çalışan araştırmacıların kendi kişisel dijital resim arşivini Zotero kullanarak nasıl oluşturabileceklerini ve akademik metinlerinde kullanacakları görsellere uluslararası normlarda nasıl atıf verip görseller kaynakçası oluşturabileceklerini araştırdık. Vardığımız sonuç, Zotero'nun kişisel resim arşivini oluşturma için yeterli özelliklere sahip olduğu yönündedir. Zotero, hem görselin künye bilgilerini hem de görsel dosyalarını bir kayıta tutulmasına imkan vermektedir. Kayıtların tasnifinde etiketleme ve klasörlerden oluşan katalog oluşturma, görsel kayıtlarının kolay ve hızlı bir şekilde bulunmasını mümkün kılmaktadır. Kayıtların yedeklenmesi ve paylaşımı konusunda programın sunduğu özellikler, Zotero'yu bu alanda herkes tarafından kullanılacak ücretsiz bir program olarak öne çıkarmaktadır. Ayrıca Programın Chrome tarayıcısına kurulan eklenti sayesinde çevrimiçi ziyaret edilen sitelerden de görsel malzeme toplamaya yardımcı olmaktadır. Diğer taraftan programın MS Word programı ile bağlantı kurmasını sağlayan atıf ve kaynakça oluşturma eklentisi, metin içinde kullanılan görsel malzemenin künye bilgilerini, belirlenen atıf stilinde vererek araştırmacıya bu konuda hem yardımcı olmakta hem de zaman kazandırmaktadır. Araştırmamızda vardığımız sonuçları aşağıda sıralarsak;

- Tarih alanında görsel kaynakların kullanımını özendirmek ve artırmak için görsellerin dijitalleştirme sürecine önem verilmeli ve kişisel arşivlerin dijitalleştirilmesi teşvik edilmelidir.
- Dijitalleştirme sürecinde kullanılacak teknolojinin seçimine ve hangi formatlarda kayıt yapılacağı yönünde eğitim alınmalıdır.
- Dijitalleştirilen görsellerin internet ortamında muhafaza edilmesi, korunması ve görsellere ait tüm künye bilgilerinin girilmesini sağlayacak çevrimiçi veritabanlarının hazırlanması gerekmektedir.
- Görsellere ait künye bilgilerinin girileceği veritabanlarının, künye bilgilerini alabilecek referans düzenleme programlarına uygun hale getirilmesi önem arz etmektedir.
- Görsellerin kullanımı öncesi telif hakları konusunda bilgi edinilmelidir.
- Akademik metinlerde kullanılan görsellerin künye bilgileri gelişi güzel değil de belli bir stile göre verilmelidir.
- Akademik yazımda kullanılan görsel materyallerin künyelerinde, buldukları arşiv adresi ve çevrimiçi erişim linki mutlaka bulunmalıdır.

Tarih Arařtırmalarında Kiřisel Dijital Resim Arřivi ve Zotero

- Telif grsellerin kullanımında grselin sanatısından veya telif hakkına sahip kuruluřlardan izinler alınmalı ve bu izinler akademik metinlerde mutlaka belirtilmelidir.
- Zotero'nun yedekleme seenekleri hakkında iyi bilgi sahibi olduktan sonra kiřisel resim arřivi yapılmalı ve belli aralıklarda dzenli yedekler alınmalıdır.
- Zotero, webde yayımlanan bir resim arřivi yapmıyor kitap, makale ve benzeri yazınsal kayıtların knyelerini kaydettiđi gibi resim dosyaları ve knyelerini de kaydettiđi bir veritabanı yapıyor. Zotero, bu veritabanını hem masastne kurulan program ile hem de dosyaların yedeklendiđi evrimii sistem ile ynetmeyi mmkn kılıyor.

Tarihi deđeri olan grsel kaynakların tanınırlıđını ve kullanımını artırmak iin ulařılabilir olmalarını sađlamalıyız. Bu nedenle dijitalleřtirme ve dijital arřiv yapma srelerini iyi analiz etmemiz gerekir. Grsellerin belli bir tasnif ile dijitalleřtirilerek evrimii eriřime aılması bu sorunu ozecektir. Web teknolojisinin geldiđi noktada insanlar kendi resim arřivlerini yapabilmektedirler. Picassa, MyAlbum, Tumblr ve Flickr gibi web alanları, ufak apta kiřisel resim arřivlerini barındırmaktadırlar. Akıllı cep telefonlarının grsel ve iřitsel malzeme üretim potansiyeli, bu tr web alanlardaki grselleri besleyen nemli aralardan biridir. Sosyal medyanın da olduka popler olması grsel materyal retim ve paylařma etkinliđini desteklemektedir. Ancak bu tr kiřisel arřivlerde yer alan grseller, bir arřiv mantıđıyla tasnif edilmemiř ve fiřlenmemiřtir. Bu nedenle arřiv yapma, dijital arřiv yapma, belge, grsel ve iřitsel kaynakları arřivleme eđitimi, đrencilere mutlaka erken yařlarda verilmelidir. Ayrıca lisans, yksek lisans ve doktora programlarında đrenim gren niversite đrencilerini bu ynde bilgilendirmek amacıyla mfredata bilgi ve belge ynetim dersleri konulmalı ve bu tr derslerde Zotero gibi referans ynetim araları tanıtılmalıdır. Son sz olarak Zotero, kiřisel resim arřivinin oluřumunda bařvurulması gereken programların bařında gelmektedir. Ancak programdan hat safhada yararlanılması iin programın alıřma mantıđını iyi anlamak gerekmektedir. Belirtilmesi gereken bir diđer nemli husus ise atıf stili seimi ile ilgilidir. Zotero'nun Word eklentisi kullanılarak hazırlanan bir metinde iki farklı stilin aynı Word belgesinde kullanılamayacađıdır. Zotero kullanılarak atıfların verildiđi bir metinde resimler de kullanılmak isteniyor ve yine Zotero'nun yukarıda incelediđimiz resimlere atıf verme yntemi uygulanmak isteniyorsa bu durum řimdilik mmkn grlmemektedir. Zotero, tek metin dosyasında iki farklı atıf stiline kullanılması kabul etmemektedir. Bu duruma zm olarak metnin farklı bir Word dosyasında hazırlanması ve metinde kullanılmak istenen resimlerin de farklı bir Word dosyasında belirttiđimiz resim atıf stillerinden birinde hazırlanması gerekmektedir. Son olarak iki farklı atıf stiline hazırlanmıř dosyaları tek bir dosya haline dnřtrlmesi iin resimlerin bulunduđu Word dosyasındaki grseller, knye bilgileri ve grseller kaynakası CTRL+A tuř kombinasyonu ile seilir, CTRL+C kombinasyonu ile kopyalanarak ve CTRL+V kombinasyonu ile metin dosyasının en son blmne eklenir. Bylelikle iki farklı stil tek dosyada yer alır. Ancak yapılacak bir gncelleme metnin atıf dzenini bozacaktır. Bu nedenle bu iřlem metin herhangi bir yere gnderilmeden nce yapılmalıdır.

KAYNAKÇA

- Arisoy, Y. E. (2018). Elektronik Arşivlere Yönelik Uluslararası Yaklaşımlar Çerçevesinde Türkiye Değerlendirmesi. *Bilgi Yönetimi*, 1(1), 63-77. <https://doi.org/10.33721/by.415166>
- Beaudoin, J. E., & Brady, J. E. (2011). Finding Visual Information: A Study of Image Resources Used by Archaeologists, Architects, Art Historians, and Artists. *Art Documentation: Journal of the Art Libraries Society of North America*, 30(2), 24-36. Geliş tarihi gönderen JSTOR.
- Butros, A., & Taylor, S. (2011). *Managing information: Evaluating and Selecting Citation Management Software, A look at EndNote, RefWorks, Mendeley and Zotero*.
- Collins, J. (2017). Transmediaphilia, World Building, and the Pleasures of the Personal Digital Archive. İçinde M. Boni (Ed.), *World Building* (ss. 362-376). <https://doi.org/10.2307/j.ctt1zkjz0m.23>
- Fernandez, P. (2011). Zotero: Information management software 2.0. *Library Hi Tech News*, 28(4), 5-7. <https://doi.org/10.1108/07419051111154758>
- Glassman, N. R. (2018). *Citation Management Tools: A Practical Guide for Librarians*. New York: Rowman & Littlefield.
- Hawkes, M. (2018). *Archiving Loss: Holding Places for Difficult Memories*. Routledge.
- Hensley, M. K. (2011). Citation Management Software: Features and Futures. *Reference & User Services Quarterly*, 50(3), 204-208. Geliş tarihi gönderen JSTOR.
- Huang, H.-H., Sumi, Y., & Nishida, T. (2006). Personal Image Repositories as Externalized Memory Spaces. *International Journal of Knowledge-Based and Intelligent Engineering Systems*, 10(2), 169-180. <https://doi.org/10.3233/KES-2006-10206>
- McKemmish, S., Piggott, M., Reed, B., & Upward, F. (2005). *Archives: Recordkeeping in Society*. Elsevier.
- Morton, A. (2011). Digital Tools: Zotero and Omeka. *Journal of American History*, 98(3), 952-953. <https://doi.org/10.1093/jahist/jar520>
- Muldrow, J., & Yoder, S. (2009). Out of Cite! How Reference Managers Are Taking Research to the Next Level. *Political Science and Politics*, 42(1), 167-172. Geliş tarihi gönderen JSTOR.
- Öney, C. (2019a). Akademik Araştırma, Organize Olma Ve Yazma Süreçlerinde Zotero. *Tarih ve Gelecek Dergisi*, 5(1), 160-181. <https://doi.org/10.21551/jhf.557229>
- Öney, C. (2019b). Tez Yazım Sürecinde Öğrencinin Danışmanı Tarafından İzlenmesini Sağlayan Zotero'nun Grup Özelliğinin İncelenmesi. *Asia Minor Studies*, 7(2), 265-281. <https://doi.org/10.17067/asm.570849>
- Polat, C., & Binici, K. (2015). *Zotero, Bilimsel Araştırma Sürecinde Bireysel Kaynak Yönetimi Aracı*. Geliş tarihi gönderen <http://www.kutuphane.sakarya.edu.tr/sites/kutuphane.sakarya.edu.tr/file/zotero2015.pdf>
- Puckett, J. (2011). *Zotero: A Guide for Librarians, Researchers, and Educators*. Assoc of Cllge & Rsrch Libr.
- Rasmussen, T. (2014). *Personal Media and Everyday Life: A Networked Lifeworld*. Springer.

Tarih Araştırmalarında Kişisel Dijital Resim Arşivi ve Zotero

- Ritterbush, J. (2008). Supporting Library Research with LibX and Zotero. *Journal of Web Librarianship*. https://doi.org/10.1300/J502v01n03_08
- Sarıcaoğlu, E. (2013). Türkiye’de Özel Arşiv Kavramı Ve Bir Örnek (Ekrem Ceyhun’un Özel Arşivi). *Sosyal Bilimler*, 3(2), 61-70.
- Şentürk, B. (2013). Photographs as Archival Material. *Türk Kütüphaneciliği*, 27(4), 619-632.
- Watkins, A. (2013). Zotero for Personal Image Management. *Art Documentation: Journal of the Art Libraries Society of North America*, 32(2), 301-313. <https://doi.org/10.1086/673519>
- Zotero: A Starter Guide for History Students. (2019, Nisan 10). Geliş tarihi 10 Nisan 2019, gönderen <https://history.vcu.edu/undergraduate-program/resources-for-undergrads/zotero-a-starter-guide-for-history-students/>

ŞEKİLLER LİSTESİ

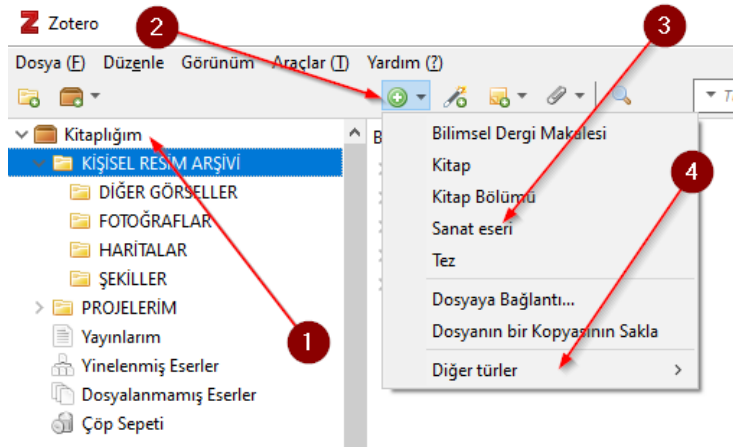

(Şekil 1. Zotero’ya Manuel Resim Ekleme 2019)

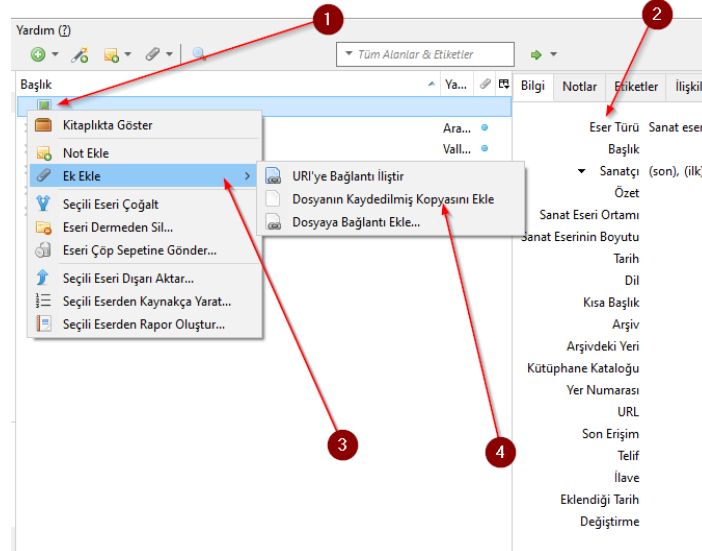

(Şekil 2. Zotero’da Resim Künye Bilgilerinin Girileceği Alanlar 2019)

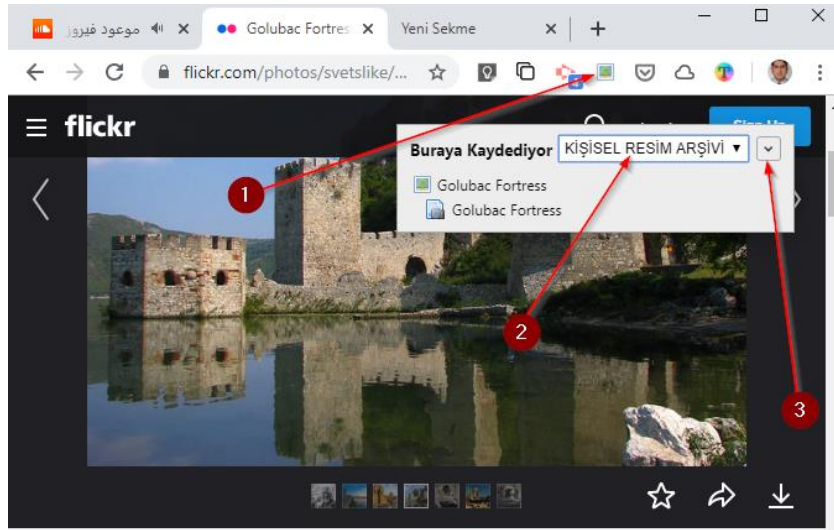

(Şekil 3. Önemli Bir Resim Arşiv Sitesi Olan Flickr'dan Zotero'nun Chrome Eklentisi Kullanarak Resim Künyeleri Toplama 2019)

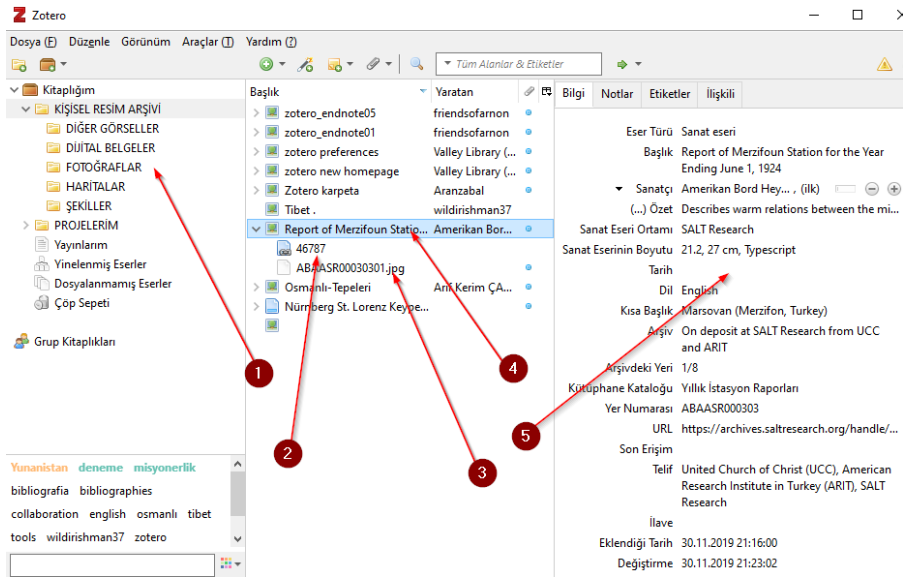

(Şekil 4. Resimlerin klasörlere dağıtılarak tasnif yapılması 2019)

Tarih Araştırmalarında Kişisel Dijital Resim Arşivi ve Zotero

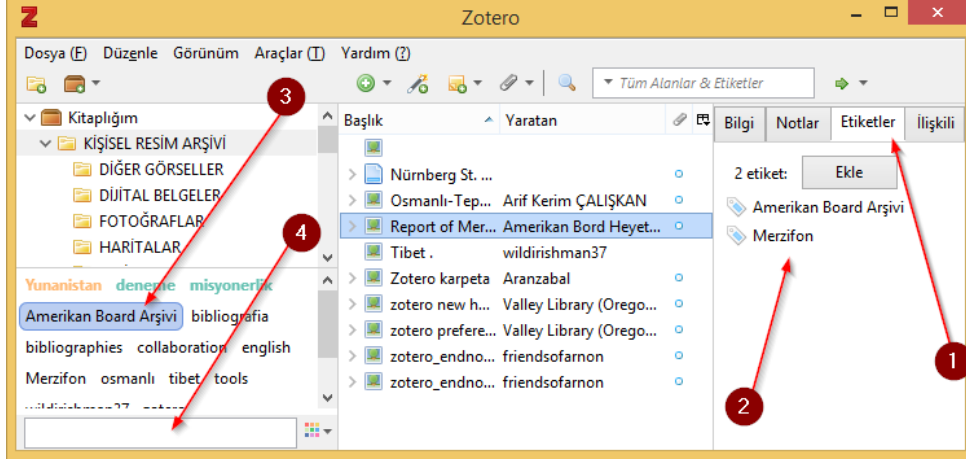

(Şekil 5. Resim künyelerine etiket atayarak resimleri sınıflandırma 2019)

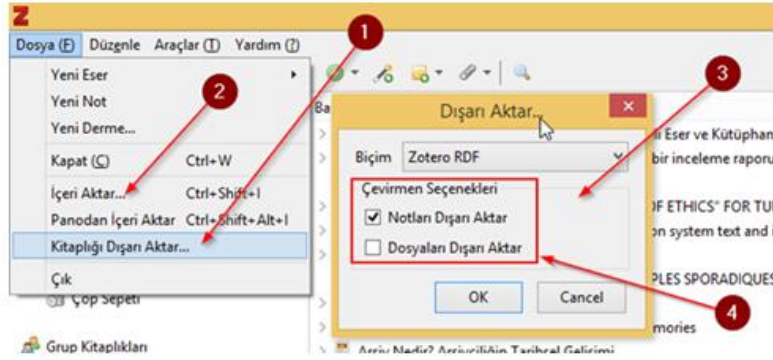

(Şekil 6. Manuel Olarak Zotero'dan Yedek Almak 2019)

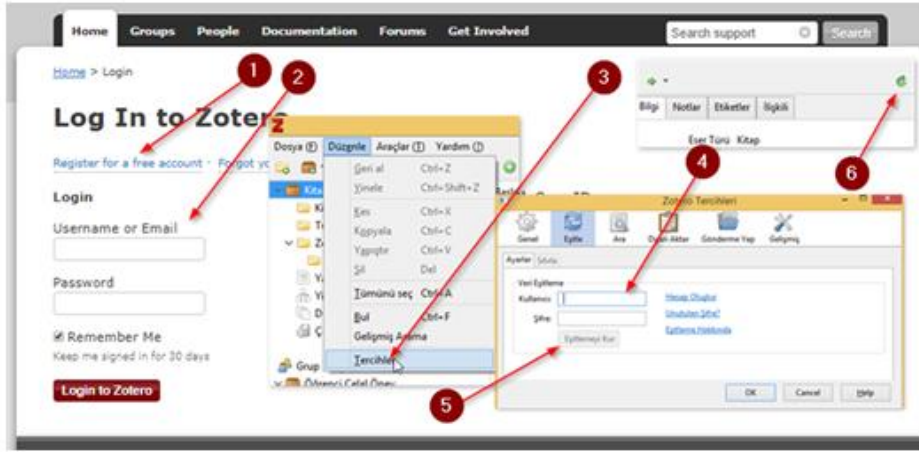

(Şekil 7. Zotero'nun Otomatik Yedekleme Yapması 2019)

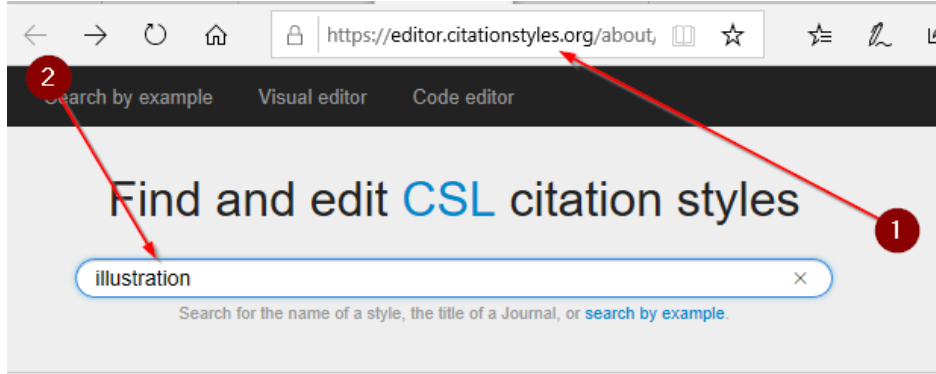

(Şekil 8. Atıf Stili Editöründe Görseller Ve Şekiller İçin Hazırlanmış Stillerin Ana Ekranı Çağırılması 2019)

Tarih Araştırmalarında Kişisel Dijital Resim Arşivi ve Zotero

The screenshot shows the Zotero Citation Editor interface. At the top, there are navigation tabs: 'About', 'Search by name', 'Search by example', 'Visual editor', and 'Code editor'. Below these is a search bar containing the word 'illustration' and a 'Search' button. Below the search bar, it says 'Displaying 2 results:'. The first result is 'Chicago Manual of Style 16th edition (figures and illustrations)'. It shows an 'INLINE CITATION' example: '(fig. 1)'. Below this is the 'BIBLIOGRAPHY' example: 'Figure 1. Isabela Mares, *Firms and the welfare state: When, why, and how does social policy matter to employers?*, in *Varieties of capitalism. The institutional foundations of comparative advantage*, edited by Peter A. Hall, David Soskice, 2001, New York.' There are three buttons: 'Install', 'Edit', and 'View style'. The second result is 'University for the Creative Arts (figures and illustrations)'. It shows an 'INLINE CITATION' example: '(Fig. 1. *Firms and the welfare state: When, why, and how does social policy matter to employers?* 2001)'. Below this is the 'BIBLIOGRAPHY' example: 'Figure 1. Mares, I. (2001) *Firms and the welfare state: When, why, and how does social policy matter to employers?*.' There are three buttons: 'Install', 'Edit', and 'View style'. Red arrows with numbers 1 through 5 point to various elements: 1 points to the search bar, 2 points to the inline citation example of the first result, 3 points to the bibliography example of the first result, 4 points to the 'Edit' button of the first result, and 5 points to the bibliography example of the second result.

(Şekil 9. Atf Editöründe Yer Alan Resim Atfı Stilleri 2019)

The screenshot shows the Zotero Localization interface for Figure Citation Styles. On the left is a 'STYLE INFO' sidebar with a tree view containing: 'Info', 'Global Formatting Options', 'INLINE CITATIONS' (with sub-items 'Layout', 'Group', 'figure (term)', 'citation-number (variable)', 'Sort'), 'BIBLIOGRAPHY' (with sub-items 'Layout', 'Sort'), 'MACROS', and 'ADVANCED' (with sub-items 'Global Formatting Options', 'Info', 'Inline Citations', 'Bibliography'). A red arrow points from the 'figure (term)' item to the 'EXAMPLE CITATIONS' section. The 'EXAMPLE CITATIONS' section shows two examples: '(Figure 1)' and '(Figure 2)'. A red arrow points from the first example to the 'EXAMPLE BIBLIOGRAPHY' section. The 'EXAMPLE BIBLIOGRAPHY' section shows two examples: 'Figure 1. Isabela Mares, *Firms and the welfare state: When, why, and how does social policy matter to employers?*, in *Varieties of capitalism. The institutional foundations of comparative advantage*, edited by Peter A. Hall, David Soskice, 2001, New York.' and 'Figure 2. Stephen Hawking, *Properties of expanding universes.*'. Below this is a configuration panel with three dropdown menus: 'term' set to 'figure', 'form' set to 'long', and 'plural' set to 'false'. A red arrow points from the 'term' dropdown to the 'Text formatting' section. The 'Text formatting' section has buttons for 'B', 'I', 'U', 'SMALL CAPS', 'x⁵', 'x₅', and 'Strip Periods'. Below these are two dropdown menus: 'text-case' set to 'capitalize-first' and 'display' set to an empty dropdown. Red arrows with numbers 1 through 4 point to various elements: 1 points to the 'STYLE INFO' sidebar, 2 points to the 'EXAMPLE CITATIONS' section, 3 points to the 'EXAMPLE BIBLIOGRAPHY' section, and 4 points to the 'term' dropdown menu.

(Şekil 10. Resim Atfı Stillerinin Türkçeye Uyarlanması 2019)

CELAL ÖNEY

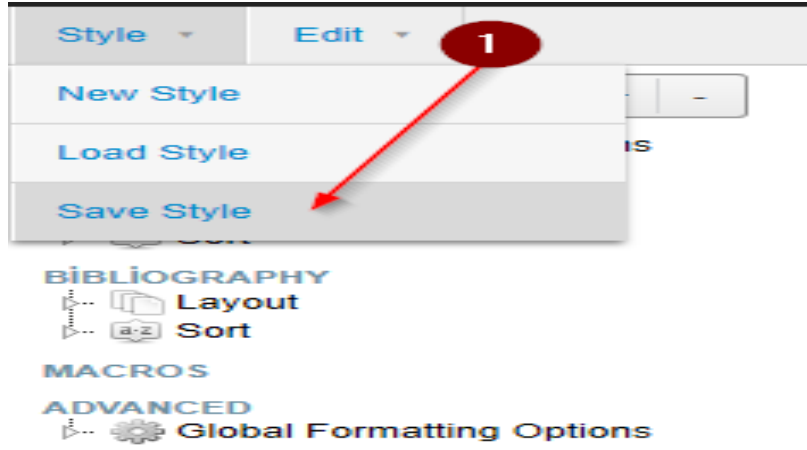

(Şekil 11. Türkçeleştirilen Stil Dosyasının Dışa Aktarılması. 2019)

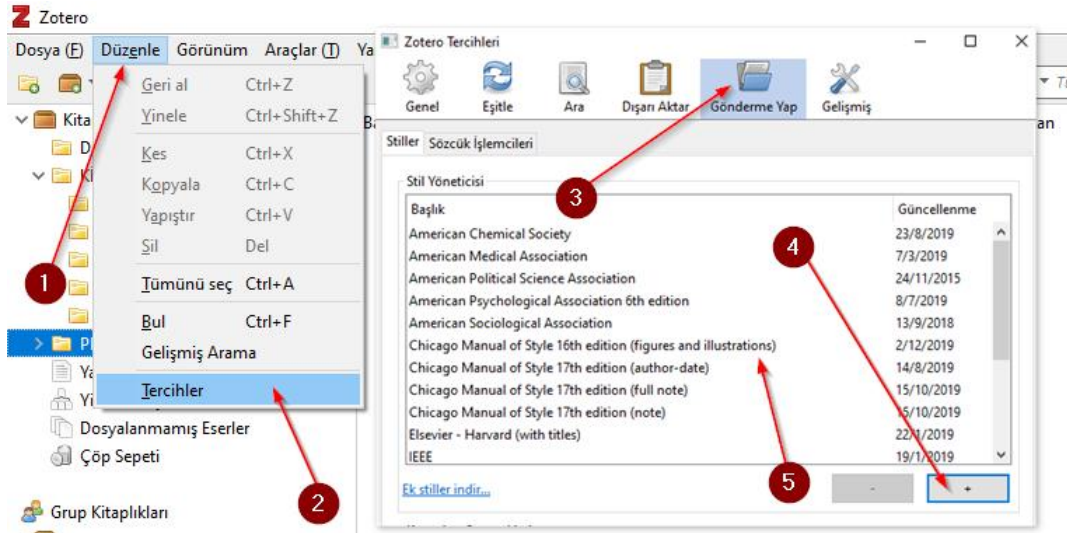

(Şekil 12. Stil Dosyasının Zotero Stil Deposuna Aktarılması 2019)

Tarih Araştırmalarında Kişisel Dijital Resim Arşivi ve Zotero

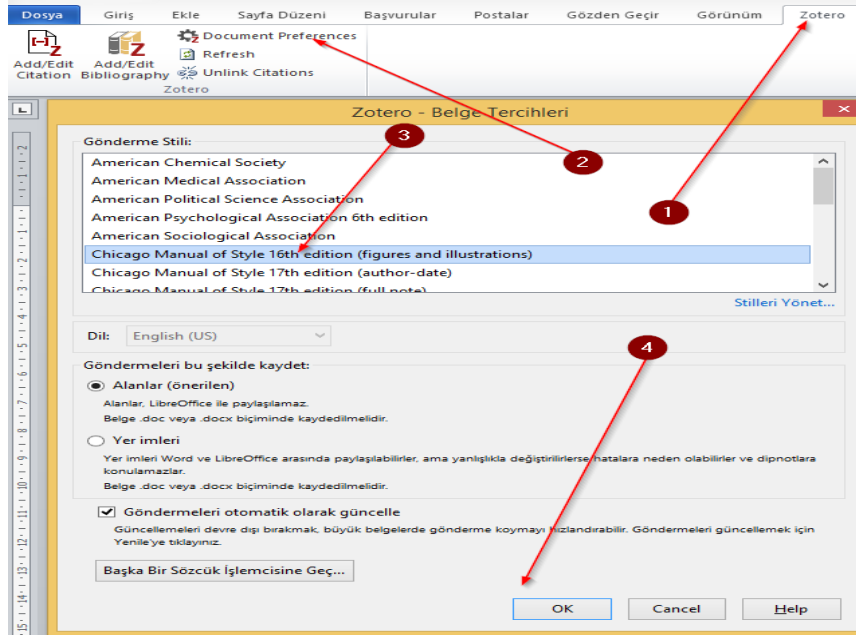

(Şekil 13. MS Word Programında Metinde Yer Alacak Görsellere Atıf Verilmeden Önce Atıf Stilinin Seçimi 2019)

Atıf stili Chicago Manual Style of 16th Edition (figures and Illustrations)

Duis euismod lacinia nulla, id ultricies justo. Vivamus imperdiet vehicula odio quis venenatis. Aliquam vestibulum lorem ac elit sollicitudin porttitor (Şekil 1). Etiam nec mollis mi, vitae fringilla ante. In sit amet nisl vitae dui tempor mattis in at mauris. Nullam congue massa ultricies, vulputate dolor eu, accumsan sem. Class aptent taciti sociosqu ad litora torquent per conubia nostra, per inceptos himenaeos (Şekil 2). Donec eu convallis massa. Integer mattis mi vulputate, condimentum nisi ac, pretium justo. Proin egestas lorem non elit volutpat, vel venenatis ipsum posuere. Donec ut diam magna Integer sem leo, commodo at nunc in, semper semper mauris. Suspendisse nec orci sapien. Etiam id lorem in est rutrum posuere (Şekil 3). Nullam enim enim, volutpat sit amet enim non, consectetur semper nisi. Mauris porta ante et sapien posuere, sit amet vulputate purus lacinia (Şekil 4). Proin egestas lorem non elit volutpat, vel venenatis ipsum posuere. Donec ut diam magna Integer sem leo, commodo at nunc in, semper semper mauris (Şekil 3, Şekil 4).

Şekiller



Şekiller Kaynakçası

Şekil 1. Amerikan Bord Heyeti (American Board), İstanbul, *Herman N. Barnum*, 1826, Online Arşiv, 7.5 x 12.5 cm., Center Library, online in Digital Library for International Research Archive.

Şekil 2. Amerikan Bord Heyeti (American Board), İstanbul, *John E. Pierce*, 1826, Online Arşiv, 7.5 x 12.5 cm., Center Library, online in Digital Library for International Research Archive.

Şekil 3. Amerikan Bord Heyeti (American Board), İstanbul, *Matilda Layton Baldwin*, 1826, Online Arşiv, 7.5 x 12.5 cm., Center Library, online in Digital Library for International Research Archive.

Şekil 4. Amerikan Bord Heyeti (American Board), İstanbul, *Dorothy G. Blatter*, 1826, Online Arşiv, 7.5 x 12.5 cm., Center Library, online in Digital Library for International Research Archive.

(Şekil 14. Metinde Kullanılan Fotoğraf, Resim Ve Şekillere Zotero Kullanılarak Atıf Verilmesi ve Kaynakça Oluşturulması 2019)

ŞEKİLLER KAYNAKÇASI

CELAL ÖNEY

- Şekil 1. Öney, C. (2019) *Zotero'ya Manuel Resim Ekleme*. [Dijital] De: <https://photos.app.goo.gl/JrP5EAVKdSFeGnAK8>
- Şekil 2. Öney, C. (2019) *Zotero'da Resim künye bilgilerinin girileceği alanlar*. [Dijital] De: <https://photos.app.goo.gl/JrP5EAVKdSFeGnAK8>
- Şekil 3. Öney, C. (2019) *Önemli bir resim arşiv sitesi olan Flickr'dan Zotero'nun Chrome eklentisi kullanarak resim künyeleri toplama*. [Dijital] De: <https://photos.app.goo.gl/JrP5EAVKdSFeGnAK8>
- Şekil 4. Öney, C. (2019) *Resimlerin klasörlere dağıtılarak tasnif yapılması*. [Dijital] De: <https://photos.app.goo.gl/JrP5EAVKdSFeGnAK8>
- Şekil 5. Öney, C. (2019) *Resim künyelerine etiket atayarak resimleri sınıflandırma*. [Dijital] De: <https://photos.app.goo.gl/JrP5EAVKdSFeGnAK8>
- Şekil 6. Öney, C. (2019) *Manuel Olarak Zotero'dan Yedek Almak*. [Dijital] De: <https://photos.app.goo.gl/JrP5EAVKdSFeGnAK8>
- Şekil 7. Öney, C. (2019) *Zotero'nun Otomatik Yedekleme Yapması*. [Dijital] De: <https://photos.app.goo.gl/JrP5EAVKdSFeGnAK8>
- Şekil 8. Öney, C. (2019) *Atıf Stili Editöründe Görseller Ve Şekiller İçin Hazırlanmış Stillerin Ana Ekranına Çağrılması*. [Dijital] De: <https://photos.app.goo.gl/JrP5EAVKdSFeGnAK8>
- Şekil 9. Öney, C. (2019) *Atıf Editöründe Yer Alan Resim Atıfı Stilleri*. [Dijital] De: <https://photos.app.goo.gl/JrP5EAVKdSFeGnAK8>
- Şekil 10. Öney, C. (2019) *Resim Atıf Stillerinin Türkçeye Uyarlanması*. [Dijital] De: <https://photos.app.goo.gl/JrP5EAVKdSFeGnAK8>
- Şekil 11. Öney, C. (2019) *Türkçeleştirilen Stil Dosyasının Dışa Aktarılması*. [Dijital] De: <https://photos.app.goo.gl/JrP5EAVKdSFeGnAK8>
- Şekil 12. Öney, C. (2019) *Stil Dosyasının Zotero Stil Deposuna Aktarılması*. [Dijital] De: <https://photos.app.goo.gl/JrP5EAVKdSFeGnAK8>
- Şekil 13. Öney, C. (2019) *MS Word Programında Metinde Yer Alacak Görsellere Atıf Verilmeden Önce Atıf Stilinin Seçimi*. [Dijital] De: <https://photos.app.goo.gl/JrP5EAVKdSFeGnAK8>
- Şekil 14. Öney, C. (2019) *Metinde Kullanılan Fotoğraf, Resim Ve Şekillere Zotero Kullanılarak Atıf Verilmesi Ve Kaynakça Oluşturulması*. [Dijital] De: <https://photos.app.goo.gl/JrP5EAVKdSFeGnAK8>

KİŐİLERARASI DUYARLILIK EĐİTİMİNİN ÜNİVERSİTE ÖĐRENCİLERİNİN EMPATİ VE İLETİŐİŐ BECERİLERİNE ETKİŐİ*

Nagehan AKĐÜL** -Nurgöl YAVUZER***

Öz

Bu arařtırmanın amacı üniversite öđrencilerine verilen kiőilerarası duyarlılık eđitiminin, empati ve iletiőim becerilerine olan etkisini incelemektir. Arařtırmanın diđer bir amacı, kiőisel deđerlendirme formunda yer alan deđerőkenler ile üniversite öđrencilerinin empati ve iletiőim becerileri arasında anlamlı farklılık olup olmadıđının belirlenmesidir. Arařtırma 2016 - 2017 öđretim yılında Gaziosmanpaőa Üniversitesi Sosyal Bilimler Meslek Yüksekokulu Çocuk Geliőimi Programı'nda öđrenim gören 48 öđrenci üzerinde yürütölmüőtür. Arařtırmada kullanılan ölçekler; Ad, soyadı, yaő, annenin eđitim durumu, babanın eđitim durumu, annenin ve babanın çalışıp çalışmama durumu, kardeő sayısı, bölümünü lisanı (4 yıla) tamamlamayı düşünüp düşünmediđi, yaőamızın çođunu geçirdiđi yerleőim birimi gibi deđerőkenler hakkında bilgi toplamak amacıyla "Kiőisel Deđerlendirme Formu", her iki grupta bulunan öđrencilerin empati ve iletiőim becerileri düzeylerini belirlemek amacıyla, Korkut (1996b) tarafından geliőtirilen İletiőim Becerileri Deđerlendirme Ölçeđi ve Dökmen (1988) tarafından geliőtirilen Empatik Eđilim Ölçeđi kullanılmıőtır. Toplanan veriler; SPSS 17 programı kullanılarak deđerőkenler arasındaki normal dađılım ve homojenlik durumuna göre Paired Samples Test ve Independent Samples Testleri ile analiz edilmiőtir. Arařtırma sonucunda, kiőilerarası duyarlılık eđitiminin, empati ve iletiőim becerisi düzeyleri arasında anlamlı bir iliőki olduđu görölmüőtür. Ayrıca kiőisel deđerlendirme formunda yer alan diđer bađımsız deđerőkenlerle empati ve iletiőim becerisi düzeyleri arasında anlamlı bir fark olup olmadıđı incelenmiőtir. Arařtırmadan elde edilen sonuçlar tartıőılmıő ve gelecek arařtırmalar için önerilerde bulunulmuőtir.

Anahtar Kelimeler: Empati, İletiőim Becerisi, Kiőilerarası Duyarlılık.

THE EFFECT of INTERPERSONAL SENSITIVE EDUCATION on EMPATHY and COMMUNICATON SKILLS of UNIVERSITY STUDENTS

Abstract

This study aims to investigate the effect of interpersonal sensitivity training which is taken by university students as a lesson on empathy and communication skills.

* Bu makale Nagehan Akgöl'ün, Nurgöl Yavuzer danıőmanlıđında yürüttüđu "Kiőilerarası duyarlılık eđitiminin üniversite öđrencilerinin empati ve iletiőim becerilerine etkisi" baőlıklı yüksek lisans tezinden üretilmiőtir.

** Öđr.Gör., Tokat Gaziosmanpaőa Üniversitesi, Tokat Sosyal Bilimler MYO, Çocuk Bakımı ve Gençlik Hizmetleri Bölümü, Tokat/Türkiye. Nagehan.akgul@gop.edu.tr. ORCID: 0000-0001-6786-0820

*** Dr.Öđr.Üyesi, İstanbul Gedik Üniversitesi, İktisadi, İdari ve Sosyal Bilimler Faköltesi, Psikoloji Bölümü, nurgul.yavuzer@gedik.edu.tr.

Other aim of the study is determinate either there are meaningful differences between the empathy and communication skills of the university students or not by the variants on the available evaluation form. Study is performed on 48 students of Gazi Osmanpaşa University, institute of sciences, child development program at 2016-2017 term. The used scales in the investigation are; name,surname,age,the education degree of the mother,whether mother or father works,number of the siblings,whether they think completing their deparmant to bachelor's degree,dwelling in which they mostly spend their lives. With the aim of obtaining information about these variants "Personel Evaluation Form" , with the aim of determining the levels of both empathy and communicaton skills of students in both group "Communicaton Skills Evaluation Scale" developed by Korkut (1996b) and Emphatic Tendancy Scale developed by Dökmen (1998) were used. SPSS 17 program was used for analyze the obtained data. It was analyzed by Paired Samples Test and Independent Samples Test according to the normal distribution and homogeneity between variants. At the end of study, meaningful relationship is observed between interpersonal sensitivity training with empathy and communication skill levels. Besides, it is investigated that whether there is a meaningful difference among empathy and commucation skill levels with other independent variants which presented in personal examination form or not. Results of the study were discussed and made suggestions for further studies.

Key Words: Empathy, Communicaton Skills, Interpersonal Sensitiveness.

1.GİRİŞ

Anlam olarak çok bilinmemekle birlikte zaman zaman hayatımızda kullandığımız zaman zaman da mizacımıza ekleyerek huy edindiğimiz bir kavram olan kişilerarası duyarlılık, bireyin diğer kişilerle olan ilişkilerinde, üzerinde durulmayıp kıymet verilmediğine ya da kötü davranıldığına inanarak onların davranışlarını yanlış değerlendirmesine böylece insanların olduğu yerlerde tedirgin olarak kendini geri çekmesine yol açan, diğerlerinin duygu ve davranışlarına çok fazla dikkat etme ve tenkit edilme ya da reddedilmeye karşı aşırı hassas olma meyilidir (Boyce ve Parker, 1989).

Kişilerarası ilişkilerde duyarlılığı olan kişilerin değerli kıldığı diğerlerin iletişim şekilleri, hisleri, fikirleri ve tutumları çok mühimdir. Kişilerarası ilişkilerinde duyarlı olanlar, çok ehemmiyetli olmayan basit, küçük ve çözümü kolay büyütüp içinden çıkılamayacak hale getiren, ilişkinin ilerlemesinde önleyici bir davranış üstlenen, hassas kişilerdir (Boyce & Mason, 1996).Kişilerarası duyarlılığın yapısında kişilerin fikir ve tutumlarında anlamsızlık ve yerinde olmayan bir hassaslık mevcuttur. Kişilerarası duyarlılığın yapısı başkalarınca anlaşılan veya doğru bir tenkit korkusu ve başkalarının tutum söylemleri hakkında çoğalan kaygı ve başkalarına karşı denetleyici tavırlar biçiminde toplumsal geribildirime genel bir hassaslık olarak adlandırılmaktadır. Kişilerarası duyarlılık; şahsi olarak yetememe düşüncesi, başkalarının davranışını sürekli hatalı değerlendirerek ilişkilerde geri durma, güvensiz davranış gibi başkalarıyla aynı yerde bulunulan zaman diliminde rahat olamama ile biçimlenir (Boyce vd., 1992). İletişim dediğimizde ilk akla gelen konuşma, anlaşma,

Kişilerarası Duyarlılık Eğitiminin Üniversite Öğrencilerinin Empati ve İletişim Becerilerine Etkisi

yüzleşme; sonrasında ise, kitle iletişim araçları, iletişim teknolojileri ve medya gelir. Fakat bunlar iletişim konusunda çok genel etkilere ve onlara dair ifadelere karşılık gelir (Açıkgöz, 2005, s.24). İletişimin sağlıklı ve tesirli olabilmesi için insanlar arasında sevgi, saygı, güven ve onaylanma çok önemlidir. İletişimin sağlıklı olması sağlıklı bir toplumun var olmasında büyük öneme sahiptir. Bireyler kişilerarası ilişkiler konusunda eğitilirse ilişkiler hakkında bilgi sahibi olacak, davranışlarının nedenlerini görecektir böylece sağlıklı yaşam sürmeleri daha kolay olacaktır (Bozgeyikli, 2001).

Empati; bireyin karşısındaki kişinin hissettiklerini, düşündüklerini, olaylara bakış açısını onun gibi anlayarak, onun gibi düşünüp hissederek karşısındaki kişinin duygusunu anlayabilmesi ve karşısındaki kişiye onu anlayabildiğini fark ettirme eylemidir. (Dökmen, 2002, s.135). Bir çok meslekte empati duygusunun gelişmiş olması gerekmektedir. . Bu nedenle bugünün öğrencisi, yarının meslek sahibi gençlerimizin empati duygusunun gelişmesi gerekir. Çünkü insanlar birbirleri ile empatik ilişkiler kurarak iletişime geçebilirler, karşılıklarını anlayabilirler, iç dünyalarına girebilirler ve böylece kendilerine sevecek yaptıkları bir iş, olumlu bir meslek hayatları oluşturabilirler. Yaşamın içinde var olmanın birçok unsuru var: bunlardan biri iletişim bir diğeri ise empatidir. Sosyal hayatın olmazsa olmazı olan bu iki kavram insan yaşamında birbirini tamamlar niteliktedir. Bu günkü dünyada kavgaların, tartışmaların, anlaşmazlıkların, kırgınlıkların, gözyaşların, depresyonların hatta cinayetlerin çoğu nedeni hem kendimizle hem de karşımızdaki kişi ile kurmayı başaramadığımız iletişim becerisindeki eksikliklerimiz hem de karşımızdaki kişinin duygularını, düşüncelerini, tutumlarını, davranışlarını benimseyememek ve o kişi ile duygudaşlık/empati kuramamamızdır.

Bu çalışmada Kişilerarası Duyarlılık Eğitim programının üniversite öğrencilerinin empati ve iletişim becerilerine etkisinin olup olmayacağı incelenecektir. Ayrıca anne-baba eğitimlerinin, anne-babalarının çalışma durumlarının, kardeş sayılarının, yaşadıkları yerlerin, lisansa tamamlamayı düşünme durumlarına göre kişilerarası duyarlılıklarının değişip değişmeyeceği incelenmek istenmiştir. Bu amaçla üniversite öğrencilerinin iletişim becerileri ve empati yeteneklerini geliştirmeye yönelik sekiz oturumlu bir kişiler arası eğitim programı hazırlanarak eğitim verilerek çeşitli değişkenler açısından ele alınması amaçlanmıştır.

Gelişen teknoloji ile birlikte hemen hemen herkes ağır stresle karşı karşıya kalarak bireyin davranışlarını etkilemektedir. Bu nedenle öğrencilerin kişilerarası ilişkilerini, iletişim becerilerini geliştirip güçlendirerek sağlam ve sağlıklı bir ruhla yaşamalarına ön ayak olmak gerekir. Böylece karşılaşılabilecek olan herhangi bir problemi çözebilme yeteneğe sahip olmalarına yardımcı olunabilecektir.

Bu çerçevede araştırmanın temel problemi şu şekilde ifade edilebilir:
"Kişilerarası duyarlılık eğitim programının üniversite öğrencilerinin empati ve iletişim becerilerine etkisi var mıdır?"

Bu temel problemi derinlemesine ve tüm boyutları ile analiz edebilmek için aşağıdaki alt problemlere cevap aranmıştır.

- 1.Üniversite öğrencilerinin empati ve iletişim becerileri anne-babalarının eğitim seviyelerine göre anlamlı biçimde farklılaşmakta mıdır?
- 2.Üniversite öğrencilerinin empati ve iletişim becerileri anne-babalarının çalışma durumlarına göre anlamlı biçimde farklılaşmakta mıdır?
- 3.Üniversite öğrencilerinin empati ve iletişim becerileri kardeş sayılarına göre anlamlı biçimde farklılaşmakta mıdır?
- 4.Üniversite öğrencilerinin empati ve iletişim becerileri yaşamlarını geçirdikleri yerlere göre anlamlı biçimde farklılaşmakta mıdır?
- 5.Üniversite öğrencilerinin empati ve iletişim becerileri bölümlerini lisansa tamamlamayı düşünme durumlarına göre anlamlı biçimde farklılaşmakta mıdır?

2.Yöntem

Bu bölümde araştırmanın modeline, çalışma grubuna, araştırmada kullanılmış olan veri toplama araçlarına, veri toplama sürecine, araştırmanın sayıltı ve sınırlılıklarına yönelik bilgilere yer verilmiştir.

2.1. Araştırmanın Modeli

Çocuk gelişimi bölümü öğrencilerinin kişilerarası duyarlılık eğitiminin üniversite öğrencilerinin empati ve iletişim becerilerine etkisinin belirlenmesi ve incelenmesi amacıyla yapılmış olan bu çalışmada ön test son test kontrol gruplu yarı deneysel desen kullanılmıştır.

2.2.Çalışma Grubu

Araştırmanın çalışma grubunu Gaziosmanpaşa Üniversitesi Sosyal Bilimler Meslek Yüksekokulu Çocuk Gelişimi Bölümü'nde öğrenim gören 48 öğrenciden oluşmaktadır. Farklı iki şubeden gönüllü olarak katılan 24 öğrenci deney grubunu, 24 öğrenci de kontrol grubunu oluşturmuştur. Deney grubuna verilen kişilerarası duyarlılık eğitimi sürecini araştırmacının kendisi yürütmüştür.

Araştırmaya Katılanların Kişisel Özellikleri

Tablo 1. Araştırmaya Katılanların Anne - Baba Eğitim Durumları

Anne - Baba Eğitim Durumları		(f)	(%)
İlkokul	Anne	35	72,9
	Baba	21	43,8
Ortaokul	Anne	4	8,3
	Baba	13	27,1
Lise	Anne	7	14,6
	Baba	10	20,8
Lisans	Anne	2	4,2
	Baba	4	8,3

Kişilerarası Duyarlılık Eğitiminin Üniversite Öğrencilerinin Empati ve İletişim Becerilerine Etkisi

Araştırmaya katılan öğrencilerden 35'inin annesi, 21'inin babası ilkokul mezunu, 4'ünün annesi, 13'ünün babası ortaokul mezunu, 7'sinin annesi, 10'unun babası lise mezunu, 2'sinin annesi, 4'ünün babası lisans mezunu olup, annesi ya da babası lisansüstü mezunu olan öğrenci bulunmamaktadır. Araştırmaya katılan öğrencilerin annelerinin(%72,9) ve babalarının(%43,8) büyük çoğunluğu ilkokul mezunudur.

Tablo 2. Araştırmaya Katılanların Anne - Baba Çalışma Durumları

Anne - Baba Çalışma Durumları		(f)	(%)
Çalışıyor	Anne	8	16,7
	Baba	35	72,9
Çalışmıyor	Anne	40	83,3
	Baba	13	27,1

Araştırmaya katılan öğrencilerden 8'inin annesi, 35'inin babası çalışmakta fakat 40'ının annesi, 13'ünün babası çalışmamaktadır.

Tablo 3. Araştırmaya Katılanların Kardeş Sayıları

Kardeş Sayısı	(f)	(%)
1	5	10,4
2	14	29,2
3 ve daha fazla	29	60,4

Araştırmaya katılan öğrencilerden 5'inin bir kardeşi, 14'ünün 2 kardeşi, 29'unun üç ve daha fazla kardeşi olup, büyük çoğunluğunun (%60,4) üç ve daha fazla kardeşi vardır.

Tablo 4. Araştırmaya Katılanların Yaşamlarını Geçirdikleri Yerleşim Birimi

Yaşamını Geçirdiği Yerleşim Birimi	(f)	(%)
Köy	10	20,8
Kasaba	4	8,3
İlçe	18	37,5
İl	16	33,3

Araştırmaya katılan öğrencilerden yaşamını 10'u köyde, 4'ü kasabada, 18'i ilçede, 16'sı ilde geçirmiştir.

Tablo 5. Araştırmaya Katılanların Bölümünü Lisansa (4 Yıla) Tamamlamayı Düşünme Durumu

Bölümünü Lisansa (4 Yıla) Tamamlamayı Düşünme Durumu	(f)	(%)
Evet	42	87,5
Hayır	6	12,5

Araştırmaya katılan öğrencilerden 42'si okumakta olduğu bölümü lisansa (4yıla) tamamlamayı düşünüyor, 6'sı ise lisansa tamamlamayı düşünmüyor.

2.3. Veri Toplama Araçları

2.3.1. Kişisel Değerlendirme Formu

Araştırmanın temel değişkeni olan kişilerarası duyarlılık eğitiminin, öğrencilerin empati ve iletişim becerileri ile ilişkili olabileceği düşünülerek, birtakım verilerin elde edilmesi amacıyla "Kişisel Değerlendirme Formu" oluşturulmuştur. Bu formda, öğrencilerin, anne-baba eğitim düzeyi, anne-babanın çalışıp çalışmadığı durum bilgisi, kardeş sayısı, yaşamının çoğunu geçirdiği yerleşim birimi, okuduğu bölümü lisansa (4yıla) tamamlamayı düşünüp düşünmediği bilgileri yer almıştır. Bu formlar araştırmanın örneklemini oluşturan 48 öğrenciye uygulanmıştır.

2.3.2. Empatik Eğilim Ölçeği:

Empatik Eğilim Ölçeği, empatinin duygusal bileşenini ve kişilerin günlük hayatta ne kadar empati kurabildiklerini anlamak amacı ile Dökmen (1988) tarafından geliştirilmiştir bir ölçektir. Geliştirilen bu ölçeğin ben-merkezci iletişimin niteliklerini gösteren birkaç maddesi vardır. 20 sorudan oluşan bu ölçek 5'li likert tarzındadır. Ölçeğin tüm maddelerine 1'den 5'e kadar sayısal değer verilmiş olup amacı kişilerin ölçeğin o maddesinde tanımlanan fikri ne derecede benimsediklerini ortaya çıkarmaktır. Ölçeğinin sekiz maddesi, katılan kişilerin "evet" cevabına yönelme durumlarını dengelemek için olumsuz tümcelerden meydana gelmektedir. Katılımcılar 20 soruya 1 ile 5 arasında puanlandırma yapmaktadır. Puanlar hesaplanırken 3,6,7,8,11,12,13,15. sorular tersinden toplanmaktadır. Empatik Eğilim Ölçeğinde en fazla 100 en az 20 puan alınabilir. Hesaplanan toplam ölçeğe katılan kişilerin empati becerileri puanlarını gösterir. Toplam puan değerinin düşük olması katılan kişilerin empati becerisinin düşük olduğunu; toplam puan değerinin yüksek olması katılan kişilerin empati becerisinin de yüksek olduğunu ifade etmektedir.

Kişilerarası Duyarlılık Eğitiminin Üniversite Öğrencilerinin Empati ve İletişim Becerilerine Etkisi

Bu ölçek, Dökmen (1988) tarafından 70 kişilik bir öğrenci grubuna ölçeğin tekrardan uygulanması metoduyla, üç hafta arayla iki defa yapılmıştır. Bu uygulamanın sonunda ölçeğin güvenilirliği 0.82'dir. Deneklerin ölçeğin tek ve çift maddelerinden aldıkları puanlar arasındaki ölçeği yarılama güvenilirliği 0.86 olarak bulunmuştur. Ölçeğin araştırma grubu için Cronbach Alpha ile hesaplanan güvenilirlik katsayısı 0.72 olarak bulunmuştur. Ölçeğin geçerlik çalışması yine Dökmen (1988) tarafından yapılmıştır. 24 kişilik bir denek grubunun EEÖ ve Edwards Kişisel Tercih Envanteri'nin "Duyguları Anlama" bölümünden aldıkları puanlar arasındaki ilişkinin geçerliği 0.68 olarak bulunmuştur.

2.3.3. İletişim Becerileri Ölçeği:

İletişim Becerileri Ölçeği, Korkut (1996b) tarafından geliştirilen İletişim Becerileri Değerlendirme Ölçeği ve önceleri yurtdışında ve yurtdışında iletişim becerilerini ölçmeyi amaçlayan ölçme araçları esas alınarak meydana getirilmiştir. Ayrıca Baker ve Shaw, (1987), Egan (1994), Egan (2002) ve Gordon (1992) gibi uzmanların iletişim becerileri ile ilgili araştırmaları incelenmiş ve madde havuzundaki 40 madde bu yönde meydana getirilmiştir. Ölçekte bulunan maddeler 5'li Likert ile derecelendirilmiştir. Geçerlik çalışmalarında ilk önce kapsam ve görünüş geçerliği için psikolojik danışma ve rehberlik dalında üç uzman kişiden fikir alınmıştır. Ayrıca, dokuz kişilik üniversite öğrencisinden meydana gelen bir pilot gruptan maddelerin anlaşılabilir olup olmadığına dair geri bildirim alınmıştır. Alınan fikirler ve eleştiriler yönünde ölçek maddelerinde yapılması gereken düzeltme ve madde çıkarma işlemleri yapılarak, toplam 30 maddelik deneme formu oluşturulmuş ve geçerlik güvenilirlik çalışmaları bu maddeler üzerinden gerçekleştirilmiştir. Ölçeğin geçerlik ve güvenilirlik değerleri, literatürde kabul gören değerler arasındadır.

Çalışmanın ilk aşamasında 162 kişilik çalışma grubu üzerinde madde analizi ve yapı geçerliği için açımlayıcı faktör analizi yapılmıştır. Daha sonra 144 kişiden oluşan ikinci çalışma grubu ile açımlayıcı faktör analizinden elde edilen madde-faktör yapısının doğrulayıcı faktör analizi ile model uyumu test edilmiştir. Bununla birlikte, alanyazında gösterildiği gibi cinsiyet değişkenine göre iletişim becerileri açısından fark olup olmadığını anlamak amacıyla MANOVA ve ANOVA testleri yapılmıştır. Ölçeğin güvenilirlik çalışmaları kapsamında iç tutarlık güvenilirliği Cronbach Alfa katsayısı; test tekrar test güvenilirliği ise Pearson Momentler Çarpımı Korelasyonu hesaplanarak incelenmiştir. Araştırmada madde analizi, açımlayıcı faktör analizi ve iç tutarlılık katsayılarının belirlenmesinde PASW (SPSS 18) paket, doğrulayıcı faktör analizi için SPSS ve Amos 19 paket programı kullanılmıştır.

2.4. Kişilerarası Duyarlılık Eğitiminin İçeriği

Kişiler arası duyarlılık eğitimi toplam on altı saat ve haftada iki defa (pazartesi-cuma) olmak üzere sekiz oturum şeklinde uygulanmıştır. Her bir oturum iki saatlik zaman dilimini kapsamaktadır. Uygulamada deney grubu ve kontrol grubu olarak Gaziosmanpaşa üniversitesi sosyal bilimler meslek yüksek okulu çocuk gelişimi öğrencileri seçilmiştir. Her iki gruptaki öğrencilere ön test ve son test uygulanmıştır.

Deney grubu öğrencilerine hazırlanan kişilerarası eğitim programı uygulanmış ve programın sonunda hem deney grubuna hem de kontrol grubuna son test uygulanarak değerlendirmeler ve karşılaştırmalar yapılmış, aralarındaki farklar ve ilişkiler saptanmıştır. Kişiler arası Duyarlılık Eğitiminde (Dökmen, 2013), (Cüceloğlu, 2012), (Dökmen 2013), (Beçene, 2015), (Bekcan, 2015), (Dölek, 2015) , (Yavuzer, 1997) kaynaklarından faydalanılmıştır.

Bu eğitimde

1. OTURUM

Kişilerarası Duyarlılık+ Oyun

2. OTURUM

İlk İzlenimlerimizi Nelere Dayanarak Oluşturuyoruz?+ Kısa Film

3. OTURUM

Kalıplaşmış Tutumlar(Kalıp Yargılar)+Atölye Çalışması

4. OTURUM

Saldırganlığın Nedenleri+ Drama Çalışması

5.OTURUM

Hoşgörü+ Kısa Film+ Atölye Çalışması

6. OTURUM

Empati+Kısa Film+Drama Çalışması

7. OTURUM

İletişim Becerileri+Kısa Film+Drama Çalışması

8. OTURUM:

Program Değerlendirmesi+ Drama Çalışması

2.5. Verilerin Analizi

Araştırma sürecinde elde edilen veriler, SPSS 17.0 istatistik paket programı aracılığıyla çözümlenmiştir. Öğrencilere ait kişisel bilgiler, frekans ve yüzde tabloları şeklinde sunulmuştur. Empatik Eğilim Ölçeği ve İletişim Becerileri Ölçeği eğitimden önce ve sonra kontrol ve deney grubuna uygulanmıştır. Deneysel işlem öncesi kontrol ve deney gruplarından alınan ön test puanlarının karşılaştırılmasında ve deneysel işlem sonrasında gruplardan alınan son test puanlarının karşılaştırılmasında bağımsız örneklem t testi (Independent Samples t Test) uygulanmıştır. Kontrol ve deney grubuna uygulanan ölçeklerden alınan ön test ve son test puanlarının incelenmesinde grupların kendi içindeki değişimi analiz edebilmek için bağımlı örneklem t-testi (Paired Samples t-Test) yapılmıştır. Analizlerde güven aralığı %95 (anlamlılık düzeyi 0,05 p<0,05) olarak belirlenmiştir.

3. Bulgular ve Yorumlar

Bu bölümde ölçeklerin geçerlik - güvenilirlik değerleri ve kişilerarası duyarlılık eğitiminin öncesi ve sonrasında ölçek ile toplanan verilerin analizi sonucunda ortaya çıkan bulgular ve yorumlar yer almaktadır.

Kişilerarası Duyarlılık Eğitiminin Üniversite Öğrencilerinin Empati ve İletişim Becerilerine Etkisi

Ölçeklerin Geçerlik - Güvenirlik Değerleri
Tablo 6. Empatik Eğilim Ölçeğinin Faktör Analizine Uygunluk Değerleri

	Katılımcı Sayısı	Madde Sayısı	Kaiser-Meyer-Olkin (KMO)	Bartlett's Testi		
				Ki kare (X ²)	Serbestlik Derecesi (sd)	Anlamlılık (p)
Empatik Eğilim Ölçeği	48	20	.675	620.557	190	.000
İletişim Becerileri Ölçeği	48	25	.766	919.705	300	.000

Araştırmada kullanılan ölçeklerdeki maddelerin faktör analizine geçmeden önce KMO ve Bartlett's testleri yapılmıştır. Araştırmada kullanılan Empatik Eğilim Ölçeği'nin KMO değeri (.675), Bartlett's testi sonucu (620.557)(p<.01), İletişim Becerileri Ölçeği'nin KMO değeri (.766), Bartlett's testi sonucu (919.705)(p<.01) olarak bulunmuş ve faktör analizine uygun olduğu belirlenmiştir. Empatik Eğilim Ölçeği'nin güvenilirlik katsayısı .68, İletişim Becerileri Ölçeği'in güvenilirlik katsayısı ise .87 olarak bulunmuştur. Özdamar (2004) cronbach alfa değerinin .40'dan düşük olmasını güvenilir olmadığı, .80'den yüksek olmasını ise yüksek derecede güvenilir olduğunu ifade etmektedir. Ölçeklerde bulunan maddelerin faktör yükleri .462 ile .773 arasında değişmektedir. Büyüköztürk (2009) ölçme aracındaki maddelerin faktör yük değerlerinin .45 ve üzeri olmasının seçim ve kullanım için iyi bir ölçüt olduğunu ifade etmektedir.

Tablo 7: Deney ve Kontrol Gruplarının Empatik Eğilim Ölçeği Öntest Puanlarının Karşılaştırılması

Ölçüm	N	X	SS	Sd	t	p
Deney	24	3.15	.36	23	5.246	.000
Kontrol	24	3.66	.39			

p<.01

Deney grubu ile uygulamaya başlamadan önce grupların Empatik Eğilim Ölçeği öntest puanları incelendiğinde puanların kontrol grubu lehine anlamlı bir farklılık gösterdiği ortaya çıkmıştır (p<.01). Dolayısıyla deney grubunun(X=3,15) eğitim süreci başlamadan önce Empatik Eğilim puanları kontrol grubuna (X=3,66) göre daha düşüktür.

Araştırmaya kontrol grubu olarak katılan üniversite öğrencilerinin, empatik eğilim düzeylerinde öntest ve sontest sonuçları arasında anlamlı bir farklılık olup olmadığını test etmek amacıyla bağımsız örneklem t testi (Independent Samples Test)

uygulanmıştır.Araştırmaya kontrol grubu olarak katılan üniversite öğrencilerinin öntest ve sontest sonuçları arasındaki empatik eğilim düzeylerindeki anlamlı farklılık aşağıdaki tabloda verildiği gibidir.

Tablo 8. Empatik Eğilim Ölçeği Kontrol Grubu Öntest ve Sontest Ortalama Puanlarının t-Testi Sonuçları

Ölçüm	N	X	SS	Sd	t	p
Öntest	24	3.66	.39	23	-.153	.880
Sontest	24	3.67	.42			

p<.05

Tablo 8 incelendiğinde, kontrol grubunun Empatik Eğilim Ölçeği'ne verdiği öntest ve sontest puanları arasında anlamlı bir farklılık bulunmamıştır (p>.05). Uygulama sürecinde kontrol grubu ile herhangi bir çalışma yapılmadığından süreç öncesinde ve sonrasında yapılan testlerin ortalama puanları birbirine yakındır.

Araştırmaya deney grubu olarak katılan üniversite öğrencilerinin, empatik eğilim düzeylerinde öntest ve sontest sonuçları arasında anlamlı bir farklılık olup olmadığını test etmek amacıyla bağımlı örneklem t testi (Paired Samples Test) uygulanmıştır.Araştırmaya deney grubu olarak katılan üniversite öğrencilerinin öntest ve sontest sonuçları arasındaki empatik eğilim düzeylerindeki anlamlı farklılık aşağıdaki tabloda verildiği gibidir.

Tablo 9. Empatik Eğilim Ölçeği Deney Grubu Öntest ve Sontest Ortalama Puanlarının t-Testi Sonuçları

Ölçüm	N	X	SS	Sd	t	p
Öntest	24	3.15	.37	23	-4.290	.000
Sontest	24	3.32	.36			

p<.01

Tablo 9 incelendiğinde, deney grubunun Empatik Eğilim Ölçeği öntest ve sontest puanları arasında anlamlı bir farklılık bulunmaktadır (p<.01). Buna göre uygulamaya başlamadan önce deney grubunun ortalama puanı (X=3.15) gruba eğitim verildikten sonra (X=3.32) anlamlı bir şekilde yükselmiştir. Bu da verilen eğitimin olumlu yönde etkili olduğu sonucunu ortaya çıkarmaktadır.

Tablo 7 deki veriler incelendiğinde, kontrol grubunun ortalama puanının deney grubunun ortalama puanından daha yüksek olmasına karşın eğitim sürecinin sonunda (Tablo9) deney grubu ($X_{\text{öntest}}=3.15$ $X_{\text{sontest}}=3.32$) puanını anlamlı bir şekilde yükseltirken, Tablo 8 deki veriler incelendiğinde, kontrol grubunun ($X_{\text{öntest}}=3.66$ $X_{\text{sontest}}=3.67$) puanı çok fazla değişiklik göstermemiştir.

Araştırmaya katılan üniversite öğrencilerinin, kişilerarası eğitim süreci başlamadan önce kontrol ve deney grubu arasındaki iletişim becerilerinde anlamlı bir farklılık olup olmadığını test etmek amacıyla bağımlı örneklem t testi (Paired Samples

Kişilerarası Duyarlılık Eğitiminin Üniversite Öğrencilerinin Empati ve İletişim Becerilerine Etkisi

Test) uygulanmıştır. Üniversite öğrencilerinin kontrol ve deney grubu arasındaki iletişim becerilerinde bulunan anlamlı farklılık aşağıdaki tabloda verildiği gibidir.

Tablo 10. Deney ve Kontrol Gruplarının İletişim Becerileri Ölçeği Öntest

Ölçüm	Puanlarının Karşılaştırılması					
	N	X	SS	Sd	t	p
Deney	24	3.74	.39	23	2.691	.013
Kontrol	24	4.06	.41			

$p < .05$

Deney grubu ile uygulamaya başlamadan önce grupların İletişim Becerileri Ölçeği öntest puanları incelendiğinde puanların kontrol grubu lehine anlamlı bir farklılık gösterdiği ortaya çıkmıştır ($p < .05$). Deney grubunun ($X=3,74$) eğitim süreci başlamadan önce İletişim Becerileri puanları kontrol grubuna ($X=4,06$) göre daha düşüktür.

Araştırmaya kontrol grubu olarak katılan üniversite öğrencilerinin, iletişim becerileri düzeylerinde öntest ve sontest sonuçları arasında anlamlı bir farklılık olup olmadığını test etmek amacıyla bağımsız örneklem t testi (Independent Samples Test) uygulanmıştır. Araştırmaya kontrol grubu olarak katılan üniversite öğrencilerinin öntest ve sontest sonuçları arasındaki empatik eğilim düzeylerindeki anlamlı farklılık aşağıdaki tabloda verildiği gibidir.

Tablo 11. İletişim Becerileri Ölçeği Kontrol Grubu Öntest ve Sontest Ortalama Puanlarının t-Testi Sonuçları

Ölçüm	N	X	SS	Sd	t	p
Öntest	24	4.06	.41	23	.269	.790
Sontest	24	4.05	.43			

$p < .05$

Tablo 11 incelendiğinde, kontrol grubunun İletişim Becerileri Ölçeği'nden aldığı öntest ve sontest puanları arasında anlamlı bir farklılık bulunmamıştır ($p > .05$). Uygulama sürecinde kontrol grubu ile herhangi bir çalışma yapılmadığından süreç öncesinde ve sonrasında yapılan testlerin ortalama puanları birbirine yakın olmakla birlikte, puanlarında azalma da görülmektedir.

Araştırmaya deney grubu olarak katılan üniversite öğrencilerinin, iletişim becerileri düzeylerinde öntest ve sontest sonuçları arasında anlamlı bir farklılık olup olmadığını test etmek amacıyla bağımlı örneklem t testi (Paired Samples Test) uygulanmıştır. Araştırmaya deney grubu olarak katılan üniversite öğrencilerinin öntest ve sontest sonuçları arasındaki empatik eğilim düzeylerindeki anlamlı farklılık aşağıdaki tabloda verildiği gibidir.

Tablo 12. İletişim Becerileri Ölçeği Deney Grubu Öntest ve Sontest Ortalama Puanlarının t-Testi Sonuçları

Ölçüm	N	X	SS	Sd	t	p
Öntest	24	3.74	.39	23	-3.503	.002
Sontest	24	3.95	.43			

$p < .01$

Tablo 12 incelendiğinde, deney grubunun İletişim Becerileri Ölçeği öntest ve sontest puanları arasında anlamlı bir farklılık bulunmaktadır ($p < .01$). Buna göre uygulamaya başlamadan önce deney grubunun ortalama puanı ($X=3.74$) gruba eğitim verildikten sonra ($X=3.95$) anlamlı bir şekilde yükselmiştir. Bu da verilen eğitimin olumlu yönde etkili olduğu sonucunu ortaya çıkarmaktadır.

Tablo 10' daki veriler incelendiğinde kontrol grubunun ortalama puanının deney grubunun ortalama puanından daha yüksek olmasına karşın eğitim sürecinin sonunda (Tablo 12) deney grubu ($X_{\text{öntest}}=3.74$ $X_{\text{sontest}}=3.95$) puanını anlamlı bir şekilde yükseltirken, Tablo 11 deki veriler incelendiğinde, kontrol grubunun ($X_{\text{öntest}}=4.06$ $X_{\text{sontest}}=4.05$) puanı çok fazla değişiklik göstermemiş olup, kontrol ve deney grubu sontest puanları birbirine yaklaşmıştır.

4. SONUÇ VE TARTIŞMA

Bu bölümünde, araştırma kapsamında istatistik analizlerinden elde edilen bulgular, araştırmanın temelini oluşturan problemler ve araştırma soruları kapsamında tartışılarak ve alandaki çeşitli çalışmalarla da ilişkilendirilerek yorumlanmıştır. Araştırmanın alana sağlayacağı katkı da bu bölümde sunulmuştur. Literatürde kişilerarası duyarlılık eğitiminin, iletişim becerileri veya empati üzerindeki etkisini tespit etmeye yönelik araştırmaya rastlanamamış olup benzer çalışmalarla karşılaştırmalar yapılarak tartışma sunulmuştur.

Araştırmaya katılan öğrencilerin büyük çoğunluğunun üç ve daha fazla kardeşi vardır. Araştırmaya katılan öğrencilerin büyük çoğunluğunun anne ve babası ilkökul mezunu olup, anne veya babası lise veya lisans mezunu olan öğrenci sayısı oldukça azdır. Araştırmaya katılan öğrencilerin büyük çoğunluğunun babası çalışmakta ve neredeyse tamamına yakınının annesi çalışmamaktadır. Araştırmaya katılan öğrencilerin büyük çoğunluğu yaşamını ilçede veya ilde geçirmiştir. Yaşamını köyde sürdüren öğrenci sayısı da önemsenmeyecek kadar az değildir. Araştırmaya katılan öğrencilerin neredeyse tamamına yakını okuduğu önlisans bölümünü lisan (4 yıla) tamamlamayı düşünüyor.

Deney grubu ile uygulamaya başlamadan önce grupların Empatik Eğilim Ölçeği öntest puanları incelendiğinde puanların kontrol grubu lehine anlamlı bir farklılık gösterdiği ortaya çıkmıştır. Deney grubuna verilen eğitim, öğrencilerin Empatik Eğilim Ölçeği sontest puanlarını olumlu yönde etkilemiştir. Elde edilen bulgulara göre verilen eğitim başarılı olmuş, deney grubu öğrencilerinin sontest puanlarını anlamlı bir şekilde farklılaştırmıştır. Bu çalışmayı destekler nitelikte olan,

Kişilerarası Duyarlılık Eğitiminin Üniversite Öğrencilerinin Empati ve İletişim Becerilerine Etkisi

Yavuzer, (1997), vermiş olduğu eğitim sonrasında kontrol grubunun empatik beceri puanlarının ortalamasının istatistiksel olarak anlamlı düzeyde farklılaştığını saptamıştır. Araştırmacının elde ettiği sonuç, Akgül, (2017) tarafından empatik düşünme becerileri geliştirmek ve kazandırmak amacıyla geliştirilen kişilerarası duyarlılık eğitimi programının olumlu etkisini destekler niteliktedir. Benzer şekilde (Gemci, 2015), yapmış olduğu çalışma sonucunda elde ettiği araştırma bulguları, etkili iletişim ve empatik beceri eğitim programının ilköğretim 8. sınıf öğrencilerinin empatik becerileri üzerinde anlamlı bir artış yarattığı sonucu, elde ettiğimiz çalışma sonucunu destekler niteliktedir. Buna karşın kontrol grubunun empatik eğilim sontest puanları, öntest puanlarına göre çok fazla değişiklik göstermemiştir. Bu da verilen eğitimin ve eğitiminin, öğrencilerin empatik eğilim becerilerini geliştirmesi açısından oldukça başarılı olduğunu gösterir. Bir başka ifadeyle, verilen eğitim amacına ulaşmış, eğitimci başarılı olmuştur.

Kontrol grubunun iletişim becerileri ortalama puanının deney grubunun ortalama puanından daha yüksek olmasına karşın eğitim sürecinin sonunda deney grubu puanını anlamlı bir şekilde yükseltirken, kontrol grubunun puanı çok fazla değişiklik göstermemiş olup, kontrol ve deney grubu sontest puanları birbirine yaklaşmıştır. Bu da verilen eğitimin ve eğitiminin, öğrencilerin iletişim becerilerini geliştirmesi açısından oldukça başarılı olduğunu gösterir. Öz (2008) çalışmasında vermiş olduğu eğitim sonrasında, kontrol grubunun iletişim becerileri puanlarının ortalamasının istatistiksel olarak anlamlı düzeyde farklılaşmadığını saptamıştır. Araştırmanın bu kısmında elde edilen bulgular, iletişim becerileri geliştirmek ve kazandırmak amacıyla geliştirilen kişilerarası duyarlılık eğitimi programının etkisini inceleyen başka araştırma bulgularını da destekler niteliktedir (Kadivar, 2007; Lane-Garon ve Richardson, 2003; Martin, Waltman ve Greenwood, 2002; Sağkal, 2011; Sertel ve Kurt, 2004; Sommerfelt ve Vambhein, 2008; Spears, 2004). Dolayısıyla bu çalışmada elde edilen bulguların, önceki çalışmalarda elde edilen sonuçlarla tutarlı olduğu görülmektedir. Çalışmamızı destekler nitelikte olan, Binici (2010), çalışmasında yaratıcı drama yöntemi ile verdiği eğitim, öğretmenlerin iletişim becerilerinin davranışsal alt boyutunun geliştirilmesinde etkili olduğunu ortaya koymuştur. Thomas ve Corcoran (2003), hiperaktivite dikkat eksiliği olan çocuk ve ergenlerin ailelerine yönelik yapılan araştırmaları derlemişler ve bu araştırmalar çerçevesinde geliştirilen psiko eğitim programlarına katılan ailelerin iletişim becerilerinde artış olduğunu saptamışlardır. Ayrıca, Damırçlı (2014), çalışmasında Barış Eğitim Programı'na katılan öğrencilerin İletişim Becerileri Ölçeği'nden almış oldukları son test puanları kontrol grubuna oranla manidar bir fark gözlenmiştir. Benzer şekilde, Kim ve diğerleri (2011), agresif çocuklara ve bu çocukların annelerine yönelik hazırladıkları sosyal beceri eğitimi ve ebeveynlik eğitimi programlarının etkililiğini üç farklı grup üzerinde test etmişlerdir. Müdahale gruplarından birine hem sosyal beceri eğitimi hem de ebeveynlik eğitimi verilmiştir. İkinci müdahale grubuna sadece sosyal beceri eğitimi verilmiştir. Üçüncü grup ise kontrol grubu olduğu için herhangi bir müdahalede bulunulmamıştır. Araştırma bulgularına göre, müdahale gruplarına katılan annelerin kontrol grubuna göre iletişim ve empati kurma becerilerinde ve çocuklarıyla olan

ilişkilerinde bir düzelme söz konusu olmuştur. Görüldüğü üzere, derleme çalışmalarında ulaşılan bulgular, bu çalışmada elde edilen bulguları destekler niteliktedir.

5. ÖNERİLER

Bu araştırmanın ortaya koyduğu sonuçlara doğrultusunda, birtakım öneriler getirilebilir:

- İlgili literatür incelendiğinde, kişilerarası duyarlılık eğitimi ile ilgili çalışmalara rastlanamadığından, buna benzer araştırmaların geliştirilerek artırılması, kişilerarası duyarlılık eğitimi ile empatik düşünme ve iletişim becerileri arasındaki olumlu etkinin sürüp sürmediğinin belirlenmesinde veya eğitimin eksik yönlerinin geliştirilmesinde oldukça etkili olacağı düşünülmektedir.
- Bu çalışma kişilerarası duyarlılık eğitiminin içeriği ve etkinlikleri geliştirilerek, farklılaştırılarak, çeşitlendirilerek üniversite öğrencilerine verilebileceği düşünülmektedir.
- Yapılan bu çalışmada örneklemdeki öğrenciler bölüm gereği kız olduğu için kız öğrencilerle çalışılmıştır. Karma bir grupla bu çalışmanın yenilenebileceği düşünülmektedir.
- Bu çalışma anne-babalarla, lise, ortaöğretim ve ilkokul öğrencileri ile de yapılabileceği düşünülmektedir.
- Kişilerarası Duyarlılık Eğitim Programı, üniversite öğrencilerinin empatik düşünme ve iletişim becerilerini artırmaya yönelik etkinlikler olarak bazı derslerde uygulanabilir. Bu yönüyle çalışmanın Psikolojik Danışma ve Rehberlik alanına katkı sağlayabileceği düşünülmektedir.
- Üniversitelerde iletişim ve empatik beceri düzeyleri düşük olan öğrencilerden oluşan gruplar belirlenip, bu gruplara kişilerarası duyarlılık eğitimi verilebilir. Bu programdaki etkinlikler öğrencilerin empatik düşünme ve iletişim beceri düzeylerinde belirgin bir artış sağlamıştır.
- Kişilerarası Duyarlılık Eğitiminin daha çok başarılı olabilmesi için program daha çok geliştirilebilir ve programa farklı etkinlikler eklenebilir.
- Üniversite hocalarına yönelik olarak da kişilerarası duyarlılık eğitimi düzenlenerek, üniversite öğrencilerine yapılan çalışmanın sonuçlarının daha kalıcı olması sağlanabilir.

KAYNAKÇA

- Açıkgöz. H.M. (2005). *Etkili İletişim*. Elis Yayınları
- Baker, S. B. & Shaw, M. C. (1987). *Improving Counseling Through Primary Prevention*. Ohio: Merrill Publishing Company.
- Beçene, Y., (2015). *Anadoluda Hoşgörü Kültürünün Kaynakları*, Yüksek Lisans Tezi, Sütçü İmama Üniversitesi, Sosyal Bilimler Enstitüsü, Kahramanmaraş.
- Bekcan. S., (2015). *İletişim Becerileri, Motivasyon ve Sağlık Çalışanlar*, Beykent Üniversitesi, Yüksek Lisans Tezi, Sosyal Bilimler Enstitüsü, İstanbul.

Kişilerarası Duyarlılık Eğitiminin Üniversite Öğrencilerinin Empati ve İletişim Becerilerine Etkisi

- Binici, B. K. (2010). *İlköğretim Okullarında Uygulanan Mesleki Çalışmalarda (Seminer Dönemi) Yaratıcı Drama Uygulamasının Öğretmenlerin İletişim Becerilerine Etkisi*, Yüksek Lisans Tezi, Beykent Üniversitesi, Sosyal Bilimler Enstitüsü, İstanbul.
- Boyce, P. & Mason, C. (1996). An Overview Of Depression-Prone Personality Traits And The Role Of Interpersonal Sensitivity. *Australian and New Zealand Journal Of Psychiatry*, 30, 90-103.
- Boyce, P. and Parker, G. (1989). Development Of A Scale To Measure Interpersonal Sensitivity. *Australian and New Zealand Journal Of Psychiatry*, 23(3), 341-351.
- Boyce, P., Parker, G., Barnett, B., Cooney, M. & Smith, F. (1992). Personality As A Vulnerability Factor To Depression. *British Journal Of Psychiatry*, 159, 106-114.
- Bozgeyikli, H. (2001). *Üniversite Öğrencilerinin Kişilik Özellikleri ile Kişiler Arası İlişkilerde Farkında Olma Düzeyleri*.Yayınlanmış Yüksek Lisans Tezi.Konya: Selçuk Üniversitesi Sosyal Bilimleri Anabilim Dalı
- Cüceloğlu, D. (2012). *Yeniden İnsan İnsana*, Remzi Kitapevi, İstanbul.
- Sadırdamırcı E. (2014). *Barış Eğitimi Programının Yedinci Sınıf Öğrencilerinin Çatışma Çözme ve İletişim Becerilerine Etkisi*, Doktora Tezi, Hacettepe Üniversitesi, Eğitim Bilimleri Enstitüsü, Ankara.
- Dökmen, Ü. (2002). *İletişim Çatışmaları ve Empati*, İstanbul: Sistem Yayıncılık.
- Dökmen, Ü. (2013). *Sanatta Ve Günlük Yaşamda İletişim Çatışmaları ve Empati*. İstanbul. Remzi Kitapevi.
- Dölek, A.K., (2015), *Üniversite Öğrencilerinin İletişim Becerilerinin Farklı Değişkenler Açısından İncelenmesi*, Yüksek Lisans Tezi, Atatürk Üniversitesi, Eğitim Bilimleri Enstitüsü, Erzurum.
- Egan, G., (1994). *Psikolojik Danışmaya Giriş*. Akkoyun F. (Çev), Ankara: Form Ofset.
- Egan, G., (2002). *The Skilled Helper: A Problem-Management And Opportunity-Development Approach To Helping* (7th Ed.) Pacific Grove, CA: Brooks/Cole
- Gemci, H. (2015). *İlköğretim 8. Sınıf Öğrencilerine Uygulanan Etkili İletişim ve Empatik Beceri Eğitiminin Öğrencilerin İletişim ve Empatik Becerilerine Etkisinin İncelenmesi*, Yüksek Lisans Tezi, Dokuz Eylül Üniversitesi, Eğitim Bilimleri Enstitüsü, İzmir.
- Gordon, T. (1992). *Etkili Öğretmen Eğitimi*. Çev. E. Aksoy E. ve B. Özkan. İstanbul:YA-PA Yayınları
- Kadivar, S. (2007). *Toward A New Paradigm: Multicultural Peace Education*. Doctoral Dissertation. Walden University.
- Kim M., Hyun S., Hong J. S. & Choi M. (2011). Social Skills Train And Parent Education Programs For Aggressive Preschoolers and Their Parents In South Korea. *Children And Youth Services Review*, 33,838-845.
- Korkut, F. (1996). İletişim Becerilerini Değerlendirme Ölçeği'nin Geliştirilmesi: Güvenirlik ve Geçerlik Çalışmaları. *Psikolojik Danışma ve Rehberlik Dergisi*, 2(7), 18-23.
- Lane- Garon, P.S. & Richardson, T. (2003). Mediator Mentors: Improving School Climate, Nurturing Student Disposition. *Conflict Resolution Quarterly*, 21 (1), 47-68.

- Martin, M. Waltman, M. & Greenwood, C.W. (2002). *Çocuğunuzun Okulla İlgili Sorunlarını Çözebilirsiniz* (Çev. F. Zengin Dağdır). (3. Basım) İstanbul: Sistem Yayıncılık.
- Öz, F. S. (2008). *Öfke Yönetimi Eğitiminin Ergenlerde Öfke İle Başa Çıkma ve İletişim Becerilerine Etkisi*, Doktora Tezi, Dokuz Eylül Üniversitesi, Eğitim Bilimleri Enstitüsü.
- Sağkal, A. S. (2011). *Barış Eğitimi Programı'nın İlköğretim 6. Sınıf Öğrencilerinin Saldırganlık Eğilimleri, Empati Düzeyleri ve Barışa İlişkin Görüşleri Üzerindeki Etkisinin İncelenmesi*. Yüksek Lisans Tezi. Dokuz Eylül Üniversitesi.
- Sertel, J. M., Kurt, G.(2004). *Barış Bireyde Başlar*. İstanbul: Ekspres Basım.
- Sommerfelt, O. H., & Vambheim, V. (2008). "The Dream Of The Good" A Peace Education Project Exploring The Potential To Educate For Peace At An Individual Level. *Journal Of Peace Education*, 5 (1), 79-95.
- Spears, S. C. (2004). *Freedom'S Children: Fifth Graders' Perceptions Of The Effects Of Peace Education İn The Form Of Kingian Nonviolence*. Doctoral Dissertation, University Of Rhode Island.
- Thomas, C. & Corcoran J. (2003). Family Approaches To Attention Deficit Hyperactivity Disorder: A Review To Guide School Social Work Practice. *Children & School*, 25 (1), 19-34.
- Yavuzer, N., (1997). *Sosyal Beceri Eğitimi Uygulamasının Okul Yöneticilerinin Empatik Beceri-Çatışma Eğilimi ve Tutumlarına Etkisi*, Doktora Tezi, İstanbul Üniversitesi, Sosyal Bilimler Enstitüsü, İstanbul.

ÜNİVERSİTE ÖĐRENCİLERİNİN SOSYAL GELİŐMELERİ KAÇIRMA KORKUSUNUN VE SOSYAL AĐ KULLANIM AMACININ NOMOFOBİ DÜZEYİNE ETKİŐİ

Zührem YAMAN*- Büşra KAVUNCU**

Öz

Günümüzde mobil teknolojiler, internet hayatımızın vazgeçilmez bir parçası olmuştur. Geliřen teknoloji hayatımızı kolaylaştırırken bir yandan da bađımlılık, huzursuzluk gibi istenmeyen durumlar ortaya çıkarmaktadır. Bireyin sosyal ađlarda düşüncelerini, edinimlerini paylaşabilmeleri bireylerin sosyal platformları kullanmasını artırmaktadır. Sosyal ađlarda gelişmeleri kaçırma korkusu (FOMO) bireyin cep telefonundan yoksun kalma korkusu olarak adlandırılan nomofobiye yol açmaktadır. Bu çalışmada Selçuk Üniversitesi Sağlık Bilimleri Fakültesi'nde öğrenim gören sağlık yönetimi öğrencilerinin sosyal gelişmeleri kaçırma korkusu (FOMO) ve sosyal ađ kullanım amacının nomofobi düzeyine etkisi incelenmiştir. Çalışmada kolayda örnekleme yöntemi ve nicel araştırma deseni kullanılmıştır. Verileri toplamak amacıyla kişisel bilgi formu, sosyal ađ kullanım ölçeđi, sosyal ortamlarda gelişmeleri kaçırma korkusu ölçeđi ve nomofobi ölçeđi yer alan anket formu kullanılmıştır. Araştırma sonuçlarına göre bireylerin sosyal ađ kullanımını daha çok sosyal iletişimde bulunmak amacıyla gerçekleřtirdikleri sonucuna varılmıştır. Arařtırmada öğrencilerin cinsiyetleri, sınıf düzeyleri ile deđişkenlerin arasında t testi yapılmıř ve anlamlı farklılık bulunamamıştır. Ayrıca sosyal gelişmeleri kaçırma korkusu (FOMO) ve sosyal ađ kullanım amacı ve nomofobi arasında korelasyon analizi yapılmıř ve pozitif yönlü düşük düzeyde anlamlı iliřki saptanmıştır. Bu iliřkiye göre nomofobi arttıkça sosyal ađ kullanımı ve sosyal gelişmeleri kaçırma korkusu arttıđı sonucuna ulařılmıştır.

Anahtar Kelimeler: Nomofobi, Sosyal Ađ Kullanımı, Sosyal Geliřmeleri Kaçırma Korkusu (FOMO).

THE EFFECT of UNIVERSITY STUDENTS' FEAR of ABDUCTION of SOCIAL DEVELOPMENTS and SOCIAL NETWORKING PURPOSE on NOMOPHOBIA LEVEL

Abstract

Nowadays, mobile technologies have been an indispensable part of our lives in the Internet. Developing technology makes our lives easier, as well as addiction, unrest, undesirable situations, such as the individual's social networks to share their thoughts, their acquisition of individuals to use the social platforms Increases. In this study, the relationship between FOMO, aim of using social network and

* Doç. Dr., Selçuk Üniversitesi, Sağlık Bilimleri Fakültesi, Sağlık Yönetimi, zuhremyaman@gmail.com, ORCID ID: <https://orcid.org/0000-0001-9796-7063>

** YL Öğrencisi, Selçuk Üniversitesi, Sağlık Bilimleri Fakültesi, Sağlık Yönetimi, busrakavuncu10@gmail.com, ORCID ID: <https://orcid.org/0000-0003-4041-2432>

nomophobia levels of health management students studying at Selçuk University Faculty of Health Sciences was investigated. In this study, the effect of the fear of abducting social developments (FOMO) and the purpose of using social network on the level of nomophobia of health management students studying at Selçuk University Faculty of Health Sciences was investigated. In order to collect data, we used a form of personal information, a social network usage scale, a fear of missing developments in social settings, and a questionnaire on the nomophobia scale. According to research results, it is concluded that individuals perform social networking for more social communication purposes. In the study, students' gender, class levels and variables were T-tested, and no significant differences were found. In addition, the fear of missing social developments (FOMO) and the purpose of social networking and correlation analysis between nomophobia and positive-directional low-level meaningful relationship was determined. According to this relationship, as nomophobia increases, the fear of social network use and social development has increased.

Key Words: Nomofobi, Use of Social Network, Fear Of Missing Out (FOMO).

1.GİRİŞ

Bilgisayarların 1980'lerde evlerimize girmesiyle ve teknolojinin hızla gelişim göstermesiyle bilgi ve iletişim teknolojileri çeşitli şekillerde tv, internet, akıllı telefon, tablet, akıllı saat gibi kavramlar olarak hayatımızın önemli bir parçasını oluşturmaya başlamıştır. Günümüzde akıllı telefon kullanımı gelişmiş veya gelişmekte olan ülkelerde yaygınlaşmıştır (Liu vd., 2017: 108). Birey sosyal ağlardan, internet ve telefonlarından ayrılamaz hale gelmiştir. Teknolojinin gelişmesi hayatımızda birçok kolaylığı getirmiştir. Farklı teknolojik ürünler akıllı telefonlar, tablet, notebooklar, bilgisayarlar, müzik çalarlar, e-kitap gibi çeşitli aletler hayatımıza etki etmiştir. Günlük rutinlerimiz halini almış ve hayatımızda zorunluluk olarak görülmeye başlanmıştır (Fox ve Moreland,2015:169). Özellikle gençlerde daha yaygın olarak kullanılan cep telefonları yeni dostlar edinme, sosyal ilişkilerini artırma, bireylerarası iletişim sıklığını sağlama gibi amaçlar için kullanılmaktadır (Chen vd., 2016: 856; Ellison vd.,2007:223). Her işimizi tek tıkla yapabilecek kadar kolaylık getiren teknoloji bir yandan da bireylerde olumsuz etkilere sebep olabilmektedir. Bu olumsuz etkilerin başında mobil cihazlara bağımlılık, nomofobi, fomo, iletişimsiz kalma korkusu, kaygı stres gelmektedir. Bireyin bu imkanlara erişememe korkusu onu rahatsız etmektedir (Öz,2018:11). Bu çalışmada üniversite öğrencilerinin sosyal gelişmeleri kaçırma korkusu, sosyal ağ kullanım amacı ve nomofobi düzeyi arasındaki ilişki incelenmiştir.

2. KAVRAMSAL ÇERÇEVE

2.1.Sosyal Ağ Kullanım Amacı

Teknoloji yaşamımızın vazgeçilmez bir parçası olmuştur. Günümüzde her yaşta insanı etkisi altına alan sosyal medya platformları mobil cihazlara olan ilgiyi ve kullanım düzeylerini artırmıştır. Mobil cihazların sosyal medya uygulamaları, internette gezinme, çağrı ve mesajlaşma, e-mail uygulamaları, video izleme gibi

Üniversite Öğrencilerinin Sosyal Gelişmeleri Kaçırma Korkusunun ve Sosyal Ağ Kullanım Amacının Nomofobi Düzeyine Etkisi

hayatımızı kolaylaştırıcı amaçlarla kullanımı artış göstermiştir. Aşırı mobil cihaz ve sosyal medya kullanımı bireylerde bağımlılık haline gelmektedir. Bu bağımlılıkla internet ortaya çıktığı zamandan beri bireylerarası iletişimde büyük gelişme kaydedilmiştir. İnternetin hayatımızda sosyal, ekonomik, siyasi, kültürel yönlerden farklı etkileri vardır. Böylesine geniş alana yayılan internet, çeşitli şekillerde tanımlanmıştır. Genel olarak her türlü bilginin olduğu ve iletişimde var olan sıkıntıları aşarak yeni boyut oluşturan bir ağ sistemidir (Karatay,2018:5). İnternet iletişimde sağladığı imkanlarla toplumsal etkilerin hızla artmasını sağlamıştır. Karatay (2018)'e göre internetle birlikte birey-birey, grup-birey etkileşimi toplumsal iletişimi geliştirmiştir (Karatay,2018:5). İletişime erişimin kolaylaşmasında etkili olan bir diğer faktör mobil telefonlardır. Kablo bağlantısı olmadan her yerde kullanılabilen telefonlar, internet özellikleriyle buluşunca toplumda etkisi daha çok olmuştur. Hayatımızın neredeyse merkezine yerleşmiştir (Öz ve Tortop,2018:18). Sosyal medya akıllı telefon, tablet, bilgisayar kullanan herkesi kendine çekmiştir (Hazar,2011:153). Gençlerin gelişen teknolojiyi takibi ve teknolojiyi kullanma oranları yaşlı nüfusa göre daha yüksektir (Kenndey vd,2008:112; Ellison vd,2007:223). Sosyal ağ insanların deneyimlerini, düşüncelerini aynı amaçta olan diğer insanlarla paylaşmasını sağlayan internet üzerindeki topluluk oluşumudur (Yağmurlu,2011:7). Sosyal ağ kavramı literatürde informal öğrenme ortamı (Mitchell, 2009:1112), sosyal iletişim ağı (Çetin, 2009:112), reklam ve halkla ilişkiler ortamı (Onat ve Alikılıç, 2008), çevrimiçi topluluk türü gibi farklı nitelendirmeler yapılmıştır. Sosyal ağ sitelerindeki çeşitli uygulamalar sayesinde bireyler kendilerine profil oluşturmakta ve bilgiye hızlıca erişebilmekte, tüm bireylerle hızlıca iletişim kurabilmekte, diğer kullanıcıları gizlice takip etme, mesaj gönderme, fotoğraf-video çekme, bilgi alışverişinde bulunma, kimlik oluşumu, eğlence, gibi eylemlerde bulunmaktadır.

Sosyal ağ genellikle gündemi takip edebilme, arkadaşlık kurma, diğer bireyleri takip etme, eğlence, boş zamanı değerlendirebilme, markaları takip etme vb. amaçlarla kullanılmaktadır (Diker ve Taşdelen,2017:191; Ellison vd,2007:225).

2.2.Sosyal Gelişmeleri Kaçırma Korkusu (FOMO)

Günümüzde sosyal ağ siteleri, bizlere çeşitli olaylara etkinliklere hızlı bir şekilde ulaşma gibi kolaylıklar sağlamaktadır (Fox ve Moreland,2015:169). Kullanıcılar tek bir hareketle ne zaman nerede olursa olsun çoğu işini halledebilmektedir. Bu olumlu kolaylıklar insanlarda alışkanlık haline gelmekte ve bağımlılık yapmaya başlamaktadır. Başlarda bireyin sadece ihtiyaç için kullandığı cep telefonları, şimdi ise boş zaman değerlendirme aracı olarak kullanılmaktadır (Öz ve Tortop,2018:18). Birey bütün vaktini cihazlara harcamakta ve cep telefonu ile ilgilenmediği zamanlarda kendini rahatsız hissetmektedir. Bireyler ihtiyaçlarını karşılar ve sosyal medyadan elde ettiği hazla rahatlayıp gerginliğini azaltmaktadır. Kitle iletişim araçları sayesinde bireyin dünyada ve yakın çevresinde olup bitenlerden haberdar olması, bilgi edinebilmesi kolaylaşmış oldu (Aktan,2018:407). Cep telefonu kullanımı ve internetin kullanımının artmasıyla birlikte sosyal medya bağımlılığı da artmıştır. Birey bu fırsatları sunan sosyal medyayı özümsemiş ve sürekli kullanır hale gelmiştir hatta

sosyal medya bağımlılık yapmaya başlamıştır. Bu bağımlılık çeşitli sorunları da beraberinde getirmektedir. (Baz,2018). İnternetin yokluğunda bireyde sinirlenme, stres oluşturma gibi duygular yaratır (Günüç,2013:89). Sosyal medya her birey için farklı ortamdır. Bazıları pasif sosyalleşmekten ziyade izleyici olan, yalnızlığı tercih etmekte bazıları ise popüler olma, topluluklar içinde liderlik etme, saygı görme, beğenilme, takip edilme isteği doğrultusunda çok aktif olmaktadır (Hazar,2011:153).

Sosyal ağ kullanımı ile bireyler de dışarıda hayatın akıp gittiği düşüncesi, başkalarının yaşadığı hayata özenme veya kendisinin bu tecrübe deneyim fırsatını kaçırdığı düşüncesi ortaya çıkarmaktadır. Birey arkadaşlarının paylaşımlarını takip etmekle geçirmektedir (Fox ve Moreland,2015:170; Hato 2013:7). Özellikle gençler çoğu zamanını sosyal ağlarda paylaşım yapmaktadır. Bu paylaşımları takip eden bireyler olup biten gelişmelere karşı yetişememe korkusu içerisinde kalmaktadır (Şentürk,2017:1). Sürekli güncellemeleri izleme davranışı yani sosyal ortamlarda gelişmeleri kaçırma korkusu "fear of missing out" (FOMO) olarak adlandırılmaktadır (Fox,2015:170; Przybylski,2013:1841). FOMO kavramı ABD'li çalışanlar tarafından tanıtılmıştır. Türkçe literatürde 'Gelişmeleri Kaçırma Korkusu' olarak yer bulmuştur (Gökler vd,2015:54). Bu korku sosyal medyaya olan bağlılığı artırmaktadır. Diğer insanların gerçekleştirdiği güzel, ilgi çeken, heyecan veren deneyimlerden eksik kalma, gelişmelere yetişememe, olan biteni kaçırma korkusudur. Przybylski' ye göre korku bireyde huzursuzluk, endişe yaratmaktadır. Birey başkalarının yaptığı hakkında sürekli bilgi sahibi olmak istemektedir (Przybylski,2013:1841-1842). Bilgi sahibi olamamak ciddi rahatsızlıklar verir. Bu kavram her şeyi kolayca elde edebilmemizi sağlayan teknolojinin gelişimi ile girmiştir (Şentürk,2017:1). Aslında bireylerin neden sürekli paylaşım yaptığını bakılırsa, birey sürekli yalnız hissetmekte ve sosyal çevresinden alamadığı sevgi ve şefkati tamamlamaya çalıştığını görmekteyiz (Dossey,2014:6). Bu nedenler bireyi sosyal ağlara katılmaya çekmektedir.

Genellikle gençlerde özellikle genç erkek bireyler de FOMO daha yüksektir (Dossey,2014:7; Przybylski,2013:1843). Aşırı sosyal medya kullanımı yüz yüze görüşmektense sanal ortamlarda görüşmeyi ve yalnızlığı artmıştır (Dossey,2014:7). Yapılan çalışmalarda sosyal medya bağımlılığının zamanı boşa harcamaya ve akademik başarısızlığa sebep olduğu görülmektedir. (Cabral, 2011; Menayes, 2015; Kırık vd.,2015; Hawi ve Samaha, 2017).

2.3.NOMOFOBİ KAVRAMI

Alvin Toffler; üçüncü dalga kuramında, birinci dalganın tarımsal üretim dönemi, ikinci dalganın buhar makineleri icadı ile başlayan sanayi devrimi, üçüncü dalganın ise bilgi toplumunun oluşturduğunu ifade etmektedir (Karabulut, 2015: 11). Bilişim teknolojisinin gelişmesi ile bilgiyi yaratmak, biriktirmek, işlemek ve depolamak ağlar sayesinde farklı yerlere iletme imkanına sahip olunmuştur (Özen, 2014: 9). Gelişen teknoloji bireylerin hayatının derinden etkilemiştir. (Gezgin vd., 2017: 4). Bilgiye erişimde ağır kitaplar yerini e- kitaplara, arama motorlarına bırakmaya başlamıştır Gücünü katlayarak ilerlemeye devam eden teknoloji her yaştan insanı etkisi altına

Üniversite Öğrencilerinin Sosyal Gelişmeleri Kaçırma Korkusunun ve Sosyal Ağ Kullanım Amacının Nomofobi Düzeyine Etkisi

almış ve yanlış kullanımı ile olumsuz sonuçlar endişe yaratmaktadır (Brught,2015). Günümüzde ortaya çıkan bu kavramlar bireylerin günlük alışkanlıkları, sosyal ve psikolojik davranış örüntülerini değiştirmiştir. Bireyler çevresiyle iletişimi kesip ellerinde akıllı telefonları, tabletleri ile etraflarından habersiz ve sanal bir gerçekliğin içinde yaşamaktadır (Yorulmaz vd.,2018:2989). Eskiden sokakta oynayan çocuklar şimdi bilgisayar, telefon, tablet başında zaman geçiriyor. Web 2.0 teknolojileri gelişiminin ardından dünyanın öbür ucundaki arkadaşlarıyla oynamaktalar. Mobil cihazların artık vazgeçilemez oluşuyla zaruri ihtiyaç haline gelmiş ve zamanla bağımlılık oluşturmaya başlamıştır. Araştırmacı David Greenfield Connecticut Üniversitesinde İngilizce No Mobile Phone kelimelerini birleştirerek Nomophobia (Nomofobi) olarak bu bağımlılığı tanımlamıştır (Öz,2018:11). Türkçe çalışmalarda mobil telefon yoksunluğu olarak da kullanılmıştır. Bireyin mobil cihazına erişemediği veya iletişim kurmadığı zaman yaşadığı psikolojik korkusu olarak tanımlanmaktadır (Adana ve Gezgın,2016:145; Yıldırım ve Correia,2005:131; Erdem vd.,2016:924). Akıllı telefonlar sayesinde bireyler internete kolayca bağlanabilir ve çeşitli uygulamaları indirebilir, e-maillerini kontrol edebilir, mesajlaşabilir. Bireyler telefonlarıyla film izleyebilmekte, müzik dinleyip, sosyal paylaşım ağlarına bağlanabilmekte ve her türlü bilgi ve haber sitesini okuyabilme, fotoğraf çekebilme, fatura ödeme, oyun oynama, alışveriş yapabilmek gibi daha pek çok kolaylığa ulaşabilmektedir (Hoşgör,2017:545). Bu kolaylığa her zaman ulaşabilme arzusu bireylerde özellikle gençlerde bağımlılık ve huzursuzluk gibi negatif durumlar meydana getirmektedir. Öz (2018)'e göre birey telefonuna eriştiği zaman kendisini iyi hissedecek ve rahatlayacaktır ve zamanla da bağımlılıkları artacaktır (Öz,2018:11). Nomofobik bireylerin genel olarak sergilediği davranışlar şu şekildedir; birden fazla cihaz bulundurmamak, sıklıkla telefonunu kontrol etme, telefonunu sürekli açık tutma, uyurken yanından ayıramama, telefonuna erişemediğinde sinirlenme ve kaygı duymaktadırlar (Bragazzi ve puento,2014:156;Dixid vd.,2010). Bireyin telefonundan uzak kalması, şarjının bitmesi veya kapsama alanı dışında kaldığında yaşadığı stres, kaygı bozukluğu, psikolojik bozukluklar, değişen ruh hali gibi olumsuz duyguları yaşamaya başlamaktadır. Bu kaygıda bireyin yaşamını olumsuz etkilemektedir (Adana ve Gezgın,2016:416; Dixit vd.,2010; Brught,2015).

Yapılan çalışmalar da telefon bağımlılığı olan bireylerde dikkat dağınıklığı, yabancılaşma, stres, kaygı, parmak yapısında bozukluk, depresyon, uyku bozukluğu gibi sonuçlara neden olduğu gözlemlenmiştir (Ming vd,2006:270; Kind vd,2010:521; Yorulmaz vd.,2018). Örneğin Kumar (2014) tarafından ergenler üzerinde akıllı telefon kullanımı konusu araştırılmış ve bireylerde depresyon, sinirlilik stres, gerginlik, radyasyon, uyku bozukluğuna yol açtığı saptanmıştır (Kumar, 2014: 43-44). Bu konuya paralel olarak bireylerin madde bağımlılığı, alkol veya uyuşturucu bağımlılığı olabileceği gibi çevrimiçi yapılan alışveriş, oyun, kumar, televizyon, internet, telefon, bilgisayar gibi bağımlılıklarda yaşayabilir (Kim, 2013: 501). Nomofobinin literatürde teknoloji bağımlılığı mı yoksa bir sendrom mu olduğu incelenmektedir (Tavolacci vd., 2015). Yapılan çalışmalarda cep telefonu veya akıllı telefon bağımlılığı, sorunlu cep telefonu kullanımı, kompulsif cep telefonu kullanımı, telefonunun aşırı kullanımı,

problemlerli internet kullanımı, internet bağımlılığı ifadeleri benzer negatif durumları tanımlamak için kullanılmıştır (Al-Barashdi vd., 2015:211).

Diğer taraftan fiziksel etkilerine bakacak olursak Randler vd., (2016) akıllı telefon bağımlılığı olan kişilerde omurga, boyun, ön kol yaralanmalarının olabileceğini vurgulamıştır (Randler vd.,2016: 465). Sarwar ve Soomro (2013) bu bağımlılığın beyin algılama kapasitesini negatif olarak etkilediğini söylemektedir. (Sarwar ve Soomro ;2013: 222). Sharma vd., (2015) tarafından 130 tıp fakültesi öğrencisi üzerinde yaptığı çalışmada; öğrencilerin %73'ünün nomofobik düzeyde olduğu, nomofobik öğrencilerin %21'inde endişe olduğu, bu bireylerin %83'ü telefonunu unuttuğunda panik atak geçirdiği, %61'inde baş ağrısı ve laterji görüldüğü sonucuna ulaşılmıştır (Sharma vd.,2015:705).1500 telefon kullanıcı üzerinde yapılan çalışmada, katılımcılar telefonu kullanma imkanı olmadığında veya eline alamadığında titreme, nefes darlığı, kalp atışlarında hızlanma, panik atak, boyunlarında, eklemlerinde ve sırtlarında ağrı gibi etkilerin oluştuğunu söylemişlerdir(Kanmani vd.,2017: 6).

3. YÖNTEM

3.1. Araştırmanın Amacı ve Önemi

Bu araştırmada Selçuk Üniversitesi Sağlık Bilimleri Fakültesinde öğrenim gören sağlık yönetimi öğrencilerinin sosyal olayları kaçırma korkusu ve sosyal ağ kullanım amaçlarının nomofobi üzerindeki etkisini belirlemek amaçlanmıştır. Bu bölümde araştırmanın amacı, oluşturulan hipotezleri, araştırma yöntemi ve bulguları hakkında bilgi verilmiştir. Literatür incelendiği zaman bu değişkenlerle yapılan bir çalışmaya rastlanamamıştır. Çalışmada elde edilen bulguların istatistiksel açıdan anlamlı olup olmadıkları değerlendirilerek, belirlenen hipotezlerin doğrulanıp doğrulanmadığı araştırılmıştır.

3.2. Araştırmanın Örneklem Seçimi, Veri Toplama Aracı, Verilerin Analizi

Araştırmada nicel araştırma deseni kullanılmıştır. Bulgular tanımlayıcı niteliktedir. Nicel araştırma da nicel verilerin toplanmasını ve belirli nitelikteki programlarla analizini gerektiren çalışmalardır. Bu çalışmada evrenin Selçuk Üniversitesi Sağlık Bilimleri Fakültesi'nde öğrenim gören sağlık yönetimi öğrencileri üzerine uygulanmıştır. Araştırmanın evreni 748 kişiden oluşmaktadır. Örneklem evreni temsil gücünün belirlenebilmesi için Yazıcıoğlu ve Erdoğan tarafından hazırlanan, sayısı bilinen bir evren için farklı örneklem hataları dikkate alınarak ulaşılmaması gereken örneklem sayısı tablosundan yararlanılmıştır (Yazıcıoğlu ve Erdoğan,2004:50). Bu bağlamda 748 öğrenciden oluşan evren için ± 0.05 örneklem hatası, $p=0,5$ gerçekleşme olasılığı ve $q=0,5$ gerçekleşmeme olasılığı değerleri için ulaşılmaması gereken en az örneklem sayısı 254'tür. Çalışma kapsamına 281 öğrenciye ulaşılmış dolayısıyla çalışmadaki örneklem evreni temsil gücünün olduğu söylenebilir. Araştırmada basit rastgele örneklem yöntemi uygulanmıştır. Araştırmada veriler görgül araştırma tekniği ile toplanmıştır. Veriler anket yöntemiyle elde edilmiştir. Katılımcılara verilen anket soruları dört bölümden oluşmaktadır. Birinci

Üniversite Öğrencilerinin Sosyal Gelişmeleri Kaçırma Korkusunun ve Sosyal Ağ Kullanım Amacının Nomofobi Düzeyine Etkisi

bölümde; araştırmacıların sosyodemografik özellikleri hakkında sorular yer almaktadır. İkinci bölümde; Yıldırım ve Correira tarafından geliştirilen ve yedili likert şeklinde hazırlanan, 20 maddelik Nomophobia Questionnaire (NMP-Q) kullanılmıştır Yıldırım vd., (2015) tarafından Türkçe 'ye uyarlanmıştır. Üçüncü bölümde; Sosyal olayları kaçırma korkusu ölçeği kullanılmıştır. Przybylski tarafından geliştirilen bu ölçek; 10 maddeli beşli likert tipi bir ölçektir. Bu ölçek Gökler vd., tarafından Türkçe geçerlilik ve güvenilirlikleri yapılmıştır. Dördüncü bölümde ise; sosyal ağ kullanım amaçları ölçeği kullanılmıştır. Karal ve Kokoç (2010) tarafından geliştirilen 14 maddelik beşli likert tipi şeklindedir. Yapılan analizlerde ölçeklerin güvenilirlik katsayıları aşağıdaki tabloda verilmiştir. Bu sonuçlara göre kullanılan ölçeklerin yüksek düzeyde güvenilir olduğu anlaşılmaktadır.

Tablo 1: Ölçklere İlişkin Güvenilirlik Katsayıları

Ölçekler	Ölçüm Aralığı	Madde Sayısı	Cronbach Alfa Katsayısı
Sosyal Gelişmeleri Kaçırma Korkusu	5'li ölçek (1-5 arası)	10	0,79
Nomofobi	7'li ölçek (1-7 arası)	20	0,94
Sosyal Ağ Kullanım Amacı	5'li ölçek (1-5 arası)	14	0,83

Araştırmada analizler SPSS 21.0 (The Statistical Package for the Social Sciences) paket programı kullanılarak yapılmıştır. Araştırmanın diğer değişkenlerle ilişkisini bulmak amacıyla standart sapma, ortalama, frekans, t testi, tek yönlü varyans analizi (ANOVA) gibi istatistik tekniklerinden faydalanılmıştır. Üniversite öğrencilerinin cinsiyete göre nomofobi, FOMO, sosyal ağ kullanım amacı düzeylerini belirlemek için ikili değişkenlerde bağımsız örneklem t testi analizi ve sınıf düzeylerine göre belirlemek amacıyla tek yönlü varyans analizi (ANOVA) yapılmıştır. Değişkenler arasında korelasyon analizi ve regresyon analizi yapılmıştır.

3.3. Araştırma Hipotezleri

Bu araştırmada FOMO ve sosyal ağ kullanım amacının nomofobi düzeylerine olan etkisi incelenmektedir. Araştırmanın hipotezleri şu şekildedir.

H1: Üniversite öğrencilerinin cinsiyetlerine göre FOMO ve sosyal ağ kullanım amacının nomofobi düzeyleri arasında anlamlı fark vardır.

H2: Üniversite öğrencilerinin okudukları sınıflarına göre FOMO ve sosyal ağ kullanım amacının nomofobi düzeyleri arasında anlamlı fark vardır

H3: Üniversite öğrencilerinin FOMO ve sosyal ağ kullanım amacının nomofobi düzeylerini pozitif etkilemektedir.

H4: Üniversite öğrencilerinin FOMO ve sosyal ağ kullanım amacının nomofobi düzeyleri arasında pozitif yönlü ilişki vardır.

4. BULGULAR

Tablo 2:Araştırmaya Katılan Öğrencilere Ait Demografik Veriler

Cinsiyet	N	%	Kaç Yıldır Sosyal Medya Kullanıyorsunuz?	N	%	Sınıf	N	%
Erkek	116	41,3	1 Yıldan Az	7	2,5	1.sınıf	60	21,4
Kadın	165	58,7	1-2 Yıl	39	13,9	2.sınıf	78	27,8
Günde Ortalama Kaç Saat İnterneti Kullanıyorsunuz?			3-4 Yıl	101	35,9	3.sınıf	81	28,8
1 Saatten Az	16	5,7	5 Yıl ve Üzeri	106	37,7	4.sınıf	62	22,1
1-2 Saat	57	20,3	Diğer	28	10,0			
1 Saatten Az	16	5,7	Yaş					
3-4 Saat	107	38,1	18-20	161	57,3			
4 -5 Saat	62	22,1	21-23	117	41,6			
Diğer	39	13,9						

Araştırmaya katılan öğrencilerin %41,3'ü erkek, %58,7'si kadındır. Öğrencilerin %28,8'i 3.sınıf öğrencisi, %21,4'ü ise 1.sınıfta okumaktadır. Katılımcıların %57,3'ü 18-20 yaş grubu aralığındadır. Araştırmada öğrencilere sorulan "Kaç yıldır sosyal medya kullanıyorsunuz?" sorusuna %37,7'si 5 yıl ve üzeri, %2,5'i ise 1 yıldan az zamandır kullandığını belirtmiştir.

Öğrencilere "Günde ortalama kaç saat interneti kullanıyorsunuz?" sorusuna verilen cevaplara göre %38,1'i 3-4 saat aralığında, %5,7'si ise 1 saatten az kullandığını belirtmiştir.

Tablo 3:Sosyal Ağ Kullanım Amacı Ölçeğine İlişkin Bulgular

	ORT.	S.S.
Sosyal Etkileşim ve İletişim Amaçlı		
3)Mevcut arkadaşlarımla iletişimimi devam ettirmek amacıyla kullanıyorum.	3,30	1,157
1)Kendime özgü alan (profil, kişisel sayfa...) yaratma imkânı sunduğu için kullanıyorum.	3,07	1,069
6)İlgilendiğim insanların ve arkadaşlarımla yaşamalarını incelemek amacıyla kullanıyorum.	3,22	1,132
7)Eski arkadaşlarımla tekrar iletişime geçmek için kullanıyorum.	3,36	1,019
9)Düşüncelerimi başkalarıyla paylaşmak için kullanıyorum	3,03	1,121

Üniversite Öğrencilerinin Sosyal Gelişmeleri Kaçırma Korkusunun ve Sosyal Ağ Kullanım Amacının Nomofobi Düzeyine Etkisi

10) İlğimi çeken gruplara katılmak için kullanıyorum.	3,22	1,098
11)Beğendiğim nesnelere (video, resim, not...) paylaşmak için kullanıyorum.	3,27	1,069
Tanıma ve Tanınma Amaçlı	ORT.	S.S.
2)Yeni insanlarla tanışmak, yeni arkadaşlıklar kurmak için kullanıyorum.	2,61	1,179
4) Diğer insanlar tarafından tanınmak amacıyla kullanıyorum.	2,34	1,142
14)Farklı kültürlerden insanlarla tanışmak amacıyla kullanıyorum.	2,88	1,178
Eğitim Amaçlı		
5)Okul proje/ ödevlerimle ilgili araştırma yapmak için kullanıyorum	2,92	1,205
8)Eğitim amaçlı grupları ve etkinlikleri incelemek amacıyla kullanıyorum.	3,42	0,99
12)Güncel, farklı bilgiler ve düşüncelerle karşılaşmak amacıyla kullanıyorum.	3,56	1,120
13)Yabancı dil bilgimi geliştirmek amacıyla kullanıyorum	2,99	1,089

Notlar: (i) n=281, (ii) ölçekte 1=kesinlikle katılmıyorum ve 5= kesinlikle katılıyorum anlamındadır.

Tablo 3'e göre öğrencilerin sosyal ağ kullanım amaçları "sosyal etkileşim ve iletişim amaçlı" alt boyutunda yer alan eski arkadaşlarımla tekrar iletişime geçmek için (X=3,36) kullandıkları görülmektedir. "Tanıma ve tanınma amaçlı" kullanma boyutunda ise öğrencilerin en çok farklı kültürlerden insanlarla tanışmak için (X=2,88) kullanıldığı görülmektedir. "Eğitim amaçlı" kullanma alt boyutu incelendiğinde öğrencilerin en güncel, farklı bilgiler ve düşüncelerle karşılaşmak amacıyla (X=3,56) kullandıkları görülmektedir.

Tablo 4:Cinsiyet ve Sosyal Olayları Kaçırma Korkusu, Sosyal Ağ Kullanım Amacı ve Nomofobi Ortalamaları Arasındaki Farklılığa Ait t Testi

Cinsiyet		n	Ort	S.S.	t	p
Sosyal Ağ Kullanım Amacı	Erkek	116	3,0606	0,57973	-0,572	0,568
	Kadın	165	3,1004	0,57115		
Sosyal Olayları Kaçırma Korkusu	Erkek	116	2,7888	0,65272	-0,521	0,603
	Kadın	165	2,8303	0,66032		
Nomofobi	Erkek	116	3,9194	1,30177	-0,711	0,478
	Kadın	165	4,0309	1,28994		

Tablo 4 de göre öğrencilerin cinsiyetleri ile sosyal olayları kaçırma korkusu, sosyal ağ kullanım amacı ve nomofobi ortalamalarıyla t testi yapılmıştır.Katılımcıların cinsiyetlerine göre sosyal olayları kaçırma korkusu düzeyleri, sosyal ağ kullanım amacı

düzeyleri ve nomofobi düzeyleri arasında anlamlı fark bulunamamıştır ($p>0,005$).H1 hipotezi reddedilmiştir.

Tablo 5: Sınıflar İle Sosyal Olayları Kaçırma Korkusu, Sosyal Medya Kullanım Amacı ve Nomofobi Ortalamaları Arasındaki Bağımsız Gruplarda Tek Yönlü Varyans Testi

	Sınıf	n	Ort	S.S.	F	p
Sosyal Olayları Kaçırma Korkusu	1.sınıf	60	2,7733	0,72272	0,990	0,398
	2.sınıf	78	2,8538	0,62703		
	3.sınıf	81	2,8827	0,61599		
	4.sınıf	62	2,7097	0,67623		
	Toplam	281	2,8132	0,65635		
Sosyal Medya Kullanım Amacı	1.sınıf	60	3,0012	0,62499	0,609	0,611
	2.sınıf	78	3,1211	0,63967		
	3.sınıf	81	3,1157	0,51009		
	4.sınıf	62	3,0760	0,51668		
	Toplam	281	3,0840	0,57481		
Nomofobi	1.sınıf	60	3,9256	1,35795	0,93	0,964
	2.sınıf	78	4,0264	1,23068		
	3.sınıf	81	4,0130	1,36642		
	4.sınıf	62	3,9534	1,23710		
	Toplam	281	3,9849	1,29369		

Tablo 5'e göre öğrencilerin sınıflar ile sosyal olayları kaçırma korkusu, sosyal medya kullanım amacı ve nomofobi arasındaki tek yönlü varyans testi yapılmıştır. Sınıflar ile sosyal olayları kaçırma korkusu, sosyal medya kullanım amacı ve nomofobi düzeylerine göre katılan öğrencilerin ortalamaları arasında anlamlı fark bulunamamıştır ($p>0,005$). H2 hipotezi reddedilmiştir.

Tablo 6: Sosyal Olayları Kaçırma Korkusu, Sosyal Medya Kullanım Amacı ve Nomofobi Arasındaki İlişkiye Ait Regresyon Analizi

	B	S.S.	β	t	p
Constant	0,422	0,433	-	0,975	0,330
Sosyal Gelişmeleri Kaçırma Korkusu	0,538	0,109	0,273*	4,929	0,00
Sosyal Ağ Kullanım Amacı	0,664	0,125	0,295*	5,324	0,00

Dependent Variable: Nomofobi

$R^2= 0,202$ $R=0,450$

Çoklu regresyon analizi sonuçlarına göre, FOMO ve nomofobi arasında pozitif bir ilişki vardır. FOMO 0,273 oranında nomofobiyi açıklamaktadır. Nomofobinin sosyal ağ kullanım amacı ile anlamlı bir ilişkisi olduğu ve sosyal ağ kullanım amacının 0,295 oranında nomofobiyi açıkladığı gözlemlenmektedir. Tablo 7'ye göre nomofobinin

Üniversite Öğrencilerinin Sosyal Gelişmeleri Kaçırma Korkusunun ve Sosyal Ağ Kullanım Amacının Nomofobi Düzeyine Etkisi

sosyal olayları kaçırma korkusu ile ilişkilidir ve sosyal olayları kaçırma korkusunun 0,273 oranında nomofobiyi açıklamaktadır. Nomofobinin sosyal ağ kullanım amacı ile de bir ilişkisi olduğu ve sosyal medya kullanım amacının 0,295 oranında nomofobiyi açıkladığı gözlemlenmektedir. H3 hipotezi kabul edilmiştir.

Tablo 7. Sosyal Olayları Kaçırma Korkusu, Sosyal Medya Kullanım Amacı ve Nomofobi Arasındaki İlişkiye Ait Korelasyon Analizi

		1	2
1. Nomofobi			
2. Sosyal Olayları Kaçırma Korkusu	r p	0,351** 0,00	
3. Sosyal Medya Kullanım Amacı	r p	0,342** 0,00	0,291** 0,00

N=281 *= $p < 0,005$ ** $p < 0,001$

Tablo 7 de görüldüğü üzere sosyal olayları kaçırma korkusu, sosyal medya kullanım amacı ve nomofobi arasında korelasyon analizi yapılmıştır. Analiz sonucuna göre sosyal olayları kaçırma korkusu ile nomofobi arasında pozitif yönlü ve düşük düzeyli anlamlı bir ilişki bulunmuştur ($p < 0,001$). Sosyal medya kullanım amacı ve nomofobi arasında pozitif yönlü ve düşük düzeyli anlamlı bulunmuştur ($p < 0,001$). Sosyal medya kullanım amacı ile sosyal olayları kaçırma korkusu, arasında pozitif yönlü ve düşük düzeyli anlamlı bir ilişki bulunmuştur ($p < 0,001$). H4 hipotezi kabul edilmiştir.

5.TARTIŞMA VE SONUÇ

Günümüzde teknolojinin artışıyla hayatımızın her alanında değişiklikler olmuştur. Bireyler arası iletişim yüz yüze olmaktan çıkıp sosyal ağlar aracılığıyla olmaya başlamıştır. Çalışmaya katılan öğrencilerin sosyal ağ kullanım amaçlarını incelemek için betimsel analiz yapılmış ve her soruya verdikleri puanların ortalamaları karşılaştırılmıştır. Burada en sık sosyal ağ kullanım nedeni sosyal etkileşim ve iletişim amaçlı olduğu ortaya çıkmıştır. İkinci sırada ise eğitim amaçlı en son da tanıma ve tanınma amacıyla kullandıkları belirlenmiştir. Bu sonuca paralel olarak Filiz vd., (2014), Pempek vd., (2009), Brandtzægve Heim (2009) yaptığı çalışmada benzer sonuçlar görülmektedir.

Üniversite öğrencilerinin fomo, sosyal ağ kullanım amacı, nomofobi düzeylerinin cinsiyete göre farklılaşmaları açısından incelendiğinde anlamlı bir farklılık olmadığı sonucuna ulaşılmıştır. Literatüre göre incelediğimizde bu sonuca paralel olan çalışmalar vardır. Bunlar; Ünal (2015), Öz (2018), Deniz (2014), Dixit vd., (2010), Uysal vd., (2016), Pavithra vd., (2015), Polat (2017), Ünal (2015), Yoğurtçu (2018), Filiz vd., (2014). Jood (2017), Kırık vd., (2015) yaptıkları çalışmada cinsiyetleri ile anlamlı bir farklılık bulamamıştır. Ancak elde ettiğimiz bulgularımızın aksine anlamlı farklılık bulan çalışmalarda mevcuttur. Gezgin vd., (2017), Kanmanı vd (2017),

Yildirim vd., (2015), SecureEnvoy (2012), Tavolacci vd., (2015), Erdem vd., (2017), Burucuoğlu (2017), Schifferstein vd., (2006) ve Lee vd., (2014), Hoşgör vd., (2017), Öztunç (2013), Kwon vd., (2013) ve Takao vd., (2009), Mok vd., (2014), Gezgin ve Çakır (2016), Prasad vd., (2017), JWT Intelligence (2012) reklam şirketi tarafından gerçekleştirilen bir çalışmada da anlamlı farklılık bulunmuştur.

Üniversite öğrencilerinin fomo, sosyal ağ kullanım amacı, nomofobi düzeylerinin sınıf faktörüne göre farklılaşma durumu incelendiğinde anlamlı bir fark bulunamamıştır. Adnan ve Gezgin (2016) yapmış olduğu çalışmada bir devlet üniversitesinde öğrenim gören 433 üniversite öğrencisinin sınıfları ile nomofobi düzeylerinin anlamlı farklılık göstermediği sonucuna ulaşmıştır. Çalışmanın sonucunun aksine Ada (2012) öğrencilerin içinde bulunduğu sınıf açısından farklılık gösterdiği belirlenmiştir. Filiz vd., (2014) sınıf düzeyine göre anlamlı farklılık bulmuştur. Bu sonucun nedenini ise katılımcıların sınıf sayılarının dağılımının denk olamamasından kaynaklandığını düşünmektedir.

Üniversite öğrencilerinin fomo, nomofobi, sosyal ağ kullanım amacı arasında yapılan regresyon analizi sonucunda sosyal ağ kullanımının nomofobiyi açıkladığı görülmüştür. Yine sosyal gelişmeleri kaçırma korkusunun da nomofobiyle ilişkili olduğu sonucuna ulaşılmıştır. Bu sonuçlar korelasyon analizi sonuçlarını desteklemektedir.

Üniversite öğrencilerinin fomo, nomofobi, sosyal ağ kullanım amacı arasında yapılan korelasyon analizi yapılmıştır. Yapılan analiz sonucuna göre üç değişkende de ikili şekilde anlamlı farklılık bulunmuştur. Nomofobi düzeyi arttıkça bireyin sosyal gelişmeleri kaçırma korkusu artmaktadır. Sosyal gelişmeleri kaçırma korkusu arttıkça da sosyal ağ kullanımı artmaktadır. Nomofobi arttıkça sosyal ağ kullanımı da artmakta olduğu ve bu durumların tersinde geçerli olduğu görülmektedir.

Yeni teknolojilerin kullanımı ile bireylerde alışkanlık oluşmuş ve bu alışkanlık davranışlarda değişikliğe yol açmıştır. Örneğin bireyde nomofobik davranış artışıyla uyku düzeni, dikkat bozukluğu, empati bozukluğu, eğitim hayatında düşüş, obezite, hipertansiyon, depresyon, kişilik bozukluğu, yalnızlık, bağımlılık, kaygı, FOMO oluşmaya başlamıştır (Adnan ve Gezgin, 2016). Bireylerin çok kolay ve ucuz bir şekilde ulaşabildiği telefonları ve internetleri onlarda bağımlılık yapmaktadır. Her yeni haberden haberdar olma ihtiyacı gütmektedirler. Hem telefonda yoksun kalma hem de sosyal gelişmeleri kaçırma kaygısı oluşturmaktadır. Buradan hareketle bireyin telefonda uzak kalamaması onun gelişmeleri kaçırma korkusuna kapılmasına neden olmaktadır. Araştırmada sosyal ağ kullanım ve FOMO arasında pozitif yönde düşük ilişki bulunmuştur. Bu sonuca göre öğrencilerin sosyal ağ kullanım amaçları arasında gelişmeleri kaçırma korkusundan kaynaklandığı görülmektedir. Balaman ve Karataş (2012) çalışmalarında ortaöğretim öğrencilerinin sosyal ağ sitelerini kullanım amaçlarının incelemiştir. Araştırmaya katılan öğrencilerin %87' sinin sosyal ağ kullandığı; sosyal ağlarda yorum yapma, video paylaşma, yazılı ve görsel paylaşım da buldukları belirlenmiştir. Öğrencilerin kendini ifade etmelerinde en kolay yol olduğu için sosyal ağları kullanmaktalar. Bu sonuç öğrencilerin telefonlarından

Üniversite Öğrencilerinin Sosyal Gelişmeleri Kaçırma Korkusunun ve Sosyal Ağ Kullanım Amacının Nomofobi Düzeyine Etkisi

ayrılmama, telefondan uzakta kaldığında kendini kötü hissetmesi gibi sorunlara yol açmaktadır.

Bu çalışma da Selçuk Üniversitesi Sağlık Bilimleri Fakültesi öğrencilerinin görüşleri değerlendirilerek elde edilmiş veriler kullanıldığından dolayı çalışmanın genelleştirilmesini engelleyen bir sınırlılık söz konusudur. Farklı örneklem de çıkan sonuçlar bu çalışmayla benzerlik gösterip göstermediği literatüre katkı sağlayabileceği düşünülmektedir. İleride yapılacak çalışmalarla bir kıyaslama yapılması literatüre katkı sağlayacağı düşünülmektedir.

KAYNAKÇA

- Al-Barashdi, H.S., Bouazza, A. ve Jabur, N.H. (2015). Smartphone addiction among University undergraduates: a literature review. *Journal of Scientific Research & Reports*, 4(3), 210-225.
- Bragazzi, N. L. ve Puente, D. G. (2014). A Proposal for Including Nomophobia in the New DsM-V. *Psychology Research and Behavior Management*, 7, 155-160.
- Burucuoğlu, M., (2017). Meslek Yüksekokulu Öğrencilerinin Nomofobi Düzeyleri Üzerinde Bir Araştırma. *Karabük Üniversitesi Sosyal Bilimler Enstitüsü Dergisi*, 7, (2).482-489.
- Chen, L., Yan, Z., Tang, W., Yang, F., Xie, X., & He, J. (2016). Mobile phone addiction levels and negative emotions among Chinese young adults: the mediating role of interpersonal problems. *Computers in Human behavior*, 55, 856-866.
- Çetin, E., (2009). Sosyal İletişim Ağları ve Gençlik: Facebook Örneği. *Uluslararası Davraz Kongresi Bildiri Kitabı*, 1094-1105.
- Dixit S., Shukla H., Bhagwat A., Bindal A., Goyal A., Zaidi A. K., ve Shrivastava, A. (2010). A study to Evaluate Mobile Phone Dependence Among Students of A Medical College and Associated Hospital of Central India. *Indian Journal of Community Medicine*, 35 (2), 339-341.
- Ellison, N. B., Steinfield, C. & Lampe, C. (2007). The benefits of Facebook "friends": Social capital and college students' use of online social network sites. *Journal of Computer-Mediated Communication*, 12(4), 1. 223-245.
- Erdem, H., Türen, U., & Kalkın, G. (2017). Mobil Telefon Yoksunluğu Korkusu (Nomofobi) Yayılımı: Türkiye'den Üniversite Öğrencileri ve Kamu Çalışanları Örnekleme. *Bilişim Teknolojileri Dergisi*, 10 (1).
- Erden H., Türen U., ve Kalkın G., (2016). Mobil Telefon Korkusu (Nomofobi) Yayılımı: Türkiye'den Üniversite Öğrencileri ve Kamu Çalışanları Örnekleme, *Bilişim Teknolojileri Dergisi*, Sayı:1, Cilt:10.
- Filiz, O., Erol, O., Dönmez, F.İ., Kurt, A.A.,(2014). BÖTE Bölümü Öğrencilerinin Sosyal Ağ Siteleri Kullanım Amaçları İle İnternet Bağımlılıkları Arasındaki İlişkinin İncelenmesi. *Journal of Instructional Technologies & Teachers Education*.3(2),17-28.
- Fox J, Moreland JJ., (2015). The dark side of social net-working sites: An exploration of the relational and psychological stressors associated with Facebook use and affordances. *Comput Human Behav* 2015; 45:168-176.

- Gezgin, D. M. ve Çakır, Ö. (2016). Analysis of nomophobic Behavior of adolescents regarding Various factors. *Journal of Human Sciences*, 13(2), 2504-2519
- Gezgin, D. M., Şumuer, E., Arslan, O. ve Yıldırım, S. (2017). Nomophobia prevalence among Preservice teachers: A case of Trakya University. *Trakya Üniversitesi Eğitim Fakültesi Dergisi*, 7(1), 86-95.
- Gökler, E.M., Aydın, R., Ünal, E., Metintaş, S., (2015). Sosyal Ortamlarda Gelişmeleri Kaçırma Korkusu Ölçeğinin Türkçe Sürümünün Geçerlilik Ve Güvenilirliğinin Değerlendirilmesi. *Anadolu Psikiyatri Dergisi*.17(1).
- Günüç, S., (2013). İnternet Bağımlılığını Yordayan Bazı Değişkenlerin Cart ve Chaid Analizleri ile İncelenmesi, *Türk Psikoloji Dergisi*, Haziran 2013, 28 (71), 88-101.
- Hato B., (2013) Mobile Phone Checking Behavior Out of a Fear of Missing Out: Develop-ment, Psychometric Properties and Test-Retest Reliability of a C-FOMO-Scale ANR: 610304. Master's Thesis,
- Hazar, M., (2011). Sosyal Medya Bağımlılığı Bir Alan Çalışması, İletişim Kuram ve Araştırma Dergisi,32(4).
- Jood, T.E., (2017). "Missing the Present for the Unkown: The Relationship Between Fear of Missing Out (FOMO) and Life Satisfaction", University of South Africa, Master Thesis.
- JWT Intelligence (2012), Study: The FOMO Gender Gap, <https://www.jwtintelligence.com/data-point-the-FOMO-gender-gap/> adresinden 24.11.2018 tarihinde alınmıştır.
- Karal, H., Kokoç., (2010). Üniversite Öğrencilerinin Sosyal Ağ Siteleri Kullanım Amaçlarını Belirlemeye Yönelik Bir Ölçek Geliştirme Çalışması. *Turkish Journal of Computer and Mathematics Education*.1(3).251-263.
- Karatay S, (2018). Hyperconnectivity Kavramı Bağlamında Mobil Sosyal Medya Uygulamaları: Nomofobi ve FOMO Rahatsızlıklarına Yönelik Bir Araştırma, Yüksek Lisans Tezi, İstanbul Üniversitesi, İstanbul,
- Kumar, S.S. (2014). Mobile phone and adolescents-addiction a mindful check in!. *International Journal of Advanced Nursing Studies*, 3(1): 42-46.
- Kwon, M. vd., (2013). Development and validation of a smartphone addiction scale (SAS). *PLoS One*, 8(2): 1-7.
- Liu, Q. Q., Zhou, Z. K., Yang, X. J., Kong, F. C., Niu, G. F., & Fan, C. Y. (2017). Mobile Phone Addiction and Sleep Quality Among Chinese Adolescents: A Moderated Mediation Model. *Computers in Human Behavior*, 72, 108-114
- Lee, Y. K. vd., (2014). The dark side of smartphone usage: psychological traits, compulsive behavior and technostress. *Computers in Human Behavior*, 31, 373-383
- Ming, Z., Pietikainen, S. ve Hänninen, O. (2006). Excessive Texting in Pathophysiology of First Carpometacarpal Joint Arthritis. *Pathophysiology*, 13(4), 269-270.
- Mitchell, K. (2009). ESOL students on Facebook. Portland, Oregon: Portland State University Unpublished Master's thesis.

Üniversite Öğrencilerinin Sosyal Gelişmeleri Kaçırma Korkusunun ve Sosyal Ağ Kullanım Amacının Nomofobi Düzeyine Etkisi

- Onat, F. & Alikılıç Ö. A., (2008). Sosyal Ağ Sitelerinin Reklam ve Halkla İlişkiler Ortamları Olarak Değerlendirilmesi. *Journal of Yaşar University*, 3(9), 1111-1143.
- Öz H., Tortop H., S., (2018). Üniversite Okuyan Genç Yetişkinlerin Mobil Telefon Yoksunluğu Korkusu (Nomofobi) İle Kişilik Tipleri Arasındaki İlişkinin İncelenmesi *e-Jurnal of New Media / Yeni Medya Elektronik Dergi - eJNM*.2(3),146-159.
- Polat, R. (2017). Dijital Hastalık Olarak Nomofobi, *Yeni Medya Elektronik Dergi*,2(1), s.164-172.
- Przybylski AK, Murayama K, DeHaan CR. Motiva-tional, emotional, and behavioral correlates of Fear of Missing Out. *Comput Human Behav* 2013; 29(4):1841-1848.
- Randler, C. vd., (2016). Smartphone addiction proneness in relation to sleep and morningness eveningness in german adolescents. *Journal of Behavioral Addictions*, 5(3), 465-473.
- Sarwar, M. ve Soomro, T.R. (2013). Impact of smartphone's on Society. *European Journal of Scientific Research*, 98(2), 216-226.
- Schifferstein, H.N.J. (2006). The perceived importance of sensory modalities in product usage: a study of self-reports. *Acta Psychologica*, 121, 41-64.
- Sharma, N. vd., (2015). Rising concern of nomophobia amongst indian medical students. *Internationa Journal of Research in Medical Sciences*, 3(3): 705-707.
- Takao, M., Takahashi, S. ve Kitamura, M. (2009). Addictive personality and problematic mobile phone use. *Cyber Psychology & Behavior*, 12(5), 501-507.
- Yazıcıoğlu, Y. ve Erdoğan, S. (2004). Spss uygulamalı bilimsel araştırma yöntemleri. Ankara: Detay Yayıncılık.
- Yıldırım, C., Sumuer E., Adnan, M. & Yildirim, S. (2015). A growing fear: Prevalence of nomophobia among Turkish college students. *Information Development*, 32(5), 1322-1331.
- Yıldırım, C., ve Correia A-P. (2015). Exploring the dimensions of nomophobia: Development and validation of a self-reported questionnaire. *Computers in Human Behavior*,49, 130-137. King, A.L.S., Valença, A.M., Silva, A.C., Sancassiani, F., Machado, S. ve Nardi, A.E. (2014).
- Yoğurtçu, D, D., (2018). The Relationship Between Five Factor Personality Traits And Nomophobia Levels Among University Students. Dissertation Submitted In Partial Fulfillment Of The Requirements For The Degree Of Master In Department Of Guidance And Psychological Counseling. Yeditepe University.
- Yorulmaz, M., Kırac, R., Sabırlı., (2018). Üniversite Öğrencilerinde Nomofobinin Uyku Ertelemeye Etkisi, *Journal Of Social And Humanities Sciences Research (JSHSR)*.5(27).

YABANCI DİL OLARAK TÜRKÇE YAZMA ÖĞRETİMİNDE ANLIK MESAJLAřMA PROGRAMLARININ KULLANIMI: WHATSAPP UYGULAMASI ÖRNEĐİ

Bahadır GÜCÜYETER* - Mülkiye Ezgi İSKENDER**

Öz

Bu arařtırmanın amacı, yabancı dil olarak Türkçe öğrenen B2 seviyesindeki öğrencilerin mobil destekli öğretim kapsamında, anlık mesajlaşma uygulamalarından WhatsApp'ı kullanarak yazma becerilerini geliřtirmektir. Ders kapsamında düzenlenen etkinlikler, WhatsApp uygulaması üzerinden yürütölmüş, öğrencilerin konuşmalarına ve ödevlerine anında dönüt verilmiştir. Arařtırma 4 hafta süre ile uygulanmıştır. Bu çalışma karma arařtırma yöntemlerinden açılmayıcı sıralı desenle tasarlanmıştır. Arařtırmanın nicel boyutunda yarı deneysel desen kullanılmış, uygun örnekleme yöntemiyle seçilmiş 9 kiři deney, 7 kiři kontrol grubundan oluřan çalışma grubu oluşturulmuştur. Uygulama sonunda deney grubundaki öğrencilerin görüşleri alınmıştır. Arařtırmanın nicel boyutunun analizi için Tek Faktörlü Kovaryans Analizi kullanılmıştır. Nitel aşamada ise öğrencilerle yapılan görüşmeler üzerine içerik analizi ve öğrencilerin WhatsApp konuşmalarına katılım durumlarının frekans analizi yapılmıştır. Sonuç olarak WhatsApp uygulaması ile gerçekteřtirilen etkinliklerin deney grubu öğrencilerinin yazma becerilerini anlamlı düzeyde geliřtirdiđi görölmüştür. Öğrencilerin programla ilgili görüşlerinin genel itibarıyla olumlu olduđu saptanmıştır. Mesajlara verilen anlık dönütler ve öğrencilerin birbirlerinden istifade olanađı buldukları iř birlikli öğrenme ortamı öğrencilerin yazma becerilerini olumlu yönde etkilemiştir.

Anahtar Kelimeler: Yabancı dil olarak Türkçe, mobil öğrenme, anlık mesajlaşma, WhatsApp, karma arařtırma yöntemi.

THE ADOPTION of INSTANT MESSAGING TOOLS in TEACHING WRITING in TURKISH as a FOREIGN LANGUAGE: A CASE of WHATSAPP

Abstract

The aim of this research is to improve the writing skills of B2 level students learning Turkish as a foreign language using WhatsApp which is an instant messaging application within the scope of mobile assisted instruction. The activities organized within the scope of the course were carried out via WhatsApp application, and instantly feedback was given to students' speeches and assignments. The study was conducted for 4 weeks. This study is grounded on exploratory sequential pattern of mixed research methods. In the quantitative

* Prof. Dr., Atatürk Üniversitesi Kâzım Karabekir Eğitim Fakölteđi bahadir@atauni.edu.tr
ORCID: 0000-0002-1041-9118.

** Arř. Gör., Atatürk Üniversitesi Kâzım Karabekir Eğitim Fakölteđi ezgi.iskender@atauni.edu.tr,
ORCID: 0000-0003-1673-134

dimension of the study, quasi-experimental design was used. The participants, who were selected through convenience sampling, were divided into experimental (9 students) and control (7 students) groups. The opinions of the students in the experimental group were taken at the end of the application process. One Way Covariance Analysis was used to analyze the quantitative results of the study. In the qualitative phase, content analysis on the interviews with the students and frequency analysis of the participation frequency of the students in WhatsApp speeches was conducted. As a result, it was seen that showed statistically significant improvement writing skills of experimental group. The qualitative analysis showed that the students' opinions about the program were generally positive. Instant feedback given to the messages and the collaborative learning environment in which students had the opportunity to benefit from each other positively affected the writing skills of the students

Key Words: Turkish as a foreign language, mobile learning, instant messaging, WhatsApp, mixed method research.

GİRİŞ

Sanayileşmenin başlangıcından itibaren dünya, tarih boyunca görülmemiş bir hızla değişmeye ve gelişmeye devam etmektedir. İçinde bulunduğumuz zaman dilimi, dijital çağ olarak adlandırılmaktadır. Kaplan ve Ertürk'e (2012) göre dijital çağla ilgili olarak literatürde yapılan tanımların ortak noktası toplumsal dönüşüme ve farklılaşmaya yol açabilecek teknolojik gelişmelerin yaşandığı çağ düşüncesidir.

Dijital çağda sanal ortama aktarılmış bilgiye, bilişim teknolojileri yardımıyla çevrimiçi ya da çevrimdışı olarak erişim sağlanmaktadır. İnternet ortamında paylaşılan bilginin kapsamı oldukça geniş bir kapsama ulaşmıştır. İstenilen her türden bilgiye uygun kanalların kullanılarak ulaşılması sayesinde bilgi -her ne kadar güvenilirliği tartışılabilir- tarihin hiçbir döneminde olmadığı kadar kolay ulaşılabilir hâle gelmiştir. Günümüz insanının birbirinden haberdar olmak için başvurdukları bilgiden, bilimsel kaynaklardan talep edilen ya da gündemdeki gelişmelerle ilgili sahip olunan bilgiye kadar doğru-yanlış, nitelikli-niteliksiz birçok veri, dijital çağın getirdiği teknoloji sayesinde hızlı bir şekilde elde edilmektedir.

Günlük yaşamımızdaki değişim ve dijitalleşmenin, eğitim hayatına yansımaları kaçınılmazdır (Parlak, 2017). Teknolojinin hayatımıza getirdiği kolaylıklar, insanların birçok alanda beklentilerini değiştirmiştir. Milenyumlar farklı öğrenme stilleri sergilerler. Örneğin; bu milenyumda öğrenme tercihleri takım çalışmasına, deneyimsel faaliyetlere, yapıya ve teknolojinin kullanımına yönelir. Güçlü yanları arasında çoklu görev, hedef yönelimi, olumlu tutumlar ve iş birlikçi bir tarz vardır (Oblinger, 2003). Eğitimde talep eden konumunda olan öğrenci için görsel, duyuşsal ve işitsel alternatiflerle dolu iş birlikçi öğrenme ortamları daha ilgi çekicidir. Bu anlamda öğretim teknolojilerinin kullanıldığı bir ders süreci yürütmek öğrencilerin beklentilerini karşılamakla birlikte çoklu öğrenme ortamlarıyla kalıcı öğrenme sağlayacaktır. Çünkü insanlar "okuduklarının % 10'unu, duyduklarının %20'sini, gördüklerinin %30'unu, hem görüp hem duyduklarının % 50'sini, görüp duydukları ve

Yabancı Dil Olarak Türkçe Yazma Öğretiminde Anlık Mesajlaşma Programlarının Kullanımı: WhatsApp Uygulaması Örneği

söylediklerinin %80'ini, görüp, duyup, dokunup, söylediklerinin %90'ını hatırlamaktadırlar" (Demirel, 2003, s. 51). Yani hitap edilen duyu organı sayısı ne kadar fazla olursa, öğrenmenin kalıcı olma seviyesi o kadar artmaktadır.

Dijital çağın getirdiği çoklu öğrenme ortamları, öğretimin yönünü de belirler bir mahiyet arz etmeye başlamıştır. Ancak, özellikle hızlı gelişmelerin yaşandığı çağlarda ortaya çıkan kuşak çatışmaları son dönemde oldukça fazla ortaya çıkmaya başlamıştır. Bu bağlamda Prensky (2019) dijital çağda yaşayan iki insan grubundan bahsetmektedir. Bunlar sanal ortamın içinde doğmuş "dijital yerliler" ve hayatının bir döneminde teknolojiyle tanışıp uyum sağlamaya çalışan "dijital göçebeler"dir. Bu iki grup insanın bilgiye erişim ve özümseme yolları birbirinden oldukça farklıdır. Dijital yerliler; bilgiye hızlı erişmeyi, konsantre öğrenme yöntemlerini, oyun temelli öğrenme ortamlarını ve uzun dokümansal çalışmalar yerine grafikler üzerinden öğrenmeyi tercih ederler (Karabulut, 2015). Öte yandan dijital göçebeler teknolojiyle sonradan tanıştıkları için uzun dokümansal verileri ve geleneksel öğrenme yöntemlerini tercih etme eğilimindedirler. Dijital yerli olarak adlandırılan yeni nesil, çoklu öğrenme ortamlarını, farklı öğrenme yöntemlerini ve bilgiye erişimde keşfedici yolları seçmekte, günlük hayatının vazgeçilmez bir unsuru olarak gördüğü teknolojiyi öğretim sürecinde talep etmektedir.

Öğretim sürecindeki bu talebin doğal bir sonucu olarak öğretim teknolojilerinde hızlı bir gelişim süreci yaşanmaktadır. Bu sürecin önemli bir parçasını da mobil cihazlar oluşturmaktadır. Mobil cihazların yaygınlaşması ve kullanım alanlarının artmasıyla birlikte, öğretim sürecinde kullanılması fikri oluşmuş ve mobil öğrenme kavramı kullanılmaya başlanmıştır. 1970 ve 1980'li yıllarda bir öğrenme türü olarak "M-learning" kavramı ortaya çıkmıştır (Stosic ve Bogdanovic 2013). Mobil öğrenme, bir ağa bağlı cep telefonu ve tablet gibi taşınabilir ve sürekli erişilebilir dijital mobil cihazların örgün veya yaygın eğitim süreçlerinde öğrenmeyi iyileştirmek ve kolaylaştırmak amacıyla hareket hâlinde etkileşimli olarak kullanılması olarak tanımlanmıştır (Saran, 2016). Mobil öğrenme, etkinliklerin istenilen zaman, istenilen yerde, istenilen şekilde gerçekleşmesine olanak tanımaktadır (Bozkurt, 2015). Bu şekilde mekâna bağlı olma şeklinde ortaya çıkan engeller aşılmakta etkileşimin sürekli olması sağlanmaktadır. Teknolojinin gelişmesine bağlı olarak çeşitlenen mobil öğrenme tanımlarının mutabık olduğu temel noktalar, teknolojinin her an erişilebilir ve taşınabilir olmasıdır.

Mobil öğrenmede kilit nokta, mobil araçların öğrenmeyi nasıl değiştirdiğine dikkat etmeyen yüzeysel anlayışın ötesine geçmektir (Kukulska-Hulme, 2009). Öğrencilerin öğrenme ihtiyaçları dikkate alınarak uygun mobil araçlar seçilmelidir. Herhangi bir aracın dil öğreniminde etkin bir şekilde kullanımı, ikinci dil öğretiminde pedagojinin dikkate alınmasını gerektirir (Chinnery, 2006). Mobil öğrenme araçları kişisel bilgisayarlar, akıllı telefonlar, tablet bilgisayarlar, taşınabilir oyun araçları, cep bilgisayarlar, dijital ses kayıt cihazları olarak sıralanabilir (Guy, 2012; Özdamar Keskin, 2011). Ancak günümüzde kullanımı en çok tercih edilen mobil öğrenme cihazlarının akıllı telefonlar olduğu ifade edilebilir. İnsanların sürekli yanlarında buldukları bir aygıt olarak akıllı telefonlar; kamera, mikrofon ve hoparlör gibi çoklu ortam

uygulamalarını destekleyen donanımları ve bu donanımlarla birlikte kullanılabilen yazılımları sayesinde sürekli ve kesintisiz etkileşim imkânı sağlamasıyla önemli avantajlar barındırmaktadır.

Akıllı telefonlar üzerinden de kullanılabilen sosyal medya uygulamaları (Facebook, Youtube, Instagram, Twitter, WhatsApp vb.) ve öğretim amaçlı özel olarak hazırlanmış uygulamalar öğrencilerin motivasyonlarını olumlu yönde etkilemekte, derse yönelik ve ilgi ve dikkati artırmaktadır. Mobil öğrenme araçları, öğrenciler tarafından ilgi çekici bulunurken bir motivasyon kaynağı olarak görülmektedir (Ağca ve Bağcı, 2013). Bu noktada hâlihazırda kullanılan uygulamaları sürece göre düzenlemek, daha az maliyetli ve pratik olacaktır.

Akıllı telefonlarda kullanılan anlık mesajlaşma uygulaması olan WhatsApp, dünyanın her tarafında insanların internet üzerinden ücretsiz iletişimini mümkün kılmaktadır. Bu uygulama sayesinde anlık olarak mesajlaşmak ve paylaşımında bulunmak çok daha kolay ve hızlıdır (Aytan ve Ayhan, 2018). Bu özellikler göz önünde bulundurulduğunda yabancı dil olarak Türkçe öğretiminde temel dil becerilerini geliştirmek için mobil öğrenme bağlamında WhatsApp'ın kullanımı söz konusu olabilir. WhatsApp uygulamasının temelde yazışma üzerine çalışan sistemi, görüntülü konuşma, dosya aktarımı, ses kaydı gönderme ya da görsel paylaşma gibi özellikleri barındırması, bütün dil becerilerini geliştirmeye yönelik çalışmaya açık bir program hâline getirmektedir. Bu çalışmada ise WhatsApp'ın yazma becerisini geliştirme hususundaki etkisine odaklanılmıştır.

Mobil Öğrenme Alan Yazın İncelemesi

Alan yazında mobil öğrenme araçları ve mobil öğrenme kavramının açıklanması üzerine betimsel çalışmalar yapılmıştır (Özdamar Keskin, 2011; Bozkurt, 2015). Mobil öğrenme uygulamalarından (ALLOGY, Johnson ve Johnson, TUSK, MySportsPulse.com, Microsoft Mobil Öğrenme Projesi) örnekler sunulmuştur.

Mobil öğrenmenin genellikle dil öğretiminde başvurulan bir metot olduğu yapılan alan yazın taramasında göze çarpan bir husustur. Mobil destekli dil öğretimi (Mobile Assisted Language Learning-MALL), İngilizce öğretiminde deyim öğretimi üzerine, YDS adlı ulusal çapta düzenlenen dil sınavına hazırlanmak, dinleme becerilerini geliştirmek ve İngilizce öğretimi için özel etkinliklerin kullanıldığı WhatsApp destekli mobil öğrenme çalışmalarının yapıldığı gözlenmiştir (Şahan, Çoban ve Razi, 2016; Saritepeci, Duran ve Ermiş, 2019; Hwang, Huang, Shadiev, Wu ve Chen, 2014; Zayed, 2016).

Baş ve Turhan (2017), Web 2.0 araçlarından Poll Everywhere adlı programla yabancı dil olarak Türkçe öğrenen öğrencilerin yazma becerisine yönelik etkinlikler hazırlamış ve öğrenci görüşlerine başvurmuştur. Çalışma sonunda öğrenciler tarafından program ve etkinliklerle ilgili izlenimlerin olumlu olduğu sonucu bulunmuştur. Lindaman ve Nolan (2015) çalışmalarında dil öğreticileri tarafından düzenlenen mobil uygulamalar, German Gramer Guide gibi programlar tanıtılmış ve

Yabancı Dil Olarak Türkçe Yazma Öğretiminde Anlık Mesajlaşma Programlarının Kullanımı: WhatsApp Uygulaması Örneği

mobil öğrenme uygulamalarının pedagojik açıdan uygun ve dil öğrenme kaygısını azaltıcı nitelikte olduğu ifade edilmiştir.

Shi, Luo ve He (2017) ana dili Çince olan öğrencilerin İngilizce yeterlik düzeylerini WeChat adlı mesajlaşma programıyla anlamlı düzeyde artırmıştır. Alqahtani, Bhaskar, Elumalai ve Abumelha (2018) tarama modeliyle yürüttükleri çalışmada, 300 üniversite öğrencisi ile uygulama yapmışlardır. Araştırma sonucunda, WhatsApp uygulamasının ikinci dil olarak İngilizce öğretiminde öğrenmeye yardımcı olan çevrimiçi bir araç olarak kullanılabilir olduğu sonucuna ulaşılmıştır. Ana dili Arapça olan öğrencilere İngilizce öğretimi üzerine yarı-deneysel bir araştırma yürütülmüş (Alsaleem, 2013), lisans düzeyindeki Türk öğrencilere WhatsApp destekli Arapça öğretimi üzerine 14 haftalık bir uygulama yapılmıştır (Şen Yaman, 2016). Yabancı dil olarak Türkçe öğretiminde ise dijital ortamların verildiği, Türk alfabe ve kelime yapısını öğrenmeye yönelik hazırlanmış ve birden çok dili destekleyen bazı uygulamaların anlatıldığı çalışmalar da literatürde mevcuttur (Aytan ve Ayhan, 2018).

Alan yazın taraması sonucunda yabancı dil olarak Türkçe öğretiminde WhatsApp uygulamasının kullanıldığı, deneysel yönelimli herhangi bir çalışma bulunmamaktadır. Yabancı dil öğretiminde mobil uygulamaların kullanılması üzerine yapılan çalışmaların genellikle nitel ya da nicel eğilimli olduğu, karma araştırma yönteminin kullanıldığı çalışmaların yapılması noktasında bir boşluk bulunduğu saptanmıştır. Yabancı dil olarak Türkçe öğretiminde WhatsApp kullanımının yazma becerilerine etkisi üzerine karma araştırma yöntemiyle tasarlanmış bir araştırmanın, alan yazına katkıda bulunacak bir çalışma olacağı düşünülmektedir.

Araştırmanın Amacı

Bu araştırmanın amacı yabancı dil olarak Türkçe öğrenen öğrencilerin yazma becerilerini geliştirmede WhatsApp destekli öğretim uygulamasının etkilerini incelemektir. Bu amaç doğrultusunda aşağıda verilen araştırma sorularına cevap aranmıştır.

1. Yabancı dil olarak Türkçe öğretiminde WhatsApp destekli öğretim uygulamasının B2 seviyesindeki öğrencilerin yazma becerilerine etkisi nedir?
2. Yabancı dil olarak Türkçe öğretiminde WhatsApp destekli öğretim uygulamasına katılan öğrencilerin görüşleri nasıldır?
3. Araştırmanın nitel bulguları nicel bulguları açıklamakta mıdır?

Yöntem

Araştırmanın deseni

Bu araştırma karma araştırma yöntemine göre yürütülmüştür. Creswell'e (2017) göre karma araştırma yöntemi araştırmacının araştırma problemlerini anlamak için hem nicel (kapalı uçlu) hem de nitel (açık uçlu) veriler topladığı iki veri setini birbiriyle birleştirildiği ve daha sonra bu iki veri setini birleştirmenin avantajlarını kullanarak sonuçlar çıkardığı, sağlık, sosyal ve davranış bilimleri alanında kullanılan bir araştırma yaklaşımıdır.

Bu arařtırmada kullanılan arařtırma deseni aımlayıcı sıralı desendir. Arařtırmanın istatistiksel anlamlılık, güven aralıęı ve etki boyutları genel erevede bir boyutta aıklanabilir. Ancak bu yntem sonuların nasıl oluřturduęunu aıklamada yetersiz kalır (Creswell, 2017). Bu yntem iki ařamalı olarak yrtlr. Bu desenin amacı nitel ařamayı nicel verinin iindeki iliřki ve ynelimleri aıklamaktır (Creswell ve Plano Clark, 2015). Aımlayıcı sıralı desende nicel sonuları derinlemesine aıklamak iin nitel verilere bařvurulur. Arařtırma baęlamında deneysel iřlem sonrasında ğrencilerden nitel veriler toplanmıř ve elde edilen veriler btnleřtirilerek yorumlanmıřtır.

Nicel desen

Arařtırmanın nicel desen boyutu yarı-deneysel desendir. Dene, mdahalede bulun ve sonucun deęiřip deęiřmedięini lerek tespit et řeklindeki eylemler, birer deneydir (Grbz ve řahin, 2018).Yarı deneysel desenlerden denkleřtirilmiř karřılařtırmalı grup deseni deneye dhil edilecek deneklerin, deney ve kontrol gruplarına rastlantısal olarak yani kura yntemiyle atanamayacaęı durumlarda kullanılır (s. 380). Uygulamanın bařında ve sonunda uygulanan n test ve son testler rastlantısalılık ilkesine gre atanmamıř deney ve kontrol gruplarına uygulanmıř ve mdahalenin etkileri tespit edilmiřtir. B2 dzeyinde hlihazırda belirlenmiř iki sınıftan biri deney, dięer kontrol grubu olarak atanmıřtır.

Nitel desen

Arařtırmanın nitel boyutu durum alıřması desendir. Durum alıřmasında bir durum seilir ve bu durumun bir meseleyi nasıl anlattıęını ifade edilmeye alıřılır (Creswell, 2017). WhatsApp programı aracılıęıyla yrtlen yazma derslerinin tesiriyle ilgili ğrenci grřlerine bařvurulmuřtur. ğrencilerin deneysel alıřma sonrası yapılan etkinliklerle ilgili dřnceleri ve programa katılım durumları bir durum tespiti olarak ifade edilebilir.

Veri toplama araları

Nicel veri toplama araları

Nicel ařamada kullanılan veri toplama aracı ise bařarı testidir. Bařarı testi, belirli veya genel geer bir konuda ğrencilerin bilgi ve bařarı dzeylerini lmek amacıyla dzenlenen sınavlardır (zdamar 2017). Okuduęunu yorumlayarak yazma, serbest yazma, karřılařtırmalı yazma ve diyalog yazma sorularının bulunduęu yazma bařarı testi dzenlenmiř ve yan beceri olarak okuma becerisi ele alınmıřtır. Aık ulu ve kısa cevaplı sorulardan oluřan bu test uygulamanın bařında ve sonunda test tekrar test olarak uygulanmıřtır. ğrencilerin kelime bazında yaptıkları hatalar, cmle dřklkleri ve metin btnlę dikkate alınarak, Avrupa Dilleri Ortak ereve Metninde yer alan B2 dzeyi yazma yeterli dzeyi gz nnde bulundurulup deęerlendirme yapılmıřtır. Yanlıř yazılan her kelime iin 1 puan kesilmiřtir. Cmle dřklkleri ve para btnlęne ynelik hatalar iin ise daha az standart olan bir puanlama sistemi dzenlenmiřtir. rneęin; anlam btnlę olmayan ve iliřkisiz

Yabancı Dil Olarak Türkçe Yazma Öğretiminde Anlık Mesajlaşma Programlarının Kullanımı: WhatsApp Uygulaması Örneği

kelimelerden oluşan bir cümle -3 puan, bazı söz dizimsel hatalardan veya küçük ek yanlışlıklarından oluşan anlaşılabilir ifadelerden -1 puan kesilmiştir.

Nitel veri toplama araçları

Araştırmanın nitel boyutunda kullanılan veri toplama aracı yarı-yapılandırılmış açık uçlu sorulardır. Yarı-yapılandırılmış sorular, öğrencilere odak grup görüşmesi yoluyla sorulmuştur. Daha sonra sorular, doküman hâlinde öğrencilere dağıtılarak, yazılı olarak ifade etmeleri de istenmiştir. Araştırmanın sonunda sürece yönelik hazırlanan 5 soruya, deney grubundan cevap istenmiştir. Bu sorular alan uzmanlarının görüşlerine başvurularak son hâline getirilmiştir. Müdahale programına yönelik etkililiğin ölçülmesinde, veri çeşitliliği sağlamak adına öğrenci görüşlerine başvurulmuştur.

Veri analizi

Nicel veri analizi

Çalışmanın nicel bulgularını analiz etmek için SPSS 22.0 programı kullanılmıştır. Deneysel araştırmanın başında ve sonunda hazırlanan deney ve kontrol grubuna test-tekrar-test olarak uygulanan başarı testlerinden elde edilen verilere "Tek Faktörlü Kovaryans Analizi" yapılmıştır. Kovaryans analizinde bağımlı değişkenle ilgili puanlar elde edilen puanları etkileyebileceğinden şüphe duyulan kovaryet isimli değişkenin kontrol altında tutulması için regresyon prosedürleri kullanılmış ve ayarlanmış (düzeltilmiş) ortalamalara varyans analizi yapılmıştır (Pallant, 2017). Kovaryet değişkeninin etkisinin kontrol altında tutulması, gruplar arasındaki farklılıkları tespit etmek için varyans analizine göre daha güçlü bir analiz sonucu elde edilmesini sağlamıştır.

Tek faktörlü kovaryans analizi (ANCOVA) parametrik bir testtir. Analize geçmeden önce parametrik testlere ve ANCOVA analizine özgü varsayımlar kontrol edilmiştir. Sürekli değişkenlere yapılan normallik analizinde basıklık ve çarpık değerleri incelenmiş 1.5 ve -1.5 aralığında yer alıp almadığı kontrol edilmiştir (Tabarnick ve Fidell, 2015). Uç değer analizi için Box-plot grafiğinden faydalanılmıştır. Kovaryans analizine özgü bağımlı değişken ile kovaryet arasındaki ilişkinin tespit edilmesi için Saçılım grafiğinden faydalanılmış, regresyon eğilimlerinin homojenliği şartı kontrol edilmiştir.

Nitel veri analizi

Öğrenci görüşmelerinden elde edilen bulgular, içerik analizi yöntemiyle analiz edilmiştir. İçerik analizi yönteminde toplanan verilerin kavramsallaştırılmasından sonra ortaya çıkarılan kavramların mantıklı bir düzende sunulması için bu veriyi açıklayan temaların saptanması gerekir (Yıldırım ve Şimşek, 2016). Nitel analizde kodlama ve tema bulma işlemi verileri anlamlandırmak için yapılan bir işlem adıdır (Creswell, 2017). Öğrenci görüşmelerinden elde edilen veriler, kodlama ve tema bulma işlemlerinden geçirilmiş, ardından yorumlama yapılmıştır. Deneysel süreç içinde WhatsApp konuşmalarına katılıma yönelik frekans analizi uygulanmış, öğrencilerin konuşmaya hangi sıklıkta katılım gösterdikleri tespit edilmiştir.

Evren ve Örneklem

Çalışma grubu

Araştırmanın deneysel aşamasında kullanılan örnekleme yöntemi uygun örnekleme tekniğidir. Uygun örnekleme yöntemi, araştırmacının kolaylıkla ulaşabileceği bir örneklemden veri toplamasıdır (Büyüköztürk vd., 2017). Çalışma grubu Atatürk Üniversitesi Türkçe Öğretimi Uygulama ve Araştırma Merkezinde (ATATÖMER) öğrenim gören B2 düzeyindeki öğrencilerdir. Deney grubu 9, kontrol grubu 7 kişiden oluşmuştur. Dil sınıflarında kalabalık grupların öğretim sürecinde makbul olmayışı, sınırlı sayıda öğrenci ile çalışma yapılması sonucunu doğurmuştur. Avrupa Dil Yeterlikleri Çerçeve Metnine göre düzenlenmiş kur sınavları(okuma, dinleme, konuşma ve yazma), düzey belirleme noktasında geçerli sınavlar olduğu ve sınıflar oluşturulurken başarı düzeyleri açısından çeşitlilik olmasına özen gösterildiği eklenmelidir. Ancak sınıfların oluşturulmasında araştırmacının herhangi bir etkisi olmadığı için uygun örnekleme yönteminin kullanıldığı ifade edilmelidir.

Katılımcılar

Araştırmanın ikinci aşamasında kullanılan örnekleme tekniği, amaçlı örnekleme yöntemlerinden ölçüt örnekleme tekniğidir. Bu örnekleme yönteminde temel mantık, önceden belirlenmiş olan ölçütlerin çalışılması ve örneklemin buna göre seçilmesidir (Yıldırım ve Şimşek, 2018). Çalışmada ölçüt olarak alınan özellik, kontrol grubunda olup müdahale programını deneyimlemektir. Katılımcılarla ilgili bilgiler aşağıda sunulmuştur.

K1: Ana dili Arapçadır. Irak'tan gelen bir öğrenci olup, doktora seviyesinde öğrenim almak için Türkçe hazırlık sınıfında öğrenim görmektedir. Cinsiyeti erkektir.

K2: Arap kökenli öğrenci, özel öğrenci olarak Türkçe eğitimi almaktadır. Cinsiyeti erkektir.

K3: Afrika kökenli öğrencinin ana dili İngilizcedir. Özel öğrenci statüsünde eğitim alan K3 kodlu öğrencinin cinsiyeti kadındır.

K4: Ana dili Farsça olan İran'dan gelmiş bir öğrencidir. Doktora düzeyinde eğitim almak için Türkçe eğitimi almakta olup cinsiyeti kadındır.

K5: Ana dili Arapça olan öğrenci lisans düzeyinde eğitim almak üzere Türkçe öğrenmekte olup cinsiyeti erkektir.

K6: Afganistan'dan gelen öğrencinin ana dili Türkmencedir. Lisans düzeyinde eğitim almak için Türkçe hazırlık sınıfında öğrenim görmektedir. Cinsiyeti erkektir. Sınıfa göre başarı düzeyinin yüksek olduğu eklenmelidir.

K7: Kazakistan'dan gelen öğrenci, lisans düzeyinde eğitim almak için Türkçe öğrenmekte olup cinsiyeti erkektir.

K8: Afrika kökenli öğrencinin ana dili İngilizcedir. Cinsiyeti kadındır ve özel öğrenci statüsünde Türkçe öğrenmektedir.

K9: Ana dili Arapça olan öğrenci, Lisans düzeyinde eğitim almak üzere Türkçe öğrenmekte olup cinsiyeti erkektir.

Yabancı Dil Olarak Türkçe Yazma Öğretiminde Anlık Mesajlaşma Programlarının Kullanımı: WhatsApp Uygulaması Örneği

Öğretim Programının İçeriği

Tablo 1. WhatsApp konuşmalarının içeriği

Hafta	Dikkat çekme (Ders Öncesi)	Etkinlikler	Tema
1.	<ul style="list-style-type: none">Kitap okumayı sever misiniz?	<ul style="list-style-type: none">Kitap okumanın insan üzerinde nasıl değişimler yaratabileceğini yazınız.Hangi konularda kitap okumayı tercih edersiniz. Nedenleriyle açıklayınız.	Kitaplar
2.	<ul style="list-style-type: none">Film izlemeyi sever misiniz?	<ul style="list-style-type: none">Başrolünde oynamak istediğiniz bir filmin konusunu kısaca yazınız.En sevdiğiniz filmi anlatınız.“İyilikler insana, karşılığını verebileceğini sandığı sürece hoş gelir. Bu ölçüyü aştılar mı onları minnetle değil kinle karşılırsınız.” cümlesiyle ilgili düşüncelerinizi yazınız.	Filmler
3.	<ul style="list-style-type: none">Dünyamızdaki doğal afetler, kirlilik ve küresel ısınma gibi konular hakkında ne söyleyebilirsiniz?	<ul style="list-style-type: none">Dünya'nın 100 yıl sonraki hâli sizce nasıl olur? Ayrıntılı bir şekilde anlatınız.Dünyamızın kirlenmemesi için ne gibi önlemler alabiliriz?	Dünyamız
4.	<ul style="list-style-type: none">Resimlerini gördüğünüz “Guernica” ve “Çılgılık” tabloları sizde nasıl hisler uyandırdı? Sizce bu tablolar ne anlatıyor?	<ul style="list-style-type: none">Sizce sanatın hayatımızdaki yeri ve önemi nedir?İlgi duyduğunuz bir sanat dalı hakkında bilgi veriniz. Bu sanat dalını neden sevdiğinizle ilgili mantıklı gerekçelerle desteklenmiş bir metin yazınız.	Sanat

4 haftalık süre içinde yürütülen mobil destekli öğrenme çalışması tematik yaklaşımla etkinlikler düzenlenerek yürütülmüştür. Haftada 4 saat olan yazma dersleri, salı ve perşembe günleri 2'şer saat yapılmıştır. Ders dışında WhatsApp üzerinden yapılan etkinlik ve ödevler, Tablo 1'de verilmiştir. Pazartesi günü 20.00 konuşma saati olarak belirlenmiştir. Öğrencileri derse hazırlamak amacıyla temalara uygun sorular sorulmuş ve hâlihazırdaki bilgiler yapılandırılarak dikkat çekilmiştir (Şekil 1).

GÜCÜYETER&İSKENDER

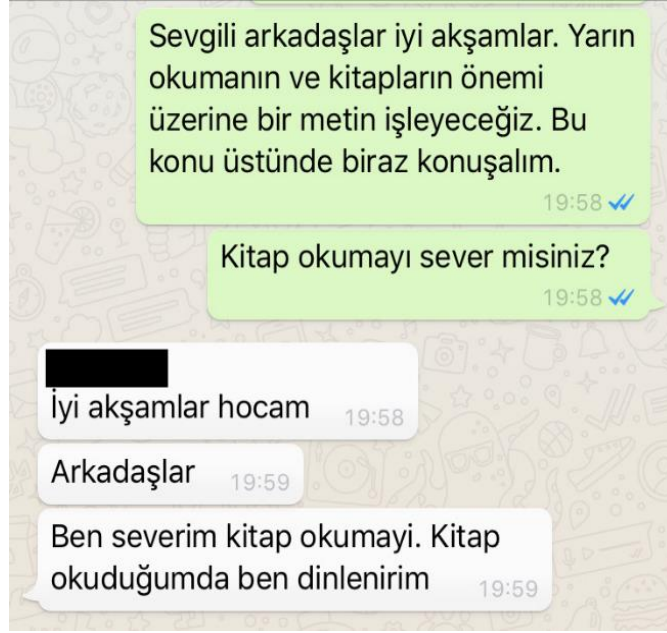

Şekil 1. Ders Öncesi

Salı günü işlenen ders sonrasındaki konuşmalar, verilen ödevleri ulaştırma ve anında dönüt verme üzerine olmuştur (Şekil 2). 4 hafta boyunca aynı düzende uygulama devam etmiştir.

Şekil 2. Ödev dönütleri

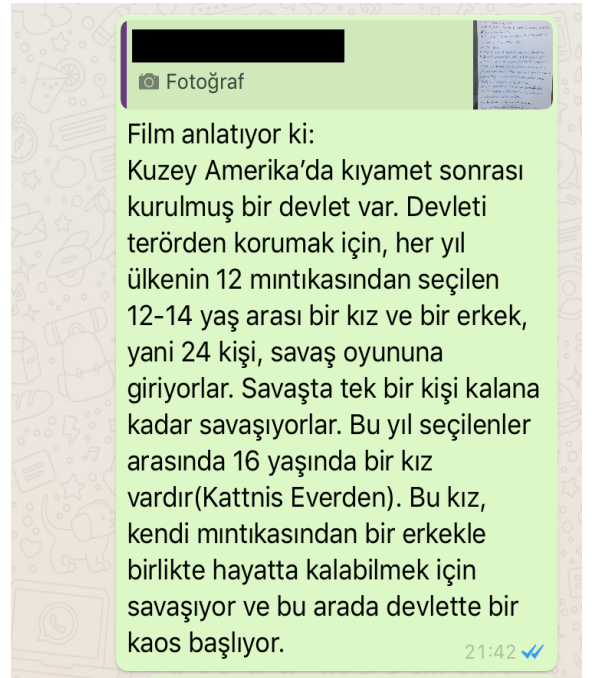
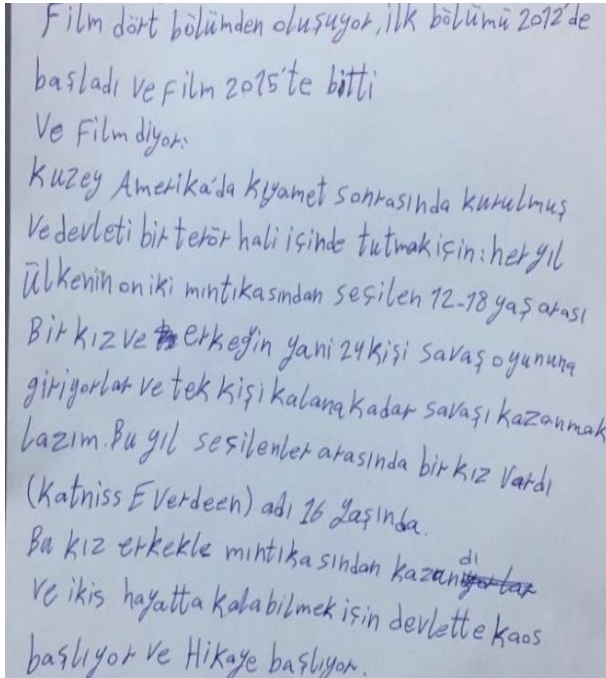

Şekil 3. Karma Desen Diyagramı (Creswell, 2015)

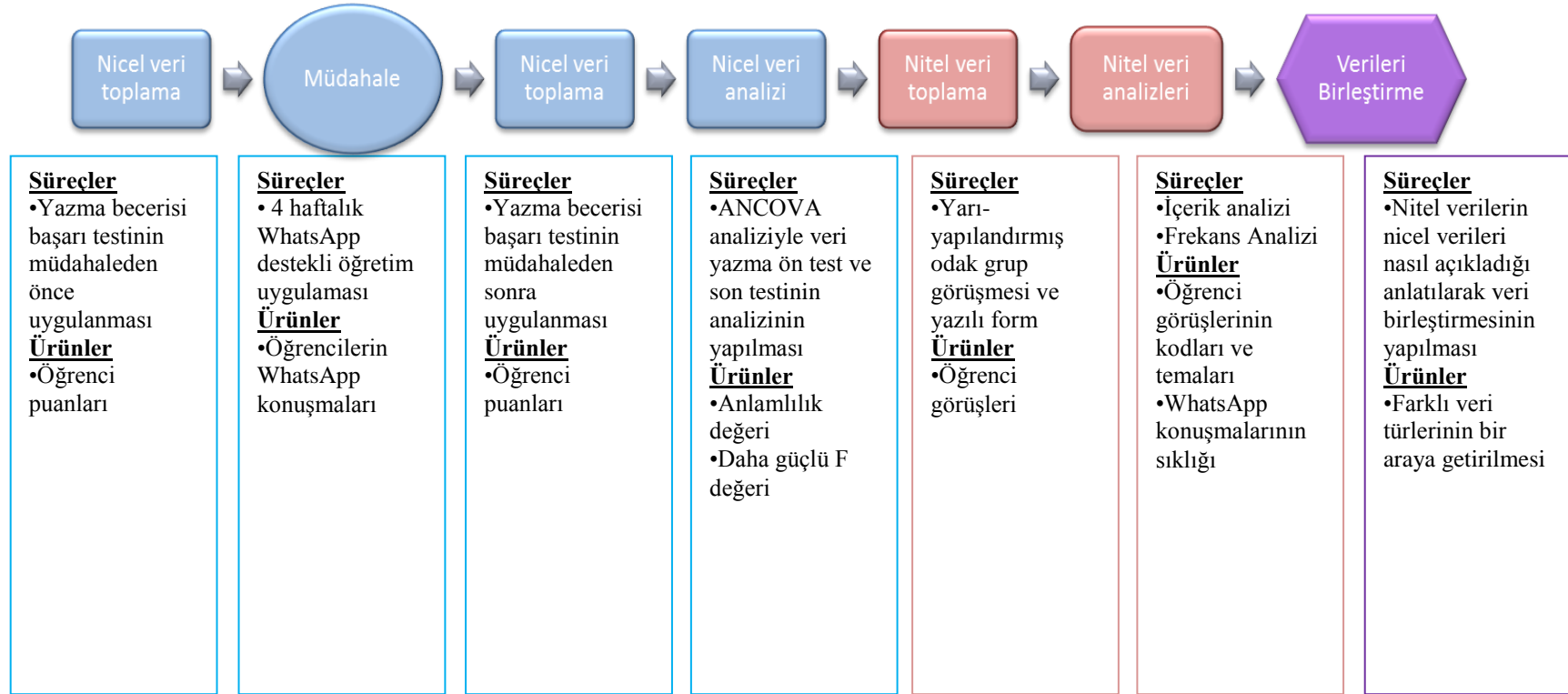

BULGULAR

Bu arařtırmada ardışıklık bulunmaktadır. Açımlayıcı karma desen çerçevesinde bulgular nicel → nitel sıralamasıyla yürütülmüřtür.

Nicel bulgular

Arařtırmanın bařında ve sonunda uygulanan yazma bařarı testine iliřkin betimsel istatistikler Tablo 1’de verilmiřtir.

Tablo 2. Ön Test Ve Son Test Betimsel İstatistikleri

Gruplar		n	Ortalama	Ortanca	SS	Çarpıklık	Basıklık
Deney	Ön test	9	51.3	50.0	15.8	.455	-.074
Kontrol	Ön test	7	56.4	60.0	9.3	-.333	-1.52
Deney	Son-test	9	65.5	71.0	17.8	-.391	-1.20
Kontrol	Son-test	7	54.57	55.0	17.5	.339	-.592

Betimsel istatistik tablosu incelendiğinde normallik varsayımının karşılandığı görülmektedir. SPSS çıktı dosyasında test of normality tablosunda Kolmogorov-Smirnov ve Shapiro-Wilk deęerleri .05 düzeyinde anlamsız çıkmıřtır ($p=.20$, $p=.20$, $p=.20$, $p=.20$ ve $p=.84$, $p=.42$, $p=.36$, $p=.98$). Saçılım grafięinden elde edilen sonuçlar doęrultusunda baęımlı deęiřken ile kovaryet arasındaki iliřkinin doęrusal olduęu ifade edilebilir.

Uygulama öncesinde deney ve kontrol gruplarındaki katılımcıların yazma bařarısı ön testine iliřkin puanları karşılařtırmak için Baęımsız Örneklemler İçin T Testi yapılmıřtır (Tablo 3).

Tablo 3. Yazma becerisi ön testi puanlarına ait T Testi bulguları

Gruplar	n	X	SS	t	p
DG	9	51.3	15.8	-.75	.46
KG	7	56.4	9.3		

Katılımcıların yazma becerisi ön testinden aldıkları puanlar, deney ve kontrol grupları arasında kıyaslandığında gruplar arasında anlamlı bir farklılařma bulunamamıřtır ($t= -.72$, $p>.05$). Büyüköztürk (2019)’a göre ANCOVA, gruplar arasındaki farkın anlamlı olmadığı durumda dahi kullanılabilir güçlü bir analizdir. Müdahale sonrasında deney ve kontrol son test puanlarına göre düzeltilmiř son-test puan ortalamaları Tablo 4’te verilmiřtir.

Tablo 4. Yazma Becerisi Son Testine Ait Ortalama Puanlar

Yabancı Dil Olarak Türkçe Yazma Öğretiminde Anlık Mesajlaşma Programlarının Kullanımı: WhatsApp Uygulaması Örneği

Grup	n	Ortalama	Düzeltilmiş Ortalama
Deney	9	65.5	67.8
Kontrol	7	54.5	51.5

Tablo 4'te görüldüğü üzere düzeltilmiş ortalama, kovaryetin etkisinin istatistiksel olarak kontrol altına alındığını göstermektedir.

Tablo 5. Regresyon Eğilimlerine İlişkin Bulgular

Varyansın Kaynağı	Kareler Toplamı	df	Kareler Ortalaması	F	p
Grup	485.761	1	485.761	4.268	.061
Öntest	2745.965	1	2745.965	24.126	.000
Grup * Öntest	269.001	1	269.001	2.363	.150
Hata	1365.832	12	113.819		
Toplam	63936.000	16			
Düzeltilmiş Toplam	4887.000	15			

Regresyon eğilimleri ile kontrol edilen deneysel işlem ile kovaryet arasında etkileşimin olmayışıdır. Analiz sonucunda etkileşim .05 düzeyinde anlamlıysa varsayım ihlal edilmiş demektir (Pallant, 2017). Tablo 2 incelendiğinde Grup*Öntest değerinin .05 düzeyinde anlamsız sonuç verdiği görülmektedir ($p=.15$ $F=2.3$). Çıktı dosyasından elde edilen Levene Testi tablosunun, p değerinin anlamsız sonuç verdiği saptanmıştır ($p=.20$). Bu bulgular ışığında ANCOVA analizine geçilebilir.

Tablo 6. ANCOVA Analizini Gösteren Bulgular

Varyansın Kaynağı	Kareler Toplamı	df	Kareler Ortalaması	F	p	Kısmi η^2
Öntest	2777.104	1	2777.104	22.083	.000	.629
Grup	1007.865	1	1007.865	8.014	.014	.381
Hata	1634.833	13	125.756			
Toplam	63936000	16				
Düzeltilmiş Toplam	4887.000	15				

Yabancı öğrencilerin yazma becerilerini geliştirmek için tasarlanmış olan WhatsApp destekli dil öğretimi müdahale programının uygulandığı deney grubu ve uygulama yapılmayan kontrol grubunun yazma başarısının kıyaslanması için Tek Faktörlü Kovaryans Analizi yapılmıştır. Ön test etkisi kontrol altında tutulduğunda deney grubunun lehine yazma becerilerinde anlamlı bir farklılaşma görülmüştür ($F=8.0$ $p=.01$ kısmi eta kare= .38). Gruplar arasındaki farkın kaynağının tespit edilmesi için yapılan Bonferroni testinin anlamlı çıktığı görülmektedir. Yabancı dil olarak

GÜCÜYETER&İSKENDER

Türkçe öğrenen B2 düzeyindeki öğrencilerin yazma becerilerini geliştirmede WhatsApp destekli öğretim programının kullanılması etkili bir yaklaşımdır.

Nitel bulgular

Araştırmanın sonunda öğrenci görüşmelerinden elde edilen verilerin içerik analizine ilişkin kodlar ve temalar Tablo 4'te verilmiştir.

Tablo 7. Yalın Kodlama Yöntemiyle Kodlanmış Görüşler

KODLAR	TEMA	
Yazma becerisine faydaları	“Hocam bence harikaydı. Şimdi bitti diyorsunuz ama ben yeni yazmalar göndersem düzeltir misiniz?” (K1) “Yazmamıza çok yardımcı oldu biz de çok sevdik hocam” (K5)	Olumlu Tutumlar
Sürece yönelik öneriler	“Çok faydalı oldu ama neden sadece yazma, diğer dersler için de yapmak lazım” (K2)	
Anında dönüt	“Yazdığımız şeyleri hemen düzeltiyorsunuz, bu çok iyi. Çünkü yanışıma hemen görüyorum.” (K1)	
Sosyal medya ve dil	“Sınıflarda WhatsApp gruplarımız vardı ama böyle değildi” (K4) “Ben sosyal medyada kullanılan dilin güvenilir olmadığını düşünüyorum” (K4)	Olumsuz Tutumlar
Çekingenlik	“Ben ödevlerimi size özelden göndermeyi tercih ederim. Gruba yazmak istemiyorum çünkü arkadaşlarım benden iyi Türkçe biliyorlar” (K3)	

Öğrencilerin yazma becerilerini geliştirmek için yürütülen WhatsApp destekli öğretimle ilgili öğrenci görüşleri olumsuz ve olumlu tutumlar temaları çerçevesinde,

Yabancı Dil Olarak Türkçe Yazma Öğretiminde Anlık Mesajlaşma Programlarının Kullanımı: WhatsApp Uygulaması Örneği

“yazma becerisine faydaları”, “sürece yönelik öneriler”, “anında dönüt”, “sosyal medya ve dil” ve “çekingenlik” şeklinde kodlanmıştır.

Öğrenciler uygulamanın yazma becerilerine olumlu katkıda bulunduğunu düşünmektedir. WhatsApp destekli dil öğretimi uygulamasında yazma becerisinin yanında diğer dil becerilerinin (okuma, dinleme, konuşma) de olması gerektiğini düşünmektedirler. Anında dönüt almalarının faydalarını ifade etmekle birlikte, grup arkadaşları tarafından yanlışlarının görülmesi konusunda rahatsızlık duyduklarını söylemişlerdir.

WhatsApp’ın bir iletişim ağı olmanın ötesinde dil öğretiminde kullanılabileceği düşüncesinin uygulama sonunda öğrenciler tarafından benimsenen bir düşünce olduğu görülmüştür. Öğrencilerin eğitim durumuna ve cinsiyetine göre görüşlerde bir farklılık olmamakla birlikte, Afrika kökenli öğrencilerin müdahale programını uygulama esnasındaki davranışları ve sonrasında alınan görüşlerden hareketle, çekingen davranışlar sergiledikleri görülmüştür.

Tablo 8. WhatsApp Kullanma Durumlarına İlişkin Frekans Analizi

Katılımcılar	Frenkans (f)
K1	53
K2	34
K3	54
K4	13
K5	22
K6	67
K7	37
K8	3
K9	13

Öğrencilerin WhatsApp konuşmalarına katılma durumları incelendiğinde, K6 öğrencisinin diğer öğrencilere göre daha fazla katılım gösterdiği görülmektedir. Öğrencilerin sorulara cevap yazma ve ödev gönderme durumlarını ele alan analizde K1- K3 -K7 katılımcılarının aktif katılım gösterdiği görülmektedir.

Arayüz Noktası (Birleştirme)

Tablo 9. Arayüz noktası (Creswell, 2017)

Nicel Sonuçlar	Nicel Sonuçları Açıklamaya Yarayan Nitel Görüşmeler	Nitel Sonuçlar Nicel Sonuçları Açıklamaya Nasıl Yardımcı Oldu
WhatsApp destekli öğretim uygulamasıyla öğrencilerin yazma becerilerinde anlamlı düzeyde bir farklılaşma sağlanmıştır.	WhatsApp destekli Türkçe öğretimiyle ilgili görüşler teması altında; olumlu tutumlar, sürece yönelik öneriler, anında dönüt, çekingenlik, sosyal medyanın dil öğretiminde faydaları şeklinde kodlamalar yapılmıştır.	<i>DeneySEL araştırmaya yönelik olumlu tutumlar öne çıkmaktadır. İstatistiksel anlamlılık öğrenci görüşleriyle desteklenmiştir.</i>

SONUÇ VE ÖNERİLER

Bu çalışmada WhatsApp destekli Türkçe yazma eğitimi uygulamasının etkileri araştırılmıştır. WhatsApp destekli Türkçe yazma eğitimi uygulaması, öğrencilerin yazma ön testinden aldıkları puanlar kontrol altında tutulduğunda, yazma son test puanlarının deney grubunun lehine anlamlı düzeyde farklılaşma sağladığı bulunmuştur. WhatsApp'ın dil öğretiminde kullanılmasına yönelik alan yazındaki çalışmalarla benzer sonuçlar elde edilmiştir (Şen Yaman, 2016; Şahan, Çoban ve Razi, 2016; Çam Aktaş ve Can, 2019; Fattah, 2015; Baş ve Turhan, 2017; Shi, Luo ve He, 2017). Bu sonuca ulaşılmasında, WhatsApp sayesinde deney grubundaki öğrencilerin ders dışında yaptıkları yazma etkinliklerine yönelik bir kontrol mekanizmasının oluşturulması olduğu düşünülmektedir. Öğrencilerin WhatsApp'ta yazdıkları mesajlara, anında dönüt alabilme fırsatlarının bulunması yazma becerilerini olumlu yönde etkilemiştir.

Araştırmanın nicel sonuçlarını açıklamak ve desteklemek amacıyla toplanan nitel veriler ışığında öğrencilerin genel olarak WhatsApp destekli yazma etkinliklere karşı olumlu bir tutum içinde oldukları görülmüştür (Çam Aktaş ve Can, 2019; Ağca ve Bağcı, 2013). Diğer dil becerilerine yönelik aynı çalışmanın yapılması gerektiğini ve çabuk dönüt almaktan duydukları memnuniyeti görüşlerinde belirtmişlerdir. Dönütler WhatsApp grubuna gönderildiği için öğrenciler birbirlerinin bilgilerinden ve hatalarından istifade etme olanağı bulmuşlardır. Takkaç Tulgar (2019) WhatsApp grupları üzerinden kurdukları iletişim sayesinde hedef dili kullanmaya ihtiyaç duyduklarını, kendi bilgi ve yetkinliklerini geliştirmekle birlikte öğrencilerin birbirlerine katkıda bulduklarını ifade etmektedir.

Deney grubundaki K4 katılımcısının çekingenlik, yanlış yapma ve eleştirilme korkusuna işaret eden görüşlerine rağmen WhatsApp konuşmalarına aktif katılım gösterdiği elde edilen sonuçlardan biridir. Başarı düzeyi sınıfa göre yüksek olduğu

Yabancı Dil Olarak Türkçe Yazma Öğretiminde Anlık Mesajlaşma Programlarının Kullanımı: WhatsApp Uygulaması Örneği

belirtilen bir öğrencinin, girişken davranışlar sergilediği ve konuşmalara en yüksek katılımı gösterdiği saptanmıştır. Şahan, Çoban ve Razi'ya (2016) göre mobil öğrenme öğrencilerin sosyal stratejiler kullanıp soru sormaları, kendi aralarında iş birliği yaparak akranlarıyla empati kurmaları gibi etkiler yaratmaktadır. WhatsApp grupları öğrencilerin bir konu hakkında görüşlerini bildirmesi, akranlarıyla tartışma ortamı sağlanması ve iş birlikli bir ortam yaratılması anlamında etkilidir ancak grup etkinlikleri bütün öğrenciler için verimli olmalıdır. Etkinliklere bütün öğrencilerin katılım göstermesi, öğretmen/uygulayıcı tarafından sağlanmalıdır.

Katılımcıların, WhatsApp dışındaki sosyal medya araçlarında (Facebook, Twitter gibi) kullanılan Türkçeye yönelik, öğrencilerin farkındalık düzeyleri elde edilen ilgili çekici bir sonuçtur. Öğrenciler bu mecralarda yanlış dil kullanımlarının öğrenme süreçlerini olumsuz etkileyebileceği görüşündedirler.

Elde edilen sonuçlar çerçevesinde WhatsApp destekli yazma eğitimi uygulamasının, yazma becerisi geliştirmede etkili bir yaklaşım olacağı ifade edilebilir. WhatsApp dışında mobil öğrenme araçları ve teknolojinin sınıf içinde kullanımı bir dersi tek başına yürütmek için yeterli değildir. Bu tip çalışmalar dersi destekleyici niteliktedir. Yabancı dil olarak Türkçe öğretimde ders içinde ve dışında sağlayacağı avantajlardan faydalanmak, öğrenme süresini kısaltmak ve kalıcı öğrenmeyi sağlamak için teknolojiyi kullanmak gerekmektedir. Öğrencilerin bilgiye ulaşmaları için alternatif yollar üretilmeli ve öğrenme ortamlarındaki çeşitlilikle farklı zekâ tiplerine hitap edilebilmelidir. Her geçen gün sayıları artan dijital yerlilerin talep ettiği öğretim yöntemleri dikkate alınmalıdır.

Bu araştırma bağlamında yabancı dil olarak Türkçe öğretiminde, yazma dışındaki becerilere yönelik WhatsApp destekli öğretim üzerine çalışmalar yapılmalıdır. Yabancı dil olarak Türkçe öğretiminde mobil öğrenme araçları geliştirme ve uygulamaya yönelik araştırmalar yürütülmelidir. Dil öğretiminde teknolojiyle bütünleştirilmiş disiplinler arası çalışmalara yer verilmelidir.

KAYNAKÇA

- Ağca, R. K. & Bağcı H. Eğitimde mobil araçların kullanımına ilişkin öğrenci görüşleri. *Eğitim ve Öğretim Araştırmaları Dergisi* , 2(4), 295-302. ISSN: 2146-9199.
- Alqahtani, M.S. M., Bhaskar, C. V., Elumalai, K.V. & Abumelha, M. (2018). WhatsApp: Üniversite düzeyinde İngilizce dil eğitimi için çevrimiçi bir platform. *Arab World English Journal*. 9(4), 108 -121. DOI: <https://dx.doi.org/10.24093/awej/vol9no4.7>.
- Alsalem, B. I. A. (2013). The effect of "WhatsApp" electronic dialogue journaling on improving writing vocabulary word choice and Voice of EFL undergraduate Saudi students. *Arab World English Journal*, 4(3), 213-225.
- Aytan, T. & Ayhan, N . (2018). Türkçenin yabancı dil olarak öğretiminde dijital ortamlar. *International Journal of Bilingualism Studies*, 1(1), 3-37.

- Bozkurt, A. (2015). Mobil öğrenme: her zaman, her yerde kesintisiz öğrenme deneyimi. *AUAd* 2015, 1(2), 65-81.
- Büyüköztürk, Ş. (2019). *Sosyal bilimler için veri analizi el kitabı: İstatistik, araştırma deseni SPSS uygulamaları ve yorum* (25. Baskı). Ankara: Pegem Akademi.
- Büyüköztürk, Ş., Kılıç Çakmak E., A., Özcan E., Karadeniz, & Ş., Demirel, F. (2017). *Bilimsel araştırma yöntemleri* (23. Baskı). Ankara: Pegem Akademi.
- Chinnery, G. M. (2006). Emerging technologies going to the mall: Mobile assisted language learning. *Language Learning & Technology*. 10(1), 6-9.
- Creswell, J. W. & Plano Clark, V. L. (2015). Karma yöntem araştırmaları (2. Baskı). (Dede, Y. & Demir, S. B., çev. ed.) Ankara: Anı yayıncılık. (Çalışmanın orijinali 2006'da yayımlanmıştır.)
- Creswell, J. W. (2017). *Araştırma deseni*. (S. B. Demir çev. ed.) Ankara: Eğiten Kitap.
- Creswell, J. W. (2017). *Karma yöntem araştırmalarına giriş*. (M. Sözbilir çev. ed.) Ankara: Pegem Akademi. (Çalışmanın orijinali 2014'te yayımlanmıştır.)
- Creswell, J. W. (2017). *Nitel Araştırmacılar İçin 30 Temel Beceri*. (Hasan Özcan çev. ed.) Ankara: Pegem Akademi. (Çalışmanın orijinali 2015'te yayımlanmıştır.)
- Çam Aktaş, B. & Can, Y. (2019). The Effect of "WhatsApp" Usage on the Attitudes of Students toward English Self-Efficacy and English Courses in Foreign Language Education outside the School. *International Electronic Journal of Elementary Education*, 11(3), 247-256.
- Demirel, Ö. (2003). *Öğretme Sanatı*. Ankara: Pegem Yayıncılık.
- Fattah, S. F. S. A. (2015). The effectiveness of using WhatsApp messenger as one of mobile learning techniques to develop students' writing skills. *Journal of Education and Practice*, 6(32), 115- 127.
- Guy, M. (2012). Mobile practice in everyday life: Popular digital Technologies and schooling revisited. *British Journal of Educational Tecnology*, 43 (5), 770-782.
- Gürbüz, S. & Şahin, F. (2018). *Sosyal bilimlerde araştırma yöntemleri felsefe-yöntem-analiz* (5. Baskı). Ankara: Seçkin Yayınları.
- Hwang, W.Y., Huang Y. M., Shadiev, R., Wu S. & Chen S. (2014). Effects of using mobile devices on English listening diversity and speaking for EFL elementary students. *Australasian Journal of Educational Technology*, 30(5), 503-516.
- Kaplan, K. & Ertürk, E . (2012). Dijital çağ ve bireyin ideolojik aygıtları. *The Turkish Online Journal Of Design Art And Communication*, 2(4), 7-12.
- Karabulut, B. (2015). Bilgi toplumu çağında dijital yerliler, göçmenler ve melezler. *Pamukkale Üniversitesi Sosyal Bilimler Enstitüsü Dergisi*. 21, 11-23.

Yabancı Dil Olarak Türkçe Yazma Öğretiminde Anlık Mesajlaşma Programlarının Kullanımı: WhatsApp Uygulaması Örneği

- Kukulka-Hulme, A. (2009). Will mobile learning change language learning?. European Association for Computer Assisted Language Learning. 21(2), 157-165. doi:10.1017/S0958344009000202.
- Lindaman, d. & Nolan, D. (2015). Mobile-assisted language learning: Application development projects within reach for language teachers. *IALLT Journal*. 45(1), 1-22.
- Oblinger, D. (2003). Boomers, gen-xers, and millennials: understanding the "new students. *Educause Review*, 38(4), 37-47. ISSN-1527-6619.
- Özdamar Keskin, N. (2011). *Mobil öğrenme teknolojileri ve araçları*. Akademik Bilişim 2010'da sunulan bildiri, Muğla, Sıtkı Koçman Üniversitesi.
- Özdamar, K. (2017). *Ölçek ve test geliştirme yapısal eşitlik modellemesi* (2. Baskı). Eskişehir: Nisan Yayınevi.
- Pallant, J. (2017). *SPSS kullanma kılavuzu SPSS ile adım adım veri analizi* (2. Baskı). (Balcı, S. & Ahi, B., çev ed.) Ankara: Anı yayıncılık. (Çalışmanın orijinali 2016'da yayımlanmıştır.)
- Parlak, B. (2017). Dijital çağda eğitim: Olanaklar ve uygulamalar üzerine bir analiz. *Süleyman Demirel Üniversitesi İktisadi ve İdari Bilimler Fakültesi Dergisi*, 22(15), 1741-1759.
- Prensky, M. (2001). Digital natives, digital immigrants. *On the Horizon*, MCB University Pres. 9(5), 1-6.
- Saran, M & Seferoğlu, G . (2010). Yabancı dil sözcük öğreniminin çoklu ortam cep telefonu iletileri ile desteklenmesi. *Hacettepe Üniversitesi Eğitim Fakültesi Dergisi*, 38(38), 252-266.
- Saran, M. (2017). Mobil Öğrenme: Fırsatlar ve Zorluklar. K. Çağıltay & Y. Göktaş (Ed.) *Öğretim Teknolojilerinin Temelleri: Teoriler Araştırmalar Eğilimler içinde*. (2. baskı, ss. 682-697) Ankara: Pegem Akademi.
- Saritepeci, M., Duran, a. & Ermiş, U. F. (2019). A new trend in preparing for foreign language exam (YDS) in Turkey: Case of WhatsApp in mobile learning. *Education and Information Technologies*, 24, 2677-2699.
- Shi, Z., Luo G. & He, L. (2017). Mobile-assisted language learning using We-Chat instant messaging. *International Journal of Emerging Technologies in Learning (ijET)*. 12(02), 16-26.
- Stosic, L., & Bogdanovic, M. (2013). Mlearning-a new form of learning and education. *International Journal of Cognitive Research in Science, Engineering and Education*. 1(2), 114-118.

- Şahan, Ö., Çoban, M. & Razi, S. (2016). İngilizce deyimlerin WhatsApp aracılığıyla öğretimi: Akıllı telefonların sınıf dışı kullanımı. *Erzincan Üniversitesi Eğitim Fakültesi Dergisi*, 18(2), 37-47.
- Şen Yaman, G. (2016). Yabancı dil olarak Arapça öğretiminde WhatsApp kullanımı. *International Journal of Contemporary Educational Studies*, 2(1), 37-47.
- Tabachnick, B. G. & Fidell, L. S. (2015). *Çok değişkenli istatistiklerin kullanımı* (çev. M. Baloğlu). Ankara: Nobel Yayıncılık.
- Takkaç Tulgar, A. (2019). WhatsApp as a tool for sustainable glocal linguistic, social and cultural interaction. *Turkish Online Journal of Distance Education* 3(20). 17-28.
- Turhan, O. & Baş, B. (2017). Yabancılara Türkçe öğretiminde yazma becerisine yönelik web 2.0 araçları: poll everywhere örneği. *Mersin Üniversitesi Eğitim Fakültesi Dergisi*. 13(3), 1233-1248. DOI: 10.17860/mersinefd.344695.
- Yıldırım, A. & Şimşek, H. (2016), *Sosyal bilimlerde nitel araştırma yöntemleri* (10. Baskı). Ankara: Seçkin Yayıncılık.
- Zayed, N. M. (2016). Special designed activities for learning English language through the application of WhatsApp!. *English Language Teaching*, 9(2), 19-204.

REVİZE EDİLMİŐ DUYGUSAL TUTARLILIK ÖLÇEĐİ'NİN (R-DTÖ) DEĐERLENDİRİLMESİ: TÜRKÇE GEÇERLİLİK VE GÜVENİRLİLİK ÇALIŐMASI

Hasan Hüseyin TEKİN* - Mehmet KIRLIOĐLU**

Öz

Bu çalışmanın amacı yurt dışında geliştirilmiş olan Revize Edilmiş Duygusal Tutarlılık ÖlçeĐi'ni (R-DTÖ) Türk kültürüne uyarlamaktır. ÖlçeĐin geçerliliĐi için Doğrulamalı Faktör Analizi (DFA) yapılmıő ve ölçüt geçerliliĐi için Genel Öz Yeterlilik ÖlçeĐi kullanılmıőtır. Güvenirlik yöntemlerinden Cronbach Alpha Katsayısından yararlanılmıőtır. 13 madde ve üç alt boyuttan oluőan R-DTÖ'ye iliőkin model incelendiĐinde χ^2/df (<5), SRMR (<0,10) ve AGFI (>0,90) deĐerlerinin kabul edilebilir deĐerlerinin üstünde olduĐu buna karőın RMSEA (<0,08), CFI (>0,95), IFI (>0,95), GFI (>0,95) deĐerlerinin iyi uyum deĐerlerini yakaladıĐı görülmektedir. Genel Öz Yeterlilik ÖlçeĐi ile R-DTÖ arasında pozitif yönlü, doğrusal ve istatistiksel olarak anlamlı bir iliőki bulunmuőtur. ÖlçeĐin Cronbach's alpha katsayısı $\alpha = 0,82$ bulunmuőtur. Yönetebilirlik, derinlemesine düşünme ve denge alt boyutların Cronbach's alpha katsayısı sırasıyla $\alpha = 0,77; 0,77$ ve $0,78$ olarak bulunmuőtur. Sonuç: R-DTÖ'nün geçerli ve güvenilir bir ölçüm aracı olduĐu, zamansal olarak deĐiőim göstermediĐi saptanmıőtır.

Anahtar Kelimeler: Duygusal tutarlılık, Geçerlilik, Güvenilirlik.

EVALUATION of THE REVISED SENSE of COHERENCE SCALE (SOC-R): TURKISH VALIDITY and RELIABILITY STUDY

Abstract

The aim of this study is to adapt the Revised Sense of Coherence Scale (SOC-R) which have been already developed abroad, to Turkish culture. Confirmatory Factor Analysis (CFA) was performed for the validity of the scale and the Generalized Self-Efficacy Scale was used for criterion validity. Among the reliability tests, material statistics and Cronbach's alpha coefficients were used. It was found that χ^2/df (<5), SRMR (<0.10) ve AGFI (>0.90), RMSEA (<0.08), CFI (>0.95), IFI (>0.95), GFI (>0.95) model fit indices were in good level. A statistically significant, positive and linear relation was found between SOC-R and General Self-Efficacy. Cronbach Alpha of SOC-R was 0.82 and the Cronbach Alpha of the sub-dimensions ranged from 0.77 to 0.78. Conclusion: As a result, it was determined that SOC-R was valid and highly reliable and did not show any change in time.

Key Words: Sense of Coherence, Validity, Reliability.

* Dr. Öğr. Üyesi, Necmettin Erbakan Üniversitesi, Sağlık Bilimleri Fakültesi, Sosyal Hizmet Bölümü. E-mail: drhhtekin@gmail.com ORCID: 0000-0002-6300-4098.

** Dr. Öğr. Üyesi Necmettin Erbakan Üniversitesi, Sağlık Bilimleri Fakültesi, Sosyal Hizmet Bölümü. E-mail: drkirioglu@gmail.com ORCID: 0000-0003-0130-0841.

GİRİŞ

Son yıllarda, sağlık ve klinik psikoloji araştırmaları sağlığı olumsuz yönde etkileyen veya rahatsızlık seyrini kötüleştiren risk faktörlerini ve psikososyal stres etkenlerini belirlemeye odaklanmıştır. Bununla birlikte, geçen yıllar içerisinde, sağlığı koruyucu faktörlere olan ilgi giderek artmıştır (Bachem ve Maercker, 2016). İnsanlar yaşamları boyunca çeşitli sıkıntılar yaşayabilmekte ve bu süreçlerde verilen tepkiler farklılık gösterebilmektedir. Tepkilerde görülen farklılıkların nedenini anlamak için sürecin psikometrik unsurlarını ölçmek ve belirlemek açısından oldukça önemlidir. Bu farklılığı anlamak ve açıklamak için Antonovsky (1979) tarafından Duygusal tutarlılık modeli geliştirilmiştir (Thoma ve ark., 2018). Duygusal tutarlılık ya da diğer bir adıyla bütünlük duygusu insanoğlunun yaşama isteği ve yaşamdan keyif alma isteğini kapsar. Bireyin sıkıntılı durumlarda yaşama ve dünyaya karşı tutumunu açıklar (Antonovsky, 1997). Duygusal tutarlılık teorisi varsayımına göre duygusal tutarlılık çocukluk ve ergenlik döneminde şekillenmeye başlar ve genç yetişkinlik döneminde bir standart kazanır. Bu aşamadan sonra, sıkıntılı ve önemli yaşamsal olaylara tepki olarak ortaya çıkmak üzere standartlaşır (Antonovsky, 1987). Antovosky'nin geliştirdiği bu model literatürde salutojenik (salutogenesis) yaklaşım olarak da bilinmektedir. Bu model patolojiyi açıklayan modellere alternatif bir model olarak geliştirilmiş ve sıkıntılı yaşam olaylarına uyum gösterme ile baş etme kapasitelerinin neye göre değişiklik gösterdiğini açıklamak için kullanılmaktadır (Çeçen, 2008).

Antovosky bireylerin duygusal tutarlıklarını belirleyebilmek amacıyla Duygusal Tutarlılık Ölçeği'ni geliştirmiştir (Antonovsky, 1993; Bachem ve Maercker, 2016). Geliştirilen bu psikometrik ölçek çokça ilgi görmüş ve dünya genelinde en sık uygulanan salutojenik araçlardan biri haline gelmiştir. (Eriksson ve Mittelmark, 2017). Bazı araştırmalar (Eriksson ve Lindström, 2005; Rajesh ve ark., 2016) bu ölçeğin duygusal tutarlılığı değerlendirmek için geçerli ve güvenilir bir araç olduğunu ortaya koysa da diğer çalışmalar (Gruszczynska, 2006; Volanen ve ark., 2007; Saravia ve ark., 2015; Feldt ve ark., 20017) bu ölçeğin psikometrik özelliklerini ve ölçüm becerilerini faktörel yapısı, dış geçerliliği, tutarlılığı ve kullanılabilirliği açısından eleştirmişlerdir. Bachem ve Maercker (2016) Duygusal Tutarlılık Ölçeği'ne yöneltilen eleştireli gözden geçirmişler ve bu sürecin sonunda Revize Edilmiş Duygusal Tutarlılık Ölçeği'ni (R-DTÖ) geliştirmişlerdir. R-DTÖ'nün amacını yaşamsal olayları birbirine bağlı olarak algılama ve yaşam deneyimlerinin olumlu ve olumsuz değerlendirmelerini dengeleme yeteneğinin ölçülmesi olarak tanımlanıp kavramsallaştırılabilir (Arciero ve Guidano, 2000). R-DTÖ esneklik, bilgelik ve anlamlandırma gibi meta-sezgisel unsurlarla ilişkidir (Bachem ve Maercker, 2016). Esneklik, stres ya da sıkıntıya uyum sağlama yeteneği olarak tanımlanabilir. Ciddi risk deneyimlerinin birleşimi ve bu deneyimlere rağmen nispeten olumlu psikolojik sonuçlarla ilgilenen bir kavramdır (Rutter, 2012). Bilgelik, insan işleyişinin entelektüel, duyuşsal ve motivasyonel yönlerinin koordineli ve dengeli etkileşimini içeren bir akıl ve davranış durumunu tanımlar. Bilgelik, dinleme, değerlendirme ve tavsiye verme becerisi de dahil olmak üzere, yüksek derecede kişisel ve kişilerarası bir yetkinlik ile ilişkilidir (Baltes ve Staudinger, 2000).

Revize Edilmiş Duygusal Tutarlılık Ölçeği'nin (R-Dtö) Değerlendirilmesi: Türkçe Geçerlilik ve Güvenirlilik Çalışması

Anlamlandırma, yaşanan bir sorunu ya da olayı daha önceki içsel deneyimlerden yola çıkarak değerlendirmektir. Örneğin kanser yüzünden yakınına kaybetmiş bir kişi bunu çok acımasız bir olay olarak anlamlandırırken diğer bir kişi ise bunu yaşamın gayet doğal bir süreci olarak anlamlandırabilmektedir (Park, 2010).

Revize Edilmiş Duygusal Tutarlılık Ölçeği, Antonovsky'nin (1979) orijinal Duygusal Tutarlılık Ölçeği'nden farklıdır. Yeni ölçek, yaşamsal olayların tahmin edilebilirliği ya da anlaşılabilirliğini olumsuz ya da olumlu değerlendirmeye yönelik daha nötr ya da daha kaderci bir yapı içermektedir. Bu nedenle R-DTÖ insan deneyimlerinin ilişkiliğine ve belirsizliğine odaklanır (Bachem ve Maercker, 2016)

Bachem ve Maercker (2016) araştırmalarının amacını, Antonovsky'e (1993) ait olan Duygusal Tutarlılık Ölçeği'nin önceki eksikliklerinin üstesinden gelen revize edilmiş bir Duygusal Tutarlılık Ölçeği geliştirmek ve klinik ve sağlık psikolojisi ya da araştırma ortamlarında kullanılmak üzere Duygusal Tutarlılık Ölçeği'nin psikometrik özelliklerini incelemek olarak belirlemişlerdir. Bachem ve Maercker'in (2016) ardından Revize Edilmiş Duygusal Tutarlılık Ölçeği'nin (R-DTÖ) farklı dillerde ve farklı örneklerde (Mc Gee ve ark., 2018; Thoma ve ark., 2018) test edilerek benzer sonuçlar elde edilmesi ile R-DTÖ'nün Türk kültürüne de uyarlanabileceği düşünülmüştür. Bu nedenle bu çalışmanın amacı Revize Edilmiş Duygusal Tutarlılık Ölçeği'nin (R-DTÖ) Türk kültürüne uyarlanarak Türkçe geçerlilik ve güvenilirliği ile psikometrik özelliklerinin test edilmesidir

YÖNTEM

Çalışma Tasarımı

Bu araştırma, tutarlılık duygusu ve öz yeterlilik üzerine toplanan verilere odaklanmaktadır. Araştırmada kullanılan standart ölçekler haricinde yaş, cinsiyet, eğitim ve çalışma durumuna ilişkin sorular da yer almaktadır.

Süreç

Revize Edilmiş Duygusal Tutarlılık Ölçeği'nin Türkçe uyarlamasını yapmak için ölçeğin orijinal yazarları olan Bachem ve Maercker'dan izin alınmıştır. Uyarlama çalışmalarında ölçek maddelerinin dil ve anlatım açısından mümkün olduğunca anlaşılır kılınması gerekmektedir. Orijinal ölçek formunun Türkçe'ye çevrilmesi beş aşamada gerçekleştirilmiştir (Aksayan ve Gözüm, 2002; Seçer ve ark., 2013; Seçer, 2015). Öncelikle orijinal ifadeler hem Türkçe'ye hem de İngilizce'ye hâkim iki bağımsız çevirmen tarafından Türkçe'ye çevrilmiştir. İkinci aşamada bu ifadeler İngilizce ifadelerle birlikte on farklı uzmana gönderilmiş ve maddeleri değerlendirmeleri istenmiştir. Üçüncü aşamada psikoloji ve sosyal hizmet alanından uzman görüşleri karşılaştırılmış ve orijinal ifadeyi en iyi ifade ettiği düşünülen çeviriler kabul edilmiştir. Dördüncü aşamada başlangıçtaki iki bağımsız çevirmenden farklı bir çevirmen tarafından ölçek ifadeleri tekrar İngilizce'ye çevrilmiştir. Son aşamada tekrar İngilizce'ye çevrilen ifadeler makalenin iletişim yazarı olan Bachem'e gönderilmiş ve kendisinden ifadeleri kontrol etmesi istenmiştir. Bachem tarafından üç madde ile ilgili düzeltme önerisi verilmiş olup bu düzeltmeler yapılarak kendisine tekrar yollanmıştır.

Bachem'in kabul ettiği ve son şekli verilen ölçek formu üzerinde geçerlik ve güvenilirlik analizleri yapılmıştır.

Verilerin Toplanması

Veriler, surveey.com tarafından sunulan online anket aracılığı ile toplanmıştır. Online anketin ilk sayfasında araştırmanın amacı ve kapsamı ile bilgi verilmiştir. Katılımcılar "devam" butonuna basmaları durumunda anket sorularına geçmişlerdir.

Katılımcılar

Araştırmanın katılımcıları belirlenirken orijinal ve Almanca uyarlama çalışmasında olduğu gibi (Bachem ve Maercker, 2016; Thoma ve ark., 2018) katılımcılar genel nüfus içerisinde belirlenmiştir. Böylece araştırmanın katılımcıları, araştırmaya katılmayı kabul eden 18 yaş ve üzerindeki bireylerden oluşmaktadır. Buna ek olarak katılımcıların Türkçe okuma ve anlama yeteneğine sahip olmaları yeterli bir ölçüt olarak kabul edilmiştir. Ayrıca bir dahil etme veya hariç tutma kriterleri uygulanmamıştır. Uygun ve kartopu örneklem yöntemiyle (Goodman, 1961) katılımcılara ulaşılmıştır. Araştırmacılar, katılımcılara ulaşabilmek için öncelikle yakın çevresinden başlamış ve daha sonra yakın çevresinin de çevresi araştırmaya katılarak toplamda 503 kişiye ulaşılmışlardır. Katılımcılara ait özellikler tablo 1'de yer almaktadır.

Tablo 1. Katılımcılara ait sosyo-demografik bilgiler.

Değişkenler		n	%
Cinsiyet	Kadın	351	69,8
	Erkek	152	30,2
Eğitim	İlköğretim	12	2,4
	Lise ve dengi	128	25,4
	Lisans	262	52,1
	Yüksek Lisans	58	11,5
	Doktora	43	8,5
Çalışma Durumu	Tam zamanlı bir işte çalışıyorum	216	42,9
	Yarı zamanlı bir işte çalışıyorum	13	2,6
	İşsizim	45	8,9
	Gönüllü çalışmalara katılıyorum	6	1,2
	Emekliyim	4	0,8
	Çalışmıyorum	35	7,0
	Stajyerim	6	1,2
	Öğrenciyim	178	35,4
	Yaş	Min-Max	Ort.
	18 -69	27,35	8,70

Revize Edilmiş Duygusal Tutarlılık Ölçeği'nin (R-Dtö) Değerlendirilmesi: Türkçe Geçerlilik ve Güvenirlilik Çalışması

Ulaşılan 503 katılımcının yaşları 18 ila 69 arasında değişmektedir (Ort. = 27,35; Ss. = 8,70). Araştırmaya 351 kadın katılmıştır. Katılımcıların büyük çoğunluğu lisans mezunu (n=262) olup yine büyük çoğunluğu tam zamanlı bir işte çalışmaktadır (n=216).

Veri Toplama Araçları

Bu bölümde uyarlama çalışmasında kullanılacak olan Revize Edilmiş Duygusal Tutarlılık Ölçeği (R-DTÖ) ile R-DTÖ'nün geliştirilmesi ve farklı dildeki uyarlama çalışmasında yakınsak geçerlilik için kullanılan (Bachem ve Maercker, 2016; Mc Gee ve ark., 2018) Genel Öz Yeterlilik Ölçeği ve R-DTÖ ile ilgili yapılan çalışmalarda sorulan sosyo-demografik bilgi formundan bahsedilecektir.

Sosyo-demografik Bilgi Formu

R-DTÖ'nün geçerlilik ve güvenilirlik ve uyarlama çalışmalarında (Bachem ve Maercker, 2016; Mc Gee ve ark., 2018; Thoma ve ark., 2018) katılımcıların yaşı, cinsiyeti, eğitim ve çalışma durumuna ilişkin bilgiler sorulduğundan bu çalışma içinde benzer bilgilerin elde edilmesi uygun görülmüştür.

Revize Edilmiş Duygusal Tutarlılık Ölçeği (R-DTÖ)

R-DTÖ'nün geçerlilik ve güvenilirliği Bachem ve Maercker (2016) tarafından yapılmıştır. Bireylerin sağlığını korumak ve geliştirmek için yaşam deneyimlerini algılama ve bütünleştirme ile ilgili yöntemlerini ölçmeyi amaçlar. R-DTÖ, 13 maddeden oluşan beşli likert tipinde bir ölçektir (1 rakamı hiç doğru değil ucunda yer alırken, 5 rakamı çok doğru ucunda yer almaktadır). Ölçeğin üç alt boyutu bulunmaktadır. Bu alt boyutlar; "yönetebilirlik", "derinlemesine düşünme" ve "denge" olmak üzere sıralanmaktadır. Yönetebilirlik alt boyutu 1, 6 (ters puanlanmaktadır), 7, 8 ve 9. maddelerden, derinlemesine düşünme alt boyutu 10, 11, 12 ve 13. maddelerden, denge alt boyutu 2, 3, 4 ve 5. maddelerden oluşmaktadır. Bachem ve Maercker (2016) ölçeğin geliştirilmesi aşamasında ölçeği iki farklı örneklem üzerinde test etmişlerdir. İki örneklemden elde edilen tüm ölçeğe ait değerler $\alpha = 0,75$ ve $0,81$ olarak bulunmuştur. Alt boyutlara ilişkin değerler ise $\alpha = 0,57$ ve $0,77$ arasında değişmektedir.

Genel Öz Yeterlilik Ölçeği

Aypay (2010) tarafından geçerlik ve güvenilirlik çalışmaları yapılarak Türk kültürüne uyarlanan, tamamı pozitif ve 10 maddeden oluşan ölçek tamamen yanlış ve tamamen doğru noktalarıyla sınırlanan 4'lü likert tipinde bir ölçektir. GÖYÖ'deki tüm maddeler olumlu yönde puanlanmakta ve 10 ile 40 arasında puan alınmaktadır. Maddelerde yüksek puan almak yüksek seviyedeki genel öz-yeterliliğe işaret etmektedir. Ölçek değişik çevrelerin yeni ve zor görevlerle başa çıkma yeterliliği inancını test etmektedir. Çaba ve direnç, yetenek ve güven alt boyutlarına sahip ölçeğin iç tutarlılık katsayıları ilk bileşen için $0,79$ ve ikinci bileşen için $.63$ bulunmuştur. Toplamda hesaplanan Alfa katsayısı ise $0,83$ 'tür. Ölçek hem toplam puan üzerinden hem de alt boyutlar üzerinden analize izin vermektedir.

Verilerin Analizi

Bachem ve Maercker'ın (2016) belirttiği üçlü faktör yapı Doğrulayıcı Faktör Analizi (DFA) ile test edilmiştir. Çalışma kapsamında χ^2/df , RMSEA, SRMR, CFI, IFI, GFI ve AGFI gibi farklı uyum indeksleri kullanılmıştır. Modelin uyumuna karar verirken uyum indekslerinin literatürde belirtilen kabul edilebilir veya iyi uyum değerlerini yakalaması gerektiği ifade edilmektedir (Hu ve Bentler, 1999; Marsh ve ark., 2004; Marsh ve ark., 2010; Kline, 2015). Buna göre χ^2/df için kabul edilebilir uyum değeri <5 ve iyi uyum değeri <2 ; RMSEA için kabul edilebilir uyum değeri $<0,10$ ve iyi uyum değeri $<0,08$; SRMR için kabul edilebilir uyum değeri $<0,10$ ve iyi uyum değeri $<0,05$; CFI, IFI, GFI ve AGFI için kabul edilebilir uyum değeri $>0,90$ ve iyi uyum değeri $>0,95$ olarak belirlenmiştir. İç tutarlılık Cronbach's alpha (α) ile değerlendirilmiş olup $>0,70$ yeterli ve $>0,80$ iyi bir iç tutarlılık için ölçüt kabul edilmiştir (Cronbach, 1951). Yakınsak geçerliliğin test edilmesinde ise Pearson korelasyon analizi kullanılmıştır. Korelasyon için 0,10 düşük, 0,30 orta ve 0,50 ve üzeri güçlü bir ilişki için ölçüt olarak kabul edilmiştir (Cohen, 2013).

BULGULAR

Araştırmanın temel amacı ile ilgili olarak, aşağıdaki bölümler, R-DTÖ'nün psikometrik özelliklerini değerlendirmektedir.

Yapı Geçerliliği için DFA

R-DTÖ'nün faktör yapısını incelemek için orijinal çalışmada belirtilen üç faktörlü yapı temel alınmış ve üç faktörlü yapının model uyumu irdelenmiştir. Birinci ve ikinci düzey DFA'ya ait model uyum indeksleri tablo 2'de gösterilmektedir.

Tablo 2. R-DTÖ'ye ait DFA Sonuçlarının Uyum İndeksleri

	χ^2	df	χ^2/df	RMSEA	SRMR	CFI	IFI	GFI	AGFI
Birinci Düzey	176,56	62	2,847	0,061	0,053	0,95	0,95	0,95	0,92
DFA									
İkinci Düzey DFA	176,91	62	2,853	0,061	0,053	0,95	0,95	0,95	0,92

Model uyum indeksleri incelendiğinde tüm değerlerin kabul edilebilir değerlerin üstünden olduğu tespit edilmiştir. χ^2/df (<5), SRMR ($<0,10$) ve AGFI ($>0,90$) değerlerinin kabul edilebilir değerlerinin üstünde olduğu buna karşın RMSEA ($<0,08$), CFI ($>0,95$), IFI ($>0,95$), GFI ($>0,95$) değerlerinin iyi uyum değerlerini yakaladığı görülmektedir. Birinci ve ikinci düzeye ait path diyagramı şekil 1 ve 2'de görülmektedir.

Revize Edilmiş Duygusal Tutarlılık Ölçeği'nin (R-Dtö) Değerlendirilmesi: Türkçe Geçerlilik ve Güvenirlilik Çalışması

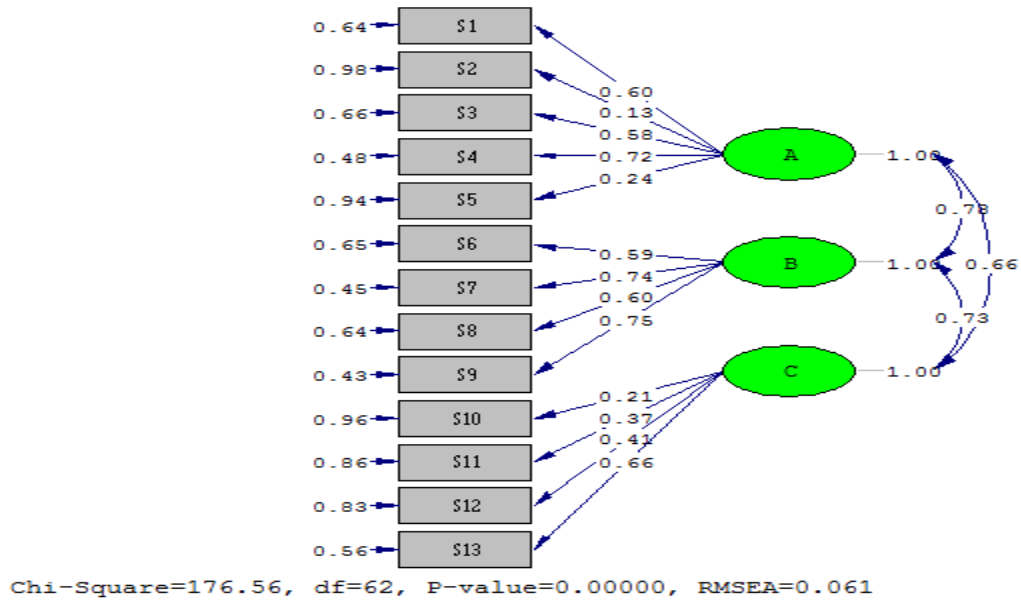

Şekil 1. Birinci Düzey DFA'ya ait path diyagramı

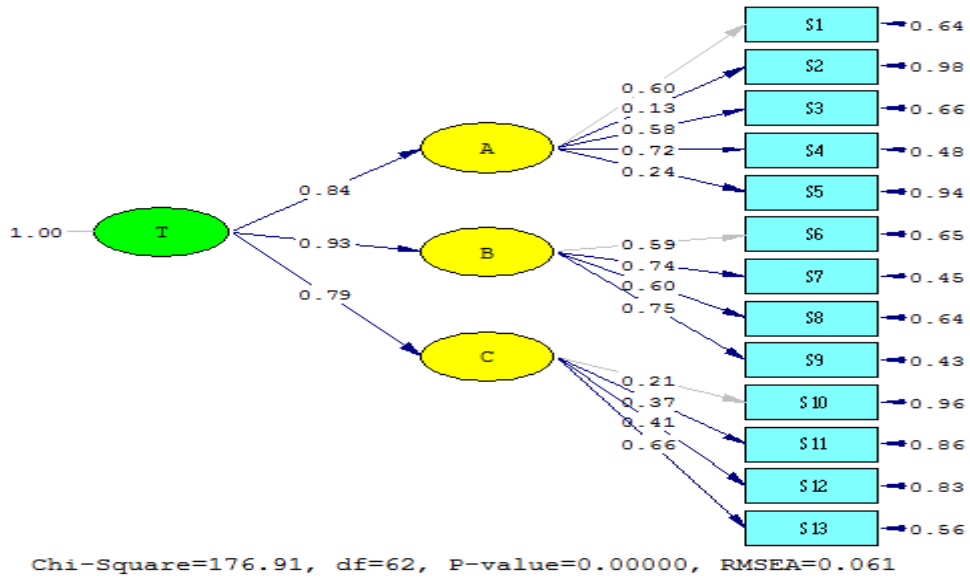

Şekil 2. İkinci Düzey DFA'ya ait path diyagramı

Modellerdeki path diyagramlarında yer alan t değerleri de incelenmiştir. Eğer t değerlerinin en az 1,96'yı aşmadığı durumlarda anlamsız olduğu, Lisrel programının bu maddeleri kırmızı ile gösterdiği ve kesinlikle modelden çıkarılması gerektiği belirtilmektedir (Jöreskog ve Sörbom, 1996). Şekil 3 ve 4'te birinci ve ikinci düzey DFA'ya ait path diyagramlarında yer alan t değerleri verilmektedir.

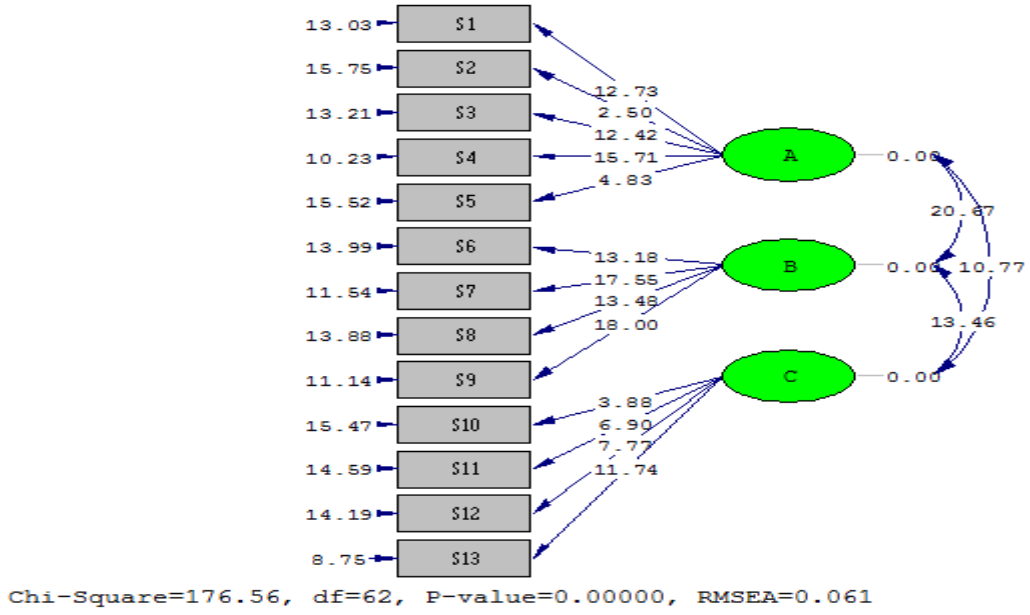

Şekil 3. Birinci düzey DFA'ya ait path diyagramındaki t değerleri

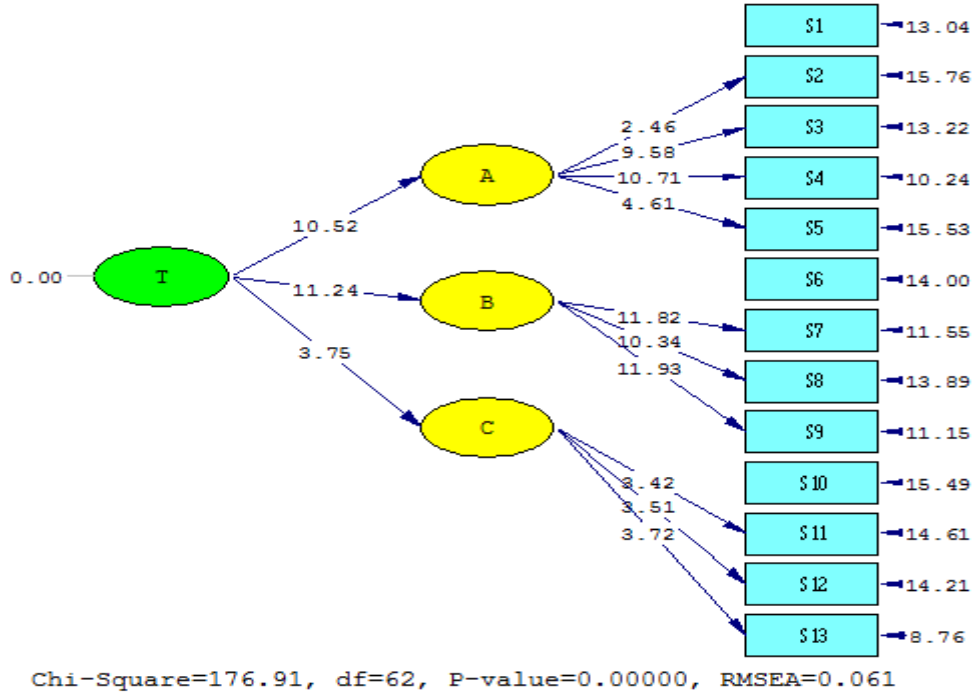

Şekil 4. İkinci düzey DFA'ya ait path diyagramındaki t değerleri

Birinci ve ikinci düzey DFA'ya ait path diyagramındaki t değerlerinin 1.96'yı aştığı ve en az 0,05 düzeyinde anlamlı olduğu tespit edilmiştir.

Revize Edilmiş Duygusal Tutarlılık Ölçeği'nin (R-Dtö) Değerlendirilmesi: Türkçe Geçerlilik ve Güvenirlilik Çalışması

R-TDÖ'nün İç Tutarlılığı

R-TDÖ'nün iç tutarlılığı ortaya koymak için ölçeğin Cronbach's alpha katsayısına bakılmıştır. Tüm ölçeğin Cronbach's alpha katsayısı $\alpha = 0,82$ bulunmuştur. Yönetebilirlik, derinlemesine düşünme ve denge alt boyutların Cronbach's alpha katsayısı sırasıyla $\alpha = 0,77$; $0,77$ ve $0,78$ olarak bulunmuştur.

Yakınsak Geçerlilik

Yakınsak geçerlilik için tercih edilen Genel Öz Yeterlilik Ölçeği'nin R-TDÖ ile pozitif bir şekilde ilişkili olması beklenmektedir. Yakınsak geçerlilik için yapılan Pearson's korelasyon analiz Tablo 3'te verilmektedir.

Tablo 3. Genel Öz Yeterlilik Ölçeği ile R-TDÖ arasındaki yakınsak geçerlilik sonuçları

Ölçüm Araçları	R-TDÖ	Yönetebilirlik	Derinlemesine Düşünme	Denge	M	SD	Ölçek Aralığı
R-TDÖ					49,27	6,85	13-65
Yönetebilirlik	0,57**				18,52	3,01	5-25
Derinlemesine Düşünme	0,83**	0,50**			15,74	2,94	4-20
Denge	0,71**	0,30**	0,39**		15,02	2,87	4-20
Genel Öz Yeterlilik	0,62**	0,88**	0,54**	0,30**	30,57	5,40	10-40
Çaba ve Direnç	0,58**	0,71**	0,51**	0,27**	17,59	3,65	6-24
Yetenek ve Güven	0,57**	0,53**	0,50**	0,30**	12,99	2,16	4-16

** $p < 0,01$

Tablo 3 incelendiğinde R-TDÖ ile Genel Öz Yeterlilik Ölçeği ($r=0,62$) ve alt boyutları ($r=0,58$; $0,57$) arasındaki ilişkinin $p < 0,01$ düzeyinde anlamlı, pozitif ve güçlü olduğu tespit edilmiştir. Benzer bir şekilde R-TDÖ'nün tüm alt boyutları ile Genel Öz Yeterlilik Ölçeği ve alt boyutları arasında $p < 0,01$ düzeyinde anlamlı ve pozitif bir ilişki olduğu görülmektedir. Yönetebilirlik alt boyutu ile Genel Öz Yeterlilik Ölçeği ($r=0,88$) ve alt boyutları ($r=0,71$; $0,53$) arasındaki ilişkinin güçlü olduğu, derinlemesine düşünme alt boyutu ile Genel Öz Yeterlilik Ölçeği ($r=0,54$) ve alt boyutları ($r=0,51$; $0,50$) arasındaki ilişkinin güçlü olduğu, denge alt boyutu ile Genel Öz Yeterlilik Ölçeği ($r=0,30$) ve alt boyutlardan yetenek ve güven ($r=0,30$) arasında orta düzey, alt boyutlardan çaba ve direnç ($r=0,27$) arasında ise düşük düzeyde ilişki olduğu belirlenmiştir.

TARTIŞMA VE SONUÇ

Bu çalışmanın amacı R-DTÖ'nün psikometrik özelliklerini belirlemektir. DFA ile Bachem ve Maercker'in (2016) ortaya koyduğu yönetebilirlik, derinlemesine düşünme ve denge alt boyutlarından oluşan üç boyutlu yapı doğrulanmıştır. Tüm uyum indekslerinin literatürde belirtilen kabul edilebilir değerlerin (Hu ve Bentler, 1999; Marsh ve ark., 2004; Marsh ve ark., 2010; Kline, 2015) üstünde olduğu belirlenmiştir.

Tüm ölçeğe ait iç tutarlılığın orijinal çalışma (Bachem ve Maercker, 2016) ve diğer çalışmalar (Mc Gee ve ark., 2018; Thoma ve ark., 2018) ile benzerlik gösterdiği ve iyi bir iç tutarlılığa sahip olduğu söylenebilir (Cronbach, 1951). Alt boyutlardan elde edilen iç tutarlılığın yeterli olduğu (Cronbach, 1951), Bachem ve Maercker'ın (2016) çalışmasındaki sonuçlara çok benzer değerlerin elde edildiği belirtilebilir. Elde edilen değerler diğer çalışmalar (Mc Gee ve ark., 2018; Thoma ve ark., 2018) ile de benzerlik göstermesine rağmen özellikle orijinal çalışmada denge alt boyutuna ait iç tutarlılık değeri ($\alpha=0,63$ ve $\alpha=0,57$) Cronbach'ın (1951) belirttiği değer altında kalmıştır. Benzer sonuç ($\alpha=0,54$) Mc Gee ve arkadaşlarının (2018) yaptığı çalışmada da elde edilmiştir. Buna karşın hem Bachem ve Maercker (2016) hem de Mc Gee ve arkadaşları (2018) madde sayısı az olan alt boyutların daha düşük iç tutarlılığa sahip olabileceğini (Widaman ve ark., 2011) belirtmişlerdir. Bu çalışmada hem tüm ölçeğe hem de alt boyutlara ait iç tutarlılığın 0,7 (Cronbach, 1951) değerinin üstünde olduğu tespit edilmiş olup ölçek ve alt boyutlarının iç tutarlılığının iyi olduğu söylenebilir.

Yakınsak geçerlilik için tercih edilen Genel Öz Yeterlilik Ölçeği ve alt boyutları ile R-DTÖ arasında güçlü bir ilişki olduğu, benzer sonucun alt boyutlardan yönetebilirlik ve derinlemesine düşünme ile de elde edildiği tespit edilmiştir. Korelasyonun 0,50 ve üzerinde olması güçlü bir ilişki için ölçüt olarak kabul edildiğinden (Cohen, 2013) elde edilen bulgular R-DTÖ'nün Genel Öz Yeterlilik Ölçeği ile iyi düzeyde korelasyona sahip olduğunu göstermektedir. Diğer taraftan denge alt boyutu ile Genel Öz Yeterlilik Ölçeği ve boyutları arasında orta ve düşük düzeyde korelasyonlar elde edilmiştir. Benzer sonuçlar Bachem ve Maercker (2016) ve Mc Gee ve arkadaşlarının (2018) yaptığı çalışmalarda da elde edilmiştir. Ancak her iki çalışmada (Bachem ve Maercker, 2016; Mc Gee ve ark., 2018) ve bu çalışmada da Genel Öz Yeterlilik Ölçeği ve R-DTÖ arasında 0,50 ve üzerinde (Cohen, 2013) bir korelasyon bulunmuş olması yakınsak geçerlilik için yeterli görülmüştür.

Türkçe'ye uyarlanan R-DTÖ'nün geçerli ve güvenilir bir ölçüm aracı olduğu yapılan analiz çerçevesinde tespit edilmiştir. Revize Edilmiş Duygusal Tutarlılık Ölçeği'nin, insanların yalnızca aşırı stresli deneyimleri değil, aynı zamanda doğal olarak ortaya çıkan stres faktörlerinin de ele alınmasına yardımcı olan bir kavramı kapsadığı varsayılmaktadır (Bachem ve Maercker, 2016). R-DTÖ'nün daha rafine ve daha iyi tanımlanmış bir tutarlılıkta olduğu görülmüştür. Bununla birlikte, R-DTÖ ile ilgili araştırmalar halen erken aşamadadır ve daha fazla çalışmaya ihtiyaç vardır. Sonuç olarak R-DTÖ, duygusal tutarlılık ile ilgili yapılacak çalışmalarda kullanmak için uygun olan psikometrik özellikleri taşımaktadır. Bu ölçek Türk kültüründe duygusal tutarlılık üzerine yapılacak çalışmalarda kullanılabilecek güvenilir bir ölçüm aracıdır. Söz konusu ölçeğin klinik bir grupta uygulanmamış olması elde edilen bulguları sınırlamaktadır. Bu nedenle, ilerleyen süreçte klinik gruplarla çalışılarak bu ölçeğin klinik örneklemeler üzerinden de doğrulanması önerilmektedir.

Revize Edilmiş Duygusal Tutarlılık Ölçeği'nin (R-Dtö) Değerlendirilmesi: Türkçe Geçerlilik ve Güvenirlilik Çalışması

KAYNAKÇA

- Aksayan, S. ve Gözüm, S. (2002). Kültürlerarası Ölçek Uyarlaması İçin Rehber I: Ölçek Uyarlama Aşamaları ve Dil Uyarlaması. *Hemşirelik Araştırma Dergisi*, 4(1), 9-14.
- Antonovsky A.(1979). *Health, Stress, and Coping*, Jossey-Bass Publishers.
- Antonovsky A.(1993). The Structure and Properties of The Sense of Coherence Scale. *Social science & medicine*, 36(6), 725-33.
- Antonovsky, A. (1987). *Unraveling The Mystery of Health: How People Manage Stress and Stay Well*. San Francisco, CA: Jossey-Bass.
- Antonovsky, A. (1997) *Salutogenese: Zur Entmystifizierung der Gesundheit*. Tübingen, DGVT.
- Arciero, G., Guidano, V. F. (2000). Experience, Explanation, and The Quest for Coherence. In R. A. Neimeyer & J. D. Raskin (Eds.), *Meaning-making frameworks for psychotherapy*, 91-118.
- Bachem, R., Maercker, A. (2016). Development and Psychometric Evaluation of A Revised Sense of Coherence Scale. *European Journal of Psychological Assessment*, 34, 206-215.
- Baltes, P. B., Staudinger, U. M. (2000). Wisdom: A Metaheuristic (Pragmatic) to Orchestrated Mind and Virtue Toward Excellence. *American Psychologist*, 55(1), 122-136.
- Cohen, J. (2013). *Statistical Power Analysis for The Behavioral Sciences*. New York: Routledge.
- Cronbach, L. J. (1951). Coefficient Alpha and The Internal Structure of Tests. *Psychometrika*, 16(3), 297-334.
- Çeçen, A. R. (2008). Üniversite Öğrencilerinde Yaşam Doyumunu Yordamada Bireysel Bütünlük (Tutarlılık) Duygusu, Aile Bütünlük Duygusu ve Benlik Saygısı. *Eğitimde Kuram ve Uygulama*, 4(1), 19-30.
- Eriksson, M., Lindström, B. (2005). Validity of Antonovsky's Sense Of Coherence Scale: A Systematic Review. *Journal of Epidemiology & Community Health*, 59(6), 460-466.
- Eriksson, M., Mittelmark, M. B. (2017). The Sense of Coherence and Its Measurement. In: Mittelmark MB, Sagy S, Eriksson M, Bauer GF, Pelikan JM, Lindstrom B, et al., editors. *The Handbook of Salutogenesis*. Cham (CH): Springer Copyright, 97-106.
- Feldt, T., Lintula, H., Suominen, S., Koskenvuo, M., Vahtera, J., Kivimaki, M. (2007). Structural Validity and Temporal Stability of The 13-Item Sense of Coherence Scale: Prospective Evidence From The Population-Based HeSSup Study. *Quality of Life Research: An International Journal of Quality of Life Aspects of Treatment, Care and Rehabilitation*. 16(3), 483-93.
- Goodman, L. A. (1961). Snowball Sampling. *The Annals of Mathematical Statistics*, 32, 148-170.

- Gruszczynska, E. (2006). What is Measured by The Orientation to Life Questionnaire? Construct validity of the instrument for the Sense of Coherence measurement. *Polish Psychological Bulletin*, 37(2), 74.
- Hu, L. T., Bentler, P. M. (1999). Cutoff Criteria for Fit Indexes in Covariance Structure Analysis: Conventional Criteria Versus New Alternatives. *Structural Equation Modeling: A Multidisciplinary journal*, 6(1), 1-55.
- Jöreskog, K. G., Sörbom, D. (1996). LISREL 8: User's Reference Guide. Lincolnwood, IL: Scientific Software International.
- Kline, R. B. (2015). Principles and Practice of Structural Equation Modeling. New York: Guilford Publications.
- Marsh, H. W., Hau, K. T., Wen, Z. (2004). In Search of Golden Rules: Comment on Hypothesis-Testing Approaches to Setting Cutoff Values for Fit Indexes and Dangers in Overgeneralizing Hu and Bentler's (1999) Findings. *Structural Equation Modeling*, 11(3), 320-341.
- Marsh, H. W., Lüdtke, O., Muthén, B., Asparouhov, T., Morin, A. J., Trautwein, U., Nagengast, B. (2010). A New Look at The Big Five Factor Structure Through Exploratory Structural Equation Modeling. *Psychological Assessment*, 22(3), 471.
- Mc Gee, S. L., Hölzge, J., Maercker, A., Thoma, M. V. (2018). Evaluation of The Revised Sense of Coherence scale in A Sample of Older Adults: A Means to Assess Resilience Aspects. *Aging & mental health*, 22(11), 1438-1447.
- Park, C. L. (2010). Making Sense of The Meaning Literature: An Integrative Review of Meaning Making and Its Effects on Adjustment to Stressful Life Events. *Psychological Bulletin*, 136(2), 257-301.
- Rajesh, G., Eriksson, M., Pai, K., Seemanthini, S., Naik, D. G., Rao, A. (2016). The Validity and Reliability of The Sense of Coherence Scale Among Indian University Students. *Global Health Promotion*. 23(4), 16-26.
- Rutter, M. (2012). Resilience As A Dynamic Concept. *Development and Psychopathology*. 24(2),335-44.
- Saravia, J. C., Iberico, C., & Yearwood, K. (2015). Validation of Sense of Coherence (SOC) 13-item scale in a Peruvian sample. *Journal of Behavior, Health & Social Issues*, 6(2), 35-44.
- Seçer, İ. (2015). Psikolojik Test Geliştirme ve Uyarlama Süreci SPSS ve LISREL uygulamaları. Ankara: Anı Yayıncılık.
- Seçer, İ., Halmatov, S. Gençdoğan, B. (2013). Duygusal Tepkisellik Ölçeği'nin Türkçeye uyarlanması: Güvenirlilik ve geçerlilik çalışması. *Sakarya University Journal of Education*, 3(1), s.77-89.
- Thoma, M. V., Mc Gee, S. L., Fegert, J. M., Glaesmer, H., Brähler, E., Maercker, A. (2018). Evaluation of The Revised Sense of Coherence Scale in A Representative German Sample. *PloS one*, 13(12), 1-18.
- Volanen, S.M., Suominen, S., Lahelma, E., Koskenvuo, M., Silventoinen, K. (2007). Negative Life Events and Stability of Sense of Coherence: A Five-Year Follow-

Revize Edilmiş Duygusal Tutarlılık Ölçeği'nin (R-Dtö) Değerlendirilmesi: Türkçe Geçerlilik ve Güvenirlilik Çalışması

Up Study of Finnish Women and Men. Scandinavian journal of psychology. 48(5), 433-41.

Widaman, K. F., Little, T. D., Preacher, K. J., Sawalani, G. M. (2011). On Creating and Using Short Forms of Scales in Secondary Research. In K. H. Trzesniewski, M. B. Donnellan, & R. E. Lucas (Eds.), *Secondary data analysis: An introduction for psychologists* (pp. 39-61). Washington, DC: American Psychological Association.

Ek 1: Türkçe Uyarlaması Yapılan “Revize Edilmiş Tutarlılık Duygusu Ölçeği”

Revize Edilmiş Tutarlılık Duygusu Ölçeği (R-TDÖ)					
Aşağıda yaşam ile ilgili bazı ifadeler yer almaktadır. Lütfen her bir ifadeyi dikkatlice okuyarak size en uygun ifadeyi 1 rakamı “hiç doğru değil”e 5 rakamı “çok doğru” ya karşılık gelecek şekilde işaretleyiniz.					
1. Her şeye rağmen kötü deneyimlerden ders çıkarabilirim.	1	2	3	4	5
2. Kötülüğün de dünyada yeri vardır.	1	2	3	4	5
3. Gerçekten korkunç veya sarsıcı bir şey ile aniden karşılaşabileceğimi biliyorum.	1	2	3	4	5
4. Çoğu olumsuz duygunun (örneğin öfke) ayrıca olumlu tarafları da olduğuna ikna oldum.	1	2	3	4	5
5. Düşüncelerim ve eylemlerimde, olayların iyi ve kötü olmak üzere sıklıkla iki yönü olduğunu dikkate alırım.	1	2	3	4	5
6. Güç durumlar beni aşırı zorlar.	1	2	3	4	5
7. İnsan hayattaki acılarla baş etmenin bir yolunu her zaman bulabilir.	1	2	3	4	5
8. Hayattaki deneyimlerim sayesinde yeni durumları iyi bir şekilde idare edebilirim.	1	2	3	4	5
9. Değiştirilemeyecek şeyleri kabul edebilirim.	1	2	3	4	5
10. Durumlara genel olarak iyi bir açıdan bakabilmek benim için önemlidir.	1	2	3	4	5
11. Genelde bir durumu çeşitli açılardan ele alabilirim.	1	2	3	4	5
12. Her zaman olayları kendi bağlamı içinde anlamaya çalışırım.	1	2	3	4	5
13. Sorunlu durumlara maruz kaldığımda farklı bakış açılarını göz önünde bulundurmaya gayret ederim.	1	2	3	4	5

**BAR HEBRAEUS'UN KRONOGRAFYASI'NDA DENİZLER BAHSİ
(Akdeniz-Kızıldeniz-Basra Körfezi-Karadeniz)***

Murat ÖZTÜRK**

Öz

Süryânî tarihçi, filozof, edip ve tabip Bar Hebraeus (Ebü'l-Ferec) 1225 yılında Malatya'da dünyaya gelmiştir. Babası Malatya yakınlarındaki İbrâ Köyü'nden olduđu için yazar İbnü'l-İbrî lâkabıyla tanınmaktadır. 30 Temmuz 1286'da günümüzde İran sınırı içinde bulunan Merâga kentinde vefat eden müellifin Süryânîce kaleme aldığı *Kronografya (Târîhu'z-zamân)* isimli eseri umumî bir tarih olup yaratılıştan 1286 yılına kadar gelen olayları ihtiva etmektedir. Bu çalışmada İslâmiyet'in doğuşundan XIII. yüzyılın sonlarına kadar Ebü'l-Ferec'in Akdeniz, Kızıldeniz, Basra Körfezi ve Karadeniz'de yaşanan bahrî hadiseler yanında, Bizans İmparatorluğu ve İslâm-Türk devletleri arasındaki mücadeleler, savaşlar, çıkarmalar ve yapılan ticârî faaliyetler hakkında verdiği rivayet ve bilgilere değinilecektir.

Anahtar Kelimeler: Ebü'l-Ferec, Akdeniz, Kızıldeniz, Basra Körfezi, Karadeniz.

THE SEAS in BAR HEBRAEUS CHRONOGRAPHY

(Mediterranean-Red Sea-Persian Gulf-Black Sea)

Abstract

Assyrian historian, philosopher, doctor and physician Bar Hebraeus (Abu'l-Faradj) was born in 1225 in Malatya. Since his father was from the village of 'Ibrâ, near Malatya, the author was known with the nickname Ibn al-'Ibrî. The author passed away on July 30, 1286 in the city of Marâgha, which is now in the Iranian border. His work *Chronography (Ta'rikh al-zaman)*, which he wrote by Syriac, is a public history and includes events from creation until 1286. In this study, from the birth of Islam to the end of the 12th century naval events in the Mediterranean, Red Sea, the Persian Gulf and the Black Sea, as well as the struggles, wars, invasions and commercial activities between the Byzantine Empire and the Muslim states will be mentioned according to Abu'l-Faradj's narratives and informations.

Key Words: Abu'l-Faradj, Mediterranean, Red Sea, Persian Gulf, Black Sea.

* Bu çalışma 14 Kasım 2018 tarihinde Malatya'da düzenlenen *Gregory Abû'l-Farac [Bar Habraeus] Çalıştayı'*nda sunulan metnin genişletilmiş hâlidir.

** Dr. Öğr. Üyesi, İstanbul Üniversitesi Edebiyat Fakültesi Tarih Bölümü Ortaçağ Tarihi Anabilim Dalı; ozturkmmk@istanbul.edu.tr, ORCID: 0000-0002-5633-9578.

649-1286 (1292^{***})

Tarih ilmi, denizlerde verilen mücadelelerin ne kadar haklı sebeplere dayandığına işaret eden olaylar ve delillerle doludur. İslâmiyet'in VII. yüzyılda Suriye, Mısır, İran ve Kuzey Afrika'da, VIII. yüzyılın ilk çeyreğinde İspanya'da hızlı bir şekilde yayılması ve Türklerin XI. yüzyılda Anadolu'nun kapılarını açmasıyla Akdeniz havzası, Kızıldeniz, Basra Körfezi ve Karadeniz Bizans İmparatorluğu ile Müslüman devletlerin mücadele sahası hâline geldi. Bu bağlamda Ebü'l-Ferec'in Süryânîce kaleme aldığı eser, denizcilik anlamında farklı bakış açılarını beraberinde getirmekle birlikte İslâm kaynaklarının verdiği bilgileri de tasdik eder mahiyettedir.

Ebü'l-Ferec *Kronografya*'sında¹ denizlerle ilgili ilk olarak Arap ordusunun kumandanı olan devrin [Suriye Vâlisi]^{****} Muâviye'nin, Hz. Osman [644-656] döneminde Filistin'deki Kayseriyye'nin önünde karargâhını kurarak şehri karadan ve denizden muhasara ettiği, Romalıların ise 7.000 kayıkla şehirden kaçmasından sonra kentin cizyeye bağlandığı bilgisini vermektedir (Ebü'l-Ferec, I, 1999: 179). Yine Hz. Osman devrinde 649 yılında Bizans'ın kontrolünde bulunan Kıbrıs Adası'na yapılan bir donanma saldırısından bahseden müellif, düzenlenecek sefer için Muâviye'nin İskenderiye'den 1.700 gemi getirttiğini ve Kıbrıs'a çıkarma yapan Müslüman Arapların büyük bir ganimet topladığını da kaydeder (Ebü'l-Ferec, I, 1999: 180; Öztürk, 2012: 22; Beihammer, 2004: 47-68). Muâviye daha sonra Suriye kıyısında yer alan son Bizans kalesi konumundaki Arvad [Arados] Adası'nı zapt etmiş ve buradaki halkı adadan çıkartmıştır (Ebü'l-Ferec, I, 1999: 181; Öztürk, 2012, 24; Conrad, 1992: 317-401).

Kıbrıs'a ikinci bir sefer yapıldığı zaman ise Lapahhus [Lapithos] şehrindeki altın ve gümüş ganimet olarak ele geçirildi; aynı yılda, yani 654'te Kos, Rodos ve Girit adalarına seferler yapıldı. Ebü'l-Ferec'in kaydına göre; Rodos'un Müslüman Araplar

*** Eser Süryânîce umumî bir tarih olup yaratılıştan 1286 yılına kadar gelen olayları ihtiva etmektedir. Esere adı bilinmeyen bir müellif tarafından 1297 yılına kadar gelen bir zeyl yazılmıştır. Türkçe tercümesi yapılan nüsha içinde olması hasebiyle 1292 yılına kadar denizlerle ilgili anlatılan bahisler çalışmaya dâhil edilmiştir.

¹ Ebü'l-Ferec (Barhebraeus), *Chronicon Syriacum*, Yay. P. Bedyan, Paris 1890; İngilizce trc. E. W. Budge, *The Chronography of Gregory Abu'l-Faraj*, I-II, London 1932; İngilizceden Türkçeye trc. Ömer Rıza Doğrul, *Abû'l-Farac Tarihi*, I-II, Ankara 1999. Yazarın hayatı ve eserleri hakkında bkz.: Abdülkerim Özaydın, "İbnü'l-İbrâ", *DİA*, XXI, 92-94. Selçuklu tarihindeki yeri ve önemi hakkında bkz.: Fatma İnce, "Gregory Abû'l-Farac'ın Selçuklu Tarihindeki Yeri ve Önemi", *Geçmişten Günümüze Malatyalı İlim ve Fikir İnsanları Sempozyumu 17-19 Kasım 2017*, I, Ankara 2018, s. 79-91.

**** Ebü'l-Ferec yapıtını kaleme alırken kişi, bölge, şehir vb. bazı özel adlar hususunda tanımlamalara gitme ihtiyacı duymamıştır. Çalışmayı okuyanların zihinlerinde karışıklığa mahal vermemek adına ilgili özel isimlerin önünde ya da arkasında bazı açıklama ve ifadeler makaleyi hazırlayan yazar tarafından köşeli parantez içinde belirtilmiştir.

Bar Hebraeus'un Kronografyası'nda Denizler Bahsi (Akdeniz-Kızıldeniz-Basra Körfezi-Karadeniz)

tarafından ele geçirilmesinden sonra adadaki 3.000 yük tunç ağırlığındaki büyük heykel [Helios/Colossus]² Yahudi bir tâcire satıldı (Ebü'l-Ferec, I, 1999: 181).

Ebü'l-Ferec'in *Tarih*'inde 657 yılı olayları arasında zikrettiği ve Müslüman Araplar açısından bir dönüm noktası olan Zâtü's-Savâri [Direkler] Savaşı'na³ da değinilmektedir. Yazarın kaydına göre; Konstantinopolis için fetih hazırlıkları içerisinde bulunan Muâviye'nin gemileri Bizans'ın iki fedaisi tarafından yakılınca Muâviye duruma çok hiddetlenmiş ve derhâl sefer faaliyetlerini başlatmıştır. Bunun üzerine, Abu al-Ur'u [Abdullah b. Sa'd b. Ebû Serh (?)] ordusu ile Bizans üzerine göndermiş ve iki taraf Antalya açıklarında Fenike'de karşı karşıya gelmiştir. [Bizans İmparatoru II.] Konstans [641-668] ertesi gün yapılacak savaş öncesinde rüyasında kendisini Selânîk'te görmüş ve düşünüyü yorumlayan şahıs ona şöyle demişti: "Keşke uyumasaydınız ve bu rüyayı görmeseydiniz. Çünkü 'Selânîk' kelimesinin mânâsı zaferi başkasına verendir." Nitekim yorumcunun dediği gerçekleşerek Bizanslılar bu savaştan mağlup ayrılmıştır. II. Konstans'ın savaşın nihayetinde büyük bir zorlukla Sicilya'ya kaçabildiği ve Bizanslılardan 20.000 kişinin boğularak sular üzerinde sürüklendikleri de müellif tarafından kaydedilir (657) (Ebü'l-Ferec, I, 1999: 182). Yazar, Arapların İstanbul üzerine tekrar hareket etmelerini önlemek adına Bizans'ın onlara altın verdiğini ve üç sene müddetle barış yapıldığını da zikreder (Ebü'l-Ferec, I, 1999: 182). 686 yılında ise [Emevî Halifesi] Abdülmelik⁴ b. Mervân [685-705] ile [Bizans İmparatoru II.] Iustinianos [685-695 ve 705-711] arasında bir anlaşma yapıldı. Akde göre;⁵ Kıbrıs Adası müşterek⁶ mülk sayılacak, yarısı Bizans'a diğer yarısı ise Müslüman Araplara vergi verecekti (Ebü'l-Ferec, I, 1999: 187).⁷

² Colossus olarak da bilinen Helios, eski Yunan mitolojisinde güneş tanrısı olarak kabul edilir. Helios hakkında bkz.: Kathleen N. Daly, *Greek and Roman Mythology*, New York 2009, s. 64; Murat Öztürk, *Fâtümîler'in Deniz Gücü ve Akdeniz Hâkimiyeti*, İstanbul Üniversitesi Sosyal Bilimler Enstitüsü Basılmamış Doktora Tezi, İstanbul 2012, s. 24; Lawrence I. Conrad, "The Arabs and the Colossus", *Journal of the Royal Asiatic Society* 6, (1996), s. 165-187.

³ Bu savaş hakkında bkz.: Yûsuf 'Abbâs Hâshmî, "Dhātu's-Sawârî: A Naval Engagement between the Arabs and Byzantines", *Islamic Culture* 6, (1961), s. 55-64; Andreas N. Stratos, "The Naval Engagement at Phoenix", *Charanis Studies, Essays in Honor of Peter Charanis*, New Brunswick-New Jersey 1980, s. 229-247; Vassilios Christides, "The Naval Engagement of Dhât as-Sawârî A. H. 34/ A. D. 655-656 A Classical Example of Naval Warfare Incompetence", *Byzantina* 13/2, Selânîk 1985, s. 1331-1332; Murat Öztürk, "Zâtü's-Savâri", *DİA*, XLIV, 152-153.

⁴ Kaynak eserde bu isim Abdullah olarak geçmektedir.

⁵ Bu anlaşma hakkında bkz.: Öztürk, *a. g. e.*, s. 29; R. J. H. Jenkins, "Cyprus between Byzantium and Islam A. D. 685-965", *Studies Presented to D. M. Robinson* 2, ed. G.E. Mylonas-D. Raymond, 1006-1014, Saint Louis, Mo: Washington University 1953, s. 59-66.

⁶ İki taraf arasında adanın müşterek olması hususunda bkz.: Costas P. Kyrris, "The Nature of the Arab-Byzantine Relation in Cyprus from the Middle of the 7th to the Middle of the 10th Century A. D.", *Graeco-Arabica-First International Congress on Grek and Arabic Studies III*, Atina 1984, s. 149-175.

⁷ Müellife göre Emevî Halifesi Abdülmelik b. Mervân 13 yıl 6 ay halifelik yapmıştır. Sulh şartlarını yerine getirmeyen II. Iustinianos'un yaptıkları hakkında bkz.: *a. g. e.*, I, 188.

MURAT ÖZTÜRK

Emevî Devleti'nin [661-750] müessisi Muâviye tarafından İstanbul'a yapılan seferlere değinmeyen Ebü'l-Ferec, Emevî tahtına çıkan Süleyman'ın [b. Abdülmelik (715-717)] İstanbul'a karşı harekete geçmek için Mesleme'yi [b. Abdülmelik (ö. 739) (?)] görevlendirdiğine ve hazırlıkların ardından yapılan sefer hakkında bilgi vermektedir. Müellifin kaydına göre; Mesleme, İstanbul öncesinde Rodos ve Pergamos'u ele geçirmiş ve çok fazla ganimet elde etmiştir. İstanbul'a yapılacak sefer için ise 5.000 gemi 200.000 asker haricinde 12.000 işçi, 6.000 deve, 6.000 merkep, erzak, silah, mühimmat ve harp aletleriyle yüklenerek kumandanlığa Ömer b. Hubeyre [ö. 110/728] getirilmiştir. Bunların yanında kendi istekleri ile hareket eden ve kendi masraflarını kendileri karşılayan, yani Allah yolunda gaza eden 30.000 mücahit de yola çıkmıştır. Böylece Müslüman Araplar biri deniz diğeri de karayolu olmak üzere iki kol hâlinde hareket etmişlerdir. Bizans ordu kumandanı Leo, Mesleme b. Abdülmelik'i bir şekilde aldatmış ve iç mücadelelerden başarılı bir şekilde çıkarak 24 yıl hüküm süreceği Bizans'ın başına geçmiştir. Mesleme her ne kadar İstanbul'un karşısında 4.000 kişi ile konuşlandı ise de İmparator [III.] Leon [717-741] Bulgarlar vasıtası ile onun adamlarının birçoğunu öldürmüştür. Karada şehir halkı ile Bulgarlar, denizde ise Bizans gemileri Araplara hücum etmişler ve bastıran kış koşulları durumu daha da güçleştirmiş ki, Araplar açlık yüzünden gemilerinin ziftlerini yer hâle gelmişlerdir. Süleyman b. Abdülmelik'in vefatından sonra tahta geçen Ömer b. Abdülaziz [717-720] ise Mesleme'ye geri dönmesi emrini vermiştir. Müslüman Arapların geri dönüşü sırasında Bizanslılar onlara çok büyük zayıat verince bu durum Ömer b. Abdülaziz'in öfkelenmesine sebep olmuştur (Ebü'l-Ferec, I, 1999: 192-194).⁸

Müellif, Müslümanların denizlerdeki faaliyetleri bağlamında Abbâsî Halifeleri [750-1258] dönemindeki girişimlere de eserinde kısaca yer vermiştir. Bu kayıtlara göre, [Abbâsîlerin ünlü halîfesi] Hârûnürreşid [786-809] döneminde Müslüman Araplar, Bizans topraklarına, deniz kıyılarına sefer düzenlediler ve büyük ganimetler elde ettiler (Ebü'l-Ferec, I, 1999: 205).⁹

⁸ Emevîlerin İstanbul'a yaptığı bu sefer hakkında bkz.: Öztürk, *a. g. e.*, s. 32-33; E. W. Brooks, "The Campaign of 716-718 from Arabic Sources", *Journal of the Hellenic Studies* 19, (1899), s. 19-31; R. Guiland, "L'Expedition de Mesleme contre Constantinople 717-718", *Etudes Byzantines*, Paris 1959, s. 89-112; Vassilios Christides, "The Second Arab Siege of Constantinople (717-718?): Logistics and Naval Power", *Bibel, Byzanz und Christlicher Orient*, ed. D. Bumazhnov, E. Grypeou ve diğerleri, Levuen-Paris-Walpole 2011, s. 511-535.

⁹ Krş: Öztürk, *a. g. e.*, s. 43 dipnot 209. Ebü'l-Ferec (*a. g. e.*, I, 223) Abbâsî dönemindeki denizcilik hakkında ilginç bir bilgiyi daha aktarmaktadır. Yazarın kaydına göre; Abbâsî Halifesi Mu'tasım-Billâh, Fırat ve Dicle'de korsanlık yapan haydutlara karşı Mısırlıların denizde balık gibi yüzmelerinden ve deniz harplerine alışık olmalarından istifade ederek Zut korsanlarının tamamen ortadan kaldırılmasını sağladı. Burada şu duruma dikkat çekmekte fayda bulunmaktadır; Emevî Devleti'nin yönetim merkezi Dimaşk idi, Abbâsî Devleti kurulduktan sonra ise yönetim merkezi Bağdat'a taşındı; yani yeni hilâfet Akdeniz'in kıyısından Asya'nın iç kesimlerine yerleşince bu durum doğal olarak Abbâsîlerin denize göreceli olarak yabancı kaldıklarını göstermektedir.

Bar Hebraeus'un Kronografyası'nda Denizler Bahsi (Akdeniz-Kızıldeniz-Basra Körfezi-Karadeniz)

[Abbâsî Halifesi] Mu'tasım [Billâh (833-842)] devrinde ise Bahreyn Denizi'nde (Basra Körfezi) bir mil boyunda bir balığın ortaya çıktığını ve bu balığın üç ay boyunca denizi altüst ettiğini kaydeden Ebü'l-Ferec, inci çıkarmak için denize dalanların iş yapamaz olduklarını ve nihayetinde Allah'ın küçük bir balık gönderip bu balığın kulağından girerek ölümüne sebep olduğu gibi ilginç bir rivayeti de aktarmaktadır (Ebü'l-Ferec, I, 1999: 223).

840 yılında yaşanan doğal felâketlere değinen Ebü'l-Ferec, Bizanslıların bu yılda deniz yolu ile Antakya'ya geldiğini ve tâcirleri soyup ahaliyi esir ettiğini belirtirken [Abbâsî Halifesi] Mu'tasım'ın emri ile limanın içine bir kale [garnizon] yapıldığını ifade etmektedir (Ebü'l-Ferec, I, 1999, 229). 900 yılında Kilikya'daki ordu kumandanı Vâsif isyan edip deniz yolu ile kaçmak için girişimlerde bulununca, [Abbâsî Halifesi] Mu'tazîd [Billâh (892-902)] Arapların kullandığı bütün gemilerin yakılmasını emretmiştir. Halbuki Tarsus şehri Arapların yaptıkları deniz akınlarıyla bilinmekte idi ve alınan bu karar Bizans'ın oldukça işine yaramıştır.¹⁰

İki Hıristiyan ülkenin mücadelelerini de ele alan yazar; Bulgar [Çarı] Simeon'un [893-927] İstanbul'a hücum ederek Makedonya'yı yaktığını kaydetmektedir. [Bizans İmparatoru] Romanus [920-944 yılları arasında hüküm süren I. Romanos Lakapenos] ve Bulgar Simeon'un nihayetinde deniz üzerinde buluşarak aralarındaki düşmanlığı sonlandırdıklarını da belirtmektedir (937) (Ebü'l-Ferec, I, 1999: 255).

Bizans İmparatoru I. Romanos Lakapenos oğullarının ihanetine uğrayarak iktidardan uzaklaştırılınca (920-944), VII. Konstantinos tahta tek başına sahip oldu. Bu devirde Müslümanlara karşı yapılan savaşları Nikephoros Phokas yürütmüştü. Bu dönemdeki saldırılar hakkında müellif şu bilgiyi aktarmaktadır; "956 yılında Bizanslılar en önemli deniz üslerinden biri olan Tarsus'a çıkarma yaptılar. Şehri talan edip 1.800 muharibi öldürdüler ve geri döndüler." (Ebü'l-Ferec, I, 1999: 259).

957 yılında peşi sıra yaşanan âfetler sonrasında Basra Körfezi'nin sularının çekildiğine, 300 arşın kadar alçaldığına değinen Ebü'l-Ferec evvelden görünmeyen kaya ve adaların meydana çıktığını zikretmektedir (Ebü'l-Ferec, I, 1999: 259).

1007 yılında ise yine tabîi âfetler sonucu Basra Körfezi'nde büyük gemilerin battığı yazar tarafından kaydedilmektedir.¹¹

Bizans İmparatoru IX. Konstantinos [1042-1055] döneminde Rusların denizden İstanbul'a saldırısı hakkında bilgi veren Ebü'l-Ferec, 1044 yılında Slavların yani Rusların karadan ve denizden İstanbul'a sefer düzenlediklerini, Bizans'ın ise Tanrı'nın yardımıyla Rusların gemilerini tutuşturup yakmaya muvaffak olduğunu zikreder.¹²

Müellif, Müslümanların denizlerdeki faaliyetleri bağlamında Türk-İslâm Devleti Selçukluların da girişimlerine eserinde kısaca yer vermektedir. İlk kayıt olarak ise 1070

¹⁰ Ebü'l-Ferec, *a. g. e.*, I, 246. 883 yılında yaşanan başka bir isyan hadisesinde denizden yararlanan ve iç isyanlarda denizcilik gücünü kullanan iktidar hakkında bkz: *a. g. e.*, I, 240.

¹¹ Ebü'l-Ferec, *a. g. e.*, I, 279. 1033 yılında gerçekleşen benzer facialar ve yaşanan neticeler için aynı eserin 291. sayfasına bakınız.

¹² Ebü'l-Ferec, *a. g. e.*, I, 301. 1043 yılındaki Bizans-Rus deniz savaşı hakkında çağdaş Bizans tarihçisi Mikhail Psellos'un (*Mikhail Psellos'un Khronographia'sı*, Türkçe trc. Işın Demirkent, Ankara 1992) eserine bakınız.

yılında [ünlü Selçuklu komutanı] Afşin'in [ö. 1078 sonrası (?)] Bizans diyarında ilerleyerek İstanbul surlarının önündeki deniz kıyıları üzerinde çadırlarını kurduğunu belirten Bar Hebraeus, Afşin'in akımlarını sürdürdüğünü de belirtmektedir.¹³

Kronografya' da 1071 yılında Mısır'a [yani Fâtımî Devleti'ne (909-1171)] Cezireyi Sicilya emîrinin ihanet etmesi sebebiyle adanın Frankların eline geçtiği belirtilmektedir.¹⁴

1072 yılında uzun bir müddetten beri [Büyük Selçuklu Sultanı olan] kardeşinin [Alparslan'ın (ö. 1072)] ölüm haberini bekleyen Karut/Kaurath [Kavurt Bey], onun ölmüş olduğu bilgisini aldığı anda Kirman'dan hareket etti ve kış mevsiminde denize [Basra Körfezi] inerek Şiraz'a geldi. Horasan'a gidince kardeşinin oğlu Melikşah'a harp açmak üzere bir ordu topladı. Yeğeni de amcası ile savaşmak üzere hazırlandı (Ebü'l-Ferec, I, 1999: 326). Kavurt'un bu hızlı hareketi iç mücadeleler için denizin kullanılması bağlamında mühim bir örnektir.

Nicephorus Botanicus [Bizans İmparatoru III. Nikephoros Botaneiates (1078-1081)]¹⁵ 1077 yılında Kıbrıs Adası'na ve Antakya'ya hâkim olmuştu (Ebü'l-Ferec, I, 1999: 328).

Haçlı Seferlerinin başlaması ile Batı'dan Doğu'ya harekete geçen senyörler, kumandanlar ve birlikler hakkında malumat veren yazar, Haçlıların Doğu Akdeniz sahil kesimlerindeki faaliyetleri hakkında etraflıca bilgi sunmaktadır. 1104 yılındaki [Raymond de] St. Gilles'in¹⁶ Tarsus ve Trablus'u ele geçirme faaliyetlerinin yanı sıra deniz yolu ile gelen başka bir kontun Akkâ'yı kuşattığını belirtmektedir. Bununla birlikte Urfa'nın da Haçlılar tarafından alındığına da değinir.¹⁷

1121 yılında İstanbul'un Yunanlı Kralı [Bizans İmparatoru II. Ioannes Komnenos, 1118-1143] Artukoğlu¹⁸ İlgazi'ye [1106-1122] şu haberi gönderdi: "*Dikkat edin! Suriye'ye denizden büyük bir ordu geliyor. Bu orduyla savaşmak üzere hazırlan, ihtiyacın varsa 30.000 adam göndererek sana yardım edebilirim.*" Bunun üzerine İlgazi süratle harekete geçti ve

¹³ Ebü'l-Ferec, *a. g. e.*, I, 320. XI. yüzyılın en tanınmış Selçuklu beylerinden Afşin hakkında bkz.: Ali Sevim, *Ünlü Selçuklu Komutanları: Afşin, Atsız, Artuk ve Aksungur*, Ankara 1990, s. 18-32; Faruk Sümer, "Afşin", *DİA*, I, 440-441.

¹⁴ Ebü'l-Ferec, *a. g. e.*, I, 325. Sicilya'nın kaybedilişi ve İfrikiye'de yürüttükleri faaliyetler hakkında bkz.: Öztürk, *a. g. e.*, s. 127-128, dipnot 76; Zeki Can Hırçın, *Sicilya Normanları'nın Kuzey Afrika'ya Düzenlediği Deniz Aşırı Seferler ve Deniz Gücü (483-548/1091-1154)*, İstanbul Üniversitesi Sosyal Bilimler Enstitüsü Basılmamış Yüksek Lisans Tezi, İstanbul 2019.

¹⁵ Müellif burada II. Nikephoros Phokas (963-969) ile III. Nikephoros Botaneiates'i karıştırmış görünmektedir. Nitekim, II. Nikephoros Phokas zamanında Kıbrıs 965 yılında, Antakya 969 yılında ele geçirilmiştir. Bkz.: Işın Demirkent, "Bizans", *DİA*, VI, 236.

¹⁶ Saint Gilles'in yaptığı faaliyetler ve kendisinin ölümünden sonra 1109 yılında kurulacak Trablus Kontluğu hakkında bkz.: Işın Demirkent, *Haçlı Seferleri*, İstanbul 1997, s. 97-100; Işın Demirkent, "Haçlılar", *DİA*, XVI, 531.

¹⁷ Ebü'l-Ferec, *a. g. e.*, II, 343. Urfa-Haçlı Kontluğu hakkında bkz.: Işın Demirkent, *Urfa Haçlı Kontluğu Tarihi (1098-1146)*, Ankara 1974, I-II.

¹⁸ Diyarbakir ve Mardin çevresinde 1102-1409 tarihleri arasında hüküm süren bu Türkmen hânedanı hakkında bkz.: Coşkun Alptekin, "Artuklular", *DİA*, III, 415-418.

Bar Hebraeus'un Kronografyası'nda Denizler Bahsi (Akdeniz-Kızıldeniz-Basra Körfezi-Karadeniz)

limanları zapt ederek birçok Haçlıyı öldürdü; bunlardan hayatta kalanlar Frank diyarına döndüler (Ebü'l-Ferec, II, 1999: 357).

1139 yılında [Dânişmendli]¹⁹ Malatya Emîri Melik Muhammed [1134-1143] Kilikya'ya gitti, Bahgai [Feke]²⁰ ve Gabnupirath [Gabon]²¹ kalelerini ve Pontus [Karadeniz] sâhili üzerindeki Kasinos [?] ülkesini ele geçirdi. Buradaki bütün halkı yağma ederek esir aldı ve hepsini köle olarak sattı (Ebü'l-Ferec, II, 1999: 375).

Ebü'l-Ferec II. Haçlı Seferi²² hakkında şunları kaydetmektedir: *"Franklar Urfa'nın uğradığı felâketi haber alınca son derece müteessir oldular ve İtalya'dan birçok ordular geldiği gibi, Almanya Kralı Konrad 90.000 atlı ile Arapların Fonis (Louis) dedikleri Fransa Kralı 50.000 atlı ve sayısız piyade ile gelmişlerdi. Bizanslıların ihanetine vâkıf oldukları için İstanbul'a karşı harp ilân ettiler. Bizans İmparatoru Manuel Komnenos (1143-1180) bunlara birçok altın verdikten sonra kendilerine rehberlik edeceğine dair yemin etti. Fakat Haçlıları susuz dağlara sevk eden rehberler vererek onlara doğrudan ihanet etti. İçlerinden binlercesi susuzluktan öldü ve atları da aynı şekilde helâk oldu. Türkler haber aldıkları bu Haçlı birlikleri üzerine yürüdüler ve onları imha ettiler. Türklerin memleketleri Franklardan aldıkları ganimetler ile dolmuştu. Kaçabilen Franklar ise Pontus sahiline vardıklarında Bizanslılar buğdaya kireç karıştırarak onlara verdiler. Bu ekmekleri yiyenler ise öldüler."*²³

1157 yılında ise Antakya hâkimi Prayns [Renaud de Chatillon] Bizanslılarla beraber olan Kıbrıs'a gitti; bütün adayı ve ceziredeki insanları, koyunları, öküzleri, beygirleri, diğer malları eline geçirdi. Bunlar sahile indirilince Kıbrıslılar kendilerini ve hayvanlarını kurtarmak için altınlar verdiler, Franklar da adalılara ait hazineyi götürmekle beraber bunları yerinde bırakmışlardı. Franklar piskopos ve diğer din adamları ile valileri rehine olarak Antakya'ya götürdüler. Ele geçirilen şahıslar için fidye olarak altınların verilmesi durumunda serbest bırakılacaklardı (Ebü'l-Ferec, II, 1999: 396).²⁴ Haçlıların gerçek emellerini ve yapılan seferlerin asıl ruhunu göstermesi açısından Süryânî müellifin verdiği bu bilgi kıymetlidir.

Haçlılarla denizde yapılan mücadelelere de değinen yazar; 1181 yılında Haçlıların büyük bir gemiyi [Mısır'daki] Dimyat'a sulh yapmak amacıyla gönderdiğini, Arapların ise geminin içindeki 2.500 Haçlı tâciri ile denizcisini esir

¹⁹ Dânişmendliler hakkında geniş bilgi için bkz.: Muharrem Kesik, *Dânişmendliler (1075-1178) Orta Anadolu'nun Fatihleri*, İstanbul 2017; Abdülkerim Özaydın, "Dânişmendliler", *DİA*, VIII, 469-474.

²⁰ Günümüzde Adana'nın Feke ilçesinde bulunan kale hakkında bkz.: Robert W. Edwards, *The Fortifications of Armenian Cilicia*, Washington 1987, s. 259-260.

²¹ Gabon Kalesi hakkında bkz.: Edwards, *a. g. e.*, s. 265.

²² Bu sefer hakkında geniş bilgi için bkz.: Ebru Altan, *İkinci Haçlı Seferi (1147-1148)*, Ankara 2003.

²³ Ebü'l-Ferec, *a. g. e.*, II, 384-385. Müellif (*a. g. e.*, II, 385'te) Bizanslıların ihanetinden haberdâr olan Sicilyalıların Tep (?) şehrine gelerek buradaki Bizanslıları kılıçtan geçirdiklerini ve Edirne, Filibe'den sonra İstanbul'un etrafının da Sicilyalılar tarafından tahrip edildiğini belirtmektedir.

²⁴ Yazar, Kilikya Ermeni hâkimi Thoros'un 1157 yılında Antakya Prinkepsi Renaud de Chatillon ile birlikte Kıbrıs Adası'na düzenledikleri baskını anlatıyor görünmektedir. Geniş bilgi ve karşılaştırma için bkz.: Ebru Altan, "Renâud de Chatillon: Antakya Prinkepsi (1153-1160), Mâverâ-i Ürdün Senyörü (1177-1187)", *Tarih Dergisi*, Sayı 55 (2012/1), İstanbul 2013, s. 5.

ettiğini ve buna sebep olarak da barış devrinin son bulmuş olduğunu söylediklerini kaydetmektedir (Ebü'l-Ferec, II, 1999: 428).

Yine aynı yıl içerisinde ilk defa Haçlıların Kızıldeniz'de seyrüsefer ettiklerinden bahseden müellif, özellikle zengin mallarla geri dönen Haçlıların [Kızıldeniz'deki] Ayzâb şehrinin birçok sakinini öldürdüğünü, yaşanan elim gelişmeler üzerine gemilerini Kızıldeniz'e aktaran Selâhaddîn'in onlara yetişip muharebe ettiğini ve iki tarafın da zayıflar verdiğini aktarır (Ebü'l-Ferec, II, 1999: 428).

Eserde 1183 yılı olayları içerisinde Sicilya Kralı'nın [II. William (1166-1189)] Bizanslıların şehirlerini yıkıp tahrip ettiği nakledilmektedir (Ebü'l-Ferec, II, 1999: 429).²⁵

Yazar, Selâhaddîn Eyyûbî'nin Hittin Savaşı'nda (4 Temmuz 1187) Kudüs Krallık ordusunu imha ettikten sonra krallığa ait sahil şehirlerini art arda ele geçirmesine de değinmektedir. Verilen bilgiye göre; [Filistin'in batı kıyısında bulunan sahil şehri] Akkâ'nın Selâhaddîn tarafından ele geçirilmesini müteakiben Suriye, Lübnan ve Filistin topraklarındaki en önemli sahil şehirlerinin de Eyyûbî Devleti'ne [1171-1462] katıldığını belirten Ebü'l-Ferec, Akkâ'dan sonra sırasıyla Hayfa, Nablus, Tibnîn, Sayda, Kayseriyye, Yafa, Beyrut, Nâsıra ve Cübeyl'in ele geçirildiğinden bahsetmektedir (Ebü'l-Ferec, II, 1999: 443-444).

Dönemin çağdaşı olarak Haçlılarla denizlerde yapılan mücadeleler hakkında çeşitli bilgiler aktaran müellif, Selâhaddîn'in 2 Ekim 1187'de Kudüs'ü de fethinin ardından Doğu'da Haçlı Krallığı'nın elinde kalan son tutunma noktası, Lübnan'daki Sûr [Tyros] şehrinin ele geçirilmesi için nasıl büyük gayret sarf ettiğine de temas eder. Bu hususta sultanın askerlerine şunları dediğini kaydeder: *"Deniz sahilinde Frankların Sûr'dan başka barınabilecekleri bir yer kalmadı. Bu şehri zapt edersek onların bütün ümitleri kırılır, biz de onlardan kurtuluruz!"* Ancak Selâhaddîn her ne kadar Sûr'u ele geçirmek için azmettiyse de başarılı olamayarak geri dönmek zorunda kaldı (Ebü'l-Ferec, II, 1999: 446-447).²⁶

Bunu takip eden dönemde Batı dünyası III. Haçlı Seferi için Doğu'ya yapılacak yeni bir sefer hazırlığı içindeyken Sûr'da tutunmaya çalışan Haçlılara Sicilya'dan yardım gönderilmişti. Yazarın bu konuda verdiği bilgiye göre; 1188 yılında Haçlı savaşçıları Sicilya'dan gemilerle gelerek Hıristiyanlara yardım etmek istedikleri zaman, Sicilya'nın Haçlı kumandanı, Selâhaddîn'e: *"Siz bütün sahil boyunca Frankların hükümdarısınız, Fakat Franklara bıraktığınız yer çok küçüktür. Sizin onları tamamıyla ortadan kaldırmanız doğru değildir. Çünkü bu takdirde büyük bir millet deniz yolu ile gelerek size hücum eder, siz de bu yüzden birçok eziyetlere uğrarsınız. Bu zavallı kimselerin size komşu*

²⁵ Müellif burada muhtemelen Normanların Selânik çıkarmasından bahsetmektedir. Bu çıkarma 6-24 Ağustos 1185 tarihleri arasında gerçekleşmişti. Daha sonra Sicilyalılar Bizans'ın başkentine doğru hareket etmişler ancak şehrin istilâsı hususunda başarısız olmuşlardı. Bkz.: Ferdinand Chalandon, *Historire de la Domination Normande en Italie et en Sicile*, Paris 1907, II, 403-414.

²⁶ Bu başarısızlıkla ilgili yazarın (a. g. e., II, 447) verdiği ayrıntılar ilginçtir: *"İskenderiye'den Sûr'a yapılacak sefer için istenen gemiler geldikten sonra birçoğu tahrip edildi!"* Bu bilgi savaş başlamadan önce gemilerin batırılması için girişimlerin olduğunu göstermesi açısından önemlidir.

Bar Hebraeus'un Kronografyası'nda Denizler Bahsi (Akdeniz-Kızıldeniz-Basra Körfezi-Karadeniz)

kalmaları daha iyidir... ” deyince Selâhaddîn kendisine şu cevabı verdi: “Bizim şariatımız dinimizi bütün kuvvetimizle yüksek tutmayı emreder. Onun için Allah ne dilerse o olur...” Bunun üzerine Frank, Selâhaddîn'in yanından ayrıldıktan sonra memleketine döndü (Ebü'l-Ferec, II, 1999: 448-449).

III. Haçlı Seferi ordularının deniz yoluyla Doğu'ya ulaşmasının ardından Kudüs'ün son Haçlı Kralı Guy de Lusignan'ın²⁷ girişimi sonucunda Haçlı orduları Akkâ'yı hedef olarak seçmişti. Haçlı ordularının Akkâ kuşatması hakkında bilgi veren yazarın ifadesine göre; 1189 yılında Haçlılar Sûr şehrinde çıkarak Akkâ'ya hareket ettiler. Haçlıların gittikçe kuvvetlendiklerini ve her gün deniz yolu ile yardım ve levâzım aldıklarını öğrenen Selâhaddîn onlarla savaşa tutuştu. İki taraf arasında Akkâ'yı elde etmek için yapılan savaş o kadar uzun sürdü ki, nihayetinde Selâhaddîn'in emri ile Akkâ'daki Araplar ölümlerini denize attılar. Haçlılardan maktul düşenlerin sayısı 2.000 idi (Ebü'l-Ferec, II, 1999: 450-452).²⁸

Nitekim Selâhaddîn, Akkâ için daha sonra şunları söylemiştir: *“Franklar Kudüs için hazırlanıyorlar. Kudüs mantığı susuzdur. Onun için Kudüs'ü Akkâ gibi sanmayınız. Deniz olmasa idi Akkâ civarında da iki günden fazla kalamazdık.”*(Ebü'l-Ferec, II, 1999: 461).

Şehirler arasında deniz vasıtasıyla yapılan ticaret hususunda da bilgi veren müellif, Eyyübî Devleti'nin ilk sultanı Selâhaddîn Eyyübî'nin vefatından sonra kendisinden bahsettiği kısımda şu bilgileri vermektedir:

“Sultan Akkâ'nın karşısında karargâh kurduğu sırada ordunun kadısı ile birlikte bir gün at sırtında dolaşırken Yahudinin biri bağırdı ve şu sözleri söyledi: ‘Arapların şariatından yardım diliyorum!’ Köleler bu adama sordular: ‘Hasmın kim ve kimin tecavüzüne uğradın?’ Yahudi şu cevabı verdi: ‘Hasmın sultanın kendisidir ve onun köleleri bana tecavüz ettiler!’ Sultan bu sözlerden hiddetlenip derhâl atından inince kadı da aynı şekilde hareket etti. Sonra Selâhaddîn kadının karşısında Yahudi ile beraber yan yana durdu ve Yahudi şu sözleri söyledi: ‘Ben bir Yahudiyim ve Şam tâcirlerindenim. Deniz yolu ile İskenderiye'den geliyorum. Yanımda 20 yük şeker vardı. Akkâ Limanı'na çıkınca sizin adamlarınız beni soydular ve bana şu sözleri söylediler: ‘Sen bir kâfırsın ve senin malların sultanın hakkıdır!’ Bunun üzerine sultan şekeri alanları getirtti, bunlar şekeri hazineye vermiş olduklarını söylediklerinden şekerin bedeli onun emri ile Yahudi tâcire iade edildi.”(Ebü'l-Ferec, II, 1999: 464).

Kudüs için harekete geçen İngiltere Kralı'nın [I. Richard (1189-1199)]²⁹ gönderdiği elçiler nihayetinde anlaşma ve sulh yapılmasına zemin hazırlamıştı. Nitekim İngiltere Kralı şu sözleri kendisine bildirdi: *“Korku ve zaaf içinde uzak bir yere gittiğimi sanmayınız. Çünkü bir koç ancak hasmını toslamak için geriler...”* Yapılan anlaşmaya göre Yakın Doğu denizinin en gözde yerleri Yafa, Kayseriyye, Arsuf, Hayfa,

²⁷ Guy de Lusignan'ın Kudüs Haçlı Kralı ilân edilmesi ve daha sonra tesis edilen Kıbrıs Haçlı Krallığı'nın ilk hükümdarı olması, Lusignanların ilk devirleri hakkında geniş bilgi için bkz.: Güneş Tilki, *Kıbrıs Haçlı Krallığı'nın Kuruluşu (1191-1205)*, İstanbul Üniversitesi Sosyal Bilimler Enstitüsü Basılmamış Yüksek Lisans Tezi, İstanbul 2018, s. 57-86.

²⁸ Akkâ için 1191 yılında Haçlılar ile Selâhaddîn Eyyübî arasında yapılan ve Haçlıların zaferiyle neticelenen mücadeleler hakkında bkz.: a. g. e., II, 454-457.

²⁹ İngiltere Kralı'nın taç giydiği 3 Eylül 1189 tarihinden III. Haçlı Seferi'ne iştiraki ve sonrasında yaşadığı hadiseler tafsillatlı bilgi için bkz.: Tilki, a. g. e., s. 39 vd.

Akkâ, Antakya ve Trablus Haçlılarda kalacak, geri kalan şehirler Araplara ait sayılacaktı. Askalân ise harabe olarak bırakılacaktı (Ebü'l-Ferec, II, 1999: 461).

Ebü'l-Ferec, IV. Haçlı Seferi ve bunu takip eden dönemdeki hadiselerle de temas etmiştir. Onun ifadesine göre; 1204 yılında Frankların üç reisi vardı: Birincisi Bundukiya [Venedik] Dukası,³⁰ ikincisi Fransızların şefi Markis,³¹ üçüncüsü ise İstanbul'a kura ile hâkim olan Gondofri³² idi.³³ Venedik hâkimi ise Girit, Rodos ve diğer adaları ele geçirdi. Fransızların reisi ise Laodikea [Denizli], Nikea [İznik] ve Philadelphia [Alaşehir/Manisa] ile diğer yerlere sahip oldu. Fakat Rumlar mukavemet ettiler ve ismi Laskaris [I. Theodoros Laskaris (1204-1221)] olan bir patrik Rumlara hâkim oldu.³⁴ Yazar, aynı yıl içerisinde yaşanan bir zelzele sebebiyle Lübnan'daki sahil kenti Sûr, Mısır, Filistin, Musul yanında Kıbrıs ve Sicilya adalarında da tahribat olduğuna değinmektedir (Ebü'l-Ferec, II, 1999: 486).

1206 yılında [Türkiye Selçuklu Sultanı I.] Gıyâseddin Keyhüsrev [1192-1196, 1205-1211] Antalya'yı zapt etti. Burası sahil üzerinde bir şehirdir ve sultan buraya sekizinci ayın üçüncü günü girmişti. Kendisi bu seneden önce de buraya bir ordu göndermişti. Antalya'daki Rumlar yakın olduğu için Kıbrıs'a haber gönderdiler ve adadaki Franklar Rumlara yardım için geldiler. Bunun üzerine sultan, askerlerini şehirden uzaklaştırdı ve dağlardaki bir pusu içinde gizlendi. Şehir halkı bir müddet ıstırap çektikten sonra sultana haber göndererek şehri ona teslim ettiler. Türkler, Rumlar ile bir olup Franklar ile savaştılar. Sultan kaleyi aldı ve içindeki Frankları esir etti (Ebü'l-Ferec, II, 1999: 488).

1207 yılında Kıbrıslılar, Araplardan birçok gemiyi zapt ettiler ve içindekileri esir aldılar. [Eyyûbî Sultanı] Âdil [1200-1218] keyfiyetten haber alınca askerleri ile Mısır'dan hareket etti. Bu yüzden Franklar da bir şey yapamadılar (Ebü'l-Ferec, II, 1999: 491).

1214 yılında [Türkiye Selçuklu Sultanı I.] İzzeddîn Keykavus [1211-1220] Pontus Denizi üzerinde olan Sinop'a hâkim oldu ve buranın prensi olan Kir Alep'i³⁵ öldürdü.

³⁰ Enrico Dandolo.

³¹ Montferratlı Boniface.

³² İstanbul Lâtin Krallığı'nın ilk hükümdarı Baudouin de Flandre'dir. IX. Flandra ve VI. Hainault Kontu Baudouin diye de zikredilmektedir.

³³ Bu isimlerin yazılışları ve unvanları hakkında farklılıklar bulunmaktadır: Niketas Khoniates, *Historia (1195-1206)*, Türkçe trc. Işın Demirkent, İstanbul 2013; Donald M. Nicol, *Bizans ve Venedik*, Türkçe trc. Gül Çağalı Güven, İstanbul 2000; Steven Runciman, *Haçlı Seferleri Tarihi*, III, Türkçe trc. Fikret Işıltan, Ankara 2008; David Nicolle, *Dördüncü Haçlı Seferi 1202-04*, Türkçe trc. Gürkan Ergin, İstanbul 2013.

³⁴ Ebü'l-Ferec, *a. g. e.*, II, 484. I. Theodoros Laskaris ve İznik Bizans Devleti kuruluş dönemi hakkında bkz.: İsmail Koçuk, *İznik Bizans Devleti Tarihi Kuruluş Devri (1204-1214)*, İstanbul Üniversitesi Sosyal Bilimler Enstitüsü Basılmamış Yüksek Lisans Tezi, İstanbul 2017.

³⁵ Bu kişinin Trabzon Rum İmparatoru I. Aleksios Komnenos (1204-1222) olması muhtemeldir. Müellifin kaydı doğru görünmemektedir; zira, Sultan I. İzzeddîn Keykavus onu esir aldıktan sonra bırakmıştır. Bkz.: Osman Turan, *Selçuklular Zamanında Türkiye*, İstanbul 1984, s. 302-306; Salim Koca, *Sultan I. İzzeddîn Keykavus (1211-1220)*, Ankara 1997, s. 30-32. Trabzon Rum

Bar Hebraeus'un Kronografyası'nda Denizler Bahsi (Akdeniz-Kızıldeniz-Basra Körfezi-Karadeniz)

1215 yılında ise Antalya'yı Rumların elinden ikinci defa aldı (Ebü'l-Ferec, II, 1999: 497).³⁶

Kronografya' da V. Haçlı Seferi (1218-1221) sırasında Haçlıların Dimyat çıkarması hakkında da mâlûmat mevcuttur. Müellifin kaydettiği bilgiye göre; 1218 yılında Haçlılar gemilere binerek Dimyat'a hücum ettiler. [Eyyûbilerin dördüncü hükümdarı I.] el-Melikü'l-Kâmil [Nâsirüddin (1218-1238)] Dimyat ile Haçlılar arasında bulunan Nil Nehri'ne büyük bir kule yaptırdı. Dört ay sonra bu kuleyi ele geçiren Haçlıların ilerleyişine karşın büyük kayıklarda delikler açarak bunları Nil'de batırdı; böylece büyük gemilerin nehirde ilerlemelerine engel olmak istedi. Ancak Haçlılar nehrin karşı kıyısında derin bir çukur kazdılar ve burayı nehir suyuyla doldurdular. Sonra gemilerini batırılan kayıklar üzerinden kaydirdılar ve Dimyat'ın suruna yaklaşarak nehrin üzerinden savaşa devam ettiler. Dokuz ay süren kuşatma ve el-Melikü'l-Kâmil'in Mısır'daki ihanetten korkarak yardım edememesi karşısında Dimyat ahali, sulh yoluyla şehri Haçlılara verdi (Ebü'l-Ferec, II, 1999: 498-499).

1223 yılında [Türkiye Selçuklu Sultanı I.] Alâeddin Keykubad [1220-1237] Adrianos [Akdeniz] Denizi'nin sahili üzerindeki kuvvetli kaleyi alarak buraya Alâieye [Alanya] nâmını verdi (Ebü'l-Ferec, II, 1999: 516).

Yazar eserinde 1250 yılı olayları içinde şu hadiseye değinmektedir; [iki yıl boyunca hükümdarlık vazifesini yürüten Eyyûbi Sultanı] el-Melikü'l-Muazzam'ın [Turan Şah] tutsak Fransa Kralı'nı serbest bıraktığını öğrenen babasının köleleri sultanı yakalamak için denize gemilerle açıldılar. Kendisini kuşatan kişilerden korunmak için ahşap bir kuleye sığınan sultan, saklandığı kulenin ateşe verilmesi üzerine kendisini denize atarak boğuldu (Ebü'l-Ferec, II, 1999: 552). İç isyanlarda gemilerin kullanılması ve hareket kabiliyetini artırdığı hususunda başka bir örnek yine Ebü'l-Ferec tarafından okuyucunun bilgisine sunulmaktadır.

1289 yılının Nisan ayında Suriye'deki Araplar Akdeniz'in sahilinde olan Trablus şehrine karşı ordugâh kurarak şiddetli bir muharebeye giriştiler. Şehrin içinde bulunanlar ise Kıbrıs Adası'nda bulunan Frank akrabalarından yardım istediler ve onlar da deniz yolu ile muhasara altında olan dindaşlarına bir miktar asker gönderdiler. Bu askerlerin gelmesiyle yerliler kuvvetlendiler ve surların üzerine çıkarak, aşağı yukarı üç ay kadar büyük bir cesaretle harp ettiler. Fakat şehrin dışındakiler üstün gelerek surları mancınıklarla deldiler. Bunun üzerine Hıristiyanlar mağlup edileceklerini görerek gemilere bindiler ve Kıbrıs'a yöneldiler. Şehrin içinde

İmparatorluğu hakkında bkz.: İbrahim Tellioglu, *Kommenosların Karadeniz Hakimiyeti Trabzon Rum Devleti (1204-1461)*, Trabzon 2009; Murat Keçiş, *Trabzon Rum İmparatorluğu ve Türkler (1204-1404)*, Ankara 2013; Fatma İnce, *IV. Haçlı Seferi ve Trabzon*, Trabzon 2019. Türkiye Selçuklularının, Trabzon Rum İmparatorluğu'na düzenlediği sefer hakkında bkz.: Murat Serdar-Murat Hanar, "Türkiye Selçuklu Devleti'nin Akçaabat ve Çevresine Düzenlediği Sefer (1223)", *Uluslararası Düinden Bugüne Akçaabat Sempozyumu 12-14 Ekim 2018*, Akçaabat 2019, s. 505-511.

³⁶ I. İzzeddin Keykavus bir ay süren kuşatmadan sonra 22 Ocak 1216 tarihinde tekrar Antalya'yı geri almayı başarmıştır. Bkz.: Muharrem Kesik, "Antalya'ya Yapılan İlk Akınlar ve Şehrin Selçuklu Hâkimiyeti Altına Girmesi", *Türkiye Selçukluları -Makaleler-*, İstanbul 2015, s. 133.

kalanlara ise Araplar hücum ettiler, bunlar da kılıçlarını çekerek Arapların içine karıştılar; bu kargaşa içinde ya öldüler ya da öldürüldüler. Araplar içinde maktul düşenlerin sayısı çok olduğu için bunlar bütün şehri tahrip ettiler ve yakmadıkları bir kule veya kilise bırakmadılar. Araplar sayılamayacak derecede ganimet elde etmeleri yanında birçok erkek ve kızı esir aldılar; sayısız miktarda papaz, rahip ve rahibeyi öldürüp şehri uğuldayan bir çöl hâlinde bırakarak gittiler (Ebü'l-Ferec, II, 1999: 628).

1292 Haziran'ında ise Mısırlılar Haçlıların elinde bulunan Akdeniz sahilindeki Akkâ şehrini muhasara altına aldılar. Uzun süren kuşatmada Araplardan 20.000 kişinin öldüğünü kaydeden Ebü'l-Ferec, vâlinin ölümüne kadar Haçlıların kararlı bir şekilde mücadele ettiğini ve Müslüman Arapların onun ölümüyle inisiyatifi ellerine aldıklarını belirtirken, Akdeniz kıyısında Frankların başlarını sokacak hiçbir yer kalmadığını da ekler (Ebü'l-Ferec, II, 1999: 639-640).

İslâm'ın doğuşundan sonra Müslüman ve Hıristiyanların Akdeniz, Kızıldeniz, Basra ve Karadeniz'deki faaliyetleri, mücadeleleri, çıkarmaları yanında denizler hakkında önemli ve ilginç rivayetleri aktaran Ebü'l-Ferec'in *Kronografyası*'ndaki bilgilerden aşağıdaki tespitleri yapmak mümkün görünmektedir:

- 1) Yazarın verdiği bilgiler denizcilik tarihi açısından önemli olmakla birlikte yine aynı bağlamda İslâm kaynaklarının³⁷ verdiği bilgileri çoğu zaman doğrular ya da tamamlar niteliktedir. Eserde okuyucusu ile paylaştığı bilgilerin, muasır

³⁷ Denizcilik tarihi ile ilgili olarak Ortaçağ tarihi kaynaklarının esas alınmasıyla hazırlanmış bazı önemli akademik çalışmalar ve tezler için bkz.: 'Ali M. Fahmy, *Muslim Sea-Power in the Eastern Mediterranean from the Seventh to the Tenth Century A.D. (Studies in Naval Organisation)*, London 1950; Archibald R. Lewis, *Naval Power and Trade in the Mediterranean A. D. 500-1100*, Princeton-New Jersey 1951; A. Sâlim-A. M. el-Abbâdi, *Târîhu'l-Bahriyyeti'l-İslâmiyye fi Mısır ve's-Şâm*, Beyrut 1981; Vassilios Christides, *The Conquest of Crete by the Arabs (ca. 824) A Turning Point in the Struggle between Byzantium and Islam*, Atina 1984; Archibald R. Lewis, *Nomads and Crusaders A.D. 1000-1368*, Bloomington-Indianapolis 1991; George F. Hourani, *Arab Seafaring*, Princeton 1995; Yaacov Lev, *Saladin in Egypt*, Brill/Leiden-Boston-Köln, 1999; John H. Pryor, *Akdeniz'de Coğrafya, Teknoloji ve Savaş, Araplar-Bizanslılar, Batılılar ve Türkler*, Türkçe trc. Füsün Tayanç-Tunç Tayanç, İstanbul 2004; John H. Pryor-E. M. Jeffreys, *The Age of ΔΡΟΜΩΝ, The Byzantine Navy ca 500-1204*, Brill-Leiden/Boston 2006; Dionysius A. Agius, *Classic Ships of Islam From Mesopotamia to the Indian Ocean*, Brill 2007; Doğan Mert Demir, *Salâhaddin'in Gemileri Salâhaddin Devrinde Akdeniz'de Eyyûbî Deniz Kuvvetleri*, İstanbul 2019; Öztürk, a. g. e.; Burak Gani Erol, *Memlûk Deniz Kuvvetleri*, Gazi Üniversitesi Sosyal Bilimler Enstitüsü Basılmamış Doktora Tezi, Ankara 2012; Burak Arslan, *Girit İslâm Emîrliği (827-961)*, İzmir Kâtip Çelebi Üniversitesi Sosyal Bilimler Enstitüsü Basılmamış Yüksek Lisans Tezi, İzmir 2013; Andrew. S. Ehrenkreutz, "The Place of Saladin in the Naval History of the Mediterranean Sea in the Middle Ages", *Journal of the American Oriental Society* 75/2, (1955), s. 100-116; Archibald R. Lewis, "The Moslem Expansion in the Mediterranean, A. D. 827-960", *The Islamic World and the West, A. D. 622-1492*, ed. A. R. Lewis, NewYork & London & Sydney & Toronto 1970, s. 17-23; Archibald R. Lewis, "Byzantine and Moslem Shipping in the Mediterranean, 500-1250", *The American Neptune* 47, (1987), s. 157-167; Işın Demirkent, "Haçlı Seferleri Döneminde Doğu-Akdeniz'de Deniz Hakimiyeti", *Tarih Boyunca Dünyada ve Türklerde Denizcilik Semineri 17-18 Mayıs 2004, İstanbul Üniversitesi Edebiyat Fakültesi Tarih Araştırma Merkezi*, İstanbul 2005, s. 49-70.

Bar Hebraeus'un Kronografyası'nda Denizler Bahsi (Akdeniz-Kızıldeniz-Basra Körfezi-Karadeniz)

- yahut halefi olan müverrihlerin eserlerinde kaydettiği bilgi ve tespitler ile teyit edilecek mahiyette olması önemlidir.
- 2) Müslümanların ve gayri müslimlerin denizlerdeki mücadele ve savaşlarını itikadî cihetten tefsir eden yazar, bu hususta bîtaraf olmaya itina etmiş görünmektedir.
 - 3) Denizlerde tahakkuk eden tarihî olaylar kayıt altına alınmakla kalınmamış, gerçekleşen hadiselerin arka plânında neler olduğu ve sonuçlarının hangi tarzda etkiler meydana getirdiği de tahlil edilmiştir.
 - 4) Yapıttan, denizlerde cereyan eden mücadelelerin inkıtaa uğramadan devam ettiği ve bu durumun yapıt te'lif edilirken sarîh bir surette vurgulandığı anlaşılmaktadır.
 - 5) Müellifin üslubundaki i'câz sayesinde eserin pek çok yerinde veciz, orijinal ve dikkat çekici cümleler ile karşılaşmak mümkündür. Bu üslup ile kaleme aldığı rivayetler, kimi zaman okuyucuda hayret hissini uyandıracak bir anlatım tarzına sahiptir.
 - 6) *Kronografya'* da nadiren hadiselerin meydana geldiği yıl ve bu hadiselerde rol oynayan kişiler hakkında diğer eserlerle uyuşmayan muhtelif bilgilere de rastlanmaktadır.
 - 7) Müellifin pek çok müslüman müverrih gibi tarihî hadiselerde rol alan gemilerin isimlerini ve bunlara ait hususiyetleri zikretmede ihmalkârlık gösterdiği anlaşılmaktadır.
 - 8) Eserde Müslüman Arapların, Bizanslıların, Haçlıların ve Türklerin Akdeniz, Kızıldeniz, Basra Denizi (Körfezi) ve Karadeniz'de vuku bulan faaliyetlerine dair önemli bilgiler sunulmaktadır.

BİBLİYOGRAFYA

- Agius, D. A., *Classic Ships of Islam From Mesopotamia to the Indian Ocean*, Brill 2007.
- Alptekin, C., "Artuklular", *DİA*, III, 415-418.
- Arslan, B., *Girit İslâm Emîrliği (827-961)*, İzmir Kâtip Çelebi Üniversitesi Sosyal Bilimler Enstitüsü Basılmamış Yüksek Lisans Tezi, İzmir 2013.
- Beihammer, A. D., "The First Naval Campaign of the Arabs against Cyprus (649, 653): A Reexamination of the Oriental Source Material", *Graeco-Arabica IX-X*, ed. George K. Livadas, Atina 2004, s. 47-68.
- Brooks, E. W., "The Campaign of 716-718 from Arabic Sources", *Journal of the Hellenic Studies* 19, (1899), s. 19-31.
- Chalandon, F., *Historire de la Domination Normande en Italie et en Sicile*, Paris 1907, II.
- Christides, V., *The Conquest of Crete by the Arabs (ca. 824) A Turning Point in the Struggle*

MURAT ÖZTÜRK

between Byzantium and Islam, Atina 1984.

Christides, V., "The Naval Engagement of Dhāt as-Sawārī A. H. 34/ A. D. 655-656 A Classical Example of Naval Warfare Incompetence", *Byzantina* 13/2, Selânik 1985, s. 1331-1332.

Christides, V., "The Second Arab Siege of Constantinople (717-718?): Logistics and Naval Power", *Bibel, Byzanz und Christlicher Orient*, ed. D. Bumazhnov, E. Grypeou ve diğeri, Levuen-Paris-Walpole 2011, s. 511-535.

Conrad, L. I., "The Conquest of Arwād: A Source-Critical Study in the Historiography of the Early Medieval Near East", *The Byzantine and Early Islamic Near East, I, Problems in the Literary Source Material*, ed. Averil Cameron-Lawrence I. Conrad, Princeton-New Jersey: Darwin Press 1992, s. 317-401.

Conrad, L. I., "The Arabs and the Colossus", *Journal of the Royal Asiatic Society* 6, (1996), s. 165-187.

Daly, K. N., *Greek and Roman Mythology*, New York 2009.

Demir, D. M., *Salâhaddin'in Gemileri Salâhaddin Devrinde Akdeniz'de Eyyûbî Deniz Kuvoetleri*, İstanbul 2019.

Demirkent, I., *Urfa Haçlı Kontluğu Tarihi (1098-1146)*, Ankara 1974, 1990, I-II.

Demirkent, I., *Haçlı Seferleri*, İstanbul 1997.

Demirkent, I., "Haçlı Seferleri Döneminde Doğu-Akdeniz'de Deniz Hakimiyeti", *Tarih Boyunca Dünyada ve Türklerde Denizcilik Semineri 17-18 Mayıs 2004*, İstanbul Üniversitesi Edebiyat Fakültesi Tarih Araştırma Merkezi, İstanbul 2005, s. 49-70.

Demirkent, I., "Bizans", *DİA*, VI, 230-244.

Demirkent, I., "Haçlılar", *DİA*, XVI, 525-546.

Ebü'l-Ferec (Bar Hebraeus), *Chronicon Syriacum*, Yay. P. Bedyan, Paris 1890; İng. trc. E. W. Budge, *The Chronography of Gregory Abu'l-Faraj*, I-II, London 1932; İngilizceden Türkçeye trc. Ömer Rıza Doğrul, *Abû'l-Farac Tarihi*, I-II, Ankara 1999.

Edwards, R. W., *The Fortifications of Armenian Cilicia*, Washington 1987.

Ehrenkreutz, A. S., "The Place of Saladin in the Naval History of the Mediterranean Sea

Bar Hebraeus'un Kronografyası'nda Denizler Bahsi (Akdeniz-Kızıldeniz-Basra Körfezi-Karadeniz)

in the Middle Ages", *Journal of the American Oriental Society* 75/2, (1955), s. 100-116.

Erol, B. G., *Memlûk Deniz Kuvvetleri*, Gazi Üniversitesi Sosyal Bilimler Enstitüsü Basılmamış Doktora Tezi, Ankara 2012.

Fahmy, A. M., *Muslim Sea-Power in the Eastern Mediterranean from the Seventh to the Tenth Century A.D. (Studies in Naval Organisation)*, London 1950.

Guilland, R., "L'Expedition de Mesleme contre Constantinople 717-718", *Etudes Byzantines*, Paris 1959, s. 89-112.

Hâshmî, Y. A., "Dhātu's-Sawārî: A Naval Engagement between the Arabs and Byzantines", *Islamic Culture* 6, (1961), s. 55-64.

Hırçın, Z. C., *Sicilya Normanları'nın Kuzey Afrika'ya Düzenlediği Deniz Aşırı Seferler ve Deniz Gücü (483-548/1091-1154)*, İstanbul Üniversitesi Sosyal Bilimler Enstitüsü Basılmamış Yüksek Lisans Tezi, İstanbul 2019.

Hourani, G. F., *Arab Seafaring*, Princeton 1995.

İnce, F., *IV. Haçlı Seferi ve Trabzon*, Trabzon 2019.

İnce, F. "Gregory Abû'l-Farac'ın Selçuklu Tarihindeki Yeri ve Önemi", *Geçmişten Günümüze Malatyalı İlim ve Fikir İnsanları Sempozyumu 17-19 Kasım 2017*, I, Ankara 2018, s. 79-91.

Jenkins, R. J. H., "Cyprus between Byzantium and Islam A. D. 685-965", *Studies Presented to D. M. Robinson 2*, ed. G.E. Mylonas-D. Raymond, 1006-1014, Saint Louis, Mo: Washington University 1953, s. 59-66.

Keçiş, M., *Trabzon Rum İmparatorluğu ve Türkler (1204-1404)*, Ankara 2013.

Kesik, M., "Antalya'ya Yapılan İlk Akınlar ve Şehrin Selçuklu Hâkimiyeti Altına Girmesi", *Türkiye Selçukluları -Makaleler-*, İstanbul 2015.

Kesik, M., *Dânişmendliler (1075-1178) Orta Anadolu'nun Fatihleri*, İstanbul 2017.

Koca, S., *Sultan I. İzzettin Keykavus (1211-1220)*, Ankara 1997.

Koçuk, İ., *İznik Bizans Devleti Tarihi Kuruluş Devri (1204-1214)*, İstanbul Üniversitesi Sosyal Bilimler Enstitüsü Basılmamış Yüksek Lisans Tezi, İstanbul 2017.

MURAT ÖZTÜRK

- Kyrris, C. P., "The Nature of the Arab-Byzantine Relation in Cyprus from the Middle of the 7th to the Middle of the 10th Century A. D.", *Graeco-Arabica-First International Congress on Grek and Arabic Studies III*, Atina 1984, s. 149-175.
- Lev, Y., *Saladin in Egypt*, Brill/Leiden-Boston-Köln, 1999.
- Lewis, A. R., *Naval Power and Trade in the Mediterranean A. D. 500-1100*, Princeton-New Jersey 1951.
- Lewis, A. R., *Nomads and Crusaders A.D. 1000-1368*, Bloomington-Indianapolis 1991.
- Lewis, A. R., "The Moslem Expansion in the Mediterranean, A. D. 827-960", *The Islamic World and the West, A. D. 622-1492*, ed. A. R. Lewis, New York & London & Sydney & Toronto 1970, s. 17-23.
- Lewis, A. R., "Byzantine and Moslem Shipping in the Mediterranean, 500-1250", *The American Neptune* 47, (1987), s. 157-167.
- Mikhail Psellos, *Mikhail Psellos'un Khronographia'sı*, Türkçe trc. Işın Demirkent, Ankara 1992.
- Nicol, D. M., *Bizans ve Venedik*, Türkçe trc. Gül Çağalı Güven, İstanbul 2000.
- Nicolle, D., *Dördüncü Haçlı Seferi 1202-04*, Türkçe trc. Gürkan Ergin, İstanbul 2013.
- Niketas Khoniates, *Historia (1195-1206)*, Türkçe trc. Işın Demirkent, İstanbul 2013.
- Özaydın, A., "Dânişmendliler", *DİA*, VIII, 469-474.
- Özaydın, A., "İbnü'l-İbrî", *DİA*, XXI, 92-94.
- Öztürk, M., *Fâtımîler'in Deniz Gücü ve Akdeniz Hâkimiyeti*, İstanbul Üniversitesi Sosyal Bilimler Enstitüsü Basılmamış Doktora Tezi, İstanbul 2012.
- Öztürk, M., "Zâtü's-Savârî", *DİA*, XLIV, 152-153.
- Pryor, J. H., *Akdeniz'de Coğrafya, Teknoloji ve Savaş, Araplar-Bizanslılar, Batılılar ve Türkler*, Türkçe trc. Füsun Tayanç-Tunç Tayanç, İstanbul 2004.
- Pryor, J. H.-E. M. Jeffreys, *The Age of ΔΡΟΜΩΝ, The Byzantine Navy ca 500-1204*, Brill-Leiden/Boston 2006.

Bar Hebraeus'un Kronografyası'nda Denizler Bahsi (Akdeniz-Kızıldeniz-Basra Körfezi-Karadeniz)

- Runciman, S., *Haçlı Seferleri Tarihi*, III, Türkçe trc. Fikret İşıltan, Ankara 2008.
- Sâlim, A.-A. M. el-Abbâdi, *Târîhu'l-Bahriyyeti'l-İslâmiyye fi Mısır ve's-Şâm*, Beyrut 1981.
- Serdar, M.-Murat Hanar, "Türkiye Selçuklu Devleti'nin Akçaabat ve Çevresine Düzenlediği Sefer (1223)", *Uluslararası Düinden Bugüne Akçaabat Sempozyumu 12-14 Ekim 2018*, Akçaabat 2019, s. 505-511.
- Sevim, A., *Ünlü Selçuklu Komutanları: Afşin, Atsız, Artuk ve Aksungur*, Ankara 1990.
- Stratos, A. N., "The Naval Engagement at Phoenix", *Charanis Studies, Essays in Honor of Peter Charanis*, New Brunswick-New Jersey 1980, s. 229-247.
- Sümer, F., "Afşin", *DİA*, I, 440-441.
- Tellioğlu, İ., *Kommenosların Karadeniz Hakimiyeti Trabzon Rum Devleti (1204-1461)*, Trabzon 2009.
- Tilki, G., *Kıbrıs Haçlı Kralığı'nın Kuruluşu (1191-1205)*, İstanbul Üniversitesi Sosyal Bilimler Enstitüsü Basılmamış Yüksek Lisans Tezi, İstanbul 2018.
- Turan, O., *Selçuklular Zamanında Türkiye*, İstanbul 1984.

MURAT ÖZTÜRK

| 622

| **Social Sciences Researches Journal**

NORVEÇ KRALI SİGURD JORSALFAR'IN HAÇLI SEFERİNİN TARİHİ ZEMİNDEKİ YERİ VE ÖNEMİ

Seyfettin KAYA*

Öz

Kudüs'ü geri almak ve Doęu dünyasının zenginliklerine sahip olmak için seferler organize eden Haçlılar, 1096-1099 yılları arasında Birinci Haçlı Seferini düzenlemişlerdir. Bu Haçlı Seferi karadan, Türk toprakları üzerinden Ortadoęu topraklarına doęru yapılmıř, ancak Haçlı kuvvetlerine pahalıya mal olmuřtur. 1096 yılında Avrupalı sıradan vatandaşların katılımı ile Keřiř *Pierre l-Ermite* öncülüęünde İznik dolaylarına gelen Birinci Haçlı Seferinin ilk grubu *I. Kılıç Arslan*'ın direniři ile karřılařmıř ve büyük bir çoęunluęu kılıçtan geçirilmiřtir. Bu seferin ikinci grubu ise Avrupalı kont, dük ve baronlar tarafından düzenlenmiřtir. Avrupalı krallar ise ilk kez yine karadan ve Anadolu Türk toprakları üzerinden düzenlenen İkinci Haçlı Seferi'de yer almıřlardır. Bu seferi Fransa Kralı *VII. Louis* ile Alman Kralı *Konrad* organize etmişlerdir. Ancak Haçlı Seferleri Tarihi'nin genel detayları içerisinde yer almadığı halde bu seferlerin inceliklerine inildiğinde Norveç kralı *Sigurd Jorsalfar*'ın 1108-1111 yılları arasında düzenlemiş olduęu Haçlı Seferi ilklere imza atması açısından dikkatimizi çekmektedir. *Sigurd Jorsalfar*'ın düzenledięi Haçlı seferinin hem denizden yapılan ilk Haçlı sefer olması hem de Avrupalı bir kralın Ortadoęu Müslüman topraklarına ilk kez bir sefer düzenlemesi bakımından gözümüze çarptığını belirtmekte fayda vardır. Bu makalede Norveç kralı *Sigurd Jorsalfar*'ın Haçlı Seferi'nin tarihi zemindeki önemi anlatılmaktadır.

Anahtar Kelimeler: *Sigurd Jorsalfar*, Kudüs, Haçlılar, Norveç, Sayda.

THE HISTORICAL PLACE and IMPORTANCE of CRUSADE of THE NORWAY KING SIGURD JORSALFAR'S

Abstract

The Crusaders organized the First Crusade between 1096-1099 and organized campaigns to take back Jerusalem and to gain the riches of the Eastern world. This Crusade was made from land to the Middle East through Turkish lands, but it was costly to the Crusaders. In 1096, with the participation of ordinary citizens of Europe, he came to Iznik under the leadership of Monk Pierre l-Ermite and the first group of the First Crusade faced the resistance of Kılıç Arslan I and most of them were killed. For the first time, European kings joined the Second Crusade, which consisted of land and Anatolian Turkish lands. This expedition joined King of France Louis VII and the German King Conrad. However, although it is not included in the general details of the history of the Crusades, when the finer points of these expeditions were taken down, the Crusade that is organized the Norwegian King Sigurd Jorsalfar between 1108-1111 was our our take attentioned.

* Dr. Öğr. Üyesi, Siirt Üniversitesi, Fen-Edebiyat Fakültesi, Tarih Bölümü, Orta çağ Ana Bilim Dalı, kaya_fdd23@hotmail.com, ORCID: 0000-0003-2181-5973.

It should be noted that the Crusade organized by Sigurd Jorsalfar was both the first Crusade made from the sea and the first time a European king organized a campaign to the Middle Eastern Muslim lands. This article describes the importance of the Norwegian King Sigurd Jorsalfar on the ground on the historical of the Crusade.

Key Words: Sigurd Jorsalfar, Jerusalem, Crusaders, Norway, Sidon.

GİRİŞ

Ortaçağ'da İslam dünyasının karşılaştığı iki etkili ve güçlü saldırı Haçlı Seferleri ve Moğol istilası olmuştur. Moğollar doğudan İslam dünyasına saldırarak, yağma ve istila hareketlerine girişirken, batı tarafından Haçlılar, benzer ve hatta daha ağır bir girişimle Müslümanlara ve İslam dünyasına saldırmışlardır. İslam dünyasının doğudan ve batıdan maruz kaldığı bu saldırılar, İslamiyet'in doğuşundan sonra tırmanışa geçen İslam Medeniyeti'nin ilk kez bu kadar büyük bir darbe almasına neden olmuştur. Bu saldırılar, belli bir alt yapıya sahip olmamaları, göçebe-istilacı-yağmacı bir anlayışla hareket etmeleri ve devamlılıklarını sürdürememelerinden dolayı Moğolların işine çok fazla yaramamıştır. Ancak feodal baskının altında kalan Batılı toplumun kurtuluş yolu olarak haçlı seferlerini görmesi, seferlerin bir fırsata çevrilmek istenmesi, Papaların ve kralların birbirlerine karşı dengeyi kendilerine çevirme arzusu Avrupalıların bu saldırılardan yarar sağlamasına neden olmuştur. Kudüs'ü geri almak ve Doğu dünyasının zenginliklerine sahip olmak için seferler organize eden Haçlılar, 1096-1099 yılları arasında Birinci Haçlı Seferini düzenlemişlerdir. Bu Haçlı seferi karadan, Türk toprakları üzerinden Ortadoğu topraklarına doğru yapılmış, ancak Haçlı kuvvetlerine pahalıya mal olmuştur. Keşiş *Pierre l-Ermite*, öncülüğünde 1096 yılında İznik dolaylarına gelen Birinci Haçlı Seferi'nin ilk grubu *I. Kılıç Arslan*'ın direnişi ile karşılaşmış ve büyük bir çoğunluğu kılıçtan geçirilmiştir. Bu seferin ikinci grubu ise Avrupalı kont, duk ve baronlar tarafından düzenlenmiştir. İkinci grup Haçlı kuvvetleri Anadolu toraklarından geçerken Türk akınları ile karşı karşıya kalmışlardır. Bu vesileyle Birinci Haçlı kuvvetlerinin nihai amacı olan Kudüs'ü ele geçirme düşüncesi sonuca ulaşmış, Müslümanların Ortadoğu toprakları olan Antakya, Urfa ve Kudüs dolaylarında feodal krallıklar kurulmuştur (Çelik, 2009: 44-46). Başlattıkları bu seferler ile Haçlılar, İslam dünyasının zenginliklerini ve birikimini kendi kıtalarına taşımaya başlamışlardır. Nitekim doğu dünyasından kendi ülkelerine taşınan zenginliklere ve birikime şahit olan Avrupalı krallar iktidarlarını güçlendirmek, Ortadoğu toprakları üzerinde menfaatler elde etmek, halkın dikkatini iç karışıklıkların yaşandığı ülkelerinde dışarıya çevirmek için seferlere katılmaya veya en azından seferlere iştirak etmeye sıcak bakmaya başlamışlardır. Avrupalı krallar İkinci Haçlı Seferi ile Ortadoğu Müslüman topraklarına düzenlenen siyasi organizasyonda yer almışlardır. Bu kralların başında Fransa Kralı *VII. Louis* ile Alman Kralı *Konrad*'ın olduğu söylenebilir. Ancak Haçlı Seferleri Tarihi'nin genel detayları içerisinde yer almadığı halde bu seferlerin inceliklerine inildiğinde Norveç kralı *Sigurd Jorsalfar*'ın düzenlediği Haçlı seferi dikkatimizi çekmektedir. *Sigurd Jorsalfar*'un düzenlediği Haçlı seferinin hem denizden

Norveç Kralı Sigurd Jorsalfar'ın Haçlı Seferinin Tarihi Zemindeki Yeri ve Önemi

yapılmış ilk Haçlı Sefer olması hem de Avrupalı bir kralın Ortadoğu Müslüman topraklarına ilk kez bir sefer düzenlemiş olması bakımından kayda değerdir. Bu Haçlı seferinin Papa'nın doğrudan bir çağrısı olmadan düzenlenmesi ve Akdeniz'deki adalar üzerinden yapılması bu seferi farklı kılan sayılabilecek diğer etkenler arasında gösterilebilir. Norveç kralı *Sigurd Jorsalfar*'ın 1108-1111 yılları arasında organize ettiği ve bu kadar farklı reaksiyonları bulunan bu Haçlı seferinin incelenmeye veya en azından kaleme alınmaya değer bir aksiyon olduğu savunulabilir.

1. Norveç'te Üçkardeşler Krallığı Dönemi (1103-1123)

70 yaşındaki Norveç kralı *III. Magnus Barelegs* (1093-1103) Kuzey İrlanda'da bulunan Ulster'de yaptığı savaş sırasında hayatını kaybetmiştir (Jakobsson, 2013: 128). Ülkenin idaresi oğulları *Eystein*, *Sigurd Jorsalfar* ve *Olaf*'a kalmış ve bu döneme Üçkardeşler Krallığı Dönemi (1103-1123) adı verilmiştir (Murray, 2006: 1112). Norveç tarihine ait elimizde bulunan tek kroniğe göre ülkenin kuzeyi on dört veya on beş yaşlarında bulunan *Eystein*'in ve ülkenin güneyi on üç veya on dört yaşlarında bulunan *Sigurd Jorsalfar*'ın yönetimine bırakılmıştır. Kral *Olaf* ise o sırada dört veya beş yaşlarında bulunduğu için kendisine ayrılan ülkenin üçüncü kısmı ağabeylerinin yönetimi altında bulunmaktaydı (Sturlson, E. T. 12.10.2019). Bu kardeşlerden *Sigurd Jorsalfar* ve *Eystein* arasında zaman zaman rekabet ortaya çıkabiliyordu. *Sigurd Jorsalfar*'ın halk nezdinde daha itibarlı olması, abisi *Eystein*'in onu kıskanmasına ve onunla durumu eşitlemek amacıyla bir çaba içerisine girmesine neden olmuştur. Ancak bu çatışmalara ve zorluklara rağmen, *Sigurd Jorsalfar* ve *Eystein* arasındaki barış ortamı korunmuş ve bu çatışmalar bir ayrıma dönüşmemiştir (Orning, 2013: 52). Bütün bunlara rağmen Üçkardeşler Krallığı döneminde Norveç huzurlu bir süreç geçirmiştir. Bu kardeşler döneminde imar ve kanuni düzenlemelerin yapılmasına önem verilmiştir. Çoğunlukla iç meselelerle ilgilenen bu krallar büyük bir saygı görmüşlerdir (Magnúsdóttir, 2013: 90). Norveç'te kiliseler, katedraller ve manastırlar inşa edilmiş ve din adamları güvenilir bir gelir kaynağı ile güçlendirilmiştir (*Encyclopaedia Britannica*, 12.10.2019).

2. Sigurd Jorsalfar'ın Haçlı Seferi Hazırlıkları

Norveç'te Üçkardeşler Krallığı döneminin kayda değer en önemli gelişmelerinden biri *Sigurd Jorsalfar*'ın kutsal topraklara düzenlediği Haçlı Seferi olmuştur. Bu seferin düzenlenmesi kararı kardeş kralların ortak saltanatının üçüncü veya dördüncü yılına denk düşmektedir. Kuşkusuz, hem Birinci Haçlı Seferi'nin (1096-1099) son başarısı hem de seyahatten dönen bazı Norveçlilerin anlattıkları ve deneyimleri bu kararın alınmasında etkili olmuştur (Murray, 2006: 1112). Zira 1102-3 yıllarında Norveç soylularından biri olan *Skofti Ogmundarson* ve oğullarının emri altında bulunan birçok kişi Kudüs'e hac ziyaretinde bulunmak için yola çıkmışlardır. Liderleri deniz yolculuğu sırasında hayatını kaybetmiştir. Ancak hac gemilerinden biri kutsal topraklara ulaşmış ve dönüş yolu üzerinde bazı hacılar İstanbul yoluyla ülkelerine geri dönmüşlerdi (Blöndal, 1978: 136). Bu hac yolculuğuna katılıp ülkelerine geri dönen Norveçlilerin anlattıklarına göre, bazı Norveçliler Kudüs'te kalırken bazıları

da dönüş yolu üzerinde bulunan İstanbul'a uğramış ve Bizans'ın ordusunda paralı asker olarak hizmet etmeye başlamış, bu yolla mal-mülk edinmişlerdi. Bu olağanüstü haberler karşısında zaten ekonomik sıkıntı içinde olan halk Haçlı seferlerine katılmak için kralları olan *Eysteinn* veya *Sigurd Jorsalfar* 'ın bir sefer düzenlemelerini istemişlerdir. Kardeş krallar halktan gelen bu talebi olumlu karşılamış ve düzenlenecek olan seferin maliyetini ve mürettebat toplama planlamasını ortak bir şekilde üstlenmişlerdir. Norveç'in soyluları ve zenginleri de bu girişime maddi ve manevi yönden destek vermişlerdir. Herkesin hazırlığını tamamladıktan sonra *Sigurd Jorsalfar*'ın sefere gitmesine, *Eysteinn*'in ise ortak hesapları üzerinden krallığı yönetmesine karar verilmiştir (Sturlson, E. T. 12.10.2019). Bu arada seferin yapılması için maddi desteğe ihtiyaç bulunmaktaydı. Norveç halkı genç krallara bu seferi finanse etmesi için adeta yalvarmıştır (Doxey, 1996: 145). Muhtemelen Kral *Sigurd Jorsalfar* da sefer hazırlıkları için halktan bazı vergiler alınmasını ve yapılacak sefere bu suretle katkı yapmalarını sağladığı söylenebilir (Gibbins, E. T. 13.10.2019).

3. Sigurd Jorsalfar'un Haçlı Seferi (1108-1111)

Bu sefer Avrupalı bir kralın katılmış olduğu ilk Haçlı seferi olması açısından önem arz etmektedir (Runciman, 1992: 76; *Encyclopaedia Britannica*, E. T. 12.10.2019). Norveç Haçlı kuvvetleri, 1107-8 yılları civarında Norveç'ten yola çıktıkları zaman 60 tane gemi (Pryor, 2006b: 1097; Jakobsson, 2013: 130) ve 5 bin dolaylarında bir mürettebatla hareket etmişlerdir (*Encyclopaedia Britannica*, 12.10.2019; Blöndal, 1978: 137¹). Norveç kroniğine göre yola çıktıktan sonra Kral *Sigurd Jorsalfar* ve Haçlı kuvvetlerinin ilk uğrak yeri sonbaharda geldikleri İngiltere olmuştur. Kral ve yanındakiler bütün kışı burada geçirmişlerdir (Sturlson, E. T. 12.10.2019). Kral *Sigurd Jorsalfar*, İngiltere'de ilk önce Kralı *I. Henry* (1106-1135) ile tanışmıştır. Kendisini ve ailesini onurlandırdığını ifade eden *I. Henry*'nin dost yanlısı ve samimi tavrından hoşnut kalmıştır (Jakobsson, 2013: 131). Norveç Haçlı donanmasının İngiltere'den sonra ikinci durağı batıya Valland (Galya) olmuş ve daha sonra ikinci sonbaharı geçirecekleri Galiçya², akabinde İspanya (Sinte-Lizbon-Alkasse) rotasını takip ederek Cebeli Tarık Boğazi'nden geçerek Akdeniz'e girmiştir (Sturlson, E. T. 12.10.2019). Kral *Sigurd Jorsalfar*'ın Haçlı kuvvetleri Batı Akdeniz'de Müslümanların elinde bulunan Balear Adaları'na (İbiza, Formentera, Menorca) saldırınca seferin Haçlı seferi karakteri açık bir şekilde ortaya çıkmıştır (Murray, 2006: 1112). Muhtemelen Menorca (Mayorka) henüz Murabıtlar İmparatorluğu'na dâhil olmayan bağımsız bir devletin başkentiydi (Doxey, 1996: 148). Haçlı filosu daha sonra Sicilya üzerinden Yafa'ya ulaşmıştır. Kudüs'te kral *I. Baudouin* tarafından iyi karşılanmış ve onun Sayda kuşatmasına deniz tarafından destek verilmiştir (İbnü'l-Esîr, 1991: 384; İbnü'l-Kalânîsî, 1908: 171; İbnü'l

¹ Sigfús Blöndal, eserinde bu rakam 6 bin - 8 bin adamdan az olmadığını dile getirilmektedir. Hatta bazı yerlerde bu rakamı 10 bine kadar tırmandırmaktadır.

² Galiçya sınırları belli olan bir bölge değildir. Muhtemelen bu Haçlı Seferinin yapıldığı sırada Kuzey İspanya'ya Galiçya deniyordu. Galiçya ile ilgili bkz. (*Encyclopaedia Britannica*, 12.10.2019)

Norveç Kralı Sigurd Jorsalfar'ın Haçlı Seferinin Tarihi Zemindeki Yeri ve Önemi

Kalânisi, 2002: 106; Ya'kûbî, 1957: 437-438; Nâsır-ı Hüsrev, E. T. 16.10.2019³; İbn Battuta, 2000: 91⁴; Pryor, 2006a: 869⁵; **Bandlien**, 2016: 26, 38). Kırk yedi gün gün süren kuşatmadan sonra teslim alınan Sayda, Kaysariya'nın kontu *Eustachius Grenier*'in idaresine verilmiştir ([Frederick](#), 2007: 86).

Muhtemelen 1111 yılında Kıbrıs üzerinden İstanbul'a Bizans İmparatorluğu'nun başkentine gelen Norveç kralı *Sigurd Jorsalfar*, gemilerini Bizans imparatoru *I. Alexios Komnenos*'a teslim etmiş ve Rusya üzerinden kara yoluyla ülkesine geri dönmüştür (Murray, 2006: 1112; Gejrot, 2013: 168-169). Böylece Norveç kralı *Sigurd Jorsalfar* ve emrindeki kuvvetler, Haçlı Seferi'nden sonra mezarı Trondheim'de bulunan eski kralları *Saint Olaf Haraldsson*'un (1015-1028) yanına bırakmak için vaat ettikleri kutsal hacın bir parçası ile geri dönmüş oldular (Jensen, 2013: 96).

4. Sigurd Jorsalfar'un Haçlı Seferi Bir Kralın Katıldığı İlk Haçlı Seferi midir?

Bu makaleyi kaleme almamızın asıl nedenlerinden birincisi "*Sigurd Jorsalfar'un Haçlı Seferi bir kralın katıldığı ilk Haçlı seferi midir?*" sorusuna cevap bulmaktır. Zira bu soruya bulabileceğimiz cevap tarihi açıdan kıymete haizdir. Öncelikle Haçlı seferleri ile ilgili Avrupalı kroniklerde bu sefere ilişkin çok fazla bilgi bulunmamaktadır. Haçlı seferleri tarihini anlatan *Willermus Tyrensis'in kroniğinde* Norveç kralı *Sigurd Jorsalfar* ile ilgili doğrudan bir bilgiye ulaştığımızı söylemek yanlış olur. Diğer taraftan yine Haçlı seferleri kroniği açısından önemli olan *Ernoul Kroniği*'nde de bu sefere ilişkin bir bilgi bulunmamaktadır. Bu durumun muhtemel nedenlerinden biri *Ernoul Kroniği*'nin bu seferden daha geç bir tarihte kaleme alınmış olması olabilir. Norveç Tarihi'ne ait en önemli kronik ise *Snorri Sturluson* tarafından kaleme alınan "*Heimskringla or The Chronicle of the Kings of Norway*" adlı kaynaktır. Bu kronik Üç Kardeşler Krallığı Dönemi'ni ve Norveç kralı *Sigurd Jorsalfar*'ın Haçlı seferini ayrıntılı bir şekilde anlatmaktadır. Buna rağmen bu seferin bir kral tarafından düzenlenen ilk Haçlı seferi olup olmadığı sorusunun cevabını bu kaynakta doğrudan bulmamız mümkün olmadı. Ancak Abu'l Farac, "*Haçlıların 1097 yılında 2 tane Frank kralı ve 7 tane kont ile akın ettiklerini ve Antakya'yı aldıklarını*" ifade etmiştir (Abu'l Farac, 1987: 339). Bu bilgide yer alan 2 tane Frank kralı söylemi ile gerçekten 2 tane kralın kastedildiğini söylemek mümkün görünmemektedir. Bu ifade ile büyük bir olasılıkla Fransa'dan sefere katılan kralın kardeşi *Hugue de Vermandois* ile onun yanında sefere katılan diğer Fransız kontlardan biri kastedilmiş olabilir (Anna Komnena, 1996: 308-309). Bu bilginin doğru olmadığı iddiamıza *Steven Runciman*'ın eserini örnek gösterebiliriz. *Steven Runciman*'ın kaleme aldığı *Haçlı Seferleri Tarihi* adlı eserin ikinci cildinde çok net bir şekilde bu bilginin yanlışlığını bulduğumuzu belirtmek bu makaleyi ele almamızı haklı bir gerekçeye dayandırmamıza dayanak oluşturmuştur. *Steven Runciman*, 113 Mayıs 1110 tarihinde Beyrut'u (Lübnan) alarak Kudüs'e geri döneceği sırada kral *I. Baudouin*'a Norveç kralı *Sigurd Jorsalfar*'ın geldiği haberi verildiğini ve bu haberi duyan kral *I. Baudouin*'un Kudüs kralığını taç giymiş bir kralın ilk kez ziyaret edeceğini ve bu vesileyle gelecek olan kralın

³ Sayda şehrinin surları, giriş kapıları ve şehrin yapısı ile bilgiler için Nâsır-ı Hüsrev'e bakınız.

⁴ Sayda şehrinin sonraki dönemleri için İbn Battuta'ya bakınız.

⁵ Sayda kuşatması hakkında John H. Pryor bakınız.

iyi karşılanması gerektiği talimatı verdiğini" ifade etmiştir (Runciman, 1992: 76). Bu açıklamanın sağlamasını ise şu şekilde de yapabiliriz. Bizans Tarihi ve Haçlı Seferleri Tarihi açısından önemli bir kronik olan *Anna Komnena*'nın kaleme aldığı kaynak, Birinci Haçlı Seferini düzenleyen aktörler hakkında ayrıntılı bilgiler içermektedir. 1096-1099 yılları arasında Birinci Haçlı Seferi, Anadolu Türk toprakları üzerinden iki grup halinde Ortadoğu İslam topraklarına intikal etmiştir. 1096 yılında Avrupalı sıradan vatandaşların katılımı ile Keşiş *Pierre l-Ermite*'nin öncülüğünde İznik dolaylarına gelen Birinci Haçlı Seferinin ilk grubu *I. Kılıç Arslan*'ın direnişi ile karşılaşmış ve bu ilk grubun büyük bir çoğunluğu kılıçtan geçirilmiştir. Bu seferin ikinci grubu ise Avrupalı kont, dük ve baronlar tarafından düzenlenmiştir. Bu kont ve düklerin arasında Fransa kralının kardeşi dük *Hugue de Vermandois*, aşağı Lorraine dükü olan *Godefroi de Bouillon* ve yanında getirdiği kardeşi *Boulogne kontu III. Eustache*, Güney İtalya Normanlarının reisi *Bohemund*, Toulouse kontu *Raymond*, Normandia dükü *Robert* ile eniştesi *Blois kontu Etienne* ve kuzeni *Flandre kontu II. Robert* yer almışlardır (Anna Komnena, 1996: 300-325). Zaten bu bilginin aksini iddia eden herhangi bir kaynak veya eser de bulunmamaktadır. Diğer taraftan Avrupalı kralların katılacağı sefer genellikle İkinci Haçlı Seferi olarak bilinmektedir. Nitekim İkinci Haçlı Seferi, Fransa Kralı *VII. Louis* ile Alman Kralı *Konrad* tarafından organize edilmiştir (Ernoul, 2019: 26; Willermus Tyrensis, 2019: 40-50; Işıltan, 1995: 44-49). Bu durumda Birinci Haçlı Seferi ile İkinci Haçlı Seferi arasında -ara dönemde- Norveç kralı *Sigurd Jorsalfar*'ın 1108-1111 yılları arasında düzenlemiş olduğu bu seferin, bir kralın katıldığı ilk haçlı seferi olduğu savunulabilir. Kaldı ki bunun sağlamasını yapmanın bir diğer yolu Kudüs kralı *I. Baudouin*'un ve dönüş yolu üzerinde Norveç donanmasının uğradığı İstanbul'da Bizans İmparatoru *I. Alexios Komnenos*'un Norveç kralı *Sigurd Jorsalfar*'a karşı yaklaşımları kanıt olarak gösterilebilir. Özellikle Kudüs kralı *I. Baudouin*, Birinci Haçlı Seferi ile gelen Avrupalı kont, dük ve baronların hiçbirine yapmadığı görkemli bir karşıla törenini Norveç kralı *Sigurd Jorsalfar* için organize etmiştir. Nitekim bu onur konuğu ve Kudüs kralı, kutsal mekânları birlikte dolaşmış ve konuk kral adına bir ziyafet tertip edilmiştir. Bu sırada isteği üzerine kutsal haçın bir parçası Kral *Sigurd Jorsalfar*'a hediye olarak verilmiştir (Sturlson, E. T. 12.10.2019; Gölgesiz Karaca, 2013: 338; Jakobsson, 2013: 134-135). Benzer karşılama törenleri ve konukseverlik Bizans sarayında da Kral *Sigurd Jorsalfar*'a gösterilmiştir. Ülkesine geri dönmek için Sayda'nın ele geçirilmesinden sonra Kıbrıs yoluyla İstanbul'a gelen Norveç kralına Birinci Haçlı kontlarına gösterilmeyen ihtimam gösterilmiştir. İmparator *I. Alexios Komnenos*, "onuruna yemek verdiği Kral *Sigurd Jorsalfar* ile birlikte altın kapıdan *Blachernae*'ye kadar yürüdüklerini, gevşemiş olan ayakkabısı ayağından çıkan kralın zor anlar yaşadığını, kralın kendisi ile hediyeleştiğini, hipodromda oynanan muhteşem oyunları izlemek için kralın oraya davet edildiğini, daha sonra kralın gemilerini kendisine verdiğini, kendisinin ise kralın gemisini süsleyen altın yıldızlı ejderha başlığını Aziz Peter Kilisesi'ne astırdığını" ifade etmiştir (Blöndal, 1978: 134-138). Böylece "Norveç kralı *Sigurd Jorsalfar*'ın Haçlı Seferi, bir kralın düzenlediği ilk sefer midir?" sorusunun cevabı sunduğumuz bu kanıtlarla netlik kazanmış oldu.

5. Sigurd Jorsalfar'un Haçlı Seferi Denizden Yapılan İlk Haçlı Seferi midir?

Bu makaleyi kaleme almamızın asıl nedenlerinden birincisine cevap bulduktan sonra şimdi de “Kral Sigurd Jorsalfar'un Haçlı Seferi denizden düzenlenen ilk Haçlı Seferi midir?” yani ikinci sorumuzun cevabını bulmaya çalışalım. Aslında bu sorunun cevabı ilk dört Haçlı seferlerinin kendi içinde saklıdır. Genel bir değerlendirme yaparak bu sorunun cevabını bulmak daha doğru olacaktır. Zira Birinci ve İkinci Haçlı seferleri karadan yapılırken, Üçüncü Haçlı Seferi, Almanların kontrolünde karadan, İngiliz ve Fransızların kontrolünde ise denizden yapılmıştır. Bu durumun muhtemel nedenleri arasında karadan yapılan Haçlı seferleri sırasında ağır kayıpların verilmesi, zaman kaybının çok olması ve seferlere katılan krallar için yolculuğun yorucu ve yıpratıcı olması gibi etkenler gösterilebilir. Bu vesileyle Üçüncü Haçlı Seferi nispeten karadan yapılan son Haçlı Seferi olmuş, bundan sonra düzenlenen seferler deniz yoluyla yapılmaya başlanmıştır (Demirkent, 1996: 525-538).

Norveç kralı *Sigurd Jorsalfar*'ın düzenlediği Haçlı Seferi ise daha erken bir tarihte yalnızca denizden yapılmıştır. Denizden Ortadoğu topraklarına ulaşma çabası nispeten Üçüncü Haçlı Seferi (1189-1192), tamamen ise Dördüncü Haçlı Seferi (1202-1204) ile olduğu göz önünde bulundurulursa, Üçüncü Haçlı seferi öncesinde Norveç kralı *Sigurd Jorsalfar*'ın 1108-1111 yılları arasında denizden düzenlediği Haçlı Seferi, doğrudan denizden düzenlenen ilk Haçlı seferi olduğu gerçeğini ortaya çıkarır. Böylece “Norveç kralı *Sigurd Jorsalfar*'ın düzenlediği Haçlı seferinin yalnızca denizden düzenlenen ilk Haçlı seferi midir?” sorusu net bir cevap bulmuş oldu. Zaten Kral *Sigurd Jorsalfar*'ın seferinin güzergâhı deniz rotası üzerinden yapılmış, dönüşü ise İstanbul üzerinden kara yoluyla olmuştur (Sturlson, E. T. 12.10.2019; Gölgesiz Karaca, 2013: 333-335, 344; Murray, 2006: 1112).

SONUÇ

Norveç kralı *Sigurd Jorsalfar*'ın 1108-1111 yılları arasında düzenlemiş olduğu Haçlı Seferi, birçok ilke imza atması açısından kayda değerdir. Norveç kralı *Sigurd Jorsalfar*'ın Haçlı Seferi ile ilgili ülkemizde bugüne kadar yazılmış yalnız bir makalenin dışında bu konunun işlenmemiş olmaması enteresandır. Bunun muhtemel nedenleri arasında bu seferin öneminin anlaşılabilmesi olarak gösterilebilir. Nitekim bu makale ile Norveç Kralı *Sigurd Jorsalfar*'ın düzenlemiş olduğu Haçlı Seferi'nin detaylarını anlatmaktan ziyade; bu seferin önemi, mahiyeti ve tarihi zeminde bulunduğu yeri belirtmek daha doğru olacaktır.

Bu makalede konunun öneminin anlaşılabilmesi için bazı değerlendirmelerle iki soruya cevap bulmaya çalışmak doğru bir yaklaşım olmuştur. Bu iki sorunun cevabını bulmak bize aynı zamanda bu seferin tarihi zeminde bulunduğu yeri ve önemi gösterecektir. Peki, cevabını bulmaya çalıştığımız iki soru neydi? Birincisi, “Norveç Kralı *Sigurd Jorsalfar*'ın düzenlemiş olduğu Haçlı Seferi, bir kralın katıldığı ilk Haçlı Seferi midir?” İkincisi, “bu sefer denizden düzenlenen ilk Haçlı Seferi midir?”

Birinci sorumuzun cevabı, yukarıda kanıtları ile ortaya konulmuştur. Bir kez daha tekrar etmek gerekirse 1096-1099 yılları arasında düzenlenen Birinci Haçlı Seferi'ne Avrupalı hiçbir kral katılmamıştı. 1147-1149 yılları arasında düzenlenen İkinci

Haçlı Seferi'ne ise Fransa Kralı VII. Louis ile Alman Kralı Konrad iştirak etmişlerdir. Bu durumda kralların katılmış olduğu İkinci Haçlı Seferi'nden önce 1108-1111 yılları arasında Norveç kralı Sigurd Jorsalfar'ın düzenlemiş olduğu Haçlı Seferi, bir kralın katılmış olduğu ilk Haçlı Seferi olarak kabul edilebilir.

İkinci sorumuzun cevabı ise yine yukarıda da görüldüğü üzere bazı değerlendirmeler yapılarak bulunmuştur. Buna göre Birinci ve İkinci Haçlı seferleri karadan yapılırken, Üçüncü Haçlı Seferi, Almanların kontrolünde karadan, İngiliz ve Fransızların kontrolünde ise denizden yapılmıştır. Bu vesileyle Üçüncü Haçlı Seferi nispeten karadan yapılan son Haçlı Seferi olmuş ve bundan sonra düzenlenecek olan Haçlı seferleri deniz yoluyla yapılmaya başlanmıştır. Ancak Norveç kralı Sigurd Jorsalfar'ın düzenlediği Haçlı Seferi, Birinci ve İkinci Haçlı seferleri ile hiç kullanılmayan deniz yolunun Üçüncü Haçlı Seferi ile nispeten ilk kez kullanıldığı göz önünde bulundurulursa, bu seferden önce Kral Sigurd Jorsalfar'ın 1108-1111 yılları arasında denizden düzenlediği Haçlı Seferi'nin, yalnızca denizden organize edilen ilk Haçlı Seferi olduğu gerçeğini ortaya çıkarır.

KAYNAKÇA

Ana Kaynaklar

- Anna Komnena (1996), *Alexiad: Anadolu' da ve Balkan Yarımadası'nda İmparator Alexios Komnenos Dönemi'nin Tarihi Malazgirt'in Sonrası*, Çev. Bilge Umar, İnkılâp Kitapevi, İstanbul.
- Bandlien, Bjørn (2016), "A Manuscript of the Old French William of Tyre (Pal. Lat. 1963) in Norway," *Studi Mediolatini e Volgari*, 62, s. 21-80.
- Ernoul (2019), *Ernoul Kroniği: Haçlı Seferleri Tarihi, Selahattin Eyyubî ve Kudüs'ü Fethi*, Çev: Ahmet Deniz Altunbaş, Kronik Kitap Yayıncılık, İstanbul.
- Gregory Abu'l Farac (1987), *Abu'l Farac Tarihi*, c. II, Çev: Ömer Rıza Doğrul, TTK, Ankara.
- İbnn Battuta (2002), *İbn Battuta Seyahatnamesi*, Çeviri, İnceleme ve Notlar: A. Sait Aykut, Yapı Kredi Yayınları, İstanbul.
- İbnü'l-Esîr (1991), *El-Kâmil fî't-Târîh*, c. X, Çev. Abdülkerim Özaydın, Bahar Yayınları, İstanbul.
- İbnü'l-Kalânîsî (1908), *Zeylû Târîhi Dımaşk*, Thk..H. F. Amedroz, Leiden: J. Brill.
- _____ (2002), *The Damascus Chronicle of the Crusades*, Editor by H. A. R. Gibb, Mineola, Dover Publications, New York.
- İşıltan, Fikret (1995), *Niketas Khoniates Historia (Ioannes ve Manuel Komnenos Devirleri)*, TTK, Ankara 1995.
- Nâsır-ı Hüsrev (1967), *Sefername*, Çev. Abdülvehap Tarzi, Milli Eğitim Basımevi, İkinci Baskı, İstanbul, (PDF formatında sayfa no. 87-88), <https://tr.pdfdrive.com/sefername-nas%C4%B1r-%C4%B1-husrev-d117504899.html> (16.10.2019).

Norveç Kralı Sigurd Jorsalfar'ın Haçlı Seferinin Tarihi Zemindeki Yeri ve Önemi

- Sturlson, Snorri (1996), *Heimskringla or The Chronicle of the Kings of Norway*, April, https://www.academia.edu/6497436/Heimskringla_-_the_chronicle_of_the_kings_of_Norway_-_1996 (E. T. 12.10.2019).
- Tyrensis, Willermus (2019), *Haçlı Kroniği III: Haçlılar Türkler Karşısında (1143-1184)*, Çev. Ergin Ayan, Kronik Kitap Yayınları, İstanbul.
- Ya'kûbî el-Hamevî (1957), *Kitabü'l el-Buldan*. c. III. Beyrut.
- Tetkik Eserler, Makaleler ve Ansiklopedi Maddeleri**
- Blöndal, Sigfús (1978), *The Varangians of Byzantium*, An aspect of Byzantine military history translated, revised and rewritten by Benedikt S. Benediks, Cambridge University Press, Cambridge.
- Çelik, Sebahattin (2009), *Haçlı Seferleri Tarihi*, c. I, Celal Bayar Üniversitesi Matbaası, Manisa.
- Demirkent, Işın (1996), "Haçlılar", *DİA*, c. XIV, TDV Yayınları, İstanbul, s. 525-546.
- Doxey, Gary B. (1996), "Norwegian Crusaders and the Balearic Islands", *Scandinavian Studies*, Vol. 68, No. 2 (Spring), s. 139-160.
- [Frederick](#), Carl E., (2007), *Sidon: A Study in Oriental History*, Gorgias Press LLC, New York 2007.
- Gejrot, Claes (213), "The emerging birgittine Movement and the First Steps towards the Canonization of Saint birgitta of Sweden", *Medieval Christianity in the North (New Studies)*, edited by Kirsi Salonen, Kurt Villads Jensen, and Torstein Jørgensen, Brepols Publishers, Turnhout, Belgium, s. 168-169.
- Gibbins, David, *Crusader Gold*, Headline Book Publishing Ltd, 2006, <https://book.org/book/1050132/cbbb90> (E. T. 13.10.2019).
- Gölgesiz Karaca, Sevtap (2013), "Norveç Kralı I. Sigurd (Sigurðr)'un XII. Yüzyılda Kudüs'e Seferi", *Trakya Üniversitesi Sosyal Bilimler Dergisi*, Haziran, Cilt XV, Sayı 1, s. 331-344.
- Jakobsson, Ármann (2013), "Image is Everything: The Morkinskinna Account of King Sigurðr of Norway's Journey to the Holy Land", *Parergon*, 30 (1), September 13, s. 121-140.
- Jensen, Kurt Villads (2013), "Martyrs, total War, and Heavenly Horses: scandinavia as Centre and Periphery in the expansion of Medieval Christendom", *Medieval Christianity in the North (New Studies)*, edited by Kirsi Salonen, Kurt Villads Jensen, and Torstein Jørgensen, Brepols Publishers, Turnhout, Belgium, s. 89-121.
- Magnúsdóttir, Auður (2013), "Kingship, Women and Politics in Morkinskinna", *Disputing Strategies in Medieval Scandinavia: Medieval Law and Its Practice*, Vol XVI, Edited by John Hudson, s. 83-106.
- Murray, Alan V. (2006), "Sigurd Jorsalfar (1090-1130)", *The Crusades An Encyclopedia*, Vol IV, Edited by Alan V. Murray, ABC-CLIO, Santa Barbara, California, s. 1112.
- Orning, Hans Jacob (2013), "Conflict and Social (dis) order in Norway, c. 1030-1160", *Disputing Strategies in Medieval Scandinavia: Medieval Law and Its Practice*, Vol XVI, Edited by John Hudson, s. 45-82.
- Pryor, John H. (2006a), "Naval History, 1100-1249", *The Crusades An Encyclopedia*, Vol III, Edited by Alan V. Murray, ABC-CLIO, Santa Barbara, California, s. 864-876.

SEYFETTİN KAYA

- _____ (2006b), "Ships", *The Crusades An Encyclopedia*, Vol IV, Edited by Alan V. Murray, ABC-CLIO, Santa Barbara, California, s. 1096-1103.
- "Sigurd I. Mugnusson", *Encyclopaedia Britannica*, 1 Ocak 2019, <https://www.britannica.com/biography/Sigurd-I-Magnusson> (E. T. 12.10.2019).
- Runciman, Steven (1992), *Haçlı Seferleri Tarihi*, Çev. Fikret İşıltan, c. II, TTK, Ankara 1992.
- Tomar, Cengiz (2009), "Sayda", *DİA*, c. XXXVI, TDV Yayınları, İstanbul 2009, s. 207-209.

EKLER



Resim: *Tarihi Sayda Kalesi (Lübnan)* (Tomar, 2009: 208).



Harita: Norveç Kralı Sigurd Jorsalfar'ın Haçlı Seferi Güzergâhı (1108-1111 (Gölgesiz Karaca, 2013: 344).⁶

⁶ Bu harita Sevtap Gölgesiz Karaca'nın makalesinde bulunan haritaya eklemeler yapılarak oluşturulmuştur.

KIRIM HANI I. MEHMED GİRAY'IN KARDEŐLERİNİ KATLİ MESELESİ

Yavuz SÖYLEMEZ*

Öz

Devleti kuran hanedana mensup kiřilerin iktidarı ele geçirmek amacıyla birbirlerini katletmeleri hadiseleri tarihî bir vakiadır. Tarih boyunca vuku bulan benzer olayların gerçekteşmemesine yönelik çözüm yollarının bulunamadığı ise ortadadır. Kırım Hanlığı tahtına sahip olmak amacıyla hanlığı kuran Giray hanedanı mensupları arasında da bu minvalde olayların cereyan ettiği söylenilebilir. 1514 senesinde Mengli Giray Han'ın ölmesi üzerine veliahdı olan en büyük oğlu Mehmed Giray'ın, Kırım hanı olduğunda kardeşlerini katlettiğine yönelik kayıtlar mevcuttur. Ancak mevcut kayıtlar bu husus hakkında tafsilatlı malumat içermemektedir. Dolayısıyla bu meselenin açıklığa kavuşturulması gerekmektedir. Bu çalışmada öncelikle Mehmed Giray'ın kardeşlerinin kimler olduğu tespit edilmiş, akabinde ise onun kardeşlerini öldürdüğüne yönelik ifadelerin doğruluğunun tetkikine gayret sarf edilmiştir. Bununla birlikte Mehmed Giray'ın Osmanlı padiřahlarını örnek alarak kardeşlerini katlettiğine dair verilen beyanlar değerlendirilerek hakikatte bu hadisenin kökeninin nerede aranması gerektiği noktasında görüş belirtilmiştir.

Anahtar Kelimeler: Mengli Giray, I. Mehmed Giray, Osmanlı, Kırım, Kardeş Katli.

THE PROBLEM of THE PURPORTED ASSASSINATION of THE CRIMEAN KHAN MEHMED I GIRAI'S BROTHERS

Abstract

It is an established historical fact that family members of dynasties that founded governments murdered each other in order to seize power for themselves. No remedial paths have been found to prevent similar events from occurring throughout history. This is equally true for the Girai Dynasty, whose members established their own khanate in order to assume the throne of Crimea. Records are available regarding the eldest son, Mehmed I Girai, who became heir to the throne upon the death of his father Mengli Girai Khan in 1514, only to assassinate his siblings upon becoming the Crimean Khan. However, since the available records do not contain detailed information about this event, further investigation is necessary. This study first determines the identities of Mehmed I Girai's siblings and seeks to examine the accuracy of statements made regarding his alleged fratricide. Using the Ottoman Sultans as a basis, we evaluated the allegations made in regard to Mehmed I Girai's purported fratricide and have indicated from which vantage point this issue needs to be addressed.

Key Words: Mengli Girai, Mehmed I Girai, Ottoman, Crimean, Fratricide.

* Dr. Öğr. Üyesi, Kırklareli Üniversitesi Fen-Edebiyat Fakültesi, Tarih Bölümü. yavuzsoylemez16@hotmail.com. ORCID: 0000-0001-7016-6370.

GİRİŞ

XV. yüzyılın ortalarından XVIII. yüzyılın sonlarına kadar varlığını sürdürmüş olan Kırım Hanlığı'nda Moğol devlet geleneğinin tezahürü olarak kurucu hanedan üyelerinin yönetim hakkı dolayısıyla iktidar mücadelelerine girişerek birbirlerini katletmelerine yönelik hadiselerin gerçekleştiği bilinmektedir. Hanedana mensup erkek üyeler arasında vuku bulan bu hadiseler Kırım Hanlığı'yla sınırlı değildir. Tarih boyunca farklı milletler tarafından kurulan devletlerin çoğunda hanedan mensupları arasında benzer durumlar ortaya çıkmıştır. Ancak bu çalışmada konunun bizi ilgilendiren boyutu, Kırım Hanlığı'nın muayyen bir döneminde meydana geldiği söylenen kardeş katli meselesidir. Hanlığın kurucusu Hacı Giray Han'ın oğlu Mengli Giray Han'ın oğlu Mehmed Giray Han'ın (1514-1523) kardeşlerini katlettiğine yönelik bazı kaynaklarda verilen mahdut bilgiler meselenin izahını gerektirir. Hakikatte, Kırım Hanlığı'nı kuran Giray hanedanına mensup Mehmed Giray Han'ın böyle bir yola tevessül ettiğine dair her ne kadar kaynaklarda malumat bulunsa da detayına ilişkin açıklamalarda bulunulmamıştır. Dolayısıyla, bu yönde bir hadisenin vukua gelip gelmediğini tetkik etmek zaruridir. Tabii olarak mevzubahis meseleye temas etmeden önce, hanlığın kurucu hanedanı Girayların Cengiz soylu bir kökenden gelmeleri hasebiyle Moğollardaki işleyişe bakmak gerekmektedir. Altın Orda Devleti bünyesinden koparak siyasi bir teşekkül oluşturan Kırım Hanlığı'nda taht veraset usulünden kaynaklı kardeş katli mevzusunun menşeinin hassaten de Altın Orda devlet geleneğinde aranması gerekliliği hasıl olmaktadır.

Yukarıda ifade ettiğimiz üzere Kırım Hanlığı'nın devlet teşkilatı Moğol devlet geleneğinin devamı mahiyetindedir. Bu nedenle, Kırım hanlarının iktidar mücadelesi için giriştikleri teşebbüslerin de kendilerinden önceki büyük Moğol hanlarının ve Altın Orda hanlarının yaptıkları iktidar kavgalarının bir benzeri olması olağandır. Dolayısıyla; Kırım hanlarının kardeşlerini katletmelerinin gerekçeleri, yalnızca kendilerinden önceki Moğol devletlerinde bahsedilen konuyla ilgili nasıl bir uygulamanın takip edildiğinin bilinmesiyle izah edilebilir. Bu çalışmada öncelikle Moğollarda iktidar için gerçekleşen mücadelelerde kardeş katline yönelik bir uygulamanın olup olmadığına değinilecektir. Akabinde Mehmed Giray'ın kardeşlerinin kimler olduğu sorununun halline ilişkin değerlendirmeler yapılarak asıl mevzubahis mesele olan "Kırım hanı I. Mehmed Giray, kardeşlerini katletmiş mi?" sorusunun cevabına yönelik izahatda bulunulacaktır.

Moğollarda Taht Veraset Usulü ve Kardeş Katli

Birçok devlette kurucu hanedanın üyeleri yönetim mekanizmasının en tepesinde yer alarak idareyi ellerinde bulundurlardı. Hanedana mensup olmayan herhangi bir şahsın iktidarı devralması söz konusu olamazdı. Taht veraset usulünün bu iki ana prensibi Moğollarda da mevcuttur. Eldeki kaynaklar doğrultusunda Moğollarda taht veraset usulüne ve iktidar mücadeleleri neticesinde meydana gelen kardeş katline dair değerlendirme yapmamıza olanak sağlayacak olayların olduğunu söyleyebiliriz. Moğollarda taht verasetini anlamamız açısından *Moğolların Gizli Tarihi* isimli eser

mühim bir kaynak hüviyetindedir. Eserde bütün Moğolların Kabul Han'ın idaresinde yönetildiği bir dönemin olduğu zikredilmektedir. Kabul Han'ın, yedi oğlu olmasına rağmen Moğolların idaresini kendi çocuklarından birisine değil de amcası Sengünbilge'nin oğlu Ambakai'ye miras bırakmış olması; ekseriyetle babadan oğula intikal eden tahtın, hanedan mensubu kardeşlere veya kardeş çocuklarına dahi bırakılabileceğini göstermektedir (Manghol-un Niuça Topça'an, 1995: 14,15). Kabul Han'ın, kendisinden sonra yönetimi devralacak vârisini belirlemesi; aynı zamanda Cengiz öncesi Moğollarda tahta geçecek vârisin belirlenebileceğinin de ifadesidir. Hâliyle, zaman içerisinde oluşan taht veraset geleneğinin kökleşerek daha sonraki süreçte ardıllarının da aynı geleneğin devamlılığını sağlayan yürütücüleri olması kaçınılmazdır.

XIII. yüzyılın hemen başlarında Doğu Asya bozkırlarında Cengiz isminde güçlü siyasi bir figürün ortaya çıkıp çetin mücadeleler sonucunda dağınık hâlde yaşayan Moğol kabilelerini bir araya getirerek bölgesel bir devletin temellerini atmasından itibaren tarihte Moğol fütuhâtı olarak addedilen devre başladı. Kısa sürede geniş bir coğrafyayı hâkimiyeti altına alan Cengiz Han, tıpkı Kabul Han'ın yaptığı gibi, atalarının devlet geleneği kaidelerini benimseyerek kendisinden sonra Moğol Devleti'nin tahtına oturacak veliahdını seçti. Malum olduğu üzere Cengiz Han'ın en büyük oğlu Cuci, babasından önce ölmüştü. Böylece, Cengiz Han'ın kendisinden sonra tahta namzet üç erkek evladı kalmıştı. Bunlardan yaşça büyük olanı Çağatay, küçük olanı Tuluy ve ortancası da Ögedey idi. Cengiz Han'ın, üç oğlu arasından ortancası olan Ögedey'i veliaht olarak seçmesi; şüphesiz onun kendisinden sonra kurduğu devleti yönetebilecek vasıfları haiz olmasıyla alakalıdır. Cengiz'in 1227 senesinde ölümünün ardından toplanan kurultayda onun vasiyetine uygun olarak Ögedey, Moğolların büyük hanı oldu (Manghol-un Niuça Topça'an, 1995: 190,191; Barthold, 1990: 487). Moğollarda vâris belirleme geleneğine uygun olarak Ögedey Kağan da kendisinden sonra tahta çıkması için torunu Şiremun'u halef gösterdi. Ancak onun 1241 senesinde ölmesinden sonra vasiyetinin yerine getirilmediği anlaşılıyor. Çünkü eşi Töregene Hatun veliaht olarak belirlenen Şiremun yerine kendi oğlu Güyük'ün tahta çıkmasını istemekteydi. Devlet içerisinde Güyük'ün tahta çıkmasına muhalefet edilmesi nedeniyle beş yıl süreyle naiplik yapan Töregene Hatun, nihayet emellerine ulaştı ve 1246 senesinde yapılan kurultayda Güyük, Moğolların büyük hanı oldu. Kısa süre saltanat süren Güyük ölünce yeni bir taht krizi ortaya çıktı. Neticede Altın Orda hanı Batu'nun da desteğiyle 1251'de Cengiz'in en küçük oğlu Tuluy'un oğlu Möngke, Moğolların büyük hanı oldu. Ögedey hanesinden Tuluy hanesine geçen bütün Moğolların devlet idaresi, Möngke'nin vâris belirlemeden ölmesiyle tekrardan sıkıntılı bir hâl aldı. Birçok taht müddeisi olmasına rağmen asıl mücadele, tahtın kendi hakkı olduğunu düşünen Möngke'nin iki oğlu arasında geçti. Kubilay ile Arık Buka, aynı zamanda farklı yerlerde yaptıkları kurultaylarla kendilerini han olarak ilan ettiler. Bir devlette iki han olamayacağı için meselenin çözümü savaş meydanında gerçekleşti. Kubilay ve kardeşi Arık Buka arasında 1261 senesinde vuku bulan savaşta Kubilay galip gelerek bütün Moğolların hanı oldu. Bundan sonraki süreçte ise Cengiz Han'ın ölmeden önce çocukları arasında yaptığı toprak taksimatı neticesinde meydana gelen

uluslar birer birer merkezle bağlarını kestiler. Böylece Altın Orda, İlhanlılar ve en son olarak da Çağatay Hanlığı birer bağımsız devlet hâline geldiler (Kemaloğlu, 2017: 38-47). Moğollarda taht veraset usulünün anlaşılması için kısaca verdiğimiz malumattan da anlaşıldığı üzere, veliahdın belirlenmesi ve belirlenen vârisin kabul görmesi durumunda iktidar için bir mücadelenin vuku bulmadığını, aksi bir durumun ortaya çıkmasında ise tahta geçme hakkı olanlar arasında ciddi bir çekişmenin meydana geldiği söylenilebilir.

Kırım Hanlığı'nın tevarüs ettiği Altın Orda Devleti'nin taht veraset usulüne ve bunun bir sonucu olan iktidar mücadeleleri neticesinde hanedan üyelerinin birbirlerini katletmesi meselesine de kısaca temas etmekte yarar vardır. Bilindiği üzere Cengiz Han, ölmeden önce fethetmiş olduğu toprakların yanı sıra ele geçirilecek sahaları da çocukları arasında taksim ettiğinde, Deşt-i Kıpçak olarak da adlandırılan Avrasya bozkırları en büyük oğlu olan Cuci'nin hissesine düşmüştü. Böylelikle, Cuci Ulusu'nun mülkü olan Deşt-i Kıpçak sahasında Altın Orda Devleti kuruldu. Cuci'nin ölümünden sonra ulusun başına geçebilecek en büyük oğlu Orda-İçen ile ikinci oğlu Batu (Sayın)'nın birbirlerinin lehine tahttan feragat etme hususunda ısrarcı tutum sergilemeleri, tarihte nadir görülebilecek bir durumun ortaya çıkmasına yol açtı. Bunun üzerine, iki kardeş meselenin halli için büyük babaları Cengiz Han'ın yanına giderek huzuruna çıktılar. Karşılıklı konuşmalar esnasında Batu, kendisinden yaşça büyük olan kardeşi Orda-İçen'in tahta çıkması gerektiğini söyledi. Buna karşılık olarak Orda-İçen ise babasının kardeşi Batu'ya daha çok değer verdiğini dolayısıyla da tahta çıkma hakkının onda olduğunu ifade etti. İki kardeşin tutumlarında bir değişiklik olmayınca nihai olarak Cengiz Han kararını verdi ve onların hâkimiyet sahalarını belirleyerek Orda-İçen'i Batu'ya tabi kıldı. Cengiz Han'ın aldığı karar doğrultusunda Batu, Altın Orda hanı oldu (Ötemiş Hacı, 2009: 34,35; Kafalı, 1976: 18,19). Cuci'nin veliaht belirlemeden ölmesi üzerine yaşanan bu hadise, iki kardeşin de taht için haklarının olduğunu göstermektedir. Bununla birlikte, Batu'nun büyük kardeşi Orda-İçen'in tahta geçmesinin gerektiğini söylemesi de onun yaşça kendisinden büyük olmasıyla alakalıdır ki yaşça büyük olanın tahta çıkması Moğol veraset usulünün bir gerekliliğidir. Batu Han 1256 senesinde ölünce, Moğolların büyük hanı Möngke'nin de tasdikiyle, yerine sırasıyla oğulları Sertak ve Ulakçı tahta çıktılar. Lakin iki kardeşin kısa süren saltanatlarının ardından Cuci Ulusu'nun beylerinin desteğini alan Batu'nun kardeşi Berke, Altın Orda hanı oldu (Kafalı, 1976: 23; Yakubovskiy, 2000: 39).¹ Cuci Ulusu'nun ilk müslüman hükümdarı olan Berke 1257-1266 yılları arasında tahtta hüküm sürdükten sonra vâris bırakacak evladı olmadan ölünce yerine Batu Han'ın oğlu Togan (Tutugan)'ın oğlu Münge Timur geçti. Münge Timur'un 1282 senesinde ölmesi üzerine ise yerine geçecek oğullarının küçük yaşta olması dolayısıyla Sayın Han sülalesinin yaşça en büyüğü olan kardeşi Tuda Münge tahta geçti. Beş yıl süreyle iktidarda kalan Tuda Münge'nin tahttan feragat etmesi neticesinde yerine ağabeyi Dartu'nun oğlu Tula-Buka han oldu (Kafalı, 1976: 54-64).

¹ Çengiz-nâme'de geçen kayda göre Sertak sekiz yaşındayken babası Batu Han'dan önce ölmüştür (Ötemiş Hacı, 2009: 39).

Kırım Hanı I. Mehmed Giray'ın Kardeşlerini Katli Meselesi

Altın Orda Devleti tarihinde hanedan üyeleri arasında taht değişimlerinde daha önceleri büyük bir kriz yaşanmasa da Tula-Buka Han ve onu öldürerek tahta geçen Tokta Han dönemlerinde ciddi sıkıntılar meydana geldi. Tula-Buka ile sonrasında tahta geçecek olan Tokta arasında ortaya çıkan çekişmenin en büyük müsebbibi, bozkır devletlerindeki devlet yapılanmasının bir dinamiği olan kabile aristokrasisi hiyerarşik düzeninde baş bey yani beylerbeyi pozisyonunu muhafaza eden Emir Nogay olarak gösterilebilir. Devlet idaresinde nüfuzunu arttırmak niyetinde olan Nogay, bu gaye doğrultusunda Münge Timur Han'ın kardeşi Dartu'nun oğlu Tula-Buka Han ile Münge Timur'un oğlu Tokta'yı karşı karşıya getirdi. Münge Timur'un oğullarından bazıları bu mücadelede Tula-Buka Han'ın yanında yer alırken bazıları da Tokta'nın önderliğinde birleştiler. Nihai olarak, Tokta ve yanında bulunan kardeşleri bu çekişmeden muzaffer çıkararak ele geçirdikleri Tula-Buka Han'ı ve onun yanında yer alan kendi kardeşlerini kanlarını akıtmadan öldürdüler. Emir Nogay'ın da körüklemesiyle ortaya çıkan bu kargaşadan rakiplerini bertaraf ederek galip gelen Tokta, tahtı gasp ederek 1291 senesinde Altın Orda hanı oldu (Kafalı, 1976: 64,65; Yakubovskiy, 2000: 47). Tokta Han döneminde de siyasi kargaşalar son bulmadı. Devlet içerisinde edindiği pozisyona güvenerek söz sahibi olmak isteyen Emir Nogay ve oğulları, Tokta Han'ın iktidarını sarsacak aşırı tutumlar sergilemeye başladılar. Bunun farkında olan Tokta Han, Emir Nogay ile girdiği ilk savaşta mağlubiyet yaşadı; ancak bir süre sonra gücünü toplayarak yaptığı ikinci bir savaşta galip gelerek Nogay'ı ortadan kaldırıp iktidarın tek sahibi oldu. Tokta Han'ın, iktidar mücadelesi esnasında hanedana mensup birçok kişiyi öldürmekle yetinmeyerek tahtı zorla devraldıktan sonra, kendisine veliaht olarak belirlediği oğlu İlbasar'ın iktidarını kesinleştirmek amacıyla Sayın Han evladından herkesi katlettiği zikredilmektedir. Onun, hanedanın sükûtuna yol açabilecek menfi faaliyetleri; oğlu İlbasar'ın kendisinden önce ölmesiyle Sayın Han soyundan tahta geçebilecek kimsenin kalmamasına sebep oldu. Ancak Tokta Han, vakti zamanında öldürdüğü kardeşi Tuğrulca'nın hanımı Gelin Beyalun'u kendisine zevce olarak aldığı anda onun hamileliğinden muhtemelen habersizdi. Gelin Beyalun; hanedana mensup herkesin Tokta Han'ın emriyle öldürülmesi üzerine, doğacak çocuğunun akıbetinden endişe ettiği için bu durumu gizleme gereksinimi duymuş olmalıdır. Doğumdan sonra oğlunun öldürülmesinin önüne geçmek amacıyla ona Özbek ismini vererek onu Kabartay ülkesine, bir yakını olan İnal Bey'in yanına gönderdi. Sayın Han neslinin yok olmasına sebebiyet verdiği için büyük üzüntü yaşayan Tokta Han, Gelin Beyalun'un kendisinden gizlediği durumu ifşa etmesiyle vakit geçirmeksizin birilerini vazifelendirerek Özbek'in getirilmesini emretti. Lakin Özbek'in gelişine ömrü vefa etmeyen Tokta Han, 1313-1314 senesinde öldü; hemen akabinde ise Özbek, Altın Orda Devleti'nin hanı oldu (Kafalı, 1976: 66-73; Ötemiş Hacı, 2009; 49,50).

Özbek Han, bir süredir devam eden taht mücadeleleri nedeniyle ortaya çıkan krizden oldukça etkilenen devlet yönetimine yeniden nizam vererek sükûneti sağladı. 1314 senesinden 1340 senesine kadar süren saltanat devri sonrasında vefat eden Özbek Han'ın yerine oğlu Cambek tahta çıktı. Özbek Han tarafından sağlanan siyasi istikrar; Cambek'in, kardeşleri Tinibek ve Hızırбек'i öldürmesiyle tekrar bozuldu. 1357

senesine gelindiğinde ise devlet içerisinde güçlü pozisyonda bulunan beylerden Kanglı Tulubay'ın telkinleriyle Canıbek Han'ın kendi oğlu Berdibek tarafından öldürüldüğünü görüyoruz. Babasını öldürerek tahta çıkan Berdibek; aynı beyin kışkırtmalarıyla, tıpkı Tokta Han'ın yaptığı gibi, bütün kardeşlerini katlederek geriye sadece oğlunu bıraktı. Oğlunun kendisinden önce ölmesiyle üzüntüye gark olan Berdibek, üç sene daha hüküm sürdükten sonra 1360 senesinde öldü. Böylece; daha önce bir mucize eseri yok olmaktan kurtulan Sayın Han nesli, Berdibek'in keskin tutumu neticesinde tarih sahnesinden çekildi (Kafalı, 1976: 73-87; Yakubovskiy, 2000: 114,115; Ötemiş Hacı, 2009: 57,58). Daha sonraki süreçte ise Cuci Ulusu'nun başka bir şubesine geçen devlet yönetimi Toktamış Han döneminde istikrara kavuşturulmaya çalışılmışsa da Timur'dan peş peşe alınan yenilgiler devletin bir daha toparlanmasına imkân tanımamıştır (Kafalı, 1976: 101-114). Altın Orda Devleti'nin, kurucu hanedana mensup üyelerinin iktidar mücadelesi nedeniyle giderek gücünü yitirmesi; yeni siyasi teşekküllerin ortaya çıkmasına yol açtı. Gerçekleşen bu siyasi gelişmeler sebebiyle Altın Orda Devleti'ne vâris olacak hanlıklar ortaya çıktı. Bunlar arasında şüphesiz ki en güçlüsü ve uzun müddet varlığını devam ettireni Kırım Hanlığı idi. Belirttiğimiz gerekçeler de dikkate alındığında, Kırım Hanlığı'nın devlet geleneğinin ve taht veraset usulünün bahse konu hanlığın öncelleri olan Moğol, hassaten de Altın Orda devlet teşkilatının hususiyetlerini taşıdığını söylemek mümkündür.

Kırım Hanlığı'nın devlet geleneğinin, taht veraset usulünün ve buna bağlı olarak ortaya çıkan taht kavgaları neticesinde meydana gelebilecek taht müddeilerinin birbirlerini katletmeleri hadiselerinin kökeninin anlaşılması amacıyla Büyük Moğol Devleti ve Altın Orda Hanlığı tarihlerinden konuyla alakalı verilen bilgilerin, I. Mehmed Giray'ın han olmasından önceki durumun anlaşılmasına ve onun tahta geçtikten sonra kardeşlerini katlettiğine yönelik ifadelerin doğru olup olmadığını açıklığa kavuşturulmasına katkı sağlayacağı muhakkaktır.

Kırım Hanı I. Mehmed Giray'ın Kardeşlerini Katli Meselesi

Kırım Hanlığı'nın kurucusu kabul edilen Hacı Giray'ın Altın Orda Devleti'nin kurucu hanedanına mensubiyeti tartışmasızdır. Gelmiş olduğu gelenekten ötürü, kurmuş olduğu hanlığın devlet yapısının ve yönetim anlayışının seleflerinin benzeri olması tabiidir. Bu bağlamda, Kırım Hanlığı'nı yönetecek şahısların zorunlu olarak Cengiz soylu, daha hususileştirirsek Cuci soylu olması; Moğol devlet geleneğine uygunluğu açısından mühimdir ki Kırım hanlarının hepsi aynı şekilde Giray hanedanı mensubudur. Bu durumun hilafına olarak, tartışmalı olan Çoban Girayları istisna tutmak gerekir. Kırım Hanlığı'nda taht verasetinde ilk başlarda babadan oğula geçen bir usul takip edildiği bilinmektedir. Mamafih daha sonraki süreçte, hanlık makamında bulunan kişinin kardeşinin veya torununun da tahta çıktığı bir veraset anlayışının dahi benimsendiği görülmektedir. Yine yukarıda bahsedildiği üzere, güç kullanarak idareyi devralma gibi durumlar da hasıl olmuştur. Bunlarla birlikte, Kırım'a han olacak Giraylara mensup şahsın, hanlığın kuruluş sürecinde etkili olan ve hanlığın askerî gücünün önemli bir kısmını oluşturan karaçi beyler denilen kabile aristokrasisinin de

Kırım Hanı I. Mehmed Giray'ın Kardeşlerini Katli Meselesi

desteğini alması; idari mekanizmanın işleyişinin sekteye uğramasına engel oluyordu. Aksi durumda, hanlığı yönetmek içinden çıkılmaz bir hâl alabilirdi. Karaçi beyleri, Altın Orda devlet hiyerarşisi içerisinde güçlü pozisyonu muhafaza etmek veya daha da arttırmak niyetiyle hareket eden Emir Nogay ve Kanglı Tulubay ile özdeşleştirebiliriz. Üzerinde durulması mühim bir diğer husus ise Osmanlı Devleti tabiliğine giren Kırım Hanlığı'nda tahta geçecek hanedan üyesinin padişahın tasdikini alması ya da padişahın mevcut hanı azlederek yerine Giray hanedanı içerisinde başka birini tayin etmesi meselesidir. Bu durum, hanlığın taht veraset usulünde nasıl bir tarihî sürecin yaşandığının anlaşılmasına da imkân tanımaktadır. Bir başka devlete tabi olma durumu ve Osmanlı padişahları tarafından hanların tayin biçimi, daha önceki Moğol devlet geleneğinde yaşanmamış olması dolayısıyla farklılık gösteren yeni bir uygulama olup Kırım Hanlığı'na özgüdür. Bütün bunlar dikkate alındığında, iktidar için verilen mücadelelerin ve kardeşin kardeşi katletmesinin mantıklı çerçevesi belirlenebilir.

Kırım Hanlığı'nda I. Mehmed Giray Han (1514-1523) döneminden önce kardeş katli teşebbüsüne ilişkin bir hadisenin vuku bulduğu hususunda kaynaklarda pek malumat bulunmamaktadır. Yalnızca Abdulgaffar Kırımî'nin *Umdetü'l-Ahbâr* adlı eserinde Melek lakaplı Hacı Giray Han'ın cabbar tabiatlı olup kardeşleri ile oğullarını katletmeye kast etmesi sebebiyle nefret edilen bir şahsiyet olduğuna değinilmiştir (Abdulgaffar Kırımî, 2014: 114). Lakin diğer kaynakların hiçbirinde bu minvalde malumatın zikredilmemiş olması mevzunun tetkikine olanak tanımamaktadır. 1466 senesinde hanlığın kurucusu Hacı Giray Han'ın ölümü üzerine oğulları arasında başlayan taht kavgaları neticesinde yaşanan fetret devri, oğullarından Mengli Giray'ın üçüncü kez (1478-1514) tahta oturmasıyla son bularak devlet işleyişi düzene sokuldu. Mengli Giray Han, taht veraset usulü çerçevesinde bozkır Moğol devlet geleneğinde de görülen kendisinden sonra vâris belirleme yöntemini takip ederek en büyük oğlu Mehmed Giray'ı vâliyaht seçti. Bununla birlikte başlayan süreçte handan sonra tahta geçecek kişinin belirlenmesinin düzenli bir hâl alması gayesiyle kalgaylık makamı ihdas olundu. Aslında bu makamın ihdası, taht müddeileri arasında vuku bulacak iktidar kavgalarının önüne geçilerek devletin devamlılığını sağlamaya yönelikti. Tahtta bulunan Kırım hanının kendisinden küçük kardeşinin kalgay olarak belirlenmesi gerekliliğine rağmen makamın ihdasıyla birlikte ilk kalgayın hanın oğlu Mehmed Giray olduğu aşikârdır (İnalçık, 2017: 37-39). Mengli Giray'ın, oğlu Mehmed Giray'ı kalgaylığa tayini kendi saltanat devrinde kardeşleriyle yaşadığı kavgaların bir sonucu olarak değerlendirilebilir. Lakin hanlık tarihinin daha sonraki süreçlerinde kendilerine vâris olarak oğullarını seçen hanların, kardeşlerine karşı kendi saltanatlarını güvence altına almak düşüncesinin yanı sıra, devlet yönetiminin kendi neslinden devam etmesini istemeleri düşüncesiyle de hareket etmiş olmaları ihtimal dâhilindedir. Böyle bir düşüncenin benimsenmesi, daha önce bahsettiğimiz Altın Orda bahsinde olduğu gibi, kardeşler de dâhil olmak üzere hanedan üyelerinin kıyımına yol açan hadiseleri beraberinde getirmiştir.

Kırım hanı I. Mehmed Giray'ın kardeşlerini katletmesi meselesinin vuzuha kavuşturulabilmesi için öncelikle Mengli Giray Han'ın evladının, yani Mehmed Giray'ın kardeşlerinin kimler olduğunun tespitini yapmak elzemdir. Zira Mengli Giray

Han'ın oğullarının sayısı ve isimleri hakkında kaynaklarda muhtelif malumat bulunmaktadır. Seyyid Mehmed Rıza'nın *es-Seb'ü's-Seyyâr fî Ahbâr-ı Mülûki't-Tatar* adlı eserinde Mengli Giray Han'ın Mehmed Giray, Bahadır Giray, Mahmud Giray, Fetih Giray, Burtas (Burtas) Giray, Mübarek Giray, Saadet Giray ve Sahib Giray olmak üzere sekiz erkek evladı olduğu kayıtlıdır (Seyyid Mehmed Rıza, 2016: 125). Abdulgaffar Kırımî'nin mezkûr eserinde ise Mengli Giray Han'ın Mehmed Giray, Gazi Giray, Saadet Giray, Sahib Giray, İslam Giray ve Mübarek Giray isimlerinde altı oğlundan bahsedilir (Abdulgaffar Kırımî, 2014: 116-128). Ancak Kırımî'nin verdiği bilgiler eksik ve hatalıdır. Belirttiği altı isimden dördü Mengli Giray Han'ın oğludur; ancak Gazi Giray ve İslam Giray isimli kişiler adı geçen Mehmed Giray'ın oğlu, dolayısıyla Mengli Giray Han'ın torunlarıdır. Halim Giray'ın kaleme aldığı *Gülbün-ü Hânân* adlı eserde geçen malumat doğrultusunda Mengli Giray Han'ın Mehmed Giray, Bahadır Giray, Saadet Giray, Mübarek Giray, Sahib Giray ve Mahmud Giray adlarında altı oğlu olduğu anlaşılmaktadır (Halim Giray, 2013: 35-39). Kırım tarihlerinde verilen bilgiler dışında araştırma eserlerde de mevzu ile alakalı önemli bilgiler bulunmaktadır. Hammer, eserinde Mengli Giray Han'ın sekiz oğlu olduğunu söylemekte ve bunlardan yalnızca Mehmed Giray, Saadet Giray, Sahib Giray ve Mübarek Giray'ın isimlerini vermektedir (Hammer, 2013: s. 38-46). Henry H. Howorth tetkik eserinde M. Kazimirski'den iktibasla Mengli Giray Han'ın Mehmed Giray, Bahadır Giray, Mahmud Giray, Feth Giray, Bektaş Giray, Mübarek Giray, Sahib Giray ve Saadet Giray isimlerinde sekiz oğlu olduğunu belirttikten sonra kendisi de bunlara bir ilave yapar ve Burnat Giray adlı bir oğlunun daha olduğunu söyleyerek oğul sayısını dokuza çıkarır. Buna ilaveten Howorth, Rus tarihçi Karamzin'in Mengli Giray Han'ın oğulları arasında saydığı Ahmed Giray ismindeki şahsın esasında Bahadır Giray ile aynı kişi olduğunu da ifade etmektedir (Howorth, 1880: 465-468; Karamzin, 1819: 77). Onun bu tespiti oldukça mühimdir ki aşağıda bu konuya ayrıntılı olarak temas edilecektir. V. E. Siroeçkovskiy'nin eserinde Mengli Giray Han'ın Mehmed Giray, Saadet Giray, Mübarek Giray, Ahmed Giray, Fetih Giray, Burnaş (Burmaş) Giray, Mahmut Giray, Sahip Giray ve üvey oğul Abdüllatif isimlerinde dokuz oğlundan bahsedilmektedir (Siroeçkovskiy, 1978: 59,60,61,88,134). Mihail Hudyakov ise Mengli Giray Han'ın Mehmed Giray, Saadet Giray, Sahip Giray, Fetih Giray ve Mübarek Giray olmak üzere beş oğlu olduğunu söylemektedir (Hudyakov, 2018: 66).

Yukarıda verilen kaynak ve tetkik eserlerde geçen bilgilerden anlaşıldığı üzere Mengli Giray Han'ın oğullarının sayısı ve isimleri hakkında tam bir ittifak söz konusu değildir. Lakin gerek verilen bilgiler gerekse başkaca bilgilerin tanıklığıyla var olan sorunun halli noktasında bir sonuca ulaşılabilir. Kaynakların ekseriyetinin Mengli Giray Han'ın Mehmed Giray, Bahadır Giray, Mahmud Giray, Fetih Giray, Mübarek Giray, Saadet Giray ve Sahib Giray isimlerindeki evladının varlığına şahadet etmeleri; bunlarla ilgili herhangi bir şüphenin oluşmasına mahal vermemektedir. Rıza'nın Mengli Giray'ın oğulları arasında gösterdiği Burtas (Burtas) Giray ismi, diğer Kırım tarihlerinde bulunmamaktadır; lakin Howorth'da Burnat Giray, Siroeçkovskiy'de Burnaş (Burmaş) Giray olarak zikredilen şahısların Burtas Giray ile aynı kişiler

Kırım Hanı I. Mehmed Giray'ın Kardeşlerini Katli Meselesi

oldukları ve bu isim farklılığının istifade edilen kaynaklarda geçen ismin farklı okunmasından veya farklı yazılmış olmasından ibaret olduğu açıktır. Ayrıca, Howorth'ın Kazimirski'den alıntılı olarak verdiği Bektaş Giray ismi dahi Burtas (Burtas), Burnat, Burnaş olarak okunan ismin Kazimirski tarafından Bektaş olarak tercih edilmiş olmasıyla alakalıdır. Diğer yandan; Howorth, Sıroçkovskiy ve Karamzin, Kırım kroniklerinde yer almayan Ahmed Giray isminden bahsederler. Howorth'ın, Karamzin'in Mengli Giray Han'ın oğullarından biri olarak gösterdiği Ahmed Giray'ın Bahadır Giray ile aynı kişi olduğunu düşündüğünden bahsetmiştik. Sıroçkovskiy'nin Mengli Giray Han'ın oğulları arasında Ahmed Giray ismine yer verip Bahadır Giray'a temas etmemiş olması meselesi mühimdir. Hatta Sıroçkovskiy; Mengli Giray Han öldüğünde Kırım tahtına oturan Mehmed Giray'ın kendisine kalgay olarak kardeşi Ahmed Giray'ı seçtiğini, daha sonra iki kardeş arasında ilişkilerin gerginleştiğini ve bu duruma da Mehmed Giray Han'ın, kardeşi Ahmed Giray'ın yerine kendi oğlu Bahadır Giray'ı kalgay yapmak istemesinin sebep olduğunu ifade etmiştir (Sıroçkovskiy, 1978: 59-63). Karamzin ise Rusya tarihine vakfettiği on iki ciltlik eserinin yedinci cildinde 1519 yılı vakalarından bahsederken Mehmed Giray Han'ın saltanatının başlangıcından itibaren kalgay olarak gösterdiği Ahmed Giray'ın, hanın oğlu Bahadır Giray tarafından öldürüldüğünden ve bu tarihten itibaren kalgaylık mevkiini Bahadır Giray'ın işgal ettiğinden bahsetmektedir (Karamzin, 1819: 97,98). Mamafih Dariusz Kolodziejczyk, istifade ettiği kaynaklar arasında Sıroçkovskiy'i de göstererek, Ahmed Giray'ın 1519 senesine kadar ağabeyi Mehmed Giray Han'ın kalgayı olduğunu fakat ağabeyine karşı isyan etmesi neticesinde yerine hanın en büyük oğlu Bahadır Giray'ın kalgay olarak tayin edildiğini söylemektedir (Kolodziejczyk, 2011: 630). Ancak Dariusz'un eserinde verdiği Kral Sigismund ile Mehmed Giray Han arasında karşılıklı yollanan anlaşma belgelerinde hiçbir şekilde Ahmed Giray'ın isminin zikredilmemiş olması, onun varlığını ve kalgay olmasını şüpheli hâle getirmektedir (Kolodziejczyk, 2011: 624-659). Zira Kırım devlet hiyerarşisine uygun olarak tepeden alt kademelere incek şekilde düzenlenen resmi belgelerde Kırım hanı Mehmed Giray'dan sonra ikinci sırada hanın oğlu Bahadır Giray isminin yazılmış olması, esasında ikinci mühim makam olan kalgaylık mevkiinde onun bulunduğu teyididir. Netice itibarıyla Kırım tarihlerinde ve devletlerarası resmi anlaşma belgelerinde Ahmed Giray ismine tesadüf edilememesi, kaynakların ekseriyetinde Mengli Giray'ın oğulları arasında Bahadır Giray'ın ismi zikredilirken Sıroçkovskiy'nin onun bu isimde bir oğlu olduğuna değinmemiş olması, âdetâ Howorth'ın Ahmed Giray ile Bahadır Giray'ın aynı kişiler olduğunu söylemesini doğrular mahiyettedir. Kanaatimizce de Howorth'ın yapmış olduğu tespit doğrudur. Nihai olarak bütün bunlar göz önünde bulundurulduğunda Mengli Giray Han'ın oğullarının kimler olduğuna yönelik şöyle bir liste oluşturulabilir: Mehmed Giray, Bahadır Giray, Mahmud Giray, Fetih Giray, Mübarek Giray, Saadet Giray, Sahip Giray ve Burtas (Burtas) Giray ki bunların Seyyid Mehmed Rıza'nın *es-Seb'ü's-Seyyâr* adlı eserinde verdiği isimlerle de örtüştüğü görülmektedir.

Mengli Giray Han'ın erkek evladının tespitinin ardından şimdi de sırasıyla bunlar hakkında kaynaklarda geçen malumat doğrultusunda değerlendirmede

bulunmak, Mehmed Giray'ın kardeşlerini katletmesi meselesinin izahına müspet katkı sağlayacaktır. Bilindiği üzere zikri geçen kardeşlerden yaşça en büyük olanı ve Mengli Giray Han'ın ölümü sonrasında Kırım Hanlığı tahtına cülus edeni Mehmed Giray'dır. Zaten kardeş katlinin faili olarak da o zikredilmektedir. Geriye kalan yedi kardeşten öncelikli olarak Bahadır Giray'dan bahsetmek gerekir; çünkü Mehmed Giray Kırım hanı olduğunda Bahadır Giray isminde birisini kalgay atadığına, yani kendisine vâris olarak belirlediğine yönelik bilgiler mevcuttur. Ancak kalgay tayin edilen Bahadır Giray'ın Mehmed Giray Han'ın kardeşi mi yoksa oğlu mu olduğu noktasında kaynaklarda farklı bilgiler söz konusudur. *Es-Seb'ü's-Seyyâr* ve *Gülbün-ü Hânân*'da Bahadır Giray'ın Mehmed Giray Han'ın kardeşi olup kalgay atandığı ve ikisinin de 1523 senesinde Nogayların düzenledikleri bir baskında öldürüldüğü zikredilmektedir (Seyyid Mehmed Rıza, 2016: 125,126; Halim Giray, 2013: 35). Polonya-Litvanya kralı Sigismund ile Kırım hanı Mehmed Giray arasında karşılıklı gönderilen 14 Mart 1516, Mayıs/Haziran 1517 ve 21 Ekim 1520 tarihli üç belgede Mehmed Giray Han'ın Bahadır Giray isminde bir oğlunun varlığından bahsedilir (Kolodziejczyk, 2011: 624-659; Velyaminov-Zernov, 2017: 89-94). Siroeçkovskiy, Mehmed Giray'ın Kırım tahtına geçtikten sonra kalgayı olan kardeşi Ahmet Giray ile Mehmed Giray Han'ın oğlu Bahadır Giray arasında geçen bir sürtüşmeden bahseder ki yukarıda da ifade edildiği üzere Ahmet Giray, hakikatte Mengli Giray'ın oğlu Bahadır Giray ile aynı kişidir. Dolayısıyla, Mehmed Giray Han'ın tahta geçer geçmez kendisine kalgay (veliaht) olarak seçtiği kişinin isminin Bahadır Giray olduğu kati surette açıktır. Fakat biri kardeşi diğeri de oğlu olmak üzere Bahadır Giray isminde iki şahsın mevcudiyeti sebebiyle aynı adlı bu şahıslardan hangisinin Mehmed Giray Han'ın kalgayı olduğu sorunu hasıl olmaktadır. Bu noktada, Kral Sigismund ile Mehmed Giray Han arasında karşılıklı gönderilen bahsi geçen üç anlaşma belgesi devreye girmektedir. Mezkûr belgelerin hepsinde Kırım devlet hiyerarşisine uygun olarak ilk önce Mehmed Giray Han ismi, ardından ise hanın oğlu Bahadır Giray ismi yazılmıştır. Akabinde ise hanın diğer oğulları ve önem sırasına göre devlet erkânının isimleri zikredilmiştir. Mayıs/Haziran 1517 tarihli belgede ilginç bir durum da söz konusudur. Belgede Mehmed Giray Han'ın oğlu Bahadır Giray'ın bizzat kendisinin yazdığı veya yazdırdığı bir bölüm mevcuttur. Bu duruma anlam veremeyen Dariusz, yaptığı açıklamada, Bahadır Giray'ın 1519'da kalgay olmadan bile kendi mührüyle barış antlaşması imzalamasını ilginç bulduğunu söylemektedir. Hatta buna ilaveten, onun bu yöndeki ilk icraatı olmadığına, Moskova elçisi İvan Mamonov'un 1515'te Moskova'da aldığı bir talimatta Bahadır Giray'ın bir barış antlaşması belgesi hazırlaması durumunda elçinin nasıl hareket etmesi gerektiğine de değinmiştir (Kolodziejczyk, 2011: 633). Dariusz'un böyle düşünmesinin sebebi, 1519 senesine kadar Mehmed Giray Han'ın kalgayının Ahmed Giray olduğuna kanaat getirmesi olmalıdır. Eğer Dariusz, Ahmed Giray isimli şahsın Bahadır Giray ile aynı kişi olabileceğine kanaat getirmiş olsaydı böyle bir ikilemde kalmamış olacaktı. Anlaşma metinlerinin hepsinde handan sonra ikinci kişi olarak oğlu Bahadır Giray'ın isminin yazılmış olması ve ayrıca Mayıs/Haziran 1517 tarihli belgeye doğrudan hanın oğlu Bahadır Giray'ın kendi belgesini ilave etmiş

Kırım Hanı I. Mehmed Giray'ın Kardeşlerini Katli Meselesi

olması, onun handan sonra en önemli mevki olan kalgaylıkta bulunduğunun delilidir. Diğer taraftan *es-Seb'ü's-Seyyâr* ve *Gülbün-ü Hânân*'da, Mehmed Giray'ın han olduğunda kendisine kalgay olarak kardeşi Bahadır Giray'ı seçtiğinin ve 1523 senesinde Nogay baskınında han ile birlikte öldürülen kalgayın aynı kişi olduğunun zikredilmiş olması, temelde Mehmed Giray'ın saltanatının başlangıcından sonuna kadar tek bir kalgayının olduğunu göstermektedir. Ancak bu iki eserde verilen, Mehmed Giray Han'ın kalgayı Bahadır Giray'ın hanın kardeşi olduğu bilgisi doğru değildir. Çünkü Sıroçkovskiy'nin ve Dariusz'un 1523 senesinde han ile birlikte en büyük oğlu Bahadır Giray'ın öldürüldüğünü söylemesi, kalgaylık makamında bulunan kişinin hanın kardeşi değil de oğlu olduğunu gösterir (Sıroçkovskiy, 1978: 179,180; Kolodziejczyk, 2011: 630). Bunlara ilaveten Zaitsev de Bahadır Giray'ın hanın oğlu mu yoksa kardeşi mi olduğu noktasında kaynaklarda muhtelif malumatın olduğunu ifade ederek 1523 senesinde han ile birlikte öldürülen kalgayın Bahadır Giray hanın oğlu olduğu kanaatindedir (Zaitsev, 2006: 90). Netice itibarıyla Mehmed Giray'ın saltanatının başlangıcından sonuna kadar kendisine kalgay olarak atadığı şahsın oğlu Bahadır Giray olduğu aşikârdır. Ayrıca Mehmed Giray'ın, babası Mengli Giray'ın yaptığı gibi kendisinden sonra tahta geçecek veliaht olarak en büyük oğlu Bahadır Giray'ı belirlemesi, kendisinin de aynı yöntemle tahta çıkmış olması ve babası ile amcaları arasında vuku bulan taht kavgalarının sıkıntısının çekilmiş olması sebebiyle makul gelmektedir. Hülâsa, kaynaklarda Mehmed Giray Han'ın kardeşi Bahadır Giray ile alakalı verilen bilgiler aslında hanın oğlu Bahadır Giray'a dairdir. Böylesine bir sorunun var olmasının sebebi esasında Bahadır isminde iki şahsın varlığıyla alakalıdır. Zaitsev, biri Mehmed Giray'ın kardeşi biri de oğlu olmak üzere Bahadır isminde iki şahsın var olduğunu düşünmektedir (Zaitsev, 2006: 90). Yaptığımız izahattan da anlaşılacağı üzere bizim de bu mevzu hakkındaki düşüncemiz Zaitsev ile benzer şekildedir. Buna karşın kaynaklarda sadece ismi zikredilen, Mengli Giray Han'ın oğlu yani Mehmed Giray'ın kardeşi olan Bahadır Giray hakkında ise değerlendirmede bulunacak malumata sahip olmadığımızı belirtmeliyiz.

Mehmed Giray Han'ın diğer kardeşlerinden Mahmud Giray, Fetih Giray, Mübarek Giray ve Burtas Giray hakkında ise kaynaklarda ne yazık ki yok denecek kadar az bilgi bulunmaktadır. Bazı kaynaklar Sahib Giray'dan sonra Kazan Hanlığı tahtına kardeşi Mahmud Giray'ın oğlu Safa Giray'ın geçtiğini söylemekle iktifa etmiştir (Seyyid Mehmed Rıza, 2016: 129,130; Halim Giray, 2013: 37; Smirnov, 2016: 251). Bazı kaynaklarda ise Safa Giray'ın, Sahib Giray'ın bir diğer kardeşi Fetih Giray'ın oğlu olduğuna yönelik bilgiler mevcuttur (Hudyakov, 2018: 72; Karamzin, 1819: 131; Acar, 2013: 196). Sıroçkovskiy'nin eserinin bir dipnotunda Mahmud Giray'ın 1516 senesinde öldüğü yazılmaktadır (Sıroçkovskiy, 1978: 200). Mahmud Giray hakkında kaynaklarda geçen kayıtlar bunlarla sınırlıdır. Maalesef Fetih Giray hakkında ise az önce temas ettiğimiz gibi Kazan Hanlığı tahtına geçen Safa Giray'ın babası olduğunu iddia eden eserler dışında, Sıroçkovskiy'nin eserinin dipnotunda geçen, 1510 senesinde Dinyeper nehrini geçerken boğularak öldüğü şeklindeki malumattan başka bir şey bilmiyoruz (Hudyakov, 2018: 72; Acar, 2013: 196; Sıroçkovskiy, 1978: 200). Mübarek Giray'a dair ise kaynaklarda, onun 1551 senesinde Kırım hanı olan Devlet

Giray'ın babası olduğu yazılıdır (Seyyid Mehmed Rıza, 2016: 133; Halim Giray, 2013: 39; Abdulgaffar Kırımî, 2014: 128; Howorth, 1880: 468). Ancak Mübarek Giray'ın ölümüyle ilgili zikredilenlerde farklılık söz konusudur. *Es-Seb'ü's-Seyyâr*'da, onun babası Mengli Giray'dan altı ay önce yirmi yaşındayken öldüğü söylenmektedir (Seyyid Mehmed Rıza, 2016: 133). Bu ifadeden de onun 1514 senesinde öldüğü anlaşılıyor. *Gülbün-ü Hânân*'da ise Osmanlı padişahı Yavuz Sultan Selim'in Mısır'a yaptığı sefere Mübarek Giray'ın iştirak ettiği ve yapılan savaşta yaralanarak öldüğü belirtilmiştir ki bu da tarih olarak 1516/1517 senelerine tekabül etmektedir (Halim Giray, 2013: 39). Siroeçkovskiy, Mübarek Giray'ın diğer kardeşi Saadet Giray ile birlikte Türkiye'de bulunduğunu söylemektedir ki başka hiçbir kaynakta rastlanılmayan bu bilginin doğruluğu hakkında bir değerlendirmede bulunmak güçtür (Siroeçkovskiy, 1978: 59). Mehmed Giray'ın bir diğer kardeşi Burtas Giray hakkında ise kaynaklar sadece onun Mengli Giray Han'ın oğlu olduğunu söylemekle yetinmişlerdir (Seyyid Mehmed Rıza, 2016: 125; Howorth, 1880: 468; Siroeçkovskiy, 1978: 134).

Mengli Giray'ın diğer iki oğlu Saadet Giray ve Sahib Giray, ağabeyleri Mehmed Giray'dan sonra sırasıyla Kırım hanı oldukları için onlarla ilgili, kaynaklarda epeyce malumat bulabiliyoruz. 1524-1532 tarihleri arasında Kırım'da hüküm süren Saadet Giray'ın, han olmadan önceki hayatına ilişkin fazla bilgi bulunmamaktadır. Osmanlı şehzadesi Selim'in, babası ve kardeşleriyle girdiği iktidar mücadelesi esnasında Kırım'a giderek Mengli Giray Han'dan destek talebinde bulunduğu noktasında kaynaklar hemfikirdir. Mengli Giray Han'ın oğlu Mehmed Giray'ın, bunu fırsat bilerek şehzade Selim'i yakalayıp babası Osmanlı padişahı II. Bayezid'e teslim etmek istemesine Mengli Giray Han karşı çıktı. Han, oğlunun bu düşüncesini gerçekleştirmek amacıyla harekete geçeceğini anlayınca diğer oğlu Saadet Giray'ı şehzade Selim'i uyarmak ve onu Kırım'dan sağ salım çıkarmak ile görevlendirdi. Saadet Giray, babasının emrine icabet ederek Selim'in Kırım'dan güven içerisinde ayrılmasını sağlayarak Rumeli'ye geçmesine yardımcı oldu. Kaynaklarda, bundan sonraki süreç ile ilgili verilen bilgiler; Saadet Giray'ın Sultan Selim'in refakatinde kaldığı ve Selim'in Osmanlı tahtını ele geçirerek padişah olması üzerine de kendisine yıllık muayyen bir meblağ tahsis edilerek, kesin olarak nerede ikamet ettiği bilinmemekle beraber, Osmanlı topraklarında hayatını idame ettirdiği yönündedir. 1514 senesinde Kırım tahtına cülus eden Mehmed Giray'ın 1523 senesinde öldürülmesi üzerine, yerine oğlu Gazi Giray geçti. Ancak Kırım kabile beylerinin talebi ve Osmanlı padişahı Sultan Süleyman'ın onayı ile Saadet Giray, han tayin edilerek Mayıs/Haziran 1524 tarihinde İstanbul'dan Kırım'a gönderildi. Saadet Giray, Kırım'a vardığında hanlık tahtında bulunan Gazi Giray'ı kalgay olarak atadı. Gazi Giray'ın bazı tutumları Saadet Giray Han'ı tedirgin etmiş olmalı ki çok geçmeden Gazi Giray öldürüldü. Saadet Giray Han'ın takdiriyle kalgaylık makamına Gazi Giray'dan sonra Mübarek Giray'ın oğlu Devlet Giray geçti. Gazi Giray'ın katledilmesinin intikamını almak ve Kırım tahtını gasp etmek amacıyla Mehmed Giray'ın bir diğer oğlu olan İslam Giray, Saadet Giray Han'a karşı isyan etti. İkisi arasında geçen çetin mücadelelerden müspet netice alamayan Saadet Giray Han, Mayıs/Haziran 1532 tarihinde tahttan feragat ederek İstanbul'a avdet etti. Osmanlı

Kırım Hanı I. Mehmed Giray'ın Kardeşlerini Katli Meselesi

padişahı tarafından kendisine toprak ve yıllık maaş tahsis edildi. Nisan 1538'de vefat eden Saadet Giray İstanbul'da defnedildi (Seyyid Mehmed Rıza, 2016: 119-123, 126-129; Halim Giray, 2013: 36; Abdulgaffar Kırımî, 2014: 117; Siroeçkovskiy, 1978: 59; Acar, 2015: 103-120; İnalçık, 2017: 92,93).

Mengli Giray Han'ın bahsi geçen erkek evladının en küçüğü ve sonuncusu ise Sahib Giray'dır. *Es-Seb'ü's-Seyyâh*'da; Mehmed Giray'ın, Kırım hanı olduğunda kardeşlerini katlettiği ve küçük kardeşi Sahib Giray'ı yaşının çok küçük olması sebebiyle öldürmeyip hapsedtiği yazılmaktadır (Seyyid Mehmed Rıza, 2016: 129). *Gülbün-ü Hânân*'da ise, Mehmed Giray Han'ın saltanat sürdüğü zamanda, bazı sebeplerden dolayı Sahib Giray'ın hapsedildiği söylenmektedir (Halim Giray, 2013: 37). Hammer, bu durumu başka şekilde anlatmaktadır. Ona göre; Sahib Giray henüz çocukluk çağındayken, kardeşi I. Mehmed Giray'ın cinayetine kurban gitmekten kurtulmak için Kazan'a kaçmış ve orada han ilan edilmiştir (Hammer, 2013: 44). Mamafih Mihail Hudyakov; Sahib Giray'ın Bahçesaray'da doğduğunu, gençlik yıllarını Kırım'da geçirdiğini ve hatta 1510-1511 senelerinde üvey annesi ile Moskova ve Kazan seyahatlerinde bulunduğunu zikreder (Hudyakov, 2018: 66). Sahib Giray'ın, kaynaklarda verilen, Kazan tahtına çıkmadan önceki hayatına dair malumat bu kadarla mahduttur. Kazan hanı İçim Han öldüğünde tahta çıkacak vârisinin bulunmaması dolayısıyla Kırım hanı Mehmed Giray, hapsedtiği kardeşini hapisten çıkararak Kazan tahtına çıkardı. 1521-1524 seneleri arasında Kazan Hanlığı'nda hüküm süren Sahib Giray, tahttan feragat ederek maiyetinde bulunan kardeşi Mahmud Giray'ın oğlu Safa Giray'ı hanlığın başına getirip hac farızasını ifa etmek gayesiyle İstanbul'a gitti.² İstanbul'da iyi karşılanan Sahib Giray'a, yaşamını idame etmesi için Osmanlı padişahı tarafından gerekli ihşanda bulunuldu (Seyyid Mehmed Rıza, 2016: 129,130; Halim Giray, 2013: 37; Hudyakov, 2018: 67-75; Acar, 2013: 178-191). Saadet Giray Han'ın Kırım tahtını bırakarak İstanbul'a dönmesi üzerine, Kırım'daki iç dengelerin etkisi ve Osmanlı padişahı Sultan Süleyman'ın tasdikiyle, uzunca bir süredir Osmanlı mülkünde mukim olan Sahip Giray; han tayin edilerek İstanbul'dan Kırım'a gönderildi. Sahip Giray Han Kırım tahtına geçince, kardeşi Saadet Giray'ın tahttan feragatinin baş mimarı olan yeğeni İslam Giray'ı kalgay tayin etti. Kısa bir süre sonra İslam Giray'ın öldürülmesi ile boş kalan kalgaylık makamına Saadet Giray'ın oğlu Ahmed Giray tayin edildi. Ancak onun da Sahib Giray Han'ın iktidarını sarsacak tavırlar sergilemesi dolayısıyla öldürülmesi; hanın, kendi oğlu Emin Giray'ı kalgay atmasına vesile oldu (Seyyid Mehmed Rıza, 2016: 130,131; Halim Giray, 2013: 37,38; Keysunizâde Mehmed Nidaî, 1973: 20-65). Uzun bir müddet saltanat süren Sahib Giray, bazı sebepler dolayısıyla Osmanlı padişahı tarafından azledilince yerine kardeşi Mübarek Giray'ın oğlu Devlet Giray, Kırım'a han olarak tayin edildi. Bunun sonucu olarak, Giray hanedanı mensupları arasında çıkan iktidar mücadelesinde Sahib Giray ve bütün çocukları katledildi (Seyyid Mehmed Rıza, 2016: 133-138; Halim Giray, 2013: 39; Keysunizâde Mehmed Nidaî, 1973: 131-146).

² Seyyid Mehmed Rıza ve Halim Giray, Sahib Giray'ın Kazan Hanlığı'nda beş sene hüküm sürdüğünü söylemektedirler (Seyyid Mehmed Rıza, 2016: 129; Halim Giray, 2013: 37).

YAVUZ SÖYLEMEZ

Sorun teşkil eden bazı hususların izahından sonra, çalışmamızın asıl mevzusu olan, Mehmed Giray'ın kardeşlerini katletmesi meselesini tetkike tabi tutabiliriz. Seyyid Mehmed Rıza'nın, adı geçen eserinde Mehmed Giray'ın Kırım hanı olduktan sonra saltanatını kardeşlerinden gelebilecek tehlikelere karşı güvence altına almak maksadıyla hepsini katlettiği, sadece en küçük kardeşi Sahip Giray'ı yaşının küçük olmasından dolayı hapsederek hayatta bıraktığı şeklinde verdiği malumat kuşkusuz mühimdir (Seyyid Mehmed Rıza, 2016: 129). Yine bu mevzu ile alakalı olarak, Hammer; eserinin bir yerinde Mehmed Giray'ın kardeşlerini katlettiğinden bahsederken, başka bir yerinde ise şu ifadelerle yer vermektedir: "I. Sahib Giray, henüz çocukluk çağındayken, kardeşi I. Mehmed Giray'ın cinayetine kurban gitmekten kurtulmak için Kazan'a kaçmış ve orada Nogaylar tarafından resmen han ilan edilmişti. Çünkü I. Mehmed Giray, hanlığının başlangıcında Osmanlı sultanlarının tahtın güvenliğini en muazzam biçimde sağlayan [kardeş katli] uygulamalarını örnek alarak, onu öldürmek istemişti" (Hammer, 2013: 40,44). Hammer'in, Sahib Giray'ın henüz çocukken ağabeyi tarafından öldürülme korkusuyla kaçıp Kazan'a gittiğini ve orada Nogayların desteğiyle Kazan hanı olduğunu söylemesi doğru olmasa gerektir. Zira diğer kaynakların neredeyse tamamında konuyla ilgili verilen bilgiler; onun Kazan hanı olarak atanmasının, ağabeyi Mehmed Giray Han'ın tasdikiyle olduğu şeklindedir. Zaten Kırım Hanlığı ve Moskova Knezliği arasında Kazan Hanlığı'nın iktidarını ele geçirme mücadelesinin yoğun biçimde sürdüğü bir zamanda, Sahib Giray'ın sadece kendi inisiyatifiyle veya orada yaşayan ahalinin desteğiyle Kazan tahtına geçmesi pek mümkün değildir. Kardeş katli meselesine temas edenlerden biri olan Rus şarkiyatçı Smirnov; Kırmı tarihçilere istinaden yaptığı değerlendirmede, Mehmed Giray Han'ın kardeşlerini katlettiğine dair açık ifadeler kullanmamışsa da kardeşler arasında vuku bulan kanlı bir iktidar mücadelesinden bahsederek şunları ifade etmektedir: "Sahib Giray'ın, diğer kardeşleriyle kendi emniyetini sağlamak ve karşı çıkmalarını engellemek amacıyla büyük garantiler almak için kanlı bir iktidar kavgasına tutuşan kardeşi Mehmed Giray zamanında bir süre hapse atıldığını; o sırada Kazan hanının çocuğu olmadığı için Kazan ahali Mehmed Giray'a müracaatla kendilerine Cengiz Han'ın soyundan gelen bir şehzâdeyi başlarına han olarak göndermesini talep edince, Sahib Giray hapisten çıkarılıp Kazan'a gönderilmişti" (Smirnov, 2016: 251). Halim Giray'ın ise eserinde her ne kadar kardeş katli meselenin anlaşılmasına olanak sağlayabilecek açık bilgiler kaydetmemişse de Sahib Giray'dan bahsederken, onun bazı sebeplere binaen hapse atıldığını ve Kazan hanı İçim Han öldüğünde tahta geçecek erkek evladının bulunmaması dolayısıyla Kazan ahalesinin Cengiz soyuna mensup birisini han olarak talep etmeleri üzerine Kazan hanı olduğunu yazmış olması mevcut meselenin izahına katkı sağlaması bakımından kayda değerdir (Halim Giray, 2013: 37).

Öncelikle mevcut malumattan Sahib Giray'ın, Mehmed Giray Han'ın en küçük kardeşi olduğu ve çocuk yaşta han olan ağabeyi tarafından hapsedildiği kesindir. Durum böyleyken akla bazı sorular gelmektedir. Bunlardan ilki, henüz çocuk denecek yaşta olan hanedana mensup bir asilzâdenin hangi gerekçelerle hapsedildiğidir.

Kırım Hanı I. Mehmed Giray'ın Kardeşlerini Katli Meselesi

İkincisi, Kazan Hanlığı'nda tahta geçebilecek Cengiz soyundan kimsenin olmaması nedeniyle buranın hakimiyetini ele geçirmek isteyen Kırım hanı Mehmed Giray'ın neden diğer kardeşlerinden veya oğullarından birisini değil de hapsettiği en küçük kardeşi Sahib Giray'ı oraya han olarak tayin ettiği. Kaynakların da ifade ettiği gibi, çocuk yaşta Sahib Giray'ın ağabeyi tarafından hapsedilmesinin gerekçeleri olarak, Kırım Hanlığı idaresini deruhte eden Mehmed Giray'ın, saltanatını güvence altına almak ve oğulları lehine tahtı kardeşlerinden gelebilecek tehlikelere karşı muhafaza etmek amacıyla devlet yönetiminde hak sahibi olan kardeşlerini bertaraf etmek istemiş olması gösterilebilir. Mehmed Giray Han'ın, kardeşi Sahib Giray'ı neden ortadan kaldırmayıp hapsettiği sorusuna ise kati bir cevap bulamamakla birlikte; onun, kaynaklarda da ifade edildiği gibi, yaşının çok küçük olması dolayısıyla katledilmeyip hapsedildiği söylenilebilir. Mehmed Giray Han'ın Kazan Hanlığı tahtına neden diğer kardeşlerinden birisini değil de hapsettiği en küçük kardeşi Sahib Giray'ı tayin ettiği sorusunun cevabını ise isimlerini verdiğimiz diğer altı kardeşinin hayatta olmaması veya Kırım sınırları dışında olabilmelerinde aramak gerekir. Kesin olarak teyit etmek mümkün olmasa da bazı kaynaklarda, bu altı kardeşten Mahmud Giray'ın 1516, Fetih Giray'ın 1510 ve Mübarek Giray'ın ise 1514 veya 1516/1517 tarihlerinde öldüğü ifade edilmiştir. Hanın kardeşlerinden Bahadır Giray ile Burtas Giray hakkında ise ne yazık ki fikir sahibi değiliz. Mehmed Giray'ın ölümünden sonra, Osmanlı padişahı tarafından Kırım tahtına han olarak tayin edilen bir diğer kardeş Saadet Giray'ın ise Mehmed Giray Han'ın saltanat devri süresince Kırım'da bulunmadığı anlaşılıyor ki daha sonra bu konuya temas edilecektir.

Kırım hanı Mehmed Giray'ın hapse attığı kardeşi Sahib Giray'ı hapisten çıkararak Kazan Hanlığı'na han olarak tayin etmesi, Kırım sınırları dışında bulunan Saadet Giray dışındaki bütün kardeşlerinin ölmüş ya da öldürülmüş olması ile alakalıdır. Bununla birlikte, her ne kadar Sahib Giray'ın Mehmed Giray Han tarafından Kazan'a gönderilmesinin onun Kırım tahtından uzaklaştırılmasına ilişkin olmadığına yönelik görüşler mevcut olsa da (Hudyakov, 2018: 67,68), kanaatimizce Mehmed Giray'ın bu yönde bir tutum sergilemesi, hem Kırım tahtında hak iddia edebilecek tek rakibi olan kardeşinin maruz kaldığı muameleden dolayı taltif edilmesinin hem de onu Kırım'dan uzaklaştırarak kendisinin ve oğullarının iktidarını güvenceye almak istemesinin bir sonucudur. Bu düşüncemizin dayanak noktası ise Sahib Giray'ın 1532-1551 seneleri arasında Kırım Hanlığı'nda saltanat sürerken kendisine rakip olarak gördüğü kardeşi Mübarek Giray'ın oğlu Devlet Giray'ı meydana gelebilecek bir iktidar kaybının önüne geçebilmek amacıyla Kazan'a han tayin etme çabasıdır (Seyyid Mehmed Rıza, 2016: 134,135; Halim Giray, 2013: 38,39). Diğer yandan, Sahib Giray'ın 1524 senesinde Kazan Hanlığı tahtından feragat ederek yerine yeğeni Safa Giray'ı getirdikten sonra Kırım'a mı yoksa İstanbul'a mı gittiği hususunda da kaynaklarda farklı bilgiler zikredilmektedir. Onun, tahtı bıraktıktan sonra hacca gitmek bahanesiyle İstanbul'a gittiğine yönelik kayıtların yanında (Seyyid Mehmed Rıza, 2016: 129,130; Halim Giray, 2013: 37) kısa bir süreliğine de olsa önce Kırım'a geçtiği ve oradan İstanbul'a gittiği şeklinde bilgiler de mevcuttur (Hudyakov, 2018: 72). Sahib Giray'ın 1524 senesinin hangi ayında Kazan'dan ayrıldığı tam olarak bilinmese dahi bu

ayrılığın, Kırım hanı olan ağabeyi Mehmed Giray'ın ölümünden sonra olduğu kesindir. Dolayısıyla; Sahib Giray, eğer Mehmed Giray'dan sonra kısa süreliğine tahta geçen Gazi Giray'ın iktidarı esnasında Kazan'dan ayrılmışsa ağabeyinin evladı olan yeni han tarafından öldürülme ihtimaline karşın Kırım'a gitmek yerine İstanbul'a gitmeyi tercih etmiş olması kuvvetle muhtemeldir. Yok eğer Sahib Giray'ın Kazan'dan ayrılış tarihi kardeşi Saadet Giray'ın Kırım'a han olarak tayin edildiği Mayıs/Haziran 1524 tarihi sonrasına denk geldiyse onun kısa süreliğine Kırım'a geçip oradan İstanbul'a gitmiş olması ihtimali de düşünülebilir.

Üzerinde durulması gereken bir diğer husus ise Sahib Giray'ın, Kazan Hanlığı tahtını bıraktığında yerine neden yeğeni Safa Giray'ı getirdiğidir. Pekâlâ Sahib Giray da ağabeyi Mehmed Giray'ın kendisini Kazan hanı tayin ettiği gibi yerine kardeşlerinden birini getirebilirdi. Onun böyle bir tercihte bulunmuş olması, Kazan tahtını devredecek Saadet Giray dışında bir kardeşinin kalmamış olmasından kaynaklanabilir. Diğer yandan, Zaitsev'in yaptığı bir değerlendirmeye temas etmek yerinde olacaktır. Zaitsev'in, Mehmed Giray Han'ın 1523 senesinde kalgay olan oğlu Bahadır Giray ile birlikte Astarhan Hanlığı'nı ele geçirerek burayı oğlunun idaresinde bırakmak istediği yönündeki beyanı dikkate değerdir (Zaitsev, 2006: 91). Mehmed Giray Han nasıl ki kendisine rakip gördüğü kardeşi Sahib Giray'ı Kazan hanı olarak tayin ettiyse, ele geçirdiği Astarhan Hanlığı'na da tabii olarak başka bir kardeşini atayabilirdi. Ancak Mehmed Giray Han'ın Kırım haricinde bulunan kardeşi Saadet Giray ve Kazan hanı olan diğer kardeşi Sahib Giray dışındaki kardeşlerinin hayatta olmamasının veliahdı olan büyük oğlu Bahadır Giray'ın Astarhan'a han yapılmasını zaruri kıldığı kanaatindeyiz.

Kaynaklarda, Mehmed Giray Han'ın kardeşlerini katletmesi meselesi doğrudan Sahib Giray ile bağlantılı olarak verildiği için meselenin izahına onunla başlamanın uygun olacağı düşünülmüştür. Esasında kronolojik olarak Mehmed Giray'dan sonra Kırım tahtına önce kardeşi Saadet Giray, onun akabinde ise diğer kardeşi Sahib Giray geçmiştir. Dolayısıyla, kardeş katli meselesine dair Sahib Giray ile bağlantılı izahatı yaptıktan sonra şimdi de ondan önce Kırım'a han olan büyük kardeşi Saadet Giray'a değinmek mevzubahis hususun daha iyi anlaşılmasına yardımcı olacaktır. Yukarıda da zikredildiği üzere, Osmanlı şehzadesi Selim'in, babası II. Bayezid ve diğer kardeşleriyle giriştiği iktidar mücadelesi esnasında Kırım'a giderek Mengli Giray Han'ın desteğini talep etmesi üzerine han, oğlu Saadet Giray'ı Sultan Selim'e refakat etmesi için vazifelendirmişti. Kaynaklarda, Saadet Giray'ın Kırım hanı olmadan önceki hayatı hakkında mahdut malumat bulunsa da anlaşıldığı kadarıyla Sultan Selim'e refakat eden Saadet Giray, han olarak tayin edildiği tarihe kadar bir daha Kırım'a dönmemiştir. Onun, ağabeyi Mehmed Giray'ın saltanat devri süresince Kırım'a dönmeyişi oldukça ilginçtir. Bunun sebebini sadece babası tarafından Sultan Selim'e refakat etmekle görevlendirilmesine bağlamamak gerekir. Zira Saadet Giray, Sultan Selim'in Osmanlı padişahı olarak hüküm sürdüğü 1512-1520 yılları sonrasında pekâlâ Kırım'a dönebilirdi. Bizce onun Kırım'a dönmeyişi, hanlık tahtında oturan ağabeyi Mehmed Giray'dan çekinmesinden kaynaklanmaktadır. Belki de öldürülme ihtimaline

Kırım Hanı I. Mehmed Giray'ın Kardeşlerini Katli Meselesi

karşın böyle bir yol takip etmiştir. Ayrıca, Mehmed Giray'ın ölümünden sonra tahta çıkan oğlu Gazi Giray'ın kısa saltanatı esnasında da Saadet Giray'ın hiç bir şekilde iktidarı ele geçirmek için İstanbul'dan Kırım'a gitmediği anlaşılıyor; ta ki Mayıs/Haziran 1524 tarihinde Kırım'daki kabile beylerinin talepleri ve Osmanlı padişahı Kanuni Sultan Süleyman'ın onayıyla han ilan edilene kadar. Bununla birlikte, Saadet Giray'ın Mehmed Giray Han'ın saltanat devri süresince Kırım'da bulunmadığına, Sahib Giray'ın Kazan Hanlığı tahtına geçmesi için hapisten çıkarılarak han tarafından Kazan'a gönderilmesi de delil teşkil edebilir. Kanaatimizce, Saadet Giray Kırım'da bulunsaydı veya ağabeyi Mehmed Giray Han ile ilişkileri iyi olsaydı Sahib Giray yerine, yaşça daha büyük ve Kırım tahtına geçme hakkı olması dolayısıyla da han tarafından daha ciddi bir rakip olarak görülebilecek olan Saadet Giray'ın Kazan hanı olarak tayin edilmesi daha makuldür. Bütün bunlar nazar-ı dikkate alındığında, Saadet Giray'ın Mehmed Giray'ın hanlığı müddetince Kırım'da bulunmayışının ve Mehmed Giray'ın ölümü sonrasında dahi han olarak tayin edildiği ana kadar Kırım'a giderek iktidar mücadelesine girmeyişinin temel sebebinin ağabeyi ve ağabeyinin kısa süreli han olan oğlu tarafından öldürülme korkusundan kaynaklı olduğunu söylemek mümkündür.

Hammer'in dile getirdiği, I. Mehmed Giray Han'ın, Osmanlı sultanlarının bu husustaki uygulamalarını örnek alarak kardeşlerini katlettiği suretindeki değerlendirmesine ise ihtiyatlı yaklaşmak gerekir. Osmanlı Devleti'nde kardeş katline ilişkin hadiselerin gerçekleştiği doğrudur. Hatta Fatih Sultan Mehmed'in Teşkilat Kanunnâmesi'ndeki "ve her kimesneye evlâdımdan saltanat müyesser ola, karındaşların nizâm-ı âlem için katl itmek münasibdir. Ekser ulemâ dahi tecviz etmişlerdir. Anınla âmil olalar." şeklindeki meşhur maddesi hanedan mensuplarının katledilmelerinin hukukî bir zemine oturtulmaya çalışıldığını da göstermektedir (Ekinci, 2008: 229,230). Bununla birlikte; hanedana mensup kişilerin iktidar için kardeşlerini katletmeleri, farklı coğrafyalarda kurulan birçok devlette görülen bir uygulamadır. Asya Hun Devleti'nde bu yönde bir fiilin gerçekleştiği bilinmektedir. Kendisine sadık güçlü bir askerî birlik oluşturan Mete'nin, öncelikle babası Tuman'ı öldürmesi, ardından ise tahta geçirilmek istenen üvey kardeşini, üvey annesini ve kendisine itaat etmeyen devlet büyüklerini ortadan kaldırması bu kabildendir (Ögel, 2015: 147-156; Baykuzu, 2012: 40,41). Keza Avrupa Hunlarının yönetimini paylaşan Attila ve Bleda arasında da benzer bir hadisenin vuku bulduğu ve 445 senesinde Attila'nın ağabeyi Bleda'yı öldürdüğü bilinmektedir (Baştav, 2015: 107,108; Thompson, 2012: 115). II. Göktürk Devleti döneminde ise Kutlug Kağan'ın oğlu Kül Tegin'in bir ihtilal gerçekleştirerek Kapgan Kağan'ın oğlu İnel'i tahttan indirip onu ve bütün ailesini ortadan kaldırarak 716 senesinde kendisinden büyük olan kardeşi Bilge'yi kağan yapması, yine hanedana mensup kişilerin birbirlerinin katletmelerine emsal teşkil eden bir vakiadır (Taşağıl, 2012: 336,337). Zikredilen bu örnekler ve her ne kadar Mehmed Giray Han'ın saltanat devrinden çok sonraları olsa da Safevi Hanedanı'nın kurucusu I. Şah İsmail'in torunu II. Şah İsmail'in (22 Ağustos 1576-24 Kasım 1577) tahta çıktıktan sonra kardeşlerini katletmesi de (Hasan Rumlu, 2017: 17-24, 81,82) bu tarz uygulamaların esasında var olduğunu ve Mehmed Giray Han'ın kardeşlerini

katletmesinin başka bir hanedanda cereyan eden bu minvaldeki uygulamaların referans alınarak yapılmadığını göstermektedir.

Kırım Hanlığı ve Osmanlı arasındaki ilişkiler göz önüne alındığında, Osmanlı'da meydana gelen hadiselerin veya Osmanlı hanedanı mensupları arasında cereyan eden kardeş katline yönelik uygulamaların Mehmed Giray tarafından bilinmesi doğal karşılanmalıdır. Ancak Mehmed Giray'ın kardeşlerini katletmesi meselesinin kökeninin; Hammer'in ifade ettiği gibi Osmanlıda değil, Giray hanedanının kendi devlet geleneğinde, yani Moğol ve hassaten de Altın Orda Devlet geleneğinde aranması gerektiği düşüncesindeyiz. Yukarıda bu hususla ilgili Moğollarda ve özellikle de Moğol soylu Altın Orda'nın kurucu hanedanı olan Cuci Ulusu'nda kardeş katline ilişkin olarak Tokta'nın Tula-Buka Han'ı ve kendi kardeşlerini öldürerek Sayın Han neslinin neredeyse yok olmasına sebebiyet vermesine, Canıbek Han'ın kardeşleri Tinibek ve Hızırбек'i öldürmesine, Canıbek Han'ın kendi oğlu Berdibek tarafından öldürülmesine, Berdibek Han'ın tıpkı Tokta Han'ın yaptığı gibi bütün kardeşlerini katlederek Sayın Han neslinin tarih sahnesinden çekilmesine yol açmasına değinmiştik. Hal böyleyken, Hammer'in düşündüklerinin aksine Mehmed Giray'ın, kardeşlerini katletmesi noktasında kendi tarihinden ve atalarının icraatlarından etkilenmiş olduğunu söylemek daha uygun olacaktır.

SONUÇ

Kaynaklarda; Mehmed Giray Han'ın, kardeşlerini katlettiğine dair verilen bilgiler mühimdir. Ancak onun tarafından gerçekleştirildiği söylenen bu uygulamanın ne zaman ve ne şekilde olduğu hakkında ise ne yazık ki açıklayıcı malumat sunulmamıştır. Mehmed Giray Han'ın, isimlerini zikrettiğimiz kardeşlerinden Mahmud Giray'ın 1516'da, Fetih Giray'ın 1510'da ve Mübarek Giray'ın ise 1514 veya 1516/1517'de öldüğünü kayıt altına alan bazı kaynaklar mevcuttur. Mahmud Giray ve Fetih Giray'ın verilen ölüm tarihlerinin Kırım kaynaklarında yer almayıp sadece Sıroçkovskiy tarafından zikredilmiş olması ilginçtir. Bu nedenle de bu bilginin doğruluğunu teyit edebilmek güçtür. Mübarek Giray'ın ölüm tarihi hakkında ise kısaca malumat bulabildiğimiz *es-Seb'ü's-Seyyâr* ve *Gülbün-ü Hânân*'da farklılık söz konusudur. Mehmed Giray Han'ın, Bahadır Giray ve Burtas Giray isimli kardeşlerine müteallik ise mevcut kaynaklarda maalesef malumat bulamadığımızı ifade etmeliyiz. Hâl böyleyken; Mehmed Giray Han'ın, Saadet Giray ve Sahib Giray dışındaki bu beş kardeşini katlettiğine dair yazılanların doğruluğunu tespit edebilmek güçtür. Zira ismi mürur eden beş kardeşe dair olarak, kaynaklarda verilen malumat bahsettiklerimizden ibarettir. Dolayısıyla, Mehmed Giray'ın kardeşlerini katletmesi meselesinin vuzuha kavuşturulması sadece Saadet Giray ve Sahib Giray hakkında verilen bilgiler ve onlara ilişkin yaptığımız izahatlar neticesinde olabilir.

I. Mehmed Giray Han'ın, kardeşlerini katlettiğine yönelik, kaynaklarda ifade edilenlerin doğru olabileceğini düşünmemize sebep olan etkenleri şöyle sıralayabiliriz:

Sahib Giray'ın yaşının çok küçük olmasına rağmen ağabeyi Mehmed Giray Han tarafından hapsedilmesi; Mehmed Giray Han'ın, Kazan Hanlığı tahtına başka bir

Kırım Hanı I. Mehmed Giray'ın Kardeşlerini Katli Meselesi

kardeşini değil de hapse attığı en küçük kardeşi Sahib Giray'ı han olarak tayin etmesi; Kazan Hanlığı'nı yöneten Sahib Giray'ın, tahttan feragat ettikten sonra Kırım'a değil de İstanbul'a gitmeyi tercih etmesi; Sahib Giray, Kazan tahtını bıraktıktan sonra kardeşlerinden birisini değil de yeğeni Safa Giray'ı hanlığın başına getirmesi; Saadet Giray'ın, Kırım hanı olan ağabeyi Mehmed Giray ve oğlu Gazi Giray'ın saltanat devrinde Kırım'da bulunmayışı; Mehmed Giray Han'ın ölümünden sonra tahta çıkan oğlu Gazi Giray Han'ın yerine, Osmanlı padişahı tarafından Mehmed Giray'ın ismi geçen kardeşlerinden Saadet Giray'ın tayin edilmesi; Saadet Giray Han'dan sonra Sahib Giray'ın Kırım'a han olarak atanması; Mehmed Giray'dan sonra kardeşlerinden sadece Saadet Giray ve Sahib Giray'ın Kırım tahtına geçmesi.

Yukarıda ifade ettiğimiz bütün bu hususlar dikkate alındığında, zikredilen beş kardeşin hepsinin katledildiğine yönelik kesin bir ifadede bulunamamak da bazılarının ağabeyleri Mehmed Giray Han tarafından bu uygulamaya maruz kaldıklarını söyleyebiliriz. Ayrıca, Hammer'in; Mehmed Giray'ın, Osmanlı padişahlarının kardeşlerini katletmesini örnek alarak hareket ettiği yönündeki izahatını ise doğru bulmadığımızı ifade etmeliyiz. Mehmed Giray'ın kardeşlerini katletmesinin kökenini Altın Orda hanlarının bahsi geçen benzer uygulamalarında aramanın tarihi gerçeklere daha uygun olacağını düşünmekteyiz.

KAYNAKÇA

- ABDULGAFFAR Kırımî, *Umdetü'l-Ahbâr*, Haz. Derya Derin Paşaoğlu, Kazan 2014.
- ACAR, Serkan, "Kırım Hanı Mehmed Giray'ın Sebeb-i Mevti", *Doğu Avrupa Türk Mirasının Son Kalesi Kırım*, Edt. Yücel Öztürk, Çamlıca Yayınları, İstanbul 2015, s. 103-120.
- ACAR, Serkan, *Kazan Hanlığı-Moskova Knezliği Siyasi İlişkileri (1437-1552)*, Türk Tarih Kurumu Yayınları, Ankara 2013.
- BARTHOLD, Vassiliy Viladimiroviç, *Moğol İstilasına Kadar Türkistan*, Haz. Hakkı Dursun Yıldız, Türk Tarih Kurumu Yayınları, Ankara 1990.
- BAŞTAV, Şerif, *Büyük Hun Kağanı Attila*, Bilge Kültür Sanat Yayınları, İstanbul 2015.
- BAYKUZU, Tilla Deniz, *Asya Hun İmparatorluğu*, Kömen Yayınları, Konya 2012.
- EKİNCİ, Ekrem Buğra, *Osmanlı Hukuku*, Arı Sanat Yayınları, İstanbul 2008.
- HALİM Giray, *Gülbün-ü Hânân*, Haz. Alper Başer-Alper Günaydın, İstanbul Üniversitesi, Avrasya Enstitüsü Yayınları, İstanbul 2013.
- HAMMER-Purgstall, Joseph v., *Kırım Hanlığı Tarihi*, Çev. Seyfi Say, İnsan Yayınları, İstanbul 2012.
- HASAN Rumlu, *Safevî Şahı II. İsmail*, Haz. Hasan Asadi-Şefaattin Deniz, Bilge Kültür Sanat Yayınları, İstanbul 2017.
- HOWORTH, Henry H., *History of the Mongols from the 9th to the 19th Century*, Part II, Londra 1880.
- HUDYAKOV, Mihail, *Kazan Hanlığı Tarihi*, Çev. Ayaz İshakî, Haz. İlyas Kemaloğlu, Türk Tarih Kurumu Yayınları, Ankara 2018.
- İNALCIK, Halil, *Kırım Hanlığı Tarihi Üzerine Araştırmalar*, Türkiye İş Bankası Kültür Yayınları, İstanbul 2017.

YAVUZ SÖYLEMEZ

- KAFALI, Mustafa, *Altın Orda Hanlığının Kuruluş ve Yükseliş Devirleri*, İstanbul Üniversitesi Edebiyat Fakültesi Yayınları, İstanbul 1976.
- KARAMZİN, Nikolay Mihayloviç, *İstoriya Gosudarstva Rossiyskogo*, C. VII., St. Petersburg 1819.
- KEMALOĞLU, İlyas, "Büyük Moğol İmparatorluğu", *Avrasya'nın Sekiz Asrı Çengizogulları*, Edt. Hayrunnisa Alan-İlyas Kemaloğlu, Ötüken Yayınları, İstanbul 2017, s. 29-67.
- KEYSUNİZÂDE Mehmed Nidaî, *Tarih-i Sahib Giray Han*, Haz. Özalp Gökbilgin, Ankara 1973.
- KOLODZIEJCZYK, Dariusz, *The Crimean Khanate and Poland-Lithuania*, Leiden-Boston 2011.
- Manghol-un Niuça Topça'an (Moğolların Gizli Tarihi)*, Çev. Ahmet Temir, Türk Tarih Kurumu Yayınları, Ankara 1995.
- ÖGEL, Bahaeddin, *Büyük Hun İmparatorluğu Tarihi*, Türk Tarih Kurumu Yayınları, C. I, Ankara 2015.
- ÖTEMİŞ Hacı, *Çengiz-nâme*, Haz. İlyas Kamalov, Türk Tarih Kurumu Yayınları, Ankara 2009.
- SEYYİD Mehmed Rıza, *Es-Seb'ü's-Seyyâr fi Ahbâr-ı Mülûki't-Tatar*, Haz. Yavuz Söylemez, Basılmamış Doktora Tezi, Ege Üniversitesi, Sosyal Bilimler Enstitüsü, İzmir 2016.
- SIROEÇKOVSKİY, V. E., *Muhammed Geray Han ve Vasalları*, Çev. Kemal Ortaylı, Ankara 1978.
- SMİRNOV, Vasily Dmitriyeviç, *Osmanlı Dönemi Kırım Hanlığı*, Çev. Ahsen Batur, Selenge Yayınları, İstanbul 2016.
- TAŞAĞIL, Ahmet, *Göktürkler*, Türk Tarih Kurumu Yayınları, Ankara 2012.
- THOMPSON, Edward Arthur, *Hunlar*, Çev. M. Sibel Dinçel, Phoenix Yayınları, Ankara 2012.
- VELYAMİNOV-Zernov, V. V., *Kırım Yurtına ve Ol Taraflarga Dair Bolgan Yarlıklar ve Hatlar*, Haz. Faysal Okan Atasoy, Türk Dil Kurumu Yayınları, C. I, Ankara 2017.
- YAKUBOVSKİY, A. Yu., *Altın Ordu ve Çöküşü*, Çev. Hasan Eren, Türk Tarih Kurumu Yayınları, Ankara 2000.
- ZAITSEV, İ. V., *Astrahanskoe Hanstvo*, Moskova 2006.

Makale Geliř Tarihi:16.12.2019 Yayın Kabul Tarihi: 29.12.2019

MEDİCİ AİLESİ: FLORANSA'DA BİR AİLENİN YÜKSELİŐ ÖYKÜSÜ

Murat SERDAR*

Öz

Orta Çağ İtalya'sının hem siyasi hem de ekonomik arenasında kendisine sağlam bir yer edinmiř ailelerden biri de Medici ailesidir. Efsanevi bir gemiře sahip olmalarına raėmen Floransa'da bařlayan hikayeleri İtalya'nın ve Avrupa'nın büyük řehirlerinde kendisine yer edinecektir. Bu ailenin en güçlü olduėu dönem de Cosimo di Giovanni de' Medici sonrasıdır. Mediciler, elde etmiř oldukları servetle birlikte bazen papalıėın en büyük destekileri bazen de dūřmanları olmuřlardır. Bununla birlikte onların Floransa ve diėer Avrupa řehirlerindeki ekonomik ve siyasi faaliyetleri bölgelerin kaderlerinde etkin rol oynamıřtır. Bu etkin rol, kendisini Rönesans Hareketlerinde açık bir şekilde gösterecektir. Bu alıřmada, Medicilerin ortaya ıkıřlarından Cosimo di Giovanni de' Medici'nin ölümüne kadar olan süreç, her yönüyle ve ailenin Avrupa tarihindeki etkileriyle ele alınmaya alıřılmıřtır.

Anahtar Kelimeler: Medici, Floransa, Cosimo, Giovanni, İtalya.

MEDICI FAMILY: THE RISE STORY of a FAMILY in FLORENCE

Abstract

One of the families who have established a solid place in the political and economic arena of medieval Italy is the Medicis. Although they have a legendary past, their stories that began in Florence will have their place in the big cities of Italy and Europe. It was after Cosimo di Giovanni de 'Medici when the family was most powerful. Medicis, together with their wealth, were sometimes the greatest supporters of the papacy and sometimes their enemies. However, their economic and political activities in Florence and other European cities played an active role in the fate of the regions. The role of this flesh will manifest itself clearly in the Renaissance Movements. For this reason, it is important to examine how the Medicis emerged from the emergence of Cosimo di Giovanni de 'Medici to the political life and money to better understand the history of the region. In this study, we tried to explain to the Medici family the question n What are the effects of the prestige brought by money until the death of Cosimo di Giovanni in the economic and political spheres?

Key Words: Medici, Florence, Cosimo, Giovanni, Italy.

Medici'nin Charlemagne bayraėı altında savařan cesur bir řövalye olan Averardo'dan geldiėi söylenir. Averardo, Cosimo de' Medici'nin büyük babasıdır. Bu Averardo, bir zamanlar Roma'ya doėru yolculuk ederken Toskana (Tuscany)'dan gemiř ve Floransa'nın kuzey bölgesinde Mugello olarak bilinen yere gelmiřti (Devlin, 2011: 114). Medicilerin Floransa'daki mevcudiyetlerini Floransa'nın resmî kaynakları

* Dr. Öğr. Üyesi, Tokat Gaziosmanpařa Üniversitesi Fen-Edebiyat Fakültesi Tarih Bölümü, Tařlıiftlik Yerleşkesi Tokat, email: mserdar61@live.com ORCID: 0000-0003-2922-1096.

1201 yılına kadar götürmektedir (Durant, 1953: 73; Strathern, 2007: 15). Ayrıca 1230 yılında Floransa'nın Mugello bölgesinde yer aldıklarına dair bilgiler de mevcuttur. Konu bu bilgiler ışığında ele alınacak olursa, Averardo'nun bu bölgeye gelişi ve buradaki faaliyetleri kendilerini soylu bir aileye bağlama ihtiyacı duyan Medicilerin olayları ve Averardo'yu efsaneleştirmesine neden olmuştur.¹ Bunun en belirgin örneğini de ailenin armasında görmekteyiz. Averardo, efsaneye göre bu bölgedeki çevre köylerde terör estiren bir devle karşılaşmış, onunla savaşmış ve onu öldürmüştü. Bu savaş esnasında Averardo'nun kalkanı devin ağır güz darbeleri sonucunda çeşitli yerlerinden çökmüş ve parçalanmıştı. Charlemagne, altın bir zemin üzerine palle (bilye) ya da kırmızı bir top² olan ve daha sonra Medici nişanı olacak olan armayı Averardo'ya vermiş ve onun cesaretini ödüllendirmişti. Armadaki bu simgeler hususunda farklı görüşler de mevcuttur. Bunlardan birincisi, Medici adından da anlaşılacağı üzere armanın üzerindeki kırmızı topların ilaçları ve çukurlarında ilaçların bulunduğu bardakları temsil ettiği yönündedir. Diğer görüş ise Mugello'dan Floransa'ya göç ettiklerinde kömür ocaklarında çalışanların torunları olduklarını gösteren bir simge olduğu yönündedir. Başka bir görüş daha vardır ki, o da, Medicilerin parasal gücüne vurgu yapmaktadır. Bu görüşe göre rehincilerin geleneksel amblemleri olan paraları temsil ettiği yönündedir (Hibbert, 1975: 30). Medici ailesinin geçmişi her ne kadar efsanevi olsa da onlar, Mugello ile bağlantılarını asla koparmamışlardır. Ayrıca bu aile, Floransa'daki saygın yaşamına öncülük etmiş ve şehrin zenginleşmesinde zaman zaman kamu görevi üstlenmişlerdir (Devlin, 2011: 114). Mediciler, on üçüncü yüzyılın sonunda kentin çok iyi bilinen aileleri arasına girmişler ve şehir yönetiminde de yer almışlardır.

Floransa'nın Yönetiminde Medicilerin Yeri

Floransa'nın resmî kaynakları Chiarissimo de' Medici'nin 1201 yılında Medici ailesinden ilk kişi olarak Floransa'yı yöneten konsilde yer aldığına dair bilgi vermektedir. Zaman içerisinde Floransa'daki prestijleri artmış ve özellikle Floransa ve Papalık devletleri başta olmak üzere Orta Çağ ve Rönesans İtalya'sında yüksek prestijli bir komün ofisinin sahibi olan Gonfaloniere³ vazifesini üstlenmişlerdir. Ailenin ilk

¹ Medici ailesi, Mugello'da yapmış oldukları ticaretle hem kasalarını doldurmuşlar hem de toplum nezdinde saygınlık kazanmışlardır. Bu ailenin ön plana çıkması on dördüncü yüzyılın başlarında Cosimo de' Medici'nin ailenin başına geçmesiyle gerçekleşmiştir. Daha geniş bilgi için bkz: Keith Devlin, a.g.e., s. 114.

² Bu amblem üzerindeki topların sayısı hiçbir zaman sabit kalmamıştır. Başlangıçta bu sayı on iki iken, Cosimo de' Medici zamanında 7'ye, daha sonra San Lorenzo kilisesindeki amblemden anlaşıldığına göre 6'ya düşmüştür. Daha geniş bilgi için bkz: Jonathan Buckley and Tim Jepson, *The Rough Guide to Florence & the best of Tuscany*, Rough Guide, New York, s. 115.

³ Özellikle Orta Çağ ve Rönesans dönemlerinde İtalya'da, bilhassa Floransa'da ve Papalık devletlerinde oldukça prestijli bir komün ofisinin sahibiydi. Bu isim, bu tür toplulukların pankartlarında kullanılan terim olan Gonfalone'den türemiştir. Floransa'da bu topluluk adalet komünü olarak bilinmekteydi ve her iki ayda bir toplanırdı. Daha geniş bilgi için bkz: The

Medici Ailesi: Floransa'da Bir Ailenin Yükseliş Öyküsü

Gonfaloniere üyesi, 1296 senesinde Floransa'nın yönetim ofisine seçilen Ardingo de' Medici'dir (Hibbert, 1975: 30). Kardeşi Guccio⁴ ise ondan üç yıl sonra Gonfaloniere olmuştur. Guccio de' Medici, yönetim tarzı ve yaptığı işlerle Floransa toplumunun gözünde iyi bir imaja sahip olmuştur. Bu imaj kendisinden sonra gelecek olanların kaderinde de etkili olmuştur. Bu etkiyi Cosimo'nun büyük büyük babası olan II Averaro de' Medici'nin 1314'te Medici ailesinden üçüncü Gonfaloniere seçilmesinde görmekteyiz (Strathern, 2007:15). Fakat ondan sonra ailenin Floransa'nın siyasi arenasındaki etkisinin azaldığı görülmektedir. Averardo'nun torunlarından olan Filigno di Conte, bu siyasi düşüşten çocukları için kaleme aldığı kısa anı kitabında bahsetmiştir. Ayrıca anı kitabında, Floransa'da birçok küçük evin yanı sıra iki saray, bir han ve Mugello'daki Cafaggiolo'nun etrafını saran evlerle birlikte sarayın yarısının ailesinin elinde olmasıyla övündüğünü not etmiştir. Mediciler, eskisi kadar zengin olmasa da durumları iyiydi. Sosyal pozisyonları ise bu ekonomik krizde çok fazla sarsılmamış olsa da daha iyi olabilirdi. Geçmişte bir Medici gibisin denildiğinde insanlar onlara benzemekten korkardı. Bu kötü imaj Fligno'nun kuzeni Salvestro de' Medici'nin 1370 ve 1378 yılında Gonfaloniere seçilmesiyle yok olmuştur (Hibbert, 1975: 30). Fakat seçilmiş olduğu ikinci dönem, Floransa'da durum hiç de iç açıcı değildi. Ciompi isyanı, 1378'den 1382 yılına kadar bu şehirde etkili olmuştu. Ciompi isyanı, Guelph'in kanunu tarafından başlatılan ve yönlendirilen yoğun bir siyasi baskı, hatta terör dönemi ile aynı zamana denk gelmişti (Roscoe, 1795: 8). İşte bu dönemde Salvestro de' Medici'nin Gonfaloniere seçilmesi bütün gözleri onun üzerine çevirmişti. Dolayısıyla kendisinin de Gonfaloniere seçilmesinden sonra Ciompi ile iş birliği içinde olduğu ortaya çıkmıştır. Zaten kendisi Popolo Minuto'ya (Halk Hareketi) saygı duyan adaletçi bir Gonfaloniere olduğundan Guelphist'in yasaklarını askıya almıştı (Breugh, 2007: 13-14). İsyancılarla ilişkili olması onun prestijini artırdığı gibi diktatör olarak görülmesine de neden olmuştu. Bu nihai başarısızlıklardan dolayı 1382 yılında rakiplerinin muhalefeti sonucunda Floransa yönetimindeki yerini kaybetmiştir (Hibbert, 1975: 31).

Albizziler ve ortaklarının Floransa yönetimini ele geçirmelerinden sonra, şehrin en çok çalışan işçilerinin talepleri karşısında şehrin yeni liderleri şoke olmuşlardı (Peterson; Bornstein, 2008: 21). Göreceli bir refah zamanına rastlayan Albizzi ve ortaklarının bu yönetim döneminin Floransa'da pek popüler olmadığı aşikârdı. Çünkü onların yönetimi muhalifleri tarafından sürekli eleştirilmekteydi. Kesin olarak sert bir kural oluşmuştu. Bu kurala göre muhalefet edenler, sert bir şekilde ezilmiştir. Ayrıca bu yönetimden hoşnut olmayanlar ve kendilerine rakipler olarak görülenler tutuklanmış, sürülmüş, güçsüzleştirilmiş ve idam edilmişlerdir. Aslında bu bir nevi siyasi gücü elinden alınmış olan Medicilerin sürekli muhalefetinin bir sonucuydu

Editors of Encyclopaedia Britannica, "Gonfalonier", Encyclopaedia Britannica, <https://www.britannica.com/topic/gonfalonier>, 22.08.2019.

⁴ Guccio de' Medici, Baptistery olarak bilinen San Giovanni Battista Kilisesi'nin dışına yerleştirilmiş dördüncü yüzyıldan kalma siyah ve beyaz sekizgen bir lahde defnedilmiştir. Bu da bize Floransa toplumunda edinmiş olduğu saygıyı göstermektedir. Daha geniş bilgi için bkz: Christopher Hibbert, a.g.e., s. 30.

(Hibbert, 1975: 33). Çünkü 1382 yılında Albizzi ailesi, diktatör olarak nitelendirdikleri Salvestro'yu iktidardan indirirken olacakların sinyalini vermişti (Vieusseux, 1842: 716; Peterson; Bornstein, 2008: 21).

Mediciler Floransa iktidarından düştükten sonra Floransa toprakları daha da genişlemiştir. Aslında Albizziler dönemine kadar bazıları savaş yoluyla bazıları da karşılıklı anlaşmalarla Floransa şehrinin sınırları genişlemiştir. Bu sınırlar, 23 Şubat 1351 yılında Napoli Kraliçesi Joanna'dan 17, 500 altın florin karşılığında satın alınan Prato, Volterra ve Pistoia kasabalarını içeriyordu (Byrne, 2004: 929-930). Albizziler ise yalnızca Arezzo (1384) topraklarını ele geçirmemiş; 1406 yılında Pisa ve limanı Porto Pisano'yu zabtederek denizlere yeni bir geçit açmışlardır. Ayrıca 1411'de Corrtona ve 1421 yılında ise Cenevizlilerden Leghorn'u (Livorno) almışlardır (Brucker, 1969: 167).

Salvestro de' Medici'den sonra Floransa yönetiminde görev alacak olan bir diğer Medici üyesi de Giovanni di Bicci de' Medici'dir. Fakat o, babasından kalan servetin küçük bir kısmına sahip olduğu için ilk başlarda yeteri kadar prestijli değildi. Dolayısıyla bu dönemlerde Giovanni, sadece muhasebe işleri ile ilgilenmiş ve Floransa'daki siyasi olayları uzaktan takip etmekle yetinmiştir (Hibbert, 1975: 32). Giovanni ailesi ve bankasını ilgilendirmediği müddetçe siyasi olayların içerisinde yer almadı. Adı Floransa hükümeti ile yan yana geldiğinde hizmet etmekten daha çok para cezası ödemeyi tercih etti. Bu husustaki isteksizliğine en güzel örnek, oğlu Cosimo'ya yazdığı mektuplardır. Mektuplarında Cosimo'ya "hükümet evini atölye yapmayın, sizler çağırılana kadar bekleyin ve kendinizi itaatkâr gösterin" diye öğütler vermekteydi (Reumont, 1876: 36). Giovanni, birçok tüccarın yapabileceği gibi halkın hayatından tamamen uzak durmayı yeğledi. Zamanını işi, ofisi ve konutları arasında bölmeye azami şekilde itina gösterirdi. Bu tarz bir hayatı seçmesinin yegâne sebebi Medici Bankası'nı ayakta tutma isteği olmalıdır. Bunu da gerçekleştirebilmek için mutlaka hükümette yer alması gerekmektedir. Torunlarından biri bu savı doğrulamakta ve Floransa'da hükümette yer almayan zengin tüccarların gelişmesinin imkânsızlığını ifade etmektedir.⁵

Dolayısıyla Giovanni, 1402⁶, 1408 ve 1411 yıllarında Signoria'da Priori'lerden (önde gelenlerden) biri olarak görev aldı. 1421 yılında ise iki aylık yasal süre boyunca Gonfaloniere ofisini işgal etti (Hibbert, 1975: 32). Ayrıca 1407 yılında Pistoia şehrinin yöneticisi olarak hizmet ettiği de bilinmektedir. (Hale, 1977: 12). Giovanni'den sonra ailenin başına Cosimo de' Medici geçmiştir ve siyasi hayatta babasını aratmayacak kadar sönük kalmıştır. Çünkü Salvestro'dan sonra Medici ailesinin bireyleri siyasi

⁵ Bankası Via Porta Rossa'da, ofisi ise Pissa del Duomo'da idi. Floransa'nın hem merkezinde hem de kırsal kesimde evleri vardı. Vaktini bu mekânlar arasında halkın hayatından uzak bir şekilde geçirmektedir. Daha geniş bilgi için bkz: Christopher Hibbert, a.g.e., s. 31-32.

⁶ Ayrıca bu yıl kendisi Floransa Vaftizhanesi'nin kapıları üzerindeki bronzlar için Lorenzo Ghiberti'nin tasarımının seçildiği panelde uzmanlardan biri olarak görev aldı. Daha geniş bilgi için bkz: Tim Parks, Medici Money: Banking, Metaphysics, and Art in Fifteenth-Century Florence, W.W. Norton & Company, New York 2005, s. 8.

Medici Ailesi: Floransa'da Bir Ailenin Yükseliş Öyküsü

arenayı uzaktan takip etmeyi yeğlemiş; ancak gerektiğinde siyasi arenada yer almışlardır.

Cosimo de' Medici ilk olarak 1415'te Floransa Cumhuriyeti'nin Priorre'si olarak görev aldı. Ayrıca Floransa'nın büyükelçisi olarak da sık sık rol aldı ve Floransa'nın siyasi arenasında kendisine iyi bir yer edinmeye başladı. Cosimo'nun Floransa üzerindeki gücü, belediye meclisleri, en önemlisi de Floransa'nın Signoria'sındaki ofis sahiplerinin oylarını kontrol etmek için kullandığı servetinden gelmekteydi. Buna rağmen Cosimo, Floransa'nın demokrasiyle gurur duyan bir şehir olmasına rağmen çok az politik hırsı varmış gibi davranmış ve halk ofisini çok kullanmamayı tercih etmiştir. Cosimo, Floransa ile ilgili kararları genelde kendi evinde almaktaydı ve en son sözü de kendisi söylemekteydi. Yani adı kral değildi ama kral gibi hareket etmekteydi. Cosimo'nun güçlü konumu ve halkçı politikaları Floransa oligarşisinin tepkisini toplamıştı. 1433 yılında Cosimo'nun Floransa üzerindeki gücü, Palla Strozzi ve Rinaldo degli Albizzi başkanlığındaki Albizzi ailesi gibi figürlerin önderliğindeki Medici karşıtı partiye bir tehdit gibi görünmeye başlamıştı. O yılın eylül ayında Cosimo, Palazzo Vecchio'daki Lucca Cumhuriyeti'ni fethedemediği için hapsedildi. Fakat Francesco Filelfo gibi bazı Floransalılar onun idamını istemesine rağmen Medicilere sürgün cezası verilmesiyle yetinildi (Marines, 2011: 8; Durant, 1953: 5/193; Gibert, 2005: 3). Cosimo, ilk önce Padua'ya daha sonra Venedik'e gitti. İşlerini de birlikte götürdü. Her gittiği yerde kendisine taraftar ve dostlar edindi. Venedik, Floransa'ya bir elçi gönderdi ve Cosimo'nun sürgün emrini feshetmelerini istedi. Venedik'in teklifi reddedilince Cosimo, Venedik'e yerleşti (Williams, 1905: 9/352). Cosimo, Floransa'dan sürülmesi daha bir yılını doldurmadan, siyasi prestijini yeniden kazanmış ve Floransa'ya geri dönmüştür. Floransa'ya döndükten sonra Albizzi ailesi üyelerini Floransa'dan sürerek kendisine yapılanların bedelini ödetmiştir (Gibert, 2005: 3).

Medici ailesi, Cosimo de' Medici'ye kadar dış İtalya'nın diğer şehir devletlerinin iç işlerine çok da müdahale etmemişlerdir. Fakat bu dönemde, Cosimo de' Medici'nin Milan'ın yeni dükünün belirlenmesinde etkin rol oynadığı görülmektedir. 1412'den 1447'deki ölümüne kadar Milan Dükü olan Filippo Maria Visconti'den sonra Cosimo, Venedik'ten gelecek askerî tehlike üzerine Milan düklüğüne Francesco I Sforza'yı yerleştirdi. Francesco Sforza, topraklarını papalığa kaptırmış olan paralı bir askerdi ve kendini lort ilan etmişti. Vistonci'nin Bianca adındaki bir kızından başka hayatta herhangi bir varisi yoktu. Sforza'nın 1441 yılında Bianca ile evliliğinde Cosimo'nun olumlu etkisi olmuş ve Milan'daki düklüğüne bu evlilikle pekiştirmişti (Schevill, 1961: 2/360). Floransa'nın Milan ile ittifakı, kendisine karşı ittifak oluşturmuş olan Venedik ve Napoli'nin planlarını bozmuştur (Durant, 1953: 76). Bu da iki karşıt grup arasında denge oluşturmuş ve uzun yıllar bir barış rüzgârının esmesini sağlamıştır. Bununla birlikte, Floransa'nın Venedik'i uzak tutmasının avantajlarına rağmen Millan'a müdahale Cosimo'nun taraftarlarınca hoş karşılanmamıştı. Çünkü Cosimo onları, Sforza'yı ardı ardına finanse etmek için çağırılmıştı (Schevill, 1961: 2/360).

Dış politika açısından Cosimo, 1423-1454 yılları arasında Lombardiya'daki savaşlarda Floransa, Napoli, Venedik ve Milan arasındaki güç dengesi sayesinde kuzey İtalya'da barış yaratmaya çalışmış ve özellikle Fransa ve Kutsal Roma İmparatorluğu'nun İtalya'nın iç işlerine müdahalesine engel olmuştur. 1439 yılında Ferrara Ekümenik Konseyini Floransa'ya götürmesi için Papa IV. Eugene'i ikna etmede aracı olmuştur. Ayrıca Floransa'da oluşturmuş olduğu huzur ortamı, hem bilim insanlarının Floransa'ya gelmesini hem de Eski Yunan'a ait eserlerin Floransa'ya taşınmasını sağlamıştır. Bunlar içerisinde İmparator John VIII Palaiologos da dâhil olmak üzere, Doğu Roma İmparatorluğu'ndan pek çok önemli Bizans figürü yer almaktaydı. Bunların Floransa'ya getirilmesi, eski Yunan sanatlarına ve edebiyatına duyulan ilginin artmasına neden olmuştur.⁷

Cosimo, 1 Ağustos 1464 yılında ölmüştür. Cosimo'nun ölümünden sonra, Signoria ona bir zamanlar Cicero'ya verilen bir onur olan Vata'nın Babası "Pater Patriae" unvanını vermeyi uygun görmüştür. Bu unvan Cosimo'nun San Lorenzo Kilisesi'nde bulunan mezarı üzerine oyulmuştur (Jones, 15.12.2019).

Medici ailesinin Floransa'nın siyasi yönetiminde yer almasını sağlayan en önemli unsur, bankacılık ve ticari faaliyetleri sonucu elde etmiş oldukları gelirlerdi. Bu gelirleri elde etmek onlar için kolay ne de kısa sürede olmuştur. En kötü zamanlarında bile umutlarını kaybetmeyerek daha sıkı çalışmışlardır. Bu yüzden Medicilerin bankacılık faaliyetleri Orta Çağ İtalya'sı ve Floransa'sı için önem arz etmektedir.

Medici Ailesinin Bankacılık ve Ticari Faaliyetleri

Kesin olan şey, Medicilerin para ile ilgilendikleri ve zenginleştikleridir. Para ile ilgilenenlerden ilk ikisi olan Ugo ve Galgano, kısa vadeli ödünç para veren bir banker dükkânını daha 1240'dan önce açmayı başarmışlardı. Ardingo ve kardeşleri, bunlardan birkaç on yıl sonra Mercato Vecchi'de bir iş yeri açtılar. Zaten bankalar açılmadan önce ticaret hayatındaki en iyi çözüm de bu bankerlikti (Lee, 2013: 217). Bankerlik vasıtasıyla yükselmelerinden dolayı Mediciler, ne asil toprak sahibi ne de asil tüccarlar olarak görülmemişlerdir (Strathern, 2007: 15).

On dördüncü yüzyılın son çeyreğinde kendi bankalarını kurana kadar Medicilerin bankacılık faaliyetleri hakkında yeteri kadar bilgi yoktur. Bankerlik ve bankacılık faaliyetleriyle hatırı sayılır bir servet biriktirmişlerdir. Fakat bu servetin birikmesinde bankanın kurucu Giovanni de' Medici ve oğlu Cosimo de' Medici kadar çaba sarf eden olmamıştır. Bazı araştırmacılar, Salvestro de' Medici'nin de bu işte azımsanmayacak derecede etkisinin olduğunu savunmaktadır. Fakat hiçbiri, Medicileri küllerinden tekrar doğurup yükselten Giovanni di Bicci de' Medici'nin yerini tutamayacaktır. Giovanni de' Medici ilk başlarda aile bankasının kötü gidişatını sonlandırabileceği konusunda şüpheye sahipti. Çünkü zengin olarak doğmamış ve

⁷ İstanbul ve Trabzon'un fetihlerinden sonra, bu bölgelerden İtalya'ya taşınan Antik Yunan'a ait eserler hakkında daha geniş bilgi için bkz: Nancy Bisaha, *Creating East and West Renaissance Humanists and the Ottoman Turks*, University of Pennsylvania Press, Philadelphia 2004, s. 94-133.

Medici Ailesi: Floransa'da Bir Ailenin Yükseliş Öyküsü

babasından kalan yüklü mirasın sadece küçük bir kısmına sahip olabilmisti. Kendisine mirastan küçük bir pay kalmış olmasına ve çok zengin olmamasına rağmen en büyük şansı, amcası Vieri de' Medici'nin Floransa'nın hatırı sayılır zenginlerinden biri olmasıydı. Vieri de' Medici, yeğeni Giovanni'nin hayatına küçük dokunuşlar yaparak onun da ticarete yer almasına katkıda bulunmuştur (Hale, 1977: 9). Amcasının desteği ile kendi servetini kazanan Giovanni'nin onu tehlikeye atmaya hiç de niyeti yoktu. Fakat Salvestro de' Medici ve ardılları gibi, onun ilgisinin de Popolo Minuto'da (Halk Hareketi) olması, popüler olmasının önünü açtı. Bankacılık işinde sağlam adımlarla ilerlemeyi kendisine düstur edinmiş ve bu işteki hırsını dışarıya karşı oldukça saklamayı yeğlemiştir. Çünkü hırslı vatandaşların Floransa'da adı çıkmış olan güvensizliği uyandıracığını ve bundan dolayı işlerinin daha da kötüye gideceğini düşünmekteydi. Bankacılık işinde en önemli olan şey, güvendi ve Giovanni de bu nedenle ilk başta güven tesis etmeye çalıştı (Hibbert, 1975: 31).

Giovanni'nin talihinin değişmesinde ve ekonomik alanda kendisini göstermesinde, amcasının hayatına yapmış olduğu küçük dokunuşların yanı sıra, Floransa'nın soylu ailelerinden Edoardo Bueri'nin kızıyla evlenmesi de etkili olmuştur. 1386 yılında Piccarda Bueri ile evlendiği eşi 1500 florinlik bir çeyiz getirmişti (Tomas, 2003: 16).⁸ Giovanni de' Medici, 1386 yılından 1393 yılına kadar amcası Vieri de' Medici'nin Roma'daki bankasının ortağı olarak faaliyetlerini devam ettirdi. Vieri de' Medici, bankayı 1393 yılında Giovanni'ye bırakarak emekli oldu. Bu noktadan sonra Medici Bankası hızlı bir şekilde büyümeye başladı. Bu büyüme sayesinde Papalığın baş bankası olmuştur. Giovanni'nin 1397 yılında kurmuş olduğu kendi bankası onun yegâne uğraşı olmuştur. Bu bankanın kuruluşunda kuzeni Vieri di Cambio'nun desteği büyüktür. Banka, ilk faaliyet yıllarında, Giovanni'nin yeğeni Averardo di Francesco'nun Roma'daki bankası ile iş birliği yapmıştır.⁹ Artık banka, tamamen kendi ailesine ait hâle gelmişti. Giovanni'nin yönettiği Medici Bankası'nın kuzey İtalya şehirlerinde ve diğerlerinde birçok şubesi vardı. Böylelikle şirket, çok uluslu bir yapıya kavuşmuştu (Muir, ts: 493-494). Medici Bankası'nın Roma, Cenevre, Pisa, Bruges, Londra, Venedik, Cenova, Napoli ve Gaeta'da gibi şehirlerde şubeleri bulunuyordu (Padgett; Powell, 2012: 199).¹⁰ Fakat Giovanni, başarılı bir bankacı olmasına rağmen

⁸ Başka bir kaynakta bu evliliğin 1386 yılında değil 1385 yılında yapıldığı hususunda bilgi yer almaktadır. Ayrıca Piccarda Bueri'nin getirmiş olduğu yüklü çeyizin Giovanni'nin işlerinin gelişmesine bir hayli katkıda bulunduğu yönünde de bilgi yer almaktadır. Daha geniş bilgi için bkz: Raymond de Roover, *The Rise and Decline of The Medici Bank 1397-1494*, Harvard University Press, London 1963, s. 36.

⁹ 1397 yılında Floransa'ya dönecek olan Giovanni, burada Venedik ve Roma'da şubeleri bulunan ve daha fazla uluslararası bankacılığa sahip olan Gentile Boni ve Benedetto di Lippo de' Bardi ile şirket kurdu. Daha geniş bilgi için bkz: Dale Kent, "Cosimo de' Medici", *Dizionario Biografico degli Italiani*, V: 73 (2009), s. 36-43.

¹⁰ Ayrıca 1395 yılında Vieri öldüğünde Giovanni, Roma'da bir şirket kurdu. 1397 yılında Floransa'ya döndüğünde ise burada iki ortaklı bir şirket kurarak işlerini genişletme fırsatı buldu. Bu şirketlerin hesap defterleri ve ortaklık belgeleri hâlâ mevcudiyetini korumakta olup Medicilerin aile arşivinde yer almaktadır. Daha geniş bilgi için bkz: Gene A. Brucker, "The

Papa ile olan dostluğu, Floransa'nın yün ticareti nedeniyle çok iyi değildi (Hibbert, 1975: 34).

Daha önce de bahsedilmiş olduğu üzere, Mediciler ve Albizziler döneminde bazı limanlar Floransa'nın kontrolüne geçmişti. Bu limanlar vasıtasıyla Mediciler bankacılık loncasında olduğu gibi, ticarete loncasında da sağlam bir yer edinmişlerdi. Bu limanlar vasıtasıyla Floransa'nın zenginliği büyük ölçüde artmıştı. Ticaret gelişmiş, yün ve kumaş ticareti ivme kazanmıştı. Yünün büyük miktarı nesillerden beri İngiltere, Belçika, Hollanda ve Lüksemburg'un yanı sıra Toskana vadileri ve tepelerinden elde edilmekte; yeniden ihracı, boyanması ve rafine edilmesi için Floransa'ya getirilmekteydi (Hibbert, 1975: 33). Kara Ölüm'den önce bu alanda 30.000 kişinin çalıştığı bilinmektedir (Clement, 2016: 60-61). Bu, kumaş tüccarları olan Arte di Calimala (Kumaş İşleyicileri ve Tüccarları Loncası) ve Arte della Lana'nın (Yün Üreticileri ve Tüccarları Loncası) önemini ve etkisini açıklamaktadır. Çünkü bunlar, Fransız-Flaman yünlerini boyayarak ve bitirerek özellikle de İslam dünyasının kiler de dâhil olmak üzere çeşitli Akdeniz ve Asya pazarlarına aktarmaktaydılar (Munro, 2012: 64). Bu sebeple Floransa'da önemli bir yere sahip olan bu kuruluşların üyeleri uzun bir süre şehir hükümetinde önemli bir rol oynamış ve en iyi binaların birçoğunun yapımını sağlamışlardır. Örneğin Fiore'deki Santa Maria Kadetralli binasının duvarlarında önemli bir özellik olarak görülen kuzu amblemi, Arte della Lana loncası tarafından yaptırılmıştır (Hibbert, 1975: 33).

Floransa'da iki yün işleme atölyesinin sahibi olan Giovanni di Bicci de' Medici, Arte della Lana'nın bir üyesiydi (Roover, 1963: 20). Yün atölyelerine sahip olsa da, Giovanni'nin en büyük ilgi alanı ve uğraşı bankacılıktı. Dolayısıyla 1252 yılından beri prestiji sürekli artan ve bankacıların loncası olan Arte del Cambio'nun (Bankerler Loncası) da bir üyesiydi. Bankacılık ve ticaret sayesinde zenginleşmiş olan Floransa şehrinin kendisine ait küçük altın sikkeleri vardı (Hibbert, 1975: 34). Bu sikkenin bir tarafında şehrin ismi Florentia, diğer tarafında ise şehrin amblemi olan zambak yer almaktaydı. Bu çiçek, uluslararası alanda floransa veya folora olarak bilinen ünlü fiorino d'oro idi. Bu altın para, 1252 yılında 48 tane ince altın tanesi içerirken 1430'lu yıllarda bir tanesi Fiorino d'oro olan 54 tane ince altın taneleri içermekteydi ve bu satın alma gücü, günümüzdeki 142 liraya tekabül etmekteydi. Bu paranın benzerleri Almanya'da, Fransa'da, İtalya'nın diğer şehirlerinde ve hatta Osmanlı'da da kullanılmaktaydı (Kemmerer, 1944, 21). Bir erkek, yıllık 150 florinlik bir gelirle rahatlıkla yaşayabilirdi. Şehirde küçük bir ev ve bahçe yıllık 35 florine kiralanabilirdi. 1000 florine bir saray alınabilirdi. Bir hizmetçiye yılda 10 florinden fazla verilmez ve bir köle 50 florine alınabilirdi. Zaman içerisinde florinin değeri artmış ve Avrupa'nın genelinde kullanılır hâle gelmiştir. Ayrıca florin sayesinde Floransa'daki bankacıların güvenilirliği de aynı oranda artmıştı. 1422'de piyasada 2 milyon altın florin dolaşırken Mercato Vecchio civarında 72 bankacı ve bono komisyoncusu vardı. Hiç şüphesiz bu

Medici in the Fourteenth Century", *speculum a Journal of Mediaeval Studies*, V: 31, Haziran 1957/1, s. 22.

Medici Ailesi: Floransa'da Bir Ailenin Yükseliş Öyküsü

müesseselerin içinde en hızlı şekilde büyüyenlerden biri de Medici bankasıydı (Hibbert, 1975: 34).

Giovanni di Bicci gibi, oğulları Cosimo de' Medici ve Lorenzo de' Medici de evlilik yoluyla ailenin siyasi ve ekonomik prestijini artırma yoluna gitmişlerdir. Cosimo, 1415 yılında yirmili yaşlarının başındayken babasının bankalarının Roma şubesindeki ortaklarından biri olan Giovanni de Bardi'nin en büyük kızı Contessina de' Bardi ile Lorenzo ise Cavalcanti ailesinden Ginevra ile evlilik yapmıştır (Tomas, 2003: 16). Cosimo'nun bu evlilikten Piero de' Medici ve Giovanni de' Medici adında iki oğlu dünyaya gelmiştir. Ayrıca Cosimo'nun bir Çerkes köleden Carlo adında bir oğlu daha vardır (Kent, 1978: 49-61; Tomas, 2003: 16).

Medici Bankası, bazen papa değişiminde işgücünü artırdığı gibi zor duruma da düşebiliyordu. Papa XXIII. John'un papalıktan çekilmesinden sonra Mediciler, iş dünyasından dışlanmışlardı. Artık Papa XXIII. John döneminde sahip oldukları özel imtiyazlar ellerinden alınmıştı. Medicilerin papalığın bankacılığında el çektilmesinden sonra onların yerini akrabaları¹¹ ve eski rakipleri olan Spini ailesi almıştı (Hibbert, 1975: 37). Ancak 1420 yılının sonuna doğru Spini şirketi aniden başarısız oldu ve iflasa zorlandı. Kısa süre sonra Roma'daki Medici temsilcisi onların işlerini devraldı ve bankası da eski pozisyonunu geri kazandı. 1420 yılından 1476 yılına kadar bu işi yürütecek olan Mediciler, gerçekten de birkaç yıl içinde, bankalarını sadece İtalya'daki en başarılı ticari işletme değil, tüm Avrupa'daki en kârlı aile şirketi hâline getirdiler (Bruscoli, 2007: 7). 1429 yılında ölen Giovanni di Bicci'nin 1420 yılında elini banka işinden çekmesinden sonra, bankayı Cosimo ve Lorenzo yönetmiştir.¹² Kardeşlerden en büyüğü olan Cosimo di Giovanni (Cosimo de' Medici), bankanın gücünün ve tanınırlığının artmasında babası kadar pay sahibi olacaktır (Hibbert, 1975: 37). Cosimo ve Lorenzo işleri devraldıktan sonra papalığın mali işlerini yürütmeye devam etmişlerdir. Zaman zaman bu iş ellerinden gitmiş olsa da, bu dönemde papalığın en güvenilir iş ortakları olmayı başarmışlardır. Bunun en güzel örneği de Papa II. Pius döneminde papalığın en büyük gelir kaynaklarından biri olan Tolfa işletmelerini devralmasıdır.

Medicilerin siyasi ve ekonomik arenada prestijlerinin artmasında papalığın etkisi büyüktür. Bu etki on üçüncü ve on dördüncü yüzyıllarda görülmezken on beşinci yüzyılın başında kendisini göstermektedir. Dolayısıyla Mediciler üzerine yapılacak çalışmalarda Medicilerin papalıkla olan ilişkileri de ele alınmalıdır.

Medici Ailesinin Papalıkla İlişkileri

Medicilere dair ulaştığımız belgelerin ışığında Medicilerin 1410 yılında Papa seçilen Baldassare Cossa (XXIII. John) ile iyi ilişki içerisinde oldukları görülmektedir.

¹¹ Giovanni di Bicci'nin annesi, Jacopa di Francesco Spini idi. Daha geniş bilgi için bkz: Pierluigi Terenzi, "Medici, Giovanni di Bicci de' ", *Dizionario Biografico degli Italiani*, V: 73 (2016), s. 1.

¹² Giovanni di Bicci öldüğünde geride 179,221 florin miras bırakmıştı. Kardeşler bankadan elde edilen kârın 3'te 2'sinin sahibi olacaklardı. Geriye kalan kısım ise ortak olacaktı. Zaten kendilerinin Floransa ve civarında birçok arazileri de vardı. Daha geniş bilgi için bkz: Hale, 1977: 12; Hoover, 1963: 52.

Bu şahsın oldukça vakur ve tutumlu bir bankacıyla arkadaş olması beklenmezdi. Şehvetli, maceraperest, vicdansız ve batıl inançları olan Baldassare Cossa, iyi bir askerdi; fakat dünya menfaatine düşkün, hırslı, kurnaz, vicdansız ve ahlaksızdı ve kilise adamı değildi (Kirsch, 1910: 434). Baldassare Cossa'nın papa olması biraz sancılı olmuştu ve hem papalığa seçilirken hem de papalığı esnasında en büyük destekçileri Mediciler olmuştur. Örneğin bu dönemde yasal ve yasal olmayan papalar arasındaki mücadeleyi çözmek isteyen Alman İmparatoru Sigismund tarafından Constance'da bir konsil tertip edildi. Yeni Papa XXIII. John da 1414'ün sonuna doğru bu konsile katılmak üzere Constance'a Medici Bankası'nın mali danışmanı ile birlikte gitmiştir (Kirsch, 1910: 434-435; Hibbert, 1975: 35).

Bu zamana kadar Medici Bankası, Papa'nın bankacıları olarak iyi bir yer tutmuştu. Günümüzde ekonomi tarihi hususunda veya kapitalizmin kökenleri hususunda çalışma yapanlar Spinelli ailesi ve Medicilerin papalığın bankerleri olduklarına dair belgelere bu iki ailenin arşivlerinden ulaşmışlardır (Caferro, 2011: 129). Diğer Floransalı bankalar, özellikle Alberti, Ricci ve Spini, geçmişte Curia için finansal araçlar olarak hareket etmişlerdir. Medici Bankası'nın ilk başta Roma'da papalıkla yapmış olduğu iş nispeten küçüktü (Hibbert, 1975: 35). Fakat zamanla Mediciler papalıkla ticari ilişkilerini müthiş bir seviyeye getirmişlerdir. Bu alanda çalışma yapanlar da Medici ailesinin servetinin birikmesinde en büyük payın Giovanni di Bicci'nin olduğu konusunda hemfikirdirler. Ayrıca çok az bir kısmı da Salvestro de' Medici'nin de bu işte payının olduğunu söylenmektedir (Brucker, 1969: 2). Curia'daki bankacılık işlerinin Mediciler tarafından yürütülme yetkisinin elde edilmesinin, mevcut Papa XXIII. John'a papalığı öncesinde kardinal olabilmesi için gerekli desteğin sağlanması sayesinde olduğu düşünülmektedir. Bu ilgi ve konum, Medicilerin papalığın %10 gelirine el koymasıyla akılcı bir girişim olmuştur. Papalıkla yapılan ortaklık ve iş, iki tarafın da yararına olmuştur. Çünkü Mediciler, Papa XXIII. John'a sağlamış oldukları maddi destekle rakipleriyle mücadele etmesini kolaylaştırmışlardır (Villegas, 2013-2014: 3). Bu hususta Papa XXIII. John'a 10.000 duka verdikleri dillendirilmiştir. Şüphesiz Papa, çok fazla iş yaptığı ve çok sevgili arkadaşım diye adlandırdığı Giovanni ile Bologna'da 1403 ile 1410 yılları arasında Kardinal Legate olarak görev yaparken yazışmalarda bulunmuştu (Hibbert, 1975: 35).

Kardinal Cossa'nın Papa olarak seçilmesinden sonra Medici, Curia'nın gelirlerinin toplandığı ve ödemelerin yapıldığı Papalık Maliye Odası ile olağanüstü kârlı bir ilişkinin tadını çıkarmaya başlamıştı. İki papadan biri olan XII. Gregory'nin iddialarını destekleyen Napoli Kralı Ladislaus'la olan savaşta onlar John'un ana finansörleriydiler. Papa John, 1412 Haziranı'nda Kral Ladislaus ile barış yaptığında anlaşma şartlarından biri olan 95.000 florini teminde ana rolü Mediciler oynamıştır. Medici Bankası'nın Roma şubesine rehin olarak değerli iki papalık tacının yanı sıra bir miktar papalık şilti verilmişti. Bu tür bir işlem, Giovanni'nin zevki için değildi. Fakat papalık finansmanı işlemlerinden elde edilecek muazzam kârın ödenmesi için küçük ve gerekli bir bedel vardı. Bu kazançların ne kadar büyük olduğu gerçeği, Medici

Medici Ailesi: Floransa'da Bir Ailenin Yükseliş Öyküsü

bankasının kârının yarısından fazlasının Roma'daki iki şubesinde gelmesiyle değerlendirilebilir (Hibbert, 1975: 35-36).

Her güzelliğin bir sonu olduğu gibi Medicilerin papalıkla iyi ilişkilerinin de bir sonu olmuştur. Papa XXIII. John'un sapkınlık, dinî makamları suiistimal etmesi, zulüm, V. Alexander'ın zehirlenerek öldürülmesi ve Bolonyalı kadınların en az iki yüzünün baştan çıkarılması gibi suçlarla suçlanması Constance Konsili'nin Mediciler için olumsuz geçmesine neden oldu. Papa ve Mediciler Constance'daki konsilde aklandıklarını düşünürken ihanete uğramalarıyla Papa XXIII. John istifa etmek zorunda bırakıldı. Bu istifa Medicilerin de Curcia'daki bankacılık işlerinin zayıflayacağı anlamına geliyordu. Bu sırada genç Cosimo de' Medici şehirden şehre, Alpler'in kuzeyine seyahat etti ve Almanya, Fransa ve Flanders'teki aile bankasının çeşitli şubelerini ziyaret etti. 1416 yılında ise tekrardan Floransa'ya döndü (Ewart, 2006: 30). Gerçekten de Mediciler yeni seçilecek papa tarafından 1420 yılına kadar papalığın ekonomik işlerinden men edilmişlerdi. Bu esnada yeni papa seçilecek ve V. Martin lakabını alacak olan papa namzedi siyasi dengeleri kendi tarafına çevirmek için birtakım anlaşmalar yapmıştır. V. Martin, Almanya, İngiltere, Fransa ve İspanya temsilcileri ile ayrı ayrı anlaşmalar imzaladı (Mansi, 1784: 1185-1195). Hatta buna benzer bir anlaşmayı İtalya ile yaptığı da söylenmektedir (Ott, 1910: 725).

Devrik papa hapsedilmesinden sonra serbest bırakılması için Mediciler girişimde bulunmuştur. Bu girişimin sonunda hasta ve yoksul olan Papa John, üç yıl boyunca Heidelberg Kalesi'ndeki hapsinden Medicilerin Venedik şubeleri aracılığıyla 38.500 Rhenish gulden ödenmesiyle serbest kalabilmiştir. Bartolomeo de' Bardi'nin (kısa süre sonra Roma'da Medici'nin yöneticisi olacak) eşliğinde devrik Papa, hayatının geri kalan birkaç ayı boyunca ona bir ev sağlayan Giovanni de' Medici'nin kendisini karşıladığı Floransa'ya gitmiştir (Hibbert, 1975: 36).

Papa V. Martin, 1418-19 yıllarında Floransa'daki bir Dominican manastırı olan ve içinde kendisine ait daireler bulunan Santa Maria Novella manastırında kalmayı tercih etmişti (Turner, 2011: 134). Fakat kibar, sade bir adam olan yeni papanın Medicilerle olan ilişkileri, yukarıda da değindiğimiz gibi Giovanni'nin arzu ettiği kadar yakın ve samimi olmadı. Papa John'un Constance'dan kaçışı sırasında Medicilerin eline geçen ve yalnızca Giovanni'nin aforozla tehdit edilmesinden sonra papalığa geri gönderilen, inci kaplı piskoposluk tacıyla ilgili bir sorunu vardı. Çünkü Mediciler, Papalığa ait birtakım değerli eşyaları rehin olarak veya emanet olarak ellerinde tutuyorlardı. Bununla birlikte başka sorunlar da yaşanmıştır. Bilhassa kilisenin vaftiz bölümünde Papa John'un mezarı üzerinde bir kavga gerçekleşmiştir. Bunun sebebi de mezarın üzerinde Eski Papa John XXIII (*Ioannes Quondam Papa XXIII*) ibaresinin yer almasıdır. Bu ibare, Papa V. Martin'in otoritesi altında kendisine bir hakaret unsuru olarak görülmüştür (Hibbert, 1975: 36). Belki de Giovanni de' Medici'nin Papa V. Martin ile aynı ortamı paylaştıkları tek yer, Floransa'yı temsilen katıldığı papalığın havarilik kutlamalarıydı (Hibbert, 1975: 37).

Giovanni de' Medici'den sonra Medicilerin başına geçen Cosimo de' Medici'nin siyasette ve ticarete aktif olduğu ilk yılların papası, II. Pius'tur. Papa II. Pius, Floransa hakkında genel olarak çok az fikir sahibiydi. Dolayısıyla onları, kolaylıkla ikna

edebileceği bir sefil halk tüccarları olarak görmekteydi. Papa II. Pius'un düşüncesinin aksine Cosimo, tüccar olmayacak kadar aydın, kültürlü, zeki ve bilgili bir adamdı (Hibbert, 1975: 38).

SONUÇ

Mediciler, 1230'lu yıllarda Toskana (Tuscany) bölgesinde ortaya çıkmış Floransalı tüccar bir ailedir. Bu ailenin en büyük uğraş alanı para idi. Ödünç para veren bir banker dükkânına sahip olan bu aile, zaman içerisinde zenginleşmiş ve bankacılık bir meslek olarak kabul gördüğünde başta İtalya olmak üzere Avrupa'nın önemli şehirlerinde bankalarının şubelerini açmıştır.

Mediciler, paranın zamanla kazandırmış olduğu prestijle kendilerini siyasi arenada da gösterme imkânı elde etmişlerdir. Floransa hükümeti içerisinde önemli görevler üstlendikleri gibi, İtalya'daki şehir devletleri arasındaki mücadelelerde de zamanla denge unsuru görevi görmüşlerdir. Bu dönemde Papalık ile de sıkı ilişkiler içerisinde yer almışlardır. Papalığın gelirlerinin kontrolü veya papalar arasındaki mücadelelerde taraftarı olduğu papanın finansörleri olmuşlardır.

Cosimo di Giovanni de' Medici dönemine kadar sanat ve sanatçıyı korumuşlardır. Tabir yerinde olacaksa Mediciler, Avrupa'da Rönesansı Floransa'da başlatmışlardır. İlk önce bankerlik ve ardından bankacılıkla birlikte müthiş bir servet kazanmışlar ve bunu hem siyasi hem de ekonomik arenada büyük hünerle kullanmayı bilmişlerdir. Zamanla ekonomik krize girmiş olmalarına ve Floransa'daki siyasi güçlerini kaybetmiş olmalarına rağmen asla pes etmemişler ve kısa sürede eski güçlerine dönme başarısı göstermişlerdir.

Elde edilen bulgular bize Medicilerin soylu bir aileye mensup olmamalarına rağmen ellerindeki parayı iyi kullanarak hem Floransa hem İtalya ve hem de Avrupa'nın önemli şehirlerinde itibar gördüklerini göstermektedir. Para eşittir saadet tekerlemesi bu ailede çoğu zaman işe yaramamış ve bu yüzden belli zamanlarda ölümle ve sürgün edilmekle karşı karşıya gelmişlerdir. Bazen de para, onları Floransa yönetiminde diktatör seviyesine getirmiştir.

KAYNAKÇA

- Bisaha, Nancy, *Creating East and West Renaissance Humanists and the Ottoman Turks*, University of Pennsylvania Press, Philadelphia 2004.
- Bisticci, Vespasiano, *The Vespasiano Memoirs: Lives of Illustrious Men of the XVth Century*, Trans: William George, Emily Waters, University of Toronto Press, Toronto 1997.
- Breaugh, Martin, *The Plebeian Experience: A Discountinuous History of Political Freedom*, (Trans: Lazer Lederhendler), Columbia University Press, New York 2007.
- Brucker, Gene A., "The Medici in the Fourteenth Century", *Speculum a Journal of Mediaeval Studies*, V: 31, Haziran 1957/1.
- Brucker, Gene A., *Renaissance Florence*, University of California Press, London 1969.

Medici Ailesi: Floransa'da Bir Ailenin Yükseliş Öyküsü

- Bruscoli, Francesco Guidi, Papal Banking in Renaissance Rome: Benvenuto Olivieri and Paul III, 1534-1549, Ashgate, Hampshire 2007.
- Buckley, Jonathan; Jepson, Tim, The Rough Guide to Florence & the best of Tuscany, Rough Guide, New York.
- Byrne, Joseph P., "Prato", Medieval Italy: an Encyclopedia, Ed: Chrisstopher Kleinhenz, V: 1-2., Routledge, New York 2004, s. 928-931.
- Caferro, William, Contesting the Renaissance, Wiley-Blackwell, Oxford 2011, s. 129.
- Clement, Matt, A People's History of Riots, Protest and the Law The Sound of the Crowd, Palgrave Macmillan, United Kingdom 2016.
- Devlin, Keith, The Man of Numbers: Fibonacci's Arithmetic Revolution, Bloomsbury, London 2011.
- Durant, Will, The Renaissance: a History of Civilization in Italy from 1304-1576, Simon and Schuster, New York 1953.
- Durant, Will, The Renaissance: The story of Civilization, V: 5, Simon and Schuster, New York 1953.
- Ewart, K. Dorothea, Cosimo De' Medici, Cosimo Classic, New York 2006.
- Gibert, Kelly Ann, Medici Power and Patronage Under Cosimo Elder and Lorenzo the Magnificent, Senior Honors Theses, Eastern Michigan University, Michigan 2005.
- Hale, J.R., Florence and the Medici, Thames and Hudson Inc, New York 1977.
- Hibbert, Christopher, The House of Medici: Its Rise and Fall, William Morrow & Company, INC, New York 1975.
- J. Muir, Diana, Templars: Who were they? Where did they go?, V: 2/2, Lulu Publishing, North Carolina.
- Jones, Jonathan, "[Cosimo the Elder, Pontormo \(c1516-20\)](https://www.theguardian.com/artanddesign/jonathanjonesblog/2011/aug/10/medicis-florence-renaissance-art)". *the Guardian*. Archived, <https://www.theguardian.com/artanddesign/jonathanjonesblog/2011/aug/10/medicis-florence-renaissance-art> 15 Aralık 2019.
- Kemmerer, Edwin Walter, Gold and the Gold Standard The Story of Gold Money, Past, Present and Future, McGraw-Hill Book Company, INC, New York 1944.
- Kent, Dale, "Cosimo de' Medici", Dizionario Biografico degli Italiani, V: 73 (2009), s. 36-43.
- Kent, Dale, The Rise of the Medici: Faction in Florence, 1426-1434, Oxford University Press, New York 1978.
- Kirsch, J. P., "John XXIII", The Catholic Encyclopedia, V: 8., The Encyclopedia Press, INC., New York 1910, s. 434. (434-435)
- Lee, Alexander, The Ugly Renaissance: Sex, Greed, Violence and Depravity in an Age of Beauty, Doubleday, New York 2013.
- Mansi, J.D., Sacrorum Conciliorum Nova, Et Amplissima Collectio (1409-1418), V: 27, Venetiis1784.
- Martines, Lauro, The Social World of the Florentien Humanists, 1390-1460, University of Toronto Press, Toronto 2011.
- Munro, John H., "The rise, Expansion, and Decline of the Italian wool-Based Cloth Industries, 1100-1730: A Study in International Competition, Transaction Costs,

- and Comparative Advantage”, *Studees in Medieval and Renaissance History*, Seri: 3, V: 9., 2012.
- Ott, Michael, “Martin V”, *The Catholic Encyclopedia*, V: 9., The Encyclopedia Press, INC., New York 1910, s. 725. (725-726)
- Padgett, John F.; Powell, Walter W., *The Emergence of Organizations and Markets*, Princeton University Press, New Jersey 2012.
- Parks, Tim, *Medici Money: Banking, Metaphysics, and Art in Fifteenth-Century Florence*, W.W. Norton & Company, New York 2005.
- Peterson, David S., ; Bornstein, Daniel E., “Introdustion”, *Florence and Beyond: Culture, Society and Politics in Renaissance Italy*, CRRs Publications, Toronto 2008.
- Reumont, Alfred, *Lorenzo de’ Medici: The Magnificent*, (Almanca’dan trans: Robert Harrison), V: 1., Smith, Elder & Co., London 1876.
- Roover, Raymond, *The Rise and Decline of The Medici Bank 1397-1494*, Harvard University Press, London 1963.
- Roscoe, William, *The Life of Lorenzo De’ Medici, Called The Magnificent*, C.I., J. M’Crery, Liverpool 1795.
- Schevill, Ferdinand, *Medieval and Renaissance Florence*, V: 2., Harper &Row, Publishers, New York 1961.
- Strathern, Paul, *the Medici: Godfathers of the Renaissance*, Vintage, London 2007.
- Terenzi, Pierluigi, “Medici, Giovanni di Bicci de’ ”, *Dizionario Biografico degli Italiani*, V: 73 (2016), s. 1-8.
- The Editors of *Encyclopaedia Britannica*, “Gonfalonier”, *Encyclopaedia Britannica*, <https://www.britannica.com/topic/gonfalonier>, 22.08.2019.
- Tomas, Natalie R., *Medici Women: Gender and Power in Renaissance Florence*, Routledge, London 2003.
- Turner, Katherine L., “Il monastero nuovo: Cloistered Women of the Medici Court”, *Contested Spaces of Nobility in Early Modern Europe*, Ed: Matthew P. Romaniello ve Charless Lipp, Routledge, London 2011, s. 127-147.
- Vieusseux, André, “Albizzi”, *Biographical Dictionary*, Ed: Thomas Coates, Longman, London 1842, s. 715-717.
- Villegas, Dentzen Sy, *The Medici and the Catholic Church*, Abrugena, Justine Gracen, 2013-2014, s. 1-17.
- Williams, Henry Smith, *The Historians’ History of the World*, V: 9 Italy, The Outlook Company, New York, 1905.

Makale Geliř Tarihi:16.09.2019 Yayın Kabul Tarihi: 09.12.2019

MELİKU'Ş-ŞU'ARÂ BAHÂR'IN MİLLİ ŞAİR FİRDEVSÎ'YE METHİYESİ

Pelin Seval ESEN*

Öz

İran'ın ulusal şairi Ebû'l-Kasım-i Firdevsî, Samaniler döneminde yetişmiş, Moğol dönemine kadar yaşamış, İran'ın en büyük, en yetenekli şairi olarak kabul edilmektedir. Başyapıtı, İran'ın millî destanı *Şahnâme* adlı eseriyle dünyaca üne kavuşmuş, kahramanlık şiir tarzını zirveye çıkarmıştır. Firdevsî'nin İran'ın Arap egemenliği altına girdiği döneme kadarki İran tarihini, kahramanlıklarını ve mitolojisini sade ve akıcı bir dille kaleme aldığı eseri *Şahnâme*'yle, Samaniler döneminde gerilemekte olan Farsçayı canlandırmış, milliyetçi ruhu diriltmiştir. Firdevsî'nin sahip olduğu üstün yetenekleri, İran kültür ve değerlerine bağlılığı, vatanseverliği, özgünlüğü, bilgeliği ve Fars dilinin sözcük hazinesi kabul edilen yegâne eseri *Şahnâme*'si Senâi-yi Gaznevî, Hâkânî-yi Şirvânî, Enverî-yi Ebiverdî, Nizâmî-yi Gencevî gibi İranlı büyük şairler tarafından övülmüştür. Çağdaş Fars edebiyatının en büyük özgürlük şairleri arasında yer alan şair, yazar, gazeteci, tarihçi, arařtırmacı, çevirmen ve aynı zamanda bir siyaset adamı olan Meliku'ş-şu'arâ Bahâr da şiirlerinde Firdevsî ve eseri *Şahnâme*'yi övmüş, Firdevsî'ye olan derin sevgisini ve bağlılığını dile getiren "Firdevsî, Âferîn-i Firdevsî, Kullu's-seydi fî cavfi'l-ferâ" başlıklı üç kaside "Nakş-i Firdevsî" başlıklı bir mesnevi kaleme almıştır. Çalışmada Firdevsî ve Meliku'ş-şu'arâ Bahâr'ın hayatları hakkında kısaca bilgi verildikten sonra Bahâr'ın Firdevsî'yi methettiği "Firdevsî" başlıklı otuz sekiz beyitlik Farsça kasidesi Türkçeye çevrilmiş ve şerh edilmiştir.

Anahtar Kelimeler: Meliku'ş-şu'arâ Bahâr, Firdevsî, *Şahnâme*, kaside.

MALEKOSHOOARA BAHAR'S PRAISE TO THE NATIONAL POET FERDOWSI

Abstract

Iran's national poet Abu'l-Qasim-e Ferdowsi, grown during the Samanid period, lived until the Mongol period is considered the greatest, most talented poet of Iran. He has gained world fame with his masterpiece, the national epic of Iran Shahname. Ferdowsi wrote Iranian history, heroism and mythology in a simple and fluent language until the period when Iran came under Arab rule in Shahname with this book revived the Persian regression during the Samanid period and revived the nationalist spirit. Ferdowsi outstanding talents, adherence to Iranian culture and values, patriotism, originality, wisdom and the only vocabulary of Persian language accepted Shahname was praised by great Iranian poets such as Sanai-ye Ghaznawi, Hakani-ye Shirvani, Anveri-ye Abeverdi, Nezami-ye Ganjavi. Malekoshooara Bahar a poet, writer, journalist, historian, researcher, translator and politician, is one of the greatest celebrities of contemporary Persian literature praised Ferdowsi and Shahname in his poems with three ode and a mathnawi

* Arş. Gör. Dr., Gaziosmanpaşa Üniversitesi, Fen-Edebiyat Fakültesi, Türk Dili ve Edebiyatı Bölümü, e-posta: pelins.c@hotmail.com, ORCID: [0000-0002-5922-5613](https://orcid.org/0000-0002-5922-5613).

which expresses his deep love and devotion to Ferdowsi by name of Ferdowsi, Aferin-e Ferdowsi, Kullu's-seydi fi cavfi'l-fera and Naksh-e Ferdowsi. In the study after brief information about the lives of Ferdowsi and Malekoshoaara Bahar thirty-eight couplets of Persian ode titled Ferdowsi which Bahar praised Ferdowsi was translated into Turkish and annotated.

Key Words: Malekoshoaara Bahar, Ferdowsi, Shahnameh, ode.

GİRİŞ

İran'ın milli şairi kabul edilen Firdevsî, Samaniler döneminde dünyaya gelmiş, Moğol dönemine kadar yaşamış, İran'ın en büyük ve en yetenekli şairlerinden biridir. Kendilerini İran milli değerlerinin ve kültürünün mirasçıları olarak sayan dihkân sınıfına mensup bir ailede yetişmiştir. Firdevsî İran tarihine ilgili, İran kültür ve değerlerine karşı hassas, milliyetçi, vatansever ve özgürlükçü bir şahsiyete sahiptir.

Özgün tarzıyla kaleme aldığı başyapıtı *Şahnâme* adlı eserinde kökleri çok eskilere dayanan bir ulusun efsanevi tarihini, mitolojik rivayetlerini, kahramanlık destanlarını sade bir dille anlatarak Samanilerle birlikte gerilemekte olan Fars dilini canlandırmış, milliyetçi ruhu diriltmiştir.

Fars edebiyatında kahramanlık şiir tarzını zirveye çıkaran Firdevsî, Senâî-yi Gaznevî, Hâkânî-yi Şirvânî, Enverî-yi Ebiverdî, Nizâmî-yi Gencevî gibi İranlı büyük şairler tarafından bilge, bilgin, söz ustası, Tus'un bilgisi gibi övgü dolu ifadelerle anılmıştır (Firdevsî, 2016: 23).

Çağdaş İran edebiyatı şairleri arasında yer alan, meşrutiyet taraftarı, şiirlerinde genellikle vatan sevgisi ve özgürlük konularını işleyen, gerçek bir edebiyatçı ve araştırmacı, vatansever bir aydın Meliku's-uarâ Bahâr da şiirlerinde Firdevsî ve eseri *Şahnâme*'yi övmüş, Firdevsî'den bilge, yüce insan, alim olarak bahsetmiş, rütbesinin peygamberlik olduğunu söylemiş; *Şahnâme*'yi ise Acem'in *Kur'ân*'ı, İranlıların hayat kaynağı olarak anmıştır (Bahâr, 1397 hş.: 495/10). Dizelerinde genellikle Firdevsî'nin ve eseri *Şahnâme*'nin etkisiyle milliyetçilik duygularını yansıtan Bahâr, Firdevsî'ye olan derin sevgisini ve bağlılığını dile getiren "Firdevsî, Âferîn-i Firdevsî, Kullu's-seydi fi cavfi'l-ferâ" başlıklı üç kaside "Nakş-i Firdevsî" başlıklı bir mesnevi kaleme almış; ayrıca Firdevsî'nin felsefesi, üslubu, hayatı gibi konularda çeşitli makaleler yazmıştır.

Firdevsî

İran'ın ulusal şairi, dünyaca ünlü Hekîm Ebû'l-Kâsım Mansûr b. Hasan Firdevsî-yi Tûsî 329/940 yılında Tûs şehrine bağlı Tâberân kasabasının Bâj köyünde dünyaya gelmiştir (Safâ, 1363 hş.: 458; Kanar, 1996: 125). Dihkân sınıfına mensup, İran milli adet ve geleneklerine bağlı, ırk ve soylarını koruyan, güç ve kudret sahibi bir ailede yetişmiştir (Safâ, 1363 hş.: 462).

Firdevsî'nin çocukluk dönemi ve öğrenim hayatı hakkında kaynaklarda hemen hiçbir bilgi yoktur; ancak Firdevsî'nin ünlü yapıtı *Şahnâme*'deki bazı anlatımlarından ve hakkında yapılan birçok araştırma ve incelemeden onun yirmi beş yaşlarına kadar hayatını öğrenimle geçirdiği; tarih, İran tarihi ve rivayetleri konusunda derinlemesine çalıştığı; kendisinden önce ünlü şairler tarafından kaleme alınmış

| 670

Meliku'ş-Şu'Arâ Bahâr'ın Milli Şair Firdevsî'ye Methiyesi

Şahnâme ve *Hudâyynâme* gibi eserler üzerinde yoğun çalışmalar yaptığı anlaşılmakta; Fars ve Arap edebiyatları konusunda ileri düzeyde öğrenim gördüğü eski İran tarihi hakkında bilgi edinmek üzere babasından veya Zerdüşt rahiplerinden Pehlevîce öğrendiği bilinmektedir (Firdevsî, 2016: 21-22; Kanar 1996: 125-126).

Firdevsî yetiştiği ailenin konumu ve ailesinin eğitime verdiği önemin etkisiyle İran kültürü ve geleneksel değerlerinin tutkunu olarak yetişmiştir. Firdevsî'nin vatansever ve milli duyguları çok kuvvetli bir kişilik olduğu yine hem kaynaklardaki kayıtlardan hem de eserinden açık bir şekilde anlaşılmaktadır. Özellikle atalarının tarihini öğrenme ve onu gelecek kuşaklara aktarma arzusu çok üst düzeydedir (Safâ, 1363 hş.: 462-463).

Kırk yaşına kadar rahat bir hayat süren Firdevsî daha sonraki yıllarda hayatını sıkıntı içinde geçirmiş, 411/1021 yılında vefat etmiştir. Mezarı Tûs'ta Abbasiyye mezarlığının yanındadır (Firdevsî, 2016: 24; Semerkandî, 1382 hş.: 54).

Firdevsî başyapıtı, İran tarihini, kahramanlıklarını ve mitolojisini anlatan *Şahnâme* adlı eserini 370 (980) veya 380 (990) yılında yazmaya başlamış; parça parça yazmaya başladığı destanlar arasında bağlantıları sağlayacak ilâveleri de ekleyip 394 (1003-1004) yılında ilk nüshasını tamamlamıştır. *Şahnâme'*yi büyük bir hükümdara ithaf etmek isteyen Firdevsî, dönemin en büyük hükümdarlarından olan Gazneli Sultan Mahmud'a sunmuş; ancak eserinin değerine lâyık bir ödül alamamıştır (Kanar, 1996: 126).

Şahnâme eski İran tarihini, İran ırkının ve medeniyetinin tarih sahnesine çıktığı andan, Araplar tarafından sona erdirildiği zamana kadar geçen süreyi destansı bir dille konu almaktadır. *Şahnâme'*de İran'ın mitolojik tarihi, kahramanlık anlatıları ve tarihi iç içe yer alır (Firdevsî, 2016: 25).

Firdevsî İran milletinin gelenek göreneklerini, ulusal, dinsel, ahlaksal değerlerini, üstün niteliklerini, aşk hikâyelerini, kahramanlık serüvenlerini ve İran halklarıyla ilgili daha birçok bilgiyi dizelerinde işlerken olağanüstü betimlemelere, tasvirlerle yer vermiş, gerçekçi bir anlatım tarzı kullanarak kapalı ifadeler, zor terkipler kullanmaktan kaçınmıştır (Firdevsî, 2016: 22).

Şair Fars dilinin bir sözcük hazinesi, aynı zamanda fesahat ve belagat örneği kabul edilen eserinde çok az Arapça kelime kullanmış; modern Farsçada kullanılan bazı kelimelerin eski biçimlerine ve fazla kullanılmayan fiillere sıkça yer vermiştir. *Şahnâme'*deki beyit sayısı yazmalara göre 48.000 ile 52.000 arasında değişmektedir (Kanar, 2010: 290).

Meliku'ş-Şu'arâ Bahâr

"Meliku'ş-Şu'arâ" yani "şairlerin şahı" lakaplı, "Bahâr" mahlaslı Mîrzâ Muhammed Takî 1265/1887 yılında Meşhed'de doğmuştur (Aryenpûr, 1372 hş.: 123; Bahâr, 1387 hş.: 5). Zamanın önde gelen bilgin ve şairlerinden, "Sabûrî" mahlası ile şiir yazan Mîrzâ Muhammed Kâzım-i Sabûrî'nin oğludur. İlköğrenimini babasından almıştır; babasının ölümünün ardından Meşhed'in tanınmış bilginini Edîb-i Nisâbûrî'nin derslerine devam etmiş; ayrıca dönemin ünlü filozoflarından Mîrzâ Abdurrahmân-i Bedrî, Âsıfuddevle Çulâmırzâ Hân Şâhsûn'dan da dersler almıştır. Küçük yaşta

Farsçayı iyi düzeyde öğrenmiş, *Kur'ân ve Şahnâme* okumaya başlamış, şiirle ilgilenmiş, eski büyük şairleri taklit ederek şiirler yazmıştır (Kanar, 1991: 469; Yıldırım, 2011: 94).

Yaklaşık on dokuz yaşında devlet hizmetinde çalışmaya başlamış, Meşrutiyet hareketlerine katılmış; bu dönemde ilk edebi, siyasi ve milliyetçi yazılarını dönemin yüksek tirajlı gazetelerinde yayımlamıştır. Muhalif düşüncelerini mevcut yönetime karşı dile getirmesi sebebiyle dönem dönem cezalandırılmış, hapse atılmış ve sürgün edilmiştir (Kanar, 1991: 469; Yıldırım, 2011: 94; Aryenpûr, 1372 hş.: 123-124; İşimtekin, 2014: 326). Bu hapis ve sürgün yılları döneminde çok sayıda şiir yazmış, gördüğü zulümleri ve haksızlıkları dile getirmiştir (Yıldırım, 2011: 98).

Birkaç kere milletvekili seçilmiş, gazete müdürlüğü yapmış, çeşitli derneklere üye olmuş, Tahran Üniversitesi'nde öğretim üyeliği yapmış şair, yazar, siyaset adamı, araştırmacı Bahâr 1330/ 1951 yılında Tahran'da vefat etmiş, Şemirân'daki Zahîru'd-devle mezarlığında toprağa verilmiştir (Bahâr, 1387 hş.: 10; Kanar 1991: 470; İşimtekin, 2012: 37).

Bahâr Meşrutiyet dönemi en büyük şairlerinden olup bir bazgeşt-i edebî (geriye dönüş tarzı) şairidir; şiirlerinde daha çok eski şairlerin üslubunu taklit etmiş ve onların dilini kullanmıştır. Gençlik yıllarında Horasan büyüklerine, din adamlarına, Muzafferüddîn Şah ve Muhammed Şah'a methiyeler yazmıştır. Meşrutiyet hareketlerine katıldığı yıllardan sonraki şiirlerinde inkılâp, hürriyet, meşrutiyet, özgürlük ve vatan konularına yer vermiştir (Bahâr, 1387 hş.: 7; Aryenpûr, 1372 hş.: 125-126; Yıldırım, 2012: 101; Kanar, 1991: 470). Şair şiirlerini aruza bağlı olarak klasik Fars şiirinin vezinlerinde ve şiir kalıplarında kaleme almış, daha çok kaside nazım şeklinde ün kazanmıştır; şairin dili oldukça sade, kolay anlaşılır ve akıcıdır (Yıldırım, 2012: 103; İşimtekin, 2012: 78, 80).

Bahâr *Çehâr Hitâbe*, *Zindegânî-yi Mânî*, *Sebksinâsî*, *Târîh-i Tetavvür-i Şi'r-i Fârisî* gibi hem manzum hem mensur birçok önemli eser kaleme almıştır. Kaside, mesnevi, gazel, musammat, terkib-i bend, terci-i bend, kıt'a ve dobeyti nazım şekillerinden oluşan divanı ise klasik Fars edebiyatının en son değerli örneğidir denilebilir (Kanar, 1991: 470; Yıldırım, 2012: 104).

Meliku's-şu'arâ Bahâr'ın Firdevsî'ye Methiyesi

Bahâr'ın Firdevsî'ye "Firdevsî" başlıklı methiyesi şairin Firdevsî'nin kabrinin onarımının teşviki için yazdığı makalenin ardından kaleme almış olduğu ve 1299/1921 senesinde Tahran'da yayınlanmış (Bahâr, 1387 hş.: 273) 38 beyitlik bir kasidedir. Kaside müctes-i müsemmen-i mahzûf yani mefâilün, feilâtün, mefâilün, fa'lün vezninde (Değirmençay, 2012: 73) kaleme alınmıştır. Kasidenin dili oldukça akıcı, açık ve sadedir.

Bahâr kasidesinde Firdevsî'nin övgüsüne geçmeden önce doğru sözün, düzgün şiirin ve büyük şairin niteliğinden bahseder; sözün niteliğini o sözü söyleyenin yüceliğiyle, şiirin kıymetini de şairinin büyüklüğüyle ilişkilendirir. Sözün güzelliğinin ahenginde değil, konuşanın üstün bilgisinde olduğunu söyler. Sözün veya şiirin toplum üzerindeki etkisine değinerek yine bu etkiyi söz sahibinin veya şairin bilgisine,

Meliku's-Şu'Arâ Bahâr'ın Milli Şair Firdevsî'ye Methiyesi

büyüklüğüne, samimiyetine ve içtenliğine bağlar. Büyük bir şairin söylediği bir beyitle bir kargaşanın bittiğini veya bir intikamın uyandığını söyleyerek sözün ve söyleyenin önemine vurgu yapar.

Şair, insanın alçaksa sözlerinin alçak, yüceyse sözlerinin yüce olduğunu; şairin cömertse, şiirlerinde cömertlik olduğunu; dilenci ise dilencilik olduğunu söyleyerek sözün, konuşanın sıfatı, insanın aynası olduğunu ve söz sahibinin kişiliğini ortaya koyduğunu, Hz. Peygamber'in şairi olarak tanınan sahâbi Hassân b. Sâbit'i, Hz. Ömer döneminde hiciv dolu şiirleri nedeniyle hapse atılan el- Hutaya'yı, kötümserliği ve karamsarlığı ile meşhur, Arapların ünlü filozof ve şairlerinden olan Ebu'l-Ala el-Ma'arrî'yi, Arap ve İslâm toplumunu bozma niteliği taşıyan akımlara karşı mücadeleci tavrını ortaya koyan şiirleriyle meşhur Ebu't-Tayyib El-Mütenebbî'yi anarak ifade eder. İran ulusal değerleri başta olmak üzere kültürel mirasını aktarmayı amaçlayan *Şahnâme* yazımında ilk adımı atmış olan Dakîkî ve Firdevsî'nin düzgün kişiliklerinden ve bu özelliklerini şahnamelerine yansıttığından söz eder ve ardından Firdevsî'nin övgüsüne geçer. Bahâr yine sözlerin, konuşanın üstünlüğünü yansıttığını vurgulayarak Firdevsî'nin başyapıtı *Şahnâme*'ye işaret eder ve eserdeki şahane kelimelerin Firdevsî'nin himmetinin alameti olduğunu söyler. *Şahnâme*'de cesurca ve korkusuzca kullandığı ifadelerle tarihi anlattığı, ustaca ve bilgece kullandığı sözcüklerin insanları düşünmeye sevk ettiğini ve bu kullandığı özenli sözcüklerden onun bilgilerden bilge, emirlerden daha yüksek rütbeli olduğunu anlaşıldığını söyleyerek onu metheder. Şair, Firdevsî'nin yeteneklerinin, eserindeki inceliklerin, sanatının övgüsünde ileri giderek onun ya Tanrı ya da peygamber olduğunu söyler. Firdevsî'nin *Şahnâme*'de anlattığı olayları oldukça gerçekçi bir dille kaleme aldığından dolayısıyla okuyucunun gözünde bu sahnelerin canlandığından bahseder, *Şahnâme*'yi bir tiyatroya Firdevsî'yi de çeşitli rollerle sahneye çıkan kusursuz bir oyuncuya benzetir. Ona göre Firdevsî bu sahnelerde bazen ülkeler fetheden bir sultan, bazen ordu sevk eden bir kahraman, bazen aydın bir vezir, bazen de âşık bir şairdir. Bahâr, çeşitli benzetmelerle Firdevsî'nin övgüsüne devam eder; saltanatını Ferîdûn'a, gücünü Rüstem'e, ihtişamını İskender'e, cömertliğini Dârâ'ya benzetir. Onun toprak gibi kabullenici, su gibi hızlı, ateş gibi güçlü, hava gibi lütufkâr olduğunu söyler. Çocuk gibi masum, dev gibi güçlü, vezirlerden daha bilge olduğunu söyler. Bahâr Firdevsî'nin başyapıtı *Şahnâme*'nin onun kendi halini anlatan, hasbihali bir eser olmadığını, bunun da eserindeki açık, sade ve samimi ifadelerinden açıkça anlaşıldığını dile getirir.

Şair kasidesinin son bölümü, dua bölümünde Firdevsî'nin bilgeliğine tekrar vurgu yaparak ona bilge diye seslenir, onu hak ettiği şekilde övermediğini; ancak insanların arasında övgüye layık yalnızca onu gördüğünü dile getirir. Yaşadığı ortamdan, toplumun bilinçsizliğinden yakınarak Firdevsî'nin eseri *Şahnâme*'nin İranlılara hayat verdiğini, bu sebeple dünyaca ünlü Firdevsî'ye hayat boyunca dua edeceğini söyleyerek kasidesine son verir.

Farsça Kasidenin Türkçe Çevirisi

Söz eğer doğru ve düzgünse yüce olur; biri eğer büyük sözle yüceldiyse reva olur. İster gerçek olsun ister mizahi, doğru manayla ilgisi olmayan her söz yanılmaya neden olur.

Bir beyitle bir kargaşanın durulduğunu duymuşsun, bir şiirle de bir intikamın uyandırdığını.

Söz eğer bilge gönülden çıkmadıysa, kafiyeleri latif, lafızları süslü olsa da güzel değildir. Her şiirin değeri, o şiirin şairinin bilgisi ölçüsündedir; bilgenin sanatı, bilge gönlün serüvenidir.

İnsan alçaklaşırsa sözleri alçaklaşır; insan yücelirse sözleri yücelir.

Cömert şairin sözü cömertlik getirir, dilenci şairin şiirleri ise dilencilik.

İster kibre tutsak ister ikiyüzlülüğe av olsun, her toplumun kelamı sırlarının öyküsüdür.

Şairin ahlakının izini şairin şiirinde ara; çünkü gülfidanının üstünlüğü su, toprak ve havanın faziletindedir.

Bir şiirin doğruluğu şairin mizacının düzgünlüğünün sonucu; bir elbisenin [güzelliği] de uzun boyun sonucudur.

Nasıl ki Hasan'ın sözü dürüstlüğü ve saflığın deliliyse, Hutaya'nın ahlaksızlığının göstergesi de onun sözüdür.

Şeyh Ma'arrî'nin olgunluğu düşüncelerinden belli; Mütenebbî'nin cesareti de şiirlerinden açıktır.

Dakîkî ve Firdevsî'nin şahnamelerinde açıkça görülen fark onların tabiatındaki farklılıkların göstergesidir.

Elbette şahnamelerdeki lafız ve mana farkı, tam olarak o ikisinin mizacının doğruluğuna ve dürüstlüğüne kanıttır.

Şahlara yaraşır sözlerin görkem ve azameti tamamen Firdevsî'nin himmetinin göstergesidir.

Cesurca ve korkusuzca buyruklar onun [tarihi] anlatan bir adam olduğunun kanıtıdır ve onu övmek yerinde olur.

Bilgece ifadeleri ve yeteneği, onun akılda ve fikirde hikmet doğuran bir şair olduğunun kanıtıdır.

Onun sözleri açıkça "bu adam gayret bakımından emirlerden, hikmet bakımından bilgelerdendir" der.

Bir bedende iki ruh bulunmadıkça bir beden nasıl farklı tarzlarda düşünülebilir?

Firdevsî yüzlerce tarz sanat düşünmüş -Allah'a sığınırız- Tanrı değilse bile peygamberdir.

Bir oyuncu bir oyun sahnesinde eğer iki farklı oyun sergilerse oldukça yücedir.

Şahnâme'deki bir sahneye bak; Firdevsî yüzlerce farklı elbiseyle kusursuz bir oyun oynamış.

Ülkeler fetheden bir sultan, ordu sevk eden bir kahraman, aydın bir vezir ve âşık bir şair.

Hükümdarların konuşmaları, seçkinlerin söyleşileri hepsi söz ustası Firdevsî'nin zihin gücüdür.

Meliku'ş-Şu'Arâ Bahâr'ın Milli Şair Firdevsî'ye Methiyesi

Perde dışında hikmetle ve hünerle dolu bir dünya; perdede ise övgüye layık bir şair vardır.

Hükümdarın tahtı bakımından Ferîdûn, savaşta Rüstem, ihtişam bakımından İskender, cömertlik bakımından Dârâ'dır.

Özür vakti toprak, çalışma vakti su, azamet zamanı ateş, lütuf vakti hava.

Azarlamaları kükreyen sel gibi yutan bir timsah, hitapları esen rüzgâr gibi dünyayı dolaşır.

Rahmet vakti günah işlememiş çocuk, korku vakti baş yiyen erkek bir dev.

Danışma vakti yüzbinlerce dahi vezirden daha iyi.

Meclis süslemede şarap içen bir dost gibi, dindarlıkta ise duası makbul bir insan gibidir.

Korku vakti dikkatlidir, intikam vakti uyanık; dayanıklılık vakti dağ gibidir, bağış vakti ise deniz gibi.

[Anlattığı]hikâyesi nasıl onun hasbihaline sayılır? Açık sözleri abartı ve ikiyüzlülüğten uzaktır.

Ey bilge, ey Firdevsî senin makamına layık övgülerin binde birini söyleyemem.

Sadece seni överim o kadar; çünkü bu hilekâr insanların arasında övgüye layık birini tanımiyorum.

Yazık ki bir ömür vatan hizmetinden sonra gözüm onun dışında gönlümün istediği gibi başka birini daha görmedi.

Yabancıların iş bilirliği, halkın ise bilinçsizliği beynimi öyle yaktı ki ondan duman yükseldi.

Yaşadığımız sürece sana dua ederiz; çünkü ey meşhur adam bize hayat veren senin Şahnâme'ndir.

Kasidenin Farsça Metni

کس ار بزرگ شد از گفته بزرگ رواست
هرآن سخن که نه پیوست با معانی راست
شنیده‌ای که ز یک شعر کینه‌ای برخاست
گرش قوافی مطبوع و لفظها زیباست
صنیع دانا انگاره دل داناست
چو مرد والا شد گفته‌های او والاست
گدایی آرد اشعار شاعری که گداست
اگر فریسه کبر است یا شکار ریاست
که فضل گلین در فضل آب و خاک و هواست
بلند رختی فرع بلندی بالاست
چنانکه گفته حسان دلیل صدق و صفاست
شهامت متنبری ز شعر او پیداست
تفاوتی که به شهنامه‌ها به بینی راست
درست و راست بهنچار خوی آن دو گواست
نشان همت فردوسی است بی کم و کاست
دلیل مردی گوینده است و فخر او راست
گواه شاعر در عقل و رای حکمت‌زاست
به غیرت از امرا و به حکمت از حکماست
جز آنکه گویی دو روح در تنی تنهاست
نعوذ بالله پیغمبر است اگر نه خداست
اگر دوگونه نمایش دهد بسی والاست

سخن بزرگ شود چون درست باشد و راست
چه جد، چه هزل در آید به آزمایش کج
شنیده‌ای که به یک بیت فتنه‌ای بنشست
سخن گر از دل دانا نخاست زیبا نیست
کمال هر شعر اندر کمال شاعر اوست
چو مرد گشت دنی قول‌های اوست دنی
سخاوت آرد گفتار شاعری که سخی است
کلام هر قوم انگاره سرایر اوست
نشان سیرت شاعر ز شعر شاعر جوی
درست شعری فرع درستی طبع است
بود نشانه خبث حطینه گفته او
کمال شیخ معری ز فکر اوست پدید
نشان خوی دقیقی و خوی فردوسی است
بلی تفاوت شهنامه‌ها به معنی و لفظ
جلال و رفعت گفتارهای شاهانه
فرمانهای دلاورانیه و بی باکیها
محاورات حکیمانیه و درایت‌هانش
صریح گوید گفتارهای او کاین مرد
کجا تواند یک تن دوگونه کردن فکر
به صد نشان هنر اندیشه کرده فردوسی
درون صحنه بازی یکی نمایشگر

به صد لباس مخالف به بازی آمده راست
وزیر روشن‌رای است و شاعری شیدا است
همه قریحه فردوسی سخن‌آرا است
درون پرده یکی شاعر ستوده لقاست
به احتشام سکندر به مکرمت داراست
به وقت هیبت آتش به وقت لطف هواست
خطاب‌هایش چو باد بزان جهان‌پیماست
به وقت خشیت چون نرمدیو خورده قفاست
که هر وزیری دارای صد هزار دهاست
به پارسایی چون مرد مستجاب دعاست
که ثبات چوکوه و گه عطا دریاست
حدیث‌های صریحش تهی ز روی و ریاست
یک از هزار نیارست گفت از آنچه رواست
همی ندانم یک تن که مستحق ثناست
ندید چشم یک جزو از آنچه دل می‌خواست
چنان بسوخت دماغ که دود از آن برخاست
که شاهنامه‌ات ای شهرمرد محیی ماست

یکی به صحنه شهنامه بین که فردوسی
امیرکشورگیر است و گورد لشکرکش
مکالمات ملوک و محاورات رجال
برون پرده جهانی ز حکمت است و هنر
به تخت ملک فریدون به پیش صف رستم
به گاه پوزش خاک و به گاه کوشش آب
عتاب‌هایش چو سیل دمان نهنگ اوبار
به گاه رقت چون کودک نکرده گناه
به وقت رای زدن به ز صد هزار وزیر
به بزم‌سازی مانند باده‌نوش ندیم
به گاه خوف مراقب به گاه کین بیدار
به حسب حال کجایش مرد حکایت خویش
بزرگوارا فردوسیا به جای تو من
تو را ثنا کنم و بس کزین دغل مردم
دریغ کز پس یک عمر خدمت وطنی
ز پخته‌کاری اغیار و خام‌طبعی قوم
ثنا کنیم ترا تا که زنده‌ایم به دهر

(Bahâr 1387 hş.: 273)

SONUÇ

Firdevsî İran'ın milli şairi ve İran'ın millî destanı *Şahnâme*'nin müellifidir. Firdevsî İran kültürü ve geleneksel değerlerine son derece bağlı bir vatanseverdir; milli duyguları oldukça kuvvetli bir kişiliğe sahiptir. Üstün yeteneklere sahip şair ve eseri *Şahnâme* Senâi-yi Gaznevî, Hâkânî-yi Şirvânî, Enverî-yi Ebiverdî, Nizâmî-yi Gencevî gibi İranlı büyük şairler tarafından övülmüştür. Çağdaş Fars edebiyatının en büyük şairlerinden olan Meliku's-şu'arâ Bahâr da Firdevsî'ye olan derin sevgisini ve bağlılığını dile getiren üç kaside ve bir mesnevi kaleme almıştır.

Şair, "Firdevsî" başlıklı otuz sekiz beyitlik kasidesinde Firdevsî'yi yüce insan, bilge, kahraman, sultan, vezir, söz ustası gibi övgü dolu sözlerle anmış; Firdevsî'nin kişiliğinin düzgünlüğünden, himmet sahibi olduğundan, yüceliğinden, cömertliğinden, ihtişamından, cesaretinden bahsetmiş; eseri *Şahnâme*'nin ise İranlıların hayat kaynağı olduğunu söylemiş, hayatta kalmalarını *Şahnâme*'nin varlığına bağlamış ve Firdevsî'ye hayatı boyunca dua edeceğini ifade etmiştir.

Bahâr'ın Firdevsî'ye olan sevgisi, saygısı ve bağlılığı yanında Firdevsî'yi övgü dolu çeşitli sözlerle methetmesinde kendisinin de Firdevsî gibi milliyetçi, İran milli değerlerine ve kültürüne bağlı, özgürlük taraftarı ve vatansever bir şair olması etkili olmuştur denilebilir.

KAYNAKÇA

Âryenpûr, Y. (1372 hş.), *Ez Sabâ Tâ Nîmâ II*, Tahran: İntişârât-i Zevvâr.
Bahâr, M. T. (1387 hş.), *Dîvân-i Eş'âr-i Meliku's-şu'arâ-yi Bahâr*, Tahran: Mu'essese-yi İntişârât-i Niğâh.

Meliku'ş-Şu'Arâ Bahâr'ın Milli Şair Firdevsî'ye Methiyesi

- Değirmençay, V. (2012), *Farsça Arûz ve Kafiye*, Erzurum: Atatürk Üniversitesi Ofset Tesisleri.
- Firdevsî, E. (2016), *Şahnâme II*, (Çev. Nimet Yıldırım), İstanbul: Kabalcı Yayınevi.
- İşimtekin, S. (2012), *Muhammed Takî Bahâr'ın (Meliku'ş-şu'Arâ) Divanının İçerik Açısından İncelenmesi*, (Doktora Tezi) Ankara Üniversitesi Sosyal Bilimler Enstitüsü, Ankara.
- İşimtekin, S. (2014), *Muhammed Takî Bahâr'ın Puşkin'e Övgüsü*, *International Journal of Language Academy*, 2: 323-332.
- Kanar M. (2010), "Şâhnâme" TDV İslâm Ansiklopedisi, XXXVIII: 289-290.
- Kanar, M. (1996), "Firdevsî" TDV İslâm Ansiklopedisi, XIII: 125-127.
- Safâ, Z. (1363 hş.), *Târîh-i Edebiyyât Der İrân I*, Tahran: İntişârât-i Firdevsî.
- Semerkandî, D. (1382 hş.), *Tezkiretü'ş-şuarâ*, (tsh. Edward Granville Brown) Tahran: İntişârât-i Dîbâ.
- Yıldırım, N. "Özgürlük Şairi Melikuşşuara Bahâr (1265-1330 hş. /1887-1951)", *Doğu Araştırmaları* 8: 93-106.

İSTANBUL'DAKİ MİSYONER HASTANELERİNDEN GEREMİA (JEREMİA) HASTANESİ VE MİMARİSİ

Zeynep Emel EKİM*

Öz

19. yüzyılda Osmanlı toplum hayatının hemen her alanında görülen siyasi, sosyal ve kültürel gelişmeler, sanat ve mimaride de kendini göstermiştir. "Batılılaşma" olarak adlandırılan gelişim sürecinin mimaride yarattığı bu değişimler, toplum hayatına yeni ihtiyaçlar, yeni yapı türleri ve kurumlar kazandırmıştır. Tanzimat Devri'nde, yabancılara ve gayri müslimlere mülk edinme ve cemaatleri için kamusal nitelikli yapılar yaptırılmalarına izin verilmesi sonucunda, Karaköy ve özellikle Beyoğlu bölgelerinde, kilise, okul, hastane, postane, pansiyon, otel, kafe, tiyatro, pasaj, mağaza ve pastane gibi binalar inşa edilmiştir. Böylece batılı bir kent görünümü kazanan İstanbul'da ağırlıklı olan dini mimari yerini giderek sivil mimariye bırakmaya başlar. Bu uygun ortamda, Amerika ve Fransa gibi ülkelerin misyoner tarikatları özellikle okul ve hastane gibi yapılar inşa ederler. Bu çalışmada XIX. yüzyıl İstanbul'unda misyoner tarikatların kurmuş olduğu hastanelerin bir örneği olan Geremia Hastanesi'nin tarihi, belgelerle değerlendirilmiş ve yapının mimarisinin özellikleri ile yapıda günümüze kadar meydana gelen değişiklikler üzerinde durulmuştur.

Anahtar Kelimeler: İstanbul, Tanzimat Devri, Islahat Hareketleri, Batılılaşma, Misyoner Hastaneleri.

GEREMIA HOSPITAL from MISSIONARY HOSPITALS in ISTANBUL and ARCHITECTURE

Abstract

The political, social and cultural developments seen in almost all areas of Ottoman society in the 19th century also manifested themselves in art and architecture. These changes in architecture created by the development process called 'Westernization' have brought new needs, new types of structures and institutions to social life. In the Tanzimat Era, as a result of allowing the foreigners and non-Muslims to acquire properties and building public structures for their communities, such as churches, schools, hospitals, post offices, pensions, hotels, cafes, theaters, arcades, shops and patisseries, in Karaköy and especially in Beyoğlu regions. The buildings were built. Thus, the religious architecture, which is predominantly in Istanbul, gained a western appearance and gradually began to give way to civilian architecture. In this favorable environment, missionary sects of countries such as America and France build structures such as schools and hospitals. In this study, the history of Geremia Hospital, which is an example of the hospitals established by missionary sects in Istanbul in the XIX. century, has been

* Öğr. Gör. Dr., Medipol Üniversitesi, Güzel Sanatlar Tasarım ve Mimarlık Fakültesi, Mimarlık Bölümü, İstanbul, e-posta: zeynepemelekim@gmail.com, ORCID: 0000-0003-1710-8731.

evaluated with documents and the features of the structure and the changes that have occurred in the structure up to the present day have been emphasized.

Key Words: Istanbul, Tanzimat Period, Reform Movements, Westernization, Missionary Hospitals.

GİRİŞ

Osmanlı İmparatorluğu'nda ilk katolik faaliyetler, Fransisken ve Dominiken tarikatlar tarafından başlatılmış, daha sonraki dönemlerde bu misyonun içine Kapuçinler, Lazaristler ve Assompsionistler de katılmışlardır (Harman, 2005: 120). Vincent de Paul tarafından, 1625'de Paris'te kurulan Lazarist tarikatı, 1632'de Papa VIII. Urbanus tarafından onaylanarak faaliyetlerini Paris Saint-Lazare manastırında yürütmüşlerdir (Harman, 2005: 112). 1778 yılından sonra doğudaki misyonerlik faaliyetlerinde aktif rol oynayan Cizvit tarikatı mensuplarının mülkiyetlerine Lazaristler yerleştirilmeye çalışılmıştır. Lazaristler 1782 yılına kadar sadece, İstanbul, İzmir, Ayn Turab, Halep ve bazı Grek adalarında faaliyet sürdürüyorlardı (Harman, 2005: 108).

19 yüzyıl sonlarına gelindiğinde ise Lazaristlerin manastır, mektep ve kiliseleri İzmir, Adana, Şam, Halep, Beyrut, Beyoğlu, Selanik, Kavala, Manastır, Kudüs, Galata, Bebek gibi bölgelerde giderek yaygınlaşmıştır. Galata'da kurulan "Saint-Benoit de Lazariste" mektebi ve manastırı (Yorulmaz, 2000: 739, 750), Beyoğlu'nda kurulan "Sainte-Pulcherie de Lazariste" mektebi ve manastırı (Yorulmaz, 2000: 750, 738), Lazaristlerin İstanbul'da misyonlarını sürekli hale getirdiklerinin kanıtıdır.

Fransız Katolik misyonerlerinin Anadolu'da açtığı sağlık kurumlarına örnek olarak; İstanbul Fransız Hastanesi, İzmir'de St. Antoine Katolik Hastanesi, İzmir'de denizcilerin yararlandığı Fransız Asker Hastanesi, İzmir'de St. Roch Hastanesi, Bursa'da Les Soeur St. Vincent de Paul Hastanesi, İzmir'de altı dispensar, altı eczane ve bir kreş ve Bursa'da çok sayıda sağlık ocağı, İzmit ve Musul'da birer dispensar gösterilebilir (Taş, 2006: 50, 51).

19. yüzyılda Beyoğlu yabancı ve azınlık topluluğa hizmet eden hastanelerin en fazla olduğu bir semt olmuştur. Alman Hastanesi 1844'te, İtalyan Hastanesi 1876'da, Rus Hastanesi 1874'te, Galata Medresesi Sokağı üzerinde St. George Hastanesi, 1878'de Edward Blaque ve hekim Michel tarafından Nisa (Kadınlar) Hastanesi, Yedikuyular Caddesi üzerinde Ermeni Katolik Surp Agop Hastanesi, Taşkışla Caddesi üzerinde Gümüşsuyu Askeri Hastanesi, Defterdar Yokuşu ile Batarya Sokağı'nın kesiştiği yerde Cihangir Kliniği, Kasımpaşa'da Deniz Hastanesi, Tennure Sokak üzerinde Tepebaşı Geremia Eski Vatan Hastanesi Beyoğlu ve civarında kurulan hastanelerdir (Kaya, 1993: 172,173).

1- Geremia Hastanesi'nin Kuruluşu

Geremia Hastanesi, Beyoğlu İlçesi, Sururi Mahallesi, Aynalıçeşme Caddesi, İnce Kaş Sokak, 104 pafta, 851 ada, 10 parselde yer almaktadır. Alman-İsviçre Hastanesi olan bina, 1881 senesinde, İstanbul'daki yoksul Katolik hastaları ücretsiz tedavi etmek

İstanbul'daki Misyoner Hastanelerinden Geremia (Jeremia) Hastanesi ve Mimarisi

amacıyla, Eczacı G r mia'nın şahsına devredilir. Eczacı G r mia bu hastaneyi Lazaristlere devredince hastane "H pital et Dispanser G r mia Lazariste" adıyla anılır ve Filles de la Charit  rahibeleri tarafından iřletilmeye bařlanır (Yıldırım, 2010: 220). 40 yataklı hastanenin personeli, Filles de La Charit  rahibesi, papazlar, idareciler ve misyon rahiplerinden oluřuyordu. İstanbul'da Saint-Benoit arřivinde, XIII. Leon'un din adamlıęının 50. yılı nedeniyle kaleme alınmıř bir el yazmasında, Filles de la Charit  rahibelerinin İstanbul'da 1887 senesinde sayılarının 143 adet olmasından ve bunların onbir kuruma daęılmasından bahseder. Bu kurumların i inde Saint-Benoit, Galata Providence, Bebek Saint-Joseph, Artigiana, Saint-Georges ve Geremia Hastanesi yer almaktadır (Marmara, 2006: 160).

1883 senesinde Rusya Sefaret'i'nin organize ettięi bir eęlenceden 11.000 Frank gelir elde edilmiřtir. Hollanda Sefiri, 6 Aralık 1885 tarihinde Babıali'ye g nderdięi yazıda, 11, 12 ve 13 Aralık 1885 g nlerinde, Geremia Hastanesi menfaatine sefarethanede, geliri yoksul hastaların ücretsiz tedavileri i in bir balo d zenleneceęini, Osmanlı Őhzadelerinin de bu eęlenceye davet edileceęini bildirmiř ve Geremia Hastanesi M d r  ve Hollanda Sefarethanesi tabibi Dr. Stekoulis tarafından d zenlenen bu balodan 10.000 Frank gelir elde edilmiřtir. T m bu yardımlara ek olarak da İngiliz Sefiresi, Lady Dufferin, bařkanı olduęu İngiliz Protestan Cemiyeti'nin¹ Geremia Hastanesi ile iřbirlięi yapmasını saęlamıřtır (Yıldırım, 2010: 220).

1891 senesinde Sir Frederik Smythe'in anısına baęıřlanan 500 lirayla hastane bah esine bir bina yapılır, 1899 senesinde de donanımlı bir ameliyathane inřa edilir (Yıldırım, 2010: 220). G z, KBB ve sinir hastalıkları i in  zel servisleri, ameliyathanesi olan hastanenin poliklinięine ayda 700-800 kiři bařvurmaktaydı (Yıldırım, 2010: 220).

Tanzimat D nemi'nde Osmanlı hastanelerinde saęlıkla ilgili en  nemli sorunlardan biri hekim sayısı idi ( avdar ve Karcı, 2014:260). S r Augustine y netimindeki Geremia hastanesinde, 1901 yılında  alıřan uzman hekimler; Stekoulis (bařhekim), Psalida (Cerrah), Narlı (KBB), Bistis, Michalacopoulo (ashabiye), Poliklinik ve Bakteriyoloji servisinde ise Dr. Hadjichristou, Dr. Grammandas, Dr. Facoudis ve Dr. Grossmann idi (Yıldırım, 2010: 220).

2- Geremia Hastanesi'nin Vergi Muafiyeti Sorunu

Beyoęlu, Aynalı eřme'de bulunan Geremia Hastanesi'nin bulunduęu arsa aslında Haremeyn Evkaı'na m lhak Őhzade K tibi Hacı Mustafa Efendi vakfına

¹ Londra Protestan Misyoner Merkezi yedi bin civarında Őubesi ile misyonerlerin faaliyetlerini İřlam halklarını Hristiyanlařtırmak gayesi ile y r tmekte idi. 1839 Tanzimat Fermanı ve 1856 Islahat Fermanı sonucunda Protestan misyonerlięinin faaliyetleri daha da artıř g stermiřtir. Osmanlı İmparatorluęu'nda faaliyet yapan İngiliz Anglosakson Protestan misyoner  rg tleri Őunlardır: The Church Missionary Society (CMS), The Presbiteryen Board of Ireland, The Free and Established Churches of Scotland, ve The British and Foreign Bible Society (BFBS). Ferida Haboubi, Anglo-Sakson Protestan Teřkilatlarının T rkiye'deki Faaliyetleri (1950-2000), Marmara  niversitesi T rkiyat Arařtırmaları Enstit s  Atat rk İlkeleri ve İnkılap Tarihi Anabilim Dalı, Y ksek Lisans Tezi, İstanbul 2010, s.18,19.

Zeynep Emel EKİM

aittir. Tapu suretlerine göre 1890 ve 1891 senelerinde bu arsalar danışıklı olarak bir şahıs üzerinde kayıtlı olmakla beraber Fransa Sefaretine bağlı Fransız Lazarist rahipleri tarafından Geremia Hastanesi olarak kullanılmaktadır (BOA. ŞD. 2810-35/9, 10). 30 Ocak 1912 tarihli yazı ile Fransa Sefareti bu arsaların, Lazarist rahiplerinin hastanesi olarak kaydının düzeltilmesini talep eder.²

Bunun üzerine arsaya ait geçmiş vergi borçları, vakıf için senelik arsa değeri üzerinden binde on oranında kira ve diğer vergiler de alınmak şartıyla devrinin yapılması Şura-yı Devlet kararı ve buna bağlı olarak sudur eden irade ile kararlaştırılır (BOA. HR. İD. 1803-2/2).

Beyoğlu, Aynalıçeşme'de bulunan Fransa Sefarethanesi'ne ait ve defter kayıtlarına göre varlığı resmen tanınmış olan Opital e Dispanser Geremia de Lazarist isimli Fransız Lazarist rahiplerinin muayeneli hastanesi ekli tapu senedi suretlerinden anlaşılacağı üzere danışıklı olarak bir şahıs adına kayıtlı iken, adı geçen yerin planına göre bahsedilen rahiplerin muayeneli hastahanesi adına kaydının düzeltilmesi Fransa Sefaretinin Hariciye Nezaretine 30 Kânûnisânî (Ocak) sene 1912 tarihli yazısı ile talep edilmiştir. Talep sonucunda konu ile ilgili olarak Bâb-ı Âlî Hariciye Odası Hukuk Müşavirliği tarafından yapılan incelemede: Fransa Sefareti 1901 senesinde Fransa uyruğu ve himayesi altında bulunan dini, hayri ve sosyal kuruluşların bulunduğu listede Osmanlı Devleti tarafından varlığı tanınmış, ayrıca listede bulunmayan ancak tarihte mevcut olup da unutulurak listeye dahil olunmayan herhangi bir kuruluş sonradan tespit edilirse listeye dahil etme hakkını mahfuz tutmuştu. Şimdi ilavesi istenilen Geremia Hastanesi de Sefaret Tercümanı Mösyö Lord tarafından yapılan bir düzeltme ile listeye eklenmiştir. Dolayısıyla bu hastane ve muayenehane Osmanlı Devletince varlığı kabul edilmiş görünmektedir. Ancak Fransa Sefareti'nin talep tarihi olan 30 Kanunisani 1327 tarihine kadar geçen süreye ait vergilerin alınması gerekmektedir. Çünkü o zamana kadar kimin adına kayıtlı ise gerçek kullanıcı da bu şahıstır. Bu sebeple kayıt düzeltme işleminin gecikmesinden hükümet değil, ödenmesi gereken vergileri ödememelerinden dolayı kendileri sorumludur. Kayıt düzeltme işleminin yerine getirilmesi yükümlü buldukları vergilerin ödenmesine bağlıdır. 04 Mart 1912 yılında yapılan bu incelemeler ile kayıt düzeltme talebi tarihine kadar tahakkuk eden vergilerin ödenmesi, arsanın mevcut değeri üzerinden binde on oranında vakfına kira ödenmesi ve diğer bütün vergilerle mükellef tutulmak üzere kayıt düzeltme isteğinin yerine getirilmesine karar verilmiştir (BOA. HR. İD. 1803-2/6).

Beyoğlu, Aynalıçeşme'de bulunan Geremia Hastanesi aslında danışıklı olarak bir şahıs üzerinde kayıtlı bulunduğu halde ücretsiz olarak Lazarist rahipleri adına tapu

² Bu konu ile ilgili olarak ilerleyen süreçte, 12.08.1913 tarihinde, Beyoğlu'nda Servi mahallesinde, İncekaş sokağında, 31, 33, 35, 37 numaralarla murakkam Fransa müessesâtından bulunan Opital Dispanser de Geremia de Lazarist nâmındaki Fransız hastahânesinin kaydının tashîhi hakkında Şûrâ-yı Devlet'in 11 Temmuz sene 1328 târîh ve 697 numaralı mazbatasının bir kıt'a sûret-i musaddakasının i'tâsı cânib-i sefâretten iltimâs olunmuştur (BOA. ŞD. 2824-12).

İstanbul'daki Misyoner Hastanelerinden Geremia (Jeremia) Hastanesi ve Mimarisi

senetlerinin düzenlenmesi Fransa Sefarethanesi tarafından istenmektedir. Kayıt düzeltilmesi yapılması istenilen Beyoğlu'nda Servi Mahallesinde İncekaş sokağında bulunan 31 numaralı 120 000 kuruş kıymetli bir hastane ile 33, 35, 37 numaralı 150 000 kuruş kıymetli bir ev Haremeyn Vakfı'na ilave edilmiş Şehzade Kâtibi Hacı Mustafa Efendi vakfından olup Fransa vatandaşı Jan Babtist oğlu Mösyö Fransuva Eksadiye adına kayıtlıdır. 837 zira olan toplam arsasının 579 zira 12 parmak kısmında muayenehane ve hastane binası bulunmakta, 257 zira 12 parmak kısmı ise bahçedir. Her ziraı 200 kuruş kıymetindedir. Muayenehane ve hastaneye ayırım yapılmaksızın müracaat eden bütün hastalar tedavi edilmekte, imkanı olanlar ücretle, olmayanlar ücretsiz olarak tedavi edilmektedir. Burası herhangi bir cami, mescid ve kaleye yakın olmadığı gibi halen ve gelecekte de herhangi bir sakıncası bulunmamaktadır. Varlığının onaylanmasında da herhangi bir sakınca bulunmamaktadır. Bu sebeple arsaya mevcut değeri üzerinden vakıf adına senelik binde on kuruş hesabıyla kira bedeli konulması ve geçmiş olan vergi borçlarının tahsil edilmesi şartıyla hastanenin varlığının tanınarak Lazarist rahipleri adına kaydının düzeltilmesi 1 Eylül 1912 senesinde Şura-yı Devlet tarafından uygun bulunmuştur (BOA. İ. HR. 429-33/5).

6 Ocak 1913 tarihinde Fransa Sefareti bu karara, 1901 senesinde Osmanlı Devleti ile yapılan anlaşma hükümlerine aykırı olduğu gerekçesi ile itiraz eder. Bu anlaşmaya göre anlaşma tarihinde yapılan listede mevcut Fransız müesseseleri Osmanlı Devleti tarafından tanınmış, listeye ilave edilmesi unutulmuş ancak anlaşma tarihinde mevcut herhangi bir müessese sonradan tespit edilirse listeye ilavesini kabul edeceğini taahhüt etmiştir. Bu taahhüde binaen Geremia Hastanesi de o tarihte mevcut olmakla birlikte listeye eklenmesi unutulmuştur. Fransa Sefareti bu hastanede herkese tedavi hizmeti verildiğinden vergiden muaf olması ve sadece senelik binde on oranında kira ile yükümlü tutulmasını talep etmektedir (BOA. HR. İD. 1803-3/1).

Bu itiraz üzerine konunun tekrar Şura-yı Devlet tarafından değerlendirilmesi sonucunda anlaşma tarihi olan 1901 senesine kadarki birikmiş borçlarının tahsili ve vakfa binde on oranında senelik kira ödenerek, diğer vergi yükümlülüklerinden muaf tutulmasına 24 Haziran 1913 tarihinde karar verilmiş ve bunun uygulanmasına dair padişah emri çıkmıştır (BOA. HR. İD. Nu. 1803-3/2).³

Fransa Sefaretinin 30 Kanunisani (Ocak) 1912 tarihinde, Beyoğlu Aynalıçeşme'de bulunan Fransa Sefaretine mensup Geremia Hastanesi'nin kayıtlı olduğu şahıstan Lazarist rahipleri hastanesi adına kaydı talebi üzerine, talep tarihine kadarki vergi borçlarının ödenmesi ve arsanın mevcut değeri üzerinden binde on oranında vakfa kira ödenmesi ve diğer vergi yükümlülüklerini yerine getirmek şartıyla kayıt düzeltme işleminin yapılacağı bildirilmişti. Bunun üzerine Fransa Sefareti 6

³ Aynı tarihte olan bir başka belgede bu belgenin bir benzeridir. 24 Haziran 1913 tarihinde, Beyoğlu'nda Aynalıçeşme'deki Lazarist rahipleri adına 01.09.1912 tarihinde kaydı düzeltilmiş olan Geremia Hastanesi ile eklentilerinin 1901 anlaşması tarihine kadar olan birikmiş borçlarının tahsili ve vakfa tahsis edilecek kiranın da o tarihten başlatılarak diğer vergilerden istisna tutulmasına dair padişahın emri ve Şura-yı Devlet'in kararı söz konusudur (BOA. İ. HR. Nu. 431-47/2).

Zeynep Emel EKİM

Kânûnisânî (Ocak) 1913 tarihli yazı ile; mukataaya bağlı bir kuruluştan iki türlü yani binde on oranında kira aldıktan sonra ayrıca emlak vergisi alınması gerekmeyeceğini bildirerek Fransa hükümetinin 1901 senesinde yapmış olduğu anlaşmada Fransa'ya tabi kilise, mabed, hastane ve hayır kuruluşlarından Osmanlı Devletince varlıkları kabûl edilenlerin emlak ve gümrük vergisi muafiyeti bulunduğunu ifade etmiştir. Zaten söz konusu arsa satın alındığından beri hastane olarak kullanılmakta ve hasta tedavi edildiğinden vergiden muaf tutulması anlaşma gereğidir. Bu sebeple hastanenin bulunduğu arsanın kıymetinin binde onu oranında arsa kirasından başka vergi istenilmeksizin kaydının düzeltilmesi talep edilmektedir. Konuyla ilgili olarak Şura-yı Devlet'in Beyoğlu, Aynalıçeşme'de bulunan Geremia Hastanesi ile ona ekli evin, 1901 anlaşması tarihine kadar birikmiş borçlarının tahsili, diğer vergilerden istisnası ve o târihten itibaren kiraya bağlanarak Lazarist rahipleri adına kaydının düzeltilmesine dair kararı üzerine sadır olan padişah emrinin yerine getirilmesi 29 Haziran 1913 (Fî 24 Receb sene 1331 ve fî 16 Haziran sene 1329) tarihinde ilgili nezaretlere bildirilir⁴ (BOA. HR. İD. 1803-3/3).

Beyoğlu, Aynalıçeşme'de bulunan Geremia Hastanesinin Lazarist rahipleri adına kaydı yapılması için Fransa ile 1901 senesinde yapılan anlaşma tarihine kadarki vergi borçlarının ödenmesi ve bu tarihten sonrası için de kira bedeli alınarak diğer vergi ve yükümlülüklerden istisna tutulması Şura-yı Devlet kararı ve bunun sonrasında çıkan padişah emri gereği olduğundan belirtilen tarihe kadarki borç miktarı olan 35 000 kuruşun ödenmesi gerektiği 21 Ağustos 1913 (Fî 18 Ramazan sene 1331 ve fî 8 Ağustos) senesinde Fransız sefaretine bildirilir.

Fransa sefaretinin geçmişe yönelik olarak tahakkuk ettirilen 35 000 kuruşu ödememesi sebebiyle kayıt düzeltme işlemi yapılamamış ve uzun yazışmalara sebep olmuştur. Bu sırada I. Dünya Savaşının başlamasıyla hastane 15 Aralık 1914 tarihinde Askeriye'ye devredilmiştir. 2 Ocak 1915 senesinde ise askeriyenin hastaneye ihtiyacı kalmaması ve ihtiyaca binaen Beyoğlu Zührevi Kadın Hastalıkları Hastanesi olarak kullanılmak üzere Şehremaneti Sıhhiye Müdürlüğü'ne devri kararlaştırılmıştır (BOA. DH. İD. 47-2/42).

15 Eylül 1966 tarihli, Başbakanlık Kanunlar ve Kararlar Tetkik Dairesi'nin Kararnamesi'nde, Fransız Hükümeti'nin İstanbul Geremia Hastanesi'ne teberru etmiş olduğu tıbbi malzeme ve mutfak aletleri her türlü ithal vergi ve belediye hissesinden muaf tutulmuştur (BCA, 30-18-1-2 / 199 - 64 - 17).

⁴ Şura-yı Devlet kararının uygulanmasına dair padişah emrinin yerine getirilmesi için onaylı suretlerin, Hariciye, Maliye, Evkaf ve Dahiliye Nezaretleri (BOA. BEO. Nu. 4084/306256),ve ilgili dairelere (BOA. DH. İD. 163-1) gönderilmesine dair başka yazışmalar da bulunmaktadır.

İstanbul'daki Misyoner Hastanelerinden Geremia (Jeremia) Hastanesi ve Mimarisi

3- Geremia Hastanesi'nin Mimarisi ve Plan Şeması

Pervititch Sigorta Haritalarında hastanenin bulunduğu alan üzerinde "Hopital Geremia" yazılıdır (Harita 1).

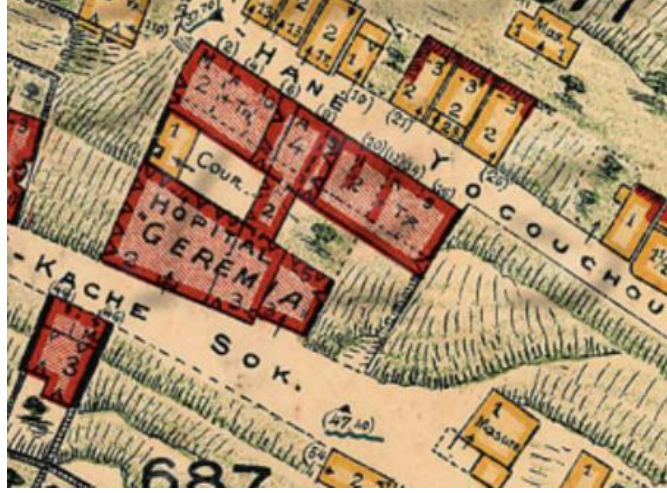

Harita 1: Pervititch Sigorta Haritalarında Geremia Hastanesi

İki bodrum kat, zemin kat, bir normal kat ve çatı katından oluşan dört katlı kagir bina, İstanbul II Numaralı Kültür ve Tabiat Varlıklarını Koruma Kurulu'nun 11.10.2006 tarih ve 591 sayılı kararı ile II. grup korunması gerekli kültür varlığı olarak tescil edilmiştir. Yapı, İnce Kaş Sokak ve Akıncı Sokak kesişiminde köşe parselde konumlanmıştır (Harita 2). Belge ve kaynaklarda, yapının 1890 ve 1891 tarihleri arasında Lazarist rahipleri tarafından yaptırıldığı geçmektedir.

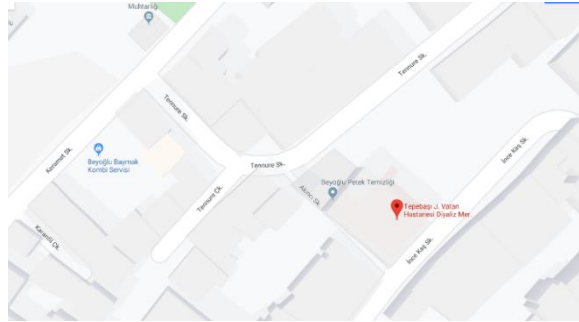

Harita 2: Geremia Hastanesi'nin vaziyet planı (www.google.com/maps)

Geremia Hastanesi'nin, dış duvarları ve bodrum kat ara duvarları, tuğla kagir duvar özelliğindedir. Yapının bodrum katlarında, tavan ve döşeme volta olup diğer katlarda ahşap döşeme ve ahşap taşıyıcı bağdadi ara duvarlar gözlemlenmektedir (Resim 1). Bodrum katların zemin kaplamasında şap kullanılmış, duvar ve tavanları sıvanarak boyanmıştır. Pencerelerin demir parmaklıkları bulunmaktadır. Pencereler genelde PVC doğramalıdır.



Resim 1: Bodrum katın kağır duvarları

İkinci Bodrum Kat

Birinci bodrum katta yer alan Hol-B1.1 mahalinden dört basamaklı merdiven ile ulaşılan Hol-B2.1 mahali -2.10 kotunda yer almaktadır. Yapının kuzeydoğu yönündeki dört basamaklı merdiven ile -2.87 kotuna ulaşılan mahalden diğer birimlere ulaşım sağlanmaktadır. Hol-B2.1 mahalinden dört basamaklı merdiven ile ulaşılan Oda-B2.5 mahali -2.88 kotunda yer almaktadır. -2.87 kotunda yer alan Hol-B2.1 mahalinden ahşap kapı ile ulaşılan Oda-B2.4 mahali -2.88 kotunda yer almaktadır. Zemin kaplaması şap+seramik kaplamalı olup duvarları ve tavanı sıva üzeri boyalıdır. Yaklaşık 15.85m² olan mahalın tavanı volta döşemelidir. Hol-B2.1 mahalinden ulaşılan Oda-B2.6 mahali -2.79 kotunda yer alıp yaklaşık 18.94m²'dir. Zemin kaplaması şap olup duvarları ve tavanı sıva üzeri boyalıdır. Tavan döşemesi volta olan mahalde güneybatı ve kuzeybatı yönünde birer adet mermer tezgâh yer almaktadır. Kuzeybatı yönüne bakan 2 adet ahşap doğramalı penceresi bulunan mahalın güneybatı yönünde sarnıç bölümüne bakan demir kapaklı açıklığı yer almaktadır. Hol-B2.1 mahalinden ulaşılan Hol-B2.7 mahali -2.77 kotunda yer almaktadır. Muhdes olan bu mahalde zemin kata ulaşımı sağlayan mermer kaplamalı merdivenler ve asansör yer almaktadır. Üst örtüsü muhdes metal konstrüksiyon üzeri oluklu levha olan mahalın duvarları sıva üzeri boyalıdır. Hol-B2.7 mahalinden ulaşılan Oda-B2.8 mahali -2.77 kotunda yer almaktadır. Zemin kaplaması karomozaik kaplama olup duvarları sıva üzeri boyalıdır. Bu mahalden ulaşılan Oda-B2.9 mahalinin zemin kaplaması karomozaik olup duvarları ve tavanı sıva üzeri boyalıdır. Oda-B2.8 mahalinden ulaşılan Hol-B2.10 mahalinin zemin kaplaması şap olup duvarları ve tavanı sıva üzeri boyalıdır. Mahalde yer alan 2 adet ahşap pencere merdiven boşluğuna ve Hol-B2.11 mahaline bakmaktadır. -2.77 kotunda yer alan Hol-B2.10 mahalinden muhdes basamaklar ile ulaşılan Hol-B2.11 mahali -3.59 kotunda yer almaktadır. Bu mahalden ulaşılan Oda-B2.12 mahali -3.32 kotunda yer almaktadır. Hol-B2.11 mahalinden kapı açıklığı ile ulaşılan Oda-B2.17 mahalinin zemin ve duvarları karomozaik kaplamalı olup tavanı sıva üzeri boyalıdır. Mahalin Hol-B2.11 mahaline bakan iki adet ve teras bölümüne bakan iki adet ahşap doğramalı pencereleri mevcuttur. Pencerelerin demir parmaklıkları bulunmaktadır. Hol-B2.11 mahalinden demir kapı ile ulaşılan teras

İstanbul'daki Misyoner Hastanelerinden Geremia (Jeremia) Hastanesi ve Mimarisi

bölümü-2.60 kotunda yer almaktadır. Zemin kaplaması membran olup Akıncı ve Tennure Sokaklarına bakmaktadır. Kâgir parapetli olup demir korkulukları bulunmaktadır (Plan 1).

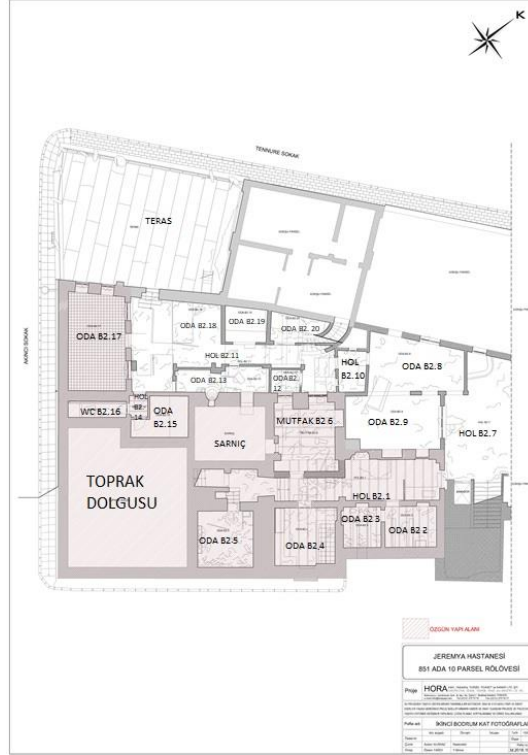

Plan 1. Geremia Hastanesi'nin İkinci Bodrum Kat Planı (Hora Yapı)

Birinci Bodrum Kat

Giriş Holü-Z.1 mahalinden ulaşılan -1.40 kotunda yer alan Hol-B1.1 mahalinden diğer birimlere ulaşım sağlanmaktadır. Giriş Holü-Z.1 mahalinden ahşap kapı ile ulaşılan Oda-B.2 mahali -0.60 kotunda yer almakta olup yaklaşık 17.51 m²'dir. İnce Kaş sokağa bakan iki adet ahşap doğramalı pencereleri bulunmaktadır. Hol-B1.1 mahalinden ulaşılan Oda-B1.3 mahali -1.40 kotunda yer almaktadır. İnce Kaş sokağa bakan bir adet pvc doğramalı penceresi bulunmaktadır. Bu mahalden kapı açıklığı ile ulaşılan Oda-B1.4 mahalinin zemin kaplaması şap olup duvarları ve tavanı sıva üzeri boyalıdır. Hol-B1.1 mahalinden ulaşılan Hol-B1.5 mahali -1.40 kotunda yer almaktadır. Hol-B1.5 mahalinden kapı açıklığı ile ulaşılan Oda-B1.6 mahalinin Akıncı sokağa bakan iki adet demir parmaklıklılı pvc doğramalı pencereleri bulunmaktadır. Bu mahalden ulaşılan Oda-B1.7 mahalinin Akıncı sokağa bakan bir adet pvc doğramalı penceresi yer almaktadır. Hol-B1.6 mahalinden kapı açıklığı ile ulaşılan Oda-B1.8 mahali -1.40 kotunda yer almaktadır. Akıncı sokağa bakan bir adet pvc doğramalı penceresi bulunmaktadır. Hol-B1.5 mahalinden ulaşılan Oda-B1.9 mahali -1.40 kotunda yer almaktadır. Akıncı sokağa bakan bir adet pvc doğramalı penceresi yer almaktadır. Hol-

Zeynep Emel EKİM

B1.5 mahalinden ulařılan Oda-B1.10 mahalini -1.40 kotunda yer almaktadır. Akıncı sokağına bakan bir adet pvc dođramalı penceresi yer almaktadır. Hol-B1.5 mahalinden kapı aıklığı ile ulařılan Oda-B1.11 mahalini -1.40 kotunda yer almaktadır. Kuzeybatı yönünde yer alan Teras bölümüne bakan bir adet pvc dođramalı penceresi bulunmaktadır. Hol-B1.1 mahalinden kapı aıklığı ile ulařılan Oda-B1.15 mahalini -1.40 kotunda yer almaktadır. Mahalini kuzeybatı yönüne bakan bir adet pvc dođramalı penceresi yer almaktadır. Mahalde iki adet niř ve servis asansörüne bakan bir adet aıklık yer almaktadır. Hol-B1.1 mahalinden kapı aıklığı ile ulařılan Oda-B1.12 mahalinden Oda-B1.13 mahaline ulařılır. Oda-B1.12 mahalinden ulařılan -1.40 kotunda yer alan Oda-B1.14 mahalini kuzeybatı yönüne bakan pvc dođramalı kapısı ile teras bölümüne geçilir (Plan 2).



Plan 2. Geremia Hastanesi'nin Birinci Bodrum Kat Planı (Hora Yapı)

Zemin Kat

Zemin katta zikredeceğim bazı mekanlar dışındaki tüm oda ve hollerin bađdadi teknikteki duvarları sıvalı ve boyalı, tavan kaplamaları ahřap, zemin kaplamaları da řaptr (Resim 2).



Resim 2: Zemin katın ahşap tavan kaplaması

İnce Kaş sokaktan 4 adet mermer kaplamalı merdiven ile ulaşılan çift kanatlı demir doğramalı kapı ile ulaşılan Giriş Holü-Z.1 mahali yaklaşık 77.60 m²'dir. Bu mahalden diğer birimlere ulaşım sağlanmaktadır. Mahalin İnce Kaş sokağa bakan cephesinde altı adet, kuzeybatı yönüne bakan iki adet pvc doğramalı penceresi ve terasa ulaşımı sağlayan bir adet pvc doğramalı kapısı bulunmaktadır. Kuzeydoğu yönünde yer alan ahşap doğramalı kapı ile bodrum katlara ulaşım sağlanmaktadır. Bu kapı ile ulaşılan mahalde İnce Kaş sokağa açılan bir adet çift kanatlı demir doğramalı kapı yer almaktadır. Giriş Holü-Z.1 mahalinden pvc doğramalı kapı ile ulaşılan teras alanı zemin kaplaması karosiman olup yaklaşık 23.64 m²'dir. Buradan diğer kat balkonlarına ulaşan metal yangın merdiveni yer almaktadır. Giriş Holü-Z.1 mahalinden kapı açıklığı ile ulaşılan Hol-Z.11 mahaline girişte sol tarafta yer alan servis asansörünün günümüzde sadece açıklığı yer almaktadır. -0.04 kotunda yer alan bu mahalden kapı açıklığı ile ulaşılan Hol-Z.12 mahalinin zemin kaplaması seramik olup duvarları ve tavanı sıva üzeri boyalıdır. Yaklaşık 4.14 m² olan mahalin tavanı volta döşemedir. Bu mahalden ulaşılan Oda-Z.13 ve Oda-Z.14 mahallerinin zemin kaplaması seramik olup duvarları ve tavanı sıva üzeri boyalıdır. Kuzeybatı yönüne bakan birer adet pvc doğramalı pencereleri bulunan mahallerin tavanı volta döşemelidir. Hol-Z.11 mahalinden ulaşılan asansör boşluğu yaklaşık 4.74 m²'dir. Hol-Z.11 mahalinden parsel dışında kalan yapılara ulaşılmaktadır. Mahalin bir adet kuzeydoğu yönüne bakan pvc doğramalı penceresi yer almaktadır. Giriş Holü-Z.1 mahalinden dökme mozaik merdiven ile ulaşılan Hol-Z.2 mahali +2.30 kotunda yer almaktadır. Merdiven korkulukları metal olup küpeşterleri ahşaptır. Bu mahalden diğer birimlere ulaşım sağlanmaktadır. +2.30 kotunda yer alan Hol-Z.2 mahalinden kapı açıklığı ile ulaşılan Oda-Z.3 mahalinin İnce Kaş sokağa bakan 3 adet pvc doğramalı

Zeynep Emel EKİM

pencereleri bulunur. Hol-Z.2 mahalinden kapı açıklığı ile ulaşılan +2.30 kotunda yer alan Oda-Z.4 mahalinin İnce Kaş sokağa ve Akıncı sokağa bakan ikişer adet pvc doğramalı pencereleri bulunmaktadır. Hol-Z.2 mahalinden iki adet kapı açıklığı ile ulaşılan +2.32 kotunda yer alan Oda-Z.5 mahalinin. Akıncı sokağa bakan 2 adet pvc doğramalı penceresi yer almaktadır. Hol-Z.2 mahalinden ulaşılan Oda-Z.10 mahalinin kuzeybatı yönüne bakan bir adet pvc doğramalı penceresi bulunmaktadır. Hol-Z.2 mahalinden kapı açıklığı ile ulaşılan Oda-Z.9 mahalinin kuzeybatı yönünde bir adet niş yer almaktadır. Hol-Z.2 mahalinden 19.43 m² olan Hol-Z.6 mahaline ulaşılır bu mekanın güneybatı yönünde yer alan Akıncı sokağa bakan iki adet pvc doğramalı penceresi bulunur. +2.28 kotunda yer alan mahalden kuzeydoğu yönünde yer alan asansör boşluğuna ulaşımı sağlayan kapı açıklığı yer almaktadır. Hol-Z.6 mahalinden ahşap kapı ile ulaşılan Oda-Z.7 mahali yaklaşık 21.06 m² olup mahalın kuzeybatı yönüne bakan bir adet pvc doğramalı penceresi bulunmaktadır. Hol-Z.6 mahalinden ahşap kapı ile ulaşılan Oda-Z.8 mahalinin kuzeybatı yönünde yer alan terasa bakan 2 adet pvc doğramalı penceresi bulunur. Bu mahal yaklaşık 27.64 m²'dir (Plan 3).

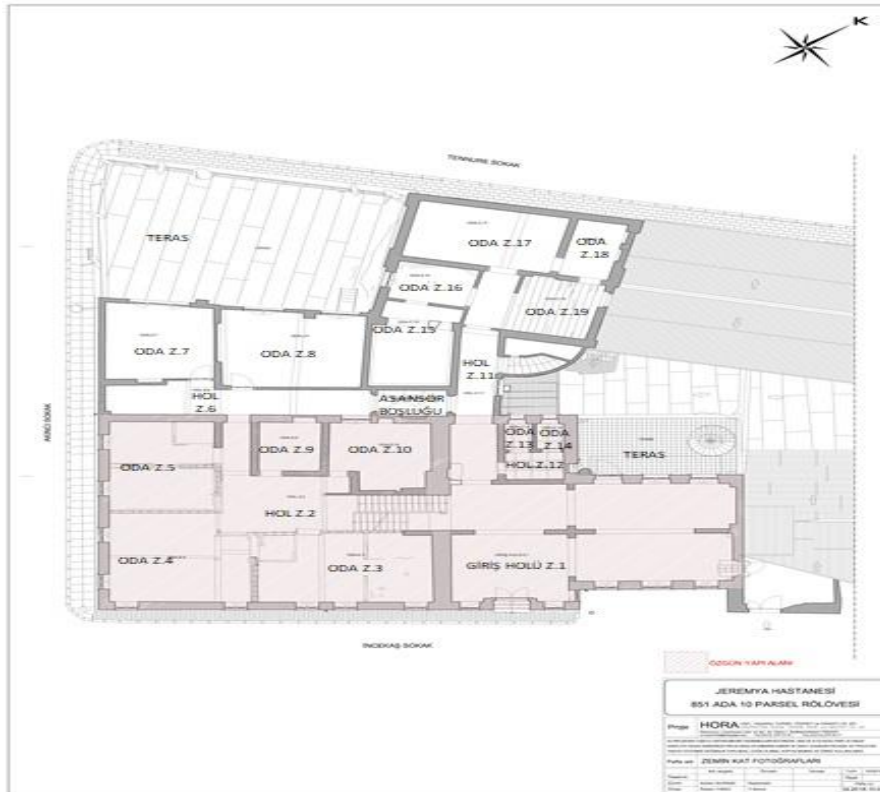

Plan 3. Geremia Hastanesi'nin Zemin Kat Planı (Hora Yapı)

Birinci Kat

Hol-Z.2 mahalinden dökme mozaik merdiven ile ulaşılan Hol-1.1 mahali +4.04 kotunda yer almaktadır. Yaklaşık 72.34 m² olan mahalın İnce Kaş sokağa bakan 1 adet kuzeybatı yönünde yer alan balkona bakan 2 adet pvc doğramalı pencereleri bulunmaktadır. Balkona pvc doğramalı kapı ile ulaşılmaktadır. Balkonun zemin kaplaması karosiman olup diğer katlara ve zemine ulaşımı sağlayan metal yangın merdiveni mevcuttur. Hol-1.1 mahalinden kapı açıklığı ile ulaşılan Oda-1.2 mahalının İnce Kaş sokağa bakan 2 adet pvc doğramalı penceresi bulunan mahal yaklaşık 13.35 m²'dir. Hol-1.1 mahalinden ulaşılan Oda-1.3 mahali yaklaşık 21.30 m² olup mahalın İnce Kaş sokağa bakan 2 adet pvc doğramalı pencereleri bulunmaktadır. Hol-1.1 mahalinden ulaşılan Hol-1.15 mahalının kuzeydoğu yönüne bakan bir adet pvc doğramalı penceresi yer almaktadır. Bu mahalden ulaşılan Oda-1.16 ve Oda-1.17 mahallerinin kuzeybatı yönüne bakan birer adet pvc doğramalı pencereleri yer almaktadır. Hol-1.1 mahalinden ulaşılan Hol-1.14 mahalinde yer alan servis asansörünün sadece açıklığı mevcuttur. +3.95 kotunda yer alan bu mahalın kuzeybatı yönüne bakan bir adet pvc doğramalı penceresi yer almaktadır. Diğer birimlere ulaşımın sağlandığı Hol-1.1 mahalinden dökme mozaik basamaklı merdiven ile ulaşılan +5.73 kot mahali yaklaşık 72.34 m²'dir. Bu mahalden kapı açıklığı ile ulaşılan 5.73 kotundaki Oda-1.4 mahalının İnce Kaş sokağa bakan 3 adet pvc doğramalı pencereleri bulunmaktadır. Hol-1.1 mahalinden ulaşılan Oda-1.5 mahalının Akıncı sokağa bakan bir adet pvc doğramalı penceresi bulunmaktadır. Bu mahalden kapı açıklığı ile ulaşılan Oda-1.6 mahalının Akıncı sokağa bakan bir adet İnce Kaş sokağa bakan 2 adet pvc doğramalı pencereleri bulunmaktadır. Hol-1.1 mahalinden kapı açıklığı ile ulaşılan Oda-1.7 ve Oda-1.8 mahallerinin Akıncı sokağa bakan birer adet pvc doğramalı pencereleri bulunmaktadır. Hol-1.1 mahalinden kapı açıklığı ile ulaşılan Oda-1.11 mahalının kuzeybatı yönüne bakan bir adet pvc doğramalı penceresi bulunmaktadır. Hol-1.1 mahalinden ulaşılan Oda-1.12 ve Oda-1.13 mahallerinden, Oda-1.12 mahalının kuzeybatı yönüne bakan bir adet pvc doğramalı penceresi bulunmaktadır. Hol-1.1 mahalinden ulaşılan Hol-1.9 mahalının Akıncı sokağa bakan bir adet ve kuzeybatı yönüne bakan 2 adet pvc doğramalı pencereleri bulunmaktadır. Bu mahalden asansör boşluğuna girişi sağlayan kapı açıklığına ulaşılmaktadır. Hol-1.9 mahalinden kapı açıklığı ile ulaşılan Oda-1.10 mahalının Akıncı sokağa ve kuzeybatı yönüne bakan birer adet pvc doğramalı pencereleri bulunmaktadır (Plan 4).

Zeynep Emel EKİM

Birinci katın zemin katta olduğu gibi bazı mekanlarının dışında kalan tüm oda ve hollerinin bağdadi teknikteki duvarları sıvalı ve boyalı, zemin yüzeyleri de şap kaplıdır (Resim 3).



Plan 4. Geremia Hastanesi'nin Birinci Kat Planı (Hora Yapı)



Resim3: Birinci katta yer alan ahşap çitalı ara duvarlar

İstanbul'daki Misyoner Hastanelerinden Geremia (Jeremia) Hastanesi ve Mimarisi

Çatı Katı

Hol-1.1 mahalinden dökme mozaik merdiven ile ulaşılan Hol-Ç.1 mahali +8.43 kotunda yer almaktadır. Yaklaşık 72.34 m² olan mahalın İnce Kaş sokağına bakan 1 adet, kuzeybatı yönünde yer alan balkona bakan 2 adet pvc doğramalı pencereleri bulunmaktadır. Balkona pvc doğramalı kapı ile ulaşılmaktadır. Zemin kaplaması karosiman olup diğer katlara ulaşımı sağlayan metal yangın merdiveni yer almaktadır. Hol-Ç.1 mahalinden kapı açıklığı ile ulaşılan Oda-Ç.10 mahalinin kuzeydoğu yönüne bakan bir adet kuzeybatı yönüne bakan 2 adet pvc doğramalı pencereleri bulunmaktadır. Hol-Ç.1 mahalinden ulaşılan Oda-Ç.9 mahalinin servis asansörünün açıklığı mevcut olup üst bölümde ahşap dolap yer almaktadır. Kuzeybatı yönünde bir adet pvc doğramalı penceresi bulunan mahalde asansör kulesine ulaşımı sağlayan açıklık yer almaktadır. Hol-Ç.1 mahalinin +9.01 kotunda yer alan bölümüne 3 basamaklı dökme mozaik merdiven ile ulaşılmaktadır. Diğer birimlere ulaşım sağlandığı bu mahalın tavanı çatı konstrüksiyonu görülecek şekilde açıktadır. Buradan geçilen Oda-Ç.4 mahalinin çatıya çıkışı sağlayan çatı penceresi açıklığı yer almaktadır. Hol-Ç.1 mahalinden kapı açıklığı ile ulaşılan Oda-Ç.5 ve Oda-Ç.6 mahallerinin tavanı çatı konstrüksiyonu açıkta kalacak şekilde yer almaktadır. Akıncı sokağına bakan birer adet pencereleri bulunmaktadır. Hol-Ç.1 mahalinden kapı açıklığı ile ulaşılan 19.67 m² olan Oda-Ç.7 mahalinin kuzeybatı yönüne bakan bir adet pvc doğramalı pencere ve bir adet pvc doğramalı kapısı bulunur. Bu mahalden pvc kapı ile ulaşılan balkonun zemin kaplaması şap olup yaklaşık 13.48 m²'dir. Hol-Ç.1 mahalinden ulaşılan Oda-Ç.8 mahalinin tavanı ahşap ızgara kirişlemeli olup büyük bir bölümünde kaplaması yer almamaktadır (Plan 5).



Plan 5. Geremia Hastanesi'nin Çatı Katı Planı (Hora Yapı)

Zeynep Emel EKİM

Zemin kat ve birinci katta olduđu gibi çatı katının da duvarları ve tavanı bağdadi teknikte inşa edilmiş olup üzeri sıvanmış ve boyanmıştır (Resim 4). Mekanların genelde zemin kaplamaları şaptır. Çatıda, yapıdaki kot farklılığından dolayı kırma ve beşik çatı uygulanmıştır. Marsilya tipi kiremit kullanılmıştır. Zemin ve birinci normal katta ve çatı katında duvar ve tavanlarda yer yer malzeme kayıpları görülmektedir.



Resim 4: Çatı katına çıkan merdivenler ve çatı katı holü

Cumhurbaşkanlığı Osmanlı Arşivlerinde, Geremia Hastanesi ile ilgili 1912 senesine ait bir belgenin yazı ekinde hastanenin günümüzdeki hali ile nispeten örtüşen bir plan bulunmaktadır (Plan 6). Lazarist rahipleri adına, tapu senetlerinin düzenlenmesi, Fransa Sefarethanesi tarafından istendiğinden, hastane için yapılan incelemede, Beyoğlu'nda Servi Mahallesi, İncekaş Sokağında bulunan 31 numaralı hastanenin değerinin 120 000 kuruş, 33, 35, 37 numaralı evin değerinin ise 150 000 kuruş olduğu tespit edilmiştir. Yapılan ölçümlerde ise, 837 zira olan toplam arsasının 579 zira 12 parmak kısmında muayenehane ve hastane binası bulunduğu, 257 zira 12 parmak kısmının ise bahçe olduğu kayda geçmiştir.

İstanbul'daki Misyoner Hastanelerinden Geremia (Jeremia) Hastanesi ve Mimarisi

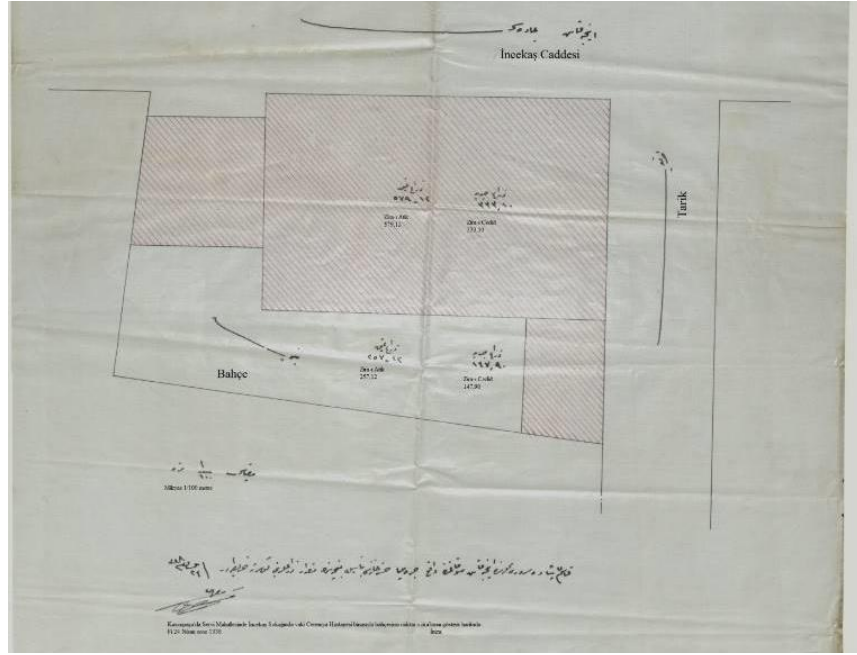

Plan 6. Geremia Hastanesi'nin Planı, BOA. İ. HR. 429-33/5

3- Geremia Hastanesi'nin Cepeleri:

Yapının, taş görünlü çimento sıva ile kaplanan dört cephesi de sade bir şekilde ele alınmıştır. 1952 tarihli hava fotoğrafından da yapıyı tanımlamak mümkündür (Resim 5).



Resim 5: Geremia Hastanesi'nin 1952 tarihli hava fotoğrafı

Zeynep Emel EKİM

Tüm cephelerde yer yer malzeme kayıpları ve yıpranmalar görülmektedir. Yapının ana giriş cephesi olan İnce Kaş Sokağı'na bakan güneydoğu cephesinin pencereleri taş söveli olup metal parmaklıkları mevcuttur. Çatı hizasında taş harpuştalı parapetler yer almaktadır (Resim 6).



Resim 6: Kademeli çatı parapetleri

Tennure Sokağı'na bakan bölümde bodrum katların üzeri teras olarak değerlendirilmiştir (Sevinç, 1997: 317,318). İnce Kaş Sokağı cephesi ve kuzeybatı yönüne bakan Tennure Sokağı cephesi arasındaki kot farkından dolayı dik bir eğim olduğundan yayalar için merdivenli kaldırım yapılmıştır (Resim 7). Yapı eğimli bir arsada inşa edildiğinden iki bodrum katı bulunur.

Hastane 1982 senesinden sonra Geremia Vatan Hastanesi Diyaliz Merkezi adıyla da hizmet vermiştir. Günümüzde yapı bu vaziyette bulunup herhangi bir amaca henüz hizmet etmemektedir.

İstanbul'daki Misyoner Hastanelerinden Geremia (Jeremia) Hastanesi ve Mimarisi



Resim 7: Yapının güneydoğu cephesi ile kuzeybatı cephesi

SONUÇ

Osmanlı Devleti'nde Fransa'ya verilen kapitülasyonlar nedeniyle Katolik misyonerleri erkenden faaliyete geçerek Hristiyanlığın esaslarını öğretmeye, hastalara, zindandaki esirlere ve limandaki Fransız gemicilere yardım etmeye başladılar (Kılıç, 2006:335). Katolik misyonerler amaçlarını gerçekleştirebilmek için yetimhane, fakirhane, dispanser, hastane ve bakımevi gibi kurumlarda fakir hastalara ilaç yardımında bulunmak, hastaları parasız muayene etmek, hasta bakıcılık yapmak gibi faaliyetlerde bulunmuşlardır (Taş, 2006: 25). Bu amaçla faaliyet gösteren hastaneler, azınlık ve levanten nüfusun fazla olması sebebi ile Beyoğlu ve Galata semtlerinde artış göstermektedir.

Ondokuzuncu yüzyılda özellikle Beyoğlu bölgesinde kagir ve çok katlı bina türleri ile yeni inşaat malzemelerinin kullanılması yaygınlık kazanmış ve bu yapılarda yaygın olan alaturka kiremit yerine Marsilya tipi kiremit farklı kotlarda biten kırma ve beşik çatılarda kullanılmıştır. Yapıların cephesi yüksek dikdörtgen kütlelerle sağlanan harekete karşın genelde süslü değildir. Yapıların cephelerinde doluluk-boşluk oranları, pencere düzenleri, önem arz ederken iç mekanlarında fonksiyonel tasarımlar ve dekorasyon ön plana çıkar.

Geremia Hastanesi'nde dönem özelliklerini taşıyan, volta (putrelli) döşeme, parapetli çatı katları, karosiman zemin kaplaması, taş söveli ahşap çift kanatlı pencereler malzeme ve mimari de görülürken bir yandan da bağdadi sıvalı ahşap çitalı duvarlar, ahşap çitalı tavan kaplaması gibi geleneksel mimarinin uygulamaları da görülür. Yapının bodrum katları eskiden odunluk, depo, kömürlük, mutfak, kiler olarak kullanılmıştır. Belgelerden de anlaşıldığı üzere hastane yapılırken dönemin tüm imkanları kullanılarak yapılmış, hastanenin modern bir ameliyathanesi ve poliklinikleri de bulunmaktadır. Müsakkafat Vergisi Tahrir Varakaları'nda, yapıda

kimyahane, eczane, hemşire odası, hademe odası, bekleme salonu gibi mekanların bulunduğu yazılıdır. Yapının plan şemasında muhdes ekler de yer almaktadır. Yapının restitüsyonunda mevcutta yer alan muhdes ekler kaldırılarak yapıya ait Pervititch Sigorta Haritaları ve Müsakkafat Vergisi Tahrir Varakası belgeleri doğrultusunda plan şeması hazırlanmıştır. Yapıdaki kot farkından dolayı ikinci bodrum kat dışındaki katlarda kademeli plan düzeni oluşmaktadır. Geremia Hastanesi tüm bu belgeler doğrultusunda sadece yapım teknikleri açısından değil, döneminde yapılan tam teşekküllü hastane olması hasebiyle de önem arz etmektedir.

KAYNAKÇA

Cumhurbaşkanlığı Devlet Arşivleri

BOA. BEO. (Babalı Evrak Odası) 4084/306256; 4187/314020

BOA. DH. İD. (Dahiliye Nezareti İdari Kısım Belgeleri) 47/2-42; 163/1

BOA. HR. İD. (Hariciye Nezareti İdare) 1803/2; 1803/3; 1803/4; 1803/5

BOA. İ. HR. (İrade Hariciye) 429/33; 431/47

BOA. ŞD. (Şura-yı Devlet Mazbataları) 2810/35; 2820/36; 2824/12

BCA, 30-18-1-2 / 199 - 64 - 17

Çavdar, N.; Karcı E. (2014), "XIX. Yüzyıl Osmanlı Sağlık Teşkilatlanması'na Dair Bibliyografik Bir Deneme", Turkish Studies International Periodical For the Languages, Literature and History of Turkish or Turkic, Volume 9/4, Spring, 255,289.

Haboubi F. (2010), Anglo-Sakson Protestan Teşkilatlarının Türkiye'deki Faaliyetleri (1950-2000), Marmara Üniversitesi Türkiyat Araştırmaları Enstitüsü Atatürk İlkeleri ve İnkılâp Tarihi Anabilim Dalı, Yüksek Lisan Tezi, İstanbul.

Harman Ö. F. (2005), Türkiye'de Misyonerlik Faaliyetleri, İstanbul: Ensar Neşriyat.

Kaya S. (1993), 19. Yüzyılda Beyoğlu ve Beyoğlu Hastanesi, Yıldız Teknik Üniversitesi Fen Bilimleri Enstitüsü Mimari Tasarım Bölümü, Yüksek Lisan Tezi, İstanbul.

Kılıç, R. (2006), Misyonerlik ve Türkiye'ye Yönelik Misyoner Faaliyetleri, TÜBAR (Türklük Bilimi Araştırmaları) Dergisi-Niğde XIX. Sayı-/Bahar, 327-342.

Marmara R. (2006), Bizans İmparatorluğu'ndan Günümüze İstanbul Latin Cemaati ve Kilisesi (Çev: Saadet Özen), İstanbul: Kitap Yayınevi.

Sevinç S. S. (1997), Tanzimat'tan Cumhuriyet'e İstanbul'da Katolik Yapıları, Mimar Sinan Üniversitesi Sosyal Bilimler Enstitüsü, Arkeoloji ve Sanat Tarihi Ana Bilim Dalı, Batı Sanatı ve Çağdaş Sanatlar Programı, Doktora Tezi, İstanbul.

Taş, T. (2006), 19. yüzyılda Anadolu'da Katolik Misyonerlerin Eğitim Alanındaki Faaliyetleri, Erciyes Üniversitesi Sosyal Bilimler Enstitüsü Tarih Anabilim Dalı, Yüksek Lisans Tezi, Kayseri 2006.

Yıldırım, N. (2010), İstanbul'un Sağlık Tarihi, İstanbul: Avrupa Kültür Başkenti Ajansı Yayınları.

Yorulmaz, Ş. (2000), "Osmanlı-Fransız İlişkileri Çerçevesinde Osmanlı Topraklarında Açılan Fransız Kültür Kurumları ve Bunların Meşruiyet Kazanması (19. yüzyıl - 20. yüzyıl başları)", Ankara Üniversitesi Osmanlı Tarihi Araştırma ve Uygulama Merkezi (Otam) Dergisi, 11, 697-768.

İSTANBUL GAZİOSMANPAŐA'DA TAMAMLANAN KENTSEL DÖNÜŐÜM PROJELERİNİN SOSYO MEKÂNSAL ETKİLERİ*

Seçkin HARDAL** -Taner KILIÇ***

Öz

Kentsel dönüşüm toplumun her kesimini etkileyen çok yönlü bir süreçtir. Kentsel dönüşüm ile birlikte yalnızca konutlar fiziksel anlamda dönüşmemekte, sosyal ve mekânsal anlamda da deęişimler meydana gelmektedir. Bu çalışma ile İstanbul Gaziosmanpaőa'da tamamlanan kentsel dönüşüm projelerinin yer aldığı iki farklı mahallede kentsel dönüşüm ile birlikte meydana gelen sosyal ve mekânsal deęişimlerin araştırılması hedeflenmiştir. Bu doğrultuda çalışma alanı olarak belirlenen Gaziosmanpaőa'nın alan Sarıgöl ve Yıldıztabya mahallelerinde kentsel dönüşüm projeleri ile tamamlanan konut sayılarının % 10'u dikkate alınarak toplamda 115 kiři ile birebir görüşme yöntemi kullanılarak anket uygulanmış ve bu anketler gözlem ve mülakatlar ile desteklenmiştir. Anket sonuçları SPSS programı ile deęerlendirilmiştir. Anketlerden elde edilen sonuçlara göre; mahalle sakinleri kentsel dönüşüm sonucunda konutlarının yenilenmesinden, depreme dayanıklı hale gelmesinden ve mülkiyet sorunlarının çözülmesinden memnundur. Ancak verilen sözlerin tutulmaması, projelerin zamanında bitirilmemesi ve borçlanma gibi sorunların hak sahiplerini zor durumda bıraktığı görülmüştür. Ayrıca sosyo-kültürel anlamda da deęişimin yaşandığı kentsel dönüşüm uygulamalarında, özellikle eski mahalle sakinleri dönüşen yeni mekânlara maddi ve manevi anlamda alışmakta zorluk çektikleri ulařılan sonuçlar arasındadır.

Anahtar Kelimeler: Kentleşme, Kentsel Dönüşüm, Gaziosmanpaőa.

SOCIO SPATIAL EFFECTS of URBAN TRANSFORMATION PROJECTS COMPLETED in ISTANBUL GAZİOSMANPASA

Abstract

Urban transformation is a multifaceted process that affects all segments of society. With the urban transformation, not only the houses are transformed physically but also social and spatial changes. With this study, it is aimed to investigate the social and spatial changes that occur with urban transformation in two different neighborhoods where urban transformation projects are completed in Istanbul Gaziosmanpaőa. In this respect, a survey was conducted with 115 people on a one-to-one basis by taking into account 10% of the number of residences completed by urban transformation projects in the Sarıgöl and Yıldıztabya districts of

* Bu makale Bilecik Şeyh Edebali Üniversitesi Sosyal Bilimler Enstitüsü Coęrafya Ana Bilim Dalında hazırlanmakta olan doktora tezinden üretilmiştir

** Arş. Gör. Tokat Gaziosmanpaőa Üniversitesi, Fen Edebiyat Fakültesi, Coęrafya Bölümü, e-posta: seckin.hardal@gop.edu.tr. ORCID:0000-0001-6185-5991

*** Doç. Dr. Bilecik Şeyh Edebali Üniversitesi, Fen Edebiyat Fakültesi, Coęrafya Bölümü, e-posta: taner.kilic@bilecik.edu.tr. ORCID:0000-0002-1944-8214

Gaziosmanpaşa, which was determined as the study area, and surveys were supported by observations and interviews. The results of the survey were evaluated with SPSS program. As a results of the urban transformation, the residents of the neighborhood are happy with the renovation of their houses, the earthquake resistance and the solution of property problems. However, problems such as failure to keep promises, timely completion of projects and borrowing have left the holders in a difficult position. In addition, in urban transformation practices where socio-cultural changes are experienced, especially the old neighborhood residents have difficulty in getting used to the new spaces transformed materially and morally.

Key Words: Urbanization, Urban Transformation, Gaziosmanpaşa.

1.GİRİŞ

Kentleşme, dar anlamda, kent sayısının ve kentlerde yaşayan nüfusun artmasını anlatmaktadır (Keleş, 2012: 31). Günümüz anlamındaki kentleşme Avrupa'da sanayileşmeye bağlı olarak ortaya çıkmıştır. Gelişmekte olan ülkelerdeki kentleşme hareketleri ise doğrudan sanayileşmeye bağlı olarak gerçekleşmemiş, sanayinin ihtiyacından daha fazla göç alarak hızlı bir biçimde gelişmiştir. Kentleşme sürecini hızlı yaşayan ülkelerden biriside Türkiye olmuştur. 1950'li yıllardan itibaren kırdan kente doğru yoğun göç hareketinin yaşandığı Türkiye'de kentleşme ve konut sorunları ortaya çıkmış ve konut sorununa çözüm üretmek amacıyla da gecekondular inşa edilmiştir. Gecekondulaşmanın yoğun olarak yaşandığı kentlerin başında ise İstanbul gelmektedir. Plansız büyüme, seçim dönemlerinde verilen oturma izinleri, popülist politikalar gibi nedenlerden dolayı İstanbul'un birçok semtinde gecekondu alanları oluşmuştur. Çağın şartlarına uymayan, deprem tehdidine karşı dayanıksız, altyapı hizmetlerinden yoksun bu alanların, iyileştirilmesi ve dönüştürülmesi ihtiyacı ortaya çıkmıştır. Türkiye'de 1980'li yıllardan itibaren uygulanmaya başlanan neoliberal ekonomi politikaları kentlere ve kentlerin küreselleşmesine ayrıca bir önem yüklemiştir. Küresel bir kent haline getirilmesi planlanan İstanbul'da, büyük projeler, dev iş ve alışveriş merkezleri ve konut projeleri inşa edilmeye başlanmış, ilk kentsel dönüşüm girişimleri 1980'li yıllarda bir dizi yasa ile yapılmaya çalışılmıştır. Birçok olumsuzluk ve sermaye yetersizliği ile birlikte sağlıklı ilerleyemeyen kentsel dönüşüm süreci sekteye uğramıştır.

Popülist politikalar sonucunda plansız kentleşen ve 1999 yılında meydana gelen Marmara Depreminin sonuçlarını acı bir şekilde yaşayan İstanbul'da kentsel dönüşüm ihtiyacı bir kez daha gündeme gelmiştir. 2000'li yılların başında konutların yenilenmesi ve depreme dayanıklı hale getirilmesi, neoliberal politikaları benimseyen yönetim tarafından hükümet politikası haline getirilmiştir. İlk iş olarak TOKİ'nin yetkileri artırılmış, ilk defa kentsel dönüşüm kavramını içeren yasalar çıkartılmış ve belediyelere yetki devri yapan kanun hazırlanmıştır. 2005 yılında kentsel dönüşüm projeleri hazırlanmış ve 2007 yılı itibariyle İstanbul'un çeşitli ilçelerinde yıkımlara başlanmıştır. Ancak projelerin kapsamlı bir şekilde uygulanmaya başlanması 2012 yılını bulmuştur. Bu doğrultuda 2012 yılında çıkarılan "6306 Sayılı Afet Riski Altındaki

İstanbul Gaziosmanpaşa'da Tamamlanan Kentsel Dönüşüm Projelerinin Sosyo Mekânsal Etkileri

Alanların Dönüştürülmesi Kanunu" ile birlikte İstanbul'un birçok ilçesinde kentsel dönüşüm çalışmalarına başlanmıştır. 2012 yılından günümüze gelindiğinde İstanbul'da devam etmekte olan birçok kentsel dönüşüm projesi olduğu gibi, artık tamamlanan kentsel dönüşüm projeleri de bulunmaktadır.

Çalışmanın temel amacı; İstanbul Gaziosmanpaşa'da tamamlanmış kentsel dönüşüm projelerinin sonuçlarından hareketle; proje başında koyulan hedeflerin ne ölçüde gerçekleştiğini görmek ve kentsel dönüşüm sonucunda meydana gelen sosyal ve mekânsal değişimleri ortaya koyabilmektir. Çalışmanın bir diğer amacı ise; kentsel dönüşüm ile birlikte ortaya çıkan; mekânsal ayrışma, kent ve mülkiyet hakkı, gelir eşitsizlikleri, rant kaygıları, gibi kavramları eleştirel bir yaklaşımla irdeleyerek, son dönemde hız kazanan kentsel dönüşüm uygulamalarının daha sağlıklı yürütülebilmesine katkı sağlayabilmektir.

Bu amacı gerçekleştirebilmek için; İstanbul Gaziosmanpaşa ilçesinde yer alan Sarıgöl ve Yıldıztabya mahallelerindeki tamamlanmış kentsel dönüşüm proje alanlarında 2017 ve 2018 yıllarında saha çalışmaları gerçekleştirilmiştir. Çalışmada nicel ve nitel yöntemi bir arada barındıran yakınsayan paralel karma yöntem kullanılmıştır. Anketler, proje alanlarındaki tamamlanan konut sayılarının % 10'u dikkate alınarak, 725 konutun bulunduğu Sarıgöl Mahallesi Sarıgöl Kent Konutlarında 75, 390 konutun bulunduğu Yıldıztabya Mahallesi Yıldızpark Konutlarında 40 kişi ile olmak üzere toplamda 115 kişiyle birebir görüşme yöntemiyle uygulanmıştır. Elde edilen veriler SPSS 19 programı kullanılarak bilgisayar ortamına aktarılmış ve frekans analizi yapılarak çıkan sonuçlar grafikler şeklinde yorumlanmıştır. Mülakat yapılacak örneklem grubu belirlenirken, kentsel dönüşüm ile ilgili daha çok bilgi sahibi olan mahalle sakinleri seçilmeye özen gösterilmiş, bu kişiler ile yarı yapılandırılmış görüşme formları çerçevesinde mülakatlar gerçekleştirilmiştir. Yarı yapılandırılmış görüşme formlarından elde edilen veriler, betimsel analiz yöntemi kullanılarak çözümlenmiştir.

2. Kavramsal Çerçeve

Kentlerin yenilenmesi düşüncesi, özellikle İkinci Dünya Savaşı sonrasında Avrupa'da güç kazanmış ve uygulanmaya başlanmıştır. Bununla birlikte Sanayi Devrimi ile başlayan süreçte, kentlere göçün yarattığı koşulları iyileştirmek üzere sağlıklı kentler yaratma düşüncesi ile teknolojik gelişmeler paralelinde kentleri teknolojik koşullara uygun hale getirme gibi amaçlar ilk kentsel yenileme uygulamaları olarak kabul edilebilir (Özden, 2016: 49). II. Dünya Savaşı'ndan sonra yıkılan kentlerin fiziksel olarak yenilenmesi şeklinde ortaya çıkan kentsel yenileme çalışmaları, 1970'li yıllardan itibaren uygulanan neoliberal politikalar ile kazanç odaklı projeler haline almıştır. 1970'li yıllar dünya ekonomisi için büyük değişikliklerin yaşandığı yıllardır. Vietnam Savaşı, Bretton Woods düzeninin dağılması ve petrol fiyatlarının hızla yükselmesi sonucunda oluşan enflasyona ve ekonomik durgunluğa karşı Keynes'ci politikalar yetersiz kalıyordu (Pamuk, 2018: 263). Küreselleşme olarak adlandırılan dönem, piyasa serbestliği ile yeniden yapılanmanın yeni bir ekonomik ideolojinin temellerinin atıldığı dönemi işaret eder. Bu dönemin belirleyici dinamiği,

1970'lerde içine düştüğü bunalımdan çıkamayan Keynesyen ve ithal ikameci gelişme anlayışının emek gücünü destekleyen stratejilerinin yerini, sermayenin desteklenmesine yönelik stratejilerin ön plana çıktığı neoliberal ekonomi politikalarının almasıdır. Sermaye ise yaşamakta olduğu krizden çıkmak için üretici rolünden uzaklaşarak spekülasyon alanlarına kaymıştır. Bu alanların başında ise kuşkusuz finans sektörü ve rant yaratma potansiyelleri dolayısıyla kentler gelmektedir (Kahraman, 2013: 33). Türk kentleri kentsel dönüşüm konusunda, Batı ile benzerliklerle birlikte oldukça önemli farklılıklar göstermektedir. Bu farklılıklar, Türkiye'nin yaşadığı ekonomik ve siyasal koşullarla birlikte tarihi, toplumsal, kültürel yapısından kaynaklanmaktadır. Türk kentlerinin mekânsal yapısı ve dönüşüm süreçlerinin şekillenmesinde, bu dinamiklerin rolü büyüktür (Akkar, 2006: 35). Türkiye'de gecekondular sorununa yönelik olarak çözüm önerileri getiren bir takım düzenleme yapılmış olsa bile bu çalışmaları kapsamlı bir kentsel dönüşüm olarak değerlendirmek güçtür. Türkiye'de kentsel dönüşüm anlamında ilk önemli projelerden biri 90'lı yılların başında uygulanan Ankara'da bir gecekondular alanının "Dikmen Vadisi Kentsel Dönüşüm Projesi" adıyla dönüştürülmesi projesidir. Bu projeden önce de bazı çalışmalar olmuştur ancak bu girişimler başarıya ulaşmamıştır. Bu bakımdan Türkiye'de 2000'li yıllara kadar kapsamlı bir kentsel dönüşümden söz etmek zordur (Aktay vd., 2012:5).

Türkiye'de kentsel dönüşüm olgusu 1999 Marmara Depremi'nden sonra gündeme gelmeye başlamıştır. Avrupa ve Amerika deneyimlerinden farklı olarak ülkemizde kentsel dönüşüm kavramı, öncelikle deprem odaklı bir çıkış yapmıştır. 1999 Marmara Depremi'nin de etkisiyle 2000'li yıllarda kentsel dönüşüm, özellikle de yasa dışı, sağlıksız ve güvensiz kent mekânlarını dönüştürecek temel araç olarak kent yöneticilerinin söylemlerinde güçlü bir şekilde yer almaya başlamıştır (Özden, 2016: 268). 2000 sonrası süreçte uygulamaya konulan yapısal reformlarla 1980'lerdekine benzer bir biçimde ekonominin yeniden yapılandırılması hedeflenmekte, kent topraklarına yönelmiş yatırımlar ve müdahaleler harekete geçirilerek kentsel toprak üzerinden değer yaratılmaya çalışılmaktadır. Bu çerçevede kent, yapısal reformların en temel ve avantajlı alanı haline gelmekte ve kent mekânına yönelik müdahaleler belirginlik kazanmaktadır. Sermayenin yeni yatırım alanları arayışında, kente yönelik en temel müdahale araçlarından birisi ise kentsel dönüşüm olmaktadır (Göksu ve Bal, 2010: 257). Türkiye'nin 1980'li yıllarda dünya çapındaki akışlara daha büyük ölçüde açılmasıyla birlikte daha hızlı bir dönüşüm başlamıştır. İstanbul doğal olarak insan, para, mal ve simge akışlarının yoğunlaşmasının en derinden hissedildiği odak noktası haline gelmiştir. (Keyder, 2018: 220). 2000'li yıllar, İstanbul'da kentsel rant, kentsel değişim, küreselleşme, özelleştirme ve dışa açılma gibi çeşitli nedenlerle kentte zenginleşmenin ve kutuplaşmanın keskinleştiği ve somut olarak gözlemlendiği yeni bir dönemin başlangıcı olarak kabul edilebilir. Bu yeni dönemde, kentteki yeni zenginler ve yeni üst orta sınıflar kendi yaşam tarzlarına uygun yeni mekân arayışı içine girmiştir. Deprem korkusu ve kentteki yoksulluğun artışı da bu grupların kenti güvensiz olarak algılamalarına neden olmuş ve yer seçimi kriterlerini de değiştirmiştir

İstanbul Gaziosmanpaşa'da Tamamlanan Kentsel Dönüşüm Projelerinin Sosyo Mekânsal Etkileri

(Erder, 2009:115). Depremin ortaya çıkardığı acı sonuçlar ve konut sorununu çözmeyi parti programına alan AKP hükümetinin iktidara gelmesi ile birlikte gecekondulaşma ve konut sorunları yoğun şekilde tartışılmaya başlanmış, İstanbul'da kentsel dönüşüm gündemin önemli bir konusu haline almıştır.

3. İstanbul'da Kentsel Dönüşüm

Kentsel dönüşüm 2002 yılından itibaren hükümet politikası haline gelmiş olsa da İstanbul'da 2012 yılına kadar kentsel dönüşüm uygulamaları çoğunlukla proje aşamasında kalmış, kentsel dönüşümün kapsayıcı bir yasal dayanağı bulunmadığı için ancak ilçe belediyeleri öncülüğünde projeler uygulanmıştır. İlk olarak 2007 yılında İstanbul'un ilk kentsel dönüşüm projelerinden sayılan Ayazma-Tepeüstü projesi hayata geçirilmiştir. Yine aynı tarihte Fatih Belediyesi tarafından, kamuoyunda sıklıkla tartışılan, yaygın ismi ile "Sulukule Kentsel Dönüşüm Projesi" olarak bilinen "Neslişah ve Hatice Sultan Mahalleleri Kentsel Dönüşüm Projesi" başlatılmıştır. İstanbul'da geniş alanların yıkılıp dönüştürülmesine ise 2012 yılında kentsel dönüşüm yasası olarak da bilinen, "6306 Sayılı Afet Riski Altındaki Alanların Dönüşümü" kanununun çıkarılmasıyla birlikte başlanmıştır. Çıkarılan bu yasa ile birlikte kentsel dönüşüm çalışmaları deprem odağında gerçekleştirilmeye başlanmıştır. Ağustos 1999'da yaşanan Marmara Depreminden sonra yeniden canlanan deprem korkusu da, yeni korunaklı sitelerin pazarlanması ve kentsel dönüşüm uygulamalarının hızlandırılması gibi amaçları destekleyen güçlü bir gerekçe olmuştur. Kentin makroformu, daha emin bir sığınak olarak sunulan kuzey alanlara doğru yeniden şekillenmiştir (Perouse, 2014:15). Ancak kentsel dönüşümü deprem ve doğal afet tehditleri gerekçe gösterilerek, deprem odağında gerçekleşen projeler olarak ele almak, sürecin eksik değerlendirilmesine neden olmaktadır. Çünkü kentsel dönüşüm alanlarının bulunduğu konum ve kent mekânına yüklenen ekonomik değer sürece farklı anlamlar yüklemektedir. Küresel bir kent haline gelen İstanbul'da, deprem riski ön planda tutularak başlatılan kentsel dönüşüm projeleri, çok büyük bütçelere ulaşmakta ve projelerden yüksek karlar elde edilmektedir. Aynı zamanda dönüşen mahallelerin sosyal ve kültürel yapısında da değişimler meydana gelmekte, toplumsal mekânda da bir dönüşüm gerçekleşmektedir.

İstanbul'da kentsel dönüşüm projeleri dar gelirli kesimin konut sorununu çözmeye söylemleri ile gündeme gelmiştir. Ancak geçen süreçte uygulaması tamamlanmış projeler, dar gelirli kesimler için artan oranda yerinden edilme tedirginliği, yoksullaşma ve giderek mülksüzleşme getirmiştir. Sorunu salt fiziksel müdahale ile çözeceği iddiası taşıyan kentsel dönüşüm projeleri bir yandan barınma sorununu derinleştirmekte, bir yandan da genel ekonomi politikaları içinde sermayenin birikim krizini çözmeye ve kentsel alanda bölüşümü hakim sınıflar lehine yeniden düzenleme işlevlerini üstlenmektedir (Ünsal ve Türkün, 2014:19). Bu kapsamda başlayan kentsel dönüşüm uygulamaları İstanbul'un birçok ilçesinde uygulanmaya devam etmektedir. Devam eden projelerin yanında artık kentsel dönüşüm projeleri tamamlanmaya başlamış, projelerin sonuçları ve mekânsal etkileri somut bir şekilde görünür hale gelmiştir. Araştırma sahasını oluşturan Gaziosmanpaşa da yoğun kentsel dönüşüm

projelerinin gerçekleştirildiği ilçelerin başında gelmektedir. Her ne kadar 2005 yılında Gaziosmanpaşa Sarıgöl Mahallesi kentsel dönüşüm adı altında çalışmalar başlanmış olsa bile planlı dönüşüm çalışmaları ve yıkımlar 2012 yılında yapılan yasal düzenlemeden sonra başlamıştır. Bu tarihten itibaren Gaziosmanpaşa'nın 10 mahallesinde kentsel dönüşüm projeleri başlatılmış ve günümüze kadar gelen süreçte projeler tamamlanmaya başlanmıştır. Bu bağlamda çalışma alanını oluşturan Sarıgöl ve Yıldıztabya Mahallelerindeki proje alanları Gaziosmanpaşa'da tamamlanan ilk kentsel dönüşüm projeleri arasında yer almaktadır (Harita 1).

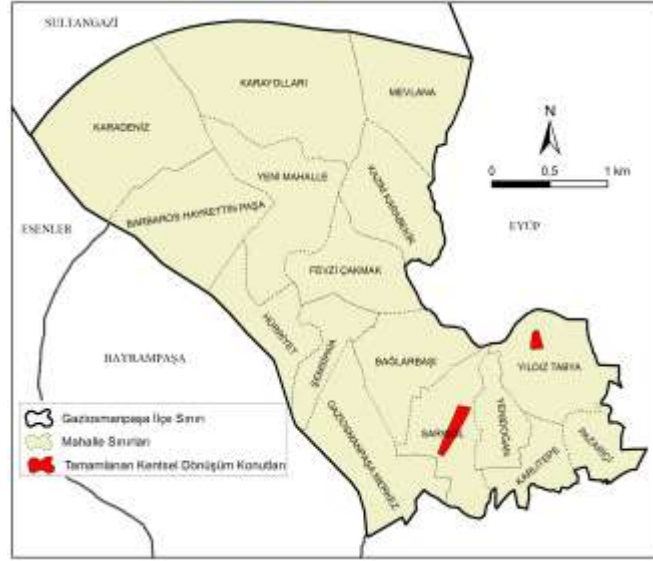

Harita 1: Sarıgöl ve Yıldıztabya Mahallelerinde Bulunan Tamamlanmış Kentsel Dönüşüm Proje Alanları

4. Bulgular

4.1. Sarıgöl Mahallesi ve Sarıgöl Kent Konutlarında Kentsel Dönüşümün Etkileri

Gaziosmanpaşa ilçesi Sarıgöl Mahallesi de kentsel dönüşüm konusu 2005 yılından itibaren gündeme gelmeye başlamıştır. 2005 ile 2011 yılları arasında birkaç ev yıkımı dışında aktif olmayan kentsel dönüşüm çalışmaları, 2012 yılından sonra "6306 sayılı Afet Riski Altındaki Alanların Dönüşümü Kanunu" ile birlikte hayata geçirilmiştir. Yıkımlar ve inşaatların başlaması ile birlikte büyük bir şantiye görünümü kazanan Sarıgöl mahallesinde 2016 yılından itibaren "Sarıgöl Kent Konutları Kentsel Dönüşüm Projesi" tamamlanarak, konutlarda oturulmaya başlanmıştır. Sarıgöl Mahallesi Yerinde Kentsel Dönüşüm Projesi kapsamında; 2 etapta 725 konut inşa edilmiş, 182 konut hak sahiplerine teslim edilmiştir. Sarıgöl Mahallesi'nde gecekonduların yıkılıp yeni konutların tamamlanmaya başlaması ile birlikte ilk göze çarpan değişiklik sokak ve caddelerde ki kalabalığın azalması olmuştur. Birçok konutun yıkılıp yerinin boş kalması ve yeni konutlarda oturanların mahalle ile ilişkisinin sınırlı olması bu durumda etkili olmuştur. Konutların tamamlanması ile

İstanbul Gaziosmanpaşa’da Tamamlanan Kentsel Dönüşüm Projelerinin Sosyo Mekânsal Etkileri

birlikte konutlara yalnızca eski mahalle sakinleri taşınmamış, satın alma yoluyla ve kiracı olarak gelen kişiler ile birlikte nüfus profili değişmeye başlamıştır. Sarıgöl Kent Konutlarında konut sahibi olma şekli incelendiğinde, ankete katılanların % 45,3’ü kentsel dönüşüm kapsamında anlaşma yaparak, konut sahibi olmuştur. Satın alma yoluyla konut sahibi olanların oranı % 16,0, kiracı olanların oranı % 38,7’dir (Grafik 1). Sarıgöl mahallesinde dönüşüm öncesinde eğitim ve ekonomik durum göstergelerinin düşük olduğu bilinmektedir (Hardal, 2014: 49-50). Kentsel dönüşüm sonucunda Sarıgöl Kent Konutlarında oturanların % 41,3’ünün lise, % 26,7’sinin üniversite mezunu olduğu ve dönüşüm ile birlikte eğitim seviyesinin yükseldiği görülmüştür.

Yeni konutlar beklendiği gibi çevredeki esnafın işine hareket katmamıştır. Sarıgöl Kent Konutlarının bitişinde bulunan işyeri sahibi; *işlerinde bir artış olmadığını, Sarıgöl Kent Konutlarına yeni taşınan kişilerin ihtiyaçlarını site içerisinde bulunan marketten ve “İstanbul Alışveriş Merkezinden” karşıladıklarını* belirtmiştir.

Sarıgöl Mahallesi Anadolu’nun farklı bölgelerinden ve Balkanlardan İstanbul’a göç edenlerin yoğun olarak yaşadığı bir mahalledir (Hardal, 2014: 52). Ancak Sarıgöl Kent Konutlarında oturanların % 54,7’si İstanbul doğumludur. Yoğun göç alan Gaziosmanpaşa Sarıgöl Mahallesi bu oranın yüksek çıkmasında ankete katılan kişilerin orta ve genç sayılabilecek yaş grubundan olması etkili olmuştur. Sarıgöl Kent Konutlarında ortalama hane büyüklüğü 4 ve üzerinde olanların oranı % 52’dir. 2018 yılı TÜİK verilerine göre Türkiye’de ortalama hane büyüklüğü ise 3,4’tür. Sarıgöl Kent Konutlarında site şartları ve evlerin küçük olduğu düşünüldüğünde hanede yaşayan kişi sayısı kalabalık olarak değerlendirilmektedir.

Konutlarda oturanların Sarıgöl Kent Konutlarına taşınmadan önceki oturdukları konutun türüne bakıldığında; ankete katılanların % 46,7’si müstakil/gecekonuda, % 48’i bağımsız apartmanda ve % 5,3’ü de sitede oturmaktadır (Grafik 2). Sarıgöl mahallesinin dönüşümden önceki şartları düşünüldüğünde gecekonduların son derece fazla olduğu bilinmektedir. Eski mahalle sakinlerinin tamamı gecekondu ya da düşük nitelikli apartmanlarda oturduğunu belirtmiştir. Daha önce site içerisinde oturduğunu ifade eden kişiler ise Sarıgöl Kent Konutlarına satın alma yoluyla ya da kiracı olarak taşınan kişilerdir.



Grafik 1: Konut Sahibi Olma Şekli **Grafik 2: Oturulan Konutun Türü**

Sarıgöl Kent Konutlarında oturmayı tercih edenlerin % 48'i kentsel dönüşüm kapsamında anlaşma yaparak Sarıgöl mahallesinde oturmaya devam etmişlerdir. Bu kişiler uzun yıllar Sarıgöl mahallesinde oturduğu için şartlar değişse bile mahalleden ayrılmak istememişler ya da ayrılmaya imkân bulamamışlardır. Ankete katılanların % 18,7'si mahallenin bulunduğu konumdan dolayı Sarıgöl Kent Konutlarında oturmayı tercih ettiğini belirtmiştir. İlçe merkezine yakınlık, İstanbul'un birçok merkezi noktasına kolay ulaşılabilir olması gibi sebepler konutların konumunu cazip kılmaktadır. Ankete katılanların % 12'si iş veya okula yakınlık sebebiyle, % 6,7'si ekonomik duruma uygunluk sebebiyle, % 1,3'ü ise akrabaların ve komşularının burada olması sebebiyle Sarıgöl Kent Konutlarında oturmayı tercih etmiştir. % 13,3'ü oluşturan diğer seçeneğinde ise, site olması, konutların depreme karşı dayanıklı olması ve güvenli yaşam alanı sağlaması gibi sebeplerden dolayı tercih edildiği belirtilmiştir (Grafik 3).

Sarıgöl Kent Konutlarında ankete katılanların % 80'i oturdukları konuttan memnun olduğunu belirtmiştir. Konuttan memnuniyetin ana sebebi, konutların yeni ve depreme dayanıklı inşa edildiği düşüncesidir. Ankete katılanların % 20'si ise oturduğu konuttan memnun değildir (Grafik 4). Oturduğu konuttan memnun olmayanlar, konutların küçük olmasından ve kalitesiz malzeme kullanılarak yapılmasından şikayetçilerdir.



Grafik 3: Oturulan yerin tercih sebebi

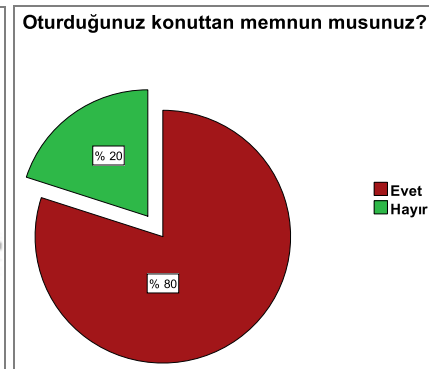

Grafik 4: Oturulan konuttan Memnuniyet

Sarıgöl Kent Konutlarında ankete katılanların % 60'ı kendisini oturduğu yere ait hissetmekte, evini ve mahallesini benimsemektedir. Bu durumun ortaya çıkmasında, eski mahalle sakinlerinin konutlarda oturmaya devam etmesi ve bu kişilerin uzun yıllardır, komşularıyla ve akrabalarıyla birlikte bölgede oturuyor olması etkili olmuştur. Aidiyet duygusu hissetmeyenlerin oranı % 33, kısmen aidiyet hissedenlerin oranı ise % 6,7'dir. Kentsel dönüşüm ile birlikte meydana gelen değişimlerin başında komşuluk ilişkileri gelmektedir. Sarıgöl Kent Konutlarında da mekânın ve mahallenin dönüşmesi ile birlikte komşuluk ilişkilerinin eski mahalle ortamına göre olumsuz yönde değiştiği görülmektedir. Ankete katılanların % 66,7'si komşuluk ilişkilerinin olumsuz yönde değiştiğini belirtmiştir. Komşuluk ilişkilerinin olumlu yönde değiştiğini ifade edenlerin oranı ise % 21,3'tür. Bu kişiler eski mahalleli ile

İstanbul Gaziosmanpaşa'da Tamamlanan Kentsel Dönüşüm Projelerinin Sosyo Mekânsal Etkileri

görüyoruz, birbirimize gelip gitmeye devam ediyoruz komşuluk ilişkilerimizi sürdürüyoruz ifadelerini kullanmışlardır. Fikrim yok cevabını verenlerin oranı ise % 12'dir.

Kentsel dönüşüm sonucunda inşa edilen Sarıgöl Kent Konutları içerisinde, havuz, kafeterya, spor sahaları gibi sosyal donatılar yapılmıştır. Bu doğrultuda ankete katılan kişilerin % 42,7'si kentsel dönüşüm sonucunda sosyal imkânlarda artış yaşandığını, % 36'sı kısmen artış yaşandığını belirtmişlerdir. Artış olmadığını ifade edenlerin oranı ise % 21,3'tür. (Grafik 5). 2 etapta oluşan kent konutlarının ikisinde de havuz bulunurken 1. etapta kafeterya kapanmış, 2. etapta çalışmaya devam etmektedir. Özellikle kadınların ve çocukların kafeteryayı ve ortak kullanım alanlarını yoğun şekilde kullandıkları gözlemlenmiştir. Sosyal imkânlarda artış olmadığını ifade eden kişiler de eski mahalle ortamına göre artış yaşandığını belirtmiş ancak artışı yetersiz buldukları için bu seçeneği tercih etmişlerdir.

Kentsel dönüşüm ile birlikte dönüşüm alanlarında toplu taşıma hatlarının çeşitlenmesi ve ulaşım ağlarının güçlenmesi beklenmektedir. Sarıgöl Kent Konutlarında oturanların % 38,7'si konutlar çevresinde toplu taşıma ulaşım hatlarını yeterli olduğunu ve dönüşümden sonra artış yaşandığını belirtmişlerdir. Toplu taşıma, ulaşım hatları yeterli değil cevabı verenlerin oranı % 33,3, kısmen yeterli cevabını verenlerin oranı ise % 28'dir. (Grafik 6). Sarıgöl Kent Konutlarının tamamlanması ve mahalleye yakın konumda İstanbul Alışveriş Merkezi'nin inşa edilmesiyle birlikte toplu taşıma minibüs hattı çalışmaya başlamıştır. Ayrıca Sarıgöl Kent Konutları 2. etabının ana caddeye yakın olması ulaşım hatlarının yeterli olarak değerlendirilmesinde etkili olmuştur. Ancak konutlardan ana yola çıkılmasının, yokuş ve merdivenlerden dolayı, özellikle yaşlılar için zor olduğu, bu bölüme yürüyen merdiven yapılması gerektiği belirtilmektedir.

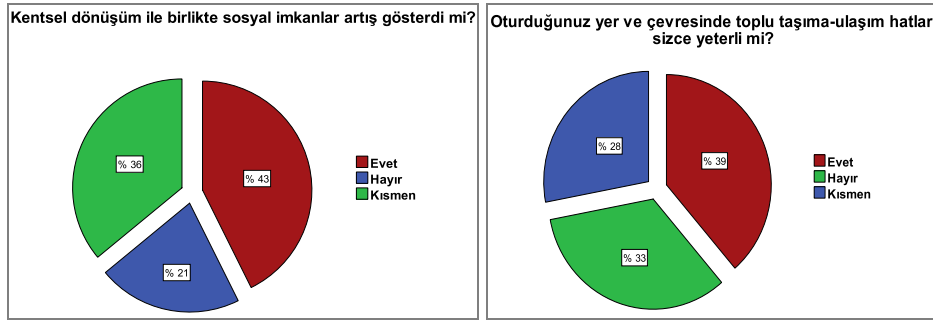

Grafik 5: Sosyal imkânlarda artış

Grafik 6: Toplu taşıma ulaşım hatları

Kentsel dönüşüm projelerinin temel amaçlarının başında yeşil alan oranlarını arttırmak gelmektedir. Ancak kentsel dönüşüm sonucunda Sarıgöl Kent Konutlarına taşınanlar, site içerisinde çevre düzenlemesi ve yeşil alanları yeterli bulmamaktadır. Çevre ve yeşil alan düzenlemelerini yeterli buluyor musunuz sorusuna ankete katılan kişilerin % 41,3 kısmen, % 26,7'si ise yetersiz cevabını vermiştir. Yeterli buluyorum diyenlerin oranı ise % 32'dir (Grafik 7). Eski mahalle sakinleri müstakil ve bahçeli evlerindeki yeşil alan ve düzeni bulamadıklarını, site bahçesinde oturmaya bile çok az

alan ayrılmış olduğunu belirtmektedirler. Çevre ve yeşil alan düzenlemesini yeterli bulanlar ise düzenli ve temiz bir alana kavuştuk, özellikle çocuklarımız için iyi oldu şeklinde görüş belirtmişlerdir.

Kentsel dönüşüme yönelik olarak yapılan eleştirilerin başında bina mimarisinin tek tip ve eski mahalle sakinlerinin yaşam biçimine uygun olmaması gelmektedir. Eleştirilerin haklılık payı saha çalışmalarında da görülmektedir. Sarıgöl Kent Konutlarında bina mimarisi çevreye uygun yapıldı mı sorusuna ankete katılanların % 46,7'si hayır, % 38,7'si evet cevabı vermiştir. Kısmen cevabı verenlerin oranı ise % 14,6'dır (Grafik 8). Konutlara taşınanlar tarafından "hastane" gibi soğuk ve itici, "kamu binası", "arı kovanı" gibi benzetmeler yapılmaktadır. Binaların tek tip ve yüksek katlı yapılmış olması bu görüşlerin ortaya çıkmasında etkili olmuştur. Bina mimarisini uygun bulan kişiler ise, binaların güzel ve göze hoş gelen bir yapıda olduğunu, sağlam konutlar inşa edildiğini belirtmişlerdir.



Grafik 7: Çevre ve yeşil alan düzenlemesi **Grafik 8:** Bina mimarisine bakış

Kentsel dönüşüm ile birlikte yalnızca mekânsal anlamda dönüşüm gerçekleşmemekte, yeni yapılan konutlar ekonomik şartları da etkilemektedir. Özellikle hak sahiplerinin borçlanması ve ortaya çıkan yüksek aidat giderleri eski mahalle sakinlerini zor durumda bırakmaktadır. Sarıgöl Kent Konutlarında oturan eski mahalle sakinleri de, aidat ödemekte zorlandıklarını, bu sebepten dolayı kentsel dönüşüm kapsamında konut sahibi olan bazı kişilerin konutlarında oturmayarak evlerini kiraya verdiğini ya da sattığını belirtmişlerdir. Ankete katılan kişilerin % 64'ü aidat ödemekte zorlandıklarını bunun yanı sıra alınan hizmetinde aidatın karşılığı olmadığını ifade etmişlerdir. Ankete katılanların % 22,7'si aidat ödemekte zorlanmadığını, % 13,3'ü ise kısmen zorlandığını belirtmişlerdir. Gelir seviyesinin daha düşük olduğu eski mahalle sakinleri aidat konusunda daha fazla şikayetçi iken, Sarıgöl Kent Konutlarına satın alma yoluyla ya da kiracı olarak taşınan kişiler aidat konusunu ve miktarını daha normal karşılamaktadırlar.

Sarıgöl Kent Konutlarında ankete katılanların % 86,7'si genel anlamda kentsel dönüşümü faydalı bulmaktadır. Kentsel dönüşümü faydalı bulmayanların oranı ise % 13,3'tür. Eski mahalle sakinlerinin bir kısmı evlerinin sağlam hale gelmesinden, mahallenin düzenli bir hal almasından -özellikle Şen mahalleden duyulan rahatsızlığın azalacak olmasından- dolayı kentsel dönüşümü faydalı bulmaktadırlar. Çünkü Şen

İstanbul Gaziosmanpaşa'da Tamamlanan Kentsel Dönüşüm Projelerinin Sosyo Mekânsal Etkileri

mahalle de özellikle yaz döneminde düğün ve sokak eğlenceleri düzenlenmekte, bunun yanı sıra uyuşturucu kullanımı ve hırsızlık gibi olaylar meydana gelmektedir. Ancak kentsel dönüşümü faydalı olarak değerlendiren kişiler dönüşüm sürecinde mağduriyetler yaşandığını, borcu yokken borçlandığını, hakkaniyetli bir dönüşüm gerçekleşmediğini ve eski mahalle ortamlarının bozulduğu gibi olumsuzlukları da ifade etmektedirler.

Kentsel dönüşümün faydalı olmadığını belirten kişiler ise, hem sosyal hem de ekonomik anlamda eski mahallelinin yaşam şartlarına uygun konutlar yapılmadığını, kentsel dönüşümün müteahhitlere hizmet ettiğini ve rant projeleri olduğunu ifade etmişlerdir. Ayrıca Sarıgöl mahallesindeki kentsel dönüşümün plansız yapıldığını, şen mahallenin yıkılmadan kendilerinin bu alana taşındıklarını bundan dolayı, silah sesleri, mahallenin harabe görüntüsü gibi olumsuzlukların devam ettiğini ve kentsel dönüşümün henüz amacına ulaşmadığını belirtmektedirler. Ayrıca tel örgülerin yırtılmaya çalışılması, dışarıdan çocukların kaçak olarak siteye girmesi ve yaşanan hırsızlık olayları site sakinlerini rahatsız etmektedir.

4.2. Yıldıztabya Mahallesi ve Yıldızpark Konutlarında Kentsel Dönüşümün Etkileri

Yıldıztabya, Gaziosmanpaşa ilçe merkezine yakın konumda bulunan, İstanbul'un yoğun göç aldığı 1950'li yıllardan itibaren kurulmuş olan bir mahalledir. Mahallenin kuzeye bakan yamaçlarında Gaziosmanpaşa'nın kentleşme süreci ile birlikte gecekondular inşa edilmiştir. Halen çok sayıda gecekondunun bulunduğu mahallede kentsel dönüşüm çalışmaları 6306 sayılı kanuna dayanarak 2012 yılında başlamıştır. Ada bazlı kentsel dönüşüm projesi uygulanarak inşa edilen Yıldızpark Konutları, yapımı tamamlanarak 2015 yılında sahiplerine teslim edilmiştir. Yıldıztabya Mahallesinde tamamlanmış 2 bloktan oluşan Yıldızpark Konutları, Gaziosmanpaşa'daki tamamlanan ilk kentsel dönüşüm projeleri arasında yer almaktadır. Bölgede yerinde dönüşüm uygulanmış, 2 blokta 399 konut yapılmış, 140 konut hak sahibine teslim edilmiştir. Mahalle şartlarına göre lüks olarak inşa edilen Yıldızpark Konutlarında, havuz ve otopark bulunmakla birlikte, ağırlıklı olarak A blokta eski mahalle sakinleri, B blokta ise satın alma yoluyla gelen kişiler oturmaktadır. Yıldızpark Konutlarında oturanların % 35'i kentsel dönüşüm kapsamında anlaşma yaparak ev sahibi olmuştur. Satın alma yoluyla konut sahibi olanların oranı % 22,5 kiracıların oranı ise % 42,5'tir.

Yıldızpark Konutlarında oturanlar arasında İstanbul doğumluların oranı % 52,5, İstanbul dışı doğumluların oranı ise % 47,5'tir. İstanbul dışı doğumlular Türkiye'nin çeşitli illerinden olmakla birlikte, ağırlıklı olarak Orta ve Batı Karadeniz Bölgesindeki illerden (Samsun, Tokat, Kastamonu) göç ettiği görülmüştür. Yıldızpark Konutlarında ankete katılan kişilerin eğitim durumlarına bakıldığında, % 45'i üniversite, % 32,5'i ilköğretim, % 22,5'i lise mezunudur. Üniversite mezunu olanların oranının yüksek çıkmasının sebebi Yıldızpark Konutlarında kiracıların ve satın alma yoluyla gelen kişilerin fazla olmasıdır. Yıldızpark Konutlarında ankete katılan kişilerin gelir düzeyine bakıldığında, büyük çoğunluğun % 37,5 ile 3001-4000 lira arasında gelire

sahip olduğu görülmektedir. 4001 lira ve üzeri gelire sahip olanların oranı ise % 32,5'tir.

Yıldızpark Konutlarının tercih sebebine bakıldığında ankete katılanların % 40'ı kentsel dönüşümden önceki mahalleleri olması sebebiyle konutlarda oturmaya devam etmektedirler. Tercih sebeplerinde; mahallenin bulunduğu konum, akrabaların/komşuların bulunması, iş ve okula yakınlık, ekonomik durum gibi gerekçeler önemli olmuştur. % 15'lik diğer kısım ise site olması, konutların güvenli olması ve kendine ait otoparkının bulunması gibi sebeplerden dolayı mahalleyi tercih etmiştir. İş veya okula yakınlık sebebiyle Yıldızpark Konutlarında oturmaya tercih edenlerin oranı % 10, ekonomik duruma uygun olduğu için tercih edenlerin oranı ise % 5'tir (Grafik 9). Ayrıca mahallenin "İsfanbul" (eski adı Vialand) adlı alışveriş merkezine çok yakın bir konumda bulunması, Yıldızpark Konutlarının konumsal önemini arttırmaktadır.

Yıldızpark Konutlarında ankete katılan kişilerin % 72,5'i oturduğu konuttan memnun iken % 27,5'i memnun değildir (Grafik 10). Konutların sağlam ve kullanışlı olması memnuniyet oranının yüksek çıkmasında belirleyici olurken, memnun olmadığını belirten kişiler; binaların kullanışlı olmadığını, site içerisinde ve çevresinde hiçbir imkânın bulunmamasından (bakkal, market, eczane v.s) dolayı konutlardan memnun olmadıklarını ifade etmişlerdir.

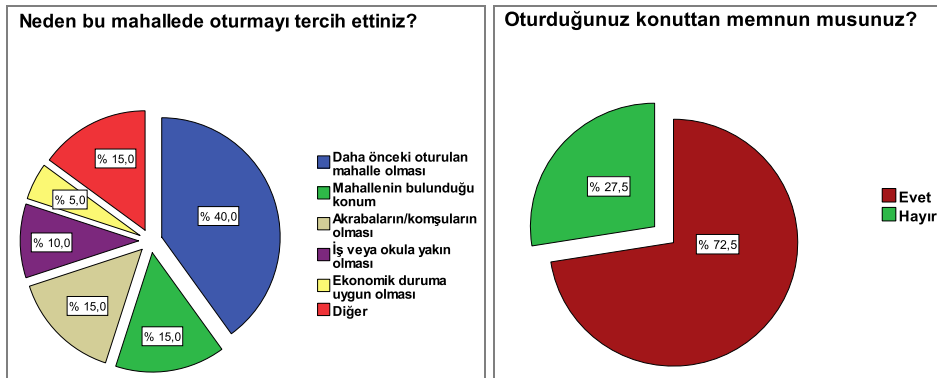

Grafik 9: Oturulan yerin tercih sebebi

Grafik 10: Oturulan konuttan memnuniyet

Yıldızpark Konutlarında oturanların aidiyet durumları irdelendiğinde % 50'sinin kendilerini oturdukları yere ait hissettikleri görülmüştür. Aidiyet hissedenlerin çoğunluğu eski mahalle sakinleri olup, uzun yıllardır mahallede oturmanın ve sosyal çevrenin etkisi ile aidiyet duygusunu yaşamaya devam etmektedirler. Oturduğu yere aidiyet duymayanların oranı ise % 40'tır (Grafik 11).

Çoğunlukla satın alma yoluyla konutlara taşınanlar ve kiracılarda ise mahalleye aidiyet oranı düşük çıkmaktadır. Yıldızpark Konutlarında ankete katılan kişilerin % 60'ı komşuluk ilişkilerinin önceki oturdukları yer ile kıyaslandığında olumsuz yönde değiştiğini ifade etmişlerdir. Komşuluk ilişkilerinin olumlu yönde değiştiğini ifade edenlerin oranı ise % 35'tir. Komşuluk ilişkilerini olumlu olarak değerlendirenler, eskisi gibi eve gelip gitme olmasa da site bahçesinde ve ortak kullanım alanlarında

İstanbul Gaziosmanpaşa’da Tamamlanan Kentsel Dönüşüm Projelerinin Sosyo Mekânsal Etkileri

komşuluk ilişkilerinin iyi olduğunu belirtmişlerdir. Ankete katılanların % 5'i ise gün içerisinde evde bulunmadığından dolayı komşuluk ilişkilerine dair fikir beyan etmemiştir (Grafik 12).



Grafik 11: Mahalleye aidiyet



Grafik 12: Komşuluk ilişkileri

Yıldızpark Konutlarının tamamlanmasıyla birlikte sosyal imkanlarda artış yaşandığını belirtenlerin oranı % 40'tır. Kısmen artış oldu ve artış olmadı cevabını verenlerin oranı ise ayrı ayrı % 30'dur. Site içerisinde havuz bulunması ve kafeteryanın olması evet cevabının verilmesinde önemli etkidir. Ancak kafeteryanın son derece yetersiz kalması, havuzun dışarıdan gelenler tarafından da kullanılıyor olması, spor salonunun uzun süredir çalıştırılmaması hayır cevabının verilmesinde belirleyici olmuştur. Yıldızpark Konutlarına yakın mesafede İstanbul Alışveriş Merkezi'nin bulunması, ana yolun genişletilerek viyadük inşa edilmesi Yıldızpark Konutlarının çevresinde ulaşım ağlarının gelişmesine katkı sağlamıştır. Ancak otobüslerin seyrek geçmesi, sitelerden duraklara yürüme mesafesinin fazla olması gibi sebeplerden dolayı toplu taşıma ulaşım hatları yeterli bulunmamaktadır. Ankete katılan kişilerin % 45'i ulaşım hatları yeterli değil derken, % 42,5'i, ulaşım hatlarını yeterli bulmaktadır. Ankete katılanların % 12,5'i ise kısmen yeterli değerlendirmesinde bulunmuştur. Sitenin metro ve tramvay hatlarına da son derece uzak durumda kalması site sakinleri tarafından ulaşım hatlarının yetersiz olarak değerlendirilmesine neden olmaktadır.

Yıldızpark Konutlarında oturanların % 57,5'i site içerisindeki yeşil alanları ve çevre düzenlemesini yetersiz bulmaktadır. Ankete katılanların, % 27,5'i yeşil alanları yeterli olarak değerlendirirken, %15'i kısmen yeterli cevabını vermiştir (Grafik 13). Vakit geçirilebilecek ortak alanların yetersiz olması, yürüyüş yapılabilecek alan ve çocuklar için oyun parkının bulunmaması bu sonucun ortaya çıkmasında etkili olmuştur. Yeterli ve kısmen cevabını verenler ise eski mahalle ortamına göre düzenli ve temiz bir alan olması açısından olumlu değerlendirmede bulunmuşlardır. Yıldızpark Konutlarında ankete katılan kişilerin % 55'i Yıldızpark Konutlarını mimari açıdan çevreyle uyumlu bulmamaktadır. Binaların tek tip olması, yüksek katlı inşa edilmesi ve mahalledeki diğer konutlar ile uyumlu olmaması bu sonucun ortaya çıkmasında belirleyici olmuştur. Ankete katılan kişilerin % 25'i bina mimarisini olumlu olarak değerlendirirken, % 20'si ise kısmen cevabını vermiştir (Grafik 14).

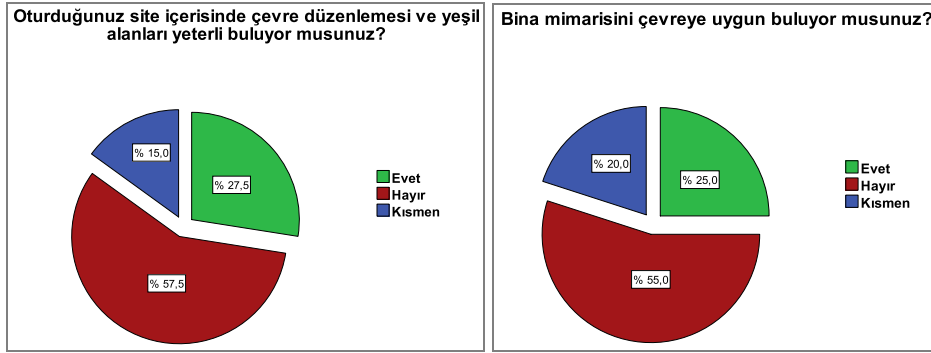

Grafik 13: Çevre ve yeşil alan düzenlemesi **Grafik 14:** Bina mimarisine bakış

Yıldızpark Konutlarında ankete katılanların % 65'i aylık aidatı fazla, ödenen aidat karşılığında alınan hizmeti ise yetersiz bulmaktadır. Bu konu ile ilgili olarak, site yönetiminin hiçbir iş yapmadığını, belediyenin vermiş olduğu şirket yönetimi yerine artık kendi yöneticilerini belirlemek istediklerini belirtmişlerdir. Eski mahalle sakinleri satın alma yoluyla taşınan kişilere göre -aidata alışık olmamalarından ve ekonomik şartlarından dolayı- aidat konusundan daha fazla şikayetçidir. Ankete katılanların % 32,5'i aylık aidat ödemekte zorlanmadığını ifade etmiş, % 2,5'i ise kısmen cevabını vermiştir (Grafik 15).

Ankete katılan Yıldızpark sakinlerinin % 72,5'i genel anlamda kentsel dönüşümü faydalı bulmaktadırlar. Ancak kentsel dönüşümün eksik yönlerinin olduğunu, özellikle borçlanma konusunda zor durumda kaldıklarını belirtmişlerdir. Kentsel dönüşümü olumsuz olarak değerlendirenlerin oranı ise % 27,5'tir. Bu kişiler, eski mahalle ortamını özlediklerini, aidatların ve site yaşam şeklinin kendilerine uygun olmadığını belirtmişlerdir (Grafik 16).

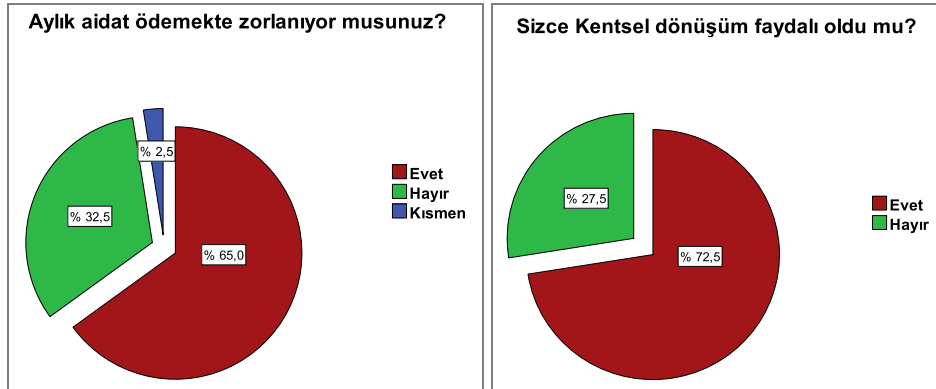

Grafik 15: Aylık aidat ödeme

Grafik 16: Kentsel dönüşüme bakış

5. SONUÇ VE ÖNERİLER

Kentsel dönüşüm gerçekleştirmek sadece fiziksel mekânda meydana gelen dönüşüm değildir. Sosyal boyutları ve toplumsal boyutları ile çok yönlü bir süreçtir. Kentsel dönüşüm gerçekleştirirken bu durum göz ardı edilmemeli, kültürel yapı

İstanbul Gaziosmanpaşa’da Tamamlanan Kentsel Dönüşüm Projelerinin Sosyo Mekânsal Etkileri

korunarak dönüşüm gerçekleştirilmelidir. Saha çalışmaları göstermiştir ki kentsel dönüşüme yönelik yapılan eleştirilerin haklılık payı oldukça yüksektir. Özellikle eski mahalle sakini olan hak sahipleri, bu süreçten ekonomik ve sosyal anlamda olumsuz etkilenmektedir. Kentsel dönüşümün sürdürülebilir, toplumsal ve fiziksel mekânla uyumlu projeler haline gelmesi için şu hususlara dikkat edilmelidir:

Her bölgede aynı şekilde dönüşüm gerçekleştirilmemelidir. Çünkü her bölgenin sosyo-ekonomik şartları ve ihtiyaçları birbirinden farklıdır. Bu farklılık ve ihtiyaçlar göz önünde bulundurularak uygulamalar yapılmalıdır. Hatta kentsel dönüşüm, 6306 sayılı kanuna göre gerçekleştirilmekte, riskli alan kararları üzerinden yürütülmektedir. Çerçeve olarak bu kanun uygulansa bile bölgesel ihtiyaçlar doğrultusunda yerel ölçekli yasal düzenlemeler yapılabilir. Deprem neredeyse Türkiye’nin tamamı için büyük bir tehdittir. Plansız ve kontrolsüz yapılaşmanın yoğun olarak yaşandığı büyük kentlerde deprem daha büyük bir tehdit oluşturmaktadır. 1999 Marmara Depremi ve 2011 yılında Van’da meydana gelen deprem, ne denli acı sonuçlar ortaya çıkabileceğini göstermiştir. Bu anlamda eskiyen ve yıpranan konutların depreme dayanıklı hale getirilmesi bir zorunluluktur. Ancak deprem kentsel dönüşümün genel gerekçesi haline getirilerek tepeden inme projeler şeklinde uygulanmamalıdır. Çünkü kentsel dönüşüm uygulanan alanlar insanların konutlarına manevi anlamda da bağlılık duyduğu hemşehrilik ilişkileri ile birlikte sosyal ve kültürel bağların güçlü olduğu mekânlardır.

Kentsel dönüşüm gerçekleştirilirken, dönüşüm sınırları belirlenirken, riskli alan ilan edilerek, kamulaştırma uygulanarak zorlama olmamalı, bunun yerine son günlerde sıkça dile getirilen “gönüllülük” esasına dayalı kentsel dönüşüm projeleri gerçekleştirilmelidir. Kentsel dönüşüm hakkında yeterli bilgi sahibi olunmadan anlaşma yapıldığı gibi, süreç hakkında yeterli bilgi sahibi olmadan da muhalefet edildiği görülmektedir. Kentsel dönüşümden etkilenen kişilerin konu hakkında yeterli bilgiye sahip olması gerekmektedir. Bu durumda yerel yöneticilerin, proje yürütücülerinin vatandaşlara sıklıkla bilgilendirme yapması gerekmektedir. Bu anlamda kentsel dönüşümün ekonomik ya da politik çıkar doğrultusunda gerçekleşmediği, dönüşüm sürecinde belirsizliklere yer verilmediği, planlı ve programlı bir şekilde şeffaf ve katılımlı bir yöntem ile ilerlemesi gerekmektedir.

Kentsel dönüşüm uygulamalarında rant olmadan inşaat sektörünün devam etmesi mümkün görünmemektedir. Fakat burada dikkat edilmesi gereken, rantın dağılımı meselesidir. Ranttan büyük oranda inşaat şirketleri faydalanıp, vatandaş ve kamu oluşan ranttan fayda sağlayamıyorsa o zaman tek taraflı bir zenginleşme meydana gelmektedir. Kentsel dönüşüm alanlarında oturan kişilerin maddi durumu iyi olmadığından bu durum fazladan maddi yük getirmektedir. Rant ile birlikte yükselen arsa ve konut fiyatları, hayat pahalılığı, site giderleri mahalle sakinlerini daha da zor duruma sokmaktadır.

Kentsel dönüşüme yapılan en büyük eleştirilerin başında etnik ayrıştırma ve yerinden edilme söylemleri gelmektedir. Özellikle belirli etnik grupların bir arada yaşadığı mekânlarda dönüşüm gerçekleştirilirken, buralarda oturan vatandaşları bir arada tutarak ve kültürel ortamlarından koparmadan yerinde kentsel dönüşüm imkanı

sağlanmalıdır. Çünkü yerellikler, kentleşmenin içsel, görelî ve hiyerarşik olarak bölgesel açıdan farklılaşan, düğümsel biçimde kümelenmiş ve birleşmiş mahallelerin oluşumunun yapı taşıdır (Soja, 2017:204). Etnik kimliğin ön plana çıkmadığı mahallelerde ise hemşehrîlik ve akrabalık ilişkileri çerçevesinde mahalleler kümelenmiştir. Kentsel dönüşüm ile birlikte bir arada yaşayan kişiler yerinden edilerek nüfus profili değiştirilmemelidir. Çünkü nüfus profilinin değişmesi, hem eski mahalle sakinlerini hem de bölgeye satın alma yoluyla dışarıdan taşınan kişileri olumsuz etkilemekte, uyumsuzluğun ve kültür çatışmasının yaşandığı sorunlu mekânlar ortaya çıkarmaktadır. Ayrıca görüşmelerde de vurgulandığı üzere kentsel dönüşüm konutlarının, kamu binalarını anımsatan kimliksiz yapılar yerine şehir veya semtin ruhunu yansıtan binalar şeklinde inşa edilmesi mahalle kültürüne ve estetiğine katkı sağlayacaktır.

Kentsel dönüşümde, parsel bazında geniş ölçekli projeler yerine, ada bazında küçük ölçekli projelerin uygulanmasının kentsel dönüşüm sürecini daha uygulanabilir kılacağı düşünülmektedir. Çok geniş ölçeklerde tek tip büyük projeler yapmak yerine belirli standartlar çerçevesinde kamu ya da özel inşaat firmaları aracılığıyla dönüşüm gerçekleştirilebilir. Ancak dönüşümün özel sektör tarafından gerçekleştirilebilmesi için dönüşüm alanlarında mülkiyet sorunları olmaması gerekmektedir. Son olarak mülkiyet sorunu olan dönüşüm alanlarında kamu gücü devreye girip anlaşma süreci hızlandırılmaktadır. Mülkiyet hakları tartışmalı bile olsa yıllardır bölgede oturmakta olan vatandaşların haklarına azami ölçüde dikkat edilmelidir. Enkaz bedeli ödenerek yerinden çıkarılan vatandaşların, zaten enformel sektörde çok düşük ücretler karşılığında çalıştıkları için yeniden konut edinmesi ya da geçinmesi mümkün olmamaktadır.

KAYNAKLAR

- Akkar, M., (2006), "Kentsel Dönüşüm Üzerine Batı'daki Kavramlar, Tanımlar, Süreçler ve Türkiye", *Planlama Dergisi*, S. 36, ss.29-38.
- Aktay, Y., Orçan, M., ve Osmanoglu, E., (2012), *Türkiye'de Kentsel Dönüşüm Projelerinin Sağlıklı Yürütülmesi İçin Yöntem Arayışı, Mersin Kentsel Dönüşüm Araştırma ve Çalıştay Raporu*, Stratejik Düşünce Enstitüsü, Ankara.
- Erder, S., (2009), "Kentte Değişen Güç İlişkileri ve Kentsel Dönüşüm", (Ed.); Serap Kayasü, Oğuz Işık, Nil Uzun, ve Ebru Kamacı, *Gecekondu, Dönüşüm, Kent, Tansı Şenyapılı'ya Armağan* ODTÜ Mimarlık Fakültesi Basım İşbirliği, Ankara, ss.113-124
- Göksu, E., ve Bal, E., (2010), "Türkiye'de Neoliberal Mekânsal Gelişim Stratejisi Olarak Kentsel Dönüşüm Projeleri", Dilek Özdemir, (Ed.); *Kentsel Dönüşümde Politika, Mevzuat, Uygulama*, 1. Baskı, Nobel Yayınları, Ankara, ss.256-284.
- Günaydın, B., (2015), "Kentsel Dönüşüm Öncülü ve Ardılı Olarak Göç: Zeytinburnu Sümer Mahallesi Örneği", *Göç Araştırmaları Dergisi*, C:1(2), ss.84-111.

İstanbul Gaziosmanpaşa'da Tamamlanan Kentsel Dönüşüm Projelerinin Sosyo Mekânsal Etkileri

- Hardal, S., (2014), *Kentsel Dönüşüm Alanlarına Bir Örnek; Sarıgöl Mahallesi (Gaziosmanpaşa)*, Bilecik Şeyh Edebali Üniversitesi, Yayınlanmamış Yüksek Lisans Tezi, Bilecik.
- Kahraman, T., (2013), "Kent Hukukunun Yeni Yüzü: Düzenleyici Devletten Seçkinleştirici Devlete", Ayşe Çavdar, Pelin Tan (Ed.); *İstanbul: Müstesna Şehrin İstisna Hali*, 2.Baskı, Sel Yayıncılık, İstanbul, ss.17-48. Keyder, Çağlar (2018), *İstanbul, Küresel ile Yerel Arasında*, (Çev. Sungur Savran), (Beşinci Baskı), Metis Yayınları, İstanbul.
- Keleş, R., (2012), *Kentleşme Politikası*, İmge Yayınevi, Ankara.
- Özden, P. P., (2016), *Kentsel Yenileme*, (İkinci Baskı), İmge Kitabevi, Ankara.
- Pamuk, Ş., (2018), *Türkiye'nin 200 Yıllık İktisadi Tarihi* (9. Baskı), Türkiye İş Bankası Kültür Yayınları, İstanbul.
- Perouse, F. J., (2011), *İstanbul'la Yüzleşme Denemeleri*, İletişim Yayınları, İstanbul.
- Soja, E. W., (2017), *Postmodern Coğrafyalar*, (Çev. Yunus Aydın), (Birinci Baskı), Sel Yayıncılık, İstanbul, (1989).
- TÜİK (2018), *Nüfus ve Demografi*, <http://www.tuik.gov.tr/Start.do>
- Ünsal, Ö. B., ve Türkün, A., (2014), *Mülk, Mahal, İnsan İstanbul'da Kentsel Dönüşüm*, (Der. Asuman Türkün), Bilgi Üniversitesi Yayınları, İstanbul.

RUS İÇ SAVAŐI DÖNEMİNDE TÜRETİLEN SOVYET TERİMLERİ VE SIK KULLANILAN YABANCI KELİMELER

Hanife SARAÇ*

Öz

Bu alıřmada Ekim Devrimi'nden sonra yařanan İ Savař sürecinde yeni yönetim tarafından kullanıma sokulan Sovyet terimleri, o dönemde Rusada en sık kullanılan ve yabancı dillerden Rusaya giren kelimeler mercek altına alınmaktadır. İ Savař'ın ardından hem maddi hem de manevi anlamda yıkıma uğramıř ve bütün baęları kopma noktasına gelmiř bir ülkeyi tüm kurum ve kuruluşlarıyla tekrar inşa etmek zorunda olan Bolřevikler, bunu gerekleřtirirken de yeni terimlere, kurum ve kuruluş adlarına, yeni ideolojinin bakıř açısıyla farklı şekillerde tanımladıkları kavramlara yönelik olarak güncel nitelemelere ihtiya duyar. Pavel Hrisanfovi Spasski'nin Sovyet Sosyalist Cumhuriyetler Birlięi (SSCB)'nin kurulmasından sonra, 1924 yılında kaleme aldıęı "Sovyet Terimleri Sözlüęü ve En Sık Kullanılan Yabancı Kelimeler" isimli eserinde, İ Savař dönemi ve akabindeki inşa sürecinde ihtiya duyulan ve kullanılmaya bařlayan kelimeler, terimler ve yabancı dillerden Rusaya giren kelimeler tanıtılmaktadır. alıřmamızda, İ Savař'ın dile yönelik yansımaları ve bahsi geen sözlükteki yeni kelimeler incelenmektedir. Deęerlendirmeler neticesinde, Sovyetlerce tercih edilen yeni kelime ve terimlerin önemli bir kısmının, Rusya'yı yeniden inşa programı kapsamında ve topluma sosyalist ideolojiyi yerleřtirme abası doęrultusunda hazırlandıęı ifade edilebilir.

Anahtar Kelimeler: SSCB, İ Savař, Sovyet terimleri, sözlük, Pavel Hrisanfovi Spasski.

SOVIET TERMS DERIVED FROM THE CIVIL WAR PERIOD AND COMMON FOREIGN WORDS

Abstract

In this study, the Soviet terms introduced by the new administration in the Civil War process after the October Revolution, the most commonly used words in Russian in that period that entered Russian from foreign languages, are examined. Following the Civil War, the Bolsheviks, who had to rebuild a country which had been destroyed both in material and spiritual terms and whose ties had broken up with all its institutions and organizations, needs new terms, up-to-date qualifications for concepts that they defined in different ways by means of new ideology's perspective, names of institutions and organizations in this reconstruction process. In the study named "Dictionary of Soviet Terms and the Most Common Foreign Words" which was written by Pavel Hrisanfovich Spasski in 1924, after the establishment of the Union of Soviet Socialist Republics (USSR), the words and terms that were needed and started to be used during the Civil War period and the subsequent construction process, words from foreign languages are

* Dr. Öğr. Üyesi, Karadeniz Teknik Üniversitesi, Edebiyat Fakültesi, Rus Dili ve Edebiyatı Bölümü, caylakhanife@gmail.com, ORCID: 0000-0001-8280-4624

introduced. In this study, the reflections of the Civil War on language and the new words in the mentioned dictionary are examined. As a result of the evaluations, it can be expressed that a significant part of the new Soviet preferred words and terms were prepared within the scope of the program of reconstruction of Russia and in an effort to place socialist ideology in society.

Key Words: USSR, Civil War, Soviet terms, dictionary, Pavel Hrisanfovich Spasski.

GİRİŞ

20. yüzyıla damgasını vuran oluşumlardan biri olan Sovyet Sosyalist Cumhuriyetler Birliği (SSCB)'nin 1922 yılında kurulmasının öncesinde yaşanan olayların incelenmesi, dönemin iyi okunabilmesi açısından önem arz etmektedir. İlk olarak 1917 Şubat Devrimi ile Çarlık rejiminin yıkılması ve ardından Bolşevikler'in Vladimir İlyiç Ulyanov (Lenin) önderliğinde iktidarı ele geçirdiği 1917 Ekim Devrimi; sonra da bu devrimin hemen ardından patlak veren İç Savaş (1918-1922) bu kritik olaylar arasındadır.

Birinci Dünya Savaşı'ndaki cephelerde üst üste alınan yenilgiler ve savaşla beraber katlanılmaz hale gelen açlık ve kıtlık Rus toplumunu gittikçe isyana teşvik eder. Halkın iş ve ekmek taleplerine karşılık veremeyen Çar II. Nikolay daha önce hiç olmadığı kadar zor durumdadır. Şubat ayının sonlarına doğru işçilerin başlattığı ayaklanmaya, dünya kadınlar günü için toplanan kadınlar ve daha sonra da askerlerin katılmasıyla önlenemez bir büyüklüğe ulaşan isyan Çar'ın tahttan çekilmesine sebep olur.

1917 Şubat Devrimi, savaşın sebep olduğu yoksullukların ve ödenen bedellerdeki adaletsizliğin halkı öfkeli kılması ile hızlanan halk kaynaklı bir isyanın sonucudur. Burjuva kesimi ve devlet memurları da dahil önemli bir kesim otokratik hükümet sistemine, Çar'a ve onun danışmanlarına olan itimadını tamamen kaybettiğinden gerçekleşen bu devrim, onları memnun eder ve bu gelişmeden faydalanmalarına sebep olur. İlgili dönemdeki Sosyalist Devrim oluşumları da çok çaba sarf etmeden böylesine bir değişimden istifade etmiş olurlar (Carr, 2019: 75). Tarihe "Şubat Devrimi" olarak geçen bu gelişme ile Rusya'da yüzyıllardır hüküm süren Çarlık rejimi yıkılmış ve yeni bir dönem başlamıştır.

Rejimin yıkılması ile yönetimde ikili bir yapı görünümü oluşur: bir tarafta Çarlık Rusya'sından kalan ve burjuvaların ağırlıkta olduğu geçici yasama meclisi ve diğer tarafta da Menşevikler (sosyal demokratlar), Bolşevikler (komünistler), devrimci sosyalistler (köylü partisi) gibi devrim partilerinin oluşturduğu Sovyet grubu. Meclis, Birinci Dünya Savaşı'na devam etme gerekliliğini savunurken Sovyetler tarafı Rusya'nın bunu kaldıracak gücü kalmadığı gerekçesiyle savaştan çekilmek gerektiğini ifade eder. Bu tartışmalar devam ederken, zamanla V. Lenin önderliğindeki Bolşeviklerin Sovyet komiteleri içerisindeki ağırlığını artırması, geçici meclisin güncel kritik sorunlara çözüm üretememesi gibi gerekçeler Ekim sonuna doğru yeni bir devrimin kapısını aralar. Koalisyon şeklindeki bir yapıyı kabul etmeyen ve tek başına iktidar hayali ile yola çıkan V. Lenin'in Partisi "Ekim Devrimi"ni gerçekleştirir.

Rus İç Savaşı Döneminde Türetilen Sovyet Terimleri ve Sık Kullanılan Yabancı Kelimeler

Bolşeviklerin güç kullanarak iktidara el koymuş olmasının getirdiği huzursuzluk ve kendilerine muhalefet halindeki hiçbir oluşuma tahammül etmemesi karşı grubun sert bir şekilde reaksiyon göstermesine sebep olur. Ayrıca, komünist ideolojinin yayılmasından çekinen yabancı devletlerin de Bolşevik karşıtı oluşumlara para ve askeri yardımda bulunması ile Ekim Devrimi sonrasında birkaç yıl sürecek bir İç Savaş başlar. Yeni yönetim, içerde ekonomik sıkıntılarla boğuşan köylülerin sebep olduğu huzursuzluk ve karşı devrimci partilerin yoğun muhalefeti ile dışarda ise yabancı devletlerin taarruzları ile baş etmek zorundadır. İç Savaş'ın tamamen şiddetlendiği 1918'in ortalarından itibaren Bolşevik kadro maharetlerini sergilemeye başlar. Bu kadro, teşkilatlanma olarak Moskova ve Petrograd gibi merkezi yerlerde olan hâkimiyeti, kurduğu istihbarat ağı ile olan bitenden haberdar olması, askeri alanda gösterdiği dâhiyane hamlelerle Troçki'nin Kızıl Ordu'yu kurması ve güçlendirmesi ile iyice nüfuzunu artırır. Nitekim Bolşevikler, dağınık halde olan ve fikirlerini topluma aktarmakta da başarılı olamayan Beyaz Ordu'yu bertaraf ederek 1920'nin sonlarına doğru süreçten zaferle ayrılır.

İç Savaş, Rus toplumunda tedavisi uzun yıllar alacak yaralar açmıştır. Yeni yönetimin önünde İç Savaş sürecinde başladığı ve sonrasında hızlandırmak zorunda olduğu yoğun bir teşkilatlanma görevi beklemektedir. Toplumun inşa etme sürecinde yeni kurumlara, kuruluşlara, nitelermelere özetle halka empoze edilmek istenen sosyalist ideoloji paralelinde yeni kelimelere ihtiyaç duyulur.

Çalışmada devrimle birlikte baş gösteren İç Savaşın sona ermesinden hemen sonra hazırlanan ve dönem şartlarının okunmasına katkı sağlayacağı düşünülen bir sözlük incelenmektedir. Pavel Hrisanfoviç Spasski'nin editörlüğünde Rusya'nın Nijniy Novgorod şehrinde 1924 yılında basılan sözlük¹ İç Savaş boyunca Rusçaya giren kelimeleri kapsamaktadır. Sözlük, içerdiği kurum adları, kısaltmalar, yabancı kelimelerden Rusçaya giren ve sık kullanılan kelimeler ile dönemin gerçeklerini ve gereksinimlerini yansıtmaya anlamında aydınlatıcı bir rol üstlenmektedir. Çalışmanın ilk kısmında sözlüğün ayna tuttuğu dönemdeki Rus İç Savaş'ına ve sözlüğün hazırlanmasına sebep olan şartların oluşumuna değinilmekte, ikinci kısımda ise bahsi geçen sözlük tanıtılmaktadır. Üçüncü bölümde sözlükten seçilen kelimeler belli kategoriler halinde incelenmekte ve anlamlarına dair yorumlarda bulunmaktadır. Sözlükten seçim yapılırken dönemin özelliklerini yansıttığı düşünülen, toplumun geçirdiği değişimden izler taşıyan ve Sovyet rejiminin zorlu İç Savaş koşullarında dahi gerçekleştirebildiği teşkilatlanmaya işaret eden kelimelere öncelik verilmektedir.

1. Rus İç Savaşı

Bolşevikler, İç Savaş devrimin doğal bir sonucu olarak değerlendirirler. Devrime bizzat tanıklık etmiş kişiler de Bolşeviklerin silahla gerçekleştirdiği devrimi, savaşın miladı olarak görmektedir. 1918 yılının ilkbaharından itibaren Bolşevikler ve Bolşeviklerin karşısında yer alan Beyaz Ordu, Kazaklar, ölçülü sosyalistler ve yabancı destekçiler arasında gerçekleşen politik mücadele silahlı muhalefete evrilir.

¹ Sözlüğün kapağına dair görsel Ek-1'de yer almaktadır.

Ekim Devrimi'nden sonraki süreçte Bolşeviklerin diğer partilerle işbirliğine yanaşmamaları, yöntemlerini sertleştirip zor kullanmaları ve iktidarı ele geçirmek için her türlü yola başvurabileceklerinin anlaşılması dönemin bütün partilerinin büyük tepki göstermesine ve karşı hamlede birleşmesine sebep olur (Milner ve Dejevskiyçev, 1993: 151). İç Savaş rüzgârları tüm şiddetini ülkenin her yerinde hissettirirken, Birinci Dünya Savaşı'nın yorgunluğunu atamadan yeni bir savaşa doğru giden Rusya için bu gelişme, büyük bir kaos anlamına gelmektedir. Hem maddi hem de manevi sorunlarla boğuşmakta olan Rusya'nın ekonomisi gitgide bozulmakta ve halk açlıkla mücadele etmektedir. Dolayısıyla, uzun bir süredir savaş hâlinde olunması Rus halkının ruh hâllerini de bozar. Halk açlık ve soğukla mücadele ederken, bir de kendi içinde savaşa ihtimalinin doğması Bolşevikler'e karşı muhalif siyasi partilere ek olarak köylü kesimden de ciddi bir tepki oluşumuna sebep olur (Armaoğlu, 1989: 128-129). Sovyet hükûmeti savaşmak zorunda olan ordusuna erzak temin etmek üzere köylülere başvurmak zorunda olduğundan, buradaki erzak sorununu bir an evvel çözmek durumundadır. Köylü direnişini kırmak üzere geliştirilen yeni metoda göre köylüler bölünerek iki ayrı grup oluşturulur ve bu gruplar karşı karşıya getirilir: ilk grup zengin ve orta halli köylüler; ikinci grup ise toprağı ve hayvanı olmayan tamamen fakir köylüler. Bolşevikler tarafından kurulan "fakir komiteleri" zengin köylülerin devletten tahıl ve erzak saklayıp saklamadığını denetleme ile görevlendirilir. Çıkarılan kanuna göre de herhangi bir saklama durumunda fakir köylülere, zengin olanların mallarına el koyma şansı tanınır (Vernadsky, 2011: 368-369). Bu uygulama her ne kadar karmaşa ortamının büyümesine sebep olsa da yönetimin, sosyalist felsefeyi köylülere benimsetme aşamasında ilerleme kaydetmesini sağlar. Ayrıca köylü kesimin kendi içerisinde çıkarılan bu karışıklık, Sovyetlerin karşı muhalefetle mücadelesinde köylü grubunu denklem dışına itmesine yardımcı olur.

Bu dönemde genel çerçeveye bakıldığında Rusya âdeta üçe bölünmüş durumdadır: Bir yanda Beyaz, bir yanda Kızıl taraftarları vardır. Diğer yandan hem Beyazlarla hem de Kızıllarla aynı anda anlaşmaya çalışan, ormanlarda yaşamaya başlayan ve köylü halkı devletin katı uygulamalarından korumaya çalışan Yeşiller ortaya çıkar. 1918'in ortalarına doğru yaklaşırken Beyazlar savaş içerisinde daha aktif bir durumdadır. Beyazlar nispeten daha az miktarda savaş malzemesine ve askerî güce sahip olmalarına rağmen, ordusunda yer alan profesyonel askerlerin fazla olması ve Bolşevik yönetime karşı olan İngiliz, Amerikalı, Fransız ve Japon müttefiklerinden askeri ve parasal destekler almasından dolayı Kızıllara üstün gelmektedir. Ne var ki, Troçki tarafından kurulan ve teşkilatlandırılan yüksek düzeyde örgütlü ve disiplin sahibi bir Kızıl Ordu, 1918'in sonlarına doğru dengelerin Bolşevikler lehine değişmesine sebep olacak ve bu karşılıklı çetin mücadele birkaç yıl daha devam edecektir. (Milner ve Dejevskiyçev, 1993: 150-151). Bu süreçte ülke içerisindeki çatışmalara ek olarak itilaf devletlerinin de aktif bir şekilde Bolşeviklere karşı başlattığı sistematik saldırı, İç Savaş'ın boyutunu genişleterek Sovyet yönetimini oldukça zor durumda bırakır.

Rus İç Savaşı Döneminde Türetilen Sovyet Terimleri ve Sık Kullanılan Yabancı Kelimeler

Sovyetler Birliği Komünist Partisi (ВКП: Всесоюзная коммунистическая партия (большевиков)) işçi hareketi içinde yer alan küçük burjuva partileriyle, Menşeviklerle, anarşistlerle, her türlü burjuva milliyetçileriyle; Parti içindeyse Menşevik oportünist akımların destekçisi olan Troçkicilerle, Buharincilerle ve diğer anti-Leninci gruplara karşı verdiği mücadele sonucunda büyüyerek güçlenmiştir (Kratkiy Kurs. İstoriya vsrossiyskoy kommunističeskoj partii bolşevikov 1945).

İç Savaş, tamamlanana kadar karşı-devrimci (iç muhalefet) Rus kuvvetleri ve yabancı orduların müşterek hareketine sahne olur. Eski müttefiklerinin de Sovyet yönetimine karşı tavır alması korkunç derecede bir açlık ve sefaleti, ülke ekonomisinin tamamen alt üst olmasını beraberinde getirir (Liebman, 2017: 372). Kuşkusuz bu ülkelerin düşmanca tavırlarının arkasında Rusya'nın Almanya ile imzaladığı Brest-Litovsk anlaşmasına dair kızgınlıkları yer almaktadır. Buna ek olarak Şubat 1918'de Sovyet yönetiminin Rusya'nın tüm dış borç ve uluslararası yükümlülüklerini tek taraflı olarak fesh ettiğini açıklaması tansiyonu daha da yükseltir (Vernadsky, 2011: 370). Ayrıca eski rejimde bulunan yönetici sınıf ve burjuva kesimi eğer başarısız olurlarsa yeni yönetimin kendilerine yaşama şansı tanımayacağını farkındadır. Bu gerçek onların, ellerinde bulunan bütün maddi ve manevi imkânları karşı-devrim hareketi için seferber etmelerini sağlar.

Rusya'da iktidarın kimde kalacağını belirleyecek olan bu kanlı savaşta tarafların birbirleri ile uzlaşma ihtimali yoktur. Verilen ölümüne mücadele adeta bir hayatta kalma çabası uğruna gerçekleştirilir (Lewin, 2008: 364). Dolayısıyla İç Savaş neticesinde ortaya çıkan bilanço çok ağır olur. Yaşanan can kayıpları sefalet, açlık, soğuk ve salgın hastalıklar nedeniyle büyük ölçüde artar. 1918'den 1920 yılının sonuna kadarki zaman diliminde yaklaşık yedi milyon beş yüz bin Rus'un öldüğü tahmin edilmektedir (Liebman, 2017: 373).

İç Savaş'ın sebep olduğu bilanço sadece maddi olarak değil toplumun manevi anlamda da yıkımını göstermesi yönüyle oldukça ağırdır. Savaşın getirdiği felaket uzun bir süre etkisini gösterir. Devrim ile başlayan eski toplumu yıkma işi, İç Savaş ile beraber tamamlanmış olur. Eski rejime ait hiçbir sosyal kurum ve sosyal sınıf artık yoktur (Hosking, 2006: 569). Savaşla beraber toplumsal manzara kısırlaşmış; soylular, geleneksel asker tabakası, burjuvazi, orta sınıflar ve eski bürokrasiye dair her şey ortadan kalkmıştır. Ayrıca toplumun kılcalları sayılan kooperatifler, loncalar, köylü birlikleri ve benzerleri de resimden silinir (Bookchin, 2011: 337). Rusya'nın merkezi bölgelerindeki etkinliği, disiplinli ve katı bir istihbarat ağına sahip olması, Troçki'nin orduyu düzene koyma anlamında gösterdiği üst düzey performans ve son olarak da muhalefet tarafının dağınık görünümünden bir türlü kurtulamaması gibi gerekçeler, Bolşevikler'in İç Savaş'tan galibiyetle çıkmasını sağlamış olsa da önlerinde tekrar inşa edilmeyi bekleyen harap olmuş bir toplum durmaktadır.

1917 Ekim Devrimi'nden sonra Bolşevikler ile muhalifleri arasında yaşanan ve nihayetinde Bolşevik otoritesini güçlendirerek Leninist yapının kurumsallaşmasına ve bu yapının bütün ülkede yerleşmesine sebep olan İç Savaş dönemi, propaganda faaliyetlerinin en etkin şekilde yürütüldüğü zaman dilimlerinden biri olarak karşımıza çıkmaktadır (Akan, 2017:91). Dolayısıyla Bolşevikler'in sosyalist ideolojiyi kırsal

kesime taşımada, sorunların çözümlerine dair kitlelere ulaşma ve onları ikna etme anlamında ilgili dönemdeki rakiplerine göre çok başarılı ve düzenli bir propaganda ve ajitasyon programı sürdürdüğünü ifade etmek gerekir.

Yaşanan olayların ardından kendisi de büyük bir değişim geçiren Bolşevik parti, zaman kaybetmeden yeniden teşkilatlanma ve organize olma yoluna gider. Bolşevikler dört bir koldan mücadelelerini sürdürürken, yeni devletin kurulmasına dair sistematik hamlelerde de bulunmak zorundadır. Bu doğrultuda, yeni düzende sosyal hayat, ekonomi, finans, tarım, sanayi, eğitim vb. alanlarda sosyalist anlayışın işlerliğinin sağlanabilmesi için planlı bir yapılanma gerçekleştirilir.

2. Pavel Hrisanfoviç Spasski Tarafından 1924 Yılında Hazırlanan Sözlük

SSCB'nin kuruluşunun ardından 1924 yılında, Pavel Hrisanfoviç Spasski editörlüğünde "Sovyet Terimleri Sözlüğü ve En Sık Kullanılan Yabancı Kelimeler" (Словарь советских терминов и наиболее употребительных иностранных слов) isimli bir sözlük kaleme alınır.

Sözlüğün alt başlığı şu şekilde belirlenmiştir: "Sovyet İktidarı Döneminde Konuşma Diline ve Edebi Dile Giren Yeni Kavram ve Kısaltmaların Açıklaması" (Объяснение сокращений и новых понятий, вошедших в разговорную и литературную речь при советской власти)

Yeni bir teşkilatlanma süreci yeni kurumlara ve oluşumlara has özel ve yeni isimlerin, kurum adlarının ve kısaltmalarının belirlenmesi gerekliliğini de beraberinde getirir. Bu ihtiyaca yönelik olarak hazırlanan sözlük, tesis edilen her bir oluşum için verilen adları, kısaltmaları ve yeni ideolojinin bir yansıması olarak dile giren tüm yeni kelimeleri içermektedir. Sözlükte yer alan kelimeler, kurum adları ve kısaltmalar; dönemin kurumsallaşma faaliyetlerinin, sosyalizmin inşa ve organize edilme sürecinin, yeni ideolojiye yönetimin ve halkın bakış açısının özetle dönemin gerçek yüzünün anlaşılmasına katkı sunması bakımından önem arz etmektedir.

Sözlükte 914 kelime yer almaktadır. Bunların arasında yabancı dilden Rusçaya giren 191 kelime, 9 özerk cumhuriyet adı, 47 oluşum adı, 30 dernek adı, 19 tröst adı (tütün, pamuk tröstü vb.), 7 cemiyet adı, 20 komisyon adı, 86 idari birim adı, 33 şura adı, 21 komiserlik (günümüzdeki karşılığı ile bakanlık), 38 birlik (Meslek Birlikleri vb.), 37 kurul adı, çeşitli kurum ve kuruluşlara bağlı 51 Birim/Bölüm adı, 132 kurum ve organizasyon adı, 53 siyasi ve askeri terim, 8 farklı vergi adı, 10 hukuk terimi, 13 belge adı, 27 temsilci ismi ve 15 fabrika adı vardır. Geriye kalan ve herhangi bir tasnife tabi tutulmayan 67 kelime yine sözlükte bulunmaktadır.

3. Sözlükte Geçen Kelimeler ve Kısaltmalar

P. H. Spasski'nin sözlüğünde anlamları ve açıklamalarıyla beraber verilen 914 kelime arasından, sosyalist prensiplerin nasıl temellendirildiğine ve yeni ideolojinin halka nasıl aktarıldığına dair fikir verdiği düşünülen kelimeler seçilmekte ve belli kategoriler halinde sunulmaktadır:

Rus İç Savaşı Döneminde Türetilen Sovyet Terimleri ve Sık Kullanılan Yabancı Kelimeler

Eğitimle İlgili Kurumlar

Arbitrajnaya komissiya pri VSNH (Арбитражная комиссия при ВСНХ): Ulusal Ekonomi Yüksek Konseyi bünyesindeki Arbitraj Komitesi. Ulusal Ekonomi Yüksek Konseyi'ne tabi bütün kurumların, sendikaların, tröstlerin ilettiği her türlü ihtilafli meselenin incelenmesi için oluşturulan kurumdur.

ASV Akademiya sotsial'nogo vospitaniya (ASV -Академия Социального Воспитания): Sosyal Eğitim Akademisi. Komünist pedagogların yetiştirilmesi için açılan bir akademidir.

VLHI (Высший Литературно-Художественный Институт): Edebiyat Sanat Yüksek Enstitüsü.

Glavpolitprosvet (Главное управление школьного образования и политико-просветительной работы среди взрослых при Наркомпросе): Milli Eğitim Bakanlığı'nda ortaöğretimden ve gençlerin siyasi eğitim işlerinden sorumlu ana birim. Rusya Sovyet Federatif Sosyalist Cumhuriyeti'ndeki (RSFSC) bütün propaganda ve organizasyon işleri burada yürütülmektedir.

Glavsotsvos (Главное Управление Социального Воспитания и Политического Образования Республики При Наркомпросе): Milli Eğitim Bakanlığı'nın sosyal ve siyasi eğitimden sorumlu ana birimi.

Glavprofobr (Главное Управление Профессионального Образования при Наркомпросе): Eğitim Bakanlığı bünyesinde bulunan, meslek eğitimiyle ilgili ana birim. Devlet için gerekli olan sanayi, tarım, eğitim ve sanat alanında istihdam edilecek işçilerin eğitimiyle ilgili faaliyetleri yürütmektedir.

Gubono (Губернский Отдел Народного Образования): Halk eğitiminden sorumlu valilik birimi. Kültür seviyesinin yükselmesi için genel ve teknik eğitim kurumlarının oluşturulması, doğru bir eğitimin verilmesi, finans ve tedarikle ilgili kurallara uyumun kontrolü başta olmak üzere her türlü işin yürütüldüğü birimdir. Bu ve buna benzer kurumların tesisi, kalkınmanın verimli bir üretim süreci ile olacağına inanan Bolşeviklerin, köylü ve çiftçilerin eğitilmesine verdikleri önemi ve ihtiyacı yansıtmaktadır.

Gubprofobr (Подотдел Профессионально-Технического Образования): Teknik eğitimden sorumlu alt birimlere verilen addır. Teknik eğitim kurumlarının yönetimini ve organizasyonunu yürütmektedir.

GUS (Государственный Ученый Совет): Devlet Bilim Konseyi. Halk Eğitim Komiserliği bünyesinde ve bilimsel hayatın, bilimsel, bilimsel-teknolojik ve sosyal eğitimin bütün sorunlarıyla ilgili teorik çalışmalar yürütmektedir.

KUNZ (Коммунистический Университет Народов Запада): Batı Halkları Komünist Üniversitesi.

MPTI (МПТИ: Московский Практический Текстильный Институт): Moskova Uygulamalı Tekstil Enstitüsü, 1920.

MSNK (Малый Совнарком): Küçük Halk Komiserleri Konseyi. Halk Komiserleri Konseyi'nin çözmekle yükümlü olduğu sorunların ön çözümü ve bakanlık kararlarının uygulamalarının denetimi için oluşturulan küçük çaplı konseydir.

RNHI (Российский Научно Химический Институт): Rusya Bilim-Kimya Enstitüsü.

Sel'hozuç (Сельско-хозяйственное учебное заведение): Ziraat Yüksekokulu.

Sotsialistiçeskaya Akademiya (Социалистическая Академия): Sosyalist Akademi. Bilimsel sosyalizm çalışanlarının otonom birliğidir. İşçileri birleştirmek ve sosyalist bilimsel enternasyonalı oluşturmak; sosyalizm tarihini, teorisini ve pratiğini araştırmak ve incelemek; sosyalist bilim insanları yetiştirmek ve ders kitaplarının hazırlanmasını sağlamak gibi hedeflerle kurulmuştur. Akademinin genel toplantısında seçilen üyeler ve üniversite çalışanları akademi bünyesine dâhil olabilmektedir.

Fabzavuç (Фабрично-заводское ученичество): Fabrika Çıraklığı Eğitimi. Üretimde istihdam edilmek üzere 14-18 yaş arası kalifiye işçilerin yetiştirilmesi, onları teknik bilgilerini daha yüksek seviyeye taşımak için üretime dâhil etmek gibi amaçlarla kurulmuştur. Öğrenciler fabzavuç okullarında, gruplar halinde atölyelerde, kalifiye işçilerin yönetimindeki üretim sürecinde bireysel olarak yetiştirilmektedir. Fabzavuç okulları 14-18 yaş arasındaki bireylere 3 ya da 4 yıl (örneğin tekstil eğitimi görenler) eğitim vermekte, bunun öncesinde öğrenciler Birleşik Emek Okulu (Единая трудовая школа) adı verilen birimde hazırlık eğitiminden geçmektedir. Okulda teorik (günde 4 saat) ve deneyimli işçi ve ustaların denetiminde fabrikada pratik dersler (günde 4-6 saat) verilmektedir. Teorik derslerin öğretilmesi, okul öğretimi ve kulüp dersleri olmak üzere ikiye ayrılmaktadır. Kulüp derslerinde gençlerin bilinçli sosyalist bireyler olarak yetişmeleri sağlanmaktadır.

Finansovo-ekonomiçeskoye byuro (Финансово-экономическое бюро): Ekonomi-Finans Bürosu. Ekonomi Bakanlığı'na bağlıdır. Bünyesinde Ekonomik Araştırmalar Enstitüsü, bu alana yönelik editörlük ve yayıncılık bölümleri, istatistik bölümü, ekonomi çalışanlarına yönelik kurs bölümleri yer almaktadır.

Birlik Adları

Byuro jalob RKİ (Бюро жалоб РКИ): İşçi Köylü Denetimi Şikâyet Bürosu. Emekçilerin kendilerine yapılan hakaretamiz davranışları, yaşadıkları bürokratik zorlukları sözlü ya da yazılı biçimde şikâyet edebildikleri mercidir. Emekçiler kendilerini doğrudan etkilemeyen bir takım olumsuz davranışları da şikâyet edebilmektedir. Tüm sistemin emekçiler üzerinde temellendiği anlayışının somut göstergelerinden birisi olarak bu kurum işçilere yapılan pozitif ayrımcılığın bir yansımasıdır.

VAl (Всероссийская Ассоциация Инженеров): Rusya Mühendisler Birliği.

Vsemediksantrud (Всеобщий союз работников лечебно-санитарного дела): Sağlık Emekçileri Birliği.

Vserabotzemles (Всеобщий союз рабочих земли и леса): Orman ve Toprak Emekçileri Birliği.

VSRPVP (Всеобщий союз работников пище-вкусовой промышленности): Gıda Endüstrisi Emekçileri Birliği.

VTsPS (ВЦПС: Всероссийский Центральный Совет Профессиональных Союзов): Rusya Merkez Sendikalar Birliği.

Rus İç Savaşı Döneminde Türetilen Sovyet Terimleri ve Sık Kullanılan Yabancı Kelimeler

GİKO (Губернские Инвалидно-Кооперативные Объединения): İl Engelli Kooperatifleri Birliği.

Gubrabrkrin (Губернская Рабоче-Крестьянская Инспекция): Valilik İşçi-Köylü Denetlemesi. Birim, Sovyet kurumlarındaki bürokrasiyle mücadele, geçici kontroller yoluyla gerçekleştirilen fiili denetleme ve inceleme, Sovyet iktidarının bütün kararları ve emirlerinin hayata geçirilip geçirilmediğinin teftişi gibi görevleri yürütmektedir. Bütün kurumlara gelen şikâyet ve dilekçelerin ve bunlara nasıl karşılık verildiğinin denetlenmesi de birimin ödevleri arasındadır.

Dom krest'yanina (Дом крестьянина): Köylü evi. Kazalardan ve valiliklerden şehre gelen köylü vatandaşlar için kurulmuştur. Şehirlerde köylülere satış yapan özel müteşebbislerin elini zayıflatmak (sosyalist görüşe ters düştüklerinden), bir yandan köylülere uygun fiyata gıda ve barınma sağlamak, diğer yandan siyasi ve zirai eğitim vererek hukuki işlerinde yardımcı olmak amacıyla tesis edilmiştir.

Jenotdel (Женотдел): Kadın birimi. Rusya Komünist Partisi'nin kadından sorumlu birimi. Kadınların kültür seviyelerinin yükseltilmesi, mesleki ve parti hayatında aktif rol almalarının sağlanması gibi hedeflerle kurulmuştur. Kurulan bu birim, Bolşeviklerin eski dönemde oldukça pasif bir konumda yer alan kadınların sosyal ve siyasal hayatta daha etkin bir rol oynamalarını oldukça önemseydiğinin göstergesidir.

Kombedi (Комитеты деревенской бедноты): Köylü Yoksulluğu Komiteleri. 1918 yılında Sovyet iktidarı tarafından kulaklarla² mücadele etmek üzere köylerde kurulmuştur.

Komiteti krest'yanskoy vzaimopomoşçi (Комитеты крестьянской взаимопомощи): Köylü Yardımlaşma Komiteleri. Farklı şehirlerde yaşayan yoksul köylülere yardım edilmesi, iş kazaları sonucu ya da savaş sırasında engelli duruma gelen vatandaşlara devlet bütçesinden ayrılan paranın paylaşılması gibi faaliyetleri yürüten komitelerdir. Bu kuruluş, bütçe komite üyelerinden alınan vergilerle, değirmenlerden elde edilen hasılatla, komite tarafından kiralanan işletmelerin gelirleriyle oluşturulmaktadır.

Kooperativ (Кооператив): Kooperatif. Aracıların ve kapitalistlerin saf dışı bırakılması amacıyla kurulan tüketici ya da üretici birliği.

MOPR (Международное Общество Помощи Борцам Революции): Uluslararası Devrimci Destek Derneği.

Mostrikob (Московское Объединение трикотажных фабрик): Moskova Triko Fabrikaları Birliği.

MSPO (Московский Союз Потребительских Обществ): Moskova Tüketici Toplulukları Birliği.

RUSOT (Русское Общество Торговли): Rus Ticaret Birliği.

² *Kulak* (кулак): Fakir köylülerin emeğini sömüren zengin köylü. Bkz. Slovar' russkogo yazıka v 4-h tomah (1981-1984). Gl. red. A.P.Yevgenyeva, 2-oe izd., Moskva: Russkiy yazık.

HANİFE SARAC

Russkiye Samotsveti (Русские Самоцветы): Renkli, parlak Rus taşları. Renkli taşların çıkartılmasını, işlenmesini ve piyasaya sürülmesini gerçekleştiren kurumlar birliği.

SSSR (Союз Советских Социалистических Республик): Sovyet Sosyalist Cumhuriyetler Birliği. Birliğe, Rusya, Beyaz Rusya, Ukrayna, Transkafkasya (Gürcistan, Azerbaycan, Ermenistan) gibi anlaşmalı devletler girmiştir.³ Birliğin uluslararası ölçekte temsil edilmesi, dış sınırlarının değişmesi, anlaşmaların imzalanması, birliğe yeni cumhuriyetlerin dâhil edilmesi, savaş ilanı ve barış yapılması, dış borç anlaşmaları, ulaşım ve posta-telgraf işlerinin düzenlenmesi gibi birliği ilgilendiren en önemli meseleler yüksek organlar (SSCB Yüksek Seçim Kurulu ve Sovyet Konseyleri) tarafından karara bağlanmaktadır.

Federatsiya (Федерация): İçişlerinde bağımsız devletlerden oluşan birlik.

Adalet Terimleri

Arbitraj (Арбитраж): Hakem mahkemesi.

Visşaya Arbitrajnaya Komissiya (Высшая Арбитражная Комиссия): Yüksek Arbitraj Komisyonu.

Zemel'nyye komissii (Земельные комиссии): Toprak işleri için kurulan özel bir mahkeme türüdür. Devlet organları arasında toprakla ilgili itilafli meselelerin çözümü için kurulmuştur.

Konstitutsiya RSFSR (Конституция РСФСР): RSFSC'nin anayasasıdır. Emekçi ve sömürülen halkın Ocak 1918 yılında yapılan III. Konsey toplantısında onaylanan haklarının ilanından ve V. Konsey toplantısında onaylanan Sovyet Cumhuriyeti anayasasından oluşmaktadır.

Konstitutsiya SSSR (Конституция СССР): SSCB Anayasası. Sovyetler Birliği'nin 1923 yılında onaylanan anayasasıdır. A) Birliğin eğitimini B) Dört sosyalist cumhuriyetin (Rusya, Ukrayna, Belarus ve Kafkasya) bir devlet çatısı altında birleşeceklerine dair anlaşmaları içermektedir.

Lesnoy kodeks (Лесной кодекс): Orman Yasası. Cumhuriyetin ormanlarıyla ilgili mevzuatlardır.

Tribunal voyenny (Трибунал военный): Kızılordu güçlerini tehdit eden güçlere karşı açılan davalar için kurulan mahkemelerdir.

Trudovyye sessii narodnih sudov (Трудовые сессии народных судов): Halk Mahkemesi Emek Duruşmaları. Emek kanununun ihlâliyle ilgili davaların görüldüğü özel mahkemelerdir.

Tarihi Gelişmeler

Devyatoye yanvarya 1905 g. (Девятое января 1905 г.): Dokuz Ocak 1905. Leningradlı işçilerin II. Nikolay tarafından kurşuna dizildiği gün (Kanlı Pazar). Bugün (Yeni takvime göre 22 Ocak) SSCB'de tatil günü ilan edilmiştir.

³ Bu ülkeler, sözlüğün yazıldığı dönemde Birlik bünyesinde yer almaktayken, daha sonra Birliğe katılan ülkelerin sayısı on beşe çıkmıştır.

Rus İç Savaşı Döneminde Türetilen Sovyet Terimleri ve Sık Kullanılan Yabancı Kelimeler

Brestskiy mir (Брестский мир): Brest Litovsk Barış Antlaşması. 1918 yılında Almanya tarafından Rusya'ya dayatılan ve neticesinde Almanya'nın büyük çıkarlar sağlayacağı ancak ülkesinde baş gösteren devrim ve Birinci Dünya Savaşı hezimetini sonrası yararlanamadığı anlaşmadır.

Otdeleniye tserkvi ot gosudarstva (Отделение церкви от государства): Kilisenin Devletten Ayrılması. Kilisenin devletle bağının kopmasıdır. Devlet, kilise işlerine karışmamakta ve dini, inanların kişisel işi olarak görmektedir. Daha önce kilise tarafından hazırlanan doğum, ölüm, boşanma belgeleri kilisenin devletten ayrılmasından itibaren devlet eliyle hazırlanmaya başlanmıştır.

İdari Birimler, Komiteler ve Konseyler

АНО (Административный Хозяйственный Отдел ВСНХ): Milli Ekonomi Yüksek Konseyindeki Ekonomi İdare Birimi.

АРА (Американская Ассоциация Помощи России): Amerikan Rusya'ya Yardım Derneği. 1921 yılında Rusya'da baş gösteren açlık sırasında Rusya'ya yardım eden bir dernektir.

Ассоциация (Ассоциация): Birlik, dernek. Belirli bir amaç etrafında toplanan kimselerin bir araya gelmesiyle oluşan topluluk.

Атtestat (Аттестат): Bir kimsenin öğreniminin, görevinin, bilgisinin yazılı olarak değerlendirilmesi.

Вуyробин (Центральное Бюро по обслуживанию иностранцев в Москве): Moskova Yabancılar Hizmet Bürosu.

GEU (Главное Экономическое Управление при ВСНХ): Ulusal Ekonomi Yüksek Konseyi bünyesindeki Ekonomi Ana İdari Birimi.

Gigiena (Гигиена): Hijyen. İnsan ve toplum sağlığının korunmasıyla ilgili yöntemler hakkındaki bilim dalı.

Glavelektro (Главное Управление Государственной Электрической Промышленности): Devlet Elektrik Sanayi Ana İdaresi.

Glavhlopkom (Главный Хлопковый Комитет при ВСНХ): Ulusal Ekonomi Yüksek Konseyinde bulunan ana pamuk komitesi. 1. Pamuk üretiminin teşvik edilmesi ve genişletilmesi, 2. Pamuk üretiminin gelişimine hizmet eden devlet organlarının faaliyetlerinin düzenlenmesi ve organizasyonu, kooperatiflerin pamuk üretiminin gelişimine katılımının sağlanması gibi ödevleri yerine getirmektedir.

Glavlit (Главное Управление по делам литературы и издательства): Edebiyat ve Yayıncılık İşleri Baş İdaresi. Bu kurum, basılmak üzere gönderilen bütün eserlerin ön incelemeden geçirilmesi, yayın izninin verilmesi, basımı ve yayımı yasaklı eserler listesinin oluşturulması ve basım yönerge, emir ve kurallarının yayınlanmasından sorumludur.

Glavriba (Главное Управление Рыболовства и Государственной Рыбной Промышленности): Balık Avcılığı ve Devlet Balık Endüstrisi Ana İdaresi. Bütün federasyondaki balık avcılığını düzenleyen, devlet balık endüstrisini yöneten ana birim. RSFSC'deki balık üretiminin organizasyonu, kullanım koşullarının tespiti,

HANİFE SARAC

merkezi ve yerel balık avcılığı organlarının faaliyetlerinin kontrolü, uygulamalı bilimsel araştırmaların yapılması gibi görevlerin yürütüldüğü kurumdur.

GNS (Главный Начальник Снабжения): Askeri tedarik ana müdürü. Kızıl Ordu askeri ikmal işlerinden sorumlu en yüksek yöneticidir.

Gosizdat (Государственное Издательство): Devlet yayınevi. Eserlerin basımından ve yayımından sorumlu devlet organı.

Gostroy (Всероссийская Государственная Строительная Контора): Devlet İnşa İşleri Bürosu. Devlet binalarının ve ulaşım yollarının tamir edilmesi, bu işler için bütçe bulunması, proje ve gider planının oluşturulması gibi faaliyetlerin yürütüldüğü kurumdur.

Gubsotsstrah (Губернское Социальное Страхование): Valilik sosyal sigortası. Emekçilerin sosyal sigortalarının hayata geçirilmesi, işçilere yapılan yardımın denetlenmesi gibi görevleri yerine getirmektedir.

GVİS (Главный Военно-Инженерный Склад): Askeri-mühendislik ana deposu.

Dvoretz Truda (Дворец Труда): Emek Sarayı. Emek teşkilatlarının (meslek birliklerinin) bulunduğu, başkentlerde şehrin en görkemli binalarının kullanıldığı kurumdur.

Eksponat (Экспонат): Sergide gösterilen eşya.

EKOSO RSFSR (Экономическое Сопещание при СНК): Halk Komiserleri Konseyi bünyesinde yapılan ekonomik toplantı. Rusya Sovyet Federatif Sosyalist Cumhuriyeti'nin yapmış olduğu tarım planının incelenmesi ve hayata geçirilmesi, bakanlıklar ve yerel Birleşmiş Milletler Ekonomik ve Sosyal Konseyi arasındaki ekonomik çalışmaların birleştirilmesi, koordine edilmesi ve kontrolü, yerel bakanlıklar ve Birleşmiş Milletler Ekonomik ve Sosyal Konseyi arasında bulunan görüş ayrılıklarını gidermek gibi konular ele alınmaktadır.

İKKİ (Исполнительный Комитет Коминтерна): Komintern Yürütme Komitesi. Uluslararası komünist hareketin koordine edilmesi, komünist literatürün Doğu ve Avrupa dillerinde yayınlanması ve yayılmasını sağlamak gibi hedeflerle kurulmuştur. Komünist Enternasyonal (komintern) bu kurumun bir organıdır.

Kojsindikat (Всероссийский Кожевенный Синдикат): Rusya Deri Sendikası.

Komissar (Комиссар): Sovyet Hükümeti ya da yerel Sovyet tarafından yetki verilen kimse.

Kommun (Коммуны): Farklı kişilerin oluşturduğu kooperatif oluşumlar. Komün üyelerinin kendilerine ait mülkleri bulunmaz, arazileri, hayvanları, silahları ve ürünleri hatta çoğu zaman evleri dahi ortaktr.

Kompartiya (Компартия): Komünist Partidir. Bütün ülkelerdeki işçi sınıfının hareketidir. Rusya'da Bolşeviklerin kurduğu Rusya Sosyal Demokrat İşçi Partisi (Российская социал-демократическая рабочая партия РСДРП) 1918 yılında Komünist Parti adını almıştır. 1919 yılından itibaren III. Enternasyonal'in etkisiyle bazı ülkelerde komünist partiler kurulmaya başlandı. Almanya'daki Komünist Parti

Rus İç Savaşı Döneminde Türetilen Sovyet Terimleri ve Sık Kullanılan Yabancı Kelimeler

Spartak birliğinden, diğer Batı ülkelerinde devrimci sol partilerden kuruldu. Doğu ülkelerinde de komünist partiler kuruldu.

Kompodiz (Комитет по делам изобретений при ВСНХ): Ulusal Ekonomi Yüksek Konseyi bünyesinde bulunan buluş (icat) komitesi.

Komsomol'tsi: (Комсомольцы): Komünist Gençler Birliği üyeleri. Birliğin tüzüğünü ve programını kabul eden ve organizasyonlarından birinde çalışan, Birliğin bütün emirlerine riayet eden, üyelik aidatını ödeyen 14-23 yaş arası gençler.

Komvnutorg (Комиссия по внутренней торговле при СТО СССР): SSCB Emek ve Savunma Sovyeti bünyesinde yer alan iç ticaret komisyonu. İç ticareti düzenlemeden sorumlu birimdir.

Kongress kominterna (Конгресс коминтерна): III. Komünist Enternasyonal üyeleri kongresi. İlk kongre 1919 yılında Moskova'da, ikinci kongre Ağustos 1920 yılında, üçüncü kongre Mart 1921'de yine Moskova'da yapılmıştır.

Men'seviki (Меньшевики): Menşevikler. [Rusya Sosyal Demokrat İşçi Partisinin](#) 1903 yılında yapılan II. Konferansında azınlıkta kalarak münferit bir hizip oluşturanlara verilen addır. Çoğunlukta kalan Bolşevikler ise 1918 yılında parti isimlerini değiştirerek Komünist Parti'yi oluşturmuşlardır. Bu görüşleri onları burjuvayla işbirliği yapacak seviyeye kadar götürmüştür. Günümüzde İkinci Enternasyonal'e dâhil olan parti çok çeşitli gruplara ve küçük akımlara ayrılmıştır.

Metriçeskaya sistema (Метрическая система): Bütün Batı Avrupa'da kabul edilen, Sovyet iktidarı tarafından da uygulanmaya başlanan ölçü ve tartı birimi sistemi. Sistemin temeli, Paris meridyeninin kırk milyonda birine denk olan uzunluk ölçüsü metre sayılmaktadır. Diğer bütün ana ölçüler (ağırlık ölçüsü gram, sıvı ölçüsü litre) metreden gelmektedir. Ana birim deka, hekto, kilo gibi Yunanca kelimelerin eklenmesiyle 10, 100, 1000 kat artmakta, desi, santi, mili gibi Latince kelimelerin eklenmesiyle 10, 100, 1000 kat azalmaktadır.

MOGES (Объединение Государственных Электрических Станций Московского района): Moskova Devlet Elektrik Santralleri Birliği.

MONO (Московский Отдел Народного Образования): Moskova Halk Eğitimi Birimi.

Morkom (Народный Комиссар по морским делам): Denizcilik bakanı.

Moshimosnova (Объединение заводов основной химической промышленности Московского района): Moskova Bölgesi Ana Kimya Endüstrisi Fabrikalar Birliği.

MOSREDPROM (Объединение Московской Средней и Мелкой Промышленности): Moskova Orta ve Küçük Ölçekli Sanayiciler Birliği.

MOSSEL'PROM (Объединение предприятий пищевой и вкусовой промышленности Московского района): Yemek Endüstrisi Kuruluşları Birliği.

Mossukno (Трест Объединенных фабрик тонких суконов Московского района): Moskova İnce Çuha Fabrikalar Birliği.

NKPiT Narkompoçtel' (Народный Комиссариат Почт и Телеграфов): Posta ve Telgraf Halk Komiserliği. SSCB'deki bütün haberleşme ağını (posta, telgraf, telefon) yönetmektedir.

HANİFE SARAC

NKPS Narkomput' (Народный Комиссариат Путей Сообщения): Ulaştırma Halk Komiserliği. Bünyesinde ulaşım ile ilgili dört merkezi idare bulunmaktadır. 1. Deniz Taşımacılığı Merkez İdaresi, 2. Nehir Taşımacılığı Merkez İdaresi, 3. Demiryolu Taşımacılığı Merkez İdaresi, 4. Yerel Taşımacılık Merkez İdaresi. Bütün birimler için yardımcı idareler faaliyet göstermektedir: Ulaştırma Ana İdaresi, Taşımacılık Yüksek Konseyi, Ulaştırma Denetleme İdaresi, Yüksek Teknik Komite.

NKT Narkomtrud (Народный Комиссариат Труда): Çalışma Halk Komiserliği. Emekçilerin çıkarlarını korumak üzere gerçekleştirilen her türlü faaliyeti yönetmektedir. Komiserlik bünyesinde eğitim-organizasyon, emeğin korunması, şikâyet, çalışma vergisi, çalışma yükümlülüğü gibi birimler yer almakta, Tarife Yüksek Komitesi, İhtilaf Komisyonu, Merkezi Sivil Komisyon gibi komisyonlar bulunmaktadır.

Patent (Патент): Belirli malların ticari hakkı için devlet yararına ödenen ücret. İcadı bulana icat edilen şeyin üretimi ve satışı noktasında istisnai haklar veren buluş belgesi.

Posledgol (Центральная Комиссия по борьбе с последствиями голода): Rusya Merkez Yürütme Komitesi bünyesinde yer alan Açlığın Sonuçlarıyla Mücadele Merkez Komitesi.

Preliminarniy (Прелиминарный): İlk, ihzari.⁴

Prerogativa (Прерогатива): Belirli bir iktidara verilen istisnai hak.

Prombyuro: (Промбюро): SSCB'nin büyük sanayi bölge ve otonom devletlerinin Sanayi Şuraları'dır. Harkov'da Ukprombyuro, Rostov na Donu'da Yugovosprombyuro, Orenburg'da Kirprombyuro, Novo-Nikolayevsk'te Sibprombyuro, Taşkent'te Turkprombyuro ve Yekanterinburg'da Uralprombyuro olmak üzere prombyuro sayısı altıdır.

Rayonirovanie Rossii (Районирование России): Devlet Planlama Teşkilatı tarafından SSCB'nin ekonomik-tarımsal olarak yeniden bölgelere ayrılması için oluşturulan projenin adıdır. Bu plana göre Rusya'nın Avrupa yakasında sayısı 12, Asya yakasında 9 olması gereken ilk idari birim oblast' (область) olmuştur. Okrug (округ) büyüklüğü bakımından küçük bir şehri andıran ikinci idari birim olarak tasarlanmıştır. Üçüncü idari birim olarak ise yüzölçümü olarak şimdikinden çok daha büyük olan nahiyeler düşünülmüştür.

Reforma (Реформа): Devlet hayatındaki, bir kurumdaki vs. değişiklik, yeniden yapılanma.

RKSM (Российский Коммунистический Союз Молодежи): Rusya Komünist Gençler Birliği. Birlik, komünizm mücadelesine aktif katılımlarını sağlamak için işçi gençleri bir araya getirir ve organize eder, yeni sosyalist toplumun özgür yaratıcılarını yetiştirmek ve hazırlamak için onları yavaş yavaş kendi saflarına çeker. Sosyalist inşa sürecine aktif katılım sağlar. Üyeleri ve geniş bir genç nüfusa siyasi ve edebi kulüpler ve başka bir takım gruplar, dersler ve kurslar yoluyla siyasi eğitim verir.

ROKK (Российское Общество Красного Креста): Rusya Kızılhaç Kurumu.

Roskombank (Российский Коммерческий Банк): Rusya Ticaret Bankası.

⁴ Hazırlık niteliğinde olan, hazırlayıcı.

Rus İç Savaşı Döneminde Türetilen Sovyet Terimleri ve Sık Kullanılan Yabancı Kelimeler

Rossiyskoye Byuro Filatelii (Российское Бюро Филателии): Posta ücretlerinin düzenlenmesiyle ilgili bütün işlerden sorumlu en yüksek organ.

ROSTA (Российское Телеграфное Агентство): Rus Telgraf Ajansı. Toplumun çıkarlarını ilgilendiren siyasi ve diğer konulardaki haberleri toplamak, abonelerine iletmekle sorumludur. Ajansın genel müdürlüğü Moskova'da olmakla beraber SSCB ve yurtdışında şubeleri ve muhabirleri bulunmaktadır.

RSFSR (Российская Советская Федеративная Социалистическая Республика): Rusya Sovyet Federatif Sosyalist Cumhuriyeti. Valilikler, otonom bölgeler ve otonom devletlerden oluşmaktadır. RSFSR 1919 yılında bünyesinde 39 valilik, 22 otonom bölge barındırmaktadır.

Fininspektor (Финансовый Инспектор): Finans denetmeni. İl ekonomi şubesinin yardımcı organıdır; her denetmenin il ya da ilçede kendi bölgesi bulunmaktadır.

Rusçaya Yabancı Dillerden Giren ve En Sık Kullanılan Kelimelerden Bazıları

RVSRS Revvoyensovet (Революционный Военный Совет Республики): Cumhuriyetin Devrim Savaş Sovyeti. Ülkedeki Askeri Yüksek İdare. Sovyet Cumhuriyeti'nin savunma ihtiyacını karşılamak üzere halkın bütün malının ve gücünün bu idarenin hizmetinde olduğu varsayılmaktadır. İdarenin başkanı, deniz kuvvetlerinden ve askeri işlerden sorumlu halk komiseridir.

Sabotaj (Саботаж): Hükümete ya da müteşebbise (kendilerine düşman unsurlar tarafından) zarar vermek amacıyla bir işe taş koyulması ya da bir işin kötü bir şekilde yerine getirilmesi.

Sberkassı (Государственные Сберегательные Кассы): Devlet Tasarruf Bankaları. Halkın paralarını biriktirmeleri ve tasarruflarını kurdan etkilenmeden (para alışverişi altın hesaplaması üzerinden yapıldığından) koruyabilmeleri amacıyla kurulmuştur.

Selmaş (Всероссийский Синдикат сельско-хозяйственных машин и орудий): Rusya tarım makineleri ve aletleri sendikası.

SKA (Спортивный Клуб Академии): Akademi Spor Kulübü.

SKİ (Спортивный Клуб Института Физической Культуры): Beden eğitimi Enstitüsü Spor Kulübü.

SNK -Sovnarkom SSSR (Совет Народных Комиссаров СССР): SSCB Halk Komiserleri Konseyi. Merkez Seçim Kurulu'nun (Центральный Избирательный Комитет - ЦИК) yürütme ve organizasyon organıdır, başkan, yardımcısı ve SSCB'nin on halk komiserinden oluşmaktadır.

Sotsiologiya (Социология): Sosyoloji.

Sotsial'noye Obespeçeniye (Социальное Обеспечение): Sosyal yardım. Şu an⁵ üç şekilde gerçekleştirilmektedir: 1. Sosyal sigorta, 2. Köylü Yardım Derneği, 3. Devlet yardımı.

⁵ Yazarın sözlüğü yazdığı ilgili dönem kastedilmektedir.

HANİFE SARAC

Sotsstrah (Социальное страхование): Sosyal sigorta. Devlet sigortasının özel bir türüdür. Ülkenin bütün memur ve işçileri vefat ya da iş göremezlik durumunda işverenin verdiği maaşın belirli bir yüzdesini sigorta kurumuna yatırmak suretiyle yaptırdığı sigortadan yararlanır.

Sovetskaya Respublika (Советская Республика): Sovyet Cumhuriyeti. Kendilerinin seçmiş olduğu, Sovyetleri temsil eden kişiler üzerinden iktidarın salt emekçi halka (işçi ve köylülere) ait olduğu devlet yapılanmasıdır. İktidarın merkezde ve daha alt coğrafi birimlerdeki bütün organları seçilmiş organlardır. Bu devlet yapısı, sanayinin millileştirilmesi yoluyla ekonomiyi halkla birlikte yönetmektedir. "Sovyet Hak ve Emek Sistemi" terimi buradan doğmuştur.

SPTT (Совет Промышленности, Транспорта и Торговли): Ulaşım, Ticaret ve Sanayi Konseyi. Ulaşım, ticaret ve sanayi temsil organıdır, bünyesinde sendika konseyleri, tekel büroları, ulaşım idare büroları yer almaktadır.

Staj (Стаж): Belirli bir işte geçirilen yıl sayısı. Belirli bir faaliyet alanında yaşanan özel tecrübe.

STO SSSP (Союз Труда и Обороны СССР): SSCB Çalışma ve Savunma Konseyi. Halk Komiserleri Konseyi bünyesinde hareket etmektedir. SSCB'nin tarım ve ekonomi planının incelenmesi ve hayata geçirilmesi, milli ekonominin farklı alanlardaki (finans, endüstri, ticaret, ulaşım) durumunun analizi, gelişimi için gerekenlerin yapılması, Milli ekonomiyle ilgili SSCB Halk Komiserliklerinin, devlet planının, iç ticaretin, birlikteki cumhuriyetlerde yer alan Birleşmiş Milletler Ekonomik ve Sosyal Konseyinin idaresi, birlik için ortak anlama sahip tröst talimatlarının teyit edilmesi gibi görevler burada yerine getirilmektedir.

Tamojennoye Upravleniye (Таможенное Управление): İç Ticaret Halk Komiserliği bünyesinde yer alan, SSCB'nin bütün gümrük işlerinden sorumlu idare birimi.

Topplan (Плановое Комиссия по Топливу при ГГУ): Devlet Jeoloji İdaresi bünyesinde yer alan Yakıt Plan Komisyonu.

Torgpred (Торговые представительства НКВТ за границей): SSCB Dış Ticaret Halk Komiserliği'nin yurtdışındaki ticari temsilcilikleri. SSCB'nin değişmez yetkili temsilcilikleridir.

Transplan (Транспортная плановая комиссия): Ulaşım Plan Komisyonu. Ekonomi Komiserliği bünyesinde, ülkenin araç ve ulaşım ihtiyacına göre oluşturulan ulaşım planının geliştirilmesi için kurulan daimi istişare organıdır.

Tribun (Трибун): Halkın haklarının savunucusu, halk lideri, politik hatip.

TsAU (Центральное Агрономическое Управление): Ulaştırma Halk Komiserliği'nin bünyesinde yer alan tarım idaresi.

Tsekasoyazi (Центральный Комитет Работников Связи): Haberleşme Çalışanları Merkez Komitesi.

Tsekpros (Центральный Комитет Работников Просвещения): Eğitim Çalışanları Merkez Komitesi.

Rus İç Savaşı Döneminde Türetilen Sovyet Terimleri ve Sık Kullanılan Yabancı Kelimeler

Tsektran (Центральный Комитет Всепрофсоюза работников транспорта): Ulaştırma Çalışanları Sendikası Merkez Komitesi.

Tsekubu (Центральная комиссия по улучшению быта ученых при ВЦИК): Bilim İnsanlarının Yaşam Koşullarını İyileştirme Merkez Komisyonu (Rusya Merkez Yönetim Komitesi bünyesinde bulunmaktadır).

Tsekul'tstroy (Центральное Управление по просвещению строительного пролетариата): İnşaat Emekçileri Eğitimi Merkez Yönetimi.

Tsentroarhiv (Центральный Архив РСФСР): Rusya Sovyet Federatif Sosyalist Cumhuriyeti'nde bulunan bütün arşiv kurumlarının ortak çatısıdır.

Tsentrobumtrest (Центральный Трест целлюлозной и бумажной промышленности): Kâğıt ve selüloz endüstrisi tekeli.

Tsentronalog (Управление налогами и государственными долгами): Vergi ve Devlet Borçları İdaresi. Bütün devlet vergilerinin organizasyonu ve hayata geçirilmesi, devlet vergisi toplayan ve yerel vergi düzenlemelerini yapan kurumların denetlenmesi gibi ödevleri yerine getiren birimdir.

Tsevetupr (Центральное Управление ветеринарного снабжения): Veterinerlik İkmal Ana Birimi.

TsİK SSSR (Центральный Исполнительный Комитет СССР): SSCB Merkez Yürütme Komitesi. Toplantılar yılda üç kez yapılmaktadır. Bir sonraki toplantıya kadarki süreçte birliğin en yüksek iktidar organı olan TsİK'i 19 kişilik bir başkanlık heyeti seçmektedir.

TsKRRP (Центральный Комитет Российской Коммунистической Партии): Rusya Komünist Partisi Merkez Komitesi. Merkez Komite, partinin bütün faaliyetlerini yönlendirmekte, siyasi çalışma ve organizasyonlarını yönetmekte, parti toplantılarında alınan kararları hayata geçirmektedir.

TsFKU (Центральное Финансово-Коммерческое Управление): Finans-Ticaret Merkez İdaresi.

Tskul'tstroy (Центральное Управление строительного пролетариата): İnşaat İşçileri Eğitim İdaresi.

TsKVSSR (Центральный Комитет Союза Строительных рабочих): İnşaat İşçileri Birliği Merkez Komitesi.

TsSU (Центральное Статистическое Управление): Merkez İstatistik İdaresi. Ülkede istatistiğin gelişimine özen gösterilmesi, istatistiksel araştırma planlarının onaylanması, halk sağlığı, toprak kullanımı, ekonomi ve çalışma istatistiğinin yürütülmesi gibi hedeflerle kurulmuştur.

Tsumor (Центральное Управление Морского Транспорта): Deniz Taşımacılığı Merkez İdaresi.

UFO (Уездный Финансовый Отдел): İlçe Ekonomi Dairesi. İlçe sınırları içindeki finans işlerinin yönetildiği dairedir. Yerel bütçenin hazırlanması ve yönetilmesi, vergilerin zamanında verilmesinin kontrolü, vergi borçlarının cezalandırılması, gelirlerin hesaplanması, devlet giderlerinin ve gelirlerinin hazine işlemlerinin yürütülmesi gibi görevlerin yerine getirildiği dairedir.

HANİFE SARAC

UGOT (Управление Московских городских телеграфов): Moskova Şehir Telgraf İdaresi.

UKOM (Уездный Комитет РКП): Rusya Komünist Partisi ilçe Komitesi.

Uprofbyuro (Уездное бюро профсоюзов): Meslek Birlikleri İlçe bürosu.

Uprofsoj (Участковый комитет Профсоюза железнодорожников): Demiryolu çalışanları Birliği Bölge Komitesi.

URT (Отдел урегулирования внутренней торговли при ВСХ): Ulusal Ekonomi Yüksek Konseyi bünyesinde bulunan iç ticaret iyileştirme birimi.

Us'yezd (Уездный Съезд Советов): İktidarın ilçe bazındaki yüksek organıdır. İlçede bulunan Sovyet temsilcilerinden oluşmaktadır. İktidarın aldığı kararların hayata geçirilmesi, ilçenin tarım-kültür ilişkilerinin geliştirilmesi için gerekenlerin yapılması, yerel sorunların çözüme kavuşturulması gibi görevlerin yürütüldüğü ilçe birimidir.

USKA (Управление Связи Красной Армии): Kızılordu Haberleşme İdaresi. İdarede, genel haberleşmenin düzenlenmesi, bütün birliklerin, askeri genel müdürlük kurum ve müesseselerinin iletişim araçlarının yönetim ve idaresi, haberleşme araçlarının dağıtımının yönetimi gibi görevler yerine getirilmektedir.

UUR (Управление Уголовного Розыска): Cinayet Araştırma Dairesi.

UVETOTDEL (Уездный Ветеринарный Отдел): İlçe veterinerlik şubesi. İlçedeki veterinerlik biriminin organize edilmesi ve geliştirilmesiyle görevli idari organ.

Vsekoles (Всероссийский Кооперативный Лесной Союз): Orman kooperatifleri ve birliklerinden sorumludur.

VSNH (ВСХ: Высший Совет Народного Хозяйства): Milli Ekonomi Yüksek Konseyi.

Özerk Devlet ve Bölge İsimleri

Abhazskaya Avtonomnaya Respublika (Абхазская Автономная Республика): Abhazy Özerk Cumhuriyeti.

Adigeyskaya Avtonomnaya Oblast' (Адыгейская Автономная Область): Adige Özerk Bölgesi.

Çuvoblast' (Чувобласть): Çuvaş Otonom Bölgesi.

Yakutskaya Avtonomnaya Respublika (Якутская Автономная Республика): Yakutistan Özerk Cumhuriyeti.

Tatarskaya Avtonomnaya Respublika (Татарская Автономная Республика): Tataristan Özerk Cumhuriyeti.

SONUÇ

1917 yılında gerçekleşen Ekim Devrimi, hükümet yetkilerinin V. Lenin başkanlığındaki Halk Komiserleri Konseyi'ne verilmesiyle birlikte ülke içinde bir dizi karışıklık yaşanmasını da beraberinde getirir. Geçici hükümetin devrilmesiyle oluşan karmaşa ortamı çok geçmeden İç Savaşa evrilir. V. Lenin'in başında bulunduğu Bolşevikler İç Savaş boyunca Menşevikler, Sağ SR'ler, Kadetler, Monarşistler ve Anarşistlere karşı mücadele verir. Volga, Samara, Ufa gibi bazı şehirlerin Bolşevik

Rus İç Savaşı Döneminde Türetilen Sovyet Terimleri ve Sık Kullanılan Yabancı Kelimeler

muhaliflerince ele geçirilmesi, yabancı ülkelerin İç Savaşı alevlendirme çabaları, Birinci Dünya Savaşı'nın ağır maddi ve psikolojik etkisi, özetle ülkede iç ve dış unsurların yaratmış olduğu ağır koşullar söz konusudur. Bütün bu olumsuz koşulların Bolşevikler tarafından bertaraf edilmesi ve Sovyetler Birliği'nin tam olarak tesis edilebilmesi 1922 yılını bulur. Ülke yönetiminde söz sahibi olma yolundaki mücadeleyi V. Lenin kazanır. "V. Lenin dönemini belirleyen belli başlı üç gelişme, otoritenin küçük bir merkezi parti önderliğinin elinde toplanması; partinin mevcut sosyal kurumları yıkmayı amaçlayan devrimci bir örgüt olmaktan çıkıp, hükümet ve yönetim aygıtının beyni haline gelmesi ve nihayet, diğer partileri ortadan kaldırarak, kendi yararına bir tekel durumunun yaratılması olmuştur." (Carr, 2019:174)

Söz konusu bu üç gelişmeyi çalışmamıza eksen oluşturan sözlük üzerinden okumak mümkündür. "Sovyet Terimleri Sözlüğü ve En Sık Kullanılan Yabancı Kelimeler" adını taşıyan çalışma, 1923 yılında hazırlanıp 1924 yılında basılması yönüyle İç Savaş Dönemi'nde (1918-1922) kullanılmaya başlanan kelimelere işaret etmektedir. Başta komiserlikler (günümüzdeki adıyla bakanlık) olmak üzere, komisyon, komite ve idari birim adları savaş şartlarında dahi teşkilatlanmaya başlanıldığını göstermektedir. Önlerinde tarihsel bir model olmaksızın Bolşevik yönetimin bu denli örgütlenebilmeleri ilgi çekicidir. Öte yandan sanayi, ticaret ve meslek birlikleriyle ilgili kelimeler yönetimin üretim mekanizmasını canlandırdığını düşündürmektedir. Sosyal yardımlaşma, sosyal sigorta, adalet sisteminin topyekün yeniden tesis edilmesi, köylü yoksulluğu komiteleri, iş kazaları sonucu ya da savaş sırasında engelli duruma gelen vatandaşlara devlet bütçesinden yardım edilmesini sağlayan kuruluşlar, işçilerin haklarını arayabilecekleri şikâyet büroları sayesinde ezilen kesimde kendilerine sahip çıkıldığı hissini uyandırmıştır. Çok sayıda yeni eğitim kurumunun açılması, arşivlerin denetim altına alınması, savaşın ilk yılında bile metrik sisteme geçilebilmiş olması, kadınlara yönelik ilgili idari birimlerin açılması gibi gelişmeler Bolşeviklerin oldukça sistematik ve kapsamlı bir yapılanma faaliyetine girdiğini göstermektedir.

Bu çalışmada tanıtılan sözlükte yer alan kelimelerden anlaşıldığı üzere Bolşevikler, İç Savaş'ın zorlu koşullarında dahi teşkilatlanmaya ve propagandaya devam etmiş ve bu kapsamda gerekli olan kelimeleri kullanıma sokmuştur. Yönetim, açtığı kurumlar ve yürütülen faaliyetlerle ezen-ezilen diyalektiğini halka göstermeye ve yeni yönetimin liderliğinde güven ortamını sağlamaya çalışmıştır. Dönemin gerçeklerini yansıtan sözlük; tarihi, siyasi, sosyolojik okumalara kapı aralaması yönüyle dikkate değerdir.

KAYNAKÇA

- Armaoğlu F. (1989). "20. Yüzyıl Siyasî Tarihi 1914-1980", 6. Baskı, Türkiye İş Bankası Kültür Yayınları, Ankara.
- Akan, M. (2017). Sovyet Propaganda Afişlerinde 'Doğu' İmgesi, *Türk Dünyası İncelemeleri Dergisi*, 17/2, 2017, s. 77-102.
- Bookchin, M. (2011). "Devrimci Halk Hareketleri Tarihi: 1905'ten 1917'ye Rus Devrimleri", (Çev. Ali İhsan Başgöl), Dipnot Yayınları, Ankara.

HANİFE SARAÇ

- Carr, E. H. (2019). *"Bolşevik Devrimi 1 (1917-1923)"*. Metis Yayınları, İstanbul.
- Hosking, G. (2011). *"Rusya ve Ruslar: Erken Dönemden 21. Yüzyıla"*, (Çev. Kezban Acar), İletişim Yayınları, İstanbul.
- Kratkiy Kurs. (1950). *İstoriya Vserossiyskoy Kommunističeskoj Partii Bol'şevikov*. (Pod. red. Komis. TSK VPK), Politizdat, Moskva.
- Lewin, M. (2009). *"Sovyet Yüzyılı"*, (Çev. Akman, R., & Akkıyal, B.) İletişim Yayınları, İstanbul.
- Liebman, M. (2017). *"Rus Devrimi: Bolşevik Zaferinin Kökenleri, Aşamaları ve Anlamı"*, (Çev. Samih Tiryakioğlu), Ayrıntı Yayınları, İstanbul.
- Milner R., Dejevskiyçev, G. N. (1993). *"Rusya ve Sovyetler Birliği Tarihi: "Ekim Devrimi ve İç Savaş"*, (Çev. Metin Çulhaoğlu), VIII. Cilt, İletişim Yayınları, İstanbul.
- Riasanovsky N. V. ve Steinberg M. D. (2014). *"Rusya Tarihi"*, İnkılap, İstanbul.
- Slovar' russkogo yazıka v 4-h tomah (1981-1984). Гл. ред. А.Р.Евгеньева, 2-ое изд., Moskva: Russkiy yazık
- Spasski, P. H. (1924). *"Slovar' sovetских terminov i naibolee upotrebitel'nyh inostrannyh slov"*; Şkola-Tipografiya im. V.G.Korolenko, Nijniy Novgorod.
- Vernadsky, G. (2009). *"Rusya Tarihi"*, (Çev. Doğukan Mızrak ve Egemen Ç. Mızrak), Selenge, İstanbul.

Rus İç Savaşı Döneminde Türetilen Sovyet Terimleri ve Sık Kullanılan Yabancı Kelimeler

EK-1



HANİFE SARAÇ

| 738

| Social Sciences Researches Journal

TALES OF VIOLENCE: GOOD-EVIL WITHIN

Baysar TANIYAN*

Abstract

The evil does not anymore lurk in the dark and hidden lands as in fairy tales or romance. It resides very near to the civilized societies appearing in many diverse forms. By the beginning of the twentieth century, the man, once glorified and placed at the centre of the universe, was portrayed as a morbid creature that has a serious potential for evil. As the line between the good and evil has become blurred, the novelists have produced texts depicting human nature in its bare form. Therefore, disregarding the outdated imaginary borders separating the good and evil, the novelists of the second half of the century, inspired by the developments in psychology and affected by the chaotic world of the Post-Second World War, attempted to reflect the evil and the urge for violence inherent in every man. In this study, three types of instinctive violence and evil presented in the novels of post-1950 English dystopian fiction will be analysed; firstly, violence committed by the innocent towards the innocent; secondly, the violence exercised by the victims towards another victim; and finally, the violence committed by so-called innocent society towards the previously evil. The scope of the study will be limited to the dystopian novels; William Golding's *Lord of the Flies*, Margaret Atwood's *The Handmaid's Tale* and Anthony Burgess's *A Clockwork Orange*.

Anahtar Kelimeler: good and evil, borders, *Lord of the Flies*, *The Handmaid's Tale* and *A Clockwork Orange*, dystopia, dystopian fiction .

řİDDET ÖYKÜLERİ: İYİ-KÖTÜ İÇİÇE

Oz

Kötülük, artık romanslarda veya masallarda olduđu gibi karanlık gizli diyarlarda gizlenmiyor. Medenileřmiř toplumlar içerisinde birçok farklı biçimde ikamet etmektedir. Yirminci yüzyılın başlangıcı itibariyle, bir zamanlar evrenin ortasında yüceltilen insan, kötülük konusunda ciddi potansiyele sahip hastalıklı bir yaratık olarak portre edilir oldu. İyilik ve kötülüđu ayıran çizgi bulanıklařtıřça roman yazarları insan doğasını tüm çıplaklıđı ile tasvir eden metinler ürettiler. İyilik ve kötülüđu ayıran miadını doldurmuş hayali sınırları dikkate almayan yüzyılın ikinci yarısındaki roman yazarları, psikoloji bilimindeki geliřmelerden ilhamla ve de İkinci Dünya Savařı sonrasının kaotik ortamından etkilenerek her insanın içinde var olan kötülüđe meyilli olma durumunu yansıtmaya çalıştılar. Bu çalışmada 1950 sonrası İngiliz distopya romanında temsil edilen üç tip içgüdüsel řiddet ve kötülük incelenecektir; ilk olarak masum biri tarafından başka bir masuma uygulanan řiddet; ikinci olarak kötülüđu'nun kurbanı olanların başka bir kurbanı uyguladıkları řiddet; ve son olarak sözde masum toplum tarafından daha önce kötü olana uygulana řiddet. Çalışma, William Golding'in *Sineklerin Tanrısı*, Margaret

* Assist. Prof. Dr., Pamukkale University, Faculty of Science and Letters, Department of English Language and Literature, btaniyan@pau.edu.tr ORCID: 0000-0002-2843-8835.

| Atwood'un *Damızlık Kızın Öyküsü* ve Anthony Burgess'in *Otomatik Portakal* adlı distopik romanlarıyla sınırlı olacaktır.

Key Words: iyilik ve kötülük, *Sineklerin Tanrısı*, *Damızlık Kızın Öyküsü*, *Otomatik Portakal*, distopya, distopik kurgu.

The evil does not anymore lurk in the dark and hidden lands as in fairy tales or romance. It resides very near to, almost within, the civilized societies of the twenty-first century. The evil raises its ugly head in the wars, in the rise of mass destruction and nuclear weapons, terrorism, homicides, rapes and in many other forms. Even though the human mind and nature have the capacity to create timeless works of art and to produce technological devices, it is the same human intelligence that can be accused of perversion and violence. It seems that the project of Enlightenment failed and liberal humanist ideas concerning human nature as rational and blissful have now been demoded. Moreover, while the rigorous scientific and materialist advancements lessened the power of religion, it failed to provide any substitution. By the beginning of the twentieth century, the man, once glorified and placed at the centre of the universe, was portrayed as a morbid creature that has a serious potential for evil. As the line between the good and evil became blurred, the writers, beginning especially with Modernism, have produced texts depicting human nature in its bare form. As Peter Walsh, in Woolf's *Mrs. Dalloway*, lamented "the death of the soul" (1987: 53), Rupert Birkin, in Lawrence's *Women in Love*, identified the human civilization as "the dark river of dissolution" (1996: 201). Likewise, there was no room for the simple binary world of good and evil; also it was pointless to locate the evil within the selected groups that do not look like a European civilized man. Therefore, regardless of the simple binary structure of the good and evil of the previous eras, the novelists of the second half of the century, inspired by the developments in psychology and affected by the chaotic world of the Post-Second World War, attempted to reflect the evil and the urge for violence inherent in man. In this study, three types of instinctive violence presented in the novels of post-1950 English literature will be analysed; firstly, violence committed by the innocent towards the innocent; secondly, the violence exercised by the victims towards another victim; and finally, the violence committed by so-called innocent society towards the previously evil. The scope of the study will be limited to the dystopian texts; William Golding's *Lord of the Flies*, Margaret Atwood's *The Handmaid's Tale* and Anthony Burgess's *A Clockwork Orange*.

The popularity of dystopian and utopian texts is not a matter of coincidence in the second half of the twentieth century. The chaotic world inspired many authors to create their own alternative universes; the complexity of the period invited them to offer their imaginative lands in which either the evil rules or the good survives, but are always in a continuous battle. The rise of this popularity is strictly connected with the breakdown in the social order that was experienced in the after-math of the Second World War. The gruesome atmosphere of the time was further darkened by the Cold War.

Tales of Violence: Good-Evil Within

Dystopian narrative is largely the product of the terrors of: the twentieth century. A hundred years of exploitation, repression, state violence, war; genocide, disease, famine, ecocide, depression, debt, and the steady depletion of humanity through the buying and selling of everyday life provided more than enough fertile ground for this fictive underside of the utopian imagination. (Moylan, 2000: xi)

Similarly, Northrop Frye asserts that “it was inevitable that the utopia, as a literary genre, should be revived at the time of the Renaissance, the period in which medieval social order was breaking down again into city-state units or nations governed from a capital city” (1965: 325). Considering that within the century borders in the European political map had been drawn and re-drawn on one hand, and the turmoil in the social life caused by economic and socio-political changes on the other, the revival of utopia, but different from that of Plato’s or More’s, was inevitable. While some, like Ursula Le Guin and J. R. R. Tolkien, ventured to be called “escapist” by giving shape to fantastic lands, others produced imagined lands in which dark perspectives of human nature were represented; this is also what Frye distinguishes in his article:

A certain amount of claustrophobia enters this argument when it is realized, as it is from about 1850 on, that technology tends to unify the whole world. The conception of an isolated utopia like that of More or Plato or Bacon gradually evaporates in the face of this fact. Out of this situation come two kinds of utopian romance: the straight utopia, which visualizes a world-state assumed to be ideal, or at least ideal in comparison with what we have, and the utopian satire or parody, which presents the same kind of social goal in terms of slavery, tyranny, or anarchy. (1965: 326)

In the article, Frye never uses the term dystopia, though it is certain that William Golding’s *Lord of the Flies*, Margaret Atwood’s *The Handmaid’s Tale* and Anthony Burgess’s *A Clockwork Orange* can be collected under the title of utopian satire.

As the types of utopias varied, the evil characters placed by the authors into these imagined lands also underwent transformation. The conceptualization of evil in dystopian literature is crucial because its “foremost truth lies in its ability to reflect upon the causes of social and ecological evil as systemic” (Moyan, 2000: xii). Angus Wilson in his article called “Evil in the English Novel” (1967) presents a detailed account of the representation of the evil and violence committed by the evil agents in the novel starting from Samuel Richardson’s *Clarissa*. For him, the English novelists from its very beginning up to the Modernist phase tried to form a citadel. Wilson suggests that this citadel was reduced to the social level in the Victorian era:

The result is a certain kind of desperation. In Jane Austen’s case, the desperation is primarily religious, but becomes social in later writers. A middle-class way of living is made to represent the basic moral code. A middle-class view of right and wrong is considered sufficient to explain human conduct. This would seem to me to be one of the greatest limitations that the English novel has fallen into. (1967: 171)

Wilson believes that the novelists should search for a transcendental evil with an in-depth psychology. His criticism marks that the English novelists accepted England as their citadel of middle class morality. It then became “a defensive smugness” which brought forth “a note of provincialism, often of chauvinism” (Wilson, 1967: 179). Maybe due to the effect of insularity, the novelists up to the Modernist phase desired to cling to the idea of probable evil and violence coming from outside, not within. It was impossible, they believed, any kind of “violence could ever invade their citadel” due to the fact that “this sort of violence has not happened here in England, which makes it more difficult to persuade people that it still can and may” (Wilson, 1967: 193). Wilson selects Golding’s *Lord of the Flies* as the text which could eventually come to terms with transcendent good and evil:

I should say that in *Lord of the Flies*, in one particular way, he has solved the problem of expressing transcendent good and evil more satisfactorily than any other living English novelist. *Lord of the Flies* is a remarkable fable because it includes Piggy, who stands for intellect, and Simon, who represents imagination. Intellect and imagination too often get left out in the transcendent novel. Again, by using the idea of the primitive, the primeval, Mr. Golding manages to bring his fable of good and evil within range of the Christian concept of “Before the Fall” and “The Fall”-which is the common stock of all his readers, agnostic or believing. (1967: 190)

Moreover, Wilson specifies that Golding did not participate in the attempts to build England as the citadel and to “create absolutes out of right and wrong” (1967: 190). The novel is Golding’s response to the context of the Second World War, especially Holocaust and other atrocities. Golding’s innovation is that he does not solely point out the German as the source of evil but “subverts these notions of racial and cultural superiority, of scientific progress, notions casting long shadows over atrocities against the Jews carried out in World War II” (Crawford, 2002: 55). By drawing “a parallel between the violent history of English imperialist adolescent masculine culture and the extermination of the Jews”, Golding displays “the grim fact that English colonial warfare against ‘inferior’ races, modelled on hunting and pig sticking, was not a million miles away from the extermination of the Jews” (Crawford, 2002: 55). The horror of the war laid bare the evil side of human nature and its potential urge for violence. It had a deep impact on those who had a belief in the glory of human nature and Golding was not an exception:

Before the Second World War I believed in the perfectibility of social man ... but after the war I did not because I was unable to. I had discovered what one man could do to another. I am not talking of one man tilling another with a gun, or dropping a bomb on him or blowing him up or torpedoing him. I am thinking of the vileness beyond all words that went on, year after year, in the totalitarian states... I must say that anyone who moved through those years without understanding that man produces evil as a bee produces honey, must have been blind or wronging the head . . . I believed then, that man was sick-not exceptional man, but average man. I believed that the condition of man was to be a morally

Tales of Violence: Good-Evil Within

diseased creation and that the best job I could do at the time was to trace the connection between his diseased nature and the international mess he gets himself into. (Golding, 1996: 251-252)

However, contrary to the common idea that the Germans are the evil side of the human civilization, Golding himself points out his stance: "I condemn and detest my country's faults precisely because I am so proud of her many virtues. One of our faults is to believe that evil is somewhere else and inherent in another nation" (Golding, 1996: 255). As Golding subverts the established binary structure of good and evil, he also destroys the citadel of England as the home of absolute right; "I know it could happen in any country. It could happen here" (1996: 255).

For the experiment, Golding chooses English schoolboys. Himself a schoolmaster, Golding is sure that he knows them best. As they are students, they are under the effect of English education system and they are trained to be English gentlemen and, therefore, they are expected to behave like a gentleman. As if to prove this, Jack says "We're not savages. We're English; and the English are best at everything. So we've got to do the right things" (Golding, 1996: 55). These English gentlemen nominees are taken from their civilized society and thrown into a desert island. Golding's island is specially designed to avoid all other exterior factors in the relations of the children. Food is abundant; children are below the age of sexual consciousness; there is no sense of private property, class distinction or inequalities except Jack and his choirboys who wear identical uniforms. They can only be separated in terms of their age. Therefore, the island is the desired utopia in which all factors that lead humankind into struggle and battle, or violence, for possession is omitted: "Here at last was the imagined but never fully realized place leaping into real life" (Golding, 1996: 21).

Though children are not considered as purely innocent in the Christian culture, it is generally accepted that children are far from the material world of the civilized man which is built upon greed, jealousy, power struggle and fight for possession; hence the sense of utopia is further strengthened. In this utopic land, the only enemy for the man is himself, man again. Simon, apparently the philosopher, as he often secludes himself and goes into jungle and is often being narrated in a mood of trance, is the first one to anticipate this fact: "Maybe there is a beast. . . . Maybe it's only us". (Golding, 1996: 110-111) Again, in a mood of trance, when he gets into connection with Lord of the Flies, or a stick with a pig head on it as an offer by children to the Beast, Simon believes Lord of the Flies is talking to him:

"Fancy thinking the Beast is something you could hunt and kill!" said the head. For a moment or two forest and all the other dimly appreciated places echoed with the parody of laughter. "You knew, didn't you? I'm part of you? Close, close, close! I'm the reason why it's no go? Why things are what they are?" (Golding, 1996: 177)

In this moment of trance, Simon is completely under the control of the Lord of the Flies. In fact, the children in the island create the Beast in their imagination as they see a dead soldier hanging on a tree as the ropes of his parachute remain attached to the

tree on the top of the mountain. From that moment, the hunters, Jack's group, decide to hunt the Beast. However, the Beast causes separation in the group. While Ralph and Piggy insist that there is no beast, Jack and his hunters and also "little'uns" believe in its existence. Gradually, they are separated into two groups and Ralph and Jack are excluded. Deprived of their rationality and sense of order imposed by Ralph and Piggy, Jack and his group begin to exercise the rituals of primitive tribes as they chant "Kill the Beast! Cut his throat! Spill his blood!" In a moment of delirium, the group takes Simon, who is just coming out of the forest to explain that the Beast is in fact the dead soldier, for the Beast and forming a circle around him they attack; "The sticks fell and mouth of the new circle crunched and screamed. ... There were no words, and no movements but the tearing of teeth and claws" (Golding, 1996: 188). The group performs an instinctive violence on Simon and he is killed. Likewise, when Ralph and Piggy attempt to negotiate with the other group, due to the quarrel between Jack and Ralph, Piggy falls down on a rock and dies. From that moment on, Ralph becomes the hunt for the hunters. They set the forest on fire to trap him. Fortunately, a British soldier arrives on island with a disappointment as he believes "a pack of British boys would have been able to put up a better show than that" (Golding, 1996: 248). The case in the novel shows the transformation of a group of children from innocence, or good, to evil; the violence they commit is an instinctive one. The union established at the very beginning is disturbed as they begin to categorize themselves. Children, who are far from any kind external factor that could contaminate their nature, commit acts of violence instinctively and, thereby, Golding shows the potential evil inherent in the human nature. This type of violence is the violence exercised on the innocent by the presumably innocent.

Another type of violence that can be observed in post 1950 dystopian fiction is the violence committed by an already victim. This case is best depicted in Margaret Atwood's *The Handmaid's Tale*, a novel in which many layers of violence is represented. The novel is written in 1986 and the fiction is set up in the 1990s. "Atwood's writing is set in an imaginary land where women wake up to their self-consciousness, to struggle with the patriarchal social order, and to forge connections among themselves." (Özer Taniyan, 2012: 252). Additionally, "science fiction and fantasy mainly serve to achieve two main purposes: to enable the reader to make his/her own interpretations (because most science fiction and fantasy texts are readerly texts), and to prove that social reality is not fixed and unquestionable" (Goc, 2018: 51) Therefore, while forging connections and raising awareness, Atwood's *The Handmaid's Tale* also achieves to enable the reader to produce their own interpretations derived from an unreliable and ever-changing notion of evil. Even more, there are moments in the novel when the victimized women become the evil by exercising instinctive violence.

A revolution takes place in the USA and The Gilead Republic is founded. The constitution is cancelled and the martial law is exercised. The totalitarian regime tries to put on a new order in which women are stripped of all their rights and are divided into various groups; the wives, econowives, aunts, daughters, marthas and handmaids.

Tales of Violence: Good-Evil Within

There are also other groups which are superficially unrecognized by the totalitarian state; the unwomen who are infertile and sent to the colonies and the jezebels, the mistresses of the commanders. In this new order, violence emerges in various forms. There is the state violence performed by the state on the citizens; the gender violence which is exercised on the female by the male and also female as well; or sexual violence as the handmaids are forced to have sexual intercourses with the commanders for reproduction. The regime puts on strict rules and the punishment in any case of violation of the rules is death or being sent to the colonies which also means death. Except those outcasts and political dissidents who are sentenced to death, the handmaids are placed at the lowest level of this social order; therefore they become victims.

Considering the scope of the study, these major types of violence will not be the focus point. Rather, a type of violence that occurs in a single chapter, in chapter forty-three, will be analysed. A ceremony is held in a place which was previously a school campus. "Salvagings", or hangings, are witnessed by the audience who are formed by the wives, daughters, handmaids and the others. It is Aunt Lydia who runs the show. After hangings, Aunt Lydia announces that "a particiution" will take place. Interestingly, as the children in *Lord of the Flies* do, Aunt Lydia orders the handmaids to "form a circle" (Atwood, 1996: 289). A guardian who has been convicted of rape is brought forth. The penalty for rape is death. As Aunt Lydia reads out his crimes, including killing of an unborn baby, even the handmaid Offred, the narrator, who is conscious of all the suppression and violence committed by the regime, cannot help being agitated:

A sigh goes up from us; despite myself I feel my hands clench. It is too much, this violation. The baby too, after what we go through. It's true, there is a bloodlust; I want to tear, gouge, rend. (Atwood, 1996: 290-291)

Throughout the novel, Offred reflects and meditates on the systematic and organized violence exercised by the regime, by the male and female on herself and her life; she is a victim. However, at that very moment, she becomes the practitioner. Her and other handmaids' violent behaviour is instinctual, though motivated and organized again by the regime. She depicts herself like a hunter animal whose "heads turn from side to side" and "nostrils flare, sniffing death"; the hatred is visible (Atwood, 1996: 291). As Aunt Lydia blows her whistle, the particiution gets started:

There's a surge forward, like a crowd at a rock concert in the former time, when the doors opened, that urgency coming like a wave through us. The air is bright with adrenalin, we are permitted anything and this is freedom, in my body also, I'm reeling, red spreads everywhere ... Now there are sounds, gasps, a low noise like growling, yells, and the red bodies tumble forward and I can no longer see, he's obscured by arms, fists, feet. A high scream comes from somewhere, like a horse in terror. (Atwood, 1996: 291-292)

The act of violence is narrated as a primitive rite; the handmaids are fallen into trance like mode. As they cannot hear the whistle guardians have to intervene "pulling them

off, from what's left" (Atwood, 1996: 292). They are entranced; "some lie on the grass where they've been hit or kicked by accident. Some have fainted. They straggle away, in twos and threes by themselves. They seem dazed". From the crowd Janine appears with "a smear of blood across her cheek, and more of it on the white of her headdress" and carrying "tightly, in her right hand ... a clump of blond hair" delivering "a small giggle" (Atwood, 1996: 292). Offred is heavily disturbed; though she believes it is "monstrous", she admits she is hungry; "death makes [her] hungry" and in her head appears "the word *relish*" (Atwood, 1996: 293).

This instinctive violence occurs between victims. According to Stephanie Barbé Hammer, the regime in Gilead "preaches biblical virtue but where vice reigns everywhere—from the brutal executions of dissidents to the institutionalized sexual promiscuity enjoyed by the commanders" (1990: 40). To exist, handmaids are forced to support "a system of values which denigrates and threatens to annihilate them" (Hammer, 1990: 40). Therefore, "an allegedly profoundly Christian society ironically transforms every citizen into a sinner in so far as each person must become a liar and a hypocrite in order to exist within the system" (Hammer, 1990: 40). The motivator of the violent practice is the system; however, the practitioners are the victims of the system. In other words, as in *Lord of the Flies*, the potential of human nature for evil is highlighted. The innocent children are this time replaced by adult women who are transformed into solely breeding animals.

The violent side of human nature is also one of the major themes of Anthony Burgess' *A Clockwork Orange*. The novel has been controversial since its first publication in 1962. The controversy it has created has been immense and after its film adaptation by Stanley Kubrick even Anthony Burgess himself was so disturbed by the misperception of the film as the glorification of violence and disorder by the audience that he thought he should not have written the novel.

In the first part of the novel, Alex, who is considered as the villain protagonist, performs acts of "ultra-violence" in collaboration with his "droogies" which results in murder that leads to Alex's imprisonment. The second part relates his days in prison and the application of "the Ludovico technique" which makes him ill when his desire for violence arises. For a while he is exposed to violent scenes such as war and rape. After doctors are sure that he is cured of his urge for violence Alex is set free and introduced to society. The third part of the novel, then, relates his release from the prison as a rehabilitated, healthy person. However, the society, as if in a frenzy, rebuffs him. When he arrives home he realizes that his room and his place in his family are usurped by a man called Joe. His parents do not welcome him and seeing that he leaves his family. Not knowing what to do, he decides to go to "Public Biblio" lest he "might find some book on the best way of snuffing it with no pain" (Burgess, 1972: 112). First he takes a medical book but upon seeing "it was full of drawings and photographs of horrible wounds and diseases" makes him sick (1972: 112). "Thinking that might give [him] like comfort as it had done in the old Staja days" he picks "a big book or Bible, as it was called" (1972: 112). The religious book, however, does not give

Tales of Violence: Good-Evil Within

him any relief as it was “about smiting seventy times seven and a lot of Jews cursing and tolchocking each other” (1972: 112). These two books, a medical book signifying the science and the Bible signifying the religion, are the cornerstones of human civilization. The two disciplines aim to give shape and order to the human civilization. Yet, their books are full of images of violence. Through them, the urge for violence permeates into the so called civilization. As if to strengthen the idea, Alex comes across with an old man whom Alex and his droogies attacked two years ago. The old man is one of the regulars of the library, probably an intellectual, and he calls other old regulars explaining that Alex is the one “who ruined the books on Crystallography” (1972: 113). Reminding the ritual chant in *Lord of the Flies*, the group attacks Alex shouting “Kill him, stamp on him, murder him, kick his teeth in” (1972: 114). The depiction of the act of violence is similar to those in *Lord of the Flies* and *The Handmaid’s Tale*:

There was now like a sea of vonny runny dirty old men trying to get at me with their like feeble rookers and horny old claws ... Then I got such a real painful tolchock on the nose that ... I opened my glazzies and started to struggle to get free. ... But these starry avengers still came after me, panting like dying, with their animal claws all trembling to get at your friend and Humble Narrator.” (Burgess, 1972: 114-115)

The old library regulars are described as wild animals with horny claws. They are transformed into evil as they beat Alex. After the violence in the library, Alex is then tortured by the police; politicians try to use him in their own interests; even he is driven to suicide. Throughout the story, there are reversals of roles; the first part is structured around the “insane” and “violent” behaviours of Alex and his mates. In the following parts, with a reversal, the social institutions and the society itself practice insanity and violence on Alex whose violence and attributed insanity function as the antithesis of society; the Ludovico treatment of the government wildly tortures Alex for the sake of transforming him into a “sane” citizen against violence; the society ferociously attacks Alex to revenge his past deeds. Therefore, it is possible to assert that once Alex was the villain (insane, mad) and the society was the victim (sane, rational) of his deeds. However, in the end, becoming the villain, the society victimizes Alex.

The three selected dystopian novels for the study clearly exhibit the potential of human nature for violence without regard to their age, gender, education they receive or the social position they are in. As Golding remarks, it may happen anywhere. After the humanity witnessed the atrocities of two great world wars, a cold war, the rise of weapons of mass destruction, smaller but devastating conflicts that had taken place in different parts of the world, the faith in the everlasting good has become groundless. The sense of glorified human nature was gradually replaced by the idea of human as animal. The similarities and parallels in the above mentioned acts of violence taken from three different novels are highly interesting. It is certain that they all act instinctually; they form circles and chant the songs of primitive man; their teeth become jaws and their hands turn into claws. They are all dazed and entranced in the

course of violent action; their urge for violence is their desire. Therefore, after their violence they feel relieved and satisfied. Then, it is fair to argue that these novelists' portrayal of human violence is totally different that of previous eras' sense of violence as they manage to form a transcendental evil by deconstructing the established binary opposition of the good and evil. The formulation of the "good-us" and "evil-the other" is surpassed to exhibit the good-evil-within.

WORKS CITED

- Angus W. (1967), "Evil in the English Novel" *The Kenyon Review*, Vol. 29, No. 2 (Mar.), pp. 167-194, Stable URL: <http://www.jstor.org/stable/4334726>
- Atwood, M. (1996), *The Handmaid's Tale*. London: Vintage.
- Burgess, A. (1972), *A Clockwork Orange*, London: Penguin Books.
- Crawford, P. (2002), *Politics and History in William Golding: The World Turned Upside Down*. Columbia, MO, USA: University of Missouri Press.
- Goc, M. (2018), "The King Is Pregnant: The Left Hand Of Darkness and Gender as a Power Issue" *Çeşm-i Cihan*, Vol. 5, No. 2. (Winter, 2018), pp. 48-60.
- Golding, W. (1996), *Lord of the Flies*, London: Faber and Faber.
- Hammer S. B. (1990). "The World as It will Be? Female Satire and the Technology of Power in *The Handmaid's Tale*". *Modern Language Studies*, Vol. 20, No. 2, Spring. pp. 39-49.
- Lawrence, D.H. (1996), *Women in Love*. London: Penguin Popular Classics.
- Moylan, Tom. *Scraps of the Untainted Sky*. Boulder: Westview Press, 2000.
- Northrop, F. (1965), "Varieties of Literary Utopias". *Daedalus*, Vol. 94, No. 2, Utopia (Spring, 1965), pp. 323-347, Stable URL <http://www.jstor.org/stable/20026912>
- Taniyan, Ö. R. (2012). "A Heterotopian Novel: Atwood's *The Handmaid's Tale*" *Çankaya University Journal of Humanities and Social Sciences*, 9/2 (Nov), pp. 251-259.
- Woolf, V. (1987), *Mrs. Dalloway*. London: Grafton Books, Collins Publishing Group.

THE DOUBLE VOICE in THOMAS HARDY'S "MEN WHO MARCH AWAY (SONG of THE SOLDIERS)"

Gamze SABANCI UZUN* - Gökso GÜZELORDU**

Abstract

"Men Who March Away (Song of the Soldiers)" was written by Thomas Hardy, a poet who had never experienced the war first-hand. Alongside other famous authors of the age, he was asked by the British Government to contribute to the work of the War Propaganda Bureau by writing patriotic poems celebrating the British soldier, and at a meeting held in Wellington House in London, Hardy along with other British poets became attached to the British propaganda. "Men Who March Away (Song of the Soldiers)" was published on 9th September, just a week after the authors' meeting at Wellington House. The poem that has two titles which are "Men Who March Away" and "Song of the Soldiers" and two intentions, presents us with the perspective of a soldier and an onlooker simultaneously. If one reads the speaker as a soldier, the writing becomes a manipulative propagandist poem; by contrast, understanding the speaker as an onlooker changes the style and reproduces the poem as an example of anti-war writing. In this article, I will apply Mikhail Bakhtin's theory of "double voiced discourse" to highlight the simultaneously contrasting messages of the poem.

Anahtar Kelimeler: The First World War, War Poetry, Propaganda, Protest, Thomas Hardy.

THOMAS HARDY'NİN "MEN WHO MARCH AWAY" ŞİİRİNDEKİ ÇİFT SESLİLİK

Oz

"Men Who March Away (Song of the Soldiers)" savaşı hiç deneyimlememiş olan Thomas Hardy tarafından yazılmış bir şiidir. Çağının diğer şairleri gibi Hardy de, İngiliz askerini öven vatansever şiiirler yazarak katkıda bulunmak üzere, Savaş Propaganda Bürosunun çalışmalarına hükümet tarafından davet edilmiştir. Böylece Londra Wellington House'da düzenlenen bir toplantıda, diğer İngiliz şairler ile birlikte İngiliz propagandasının bir parçası olmuştur. "Men Who March Away (Song of the Soldiers)", Wellington House'da yapılan toplantıdan sadece bir hafta sonra 9 Eylül'de basılmıştır. "Men Who March Away" ve "Song of the Soldiers" adlarında iki başlığı ve iki ayrı amacı olan bu şiiir bize aynı anda hem askerin hem de askeri uzaktan izleyen bakış açısını yansıtır. Eğer anlatıcıyı bir asker olarak görürsek, bu eser manipülatif bir şiiire dönüşür. Oysaki anlatıcıyı dışardan gözlemleyen biri olarak görmek, şiiirin tarzını değiştirir ve onu savaş

* Asst. Prof. Dr., Istanbul Aydın University, English Language and Literature Department, gamzeuzun@aydin.edu.tr ORCID:0000-0003-3850-4581.

** Res. Ass., Istanbul Aydın University, English Language and Literature Department, gguzelordu@aydin.edu.tr ORCID:0000-0001-9935-7314.

karşıtı bir eser olarak baştan yaratır. Bu makalede, Mikhail Bakhtin'in "çift sesli söylem" kuramını, bir şiirin aynı anda karşıt mesajlar içerdiğini vurgulamak için kullanacağım.

Key Words: 1.Dünya Savaşı, Savaş Şiiri, Propaganda, Protesto, Thomas Hardy.

"Men Who March Away (Song of the Soldiers)" was written by Thomas Hardy, a poet who had never experienced the war first-hand. Hardy was an English novelist and poet who was born in 1840. Alongside other famous authors of the age, he was asked by the British Government to contribute to the work of the War Propaganda Bureau by writing patriotic poems celebrating the British soldier, and at a meeting held in Wellington House in London, Hardy along with other British poets became attached to the British propaganda. "Men Who March Away (Song of the Soldiers)" was published on 9th September, just a week after the authors' meeting at Wellington House. The poem has two titles, the second in ellipses, and two intentions: "Men Who March Away" and "Song of the Soldiers". The poem presents us with the perspective of a soldier and an onlooker simultaneously. If one reads the speaker as a soldier, the writing becomes a manipulative propagandist poem; by contrast, understanding the speaker as an onlooker changes the style and reproduces the poem as an example of anti-war writing. In this article, I will apply Mikhail Bakhtin's theory of "double voiced discourse" to highlight the simultaneously contrasting messages of the poem. I will start my analysis with a brief overview of the poems written in the period of the Great War to show the difference of Thomas Hardy's poetry among the poets of the age.

War poetry is one of the most well-established literary genres. When we go back to the epic cultures of the past we can see that twentieth century war poetry makes of established tropes and themes. Beowulf, for example, is an old Anglo-Saxon epic where the central protagonist, Beowulf, is portrayed as the saviour of an ancient folk community who are threatened by a monster. This ideal of the heroic saviour is still an important quality in the age of the First World War, as can be seen by the frequency with which poets reference the heroism of English soldiers. David Perkins says that "[t]hey voiced the simple, intense, and ideal emotion that swept England at the starts of the war, as it did all the combatant countries" (1976: 271) in his book. Some selected poems of Rupert Brooke, Jessie Pope and Rudyard Kipling show how differently the poets use the artistic form to encourage, or, less generously, manipulate society to go to the battle and fight to death to save their country. Rupert Brooke's poem "The Soldier", for instance, can be seen as a poem written in order to strengthen the patriotic feelings of the society as it emphasizes feelings of great devotion and love for one's country. In so doing, Brooke uses religious themes which encourage the reader to sign up.

Rudyard Kipling's poem "For All We Have And Are" presents a stark contrast to Brooke, and makes use of racist stereotyping and abstraction in characterising the enemy as dangerous and barbaric (thus invoking the old folk-term of "Hun" to describe the Germans). Kipling continuously emphasises the necessity of being prepared to fight and die for one's country saying that "There is but one task for all – One life for each to give". His compelling tone and patriotic message makes for a

| 750

Tales of Violence: Good-Evil Within

powerful piece of propagandist poetry. When it comes to Jessie Pope's "Who's for the Game?" it becomes crucial to bear in mind that the poet is a woman who does not fight yet still calls men to fight using a cynical discourse. She makes the call for enlistment seeing the war as a play, yet the "red crashing game" she depicts in her poem actually is the bloody war on the Western Front. She characterises fighting not only as a game but also a "show" and a "picnic" in the poem and, through deliberately down-playing, or refusing to acknowledge the grave realities of conflict, produces a bizarrely jingoistic poem which deliberately neutralises the brutality of war.

While even though the poets reflected the general mood in the earliest moments of the Great War that it could indeed be "the war that will end war", in H.G. Wells's memorable phase- and as it progressed it became clear that it was a war which was unlike any other seen before" (George Walter, 2006: 10). Soldiers and civilians alike started to see the dark face of the war, destruction, fear and death and live through the experience of the hardships of the battlefield. Ultimately, the soldiers themselves became the corrective to the propagandists and began to create a new genre of anti-war poetry, which shunned the jingoism that came before. These poets are named the "Soldier Poets" and "[t]hese soldier-poets (and a number of others) are reacting to many things: particularly to the hype that exalted the war as a sacred crusade and that celebrated death in battle..." (Don Gifford, 1995: 50). For example, heroic representation of soldiers is destroyed and replaced with hopeless victims with simple dreams in Siegfried Sassoon's "Dreamers". The speaker shows the hard conditions of the battlefield and trench. Similarly, Wilfred Owen's "Dulce et Decorum est" displays the horror of the war stating that Horace's famous "Dulce et decorum est pro patria mori" is a big lie. The soldiers in this poem, are confused and mutilated because of the bombardments, unable to walk, hear or see properly. "Dreamers" and "Dulce et Decorum est" clearly unfold the cataclysmic effect of the war on servicemen, both physically and psychologically. The speakers of these two poems ignore the concept of masculinity and heroism rather they focus on the deplorable situation faced by the soldiers.

It is clear that the poets of the First World War period either make propaganda of the war or protest the violence within very clear-cut bounds.

However, Thomas Hardy breaks the taboos and creates an ambiguity combining two different understandings in his poem "Men Who March Away (Song of the Soldiers)". The poem starts with the emphasis on the concept of justice under the title "Song of the Soldiers".

What of the faith and fire within us Men who march away
Ere the barn-cocks say Night is growing gray,
To hazards whence no tears can win us; What of the faith
and fire within us
Men who march away? (Kendal, 2014: 5)

If we consider the narrator to be a soldier, the poem starts with a rhetorical question, asked by a fellow soldier to his comrades. In "Writings of Persuasion and Dissonance in the Great War" Owen and Pividori say "The question is rhetorical, but also invites us to wonder about the nature of their faith, and of the sparks that set it alight" (2016: 143). This soldier is the speaker, for now, whose primary concern is to interrogate the intention behind his own and his fellow comrade's willingness to "march away" and, most importantly, to identify the "fire" which makes soldier set off before sunrise; his preliminary answer appears to be "faith". The soldier-speaker references the dark challenges of life as a soldier, highlighting its absolute difference to the daylight of civilian life; thus the soldiers have to head towards the war before dawn. The poignant opening implies that the soldiers know they are heading into the danger, yet they believe in victory deeply. Even though the speaker thinks over the war and the hardships they experience, the crucial thing is that the speaker has no doubt about the soldiers' faith and courage which will allow them to face the fight with fearless commitment. However, the poem begins to introduce alternative viewpoints in its second stanza;

Is it a purblind prank, O think you, Friend with the musing eye
Who watch us stepping by, With doubt and dolorous sigh?
Can much pondering so hoodwink you!
Is it a purblind prank, O think you,
Friend with the musing eye? (Kendal, 2014: 5)

When we come to the second stanza, the speaker focuses his attention on the bystander – the "friend with the musing eye" who represents those who do not take an active part in the fighting effort, who simply watch as the soldiers march by. The speaker seems to be critical of those who think too much yet take no action, suggesting that all thoughts and no action are the result of having been deceived, because battle needs action and a fire within the people. He asks the pondering and watching onlookers that if they as the soldiers have all been duped by a joke into signing up to go to war. The speaker knows the answer, this is not a "purblind prank". He calls the watching onlookers to understand saying that "O think you".

Invoking an imagined onlooker as "Friend with the musing eye" becomes the key discursive device for the stanza, allowing the poet to imply a deeper ambivalence that is present on the surface of the poem. Thus, Michael Millgate has read the allusion to "friend with the musing eye" as an "incorporated reference to the poet himself" (1982: 461). It is very possible that the attribution of "the musing eye" refers to the writers and poets as they are seen as the thinking – "pondering" men. It can be argued that Hardy as a poet is ironically addressing himself. Even though the poetic speaker seems to be one of the marching soldiers, the poet Hardy nods to his identity implicitly as the musing friend who never fought in his life but was always the distanced observer.

Tales of Violence: Good-Evil Within

The third stanza supplies the answer to the second stanza, and a censure to the musing poet of Hardy's pacifist past;

Nay. We well see what we are doing, Though some may not see –
Dalliers as they be –
England's need are we;
Her distress would leave us rueing: Nay. We well see what we are
doing,
Though some may not see! (Kendal, 2014: 5)

The speaker opens this riposte with a very strong "Nay", in response to the pondering onlookers of the second stanza. The speaker asserts the soldiers' self-belief and self-assurance that going to the war is a worthy cause and decision well taken with clear-sightedness, which can be deduced from the speaker's emphasis on the line of "We well see what we are doing". The soldiers' decision to surrender themselves is taken for England's sake. The speaker advocates for his fellow soldiers' choice, invoking patriotic duty - for "England's need are we" - and celebrates the choice to sign up as saving England from "distress". Onlookers are castigated as feeble "dalliers" - those who waste time on unnecessary things. By contrast to these "dalliers", the soldiers are involved in matters of life and death and civilizational survival, saving England rather than leaving themselves "rueing" at her "distress". Here Hardy likewise personifies England as "her", reminding us of Brooke's "The Soldier" and Pope's "Who's for the Game", both of which feminise England as the mother land in need of manly protection by her squadrons of soldiers. Here it is again seen that England (notably not the Great British Empire) is once again characterised as a defenceless, helpless woman who waits for her saviour. This personification is highly effective in producing the sympathetic feelings of patriotism and thus strengthens the effect of the propaganda message of the poem. The speaker continues:

In our heart of hearts believing Victory crowns the just,
And that braggarts must Surely bite the dust,
Press we to the field ungrrieving, In our heart of hearts believing
Victory crowns the just (Kendal, 2014: 5)

The fourth stanza's two big themes are justice and "victory", as can clearly be seen. The speaker opens by ventriloquizing the soldiers' self-belief in their own righteousness. Believing sincerely in the rectitude of their cause, they take confidence from the idea that "[v]ictory crowns the just". The word "victory" is likewise personified here and referenced as an agent capable of choose and "crown[ing]" the rightful side. The speaker emphasises that England is the side who deserves to win, as if the triumph is destined. Accordingly, the message of the poem is that the most important deciding factor in the outcome of a war is the justness of one side over the other. The Oxford English Dictionary defines the word "just" as "[b]ased on or behaving according to

what is morally right and fair"; thus it is clear that the soldiers of poem see themselves and their country as morally justified in their action against the aggressive enemy. The enemy is characterised as boastful and bragging, with the speaker announcing that "Braggarts must surely bite the dust". Thus the soldiers of Germany, in this context, are the braggarts who will be unable to achieve victory as their rivals enjoy the moral high ground and therefore go to the war "ungrieving", confident that they will win as their cause is worthy. The stanza ends as it began with the line "Victory crowns the just" and thus reiterates the notion that England is right and will therefore be crowned with the victory. The speaker starts the final stanza with an explanation;

Hence the faith and fire within us
Men who march away Ere the barn-cocks say Night is growing gray,
Leaving all that here can win us; Hence the faith and fire within us
Men who march away (Kendal, 2014: 5)

Repeating the lines of the first stanza almost word by word, but with the crucial replacement of "What of" with the determined "Hence", the final stanza gives the reader the crucial answer to the question which starts the poem. In this context, "Hence [can be understood as "this is the reason for"] the faith and fire within us", answering the crucial question of motivation posed in the opening stanza. This device is a powerful rhetorical mechanism which ensures that the poem ends on a note of certainty and moral victory, despite the uncertainties which lie ahead for the marching soldiers.

Thomas Hardy, whose patriotic pro-war poem "Men Who March Away" was discussed before, is in fact a poet of many anti-war poems, such as "Drummer Hodge" which was written during the Boer War and "Channel Firing" which was written on the eve of the First World War. Both are marked by their pessimism and lamentations for the death-driven future of mankind. However, his involvement with the War Propaganda Bureau in London during the first months of the First World War, produces a poem markedly different in tone, as we have seen. We may go so far as to say that "Men Who March Away (Song of the Soldiers)" creates the sense of that the poem is written specifically upon the request of British Propaganda Bureau. "Men Who March Away" can easily be seen as a jingoistic poem at first sight, yet with Hardy's characteristic ambiguity, it is possible to interpret it as an anti-war poem. This becomes clear when Mikhail Bakhtin's "double-voiced discourse" theory is applied to a reading of the poem. Bakhtin (1975) explains his theory in his *Discourse in the Novel*, saying that "[Double-voiced discourse is a device which] serves two speakers at the same time and expresses simultaneously two different intentions: the direct intention of the character who is speaking, and the refracted intention of the author" (as cited in Holquist, 1981: 324). The ramification of this explanation is that it is possible that an author may hide the real meaning of work behind the speaker's literal narration. According to Bakhtin's proposals it can be said that using the double-voiced discourse, the author takes the role of a tailor mending his/her refracted message in his/her work

Tales of Violence: Good-Evil Within

in a "...comic, ironic or parodic discourse" (as cited in Holquist, 1981: 324). When we look at "Men Who March Away", from this perspective, we can infer that Thomas Hardy may hide a refracted anti-war message in his supposedly jingoistic poem of "Men Who March Away". Firstly, "Men Who March Away" was analysed via the primary voice of the speaker, who was understood to represent the soldiers who were confident in the virtue of their decision to go to war, despite the implications of questioning bystanders. We will now reconsider the message of this poem by analysing it through the eyes of those onlookers, now considering the "we" to refer to the onlookers and "you" to be the soldiers. By using ambiguity Hardy creates an irony and an alternative and hidden anti-war message is revealed. For this reason, it is worth revisiting the poem in the company of the anti-war poets of the First World War.

The poem starts under the title of "Men Who March Away" which clearly signifies that the title is written from the perspective of those who are not marching – in other words, the onlookers at the side-lines. Yet the reader is quick to understand the poem as pro-war. Thomas Hardy starts his poem addressing a question about the "faith and fire" within themselves to the soldiers:

What of the faith and fire within us Men who march away Ere the barn-
cocks say Night is growing gray,
To hazards whence no tears can win us; What of the faith and fire within
us
Men who march away? (Kendal, 2014: 5)

If the speaker instead puts himself in the position of an onlooker this time, and asks questions to the soldiers, then, we see the speaker standing still watching the soldiers marching away towards the battlefield. This distance immediately renders the poem more ambiguous and philosophical: now the speaker seems more curious about the initiating factor in the hearts of these men by rhetorically asking "What of the faith and fire within us" – implying does this faith and fire justify such a choice, and can they really be measured by taking an active part in battle? When the effects and difficulties of the war and finally the death are considered, it is clear that wars do not come to an end because people are willing to fight, nor can "faith and fire" not be limited to active participation in battle.

What follows is the speaker's warning to the soldiers that the war is no joke – it is not a "purblind prank".

Is it a purblind prank, O think you, Friend with the musing eye
Who watch us stepping by, With doubt and dolorous sigh?
Can much pondering so hoodwink you! Is it a purblind prank, O think
you,
Friend with the musing eye? (Kendal, 2014: 5)

The speaker starts the second stanza with an exclamation of “Is it a purblind prank” and shows his consternation in the presence of this situation. It can be stated that the speaker warns the soldiers about their way of thought and wants them to think that pondering like a hero should not deceive them because the reality of the war is different. Now, “Friend with the musing eye who watch us stepping by with doubt and dolorous sigh” can be said to addressee to the soldiers who are thinking and concentrating on their belief about fighting and in the meantime they are watching the observers passing by. The crucial thing here is that, in this reading, the soldiers have “musing eye”, implying perhaps their fascination with the magical atmosphere of the battlefield and a belief in the rectitude of martyrdom. As they march on confident, they watch others who feel “doubt and dolorous sigh” and feel pity towards those who do not, as Kipling mentioned, “Stand up and take the war”. The speaker continues to emphasize the reality that the soldiers are in fact deceived by using the phrases of “musing eye” and “hoodwink”. It can be said that the belief that fighting will bring happiness and peace to the country is deceiving these soldiers. According to the speaker, the soldiers cannot clearly see the truth about fighting and the rhetorical question of “Is it a purblind prank” again underlines the fact that the war is not a joke. He then argues that their stillness has its reasons.

Nay. We well see what we are doing, Though some may not see –
Dalliers as they be –
England's need are we;
Her distress would leave us rueing:
Nay. We well see what we are doing, Though some may not see!
(Kendal, 2014: 5)

The stanza starts with the answer to his previous questions: “Nay”. The continuous lines also carry responsive statements as the speaker says they, as the ones who do not enlist to go to the war, know what they are doing as if somebody told them they were wrong. The speaker tries to prove that there is nothing wrong in being on the observers’ side, and that they too are very sure of themselves. According to the speaker, some people cannot see the truth and they are probably “dalliers”. It can be stated that the speaker regards these soldiers as the people who are wasting time in a futile action which cannot rescue England. The lines show that, according to the speaker, England needs more people of this dissenting perspective, as can be understood from the line “England’s need are we”. In other words, the war cannot solve the problems, but only bring them; questioning bystanders are rather in search of new ways of conflict resolution, which do not include fighting. Paul Fussell also emphasizes in his book that “[e]very war is ironic because every war is worse than expected. Every war constitutes an irony because its means are so melodramatically disproportionate to its presumed ends” (1975: 7). Fussell chooses “irony” to express the depressing contradictions of wars, which time and again repeat the tragedy that soldiers expect a great success, yet they lose either the war or their lives. Victory in the

Tales of Violence: Good-Evil Within

war is only possible through their deaths. That is the reason why the speaker casts doubt and concern over the soldier's convictions. Moreover, the repetition of "Nay. We well see what we are doing/Though some may not see" reiterates this conviction, with this reading emphasising that it is the soldiers and not the onlookers who are blind to the realities of their situation and of war.

The speaker continues by pressing the dubious onlookers cause:

In our heart of hearts believing
Victory crowns the just, And that braggarts must Surely bite the dust,
Press we to the field ungrieving, In our heart of hearts believing
Victory crowns the just (Kendal, 2014: 5)

As in the first stanza, the speaker affirms that his perspective is the right one. However, from this new perspective, a more nuanced position emerges, the speaker suggesting that victory – moral victory – can only come through a decision to not take part and remaining on the side lines. It may be interpreted as the speaker having faith in his attitude against fighting and that justice will prevail. That is why he says "Victory crowns the just". The word of "just" is crucial here as it symbolizes the moral value which the speaker attaches to it. According to the speaker, moral rectitude brings victory and in this case being right is to absent oneself from a lost moral cause – that of fighting and killing others. What is more, the speaker says "...Braggarts must surely bite the dust" which can be interpreted as a warning to those who boast of moral certainties in the war as the realisation of their mistake will be a hard consequence to bear.

On the other hand, the speaker causes to an understanding of that the observers want people to bury themselves without grief. While the same line in the poem was interpreted as a proud battle cry of a brave soldier in the first analysis, when we interpret it as the statement of a bystander, the meaning changes direction. Seeing that the speaker the moral clarity of the bystanders as the future of England, he considers himself and the observers as saviours too. That is why he wants people to stay still and be strong while burying them and creates the atmosphere that people will feel sorrow because they lose war heroes. The poem comes to an end by returning to its beginning:

Hence the faith and fire within us Men who march away
Ere the barn-cocks say Night is growing gray,
Leaving all that here can win us; Hence the faith and fire within us
Men who march away (Kendal, 2014: 5)

The final stanza carries again the function of a response, starting with the word of "Hence" – this is the reason for. Here, the faith and fire are the moral certainties who look on that to question if the war is right, and thus the speaker gives the answer to those men who march away to the battle. On the contrary, the speaker and his friends behave according to the faith and fire within themselves, and avoid fighting. Thus

Hardy's skill as a poet to express ambiguity allows the poem to function simultaneously as a call to arms, sympathetic to the pure intentions of the thousands on thousands of boys and men who signed up to fight a war between the Great Powers, and as a caution to the jingoism that helped send such men to a futile death.

Finally, it can be concluded that the poem can be read from the two contrasting perspectives that create an ambiguity and a polyphony. Thomas Hardy, differently from the poets of the age, proves that his poem gives either the direct message that supports the necessity to go to the war or refracted anti-war message when Bakhtin's double voiced discourse theory is applied to it. He hides the anti-war message in his so-called propaganda poem. So, it becomes clear that "Men Who March Away (Song of the Soldiers)" creates a difference in all the clear-cut poems of the age of the Great War.

WORKS CITED

- Perkins, D. (1976). *A History of Modern Poetry: From the 1890s to the High Modernist Mode*, Cambridge, MA: Belknap.
- Walter, G. (2006). *The Penguin Book of First World War Poetry*, London: Penguin Classics.
- Gifford, D. (1995). "Soldier Poets (1914-1918)", *Hungarian Journal of English and American Studies (HJEAS)*, 1(2), 47-63. Retrieved from <http://www.jstor.org/stable/41273896>
- Kendall, T. (2013). *Poetry of the First World War*, Oxford: Oxford University Press.
- Owen, D., & Pividori, C. (2016). *Writings of Persuasion and Dissonance in the Great War That Better Whiles May Follow Worse*, Leiden: Brill Rodopi.
- Millgate, M. (2006). *Thomas Hardy: A Biography Revisited*, Oxford: Oxford University Press.
- Holquist, M. (1981). *Dialogic Imagination: Four Essays by M.M. Bakhtin*, University of Texas Press.
- Fussell, P. (2000). *The Great War and Modern Memory*, New York: Oxford University Press.

18. YÜZYILDA AYDIN MUHASSILI VEZİR ABDULLAH PAŐA'NIN RESMİ VE DİNİ HİZMETLERİ

Hasan TELLİ*

Abstract

Osmanlı döneminde 18. yüzyılda Aydın sancağının en muktedir ve güçlü valilerinden birisi Abdullah Paőa'dır. Kaynaklarda adı Aydın Muhassılı Vezir Abdullah Paőa olarak geçmektedir. Aydın tarihinde önemli bir yeri olan Abdullah Paőa, Devlet-i Aliyye'de siyasi, askeri, idari, malî, güvenlik ve iskân alanlarında önemli görevler üstlenmiştir. Aydın muhassılığında (valiliğinden) vezirliğe kadar yükselen Abdullah Paőa resmi görevlerinin yanısıra dinî ve vakıf hizmetleri de sunmuştur. Aydın, Kuşadası, Güzelhisar, Denizli ve Makedonya'nın Radoviř şehrinde cami, medrese, mektep, çeşme gibi dinî ve vakıf eserleri inşa etmiştir. Başarılı bir hayatın ardından hayatının son zamanlarında birçok sıkıntılarla yüz yüze gelmiştir. Görevinin son zamanlarında devlete borçlanmış, siyasi bir karar neticesinde idam edilmiş ve tüm malına devlet tarafından el konulmuştur. Bu çalışmada Osmanlı arşiv belgeleri ışığında Abdullah Paőa'nın tarihi şahsiyeti ve yaptığı hizmetleri ortaya çıkarılmaya çalışılmıştır.

Anahtar Kelimeler: İslam Tarihi, Osmanlı, Aydın Vilayeti, muhassıl, Abdullah Paőa.

OFFICIAL and RELIGIOUS SERVICES of AYDIN GOVERNOR VEZİR ABDULLAH PASHA in THE 18th CENTURY

Oz

One of the most potent and powerful governors of the Aydın Province in the 18th century was Abdullah Pasha. In the sources, it is mentioned as Aydın Muhassılı Vezir Abdullah Pasha. Abdullah Pasha, who has an important place in the history of Aydın, undertook important tasks in the fields of political, military, administrative, financial, security and settlement. Rising from the governorship of Aydın to the vizier, Abdullah Pasha provided religious and foundation services in addition to his official duties. He built religious and foundation works such as mosques, madrasas, schools and fountains in Aydın, Kusadasi, Güzelhisar, Denizli and Radoviř city of Macedonia. After a successful life, he faced many troubles in the last days of his life. He was indebted to the state in the last days of his duty, executed as a result of a political decision and all his property was confiscated by the state. In this study, in the light of the Ottoman archival documents, the historical personality of Abdullah Pasha and his services were tried to be revealed.

Key Words: Islamic History, Ottoman, Aydın province, Muhassıl, Abdullah Pasha.

* Doktor Öğretim Üyesi, Mersin Üniversitesi İslami İlimler Fakültesi, e-mail: tellihasan@mersin.edu.tr. Orcid: 0000-0002-9142-7469

GİRİŞ

OSMANLI İDARESİNDE AYDIN VİLAYETİ

Aydın, Anadolu'nun Ege bölgesinde bulunan ve tarihî süreç içinde birçok uygarlığı bünyesinde barındıran önemli bir şehirdir (Kürüm, 2010: 101). 1071 yılı Malazgirt Savaşı'ndan sonra Anadolu toprakları Türkler tarafından fethedilmeye başlandı. Bizans hâkimiyetindeki Aydın bölgesi Türkler tarafından birkaç defa ele geçirilse de son olarak 1282 yılında Mentеше Bey tarafından kesin olarak fethedildi. Anadolu Selçuklu Devleti'nin dağılmasından sonra Aydın ve İzmir bölgesi bir süre Mentеше Bey'in damadı Sasa Bey tarafından idare edildi. Moğol istilasının da tesiriyle bölgeye Türkmen boylarının göçü hızlandı. Kaynaklarda üç milyondan fazla Türkmenin Aydın bölgesine gelip yerleştiği ifade edilir (Emecen, 1991: 235). Daha sonra Aydın ve yöresi Aydınoğlu Mehmed Bey tarafından ele geçirildi ve bölgeye Aydınoğulları hâkim oldu. Bu bölge 1308-1334 yılları arasında Aydınoğlu Mehmed Bey, 1334-1348 yılları arasında Umur Bey, 1348-1360 yılları arasında Hızır Bey, 1360-1390 yılları arasında İsa Bey tarafından idare edildi. Bölge Yıldırım Bayezid döneminde Osmanlıların idaresine girdi. Timur istilasından sonra tekrar Aydınoğullarının hâkimiyetine geçti. Ardından Aydın ve yöresi, 1426 yılında II. Murad tarafından alınarak Osmanlı topraklarına katıldı. Bu yöreye göçebe ve yarı göçebe Türk toplulukları iskân edildi. Yeni göçlerle birlikte sancağın nüfusu arttı (BOA, T.T. 0270; BOA, T.T. 0806; Atabay, 2008: 9-13; Şahin 2008: 247-249).

II. Murad, Yahşi Halil Bey'i Aydın ili Valiliği'ne atadı. 1443 yılında saltanatı II. Mehmed'e bıraktıktan sonra Manisa'ya çekilen II. Murad, Aydın, Saruhan ve Mentеше sancaklarını kendine yıllık tahsisat olarak ayırdı. 1451 yılından sonra Aydın ili, Anadolu Beylerbeyliğine bağlanarak "Aydın sancağı" veya "Liva-i Aydın" adıyla anılmaya başlandı. XVII. yüzyıla kadar Tire, sancak merkezi oldu (Akın, 2018: 99).

Evlıya Çelebi 1671 yılında Güzelhisar-ı Aydın'ı ziyaret etmiş ve bu şehri şöyle tanımlamıştır. *Güzelhisar; Paşasının hassı olup voyvodalıktır. Yüz elli akçe-i şerif kazayı rânâdır ve nahiye ve kurâdır. Şeyhülislâmı, nakübüleşrafi, ayân ve eşrâfi ve ulemâ ve sülehâsı ve hutebâsı gayet çoktur ve kethüda yeri, dergâh-ı âli yeniçeri serdârı ve kale dizdârı vardır ve kırk neferâtının yarısı İzmir'de Sancakburnu kal'asında salık olmuştur.*" (Çelebi, 1935: 150).

Tahrîr kayıtlarına göre XV. ve XVI. yüzyılda Aydın sancağı; Birgi, Tire, Güzelhisar, Sultanhisar, Arpaz, Bozdoğan, Kestel, Yenişehir, Ayasuluk, İzmir, Çeşme, Alaşehir ve Sart kazalarından meydana geliyor ve sancak beyi tarafından idare ediliyordu. XVII. yüzyılda Aydın sancağındaki kazaların sayısı daha da artarak on sekize çıktı. XVIII. yüzyılın ortalarından itibaren Aydın sancağının merkezi Tire'den bugünkü Aydın ili olan Güzelhisar-ı Aydın'a geçti ve Güzelhisar-ı Aydın, sancak yöneticisi olan vali ve muhassıl paşaların ikamet merkezi oldu. XVIII. yüzyılın ikinci yarısı ve XIX. yüzyılın başlarında Aydın bölgesi, Kara Osmanoğulları ve Cihanoğulları sülalesinin etkisi ve nüfuzu altına girdi (Emecen, 1991: 236; Çelik, 2019: 269; Çelik-Demir 2010; Sarıbey, 2006: 28; Akın 2018: 99).

18. Yüzyılda Aydın Muhassılı Vezir Abdullah Paşa'nın Resmi ve Dini Hizmetleri

Kaynaklarda Aydın sancağı yöresine "Aydın muhassıllığı" da deniyordu. Aydın muhassıllığı XVII. yüzyılın sonlarında oluşturuldu. Aydın yöresindeki mîrî mukâtaaların idaresi ve tahsilatı, malikâne olarak devletin kudretli paşalarına verildi. Aydın muhassıllığının idarecisine "Aydın muhassılı" veya "Aydın valisi" deniyordu. Aydın muhassılı, diğer sancaklardaki muhassıllar gibi yetkisi altındaki bölgenin idaresini üsteleniyor, mütesellimler tayin ediyor, bölgenin havâss-ı hümâyûna ait gelirlerini topluyor, bölgenin asayişini temin ediyor ve merkezden gelen emirleri ve hükümleri uyguluyordu. Menteşe, Saruhan, Teke sancaklarındaki bazı mukâtaalar da dâhil edilerek Aydın muhassılıının yetki bölgesi daha da genişletildi. XVII. yüzyılda kurulan Aydın Muhassıllığının ilk muhassılı Abdülbaki Paşa oldu. Abdülbaki Paşa'nın malları "taraf-ı mîrîye olan" (devlete olan) borçları sebebiyle müsadere edildi (Telci, 2011: 552; Telci, 2015: 199).

1836 yılında "Redif Askeri Teşkilatı"nın Aydın'da oluşturulmasıyla birlikte Müşir Yakup Paşa yönetiminde Aydın eyaleti kuruldu (Sarıbey, 2006: 102). Güzelhisar şehri Aydın sancağının merkezi oldu. Aydın, Hamid, Sığla (İzmir), Saruhan, Teke sancakları bu eyalete bağlandı. 1843 yılında eyalet merkezi İzmir'e taşındı. Said Mehmed Paşa da vali olarak atandı. 1849 yılında eyalete Sığla, Sâruhan, Denizli, Menteşe sancakları bağlıydı. Eyalet askeri açıdan da önemli bir noktada idi. Hâssa Ordusu Redifî'nin 4. Piyade Alayı Birinci Taburu ve İkinci Süvari Alayı Aydın vilayetinde bulunuyordu. Bir ara eyalet merkezi tekrar Güzelhisar'a nakledilse de 1867'de yeni bir düzenlemeye daha gidildi ve eyaletin merkezi İzmir oldu (Arslan, 2007: 51-93; Emecen, 1991: 236).

1296/1878-1879 yılı Aydın Vilayeti Salnamesine göre, Aydın vilayeti, merkez sancağı İzmir olmak üzere, İzmir, Aydın, Saruhan ve Menteşe sancaklarından oluşmaktaydı. Vilayetin valisi Ahmed Hamdi Paşa idi. Aydın sancağının idari kadrosunda başta mutasarrıf ve ona bağlı yetkililer vardı. Bu anlamda Aydın sancağının mutasarrıfı Mehmed İzzet Bey, naibi Mehmed Reşid Bey, müftüsü İbrahim Bey, muhasebecisi Hakkı Efendi ve tahrîrât müdürü ise Servet Bey idi. Sancak merkezinin idari birimlerini ise meclis-i idâre-i livâ, meclis-i temyiz-i livâ, mal kalemi, tahrîrât kalemi, mahkeme-i ticaret, meclis-i daire-i belediyye, defter-i hâkâni kalemi, tahrîrât memurîni, tahrîrât emlak komisyonu, menâfi-i umumiyye sandığı, devâmî-i memûriyyîn (daimî memurlar) ve başkâtipleri oluşturmaktaydı. Sancakta askeri ve güvenlik güçleri olarak 4 taburdan oluşan asâkîr-i redif-i şâhâne ve livâ-i asâkîr-i zâbitân birimleri bulunmaktaydı. Livâ dâhilinde ayrıca memurîn-i rusûmiyye (vergi memurları), telgraf memurları, ruesâ-i ruhâni (ruhâni liderler), konsolos vekilleri ve nevâhi müdürânı (nahiye müdürleri) görev yapıyordu. Aydın sancağı; Aydın, Nazilli, Bozdoğan, Denizli, Buldan, Söke kazalarından oluşuyordu (Salname-i Vilayet-i Aydın, 1296: 42-112).

1879 yılında Aydın şehri 15.632 haneden oluşuyordu. Bunun 14.359 hanesi Müslim, 1.273 hanesi gayrimüslimdi. Aydın sancağı merkezinin nüfusu 30.990 Müslüman erkek ve 3.451 gayrimüslim erkek ile toplamda 34.441 erkek idi. Aydın sancağının genel nüfusu ise 94.541 müslim erkek ve 9.266 gayrimüslim erkekten

HASAN TELLİ

oluşuyordu. 1914 yılında Aydın sancağının %86.41'i Müslüman (237.449 kişi), % 11.06'sı Rum (30.399 kişi), %1.15'i Yahudi (3151 kişi), %0.34'ü Ermeni (934 kişi) ve %1.04'ü Kıptî (2855 kişi) idi (Salname-i Vilayet-i Aydın, 1296: 42-112; Öztop, 2014: 22).

1326/1910-1911 yılında Aydın vilayetinin alanı 70.410 kilometre kareydi. Vilayetin genel nüfusu 1.702.911 kişi idi. Daha önceden olduğu gibi bu dönemde de Aydın vilayeti Osmanlılarda kamu maliyesinde oldukça önemli bir yere sahipti. İktisadi ve mali açıdan devletin en önemli gelir merkezlerinden biriydi. Aydın vilayeti 1325/1909-1910 yılında toplamda 230.492.134 kuruş vergiyle Osmanlı'da İstanbul'dan sonra en çok vergi veren ikinci önemli merkez oldu (Özgel, 2011: 206). 1913 yılında Aydın vilayeti Anadolu'daki en büyük ve en mühim vilayetlerden biri idi. Vilayetin genel nüfusu 1.450.000 kişiye ulaştı. Halkın 1.150.000'i Müslüman ve geri kalanı ise diğer milletlerden oluşmaktaydı (Özey, 1998: 55).

18. yüzyılda Aydın livasında Aydın muhassılığını yapan üç farklı Abdullah Paşa vardı. Bunlar Aydın Muhassılı Vezir Abdullah Paşa (ö.1147/1735), Sadrazam Boynueğri Abdullah Paşa (ö.1174/1761) ve Uzun Abdullah Paşa (ö.1191/1777-1778) idi (Süreyya, 1308: 383, 386). Bu çalışmada Aydın tarihi açısından önemli bir yeri olan ve hakkında arşiv kaynaklarında hayli bilgi ve belgeler bulunan Aydın Muhassılı Vezir Abdullah Paşa'nın tarihi şahsiyeti, Devlet-i Aliyye'de üstlendikleri idari, mali, siyasi, güvenlik ve askeri gibi görevler ile yapmış olduğu dini ve vakıf hizmetleri hakkında bilgilere yer verilmiştir.

AYDIN MUHASSILI VEZİR ABDULLAH PAŞA

1.Aydın Muhassılı Vezir Abdullah Paşa'nın Hayatı

Aydın Muhassılı Vezir Abdullah Paşa aslen Aydınlı'dır. Aydın'ın saygın ailelerindedir. Rebü'l-evvel 1132/Ocak 1720 tarihinde Rumeli pâyesiyle Aydın muhassılı olmuştur. Cesareti ve askeri yeteneği sayesinde Cemaziye'l-âhir 1138/Şubat 1726'da vezirliğe yükseltilmiştir. 19 Şaban 1138/22 Nisan 1726 tarihli belgede kendisinden "Aydın Muhassılı Hacı Abdullah Paşa" şeklinde bahsedilerek daha önceden hacca gittiğine işaret edilmiştir (BOA,İE.ML.121-11482). 29 Zilhicce 1142/15 Temmuz 1730 tarihli belgede kendisinin hala Aydın mutasarrıfı olduğu görülür (BOA,AE.SAMD.III.195-18892). 1143/1731 yılında Şam valisi, bir yıl sonra Halep valisi ve 1145/1733 yılında ise tekrar Aydın muhassılı (valisi) olmuştur. 1147/1735 yılında vefat etmiştir. Damadı Abdurrahman Bey ve oğlu Abdullatif Bey önemli devlet erkânındandır (Süreyya, 1308, 376). Diğer bir oğlu Ali Bey ise 1151/1738-1739 yılı kayıtlarında merhum olarak görülür. Ali Bey'in İzmir'deki Cercioğlu Hanı, harap değirmeni ve fırını müzayede ile satılmıştır (BOA,C.DHİCRİ 63-3105). Abdullah Paşa'nın validesi Ayşe Hanım'dır. Ashab-ı hayrattan olan Ayşe Hanım uhdesinde bulunan hane ve yalının kirasını Haremeyni's-Şerifeyn Evkafı'na vakfetmiştir (BOA,AE.SAMD.III.73-69). Abdullah Paşa'dan sonra Aydın Muhassallığına Vezir Hüseyin Paşa, daha sonra Polad Ahmed Paşa, onun 1150/1737 yılında vefatından sonra oğlu Çelik Mehmed Paşa, daha sonra da Yeğen Ali Paşa tayin edilmiştir (Uluçay, 1955: 158-166; Telci, 2009: 179; Telci, 2015: 202).

| 762

18. Yüzyılda Aydın Muhassılı Vezir Abdullah Paşa'nın Resmi ve Dini Hizmetleri

Osmanlı arşiv kaynaklarında Aydın Muhassılı Abdullah Paşa'nın ailesi, yakınları, maiyetindeki görevlileri ve mülkleri hakkında malumat veren bazı arşiv belgeleri bulunmaktadır. Buna göre 1147/1735 yılına ait belgede Kocagöz Mehmed Ağa'nın Abdullah Paşa'nın hizmetkârlığında bulunması (BOA,D.BŞM.MHF.26-121), 1148/1736 yılına ait belgede Abdullah Paşa'nın kerimesinin validesinden intikal eden ve Haremde tahrîr olunan eşyaları (BOA,D.BŞM.D.1851-0), 1151/1739 yılına ait belgede Abdullah Paşa'nın vefat eden oğlu Ali Bey'in Aydın cânibinde mülk ve mutasarrıf olduğu çiftliklerinin satılarak parasının Hazine-i Âmire'ye teslim edilmesi (BOA,AE.SMHD.I.258-21006), 1159/1747 yılına ait belgede Abdullah Paşa'nın divitdârı İbrahim'in yetimleri olan Mehmed Emin ve Nefise'ye İstanbul Gümrüğü malından yevmi ikişerden dört akçe vazife tahsis edilmesi (BOA,AE.SMHD.I.86-5846), 1224/1810 yılına ait belgede Abdullah Paşa'nın zevcesi Emine Sultan ile Saliha Sultan'a muhassas hasların Esmâ Sultan'a tahsisi (BOA,MAD.D.9525-0), 1255/1840 yılına ait belgede Abdullah Paşa'nın Güzelhisar'daki saray hazinesinde bulunup hazinedarı Mehmed Ağa'nın kendine ait olduğunu iddia ettiği eşyaları (BOA,C.DHİCRİ 142-7062) ve 1300/1883 yılına ait belgede Abdullah Paşa'nın emlakından olup Denizli kasabasında bulunan ve mîrîden satılan hanı (BOA,C.ML.390-15958) hakkında bilgiler mevcuttur.

2.Aydın Muhassılı Abdullah Paşa'nın Devlet-i Aliyye'de İfa Ettiği Görevleri

Osmanlı arşiv belgelerinde Aydın Muhassılı Abdullah Paşa hakkında 117'den fazla belge tespit edilmiştir. Ayrıca Abdullah Paşa'nın vakfıyla alakalı 48'den fazla belge ve vakıf defteri kayıtları bulunmaktadır. Bu bilgi ve belgeler Aydın Muhassılı Abdullah Paşa'nın hem tarihi kişiliğinin hem de hem Osmanlı Devleti'nde yüklendiği görevlerinin bilinmesi açısından oldukça önemlidir. Abdullah Paşa'nın yüklendiği idari, mali, güvenlik, askeri, tayin, tevcih, iskân gibi alanlardaki görevlerle alakalı olarak belgelerde önemli detaylar bulunmaktadır. Arşiv kaynakları, Aydın Muhassılı Abdullah Paşa'nın önemli bir devlet adamı olduğunu ortaya koymaktadır.

2.1. Abdullah Paşa'nın Üstlendiği İdari ve Mali Görevler

Aydın Muhassılı Abdullah Paşa, Aydın ve yöresinin idari ve mali işlerinden sorumluydu. Sorumluluğu altında bulunan bölgenin içinde Aydın, Saruhan, Manisa, Alanya, Sığla, Hamid ve Teke sancakları vardı. Abdullah Paşa Aydın ve tevâbiündeki resm-i çift (çift vergisi), resm-i ağnâm (koyun vergisi), mâl-ı mîrî (devlete ait olan mal), cizye-i gebrân (gayrimüslimden alınan baş vergisi), cizye-i Kıptiyân (Kiptilerden alınan cizye vergisi), Yahudiyân akçesi (Yahudilerden alınan vergi), rûsûm-ı Yörükân (Yörüklerden alınan vergiler), resm-i dönüm-i duhân (yerleşik hayata geçmeyen göçmen taifesinden alınan vergi) ve elekçiyân-ı Atala (Atala nahiyesindeki elekçilerden alınan vergi)¹ gibi çeşitli vergilerin toplanması, bunların muhafaza edilmesi,

¹ Osmanlıda reayadan alınan vergilerle ilgili olarak bakınız (Çağatay, 1947:483-511) Elekçiyân-ı Atala: Atala elekçileri/çingeneleri anlamına gelir. Bu ifadeyle Aydın eyaletine bağlı Atala nahiyesi ve tevabiindeki elekçilerden alınan vergiler kastedilmektedir. Atala Nahiyesi için bkzn. (Öztürk, 2003: 287-304)

muhasebesi, merkeze gönderilmesi gereken meblağın gönderilmesi, bölgedeki emvâlin tahriri gibi iş ve işlemleri yapıyor ve bunları takip ediyordu. Bunun yanısıra uhdesindeki mukâtaa ve haslarla ilgili yapılması gereken işleri de yapıyor ve avâriz ve bedel-i nüzûlle ilgili iş ve işlemlerle ilgileniyordu. Bölgesindeki idari ve mali işlerden birinci derecede sorumluydu. Abdullah Paşa'nın Aydın ve tevâbiinde üstlendiği idari ve mali görevleriyle ilgili arşiv kaynaklarında birçok malumat vardır (BOA,C.ML.518-21163; BOA,İE.ML.117-11083; BOA,C.ML.518-21163; BOA,İE.ML.90-8458; BOA,AE.SAMD.III.141-13694; BOA,AE.SAMD.III.177-17276; BOA,AE.SAMD.III.178-17347; BOA,İE.ML.121-11505; BOA,AE.SAMD.III.177-17260; BOA,AE.SMHD.I.253-20619; BOA,AE.SMHD.I.175-13560; BOA,SAMD.III.177-17256; BOA,İE.ML.119-11282; BOA,İE.ML.128-12098; BOA,AE.SAMD.III.89-8910; BOA,C.ML.362-14808; BOA,İE.ML.121-11514; BOA,İE.ML.109-10364; BOA,AE.SMHD.I.244-19836; BOA,AE.SMHD.I.223-17715; VGM,Defter,1164-51; BOA,AE.SMHD.I.223-17719; BOA,C.ML.304-12371; BOA,C.ML.774-31591; BOA,AE.SAMD.III.115-11320; BOA,C.ML.212-8701; BOA,SAMD.III.162-15869; BOA,SAMD.III.208-20123; BOA,İE.AS.82-7403; BOA,İE.ML.118-11157; BOA,AE.SAMD.III.53-5295; BOA,SAMD.III.148-14533; BOA,AE.SAMD.III.206-19863; BOA,İE.ML.128-12093; BOA,AE.SAMD.III.39-3782; BOA,AE.SAMD.III.39-3815; BOA,AE.SAMD.III.39-3832; BOA,AE.SAMD.III.138-13434; BOA,AE.SAMD.III.62-6208; BOA,AE.SAMD.III.71-7108; BOA,AE.SMHD.I.23-1349; BOA,İE.ML.127-12013; BOA,AE.SAMD.III.131-12833; BOA,İE.ML.126-11984; BOA,AE.SAMD.III.128-12576; BOA,C.ML.545-22397; BOA,C.ML.541-22241; BOA,İE.DHİCRİ27-2446; BOA,SAMD.III.177-17255; BOA,TS.MA.D.2358-0; BOA,TS.MA.D.9670; BOA,AE.SAMD.III.195-18892).

2.2. Abdullah Paşa'nın Aydın Bölgesinde Yaptığı Bazı Tayin ve Tevcihler

Aydın Muhassılı Abdullah Paşa'nın, Aydın ve tevâbiindeki birçok atama ve tayin işlerinde imzası bulunmaktadır. Güzelhisar dizdarlığı, zaviyedarlık, hassalık, tevliyet, derbentçilik gibi birçok alandaki tayinleri gerçekleştirmiştir. 1132/1719-1720 yılında Güzelhisar dizdarlığına bazı kişilerin atanması (BOA,İE.DHİCRİ 25-2260; BOA,İE.AS.61-5557), 25.12.1138/27.08.1726 tarihli belgeye göre Manisa Kalesi cephanesini korumak şartıyla Kumkapı ve Sandal Baba Zaviyeleri zaviyedarlığına Hacı Hasan'ın tayin edilmesi (BOA,İE.EV.38-4394), 19.08.1138/22.04.1726 tarihli belgeye göre Menemen hâssının Vezir Mehmed Paşa'nın uhdesine tevcih edilmesi (BOA,İE.ML.121-11482), 25.01.1142/20.08.1729 tarihinde Kuşadası'nda cârî Sürteksuyu demekle meşhur suyun idaresinin tevliyeti cihetine Hacı Ömer Efendi'nin tevcih edilmesi (BOA,İE.EV.40-4614) ve 13.09.1153/2.12.1740 tarihli belgeye göre Zülkadiriye reâyâsından ve Aydın sakinlerinden Şahab, Çakırtık ve Tahtabecarlı cemaatlerinin, Bozdağ derbendliğine derbendçi olarak tayin edilmesi (BOA,C.ML.595-24539) konusunda Abdullah Paşa aktif rol almıştır.

18. Yüzyılda Aydın Muhassılı Vezir Abdullah Paşa'nın Resmi ve Dini Hizmetleri

2.3. Abdullah Paşa'nın Üstlendiği Askeri Görevler

Aydın Muhassılı Abdullah Paşa, Osmanlı Devleti'nde idari, mali, asayiş, iskân gibi alanlarda olduğu gibi askeri alanlarda da önemli görevler üstlenmiş ve bu görevleri yerine getirmede birçok gayretleri olmuştur.

Abdullah Paşa, Sultan I. Mahmud döneminde meydana gelen Osmanlı-Safevi savaşlarında Osmanlı ordusuna askeri birlik ve lojistik destek göndermek suretiyle önemli roller üstlendi (BOA,İE.AS.82-7376; BOA,AE.SAMD.III.190-18422; BOA,AE.SAMD.III.115-11320; BOA,İE.AS.89-8154; BOA,İE.AS.89-8155; BOA,AE.SAMD.III.91-9016; BOA,AE.SAMD.III.72-7282; BOA,C.AS. 877-37614; BOA,C.AS.1015-44481; BOA,C.AS.412-17063; BOA,C.AS.533-22319). 1722-1729 yılları arasındaki Osmanlı-Safevi savaşlarında barış görüşmeleri için Safeviler İstanbul'a elçiler gönderdi. Görüşmeler netice vermeyince 1730 yılında Safeviler Tebriz ve Hemedan'ı ele geçirdi. Bu durum Osmanlı ordusunu hareketlendirdi. Lakin 1730 yılında Patrona Halil İsyanı patlak verince İran seferinde aksamalar meydana geldi. 1730 yılında tahta geçen I. Mahmud, isyanı bastırdıktan sonra Azerbaycan seferi ve Irak seferi olmak üzere iki koldan sefer hazırlıklarına başladı. Bağdat, Şehrızor, Musul, Diyarbakır, Erzurum, Van, Sivas, Maraş, Rakka, Edirne, Karaman, Anadolu, Kars ve Trabzon eyaletlerine, Çorum ve Tekman sancaklarına, Karahisar-ı şarki mutasarrıflarına ve Aydın muhassılına fermanlar göndererek sefer için hazırlıklar yapılmasını, belirlenen istikametlere hareket edilmesini, asker, mühimmat, erzak, binek ve gerekli sefer eşyalarının hazır hale getirilmesini emretti. Savaş bölgelerine seraskerler atadı. Safevi hükümdarı Tahmabs, 20.000 kişilik orduyla 1730 yılı Aralık ayında Tebriz'den Revan'a hareket etti. I. Mahmud, Bağdat seraskerliğine Bağdat Valisi Ahmed Paşa'yı, Tebriz seraskerliğine Karaman Valisi Ârifi Ahmed Paşa'yı, Gence seraskerliğine Gence Muhafızı Vezir İbrahim Paşa'yı, Revan seraskerliğine Hekimoğlu Ali Paşa'yı tayin etti. Osmanlı ordusu Irak-ı Arap ve Irak-ı Acem cephelelerinde önemli başarılar elde etti. Hekimoğlu Ali Paşa, Rumiye Kalesini fethedip Tebriz'i savaşmadan ele geçirdi. Bağdat Seraskeri Ahmed Paşa, Kirmanşah'ı aldı. Hemadan Osmanlı hâkimiyetine girdi. Osmanlı ordusu karşısında yenilgiye uğrayan Şah Tahmabs barış teklifinde bulundu. Yapılan anlaşmayla Revan, Gence, Kaht, Tiflis, Kareli, Nahçevan, Dağıstan ve Şirvan Hanlığı Osmanlılarda kaldı. Hemedan, Tebriz, Kirmanşah, Luristan, Erdelan ve Huveyze İran'a bırakıldı. Tebriz'in Safeviler'e bırakılmasına razı olmayan Osmanlı Devleti 1733 senesinde Safevilere tekrar savaş ilan etti (Fidan, 2018: 261).

1722-1729 yılları arasındaki Osmanlı-Savefi savaşları sürecinde Tebriz Seraskeri Vezir Abdullah Paşa'nın maiyyetinde olmak üzere 1725 yılında Aydın Muhassılı Abdullah Paşa'dan kendi bölgesinden 2000 nefer askeri hazır kıta haline getirmesi istendi. 1730 yılında başlayan Osmanlı-Safevi savaşı sürecinde Hemedan tarafına gönderilecek Osmanlı ordusuna serasker tayin edilen Bağdat Valisi Vezir Ahmed Paşa maiyyetine üç yüz süvari göndermesi için Aydın Muhassılı Abdullah Paşa'ya emir verildi (BOA,AE.SAMD.III.115-11320). Aydın Muhassılı Abdullah Paşa bu sefer-i hümâyûn için idaresi altındaki Aydın, Saruhan ve Menteşe bölgesinden satın alıp

| 765

tedarik ettiği 60 katar deveyi İstabl-ı Âmireye (Saray Ahırına) göndermek üzere yola çıkardı (BOA,İE.AS.89-8154). Kendisinden, gönderilen develerin Üsküdar Sahrası'nda bulunan Ordu-yı Hümâyûn'a ulaştırılması hususunda acele etmesi istendi (BOA,AE.SAMD.III.91-9016; BOA,C.AS.877-37614). Aydın Muhassılı Abdullah Paşa, bu seferde ayrıca Osmanlı ordusuna katılmak için Erzurum cephesine 500 süvari levendi ve mühimmatlar gönderdi (BOA,C.AS.1015-44481; BOA,C.AS.412-17063). Gönderilen askerler Şark Seraskeri Vezir Abdullah Paşa ordusunda ve Erzurum Valisi Yahya Paşa maiyyetinde istihdam olundu (BOA,C.AS.412-17063).

Aydın Muhassılı Abdullah Paşa, Hayme-i Hâssa Mehterbaşısı Abdullah marifetiyle Mehterhane'de yeniden diktirilecek çadırlar ve Çerkesler için Soma ve Akhisar'dan satın alınan 5000 top Soma kirpasının² nakliye ücretini karşıladı (BOA,AE.SMHD.I.150-11195; BOA,AE.SMHD.I.150-11204).

Abdullah Paşa'nın askeri konularla ilgili üstlendiği görevler hakkında malumat veren birçok arşiv belgesi bulunmaktadır. (BOA,İE.AS.82-7376; BOA,AE.SAMD.III.115-11320; BOA,İE.AS.89-8154; BOA,AE.SAMD.III.91-9016; BOA,AE.SAMD.III.72-7282; BOA,C.AS.877-37614; BOA,C.AS.1015-44481; BOA,C.AS.412-17063; BOA,C.AS.533-22319).

2.4. Abdullah Paşa'nın Bölgedeki Asayişle İlgili Çalışmaları, Şakiler ve Eşkîyalarla Mücadelesi

XVI. yüzyılın sonlarında Anadolu topraklarında eşkıyalık sıkça başgöstermeye başladı. Eşkîyalığın görüldüğü bölgelerden birisi de Batı Anadolu'daki Aydın bölgesiydi. 1662-1664 yılları arasındaki Osmanlı-Avusturya savaşları nedeniyle iç meselelerle uğraşılammış ve taşrada otorite boşluğu oluşmuştu. Bu otorite boşluğu eşkıyaların ortaya çıkmasına sebep olmuştu. Aydın, Saruhan ve Mentеше sancaklarında baş gösteren eşkıyalık çeşitli nedenlerle XVII. yüzyılın sonlarına kadar zaman zaman devam etti (Atabay, 2008: 59-74). XVIII. yüzyılda Abdullah Paşa, Aydın ve tevâbiinde baş gösteren eşkıyalara, şakilere karşı halkın ve bölgenin güvenliğini sağlamak ve korumak amacıyla mücadele etti ve bölgenin asayişini ve huzurunu sağlamaya çalıştı. Abdullah Paşa'nın bölgenin asayiş ve güvenliği ile ilgili çalışmaları hakkında malumat veren belgeler arşiv kaynaklarında yer almaktadır (BOA,C.ZB.71-3526; BOA,C.ZB.40-1979).

2.5. Abdullah Paşa'nın iskan politikasındaki üstlendiği görevler.

Abdullah Paşa Aydın ve tevâbiinde iskân edilen cemaatlerin durumlarını ve göç hareketliliklerini takip etmiş ve bu konuda atılması gereken adımları da atmıştır. Nitekim 1132/1719-1720 yılına ait bir belgede ifade edildiğine göre Abdullah Paşa Çiftliğine göç eden Danişmendli Türkmenlerinden bir cemaatin eski yurtları Çölabad

² Kirpas: Osmanlı ordusunun ihtiyaç duyduğu yelkenlerin ve çadırların yapımında kullanılan, pamuk ipliğinden dokunan ham beze kirpas denilmektedir. Osmanlı ordusu içerisinde bulunan Çerkes ve Abhazlar tayinat giderleri için para yerine kirpası tercih etmişlerdir. (Bknz. Kocaoğlu, 2019: 35)

18. Yüzyılda Aydın Muhassılı Vezir Abdullah Paşa'nın Resmi ve Dini Hizmetleri

nahiyesine sevk edilmesi konusunda Abdullah Paşa, kendisine verilen emri yerine getirmiştir (BOA,C.DHİCRİ 40-1955).

2.6. Abdullah Paşa'nın Hac Emirliğı Görevi

Abdullah Paşa hac ibadetini yerine getirerek hacı olmuş ve birçok belgede "Hacı" sıfatıyla anılmıştır (BOA,İE.DHİCRİ 25-2260; BOA,İE.ML.79-7385; BOA,İE.ML.117-11083; BOA,D.BŞM.MHF.27-2; BOA,D.BŞM.MHF.27-65; BOA,D.BŞM.MHF.27-66; BOA,D.BŞM. MHF.27-122; BOA,AE.SMHD.I.90-6116; BOA,İE.ML.90-8458; BOA,İE.ML.121-11482; BOA,İE.ML.119-11282; BOA,İE.ML.121-11514; BOA,İE.ML.127-12013; BOA,AE.SAMD.III.128-12576; BOA,AE.SMHD.I.132-9685; BOA,AE.SAMD.III.141-13694; BOA, SAMD.III.177-17213; BOA,SAMD.III.177-17255; BOA,SAMD.III.177-17256; BOA,C.AS.1032-45262; BOA,C.DHİCRİ 256-12773; BOA,AE.SAMD.III.177-17260; BOA,AE.SMHD.I.244-19836; BOA,C.ML.318-13064; BOA,C.ML.545-22397; BOA,EV.D.19994; BOA,EV.D.30127; BOA,D.BŞM.MHF.D.12444-0; BOA,D.BŞM.ANM.D.17277). Şam valiliğı yaparken hac emirliğı görevini de ifa etmiştir. Abdullah Paşa'nın "emir-i hac" ve "mîr'ul-hac" ünvanı ile hac emirliğı vazifesini yaptığı kayıtlarda yer almaktadır (BOA,AE.SMHD.I.158-11891; BOA,SMHD.I.150-11204; BOA,SMHD.I.150-11195). Onun hac emirliğinden bahseden belgelerden birinin özeti şu şekildedir.

"Bu sene-i mübarekede Şam yoluyla Hacca gidecek hacıların güvenliğinin temini maksadıyla tahrir olunacak levendâtn ve Araplara dağıtılacak Surre'nin masrafları ve sair masraflar için belirtilen miktar paranın Sayda ve tevâbii mukâtaâsı malından, Trablus ve tevâbii mukâtaâsı malından ve Aydın ve tevâbii mukâtaâsı malından Şam Valisi Mirü'l-hac Vezir el-Hac Abdullah Paşa'nın mübâşirine teslim edilip gerekli evrakların alınmasına dair hükümleri hâvi defter parçası. Hicri 17.9.1145/3.3.1733" (BOA,AE.SMHD.I.90-6116).

2.7. Abdullah Paşa Aleyhine Yapılan Şikâyetlerle İlgili Belgeler

Aydın Muhassılı Abdullah Paşa yapmış olduğu bazı icraatlarından dolayı şikâyetlere maruz kalmıştır. 29.12.1133/21.10.1721 tarihli belgeye göre Milas ve Mandalyat sakinlerinden cürmü affolunan Abdülaziz'in bölükbaşları ve akrabaları, zulm ve teaddi ettiği gerekçesiyle Abdullah Paşa'yı şikâyet edip sürgün edilmesini talep etmişlerdir. Ancak yapılan tedkikâta zulmün sabit olmadığı tespit edilmiştir (BOA,SAMD.III.199-19264).

27.8.1136/21.5.1724 tarihli belgede Aydın sancağının Köstek ve Kestel kazalarında bulunan ve Şehzade Sultan Mehmed Evkâfına tabi olan yirmi beş köyün ahalisinin, Aydın Muhassılı Abdullah Paşa'nın taaddisinden dolayı dağıldığı ve cânib-i vakfa zarar geldiğı ifade edilmiş ve mezkûr köy ahalisinin bazı istihramları dile getirilmiştir (BOA,C.D HİCRİ 237-11816).

29.12.1147/22.5.1735 tarihli belgede Haleb Valisi ve Aydın Muhassılı Abdullah Paşa'nın birçok faydalı mansıblarda bulunduktan sonra vaktiyle hizmetinde

bulunduğu Türk Ahmed Paşa'nın nukûd ve emvâlini ihtilas eylediği (kendi malına usulca aşırıldığı) ifade edilmiştir (BOA,C.ML.171-7240).

3.Abdullah Paşa'nın Katli, Devlete Olan Borçlarının Tahsili ve Mallarının Müsadere Edilmesi

Abdullah Paşa valilik görevinin ve hayatının son dönemlerinde ekonomik olarak çok sıkıntılarla karşılaşmıştır. Devlet-i Aliyye'ye olan borçları birikmiş ve onları ödeyemediği için mallarının ve mülklerinin müsadere edilmesiyle yüz yüze kalmıştır. Mallarının müsadere edilmesi, zabtedilmesi ve devlete olan borçların tahsil edilmesi konusunda hakkında emirler çıkmıştır (BOA,AE.SAMD.III.191-18457; BOA,C.SM.103-5199; BOA,C.ML.474-19314; BOA,AE.SMHD.I.226-18001; BOA,D.BŞM.D.1851-0). 1147/1735 yılında vefat eden Abdullah Paşa'nın (Süreyya, 1308, 376) mallarının müsadere edilmesiyle ilgili birçok belge bulunmaktadır. Abdullah Paşa'nın devlete olan borçlarının tahsil edilmesiyle ilgili ulaştığımız en erken belgenin tarihi 1141/1729 yılına dayanmaktadır. Bu da onun vefatından 6 yıl öncesine tekabül etmektedir. Devlete borçlu olduğu bu yılda Aydın muhassıllığı görevinde olmadığı ve bu vazifeyi Vezir Hüseyin Paşa'nın ifa ettiği görülmektedir (BOA,C.ML.474-19314). Abdullah Paşa, vefat ettiği sıralarda devlete olan borçlarını bitirememiştir. Vefatından sonra da mallarının müsadere edilmesi ve borcunun tahsil edilmesiyle ilgili işlemler en az 8 yıl kadar daha devam etmiştir. Zira 1155/1742-1743 yıllarında hala bu konuyla ilgili belgeler bulunmaktadır (BOA,AE.SMHD.I.244-19781; BOA,D.BŞM.MHF.d.12646; BOA,C.AS.1108-49060; BOA,AE.SMHD. I.23-1349; BOA,D.BMŞ.D.41065). Abdullah Paşa'nın Aydın ve Erzurum'da bulunan emvâl ve eşyası müsadere işlemlerine tabi tutulmuş ve tahsil edilenler İstanbul'a sevk edilmiştir (BOA,C.SM.103-5199; BOA,C.ML.318-13064; BOA,D..BŞM.MHF.d.12453; BOA,TS.MA.D.2379-0; BOA,D..BŞM.MHF.d. 12646). Abdullah Paşa'nın Şam'da bulunduğu sırada orada bazı kimselerden alacağı paralar da müsadere işlemlerine alınmıştır (BOA.C.ML.620-25557).

Abdullah Paşa'nın mallarının müsadere edilmesindeki ana sebep her ne kadar devlete olan borçları olsa da diğer önemli bir sebep de ordu içinde asker arasında fitneye sebep olacak sözler söylediği yönünde bir kanaatin oluşması ve ihanetle suçlanması meselesidir. 29 Şevval 1147/24 Mart 1735 tarihli belgede, Abdullah Paşa'nın askerinin ihtilaline yol açtığı, ihaneti görüldüğü, cezasının tertibi, tüm emvâl ve eşyasının müsadere edilmesi konusundan bahsedilir (BOA,C.ML.171-7240). Bu belgedeki söz konusu olayı Şem'dani-zâde Fındıklı Süleyman Efendi, Müri't-tevârih adlı eserinde etraflıca anlatır. Şem'dani-zâde, eserinde 1147/1734-1735 yılına ait vakaları anlatırken Aydın Muhassılı Abdullah Paşa'dan da bahseder. Onu Aydın Muhassılı Üç Tuğlu Abdullah Paşa olarak tavsif eder ve cesaret ve şecaatiyle şöhret bulduğunu ifade eder. Şem'dani-zâde'nin zikrettiğine göre Aydın Muhassılı Abdullah Paşa'ya, İran'a yapılan seferde 2000 nefer süvari askeriyle birlikte Köprülü-zâde Abdullah Paşa'nın maiyetindeki birliğe katılması yönünde ferman çıkar. Abdullah Paşa seferiye adıyla halktan haksız yere vergiler toplar. İran seferine savaş bittikten sonra ancak 500 atlı askeriyle katılır. Kendisine neden geç kaldın diye sorulduğunda

18. Yüzyılda Aydın Muhassılı Vezir Abdullah Paşa'nın Resmi ve Dini Hizmetleri

ise "Bu seferin aslı yok, murad asker kırmaktır ve memleketleri revâfıza vermektir" diyerek İran seferini eleştirir ve orduda asker arasında fitneye sebep olur. Erzurum Valisi Yahya Paşa'ya, Aydın Muhassılı Abdullah Paşa'nın katledilmesi hususunda ferman sadır olunur. Yeni vezir olan Yahya Paşa, ferman gereğince Abdullah Paşa'yı infaz etmek için onu konağına yemeğe davet ederek ona bir tuzak kurar. Abdullah Paşa konağa yaklaştığında bindiği doru küheylan atı konağa yanaşmak istemez, konağın paşa kapısından tam içeri girerken Abdullah Paşa'nın kafasındaki kavuk yere düşer. Yanındakiler bunun hayra alamet olmadığı şeklinde bir yorum yaparlar. Abdullah Paşa sonuçta konağa girer. İki paşa bir müddet konuşurlar. Sonra Yahya Paşa abdest alma bahanesiyle yanından ayrılır. Daha önceden planladığı üzere Sekbanbaşını gönderir. Sekbanbaşı, Abdullah Paşa'nın yanına gelir ve Paşa ona "otur" der. Sekbanbaşı "Ben oturacak değilim. Padişah senin muhasebeni görmek için kalebendliğine ferman etmiş, kalk" der ve Abdullah Paşa'yı kaldırır. Abdullah Paşa'nın maiyeti, bu durumdan haberi olmadığı için ona yardım edecek durumda değildir. Abdullah Paşa'nın etrafını serdengeçti ağaları sarar ve ata bindirip dizdar odasına götürürler. Kapıcıbaşı ve sekbanbaşı yanına girer. Sekbanbaşı "Paşa abdest al" der. Abdullah Paşa beklenmedik bir hamle yaparak sekbanbaşını hançerle öldürür, yanındaki adamını ve kapıcıbaşını yaralar ve ellerinden kaçır. Avluya geldiğinde kalebendleri³ taş atarak Abdullah Paşa'yı sersemletirler. Serdengeçti ağalarından Kurban Ağa, son hamleyi yaparak Aydın Muhassılı Abdullah Paşa'yı öldürür. Abdullah Paşa'nın 500 kişelik fındık altını ve sair eşyası Asitâne'ye gönderilir. Bu hadiseyi anlatan Şem'dani-zâde, Abdullah Paşa'nın devlete elzem cesur bir zât olduğunu, katlini işitenlerin bu duruma âhu vâh ettiklerini ve katlinin haksızlık ve zulüm olduğunu düşündüklerini ifade eder ve bu katlin arkasında Kızlarağası El-Hac Beşir Ağa'nın olduğuna şu sözleriyle işaret eder. "Ancak Kızlarağası El-Hac Beşir Ağa, şecaatli adamın (Abdullah Paşa'nın) yaşamasını zarar addetmişti." (Şem'dani-zâde, 1976, 37-38; Telci, 2015, 200-201).

Abdullah Paşa'nın katli ve malının müsadere edilmesi hususunda Şem'dani-zâde'nin anlattıkları Tarih-i Sami ve Şakir ve Subhî'de de hemen hemen aynı şekilde anlatılmaktadır. Bu eserde Abdullah Paşa'nın imdad-ı seferiyye adıyla haksız yere halktan para toplayarak halka eziyet etmesi, sefere istenilen 2000 asker yerine 400-500 asker ile katılması, orduda fitneye sebep olacak ve ayrılığa düşürecek sözler sarfetmesi gibi hususların onun katline sebep olduğu ifade edilmektedir (Sami-Şakir-Subhî, 1198:66; Telci, 2015: 201).

Abdullah Paşa'nın kesilmiş başı İstanbul'a gönderilir ve ser-i maktû'u (kesik başı) Rumeli Hisarı varoşunda 9 Zilhicce 1147/2 Mayıs 1735 tarihinde Hamam-ı Kebir'in mukabilinde pencerenin altına defnedilir (Ayvansarayı, 1978: 24; Telci, 2015: 201).

³ Kalebend: Kale surları içinde ikamete mecbur tutulan mahkûmlara denilir ki, bunların hisardan dışarıya çıkarılmalarına müsaade edilmez. (İşbilir, 2016, EK-2: 5)

HASAN TELLİ

Abdullah Paşa 2 Mayıs 1735 tarihinde defnedildikten kısa bir süre sonra malları müsadere edilir. 4 Haziran 1735 tarihinde muhalefâtı (müsadereye tabi tutulan malları) defterlere kaydedilir ve 6 Haziran 1735 tarihinde malları develere yüklenerek güvenli bir şekilde İstanbul'a ulaştırılması için yol güzergâhındaki kadılara emirler gönderilir (Telci, 2015: 204).

Abdullah Paşa'nın mallarının müsadere edilmesi konusundan bahseden birçok arşiv belgesi bulunmaktadır (BOA,AE.SAMD.III.190-18422; BOA,AE.SAMD.III.191-18457; BOA,C.ML.474-19314; BOA,AE.SMHD.I. 226-18001; BOA,D.BŞM.D.1851-0; BOA,C.SM.103-5199; BOA,C.DHİCRİ 256-12773; BOA,AE.SMHD.I.132-9685; BOA,C.ML.318-13064; BOA,C.ML. 322-13263; BOA,C.ML.392-16037; BOA.C.ML.620-25557; BOA,C.ML.640-26273; BOA,C.ML.709-28932; BOA,C.ML.666-27257; BOA,D.BŞM.MHF.d. 12453; BOA,D..BŞM.MHF.d.12455; BOA,D.BŞM.MHF.d.12452; BOA.C.AS. 1032-45262; BOA,TS.MA.D.2379-0; BOA,D.BŞM. MHF.d.13651; BOA,AE. SMHD.I.249-20291; BOA,AE.SMHD.I.244-19781; BOA,C.AS.1108-49060; BOA,TS.MA.D.1113; BOA,AE.SMHD.I.23-1349; BOA,D.BŞM.MHF.d.12646; BOA,D.BMŞ.D.41065).

4. Abdullah Paşa'nın Dini ve Vakıf Hizmetleri

4.1. Aydın ve Tevâbiinde Bulunan Dini ve Hayri Hizmetleri

Aydın Valisi Vezir Abdullah Paşa büyük bir vakıf kurmuştur. Bu vakıf yoluyla dini ve hayri hizmetlerde bulunmuştur. Onun, Aydın, Kuşadası, Güzelhisar, Denizli ve Makedonya'nın Radoviş şehrinde vakıf eserleri ve vakfa ait gayrimenkuller vardır. Güzelhisar-ı Aydın'da Abdullah Efendi Camii ve Medresesi (BOA,EV.D.16684), Kuşadası'nda vakıf değirmeni ve fırını (BOA,C.EV.35-1729), Güzelhisar'ın Kemer köyünde iki adet çeşmesi (BOA,C.EV.35-1729), Güzelhisar'da mektep, çeşme vb. hayratı, Denizli'de 70 küsür dükkanı (BOA.C.MF.62.3064; BOA.EV.D.32510), Güzelhisar'da kahve dükkanı ve arsası bunlar arasındadır (BOA,AE.SABHİCRİ I.137-9242).

Vakıf defterlerinde ve belgelerinde Aydın sancağı dâhilindeki Abdullah Paşa Vakfı'nın muhasebesi, intikâl harcı, intikâl hâsılâtı, ferâğ harcı, ferâğ hâsılâtı, kağıt bahâsı, kalemiyye miktarları, müsakkafât hâsılâtı, müstegallât hâsılâtı, musakkafâtın yevmiye kayıtları, hâsılât ve masârif muhasebeleri, mahlûlât muaccelâtı, mahlûlât harcı, rüsûmâtın miktarları, vâridât tahsilâtı, vâridât muhasebeleri, vakıftan Evkaf-ı Hümâyûn Hazinesine gönderilecek muhasebe koçanları ve cihât tevcihi kayıtları gibi konularda bir çok malumat bulunmaktadır⁴ (BOA,EV.D.17056; BOA,EV.D.19994;

⁴ İntikâl harcı: Vakfa ait gayrimenkulü işletme hakkının bir mutasarrıftan başka bir mutasarrıfa geçmesi sırasında vakıf tarafından tahsil edilen meblağa denir.

Ferâğ harcı: Vakfa ait gayrimenkulü işleten mutasarrıfın işletme hakkını başka birine devretmesi sırasında vakıf tarafından tahsil edilen meblağa denir.

Musakkafat: Vakfa gelir getiren vakfa ait ev, dükkan gibi binalar

Müstegallat hasılatı: vakfa gelir getiren bina haricindeki bağ, bahçe, tarla gibi taşınır ve taşınmaz mallar.

18. Yüzyılda Aydın Muhassılı Vezir Abdullah Paşa'nın Resmi ve Dini Hizmetleri

BOA,EV.D.20481; BOA,EV.D.20539; BOA,EV.D.20832; BOA,EV.D.21194;
BOA,EV.D.21232; BOA,EV.D.21596; BOA,EV.D.21698; BOA,EV.D.21750;
BOA,EV.D.21847; BOA,EV.D.22012; BOA,EV.D.22042; BOA,EV.D.22097;
BOA,EV.D.22325, BOA,EV.D.22341; BOA,EV.D.22365; BOA,EV.D.22643;
BOA,EV.D.22733; BOA,EV.D.22954; BOA,EV.D.23045; BOA,EV.D.23075;
BOA,EV.D.23181; BOA,EV.D.23183; BOA,EV.D.23195; BOA,EV.D.23272;
BOA,EV.D.23369; BOA,EV.D.23425; BOA,EV.D.23572; BOA,EV.D.23585;
BOA,EV.D.23637; BOA,EV.D.23707; BOA,EV.D.23729; BOA,EV.D.24190;
BOA,EV.D.24195; BOA,EV.D.24552; BOA,EV.D.25464; BOA,EV.D.26028;
BOA,EV.D.30127; BOA,EV.D.32510; Telli 2017: 221-239).

Abdullah Paşa Vakfı'yla ilgili muhasebe kayıtlarının yanısıra vakıfta çalışan görevlilerin tayin ve tevcihleriyle alakalı bilgiler de kayıtlarda yer almaktadır. Bu anlamda 9 Receb 1149/13 Kasım 1739 tarihli belgede vakfa bağlı Güzelhisar'daki mektebin muallim-i sıbyanlık vazifesine Hafız Mustafa Halife'den sonra Hacı Osman tayin edildiği (BOA,AE.SMHD.I.149-11110) ve 24 Cemâziye'l-evvel 1180/28 Ekim 1766 tarihli belgede ise vakfa kâtip tayin edildiği bilgileri yer almaktadır (BOA,C.EV.573-28923).

Abdullah Paşa'nın validesi Ayşe Hanım da ashab-ı hayrâttan bir kişidir. Ayşe Hanım kendi uhdesinde bulunan hane ve yalısının kirasını Haremeyni's-şerifeyn Evkâfı'na göndermekte ve bu işi takip için kethüdasını görevlendirmektedir. Bu anlamda kethüdanın gönderdiği kira miktarı 29 Zilhicce 1140/6 Ağustos 1728 tarihinde tahsil edilmiştir (BOA,AE.SAMD.III.73-69).

Abdullah Paşa'nın vefatından sonra oğlu Abdullatif, babasının kurduğu vakıfla yakından ilgilenmiş ve onun Güzelhisar'da müceddeden yaptırdığı çeşmeler ve mekteb evkâfının tevliyet vazifesine 29 Receb 1148/16 Kasım 1735 tarihinde tayin edilmiştir (BOA,C.BLD109-5446).

Vakıf belgelerinde Abdullah Paşa Vakfı'na yapılan çeşitli müdahalelerin önlenmesi ve men edilmesi hakkında bilgiler de bulunmaktadır (BOA,A.MKT.DV.164-61).

4.2. Abdullah Paşa'nın Makedonya'daki Dini ve Hayri Hizmetleri

Abdullah Paşa Makedonya'nın Radoviş şehrinde bir cami ve muallimhane/mektep yaptırarak bir vakıf kurmuştur. Camiinin adı vakıf kayıtlarında

Mahlûlât: Mirasçısı olmadığı için vakfa veya hükümete kalan mallara ve mutasarrıfının intikal sahibi bırakmaksızın vefatı gibi bir sebeple vakfına rucu' eden bağ, bahçe, tarla gibi gayrimenkullere denir.

Vâridât: Vakfa ait gelirlere denir.

Rüsûmât: Vergiler

Cihât tevcihi: Vakıftaki imamlık, hatiplik, müderrislik gibi görevlere yapılan atamalara denir.

(vakıf terimleri için bkz: Vakıf Deyimleri ve Terimleri Sözlüğü,

<https://www.vgm.gov.tr/kurumsal/tarihce/vakif-deyimleri-ve-terimleri-sozlugu#dic11>

(Erişim tarihi: 27.12.2019)

HASAN TELLİ

“Abdullah Paşa Camii”, “Cami-i Kebir”, “Cami-i Cedid”, “Cami-i bala” veya “Sabık Aydın Valisi Abdullah Paşa nam sahibu’l-hayrın bina eylediği cami-i şerif” olarak geçmektedir (VGM,Defter 1164-51; VGM,Defter 1181-359,360,362,363; VGM, Defter 1181-359). Cami ve vakfıyla ilgili arşiv kayıtlarında birçok belge vardır. Bu belgelerde vakfın mütevellileri, camide görev yapan imamlar, müezzinler, hatipler, vaizler, hatm-i şerif görevlileri ile muallimhanede görevli halife-i mektepler ve muallimler hakkında tayin ve tevcih bilgileri bulunmaktadır (BOA,TFR.I.ŞKT.16-1505; BOA,TFR.I.ŞKT.16-1507; BOA,A.MKT.MHM.2-31; BOA,ML.VRD.TMT.D.11454,s.6; VGM,Defter 1164-51; VGM,Defter 1181-359,360,361,362,363,364,365,366,367,369). Vakıf muhasebe defterlerinde Abdullah Paşa’nın Radoviş’teki vakfının gelirleri, giderleri ve muhasebe bilgileriyle ilgili malumatlar da yer almaktadır (BOA,EV.D.13719, s.180; BOA,EV.D. 30344; VGM, Defter 1181-369; BOA,ML.VRD.TMT.D.11454, s.6, 7, 13).

SONUÇ

Osmanlı döneminde XVIII. yüzyılda Aydın vilayetinde valilik-muhassıllık yapan üç Abdullah Paşa vardır. Bunlar Aydın Muhassılı Vezir Abdullah Paşa (ö. 1147/1735), Boynueğri Abdullah Paşa (ö.1174/1761) ve Uzun Abdullah Paşa’dır (ö.1191/1777-1778). Bu çalışmada bunlardan sadece birine, Aydın Muhassılı Vezir Abdullah Paşa’ya yer verilmiştir. Osmanlı arşiv belgeleri incelenerek onun Devlet-i Aliyye’de üstelendiği idari, mali, siyasi, güvenlik ve askeri gibi görevleri ile yapmış olduğu dini ve vakıf hizmetleri ele alınmıştır. Arşiv belgeleri ışığında bu şahsiyetin tarihi kişiliği, hizmetleri ve değeri ortaya çıkarılmaya çalışılmıştır.

Aydın Muhassılı Vezir Abdullah Paşa, Aydın muhassıllığı vazifesine 1720 yılında atanmış, akabinde 1726’da vezirliğe yükseltilmiştir. Emine Sultan ile evlenmiştir. 1731 yılında Şam valisi, bir yıl sonra Halep valisi ve 1733 yılında ise Aydın valisi (muhassılı) olmuştur. 1735 yılında vefat etmiştir. Arşiv belgelerinde Aydın Muhassılı Vezir Abdullah Paşa hakkında çok sayıda belge bulunmaktadır. Bu konuda 117’den fazla belge tespit edilmiştir. Ayrıca Abdullah Paşa’nın vakfıyla alakalı 48’den fazla belge ve vakıf defteri kayıtları tespit edilmiştir. Bu bilgi ve belgeler Abdullah Paşa’nın hem tarihi kişiliğinin hem de hem Osmanlı devletinde yüklendiği görevlerinin bilinmesi açısından oldukça önemlidir. Abdullah Paşa, Aydın muhassıllığı görevindeyken Aydın, Saruhan, Manisa, Alanya, Sığla, Hamid ve Teke sancaklarından sorumludur. Abdullah Paşa, Aydın ve tevâbiindeki resm-i çift, resm-i ağnam, mal-ı mîrî, cizye-i gebrân, cizye-i Kıptiyân, Yahudiyan akçesi, elekçiyan-ı atala, rüsûm-i yörükân, resm-i dönüm-i duhân ve resm-i çift gibi çeşitli vergilerin toplanması, bunların muhafaza edilmesi, muhasebesi, merkeze gönderilmesi gereken meblağın gönderilmesi, bölgedeki emvâlin tahrîri gibi iş ve işlemleri yapmış ve bunları takip etmiştir. Bunun yansıra uhdesindeki mukâtaa ve haslarla ilgili yapılması gereken işleri de yapmıştır. Bölgesindeki idari ve mali işlerden birinci derecede sorumlu olmuştur. Aydın ve tevâbiindeki birçok atama ve tayin işlemlerine de imza atmıştır. Güzelhisar dizdarlığı, zaviyedarlık, hassalık, tevliyet ve derbentçilik gibi birçok alandaki tayinleri gerçekleştirmiştir. Aydın Muhassılı Abdullah Paşa, Sultan I. Mahmud döneminde

18. Yüzyılda Aydın Muhassılı Vezir Abdullah Paşa'nın Resmi ve Dini Hizmetleri

meydana gelen Osmanlı-Safevi savařlarında Osmanlı ordusuna askeri birlik ve lojistik destek göndermek suretiyle önemli roller üstlenmiştir. Halkın ve bölgenin güvenliğini sağlamak amacıyla Aydın ve tevâbiinde baş gösteren eşkıyaya, şakilere karşı mücadele etmiş ve bölgenin asayişini ve huzurunu sağlamaya çalışmıştır. Abdullah Paşa Aydın ve tevâbiinde iskân edilen cemaatlerin durumlarını ve göç hareketliliklerini takip etmiştir. Şam valiliği sırasında "emir-i hac" ve "mir'ul-hac" ünvanı ile hac emirliği görevini ifa etmiştir. Abdullah Paşa resmi görevlerinin dışında hayır işleriyle de uğraşmıştır. Aydın, Kuşadası, Güzelhisar, Denizli ve Makedonya'nın Radoviş şehrinde din ve vakıf hizmetleri sunmuştur. Aydın Güzelhisar'da "Abdullah Efendi Camii ve Medresesi", mekteb, çeşme, kahve dükkânı, arsalar; Kuşadası'nda vakıf değirmeni ve fırını; Güzelhisar'ın Kemer köyünde iki adet çeşme ve Denizlide 70 küsür dükkân onun vakıf hizmetleri bünyesinde yer almıştır. Abdullah Paşa Makedonya'nın Radoviş şehrinde "Abdullah Paşa Camii, Kebir Camisi veya Cami-i Kebir" olarak anılan bir cami ve bir de muallimhane yaptırmıştır. Abdullah Paşa valilik görevinin ve hayatının son dönemlerinde ekonomik olarak çok sıkıntılarla karşılaşmıştır. Devlet-i Aliyye'ye olan borçları birikmiş ve onları ödeyemediği için sahip olduğu mallarının ve mülklerinin müsadere edilmesiyle yüz yüze kalmıştır. Abdullah Paşa, I. Mahmud döneminde Osmanlı-İran savařına 2000 askerle katılması için sefere çağırılmıştır. Abdullah Paşa İran seferine savař bittikten sonra ancak 500 atlı askeriyile katılmış, kendisine neden geç kaldın diye sorulduğunda ise "Bu seferin aslı yok, murad asker kırmaktır ve memleketleri revafıza vermektir" diyerek İran seferini eleştirmiştir. Bu eleştiri akabinde orduda asker arasında fitneye sebep olduğu suçlamasıyla karşı karşıya kalmış ve idamına hükmedilmiştir. Katlini beyan eden ferman gereğince Abdullah Paşa 1735 yılında idam edilmiştir. Devlete olan borçları nedeniyle mallarına el konulmuştur.

KAYNAKÇA

1. Arşiv Belgeleri

1.1. Vakıflar Genel Müdürlüğü Arşivi (VGM)

VGM, Defter 1162-51; VGM, Defter 1164-51; VGM, Defter 1181-359, 360, 361, 362,363, 364, 365,366,367,368,369.

1.2. Cumhurbaşkanlığı Osmanlı Devlet Arşivi (BOA)

BOA,AE.SMHD.I.23-1349; BOA,AE.SMHD.I.90-6116; BOA,AE.SMHD.I.150-11204; BOA,AE.SMHD.I.223-17719; BOA,AE.SMHD.I.226-18001; BOA,AE.SMHD.I.244-19781; BOA,AE.SMHD.I.244-19836; BOA,AE.SMHD.I.249-20291; BOA,AE.SMHD.I.253-20619; BOA,AE.SMHD.I.258-21006; BOA,AE.SMHD.I.86-5846; BOA,AE.SMHD.I.150-11195; BOA,AE.SMHD.I.175-13560; BOA,AE.SMHD.I.132-9685; BOA,AE.SMHD.I.149-11110; BOA,AE.SMHD.I.223-17715; BOA,AE.SAMD.III.53-5295; BOA,AE.SAMD.III.62-6208; BOA,AE.SAMD.III.71-7108; BOA,AE.SAMD.III.73-69; BOA,AE.SAMD.III.39-3782; BOA,AE.SAMD.III.39-3815; BOA,AE.SAMD.III.39-3832; BOA,AE.SAMD.III.72-7282; BOA,AE.SAMD.III.89-8910; BOA,AE.SAMD.III.91-9016; BOA,AE.SAMD.III.115-11320; BOA,AE.SAMD.III.128-12576; BOA,AE.SAMD.III.131-12833; BOA,AE.SAMD.III.138-

HASAN TELLİ

13434; BOA,AE.SAMD.III.141-13694; BOA,SAMD.III.148-14533; BOA,AE.SAMD.III.162-15869; BOA,SAMD.III.177-17213; BOA,AE.SAMD.III.177-17276; BOA,AE.SAMD.III.177-17255; BOA,SAMD.III.177-17256; BOA,AE.SAMD.III.177-17260; BOA,AE.SAMD.III.178-17347; BOA,AE.SAMD.III.190-18422; BOA,AE.SAMD.III.191-18457; BOA,AE.SAMD.III.195-18892; BOA,SAMD.III.199-19264; BOA,AE.SAMD.III.206-19863; BOA,SAMD.III.208-20123; BOA,A.MKT.MHM.2-31; BOA,A.MKT.DV.164-61; BOA,AE.SABHİCRİ.137-9242; BOA,C.AS.412-17063; BOA,C.AS.533-22319; BOA,C.AS.877-37614; BOA,C.AS.1015-44481; BOA,C.AS.1032-45262; BOA,C.AS.1108-49060; BOA,C.BLD.109-5446; BOA,C.DHİCRİ 40-1955; BOA,C.DHİCRİ 142-7062; BOA,C.DHİCRİ 237-11816; BOA,C.DHİCRİ 256-12773; BOA,C.EV.35-1729; BOA,C.EV.293-14905; BOA,C.EV.573-28923; BOA,C.MF.62.3064; BOA,C.SM.103-5199; BOA,C.ML.171-7240; BOA,C.ML.212-8701; BOA,C.ML.318-13064; BOA,C.ML.304-12371; BOA,C.ML.322-13263; BOA,C.ML.362-14808; BOA,C.ML.390-15958; BOA,C.ML.392-16037; BOA,C.ML.474-19314; BOA,C.ML.518-21163; BOA,C.ML.541-22241; BOA,C.ML.545-22397; BOA,C.ML.595-24539; BOA,C.ML.620-25557; BOA,C.ML.640-26273; BOA,C.ML.666-27257; BOA,C.ML.709-28932; BOA,C.ML.774-31591; BOA,C.ZB.40-1979; BOA,C.ZB.71-3526; BOA,İE.AS.61-5557; BOA,İE.AS.82-7403; BOA,İE.AS.82-7376; BOA,İE. AS.89-8154; BOA,D.BŞM.MHF.26-121; BOA,D.BŞM.MHF.27-2; BOA,D.BŞM.MHF.27-65; BOA,D.BŞM.MHF.27-66; BOA,D.BŞM.MHF.27-122; BOA,D.BŞM.D.1851-0; BOA,D.BŞM.MHF.d.12452; BOA,D.BŞM.MHF.d.12453; BOA,D.BŞM.MHF.d.12455; BOA,D.BŞM.MHF.d.12646; BOA,D.BŞM.MHF.d.13651; BOA,D.BŞM.MHF.D.12444-0; BOA,D.BŞM.ANM.D.17277; BOA,D.BMŞ.D.41065; BOA,İE.DHİCRİ 25-2260; BOA,İE.DHİCRİ 27-2446; BOA,İE.EV.38-4394; BOA,İE.EV.40-4614; BOA,İE.ML.90-8458; BOA,İE.ML.109-10364; BOA,İE.ML.117-11083; BOA,İE.ML.118-11157; BOA,İE.ML.119-11282; BOA,İE.ML.121-11514; BOA,İE.ML.121-11505; BOA,İE.ML.126-11984; BOA,İE.ML.127-12013; BOA,İE.ML.128-12098; BOA,İE.ML.121-11482; BOA,İE.ML.79-7385; BOA,EV.D.13719,s.180; BOA,EV.D.19994; BOA,EV.D.30127; BOA,EV.D.17056; BOA,EV.D.20481; BOA,EV.D.20539; BOA,EV.D.20832; BOA,EV.D.21194; BOA,EV.D.21232; BOA,EV.D.21596; BOA,EV.D.21698; BOA,EV.D.21750; BOA,EV.D.21847; BOA,EV.D.22012; BOA,EV.D.22042; BOA,EV.D.22097; BOA,EV.D.22325; BOA,EV.D.22341; BOA,EV.D.22365; BOA,EV.D.22643; BOA,EV.D.22733; BOA,EV.D.22954; BOA,EV.D.23045; BOA,EV.D.23075; BOA,EV.D.23181; BOA,EV.D.23183; BOA,EV.D.23195; BOA,EV.D.23272; BOA,EV.D.23369; BOA,EV.D.23425; BOA,EV.D.23572; BOA,EV.D.23585; BOA,EV.D.23637; BOA,EV.D.23707; BOA,EV.D.23729; BOA,EV.D.24190; BOA,EV.D.24195; BOA,EV.D.24552; BOA,EV.D.25464; BOA,EV.D.26028; BOA,EV.D.30344; BOA,EV.D.32510; BOA,EV.D.16684; BOA,MAD.D.9525-0; BOA,ML.VRD.TMT.D.11454, s.6,7,13; BOA,TS.MA.D.2358-0; BOA,TS.MA.D.2379-0; BOA,TS.MA.d.9670; BOA,TS.MA.D.1113; BOA,FR.I.ŞKT.16-1505; BOA,TFR.I.ŞKT.16-1507; BOA.T.T.0270; BOA.T.T.0806.

18. Yüzyılda Aydın Muhassılı Vezir Abdullah Paşa'nın Resmi ve Dini Hizmetleri

2. Kitap, Makale, mülakat, özel notlar ve internet

- Akın, H. (2018), "Aydın Oğulları Tarihi Hakkında Bir Araştırma", *Ankara Üniversitesi Dil ve Tarih-Coğrafya Fakültesi Dergisi*, 1, 91-108.
- Arslan, B. (2007), *H. 1265 (m. 1849) Devlet Salnamesine Göre Osmanlı İdari Yapısı*, Ankara Üniversitesi Sosyal Bilimler Enstitüsü, Yüksek Lisans Tezi, Ankara.
- Atabay, S. (2008), *Mühimme Defterlerine Göre XVII. Yüzyıl'da Aydın Livası*, Adnan Menderes Üniversitesi Sosyal Bilimler Enstitüsü, Yüksek Lisans Tezi, Aydın.
- Çağatay, N. (1947), "Osmanlı İmparatorluğunda Reayadan Alınan Vergi ve Resimler", *Ankara Üniversitesi Dil ve Tarih-Coğrafya Fakültesi Dergisi*, 5:5, 483-511.
- Çelik, B. (2019), "Aydın Güzelhisar Merkezindeki Osmanlı Dönemine Ait Vakıfların Tarihsel Dönüşümleri Üzerine Bazı Bilgiler", *CBÜ Sosyal Bilimler Dergisi*, 17:3, 267-289.
- Çelebi E. (1935), *Evlıya Çelebi Seyehatnamesi*, C.9. İstanbul: Devlet Matbaası.
- Çelik, B.; Demir, T. (2010). *Osmanlı Devleti'nde Bir İdari-Mali Yeniden Yapılanma Uygulaması Örneği: Aydın Muhassıllığı (XVII. ve XVIII. Yüzyıllar)*, Aydın: Adnan Menderes Üniversitesi Yayınları.
- Ayvansarayi, H. H. (1978), *Vefeyât-ı Selâtin ve Meşâhir-i Rical*, (Haz. Fahri Çetin Derin), İstanbul: İstanbul Üniversitesi Edebiyat Fakültesi Yayınları,
- Emecen, F. (1991), "Aydın", *TDV İslâm Ansiklopedisi*, 4, İstanbul: TDV yayınları, 235-237.
- İşbilir, Ö (2016), "Kalebend", *TDV İslâm Ansiklopedisi*, EK-2, İstanbul: TDV yayınları, 5-7.
- Fidan, F. (2018), "Osmanlı-Safevi Savaşlarında Kars Ve Erzurum'un Zahire Tedarikindeki Rolü (1730-1732 Örneği)", *Uluslararası Sosyal Araştırmalar Dergisi / The Journal of International Social Research*, 11:55, 259-269.
- Kocaoğlu, B. (2019), "Osmanlı Kara Ordusunda Kirpas Kullanımına Genel Bir Bakış", *ETÜ Sosyal Bilimler Enstitüsü Dergisi*, 8, 33-44
- Kürüm, M. (2010), "Aydın'daki Osmanlı Dönemi Namazgâhları Üzerine Bir Değerlendirme", *Güzel Sanatlar Enstitüsü Dergisi*, 0:18, 101-126.
- Özey, R. (1998), "Adalar Denizi Sahilinde Bir Osmanlı Vilayeti; 1913'de Aydın", <https://dergipark.org.tr/download/article-file/3002>, (Erişim tarihi: 28.04.2019).
- Öznel, M. (2011), "Osmanlı Devleti'nde Sosyoekonomik Yapısıyla Öne Çıkan Vilayet ve Sancakların Kamu Maliyesindeki Yeri ve Önemi (1325-1327/1909-1912)", *Maliye Dergisi*, 160, 204-227.
- Öztop, F. (2014), *II. Meşrutiyet döneminde Aydın Vilayetinde Sosyal Yapı ve Adli Vaziyet (1908-1916)*. Selçuk Üniversitesi Sosyal Bilimler Enstitüsü Doktora Tezi, Konya.
- Öztürk, S. (2003), "Türkiye'de Temettuat Çalışmaları", *Türkiye Araştırmaları Literatür Dergisi*, 1:1, 287-304.
- Salname-i Vilayet-i Aydın, 1296, <http://ktp.isam.org.tr/> Erişim Tarihi: 01.05.2019.
- Sami, Şakir, Subhi. (1198), *Tarih-i Sami ve Şakir ve Subhi*, Kostantiniyye.
- Sarıbey, A. (2006), *XIX. Yüzyılın İlk Yarısında Aydın'da Yönetim*, Adnan Menderes Üniversitesi Sosyal Bilimler Enstitüsü, Yüksek Lisans Tezi, Aydın.

HASAN TELLİ

- Süreyya, M. (1308), *Sicilli Osmani*, 3, İstanbul: Matbaa-i Amire.
- Şahin, A. (2008), *XVI. ve XVII. Yüzyıllarda Aydın Sancağı'nın Demografik Yapısı (1550 ve 1676 Tarihli Aşiret ve Avâız Defterlerine Göre)*, Adnan Menderes Üniversitesi Sosyal Bilimler Enstitüsü, Yüksek Lisans Tezi, Aydın.
- Telci, C. (2009), "Muhassılın Serveti: Aydın Muhassılı Polad Ahmed ve Veli Paşa'nın Muhallefâtı", *Tarih İncelemeleri Dergisi*, XXVI:2, 179-208.
- Telci, C. (2011), "Muhassılın Serveti: Aydın Muhassılı Abdülbaki Paşa'nın 25 Temmuz 1697 (6 Muharrem 1109) Tarihli Muhallefâtı", *Tarih İncelemeleri Dergisi*, XXVI:2, 551-576.
- Telci, C. (2015), "Aydın Muhassılı Abdullah Paşa ve 1148 (1735) Senesinde Zabtedilen Muhallefâtı", *Tarih İncelemeleri Dergisi*, 15:1, 199-219.
- Telli, H. (2017), "Osmanlı Döneminde Üsküp Evkaf Müdürlüğü", *Uluslararası Sosyal Araştırmalar Dergisi The Journal of International Social Research*, 10:48, 221-239.
- Uluçay, Ç. (1955), *18. Ve 19. Yüzyıllarda Saruhan'da eşkıyalık ve Halk Hareketleri*, İstanbul: Berksoy Basımevi.
- <https://www.vgm.gov.tr/kurumsal/tarihce/vakif-deyimleri-ve-terimleri-sozlugu#dic11> (Erişim tarihi: 27.12.2019)

BEYİN TEMELLİ ÖĞRENMEYE GÖRE OKUL ÖNCESİ EĞİTİM PROGRAMINDA YER ALAN BİLİŐSEL ETKİNLİKLERİN İLKOKULA HAZIRBULUNUŐLUĐA ETKİSİNİN İNCELENMESİ

Aliye DUMAN* - Onur KÖKSAL**

Oz

Bu arařtırmada, amaç beyin temelli öğrenme etkinliklerinin ilkokula hazırbulunuőluđa etkisini incelemektir. Bu amaçla yapılan çalıřma 2017/2018 Eđitim Öğretim yılında Ekim ayından Aralık ayı sonuna kadar özel bir anaokuluna devam eden 5-6 yař grubu 45 öğrenci ile gerçekteřtirilmiřtir. Arařtırma tek gruplu bir öntest- sontest modeline göre gerçekteřtirilmiřtir. Ekim-Aralık aylarını kapsayan süre içerisinde öğrencilere beyin temelli etkinlikler uygulanmıřtır. Bu arařtırmada Marmara İlköđretime Hazırbulunőluk Ölçeđi kullanılmıřtır. Uygulama ve geliřim formu yoluyla elde edilen veriler tanımlanmıř SPSS programına yüklenmiřtir. Bu veriler arařtırmanın alt problemlerine göre analiz edilmiřtir. Verilerin analizinde istatistiksel teknik olarak "t" testi (bađımlı/bađımsız deđiřken) uygulanmıřtır. Eőleřtirilmiř grup t-testi iki eő grubun ortalamaları arasındaki farkın önemli olup olmadıđını test etmek için kullanılmıřtır. Amaç farklı iki kořulda elde edilen sonuçların farklı olup olmadıđını arařtırmaktır. Belirlenen grubun iki farklı zamandaki ölçümlerine iliřkin ortalamalarının karřılařtırılarak söz konusu ortalamalar arasındaki farkın belirli bir güven düzeyinde önemli olup olmadıđını test etmek için kullanılmıřtır. Tekrarlı ölçümler ile iki ortalamanın karřılařtırıldıđı bu durum, tipik örnek arařtırılmalarda uygulanan ön test-son test modelidir. Elde edilen bulgulara göre Beyin Temelli Öğrenme Etkinliklerinin okula hazırbulunuőluđa etkili olduđu gözlenmiřtir. Bu sonuçlar dođrultusunda, çocuđun öğrenme sürecine etkin katılmasını, öğrendiklerini bařka eğitim durumlarına aktarmasını ve yeni durumlarda kullanmasını sađlayacak ortam ve etkinliklerin hazırlanması uygun olacaktır. Zengin ve etkin uyaranlar ile hazırlanmıř eğitim ortam-etkinlikleri çocuđun keřfetmesine, arařtırma yapmasına, ezber yerine anlamlı öğrenme yapmasına ve bilgiyi anlamdırmasını sađlayacaktır.

Anahtar Kelimeler: Hazıroluőluk, okula hazıroluő, beyin temelli öğrenme etkinlikleri, çocuk, öğrenme.

*Uzman, aduman.42@hotmail.com.

**Doç. Dr., Selçuk Üniversitesi,
<https://orcid.org/0000-0003-0798-3620>.

e-posta:onurkoksal@selcuk.edu.tr,

ORCID:

AN ANALYSIS of
THE EFFECT of COGNITIVE ACTIVITIES BASED on BRAIN LEARNING in
PRE-SCHOOL
EDUCATION on LEARNERS' READINESS for PRIMARY SCHOOL"

Abstract

The aim of this study is to investigate the effect of brain-based learning activities on primary school readiness. For this purpose, the study was carried out with 45 students aged 5-6 years who attended a special kindergarten from October to the end of December in the 2017/2018 academic year. The study was realized according to a single group pre-test post-test model. Brain based activities were applied to students during the period covering October-December. In this study, Marmara Primary Education readiness scale was used. The data obtained through the application and development form were uploaded to the defined SPSS program. These data were analyzed according to the sub-problems of the study/research. In the analysis of the data, "Dependent Groups t Test" and "Independent Groups t Test analiz were applied as statistical technique. The paired group t-test was used to test whether the difference between the averages of the two identical groups was significant. The aim is to investigate/explore whether the results obtained in two different conditions are different. It was used to test whether the difference between the averages is significant at a certain level of confidence by comparing the mean of the determined group at the two different times. This is the pre-test-post-test model that is used in typical case studies to compare the two averages with repeated measurements. According to the findings, it was observed that Brain Based Learning Activities were effective on school readiness. In line with these results/ Based on these results, it would be appropriate to prepare the environment and activities that will enable the child to participate effectively in the learning process, transfer what they have learned to other educational situations and use them in new situations. Educational environment activities prepared with rich and effective stimuli will enable the child to discover, do research, make meaningful learning instead of memorization and make the information meaningful.

Key Words: Readiness, readiness for school, brain based leaning activities, child, learning.

1. GİRİŞ

Eğitimcilerin en ciddi arayışı öğrenmenin en kalıcı ve etkin nasıl kullanılacağı olmuştur. 21. yüzyılda değişen toplumsal koşullar, teknik ve bilimsel gelişmeler ve ekonomik nedenler bireylerin kimi bir takım özelliklerinin olmasını zorunlu hale getirmektedir (Özden, 2005: 18). Bilim ve teknolojideki bu değişmeler, eğitim sistemlerinin beklentilerini artırmakta; iyi eğitilmiş ve öğrendiklerini transfer edebilen bireylerin yetiştirilmesinin önemi giderek artmaktadır (Fidan ve Baykul, 1994: 10). Bu anlamda günümüzde ihtiyaç duyulan insan tipinin belirlenmesi, öğretim faaliyetlerinin nasıl yapılandırılacağı ve yürütüleceğinin belirlenmesi anlamına gelmektedir (Kurnaz, 2007; Kurnaz ve diğerleri, 2005). Öğrenme kuram ve teorilerinin temel çıkış noktası bu yönde olmuştur. Eğitimin kalitesini belirleyen bir çok parametre

Beyin Temelli Öğrenmeye Göre Okul Öncesi Eğitim Programında Yer Alan Bilişsel Etkinliklerin İlkokula Hazırlanışına Etkisinin İncelenmesi

bulunmaktadır. Fiziki şartlar, teknolojik imkânlar, öğrencilerin demografik özellikleri gibi birçok eğitsel madde ne kadar üst seviyede tutulursa tutulsun öğrenme için kesin çözüm olmayacaktır. Öğrenmenin altın anahtarı öğrenmeyi ilginç kılmak ve beynin hareket alanını artırarak başarı duygusunu tattırmaktır. 90'lı yılların basından bu yana beyin ve öğrenme konusunda yapılan araştırma sonuçları bilim adamlarını yeni yöntemler kullanmaya sevk etmiştir. Zenginleştirilmiş öğretim yöntemi oluşturulmasında sadece eğitimciler değil öğrenciler de sorumludur. Neyi nasıl öğrendiklerini karşılaştırıp, ders içinde pasif bir şekilde oturup sınav için ne gerekiyorsa onu ezberlemek yerine aktif rol alması gerekmektedir. Mümkün olduğunca çok duyu organının karışması öğrenmeyi ve hafızayı genişletir. Renkler ve geometrik şekiller hafızaya destek olmak için kullanılabilir. Geçmiş olayları bugünkü olaylarla bağlamaya çalışan öğrenciler birbiriyle ilişkili olayları bir üçgen, daire ya da dikdörtgen içine yazabilirler. Kırmızı dikdörtgen savaş ile ilgili kavramları yazmak için, üçgen uç kavramı birleştirmek için kullanılabilir. Böylece öğrenciler rengi ya da şekli canlandırarak her kavramı hatırlayabilirler(Polat, 2014). Eğitim ezber üzerine kurulmaktan çok üretime yönelik olmak zorundadır. Zira öğretmenin ilk ve daimi görevi bilgiyi doğrudan aktarmak değil, bilgiyi yaşantıya dönüştürebilmektir. Bu nedenle yapılacak tüm eğitsel faaliyetlerde beynin doğası göz önünde bulundurularak beyni farklı yönlerden harekete geçirilebilecek, zihin haritaları oluşturulmalıdır. Beyne dayalı öğrenme, izlenecek bir reçete sunmaz; ancak karar vermemizde beynin doğasını göz önünde bulundurmamızı söyler. Beynin yapısını bilerek ona göre ders anlatmak, öğrencilerin öğrenme becerilerini artıracaktır. Kısacası, beyne dayalı öğrenme beyni anlayarak ve onun yapı ve işlevlerini aklımızda bulundurarak öğrenmeyi düzenlemektir (Caine & Caine,1995). Bilimin hızla geliştiği ve değiştiği günümüzde, öğrenci gelişimi öğrenme-öğretme süreçlerinin etkililiği için hangi bilginin, nasıl ve ne şekilde öğretileceği önem taşımaktadır. Her gün artarak gelişen bilgilerin öğrenciler tarafından özümlemesi öğrencilerin daha çabuk ve verimli öğrenme gerekliliğini ortaya koymaktadır (Şahinel, 2002).

Günümüzde eğitim alanındaki her parametre hızla değişmektedir. Çocuklar doğumla birlikte öğrenmeye başlamakta ve yaşam boyunca devam edecek bir öğrenme sürecine dâhil olmaktadır. Öğrenme bir gereksinimdir, bu gereksinimin karşılanması ile bireyde davranış değişikliği gerçekleşir. Bu nedenle eğitimciler tıpkı bir sanatçı gibi eğitim ortamlarını beyne göre tasarlamalıdır. Zira öğretilenlerin verimliliği öğrenen bireyi aktif kılmakla paralellik göstermektedir. Bu nedenle, çoğu ülkeler mevcut eğitim sistemlerini bu yönde sorgulamakta ve düşünen, sorun çözen bireyler yetiştirme çabaları içinde bulunmaktadırlar (Tezbaşaran,1997). Eğitim programlarının amacı sorgulayıcı, özgüveni yüksek, karar alabilen ve aldığı kararları uygulayabilen sorumluluk sahibi bireylerin yetişmesini sağlamaktır. Bahsedilen bu tanımlar aslında beyin temelli öğrenmenin eğitime uyarlanması gerektiğini göstermektedir.

Beyin temelli öğrenme bireyi sınırlarla baskı altına almayan, doğuştan var olan merak duygusunu pekiştiren, geliştiren kısacası öğrenmeyi öğreten bir süreçtir. Beyin

temelli öğrenme, insan beyninin tüm alanlarını aktif kullanabilme imkânı sağladığı için diğer yöntemlerden bir adım öndedir (Köksal,2017).

Erken çocukluk döneminde yapılan araştırmalarda 5 yaşına kadar beyindeki sinir hücreleri bağlantılarının %60'nın temelini atıldığı ve geliştiği bilinmektedir. Bu nedenle bu dönemde çocuklara sağlanacak zengin uyaran ve beyin temelli etkinliklerin önemi büyüktür. Çocuğa sunulacak eğitim olanakları mevcut kapasiteyi artırarak aynı zamanda yaşam becerilerinin üst düzey gelişimine imkân sağlayacaktır. Yapılan araştırmalarda geleneksel öğretim yöntemleri yerine, öğrencilerin içinde aktif olarak yer aldıkları ve zevk aldıkları müzik vb. aktivitelerin farkına varmadan ve kolaylıkla öğrenmelerini sağladığını, aynı zamanda öğrenilenlerin kalıcı olduğunu, ayrıca zorlandıkları derslere karşı tutumlarının da olumlu şekilde değişebileceğini göstermiştir. (Yağışan, Köksal ve Karaca,2014)

Beyin gelişiminde kalıtsal özelliklerin etkisi yadsınamaz bir gerçektir ancak çevresel etmenlerin değiştirilerek ve geliştirilerek sağlayacağı faydalar önemlidir.

Beyin temelli öğrenme, sinirbilim (neuroscience) araştırmalarının bulgularına göre beyin yapısına ve işlevine dayalı olarak beyin nasıl çalıştığını anlayarak öğrenme ve öğretmeyi en üst düzeye çıkarma anlayışıdır. Öğrenme, beynimizi fiziksel olarak değiştirir. Her yeni deneyim beyindeki nöronlar arasındaki fiziksel yapıyı ve elektro-kimyasal uyarılarımızı değiştirir. İnsan vücudundaki tüm psikolojik ve bilişsel-düşünsel oluşumların, anlayışların, yaklaşımların beyinde fizyolojik olarak bir devinimi, karşılığı gerçekleşmektedir. Her çocuğun dış ve iç dünyadan aldığı uyaranlar farklıdır.

İnsan beynine en önemli kaynak bireyin içerisinde bulunduğu çevredir. Öğrenmede temel unsur zengin uyaranlarla beyin uyarılmasıdır. Zira beyin ne kadar çok uyarılırsa o kadar beyin işlerliği artacaktır. Beyin temelli öğrenme diğer metodlardan farklı olarak beyne düşünmeyi öğretme yöntemidir. Beyin Temelli Öğrenme yaklaşımı eğitim-öğretim ve öğrenmenin temel yapısını teskil etmekte ve yinelenen öğrenme davranışlarını açıklamaya yardımcı olmaktadır (Aydın, 2008).

Birey, düşünmeyi düşünülebilmeyle öğrenmekle ve uygulamakla bir nevi kendini keşfederek özgürlüğünü ilan etmektir. Bugün birçok eğitsel metodun amacında ve merkezinde aslında beyinsel öğrenme vardır. Beyin temelli öğrenmede asıl olan beyin üst düzeyde çalışabilir hale getirebilmek ve anlamlı öğrenmeyi sağlayabilmektir. Ancak bunu yaparken beyin nasıl işlediğini ve işlem sürecini çok iyi bilmek önemlidir.

Öğrenme doğumla birlikte başlayan ve yaşam boyu devam eden bir süreçtir. Öğrenme üzerine birçok araştırma yapılmış, birçok metod ve öğrenme teorisi ortaya çıkmıştır. Ancak günümüze kadar gelen bu yöntem veya metodlarda kusursuz bir sonuç elde edilememiştir. Çünkü uygulandığı toplumlarda her metodun kendine has farklı sonuç ve etkileri olmuştur. Bütün öğrenme metodlarının ana hedefi öğrenmeyi en üst düzeye çıkarabilmektir. Beyin temelli öğrenme metodunda bu amaç ve anlayışa hizmet eder. Beyin temelli öğrenmeyi diğer metod ve tekniklerden ayıran en önemli

Beyin Temelli Öğrenmeye Göre Okul Öncesi Eğitim Programında Yer Alan Bilişsel Etkinliklerin İlkokula Hazırbulunuşluğa Etkisinin İncelenmesi

özellik, insanın kendi beyin yapısını ve özelliklerini bilmesine kendi kendine kaynak olmasına imkân vermesidir.

Neden beyin temelli öğrenme? Çünkü beyin, vücudun, mantığın, bilginin, becerinin, tutumların, davranışların, dilin, konuşmanın, problem çözmenin, karar vermenin, planlamanın, ritüelliğin, acının, sevginin, özetle bilincin ve ruhun merkezidir. Beyin temelli öğrenme, beynin temel çalışma ilkelerini öğretmenlerin öğrenmeyi kolaylaştırmasına rehberlik etmektedir (Duman,2015). Beyin temelli öğrenme metoduna göre hazırlanmış olan öğrenme ortamlarında öğrenmenin kolaylaşması öğrencilerin özgüveninin artmasını sağlar. Bu artışın sağlanmasında en iyi yol dıştan verilen motivasyon değil, içsel motivasyondur. Bu da öğrencinin kendi beyin güçlerinin farkına varmaları ve bilmelerinden geçmektedir.

Beyin temelli öğrenme öğrencinin öğrenme-öğretme durumlarını ve öğrenme sürecini öğrencinin yapılandırmasına imkân tanır. Günümüzde uygulanan etkin eğitim ve öğretim etkinlikleri beynin daha iyi kullanılması üzerine yoğunlaşmaktadır. Çünkü geleceğin beyni düşünmeye ve düşünmeyi öğrenmeye odaklanacaktır.

Okul öncesi eğitim programında beyin temelli öğrenme metoduna ait bir takım özellikleri görmek mümkündür. Okul öncesi eğitim programı, okul öncesi eğitimi kurumlarına devam eden çocukların zengin öğrenme deneyimleri aracılığıyla sağlıklı büyümelerini, bütün gelişim alanlarının desteklenerek en üst düzeye ulaşmasını, öz bakım becerilerini kazanmalarını ve temel eğitime hazır bulunmalarını sağlamak amacı ile geliştirilmiştir. Program çocukların gelişimsel özelliklerini, ilgi ve gereksinimleri ile çevresel koşullarını dikkate alan “gelişimsel”, “sarmal” ve “eklektik” bir yapıdadır (MEB, 2013). Bu bilgiler ışığında bu araştırma sonucunda toplanan veriler ile;

Bu amaçla aşağıdaki denence oluşturulmuştur. Öğrencilere okula başlamadan önce uygulanan hazır bulunuşluk ölçek sonucu ile Beyin Temelli Öğrenme Etkinlikleri uygulandıktan sonraki ölçek sonuçları arasında fark var mıdır? Sorusunu araştırmak, araştırma sonuçlarını ortaya koymak ve karşılıklı olarak incelemektir.

Bu Amaç Doğrultusunda Araştırmanın Alt Problemleri

1. Beyin Temelli Öğrenme yaklaşımına dayalı öğrenme etkinliklerinin uygulandığı öğrencilerde; öğrencilere okula başlamadan önce uygulanan hazırbulunuşluk ölçek sonucu ile Beyin Temelli Öğrenme yöntemi uygulandıktan sonraki ölçek sonuçları arasında fark var mıdır?
2. Geleneksel öğrenme metodları ile Beyin temelli öğrenme metodu arasındaki farklılıklar nelerdir?
3. Beyin temelli öğrenme metoduna göre düzenlenen öğrenme etkinliklerine ait örnekleri nelerdir?
4. Beyin Temelli Öğrenme yaklaşımı içerisinde şu eğitimsel yaklaşımları barındırmaktadır?

2.YÖNTEM

Bu bölümde araştırmanın modeli, araştırma grubu, veri toplama araçları ve toplanan verilerin değerlendirilmesinde ve yorumlanmasında kullanılan istatistiksel yöntemlerle ilgili bilgiler verilmiştir.

Araştırma Modeli

Bu çalışma Konya ilindeki bulunan 5-6 yaş okulöncesi dönem öğrencilerinin beyin temelli öğrenmeye göre okul öncesi eğitim programında yer alan bilişsel etkinliklerin ilkökula hazır bulunuşluğa etkisini belirlemeye yönelik yapılmıştır. Yapılan çalışmada nicel araştırma desenlerinden yarı deneysel, kontrol grupsuz ön-test - son-test deneme modeli kullanılmıştır. Deneysel modeller, neden sonuç ilişkilerini belirlemeye çalışmak amacı ile doğrudan araştırmacının kontrolü altında, gözlenmek istenen verilerin üretildiği araştırma modelleridir (Karasar, 1999:87) Bu modelin "Kontrolsüz Ön ve Son Test Deseni" tercih edilmiştir. Kontrol grubu olmayan bu modelde araştırma grubunda bulunan deneklere deneye başlamadan önce test verilerek başarı durumu saptanmaktadır. Deney bittikten sonra grup ya da gruplar tekrar teste tabi tutulmakta ve deneyin sonucu bu iki test arasındaki farka göre değerlendirilmektedir (Kaptan, 1998:81)

Desende bağımlı değişken 5-6 yaş çocuklarının "ilkökula hazır bulunuşluk düzeyleri, bağımsız değişken ise beyin temelli öğrenme yaklaşımına göre hazırlanmış okul öncesi etkinlikler olmuştur. Çalışmada deney grubuna seçilen çocuklara buldukları ortamdaki günlük okul öncesi müfredatına ek olarak beyin temelli öğrenme yaklaşımına göre hazırlanmış okul öncesi eğitim programı uygulanmıştır.

Bir araştırmanın deneysel olmasının temel koşulu, deneklerin deneysel işlem koşullarına göre, yani random (yansız) tekniği ile belirlenmiş olmasına bağlıdır. (Büyüköztürk, 2001:4) Bu nedenle kontrolsüz ön ve son test modelinin mantığına uygun olarak araştırma evreninden anaokulu öğrencilerinden yansız atama yoluyla deney grubu belirlenmiştir. Araştırmanın başlangıcında ve sonunda, bağımlı değişkenin ön test ve son test ölçümü, çalışma grubunda bulunan deneklerden elde edilmiştir.

Çalışma Grubu

Araştırmanın çalışma grubunu 2017/2018 yılında Konya il merkezinde bulunan Milli Eğitim Bakanlığı'na bağlı özel bir anaokulunda eğitim gören 5-6 yaş grubu 18'si erkek 27'si kız olmak toplam 45 anasınıflı öğrencisinden oluşturulmuştur. Öğrencilerin cinsiyet ve yaşa göre dağılımı tablo 4.1 ve tablo 4.2'de gösterilmiştir.

Araştırma grubundaki çocukların olağan gelişim gösteren, tam günlük eğitime tabii olan ve daha önce herhangi bir eğitim programına katılmamış çocuklar olmasına dikkat edilmiştir.

Çocukların ilkökula hazır bulunuşluklarını değerlendirmek amacıyla Marmara İlköğretime Hazıroluş testi 2017 yılının Ekim ayında ön test olarak, Aralık ayı sonunda

Beyin Temelli Öğrenmeye Göre Okul Öncesi Eğitim Programında Yer Alan Bilişsel Etkinliklerin İlkokula Hazırbulunuşluğa Etkisinin İncelenmesi

son test olarak uygulanmıştır. Okulda test uygulamasının uygun bir şekilde yapılabilmesi için rahat bir oturma düzeni ve sessiz bir oda gibi gerekli ortam düzenlenmesi yapılmıştır. Testin uygulama süresi her çocuk için ortalama 25-30 dakika sürmüştür. Ölçek uygulama odasına çocukların boyuna uygun masa ve sandalye konularak çocukların dikkatini dağıtabilecek materyaller ortamdaki uzaklaştırılmış ve masaya sadece yumuşak uçlu 12 adet kalem boya ve kurşun kalem konulmuştur. Test uygulama odasına çocuklar tek tek alınarak, önce uygulayıcı öğretmen tarafından uygulama yönergesi okunmuştur. Uygulama yönergesinin tam anlaşılabilmesi durumunda yönerge bir defa daha tekrarlanmıştır. Uygulama başladığında başlama saati kaydedilmiştir. Uygulamadan elde edilen formlar araştırmacı tarafından değerlendirilerek kaydedilmiştir.

Veri Toplama Araçları

Bu araştırmada veri toplama aracı olarak Marmara İlköğretime Hazıroluş ölçeği kullanılmıştır. Marmara İlköğretime Hazır Oluş Ölçeği, 60-68 aylık çocukların ilköğretime hazır bulunuşluk düzeylerini değerlendirmek üzere geliştirilmiş ve geçerlik ve güvenilirlik, norm çalışmaları yapılmış bir ölçme aracıdır. Ölçek iki formdan oluşmaktadır. Bunlar uygulama ve gelişim formudur. Uygulama formu uygulama yetkisine sahip uygulayıcı tarafından çocukla birebir çalışılarak tamamlanmıştır. Gelişim formunun öntest ve sontest uygulaması, çocuk hakkında bilgi sahibi olan ailesi tarafından doldurulmuştur. Formun değerlendirilmesi sırasında, her bir bölüme ilgili toplan puanların yüzdelik değerleri bulunarak, değerler işlenmiştir (Polat,2003). Araştırmada veri toplamak üzere kullanılan Marmara İlköğretime Hazıroluş Ölçeği, Polat (2003) tarafından geliştirilen ve standardizasyonu yapılan bir ölçektir. "Marmara İlköğretime Hazır Oluş Ölçeği"nin Uygulama formunun; matematik, fen, ses, çizgi ve labirent çalışmaları olmak üzere 5 alt boyutu bulunmaktadır. Ölçek toplam 74 soruyu içermektedir. Ölçek çocuklara bireysel olarak araştırmacı tarafından uygulanmaktadır. Uygulama formu için test-tekrar test güvenilirliği (devamlılık katsayısı) $r = .93$, $p < 0.01$ oldukça yüksek olarak saptanmıştır. İç tutarlılık katsayısı da (cronbach alpha) yüksektir ($r = .93$ $p < .01$). Geçerlilik çalışması olarak da faktör yapısı, faktör analizi yapılarak çıkarılmıştır. Çalışmada kullanılan matematik çalışmaları alt boyutu iç tutarlılık katsayısı-cronbach alpha- oldukça yüksektir ($r = .96$ $p < .01$) (Polat,2007).

Marmara İlköğretime Hazıroluş Ölçeği Uygulama Formu

Uygulama formunda; 5 alt ölçek ve toplam 74 soru öğrencilere uygulanmıştır. Tüm alt ölçeklerin tamamlanması yaklaşık 30 dakika sürmüştür.

- Form araştırmanın çalışma grubunda yer alan çocuklara bireysel olarak uygulanmıştır.
- Dikkat dağıtıcı uyaranların olmadığı bir ortam tercih edilmiştir.
- Çalışma sırasında 12 renkli boya kalemi ve 1 adet kurşun kalem kullanılmıştır. Çocuğun dilediği rengi kullanmasına izin verilmiş, müdahale edilmemiştir.

- Uygulama sırasında hiçbir şekilde dikkatini dağıtacak notlar alınmamıştır. Yönergeler uygulayıcı tarafından okunmuştur. Çocuğun anlamaması durumunda yönerge sadece iki defa tekrar edilmiştir.
- Uygulama sonrasında doğru cevaplar(1), yanlış cevaplar (0) olarak puanlanmıştır.
- Her soru için doğru cevaplar uygulama formunda belirtilen cevap anahtarına göre değerlendirilmiştir.
- Puanlama çocuğun bulunmadığı bir ortamda yapılmıştır.

Marmara İlköğretime Hazıroluş Ölçeği Gelişim Formu

Gelişim formu, 4 farklı bölüm ve toplam 153 maddeden oluşmaktadır. Bu bölüm;

- Uygulama formunda; 5 alt ölçek ve toplam 74 soru öntest ve sontest uygulaması olarak aile tarafından doldurulmuştur.
- Form araştırmanın çalışma grubunda yer alan çocukların ailelerine anne ve baba birlikte uygulanmıştır.
- Uygulama ve öntest öncesi ailelere yapılacak uygulama ve ev ortamında yapılması gereken çalışmalar hakkında bilgi verilmiştir.
- Uygulama sonunda ölçekte yer alan yüzdelik dilimine göre çalışma grubunun yüzdelik dilimlerine bakıldığında;
 - %75'lik dilim çocuğun ilköğretime hazır olduğunu
 - %50'lik dilim çocuğa belirlenen noktalarda destek eğitiminin verilmesi gerektiğini
 - %25'lik dilim ise çocuğun ilköğretime hazır olmadığını göstermektedir.

Uygulamalı Çalışmalar

Araştırma öncesi okul/sınıf ortamında Beyin Temelli Öğrenme etkinliklerine göre düzenlemeler günlük olarak yapılmıştır.

- Etkinliklerin uygulanmasında basitten karmaşığa doğru bir sıra ve süreç dikkate alınmıştır.
- Öğrenciyi sürekli izleyecek ve gelişimlerini takip ederek eksikliklerinde destek olacak, öğretmenler belirlenerek, hizmet içi eğitimler gerçekleştirilmiştir.
- Bireysel öğrenmelere önem verilmiş, öğrencilerin bireysel farklılıklardan dolayı oluşan kazanım eksiklikleri eğitim destek odasında bireysel çalışma ve etkinlikler ile takviye edilmiştir.
- Kazanım eksikliklerinin tespiti, kontrolü ve giderilmesinde EKF(eksik kazanım formu) uygulanmıştır. Uygulama sonuçları 15 günlük veli-öğretmen-rehber öğretmen görüşmeleri ile değerlendirilmiştir.
- Fiziki ortam düzenlenmesi yapılarak, sınıflardaki interaktif öğrenme merkezleri günlük olarak düzenlenmiştir.

Beyin Temelli Öğrenmeye Göre Okul Öncesi Eğitim Programında Yer Alan Bilişsel Etkinliklerin İlkokula Hazırbulunuşluğa Etkisinin İncelenmesi

- Beyin temelli öğrenmeye yönelik 3 boyutlu oyun ve oyun araçları ile 3d yazıcı çıktıları hazırlanarak eğitim süreci içerisinde sıkça uygulamaları gerçekleştirilmiştir.
- Öğretmenler, beyin temelli ve yapılandırmacı eğitim süreçleri doğrultusunda uygulama öncesi ve uygulama sırasında 15 günlük rutinler ile hizmet-içi eğitimden geçirilmiştir.
- Öğretmenlerin hazırbulunuşluk ölçeği ile uygulayıcı eğitimi almaları sağlanmıştır.
- Vizyon çalışması yapılmış, kısa ve uzun vadeli hedefler oluşturulmuştur. Hedeflerin oluşturulmasında öğrencinin hazırbulunuşluk düzeyi göz önünde bulundurulmuştur.
- Öğrenci gelişimleri takip edilerek gelişim gözlem formları tutulmuş ve velilere bireysel veli toplantıları ile bilgi aktarımı raporlanarak yapılmıştır. Raporlama sonucunda ailelere evde uygulanması için etkinlik çalışmaları belirtilerek takibi yapılmıştır.
- Öğrencilerin öntest ölçümleri Ekim ayı itibariyle yapılmıştır.
- Öğrencilerin sontest ölçümleri Aralık ayı sonu itibariyle yapılmıştır.
- Beyin temelli öğrenme yöntemine uygun olan drama, dramatizasyon, büyük ve küçük grup etkinlikleri, bütünleştirilmiş etkinlikler, düşünme beceri eğitimi, sosyal etkinlik ve kulüp çalışmaları, zekâ oyunları etkinliği, proje çalışmaları, kavram haritaları, kodlama, animasyon karakterleri, istasyon tekniği, scamper gibi birçok yöntem ve teknikten faydalanılmıştır.
- Uygulamalarda ailenin aktif katılımı sağlanarak öğrencinin performansını gözlemlemesi ve desteklemesi sağlanmıştır. Aile katılım etkinlikleri her hafta eve gönderilerek aile desteğinin alınması sağlanmıştır.
- Beyin temelli öğrenme yöntemi ile hazırlanacak etkinliklerde eski öğrenilen konularla yeni öğrenilen konular arasında bağ kurularak sarmal etkinlikler hazırlanmıştır. Haftalık eğitim öğretim süreci içerisinde yapılan etkinliklere ait tekrar günleri düzenlenmiştir.
- Günlük eğitim akışları, eğitim ortamlarının düzenlenmesi ve kullanılan metod beyin temel öğretim yöntemine göre düzenlenmiştir. Zaman zaman istasyon sınıf sistemi uygulanarak, bu sınıflar görsel işitsel araç-gereçlerle desteklenerek beyin temelli öğrenme metodunun en önemli yanı özelliği olan tüm duyuvara hitap edilmesi sağlanmıştır.
- Öğrenme ve öğretme süreçlerinin yer aldığı göstergeler hazırlanarak öğretmenin planlı ve programlı bir çalışma süreci oluşturulmuştur. Beyin temelli öğrenme programına göre hazırlanan öğretim sürecinin kısa, öz ve öğrenciyi kazanıma yönlendirecek, öğrencinin aktif olarak içerisinde yer aldığı bir etkinlik olmasına özen gösterilmiştir.
- Öğrencinin, hazırbulunuşluk, dikkat vb. durumları dikkatle takip edilerek, bunun sonucuna göre hazırlana öğrenme süreçleri haftalık olarak revize

edilmiştir. Eğitim Öğretim sürecine ek olarak sosyal etkinlik ve kulüp çalışmaları program içerisinde yer almıştır.

- Beyin temelli öğretimde biyo-ritim, uyku ve beslenme düzeni çok önemlidir. Uyku kalitesi ve süresinin aynı zamanda beslenmenin öğrenmeye olumsuz etki etkisi olduğu düşünülerek dengeli ve düzenli bir uyku-beslenmenin gerçekleştirilmesi için her türlü tedbir aileler ile alınmıştır. Öğrencilere uyku ve beslenme eğitimi ayrıca verilmiştir.
- Sınıf düzeni öğretmenin kontrolünde ancak öğrencilerin sorumluluk alması ve aktif katılımları sağlanmıştır.
- Öğrenme sürecine ait proje ürünlerine, sunumlara, posterlere, video ve fotoğraf çekimlerine yer verilmiştir.
- Beyin temelli öğretim sürecine ait gelişimi gözlemleyebilmek amacı ile e-kanrne, e-portfolyo, gelişim dosyası kayıtları tutulmuştur.
- Araştırma süreci boyunca sınıf içi gözlemlere ve ölçek sonuçlarına dayalı olarak, beyin temelli öğrenme için hazırlanan ortamda; anlamlı ve aktif etkinlik içerikleri ve değerlendirme ölçeklerinin tam olarak gerçekleştirilmesi sağlanmıştır.
- Beyin temelli öğrenmenin sağlandığı öğrenme ortamlarında öğrencilerin duygusal özelliklerine önem verilmiş, olumlu duyguların artırılması sağlanmış, öğretmenlerin ilgi ve sevgi dolu davranışlarına önem verilmiş ve öğrencilerin tüm gelişim alanları ile tanınması ve birbirlerini tanımaları, farklılıkları kabul etmeleri için gerekli düzenlemeler sağlanmıştır.
- Sınıf arasında bireysel görüşlerin önemsendiği ve değerlendirildiği etkinliklere önem verilmiştir. İletişimin rahat ve çok yönlü olmasına özen gösterilmiştir.
- Beyin temelli öğrenme yöntemine uygun olan drama, dramatizasyon, büyük ve küçük grup etkinlikleri, bütünleştirilmiş etkinlikler, düşünme beceri eğitimi, sosyal etkinlik ve kulüp çalışmaları, zeka oyunları etkinliği, proje çalışmaları, kavram haritaları, kodlama, animasyon karakterleri, istasyon tekniği, scamper gibi bir çok yöntem ve teknikten faydalanılmıştır.
- Uygulamalarda ailenin aktif katılımı sağlanarak öğrencinin performansını gözlemlemesi ve desteklemesi sağlanmıştır.
- Aile katılım etkinlikleri her hafta eve gönderilerek aile desteğinin alınması sağlanmıştır.

Verilerin Analizi

Araştırmada verilerin analizinde parametrik test (ilişkili, bağımlı ve ilişkisiz, bağımsız örnekler t-testi) Paired Samples t Test uygulanmıştır. T-testi, güçlü bir istatistiktir. Bu nedenle araştırmacı üçüncü varsayımın karşılanmadığı durumlarda da bu analizi güvenle kullanabilir. Genel bir kural olarak grupların büyüklüklerinin benzer olması arzu edilir. Bu, özellikle küçük gruplarla yapılan çalışmalarda önemlidir (Ravid, 1994) t testi ile iki grubun ortalamaları karşılaştırılarak, aradaki farkın rastlantısal mı, yoksa istatistiksel olarak anlamlı mı olduğuna karar verilir. Küçük

Beyin Temelli Öğrenmeye Göre Okul Öncesi Eğitim Programında Yer Alan Bilişsel Etkinliklerin İlkokula Hazırbulunuşluğa Etkisinin İncelenmesi

örnekleme teorisi olarak da bilinen t dağımı, küçük örneklerle de çalışmaya imkân vermektedir." Araştırma Deseni Araştırma tek grup öntest-sontest modeline göre desenlenmiş yarı deneysel türde bir çalışmadır. Bu test oldukça güçlü bir test olup, örneklem sayısının 30' geçtiği durumlarda, dağılım normallik özellikleri taşımasa da, kabul edilebilir sonuçlar vermektedir (Green ve Salking 2005)

Çalışmada aynı veri kaynağı üzerinde art arda yapılan iki ölçüm sonucu elde edilen veri değerlerinin ortalamaları alınarak arasında istatistiksel olarak anlamlı bir fark olup olmadığı sunulmuştur. Bu testin güvenilir sonuçlar verebilmesi için gerekli koşullar sağlanmıştır. Buna göre; Fark puanlar birbirinden bağımsızdır. Fark puan aynı örnekleme ait veri cinsinin birbirinden çıkarılmasıyla elde edilmiştir. Ortalamaları karşılaştırılan veriler aynı grupta art arda yapılan 2 ölçüm sonucu alınmıştır. Aynı öğrencinin farklı zamanlarda yapılmış test sonuçlarının oluşturduğu veri sonuçları ile aynı öğrencinin ailesine farklı zamanlarda yapılmış test sonuçlarının oluşturduğu veri sonuçları kullanılmıştır.

4. BULGULAR VE YORUM

Bu bölümde, araştırmadan elde edilen bulgular tablolar halinde verilmiş ve yorumları yapılmıştır. Bu doğrultuda, öğrencilerin yaşları, cinsiyetleri ile ilgili bulgular ve araştırma problemi çerçevesinde verilerin analizi sonucunda elde edilen bulgular tablolaştırılmış ve yorumlanmıştır.

4.1. Öğrencilerin Cinsiyete Göre Dağılımlarına İlişkin Bulgular

Öğrencilerin Cinsiyete Göre Dağılımlarına İlişkin Bulgular Tablo- 4.1'de verilmiştir.

Tablo-4.1: Öğrencilerin Cinsiyete Göre Dağılımları

Cinsiyet	f	%
Erkek	27	60,0
Kız	18	40,0
Toplam	45	100,0

Tablo 4.1'de belirtildiği gibi, araştırmaya katılan 45 öğrenciden %60'ı kız, %40' erkektir.

4.2. Öğrencilerin Cinsiyete Göre Dağılımlarına İlişkin Bulgular

Öğrencilerin Cinsiyete Göre Dağılımlarına İlişkin Bulgular Tablo-4.2'de verilmiştir.

Tablo-4.2: Öğrencilerin Yaşa Göre Dağılımları

Yaş	f	%
5 Yaş	8	17,7
6 Yaş	37	82,2
Toplam	45	100,0

Tablo 4.2’de belirtildiği gibi, araştırmaya katılan 45 öğrenciden %82’si 6 yaş grubu öğrencilerden, %17,7’si 5 yaş grubu öğrencilerden oluşmaktadır.

Tablo-4.3: Öğrencilerin Marmara İlköğretime Hazır Oluş Ölçeği Ön Test ve Son Test Sonuçlarına İlişkin Bulgular

Veriler analiz edilmeden önce öğrencilerin ön test ve son test puanlarının dağılım özellikleri incelenmiştir. Dağılımı değerlendirmede çarpıklık katsayısı değerleri incelenmiştir. Tablo 4.3’de gösterilmiştir.

Tablo-4.3: Ön Test ve Son Test Puanlarının Çarpıklık Katsayıları

Test	Çarpıklık Katsayısı
ÖnTest	-,046
Son Test	-,870

Tabloda verilen çarpıklık katsayısı değerleri incelendiğinde, puanların normal dağılımdan önemli bir sapma göstermediği söylenebilir. Büyüköztürk’e (2011) göre, çarpıklık katsayısı +1, -1 sınırları içinde kalıyorsa, puanların normal dağılımdan önemli bir sapma göstermediği şeklinde yorumlanabilir.

4.4. Öğrencilerin Marmara İlköğretime Hazır Oluş Ölçeği Ön Test ve Son Test Puan Ortalamalarının Karşılaştırılmasına İlişkin Bulgular

Öğrencilerin Marmara İlköğretime Hazır Oluş Uygulama Ölçeği ön test ve son test puan ortalamalarının karşılaştırılmasına ilişkin bağımlı gruplar t testi sonuçları Tablo 4.4’de verilmiştir.

Tablo-4.4: Öğrencilerin Marmara İlköğretime Hazır Oluş Uygulama Ölçeği Ön Test Son Test Puan Ortalamalarının Karşılaştırılmasına İlişkin Bağımlı Gruplar t Testi Sonuçları

Test	N	Arit. Ort.	Standart sapma	t	p
Ön Test	45	42,02	22,73	-23,546	,000
Son Test	45	82,53	13,70		

Tablo 4.4’de görüldüğü gibi öğrencilerin okula başladıklarında ilkokula hazıroluş ölçeğinden almış oldukları puanın ortalaması (detay dilim) 42,02’dir. Bu Marmara ilköğretime Hazıroluş Uygulama Ölçeği yüzdelerik değer oranına göre ise %25’ lik dilime karşılık gelmektedir. Bunun anlamı iise öğrencilerin okula hazırolmadıkları şeklinde değerlendirilir. Uygulama sonunda yani sontest puanları incelendiğinde öğrencilerini ilkokula hazıroluş ölçeğinden aldıkları puanların ortalaması 82,53 ’dür. Bu Marmara ilköğretime Hazıroluş Uygulama Ölçeği yüzdelerik değer oranına göre ise %75’ lik dilime karşılık gelmektedir. Bunun anlamı iise öğrencilerin okula hazıroldukları şeklinde değerlendirilir. Bu farkın istatistiksel olarak anlamlılığı test

Beyin Temelli Öğrenmeye Göre Okul Öncesi Eğitim Programında Yer Alan Bilişsel Etkinliklerin İlkokula Hazırbulunuşluğa Etkisinin İncelenmesi

edildiğinde sontest ve ön test puanları arasında sontest lehine anlamlı bir fark olduğu görülmektedir. Buna göre verilen eğitimin öğrencileri ilkokula hazırladığı şekilde yorumlanabilir. Bir başka ifade ile yapılan etkinlikler öğrencilerin öğrencileri ilkokula hazırlamada etkili olduğu söylenebilir.

4.5. Kız öğrencilerin Marmara İlköğretime Hazır Oluş Ölçeği Ön Test ve Son Test Puan Ortalamalarının Karşılaştırılmasına İlişkin Bulgular

Veriler analiz edilmeden önce öğrencilerin ön test ve son test puanlarının dağılım özellikleri incelenmiştir. Dağılımı değerlendirmede çarpıklık katsayısı değerleri incelenerek Tablo 4.5’de verilmiştir.

Tablo-4.5: Ön Test ve Son Test Puanlarının Çarpıklık Katsayıları

Test	Çarpıklık Katsayısı
ÖnTest	-,045
Son Test	-,041

Tabloda verilen çarpıklık katsayısı değerleri incelendiğinde, puanların normal dağılımdan önemli bir sapma göstermediği söylenebilir. Büyüköztürk’e (2011) göre, çarpıklık katsayısı +1, -1 sınırları içinde kalıyorsa, puanların normal dağılımdan önemli bir sapma göstermediği şeklinde yorumlanabilir.

4.6. Kız öğrencilerin Marmara İlköğretime Hazır Oluş Ölçeği Ön Test ve Son Test Puan Ortalamalarının Karşılaştırılmasına İlişkin Bulgular

Kız öğrencilerin Marmara İlköğretime Hazır Oluş Uygulama Ölçeği ön test ve son test puan ortalamalarının karşılaştırılmasına ilişkin bağımlı gruplar t testi sonuçları Tablo 4.6’de verilmiştir.

Tablo-4.6: Kız öğrencilerin Marmara İlköğretime Hazır Oluş Uygulama Ölçeği Ön Test Son Test Puan Ortalamalarının Karşılaştırılmasına İlişkin Bağımlı Gruplar t Testi Sonuçları

Test	N	Arit. Ort.	Standart sapma	t	p
Ön Test	18	21,88	12,34	-20,889	,000
Son Test	18	71,33	12,17		

Tablo 4.6’ da görüldüğü gibi kız öğrencilerin okula başladıklarında ilkokula hazır oluş ölçeğinden almış oldukları puanın ortalaması (detay dilim) 21,88’dir. Bu Marmara ilköğretime Hazır oluş Uygulama Ölçeği yüzdelik değer oranına göre ise %25’ lik dilime karşılık gelmektedir. Bunun anlamı ise öğrencilerin okula hazır olmadıkları şeklinde değerlendirilir. Uygulama sonunda yani son test puanları incelendiğinde kız öğrencilerin ilkokula hazır oluş ölçeğinden aldıkları puanların ortalaması 71,33 ’dür.

Bu Marmara ilköğretime Hazır oluş Uygulama Ölçeği yüzdelik değer oranına göre ise %75' lik dilime karşılık gelmektedir. Bunun anlamı ise kız öğrencilerin okula hazır oldukları şeklinde değerlendirilir. Bu farkın istatistiksel olarak anlamlılığı test edildiğinde son test ve ön test puanları arasında son test lehine anlamlı bir fark olduğu görülmektedir. Buna göre verilen beyin temelli eğitimin öğrencileri ilkokula hazırladığı şeklinde yorumlanabilir. Bir başka ifade ile yapılan etkinliklerin öğrencileri ilkokula hazırlamada etkili olduğu söylenebilir.

4.7. Erkek öğrencilerin Marmara İlköğretime Hazır Oluş Uygulama Ölçeği Ön Test Son Test Puan Ortalamalarının Karşılaştırılmasına İlişkin Bulgular

Erkek öğrencilerin Marmara İlköğretime Hazır Oluş Uygulama Ölçeği Ön Test Son Test Puan Ortalamalarının Karşılaştırılmasına İlişkin Bulgular Tablo 4.7'de belirtilmiştir.

Veriler analiz edilmeden önce öğrencilerin ön test ve son test puanlarının dağılım özellikleri incelenmiştir. Dağılımı değerlendirmede çarpıklık katsayısı değerleri incelenerek Tablo 4.7'de verilmiştir.

Tablo:4.7: Ön Test ve Son Test Puanlarının Çarpıklık Katsayıları

Test	Çarpıklık Katsayısı
ÖnTest	-,070
Son Test	-,068

Tabloda verilen çarpıklık katsayısı değerleri incelendiğinde, puanların normal dağılımdan önemli bir sapma göstermediği söylenebilir. Büyüköztürk'e (2011) göre, çarpıklık katsayısı +1, -1 sınırları içinde kalıyorsa, puanların normal dağılımdan önemli bir sapma göstermediği şeklinde yorumlanabilir.

Tablo-4.8: Erkek öğrencilerin Marmara İlköğretime Hazır Oluş Uygulama Ölçeği Ön Test Son Test Puan Ortalamalarının Karşılaştırılmasına İlişkin Bulgular

Erkek öğrencilerin Marmara İlköğretime Hazır Oluş Uygulama Ölçeği Ön Test Son Test Puan Ortalamalarının Karşılaştırılmasına İlişkin Bulgular Tablo 4.8'de verilmiştir.

Tablo:4.8. Erkek öğrencilerin Marmara İlköğretime Hazır Oluş Uygulama Ölçeği Ön Test Son Test Puan Ortalamalarının Karşılaştırılmasına İlişkin Bağımlı Gruplar t Testi Sonuçları

Test	N	Arit. Ort.	Standart sapma	t	p
Ön Test	18	55,85	17,56	-16,694	,000
Son Test	18	90,00	8,73		

Beyin Temelli Öğrenmeye Göre Okul Öncesi Eğitim Programında Yer Alan Bilişsel Etkinliklerin İlkokula Hazırbulunuşluğa Etkisinin İncelenmesi

Tablo 4.8' de görüldüğü gibi erkek öğrencilerin okula başladıklarında ilkokula hazır oluş ölçeğinden almış oldukları puanın ortalaması (detay dilim) 55,85'dir. Bu Marmara ilköğretime Hazır oluş Uygulama Ölçeği yüzdeler oranına göre ise %25' lik dilime karşılık gelmektedir. Bunun anlamı ise erkek öğrencilerin okula hazır olmadıkları şeklinde değerlendirilir. Uygulama sonunda yani son test puanları incelendiğinde erkek öğrencilerin ilkokula hazır oluş ölçeğinden aldıkları puanların ortalaması 90,00 'dır. Bu Marmara ilköğretime Hazır oluş Uygulama Ölçeği yüzdeler oranına göre ise %75' lik dilime karşılık gelmektedir. Bunun anlamı ise erkek öğrencilerin okula hazır oldukları şeklinde değerlendirilir. Bu farkın istatistiksel olarak anlamlılığı test edildiğinde son test ve ön test puanları arasında son test lehine anlamlı bir fark olduğu görülmektedir. Buna göre verilen beyin temelli eğitimin erkek öğrencileri ilkokula hazırladığı şeklinde yorumlanabilir. Bir başka ifade ile yapılan etkinliklerin erkek öğrencileri ilkokula hazırlamada etkili olduğu söylenebilir.

4.9. Kız ve Erkek öğrencilerin Marmara İlköğretime Hazır Oluş Uygulama Ölçeği Ön Test Puan Ortalamalarının Karşılaştırılmasına İlişkin Bulgular

Kız ve Erkek öğrencilerin Marmara İlköğretime Hazır Oluş Uygulama Ölçeği Ön Test Puan Ortalamalarının Karşılaştırılmasına İlişkin Bulgular Tablo 4.9'da gösterilmiştir.

Tablo-4.9: Kız ve Erkek öğrencilerin Marmara İlköğretime Hazır Oluş Uygulama Ölçeği Ön Test Puan Ortalamalarının Karşılaştırılmasına İlişkin Bağımsız Gruplar t Testi Sonuçları

Test	N	Arit. Ort.	Standart sapma	t	p
Kız Ön Test	18	21,88	12,34	-7,105	,000
Erkek Ön Test	27	55,85	17,56		

Tablo 4.10. Kız ve Erkek öğrencilerin Marmara İlköğretime Hazır Oluş Uygulama Ölçeği Son Test Puan Ortalamalarının Karşılaştırılmasına İlişkin Bulgular

Kız ve Erkek öğrencilerin Marmara İlköğretime Hazır Oluş Uygulama Ölçeği Son Test Puan Ortalamalarının Karşılaştırılmasına İlişkin Bulgular Tablo 4.10'da verilmiştir.

Tablo-4.10: Kız ve Erkek öğrencilerin Marmara İlköğretime Hazır Oluş Uygulama Ölçeği Son Test Puan Ortalamalarının Karşılaştırılmasına İlişkin Bağımsız Gruplar t Testi Sonuçları

Test	N	Arit. Ort.	Standart sapma	t	p
Kız Son Test	18	71,33	12,17	-5,994	,000
Erkek Son Test	27	90,00	8,73		

Öğrencilere uygulanan Marmara İlköğretime Hazır Oluş Uygulama ölçeği ön test ve son test uygulamasının ardından ailelere Marmara İlköğretime Hazır Oluş Gelişimsel ölçeği ön test ve son test uygulaması yapılmıştır.

4.11. Ailelerin Marmara İlköğretime Hazırbulunuşluk Ölçeği Ön Test ve Son Test Sonuçlarının Karşılaştırılmasına İlişkin Bulgular

Veriler analiz edilmeden önce öğrencilerin ön test ve son test puanlarının dağılım özellikleri incelenmiştir. Dağılımı değerlendirmede çarpıklık katsayısı değerleri incelenmiştir. Tablo 4.11’de gösterilmiştir.

Tablo-4.11: Ön Test ve Son Test Puanlarının Çarpıklık Katsayıları

Test	Çarpıklık Katsayısı
ÖnTest	-,068
Son Test	-,501

Veriler analiz edilmeden önce öğrencilerin ön test ve son test puanlarının dağılım özellikleri incelenmiştir. Dağılımı değerlendirmede çarpıklık katsayısı değerleri incelenmiştir.

Tabloda verilen çarpıklık katsayısı değerleri incelendiğinde, puanların normal dağılımdan önemli bir sapma göstermediği söylenebilir. Büyüköztürk’e (2011) göre, çarpıklık katsayısı +1, -1 sınırları içinde kalıyorsa, puanların normal dağılımdan önemli bir sapma göstermediği şeklinde yorumlanabilir.

4.12. Ailelerin Marmara İlköğretime Hazırbulunuşluk Ölçeği Gelişimsel Ön test ve Son Test Puanlarına Ait Bulgular

Ailelerin Marmara İlköğretime Hazırbulunuşluk Ölçeği Gelişimsel Ön test ve Son Test Puanlarına Ait Bulgular Tablo 4.12’de verilmiştir.

Tablo-4.12: Ailelerin Marmara İlköğretime Hazırbulunuşluk Ölçeği Gelişimsel Ön Test Son Test Puan Ortalamalarının Karşılaştırılmasına İlişkin Bağımlı Gruplar t Testi Sonuçları

Test	N	Arit. Ort.	Standart sapma	t	p
Ön Test	45	54,08	16,02	-14,737	000
Son Test	45	83,28	12,02		

Tablo 4.7’ de görüldüğü gibi öğrencilerin okula başladıklarında ailelerinin vermiş oldukları puanın ortalaması (detay dilim) 54,08’dir. Bu Marmara ilköğretime Hazıroluş Ölçeği yüzdelik değer oranına göre ise %25’ lik dilime karşılık gelmektedir. Bunun anlamı ise öğrencilerin okula hazırolmadıkları şeklinde değerlendirilir. Uygulama sonunda ailelere uygulanan sontest puanları incelendiğinde öğrencilere verdikleri puanların ortalaması 83,28 ‘dir. Bu Marmara ilköğretime Hazıroluş Ölçeği yüzdelik

Beyin Temelli Öğrenmeye Göre Okul Öncesi Eğitim Programında Yer Alan Bilişsel Etkinliklerin İlkokula Hazırbulunuşluğa Etkisinin İncelenmesi

değer oranına göre ise %75' lik dilime karşılık gelmektedir. Bunun anlamı ise öğrencilerin okula hazır oldukları şeklinde değerlendirilir. Bu farkın istatistiksel olarak anlamlılığı test edildiğinde sontest ve ön test puanları arasında sontest lehine anlamlı bir fark olduğu görülmektedir. Buna göre verilen eğitimin öğrencileri ilkökula hazırladığı şeklinde yorumlanabilir. Bir başka ifade ile yapılan etkinliklerin öğrencilerin öğrencileri ilkökula hazırlamada etkili olduğu ailelerin verdiği puanlamada da belirgin olduğu söylenebilir.

SONUÇ ve ÖNERİLER

Bu bölümde araştırma bulgularına dayalı olarak ulaşılan genel sonuçlara ve önerilere yer verilmiştir. Bu çalışma, **beyin temelli öğrenmeye göre okul öncesi eğitim programında yer alan bilişsel etkinliklerin ilkökula hazırbulunuşluğa etkisini incelemek** amacıyla yapılmıştır. Araştırmadan elde edilen sonuçlar aşağıda belirtilmiştir.

1. Beyin temelli öğrenme etkinliklerin uygulandığı öğrencilerin ön test ve son test puan ortalamaları incelendiğinde uygulama puanları arasında anlamlı bir fark bulunmuştur. Bu bulguya göre uygulanan beyin temelli öğrenme etkinlikleri, öğrencilerin etkinliklere olan ilgi, tutum, merakını ve katılımını artırarak, öğrenme ortamlarında öğrenmenin kolaylaşmasını sağlayarak öğrencilerin özgüveninin artmasını sağlamıştır. Zira öğrenmeyi artırmanın en iyi yolu dıştan verilen motivasyon değil, içsel motivasyondur. Bu durum öğrencilerin aldıkları puanlar arasında anlamlı bir farkın oluşmasını sağlamıştır.

2. Öğrencilerin okula başladıklarında ilkökula hazıroluş ölçeğinden almış oldukları puanın ortalaması ile ilkökula hazıroluş ölçeğinden aldıkları puanlar incelendiğinde anlamlı bir farkın olduğu gözlenmektedir. Beyin temelli öğrenme etkinlikleri içerisinde yer alan ilkökula hazırlayıcı çalışmaların çocukların ilkökula geçişlerini kolaylaştırarak ve hazırbulunuşluk düzeylerini artırarak öğrencilerin öntest ve sontesten aldıkları puanlar arasındaki anlamlı farklılığın oluşmasını sağlamıştır. Beyin temelli öğrenme modeline göre hazırlanan el-göz koordinasyonuna yönelik çalışmalar, dikkat-bellek çalışmaları, temel kavram ve problem çözmeye yönelik zengin uyaran içerikli çalışmalar bu farkın oluşmasında etken olmuştur. Zira öğrenmede temel unsur zengin uyaranlarla beyni uyarmak ve öğrenmeyi kalıcı olarak gerçekleştirmektir. Okul öncesi eğitim programında da, çocukların zengin öğrenme deneyimleri aracılığıyla sağlıklı büyümelerini, bütün gelişim alanlarının desteklenerek en üst düzeye ulaşmasını, öz bakım becerilerini kazanmalarını ve temel eğitime hazır bulunmalarını sağlamak ön önemli unsurdur (MEB, 2013). Zira beyin ne kadar çok uyarılırsa o kadar beynin işlerliği o kadar artacaktır.

3. Erkek ve kız öğrencilerin hazırbulunuşluk ölçeğinden almış oldukları puanlara ait ortalamalarında anlamlı bir fark olduğu gözlenmektedir. Bu farkın erkek öğrencilerin lehine bir fark olduğu görülmüştür. Bu bulgu, erkek öğrencilerin kız öğrencilere oranla analiz etme, yorumlama ve muhakeme gücünün daha etkin olduğunu göstermektedir. Erkek öğrencilerin anne ve babalarının eğitim düzeyine, erkek öğrencilerin önceki yaşantısına ait farkındalık ve bu yaşantıyı sınıfa taşımış

olmalarına ve uyaran zenginliğinin fazlalığı şeklinde ifade edilebileceği gibi, fizyolojik ihtiyaçların giderilmesinde; erkek öğrencilerin uyku düzenleri, öğünlerde beslenme düzenlerine ve yeterli su tüketimi ile açıklanabilir.

4. Öğrencilerin okula başladıklarında ailelerinin vermiş oldukları puanlara ait öntestve sontest puanları incelendiğinde anlamlı bir fark olduğu gözlenmektedir. Bu farkın istatistiksel olarak anlamlılığı test edildiğinde sontest ve ön test puanları arasında sontest lehine anlamlı bir fark olduğu görülmektedir. Bu bulgu beyin temelli öğrenme modelinin öğrencilerin ilkokula hazırlanmasında etkili olduğunu göstermektedir. Bir başka ifade ile yapılan etkinliklerin öğrencileri ilkokula hazırlamada etkili olduğu, ailelerin verdiği puanlamada da belirgin olduğu görülmüştür. Bu bulguya göre, beyin temelli öğrenme metodu uygulamalarında ailelerin bireysel ve genel veli toplantıları ile sık sık bilgilendirilme yapıldığı, aile eğitimlerinin haftalık olarak uygulandığı ve sonucunda bilgi düzeylerinin artarak çocuklarının dil, bilişsel ve sosyal gelişimini desteklediği ve bu desteğin sontest lehine bir artış sağladığı gözlenmektedir. Kız ve erkek öğrenciler arasındaki farkın belirgin bir fark olduğu ve bu farkın erkekler lehine olduğu görülmektedir.

Yapılan araştırmada elde edilen bulgulardan yararlanılarak uygulamacılar ve araştırmacılara örnek olması açısından aşağıdaki önerilere yer verilmiştir. Bu öğretim yaklaşımı farklı okullarda, daha geniş örneklemeler alınarak daha uzun süreçte denenebilir.

Beyin temelli öğrenme yaklaşımının bilişsel etkinliklerde öğrencilerin ilkokula hazırbulunuşluklarına etkili olduğu bu araştırmada görülmüştür. Okul öncesi dönemde tüm gelişim alanlarına ait etkinliklerin hazırlanmasında beyin temelli öğrenme yönteminden yararlanılabilir.

Okul öncesi döneme ait farklı alanlarda beyin temelli öğrenmenin çocuğun gelişim alanlarına etkilerinin incelendiği çeşitli araştırmalar yapılarak, karşılaştırmalar yapılabilir.

Yapılan araştırma okul öncesi eğitim programında yer alan bilişsel etkinliklerin beyin temelli öğrenme yöntemine göre hazırlandığında çocukların hazırbulunuşlukları üzerinde etkili olduğunu göstermektedir. Buradan yola çıkarak okul öncesi eğitim programlarında verilen etkinliklerde öğretmenlerin beyin temelli öğrenmeye dayalı etkinlikleri kendi program ve eğitim akışlarına dâhil etmeleri sağlanabilir.

Okul öncesi dönemde düşünme becerileri eğitimi ve etkinlikleri geliştirilerek ve yapılandırılabilir. Eğitim programları beyin temelli öğrenme etkinlikleri ile zenginleştirilebilir, problem çözme ve üretme, araştırma-keşfetme beceri eğitimleri verilebilir. Öğrencilere öğrenmeyi sevdirecek etkinlikler düzenlenerek zengin uyaranlar ile günlük eğitim akışları her güne bir etkinlik şeklinde planlanabilir.

Okul öncesi programda yer alan etkinliklerin uygulanmasında beyin temelli öğrenme metodunun etkisi önemli olsada öğretmen yetkinliği göz önünde bulundurularak ve bu konuda verilecek hizmet içi çalışmalar ve uygulamalar sağlanabilir. Böylece okul öncesi dönemde başarının artırılmasında önemli bir rol oynayabilir

Beyin Temelli Öğrenmeye Göre Okul Öncesi Eğitim Programında Yer Alan Bilişsel Etkinliklerin İlkokula Hazırbulunuşluğa Etkisinin İncelenmesi

Beyin temelli öğrenme yöntemi ile hazırlanacak etkinliklerde eski öğrenilen konularla yeni öğrenilen konular arasında bağ kurularak sarmal etkinlikler hazırlanabilir. MEB Okul öncesi eğitim programının en önemli özelliği sarmal bir yapıya sahip olmasıdır.

Ülkemizde okul öncesi dönemde önemli bir ilerleme kaydedilmiştir. Bu araştırma özel bir anaokulunda bir grup öğrenci ile gerçekleştirilmiştir. Bu araştırma ve benzeri araştırma sonuçlarına dayanarak farklı programların geliştirilmesine ve okul öncesi dönemde başarının artırılmasına yönelik çalışmalara katkılar sağlayabilir.

Çalışmada öğrenme ortamlarının zenginleştirilmesinde fiziksel özelliklerden yararlanılmıştır. Sınıf ortamında akıllı tahta gibi teknolojiler bulunmaktadır. Okul öncesi alana yönelik beyin temelli öğrenme yöntemine göre hazırlanan interaktif etkinlik örneklerinin hazırlanması, EBA gibi interaktif içeriklerde okul öncesi uygulama örneklerinin paylaşımı ve artırılması faydalı olabilir.

Okul öncesi eğitim programında yer alan kazanım ve etkinlikler beyin temelli öğretim yapısına uygun ancak yeterli değildir. Bu nedenle öğretmen, öğrencilerine ait öğrenme stillerini, gelişim seviyelerini ve bireysel ihtiyaçlarını çok iyi bilmeli ve beyin temelli öğrenme etkinliklerini zenginleştirebilir.

Günlük eğitim akışları, eğitim ortamlarının düzenlenmesi ve kullanılan metod beyin temel öğretim yöntemine göre düzenlenebilir. İstasyon sınıf sistemi uygulanabilir. Bu sınıflar görsel işitsel araç-gereçlerle desteklenerek, beyin temelli öğrenme metodunun en önemli yanı özelliği olan tüm duyulara hitap edebilir. Yaparak yaşayarak öğrenme ile soyut öğrenmeler somut öğrenme ve kazanımlara dönüştürülebilir.

Öğrenci izleme ve değerlendirme sık aralıklar ile yapılarak kazanım eksiklikleri giderilebilir. Kazanım eksikliği durumunda destek eğitim oda ve uygulamalarından faydalanılabilir.

Aile öğrenme sürecinin içerisinde aktif olarak tutularak, aile eğitimi- aile katılımı çalışmalarında rutin ve planlı aralıklarda fayda sağlanabilir. Öğrencinin gelişimi sık sık takip edilerek, anaokulu başlangıcı, ortası ve sonunda ölçme ve değerlendirme süreci aktif olarak kullanılabilir. Eksik kazanımlar ile eksik kazanım belirleme formu kullanılarak eksik kazanımlara ait yapılan etkinliklerin uygulama aralığı kazanımın son durumu hakkında bilgiler gelişim dosyasında tutulabilir. Kısa aralıklar ile tekrarlar yapılabilir, bilgilerin kısa süreli bellekten kalıcı belleğe aktarımı sağlanabilir.

Öğrenme ve öğretme süreçlerinin yer aldığı göstergeler hazırlanarak öğretmenin planlı ve programlı bir çalışma süreci oluşturulabilir. Beklenen kazanımları ne ölçüde kazandığı, varsa eksiklik durumunda ne yapılacağı öğrenme süreci içerisinde yer alması sağlanabilir. Beyin Temelli Öğrenme programına göre hazırlanan öğretim sürecinin kısa, öz ve öğrenciyi kazanıma yönlendirecek, öğrencinin aktif olarak içerisinde yer aldığı bir etkinlikler olmasına özen gösterilerek öğrenme ortamları düzenlenebilir.

Öğrencinin, hazırbulunuşluk, dikkat vb. durumları dikkatle takip edilerek, bunun sonucuna göre hazırlanan öğrenme süreçleri haftalık olarak revize edilebilir. Eğitim

öğretim sürecine ek olarak sosyal etkinlik ve kulüp çalışmaları program içerisinde yer alabilir.

Haftalık eğitim öğretim süreci içerisinde yapılan etkinliklere ait tekrar günleri kullanılarak ve öğrenilen bilgilerin tekrarı sağlanabilir.

Beyin temelli öğretim biyo-ritim ve uyku düzenini çok önemlidir. Uyku kalitesi ve süresinin öğrenmeye olumsuz etki etkisi olduğu düşünülerek dengeli ve düzenli bir uykunun gerçekleştirilmesi için her türlü tedbir alınabilir, bu konuda ailelere bilgilendirme, eğitim seminerleri yapılabilir. Eğitim öğretim durumları planlanırken esnek olmasına dikkat edilerek anlık gelişebilecek olay ve durumlara karşı spontane etkinliklerin yer alabileceği bir planlama yapılabilir.

Sınıf düzeni öğretmenin kontrolünde ancak öğrencilere ait olduğu takdirde öğrencilerin sorumluluk alması ve aktif katılımları sağlanabilir.

Okul öncesi dönemde sağlıklı beslenme tüm gelişim açısından büyük önem taşımaktadır. Bu nedenle öğrencilere beslenme eğitim verilerek, beslenme süreci düzenlenebilir ve dengeli ve düzenli bir beslenme imkânı sağlanabilir. Özellikle meyve ve sebze tüketimine önem verilmesi sağlık açısından uygun olabilir.

Öğrenme sürecine ait proje ürünlerine, sunumlara, posterlere, video ve fotoğraf çekimlerine yer verilebilir.

Beyin temelli öğretim sürecine ait gelişimi gözlemleyebilmek amacı ile e-kanrne, e-portfolyo, gelişim dosyası kayıtları eletronik ortamda tutulabilir.

KAYNAKÇA

- Abant İzzet Baysal Üniversitesi. (2000). Bildiriler Kitabı, II. Cilt, 1166-1177, Bolu.
- Altınköprü, T. (2001). Çocuğun Başarısı Nasıl Sağlanır? İstanbul: Hayat Yayıncılık.
- Akyol, H. (2001). Türkçe İlk Okuma Yazma Öğretimi. Ankara: Gündüz Eğitim ve Yayıncılık.
- Akyürek, E. (2012). Beyin Temelli Öğrenme Yaklaşımının İlköğretim Fen ve Teknoloji Dersi 8.Sınıf Öğrencilerinin Akademik Başarı, Derse Yönelik Tutum, Motivasyon ve Hatırlama Düzeylerine Etkisi. Yüksek lisans tezi, Ahi Evran Üniversitesi Fen Bilimleri Enstitüsü, Kırşehir.
- Algebra Students Using Brain-Compatible Teaching Techniques, Degree Of Doctor Education, Tennessee State University, Tennessee, Usa.
- Aydın, S. (2008). Beyin Temelli Öğrenme Kuramına Dayalı Biyoloji Eğitiminin Akademik Başarı ve Tutum Üzerine Etkisi. Yayımlanmamış Yüksek Lisans Tezi. Gazi Üniversitesi Eğitim Bilimleri Enstitüsü, Ankara.
- Aydın, B. (2010). Çocuk ve Ergen Psikolojisi. Ankara: Nobel Yay. 3. Baskı.
- Ayhan, Ş. (1998). İlkokul Öğretmenlerinin Okul Öncesi Eğitimi İle İlgili Düşünceleri ve Okul Öncesi Eğitimden Beklentileri. Yayımlanmamış Yüksek Lisans Tezi. Marmara Üniversitesi, Eğitim Bilimleri Enstitüsü, İstanbul.
- Banikowski, A.K., Mehring, T.A. (October, 1999). Strategies To Enhange Memory Based On Brain-Research, Focus On Exceptional Children, 32, 2, 1-16.
- Başaran, İ. E. (1998). Eğitim Psikolojisi. Ankara: Aydan Web Tesisleri.

**Beyin Temelli Öğrenmeye Göre Okul Öncesi Eğitim Programında
Yer Alan Bilişsel Etkinliklerin İlkokula Hazırlanışına
Etkisinin İncelenmesi**

- Bello, D. M. (2007). The Effect of Brain-Based Learning With Teacher Training in Division and Fractions in Fifth Grade Students of a Private School. Doktora Tezi, Capella University.
- Bertan, M. Haznedaroğlu, D. Koln, P. Yurdakök, K. Güçiz, B. (2009). Ülkemizde Erken Çocukluk Gelişimine İlişkin Yapılan Çalışmaların Derlenmesi (2000-2007). Ankara: Çocuk Sağlığı ve Hastalıkları Dergisi. 52: 1-8.
- Binbaşoğlu, C. (1995). Eğitim Psikolojisi. Ankara: Yargıcı Matbaası.
- Brandt, R. The Brain Connection To Education Spring Conference 2000, Reported By David Ruenzel, [Http://Ainc-Inac.Gc.Ca/Pr/Pub/Krw/Neu-E.Pdf](http://Ainc-Inac.Gc.Ca/Pr/Pub/Krw/Neu-E.Pdf) İnternette Alınış Tarihi: (23.12. 2004)
- Brewer, M.B. (1999). The Psychology Of Prejudice: Ingroup Love Or Outgroup Hate. Journal Of Social Issues, 55, 429-444.
- Brodnax, R.M. (2004). Brain Compatible Teaching for Learning. Doktora Tezi, IndianaUniversity
- Brostrom, S. (2000). Transition To School. (Eric Document Number: 445814)
- Büyüköztürk, Şener. (2001). Deneysel Desenler. PegemA Yayıncılık. Ankara.
- Büyüköztürk, Ş. (2011). Sosyal bilimler için veri analizi el kitabı (15. Baskı). Ankara: Pegem Akademi.
- Caine N.C. Caine G. (1995) Reinventing Schools Through Brain-Based Learning, Mindshifts, Tucson.
- Castro, R. (1998). From Theory To Practice: A First Look At Success For Life- A Brain Based Early Childhood Program, University Of North Texas, ABD.
- Çapan, S.A. (2014). Beyin Temelli Öğrenme Yaklaşımına Göre Hazırlanan Bir Eğitim Programının 5 Yaş Çocuklarının Yaratıcılık Becerilerine Etkisi. Marmara Üniversitesi Eğitim Bilimleri Enstitüsü, İstanbul.
- Çataloluk, C. (1994). Farklı Sosyo-Ekonomik ve Kültürel Ortamlarda Yetişen Çocukların Okul Olgunluğu Açısından Karşılaştırılması. İstanbul Üniversitesi Sosyal Bilimler Enstitüsü, İstanbul.
- Cengelci, T. (2005). Sosyal Bilgiler Dersinde Beyin Temelli Öğrenmenin Akademik Başarıya Ve Kalıcılığa Etkisi. Yayımlanmamış Yüksek Lisans Tezi. Anadolu Üniversitesi Eğitim Bilimleri Enstitüsü, Eskişehir.
- Dalrymple, J. B. Teaching And Learning Law With Graphic Organizers, [Http://Www.Loyno.Edu/~Dciolino/Classes/Graphicorganizers.Htm](http://Www.Loyno.Edu/~Dciolino/Classes/Graphicorganizers.Htm),
- Defoster-Effenbaugh, L. A., (november, 1996). Brain Research And Its Implications For Educational Practice, A Dissertation, Brigham Young University, Hawaii.
- Demirel, Ö. (2003). Kuramdan Uygulamaya Eğitimde Program Geliştirme, 5. Baskı, Pegem A Yayıncılık, Ankara.
- Demirel, Ö. (2005) Eğitimde Yeni Yönelimler, Editör, Ankara: Pegem+A Yayıncılık.
- Demirsoy, A. (1997). Yaşamın Temel Kuralları (Genel Biyoloji/Genel Zooloji Meteksan A.Ş., Cilt 1, Kısım II, 8. Baskı, Ankara.

- Duman, B. (2008). Öğrencilerin benimsedikleri eğitim felsefeleriyle kullandıkları öğrenme stratejisi ve öğrenme stillerinin karşılaştırılması. Çukurova Üniversitesi Sosyal Bilimler Enstitüsü Dergisi, 17 (1), 203-224
- E Davis, A. (2004) The Credentials Of Brain Based Learning, Journal Of Philosophy Of Education, Vol:38
- Einon, D. (2000). Bebeklikten Okula Öğrenmede İlk Adımlar. İstanbul: Remzi Kitabevi
- Erden, M. ve Altun, S.(2006). Öğrenme Stilleri. İstanbul: Morpa Yayıncılık.
- Herrmann-Nehdi, A. (2002). Training With The Brain In Mind: The Application of brain dominance technology to teaching and learning. Session Number 509, http://www.hbdi.com/docs/training_with_brain.pdf,
- Fidan, N. ve Baykul, Y. (1994). İlköğretimde Temel Öğrenme İhtiyaçlarının Karşılanması. Hacettepe Üniversitesi Eğitim Fakültesi Dergisi. 10, 7-20.
- Filiz, S.B. (2011) Öğrenme Öğretme Kuram Ve Yaklaşımları, Editör, Ankara: Pegem A Yayıncılık.
- Foster-Deffenbaugh, L. A., (November, 1996). Brain Research and its Implications for Educational Practice, A Dissertation, Brigham Young University, Hawaii.
- Fogarty, R. (2002). Brain Compatible Classrooms Standards. Arlington Heights, Illinois: Skylight Publishing.
- Gökçen, F. Ç. (2004). Çocuğum Okula Başlıyor. İstanbul: Morpa Kültür Yayınları.
- Green, S.B, Salkind, N.J.(2005).Using Spss For Windows And Macintosh: Analyzing And Understanding Data(4th Edition) New Jersey: Pearson
- Gülpınar, M. A, (Kasım, 2005). Beyin/Zihin Temelli Öğrenme İlkeleri ve Eğitimde Yapılandırmacı Modeller, Kuram ve Uygulamada Eğitim Bilimleri Dergisi, 5(2), 272-306.
- Healy, j. M. (1999). Çocuğun Gelişen Akli. İstanbul: Boyner Yayınları.
- Jensen, E. (1998). Teaching With The Brain İn Mind. Alexandria, Va: Association For Supervision And Curriculum Development.
- Johnson, M.H. (1998). The Neural Basis Of Cognitive Development. In W. Damon (Ed.),handbook Of Child Psychology: Cognition, Perception, And Language (Vol. 2,Pp. 1-49). New York: Wiley.
- Kahveci, A. ve Ay, S. (2008). Farklı yaklaşımlar - ortak çıkarımlar: paradigmlar ve integral model ıGığında beyin temelli ve oluşturmacı öğrenme. Türk Fen Eğitimi Dergisi, 5(3): 108-123.
- Kaya O. N. (2002). İlköğretim 7. Sınıf Öğrencilerinin Atom Ve Atomik Yapı Konusundaki Başarılarına, Öğrendikleri Bilgilerin Kalıcılığına, Tutum ve Algılamalarına Çoklu Zekâ Kuramının Etkisi. Yayınlanmamış Yüksek Lisans Tezi, Gazi Üniversitesi Eğitim Bilimleri Enstitüsü, Fen Bilgisi Öğretmenliği Bilim Dalı, Ankara.
- Kaya, A. (2010). Eğitim Psikolojisi. (5. baskı). Ankara: Pegem Yayınevi.
- Kaptan, Saim. (1988). Bilimsel Araştırma ve İstatistik Teknikleri. Ankara.
- Karasar, Niyazi. (1999a). Bilimsel Araştırma Yöntemi. Nobel Yayınları. Ankara.

**Beyin Temelli Öğrenmeye Göre Okul Öncesi Eğitim Programında
Yer Alan Bilişsel Etkinliklerin İlkokula Hazırlanışına
Etkisinin İncelenmesi**

- Karasar, N. (2009b). Bilimsel Araştırma Yöntemi. Ankara: Nobel Yayıncılık.
- Keleş, Esra, Çepni S.(2006). Beyin ve Öğrenme. Türk Fen Eğitimi Dergisi.3-2
- Kolb, B. & Whishaw, I. Q. (1990). Fundamentals of Human Neuropsychology, Third Edition, W.H. Freeman and Company, New York.
- Köksal Akyol, A. (2002). Bilişsel gelişim. Gelişim ve öğrenme (Edt: Ayten Ulusoy.). Ankara: Anı Yayıncılık.
- Köksal, O. Ve Atalay, B. (2016). Öğretim İlke ve Yöntemleri. Eğitim Yayınevi. Konya.
- Kurnaz, A. Sünbül, A. M., Sulak, S. Ve Alan, S. (2005). Proje Tabanlı Öğrenme Yöntemi İnkeleri Açısından İköğretim 4. Ve 5. Sınıf Fen Ve Teknoloji Dersi Programının İncelenmesi. 18 Kasım. I. Ulusal Fen Ve Teknoloji Eğitiminde Çağdaş Yaklaşımlar Sempozyumu, Ankara.
- Lakoff, G. (1987). Cognitive Models and Prototype Theory. Neisser, U. (Ed.) inside Concepts and Conceptual Development: Ecological and Intellectual Factors in Categorization, Cambridge: Cambridge University Press.
- Leeson, M., & Willis, J., What's The Buzz About? Brain-Based Learning for All Students, <http://www.naz.edu:900/~include/pdfs/poster/Brain%20based.pdf>,
- Levy, J. (1985). Right Brain, Left Brain: Fact and Fiction. Psychology Today, 19 (38).
- Madi, B. (2011). Öğrenme Beyinde Nasıl Oluşur? 2. Baskı. Ankara: Efil Yayınevi.
- Meisels, S. J. (1998). Assessing Readiness: How Should We Define Readiness? Ncedl Spotlights, No. 3. (Eric Document Number: 437158)
- Mcfadden, K. S. (August, 2001). An Investigation Of Attitudes, Anxiety And Achievement Of College
- Millî Eğitim Bakanlığı Temel Eğitim Genel Müdürlüğü Okul Öncesi Eğitim Programı İle Bütünleştirilmiş Aile Destek Eğitim Rehberi (Obader) Ankara, 2013
- Mussen, h., Conger, J. & Kagan, J., (1969). Child Development And Personality, Third Edition, London, Harper & Row Publishers.
- Nelson, C.a. (2002). "Neural Development And Life-Long Plasticity", In R.M. Lerner, F.Jacobs, D. Wetlieb (Ed.), Promoting Positive Child, Adolescent And Family Development: Handbook Of Program And Policy Interventions. Sage Publications: Thousand Oaks, Ca.
- Polat, M. Eskişehir (2014). Anadolu Üniversitesi journal Of Research İn Education And Teaching Cilt:3 Sayı:2 Makale No: 28 Issn: 2146-9199265
- Oğuzkan, F. (1993). Eğitim Terimleri Sözlüğü. Ankara: Emel Matbaacılık.
- Oktay, A. (1999). Yaşamın Sihirli Yılları. İstanbul: Epsilon Yayınları.
- O'Keefe, J. ve Nadel, L. (1978). The Hippocampus as a Cognitive Map. Oxford: Clarendon Press.
- Ornstein, R. Sobel, D. (1987). The Healing Brain: Breakthrough Discoveries About How the Brain Keeps Us Healthy. New York: Simon and Schuster.
- Özbay, Y.(2009). Eğitim Psikolojisi-Bilişsel Gelişim. Ankara: Pegem Akademi. 2. Baskı.
- Özden, Y. (2003). Öğrenme ve Öğretme, Geliştirilmiş 5. Baskı, Pegem A Yayıncılık, Ankara.

- Özden, M. (2005). Fen Bilgisi Dersinde Beyin Temelli Öğrenmenin Akademik Başarıya Ve Hatırlama Düzeyine Etkisi. Yayınlanmamış Yüksek Lisans Tezi. Anadolu Üniversitesi Eğitim Bilimleri Enstitüsü, Eskişehir.
- Peker, R. (2001). Anaokulu ve ilköğretim okulu çocuklarının sözlü iletişimde karşılaştıkları belirsiz durumlarda akıl yürüterek anlam çıkarabilme becerilerine cinsiyet, sınıf düzeyi ve mesajların sunuş biçimlerinin etkileri. Uludağ Üniversitesi Eğitim Fakültesi Dergisi. 1 (14), 253-264.
- Pianta, R. C. & Walsh, D. J. (1996). High-Risk Children In Schools: Constructing.
- Pinkerton, K.D., (1994). Using Brain Based Learning Techniques in High School Science, Teaching & Change, 2 (1), p 44.
- Politano, C ve J.Paquon. Brain Basedf Learing With Class, Canada, Portage&Main Pres, 2000.
- Polat, Özgül (2007). Okul Öncesi Dönem Çocuklarının Matematik Becerileri Açısından İlköğretime Hazır Bulunuşluğunun İncelenmesi Hacettepe Üniversitesi Eğitim Fakültesi Dergisi 32 [2007] 243-254
- Prigge, D.J., (2002). Promote Brain-Based Teaching And Learning. Intervention İn School And Clinic, 37(4), Sustaining Relationships. (Eric Document Number: 397987).
- Roney, M. (1991). The Effects Of Brain Hemisphere Dominance on Mathematical Achievement in Calcilus At The College Level,Doktora Tezi, University of Arkansas Graduate School of Education.
- Ryan, J. B. (1999). Çocuğum Okula Başlıyor. İstanbul: Hayat Yayınları.
- Sadık, S. (2013). Beyin Temelli Öğrenme Kuramına Dayalı Matematik Eğitiminin Akademik Başarı Ve Tutum Üzerine Etkisi. Yayınlanmış Yüksek Lisans Tezi. Marmara Üniversitesi, İstanbul.
- San, İ. (2001). Beyin, Devinim, Tümel Öğrenme, X. Ulusal Eğitim Bilimleri Kongresi,
- SATIR, S. (1996). Özel Tefvik Fikret Lisesi Öğrencilerinin Akademik Başarılarıyla İlgili Anne Baba Davranışları ve Akademik Başarıyı Artırmaya Yönelik Anne-Baba Eğitim Gereksinmelerinin Belirlenmesi. A.Ü Sos. Bilm. Enst. Yayınlanmamış. Yüksek Lisans Tezi
- Skeete, T. D. (2006). School Readiness And Assessment Of Young Children: Implications For Policy And Practice. (Eric Document Number: 437159)
- Spears ve Wilson, 2005'dan Akt.:Erduran-Avcı, 2007: 40):493
- Sprenger, Marilee.(1999). Learning&Memory The Brain in Action, Virginia USA: ASCD.
- Sylwester, R. Present at the Maturation of an Adolescent Brain, <http://www.aincinac.gc.ca/pr/pub/krw/neu-e.pdf>.
- Sönmez, V., (2004). Dizgeli Eğitim, Anı Yayıncılık, Ankara, sf. 20.
- Şahinel, S. (2002). Eleştirel Düşünme. Ankara: Pegem A Yayıncılık.
- Tezbaşaran, A. A. (1997). Öğretim ve Öğrenmede Bilgisayara Dayalı Bilgi Teknolojileri. Tübitak Bilim ve Teknik Dergisi, 355, 54.

**Beyin Temelli Öğrenmeye Göre Okul Öncesi Eğitim Programında
Yer Alan Bilişsel Etkinliklerin İlkokula Hazırbulunuşluğa
Etkisinin İncelenmesi**

- Thomas, P. B., (2001). The Implication Of Brain Research İn Preparing Young Children To Enter School Ready To Learn, The Florida Agricultural And Mechanical University College Of Education, Doctor Of Philosophy, Florida, Usa
- Tüfekçi, S. (2005).“Beyin Temelli Öğrenmenin Erişiyeye, Kalıcılığa, Tutuma ve Öğrenme Sürecine Etkisi”, Hacettepe Üniversitesi Sosyal Bilimler Enstitüsü, Eğitim Bilimleri Anabilim Dalı, Eğitim Programları ve Öğretim Bilim Dalı, Doktora Tezi, Ankara .
- Uluorta, N., & Atabek, E., (Ekim, 2003). Beyin Eğitimi Ve Fen Bilgisi Laboratuar Öğretimindeki Yeri, Sakarya Üniversitesi Eğitim Fakültesi Dergisi, Sayı: 6, sf. 295-304.
- Ülgen, G. (1997). Eğitim Psikolojisi. İstanbul: Alkım Yayınevi.
- Ülgen; G., Turgut, O., Ergen, H., & Uğur, O. Y., (2002). Beyin Temelli Öğrenme, Nobel Yayıncılık, Ankara, (Çeviri: Caine, R.n.; Caine, G., Making Connections Teaching And The Human Brain).
- Walsh, K., (1987). Neuropsychology A Clinic Approach, Second Edition, Churchill Livingstone, Melbourne.
- Weber, E. (1998). Marks of brain-based assessment: A practical checklist. National Association of secondary school principals, 82 (598), 63-73.
- Weimer, C. (2007). Engaged Learning Through The Use Of Brain-Based Teaching: A Case Study Of Eight Middle School Classroom. Unpublished Doctoral Dissertation, Northern Illinois University.
- Weiss, R. P.,(july, 2000) The Wave Of The Brain, Training & Development, 21-24.
- Wortock, J., M., M., (2002). Brain Based Learning Principles Applied To The Teaching Of Basic Cardiac Code To Associate Degree Nursing Students Using The Human Patient Simulator, Doctor Of Philosophy, University Of South Florida, Florida, USA
- Tezbaşaran, A. A. (1997). Öğretim ve Öğrenmede Bilgisayara Dayalı Bilgi Teknolojileri. Tübitak Bilim ve Teknik Dergisi, 355, 54.
- Tuzcuoğlu, S.(2005). Gelişimin Doğası. B. Aydın(Edt.). Gelişim ve Öğrenme(27-6 4). Ankara: Nobel Yay.
- Tüfekçi, S. (2005). Beyin Temelli Öğrenmenin Erişiyeye, Kalıcılığa, Tutuma ve Öğrenme Sürecine Etkisi. Yayınlanmamış Doktora Tezi. Hacettepe Üniversitesi Sosyal Bilimler Enstitüsü.
- Yavuzer, H. (2004). Okul Çağı Çocuğu. İstanbul: Remzi Kitabevi. Yazgan, Yayınları.
- Yağışan N; Köksal, O; Karaca H.(2014). İlkokul Matematik Derslerinde Müzik Destekli Öğretimin Başarı, Tutum Ve Kalıcılık Üzerindeki Etkisi. İdil, 3 (11), s.1-26.
- Yeşilyaprak, B. (2011). Eğitim Psikolojisi Gelişim-Öğrenme-Öğretim.(8.baskı). Ankara: Pegem Akademi.
- Yörükoğlu, A. (2004). Çocuk Ruh Sağlığı. İstanbul: Özgür Yayınları.
- Ziylan, Y. Z. (2001). Kontrol Sistemleri Sindirim Ve Boşaltım Fizyolojisi (Editör: Refik Yiğit), İ.Ü. İstanbul Tıp Fakültesi Temel Ve Klinik Bilimler Ders Kitapları, Nobel Tıp Kitapevleri, İstanbul.

SOSYAL BİLGİLER ÖĐRETİM PROGRAMINDAKİ YARDIMSEVERLİK VE DAYANIŐMA DEĐERLERİNİN ULUSAL GAZETELERDE YER ALMA DÜZEYİNİN İNCELENMESİ*

Ömer Faruk SÖNMEZ** - Nihan AKINCAN***

Öz

Geliřen teknoloji, toplumsal yapıdaki deėişimler ve bu deėişimlere baėlı olarak inanç ve deėer yargıları da farklılařmaktadır. Ahlaka aykırı davranıřların artması, önyargı, ben merkezci yaklařım, adaletsizlik, aile yapısındaki bozulmalar kiřileri, toplumları ve hatta tüm insanlıėı tehdit etmektedir. Tüm bunlar deėerlerin yařantımız dıřına itilmesine sebep olmakta ve deėer eėitimine olan gereksinimimizi arttırmaktadır. Bu düşünceye yola çıkarak çalışmada sosyal bilgiler öğretim programında yer alan yardımseverlik ve dayanıřma deėerlerinin ulusal gazetelerde yer alma düzeyini belirlemek amaçlanmıřtır. Arařtırmada veriler, doküman incelemesi yoluyla toplanmıřtır. Arařtırmanın evrenini, yardımseverlik ve dayanıřma deėerine yönelik gazete haberleri oluřturmaktadır. Arařtırmanın örneklemini ise 2013-2014 yıllarında Habertürk, Hürriyet, Posta, Sabah gazetelerinde yardımseverlik ve dayanıřmayı konu alan gazete haberleri oluřturmaktadır. Arařtırmada bu dört ulusal gazetede yardımseverlik ve dayanıřma deėerini içeren 3686 yayın kullanılmıřtır. Yardımseverlik deėerleri yönelik haber sayısının 52, dayanıřma deėerleri yönelik haber sayısının 3634 olduėu bulgulanmıřtır. Ayrıca doėal afetler, bayramlar, belirli gün ve o günlerin haftalarında yardımseverlik ve dayanıřma haberleri gazetelere yansımıř ve haber sayısında artış olduėu belirlenmiřtir.

Anahtar Kelimeler: Sosyal Bilgiler Öğretim Programı, Yardımseverlik, Dayanıřma.

EXAMINATION of THE NEWS in NATIONAL NEWSPAPERS in TERMS of VALUES of BENEVOLENCE and SOLIDARITY in THE SOCIAL STUDIES CURRICULUM

Abstract

Belief and value judgements are differentiated depending on the evolving technology and changes in social structure. Increased anti-moral behavior, prejudice, egocentric approach, injustice and disruption in the family structure threaten people, societies and even humanity. All of these lead to pushing values out of our lives and increase our need for value education. Based on this idea, in this study it was aimed to determine the level how benevolence and solidarity values included in the social sciences curriculum take part in the national newspapers. In this research the data were collected through document analysis. The sampling of the research is formed by the paper news about benevolence and

* Bu çalışma Nihan Akıncan'ın yüksek lisans tezinden üretilmiřtir.

** Doç. Dr., Tokat Gaziosmanpařa Üniversitesi, Eėitim Fakültesi, Türkçe ve Sosyal Bilgiler Eėitimi Bölümü, sonmez.omerfaruk@gmail.com, <https://orcid.org/0000-0002-8910-2817>

*** MEB, Sosyal Bilgiler Öğretmeni, nihan_akincan@hotmail.com, <https://orcid.org/0000-0003-3780-8962>

solidarity which are issued in Haberturk, Hurriyet, Posta and Sabah newspapers during the years 2013-2014. 3686 publications including the values of benevolence and solidarity, in these four national newspapers were used in the study. In the year 2013, 52 paper news were about benevolence and 3624 news were related to solidarity. Besides, the number of paper news related to benevolence and solidarity are increased in natural disasters, feasts, before elections and during some certain days and weeks.

Key Words: Social Sciences Curriculum, Benevolence, Solidarity.

1. GİRİŞ

Türk Dil Kurumu (2011) sözlüğünde “değer”, bir şeyin ehemmiyetini tespit etmede yararlı olan soyut ölçüt ve kıymet, şeklinde ifade bulmuştur. Değer kavramının birçok tanımı yapılmıştır. Değerler, toplumu ayakta tutan unsurlardır (Gömlüksiz, 2007). *Değer, bir şeyin ehemmiyetini tespit etmeye yararlı olan soyut kriter, kıymet; üstün, erdemli ve faydalı özelliklerdir (Arslan ve Yaşar, 2007). Erdem(2003) ise değeri, “belirli bir durumu diğerine tercih etme eğilimi” olarak ifade etmiştir. Hökerekli’de (2011) değeri, neyin hangi ve nasıl davranışların “iyi”, “güzel”, “doğru”, ve “kutsal” olduğuna dair kabullerimiz ve inançlarımız şeklinde ifade etmiştir.*

Znanięcki değer kavramını “valere” kökünden türeterek Lâtince “kıymetli olmak” veya “güçlü olmak” manasında kullanmıştır ve bu tanım sosyal bilimlerde kabul görmüştür (Aydın, 2003: 122). Sosyal bilgiler öğretim programında değer; toplumsal grup ya da toplumun mevcudiyet, beraberlik, düzen ve sürekliliğini sağlayan ve devam ettirmek için bireylerin ekseriyeti açısından zaruri ve gerçeğe uygun görülen ortak fikir, gaye ve ahlaka uygun temel inançlar şeklinde ifade edilmiştir (Milli Eğitim Bakanlığı [MEB], 2005). *Öğrencilerin topluma uyumları, bilgi ve yeteneklerini hayata geçirmeleri, birtakım değerleri kabullenerek demokratik tutum oluşturmaları sosyal bilgiler dersinin hedefleri arasında yer almaktadır (Cüro ve Gömlüksiz, 2011).*

1.1. Sosyal Bilgiler Programında Tespit Edilen Değerler

“Beceriler, kavramlar, değerler ve genel amaçlar” sosyal bilgiler programının ana öğelerini oluşturmaktadır. Sosyal bilgiler dersi, bir değer eğitimi dersi (Cüro ve Gömlüksiz, 2011). Sosyal bilgiler dersinin muhtevasında yaşam öykülerinin ve değişik kültürlerin olması, tarihle ilgili konuların bulunması ayrıca disiplinler arası anlayışın yer alması değer eğitimi bakımından önem arz etmektedir (Kan, 2010: 140).

Eğitim programları, sorumluluğunu bilen, etkin vatandaş yetiştirmeyi amaç edinmiştir. *Sosyal bilgiler dersi bireyin hem kendisine hem de çevresine olumlu tutum sergilemesini sağlayan, değer eğitimine ağırlık veren, faydalı olan değerleri benimseyen vatandaşlar yetiştiren bir derstir (Doğanay, 2006).*

Toplumsal yaşamla ilgili bilgi, tutum ve beceri kazandırılmasının yanında değerleri bilen, geliştiren, benimseyen bireyler yetiştirmek sosyal bilgiler dersinin hedeflerindedir. Bireyi toplumsallaştırarak, toplumla uyum içerisinde olmasını sağlayarak yaşama hazır hale getirmek sosyal bilgiler dersinin en temel görevidir. Bu

6. Sınıf Türkçe Ders Kitabındaki Dinleme Etkinliklerinin Kelime Öğretim Yöntemleri Bakımından İncelenmesi

bakımdan ortak değerlerin özümsetilmesinde sosyal bilgiler dersinin ehemmiyeti unutulmamalıdır (Ünal, 2012).

“2004 Sosyal Bilgiler Eğitimi Programı’nda öğrencilere kazandırılması öngörülen değerler şunlardır: adaletli olma, aile birliğine ve sağlıklı olmaya önem verme, bağımsız olma, barıştan yana olma, bilime ve dayanışmaya önem verme, çalışkan, duyarlı, dürüst, hoşgörülü, misafirperver olma, sevgi dolu, saygılı, sorumluluk sahibi, vatansever, yardımsever, temiz olma, özgürlük ve estetik” (MEB, 2009). Değişik öğrenme alanları altında birçok değer sosyal bilgiler dersi kapsamında kazandırılmaya çalışılmaktadır.

2018 Sosyal Bilgiler Eğitimi Programı’nda değerlerimiz, ayrı bir program veya öğrenme alanı, ünite, konu olarak görülmemiştir. Tam aksine bütün eğitim sürecinin nihai gayesi ve ruhu olan değerlerimiz, öğretim programlarının her birinde ve her bir biriminde yer almıştır. Programda değer ve beceriler kazanımlarla bire bir ilişkilendirilmiştir. Öğretim programında yer alan “kök değerler” şunlardır: adalet, dostluk, dürüstlük, öz denetim, sabır, saygı, sevgi, sorumluluk, vatanseverlik, yardımseverliktir (MEB, 2018).

1.2. Yardımseverlik Değeri

Yurtbaşı’na (2012: 518) göre yardım, kişinin elindeki imkanları diğer insanların iyiliği için kullanmasıdır. Yardımseverlik, duyarlı olan bireylerde olan, gönüllüğü esas alan, hem toplumları geliştiren hem de her insanda olması gereken, yapılan her türlü iyiliği içine alan dayanışma ve işbirliği örneğidir (Aktepe, 2010).

Yardımlaşma zorunluluktan ortaya çıkmıştır. Yardımseverlik zorunluluktan ortaya çıkmış olup, toplumların birliktelik içinde devamlılığını ve gelişmesini sağlaması bakımından önemli bir değerdir. Zira toplum içerisinde yaşayan insanların birbirlerine ihtiyaçları vardır, yardımlaşmaya gereksinim duyarlar. Yardımlaşma, ülkemizde de tüm toplumlarda olduğu gibi önemli ve güçlü bir dinî saygı uyandıran yani kutsi bir değerdir (Vatandaş, 2003).

1.3. Dayanışma Değeri

Türk Dil Kurumu (2009) sözlüğünde “dayanışma” toplumdaki fertlerin düşünce, duygu ve ortak menfaatlerde birbirine bağlanmasıdır. İnsanların tek başına yaşamlarını sürdüremeyeceği ve toplumdan ayrıldıkları takdirde tehlikelerle, hatta ölümle karşılaşabileceği düşüncesi dayanışmanın hemen her toplumun üzerinde durduğu bir kavram olmasına neden olmuştur (Topçu, 2012: 76).

Dayanışma görev olarak; insanları ortak bir paydada buluşturup, beraberlikleri kuvvetlendirip, sıkıntıların üstesinden gelmesini sağlamaktadır. Toplumların huzur ve refahı için, güçlükler karşısında yılmadan mücadele edebilmemiz için bu duygunun hiç yok olmaması gerekmektedir (Kılcan, 2013).

Dayanışma ve bağlılığın sonucunda toplumda yardımseverlik oluşmuştur. Yardımseverlik cömert olmayı, fedakarlık yapmayı, paylaşmayı, dayanışmayı içinde barındırmaktadır (Aktepe, 2010; Kolukisa, Oruç, Akbaba ve DüNDAR, 2005). Kısaca bireyin

dayanışma değerine sahip olması aynı zamanda yardımsever, hayırsever ve bunları eyleme dökmek için de sorumluluk sahibi olduğunun bir göstergesidir (Kılcan, 2013).

1.4. Değer Eğitimi

“Değerler eğitimi, değerleri öğretmek için açık ve bilinçli bir girişimdir” (Keskin, 2008). Katılmış’da (2010) değer eğitimi genç nesillere değer edindirme ve edinilen değerlerin geliştirilmesi çabasıdır şeklinde ifade etmiştir.

Değerler eğitiminin iyi bir şekilde benimsenmesi ve yaşatabilmesi için genç bireylere onların kazandırılması esastır. Bunun için aile içi eğitimin, okulun ve çevrenin rolü büyüktür (Bolay, 2007: 19).

Bireylerin değerlerle tanıştıkları ilk yer ailedir. Aile, değer edinilmesinde son derece önemlidir (Yaman, 2012). Ailede, davranışların doğruluğu veya yanlışlığı, davranışlardaki iyi ve kötü ayrımı öğrenilir. Çocuğun bedensel, ruhsal ve sosyal gelişiminin temeli aile ortamında atılmaktadır. Aktepe (2010) ise dürüstlük, saygı, sevgi, sorumluluk, yardımlaşma gibi değerler çocuklara küçük yaşta öğretilmeli demektedir.

Hökelekli ve Gündüz (2007: 389)’e göre, ailede edinilen değerlerin daha da güçlendirileceği ve bunların yanında farklı birtakım değerlerin kazandırılacağı yer okullardır. Aile tarafından farkında olunarak veya plansız biçimde bireye kazandırılacak değerler ailelerin ekonomik, sosyal, kültürel özelliklerine bağlı olarak aileler ve yörelere göre farklılaşmaktadır. Buna sebeple okullarda değer eğitimi devam etmektedir. Okullarda hem evrensel hem de yerel değerler benimsetilmeye çalışılmaktadır (Akkiprik, 2007). Tüm bunlara bağlı olarak değer eğitimi belirlenen bir plan ve program dahilinde okullarda aktif bir şekilde verilmektedir (Şen, 2007: 15).

Öğretim programları dahilinde hazırlanan planlar çerçevesinde öğrencilere okullarda değerler kazandırılmaktadır. Milli Eğitim Bakanlığının hazırladığı öğretim programlarına değerler direkt olarak yansıtılmıştır (Milli Eğitim Bakanlığı 2010, 497).

1.5. Sosyal Bilgiler Programında Değer Eğitimi

1924 tarihli ilk programdan başlanarak günümüze kadar olan sosyal bilgiler öğretim programındaki değerlerin dönemsel değişimi incelendiğinde Keskin (2012), sosyal bilgiler öğretim programındaki değerlerin dönemsel sınıflandırmasını esas almıştır. Buna göre:

- Atatürk Dönemi (1923-1938) : Bu dönemde sosyal bilgiler disiplinlerarası bir yaklaşımla tarih, coğrafya ve yurt bilgisi adları altında birbirlerinden bağımsız ders olarak okutulmuştur. Bu üç derste de ortak değer olarak duyarlılık benimsenmiştir.

- Milli Şef Dönemi (1938-1950) : Sosyal bilgiler içerikli dersler tarih, coğrafya ve yurt bilgisidir. Duyarlılık, yardımlaşma/dayanışma, vatanseverlik, aile birliğine önem verme, çalışkanlık ve hoşgörü değerlerine yer verilmiş, milli/ulusal değerlerden evrensel değerlere doğru değişim yaşanmıştır.

- Demokrat Parti Dönemi (1950-1960) : Yeni bir program hazırlanmamıştır, bir önceki dönemin sonlarına doğru hazırlanan programlar uygulanmış ve aynı değerlere yer verilmiştir

6. Sınıf Türkçe Ders Kitabındaki Dinleme Etkinliklerinin Kelime Öğretim Yöntemleri Bakımından İncelenmesi

- Kaotik Dönem (1960-1980) : Bağımsız disiplinler şeklinde okutulan dersler (tarih, coğrafya ve yurt bilgisi) sosyal bilgiler dersi altında birleştirilmiştir. Bu derste sorumluluk, duyarlılık, misafirperverlik, yardımlaşma, dayanışma, hoşgörü, sevgi, saygı, temizlik gibi değerler ön plana çıkmaktadır.

- Askeri Müdahale Dönemi (1980-1990) : Ortaokulda, 1985 yılında uygulamaya giren milli tarih ve milli coğrafya dersi öğretim programı uygulanmıştır. Milli tarih dersinde bağımsızlık ve duyarlılık, milli coğrafya dersinde sorumluluk ve duyarlılık değerleri yer almıştır.

- Değişim Dönemi (1990-2000) : Bu dönemde sekiz yıllık kesintisiz ilköğretim kanununun uygulamaya konmuştur. Sorumluluk ve duyarlılık, vatanseverlik, yardımlaşma/dayanışma, hoşgörü, saygı, sevgi, barış gibi değerlerine yer verilmiştir.

- Küreselleşme Dönemi (2000'li yıllar) : 2004 yılında yeni sosyal bilgiler öğretim programı hazırlanmış ve bu programda değer eğitimi kavramı ilk kez konu edilmiştir (Keskin, 2010). Yeni sosyal bilgiler dersi öğretim programı "öğrenme alanları" oluşturularak disiplinler arası yaklaşım çerçevesinde hazırlanmıştır (Öztürk ve Deveci, 2011).

1.6. Bir Eğitim Materyalı Olarak Gazeteler

Çağımızda bilgi edinme insanların en mühim ihtiyaçlarından biridir. Yaşanan hızlı gelişmeler, devamlı yenilenen bilgiler, farklılıkların ve değişikliklerin izlenemez olması ders kitapları dışında günlük gazeteleri de önemli kılmaktadır. Çünkü ders kitaplarının muhtevasına sürekli yenilenen bilgiler, yeni gelişmeler aksettirilmeyebilir. Bu sebeple ders kitabı dışına çıkılarak günlük gazetelerden yararlanılabilir. Günlük gazete geçmiş ile günümüz arasında bağ kurularak ders kitaplarını kuvvetlendirmektedir (Heitzmann, 1979: 2).

2004 yılındaki sosyal bilgiler öğretim programında gazeteler için ayrı bir kılavuz yayımlanmıştır. "İlköğretim 4-8. Sınıf Öğretim Programlarının Öğretme-Öğrenme Süreçlerinde Gazete Kupürlerinden Yararlanma" adlı ek bir programı uygulamaya koymasına neticesinde, ders ortamında gazeteden yararlanma resmi olarak başlamıştır (MEB, 2008).

Sosyal bilgiler dersinde gazete kullanımının önemi büyüktür. Bu sayede öğrencilerin derse kaşı motivasyonu arttırılır, toplumsal gelişmeler karşısında duyarlılığımız çoğalır, yaşadığı ortamı ve toplumu anlamlandırabilen, sorumluluk alan bireyler olarak yetişmemize katkı sağlar (Yaşar ve Gültekin, 2009). Sosyal bilgiler dersinde kullanılan araç-gereçlerin içinde yer alan gazetelerin derste kullanıma uygunluğu, erişilebilirliğinin kolay olması, düşük fiyatlı olması gibi nitelikleriyle öğretmenler tarafından eğitim ortamında kullanılan destek araçlardır (Yaşar ve Ünlüler, 2011). Ayrıca gazeteler aracılığıyla öğrencinin, yaşamla bağını kuvvetlenir, aktüel gelişmeleri takip eder, tenkit becerisi gelişir, kelime bilgisini gelişler, anlama, yorumlama, okuma, dinleme, konuşma ve yazma becerilerini gelişir (Nas, 2000).

Yapılan bu çalışma ile "Sosyal Bilgiler öğretim programında yer alan yardımseverlik ve dayanışma değerlerinin ulusal gazetelerde yer alma düzeyi nedir?" sorusuna cevap aranacaktır. Ayrıca sosyal bilgiler öğretim programında yer alan

yardımsverlik ve dayanışma deęerlerinin 2013-2014 yılları arasında dört ulusal gazetede yer alma düzeyleri incelenmiş olup, deęerlerin gazetelerde ne oranda yer aldığı, hangi haber ile temsil edildięi, hangi yaşanan gelişmeler yardımsverlik ve dayanışmaya yönelik haber kaynaęı oluşturduęu ortaya koyulmuş ve sonuçları deęerlendirilmiştir. Çalışmanın temel amacı sosyal bilgiler öğretim programında yer alan yardımsverlik ve dayanışma deęerlerinin ulusal gazetelerde yer alma düzeyini belirlemektir. Bu amaç doğrultusunda aşağıdaki sorulara yanıt aranmıştır:

- 1- İncelenen ulusal gazetelerde deęerlerimizle ilgili toplam kaç haber yer almaktadır?
- 2- 2013-2014 yılları arasında incelenen gazetelerde yardımsverlik ve dayanışma deęerleri ile ilgili kaç haber bulunmaktadır?
- 3- İncelenen gazetelerde yardımsverlik ve dayanışma deęerleri ile ilgili yapılan haberlerin aylara göre dağılımı nasıldır?
- 4- İncelenen gazetelerde yer alan yardımsverlik ve dayanışma konulu haberlerin il bazında dağılımı nasıldır?
- 5- İncelenen gazetelerde yardımsverlik ve dayanışma deęerleri ile ilgili haberlerin yer aldıkları sayfalara göre dağılımı nasıldır?
- 6- Yardımsverlik ve dayanışma deęerleri ile ilgili incelenen haberler gazetelerde ne kadar alan kaplamaktadır?
- 7- Yardımsverlik ve dayanışma deęerleri ile ilgili haberler aylara göre gazetelerde ne kadar alan kaplamaktadır?
- 8- İncelenen gazetelerde yardımsverlik ve dayanışma deęerleri ile ilgili yapılan haberlerin yayın türüne göre dağılımı nasıldır?
- 9- Sosyal bilgiler öğretmenlerinin gazetelerde yer alan yardımsverlik ve dayanışma deęerlerine ilişkin görüşleri nelerdir?

2. YÖNTEM

2.1. Araştırmanın Modeli

Araştırmada veriler, doküman incelemesi yoluyla toplanmıştır. Doküman incelemesi, araştırılacak konular hakkında bilgi içeren yazılı materyallerin analizini kapsayan mevcut kayıt ya da belgelerin, veri kaynaęı olarak sistemli incelenmesidir. Başarılı bir doküman incelemesinin temel şartı, konuya ilişkin belgelerin bulunması, incelenmesi ve belli durum ya da görüşleri ortaya çıkartacak bir senteze varılabilmesi için gerekli düzenlemelerin yapılabilmesidir (Karasar, 2007, Yıldırım ve Şimşek, 2006).

2.2. Evren ve Örneklem

Araştırmanın evrenini yardımsverlik ve dayanışma deęerine yönelik gazete haberleri oluşturmaktadır. Araştırmanın örneklemini ise 2013-2014 yıllarında Habertürk, Hürriyet, Posta ve Sabah gazetelerinde yardımsverlik ve dayanışmayı konu alan haberler oluşturmaktadır.

6. Sınıf Türkçe Ders Kitabındaki Dinleme Etkinliklerinin Kelime Öğretim Yöntemleri Bakımından İncelenmesi

2.3. Veri Toplama Aracı

Bu araştırmada iki veri toplama aracı kullanılmıştır. İlk olarak 2013-2014 yılı içinde, Medya Takip Merkezinden elde edilen dört ulusal gazetede, yardımseverlik ve dayanışma değerini içeren 3686 yayın kullanılmıştır. Ayrıca bu çalışmada, 2015-2016 yılında Tokat ilinde görev yapan sosyal bilgiler öğretmenlerinin yardımseverlik ve dayanışma değerine ilişkin düşünce ve algılarının belirlenmesine yönelik bir anket de uygulanmıştır.

2.4. Verilerin Toplanması ve Analizi

Araştırmada sonucunda elde edilen veriler yorumlanmış, sonuçlar çıkarılarak bunlar dahilinde tablo hazırlanmıştır. Ayrıca araştırmanın amaçlarına uygun olarak, öğretmenlere uygulanan anket değerlendirilip sonuçlar tablolar halinde sunulmuş ve raporlaştırılmıştır.

3. BULGULAR VE YORUMLAR

Çalışma kapsamında Hürriyet, Habertürk, Sabah ve Posta gazetesinin 01. 01. 2013- 31. 12. 2013 tarihleri arasında yayımlanan basılı gazeteleri taranmıştır. Çalışmamızda bu gazetelerde yer alan yardımseverlik ve dayanışma değerlerine yönelik haberler seçilerek incelenmiştir. Bu değerlere ilişkin haber sayısı, habere konu olan iller, haberin yer aldığı sayfa, haberin kapladığı alan ve haberlerin yayın türüne göre dağılımı incelenmiştir.

3.1. Birinci Probleme İlişkin Bulgular ve Yorumlar

Alt Problem 1: İncelenen ulusal gazetelerde değerlerimizle ilgili toplam kaç haber yer almaktadır?

Çalışmada Habertürk, Hürriyet, Posta ve Sabah gazetesinin 01. 01. 2013-30. 12. 2013 tarihleri arasında yayımlanan basılı verileri taranmıştır. Tarama sonucunda değerler ile ilgili toplam 21751 haber tespit edilmiştir. Gazetelerde en fazla 5668 haber ile sorumluluk değeri vurgulanmakta iken, 22 haber ile en az bilimsellik değeri yer almıştır. Yardımseverlik değeri ile ilgili 52 haber, dayanışma değeri ile ilgili ise 3634 haber bulunmaktadır

Tablo 1: Gazetelerde Değerlerimizle İlgili Yapılan Haber Sayıları

	Habertürk	Hürriyet	Posta	Sabah	Toplam	%
Adil olma	35	57	18	41	151	0,69
Aile birliğine önem	198	414	201	291	1104	5,07
Bağımsızlık	175	300	139	172	786	3,61
Barış	223	275	86	220	804	3,69
Bilimsellik	4	10	3	5	22	0 10
Çalışkanlık	18	30	10	19	77	0,35
Dayanışma	718	1499	677	740	3634	16,70
Duyarlılık	150	314	136	260	860	3,95

Dürüstlük	70	117	45	90	322	1, 48
Estetik	7	16	16	722	761	3, 49
Hoşgörü	85	151	72	121	429	1, 97
Misafirperverlik	32	62	11	32	137	0, 62
Özgürlük	858	1368	453	809	3488	16,03
Sağlıklı olmaya önem verme	19	35	15	22	91	0, 41
Sevgi-saygı	191	377	169	215	952	4, 37
Sorumluluk	1307	2235	521	1605	5668	26,05
Temizlik	815	14	508	811	2148	9, 87
Vatanseverlik	65	97	47	56	265	1, 21
Yardımseverlik	10	24	6	12	52	0, 23

3.2. İkinci Probleme İlişkin Bulgular ve Yorumlar

Alt Problem 2: 2013-2014 yılları arasında incelenen gazetelerde yardımseverlik ve dayanışma değerleri ile ilgili kaç haber bulunmaktadır?

İncelenen gazetelerde yer alan haberlerin %0, 23'ünün yardımseverlik ile ilgili olduğu tespit edilmiştir. 2013 yılında yardımseverlik değerlerine yönelik haber sayısı 52'dir. Yardımseverlik ile ilgili haberlerin 24'ü Hürriyet gazetesinde, 12'si Sabah gazetesinde, 10'u Habertürk gazetesinde ve 6'sı ise Posta gazetesinde yayımlanmıştır.

İncelenen gazetelerde yer alan haberlerin %16, 70'nin dayanışma değeri ile ilgili olduğu tespit edilmiştir. 2013 yılında dayanışma değerlerine yönelik haber sayısı 3634'tür. Dayanışma ile ilgili haberlerin 1499'u Hürriyet gazetesinde, 740'ı Sabah gazetesinde, 718'i Habertürk gazetesinde ve 677'si Posta gazetesinde yayımlanmıştır.

3.3. Üçüncü Probleme İlişkin Bulgular ve Yorumlar

Alt Problem 3: İncelenen gazetelerde yardımseverlik ve dayanışma değerleri ile ilgili yapılan haberlerin aylara göre dağılımı nasıldır?

Yardımseverlik değeri ile ilgili haber en fazla Kasım ayında yapılmış (9 haber), bunu 5 haber ile Mart, Nisan, Ağustos ve Ocak ayları izlemiştir.

Tablo 2: Yardımseverlik Değeri ile İlgili Yapılan Haberlerin Aylara Göre Dağılımı

	Habertürk	Hürriyet	Sabah	Posta	Toplam
Ocak	-	3	2	-	5
Şubat	1	2	-	-	3
Mart	-	3	1	1	5
Nisan	-	2	1	2	5
Mayıs	1	1	2	-	4
Haziran	1	2	-	1	4
Temmuz	-	2	2	-	4
Ağustos	2	-	2	1	5
Eylül	1	-	-	-	1

6. Sınıf Türkçe Ders Kitabındaki Dinleme Etkinliklerinin Kelime Öğretim Yöntemleri Bakımından İncelenmesi

Ekim	1	3	-	-	4
Kasım	3	6	-	-	9
Aralık	-	-	2	1	3

Dayanışma değeri ile ilgili haber en fazla Haziran ayında yapılmış (378 haber), bunu 348 haber ile Temmuz ayı, 343 haber ile Kasım ayı, 339 haber ile Mart ayı ve 309 haber ile Aralık ayı izlemiştir.

Tablo 3: Dayanışma Değeri ile İlgili Yapılan Haberlerin Aylara Göre Dağılımı

	Habertürk	Hürriyet	Sabah	Posta	Toplam
Ocak	56	145	56	33	290
Şubat	50	90	50	32	222
Mart	64	144	81	50	339
Nisan	64	134	79	30	307
Mayıs	55	134	64	34	287
Haziran	76	152	70	80	378
Temmuz	75	147	64	62	348
Ağustos	53	107	57	52	269
Eylül	68	99	42	63	272
Ekim	49	110	53	58	270
Kasım	59	118	63	103	343
Aralık	49	119	61	80	309

3.4. Dördüncü Probleme İlişkin Bulgular ve Yorumlar

Alt problem 4: İncelenen gazetelerde yer alan yardımseverlik ve dayanışma konulu haberlerin il bazında dağılımı nasıldır?

Yardımseverlik değerine en fazla konu olan ilin 11 haber ile İstanbul olduğu belirlenmiştir. Ardından 4 haber ile Ankara yer almaktadır.

Dayanışma değerine en fazla konu olan il İzmir'dir. Ardından bunu Ankara izlemektedir.

3.5. Beşinci Probleme İlişkin Bulgular ve Yorumlar

Alt problem 5: İncelenen gazetelerde yardımseverlik ve dayanışma değerleri ile ilgili haberlerin yer aldıkları sayfalara göre dağılımı nasıldır?

Yardımseverlik değeri ile ilgili gazetelere bakıldığında; 1. sayfada sadece Posta gazetesinde 1 haber; dayanışma değeri ile ilgili Habertürk'te 29, Hürriyet'te 43, Sabah'ta 9, Posta'da 67 haber; toplamda ise 148 haber 1. sayfada bulunmaktadır. Hem yardımseverlik değeri hem de dayanışma değeri ile ilgili haberlerin gazetelerin daha çok 2. ve 8. sayfaları arasında yoğunlaştığı görülmektedir.

3.6. Altıncı Probleme İlişkin Bulgular ve Yorumlar

Alt problem 6: Yardımseverlik ve dayanışma değerleri ile ilgili incelenen haberler gazetelerde ne kadar alan kaplamaktadır?

Yardımseverlik değeri ile ilgili haberlerin 6304 (st x cm) alan kapladığı görülmektedir. Bu haberler 3076 (st x cm) ile Hürriyet gazetesinde en fazla yer

kaplamakta iken, 429 (st x cm) ile Posta gazetesinde en az yeri kapladığı görülmektedir. Dayanışma ile ilgili haberlerin toplam 274212 (st x cm) alan kapladığı görülmektedir. Dayanışma değeri ile ilgili haberler 105350 (st x cm) ile Hürriyet gazetesinde en fazla yeri kaplamakta iken, 47942 (st x cm) ile Habertürk gazetesinde daha az yer kapladığı görülmektedir.

Tablo 4: Yardımseverlik ve Dayanışma Değerleri ile İlgili Haberlerin Gazetelerde Kapladıkları Alan

Yardımseverlik değerinin kapladığı alan /Dayanışma değerinin kapladığı alan

	Yardımseverlik	%	Dayanışma	%
Habertürk	1276(st x cm)	20, 24	47942(st x cm)	17, 48
Hürriyet	3076(st x cm)	48, 79	105350(st x cm)	38, 41
Posta	429(st x cm)	6, 80	54496(st x cm)	19, 87
Sabah	1523(st x cm)	24, 15	66424(st x cm)	24, 22
Toplam	6304(st x cm)	100, 00	274212(st xcm)	100, 00

Haberin kapladığı alan (st x cm) (st= sütun, cm= santim)

3.7. Yedinci Probleme İlişkin Bulgular ve Yorumlar

Alt problem 7: Yardımseverlik ve dayanışma değerleri ile ilgili haberler aylara göre gazetelerde ne kadar alan kaplamaktadır?

Yardımseverlik değeri ile ilgili haberlerin aylara göre gazetelerde kapladıkları alan incelendiğinde; bu haberlerin, Eylül ayında 21 (st x cm) alan ile en az yeri kaplamakta iken, 1239 (st x cm) alan ile Kasım ayında en fazla yeri kapladığı görülmektedir

Dayanışma değeri ile ilgili haberlerin aylara göre gazetelerde kapladıkları alan incelendiğinde; bu haberlerin, Haziran ayında 36467 (st x cm) alan ile en fazla yeri kaplamakta iken, Şubat ayında 14704 (st x cm) alan ile en az yeri kapladığı görülmektedir.

3.8. Sekizinci Probleme İlişkin Bulgular ve Yorumlar

Alt problem 8: İncelenen gazetelerde yardımseverlik ve dayanışma değerleri ile ilgili yapılan haberlerin yayın türüne göre dağılımı nasıldır?

Ulusal gazetelerde yapılan haberlerin yayın türlerine göre dağılımı incelendiğinde; yardımseverlik değeri 18 haber ile en fazla toplum, çevre ve sağlık ile ilgili haberlerin gazetelerde bulunduğu görülmektedir. En az haber sayısını ise 2 haber ile magazin haberleri oluşturmaktadır.

Dayanışma değeri ise 998 haber ile en fazla toplum/çevre/sağlık ile ilgili haberlerin olduğu görülmekte iken, en az haber ise 60 haber sayısı ile magazin alanındadır.

3.9. Dokuzuncu Probleme İlişkin Bulgular ve Yorumlar

Alt problem 9: Sosyal bilgiler öğretmenlerinin gazetelerde yer alan yardımseverlik ve dayanışma değerlerine ilişkin görüşleri nelerdir?

6. Sınıf Türkçe Ders Kitabındaki Dinleme Etkinliklerinin Kelime Öğretim Yöntemleri Bakımından İncelenmesi

Araştırmaya Tokat iline bağlı ortaokullarda 2015-2016 eğitim öğretim yılında görev yapan 14 sosyal bilgiler öğretmeni katılmıştır. Araştırmaya katılan sosyal bilgiler öğretmenleri gazetelerde yardımseverlik ve dayanışma ile ilgili haberleri yeterli bulmamaktadır. Bu tür haberlerin insanların dikkatini daha fazla çekip hemen göze çarpması için gazetelerin ön sayfalarında olması gerektiğini vurgulamaktadırlar.

4. SONUÇ VE ÖNERİLER

Araştırmada Habertürk, Hürriyet, Posta ve Sabah gazetelerinin 01. 01. 2013-31. 12. 2013 tarihleri arasında yayımlanan basılı nüshaları taranmıştır. Elde edilen verilere göre değerler ile ilgili toplam 21751 haber olduğu, yardımseverlik değerlerine yönelik haber sayısının 52, dayanışma değerlerine yönelik haber sayısının 3634 olduğu tespit edilmiştir.

Hem yardımseverlik değeri hem de dayanışma değerine yönelik en fazla haberin Hürriyet gazetesinde, en az haberin de Posta gazetesinde olduğu tespit edilmiştir.

Yardımseverlik değeri ile ilgili haberlerin en fazla Kasım ayında (9 haber), en az ise Eylül ayında (1 haber) olduğu; dayanışma ile ilgili haberlerin de en fazla Haziran ayında (378 haber), en az ise Şubat ayında (222 haber) olduğu belirlenmiştir.

Yardımseverlik değeri ile ilgili gazetelere bakıldığında; 1. sayfada sadece Posta gazetesinde 1 haber; dayanışma değeri ile ilgili Habertürk'te 29, Hürriyet'te 43, Sabah'ta 9, Posta'da 67 haber; toplamda ise 148 haber 1. sayfada bulunmaktadır. Hem yardımseverlik değeri hem de dayanışma değeri ile ilgili haberlerin gazetelerin daha çok 2. ve 8. sayfaları arasında yoğunlaştığı belirlenmiştir.

Yardımseverlik değeri ile ilgili haberlere en fazla konu olan il 11 haber ile İstanbul iken, dayanışma değeri ile ilgili haberlere en fazla konu olan ilin 398 haber ile Ankara olduğu görülmüştür.

Dayanışma değeri ile ilgili haberler yardımseverlik değerine oranla gazetelerde daha geniş yer kaplamaktadır. Dayanışma ile ilgili haberler 274212 (st x cm) alan kaplarken, yardımseverlik ile ilgili haberlerin 6304 (st x cm) alan kapladığı görülmektedir. Hem yardımseverlik hem de dayanışma değeri ile ilgili haberler Hürriyet gazetesinde en fazla yeri kaplamaktadır.

Hem yardımseverlik hem de dayanışma değerlerine yönelik yapılan haberlerin yayın türlerine göre dağılımı incelendiğinde; gazetelerde en fazla toplum/çevre/sağlık ile ilgili haberlere yer verildiği görülmektedir. Bunu eğitim/kültür haberlerinin takip etmektedir.

Sosyal bilgiler öğretmenlerine uygulanan ankette göre araştırmaya katılan sosyal bilgiler öğretmenleri gazetelerde yardımseverlik ve dayanışma ile ilgili haberleri yeterli bulmamaktadır. Bu tür haberlerin gazetelerin ön sayfalarında olması gerektiğini vurgulamaktadırlar.

Ayrıca doğal afetler, bayramlar, seçim öncesi, belirli gün ve o günlerin haftalarında gazetelere yardımlaşma ve dayanışma değeri ile ilgili haberler yansımış ve bu haberlerin sayısında artış olmuştur. Özellikle 17 Ağustos depreminin yıldönümünde, 25 Kasım Kadına Yönelik Şiddete Karşı Mücadele ve Dayanışma

Gününde, Yoksullarla Dayanışma Haftasında (12-18 Aralık), 18 Mart Çanakkale Zaferinin yıldönümünde, 30 Ağustos Zafer Bayramında, 29 Ekim Cumhuriyet Bayramı gibi önemli günlerde, yine Kurban Bayramı (15 Ekim) ve Ramazan Bayramında (8 Ağustos), Suriye’de iç savaştan kaçan sığınmacılara yönelik Suriye Halkıyla Dayanışma Haftasında (15-22 Mart), 30 Mart 2014’te yapılacak yerel seçim için aday tanıtımı ve parti içi dayanışma çalışmaları ile ilgili 2013 yılında yapılan çalışmalarda, Engelliler Haftasında (10-16 Mayıs), Organ Bağışı ve Nakli Haftasında (3-9 Kasım) yardımlaşma ve dayanışma değeri ile ilgili haber sayılarında artış gözlenmiştir.

Araştırmanın sonuçları doğrultusunda şu öneriler yapılabilir:

- Yardımseverlik ve dayanışma değeri ile ilgili haberlerin sadece belirli günlerde ve yaşanan bazı olaylar ve gelişmelerde ön plana çıkarılmasının dışında yılın geneline yayılmasının gerekliliğine ve bunun dayanışma ve yardımseverlik duygusunun artmasında önemli etken olacağına inanılmaktadır.
- Dayanışma ve yardımseverlik değeri ile ilgili haberlerin toplumda emsal oluşturabileceği, yardımlaşma ve dayanışma ruhunu arttırıp aynı zamanda sorumluluklarımızı hatırlattığı için gazetelerde bu tür haberlerin çoğaltılmasının faydalı olacağı düşünülmektedir.

KAYNAKÇA

- Aktepe, V. (2010). İlköğretim 4. sınıf sosyal bilgiler dersinde “yardımseverlik” değerinin etkinlik temelli öğretimi ve öğrencilerin tutumlarına etkisi. Yayımlanmamış doktora tezi, Gazi Üniversitesi, Eğitim Bilimleri Enstitüsü, Ankara.
- Arslan, Ş. Z ve Yaşar, F. T. (2007). “Yükselen “Değer” Kavramı Üzerine Eleştirel Bir Yaklaşım. *Değerler Eğitim Merkezi Dergisi*,1, 8-11.
- Aydın, M. (2003). Gençliğin değer algısı: Konya örneği. *Değerler Eğitimi Dergisi*, 1(3), 121-144.
- Bolay, S. H. (2007). Değerlerimiz ve günlük hayat. *Değerler Eğitimi Dergisi*, 1 (1), 12-19.
- Cüro, E. ve Gömleksiz, M. N. (2011). Sosyal Bilgiler Dersi Öğretim Programında Yer alan Değerlere İlişkin Öğrenci Tutumlarının Değerlendirilmesi, *Uluslar arası İnsan Bilim Dergisi*, 8, 1.
- Doğanay, A. (2006). *Değerler Eğitimi. Hayat Bilgisi ve Sosyal Bilgiler Öğretimi Yapılandırıcı Bir Yaklaşım.* (Ed. C. Öztürk), Ankara: Pegem-A Yayıncılık. s. 17-52.
- Erdem, A. R. (2003). Üniversite Kültüründe Önemli Bir Unsur:Değerler. *Değerler Eğitim Dergisi*, 1 (4), 55-72.
- Gömleksiz, N. (2007). *Lise öğrencilerinin toplumsal değerlere ilişkin tutumları:Elazığ ili örneği.* Değerler ve Eğitimi Uluslararası Sempozyumu Bildiri Kitabı (s. 727-741). İstanbul: Dem Yayıncılık.
- Heitzmann, W. R. (1979). *The Newspaper in The Classroom. What Research Says To The Teacher.* Washington: National Education Association.

6. Sınıf Türkçe Ders Kitabındaki Dinleme Etkinliklerinin Kelime Öğretim Yöntemleri Bakımından İncelenmesi

- Hökelekli, H. ve Gündüz, T. (2007). *Üstün yetenekli çocukların değer yönelimleri ve eğitimleri*. R. Kaymakcan, S. Kenan, H. Hökelekli, Ş. Arslan ve M. Zengin (Ed.), Değerler ve eğitimi uluslararası sempozyumu. İstanbul: DEM. ss. 371- 396.
- Hökerekli, H. (2011). *Ailede, okulda, toplumda değerler psikolojisi ve eğitimi*. İstanbul:Timaş Yayınları.
- Kan Ç. (2010). Sosyal Bilgiler Dersi ve Değerler Eğitimi. *Milli Eğitim Dergisi*, 187, 138-145.
- Karasar, N. (2007) Bilimsel Araştırma Yöntemleri, Ankara: Nobel yayınları.
- Katılmış, A. (2010). *Sosyal bilgiler derslerindeki bazı değerlerin kazandırılmasına yönelik bir karakter eğitimi programının geliştirilmesi*. Yayınlanmamış doktora tezi, Marmara Üniversitesi, Eğitim Bilimleri Enstitüsü, İstanbul.
- Keskin, Y. (2008). *Türkiye’de Sosyal Bilgiler Öğretim Programlarında Değerler Eğitimi:Tarihsel Gelişim, 1998 ve 2004 Programlarının Etkiliğinin Araştırılması*, Marmara Üniversitesi Eğitim Bilimleri Enstitüsü, Yayınlanmamış Doktora Tezi. İstanbul.
- Keskin, Y. (2010). Sosyal Bilgiler Dersinde Değerler Eğitiminin Yeri ve Önemi. *Eğitime Bakış*, 6(18), 68-72.
- Keskin, Y. (2012). Cumhuriyet Dönemi Ortaokul Tarih Programlarına Yönelik Bir Analiz:Politik ve İdeolojik Yaklaşımların Programa yansması. *Elektronik Sosyal Bilgiler Dergisi*, 11(40), 109-128.
- Kılcan, B. (2013). *Sosyal Bilgiler Öğretim Programında Yer Alan Değerlere İlişkin Öğrenci Algılarının incelenmesi*. Yayınlanmamış doktora tezi, Gazi Üniversitesi, Eğitim Bilimleri Enstitüsü, Ankara.
- Kolukısa, E. A. , Oruç, Ş. , Akbaba, B. ve DüNDAR, H. (2005). *Sosyal bilgiler 4 öğretmen kılavuz kitabı*. K. Kuş (Ed). Ankara: A Yayınları.
- Milli Eğitim Bakanlığı [MEB] (2005). *İlköğretim Sosyal Bilgiler Dersi Öğretim Programı ve Kılavuzu*, (4- 5. sınıflar), Ankara: MEB Yayınevi.
- MEB. (2009). *İlköğretim Sosyal Bilgiler Dersi 6 Sınıf Öğretim Programı ve Kılavuzu*, Ankara.
- MEB (2010). *Sosyal Bilgiler Dersi (6-7. sınıflar) Öğretim Programı ve Kılavuzu*.
- MEB (2018). *İlkokul ve ortaokul (4-5-6-7. sınıflar) Sosyal Bilgiler Dersi Öğretim Programı ve Kılavuzu*.
- Nas, R. (2000). *Hayat bilgisi ve sosyal bilgiler öğretimi*. Bursa: Ezgi Kitabevi.
- Öztürk, C. ve Deveci, H. (2011). Farklı Ülkelerin sosyal bilgiler öğretim Programlarının değerlendirilmesi. C. Öztürk(Ed.) Farklı Ülkelerin sosyal bilgiler öğretim Programları içinde (s. 1-41). Ankara:Pegem Akademi.
- Şen, Ü. (2007). *Milli Eğitim Bakanlığı’nın 2005 yılında tavsiye ettiği 100 temel eser yoluyla Türkçe eğitiminde değerler eğitimi üzerine bir araştırma*. Yayınlanmamış yüksek lisans tezi, Gazi Üniversitesi, Eğitim Bilimleri Enstitüsü, Ankara.
- Türk Dil Kurumu [TDK] (2009). *Büyük Türkçe sözlük*. <http://tdkterim.gov.tr/bts/>.
- Topçu, N. (2012). *İsyân ahlâkı -Conformisme et révolte-* (8. Baskı) (Çev. M. Kök ve M. Doğan). İstanbul: Dergâh.

- Ünal, F. (2012). Sosyal bilgiler öğretim programı ve ders kitaplarında değer eğitimi durumunun değerlendirilmesi, I. Uluslararası Eğitim sosyolojisi Sempozyumu, 10-11 Mayıs.
- Vatandaş, C. (2003) Toplumsal Bir Değer Olarak" Yardımlaşma" ve Dilenciler, *Afyon Kocatepe Üniversitesi Sosyal Bilimler Dergisi*, 5(1), 157.
- Yaman, E. (2012). *Değer Eğitimi, Eğitimde Yeni Ufuklar*, Akçay Y. Ankara.
- Yaşar, Ş. ve Gültekin, M. (2009). *Sosyal Bilgiler Öğretiminde Araç-Gereç Kullanımı*. Öztürk, C. (Ed.) Sosyal Bilgiler Öğretimi Demokratik Vatandaşlık Eğitimi (310-342). Ankara: Pegem Akademi.
- Yaşar, Ş. ve Ünlüler, G. (2011). Sosyal Bilgiler Dersinde Gazete Kullanımının Öğrencilerin Akademik Başarılarına ve Tutumlarına Etkisi, *Elementary Education Online*, 10(1), 109-120 makale.
- Yıldırım, A., ve Şimşek, H. (2006). Sosyal Bilimlerde Nitel Araştırma Yöntemleri. (6. baskı) Ankara: Seçkin Yayıncılık Katılmış, A. (2010). *Sosyal bilgiler derslerindeki bazı değerlerin kazandırılmasına yönelik bir karakter eğitimi programının geliştirilmesi*. Yayımlanmamış doktora tezi, Marmara Üniversitesi, Eğitim Bilimleri Enstitüsü, İstanbul
- Yurtbaşı, M. (2012). *Sınıflandırılmış Atasözleri Sözlüğü*, İstanbul, Excellence Publishing Yayıncılık.

KAYSERİ ARKEOLOJİ MÜZESİ'NDE SERGİLENEN İKİ SİLİNDİR SUNAK

Savaş ALTUN*

Öz

Bu çalışmayı Kayseri Arkeoloji Müzesi'nde sergilenen ve daha önce herhangi bir çalışma içerisinde yer almamış iki silindir sunak oluşturmaktadır. Sunakların ortaya çıkış yeri tam olarak belli olmasa da gelişim ve yayılımının, yoğun olarak kullanıldığı, yapılan çalışmalarla tespit edilen Yunanistan ve Batı Anadolu örneklerinden anlaşılmaktadır. Bu örnekler üzerine yapılan çalışmalarda sunaklar belirli bir tipolojik sınıflandırma içerisinde değerlendirilmiştir. Belirlenen bu tipoloji içerisinde, kullanılan özellikler sunakların dış hatları ve gövdeleri üzerindeki süsleme unsurlarıdır. Farklı dönemlerde dış konturları ve süsleme unsurlarının stil olarak değişiklik gösterdiği bilinmektedir. Bu çalışmada da sunak örnekleri, belirlenmiş tipolojiye göre sınıflandırılmıştır. Sınıflandırmada ortaya çıkan verilere göre dönem özellikleri belirlenmiş ve sunakların tarihlemesinde bu veriler kullanılmıştır. Arkeoloji biliminde konu olarak değerlendirilmiş ve çalışmalar yapılmış sunakların Kayseri ili sınırları içerisinde varlığının ortaya konulması ve literatüre kazandırılması açısından önem arz etmektedir.

Anahtar Kelimeler: Sunak, Altar, Kayseri, Girland, Bukranion.

TWO CYLINDER SUNAK EXHIBITION at KAYSERİ ARCHEOLOGY MUSEUM

Abstract

This study consists of two cylinder altar exhibits in Kayseri Archeology Museum. The emergence of the altars is not clear, but it is understood from the examples of Greece and western Anatolia, whose development and spread are used extensively and determined by the studies. In the studies conducted on these samples, altars were evaluated within a certain typological classification. Within this determined typology, the features used are ornamental elements on the outline and bodies of the altar. It is known that outer contour and ornamental element vary in style at different periods. In this study, altar samples were classified according to the typology. According to the data obtained in the classification, period characteristics were determined and these data were used in the dating of the altars. Archaeological science is considered as a subject in the subject and studies have been done in the province of Kayseri to reveal the existence of the literature and the literature is important in terms of gaining.

Key Words: Rundaltar, Altars, Girlanden, Bukranion, Kaisareia.

* Dr. Öğr. Üyesi, Yozgat Bozok Üniversitesi, Fen Edebiyat Fakültesi, Arkeoloji Bölümü, e-posta: altunsavas58@hotmail.com, ORCID: 0000-0002-9173-4338

1- GİRİŞ

Her toplumun tarihsel süreç içerisinde temel ihtiyaçları olan barınma ve besin arzını karşıladıktan sonra tanrı inancıyla ortaya çıkan ibadet ve ritüeller de hayatın bir parçası olmuştur. Toplumlar zaman içerisinde geliştirdikleri kültürel birikimlerini ve sanatsal yeteneklerini, dini geleneklerini yerine getirirken kullandıkları öğeler üzerinde farklı şekillerde aktarmışlardır. Bu duruma örnek olarak gösterebileceğimiz sunaklar, insanların duygularını dile getirmek için yaptıkları tapınım, ölü kültü, sunu ve dinsel ritüellerin önemli bir parçası olmuştur.

Sunaklar hakkında yapılan çalışmalar daha çok sunak ögesinin ortaya çıkmasının ardından gelişmesi için gerekli koşulların sağlandığı, sayısal olarak fazla ve farklı tiplerde görüldüğü bölgelerin etkileşim alanı içerisinde kalan yerlerde yaygındır. Bu duruma bağlı olarak da tipoloji oluşumu bu bölgelerden tespit edilen sunaklara göre yapılmıştır. Çok fazla örneği görülen sunakların değişmeyecek iki ana tipi sabit ve taşınabilir özellikleridir. Bu özelliklerine göre de farklı alt tiplerin oluşturulması mümkündür. Bu açıklama doğrultusunda sunaklar üzerine yapılan çalışmalarda daha çok Yunan kültürünün etkisiyle gelişim göstermiş (Yavis, 1949; 55) ve farklı dönemlerde farklı tipolojilerle kullanılmaya devam etmiş örnekleri üzerinedir. (Yavis, 1949: 120, 140, 189)

Bunlardan ilki, insanların toplu halde ritüellerini gerçekleştirecekleri kutsal alanlarda veya tapınak alanlarında, sabit olarak konumlandırılmış sunaklardır. Bunlar mimari özellik gösteren yapılar olabileceği gibi kutsal alan olarak kabul edilen kayalık alanların oyularak düzenlenmesiyle şekillendirilmiş sunaklardır (Yavis, 1949: 120,140,189). Farklı dönemlerde, artan kültür birikimi ve sanattaki gelişmeler sabit sunakların, basit yapılardan daha kompleks yapılara dönüşmesinde etken olmuştur. Bir diğer sunak tipi taşınabilir sunaklardır. Bu tip sunaklar üzerine yapılan çalışmalar, örneklerinin fazla olduğu yerlerde belirli bir tipoloji üzerine yapılmaktadır. Ancak bu tip sunakların, çalışma yapılan alanlar dışında daha erken örneklerine rastlamak mümkündür. Bu örneklerden bazıları günümüze kadar ulaşabilmiş bazıları ise henüz tespit edilememiştir. Ancak yazılı metinlerde ve figürlü eserlerde betimlenmiş şekilleri ile belirli dönemlerde kullanıldıkları anlaşılmaktadır (Yavis, 1949: 56, Popko, 1994: 23, Popko, 1978: 67, Gurney, 1977: 25, Neve, 1973: 266-267, Güterbock-Timothy, 1994: 45-60). Taşınabilir sunaklar yapımının kolay ve insanların bireysel olarak kullanımına olanak sağlaması nedeniyle sayısal olarak daha fazla örneklerle karşımıza çıkmaktadır (Yavis, 1949: 141, Fraser, 1977: 29). Taşınabilir sunakların aynı amaç için kullanıldıkları fakat kullanım yerlerinin ve tiplerinin farklılık gösterdiği anlaşılmaktadır. Taşınabilir sunak örneklerinin sayıca fazla olduğu bölgelerde yapılan çalışmalarda bu sunaklar dikdörtgen ve silindirik olarak iki tipte değerlendirilmiştir.

Bu sunakların diğer tipler ile aynı amaç için kullanıldığı bilinmektedir. Bunlar mimari özellik gösteren sunaklara göre ebat olarak daha küçük boyutlarda yapılmışlardır. Ayrıca sayısal olarak da diğer tiplerine göre daha fazla görülmektedirler. Bu duruma neden olan etken bireysel olarak herkesin sahip olabilmesi, yapımında kullanılacak malzemenin kolay bulunabilecek olması, düşük

Kayseri Arkeoloji Müzesi'nde Sergilenen İki Silindir Sunak

maliyetli olması ve diğer mimarî özellik gösteren sunaklara göre daha az işçilik gerektirmesidir. Bu nedenle kült alanlarında (Berges, 1986: 27), resmi kurum yapılarında (Yavis, 1946: 148-149), nekropollerde (Berges 1986, 18-21) ve özel mülklerde (Yavis, 1946: 177) sunu ritüelini yapmak için kullanıldıkları bilinmektedir. Taşınabilir sunakların dış formları farklılık gösterse de uygulama amaçları aynıdır. Fakat kullanıldıkları alanlar çeşitlilik göstermektedir. Bu sunakların adak sunağı olarak, anı sunağı olarak ve mezar ögesi olarak farklı alanlarda kullanımları görülmektedir. Antik Yunanistan'da taşınabilir sunakların kullanımı Geometrik dönemde başlayıp Klasik dönemde Rhodos'da ve Anadolu'nun bazı bölgelerinde kullanımının yoğunluk kazandığı bilinmektedir (Yavis 1949: 141, Fraser 1977: 29).

Bu tip sunakları farklı kullanım alanlarında görebiliriz. Bunlardan adak sunağı olarak kullanıldığı tespit edilenler, tanrılardan istenen yardımın gerçekleşmesi üzerine yaptırılan sunaklardır. Adak sunaklarının kime ve hangi amaç için yapıldığını gösteren en önemli veri üzerlerindeki yazıtlardır. Bu duruma Kilikya bölgesinde yapılan çalışmalarda tespit edilen sunaklar üzerindeki yazıtlar örnek olarak verilebilir (Sayar 1992: 205, Sayar vd. 1993: 179, Sayar 1994: 139, Sayar 1996: 56, Sayar 1997, 116). Likya bölgesinde Roma döneminde kullanılan Tanrıça Artemis kültü için adanan sunaklar görülmektedir (Korkut 2008: 727-734). Anı sunakları farklı dönemlerde yöneticiler için ve toplum tarafından değer görmüş kişiler adına yapılan sunaklardır. Adak sunaklarında olduğu gibi bu sunakların da yazıtlı olanları, kim için ve ne amaçla yaptırıldığı hakkında bilgi vermektedir (Sayar 1992, 207). Mezar ögesi olarak kullanılan sunakların tespit edildiği bölgelerde özellikle nekropol alanlarında mezar stellerinin yerine kullanılmalarının yanı sıra (Koch-Wight 1988: 74-80, Kleiner 1987: 547, fig. 1-4) farklı mezar tiplerinin yakınına yerleştirilerek kullanıldığı anlaşılmaktadır.

Diğer sunaklarda olduğu gibi taşınabilir sunaklar antik dönem insanların ritüellerinde kullandıkları önemli bir öğedir. Bu önemi gelişimindeki farklı formlarının ortaya çıkmasında, kullanım alanlarının farklılaşmasında ve süsleme unsurlarında amaca uygun şekilde dizayn edilmesinden anlaşılmaktadır.

Yapılan çalışmalarda araştırmacılar taşınabilir sunakları genelde form ve süsleme unsurlarına göre dikdörtgen ve silindirik olmak üzere iki tipe ayırmışlardır. Bu iki tipin dış formundaki farklılıklar da kendi içlerinde alt tiplerin oluşmasında etken olmuştur. Bu iki tipte ortak unsur süslemelerindeki benzerliktir (Yavis, 1949: 141-167). Süsleme unsuru olarak genelde girland, bukranon, rozet, manşet ve büst kullanılmıştır. Ancak bölgelerin kendilerine ait oluşturdukları kültürle ortaya çıkan sanat anlayışıyla ve farklı eserler üzerinde uyguladıkları süslemeleri de sunaklar üzerine işledikleri görülmektedir. Bu süsleme unsurlarının kullanılmalarını farklı dönemlerde değişik kombinasyon örnekleriyle görmek mümkündür (Yavis, 1949: 141-167).

2- Amaç ve Yöntem

Amaç; sunak kavramının ortaya çıkışı ve gelişimi yukarıda anlatılan özellikleri ile ilgili birçok örnek çalışmalara konu olmuştur. Çalışma konusunu oluşturan Kayseri Müzesi'nde sergilenen iki sunak hakkında daha önce çalışma yapılmamış olması ve bu

zamana kadar resmi kayıtlarda başka örneklerinin bulunmamış olması nedeniyle, bu eserleri arkeoloji bilimi içerisinde değerlendirerek literatüre kazandırmaktır.

Yöntem; çalışmaya konu olan Kayseri Müzesi'nde sergilenen iki sunağı literatüre dâhil etmek için farklı bölgelerde ki örnekler değerlendirilmiş ve bu bölgelerle olan etkileşimin boyutu anlaşılmasına çalışılmıştır. Bu doğrultuda dönem özelliklerini ve tarihlendirmede yardımcı olacak stil ve formlarını ortaya çıkarmak için çalışma kapsamındaki sunakların özellikleri ortaya çıkarılmış ve literatür çalışması ile benzer örnekler değerlendirilerek sonuca ulaşılmıştır.

3- Kayseri Müzesinde Sergilenen Sunaklar

3-1- 34 Envanter Numaralı Silindir Sunak (Fot. 1 a-b)

Sunak Kayseri Arkeoloji Müzesi envanterinde belirtildiği şekli ile 1929 yılında Kayseri'de Düğenönü bahçesinden müzeye taşınmıştır. Ölçüleri yüksekliği 0.85 m., çapı 0.50 m. dir. Sunağın üst kısmında tahribat görünmektedir. Gövde ve alt kısım sağlamdır.

Sunağın dış konturları bir düzen içerisinde işlenmiştir. kaide kısmı attik sütun kaidelerine benzetilmeye çalışılmıştır. kaidenin en alt kısmı yuvarlak bir plinthos ile başlamaktadır. Sunağın en üst kısmında herhangi bir profil veya silme izi görülmemektedir. Sunağın gövdesinde süsleme olarak kullanılan öğeler girlandlar, bukranionlar, rozetler ve kurdelelerdir.

Girlandlar oldukça yüksek kabartma olarak işlenmiş ve yapraklar birbirinden ayrılarak hareketli bir yapı içerisinde verilmişlerdir. Her iki ucu boğaların kafası üzerinden değil kulak hizasından aşağı sarkıtılarak yanak kısmına yaslandırılmış şekilde işlenmişlerdir. Girlandların uçlarının boğanın boynuna asıldığı aşağı doğru sarkan kurdelelerden anlaşılmaktadır. Girlandların alt kısmı ortada yoğunluk kazanmış ve aşağı doğru sarkıtılmıştır.

Bukranionlar boğa başı olarak işlenmiştir. Sunağın gövdesinde üç yerde konumlandırmışlardır. Oldukça büyük ölçüde işlenen boğa başları etli bir yapıdadırlar. Alın kısmı oldukça dışa çıkıktır ve kemikli yapı kazımlarla hareketlendirilmiştir. Boynuzları her iki tarafta çıkıntı olarak verilmiştir. Kulakların içleri boşaltılmış, alın ve boynuzlara yapışık şekilde kazıma ile sınırları belirtilmiştir. Gözler, göz kapakları ve kaşlar oldukça belirgin işlenmiştir. Ancak yerleri doğru bir şekilde değil cepheden işlenmiştir. Yanaklar oldukça geniş dışarı doğru işlenmiş burun üst kısmı yüksek tutularak kemikli yapı ve alt kısmında burun delikleri belirtilmiştir. Ağız kısmı yanlara doğru hafif genişletilmiş ağız kısmında kazıma ile üst dudak ve alt dudak birbirinden ayrılmıştır.

Sunak üzerinde görülen iki süsleme unsurundan biri olan rozet motifi, girlandların üst kısmında kalan boş alanlara işlenmişlerdir. Girlandları belirli kısımlarda toparlamak ve bukranionlara taşımak amacıyla kullanılan kurdeleler diğer süsleme unsuru olarak kullanılan motiflerdir.

Kayseri Arkeoloji Müzesi'nde Sergilenen İki Silindir Sunak

3-2- 73/583 Envanter Numaralı Silindir Sunak (Fot. 2 a-b)

Sunak Kayseri Arkeoloji Müzesi envanterinde belirtildiği şekli ile 1973 yılında Kayseri de Cafer Bey Mahallesi'nden müzeye taşınmıştır. Ölçüleri yüksekliği 1.06 m., çapı 0.57 m. dir. Sunağı üst ve gövde kısmında tahribat görünmektedir. Alt kısmı sağlamdır.

Bu sunak diğer sunakla farklı özellikler göstermektedir. Dış konturlarına göre sunağın en alt kısmını oluşturan kaide gövdeye doğru daralarak belirli bir düzen içerisinde verilmiştir. En alttan üste doğru torus, trokhylos, torus, trokhylos şeklinde işlenmiştir. ancak kaidedeki daralma, ikinci sıradaki torus ve trokhylosun da alt kısımdakiler gibi daha belirgin değil daha küçültülerek ve özellikle torusun tam olarak şekillendirilememesine neden olduğu görülmektedir.

Sunağın gövde kısmına girland ve bukranionlar işlenmiştir. Diğer örnekten oldukça farklı özellikler gösteren girland gövdeden çok fazla ayrılmadan tek parça halinde ve yüksekliği belirli bir standarttır. Girland yay çizerek herhangi bir şekil değişikliği olmadan bukranionların boyunları üzerinden geçirilmiştir. Girlandın orta kısmında ince bir sarmaşık dalı ve bu dalın kenarlarından çıkan yapraklar ve sapları standart bir kalıpta işlenmiştir. Yapraklar stilize edilmiş kalp şeklinde tek tek birbirinden ayrılmış ve bukranionların üstünde ters yönlere hareketlendirilmiştir. Bukranionları boğa başları oluşturmuştur. Bukranionlar küçük ve ayrıntılar tam olarak işlenmemiştir. Sunağın gövdesinde üç yerde konumlandırmışlardır. Boğa başları etli bir yapıdadırlar. Alın kısımları hafif dışa çıkıntılı, boynuzları her iki tarafta belirgin şekilde işlenmiştir. Kulaklar içleri boşaltılmış ve yanlara doğru kafa kısmından uzak şekilde işlenmişlerdir. Gözlerin kafa üzerinde konumlandırılması gereken yerde olmasına rağmen bir biri içinde iki daire kullanılarak stilize bir göz yapısı oluşturulmuştur. Göz kapakları ve kaşlar işlenmemiştir. Yanaklar ve burun üst kısmı işlenmemiş, alt kısmında burun delikleri belirtilmiştir. Ağız kısmı işlenmemiştir.

Sunağın gövdeden üst kısma geçiş trochilos ve torusla sağlanmıştır. Sunağın üst kısmının alışagelmış biçimde olmadığı görülmektedir. Üst kısma sunu malzemelerini koyabilmek için düz bir alan yaratılması gerekirken oval bir şekil verilmiştir.

4- DEĞERLENDİRME VE SONUÇ

Sunaklar konusunda yapılan çalışmalar da görülen, sunakların belirli bir tipolojiye göre değerlendirilmesi ve bu değerlendirme sonucunda etkileşim alanları ve tarihlendirme konusunda bir sonuca varılmak olmuştur. Tipoloji genelde dış konturlarına ve süsleme unsurlarına göre yapılmıştır. Ancak her ne kadar aynı amaç için kullanılmış olsalar da tipolojide kullanılan bu iki unsur, bölgeler arasında farklılık gösterdiği gibi aynı bölgede yapılan örneklerde de farklılık göstermektedir. Bu duruma neden olan etkenler, üretimi yapılan bölgelerin kültürel ve sanatsal alanda gelişimi, kullanılan malzeme, zanaatkarın üslup özelliği ve yeteneği olmalıdır.

Bu bağlamda çalışmaya konu olan sunaklar yukarıda belirtildiği gibi taşınabilir - silindir sunak tipolojisi içerisinde yer almaktadır. İki sunakta dış kontur özellikleri farklılık göstermektedir. Sunakların dış kontur özellikleri kendine özgü bir yapı sergilemesi nedeniyle tarihlenmesinde ve etkileşim alanının belirlenmesinde tek başına yeterli değildir. Süsleme olarak kullanılan unsurlar genel olarak aynıdır. Ancak bunlar stil olarak farklılık göstermektedir.

34 envanter numaralı silindir sunağın dış konturlarına bakıldığında kaide kısmı silindirik plinthos üzerine trokhylos, torus, trokhylos, astragal ve üzerinde bir bant ile sonlandırılmıştır. Gövdeden üst kısma herhangi bir profil kullanılmadan geçilmiştir. Sunağın üst kısmında eksik kısımlar olsa da düz bir zemin oluşturulduğu anlaşılmaktadır. Sunağın dış konturlarındaki oluşturulan iç bükey ve dış bükey silmelerin uygulanışının farklı sıralamalarla uygulandığı örnekler bilinmektedir (Diler, 1996: 7-9, lev. 24 a-b, 28 a, lev. 52 a-c, Özbay, 2010: kat no 1-20, Tarkan, 2011: Lev. III- IX, XI-XIV). Ancak 34 envanter numaralı silindir sunağın dış kontur özellikleri ile benzerliği olan örnekler, kaide kısmında yer alan silindirik plinthos ve iç-dış bükey silmelerin farklı sıralamalar ile kullanılmasıdır. Bu benzerlikte de kaideyi oluşturan bu kısımların, diğer örneklerle ölçüleri farklılık göstermektedir (Özbay, 2010: kat. no 1-20). Sunağın kaidesinin alt kısmını oluşturan plinthosun sunakla bir bütün olmasına bağlı olarak kullanımının Hellenistik dönemde uygulamaları görülmektedir (Berges, 1986: fig. 25 a-b; Freser, 1977: fig 56 b, 91 h). Ancak sunağın bu özelliği farklı dönemlerde de kullanılmıştır. Roma dönemine tarihlenen ve farklı bölge örneklerinde bu özelliği görmek mümkündür (French, 1999 - 2000: 179, fig. 1, Korkut, 1999 - 2000: 194, fig. 16, Coulton, 2005: 128, fig. 1, Milner, 2004: 69, fig. 56). Yuvarlak Plinthosun Kullanıldığı Sunak Örneklerinin Geniş Bir Kullanım Alanının Olduğu Görülmektedir (Berges, 1986: Lev. I, Fig.1, Fig. 25 A-B, Freser, 1977: Fig. 56 B, 91 H, Kırdemir- Diler, 2001: 68-70, French 1999 - 2000: 179, Fig. 1, Korkut, 1999 - 2000: 194, Fig. 16, Coulton, 2005: 128, Fig. 1, Milner, 2004: 69, Fig. 56). Sunağın tarihlenmesinde ve dönem özellikleri hakkında bilgi alınabilecek sunağın gövdesinde yer alan girlandlardır. Girlandların farklı dönemlerde farklı stillerde kullanımları görülmekte olup tarihlenme konusunda kullanılan bir unsur olarak kabul görmektedir.

34 envanter numaralı silindir sunağın girlandları orta kısmında aşağı doğru kalınlaşması ve uç kısımlarına doğru incelmesi Roma İmparatorluk Dönemi girlandlarıyla benzerlik göstermekte ve bu döneme tarihlenen örnekler de durumu kanıtlar niteliktedir (Anadolu, 1984: 3, res. 1, 7, 14 - 16, 20, 23, 24 a ve 24 b). Ancak bu geniş tarih aralığında, girlandların stil gelişiminde farklı uygulamaların kullanıldığı ve daha net bir tarih verebileceğimiz örnekler olduğu bilinmektedir. Bu örneklerden biri de girlandın ana temasını oluşturan unsurun yalnızca yapraklardan oluşturulmasıdır. Meşe yaprakları geniş, damarları belirtilmiş, uçları birbirinden ayrılmış ve oval olarak şekillendirilmiştir. Meşe yaprakları belirli bir kalıp halinde değil birbirinden kanallarla ayrılarak serbest hareket eder biçimdedir. Girlandların Roma İmparatorluk Dönemi içerisinde gösterdiği stil değişikliğini lahitler üzerine işlenen örneklerle ortaya koyan

Kayseri Arkeoloji Müzesi'nde Sergilenen İki Silindir Sunak

çalışmalar bulunmaktadır (Bkz. Işık, 1975). Bu sitil değişikliklerinden biri Antoninus Pius döneminde (MS. 138 - 161) meyve girlandlarının yerini, yapraklardan oluşan girlandların almasıdır (Işık, 1975:165-256; Turak, 2011: 70). Anadolu'da bu döneme ait örnekler, Pamphylia bölgesi atölyelerinden çıkan lahitler üzerinde görülmektedir (Turak, 2011: 70, lev. XVI, res. 53; lev. XVII res. 54-55; lev. XVIII, res. 58-61; lev. XIX, res. 63; lev. XX, res. 66-67; lev. XXI, res. 68; lev. XXIII, res. 76; lev. XXIV, res. 80-81, 83; lev. XXV, res. 84-85, 87; lev. XXVI, res. 88-90; lev. XXVII, res. 91; lev. XXVIII, res. 95, 97). Tarihlemede kullanılan bu stil özelliği, 34 envanter numaralı silindir sunağın girlandlarının yapraklardan oluşmasından ve dönem özellikleri ile benzerlik taşıması nedeniyle MS. 2 yy.'in 1. yarısına tarihleyebiliriz.

73/583 envanter numaralı silindir sunak gövdesine işlenen girlandın kalıp içinde ve bir bütün olarak işlenmesi, yaprakların yön değiştirerek zıt yönlerde hareketlendirilmeleri Hellenistik dönem özellikleri göstermektedir (Anabolu, 1984: 2). Girlandların bu stildeki en erken örneklerinden biri MÖ. 3. ya da 2. yy.'e tarihlenen Bubon'da yapılmış Burdur'da bulunmuş bir lahit üzerinde görülmektedir (Koch, 2001:214, Strocka, 1996: 457-58, Abb. 3-5). 73/583 envanter numaralı silindir sunağın girlandı, Bubon lahitindeki girlandla ve Hellenistik dönem örnekleriyle şekil olarak benzerlik gösterse de Helenistik dönemin sanat anlayışından oldukça uzak bir yapı sergilemektedir. Girlandların Roma İmparatorluk dönemindeki stil gelişimine bakıldığında, farklı örnekleri görmek mümkündür (Bkz. Işık 1975).

Olasılıkla yerel üretim olan sunakta girlandın işlenişinde özgün nitelikler görülmektedir. Kabartma yüksekliğinin olmayışı, aralıklı olarak dizilmiş sarmaşık yaprakları, sunağın etrafını çevreleyen düzgün kıvrım yapısı girlandların bu özellikleri arasındadır. Benzer örneklerinin olmayışı tarihlendirmede zorluk yaratmaktadır. Ancak Kayseri Müzesi'nde bulunan bir stel üzerinde sarmaşık yapraklarından oluşan bir kabartma, 73/583 envanter numaralı silindir sunak gövdesine işlenen girlandı oluşturan sarmaşık dalı ve yapraklarıyla aynı özelliği göstermektedir. Stel üzerinde bulunan yazıtın harf karakterlerine göre stel MS. 1-2 yy. olarak tarihlendirilmiştir (Önen-Arslan, 2010: 310, fig. 2a-b). Bu nedenle 73/583 envanter numaralı silindir sunağı MS. 1-2 yy.'a tarihlendirebiliriz.

FOTOĞRAFLAR



Fotoğraf 1-a



Fotoğraf 1-b



Fotoğraf 2-a



Fotoğraf 2-b

Kayseri Arkeoloji Müzesi'nde Sergilenen İki Silindir Sunak

KAYNAKÇA

- Anadolu, M. (1984), "Batı Anadolu'da Bulunan Hellenistik Çağ ve Roma İmparatorluk Çağı Girland Askılı Sunakları", *Sanat Tarihi Dergisi*, 3:3, 1-17.
- Berges, D. (1986), *Hellenistische Rundaltäre Kleinasien*, Freiburg.
- Coulton, J. J. (2005), "Pedestals as 'Altars' in Roman AsiaMinor." *Anatolian Studies*, 55:127-157
- Diler, N. (1996), *Anadolu Girlandlı Sunakları*, Yayınlanmamış Doktora Tezi, Atatürk Üniversitesi Sosyal Bilimler Enstitüsü, Erzurum.
- Fraser P. M. (1977), *Rhodian Funerary Monuments*, Oxford At the Clarendon Press.
- French, D. (1999 - 2000), "Inscriptions of Southern Lycia", *Adalya*, IV: 173 - 180.
- Güterbock, H. , Timothy, K. (1994), "A Hittite Silver Vessel in the Form of a Fist", in: Jane B. Carter- Sarah P.Morris (Haz.), *To the Ages of Homer: A Tribute to Emily Townsend Vermeule*, Austin, 45-60.
- Işık, F. (1975), *Anadolu Girlandlı Lahitleri*, Erzurum Üniversitesi, Yayınlanmamış Doçentlik Tezi. Erzurum.
- Kırdemir - Diler, N. (2001), "Silifke Müzesi'ndeki Büst Bezemeli Yuvarlak Sunaklar", *Türk Arkeoloji ve Etnografya dergisi*, 2: 67 - 72.
- Kleiner, D. (1987), "Women and Family Life on Roman Imperial Funerary Altars" *Latomus*, 46:3, 545-554.
- Koch, G. (2001), *Roma İmparatorluk Dönemi Lahitleri* (Çev. Z. Zühre İlkelen). İstanbul.
- Koch, G; Wight, K. (1988), *Roman Funerary Sculpture Catalogue of the Collections*, California: The J. Paul Getty Museum.
- Korkut, T. (1999 - 2000), "Überlegungen zum Aufkommen der Halbfiguren auf kleinasiatischen Grabsteinen vom Hellenismus bis zur römischen Kaiserzeit" *Adalya*, IV: 181 - 194.
- Korkut, T. (2008), "Adak Sunaklar Işığında Likya'da Artemis Kültü", in: Euergetes. Haluk Abbasoğlu'na 65. Yaş Armağanı, İstanbul: Akmed.
- Milner, N.P. (2004), "Ancient Inscriptions And Monuments From The Territory of Oinoanda", *Anatolian Studies*, 54: 47 - 77.
- Neve, P. (1973), "Die Kultraume in den hethitischen Tempeln Hattusas", in: Erich Neutschristel Rüster (Haz.), *Festschrift Heinrich Otten*: 27, Wiesbaden, 253-272.
- Özbay, A. (2010), "Doğu Dağlık Kilikia'da Kırsal Yerleşimlerde Tespit Edilen Yuvarlak Sunaklar", *Yayımlanmamış Yüksek Lisans Tezi*, Mersin Üniversitesi, Mersin.
- Popko, M. (1994), *Zippalanda. Ein Kultzentrum im hethitischen Kleinasien*, THeth 21, Heidelberg.
- Popko, M. (1978), *Kult objekte in Der Hethitischen Religion (nach keil schriftlichen Quellen)*, Warsawa.
- Sayar, M. H. - Siewert, P. - Taeuber, H. (1993), "Doğu Dağlık Kilikia'da Epigrafi ve Tarihi Coğrafya Araştırmaları", *Araştırma Sonuçları Toplantısı*, 10: 175-197.
- Sayar, M. H. (1992), "Doğu Dağlık Kilikia'da Epigrafi ve Tarihi-Coğrafya Araştırmaları 1990", *Araştırma Sonuçları Toplantısı*, 9: 203 - 221.

SAVAŞ ALTUN

- Sayar, M. H. (1994), "Doğu Kilikya'da Epigrafi ve Tarihi Coğrafya Araştırmaları 1992", Araştırma Sonuçları Toplantısı, 11: 137 - 160.
- Sayar, M. H. (1996), "Kilikia'da Tarihi Coğrafya Araştırmaları 1994", Araştırma Sonuçları Toplantısı, 13: 55 - 75.
- Sayar, M. H. (1997), "Kilikia'da Epigrafi ve Tarihi - Coğrafya Araştırmaları 1995", Araştırma Sonuçları Toplantısı, 14: 115 - 122.
- Strocka, V. M. (1996). "Datierungskriterien Kleinasiatischer Girlandensarkophage" Archäologischer Anzeiger, 3: 455-73.
- Tarkan, D. (2011), Kibyra Kabartmalı Sunakları, Akdeniz Üniversitesi, Yayınlanmamış Yüksek Lisans Tezi, Antalya.
- Turak, Ö. (2011), Roma Dönemi Pamphylia Lahitleri ve Atölye Sorunu. Yayınlanmamış Doktora Tezi, İstanbul Üniversitesi. İstanbul.
- Yavis C.G. (1949), Greek Altars, Origins and Typology, including the Minoan-Mycenaean of fertory, An archaeological study in the history of religion. St. Louis: St. Louis University Press.

TÜRKİYE TÜRKÇESİNDE KULLANILAN ARAPÇA KÖKENLİ FOSİL ÖLÇÜ VE MİKTAR İFADELERİ ÜZERİNE BİR DENEME

Hüseyin GÖKÇE*

Öz

Dillerde zaman içerisinde bazı sözcükler yeni anlamlar kazanır, bazı sözcükler türetilir ve bazı sözcükler de kullanımdan düşer. Kullanımdan düşen bu sözcüklerin bir kısmı kalıplaşmış söz birlikleri içerisinde varlığını sürdürebilir. Bu tür sözcükler fosil sözcükler olarak adlandırılır. Türkiye Türkçesinde de fosil olarak varlığını sürdüren sözcükler mevcuttur. Bu çalışma içerisinde Türkiye Türkçesinde fosil olarak varlığını sürdüren Arapça kökenli miktar ve ölçü ifadeleri incelenmiştir. Çalışmanın giriş bölümünde öncelikle fosil yapı terimi hakkında açıklamalar yapılmış, fosil sözcükler ile arkaik öğeler arasındaki farklardan bahsedilerek, her iki konu üzerine de Türkiye’de yapılan çalışmalara değinilmiştir. Daha sonra Arapça fosil miktar ve ölçü belirten altı sözcük, Türkçe Ulusal Derlem Verilerinden faydalanarak incelenmiştir. Son olarak çalışmanın sonuç bölümünde bu sözcükler ile ilgili istatistiksel bir şekil oluşturulmuş ve değerlendirme yapılmıştır.

Anahtar Kelimeler: Fosil Yapı, Ölçü ve Miktar, Arapça, Kalıplaşmış Söz.

AN ESSAY on EXPRESSION of ARABIC ORIGIN FOSSIL MEASURE and QUANTITY USED in TURKEY TURKISH

Abstract

Some words in languages gain new meanings over time, some words are derived and some words also fall out of use. Some of these words that have fallen out of use can live in stereotypes. Such words are called fossilized forms. There are words that exist in Turkish as fossils too. In this study, the quantity and measure expressions of Arabic which existed as a fossil in Turkish were examined. In the introduction part of the study, Firstly explanations about the term fossil have been given, In addition by mentioning the differences between the fossil words and archaic elements , It has referred to studies on both subjects in Turkey. Later, six words indicating the Arabic fossil quantity and measure were examined by making use of Turkish National Corpus Data. Finally, in the conclusion part of the study, a statistical form has been formed and evaluated.

Key Words: Fossilized Form, Measure and Quantity, Arabic, Stereotype.

* Arş. Gör., İnönü Üniversitesi Fen Edebiyat Fakültesi Türk Dili ve Edebiyatı Bölümü, e-mail: h.gokce16@hotmail.com. ORCID: 0000-0001-5275-8751.

GİRİŞ

Her dilde olduğu gibi Türkçede de zaman içerisinde sözcüklerin bazıları farklı anlamlar kazanmış, bazıları sonradan türemiş ve bazıları da kullanımdan düşmüştür. Fakat kullanımdan düşen bu sözcüklerin bir kısmı, o dildeki atasözleri, deyimler, ikilemeler, ilişki sözleri, kısacası kalıplaşmış söz birlikleri içerisinde varlıklarını sürdürmüşlerdir. Fosil yapılar olarak adlandırılan bu sözcüklerin anlamları çoğu zaman bilinmemektedir. Bu sözcükler, kalıplaşmış söz birlikleri ile beraber yeni anlamlar oluşturmuşlardır.

Kalıplaşmış söz birlikleri birçok öğeyle anlam ve yapı bakımından kaynaşır ve dile sabit bir yapı olarak yerleşir (Çolak, 2017: 13). Yapı ve anlam bakımından kaynaşan bu öğeler, kalıplaşmış söz birlikleri içerisinde dondurularak korunur. Böylelikle eski dönemlerde kullanılan, fakat günümüzde kullanımdan düşmüş birçok sözcük, bu yapılar içerisinde varlığını sürdürür. *Tongaya bas-*, *tufaya gel-*, *eşi menendi bulunma-* deyimlerindeki *tonga* "hile, tuzak", *tufa* "vurgun, hırsızlık" ve *menent* "eş, benzer" sözcükleri kalıplaşmış söz birlikleri içerisinde korunan fosil sözcüklerden sadece birkaçıdır.

"Fosil" terimi, dilsel anlamda, deyimler, ikilemeler, atasözleri gibi kalıplaşmış ifadeler ya da yalıtılmış bölgeler (ağız kullanımına sahip küçük yerleşim yerleri vb.) dışında kullanımdan düşen bir kelime veya başka bir dilbilgisi formudur" şeklinde tanımlanmaktadır (Coffey, 2013: 47). Coffey'in bu açıklamasından hareketle sadece sözcüklerin değil bazen bir dilbilgisi formu olarak kök ya da eklerin de fosil yapı olabileceği söylenebilir.

"Fosil yapı" kavramı günümüzde Türk dilbilgisi terimleri içerisinde tam olarak kendine yer bulamamıştır. Korkmaz'ın (2010) "Gramer Terimleri Sözlüğü", Topaloğlu'nun (1989) "Dil Bilgisi Terimleri Sözlüğü" ve Vardar'ın (2007) "Açıklamalı Dilbilim Terimleri Sözlüğü" isimli çalışmalarında fosil yapı şeklinde bir madde başına rastlanmamıştır. İmer, Kocaman ve Özsoy'un (2011) hazırladıkları "Dilbilim Sözlüğü" isimli çalışmanın sonunda ise fosil yapı yerine (fossilized form) "kemikleşmiş yapı" şeklinde Türkçe bir terim kullanılmış fakat bu terim hakkında herhangi bir açıklama yapılmamıştır. Karaağaç "Dilbilimi Terimleri Sözlüğü" isimli çalışmasında fosil yapı (fossilized form) yerine "donuklaşmış biçim" terimini kullanmış ve bu terim için "Türlü nedenlerle ortaya çıkan ses ve anlam değişimlerinden dolayı asıl biçimi unutulmuş veya asıl biçim-bağlı biçim ilişkisi sezilemeyen yapılardır" şeklinde açıklama yapmıştır (Karaağaç; 2013: 336). Çolak'ın çalışmasında ise fosil terimi için "bir zamanlar kullanılmış olup da günümüzde artık bilinmeyen, çeşitli sebeplerle artık kullanılmayan, bazıları kelime gruplarına sıkıştıkları için varlıklarını devam ettirebilen eski sözlükbirimleri karşılamaktadır" şeklinde bir açıklama yapılmıştır (Çolak; 2017: 13).

Fosil sözcükler üzerine Türkiye'de en kapsamlı çalışma yapan kişi Gülcan Çolak'tır. Çolak atasözleri ve tekerlemeler, ilişki sözleri, deyimler ve birleşik sözler içerisinde fosil olarak düşündüğü 212 sözcüğü Türkçe Ulusal Derlemi** (TUD)

**Mersin Üniversitesi öğretim elemanlarından Prof. Dr. Yeşim Aksan, Prof. Dr. Mustafa Aksan, Öğr. Gör. Yasin Bektaş, Öğr. Gör. Ümit Mersinli, Dr. Gülsüm Atasoy, Arş. Gör. Umut Ufuk

Türkiye Türkçesinde Kullanılan Arapça Kökenli Fosil Ölçü ve Miktar İfadeleri Üzerine Bir Deneme

verilerine dayanarak incelemiştir. Çolak'ın ardından Şahiner (2018) "Türkçe Fiillerde Canlandırılmış Fosil İsim Tabanları" isimli çalışmasında fiil köklerinde fosil olarak varlığını sürdüren 6 sözcüğü incelemiştir.

Fosil sözcükler bir dilin eski dönemleriyle ilişkili olması bakımından arkaik ögeler gibi görünebilir, ancak fosil sözcükler ile arkaik ögeler farklılık gösterir. Çolak bu farklılığı şöyle açıklar. "Fosil kelimeler, arkaiklerden farklıdır çünkü fosillerin eski Türkçedeki biçimleriyle var olmaları gerekmediği gibi en karakteristik özellikleri, dilin geçmiş dönemlerinde bağımsız kullanımlara sahipken günümüzde kalıplaşmış söz birliklerine sıkışarak varlık göstermeleridir. Fosiller içinde arkaik unsurlar yer alsa da her arkaik öge fosil ya da her fosil arkaik değildir" (Çolak, 2017: 19).

Günümüzde arkaik ögeler üzerine birçok çalışma yapılmıştır. Bu çalışmaları, Türkçenin tarihi dönemlerindeki ve Türkiye Türkçesindeki arkaik ögeler üzerine yapılan çalışmalar olmak üzere ikiye ayırabiliriz. Türkçenin tarihi dönemlerindeki arkaik ögeler üzerine yapılan çalışmalardan Taş'ın (2015) "Süheyl ü Nev-bahar'da Eski Ögeler" Üşenmez'in (2014) "Eski Anadolu Türkçesinde Arkaik (Eski) Ögeler" isimli kitapları, bu konuyla ilgili en kapsamlı çalışmalardandır. Taş, Eski Anadolu Türkçesi (EAT) döneminde yazılan *Süheyl ü Nev-bahar*'daki arkaik ögeleri tespit ederek çalışmasını tek bir eser ile sınırlandırırken Üşenmez, EAT döneminde yazılan 38 eserlerdeki arkaik ögeleri tespit etmiştir. Bu çalışmaların dışında Ölmez (2003), Küçük (2014), Kaya (2016), İsi (2018) ve daha birçok isim, mevcut konuyla ilgili çalışmalar yapmıştır.

Türkiye Türkçesindeki arkaik ögeler üzerine yapılan çalışmalar, Türkçenin tarihi dönemleri üzerine yapılanlar ile kıyaslandığında oldukça az sayıdadır. Türk (2009) "Türkülerde Eski (Arkaik) Sözcükler", Yüce (1998) "İkilemelerdeki İlginç Problemler", Şen (2005) "Standart Türkiye Türkçesinde İkilemelerle Yaşayan Tarihi Sözcükler ve (2008) "Standart Türkiye Türkçesinde Deyimlerle Yaşayan Tarihi Sözcükler", Durgut (2004) "Türkiye Türkçesinde İkilemelerde Kalan Arkaik Kelimeler" isimli çalışmalarında, bugün Türkiye Türkçesinde arkaik olarak düşündükleri sözcükleri incelemişlerdir.

Ölçü ve miktar ifadeleri tarihî süreç içerisinde insanların bir ihtiyacı olarak ortaya çıkmıştır. Ticaretin değiş tokuş şeklinde yapıldığı eski dönemlerde dahi insanlar, ilkel de olsa bir ölçü sistemi kullanmışlardır. Teknoloji, eğitim, ticaret ve iş hayatındaki gelişmeler ile birlikte ölçü sistemleri de değişmiştir. Dolayısıyla farklı dillerde birçok ölçü ve miktar ifadesi türetilmiştir. Bununla birlikte, aynı ölçü biriminin farklı dillerde farklı sözcüklerle ifade edilmesi ya da aynı ifadelerin farklı ölçüleri temsil etmesi, insanlar arasında başta ticaret olmak üzere birçok alanda aksaklığa neden olmuştur. Bu aksaklığı önlemek için bir dizi uluslararası anlaşma ile uluslararası ölçü birimleri sistemine (SI: Système International d'Unités) geçilmiştir. Dünyadaki birçok milletler, bu sistemin kabul ettiği ölçü ve miktar ifadelerini dillerine sokmuş ve

Demirhan ve Çukurova Üniversitesi Bilg. Yüks. Müh. Hakan Yılmaz tarafından hazırlanan, 1990-2009 yılları arasında yayınlanmış kitap, süreli yayın ve konuşma metinlerinden oluşan bir derlem veri tabanıdır. TUD hakkında ayrıntılı bilgi için bakınız; <https://v3.tnc.org.tr/tnc/about-tnc> (Erişim Tarihi: 19.09.2019)

günlük hayatta kullanmışlardır. Böylelikle kendi dillerinde kullandıkları miktar ve ölçü ifadeleri zamanla kullanımdan düşmüştür. Kullanımdan düşen bu ifadelerin bazıları atasözü, deyimler, ikilemeler vb. içerisinde korunarak günümüze değin varlıklarını sürdürmüşlerdir.

Türkçede zamanla kullanımdan düşmüş birçok ölçü ve miktar belirten sözcük vardır. Fakat bunların bazıları kalıplaşmış söz birlikleri içerisinde korunak varlıklarını sürdürmüşlerdir. Yukarıda bahsedilen fosil sözcükler ya da arkaik ögeler üzerine yapılan çalışmalarda bu gibi sözcüklere rastlamak mümkündür. Örneğin, Yüce'nin çalışmasında *bolamadı* "çok geniş, çok fazla", *pörçük* "bölük, parçalara ayrılmış" sözcükleri ve Şen'in (2008) çalışmasında *gına* "bolluk, zenginlik" sözcüğü miktar ve ölçü ifadesi ile yer almaktadır. Söz konusu sözcükler, aynı zamanda fosil miktar ve ölçü ifadelerine birer örnek niteliğindedir. Ayrıca Çolak'ın çalışmasında da *uz* "uzak", *çeki* "dört kantarlık yani iki yüz elli kiloluk ağırlık ölçüsü", *gıdım* "küçük bir parça, bir miktar", *lime* "uzun ve dar parça", *tük* "çok fazla, en ziyade", *lök* "ağır, battal", *lop* "yumuşak, yuvarlak ve irice", *nebze* "az, az miktar, bir parça", *zır* "büsbütün, tümünden" olmak üzere toplamda dokuz tane fosil miktar ve ölçü ifadesi yer alır.

Bu çalışmada, aşağıda isimleri verilen kaynaklar taranarak tespit edilen ve fosil olduğu düşünülen altı sözcük incelenmiştir. Çalışmada sözcüklerin fosilleşme oranlarının verilebilmesi için TUD verileri kullanılmıştır. Bu veriler, Standart Türkiye Türkçesi dönemini içeren bir derlem olması ve oldukça geniş bir veri tabanına sahip olmasından dolayı tercih edilmiştir. Çalışmada sözcükler, Gülcan Çolak'ın "Türkçede Fosil Kelimeler" adlı eserinde yer alan yöntem doğrultusunda incelenmiştir.

Çalışmanın Yöntemi

Çalışma içerisinde incelenen sözcükler, Yurtbaşı'nın (2013) "Sınıflandırılmış Deyimler Sözlüğü", Akyalçın'ın (2007) "Türkçe İkilemeler Sözlüğü", Hatipoğlu'nun (1981) "Türkçe İkilemeler" ve Tuna'nın "Türkçenin Sayıca Eş Heceli İkilemelerinde Sıralama Kuralları ve Tabii Bir Ünsüz Dizisi" isimli çalışmaları taranarak tespit edilmiştir. Tespit edilen bu sözcüklerin fosilleşme oranlarının belirlenmesinde Mersin Üniversitesi İngiliz Dilbilimi bölümünün hazırladığı Türkçe Ulusal Derlemi verileri esas alınmıştır. Bu veriler kullanılarak, sözcüklerin bağımsız ve kalıplaşmış söz birlikleri içerisindeki kullanım sayıları belirlenmiştir. Ardından bu kullanım sayılarından hareketle sözcüklerin fosilleşme oranları hesaplanmıştır. Ayrıca ulaşılmış ise sözcüklerin bağımsız ve bağımlı kullanımına örnekler verilmiştir. Bağımsız kullanım örnekleri (1) işareti ile bağımlı kullanım örnekleri ise (2) işareti ile belirtilmiştir.

Fosil Kelimelerin Belirlenmesindeki Ölçütler ve Çalışmanın Kapsam ve Sınırlılıkları

1. Türkiye Türkçesinde yer alan, dolaylı ya da doğrudan miktar ve ölçü belirten Arapça kökenli fosil sözcükler bu çalışmaya dâhil edilmiştir. Türkiye Türkçesi dışındaki diğer lehçe ve şiveler çalışmanın dışında tutulmuştur.

Türkiye Türkçesinde Kullanılan Arapça Kökenli Fosil Ölçü ve Miktar İfadeleri Üzerine Bir Deneme

2. Çalışmada TUD verilerinin yazılı metinlerinde tarama yapılmıştır. Sözcük sayıları ve yüzdelik dağılımlar, bu taramalar sonucunda elde edilmiştir.
3. Çalışma içerisinde sözcüklerin bağımlı kullanımı, atasözü, ikileme, deyim, tekerleme, ilişki sözü, kısacası kalıplaşmış söz birliği içerisinde kullanımını ifade etmektedir. Sözcüklerin bağımsız kullanımı ise tek başına bir anlam oluşturacak şekilde kullanımını ifade etmektedir.
4. Sözcüklerin fosil olarak nitelendirilebilmesi için dil içerisindeki bağımlı kullanımlarının bağımsız kullanımına oranla çok daha yüksek olması gerekmektedir. Dolayısıyla bu çalışmada incelenen sözcüklerin fosil olarak nitelendirilmesinde, TUD verilerinde bağımlı kullanım oranlarının en az %75 olması ön koşul olarak belirlenmiştir.
5. TUD verilerinde aynı cümle içerisinde bağımsız olarak birden fazla kullanılan fosil sözcüklerin bağımsız kullanım sayısı bir olarak kabul edilmiştir. Aynı tip kalıplaşmış söz birliği içerisinde birden fazla kullanılan sözcüğün bağımlı kullanım sayısı da bir olarak kabul edilmiştir.
6. Fosil kelimelerin ve kalıplaşmış söz birliklerinin açıklamalarında öncelikli olarak Türk Dil Kurumunun hazırladığı (2011) “Türkçe Sözlük” esas alınmıştır. Türkçe Sözlükte bulunmayan ya da açıklamaların yetersiz olduğu düşünülen sözcüklerde Misalli Büyük Türkçe Sözlük, Ötüken Türkçe Sözlük, Derleme Sözlüğü ve Sınıflandırılmış Deyimler Sözlüğüne başvurularak sözcüklerin açıklamaları verilmiştir.
7. Bağımsız kullanımları TUD verilerinde tespit edilemediği için fosil sözcüklerin söz konusu kullanımına yönelik örnekler, Türkçenin tarihi dönemlerinde yazılan metinlerden tespit edilerek verilmiştir. Fakat ölçü ya da miktar anlamı ile *fitil*, *şerha* ve *urup* sözcüklerinin ise bağımsız kullanımı tespit edilememiştir.
8. Fosil sözcüklerin kalıplaşmış söz birlikleri içerisindeki kullanımına yönelik örnekler, TUD verilerinden tespit edilerek verilmiştir. Fakat *urup* sözcüğünün TUD verilerinde kalıplaşmış söz birliği içerisindeki kullanımını tespit edilememiştir.

Çalışmada Kullanılan Kısaltmalar

- Ar.** : Arapça
DS : Derleme Sözlüğü
STT : Standart Türkiye Türkçesi
TUD : Türkçe Ulusal Derlemi
EAT : Eski Anadolu Türkçesi

ARAPÇA KÖKENLİ FOSİL MİKTAR VE ÖLÇÜ İFADELERİ

1. **Amik** (Ar.): Derin (Ayverdi, 2010: 52).
Ariz (u, ve) amik: Enine boyuna, her yönü ile (TS: 151).

Tablo I: TUD Verilerinde Amik Sözcüğünün Kullanımı

SÖZCÜK	SAYI	ORAN
Amik	-	%0
Ariz amik	3	%100
kalıp sözlerin toplamı	3	%100
Toplam	3	%100

Arapça ‘*umk* “derin olmak” sözcüğünden türeyen ‘*amik* Tablo I’e göre TUD verilerinde, derin anlamı ile bağımsız olarak hiç kullanılmamıştır. Bu verilerinden hareketle sözcüğün fosilleştiğini ve *ariz* (*u, ve*) *amik* ikilemesi içerisinde STT’de varlığını sürdürdüğünü söyleyebiliriz.

Bağımsız ve Bağımlı Kullanım Örnekleri:

- (1) Ey Nigârî reh-nümûnumdur sadîk-ı ‘aşk kim
Kılmuşam tay dâmen-i fecc-i ‘**amîk**-ı ‘aşk kim (Bilgin, 2017: 547)
- (2) Meclis-i Mebusanda tab ile **ariz ve amik** tetik ve müzakere olunacak..... (TUD 1990).

2. Ariz (Ar.): Geniş, enli (Ayverdi, 2010: 66).

Ariz (*u, ve*) **amik**: Enine boyuna, her yönü ile (TS: 151).

Tablo II: TUD Verilerinde Ariz Sözcüğünün Kullanımı

SÖZCÜK	SAYI	ORAN
ariz	-	%0
Ariz amik	3	%100
kalıp sözlerin toplamı	3	%100
Toplam	3	%100

Arapça ‘*irâz* “geniş olmak” sözcüğünden türeyen ‘*ariz* Tablo II’e göre TUD verilerinde bağımsız bir şekilde yer almamaktadır. Sözcük, bu verilerde sadece üç defa *ariz* (*u, ve*) *amik* ikilemesi içerisinde kullanılmıştır. Ayrıca *ariz* (*u, ve*) *amik* ikilemesinin söz konusu verilerde sadece 3 defa geçmesi, bu ikilemenin artık STT’de kullanımdan düşmeye başladığını düşündürmektedir.

Bağımsız ve Bağımlı Kullanım Örnekleri:

- (1) O serv-i bülend o fezâ-yı cemîl
Çü ays-ı **arîz** ü çü ömr-i tavîl (Macit, 2017; 171).
- (2) Meclis-i Mebusanda tab ile **ariz ve amik** tetik ve müzakere olunacak..... (TUD 1990).

3. Fevç (Ar.): Bölük, takım, insan kalabalığı (Ayverdi, 2010: 380).

Fevç fevç: Akın akın, bölük bölük (Çağbayır, 2007: 1571).

Türkiye Türkçesinde Kullanılan Arapça Kökenli Fosil Ölçü ve Miktar İfadeleri Üzerine Bir Deneme

Tablo III: TUD Verilerinde Fevç Sözcüğünün Kullanımı

SÖZCÜK	SAYI	ORAN
Fevç	-	%0
fevç fevç	3	%100
kalıp sözlerin toplamı	3	%100
Toplam	3	%100

Sözcük, TUD verilerinde bağımsız olarak yer almamaktadır. TS'de eskimiş olduğu belirtilen ve DS'de de yer almayan bu sözcüğün söz konusu verilerden hareketle STT'de fosilleştiği ve *fevç fevç* kalıplaşmış söz birliği içerisinde varlığını sürdürdüğü söylenebilir.

- (1) Bir damla gözümde en büyük mevc
Vermez bana korku böyle bin **fevç** (Ayverdi, 2010; 380).
- (2) İstanbul halkı **fevç fevç** sokaklara dökülmüştü (TUD 2005b).

4. **Fitil** (Ar.): 0,0125 gram olan ağırlık ölçü birimi (TS: 881).

Burnundan fitil fitil gelmek~getirmek~çıkmaq: Elde ettiği güzel şey, sonradan gelen üzüntüler üzerine kendisine zehir olmak (TS: 417).

Tablo IV: TUD Verilerinde Fitil Sözcüğünün Kullanımı

SÖZCÜK	SAYI	ORAN
fitil	-	%0
burnundan fitil fitil gelmek~getirmek~çıkmaq	41	%100
kalıp sözlerin toplamı	41	%100
Toplam	41	%100

Arapça *fitil* sözcüğünden gelen *fitil*, ölçü birimi olarak TUD verilerinde hiç kullanılmamıştır. Osmanlı döneminde bir ölçü birimi olarak kullanılan *fitil*, cumhuriyet döneminde ölçü birimlerini düzenlemek amacıyla 26 Mart 1931 yılında çıkarılan 1782 sayılı ölçüler kanunu ile kullanımdan düşmeye başlamış ve günümüzde STT'de fosilleşmiştir. Sözcük bugün sadece *burnundan fitil fitil gelmek~getirmek~çıkmaq* deyiminde varlığını sürdürmektedir.

Burnundan fitil fitil getir- deyimindeki *fitil* sözcüğü için İskender Pala "deyimde geçen *fitil* kelimesi bir ağırlık ölçüsü birimi olarak bambaşka bir anlam taşır. Dirhem'in dörtte birine "denk", dengin dörtte birine "kırak", kırakın dörtte birine de "fitil" denir. Bu durumda *fitil*, dirhem'in kesirlerinden biri olarak muhtemelen bir damla kan ağırlığında olmalıdır ki hakkı yenilen kişinin hakkı, eylediği beddua gereği zalimin burnundan damla damla (*fitil fitil*) gelebilsin." (Pala, 2015: 46-47) şeklinde bir açıklama yaparak bir damla kanın ağırlığının yaklaşık bir *fitile* denk düştüğünü ve böylelikle ölçü birimi olan *fitilin* bu deyim içerisinde bir damla kanın yerine kullanıldığını dile getirmiştir.

Bağımsız ve Bağımlı Kullanım Örnekleri:

- (2) Haram değmeyen yerin yok, ama öbür dünyada bunlar **burnundan fitil fitil gelecek** (TUD 1991).

5. **Şerha** (Ar.): Dilim, parça (TS: 2217).

Şerha şerha: Dilim dilim, parça parça (Ayverdi, 2010: 1166).

Tablo V: TUD Verilerinde Şerha Sözcüğünün Kullanımı

SÖZCÜK	SAYI	ORAN
şerha	-	%0
şerha şerha	13	%100
kalıp sözlerin toplamı	13	%100
Toplam	13	%100

Arapça *şerh* “bir şeyi ince ve uzun kesmek” sözcüğünden gelen *şerha*, TUD verilerinde bağımsız olarak hiç kullanılmamıştır. *Şerha şerha* kalıplaşmış söz birliği içerisinde varlığını sürdüren bu sözcük DS’de de yer almamaktadır. TS’de de eskimiş olduğu belirtilen *şerha* sözcüğü için Osmanlı Türkçesi ya da Türkçenin daha önceki dönemlerinde bağımsız bir kullanıma sahipken STT’de fosilleşmiştir diyebiliriz.

Bağımsız ve Bağımlı Kullanım Örnekleri;

(2)**şerha şerha** toprakların üzerinden yine öncekiler gibi karanlık yine öncekiler gibi hazin... (TUD 1996b).

6. **Urup** (Ar.): 1. Arşının sekizde biri uzunluğundaki ölçü. 2. Bir şeyin dörtte biri, çeyrek (TS: 2420).

Arapça *rub* ‘ sözcüğünden gelen *urup* da *fitil* sözcüğü gibi Osmanlı döneminde bir ölçü birimi olarak kullanılırken 1931 yılında çıkarılan ölçü kanunu ile birlikte zamanla kullanımdan düşmüş ve STT’de fosilleşmiştir. TUD verilerinde ölçü miktarı olarak *urup* sözcüğüne hiç rastlanmamıştır. Ancak bu sözcük STT’de, *bedavadan urup eksisine* ve *bir şeyin urubu olmamak* deyimlerinde ve *urup buçuk* ikilemesinde fosilleşmiş olarak varlığını sürdürmektedir. Sözcüğün TUD verilerinde ne bağımsız ne de kalıplaşmış söz birliği içerisinde herhangi bir kullanımına rastlanmadığı için tablo ve yüzdelik dağılımı yapılamamıştır.

SONUÇ

Bu çalışmada öncelikle, Türkçe dilbilgisi terimleri içerisinde tam olarak kendine yer bulamayan fosil yapı kavramı hakkında bilgi verilmiştir. Fosil yapı kavramı üzerine Türkiye’de çok fazla çalışmanın olmaması, böyle bir terime bazı sözlüklerde yer verilmemesi, Türk dilbilgisi için bir eksik olarak görülmektedir. Bu çalışma ile söz konusu eksiklik bir nebze de olsun giderilmeye çalışılmıştır. Çalışmada daha sonra Arapça kökenli miktar ve ölçü belirten altı sözcük incelenmiştir. Bu sözcüklerin 5 tanesi TUD verilerinde tespit edilerek fosilleşme yüzdeleri verilerken 1 tanesi TUD verilerinde tespit edilemediği için fosilleşme yüzdesi verilememiştir. TUD verilerinde tespit edilen Arapça kökenli sözcükler ile ilgili aşağıda istatistiksel şekil oluşturularak değerlendirme yapılmıştır.

Türkiye Türkçesinde Kullanılan Arapça Kökenli Fossil Ölçü ve Miktar İfadeleri Üzerine Bir Deneme

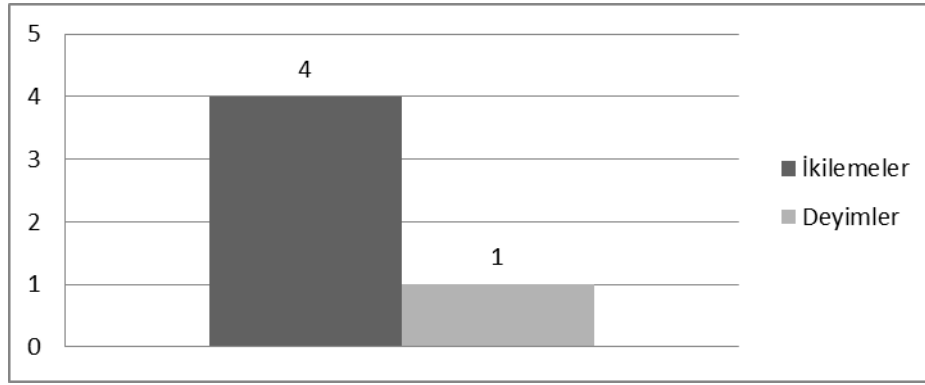

Şekil I. Arapça Sözcüklerin TUD Verilerinde Yer Alan Kalıplaşmış Söz Birliklerine Göre Dağılımı

TUD verilerinde tespit edilemeyen *urup* sözcüğü 2 deyim ve 1 ikileme içerisinde fossil olarak varlığını sürdürmektedir. Fakat sözcüğün herhangi bir kullanımı, söz konusu verilerde tespit edilemediği için Şekil I'de değerlendirmeye alınmamıştır.

Şekil I'e göre TUD verilerinde tespit edilen 5 Arapça sözcüğün 4 tanesi ikilemeler içerisinde, 1 tanesi de deyim içerisinde fossilleşmiştir. Bu bilgilerden hareketle tespit edilen Arapça kökenli miktar ve ölçü ifadelerinin daha çok ikilemeler içerisinde fossilleştiği söylenebilir. Bu çalışma, kapsamı itibari ile Türkiye Türkçesine genel bir uyarılama yapmak için yeteri kadar veri içermemektedir. Bundan dolayı Türkiye Türkçesinde Arapça kökenli fossil miktar ve ölçü ifadeleri ağırlıklı olarak ikilemeler içerisinde varlıklarını sürdürmektedir şeklinde bir genelleme yapmak yerinde bir tespit olmayacaktır. Fakat daha fazla sözcük incelenerek ve birden fazla derlem verilerinden faydalanarak yapılan geniş kapsamlı bir çalışma sonucunda genellemeye gidilebilir.

KAYNAKLAR

1. Genel Kaynaklar

- Akyalçın N. (2007), *Türkçe İkilemeler Sözlüğü*, Ankara: Anı Yayıncılık.
- Ayverdi, İ. (2010), *Misalli Büyük Türkçe Sözlük*, İstanbul: Kubbealtı.
- Bilgin, A. (2017), *Nigârî Dîvânı, Kültür Eserleri Dizisi- 482*, Ankara: Kültür ve Turizm Bakanlığı Yayınları.
- Coffey, S. (2013), "Lexical Fossils in Present-Day English: Describing and Delimiting the Phenomenon. In R. W. McConchie et al.", (Ed.), *Selected Proceedings of the 2002 Symposium on New Approaches in English Historical Lexis*, 47-53.
- Çağbayır, Y. (2007), *Ötüken Türkçe Sözlük*, İstanbul: Ötüken Yayınları.
- Çolak G. (2017), *Türkçede Fossil Kelimeler*, İstanbul: Bilge Kültür Sanat.
- Durgut, H. (2004), "Türkiye Türkçesinde İkilemelerde Kalan Arkaik Kelimeler", V. *Uluslararası Türk Dil Kurultayı*, Ankara: Türk Dil Kurumu Yayınları.
- İmer, K., Kocaman A., Özsoy, A. S. (2011), *Dilbilim Sözlüğü*, İstanbul: Boğaziçi Üniversitesi Yayınevi.

- İsi, H. (2018), "Kelile ve Dimne'de Arkaik (Eskicil) Ögeler", Dede Korkut Uluslararası Türk Dili ve Edebiyatı Araştırmaları Dergisi, 7:16, 56-89.
- Karaağaç, G. (2013), Dil Bilimi Terimleri Sözlüğü, Ankara: Türk Dil Kurumu Yayınları.
- Kaya, F. (2016), "Kanunnâme-i Âl-i Osman'da Geçen Arkaik (Eskicil) Kelimeler Üzerine Bir İnceleme", Tarih Okulu Dergisi (TOD), XXV: 155-176.
- Korkmaz, Z. (2010), Gramer Terimleri Sözlüğü, Ankara: Türk Dil Kurumu Yayınları.
- Küçük, S. (2014), "Seyyad Hamza'nın Yusuf u Zeliha'sındaki Arkaik Unsurlar", Atatürk Üniversitesi Türkiyat Araştırmaları Enstitüsü Dergisi, 52: 1-25.
- Macit, M.(2017), Nedîm Divânı, *Kültür Eserleri Dizisi- 511*, Ankara: Kültür ve Turizm Bakanlığı Yayınları.
- Ölmez, M. (2003), "Çağataycadaki Eskicil Ögeler Üzerine", *Mustafa Canpolat Armağanı*, (Haz. Aysu Ata ve Mehmet Ölmez), 135-142.
- Pala, İ. (2015), İki Dirhem Bir Çekirdek, İstanbul: Kapı Yayınları.
- Şahiner, E. (2018), "Türkçe Fiillerde Canlandırılmış Fosil İsim Tabanları" *Avrasya Sosyal ve Ekonomi Araştırmaları Dergisi*, 5:9, 1-11.
- Şen, S. (2005), "Standart Türkiye Türkçesinde İkillemelerle Yaşayan Tarihi Sözcükler", *Şinasi Tekin Ansına Uygurlardan Osmanlıya*, 685-704, İstanbul: Simurg Yayınları
- Şen, S. (2008), "Standart Türkiye Türkçesinde Deyimlerle Yaşayan Tarihi Sözcükler", *Türk Dili Dergisi*, XCVI: 681, 255-263.
- Taş, İ. (2015), Süheyl ü Nev-bahardaki Eskicil Ögeler, Ankara: Türk Dil Kurumu Yayınları.
- Topaloğlu, A. (1989), Dil Bilgisi Terimleri Sözlüğü, İstanbul: Ötüken Yayınları.
- Tuna, O. N. (1983), "Türkçenin Sayıca Eş Heceli İkillemelerinde Sıralama Kuralları ve Tabî Bir Ünsüz Dizisi", *Türk Dili Araştırmaları Yıllığı-Belleten*, 1983: 33, 163-228.
- Türk Dil Kurumu (2009), Türkiye'de Halk Ağzından Derleme Sözlüğü, Ankara: Türk Dil Kurumu Yayınları.
- Türk Dil Kurumu (2011), Türkçe Sözlük, Ankara: Türk Dil Kurumu Yayınları.
- Türk, V. (2009), "Türkülerde Eski (Arkaik) Sözcükler", *Turkish Studies International Periodical For the Languages, Literature and History of Turkish or Turkic Dergisi*, 4:8, 83-88.
- Üşenmez, E. (2014), Eski Anadolu Türkçesinde Arkaik (Eski) Ögeler, İstanbul: Akademik Kitaplar.
- Vardar, B. (2007), Açıklamalı Dilbilim Terimleri Sözlüğü, İstanbul: Multilingual Yayınları.
- Yurtbaşı, M. (2013), Sınıflandırılmış Deyimler Sözlüğü, İstanbul: Excellence Publishing.
- Yüce, N. (1998), "İkillemelerde İlginç Problemler", *Bahşi Ögdisi 60. Doğum Yılı Dolayısıyla Klaus Röhrborn Armağanı*, Freiburg-İstanbul: Türk Dili Araştırmaları Dizisi, Türk Dil Kurumu Yayınları.

Türkiye Türkçesinde Kullanılan Arapça Kökenli Fosil Ölçü ve Miktar İfadeleri Üzerine Bir Deneme

2. Türkçe Ulusal Derlemi Kaynakları

TUD (1990), 2. Meşrutiyet Dönemi Hükümet Programları, W-CE05A1B-3394-2.

TUD (2005), Türk Romanında Mütareke İstanbul'u, W-RD03A0A-0200-6.

TUD (1991), Yalnızlığın Özel Tarihi, W-DA16B4A-0082-83.

TUD (1996), Aşık Kadınlar Sokağı, W-II13C4A-1333-23.

Gaziosmanpařa Üniversitesi Sosyal Bilimler Enstitüsü
Sosyal Bilimler Arařtırmaları Dergisi
Yazım Kuralları ve Yayın İlkeleri

1. Bařka bir yerde yayımlanmamıř veya yayım için gönderilmemiř Türkçe ve İngilizce makaleler kabul edilir.
2. Makalenin ilk sayfasında makale bařlığı ve yazarlara ait bilgiler verilmelidir. Yazarların adları akademik unvanları ile birlikte yazılmalı ve e-posta adresleri, çalıştıđı kurum bilgileri (Üniversite, Fakülte, Bölüm vb.) ismin altında yer almalıdır.
3. İkinci sayfada makalenin Türkçe ve İngilizce bařlığı, 200 kelimeyi geçmeyen Özet/ Abstract ve en fazla 5 anahtar kelime/keywords bulunmalıdır.
4. Dipnotlar geçtikleri sayfada, tablo ve grafikler atıfta bulunulan sayfada veya devamında yer almalıdır. Tablo ve şekillere bařlık ve numara verilmeli, bařlıklar tabloların üzerinde, şekillerin ve grafiklerin altında yer almalıdır. Paragraf bařı 1 cm içeriden olmalıdır.
5. Atıflar metin içerisinde (Lucas, 1988) örneğindeki gibi yer almalıdır. Kitaba atıfta sayfa numarası (North, 1992: 93) örneğindeki gibi verilmelidir.
6. Ekler, kaynakça bölümünden sonra yer almalıdır.
7. Makaleler A4 boyutundaki kađıda 1,2 satır aralıđında 11 punto Times New Roman yazı tipi ile üstten 6 cm, soldan 4,5 cm, sađdan 4 cm ve alttan 6 cm marjlar kullanılarak yazılmalıdır.
8. Makalelerin yazımında burada belirtilmeyen diđer konularda bilimsel makale yazım kurallarına uyulmalıdır.
9. Makalelerin içeriğinden yazarlar sorumludur.
10. Dergi yayın ilkelerine, yazım kurallarına ve bilimsel arařtırma metotlarına uygun olarak gönderilmeyen makaleler dikkate alınmaz.

Kaynak Gösterimi

Alfabetik olarak tek satır aralıđında, ilk satır sola dayalı, diđer satırlar 1 cm içeriden yazılmalıdır.

Kitap

North, D.C. (1992), *Institutions, Institutional Change and Economic Performance*, Reprinted, New York: Cambridge University Press.

Makale

Lucas, R.E. (1988), "On the Mechanics of Economic Development", *Journal of Monetary Economics*, 22: 3-42.