



anemnon

MUŞ ALPARSLAN ÜNİVERSİTESİ SOSYAL BİLİMLER DERGİSİ

Muş Alparslan Üniversitesi Sosyal Bilimler Dergisi
Journal of Social Sciences of Mus Alparslan University
E-ISSN: 2149-4622

YIL/YEAR: 2020 • CILT/VOLUME: 8 • SAYI/NUMBER: 2

Ontological Background of Literature at the Sample of the Evolution
of Homo Muslimus – I - : Theoretical Frame and Preliminaries
Hacı Mustafa AÇIKÖZ

Turizm Öğrencilerinin Hatay İli Somut Kültürel Miras Değerine Yönelik Algıları:
İskenderun Teknik Üniversitesi Örneği
Mehmet KESKİN, Çağrı SAÇLI, Dilek EFE

Şeyh Gâlib'in "Leylâ ve Mecnûn Hikâyesi" Üzerine Bir İnceleme
İsa IŞIK

Sağlık Çalışanlarının Kariyer Yönetimi Kapsamında
Eğitim ve Geliştirme Faaliyetlerine Yönelik Algılarının
İş Tatmini Üzerindeki Etkisinin İncelenmesi
Erhan KILINÇ

Pozitif ve Negatif Ağızdan Ağıza Pazarlamanın Marka Tercihine Üzerine Etkisi:
Hazır Giyim Sektörüne Yönelik Bir Araştırma
Zehra TÜRK

İlköğretim Matematik Öğretmeni Adaylarının
Etkinlik Uygulama Süreçlerinin İncelenmesi
Ferhat ÖZTÜRK, Ahmet IŞIK

Üniversite Öğrencilerinde Somatik Belirtiler, Bağlanma Stilleri ve
Suçluluk Utanç Duyguları Arasındaki İlişkinin İncelenmesi
Gizem GERDAN, Murat KURT

Turistlerin Destinasyon Seçim Kararlarında Destinasyon İmajının
Rolünün Belirlenmesine Yönelik Bir Araştırma: Kaş Örneği
Aydın ÜNAL, Gülay ÇAKIR

Malazgirt Savaşı, Sultan Alparslan ve Diyojen
Abdullah KIRAN

Klasik Türk Şiirinde Kutb
Nazire ERBAY

Algılanan Örgütsel Desteğin Çalışanların İşe Yabancılaşması ve
İşten Ayrılma Niyetine Etkisi Üzerine Bir Araştırma
Mutlu TOKMAK

Nazi Almanyası İşgalindeki Sırbistan'da Antisemitist Propaganda Faaliyetleri
Mehmet Barış YILMAZ, Caner ÇAKI, Mehmet Ali GAZI

Piyasa İslam'ından İslam'ın Piyasasına
(Alternatif, Bireysel, Yapısal ve Kurumsal Öneriler)
ALİ FİDAN

Öğretmenlik Mesleğine Bağlılık Ölçeğinin Geliştirilmesi
Sevilay YILDIZ

Ana Akım İktisat ve Kapitalizm İlişkisi: Eleştirel Bir Giriş
Adem LEVENT

Seeking Meaning in the East with Western Concepts: The Case of Public Policy
Yusuf ÇİFCİ

Verdiği Bir İcâzetnâme Üzerinden Akreboğlu Osman Nuri Taşkent
Nurullah AYDENİZ

The Path that Leads to Ukraine's Orange Revolution and Foreign Policy of U.S.
Efe SIVIŞ

The Effects of Attributional Style on Job Satisfaction, Job Performance,
and Turnover Intention: The Case of Hotel Employees
Emine KALE, Ahmet AKNAR

Tempo Veren Liderlik Ölçeği (TVLÖ): Bir Ölçek Geliştirme Çalışması
Canan Demir YILDIZ, Murat POLAT

Sultan II. Abdülhamid Dönemi Balkanları Üzerine Bir Değerlendirme:
Goltz Paşa'nın Balkan Meselesine Dair Görüşleri
Hidayet KARA

Yedinci Sınıf Öğrencilerinde Üstbilis Destekli Problem Çözme
Stratejileri Öğretiminin Öğrenci Başarısına ve Üstbilis Becerilere Etkisi
Sevgi ARSUK, Dilek SEZGİN MEMNUN

Noktalamaya İşaretleri ve Hakkı Baha'nın Usul-i Tenkit Adlı Eserinin Tenkit ve Tahlili
Turan GÜLER

İlkokul Birinci Sınıf Öğrencilerinin "Sıfır Atık"
Kavramı ile İlgili Çizimlerinin İncelenmesi
Derya SÖNMEZ

Bitcoin Alternatif Yatırım Aracı ya da Hedge Enstrümanı Olarak Düşünülebilir mi?
Serdar KUZU, İsmail Erkan ÇELİK

Aristoteles'in Epistemolojisinde Tümevarım ve Soyutlama İlişkisi
Rafiz MANAFOV, Zehra ORUK

Cumhuriyet Halk Partisi İntihap Mahali Raporlarına Göre Urfa'da Siyasi,
Sosyal ve Ekonomik Hayat (1944-1948)
Selahaddin GÖK, Özlem KILINÇÇEKER

Tahrir Defterlerine Göre Rumeli'de Kale
Teşkilatına Kırçova Kalesi Örneğinden Bir Bakış (1515-1542)
Galip ÇAĞ

V-VII. Yüzyıllarda Uluslararası Ticarete Bizans ve Sasani Rekabeti
Yegane ÇAĞLAYAN

Beden Eğitimi ve Spor Öğretmenlerinin Mesleki Etik ve
Mesleki Motivasyon Durumlarının İncelenmesi: Muş İli Örneği
Metin KARAYOL, Sultan YAVUZ EROĞLU



Journal of Social Sciences of Muş Alparslan University

YIL/YEAR: 2020 • CILT/VOLUME: 8 • SAYI/NUMBER: 2

Yazılarda ifade edilen görüş ve düşünceler yazarlarının kişisel görüşleri olup derginin ve bağlı bulunduğu kurumun görüşlerini yansıtmaz.

The opinions and views expressed in the papers published in the journal are only those of the author(s) and do not necessarily reflect the views of the journal and its publisher.



Journal of Social Sciences of Muş Alparslan University

Dağıtım Distribution

Muş Alparslan Üniversitesi Sosyal Bilimler Enstitüsü tarafından yapılmaktadır Is made by Muş Alparslan University Institute of Social Sciences

2149-4622	:	e-ISSN	e-ISSN	:	2149-4622
16/03/2020	:	Basım Tarihi	Published Date	:	16/03/2020
Nisan 2020	:	Yayın Sezonu	Pub. Date Season	:	Nisan 2020
8	:	Cilt	Volume	:	8
2	:	Sayı	Number	:	2
2013	:	İlk Yayın Tarihi	Founded	:	2013
Muş	:	Basım Yeri	Place of Publication	:	Muş
Yılda altı defa elektronik olarak yayınlanan uluslararası hakemli ve süreli yayındır	:	Yayın Türü	Publication Type	:	Is an international, periodical, double-blind peer-reviewed and online academic journal published bi-monthly
Türkçe ve İngilizcedir; ancak her sayıda ki makale sayısının en fazla üçte biri kadar olmak üzere diğer dillerdeki çalışmalara da yer verilebilir.	:	Yayın Dili	Official Language	:	Turkish and English; however, studies in other languages may be included, up to a third of the number of articles in each issue.
Şubat, Nisan, Haziran, Ağustos, Ekim ve Aralık	:	Periyot	Frequency	:	February, April, June, August, October and December
Muş Alparslan Üniversitesi	:	Yayıncı	Publisher	:	Muş Alparslan University
Muş Alparslan Üniversitesi Külliyesi, Sosyal Bilimler Enstitüsü, 49250, Muş/Türkiye	:	Adres	Address	:	Muş Alparslan Üniversitesi Külliyesi, Sosyal Bilimler Enstitüsü, 49250, Muş/Türkiye
anemon@alparslan.edu.tr	:	e-posta	e-mail	:	anemon@alparslan.edu.tr
+90 436 249 49 49	:	Telefon	Telephone	:	+90 436 249 49 49
+90 436 249 10 22	:	Faks	Fax	:	+90 436 249 10 22
http://dergipark.gov.tr/anemon	:	Ana Sayfa	Homepage	:	http://dergipark.gov.tr/anemon

Yayın Kurulu • Editorial Board

Muş Alparslan Üniversitesi Adına
Sahibi / Owner
Baş Editör / Editor-in-Chief

Editörler / Editors

Yayın Kurulu Üyeleri / Editorial Board
Members

Sekreteryası / Secretariat

Dizgi/ Layout Editor

Teknik Redaksiyon / Redaction
Grafik Tasarım / Design

Prof. Dr. Fethi Ahmet POLAT (Rektör)
Muş Alparslan Üniversitesi / Türkiye
Dr. Öğr. Üyesi Ahmet GÖKÇEN
Muş Alparslan Üniversitesi / Türkiye
Dr. Öğr. Üyesi Abdülmecit YILDIRIM
Muş Alparslan Üniversitesi / Türkiye
Dr. Öğr. Üyesi Abdussamet GÜNEK
Muş Alparslan Üniversitesi / Türkiye
Dr. Öğr. Üyesi Ayça KARTAL
Muş Alparslan Üniversitesi / Türkiye
Dr. Öğr. Üyesi Ejder ULUTAŞ
Muş Alparslan Üniversitesi / Türkiye
Dr. Öğr. Üyesi Hülya KAYA HASDEMİR
Muş Alparslan Üniversitesi / Türkiye
Dr. Öğr. Üyesi Mehmet Ali TÜRKMEÑOĞLU
Muş Alparslan Üniversitesi / Türkiye
Dr. Öğr. Üyesi Özgür YEŞİLYURT
Muş Alparslan Üniversitesi / Türkiye
Dr. Öğr. Üyesi Ramazan Şamil TATIK
Muş Alparslan Üniversitesi / Türkiye
Dr. Öğr. Üyesi Yunus KOÇ
Muş Alparslan Üniversitesi / Türkiye
Dr. Öğr. Üyesi Yusuf AYDIN
Muş Alparslan Üniversitesi / Türkiye
Prof. Dr. Abdülcelil BİLGİN
Muş Alparslan Üniversitesi / Türkiye
Prof. Dr. Alper KARADAĞ
Muş Alparslan Üniversitesi / Türkiye
Prof. Dr. Robert FREDERICKS
Universidad Autonoma Benito Juarez De Oaxsaca/ Meksika
Doç. Dr. Gabur OZIEV
International Islamic University / Malezya
Doç. Dr. H. Mustafa AÇIKÖZ
Muş Alparslan Üniversitesi / Türkiye
Doç. Dr. Mohammad Jaber THALJI
Yarmouk University / Ürdün
Doç. Dr. Mohd Roslan Bin Mohd NOR
University of Malaya / Malezya
Doç. Dr. Murat KAYACAN
Muş Alparslan Üniversitesi / Türkiye
Doç. Dr. Ömer Faruk ALTUNÇ
Muş Alparslan Üniversitesi / Türkiye
Dr. Öğr. Üyesi Berat ÇİÇEK
Muş Alparslan Üniversitesi / Türkiye
Dr. Öğr. Üyesi Canser KARDAŞ
Muş Alparslan Üniversitesi / Türkiye
Dr. Öğr. Üyesi Irena Rajchinovska PANDEVA
Ss. Cyril and Methodius University / Makedonya
Dr. Öğr. Üyesi Orhan KESKİNTAŞ
Muş Alparslan Üniversitesi / Türkiye
Dr. Öğr. Üyesi Rahmi SAYLIK
Muş Alparslan Üniversitesi / Türkiye
Dr. Öğr. Üyesi Şirin GÜL
Muş Alparslan Üniversitesi / Türkiye
Dr. Öğr. Üyesi Zekeriya ÇAM
Muş Alparslan Üniversitesi / Türkiye
Arş. Gör. Aslıhan YENİÇERİ ALTINTAŞ
Öğr. Gör. Osman TEKELİOĞLU
Arş. Gör. Ayşe Nur LEBLEBİCİER
Öğr. Gör. Yahya ADANIR
Öğr. Gör. Serdar DİK



Yıl/Year: 2020 • Cilt/Volume: 8 • Sayı/Number: 2

Amaç ve Kapsam Aims and Scope

Muş Alparslan Üniversitesi Sosyal Bilimler Dergisi (anemon), sosyal ve beşeri bilimler alanında özgün ve nitelikli çalışmalarını bilimsel bir yaklaşımla ele almak amacıyla yayımlanan uluslararası hakemli bir dergidir. Dergi 2018 yılından itibaren Şubat, Nisan, Haziran, Ağustos, Ekim ve Aralık sayısı olmak üzere yılda altı defa düzenli olarak yayımlanmaktadır.

anemon'da yayımlanan yazıların bilimsel ve hukuki sorumluluğu, yazarlarına aittir. Yayımlanan yazıların bütün yayın hakları Muş Alparslan Üniversitesi'ne ait olup yayıncının izni olmadan kısmen veya tamamen basılamaz, çoğaltılamaz veya elektronik ortama taşınmaz.

anemon'da sosyal bilimlerle (dil bilimi, din bilimleri, edebiyat, eğitim bilimleri, felsefe, güzel sanatlar, iktisat, işletme, maliye, psikoloji, siyaset bilimi, sosyoloji, tarih, uluslararası ilişkiler vb.) alakalı konularda özgün ve nitelikli bilimsel çalışmalar yer almaktadır. Dergilerimizde yayınlanan tüm makaleler çevrimiçi olarak erişime açıktır ve makale yayını için herhangi bir ücret talep edilmemektedir.

Muş Alparslan Üniversitesi Sosyal Bilimler Dergisi (anemon) aşağıdaki indekslerce taranmaktadır:

Journal of Social Sciences of Muş Alparslan University (anemon) is a peer-reviewed international journal that publishes original and qualified works with a scientific approach in the fields of social sciences and human sciences. The Journal is published bimonthly in February, April, June, August, October and December starting from 2018 by Muş Alparslan University.

Scientific and legal liabilities of the articles published in anemon belong to the authors. The copyrights of the works that are published in the journal are transferred to Muş Alparslan University. No part of this publication may be duplicated and published elsewhere including electronically without permission of the Publisher.

anemon focuses on, but not limited to the following topics: business, economics, educational sciences, finance, fine arts, history, international relations, linguistics, literature, philosophy, political science, psychology, sociology and theology, etc. All articles published in our journals are open access and freely available online. All articles published in our journals are open access, freely available online and no fee is charged for publishing articles

Journal of Social Sciences of Muş Alparslan University (anemon) indexed and abstracted in:

TÜBİTAK ULAKBİM TR Dizin (Sosyal ve Beşeri Bilimler Veri Tabanı)	TUBITAK ULAKBİM TR Index (Social Sciences and Humanities Database)
Index Copernicus	Index Copernicus
ASOS Index (Akademia Sosyal Bilimler İndeksi)	ASOS Index (Academia Social Science Index)
CiteFactor (Academic Scientific Journals)	CiteFactor (Academic Scientific Journals)
COSMOS IF (Cosmos Impact Factor)	COSMOS IF (Cosmos Impact Factor)
CrossRef DOI (Digital Object Identifier)	CrossRef DOI (Digital Object Identifier)
DRJI (Directory of Research Journals Indexing)	DRJI (Directory of Research Journals Indexing)
ESJI (Eurasian Scientific Journal Index)	ESJI (Eurasian Scientific Journal Index)
Idealonline	Idealonline
InfoBase Index	InfoBase Index
ISAM (TDV İslâm Araştırmaları Merkezi)	ISAM (TRF Center for Islamic Studies)
JIF (The Journals Impact Factor)	JIF (The Journals Impact Factor)
OAJI (Open Academic Journals Index)	OAJI (Open Academic Journals Index)
ResearchBib (Academic Resource Index)	ResearchBib (Academic Resource Index)
SciLit	SciLit
SOBIAD (TR Sosyal Bilimler Atıf Dizini)	SOBIAD (TR Social Sciences Citation Index)
TEİ (Türk Eğitim İndeksi)	TEİ (Index of Turkish Education)

Danışma Kurulu	Advisory Board
Prof. Dr. Abdullah KIRAN Muş Alparslan Üniversitesi / Türkiye	Prof. Dr. Mesut IDRİZ International University of Sarajevo / Bosna Hersek
Prof. Dr. Adnan DEMİRCAN İstanbul Üniversitesi / Türkiye	Prof. Dr. Muhittin MACİT Türkiye Yazma Eserler Kurumu / Türkiye
Prof. Dr. Ahmet AĞIRAKÇA Mardin Artuklu Üniversitesi / Türkiye	Prof. Dr. Mustafa AYDIN Stratejik Düşünce Enstitüsü / Türkiye
Prof. Dr. Alev SINAR UĞURLU Uludağ Üniversitesi / Türkiye	Prof. Dr. Mustafa ÖZTÜRK Marmara Üniversitesi / Türkiye
Prof. Dr. Ali TAŞKIN Cumhuriyet Üniversitesi / Türkiye	Prof. Dr. Mustafa YAĞBASAN Fırat Üniversitesi / Türkiye
Prof. Dr. Ali UZUN Ondokuz Mayıs Üniversitesi / Türkiye	Prof. Dr. Ramazan YELKEN Ankara Yıldırım Beyazıt Üniversitesi / Türkiye
Prof. Dr. Bayram COŞKUN Muğla Sıtkı Koçman Üniversitesi / Türkiye	Prof. Dr. Recai AYDIN International University of Sarajevo / Bosna Hersek
Prof. Dr. Bilal ERYILMAZ İstanbul Medeniyet Üniversitesi / Türkiye	Prof. Dr. Saffet KÖSE İzmir Kâtip Çelebi Üniversitesi / Türkiye
Prof. Dr. Erdal BAYKAN Necmettin Erbakan Üniversitesi / Türkiye	Prof. Dr. Şamil DAĞCI Ankara Üniversitesi / Türkiye
Prof. Dr. Erdoğan ERBAY Atatürk Üniversitesi / Türkiye	Prof. Dr. Şahabettin YALÇIN Bingöl Üniversitesi / Türkiye
Prof. Dr. Eyyup Günay İSBİR İstanbul Aydın Üniversitesi / Türkiye	Prof. Dr. Şehmus DEMİR Gaziantep Üniversitesi / Türkiye
Prof. Dr. Güven SAYILGAN Ankara Üniversitesi / Türkiye	Prof. Dr. Tuncer ASUNAKUTLU Bakırçay Üniversitesi / Türkiye
Prof. Dr. Hasan ÇİÇEK Van Yüzüncü Yıl Üniversitesi / Türkiye	Prof. Dr. Turgay UZUN Muğla Üniversitesi / Türkiye
Prof. Dr. Hüsamettin ERDEM Necmettin Erbakan Üniversitesi / Türkiye	Prof. Dr. Veli URHAN Gazi Üniversitesi / Türkiye
Prof. Dr. İsmail TAŞ Necmettin Erbakan Üniversitesi / Türkiye	Prof. Dr. Yasin AKTAY Stratejik Düşünce Enstitüsü / Türkiye
Prof. Dr. Kazım YOLDAŞ Uludağ Üniversitesi / Türkiye	Prof. Dr. M. Sait ŞİMŞEK Necmettin Erbakan Üniversitesi / Türkiye
Prof. Dr. Mahfuz SÖYLEMEZ İstanbul Üniversitesi / Türkiye	Prof. Dr. Mustafa ÇEVİK Ankara Sosyal Bilimler Üniversitesi
Prof. Dr. Mehmet Hüseyin BİLGİN İstanbul Medeniyet Üniversitesi / Türkiye	Prof. Dr. Emin ÇELEBİ İnönü Üniversitesi / Türkiye
Doç. Dr. Ali UTKU Atatürk Üniversitesi / Türkiye	Doç. Dr. Mohd Roslan Bin Mohd NOR University of Malaya / Malezya
Doç. Dr. Bülent SÖNMEZ İzmir Kâtip Çelebi Üniversitesi / Türkiye	Doç. Dr. Recep ASLAN Gaziantep Üniversitesi / Türkiye
Doç. Dr. Durmuş Çağrı YILDIRIM Namık Kemal Üniversitesi / Türkiye	Doç. Dr. Saim KAYADİBİ International Islamic University / Malezya
Doç. Dr. Elşen BAĞIRZADE Azerbaijan State University of Economics / Azerbaycan	Doç. Dr. Samira AL-KHAWALDEH The University of Jordan / Ürdün
Doç. Dr. Mohammad Jaber THALJI Yarmouk University / Ürdün	Doç. Dr. Súdabe SALIHOVA Azerbaijan State University of Economics / Azerbaycan
Doç. Dr. Fariz AHMADOV Azerbaijan State University of Economics / Azerbaycan	Dr. Öğr. Üyesi Bagdagul MUSSA The University of Jordan / Ürdün
Doç. Dr. Mahmoud JARAN The University of Jordan / Ürdün	Dr. Öğr. Üyesi Nurhodja AKBULAEV Azerbaijan State University of Economics / Azerbaycan

İÇİNDEKİLER • CONTENTS

EDİTÖRÜN NOTU / EDITOR'S NOTE

<i>Editörden</i>	323
------------------------	-----

ARAŞTIRMA MAKALESİ / RESEARCH ARTICLE

<i>Hacı Mustafa Açıköz</i>	325
Ontological Background of Literature at the Sample of the Evolution of Homo Muslimus – I - : Theoretical Frame and Preliminaries Homo Muslimus'un Evrimi Örneğinde Literatürün Ontolojik Arkapları -I-: Teorik Çerçeve ve Öncelikler	
<i>Mehmet Keskin, Çağrı Saçlı, Dilek Efe</i>	335
Turizm Öğrencilerinin Hatay İli Somut Kültürel Miras Değerine Yönelik Algıları: İskenderun Teknik Üniversitesi Örneği Perceptions of Tourism Students on the Value of The Cultural Heritage of Hatay Province: The Case of İskenderun Technical University	
<i>İsa Işık</i>	345
Şeyh Gâlib'in "Leylâ ve Mecnûn Hikâyesi" Üzerine Bir İnceleme A Study on "Hikâye-i Leylâ vü Mecnûn" (The Story of Layla and Majnun) by Sheikh Gâlib	
<i>Erhan Kılınc</i>	353
Sağlık Çalışanlarının Kariyer Yönetimi Kapsamında Eğitim ve Geliştirme Faaliyetlerine Yönelik Algılarının İş Tatmini Üzerindeki Etkisinin İncelenmesi Investigation of The Effects Of Health Employees' Perfections On Training And Development Activities On Job Satisfaction In Career Management	
<i>Zehra Türk</i>	363
Pozitif ve Negatif Ağızdan Ağıza Pazarlamanın Marka Tercihi Üzerine Etkisi: Hazır Giyim Sektörüne Yönelik Bir Araştırma The Effect of Positive and Negative Word of Mouth Marketing on Brand Choice: A Research for the Clothing Industry	
<i>Ferhat Öztürk, Ahmet Işık</i>	371
İlköğretim Matematik Öğretmeni Adaylarının Etkinlik Uygulama Süreçlerinin İncelenmesi A Study on the Processes of Activity Implementation by Prospective Primary Mathematics Teachers	
<i>Gizem Gerdan, Murat Kurt</i>	383
Üniversite Öğrencilerinde Somatik Belirtiler, Bağlanma Stilleri ve Suçluluk Utanç Duyguları Arasındaki İlişkinin İncelenmesi Analysis of The Relationship Between Somatic Symptoms, Attachment Styles and Feelings of Guilt Shame in University Students	
<i>Aydın Ünal, Gülay Çakır</i>	395
Turistlerin Destinasyon Seçim Kararlarında Destinasyon İmajının Rolünün Belirlenmesine Yönelik Bir Araştırma: Kaş Örneği A Research on Determining the Role of Destination Image on Destination Selection Decisions of Tourists: The Case of Kaş	
<i>Abdullah Kıran</i>	405
Malazgirt Savaşı, Sultan Alparslan ve Diyojen The Battle of Manzikert, Sultan Alparslan and Diogenes	
<i>Nazire Erbay</i>	419
Klasik Şiirde Kutb Meselesi Kutb Issue in Classical Poetry	
<i>Mutlu Tokmak</i>	429
Algılanan Örgütsel Desteğin Çalışanların İşe Yabancılaşması ve İşten Ayrılma Niyetine Etkisi Üzerine Bir Araştırma A Research on the Effects of Perceived Organizational Support on the Work Alienation and Turnover Intentions of Employees	
<i>Mehmet Barış Yılmaz, Caner Çakı, Mehmet Ali Gazi</i>	441
Nazi Almanyası İşgalindeki Sırbistan'da Antisemitist Propaganda Faaliyetleri The Antisemitic Propaganda Activities in Serbia Under The Occupation of Nazi Germany	
<i>Ali Fidan</i>	451
Piyasa İslam'ından İslam'ın Piyasasına (Alternatif, Bireysel, Yapısal ve Kurumsal Öneriler) From the Market Islam to Islam Market (Alternative Suggestions of Personal, Structural and Institutional)	

<i>Sevilay Yıldız</i> Öğretmenlik Mesleğine Bağlılık Ölçeğinin Geliştirilmesi Developing the Scale of Commitment to Teaching Profession	463
<i>Adem Levent</i> Ana Akım İktisat ve Kapitalizm İlişkisi: Eleştirel Bir Giriş The Relationship between Mainstream Economics and Capitalism: A Critical Introduction	483
<i>Yusuf Çifci</i> Seeking Meaning in the East with Western Concepts: The Case of Public Policy Batı'nın Kavramları ile Doğu'da Anlam Aramak: Kamu Politikası Örneği	493
<i>Nurullah Aydeniz</i> Verdiği Bir İcâzetnâme Üzerinden Akreboğlu Osman Nuri Taşkent Upon Confirmation of Akreboglu Osman Nuri Taskent	503
<i>Efe Sivış</i> The Path that Leads to Ukraine's Orange Revolution and Foreign Policy of U.S. Ukrayna'da Gerçekleşen Turuncu Devrime Varan Süreç ve Amerikan Dış Politikası	513
<i>Emine Kale, Ahmet Aknar</i> The Effects of Attributional Style on Job Satisfaction, Job Performance, and Turnover Intention: The Case of Hotel Employees Atfetme Stillerinin İş Tatmini, İş Performansı ve İşten Ayrılma Niyetleri Üzerindeki Etkisi: Otel İşletmesi Çalışanları Örneği	523
<i>Canan Demir Yıldız, Murat Polat</i> Tempo Veren Liderlik Ölçeği (TVLÖ): Bir Ölçek Geliştirme Çalışması Pacesetting Leadership Scale (PLS): A Scale Development Study	533
<i>Hidayet Kara</i> Sultan II. Abdülhamid Dönemi Balkanları Üzerine Bir Değerlendirme: Goltz Paşa'nın Balkan Meselesine Dair Görüşleri An Evaluation on the Balkans during the Sultan Abdulhamid II Period: The views of Goltz Pasha on the Balkan Question	545
<i>Sevgi Arşuk, Dilek Sezgin Memnun</i> Yedinci Sınıf Öğrencilerinde Üstbilis Destekli Problem Çözme Stratejileri Öğretiminin Öğrenci Başarısına ve Üstbilis Becerilere Etkisi The Effect of the Teaching of Problem Solving Strategies Supported by Metacognitive Strategies on Problem Solving Success and Metacognitive Skills of Seventh Grade Students	559
<i>Turan Güler</i> Noktalama İşaretleri ve Hakkı Baha'nın Usul-i Tenkit Adlı Eserinin Tenkit ve Tahlili Punctuation Marks And Criticism and Analysis of Usul-i Tenkit by Hakkı Baha	575
<i>Derya Sönmez</i> İlkokul Birinci Sınıf Öğrencilerinin "Sıfır Atık" Kavramı ile İlgili Çizimlerinin İncelenmesi Investigation of the Drawings of Primary School First Grade Students' About the Concept of "Zero Waste"	593
<i>Serdar Kuzu, İsmail Erkan Çelik</i> Bitcoin Alternatif Yatırım Aracı ya da Hedge Enstrümanı Olarak Düşünülebilir mi? Can It Be Considered As Bitcoin Alternative Investment Instrument or Hedge Instrument?	603
<i>Rafiz Manafov, Zehra Oruk</i> Aristoteles'in Epistemolojisinde Tümevarım ve Soyutlama İlkesi The Principle of Induction and Abstraction in Aristotle's Epistemology	615
<i>Selahaddin Gök, Özlem Kılınççeker</i> Cumhuriyet Halk Partisi İntihap Mahali Raporlarına Göre Urfa'da Siyasi, Sosyal ve Ekonomik Hayat (1944-1948) Political, Social, And Economic Life In Urfa According To The Electoral Local Reports Of The Republican People's Party (1944-1948)	625
<i>Galip Çağ</i> Tahrir Defterlerine Göre Rumeli'de Kale Teşkilatına Kırçova Kalesi Örneğinden Bir Bakış (1515-1542) A View From The Case of Kırçova Castle To The Castle Organization In Rumelia According To Tahrirs (1515-1542)	639
<i>Yegane Çağlayan</i> V-VII. Yüzyıllarda Uluslararası Ticarete Bizans ve Sasani Rekabeti Byzantine and Sassanian Competition in International Trade in the 5th and 7th Centuries Византийско-Сасанидское соперничество в международной торговле в V-VII вв.	645

<i>Metin Karayol, Sultan Yavuz Erođlu</i>	655
Beden Eđitimi ve Spor Öğretmenlerinin Mesleki Etik ve Mesleki Motivasyon Durumlarının İncelenmesi: Muş İli Örneđi Examining the Professional Ethics and Professional Motivation Levels of Physical Education and Sports Teachers: Muş Province Example	
<i>Yazım Kuralları / Author Guidelines</i>	665
<i>Deđerlendirme Süreci / Peer Review Process</i>	669
<i>Yayın İlkeleri / Editorial Principles</i>	671

Okuyucu Mektupları / Letters

Muş Alparslan Üniversitesi Sosyal Bilimler Dergisi'nde (anemon) yayımlanan çalışmalar hakkındaki deđerli görüşlerinizi, yorumlarınızı ve önerilerinizi lütfen dergi editörüne iletiniz.

Dr. Öğr. Üyesi Ahmet GÖKÇEN
a.gokcen@alparslan.edu.tr



Editörün Notu • Editor's Note

Editörden...

Değerli okurlarımız,

Dergimizin 2020 Nisan sayısını selam ve muhabbetlerimizle birlikte sizlere sunuyoruz.

Anemon Muş Alparslan Üniversitesi Sosyal Bilimler Dergisi, her sayıda daha nitelikli çalışmalarını yayınlama ve sizlere ulaştırma hedefiyle daha nitelikli süreçlerle ve indekslerle yoluna devam etmektedir. Dergimizin yayınlanma sürecinde aktif olarak yer alan Sayın Rektörümüze, saygıdeğer alan editörlerimize, kıymetli yayın ve danışma kurullarımıza, çalışmaların nitelikli hale gelmesinde katkıda bulunan değerli hakemlerimize, başta bu sayıda olmak üzere dergimize çalışmalarlarıyla katkıda bulunan bütün yazarlara ve teknik süreçte yer alan diğer çalışanlarımıza şahsım ve ekibim adına teşekkür ediyorum.

Dergimiz 2013 yılından bu yana oldukça disiplinli bir şekilde yayın faaliyetlerini sürdürmekte olup aynı disiplinle daha birçok yıl akademik yazına katkılar sunmaya devam edecektir. Alan editörlerimiz, dergimize gelen makalelerin süreçlerini en hızlı ve nitelikli bir biçimde işletmek ve yayına hazır hale getirmek için büyük çaba sarf etmektedir. Dergimize yönelik oluşturduğunuz yoğun taleplere en iyi bir biçimde cevap vermek için çalışmaktayız. Bizden bağımsız işleyen hakemlik süreci, bazı makalelerin sürecinin uzamasına sebep olabilmektedir. Bunun için kıymetli yazarlarımıza özrü bir borç bilip, onların sabırlarını temenni etmekteyiz.

Geçen sayıda olduğu gibi bu sayıda da sosyal bilimlerin farklı disiplinlerinden oluşan birbirinden değerli 30 yazı yer almaktadır. Titiz bir değerlendirme sürecinin ardından yayımlanan bu makalelerin kendi alanına katkı sağlayan, yenilik getiren ve topluma ışık tutan yayınlar olduğuna inanıyoruz. Özgün ve nitelikli çalışmalarını bilim dünyasına sunma hedefiyle bir sonraki sayıda buluşmak dileğiyle...

Saygılarımla...

Dr. Öğr. Üyesi Ahmet GÖKÇEN

Baş Editör



Araştırma Makalesi • Research Article

Ontological Background of the Literature at the Sample of the Evolution of Homo Muslimus -II-: Applications on the Holist Heqmatic Grounds *

Homo Muslimus'un Evrimi Örneğinde Literatürün Ontolojik Arkapları -II-: Tümçü Hikmeti Zemindeki Uygulamalar

Hacı Mustafa Açıköz^{a,**}

^a Doç. Dr., Muş Alparslan Üniversitesi, Fen Edebiyat Fakültesi, Felsefe Bölümü, Muş, Türkiye.
ORCID: 0000-0002-7998-2742

MAKALE BİLGİSİ

Makale Geçmişi:

Başvuru tarihi: 24 Eylül 2019

Düzeltilme tarihi: 13 Kasım 2019

Kabul tarihi: 25 Kasım 2019

Anahtar Kelimeler:

Homo Muslimus

Dil-Düşünce-Din Üçlüsü

Tümçü Hikmeti Bilgi

Evren ve Kur'an Kitapları

ARTICLE INFO

Article history:

Received 24 September 2019

Received in revised form 13 November 2019

Accepted 25 November 2019

Keywords:

Homo Muslimus

The Trio Of Language-Thought-Religion

Holist Heqmatic Knowledge

The Books Of Universe And The Qur'an

ÖZ

Bu makalede olgusal, kavramsal ve tarihi zeminlerde 'eyleyen', 'eylem', 'eyleyenlik' bağlamında 'homo Muslimus'un üç taraflı evriminde dil, düşünce ve dinin tarihsel ortaya çıkışı' konusuna dair eleştirel bir irdeleme yapılarak evren ve Kur'an kitaplarının bizce okunması çerçevesinde yeni bir bakış açısı ve yorum önerisinde bulunulmuştur. Böylece ilahi yaratılış amacı ve donanımı gereği homo Muslimusluğa evrilmesi beklenen ve bizce üst yapısal donanımdan dolayı 'homo skeptikus' adı verilen insanın onto-epistemolojik yolculuğuna dair tarihi bir ufuk ve hareket noktası önerisinde bulunacağız. Araştırmamız aynı konuya dair birbirini ardılı aynı isimli iki müstakil makaleden oluşmaktadır. Burada sunulan makalemiz konunun 'tümçü hikmeti zemindeki uygulamaları' içeren ikinci makedir.

ABSTRACT

In this paper, I shall in general offer a critical account of a topic which is about 'historic emergence of language, thought and religion at the three-sided evolution of homo Muslimus' at the factual, conceptual and historical levels within the context of the trio of 'agent', 'action' and 'agency'. The paper obtained by means a holist heqmatic inquiry, which is applied into the topic in the frame of the Books of Universe and the Qur'an. Thus we offer a historical horizon and momentum about the intellectual onto-epistemic journey of man called by us as homo skeptikus who is divinely expected to be a 'homo Muslimus'. Our investigation covers two interconnectedly succeeding separated articles which are about the same topic and title. This current article is the second part presented here includes 'applications on holist heqmatic ground' of the research topic.

1. Introduction

Previous related article, "Ontological Background of Literature at the Sample of the Evolution of Homo Muslimus -I-: Theoretical Frame and Preliminaries", where we examined 'historic emergence of language, thought and religion at the three-sided evolution of homo Muslimus' in the frames of factual, conceptual and historical levels within the context of the trio of "agent", "action" and "agency".

Now on these bases, in this paper, which is complementary and succeeding part of the previous article, we shall make use of "II. Holist Heqmatic Inquiry into the Agent at the Sample of Homo Skeptikus/Muslimus in Particular on the Scientific and Religious Grounds" Throughout the paper, the frame of the inquiry will be as follows: II.1. Before and After of the Existence of the Universe and the Operation of Divine Agency; II.2. Progressive/Teleological Evolution versus Selective/Random Evolution; II.3. Positive & Negative

* Makalenin özü 8-10 Kasım 2018 tarihlerinde Mardin'de düzenlenen 'Uluslararası Dil, Düşünce ve Din Bilimleri Kongresi'nde bildiri olarak sunulmuştur.

** Sorumlu yazar/Corresponding author.
e-posta: acikgoz-hm@hotmail.com

Impacts of Evolution on both Natural and Social Sciences; II.4. A Brief Beological, Physical and Bio-ontological History of an Agent of Action Called as Homo Muslimus within the Qur’anic Context; and Conclusion.

2. Holist Heqmatic Inquiry into the Agent at the Sample of Homo Skeptikus/Muslimus in Particular on the Scientific and Religious Grounds

2.1. Before and After of the Existence of the Universe and the Operation of Divine Agency

As mentioned the earlier to understand and analyze all creations (including universe, human, animate and inanimate beings, we required to apply science, divinity, arts, and philosophy which are the elements of the holist Heqmatic inquiry/knowledge/approach and make use of their sub-fields, such as: astronomy, cosmology, physics, geology, history, anthropology, paleoanthropology, beology, biology, archaeology and so on in sciences, and even sub-branches of these fields of sciences as well. In this regard, one of the fields of science we have to apply is astronomy, which is fundamentally based upon the observations and calculations of the positions, movements and relations of the stars, planets which forms galaxies of the universe beside universe itself, because many astronomers believe that including Faber (2014) who rightly points out that

“The ultimate, proper concept of “home” for the human race is our universe. It seems increasingly likely that a large number of other universes exist with the vast majority incapable of harbouring intelligent life as we know it. The parallel with Earth is striking. Among the solar system planets, only Earth can support human life. Among the great number of planets in our galaxy, only small fraction may be such that we can only call them home. The fraction of hospitable universes is likely to be smaller still. It seems, then, that our universe is the ultimate “home,” a sanctuary in a vast sea of inhospitable universes.” (Faber, 2014: 20)

Another positive useful aspect of the astronomy on the most basic level is appraised as obtaining scientific background for the nearly exact history of human species as well as of his animate and inanimate environments in the earth and in the universe. This aspect is very important and causes to open our horizons since recorded history goes back about 3000 years that is why “Knowledge of astronomy is part of well-educated person’s view of history”. The question is what happened before that specific time? What we know about the times, which passed through the ages, so as to get respond to the questions we apply to:

“archeologists and anthropologists about early human history and palaeontologists, biologists, and geologists about the evolution of life and of our planet – altogether going back some five billion years. Astronomy tells us about the time before that, the ten billion years or so when the Sun, solar system, and the Milky Way Galaxy formed, and even about the origin of the universe in the Big Bang... Knowledge of astronomy is part of well-educated person’s view of history. Astronomy challenges our belief system and impels us to put our “philosophical house” in order. For example, the Bible says world and everything in it were created in six days by the hand of God. However, according to ancient Egyptians, Earth arose spontaneously from the infinite waters of the eternal universe, called Nun. Alaskan legends teach that the

world was created by the conscious imaginings of a deity named Father Raven.” (Faber, 2014: 20)

After stating the fact that “modern astronomy, supported by physics and observations, differs from these stories of the creation of Earth”, Faber (2014) rightly and partly put the question, which is given at the below quotation, to indicate so called the scientific position with a secularist desire of so called modernity and objectivity by appealing to the reductionist understanding and its methodical approach but not in a complete form. The complete question, which shows our holist heqmatic position, is:

“How we are to gain information about the nature of the physical world (as well as ourselves) whether by revelation and intuition or by logic and observation (or by combining revelation and logic we have to make use of both findings and results of these seemingly contradicted rival couple).” (Faber, 2014: 20)

In fact unlike what some of men of knowledge claims in the western and eastern parts of the world either seen on the academic, intellectuals, artistic, religious, philosophical and ordinary levels, we think that the revelation and reason (or logic) go together hand in hand by supporting each other. We must not forget the fact that their ontological planes or bases are different, however at the bottom they are the product of the “Divine Beology” (“Kun’iyat”), their status similar to the status of the rational and irrational numbers in mathematic. Anyhow, let us now consider the following quotation is taken from Faber (2014):

“Modern astronomy, supported by physics and observations, differs from these stories of the creation of Earth. Astronomers believed that the Sun formed about five billion years ago by gravitational collapse from a dense cloud of interstellar gas and dust. At the same time, and over a period of several hundred thousand years, the planets condensed within the swirling solar nebula. Astronomers have actually seen young star form in this way. At issue here, really, is the question of how we are to gain information about the nature of the physical world – whether by revelation and intuition or by logic and observation. Where science stops and faith begins is a thorny issue for everyone, but particularly for astronomers – and astronomy students.” (Faber, 2014: 20)

Let us very briefly take big bang theory, which is about the origin of the universe, as an example of such scientific consideration. First thing first, what is the big bang theory? Knowing “the most popular theory of our universe’s origin centers on a cosmic cataclysm unmatched in all of history—the big bang.” According to National Geographic account (Science 101, Origins of the Universe), the general and simple introductory reply to the question is, then:

“This theory was born of the observation that other galaxies are moving away from our own at great speed, in all directions, as if they had all been propelled by an ancient explosive force... The origins of theory: A Belgian priest named Georges Lemaître first suggested the big bang theory in the 1920s when he theorized that the universe began from a single primordial atom. The idea subsequently received major boosts by Edwin Hubble’s observations that galaxies are speeding away from us in all directions, and from the discovery of cosmic microwave radiation by Arno Penzias and Robert Wilson.”

Thanks to natural scientists, particularly; astronomers and physicians, due to their scientific efforts we very well know

that “the motion distant galaxies motivate the ideas of the expanding universe and the Big Bang”. On this ground the question is: When or how really does the big bang theory operate?

“Big bang proponents suggest that some 10 billion to 20 billion years ago, a massive blast allowed all the universe's known matter and energy—even space and time themselves—to spring from some ancient and unknown type of energy. The conventional time which is guessed by scientists for the start of the existence of universe is about 13.8 billion years. The theory maintains that, in the instant—a trillion-trillionth of a second—after the big bang, the universe expanded with incomprehensible speed from its pebble-size origin to astronomical scope. Expansion has apparently continued, but much more slowly, over the ensuing billions of years.” (National Geographic, Origins of the Universe)

On the other hand, thinking on the materialistic context and following the reductionist methodological approach, scientists cannot be sure exactly how the universe evolved after the big bang. For example, most of them thought that “as time passed and matter cooled, more diverse kinds of atoms began to form, and they eventually condensed into the stars and galaxies of our present universe.” Moreover, according to National Geographic account of the big bang theory which leaves several major questions unanswered and one of which is the original cause of the big bang itself. Although not surprisingly: “Several answers have been proposed to address this fundamental question, but none has been proven—and even adequately testing them has proven to be a formidable challenge.” (National Geographic, Origins of the Universe)

Why do proposed answers, which are about the original cause of the big bang itself, are not proven and sufficient answers on the scientific grounds as far as the scientists and intellectuals concerned? Herein we are required to face with the, what we name it as, “beology” (“kun’iyat”) of divinity so as to understand the origin and originator Agent of the universe. Beology is a field of knowledge which is about “Divine command and order” for the existence of all the beings including universe itself. Thus knowing the content and function of beology, we shall be able to make sense of the following questions besides others both general and particular as well as the methodological ones. Who are we? How do we become into beings/creations/ existences? Where are we now? Where were we before here? How sweat our home are? How much friendly and secure our home are? How come we cannot get lost in the vastness of the entire universe as a very smallest point in the all creations? Do we really conscious or aware of these questions? Or are we the victim of the popular culture and our daily life routines?

Later on we shall focus on these questions and this technically and ideologically sensitive historical topic, from the several aspects with respect to evolution which has been taking place in natural and social sciences and thus explained within the context of both reductionism and holism, which has been the cause of the long debate and controversy so far among the intellectuals, scholars and ordinary people of eastern and western parts of the world. However, by applying to the holist heqmatikal methodical approach we briefly deal with the beological account of both the creation of universe and all beings (including human) in it so as to point out how beologically and scientifically “Divine Agency” (i.e. God or

Allah) operates within the context of holy Qur’an. The Holy Qur’an, which is the last, valid and the legitimate of all Divine Books, besides outdated and converted holy Books (i.e. Torah and Bible) according to desires, passions and needs of the followers, firmly state the following account derived from the Verses of it.

We may present our account which is derived from the book of Holy Qur’an as well as book of the animate and inanimate beings of the universe in the following general chart:

GOD (ALLAH)

↓

Divine Ontological Foundation of the Beology.

↓

Thinking Pattern of Divine Agency in the Realm of Divine Command (Amr): Thought – Language – Being: Divine Order/Line of Being (Be accordingly and at the same time cover thought and being, such stated called as all in one or Divine triplets).

↓

Thinking Pattern of Human Agency: Being (the source of science) – thought (scientist) – language (science) = Ordinary Line of Beingness.

(That is why we have subject, object and verb as well as adverbs of space and time in the structural pattern of sentences in an order in any language. For example: Arabic: verb – subject – object; English: subject – verb – object (adverb of space and time) and; Language: object – subject (or verb) – verb (or subject) or different combinations of the trios).

↓

Beginning of Creation/Existence: The Governance of Divine Agency

(The functional odyssey of universe and of its inanimate and animate (including man) beings as/in accordance with the emergence of 99 Names of Allah).

↓

The First Step of the Beology or Kun’iyat

Existence of creations due to the Command of BE as the emergence of Hallak Name of Allah.

Progressive teleological act of creating of Allah called as Allah’s way or order in creation (i.e. in His beology) (sunnetullah or adetullah, and Kun’iyat).

↓

Universe as a plane of creation was created by Allah in accordance with His Divine Command BE approximately 13,8 billion years ago.

↓

World as a plane of created inanimate and animate (including man) beings was created by Allah in approximately 4,6 billion years ago.

↓

The emergence of the inanimate and animate (inorganic and organic beings as well as animals and half-human) beings were created by Allah in approximately 3,5 billion years ago.

↓

The appearance of Hominids dated approximately in 500 million years ago.

↓

The appearance of homo sapiens (i.e. bashar) dated approximately in 300-200 hundred thousand years ago.

↓

Divine intervention of Allah by means of His blown soul into homo sapiens (i.e. bashar) dated approximately 60 or 30 thousand years (God knows the best)

(The ingredients of Divine blown soul are reason, will and conscience).

↓

Divine format or nature given to homo sapiens/Adam (i.e. bashar) for being homo skeptikus so that he can choose to be a (Adam) homo Muslimus or a member of Muslimhood.

↓

Deliberation, volition and Commitment for sustainable or stable Adamhood or Muslimhood at the applied level named as amaliye or halekiyat (halekology).

↓

Deliberation, volition and Commitment for sustainable or stable Adamhood or Muslimhood at the theoretical level named as nazariye or hikmetiyat (haqmetology).

↓

The states of homo animalus (basher), homo skeptikus, homo spiritus, homo non-Muslim as the examples of the diversions from Adamhood or Muslimhood.

↓

Ontological emergence of homo Muslimus in the plane/field of ontology

Onto-epistemological emergence of homo Muslimus in the plane of epistemology

Onto-ethical emergence of homo Muslimus in the plane of ethics/action

Onto-aesthetical emergence of homo Muslimus in the plane of aesthetic.

↓

Homo Muslimus as knowledge seeker/inquirer (beolog) in here and hereafter the outcome is holist heqmatic knowledge/biology.

↓

Homo animalus as knowledge seeker/inquirer in here the outcome is reductionist secular partial knowledge/personalised philosophy.

↓

Homo spiritus as knowledge seeker/inquirer (mysticism) in here and hereafter the outcome is reductionist religious/mystic partial knowledge.

↓

The sources of Divine warning/guiding/teaching: the universe, man, and Divine Books.

↓

The Divine Commands in the context of the Divine sources: by observing, travelling, experiencing, thinking and reading the signs or creations which take place in the world, in man himself and in the universe, as well as Divine holy Books, then accordingly think holistically, and accordingly act justly, then accordingly talk beautifully.

↓

Whoever knows himself knows his God or vice versa

At theoretical and applied levels the tools/sources/fields and sub-fields of reading and knowing are divinity, science, arts, philosophy which are the parts/elements of beology/heqmatology.

↓

At theoretical and applied levels holist heqmatic methodical approach or reductionist methodical approach for reading and knowing the sources of beologic and heqmatic knowledge.

↓

The Wandering Inquirer (Homo Skeptikus) = Homo Animalus + Homo Muslimus.

2.2. Progressive/Teleological Evolution versus Selective/Random Evolution

Most of the intellectuals rightly and justifiably hold the view that human origins and ultimately human nature are not philosophical questions, but technical ones, namely scientific and science-based religious ones. Therefore, the task that lies ahead is to find a way of examining the technical details without losing sight of the larger questions to which they are supposed to provide an answer. As Foley (1995) states:

“... by breaking down this investigation into its component parts we will be in a position to try and understand what the function of each of these is, ... This approach to science is reductionist – the attempt to explain phenomena in terms of their elemental parts and entities. Reductionism is often contrasted with a holistic approach, one that looks at phenomena as a whole, as they are constituted in their entirety. Each method has its advantages and disadvantages.” (Foley, 1995: 20-21)

For this reason, what we need is to have complete and comprehensible methodical approach which named by us as Holist Heqmatic Methodical Approach/Inquiry (HHMA). In any inquiry due to its knowledge sources in universe (includes humanbeings, animate and inanimate beings of nature) Holist Heqmatic Methodical Approach/Inquiry (HHMA) enables the agents of knowledge to scan the plane of the 360 degrees. In this process HHMA makes use of its active elements, namely: science, divinity, art and philosophy. Every fields of holist Heqmatic knowledge has its own sources, terminology, content, approach and method

in different ways that is why they differ from each other. In fact by combining their data, findings, results one another they must serve the very same purpose of the explaining the odyssey of agent/man and nature in universe. This crucial holistic comprehensible looking of an agent (i.e. scientist, man of divinity, artist and philosopher) is that we call Holist Heqmatic Methodical Approach/Inquiry (HHMA) in any investigation either simple or academic.

The active hero of odyssey of knowledge seeking or of HHMA is the agent, is called homo skeptikus/Muslimus by us, who himself has the very long history both space and time planes in universe. Now let us briefly examine the scientific account in order to show what we mean by this.

In both natural and social sciences, evolution as a special instrument of the reductionist methodical approach has historically been very dominant at the scientific environment in the western part of the globe as well as eastern part. This unfortunate event has been observed so far due to the reductionist account of natural and social sciences wherein evolution has been used as a major methodical explanatory tool. During the time of Darwin and later on, reductionist evolutionary explanation become a kind of fashion even desire for searching the historical background and meaning of beings in nature. Typical example of this point is the Fuller's case. He says: "I live on Earth at present, and I do not know what I am. I know that I am not a category. I am not a thing – a noun. I seem to be a verb, an evolutionary process."

Thus, it is very crucial to have a clear idea about the evolution both natural and social sciences. Actually Foley (1995) provides such idea with some reservation in his book, called as "Human Before Humanity", so that consider the following account which is taken from him:

"The strangest revolution in science is the Darwinian one. According to conventional story the publication of the *Origin of Species* by Charles Darwin in 1859 led to stormy but brief battle between religion and science, with evolution triumphing rapidly over creation to become the orthodoxy. Where before, philosophers, theologians and scientists as well as the great majority of educated people had believed in the fixed and immutable nature of creation, the short history of divinely ordained world, and a special and unique place for humans in the universe, subsequently science and scientists represented the vanguard of a world view in which humans were just another species and the world was a shifting quicksand of competition and change." (Foley, 1995: 1-13)

As we shall see details of discussion during the development of our inquiry, the evolution debate of the modern age both in Europe and Britain which is done either in favour of progressive/teleological evolution or selective/random evolution by intellectuals, scientists, men divinity and art, philosophers, historians and so on led to and push the knowledge in an ideological and world view forms as well as philosophical. The outcome was a materialist, reductionist, secular worldview with respect to biological, mental and spiritual life of human agency particularly western part of the world as well as eastern part.

On the other hand, we have to mention the very fact that this debate has been historically recorded in views of eastern scholars, scientists, intellectuals, historian, poets, philosophers, men of divinity and art, philosophers of the

environment of Islamic thought long before western thought. The evolution debate becomes or turns to be a kind of fashion even intellectual fantasy and entertainment particularly in the western part of the globe. Later we focus on this point. In the western part of the globe, for instance, a debate between Huxley and the Bishop of Oxford took place about the evolution illustrates how crucial the effect or impact of the evolution over any intellectual activity. For their discussion Foley (1995) makes some point:

"When T. H. Huxley scored his debating points over the Bishop of Oxford, he appeared to have delivered the coup de grace. Depending on one's point of view this turning point represented either the end of the civilizing influence of religion and the collapse of Western Christian society, or else the final victory for rational thought over medieval superstition and the culmination of the Enlightenment. The reality was very different. The revolution was neither swift nor final. In many ways it is still incomplete. The illusion of victory comes from the misconception that the argument lay essentially between established religion and modern scientific thought. This was not the heart of the battle, though, but merely one skirmish among many." (Foley, 1995: 1-2)

2.3. Positive & Negative Impacts of Evolution on both Natural and Social Sciences

When it comes to the evaluation of the positive and negative impacts of the evolution on both natural and social sciences as well as the fields of divinity and philosophy, at this stage of our inquiry, we may briefly points out some positive and negative impacts which are derived from the debate has been historically taken place between the followers of the Darwinism and Creationism. For example, according to Foley, the rivals of Darwin and Darwinism were not only, and even most crucially, the established church, however various different groups since the view of evolution by natural selection threatened several intellectual positions. Foley (1995) goes further to make point:

"It questioned the assumption of human uniqueness and human separation from the rest of the animal world, opening up an entirely different perspective on living organisms and the environment. It seemed both to reinforce existing notions about the progressive nature of human history, and to open up the possibility of a world with neither purpose nor direction. Darwinism also posed an entirely new methodology for looking at humans, a reductionist one where complex and philosophical concepts were ruthlessly rejected in favour of simplification, empirical observation and experiment. Darwinism, in other words, was offensive to nearly everyone." (Foley, 1995: 1-2)

As we shall see in details later, the negative effects or impacts of Darwinian evolution upon the social sciences, religion and philosophy, observed from the almost every aspect of sources of knowledge as well as its dramatic application to the daily life routine of an average men at the individual and social levels. This clearly explains the fact that why even starting from Darwin's time to today:

"opposition to evolution has come from all directions –from the political left for raising the possibility of genetic and biological determinism, from the right for undermining the traditional values of society, and from intellectuals for what they perceive to be its over- simplifications and attempts to reduce social complexity to the outcome of instinctive and selfish individual action. To some it demeaned humans by

comparing them with animals, while to others it failed intellectually by lacking the gravitas of most philosophical ideas. As a result the twentieth century has been replete with attacks on Darwinism, and, as John Maynard Smith has noted 'Darwin was wrong' has long been a favourite journalistic headline." (Foley, 1995: 2)

When it comes current evolution debate, which has been doing by the contemporaries within the context of Darwinian (or so called scientific) evolution and creationist (teleological) evolution wherein confronting with Darwin and evolutionary views remain diverse, ranging from the critical, the indifferent and unbelieving, to rampantly supportive. For this reason, criticism and disbelief come from a number of directions, most notably the fundamentalist wings of most religions. As Foley (1995) further points out:

"The fanatical and partisan elements of this can be seen most clearly in the various attempts within the USA to limit the teaching of evolution, to label it as a 'belief' or unsupported theory, and to have creation science given the same educational time. Such fundamentalist critics are the inheritors of nineteenth-century clerics, although changes in orthodox Christian theology over the last hundred years, often to accommodate evolutionary ideas, have meant that arguments are now focussed almost entirely on the issue of the literal truth of the Bible rather than the whole range of Christian belief." (Foley, 1995: 2-3)

As may be easily understood from the content of the quotation has been just presented the above, western intellectuals (whatever their professional titles) due to their unfortunate and misleading religious background and church applications to both intellectual and daily life routine, correctly led them to have the following position in a radical sense and practise. Judeo-Christian religious doctrine and its wrong (and misleadingly fabricated) history inevitably caused the western intellectuals as well as ordinary people of folk, to take negative approach, position and attitude towards religion or even any religious saying or subject. For this reason not surprisingly Foley (1995) correctly writes:

"Despite the survival and indeed proliferation of much fundamentalist thought, religion does not provide the main intellectual opposition to classic Darwinian thought. The growth of social theory and cultural relativism have produced ideas that are equally antagonistic towards evolution. Almost more insulting than the active opposition of the religious fundamentalists is the dismissal of evolutionary and Darwinian ideas by social science as irrelevant." (Foley, 1995: 2-3)

2.4. A Brief Beological, Physical and Bio-ontological History of an Agent of Action Called as Homo Muslimus within the Qur'anic Context

As can be understood from the account has been presented at the above so far, the agent, the human is the inevitable central main and major figure who freely and intentionally act so that he seeks and run after knowledge with wonder and doubt while everything shaped around him. He acts in the frame of the events of the universe as well as the Divine Guideness. For this reason we mainly call the man as homo animalus, homo skeptikus and homo Muslimus all of whom reflects the current physical, mental and spiritual states or modes of human since divine intervention to homo sapiens through blowing the Divine soul. The elements or components of the blown Divine soul are reason, will and conscience.

For this reason, he at the same time is potentially by his very nature a believer, a thinker, an artist, a speaker or a writer, a man of art and literature, since he has himself and other (either animate or inanimate) beings beside a huge universe which has been taken as exhibition place, scenery, laboratory and observatory wherein man can search and seek knowledge for his very origin and odyssey of his existence and development even doing back to his elementary, biological, embryological stages of his existence. As stated the chart has been presented the above, everything has been started by the creation of the universe and then of animate and inanimate beings which gradually take place in the universe.

Moreover, we may name this general progressive teleological process and odyssey of the universe and all the creation as "Beology" ("Kun'iyat") by taking Divine command "Be" (amr "Kun") for the very start of the universe and all beings into account. In Islamic literature, it is interesting to observe the fact that the use of term "Kunye" or "Kuniyat" which has been historically referred to the family names or family tree. In this context, if we think of a knowledge tree, we may generally be facing with the following ontological order: the first comes Beology, then the rest, namely; ontology, cosmology, physics, chemistry, biology, anthropology, scienceology, theology, philology, artology, archaeology, history, philosophy, heqmatology and their sub-fields.

In his book, named as "The Process of Creation: Qur'anic Perspective", Dr. Israr Ahmad of Pakistan (2013) clearly write the Islamic point of view which serves to our position of the topic investigation, by firstly stating the following very crucial generalization and then explaining it. For him as well as us:

"According to Islamic theistic belief, only Allah is the "Necessary Being" and the "Eternal Being". In stark contrast, the vast expanse of space and time and the sum total of creation and existence (including human beings) are only "potentialities", "possibilities" and "contingencies". While there can be no dispute regarding these two beliefs the process by which "probability" emerged from "Necessity" and "contingency" from "Eternity" remains a topic of debate and contestation among the theologians. What stages did this process pass through? Is there only descent and devolution from the Necessity/Eternity to the probability/contingency? Or has there been a process of ascent and evolution involved in all this too? This particular issue of great philosophical and academic import (being among the most intractable of such issues) does not receive any direct or detailed treatment in the Qur'an. As with other such questions that are of pressing concern to only a specific (and tiny) portion of humanity, the Qur'an relies on subtle pointers in its treatment of this particular issue." (Ahmad, 2013: 8-9)

Since Qur'an is the "Book of guidance and advice" based upon the certain concepts, principles, and model lives, it does not go into details of the topics under consideration. One of the aims of the Qur'an is to withdraw the attention of the readers into topics and make the readers think about them then if required act in accordance it and finally talk about them. Moreover, though scientific data, findings, and results are not its main concern or agenda, Qur'an never contradicts with the sciences and its data, findings, and results which are about the animate and inanimate beings of nature, human

himself, and the universe wherein all these beings take place. Because as Ahmad (2013) correctly explains:

“the reason for the indirect and allegorical treatment of this and other such issues is the fact that the primary function and intent of the Revealed Word is the detailed discussion of practical matters related to Guidance and the Straight Path. These matters are of immediate and common concern for every human being so that he or she may attain salvation on the Day of Judgment. Consequently, the Qur'an keeps the needs of ordinary populace in focus and takes into account their intellectual capacities. As a result, the Qur'an relies upon only general pointers to address issues related to specialized philosophical or academic interest, higher gnosis, and subtle spiritual realities.” (Ahmad, 2013: 8-9)

On the other hand, at the present stage in the human intellectual odyssey, as stated the earlier at the above, knowledge of man has reached a point where it has become capable of going beyond merely investigating matters related to the organization of the “Created Order and Intelligent Design”; it has now begun to investigate issues related to the event of creation itself. Before examining the biological ontology of man at the sample of the Divine Command or Order “BE” in details within the Qur’anic context, Ahmad (2013) further firmly mention of the Adam, who are, what we call as, the first homo Muslimus, in terms of “Knowledge of Names” which are taken or given to him from. Then he states:

“That knowledge which was given to Adam at the very beginning in the form of “Knowledge of the Names” symbolized a latent potentiality or capacity in the human entity. After having passed through numerous stages of manifestation and exfoliation, the “knowledge of the Names” now stands at the threshold of gaining mastery over the very forces of nature that once threatened the existence of this fragile creature.” (Ahmad, 2013: 9)

Later on we shall briefly focus on Qur’anic verse of trust as the source of Adam’s (namely; homo skeptikus or homo Muslimus) knowing ability and its expansion in his individual and social live from various aspects by means of which he can form a culture or civilization. In this regards, for now, consider the following verse of The Qur’an: “We shall show them Our portents on the horizons and within themselves until it will be manifest unto them that it is the Truth. Doth not thy Lord suffice, since He is Witness over all things?” (Al-Fussilath, 41/53)

On this ground, we shall apply to the Qur’anic verse of Trust goes as follows: “Lo! We offered the trust unto the heavens and the earth and the hills, but they shrank from bearing it and were afraid of it. And man assumed it. Lo! he hath proved a tyrant and a fool.” (al-Ahzab, 33/72)

These verses, besides others clearly point out the fact that homo skeptikus is not created for nothing or aimless being, that is why in the Qur’an Allah says: “Deemed ye then that We had created you for naught, and that ye would not be returned unto Us?” (al-Mu’minin, 23/115)

Returning to the issue before us, Divine Command or Order of “BE” is the seed of the tree of creation (i.e. beingness or existence) since everything in universe started with it. In the Qur’anic context we find it as the verbal imperative of Allah (the Saying of God), namely: “Kun” or “Be!” which is taken “as being the basis and catalyst through which initiated the process of Genesis or the Event of Creation.” Let us now see

how the Qur’an directly refers to Divine Order “BE” in the related verses, which are quoted from Ahmad’s text in the original form:

“.....and when He wills a thing (amr) to be, He but says unto it, “Be” - and it is.” (al-Baqarah, 2/117)

“.....when He wills a thing (amr) to be, He but says unto it, “Be” - and it is.” (al-e-Imran, 3/47)

“.....Glory be to Him; when He wills a thing (amr) to be, He but says unto it, “Be” - and it is.” (al-Maryam, 19/35)

“.....and when He wills a thing (amr) to be, He but says unto it, “Be” - and it is.” (al-Momin, 40/68)

As can be understood from these four verses as well as related various other verses, which are referring to the same theme practically manifest an identical meaning, of the Qur’an, and the conclusion to be derived from them is that, whenever Allah decides on a topic, it is sufficient for Him to say the verbal imperative “Kun” (i.e. Be!) and the topic is done. The “Word of Allah” is all that is required so as to bring a thing or event or happening into being as a result of, what we call, “His Divine Agency”. On the other hand, it is entirely possible that the reference to the “Words of my Lord” and the “Words of Allah” as being “limitless” in the following two verses refer to things and matters in the created order. Just as the “Knowledge and Wisdom of Allah” is limitless, it is entirely possible that this “inexhaustibility” is partially reflected in the domain of created order. “If this interpretation is accepted then every single created being would represent the manifestation of a Divine Imperative “Be!”” Furthermore, Ahmad (2013) presents related two verses of the Qur’an on which he accordingly makes comment in brief as follows: “Say: If all the sea were ink for my Lord’s words, the sea would indeed be exhausted before the words of my Lord are exhausted! And (thus it would be) if we were to add to it sea upon sea.” [Al-Kahf, 17:109]

“And if all the trees on earth were pens, and the sea (were) ink, with seven (more) seas yet added to it, the words of Allah would not be exhausted, for verily Allah is Mighty, Wise.” [Luqman, 31:27]

Notwithstanding the general rule outlined in the above two ayaat, out of the innumerable and limitless creations that Allah has brought into being, the Qur’an explicitly refers to only Prophet Isa (Jesus Christ) as being the “Word of Allah”. In Surah Aal-e-Imran [3:39], The Qur’an describes Prophet Yahya (John the Baptist) as being one who would “..... confirm the truth of a Word from Allah.” (Ahmad, 2013: 9-10)

Out of all these verses of the Qur’an, Ahmad (2013) reminds an ultimate point, that is directed into the heart of the issue of creation, to which both the reductionist secular scientific understanding and application and holist heqmatic understanding and applications cannot ignore or dismiss as well as universe and all beings ontologically remain as they are either theoretical or more precisely applicable levels. After stating the fact that “along with the “creation” and “fashioning” of everything, Allah also has an established procedure regarding the “apportioning” and “guiding” of everything”, that is why Ahmad (2013) gives the reason for this by referring to a verse of Qur’an:

“Extol the limitless glory of the Lord’s name, the glory of the All-Highest who creates (everything), and thereupon forms and fashions it in accordance with what it is meant to be, and who determines (and apportions) the nature (of all that exists), and thereupon guides it (towards its fulfillment).” (al-Aala, 87/1-3)

Keeping this verse of the Qur’an in mind, we shall present the other verses of the Qur’an, which are either directly or indirectly related to the “Divine calculation” (or arrangement or harmony) in the process of the creating the universe and its belongings (i.e. the realms of inanimate and of animate beings) as well as the process covers the chains of the events or happenings from beological to biological existences, as shown below:

“All that are in the heavens and the earth entreat Him. Every day He exerciseth (universal) power.” (ar-Rahman, 55/ 29)

“Lo! your Lord is Allah Who created the heavens and the earth in six Days, then mounted He the Throne. He covereth the night with the day, which is in haste to follow it, and hath made the sun and the moon and the stars subservient by His command. His verily is all creation and commandment. Blessed be Allah, the Lord of the Worlds!” (al-Araf, 7/54)

“Who hath created seven heavens in harmony. Thou (Muhammad) canst see no fault in the Beneficent One’s creation; then look again: Canst thou see any rifts? Then look again and yet again, thy sight will return unto thee weakened and made dim.” (al-Mulk, 67/3-4)

“We shall show them Our portents on the horizons and within themselves until it will be manifest unto them that it is the Truth. Doth not thy Lord suffice, since He is Witness over all things? How! Are they still in doubt about the meeting with their Lord? Lo! is not He surrounding all things?” (al-Fussilat, 41/53-54)

“Blessed is He Who hath revealed unto His slave the Criterion (of right and wrong), that he may be a warner to the peoples. He unto Whom belongeth the sovereignty of the heavens and the earth, He hath chosen no son nor hath He any partner in the sovereignty. He hath created everything and hath meted out for it a measure.” (al-Furqan, 25/1-2)

“Deemed ye then that We had created you for naught, and that ye would not be returned unto Us?” (al-Mu’minin, 23/115)

“Lo! We have created everything by measure.” (al-Kamar, 54/49)

“(Such was Our) method in the case of those whom We sent before thee (to mankind), and thou wilt not find for Our method aught of power to change.” (al-Isra, 17/77)

“That was the way of Allah in the case of those who passed away of old; thou wilt not find for the way of Allah aught of power to change.” (al-Ahzab, 33/62)

“(Shown in their) behaving arrogantly in the land and plotting evil; and the evil plot encloseth but the men who make it. Then, can they expect aught save the treatment of the folk of old? Thou wilt not find for Allah’s way of treatment any substitute, nor wilt thou find for Allah’s way of treatment aught of power to change.” (al-Fatır, 35/43)

For this reason, in this context, we must not forget the fact that among the “Names of God”, there are several names

which are directly and indirectly related to and shows the various ultimate aspects of the Divine creation of all beings (including, universe and all the inanimate and animate beings) and “Divine Agency and Governance”, such as; Absolute Ruler (el-Malik), Absolute Originator (Bedi), Absolute Originator or Revealer of things (Fatır), Absolute Maker of the Order (Bari), Absolute Creator (Halık), Absolute Guardian (Muhaymin), Absolute Shaper of the Beauty (Musavvir). Beside the related Names of God, all these Verses of the Qur’an also provide justifiable grounds for the topic under examination in the following concluding portion of the view of Ahmad (2013). He writes:

“It is this very “apportioning” and “guiding” that manifests in the realm of inanimate matter in the form of the “laws of nature” or “physical laws”. Beyond the realm of inanimate matter, in the realm of plants “biological laws” are added to the “physical laws” to “determine” and “guide” this realm of Allah’s creation. Further still, in the animal world, the element of “natural instincts” is added to the aforementioned physical and biological laws to govern the growth and development of the animal kingdom and similar species. Further yet in the human realm, the dimension of ratiocination or the “rules of logic” is added to the aforementioned three elements to “determine” and “guide” the human being - and beyond the domain of ratiocination or rationality there is nothing but “Divine Revelation”. The functioning of the entirety of creation depends on these laws and the specific realm to which a specific portion of creation belongs - this normal functioning of the created order does not require any additional Divine Word “Be!”” (Ahmad, 2013: 12)

In the end, Ahmad (2013) makes a general statement for those, who firmly believe in the existence, the content and the operations, - of the field of, what we call as Beology -, “the Divine Word (or the verbal imperative of) “Be!” that was pronounced by Allah and that became the starting point of the process of creation was in the beginning also necessarily “absolute” and “infinite””, he further continues to say:

“By extension, this Divine Imperative was also beyond all the categories of quantity, quality, time and space. This word “Be!” began to devolve through stages, as a result of which the passage from “Necessity” to “possibility” and from “Eternity” to “contingency” began, all designed intelligently without any possibility or probability of accident or coincidence. It logically follows that the attribution of the process of devolution and descent is not to the Being of Allah but to the Divine Word “Be!” It is for this reason that... the sum total of all the realms of existence and all temporal creatures as being the “shadows” of the Names and Attributes of Allah.” (Ahmad, 2013: 12)

Moreover, as Islamoğlu (2016) in his book called as “Tabiat ve Kur’an Ayetleri Işığında Yaratılış ve Evrim (Creation and Evolution in the Light of Nature and Qur’anic Verses)”, wherein he clearly points out the fact that all beings of universe, including human and universe itself illustrate the Divine signature of Names of God which have been started by the virtue of Divine Command “Be” of Allah, the Absolute Creator. On the other hand, in this process humanbeings have a special vision and mission which are accordingly stated, in the Qur’an, by God, as follows:

“And strive for Allah with the endeavour which is His right. He hath chosen you and hath not laid upon you in religion any hardship; the faith of your father Abraham (is yours). He hath named you Muslims of old time and in this

(Scripture) [viz., “homo Muslimus”], that the messenger may be a witness against you, and that ye may be witnesses against mankind. So establish worship, pay the poor-due, and hold fast to Allah. He is your Protecting Friend. A blessed Patron and a blessed Helper!” (al-Hajj, 22/78) [viz., “homo Muslimus” is our own explanatory addition]

This verse of the Qur’an is our departure point in our investigation with respect to any topic about the homo Muslimus and Muslimhood. Thus similarly consider the following verses of the Qur’an beside which we can find several verses in the Qur’an in the very similar context with an exact meaning and the use: “And who is better in speech than him who prayeth unto his Lord and doth right, and saith: Lo! I am of those who surrender (unto Him) [viz., “homo Muslimus”]” (al-Fussilet, 41/33) [viz., “homo Muslimus” is our own explanatory addition]

İslamoğlu (2014) in his book, which is named as “Hayat Kitabı KUR’AN – Gereçeli Meal-Tefsir (The Book of Life QUR’AN – Justified Translation-Interpretation)”, wherein he interprets 78th verse of the section of al-Hajj of Qur’an in the commentary and explanatory notes which are the numbers of the 99, the 100, and the 101) as follows:

“This verse obviously points out that the naming of Muslim and Islam, which are given, by God, to the believers and the ultimate religion, are not limited with the final revelation and the last messenger. All the revelations are the Islamic revelation to which whoever fully obeys called believer Muslims. Islam is the name of ultimate eternal reality of all times appeared and in other words, of other name of unchangeable virtues of humanity. The name is chosen and appreciated by God is “Muslim/s” for the Islamic society whenever and wherever they live. (We take “Muslim/s” as “homo Muslimus” in our own context). The duty of believer (of homo Muslimus) is to make his life as a witness of his faith. Because human came into existence and thus to this world is not for being an owner but for being witness. The witnesship of the believer includes both the states of witnesship and of modelship. God is such a lord that takes human as obedient viceroy or represent but not slave; and thus He never is the jealous of the liberty of His representative or viceroy.” (İslamoğlu, 2014: 638 - related Surahs and Ayaths) (the explanatory addition of “We take “Muslim/s” as “homo Muslimus” in our own context” is our own)

3. Conclusion

As a result in the first sentence of the abstract of our paper, we stated the fact that “in the history of humankind, man has been coming and going between both the states of “animal” and “human” even beyond them in the process of their physical, mental and spiritual lives so far.” Then we accordingly put forward the following very basic question: “Why is this so?” I think that we partly respond to the question on the scientific, theological and philosophical grounds by means of holist heqmatic understanding and its methodologic approach at least since topic of our inquiry requires, on the other hand it deserves a long intellectual and academic marching which can be only done in the form of a book by referring to every aspects of the topic from various angles. Keeping this fact in our mind, due to our limited task, which we are obliged to follow it for the sake requirements of this Congress, we tried to fulfil it at our best by means of this paper. However, in the near future, following this first step, we shall be writing such required book either personally or collectively about this topic now on.

Let us now answer the following concluding question: “In the end of the paper, what we have derived or gained from our investigation, which has been done with connection to the topic of the paper, so far, as the findings and the results?” These findings and results, as well as the offers, of the paper which may be presented for the sake of clarification item by item as follows:

1) All human activities based upon the necessary relation of the “trio of an agent, an action and an agency” in the form of purposive or intended action that the agent is the responsible for the outcome of his action since he brings about it by means of his reason, will and conscience.

2) Human history, what we call as the “history of reason portery of homo skeptikus”, as well as the history of universe must be re-read and thus re-interpreted with respect to the emergence of “homo Muslimus” and “Muslimhood” on the earth on both scientific and theological grounds at least.

3) All creation re-evaluated within the context of, what we call as, “Beology” (“Kun’iyat”) in the frame of, what we call as, “holist heqmatic understanding and its methodical approach”.

4) We must be aware of the very danger of the “reductionist understanding and its methodical approach”, who hides itself behind the curtains of science, modernity, secularity, rationality, objectivity and so on, in any investigation of any topic in any fields of knowledge.

5) All “homo Muslimus of Islam” as well as outdated and deformed so-called “homo Muslimus of Judeo-Christian traditions” must reconsider the both issues of creation and evolution both scientific and theological bases.

6) All homo Muslimus of Islam, as final justified and authorised representative of Muslimhood or Islam, must not follow fatally wrong and inevitably misleading the steps of so-called “former homo Muslimus of Judeo-Christian traditions” in relation to the most issues, particularly, creation and evolution.

7) In its own authenticity and their own valid times, all Divine Books deserve a particular attention in principle, however amongst them only the Holy Qur’an remains valid until Day of Judgement so that all homo Muslimus must be conscious of the fact that man, both universe and the Qur’an are the Books of God (i.e. Allah) as well as the man and all the beings of animate and inanimate realms.

8) All homo Muslimus require to read accordingly all these Books so as to understand, what we call as “Tawhedy cosmic holism or holistic order”, “Divine Governance of his God” and thus make sense of his very own life, since “whoever knows himself knows his God and vice versa”.

9) If one wants to make sense of “language”, “thought” and “religion” as well as scientific versions or fields of this trio he must not dismiss or ignore the importance of “line or order of beingness” otherwise he will in certain chaotic positions physically, mentally and psychologically in both his personal and social lives.

10) None can think of “Literature” either in the form of local or of global with thinking about and making use of language, thought and religion if he wants to form a culture and civilization.

11) Things only and completely make sense for us and taught others if they have rational base upon the conceptual, factional and historical grounds in any investigation whatever its content and kind.

12) In philosophy, under these findings or results “contemporary philosophy of action” must be reconsidered by philosophers and social scientists within the context of “the history of reason portery of homo skeptikus” either in the frames of homo Muslimus or of homo animalus or homo spiritus.

Kaynakça

Açıköz, H. M. (2006). *Tevhidi Kozmik Holizm, Şüphe ve Eski Uygarlıklar (Tawhedy Cosmic Holism and Ancient Civilizations)*. Elis, Int. and Chp. One. Ankara.

Açıköz, H. M. (2016). *İletişim Felsefesine Giriş: İnsani İletişimin Felsefi Temelleri (Introduction to Philosophy of Communication: Humanistic Basics of Philosophical Communication)*. Gnş. 3. Baskı. Elis 92. Ankara. Preface and Introduction.

Açıköz, H. M. (2017). *Sağduyu Eylem Felsefesi (Common Sense Philosophy of Action)*. Elis 101. related chapters. Ankara.

Açıköz, H. M. (2016). *A Philosophical Critique of the Origin, the Content and the Function of the Ancient Greek Philosophy and Its Myth as to History of Reason Portery of Homo Sceptikus*. Current Topics in Social Scienses. Eds: Yaldır et al.. Chapter Seven. St. Kliment Ohridski University Press. Sofia. Bulgaria. pp: 70-97.

Ahmad, Israr. (2016). *21. Asırda İslam Rönesansı (Islamic Renaissance in 21th Century)*. Translated by H. Mustafa Açıköz. Araştırma Yayınları. Ankara. pp. 33-89.

Ahmad, Israr (2013). *The Process of Creation: Qur’anic Perspective*. Shirkat Printing Press. Lahor. Pakistan.

Ahmad, Israr (2002). *Rice and Decline of the Muslim Ummah: With A Comparison to Jews History and A Brief Survey of the Present Efforts towards the Resurgence of Islam*. Translated by Sanullah Ensari, Markazi Anjuman Khuddam ul Qur’an. Lahor. Pakistan.

Alexander, Louis (eds.) et al. (1987). *Longman Active Study Dictionary of English*. Letter A. Britain.

Campbell, B. G. – Loy, J. D. – Cruz-Uribe, K. (1996). *Humankind Emerging*. 7th Edition. Harpers Collins College Publishers. U.S.A. – Britain.

Cengiz, Y. (2012). *Mu’tezile’de Eylem Teorisi: Kadı Abdulcabbar Örneği – (Action Theory of Mu’tezile: At the Sample of Kadı Abdulcabbar)*. Düşün Yayıncılık. İstanbul. pp. 17-23; 465-476.

Faber, S. M. (2014). *Why Astronomy? in Universe: Stars and Galaxies*. Edited by Freedman, Roger A. et al, fifth ed. W. H. Freeman and Company. U.S.A. p. 20.

Foley, R. (1995). *Human Before Humanity*. Blackwell Publishing. U.K./U.S.A. pp. 1-13; 20-25.

Greenwood, J. (2016) *Becoming Human: (The ontogenesis, Metaphysics, and Expression of Human Emotionality)*. M.I.T. Press. Cambridge.

Grine, F. E. – Fleagle, J. G. – Leakey, R. E. (2009). *The First Humans: Origin and Early Evolution of Genus Homo*. Springer. U.S.A.

Harrub, B. – Thompson, B. – Miller, D. (2003). *The Origin of Language and Communication*, in *Papers*, TJ 17(3), U.S.A. – U.K. pp. 93-101.

Heliki, M. F. (2018). *Manifesto of Heqmath of Haleqiyat*. Unpublished Book.

İslamoğlu, M. (2014). *Hayat Kitabı KUR’AN – Gereççeli Meal-Tefsir (The Book of Life QUR’AN – Justified Translation-Interpretation)*. Düşün Yayıncılık. İstanbul. related Surahs and Ayaths.

İslamoğlu, M. (2016). *Tabiat ve Kur’an Ayetleri Işığında Yaratılış ve Evrim (Creation and Evolution in the Light of Nature and Quranic Verses)*. Düşün Yayınları. İstanbul. Preface and First Chapter.

Introduction to Paleoanthropology. Wikibooks.org, March 12, 2013. pp. 14-17

Levin, R. (2005). *Human Evolution: An Illustrated Introduction*. Fifth Edt. Blackwell Publishing. U.S.A.

Langdon, J. A. (2016). *The Science of Human Evolution*. Springer International Publishing. Switzerland. pp. 1-8.

Öztürk A. – Açıköz, H. M. (2018). *A Lost Legendary Humane Common Properties Called Peace and Coexistence of Homo Muslimus in Juresalem*. APJIR Vol.2-1, 2018, pp.1-12.

Pickthall, M. M. (2005). *The Meaning of the GLORIOUS QUR’AN*. Araştırma Yayınları. Ankara.

Reid, T. (1969). *Essays on the Active Powers of Human Mind*. M.I.T. U.S.A. Introduction. p. 57.

Rafiuddin, M. (1960). *Iqbal’s Concept of Evolution*. IqbalReview. April (Num.: I). Lahor. Pakistan.

Vajda, E. (2018). *The Origin of Language*: http://pandora.cii.wvu.edu/vajda/ling201/test1materials/origin_of_language.htm

Yusuf Ali, A. (1989). *The Holy Qur’an (Text Translation and Commentary)*. Amana Corporation. Maryland. U.S.A.



Araştırma Makalesi • Research Article

Turizm Öğrencilerinin Hatay İli Somut Kültürel Miras Değerine Yönelik Algıları: İskenderun Teknik Üniversitesi Örneği

Perceptions of Tourism Students on The Value of The Cultural Heritage of Hatay Province: The Case of İskenderun Technical University

Mehmet Keskin,^{a,*} Çağrı Saçlı,^b Dilek Efe^c

^a İskenderun Teknik Üniversitesi, Turizm İşletmeciliği ve Otelcilik Anabilim Dalı, 31200, Hatay/Türkiye
ORCID: 0000-0001-8366-5662

^b Dr. Öğr. Üyesi, İskenderun Teknik Üniversitesi, Turizm İşletmeciliği ve Otelcilik Anabilim Dalı, 31200, Hatay/Türkiye
ORCID: 0000-0001-7771-8190

^c Öğr. Gör., İskenderun Teknik Üniversitesi, Seyahat İşletmeciliği ve Turizm Rehberliği Bölümü, 31200, Hatay/Türkiye
ORCID: 0000-000105957-7312

MAKALE BİLGİSİ

Makale Geçmişi:

Başvuru tarihi: 04 Şubat 2019
Düzeltilme tarihi: 20 Kasım 2019
Kabul tarihi: 06 Aralık 2019

Anahtar Kelimeler:

Somut kültürel miras,
Hatay
İskenderun Teknik Üniversitesi

ARTICLE INFO

Article history:

Received 04 February 2019
Received in revised form 20 November 2019
Accepted 06 December 2019

Keywords:

Tangible Cultural Heritage
Hatay
İskenderun Technical University

ÖZ

Bu araştırma, 2017 yılında İskenderun Teknik Üniversitesi Turizm işletmeciliği ve Otelcilik Yüksekokulu lisans öğrencilerinin Hatay’ın somut kültürel varlıklarına dair algılarının ölçülmesini amaçlamaktadır. Araştırmada, anket tekniği kullanılarak 338 adet anket verisine ulaşılmıştır. Araştırma da öğrencilerin Hatay’ın kültürel varlıklarına verdikleri önem derecesi ve ölçekler arasındaki ilişkiler tespit edilmeye çalışılmıştır. Çalışma sonucunda öğrencilerin çeşitli kısıtlar doğrultusunda kültürel aktivitelere katılım gösteremedikleri ve son sınıfta öğrenim gören öğrencilerin bilgi birikim düzeylerinin ve 4. Sınıftaki öğrencilerin algı düzeylerinin alt sınıflardaki öğrencilere oranla daha yüksek olduğu görülmektedir.

ABSTRACT

This research aims to measure the perceptions of İskenderun Technical University Tourism Management and Hotel Management School undergraduate students regarding the tangible cultural assets of Hatay. In the research, 338 questionnaire data were reached by using questionnaire technique. In the research, the degree of importance given to the cultural assets of Hatay and the relationships between the scales were tried to be determined. As a result of the study, it is seen that the students are not able to participate in cultural activities in line with various constraints, and the knowledge level of students in the last year and the perception levels of the students in the 4th grade are higher than the students in the lower grades.

1. Giriş

Hızla gelişen ve değişen turizm pastasından daha fazla pay almak isteyen dünya ülkeleri, turizmin ekonomik anlamda getirilerinden faydalanmak, yaşam standartları ve bölgesel kalkınma anlamında üst seviyeye ulaşmak için turizmin hemen hemen her alanda çeşitlerinden faydalanmayı amaç edinmiş (Golzardi vd., 2012, 863) ve tüketici ihtiyaçları doğrultusunda yeni ürünler geliştirme yoluna gitmişlerdir. Alternatif turizmin

ortaya çıkışı da bu doğrultuda gerçekleşmiştir (Kiper, 2006: 1). Alternatif turizm, turizmin yarattığı tüm olumsuz etkileri azaltmak ve değişen turist profiline ihtiyaçlarını karşılamak için yeni turistik ürünlerin kullanılması ile ortaya çıkmış bir turizm çeşididir (Hacıoğlu ve Avcıkurt, 2008: 8). Dünya turizm örgütü verilerine göre uluslararası çapta seyahat eden turistlerin % 37’sinin kültürel deneyimleme amacıyla seyahat ettiklerini göstermektedir. Buna istinaden turizm çeşitlerinden biri olan kültür turizmi, turistlerin değişen istek ve ihtiyaçları

* Sorumlu yazar/Corresponding author.
e-posta: mehmet.im@hotmail.com

ile giderek büyümektedir. Kültür ve kültürel alanlarda gerçekleşen seyahatlerin artışındaki sebep, insanların yeni kültürler tanıma, otantik yerleri ziyaret etme ve gezileri süresince kültürel anlamda keşif yapma isteği içinde olmalarıdır. Buna istinaden kültür turizmi giderek gelişim göstermektedir (Aliagaoglu, 2004:51; Wang vd., 2006: 49-50). Dünya turizm örgütü verileri uluslararası seyahat eden turistlerin %37'sinin kültürel ihtiyaçlarını karşılamak adına seyahatlerini gerçekleştirdiklerini ve bu oranın her yıl % 15 oranında arttığını (Günel vd., 2009; 277) göstermektedir. Bununla birlikte klasik tatil anlayışı veya iş gezisi, akraba, arkadaş ziyareti gibi farklı nedenlerle seyahat eden turistlerin dahi seyahatlerinin belirli bir kısmında kültür turizmi etkinliklerine katıldıkları görülmektedir (Hughes, 2002; 169).

Kültür, toplumların tarihsel gelişme süreçleri içinde ortaya çıkarılan bütün maddi ve manevi değerlerle bunları ortaya çıkarırken nesilden nesile aktarmada kullanılan, insanın sosyal ve fiziksel çevresine olan üstünlüğünü gösteren araçların toplamıdır (TDK, 2018). Kültür, tarihsel gelişme süreci içerisinde birikmekte ve sonraki nesillere aktarılmaktadır. Kültürün yarattığı kültürel miras “İnsanlık tarihinin başlangıcından bu yana, insanın yaratıcılığı ve toplumlararası etkileşimler sonucunda ortaya çıkan kültürel değerlerin birikimidir” (Küçükaltan vd., 2011: 236). Kültür ve kültürel mirastan doğan kültür turizmi, turistlerin ziyaret ettikleri bölgenin tarihçesi ve değerleri öğrenmesi, tatması ve o ulusa ait değerleri en iyi şekilde sergileyebileceği kavram olarak tanımlanmaktadır (Üsküdar vd., 2014: 69; Usta, 2012: 163). Somut kültürel miras ise toplumların geçmişten günümüze yaşadıkları dönemin ve bölgenin koşullarına göre buldukları bölgelerde toplumun kültürel maddi ve manevi değerleri doğrultusunda yapmış oldukları yapıtlar ve bu yapıtların günümüze kadar ulaşmış hali olarak tanımlanmaktadır (Demirbulat vd, 2015: 64).

Bireylerdeki tarih ve kültürel mirasların değerini arttıran bir anımsatıcı olarak somut kültürel miras turizmini bölgede yaşayan insanların yaşam tarzlarını korumayı ve insanların hayat standartlarını arttırmayı hedefleyen bir turizm çeşidi olarak ifade etmek mümkündür (Shackley, 1997:245). Kültür turizmi potansiyeli olan kültürel miraslar yeterli koruma işlemleri ve tanıtımları yapılmadığında zaman içerisinde yok olmaya yüz tutmaktadır (Selman, Dikmenli ve Çetin, 2014: 173). Bu değerlerin bir sonraki nesillere aktarılması için bölgenin korunması, geliştirilmesi ve bölge içinde bulunan değerleri turizm potansiyeli açısından kullanılırken kültürel miraslara gerekli önemin verilmesi gerekmektedir (Ablak vd., 2014: 173).

Dünya tarihinde Anadolu, birçok medeniyetin (Hititler, Likyalılar, Frigyalılar, Selçuklular, Osmanlılar vb.) varoluşuna, gelişimine ve çöküşüne şahitlik etmiştir. Bu medeniyetler Türkiye Cumhuriyeti'ne gelinceye kadar çeşitli tarihi değer ve yapıtları arkalarında bırakarak, Türkiye'yi kültürel zenginlikleri bakımından eşsiz bir konuma getirmişlerdir (Doğaner, 2001). Tarih, resim, mimari yapı ve el sanatları gibi kültürel değerler Anadolu'yu zengin kılan diğer önemli unsurlardandır. Tarihi yapılar, kültürel alanlar, arkeolojik yerler ve anıtsal yapılar, müzeler, kütüphaneler vb. alanlar, kültür turizmine zenginlik katmaktadır (Üsküdar, Çakır ve Temizkan, 2014: 70).

Yapılan bu çalışmada zengin kültürel mirası ile birçok uygarlığa, üç büyük din ve çok sayıda kültüre binlerce yıl

huzur içinde ev sahipliği yapmış ve yapmakta olan, sekiz bin yıllık geçmişi ile ilk küresel şehir olma özelliği (Gökçe vd., 2017; 1475) taşıyan; barışın, kardeşliğin ve hoşgörünün sembolü (Tosun ve Bilim, 2004: 128) Hatay'ın sahip olduğu kültür varlıklarına ilişkin algı düzeylerinin belirlenmesi, bu bağlamda söz konusu mirasların önemine dikkat çekmek amaçlanmıştır.

Çalışmada İskenderun Teknik Üniversitesi'nde öğrenim gören turizm öğrencilerinin, Hatay'da bulunan somut kültürel varlıklara ilişkin algı düzeylerinin belirlenmesi amaçlanmaktadır.

2. Kavramsal Çerçeve

2.1. Kültürel Miras ve Somut Kültürel Miras

Kültürel miras geçmişte yaşamış topluluklar tarafından oluşturulan gelenekler ve bu geleneklerin oluşturulma biçimleri, topluma ait sanatsal eserler, toplumların günlük yaşamlarındaki uygulamaları, törenler, adetler, festivaller ve çeşitli deneyimler sonucu ortaya çıkan bilgilerin gelecek nesillere aktarımı şeklinde ifade edilmektedir (Vecco, 2010;622). Başka bir ifadeyle kültürel miras, geçmişten günümüze miras bırakılmak istenen, maddi, manevi ve fiziksel varlığı olan ve dönemin insanları tarafından yapılan eserler ile bir ulusa ait birikimlerin toplamını oluşturmaktadır (Can, 2009:3). Avrupa Konseyi ise kültürel mirası geçmişten kalan, insanların sürekli değişen değer, yargı, inanç, tutum, gelenek ve bilgi birikimlerinin bir ifadesi olarak tanımlamaktadır (Council of Europe, 2018). Somut kültürel miras ise; ulusların yaşadıkları dönemin dini ve coğrafik koşullarına bakılarak yapmış oldukları yapılardan meydana gelmektedir. Somut kültürel miraslar genel olarak mimari, arkeolojik ve bilimsel eserlerden oluşmaktadır (Can, 2009:3).

Her milletin kendine özgü kültürü ve kültürel varlıkları vardır. Ancak bu varlıklar koruma altına alındığında ve iyi değerlendirildiğinde bir sonraki nesillere aktarılabilecek ve sürdürülebilir özellikte olabilecektir. Tarihi kültürel mirasların korunmasında, düzenlenmesinde müzeler ve sit alanları büyük ölçüde önem kazanmıştır (Meydan Uygur ve Başkan, 2007: 41). Kültürel mirasların koruma ve restorasyon gibi işleri, içinde olduğu bölgenin kültürel anlamda kimliğinin zarar görmemesi açısından önemli bir durum olmaktadır. Söz konusu değerlerin korunması adına bakanlık, belediyeler, STK'lar ve bazı eğitim kurumları bu anlamda bir takım çalışmalar yapmaktadırlar. Yasalar tarafından saptanan görevler ile kültürel mirasın zarar görmemesi adına alınan kararlarda mirasın tespit edilmesi, gerekli restorasyon işlerinin yapılması gibi kararlar Koruma Bölge Kurullarına verilmiştir. Bu kurullar arasındaki koordinasyon ve kültürel yapıya sahip restorasyon gerektiren yapılardaki durumlarla alakalı izlenecek yolu belirlemek ise Kültür ve Tabiat Varlıklarını Koruma Yüksek Kurulu'na bırakılmıştır. Bu kurum çalışanlarının, sanat tarihi, arkeoloji, mimari vb. alanlarda uzman olmaları gerekmektedir (Kozak ve diğerleri, 2012, 81).

Ülkemizin önem arz eden kültürel miraslarını korumak ve gözetmek, toplumsal anlamda birliğin artmasını, kültürel anlamda benliğin korunmasını ve geleceğe yön verme bakımından kararların etkisini olumlu yönde değiştirecektir. Bununla birlikte dünyada kültürel benliğe/kimliğe hakim olmak, uluslararası kapsamda etkileşimin daha güçlü olacağı ve ülkeler arası rekabet ortamında yer almayı sağlar. Keşfetme, bilgi sahibi olma ve kültürel anlamda gelişim

kaydetmeyi amaç edinmiş bireylerin kendi kültürlerine sahip çıkma istekleri insanlık namına önemli bir görev olmaktadır (Külcü, 2015, 30).

Dünya Kültürel ve Doğal Mirasının Korunmasına Dair Sözleşmesi Birleşmiş Milletler Eğitim, Bilim ve Kültür Örgütü'nün Genel Konferansı'nda 16 Kasım 1972'de kabul edilmiş (Akipek, 2001; 13), 14 Nisan 1982 yılında Türkiye'nin bu sözleşmeye katılması uygun bulunmuş; 23 Mayıs 1982 yılında Bakanlar kurulu kararıyla onaylanıp, 14 Şubat 1983 yılında resmi gazetede yayınlanarak bu sözleşmeye taraf olunmuştur (Kültür Varlıkları, 2018).

UNESCO'nun *Dünya Kültürel ve Doğal Mirasının Korunması Sözleşmesi* (16 Kasım 1972)'ne göre, kültürel mirası oluşturan unsurlar arasında anıtlar, sitler ve yapılar bulunmaktadır (teftis.kulturturizm.gov.tr, 2017).

2.2. Hatay'a Ait Genel Bilgiler

Kültür turizmi potansiyeli açısından Türkiye'nin doğal, tarihi ve kültürel mirası özelliğinde olan değerler, taşınır taşınmaz varlıklar, doğal ve kültürel miraslar, tarihte bilim, kültür vb. güzel sanatlarla ilgili, yer altı, yerüstü veya su altındaki varlıklar olarak tanımlanmaktadır (Doğaner, 2001: 135). Hatay, tarihin en eski dönemlerinden bu zamana kadar Anadolu'nun en köklü yerleşim merkezlerinden biri olmuştur. Bölgenin tarihi M.Ö. 100.000'le başlayan Orta Paleolitik döneme kadar dayanmaktadır. Bölgenin tarihi, insanların yaşamını kolaylaştıran verimli toprakların yanında ılıman iklim koşullarının olması nedeniyle her dönemde göç almıştır. Bölgenin her dönemde göç almasının bir başka sebebi ise, Anadolu'yu, Suriye ve Filistin'e bağlayan yolların ortak noktasında bulunmasıdır. Ayrıca Hatay ili Mezopotamya'dan Akdeniz'e gitmek için en uygun limanlara sahip olması nedeniyle de stratejik öneme sahiptir. Bölgeye Hatay adı 1936 yılında Mustafa Kemal Atatürk tarafından verilmiştir (<http://www.hatay.gov.tr/tarih>, 2017).

2.3. Hatay'da Öne Çıkan Somut Kültürel Miraslar

Hatay ilinde öne çıkan kültürel miraslar arasında; Habib-i Neccar Camii, Saint Pieere Kilisesi, Sokullu Mehmet Paşa Külliyesi ve Payas Kalesi, Hatay Arkeoloji Müzesi, Kurtuluş Caddesi, Havra, Katolik Kilisesi, Ortodoks Kilisesi, Harbiye, Daphne, Eski Antakya Evleri, Haron, Cehennem Kayıkçısı, Antakya Uzun Çarşı, Antakya Surları, Samandağ (Çevlik), Seleucia Pieria Antik Kenti, Titus Tüneli ve Beşikli Mağara (Kaya Mezarları), St. Simeon Manastırı, Hıdırbey Köyü ve Musa Ağacı, Dor Mabedi, Yenişehir Gölü (İmma Antik Kenti), Vakıflı Köyü, Ermeni Kilisesi, Koz Kalesi, Darb-ı Sak Kalesi (Beyazid-i Bestami Makamı), İsos Antik Kenti Erzin, İskenderun Deniz Müzesi, Kanuni Sultan Süleyman Kervansarayı, Kinet Höyük, Erzin Başlamış Kaplıcaları ve Batıyaz Yaylası yer almaktadır (www.hatay.gov.tr, 2017).

3. Literatür Taraması

Çağdaş yaşamın vazgeçilmez unsuru olması ile birlikte turizm sektörünün ülke kalkınması açısından önemli bir payının olduğu bilinmektedir. Bu nedenle yüksek gelir sağlaması bakımından gerekli planlamaların yapılması gerekmektedir. Turizm hareketlerinin yoğun olarak gerçekleştiği bölgelerde kazancın daha fazla olması için turizm çeşitliliğinin artırılması gerekmektedir. Bu gereklilik itibarı ile söz konusu bölgelerde bulunan kültürel miras, bu amaç doğrultusunda bölgeye fayda sağlayacaktır (Kurgun ve Yumuk, 2013, 27). Kültür varlıkları,

bir toplumun yaşamı boyunca deneyimlediği ve içinde bulunduğu topluma ait onu diğer topluluklardan ayıran önemli özellikleri bünyesinde bulundurması ile eşsiz eserlerdir (Külcü, 2015, 28). Kültürel bir değer miras değeri kazanabilmesi ancak bu değer benimsenmesi, tanıtılması ve toplumun bir parçası haline gelmesi ile mümkün olmaktadır (Karaca Yılmaz, Akkuş, Şahbudak ve Işkın, 2017, 87). Söz konusu kültürel değerlerin tespit edilmesi, miras değeri kazanmasının ardından yapısında herhangi bir bozulmaya sebebiyet vermeksizin onarımla ve korunma işlemlerinin doğru bir şekilde yapılması ve gelecek nesillere aktarılmasında (Kozak, Tören ve Demiral, 2012,70) ve kültürel miras kapsamında sürdürülebilirliğini ve devamlılığının sağlanması çağdaş yaşamın vazgeçilmez bir unsuru olmaktadır (Giritlioğlu, Armutçu, Düzgün, 2016, 127).

Yapılan alan yazın incelemesinde somut kültürel mirasların, arkeolojik ve mimari yapılar olmakla beraber kendi içerisinde taşınabilir ve taşınamayan somut kültürel miraslar olarak iki temel başlıkta ikiye ayrıldıklarını göstermektedir (Ahunbay, 2007,22; Pulhan vd., 2012,62). Uygur ve Baykan (2007) çalışmalarında kültür ve kültür turizmi kavramları ve kaynakları üzerinde durmuş, kültür turisti tiplerinin anlaşılmasını sağlayarak, turizmin kültürel varlıklar üzerindeki olumlu ve olumsuz etkilerini araştırmışlardır. Yine benzer bir şekilde somut kültürel miras kavramı ve tanımını irdeleyen, kültürel miras kavramına ilişkin metaforların ölçüldüğü çalışmalara rastlanmaktadır (Vecco, 2010; 321; Selanik Ay ve Kurtdere Fidan, 2013; 1135; Alzahrani, 2013; 9;). Bununla birlikte somut kültürel miras varlıklarının korunmasına dair yapılan çalışmalarda bu değerlerin bir sonraki nesillere aktarılması için bölgenin gerekli politika ve planlamalarla korunması, geliştirilmesi (Unesco, 1972; Teo ve Huang, 1995;589; Tankut, 2005; 7; Özdemir, 2011; 129; Shankar ve Swamy, 2013; 698; 129; Ablak vd., 2014: 173;) ve kültürel miras kapsamında sürdürülebilirliğini ve devamlılığının (Giritlioğlu, Armutçu, Düzgün, 2016, 127) sağlanmasının önemi vurgulanmaktadır. Öğrencilerin somut kültürel mirasın algısının ölçülmesine yönelik yapılan çalışmalarda kültür turizmi faaliyetlerinin koruma-kullanma dengesi kapsamında artırılması, öğrencilerin ve halkın kültür mirasları ile ilgili bilincinin artırılması, maliyet ve ulaşılabilirlik konularında düzenlemelerin getirilmesi gerekliliği vurgulanmaktadır (Karaca Yılmaz vd., 2017; 97; Demirbulat vd., 2015; 83; Kutlu, 2009; 17). Kültürel Miras yönetimi ile ilgili kültür politikalarının ve kültürel miras korumaya ilişkin alınması gereken önlemlerin önemi vurgulanmaktadır (Dağıstan Özdemir; 2005; 20; McKercher v.d., 2005; Aas, v.d., 2005; Taylor, 2007; Özdemir, 2011; 73).

4. Araştırmanın Yöntemi

Bu araştırma açıklayıcı bir araştırma olup 2017 yılı 5-8 tarihinde İskenderun Teknik Üniversitesi Turizm İşletmeciliği ve Otelcilik Yüksekokulunda öğrenim gören turizm öğrencilerinin Hatay'ın somut kültürel varlıklarına dair algılarının ölçülmesini amaçlamaktadır. Araştırmada ölçek maddelerinin belirlenmesinde Demirbulat ve diğerleri (2015) tarafından gerçekleştirilen ölçekten yararlanılmıştır. Veriler birebir anket tekniği kullanılarak elde edilmiştir. Anketin birinci bölümünde, katılımcıların demografik bilgileri sorgulanmıştır. İkinci bölümde, öğrencilerin Hatay'da yer alan kültürel varlıklara dair algılarının ölçülerek verdikleri önem derecesi belirlenmeye çalışılmıştır. Daha sonra Hatay şehir merkezini ziyaret etme nedenleri ve tarihi bir bina

gördüklerinde hissettikleri duyguyu anlamaya yönelik sorular yöneltilmiştir. Son olarak, öğrencilerin somut kültürel varlıklara ilişkin tutum algılarını belirlemeye yönelik 21 önermeden oluşan; 1 Kesinlikle katılmıyorum, 2 Katılmıyorum, 3 Ne katılmıyorum ne katılıyorum, 4 Katılıyorum ve 5 Kesinlikle katılıyorum ifadelerinden oluşan 5'li likert şeklinde üçüncü bölüm sunulmuştur. Araştırmada veriler kolayca örnekleme yöntemi ile toplanılmıştır. Araştırma evrenini İskenderun Teknik Üniversitesi öğrencilerinin oluşturduğu kabul edilmiştir. Örneklem sayısı hesaplanırken evren büyüklüğü 1300 kişiyi temsil eden bir çalışmada en az 297 adet anket sayısının örnekleme temsil edebileceği (Altunışık vd., 2010; 137) yargısına başvurulmuştur. Hatay'ın İskenderun ilçesinde bulunan İskenderun Teknik Üniversitesi (İSTE), Türkiye Büyük Millet Meclisi'nin 31.3.2015 tarihinde çıkardığı 6640 sayılı bir yasayla İskenderun ilçesinde kurulmuş teknik üniversitedir. İskenderun Teknik Üniversitesini oluşturan fakültelerin ve yüksekokulların çoğu Mustafa Kemal Üniversitesi'nden ayrılarak yeni üniversiteye bağlanmıştır. Bu yüksekokullardan biri olan Turizm İşletmeciliği ve Otelcilik Yüksekokulu 2017/2018 akademik yılında, Turizm ve Otel İşletmeciliği ve Seyahat İşletmeciliği programları olmak üzere toplam 2 program ve 1248 öğrenci ile eğitime devam etmektedir (www.iste.edu.tr, 2017). Bu noktada, örneklem sayısı belirlenirken İskenderun Teknik Üniversitesi'nde turizm eğitimi alan lisans öğrencilerinin evreni temsil ettiği kabul edilmiş turizm eğitimi alan 338 öğrenciden elde edilen anket formu ile analizler gerçekleştirilmiştir.

Yapılan anketler sonucu elde edilen veriler SPSS (IBM Statistical Package for Social Sciences, Version 22) paket programı kullanılarak analiz edilmiştir. Katılımcıların demografik değişkenlerinin yüzdelerini ortaya koymak için frekans analizi uygulanmış, sonrasında Hatay'ın somut kültürel varlıklarına olan algılarını belirlemek amacıyla oluşturulan ifadelerle verdikleri yanıtlar, aritmetik ortalama ve standart sapma değerleri alınarak analiz edilmiştir. Bununla beraber verilere güvenilirlik analizi ve normallik testi uygulanmıştır. Normallik testi sonucunda verilerin normal dağılım göstermediği görülmüştür. Örneklem sayısı hesaplanırken; parametrik testlere ilişkin koşulların gerçekleşmediği durumlarda, parametrik testlere ilişkin örneklem koşulları ile parametrik olmayan testlere ilişkin örneklem koşullarının aynı kabul edildiği (Ural ve Kılıç, 2013; 253) yargısına başvurulmuş ve ölçeklerin analizinde Mann Whitney- U testi ile Kruskal Wallis H testleri uygulanarak ölçekler arasındaki ilişkiler tespit edilmeye çalışılmıştır.

5. Bulgular

Ankete katılan öğrencilerin cinsiyetlerini, yaşlarını, sınıf düzeylerini, aylık gelir düzeylerini, ikamet yerlerini, ailelerinin ikamet yerlerini, memleket yerlerini ve öğrenim gördükleri bölümleri kapsayan demografik özellikleri Tablo 1'de sunulmuştur.

Tablo 1. Araştırmaya Katılan Öğrencilerin Demografik Özelliklerine Yönelik Bulgular

Cinsiyet	N	%
Kadın	113	33,4
Erkek	225	66,6
Yaş	N	%
16-18 yaş	12	3,6
19-21 yaş	154	45,6
22-24 yaş	129	38,2
25 yaş ve üzeri	43	12,7
Sınıf	N	%
1.Sınıf	60	17,8
2.Sınıf	114	33,7
3.Sınıf	43	12,7
4.Sınıf	121	35,8
Gelir Düzeyi	N	%
250 TL ve altı	40	11,8
251-500 TL	110	32,5
501-750 TL	71	21,0
751-1000 TL	62	18,3
1001 TL ve üzeri	55	16,3
İkamet Yeri	N	%
Aile yanı	55	16,3
Öğrenci evi	160	47,3
Devlet yurdu	69	20,4
Özel yurt	54	16,0
Öğrenim Görülen Bölüm	N	%
Turizm ve Otel İşletmeciliği	240	71,0
Seyahat İşletmeciliği	98	29,0
Ailenin İkamet Yeri	N	%
İl	148	43,8
İlçe	137	40,5
Köy	53	15,7
Memleket Yeri	N	%
Hatay	95	28,1
Hatay Dışı	243	71,9

Araştırmaya katılan öğrencilerin demografik verileri incelendiğinde, %66,6'sını erkekler, % 45,6'sını 19-21 yaş grubu, %35,8'ini 4. Sınıf öğrencileri, %32,5'ini 251-500 TL aylık gelire sahip olan öğrenciler, % 47,3'ünü öğrenci evinde ikamet eden katılımcılar, %71,0'ını turizm ve otel işletmeciliği bölümünde öğrenim gören öğrencilerin, %43,8'inin ailelerinin illerde ikamet ettiği ve %71,9'unun Hatay dışında ikamet eden öğrencilerden oluştuğu görülmektedir.

Tablo 2. Araştırmaya Katılan Öğrencilerin Demografik Özelliklerine Yönelik Diğer Bulgular

Hatay Şehir Merkezini Ziyaret Etme Nedenleri	N	(%)
Kültür-Tarih-Sanat	145	42,9
Mimari	58	17,2
Doğal Güzellik	86	25,4
Sağlık	21	6,2
Din	43	12,7
Kongre, seminer, panel ve vb. etkinlikler	43	12,7
Eğitim	146	43,2
Evet	53	15,7
Fuar-Festival	35	10,4
Eğlence	77	22,8
Alışveriş-Moda	49	14,5
Hatay'da Gezerken Tarihi Bir Bina Gördüğünüzde Ne Hissediyorsunuz?	N	(%)
Heyecan	38	11,2
Merak	177	52,4
Şaşkınlık	38	11,2
Geçmişteymiş gibi	85	25,1

Tablo 2'de görüldüğü üzere araştırmaya katılan öğrencilerin %43,2'sinin eğitim amaçlı Hatay şehir merkezini ziyaret ettikleri görülmektedir. Bununla birlikte Hatay'da gezerken tarihi bir bina gördüğünüzde ne hissediyorsunuz sorusuna %52,4'ünün merak yanıtını verdiği görülmektedir.

Tablo 3. Araştırmaya Katılan Öğrencilerin Hatay İlini Simgeleyen Kültürel Varlıklara Verdikleri Önem Derecesine Göre Sıralanması

Hatay İlini Simgeleyen Kültürel Varlıklar	N	(%)	Standart Sapma
1. Hatay Arkeoloji Müzesi	338	4,23	,940
2. Habib-İ Neccar Camii	338	4,17	1,019
3. St. Pieere Kilisesi	338	4,14	1,043
4. Samandağ (Çevlik)- Selecia Pieria Antik Kenti	338	4,13	,975
5. Sokullu Mehmet Paşa Külliyesi, Payas Kalesi	338	4,09	,932
6. Titus Tüneli, Beşikli Mağara (Kaya Mezarları)	338	4,07	,992
7. Harbiye – Daphne	338	4,03	,916
8. Eski Antakya Evleri	338	3,99	,980
9. Antakya Surları	338	3,96	,990
10. Hıdırbey Köyü, Musa Ağacı	338	3,96	1,029
11. St. Simeon Manastırı	338	3,91	,990

Tablo 3'te araştırmaya katılan öğrencilerin Hatay ilini simgeleyen kültürel varlıklara verdikleri önem derecesine göre sıralanması görülmektedir. Bu sonuçlara göre öğrencilerin %4,23'ü Hatay'ı simgeleyen en önemli kültür varlığının Hatay Arkeoloji Müzesi olduğunu belirtmişlerdir.

5.1. Güvenilirlik Analizi ve Normallik Testi

Cronbach Alfa katsayısı, ölçeğin genel güvenilirliğini test etmek için kullanılmaktadır. Cronbach Alpha katsayısı 0 ile 1 arasında değişim göstermektedir. Çalışmada verilerin analizi sonucu Cronbach Alpha katsayısı 0,69 olarak hesaplanmış ve bu değer $0,60 \leq \alpha \leq 0,70$ arasında değer aldığından ölçeğin yeterli güvenilirlik düzeyine sahip olduğu söylenmektedir (Özdamar, 2011; 605). Yapılan analiz çalışmasında ölçeklerin

normal dağılmadıkları görülmektedir. Bu noktada örneklem sayısı hesaplanırken; parametrik testlere ilişkin örneklem ile parametrik olmayan testlere ilişkin örneklem koşulları aynı kabul edilmekte ve verilerin normal dağılım göstermediği koşullarda parametrik olmayan testlere başvurulmaktadır (Ural ve Kılıç, 2013; 253). Dolayısıyla çalışma analizlerinde parametrik olmayan Mann-Whitney U ve Kruskal-Wallis H testleri uygulanmıştır.

Tablo 4. Öğrencilerin Cinsiyetlerine Göre Somut Kültürel Varlıklarına İlişkin Tutum Algılarını Oluşturan Faktörlere Verdikleri Önem Düzeyleri

Somut Kültürel Varlıklara İlişkin Tutum Algılarını Oluşturan Faktörler	Cinsiyet	N	Ortalama Sırası	Mann-Whitney U	P
Hatay'ın Somut Kültürel Varlıklarına İlişkin Tutum Algıları	Erkek	225	168,36	12,457	,762
	Kadın	113	171,176		
Somut Kültürel Varlıklara İlişkin Genel Tutum Algıları	Erkek	225	170,94	13,037	,702
	Kadın	113	166,63		

Tablo 4'te görüldüğü üzere; katılımcıların Hatay'ın somut kültürel varlıklarına ilişkin tutum algıları anlamlılık düzeyi 0,762, katılımcıların somut kültürel varlıklara ilişkin genel tutum algıları anlamlılık düzeyi 0,702 olarak hesaplanmış ve bu değerler 0,05'ten büyük olduğundan katılımcıların somut kültürel varlıklara ilişkin tutum algılarını oluşturan faktörler ile cinsiyet değişkeni arasında istatistiki anlamda anlamlı bir farklılık görülmemektedir.

Tablo 5. Öğrencilerin Hatay'da İkamet Edip Etmediklerine Göre Somut Kültürel Varlıklarına İlişkin Tutum Algılarını Oluşturan Faktörlere Verdikleri Önem Düzeyleri

Somut Kültürel Varlıklara İlişkin Tutum Algılarını Oluşturan Faktörler	Memleket Yeri	N	Ortalama Sırası	Mann-Whitney U	p
Hatay'ın Somut Kültürel Varlıklarına İlişkin Tutum Algıları	Hatay	95	205,42	8,130	,000*
	Hatay Dışı	243	155,46		
Somut Kültürel Varlıklara İlişkin Genel Tutum Algıları	Hatay	95	177,37	10,795	,354
	Hatay Dışı	243	166,42		

Tablo 5'te görüldüğü üzere; katılımcıların Hatay'ın somut kültürel varlıklarına ilişkin tutum algıları anlamlılık düzeyi 0,000, olarak hesaplanmış ve bu değer 0,05'ten küçük olduğundan katılımcıların Hatay'ın somut kültürel varlıklarına ilişkin tutum algıları ile memleket yeri değişkeni arasında istatistiki anlamda anlamlı bir farklılık olduğu görülmektedir. Hatay'lı katılımcıların algı düzeylerinin Hatay'lı olmayan katılımcılara oranla daha yüksek olduğu görülmektedir. Katılımcıların somut kültürel varlıklara ilişkin genel tutum algıları anlamlılık düzeyi 0,354 olarak hesaplanmış ve bu değerler 0,05'ten büyük olduğundan katılımcıların somut kültürel varlıklara ilişkin tutum algılarını oluşturan faktörler

ile memleket yeri değişkeni arasında istatistiki anlamda anlamlı bir farklılık görülmemektedir.

Tablo 6. Öğrencilerin Öğrenim Gördükleri Bölüme Göre Somut Kültürel Varlıklarına İlişkin Tutum Algılarını Oluşturan Faktörlere Verdikleri Önem Düzeyleri

Somut Kültürel Varlıklara İlişkin Tutum Algılarını Oluşturan Faktörler	Öğrenim Gördükleri Bölüm	N	Ort.	Mann-Whitney U	p
Hatay'ın Somut Kültürel Varlıklarına İlişkin Tutum Algıları	Turizm ve Otel İşletmeciliği	98	163,33	11,155	,457
	Seyahat İşletmeciliği	240	172,02		
Somut Kültürel Varlıklara İlişkin Genel Tutum Algıları	Turizm ve Otel İşletmeciliği	98	175,92	12,389	,440
	Seyahat İşletmeciliği	240	166,88		

Tablo 6'da görüldüğü üzere; katılımcıların Hatay'ın somut kültürel varlıklarına ilişkin tutum algıları anlamlılık düzeyi 0,457, katılımcıların somut kültürel varlıklara ilişkin genel tutum algıları anlamlılık düzeyi 0,440 olarak hesaplanmış ve bu değerler 0,05'ten büyük olduğundan katılımcıların somut kültürel varlıklara ilişkin tutum algılarını oluşturan faktörler ile öğrenim gördükleri bölüm değişkeni arasında istatistiki anlamda anlamlı bir farklılık görülmemektedir.

Tablo 7. Öğrencilerin Yaşa Göre Somut Kültürel Varlıklarına İlişkin Tutum Algılarını Oluşturan Faktörlere Verdikleri Önem Düzeyleri

Faktörler	Yaş	N	Ortalama Sırası	Kruskal-Wallis H	P
Hatay'ın Somut Kültürel Varlıklarına İlişkin Tutum Algıları	16-18 yaş	12	164,04	5,825	,120
	19-21 yaş	154	162,46		
	22-24 yaş	129	167,41		
	25 ve üzeri yaş	43	202,49		
Somut Kültürel Varlıklara İlişkin Genel Tutum Algıları	16-18 yaş	12	204,42	5,360	,147
	19-21 yaş	154	177,92		
	22-24 yaş	129	155,48		
	25 ve üzeri yaş	43	171,65		

Tablo 7'de görüldüğü üzere; katılımcıların Hatay'ın somut kültürel varlıklarına ilişkin tutum algıları anlamlılık düzeyi 0,120, katılımcıların somut kültürel varlıklara ilişkin genel tutum algıları anlamlılık düzeyi 0,147 olarak hesaplanmış ve bu değerler 0,05'ten büyük olduğundan katılımcıların somut kültürel varlıklara ilişkin tutum algılarını oluşturan faktörler ile yaş değişkeni arasında istatistiki anlamda anlamlı bir farklılık görülmemektedir.

Tablo 8. Öğrencilerin Sınıf Düzeylerine Göre Somut Kültürel Varlıklarına İlişkin Tutum Algılarını Oluşturan Faktörlere Verdikleri Önem Düzeyleri

Somut Kültürel Varlıklara İlişkin Tutum Algılarını Oluşturan Faktörler	Sınıf	N	Ort.	Kruskal-Wallis H	p
Hatay'ın Somut Kültürel Varlıklarına İlişkin Tutum Algıları	1.Sınıf	60	135,88	10,847	,013*
	2.Sınıf	114	173,71		
	3.Sınıf	43	160,92		
	4.Sınıf	121	185,25		
Somut Kültürel Varlıklara İlişkin Genel Tutum Algıları	1.Sınıf	60	164,43	3,308	,347
	2.Sınıf	114	182,32		
	3.Sınıf	43	169,70		
	4.Sınıf	121	159,86		

Tablo 8'de görüldüğü üzere; katılımcıların Hatay'ın somut kültürel varlıklarına ilişkin tutum algıları anlamlılık düzeyi 0,013, olarak hesaplanmış ve bu değer 0,05'ten küçük olduğundan katılımcıların Hatay'ın somut kültürel varlıklarına ilişkin tutum algıları ile sınıf değişkeni arasında istatistiki anlamda anlamlı bir farklılık olduğu görülmektedir. 4. Sınıfta eğitim gören katılımcıların algı düzeylerinin diğer sınıf düzeylerinde eğitim gören katılımcılara oranla daha yüksek olduğu görülmektedir. Katılımcıların somut kültürel varlıklara ilişkin genel tutum algıları anlamlılık düzeyi 0,347 olarak hesaplanmış ve bu değerler 0,05'ten büyük olduğundan katılımcıların somut kültürel varlıklara ilişkin tutum algılarını oluşturan faktörler ile sınıf düzeyleri değişkeni arasında istatistiki anlamda anlamlı bir farklılık görülmemektedir.

Tablo 9. Öğrencilerin Aylık Gelirlerine Göre Somut Kültürel Varlıklarına İlişkin Tutum Algılarını Oluşturan Faktörlere Verdikleri Önem Düzeyleri

Somut Kültürel Varlıklara İlişkin Tutum Algılarını Oluşturan Faktörler	Aylık Gelir	N	Ort.	Kruskal-Wallis H	P
Hatay'ın Somut Kültürel Varlıklarına İlişkin Tutum Algıları	0-250 TL	40	161,00	1,578	,813
	251-500 TL	110	178,65		
	501-750 TL	71	163,80		
	751-1000 TL	62	167,27		
	1001 TL ve üzeri	55	167,26		
Somut Kültürel Varlıklara İlişkin Genel Tutum Algıları	0-250 TL	40	188,96	2,693	,610
	251-500 TL	110	170,73		
	501-750 TL	71	160,12		
	751-1000 TL	62	172,60		
	1001 TL ve üzeri	55	161,50		

Tablo 9'da görüldüğü üzere; katılımcıların Hatay'ın somut kültürel varlıklarına ilişkin tutum algıları anlamlılık düzeyi 0,813, katılımcıların somut kültürel varlıklara ilişkin genel tutum algıları anlamlılık düzeyi 0,610 olarak hesaplanmış ve bu değerler 0,05'ten büyük olduğundan katılımcıların somut kültürel varlıklara ilişkin tutum algılarını oluşturan faktörler ile aylık gelir değişkeni arasında istatistiki anlamda anlamlı bir farklılık görülmemektedir.

Tablo 10. Öğrencilerin İkamet Yerlerine Göre Somut Kültürel Varlıklarına İlişkin Tutum Algılarını Oluşturan Faktörlere Verdikleri Önem Düzeyleri

Somut Kültürel Varlıklara İlişkin Tutum Algılarını Oluşturan Faktörler	İkamet Yeri	N	Ort.	Kruskal-Wallis H	P
Hatay'ın Somut Kültürel Varlıklarına İlişkin Tutum Algıları	Aile yanı	55	180,80	1,331	0,722
	Öğrenci evi	160	170,18		
	Devlet yurdu	69	166,33		
Somut Kültürel Varlıklara İlişkin Genel Tutum Algıları	Özel Yurt	54	160,02	2,209	,530
	Aile yanı	55	166,10		
	Öğrenci evi	160	164,59		
	Devlet yurdu	69	184,92		
	Özel Yurt	54	167,81		

Tablo 10'da görüldüğü üzere; katılımcıların Hatay'ın somut kültürel varlıklarına ilişkin tutum algıları anlamlılık düzeyi 0,722, katılımcıların somut kültürel varlıklara ilişkin genel tutum algıları anlamlılık düzeyi 0,530 olarak hesaplanmış ve bu değerler 0,05'ten büyük olduğundan katılımcıların somut kültürel varlıklara ilişkin tutum algılarını oluşturan faktörler ile ikamet yerleri değişkeni arasında istatistiki anlamda anlamlı bir farklılık görülmemektedir.

Tablo 11. Öğrencilerin Aile İkamet Yerlerine Göre Somut Kültürel Varlıklarına İlişkin Tutum Algılarını Oluşturan Faktörlere Verdikleri Önem Düzeyleri

Somut Kültürel Varlıklara İlişkin Tutum Algılarını Oluşturan Faktörler	Aile İkamet Yeri	N	Ort.	Kruskal-Wallis H	P
Hatay'ın Somut Kültürel Varlıklarına İlişkin Tutum Algıları	İl	148	160,95	2,040	,361
	İlçe	137	176,71		
	Köy	53	174,73		
Somut Kültürel Varlıklara İlişkin Genel Tutum Algıları	İl	148	168,12	0,173	,917
	İlçe	137	172,10		
	Köy	53	166,61		

Tablo 11'de görüldüğü üzere; katılımcıların Hatay'ın somut kültürel varlıklarına ilişkin tutum algıları anlamlılık düzeyi 0,361, katılımcıların somut kültürel varlıklara ilişkin genel tutum algıları anlamlılık düzeyi 0,917 olarak hesaplanmış ve bu değerler 0,05'ten büyük olduğundan katılımcıların somut kültürel varlıklara ilişkin tutum algılarını oluşturan faktörler ile aile ikamet yerleri değişkeni arasında istatistiki anlamda anlamlı bir farklılık görülmemektedir.

6. Sonuç ve Öneriler

Yapılan araştırmada İskenderun Teknik Üniversitesi Turizm İşletmeciliği ve Otelcilik Yüksekokulu lisans öğrencilerinin somut kültürel miraslar ve Hatay'da bulunan somut kültürel miraslar hakkındaki algı düzeylerini ölçmek ve ölçülen bu değerler için farkındalık oluşturmak amaçlanmaktadır. Katılımcıların algı düzeylerini belirleyen faktörler ile demografik değişkenler arasındaki ilişkiyi ölçmek için analizler gerçekleştirilmiştir.

Araştırmaya katılan öğrencilerin demografik özellikleri incelendiğinde; literatür ve örneklem özellikleriyle örtüşür şekilde çoğunluğun erkek öğrencilerden oluştuğu, 19-21 yaş grubu katılımcıların ağırlıkta olduğu ve gelir düzeylerinin 251-

500 TL aralığında olduğu, tespit edilmiştir (Demirbulat vd., 2015;). Katılımcıların seyahat işletmeciliği bölümüne göre turizm ve otel işletmeciliği bölümünü %71,0 oranında daha fazla tercih ettiği görülmektedir. Bunun sebebinin ise turizm ve otel işletmeciliği bölümünün çalışma alanlarının seyahat işletmeciliği bölümü çalışma alanlarına oranla daha fazla olduğunun düşünülmesinden kaynaklandığı söylenebilir. Öğrencilerin %71,9'unun Hatay iline yalnızca eğitim amaçlı geldikleri tespit edilmiştir. Buna sebep olarak ise Hatay ilinin Suriye sınırında yer alması ve bunun aileler açısından güvenlik endişesi uyarması olduğu söylenebilir. Öğrencilere yöneltilen Hatay'da gezerken tarihi bir bina gördüğümüzde ne hissediyorsunuz sorusuna %52,4'ünün merak yanıtını verdiği görülmüştür. Ayrıca öğrencilerin %4,23'ünün Hatay'ın somut kültürel varlıkları arasından Hatay'ı simgeleyen en önemli kültür varlığının Hatay Arkeoloji Müzesi olduğunu belirtmişlerdir.

Katılımcıların algılarını ölçmek için literatürdeki ilgili çalışmadan yararlanılarak 'Hatay'ın somut kültürel varlıklarına ilişkin tutum algıları', 'somut kültürel varlıklara ilişkin genel tutum algıları' şeklinde iki faktör kullanılmıştır. Belirlenen bu faktörler ile demografik değişkenler arasındaki ilişkiyi ölçmek için Mann Whitney U ve Kruskal Wallis H testleri uygulanmıştır.

Hatay'ın somut kültürel varlıklarına ilişkin tutum algıları ile memleket yeri değişkeni arasında istatistiki anlamda anlamlı bir farklılık olduğu görülmektedir. Hatay'lı katılımcıların algı düzeylerinin Hatay'lı olmayan katılımcılara oranla daha yüksek olduğu görülmektedir. Bu sonuca bakılarak yerli halkı temsil eden öğrencilerin kendi kültürlerini daha iyi tanıdığı ve gerekli kurum ve kuruluşlar tarafından Hatay ilinin kültürel miraslarına yönelik gerekli tanıtım çalışmalarının yeterli yapılmadığı veya öğrencilerin çeşitli kısıtlar doğrultusunda kültürel aktivitelere katılım gösteremedikleri söylenebilir. Hatay'ın somut kültürel varlıklarına ilişkin tutum algıları ile sınıf değişkeni arasında istatistiki anlamda anlamlı bir farklılık olduğu görülmektedir. 4. Sınıfta eğitim gören katılımcıların algı düzeylerinin alt sınıf düzeylerinde eğitim gören katılımcılara oranla daha yüksek olduğu görülmektedir. Bu sonuca bakılarak son sınıfta öğrenim gören öğrencilerin bilgi birikim düzeylerinin ve son sınıfa gelene kadar katılmış oldukları kültür turizmi aktivitelerinin öğrencilerin algıları üzerinde etkili olduğu söylenebilir.

Hatay'ın somut kültürel varlıklarının öğrenciler tarafından nasıl algılandığının araştırıldığı bu çalışma belirli kısıtlar dolayısıyla İskenderun Teknik Üniversitesi'nde öğrenim gören turizm öğrencilerine uygulanmıştır. Araştırmanın, bundan sonra yapılacak olan çalışmalara öncülük etmesi hedeflenmektedir. Bu çalışmanın belirli aralıklarla tekrarlanması halinde elde edilen sonuçların, hem yerli halkın ve öğrencilerin gelişimine hem de Hatay turizminin gelişimine ve bölgesel tanıtıma yön verilebilmesi öngörülmektedir. Bununla birlikte gelecekte yapılacak olan çalışmalarda evrenin daha geniş tutularak, örneklem olarak tesadüfi örneklem yöntemi ile daha çeşitli sonuç ve görüşlere ulaşılabileceği öngörülmektedir.

Kaynakça

- (Erişim: 25.10.2018), http://www.tdk.gov.tr/index.php?option=com_gts&kelime=K%C3%9CLT%C3%9CR
- (Erişim Tarihi: 01.02.2018), <https://www.coe.int/en/web/portal/home>
- (Erişim: 11.12.2018), <http://teftis.kulturturizm.gov.tr/TR,14269/dunya-kulturel-ve-dogal-mirasin-korunmasi-sozlesmesi.html>
- (Erişim: 15.11.2018), <http://www.iste.edu.tr/>
- (Erişim:12.11.2018), <http://www.hatay.gov.tr/tarih>
Erişim:15.12.2017
- (Erişim:18.12.2018), <http://www.kulturvarliklari.gov.tr/TR-199568/2018-yili-duyurulari.html>
- Aas, C., Ladkgn, A. & Fletcher, J. (2005). Stakeholder Collaboration and Heritage Management. *Annals of Tourism Research*, 32(1), 28-48.
- Ablak, S., Dikmenli, Y. Ve Çetin, T. (2014). “Üniversite Öğrencilerinin Kırşehir’in Tarihi Ve Kültürel Turizm Değerlerine Yönelik Farkındalıkları”, *Uşak Üniversitesi Sosyal Bilimler Dergisi*, 7 (2), 171-186.
- Ahunbay, Z. (2007). *Tarihi Çevre Koruma ve Restorasyon*. İstanbul: YEM.
- Akipek, S. (2001). Dünya Kültürel Ve Doğal Mirasının Korunmasına Dair Sözleşmenin Değerlendirilmesi. *AÜ Hukuk Fakültesi Dergisi*, 50(4), 13-40.
- Aliğaoglu, A. (2004). Sosyo-Kültürel Miras Turizmi ve Türkiye’den Örnekler. *Ankara Üniversitesi Türkiye Coğrafyası Araştırma ve Uygulama Merkezi Coğrafi Bilimler Dergisi*, 2 (2), 54-64.
- Altunışık, R., Coşkun, R., Bayraktaroğlu, S., & Yıldırım, E. (2007). *Sosyal bilimlerde araştırma yöntemleri*. Sakarya: Sakarya Yayıncılık.
- Alzahrani, D., A. (2013). The Adoption of a Standard Definition of Cultural Heritage. *International Journal Of Social Science And Humanity*, 3(1), 9-12.
- Can M. (2009). Kültürel Miras Ve Müzecilik. *Kültür Ve Turizm Bakanlığı*.
- Demirbulat, Ö. G., Saatçı, G. & Avcıkurt, C. (2015). Bursa’nın Somut Kültürel Varlıklarına Yönelik Öğrencilerin Algıları: Harmancık MYO Örneği. *Gümüşhane Üniversitesi Sosyal Bilimler Enstitüsü Elektronik Dergisi*, 6 (12).
- Demirbulat, Ö. G., Saatçı, G. Ve Avcıkurt, C. (2015). “Bursa’nın Somut Kültürel Varlıklarına Yönelik Öğrencilerin Algıları: Harmancık MYO Örneği”. *Gümüşhane University Electronic Journal Of The Institute Of Social Science/Gümüşhane Üniversitesi Sosyal Bilimler Enstitüsü Elektronik Dergisi*, 6 (12), 62-86.
- Doğaner, S. (2001). *Türkiye Turizm Coğrafyası*. İstanbul: Çantay.
- Giritlioğlu, İ., Armutcu, B., & Düzgün, M. (2016). Geleneksel Gaziantep Mutfağının Kuşaklararası Bilinirliğine Yönelik Bir Araştırma. *Mehmet Akif Ersoy Üniversitesi Sosyal Bilimler Enstitüsü Dergisi*, 8(17), 126-138.
- Golzardi, F., Sarvaramini, S., & Sarvaramini, M. (2012). Residents Attitudes Towards Tourism Development: A Case Study Of Niasar, Iran. *Research Journal Of Applied Sciences, Engineering And Technology*, 4(8), 863-868.
- Gökçe, Ö. G. F., Cihangir, Ö. G. İ. S., Sunar, B. U. H., & Summak, M. E. Kreatif Turizm Ve Hatay’da Var Olan Potansiyeli Üzerine Bir Araştırma. *Social Sciences Studies Journal*. 3(7), 1470-1479
- Günel, V., Alaeddinoğlu, F., & Şahinalp, M. S. (2009). Türkiye’ye Yönelik Kültürel Turizm Turları Ve Başlıca Güzergâhlar. *Gaziantep University Journal Of Social Sciences*, 8(1), 275-298.
- Hacıoğlu, Necdet & Avcıkurt, Cevdet (2008). *Turistik Ürün Çeşitlendirmesi*. Ankara: Nobel.
- Hughes, H. L. (2002). Culture and tourism: a framework for further analysis. *Managing Leisure*, 7(3), 164-175.
- Karaca, Ş., Akkuş, G., Şahbudak, E. & Işkın, M. (2017). “Kültürel Miras Farkındalığı: Cumhuriyet Üniversitesi Öğrencilerine Yönelik Bir Uygulama Çalışması. *Akademik Araştırmalar ve Çalışmalar Dergisi*, 9 (16), 86-100.
- Kiper, T. (2006). *Safranbolu Yörük Köyü Peyzaj Potansiyelinin Kırsal Turizm Açısından Değerlendirilmesi*. Doktora Tezi. Ankara: Ankara Üniversitesi.
- Kozak, N., Tören, E., & Demiral, G. N. (2012). Eskişehir’in Kültürel Miras Varlıklarının Korunmasında Kamu Kurumlarının Rolü. *Aksaray Üniversitesi İktisadi İdari Bilimler Fakültesi Dergisi*, 4(2), 69-88.
- Kurgun, H., & Yumuk, Y. (2013). Yöresel El Sanatlarının Kültürel Turizmin Gelişimindeki Rolü: Görece (Boncukköy) ve Nazarköy Örnekleri. *Uluslararası Sosyal Ve Ekonomik Bilimler Dergisi*, (1), 27-32.
- Kutlu, M. M. (2009). Somut Olmayan Kültürel Mirasın Korunmasında Eğitime Yönelik İlk Adım: Halk Kültürü Dersi. *Milli Folklor*, 21(82), 13-18.
- Küçükaltan, D., (2011). *Kültürel Miras Yönetimi*. İçinde: Mustafa Çakır (Ed.), *Destinasyon* (s. 50-72). Eskişehir: Eskişehir Anadolu Üniversitesi Yayınları.
- Külcü, Ö., T. (2015). Kültürel Miras Kavramının Eğitim Açısından Önemi. *Akademia Disiplinlerarası Bilimsel Araştırmalar Dergisi*, 1(1), 27-32.
- McKercher, B., Ho, P. S., & Du Cros, H. (2005). Relationship between tourism and cultural heritage management: evidence from Hong Kong. *Tourism management*, 26(4), 539-548.
- Mckercher, B., Ho, P.S. & Cros, H. (2005). Relationship Between Tourism And Cultural Heritage Management: Evidence From Hong Kong. *Tourism Management*, 26(4), 539-548.
- Özdamar, K. (2011). *Paket Programlar İle İstatistiksel Veri Analizi-1*. Eskişehir: Kaan Kitabevi.

- Özdemir, M. Z. D. (2005). Türkiye’de Kültürel Mirasın Korunmasına Kısa Bir Bakış. *Planlama, TMMOB Şehir Plancıları Odası Yayını*, 31, 20-25.
- Özdemir, Ü. (2011). Safranbolu’nun Kültürel Miras Kaynakları Ve Korunması. *Doğu Coğrafya Dergisi*, 16(26),129-141.
- Selanik Ay, T., & Kurtdede Fidan, N. (2013). Öğretmen Adaylarının" Kültürel Miras" Kavramına İlişkin Metaforları. *Electronic Turkish Studies*, 8(12), 1135-1152.
- Shackley, M. (1997). Saving Cultural Information:The Potential Role of Digital Databases In Developing
- Teo, P. ve Huang, S. (1995). Tourism and Heritage Conservation in Singapore, *Annals of Tourism Research*, 22(3), 589-615.
- Tosun, C. Ve Bilim, Y. (2004). *Hatay’ın Turistik Bir Şehir Olarak Pazarlanması*, I. Balıkesir Ulusal Turizm Kongresi, 15-16 Nisan 2004, 269-288.
- Ural, A. & Kılıç, İ. (2013). *Bilimsel Araştırma Süreci Ve SPSS İle Veri Analizi*. Ankara: Detay Yayıncılık.
- Usta, N. (2012). İnanç Turizminden Kültür Turizmine: Midilli Adası’nın Agiasos Dağ Köyü Örneği. *KMÜ Sosyal ve Ekonomik Araştırmalar Dergisi*, 14(22), 163-168.
- Uygur, S. M. & Baykan, E. (2007). Kültür Turizmi ve Turizmin Kültürel Varlıklar Üzerindeki Etkileri. *Ticaret ve Turizm Eğitim Fakültesi Dergisi*, 2 (1), 30-49.
- Cultural Tourism. *Journal of Sustainable Tourism*, 5 (3), 244-249.
- Shankar, B. & Swamy, C. (2013). Creating Awareness For Heritage Conservation in the City of Mysore. *Issues and Policies. International Journal of Modern Engineering Research*, 3(2), 698-703.
- Tankut, G. (2005). Doğal Ve Tarihi Çevrenin Korunması: Sorunlar Ve Olası Çözümler. *Planlama, TMMOB Türkiye Şehir Plancıları Odası Yayını*, 31, 9-12.
- Taylor, K. (2007). Cultural Heritage Management: A Possible Role For Charters and Principles in Asia. *International Journal of Heritage Studies*, 10(5), 417-433.
- Üsküdar, M. Çakır & Temizkan. S, P. (2014). Yerli Turistlerin Eskişehir’in Kültür Turizmine İlişkin Algıları. *Journal of Tourism and Gastronomy Studies*, 2 (2), 67-76.
- Üsküdar, Ş., Çakır, M., & Temizkan, S. P. (2014). Yerli turistlerin Eskişehir’in Kültür Turizmine İlişkin Algıları. *Journal of Tourism and Gastronomy Studies*, 2(2), 67-76.4
- Vecco, M. (2010). A Definition of Cultural Heritage: From The Tangible To The İntangible. *Journal of Cultural Heritage*, 11(1), 321-324.
- Wang, S., Fu, Y. Y., Cecıl, A. & Avgoustgs, S. H. (2006). Residents’ Perceptions of Cultural Tourism and Quality of Life- A Longitudinal Approach. *Tourism Today*, 6, 47-61.



Araştırma Makalesi • Research Article

Şeyh Gâlib'in Leylâ ve Mecnûn Hikâyesi Üzerine Bir İnceleme

A Study on “Hikâye-i Leylâ vü Mecnûn” (The Story of Layla and Majnun) by Sheikh Gâlib

İsa Işık ^{a,*}

^a Dr. Öğr. Üyesi, Muş Alparslan Üniversitesi, Fen Edebiyat Fakültesi, Türk Dili ve Edebiyatı Bölümü, Muş/Türkiye.
ORCID: 0000-0003-0470-8180

MAKALE BİLGİSİ

Makale Geçmişi:

Başvuru tarihi: 02 Eylül 2019
Düzeltilme tarihi: 23 Kasım 2019
Kabul tarihi: 06 Aralık 2019

Anahtar Kelimeler:

Divan edebiyatı
Mesnevi
Şeyh Galib
Hikâye-i Leylâ vü Mecnûn

ARTICLE INFO

Article history:

Received 02 September 2019
Received in revised form 23 November 2019
Accepted 06 December 2019

Keywords:

Divan literature
Masnavi
Sheikh Gâlib
Hikâye-i Leylâ vü Mecnûn

ÖZ

Arap coğrafyasında teşekkül eden Leylâ ve Mecnûn hikâyesi; Fars, Türk ve Urdu edebiyatlarında birçok şairin dikkatini çekmiş ve bu mevzuda eserler kaleme alınmıştır. Birçok şair tarafından mesnevi nazım biçimiyle kaleme alınan hikâye, aynı zamanda mısra aralarında telmih yoluyla da zikredilmiştir. 18. yüzyılın zirve şairi kabul edilen Şeyh Gâlib de şiirlerinde değişik vesilelerle Leylâ ve Mecnûn aşkına değinmiştir. Gâlib, *Divan*'ında Leylâ ve Mecnûn isimlerini zikretmekle yetinmemiş, mesnevi nazım şekliyle kısa bir “*Hikâye-i Leylâ vü Mecnûn*” da kaleme almıştır. Leylâ ve Mecnûn hikâyesinin özü görünümünde olan manzume 18 beyitten oluşur. Şairin kısa da olsa bir Leylâ ve Mecnûn mesnevisi yazması edebiyat tarihi açısından değerlidir. Bu çalışmada, *Şeyh Galib Divanı*'nda bulunan “*Hikâye-i Leylâ vü Mecnûn*” adlı manzume, muhteva yönüyle incelenmiştir.

ABSTRACT

The story of Layla and Majnun, which appeared in the Arab geography, has attracted the attention of many poets in Persian, Turkish and Urdu literatures and certain works were written on this subject. The story, which was written by many poets in masnavi verse, was also mentioned by means of references between verses. Sheikh Gâlib, accepted as the most popular poet of the 18th century, also touched on the love of Layla and Majnun in his poems in various ways. Gâlib did not only mention the names of Layla and Majnun in his *Divan*, but also wrote a short “*Hikâye-i Leylâ vü Mecnûn*” in masnavi verse form. The verse, which is in the core form of the story of Layla and Majnun, consists of 18 couplets. In terms of literary history, it is worthwhile to show that the poet wrote a Layla and Majnun mesnevi, albeit briefly. In this study, the poem named “*Hikâye-i Leylâ vü Mecnûn*” written in the mesnevi verse form in the *Divan of Sheikh Galib* was examined in terms of its content.

1. Giriş

Leylâ ve Mecnûn aşkı, büyük bir coğrafyada, özellikle İslam ülkelerinde yüzyıllardır bilinmekte ve duyulmaktadır (Kısa, 2012: 32). Leylâ ve Mecnûn'la ilgili anlatılar, dokuzuncu yüzyıldan sonra sözlü gelenek vasıtasıyla Yakın ve Orta Doğu gibi coğrafyalara yayılır (Baydemir, 2009: 335). Hikâye, Arap kaynaklı olsa da neredeyse bütün Türk dünyasında bilinmektedir (Özçoban, 2004: 76).

Leylâ ve Mecnûn hikâyesi, X. yüzyıldan sonra yaygınlaşmıştır (Levend, 1959: 6). İbn Dâvûd el-

İsfahânî'nin *Kitâb ez-Zehrâ*'sı, Muslim b. Kuteybe'nin *Kitâb eş-Şi'r ve's-Şu'arâ*'sı, Ca'fer b. es-Sarrâc'ın *Mesâri' el-Uşşâk*'ı, Dâvûd b. Ömer el-Antâkî'nin *Tezîn el-Esvâk fî Ahbâr el-Uşşâk*'ı, Abdülkâdir b. Ömer el-Bağdâdî'nin *Hizânet el-Edeb*'i, Yûsuf b. H. b. Abdalhâdî el-Makdisî el-Hanbelî'nin *Nuzhat el-Musâmir fî Ahbâr Macnûn benî 'Âmir*'i, Ebû'l-Ferec el-İsfahânî'nin *Kitâb el-Egânî'si*, El-Vâlibî ve İbn Tûlûn rivâyetleri Leylâ ve Mecnûn hikâyesiyle ilgili önemli bilgi kaynaklarıdır (Abdelmaksoud, 2004: 8-11; İnalçık, 1967: 3-8). Hikâye Arap yarımadasından çıkmasına rağmen Fars ve Türk edebiyatlarında daha geniş bir yer tutmuştur (Yavuz, 2005: 58). Kissa, Arap

* Sorumlu yazar/Corresponding author.
e-posta: i.isik@alparslan.edu.tr

kaynaklarında *Mecnûn ve Leylâ* şeklinde geçerken divanlarda *Mecnûnu Leylâ* olarak zikredilir. Genceli Nizâmî bu ismi değiştirmiştir. O, eserine *Leylî ve Mecnûn* ismini vermiştir (Levend, 1959: 381). İran şairlerinin birçoğu Leylâ ve Mecnûn adlarını şiirlerinde anmıştır. Menûçihri (ö.432/1041) ve Baba Kûhî-i Şîrâzî (ö.442/1050), divanlarında bu isimleri ilk olarak zikreden şairlerdir. Leylâ ve Mecnûn adları Enverî ve Hâkânî-i Şîrvânî'nin divanlarında da anılmıştır (Yazıcı, 2003: 160). Hikâye X. yüzyıl sonlarında *Kitâbü'l-Egânî* ile İran'a geçmiştir. Kaynaklar bu aşkı efsaneleştirip gerçek ve temiz aşkın örneği olarak kabul etmişlerdir. İlk olarak Nizâmî, hikâyeyi geniş manzum bir hikâye olarak ele almıştır (Levend, 1959: 370; Şentürk ve Kartal, 2009: 77-78). Nizâmî'nin yazdığı eser doğrudan Arap kaynaklarına dayanırken şair elde ettiği rivayetleri konuya uygun olarak yeniden yorumlamıştır. Bu aşk hikâyesi, Genceli Nizâmî'den sonra İran ve Türk edebiyatında birçok şair tarafından kaleme alınmıştır (Pala, 2011: 289).

Türk edebiyatında Leylâ ve Mecnûn hikâyesine ilk defa Gülşehrî'nin *Mantuku't-Tayr*'ında rastlanır. Gülşehrî, hakiki aşkı göstermek için Mecnûn'un aşkını örnek olarak gösterir (Levend, 1959: 103). Gülşehrî'den sonra Âşık Paşa *Garib-nâme*'de bu mevzudan bahseder. O da hakiki aşkı anlatmak için Mecnûn'un aşkını zikreder (Levend, 1959: 106). Türk edebiyatında Anadolu sahasında ilk defa Edirneli Şahidî tarafından uzun bir mesnevi şeklinde nazmedilen hikâye 5660 beyit olarak yazılmış olup beşerî ve ilahî bağlamından uzaklaştırılmadan işlenmiştir (Erbay, 2012: 680-681). Çağatay sahasında ise ilk Leylâ ve Mecnûn mesnevisi Ali Şîr Nevaî tarafından yazılmıştır. Eser 1484'te yazılmış olmalıdır (Levend, 1959: 133). Bu konu Azerbaycan Türkçesiyle ise ilk olarak Tebrizli Hakîrî tarafından yazılmış olup dil ve edebiyat tarihi açısından önemli bir eserdir (Alışık, 2002: 231; Koçak, 2006: 235).

Türk edebiyatında farklı yüzyıllarda birçok Leylâ ve Mecnûn mesnevisi yazıldığı görülmektedir.¹ Birçok kişi bu konuda eser kaleme aldığı hâlde Fuzûlî'nin yazdığı *Leylâ ve Mecnûn* bunlar içerisinde müstesna bir yerdedir. Fuzûlî'nin *Leylâ ve Mecnûn*'u dünya edebiyatları içerisinde türünün en güzel örneği olarak görülmektedir (Doğan, 2000:14; Solmaz, 2000: 633). Bu aşk hikâyesi, devir nazariyesi çerçevesinde asıl vatandan kopuşu ve verilen mücadeleyi başarılı bir şekilde nazarlara sunmuştur (Kartal, 2010: 494) Fuzûlî ve eseri kendisinden sonra gelen birçok şair için ilham kaynağı olmuştur.

Leylâ ve Mecnûn'un aşkları Türk edebiyatında gerek divan şairleri gerekse modern şairler tarafından değişik vesilelerle dile getirilmiştir. Hemen hemen her dönemde şairlere ilham kaynağı olan bu aşk hikâyesi bazen mısra aralarında zikredilirken bazen de müstakil eserlerle yeniden kaleme alınmıştır. Fuzûlî'den yüzyıllar sonra aynı konu Aziz Nesin tarafından hikâyeleştirilerek yazılmıştır. Kurguda küçük değişiklikler yapan Aziz Nesin, olay örgüsünde Fuzûlî'ye bağlı kalmıştır (Yiğit, 2018: 364). İskender Pala da Fuzûlî'yi esas alarak bir *Leylâ ve Mecnûn* kaleme almıştır (Pala, 2018: viii). Modern zamanlarda Leylâ ile Mecnûn hikâyesini işleyen şairlerden biri de Sezai Karakoç'tur. O, bu mevzuyu geleneğin imkânlarından istifade edip yeni bir formda

okuyucuya ulaştırmıştır (Macit, 2011: 30). Aziz Nesin, İskender Pala ve Sezai Karakoç'un eserleri bu aşk hikâyesinin günümüz okurlarına ulaştırılması noktasında kıymet arz ederler.

Leylâ ile Mecnûn hikâyesi, Arap edebiyatı kaynaklı olsa da Türk, İran ve Hind hayatından unsurlar alarak zenginleşmiştir (Ayan, 2016: 10). Neredeyse bütün İslam coğrafyasında bilinen bu hikâye defalarca müstakil eser tarzında ele alınmışken hikâye kahramanlarının adları da pek çok eserde zikredilmiştir. Bütün bunlar göz önünde bulundurulduğunda Leylâ ile Mecnûn'un dünyanın en fazla tanınan hikâyelerinden birisi olduğu söylenebilir (Kütük, 2002: 10; 2004: 67).

Leylâ ve Mecnûn hikâyesi sadece Doğu edebiyatını değil, Batı edebiyatını da etkilemiştir. Aragon'un 1963 yılında yayımladığı *Elsa'nın Mecnunu (Le Fou d'Elsa)* adlı şiir-romanı, Leylâ ile Mecnûn'un yirminci asır uyarlamasıdır. Aragon, bu eserinde İranlı Camî'den esinlenmiştir (Gökmen, 2004: 227).

Leylâ ve Mecnûn hikâyesi, sözlü edebiyat için de önemli bir kaynak olup Karagöz oyunlarında da işlenmiştir. Son yıllarda opera ve sinemaya da uyarlanmıştır (Ayan, 2016: 10).

Leylâ ve Mecnûn hikâyesi teşekkülünden bu yana Türk edebiyatında hemen hemen her dönemin önemli aşk mevzularından biri olmuştur. 18. yüzyıl şairlerinden Şeyh Gâlib de değişik vesilelerle mısra aralarında bu hikâyenin kahramanlarını zikretmiştir. Gâlib şiirlerinde Leylâ ve Mecnûn adlarını zikretmekle yetinmemiş bu konuda mesnevi nazım biçimiyle kısa bir de hikâye yazmıştır. Bu çalışmada Gâlib'in *Divan*'ında kaleme aldığı 18 beyitlik *Hikâye-i Leylâ vü Mecnûn* adlı manzume muhteva yönüyle değerlendirilmiştir.

2.Şeyh Gâlib'in 'Hikâye-i Leylâ vü Mecnûn'u

Şeyh Gâlib, divan edebiyatının son büyük şairi olarak kabul edilir. Eserlerinde tasavvuftan geniş ölçüde istifade etmiş, Mevlvî bir şairdir. Asıl adı Mehmed Esad olan Gâlib Dede Mevlana'nın fikirlerinden etkilenmiştir. Sebki Hindî'nin Türk edebiyatındaki en önemli mümessillerinden olan Şeyh Gâlib, bu akımın önde gelen şairlerinden Şevket-i Buhârî'nin de etkisinde kalmıştır. Şiirlerinde mecazlara yer veren Gâlib'in en çok etkilendiği kişilerden biri de Hoca Neş'et'tir. *Divan*'ı ve *Hüsn ü Aşk*'ı en çok bilinen eserleridir. Onun *E's-Sohbetü's-Safiyye* ve *Şerh-i Cezire-i Mesnevi* adlı iki eseri daha vardır.² *Şeyh Gâlib Divanı*'nda, muhtelif nazım biçimleriyle şiirler kaleme alınmıştır. *Divan*'da farklı konularda mesneviler kaleme alındığı da görülmektedir. Bunlardan birisi de *Hikâye-i Leylâ vü Mecnûn* başlığını taşır. Hikâye, mefâ'ilün/ mefâ'ilün/ fe'ülün vezindedir. 18 beyitten oluşur. Manzume, mezkûr aşk hikâyesinin kısa bir özü mahiyetindedir. Gâlib'in mesnevisi, bu özelliğiyle daha çok Âşık Paşa'nın *Garib-nâme* adlı eserinde anlatılan Leylâ ve Mecnûn hikâyesine benzer. Âşık Paşa, hikâyeyi 32 beyitte aktarmıştır.³ Âşık Paşa'nın hikâyesi temsili olup gerçek aşkın örneği olarak verilmiştir (Levend, 1959: 106-107).

¹ Ayrıntılı bilgi için bkz. Abdelmaksoud, 2004: 156-230; Levend, 1959: 383; Canım, 2009: 365.

² Ayrıntılı bilgi için bkz. Kalkışım, 1994: 13-40, Mengi, 2010: 248-251.

³ Ayrıntılı bilgi için bkz: Yavuz, 2000: 331-333.

Bu çalışmada Şeyh Gâlib'in *Hikâye-i Leylâ vü Mecnûn*'u incelenerek bazı çıkarımlarda bulunulmuştur. Hikâye şu mısralarla başlar:

*Meğer bir gün âteş-pâre-i Necd
Şerer pervânesi Mecnûn-ı pür-derd*

*Siyeh-mest-i şarâb-ı hayret olmuş
Kararmış gözleri Leylîyle dolmuş⁴*

Necd kabilesinin ateş parçası, ateş pervanesi ve çokça dertli olan Mecnûn, hayret şarabının kara sarhoşu olmuş. (Onun) gözleri kararmış Leylâ'yla dolmuş.

Necd Orta Arabistan'da bir bölgedir. Leylâ ve Mecnûn hikâyesinin çıkış noktası olarak burası gösterilir. Bu bölge için farklı rivayetler vardır. Şeyh Gâlib, Mecnûn'u Necd kabilesinin ateş parçası ve pervânesi olarak tavsif eder. Pervâne fitratı gereği âteşe âşık olup onun etrafında dolanır. Şeyh Gâlib'in Mecnûn'u bir âteş parçası ve âteşin pervânesi olarak resmetmesi Mecnûn'un fitraten aşk âteşine meyyal olduğunu nazarlara sunmak içindir. Şeyh Gâlib, Mecnûn için *pür-derd* sıfatını da kullanır. Onun derdi başlangıçta Leylâ'dır. O hem pür-derttir hem de cezbe halindedir. Zira ateş pervanesi meczub olmalıdır. Bu durum istiğrak hâlini anlatır. Meczub insan ya hayret makamında bulunur ya da bir şeye aşırı bir şekilde bağlanmıştır. Hayret makamındaki insan tam bir hayranlık halindedir. *Pür-derd* Mecnûn da tam bir istiğrak hâlinde olmalıdır. Bu hal Mecnûn'un coşkunu beyan eder. Leylâ ve Mecnûn hikâyesindeki aşkın beşeriden ilahiye evrilen bir yapı seyrettiği malumdur. Bu bilgi ışığında Mecnûn'un ateş pervanesi şeklinde tasvir edilmesi Leylâ'ya aşırı derecede tutkunluğunu nazarlara sunarken bu tutkunluğunun zamanla hayranlık mertebesine ulaştığını da gösterir. İstiğrak hâli tasavvufta Allah'tan gelen bir lütuf olarak kabul edilir. İstiğrak halindeki insan ilahi aşka dalıp kendinden geçer. Kendinden geçen insan tam bir coşkunluk hali içerisinde olur. Velhasıl Şeyh Gâlib, Mecnûn'u bir ateş parçası olarak görürken onun Allah'tan gelen bir lütufla ilahi aşk sarhoşu olup bir istiğrak hali yaşadığını anlatmak ister. Mecnûn'un bu hali âteşin etrafında dönen ve kendisini ateşte yakmak isteyen pervaneye benzetilir. Şeyh Gâlib, Mecnûn için *siyeh-mest-i şarâb-ı hayret* tabirini kullanır. Yani Gâlib'e göre Mecnûn, "hayret şarabının siyah mesti"dir. Hayret makamı hayranlığı ifade ederken hayret şarabı Leylâ'nın kendisi olmalıdır. Çünkü Kays'ı Mecnûn eden Leylâ'nın kendisidir. Gâlib bir sonraki mısradaki Mecnûn'un gözlerinin kararak Leylî'yle olduğunu da söyler. Burada *leylî* sözcüğünü iki anlamda düşünmek gerekir. Nitekim akla gelen ilk anlam *Leylâ* ismi iken sözcüğün lügat anlamı ise "geceye ait, geceyle ilgili" (Ayverdi, 2010: 743) manalarıdır. Yani Gâlib, Mecnûn'un hayret şarabıyla gözlerinin karardığını ve Leylâ ile olduğunu söylerken *leylî* isminin lügat manasını da kastederek Mecnûn'un sevdası paralelinde simsiyah ve zorlu bir aşkın içine düştüğünü de beyan eder. Nitekim sevd kelimesi siyah anlamına geldiği gibi aynı zamanda aşırı muhabbet manasında bir sözcüktür. Burada üzerinde durulması gereken noktalardan birisi de *siyeh-mest-i şarâb-ı hayret* ifadesi içerisinde geçen *siyeh-mest* ibaresidir. Bu tabir Mecnûn'un hayret şarabıyla kara sevdaya tutulduğunu beyan eder. Mecnûn'u kara sevdalı yapanın Leylâ olduğunu

söyleyerek şarâb-ı hayretin Leylâ olduğunu söylemiştik. *Şarâb-ı hayret* tamlaması, insanı hayret makamına ulaştıran bir şarabı akıllara gelir. Bu da aşkın kendisidir. Hayret makamı hayranlığı ifade ederken kalbe gelen tecelli ile gerçekleşir. Aşk yolunda ilerleyen sâlik uzun zaman aldığı yoldan sonra Hakk'ın tecellisine mazhar olur ve hayret makamına geçer. Bu hal aşkın beşerî olandan ilahiye doğru dönüştüğünü de gösterir. Çünkü aşk yolunda ilerleyen dervişin kalbinde öyle bir istiğrak hali oluşur ki derviş gördüğü Hakk'ın tecellilerinden dolayı düşünüp muhakeme edemez hale gelir. Bu makamda hayranlıkla kalakalır. Mecnûn'un hâli bu minval üzeredir. Onun gözlerinin kararıp Leylâ'yla dolması her şeyi Leylâ olarak görmeye başladığının da işaretidir. Yine gözlerinin kararması aşk yolunda gözlerini kararttığını ve aşk yoluna baş koyduğunu da gösterir.

Şeyh Gâlib'in hikâyesinin girişinde Mecnûn'a dair bir âşık portresi çizilirken onun âşık oluşuna kadarki zamanla ilgili bilgi verilmez; fakat okuyucu hikâyeyi okurken bu sürecin nasıl gerçekleştiğini hisseder. Âşık Paşa'nın hikâyesinde ise bu aşka geçiş sürecinden söz edilir. Okula giden Leylâ ve Mecnûn'un aşkları hemen ortaya çıkmaz. Tanrı ilminden ders alan bu kişilerin aşkları okula başladıktan yedi yıl sonra vuku bulmuştur (Yavuz, 2000: 331- 332). Âşık Paşa, hikâyesinde okul motifini kullanır ki bu motif Nizâmî'den alınmıştır (Levend, 1959: 107). Âşık Paşa'nın hikâyesinde Mecnûn'un Leylâ'ya âşık olduktan sonra olayın halk diline düşmesi ve Leylâ'nın okuldan alınması da anlatılır (Yavuz, 2000: 332).

Gâlib'in hikâyesi bir süreçten çok bir hâlin aktarımıdır. Bu hâl, Mecnûn'un içerisine düştüğü aşk hâlidir. Gâlib'in hikâyesi şöyle devam eder:

*Dolaşdırmış perîşân seyri râha
Tutulmuş kendisi çün dâm-ı mâha*

Kendisi ay'ın tuzağına tutulduğu için perişan bir hâlde gezintisi karmakarışık yollara dolanmış.

Şeyh Gâlib, Mecnûn'un *dâm-ı mâha* tutulduğunu söyler. Yani ay'ın tuzağına tutulan bir Mecnûn portresi çizilir. Buradaki ay, ay yüzlü olan Leylî'nin kendisidir. Nitekim ay da geceye ait olandır ve geceyi aydınlatır. Önceki beyitte hayret şarabıyla karanlıklar içerisinde kalan ve gözleri kararan bir Mecnûn ahvalinden söz edilmişti. Bu beyitte Mecnûn'un karanlıklar içindeki yolculuğunun devam ettiği anlaşılmaktadır. Nitekim tasavvuf yolunda ilerlemek zülmâtlar ülkesinde yolculuk yapmaya benzer. Bu yol karanlık ve zorludur. İçerisinde kesret bulunur. Kesret yolların çokluğunu ifade ederken asıl hedef bu zorlukları aşip vahdete ulaşmaktır. Nitekim Leylâ ve Mecnûn hikâyesinde seyr ü sülûk eden bir Mecnûn söz konusudur. O, maddi âlemden mana âlemlerine doğru bir yolculuk yaparken birçok zorlukla karşılaşmıştır. Şeyh Gâlib de bu zorluktan söz eder. Bu bağlamda Mecnûn'un *dâm-ı mâha* tutulması ay yüzlü Leylâ'nın aşkında tutulduğu tuzakları beyan eder. Aşk yolunda kurulan bu tuzaklar Mecnûn'u vahdetten kesret âlemlerine atarken aynı zamanda yaşadığı sıkıntılar onun ruhsal ve manevi tekâmülünü gerçekleştirilmesine vesile olur. Şeyh Gâlib'in hâlihazırda çizdiği tablo, Mecnûn'un kesret içerisinde olduğunu ve

⁴ Bu makalede incelenen "*Hikâye-i Leylâ vü Mecnûn*"dan aktarılan beyitler; Muhsin Kalkışım, *Şeyh Galib Divanı*, Akçağ Yayınları, Ankara, 1994, s. 233-234'ten alınmıştır.

yolunu kaybettiğini gösterir. Mecnûn sözcüğünün lugat anlamı dikkate alındığında akıl ışığını yitiren Kays'ın mecnûnane bir tavırla karanlıkta yol arayışı akıllara gelir. Hayret şarabıyla mest olan ve gözleri kararan Mecnûn bir ışık aramaktayken gökyüzünün karanlığını delen ay ışığı ona yol gösterici olur. Kays bu ışığı görünce delicesine bu ışığa doğru gider. O, ne kadar gitse de ay ışığına ulaşamaz. *Dâm-ı mâh* Mecnûn'a kurulan bir tuzaktır. Ay bir taraftan ışık saçarken diğer taraftan Kays'tan uzak kalır. Kays, mecnûn olduğu için bunun farkında da değildir. O, bir divâne gibi ay'a/ Leylâ'ya ulaşmak için yol arar. Bu durum onun Leylâ'yla arasındaki maceraya da uygun düşer.

*Dönüp ol şu 'le-i cevvalé-i gam
Yanıp durmakta olmuş şem'e hem-dem*

O gamın hareketli parıltısı dönüp yanıp durmakta olan muma dost olmuş.

Önceki beyitte ayın tuzağına tutulmuş Mecnûn'un karmakarışık yollara düştüğünü söylemiştik. Bu beyitte aydan umduğunu bulamayan Mecnûn'un bir nevi hedef küçülterek yönünü muma çevirdiği görülür. Mecnûn'un ayın kendisinden uzak olması onun Leylâ'yla arasındaki mesafe gibidir. Nitekim Mecnûn'un gönlündeki ve zihnindeki karanlıkları aydınlatan yegâne unsur Leylâ'nın kendisinde bıraktığı aşk parıltıdır. Leylâ'nın peşinde gezerken yolunu kaybeden ve bocalayan Mecnûn yorgun düşmüş olmalıdır. O, ayın kendisinde bıraktığı aşkla yanıp durmakta olan bir mumla dost olmuştur. Mumun ahvâli Mecnûn'a aşkın ahvalini öğretecek niteliktedir. Bu hâl Fuzûlî'nin Leylâ ve Mecnûn'unda geçen aşağıdaki beyiti hatırlatır:

*Aşk resmin âşık öğrenmek gerek pervânen
Kim yanar gördükde şem'in âteş-i süzânına (Ayan,
2016: 290)*

Âşık, aşk usulünü pervânen öğrenmelidir. Ki (pervâne) mumun yakıcı âteşini gördüğünde yanar (kendisini ona yakar).

Fuzûlî, mesnevisinde aşk üstadı olarak pervaneyi nazarlara sunarken Şeyh Gâlib de mumun tavırlarına hayrandır. Bundan dolayı Gâlib, Mecnûn'u muma yoldaş yapmıştır. Gâlib'in Mecnûn'u *şu'le-i cevvalé-i gam* şeklinde görmesinin sebebi Mecnûn'un aşk yolunda sabırsız ve kararsız olmasındandır. Gâlib'in Mecnûn'u burada bir *şu'le* kadar gördüğü dikkatlerden kaçmaz. Mecnûn aşk yolunda hâlihazırda bir parıltıdan ibarettir. Yani o, aşk yalımına yeni tutulmuştur. Mecnûn'un aşk yolunda geçmesi gereken uzun bir yol vardır. Öyle ki yol tamamlandığında başlangıçta ham olan Mecnûn'un Mevlânâ'nın *hamdım, piştim, yandım* felsefesinden geçerek belli merhaleleri tamamlaması gerekir. Nitekim Mecnûn'un hâlihazırda bir mumla hem-dem olması manidardır. Mumun macerası tam da Mevlânâ'nın *hamdım, piştim, yandım* felsefesiyle uyumludur.

*Düşüp çün müy-i zengi pîç ü tâba
Büzülmüş künc-i târ-ı ıztrâba*

Siyah/ kirli saçları karmakarışık olmuş. İztirabın karanlık köşesinde büzülmüş.

Ay yüzlü sevgiliye ulaşamayacağını anlayan Mecnûn geri dönerek mum ile dost olmuştur. Uzun zaman Leylâ'nın peşinde dolaşan Mecnûn bî-tâb düşmüştür. Mecnûn'un psikolojisinde ve ruhi dünyasında görülen bozulma ve kırılmalar onun fiziki yapısına da aksetmiştir. Şair, bu beyitte

onun ahvalini saçları üzerinden dile getirir. Şair, Mecnûn'un saçları için *müy-i zengi* ifadesini kullanır. *Müy-i zengi* siyah saç anlamına geldiği gibi kirli saç anlamını da hâvidir. Zira *zengi* sözcüğü zenci anlamına gelirken *zeng* sözcüğü kir, pas gibi anlamlara gelmektedir. Mecnûn'un saçları ister kirli isterse simsiyah olsun, aynı zamanda karmakarışiktir. Mecnûn'un bulunduğu mekân da hem karanlık hem de ıstırap doludur. Ayrıca bu mekân dar bir mekândır. Çünkü Mecnûn bu mekânda büzülmüş bir şekilde tasvir edilmiştir. Bu beyitte Gâlib'in mısraları canlı bir tablo çizmektedir. Bu tabloda köşesine sinmiş üstü başı perişan bir mecnûn söz konusudur. Önceki beytin kompozisyon bütünlüğü de dikkate alındığında zamanın akşam vakti olduğu da söylenebilir. Zira Mecnûn'un bulunduğu mekânı da Mecnûn'un iç dünyasını da aydınlatan bir mum vardır. Görüldüğü üzere Şeyh Gâlib Mecnûn'u, dar bir mekânda tasvir ve tasavvur etmiştir. Mecnûn'un ıstırapın karanlık köşesinde büzülmüş olması ile hâlihazırda zamanın akşam vakti olması da muvafık düşer. Çünkü Mecnûn'un çektiği ıstırap zaten karanlığı ve olumsuzluğu çağırır. Karanlık ruh hali ve karanlık akşam vakti Mecnûn'un içinde bulunmuş olduğu hâlin olumsuzluğunu katmerli olarak dikkatlere sunar.

*Katıp seyl-i sirişkin bahr-ı hûna
Sükûn el vermiş ol cüy-i cünûna*

*Gözyaşı selini kan denizine katınca o cinnet ırmağına,
sakinlik/ sessizlik el vermiş.*

Şair, Mecnûn'u ıstırapın karanlık köşesinde saç başı dağınık bir halde resmederken gözyaşlarının da sel şeklinde aktığını söyler. Hatta Mecnûn'un gözyaşı seli o kadar çok akmıştır ki *bahr-ı hûna* ulaşmıştır. Şair, ikinci mısradaki Mecnûn için *cüy-i cünûn* ifadesini kullanılır. Şaire göre Mecnûn, bir cinnet ırmağı gibidir. Mecnûn'un gözlerinden *seyl-i sirişkin* akması onun nasıl bir cinnet ırmağı olduğunu gösterir. Gözyaşlarından akan sular, seller gibidir. Gözyaşı selinin ulaştığı mekân ise *bahr-ı hûn* yani kan denizidir. Mecnûn'un gözlerinden akan gözyaşları *bahr-ı hûna* ulaşınca onda bir sükûnet hâli oluşur. Bu hâl, denize doğru akan bir ırmağın çıkardığı yüksek sesin, denize kavuştuktan sonra birdenbire kesilmesine benzer. Buna *hâmûş* olmak denir. Hâmûş olmak, susmayı ifade ederken dilin susması, dünyaya dair konuşmamayı; kalbin susması ise Allah'tan başkasını düşünmemeyi anlatır (Uludağ, 2012: 157). Gözyaşı maddeyi ifade eder. Görüldüğü üzere bir cinnet ırmağı olan Mecnûn gözyaşı dökerek gözyaşlarını *bahr-ı hûna* ulaştırmış ve maddi olan benliğinden sıyrılmıştır. Maddeden arınan Mecnûn mana denizinde hâmûş olmuştur. Onun dönüşümü onu cinnet hâlinde sıyırmış, mütevekkil bir hâle dönüştürmüştür. Mecnûn'da meydana gelen değişimi aşağıdaki beyitlerde görmek mümkündür:

*Olup hoşnûd kendi âteşinden
Şikâyet etmez olmuş mehveşinden*

*Cefâdan ney gibi zâr etmez olmuş
Varıp Leylâyı bizâr etmez olmuş*

*Olup fâriğ dil-i divânesinden
Usanmış vaz'-ı küstâhânesinden*

(Mecnûn) kendi âteşinden hoşnut olup ay yüzlü maşuğundan şikâyet etmez olmuş. Cefâdan kaynaklı inlemeleri bırakıp

Leylâ'yı rahatsız etmez olmuş. Divane gönlünün isteklerinden vazgeçip küstahça tavırlardan usanmış.

Mecnûn'un ahvâli daha önce de zikredildiği üzere perişandır. Onun saç başı perişan bir haldedir. İstirabın karanlık köşesine çekilen Mecnûn gözlerinden akıttığı sel gibi gözyaşlarıyla cinnet ırmaklarını andırmaktadır. Şair, yukarıdaki ilk beyitte Mecnûn'un, yürek yangının ateşiyle yaşamaya alıştığını ve hâlimden hoşnut olduğunu ifade eder. Mecnûn'un buradaki ahvali ateşte yaşayan semenderin haline benzer. Zira Mecnûn'da aşk ateşinin mütemadiyen devam etmesi onun aşkının devam ettiğine işaretir. Başlangıçta, bir bakışla tutuşan aşk ateşi, Mecnûn'un yüreğine bir kıvılcım salıp sonunda yürek yangınına sebebiyet vermiştir. Yangın büyüyünce yürekteki yangın bedeninin bütün azalarını kaplamış ve baştan ayağa Mecnûn'u içerisine almıştır. Mecnûn'un yüreği başlangıçta ateşin mekânı iken sonraları Mecnûn'un bütün bedeni ateşlere yanarak geniş bir yangın yerine dönüşmüştür. Aşk ateşi tarafından kuşatılan Mecnûn, artık suda yaşamaya alışan bir balık gibi ateşte yaşamaya alışmıştır. Hâl böyle olunca Mecnûn'un maşuğundan şikâyetleri azalarak yok olmuştur. Zira Mecnûn artık hem ay yüzlü sevdiğinden hem de yüreğindeki yangından memnun bir hâle gelmiştir.

Görüldüğü üzere Mecnûn'un Leylâ'ya karşı tavırlarında büyük bir değişim meydana gelmiştir. Ağlayan ve inleyen Mecnûn'un ahvali başkalaşmış; o, ağlama ve inlemeleri terk etmiştir. Mecnûn'un ahvalinde meydana gelen inkılap tam bir dönüşüm yaşadığını gösterir. Şeyh Gâlib'in Leylâ ve Mecnûn hikâyesinde iki farklı Mecnûn tipi görülmektedir. Mecnûn başlangıçta ağlayıp inleyen ve dert çeken bir tip olarak okuyucu karşısında kendisini gösterirken sonraları daha sakin ve mütevekkil bir tipe dönüşür. Öyle ki o artık Leylâ'yı rahatsız etmez olmuştur. Onun bu tavırları artık Leylâ'yı tanıyamamasından kaynaklanıyor olmalıdır. O, somut olan maddeden geçmiş, mana âlemlerine yol almıştır. Mecnûn'un âh u efganı bırakması hakiki aşkı bulmasındandır. O, iç âlemindeki yani mana âlemindeki hakiki Leylâ'yı bulunca madde âlemindeki Leylâ'dan yüz çevirmiştir. Mecnûn'un ahvalinde değişim ve dönüşümün sebebi de budur.

Mecnûn'da meydana gelen değişim onun istekleriyle ilgili bazı şeyleri yeniden gözden geçirmesi için bir fırsat olmuştur. Mecnûn, Leylâ'ya kavuşmak için elde ettiği gayreti bırakıp *dil-i divanesinin* isteklerinden feragat etmiştir. Mecnûn'un bu hâli Gâlib'in Kays'ın Mecnûn'a dönüşümüne olumlu yaklaştığını gösterir. Yani ona göre Mecnûn, Kays iken *dil-i divaneye* yani çılgın bir gönle sahiptir, gönlünün istekleri çılgınca ve mantıksızcadır. Fakat Kays tam bir Mecnûn'a dönüşünce gönlün yaptıkları ve istekleri daha makul hâle gelmiştir. Hulasa Kays'ın gönlü önceleri delicesine arzu ve heveslere sahipken Mecnûn'a dönüştükten sonra gönlü sükûnete kavuşmuş ve isteklerinden vazgeçebilmiştir. Bu gönül fâriğ bir gönül olup istemekten çok, vazgeçebilen bir özelliğe sahiptir. Aslında dikkatli bir nazarla bakıldığında Kays'ın mecnûn; Mecnûn'un ise akıllı ve ölçülü olduğu görülür. Kays, Mecnûn olduktan ve hakiki aşkı bulduktan sonra sadece gönlünün isteklerinden vazgeçmemiş, hal ve hareketlerinde de daha ölçülü bir hâle gelmiştir. Çünkü o, daha önceki küstah tavırlarının da farkına varıp bunlardan da vazgeçebilmiştir.

Âşık Paşa'nın hikâyesinde Kays, Leylâ okuldan alındıktan sonra Mecnûn olur. Mecnûn'un aşkı gün geçtikçe artar. Öyle ki zamanla Mecnûn her şeyi Leylâ olarak görmeye başlar, içi-dışı Leylâ olur. Âşık Paşa bu durumu şu mısralarla dile getirir:

*“Çünkü Leyli ‘ışkı düştü Mecnun’a
Bilmez oldı kendüzin gündün güne*

*‘Işk içinde yavu kuldi kendüzin
Kaçaru bakdıysa gördi döst yüzün*

*Leyli ‘ışkı cânda çün dutdı makâm
Leyli oldı tesbihi dilde müdâm*

*Yöriyicek yoldaşı Leyli-y-idi
Oturursa hem işi Leyli-y-idi*

*Açıçak Leyli-y-idi ni ‘met aña
Susasa Leyli-y-idi şerbet aña*

*İçi taşı Leyli ‘den tolmuş-ıdı
Leyli ‘ye dek Mecnûn ad olmuş-ıdı” (Yavuz, 2000: 332).*

Âşık Paşa'nın hikâyesinde Mecnûn'un aşkında bir değişim ve dönüşüm olduğu görülmektedir. Kays'tan Mecnûn'a dönüşen âşığın sevdası Leylâ'dan Mevlâ'ya doğru bir değişim ve gelişim de gösterir:

*“Çünkü Mecnûn degşürildi Leyli ‘ye
Leyli adı döndü bu kez Mevli ‘ye*

*Leyli Leyli dir-iken Mecnûn dili
Dile Mevli geldi gitdi müşkili*

*Pes bu ‘ışkuñ ma ‘dini ol hak-durur
Kendüyi kendü sever mutlak-durur*

*Mevli ‘aksi oldı Mecnûn gördüğü
Leyli dip şol ‘ışkına cân virdüğü” (Yavuz, 2000: 332).*

Şeyh Gâlib'in *Hikâye-i Leylâ vü Mecnûn*'unda Kays'ın tavırlarında meydana gelen değişimin Leylâ'yı rahatsız ettiği görülür:

*Duyup ol berk-ı sâ mân ya ‘nî Leyli
Gazabnâk eylemiş Kaysa tecelli*

O zenginlik (ihtişam) şimşeği; yani Leylâ, (Mecnûn'un feryâd ü figanı bıraktığını ve feragat ettiğini) duyunca öfkeyle Mecnûn'a görünmüş.

Mecnûn'un maşukunu anmaz oluşu, feryâd u figanı bırakması Leylâ tarafından duyulunca hiç de hoş karşılanmamıştır. Şair, Leylâ'nın bu hâle öfkelenmediğini belirtir. Şeyh Gâlib, Leylâ'nın *berk-ı sâ mân* şeklinde tecelli

ettiğini ifade eder. Leylâ'nın burada Kays'a tecellisi Hakk'ın Tûr-ı Sinâ'da Hazreti Mûsâ'ya tecellisini de hatırlatır. *Berk-ı sâ mân* tamlaması hem "zenginlik şimşegi" hem de "huzur şimşegi" anlamlarına gelir. Bu tamlamadan yola çıkarak Gâlib'in Leylâ'yı ihtişam içerisinde biri olarak düşündüğü söylenebilir. Onun *berk* şeklinde tecellisi, çok hızlı bir şekilde zaman kaybetmeden Kays'ın yanına gittiğini akıllara getirir. Dahası şimşek hızında hareket etmesi onun da aşk yolunda büyük bir mesafe katettiğini gösterir. Burada Leylâ'nın Mecnûn'a ne şekilde tecelli ettiği de önemlidir. Tecelli sözcüğü yansımak anlamına geldiği gibi bu sözcüğün görünmek anlamı da vardır. Leylâ'nın tecellisi *gazab-nak* şeklinde yani öfkeyledir. Leylâ'nın *berk-ı sâ mân* olarak tecellisi onun çok kısa bir süreliğine görünüp kaybolduğunu da gösterir. Bu çok kısa süre içerisinde Leylâ, Mecnûn'a merakını dile getirir:

*Demîş etdinse feryâdı ferâmûş
Gerekmez artık bana gûş u mengûş*

*Perişân olmanı edip tahayyül
Seninçün şânelenmiştir bu kâkûl*

*Bu sûretler seninçün rû-nümâdır
Nazar âyîneye sanma sanadır*

*Hemân yan ağla Mevlâ'yı seversen
Koma feryâdı Leylâ'yı seversen*

(Leylâ, Mecnûn'a) eğer feryâdı unuttunsa bana artık kulak ve küpe gerekmez. Senin perişân olmanı hayal edip bu kâkûl senin için taranmıştır. Bu görünüşler hep senin içindir. (Aynaya) bakışları aynaya sanma, sanadır. Mevlâyı seversen yan ağla. Leylâ'yı seversen feryâdı bırakma, demiş.

Mecnûn'un ağlayıp inlemeyi kesmesi, Leylâ için yaralayıcı olmuştur. Çünkü bu durum Leylâ tarafından yanlış anlaşılmalıdır. Leylâ bu hâli Mecnûn'un artık kendisini sevmediği şeklinde yorumlamış ve dünyanın anlamsız olduğu hissine kapılmıştır. Zira Leylâ'yı hayata bağlayan Mecnûn'un aşkıdır. Bu aşkın bittiğini hisseden Leylâ Mecnûn'a sitem eder. Artık kendisine kulak ve küpe gerekmediğini söyler. Leylâ'nın bu söylemi onun artık süslenmeyi bırakacağını gösterir. Çünkü Leylâ'nın kendisini süslemesinin yegâne sebebi Mecnûn'dur. Nitekim sonraki beyitte Leylâ saçlarını niçin taradığını ifade eder. O, Mecnûn'un dağınık hâlini tahayyül edip saçlarını onun için taramaktadır. Görüldüğü üzere Leylâ'nın fiziki hâliyle Mecnûn'un ahvali arasında ters bir orantı söz konusudur. Mecnûn'un perişanlığı Leylâ'nın düzenli olmasına vesiledir; fakat Mecnûn dış görünüş itibarıyla bir düzene kavuştuğunda Leylâ'da bir karmaşıklık teşekkül eder. Yani Leylâ için Mecnûn'un feryâd u figan edip üstünü başını dağıtması bir anlam ifade ederken bunları terk etmesi Leylâ'yı bir boşluğa düşürür. Mecnûn ağlayıp inledikçe Leylâ kulağına küpeler takıp süslenmekte ve saçlarını taramaktadır. Nitekim taranan saç da perişân hâlin zıddıdır. Mecnûn'un feryad ve figan zamanlarında Leylâ kulağına küpeler takıp saçlarını taramakla yetinmez. O, kendini hep Mecnûn için süslemekte ve aynalara bakmaktadır. Şeyh Gâlib Leylâ'nın dilinden aktardığı mısralarda Leylâ'nın aynalara baktığını ifade ederken bu bakışların aynaya değil, Mecnûn'a dönük

olduğunu söyler. Leylâ'nın aynada kendine değil de Mecnûn'a baktığına dair ifadesi onun aslında Mecnûn'la bir olduğuna dair bir işarettir. O, aynada kendisini değil, sevdiğini görür. Leylâ'nın her şeyi Mecnûn için yapması da manidardır. Çünkü her şeyi maşuku için yapmaya başlayan biri kendi benliğini aradan çıkarmış demektir. Leylâ her ne kadar Mecnûn'un ahvaline sitem ediyor görünse de aslında onun da Mecnûn gibi aşk yolunda mana âlemlerine doğru tekâmül yolunda ilerlediği görülmektedir. Leylâ konuşmasını Mecnûn'a dair bir istekle bitirir. O, Mecnûn'dan Mevlâ'nın hatırı için Leylâ'ya ağlamasını isterken feryad u figanı da bırakmamasını ister. Leylâ'nın buradaki isteği bir temenni bildirir. Özellikle Leylâ'nın küpelerle, saçlarını taramakla ve aynalara sürekli bakmakla tasavvur edilmesi onun bir ihtişamı şahsında topladığını gösterir ki *berk-ı sâ mân* tamlamasının ihtişam şimşegi anlamını akıllara getirir. Bu bilgilere dayanarak Şeyh Gâlib'in çizdiği Leylâ portresinde Leylâ'nın elit bir kişilik olarak tasavvur edildiği söylenebilir. Velhasıl Leylâ, Mecnûn'un aşkı ve kendisine dair bir nazarı yok ise bu ihtişamın hiçbirini istemeyen bir kişiliğe sahiptir. Onun istediği ne süslü küpeler ne de renkli aynalardır. Aynalar, Mecnûn'u gösterdiği sürece onun için anlamlıdır. Çünkü ona göre bütün her şey Mecnûn'la anlam kazanır. Mecnûn yoksa her şey yok hükmündedir.

*Meğer divâneye taş atdı Leylâ
Komadı urmadık baş seng-i hâra*

*Olur ma'sûk dâğ u zahma tâlib
Nişân lâzımdır âşıklarda Gâlib*

Leylâ divaneyeye (Mecnûn'a) taş attı. Başını vurmadığı taş bırakmadı. Maşuk elem ve kedere talip olur. Gâlib, âşıklarda ayırt edici bir işaret gerekir.

Gâlib, yukarıdaki ilk beyitle anlatımı Leylâ'dan alır. Leylâ'nın Mecnûn'a söylediği sözlerin sonucunu aktarır. Şaire göre Leylâ, Mecnûn'a bir taş atmış ve kendi başını da taşlara vurmuştur. Sonraki beyitte şair, âşık ve maşukun sıradan insandan farklı olduğunu beyan eder. Ona göre maşuk; dâğ ve zahma yani yara, dert ve kedere talip olur. Şair burada maşukun somut olarak bir yaraya sahip olması gerektiğini ifade eder. Bu yara aşk yararı olduğundan maşuka elem ve keder sunar. Galip âşıklarda da ayırt edici bir özellik ve bir işaret gerektiğini ifade ederek âşık ve maşukun alamet-i farikaya sahip olması gerektiğini vurgular.

*Mülevvesdir hemîşe kâr-ı uşşâk
Meğer imdâd ede hünkâr-ı uşşâk*

Âşıkların işi daima kirlidir. Âşıkların sultanı yardım ederse başka.

Şeyh Gâlib, bu beyitte aşka ve âşıkâ dair kanaatlerini beyan eder. O, âşıkların işlerinin daima mülevves olduğunu söyleyerek beşeri âşıkları eleştirir. Bu beyitteki *mülevves* sözcüğü pis, kirli anlamlarına geldiği gibi karmaşık anlamını da ihtiva eder. Gâlib'in, âşıkların eylemlerini mülevves olarak görmesi sonu Allah'a gitmeyen âşklara eleştiri mahiyetindedir. Gâlib, her ne kadar âşıkların işlerinin mülevves olduğunu söylese de istisnai bir durumdan söz eder. Hünkâr-ı uşşâkın yardım ettiği aşk müstesnadır. Hünkâr-ı uşşâk, Âşıkların sultanı Allah'tır. Allah'ın yardımının bulunduğu aşk ise İlahi aşktır. Buradan anlaşıldığı üzere Şeyh Gâlib'in beşeri aşka bakışı

olumsuzdur. İlahi aşk ise kutlu bir aşktır. Bunda Allah'ın inayeti bulunur. Hünkâr-ı uşşâk tabirinin âşıklar sultanı anlamına geldiğini bunun da Allah olduğunu söylemiştik. Bunun yanında Mevlevilerin Mevlana için kullandıkları "Molla Hünkâr" tabirini dikkate alarak "âşıkların sultanı" olarak Mevlana'ya hitap ettikleri de (Ayverdi, 2010: 524) düşünülebilir. Nitekim sonraki beyitte Gâlib'in *Cenab-ı Mevlevîden* bir beklenti içerisinde olduğu görülür:

*Kerem-hâhım Cenâb-ı Mevlevîden
Vere bir neş'e şûr-ı ma'nevîden*

Mevlana'dan iyilik istiyorum. Manevi coşkunluktan bir mutluluk versin.

Şeyh Gâlib'in bir Mevlevî olduğu göz önüne alındığında şairin ilham kaynağının Mevlana olduğu söylenebilir. Şairin özellikle son beyitte Mevlana'dan meded istediği görülür. Şairin bu beyitte yaptığı dua, hikâyenin sonunda kendisine dualar ettiğini gösterdiği gibi, Gâlib'in buradaki talebi geniş bir Leylâ ve Mecnûn mesnevisi yazmak istediği şeklinde de yorumlanabilir. *Hikâye-i Leylâ vü Mecnûn*'un son beyiti, muhtevası bakımından bir son beyit gibi değil de başlangıcı arzulayan bir şairin beyti gibi durmaktadır. Bu beyitte Mevlana'dan meded isteyen şair, *şûr-ı maneviden* de neşe talebindedir. Burada *şûr-ı manevi*, manevi coşkunluk anlamındadır. Yani Gâlib, burada Mevlana'dan meded istediği gibi bir coşkunluk ve heyecan da istemektedir. Gâlib Dede belki de burada yazdığı 18 beyitle, ileride yazmak istediği Leylâ ve Mecnûn mesnevisinin temellerini atmış, mesnevinin geri kalan kısmı için manevi bir yardım talebinde bulunmuştur.

3.Sonuç

Türk edebiyatında birçok kişi tarafından yazılan Leylâ ve Mecnûn hikâyesi, Şeyh Gâlib'in de ilgisini çekmiştir. Şair, *Divan*'ının muhtelif yerlerinde bu aşk kahramanlarına telmihte bulunduğu gibi mesneviler bölümünde *Hikâye-i Leylâ vü Mecnûn* başlıklı küçük bir mesnevi de kaleme almıştır. Bu hikâye, Gâlib'in Leylâ ve Mecnûn mesnevilerine bakışını göstermesi açısından kayda değerdir. 18 beyitten oluşan bu manzume ile Gâlib, Leylâ ve Mecnûn hikâyesinin özünü sunmuş gibidir.

Şeyh Gâlib'in manzumesini 18 beyitle anlatması, Mevlevî olduğu da dikkate alındığında tesadüfi görünmemektedir. Nitekim Mevlana'nın *Mesnevi*'sinin ilk 18 beyti Mevlevîler arasında eserin özü olarak kabul edilmektedir. Bu bağlamda Gâlib'in Leylâ ve Mecnûn mesnevisini 18 beyitle anlatması manidardır. Gâlib'in bu tavrı şairin geniş bir Leylâ ve Mecnûn mesnevisi yazma arzusunun olduğunu da akıllara getirmektedir. Gâlib, kaleme aldığı hikâyenin on sekizinci beytinde Mevlana'dan meded isteyerek *Mesnevi*'den ilham alma arzusunu da dile getirmiştir. Onun bu dileği de geniş bir Leylâ ve Mecnûn mesnevisi yazma temennisi şeklinde yorumlanmaya müsaittir. Nitekim Gâlib, *Hüsn ü Aşk*'ı yazarken *Mesnevi*'den ve Mevlana'dan büyük oranda istifade etmiştir. Belki de Gâlib, Mevlana'dan ilham alarak başlangıçta bir Leylâ ve Mecnûn mesnevisi yazmayı tasarlasa da bunun yerine *Hüsn ü Aşk*'ı yazmıştır. Böyle düşünüldüğünde *Hikâye-i Leylâ vü Mecnûn* bir hikâye olarak değil, bahsi geçen hikâyenin 18 beyitlik girişi ve özü gibi algılanabilir. Şeyh Gâlib'in 18 beyitle anlattığı Leylâ ve Mecnûn hikâyesi hakkında şunları da söylemek mümkündür:

1.Hikâyenin olay örgüsü genel olarak anlatılan Leylâ ve Mecnûn anlatılarının ruhuna uygundur.

2.Hikâyede mecazi aşktan hakiki aşka geçildiği görülmektedir. Bu anlamda hikâyenin tasavvufi olduğu söylenebilir. Mecnûn'un ağlayıp inlemeleri bırakıp gönlünün isteklerinden vazgeçmesi bunun işaretlerindedir. Şairin son iki beyitteki ifadeleri de tavrının beşeri aşktan çok manevi aşka dönük olduğunu gösterir.

3.Hikâyede, yazar anlatıcının yanında kısmen Leylâ'nın ağzından aktarılan beyitler de vardır. Leylâ, genellikle kendi ahvalini kendisi anlatırken Mecnûn'un hâli şairin dilinden aktarılmıştır.

4.Gâlib'in bu kadar kısa bir manzumedeki hikâyenin özünü sunması ve eserine tasavvufi bir mahiyet vermesi şairin mesnevi alanında başarılı olduğunu göstermektedir.

5.Gâlib, eserini yazarken kendisinden önce yazılan Leylâ ve Mecnûn hikâyelerinden etkilendiği gibi Mevlana'nın fikirlerinden de istifade etmiştir.

Kaynakça

- Abdelmaksoud, B. S. M. (2004). *Leylâ ile Mecnûn Mesnevisinin Arap, Fars ve Türk Edebiyatında Ele Alınış Biçimi ve Larendeli Hamdî'nin Eseri*. Doktora Tezi. C. 1-2. İstanbul: İstanbul Üniversitesi.
- Alışık, G. S. (2002). "Azerbaycan Türkçesi". *Türkler Ansiklopedisi*. C.19. Ankara: Yeni Türkiye Yayınları. 227-243.
- Ayan, H. (2016). *Leylâ vü Mecnûn Fuzûlî*. İstanbul: Dergâh Yayınları.
- Ayverdi, İlhan (2010). *Misalli Büyük Türkçe Sözlük*. İstanbul: Kubbealtı Yayınları.
- Baydemir, H. (2009). "Fazıl Yoldaşoğlu'nun Leylâ İle Mecnûn Hikâyesi Üzerine Bir İnceleme". *Turkish Studies International Periodical For the Languages, Literature and History of Turkish or Turkic*, Volume 4/3. s.319-337.
- Canım, R. (2009). "Fuzûlî'den Yirmi Birinci Asra Bir Tuhfe: Leylâ ile Mecnûn". *Bu Alâmet ile Bulur Beni Soran Fuzûlî Kitabı*, İstanbul: Kesit Yay. s. 363-372.
- Doğan, M. N. (2000). *Fuzûlî, Leylâ ve Mecnûn, Metin, Düzyazıya Çeviri, Notlar ve Açıklamalar*. İstanbul: Yapı Kredi Yayınları.
- Erbay, N. (2012). *Edirneli Şâhîdî'nin Leylâ vü Mecnûn (Gülşen-i Uşşâk) Mesnevisi (İnceleme - Tenkitli Metin)*. Doktora Tezi. Erzurum: Atatürk Üniversitesi.
- Gökmen, A. (2004). "Elsa'nın Mecnunu'nda Aragon'un Zamansal ve Şiirsel Yolculuğu". *Uludağ Üniversitesi Eğitim Fakültesi Dergisi*. XVII (2). s. 227-246.

- İnalçık, Şevkiye (1967). *Kays b. Al-Mulavvah (Al-Macnûn) ve Divanı*. Ankara: Türk Tarih Kurumu Basımevi.
- Kalkışım, M. (1994). *Şeyh Galib Divanı*. Ankara: Akçağ Yayınları.
- Kartal, A. (2010). *Şiraz'dan İstanbul'a Türk-Fars Kültür Coğrafyası Üzerine Araştırmalar*. İstanbul: Kurtuba Kitap.
- Kısa, A. Y. (2012). *Nizami'nin 'Leyla İle Mecnun' Adlı Eseri İle Johann Wolfgang Von Goethe'nin 'Die Leiden Des Jungen Werthers' (Genç Werther'in Acıları) Adlı Eserinde Sevgili İmgesi ve Kadın Algısı*. Yüksek Lisans Tezi. Erzurum: Atatürk Üniversitesi.
- Koçak, A. (2006). *Leylâ vü Mecnûn - Tebrizli Hakîrî-*. Yüksek Lisans Tezi. İstanbul: Marmara Üniversitesi.
- Kütük, R. (2002). *Lârendeli Hamdî'nin Leylâ ile Mecnûn Mesnevîsi (İnceleme/ Metin ve Diğer Leylâ ile Mecnûn Mesnevîleriyle Mukayesesi)*. Doktora Tezi. Erzurum: Atatürk Üniversitesi.
- Kütük, R. (2004). Bireyin Eğitimini Konu Edinen Bir Eser Olarak Larendeli Hamdi'nin Leylâ ile Mecnûn Mesnevîsi. *A.Ü. Türkiyat Araştırmaları Enstitüsü Dergisi*. S. 24, s. 67-83.
- Levend, A. S. (1959). *Arap Fars ve Türk Edebiyatlarında Leylâ ve Mecnûn Hikâyesi*. Ankara: Türk Tarih Kurumu Basımevi.
- Macit, M. (2011). *Gelenekten Geleceğe*. Ankara: Kapı Yay.
- Mengi, M. (2010). *Eski Türk Edebiyatı Tarihi*. Ankara: Akçağ Yayınları
- Özçoban, Y. (2004). "Leyla ile Mecnun Hikâyesinin Bir Tatar Varyantı ile Fuzulî'nin Leyla vü Mecnun Mesnevisine Mukayeseli Bir Bakış". *Türk Dünyası Dil ve Edebiyat Dergisi*, S. 18. s.67-77.
- Pala, İ. (2011). *Ansiklopedik Divan Şiiri Sözlüğü*. İstanbul: Kapı Yay.
- Pala, İ. (2018). *Leyla ile Mecnûn*. İstanbul: Kapı Yay.
- Solmaz, S. (2000). "Fuzûlî'nin Gözüyle Mecnûn". *Türk Kültürü*. S. 450. s. 632-640.
- Şentürk, A. A. ve Kartal, A. (2009). *Eski Türk Edebiyatı Tarihi*. İstanbul: Dergâh Yayınları.
- Uludağ, S. (2012). *Tasavvuf Terimleri Sözlüğü*. İstanbul: Kabalcı Yayınları.
- Yavuz, K. (2000). (e-kitap). *Âşık Paşa Garib-nâme 1/1, 1/2*. <https://ekitap.ktb.gov.tr/Eklenti/10669,garib-namepdf.pdf?0> Erişim Tarihi: 30.10.2019.
- Yavuz, K. (2005). "Leylâ ile Mecnûn Hikâyesinin Edebiyattaki Yeri". *Modern Türklük Araştırmaları Dergisi*. C. 2. S. 4. s.57-69.
- Yazıcı, T. (2003). "Leylâ ve Mecnûn". *Türkiye Diyanet Vakfı İslam Ansiklopedisi*, C. 27. Ankara. 160-161.
- Yiğit, S. (2018). "Fuzûlî ve Aziz Nesin'in Leylâ ile Mecnûn'larının Mukayesesi". *TÜRÜK Uluslararası Dil Edebiyat ve Halkbilimi Araştırmaları Dergisi*. Yıl:6. S. 12 s. 364-394.



Araştırma Makalesi • Research Article

Sağlık Çalışanlarının Kariyer Yönetimi Kapsamında Eğitim ve Geliştirme Faaliyetlerine Yönelik Algularının İş Tatmini Üzerindeki Etkisinin İncelenmesi

Investigation of The Effects of Health Employees' Perfections on Training and Development Activities on Job Satisfaction in Career Management

Erhan Kılınç^{a,*}

^a Selçuk Üniversitesi, Beyşehir Ali Akkanat İşletme Fakültesi, Uluslararası Ticaret ve İşletmecilik Bölümü, Konya/ Türkiye.
ORCID: 0000-0002-2065-2407

MAKALE BİLGİSİ

Makale Geçmişi:

Başvuru tarihi: 22 Eylül 2019

Düzeltilme tarihi: 19 Ocak 2019

Kabul tarihi: 29 Şubat 2020

Anahtar Kelimeler:

Kariyer yönetimi

Eğitim ve geliştirme

İş tatmini

ÖZ

Kariyer bireylerin iş ve eğitim hayatında yer aldığı konular ve pozisyonlar anlamına gelmektedir. İşletmelerde eğitim ve geliştirme faaliyetlerinin kariyer yönetimi kapsamında yeri son derece önemlidir. Bu faaliyetlerin çalışan beklentileri ve örgütsel amaçlar doğrultusunda planlanması ve yürütülmesi, iş tatmini üzerinde olumlu katkı sağlayacağı düşünülmektedir. Bu çalışmanın amacı, kariyer yönetimi kapsamında uygulanan eğitim ve geliştirme faaliyetlerinin iş tatmini üzerindeki etkisinin incelenmesidir. Bu kapsamda Antalya ilinde faaliyet gösteren özel ve kamu sağlık kuruluşlarında görev yapan toplam 255 sağlık çalışanına anket uygulanmıştır. Araştırma sonucunda, sağlık çalışanların kariyer yönetimi kapsamında eğitim ve geliştirme algıları ile iş tatmini arasında orta düzey pozitif bir ilişkinin olduğu; eğitim ve geliştirme faaliyetlerinin çalışanların memnuniyeti üzerinde olumlu etkilediği ve eğitim ve geliştirme faaliyetlerinin iş tatmininin %46,4'lük kısmını açıkladığı saptanmıştır.

ARTICLE INFO

Article history:

Received 22 September 2019

Received in revised form 19 January 2020

Accepted 29 February 2020

Keywords:

Career management

Training and development

Employee satisfaction

ABSTRACT

Career means positions where individuals are involved in business and education life. The place of training and development activities within the scope of career management is very important. It is thought that planning and conducting these activities in line with employee expectations and organizational objectives will contribute positively to job satisfaction. The purpose of this study is to investigate the effect of training and development activities implemented within the scope of career management on job satisfaction. In this context, a survey was applied to a total of 255 healthcare professionals working in private and public health institutions at Antalya. As a result of the research, there is a moderate positive relationship between the perception of education and development of health workers within the scope of career management and job satisfaction; It was found that training and development activities had a positive effect on job satisfaction and training and development activities explained 46.4% of job satisfaction.

1. Giriş

Günümüzde işletmelerin karşılaştığı en büyük zorluklardan birisi, insan kaynağı yeteneklerinin ve kişisel gelişimlerinin etkili yönetilmesi sorunudur. İşletmeler, bu sorunu çözebilmek için iyi planlanmış bir eğitim ve gelişim programını ihtiyaç duyarlar. Ayrıca planlanan eğitim ve gelişim programlarının verimli, düşük maliyetli, çalışanların beklentilerini karşılayan ve değişen dış gereksinimlere uyumlu olması da dikkat edilmesi gereken hususlardandır.

Diğer taraftan, bir insanın hayatında verilen en önemli kararlarından birisi kariyer yolunu çizmek ve kariyer haritasını belirlemektir. Yaşamı boyunca çeşitli fiziksel, duygusal ve sosyal değişimlere maruz kalan birey, çeşitli etkilerin altında kariyer tercihi yapmaktadır. Kariyer, genel olarak, bireyin hayatı boyunca yaptığı işlerde ve çalıştığı işyerlerinde yer aldığı konular veya pozisyonlar anlamına gelmektedir. Kariyer, bireyin toplum içinde sosyal statüsünü belirleyen, onu meşgul eden, maddi olarak hayatını kazanmasını sağlayan ve kendini gerçekleştirme amacına

* Sorumlu yazar/Corresponding author.
e-posta: erhankilinc@selcuk.edu.tr

ulaşmasını sağlayan yol gösterici ve harekete geçirici bir güçtür.

Kariyer kavramının içerisinde en önemli faktörlerden ve araçlardan biri ise eğitim ve geliştirme faaliyetleridir. Eğitim ve geliştirme faaliyetlerin doğru ve sağlıklı bir biçimde planlanması ve yürütülmesinin çalışanların memnuniyeti üzerinde olumlu etkisi olacağı düşünülmektedir. Bununla birlikte iş memnuniyeti üzerine yapılan birçok araştırma, genel iş memnuniyetinin bir unsuru olan işyeri eğitiminin memnuniyeti üzerinde yeterince durulmadığını da ortaya koymaktadır (Schmidt, 2009: 297).

Bu çalışma sağlık çalışanlarının kariyer yönetimi bağlamında eğitim ve geliştirme faaliyetlerine karşı algılarının onların memnuniyet düzeyi açısından etkisini belirlemek için yapılmıştır. Bu kapsamda sağlık çalışanlarının demografik değişkenleri açısından eğitim ve geliştirme faaliyetlerine yönelik algılarının iş tatmininde farklılık gösterip göstermediği de ortaya konmaya çalışılmıştır. Bu araştırma ile "Sağlık çalışanlarının kariyer yönetimi kapsamında eğitim ve geliştirme faaliyetlerine yönelik algılarının iş tatmini üzerindeki etkisi nedir?" sorusuna yanıt aranmaya çalışılmıştır.

Çalışmada, öncelikle kariyer, eğitim ve geliştirme ve iş tatmini kavramları açıklanmış, bu kavramların insan kaynakları yönetimi, çalışanlar ve örgütler açısından önemi vurgulanmıştır. Araştırmanın devamında, Antalya ilinde faaliyet gösteren ikisi özel, ikisi kamu olmak üzere dört hastanede görev yapan sağlık çalışanları üzerinde yapılan anket çalışması sonuçları sunulmuştur. Son bölümde araştırma sonucu ve önerilere yer verilmiştir.

2. Literatür Özeti

2.1. Kariyer ve Kariyer Yönetimi

Günümüz iş dünyasında yaşanan değişim ve gelişmeler, örgütleri birçok yönden etkilemiştir (Şimşek vd., 2016:127-128). Artık işletmeler, toplumun ihtiyaç duyduğu mal ve hizmetleri üretebilmeleri için gelişmiş teknoloji ve nitelikli işgücüne daha çok ihtiyaç duyar hale gelmişlerdir (Geylan, 2004: 99). Bunun bir nedeni, işletmelerin başarı veya başarısızlığının insan kaynağının kalitesi ile bağlantılı olmasıdır (Abdulraheem Salah, 2016: 36). Bilindiği üzere, emek-yoğun işletmelerden üretimde yüksek ve ileri teknoloji kullanan işletmelere kadar birçok işletmenin başarısı, insan kaynağının ve onun başarısının bir ürünüdür. Özellikle nitelikli personelin örgütlere olan katkısı yadsınamaz bir gerçektir (Uyargil vd., 2013: 103).

Diğer taraftan, insan kaynağının başarılı ve verimli olması için onların işinden ve işyerinde memnun olması gereklidir (Şimşek vd., 2016:127-128). Bu nedenle çalışanlarının örgütten beklentileri, istekleri ve çalışma ilişkileri önemli hale gelmiştir (Uyargil vd., 2013: 103). Artık, işletmelerin işgücünden istediği verimi alabilmeleri için onlara gerekli değeri ve önemi göstermeleri gerekmektedir (Geylan, 2004: 99). Eğer bu sağlanmazsa, artık nitelikli ve deneyimli iş gücünü bulup işletmeye almak ve onları işletmede tutmak ciddi bir sorun haline gelecektir. Nitelikli işgücünü işletmede tutulabilmenin yollarından biri, gelişmeye açık bir kariyer yönetim sistemini kurmaktır. Artık işletmeler, çalışanları için kayda değer düzeyde kariyer programları ve uygulamaları düzenlemelidirler (Soysal ve Kılınç, 2016: 331).

Geçmiş 16.yüzyıla dayanan ve iş dünyasında 1970 yılların başlarından itibaren yoğun olarak kullanılmaya başlayan kariyer kavramı, gelişimi ve insan yaşamı üzerindeki etkisi ile araştırmacıların dikkatini çekmiş ve ilgi noktası haline gelmiştir (Şimşek, vd., 2004: 4-5). Günümüz iş dünyasında çalışanlar arasında rekabetin artması, fırsatları değerlendirme ve çalışanların refah içinde daha iyi bir hayat yaşama arzusunun yaygınlaşması gibi gelişmeler, bireyci yaklaşımlarda bir artışa neden olmuştur. Bu durum işletme çalışanlarının iş değiştirme ve farklı mesleklere geçme imkânlarını artırmış ve kariyer kavramının daha da önem kazanmasına neden olmuştur (Şimşek vd., 2016: 129).

Bununla birlikte, işyerinde örgütsel ve teknik değişim karşısında kariyer gelişiminin doğasına ilişkin varsayımlar, bireylerin artık iş güvencesi kapsamında yaşam boyu istihdam görmeleri daha az olası olduğunu ve bunun yerine dinamik bir kariyer süreciyle karşı karşıya kaldıklarını ortaya koymaktadır. Bu nedenle bireyler, kariyerlerini etkin bir şekilde yönetme konusunda daha yetenekli ve istekli hale gelmişlerdir (Ball ve Jordan, 1997: 507).

Kariyer, "bireyin, başlangıç yaptığı, yaşamının üretken yıllarını kullanarak geliştirdiği ve genelde çalışma hayatının sonuna dek sürdürdüğü iş ya da pozisyon" olarak tanımlanabilir (Anadolu Sözlük, 2019). Kariyer, kişinin çalışma hayatında, işe ilişkin bilgi düzeyi, deneyimi, aktivitesi ve hiyerarşik pozisyonunu gösteren bir bileşke anlamına gelmektedir. Bireyler belirli bir pozisyonda faydalı deneyimler ve başarılar elde ederler, daha sonra kendilerini ve işlerini geliştirerek daha üste bir pozisyona geçerler (Soysal ve Kılınç, 2016: 331).

Kariyer kısaca bireyin hayatı boyunca çalıştığı işlerde yer aldığı konumlar veya pozisyonlar anlamına gelmekle birlikte onun toplum içinde sosyal statüsünü belirleyen, ona kendini gerçekleştirme imkânı sunan ve dolayısıyla maddi kazançlar elde etmesini sağlayan ve ona yol gösteren bir itici güçtür (Bayraktaroğlu, 2006: 137; Kozak, 2001: 17).

Kariyer gelişimi, bireylerin kariyerlerini etkileyen şans faktörleri ile birlikte psikolojik, sosyolojik, eğitimsel, ekonomik ve fiziksel faktörleri kapsayan yaşam boyu devam eden bir süreçtir (Brown, 2002: 14). Değişen iş sözleşmeleri, işgören haklarının iyileştirilmesi noktasında yapılan hukuki gelişmeler ve öğrenen organizasyon yapılarının yaygınlaşması ile birlikte çalışanların devir hızının azaltılması, verimliliğin artırılması ve gerçek dışı beklentiler konusunda işgörenlerle uzlaşma sağlanması için işletmelerin çalışanlarının kariyer gelişimine daha fazla önem vermeleri gerekmektedir (Şimşek vd., 2016: 253).

Kariyer yönetimi faaliyetleri, çalışanların yetenek ve ilgi alanları ile işletmenin gereksinimleri kapsamında kariyer ilerletme faaliyetlerinin planlanması ve yürütülmesi çabalarıdır (Uyargil vd., 2013: 309). Kariyer yönetimi süreci ise kariyer araştırması, kariyer hedeflerinin geliştirilmesi ve kariyer hedeflerine ulaşmak için kariyer stratejilerinin kullanılması aşamalarını içermektedir (Noe, 1996:119).

Çoğu insan kariyer yönetimi ve gelişiminin sadece iş becerisi ve eğitimi anlamına geldiğine inanmaktadır. Onlara göre, çalışanların kişisel gelişimlerinin kariyerleriyle ilgisi yoktur. Oysa iş becerileri ve eğitim işgörenleri sadece kariyerine kadar götürür. İşgöreni başarıya ulaştırması için ise bazı tutum, inanç ve davranışlara ihtiyaç vardır. Bu noktada kişisel gelişim, kariyer başarısının kritik bir anahtarıdır.

Kişisel gelişim, işgörenlerin farkındalığını, kimliğini, yeteneklerini ve potansiyelini geliştiren ve insan sermayesine inşa eden faaliyetlerdir (Universal Class, 2019).

2.2. Eğitim ve Geliştirme

Eğitim, bireyin hayat boyu devam eden bir bilgilendirme ve bilgi, beceri ve davranışlarında meydana gelen bir değişim süreci ve gelişim sürecidir (Fındıkçı, 2018: 229). Diğer bir tanımda eğitim, bireyin bilgi, beceri ve davranışlarında kalıcı değişiklikler yaratma sürecidir (Geylan, 2004: 97). Genel anlamda eğitimin en temel özelliği, birey, firma ve toplumun geleceğine yatırım yapmasıdır (Özsoy,2007: 42-47).

Eğitim, insan sermayesine, yani bireye daha yüksek kazanç şeklinde bir geri dönüş sağlayan bilgi ve beceriye yapılan bir yatırımdır. Bu anlamda eğitim için yapılan yatırımların gereksiz görülmesi oldukça yanlıştır. Ekonomistler, eğitime harcanan yatırımların geri dönüşünün her eğitim seviyesi için istikrarlı bir şekilde arttığını ileri sürmüşlerdir. Eğitimin sosyal getirileri veya yayımları da vardır. Eğitim, insanların kazanma yeteneklerini artıran bilgi ve becerilere yapılan bir yatırımdır (Nadeak ve Purba, 2014: 2; Geylan, 2004: 99; Fındıkçı, 2018: 225-226).

Bilgi çağının başlaması ile birlikte toplumun eğitim ve gelişmeye olan ihtiyacı günden güne artmıştır (Geylan, 2004: 97; Fındıkçı, 2018: 225). Sanayileşme ile birlikte ulus devletlerin doğuşundan beri eğitim; toplumu ve insanları şekillendiren, ekonomik ve sosyal kalkınmayı sağlayan bir güç ve araç olarak görülmüştür. Yetişmiş insan gücüne sahip olan toplumların, gelişmiş toplumlar olduğundan, eğitim insana ve ülkenin geleceğine yapılmış en önemli ve en karlı yatırım aracı olarak görülür (Ergün,2011: 1).

Eğitim ekonomik anlamda, büyüme, gelişme, rekabet gücü ve verimlilik artışı, sosyal anlamda ise; katılımcılık, sosyal uyum, çevre koruma gibi politika alanların merkezinde yer almaktadır (Özsoy,2007: 42-47). Bir ülkenin kalkınıp ilerlemesinde temel dinamiklerden biri eğitimidir. Eğitim bir itici güçtür ülke ekonomisini destekler ve istenilen kalkınma düzeyine ulaşılmasına katkı sağlar (Yapıcı, 2003:1; Bayrakdar, 2011: 254; Altınışık ve Peker,2012:1). Eğitim, makro düzeyde ekonomik ve sosyal boyutlarıyla ekonomik kalkınmanın en önemli kaynaklarından (Özsoy,2007: 42-47). Diğer taraftan günümüz iş dünyasının en önemli unsuru yetişmiş ve nitelikli işgücüdür ve bu, kapital, teknolojik makine veya sistemlerden önce gelmektedir (Tunçalp, 2013:3).

Eğitim ve gelişim, çalışanlarının performanslarını çeşitli eğitim yöntemleri ve programlarıyla geliştirmek için organizasyonlar içinde yürütülen resmi ve devam eden çabalarıdır. Modern işyerlerinde bu çabalar, oldukça spesifik iş becerilerindeki eğitimlerden uzun vadeli mesleki gelişime kadar geniş bir uygulama yelpazesinde uygulanmaktadır (Inc., 2019).

Çoğunlukla, "eğitim" ve "gelişim" terimleri, bir kuruluş çalışanlarının genel gelişimini ve eğitimini tanımlamak için birlikte kullanılmaktadır. Bununla birlikte, bu terimler arasında önemli farklılıklar vardır. Genel olarak, eğitim programlarının belirli bir makine parçasını çalıştırmak, belirli bir işlemi anlamak veya belirli işlemleri büyük bir hassasiyetle gerçekleştirmek gibi çok özel ve ölçülebilir hedefleri vardır. Diğer taraftan gelişim programları karar verme, liderlik becerileri ve hedef belirleme gibi daha geniş

kapsamlı durumlara uygulanabilir daha geniş becerilere odaklanmaktadır (Inc., 2019). Eğitim, çalışanların mevcut rollerinde performansını artırmak için belirli bilgi veya becerileri öğrenmelerine yardımcı olan bir programdır. Gelişme ise daha geniştir ve acil bir iş rolünden ziyade, çalışanların büyümesine ve gelecekteki performansına odaklanır (Allencomm, 2019).

İnsan kaynaklarının yetenek eksikliği ve entelektüel yetenekleri ile ilgili temel konuların çalışanların eğitim ve teknik eğitim düzeylerine dayandığı ileri sürülmektedir (Low, 1998). İşletmelerde zaman geçtikçe ve meslekte ilerledikçe yeni beceri ve bilgilere ihtiyaç duyulmaktadır. Genelde çalışanların gelecekteki kariyerleri ile ilgili gelişme ve ilerleme isteği, onların dinamik bir yapı kazanmalarında son derece önemli bir olgudur (Erdil ve Öztutku, 2013: 2017). İşgören geliştirme, performans değerlendirmenin sonucunda ortaya çıkan eksikliğin giderilmesi için yapılan planlama ve uygulama çalışmalarıdır (Erdil ve Öztutku, 2013: 49).

İşyerlerinde eğitim, çalışanın işe başlamasından işten ayrılışına kadar süren uzun bir süreçtir. İşyerinde eğitimin çıktısı, daha bilgili, daha becerikli ve nitelikli personeldir. Çalışanlarını eğiten işletmeler, daha yetenekli ve verimli çalışanları sahip olurlar. İşyerinde eğitimle işletmeler, çalışan verimliliği ve memnuniyeti ile işletme performansını yükseltmeyi hedeflemektedir. (Geylan, 2004, 101).

Ayrıca, işyerinde eğitim ve geliştirme, ulaşılabilecek bir sonucun ötesinde çalışanların beklentilerinin karşılanmasında ve örgütün stratejik amaçlarının gerçekleştirilmesinde önemli bir araçtır (Öge, 2016: 249). İşletmelerde eğitimler kurgulanırken örgütsel ve bireysel amaçlar ve ihtiyaçlar sentezlenerek en çok katkı sağlayacak ve kabul görececek bir model oluşturulmalıdır (Öge, 2016: 260). Ayrıca işletmelerde eğitimin amacı değişim ve dönüşümlere karşı daha hızlı uyum sağlama yeteneğini sağlamaktır. Buradaki eğitimle öğrenmeyi sürekli kılmak ve çalışanlara öğrenmeyi öğretmek amaçlanmalıdır (Fındıkçı, 2018: 226).

Örgütlerde eğitimin belli başlı temel amaçları vardır. Bunlar; işe yeni başlayanların uyumunu (oryantasyonunu) sağlamak, çalışanlara yeni beceriler kazandırmak, çalışanlara daha fazla güven kazandırmak, çalışanların eski becerilerini canlandırmak, başarı düzeyini devam ettirmek, teknolojik değişimlere uyum sağlamak, personel devir hızını düşürmek ve iş tatminini sağlamak gelmektedir (Geylan, 2004: 101; Your Training Edge, 2019). Örgütlerde eğitim ihtiyacı işgörenlerin performans düzeylerindeki yetersizlikler ve standartların altında kalmasında, değişen iç ve dış çevre koşullarına uyum sağlamak gerektiğinde ve işgörenlerin görev değişimi veya ek görevler almaları durumunda ortaya çıkmaktadır (Barutçugil, 2004: 299). Buradan yola çıkarak örgütsel ihtiyaçlar, mesleki ihtiyaçlar ve kişisel ihtiyaçlar eğitimin sürekli olmasını gerektiren durumlardır (Barutçugil, 2004: 299).

Çalışanların kariyer seçimlerine ilişkin kararlarda eğitim ve gelişim fırsatları oldukça önemlidir (Schmidt, 2009: 297). Çalışanların kariyerleri açısından eğitim yolu edinilen bilgi, beceri ve yeteneklerin düzeyi onun fırsatları yakalamasında, kendini gerçekleştirmesinde, maaş, yükselme ve gelişme anlamında önemli bir faktördür. Çalışanların eğitim alabilmeleri veya eğitimlerine zaman ayırbilmeleri

konusunda yaşanacak olumlu gelişmeler, çalışanların daha çok motive olmasına, daha yüksek bir iş tatmini yaşamasına ve işletme hakkında olumlu düşüncelere sahip olmasına katkı sağlayacağı söylenebilir (Şimşek vd., 2016:270). İşletmelerde eğitim ile çalışanların iş tatmini, verimliliği, iletişimi ve örgütsel performansı artırmak mümkündür. Bu anlamda eğitim sadece çalışan için değil örgütsel hedefler için de büyük fayda sağlar (Geylan, 2004: 101).

2.3. İş Tatmini

İnsan hayatının büyük bir kısmı, işyerlerin iş ve meslekle ilgili faaliyetlerle geçmektedir. Bu nedenle bireylerin mutluluğu ve refahı açısından iş tatmini önemli bir olgudur. Bir işyerinin başarısı, çalışanların yaşam kalitesinin artırılması ve fizyolojik, psikolojik, sosyolojik ve ekonomik ihtiyaçlarının karşılanması ile mümkündür. Wroom'un beklenti teorisine göre insanlar ihtiyaçlarını tatmin etmek için davranışta bulunurlar. O yüzden onları kendi ihtiyaçlarını karşılayacakları örgütsel amaçlara yönlendirmek doğru olacaktır (Izgar, 2012: 97-99).

İş tatmini olgusu, bireylerin hayatını kişisel, sosyal ve duygusal olarak pozitif yönde etkileyen ve gözlemlenebilen iç zevk ve huzurun dışı varumu olarak tanımlanmaktadır (Keser, 2012: 4). İş tatmini, işgörenin işyerinden elde ettiği maddi kazanç, iş güvenliği, işyeri koşulları ve imkanları, işinin keyif verme yönü, işinden gurur duyma, bireysel gelişim, terfi imkanları ve olumlu insani ilişkiler gibi kavramlarla ilişkilidir (Şimşek vd., 2015: 164).

Eğitim ve geliştirme ile iş tatmini arasındaki ilişkiyi araştıran çalışmalar incelendiğinde aşağıdaki sonuçlara ulaşıldığı görülmektedir.

- Şener (2009) tarafından eğitim sektöründe yapılan çalışmada, hizmet içi eğitimin öğretmenlerin mesleki motivasyon düzeylerine olumlu bir etkisi olduğu saptanmıştır.
- Schmidt (2009: 297) yaptığı çalışmada, iş eğitimi memnuniyeti ile genel iş memnuniyeti arasında anlamlı bir ilişki saptamıştır.
- Aslan tarafından (2012) otomotiv sektöründe bir şirketin kariyer yönetiminin incelediği çalışmada, çalışanların kariyerlerinin eğitimle desteklenmesi, hem işletme hem de çalışanlar açısından anlamlı ve başarılı sonuçlara katkı sağladığı sonucuna ulaşılmıştır (Arslan, 2012: 83).
- Jaiswal ve Chandra (2014) tarafından Hindistan'da 170 işletme çalışanı üzerinde yapılan araştırmada, eğitim ve geliştirme faaliyetlerinin örgütlerde iş tatminini artırdığını göstermektedir (Jaiswal ve Chandra, 2014: 24-39).
- Quizon (2014) tarafından özel bir firmada yapılan çalışmada, eğitim düzeyi ne olursa olsun çalışanların daha fazla eğitim almak istediği sonucuna ulaşılmıştır (Quizon, 2014: 45-53).
- Armağan (2015) tarafından liselerde yapılan çalışmada eğitim ve geliştirme faaliyetlerinin iş tatminini olumlu etkilediği ortaya konmuştur (Armağan, 2015: 305).

Kariyer, iş tatmininin önemli bir nedenidir. İşverenler ve yöneticiler tüm işletme çalışanlarını kapsayacak bir kariyer politikası belirlemeli ve özellikle işletmede yükselme şansı olduğunu çalışanlarına göstermelidir. Ayrıca istikrarlı bir çekirdek işgücü korumak için çalışanlara kariyer fırsatları

sağlanmalı ve planlanmalıdır (Armstrong, 2008:165). Sonuç olarak, yapılan literatür çalışmaları hangi sektör ya da iş alanı olursa olsun eğitim geliştirme faaliyetlerinin iş tatmini üzerinde etkili olduğu göstermektedir. Bu nedenle kariyer yönetimi kapsamında uygulanan eğitim ve geliştirme faaliyetlerinin hem örgütsel hem de çalışan açısından karşılıklı ve kazan- kazan ilişkisi temeline dayalı olması sonucu ortaya çıkartmaktadır (Kahraman ve Fındıklı, 2018: 88).

3. Yöntem

3.1. Araştırmanın Amacı

Bu çalışma sağlık çalışanlarının kariyer yönetimi bağlamında eğitim ve geliştirme faaliyetlerine karşı algılarının onların memnuniyet düzeyi açısından etkisini belirlemek için yapılmıştır. Bu kapsamda sağlık çalışanlarının demografik değişkenleri açısından eğitim ve geliştirme faaliyetlerine yönelik algılarının iş tatmininde farklılık gösterip göstermediği de ortaya konmaya çalışılmıştır.

3.2. Araştırma Hipotezleri

H₁: Sağlık çalışanlarının eğitim ve geliştirme faaliyetlerine yönelik algıları ile iş tatmini arasında pozitif ve anlamlı bir ilişki vardır.

H₂: Sağlık çalışanlarının eğitim ve geliştirme faaliyetlerine yönelik algıları demografik değişkenlere göre anlamlı bir farklılık gösterir.

H₃: Sağlık çalışanlarının iş tatmin düzeyleri demografik değişkenlere göre anlamlı bir farklılık gösterir.

3.3. Tasarım ve Veri Toplama Yöntemleri

Bu çalışma, tanımlayıcı ve kesitsel bir araştırmadır. Antalya ilinde 4'ü kamu 13'ü özel olmak üzere toplamda 17 hastane bulunmaktadır. Araştırma kapsamında Antalya ilinde faaliyet gösteren 2'si özel sektör, 2'si kamu olmak üzere toplam 4 hastane araştırmanın evrenini oluşturmuştur.

Bu hastanelerde görev yapan toplam çalışan sayısı, 1450'dir. Araştırmaya katılmaya gönüllü olan ve kolayda örnekleme yöntemi ile seçilmiş toplam 255 sağlık çalışanına anket uygulanmıştır. Bu sayı, ana kütlein %17,58'ini temsil etmektedir. Ana kütlein 1450 kişiden oluşumu, %90 güven seviyesinde formüle edildiğinde, 229 adet denek ile anket yapılmasının yeterli olduğu sonucu ortaya çıkmaktadır (Weiers, 2008: 300). Veriler 2019 yılı Ocak-Şubat ayları içerisinde toplanmıştır.

Anket formu, 7'si sosyo-demografik soru olmak üzere, 6 faktör (Algılanan Eğitim Olanakları, Algılanan Amir Desteği, Algılanan Çalışma Arkadaşları Desteği, Öğrenme Motivasyonu, Bireysel Kazançlar, Kariyer Beklentileri) ve 29 sorudan oluşan "Eğitim ve Geliştirme Ölçeği" ile 20 sorudan oluşan "İş Doyum Ölçeği" olmak üzere toplam 56 sorudan oluşmaktadır.

Eğitim ve Geliştirme Ölçeği ve İş Tatmini ölçekleri 5'li Likert şeklinde düzenlenmiştir. Kesinlikle katılıyorum (5), katılıyorum (4), Ne katılıyorum ne de katılmıyorum (3), katılmıyorum (2), kesinlikle katılmıyorum (1) olarak puanlanmıştır. İki ölçekte de ortalamının yüksek olması, eğitim ve geliştirme düzeyinin ve iş tatmini düzeyini yüksek olduğunu göstermektedir.

Araştırmada kullanılan eğitim ve geliştirme ölçeği, Kahraman ve Fındıklı tarafından (2017) İstanbul'da sanayi, hizmet, ticaret ve inşaat sektörü çalışanları üzerinde yapılan çalışmadan alınmıştır. Bu çalışma da ölçeklerin geçerlilik ve güvenilirlikleri yüksek bulunmuştur. İş Tatmini Ölçeği olarak, Minnesota İş Doyum Ölçeği kullanılmıştır.

3.4. Veri Analizi

Araştırma verileri SPSS paket programında değerlendirilmiştir. Veriler, Student T testi (iki ortalama arasındaki farkın önemliliğinin sınanması), ANOVA, Pearson korelasyon analizi ve regresyon analizi testleri ile yorumlanmıştır.

3.5. Geçerlilik ve Güvenirlilik

Anketin güvenilirliği, iç tutarlılık katsayıları değerlendirilerek her ölçek ve alt boyutlar için ayrıca hesaplanmıştır.

Ölçekler ve Boyutları	Cronbach Alpha (α)
Eğitim ve Geliştirme Ölçeği	0,826
Öğrenme Motivasyonu	0,854
Bireysel Kazançlar	0,865
Algılanan Amir Desteği	0,881
Algılanan Çalışma Arkadaşları Desteği	0,843
Algılanan Eğitim Olanakları	0,851
Kariyer Beklentileri	0,857
İş Tatmini	0,848

Tablo 1: Araştırma Ölçeklerinin ve Faktörlerinin Güvenirlilik Sonuçları

Alpar (2000)'a göre anketin güvenilirliğinin test edilmesinde kullanılan Cronbach Alfa güvenilirlik katsayısı 60-79 arasında olduğunda oldukça güvenilir, 80-100 arasında olduğunda ise ölçek yüksek güvenilirlikte kabul edilmektedir. Yapılan AFA da ölçek maddelerinin orijinaline uygun dağılım gösterdiği ve faktör yüklerinin yeterli düzeyde olduğu görüldüğünden kullanılan ölçekler geçerli kabul edilmiştir.

4. Bulgular ve Yorumlar

Araştırma anketlerinden elde edilen bulgular aşağıda verilmiştir.

Tablo 2- Katılımcıların Sosyo-Demografik Özelliklere Göre Dağılımı

Değişkenler	Sayı (n)	Yüzde (%)
Hastane türü	Özel hastane	105 41,2
	Kamu hastanesi	150 58,8
Cinsiyet	Kadın	166 65,1
	Erkek	89 34,9

Tablo 4: Katılımcıların Eğitim ve Geliştirme Faaliyetleri Algısı ve İş Tatmini Düzeyinin Sosyo-Demografik Değişkenlere Göre Farklılık Gösterip Göstermediğine İlişkin Student T Testi Analizi

Medeni durum	Evli	137	53,7
	Bekar	118	46,3
Eğitim durumu	Lise	90	35,3
	Üniversite	131	51,4
	Lisansüstü	34	13,3
Meslek	Hekim	21	8,2
	Hemşire	57	22,4
	Sağlık teknisyeni/ teknikeri	29	11,4
	Tıbbi Sekreter/ Hasta danışmanı	148	58,0
Yaş durumu	20-30	125	49,0
	31-40	78	30,6
	41 yaş ve üzeri	52	20,4
Kurumda çalışma süresi	5 yıldan az	105	41,2
	5-10 yıl	80	31,4
	11 yıl ve üzeri	70	27,5
Toplam		255	100,0

Tablo 2'de araştırmaya katılanların sosyo-demografik özellikleri incelendiğinde; katılımcıların %49'unun 20-30 yaş aralığında, %65,1'inin kadın, %53,7'sinin evli, %51,4'ünün üniversite mezunu, %41,2'sinin çalıştığı kurumda görev süresinin ilk beş yılı içerisinde, %58'inin tıbbi sekreter ve hasta danışmanı olduğu saptanmıştır.

Tablo 3: Araştırma Ölçekleri Faktörleri Ortalamalarının Dağılımı

Eğitim ve Gelişimin Boyutları	Ort.	Std. sapma
Öğrenme Motivasyonu	3,8125	,71711
Bireysel Kazançlar	3,7333	,82258
Algılanan Amir Desteği	3,6451	,96418
Algılanan Çalışma Arkadaşları Desteği	3,3980	,83678
Algılanan Eğitim Olanakları	3,2369	,69399
Kariyer Beklentileri	3,0235	1,17279
Toplam Eğitim ve Geliştirme	3,4749	,61421
İş Tatmini	3,3937	,78781

Tablo 3'te katılımcıların verdikleri cevaplar incelendiğinde; toplam eğitim ve geliştirme düzeyinin 3,3937 (Min.1-Max.5), çalışanların genel memnuniyet düzeyinin 3,3937 (min.1- max.5) olduğu saptanmıştır. Ayrıca katılımcıların eğitim ve gelişim faaliyetlerinden en çok "öğrenme motivasyonu" ve "bireysel kazançlar", en az "kariyer beklentileri" ve "algılanan eğitim olanakları" boyutlarına katıldıkları da görülmektedir.

Yapılan normal dağılım analizi sonucunda iş tatmini ölçeğinde verilerin normal dağıldığı ($p > 0,005$); eğitim ve geliştirme ölçeğinde ise verilerin normal dağılmadığı belirlenmiştir ($p < 0,05$). Normal dağılımın diğer varsayımları olan ortalama-medyanın birbirine yakınlığı ile basıklık (kurtosis) ve çarpıklığın (skewnes) -2, +2 arasında olması gerekliliği açısından incelendiğinde; değişkene göre bu değerlerin de normal dağılıma uyduğu belirlenmiştir. Bu sebeple çalışmada parametrik testlerin kullanılmasına karar verilmiştir.

		Değişken Adı	N	Ort.	Std. Sapma	t	p
Hastane Türü	Algılanan Amir Desteği	Özel hastane	105	3,8381	,92116	-2,734	0,007**
		Kamu hastanesi	150	3,5100	,97359		
	Toplam Eğitim Geliştirme	Özel hastane	105	3,5386	,50737	-1,387	0,167
		Kamu hastanesi	150	3,4303	,67718		
İş Tatmini	Özel hastane	105	3,4190	,81315	-0,429	0,668	
	Kamu hastanesi	150	3,3760	,77183			
Cinsiyet	Toplam Eğitim Geliştirme	Kadın	166	3,4548	,59919	-0,712	0,477
		Erkek	89	3,5124	,64307		
	İş Tatmini	Kadın	166	3,3117	,79867	-2,334	0,21
		Erkek	89	3,5466	,74772		
Meslek türü	Toplam Eğitim Geliştirme	Sağlık profesyonelleri	107	3,4704	,63012	-0,099	0,921
		Tıbbi sekreter/ hasta danışmanı	148	3,4782	,60459		
	İş Tatmini	Sağlık profesyonelleri	107	3,5131	,77874	-2,073	0,039*
		Tıbbi sekreter/ hasta danışmanı	148	3,3074	,78566		

*p<0,05; **p<0,01

Tablo 4'de bazı sosyo-demografik değişkenlere göre araştırma ölçeklerine verilen cevapların Student t testi analizi (iki ortalama arasındaki farkın önemliliğinin sınanması) incelendiğinde istatistiksel olarak anlamlı düzeyde;

- Özel hastane çalışanlarının amir desteği algı düzeyinin kamu hastane çalışanlarına göre daha fazla olduğu (p<0,01);
- Erkek çalışanların kadın çalışanlara göre eğitim olanakları algılarının daha fazla (p<0,05) saptanmıştır.

- Toplam eğitim ve geliştirme açısından cinsiyet değişkenine göre anlamlı bir farklılığın olmadığı (p>0,05);
- İş tatmini açısından erkek çalışanların kadın çalışanlara göre daha fazla memnun oldukları (p<0,05);
- İş tatmini açısından sağlık profesyonellerinin (hekim, hemşire, sağlık teknikeri), tıbbi sekreter ve hasta danışmanına göre daha fazla memnun oldukları (p<0,05) saptanmıştır.

Tablo 5: Katılımcıların Eğitim ve Geliştirme Faaliyetleri Algısı ve İş Tatmini Düzeyinin Sosyo-Demografik Değişkenlere Göre Farklılık Gösterip Göstermediğine İlişkin ANOVA (Varyans) Analizi

		Değişken Adı	N	Ort.	Std. Sapma	F	p
Yaş Değişkeni	Algılanan Amir Desteği	20-30	125	3,8120	,84401	4,727	0,010**
		31-40	78	3,3910	1,07404		
		41 yaş ve üzeri	52	3,6250	,99447		
	Toplam Eğitim Geliştirme	20-30	125	3,5565	,53158	4,196	0,016*
		31-40	78	3,3100	,57582		
		41 yaş ve üzeri	52	3,5260	,79415		
İş Tatmini	20-30	125	3,4096	,76350	0,821	0,441	
	31-40	78	3,3083	,78125			
	41 yaş ve üzeri	52	3,4837	,85570			
Eğitim Durumu	Algılanan Amir Desteği	Lise	90	3,8667	,85722	3,865	0,022*
		Üniversite	131	3,5420	,99041		
	Toplam Eğitim Geliştirme	Lisansüstü	34	3,4559	1,04713	2,704	0,069
		Lise	90	3,5939	,63983		
		Üniversite	131	3,4017	,57459		
		Lisansüstü	34	3,4422	,66183		
İş Tatmini	Lise	90	3,5639	,71857	3,308	0,038*	
	Üniversite	131	3,2981	,78900			
		Lisansüstü	34	3,3118	,90000		

*p<0,05; **p<0,01

Tablo 5'de bazı sosyo-demografik değişkenlere göre araştırma ölçeklerine verilen cevapların varyans analizi incelendiğinde;

- 20-30 yaş aralığındaki çalışanların 31-40 yaş aralığındaki çalışanlara göre amir desteği algılarının (p<0,01) ve toplam eğitim ve geliştirme algılarının (p<0,05) daha fazla olduğu

- Lise mezunu çalışanların lisansüstü mezunu çalışanlara göre amir desteği algılarının daha fazla (p<0,05) olduğu saptanmıştır.
- Ayrıca lise mezunu çalışanların iş tatminlerinin üniversite mezunlarına göre daha yüksek olduğu da görülmektedir (p<0,05).

Bu sonuçlara göre H₂ ve H₃ hipotezleri kabul edilmiştir.

Tablo 6: Katılımcıların Eğitim ve Geliştirme Faaliyetleri Algısı ve İş Tatmini Düzeyi Arasındaki İlişkiye İlişkin Korelasyon Analizi

	Algılanan Eğitim Olanakları	Algılanan Amir Desteği	Algılanan Çalışma Arkadaşları Desteği	Öğrenme Motivasyonu	Bireysel Kazançlar	Kariyer Beklentileri	Toplam Eğitim-Geliştirme
İş Tatmini	,482**	,511**	,230**	,564**	,520**	,562**	,681**

** Korelasyon 0.01 düzeyinde önemlidir (2 kuyruklu)

Korelasyon katsayısını yorumlamada genel olarak; 0,00-0,30 arası düşük düzeyde, 0,30-0,70 arası orta düzeyde 0,70-1,00 arası yüksek düzeyde bir ilişkinin var olduğu söylenebilir (Büyüköztürk, 2002). Tablo 6'da katılımcıların eğitim ve geliştirme faaliyetleri ve iş tatmini algıları arasındaki korelasyon analizi sonuçları incelendiğinde; sağlık çalışanların kariyer yönetimi kapsamında eğitim ve geliştirme algıları ile iş tatmini arasında pozitif yönlü orta düzey ($r=0,681$) korelasyon saptanmıştır ($p<0,01$). Bu durum, sağlık çalışanlarının kariyer yönetimi kapsamında

eğitim geliştirme faaliyetlerine yönelik olumlu algılarının iş tatminini olumlu yönde etkilediğini ortaya koymaktadır.

Ayrıca çalışan performansı ile eğitim ve geliştirme faaliyetlerinin boyutları arasında en düşük korelasyon "algılanan amir desteği" ($r=0,230$) pozitif yönlü düşük düzeyde ilişki; en yüksek korelasyon "Öğrenme Motivasyonu" ($r=0,564$) pozitif yönlü orta düzeyde ilişki saptanmıştır.

Tablo 7. Katılımcıların Eğitim ve Geliştirme Faaliyetleri Algısının İş Tatmini Düzeyi Üzerindeki Etkisine İlişkin Regresyon Analizi

	R	R2	Düzeltilmiş R2	F	β	Anamlılık (ANOVA)
Algılanan Eğitim Olanakları	0,482	0,232	0,229	76,575	0,482	0,000
Algılanan Amir Desteği	0,511	0,261	0,258	89,266	0,511	0,000
Algılanan Çalışma Arkadaşları Desteği	0,230	0,053	0,049	14,093	0,230	0,000
Öğrenme Motivasyonu	0,564	0,319	0,316	118,244	0,564	0,000
Bireysel Kazançlar	0,520	0,270	0,268	93,781	0,520	0,000
Kariyer Beklentileri	0,562	0,315	0,313	116,534	0,562	0,000
Toplam Eğitim- Geliştirme	0,681	0,464	0,462	218,979	0,681	0,000

Bağımlı Değişken: İş Tatmini

Bağımsız Değişken: Eğitim ve geliştirme faaliyetler

Tablo 7'deki regresyon analizi sonuçlarına göre işyerinde eğitim ve geliştirme faaliyetlerinin çalışanların iş tatmini üzerinde pozitif ve anlamlı bir etkiye sahip olduğu görülmektedir ($\beta=0,681$ $p<0,001$). R2 değerinin 0,464 olması, eğitim ve geliştirme faaliyetlerinin iş tatminin %46,4'lük kısmını açıkladığını göstermektedir. Bu sonuca göre H_1 hipotezi kabul edilmiştir.

4. Sonuç ve Öneriler

Kariyer yönetimi kapsamında eğitim ve geliştirme faaliyetlerinin çalışanların memnuniyeti üzerine etkisini ölçmek amacıyla Antalya 2'si özel 2'si kamu olmak üzere 4 hastanenin 255 sağlık çalışanı üzerinde yapılan bu çalışmada; eğitim ve geliştirme faaliyetlerinin iş tatmini arasında orta düzey pozitif bir ilişki olduğu ve eğitim ve geliştirme faaliyetlerinin iş tatmini üzerinde olumlu bir etkisinin olduğu saptanmıştır.

Katılımcıların verdikleri cevaplar incelendiğinde; toplam eğitim ve geliştirme düzeyinin 3,3937 (Min.1-Max.5), çalışanların genel memnuniyet düzeyinin 3,3937 (min.1-max.5) olduğu saptanmıştır. Ayrıca katılımcıların eğitim ve gelişim faaliyetlerinden en çok "öğrenme motivasyonu" ve "bireysel kazançlar", en az "kariyer beklentileri" ve "algılanan eğitim olanakları" boyutlarına katıldıkları da görülmektedir.

Diğer taraftan, sosyo-demografik açıdan,

- Özel hastane çalışanlarının amir desteği algı düzeyinin kamu hastane çalışanlarına göre daha fazla olduğu ($p<0,01$);
- Erkek çalışanların kadın çalışanlara göre eğitim olanakları algılarının daha fazla olduğu ($p<0,05$), toplam eğitim ve geliştirme açısından cinsiyet değişkenine göre anlamlı bir farklılığın olmadığı ($p>0,05$);
- 20-30 yaş aralığındaki çalışanların 31-40 yaş aralığındaki çalışanlara göre amir desteği algılarının ($p<0,01$) ve toplam eğitim ve geliştirme algılarının ($p<0,05$) daha fazla olduğu;
- Lise mezunu çalışanların lisansüstü mezunu çalışanlara göre amir desteği algılarının daha fazla olduğu ($p<0,05$);
- İş tatmini açısından erkek çalışanların kadın çalışanlara göre daha fazla memnun olduğu ($p<0,05$); lise mezunu çalışanların iş tatminlerinin üniversite mezunlarına göre daha yüksek olduğu ($p<0,05$); sağlık profesyonellerinin (hekim, hemşire, sağlık teknikeri), tıbbi sekreter ve hasta danışmanına göre daha fazla memnun olduğu ($p<0,05$) saptanmıştır.

Kariyer yönetimi ve bu yönetimin içerisinde eğitim ve geliştirme faaliyetleri hem çalışanlar hem de işletmeler açısından üzerinde durulması gereken önemli konular arasında yer almaktadır. Geçmişte yapılan çalışmalar ve bu araştırma, işletmelerde eğitim ve geliştirme faaliyetlerinin çalışanların memnuniyetleri üzerinde olumlu etkisi

olduğunu göstermektedir. Bu durum, sağlık örneklemini üzerinde bu çalışmayla test edilmiştir.

Sağlık kurumları içerisinde birçok farklı meslek grubu ekip çalışmasına dayalı yoğun, stresli ve hayati bir hizmeti sunmaya çalışmaktadırlar. Bu meslek grupları kariyer anlamında örgütsel hedeflerini yanı sıra bireysel kariyer beklentisi içerisindeyler. Ayrıca sağlık sektöründe tıbbi, teknolojik ve idari alanda birçok değişikliğin sıklıkla olduğu düşünülürse sağlık çalışanlarının eğitim ve gelişim ihtiyacı hem örgütsel hedeflerin gerçekleştirilmesi hem de bireysel kariyer açısından son derece önemlidir.

Sonuç olarak, hem yapılan literatür çalışmaları hem de bu araştırma, kariyer yönetimi kapsamında eğitim geliştirme faaliyetlerinin iş tatmini üzerinde olumlu yönde etkisinin olduğunu göstermektedir. İşletmelerdeki eğitim ve geliştirme faaliyetlerinin etkili ve verimli olması için hem işletme hem de çalışan açısından kazan-kazan temelli yürütülmesi uygun olacaktır. Bu açıdan hayati, ertelenemez ve tolere edilemez bir hizmet türünü sunan sağlık çalışanlarının memnuniyetlerinin sağlanmasında, onlara tanınan eğitim ve geliştirme imkânlarının artırılması son derece önemli olacaktır.

İşletmelerin eğitim ve geliştirme faaliyetlerinde, ders, konferanslar ve vaka çalışmaları gibi eğitim ve öğretim araçları kullanılırken yeni teknolojilerden (bilgisayar/simüle oyunlar, rol oynama ve ses/görsel araçlar gibi) yararlanmaları, bu faaliyetlerin daha etkili hale getirilmesine katkı sağlayacaktır.

Kaynakça

- Abdulraheem Salah, M. R. (2016). The Impact of Training and Development on Employees Performance and Productivity. *International Journal of Management Sciences and Business Research*, 5(7).
- Allencomm, (2019, 19 Eylül). What is Employee Training And Development?, Inc., Erişim adresi: <https://www.allencomm.com/what-is-employee-training-development/>
- Alpar, R. (2000). Spor Bilimlerinde Uygulamalı İstatistik. Ankara: GSGM Yayınları
- Altınışık, İ. ve Peker, H.S. (2012). Eğitimin Ekonomik Kalkınmaya Etkisi, *Sosyoteknik Sosyal ve Teknik Araştırmalar Dergisi*, Yıl:2 Sayı:4
- Anadolu Sözlük (2019, 19 Eylül). Erişim adresi: <http://www.anadolusozluk.org/t.php?b=10540>
- Armstrong, M. (2008). Strategic Human Resource Management A Guide to Action, + th Edition, e-book, www.koganpage.com/strategichrm, 1-246.
- Aslan, G. (2012). İnsan Kaynakları Yönetiminde İşe Alma ve Eğitimin Kariyer Yönetimi İle İlişkisi, Bir Şirketin Kariyer Yönetimi Üzerine İnceleme. Yayınlanmamış YL Tezi. TC Beykent Üniversitesi, İstanbul.
- Ball, B., and Jordan, M. (1997). An open-learning approach to career management and guidance. *British Journal of Guidance and Counselling*, 25(4), 507-516.

- Barutçugil, İ. (2004). Stratejik İnsan Kaynakları Yönetimi. Kariyer Yayınları.
- Bayrakdar: (2011). “Avrupa Birliği Mesleki Eğitim Programlarında Girişimcilik Eğitimlerinin Ekonomik Kalkınmadaki Önemi”, C.Ü. İktisadi ve İdari Bilimler Dergisi, Cilt 12, Sayı1, Sivas
- Bayraktaroğlu, Serkan (2006). İnsan Kaynakları Yönetimi. Sakarya: Gazi Kitabevi, Ankara.
- Brown, Duane (2002). Career Choice And Development, John Wiley & Sons.
- Büyüköztürk, Ş. (2002). Sosyal Bilimler için Veri Analizi El Kitabı. Ankara: Pegem Yayıncılık (2.Baskı).
- Erdil, O. ve Öztutku, H. (2013). (Editör) İnsan Kaynakları Yönetimi, Lisans yayınları.
- Ergün, M. (2011). “Eğitim ve Kalkınma”. 3.Sosyal Bilimler Sempozyumu. Bölgesel Kalkınmada Eğitimin Rolü, Dicle Üniversitesi Sosyal Araştırmalar Merkezi, Diyarbakır.
- Fındıkcı, İ. (2018). İnsan kaynakları yönetimi. *Alfa Basım Yayın Dağıtım*.
- Geylan, Ramazan (2004). (Editör) İnsan Kaynakları Yönetimi, AÖF yayınları.
- Inc. (2019, 19 Eylül). Training and Development Erişim adresi: <https://www.inc.com/encyclopedia/training-and-development.html>
- Izgar, H. (2012). Endüstri ve Örgüt Psikolojisi (3. Baskı). Konya: Eğitim Yayınevi.
- Jaiswal, Pooja, Archana Chandra, Jaiswal.Archana. « Employee Satisfaction Towards Training And Development Practices In Bharat Pumps And Compressor Limited Naini Allahabad.» Ms Pooja Jaiswal Research Scholar, Sam Higginbottom Institute Of Agriculture Technology And Sciences (Shiats) Allahabad, Irjmt, Vol 5, Issue 10, Year 2014, 25-39.
- Kahraman, H. B. ve Fındıklı, M. A. (2017). Kariyer Yönetimi Kapsamında Eğitim ve Geliştirme Faaliyetlerine Yönelik Algıların Çalışan Memnuniyeti Üzerindeki Etkileri. *Beykent Üniversitesi Sosyal Bilimler Dergisi*, 11(2), 51-68.
- Keser, Aşkın (2012) Çalışma Psikolojisi, 3.Basım, *Ekin Yayınevi*, Bursa.
- Kozak, A. Meryem (2001). Konaklama İşletmelerinde Kariyer Planlaması. Eskişehir: Anadolu Üniversitesi Basımevi.
- Low, L (1998) Human resource development in the Asia-Pacific. *Asian-Pacific Economic Literature*, 12 (1): pp. 27-40.
- Nadeak, B. and Purba, J. T. (2014). Applied Management Strategy on Human Capital in Higher Education for Faculty Development in the Dynamic Service Industry: A case study. *Journal of Content Business in Today's Industry*, 1, 57-66.

- Noe, R. A. (1996). Is career management related to employee development and performance?. *Journal of organizational behavior*, 17(2), 119-133.
- Öge, H. S. (2016). İnsan Kaynakları Yönetimi, *Eğitim Akademi Yayınları*. 8. Baskı, Konya.
- Özsoy, C. (2007). Türkiye’de Mesleki Eğitim ve Teknik Eğitimin İktisadi Kalkınmadaki Yeri ve Önemi, *Anadolu Üniversitesi Yayınları*; No.780, Eskişehir
- Sadullah, Ö., Uyargil, C., Acar, A., Özçelik, A., DüNDAR, G., Ataay, I. D. ve Tüzüner, L. (2013). İnsan Kaynakları Yönetimi. *Beta Basım Yayım*, İstanbul.
- Schmidt, S. W. (2009). Employee demographics and job training satisfaction: the relationship between dimensions of diversity and satisfaction with job training. *Human Resource Development International*, 12(3), 297-312.
- Soysal, A. ve Kılınç, E. (2016). İşletmelerde Stratejik İnsan Kaynakları Yönetimi Sürecinde Performans Değerlendirme ve Kariyer Yönetimi Uygulamaları. *Sosyal Ekonomik Araştırmalar Dergisi*, (31), 325-347.
- Şener, M. (2009) Hizmet İçi Eğitimin Sınıf Öğretmenlerinin Motivasyon Düzeyine Etkisi, *Eğitim Bilimleri Enstitüsü, Marmara Üniversitesi, Yüksek Lisans Tezi*, İstanbul.
- Şimşek, M., Çelik, A. ve Akatay, A. (2016). İnsan kaynakları yönetimi ve kariyer uygulamaları, 3. Baskı, *Eğitim yayınları*, Konya.
- Şimşek, Ş., Çelik, A. ve Akgemci, T. (2015). Davranış Bilimlerine Giriş ve Örgütsel Davranış, 9. Baskı, *Eğitim Kitabevi*, Ankara.
- Şimşek, Ş.M. (2013) İnsan Kaynakları Yönetimi (1.Baskı) *Saray matbaacılık*, Ankara.
- Tunçalp, K. (2013). Mesleki Eğitimin Ulusal-Uluslararası Rekabete Açılması ve Sertifikasyonu, *Akademik Araştırma Projeleri*, İstanbul
- Universal Class, (2019, 15 Eylül). Personal Development and Career Management, Erişim adresi: <https://www.universalclass.com/articles/business/personal-development-and-career-management.htm>
- Weiers, R. (2008). Introduction to Business Statistics. South Western Cenage Learning.
- Yapıcı, M. (2003). Yaygın Eğitim, *Üniversite ve Toplum*, Cilt 3, Sayı 1
- Your Training Edge, (2019, 19 Eylül). How Can Training Help in Increasing Employee Productivity? Erişim adresi: <https://www.yourtrainingedge.com/how-can-training-help-in-increasing-employee-productivity/>



Araştırma Makalesi • Research Article

Pozitif ve Negatif Ağızdan Ağıza Pazarlamanın Marka Tercihi Üzerine Etkisi: Hazır Giyim Sektörüne Yönelik Bir Araştırma

The Effect of Positive and Negative Word of Mouth Marketing on Brand Choice: A Research for the Clothing Industry

Zehra Türk, ^{a,*}

^aÖğr. Gör. Dr., Muğla Sıtkı Koçman Üniversitesi, Marmaris Turizm MYO, 48720, Muğla/Türkiye
ORCID: 0000-0002-0769-1620

MAKALE BİLGİSİ

Makale Geçmişi:

Başvuru tarihi: 25 Eylül 2019

Düzeltilme tarihi: 03 Aralık 2019

Kabul tarihi: 18 Aralık 2019

Anahtar Kelimeler:

Pozitif Ağızdan Ağıza Pazarlama,
Negatif Ağızdan Ağıza Pazarlama,
Marka Tercihi

ÖZ

Bu çalışmanın amacı, hazır giyim sektöründe faaliyet gösteren LC Waikiki ve DeFacto markalarını kullanan tüketicilerin marka tercihlerinde pozitif ve negatif ağızdan ağıza pazarlama faaliyetlerinin etkisini araştırmaktır. Bu amaçla Muğla ilinde bu markaları kullanan tüketicilere yönelik anket uygulaması gerçekleştirilmiştir. Anket uygulaması sonucu elde edilen veriler basit regresyon analizi ile test edilmiştir. Analiz sonucunda, LC Waikiki ürünü kullananların marka tercihinde pozitif ağızdan ağıza pazarlama faaliyetlerinin etkisi 0.522 oranında iken, DeFacto ürünü kullananlarda bu oran 0.729'dur. LC Waikiki markasının tercihinde negatif ağızdan ağıza pazarlama faaliyetlerinin etkisi negatif yönde 0.359 iken, DeFacto markasının tercihinde bu oran negatif yönde 0.749'dur. Sonuç olarak, DeFacto markasını tercih eden tüketicilerin ağızdan ağıza pazarlama faaliyetlerinden etkilenme oranları LC Waikiki tüketicilerine göre daha yüksektir.

ARTICLE INFO

Article history:

Received 25 September 2019

Received in revised form 03 December 2019

Accepted 18 December 2019

Keywords:

Positive Word of Mouth Marketing,
Negative Word of Mouth Marketing,
Brand Preference.

ABSTRACT

The aim of this study was to investigate the impact of positive and negative word of mouth marketing activities on brand preferences of consumers using LC Waikiki and DeFacto brands operating in the garment sector. For this purpose, a survey was conducted for consumers using these brands in Muğla. The data obtained from the survey application was tested with simple regression analysis. As a result of the analysis, the effect of positive word of mouth marketing activities on brand preference of those who use LC Waikiki product is 0.522, while it is 0.729 for those using DeFacto product. While the effect of negative word-of-mouth marketing activities in the preference of LC Waikiki brand is 0.359 in the negative direction, this ratio is 0.749 in the negative direction in the preference of the DeFacto brand. As a result, consumers who prefer the DeFacto brand are more likely to be affected by word of mouth marketing than LC Waikiki consumers.

1. Giriş

Üretim teknolojilerinde yaşanan gelişmeler ile birlikte, tüketicilere satın almaları için sunulan ürün ve hizmetlerde de çeşitlilik ortaya çıkmıştır. Tüketiciler satın alma kararı verirken, markaların da etkisi altında kalabilmektedirler. Satın alacakları ürün tercihlerinde, marka imajı da etkili olmaktadır. Marka imajını belirleyen en önemli unsurlardan bir tanesi, ilgili markanın kullanıcılar tarafından nasıl

algılandığıdır. Tüketicilerin markaya yönelik algılarında, ürün ve hizmeti daha önce kullananların görüş ve değerlendirmeleri etkili olabilmektedir. İletişim teknolojilerinin gelişmesi ile birlikte tüketiciler, ürün ve hizmetleri daha önce kullanan kişilerin görüş ve önerilerine daha hızlı bir şekilde ulaşabilmekte, satın alma kararı verirken bu yorumları dikkate almaktadır.

Tüketicilerin kullandıkları ürün ve hizmetler ile ilgili gerek internet ortamında, gerekse sosyal ve yazılı medya

* Sorumlu yazar/Corresponding author.
e-posta: zehraturk@mu.edu.tr

aracılığıyla görüş ve önerilerini paylaşmaları ağızdan ağıza pazarlama faaliyeti olarak görülmektedir. Ürün ve hizmeti kullananların olumlu yönde görüşlerini paylaşmaları pozitif ağızdan ağıza pazarlama, olumsuz görüşlerini paylaşmaları ise negatif ağızdan ağıza pazarlama olarak değerlendirilmektedir.

Hazır giyim sektöründe piyasada birçok marka bulunmaktadır. Tüketiciler hazır giyim sektöründe marka ile ilgili tercihlerini yaparken, markanın kullanıcıları tarafından nasıl algılandığı önem arz etmektedir. Hakkında olumlu değerlendirmelerin yani pozitif ağızdan ağıza pazarlama faaliyetleri fazla olan ürünlerin piyasada tutunması ve satışlarının fazla olması kaçınılmaz bir durumdur. Aksi takdirde, hakkında olumsuz görüş ve önerilerin yaygın olduğu yani negatif ağızdan ağıza pazarlama faaliyetlerinin fazla olduğu markaların diğer markalar ile rekabet edebilmesi mümkün değildir.

İşletmeler, gelişen iletişim teknolojileri ile birlikte yaygınlaşan ağızdan ağıza pazarlama faaliyetlerini son dönemlerde daha çok önemsemeye başlamışlardır. Bu amaçla pazarlama departmanlarında ayrı bir bölüm oluşturularak ağızdan ağıza pazarlama faaliyetlerini kontrol eden, markaları ile ilgili olumsuz imaj oluşturabilecek kullanıcı şikâyetlerini dikkate alan ve bu şikâyetleri gidermeye çalışan ekipler oluşturulmaya başlamışlardır.

Pozitif ve negatif yönde ağızdan ağıza pazarlama faaliyetlerinin tüketicilerin marka tercihleri üzerindeki etkisini belirlemeyi amaçlayan bu çalışmada, hazır giyim sektöründe faaliyet gösteren LC Waikiki ve DeFacto markalı ürünleri kullanan tüketicilerin görüşlerine yer verilmektedir. Bu amaçla Muğla ilinde bu markalı ürünleri kullanan tüketicilere yönelik alan araştırması gerçekleştirilmiş, elde edilen bulgular istatistiksel yöntemlerle analiz edilerek aktarılmaya çalışılmıştır.

2. Kavramsal Çerçeve

2.1. Ağızdan Ağıza Pazarlama Kavramı

Ağızdan ağıza pazarlama, viral pazarlama ya da söyli pazarlaması (buzz marketing) olarak da adlandırılmaktadır (Arora, 2007: 51). Ağızdan pazarlama, müşterilerin alışveriş sonrasında satın aldıkları ürün ya da hizmetler ile ilgili görüşlerini firmadan bağımsız bir şekilde insanlara pozitif ya da negatif olarak aktarması şeklinde tanımlanmaktadır (Silverman, 2007: 43). Dick ve Basu (1994: 107) ağızdan ağıza pazarlamayı, müşterilerin kendi istekleri ile satın aldıkları ürünler hakkında başkaları ile iletişim kurmaları; memnuniyeti veya şikâyetlerini başkaları ile paylaşması şeklinde tanımlamaktadır. Richins (1983: 69)' e göre ağızdan ağıza pazarlama, tüketicilerin bir örgüt, ürün veya hizmete dair kullanım deneyimlerini kendi aralarında gönüllü bir şekilde paylaşmalarıdır. Bu bilgi alışverişi örgütler için kendi avantajlarına kullanabilecekleri önemli bir bilgi kaynağıdır. Litvin vd., (2006: 461) ise ağızdan ağıza pazarlama iletişimini, herhangi bir ticari kimliği bulunmayan kişilerin ürün veya işletme ile ilgili deneyimlerini yüz yüze görüşme şeklinde ifade etme süreci olarak değerlendirmektedir.

Ağızdan ağıza pazarlama, kişi yada grupların hizmetler ve örgütler hakkında ortaya koydukları iki yönlü iletişim türü şeklinde de değerlendirilmektedir. Sıfır medya olarak nitelendirilen bu iletişim türünde bilginin karşı tarafa aktarım

maliyeti sıfıra inebilmektedir. Modern iletişim teknolojilerinin gelişmesi ve internetin yaygınlaşması ile birlikte ağızdan ağıza pazarlama modern işletmeler için güçlü bir etkiye yol açmıştır. İnternet ile birlikte beklenmedik bir şekilde yoğunlaşan ağızdan ağıza pazarlama anlayışı, işletmelerin bu duruma hazırlıksız yakalanmalarına neden olmuştur (Güven, 2014: 52).

Ürün ve hizmetlere yönelik bilgi yayılımı iki şekilde gerçekleşmektedir. Bunlar organik yayılma ve geleneksel yayılmadır (Carl, 2006: 623). Marka ile ilgili online ya da yüz yüze çeşitli ortamlarda konuşan kişilerin ilgili kuruluşla herhangi bir bağının olmaması, tamamen bağımsız bir şekilde görüşlerin paylaşıldığı bilgi yayılım türü organik yayılım olarak değerlendirilmektedir. Organik yayılmada kişilerin kendi istekleri ile memnuniyet ve memnuniyetsizliklerini başkaları ile paylaşması söz konusudur. Geleneksel yayılmada ise, önceden planlanmış ağızdan ağıza pazarlama kampanyası söz konusudur. Geleneksel yayılmada, sosyal gruplar oluşturmak bireylerin fikirlerini paylaşabilecekleri ortamlar geliştirmek; marka elçileri bulmak ve onları paylaşabilecekleri bilgiler konusunda desteklemek; çevrimiçi sohbet sitelerini takip etmek ve topluluklar içerisinde ağızdan ağıza pazarlama faaliyetlerini yaygınlaştırmak amacıyla gerçekleştirilen uygulamalar sayılabilir (Carl, 2006: 624). Avon, Oriflame, Amway, Herbal Life, Tupperware gibi işletmelerin uyguladıkları ağızdan ağıza pazarlama faaliyetlerini geleneksel yayılıma örnek vermek mümkündür. Bu markaların kullanıcıları aynı zamanda satış temsilcileri gibi hareket etmekte ve yakın çevrelerini ürünler ile ilgili bilgilendirmektedirler (Güven, 2014: 54)

Ağızdan ağıza pazarlamanın üç yöntemi bulunmaktadır. Bunlar viral pazarlama, elektronik ağızdan ağıza pazarlama ve fısıltı yoluyla (buzz) pazarlamadır (Bayındır, 2019: 38-41).

Viral pazarlama: Ağızdan ağıza pazarlamanın gelişmiş bir şeklidir. Viral pazarlamada tüketiciler, ürün ve hizmet ile ilgili beğenilerini e-mail veya sosyal medya aracılığıyla paylaşma eğilimindedir (Dafonte-Gómez, 2013: 204). İnternet sitesi ve görsel materyaller aracılığıyla; tüketicilerde paylaşılmaya degecek şekilde mesaj oluşturma, ürün ya da firma lehine gizli mesajların geniş kitlelere yayılmasını sağlamaya, viral pazarlama denilmektedir (Sim ve Toprak, 2012: 4).

Elektronik ağızdan ağıza pazarlama: Bilgi teknolojileri ve internetin gelişimi ile birlikte ağızdan ağıza pazarlama anlayışı elektronik ortama taşınmıştır (Thorson ve Rodgers, 2006: 40; Dellarocas, 2003: 1407). Hennig-Thurau vd. (2004: 39)'ne göre elektronik ağızdan ağıza pazarlama, mevcut müşteriler ve müşteri olma potansiyeli olan kullanıcıların internetteki insan grupları ile yaptıkları olumlu veya olumsuz yorumlardır. Elektronik ağızdan ağıza pazarlamada sosyal ağlar, forumlar ve internet üzerindeki bloglar kullanılmaktadır (Bayındır, 2019: 41).

Fısıltı yoluyla (Buzz) pazarlama: Bu pazarlama türünde ürün ve hizmetleri tecrübe eden tüketicilerin diğer müşteriler ile bir araya gelip deneyimlerini paylaştıkları konuşmaların yer aldığı ortamlar söz konusudur (Kahn ve Wind, 2005: 2). Fısıltı yolu ile ağızdan ağıza pazarlamada tüketiciler mesaj yaymakta zorlanmazlar ve iletilmek istenen mesajları doğal bir şekilde gerçekleştirdikleri için daha etkilidir (Thomas,

2004: 66). Bu pazarlama türünde müşterilerin ve medya organlarının dikkatlerini çekmek ve markaya odaklanmalarını sağlamak amacıyla dikkat çekici, heyecan verici ve akılda kalıcı mesajlar ağızdan ağıza paylaşılmaya çalışılır (Mohr, 2007: 396).

2.2. Marka Tercihi

Marka, satıcıların pazara sundukları ürünlerde kimlik oluşturmak için tasarladıkları, diğer ürünlerden farklılaşmasını sağlayan isim, işaret, sembol ya da tasarım olarak tanımlanmaktadır (Kotler ve Armstrong, 2006: 243). Marka tercihi, tüketicilerin satın aldıkları ürün ve hizmetten duydukları memnuniyet sonucunda satın alma faaliyetine devam etmesi marka tercihi olarak değerlendirilmektedir (Loudon ve Bitta, 1993: 31). Punj ve Hillyer (2004: 126) marka tercihini, satın alma faaliyeti gerçekleşmeden önce aynı ürün veya hizmet kolunda rekabet eden markalar arasından bir tanesini seçmesi olarak tanımlamaktadır. Tüketicilerin ihtiyaçları ile gerçekleşen satın alma arzusu ve markaya ilişkin duygu ve düşüncelerin etkisi ile bir markanın seçilmesi süreci tüketicilerin marka tercihini ifade etmektedir (Aktuğlu, 2004: 36).

Tüketicilerin marka tercihini etkileyen en önemli unsurlardan bir tanesi marka imajıdır. Marka imajı, tüketicilerin marka ile ilgili duyuları, deneyimleri, reklamlar ile elde edilen bilgiler çerçevesinde oluşan algı olarak tanımlanmaktadır. Marka tercihi, tüketicilerin ihtiyaçları ve beklentileri ile markaya karşı oluşan duygu ve düşüncelerin toplamı neticesinde satın alma kararını verirken bir markayı seçmeleri olarak tanımlanmaktadır (Aktuğlu ve Temel 2006: 44).

2.3. Literatür Taraması ve Araştırmanın Hipotezleri

Literatürde ağızdan ağıza pazarlamaya yönelik çalışmalar incelendiğinde birçok çalışmanın yer aldığı görülmektedir. Goyette vd., (2010) tarafından ağızdan ağıza pazarlamanın etkisine yönelik yapılan çalışmada, ağızdan ağıza pazarlamanın gazetede çıkan haberlerden sekiz kat, doğrudan satışa yönelik yapılan aktivitelerden dört kat, radyoda yayınlanan reklamlardan iki kat daha fazla etkili olduğu sonucuna ulaşılmıştır. Trusov vd., (2009) tarafından yapılan benzer bir çalışmada ise, ağızdan ağıza pazarlamanın gazete ve dergi yayınlarından yedi kat, kişisel satışa yönelik yapılan faaliyetlerden dört kat, radyo reklamlarından ise iki kat daha etkili olduğu görülmüştür. Chia-Hung (2008) yaptığı çalışmada ağızdan ağıza pazarlamanın olumlu olduğunda tüketicilerin aynı markayı satın alma eğilimlerinin yüksek olduğunu belirtmiştir. Silverman (2007) ve Alexandris vd. (2007) çalışmalarında, ağızdan ağıza iletişimin etkisini araştırmışlar, tüketim deneyimleri sonucunda ürün veya hizmetin faydalarının yayılmasının müşterilerin satın alma tercihinde etkili olduğu sonucuna ulaşılmıştır. Marangoz (2007) cep telefonu kullanıcılarına yönelik yaptığı çalışmada, ağızdan ağıza iletişimin müşterilerin tekrarlı satın alma faaliyetlerinde etkili olduğunu belirtmiştir. Murray (1991) tarafından yapılan çalışmada, tüketicilerin satın aldıkları ürün ve hizmete ilişkin karşılaştıkları riski en aza indirmek adına ağızdan ağıza pazarlamadan yararlandıkları belirtilmiş; hizmet alımlarında ürün alımına göre daha fazla risk algısı olduğu sonucuna ulaşılmıştır. Hahn vd. (1994) tarafından yapılan çalışmada, mamul yaşam eğrisinde ağızdan ağıza pazarlamanın ilk aşamada daha etkili olduğu, ürün

özelliklerinin yayılmasında ve pazar rekabeti açısından ağızdan ağıza pazarlamanın etkili olduğu sonucuna ulaşılmıştır. Godes ve Mayzlin (2004) ağızdan ağıza pazarlamayı büyüklük ve yayılma açısından incelemişlerdir. Araştırmalarında, internet üzerinden yapılan çevrimiçi sohbet gruplarındaki ağızdan ağıza pazarlamanın yayılım açısından daha etkili olduğunu tespit etmişlerdir. Iacobucci ve Hopkins (1992) ağızdan ağıza pazarlamanın yayılım hızına yönelik yaptıkları çalışmada, yayılım hızının kişisel olmayan ürünlere göre daha yavaş olduğu sonucuna ulaşılmıştır.

Marka tercihi ile ilgili literatürde hem ulusal hem uluslararası birçok araştırma yer almaktadır. Heilman vd.,(2000) tarafından yapılan çalışmada tüketiciler, risk algısını en aza indirmek için marka tercihinde marka imajına dikkat ettiklerini belirtmişlerdir. Torlak ve Özmen, (2006) tarafından yapılan çalışmada da marka tercihi belirleyicileri arasında marka imajının etkili olduğu sonucuna ulaşılmıştır. Pickett-Baker ve Ozaki (2008) tarafından yapılan çalışmada ise, tüketicilerin marka tercihlerinde çevreye olan duyarlılıkları araştırılmış; kullanıcıların çevre dostu markaları tercih ettikleri ve bunun için diğerlerine nazaran daha yüksek ödeme yapmayı göze aldıkları ortaya konmuştur. Kardeş (2011) ise Türk tüketicilerin marka tercihlerinde çevre dostu uygulamaların etkisini araştırmış ve çevreci kişiliğin marka tercihi üzerinde etkili olduğunu tespit etmiştir. Nan (2009) tarafından yapılan çalışmada ise, marka tercihi üzerinde işletmelerin faaliyetlerinin inandırıcılığının etkili olduğu belirtilmektedir. Marka tercihini etkileyen unsurlar arasında kültürel değerlerin de etkisinin azımsanmayacak düzeyde olduğu yapılan çalışmalarda ortaya konmuştur (Lim ve O’Cass, 2001; Overby vd., 2004; Goldberg ve Baumgartner, 2002). Lüks ürünlerde marka tercihi yapılırken, üretilen ülkenin gelişmişlik düzeyinin marka tercihi üzerinde etkili olduğu tespit edilmiştir (Piron, 2000; Varinli ve Babayigit, 2000).

Yıldız (2014) tarafından, ağızdan ağıza pazarlama ile tüketici temelli marka değeri arasındaki ilişkide marka tercihi aracılık rolü açısından incelenmiş, araştırma sonucunda marka tercihinin kısmen aracılık rolü olduğu belirlenmiştir.

Yıldız (2015a) tarafından Ankara’da mobil telefon kullanıcılarına yönelik yapılan bir çalışmada, ağızdan ağıza pazarlamanın marka tercihi üzerindeki etkileri araştırılmıştır. Araştırma neticesinde ağızdan ağıza pazarlamanın marka tercihini 0.21 oranında etkilediği tespit edilmiştir.

Üniversite öğrencilerinin marka tercihlerinde ağızdan ağıza pazarlamanın etkisine yönelik Yıldız (2015b) tarafından yapılan çalışmada, ağızdan ağıza pazarlamanın öğrencilerin marka tercihlerinde 0.74 oranında etkili olduğu sonucuna ulaşılmıştır.

Literatürde yer alan çalışmalar ışığında araştırmanın amacına uygun olarak aşağıdaki hipotezler geliştirilmiştir.

Hipotez 1: Pozitif ağızdan ağıza pazarlama çabaları, tüketicilerin LC Waikiki marka tercihinde pozitif yönde etkilidir.

Hipotez 2: Negatif Ağızdan ağıza pazarlama çabaları tüketicilerin LC Waikiki marka tercihinde negatif yönde etkilidir.

Hipotez 3: Pozitif ağızdan ağıza pazarlama çabaları tüketicilerin DeFacto marka tercihinde pozitif yönde etkilidir.

Hipotez 4: Negatif Ağızdan ağıza pazarlama çabaları tüketicilerin DeFacto marka tercihinde negatif yönde etkilidir.

3. Metodoloji

3.1. Amaç ve Yöntem

Bu çalışmanın amacı hazır giyim sektöründe faaliyet gösteren LC Waikiki ve De Facto giyim markalarını kullanan tüketicilerin, marka tercihlerinde pozitif ve negatif ağızdan ağıza pazarlamanın etkisini ortaya koymaktır. Araştırmanın amacına yönelik olarak LC Waikiki ve De Facto müşterilerine yönelik anket uygulaması gerçekleştirilmiştir. Anket uygulaması Mayıs-Haziran 2019 tarihleri arasında tüketicilerle yüz yüze görüşme şeklinde gerçekleştirilmiştir. Anket uygulaması neticesinde elde edilen bulgular betimsel istatistik ve basit doğrusal regresyon analizi ile test edilmiş ve sonuçları tablolar halinde aktarılmaya çalışılmıştır.

3.2. Örneklem ve Veri Toplama Aracı

Araştırma Muğla ilinde gerçekleştirilmiştir. Araştırmanın evrenini Muğla ilinde hem LC Waikiki hem de De Facto ürünlerini daha önce satın almış ve kullanmış müşteriler oluşturmaktadır. Araştırma evreninin 10.000 'den fazla olduğu durumlarda evreni temsil edecek örneklem sayısının en az 384 olması gerekmektedir (Sekaran, 1992: 253). Araştırmaya 525 müşteri katılmıştır. Araştırmada elde edilen anket verileri IBM SPSS 25. 0 programı aracılığıyla analize tabi tutulmuştur.

Araştırmada kullanılan anket formunun oluşturulmasında kullanılan ölçeklere ilişkin bilgiler şu şekildedir:

Ağızdan Ağıza Pazarlama Ölçeği: Ölçekte pozitif ağızdan ağıza pazarlama ile ilgili beş ifade, negatif ağızdan ağıza pazarlama ile ilgili de beş ifade olmak üzere toplam on ifade yer almaktadır. Pozitif ağızdan ağıza pazarlamaya yönelik ifadeler bir boyutta, negatif ağızdan ağıza pazarlamaya yönelik ifadeler bir boyutta olmak üzere ağızdan ağıza pazarlama ölçeği iki boyut olarak analizlere tabi tutulmuştur. Ölçeğin orijinali Godes ve Mayzlin (2004) tarafından hazırlanmış, Yıldız (2014) tarafından Türkçe'ye uyarlanarak geçerlilik ve güvenilirlik analizleri gerçekleştirilmiştir.

Marka Tercihi Ölçeği: Ölçek kullanıcıların marka tercihlerine yönelik beş ifadeden oluşmaktadır. Ölçeğin orijinalinde de olduğu gibi tek boyut olarak değerlendirmeye tabi tutulmuştur. Ölçeğin orijinali Chang ve Liu (2009) tarafından oluşturulmuş, Yıldız (2014) tarafından Türkçe'ye uyarlanmıştır.

Ağızdan ağıza pazarlama ölçeği ve marka tercihi ölçeğindeki yanıtlar beşli likert ölçeğine göre cevaplanmıştır. İfadelerin puanlanmasında 1- Kesinlikle Katılmıyorum, 5-Kesinlikle Katılıyorum şeklinde değerlendirilmiştir.

3.3. Verilerin Analizi ve Bulgular

Araştırmada elde edilen verilerin analizi ve hipotezlerin değerlendirilmesi %95 güven aralığı dikkate alınarak yapılmıştır.

3.3.1. Demografik Bulgular

Araştırmaya LC Waikiki ve DeFacto hazır giyim markalarını kullanan 525 tüketici katılmıştır. Tüketicilerin yaş dağılımları incelendiğinde; 69 (%13. 1)' u 20 yaş altında, 213 (%40. 6)' ü 20 ile 29 yaş aralığında, 126 (%24. 0)' sı 30 ile 39 yaş aralığında, 102 (%19.4)' si 40 ile 49 yaş aralığında ve 15 (%2. 9)' i 50 yaş ve üzerindeki kişilerden oluşmaktadır. Katılımcıların cinsiyete göre dağılımlarına bakıldığında ise; 321 (%61. 1)' i kadın, 204 (%38. 9)' ü erkek tüketicilerden oluşmaktadır. Eğitim düzeyleri incelendiğinde; 21 (% 4. 0)'i ilköğretim mezunu, 72 (%13. 7)' si lise, 276 (%52. 6) sı önlisans ve 156 (%29. 7)' sı lisans mezunu oldukları tespit edilmiştir. Araştırmaya katılan tüketicilerin medeni durumlarına göre dağılımı ise; 282 (%53. 7) kişinin evli, 243 (%46.3) kişinin bekâr olduğu belirlenmiştir.

3.3.2. Güvenilirlik Analizi ve Tanımlayıcı Bulgular

Araştırma sonucu elde edilen verilerin güvenilirlik analizi gerçekleştirildiğinde; pozitif ağızdan ağıza pazarlamaya yönelik ifadelerin güvenilirlik değeri 0. 778; negatif ağızdan ağıza pazarlamaya yönelik ifadelerin güvenilirlik değeri ise 0.747'dir. Tüketicilerin marka tercihine yönelik ifadelerin güvenilirlik değeri 0.744'dür. Kalaycı (2008)' e göre alpha değeri 0.60 ile 0.80 aralığında ise ölçek oldukça güvenilirlerdir. Güvenilirlik analizi sonucuna göre araştırmada kullanılan ölçeklerin oldukça güvenilir oldukları anlaşılmaktadır.

Tablo 1: Ölçeklere İlişkin Betimsel İstatistik Tablosu

Marka	Ölçekler	N	Ort.	S.S.
LC Waikiki	Pozitif Ağızdan Ağıza Pazarlama	525	2.71	.968
	Negatif Ağızdan Ağıza Pazarlama	525	3.49	.922
	Marka Tercihi	525	2.77	.961
DeFacto	Pozitif Ağızdan Ağıza Pazarlama	525	3.03	.993
	Negatif Ağızdan Ağıza Pazarlama	525	2.93	.877
	Marka Tercihi	525	2.96	.923

Tablo 1' de yer alan betimsel istatistik sonuçları incelendiğinde, hazır giyim markalarından LC Waikiki ile DeFacto markalarını kullanan tüketicilerin pozitif ağızdan ağıza pazarlama faaliyetleri gerçekleştirdikleri görülmektedir. DeFacto markasına yönelik pozitif ağızdan ağıza pazarlamanın ortalama değeri LC Waikiki markasına göre daha yüksektir. Negatif ağızdan ağıza faaliyetleri açısından değerlendirme yapıldığında ise, LC Waikiki markasına yönelik negatif ağızdan ağıza pazarlamanın DeFacto markasına göre daha fazla olduğu görülmektedir. Araştırmaya katılan tüketicilerin marka tercihlerine yönelik ortalama değerlerinde ise DeFacto markasının LC Waikiki markasına göre daha yüksek oranda tercih edildiği görülmektedir.

3.3.3. Hipotezlerin Analizi

Araştırmaya yönelik olarak geliştirilen hipotezlerin analizinde basit doğrusal regresyon analizi kullanılmıştır. Analiz sonuçları %95 güven aralığına göre değerlendirilmiştir. Aşağıda hipotezlere yönelik bulgular ve değerlendirmeler tablolar halinde sunulmaktadır.

Hipotez 1: Pozitif ağızdan ağıza pazarlama çabaları, tüketicilerin LC Waikiki marka tercihinde pozitif yönde etkilidir.

Tablo 2: Hipotez 1: Basit Doğrusal Regresyon Analizi Tablosu

Bağımlı Değişken: Marka Tercihi (LC Waikiki)					
Bağımsız Değişken	R ²	F	β	t	p
Pozitif Ağızdan Ağıza pazarlama (LC Waikiki)	.276	199.237**	.522	14.115	.000**

* $p < 0,05$ ** $p < 0,01$

Tablo 2’ de yer alan, LC Waikiki kullanıcılarına yönelik, pozitif ağızdan ağıza pazarlama faaliyetlerinin marka tercihine olan etkisini belirlemek amacıyla gerçekleştirilen basit doğrusal regresyon analizi modelinde istatistiksel olarak anlamlı sonuçlar elde edilmiştir. LC Waikiki kullanıcılarının marka tercihlerinin pozitif ağızdan ağıza pazarlama faaliyetleri ile açıklanma oranı (R^2) 0.276’dır. Regresyon modelinde Beta değeri incelendiğinde 0.522 olduğu görülmektedir. LC Waikiki kullanıcıları için pozitif ağızdan ağıza pazarlama faaliyetlerinin marka tercihlerini pozitif yönde etkiledikleri tespit edilmiş ve Hipotez 1 kabul edilmiştir.

Hipotez 2: Negatif Ağızdan ağıza pazarlama çabaları tüketicilerin LC Waikiki marka tercihinde negatif yönde etkilidir.

Tablo 3: Hipotez 2: Basit Doğrusal Regresyon Analizi Tablosu

Bağımlı Değişken: Marka Tercihi (LC Waikiki)					
Bağımsız Değişken	R ²	F	β	t	p
Negatif Ağızdan Ağıza pazarlama (LC Waikiki)	.119	70.499**	-.359	-8.396	.000**

* $p < 0,05$ ** $p < 0,01$

Tablo 3’te yer alan, LC Waikiki kullanıcılarına yönelik olarak, negatif ağızdan ağıza pazarlama faaliyetlerinin marka tercihleri üzerindeki etkisini belirlemek amacıyla gerçekleştirilen basit doğrusal regresyon analizinde istatistiksel olarak anlamlı sonuçlar elde edilmiştir. LC

Waikiki kullanıcılarının marka tercihlerinin negatif ağızdan ağıza pazarlama faaliyetleri ile açıklanma oranı (R^2) 0.119’dur. Negatif ağızdan ağıza pazarlama faaliyetleri marka tercihini negatif yönde etkilemektedir. Beta değeri incelendiğinde negatif ağızdan ağıza pazarlamanın marka tercihine etkisi negatif yönde 0.359’dur. Hipotez 2 kabul edilmiştir.

Hipotez 3: Pozitif ağızdan ağıza pazarlama çabaları tüketicilerin DeFacto marka tercihinde pozitif yönde etkilidir.

Tablo 4: Hipotez 3: Basit Doğrusal Regresyon Analizi Tablosu

Bağımlı Değişken: Marka Tercihi (DeFacto)					
Bağımsız Değişken	R ²	F	β	t	p
Pozitif Ağızdan Ağıza pazarlama (DeFacto)	.663	1027.459**	.729	32.054	.000**

* $p < 0,05$ ** $p < 0,01$

Tablo 4’te yer alan, hazır giyim markası DeFacto kullanıcılarına yönelik, pozitif ağızdan ağıza pazarlama faaliyetlerinin marka tercihine olan etkisini belirlemek amacıyla gerçekleştirilen basit doğrusal regresyon analizi modelinde istatistiksel olarak anlamlı sonuçlar elde edilmiştir. DeFacto kullanıcılarının marka tercihlerinin pozitif ağızdan ağıza pazarlama faaliyetleri ile açıklanma oranı (R^2) 0.663’dür. Regresyon modelinde Beta değeri incelendiğinde 0.729 olduğu görülmektedir. DeFacto markası kullanıcıları için pozitif ağızdan ağıza pazarlama faaliyetlerinin marka tercihlerini pozitif yönde etkiledikleri sonucuna ulaşılmış ve Hipotez 3 kabul edilmiştir.

Hipotez 4: Negatif Ağızdan ağıza pazarlama çabaları tüketicilerin DeFacto marka tercihinde negatif yönde etkilidir.

Tablo 5: Hipotez 4: Basit Doğrusal Regresyon Analizi Tablosu

Bağımlı Değişken: Marka Tercihi (DeFacto)					
Bağımsız Değişken	R ²	F	β	t	p
Negatif Ağızdan Ağıza pazarlama (DeFacto)	.508	539.764**	-.749	-23.233	.000**

* $p < 0,05$ ** $p < 0,01$

DeFacto marka ürün kullanıcılarına yönelik, negatif ağızdan ağıza pazarlama faaliyetlerinin marka tercihleri üzerindeki etkisini belirlemek amacıyla gerçekleştirilen basit doğrusal regresyon analizinde istatistiksel olarak anlamlı sonuçlar elde edilmiştir. DeFacto kullanıcılarının marka tercihlerinin negatif ağızdan ağıza pazarlama faaliyetleri ile açıklanma oranı (R^2) 0.508’dir. Negatif ağızdan ağıza pazarlama

faaliyetleri marka tercihini negatif yönde etkilemektedir. Beta değeri incelendiğinde negatif ağızdan ağıza pazarlamanın DeFacto marka tercihinine etkisi negatif yönde 0.749'dur. Hipotez 4 kabul edilmiştir.

4. Değerlendirme ve Sonuç

Hazır giyim sektöründe faaliyet gösteren LC Waikiki ve DeFacto markalarını kullanan tüketicilerin, marka tercihlerinde, pozitif ve negatif ağızdan ağıza pazarlama faaliyetlerinin etkisini araştıran bu çalışmada istatistiksel olarak anlamlı sonuçlar elde edilmiştir. Araştırmaya katılan tüketicilerin pozitif ağızdan ağıza pazarlama faaliyetlerine yönelik betimsel istatistik analizleri incelendiğinde, DeFacto markasının LC Waikiki' ye göre ortalama değerinin daha yüksek olduğu görülmektedir. Negatif ağızdan ağıza pazarlama faaliyetlerine ilişkin ortalama değerinde LC Waikiki markasının DeFacto markasına göre daha yüksek olduğu tespit edilmiştir. Araştırmaya katılan tüketicilerin marka tercihi ortalamaları incelendiğinde ise, DeFacto markasını tercih etme oranı daha yüksektir. LC Waikiki markası kullanan tüketicilerin, pozitif ağızdan ağıza pazarlama faaliyetlerinin marka tercihleri üzerindeki etkisini belirlemek amacıyla gerçekleştirilen regresyon analizi neticesinde pozitif yönlü ve 0.522 oranında bir etki olduğu belirlenmiştir. DeFacto markasını kullanan tüketicilerde ise pozitif ağızdan ağıza pazarlama faaliyetlerinin etkisi 0.729 oranındadır. Araştırma sonucuna göre, DeFacto markasını kullanan tüketiciler LC Waikiki kullanıcılarından daha yüksek oranda pozitif ağızdan ağıza pazarlama faaliyetlerinden etkilenmektedir. Yıldız (2015a) tarafından mobil telefon kullanıcılarına yönelik olarak yapılan benzer bir araştırmada, ağızdan ağıza pazarlama faaliyetlerinin marka tercihi üzerinde 0.21 oranında etkisi olduğu belirlenmiştir. Yine Yıldız (2015b) tarafından üniversite öğrencilerinin marka tercihlerine yönelik yapılan başka bir araştırmada ise, ağızdan ağıza pazarlama faaliyetlerinin üniversite öğrencilerinin marka tercihleri üzerindeki etkisinin 0.74 oranında olduğu tespit edilmiştir.

Negatif ağızdan ağıza pazarlamanın tüketicilerin marka tercihlerine yönelik etkilerini belirlemek için gerçekleştirilen regresyon analizi sonucunda da anlamlı neticeler elde edilmiştir. LC Waikiki kullanıcılarının negatif ağızdan ağıza pazarlama faaliyetlerinin marka tercihlerindeki olumsuz etkisi 0.359 oranındadır. DeFacto kullanıcılarında negatif ağızdan ağıza pazarlama faaliyetlerinin etkisi ise olumsuz yönde ve 0.749 oranındadır. DeFacto markasının kullanıcıları LC Waikiki kullanıcılarına göre negatif ağızdan ağıza pazarlama faaliyetlerinden daha yüksek oranda etkilenmektedirler.

Sonuç olarak, araştırma neticesinde ağızdan ağıza pazarlama faaliyetlerinin tüketicilerin marka tercihlerinde etkili olduğu sonucuna ulaşılmıştır. Marka imajlarını korumak isteyen ve rekabet avantajı sağlamak isteyen firmaların ağızdan ağıza pazarlama çabalarına önem vermesi gerektiği sonucu ortaya çıkmaktadır. Bununla ilgili profesyonel ekipler kurarak, gerek internet ortamında gerekse yazılı ve görsel medya üzerinden markaları ile ilgili ağızdan ağıza pazarlama faaliyetlerini yönetmeleri ve bu alının olumlu yönde olması için çaba harcamaları gerekmektedir. Araştırmanın ortaya koyduğu sonuçlar itibarıyla bilim camiasına da katkıda bulunacağı düşünülmektedir. Sonraki çalışmalara öneri olarak, farklı sektörler ve farklı markalar üzerindeki karşılaştırmalar ile araştırmanın genişletilmesi mümkündür.

Kaynakça

- Aktuğlu, I. K. (2004). *Marka yönetimi*. İstanbul: İletişim Yayınları.
- Aktuğlu, I. K., & Temel, A. (2006). Tüketiciler markaları nasıl tercih ediyor?(Kamu sektörü çalışanlarının giysi markalarını tercihini etkileyen faktörlere yönelik bir araştırma). *Selçuk Üniversitesi Sosyal Bilimler Enstitüsü Dergisi*, (15), 43-59.
- Alexandris, K., Tsaousi, E., & James, J. (2007). Predicting sponsorship outcomes from attitudinal constructs: The case of a professional basketball event. *Sport Marketing Quarterly*, 16(3), 130-139.
- Arora, H. (2007). Word of mouth in the world of marketing. *The Icfai Journal of Marketing Management*, 6(4), 51-65.
- Carl, W. J. (2006). What's all the buzz about? Everyday communication and the relational basis of word-of-mouth and buzz marketing practices. *Management Communication Quarterly*, 19(4), 601-634.
- Chang, H. H., & Liu, Y. M. (2009). The impact of brand equity on brand preference and purchase intentions in the service industries. *The Service Industries Journal*, 29(12), 1687-1706.
- Dafonte-Gómez, A. (2013). The key elements of viral advertising. from motivation to emotion in the most shared videos. *Media Education Research Journal*, 22 (43), 199-206.
- Dellarocas, C. (2003). The digitization of word of mouth: Promise and challenges of online feedback mechanisms. *Management Science*, 49(10), 1407-1424.
- Dick, A. S., & Basu, K. (1994). Customer loyalty: toward an integrated conceptual framework. *Journal of the academy of marketing science*, 22(2), 99-113.
- Godes, D., & Mayzlin, D. (2004). Using online conversations to study word-of-mouth communication. *Marketing Science*, 23(4), 545-560.
- Goldberg, M. E., & Baumgartner, H. (2002). Cross-country attraction as a motivation for product consumption. *Journal of Business Research*, 55(11), 901-906.
- Goyette, I., Ricard, L., Bergeron, J., & Marticotte, F. (2010). e-WOM Scale: word-of-mouth measurement scale for e-services context. *Canadian Journal of Administrative Sciences* 27(1), 5-23.
- Güven, E. (2014). *Sosyal medyadaki ağızdan ağıza pazarlama faaliyetlerinin satın alma kararları üzerine etkileri*, Doktora Tezi, Manisa: Celal Bayar Üniversitesi.
- Hahn, M., Park, S., Krishnamurthi, L., & Zoltners, A. A. (1994). Analysis of new product diffusion using a four-segment trial-repeat model. *Marketing Science*, 13(3), 224-247.
- Heilman, C. M., Bowman, D., & Wright, G. P. (2000). The evolution of brand preferences and choice behaviors of consumers new to a market. *Journal of Marketing Research*, 37(2), 139-155.

- Hennig-Thurau, T., Gwinner, K. P., Walsh, G., & Gremler, D. D. (2004). Electronic word-of-mouth via consumer-opinion platforms: what motivates consumers to articulate themselves on the internet?. *Journal of Interactive Marketing*, 18(1), 38-52.
- Hung, C. H. (2008). The effect of brand image on public relations perceptions and customer loyalty. *International Journal of Management*, 25(2), 237-246.
- Iacobucci, D., & Hopkins, N. (1992). Modeling dyadic interactions and networks in marketing. *Journal of Marketing Research*, 29(1), 5-17.
- Kahn, B., & Wind, J. (2005). *What's the buzz about buzz marketing*. USA: Knowledge@ Wharton.
- Kalaycı, Ş. (2008). *SPSS uygulamalı çok değişkenli istatistik teknikleri*. Ankara: Asil Yayın Dağıtım.
- Kardeş, İ. (2011). Markaların çevre dostu uygulamalarının tüketicinin marka tercihi üzerindeki etkisi. *Ege Akademik Bakış Dergisi*, 11(1), 165-177.
- Kotler, P.H. & Armstrong, G. (2006). *Principles of marketing*. New Jersey: Prentice-Hall.
- Lim, K., & O'Cass, A. (2001). Consumer brand classifications: an assessment of culture-of-origin versus country-of-origin. *Journal of Product & Brand Management*, 10(2), 120-136.
- Litvin, S. W., Goldsmith, R. E., & Pan, B. (2008). Electronic word-of-mouth in hospitality and tourism management. *Tourism management*, 29(3), 458-468.
- Loudon, D. L., & Della Bitta, A. J. (1993). *Consumer behavior: Concepts and applications*. (4 th. Edition), New York: McGraw-Hill Companies.
- Marangoz, M. (2007). Ağızdan ağıza iletişimin müşterilerin satın alma davranışlarına etkileri: Cep telefonu pazarına yönelik bir araştırma. *Çukurova Üniversitesi Sosyal Bilimler Enstitüsü Dergisi*, 16(2), 395-412.
- Mohr, I. (2007). Buzz marketing for movies. *Business Horizons*, 50(5), 395-403.
- Murray, K. B. (1991). A test of services marketing theory: consumer information acquisition activities. *Journal of Marketing*, 55(1), 10-25.
- Nan, X. (2009). The influence of source credibility on attitude certainty: Exploring the moderating effects of timing of source identification and individual need for cognition. *Psychology & Marketing*, 26(4), 321-332.
- Overby, J. W., Gardial, S. F., & Woodruff, R. B. (2004). French versus American consumers' attachment of value to a product in a common consumption context: a cross-national comparison. *Journal of the Academy of Marketing Science*, 32(4), 437-460.
- Pickett-Baker, J., & Ozaki, R. (2008). Pro-environmental products: marketing influence on consumer purchase decision. *Journal of Consumer Marketing*, 25(5), 281-293.
- Piron, F. (2000). Consumers' perceptions of the country-of-origin effect on purchasing intentions of (in) conspicuous products. *Journal of Consumer Marketing*, 17(4), 308-321.
- Punj, G. N., & Hillyer, C. L. (2004). A cognitive model of customer-based brand equity for frequently purchased products: Conceptual framework and empirical results. *Journal of Consumer Psychology*, 14(1-2), 124-131.
- Richins, M. L. (1983). Negative word-of-mouth by dissatisfied consumers: A pilot study. *Journal of Marketing*, 47(1), 68-78.
- Sekaran, U. (1992). *Research Methods of Business*. Canada: John Wiley & Sons.
- Silverman, G. (2007). *Ağızdan ağıza pazarlama: dünyanın en güçlü pazarlama yönteminin 28 sırrı* (Çev. Ender Orfanlı). İstanbul: MediaCat Kitapları.
- Sim, Ş. & Toprak, M. (2012). Sinemayı hayata yaklaştırmak: Sahte Belgesel (Mockumentary) *Fine Arts*, 7 (1), 1-10.
- Thomas Jr, G. M. (2004). Building the buzz in the hive mind. *Journal of Consumer Behaviour: An International Research Review*, 4(1), 64-72.
- Thorson, K. S., & Rodgers, S. (2006). Relationships between blogs as eWOM and interactivity, perceived interactivity and parasocial interaction. *Journal of Interactive Advertising*, 6(2), 5-44.
- Torlak, Ö. & Özmen, M. (2006). İki farklı kola markası tercih eden üniversite öğrencilerini ayıran özelliklerin belirlenmesine yönelik bir araştırma. *Atatürk Üniversitesi İktisadi ve İdari Bilimler Dergisi*, 20(2), 359-371.
- Trusov, M., Bucklin, R. E., & Pauwels, K. (2009). Effects of word-of-mouth versus traditional marketing: findings from an internet social networking site. *Journal of Marketing*, 73(5), 90-102.
- Varinli, İ., & Babayigit, S. (2000). *Tüketicilerin Türk ve Yabancı Orijinli Hazır Giyim Ürünlerine Yönelik Karşılaştırmalı İmaj Çalışması*. 5.Ulusal Pazarlama Kongresi Bildiri Kitabı, Antalya.
- Yıldız, E. (2015a). *Marka bilinirliği ve algılanan kalitenin marka tercihi, müşteri tatmini ve ağızdan ağıza pazarlamaya etkileri*. 14. Ulusal İşletmecilik Kongresi Bildiri Kitabı, Aksaray: Aksaray Üniversitesi.
- Yıldız, E. (2015b). *Ağızdan ağıza pazarlamanın marka tercihlerine etkisinde marka imajı ve algılanan kalitenin aracılık rolü: üniversite mezunları üzerine bir araştırma*. 20. Ulusal Pazarlama Kongresi Bildiri Kitabı, Eskişehir: Anadolu Üniversitesi.
- Yıldız, E. (2014). *Tüketici temelli marka değeri ile ağızdan ağıza pazarlama arasındaki ilişkide marka tercihinin aracılık rolü*, Doktora Tezi, İstanbul: Haliç Üniversitesi.



Araştırma Makalesi • Research Article

İlköğretim Matematik Öğretmeni Adaylarının Etkinlik Uygulama Süreçlerinin İncelenmesi*

A Study on the Processes of Activity Implementation by Prospective Primary Mathematics Teachers

Ferhat Öztürk,^{a,**} Ahmet Işık^b

^a Dr. Öğr. Üyesi, Kırıkkale Üniversitesi, Eğitim Fakültesi, Matematik ve Fen Bilimleri Eğitimi Bölümü, 71450, Kırıkkale/Türkiye.
ORCID: 0000-0003-2849-8325

^b Prof. Dr., Kırıkkale Üniversitesi, Eğitim Fakültesi, Matematik ve Fen Bilimleri Eğitimi Bölümü, 71450, Kırıkkale/Türkiye.
ORCID: 0000-0002-1599-2570

MAKALE BİLGİSİ

Makale Geçmişi:

Başvuru tarihi: 01 Eylül 2019
Düzeltilme tarihi: 02 Aralık 2019
Kabul tarihi: 18 Aralık 2019

Anahtar Kelimeler:

Etkinlik
Etkinlik Uygulama
İlköğretim Matematik Öğretmeni Adayları

ÖZ

Bu araştırmanın amacı; ilköğretim matematik öğretmeni adaylarının lisans eğitimleri doğrultusunda etkinlik uygulama süreçlerini incelemektir. Araştırmada nitel araştırma yaklaşımlarından durum çalışması yöntemi kullanılmıştır. Araştırmanın çalışma grubunu, Atatürk Üniversitesi Kazım Karabekir Eğitim Fakültesi İlköğretim Matematik Öğretmenliği Lisans Programı'nın dördüncü sınıfında öğrenim gören 12 öğretmen adayı oluşturmaktadır. Araştırma grubu belirlenirken araştırmaya uygun, verimli ve rahat ulaşılabilir bir örneklem seçildiği için kolay ulaşılabilir durum örnekleme kullanılmıştır. Veri toplama aracı olarak, öğretmen adaylarının etkinlik uygulama süreçlerini incelemeye yönelik yarı yapılandırılmış görüşme formu hazırlanmıştır. Bu doğrultuda veriler, görüşme ve gözlem (video kaydı) yoluyla elde edilmiştir. Görüşmelerden elde edilen verilerin analizinde içerik analizi yöntemi kullanılmıştır. Araştırmadan elde edilen verilerin analizi sonucunda, ilköğretim matematik öğretmeni adaylarının etkinlik uygulama sürecine yönelik yeterli bilgi ve deneyime sahip olmadıkları tespit edilmiştir.

ARTICLE INFO

Article history:

Received 01 September 2019
Received in revised form 02 December 2019
Accepted 18 December 2019

Keywords:

Activity
Activity Implementation
Prospective Primary Mathematics Teachers

ABSTRACT

The aim of this research is to investigate the processes of activity implementation of prospective primary mathematics teachers in the direction of undergraduate education. The case study design among qualitative methods was followed in this study. The participants were 12 prospective primary mathematics teachers who were fourth graders in the Department of Mathematics Teacher Training at Atatürk University. For sampling, convenience sampling was used by caring accessibility. As a data collection tool, a semi-structured interview form was prepared to investigate the processes of activity implementation of prospective teachers. Accordingly, the data were obtained through interview and observation (video recording). Content analysis was used as a qualitative research analysis technique for the data gathered through interviews. The findings of the study was seen that prospective primary mathematics teachers did not have experience and literateness about the processes of activity implementation.

1. Giriş

Öğrenme ve öğretme sürecine yönelik geleneksel yaklaşımlarla yeni yaklaşımlar arasındaki en köklü ayrışımı etkinlik kavramı oluşturmaktadır (Aykaç, 2007). Öğrenci

merkezli olan bu yeni yaklaşımlar; bilgi ve becerilerin, öğrencilerin aktif olarak yapacakları etkinliklerle kazanılabileceğini savunur (Duru ve Korkmaz, 2010; Mishra ve Yadav, 2013; Yeniterzi, 2009). Benzer bir düşünceyle Doyle (1983) öğrencilerin öğrendiklerinin kendilerine yaptırılan etkinliklerle belirlendiğini ifade

* Bu çalışma birinci yazarın 2016 yılında Prof. Dr. Ahmet Işık danışmanlığında Atatürk Üniversitesi Eğitim Bilimleri Enstitüsü Matematik ve Fen Bilimleri Eğitimi Anabilim Dalı'nda yürüttüğü "İlköğretim Matematik Öğretmeni Adaylarının Etkinlik Hazırlama ve Uygulama Süreçlerinin İncelenmesi" başlıklı doktora tezinden türetilmiş ve 18-22 Nisan 2018 tarihinde Antalya'da düzenlenen 27. Uluslararası Eğitim Bilimleri Kongresi'nde sözlü bildiri olarak sunulmuştur.

** Sorumlu yazar/Corresponding author.
e-posta: ferhatozturk@kku.edu.tr

ederken, Christiansen ve Walter (1986) etkinliklerin öğrenme ve öğretme arasındaki etkileşimin temelini oluşturduğunu belirtmişlerdir. Bazı araştırmacılar ise etkinliklerin; öğrenme ortamlarında öğrencilerin öğrenmelerinin temelini oluşturan en önemli öğrenme birimi olduğunu (Doyle, 1988) ve öğrencilerin öğrenmelerini büyük ölçüde etkilediğini (Grevholm, Milman ve Clarke, 2009) ayrıca öğrenme-öğretme sürecinde ve öğrenme ürünlerinde olumlu etkiye neden olduğunu (Choo, 2007; Tzur, 2002) dile getirmişlerdir. Yine etkinliklerin önemine değinen Kilpatrick, Swafford ve Findell (2001) öğretimin kalitesinin, öğretmenler tarafından seçilen ve bilişsel olarak zor olan etkinliklerin sınıf ortamında uygulanmasına ve öğrencilerin bu etkinlikler üzerinde çalışarak öğrenmelerinin sağlanmasına bağlı olduğunu ifade etmişlerdir. Ayrıca Stein, Smith, Henningsen ve Silver (2009) öğrenme ve öğretme sürecinin merkezinde yer alan etkinliklerin, öğrenme ortamının niteliğini ve öğrencilerin kavramsal öğrenme düzeylerini belirlemede önemli bir rol oynadığını ifade etmektedir. Öte yandan matematiksel etkinliklerin matematiğin öğrenimi ve öğretiminde önemli bir rol oynadığı (Clements ve McMillan, 1996; Elbers, 2003; Gürbüz ve Toprak, 2014; Henningsen ve Stein, 1997; Herbst, 2008; Hiebert ve Wearne, 1993; Horoks ve Robert, 2007; Jones ve Pratt, 2006; Moyer ve Jones, 2004; Özden, 2009; Stein, Grover ve Henningsen, 1996; Tatsis, Kafoussi ve Skoumpourdi, 2008; Tzur, Zaslavsky ve Sullivan, 2008) birçok çalışmada ifade edilmiştir.

Diğer taraftan öğrenci merkezli olarak hazırlanan Ortaokul Matematik Dersi Öğretim Programı'nda (MEB, 2009) öğrencilere; öğrenme sürecine zihinsel ve fiziksel olarak aktif katılma, öğrenmelerinden sorumlu olma, kendilerini ifade etme, soru sorma, sorgulama-düşünme-tartışma, problem çözme, birlikte çalışma ve değerlendirme gibi, öğrenme ve öğretme sürecinde etkinliklerin kullanılması gerektiğine işaret eden roller verilmiştir. Programda öğrencilere verilen bu rollerin yanı sıra öğretmenlerin de yönlendirme, rehberlik yapma ve motive etme, sorgulama, soru sordurma, düşündürme ve tartıştırma, öğrenme-öğretme ortamını düzenleme ve etkinlik geliştirme ve uygulama gibi sahip olmaları gereken bazı özellikler ifade edilmiştir. Görüldüğü gibi programda öğrencilerin öğrenme ve öğretme sürecinin merkezine alınmış olması öğretmenlerin sorumluluklarını azaltmanın aksine onlara daha fazla sorumluluklar yüklemektedir. Bu bağlamda, Baki ve Hacısalıhoğlu-Karadeniz'in (2013) bir öğretim programının başarıya ulaşmasında programı uygulayacak olan öğretmenlerin büyük pay sahibi olduğunu belirtmeleri ve ayrıca Aydoğdu-İskenderoğlu ve Baki'nin (2011) öğretmenlerin matematik öğretiminin en önemli aracı olduğunu vurgulamaları bu görüşü desteklemektedir. Diğer taraftan ulusal ve uluslararası literatür incelendiğinde öğretmenlerin etkinlik uygulama süreçlerinde çeşitli sebeplerden dolayı problem yaşadıklarını ortaya koyan birçok araştırma (Bal, 2008; Duru ve Korkmaz, 2010; Hsu, 2013; Shakirova, Falileeva ve Kinder, 2016; Sullivan, Clarke, Clarke ve O'Shea, 2010; Toptaş, 2008) mevcuttur. Etkinlik uygulama sürecinin etkili bir şekilde gerçekleşebilmesinin, etkinlik kavramının öğretmenler tarafından nasıl algılandığıyla doğrudan ilgili olduğu (Uğurel ve Bukova-Güzel, 2010), etkinlik uygulama sürecinin öğretmenin pedagojik bilgisiyle şekillendiği ve bu durumun da öğrenme ve öğretme sürecini olumlu ya da

olumsuz olarak etkilediği (Horoks ve Robert, 2007; Stein ve Smith, 1998; Sullivan ve diğerleri, 2010; Swan, 2008) söylenebilir. Horoks ve Robert (2007) çalışmalarında, etkinlik kullanımıyla ilgili yeterli bilgiye sahip olmayan öğretmenlerin etkinlik uygulama sürecinde yaşadıkları problemlerden kurtulmak için etkinlik uygulama sürecini gözden geçirmek yerine kullandıkları etkinliklerden vazgeçtiklerini ifade etmişlerdir.

Etkinliklerin uygulanmasında öğretmenlerin önemli bir role sahip olduğu (Kerpiç, 2011; Özmantar, Bozkurt, Demir, Bingöbalı ve Açıl, 2010) ve bu sebeple etkinliklerin uygulayıcıları olan öğretmenlerle bir anlam bulduğu (Toprak, Uğurel ve Tuncer, 2014) söylenebilir. Bu nedenle akıl yürütme ve ilişkilendirme gibi üst düzey matematiksel süreç becerisi gerektiren etkinliklerin etkili bir şekilde uygulanabilmesi ve uygulama sürecinin nitelikli bir duruma gelmesi için öğretmenlerin yeterli bilgi ve donanıma sahip olmaları son derece önemlidir (Karakuş ve Yeşilpınar, 2013; Sullivan, Clarke ve Clarke, 2009). Ayrıca matematik dersi öğretim programında yer alan amaç ve kazanımlar doğrultusunda etkinlik uygulama süreci, ileri seviyede matematik eğitimi alan bilgisi ve öğretim yöntem bilgisi gerektirir (Baki ve Hacısalıhoğlu-Karadeniz, 2013). İşte bu sebeple nitelikli bir matematik öğretiminin gerçekleştirilebilmesi, nitelikli öğretmen eğitimi ile sağlanabilir (Uşun ve Gökçen, 2010). Hallinan ve Khmelkov'un (2001) ifade ettiği gibi eğitimdeki ilerlemenin anahtarı, öğretmen eğitimi geliştirmektir. Öte yandan öğretmen yetiştirme programlarının öğretmen eğitiminde etkili olmadıkları, güncel ihtiyaçlara cevap vermedikleri ve uygulamadan uzak oldukları, araştırmacıların eleştiri hedefi olmuştur (Darling-Hammond, 2000). Dolayısıyla nitelikli bir matematik öğretimi için ilköğretim matematik öğretmeni adaylarının lisans öğrenimleri boyunca almış oldukları derslerin, adayların etkinlik uygulama becerilerini nasıl etkilediğinin ortaya çıkarılması önemlidir. Bu önemin yanı sıra ilgili literatür incelendiğinde matematik öğretmeni adaylarının etkinlik kavramıyla ilgili bilgi ve becerilerinin tespitine yönelik araştırmaların (Özgen ve Alkan, 2011; Özgen ve Alkan, 2014; Toprak, Uğurel ve Tuncer, 2014) yok denecek kadar az olduğu ve bu araştırmaların tamamının ortaöğretim matematik öğretmeni adaylarıyla yürütüldüğü ve bunların da sadece etkinlik hazırlama sürecine yönelik olduğu dikkate alındığında, bu konudaki araştırmaların azlığı göze çarpmaktadır. Bu bağlamda araştırmanın amacı, ilköğretim matematik öğretmeni adaylarının lisans öğrenimleri doğrultusunda etkinlik uygulama süreçlerini incelemektir. Bu amaç doğrultusunda yapılan bu araştırma nitelikli bir öğretmen eğitimi için lisans derslerinin etkinliklerinin artırılmasında öğretmen eğitimcilerine fikir verebilir.

2. Yöntem

Bu bölümde; araştırma deseninden, çalışma grubundan, veri toplama aracından, verilerin analizinden ve uygulama sürecinden bahsedilmiştir.

2.1. Araştırma Deseni

Bu çalışmada; nitel araştırma yaklaşımlarından durum çalışması yöntemi kullanılmıştır. Nitel araştırma; sonuçtan daha çok sürece önem veren, detaylı ve derinlemesine araştırma imkânı sunan (Bogdan ve Biklen, 2007; Patton, 2002) ve görüşme, gözlem, doküman analizi gibi veri

toplama araçlarının kullanıldığı bir araştırma yöntemi olarak tanımlanabilir. Durum çalışması ise, güncel bir olgunun kendi doğal ortamında derinlemesine araştırıldığı, olgu ve içerik arasındaki sınırların belirgin olmadığı durumlarda kullanılan ve birden fazla veri kaynağına ihtiyaç duyulan (Yin, 2003) bir nitel araştırma yöntemidir. Bu bağlamda araştırmada, ilköğretim matematik öğretmeni adaylarının lisans öğrenimleri doğrultusunda etkinlik uygulama süreçlerinin gerçekçi ve bütüncül bir yaklaşımla derinlemesine incelenmesi amaçlandığı için nitel araştırma yaklaşımlarından durum çalışması yöntemi kullanılmıştır.

2.2. Çalışma Grubu

Bu çalışmanın araştırma grubunu, Atatürk Üniversitesi Kazım Karabekir Eğitim Fakültesi İlköğretim Matematik Öğretmenliği Lisans Programı'nın dördüncü sınıfında, altısı birinci öğretim ve diğer altısı ikinci öğretimde öğrenim gören ve üçü erkek, dokuzu bayan olmak üzere toplam 12 öğretmen adayı oluşturmaktadır. Araştırma grubu belirlenirken araştırmaya uygun ve rahat ulaşılabilir bir örneklem seçildiği için kolay ulaşılabilir durum örnekleme kullanılmıştır. Kolay ulaşılabilir durum örnekleme; uygun, verimli ve rahat ulaşılabilir bir araştırma grubunun seçimini sağladığından (McMillan ve Schumacher, 2010) ve diğer örnekleme yöntemlerine kıyasla ekonomik, kolay ve hızlı olduğundan (Gürbüz ve Şahin, 2014) araştırmacılar tarafından yaygın olarak tercih edilir. Ayrıca araştırma grubu gönüllülük esasına göre belirlenerek araştırmaya katılan öğretmen adaylarına gönüllülük sözleşmesi imzalatılmış ve adayların isimlerinin yerine; örneğin, Ö₁ birinci öğretmen adayını, Ö₂ ikinci öğretmen adayını temsil etmek üzere Ö₁, ... ,Ö₁₂ şeklinde kodlar kullanılmıştır.

2.3. Veri Toplama Aracı

Araştırmada veri toplama amacıyla yarı yapılandırılmış görüşme formu kullanılmış ve görüşme verilerinin teyit edilebilmesi için daha sonra incelenmek üzere gözlem amacıyla araştırmacılar tarafından öğretmenlik uygulaması dersi kapsamında her bir öğretmen adayının hazırlamış oldukları etkinlikleri kullanarak sunum yapacakları derslere ait video kaydı yapılmıştır. Görüşme formu hazırlanırken literatürden ve uzman görüşlerinden yararlanılmıştır. İlk aşamada taslak olarak hazırlanan bu formun geliştirilmesinde nitel araştırmalar konusunda yetkin; ikisi profesör, birisi doçent ve diğeri yardımcı doçent olmak üzere üçü matematik eğitimcisi ve diğeri kimya eğitimcisi olan dört uzmanın görüşüne başvurulmuştur. Uzmanlar tarafından görüşme formunda yer alan bazı soruların yönlendirici ifadeler içerdiği ifade edildiği için bu soruların sayısında herhangi bir değişiklik yapılmadan sadece ifade şekli açısından yeniden düzenlenmesiyle birlikte pilot uygulama yapılmıştır. Pilot uygulama, asıl çalışma grubundaki öğretmen adayları dışında benzer niteliklere sahip farklı 12 öğretmen adayı ile yürütülmüştür. Pilot uygulamadan elde edilen bilgi ve tecrübeler sonucunda görüşme formu tekrar gözden geçirilmiş ve yine aynı dört uzmanın görüşüne başvurularak yeniden düzenlenmiştir. Sonuç olarak altı açık uçlu sorudan oluşan (bu sorulara bulgular bölümünde yer verilmiştir) yarı yapılandırılmış görüşme formu asıl araştırma için uygulanır hâle getirilmiştir.

2.4. Verilerin Analizi

Öğretmen adaylarının her biriyle, ayrı ayrı yapılan bütün görüşmeler adayların izinleri alınarak ses kayıt cihazı ile kaydedilmiştir. Yapılan bu ses kayıtları daha sonra analiz edilmek üzere tek tek dinlenerek yazılı metin hâline getirilmiştir. Bu metinlerin analizinde içerik analizi yöntemi kullanılmıştır. İçerik analizi; veri toplama ile başlayıp kategori ve kod çıkarımıyla son bulan, verilerin anlamlandırılması ve sentezlenmesi araştırmacılar tarafından yapılan bir süreçtir (McMillan ve Schumacher, 2010). İçerik analizi ile görüşmelerden elde edilen metinler incelenerek öncelikle kodlar daha sonra eğer varsa benzer kodlar bir araya getirilerek kategoriler oluşturulmuştur. Bu kod ve kategori oluşturma işlemi, doğru ve güvenilir bulgular elde edebilmek amacıyla araştırmacılarından birisi ve araştırma sürecinin dışında bulunan bir akademisyenle birlikte farklı zamanlarda birkaç kez yinelenmiştir. Kod ve kategori oluşturma amacıyla yapılan ikili tartışmalar sonucunda üzerinde görüş birliğine varılan kod ve kategoriler tablolar halinde sunulmuş ve açıklanmaya çalışılmıştır.

Öğretmen adayları ile yapılan görüşme verilerinin teyit edilebilmesi için araştırmacılar tarafından her bir öğretmen adayının etkinliklerini uyguladıkları derslere ait video kaydı yapılmıştır. Video kayıtları daha sonra araştırmacılarından birisi tarafından farklı zaman dilimlerinde birkaç kez izlenerek adayların uygulama sürecinde matematiksel terim ve kavramların ifadelerinde yaptıkları hatalara yönelik cevaplar teyit edilmeye çalışılmıştır. Adayların ilgili video kayıtlarına ait bazı görseller görüşme verilerini desteklemek amacıyla bulgular kısmında sunulmuştur.

2.5. Uygulama Süreci

Araştırma sürecinde öncelikle deneyimli iki matematik öğretmenin etkinlik uygulamaya uygun konu önerileriyle birlikte eğitim-öğretim sürecini aksatmayacak haftalar dikkate alınmış ve bu doğrultuda öğretmen adaylarının etkinlik kullanarak ders anlatacakları sınıf düzeyi, öğrenme alanı, alt öğrenme alanı ve kazanımlar belirlenmiştir. Sonrasında öğretmen adaylarıyla ilk toplantı gerçekleştirilip adaylara araştırma sürecinin işleyişi hakkında bilgi verilmiş ve adayların araştırmaya gönüllü olarak katıldıklarına dair gönüllülük sözleşmesi imzalatılmıştır.

Öğretmen adaylarıyla yapılan ikinci toplantıda, adaylara etkinlik kullanacakları sınıflara ait konular kura ile verilmiştir. Adaylara verilen sınıf düzeyi, öğrenme alanı ve alt öğrenme alanlarına dair bilgiler Tablo 1'de sunulmuştur.

Tablo 1. Uygulama için Adaylara Dağıtılan Konu Başlıkları

Öğretmen Adayı	Sınıf Düzeyi	Öğrenme Alanı	Alt Öğrenme Alanı
Ö ₁ , Ö ₂	6	Ölçme	Sıvıları ölçme
Ö ₃ , Ö ₄	6	Ölçme	Hacim ölçme
Ö ₅ , Ö ₆	7	Geometri	Çember ve daire
Ö ₇ , Ö ₈	7	Geometri	Çemberin ve parçasının uzunluğu
Ö ₉ , Ö ₁₀	8	Ölçme	Geometrik cisimlerin yüzey alanları
Ö ₁₁ , Ö ₁₂	8	Ölçme	Geometrik cisimlerin yüzey alanları

Adaylarla yapılan üçüncü toplantıda, adayların uygulamayı düşündükleri etkinlikler üzerinde konuşulmuştur. Öğretmen

adaylarıyla gerçekleştirilen son toplantıda ise adayların uygulayacakları etkinliklerin planlarını içeren ders planları, plana bağlı ders anlatımının teyit edilebilmesi adına toplanarak etkinlik uygulama süreci sonrasında bu sürece dair adaylarla yapılacak olan görüşmeler için adayların uygun olduğu gün ve saat belirlenmiştir. Son olarak ise araştırma kapsamında daha sonra değerlendirilmek üzere adayların ders sunumlarına ait video kaydı yapılmış ve sonrasında öğretmen adaylarıyla belirlenen gün ve saatte etkinlik uygulama süreci ile ilgili görüşmeler yapılmıştır.

3. Bulgular ve Yorumlar

Bu kısımda öğretmen adayları ile yapılan görüşmelerden elde edilen bulgular ve bu bulguları desteklemek için video kayıtlarından elde edilen bazı görsel öğeler sunulmuştur.

Yapılan görüşmelerde adaylara ilk olarak “Etkinlik uygulama sürecinde ne gibi zorluklar yaşadınız ve bu zorlukları aşmak için neler yaptınız?” sorusu yöneltilmiş olup sorunun ilk kısmına ait bulgular Tablo 2’de, ikinci kısmına ait bulgular ise Tablo 3’te sunulmuştur.

Tablo 2. Adayların Uygulama Sürecinde Yaşadıkları Zorluklara Yönelik Görüşleri

Kategori	Kod	Öğretmen Adayı
Öğretmen adayından kaynaklanan zorluklar	Ders süresini ayarlayamama	Ö ₃ , Ö ₅ , Ö ₆ , Ö ₁₁
	Sınıf hâkimiyetini sağlayamama	Ö ₂ , Ö ₉ , Ö ₁₀ , Ö ₁₂
	Duygularını yönetememe	Ö ₃ , Ö ₅ , Ö ₇ , Ö ₁₀
	Etkinlik - fiziki ortam uyumsuzluğu	Ö ₄ , Ö ₈ , Ö ₉
	Araç-gereç eksikliği	Ö ₁
Öğrencilerden kaynaklanan zorluklar	Aktif katılımın olmaması	Ö ₉ , Ö ₁₀ , Ö ₁₁ , Ö ₁₂
	Araç-gereç eksikliği	Ö ₅

Tablo 2 incelendiğinde; öğretmen adaylarının etkinlik uygulama sürecinde yaşamış oldukları zorluklar, öğretmen adayından ve öğrencilerden kaynaklanan zorluklar olmak üzere iki kategori altında toplanmıştır. Öğretmen adayından kaynaklanan zorluklar kategorisi altında, dört öğretmen adayının ders süresini ayarlayamadıkları için, dört öğretmen adayının sınıf hâkimiyetini sağlayamadıklarından, dört öğretmen adayının duygularını yönetemediği için, üç öğretmen adayının etkinliklerin sınıf ortamına uyumsuz olmasından dolayı problem yaşadıkları görülürken, bir öğretmen adayının ise etkinlikte kullanılacak olan araç-gereçlerin eksikliğinden dolayı zorluk yaşadığı görülmektedir. Öğrencilerden kaynaklanan zorluklar arasında, dört öğretmen adayı öğrencilerin aktif katılım göstermemelerinden ve bir öğretmen adayı ise öğrencilerin materyallerinin eksik olmasından dolayı zorluk yaşadıkları görülmüştür.

Öğretmen adaylarından Ö₃, etkinlik uygulama sürecinde ders süresini ayarlamakta sıkıntı yaşadığını;

Süre yönünden sıkıntı çektim. Konu anlatımını bitiremeden etkinliğe geçmek zorunda kaldım. Yetiştiremedim, tamamının olmasını isterdim, ben 20 dakika gibi bir şey tasarlamıştım ama dersin bitmesine 10 dakika kala başladım etkinliğe. Yetişmedi doğal olarak (Ö₃).

cümleleriyle açıklarken, Ö₉ kodlu öğretmen adayı sınıf hâkimiyetini sağlamakta zorluk yaşadığını;

Sınıf kalabalıktı biraz curcuna oluyor etkinlik sırasında. Hani ders anlatırken olmuyor ama etkinlik sırasında bayağı bir kalabalık oluyor. Etkinlik için öğrencilere ayrı ayrı verdiğin zaman hele daha çok kopuk oluyor. Hani ses falan çıkıyor bu sefer bastıramıyorsun bağırarak zorunda kalıyorsun. Yani sınıf hâkimiyetinde zorlandım (Ö₉). şeklinde ifade etmiştir. Ö₇ kodlu öğretmen adayı duygularını yönetemediği için zorluk yaşadığını;

İkinci etkinliğimi yaparken öğrencilere o etkinliğimdeki kare ile çember arasındaki durumu nasıl anlatacağım hakkında heyecandan dolayı sınıfta biraz sorun yaşadım (Ö₇). sözleriyle belirtirken, öğretmen adaylarından Ö₄, sınıf ortamını düşünmeden bir etkinlik planladığı için bir uyumsuzluk problemi yaşadığını;

Hiç istediğim gibi olmadı yani ortam uygun değildi yani üç kutu yan yana koyup da mesela aynı anda ölçtürmek istemişim ama öğretmen masasına sığmadı. Onu düşünememişim. Herkesin görebileceği bir yer baktım sınıfta ama uygun bir yer bulamadım, sıralara da tek tek dağıtamazdım zaten. Böyle bir zorluk yaşadım (Ö₄). ifadeleriyle açıklamıştır. Öğretmen adaylarından Ö₁, etkinlikte kullanılacak olan araç-gereçlerin eksikliğinden dolayı sıkıntı yaşadığını;

Etkinlikte hocam araç-gereç sıkıntısı yaşadım. Öğrendim ki etkinliği planlarken hani kullanılan araç-gereçleri yazıyoruz ya öncelikle o araç-gereçleri yanına koyacaksınız. Ben araç-gereç eksikliğinden dolayı etkinliği iki kere değiştirdim. Yani önceden etkinliği planladım hani bu araç-gereçler lazım olur bunları rahatça bulabilirim diye düşündüm o şekilde planladım. Sonra araç-gereçleri araştırmak için okulun laboratuvarına gittiğimde bulamadım ve etkinliği değiştirdim. Derse on dakika kala yine laboratuvara baktım istediğim bu araç-gereçleri yine bulamadım. Dolayısıyla etkinliği tekrar değiştirmeye çalıştım. O anda bir stres oldu. Etkinliği yaparken de karışıklıklar oldu. Yani etkinliği hazırlarken o kullanacağımız araç-gereçler hani ne kullanıyorsak onlar yanında hazır olmalı ki etkinlik derste tam, yüzde yüz performansla çalışsın diye düşünüyorum bunu anladım, yani bunu öğrendim (Ö₁). sözleriyle ifade ederken, Ö₁₂ kodlu öğretmen adayı öğrencilerin derse aktif olarak katılmamalarından dolayı bir zorluk yaşadığını;

İlk önce sınıf faktörü zaten, yani öğrencilerin derse aktif olarak katılmaması en büyük zorluk bu oldu benim için (Ö₁₂). olarak belirtmiş ve Ö₅ kodlu öğretmen adayı ise bütün öğrencilerin etkinlikte kullanılacak olan araç-gereçleri getirmemelerinden dolayı bir sıkıntı yaşadığını;

Etkinlikte kullanılacak birkaç araç-gereç malzeme gerekiyordu, öğrencilere bu araç-gereçleri getirmelerini önceden söylemişim fakat bütün öğrenciler bu malzemeleri getirmediğinden bir sıkıntı da bu oldu (Ö₅). cümlesiyle dile getirmiştir.

Tablo 3. Adayların Uygulama Sürecinde Karşılaştıkları Zorlukları Aşmak için Neler Yaptıklarına Yönelik Görüşleri

Tema	Kod	Öğretmen Adayı
Süreçte karşılaşılan zorluklar	Etkinlik planında değişiklik	Ö ₃ , Ö ₄ , Ö ₅ , Ö ₈ , Ö ₁₂
	Sözlü uyarıda bulunma	Ö ₉ , Ö ₁₀
	Ödülü hatırlatma ihtiyacı duyma	Ö ₂
	Alternatif araç-gereç kullanma	Ö ₁
	Öğrencilere araç-gereç temini	Ö ₅
	Ders sürecini hızlandırma	Ö ₆
	Çaresizlik	Ö ₇ , Ö ₁₁

Tablo 3 incelendiğinde; öğretmen adaylarından beşinin etkinlik uygulama sürecinde karşılaştıkları zorlukları aşmak için etkinlik planında o an için değişiklik yaptıkları, ikisinin sözlü uyarıda buldukları ve birer öğretmen adayının ise ödülü hatırlatma ihtiyacı duymak zorunda kaldığı, alternatif araç-gereç kullandığı, öğrencilere araç-gereç temin ettiği ve ders sürecini hızlandırdığı görülmektedir. Diğer taraftan iki öğretmen adayının ise bu süreçte karşılaştığı zorlukları aşmak için ellerinden bir şey gelmeyerek çaresiz kaldıklarını ifade ettikleri görülmüştür.

Öğretmen adaylarından Ö₄, etkinlik uygulama sürecinde yaşamış olduğu zorlukları aşmak için etkinlik planında değişiklik yapmak durumunda kaldığını;

O an neler yaptım, biraz panikledim açıkçası. Sonra tek tek ölçtürdüm prizmaları. Tek tek yaptırmak zorunda kaldım. Biraz etkinlik planımın dışına çıktım açıkçası, uygulama şeklinin dışına çıktım. Ama amacına ulaştı diye düşünüyorum (Ö₄). şeklinde ifade ederken, Ö₁₀ kodlu öğretmen adayı öğrencilere sözlü uyarıda bulunmak zorunda kaldığını;

Yani hani ses tonumu yükselterek çocukların bana yönelmesini, biraz daha etkinliklerin üzerinde uğraşmalarını sağlamaya çalıştım ya da mesela başka şeyle uğraşan o sıralarla tek tek ilgilendim hani bunu yapacağız, nasıl yapabiliriz, birebir sorular sordum. Böylece o sıkıntılarını atlattığımı düşünüyorum (Ö₁₀). sözleriyle belirtmiştir. Ö₂ kodlu öğretmen adayı öğrencileri etkinliğe katılmaya teşvik etmek için etkinlik sonunda ödüllendirme durumunu hatırlatma ihtiyacı duyduğunu;

Neler yaptım, hani mesela etkinliğin sonucunda ödül vereceğimi söyledim. İşte uslu dururlarsa güzel bir etkinlik olacağını, yine hani ödülle daha çok, sonucunda ödül olduğunu söyleyince zaten hemen herkes etkinliğe hazır oldu (Ö₂). ifadeleriyle açıklarken, öğretmen adaylarından Ö₁ alternatif araç-gereç kullanarak yaşamış olduğu sıkıntıyı aşmaya çalıştığını;

O an hocam hemen yani etkinlikte ki başta neyi kullanacaksam onu hani o materyali bulamadım ya bulduğumu hemen uyarlamaya çalıştım. Tabi orada da bazı özellikler kayboldu. Mesela benim için yükseklik önemliydi hani o büyük kapları bulabilseydim daha rahat görülecekti. O büyük olanı bulamadım küçük buldum. 400 milimlik beherglas buldum, orada yükseklikler hassastı biraz kayboldu. Hani cetvelle ölçeceğim vs. birinde sıvı miktarı çok az olacak 0,4 desilitreyi yani çok hassas santimlerle,

milimlerle ölçecek öğrenci. Dolayısıyla doğru bir ölçüm olmadı. Orada hani yüksekliklerle 10 kat oranını bulduracaktım. Öyle bir sıkıntı oldu yani etkinliği tam uygulayamadım. Yani istediğim materyal olsaydı daha güzel olacaktı ama alternatifini yine yapmaya çalıştım. Ama etkinliğin amacındaki o hassasiyetlik kayboldu (Ö₁). cümleleriyle dile getirmiştir. Ö₅ kodlu öğretmen adayı etkinlikte kullanılacak olan araç-gereçleri getirmeyen öğrencilere araç-gereç temini sağlayarak yaşamış olduğu sıkıntıyı aşmaya çalıştığını;

O an mesela ben önceden hazırladığım bazı öğrencilerin getirmeyebileceğini düşündüğüm şeyleri getirerek önlem aldım. Konum çember olduğu için çember kestim. Hani makası olmayan, pergeli olmayan öğrenciler için önceden hazırlanmış materyali onlara verdim ki onlarda sınıftan geri kalmasınlar. Bu da işe yaradı. Öğrencilerin çoğu getirmemişti zaten. Onlara hani bu materyalleri vererek aktif katılımı sağlamaya çalıştım (Ö₅). açıklamalarıyla anlatırken, Ö₆ kodlu öğretmen adayı ise ders sürecini hızlandırmak durumunda kaldığını;

Daha hızlandırmaya çalıştım, sonra en son fark ettim dersin bitmesine son 15 dakika kaldığını, yazmayı bırakıp direk etkinliklere giriştim. Sonra tekrar soru yazdırma aşamasına geldiğimde zil çalmıştı dolayısıyla etkinliklerim tam olarak yetişmedi (Ö₆). şeklinde ifade etmiştir. Diğer taraftan öğretmen adaylarından Ö₇ ise heyecanının neden olduğu zorlukları aşmak için elinden bir şey gelmediğini ve çaresiz kaldığını;

Kare ile çember arasındaki ilişkiyi öğrencilere nasıl anlatacağım konusunda pek bir şey yapamadım. Önceden bu konuda fikir aldığım bir hocanın söylediklerini uygulamaya çalıştım sadece (Ö₇). sözleriyle belirtmiştir.

Adaylara ikinci olarak “Etkinlik uygulama sürecinde matematiksel terim ve kavramların ifadelerine yönelik herhangi bir hata yapıp yapmadığınıza yönelik ne düşünüyorsunuz?” sorusu yöneltilmiş olup adayların bu soruya verdikleri cevaplardan elde edilen bulgulara Tablo 4’te yer verilmiştir.

Tablo 4. Adayların Uygulama Sürecinde Matematiksel Terim ve Kavramların İfadelerinde Yaptıkları Hatalara Yönelik Görüşleri

Tema	Kod	Öğretmen Adayı
Matematiksel terim ve kavramlar	Hata yaptım	Ö ₃ , Ö ₇ , Ö ₁₂
	Hata yapmadım	Ö ₂ , Ö ₄ , Ö ₈
	Görüş yok	Ö ₁ , Ö ₅ , Ö ₆ , Ö ₉ , Ö ₁₀ , Ö ₁₁

Tablo 4 incelendiğinde; öğretmen adaylarından üçünün hata yaptığını ve üçünün etkinlik uygulama sürecinde herhangi bir hata yapmadığını ifade ettikleri görülürken, altı öğretmen adayının ise hata yapıp yapmadıklarıyla ilgili görüş bildirmedikleri görülmektedir.

Öğretmen adaylarından Ö₃, hacim ölçme konusuna yönelik hazırladığı bir etkinliği uygularken kavramsal anlamda hata yaptığını;

Evet yaptım. Kare dik prizmaya bir kaç defa dikdörtgenler prizması dedim ve o şekilde tanımladım, tabana göre isimlendirildiğini ifade ettim. Çünkü prizmaların bu şekilde yani tabana göre isimlendirildiğini biliyordum. Sonra bir öğrencinin düzeltmesiyle bu durumu fark ettiğim halde bu yanılsımı devam ettirdim çünkü sonradan çeviremedim

(Ö₃). ifadeleriyle belirtmiştir. Ö₃ kodlu öğretmen adayının etkinlik sürecinde yapmış olduğu bu hataya ait bir görsel öge Şekil 1’de yer almaktadır.



Şekil 1. Ö₃'ün uygulama sürecinde yaptığı hataya ait görsel öge

Ö₇ kodlu öğretmen adayını ise çemberin ve çember parçasının uzunluğu konusuna yönelik hazırladığı bir etkinliğin uygulanma sürecinde yaptığı kavramsal bir hatayı;

Evet, hata yaptığımı dersten sonra tahtaya bakınca fark ettim. Pi sayısını 3 olarak alın diyeceğim yerde 3 cm olarak alın demişim. Pi'nin biriminin olmadığını bilmeme rağmen vaktim azaldığından dolayı sanırım hızlı anlatmak için, çünkü süreyi de sürekli kontrol ediyorum, o yüzden hızlıca öyle yazmışım tahtaya (Ö₇). sözleriyle ifade etmiştir. Ö₇ kodlu öğretmen adayının etkinlik sürecinde yapmış olduğu bu hataya ait bir görsel öge Şekil 2’de yer almaktadır.

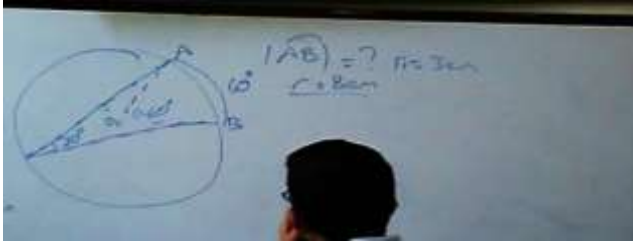

Şekil 2. Ö₇'nin uygulama sürecinde yaptığı hataya ait görsel öge

Ö₁₂ kodlu öğretmen adayını yapmış olduğu hataları;

Matematiksel anlamda bağıntıyı oluştururken karıştırdım ne yapacağımı bilemedim. Sonradan hani kafamdan hazırladım bağıntıyı ama çıkaramadım. Ayrıca açıları, yayları, kenarları falan tam olarak ifade edemediğimi düşünüyorum. Mesela doğru parçası diyeceğim yerde işte çizgi falan dedim. O şekilde hatalar yaptım iyi hazırlanmadığım için (Ö₁₂). cümleleriyle açıklamıştır. Diğer taraftan Ö₂ kodlu öğretmen adayını etkinlik uygulama sürecinde herhangi bir hata yaptığını düşünmediğini;

Yok, hani zannetmiyorum çünkü zaten vereceğim kavramları ilk etkinliğimde verdiğim için sonrası bunu değerlendirmeye yönelikti. Kavramları falan verirken de herhangi bir hata yapmadım öyle hatırlıyorum (Ö₂). şeklinde dile getirirken, Ö₄ kodlu öğretmen adayını bu süreçte herhangi bir hata yapmadığını;

Herhangi bir hata yaptığımı düşünmüyorum, amacımın dışına çıkmadım çünkü (Ö₄). olarak ifade etmiştir. Ancak bu öğretmen adayını hacim ölçme konusuna yönelik hazırladığı bir etkinliği uygulama sürecinde prizmaları (dikdörtgen, kare ve küp) tanıtırken tabanlarına göre isimlendirmiştir. Öğretmen adayına prizmaları isimlendirirken yaptığı bu hata hatırlatıldığında, prizmaların isimlendirmesinin bu şekilde yapıldığını bildiğini belirtmiştir. Yine Ö₄ kodlu

öğretmen adayını hazırladığı bir diğer etkinliği uygularken öğrencilere boş A4 kâğıdı dağıtmış ve öğrencilere bu kâğıtları katılarak prizma modelleri oluşturmuş ancak bu prizmaların karşılıklı birer yüz çiftinin kâğıtla kaplı olmamasına rağmen, öğretmen adayını öğrencilerde kavram yanılgısı oluşmaması adına herhangi bir uyarıda bulunmamıştır. Ö₄ kodlu öğretmen adayının etkinlik sürecinde yapmış olduğu bu hataya ait bir görsel öge Şekil 3’te yer almaktadır.



Şekil 3. Ö₄'ün uygulama sürecinde yaptığı hataya ait görsel öge

Ö₈ kodlu öğretmen adayını da yine herhangi bir hata yaptığını düşünmediğini;

Genel olarak doğru bilgileri verdiğimi düşünüyorum. Şuan için aklıma gelen bir şey yok (Ö₈). açıklamasıyla belirtmiştir. Ancak Ö₈ kodlu öğretmen adayını çemberin ve çember parçasının uzunluğu konusuna yönelik hazırladığı bir etkinliği uygularken “ $\pi = \frac{143cm}{44cm}$ ” ifadesini yazarak bunu “orantı” olarak ifade etmiştir. Ayrıca yine bu öğretmen adayını “pi sayısını” birkaç yerde birimli olarak ifade ederek tahtaya “ $\pi = \frac{\text{Çevre}}{\text{Çap}} = \frac{143cm}{44cm} \cong 3cm$ ” ve “($\pi = 3cm$ alınır)” ifadelerini not etmiştir. Öğretmen adayına yaptığı bu hatalar hatırlatılarak bu hatalarının nedeni sorulduğunda heyecandan kaynaklanmış olabileceğini belirtmiştir. Ö₈ kodlu öğretmen adayının etkinlik sürecinde yapmış olduğu bu hatalara ait görsel ögeler Şekil 4’te yer almaktadır.

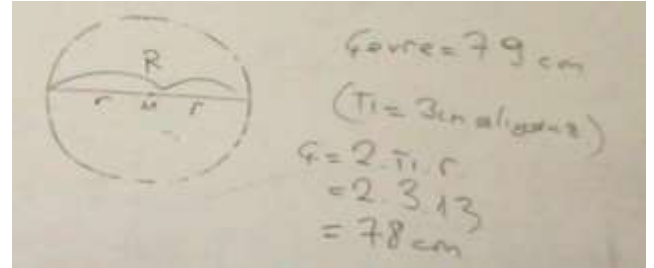
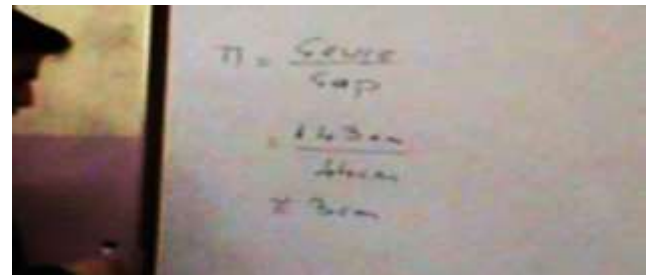

Şekil 4. Ö₈'in uygulama sürecinde yaptığı hatalara ait görsel öge

Etkinlik uygulama sürecinde herhangi bir hata yapıp yapmadığına dair görüş bildirmeyen öğretmen adaylarından Ö₁₀, *Açıkçası fark etmedim çünkü inanın bana ben o an ne*

konuştugumu bile çoğunu hatırlamıyorum bile. Tamam, belki bilinçli bir şeyler söylüyorum ama söylediğimi an bitiyor, kalmıyordu kafamda heyecandan (Ö₁₀). şeklindeki sözleriyle uygulama sürecinde herhangi bir hata yapıp yapmadığını fark etmediğini ifade etmiştir.

Tablo 4'te Ö₁ kodlu öğretmen adayının uyguladığı etkinlikte matematiksel terim ve kavramların ifadelerine yönelik hata yapıp yapmamasıyla ilgili herhangi bir görüş bildirmedikleri görülmektedir. Ancak bu öğretmen adayları ölçme konusuna yönelik hazırladığı etkinliği uygularken sıvı ölçü birimlerinden “desimetreküp” birimini ifade ederken “desilitreküp” olarak ifade etmiş ve tahtaya “ $1L = 1dm^3$ ” yazması gerekirken “ $1L = 1dl^3$ ” olarak yazdığı görülmüştür. Öğretmen adayına yapmış olduğu hata hatırlatılarak bu hatasının nedeni sorulduğunda, heyecandan kaynaklanmış olabileceğini ifade etti. Bu öğretmen adayının etkinlik sürecinde yapmış olduğu bu hataya ait bir görsel öge Şekil 5'te yer almaktadır.

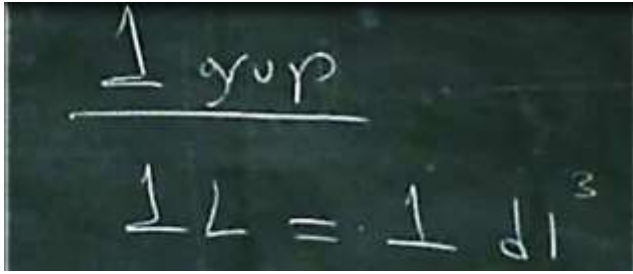

Şekil 5. Ö₁'in uygulama sürecinde yaptığı hataya ait görsel öge

Tablo 4'e bakıldığında, Ö₅ kodlu öğretmen adayının da uyguladığı etkinlikte matematiksel terim ve kavramların ifadelerine yönelik hata yapıp yapmamasıyla ilgili herhangi bir görüş bildirmedikleri görülmektedir. Ancak bu öğretmen adayları çemberde açı konusuna yönelik hazırladığı bir etkinliği uygularken matematiksel bir kavram olan açığı “iki doğru arasında kalan aralık ama iki doğrunun başlangıç noktalarının aynı olması gerekir” şeklinde tanımlayarak öğrencilerde kavram yanlışlarına sebep olabilecek bir duruma sebep olmuştur. Öğretmen adayına yapmış olduğu bu hata hatırlatıldığında ise adayın böyle bir hata yaptığını hiç fark etmediğini ifade etmiştir.

Yine Tablo 4'te Ö₁₀ kodlu öğretmen adayının uyguladığı etkinlikte matematiksel terim ve kavramların ifadelerine yönelik hata yapıp yapmamasıyla ilgili herhangi bir görüş bildirmedikleri görülmektedir. Ancak bu öğretmen adayları da geometrik cisimlerin (üçgen, kare ve dikdörtgen prizmalar) yüzey alanları konusuna yönelik hazırladığı bir etkinliği uygulama sürecinde prizmaları tanıtırken tabanlarına göre isimlendirmiştir. Öğretmen adayına prizmaları isimlendirirken yaptığı bu hata hatırlatıldığında, prizmaların isimlendirmesinin bu şekilde yapıldığını bildiğini belirtmiştir.

Adaylara yöneltilen “Etkinlik uygulama sürecinde gözlemlediğiniz öğrenci tutumları nasıldı?” şeklindeki üçüncü soruya verilen cevaplardan elde edilen bulgular Tablo 5'te yer almaktadır.

Tablo 5. Adayların Uygulama Sürecinde Gözlemledikleri Öğrenci Tutumlarına Yönelik Görüşleri

Tema	Kod	Öğretmen Adayı
Öğrenci tutumları	İstekli ve olumlu	Ö ₁ , Ö ₂ , Ö ₃ , Ö ₄ , Ö ₅ , Ö ₆ , Ö ₇ , Ö ₈ , Ö ₉ , Ö ₁₀
	İsteksiz ve olumsuz	Ö ₁₁ , Ö ₁₂

Tablo 5 incelendiğinde; on öğretmen adayının etkinlik uygulama sürecinde öğrencilerin istekli ve olumlu tutum sergilediklerini ve iki öğretmen adayının ise öğrencilerin olumsuz ve isteksiz tutum sergilediklerini gözlemledikleri görülmektedir.

Öğretmen adaylarından Ö₁, öğrencilerin etkinlik uygulama sürecinde istekli ve olumlu bir tutum sergilediklerini;

Öğrencileri ben en başta gruplara bölmüştüm hocam, beş tane gruptu. Grup grup şeklinde bir oturma planı yaptığımda öğrencilerde şaşırды, hoşlarına da gittiğini fark ettim. Ben sonradan dedim her grubun bir tane başkanı olacak ve grupların başkanlarını seçtim. Sonra materyalleri, malzemeleri verdiğim zaman işte herkes mesela eline aldı, bakmaya çalıştı hani o şekilde uğraştı falan. Yani hepsi etkinliğe katılmaya yöneldi, olumlu tepkileri oldu. Yani hepsi de etkinliğe istekli oldu. Çünkü sınıfı o şekilde oturtmam daha hoşlarına gitti, öyle gördüm. Zaten ders bittiğinde öğrenciler öğretmenlerine biz hep bu şekilde oturulum dediler (Ö₁). sözleriyle ifade ederken, Ö₁₁ kodlu öğretmen adayları ise bu süreçte öğrencilerin isteksiz ve olumsuz bir tavır takındıklarını;

Olumlu olmadı. Yani dalga geçtiler diyebilirim. İşte hani dersi dinlemek istemediklerinden etkinliği de yapmak istemediler. Yani hiç bir şekilde ilgilenmediler. Bu durumu da ben öğrencilerin gelişim dönemlerine vermek istiyorum. 8. sınıf oldukları için şuan tamamen öyle düşünce (Ö₁₁). şeklinde ifade etmiştir.

Adaylara yöneltilen “Etkinlik uygulama süreciyle ilgili kendinizi nasıl değerlendiriyorsunuz?” şeklindeki dördüncü soruya verilen cevaplardan elde edilen bulgular Tablo 6'da sunulmuştur.

Tablo 6. Adayların Uygulama Süreci ile İlgili Kendilerini Nasıl Değerlendirdiklerine Yönelik Görüşleri

Tema	Kod	Öğretmen Adayı
Özdeğerlendirme	Yetersiz	Ö ₁ , Ö ₃ , Ö ₄ , Ö ₆ , Ö ₁₁ , Ö ₁₂
	Kısmen yetersiz/yeterli	Ö ₅
	Yeterli	Ö ₂ , Ö ₇ , Ö ₈ , Ö ₉ , Ö ₁₀

Tablo 6 incelendiğinde; altı öğretmen adayının etkinlik uygulama süreciyle ilgili kendilerini yetersiz olarak değerlendirdiği görülürken, bir öğretmen adayının kısmen yetersiz/yeterli olarak değerlendirdikleri ve beş öğretmen adayının ise kendilerini yeterli olarak değerlendirdikleri görülmektedir.

Öğretmen adaylarından Ö₁, etkinlik uygulama sürecine dair kendini yetersiz olarak gördüğünü;

Bayağı bir yetersiz olduğumu düşünüyorum yani. Etkinlikte düşündüğümü tam olarak uygulayamadım. Hani tam aklımdaki tasarımı öğrenciye veremedim (Ö₁). sözleriyle ifade ederken, Ö₃ kodlu öğretmen adayları ise yetersiz olduğunu;

Kendimi çok yetersiz gördüm. İlk başta toparlayamadım sonra cümleleri kuramadım. Yani böyle çocukların karşısında tedirgin olmak istemiyordum ama öyle oldu (Ö₃). şeklinde açıklamıştır. Ö₅ kodlu öğretmen adayı etkinlik uygulama sürecinde kendini kısmen yetersiz/yeterli olarak gördüğünü;

Şuan için kısmen yeterli olduğumu düşünüyorum. Biraz daha üstüne koyarsam herhalde iyi olabileceğimi düşünüyorum. Dolayısıyla kendimi biraz daha geliştirmem gerektiğini düşünüyorum (Ö₅). açıklamalarıyla belirtmiştir. Diğer taraftan öğretmen adaylarından Ö₂, etkinlik uygulama sürecinde kendini yeterli olarak değerlendirdiğini;

Kendimi aslında iyi değerlendiriyorum. Çünkü etkinlikte hani o anda da aklıma gelen doğaçlama yaptığım şeyler oldu. O yüzden iyi olduğumu düşünüyorum açıkçası. Hani sonradan bir şeyler katabildim. Daha değiştirebildim hani farklılaştırabildim. İyi oldu bence, iyi yaptığımı düşünüyorum yani (Ö₂). ifadeleriyle dile getirirken, öğretmen adaylarından Ö₈ ise kendini yeterli olarak gördüğünü;

Yani çalıştığımı uyguladım diyebilirim aslında. İlk başta etkinlik hazırlama kısmında zorlansam da uygulamada başarılı olduğumu düşünüyorum (Ö₈). cümleleriyle ifade etmiştir.

Yapılan görüşmelerde beşinci olarak adaylara yöneltilen “Etkinlik uygulama sürecindeki gözlemlerinize göre, etkinliklere dayalı bir öğretim sürecinin öğretmenlere ne gibi faydalar sağladığını düşünüyorsunuz?” şeklindeki soruya verilen cevaplardan elde edilen bulgulara Tablo 7’de yer verilmiştir.

Tablo 7. Adayların Etkinliklere Dayalı Bir Öğretim Sürecinin Öğretmenlere Sağladığı Faydalara Yönelik Görüşleri

Tema	Kod	Öğretmen Adayı
Öğretmenlere sağlanan faydalar	Derse karşı motive etme	Ö ₁ , Ö ₂ , Ö ₃ , Ö ₄ , Ö ₆ , Ö ₇ , Ö ₈ , Ö ₉ , Ö ₁₀ , Ö ₁₂
	Konuyu kavratmayı kolaylaştırma	Ö ₁ , Ö ₂ , Ö ₃ , Ö ₄ , Ö ₅ , Ö ₇ , Ö ₈ , Ö ₉ , Ö ₁₀ , Ö ₁₁
	Mesleki gelişime yardımcı olma	Ö ₅ , Ö ₆ , Ö ₁₁
	Yaratıcı düşünme gücünü geliştirme	Ö ₁ , Ö ₅

Tablo 7 incelendiğinde; etkinliklere dayalı bir öğretim sürecinin öğretmenlere sağladığı faydalara yönelik on öğretmen adayının etkinliklerin öğretmenleri derse karşı motive ettiğini, on öğretmen adayının öğretmenlerin konuyu kavratmalarını kolaylaştırdığını, üç öğretmen adayının öğretmenlerin mesleki gelişimlerine yardımcı olduğunu ve iki öğretmen adayının ise öğretmenlerin yaratıcı düşünme gücünü geliştirmelerine yardımcı olduğunu ifade ettikleri görülmektedir.

Öğretmen adaylarından Ö₁, etkinliklere dayalı bir öğretim sürecinin öğretmenleri motive ettiğini;

Yani düz anlattığın zaman öğrenci soru sormuyor, ilgilenmiyor, derse katılmıyor. Öğretmen öyle kendi kendine anlatabiliyor bazen. Bir kaç kişiye ders anlattığı oluyor, işte o zaman bu onu gerçekten olumsuz motive ediyor ama öğrencinin derse katıldığını görmesi, aktif olması, öğrenmek istemesi, merak etmesi öğretmeni çok fazla motive ettiğini düşünüyorum (Ö₁). sözleriyle belirtirken, Ö₁₀

kodlu öğretmen adayı etkinliklerin, öğretmenlerin konuyu kavratmalarını kolaylaştırdığını;

Ya hocam şöyle bir şey var, sonuçta bizim amacımız öğrencilere bir şeyler vermek, bir şeyler anlatmak, bunun için çabalıyoruz. Dolayısıyla etkinlik için içine girince aslında hani şöyle düşünülüyor ya öğretmenin işi daha zorlaşıyor, yok bunu hazırlayacak, yok şöyle yapacak diye. Ama aslında bizim gayemiz anlatmak olduğu için etkinlikle daha kolay oluyor. Çocuklara etkinlikle konuyu daha rahat ve kolay kavratıyorsun. Çocuk soyuttan ziyade somutu daha rahat algıladığı için, görenek yaşayarak anladığı için, bizim için kolay oluyor (Ö₁₀). şeklinde açıklamıştır. Diğer taraftan Ö₆ kodlu öğretmen adayı, etkinliklere dayalı bir öğretim sürecinin öğretmenlerin mesleki gelişimlerine yardımcı olduğunu;

Mesleki anlamda yeterli olmamızı daha çok sağlıyor. Etkinlik tasarladığım için daha çok hangi konuya odaklanmam gerekiyor? Bu konunun tam olarak kapsamı nedir? Çocuklar bana hangi kısımlarda farklı sorular sorabilir? Onlara en azından etkinlikler aracılığıyla dikkat ederek falan benim mesleki anlamda daha yeterli olmamı, doyum sağlamamı sağlıyor (Ö₆). cümleleriyle ifade ederken, Ö₅ kodlu öğretmen adayı ise bu şekildeki bir öğretim sürecinin öğretmenlerin yaratıcı düşünme gücünü geliştirdiğini ve yine mesleki gelişimlerine yardımcı olduğunu;

Öğretmenlere birincisi mesela yaratıcı düşünme. Öğretmenler hani bunu daha iyi nasıl anlatabilirim, nasıl somutlaştırabilirim, nasıl aktif katılımı sağlayabilirim şeklinde düşünerek yaratıcı düşüncelerini geliştirir. Bir ikincisi örneğin diyelim birinci yıl bir şekilde etkinliğini anlatmış birisi öğrencilerden geri dönüt alarak ikinci yıl onu daha iyi geliştirerek sunabilir. Bu da her sene hani kendi düşüncesine kendi bilgilerine bir şeyler daha katarak mesleki anlamda ilerlemesini sağlar (Ö₅). sözleriyle dile getirmiştir.

Adaylara son olarak yöneltilen “Etkinlik uygulama sürecindeki gözlemlerinize göre, etkinliklere dayalı bir öğretim sürecinin öğrencilere ne gibi faydalar sağladığını düşünüyorsunuz?” şeklindeki altıncı soruya verilen cevaplardan elde edilen bulgular Tablo 8’de sunulmuştur.

Tablo 8. Adayların Etkinliklere Dayalı Bir Öğretim Sürecinin Öğrencilere Sağladığı Faydalara Yönelik Görüşleri

Tema	Kod	Öğretmen Adayı
Öğrencilere sağlanan faydalar	Kalıcı öğrenme	Ö ₁ , Ö ₂ , Ö ₃ , Ö ₄ , Ö ₅ , Ö ₆ , Ö ₇ , Ö ₈ , Ö ₉ , Ö ₁₀ , Ö ₁₁ , Ö ₁₂
	Derse ilgi duyma	Ö ₁ , Ö ₄ , Ö ₉ , Ö ₁₀ , Ö ₁₁
	Bakış açısını geliştirme	Ö ₁₁

Tablo 8 incelendiğinde; 12 öğretmen adayının tamamının etkinliklere dayalı bir öğretim sürecinin öğrencilerin kalıcı öğrenmelerini sağladığını, beş öğretmen adayının öğrencilerin derse ilgi duymalarını sağladığını ve bir öğretmen adayının ise öğrencilerin bakış açılarını geliştirmelerine yardımcı olduğunu ifade ettikleri görülmektedir.

Öğretmen adaylarından Ö₁₂ etkinliklere dayalı bir öğretim sürecinin öğrencilerin kalıcı öğrenmelerini sağladığını;

Yani öğrenci somut olarak görüyor, ne olduğunu anlıyor, hani düz anlatımda sadece formülü yazıyorsun falan ama burada koniyi açıyorsun kendin yapıyorsun, kendin görüyorsun ve doğruymuş diyorsun. Dolayısıyla daha kalıcı bir öğrenme sağlıyorsun (Ö₁₂). şeklinde ifade ederken, Ö₉ kodlu öğretmen adayı öğrencilerin derse karşı ilgi duymalarını sağladığını;

Daha iyi anlamalarını sağlıyor. Hani onun dışında da ilgi çektiği için derse katılımlarını artırıyor ve böylece derse ilgi duymalarını sağlıyor (Ö₉). olarak belirtirken, öğretmen adaylarından Ö₁₁ ise bu şekildeki bir öğretim sürecinin öğrencilerin bakış açılarını geliştirdiğini;

Daha iyi öğrenirler, matematiğe karşı daha da hoşnut olurlar, bakış açıları değişir. Matematiğin sadece sayılardan ibaret olmadığını, çünkü materyal, etkinlik yaptığımız zaman bunu günlük hayatla da ilişkilendiriyoruz, başka derslerle de ilgisini, ilişkisini kuruyoruz. Bu da onların bakış açılarını geliştirmelerini sağlar (Ö₁₁). sözleriyle açıklamıştır.

4. Sonuç, Tartışma ve Öneriler

Öğretmen adaylarının etkinlik uygulama sürecinde yaşadıkları zorluklara yönelik görüşleri incelendiğinde; bu zorluklar, öğretmen adayından ya da öğrencilerden kaynaklanan zorluklar olarak iki kategoride değerlendirilebilir. Öğretmen adayından kaynaklanan zorluklar; ders süresini ayarlayamama (dört öğretmen adayı), sınıf hâkimiyetini sağlayamama (dört öğretmen adayı), duygularını yönetememe (dört öğretmen adayı), etkinliğin fiziki ortama uygun olmaması (üç öğretmen adayı) ve araç-gereç eksikliği (bir öğretmen adayı) şeklinde sınıflandırılmıştır. Öğrencilerden kaynaklanan zorluklar ise; öğrencilerin aktif katılımlarının olmamasından (dört öğretmen adayı) ve öğrencilerin araç-gereç eksikliklerinden (dört öğretmen adayı) kaynaklandığı öğretmen adayları tarafından ifade edilmiştir. Etkinlik uygulama sürecinde yaşanan bu problemlerin bir kısmının adayların etkinlik uygulamaya dair yeterli bilgi ve deneyime sahip olmamalarından, bir kısmının ise adayların etkinlik planlama sürecinde bir takım özellikleri dikkate almamalarından kaynaklandığı söylenebilir. Bu durumla ilgili olarak, etkinlik uygulama sürecine yönelik yapılan araştırma sonuçları (Aykaç, 2007; Aykaç ve Ulubey, 2012; Toptaş, 2008), öğretmenlerin de yeterli bilgi ve donanıma sahip olmadıkları için etkinlik uygulama sürecinde sıkıntı yaşadıklarını göstermektedir. Öte yandan öğretmen adaylarının etkinlik uygulama sürecinde yaşadıkları bu zorlukları aşmak için neler yaptıklarına yönelik görüşlerine bakıldığında; öğretmen adaylarından beşinin etkinlik planında o an için değişiklik yaptığı, ikisinin sınıf hâkimiyetini sağlamak için sık sık sözlü uyarıda bulunduğu ve birer öğretmen adayının ise ödüllendirme uyarısı yapmak zorunda kaldığı, alternatif araç-gereç kullandığı, öğrencilere araç-gereç temin ettiği ve ders sürecini hızlandırdığı görülmüştür. Ayrıca iki öğretmen adayının ise bu süreçte karşılaştığı zorlukları aşmak için elinden bir şey gelmediğini ve çaresiz kaldıklarını ifade ettikleri görülmüştür. Öğretmen adaylarının etkinlik uygulama sürecine dair bu durumları, adayların etkinlik hazırlama, planlama ve uygulama süreciyle ilgili yeterli bilgi ve deneyime sahip olmadıklarını göstermektedir.

Etkinlik uygulama sürecinde öğretmen adaylarının matematiksel terim ve kavramları doğru bir şekilde kullanıp kullanmadıklarına yönelik görüşleri incelendiğinde; üç adayın hata yaptıklarını ve üç adayın hata yapmadıklarını ifade ettikleri görülürken, altı adayın ise hata yapıp yapmadıklarını fark etmedikleri için görüş bildirmedikleri görülmüştür. Oysaki etkinlik uygulama sürecinde yapılan gözlemler değerlendirildiğinde, uygulama sürecinde hata yapmadığını belirten üç adaydan ikisinin bazı matematiksel terim ve kavramları hatalı kullandıkları görülmüştür. Bu konuda görüş belirtmeyen altı adaydan dördünün ise bazı hatalı kullanımlarda buldukları gözlenmiştir. Etkinlik uygulama sürecine yönelik yapılan gözlemler, öğretmen adaylarının bu hatalı kullanımlarının, etkinlik hazırlama ve planlama sürecinde yeterince hazırlık yapmamalarından, bilgi eksikliklerinden veya adayların heyecanlarından kaynaklandığını göstermektedir. Etkinliklerin, matematiksel dilin (ifade ve sembollerin) kullanımına ve geliştirilmesine yardımcı olması gerektiği (Altun ve Kayapınar, 2011; Baki, 2008; Bell, 1993; Swan, 2008) göz önüne alındığında, etkinlik uygulama sürecinde matematiksel terim ve kavramların doğru kullanılmasının önemi ortaya çıkmaktadır.

Öğretmen adaylarının etkinlik uygulama sürecinde gözlemledikleri öğrenci tutumlarına yönelik görüşleri incelendiğinde; öğretmen adaylarından onunun öğrencilerin istekli ve olumlu tavır takındıklarını, ikisinin ise öğrencilerin isteksiz ve olumsuz tavır sergilediklerini ifade ettikleri görülmüştür. Etkinliklerin öğrenciler üzerinde ve öğrenme-öğretme sürecinde olumlu etkilere neden olduğu (Choo, 2007; Horoks ve Robert, 2007; Jones ve Pepin, 2016; Simon ve Tzur, 2004; Stylianides ve Stylianides, 2008; Sullivan, Clarke ve Clarke, 2013; Watson ve Mason, 2007; Zaslavsky ve Sullivan, 2011) dikkate alındığında ve ayrıca etkinlik uygulama sürecine yönelik gözlemlerden elde edilen bulgular değerlendirildiğinde, etkinlik uygulama sürecinde öğrencilerin isteksiz ve olumsuz tavır takındıklarını ifade eden iki öğretmen adayının bu gözlemlerinin etkinlik uygulama sürecine yönelik bilgi ve deneyim eksikliklerinden kaynaklandığı söylenebilir.

Öğretmen adaylarının etkinlik uygulama süreciyle ilgili kendilerini nasıl değerlendirdiklerine yönelik görüşleri incelendiğinde; öğretmen adaylarından altısının kendilerini yetersiz gördüklerini, birinin kendisini kısmen yetersiz/yeterli gördüğünü ve beş adayın ise kendilerini yeterli gördüklerini ifade ettikleri görülmüştür. Öğretmen adayları tarafından dile getirilen bu durum, adayların çoğunluğunun etkinlik uygulama sürecine ilişkin yeterli bilgi ve deneyime sahip olmadıklarını ortaya koymaktadır. Bu konuyla ilgili olarak Uğurel, Bukova-Güzel ve Kula (2010) yaptıkları çalışmada öğretmenlerin de öğrenme etkinliğine ilişkin kendilerini kavrama, anlama, uygulama ve değerlendirme boyutlarında yetersiz gördüklerini ifade etmişlerdir. Yine Aykaç (2007) çalışmasında birçok öğretmenin etkinlikleri uygulama sürecine dair kendilerini yetersiz hissettiklerini belirtmiştir.

Öğretmen adaylarının etkinliklere dayalı bir öğretim sürecinin öğretmenlere sağladığı faydalara yönelik görüşleri incelendiğinde; öğretmen adaylarından onunun etkinliklere dayalı bir öğretim sürecinin öğretmeni derse karşı motive ettiğini, onunun konunun kavratılmasını kolaylaştırdığı için öğretmenin işini kolaylaştırdığını,

üçünün öğretmen mesleki gelişimine yardımcı olduğunu ve ikisinin ise öğretmenin yaratıcı düşünme gücünü geliştirdiğini ifade ettikleri görülmüştür. Diğer taraftan öğretmen adaylarının etkinliklere dayalı bir öğretim sürecinin öğrencilere sağladığı faydalara yönelik görüşlerine bakıldığında ise; bütün öğretmen adaylarının etkinliklerin kalıcı öğrenmeyi sağladığı konusunda hemfikir oldukları, beş öğretmen adayının etkinliklerin öğrencilerin derse ilgi duymalarını sağladığını ve bir adayın ise etkinliklerin öğrencilerin bakış açılarını geliştirdiğini belirttikleri görülmüştür.

Etkinliklerin başarıyla sonuçlanması için uygulama öncesinde, yani etkinliğe hazırlık aşamasında; sınıf ortamının etkinlik sürecine uygun olarak düzenlenmesi, öğrencilerin etkinlik için dikkatlerinin çekilmesi ve güdülenmelerinin sağlanması ve etkinliğin amacı ve süresi hakkında öğrencilerin bilgilendirilmesi gibi bazı durumların dikkate alınması gerekmektedir. Öğretmen adaylarının etkinlik uygulama süreçlerine ilişkin yapılan gözlemlerden elde edilen veriler incelendiğinde; iki öğretmen adayının hazırladıkları iki etkinlikte grupla çalışma şeklini tercih etmelerine rağmen, adayların etkinlik uygulamasının hazırlık aşamasında sınıf ortamını etkinliğe uygun olarak düzenlemedikleri gözlenmiştir. Yine etkinliğe hazırlık aşamasında, öğretmen adaylarının uyguladıkları etkinliklerin büyük bir çoğunluğunda, öğrencilerin etkinlik için dikkatlerinin çekilmediği ve güdülenmelerinin sağlanmadığı ve etkinliğin amacı ve süresi hakkında öğrencilerin bilgilendirilmediği görülmüştür. Bu durum öğretmen adaylarının etkinlik uygulama süreçlerini olumsuz etkilemiştir. Etkinlik uygulama sürecinde plan dışında gelişen bu olumsuz durumlara öğretmen adaylarının genel olarak uygun bir şekilde müdahale edemedikleri gözlenmiştir. Ayrıca öğretmen adaylarının etkinliklerin büyük bir çoğunluğunun sonunda, etkinliğin amacı doğrultusunda öğrencilerin düşüncelerini ve öğrendiklerini tartışmalarına imkân sağlamalarına fırsat vermedikleri görülmüştür. Son olarak daha sonraki uygulamalara yönelik etkinlik üzerinde düzenlemelerin yapılabilmesi adına, öğretmen adaylarının etkinliklerin hiçbirinde öğrencilerin görüşlerini almadıkları gözlenmiştir. Yapılan bu gözlemler araştırma grubundaki öğretmen adaylarının etkinlik uygulama sürecine yönelik yeterli bilgi ve donanıma sahip olmadıklarını göstermektedir.

Araştırmadan elde edilen sonuçlara dayanarak şu önerilere yer verilebilir:

- Öğretmen adaylarının etkinlik uygulama sürecine yönelik deneyim kazanmaları için öğretmenlik uygulaması dersinde adaylara sıklıkla etkinlik içerikli uygulama çalışmaları yaptırılabilir.
- İlköğretim matematik öğretmenliği lisans programında yer alan derslerin içerikleri belirlenirken ortaokul matematik dersi öğretim programının içeriği göz önüne alınarak bu paralelde öğretmen adaylarının etkinlik uygulama sürecine ilişkin becerilerini geliştirmeye yönelik uygulamalı olarak düzenlenebilir.
- Etkinlik uygulama sürecine yönelik etkinlik içerikli, öğretmen adaylarına yol gösteren bilgilendirici kitap vb. kaynaklar hazırlanarak adaylara destek sağlanabilir.
- Etkinlik uygulama sürecine dair farklı örneklemeler üzerinde çalışmalar yapılarak etkinlik uygulama

sürecinde yaşanabilecek farklı durumların da ele alınması ve bu doğrultuda öğretmen adaylarına ne gibi katkılar sağlanabileceği üzerine tartışmalar yapılabilir.

Kaynakça

- Altun, M. ve Kayapınar, A. Y. (2011). Lise öğrencilerinin işaret fonksiyonu bilgisini oluşturma süreci. *Eğitim ve Bilim*, 36(162), 66-83.
- Aydoğdu-İskenderoğlu, T. ve Baki, A. (2011). İlköğretim 8. sınıf matematik ders kitabındaki soruların PISA matematik yeterlik düzeylerine göre sınıflandırılması. *Eğitim ve Bilim*, 36(161), 287-301.
- Aykaç, N. (2007). İlköğretim programında yer alan etkinliklerin öğretmen görüşleri doğrultusunda değerlendirilmesi (Sinop ili örneği). *Ahi Evran Üniversitesi Kırşehir Eğitim Fakültesi Dergisi*, 8(2), 19-35.
- Aykaç, N. ve Ulubey, Ö. (2012). Öğretmen adaylarının ilköğretim programının uygulanma düzeyine ilişkin görüşleri. *Ankara Üniversitesi Eğitim Bilimleri Fakültesi Dergisi*, 45(1), 63-82.
- Baki, A. (2008). *Kuramdan uygulamaya matematik eğitimi* (4. Baskı). Ankara: Harf Eğitim Yayıncılık.
- Baki, A. ve Hacısalıhoğlu-Karadeniz, M. (2013). Okul öncesi eğitim programının matematik uygulama sürecinden yansımalar. *Kastamonu Üniversitesi Kastamonu Eğitim Dergisi*, 21(2), 619-636.
- Bal, A. P. (2008). Yeni ilköğretim matematik öğretim programının öğretmen görüşleri açısından değerlendirilmesi. *Çukurova Üniversitesi Sosyal Bilimler Enstitüsü Dergisi*, 17(1), 53-68.
- Bell, A. (1993). Principles for the design of teaching. *Educational Studies in Mathematics*, 24(1), 5-34.
- Bogdan, R. C. & Biklen, S. K. (2007). *Qualitative research in education: An introduction to theory and methods* (5th ed.). New York: Pearson Publishing.
- Choo, C. B. (2007). Activity-based approach to authentic learning in a vocational institute. *Educational Media International*, 44(3), 185-205.
- Christiansen, B. and Walther, G. (1986). Task and activity. In B. Christiansen, A.G. Howson and M. Otte (Eds.), *Perspectives on mathematics education* (pp. 243-307). The Netherlands: Reidel.
- Clements, D. H. and McMillen, S. (1996). Rethinking concrete manipulatives. *Teaching Children Mathematics*, 2(5), 270-279.
- Darling-Hammond, L. (2000). How teacher education matters. *Journal of Teacher Education*, 51(3), 166-173.
- Doyle, W. (1983). Academic work. *Review of Educational Research*, 53, 159-199.
- Doyle, W. (1988). Work in mathematics classes: The context of students' thinking during instruction. *Educational Psychologist*, 23(2), 167-180.

- Duru, A. ve Korkmaz, H. (2010). Öğretmenlerin yeni matematik programı hakkındaki görüşleri ve program değişim sürecinde karşılaşılan zorluklar. *Hacettepe Üniversitesi Eğitim Fakültesi Dergisi*, 38, 67-81.
- Elbers, E. (2003). Classroom interaction as reflection: Learning and teaching mathematics in a community of inquiry. *Educational Studies in Mathematics*, 54, 77-99.
- Grevholm, B., Milman, R. and Clarke, B. (2009). Function, form and focus: The role of tasks in elementary mathematics teacher education. In B. Clarke, B. Grevholm and R. Millman (Eds.), *Tasks in primary mathematics teacher education* (pp. 1-5). New York, USA: Springer Science+Business Media, LLC.
- Gürbüz, R. ve Toprak, Z. (2014). Aritmetikten cebire geçişi sağlayacak etkinliklerin tasarlanması, uygulanması ve değerlendirilmesi. *Necatibey Eğitim Fakültesi Elektronik Fen ve Matematik Eğitimi Dergisi*, 8(1), 178-203.
- Gürbüz, S. ve Şahin, F. (2014). *Sosyal bilimlerde araştırma yöntemleri* (1. Baskı). Ankara: Seçkin Yayıncılık.
- Hallinan, M. T. and Khmelkov, V. T. (2001). Recent developments in teacher education in the United States of America. *Journal of Education for Teaching*, 27(2), 175-185.
- Henningsen, M. and Stein, M. K. (1997). Mathematical tasks and student cognition: Classroom-based factors that support and inhibit high-level mathematical thinking and reasoning. *Journal for Research in Mathematics Education*, 28(5), 524-549.
- Herbst, P. (2008). The teacher and the task. *The 32nd Annual Meeting of the North American Chapter of the International Group for the Psychology of Mathematics Education*. Morelia, Michoacán; Mexico.
- Hiebert, J. and Wearne, D. (1993). Instructional tasks, classroom discourse and students' learning in second grade arithmetic. *American Educational Research Journal*, 30(2), 393-425.
- Horoks, J. and Robert, A. (2007). Task designed to highlight task-activity relationships. *Journal of Mathematics Teacher Education*, 10, 279-287.
- Hsu, W. M. (2013). Examining the types of mathematical tasks used to explore the mathematics instruction by elementary school teachers. *Creative Education*, 4(6), 396-404.
- Jones, I. and Pratt, D. (2006). Connecting the equals sign. *International Journal Computer for Mathematical Learning*, 11(3), 301-325.
- Jones, K. and Pepin, B. (2016). Research on mathematics teachers as partners in task design. *Journal of Mathematics Teacher Education*, 19(2), 105-121.
- Karakuş, M. ve Yeşilpınar, M. (2013). İlköğretim altıncı sınıf matematik dersinde uygulanan etkinliklerin ve ölçme-değerlendirme sürecinin incelenmesi: Bir durum çalışması. *Pegem Eğitim ve Öğretim Dergisi*, 3(1), 35-54.
- Kerpiç, A. (2011). *Etkinlik tasarım prensipleri çerçevesinde 7. sınıf matematik ders kitabı etkinliklerinin değerlendirilmesi* (Yüksek lisans tezi). Gaziantep Üniversitesi Sosyal Bilimler Enstitüsü, Gaziantep.
- Kilpatrick, J., Swafford, J. and Findell, B. (2001). *Adding it up: Helping children learn mathematics*. Washington, DC: National Academy Press.
- McMillan, J. H. and Schumacher, S. (2010). *Research in education: evidence-based inquiry* (7th ed.). New York: Pearson Publishing.
- Milli Eğitim Bakanlığı [MEB] (2009). *İlköğretim Matematik Dersi 6-8. Sınıflar Öğretim Programı ve Kılavuzu*. Ankara.
- Mishra, S. K. and Yadav, B. (2013). Effect of activity based approach on achievement in science of students at elementary stage. *International Journal of Basic and Applied Science*, 1(4), 716-733.
- Moyer, P. S. and Jones, M. G. (2004). Controlling choice: Teachers, students and manipulatives in mathematics classrooms. *School Science and Mathematics*, 104, 16-31.
- Özden, Y. (2009). *Öğrenme ve öğretme* (9.Baskı). Ankara: Pegem Yayınları.
- Özgen, K. ve Alkan, H. (2011). Matematik öğretmen adaylarının öğrenme stillerine göre etkinliklere yönelik tercih ve görüşlerinin incelenmesi. *Hacettepe Üniversitesi Eğitim Fakültesi Dergisi*, 41, 325-338.
- Özgen, K. ve Alkan, H. (2014). Matematik öğretmen adaylarının etkinlik geliştirme becerilerinin incelenmesi. *Kuram ve Uygulamada Eğitim Bilimleri*, 14(3), 1179-1201.
- Özmantar, M. F., Bozkurt, A., Demir, S., Bingölbali, E. ve Açıl, E. (2010). Sınıf öğretmenlerinin etkinlik kavramına ilişkin algıları. *Selçuk Üniversitesi Ahmet Keleşoğlu Eğitim Fakültesi Dergisi* 30, 379-398.
- Patton, M. Q. (2002). *Qualitative research and evaluation methods* (3rd ed.). London: Sage Publications.
- Shakirova, L., Falileeva, M. and Kinder, M. (2016). Teaching to solve tasks at mathematics lessons: Teacher's intellectual challenge. *The INTED2016 Conference*. Valencia; Spain.
- Simon, M. A. and Tzur, R. (2004). Explicating the role of mathematical tasks in conceptual learning: An elaboration of the hypothetical learning trajectory. *Mathematical Thinking and Learning*, 6(2), 91-104.
- Stein, M. K. and Smith, M. S. (1998). Mathematical tasks as a framework for reflection: From research to practice. *Mathematics Teaching in the Middle School*, 3(4), 268-275.
- Stein, M. K., Grover, B. W. and Henningsen, M. (1996). Building student capacity for mathematical thinking and reasoning: An analysis of mathematical tasks

- used in reform classrooms. *American Educational Research Journal Summer*, 33(2), 455-488.
- Stein, M. K., Smith, M. S., Henningsen, M. A. and Silver, E. A. (2009). *Implementing standards-based mathematics instruction: A casebook for professional development* (2nd ed.). New York: Teachers College Press.
- Stylianides, A. J. and Stylianides, G. J. (2008). Studying the classroom implementation of tasks: High-level mathematical tasks embedded in 'real-life' contexts. *Teaching and Teacher Education*, 24(4), 859-875.
- Sullivan, P., Clarke, D. and Clarke, B. (2009). Converting mathematics tasks to learning opportunities: An important aspect of knowledge for mathematics teaching. *Mathematics Education Research Journal*, 21(1), 85-105.
- Sullivan, P., Clarke, D. and Clarke, B. (2013). *Teaching with tasks for effective mathematics learning*. New York: Springer Science+Business Media.
- Sullivan, P., Clarke, D., Clarke, B. and O'Shea, H. (2010). Exploring the relationship between task, teacher actions, and student learning. *PNA*, 4(4), 133-142.
- Swan, M. (2008). Designing multiple representation learning experience in secondary algebra. *Journal of International Society for Design and Development in Education*, 1(1), 1-17.
- Tatsis, K., Kafoussi, S. and Skoumpourdi, C. (2008). Kindergarten children discussing the fairness of probabilistic games: The creation of a primary discursive community. *Early Childhood Education Journal*, 36, 221-226.
- Toprak, Ç., Uğurel, I. ve Tuncer, G. (2014). Öğretmen adaylarının geliştirdikleri matematik öğrenme etkinliklerinin seçilen konu, amaç, uygulama şekli bileşenleri açısından analizi. *Turkish Journal of Computer and Mathematics Education*, 5(1), 39-59.
- Toptaş, V. (2008). Geometri öğretiminde sınıfta yapılan etkinlikler ile öğretme-öğrenme sürecinin incelenmesi. *İlköğretim Online*, 7(1), 91-110.
- Tzur, R. (2002). *From theory of practice: explaining successful and unseccessful teaching activities (Case of frantions)* (Tech. Rep. No. 143). USA: North Carolina State University.
- Tzur, R., Zaslavsky, O. and Sullivan, P. (2008). Examining teachers' use of (nonroutine) mathematical tasks in classrooms from three complementary perspectives: teacher, teacher educator, researcher. *The 32nd Annual Meeting of the North American Chapter of the International Group for the Psychology of Mathematics Education*. Morelia, Michoacán; Mexico.
- Uğurel, I. ve Bukova-Güzel, E. (2010). Matematiksel öğrenme etkinlikleri üzerine bir araştırma ve kavramsal bir çerçeve önerisi. *Hacettepe Üniversitesi Eğitim Fakültesi Dergisi*, 39, 333-347.
- Uğurel, I., Bukova-Güzel, E. ve Kula, S. (2010). Matematik öğretmenlerinin öğrenme etkinlikleri hakkındaki görüş ve deneyimleri. *Buca Eğitim Fakültesi Dergisi*, 28, 103-123.
- Uşun, S. ve Gökçen, E. (2010). İlköğretim ikinci kademedeki etkinlik temelli öğretim yaklaşımının öğrencilerin matematik dersine yönelik tutumlarına etkisi. *International Online Journal of Educational Sciences*, 2(2), 532- 561.
- Watson, A. and Mason, J. (2007). Taken-as-shared: A review of common assumptions about mathematical task in teacher education. *Journal of Matmematics Teacher Education*, 10(4), 205-215.
- Yeniterzi, B. (2009). *7. sınıfta uygulanan rasyonel sayılarla ilgili etkinliklerin matematik kazanımlarını elde etmeye etkisi* (Yüksek lisans tezi). Selçuk Üniversitesi Fen Bilimleri Enstitüsü, Konya.
- Yin, R. K. (2003). *Case study research: Design and methods* (3th ed.). London: Sage Publications.
- Zaslavsky, O. and Sullivan, P. (2011). *Constructing knowledge for teaching secondary mathematics*. New York, USA: Springer Science+Business Media, LLC.



Araştırma Makalesi • Research Article

Üniversite Öğrencilerinde Somatik Belirtiler, Bağlanma Stilleri ve Suçluluk Utanç Duyguları Arasındaki İlişkinin İncelenmesi *

Analysis of The Relationship Between Somatic Symptoms, Attachment Styles and Feelings of Guilt Shame in University Students

Gizem Gerdan, ^a Murat Kurt ^b

^a Arş. Gör. Ondokuz Mayıs Üniversitesi, Fen Edebiyat Fakültesi, Psikoloji Bölümü, 55270, Samsun/Türkiye
ORCID: 0000-0001-6066-7059

^b Doç. Dr. Ondokuz Mayıs Üniversitesi, Fen Edebiyat Fakültesi, Psikoloji Bölümü, 55270, Samsun/Türkiye
ORCID: 0000-0001-8206-606X

MAKALE BİLGİSİ

Makale Geçmişi:

Başvuru tarihi: 23 Eylül 2019
Düzeltilme tarihi: 28 Kasım 2019
Kabul tarihi: 18 Aralık 2019

Anahtar Kelimeler:

Somatik Belirtiler
Bağlanma
Suçluluk
Utanç

ÖZ

Çalışmanın amacı suçluluk, utanç ve bağlanma stillerinin somatizasyonu yordama derecesi ve aralarındaki ilişkiyi; internette sağlığa yönelik araştırma yapma sıklığının, somatizasyon ve bağlanma stili puanları üzerindeki etkisini incelemektir. Çalışmanın verileri 204 üniversite öğrencisinden toplanmıştır. Katılımcılara Suçluluk Utanç Ölçeği, İlişki Ölçekleri Anketi ve Belirti Tarama Listesi'nin somatizasyon alt ölçeği uygulanmıştır. Analizler sonucunda somatizasyon, bağlanma stilleri ve suçluluk-utanç puanları arasında anlamlı ilişki bulunmuştur. Bağlanma stilleri ve utanç puanları somatizasyonu %36 düzeyinde yordamaktadır. Cinsiyete göre ve internette sağlığa ilişkin araştırma yapma sıklığına göre puanlar farklılaşmıştır. Güvenli bağlanan bireylerin somatik belirtiler gösterme olasılığı daha düşüktür.

ARTICLE INFO

Article history:

Received 23 September 2019
Received in revised form 28 November 2019
Accepted 18 December 2019

Keywords:

Somatic Symptoms
Attachment
Guilt
Shame

ABSTRACT

The aim of this study was to determine to what extent guilt, shame and attachment styles predict somatization, to find out the relationship between these and to examine the frequency of making health-related research on the internet on somatization and attachment style scores. The data were collected from 204 university students. The participants were applied Guilt Shame Scale, Relationship Scales Questionnaire and somatization subscale of Symptom Check List. As a result of the analyses, a significant relationship was found between somatization, attachment styles and guilt-shame scores. Attachment styles and shame scores predict somatization at a rate of 36%. Scores differed according to gender and the frequency of making health-related research on the Internet. Individuals with secure attachment are less likely to show somatic symptoms.

1. Giriş

Somatizasyon, çözülememiş ruhsal sıkıntılarının bedensel belirtilerle ifade edilmesi olarak tanımlanmaktadır (Lipowski, 1988). Biyopsikososyal bir varlık olan birey psikososyal ya da duygusal sorunlarını bedensel olarak ifade edip tıbbi yardım arayışına girmektedir (Ford, 1986).

Sağlık kuruluşlarına belirli fiziksel belirtilerle başvuran kişilerde %30-%60 oranında semptomlarıyla ilişkili tıbbi bir dayanak bulunmamaktadır (Kirmayer ve Robbins, 1991). Bu kişilerin sık sık hastaneye başvurdukları, çok sık ilaç kullandığı ve yaşam kalitesinin de düşük olduğu bilinmektedir (Noyes, Longley, Langbehn, Stuart ve Kukoyi, 2010). Sıklıkla yapılan konsültasyonlara rağmen

* Sorumlu yazar/Corresponding author.:
e-posta: gizemgerdan@gmail.com

tanılanmasında güçlük çekilen, açıklanamayan bedensel belirtilere sahip bu kişiler pek çok uzmana başvurmaktadır. Açıklanamayan şikayetleri ile ilişkili olarak mesleki ve sosyal işlevsellikte ciddi sıkıntılar yaşamakta ve uzun vadede medikal, sosyal ve ekonomik bedeller ödemektedir (Stuart ve Noyes, 1999). Somatizasyona sahip kişilerde olumsuz yaşam deneyimlerinin ve erken dönem yaşantılarının önemli olduğu ifade edilmektedir (Ciechanowski, Walker, Katon ve Russo, 2002). Bowlby (1969:15) erken dönemde ilişkisel deneyimlerle şekillenen bağlanma stillerinin, yetişkinlikte bireylerin ruh sağlıklarını etkileyebileceğini öne sürmektedir. Nitekim somatik belirtiler ile bağlanma stilleri arasında anlamlı bir ilişki bulunmaktadır (Ciechanowski vd., 2002).

Çocuk ilk bakım veren kişi ile genellikle anneyle yakın ve duygusal ilişki kurmaktadır. Erken dönemde bu yakın ilişkide var olan ilişkisel deneyimler, bireyin kendisi ve diğerleri ile ilgili temsiller oluşturmasını sağlar. Temsilin içeriği ile ilişkili olarak birey korku duyduğu ya da tehlike hissettiği ve görece stresli olduğu durumlarda dayanıklı ve tutarlı olan bu bağdan destek alarak baş etmektedir (Ainsworth, 1979). Bir diğer anlatımla, bağlanmayla ilişkili bu temsiller kişinin stresle ya da kaygıyla baş etme becerisinde rol oynamaktadır. Bartholomew ve Horowitz (1991) literatürde de sıklıkla anılan dört çeşit bağlanma stili tanımlamaktadır: Güvenli, korkulu, saplantılı ve kayıtsız. Güvenli bağlanmada kişi olumlu benlik algısına sahip olmakla birlikte kendini sevmeye değer görür ve diğer insanları da kabul edici, duyarlı olarak algılamakta ve işlevsel olmayan kaygılara girmemektedir. Saplantılı bağlanmada birey, olumsuz benlik algısı ve yoğun değersizlik içinde olup diğerleri tarafından kabul görmek ve onay almak için çabalamaktadır. Korkulu bağlanmada reddedilme korkusu ile birey yakın ilişkilerden kaçınmaktadır ve güvensizlik duygusu içerisindedir. Kayıtsız bağlanmada bireyler kendilerine ilişkin olumlu benlik imgesine, diğerlerine ilişkin ise olumsuz imgelere sahiptir.

Suçluluk ve utanç duyguları da erken dönem yaşantıları ile ilişkili duygulardır (Lopez vd., 1997). Her iki duygu ebeveynlerle kurulan ilk temastan itibaren başlayarak diğer çevredeki kişileri de içeren kişiler arası süreçlerle şekillenmektedir. Ele alınan duygular adaptif bir niteliğe de sahip olup gündelik hayatta davranışları düzenlemede ve yönlendirmede benlik için kritik bilgiler sağlamaktadır (Tagney, Miller, Flicker ve Barlow, 1996). İki duygu arasındaki temel fark kişinin kendisini ya da çevresini referans almasıdır. Utanç daha çok diğerleri tarafından onaylanmama, olumsuz benlik algısı gibi kavramlarla ilişkili olup diğerlerini referans alarak şekillenen bir duygusal tepkidir. Suçluluk ise utanç duygusuna göre daha öznel; kişinin kendi içsel süreçlerini ve vicdanını referans almasıyla oluşan bir duygusal tepkidir (Tagney, 1996). Referans noktaları farklı olmasına rağmen olumsuz duyguları ve değerleri içermesi, kendini değerlendirme süreçlerini referans alması, benlik için kritik bilgiler sağlayarak davranışları düzenlemesi ve kişiler arası ilişkilerde deneyimlenmesi açısından suçluluk ve utanç duyguları birbiriyle örtüşen ve sıklıkla bir arada görülen ahlaki duygulardır (Ausubel, 1955; Lewis, 1971; Tagney vd., 1996; Tagney, Stuewig ve Mashek, 2007). Alan yazında suçluluk ve utanç psikopatoloji semptomlarıyla ve somatik belirtilerle ilişkili olduğu da belirtilmektedir (Harder, Cutler

ve Rockart, 1992; Pineless, Street ve Koenen, 2006; Tagney, Wagner ve Gramzow, 1992).

Somatik belirtiler kişiye acı çektirmekle kalmayıp davranışsal ve bilişsel süreçleri de etkileyerek ailesel-sosyal işlevsellikte sorunlara neden olmaktadır (Lipowski, 1987). Nitekim somatizasyonun prevalansının da arttığı belirtilmektedir (Sullivan ve Katon, 1993). Sağlık hizmetlerinden sıklıkla faydalanan bu hastaların, organik bozuklukla ilişkili olarak tedavi alan bireylere göre iki kat daha fazla bu hizmetlerden faydalandığı da ifade edilmekte ve uzun vadede yapılan ekonomik harcamalar da artmaktadır (Barsky, Orav ve Bates, 2005). Ülkemizde suçluluk, utanç ve bağlanma stillerinin somatizasyonla ilişkisini inceleyen çalışmalar sınırlı sayıdadır. Mevcut çalışmaların da sıklıkla suçluluk-utanç ve psikopatoloji ile bağlanma stilleri ve psikopatoloji arasındaki ilişkiye odaklandıkları görülmektedir. (Cirhingiroğlu ve Güvenç, 2011; Vatan, 2017). Suçluluk, utanç, bağlanma stilleri ve somatizasyon arasındaki ilişkinin bir bütün olarak değerlendirilmesinin ve bu değişkenlerin somatizasyonu yordama gücünün belirlenmesinin somatizasyonun doğasının anlaşılmasına katkıda bulunabileceği öngörülebilmektedir. Nitekim yaşantılarını ve yaşantılarına ilişkin duygularını bedensel olarak ifade eden somatik popülasyonda erken dönem deneyimlerinin, bununla bağlantılı olarak ilişki kurmanın, kurulan ilişkide örtük olarak etki eden olumsuz duyguların çalışılması anlamlıdır.

Son yıllarda internete kolay erişimin kolay olması nedeniyle internet üzerinden sağlığa yönelik bilgi edinme davranışı artış göstermiştir (Doyle, Ruskin ve Engel, 1996). İnternette sağlığa yönelik araştırma yapma güvence arama davranışı ve kaygıyı yatıştırma ile ilişkilidir (Starcevic ve Berle, 2013). Erken dönemdeki çatışmaların somatik belirtilerle ilişkili olduğu düşünüldüğünde, çevrim içi yardım aramanın yani güvence arama davranışının bağlanma ve somatizasyon ile ilişkili olabileceği öngörülebilmektedir. Dolayısıyla bu çevrim içi güvence arama, onay alma, endişeyi giderme davranış düzeyinin somatizasyon ve bağlanma stilleri puanları üzerinde etkili olup olmadığını incelemek de anlamlı görünmektedir. Bunun yanı sıra kadınlarda somatik şikayetler erkeklere göre daha sık görülmektedir (Aragona, Monteduro, Colosimo, Maisano ve Geraci, 2008). Cinsiyetler arası farklılık kültüre bağlı olarak değişmekle birlikte erken dönemde bakım verenle kurulan güvensiz ve kaygı içeren bağlanmanın bu farklılıkta rolü olabilir (Li, He ve Li, 2009).

Bu doğrultuda mevcut çalışmanın temel amacı üniversite öğrencilerinde somatizasyon, suçluluk, utanç, güvenli bağlanma, korkulu bağlanma, kayıtsız bağlanma ve saplantılı bağlanma değişkenleri arasındaki ilişkiyi incelemek; bağlanma stilleri ile suçluluk ve utanç duygularının somatizasyonu yordama gücünü belirlemektir. Çalışmanın bir diğer amacı ise internette sağlığa ilişkin araştırma yapma sıklığına göre bağlanma stili ve somatizasyon puanlarının değişip değişmediğini; cinsiyete göre somatizasyon, bağlanma stilleri ve suçluluk-utanç puanlarının farklılaşp farklılaşmadığını ortaya koymaktır.

2. Yöntem

2.1. Araştırma Modeli

Bu çalışmada değişkenler arasında ilişki kurmaya olanak veren olgudan sonra (ex post facto) alan araştırması türlerinden birisi olan tarama (survey) modeli kullanılmıştır.

2.2. Örneklem

Bu çalışmanın örneklemini Ondokuz Mayıs Üniversitesi Fen-Edebiyat Fakültesi'nde lisans eğitimine devam eden 17-31 yaş aralığında (20.05±1.81), 120 kadın ve 92 erkek olmak üzere toplam 212 sağlıklı katılımcı oluşturmaktadır. Ancak uç değer özelliği gösteren 8 katılımcı araştırma örnekleminde çıkarılmıştır (Bkz. 2.4. İstatistiksel Analiz). Araştırmanın nihai örneklemini 17-26 yaş aralığında, 117 kadın (19.58±1.72) ve 87 erkek (20.69±1.75) olmak üzere toplam 204 katılımcı oluşturmuştur. Fen-Edebiyat Fakültesinde tarih, biyoloji, felsefe, istatistik, psikoloji, matematik ve sosyoloji bölümünde okuyan gönüllü katılımcılar araştırma örneklemine basit seçkisiz örnekleme tekniği uyarınca dahil edilmiştir. Araştırmanın yürütülebilirliğine ilişkin Ondokuz Mayıs Üniversitesi Sosyal ve Beşeri Bilimler Etik Kurulu tarafından izin alınmıştır (Karar no: 2019-268).

2.3. İşlem

Veriler toplanırken katılımcılara kişisel bilgilerinin gizli tutulacağı, çalışma verilerinin bilimsel araştırma dışında herhangi bir kurum ve kimse ile paylaşılmayacağı; katılma kararının gönüllülük ilkesine dayandığı belirtilmiştir. Gönüllü katılımcılar araştırma hakkında bilgilendirilmiş olup yazılı onam alınmıştır.

Uygulamalar sınıflarda yürütülmüştür. Öğrenciler bu katılım için herhangi bir ek not ve/veya puan almamıştır. Ölçeklerin katılımcılara uygulanma sırası tam dengeleme tekniği uyarınca belirlenmiştir. İlk katılımcı için uygulanma sırası seçkisiz olarak belirlenmiş, takip eden katılımcılar için ölçekler birer sıra kaydırılarak uygulanmıştır.

2.4. Veri Toplama Araçları

Bu çalışmada katılımcıların sosyo-demografik özelliklerine ilişkin bilgiler bir bilgi toplama formuna kaydedilmiştir. Katılımcılara Suçluluk ve Utanç Ölçeği, İlişki Ölçekleri Anketi ve Belirti Tarama Listesi'nin somatizasyon alt ölçeği uygulanmıştır.

2.4.1. Belirti Tarama Listesi

Derogatis (1977) tarafından geliştirilen Ruhsal Belirti Tarama Listesi (SCL-90-R: Symptom Checklist 90 Revised) bireylerdeki psikolojik belirtilerin hangi alanda olduğunu ve ilgili semptomların düzeyini belirlemek üzere geliştirilmiş bir ölçme aracıdır. Ölçek 90 maddeden oluşmakta olup bireylerden son bir ayı göz önüne alarak ölçek maddelerini 0-4 arası puanlaması istenmektedir. SCL-90-R; Depresyon, Kaygı, Obsesif-Kompulsif, Somatizasyon, Fobik Kaygı, Kişilerarası Duyarlık, Düşmanlık, Paranoid Düşünce ve Psikotizm olmak üzere 9 alt ölçekten oluşmaktadır (Derogatis, Rickels ve Rock, 1976).

Ölçeğin Türkiye örneklemini için geçerlik ve güvenilirlik çalışmaları Dağ (1991) ve Kılıç (1991) tarafından üniversite öğrencileri üzerinde yürütülmüştür. Dağ (1991) ölçeğin Minnesota Çok Yönlü Kişilik Envanteri (MMPI: Minnesota

Multiple Personality Inventory), Beck Depresyon Ölçeği ve Sürekli Kaygı Ölçeği ile korelasyonuna bakmış olup ilgili korelasyon katsayılarının .33-.81 arasında değiştiğini bulmuştur. Dağ (1991) genel semptom düzeyine göre Cronbach alfa iç tutarlığını .97; ölçeğin test-tekrar test güvenilirlik katsayılarının ise .65 ile .87 arasında değiştiğini bulmuştur. Kılıç (1991), MMPI ile SCL-90-R arasındaki korelasyon katsayılarının .40-.59 arasında değiştiğini; somatizasyon alt ölçeği için test tekrar test güvenilirlik katsayısını .82 bulunmuştur. SCL-90-R' nin ruh sağlığı riskli grupları tespit etmede geçerli ve güvenilir bir ölçüm aracı olduğu görülmüştür. Genel semptom ortalamasındaki yüksek puanlar, bireylerdeki psikolojik ya da bedensel zorlanma semptomlarından duyulan sıkıntının artışına işaret etmektedir. Alt ölçek puanları da ilgili boyuttaki belirti yoğunluğunu göstermekte ve kapsadıkları maddelerin ağırlıklı ortalama puanlarının alınması yoluyla hesaplanmaktadır. Mevcut çalışmada SCL-90-R' nin somatizasyon alt ölçeği kullanılmıştır. Yüksek puanlar yüksek somatizasyon düzeyini göstermektedir.

2.4.2. İlişki Ölçekleri Anketi

İlişki Ölçekleri Anketi Griffin ve Bartholomew (1994)'un tarafından güvenli, korkulu, kayıtsız ve saplantılı bağlanma olmak üzere dört farklı bağlanma stilini değerlendirmek için geliştirilen ve 30 maddeden oluşan yedili Likert tipi bir ölçektir. Alt ölçeklerden alınan yüksek puan bireyde ilgili bağlanma stilinin baskın olduğuna işaret etmektedir. Türkiye örneklemini için geçerlik ve güvenilirlik çalışmaları Sümer ve Güngör (1999) tarafından yürütülmüştür. Ölçeğin 17 madde olmak üzere, dört farklı bağlanma stilini ölçtüğü bir diğer anlatımla dört faktörden oluştuğu görülmüştür. İlgili çalışmada güvenilirlik katsayılarının .41 ile .71 arasında olduğu; test-tekrar test güvenilirlik katsayılarının ise .54 ile .78 arasında değiştiği ifade edilmiştir. Alt ölçeklere ilişkin iç tutarlık katsayılarının ise .27 ile .61 arasında değiştiği görülmüştür. Düşük katsayıların farklı modellerin aynı stil içinde olmasından kaynaklandığı belirtilmiştir. Alt ölçeklerin güvenilirlikleri düşük olmasına rağmen yapı geçerliklerinin yeterli düzeyde olduğu da ifade edilmiştir. Mevcut çalışmada bağlanma stilleri söz konusu testten elde edilen dört puan ile hesaplanmıştır.

2.4.3. Suçluluk ve Utanç Ölçeği

Şahin ve Şahin (1992) tarafından çeşitli durumlarda yaşanan ve depresyonla ilişkili olduğu ileri sürülen suçluluk ve utanç duygularını belirleyebilmek üzere geliştirilen ölçek, toplam 24 maddeden oluşmakta olup 1-5 arasında puanlanan Likert tipi bir ölçektir. Geçerlik çalışmasında ölçeğin suçluluk ve utanç olmak üzere iki boyuttan oluştuğu görülmüştür. Ölçeğin Beck Depresyon Envanteri ile suçluluk alt ölçeğinin korelasyon katsayısı -.10 iken sosyotropi ölçeği ile .33 bulunmuştur. Utanç ölçeğinin sosyotropi ölçeği ile korelasyon katsayısı ise .50 bulunmuştur. Suçluluk ve utanç olmak üzere iki alt boyuttan oluşan ölçeğin, suçluluk alt ölçeği için Cronbach alfa katsayısı .81 iken utanç alt ölçeği için .80'dir. Suçluluk ve utanç alt ölçeğinden alınan yüksek puanlar iki duygunun da yüksek düzeyde olduğunu göstermektedir.

2.5. İstatistiksel Analiz

Analizlere başlanmadan önce verilerin yaş açısından uç değer gösterip göstermediği incelenmiştir. Buna göre yaş

açısından z puanı $\pm 3,29$ aralığını aşan altı katılımcı araştırma örnekleminde çıkarılmıştır. Suçluluk, utanç, somatizasyon ve bağlanma stilleri (güvenli, korkulu, kayıtsız, saplantılı) değişkenlerinde uç değer olup olmadığı tek değişkenli uç değer analizi ile belirlenmiştir. Her bir değişken için ilgili z puanları incelendiğinde, utanç ve kayıtsız bağlanma değişkenlerinde z puanları $\pm 3,29$ aralığını aşan iki katılımcı araştırma örnekleminde çıkarılmıştır.

Uç değerler çıkartıldıktan sonra verilerin normal dağılım sayılıtlarını karşılama durumu basıklık ve çarpıklık katsayısı, Kolmogorov Simirnov değeri ve histogram grafiğine bakılarak değerlendirilmiştir. Normal dağılım koşulunu sağlayan verilere parametrik istatistiksel analizler uygulanmıştır.

Suçluluk, utanç, güvenli bağlanma, korkulu bağlanma, kayıtsız bağlanma, saplantılı bağlanma ve somatizasyon puanları arasındaki ilişki katsayısı Pearson Momentler Çarpımı Korelasyon Analizi ile belirlenmiştir. Suçluluk, utanç, güvenli bağlanma, korkulu bağlanma, kayıtsız bağlanma ve saplantılı bağlanma puanlarından hangilerinin somatizasyon puanını anlamlı bir şekilde yordadığını belirlemek amacıyla Aşamalı Regresyon (Stepwise) analizi uygulanmıştır.

Somatizasyon, suçluluk, utanç, güvenli bağlanma, korkulu bağlanma, kayıtsız bağlanma, saplantılı bağlanma puanlarının cinsiyet değişkeni açısından farklılaşp farklılaşmadığı MANOVA (Çok Değişkenli Varyans Analizi) ile incelenmiştir. Somatizasyon, güvenli bağlanma, korkulu bağlanma, kayıtsız bağlanma ve saplantılı bağlanma puanlarının internette sağlığa ilişkin araştırma yapma düzeyine göre değişip değişmediği de MANOVA ile incelenmiştir. İstatistiksel analizler SPSS (Version 20) programı ile yürütülmüştür.

3. Bulgular

3.1. Suçluluk, Utanç, Bağlanma Stilleri Ve Somatizasyon Arasındaki İlişkiye Yönelik Bulgular

Suçluluk, utanç, güvenli bağlanma, korkulu bağlanma, kayıtsız bağlanma, saplantılı bağlanma ve somatizasyon puanları arasındaki ilişki katsayısı Pearson Momentler Çarpımı Korelasyon Analizi ile belirlenmiştir. Somatizasyon puanları ile suçluluk, utanç, korkulu bağlanma ve saplantılı bağlanma arasında, .26 ile .47 katsayılarında değişen pozitif yönde anlamlı ilişkiler bulunmuştur (Tablo 1). Somatizasyon ile güvenli bağlanma arasında negatif yönde anlamlı bir ilişki bulunmuştur ($p < .001$).

Tablo 1’de görüldüğü üzere en yüksek korelasyon katsayısı suçluluk ve utanç puanları arasında olup .54 düzeyinde anlamlı bir ilişki bulunmaktadır ($p < .001$). Suçluluk puanı ile korkulu bağlanma ($p < .05$) ve saplantılı bağlanma ($p < .001$) puanları arasında pozitif yönde anlamlı bir ilişki bulunmuştur. Utanç puanı ile korkulu bağlanma ve saplantılı bağlanma puanları arasında pozitif yönde, güvenli bağlanma puanı ile negatif yönde anlamlı bir ilişki bulunmuştur ($p < .001$). Güvenli bağlanma ile korkulu bağlanma ve saplantılı bağlanma puanları arasında negatif yönde; korkulu bağlanma ile kayıtsız ve saplantılı bağlanma puanları arasında pozitif yönde anlamlı bir ilişki bulunmuştur ($p < .001$). Kayıtsız bağlanma ile suçluluk ve utanç duyguları arasında; güvenli bağlanma ile suçluluk arasında; kayıtsız ve

saplantılı bağlanma arasında anlamlı bir ilişki bulunmamıştır.

3.2. Suçluluk, Utanç Ve Bağlanma Stilleri Puanlarının Somatizasyonu Yordamasına İlişkin Bulgular

Aşamalı regresyon analizi öncesinde verilerin analizin sayılıtlarını karşılama durumu incelenmiştir. Tabachnick ve Fidell (2015: 122-160)’e göre regresyon analizi için örneklem büyüklüğü $[50 + (8 \times \text{yordayıcı değişken})]$ eşitliği ile belirlenmektedir. Buna göre örneklem büyüklüğünün regresyon analizi için yeterli olduğu görülmektedir. Regresyon analizi için uç değerler Mahalanobis ile incelendiğinde, altı yordayıcı değişkenin bulunduğu modelde herhangi bir uç değer bulunmadığı görülmüştür. Çoklu bağlantısallık açısından veriler incelendiğinde, varyans büyütme faktörlerinin ($VIF < 10$) ve tolerans değerlerinin ($\text{tolerans} > .10$) kabul edilebilir aralıkta olduğu görülmüştür. Yordayıcı ve yordanan değişkenler arasındaki korelasyon katsayılarının ağırlıklı olarak .30’dan büyük olması ve yordayıcı değişkenler arasındaki ilişki katsayılarının da .70’den küçük olması nedeniyle veriler arasında çoklu bağlantısallık problemi bulunmamaktadır.

Suçluluk, utanç ve bağlanma stilleri puanlarından hangilerinin somatizasyon puanını anlamlı bir şekilde yordadığını belirlemek amacıyla Aşamalı Regresyon (Stepwise) analizi yürütülmüştür (Tablo 2). Aşamalı regresyon analizi sonucunda elde edilen nihai modelde güvenli bağlanma, utanç, saplantılı bağlanma ve korkulu bağlanma puanlarının somatizasyon puanını yordadığı ve ilgili değişkenlerin varyansın %36’sını ($R = .59$, $R^2 = .36$ ve $R^2_{\text{adj}} = .34$) açıkladığı görülmüştür ($F_{4-199} = 26.42$, $p < .001$).

Tablo 1. Suçluluk, Utanç, Güvenli Bağlanma, Korkulu Bağlanma, Kayıtsız Bağlanma, Saplantılı Bağlanma ve Somatizasyon Puanları Arasındaki Korelasyon Analizi

	1	2	3	4	5	6	7
1. Suçluluk	1.00						
2. Utanç	.54***	1.00					
3. Güvenli	-.11	-.32***	1.00				
4. Korkulu	.16*	.31***	-.36***	1.00			
5. Kayıtsız	.07	.03	.03	.38***	1.00		
6. Saplantılı	.24***	.41***	-.35***	.36***	.17	1.00	
7. Somatizasyon	.26***	.42***	-.44***	.47***	.10	.43***	1.00

*** $p < .001$ ** $p < .01$ * $p < .05$

Tablo 2. Somatizasyonu Yordayan Değişkenlerin B, β Katsayıları ve Anlamlılık Düzeyleri

	Yordayıcılar	B	SS	B	t	p
Model	Sabit	3.23	4.84		.67	.506
	Güvenli Bağlanma	-.479	.121	-.255	-3.96	.000
	Utanç	.257	.076	.218	3.37	.001
	Saplantılı Bağlanma	.446	.143	.207	3.11	.002
	Korkulu Bağlanma	.263	.125	.135	2.09	.038

Standartlaşmış regresyon katsayılarına göre yordayıcı değişkenlerin somatizasyon üzerindeki görece önem sırası güvenli bağlanma ($\beta = -.48$, $p < .005$), saplantılı bağlanma ($\beta = .45$, $p < .005$), korkulu bağlanma ($\beta = .26$, $p < .05$) ve utanç ($\beta = .25$, $p < .005$) şeklindedir (Tablo 2). Güvenli bağlanmanın somatizasyonu negatif yönde, modelde yer alan diğer değişkenlerin ise pozitif yönde yordadığı görülmüştür. Modele göre somatizasyonu yordayan regresyon denklemi “Somatizasyon = (-.48 x güvenli bağlanma puanı) + (.45 x saplantılı bağlanma) + (.26 x korkulu bağlanma) + (.25 x utanç puanı) + 3.23” olarak elde edilmiştir.

3.3. Cinsiyete ilişkin bulgular

Analiz öncesinde veriler MANOVA analizi sayıltılarını karşılama durumu açısından değerlendirilmiştir. Değişkenler arasında çoklu bağlantısallık problemi bulunmamaktadır ($r < .70$). Çoklu birlikte doğrusallık varsayımlarının kontrolüne ilişkin sonuçlar kabul edilebilir niteliktedir. Hata varyanslarının eşitliği Levene Testi ile değerlendirilmiştir. Levene testine göre suçluluk ($p = .000$) ve utanç ($p = .049$) değişkenlerinin cinsiyet açısından homojen olmadığı, diğer taraftan bağlanma stilleri ve somatizasyon puanlarının hata varyansları eşitliğini karşıladığı görülmüştür ($p > .05$).

Varyans kovaryans matrislerinin homojenliği koşulu sağlanmadığı ($p = .019$) için analiz sonuçları Pillai İz (Pillai's Trace) değerlerine göre değerlendirilmiştir. MANOVA analizine göre kadın ve erkek katılımcıların birleşik bağımlı değişken puanları arasında anlamlı bir farklılık bulunduğu görülmüştür (Pillai İz = .15, $F_{7-196} = .15$, $p < .001$, $\eta^2 = .15$).

Katılımcıların cinsiyetine göre suçluluk, utanç, güvenli bağlanma, korkulu bağlanma, kayıtsız bağlanma, saplantılı bağlanma ve somatizasyon puanlarına yönelik aritmetik ortalama ve standart sapma değerleri Tablo 3'te özetlenmiştir. Suçluluk, utanç, güvenli bağlanma, saplantılı bağlanma ve somatizasyon puanlarının her biri için cinsiyet temel etkisi anlamlı bulunmuştur (Tablo 4). Cinsiyetin suçluluk, utanç ve güvenli bağlanma puanları üzerindeki etki büyüklüğü orta düzeyde iken, saplantılı bağlanma üzerindeki etki büyüklüğü ise düşük düzeydedir. İlgili ortalamalar incelendiğinde kadınların suçluluk, utanç, saplantılı bağlanma ve somatizasyon puanlarının erkeklere göre yüksek olduğu; güvenli bağlanma puanlarının ise düşük olduğu görülmüştür (Tablo 3). Korkulu ve kayıtsız bağlanma açısından cinsiyetler arasında anlamlı bir farklılık bulunmamıştır.

Tablo 3: Suçluluk, Utanç, Güvenli Bağlanma, Korkulu Bağlanma, Kayıtsız Bağlanma, Saplantılı Bağlanma, Somatizasyon Puanlarına İlişkin Aritmetik Ortalama ve Standart Sapma Değerleri

	Kadın (n = 117) $\bar{X} \pm SS$	Erkek (n = 87) $\bar{X} \pm SS$
Suçluluk	51.18 ± 5.87	46.75 ± 9.19
Utanç	42.80 ± 6.63	39.12 ± 8.27
Güvenli	18.59 ± 4.95	21.25 ± 4.01
Korkulu	16.12 ± 4.76	14.92 ± 4.27
Kayıtsız	21.91 ± 5.40	21.87 ± 5.05
Saplantılı	16.15 ± 3.97	14.78 ± 8.32
Somatizasyon	17.48 ± 8.32	12.65 ± 8.98

Tablo 4: Cinsiyete göre Suçluluk, Utanç, Güvenli Bağlanma, Korkulu Bağlanma, Kayıtsız Bağlanma, Saplantılı Bağlanma ve Somatizasyon Puanlarına İlişkin MANOVA Sonuçları

	Kaynak	Sd	F	P	η^2
Suçluluk	Grup	1	17.60	.000	.08
	Hata	202			
Utanç	Grup	1	12.42	.001	.06
	Hata	202			
Güvenli Bağlanma	Grup	1	16.91	.000	.08
	Hata	202			
Korkulu Bağlanma	Grup	1	3.46	.064	.02
	Hata	202			
Kayıtsız Bağlanma	Grup	1	.000	.956	.00
	Hata	202			
Saplantılı Bağlanma	Grup	1	5.62	.019	.03
	Hata	202			
Somatizasyon	Grup	1	15.57	.000	.07
	Hata	202			

3.4. İnternette sağlığa ilişkin araştırma yapma sıklığına yönelik bulgular

Katılımcıların internet üzerinden sağlığa ilişkin araştırma yapma sıklığı hiç, nadiren ve sık olmak üzere üç düzeyde belirlenmiştir. Buna göre 48 (%23.5) katılımcının internet üzerinden sağlığa ilişkin hiç araştırma yapmadığı, 82 (%40.2) katılımcının nadiren ve 74 (%36.3) katılımcının ise sıklıkla internette sağlığa ilişkin araştırma yaptığını görülmüştür.

MANOVA analizi öncesi sayıtlar incelenmiştir. Levene Testi ile değerlendirilen hata varyansları eşitliğinin karşılandığı görülmüştür ($p > .05$).

Varyans kovaryans matrislerinin homojenliği koşulu sağlanamamıştır ($p = .028$). Bu nedenle analiz sonuçları Pillai İz (Pillai's Trace) değerlerine göre değerlendirilmiştir. Her iki grubun birleşik bağımlı değişken puanları arasında anlamlı bir farklılık bulunduğu görülmüştür (Pillai İz= .15, $F_{12-394} = 2.61$, $p < .002$, $\eta^2 = .07$).

Katılımcıların internette sağlığa ilişkin araştırma yapma sıklığına göre güvenli, korkulu, kayıtsız, saplantılı bağlanma ile somatizasyon puanlarına ilişkin betimleyici istatistikler Tablo 5'te özetlenmiştir.

Tablo 5: İnternette Sağlığa İlişkin Araştırma Yapma Düzeyine Göre Güvenli Bağlanma, Korkulu Bağlanma, Kayıtsız Bağlanma, Saplantılı Bağlanma ve Somatizasyon Puanlarına İlişkin Aritmetik Ortalama ve Standart Sapma Değerleri

	Hiç (n = 48) $\bar{X} \pm SS$	Nadir (n = 82) $\bar{X} \pm SS$	Sık (n = 74) $\bar{X} \pm SS$
Güvenli	21.35 ± 4.31	20.13 ± 4.82	18.22 ± 4.55
Korkulu	14.58 ± 4.65	15.79 ± 4.30	16.07 ± 4.81
Kayıtsız	20.90 ± 4.64	22.34 ± 5.18	22.05 ± 5.65
Saplantılı	15.00 ± 3.88	15.21 ± 3.59	16.34 ± 4.75
Somatizasyon	11.85 ± 5.87	14.33 ± 8.83	18.95 ± 9.48

Tablo 6: İnternette Sağlığa İlişkin Araştırma Yapma Sıklığına göre Güvenli Bağlanma, Korkulu Bağlanma, Kayıtsız Bağlanma, Saplantılı Bağlanma ve Somatizasyon Puanlarına İlişkin MANOVA Sonuçları

	Kaynak	Sd	F	P	η^2
Güvenli Bağlanma	Grup	2	7.28	.001	.07
	Hata	201			
Korkulu Bağlanma	Grup	2	1.64	.196	.02
	Hata	201			
Kayıtsız Bağlanma	Grup	2	1.20	.302	.01
	Hata	201			
Saplantılı Bağlanma	Grup	2	2.07	.129	.02
	Hata	201			
Somatizasyon	Grup	2	11.28	.001	.10
	Hata	201			

Güvenli bağlanma ve somatizasyon puanları, internette sağlığa ilişkin araştırma yapma sıklığına göre anlamlı bir farklılık göstermektedir (Tablo 6). Söz konusu yordayıcı değişkenin güvenli bağlanma ve somatizasyon puanlarındaki değişimi açıklama gücü orta düzeydedir. Kayıtsız, saplantılı ve korkulu bağlanma puanlarının internette araştırma yapma sıklığına göre değişmediği görülmüştür.

Güvenli bağlanma açısından internette sağlığa ilişkin araştırma yapma sıklığına göre hangi gruplar arasında anlamlı bir farklılık olup olmadığını belirlemek için En Az Anlamlı Farklar Testi (Least Significant Difference) uygulanmıştır. Test sonucuna göre, internette sağlığa ilişkin sık araştırma yapanlar (18.22±4.55) ile hiç yapmayanlar (21.35 ± 4.32) ve nadiren araştırma yapanlar (20.13±4.82) arasında anlamlı bir farklılık bulunmaktadır ($p < .01$). İnternette sağlığa ilişkin sık araştırma yapanların güvenli bağlanma puanları diğer gruplara (hiç ve nadiren) göre düşüktür. Diğer taraftan hiç araştırma yapmayanlar ile nadiren araştırma yapanlar arasında anlamlı bir fark bulunmamaktadır ($p > .05$).

4. Tartışma, sonuç ve öneriler

Mevcut çalışmada somatizasyonun suçluluk, utanç ve bağlanma stilleri ile ilişkisi incelenmekle birlikte cinsiyet değişkeni açısından puan örüntülerinin farklılaşp farklılaşmadığı ve internette sağlığa yönelik araştırma yapma

sıklığının da somatizasyon ve bağlanma stili puanları üzerinde etkisi olup olmadığı incelenmiştir.

Çalışmada güvenli bağlanmanın, utancın, saplantılı bağlanmanın ve korkulu bağlanmanın somatizasyon puanlarının %36'sını yordadığı bulunmuştur. Korelasyonel analizlerde de somatizasyon puanı arttıkça korkulu ve saplantılı bağlanma puanlarının arttığı, güvenli bağlanma puanlarının azaldığı ve suçluluk-utanç puanlarının da arttığı bulunmuştur. Kayıtsız bağlanma puanı ile somatizasyon puanı arasında ise anlamlı bir ilişki saptanmamıştır.

Alanyazında da mevcut araştırmanın bulguları ile paralel olarak güvenli bağlanma ile somatik semptomlar arasında negatif bir ilişki olduğu; özellikle korkulu ve saplantılı bağlanmanın somatizasyonla ilişkili bulunduğu; kaygı ve korku ağırlıklı bağlanan kişilerin somatik şikayetleri ile bağlantılı olarak sağlık hizmetlerinden daha çok faydalandığı ifade edilmektedir (Ciechanowski vd., 2002; Kidd ve Sheffield, 2005; Liu, Cohen, Schulz ve Waldinger, 2011; Waldinger, Schulz, Barsky ve Ahern, 2006; Noyes vd., 2003). Güvenli bağlanan bireylerde somatik şikayetlerin azalmasıyla birlikte öfke gibi duyguları ifade edebildikleri, korku ve kaygı ağırlıklı bağlanan bireylerin ise bu duyguları baskıladığı da ifade edilmektedir (Liu vd., 2011). Güvenli bağlanma ile psikolojik sağlamlık arasında da pozitif bir ilişki olduğu; güvenli bağlanma arttıkça psikolojik sağlamlığın arttığı, korkulu ve kaygılı bağlanma arttıkça

psikopatoloji eğiliminin arttığı (Sümer vd., 2009; Kararırmak ve Güloğlu, 2014) da bulunmuştur. Bunun yanı sıra araştırma bulguları ile paralel olarak kayıtsız bağlanma ile psikolojik sağlamlık arasında anlamlı bir ilişki bulunmadığı belirtilmiştir (Kararırmak ve Güloğlu, 2014).

Mevcut çalışmada suçluluk ve utanç duygularının somatizasyonla ilişkili olduğu ancak utanç duygusunun somatizasyonun önemli bir yordayıcısı olduğu ortaya konmuştur. Nitekim suçluluk ve utancın psikopatolojik ve/veya somatik belirtilerle ilişkili olduğu; utancın somatik belirtileri daha fazla yordadığı; suçluluk ve utancın bağışıklık sisteminin direncini etkilediği ifade edilmektedir (Dickerson, Kemeny, Aziz, Kim ve Fahey, 2004; Harder vd., 1992; Pineless vd., 2006).

Çalışma bulguları aynı zamanda bireyin erken dönemdeki bağlanma stilleri ile suçluluk-utanç duyguları arasındaki ilişkiye de işaret etmektedir. Güvenli bağlanma ile utanç negatif yönde ilişkili iken, saplantılı ve korkulu bağlanma ile utanç pozitif yönde ilişkili bulunmuştur. Bir diğer anlatımla, güvenli bağlanma arttıkça utanç duygusu azalmakta; birey yakınlık kurmaktan çekinmedikçe diğerleri tarafından onaylanma ve reddedilmeye duyarlılık ile ilişkili olan utanç duygusuna girmemektedir. Çalışmada, suçluluk ile saplantılı ve korkulu bağlanma arasında ise pozitif yönde bir ilişki bulunmuştur. Suçluluk arttıkça saplantılı bağlanmanın yanı sıra kaygı-korku ile diğerlerine tutunma eğilimi de artmaktadır. Alanyazındaki çalışmalar da mevcut bulguları destekler niteliktedir. Güvenli bağlanmadaki artışın utanç duygusundaki azalmayı yordadığı, kaygı ve korku içerikli bağlanma örüntüsü ile utancın ilişkili olduğu belirtilmektedir. Suçluluğun ise reddedilme korkusu ve aşırı onay alma/aramanın baskın olduğu korku ve kaygı içeren bağlanma eğilimleri ile ilişkili olduğu gösterilmiştir (Akbağ ve İmamoğlu, 2010; Bartholomew ve Horowitz, 1991; Pineless vd., 2006)

Mevcut bulgular kuramsal açıklamalarla da örtüşmektedir. Somatik şikayetleri olan bireyler duygularını anlatmada sözcüklerle kurulu olan dili değil, organ dilini seçmektedirler (Lesser, Ford ve Friedmann, 1979). Bir diğer anlatımla, bu kişilerde duygular fiziksel belirtilerle ifade edilmektedir. Güvenli bir şekilde ebeveyne bağlanamayan kaygılı süreçlerin hakim olduğu bağlanma örüntülerine sahip birey, kaotik kişiler arası etkileşim içine girmekte ve erken dönemde edinemediği bakımı ve ilgiyi yetişkinlikte somatik belirtiler ile edinmeye çalışmaktadır (Stuart ve Noyes, 1999). İçselleştirilmiş ebeveyn yasakları ile katılan üst benlik suçluluk-utanç duyguları ile yakından ilişkilidir. Bu noktada bağlanma temsilleri de tehditkar olarak işlenmekte olup suçluluk ve utanç belli bir organa yatırılmakta yani çatışma bedene taşınmaktadır (Meissner, 2006).

Çalışmada cinsiyet açısından somatizasyon, suçluluk, utanç ve bağlanma stilleri puanları arasında anlamlı bir farklılık bulunmuştur. Kadınların somatizasyon, suçluluk-utanç ve saplantılı bağlanma puanları erkeklere göre daha yüksek bulunmuştur. Güvenli bağlanma puanlarının ise erkeklere göre düşük olduğu bulunmuştur. Alan yazındaki çalışmalar da kadınların erkeklere göre daha fazla somatik belirtileri ve yakınlıkları olduğunu göstermektedir (Aragona vd., 2008; Harvey, Gore, Frank ve Batres, 1997). Suçluluk-utanç duygularının da kadınlarda erkeklere göre daha fazla olmasının yanı sıra (Tangney vd., 1996; Harvey vd., 1997),

kadınların ilişkideki yakınlığa ve reddedilmeye daha duyarlı olduğu (Barry, Seager ve Brown, 2015) belirtilmiştir. Nitekim Woien, Ernst, Patock-Peckham ve Nagoshi (2003)'a göre erken dönemde kurulan olumsuz ilişkiler, suçluluk ve utanç duyma eğilimini artırmaktadır. Çalışma bulguları ve alanyazın bütün olarak değerlendirildiğinde, erken dönemde güvenli temsillere sahip olmayan ve kaygı-korku içeren bağlanma stillerine yatkın olan kadınların, duygularını beden dili aracılığıyla ifade etmeye yatkın olmalarının yanı sıra suçluluk ve utanç duygularına temas etmeye de yakın oldukları söylenebilir. Bir diğer perspektif ise toplumlarda hastalığın kadınsı görünmesine, kadınsılaştırılmasına vurgu yaparak kültürel ve sosyal tutumlara işaret etmektedir (Wool ve Barsky, 1994). Bu durum kültür ve kültürel tutumların da cinsiyetler arası farklılıkta rol oynadığını düşündürmektedir.

Araştırmada internette sağlığa yönelik sık araştırma yapan katılımcıların somatizasyon puanları yüksek bulunmakla birlikte güvenli bağlanma puanlarının da nadir ve hiç araştırma yapmayan gruplara göre düşük olduğu bulunmuştur. Literatürde de sağlığa ilişkin kaygı taşıyanların internet üzerinden sık sık çare arayışına ve/veya tanı arayışına girdikleri belirtilmekle birlikte (Eastin ve Guinsler, 2006), çevrim içi sağlık bilgisi edinme davranışının sağlığa yönelik kaygıyı artırdığını da rapor etmektedir (White ve Horvitz, 2009). Stuart ve Noyes (1999) ise somatik şikayetler ile bağlanma ilişkisine vurgu yaparak, sağlığa yönelik kaygıların güvensiz bağlanma ile tetiklenen kişiler arası bir davranış olduğunu ifade etmektedir. Birey somatik şikayetleri aracılığı ile destek almanın yanı sıra başkalarından bu şekilde güvence alarak güvende ve rahat hissetmeye çalışmaktadır. Güvensiz bağlanmanın tetiklediği somatik kaygıları rahatlatmak üzere hekimlerden ya da yakınlarındaki kişilerden güvence ve onay arayan bu kişiler, uzun vadede kişiler arası ilişkilerde olumsuzluklarla karşılaşmanın yanı sıra yabancılaşma da yaşamaktadır. Bu yabancılaşma da terk edilme olarak yorumlanabilmekte ve sağlığa yönelik kaygıları da arttırmakta ve kişi tekrar tekrar somatik şikayetlerine çare arama döngüsüne girmektedir (Waldinger vd., 2006). Bir nevi erken dönemde edinemediği güvensizliğe ilişkin psikolojik yapılar ve geçmiş öğrenmeler tekrar tekrar sahnelenmektedir.

Araştırmanın bir takım sınırlılıkları bulunmaktadır. Örneklemin sadece üniversite öğrencilerinden oluşmasının yanı sıra verilerin tek bir fakülteden toplanması araştırmanın bir sınırlılığdır. Farklı örneklem grupları ile yürütülecek çalışmalarla ilgili değişkenler arasındaki ilişki örüntüsü incelenebilir. Ayrıca mevcut çalışma, klinik popülasyon ile yürütülmemiş olup sağlıklı olduğu düşünülen üniversite öğrencileri ile yürütülmüştür. Klinik popülasyon ile karşılaştırma çalışmaları yapılmasının gerek teorik gerekse uygulamalı alanlarda önemli bilgiler sağlayacağı düşünülmektedir.

Sonuç olarak, bireyin erken dönemde kurduğu yakınlıkları referans olarak mevcut ilişkilerinde olumlu ve güvenli bir ilişki varlığına yönelik hareket edebilmesi, bunun yanı sıra suçluluk utanç gibi negatif duygularla sağlıklı bir şekilde baş etmesi somatik şikayetlerde ve sağlığa yönelik kaygılarda yordayıcı görünmektedir. Yoğun suçluluk ve utanç gibi depresogenik duyguların ve kaygının ağır bastığı yakın ilişkilerin bireyin stresle baş etme becerilerini etkilediği öngörülmektedir. Bağlanma tarihesi olumsuz duyguları

içeren ve suçluluk yahut utancın baskın olduğu öz değerler taşıyan birey, bu süreçler sonucunda adeta bedenini kurban ilan etmektedir. Kaygının, olumsuz yaşantının, zorlayıcı kuralların/yasakların ve tereddütün hakim olduğu ilişkiler vücutta temsil edilmektedir. Dolayısıyla biyopsikososyal açıdan işlevselliği tehlikeye atan somatizasyonu sürdüren yapıların anlaşılması önem arz etmektedir. Gerek toplumsal politikaları gerekse psikopatoloji yaygınlığını önlemeye ilişkin koruyucu programları yapılandırılırken ilgili bulguların süreç açısından işlevsel bilgiler sağladığı düşünülmektedir. Ayrıca cinsiyetler arası farklılıklar göz önüne alındığında, sosyal politikaların ve kültürel tutumların bu farklılığı bertaraf eden uygulamalarının koruyucu olabileceği öngörülmektedir. Bunun yanı sıra ebeveyn eğitim programlarında ya da okullarda verilen rehberlik hizmetlerinde erken dönemdeki bağlanma, suçluluk ve utanç gibi kavramların ele alınmasının önemli olduğu düşünülmektedir. Ayrıca somatik belirtilerin yüksek olduğu popülasyonlarla çalışılırken ilgili değişkenlerin incelenmesinin, yorumlanmasının terapötik müdahale ve psikososyal iyilik hali açısından önemli katkılar sağlayacağı düşünülmektedir.

Kaynakça

- Ainsworth, M.S. (1979). Infant-mother attachment. *Am Psychol*, 34, 932-937.
- Akbağ, M., & İmamoğlu, S. E. (2010). The prediction of gender and attachment styles on shame, guilt and loneliness. *ESTP*, 10, 669-682.
- Aragona, M., Monteduro, M.D., Colosimo, F., Maisano, B., & Geraci, S. (2008). Effect of gender and marital status on somatization symptoms of immigrants from various ethnic groups attending a primary care service. *Ger J Psychiatry*, 11, 63-72.
- Ausubel, D.P. (1955). Relationships between shame and guilt in the socializing process. *Psychol Rev*, 62, 378-390.
- Barry, J., Seager, M., & Brown, B. (2015). Gender differences in the association between attachment style and adulthood relationship satisfaction. *New Male Studies*, 4, 63-74.
- Barsky, A.J., Orav, E.J., & Bates, D.W. (2005). Somatization increases medical utilization and costs independent of psychiatric and medical comorbidity. *Arch Gen Psychiatry*, 62, 903-910.
- Bartholomew, K., & Horowitz, L.M. (1991). Attachment styles among young adults: A test of a four- category model. *J Pers Soc Psychol*, 61, 226-244.
- Bowlby, J. (1969). *Attachment and Loss: Vol.1. Attachment*. New York: Basic Books.
- Ciechanowski, P.S., Walker, E.A., Katon, W.J., & Russo, J.E. (2002). Attachment theory: A model for health care utilization and somatization. *Psychosom Med*, 64, 660-667.
- Cirhinlioğlu, F.G., & Güvenç, G. (2011). Utanç eğilimi, suçluluk eğilimi ve psikopatoloji. *IJHS*, 8, 248-267.
- Dağ, I. (1991). Reliability and validity of the Turkish form of the SCL90-R. *Türk Psikiyatri Derg*, 2, 5-12.
- Derogatis, L.R. (1977). *SCL-90: Administration, Scoring and Procedure Manual-I for the Revised Version*. Baltimore, MD: John Hopkins Univ. School of Medicine, Clinical Psychometrics Unit.
- Derogatis, L.R., Rickels, K., & Rock, A.F. (1976). The SCL-90 and the MMPI: A step in the validation of a new self-report scale. *Br J Psychiatry*, 128, 280-289.
- Dickerson, S.S., Kemeny, M.E., Aziz, N., Kim, K.H., Fahey, J.L. (2004). Immunological effects of induced shame and guilt. *Psychosom Med*, 66, 124-131.
- Doyle, D.J., Ruskin, K.J., & Engel, T.P. (1996). The internet and medicine; Past, Present and The future. *Yale J Biol Med*, 69, 429-37.
- Eastin, M.S., & Guinsler, N.M. (2006). Worried and wired: effects of health anxiety on information-seeking and health care utilization behaviors. *Cyberpsychol Behav*, 9, 494-498.
- Ford, C.V. (1986). The somatizing disorders. *Psychosomatics*, 27, 335-337.
- Griffin, D. W., & Bartholomew, K. (1994). Models of the self and other: Fundamental dimensions underlying measures of adult attachment. *Journal of Personality and Social Psychology*, 67(3), 430-445.
- Harder, D.W., Cutler, L., Rockart, L. (1992). Assessment of shame and guilt and their relationship to psychopathology. *J Pers Assess*, 59, 584-604.
- Harvey, O.J., Gore, E.J., Frank, H., & Batres, A.R. (1997). Relationship of shame and guilt to gender and parenting practices. *Pers Individ Dif*, 23, 135-146.
- Kararımak, Ö., & Güloğlu, B. (2014). Deprem Deneyimi Yaşamış Yetişkinlerde Bağlanma Modeline Göre Psikolojik Sağlamlığın Açıklanması. *C.U. Faculty of Education Journal*, 43, 1-18.
- Kılıç, M. (1991). Belirti tarama listesinin (SCL-90-R) geçerlilik ve güvenilirliği. *Türk PDR Dergisi*, 1, 45-52.
- Kidd, T., & Sheffield, D. (2005). Attachment style and symptom reporting: Examining the mediating effects of anger and social support. *Br J Health Psychol*, 10, 531-541.
- Kirmayer, L., & Robbins, J. (1991). Three forms of somatization in primary care: prevalence, cooccurrence, and sociodemographic characteristics. *J Nerv Ment Dis*, 179, 647-65.
- Lesser, L.M., Ford, C.V., & Friedmann, C.T.H. (1979). Alexithymia in somatizing patients. *Gen Hosp Psychiatry*, 1, 256-261.
- Lewis, H. B. (1971). *Shame and Guilt in Neurosis*. New York: International Universities Press.
- Li, N., He, J., & Li, T. (2009). Gender difference of insecure attachment: Universal or culture-specific? *Behavioral and Brain Sciences*, 32(1), 36-37.

- Lipowski, Z.J. (1987). Somatization: Medicine's unsolved problem. *Psychosomatics*, 28, 294-297.
- Lipowski, Z.J. (1988). Somatization: The concept and its clinical application. *Am J Psychiatry*, 145, 1358-1368.
- Liu, L., Cohen, S., Schulz, M., & Waldinger, R.J. (2011). Sources of somatization: Exploring the roles of insecurity in relationships and styles of anger experience and expression. *Soc Sci Med*, 73, 1436-1443.
- Lopez, F.G., Gover, M.R., Leskela, J., Sauer, E.M., Schürmer, L., & Wyssmann, J. (1997). Attachment styles, shame, guilt, and collaborative problem-solving orientations. *Pers Relatsh*, 4, 187-199.
- Meissner, W.W. (2006). Psychoanalysis and the mind-body relation: psychosomatic perspectives. *Bull Menninger Clin*, 70, 295-315.
- Noyes, R. J., Longley, S.L., Langbehn, D.R., Stuart, S.P., & Kukoyi, O.A. (2010). Hypochondriacal symptoms associated with a less therapeutic physician-patient relationship. *Psychiatry*, 73, 57-69.
- Noyes, R.J., Stuart, S.P., Langbehn, D.R., Happel, R.L., Longley, S.L., Muller, B.A., & Yagla, S.J. (2003). Test of an interpersonal model of hypochondriasis. *Psychosom Med*, 65, 292-300.
- Pineles, S.L., Street, A.E., & Koenen, K.C. (2006). The differential relationships of shame-proneness and guilt-proneness to psychological and somatization symptoms. *J Soc Clin Psychol*, 25, 688-704.
- Starcevic, V., Berle, D. (2013). Cyberchondria: towards a better understanding of excessive health-related Internet use. *Expert Rev Neurother*, 13, 205-213.
- Stuart, S., & Noyes, R. (1999). Attachment and Interpersonal Communication in Somatization. *Psychosomatics*, 40, 34-43.
- Sullivan, M., & Katon, W. (1993). Somatization: the path between distress and somatic symptoms. *Am Pain Soc J*, 2, 141-149.
- Sümer, N., & Güngör, D. (1999). Yetişkin bağlanma stili ölçeklerinin Türk örnekleme üzerinde psikometrik değerlendirmesi ve kültürlerarası bir karşılaştırma. *Turk J Psychol*, 14, 71-106.
- Şahin, N.H., & Şahin, N. (1992). Adolescent guilt, shame, and depression in relation to sociotropy and autonomy. Paper presented at the *World Congress of Cognitive Therapy*, Toronto, Canada, 17-21.
- Tabachnick, B.G., & Fidell, L.S. (2015). *Çok Değişkenli İstatistik*. Baloğlu M. (Çeviri Ed) 6. Baskı, Ankara: Nobel.
- Tangney JP. Conceptual and methodological issues in the assessment of shame and guilt. *Behav Res Ther* 1996; 34: 741-754.
- Tangney, J.P., Miller, R.S., Flicker, R., & Barlow, D.H. (1996). Are shame, guilt, and embarrassment distinct emotions? *J Pers Soc Psychol*, 70, 1256-1269.
- Tangney, J. P., Stuewig, J., & Mashek, D. J. (2007). Moral emotions and moral behavior. *Annu. Rev. Psychol.*, 58, 345-372.
- Tangney, J.P., Wagner, P.E., & Gramzow, R. (1992). Proneness to shame, proneness to guilt, and psychopathology. *J Abnorm Psychol*, 101, 469-478.
- Vatan, S. (2017). Duygular ve Psikolojik Belirtiler Arasındaki İlişkiler. *Curr Approaches Psychiatry*, 9, 45-62.
- Waldinger, R.J., Schulz, M.S., Barsky, A.J., & Ahern, D.K. (2006). Mapping the road from childhood trauma to adult somatization: The role of attachment. *Psychosom Med*, 68, 129-135
- White, R.W., & Horvitz, E. (2009). Cyberchondria: studies of the escalation of medical concerns in web search. *ACM Trans Manag Inf Syst*, 27, 23
- Woiien, S.L., Ernst, H.A.H., Patock-Peckham, J.A., & Nagoshi, C.T. (2003). Validation of the TOSCA to measure shame and guilt. *Pers Individ Dif*, 35, 313-32.
- Wool, C.A., & Barsky, A.J. (1994). Do women somatize more than men? Gender differences in somatization. *Psychosomatics*, 35, 445-52.

EK-1: Etik Kurul Onayı

T.C.
ONDOKUZ MAYIS ÜNİVERSİTESİ
SOSYAL VE BEŞERİ BİLİMLER ETİK KURUL KARARLARI

KARAR TARİHİ	TOPLANTI SAYISI	KARAR SAYISI
10.09.2019	7	2019 - 268

**KARAR NO:
2019 – 268**

Üniversitemiz Fen Edebiyat Fakültesi öğretim üyelerinden Doç. Dr. Murat KURT ve Arş. Gör. Gizem GERDAN'ın "Üniversite Öğrencilerinde Somatik Belirtiler, Bağlanma Stilleri ve Suçluluk Utanç Duyguları Arasındaki İlişkinin İncelenmesi" isimli öğretim üyesi araştırmasına ilişkin anket ve psikolojik ölçekler çalışmasını içeren 30628 sayılı dilekçesi okunarak görüşüldü.

Üniversitemiz Fen Edebiyat Fakültesi öğretim üyelerinden Doç. Dr. Murat KURT ve Arş. Gör. Gizem GERDAN'ın "Üniversite Öğrencilerinde Somatik Belirtiler, Bağlanma Stilleri ve Suçluluk Utanç Duyguları Arasındaki İlişkinin İncelenmesi" isimli öğretim üyesi araştırmasına ilişkin anket ve psikolojik ölçekler çalışmasının kabulüne oy birliği ile karar verildi.



Araştırma Makalesi • Research Article

Turistlerin Destinasyon Seçim Kararlarında Destinasyon İmajının Rolünün Belirlenmesine Yönelik Bir Araştırma: Kaş Örneği

A Research on Determining The Role of Destination Image on Destination Selection Decisions of Tourists: The Case of Kaş

Aydın Ünal, ^{a,*} Gülay Çakır ^b

^a Dr. Öğretim Üyesi, Kırklareli Üniversitesi, Pınarhisar Meslek Yüksekokulu, Pınarhisar/Kırklareli/Türkiye
ORCID ID: 0000-0002-6377-8587

^b Öğretim Görevlisi, Kırklareli Üniversitesi, Pınarhisar Meslek Yüksekokulu, Pınarhisar/Kırklareli/Türkiye
ORCID ID: 0000-0002-3761-0836

MAKALE BİLGİSİ

Makale Geçmişi:

Başvuru tarihi: 8 Ekim 2019
Düzeltilme tarihi: 27 Kasım 2019
Kabul tarihi: 27 Aralık 2019

Anahtar Kelimeler:

Destinasyon Pazarlaması,
Destinasyon İmajı,
Turist Memnuniyeti,
Tekrar Ziyaret Niyeti,
Kaş.

ARTICLE INFO

Article history:

Received 8 October 2019
Received in revised form 27 November 2019
Accepted 27 December 2019

Keywords:

Destination Marketing,
Destination Image,
Tourist Satisfaction,
Revisit Intention,
Kaş.

ÖZ

Çalışmada, Türkiye'nin önemli dalış destinasyonlarından Kaş'ı ziyaret eden yerli ve yabancı turistlerin destinasyon ile ilgili sahip oldukları imajı oluşturan unsurların belirlenmesi ve bu unsurların turistlerin demografik değişkenlerine göre farklılık düzeylerinin ölçülmesi amaçlanmaktadır. Bu amaçla Haziran-Ağustos 2019 döneminde ilgili destinasyonu ziyaret eden yerli ve yabancı turistlere kendilerinin cevapladıkları toplam 300 anket formu ulaştırılmıştır. Geri dönüş sağlanan anketlerden 34 tanesi cevap kodlamalarının %50'sinden fazlasının boş bırakılmasından 22 tanesi ise aynı cevap alanının birden fazla kodlanmasından dolayı değerlendirme dışında bırakılmıştır. Yapılan analizler (SPSS) neticesinde (244 katılımcı); Kaş'ı ziyaret eden yerli ve yabancı turistlerin genel memnuniyet düzeylerinin (%68) ve tekrar ziyaret niyetlerinin (%66) yüksek; destinasyon imajını genel değerlendirme düzeylerinin (%76) ve destinasyona duyulan arzu düzeylerinin (%78) ise çok yüksek düzeyde gerçekleştiği belirlenmiştir.

ABSTRACT

In this study, it is aimed to determine the elements of the image that domestic and foreign tourists have about Kaş, which is one of the major diving destinations in Turkey and to measure the difference levels of these elements in terms of demographic variables of tourists. For this purpose, a total of 300 questionnaires were delivered to domestic and foreign tourists visiting the destination in June-August 2019. Of the questionnaires, 34 were excluded from the evaluation because more than 50 % of the response codings were left blank and 22 were excluded from the evaluation because the same answer field was coded more than one. As a result of the analysis (SPSS) (244 participants); it was determined that general satisfaction (68 %) and intention to revisit (66 %) levels of domestic and foreign tourists visiting Kaş were high; and it was determined that the levels of the overall assessment of the destination image (76 %) and the desire to destination (78 %) were very high.

1. Giriş

Turizm ve destinasyon pazarlarında yaşanan yoğun rekabet ve turistlerin destinasyon tercihlerinde birçok değişkenin belirleyici olması destinasyon planlamacılarını, pazarlamacılarını ve yönetimlerini sürekli araştırmaya

yönelmektedir. Turistlerin destinasyon tercihlerinde önemli belirleyicilerden biri de destinasyonun sahip olduğu ya da sahip olduğu düşünülen imajdır. Destinasyon imajı aynı destinasyonda farklı turistler tarafından farklı algılanabilirken bazen aynı turist için farklı zamanlarda değişebilmektedir. Bu çalışmada; Türkiye'nin önemli dalış destinasyonlarından

* Sorumlu yazar/Corresponding author.
e-posta: aydin.unal@klu.edu.tr

Kaş'ı ziyaret eden yerli ve yabancı turistlerin destinasyon ile ilgili sahip oldukları imajı oluşturan unsurların belirlenmesi ve bu unsurların turistlerin demografik değişkenlerine göre farklılık düzeylerinin ölçülmesi amaçlanmaktadır. Araştırmanın amacını ve kapsamını oluşturan turizm destinasyonlarında turistlerin destinasyon imaj algılarını oluşturan unsurların belirlenmesine ve bu unsurlarla demografik değişkenlerin farklılık düzeylerinin ölçülmesine yönelik yerli ve yabancı literatürde çalışmalar mevcuttur. Ancak araştırmaya konu edilen Kaş destinasyonunda ilgili alanda bir çalışma henüz yapılmamıştır. Literatürdeki bu eksikğin giderilmesi adına Güçer (2010) çalışması esas alınarak iki bölümden oluşan bir araştırma anket formu tasarlanmıştır. Anket formunun ilk bölümü 17 demografik sorudan ve bu sorulara yönelik cevaplandırıcının seçebileceği ifadelerden; anket formunun ikinci bölümü ise araştırma kapsamını oluşturan turizm destinasyonlarında turistlerin destinasyon imaj algılarını oluşturan unsurların belirlenmesine yönelik toplam 25 ifadeden (çok yüksek, yüksek, orta, düşük, çok düşük aralığından seçmeli) oluşmaktadır. Anket formları Türkçe, İngilizce, Almanca, Fransızca ve Rusça dillerinde hazırlanmış olup (destinasyonu ziyaret eden turistlerin çoğunluğu bu milletlerden olduğu için) ilgili süreçte dil ve çeviri konusunda alanında uzman akademisyenlerden görüş alınmıştır. Araştırmanın veri toplama süreci Haziran-Ağustos 2019 arasında tamamlanmış olup cevaplayıcıların yönettiği toplam 300 geleneksel anket destinasyonu ziyaret eden yerli ve yabancı turistlere yüz yüze iletişim sağlanarak uygulanmıştır. Araştırma sonucunda anket formlarından elde edilen veriler bilgisayara kaydedilerek veri seti oluşturulmuştur. İlgili veri seti Statistical Package for the Social Science (SPSS) istatistik veri programında analize tabi tutulmuştur. Araştırma anketinden elde edilen turistlerin demografik değişkenlerine ilişkin verileri yüzde ve frekans değerleriyle analiz edilmiştir. Ölçekteki likert tipi ile ölçülen değişkenlerin güvenilirliği ise *Alpha* modelinden yararlanılarak analiz edilmiştir. Güvenilirlik analizinden sonra turistlerin destinasyon imaj algılarını oluşturan unsurların belirlenmesine yönelik hazırlanan ölçeğin yapı geçerliliğini test etmek amacıyla faktör analizi yapılmıştır. Faktör analizi ile elde edilen ve güvenilirlik analizleri yapılmış boyutlar ile demografik değişkenler arasındaki farklılıkların tespiti için t testi ve Analysis of Variance (ANOVA) testleri uygulanmıştır.

2. Kavramsal Çerçeve

Turizm pazarlarından aldığı payı arttırmak ve rakiplerinden farklı olmak isteyen destinasyonlar kaynaklarını belirledikleri stratejiler ve amaçlar doğrultusunda yönlendirmek zorundadırlar. Bu süreçte mevcut ve potansiyel turistlerin seyahat karar süreçlerinde etkili olan ve destinasyon tercihlerini doğrudan etkileyen faktörlerden biri de destinasyonda yürütülen imaj çalışmaları ve algılanan imaj düzeyidir (Yazıcıoğlu ve Akbulut, 2015: 137). Öztürk (2013) destinasyonu, değişik amaçlarla sürekli yaşadığı yerlerin dışına ve ilgisini çeken yerlere seyahat edilen turistik kaynaklara ve değerlere sahip, yerel halkın ve turistlerin bir araya geldiği coğrafik alan olarak tanımlamış ve destinasyon kavramının "turistik mal ve hizmetlerin, özellikle yerel bazda elde edilen turistik deneyimlerin birleşiminden oluşan çok boyutlu ve algısal bir kavram" olduğunu ifade etmiştir. Türkay (2014) destinasyon kavramını; birçok turistik değere ve özelliklere sahip, turistin seyahati boyunca ihtiyaç duyabileceği turistik ürünlerin bir kısmını ya da tamamını sunabilen coğrafi bir yer olarak tanımlamaktadır. Destinasyon

olarak bir turizm bölgesi ise bir ülkenin tamamından küçük ve ülke içindeki birçok şehirden büyük, insan zihninde belli bir imaja sahip, markalaşmış, ulusal bir bölge ve dikkat çekici turistik değerlere, çekim merkezlerine ve festivaller ve şenlikler gibi farklı etkinliklere, bölge içinde kurulmuş iyi bir ulaşım ağına, gelişim ve büyüme potansiyeline, bölgenin sahip olduğu ulaşım ağıyla bağlantılı bölgeler arası ve ülke düzeyinde ulaşım imkânlarına ve turistik tesislerin gelişimi için yeterli coğrafi alana sahip yer olarak tanımlanmaktadır (Kozak, 2008:139). Bir turistik işletme, köy, belirli bir bölge, ülkenin tamamı ya da birkaç ülkenin bir araya geldiği grup, hatta bir kıtanın kendisi turistik destinasyon olarak tanımlanabilmektedir (Kılıç ve Akyurt, 2011: 212).

Turizmin bütününde ve turistik destinasyonlarda sunulan hizmetin ve deneyimin soyut özelliğe sahip olması ve uluslararası rekabete açık olması turistlerin karar verme süreçlerini zorlaştırmaktadır (Özdemir, 2014: 128). Turistlerin sadece sahip oldukları kişisel özellikleri gidecekleri tatil yeri ile ilgili karar süreçlerinde etkili olmakla kalmayıp ayrıca tercih edilecek bölgenin sosyo-ekonomik şartları ve kültürel etkinlikleri de turistlerin destinasyon seçimlerinde belirleyici olmaktadır (Memiş, 2016: 213). Turistler açısından tercih edilecek destinasyon seçiminde turistlerin yaş, cinsiyet, eğitim, gelir durumu ve milletleri gibi demografik özellikleri en temel belirleyicilerdendir. Turistlerin destinasyon seçimini etkileyen diğer faktörler ise destinasyonun sahip olduğu doğal ve kültürel kaynaklar ve çekicilikler, ulaşım olanakları, hizmet kalitesi, fiyat, destinasyonun imajı, destinasyon ile ilgili yapılan tanıtım faaliyetleri ve destinasyonda bulunan aktivite olanakları olarak sıralanabilir (Tuna, 2018: 15).

İmaj kelimesi turizm sektörü açısından incelendiğinde, turizm sektöründe sunulan ürünlerin ve hizmetlerin bütünüdür turistler tarafından algılamaları sonucu ortaya çıkan bir kavram olarak değerlendirilebilir. Destinasyon imajı sadece turiste sunulan ürünle ve hizmetle sınırlı kalmayıp bütün destinasyon özelliklerini içeren bir faktör olarak görülmektedir. Destinasyon imajı, turistlerin satın alma tercihlerinin ve memnuniyet düzeylerinin belirlenmesinde en önemli unsur olduğu söylenebilir. Potansiyel turistlerin destinasyon ile ilgili önceden sahip oldukları imaj ve destinasyon deneyimlerin sonrasındaki algıları o destinasyonun geleceğini belirleyen temel unsurlar olarak kabul edilebilir (Akyurt ve Atay, 2009: 3).

Destinasyon imajı kavramı ise söz konusu destinasyonla ilgili olarak insanların inançlarının, fikirlerinin ve izlenimlerinin toplamı olarak ele alınmaktadır. Ayrıca bu imajın etkili olması, geçerliğine, inandırıcılığına, basitliğine, çekiciliğine ve ayırıcı özelliğe sahip olmasına bağlanmaktadır (Vatan ve Zengin, 2019: 275). Potansiyel turistlerin bir destinasyonu tercih kararları üzerinde etkili olan destinasyon imajı birçok unsuru içerisinde barındırmaktadır. Turistlerin deneyimlerinden, medyadan elde edilen bilgilere kadar uzanan geniş bir yelpaze içerisinde, nesnel olarak görülen, duyulan, okunan ve tecrübe edilen her şey imajın oluşumunda etkin rol oynamaktadır (Üner vd., 2006: 191). Destinasyon imajı turistlerin seyahat tercihlerini ve gelecekteki davranışlarını etkilemektedir. Turizm sektöründe sunulan ürünler ve hizmetler satın alınmadan önce incelenebilen ve denenebilen özellikte değildir. Turizmde sunulan ürünler soyut özelliğe sahip ve önceden görmeden satın alınırlar. Bu nedenle turist bir bakıma gideceği destinasyonun imajını satın almış olur. Bir ülkenin veya bölgenin imajı, turistik ürünün önemli bir bileşenidir. Turistik yerlerin imajı hem turistlerin gidecekleri yerin

seçimlerini hem de gittikleri yerdeki tatmin düzeylerini etkilemektedir. Farklı ve olumlu destinasyon imajı, o yere seyahat kararını olumlu yönde etkileyecektir (Umur, 2015: 12)

Turizm destinasyonuna özellikle ilk defa yapılan ziyaretlerde imaj önemli bir unsurdur. Turistik ürünler genellikle subjektif değerlendirmelere tâbidirler. Çünkü ziyaretten önce deneme imkânı yoktur. Ayrıca, seyahat acentaları ve tur operatörleri de tatil paketlerinin oluşumunda ve pazarlanmasında ülke ve destinasyon imajını dikkate almaktadırlar. Bu nedenle gidilecek destinasyonun imajı, bir turizm ürününün değerlendirme sürecinde belirleyici olmaktadır (Avcıkurt, 2004: 9). Destinasyon imajı turistlerin seyahat edecekleri bölgeyi belirlemelerindeki tek etken olmasa da diğer tüm faktörlerle beraber turistlerin herhangi bir destinasyonu seçme sürecini etkileyen ve destinasyonların rekabet gücüne katkı sağlayan en önemli değişkenlerden biridir (Bahar ve Kozak, 2006: 42; Kaşlı ve Yılmazdoğan, 2012: 201).

3. Yöntem

3.1. Araştırmanın Amacı

Çalışmada, Türkiye'nin önemli dalış destinasyonlarından Kaş'ı ziyaret eden yerli ve yabancı turistlerin destinasyon ile ilgili sahip oldukları imajı oluşturan unsurların belirlenmesi ve bu unsurların turistlerin demografik değişkenlerine göre farklılık düzeylerinin ölçülmesi amaçlanmaktadır.

3.2. Araştırma Destinasyonu Seçim Süreci

İlgili destinasyonun araştırma alanı olarak belirlenmesinde; dünyanın ve Türkiye'nin önemli doğal miraslarından (Kaputaş ve Plajı, Akçagerme Plajı, Büyükcakıl Plajı, Patara ve Xantos Antik Kenti, vb.) ve dalış merkezlerinden biri olarak kabul edilmesi etkili olmuştur. Ayrıca, sahip olduğu eşsiz yerel kültürü, deniz-kum-güneş ve dalış özelliklerinin yanı sıra macera turizmi, ekoturizm, av turizmi ve kültür turizmi başta olmak üzere birçok turizm çeşitliliğine olanak sağlaması da dikkate alınmıştır. Bölgenin kitle turizminin sonucu olarak birçok Akdeniz destinasyonunda görülen erozyondan ve kirlilikten henüz etkilenmemiş olması ve Antalya (185 km) ve Muğla (225 km) gibi turizm açısından marka destinasyonlara olan yakınlığı ve her geçen yıl ulusal ve uluslararası ölçekte tanınırlığının ve bilinirliğinin artması (Uluslararası Kaş-Meis Yüzme Yarışması, Kaş Caz Festivali, vb.) etkili olmuştur (Kaş Kaymakamlığı, 2019).

3.3. Araştırma Veri Toplama Yöntemi

Araştırmanın amacını ve kapsamını oluşturan turizm destinasyonlarında turistlerin destinasyon imaj algılarını oluşturan unsurların belirlenmesi ve bu unsurlarla turistlerin demografik değişkenlerinin farklılık düzeylerinin ölçülmesine yönelik yerli ve yabancı çalışmalar literatürde mevcuttur (Fakeye ve Crompton, 1991; Alhemoud ve Armstrong, 1996; Shroder, 1996; Opperman, 1996; Baloğlu ve Brinber, 1997; Chen ve Kerstetter, 1999; Baloğlu ve McCleary, 1999; Baloğlu, 2001; Chen, 2001; Tuohino, 2001; Baloğlu ve Mangaloğlu, 2001; Rittichainuwat vd. 2001; Chalip vd., 2003; Beerli ve Martin, 2004a; Beerli ve Martin, 2004b; Kim ve Morrison, 2005; Bonn vd., 2005; Hanlan ve Kelly, 2005; Ryan ve Cave, 2005; Öter ve Özdoğan, 2005; Hosany vd., 2006; Üner vd., 2006; Chen ve Tsai, 2007; Akyurt ve Atay, 2009; Güçer, 2010; Oran, 2014; Artuğer ve Çetinsöz, 2014; Umur, 2015; Giritlioğlu ve Öksüz, 2016; Ilgın ve Uruç, 2018). Ancak araştırmaya konu edilen Kaş destinasyonunda ilgili alanda bir

çalışma henüz yapılmamıştır. Literatürdeki bu eksiğin giderilmesi adına Güçer (2010) esas alınarak iki bölümden oluşan bir araştırma anket formu tasarlanmıştır. Anket formunun ilk bölümü 17 demografik sorudan ve bu sorulara yönelik cevaplandırıcının seçebileceği ifadelerden; anket formunun ikinci bölümü ise araştırma kapsamını oluşturan turizm destinasyonlarında turistlerin destinasyon imaj algılarını oluşturan unsurların belirlenmesine yönelik toplam 25 ifadeden (çok yüksek, yüksek, orta, düşük, çok düşük aralığından seçmeli) oluşmaktadır. Anket formları Türkçe, İngilizce, Almanca, Fransızca ve Rusça dillerinde hazırlanmış olup (destinasyonu ziyaret eden turistlerin çoğunluğu bu milletlerden olduğu için) ilgili süreçte dil ve çeviri konusunda alanında uzman akademisyenlerden görüş alınmıştır. Turistlerin cinsiyetleri, milletleri, medeni durumları, destinasyona gelme şekilleri, yaş aralıkları, eğitim düzeyleri, meslekleri, aylık gelirleri, konaklama türleri, destinasyonu ziyaret sayıları, tatillerini birlikte geçirdikleri kişi veya kişiler, destinasyonu tercih nedenleri, destinasyonla ilgili bilgi kaynakları, tatilleri ile ilgili genel memnuniyet düzeyleri, destinasyonu tekrar ziyaret niyetleri, destinasyonun imajı ile ilgili genel değerlendirmeleri ve destinasyonun genel arzu edilebilirlik düzeyi değerlendirmeleri araştırmanın demografik değişkenlerini oluşturmaktadır. Turizm destinasyonlarında turistlerin destinasyon imaj algılarını oluşturan unsurlar olarak ise destinasyonun doğal kaynaklarının çeşitliliği, manzara güzellikleri, seyahat kolaylıkları, sahili ve su kaynakları, turistik bilgi kaynakları, restoranların kalitesi, kültürel ve tarihi çekicilikler ifade edilebilmektedir. Konuyla ilgili ayrıca, açık alan turizm aktiviteleri, turistik hizmet kalitesi, rahat gezebilme, gastronomik özellikler, çevre temizliği, güvenliği, gelişmişliği, altyapı kalitesi, alışveriş olanakları, konaklama tesislerinin kalitesi, her bütçeye uygun konaklama olanaklarına sahip olması incelenmiştir. Son olarak da konuyla ilgili spor ve macera olanakları, sağlık olanakları, yerel halkın ve turizm çalışanlarının misafirperverliği, özgün kültür özellikleri, gece hayatı olanakları ve yaşam tarzının modernliği değerlendirilmiştir.

Araştırmanın veri toplama süreci Haziran-Ağustos 2019 arasında tamamlanmış olup cevaplayıcıların yönettiği toplam 300 geleneksel anket destinasyonu ziyaret eden yerli ve yabancı turistlere yüz yüze iletişim sağlanarak (yerel rehberler, acentalar, resepsiyon görevlileri, vb. yardım alınmıştır) uygulanmıştır. Anket uygulanan turistlerin belirlenmesinde ana kütlenin büyük olması ve araştırmacının imkânlarının kısıtlılığından dolayı ana kütledeki belli kotaların (millet, vb.) dikkate alındığı, orantılı ya da orantısız örneklemin belirlenebildiği olasılığa dayalı olmayan örnekleme yöntemlerinden *kota örnekleme* tekniğinden yararlanılmıştır (Yazıcıoğlu ve Erdoğan, 2007: 66). Geri dönüş sağlanan anketlerden 34 tanesi cevap kodlamalarının %50'sinden fazlasının boş bırakılmasından 22 tanesi ise aynı cevap alanının birden fazla kodlanmasından dolayı değerlendirme dışında bırakılmıştır. Araştırmanın değerlendirme kısmına 244 anket dâhil edilmiştir ve anketlerin geri dönüş oranı %81,33 olarak gerçekleşmiştir.

3.4. Araştırma Verilerinin Analizi

Araştırma sonucunda anket formlarından elde edilen veriler bilgisayara kaydedilerek veri seti oluşturulmuştur. İlgili veri seti SPSS istatistiki veri programında analize tabi tutulmuştur. Araştırma anketinden elde edilen turistlerin demografik değişkenlerine ilişkin verileri yüzde ve frekans değerleriyle

analiz edilmiştir. Ölçekteki likert tipli ifadelerin güvenilirliği ise *Alpha* modelinden yararlanılarak analiz edilmiştir. *Alpha* değeri faktör altındaki soruların toplamdaki güvenilirlik seviyesini göstermektedir. Bu değer 0,70 ve üstü olduğu durumlarda araştırma ölçeği güvenilir olarak kabul edilmektedir (Durmuş vd., 2010: 89). Yapılan güvenilirlik testinin *Alpha* değeri 0,749 olarak belirlenmiştir. Bu sonuç araştırma anketinin güvenilir bir veri toplama aracı olduğunu işaret etmektedir. Güvenilirlik analizinden sonra turistlerin destinasyon imaj algılarını oluşturan unsurların belirlenmesine yönelik hazırlanan ölçeğin yapı geçerliliğini test etmek amacıyla açıklayıcı faktör analizi yapılmıştır. Faktör analizi; aralarında ilişki bulunduğu düşünülen çok sayıdaki değişken arasındaki ilişkilerin anlaşılmasını ve yorumlanmasını kolaylaştırmak için daha az boyuta indirgemek veya özetlemek olan bir grup çok değişkenli analiz tekniğidir (Altunışık vd., 2007: 222-224).

Tablo 1. Destinasyon İmaj Algısını Oluşturan Unsurların Belirlenmesi Ölçeğinin Faktör Analizi Sonuçları (n=244)

Önemler	Genel Altyapı	Aktiviteler	Misafir perverlik	Çekicilikler	Kalite
Turistik bilgi kaynakları	0,815				
Destinasyonda rahat dolaşabilmek	0,798				
Çevresel temizlik	,786				
Güvenli bir yer olması	,779				
Gelişmiş bir yer olması	,764				
Altyapı kalitesi	,746				
Sağlık olanaklarının yeterliği	,723				
Yaşam tarzının modernliği	,704				
Açık alan turizm aktiviteleri		,780			
Alışveriş olanakları		,767			
Ekonomik konaklamanın olması		,741			
Spor ve macera olanakları		,698			
Gece hayatı olanakları		,689			
Yerel halkın misafirperverliği			,765		
Çalışanlarının misafirperverliği			,749		
Özgün kültürü			,712		
Doğal kaynakların çeşitliliği				,724	
Büyüleyici manzarası				,692	
Seyahat kolaylığı				,668	
Sahili ve su kaynakları				,642	
Kültürel ve tarihi çekicilikleri				,611	
Restoranların kalitesi					,670
Turistik hizmet kalitesi					,659
Gastronomik özellikleri					,595
Konaklama tesislerinin kalitesi					,544
<i>Faktörlere Ait Güvenilirlik Analizi</i>	,787	,763	,745	,723	,709
<i>Açıklanan Varyans Değerleri(%)</i>	21,748	17,378	15,267	13,021	12,236

Açıklayıcı faktör analizi sonucunda; sig. (p)= 0,000 anlamlılık düzeyinde *KMO* değeri ,897 olarak belirlenmiştir. Bu değer literatürde kabul görmüş değer aralıkları çerçevesinde

mükemmel olarak değerlendirilmektedir (Durmuş, vd., 2010: 79-80). Ayrıca Barlett's Test of Sphericity-Küresellik Testi sonucu 3423,769 olarak tespit edilmiştir. Bu oranın düzeyi de örnekleme büyüklüğünün faktör analizi için yeterli ve uygun olduğunu göstermektedir. Faktör analizi sonucunda özdeğeri 1'den büyük 25 önermeden oluşan beş boyut belirlenmiştir. Bu boyutlar toplam varyansın %75,650'sini açıklamaktadır. Bu çerçevede araştırma sonucunda elde edilen varyans oranı ilgili literatüre göre *mükemmele yakın* bir düzeydedir denilebilir. Uygulanan açıklayıcı faktör analizi sonucunda tespit edilen 25 önerme ve bu önermelerin toplandığı 5 boyut (genel altyapı, aktiviteler, misafirperverlik, çekicilikler ve kalite) destinasyon imaj algılarını oluşturan unsurların belirlenmesine yönelik hazırlanan ölçeği oluşturmaktadır. İlgili sonuç literatürle uyumludur (Güçer, 2010: 82). Faktör analizi ile elde edilen ve güvenilirlik analizleri yapılmış boyutlar ile demografik değişkenler arasındaki farklılıkların tespiti için T testi ve Analysis of Variance (ANOVA) testleri uygulanmıştır (Ural ve Kılıç, 2005: 170-186).

4. Bulgular ve Yorumlar

Araştırma katılımcılarının demografik özelliklerine ilişkin genel bir değerlendirmenin yapılabilmesi için öncelikle frekans analizi yapılmıştır ve sonuçlar Tablo 2'de verilmiştir. Frekans analizi sonuçlarına göre araştırmaya katılanların %47,1'i kadın ve %52,9'u erkektir. Turistlerin %50'si yerli ve %50'si yabancılardan oluşmaktadır. Turistlerin %34'ü bekâr ve %66'sı evlidir. Turistlerin %72,1'i münferit ve %27,9'u paket turlarla seyahat etmişlerdir. Turistlerin %13,1'i 15-24 yaş, %72,6'sı 25-60 yaş ve %14,3'ü 61 ve üzeri yaş grubundandır. Turistlerin %7,8'i ilköğretim, %28,3'ü lise, %23'ü ön lisans, %30,7'si lisans ve %10,2'si lisansüstü düzeyde eğitime sahiptirler. Turistlerin %13,1'i öğrenci, %6,6'sı ev hanımı, %23,8'i kendi işini yapan, %27,5'i özel sektörde çalışan, %18'i kamu çalışanı ve %11'i emeklilerden oluşmaktadır. Turistlerin %15,1'i 2500 TL ve altında, %48'i 2501 TL-5000 TL aralığında ve %36,9'u 5001 TL ve üzerinde aylık gelire sahiptirler. Turistlerin %20,5'i beş yıldızlı, %19,7'si üç yıldızlı, %26,6'sı apart ve %33,2'si pansiyon konaklamasını tercih etmişlerdir. Turistlerin %70,5'inin ilk ve %29,5'inin ise ikinci kez destinasyonu ziyaretleridir. Turistlerin %16,8'i yalnız olarak, %25'i eşiyile, %14,3'ü eşi ve çocuklarıyla, %14,8'i ailesiyle (ebeveyn), %13,5'i kız/erkek arkadaşıyla ve %15,6'sı arkadaş grubuyla seyahat etmişlerdir. Turistlerin %29,9'u yakın olduğu için, %26,6'sı fiyat avantajından dolayı, %23'ü tavsiye üzerine ve %20,5'i daha önce memnun ayrıldığı için destinasyonu ziyaret etmişlerdir. Turistlerin %16'sı daha önceki tecrübelerini, %25,7'si internet ve sosyal medyayı, %30,3'ü seyahat acentalarını ve %18'i arkadaş tavsiyelerini bilgi kaynağı olarak değerlendirmişlerdir. Turistlerin %68,4'ü destinasyon ziyaretinden genel olarak memnun ayrılırken %31,6'sı ise genel olarak memnun ayrılmamıştır. Turistlerin %66,8'i destinasyona tekrar ziyaret niyetinin bulunduğunu %33,2'si ise tekrar ziyaret niyetinin bulunmadığını belirtmiştir. Turistlerin %24,2'sinin destinasyon genel imaj değerlendirmeleri yüksek ve %75,8'inin destinasyon genel imaj değerlendirmeleri çok yüksek düzeydedir. Turistlerin %22,1'inin destinasyonu arzu düzeyleri yüksek ve %77,9'unun destinasyonu arzu düzeyleri ise çok yüksek düzeydedir.

Tablo 2. Demografik Özelliklerine İlişkin Dağılımlar (Frekans Analizi)

Demografik Özellikler	Sayı	Yüzde
Cinsiyet	Kadın	115 47,1
	Erkek	129 52,9
Millet	Türk	122 50,0
	Yabancı	122 50,0
Medeni Durum	Bekâr	83 34,0
	Evli	161 66,0
Destinasyona Geliş Şekli	Münferit	176 72,1
	Paket Tur	68 27,9
Yaş	15-24 Yaş Aralığı	32 13,1
	25-60 Yaş Aralığı	177 72,6
	61 Yaş ve Üzeri	35 14,3
Eğitim Düzeyi	İlköğretim	19 7,8
	Lise	69 28,3
	Önlisans	56 23,0
	Lisans	75 30,7
	Lisansüstü	25 10,2
	Öğrenci	32 13,1
Meslek	Ev Hanımı	16 6,6
	Kendi İşini Yapan	58 23,8
	Özel Sektör Çalışanı	67 27,5
	Kamu Çalışanı	44 18,0
	Emekli	27 11,0
Aylık Gelir	2500 TL ve Daha Az	37 15,1
	2501 TL-5000 TL Arası	117 48,0
	5001 TL ve Üzeri	90 36,9
Konaklama Türü	5 Yıldızlı Otel	50 20,5
	3 Yıldızlı Otel	48 19,7
	Apart	65 26,6
	Pansiyon	81 33,2
Destinasyonu Ziyaret Sayısı	İlk Ziyaretim	172 70,5
	İkinci Ziyaretim	72 29,5
Tatilini Birlikte Geçirdiği Kişiler	Yalnızım	41 16,8
	Eşimle	61 25,0
	Eşim ve Çocuklarımla	35 14,3
	Ailemle (Ebeveynler)	36 14,8
	Kız-Erkek Arkadaşım	33 13,5
Destinasyonu Tercih Nedeni	Arkadaş Grubumla	38 15,6
	Yaşadığım Yere Yakın	73 29,9
	Fiyat Açısından Uygun	65 26,6
	Tavsiye Üzerine	56 23,0
Destinasyonla İlgili Bilgi Kaynakları	Daha Önce Memnun Kaldım	50 20,5
	Daha Önceki Deneyimler	39 16,0
	İnternet-Sosyal Medya	87 35,7
	Seyahat Acentaları	74 30,3
Destinasyon Genel Memnuniyet Düzeyi	Arkadaş Çevresi	44 18,0
	Evet	167 68,4
Destinasyonu Tekrar Ziyaret Niyeti	Hayır	77 31,6
	Evet	163 66,8
Destinasyon Genel İmaj Değerlendirmesi	Hayır	81 33,2
	Yüksek	59 24,2
Destinasyonun Genel Arzu Edilebilirliği	Çok Yüksek	185 75,8
	Yüksek	54 22,1
	Çok Yüksek	190 77,9
	Toplam	244 100

Cinsiyet değişkeni (t testi); misafirperverlik (,038) boyutu dışındaki boyutların hiçbirinde turistlerin cinsiyet değişkeni ile anlamlı farklılıklar tespit edilememiştir. Buna göre misafirperverlik boyutunda; kadın turistlerin ($\bar{x}=4,42$) erkek turistlere ($\bar{x}=4,21$) göre daha olumlu değerlendirdikleri belirlenmiştir.

Tablo 3: Cinsiyet Değişkeni Açısından T Test Analizi

Faktör	Gruplar	Var. Eşit. Testi				
		\bar{x}	Levene	p	t	P
Misafirperverlik	Kadın	4,42	1,964	,482	2,089	,038
	Erkek	4,21				

Millet değişkeni (t testi); genel altyapı (,017), aktiviteler (,10), misafirperverlik (,12), çekicilikler (,34) ve kalite (,43) boyutlarının tümünün turistlerin millet değişkeni ile anlamlı farklılıklar tespit edilmiştir. Buna göre genel altyapı boyutunu

yabancı turistlerin ($\bar{x}=4,43$) Türk turistlere ($\bar{x}=4,38$) göre yine kalite boyutunu yabancı turistlerin ($\bar{x}=4,39$) Türk turistlere ($\bar{x}=4,35$) daha olumlu değerlendirdikleri belirlenmiştir. Aktiviteler boyutunu Türk turistlerin ($\bar{x}=4,46$) yabancı turistlere ($\bar{x}=4,40$); misafirperverlik boyutunu Türk turistlerin ($\bar{x}=4,47$) yabancı turistlere ($\bar{x}=4,37$) ve çekicilikler boyutunu Türk turistlerin ($\bar{x}=4,41$) yabancı turistlere ($\bar{x}=4,37$) göre daha olumlu değerlendirdikleri belirlenmiştir.

Tablo 4. Millet Değişkeni Açısından T Test Analizi

Faktör	Gruplar	\bar{x}	Var. Eşit. Testi			
			Lev.	p	t	P
Genel Altyapı	Türk	4,38	1,874	,172	2,571	,017
	Yabancı	4,43				
Aktiviteler	Türk	4,46	5,735	,117	2,611	,010
	Yabancı	4,40				
Misafirperverlik	Türk	4,47	2,103	,148	2,518	,012
	Yabancı	4,37				
Çekicilikler	Türk	4,41	5,605	,119	1,920	,034
	Yabancı	4,37				
Kalite	Türk	4,35	1,934	,232	2,130	,043
	Yabancı	4,39				

Medeni durum değişkeni (t testi); aktiviteler (,16) ve misafirperverlik boyutları (,42) dışındaki boyutların medeni durum değişkeni ile anlamlı farklılıklar tespit edilememiştir. Buna göre aktiviteler boyutunu evli turistlerin ($\bar{x}=4,45$) bekâr turistlere ($\bar{x}=4,40$) göre yine misafirperverlik boyutunu evli turistlerin ($\bar{x}=4,42$) bekâr turistlere ($\bar{x}=4,35$) göre daha olumlu değerlendirdikleri belirlenmiştir.

Tablo 5. Medeni Durum Değişkeni Açısından T Test Analizi

Faktör	Gruplar	\bar{x}	Var. Eşit. Testi			
			Lev.	p	t	P
Aktiviteler	Evli	4,45	2,577	,211	2,544	,016
	Bekâr	4,40				
Misafirperverlik	Evli	4,42	2,656	,307	2,656	,042
	Bekâr	4,35				

Destinasyona geliş şekli değişkeni (t testi); genel altyapı (,47) ve kalite boyutları (,18) dışındaki boyutların turistlerin destinasyona geliş şekli değişkeni ile anlamlı farklılıklar tespit edilememiştir. Buna göre genel altyapı boyutunu paket tur tercih eden turistlerin ($\bar{x}=4,45$) münferit turistlere ($\bar{x}=4,39$) göre yine kalite boyutunu paket tur tercih eden turistlerin ($\bar{x}=4,45$) münferit turistlere ($\bar{x}=4,34$) göre daha olumlu değerlendirdikleri belirlenmiştir.

Tablo 6. Destinasyona Geliş Şekli Değişkeni Açısından T Test Analizi

Faktör	Gruplar	\bar{x}	Var. Eşit. Testi			
			Levene	p	t	P
Genel Altyapı	Münferit	4,39	2,648	,417	2,879	,047
	Paket Tur	4,45				
Kalite	Münferit	4,34	2,123	,521	3,121	,018
	Paket Tur	4,45				

Destinasyonu ziyaret sayısı değişkeni (t testi); aktivite (,06), misafirperverlik (,13) ve kalite boyutları (,11) dışındaki boyutların turistlerin destinasyona ziyaret sayısı değişkeni ile anlamlı farklılıklar tespit edilememiştir. Buna göre aktivite boyutunu destinasyonu ikinci kez ziyaret eden turistlerin ($\bar{x}=4,50$) ilk kez ziyaret eden turistlere ($\bar{x}=4,40$) göre; misafirperverlik boyutunu destinasyonu ikinci kez ziyaret eden turistlerin ($\bar{x}=4,50$) ilk kez ziyaret eden turistlere ($\bar{x}=4,38$) göre ve kalite boyutunu da yine destinasyonu ikinci kez ziyaret eden turistlerin ($\bar{x}=4,44$) ilk kez ziyaret eden

turistlere ($\bar{x}=4,34$) göre daha olumlu değerlendirdikleri belirlenmiştir.

Tablo 7. Destinasyonu Ziyaret Sayısı Şekli Değişkeni Açısından T Test Analizi

Faktör	Gruplar	\bar{x}	Var. Eşit. Testi			
			Levene	p	t	P
Aktiviteler	İlk Kez	4,40	3,250	,617	2,782	,006
	İkinci Kez	4,50				
Misafirperverlik	İlk Kez	4,38	2,808	,095	2,510	,013
	İkinci Kez	4,50				
Kalite	İlk Kez	4,34	3,646	,057	2,491	,011
	İkinci Kez	4,44				

Yaş değişkeni (ANOVA); genel altyapı boyutu (,49) dışındaki boyutların hiçbirinde yaş değişkeni ile anlamlı farklılıklar tespit edilememiştir. Buna göre genel alt yapı boyutunu 25-60 yaş aralığındaki turistlerin ($\bar{x}=4,42$) 15-24 yaş aralığındaki turistlere ($\bar{x}=4,39$) ve 61 yaş ve üzeri turistlere ($\bar{x}=4,37$) göre daha olumlu değerlendirdikleri belirlenmiştir.

Tablo 8. Yaş Değişkenleri Açısından ANOVA Analizi

Faktör	Gruplar	\bar{x}	Var. Eşit. Testi			
			Levene	p	F	P
Genel Altyapı	15-24 Yaş	4,39	3,032	,476	2,746	,049
	25-60 Yaş	4,42				
	61 Yaş ve +	4,37				

Eğitim değişkeni (ANOVA); genel altyapı boyutu (,20) ve misafirperverlik (,20) dışındaki boyutların hiçbirinde eğitim değişkeni ile anlamlı farklılıklar tespit edilememiştir. Buna göre genel alt yapı boyutunu lise ($\bar{x}=4,44$) ve önlisans ($\bar{x}=4,46$) düzeyinde eğitime sahip turistlerin lisans ($\bar{x}=4,34$) düzeyinde eğitime sahip turistlere ($\bar{x}=4,39$) göre daha olumlu değerlendirdikleri belirlenmiştir. Misafirperverlik boyutunu ise lisansüstü eğitime sahip turistler ($\bar{x}=4,54$) lise ($\bar{x}=4,44$) ve önlisans ($\bar{x}=4,32$) düzeyinde eğitime sahip turistlere göre daha olumlu değerlendirdikleri belirlenmiştir.

Tablo 9. Eğitim Değişkenleri Açısından ANOVA Analizi

Faktör	Gruplar	\bar{x}	Var. Eşit. Testi			
			Lev.	p	F	P
Genel Altyapı	Lise	4,44	2,872	,482	2,975	,020
	Önlisans	4,46				
	Lisans	4,34				
Misafirperverlik	Lise	4,44	3,311	,266	2,666	,020
	Önlisans	4,32				
	Lisansüstü	4,54				

Meslek değişkeni (ANOVA); çekicilikler boyutu (,44) dışında boyutların hiçbirinde meslek değişkeni ile anlamlı farklılıklar tespit edilememiştir. Buna göre çekicilikler boyutunu ev hanımı ($\bar{x}=4,46$) ve emeklilerin ($\bar{x}=4,44$) öğrenci, kamu çalışanı ($\bar{x}=4,34$) ve özel sektörde çalışan turistlere ($\bar{x}=4,38$) göre daha olumlu değerlendirdikleri belirlenmiştir.

Tablo 10. Meslek Değişkenleri Açısından ANOVA Analizi

Faktör	Gruplar	\bar{x}	Var. Eşit. Testi			
			Lev.	p	F	P
Çekicilikler	Ev Hanımı	4,46	2,209	,426	1,987	,044
	Emekli	4,44				
	Öğrenci	4,34				
	Kamu	4,34				
	Özel	4,38				

Gelir değişkeni (ANOVA); çekicilikler boyutu (,39) dışında boyutların hiçbirinde gelir değişkeni ile anlamlı farklılıklar tespit edilememiştir. Buna göre çekicilikler boyutunda 5001 TL ve üzerinde gelire sahip turistlerin ($\bar{x}=4,43$) 2501 TL-5000 TL aralığında aylık gelir elde eden turistlere ($\bar{x}=4,39$) ve 2500

TL ve altında aylık gelire sahip turistlere ($\bar{x}=4,29$) göre daha olumlu değerlendirdikleri belirlenmiştir.

Tablo 11. Gelir Değişkenleri Açısından ANOVA Analizi

Faktör	Gruplar	\bar{x}	Var. Eşit. Testi			
			Lev.	p	F	P
Çekicilikler	2500 TL ve -	4,29	1,814	,182	3,820	,039
	2501-5000 TL	4,39				
	5001 ve +	4,43				

Konaklama türü (ANOVA); misafirperverlik boyutu (,27) dışında boyutların hiçbirinde ilgili değişkenle anlamlı farklılıklar tespit edilememiştir. Buna göre misafirperverlik boyutunu beş yıldızlı konaklama tercih eden turistlerin ($\bar{x}=4,44$) ve üç yıldızlı konaklama tercih eden turistlerin ($\bar{x}=4,42$) ve pansiyon konaklama türünü tercih turistlere ($\bar{x}=4,39$) göre daha olumlu değerlendirdikleri belirlenmiştir.

Tablo 12. Turistlerin Konaklama Türü Değişkenleri Açısından ANOVA Analizi

Faktör	Gruplar	\bar{x}	Var. Eşit. Testi			
			Lev.	p	F	P
Misafirperverlik	5* Otel	4,44	2,262	,727	2,524	,027
	3* Otel	4,42				
	Pansiyon	4,39				

Turistlerin destinasyonu beraberinde ziyaret ettiği kişiler (ANOVA) değişkeni ile araştırma boyutlarının hiçbirinde anlamlı farklılıklar tespit edilememiştir.

Araştırma boyutlarının dağılımlarına ilişkin yapılan Descriptives analizi sonuçlarına göre; Kaş'ı ziyaret eden yerli ve yabancı turistlerin araştırma boyutlarından aktiviteleri ($\bar{x}=4,43$), misafirperverliği ($\bar{x}=4,42$), genel altyapıyı ($\bar{x}=4,41$), çekicilikleri ($\bar{x}=4,39$) ve kaliteyi ($\bar{x}=4,37$) değerlendirdikleri belirlenmiştir. Boyut ortalamaları birbirlerine yakın olmakla birlikte çok yükseğe yakın düzeyde gerçekleşmiştir.

Tablo 13. Turistlerin Destinasyon İmajı Boyutlarını Değerlendirmeleri Açısından Descriptives Analizi

Faktör	Sayı (N)	Ortalama (\bar{x})
Genel Altyapı	244	4,41
Aktiviteler	244	4,43
Misafirperverlik	244	4,42
Çekicilikler	244	4,39
Kalite	244	4,37

5. Sonuçlar ve Öneriler

Yapılan bu çalışmanın temel amacını Türkiye'nin önemli dalış destinasyonlarından Kaş'ı ziyaret eden yerli ve yabancı turistlerin destinasyon ile ilgili sahip oldukları imajı oluşturan unsurların belirlenmesi ve bu unsurların turistlerin demografik değişkenlerine göre farklılık düzeylerinin ölçülmesi amaçlanmaktadır. Bu bağlamda yapılan analizler neticesinde elde edilen önemli sonuçlar ise şu şekildedir.

Araştırma katılımcılarının çoğunluğu erkek (%52,9), evli (%66), münferit seyahat eden (%72), 25-60 yaş aralığında (%73), lisans düzeyinde eğitime sahip (%31), özel sektörde çalışan (%28), aylık 2501 TL-5000 TL aralığında gelire sahip (%48), apart (%27) ve pansiyon (%33) konaklama türünü tercih eden, ilk kez ilgili destinasyonu ziyaret eden (%71), eşleriyle seyahat eden (%25), destinasyonu yakınlığından (%30) ve fiyatından (%27) dolayı tercih eden, destinasyon tercihlerinde seyahat acentalarının (%30), internet ve sosyal medyadan (%26) bilgi edinen turistlerden oluşmaktadır. Turistlerin %68'i destinasyonu ziyaretinden genel olarak memnun ayrılırken %67'si destinasyona tekrar ziyaret

niyetinin bulunduğunu belirtmişlerdir. Katılımcıların %76'sının destinasyon ile ilgili genel imaj değerlendirmeleri ve turistlerin %78'inin ise destinasyonu arzu düzeyleri çok yüksek seviyededir. Genel memnuniyet, tekrar ziyaret niyeti, destinasyon imaj değerlendirmesi ve destinasyon arzu düzeyine ilişkin sonuçlar ilgili değişkenler arasındaki ilişkinin varlığını ve yönünü göstermesi açısından önemlidir. Bu sonuçlar literatürde yer alan çalışmaların sonuçları ile de uyumludur (Qu ve Li, 1997; Yoon ve Uysal, 2005; Ünlüöner ve Tokmak, 2009; Güçer, 2010; Moutinho vd., 2012; Vetitnev vd., 2013; Beqiri vd., 2014).

Destinasyonu ziyaret eden kadın turistlerin erkek turistlere göre; Türk turistlerin yabancı turistlere göre; evli turistlerin bekâr turistlere göre; yıldızlı tesislerde konaklama yapan turistlerin (beş ve üç yıldız) pansiyon konaklama türünü tercih eden turistlere göre; destinasyonu ikinci kez ziyaret eden turistlerin ilk kez ziyaret eden turistlere göre ve lisansüstü eğitime sahip turistlerin lise ve ön lisans düzeyinde eğitime sahip turistlere göre destinasyon *misafirperverlik* boyutunu değerlendirmeleri daha yüksek düzeydedir. Hem kadın turistlerin hem de evli turistlerin misafirperverlik düzeyini yüksek algılamaları destinasyonun güvenilir bir yer olarak hissedilmesi açısından önemlidir.

Destinasyon *genel altyapı* boyutunu; yabancı turistlerin Türk turistlere göre, paket tur alan turistlerin münferit turistlere göre ve lise düzeyinde eğitime sahip turistlerin ön lisans ve lisans düzeyinde eğitime sahip turistlere göre daha olumlu değerlendirdikleri belirlenmiştir.

Destinasyon *kalite* boyutunu; yabancı turistlerin Türk turistlere göre, paket tur alan turistlerin münferit turistlere göre ve destinasyonu ikinci kez ziyaret eden turistlerin ilk kez ziyaret eden turistlere göre algılamaları daha yüksek düzeydedir.

Destinasyon *çekicilikler* boyutunu; Türk turistlerin yabancı turistlere göre, ev hanımı ve emekli turistlerin öğrenci, kamu çalışanı ve özel sektörde çalışan turistlere göre ve 5001 TL ve üzerinde aylık gelire sahip turistlerin 2501 TL-5000 TL aralığında aylık gelir elde eden turistlere ve 2500 TL ve altında aylık gelire sahip turistlere göre daha olumlu değerlendirdikleri belirlenmiştir.

Destinasyon *aktiviteler* boyutunu; evli turistlerin bekâr turistlere göre ve destinasyonu ikinci kez ziyaret eden turistlerin ilk kez destinasyonu ziyaret eden turistlere göre algılamaları daha yüksek düzeyde gerçekleşmiştir.

Ayrıca Kaş'ı ziyaret eden yerli ve yabancı turistlerin destinasyon aktivitelerini, misafirperverliğini, genel altyapısını, çekiciliklerini ve kalitesini birbirlerine yakın olmakla birlikte yüksek-çok yüksek aralığında (4,37-4,43) değerlendirdikleri belirlenmiştir. Araştırma boyutları ve demografik değişkenlerle farklılıklar açısından çalışmanın başta Güçer (2010) olmak üzere diğer yerli ve yabancı yazımla uyumlu olduğunu söylemek mümkündür. Araştırmada erkeklerin kadınlara göre, algılarının farklılaştığı ve erkeklerin algılarının daha yüksek olduğu sonucuna ulaşılmıştır. Erkeklerin algısının yüksek olmasında macera turizm türlerine daha istekli olmasıyla ilişkilendirilebilir. Kadınların algılarının artırılmasında kadınlara yönelik faaliyetlerin bölgeye dahil edilmesi ve kadınların konu hakkında fikir sahibi olmaları için özellikle internet ortamında tanıtım faaliyetlerinin gerçekleştirilmesi ile mümkün olabileceği düşünülmektedir. Araştırmadan elde edilen bir diğer önemli sonuç ise bölgeye

ikinci kez gelenlerin, ilk kez gelenlere göre algılarının daha yüksek olmasıdır. İlgili açıdan bölgeye ikinci kez gelen kişilerin algılarının daha yüksek olmasında bölgedeki sunulan aktivitelerin yeterli olmasıyla ilişkilendirilebilir. Dolayısıyla, ilk kez gelenlerin bir daha ilgili yöreyi tercih etmeleri için gerekli gördüğü faaliyetlerin neler olduğu ve bölgenin hangi alanlarda eksiklerinin olduğunun belirlenmesiyle de yöreye gelen kişilerin tatmin olması mümkün olabilecektir.

Yapılan bu araştırmanın ilgili destinasyona, literatüre ve sonraki çalışmalara olumlu katkı sağlayacağı ve elde edilen sonuçlar açısından ilgili destinasyonla ilgili önemli bir eksikliği giderdiği düşünülmektedir. Ayrıca gelecekteki çalışmalarda araştırmaya dâhil edilen turistlerin milletlerinin çeşitliliğinin ve örnekleme kapsamının artırılması araştırma sonuçlarının genellemesi açısından olumlu katkı sağlayacaktır.

Kaynakça

- Akyurt, H. & Atay, L. (2009). Destinasyonda İmaj Oluşturma Süreci. *Aksaray Üniversitesi İ.İ.B.F. Dergisi*, 1(1), 1-14.
- Almemoud A.M. & Armstrong, E.D. (1996). Image of Tourism Attractions in Kuwait. *Journal of Travel Research*, 34(4), 76-80.
- Altunışık, R., Çoşkun, R., Bayraktaroğlu, S. & Yıldırım, E. (2007). *Sosyal Bilimlerde Araştırma Yöntemleri SPSS Uygulamalı. (Geliştirilmiş 5. Baskı)*. Sakarya: Sakarya Yayıncılık.
- Artuğer, S. & Çetinsöz, B. C. (2014). Destinasyon İmajı ile Destinasyon Kişiliği Arasındaki İlişkiyi Belirlemeye Yönelik Bir Araştırma. *İşletme Araştırmaları Dergisi*, 6(1), 366-384.
- Avcıkurt, C. (2004). Ülke İmajı ve Turizm İlişkisi: Türkiye Örneği, Turistik Yerlerin (Destinasyonların) Pazarlanması, *Hafta sonu Turizm Konferansı IX*, 17-19 Ekim 2004, Nevşehir, 1-17.
- Bahar, O. & Kozak, M. (2006). *Turizm Ekonomisi*. Ankara: Detay Yayıncılık.
- Baloglu S. & Brinberg, D. (1997). Affective Images of Tourism Destination. *Journal of Travel Research* 35(4), 11-15.
- Baloglu S. & McCleary, W. K. (1999). U.S. International Pleasure Travelers' Images of Four Mediterranean Destinations: A Comparison Of Visitors And Non-Visitors. *Journal of Travel and Tourism Research*, 8(2), 144-151.
- Baloğlu, S. (2001). Image Variations of Turkey by Familiarity Index: Informational and Experiential Dimensions. *Journal of Hospitality & Tourism Research*, 22(3), 211- 224.
- Baloglu S. & Mangaloğlu, M. (2001). Tourism Destination Images of Turkey, Egypt, Greece, and Italy as Perceived by Us-Based Tour Operators and Travel Agents. *Tourism Management* 22(1), 1-9.
- Beerli, A. & Martin, J. D. (2004a). Tourists' Characteristics and the Perceived Image of Tourist Destinations: A Quantitative Analysis-A Case Study of Lanzarote, Spain. *Tourism Management*, 25,623-636.

- Beerli, A. & Martin, J. D. (2004b). Factors Influencing Destination Image. *Annals of Tourism Research*, 31(3), 657-681.
- Beqiri, M., Boriçi, A., Boriçi, A. & Dergjini, A. (2014). An Empirical Study of Service Quality Factors Impacting Tourist Satisfaction and Loyalty: Velipoja Tourist Destination. *TMC Academic Journal*, 8(2), 36-48.
- Bonn, M., Sacha M. J. & Dai, M. (2005). International Versus Domestic Visitors: An Examination of Destination Image Perceptions. *Journal of Travel Research*, 43, 294-301.
- Chalip, L., Green, B.C. & Hill, B. (2003). Effects of Sports Media Event on Destination Image and Intention to Visit. *Journal of Sports Management*, 22, 214- 234.
- Chen, P. & Kersteter, D. L. (1999). International Students' Image of Rural Pennsylvania as A Travel Destination. *Journal of Travel Research*, 37, 256-266.
- Chen, S. J. (2001). A Case Study of Korean Outbound Travelers' Destination Images by Using Correspondence Analysis. *Tourism Management*, 22(4), 345-350.
- Chen, C. F. & Tsai, D. J. (2007). How Destination and Evaluative Factors Affect Behavioral Intentions?. *Tourism Management*, 28(4), 1115-1122.
- Durmuş, B., Yurtkoru, E. S. & Çinko, M. (2010). *Sosyal Bilimlerde SPSS'le Veri Analizi (Tıpkı Üçüncü Basım)*. İstanbul: Beta Yayıncılık.
- Fakeye, P. & Crompton, J. (1991). Images Differences Between Prospective, First Time and Repeat Visitors To The Lower Rio Grande Valley. *Journal Of Travel Research*, 30(2), 10-16.
- Giritlioğlu, İ. & Öksüz, E. N. (2016). Turizmde Destinasyon Marka İmajı ve Destinasyon Aidiyeti: Gaziantep İli Üzerine Bir Alan Araştırması. *Ordu Üniversitesi Sosyal Bilimler Araştırmaları Dergisi*, 15, 270-290.
- Güçer, E. (2010). *Destinasyon Seçim Kararında İmajın Etkisi: Antalya Örneği*. Yayınlanmamış Doktora Tezi, Gazi Üniversitesi Eğitim Bilimleri Enstitüsü, Ankara.
- Hanlan, J. & Kelly, S. (2005). Image Formation, Information Sources and An Australian Iconic Tourist Destination. *Journal of Vocation Marketing*, 11(2), 163-177.
- Hosany, S., Ekinci Y. & Uysal, M. (2006). Destination Image and Destination Personality: An Application of Branding Theories To Tourism Places. *Journal of Business Research*, 59(5), 638-642.
- Ilgın, Ö. H. & Uruç, H. (2018). Destinasyon İmajı Araştırmaları Perspektifinden Marmara Ereğlisi Üzerine Bir Değerlendirme. *Sosyal Bilimler Metinleri*, 2, 2-15.
- Kaş Kaymakamlığı. (2019). *İlçemiz*. (Erişim: 11.09.2019), <http://www.kas.gov.tr/ilcemiz>
- Kaşlı, M. ve Yılmazdoğan, O. Y. (2012). İmajın Turistik Talebe Etkisi: Eskişehir Örneği. *Sosyal ve Beşerî Bilimler Dergisi*, 4(2), 199-209.
- Kılıç, B. & Akyurt, H. (2011). Destinasyon İmajı Oluşturmada Hüzün Turizmi: Afyonkarahisar ve Başkomutan Tarihi Milli Parkı. *Gaziantep Üniversitesi Sosyal Bilimler Dergisi*, 10(1), 209-232.
- Kim, S.S. & Morrison, A. M. (2005). Change of Images of South Korea Among Foreign Tourists After the 2002 FIFA World Cup. *Tourism Management*, 26(2), 233-247.
- Kozak, N. (2008). *Turizm Pazarlaması*. Ankara: Detay Yayıncılık.
- Memiş, S. (2016). Tatil Yeri Seçiminde Etkili Olan Faktörler: Yerli Turistler Üzerine Bir Araştırma. *Kesit Akademi Dergisi* (4), 212-226.
- Opperman, M. (1996). Convention Destination Images: Analysis of Association Meeting Planners' Perception. *Tourism Management*, 17(3), 175-182.
- Oran, İ. (2014). *Destinasyon İmajı: İstanbul'un Destinasyon İmajı ve Destinasyon İletişim Stratejileri Üzerine Bir Araştırma*. Yayınlanmamış Yüksek Lisans Tezi, Bahçeşehir Üniversitesi Sosyal Bilimler Enstitüsü, İstanbul.
- Öter, Z. & Özdoğan, O. N. (2005). Kültür Amaçlı Seyahat Eden Turistlerde Destinasyon İmajı: Selçuk-Efes Örneği. *Anatolia: Turizm Araştırmaları Dergisi*, 16(2), 127-138.
- Özdemir, G. (2014). *Destinasyon Yönetimi ve Pazarlaması*. Ankara: Detay Yayıncılık.
- Öztürk, Y. (2013). Destinasyon Tanımı ve Özellikleri. İçinde: M. Yeşiltaş (Ed.), *Destinasyon Yönetimi*. (s.2-17). Eskişehir: Anadolu Üniversitesi Yayınları.
- Qu, H. & Li, I. (1997). The Characteritics and Satisfaction of Mainland Chinese Visitors to Hong Kong. *Journal of Travel Research*. 35, 37-41.
- Rittichainuwat, B. N., Qu, H. & Brown, T. J. (2001). Thailand's International Travel Image. *Cornell Hotel and Restaurant Administration Quarterly*, 42(2), 82-95.
- Ryan, C. & Cave, J. (2005). Structuring Destination Image: A Qualitative Approach. *Journal of Travel Research*, 44(2), 143-150.
- Schroder, T. (1996). The Relationship of Residents' Image of Their State As A Tourist Destination and Their Support For Tourism. *Journal of Travel Research*, 34(4), 71-73.
- Tuna, S. (2018). *Tüketicilerin Destinasyon Seçimini Etkileyen Faktörlerin Araştırılması*. Yüksek Lisans Tezi, Adnan Menderes Üniversitesi Sosyal Bilimler Enstitüsü, Aydın.
- Tuohino, A. (2001). Destination Image of Finnish Lake Distinct. *10. Nordic Tourism Research Symposium*, 18-20 October, Vasa, Finlandiya.
- Türkay, O. (2014). *Destinasyon Yönetimi*. Ankara: Detay Yayıncılık.
- Umur, M. (2015). *Destinasyon İmajı ve Destinasyon Kişiliğinin, Ziyaretçi Memnuniyeti ve Geleceğe Yönelik Ziyaretçi Davranışları Üzerine Etkisi: Kapadokya Örneği*. Yayınlanmamış Doktora Tezi, Nevşehir Hacı Bektaş Veli Üniversitesi Sosyal Bilimler Enstitüsü, Nevşehir.

- Ural, A. & Kılıç, İ. (2005). *Bilimsel Araştırma Süreci ve SPSS ile Veri Analizi*. Ankara: Detay Yayıncılık.
- Üner, M. M., Güçer, E. & Taşçı, A. (2006). Türkiye Turizminde Yükselen Destinasyon Olarak İstanbul Şehrinin İmajı. *Anatolia: Turizm Araştırmaları Dergisi*, 17(2), 189-201.
- Ünlüönen, K. & Tokmak, C. (2009). Topkapı Sarayı'nda Çalışanlar ve Ziyaretçilerin Sosyal Taşıma Kapasitesine Göre Değerlendirilmesi. *İşletme Araştırmaları Dergisi*, 1(1), 17-30.
- Vatan, A. & Zengin, B. (2019). Destinasyon Pazarlaması Kapsamında Bilecik İli Turizminin Değerlendirilmesine Yönelik Paydaş Analizi. *Selçuk Üniversitesi Sosyal Bilimler Meslek Yüksekokulu Dergisi*, 22(1), 272-288.
- Vetitnev, A., Romonova, G., Matushenko, N. & Kvetenadze, E. (2013). Factors Affecting Domestic Tourists' Destination Satisfaction: The Case of Russia Resorts. *World Applied Science Journal*, 22(8), 1162-1173.
- Yazıcıoğlu, İ. & Akbulut, B. A. (2015). Turistik Destinasyon Olarak Ankara'nın Bilişsel ve Duygusal İmaj Bileşenleri Açısından Analizi. *Journal of Tourism and Gastronomy Studies*, 3(3), 136-144.
- Yazıcıoğlu, Y. & Erdoğan, S. (2007). *SPSS Uygulamalı Bilimsel Araştırma Yöntemleri (Genişletilmiş İkinci Baskı)*. Ankara: Detay Yayıncılık.
- Yoon, Y. & Uysal, M. (2005). An Examination of the Effects of Motivation and Satisfaction on Destination Loyalty: An Structural Model. *Tourism Management*, 26(1), 45-56.



Araştırma Makalesi • Research Article

Malazgirt Savaşı, Sultan Alparslan ve Diyojen

The Battle of Manzikert, Sultan Alparslan and Diogenes

Abdullah Kıran^{a,*}

^a Prof. Dr., Muş Alparslan Üniversitesi, İktisadi ve İdari Bilimler Fakültesi, Siyaset Bilimi ve Kamu Yönetimi Bölümü, Muş/Türkiye.
ORCID: 0000-0001-9136-7665

MAKALE BİLGİSİ

Makale Geçmişi:

Başvuru tarihi: 06 Aralık 2019

Düzeltilme tarihi: 27 Aralık 2019

Kabul tarihi: 02 Ocak 2020

Anahtar Kelimeler:

Malazgirt

Sultan Alparslan

Diyojen

Roma

İslam

ARTICLE INFO

Article history:

Received 06 December 2019

Received in revised form 27 December 2019

Accepted 02 January 2020

Keywords:

Manzikert

Sultan Alparslan

Diogenes

Roman Empire

İslam

ÖZ

Bundan 950 yıl önce vuku bulan Malazgirt Savaşı'nın giderek tarihi bağlamından kopartıldığı ve ideolojik bir içerikle ele alındığına tanık olmaktayız. Aslında Malazgirt iki farklı halk veya ulus arasında meydana gelmiş bir savaş değildir. Kimi Roma kaynaklarında Sultan Alparslan'dan "Kürtler ve Perslerin Kralı" şeklinde söz edilirken, savaşın Perslere karşı yapıldığı belirtilmektedir. Malazgirt Sultan Alparslan'ın ordusunu hazırlayarak katıldığı bir savaş da değildir. Diyojen'in kenti işgal ettiği sırada Alparslan Halep'te bulunmaktadır. Halep'ten dört bin kişilik bir Memluk ordusuyla yola çıkan Alparslan'ın Diyojen ile savaşmasını teşvik edenler Kürtlerdir. Zira Diyojen'in işgal ettiği Malazgirt, Mervani Kürt Beyliğinin sınırları içinde kalmaktadır. Alparslan Malazgirt'e ulaştığında, on bin civarında Kürt kuvveti kendi askerlerine dâhil olur. Ancak, Roma ordusu ile karşılaştırıldığında, İslam ordusu sayıca çok düşüktür.

ABSTRACT

The Manzikert Battle (1071) has been gradually distorted from its historical context and has been treated regarding ideological perspective. Indeed, the Manzikert is not a kind of war that took place between two different people or nations. Ethnic emphasis of Turkic justification of the Manzikert war has been mentioned neither in Arabic nor in Roman literature. Besides in some Roman historical written resources, Sultan Alparslan mentioned as the "King of Kurds and Persians" and the battle that Diogenes launched has been described the war against Persians. By the time Diogenes occupied the Manzikert, which was under the rule of Marwan Kurdish Principality, Alparslan was still at Aleppo. Since Alparslan didn't have time to gather his army, the Kurdish dynasty encouraged him to war against Roma and contributed Alparslan's Army around ten thousand Kurdish forces to his original forces; which was around four thousands.

1. Giriş

Son yıllarda sıkça konuşulan Malazgirt savaşının giderek tarihi bağlamından kopartılıp ideolojik bir bakış açısıyla değerlendirildiğine şahit olmaktayız. Bir başka ifadeyle toplumda milli ruh heyecanının ortaya çıkarılmasında

muazzam bir etkiye sahip olan tarih (Malazgirt savaşı) inşa edilmek istenen kimliğin bir aracı haline getirilmiştir (Koç, 2018a: 151; Koç, 2018b: 2644-2645). Dolayısıyla Anadolu topraklarının Malazgirt savaşı ile Türklerin önünün açıldığı ve bu savaştan sonra Türklerin Anadolu'yu yurt edindiği tezi, tarihi bir belirlemeden ziyade siyasi bir mesaj¹

¹ Bu, tıpkı milliyetçiliği, etnik bir geçmişin külleri üzerine inşa etmeye çalışan ve Anadolu'nun ve Anadolu halkının gerçek tarihini 1071 Malazgirt zaferi ile başlatan Topçu'nun köklerini

belirli bir maziye dayandırarak tasavvur ettiği kimliğe benzer (Koç, 2019: 340-344).

* Sorumlu yazar/Corresponding author.
e-posta: a.kiran@alparslan.edu.tr

içermektedir. Zira Türklerin Anadolu ve Rum diyarına yerleşimleri Malazgirt öncesinden başlar. Selçukluların İran'da iktidar olmaları, Arap coğrafyasında 11. yüzyılın ortalarından itibaren halifeleri tahttan indirip yerlerine yeni halifeler atayacak pozisyona gelmeleri, Malazgirt ile karşılaştırılmayacak kadar büyük başarılarıdır. Ayrıca Malazgirt, bir ırkın (kavmin) diğer bir ırka (kavime) karşı savaşı değildir. Milletler² arası savaştır. Yani bu savaş İslâm ümmetinin Hıristiyan Bizans karşısında kazandığı bir zaferdir.

Aşağıda tarihi kaynaklardan, temel metinlerden özetleyerek vermeye çalıştığımız bilgilerden de anlaşılacağı üzere, Sultan Alparslan Malazgirt'e çok az bir kuvvetle, "buyruğunda 4 bin memluk askeri" (veya "4 bin kişilik hassa askeri") ile geldi; ancak savaş günü, Kürtlerin de katılımıyla sultanın ordusu 15 bine, en fazla 20 bine çıktı. Yani "Mervani Kürt Beyliği toprakları dâhilindeki Malazgirt'te, Sultan Alparslan'ın komuta ettiği askerlerin ana gövdesi, aşağı yukarı üçte ikisi Kürt'tü."³ Kimi tarihçilerin verdikleri rakamlar doğru ise, Roman Diyojen'in ordusundaki Türklerin sayısı (İbn'ül Cevzi 15,000 Oğuz diyor), Sultan Alparslan'ın ordusundaki Türklerden çok fazlaydı. Sultan Alparslan, alelacele çıkmak durumunda kaldığı bu seferde kendi ordusunu toplama zamanı bulamamıştı. Zira Halep'teyken, Halep'i kuşatma altına aldığı bir sırada, İmparatorun büyük bir ordu ile Malazgirt'e geldiği haberini almıştı.

Sınırları Urfa'dan başlayan ve Van Gölü'nün kuzeyindeki Erciş'i de içine alan, yani genişçe bir alanı kapsayan, Ortaçağın en güçlü ve müreffeh emirliklerinden biri olan Mervani Kürt Beyliğinin, kendi toprakları üzerinde vuku bulacak bir savaşa bigâne kalması düşünülemezdi. İbn'ül Ezrak'ın⁴ da işaret ettiği üzere, Sultan Alparslan'ın Roma imparatoruna karşı savaşmasını en çok teşvik eden, kendisine en çok destek sağlayan, ordu ile beraber çarpışan ve savaş sonrası ganimetten en çok pay alan, Ahlat ve Malazgirt halkıydı.⁵ O kadar çok ganimet ele geçirilmişti ki, altın ve gümüşler ölçek ölçek bölüştürülmüştü. İbn'ül

Ezrak, Ahlat halkının bu yıldan sonra zenginleştiğini belirtir (İbn'ül Ezrak, 1975: 177).

Gerek Malazgirt'i, gerekse Sultan Alparslan gibi vicdanlı, adaletli, merhametli ve savaştığı düşmanına ağlayacak kadar şefkatli bir komutanı değerlendirirken, daha dikkatli ve nesnel olmak durumundayız. Alparslan, savaşın olacağı Cuma günü askerleriyle namaz kıyıp ağlayan; beyaz elbiseler giyip, güzel kokular sürerek, ardından "ölürsem kefenim bu olsun" diyecek kadar dindardı. Savaş günü askerlerine dönerek, "gitmek isteyen gitsin, burada ne emir veren ne de yasaklayan bir hükümdar var" diyecek kadar civanmert ve eşitlikçiydi. Düşman yaklaşırken atından inip secdeye kapanan ve toprağa yüz sürerek ağlayıp dua eden imanlı ve mümin bir komutandı.

Sultan Alparslan kuşkusuz etnik bakımdan Türk'tü; ancak savaş meydanında, "Biz Müslümanların eskiden beri yaptıkları gazayı yapmak istiyoruz" diyen bir komutanın davası ırki değil, İslâmî sayılmalıdır. Malazgirt bir ırk savaşı değildi; kaba bir değerlendirme ile şöyle söyleyebiliriz: Türk, Kürt ve Arap olarak üç Müslüman milletin akli, gücü ve duasıyla kazanılmış bir zaferdi.

2. Roman Diyojen'in ve Sultan Alparslan'ın Orduları

Malazgirt savaşı üzerine yazmış olanların neredeyse tamamında, gerek Sultan Alparslan ve gerekse Roma ordusu hakkında bilgi mevcuttur. Rakamlar birbirlerini tutmasa da, Roma ordusunun sayısal olarak çok üstün olduğu hususunda hemen herkes hemfikirdir. İbn'ül Ezrak (1116-1177), *Tarih-i Meyyâfârikîn ve Amid* adlı eserinde, sultanın Irak'ta iken, Rum kralının Malazgirt'e geldiği haberini aldığını yazar. Bizanslıların 300,000 kişilik bir orduya sahip olduğunu, buna karşılık sultanın askerlerinin sayıca az olduğunu söyler (İbn'ül Ezrak, 1975: 177).

1154) Ahlat'a gelerek birkaç gün kalır ve sonra Erciş, Bargiri, Nişâbur, Hoy, Merend, Tebriz ve Zencan güzergâhı üzerinde Rey'e Meyyâfârikîn'e ulaşır. Dört yıl Meyyâfârikîn'deki vakıfların müfettişliğini yürüttükten sonra Urfa, Menbic, Halep, Hama, Humus yoluyla Dımaşk'a (Şam) giderek Kâdilkudât Kemâleddin eş-Şehrezûri ile görüşür ve oradaki vakıfların nâzırlığına getirilir (Savran, 2000: 34-35).

⁵ Mervani'lerin Selçuklularla ilk teması, Tuğrul Bey'in Horasan'dan sonra Irak'a hâkim olduğu 1040 yılı civarında başlar. 1049-1050'de Tuğrul Bey'in kardeşi İbrahim Niyal Bey komutasındaki Oğuzlar Trabzon'a saldırarak 50 bin kadar Rum askerini yenilgiye uğratarak pek çok kişiyi esir alırlar. Esir alınanlar arasında İbn'ül Esir'in (1991: 423) Ahbaz Kralı olarak tanıttığı, Ahmed Cevdet Paşa'nın (2018 :758), "Ebhar emiri Karbit" olarak andığı çok önemli bir şahsiyet de bulunmaktadır. Bu zatın serbest bırakılması için üç yüz bin altın para ve yüz bin altın hediye teklif edilmesine rağmen, Tuğrul Bey'in kardeşi İbrahim Niyal Bey kabul etmez. Bunun üzerine Roma İmparatoru, İbrahim Niyal'in esir etmiş olduğu Karbit'in bir bedel karşılığında salıverilmesi hususunda aracı olması için Mervani Kürt Beyliği Hükümdarı Nasruddevle'ye başvurur. Nasruddevle, Şeyhülislâm Mervan oğlu Ebu Abdullah'ı Tuğrul Bey'in yanına gönderince, Tuğrul Bey, Karbit'i hiçbir hediye almaksızın, Nasruddevle'nin hatırı için bedelsiz bırakır. Tuğrul Bey 1050 yılında (Ripper, 2012: 550) Nasruddevle'ye haber göndererek ülkesinde hutbeyi kendi adına okutması talebinde bulunur ve Nasruddevle de itaat ederek Diyarbakır yöresinde onun adına hutbe okuttur (Kıran, 2019: 99).

² Buradaki millet kavramı dine tekabül eder. Tıpkı Osmanlıdaki millet sisteminde yer teşkil eden millet-i sadıka (Ermeni), millet-i mahkume ya da zimmi millet (Yahudi/Musevi ve Rum) ve millet-i hâkime (Müslüman) gibidir (Koç, 2018c: 3187; Koç, 2018d: 270-271).

³ Kürtler sadece Malazgirt'te değil, Sultan Alparslan'ın Ermenistan, Azerbaycan ve Suriye seferlerinde de Şeddadi, Rewadi ve Merwani Kürt beylikleri olarak destek verip, yanında savaştılar. Bkz. Mürad Ciwan, "Şerê Melazgirê û Rola Kurdan" <https://muradciwan.com/2019/04/07/sere-melazgire-u-kurd/> erişim: 25.10.2019

⁴ Asıl adı Ahmed b. Yusuf b. Ali b. Ezrakolan yazar Meyyâfârikîn'de (Silvan) 1117'nin Şevval (Şubat) ayında köklü bir ailenin çocuğu olarak dünyaya gelir. Dedesi Ebu'l-Hasan Reis Ali b. Ezrak, bir süre Selçuklulara da vezirlik yapmış olan ve daha sonra uzun bir dönem Mervani Kürt Devletinin vezirliğini yapacak Muhammed b. Cehir'in vezirliği sırasında nazırlık makamına yükselmiştir. 1136'da el-Cezire ve Nusaybin'e gider ve burada Atabeg İmadüddin Zengi ile görüşür. 1139 yılında Amid'den Bağdat'a gider ve orada Sultan Mes'ûd b. Muhammed Tapar'ın, Halife Muktefi- Liemrillâh'ın kızı, halifenin de sultanın kız kardeşiyle evlenme törenlerine katılır. Bağdat'ta iken dönemin önde gelen âlimlerinden Kur'an, hadis, fıkıh, ferâiz, nahiv ve edebiyat derslerini alır. İbnü'l-Ezrak 548 (1153) yılında Tiflis'e giderek bir süre Gürcü-Abhaz Kralı Dimitri'nin sarayında kalır ve onun yetmiş günlük bir gezisine de katılır. İbnü'l-Ezrak, Gürcistan'dan sonra 13 Cemaziyülevvel 549'da (26 Temmuz

Farklı üç yazar tarafından yazıldığı kabul edilen “*Ahbârrü'd devlet'üs Selcukiye*” adlı eserde⁶, Bizans imparatorunun yaya ve atlılardan mürekkep 300,000 kişilik bir orduya sahip olduğu, buna karşılık sultanın yanında yiğit erlerden müteşekkil 15 bin atlı olup, her atın bir yedeğinin bulunduğu kaydedilir (Sümer ve Sevim, 1998: 5-6).

İbn'ül Cevzi (1116-1200), “*Kitab'ül-muntazam ve Mültazam fi Ahbâri'l-mülükve'l-ümen*” adlı eserinde, sultanın bütün askerinin 20 bine yakın olduğunu belirttiikten sonra, Bizans ordusu için kesin bir rakam vermemekle birlikte, ordunun başında küçük-büyük 200 kumandanın olduğunu, her birinin mevcudu 500-2000 arasında değişen birliklere kumanda ettiğini yazar. İbn'ül Cevzi, “Ayrıca imparatorun ordusunda, Konstantinopolis'in öte yakasında yaşayan Oğuzlardan 15 bin kişi vardı” der (Sümer ve Sevim, 1998: 13).

Feth b. Ali b. Muhammed Bundari (d.1125 İsfahan-ö.1201)⁷, “*Zübdetü'n-nusra ve Nuhbetü'l-usra*” adlı eserinde, Sultan Alparslan'ın ordusunda seçme 15 bin atlının bulunduğunu, bu atlılardan her birinin yedek atı bulunduğunu, buna karşılık Bizans ordusunun 300 bin kişiden fazla olduğunu yazar. Bundari, Bizans ordusunda yer alanların etnik kökenleri hakkında da bilgiler verir; bunların Rum, Rus, Guz (Oğuz), Kıpçak, Gürcü, Abhaz, Hazar, Frenk ve Ermenilerden müteşekkil olduğunu belirtir (Sümer ve Sevim, 1998: 19).

“*İslâm Ortaçağının en büyük tarihçisi*” (Kafesoğlu, 2014: 20) olarak kabul edilen İbn'ül Esir (d.1160 Cizre-ö.1233 Musul), “*El Kâmil fi't Tarih*” adlı eserinde, Bizans imparatoru Romanos'un o yıl (1071) Rumlar, Ruslar, Peçenekler, Guzlar (Oğuzlar), Gürcüler ve diğer kavimlerden müteşekkil 200 bin kişilik bir ordu ile, büyük bir ihtişam ve debdebe içinde sefere çıktığını, İslâm ülkelerine yönelerek Ahlat yöresindeki Malazgirt'e kadar geldiğini yazar. İbn'ül Esir, sultanın yanındaki 15 bin süvari ile süratle düşmanın üzerine yürüdüğünü belirtir (İbn'ül Esir, 1991: 71).

Sıbt İbnü'l Cezvi (d.1186 Bağdat-ö.1257 Şam)⁸, Sultan Alparslan'ın El Cezire'ye (Cizre) gitmesinden sonra, imparatorun İslâm memleketlerine yürümek üzere kalabalık bir ordu hazırlamış olduğundan söz eder. O esnada sultanın yanında çok az asker olduğunu, zira Suriye'den kaçır gibi çıktığını ve bu esnada mal ve hayvanlarının telef olduğunu belirtir. Askerler ordugâhlarına yollanmış olduğu için sultanın buyruğunda sadece 4 bin memlûk askeri kaldığını, sultanın asker toplamak için ülkesine dönmemesinin ise hezimet sayılacağını yazar. Sıbt İbn'ül Cezvi'ye göre⁹,

Cuma günü namaz vakti yakınlarını toplayan sultan şöyle der: “*Daha ne zamana kadar biz azınlıkta, düşman da çoğunlukta olmak üzere bekleyeceğiz? Ben bizzat Müslümanların minberlerde bizim için dua ettikleri vakitte düşman üzerine atılmak istiyorum. Galip gelirse ne âlâ; aksi takdirde şehit olarak cennete gideriz. Bana bağlı olanlar kalsın, geri dönmek isteyenler de serbestçe geri dönebilir. Bugün burada bir sultan yoktur, ben de ancak sizlerden biriyim. Biz Müslümanların eskiden beri yaptıkları gazayı yapmaktayız.*” Sıbt İbn'ül Cezvi şöyle devam eder: “*Onlar da 'Ey Sultan biz senin memlûkleriniz. Sen ne yaparsan biz de sana uyarız' dediler. Az önce 10 bin Kürt de sultana katılmıştı. Bununla beraber sultan Ulu Tanrıdan sonra buyruğundaki 4 bin kişilik hassa askerine güveniyordu*” (Sümer ve Sevim, 1998: 34).

İbn'ül Adım¹⁰, “*Buyget'ül-taleb fi Tarihi Haleb*” adlı eserinde, sultanın 15 bin, imparatorun 300 bin askeri olduğunu kaydeder (Sümer ve Sevim, 1998: 50).

İbn'ül Devadârî¹¹ (d.Kahire?-ö.1335), “*Kenzü'd-dürer ve Câmiül-gurer*” adlı eserinde, Bizans ordusunun 100 bin atlı ve 100 bin okçudan oluştuğunu yazar. Devamında, “*Sultan Alparslan'a Kürtlerden ve sair kavimlerden olmak üzere 10 bin kadar insan da katılmıştı*” der (Sümer ve Sevim, 1998: 57).

Reşîdüddin Fazlullah (2018), “*Câmiu't Tevarih*” adlı eserinde, Bizans İmparatorunun 300 bin atlı ile Sultan Alparslan'a karşı sefere çıktığını, bunu duyan sultanın hemen Azerbaycan'a yöneldiğini, Terken Hatun'u ve Nizamü'l Mülk'ü Tebriz'e bırakıp 15 bin asker ile Ahlat'a doğru yola çıktığını kaydeder (Sümer ve Sevim, 1998: 61).

Aksaraylı Kerîmüddin Mahmut¹² (d.?-ö.1324), “*Müsâmeret'ül-ahbâr ve Müsâyeretü'l-ahyâr*” adlı eserinde, Alparslan'ın büyük cihangirlik faaliyetlerinde bulunduktan sonra Farsları yendiği ve Irak'ı fetih ettiğini, bundan sonra da 12 bin atıyla Bizans'a akın ettiğini yazar. Kerîmüddin Mahmut, Bizans imparatoru Ermiyanus'un 50 bin zırhlı atlıya sahip olduğunu belirtir (Sümer ve Sevim, 1998: 65-66).

Hamdullah-i Müstevfi¹³ (1281-1350), “*Tarih-i Güzide*” adlı eserinde, imparatorun İran'la savaşmaya azmettiğini, askerlerinin büyük kısmının sıcağın mahvolduğunu, dönerek yeniden askerlerini düzenleyip savaş için geldiğini ve Sultan Alparslan'ın 12,000 kişi ile onun üzerine gittiğini yazar (Sümer ve Sevim, 1998: 67).

⁶ Eserin birinci bölümünde Selçukluların kökeni anlatılarak Melikşah devrine kadar olan kısım ele alınır. İkinci kısımda Melikşah'ın ölümünden 1152 yılına kadarki olaylar anlatılır. Üçüncü kısımda, III. Tuğrul'un ölüm yılı olan 1193 yılına kadarki olaylar anlatılır.

⁷ Selçuklu devrinde yüksek mevkilerde bulunmuş ve 1166 yılından sonra Suriye'ye giderek Eyyübî hükümdarlarının hizmetine girmiştir.

⁸ Asıl adı Ebû'l - Muzaffer Yusuf b. Kızıoğlu olan yazar 1186'da Bağdat'ta dünyaya gelmiştir. Babası Kızıoğlu adlı bir Türk'tür. Kızıoğlu, devrin ünlü bilim adamlarından İbn'ül Cevzi'nin kızıyla evlenmiş ve müellif bu evlilikten doğmuştur.

⁹ İbn Hallikan; Sıbt İbn'ül Cevzi, Yakut, İbn Şakir el-Kütübî, İbn Şeddad gibi yazarlar eserlerini kaleme alırken, İbn'ül Ezrak'ın eserinden yararlanmışlardır (Gümüç, 2012).

¹⁰ Asıl adı Kemalüddin Ebû'l- Kasım Ömer İbni Ahmed İbn'ül Adım olan yazar 1192'de Kudüs'te doğmuş ve 1260 yılında Moğolların Halebi alması üzerine Kahire'ye kaçmış ve 1262'de orda ölmüştür. İbn'ül Adım Eyyubi hükümdarlarına vezir olarak hizmet etmiştir.

¹¹ Asıl adı EbûBekr b. Abdullah b. Aybeğed- Devâdârî olan yazar, doğum tarihi bilinmemekle beraber Kahire'de doğmuştur. Memlûk sultanlarına hizmet etmiş olan İbn'ü Devâdârî'nin 1335'te öldüğü tahmin edilmektedir.

¹² Asıl adı Kerîmüddin Mahmut b. Muhammed olan yazar Anadolu Selçuklularına hizmet etmiş ve daha sonra Moğolların hizmetine girmiştir. Yazar 1324'te Aksaray'da ölmüştür.

¹³ Ahmet b. Nasır Hamdullah 1281 yılında Kazvin'de doğmuş olup, İran'da önemli bölgelerde tahsildarlık yapmıştır. Malazgirt Savaşı ile ilgili kısım Tarih-i Güzide adlı eserde yer almaktadır.

Mîrhând b. Hâvend Şah b. Mahmud¹⁴ (1433-1498), “*Ravzatü’s safa fi Sireti’l-enbiya ve’lmülûke’lhülefa*” adlı eserinde, Bizans imparatorunun İslâm uçları içinde büyük bir uç olan Malazgirt’e 300 bin muharip atıyla geldiğini yazar. Mîrhând, sultanın ordusunun az olmasına rağmen bundan üzüntü ve kaygı duymadığını, Allah’a tevekkül edip askerlerinin gönlünü alarak, “*Allahın izniyle az olan çok olana galip gelir*” âyetini okuyarak askerlerinin maneviyatını yüksek tutmaya çalıştığını yazar (Sümer ve Sevim, 1998: 69-70).

Urfalı Mateos, 1136 yılında tamamladığı “*Urfalı Mateos Vakayi-Namesi*”nde, Roman Diyojen’in Gotlardan, Bulgarlardan, Kapadokya’dan, Bitinya, Kilikya, Antakya, Trabzon ve Ermenistan’dan asker toplayarak, denizdeki kum kadar kalabalık bir orduyla Sivas’a geldiğini ve Sivas’ı talan ettikten sonra Malazgirt’e doğru yol aldığını yazar (Mateos, 1962: 141).

Abu’l Farac (1225-1286), “*Abu’l Farac Tarihi*” adlı eserinde Roma İmparatoru Diyojen’in büyük bir kuvvet toplayarak Ermenistan üzerinden Minazgerd’e (Malazgirt) hareket ettiğini yazar (Abu’l Farac, 1999: 321).

El-Ömeri (H.700-749), “*Türkler Hakkında Gördüklerim ve Duyduklarım*” diye modernize edilen eserinde, Bizans ordusu hakkında herhangi bir rakam vermeksizin, aynı yıl içinde Rum kralı Ermanus’un (Romanos Diogenes), Rumlar, Ruslar ve Çerkezlerden bir ordu teşkil ederek Menazkerd’e girdini yazar (El-Ömeri, 2014: 217).

Ahmed Cevdet Paşa (2018: 770), Kısas-ı Enbiya adlı eserinde, “Ermanos adlı Kayser’in, Rum, Frenk, Rus, Gürcü ve başka kavimlerden müteşekkil iki yüz bin kişilik bir ordu toplayarak İslâm sınırına gelip, Ahlat taraflarından Malazgirt’e saldırdığını belirtir.

Tarihte sayıca küçük bir ordunun, kendisinden çok büyük bir orduyu savaş meydanında mağlup etmesinin pek çok örneği var. Büyük İskender’in küçük bir orduyla Persleri yenmesi buna en güzel örnektir. Ancak Sultan Alparslan’ın, 10- 15 bin kişilik bir ordu ile 200-300 bin civarında olduğu rivayet edilen bir orduyu mağlup etmesi, sadece askeri başarıyla açıklanacak bir durumdan ziyade, daha çok siyasi ve diplomatik yönleri ağır basan bir “hikâyeyi” içermektedir.

3. Roma ve İslam Kaynakları Işığında Malazgirt

Şimdi, Michael Attaleiates’in, Michael Psellos’un, Urfalı Mateos’un ve İslam kaynaklarının anlattıkları ışığında, Malazgirt savaşını biraz daha objektif bir analize tabi tutabiliriz. Ama önce Michael Psellos’un “1017-1078 Chronographia” adlı eserinden biraz söz etmemiz gerekir. Psellos, Bizans tarihinde 1017-1078 dönemini Chronographia’sında anlatırken, Romen Diyojen ve Malazgirt muharebesi hakkında da kimi bilgiler verir. Michael Psellos özellikle Dukas ailesine çok yakın olup, hem X. Konstantinos Dukas’ın (hd 1059-67), hem de oğlu, Romen Diyojen’den sonra Bizans tahtına oturan VII. Michael Dukas’ın (hd 1071-78) saltanatı sırasında Bizans devlet yönetiminde en üst düzeyde yer almış biridir. “Chronographia” adlı eserinde, Diyojen’den sonra

imparator olan Michael Dukas’ın biyografisini yazmıştır. Yazdıklarının bizzat Dukas tarafından okunduğunu anlıyoruz. Romalı kaynaklardan Psellos’un yazdıklarında çok açık bir şekilde Dukas ailesini, Attaleiates’in ise Romen Diyojen’in tarafını tuttuğu anlaşılmaktadır.

Michael Psellos’un Dukas ailesinden yana tavır almasının nedenleri açıktır. Zira İmparator X. Konstantinos Dukas’ın Mayıs 1067’de ölmesinin ardında, devletin idaresi fiili olarak Michael Psellos ile ölen imparatorun kardeşlerinden biri olan Ioannes Dukas’ın eline geçer. Bir önceki imparator döneminden beri Bizans bürokrasisinde etkin olan Michael Psellos, X. Konstantinos’un hayran olduğu zeki ve usta hatiplerdendir. Psellos, ölen imparator ile olan ilişkisinden söz ederken, “*İmparator beni ölçüsüz derecede severdi. Aklıma ve dudaklarımdan çıkacak söze bağlıydı. Beni günde birkaç defa görmezse yakını ve kızgın olurdu... ben onun hayat iksiri idim*” diye övünür (Ostrogorsky, 2017: 316).

Kendisini Romen Diyojen’in selefi İmparator Konstantinos X. Dukas’ın “hayat iksiri” şeklinde tanımlayan Psellos’un ve ölen imparatorun kardeşi Ioannes Dukas’ın şiddetli muhalefetine rağmen İmparatoriçe Eudokia, Kapadokya asilzadelerinden General Romanos Diogenes ile evlenir. Bu resmî evlilik, Psellos ve Ioannes Dukas’ın devlet üzerindeki fiili iktidarına son verir. İmparator olabilmek adına daha önce darbe girişiminde dahi bulunan Romen Diyojen gibi güçlü bir kişiliğin, iktidarını Psellos veya başkalarıyla paylaşmak istemesi mümkün değildi. Ayrıca Psellos’un Bizans’ta mutlak iktidar peşinde olan Romen Diyojen ile anlaşması da düşünülemezdi.

1 Ocak 1068 yılında Roma tahtına oturan Diyojen’i oldukça zor günler beklemektedir. Zira imparatorluk, her taraftan çeşitli saldırılar ile karşı karşıyadır. İtalya tarafından Normanlar, Balkanlar yönünden Özbek ve Peçenekler, doğu sınırında ise Müslümanların Roma toprakları üzerindeki baskısı giderek büyümektedir (Hillenbrand, 2007: 7). Diyojen’in bir talihsizliği de, kendisi imparator olduğu sırada Roma ordusundaki çürümenin had artık had safhaya çıkmış olmasıdır. Üstelik var olan ordunun büyük bir çoğunluğu yabancı asıllı ücretli askerlerden meydana gelmektedir (Ostrogorsky, 2017: 318).

Roma İmparatorluğunun doğu sınırlarından saldırılara açık hale gelmesinde Ermeni hanedanlığının toprak kaybı ve giderek zayıflamasının önemli bir payı vardır. İmparatorluğun, Ermeni nüfusu doğudan güneye, Fırat kıyılarına doğru kaydırma politikası 11. Yüzyılda, İmparator Basil II Bulgaroktonos (976-1025) döneminde doruk noktasına ulaşır. İmparator Basil II Bulgaroktonos döneminde, 1021-22 yıllarında doğuda Ermeni Hanedanlığına karşı yapılan saldırılarda, pek çok Ermeni yerleşim yeri doğu eyaletlerine eklenir. Ancak bu fetihler yararlı olmaz, zira Ermeni Krallığı Bizans ve Persler arasında, Müslüman saldırılara karşı tampon bir bölge oluşturmaktadır. Basil, 1025’te öldüğünde imparatorluğun sınırları en geniş sınırlarına ulaşmıştı (Ostrogorsky, 2017: 244).

Selçukluların Ermenistan’a girişi ve 1064 yılında Ani’nin düşmesi Ermeni nüfusun göçünü daha da hızlandırır. Ermeniler kendi ata toprakların terk ederek, Kilikya, Kapadokya ve Mezopotamya’ya yerleşirler. İmparatorluk doğuda zayıf düştükçe, doğu sınırlarındaki önemli kentlerin

¹⁴ Mirhond b. Hâvend Şah b. Mahmud 1433 yılında Belh’de doğmuş, daha sonra Belh’e gelerek oradan Ali Şîr Nevai’nin

himayesine girmiştir. “*Ravzatü’ssafa fi Sireti’l-enbiya ve’lmülûk ve’lhülefa*” adlı esri, 7 ciltlik umumi bir tarih kitabıdır.

denetimi Ermenilere bırakılır. Bir müddet sonra Ermeniler Malatya, Maraş, Eddese ve Antakya'da lordluklar kurarlar, ancak doğudan gelen saldırıları durduracak bir güçleri yoktur (Stewart, 2001: 33).

Dijoen, imparatorluk tahtına oturduktan kısa bir süre sonra Peçenek, Oğuz, Norman ve Franklardan teşkil ettiği ordu ile 1068'de ilk doğu seferine çıkacaktır (Ostrogorsky, 2017: 318). Ancak, Anna Comnena'nın işaret ettiği üzere, Diyojen'in doğu seferi daha başlanıştan talihsiz başlamıştı (Comnena, 1969: 505).

3.1. Bizans Ordusunun Yapısı ve Büyüklüğü

Attaleiates, Roma ordusunun yapısı ve komutanları hakkında bilgi verirken, herhangi bir rakam dile getirmez. Ancak orduda paralı "İskit"lerin (Oğuz, Peçenek ve Kumanların)¹⁵ yanı sıra, "Frank" olarak adlandırdığı Almanların da bulunduğunu; bunların liderliğini Rouselios adında şanlı bir komutanın yaptığını kaydeder (Attaleiates:271). Urfalı Mateos, ordunun taksiminden söz ederken, Tarkan'ın (Ioseph Trachaneiotos) 30,000 askerle Ahlat'a gönderildiğini, 12,000 askerin de Apkhaz (Abhaz?) memleketine sevk edildiğini söyler. Attaleiates ise Ahlat'a gönderilen ordunun büyüklüğü konusunda bir şey dememekle birlikte, ordunun en deneyimli ve en savaşçı kısmını oluşturduğunu teyid eder.

Michael Psellos, 1017-1078 Chronographia'sında, kendisinin de Romen Diyojen'in seferlerinden birine katıldığını yazmaktadır (Psellos, 1952: 102). Ancak Psellos da ordunun büyüklüğü hakkında bir açıklamada bulunmaz¹⁶. "*Perslerin ve Kürtlerin kralı*" Sultan Alparslan'ın¹⁷ önceki başarılarının kendi liderliğinden kaynaklandığını, Romen Diyojen'in ise zayıf bir askeri stratejiye sahip olduğunu dile getirir.¹⁸ Psellos'a göre Romen Diyojen "barbarların" (Türk ve Kürtlerin) kampını savaşmadan ele geçirmeyi düşünmüştür. Bu yetmiyormuş gibi, askerlik biliminden (stratejiden) yoksun olduğundan ordusunun bir kısmını dağıtmış ve bir kısmını da başka mevzileri ele geçirmekle görevlendirmiştir. Bütün gücüyle düşmanın karşısına çıkacağına, ordusunun yarısından azıyla savaşa girmiştir. Orduya komanda edeceğine, ne kadar büyük bir cesaret örneği sergilese de bizzat savaşa katılma hatasını işlemiştir (Psellos, 1952: 104).

Abu'l Farac kendi Tarih'inde, Roma İmparatoru Romen Diyojen'in 1069 yılında 200,000 atlı ile Suriye'ye girdiğini, Arapların İm ve Artah adındaki iki kalesini alarak Mabbuğ'a kadar indiğini, Mabbuğ'luların büyük bir kısmının ise Romalılardan kaçarak Halep'e gittiklerini yazar. Ancak iki yıl sonra vuku bulan Malazgirt savaşında Romen Diyojen'in ordusunun ne büyüklükte olduğu

konusunda herhangi bir rakam vermez (Abu'l Farac, 1999: 319).

Bu arada küçük bir parantez açarak, Romen Diyojen'in en önemli komutanı olarak ön plana çıkan Ioseph Trachaneiotos'ten söz etmek gerekir. Ortaçağ veya Bizans Yunancasına (Koine'ye) Tarkhaniotes, Trachaniotes veya Tarchaniotes şeklinde geçen "Tarkan" ünvanı, Roma ordusunda hizmet eden Türkler için kullanılmıştır.¹⁹ Bu unvana haiz kişi vergiden muaftır ve elde ettiği ganimetten hükümdara pay vermeye mecbur değildir. Nikeforos Bryennios, "Tarkan" lakaplı şahsın adını Jozepf Trachaniotes olarak kaydeder; zaten Michael Attaleiates de Tarih'inde Tarkan'dan, Ioseph Trachaneiotos şeklinde söz etmektedir. Romen Diyojen'in ordusunda hizmet etmekte olan "Tarkan" bir Oğuz şefi olup, orduda magistros (general) rütbesindedir. Romen Diyojen'in, meşhur Bailleul hanedanına mensup Norman Ursel ile birlikte Ahlat şehrine hücum etmek için görevlendirdiği kişi Tarkan'dır (Mateos, 1962: 142).

3.2. Romen Diyojen İhanete Mi Uğradı?

Psellos, Romen Diyojen'in Malazgirt'teki yenilgisini yanlış askeri stratejisine bağlarken, hem Attaleiates, hem de Urfalı Mateos, Diyojen'in bir ihanete uğradığını kaydetmektedir. Michael Attaleiates, bu ihanetin bizzat X. Konstantin Dukas'ın (hd.1059-1067) ailesi tarafından tezgâhlandığını öne sürer. Attaleiates, Romen Diyojen'in imparatorluk sancağını taşıyan askerlere kampa dönmeleri işaretini verdiği an, daha önce de imparatora karşı bir komploya karışmış olan üvey oğlu Michael'in, alelacele imparatorun düştüğü haberini yaydığı ve emrindeki büyük birlikle geri çekildiğini yazar. İmparatorun üvey oğlu geri çekilirken etraftaki diğer birlikler de onu takip eder. Roma ordusundaki bu karışıklığı bir tepeden izleyenler durumu sultana bildirince, Türkler bütün güçleriyle saldırıp son darbeyi indirir.

Attaleiates Tarih'inde geri çekilen komutandan, Romen Diyojen'in üvey oğlu Michael olarak söz edilse de, aslında geri çekilen komutan Michael'in kuzeni, Caesar Dukas'ın oğlu Andronikos Dukas'tır (Oman, 1892: 254). Zira Konstantin Dukas 1067'de vefat ettiğinde, en büyük oğlu Michael henüz 14 yaşındadır. Zaten Psellos da, Romen Diyojen esir düştüğü sırada Michael'in İstanbul'da olduğunu ve derhal tedbir aldığını yazar.

Urfalı Mateos, sultanın henüz yolda iken "hain Romalılardan" mektuplar aldığını; bunlarda sultana, "Kaçma, çünkü ordunun büyük bir kısmı seninle beraberdir" dendiğini yazar. Bunun üzerine sultan dostça bir mektup yazarak imparatora ittifak edip sulh içinde kalmaları teklifinde bulunur. İranlılar²⁰ ile Romalılar

¹⁵ Bizanslı kronikçiler, Malazgirt savaşına katılmış olan Oğuzlar, Peçenekler ve Kumanları "İskitler" olarak tanımlar (Mateos, 1962: 119).

¹⁶ J.M. Hussey, Roma ordusunun Makedon, Bulgar, Kapadokyalı, Oğuz, Frank ve vergi ödeyen kimi yoksul Frigyalılardan oluştuğunu belirtmektedir. Askere iyi ödeme yapılmamaktadır ve ordu iyi donanımdan yoksundur. J. M. Hussey ordunun bu durumunu bir önceki imparatora bağlamaktadır (Psellos, 1952: 260).

¹⁷ Metinde Sultan Alparslan için "Pers ve Kürtlerin kralı" ifadesi kullanılmıştır.

¹⁸ Savaşın kısa bir süre sonra yazılmış olan Roma kaynaklarının tamamında, Romanus Diogenes'in (Dijoyen) katıldığı Malazgirt Savaşını, Roma'nın Perslerle savaşı şeklinde vermektedirler. İmparator Alexius'un kızı Anna Comnena, "The Alexiad" adlı eserinde, Diyojen'in Perslere karşı gittiği savaşta, o zaman on dört yaşında olan babasının da ısrarla katılmak istemesine rağmen, Diyojen'in buna müsaade etmediği yazar (Comnena, 2000: 6).

¹⁹ Her ne kadar bizim Türk filmlerinde, Bizans'a karşı tek başına savaşan bir kahraman olarak gösterilse de, aslında "Tarkan" Bizans ordusuna hizmet etmektedir.

²⁰ Mateos (1962), Alparslan ve ordusu için "İranlılar" kavramını kullanmaktadır.

arasında daimi bir dostluk akdedilmesini ister. Ancak bu öneri Romen Diyojen'i daha da kibirlendirir ve sunulan teklifi reddetmesine yol açar. Sultana mektup yazan "hain adamlar" bu kez Romen Diyojen'e, "Ey imparator, senin muazzam orduna karşı gelebilecek hiçbir kuvvet yoktur" der (Mateos, 1962: 142).

Peki, Urfalı Mateos'un sözünü ettiği "hainler" kimlerdir? Sultan Alparslan'a mektup yazan "bu hainlerin" Dukas ailesi mensuplarıyla bir ilişkisi var mıdır? Yoksa Romen Diyojen henüz sefere çıkmadan önce mi kendisine karşı bir komplo hazırlamışlardır?

Urfalı Mateos'un anlattığına göre, sonradan bir önceki gün Roma ordusuna kumanda edenler Ermeni asıllı Khatap ve Vasilag'dır. Şiddetli çarpışmalarda asker bozulur, Khatap ve Vasilag öldürülür, Roma ordusu firar eder. Bu vaziyeti gören Romen Diyojen bütün askerlerinin bir araya toplanması emrini verir, ancak kimse gelmez. Çünkü Tarkhaniat (Jozepf Trachaniotes) ve diğer bazı Romalı kumandanlar askerleriyle beraber Konstantinopolis'e dönmüştür. Roman Diyojen kendisine ihanet edildiğini anlar. Ertesi günkü savaşta Uzlari (Oğuzları) sağ, Padzunakları da (Peçenekler) sol kanada yerleştirir. Ancak muharebe kızıştığı an, Oğuzlar ve Peçenekler düşmanın (sultanın) tarafına geçer ve Romalılar bozguna uğrayıp kaçmaya başlar. Sayısız Romalı asker kılıçtan geçirilir; büyük bir kısmı da esir alınır (Mateos, 1962: 143).

Michael Psellos'un anlattıklarına bakarsak, Dukas ailesinin Romen Diyojen'e düşmanlığı, hatta ihanet içinde olması sebepsiz değildir. Psellos, Romen Diyojen'in imparatoriçe Eudokia ile evlendikten sonra ona neredeyse bir savaş esiri gibi davrandığını söyler. Hattâ ölen imparatorun kardeşi Caesar'ı tutuklayıp öldürmek istediğini, ancak bir bahane bulamadan sefere çıktığını öne sürer. Romen Diyojen'in daha önceki seferlerde İran'dan herhangi bir ganimet elde etmeden döndüğünü, tek başarısının Roma düşmanlarını birleştirmek olduğunu kaydeder. İmparatorun son Malazgirt seferine çıktıktan sonra bile Kayseri'den geri dönmek istediğini, ancak, bunun bir rezalet sayılacağı için geri dönmediğini iddia eder (Psellos, 1952: 102).

Attaleiates, Romen Diyojen'in Kayseri'den geri dönmek istediğinden söz etmez; ancak Malazgirt'i alıp doğu sınırlarını pekiştirmesinden hemen sonra, bir an önce Konstantinopolis'e geri dönmek istediğini yazar. Diyojen, düşmanlarıyla Roma sınırlarında çarpışacağına, onlarla Roma sınırları dışında karşı karşıya gelmeyi tercih etmektedir (Hillenbrand, 2007: 7). Gene Attaleiates, sultanın kuvvetlerinden büyük bir bölümün Ahlat'a doğru ilerlediği haberinin alınması üzerine, Romen Diyojen'in Trachaneiotas'i ve seçme birliğini "İskit ve Franklara destek" amacıyla gönderdiğini söyler. Ancak ne Attaleiates, ne Psellos ve ne de Urfalı Mateos, Ahlat'ta vuku bulmuş bir çatışmadan söz eder. Buna karşılık kimi İslâm kaynakları Bizans ordusunun bir kolunun Ahlat'ta yenilgiye uğratıldığını belirtir. İbn'ül Esir'e göre Bizanslılar yaklaşınca sultan öncü bir kuvveti yola çıkarmış; bu kuvvet "er-Rusiyye"nin başında bulunduğu yaklaşık on bin kişilik Bizans ordusunu Ahlat yakınlarında bozguna uğratmış; "er-Rusiyye" de yakalanmış ve sultana getirilmiştir (İbn'ül Esir, 1991: 72). İbn'ül Devadari, sultanın komutanlarından birini askerlerinden bir bölük ile ileri gönderdiğini; bu askerlerin Ahlat'ta on bin kişilik bir Bizans öncü kuvvetiyle çarpışma içine girdiğini; sayılarının

ancak 800 olmasına karşın Bizans kuvvetini yendiklerini yazar. Gene Devadari, tutsak alınanların haçlarıyla birlikte sultana gönderildiğini, sultanın da buna çok sevinerek zaferin habercisi saydığını belirtir (Sümer ve Sevim, 1998: 56). İbn'ül Adim de, Bizans imparatorunun daha önce bir komutanı yirmi bin cesur ve zırhlı askerden müteşekkil bir öncü kuvvetle ileri çıkardığını; yanında haçı da olan bu komutanın Ahlat'a ulaşıp orada yağma ve tutsak almaya başladığını belirtir. İbn'ül Adim devamla, Türk ordusundan Sandak'ın komutasındaki Ahlat kuvvetlerinin onun üzerine yürüyerek Bizans komutanını yenip tutsak aldığını, Sultan Alparslan'ın kumandanın burnunu kestirdiğini ve ele geçirilen haçı da zafer müjdesi olmak üzere Bağdat'a yollaması için Nizamü'l Mülk'e gönderdiğini yazar (Sümer ve Sevim, 1998: 52).

Romen Diyojen'in yanlış bir strateji uygulamış olması veya Dukas ailesinin kendisine karşı hazırladığı tezgâha düşmesi, Sultan Alparslan'ın ve ordusunun Malazgirt'te kazandığı zaferi gölgelemez. Eğer Alparslan Bizans ordusundaki Türkler veya diğer muhalifler ile irtibat kurup bunların bir kısmını diplomatik ilişkiler sayesinde savaş dışında bırakmışsa, bunu da onun başarı hanesine kaydetmek gerekir. Zira savaşta başarı, sadece meydanlardaki çarpışmalara bağlı değildir.

3.3. Diyojen'in Esareti

Roma ordusu Malazgirt'e askeri anlamda bir yenilgiye uğramıştır; ancak John Haldon'un da işaret ettiği üzere, bu yenilgi ordunun tamamının kırımdan geçirildiği; çoğunun ölüp yaralandığı türden bir yenilgi değildir. Zira savaş sırasında yaralananlar ordunun %10'u civarında iken, hayatını kaybedenlerin sayısı daha da düşüktü (Haldon, 2001: 127). Üstelik Malazgirt, Romalıların Müslümanlar karşısında aldığı ilk yenilgi de değildi, henüz 7. yüzyılda, Emeviler döneminde Araplar Roma'nın başkentten sonraki en önemli kenti sayılan İskenderiye'yi işgal etmiş ve Konstantinopolis almalarına ramak kalmıştı (El Cheikh, 2004: 62). Malazgirt'te Roma'nın en büyük kaybı, bizzat imparatorun esir düşmesidir.

Romen Diyojen'in esir düşmesi ve esareti sırasında nasıl bir muameleye maruz kaldığı, hem Bizans, hem de İslam kaynaklarında ele alınmıştır. Hemen hepsinde Sultan Alparslan'ın Bizans imparatoruna karşı oldukça saygılı ve merhametli davrandığı yazılır. Kimi kaynaklarda, Romen Diyojen'in ilk yakalandığında bizzat Alparslan tarafından tokatlandığı ve/ya dövüldüğü yazılsa da, yine aynı kaynaklarda, sultanın daha sonra esirine çok iyi davrandığı ve oturduğu tahta kendisini de oturtuğu kaydedilmektedir.

İbn'ül Esir, Roma imparatorunun savaş sırasında Cevherâyin adında birinin kölesi tarafından esir alındığını söyler. Bu köle bir noktada efendisi tarafından Nizamü'l Mülk'e takdim edilmiş; ancak vezir onu küçümseyerek kabul etmemiş. Üstelik Cevherâyin kölesini ısrarla övünce, bu kez Nizamü'l Mülk, "Belki de Bizans imparatorunu esir alıp bize getirir" diye alay bile etmiş. Sonra bu köle savaş sırasında imparatoru tanımadığı için öldürmek istemiş; ancak yanında bulunan hadim, "Onu öldürme, o imparator"dur" diyerek engel olmuş (İbn'ül Esir, 1991: 72).

Gene İbn'ül Esir'in yazdığına göre, imparatoru esir alan köle onu efendisi Cevherâyin'e götürmüştü; Cevherâyin de sultana imparatorun esir alındığını haber vermiş. İmparatorun huzuruna getirilmesini emreden sultan,

elindeki kamçıyla onu üç defa vurmuş ve “Sana barış için elçi gönderdiğim halde reddetmedin mi” demiş. İmparator ise “Azarlamayı bırak da, ne yapacaksan yap” diye karşılık vermiş. Bu kez sultan “Sen beni esir alsaydın ne yapardın?” diye sorunca, imparatorun cevabı “Kötülük yapardım” olmuş. Bu defa sultan, “Peki, benim sana ne yapacağımı zannediyorsun?” dediğinde imparator üç alternatif söylemiş: “Beni ya öldürürsün, ya İslam ülkelerinde teşhir edersin, yahut da, uzak bir ihtimal olmakla beraber, affeder, fide ve vergi alır, beni kendine naib edersin.” Bunun üzerine sultan sonuncusunu kastederek, “Ben de zaten bundan başka bir şey düşünmedim” demiş (İbn’ül Esir, 1991: 72-73).

Reşidüddin Fazlullah (2018)²¹, Bizans imparatorunun bir memluk (gulam, asker-köle) tarafından yakalanmasından sonra temiz ruhlu, asil yaradılışlı sultanın kendisini tahtına oturtturarak teskin edip güzel sözler söylediğini yazar ve şöyle devam eder: “Ondan sonra sofraya kuruldu ve eğlence meclisi düzeldi. Altın külâhlı, gümüş bacaklı sakiler ruhları ferahlatan kadehleri dolaştırdılar, tasları küplere daldırdılar. Güzel ve hoş sesli çalgıcılar sazlarını çalmağa başladılar, bülbül gibi şakıldılar, Irak ve İsfahan makamlarını Neva perdesinde çaldılar, erguvan renkli şarap içerek erguvanun sesini dinlediler. Neşeyi artırıp şarap dimağları ısıtınca aradaki soğukluk havası hicap perdesini konuşma çehresine attı.” Reşidüddin Fazlullah devamlı, bir gün imparatorun içkili bir halde iken sultana şöyle dediğini de yazar: “Eğer hükümdar isen bağışla, kasapsan öldür, tacirsen sat.” Bunun üzerine sultanın imparatorun kulaklarına halka takarak canını bağışladığını ve gönlünü hoş ederek ülkesine gönderdiğini kaydeder (Sümer ve Sevim, 1998: 63-64).

Reşidüddin Fazlullah’ın sözünü ettiği altın külâhlı, gümüş bacaklı sakiler, ruhları ferahlatan kadehler, güzel ve hoş sesli çalgıcılar, erguvan renkli şaraplar, Irak ve İsfahan makamlarını Neva perdesinde çalıp bülbül gibi şakıyanlar... başka herhangi bir kaynakta gözüme çarpmadı. Ancak E.H. Carr’ın da işaret ettiği üzere, tarih bir olgu denizidir ve bu olgular kendi başlarına bir şey ifade etmez. Tarihçi bu olgu denizine girerek kendi seçimlerini yapar. Reşidüddin Fazlullah’ın da oltasına çarpan kimi olguların değerlendirmesini okuyucuya bırakmakta fayda var.

Kerimmüddin Mahmut, imparatorun Memlüklerin en hakiri ve en çelimsizi tarafından tutsak alındığını belirtir. Devamlı, söz konusu memlûkün Bağdat’taki askerî teftiş sırasında son derece ufak tefek, çelimsiz ve gösterişsiz olduğu için ordu müfettişi tarafından asker yazılmak istenmediğini; ancak olaya tanık olan sultanın, “Onu da yazın, ola ki Bizans imparatorunu tutsak alır” dediğini kaydeder²². Kerimmüddin Mahmut, imparator yakalandıktan sonra sultanın imamı Kirmanlı Ebû’l Fazl’ın ayağa kalkıp imparatorun boynuna bir tokat vurduğunu, ancak sultanın bunu hoş karşılamayıp, “Bu adam bugün 50 bin seçme atının başında olarak Bizans ülkesinin hükümdarı idi. Ona böyle çirkin bir hareket nasıl yapılabilir?” dediğini nakleder (Sümer ve Sevim, 1998: 66).

Hamdullah-i Müstevfî, ufak tefek memluk öyküsüne yer veren bir diğer kaynaktır; imparatoru esir alanın Rum asıllı bir memluk olduğunu, ordu müfettişinin çelimsizliğinden dolayı adını yazmak istemediğini, ancak sultanın “Yaz, belki imparatoru o yakalar” dediğini belirtir (Sümer ve Sevim, 1998: 67).

Mîrhând, savaş esnasında imparatorun yakalanması için sultanın, devletin direği olan Gevherâyin’i takibe gönderdiğini; Gevherâyin’in memlûklerinden birinin imparatora yetişerek tanımadan onu yaraladığını; bir kez daha vurmak istediğinde imparatorun, “Sakin vurma, ben Bizans imparatoruyum” dediğini yazar²³. Sultanın ilk başta imparatoru tekdir ve tahkir ederek kötü sözler söylemesi üzerine imparatorun özür dileyip, “Sultanın bana üç şeyden birini yapması beklenir” dediğini yazar. İmparator bu üç ihtimali şöyle açıklar: “Biri, beni bağışlayıp serbest bıraksın, yoksa öldürsün; eğer bağışlamaz ve öldürmezse hapsetsin. Sultan beni öldürürse, şüphesiz Bizanslılar başkasını imparator yaparlar. İslâm ülkelerine onların zararını dokunur. Eğer beni bağışlarsa ömür boyunca itaat eder, kul olurum.” Sultan bu sözler üzerine imparatoru bağışlar (Sümer ve Sevim, 1998: 71).

Mîrhând, sultanın imparatoru bağışladıktan sonra düşmanlığı dostluğa, sevgiyi de dünürlüğe dönüştürdüğünü yazar. İmparatorun kızı, sultanın oğlu Melik Arslan ile evlendirilir; Mîrhând’a göre, nikâh kıyılıp inci ve mücevherler saçılmıştır. Her biri diğerine hil’atlar verdikten sonra toy (düğün) sona erir, İmparator ve yanındakiler yurtlarına döner (Sümer ve Sevim, 1998: 70).

²¹ Asıl adı Fazlullah b. İmadüddeve Ebû’l Hayr b. Ali olan yazar Hamedanlı Yahudi bir ailenin çocuğu olarak dünyaya gelmiştir. İlhanlılar döneminde vezirlik makamına yükselen yazarın 1318’de zehirlenerek öldürüldüğü sanılmaktadır.

²² Türkçeye çevrilmiş ve Türkçe olarak yayınlanmış bazı birinci, dolayısıyla aynen aslı gibi olması gereken kaynaklarda, maalesef değişiklikler yapılmıştır. Örneğin, sultanın “ola ki Bizans imparatorunu tutsak alır” demiş olması da, Kerimmüddin Mahmut’un sultanın sözlerini bu şekilde aktarmış olması da mümkün değildir. Gene sultanın imparatorun “Bizans ülkesinin hükümdarı idi” diye söz etmiş olması da, Kerimmüddin Mahmut’un sultanın sözlerini bu şekilde aktarmış olması da keza mümkün ve gerçekçi görünmüyor.

²³ İmparator esir düşmek üzereyken “sakın vurma, ben Bizans imparatoruyum” demiş de olamaz, Mîrhond onu bu sözlerle aktarmış da olamaz. Aynı şekilde esir imparatorun “şüphesiz Bizanslılar başkasını imparator yapar” diye konuşması ve Mîrhond’un da onu bu sözlerle aktarmış olması gerçekçi görünmüyor. Yukarıda, tırnak içindeki alıntılarda da görüldüğü

gibi çevirmenler “Bizans,” “ Bizans ülkesi,” “Bizanslılar,” vb sözcükleri sıkça kullanmaktadırlar. Oysa bu ifadeler tarihî gerçeklerle örtüşmüyor. Zira bizim bugün bol bol kullandığımız Bizans sözcüğü, ilk defa 1557’de, yani Konstantinopolis’in düşüşünden yüz yıl sonra, kent in efsanevi kurucusu Byzas’ın adından hareketle, Hieronymus Wolf adında bir Alman tarihçi tarafından icat edildi. 18. yüzyılda Montesquieu gibi bazı Fransız düşünürlerince yavaş yavaş popülerleştirildi ve 19. yüzyıl Avrupa tarihçiliğine yerleşti (Marciniak & Smythe, 2016: 2). Başka bir deyişle, bu yolla “Bizans” denmeye başlayan devletin kendi varlığı sırasında bu deyim zerrece mevcut değildi. Olan Roma İmparatorluğu’du ve onlar da kendilerine de Romalı diyorlardı. Haydi diyelim ki, orijinal kaynaklar dışında Bizans’tan söz etmeye alıştık. Ama bu, birincil kaynakları kendi içlerine (Roma yerine) Bizans sözcüğünün sıkıştırılmasının mazereti olamaz. Kaynaklar bu şekilde çarpıtılamaz, kaynak yayınlarıyla bu şekilde oynanamaz. Bu tür ciddiyetsiz çarpıtmalar, ülkemizin bilim hayatında önemli yaralar açmaktadır.

İslâm kaynaklarında sultanın ve imparatorun çocuklarını nikâhladığı yönünde bilgilerin yer almamasına karşılık, benzer bir bilginin, aşağıda görüleceği üzere Michael Attaleiates'in *Tarih*'inde de yer aldığı görülmektedir.

Urfalı Mateos'a göre, savaş sırasında sayısız Romalı asker kılıçtan geçirilerek büyük bir kısmı da esir alındıktan sonra İmparator Romen Diyojen de esir alınıp zincire vurulmuş olarak, birçok Romalı kumandan ile birlikte sultanın önüne getirilir. Sultan birkaç gün sonra imparator ile sulh yaparak ona kardeşi gözüyle bakar. Zira sultan İranlılar ile Romalılar arasında daimi bir dostluk ve ittifak kurmaya önceden yemin etmiş; bu ahd için Allah'ı şahit tutmuştur. Daha sonra sultan, Romen Diyojen'i tahtına avdet etmek üzere büyük bir törenle Konstantinopolis'e uğurlar (Mateos, 1962: 143).

Abu'l Farac, Romen Diyojen sultanın huzuruna getirildiğinde Alparslan'ın ona kendi eliyle dört tokat indirdikten sonra şöyle dediğini yazar: *"Biz sana sulh için rica ettiğimiz halde nasıl oldu da ricamıza değer vermedin?"* (Abu'l Farac, 1999: 321).

Michael Psellos da Romen Diyojen'in esir düşmesinin ardında sultanın kendisini teselli ettiğini; kendisiyle aynı sofrayı paylaşıp onur misafiri gibi davrandığını ve yanına bir koruma verdiğini yazar. Psellos, sultanın, Romen Diyojen'in adlarını verdiği esirlerin de zincirlerini çözerek serbest bıraktığını söyler. Akabinde Psellos, sultanın Romen Diyojen ile bir dostluk antlaşması yaptıktan ve imparator da yeminle bu anlaşmaya bağlı kalacağını teyid ettikten sonra, esirini serbest bırakıp çok sayıda koruma ve refakatçi eşliğinde Roma topraklarına gönderdiğini belirtir (Psellos, 1952: 105).

Michael Attaleiates'e göre, imparator basit askeri kıyafetleriyle sultanın önüne getirildiğinde, sultan kendisinin imparator olduğundan emin olamamış ve kimliğini doğrulayacak deliller aramıştır. Diğer esir askerlerden ve daha önce imparatora elçi olarak gönderilenlerden, karşısındakinin gerçekten Romen Diyojen olduğunu öğrenince, derhal ayağa kalkıp imparatoru kucaklar. Daha sonra kendisine *"Korkma,"* der: *"Ey imparator, her şeyden önce fiziksel bir cezalandırma ile karşılaşmayacağını; buna mukabil, kendi yüksek pozisyonun ile bağdaşır bir şekilde onurlandırılacağını bil."* Daha sonra esirine bir çadır ve başka gerekli şeylerin verilmesini emreder. Sultan imparatoru kendisi ile yemek yemeye ve aynı sofrayı paylaşmaya dâvet eder; onu onurlandırıp kendisiyle eşit seviyede oturtur. Günde iki kez bu şekilde imparator ile oturan sultan, hayata ilişkin özlü sözlerle imparatoru teselli eder. Toplam sekiz günü imparator ile geçiren sultan, imparatora yaşadıkları muharebe hakkında dahi bir tek incitici söz söylemez. Öyle ki, esir imparator bile sultanın bu zaferi hak ettiğini kabullenir. Bir seferinde sultan imparatora, *"Eğer benim yerime siz beni esir almış olsaydınız ne yapardınız?"* diye sorduğunda, imparator işkence yapmadım. Bunun üzerine sultan, *"Sizin şiddet ve acımasızlığınızı örnek almayacağım"* diye karşılık verir. Daha sonra kendi aralarında bir barış antlaşması yapan ikili,

kendi çocuklarını evlendirme sözü ile dostluklarını pekiştirir (Attaleiates, 2012: 299-301).

Malazgirt savaşının Müslümanlar tarafından kazanılması ve Romen Diyojen'in esir alınmasından sonra Sultan Alparslan, Bağdat'ta ikamet eden Halife İmam el-Kaim Biemrillah'a olup bitenleri anlatan bir mektup gönderir. (Halife el-Kaim Biemrillah'ın, 1064 yılında, Tuğrul Bey'in İsfahan'da ölmesi üzerine Alparslan Muhammed bin Davud'un sultanlığını onaylayan ve adına hutbe okutup kendisine hil'at giydiren kişi olduğunu da hatırlatalım.)

Malazgirt'in müjdesi kente ulaştınca Bağdat süslenir, zafer tâkları yapılır ve bu başarı tüm İslam ülkelerinde sevinç yaratır. Halife el-Kaim Biemrillah, Sultan Alparslan'a gönderdiği kutlama mektubunda kendisini şöyle selâmlar: *"Efendi evlat, Tanrının desteğine mazhar, galip ve muzaffer evlat, en büyük Sultan, Arap ve Acem hükümdarı, Dünya hükümdarlarının efendisi, dinin ışığı, Müslümanların yardımcısı İmam'ın (Halife) yardımcısı, insanların sığınağı, devletin kahredici bileği, dinin parlak tacı, İslam ülkelerinin sultanı, Emirü'l Mümin'in burhanı"* (Ahbârrü'd devlet'üs Selcukiye; Akt. Sümer ve Sevim, 1998: 11). Ancak Romen Diyojen'in içler acısı, Sultan Alparslan'ı da ağlatacak çilesi bundan sonra başlayacaktır.

3.4. Diyojen'in Esaret Haberinin Konstantinopolis'e Ulaşması

Roma ordusunun Malazgirt'te ağır bir yenilgiye uğradığı ve Romen Diyojen'in esir düştüğü haberi çok geçmeden Konstantinopolis'e ulaşmıştı. *"Kral öldü, yaşasın kral"* misali, imparatorluk elini çabuk tutmalı ve bir an önce yönetim işi hal yoluna konmalıydı. Aslında bu tür durumlarda yapılacak iki şey vardı: Esir düşmüş imparatorun yapacağı "barış" antlaşmasının şartlarını kabul edip yola devam etmek; veya çabucak yeni bir imparator tayin edip, eskisini tanımamak. Romen Diyojen gibi, imparatoriçe ile yaptığı evlilik sayesinde Roma tahtına çıkmış biri için, ilk tercih imkânsız gözüküyordu. Zira Dukas ailesi daha ilk günden itibaren pusuda beklemekteydi ve üstelik ölen imparatorun en büyük oğlu Michael, artık imparator ilân edilebilecek yaşa gelmişti.

Michael Psellos, Eudokia'nın Romen Diyojen ile evlenmesini, şehvete veya daha şatafatlı bir yaşam arayışına değil, doğudaki barbar saldırılarının imparatorluğu zor durumda bırakmasına bağlar. Psellos'un aktardığına göre, kilisede *"inşallah öleceğim zamana kadar imparatoriçe kalmak benim kaderim olmayacak"* diye dua eden Eudokia'nın en büyük amacı, oğullarını yavaş yavaş tahta oturtmaya hazırlanmaktır (Psellos, 1952: 101-102). Eudokia'nın Romen Diyojen ile evlenmesinin bir diğer nedeni de, iktidarın ölen eşinin kardeşi ve oğullarına geçmesini önlemek olabilir.

Michael Attaleiates'e göre, Romen Diyojen'in esir düştüğü haberi Konstantinopolis'e ulaşır ulaşmaz, imparatorun serbest bırakılmasını sağlayacak bir anlaşmayı reddeden İmparatoriçe Eudokia, ölen eski eşi Konstantinos Dukas'tan olma iki oğluna ve gene eski eşinin kardeşi Ioannes'e danışarak²⁴, bütün eyaletlere emirler yazıp Diyojen'in imparator olarak tanınmaması ve kendisine biat edilmemesini ister. Ancak daha sonra Eudokia'nın iki oğlu

²⁴ Michael Attaleiates, imparatoriçenin iki oğlundan Andronikos'un, ordudan henüz yeni firar etmiş olduğunu yazıyor.

Oysa bu Andronikos'un, ölen imparatorun kardeşi Ioannes'in oğlu olması kuvvetle muhtemeldir.

ve amcaları, imparatoriçenin tüm yetkilerini elinden alıp, büyük oğlu Michael'i tek yetkili imparator ilan eder. Taht üzerindeki yetkileri elinden alınan Eudokia'ya oldukça kaba bir şekilde davranılır; rahibelerin giydiği kara elbiselerden giydirilerek gemiye bindirilip Boğaz'ın doğu yakasındaki Stenon'a sürgün edilir. Bundan sonra hayatını rahibe olarak sürdürmesi istenir (Attaleiates, 2012: 307).

Michael Psellos, Romen Diyojen'in esir düşmesinden birkaç gün sonra, savaştan kaçarken arkadaşlarını geride bırakan bir askerin kötü haberi Konstantinopolis'e ulaştırdığını yazıyor. Ondan sonra ikinci ve diğer habercilerin de ulaşır; kimileri Romen Diyojen'i yaralı gördüğünü, kimileri öldüğünü, kimileri de elleri zincirlenmiş olarak esir alındığını anlatır. Bu haberler üzerine, başkentte İmparatoriçe Eudokia öncülüğünde bir toplantı düzenlenir. Oy birliğiyle alınan kararda, ister ölü ister diri ele geçirilmiş olsun, imparatorun görmezlikten gelinmesi, tüm yetkilerin Eudokia ve oğullarına verilmesi kararlaştırılır. Ancak Romen Diyojen'in hayatta olduğunu duyan Michael insiyatifi alır ve annesiyle de irtibatını koparıp tek başına hareket eder. Daha sonra bir kararname ile Eudokia, kendisinin Hz. Meryem onuruna deniz kenarında yaptırmış olduğu bir manastıra gönderilir (Psellos, 1952: 105-106). Psellos'un yetiştirdiği VII. Mihail Dukas, 24 Ekim 1071'de tek başına hükümdar ilan edilir (Ostrogorsky, 2017: 316).

3.5. Romen Diyojen'in Esaret Sonrası Taht Mücadelesi

Sultan Alparslan'ın kendisini serbest bırakmasından sonra yola düşen Romen Diyojen ise, etrafına topladığı bir ordu ile Amasya'ya gelir. İmparator Michael, kuzeni Konstantin komutasında bir ordu düzenleyerek Romen Diyojen'in üzerine gönderir. İki ordu Amasya'da çarpışır ve karşılıklı kayıplar yaşanır. Attaleiates, Dokeia (Tokat) civarında meydana gelen bu çarpışmada, Roma ordusunda yer alan Frank askerlerin büyük bir kısmının Romen Diyojen'e katıldığını yazar (Attaleiates, 2012: 309). Fakat daha sonra Romen Diyojen nedense Tokat kalesine sığınır. Bir zamanlar Diyojen tarafından önemli bir mevkie getirilmiş Chatatoure adlı bir Ermeni o sırada Antakya'daki ordu komutanıdır ve Romen Diyojen'i ele geçirmekle görevlendirilmiştir. Fakat Romen Diyojen'in safına geçerek ona Kilikya'ya gitmeyi önerir. Attaleiates, Romen Diyojen'in Kilikya'ya gitmek istemesinin sebebi olarak, yaklaşan kışı orada geçirip ordu toplamayı ve bu arada, daha önceden kararlaştırıldığı üzere sultandan gelecek yardım birliklerini karşılamayı gösterir.

Amasya'daki saldırılarda Roma ordusu başarılı olamayınca, Konstantinopolis'te yapılan istişare toplantılarında Romen Diyojen ile barışma alternatifi üzerinde de durulur ve bizzat imparator Michael kendisine mektup göndererek güvence verir. Ancak Romen Diyojen hiçbir kabahati olmadığını ileri sürerek tahttan feragat etmek istemez. Bunun üzerine Michael, kuzeni Andronikos'u bütün doğu eyaletleri komutanlığına getirerek gizlice Romen Diyojen'in üzerine gönderir. Aynı zamanda, araya bazı papazları ve kimi diğer

arabulucuları koyup, her türlü güvenceyi içeren dostça mesajlarla Romen Diyojen'i ikna etmeye çalışır (Psellos, 1952: 106).

Romen Diyojen'in Kilikya'daki kuvvetlerine Chatatoure komuta etmektedir. Çatışma sırasında Chatatoure atının bir çukura girmesi üzerine düşer ve çalılar arasına saklanır. Ancak onu gören Romalılarca yakalanır; elbiselerini soyar ve onu çıplak bir şekilde komutanlarına götürürler. Bunun üzerine Chatatoure ihanet edip karşı saflara geçer ve Roma kuvvetlerini doğruca Romen Diyojen'in kaldığı yere yönlendirir. Bu arada Romen Diyojen Sultan Alparslan'dan (metinde "Perslerden" diye geçer) yardım gelmesini beklemektedir. Herhangi bir yardım gelmeyince ve etrafındaki kuvvetler de iyice zayıflayınca, Romen Diyojen Michael'in verdiği sözlere ve güvenceye dayanarak koşulsuz teslim olur. Teslim olur olmaz, derhal bir keşiş elbisesi giydirilerek saçları oracıkta kesilir. Psellos'un anlattıkları doğru ise, eski imparatorun korkan imparatorluk konseyi üyeleri, Michael'den habersiz bir mektup yazıp Romen Diyojen'in kör edilmesi emrini verirler.²⁵

Attaleiates de, Romen Diyojen'in teslim olduktan sonra Romalılar tarafından oldukça onur kırıcı muamelelere tabi tutulduğunu yazar. Saçları kesilip keşiş elbisesi giydirilen Romen Diyojen, daha önce imparator olarak geçtiği ve âdetâ bir ilâh gibi karşılandığı topraklardan, bu kez kafese kapatılmış bir hayvan gibi götürülmektedir. Yolculuğun Adana'dan Kütahya'ya kadar olan kısmını, Romen Diyojen dayanılmaz mide ağrılarıyla geçirir. Düşmanlarının kendisine baldıran zehiri içirdiği söylenir. Kütahya'da, başkentnin düşük eski imparator hakkındaki kararı beklenir ve gözlerinin kör edilmesi hükmü birkaç gün sonra burada ulaşır. Kararın uygulanacağı an, daha önce Romen Diyojen ile Michael arasında barış için arabulucu olmuş ve Romen Diyojen'e yeminle güvence vermiş olan Kadıköy, Herakleia (Milas yakınlarındaki antik kent) ve Koloneia (Şebinkarahisar) piskoposları da hazır bulunmaktadır. Romen Diyojen'in tüm yalvarmaların karşılık, artık onların da ellerinden gelen bir şey yoktur. Sonunda Romen Diyojen küçük bir odaya konur; elleri ve ayakları bağlanır; sırtüstü yere yatırılır ve göğsüne birkaç zırlı adam tarafından bastırılır. Daha önce bu işlerde hiçbir tecrübesiz olmayan bir Yahudi, elindeki şiş ile Romen Diyojen'in gözlerini çıkartır.²⁶ Romen Diyojen bu dehşetli acı içinde çırpına çırpına boğa gibi böğürmektedir. Attaleiates, "Rab İsa'yı öldürenlerin soyundan gelen adamın" şişli işkencesini bir değil tam üç kez tekrarladığını yazar. Böylece Romen Diyojen'in gözlerindeki nur ilelebet söner ve yarı ölü halde oracıkta kalır. Daha sonra bir görevli, gözleri önüne akmış bir leşi taşır gibi, Romen Diyojen'i ayaklarından tutup dışarı çıkartır. Eski imparator birkaç gün içinde korkunç acılar içinde ölür; ancak henüz ölmeden bedeni kokmaya başlamıştır bile (Attaleiates, 2012: 325).

Urfalı Mateos, Romen Diyojen'in papaz elbisesi giyerek Dugidz'in kardeşi olan Romalı kumandana sığındığında, "İşte artık benden endişe etmenize lüzum kalmamıştır. Zira ben bundan sonra manastıra çekileceğim.

²⁵ Psellos'un aktardığına göre, İmparator Michael, Diyojen'in kör edildiği haberini alınca çok üzülür ve ağlar (Psellos, 1952: 106-107).

²⁶ Pek çok kaynakta Romen Diyojen'in gözlerine mil çekildiği yazılmaktadır. Oysa Diyojen'in gözlerine mil çekilmemiş; gözleri

şişle kör edilmiş veya çıkartılmıştır. Mil çekmede, kızgın demir göze yaklaştırılır ama temas ettirilmez; göz bebeği eriyene ve göz kapakları pişerek birbirine yapışına kadar öyle tutulur.

Michael imparatorunuz olsun ve Tanrı ona yardım etsin” dediğini, ama Romalıların ona kulak asmadan gözlerini çıkardığını yazar. Mateos devamla, “O gün Romalılar, Yahudilerin yapmış oldukları veçhile Tanrıyı [İsa’yı - AK] tekrar çarmıha gerdiler” der (Mateos, 1962: 144).

Oğlundan izin alan Eudokia, eski eşinin cenaze merasimini Kınalı Ada’da bizzat Romen Diyojen’in yaptırmış olduğu manastırda düzenler ve bahtsız eski imparatoru adanın zirvesine gömer.

Urfalı Mateos’un aktardığına göre Sultan Alparslan, Romen Diyojen’e yapılanları duyunca ağlar ve çok kederlenerek şöyle der: “Romalıların Allah’ı yoktur. İranlılarla Romalılar arasında akdedilmiş olan dostluk ve ittifak yemini bugün çözülmüş oldu. Bundan sonra haça tapınan bütün milletler kılıçla mahvedilecek ve bütün Hıristiyan milletleri esaret altına alınacaktır.” Mateos devamla, “O Romen Diyojeni hatırlayıp ah çekiyor ve bütün İranlılarla beraber onun akıbeti için ağlıyordu” der (Mateos, 1962: 144).

3.6. Son Stratejik Hatası Diyojen’in Sonu Oldu

Amasya ve Tokat civarındaki çatışmalarda Romen Diyojen’in kuvvetleri ilk başta üstün gelmiş ve Roma’dan Konstantin komutasında gönderilen ordu dağılmıştı. Diyojen’in tam bu sırada, mevcut ordusu ile Roma toprakları içine doğru ilerlemesi gerekirken, Kilikya tarafına çekilmesi askeri açıdan stratejik bir hata olmuştur (Attaleiates, 2012: 313). Eğer Diyojen, Roma ordusunun toparlanmasına fırsat vermeden doğrudan Konstantinopolis’e yönelseydi, Dukas ailesi ikinci kez ordu toplayıp Romen Diyojen’in üzerine göndermeden, şu veya bu şekilde uzlaşmak zorunda kalabilirdi. Diyojen’in ikinci stratejik hatası, Kilikya’da, engebeli Toros geçitlerine asker yerleştirmeyip, Andronikos’un kuvvetlerini burada karşılamaması olmuştur. Oysa elindeki kuvvetlerle Roma ordusunu buralarda darmadağın edebilirdi. Sayıca üstün bir duruma geçmiş olan Roma ordusunu Adana düzlüğünde karşılayan Romen Diyojen, savaştan umudunu yitirince, imparatorluktan feragat edip bundan sonraki yaşamını bir keşiş olarak geçirmeyi kabullenerek teslim olmak zorunda kalmıştır.

Asıl adı Romanus olan Romen Diyojen, daha çok babası Diyojen’in adıyla bilinmekteydi.²⁷ İşe bakın ki babası Diyojen de, Romanus Argyrus döneminde bir ihtilâl girişiminden tutuklanıp yargılanmış ve daha sonra kendisini bir uçurumdan atarak hayatına son vermişti (Psellos, 1952: 102). Anlaşılan o ki kader babaya da, oğula da fena bir tuzak hazırlamıştı. Ancak Malazgirt gibi koca bir zafer ile adını tarih kitaplarına kaydeden Sultan Alparslan’ın 1072’deki ölümü de, Diyojen’in ki kadar olmasa da trajik olacaktır.

4. Sultan Alparslan’ın Öldürülmesi

Malazgirt zaferi Sultan Alparslan’ın İslam dünyasındaki konumunu tartışılmaz kılmıştı. Romen Diyojen’den sonra

bir de iç savaş yaşayan Roma İmparatorluğu’nun ise yakın bir gelecekte sultana tekrar meydan okuması imkân dâhilinde değildi. Şimdi Alparslan, ister doğu, ister batıya doğru harekete geçerse, kendisini durduracak herhangi bir güç veya engel bulunmamaktaydı. Deyim yerindeyse, artık gücün zirvesindeydi. Sadece sahip olduğu iktidar açısından değil, yaşının kırka ulaşmış olması itibarıyla fiziki olarak da kapasitesinin doruğundaydı. Bir tek sözüyle emrindeki ordular harekete geçmeye hazır beklemekteydi. Ancak felek (belki de kader demeli), rakibi Romen Diyojen’in ölümünden sonra ona da sadece bir yıl kadar zaman tanıdı.

Her ölüm trajiktir; ancak Sultan Alparslan’ın ölümü belki biraz daha trajiktir. Her ölüm vakitsizdir; ancak Alparslan’ın ölümü biraz daha vakitsizdir. Hayata veda ettiğinde, 33 yaşında ölen Büyük İskender’den yedi yıl uzun, 55 yaşında ölen Selahaddin Eyyubi’den on beş yıl kısa yaşamıştı.

4.1. Ölüm Yolculuğunun Dört Ayrı Anlatımı

Malazgirt’ten sonra Alparslan Anadolu’ya girmedi. Tekrar doğuya, cihan bildiği yöne döndü (üç asır sonra Timur’un da yapacağı gibi). Urfalı Mateos, sultanın büyük bir orduyla Ceyhun nehrini aşarak Semerkand’ı fethetmeye yöneldiğini yazar. Alparslan yolda Hana kalesini kuşatır.²⁸ Kalenin hâkimi Yusuf, cesur ve merhametsiz bir adam olarak bilinmektedir. Günlerce süren kuşatmanın bir noktasında sultan Yusuf’a, kendisine biat etmek (vasallığına girmek) şartıyla atalarının topraklarında kalabileceğini söyler. Buradan hareketle Yusuf korkunç bir plan hazırlar. Önce, davul zurna eşliğinde bir ziyafet düzenler. Ancak geceleyin, sultanın kölesi olmamaları için karısı ve üç oğlunu kendi eliyle keser. Ertesi sabah erkenden, oğullarını kestiği o iki bıçağı da çizmelerine saklayarak sultanın huzuruna çıkar. Önce eğilir; ancak sultan ona yaklaştığı sırada hançerlerini çekerek üzerine atılır ve huzurdaki diğer kişiler kaçışırken Alparslan’ı vahşice bıcaqlar. Sultanın korumaları içeri dalıp Yusuf’u oracıkta öldürürlerse de, sultan üç yerinden ölümcül bir şekilde yaralanmıştır (Mateos, 1962: 145).

Abu’l Farac, “Abu’l Farac Tarihi” adlı eserinde Alparslan’ın ölümünden şu şekilde söz eder: Alparslan’ın kızıyla evli olan Tabajag oğlu Şemsülmülk, Buhara’ya, Semerkand’a ve Ceyhun nehrinin ötesindeki diğer diyarlara hâkimken, Alparslan’ın oğlu Willias (İlyas) da komşu Harzem’de hüküm sürüyordu. Bu ikisi kavga edince, Tabajag oğlu Şemsülmülk eşine saldırır; “Sen benim karım değilsin. Bana karşı bir casussun. Kardeşini memleketlerimi harap etmek için tahrik ediyorsun” diyerek döve döve öldürür. Sultan kızının katlini öğrenince son derece hiddetlenir ve askerlerini toplayarak nehri geçer. Ordugâhını arazideki bir kale önünde kurar ve buranın Harzem yerlilerinden olan hâkimi ile çatışmaya girer. Adamı esir alır ve oklanarak öldürülme için elleriyle ayaklarının dört kazığa bağlanmasını emreder. Adam huzura getirildiğinde sultana söver; “Seni muhannes!

²⁷ Michael Attaleiates, Diyojen’i şöyle tanımlar: “O sadece sahip olduğu niteliklerle diğer insanları aşmıyor, aynı zamanda her yönüyle çok iyi bir görünüme sahipti. O uzun boyluydu, geniş omuzları ve geniş göğsü kendisine iyi bir görünüm sağlamaktaydı: “Zeus’tan doğmuş” soylu bir nefese sahipti. Herkesten daha güzel güzellere sahipti, öyle ki güzelliği güzellerden fişkıyordu.

Görünümü tam anlamıyla siyah veya beyaz değildi; doğal olarak karışmış kanlı canlı bir renge sahipti” (Attaleiates, 2012: 181).

²⁸ Tarih-i Güzide adlı eserde Alparslan’ın Cihun kıyısında bulunan “Berzen” adlı kalenin yanında öldürüldüğü yazılır. Burası Curcan’dan bir günlük mesafededir ve İdrisi burası için “Buruzem” demiştir. İbn-i el Cevzi, bu mevkiin adını “Birin” diye kaydeder (Mateos, 1962: 114).

Benim gibi adamlar bu şekilde mi öldürülür” diye tahrik eder. Bu sözler üzerine kanı kaynayan sultan, “bu adamın ellerini ve ayaklarını çözün, ben onu serbest olduğu halde öldüreceğim” der. Adamın serbest bırakılması üzerine bir ok atar, fakat vuramaz. Harzemli ise Alparslan’ın üzerine atlayarak eline geçirmiş olduğu bir hançeri sultanın sırtına saplar. Orada bulunan harem ağalarından biri kendini sultana siper etmeye çalışır, ancak Harzemli sultanı bırakıp ağayı bıçaklamaya koyulur. O sırada çadır kurmakla meşgul olan Ermenilerden biri gelip Harzemliyi başından vurarak öldürür (Abu’l Farac, 1999: 325).

İbn’ül Esir Alparslan’ın ölümünü çok az farklı anlatır. Sultan 1072 yılının Eylül ayında Maverünnehr’e doğru sefere çıkar. O dönemde Maverünnehr hükümdarı Şemsülmülk Tekin adında biridir. Sultan Ceyhun nehri üzerinde bir köprü yaptırır; askerlerinin sayısı iki yüz binden fazla olduğundan, bu köprüden yirmi küsur günde geçilir. 20 Kasım (6 Rebiyülevvel) 1072 günü, Yusuf el-Harezmi adında bir muhafız yakalanıp sultanın huzuruna getirilir. İki gulamın (asker-kölenin) refakatinde Alparslan’ın huzuruna çıkartılır. Sultan dört kazık çakılıp el ve ayaklarının bu kazıklara bağlanmasını emredince Yusuf, “Ey muhannes! Benim gibi bir adam böyle mi öldürülür?” der. Bu söze çok kızan sultan, eline yayını alıp iki gulama “Serbest bırakın şunu” dedikten sonra Yusuf’a ok atar, fakat isabet ettiremez. Oysa o güne kadar attığı hiçbir ok hedefinden şaşmamıştır. Yusuf ise derhal Alparslan’ın üzerine atılır. O sırada tahtında oturan sultan, Yusuf’un üzerine doğru geldiğini görünce ayağa kalkıp tahttan inmek ister; ancak ayağı sürçer ve yüzükoyun düşer. Sultanın üzerine çullanan Yusuf, yanında bulundurduğu bıçağı Alparslan’ın böğrüne saplar. O sırada ayakta bulunan Sadüdevle’yi de birkaç yerinden yaralar. Sultan yaralı vaziyette kalkıp diğer çadıra girer ve bu sırada hizmetçilerden biri Yusuf’un başına topuzla vurup öldürür. Ardından içeri giren Türkler Yusuf’u parçalar (İbn’ül Esir, 1991: 79).

Şihabeddin b. Fazlullah El-Ömeri’nin anlatımı, kimi farklılıklara rağmen İbn’ül Esir’in yazdıklarına yakındır. El-Ömeri, Sultan Alparslan’ın Ceyhun üzerinde bir köprü kurdurarak iki yüz bin kişilik ordusunu buradan geçirdikten sonra Karir denilen bir kasabaya vardığını ve burada yemek verdiğini yazar. Bu kasabada Ceyhun’a nazır bir kale vardır ve bu kalenin muhafızı Yusuf el-Harezmi adında biridir. Yusuf el-Harezmi iki uşağı ile birlikte Sultan’ın huzuruna getirilir. Yusuf düşman tarafından değildir ama kendisine emanet edilen kalenin korunmasında kusuru görülmüştür. Sultan dört kazık çakılmasını emrederek elleri ve ayaklarını bu kazıklara bağlatır. Yusuf “Alçak! Benim gibi biri böyle mi öldürülür?” deyince, Alparslan öfkelenerek, eline bir ok ve yay alıp esirin çözülmesini emreder. Sonra okunu atar, ancak vuramaz. Bunun üzerine Yusuf hançerini çekerek saldırır. Sultan tahtından ayağa fırlar, ancak yüzüstü düşer. Yusuf bıçağını bir daha salar ve bu defa sultanın yanında bulunan Sadüdevle adında birini yaralar. Bu sırada bir

Rum faras (döşeyici), elindeki demir çubuk ile Yusuf’a vurarak öldürür. Arkasından Türkler Yusuf’u paramparça eder (El-Ömeri, 2014: 217-218).

4.2. Savaşçılık Töresi ve Mutlak İktidar Yozlaşması

Akla ilk gelen sorular şunlardır: (1) Bir insanın, velev bir âsinin veya savaş esirinin, elleri ve kolları bağlanıp oklanarak öldürülmesini, sultanın “merhametli” diye tarif edilen kişiliğiyle nasıl bağdaştırabiliriz? (2) Sultan Alparslan nasıl olur da düşmanını illâ kendisi oklamaya kalkmak gibi bir risk alabilir; bu kadar basiretsiz bir şey yapabilir? Herhalde her iki sorunun cevabı, öncelikle dönemin koşullarıyla ilgilidir. Belli ki burada, kabile toplumundan yeni çıkmış ve ancak yarı yarıya çıkmış savaş soyluluklarının (Fuat Köprülü’nün deyiimiyle “askerî aristokrasi”lerin) şiddet dolu yaşantısı söz konusudur ve Alparslan da bu kültürün, bu törenin, bu yiğitlik anlayışının bir parçasıdır. “Adalet” de, “merhamet” de bu sınırlar içinde, görelî kavramlardır; madalyonun diğer yüzünde, her an kişisel kahramanlığını tekrar ve tekrar ispatlamaya kendini mecbur hisseden bir savaş başbuğu, savaşçı bir hükümdar tipi söz konusudur. Sultan Alparslan’ının, tahrik karşısında öfkeden kendini kaybedip sultanlığını unutarak herhangi bir silâhşör gibi şövalyeye düelloya girmesi, ancak bununla açıklanabilir.²⁹

Öte yandan Alparslan, tam bu dönemde mutlak iktidar olmanın yol açtığı güç zehirlenmesine de kapılmış olabilir. Zira Lord Acton’un deyiimiyle, “İktidar yozlaştırır; mutlak iktidar mutlak surette yozlaştırır.” Sultanın yaralandıktan sonra sarf ettiği, iki kaynak tarafından aktarılan şu sözler de böyle bir “mutlak güç” zehirlenmesine işaret eder niteliktedir: “Her nereye yönelsem ve hangi düşman üzerine yürümek istesem, daima Allaktan yardım dilerim. Dün bir tepeye çıktım. Ordumun azametinden ve askerlerimin çokluğundan dolayı altımda yer titriyordu. Kendi kendime, ‘Ben bütün dünyaya hüküm eden biriyim, bana hiç kimsenin gücü yetmez’ dedim. Bu yüzden Allah Teâla beni yarattıklarının en zayıfı karşısında aciz bıraktı. Allaktan mağfiret diler ve bu düşüncemden dolayı beni affetmesini niyaz ederim” (İbn’ül Esir, 1991: 79).

El-Ömeri de sultanın yaralandıktan sonra şu sözleri söylediğini nakleder: “Dün tepeye çıktığımda yeryüzü ayaklarımın altında, ordunun büyüklüğünden dolayı titremiş ve kendi kendime, ‘Dünyanın hâkimi benim, kimse bana bir şey yapamaz’ demiştim. Allah beni basit bir kuluyla âciz bıraktı. Aklımdan geçirdiğim bu yanlış düşünceden dolayı Allaha tövbe ediyorum.”

4.3. Sultan Alparslan’ın Kişiliği

1072 yılının Rebiyülevvel ayının 6’sında yaralanan sultan, dört gün sonra, aynı ayın 10’unda (24 Kasım) vefat eder. Öldüğünde kırk yaşını biraz aşmış; saltanatı dokuz yıl, altı ay ve birkaç gün sürmüştü. “Süryani Vakanüvisler”den Büyük Mikhail, Vakayiname’inde Sultan Alparslan’ın

²⁹ Sultan Alparslan’ın Yusuf’u cezalandırma çabasına benzer bir örnek de Malazgirt’te Romen Diyojen tarafından uygulanır. Malazgirt’in alınmasından sonra ordudaki bir asker, küçük bir eşeği çaldığı iddiasıyla Diyojen’in önüne getirilir. Olaya sinirlenerek aşırı bir tepki veren Diyojen, diğer ordu mensupları için de bir ibret oluşturması amacıyla, hemen oracıkta askerin burnunun kesilmesini emreder. Askerin sahip olduğu her bir şeyi

verip, İsa Mesih ve Meryem adına yalvarıp yakarmasına rağmen imparator merhamet göstermez. Burnu imparatorun ve ordunun önünde kesilen askerin acılar içinde bağırması yeri ve göğü inletir. Kendisi de orduda hem yargıç hem danışman olarak görev yapan Michael Ataleiates, “Tam bu esnada Tanrının bizden büyük bir intikam alacağını hissettim” diye yazar (Attaleiates, 2012: 279).

uzun saçlı olduğundan söz eder (Yousif:173). Sultan Alparslan'dan geriye beş oğlu ve dört kızı kalır. İbn'ül Esir oğullarının adlarını Melikşah, Ayaz, Tekiş, Börü Bars, Tutuş ve Arslan Argun; iki kızının adlarını Sara ve Âişe olarak verirken, diğer kızlarının adını tesbit edemediğini belirtir (İbn'ül Esir, 1991: 81). Ölüm döşeginde, kendisinden sonra Melikşah'ın tahta geçmesini vasiyet eden sultan, devlet işlerinin çekip çevrilmesini Nizamülmülk'e bırakır (El-Ömeri, 2014: 217-218). Ölmeden önce askerlerine Melikşah'a bağlı kalmaları için yemin ettirir. Oğulları arasında yaptığı toprak paylaşımı ve tahsis ettiği gelirler çerçevesinde gene Melikşah'a, "Her kim benim vasiyetime razı olmazsa, onunla savaşınız ve ona tahsis ettiğim parayı ona karşı savaşta kullanınız" der. Cenazesi, vasiyeti üzerine Merv'e götürülerek babasının yanında defnedilir. Ölüm haberi Bağdat'a ulaştığında, Vezir Fahrüddeve b. Cüheyr selâmlıkta (Sahnu's Selam) oturup taziyeleri kabul eder. Alparslan'ın kendi vasiyeti üzerine Bağdat'ta Melikşah adına hutbe okunur (İbn'ül Esir, 1991: 81).

İbn'ül Esir, sultanın merhameti ve cömertliğini vurgular. Bir gün Merv'den geçerken el-Hârrâin fakirlerine rastlar ve bunları durumu için ağlar. Ramazan ayında on beş bin dinar dağıtan Sultan Alparslan'ın defterinde, ülkenin her tarafından fakirlerin adları kayıtlı olup, bunlara yardım için maaş tahsis edilmiştir. Halktan sadece asli vergilerin alınmasını, bunların da kolaylık olması için yılda iki taksit şeklinde alınmasını ister.

Mîrhând (2018: 88), *Ravzatü's safâ fi Sireti'l- Enbiya ve'l Mülük ve'l Hülefa* adlı esrinde, Sultan Alparslan için, "muktedir, muradına ermiş, mesut, bahtiyar bir padişah, ilahi nurla süslenmiş, şahlıgın büyüklüğüyle bezenmiş bir hükümdar idi. Onun yiğitliği yeryüzünde meşhur ve mezkûr, onun döneminin safahatı mezbûr ve mestur, onun iyilikleri bâkidir" diye yazar. Mîrhând, Alparslan'ın saltanat tahtına oturmuş olmasının hem Fars yiğitleri hem de Türk bahadırları sevindirdiğini belirtir. Oldukça çömer olan Alparslan, hazinelerin kapılarını açıp zayıflara, kullara (memâlik), fakirlere, meliklere (mülük) ve kölelere (memalik) sayısız yardımlar yapmaktadır.

Gene İbn'ül Esir, Alparslan'ın ihbarcılara itibar etmediğine dikkat çeker. Sultanın namaz kıldığı yere bir gün bir ihbarcı tarafından Nizamülmülk'ü şikâyet eden bir mektup bırakıldığını yazar. Mektupta Nizamülmülk'ün sahip olduğu mülklerden ve halktan aldığı vergilerden söz edilmektedir. Sultan mektubu okuduktan sonra Nizamülmülk'e verip şöyle der: "*Bu mektubu al; eğer bunu yazanların söyledikleri doğru ise ahlâkını güzelleştir, durumunu düzelt; eğer yalan söylüyorlarsa onların hatâlarını bağışla ve onları öyle mühim işlerle meşgul et ki, insanları aldatmaya vakit bulmasınlar*" (İbn'ül Esir, 1991: 80-81).

İhbarcılara itibar etmeyen Alparslan, devlet için bir haber alma teşkilatının dahi kurulması taraftarı değil. Nizamülmülk, Siyasetname adlı eserinde, bir gün Ebul-Fazl Sekzi'nin Sultan'a, "niçin haber alma teşkilatın yok?" diye sorunca, Alparslan, "memleketimi yok etmek ve taraftarlarımı benden uzaklaştırmak mı istiyorsun? diye karşılık verir. Zira Alparslan, muhbirlik yapanların dostluğa ve güvene sarılarak hile yapabilecekleri, rüşvet karşılığında düşmanın hizmetine girebileceklerini düşünmektedir. Ebul-Fazl Sekzi, "*mutemet ve dindar kişilerden müteşekkil bir*

istihbaratın olmasının" önemini dile getirdiğinde, Alparslan, "Padişah akıllı ve kudretli olursa kötülüğünü ve zevalini isteyenlerden gafil olmaz" der (Nizamülmülk, 1998: 104)

Dindar bir kişiliğe sahip olan Alparslan, İslami mezheplerden Hanefi ve Şafilik dışında kalan mezhepleri muteber kabul etmez. Katı bir Hanefi anlayışına sahip olan Alparslan, veziri Nizamülmülk'ün Şafî mezhebinden olmasını dahi bir kusur sayıp, "eğer vezirim Şafî mezhebenden olmasaydı daha kuvvetli siyasetçi ve daha heybetli olurdu" der. Nizamülmülk, şafî olmasından dolayı Alparslan'dan endişe edip korktuğunu belirtiyor (Nizamülmülk, 1998: 138). Gene Nizamülmülk Sultan Alparslan döneminde hiçbir Ateşperest, Hristiyan ve Rafizi'nin devlette, ileri bir mevkide istihdam edilmediğini yazar (Nizamülmülk, 1998: 222). Alparslan, Bağdat halifesinin halifelliğini kabul etmeyen Batını ve Şiileri, lanetli iki grup olarak görür (Nizamülmülk, 1998: 224).

Alparslan sözünün eri, yemin ve antlaşmalarına bağlı bir hükümdar olarak bilinir. Ordusundaki askerlerin halkın malına el uzatmasına asla müsaade etmediği söylenir. Has gulamlarından birinin, köylü bir kadından bir etek gasp ettiğini duyduğunda, adamı yakalatıp idam ettirir (İbn'ül Esir, 1991: 81).

Kısacası Sultan Alparslan, günümüzde kimi aşırı milliyetçi ve ırkçıların kendi siyasi programlarına bayrak ve sembol yaptıkları türden bir lider ve siyasi şahsiyet değildir. Tersine, evrensel İslam anlayışı ve ümmetin esenliği çerçevesinde hareket eden, ırkçılığı şirk sayan, bir ırkı asla diğer bir ırkın üzerinde görmeyen, hiçbir kavmi dâvâsı olmamış bir İslâm komutanı ve lideridir. Ne kadar Türk ise, bir o kadar da Kürt, Fars ve Araptır. Batılı kaynakların, Selâhaddin Eyyubî ile birlikte yiğitlik, mertlik, adalet ve merhametinden söz ettiği iki İslâm komutanı ve devlet adamından biridir.

5. Sonuç

Roma ve İslam kaynakları ışığında Malazgirt Savaşı'na ilişkin şu sonuçları sıralayabiliriz:

- ✓ Türk ve Kürt Müslümanların Anadolu topraklarına doğru yayılması, Malazgirt Savaşı'ndan önce başlamıştır. Bir kavim bağlamında, Türklerin Malazgirt Savaşı'ndan sonra Anadolu'ya yerleştiği tezi doğru değildir.
- ✓ Halep'ten apar topar dönen Sultan Alparslan'ın yanında dört bin kişilik bir Memluk gücü bulunmaktadır. Sultan'ın kendi ordusunu toplayarak Roma ordusuna karşı savaşa girme fırsatı olmamıştır. Başta Mervani Kürt Beyliği olmak üzere, Şedadi ve Revadi Kürt beyliklerinin askeri güçleri Sultan'ın yanında savaşa girmişlerdir. Sultan Alparslan'ın ordusunun üçte ikisinden fazlası Kürtlerden oluşmaktadır.
- ✓ Malazgirt bir ırk savaşı değil; Müslümanların ve İslam'ın Roma karşısında kazandıkları bir zaferdir. Zafer haberinin alınması üzerine Bağdat kenti süslenmiş, camilerde dua edilerek kutlamalar düzenlenmiştir. Zaferden hemen sonra, Halife el-Kaim Biemrillah, Sultan Alparslan'a gönderdiği mektupta kendisini şöyle selâmlar: "*Efendi evlat, Tanrının desteğine mazhar, galip ve muzaffer evlat, en büyük Sultan, Arap ve Acem hükümdarı, Dünya hükümdarlarının efendisi, dinin ışığı, Müslümanların*

- yardımcısı İmam'ın (Halife) yardımcı, insanların sığınağı, devletin kahredici bileği, dinin parlak tacı, İslam ülkelerinin sultanı, Emirü'l Mümin'in burhanı.”
- ✓ Alparslan Muhammed bin Davud, 1064 yılında amcası Tuğrul Bey'in İsfahan'da ölmesi üzerine onun yerine geçer. Alparslan Bağdat'ta Halife EI-Kaim Biemrillah'la görüştüktan sonra, Halife de onun “sultanlığını” onaylayarak adına hutbe okuttur ve kendisine hil'atlar giydirir. Sultan Alparslan Bağdat'taki halife ve hilafet makamına şeklen de olsa bağlıdır ve iktidarının meşruiyet kaynağı Bağdat'taki halifelik makamıdır.
 - ✓ İlk elden yazılmış Roma kaynaklarında Sultan Alparslan için “Perslerin ve Kürtlerin kralı” gibi ibareler kullanırken, Diyojen'in esir alındığı Malazgirt Savaşı için de Roma'nın “Medler ve Perslerle savaşı,” özellikle de Roma'nın “İranlılar ile” savaşı şeklinde ifadeler sık sık kullanılmaktadır.
 - ✓ Roma ordusu sayıca Sultan Alparslan'ın komutasında savaşan İslam ordusundan çok daha fazladır; kimi kaynaklar abartılı bir şekilde 20-30 katından daha fazla verir.
 - ✓ Diyojen'in ordusunda paralı asker olarak hizmet eden pek çok Oğuz, Kıpçak ve Peçenek Türk'ü bulunmaktadır. Kimi kaynaklar bunların sayısını 15 bin kadar göstermektedir.
 - ✓ Malazgirt Savaşı, pek çok İslam kaynağında sadece 26 Ağustos Cuma günü vuku bulmuş bir muharebe olarak gösterilmesine karşılık, aslında Müslümanların çoğunlukla vur-kaç taktiğiyle Roma ordusunu yıpratmaları ve son darbenin 26 Ağustos'ta indirildiği bir savaştır.
 - ✓ Ordusunun bir kısmını Malazgirt'te tutan, ancak en savaşçı kısmını, Sultan Alparslan'ı karşılamak üzere Ahlat'a gönderen Diyojen, büyük bir stratejik hata yapmıştır. Roma kaynaklarında, İoseph Trachaneiotos komutasında Ahlat'a gönderilen ordunun savaşmadan Roma topraklarına çekildiği yazılmaktadır.
 - ✓ Sultan Alparslan'ın, Roma ordusu saflarında savaşa katılmış olan Türkleri ikna ederek kendi saflarına katmış olması veya Roma'dan rahatsız olan bu Türklerin İslam ordularına katılmış olmaları kuvvetle muhtemeldir. Sultan Alparslan'ın, aslen Türk olan İoseph Trachaneiotos ve emrindeki kuvvetleri diplomasi yoluyla savaş dışında bırakmış olması imkânlar dâhilindedir.
 - ✓ Malazgirt seferi Diyojen'in doğuya yönelik üçüncü seferidir. İlk iki seferde istenilen sonuç elde edilmediği için, Diyojen son darbeyi indirerek imparatorluğun doğu sınırlarını güvence altına alıp, bir an önce Konstantinopolis'e dönmek istemektedir. Zira bir önceki imparator ailesi, tahtın tekrardan Dukas ailesine geçmesi için Diyojen'in arkasından türlü türlü entrikalar çevirerek kuyusunu kazmaktadırlar.
 - ✓ Roma kaynakları, bir önceki imparator Konstantine Dukas'ın yeğeni Andronicus Ducas'ın, ya korkudan veya ihanet etmekten dolayı, kendisine bağlı birliklerle savaşmadan geri çektiğini yazmaktadırlar. Anlatılan doğruysa, Diyojen bir iç ihanete de uğramış olabilir.
 - ✓ Sultan Alparslan'ın, henüz savaş başlamadan Diyojen'e bir barış teklifinde bulunduğu ve Diyojen'in bu teklifi

geri çevirdiği, hem Roma hem de İslam kaynaklarında ifade edilmektedir.

- ✓ Sultan Alparslan'ın tutsak alınan İmparatora merhametli davrandığı hususu Roma kaynakları tarafından da teyit edilmektedir.
- ✓ İslam ordusunun savaştan sonra büyük bir ganimet elde ettiği, bu ganimetten en çok pay alanların, savaşa en çok desteği sağlamış olan Malazgirt ve Ahlat halkının olması kuvvetle muhtemeldir.
- ✓ Sultan Alparslan'ın Diyojen'i serbest bırakmasından sonra, Roma ordusu Diyojen ve Michael taraftarları şeklinde, kendi arasında bir iç savaş yaşamış, muhaliflerini Tokat ve Amasya civarında yenen Diyojen doğrudan Konstantinopolis üzerine yürüyeceğine, Kılıkya'ya doğru çekilme gibi stratejik bir hata işleyince, teslim olmak durumunda kalmıştır.
- ✓ Kimi Roma kaynakları, Diyojen'in Kılıkya'ya doğru çekilme kararını Sultan Alparslan'dan beklediği askeri yardıma bağlamaktadırlar.
- ✓ 1025 yılında gücünün doruk noktasına ulaşan Doğu Roma İmparatorluğu, 1071'deki Malazgirt Savaşı ile elli yıldan daha kısa bir sürede dağılma noktasına gelmiştir.
- ✓ Malazgirt Savaşı'ndan ilk defa söz eden İslam kaynağı, savaştan yaklaşık 100 yıl sonra yazılmış olan, İbn'ül Ezrak'ın (1116-1177), *Tarih-i Meyyafarikin* ve *Amid* adlı eseridir. Oysa Roma kaynakları açısından durum tamamen farklıdır. Michael Psellos'un 1017-1078 “Chronographia,” ve Michael Attaleiates “Tarih” adlı eserleri savaştan hemen sonra kaleme alınmışlardır. Üstelik Michael Attaleiates, Diyojen'in danışmanı ve yargıç olarak bizzat Malazgirt seferine katılmıştır. Michael Psellos da, Diyojen'in önceki seferlerinin birinde hazır olduğunu yazmaktadır.
- ✓ Malazgirt savaşından sonra Küçük Asya olarak bilinen topraklar adım adım Müslüman Anadolu'ya dönüşürken, Kürt yerleşim yerleri ve tarihi “Kürdistan”³⁰ olarak bilinen coğrafya Malatya, Erzincan ve Sivas hattı üzerinden genişlemiştir. Roma İmparatoru Basil'in 1021-22 yılında Ermeni hanedanlığına karşı yaptığı saldırılar ve Ermeni Krallığı'nı dağıtması, Müslümanların Küçük Asya'ya doğru daha hızlı yayılmasını kolaylaştırırken, Malazgirt var olan tüm engelleri kaldırmıştır.
- ✓ Çoğu Arapça yazılmış İslam kaynaklarının Türkçe çevirilerinde “Bizans”, “Bizans ülkesi”, “Bizanslılar” vb. sözcükleri sıkça kullanılmaktadırlar. Oysa bu ifadeler tarihî gerçeklerle örtüşmüyor. Bizim bugün bol bol kullandığımız Bizans sözcüğü, ilk defa 1557'de, yani Konstantinopolis'in düşüşünden yüz yıl sonra, kentin efsanevi kurucusu Byzas'ın adından hareketle, Hieronymus Wolf adında bir Alman tarihçi tarafından icat edilmiştir. 18. yüzyılda Montesquieu gibi bazı Fransız düşünürlerince yavaş yavaş popülerleştirildi ve 19. yüzyıl Avrupa tarihçiliğine yerleşti. Başka bir deyişle, bu yolla “Bizans” denmeye başlayan devletin kendi varlığı sırasında bu deyim zerrece mevcut değildi. Olan Roma İmparatorluğu'ydü ve onlar da kendilerine de Romalı diyorlardı. Haydi diyelim ki, orijinal kaynaklar dışında Bizans'tan söz etmeye alıştık. Ama bu, birincil kaynakları kendi içlerine (Roma yerine) Bizans sözcüğünün sıkıştırılmasının mazereti olamaz.

³⁰ Ayrıntılı bilgi için bkz. Koç, Y. (2008a). Osmanlı'nın Son Döneminde Yayınlanan Kürtçe Dergilerde Kimlik ve Siyaset

Tartışmaları (1900-1920). *Doktora Tezi*. İstanbul Üniversitesi: Sosyal Bilimler Enstitüsü.

Kaynaklar bu şekilde çarpıtılamaz, kaynak yayınlarıyla bu şekilde oynanamaz. Bu tür ciddiye alınmayan çarpıtmalar, ülkemizin bilim hayatında önemli yaralar açmaktadır.

Kaynakça

- Abû'l-Farac, G. (1999). *Abu'l Farac Tarihi II.* (Çev.: Ö.R. Doğrul). Ankara: Türk Tarih Kurumu Yayınları.
- Ahmet Cevdet Paşa (2018). *Kıyas-ı Enbiyâ ve Tevârih-i Hulefâ, Peygamberler ve Halifeler Tarihi.* (Sadeleştiren ve Baskıya Hazırlayan: Metin Muhsin Bozkurt). Cilt:2, İstanbul: Çile Yayınları.
- Attaleiates, M. (2012). *The History, Translated by Anthony Kaldellis and Dimitris Krallis.* United State of America: Harvard University Press.
- Commena, A. (1969). *The Alexiad.* (Translated by, E.R.A. Sewter). U.K.: Penguin.
- Commena, A. (2000). *The Alexiad.* (Translated by Elizabeth A.S. Dawes). U.K.: Cambridge & Ontario.
- El Cheikh, N.M. (2004). *Byzantium Viewed by Arabs.* United State of America: Harvard University Press.
- El-Ömeri, Ş.B.F. (2014). *Türkler Hakkında Gördüklerim ve Duydukları.* (Çev.: D.E. Batur). İstanbul: Selenge Yayınları.
- Ephrem, I.Y. (2009). Süryani Vakanüvisler. (Çev.: M. Aslan). İstanbul: Doz Yayınları.
- Fazlullah R. (2018). *Selçuklular/Cami'ü't-Tevarih.* (Çev.: E. Göksu & H.H. Güneş). İstanbul: Bilge Kültür Sanat Yay.
- Gümüş, E. (2012). İbnü'l-Ezrak ve Eseri "Meyyâfârikîn ve Âmid Tarihi" Üzerine Türkiye'de Yapılan Çalışmalar Işığında Bir Değerlendirme. *e-Şarkiyat İlmî Araştırmalar Dergisi.* Nisan, (VII): 3-13.
- Haldon, J.F. (2001). *The Byzantine Wars: Battles and Campaigns of The Byzantine Era.* London: Tempus.
- Herrin, J. (2010). *Bizans: Bir Ortaçağ İmparatorluğunun Şaşırtıcı Yaşamı.* (Çev.: U. Kocabaşoğlu). İstanbul: İletişim Yayıncılık.
- Hillenbrand, C. (2007). *Turkish Mythand Muslim Symbol The Battle of Manzikert.* Scotlang: Edinburgh University Press.
- Hitti, P.K. (2002). *History of The Arabs.* London: Palgrave Macmillan.
- İbn'ül E. (1991). *El Kamil Fi't Tarih C.10.* (Çev.: A. Özeydin). Ankara: Bahar Yayınları.
- İbn'ül Esir (1991). *El Kamil Fi't Tarih, İslam Tarihi.* (Çev. Abdülkerim Özeydin). İstanbul: Bahar Yayınları.
- İbn'ül Ezrak (1975). *Mervani Kürtleri Tarihi.* (Çev.: M.E. Bozarslan). İstanbul: Koral Yayınları.
- Kafesoğlu, İ. (2014). *Sultan Melikşah Devrinde Büyük Selçuklu İmparatorluğu.* İstanbul: Ötüken Neşriyat.
- Kıran, Abdullah (2019). *Tarihin Efendileri Krallar, Sultanlar, Filozoflar.* İstanbul: Nas Yayınları.
- Koç, Y. & Almalı V. (2019). Nurettin Topçu ve Tahayyül Edilen Bir Kimlik: Simbiyotik-Teritoryal Milliyetçilik. *Sosyal, Beşeri ve İdari Bilimler-4 Alanında Yeni Ufuklar.* (Ed. S. Sönmez, E.Özçoban, D. Balkan, H. Karakuş). Ankara: Gece Kitaplığı, s.335-354.
- Koç, Y. (2018a). Osmanlı'nın Son Döneminde Yayımlanan Kürtçe Dergilerde Kimlik ve Siyaset Tartışmaları (1900-1920). *Doktora Tezi.* İstanbul Üniversitesi: Sosyal Bilimler Enstitüsü.
- Koç, Y. (2018b). An Identity Envisioned By Necessity: Turkism-Zaruret Gereği Tahayyül Edilen Bir Kimlik: Türkçülük. *Journal of Social and Humanities Sciences Researc.* 5(26): 2640-2650.
- Koç, Y. (2018c). Osmanlı Modernleşmesi Sürecinde Bir Kimlik Tasavvuru: İslâmcılık. *İnsan ve Toplum Bilimleri Araştırmaları Dergisi.* 7(4): 3184-3200.
- Koç, Y. (2018d). Tahayyül Edilen Siyasal Bir Üst Kimlik: Osmanlıcılık. *Diyalektolog Ulusal Sosyal Bilimler Dergisi.* (19): 267-281.
- Marciniak, P. & Smythe, D. (2016). *The Reception of Byzantium in European Culture since 1500.* London: Routledge.
- Mateos U. (1962). *Urfalı Mateos Vekayi-nâmesi (952-1136) ve Papaz Grigor'un Zeyli (1136-1162).* (Çev.: H.D. Andreasyon). Ankara: T. T. K. Basımevi.
- Mesudî (2017). *Murûc ez-zeheb (Altın Bozkırlar).* (Çev. D.E. Batur). İstanbul: Selenge Yayınları.
- Muhammed bin Hâvendşah b. Mahmud Mîrhând (2018). *Ravzatü's safa fi Sireti'l- Enbiya ve'l Mülûk ve'l Hülefa (Tabaka-i Selçûkiyye).* (Tercüme ve Notlar: Erkan Göksu). Ankara: TTK Yayınları.
- Mürad Ciwan, Şerê Melazgirê û Rola Kurdan <https://muradciwan.com/2019/04/07/sere-melazgire-u-kurd/> erişim: 25.10.2019
- Nizamülmülk (1998) *Siyasetname.* İstanbul:Dergah Yayınları.
- Oman, C.W.C. (1892). *The Story of the Byzantine Empire.* New York G. P. Putnam's Sons London: T. Fisher Unwin.
- Ostrogorsky, G. (2017). *Bizans Devleti Tarihi.* (Çev.: F. Işıltan). Ankara: Türk Tarih Kurumu Yayınları.
- Önkâl, A. (1991). *TDV İslam Ansiklopedisi Cilt 3.* İstanbul: TDV Yayınları.
- Psellos, M. (1952). *1017-1078 Chronographia.* (Translation: E. R. A. S.). Newbury&Berkshire.
- Ripper, Thomas (2012). *Diyarbakir Merwanileri İslami Ortaçağ'da Bir Kürt Hanedanı.* (Çev. Bahar Şahin Fırat). İstanbul: Avesta Yayınları.
- Savran, A. (2000). *TDV İslam Ansiklopedisi Cilt 21.* İstanbul: TDV Yayınları.
- Sevim, Ali (2019). *Malazgirt Meydan Savaşı.* Ankara: TTK Yayınları.
- Stewart, A.D. (2001). *The Armenian Kingdomand Mamluks.* Netherlands: Brill.

Sümer, F. & Sevim, A. (1988). *İslam Kaynaklarına Göre Malazgirt Savaşı: Metinler ve Çevirileri*. Ankara: TTK Yayınları.



Araştırma Makalesi • Research Article

Klasik Şiirde Kutb Meselesi

Kutb Issue in Classical Poetry

Nazire Erbay ^{a,*}

^a Doç. Dr., Atatürk Üniversitesi, Edebiyat Fakültesi, Türk Dili ve Edebiyatı Bölümü, Erzurum/Türkiye.
ORCID: 0000-0001-6905-0178

MAKALE BİLGİSİ

Makale Geçmişi:

Başvuru tarihi: 02 Aralık 2019
Düzeltilme tarihi: 01 Ocak 2020
Kabul tarihi: 08 Ocak 2020

Anahtar Kelimeler:

Gazel
Mazmun
Veli
Peygamber
Kutb

ARTICLE INFO

Article history:

Received 02 December 2019
Received in revised form 01 January 2020
Accepted 08 January 2020

Keywords:

Lyric
Metaphor
Saint
Prophet
Kutb

ÖZ

Gazellerde sadece aşk, kadın, yeme-içme, eğlence konularına yer verilmemiştir. Klasik şairler, gazellerinde insana hatta âleme dair her şeyi ele almışlardır. Merkez ve etrafında dönenler arasında mutlak bir ilişki vardır. Kutb, bir merkezi esas alıp dönme, ardından belli bir düzene girme durumunu anlatır. İrfan meclisine mensup bir prototipi ifade etmede ya da mazmun olarak kullanılan kutb, mana değeri fark etmeden hep merkezde olmayı çağırır. Şairler, kutbu gazellerinde en çok ulvi gördüklerine yönelme anlamında kullanmışlardır. Gazellerde kutb, Mutlak Hakikat'ten, Hakikat-i Muhammediye'den, makam ve dereceleri birbirinden farklı velilerden, peygamberlerin taklitçilerinden ya da onun yolunda olanlardan bahsedilirken yer alır.

ABSTRACT

In the lyrics only love, women, eating and drinking, entertainment issues are not included. Classical poets have dealt with everything about man and even the universe in their lyrics. There is an absolute relationship between the center and those around it. The kutb refers to a center based on rotation and then a certain order. The kutb, which is used to express a prototype of the guardians or as an saints, invokes to be always in the center without realizing the mana value. Poets used the term kutb to be subordinate to what they see most in their lyrics. In the lyrics, the kutb is used to express the Absolute Truth, the Truth Muhammadiyah, respect and glory of the saints, the imitators of the prophets, or those on their way.

1. Giriş

Âlemin belli bir düzen içinde yaratıldığı Kur'an-ı Kerim'deki çok sayıda ayetle sabittir. “Yeri göğü birbiriyle tam bir uygunluk içinde yaratan O’dur. Rahmanın yaratışında hiçbir uyumsuzluk göremezsin. Gözünü çevir de bir bak, bir bozukluk görebiliyor musun?” (Mülk Suresi, 67/3), “O, göklerin ve yerin egemenliği kendisine ait olan, çocuk edinmeyen, egemenliğinde ortağı bulunmayan, her şeyi yaratan, yarattığına belli bir ölçüye göre düzen veren Allah’tır.” (Furkan, 25/2), “Şüphesiz biz her şeyi bir ölçüye

göre yarattık.” (Kamer, 54/49) ayetlerin işaret ettiği ve üzerinde durulan husus, ‘düzen’i kurmadaki uygunluk ve dahi İlahî merkezin kendisinden çıkan mükemmelliktir. Bunun yanında ayetlerin gösterdikleriyle sonsuz Mutlak Hakikat karşısında, sonlu insanın ferdî, ilmî ve içtimâî anlamda takip etmesi ya da yönelmesi gereken ölçüler, öğretiler ve ibretler söz konusudur. Esasında âlemin yaratılışıyla ilgili birçok kutsal, mitik ve bilimsel kaynaktan sonsuz boşlukta, kaostan kozmosa belli bir sıra ve düzende kâinatın oluşum bahsi mevcuttur. Bu düzenli oluşumun

* Sorumlu yazar/Corresponding author.
e-posta: nazire.erbay@atauni.edu.tr

kendi içinde ya da ekseninde süreklilik arz eden ‘dönme’ eyleminin mevcudiyetinden her boyutuyla bahsedilmesi gerekir. Evvela makro kozmostan mikro kozmosa kadar âlemdeki her şeyin belirlenmiş bir sabitenin etrafında döndüğü malumdur. Mevzuu, maddenin en küçük birimi atom elektronlarının bir çekirdek (spin) etrafındaki dönmesindeki oluşum, planlama ve dengeli tasarımıyla da açıklamak mümkündür. Bütün bunlardan hareketle bahsedilen bir merkezin etrafında belli bir eksenle dönme eylemi, bilimsel ve mistik bütün anlatılarda belirtildiği şekliyle evrenin ya da varlığın yaratılışı, şekillenmesi hatta yenilenmesi için elzemdir.

Klasik şairler, ezberlerin tam aksine, gazellerinde sadece ‘kadınlarla yeme-içme veya aşk’ konularında metinler oluşturamazlar. Şairlerin divanları incelendiğinde tevhid, peygamber sevgisi, tasavvuf, tasavvuf felsefesi, varlık, evren, yemek, şehir ve güzelliği, kerih kelimelerin yer aldığı hicivler, kavramsal değerler, içtimaî ve insanî konuları vd. geleneğin işaret ettiği mecaz, mazmun ve metaforlarla ele aldıkları görülmektedir. Belli merkezi ifade eden kutb kavramı da, gazelin bahsedilen ezber tanımı dışından, beyitlerde farklı göndermelerle kullanımına sıklıkla rastlanır Bununla beraber kutb, mübalağanın öncelendiği, methiyeye dayalı kaside beyitlerinde sultana, şehzadeye ya da bir sadrazama, velhasıl bir devlet büyüğüne yönelik kullanılması gayet tabii görülmelidir. Gazellerde, kutb özelinde, belli bir anlam zenginliği içinde göndermelerin olması bu nazım şekli için özel bir dikkattir. Burada mühim olan klasik şairin âlem, dünya, varlık, insan üzerine oluşturduğu kendine mahsus maksadı ve anlatım dilini kavramaktır. Klasik şairin anlatım derinliğindeki sanat dili, büyük oranda, mazmun, mecaz veya metaforlarla oluşturulan bir şiirsellik olsa da, sadece mübalağaya dayalı bir şiirsellik de değildir. Gündeme getirilmesi gereken husus ise, şairlerin gazel beyitlerinde tasavvufun özü olarak Kur’anî ve Muhammedî konuları ele alışlarındaki çok yönlü ve derinlikli bakışlarının da sanat diline farklı açılardan yansması şerh, tahlil, dil içi çalışmalar açısından mühim olmasıdır. Bu gereklilikten yola çıkarak çalışmada, gazel nazım şeklinde anlam ve dilsel işlevine göre kutb kavramı üzerine bir inceleme yapılmaktadır. Gazellerde sonsuz güzelliğin ve uyumun sahibi Mutlak Hakikat’ten, bir tarikat şeyhinden, sevilenen ya da insanın madde ve manada düzen koymada etkili olan idare edenden bahsederken doğrudan ya da mecaz yollu zengin anlam dairesinde bu kavramın ele alınması bu nazım şeklini anlama ve anlamlandırma açısından önem arz etmektedir.

Kutb kavramı, evvela, çağrışım itibarıyla bir merkezi esas alıp ‘dönüş’ ve ardından belli bir ‘düzen’e girmeyi akla getirir. Bu minvalde dönme metaforu ve onunla bağlantılı terim, kavram, ad veya unvanlar da gazellerdeki şiir işlevselliğinde çok fazla kullanılmıştır. “Kutb, ‘değirmenin mili, eksen demiri, eksen; gökyüzünün kuzey yarım küresinde bulunan yıldız; bir topluluğun yöneticisi’ gibi anlamlara gelir. Tasavvufta ise ‘veliler zümresinin başkanı, dünyanın ve âlemin manevî yöneticisi olduğuna inanılan en büyük veli’ manasında kullanılır. Tasavvufta mutlak olarak kutub denildiği zaman en büyük veli, insan-ı kâmil ve Hakikat-i Muhammediyye düşünülür” (Ateş, 2002: 1). Tıpkı atomu oluşturan ve maddeye dair en ufak birimin oluşmasına vesile teşkil eden çekirdeğin belli bir eksenle düzen içinde dönmesi gibi, “Hücviri’ye göre de kutub zâhir ve bâtın, maddî ve manevî bütün varlıkların eksenidir, yani her şey

onun üzerinde ve çevresinde döner, ona dayanır. Onun her şeye feyiz veren bir özelliği vardır. Allah âlemi ve âlemdeki düzeni onun aracılığı ile devam ettirir ” (Ateş, 2002: 1). Kısacası âlemde varlığı anlamlandıran belli eksendeki sabiteler ve yine belli değişkenler vardır. Çekirdek yani kutb değişmeyendir. Kutbun âlemde, özelde de kulda açık ve gizli, maddî ve manevî olarak ismi ya da göstergeleri değişir, ama kutba yüklenen mana değerinin algısı ve tanımı değişmez. Dolayısıyla şairlerin de kutb konusuna gazellerinde yer vermeleri, lirik bir yaklaşımdan öte, hakikati kavrayış ve hakikat karşısında arzuların merkeze alınmasıyla alakalı bir durumdur.

2. Bir İsim veya Unvana Yönelen Kutb

Türkler, İslam’ı kabul ettikten sonra Orta Asya’dan Anadolu’nun içlerine kadar dinî, içtimaî vazifeler icra eden büyük âlim ve şairler yetiştirmiştir. Hikmet sahibi ârifler, onlara tâbi olanlara hakikati aktarma veya içtimaî hayatın düzenini sağlamaya yönelik, rehberlik etmişlerdir. Kutb kavramının en geniş anlamda tasavvuf felsefecisi İbnü’l Arabî’nin eserlerinde yer aldığı görülür. Ona göre, merkez ve etrafında dönenler arasında mutlak bir ilişki vardır. “İbnü’l-Arabî bir işin erbabı ve ustası olan, herhangi bir nitelik veya yetenek, kendisinde en mükemmel şekilde tecelli eden kişilere de kutub nazarıyla bakar. Mesela bir çağda en mükemmel mütevekkil kim ise o çağda tevekkül ehlinin kutbu odur. Ona göre her eksen, çevresinde dönen şeylerin kutbudur. Bu anlamda kabile şefi ve aşiret reisi kabilesinin ve aşiretinin kutbudur. Çünkü yönettiği toplum ona dayanır, onun etrafında döner. Tasavvuftaki kutub da böyledir. Buna göre kutub bir tür prototiptir, belli bir zümrenin veya mesleğin ideal temsilcisi ve piridir. İbnü’l-Arabî kutub görüşünü ‘Hepiniz çobansınız ve güttüklerinizden sorumlusunuz.’ mealindeki hadisle, ‘Her birimizin belli bir makamı vardır.’ (es-Sâffât 37/164) ve ‘Onlardan on iki nakib göndermiştik.’ (el-Mâide 5/12) mealindeki ayetlere dayandırır” (Ateş, 2002: 1). Şüphesiz bu ifadelerin, bir ‘ruhban’ sınıfına işaret ettiği yorumunu çıkarmak son derece yanlıştır. Çünkü kutb olan “Allah buyurdu ki: İki tanrı edinmeyin, Tanrı bir tektir. Şu halde yalnız benden korkun.” (Nahl 16/51) ayeti mucibince İslam’da ruhbanlığın olmadığını evvela Hz. Peygamber’in ruhban olarak gönderilmediğini zaten bilir. Kutb makamının ihsan edilmesindeki maksat; insanın sureti ya da adı değil, maneviyatın ve içtimaiyatın mümkün feyzini bir veli olarak merkezde, insan-ı kâmil veya kevn-i câmi olarak temsiliyetidir.

Değerlerin tamamı, aşkın olanla doğrudan ya da dolaylı şekilde alakalıdır. Şu da bir hakikattir ki, dinî ve içtimaî bir kavram olan kutbun mana değeri tamamen Hz. Peygamberle doğrudan irtibatlıdır. “Kutup fikri sufilik kadar eskidir. İlk sufiler ortak bir ilham ve vahiy kaynağına inanarak bu kaynağın Hz. Muhammed ve [ondan sonra gelenler] varisleri ile aynı olduğuna inandılar” (Affifi, 1998: 98). Klasik şiirde ise kutb, ister aşkın ister içkin göndermeler içinde kullanılsın mutlak surette bir işi idare eden veya merkeze tâbi olma manasında kullanılır. Bunun yanında, “Hz. Âdem’den Hz. Muhammed’e kadar olan peygamberler gibi, (124.000 olduğu söylenir.) bunların önderi, zamanın en kâmil insanı ve beşeri âlemin çevresinde döndüğü bir eksen olan ‘kutuptur.’ Bunun yanında dış görünüşüyle, kutup sıradan ve dikkat çekmeyen bir kişi olabilir; ama içeriden görüldüğünde metinlerin diliyle söylenecek olursa ‘işlerin idaresini elinde

tutar. 'Âlemin aslî yapısını, her biri çeşitli İlahî sıfatları izhar eden insanî fonksiyonlara dayanarak idrak etmek suretiyle de onun içkinliğini ileri sürer. Yaratılmış düzende Allah'ın birliği kutbun her zaman bir olması olgusunda yansıtılır" (Chittick, 2016: 46-69). Yunus Emre de kendinden sonra, bir mütefekkir, şair ya da ehl-i dil olarak birçok şair ve mutasavvıfın kutbu olurken kendisinin de şüphesiz kutb olarak gördüğü hikmet ehli vardır. Bir başka yönüyle de Yunus Emre'nin İslam mütefekkir, âlim, şair ve din büyüklerini bildiği hatta okuduğu yorumunun da yapılabileceği bir beytinde kutb gördüğü isimleri doğrudan zikrederek onları kendine rehber edindiğini belirtmesi önem arz eder:

*Fakih Ahmed Kutbü'd-dîn Sultân Seyyid Necmü'd-dîn
Mevlânâ Celâlü'd-dîn ol kutb-ı cihân kanı
(Yunus Emre, 396/14)*

Tevhidi anlatmak ve yaşatmak için Allah'ın belirli dönemlerde elçiler gönderdiği İlahî kelimada sabittir. Bunun yanında diğer kulları arasından da insan-ı kâmil derecesinde olanlar vahdet merkezli, içtimaî hayata ya da ümmete düzen vermede etkili olmuşlardır. Dolayısıyla insanı tanıyarak yahut insandan yola çıkarak Hak bilgisine ulaşılabilir. Kutb anlayışında insan ve insan türünün birbiriyle ilişkisi tevhide idrakte etken olabilmektedir. Bu İlahî olduğu kadar içtimaî münasebet hakkında da ilk yorum yapanlardan biri İbnü'l Arabî olmuştur. İnsanlığın hakikati Hz Peygamber olduğu ve ona tâbi olanların da insanlığın var olma idealini gerçekleştirmiş olduğu açıktır. "Hz. Peygamber insanlık için sadece Allah'a giden bir yol değil, aynı zamanda insana ve insanlığa giden bir yoldur" (Demirli, 2015: 251). Bir başka söyleyişle insanın kendini tanıması, kendinden veya insanlık erdem, değer ya da kemalâtı ona verilen ayrıcalıkla taşıyandan yola çıkarak mümkün olabilir. Bu imkânlar toplamı da insanın Tanrı'yı tanımaya vesile olur. Dolayısıyla insanın âlemi temaşa etmesi ve kâmil insana tâbi olması da 'kendini bilmesine'; Hak bilgisine vesile olacaktır. Bunun içindir ki, Yunus Emre'nin kutb kavramını doğrudan kullanmadan divanında Hallac-ı Mansur'u tevhitlen fenaya uzanan sulûkun işaretçisi ve aşk yolunda onu merkeze aldığını çok sayıda beytiyle gösterir. Bu bağlamda, Yunus Emre'nin itikatta rehber edindiklerini kutbu kabul edip hayata bakışını mısralarına yansıtması mühimdir:

*Çünkü ben bunda geldüm ben anı bunda buldum
Mansûr'am dâra geldüm kül oluban tozaram
(Yunus Emre, 171/8)*

*Yolunda Mansûr olayın Ene'l-Hak demin urayın
Asılıp vaslun dârına ber-dâr olayın bir zamân
(Yunus Emre, 253/3)*

*Bugün Mansûr benem işkun yolunda
Yürüyüp çarh uram şol dâre karşu
(Yunus Emre, 289/7)*

Niyazi-i Mısri'nin "İnsan-ı kâmil olmaya/ Lazım olan irfan imiş" mısraları, Kadı Burhaneddin'in beyitlerine yüzyıllar öncesinden farklı dil ve anlatımla yansır. Şair, insan-ı kâmilden Hak'a vasıl olmayı, kutb kabul ettiği isimlerle aktarır. Bu durum, şairlerin kutb olarak belli bir ismi zikretsin ya da etmesin irfan sahiplerini aramaları gerektiğini anlatması bakımından önem arz eder. Kadı Burhaneddin klasik dönem şiirin kurucularından olarak beyitlerinde kutb kavramını, ilginç bir şekilde, divanında doğrudan kullanmaz. Bunun yanında şair, üstadlarını söylemekle yetinir:

*Ahmedî olup gehî olduh molla der-cihân
Ki semâ u evhadını bî-ser ü pâ urmuşuz
(Kadı Burhaneddin, 357/2)*

*Benem sinün yolunda Şeyh-i San'ân
Dilerden gösdereyim şimdi bürhân
(Kadı Burhaneddin, 1072/1)*

*Ben Hasan yüzi severem tanugum Veys-i Karan
Kıssa kıl kıssayı sun ayağı dil-şâd edelüm
(Kadı Burhaneddin, 1023/3)*

Kutb, klasik Türk şiiri gazellerinde yer alırken şairlerin muhataplarına bağlılıklarında, aşka dair lirik anlatışlarında zıt duygulara, iniş çıkışlara hiçbir şekilde yer verilmez. Çünkü kutuplar hakikatin yeryüzündeki aynası ya da gölgesi, dolayısıyla, semavî veya ulvî konumdadır. Bu sebeple mısralarda tenakuza yer vermek yanlış olur. "Kutb, Allah'ın bu âlemi yönetmek üzere İlahî yetkilerle donattığı insandır. İnsanüstü, fevkalade bir varlıktır. Kutbun hem dinî hem de dünyevî (daha doğrusu siyasî) olmak üzere iki misyonu vardır" (Ocak, 2010: 53). Âşık Çelebi, Kanuni Sultan Süleyman zamanında yaşamış tezkirecilerdendir. Âşık Çelebi için zamanın kutbu Sultan Süleyman'dır ve yönü ona dönüktür. Hatta onun etrafında olarak ya da dönülerek onun feyzinden faydalanılır. Çelebi, temsiliyet itibarıyla Sultan Süleyman'ın Allah'ın yeryüzünde gölgesi olmasına, zahirde hak ve hakikat için hüküm vermesine gönderme yapar. Şair, Sultan Süleyman'ı tebâsına 'karşılık beklemeden verme' düsturundan yola çıkarak söylenirse hem siyasî hem de manevî gücünü dile getirir:

*Kutb-ı devrân zıll-ı sübhân Şeh Süleymân-ı zemân
Sâye-i te'yid-i Yezdân lâ-yezâl üstindedür
(Âşık Çelebi, 2/10)*

Mitoloji ya da tarihin ilk yazılı metinlerinde de kutb kavramına gönderme yapan resim, figür ya da ifadelere rastlamak mümkündür. "Sümerliler döneminde 'kutub' adı verilen kişiler onların krallarıdır. Krallar, hem kutub hem de Tanrı olarak görülürler. Onlar, Dünya'nın eksenini veya semânın derinliklerine uzanan irfan direğidir. Dünya, onlar sayesinde veya onların 'yüzü suyu hürmetine' döner" (Şencan, 2018: 74). Dolayısıyla her inancın, dinî, siyasî dönemin kendi anlam çerçevesinde ism-i manevileri vardır. Bir çağda en mükemmel mütevekkil kim ise o çağda tevekkül ehlinin kutbu odur. Bunda esas olan irfan sahibi biri olarak Muhammedî olanı hem yaşamayı hem de eksenine aldığı toplumda inşa edici, kılavuz olmasıdır. "Kutub, irfânî seyir piramidinin tepesinde yer alır. Sonraki mertebeler ise, sırasıyla bu aşamadan itibaren uzar gider. Lakin daima mertebedeki ferdlerden, yukarı mertebedeki kimselere doğru yol alır" (Seyyid Yahya Yesribi, 2010: 593). Kutb bir tür ontolojik prototip olduğu için bu beyitte de idealin temsilcisidir. Şeyhülislam Yahya da 4. Murad'ın iktidarını yaşanabilecek en iyi devir olarak anlatır ve doğrudan aşkın değerleri işaretlerle kullanmaz:

*Felek kutb-ı Murâdî üzre dönsün dâ'im ey Yahyâ
Ki gâyet hoş gelüpdür şâh-ı devrânun bana devri
(Şeyhülislam Yahya, 399/5)*

Niyazi-i Mısri, İbnü'l Arabî'nin Hakikat-i Muhammedî'nin yaratılan ilk nur olmasını ve insan-ı kâmil derecesine yükselmek isteyeninin Muhammedî olanla donanması ve o kutbun bizzat etrafında dönmesi gerektiğini beyitlerinde en açık şekliyle anlatan mutasavvıflardandır. "Allah göklerin ve

yerin nurudur. Onun nurunun misali, içinde kandil bulunan bir kandilliktir. Kandil bir cam içindedir, cam inciye andıran bir yıldızdır.” (Nur 24/35) ayeti mucibince Mısri, Hz. Peygamber’i hakikat kutbunun sırrı, dolayısıyla varlık hazinesinin âlemdeki tek dayanak noktası olarak niteler. Varlık hakkındaki bilgi, onunla tekâmüle erdiği için âlemin merkeze alacağı kutb, Hz. Muhammed’dir. Bir başka deyişle pergelin sabit ucu Hz. Peygamberdir:

*Nokta-i perkâr-ı âlem Ahmedün zâtın kılıp
Sırrını kutb-ı hakikat mazhar-ı Rahman iden
(Niyazi-i Mısri, 118/5)*

Âlem O’na aittir hatta O’dur. Tasavvuf felsefesinden yola çıkarak Allah’tan insana doğru yönelmiş bir ulûhiyetten bahsedilir. İnsan ruhundaki kaotik haller uyulan ya da tâbi olunan ile düzene de girebilir. Allah iki âlemin Rahman’ıdır. Evrende ne var ne yok hepsi insanın terkididir. “Âlem Âdem’de kendine perdesiz olarak tanık kılınırken bizatihi Hak’ka perdesiz şehadeti imkânsız kalmaktadır. Hak ise ancak haklığına mazhar kıldığı kâmil insanda kendine tanıktır. Bu hakikatle Hak seçkin tercümanının dilinden: ‘Hak ile kulu arasında yetmiş bin zulmanî ve yetmiş bin nuranî perde vardır.’ İhtarını etmişken kendi kelamından ibaret Kur’an’da ‘ve şahidin ve meşhud’ ayetini kâmil kıldığı insan ile kendilik şehadetine müjde kılmıştır. Kâmil insanlık mertebesi de Âdem mertebesi de Âdem mertebelerinden biri ve en yücesidir ki, Âdem bu mertebesi ile Hak’ka halifelik kazanmıştır” (Muhyiddin İbn Arabi, 2013: 153-157). Kısacası insan aslında âlemde ahengi tek tek sağlayan her şeyden, Bir’den haber verendir. Temelde insan var oluş itibarıyla, diğer varlıklar karşısında, evrenin kutbu konumundadır. Yani insan toplamda, âlemin Hakikat-i hakayıktır:

*Kutb-ı halayık bahr-ı hâlâyık
Ferd-i câmi’dür hep makâmât
(Niyazi-i Mısri, 177/3)*

Edimeli Şevki 15. yüzyılda yaşayan rind tabiatlı bir şairdir. Şaire göre âlemin gücü ve İlahî kudretin merkezi, İbnü’l Arabi’nin kutb fikrinde olduğu gibi, Hz. Peygamber’dir. Hz. Peygamber yeryüzünde bir halifedir, kâinatın önderidir ve dahi Halik’in velayeti evvela ona lütfedilmiştir:

*Kutb-ı gerdûn-ı kemâlât-ı sezâ hamdüne ol
Tab’-ı nûrânîsidür âyîne-i fikr-i zamir
(Edimeli Şevki, 13/5)*

Karamanlı Ayni ve Gelibolulu Ali, diğer şairlerden farklı olarak bizzat kendilerini manevî lider olarak görürler. Aslında kutbun dört çeşidi olarak evtad, gavs, kutb, cihat-ı cihan kabul edilir. Bu tanımlamaların hepsinde aşkın değerleri temsil eden merkezde, dünyanın dört ana yönünü temsil edecek şekilde kuşatıcı ve dünyayla cihat edecek güce sahip olma manası vardır. Kesretten vahdete ermeyi bilen kutb, “O, zahirde halkla, batında ise Hak’la beraberdir. Hakk’ın bildirmesiyle gaybın sırlarına vakıf, yine Hakk’ın müsadese ölçüsünde varlıkta tasarruf sahibidir” (Türer, 2001: 14). Şair bu nitelendirmelerini, dünyayı ayakta tutacak direk mecazıyla, ben’i üzerinden estetize ederek anlatır. Ayni, gönül çadırının direği olma isteğinde, kutba dair en yüce dört makama işaret eder. Gelibolu Ali ise, kutupluğuna gökyüzündeki yıldızların bile şahitlik ettiğini ima eder:

*Evtâd u gavs u kutb u cihât-ı cihâni ben
Dil haymesinen mih sûtûn u tnâb idem*

(Karamanlı Ayni, 324/3)

*Bü’l-aceb kutbam ki Âlî bî-sebât evtâdla
Tâli’üm şevkine dâ’irdür cemî-i sâbitât
(Gelibolulu Ali, 93/5)*

Şairler doğrudan bir ismi zikretsin ya da kutb kavramını ima etsin esas mesele, kutbun Hz. Peygamberin hadisinde olduğu gibi içtimaiyattaki temsiliyeti itibarıyla eşyanın hakikatini görüp/bilip ona göre yaşaması ve insanlara da o şekilde muamele etmesidir. “Allah’ım! Bana batılı batıl olarak gösterip, ondan kaçınmayı, hakkı hak olarak gösterip, ona tabi olmayı nasip et. Allah’ım! Bana eşyanın hakikatini göster.” hadisi etrafında toplanılacak kutba da açıkça işaret etmektedir. Dolayısıyla her dönemin kutbu, eşyanın yaratılış gayesini idrak edendir. Şaire göre Hz. Ali vaktin ve yeryüzünün merkezi, direğidir:

*Merkez-i dil kutb-ı zemîn-i zamân
Nokta-yı pergâr Alîdür Ali
(Himmat-i Enguranî, 180/9)*

Askerî, mürşidinin adını doğrudan zikrederken gittiği yolu, mürşidine tâbi olmayı âşikların tacının ekseni olarak belirtir. Çünkü o kutb, Mutlak Varlık’ın iradesinde ben’ini fani kılmış biridir. Şair, tâbi olduğu kutbunun Hak yolunda olduğuna o kadar teslim olmuştur ki, Allah’ın ihsanına an’da yaşadığı duyguyla şükreder:

*Askerî ider Hâlikun ihsânına bin bin şükür
Ol kutb-ı tâcü’l-âşîkîn Pir Ümmî Sinân bizdedür
(Askerî, 51/11)*

Şeyh Galib, Mevleviliği gazel beyitlerinin ruhuna, doğrudan ya da mecazlarla yansıtır. Mevlevilikte ney ve neyzenliğin müstesna bir yeri vardır. Neyzenlerin üstadına ‘kutb-ı nâyî’ denir. Ayrıca neyzenliğinin yanı sıra şair olan üstadların da nâyî sıfatı ile adlandırıldıkları bilinmektedir. Klasik şair, kutbu ister veli ister mazmun olarak kullansın, hep İlahî olandan kaynaklanır, İlahî olana yönelir, velhasıl İlahî olandan beslenir veya besler: “Kutupluk yasama gücünü temsil eden İlahî bilginin icra gücüdür” (Suad El-Hakim, 2005: 432). Galib, sırları gizleyenleri yaşadığı psikolojik etkiden bahsettiği beytinde Hz. Peygamberin sırdaşı olan Hz. Ali’nin aşkın değerlerle dolup taşması sonunda, dayanamayıp kuyuya sırlarını dökmesine gönderme yapar. Kutb-ı nâyî olmak bahsedilen bu Muhammedî sırlara vakıf olmakla alakalıdır:

*Zemzem-i feyz-i sülûku çıkarır zemzemesi
Sır verir çâh-ı Ali’dem dem-i kutbâne-i ney
(Şeyh Galib, 304/16)*

3. Dünyanın / Âlemin Kutbu Olma

Klasik şairler bazı gazellerinde kutb kabul ettikleri zatları doğrudan zikretmezler. Onun yerine dünya, cihan ya da âlemin kutbuna yönelik nitelendirmeleri isim vermeden ifade edebilirler. Ahmedî de din büyüğü anlamında adını söylemediği âlimine işaret eder. Gökyüzünde sabit olduğu farz edilen gerçek veya var sayılan doğru, mil, ekseni olan mihver kavramını aşkın değerleri anlatmada kullanır. Şair, kutbunu yerin ve göğün teminatı olarak görür. Dolayısıyla onun duası, her iki mihver için elzemdir:

*Semânun mihveri kutbı şeh-i arz
Ki olmuşdur duâsı âleme farz
(Ahmedî, 314/1)*

Bursalı İffet, bir beytinde insanı âlemde Hakk'ın halifesi olarak ifade ederken kutb göndermesiyle insan-ı kâmilî kasteder. Ayrıca, Bursalı İffet beyitte ironiye de yer verir. Şair, dünyanın kutbu olan bir şeyh bile olamaz. Dervişler beden olarak bir makama gelirler ya da orada mevcutturlar, ama mana değerinde makamlarını terk ederler. Mesele görevi ifadan sonra mekânı terk etmektir:

*Eger dest-i kaderden kem-ter olsa bir gice nânun
Velev kutb-ı cihân ol tekyede bir dervişün kalmaz
(Bursalı İffet, 47/4)*

Varlık, Mutlak Hakikat'ten veya Bir'den zuhur edenlerin göstergeleridir. Dolayısıyla insanda, özelde de, veli olanda O'ndan zuhur edenler vardır. "Kutup dairenin merkezi, çevresi Hakk'ın aynasıdır; âlem onun üzerinde döner. O iyilik ve kötülük şeklinde, bütün yaratıkların kalplerine uzayan bağlara sahiptir; iyilik ve kötülükten herhangi birisini, sahibi hakkında tercih etmez, onun katında ne iyilik ne de kötülük vardır; onun katında varlık vardır" (Suad el-Hakim, 2005: 432). Beyani de ruhsal tekâmül sürecini geçtikten sonra insanlara yol göstererek örnek olan bir kutb olmayı diler:

*El çeküp dünyâda her şeyden varup bir kâmilün
Dâmenin muhkem tutup kutb-ı zamân olsam derin
(Beyani, 610/3)*

Kutb kavramının bir topluluğun yöneticisi anlamında kullanılmasını Gelibolulu Ali kendi şahsında bütünler. Şair kendini 'abdâl' olarak nitelendirir, boşuna rehber aranmaması gerektiğini söyler. Çünkü Gelibolulu Ali bir tarihçi, devlet adamı, âlim ve şair olarak içinde bulunduğu zamanın kutbudur:

*Âl ile bâdeye sor bir haberüm al benüm
Kutb-ı devr olduğumı anla hey abdâl benüm
(Gelibolulu Ali, 952/1)*

Kutb, yaratılışı ve yükümlülükleri ya da hayatın kutbu olması itibarıyla düzlemsel olandan dikey eksene doğru bir yükselişi sembolize eden mükemmel varlık, insan-ı kâmil'dir. Kutb, vaktin ve yeryüzünün hâkimidir:

*Hâkim-i kevn u mekân kutb-ı zemîn u zemân
Kâsım-ı huld u sakar dâr-ı na'îm u cehîm
(Himmat-i Enguranî, 159/7)*

Beyani bir gün kendisinin, zamanının kutbunu ya da şeyhülislamını görme ve ona tâbi olma imkânına kavuşacağını belirtir. Şeyhülislam'a İlahî olanı temsiliyeti dolayısıyla ilmin kaynağına erişme, ondan uhrevî manada feyiz alma, dahası, insan-ı kâmil olma yolunda yaklaşmak, mutlulukların en büyüğüdür:

*Cenâb-ı kutb-ı âlem hâk-i pâ-yı Şeyhü'l-islâm'a
Yüzün sürmege bâzû-yı sa'âdet el verür bir gün
(Beyani, 628/8)*

Klasik şair pervane ve mum arasındaki aşk hikâyesini de mumum pervaneye kutb olma durumu anlatarak dinî-tasavvufî unsurları estetize etmedeki başarısını gösterir. Bu anlatıda mumun alevi kendi etrafında dönerek göğe yükselir. O, şekli, rengi, ısıya dayalı gücü ve semaya yönelmesiyle

tutkunun ötesinde aşkın değerleri, ulûhiyeti temsil eder. Aşkın değerlerin kutbta var olduğu düşünülürken mum, pervanenin vasıl olmak istediği en yüce şeydir. Âşık Çelebi de bir beytinde tarikenden yürüdüğü kutbuna, nitelendirmeler yapar. Evtad, "Allah tarafından âlemi manen idare etmekle görevlendirilmiş ve kendilerine olaylara hükmetme izni verilmiş olan velilerin belli bir mertebede olanlarına verilen isimdir. Dört kişi oldukları kabul edilir. Bu velilerin mertebelerine göre aldıkları diğer isimler sırasıyla abdal, bûdelâ, nûkabâ, gavs ve kutuptur" (<http://www.lugatim.com/>, erişim: 11.11.2019). Âşık Çelebi'nin mutasavvîf şairlerin divanlarındaki mumu nitelendirmesinde kutb-ı evtada bakışında mum, sıklıkla ifade edilir. Şair, dünyanın dört temel yönünde konumlandırılan en yüce nitelendirmeyle yeryüzünde manevî değerleri ya da maneviyatın vekili evtadı över:

*Şems-i ibrâc-ı şerî'at şem-i divân-ı takî
Kutb-ı evtâd-ı mehâbet mihver-i eflâk-ı dîn
(Âşık Çelebi, 12/3)*

İbnü'l Arabî, kutbun belli bir şahsa yönelik kullanımını iki ayrı sınıflamayla değerlendirir. "Birincisi: Âdemden kıyamete kadar tek kişidir. Ve kutupluğunu kendisinden önceki bir kutuptan almamıştır. Kutup tektir, o da dünya hayatında bedeniyle yaşayan canlı peygamberdir. İkincisi: Kutup bir zamanda tek kişidir ve zamanın ilerlemesiyle çoğalmıştır. Kutupluk mertebesi ölümle ahiret âlemine göçen alınır. Bu anlamda kutup peygamber değil, genelde veli, özelde ise efraddan birisidir" (Suad El-Hakim, 2005: 431). Kutbun Hak olanı temsil etmesi Allah'ın lütfuyudur. Kutbun kalbi halkın kalbine yansır. Çünkü onlar halkı Hakk'a yaklaştırma adına sirlara vakıftırlar. Hamdi 19. yüzyıl mutasavvîf şairlerindedir. Şair, Ahmed Kuddusi hazretlerini kutb olarak gördüğünü gazellerinde sıklıkla belirtir:

*Kutb-ı âleme ikinci düştü nûr-ı kabzı çok
Sırrile buldı Hüdâyı tâ ezel sübhânı gavs
(Hamdi, 69/2)*

Kutb, dinî anlamda üzerinde tartışmaların yapıldığı da bir kavramdır. Bâtınî bir düşüncenin eseri olarak "İslam öncesi İran mistik kültürü ve Yeni-eflatuncu telakkilerinin etkisiyle tasavvufî kabullerin merkezinde yer alan inanç ve uygulamalardandır. Kutb, gerçekte ruh-ı Muhammedî'dir. Allah'ın tecelligâhidir; yeryüzünün bütün işleri hak ve adalet ile yönetmek üzere bizzat Allah tarafından halife ve hakem kılınmıştır" (Ocak, 2010: 50-53). Hamdi beytinde bütün bu bâtınî tartışmalardan uzak bir görüşle kutbu olarak gördüğü Kuddusi hazretlerinin kendisini bizzat Hakk'a yaklaştırdığını ifade eder. Çünkü onun kutbu, asrının hakamı olarak irşad edendir:

*Asrının hâkânı kutb-ı evliyâ hakke'l-yakîn
Yek nazarda uyarub irşâd iden insânı gavs
(Hamdi, 70/3)*

Tacizade Cafer Çelebi'ye göre bir Müslümana yahut insan-ı kâmile ulaşmada esas olan temel değerler vardır. Bunlar;

İlahî ilmi merkeze almak, faziletli olmayı varlıkla bütünleştirmek ve insana yol gösterecek, hayatının merkezinde olan bir rehber edinmektir. Allah'ın muradı bilinmektedir. Bu da esmasının karşılığı olan, içinde insan da dâhil, her türlü tecelliyle mümkün olabilir. "Tasavvufta mutlak olarak kutub denildiği zaman en büyük veli, insan-ı kâmil ve hakikat-i Muhammediyye anlaşılır" (Ateş, 2002: 2). Bu ruh marifet-i nefse de işaret eder. Kısacası âlemin ya da mevcudatın özüne dair her ne varsa zaten bu İlahî surette ya da hakikatte gizlidir:

*Vücûdun merkez-i ilm-i ledünni
Medâr-ı fazl u kutb-ı evliyâsın
(Tacizade Cafer Çelebi, 2/2)*

Hakk'ın isim ve sıfatlarının âleme tecellisini idrak, insanın kemal derecesine çıkmasına vesile olur. Yine âlem Allah'ın sonsuz esmasının tecellisidir. Bu Hakikati idrak de hikmet sahiplerince anlaşılır. Halk ve tasavvuf kültüründe kutb kavramıyla özdeş görülerek 'uçler, yediler, kırklar' olarak adlandırılanlar vardır. Bunların içinden uçler, kutbun üst derecesindedir. "Evliya hiyerarşisi içinde yer alan bir grup da, 'uçler'dir. Bunlar, Allah'a, darda kalan kulları için yardım etmesi duasında bulunurlar. Ancak bu dua hali, ihsan mertebesinde ve süreklidir, kesintisizdir. Uçler sadece, gözyaşıyla samimiyetle sıkıntılarını giderilmesi için sürekli dua halinde bulunan, Allah'a manen yakınlık durumundaki kişilerdir. Uçler bir kutub ve imaman (iki imam) dan oluşur" (Cebecioğlu, 2009: 385-386). Şair de iman ve inanç noktasında İslam'ın, dinin kutbuna da uçler eliyle vasil olduğunu belirtir:

*Der-kenâr itsem aceb mi şâhid-i maksûdumu
Tutmuşam uçler eliyle kutb-ı dînün dâmenin
(Gelibolulu Ali, 12/2)*

4. Mazmun Olarak Kutb

Klasik şair, kalıplaşan söz söyleme geleneğinin inceliğini gösteren mazmunu, yüzyıllar içinde anlam zenginliği, genişlemesi ya da çok katlı anlam dairesi içinde kullanır. "Mazmun, belli deliller ve işaretler verilerek, çeşitli ipuçları gösterilerek mana içindeki zarif ve sanatlı manaya ulaşmakla kendini gösterir ve bedii zevk olur" (Pala, 1993: 11). Kutb da bir hakikat temsilcisinin etrafında dönerek ona benzeme anlamıyla kullanımın yanında, gazellerde felek veya çarh mazmunu ile genişleyen bir anlam dairesi içinde beyitlerde yer alır. Esasında klasik şair, felekle beraber dönme eylemine de gazellerinde sıklıkla yer verir. Çünkü, âlemin oluşumu dönme eylemiyledir. Atomu oluşturan elektronlar çekirdeğin etrafında dönerler; Dünya kendi ekseninde döner; Güneş, Dünya'nın etrafında döner; yıldızlar ve gezegenler kendi ekseninde döner. Kâbe'de tavaf edilir ya da Kâbe'nin etrafında dönülür. Birçok tarikatta kutb adı verilen müşid'in etrafında halka yapılarak dönülür, zikir yapılır. Pervane mumun etrafında döner. Mevlana hazretlerinin zikrinde olduğu gibi Mevlevî sema yapar. "O olmasaydı felek dönüşü, ışığı ve meleğe mekân oluşu bulmazdı" (Karaismailoğlu- Mevlânâ, 2004: II, 362). Nihayet, âşîğın ah'ı göklere döne döne çıkar. *Çıkalı göklere âhum şererî döne döne / Yandı kandil-i sipihriin cigeri döne döne* (Necati, 472/1) Kısacası, varlık ya da varlığın mana değeriyle ilgili eylemin yanında anlatılarda da bir dönmeden bahsedilebilir.

Gazellerde de genel anlamda kutbu beyan eden dönme ve felek arasındaki ilgi anlatılırken çekilen acı, şikâyetlerle beraber, aşkın değerlere vasil olma, dua, temenni ya da umut söz konusudur. Dönme eylemi belli bir yönde veya kutbta gerçekleşirken aşkın değerler ya da dünyevi duygulara yönelik olsun, yine belli bir merkeze yönelme veya merkezde olma da düşünce ve hayal hareketliliğini anlatmada kullanılır. Kutb ile feleğin yakın ilgisi vardır. Felek; dokuz kattır ve şans, talih, kader göndermeleriyle şiiirlerde yer alır. Dolayısıyla kutb; murat, murada ermekle de sıklıkla kullanılır. Kutb, beşer ve aşkın değerdeki her şeyin merkezindedir. Beyanı kaderinden şikâyet ederken arzularını merkeze koyar. Behiştî de aynı şekilde akan gözyaşlarının dinmesini muradının kutbunun dönmesine bağlar. İki şair de ters giden talihlerinin bir gün değişeceğine ve isteklerinin kabul olacağına inanırlar:

*Felek şimdi Beyânî aksine devr etse gam çekme
Gelür bir gün döner kutb-ı murâdum üzre gerdünüm
(Beyânî, 536/5)*

*Bir uyardan çeşmesâr-ı eşkümi kıldum revân
Ola kim bir dem murâdum kutbı üzre döne çarh
(Behiştî, 74/2)*

Kutb, tekkelerde 'Hü' çeken dervişleri orta noktada/merkezde idare eden müşittir. Yani kutb sabittir, etrafındakiler ise sürekli döner. "Tasavvuf ehline göre, değirmen taşı milin çevresinde döndüğü gibi bütün manevi âlem de kutbun çevresinde döndüğüne inanılır. Müşid-i kâmil, kozmik çarkın merkezine yerleşir ve herhangi bir dış etkiden dolayı hareketlenmezler. Onlar bizatihi hareket ettiricidirler. Bilge kişi, kozmik çarkın merkezindedir ve İlahî Hakikat'le arasında ya çok az perde kalmıştır veya gözlemlerinden o perdeler tümüyle giderilmiştir. Bilgelerin sakin, sessiz, hareketsiz duruşları bu sırdandır" (Tektaş, 2013: 32). Dolayısıyla, değirmen ya da değirmene ait çarh ile beraber beytin bağlamını tamamlarken alt metinde de değirmenin dönmesiyle çarkların ufulanmaya ve aynı zamanda olgunlaşmaya, varlıktan geçmek düşüncesini aktarmak için kullanılır:

*Dönmedi kutb-ı murâdum üzre bu gaddâr çarh
Kim uram döne döne şâd u ferah her bâr çarh
(Zati, 103/1)*

Kutb, bir yönüyle tâbi olmayı ifade ederken şairler merkezde olmayı dinî, tasavvufî kullanışa benzeterek kutb-ı murad, kutb-ı felekle metaforlaştırırlar. Örneğin klasik şairlerden Zati, gazellerinde muradın kutbu olmasını ve kutb-ı murad tamlamasını en çok kullanan şairlerdendir. Şair, arzularının gerçekleşme düşüncesini merkeze alır, hayatını yahut eylemlerini onun etrafında şekillendirir. Muradın yönü feleğe dönük olduğunda aydınlanma, ışık ve gök ile buluşma manaları beyitlerin alt metninden okunabilir. Kutb kavramı klasik şairler tarafından her ne şekilde kullanılırsa kullanılsın yüz ona dönülür; 'ol'maya, yenilenmeye, değişmeye o vesile olur:

*Gözlerün aydın murâdum kutbı üzre döndi çarh
Şevk ile şehre bu gün ol mâh-ı tâbanun gelür
(Zati, 210/3)*

*Yine kutb-ı murâd üzre dönübdür çarh-ı pirûze
Mey-i yâkûtu kût idin dem pirûz irişmişdür
(Zati, 214/2)*

*Ey felek lûtf it benüm kutb-ı murâdum üzre dön
Çarhunâ tokunmasun ahum bir âteş- pâredür
(Zati, 267/2)*

*Dönmedün kutb-ı murâdum üzre hergiz ey felek
Döne döne cânuma cevr eyledün cânâne-veş
(Zati, 606/3)*

*Zahm urdı sîneme yine bin yirde bir melek
Kutb-i murâdum üstine devr eyledi felek
(Zati, 695/1)*

*Bir gice menzilümüz itse müşerref o kamer
Kutb-ı maksûdumuzun üstine dönerdi felek
(Zati, 706/3)*

*Ger cem olursa bir yire bizümle ol melek
Kutb-ı murâdum üstine devr eyleye felek
(Zati, 726/1)*

*Yürüt sâkî ayağı câmî döndür
Muradum kutbı üzre döndi eflâk
(Zati, 748/2)*

Her şairin ya da her insanın hayatı boyunca merkeze aldığı olay, insan ve değerler vardır. Klasik şair, kutb kavramını kullanırken kelime, sözlük anlamından dışarı çıkmadan beyitte yer alırken şahsi seçimlerindeki izleri eserlerinde barındırır. Gelibolulu Ali, gece gündüz huzur ve mutluluğu yaşaması ve her gününün bayram gibi geçmesi için felek çarhının kendi istediği şekilde dönmesi gerektiğini söyler. Beyitte bahsedilen bayram, esasında şairin kendini tanıması ile ilgili bir süreç sonunda ben'ini gerçekleştirmesi ile alakalıdır:

*Umarın kutb-ı murâdumca dönüp çarh-ı felek
Şebümi kadr ide her bir günümü id-i sa'id
(Gelibolulu Ali, 165/2)*

Arzu ve istekler, nefsin merkezindedir. Nefis, hadiselerin hep kendinden yana evrilmesini ister. Gelibolulu Ali, talihsiz başına Hüma kuşunun konarak isteklerinin gerçekleşmesini arzular:

*Zemâne kutb-ı murâdâtum üzre dönmeye mi
Bu onmaduk başa devlet humâsı konmaya mı
(Gelibolulu Ali, 1503/1)*

*Murâdum kutbı üzre dönsün eflâk
Olup erbâb-ı kadrün cümle piri
(Gelibolulu Ali, 208/7)*

Bunların dışında klasik şair kutbu farklı kullanımlar içinde beyitlerine yansıtır. Örneğin, İlahî menzile giderken kutb kavramı tasavvufi kullanımda her zaman aynı dereceye işaret etmez. Kutb-ı aktâb bunlardan biridir. “Kutbü'l-aktâb çeşitli işlevleri itibarıyla kutb-ı âlem, kutb-ı cihân, kutb-ı ekber, kutb-ı irşâd, halife, kutb-ı zaman, kutb-ı vakt, vâhid-i zaman, sâhib-i vakt, hicâb-ı a'lâ, mir'ât-ı Hak, kutb-ı medâr ve gavs adını alır. Bütün kutublar kutbü'l-aktâbın emri altındadır. Bâyezîd-i Bistâmî, Şiblî ve Abdülkâdir-i Geylânî'nin bu dereceye ulaştığına inanılır” (Ateş, 2002: 2). Çünkü, “Her veli hiyerarşisinin kendine mahsus bir üslubu vardır, kimine göre ise hepsinin üzerinde kutbü'l aktâb (kutbların kutbu) vardır” (Ocak, 2010: 50). Tacizade Cafer Çelebi'ye göre bir kişi bireysel olarak aşkın değerleri üzerinde barındırmak ve insan-ı kâmil olma yolunda basamakları çıkmak isterse üslubu ya da tarzı bir kutb-ı aktâb gibi olmalıdır:

Merkez-i ilm-i ledünnî oldı çün zâtun n'ola

*Sebk idersen ma 'rifetde kutb-ı aktâb üstine
(Tacizade Cafer Çelebi, 6/33)*

Tacizade Cafer Çelebi maneviyatın merkezini anlatan bütün değerleri art arda sıralar. Din ve devletin dayanağı, safâ ve sıdkın merkezi; cömertlik ve eli açıklığın usulü, adalet ve insafın merkezinde değerlerini belli eder:

*Ey medâr-ı dîn ü devlet merkez-i sıdk u safâ
Kutb-ı insâf u adâlet mihver-i cûd u sehâ
(Tacizade Cafer Çelebi, 18/1)*

Gelibolulu Ali, sanat ve fazilet denilince kendisinin üstad olduğunu ve bu işin merkezinde kendisinin olduğunu söyler:

*Eger kutb-ı medâr-ı mihnet olsam dirse bir âdem
Bu gün Âlî gibi fazl ile fenninde ferîd olsun
(Gelibolulu Ali, 1187/5)*

Şeyh Galib, tevhid redifli gazelinin merkezine tecelliye dair âlemde görünen her şeye işaret eder. Âlemdeki bütün varlık ve nesnelere Mutlak Hakikat adına bir ibrettir:

*Şebîh-i hâle-i şems ü kamerdir halka-i tevhîd
Hat-ı kutbü'l-burûc-ı pür-iberdir halka-i tevhîd
(Şeyh Galib, 38/1)*

Şairler gazellerinde kutbu, ‘herhangi bir şeyin merkezinde olma’ anlamını koruyarak güzellik, muhabbet, iyilik gibi değerlerle de beraber kullanırlar. “Kutb olabilme özelliği, herkeste bil kuvve vardır. Ama bunu gerçekleştirebilmek çok az kişiye, çok uzun zamanda nasip olduğu gibi, kısa zaman içinde de nasip olur. Kutb Hz. Muhammed gibi bir kuldür. Emir âleminden halk âlemine doğru meydana gelen tenezül olayları, kutb üzerinden cereyan ederek vuku bulur, İlahi program çerçevesini aşmadan, olaylarda bir tür tedbir (yönetme) ile etkinliğe sahip bulunduğu için, keyfe ma yeşâ (dilediği gibi) davranamaz” (Cebecioğlu, 2009: 385-386). Tokatlı Kani de kendisini muhabbet âleminin ekseni ya da âlemin kalbi olarak nitelendirir:

*Beni dirdün ki bu kutbu'd-devâ'ir mahabbetde
Miyân-ı merkez-i işkunda mihverdüm niçün küsdün
(Tokatlı Kani, 104/2)*

Aşkın değerlerin yeryüzünde rahmet ve bereket olarak yayılması için kılavuzluk, kutupların varlığı ile vasıta kılınır. Şairin yönü, gönlü yani ruhu ‘güzel’ olana yönelmiştir. Zati'nin de kutbunun güzeli ve güzelliği temsil ettiği açıktır:

*Dinürdi sana sipîhr-i melâhatün kutbı
Yirüni beklesen ey mâh ber-karâr olsan
(Zati, 750/3)*

*Beklesen yirün dönerdi sana kutb-ı çarh-ı hüsn
Neyleyem her-câyîsin ey mâh-ı tâbânüm benüm
(Zati, 885/5)*

Milletlerin tarihî seyrinde kutb kelimesinin şiirde doğrudan kullanımı yüzyıllar içinde anlam itibarıyla aynı kalmakla beraber ifadede değişikliğe uğramıştır. Şairler ‘pir, şeyh, usta, üstad’ gördüğü çeşitli isimleri klasik şiirin gelenekselleşen söyleyişinin öncesinde veya sonrasında da kullanmışlardır.

5. Sonuç

Klasik şiirde kullanılan her kelime, kavram yahut terimin sıradan bir tercihle mısralarda yer aldığını söylemek eksik hatta yanlış bir bilgi olur. Klasik şairin geleneği takip ederek

belli kurullarla mısralar oluştururken tercihlerini yok sayması ya da mutlak olarak tek yöne hapsetmesi söz konusu değildir. Şairler konu, tema, nazım şekli hatta kelime tercihlerinde kendi tasarruflarına göre eser oluşturdukları açıkça görülebilmektedir.

Kutb, temelde dinî ve tasavvufî bir değerler manzumesi içinde çokluktaki teklîge işaret eden bir kavram olarak algılanmaktadır. Klasik şairler gazellerinde kutbu, bu dinî hatta içtimai yöneliminin yanında, âlemin varoluşundan belli bir düzende değişime yenilenmeye kadar varan geniş bir anlam dairesinde kullanırlar. Bu hakikat gazellerde gerçek, mecaz ya da mazmun, hangi anlam olursa olsun, mısralarda mutlak surette yer alır. İrfan meclisine mensup bir prototipi ifadeye ya da mazmun olarak kullanılan kutb, mana değeri fark etmeden, merkezde olmayı çağırır. Somut ya da soyut göstergelerle merkezde olan kutbtan doğrudan etkilenen unsurlar ise etrafında dönmektedir. Dolayısıyla klasik şiir gazellerinde bir sultanın kutb olarak görülmesinde tebaasında olanların ona yüzünü dönmesi ve ülke topraklarının varlık ve bütünlüğünü koruma anlamı çıkar. Onların Allah'a rağmen davranma, var olma iddiaları zaten yoktur. Bunun yanında dinî ve tasavvufî anlamda kutb, makam ve dereceleri birbirinden farklı olmak üzere velilerin, nebilerin taklitçisi ya da onun yolunda olanları da muayyen ve müstakil manada temsiliyeti şeklinde mısralarda kullanırlar. İbnü'l Arabî'nin felsefesine göre de yarattığını kıyamete kadar Hakikat-i Muhammediye ile şereflendiren Allah, insana rehberlik etmesi için her dönem kutblar gönderir. İnsan mikro âlemdir, kutb da makro âlemin adeta bir prototipidir ya da makro olan ancak onlar sayesinde tanınabilir. Ayrıca, şairler kutbu ister sultan ya da iktidarı ister velileri ya da kutb-ı felek, kutb-ı murad şeklinde mazmunlaştırarak kullanılsın, esas mesele ona tâbi olmak, bir değer merkezde, onu rehber edinen takipçilerinin de etrafında olmasıdır. Burada insanın insana tâbi olmasında bir ibadet şekli akla gelmemeli, Hakikat-i Muhammediyeyi temsiliyeti dolayısıyla manen etrafında olma kastedilir. Bu, esasında, Rahman'ın bütün insanlıkta tecellisine de işaret eder.

Kaynakça

- Affifi, Ebu'l Alâ (1998). *Tasavvuf Felsefesi, Muhyiddin İbn-i Arabi*, çev. Mehmet Dağ, Ankara: İlahiyat Fakültesi Yayınları 127.
- Ahmedi Divanı, (faz. Yaşar Akdoğan). www.ekitap.kulturturizm.gov.tr
- Âşık Çelebi Divanı, (2017). faz. Filiz Kılıç, <https://ekitap.ktb.gov.tr/Eklenti/55975,asik-celebi-divanipdf.pdf?0>
- Askerî Divanı, faz. Sarı, M. (2007). *Askeri Muhammed Hayatı, Eserleri, Edebi Kişiliği ve Divanının Tenkitli Metni*, Afyon Kocatepe Üniversitesi. Yayın No. 64.
- Ateş, S. (2002). Kutup, TDV İslâm Ansiklopedisi, (Erişim Tarihi: 18.10.2019).<https://islamansiklopedisi.org.tr/kutub>
- Behiştî Divanı, (2018). (faz. Yaşar Aydemir). www.ekitap.kulturturizm.gov.tr

- Beyanî Divanı, faz. Fatih Başpınar, <https://ekitap.ktb.gov.tr/Eklenti/10598,beyani-apdf.pdf?0>
- Buhârî, Ebu Abdullah Muhammed b. İsmail, Sahihu'l-Buhârî, el-Mektebetü'l-İslâmiyye, İstanbul (t.y.), I, 215, Cuma 11;II, 79, Cenâiz 33; III, 87-88, İstikraz 20; VIII, 104, Ahkâm 1; Müslim, İmâret 20; Ebu Dâvud, Süleyman b.el-Eş'as es-Sicistani, Sünen, Çağrı Yayınları İstanbul 1982, İmâret, 1-13.
- Bursalı İffet Divanı, faz. Arslan, M. (2005). Bursalı İffet Dîvânı. İstanbul: Kitapevi Yayınları.
- Cebecioglu, E. (2009). *Tasavvuf Terimleri ve Deyimleri Sözlüğü*, İstanbul: Ağaç Kitabevi Yayınları.
- <http://tasavvufkitapligi.com/i/uploads/429779tasavvuf-terimleri-ve-deyimleri-sozlugu.pdf>
- Chittick, C. W. (2016). *Varolmanın Boyutları*, çev. Turan Koç, İstanbul: İnsan Yayınları.
- Divan-ı Hamdi / Pendiyye-i Hamdiyye, (2015). (faz. Nazire Erbay). Kayseri: Fenomen Yayınları.
- Demirli, E. (2015). *Şair Süfler: Mevlana, Yunus Ve Niyazi-i Mısri Üzerine İncelemeler*, İstanbul: Sufi Kitap.
- Edirneli Şevki Divanı, (2000). (faz. Yakar, H. İ.). Konya: Palet Yayınları.
- Gelibolulu Mustafa Âli Dîvânı, (2018). (faz. İ. Hakkı Aksoyak). <https://ekitap.ktb.gov.tr/Eklenti/58695,gelibolulu-mustafa-ali-divanipdf.pdf?0>
- Kadı Burhaneddin Divanı, (1980). (faz. Muharrem Ergin). İstanbul: İstanbul Üniversitesi Edebiyat Fakültesi Yayınları.
- Kâni Divanı, (2017). (faz. İlyas Yazar). <https://ekitap.ktb.gov.tr/Eklenti/55833,3-kani-divanipdf.pdf?0>
- Karamanlı Aynî Divanı, (1997). (faz. Ahmet Mermer). Ankara: Akçağ Yayınları.
- Mesnevî, I-II, (çev. Adnan Karaismailoğlu). İstanbul: Yeni Şafak Kültür Armağanı.
- Muhyiddin İbn Arabî, *Âdem*, (2013). (ter. Nusreddin M. Ali). İstanbul: Litera Yayıncılık.
- Niyâzî-i Mısri Dîvânı ve Şerhi, (faz. M. Efdal Emre). İstanbul: Gelenek Yayınları.
- Ocak, Y. A. (2010). *Türkiye Sosyal Tarihinde İslam'ın Macerası*, İstanbul: Timaş.
- Pala, İ. (1993). *Mazmunun Mazmunu*, Dergâh Dergisi, S. 35, İstanbul.
- Seyyid Yahya Yesribî, (2010). *İrfan Felsefesi*, İstanbul: İnsan Yayınları.
- Suad El- Hakîm, (2005). *İbnü'l Arabî Sözlüğü*, İstanbul: Kabcacı.
- Şencan, H. K. (2018). *Fesleğenin Ömrü Yayınları*, (Erişim Tarihi:20.11.2019) https://www.ders.es/kara_kitap11.pdf

- Şevki Divanı, (2018). (haz. Işınsoy, T. D; Canım, R.). Ankara: T. C. Kültür ve Turizm Bakanlığı
- Kütüphaneler ve Yayınlar Genel Müdürlüğü, (Erişim: 13.10.2019) <https://ekitap.ktb.gov.tr/Eklenti/59035,sevki-divanipdf.pdf?0>
- Şeyh Galib Divanı, (2011). (haz. Naci Okçu). Ankara: TDV Yayınları.
- Şeyhülislam Yahya Divanı, (1995). (haz. Rekin Ertem). Ankara: Akçağ Yayınları.
- Tâci-zâde Ca'fer Çelebi Divanı, (2018). (haz. İsmail E. Erünsal) <https://ekitap.ktb.gov.tr/Eklenti/59332,taci-zade-cafer-celebi-divanipdf.pdf?0>
- Tektaş, M. (2013). *Maneviyat Değirmeni*, (Erişim Tarihi: 14.09.2019) http://www.somuncubaba.net/pdf/0158/www.somuncubaba.net-2013-12-0158-11maneviyat_degirmeni.pdf,
- Türer, O. (2001). *Tasavvufî Düşünce de İnsan*, Tasavvuf İlimi ve Akademik Araştırma Dergisi, S.5, Ankara.
- Yunus Emre Divanı (1990). (haz. Tatçı, M). Ankara: Kültür Bakanlığı.
- Zati Divanı 1-2, (1968-1970). (haz. Ali Nihad Tarlan). İstanbul: İstanbul Edebiyat Fakültesi Basımevi.
- <http://www.lugatim.com/>
- http://www.tebdiz.com/index.php?sayfa=arama_sonuc_yeni_site



Araştırma Makalesi • Research Article

Algılanan Örgütsel Desteğin Çalışanların İşe Yabancılaşması ve İşten Ayrılma Niyetine Etkisi Üzerine Bir Araştırma

A Research on The Effects of Perceived Organizational Support on The Work Alienation and Turnover Intentions of Employees

Mutlu Tokmak^{a,*}

^a J. Yzb. Dr, Jandarma ve Sahil Güvenlik Akademisi, Jandarma ve Sahil Güvenlik Fakültesi, Sosyal Bilimler Bölümü, 06000, Ankara / Türkiye
ORCID: 0000-0002-7428-1322

MAKALE BİLGİSİ

Makale Geçmişi:

Başvuru tarihi: 01 Eylül 2019
Düzeltilme tarihi: 23 Aralık 2019
Kabul tarihi: 08 Ocak 2020

Anahtar Kelimeler:

Algılanan Örgütsel Destek,
İşe Yabancılaşma,
İşten Ayrılma Niyeti

ÖZ

Bu çalışmanın amacı, çalışanların algıladıkları örgütsel desteğin işe yabancılaşma ve işten ayrılma niyeti üzerine etkisinin belirlenmesidir. Araştırmada betimsel istatistik analizi, korelasyon ve regresyon analizleri gerçekleştirilmiştir. Korelasyon analizleri neticesinde, örgütsel destek algısı ile işe yabancılaşma arasında negatif yönlü 0.432 oranında orta düzeyde ilişki tespit edilmiştir. Algılanan örgütsel destek ile işten ayrılma niyeti arasında anlamlı bir ilişki tespit edilememiştir. İşe yabancılaşma ile işten ayrılma niyeti arasında pozitif yönlü ve anlamlı 0.674 oranında orta düzeyde korelasyon olduğu belirlenmiştir. Basit doğrusal regresyon analizleri neticesinde, algılanan örgütsel desteğin işe yabancılaşma üzerinde 0.187 oranında negatif etkisinin olduğu belirlenmiştir. Algılanan örgütsel desteğin işten ayrılma niyeti üzerinde istatistiksel olarak anlamlı bir etkisi saptanmamıştır. İşe yabancılaşmanın, işten ayrılma niyeti üzerinde ise 0.454 oranında pozitif etkisi olduğu tespit edilmiştir.

ARTICLE INFO

Article history:

Received 01 September 2019
Received in revised form 23 December 2019
Accepted 08 January 2020

Keywords:

Organizational Support Perception,
Work Alienation,
Turnover Intentions

ABSTRACT

The aim of this study is to determine the effect of perceived organizational support on work alienation and intention to quit. Descriptive statistical analysis, correlation and regression analyzes were performed in the study. As a result of the correlation analysis, a negative correlation between the perception of organizational support and alienation to work was determined as 0.432 percent. There was no significant relationship between perceived organizational support and turnover intentions. A positive and significant 0.674 moderate correlation was found between work alienation and intention to quit. As a result of linear regression analyzes, it was found that perceived organizational support had a negative effect of 0.187 on work alienation. Perceived organizational support has no statistically significant effect on turnover intentions. It was found that alienation had a positive effect of 0.454 on the turnover intentions.

1. Giriş

Günümüz iş dünyasında teknolojinin gelişmesi ile birlikte rekabet hızı da artmıştır. Rakipleri ile kıyasıya rekabet içerisinde olan işletmelerin en önemli kaynağını beşeri sermayesi olan çalışanlar oluşturmaktadır. İşletmelerin beşeri sermayesi olan işgörenlerinden etkin ve verimli bir şekilde yararlanabilmeleri için onlara her konuda destek olmaları gerekmektedir. Nitelikli personele sahip olan, çalışanlarından verimli ve etkin bir şekilde yararlanabilen

işletmelerin rekabet avantajı sağlaması rakiplerine kıyasla daha kolaydır. Çalışanların kurumları için var gücüyle çalışmalarında, örgütsel desteğin etkisi kaçınılmazdır. Gerek ücret, çalışma koşulları, ödüllendirme gibi maddi destekler, gerekse kariyer olanakları, iş ve aile yaşamlarına katkı sağlayan maddi olmayan konularda sağlanan destekler işgörenlerin kurumları için daha özverili bir şekilde çalışmalarını sağlayacaktır.

İşgörenler bazı sebeplerden dolayı kurumlarına karşı kendilerini yabancı hissetmektedirler. Bu gibi durumlarda

* Sorumlu yazar/*Corresponding author.*
e-posta: mutlu-tokmak@hotmail.com

mevcut kurumlarında çalışmaktan memnun olmazlar. Kendilerini çalıştıkları işe karşı yabancı hisseden personelin etkili ve verimli olması da mümkün değildir. Kurum yöneticilerinin çalışanların işe yabancılaşmalarını engelleyecek önlemler almaları, onları tekrar kazanarak işletme içerisinde çalışmaktan memnun olacak düzeye getirmeleri gerekmektedir. Aksi takdirde çalışanların yaptıkları işe yabancılaşmaları sonucunda mevcut kurumlarında çalışma istekleri de azalacaktır. Bu durum zamanla çalışanların işten ayrılma isteklerinin artmasına neden olacaktır. İşletmelerde çalışanların sürekli işten ayrılma niyeti personel devir hızını arttıracaktır. Personel devir hızının yüksek olduğu kurumların başarılı olması ise mümkün değildir. Bu çalışmanın motivasyonu, örgüt tarafından çalışanlara yönelik sağlanan desteğin işe yabancılaşma ve işten ayrılma niyeti üzerindeki etkisini ortaya koymaktır.

Bu çalışma, çalışanların işe yabancılaşma ve işten ayrılma niyetini azaltmaya yönelik işletmeler tarafından alınması gereken önlemler kapsamında, örgüt tarafından sağlanacak desteğin etkisini ortaya koyması açısından önem arz etmektedir.

Bu çalışmada, Bursa ili Karacabey ilçesinde faaliyet gösteren çalışanların algıladıkları örgütsel desteğin işe yabancılaşma ve işten ayrılma niyeti üzerindeki etkisi araştırılmaktadır. Bu kapsamda çalışanların algıladıkları örgütsel destek seviyesi, işe yabancılaşma düzeyleri ve işten ayrılma niyetleri arasındaki ilişkiler ortaya konulmaya çalışılmıştır. Araştırmada belirlenen amaçları gerçekleştirmek için alan araştırması yapılmış ve elde edilen veriler istatistiksel hesaplamalar sonucunda aktarılmaya çalışılmıştır. Bu çalışmanın konu ile ilgili yapılan diğer araştırmalara ve örgütlere katkı sunacağı düşünülmektedir.

2. Kavramsal Çerçeve

2.1. Algılanan Örgütsel Destek Kavramı

Örgütsel destek algısı kavramı literatürde ilk kez Eisenberger vd. (1986) tarafından ortaya atılmıştır. Eisenberger vd. (1986: 503)'e göre işgörenler, çalıştıkları kuruma kişisel özellikler atfederek algı oluşturma eğilimindedirler. Örgütsel desteğin, sosyal, fizyolojik ve psikolojik özellikleri vardır. Örgütsel destek, çalışan ve örgüt arasındaki karşılıklı ilişki olarak ortaya çıkmaktadır. Schaffer ve Harrison (2001: 102)' a göre örgütsel destek, "örgüt tarafından çalışanların bağlılıklarına güvenme" olarak tanımlanmaktadır. Algılanan örgütsel destek, çalışanların örgütlerine karşı olan bağlılıklarını, örgütün çalışanlar tarafından sağlanan katkılara değer vermesi ve onların iş ortamındaki mutlulukları ile ilgilerini kapsayan bir kavramdır (Zagenczyk, 2006: 13). Meyer vd. (1990:716)'ya göre örgütsel destek, çalışanların haklarının korunması, örgüte olan desteklerinden dolayı kurum tarafından itibar görmesi ve değer verilmesini kapsamaktadır. Bu kapsamda, çalışanların kurum içerisinde algıladığı desteğe dayalı olarak sergiledikleri davranışlar algılanan örgütsel destek olarak ifade edilmektedir. (Kurtessis vd., 2015:2)'ye göre algılanan örgütsel destek, işgörenlerin kuruma kazandırdıkları çerçevesinde kurumun işgörene gösterdiği değer karşısında işgörenin geliştirdiği algıyı ifade etmektedir. Algılanan örgütsel destekte çalışanlar örgüt için sağladıkları katkılar sonucunda örgüt tarafından ödüllendirmeyi beklemektedirler.

Örgüt tarafından çalışanlara sağlanan desteğin algılanan örgütsel destek olarak ifade edilmesindeki temel etken, aynı kurumda aynı işi yapan ve örgüt tarafından aynı kural ve prosedürlere bağlı olan kişilerin algıladıkları desteğin farklı olabileceği olgusudur. Algılanan örgütsel destek de, kurumun çalışanlar için ne kadar destek sağladığından çok, çalışanların örgütün kendisini ne kadar desteklediği algısı daha çok belirleyici olmaktadır (Kerse ve Karabey, 2017: 377). İşgörenlerin algıladıkları örgütsel destek sayesinde çalışanların güven duygusu artmaktadır ve kurumlarının her zaman yanında oldukları düşüncesine sahiptirler (Özdevecioğlu, 2003: 116).

Örgütsel destek algısı ile ilgili literatürde iki farklı unsur ele alınmaktadır. İlki, örgütün çalışanlarına değer vermesini ve onu tanımasını, ücret, kıdem arttırma, ödül, yardım ve diğer maddi unsurlarda destek sağlanmasını içermektedir. Bu özelliği ile örgütsel destek, çalışanların belirlenen hedefleri yerine getirmeleri karşılığında ödüllendirileceği konusunda çalışan beklentilerini yükseltmeyi amaçlamaktadır. İkincisi ise, örgütsel desteğin çalışanların sosyal ve duygusal konulardaki mutluluğu ile ilgilidir. Bu konuda iş ile ilgili faaliyetlerden farklı olarak, kişinin ailesi ve sosyal çevresi ile zaman harcaması konusunda uygulanan politikaları kapsamaktadır. Bu unsur sosyal mübadele yaklaşımı ile açıklanmaktadır. Çalışan ve işveren arasındaki ilişkilerde karşılıklılık esasına dayalı olarak kazan-kazan prensibi ön planda tutulmaktadır. (Rhoades vd., 2001: 828; Aselage ve Eisenberger, 2003: 494). Çalışanlara öncelikle maddi konularda destek sağlanması çalışanları istenilen ölçüde mutlu etmemektedir. Çalışanların daha fazla para kazanma duygusu yeterince tatmin edilemediğinde yapılan işten soğuma ve geri çekilme başlamaktadır. Çalışanlara manevi yönden değer verilmesi çalışanların kendilerini önemli hissetmelerine, özgüvenlerinin gelişmesine ve kendi yeteneklerinin farkına varmalarına yardımcı olmaktadır. Maddi unsurlardan ziyade manevi unsurların örgütsel destek algılamalarında daha etkili olduğu belirtilmektedir. (Aselage ve Eisenberger, 2003: 493).

Algılanan örgütsel desteğin artırılmasında; kurumun çalışanlarına verdiği değer hissedilmesi, örgüt içerisindeki iletişim kanallarının açık olması, kurum içerisinde uygulanan kurallarda ve politikalarda adil ve tutarlı olunması, örgütsel güven ikliminin oluşturulması, gönüllülüğün ön planda tutulması, karşılıklılık ilkesine önem verilmesi ve duygusal bağlılık gibi konular önem taşımaktadır (Rottinghaus vd., 2009: 144). Kaplan (2010: 41)' a göre algılanan örgütsel desteğin artırılması için; yönetici ve çalışan arasında kalitesi bir iletişimin sağlanması, yeterli maaş ödemesi, çalışanların gelişimi için eğitim imkânlarının sunulması, terfi ve teşvik gibi ödüllendirmeler, işletme hedeflerinin belirlenmesinde çalışanların katılımı, uygun iş davranışları konusunda rehberlik hizmetlerinin verilmesi, örgütsel adalet gibi konulara işletme yöneticileri tarafından önem verilmesi gerekmektedir.

2.2. İşe Yabancılaşma

İşe yabancılaşma, çalışanların yaptıkları iş ile ilgilerinin azaldığı, yaptıkları işe çok az enerji harcadıkları ve ödüllere öncelik verdikleri tutum ve davranışlar olarak değerlendirilmektedir. İşe yabancılaşma tutumu içerisinde olan çalışanlardan yeterli performans beklenmemektedir (Agarwal, 1993: 723). Hirschfeld ve Feild (2000: 790), işe

yabancılaşmayı, çalışanların iş dünyası ile bağlarını kopardıkları ve çalışma yaşamındaki rollerine bağlılıklarının azaldığı bir tutum olarak değerlendirmektedirler. Nair ve Vohra (2012: 25) işe yabancılaşmayı, "işgörenlerin yaptıkları iş ile bağlantılarını kesmesi" şeklinde tanımlamışlardır. İşe yabancılaşma sürecinde çalışanlar iş yaşamı ile ilgili hayal kırıklığı içerisindeyler. Bu durum yöneticileri ve çalışma arkadaşları ile olan ilişkilerinde tatminsizlik hissi yaratmaktadır. İşe yabancılaşma duygusu içerisinde olan çalışanlar hem üretim sürecinden hem de çevrelerinden uzaklaşmaktadır (Aiken ve Hage, 1966: 497; Banai ve Reisel, 2007: 466). İşe yabancılaşan çalışanlar yaptıkları işin kişisel ihtiyaçlarına ve belirledikleri hedeflere ulaşmada kendilerine bir katkı sağlamadığı düşüncesindedirler. Yaptıkları işi kendi gelişimleri ve içsel ihtiyaçlarını karşılamaktan ziyade zorunlu olarak ve dışsal ihtiyaçlarını karşılamak amacıyla yerine getirmektedirler (Chiaburu vd., 2013: 5).

Bir işletmede çalışanların işe yabancılaşmasına neden olan üç faktör yer almaktadır. Bunlar (Fettahlıoğlu, 2006:4; Chiaburu vd., 2014: 24; Zengin ve Kaygın, 2016:83; Şimşek vd., 2015:256; Kanten ve Ülker, 2014: 21; Kösterelioğlu, 2011: 51):

Örgütsel faktörler: İdarecilerin ilgisiz davranışları, otoriter yönetim, etkileşimli liderlik anlayışı, kurum içerisinde yaşanan olaylar, örgüt içerisinde sağlıklı bir iletişim ağının olmayışı, örgütün büyüklüğü, rol belirsizliği, rol çatışması, işte monotonluk, sabit bir işte sürekli çalışma, çalışma koşulları ve denetim uygulamalarından kaynaklanan rahatsızlıklar işe yabancılaşmaya neden olan örgütsel faktörler olarak görülmektedir.

Çevresel faktörler: Politika uygulamaları, sosyoekonomik faktörler, sendikal uygulamalar, kitle iletişim araçları, kentleşme ve sosyal değişim işe yabancılaşmayı etkileyen çevresel faktörler olarak görülmektedir.

Bireysel faktörler: çalışanların kurumlarından beklentileri ile kurumun sağladıkları arasındaki uyumsuzluklar, işletme içerisinde çalışanların kendilerini değersiz hissetmeleri, kişinin başarıya ihtiyacı, kontrol odağı, çalışanlar ile idareciler arasında sağlıklı bir iletişim ağının olmaması işe yabancılaşmayı etkileyen bireysel faktörler olarak görülmektedir.

2.3. İşten Ayrılma Niyeti

İşgörenlerin örgüt içerisindeki çalışma yoğunluklarının aşırı boyutlarda olması, üst yönetim yetersiz olması, iş aile yaşamı çerçevesinde uyumsuzluklar olması, iş tatmininin düşüklüğü, aşırı stres altında çalışma, yetersiz ücret, düşük örgütsel bağlılık ve kariyer imkânlarının olmaması gibi olumsuz durumlar nedeni ile kişinin işi bırakma eğiliminde olmasıdır (Tekingündüz ve Kurtuldu, 2015: 1503). Rusbelt vd., (1988: 599) işten ayrılma niyetini, "İşgörenlerin çalışma şartlarından memnun olmamaları nedeni ile sergilemiş oldukları aktif bir eylem" şeklinde ifade etmektedirler.

Çalışanlarda işi bırakma faaliyeti gerçekleşmeden önce işten ayrılma niyeti meydana gelmektedir (Tett ve Meyer, 1993:259; Teoman, 2007: 34). İş bırakmaktan farklı olarak işten ayrılma niyeti ayrıca çalışanların işyerinde kalmak için kendilerini değerlendirdikleri süreç olarak da görülmektedir (Mobley, 1982: 10). İşten ayrılma niyeti aynı zamanda çalışanın bulunduğu iş yerinde çalışma ölçüsü olarak da

değerlendirilmektedir (Orbay, 2008). Çalışanların işten ayrılma niyetini eyleme geçirip işi bırakma aşamasına gelmeleri için etkili olan üç unsur bulunmaktadır. Bunlar (Weisberg, 1994:4; Hom vd., 1992: 905; Şahin, 2011:277; Cotton ve Tuttle, 1986: 63-64):

Dış unsurlar: Çalışanların işi bırakmalarında etkili olan alternatif iş seçenekleri, işsizlik oranı, işten ayrıldıktan sonraki süreçte işsizlik ödeneği vb. durumlar dış unsurlar olarak değerlendirilmektedir.

Örgütsel unsurlar: Çalışanların işten ayrılma niyetleri sonrasında yönetim tarzındaki değişiklikler, ücretlendirmede ortaya çıkan faktörler ve ödüllendirme gibi faktörler örgütsel unsurlar olarak değerlendirilmektedir.

Kişisel unsurlar: Çalışanların kişilik yapısı, yaş durumu, ailesinin ekonomik durumu gibi faktörler, işten ayrılma niyetinin işi bırakma eylemine dönüşmesini etkileyen kişisel unsurlar olarak değerlendirilmektedir.

Çalışanlarda işten ayrılma niyetinin olması işletme ile işgören arasında bir çatışma olduğunun göstergesidir. İşten ayrılma niyeti sonrasında gerçekleşen işten ayrılmalar örgütler için istenmeyen bir durumu ifade etmektedir. İşten ayrılmaların çok olduğu işletmelerde işgücü devir oranı yüksek olmaktadır. İşgücü devir oranının yüksek olmasının nedenleri arasında; işçi işveren arasındaki politikaların uyumsuzluğu, denetim uygulamalarının personel üzerinde olumsuz etkisi, motivasyon uygulamalarındaki eksiklikler sayılmaktadır (Kumar ve Govindarajo, 2014:510).

2.4. Alanyazın İncelemesi ve Araştırmanın Hipotezleri

Algılanan örgütsel destek ile ilgili literatürde yapılan araştırmalar incelendiğinde; örgütsel vatandaşlık davranışı, lider üye etkileşimi, dönüşümsel liderlik, örgütsel adalet, esnek çalışma uygulamaları, iş zenginleştirme, iş güvenliği, iş performans, bağlamsal performans, örgütsel bağlılık, iş aile dengesi ve öz yeterlilik ile örgütsel destek algısı arasında pozitif yönlü bir ilişki olduğu belirlenmiştir. Psikolojik sözleşme ihlalleri, iş aile çatışması, yöneticinin kötü niyeti, duygusal tükenme, iş stresi, tükenmişlik ve işe devamsızlık ile örgütsel destek algısı arasında negatif yönlü ilişki olduğu tespit edilmiştir. (Jawahar ve Carr, 2007; Chen vd., 2009; Rhoades ve Eisenberger, 2002; Eisenberger vd.,1986; Eisenberger vd.,1990; Miao ve Kim, 2010); Kurtessis vd., 2017; Lynch vd., 1999; Riggie vd., 2009; Kraimer vd., 2001; Settoon vd.,1996; Shanock ve Eisenberger, 2006; Muse vd., 2008)

Literatürde işe yabancılaşma ile ilgili yapılan araştırmalar neticesinde; çalışanların işe yabancılaşması ile iş performansları (Shantz vd., 2015), iş tatminleri (Yalçın ve Koyuncu, 2014), örgütsel vatandaşlık davranışları (Mendoza ve Zoghbi, 2008), örgütsel bağlılıkları (Sulu vd., 2010) ve iş yaşam kaliteleri (Uysaler, 2010; Efraty ve Sirgy, 1990; Kösterelioğlu, 2011; Erdem, 2014) azalmaktadır. Örgüt içerisinde işe yabancılaşma yaşayan çalışanların; üretkenlik karşıtı davranışlarında (Shantz vd., 2015), işten ayrılma niyetlerinde, örgütsel streslerinde, tükenmişlik duygularında (Chiaburu, 2014), örgütsel sessizliklerinde (Üstün ve Çamlıca, 2017) alkol kullanımlarında (Seeman ve Anderson, 1983: 60) ve sağlık problemlerinde (Shantz vd., 2014: 2529) artış görülmektedir.

İşten ayrılma niyeti ile psikolojik sözleşme ihlali arasındaki ilişkiyi araştıran çalışmalarda, psikolojik sözleşme ihlalinin çalışanların işten ayrılma niyetini artırdığı sonucuna ulaşılmıştır (Zao vd., 2007; Lee ve Faller, 2005; Robinson, 1996; Seçkin, 2011). Çalışanların işten ayrılma niyetleri ile iş yaşam kaliteleri arasındaki ilişkiye yönelik yapılan araştırmalarda negatif yönlü ilişki belirlenmiştir (Almalki vd, 2012; Mosadeghrad, 2013; Sezici, 2014; Yıldız, 2013; Demir, 2011; Çelik ve Öz, 2011).

Örgütsel destek algısı ve işe yabancılaşmaya yönelik yapılan araştırmalarda negatif yönlü ve anlamlı bir korelasyon olduğu tespit edilmiştir (Taştan vd., 2014; Özbek, 2011; Tanrıverdi ve Kılıç, 2016). Çalışkan ve Pekkan (2017) tarafından yapılan araştırmada, algılanan örgütsel desteğin çalışanların işe yabancılaşması üzerinde azaltıcı bir etkisi olduğu belirlenmiştir. İlgili yazında yapılan araştırmalar incelenerek, araştırmanın amacına uygun olarak aşağıdaki hipotezler geliştirilmiştir.

Hipotez 1: Algılanan örgütsel destek ile işe yabancılaşma arasında negatif yönlü ilişki bulunmaktadır.

Hipotez 2: Algılanan örgütsel destek, çalışanların işe yabancılaşması üzerinde etkilidir.

Örgütsel destek algısı ve işten ayrılma niyetine yönelik yapılan araştırmalarda, örgütsel destek ve işten ayrılma niyeti arasında negatif bir korelasyon olduğu belirlenmiştir (Wayne vd., 1997; Arokiasamy vd., 2010; Hui vd., 2007; Dawley vd., 2010; Maertz vd., 2007; Jawahar ve Hemmasi 2006; Yüksel, 2006; Turunç ve Çelik, 2010). İlgili yazında yapılan araştırmalar incelenerek, araştırmanın amacına uygun olarak aşağıdaki hipotezler geliştirilmiştir.

Hipotez 3: Algılanan örgütsel destek ile işten ayrılma niyeti arasında negatif yönlü ilişki bulunmaktadır.

Hipotez 4: Algılanan örgütsel destek, çalışanların işten ayrılma niyeti üzerinde etkilidir.

İşe yabancılaşma ve işten ayrılma niyeti ilişkisine yönelik yapılan araştırmalarda, işe yabancılaşma ile işten ayrılma niyeti arasında pozitif bir korelasyon olduğu belirlenmiştir (Ayar, 2011; İnce Ayaydın, 2012; Atalay, 2013; Tuna ve Yeşiltaş, 2014; Ünsar ve Karahan, 2011). İlgili yazında yapılan araştırmalar incelenerek, araştırmanın amacına uygun olarak aşağıdaki hipotezler geliştirilmiştir.

Hipotez 5: İşe yabancılaşma ile işten ayrılma niyeti arasında pozitif yönlü ilişki bulunmaktadır.

Hipotez 6: Çalışanların işe yabancılaşma düzeyleri, işten ayrılma niyetleri üzerinde etkilidir.

3. Metodoloji

3.1. Araştırmanın Amacı ve Yöntemi

Bu çalışmada çalışanların örgütsel destek algıları ile işe yabancılaşma ve işten ayrılma niyetleri arasında ne tür bir korelasyon olduğunun tespiti amaçlanmaktadır. Ayrıca, örgütsel destek algısının çalışanların işe yabancılaşması ve işten ayrılma niyetleri üzerindeki etkisi de bu çalışma ile tespit edilmeye çalışılmaktadır. Araştırmada belirlenen amaçları gerçekleştirmek için alan araştırması yapılmıştır. Araştırmada verilerin toplanması için anket yönteminden yararlanılmıştır. Verilerin incelenmesinde istatistik paket programı olarak IBM SPSS 25. 0 paket programı

kullanılmıştır. Araştırmada katılımcıların örgütsel destek algıları, işe yabancılaşma ve işten ayrılma niyetlerine yönelik görüşlerini ortaya koymak için betimsel istatistik analizi uygulanmıştır. Ayrıca, araştırmanın hipotezlerini değerlendirebilmek için korelasyon analizi, basit doğrusal regresyon analizi gerçekleştirilmiştir.

3.2. Araştırmanın Örneklemi ve Veri Toplama Aracı

Araştırma Bursa İli Karacabey ilçesine görev yapan kamu çalışanlarına yönelik gerçekleştirilmiştir. Karacabey ilçesindeki kamu çalışanlarına 200 anket formu dağıtılmış, çalışanların iş yoğunluğundan dolayı anket formlarının 158'i araştırmaya elverişli bir şekilde uygulanabilmiştir. Araştırmada kullanılan anket dört kısımdan oluşmaktadır. İlk kısımda demografik özellikleri belirlemeye yönelik ifadeler bulunmaktadır. Anket formunun ikinci kısmında örgütsel destek algısına yönelik ifadeler, üçüncü kısımda işe yabancılaşmaya yönelik ifadeler ve dördüncü kısımda işten ayrılma niyetini belirlemeye yönelik ifadeler yer almaktadır.

Örgütsel Destek Algısı Ölçeği: Ölçek Giray (2013) tarafından geliştirilmiş, Arslan (2018) tarafından yapılan araştırmada kullanılmış, geçerlilik ve güvenilirliği test edilmiştir. Ölçekte 11 ifade yer almaktadır. Ölçekte 2, 5, 6, 7, 8 ve 10. maddeler olumsuz ifadeler içerdiği için veri girişinde SPSS 25. 0 paket programına ters şekilde kodlanmıştır.

İşe Yabancılaşma Ölçeği: Ölçek Hirschfeld ve Field (2000: 791) tarafından geliştirilmiştir. Ölçeğin Türkçe' ye uyarlanması, geçerliliği ve güvenilirliği Kanten ve Ülker (2014) tarafından yapılmıştır. Ölçekte çalışanların işe yabancılaşma ile ilgili görüşlerini almak için 8 ifade kullanılmıştır.

İşten Ayrılma Niyeti Ölçeği: Ölçek, Wayne vd. (1997)'nin araştırmalarında kullandıkları ölçektir. Ölçeğin Türkçe uyarlanması, geçerlilik ve güvenilirliği Genç (2015) tarafından gerçekleştirilmiştir. Ölçekte katılımcıların işten ayrılma niyetini belirlemek amacıyla 5 ifade yer almaktadır.

Araştırmada 5'li likert tipinde ölçekler kullanılmıştır. Ölçeklerde yer alan ifadelerin puanlanmasında 1- Kesinlikle Katılmıyorum, 5-Kesinlikle Katılıyorum şeklindeki skaladan yararlanılmıştır.

3.3. Araştırma Verilerinin Değerlendirilmesi

Araştırmada kullanılan anketlerin çözümlenmesinde IBM SPSS 25. 0 istatistik programından yararlanılmış ve hipotezlerin analizinde %95 güven aralığı dikkate alınmıştır.

3.3.1. Demografik Veriler

Araştırmaya katılan işgörenlerin yaş dağılımları incelendiğinde 59 (%37.3) kişi 25 yaş ve altı, 42 (%26.6) kişi 26-31 yaş arası, 26 (%16.5) kişi 32-37 yaş arası, 25 (%15.8) kişi 38-43 yaş arası, 6 (%3.8) kişi 44 ve üzeri yaş grubu içerisinde yer almaktadır. Katılımcıların 84 (%53.2)' ü erkek, 74 (%46.8)' ü kadındır. Eğitim durumları incelendiğinde, ilköğretim mezunu 53 (%33.5) kişi, lise mezunu 38 (%24.1) kişi, önlisans mezunu 45 (%28.5) kişi, lisans mezunu ise 22 (%13.9) kişi bulunmaktadır. Anket uygulamasında katılanların 87 (%55.1)' si evli, 71 (%44.9)' i bekârdır. Çalışanların mesleki deneyimleri incelendiğinde 1-4 yıl arası çalışma deneyimi olan 87 (%55.1) kişi, 5-8 yıl arası çalışma deneyimi olan 40 (%25.3) kişi, 9-12 yıl arası

çalışma deneyimi olan 13 (%8.2) kişi, 13 yıl ve üzeri çalışma deneyimi olan ise 18 (%11.4) kişi bulunmaktadır.

3.3.2. Güvenilirlik Analizi ve Betimsel İstatistikler

Araştırmaya katılan kamu çalışanlarının örgütsel destek algısına yönelik ifadelerini belirlemek için kullanılan ölçeğin güvenilirlik katsayısı 0.611, işe yabancılaşmaya yönelik görüşlerini belirlemek amacıyla kullanılan ölçeğin güvenilirlik katsayısı 0.862, işten ayrılma niyeti ölçek güvenilirlik katsayısı ise 0.832'dir. Cronbach's Alpha değeri 0.60 ile 0.80 arasında ise ölçek oldukça güvenilir, 0.80 ile 1.00 arasında ise ölçek yüksek derecede güvenilirdir (Kalaycı, 2008: 405). Çalışmada kullanılan ölçekler güvenilir bulunmuştur.

Araştırmada kullanılan ölçeklere ilişkin tanımlayıcı istatistik bilgilere aşağıdaki tablolarda yer verilmektedir.

Tablo 1: Algılanan Örgütsel Desteğe İlişkin Betimsel İstatistik Tablosu

Algılanan Örgütsel Destek Ölçeği	N	Min.	Max.	Ort.	S.S.
"Çalıştığım kurum düşüncelerime önem verir."	158	1.00	5.00	2.73	1.28
"Çalıştığım kurum işle ilgili yakınmalarımı dikkate almaz."*	158	1.00	5.00	3.04	1.21
"Çalıştığım kurum benim iyiliğimi gerçekten düşünür."	158	1.00	5.00	3.37	1.06
"Çalıştığım kurum işteki başarılarımla gurur duyar."	158	1.00	5.00	3.64	1.10
"Çalıştığım kurum beni etkileyen kararlar alırken, çıkarlarımı düşünmez."*	158	1.00	5.00	2.56	1.18
"Çalıştığım kurumda işimde gösterdiğim ekstra çaba takdir görmez."*	158	1.00	5.00	2.70	1.18
"Çalıştığım kurum işimle ilgili yapabileceklerin en iyisini yapsam bile bunun farkında olmaz."*	158	1.00	5.00	3.24	1.14
"Çalıştığım kurum benimle pek ilgilenmez."*	158	1.00	5.00	3.42	1.25
"Çalıştığım kurum onun yararına olan katkılarına değer verir."	158	1.00	5.00	3.42	1.32
"Çalıştığım kurum yükselmem için çok az olanak sağlar."*	158	1.00	5.00	2.80	1.09
Çalıştığım kurum işimden memnun olup olmadığım ile ilgilenir."	158	1.00	5.00	3.37	1.10
Algılanan Örgütsel Destek (Genel)	158	1.00	5.00	3.12	0.53

*Ölçekte yer alan ifadeler ters kodlanmıştır.

Araştırmaya katılan çalışanların örgütsel destek algı düzeyi ortalaması 3.12'dir. 5'li likert ölçeğine göre orta değer üzerinde olduğu görülmektedir. Katılımcıların örgütsel destek algı düzeyleri ortanın üzerindedir. Ortalaması en

yüksek örgütsel destek ifadesi "Çalıştığım kurum işteki başarılarımla gurur duyar." şeklindedir. Ortalaması en düşük olan örgütsel destek ifadesi ise, ters kodlanmış olan "Çalıştığım kurum beni etkileyen kararlar alırken, çıkarlarımı düşünmez" ifadesidir.

Katılımcıların işe yabancılaşma ile ilgili görüşlerinin yer aldığı işe yabancılaşma ölçeği betimsel istatistik analizi sonuçları tablo 2'de gösterilmektedir.

Tablo 2: İşe Yabancılaşma Ölçeği Betimsel İstatistik Tablosu

İşe Yabancılaşma Ölçeği	N	Min.	Max.	Ort.	S.S.
"Bu kurumda neden çalıştığımı bilmiyorum."	158	1.00	5.00	2.56	1.43
"Çalışma hayatımın çoğunu anlamsız işlerle geçiriyorum."	158	1.00	5.00	2.58	1.53
"Ne kadar çok çalışırsam çalışayım, hiçbir zaman amaçlarıma ulaşacağımı düşünmüyorum."	158	1.00	5.00	2.58	1.40
"İşimle ilgili heyecan duymuyorum."	158	1.00	5.00	2.49	1.07
"Çok fazla çalışmamın bir anlamı yok, çünkü sadece üst mevkilerde bulunanlar daha fazla kazanç elde edebiliyor."	158	1.00	5.00	2.86	1.39
"Sıradan işlerin, yapmaya değmeyecek kadar sıkıcı olduğunu düşünüyorum."	158	1.00	5.00	2.60	1.02
"Bir fayda sağlamayacağı için işimde en iyi olmaya çalışmıyorum."	158	1.00	5.00	2.97	1.50
"İşimi sevdiğim için değil sadece para kazanmak için yapıyorum."	158	1.00	5.00	2.78	1.32
İşe Yabancılaşma (Genel)	158	1.00	5.00	2.68	0.96

Katılımcıların işe yabancılaşma düzeyleri ortalama değeri 2.68'dir. 5'li likert ölçeğine göre orta düzeyin altında bir işe yabancılaşma algısı vardır. İşe yabancılaşma ölçeği ifadelerinin tamamında katılım düzeyi orta değer in altındadır. Ortalaması en yüksek olan işe yabancılaşma ifadesi "Bir fayda sağlamayacağı için işimde en iyi olmaya çalışmıyorum" şeklinde iken, en düşük işe yabancılaşma ifadesi ise "İşimle ilgili heyecan duymuyorum" şeklindedir.

Araştırmaya katılan çalışanların işten ayrılma niyetine yönelik ifadeleri ve ortalama değerleri tablo 3'de gösterilmektedir.

Tablo 3: İşten Ayrılma Niyeti Ölçeği Betimsel İstatistiği

İşten Ayrılma Niyeti Ölçeği	N	Min.	Max.	Ort.	S.S.
"Daha iyi bir iş bulur bulmaz, bu kurumdan ayrılacağım."	158	1.00	5.00	2.83	1.41
"Şu an çalıştığım kurumun dışında aktif olarak iş arıyorum."	158	1.00	5.00	2.88	1.45

“İşimden ayrılmayı ciddi bir şekilde düşünüyorum.”	158	1.00	5.00	2.96	1.39
“Bu kurumdaki işimden ayrılmayı sık sık düşünüyorum.”	158	1.00	5.00	2.80	1.40
“Sanırım önümüzdeki beş yıl içinde hala bu kurumda çalışıyor olmayacağım.”	158	1.00	5.00	2.85	1.52
İşten Ayrılma Niyeti (Genel)	158	1.00	5.00	2.86	1.11

Katılımcıların işten ayrılma niyetine yönelik ortalama değerlerin yer aldığı betimsel istatistik verilerine göre, işten ayrılma niyeti ifadelerinin ortalama değeri 2.86’dır. 5’li likert ölçeğine göre orta değer altında işten ayrılma niyeti ortalaması olduğu görülmektedir. En yüksek işten ayrılma ifadesi “İşimden ayrılmayı ciddi bir şekilde düşünüyorum” şeklinde iken, en düşük işten ayrılma niyeti ifadesi ise “Daha iyi bir iş bulur bulmaz, bu kurumdan ayrılacağım” şeklindedir.

3.3.3. Araştırma Hipotezlerinin Test Edilmesi

Araştırma sonucunda elde edilen verilerin analize uygunluğuna, normal dağılım gösterip göstermediklerine ve analiz yöntemine karar verebilmek için Kolmogorov-Smirnov testi yapılmıştır. Analiz sonucunda Kurtosis ve Skewness değerlerinin -1 ve +1 değerleri arasında yer aldığı belirlenmiştir. Hair vd. (2013), Kurtosis ve Skewness değerleri -1 ve +1 aralığında yer aldığı normal dağılıma göre analizler yapılabileceğini ifade etmektedirler.

Hipotez 1: Algılanan örgütsel destek ile işe yabancılaşma arasında negatif yönlü ilişki bulunmaktadır.

Hipotez 1’i test etmek için Pearson korelasyon analizi gerçekleştirilmiştir. Analiz sonuçlarına tablo 4’de yer verilmektedir.

Tablo 4: Hipotez 1’e İlişkin Korelasyon Analizi Tablosu

Pearson Korelasyon Analizi		İşe Yabancılaşma (Genel)
	Korelasyon Katsayısı	-.432**
Örgütsel Destek Algısı (Genel)	Sig. (2-kuyruklu)	.000
	Kişi	158

*Korelasyon 0.05 düzeyinde anlamlıdır

**Korelasyon 0.01 düzeyinde anlamlıdır.

Hipotez 1’i test etmek için gerçekleştirilen korelasyon analizi neticesinde anlamlı sonuçlar elde edilmiştir. Algılanan örgütsel destek ile işe yabancılaşma arasında negatif yönlü ve anlamlı 0.432 oranında ve düşük düzeyde ilişki belirlenmiştir. Yöneticilerin çalışanlara yönelik uyguladıkları örgütsel destek faaliyetlerinin işe yabancılaşma oranlarını azalttığı görülmektedir. Korelasyon analizi neticesinde Hipotez 1’in desteklediği görülmektedir.

Hipotez 2: Algılanan örgütsel destek, çalışanların işe yabancılaşması üzerinde etkilidir.

Çalışanların örgütsel destek algılarının işe yabancılaşma düzeyleri üzerindeki etkisini tespit etmek için basit doğrusal regresyon analizi uygulanmıştır. Analiz sonuçları tablo 5’de gösterilmektedir.

Tablo 5: Hipotez 2’ye İlişkin Basit Doğrusal Regresyon Analizi Tablosu

Bağımlı Değişken: İşe Yabancılaşma (Genel)						
Bağımsız Değişken	R ²	F	β	t	p	D-W
Örgütsel Destek Algısı (Genel)	.187	35.864**	-.779	-5.989	.000*	2.354

*p < 0,05 **p < 0,01 düzeyinde anlamlıdır.

Basit doğrusal regresyon analizi sonuçlarına göre, Durbin Watson test değerinin 2.354 olduğu belirlenmiş ve değişkenler arasında otokorelasyon olmadığı tespit edilmiştir. 1,5 – 2,5 arasında yer alan Durbin-Watson testi değeri, değişkenler arasında otokorelasyon olmadığını belirtmektedir (Öztürk, 2006: 267). Örgütsel destek algısının işe yabancılaşma üzerindeki etkisini belirlemek amacıyla oluşturulan regresyon modelinde R² değerinin 0.187 olduğu tespit edilmiştir. Çalışanların işe yabancılaşma düşüncesinin 0.187’lik kısmı algılanan örgütsel destek ile açıklanmaktadır. Beta değerine bakıldığında, algılanan örgütsel destek işe yabancılaşmayı negatif yönlü ve 0.779 oranında etkilemektedir. Algılanan örgütsel destekteki 1 birimlik artışın işe yabancılaşma duygusunda 0.779 oranında azalmaya neden olduğu tespit edilmiştir. Basit doğrusal regresyon analizi neticesinde Hipotez 2’nin desteklediği görülmektedir.

Hipotez 3: Algılanan örgütsel destek ile işten ayrılma niyeti arasında negatif yönlü ilişki bulunmaktadır.

Hipotez 3’ü test etmek için Pearson korelasyon analizi uygulanmıştır. Analiz sonuçlarına tablo 6’da gösterilmektedir.

Tablo 6: Hipotez 3’e İlişkin Korelasyon Analizi Tablosu

Pearson Korelasyon Analizi		İşten Ayrılma Niyeti (Genel)
	Korelasyon Katsayısı	.064
Örgütsel Destek Algısı (Genel)	Sig. (2-kuyruklu)	.425
	Kişi	158

*Korelasyon 0.05 düzeyinde anlamlıdır **Korelasyon 0.01 düzeyinde anlamlıdır.

Katılımcıların örgütsel destek algıları ile işten ayrılma niyetleri arasındaki ilişkinin yönünü belirlemek için yapılan korelasyon analizinde istatistiksel olarak anlamlı bir ilişki tespit edilememiştir. Korelasyon analizi neticesinde Hipotez 3'ün desteklenmediği görülmektedir.

Hipotez 4: Algılanan örgütsel destek, çalışanların işten ayrılma niyeti üzerinde etkilidir.

Çalışanların örgütsel destek algılarının işten ayrılma niyetleri üzerindeki etkisini tespit etmek için basit doğrusal regresyon analizi yapılmıştır. Analize ilişkin bilgiler tablo 7'de gösterilmektedir.

Tablo 7: Hipotez 4'e İlişkin Basit Doğrusal Regresyon Analizi Tablosu

Bağımlı Değişken: İşten Ayrılma Niyeti (Genel)						
Bağımsız Değişken	R ²	F	β	t	p	D- W
Örgütsel Destek Algısı (Genel)	.004	.641	.133	.801	.425	1.636

*p < 0,05 **p < 0,01 düzeyinde anlamlıdır.

Basit doğrusal regresyon analizi sonuçlarına göre, Durbin Watson test sonucunun 1.636 olduğu belirlenmiş ve değişkenler arasında otokorelasyon olmadığı tespit edilmiştir. Örgütsel destek algısının işten ayrılma niyeti üzerindeki etkisini tespit etmek için oluşturulan regresyon modelinde p değeri (.425) 0.05'den büyük olduğu için istatistiksel olarak anlamlı bir etkinin olmadığı belirlenmiştir. Basit doğrusal regresyon analizi neticesinde Hipotez 4'ün desteklenmediği görülmektedir.

Hipotez 5: İşe yabancılaşma ile işten ayrılma niyeti arasında pozitif yönlü ilişki bulunmaktadır.

Hipotez 5'i test etmek için Pearson korelasyon analizi yapılmıştır. Analize ilişkin sonuçlar tablo 8'de belirtilmektedir.

Tablo 8: Hipotez 5'e İlişkin Korelasyon Analizi Tablosu

Pearson Korelasyon Analizi	İşten Ayrılma Niyeti (Genel)
Korelasyon Katsayısı	.674**
İşe Yabancılaşma (Genel)	Sig. (2-kuyruklu) .000
Kişi	158

*Korelasyon 0.05 düzeyinde anlamlıdır **Korelasyon 0.01 düzeyinde anlamlıdır.

Çalışanların işe yabancılaşmaları ve işten ayrılma niyetleri arasındaki ilişkinin yönünü belirlemeye yönelik yapılan korelasyon analizinde istatistiksel olarak anlamlı sonuçlar elde edilmiştir. İşe yabancılaşma ve işten ayrılma niyeti

arasında pozitif yönlü 0.674 oranında ve orta düzeyde korelasyon olduğu belirlenmiştir. Çalışanların yaptıkları işe yabancılaşma duyguları arttıkça işten ayrılma niyetlerinde de artış olduğu görülmektedir. Korelasyon analizi neticesinde Hipotez 5'in desteklendiği görülmektedir.

Hipotez 6: Çalışanların işe yabancılaşma düzeyleri, işten ayrılma niyetleri üzerinde etkilidir.

Çalışanların işe yabancılaşma düzeylerinin işten ayrılma niyetleri üzerindeki etkisini tespit etmek için basit doğrusal regresyon analizi uygulanmıştır. Analiz sonuçları tablo 9'da gösterilmektedir.

Tablo 9: Hipotez 6'ya İlişkin Basit Doğrusal Regresyon Analizi Tablosu

Bağımlı Değişken: İşten Ayrılma Niyeti (Genel)						
Bağımsız Değişken	R ²	F	β	t	p	D- W
İşe Yabancılaşma (Genel)	.454	129.966	.780	11.40	.000*	1.361

*p < 0,05 **p < 0,01 düzeyinde anlamlıdır.

Basit doğrusal regresyon analizi sonuçlarına göre, Durbin Watson test değerinin 1.361 olduğu belirlenmiştir. Durbin Watson değeri, 1.5-2.5 aralığına yakın bir değerdedir ve otokorelasyon olmadığı kabul edilebilir. İşe yabancılaşmanın işten ayrılma niyetine etkisini belirlemek amacıyla kurulan regresyon modelinde R² değerinin 0.454 olduğu tespit edilmiştir. İşgörenlerin işten ayrılma niyetinin 0.454'lük kısmı işe yabancılaşma düzeyi ile açıklanmaktadır. Beta değeri incelendiğinde, işe yabancılaşma düzeyi işten ayrılma niyetini 0.780 oranında etkilemektedir. İşe yabancılaşma düzeyindeki 1 birimlik yükseliş işten ayrılma niyetinde 0.780 oranında yükselişe neden olduğu tespit edilmiştir. Basit doğrusal regresyon analizi neticesinde Hipotez 6'nın desteklendiği görülmektedir.

4. Değerlendirme ve Sonuç

Bu çalışmada örgütsel destek algısı ile çalışanların işe yabancılaşma ve işten ayrılma niyeti arasındaki ilişkiler incelenmektedir. Örgütsel destek algısının işe yabancılaşma ve işten ayrılma niyeti üzerindeki etkisi de bu çalışmanın amaçları arasında yer almaktadır. Yapılan araştırma sonucunda anlamlı neticeler elde edilmiştir. Araştırma Bursa ili Karacabey ilçesinde görev yapan kamu çalışanlarına yönelik gerçekleştirilmiştir. Araştırmaya tüm kamu çalışanlarının dâhil edilememesi, bu çalışmanın kısıtını oluşturmaktadır.

Çalışanların algıladıkları örgütsel desteğe ilişkin yapılan betimsel istatistik analizi sonucunda, orta değerler biraz üzerinde örgütsel destek algıları olduğu belirlenmiştir. Çalışanların işe yabancılaşma düzeylerine yönelik yapılan betimsel istatistik analizi neticesinde, işe yabancılaşma düzeylerinin orta değerler altında olduğu tespit edilmiştir. Araştırmaya katılan çalışanların işten ayrılma niyetini

belirlemek amacıyla yapılan betimsel istatistik analizi sonucunda da, işten ayrılma niyetinin orta değer biraz altında olduğu görülmektedir.

Algılanan örgütsel destek ile işe yabancılaşma arasındaki ilişkiyi belirlemek için yapılan korelasyon analizi neticesinde anlamlı sonuçlar elde edilmiştir. Algılanan örgütsel destek ile çalışanların işe yabancılaşması arasında negatif yönlü ilişki olduğu tespit edilmiştir. İşgörenlerin örgütsel destek algısı yükseldikçe işe yabancılaşma düzeylerinde azalma görülmektedir. Literatürde yapılan benzer araştırmalarda da işe yabancılaşma ve örgütsel destek algısı arasındaki ilişkinin negatif yönlü olduğu belirlenmiştir (Taştan vd., 2014; Tanrıverdi ve Kılıç, 2016; Özbek, 2011).

Algılanan örgütsel destek ve işgörenlerin işten ayrılma niyetleri arasındaki ilişkinin yönünü tespit etmek için gerçekleştirilen korelasyon analizi neticesinde istatistiksel olarak anlamlı sonuç elde edilememiştir. Yapılan araştırmaya göre örgütsel destek algısı ve işten ayrılma niyeti arasında ilişki olmadığı görülmektedir. Literatürde yapılan benzer araştırmalarda örgütsel destek algısı ve işten ayrılma niyeti arasında negatif yönlü ilişki olduğu belirlenmiştir (Wayne vd., 1997; Arokiasamy vd., 2010; Hui vd., 2007; Dawley vd., 2010; Maertz vd., 2007; Jawahar ve Hemmasi 2006; Yüksel, 2006; Turunç ve Çelik, 2010).

İşgörenlerin işe yabancılaşma düzeyleri ve işten ayrılma niyetleri arasındaki ilişkinin yönünü belirlemek için gerçekleştirilen korelasyon analizi neticesinde anlamlı sonuçlar elde edilmiştir. İşe yabancılaşma ve işgörenlerin işten ayrılma niyeti arasında pozitif yönde ve yüksek düzeyde ilişki olduğu belirlenmiştir. Çalışanların işe yabancılaşma düzeyleri arttıkça işten ayrılma niyetlerinde de artış olduğu görülmektedir. Literatürde yapılan benzer araştırmalar incelendiğinde de, işe yabancılaşma ve işgörenlerin işten ayrılma niyetinin pozitif yönde ilişkili olduğu belirlenmiştir (Ayar, 2011; Ünsar ve Karahan, 2011; İnce Ayaydın, 2012; Atalay, 2013; Tuna ve Yeşiltaş, 2014).

Basit doğrusal regresyon modeli ile çalışanların algıladıkları örgütsel desteğin işe yabancılaşma düzeyini etkilediği belirlenmiştir. Örgütsel destek algısının işe yabancılaşma düzeyi üzerinde azaltıcı etkisinin olduğu belirlenmiştir. Çalışkan ve Pekkan (2017) yaptıkları benzer bir araştırmada, algılanan örgütsel desteğin çalışanların işe yabancılaşmasını negatif yönde etkilediğini belirlemişlerdir.

Örgütsel destek algısının işten ayrılma niyeti üzerindeki etkisini tespit etmek için kurulan basit doğrusal regresyon modelinde istatistiksel olarak anlamlı bir netice elde edilememiştir. Regresyon modelinde algılanan örgütsel desteğin çalışanların işten ayrılma niyetlerinde herhangi bir etkisinin olmadığı belirlenmiştir.

İşe yabancılaşmanın çalışanların işten ayrılma niyetlerine olan etkisini belirlemek için oluşturulan basit doğrusal regresyon modeline göre istatistiksel olarak anlamlı neticeler elde edilmiştir. İşe yabancılaşma düzeyinin işten ayrılma niyetinin önemli bir belirleyicisi olduğu tespit edilmiştir. Çalışanların işe yabancılaşma düzeyi işten ayrılma niyetini pozitif yönde etkilemektedir.

Sonuç olarak, bu çalışma ile örgütsel destek algısının işe yabancılaşmayı etkilediği fakat işten ayrılma niyetine etkisinin olmadığı belirlenmiştir. İşe yabancılaşmanın işten ayrılma niyetine önemli bir etkisinin olduğu

görülmektedir. İşletme yöneticilerinin çalışanların işe yabancılaşmalarını engellemek için örgütsel desteği arttırmaları gerekmektedir. İşe yabancılaşmış çalışanların mevcut kurumlarında çalışma isteklerinin az olduğu ve işi bırakma niyetinde oldukları anlaşılmaktadır. Sonraki çalışmalara öneri olarak, çalışanların işe yabancılaşmalarını ve işten ayrılma niyetini etkileyen diğer faktörlerin neler olduğu konusunda araştırma yapmaları tavsiye edilmektedir. Ayrıca örgütsel destek, işe yabancılaşma ve işten ayrılma niyetine yönelik ilişkilerin kamu ve özel sektör çalışanları arasında karşılaştırmalı olarak araştırılması da önerilmektedir. Bu çalışmanın hem iş dünyasına için hem de literatüre katkı sağlayacağı düşünülmektedir.

Kaynakça

- Agarwal, S. (1993), Influence of formalization on role stress, organizational commitment and work alienation of salespersons: a cross-national comparative study, *Journal of International Business Studies*, 24(4), 715-739.
- Aiken, M. & Hage, J. (1966), Organizational alienation: a comparative analysis, *American Sociological Review*, 31(4), 497-507.
- Almalki, M. J, FitzGerald, G. & Clark, M. (2012). The relationship between quality of work life and turnover intention of and turnover intention of primary health care nurses in Saudi Arabia. Primary Health Care Nurses in Saudi Arabia, *BMC Health Services Research*, 12, 314-325.
- Arokiasamy, L., Marimuthu, M. & Moorthy, M.K. (2010). A study on the perceived organisational support in the financial industry in Malaysia, a literature review. *Interdisciplinary Journal of Contemporary Research in Business*, 2 (7), 438-451.
- Arslan, I. (2018), *Sağlık çalışanlarında iş yaşam kalitesinin iş performansı üzerine etkisinde örgütsel desteğin aracılık rolü*, Doktora Tezi, İstanbul: Okan Üniversitesi.
- Aselage, J. & Eisenberger. R. (2003). Perceived organizational support and psychological contracts: a theoretical integration, *Journal of Organizational Behavior*, 24, 491-509.
- Atalay, M. (2013). *Kurumsal ataletin yabancılaşma ve işten ayrılma niyetine etkisi*. Yüksek Lisans Tezi, Afyonkarahisar: Afyon Kocatepe Üniversitesi.
- Ayar, S. (2011). *Çağrı merkezlerindeki çalışma koşullarının örgüte yabancılaşma, devamsızlık ve işten ayrılma eğilimi üzerine etkileri: bir araştırma*. Yüksek Lisans Tezi, İstanbul: Beykent Üniversitesi.
- Banai, M. & Reisel, W. D. (2007). The influence of supportive leadership and job characteristics on work alienation: a six - country investigation. *Journal of World Business*, 42(4), 463-476.
- Çalışkan, A. & Pekkan, N. Ü. (2017). Psikolojik sermayenin işe yabancılaşmaya etkisinde örgütsel desteğin aracılık rolü, *İş ve İnsan Dergisi*, 4(1), 17-33.

- Çelik, D. A. & Öz, E. Ü. (2011). The effects of emotional dissonance and quality of work life perceptions on absenteeism and turnover intentions among Turkish call center employees. *Social and Behavioral Sciences*, 30, 2515 – 2519.
- Chen, Z. X., Eisenberger, R., Johnson, K.M., Sucharski, I.L. & Aselage, J. (2009). Perceived organizational support and extra-role performance: which leads to which? *Journal of Social Psychology*, 149 (1), 119-124.
- Chiaburu, D. S., Diaz, I. & De Vos A. (2013). Employee alienation: relationships with careerism and career satisfaction. *Journal of Managerial Psychology*, 28(1), 4-20.
- Chiaburu, D. S., Thundiyil, T. & Wang, J. (2014). Alienation and its correlates: a meta-analysis. *European Management Journal*, 32(1), 24-36.
- Cotton, J.L. & Tuttle, J.M. (1986). Employee turnover: a meta analysis and review with implications for research, *The Academy of Management Review*, 11(1), 55-70.
- Dawley, D., Houghton, J.D. & Bucklew, N.S. (2010). Perceived organizational support and turnover intention: the mediating effects of personal sacrifice and job fit. *The Journal of Social Psychology*, 150 (3), 238-257.
- Demir, M. (2011). İşgörenlerin çalışma yaşamı kalitesi algılamalarının işte kalma niyeti ve işe devamsızlık ile ilişkisi. *Ege Akademik Bakış Dergisi*, 11 (3), 453-464.
- Efraty, D. & Sirgy, M. J. (1990). The effects of quality of working life (QWL) on employee behavioral responses. *Social Indicators Research*, 22 (1), 31-47.
- Eisenberger, R., Fasolo, P. & Davis-LaMastro, V. (1990). Perceived organizational support and employee diligence, commitment, and innovation. *Journal of Applied Psychology*, 75, 51-59.
- Eisenberger, R., Huntington, R., Hutchison, S. & Sowa, D. (1986). Perceived organizational support, *Journal of Applied Psychology*, 71, 500-507.
- Erdem, M. (2014). İş yaşamı kalitesinin işe yabancılaşmayı yordama düzeyi. *Kuram ve Uygulamada Eğitim Bilimleri*, 4(2), 519-544.
- Fettahlioğlu, T. (2006), *Örgütlerde yabancılaşmanın yönetimi: Kahramanmaraş özel işletme ve kamu kuruluşlarında karşılaştırmalı bir araştırma*, Yüksek Lisans Tezi, Kahramanmaraş: Kahramanmaraş Sütçü İmam Üniversitesi.
- Genç, E. (2015). *İş yaşam kalitesi ve işe yabancılaşmanın işten ayrılma niyeti üzerine etkisi: hizmet sektöründe bir uygulama*, Yüksek Lisans Tezi, Hatay: Mustafa Kemal Üniversitesi.
- Hair, J. F., Black, W. C., Babin, B. J., Anderson, R. E. & Tatham, R. L. (2013). *Multivariate data analysis*, New Jersey: Pearson Education.
- Hirschfeld, R. R. & Feild, H. S. (2000). Work centrality and work alienation: distinct aspects of a general commitment to work. *Journal of Organizational Behavior*, 21, 789-800.
- Hom, P.W., Caranikas-Walker, F., Prussia, G.E. & Griffeth, R.W.(1992). A meta-analytical structural equations analysis of a model of employee turnover, *Journal of Applied Psychology*, 77(6), 890-909.
- Hui, C., Wong, A. & Tjosvold, D. (2007). Turnover intention and performance in China: the role of positive affectivity, Chinese values, perceived organizational support and constructive controversy. *Journal of Occupational and Organizational Psychology*, 80, 735-751.
- İnce Ayaydın, Ç. (2012). *İşyerinde psikolojik şiddetin iş tatmini, işe yabancılaşma ve işten ayrılma niyeti ile ilişkisi*. Yüksek Lisans Tezi, Gümüşhane: Gümüşhane Üniversitesi.
- Jawahar, I. M. & Carr, D. (2007). Conscientiousness and contextual performance: the compensatory effects of perceived organizational support and leader-member exchange. *Journal of Managerial Psychology*, 22 (4), 330-349.
- Jawahar, I.M. & Hemmasi, P. (2006). Perceived organizational support for women's advancement and turnover intentions the mediating role of job and employer satisfaction. *Women in Management Review*, 21 (8), 643-661.
- Kalaycı, Ş. (2008). *SPSS uygulamalı çok değişkenli istatistik teknikleri*. Ankara: Asil Yayın Dağıtım.
- Kanten, P. & Ülker, F. (2014). Yönetim tarzının üretkenlik karşılığı iş davranışlarına etkisinde işe yabancılaşmanın aracılık rolü. *Muğla Sıtkı Koçman Üniversitesi Sosyal Bilimler Enstitüsü Dergisi*, 32, 16-40.
- Kaplan, M., (2010) *Otel işletmelerinde etiksel iklim ve örgütsel destek algılamalarının örgütsel bağlılık üzerindeki etkisi: Kapadokya örneği*, Doktora Tezi, Konya: Selçuk Üniversitesi.
- Kerse, G., & Karabey, C. N. (2017). Algılanan örgütsel desteğin örgütsel özdeşleşmeye etkisi: örgütsel sinizmin aracı rolü. *MANAS Sosyal Araştırmalar Dergisi*, 6(4), 375-398.
- Kösterelioğlu, M. A. (2011). *İlköğretim okulu öğretmenlerinin iş yaşam kalitesi ile işe yabancılaşması arasındaki ilişki*. Doktora Tezi, Bolu: Abant İzzet Baysal Üniversitesi.
- Kraimer, M.L. Wayne S.J. & Jaworski, R.A. (2001). Sources of support and expatriate performance: the mediating role of expatriate adjustment, *Personnel Psychology*, 54, 71-99.
- Kumar, D. & Govindarajo, N. S. (2014). Instrument development intention to stay instrument (ISI). *Asian Social Science*, 10(12), 149-169.
- Kurtessis, J. N., Eisenberger, R., Ford, M. T., Buffardi, L. C., Stewart, K. A., & Adis, C. S. (2017). Perceived organizational support: a meta-analytic evaluation of

- organizational support theory, *Journal of Management*, 43(6), 1854-1884.
- Lee, G.J. & Faller, N. (2005), Transactional and relational aspects of the psychological contracts of temporary workers, *South African Journal of Psychological*, 35(4), 831-847.
- Lynch, P.D., Eisenberger, R. & Armeli, S. (1999). Perceived organizational support: inferior versus superior performance by wary employees. *Journal of Applied Psychology*, 84 (4), 467-483.
- Maertz, C.P., Jr., Griffeth, R.W., Campbell, N.S. & Allen, D.G. (2007). The effects of perceived organizational support and perceived supervisor support on employee turnover. *Journal of Organizational Behavior*, 28 (8), 1059–1075.
- Mendoza, M. J. S. & Zoghbi M.L.P. (2008). The impact of work alienation on organizational citizenship behavior in the Canary Islands. *International Journal of Organizational Analysis*, 15(1), 56-76.
- Meyer, J. P., Allen, N. J. & Gellatly, I. R., (1990). Affective and continuance commitment to the organization: evaluation of measures and analysis of concurrent and time-lagged relations, *Journal of Applied Psychology*, 75(6), 710- 720.
- Miao, R. & Kim, H.G. (2010). Perceived organizational support, job satisfaction and employee performance: a Chinese empirical study. *Journal of Service Science and Management*, 3, 257-264.
- Mobley, W.H. (1982). *Employee turnover: causes, consequences and control*, Massachusetts: Addison-Wesley Inc.
- Mosadeghrad, A. M. (2013). Quality of working life and turnover intentions: implications for nursing management. *International Journal of Research in Nursing*, 4 (2), 47-54.
- Muse, L., Harris, S.G., Giles, W.F. & Feild, H.S. (2008). Work-life benefits and positive organizational behavior: is there a connection? *Journal of Organizational Behavior*, 29, 171-192.
- Nair, N. & Vohra, N. (2012). The concept of alienation: towards conceptual clarity. *International Journal of Organizational Analysis*, 20(1), 25-50.
- Orbay, N.T. (2008). *Hastanelerde hemşirelerin işte kalma ve işten ayrılma niyetlerini etkileyen faktörlerin belirlenmesi*, Yüksek Lisans Tezi, İstanbul: Haliç Üniversitesi.
- Özbek, M.F. (2011). Örgüt içerisindeki güven ve işe yabancılaşma ilişkisinde örgüte uyum sağlamanın aracı rolü, *Süleyman Demirel Üniversitesi İktisadi ve İdari Bilimler Fakültesi Dergisi*, 16(1), 231-248.
- Özdevecioğlu, M. (2003). Algılanan örgütsel destek ile örgütsel bağlılık arasındaki ilişkilerin belirlenmesine yönelik bir araştırma. *Dokuz Eylül İktisadi ve İdari Bilimler Fakültesi Dergisi*, 18(2), 113- 130.
- Öztürk, E. (2006). Çoklu doğrusal regresyon modeli, İçinde: Ş.Kalaycı (Ed). *SPSS uygulamalı çok değişkenli istatistik teknikleri* (s.259-269). Ankara: Asil Yayın Dağıtım.
- Rhoades, L. & Eisenberger, R. (2002). Perceived organizational support: a review of the literature, *Journal of Applied Psychology*, 87(4), 698–714.
- Riggle, R. J., Edmondson, D. R. & Hansen, J. D. (2009). A meta-analysis of the relationship between perceived organizational support and job outcomes: 20 years of research. *Journal of Business Research*, 62(10), 1027-1030.
- Robinson, S.L. (1996). Trust and breach of the psychological contract, *Administrative Science Quarterly*, 41(4), 574-599.
- Rottinghaus, P.J., Hees, C.K. & Conrath, J.A. (2009). Enhancing job satisfaction perspectives: combining Holland themes and basic interests, *Journal of Vocational Behavior*, 75,139–151.
- Rusbult, C.E., Farrell, D., Rogers, G. & Mainous, A. G. (1988). Impact of exchange variables on exit, voice, loyalty and neglect: an integrative model of responses to decline job satisfaction, *Academy of Management Journal*, 31(2), 599-627.
- Şahin, F. (2011). Lider-üye etkileşimi ile işten ayrılma niyeti arasındaki ilişki üzerinde cinsiyetin etkisi, *Ege Akademik Bakış Dergisi*, 11(2), 277-288.
- Schaffer, M. A. & Harrison, D. A. (2001). Struggling for balance amid turbulence on international assignments: Work-family conflict, support, and commitment. *Journal of Management*, 27(1), 99-121.
- Seçkin, Z. (2011), *Psikolojik sözleşme*, Konya: Atlas Akademi Yayıncılık.
- Seeman, M. & Anderson, C. S. (1983). Alienation and alcohol: the role of work, mastery, and community in drinking behavior. *American Sociological Review*, 48(1), 60-77.
- Settoon, R.P., Bennett N. & Liden, R.C. (1996). Social exchange in organizations: perceived organizational support, leader-member exchange and employee reciprocity. *Journal of Applied Psychology*, 81 (3), 219-227.
- Sezici, E. (2014). Çalışma yaşamı kalitesi, işyerinde sapkın davranış ve işten ayrılma eğilimi ilişkisi. *Dumlupınar Üniversitesi Sosyal Bilimler Dergisi*, 41, 235-246.
- Shanock, L.R. & Eisenberger, R. (2006). When supervisors feel supported: relationships with subordinates' perceived supervisor support, perceived organizational support and performance. *Journal of Applied Psychology*, 91 (3), 689-695
- Shantz, A., Alfes, K. & Truss, C. (2014). Alienation from work: Marxist ideologies and twenty-first-century practice. *The International Journal of Human Resource Management*, 25(18), 2529-2550.
- Shantz, A., Alfes, K., Bailey, C. & Soane, E. (2015). Drivers and outcomes of work alienation: reviving a concept. *Journal of Management Inquiry*, 24(4), 382-393.

- Şimşek, M.Ş., Akgemici T. & Çelik A. (2015), *Davranış bilimlerine giriş ve örgütlerde davranış*, Konya: Eğitim Yayınevi.
- Sulu, S., Ceylan, A. & Kaynak, R. (2010). Work alienation as a mediator of the relationship between organizational injustice and organizational commitment: implications for healthcare professionals. *International Journal of Business and Management*, 5(8), 27-38.
- Tanrıverdi, H. & Kılıç, N. (2016). Algılanan Örgütsel Destek ve Örgütsel Yabancılaşma Arasındaki İlişkinin İncelenmesi, *Hacettepe Üniversitesi Sosyolojik Araştırmalar E-Dergisi*, 1(1),1-18.
- Taştan, S., İşçi, E. & Arslan, B. (2014). Örgütsel destek algısının işe yabancılaşma ve örgütsel bağlılığa etkisinin incelenmesi: İstanbul özel hastanelerinde bir çalışma, *Pamukkale Üniversitesi Sosyal Bilimler Enstitüsü Dergisi*, 19, 121-138.
- Tekingündüz, S. & Kurtuldu, A. (2015). İşten ayrılma niyeti, iş tatmini, örgütsel bağlılık, liderlik ve iş stresi arasındaki ilişkilerin analizi: bir hastane örneği, *International Journal of Human Sciences*, 12(1), 1501- 1517.
- Teoman, D. D. (2007). *Performans Değerlendirme Sürecinde Oluşan Adalet Algısı, Bu Algının İç, Dış ve Sosyal Ödüllerle Olan İlişkinin İşten Ayrılma Niyeti'ne Olan Etkisi*, Yüksek Lisans Tezi, İstanbul: İstanbul Üniversitesi.
- Tett, R.P. & Meyer, J.P. (1993). Job satisfaction, organizational commitment, turnover intention, and turnover: path analyses based on meta analytic findings, *Personnel Psychology*, 46, 259-293.
- Tuna, M. & Yeşiltaş M. (2014). Etik iklim, işe yabancılaşma ve örgütsel özdeşleşmenin işten ayrılma niyeti üzerindeki etkisi: otel işletmelerinde bir araştırma. *Turizm Araştırmaları Dergisi*, 25 (1), 105-117.
- Turunç, Ö. & Çelik, M. (2010). Algılanan örgütsel desteğin çalışanların iş-aile, aile-iş çatışması, örgütsel özdeşleşme ve işten ayrılma niyetine etkisi: savunma sektöründe bir uygulama. *Atatürk Üniversitesi Sosyal Bilimler Enstitüsü Dergisi*, 14 (1), 209-232.
- Ünsar, A. S. & Karahan, D. (2011). Yabancılaşmanın işten ayrılma eğilimine etkisini belirlemeye yönelik bir alan araştırması. *Selçuk Üniversitesi İktisadi ve İdari Bilimler Fakültesi Sosyal ve Ekonomik Araştırma Dergisi*, 21, 361-378.
- Üstün, F. & Çamlıca, K. (2017). Örgütsel yabancılaşmanın örgütsel sessizlik üzerindeki ilişkide iş tatmininin aracılık etkisi: Nevşehir ili kamu çalışanları örneği. *Journal of Recreation and Tourism Research*, 4(3), 93-105.
- Uysaler, A. L. (2010). *Örgütsel yabancılaşmanın örgütsel bağlılık, iş tatmini ve işten ayrılma eğilimi ile bağlantısı ve yabancılaşma yönetimi*. Yüksek Lisans Tezi, İstanbul: Gebze Teknik Üniversitesi.
- Wayne, S. J., Shore, L.M. & Liden R.C. (1997). Perceived organizational support and leader-member exchange: a social exchange perspective. *Academy of Management Journal*, 40 (1), 82-111
- Weisberg, J. (1994). Measuring workers' burnout and intention to leave, *International Journal of Manpower*, 15(1), 4-14.
- Yalçın, İ. & Koyuncu, S.C. (2014). Örgütsel yabancılaşma olgusunun iş tatmini üzerine etkisi: Niğde ilinde bir araştırma. *KMÜ Sosyal ve Ekonomik Araştırmalar Dergisi*, 16(26), 86-94.
- Yıldız, S. M. (2013). Spor ve fiziksel etkinlik işletmelerinde iş yaşam kalitesinin çalışanların işten ayrılma niyetine etkisi. *Ege Akademik Bakış Dergisi*, 13 (3), 317-324.
- Yüksel, İ. (2006). Örgütsel destek algısı ve belirleyicilerinin işten ayrılma eğilimi ile ilişkisi. *İ.Ü. İşletme Fakültesi Dergisi*, 35 (1), 7-32.
- Zagenczyk, T. J. (2006). *A social influence analysis of perceived organizational support*, Doctoral Dissertation, Pittsburgh: University of Pittsburgh.
- Zengin, Y. & Kaygın, E. (2016). İşyerinde psikolojik tacizin (mobbing) örgütsel yabancılaşma ilişkisini belirlemeye yönelik bir araştırma. *International Journal of Academic Value Studies*, 2(5), 76-98.
- Zhao, H., Wayne, S. J., Glibkowski, B. C. & Bravo, J. (2007). The impact of psychological contract breach on work-related outcomes: a meta- analysis, *Personnel Psychology*, 60, 647-680.



Araştırma Makalesi • Research Article

Nazi Almanyası İşgalindeki Sırbistan'da Antisemitist Propaganda Faaliyetleri

The Antisemitic Propaganda Activities in Serbia Under The Occupation of Nazi Germany

Mehmet Barış Yılmaz, ^a Caner Çakı, ^{b,*} Mehmet Ali Gazi ^c

^a Dr. Öğr. Üyesi, İnönü Üniversitesi, İletişim Fakültesi, Gazetecilik Bölümü, 44100, Malatya/Türkiye.
ORCID: 0000-0003-0928-2481

^b Arş. Gör., İnönü Üniversitesi, İletişim Fakültesi, Halkla İlişkiler ve Tanıtım Bölümü, 44900, Malatya /Türkiye.
ORCID: 0000-0002-1523-4649

^c Dr. Öğr. Üyesi, Malatya Turgut Özal Üniversitesi, Battalgazi MYO, 44900, Malatya/Türkiye.
ORCID: 0000-0002-9239-418

MAKALE BİLGİSİ

Makale Geçmişi:

Başvuru tarihi: 22 Ekim 2019
Düzeltilme tarihi: 24 Aralık 2019
Kabul tarihi: 10 Ocak 2019

Anahtar Kelimeler:

Sırbistan
Nazi Almanyası
Antisemitizm
Balkanlar,
Propaganda

ÖZ

Çalışma kapsamında Naziler tarafından posterler üzerinden Sırbistan'da antisemitizmin nasıl ve ne şekilde inşa edildiği ortaya konulmaya çalışılmıştır. Bu amaçla Amerika Birleşik Devletleri Holokost Anıt Müzesi'nde bulunan antisemitist propaganda posterleri içerisinden amaçlı örneklem metodu kullanılarak belirlenen 8 propaganda posterleri, nitel araştırma yöntemleri içerisinde yer alan göstergebilimsel analiz metodu kullanılarak incelenmiştir. Elde edilen bulgularda, posterler üzerinden Yahudilerin Sırbistan'a ekonomik ve sosyal alanda hâkim olacağına yönelik propaganda mitinin inşa edildiği ve böylece Yahudilere yönelik doğrudan nefret söylemi meydana getirilmeye çalışıldığı görülmüştür.

ARTICLE INFO

Article history:

Received 22 October 2019
Received in revised form 24 December 2019
Accepted 10 January 2020

Keywords:

Serbia
Nazi Germany
Anti-semitism
Balkans
Propaganda

ABSTRACT

In this process, posters, one of the most popular mass media tools in that period, were effectively used in the Nazis' anti-Semitic propaganda activities. In the context of the study, it was tried to explain how and in what way the anti-Semitism was built by the Nazis through the posters in Serbia. For this purpose, 8 propaganda posters, which were determined by using purposeful sampling method among the anti-Semitic propaganda posters in the United States Holocaust Memorial Museum, were examined by semiotic analysis method in the qualitative research methods. In the findings, it was seen that the propaganda myth that the Jews dominated Serbia in the economic and social arenas.

1. Giriş

Sırbistan, 13 Temmuz 1878 tarihinde imzalanan Berlin Antlaşması ile Osmanlı İmparatorluğu'ndan bağımsızlığını elde etmişti. Birinci Dünya Savaşı'nda İtilaf Devletleri Bloğu'nda yer alan Sırbistan, savaştan sonra 1 Aralık 1918 tarihinde kurulan Yugoslavya Krallığı'nın bir parçası haline

gelmişti. İkinci Dünya Savaşı'nda tarafsız kalmayı tercih eden Yugoslavya, 6 Nisan 1941 tarihinde Nazi Almanyası tarafından işgal edilmişti. Yugoslav ordusu, Alman orduları karşısında üstünlük sağlayamamış ve 18 Nisan 1941 tarihinde Nazi Almanyası'na teslim olmuştu. Naziler,

Yugoslavya'yı işgal ettikten sonra ülkenin kolay yönetilebilmesi için çeşitli işgal bölgeleri meydana

* Caner Çakı /Corresponding author.
e-posta: caner.caki@inonu.edu.tr

getirmişti. İşgal bölgelerinden biri olan Sırbistan'da hem askeri işgal yönetimi hem de Sırp General Milan Nedić'in başbakanlığında hükümet yönetimi kurulmuştu. Nedić'in kurduğu hükümet uluslararası bir tanınırlığa sahip olmamış, tamamen Nazi işgal yönetiminin denetiminde hareket etmişti.

Naziler, Sırbistan'da işgali altında bulunan diğer ülkelerde olduğu Nazizm ideolojisinin öğretilerini hâkim kılmaya çalışmıştı. Bu amaçla Naziler, ülke genelinde Nazizm ideolojisinin temellerini oluşturan antikomünist, antikapitalist ve antisemitist söylemler içeren propaganda faaliyetlerine girişmişti. Nazi Almanya'sında Alman vatandaşları çeşitli şekillerde antisemitist propagandaya maruz kalmıştı (Voigtländer ve Voth, 2015, s. 7931). Benzer şekilde Nazi propagandası antisemitist mitleri Sırbistan'da da yoğun olarak kullanarak, kamuoyunda ortak düşman algısı meydana getirmeye çalışmaktaydı. Nazi propagandası tarafından inşa edilen antisemitist mitler yoluyla, Alman ordularının sözde dünyayı ele geçirmeye çalışan Yahudiler ile mücadele içerisinde olduğu mesajı verilmeye çalışılmıştı. Böylece Sırbistan'daki Alman işgalinin meşrulaştırılması ve Sırp halkının Alman işgal güçleri ile iş birliği içerisine girmesi hedeflenmişti.

Çalışma kapsamında Nazilerin Sırbistan özelinde yürütülen antisemitist propaganda faaliyetleri ele alınmıştır. Nazi propagandasının antisemitist mitleri ülke genelinde nasıl inşa ettiği ve Yahudi karşıtı hangi söylemlerden yararlandığı, posterler üzerinden yapılan analizler ile orta konulmaya çalışılmıştır. Elde edilen bulgular kapsamında Nazi işgali altındaki Sırbistan'da uygulanan propaganda faaliyetlerine de ışık tutulması amaçlanmaktadır.

Çalışmada Nazilerin işgali altında bulunan Sırbistan'da yürütülen propaganda faaliyetleri ele alınmıştır. Çalışma Nazilerin Sırbistan'da yoğun olarak kullandığı antisemitist propaganda özelinde yürütülmüştür. Naziler tarafından posterler üzerinden Sırbistan'da antisemitizmin nasıl ve ne şekilde inşa edildiğini ortaya koymak çalışmanın temel amacını oluşturmaktadır. Bu amaçla çalışma kapsamında aşağıdaki soruların yanıtlanmasına çalışılmaktadır;

Nazi Almanyası işgali altında bulunan Sırbistan'da kullanılan antisemitist propaganda posterlerinde;

- hangi konular ön plana çıkarılmaktadır?
- Yahudilere yönelik hangi propaganda mitleri inşa edilmektedir?
- Yahudilere yönelik hangi temsiller kullanılmaktadır?

Amerika Birleşik Devletleri Holokost Anıt Müzesi'nde antisemitist propaganda posterleri içerisinde amaçlı örneklem metodu kullanılarak belirlenen 8 propaganda posterleri çalışmanın örnekleme olarak analiz edilmiştir. Müzede bulunan diğer propaganda posterlerinin konu ve içerik olarak birbirlerine benzemesinden dolayı çalışma 8 poster üzerinden sınırlandırılmıştır. Çalışmanın yalnızca 8 propaganda posterleri üzerinden sınırlandırılması ve elde edilen bulgular kapsamında genellemelerde bulunulması çalışmanın temel sınırlılığını meydana getirmektedir.

2. Nazi Almanya'sı İşgalindeki Sırbistan

Birinci Dünya Savaşı'ndan sonra Sırbistan, Karadağ ve Avusturya-Macaristan İmparatorluğu topraklarının bir bölümünde 1 Aralık 1918 tarihinde Yugoslavya Krallığı

kurulmuştu. Sırbistan'ın başkenti Belgrad, yeni kurulan Yugoslavya'nın başkenti olmuştu. Yugoslavya pek çok farklı milleti bünyesinde toplamıştı. İkinci Dünya Savaşı başladığında Yugoslavya tarafsızlığını ilan etmiş ve hem Mihver Devletleri'ne hem de Müttefik Devletleri'ne karşı mesafeli bir dış siyaset izleme yolunu seçmişti. Buna karşın Nazi Almanya'sı, Sovyetler Birliği'ne karşı girişeceği genel bir taarruzdan önce Yugoslavya'nın Müttefik Devletleri ile iş birliği içerisine girmesinden çekinmişti. Nitekim Büyük Britanya, Yugoslavya yönetimine Almanların yanında savaşa katılmaması yönünde uyarılarda bulunmuştu (Gilbert, 2011, s. 815-816). Özellikle Yugoslavya için Sovyetler Birliği önemli bir tehdit olarak değerlendirilmişti (değerlendirilmekteydi) (Kershaw, 2009, s. 376). Diğer yandan Nazi Almanya'sının müttefiki İtalya, Yunanistan işgalinde başarısız olmuş ve Mihver Devletleri'nin Balkanlarda hâkimiyet kurma planı büyük bir yara almıştı. Yaşanan tüm bu süreçte Yugoslavya'nın Mihver Devletleri için önemi giderek daha da artmıştı (Macksey, 2012, s. 54). Bunun bilincinde olan Nazi Almanya'sı lideri Adolf Hitler'in emriyle Alman orduları 6 Nisan 1941 tarihinde Yugoslavya'yı işgale başlamıştı (Hart, 2015, s. 210). Yugoslavya, Nazi Almanya'sına yenilerek 18 Nisan 1941 tarihinde teslim olmuştu.

Yugoslavya'nın teslim olmasından sonra ülkenin bir kısmı Mihver Devletleri'nin topraklarına katılmış, bir kısmında işgal yönetimleri oluşturulmuştu (Grebbe, 2016, s. 118). Ülkenin geriye kalan kısımlarda da Mihver Devletleri'ne bağlı kukla hükümetler kurulmuştu Naziler, Sırbistan'da Sırp İşgal Bölgesi (Gebiet des Militärbefehlshabers in Serbien) adında bir idari birim meydana getirmişti (Reinhartz, 1999, s. 83). Bu birimin yanında da Sırp General Milan Nedić'in başbakanlığında Ulusal Kurtuluş Hükümeti (Regierung der nationalen Rettung) adında bir devlet kurulmuştu (Ristović, 2008, s. 180). Nedić'in hükümeti, uluslararası tanınırlığa sahip olmamış, tamamen Nazilerin güdümünde hareket etmişti (Cohen, 1996, s. 34). Naziler, Nedić hükümetinden ülkedeki düzenin sağlanması için yararlanmıştı. Özellikle hükümete bağlı jandarma birimleri, Alman ordularının bölgedeki kontrolüne destek vermişti. Naziler, Sırbistan'da tam kontrolü sağlamayı hedeflemişti. Bu nedenle Sırbistan'ın konumu Nazilerin işgal ettiği ülkelerin pek çoğundan farklı olmuştu. Örneğin, Nazi Almanya'sı, Fransa'yı işgal ettiğinde ülkenin güneyinde Fransız General Philippe Pétain'in liderliğinde bağımsız ve Alman işgal kuvvetlerinin olmadığı Vichy Fransa'sı adında bir devletin kurulmasına izin vermişti. Buna karşın Sırbistan'da Alman işgal yönetiminin etkisi doğrudan hissedilmiş, Nedić'in hükümetinin aldığı tüm önemli kararlar Nazilerin denetiminden geçmişti (Antic, 2014, s. 40). Nedić'in hükümeti üzerindeki Alman işgal yönetiminin denetimi, Sırbistan'ın Kızıl Ordu birlikleri tarafından ele geçirilmesine kadar sürmüştü.

3. Nazi Propagandasının Sırbistan'daki Antisemitist Propaganda Faaliyetleri

Antisemitizm temelinde Araplar, İbraniler, Süryaniler gibi Sami halkları kapsayan bir kavramı ifade etmektedir (Yavuzoğlu, 2003, s. 109). Buna karşın günümüzde Antisemitizm kavramı doğrudan Yahudiler ile ilişkilendirilmektedir. İlk olarak 19. yüzyılda ortaya çıkan Antisemitizm kavramı, Almanya'da 1933-1945 yılları arasında iktidarda bulunan Nasyonal Sosyalist Alman İşçi Partisi (NSDAP) döneminde Yahudilere karşı uygulanan

ayrımcılık politikaları ile dünya gündeminde olmuştur. Özellikle NSDAP tarafından Yahudilere ayrımcılık içeren 1935 tarihli Nürnberg Yasaları'nın ilanı, ardından İkinci Dünya Savaşı'nın sonlarına doğru toplama kamplarının Müttefik Devletleri tarafından ortaya çıkarılması, Antisemitizm'in ne kadar olumsuz sonuçlar meydana getirebileceğini dünyaya göstermiştir. 1948 yılında İsrail'in kurulmasından sonra Antisemitizm'in kavramı dünya gündemini tekrar meşgul etmeye başlamıştır. Bu süreçte İsrail'i işgalcilikle suçlayan Arapların bir kısmı, İsrail ile mücadele içerisine girmiş ve Yahudilere yönelik nefret söylemine yönelmiştir. İsrail ve Yahudilere karşı söylemlerde Siyonizm kavramı ön plana çıkmıştır. Siyonizm'de, İsrail Krallığı adında bir devletin kurulmasının amaçlandığı belirtilmektedir. Diğer yandan Siyonizm'de Filistin bölgesinin güneyinde yer alan Yahudiye'de olarak adlandırılan tarihi İbrani ve İsraili dağlık bölgesinde yalnızca Yahudilerin yaşaması gerektiği savunulmaktadır. (Garaudy, 1977, s. 41). Siyonist faaliyetlere destek verenlerin Orta Doğu'da büyük bir devlet kurmak için çalıştığı ve kurulacak devlet içerisinde başta Araplar olmak üzere diğer milletlerin dışlanacağı iddia edilmektedir. Siyonizm kavramını daha da ileri götürenler, Siyonizm'in yalnızca Orta Doğu'da değil tüm dünyada Yahudilerin egemenliğinde bir idarenin oluşmasını amaçladığını belirtmektedir. Bu nedenle Siyonizm nedeniyle Yahudilere karşı olumsuz duygular beslenebilmektedir. Diğer yandan Almanya'da meydana gelen antisemitist hareketlerde, bazı Siyonistlerin de Naziler ile iş birliği içerisine girdiği iddia edilmektedir. Böylece Almanya'da uğradıkları baskı sonucunda Yahudilerin, Filistin'e göçünün hızlanmasının amaçlandığı belirtilmektedir (Garaudy, 2014'dan aktaran: İşler, 2019, s. 123).

Sırbistan'ın tamamen Alman işgal bölgesinin denetiminde olması ve Nedić hükümetinin Naziler ile iş birliği yapması Nazi propagandasının tüm ülkeye tesir etmesine yol açmıştı. Naziler, ülkede bulunan tüm kitle iletişim araçları üzerinde kontrol kurmuştu. Bu nedenle Sırp basınında Nazilerin istemediği bir haber sansürlenebilmekteydi. Naziler, işgal altında bulunan diğer ülkelerde olduğu gibi Sırbistan'da da etkili bir işgal propagandası gerçekleştirmişti. Nazilerin, Sırbistan'da gerçekleştirdiği propaganda faaliyetlerinin temelinde Nazizm ideolojisinin öğretileri yer almıştı. Bu amaçla, Sırp halkına yönelik sıklıkla antisemitist, antikomünist ve antikapitalist söylemler içeren propaganda mesajları verilmeye çalışılmıştı. Naziler, özellikle antisemitist propagandasını Sırbistan'da etkili bir şekilde kullanmıştı. Naziler, Yahudileri yalnızca Sırp halkı için değil tüm dünya için tehdit olarak nitelemişti (Lewy, 1999, s. 384). Bu düşünce de doğrudan propaganda faaliyetinde yer bulmaktaydı. Antisemitist propaganda sürecinde çeşitli kitle iletişim araçları kullanılmaktaydı. Örneğin, 1942 yılında Sırbistan'da basılan posta pullarındaki bir görselde Yahudilik dünyadaki kötülüğün kaynağı olarak sunulmaktaydı (Cohen, 1996, s. 78).

Yahudiler, Almanya ve komşu ülkeler için potansiyel tehlike olarak değerlendirilmişti (Browning, 1983, s. 43). Naziler, Yahudileri özellikle ırksal bir tehdit olarak sunmaktaydı (Bachrach, 2004, s. 417). Nazilerin antisemitist propagandası ise doğrudan Yahudilere karşı nefret söylemine yönelik olmuştu. Nazi propagandası tarafından Yahudilere karşı inşa edilen nefret ile Yahudilere yönelik yürütülen ayrımcılık faaliyetlerinde Sırpların desteğinin

alınması amaçlanmıştı. Nazilerin bu süreçte Yahudilere yönelik sokağa çıkma yasağı, toplu taşıma araçlarını kullanma izni verilmemesi gibi bazı ayrımcı uygulamalara yönelebilmekteydi. Yahudilere yönelik ayrımcılık bunlarla sınırlı kalmamış Naziler, Sırbistan'daki Yahudilerin mal varlığına el koymuş ve Yahudi olduklarını belirten sarı yıldız takmalarını zorunlu kılmıştı. Yine Naziler, Sırbistan'daki Yahudilerin bir bölümünü toplama kamplarına göndermişti (Shelach, 1987, s. 243). Bu aşamada Naziler, Sırp halkının Yahudileri desteklemek amacıyla ayaklanmasına karşı çıkmak için antisemitist propagandayı ön plana çıkarmıştı.

Nazilerin, Sırbistan'da yürüttüğü antisemitist propagandada, Yahudilerin dünya milletleri için ne kadar büyük bir tehdit oluşturduğu iddia edilmişti. Nazi propagandasında Yahudilerin, dünya halklarının zenginliklerini sömürerek yaşamlarını sürdürdüğü ve insanlara emeklerinin karşılığını tam olarak vermediği aktarılmıştı. Diğer yandan Naziler, savaşın sorumlusu olarak da Yahudileri göstermişti. Yahudilerin, Müttefik Devletleri'nin liderlerini kontrol altında tuttuğu ve Müttefik Devletleri'nin Nazi Almanyası'na karşı gerçekleştirdiği mücadelenin temelini Yahudilerin dünya egemenliği olduğu iddia edilmişti. Naziler, Sırbistan genelinde Müttefik Devletleri'ne karşı olumsuz bir algı meydana getirebilmek için antisemitizmden sıklıkla yararlanmıştı. Özetle Nazi propagandası Müttefik Devletleri'nin elde edeceği muhtemel bir zaferin Yahudilerin zaferi olacağını aktarmıştı (Grabowski, 2009, s. 388). Bu şekilde Naziler, Sırp halkının Müttefik Devletleri'ne destek vermesinin önüne geçmeye ve Alman ordularının Sırp halkının huzur ve güvenliği için savaştığı algısını oluşturmaya çalışmıştır.

Nazi propagandasının antisemitizmden yararlandığı bir diğer konuda komünizm olmuştur. Alman orduları, 22 Haziran 1941 tarihinde Sovyetler Birliği'ni işgale giriştiğinde, Balkanlarda Alman ordularına karşı komünist partizan ayaklanmaları güçlenmeye başlamıştı. Özellikle Josip Broz Tito'nun liderlik ettiği partizanlar Nazilere karşı önemli bir güç haline gelmişti (Keegan, 2016, s. 160). Partizan ayaklanmalarında Alman ordusuna karşı düzenlenen saldırılarda kimi zaman önemli başarılar elde edilmişti. Bu nedenle Balkanlardaki partizanlar, Alman orduları için önemli bir sorun olmuştu (McNab, 2015, s. 149). Naziler, Sırp halkının partizanlara katılmasını önlemek ve Alman ordusunun partizanlara karşı mücadelesine destek vermesini sağlamak amacıyla antisemitist ve antikomünist propaganda faaliyetlerine yönelmişti. Naziler, bu propagandada komünizmin Yahudiler tarafından ortaya çıkarılan tehlikeli bir ideoloji olduğunu savunmuştu. Hatta Sırp halkının çocuklarını anti-komünist bir bilinçle eğitmesi teşvik edilmişti (Petrov, 2011, s. 104). Komünizmin asıl amacının insanların özgür ve eşit yaşamasını sağlamak değil, tüm dünyada Yahudilerin hâkimiyetini sağlamak olduğu iddia edilmişti. Bu nedenle Sovyetler Birliği lideri Joseph Stalin'in, Kızıl Ordu'nun ve partizanların tamamen Yahudilerin çıkarları için mücadele ettiğini savunmaktaydı verdiği savunulmuştu. Naziler, antikomünist propaganda faaliyetlerinde Stalin'i Yahudilerin iş birliğisi olarak aktarmış, komünizm ideolojisini ise Yahudilerin dünya egemenliğini ele geçirmede kullandığı bir öğreti olarak tanımlamıştı piyona benzetmişti. Naziler propagandasının da etkisiyle Nedić'in hükümetine bağlı jandarmalar komünistler ile mücadeleye girişmişti (Mazower, 2014, s. 693). Çünkü Nazi propagandasında Yahudilik ve komünizm birbirlerini

tamamlayan kavramlar haline gelmişti (Grabowski, 2009, s. 391).

Nazilerin, Yahudileri Sırbistan'da kendileri için tehlike olarak görmeleri Yahudileri Sırbistan'da uzaklaştırmalarına yol açmıştı (Zakić, 2014, s. 331-332). 1942 yılının Mayıs ayına gelindiğinde Nazi işgali altındaki Sırbistan'da Yahudi neredeyse tamamen ortadan kaldırılmıştı (Antic, 2014, s. 40). Bu süreçte Sırbistan, Judenfrei (Yahudilerden özgürleştirilmiş/arındırılmış) ülke olarak ilan edilmişti.

4. Antisemitist Propaganda Posterlerinin Göstergebilimsel İncelenmesi

Çalışmada nitel araştırma yöntemleri içerisinde yer alan göstergebilimsel analiz metodu kullanılmıştır. Posterler, Fransız dilbilimci Roland Barthes'in göstergebilim kavramı üzerinden analiz edilmiştir.

Göstergebilim, insanların göstergeler yoluyla meydana getirdiği anlamlandırmaları ortaya çıkarmaya çalışan bir bilim dalıdır (Rifat, 2013, s. 99). Gösterge ise bir nesnenin veya soyut bir olgunun somut bir kavram ile temsil edilmesini ifade etmektedir. Gösterge temsil ettiği kavram ile ilgili olarak insanların zihinlerinde belirli bir algının oluşmasını sağlamaktadır. Göstergebilim alanındaki çalışmalar, 20. yüzyılın başında dilbilimciler Ferdinand de Saussure ve Charles Sanders Peirce'in dilbilimi çalışmaları ile ön plana çıkmıştır. Her iki dilbilimcinin birbirlerinden habersiz olarak yapmış oldukları çalışmalarda göstergebilim, dilbilimi içerisinde sınırlı bir alanda yer almıştır. Buna karşın her iki dilbilimcinin çağdaşları ortaya koydukları göstergebilim modelleri ile göstergebilim alanının dilbiliminin dar alanından çıkmasına ve sosyal bilimler alanında sık kullanılan bir araştırma yöntemi haline gelmesine yol açmıştır. Bu süreçte Fransız dilbilimci Roland Barthes (1915-1980) göstergebilim alanına kazandırdığı yeni model ve kavramlar ile göstergebilimin, müzik, resim, fotoğraf, reklam, film vb. pek çok farklı disiplinin inceleme alanı haline gelmesini sağlamıştır (Kalkan Kocabay, 2008, s. 35).

Şekil 1: Roland Barthes'in Anlamlandırma Modeli

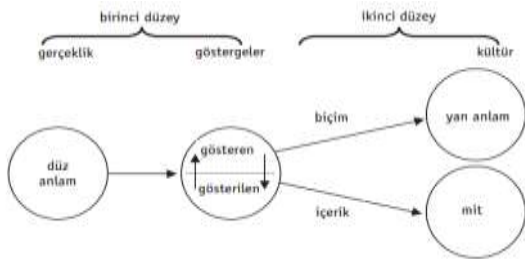

(Kaynak: Fiske, 2017, s. 186)

Çalışma kapsamında Nazi propagandası tarafından kullanılan posterlerde, işgal altındaki Sırbistan'da antisemitist mitlerin ne şekilde inşa edildiği ve inşa edilen antisemitist mitler üzerinden Sırp halkının davranışları üzerinde nasıl bir değişim meydana getirilmeye çalışıldığı ortaya konulmaya çalışılmıştır.

Çalışmanın bu bölümünde "Alışveriş", "Kötülük", "Tehlike", "Silah", "Tehdit", "Servet", "ABD" ve "Dünya" konulu propaganda posterlerinin göstergebilimsel analizi yapılmıştır (USHMM, 2019).

4. 1. "Alışveriş" Konulu Propaganda Posterleri

"Alışveriş" konulu propaganda posterleri düzenlem boyutunda ele alındığında, posterde Yahudi bir bankerin Sırbistan'da bulunan temel ihtiyaç ürünlerinin üzerinde oturduğu görülmektedir. Kişinin Yahudi olduğu, üzerinden bulunan altıgen yıldızdan ve yüzündeki görsel kodlardan anlaşılmaktadır. Nazi propaganda çizimlerinde Yahudiler, genelde iri burunlu, sivri kulaklı ve geniş dudaklı olarak temsil edilmektedir. İhtiyaç ürünlerinin hemen altında da görsel kodlar içerisinde farklı sosyo-ekonomik sınıftan Sırp vatandaşlarının ezilmekte olduğu yansıtılmaktadır. Posterde Yahudi banker keyifli olarak belirtilirken, Sırp vatandaşları ise acı çekerken aktarılmaktadır. Posterin altında ise "Yahudi Alışverişi" yazılı kodu bulunmaktadır.

Resim 1. "Alışveriş" Konulu Propaganda Posterleri



Yananlam bağlamında incelendiğinde, posterde Yahudi bankerin Sırp vatandaşlarının temel ihtiyaç ürünlerini istiflediği ve Sırp halkının ekonomik olarak zorluklar çektiği aktarılmaktadır. Nazi propagandası böylece savaş döneminde Sırbistan'daki temel ihtiyaç ürünlerinde yaşanan kıtlıktan dolayı Yahudileri suçlamaktadır. Nitekim posterde yer alan temel ihtiyaç ürünleri, Sırp halkının emeklerinin metonimi olarak posterde yansıtılmaktadır. Sırp halkının zihinlerinde, Yahudilerin elinde bol miktarda temel ihtiyaç ürünlerinin olduğu algısının oluşturulması amaçlanmaktadır. Bu yolla Naziler, hem ülke içerisinde yaşanan kıtlığın sorumluluğunu Yahudilerin üzerine atmakta, hem de Sırp halkının Yahudilere nefret duymasına neden olmaktadır. Posterde resmedilen Sırp vatandaşları farklı sosyo-ekonomik sınıftan insanları temsil etmektedir. Naziler böylece Yahudilerin yol açtığını iddia ettikleri kıtlığın toplumun her kesimine yansıdığını aktarmaya çalışmaktadır. Nazi propagandası, insanların zihinlerinde Yahudilere karşı önyargı oluşturan mitler meydana getirmekteydi (Wegner, 2014, s. 2). Bu süreçte Naziler, Sırp kamuoyunda inşa ettiği "Yahudiler, Sırbistan halkının emeklerini sömürmektedir" şeklindeki propaganda miti ile Sırp halkı ile ortak düşmana karşı savaştıkları algısını meydana getirmeye çalışmaktadır. Böylece Yahudilere yönelik girişilen tasfiye ve şiddet eylemlerinde de Sırp vatandaşlarının desteğini almayı hedeflemektedir. Diğer yandan posterde yer alan yazılı koda, Yahudiler ve Sırp halkı arasındaki alışverişin adaletsiz bir şekilde dağıldığı aktarılmaktadır. Naziler, Almanya'da Yahudiler ile alışverişi boykot etmişti (Morgenthaler, 1991, s. 127). Bu açıdan benzer bir boykotun Sırbistan'da tekrarlanmasına çalışıldığı da söylenebilmektedir. Sırp halkının emeklerinin karşılığını alamadıkları, emeklerinin gerçek karşılığının Yahudiler tarafından sömürüldüğü iddia edilmektedir. Yahudiler doğrudan "sömürü" metaforu olarak sunulmaktadır. Bu aşamada Naziler, Sırp halkının emeklerinin gerçek karşılığını elde edebilmesi için

Yahudilerin Sırbistan'dan uzaklaştırmaları gerektiği mesajını vermektedir.

Tablo 1. "Alışveriş" Konulu Propaganda Posteri

Gösteren	Yahudi banker, Sırp halkı, temel ihtiyaç ürünleri
Gösterilen	Esaret, sömürü
Düzanlam	Yahudi banker, Sırbistan'da bulunan temel ihtiyaç ürünlerinin üzerinde oturmaktadır. En alta ise farklı toplumsal sınıfları temsil eden Sırp halkı bulunmaktadır
Yananlam	Sırbistan'da bulunan Yahudi bankerler, Sırp halkının temel ihtiyaç maddelerini ellerinde bulundurmakta ve Sırp halkının ekonomik kriz yaşamasına yol açmaktadır
İnşa Edilen Propaganda Miti	Yahudiler, Sırbistan halkının emeklerini sömürmektedir

4. 2. "Kötülük" Konulu Propaganda Posteri

"Kötülük" konulu propaganda posterine düzanlam açısından bakıldığında, posterde siyah bir arka fonun önünde sinirli bir şekilde duran Yahudi görseline yer verildiği görülmektedir. Kişinin Yahudi olduğu başında bulunan altıgen yıldızdan anlaşılmaktadır. Posterin altında "Öğren! Nasıl hayatta kalıyor" yazılı kodu bulunmaktadır.

Resim 2. "Kötülük" Konulu Propaganda Posteri



Poster yananlam açısından yorumlandığında, posterde sözde Yahudilerin Sırp halkı için ne kadar büyük bir tehlike olduğu vurgulanmaya çalışılmaktadır. Nazi propagandası, Yahudileri komplo yapmakla suçlamaktaydı (Herf, 2006, s. 67; Bytwerk, 2015, s. 212). Diğer bir deyişle Yahudiler, büyük bir tehlike olarak sunulmaktaydı. Bu aşamada korkutucu şekilde resmedilen Yahudi görseli, posterde yer alan yazılı kod ile birlikte değerlendirildiğinde, Nazi propagandasının "Yahudiler, Sırbistan'da kötülüklerin kaynağıdır" şeklinde propaganda mitini meydana getirmeye çalıştığı ortaya çıkmaktadır. Naziler böylece Sırp halkının başlarına gelen savaş, yıkım, yokluk vb. tüm olumsuzlukların kaynağı olarak Yahudileri görmelerini istemektedir. Bu amaçla posterde resmedilen korkutucu Yahudi temsili, Sırp halkının zihinlerinde yer etmesini istedikleri Yahudi stereotipini oluşturmaktadır. Posterdeki yazılı kodun cevabı, doğrudan kitlelere sunulan Yahudi stereotipi üzerinden verilmeye çalışılmaktadır. Naziler, böylece Yahudiler denildiğinde Sırp halkının zihinlerinde doğrudan temsil edilen Yahudi stereotipinin kötülük metaforu olarak ön plana çıkmasını amaçlamaktadır. Posterde yer alan Yahudi temsiline, tüm Yahudilerin metonimi olarak kullanılması ile algının tüm Yahudiler için geçerli olmasına çalışılmaktadır. Böylece Naziler, Yahudilere karşı girişmiş

oldukları eylemlerde Sırp halkının desteğini almayı hedeflemektedir.

Tablo 2. "Kötülük" Konulu Propaganda Posteri

Gösteren	Yahudi, altıgen yıldız
Gösterilen	Kötülük, korku
Düzanlam	Siyah bir arka fonda, altında altıgen yıldız bulunan bir Yahudi
Yananlam	Yahudiler, kötülük ve korku metaforu olarak sunulmaktadır
İnşa Edilen Propaganda Miti	Yahudiler, Sırbistan'da kötülüklerin kaynağıdır

4. 3. "Tehlike" Konulu Propaganda Posteri

"Tehlike" konulu propaganda posterine düzanlam boyutunda ele alındığında, posterde deva boyutta bir Yahudi görseli ve farklı sosyal sınıflara mensup Sırp vatandaşlarına yer verildiği görülmektedir. Kişinin Yahudi olduğu başında bulunan altıgen yıldızdan anlaşılmaktadır. Yahudi elindeki urganı Sırp vatandaşlarının boyuna geçirmektedir. Görsel kodlar içerisinde Yahudi korkutucu olarak aktarılırken, Sırp vatandaşlarının da acı çektikleri yansıtılmaktadır. Posterin arka fonu kırmızı renklerde sunulmaktadır. Posterde "Hiçbir fikrin yok ... Dikkatli ol!" yazılı kodu bulunmaktadır.

Resim 3. "Tehlike" Konulu Propaganda Posteri



Yananlam bağlamında incelendiğinde, posterde Yahudi'nin elindeki urgan, Sırp halkının ekonomik ve sosyal yönden sözde Yahudilerin esaretinde bulunmalarını simgelemektedir. Naziler, Yahudileri halkın yaşadığı sıkıntıların sorumlusu olarak ifade etmekteydi (Yourman, 1939, s. 159). Yahudi'nin Sırp halkına göre devasa boyutta gösterilmesi de Yahudilerin Sırp halkı üzerinde kurduğu tahakkümü temsil etmektedir. Posterde yer alan Sırp halkı, farklı sosyo-ekonomik sınıftan kişilerin metonimi olarak kullanılmaktadır. Posterdeki yazılı kodda da Sırp halkının Yahudilerin ne kadar tehlikeli olabileceklerini bilmedikleri aktarılmaktadır. Buna karşı posterdeki görsel kodlar üzerinden Sırp halkının ne kadar büyük bir tehlike ile yüz yüze kaldığı gösterilmeye çalışılmaktadır. Böylece posterde "Yahudiler, Sırp halkını esaret altına almaktadır" şeklinde propaganda miti inşa edilmeye çalışılmaktadır. Posterde Yahudiler, "tehlike" metaforu olarak ön plana çıkarılmaktadır. Nazizm'de Yahudi karşıtlığı kimi zaman olumsuz eylemlere yol açabilmekteydi (Voigtländer ve Voth, 2012, s. 1339). Posterde Sırp halkının Yahudiler tarafından zulme uğradığı şeklinde bir algı oluşturularak, Sırp halkının sözde Yahudi esaretine karşı harekete geçmesi amaçlanmaktadır.

Tablo 3. "Tehlike" Konulu Propaganda Posteri

Gösteren	Yahudi, Sırp halkı
Gösterilen	Esaret, zulüm
Düzanlam	Devasa boyutta bir Yahudi, elindeki organı farklı sosyal sınıflardaki Sırp halkının boyuna geçirmiştir
Yananlam	Sırp halkı, Yahudiler tarafından zulme uğramakta, ekonomik ve sosyal bağlamda esir haline gelmektedir
İnşa Edilen Propaganda Miti	Yahudiler, Sırp halkını esaret altına almaktadır

4. 4. "Silah" Konulu Propaganda Posteri

"Silah" konulu propaganda posterini düzenleme açısından analiz edildiğinde, posterde bir Yahudi'nin elindeki aklar ile örümcekleri yönlendirdiği görülmektedir. Kişinin Yahudi olduğu elindeki altıgen yıldızdan anlaşılmaktadır. Yahudi'nin önünde bulunan örümceklerde ise yıldız, dolar işareti ve masonluk simgesi yer almaktadır. Örümceklerin yuvarlak bir alana ağ ördükleri aktarılmaktadır. Posterin tümünde koyu tonların kullanıldığı görülmektedir. Yalnızca posterde yer alan simgeler kırmızı tonda vurgulu bir şekilde yansıtılmaktadır. Posterde "Silahları: Demokrasi, Masonluk, Komünizm, Kapitalizm" yazılı kodu bulunmaktadır.

Poster yananlam açısından yorumlandığında, posterde Yahudilerin dünyayı egemenlikleri altına aldıkları mesajının verilmeye çalışıldığı görülmektedir. Bu amaçla Yahudilerin, kapitalizm, masonluk ve komünizmi araç olarak kullanıldığı aktarılmaktadır.

Resim 4. "Silah" Konulu Propaganda Posteri



Özellikle Naziler komünizm ideolojisi ile Yahudilerin yakın bir ilişkisi olduğunu iddia etmekteydi (Waddington, 2007, s. 573). Nazi propagandası, Yahudileri, İkinci Dünya Savaşı'na neden olmakla suçlamaktaydı (Herf, 2005, s. 51). Posterde de Yahudi tarafından kapitalizm ve komünizmin yönetilmesi, Müttefik Devletleri'nin Almanya'ya karşı mücadelesinde Yahudilerin rolü olduğu düşüncesini meydana getirilmektedir. Nitekim posterde doğrudan "Yahudiler, dünyayı masonluk, komünizm ve kapitalizm ile yönetmektedir" şeklinde propaganda miti inşa edilmektedir. Posterde bu üç kavramının kitlelerin zihinlerinde olumsuz bir şekilde yer edebilmesi için de kavramlar dünya çevresine ağ ören örümcekler olarak yansıtılmaktadır. Posterin koyu tonlarda resmedilmesi ile de posterdeki ürkütücülüğün artırılması amaçlanmaktadır. Yahudiler, kitleleri tahakküm altına aldıkları iddia edilen üç kavram ile birlikte posterde "koru" metaforu olarak kullanılmaktadır. Nazi propagandası, posterde kullandığı göstergeler üzerinden hem Yahudilere hem de komünizm ve kapitalizme karşı nefret söylemi inşa etmeye çalışmaktadır. Yahudilere yönelik oluşturulan nefretin doğrudan komünizm ve kapitalizme

aktarılmasını hedeflemektedirler. Naziler poster üzerinden Yahudilerin yalnızca Sırlar için değil tüm insanlık için büyük bir tehlike olduğunu ileri sürmektedir. Naziler, böylece kendilerini dünyanın başına tehlike olarak nitelendirdikleri Yahudilere karşı "kurtarıcı" olarak sunmaktadır.

Tablo 4. "Silah" Konulu Propaganda Posteri

Gösteren	Yahudi, örümcekler
Gösterilen	Egemenlik, sömürü
Düzanlam	Yahudi, elindeki aklar ile örümcekleri yönlendirmektedir
Yananlam	Yahudi, dünya egemenliğini, örümcekler ise kapitalizm, masonluk ve komünizmi temsil etmektedir
İnşa Edilen Propaganda Miti	Yahudiler, dünyayı masonluk, komünizm ve kapitalizm ile yönetmektedir

4. 5. "Tehdit" Konulu Propaganda Posteri

"Tehdit" konulu propaganda posterini düzenleme boyutunda ele alındığında, posterde Yahudi kalabalığının bir yöne doğru ilerledikleri aktarılmaktadır. Posterde gelen kişilerin Yahudi oldukları doğrudan posterin altında bulunan "Dikkatli ol. Geliyorlar..." şeklindeki yazılı koddan anlaşılmaktadır. Yananlam bağlamında incelendiğinde, posterde Yahudilerin Sırbistan'daki sayılarının arttığı mesajının verilmeye çalışıldığı görülmektedir. Nazi propagandası tarafından oluşturulan antisemitizm, kitlelerin davranışları üzerinde kontrol kurulmasında önemli bir rol oynamaktaydı (Smith, 1998, s. 1324).

Resim 5. "Tehdit" Konulu Propaganda Posteri



Yahudilerin sayısının artması, Sırp halkı üzerinde kurdukları tahakkümün daha da güçleneceği algısını oluşturmaktadır. Bu da Sırp halkını, Yahudilerin sayısının artmasını engellemeye yöneltmektedir. Naziler Yahudileri "egemenlik" metaforu olarak aktarmakta ve böylece posterde "Yahudiler, Sırbistan'a egemen olmaktadır" propaganda miti inşa edilmektedir. İnşa edilen propaganda miti ile birlikte Yahudilerin, Sırbistan'ı ekonomik ve sosyal manada ele geçirecekleri mesajı verilmektedir. Nazi propagandası, posterde kullandığı yazılı koda "Onlar" şeklinde Yahudileri nitelendirmektedir. Böylece Naziler, Yahudilerin Sırbistan'ın bir parçası olmadığını aktarmakta, Sırları ve Yahudileri ayrı ayrı gruplar olarak değerlendirmektedir. Naziler, Yahudileri ötekileştiren ve dışlayan bir dil kullanarak, Sırların Yahudileri kendilerinden farklı ve tehlikeli bir grup olarak algılamalarını istemektedir. Nazilere göre Yahudilerin Sırbistan'da sayılarının artması, Sırlar için tehlikenin bir habercisi olarak sunulmaktadır. Böylece Sırların kendi

ülkelerindeki hakimiyetlerini kaybetmemek için Yahudilerin güçlenmesine izin vermemesi gerektiği telkin edilmektedir.

Tablo 5. "Tehdit" Konulu Propaganda Posterleri

Gösteren	Yahudiler
Gösterilen	Egemenlik, ele geçirme
Düzanlam	Kalabalık bir Yahudi grubunun bir yöne doğru ilerlemesi
Yananlam	Yahudiler tehlikelidir ve sayıları Sırbistan'da artmaktadır
İnşa Edilen Propaganda Miti	Yahudiler, Sırbistan'a egemen olmaktadır

4. 6. "Servet" Konulu Propaganda Posterleri

"Servet" konulu propaganda posterleri düzanlam açısından ele alındığında, posterde bir dünya görseli ve hemen üzerinde de kasa görselinin olduğu aktarılmaktadır. Dünya görselinin hemen yanında ise elinde anahtar bulunan bir Yahudi görseline yer verilmektedir. Posterdeki görsel kodlarda Yahudi görseli korkutucu şekilde yansıtılmaktadır. Posterde bulunan kasanın üzerinde de altıgen bir yıldız resmedilmektedir. Posterde "Bir kurttan daha kötüsü: dünyanın servetini almak" yazılı kodu bulunmaktadır.

Resim 6. "Servet" Konulu Propaganda Posterleri



Poster yananlam açısından yorumlandığında, posterde Yahudilerin dünyanın ekonomik zenginliklerini sömürdükleri mesajının verildiği görülmektedir. Nitekim Yahudilerin, kriz döneminde ekonomik olarak iyi durumda olmaları, Yahudilere karşı olumsuz bir tutuma yol açabilmekteydi (Kohl, 2011, s. 8). Posterde resmedilen kasa görseli, sözde Yahudilerin dünya zenginliklerini sömürerek elde ettiği servetin simgesi olarak kullanılmaktadır. Böylece "Yahudiler, dünya ekonomisini elinde tutmaktadır" şeklinde propaganda miti inşa edilmektedir. Nitekim kasanın üzerinde bulunan altıgen yıldızda posterde verilen mesajı güçlendirmektedir. Posterde Yahudi'nin elinde bulunan anahtar görseli de Yahudilerin dünyadaki servetin idaresini ellerinde tuttıklarını simgelemektedir. Böylece Yahudiler, posterde "sömürü" metaforu olarak ön plana çıkarılmaktadır. Kasanın hemen yanında bulunan Yahudi'nin korkutucu resmedilmesi ile Sırp halkının Yahudilere yönelik ön yargı geliştirmesi amaçlanmaktadır. Naziler, Sırp lar ile birlikte dünya milletlerinin yaşadığı ekonomik sıkıntılarının temeli olarak Yahudileri göstermektedir. Nazi propagandası, Yahudilerin dünya halklarının emeklerini sömürerek zengin olduklarını ve halen zenginliklerin önemli bir bölümünü ellerinde bulduklarını aktarmaktadır. Böylece Naziler, ekonomik nedenlerden dolayı Sırp ların, Yahudilere karşı olumsuz bir algı geliştirmesini istemektedir.

Tablo 6. "Servet" Konulu Propaganda Posterleri

Gösteren	Yahudi, dünya görseli, kasa
Gösterilen	Ekonomik sömürü
Düzanlam	Dünya görselinin üzerinde kasanın, her ikisinin yanında da bir Yahudi'nin bulunması
Yananlam	Yahudiler, dünyayı ekonomik yönden yönetmektedir
İnşa Edilen Propaganda Miti	Yahudiler, dünya ekonomisini elinde tutmaktadır

4.7. "ABD" Konulu Propaganda Posterleri

"ABD" konulu propaganda posterleri düzanlam boyutunda ele alındığında, posterde Sam Amca ve Yahudi bir bankerin resmedildiği görülmektedir. Posterde bulunan Sam Amca'nın küçük, Yahudi bankerin de devasa boyutta olduğu aktarılmaktadır. Sam Amca'nın elindeki para çuvalını Yahudi bankerin önüne boşalttığı resmedilmektedir. Görsel kodlar içerisinde Sam Amca ve Yahudi banker mutlu olarak yansıtılmaktadır. Her ikisinin de çevresinde para görselleri yer almaktadır. Posterde "ABD ekonomisinin %98'i Yahudilerin ellerindedir" yazılı kodu bulunmaktadır.

Resim 7. "ABD" Konulu Propaganda Posterleri



Yananlam bağlamında incelendiğinde, posterde Sam Amca'nın ABD'nin simgesi, Yahudi bankerin ise tüm Yahudilerin metonimi olarak ön plana çıkarıldığı görülmektedir. Naziler, Yahudi oluşturduğunu iddia ettikleri tehdidin ortadan kaldırılmasını amaçlamaktaydı (Warburg, 2010, s. 5). Antisemitizm, Yahudileri ekonominin dışında tutma sürecini de beraberinde getirmekteydi (Safrian, 2000, s. 390). Bu propaganda posterinde de Yahudilerin ekonomik anlamda oluşturduğu sözde tehdide vurgu yapılmaktadır. Böylece ABD'de bulunan zenginliklerin Yahudiler tarafından ele geçirildiği ve ABD'nin ekonomik gelirlerinin Yahudilere yönetildiği aktarılmaktadır. Posterde, çalışma kapsamında incelenen diğer posterlerin aksine sayısal veriden yararlanılmıştır. Buna karşın %98'lik oran, posterde herhangi bir kaynağa dayandırılmamıştır. Naziler, dünyanın en güçlü ekonomilerinden biri olan ABD ekonomisinin doğrudan Yahudilerin elinde bulunduğunu iddia etmesi ile ABD'de nüfus olarak sınırlı bir orana sahip olan Yahudi halkının, ülkedeki genel ekonomik yapıda ne kadar etkili olabildiğini aktarmaktadır. Yahudiler posterde "sömürü" metaforu olarak sunulmakta ve bu yolla Nazi propagandası "Yahudiler, ABD ekonomisini elinde tutmaktadır" şeklindeki miti inşa etmektedir. İnşa edilen propaganda miti ile Yahudilerin benzer bir etkiyi Sırbistan'da da oluşturabileceği belirtilmektedir. Bu süreçte Sırp ların,

ABD'de de olduğu gibi Yahudilerin Sırbistan'da da ekonomik faaliyetlerden güç kazanmasına izin vermemesi gerektiği savunulmuştur.

Tablo 7. "ABD" Konulu Propaganda Posterleri

Gösteren	Sam Amca, Yahudi banker, paralar
Gösterilen	Ekonomik sömürü
Düzanlam	Sam Amca'nın içi para dolu olan çuvalı, Yahudi bankerin önüne boşaltması
Yananlam	Yahudi bankerler, ABD'yi ekonomik yönden etkisi altına almaktadır
İnşa Edilen Propaganda Miti	Yahudiler, ABD ekonomisini elinde tutmaktadır

4. 8. "Dünya" Konulu Propaganda Posterleri

"Dünya" konulu propaganda posterine düzanlam açısından bakıldığında, posterde bir Yahudi'nin bir eliyle önünde bulunan dünya maketini döndürdüğü, diğer elini de havada salladığı görülmektedir. Görsel kodlar içerisinde Yahudi'nin hemen arkasında altıgen yıldızın bulunduğu resmedilmektedir. Posterin arka fonunda siyah tonlar kullanılmıştır. Posterde "...Fakat şimdi Yahudi'nin dünyayı yönetme rüyası, uyanan milliyetçiliğin darbeleri altında kayboluyor! Nasıl? Anti-Mason Sergisi'nde öğreneceksiniz" yazılı kodu bulunmaktadır. Posterde "Anti-Mason Sergisi" yazılı kodu kırmızı tonda, vurgulu bir şekilde aktarılmaktadır.

Resim 8. "Dünya" Konulu Propaganda Posterleri



Poster yananlam açısından yorumlandığında, posterde Yahudilerin dünya liderliğinin önlenmesi için Sırp milliyetçilerinin Yahudilere karşı harekete geçmesi gerektiğinin aktarıldığı görülmektedir. Yahudilerin egemenlik kurma ve tehdit oluşturma fikirleri, Nazi propagandası tarafından kullanılmaktaydı (Bytwerk, 2005, s. 37). Bu açıdan posterde "Milliyetçilik, Yahudilerin dünya egemenliğini sonlandırır" propaganda miti inşa edilmeye çalışılmaktadır. Yahudiler, "egemenlik" metaforu olarak posterde yansıtılmaktadır. Naziler, böylece işgal altında tuttukları diğer ülkelerde olduğu gibi Sırbistan'da da Yahudilere karşı milliyetçi güçlerin desteğini almaya çalışılmaktadır. Posterde dünya maketinin Yahudi tarafından çevrilmesi ile dünyanın yalnızca ekonomik değil idari anlamda da Yahudilerin denetimine geçme tehlikesi içerisinde olduğu aktarılmaktadır. Bu tehlikenin durdurulabilmesi için de milliyetçiliğin güç kazanması gerektiği vurgulanmaktadır. Nazi propagandası doğrudan Sırp halkının ekonomik alanda olduğu gibi idari alanda da Yahudileri ülke yönetiminden uzaklaştırmaları gerektiğini savunmuştur.

Tablo 8. "Dünya" Konulu Propaganda Posterleri

Gösteren	Yahudi, dünya maketi, altıgen yıldız
Gösterilen	Dünya egemenliği
Düzanlam	Yahudi, dünya maketini döndürmekte, hemen arkasında da altıgen yıldız bulunmaktadır
Yananlam	Yahudilerin dünya egemenliğinin sonlandırılabilmesi için dünya genelinde milliyetçi grupların Yahudilere karşı harekete geçmesi gerekmektedir
İnşa Edilen Propaganda Miti	Milliyetçilik, Yahudilerin dünya egemenliğini sonlandırır

5. Sonuç

Çalışmada incelenen propaganda posterlerinde Nazilerin, Yahudilere yönelik nefret söylemini genel olarak "ekonomik sömürü" ve "dünya egemenliği" üzerinden meydana getirmeye çalıştığı görülmüştür. Ekonomik sömürü bağlamında "Yahudiler, Sırbistan halkının emeklerini sömürmektedir", "Yahudiler, dünya ekonomisini elinde tutmaktadır" ve "Yahudiler, ABD ekonomisini elinde tutmaktadır" şeklinde propaganda mitlerini Sırbistan'da inşa ederek, ülkedeki ve dünyadaki ekonomik krizlerin temeli olarak Yahudilerin sorumlu tutulmasına çalışmıştır. Farklı sosyo-ekonomik sınıfı temsil eden Sırp vatandaşlarının resmedildiği posterlerde, Sırp halkının emeğinin Yahudi bankerler tarafından sömürüldüğü ve kitlelerin ekonomik sıkıntı çektiği aktarılmıştır. Buna karşın Yahudilerin Sırbistan'daki tüm zenginlikleri ellerinde bulundurdukları ve Sırp halkının mağdur olmalarına yol açtığı algısı oluşturulmaya çalışılmıştır.

Naziler, "dünya egemenliği" bağlamında ise "Yahudiler, Sırp halkını esaret altına almaktadır", "Yahudiler, dünyayı masunluk, komünizm ve kapitalizm ile yönetmektedir", "Yahudiler, Sırbistan'a egemen olmaktadır" ve "Milliyetçilik, Yahudilerin dünya egemenliğini sonlandırır" şeklinde propaganda mitlerini Sırp kamuoyunda hakim kılmaya çalışmıştır. Oluşturulan bu mitlerde, Yahudilerin dünya egemenliğini sağlamak için kapitalizm'i ve komünizm'i etkili bir şekilde kullandığı iddia edilmiştir. Böylece Nazi propagandası kapitalizm üzerinden ABD ve İngiltere, komünizm üzerinden de Sovyetler Birliği'ne karşı olumsuz bir algı oluşturmaya çalışmıştır. Bu şekilde Sırp kamuoyunda Yahudiler ile birlikte Müttefik Devletleri'ne karşı da nefret söylemi oluşturulmasını planlamıştır. Çünkü Nazilerin Müttefik Devletleri'nin Yahudilerin dünyaya hakim olmasını sağlamak için Mihver Devletleri ile mücadele içinde olduğu düşüncesini meydana getirdiği ortaya çıkarılmıştır. Bu süreçte Naziler, Yahudilerin dünya egemen olmalarının önüne geçebilmek için Sırbistan'daki milliyetçilerin Yahudilere ve onların destekçisi Müttefik Devletleri'ne karşı harekete geçmesi gerektiğini savunmuştur. Diğer propaganda mitlerinde de Yahudiler, Sırbistan'da meydana gelen tüm kötülüklerin sorumlusu olarak yansıtılmış, Yahudilerin Sırp halkını esaretleri altına aldığı iddia edilmiştir. Bu nedenle Yahudilerin sayısının Sırbistan'da artmasının, Sırp halkı için büyük bir tehlikeye yol açacağı belirtilmiş ve Yahudilerin ülkede güçlenmesinin mutlaka önlenmesi gerektiği savunulmuştur.

Naziler, Sırbistan'da inşa ettiği antisemitist mitler ile Sırbistan'daki Yahudilere yönelik girişilen eylemlerde, Sırp halkının desteğinin alınması amaçlamıştır. Diğer yandan Müttefik Devletleri'nin Yahudiler ile işbirliği içerisinde olduğu vurgusu ön plana çıkarılarak, Sırp halkının Müttefik ordularına karşı mücadele veren Alman ordularına destek vermesi hedeflenmiştir. Son olarak Nazilerin, işgalleri altında bulunan diğer Avrupa ülkelerinde olduğu gibi antisemitist mitlerini, Sırp milliyetçilerin kendileri ile işbirliği içerisine girmesini sağlamak kullandığı ortaya çıkarılmıştır. Naziler, özellikle savaşın ilerleyen döneminde aldığı yenilgilerden sonra örgütlediği milliyetçi gruplardan Müttefik Devletleri'ne karşı savaşmaları için kendisine bağlı tümenler kurmaya çalışmıştır.

Çalışma kapsamında, Nazi Almanyası'nın işgali altındaki Sırbistan'da kullanılan propaganda posterlerinde inşa edilen antisemitist mitlerin ortaya çıkarılmasına çalışılmıştır. Çalışma, Nazi Almanyası'nın Balkanlar'da yürüttüğü propaganda faaliyetlerine ışık tutması bakımından önem taşımaktadır. Gelecek çalışmaların, Nazi Almanyası işgali altındaki diğer Avrupa ülkelerinde yürütülen antisemitist propaganda faaliyetlerini, mevcut çalışmada elde edilen bulgular ile karşılaştırmalı olarak incelenmesinin alana katkı sağlayacağı düşünülmektedir.

Kaynakça

- Antic, A. (2014). The Rapeutic Fascism: Re-Educating Communists in Nazi-Occupied Serbia, 1942-44. *History of Psychiatry*, 25(1), 35-56.
- Bachrach, S. (2004). In the Name of Public Health-Nazi Racial Hygiene. *New England Journal of Medicine*, 351, 417-419.
- Browning, C. R. (1983). Wehrmacht Reprisal Policy and the Mass Murder of Jews in Serbia. *Militärgeschichtliche Zeitschrift*, (1), 31-47.
- Bytwerk, R. L. (2005). The Argument for Genocide in Nazi Propaganda. *Quarterly Journal of Speech*, 91(1), 37-62.
- Bytwerk, R. L. (2015). Believing in "Inner Truth": The Protocols of the Elders of Zion in Nazi Propaganda, 1933-1945. *Holocaust and Genocide Studies*, 29(2), 212-229.
- Cohen, P. J. (1996). *Serbia's Secret War: Propaganda and the Deceit of History (No. 2)*. United States: Texas A&M University Press.
- Fiske, J. (2017). *İletişim Çalışmalarına Giriş*. Süleyman İrvan (Çev.). 5. Basım. Ankara: Bilim ve Sanat Yayınları.
- Garaudy, R. (1977). Religious and Historical Pretexts of Zionism. *Journal of Palestine Studies*, 6(2), 41-52.
- Gilbert, M. (2011). *Churchill*, Süha Sertabiboğlu (Çev.). İstanbul: Türkiye İş Bankası Yayınları.
- Grabowski, J. (2009). German Anti-Jewish Propaganda in the Generalgouvernement, 1939-1945: Inciting Hate Through Posters, Films, and Exhibitions. *Holocaust and Genocide Studies*, 23(3), 381-412.
- Greble, E. (2016). *Saraybosna 1941-1945 "Hitler Avrupası'nda Müslümanlar, Hristiyanlar ve Yahudiler"*, Ebru Sürmeli (Çev.). İstanbul: Tarihçi Kitapevi.
- Hart, B. L. (2015). *İkinci Dünya Savaşı Tarihi*. Kerim Bağrıaçık (Çev.). İstanbul: İş Bankası Yayınları.
- Herf, J. (2005). The "Jewish War": Goebbels and the Antisemitic Campaigns of the Nazi Propaganda Ministry. *Holocaust and Genocide Studies*, 19(1), 51-80.
- Herf, J. (2006). Convergence: the Classic Case Nazi Germany, Anti-Semitism and Anti-Zionism during World War II. *The Journal of Israeli History*, 25(1), 63-83.
- İşler, A. (2019). İsrail'in Kuruluşunda Muhafazakâr Camianın Yaklaşımı. *İçtimaiyat*, 3(2), 121-128.
- Kalkan Kocabay, H. (2008). *Tiyatroda Göstergibilim*. İstanbul: E Yayınları.
- Keegan, J. (2016). *İkinci Dünya Savaşı*. Samet Öksüz (Çev.). İstanbul: Say Yayınları.
- Kershaw, I. (2009). *Hitler, 1936-1945: Nemesis*. Zarife Biliz (Çev.).2. Cilt, İstanbul: İthaki Yayınları.
- Kohl, D. (2011). The Presentation of "self" and "other" in Nazi propaganda. *Psychology & Society*, 4(1), 7-26.
- Lewy, G. (1999). Gypsies and Jews under the Nazis. *Holocaust and Genocide Studies*, 13(3), 383-404.
- Macksey, K. J. (2012). *İkinci Dünya Savaşı'nda Askeri Hatalar*. M. Tanju Akad (Çev.). İstanbul: İş Bankası Kültür Yayınları.
- Mazower, M. (2014). *Hitler İmparatorluğu, İşgal Avrupa'sından Nazi Yönetimi*. Yavuz Alogan (Çev.). 2. Baskı. İstanbul: Alfa Yayınları.
- McNab, C. (2015). *Hitler'in Ordusu, Nazi Savaş Makinesinin Tarihi, 1939-1945*. Okan Doğan (Çev.). İstanbul: Timaş Yayınları.
- Morgenthauer, S. (1991). Countering the pre-1933 Nazi Boycott against the Jews. *The Leo Baeck Institute Year Book*, 36(1), 127-149.
- Petrov, B. (2011). Ideology and Education in Occupied Serbia 1941-1944. *Études Balkaniques*, (1), 88-108.
- Reinhartz, D. (1999). Unmarked Graves: the Destruction of the Yugoslav Roma in the Balkan Holocaust, 1941-1945. *Journal of Genocide Research*, 1(1), 81-89.
- Rifat, M. (2013). *Açıklamalı Göstergibilim Sözlüğü: Kavramlar, Yöntemler, Kuramcılar, Okullar*. İstanbul: Türkiye İş Bankası Kültür Yayınları.
- Ristović, M. (2008). Rural 'Anti-Utopia' in the Ideology of Serbian Collaborationists in the Second World War. *European Review of History-Revue Européenne D'histoire*, 15(2), 179-192.
- Safrian, H. (2000). Expediting Expropriation and Expulsion: The Impact of the "Vienna Model" on Anti-Jewish Policies in Nazi Germany, 1938. *Holocaust and Genocide Studies*, 14(3), 390-414.

- Shelach, M. (1987). Sajmište-an Extermination Camp in Serbia. *Holocaust and Genocide Studies*, 2(2), 243-260.
- Smith, R. B. (1998). Anti-Semitism and Nazism: Reconciling Fromm and Goldhagen. *American Behavioral Scientist*, 41(9), 1324-1362.
- USHMM (2019). *Nazi Almanyası Tarafından Sırbistan'da Kullanılan Antisemitist Propaganda Posterleri*. (Erişim Tarihi: 29.04.2019), https://collections.ushmm.org/search/?q=nazi+serbia+poster&search_field=all_fields&utf8=%E2%9C%93.
- Voigtländer, N., & Voth, H. J. (2012). Persecution Perpetuated: the Medieval Origins of Anti-Semitic Violence in Nazi Germany. *The Quarterly Journal of Economics*, 127(3), 1339-1392.
- Voigtländer, N., & Voth, H. J. (2015). Nazi Indoctrination and Anti-Semitic Beliefs in Germany. *Proceedings of the National Academy of Sciences*, 112(26), 7931-7936.
- Yourman, J. (1939). Propaganda Techniques Within Nazi Germany. *The Journal of Educational Sociology*, 13(3), 148-163.
- Waddington, L. L. (2007). The Anti-Komintern and Nazi Anti-Bolshevik Propaganda in the 1930s. *Journal of Contemporary History*, 42(4), 573-594.
- Warburg, G. (2010). *Six Years of Hitler (RLE Responding to Fascism): The Jews Under the Nazi Regime*. The United Kingdom: Routledge.
- Wegner, G. (2014). *Anti-Semitism and Schooling under the Third Reich*. The United Kingdom: Routledge.
- Yavuzoğlu, A. (2003). *20. yy.'da Faşist Paranoya*, İstanbul: Sayfa Yayınları.
- Zakić, M. (2014). The Price of Belonging to the Volk: Volks deutsche, Land Redistribution and Aryanization in the Serbian Banat, 1941-4. *Journal of Contemporary History*, 49(2), 320-340.



Araştırma Makalesi • Research Article

Piyasa İslam'ından İslam'ın Piyasasına (Alternatif, Bireysel, Yapısal ve Kurumsal Öneriler) From The Market Islam to Islam Market (Alternative Suggestions of Personal, Structural and Institutional)

Ali Fidan ^{a,*}

^a Dr. Öğr. Üyesi, Trabzon Üniversitesi, İlahiyat Fakültesi, Felsefe ve Din Bilimleri Bölümü, 61000, Trabzon/Türkiye.

ORCID: 0000-0001-5842-0444

MAKALE BİLGİSİ

Makale Geçmişi:

Başvuru tarihi: 01 Eylül 2019

Düzeltilme tarihi: 26 Aralık 2019

Kabul tarihi: 10 Ocak 2020

Anahtar Kelimeler:

Din

Ekonomi

Piyasa

İslam Ekonomisi

ARTICLE INFO

Article history:

Received 01 September 2019

Received in revised form 26 December 2019

Accepted 10 January 2020

Keywords:

Religion

Economy

Market

Islamic Economy

ÖZ

21. yüzyılın İslam toplumları, son iki asrı kapitalizm ve dolayısıyla piyasa ekonomisine uyum sağlama yollarını arayarak geçirmiştir. Tarihsel süreçte, Müslüman sosyal coğrafyanın dünya üzerindeki dağılımı da göz önünde tutulduğunda, anlaşılan odur ki İslam toplumlarının ticaret ve piyasa tecrübesi her dönemde farklılık arz etmiştir. Bu çalışma, öncelikli olarak küresel ölçekte son altmış yıla damgasını vuran İslam ekonomisi teorilerine değindikten sonra; piyasa şartları içerisinde İslami bir ekonomi anlayışının teorik/metodolojik problemlerine değinmeyi amaçlamaktadır. Yine bu çalışmada kapitalist iktisadi koşullar içerisinde hem Müslüman tüccarın hem de içinde yaşanılan toplumun sosyolojik durum tahlilinin yapılması hedeflenmektedir.

ABSTRACT

Islamic societies of the 21st century have spent the last two centuries looking for ways of adapting itself to the capitalism and thus to the market economy. In the historical process, considering the distribution of Muslim social geography in the world, it is understood that the trade and market experience of Islamic societies has been different in every period. This study firstly touches upon the theories of the Islamic economy that have marked the last sixty years on a global scale and then it aims to analyze the theoretical/methodological problems of an Islamic economic understanding within the market conditions. Again in this research, it is intended to resolve the sociological situation of both the Muslim merchants and the society in which they live within the capitalist economic conditions.

1. Giriş

İslam'ın, menşei itibarıyla temel özelliklerinden birisi, şehir dini olması ve iktisaden ticaretin fazlaca yapıldığı bir coğrafyada ortaya çıkmış olmasıdır. Ekonomik hayatın dikkate değer bir şekilde en canlı olduğu yerlerin başında şehir merkezlerinin olduğu bilinen bir gerçekliktir. Bu anlamda İslam dininin teşekkül ettiği yer olan Mekke şehri, tarihin en eski dönemlerinden itibaren bir ticaret merkezi olarak temayüz etmiştir. İslam peygamberinin de tüccar bir kabilenin ferdi olması ve risalet öncesi hayatının büyük bir

bölümünü ticaret ile uğraşarak geçirmiş olması Mekke şehri ile bağlantılıdır. Geçmişten günümüze İslam iktisadi hayata dâhil ve müdahil olan bir din olagelmıştır. Bu bağlamda İslam'ın müstakil bir ekonomi türü olarak *İslam Ekonomisi* adı altında bir ekonomik sistem olarak kurulma imkânı, akademik camiada fazlaca tartışılmaktadır. Hatta bir ileri derecede asr-ı saadet dönemindeki iktisadi uygulamaların günümüzde de faal kılınabileceğine dair bazı görüşler ileri sürüldüğü görülmektedir. Ancak şunu da ifade etmek gerekir ki iktisadi anlamda otantik bir İslam'a, yani 7. asra ve o günün şartlarındaki bir iktisadi bir hayata birebir dönüş

* Sorumlu yazar/Corresponding author.
e-posta: alifidan@trabzon.edu.tr

fikri, esasında İslamcı bir ütopya ile aynı anlamı taşımaktadır (Göle, 2001: 140-143);(Haenni, 2011: 25).

Burada iyi bilinmesi gereken bir husus şudur: *Hilafet, şariat, İslami devlet, İslami kimlik, İslamcılık* ve türevlerinin günümüz Müslüman dünyasında nasıl ve ne kadar algılandığı bilinmeden atılacak her adım yarım kalacaktır (Haenni, 2011: 18). Çünkü toplumsal hayatın her alanında olduğu gibi zaman geçtikçe her şey değişmiş; tarihsel olanla evrensel olan arasındaki farklılıklar daha fazla belirginleşmiştir. Genel manada dinlerin özeldi ise İslam'ın, piyasa ortamında, bilhassa da zenginleşmede pozitif bir etkisinin olduğu savunulabilir. Ancak dini monolitik bir bakış açısıyla ve tek başına, zenginleşmenin ve refahın kaynağı olarak görme/göstermenin ortaya çıkarabileceği metodolojik sıkıntıları da unutmamak gerekmektedir (Yayla, 2007: 22-23). Bahsi geçen bu gerçeklik esasında dinin otantikliğinde değil; bilakis asrın ruhuna uygunluğu ve güncelliği ile bağlantılı bir meseledir. Bu anlamda İslam çağımıza ve İslam toplumlarına uygun iktisadi çözüm önerileri sunabilecek cevhere sahiptir. Nitekim İslam, ticari ve iktisadi faaliyetlerde kârin meşru oluşunu emek, sermaye veya itibar riskine bağladığından; meşru kazancın her türlüünü tanıyan ve teşvik eden bir dindir (Döndüren, 1992: 29).

2. İslami Bir Ekonominin Gen Haritası

Bir din olarak İslam'ın hem doktrinel hem de pratik manada iktisadi yaşantıya dair pek çok noktaya değindiği, müdahale ettiği ve belirli kurallar çerçevesinde para kazanmayı meşru gördüğü aşikârdır. Ancak güncel bir mesele olarak *'İslam Ekonomisi'* tabirinin kronolojik geçmişinin çok eskilere dayandığı söylenemez. Zira bu mefhum Pakistan'ın bir devlet olarak teşekkül ettiği yıllarda –II. Dünya Savaşı'nda– Müslüman âlimlerin çabalarıyla gündeme gelmiş bir kullanımdır (Zaim, 1979: 186-187). Genel anlamda ise İslam ekonomisi çalışmaları II. Dünya savaşından sonra meydana gelen İslami bir bilinçlenme ile ortaya çıkmıştır (Özel, 1993: 99). Öyle ki bu dönemde İslam'ın ekonomik yapısını inceleyen ve bu konuda fikir serdeden düşünürlerin, bütün samimiyetleri ile İslami bir ekonominin varlığını tesis etmeye çalıştıkları görülmektedir. Jacques Austruy, Ebu'l A'la el- Mevdûdî, Muhammed Bakır es-Sadr, Ahmed en-Neccar, M. A. Mannan (Döndüren, 1996: 55), Seyyid Kutub, Fazlur Rahman ve Haydar Nakvi gibi tanınmış kişiler bu kategoriye dâhildir (Türkdoğan, 1994: 117).

İslam ekonomisinin kendine has özellikleri ile ayakta durabileceğini ve mevcut ekonomik düzene bir alternatif teşkil edeceğini savunan bu grubun amacı, Müslüman kimliğinin geliştirilmesi, İslam'ın çağımıza uygunluğunun kanıtlanması ve İslam dinine yeniden itibar kazandırılmasıdır (Haşşab, 2010: 158-169);(Kuran, 2002: 107). Onların görüşleri kısaca ifade edilecek olunursa, İslam'ın kendine özgü iktisadi bir sistemi vardır, hatta İslam'ın iktisadi politikaları her daim olabilecek, uygulanabilecek ve yeniden oluşturulabilecek niteliktedir (Tabakoğlu ve Kurt, 1987: 156). İslam'dan esinlenen ekonomik program ve uygulamaların 7. yüzyıldan günümüze kadar sürekli değişerek ve güncellenerek çeşitlilik gösterdiği savı ise bu görüşü desteklemektedir (Kuran, 2002: 12). İşte bu noktada farklı bilim insanlarının belirttiği şu soru ve sorunsallara işaret etmek gerekmektedir. Acaba İslam'ın piyasa ekonomisi

karşısında tutumu nedir? Modeli nedir? Müslüman insan ve Müslüman toplumun iktisadi özellikleri nelerdir? Kapitalist insan *'homo economicus'* ile henüz teorik zeminde varlığı kabul edilen *'homo islamicus'* arasında piyasa ekonomisi açısından bir fark var mıdır/olacak mıdır? (Tabakoğlu ve Kurt, 1987: 28). İslam iktisadi ideolojisinin bir zihniyeti ve değerler düzeni var mıdır? (Türkdoğan, 1996: 211-212). İslam ekonomisinden bireysel olarak mı yoksa toplumsal açıdan mı bahsedilmektedir? (Şeriatî, 2004: 12). Bütün bu sorulara aranan cevaplar ve ortaya çıkardıkları yeni meseleler, ana hatları ve kronolojik bir bakış açısıyla aşağıdaki gibi özetlenebilir.

İslam'ın doğuşu ve gelişimi itibarıyla ağırlıklı olarak kentlilerin dini olduğu söylenebilir. Zira ilk dönem İslam toplumunun merkezi olan Mekke, dönemin en ileri ve müreffeh ticari merkezlerinden biri iken; Medine ise tarımsal ürün zenginliğine sahip bir ova şehir olarak bilinmektedir (İnan, 2003: 481). Ticari bir merkez olarak Mekke şehri, Arap yarımadasının en önemli ticaret yerlerinden biri olmuştur. Tarihi ticaret yollarının kesişmesinin yanında, kutsal zemzem kuyusunun varlığı ve Kâbe'nin stratejik önemi, bu beldeyi önemli bir ticaret merkezi yapmıştır (Özel, 1993: 251). Mekke ileri gelenlerinden Kusay bin Kilab (400-480), tek başına idareyi eline geçirince, Kâbe'nin bitişiğinde Kureyş aşiret reislerinin istişaresi için bir toplantı yeri olarak *'Darü'n Nedve'*yi inşa etmiştir. Böyle bir kurumsal yapılanmanın amacı bir anlamda ticari faaliyetlere bütünüyle hâkim ve sahip olmak hedefini taşımaktadır. Söz gelimi, o dönemlerde, Kâbe'nin bakım sorumluluğu olarak *'Hicâbe'* (Sarıçam, 1998: 431-432), hacılara su temininde *'Sikâye'* (Küçükkaşçı, 2009: 177-178), hacılara yiyecek temininde *'Rifâde'* (Küçükkaşçı, 2008: 97-98), siyasi üstünlüğün bir simgesi olarak da savaş sancağı *'Liva'* vb. (Özel, 1993: 252) unsurların hepsi, iktisadi birer faaliyet ve gelir kaynağıdır. Kureyş'in yabancı tüccarlara hac mevsimi döneminde mal getirme yasağı koymasının *'hums'*-, bu kabileye ticari anlamda büyük gelir sağladığı da bilinmektedir (Özel, 1993: 263).

Sosyo-ekonomik yapılanmanın bu şekilde olduğu bir coğrafyada İslam, taklit edilemezlik ve eşsiz özgünlük iddiasında olan evrensel bir din olarak ortaya çıkmıştır. Bu nedenle İslam'ın yapısı ve hâlihazırdaki sosyal coğrafya gereği, inananların ekonomik yaşantılarına etki ve müdahale etmediğini söylemek yanlış olacaktır (Rodinson, 1996: 189). Ayrıca İslam dininin ilk dönemlerinden itibaren yayılmasında ekonominin rolünü küçümsemek gerekir. Çünkü İslam inancında mal, dinin tebliğ edilmesinin önemli araçlarından biri olagelmıştır (Geçit, 2009: 160). Nitekim İslam peygamberinin vahiy gelmeden önce Hz. Hatice'nin ticari işlerinde çalışması daha sonraları Hz. Hatice'nin bütün mal varlığını İslam'ın yayılması amacına yönelik harcaması ve savaş zamanlarında sahabelerin neredeyse bütün mal varlıklarını İslam'ın emrine vermeleri bilinen bazı örneklerdendir (Özel, 1997: 36).

Burada dikkat çekilmek istenen husus, toplumsal bir kurum olarak İslam dininin, iktisadi faaliyet ve kurumlara bakışının nasıl olduğunun tespiti ve sosyolojik açıdan izahının gerekliliğidir. Bu minvalde İslam dininin mevcut bütün ekonomik sistemleri yok sayarak yeni bir ekonomi sistemi inşasına gitme yolunu seçmediği söylenebilir. Yani İslam, dönemin kendine uygun olan piyasa koşullarını tanımıştır. Bunu yaparken de İslam, bir yandan mevcut

ticari gelenekte insanlar için zararlı olan yönleri dışarıda bırakmayı esas alırken; diğer taraftan da toplum menfaatine uygun olan aktivitelerin devamında da herhangi bir sakınca görmemiştir (Rodinson, 1996: 189-190).

Toplumbilim açısından şu da bilinen bir gerçekliktir ki *toplumsal problemlerin büyük çoğunluğu ekonomi eksenli meydana gelen meselelerdir*. Bu nedenle ilk dönem İslam toplumunun iktisadi tecrübeleri, problemleri ve çözüm örnekleri üzerinde dikkatle düşünülmesi gerekmektedir (Tabakoğlu ve Kurt, 1987: 29). Öncelikle, Hz. Peygamberin hayatta iken, ilk dönem İslam toplumu için akıllara gelebilecek bütün ticari soru(n)lara çözümde başvurulan birincil kaynak ve yol olduğunu zikretmek gerekir (Karagül ve Açıkgoz, 2009: 476-480). Müslümanlar akıllarına takılan bütün ticari konuları doğrudan İslam peygamberine sorabilmişlerdir. Fakat fetihlerin artışıyla cihat, zekât, fey ve ganimet yoluyla iktisadi açıdan kuvvet kazanan Müslümanların toplumsal meseleleri de bir o kadar artış göstermiştir. Durum böyle olunca da Hz. Peygamber, ortaya çıkan iktisadi problemlerini en makul ve makbul düzeyde çözmüştür (Şeriatî, 2004: 21).

Yukarıda verilen bilgiler ekseninde, İslam tarihinde, daha ilk dönemlerden itibaren bazı sosyo-ekonomik düzenlemelere gidildiği görülmektedir. Mesela Hz. Peygamber, Medine'ye hicretinin hemen ardından şehrin bütün sakinlerini kapsayan bir anlaşma yapmıştır. Günümüzde '*Medine Anayasası*' adıyla da anılan bu anlaşma, Müslümanların gayrimüslim unsurların hıyanetinden korunmalarının yanında siyasi hâkimiyeti de ele geçirmelerini sağlamıştır. Burada şunu da ifade etmek gerekir ki ilgili anayasaya kadar, Medine'deki pazarlarda genellikle müşrik veya Yahudi tüccarlar hüküm sürmüş ve doğal olarak da bu kimselerin iktisadi faaliyetleri onların inançlarına göre şekillenmiştir (Özel, 1993: 119). Bu anlamda Medine Vesikası'nın iktisadi hayata adeta pozitif bir müdahale olarak tarihe geçtiğini söylemek mümkündür. Zira İslam peygamberi de bu muahedeyi gerçekleştirirken, Müslümanlara ait bir piyasa oluşturmayı hedeflemiştir. '*Medine Pazarı*' ismiyle anılacak olan yeni bir ticaret mekânı işte bu minval üzere kurulmuştur (Özel, 1994a: 7-8). Medine'de kurulan bu ilk pazarda iki temel kural geçerlidir. Bunlardan ilki, pazar yerlerinin belli şahıslar tarafından parsellenememesi, yani herkesin kullanımına açık olmasıdır. İkincisi ise pazar vergisinin olmamasıdır (Özel, 1993: 120). İslam peygamberi, böyle bir uygulamayı, bizzat kendi geçmiş tüccar tecrübesinde deneyimlediği Ukaz'daki vergisiz pazar modelinden örnek alarak faaliyete geçirmiştir (Özel, 1994a: 10-11). Yine Medine'deki pazar yerinin, insanları dünya hırslarından alıkoyan ölümü ve ahiret hayatını hatırlatan önemli uyarıcılardan biri olan, kabristan bölgesinde seçilmiş olması çeşitli sosyolojik anlamlara yorulabilir. Mesela İslam peygamberinin pazar alanı için karar kıldığı yer vesilesiyle kişisel menfaatlerin en fazla ortaya çıktığı ticaret ortamında; bir anlamda alıcı ve satıcıyı manevi anlamda kontrol altında tutmayı hedeflemiş olduğu söylenebilir (Özel, 1994: 9). İlâveten Hz. Peygamberin Medine'ye hicret etmesi, ilk pazarın kurulması ve vergi sisteminin uygulanması gibi örneklerin İslam'ın ilk dönemlerinden

itibaren bir serbest rekabet düzeninin ve serbest piyasanın tesis edilmesi anlamına geldiği ileri sürülebilir (Özel, 1994b: 45).

Tarihsel süreçte elbette piyasa kapitalist üretim faaliyetleri ile birlikte zikredilmiştir. Ancak burada şu soruyu da sormak gerekir: İlk dönem İslam toplumu da kapitalist üretim tiplerine dâhil edebilir mi? (Rodinson, 1996: 70). İslam üzerine yapmış olduğu çalışmalarından tanınan Maxime Rodinson'a göre İslam'ın doğmuş olduğu toplum, yani Mekke toplumu, önceden beri kapitalistimsi bir ticari aktivitenin merkezi olmuştur. Kureyş kabilesine mensup olan Mekkeliler sermayelerini ticaret yaparak, faizle ödünç vererek ve Weber'in ifadesiyle rasyonel bir biçimde kullanmışlardır (Rodinson, 1996: 46). Rodinson, Weber'i bu anlamda referans olarak kullanırken, İslam'ın ilk döneminin hem girişimcilik hem de rasyonalite bakımından en az Weber'in Protestan girişimciler için anlattığı tarzda kapitalist nitelikte olduğu savıyla onu tenkit etmektedir (Akyol, 2011: 60-61). Zira Weber, İslam'dan kaynaklanan kişisel inanç ve toplumsal yargıların kapitalist gelişmeye engel olduğu kanaatindeydi (İslamoğlu, 2010: 48). Peter L. Berger de Weber'e dayanarak, İslam'ın geleneksel yorumunun, Protestanlığın aksine, modern kapitalist iktisadi davranış ile yakın bir ilişki içerisinde bulunmadığı fikrini taşımaktadır (Berger, 2002: 197). Benzer bir durum da çok net olmamakla birlikte J. Austruy'da da görülmektedir. Nitekim İslami bir ekonomi algısının kapitalist bir gelişmeye uygun olmadığını savunan Austruy, buna en büyük engelin ilahi kitapta yer alan '*şekli özel mülkiyet*'in varlığını zikretmektedir (Austruy, 2010: 62-63). Ayrıca Austruy, kapitalist zihniyetin doğal bir sonucu olarak ortaya çıkan bireyciliğin, İslam toplumlarında, sosyolojik anlamda azaltılmaya çalışılan bir olgu olduğundan hareketle bu dinin kapitalizmle uyumundan söz dahi edilemeyeceğini savunmaktadır. Bu anlamda Austruy, İslam'ın ekonomik bir modelinin olabileceğini kabul ederken kapitalist nitelikte bir İslam ekonomisinin sıkıntılarına da işaret etmiş olmaktadır (Austruy, 2010: 66-67). Buna karşın Rodinson ise İslam'ın kapitalizmle uyumlu olduğu savını seçmiştir (İslamoğlu, 2010: 51). Yani ona göre İslam ile kapitalizm arasında temelden bir zıtlık olduğu görüşü tezi, iyi niyete de dayansa kötü niyete de dayansa, bir efsaneden ibarettir. Çünkü Rodinson'a göre İslam dininin kuramsal açıdan kapitalizme hiçbir itirazı bulunmamaktadır (Rodinson, 1996: 164).

Kutsal metin odaklı bakıldığında ise İslam'a göre insan, iktisadın da öznesi olarak, içerisinde yaşadığı tabiatın bir parçasıdır ve doğada bulunan bütün nimetler onun emrine/emanetine sunulmuştur (A'raf, 7/10; Hicr, 15/19). Fakat beşere özgü verilen bu sayısız hizmetler bütününden onun başıboş bir varlık olarak yeryüzünde bırakıldığı manası çıkarılmamalıdır (Kıyame, 75/36). Zira Kur'an'da mutlak surette mülkün Allah'a ait olduğuna dair ayetler¹ mevcuttur (Köksal, 2005: 73-93). Ancak mülkiyet, geçici olarak insan eline bırakıldığından (Konrad Adanuer Vakfı, 2011: 50-59);(Geçit, 2009: 57), -Austruy'un aksine- dünya hayatında iken Müslümanların özel mülkiyet elde etmelerine karşı hiçbir engelin bulunmadığı görülmektedir (Rodinson, 1996: 31). Yine Kur'an'da geçen '*hayr*' kelimesinin (Bakara, 2/180) Arapça'da meşru serveti ifade

¹ İlgili ayetler için bk., Al-i İmran, 3/26, 189; Casiye, 45/27; Hadid, 57/2; Bakara, 2/107; Zuhuruf, 43/85; Kamer, 54/54, 55.

etmekte oluşu, bir anlamda ilahi vahyin iktisadi hayata ve piyasaya dair tarafsız bir bakış açısını göstermektedir (Şeriatî, 2004: 166-167). Zira Kur'an, iktisadi veya başka bir alanla ilgili faaliyetlerde bulunurken, insanlara İslam inanç sisteminin altı ana esasını sürekli göz önünde bulundurmalarını telkin etmektedir (Geçit, 2009: 31). Çünkü bütünüyle dini bir kavram olan 'iman' ile daha çok dünyevi anlamı bulunan 'güvenilir olmak' ve 'güven duymak' arasında zannedilenden daha yakın bir ilişki vardır. Bu minvalde din ve dinsel öğreti/pratikler, bireylerin bu iki nitelikte donanımını teşvik etmekte ve bunun için de gerekli iç dinamiklere kaynaklık teşkil etmektedir (Kaleşi, 1990: 14); (Kurt, 2000: 289).

Ayrıca şunu da ifade etmek gerekir ki Kur'an'da ana hatlarıyla İslam'ın iktisadi esaslarını bulmak mümkündür (Hamidullah, 1963: 11). Çünkü mal ve servet konusunda Kur'an, ticareti meşru kılmış, servet düşkünlüğüne ve bunun olumsuz sonuçlarına da ikaz yoluyla dikkat çekmiştir. Servetin adil bir dağılımla toplumun her kesimine ulaştırılmasını emretmiş, malın; belli ölçüler çerçevesinde üretim ve tüketimini meşru kabul etmiştir. Bu bağlamda toplumsal hayatta bunalım ve buhranlara sebep olan faiz, fuhuş, kumar hırsızlık gibi iktisadi suçları ise yasaklamıştır (Geçit, 2009: 271). Ticaret ve alış-verişin toplum için gerekli oluşu (İsra, 17/82), çalışmanın önemi ve esasları (Teğabun, 64/8), toplumsal bir hastalık olarak cimriliğin zararları (Âli İmran, 3/18), buna karşın cömertliğin faydaları (Bakara, 2/268), insanın mal ve servete düşkünlüğü (Al-i İmran 3/14, 49; Tevbe, 9/34-35; Münafıkun, 63/8) gibi pek çok konuda ayet bulmak mümkündür. Bahsi geçen bu öğretilerden ve kutsal referanslardan anlaşılacağı üzere vahiy, ayetler vesilesiyle iktisadi kaidelerden güdülen maksatları da belirlemektedir (Hamidullah, 1963: 15).

İslam'ın sahip olduğu düalist dünya anlayışının iktisadi hayata da yansıdığı görülmektedir (Bakara, 2/200-202);(Geçit, 2009: 46). Çünkü İslam, cömertlik gibi önemli bir toplumsal değer ile ihtiyaç sahiplerine vermeyi emrederken bu konuda bazı sınırlamalara da gidebilmiştir (Nisa, 4/4). Bunun yanında dünya hayatı içerisinde insanoğlunun birincil ihtiyacı olarak temel geçim vasıtalarından bahseden Kur'an (Âraf, 7/10), ahiret yurdu için çalışan bir Müslümanın bu dünyadaki nasibini de unutmaması noktasında teşvik edici öğretiler içermektedir (Kasas, 28/77); (Hamidullah, 1963: 12-13). Bunu yaparken de Kur'an, israftan kaçınma (İsra, 17/29); Geçit, 2009: 45) ve harcamada dengeyi öngörmektedir (Furkan, 25/82); (Geçit, 2009: 45).

Görüldüğü üzere Kur'an, iktisadi yaşantının dengede olduğu bir yapılanmayı meşru görmekte ve hatta teşvik etmektedir. Ancak ekonomik hayata bu denli müdahil olan bir dinin, toplumsal menfaatler için bazı yasaklamalara gitmesi de pek tabiidir. Bu minvalde Kur'an, israftan (En'am, 6/141; A'raf, 7/31; İsra, 17/27), cimrilikten (Âli İmran, 3/180), aşırı mal biriktirmekten (Tevbe, 9/34) sakındırmakta; bunun aksine de insanları infak etmeye (Bakara, 2/261) teşvik etmektedir (Zaim, 1979: 43-49). İşte bu noktada, Kur'an'ın, makul ve makbul düzeyde, sosyo-ekonomik düzenlemelere ılımlı bakışının arka planında; onun sosyolojik rasyonelliğinin olduğunu söylemekte sakınca yoktur (Rodinson, 1996: 93). Zira sosyolojik manada rasyonel oluş, bir bakıma toplumsal norm inşasının da beraberinde getirmektedir. Bu bağlamda Kur'an'ın,

inanın müminlere, ilk planda iktisadi faaliyetlerde 'riba'yı yasakladığı görülmektedir. Öyle ki bu net yasaklamanın, bizzat Hz. Peygamber eliyle yetki sınırı daha da genişletilerek; sadece Müslümanlara değil aynı zamanda bir arada yaşanan gayrimüslim toplumlara da uygulandığı görülmektedir (İslami İlimler Araştırma Vakfı, 1987: 123).

Fakat hem Kur'an hem de Hz. Peygamber eksenli düzenlenen bir iktisadi hayat anlayışına dair yapılabilecek fazlaca spesifik vurgunun, araştırmacıları bazen kanıtlanması zor iddiaların içerisine sürükleyebileceğinin de iyi bilinmesi gerekmektedir. Nitekim Kur'an, elbette müstakil bir ekonomi kitabı değildir. Hz. Peygamberin sünneti ise sözleşme, vergilendirme, mülkiyet hakları ve miras konusunda fazlaca yorumlar sağlasa ve inananlara yol gösterse de; günümüz ekonomi problemlerinin tümünün çözümünü içermemektedir (Kuran, 2002: 90). Hem Kur'an'ın hem de Hz. Peygamberin güncel ekonomik politika seçimi konusunda verebileceği yardımın görelî sınırlı oluşu, bizi ister istemez tarihsellik-evrensellik olguları ve tartışmaları arasında bırakmaktadır. Çünkü Kur'an'ın geldiği dönem ve ilahi vahyin muhatabı olan Arap toplumu ile günümüz Müslüman toplumlarının sosyo-ekonomik problemleri büyük oranda aynı değildir (Kuran, 2002: 71). Burada şunu da ifade etmek gerekir ki bizzat Kur'an ve uygulamalarıyla Hz. Peygamberin, diğer kutsal kitaplarla da mukayese edildiğinde- ticari aktivitelere daha olumlu, yapıcı bir değer atfetmekte olduğu bir gerçekliktir (Demirpolat, 2002: 292). Aynı durum İslam'ın ana kaynakları için de söz konusudur. Nitekim 14 asırdır oluşan İslami yazında, içerisinde çok sayıda ekonomik öğreti bulunan eserlerin tümünün, ekonomik aktiviteleri ve seçimleri önemli ölçüde kısıtlamadığı rahatlıkla söylenebilir (Kuran, 2002: 218).

İslam'ın iktisat görüşü, dolayısıyla da ibadetlerin sosyo-ekonomik perspektiften yeniden okunması, İslam'ın inanç, ibadet, ahlak, hukuk ve piyasa gibi unsurlardan bağımsız ele alınamayacağı anlamına gelmektedir (Karakoç, 1967: 1-15). Burada Kur'an'daki infak (zekât dışı harcamalar), kefare, diyet, fidye gibi mali ibadetlerin emredildiğini tekrar zikretmeye gerek yoktur (Geçit, 2009: 65). Ama İslam'ın esaslarından olan zekât, sadaka, hac ve hatta oruç (sağlıklı bir hayat da ekonomi ile ilintilidir) gibi ibadetlerin pek çoğunun, insanın ekonomik faaliyetleriyle doğrudan ilgili olduğunu zikretmek gerekir (Tabakoğlu ve Kurt, 1987: 54). Adı geçen mali ibadetlerin hepsinde sosyo-ekonomik anlamda bazı gizil toplumsal mesajlar ve fonksiyonlar bulunmaktadır. Nitekim İslam, bir yandan helal yoldan çalışıp servet kazanmaya teşvik ederken, diğer yandan da bunun maksadının Allah yolunda mal harcaması ve mali ibadetleri eda etme yoluyla sevabına nail olmayı ana hedef olarak tutmaktadır (Geçit, 2009: 66). Zira İslam'ın ticareti terk edip namaza gidilmesi için kati surette salık verdiği zaman dilimi sadece Cuma namazıdır (Cuma, 62/9);(Geçit, 2009: 130). Neticede hem Kur'an hem de Hz. Peygamber, iktisadi hayatı adalet ve hakkaniyet ölçülerine göre tanzim etme yoluyla iktisada itikadi bir boyut kazandırmıştır. Bu anlamda hem Kur'an hem de sünnet, iman ve manevi değerlere yer vermeyen, sadece maddi niteliğiyle öne çıkan, seküler iktisadi düşünce sistemlerinin eksik ve yanlış tarafını telafi edebilecek potansiyeli haizdir (Geçit, 2009: 42). Ayrıca sosyo-ekonomik hayata dair Kur'an'ın getirdiği öğretiler bir anlamda iktisada *teolojik* müdahaledir denilebilir. Vahiy merkezli ancak İslam

peygamberinin tecrübeleri ile öğütlerine yansıyan boyutları ise *pratik* müdahaleler olarak nitelendirmekte de bir sakınca yoktur.

İslam'ın ortaya çıkışından itibaren Müslümanlara bir ahlak anlayışı oluşturmak için büyük çabalar harcanmış olduğu bilinmektedir. Acaba bu yapılan şeyler bireylerin çalışma gayretlerini, cömertliklerini ve piyasa davranışlarını etkilemiş midir? Etkilemişse nasıl etkilemiştir? (Kuran, 2002: 61). Bu tarz sorulara İslam ekonomisi perspektifinden şu değerlendirme ile cevap verilebilir. Sosyo-ekonomik hayata dair rasyonel bakış açısı da denilebilecek bu doktrinel sistemin uygulayıcısı bizzat Hz. Peygamber olmuştur. Zira onun daha hayatta iken yaptığı iktisadi uygulamaların pratik anlamda makul ve makbul olduğu müşahede edilmektedir. Bu haliyle İslam'ın hem doktrinel hem de pratik anlamda iktisadi ve sosyal bir din olduğu ileri sürülebilir.

Ekonomik hayata yönelik sosyo-teolojik müdahaleler ve pratik uygulamaların toplumsal bir kimlik kazanması sosyal kurumlar vesilesiyle gerçekleşmiştir. Kurumsal perspektiften İslam, Arap toplumları tarafından kullanılagelen bazı uygulamaları devam ettirmiş ve iktisadi hayatı düzene sokacak olan bazı yeni kurumların tesis edilmesine imkân tanımıştır. Bu minvalde İslam öncesi Arap toplumlarında uygulanmakta olan *mudaraba*, *müşareke* ve *murabaha* faaliyetlerinin İslam'dan sonra da devam ettiği/ettirildiği görülmektedir. Yine İslam tarihinde yapılagelen çek, havale ve poliçe işlemleri de iktisadi hayata kolaylık ve yenilik sağlayan uygulamalardandır. Ayrıca İslam fetihleri yoluyla ele geçirilen bölgelere *kadı*, *vergi tahsildarı*, *hazinedar*, *kassam*, *vezzan*, *muhtesib*, *muallim* gibi devlet görevlilerinin atanmasının bir nedeni de düzenli bir sosyo-ekonomik hayat tesis etmek içindir. Bu memuriyetlerden iktisadi anlamda belirgin bir şekilde ön plana çıkan meslek grubu ise *hisbe* teşkilatıdır. Öyle ki bu önemli müessesenin bizzat kurucusu ve uygulayıcısı Hz. Peygamber olmuştur. Son olarak İslam toplumlarında sosyo-ekonomik hayatı düzene sokan kurumların yanında insanların birbirlerinin hakkını gasp etmemeleri maksadıyla bir dizi önlemin de alındığı görülmektedir. Zira müstahsili şehir dışında karşılama yoluyla elindeki malı ucuza alıp piyasa fiyatlarını yükseltme anlamına gelen *telakkir-rukban*, stokçuluğu ifade eden *ihlikâr* yasaklanmıştır. Buna ek olarak fiyatların toplumun alım gücünün üzerine çıkmaması için faal kılınan *narh* sistemini de zikretmek gerekir. Alınan bütün önlemlere rağmen toplumun menfaatinin tersine mal kazananlara da devlet eliyle mala el koyma manasında *müsadere* ortamının oluşturulduğu görülmektedir (Kallek, 2000: 560-565).

3. Teorik/Pratik Açından Farklı Bir Sermaye Oluşumu: Piyasa İslam'ı

Öncelikli olarak belirtilmelidir ki ekonomi gibi seküler bir alanda metafizik önermeleri konuşmak oldukça zordur (Han, 1988: 48). Bu nedenle İslam ekonomisi şeklinde bir tanımlamanın ve içeriğini de doldurmanın güçlüğü ortaya çıkmaktadır. Ayrıca İslam ekonomisi tabirinin ne zaman, hangi toplum için, kimler tarafından ve hangi nedenlerden dolayı oluşturulduğunun araştırılmamış oluşu, teorik ve metodolojik problemlerin özünü oluşturmaktadır (Kuran,

2002: 9). Burada M. A. Mannan'ın Pakistan toplumunun İslam'ı esas alan bir refah devleti kurması üzerine kaleme aldığı *İslam Ekonomisi Teori ve Pratik* adlı eserini zikretmek gerekir (Mannan, 1980: 515). Bu ve bunun gibi özgün eserler dini referans alan bir iktisadi yapılanmanın fikri alt yapısını oluşturma maksadıyla ele alınmıştır. Bu anlamda denilebilir ki bir dinin, dünya hayatına dair kendi inananlarına sunmuş olduğu alternatifler ve bulmuş olduğu çözümlerin kuşatıcılığı önemli bir yere sahiptir. Bu minvalde İslam'ın öngördüğü mütevazılık ve az ile yetin(ebil)me prensiplerine göre hareket eden bireylerin iktisadi olaylara ilgisiz kalmaları ayrı bir sorunsalı beraberinde getirmektedir (Özcan, 1995: 5). Başka bir ifade ile tevekkül, kadercilik ve gelenekçilik olarak da tanımlanabilecek bu çetrefilli meselelerin, müstakil bir İslam ekonomisinin teorik problemlerinin başında geldiği söylenebilir (Tütengil, 1984: 15). Hâlbuki İslam, dünyayı eşya ve olayları düalist bir yaklaşımla çözümlemeye çalışan her anlamda da sosyal bir dindir. Buna ek olarak İslam, kendine inanan insanların din ve dünya hayatı arasında tam bir uyumun sağlanmasına önem verdiğinden, dindar bireylerin bir yandan maddi anlamda güçlü olmalarını isterken diğer yandan ise aynı ölçüde manevi ilerlemeyi teşvik etmektedir (Ayengin, 2005: 467).

İslam ekonomisinin metodolojik problemlerine geldiğinde ise hali hazırda müstakil bir İslam ekonomisinin pratiğinin yokluğu, faiz ve sermayenin nasıl kullanılacağı meselesi, entelektüel altyapı sorunu ve iktisadi tercihlerin nasıl şekillendirileceğine dair belirsizlikler bu metodolojik problemlerin genel bir çerçevesini sunmaktadır (Acar, 2003: 541-545). Şunu da ifade etmek gerekir ki İslam'ın ilk dönemlerinden günümüze kadar hem ticaret yolları hem de İslam ile tanışan insan kitlesi kültürü bakımından fazlaca değişkenlik göstermiştir. İşin içerisine asırlardır gelişen, değişen ve dönüşen iktisadi pratikler de hesaba katıldığında mesele daha derinleşmektedir. Bu anlamda en basitinden Hz. Peygamber döneminde reel piyasanın varlığı ve finans piyasasının henüz kullanılmıyor oluşu bile günümüz Müslümanlarının dini-iktisadi anlamda bazı sorunlar yaşamasına neden olmaktadır (Ensar Vakfı, 2002: 172).

Bahis mevzu olan İslam ekonomisinin tarihsel kronoloji içerisinde sürekli değişen pratiği, ancak toplumsal gereksinimlerin süregiden değişkenliği ve gerekli görülen zaruretlere ile izah edilebilir. Bunun yanında daha önce de zikretmiş olduğumuz ribanın ve açılımlarının her türlü sürenin faiz olduğu noktasında net bir fikir birliğinin var olduğu savı, Müslüman tüccarın ticari aktivitesinde, haram işleme/harama girme perspektifinden büyük bir engel teşkil etmektedir (Han, 1988: 62). Yukarıda zikredilen ve İslam peygamberinin devrinde ekonomik hayata hâkim olan reel piyasada bu tür bir yasağın uygulanması elbette mümkündür. Ancak reel piyasanın dışında günümüz ekonomi parametrelerinde daha fazla yere sahip olan finans piyasası için aynı şeyi söylemek biraz zor gibi gözükmektedir.²

İslam, insanlığa iktisadi anlamda refah düzeyi yüksekliği sağlayabilecek gerekli ve yeterli potansiyele elbette sahiptir. Tarih bunun en büyük şahididir. Günümüze doğru

² Bu konuda bk., <http://www.ekodialog.com/Konular/finansal-piyasalarin-ozellikleri-turleri.html> (22.08.2019).

gelindiğinde ise ilahiyat camiasında bu mevzu –riba ve faiz- hakkında bazı düşünce farklılıklarının oluştuğu görülmektedir. Zira bazı düşünürler İslam'ın '*kat kat artırılmış faizi*' (Âl-i İmrân, 3/130) yasakladığını, devlet kontrolü altında bulunan '*nizâmî faizi*' yasaklamadığını öne sürmüştür. Bunlar birinciye '*riba (tefecilik)*' ikincisine ise '*faiz*' teriminin kullanılmasını teklif etmektedir (Döndüren, 1996: 58). İlahiyatçı Süleyman Uludağ bu fikre uygun bir misal olarak, İslam hukukçularının ribaya mücmel demelerini doğru bulmadığını ve bunun çok açık ve seçik bir şekilde ortada olan bir şey olduğunu söylemektedir. Ancak bunu ifade ederken kendisinin ne çözüm ne de çözümsüzlüğü önerdiğini söylemek gerekir (Ensar Vakfı, 2002: 231). Uludağ'a göre takva ile fetva karıştırılmaması gereken iki unsurdur. Faiz konusunda kişi fetvaya uyup uymamakta her daim serbesttir ve sorumludur. Yine ona göre fetva kısmen faize cevaz vermiş olsa bile aynı durum geçerlidir. Ali Bardakoğlu da faiz şüphesi taşıyan şeyi faiz olarak nitelendirmenin doğru olmayacağı kanaatindedir (Ensar Vakfı, 2002: 150). Buraya kadar özetlenen görüşlerden anlaşılan odur ki İslam iktisadı özelindeki '*faiz polemigi*'ne dair tartışmalar devam edecek gibi görünmektedir.

Ancak burada önemi vurgulanması gereken teorik bir noktaya daha işaret etmek gerekmektedir. O da şudur ki çağdaş Müslümanın kafasını en çok karıştıran meselelerden biri, İslami bir ekonominin kapitalist ekonomiden; daha da önemlisi Müslüman ferdin bir kapitalistten hangi vasıflarıyla ayrılacağı mevzusudur (Özel, 1997: 11). İşte bu konu çok önemlidir ve kuramsal perspektiften ciddi manada izaha ihtiyaç duymaktadır. Sosyal bilimler perspektifinden bakıldığında, İslam ile kapitalizm arasındaki dikotomik ilişkinin akademik camiada hak ettiği yeri bulduğu, ağırlıklı olarak da iki eğilimin ortaya çıktığı görülmektedir. Bunlardan ilki kapitalist sistemden uzak durmayı esas alan görüştür. Böyle fikre sahip olanların temel savı kapitalizmi İbrani-Hıristiyan kültürün bir unsuru ve uzanımı olarak görmektir. Yine onlar '*İslami kapitalizm*' betimlemelerine girmeyi de sakıncalı ve değişmez bir ön kabul olarak tercih etmektedirler (Tabakoğlu ve Kurt, 1987: 258). İkincisi ise kapitalizmi değiştirme ve başka bir sistem kurma fikridir. Ancak bu görüşü benimsemek de küresel ölçekte İslam dini merkezli alternatif ekonomi arayışlarını beraberinde getirmiştir. Fakat objektif perspektiften her iki görüşün hem doğrulanabilirliği hem de yanlışlanabilirliği üzerine fazlaca delil ileri sürülebilir. Zira günümüz iktisadi parametrelerinden hareketle şöyle bir çıkarımda bulunmak mümkündür: İçinde yaşadığımız mevcut ekonomik parametreler '*kapitalizme rağmen kapitalizmle birlikte*' var olma üzerine kurulmuş ve mevcudiyetini bu temel hareket noktası üzerinden devam ettirmektedir (Zaim, 1969: 10).

Her ne kadar Tabakoğlu kurulması ve işlevsel kılınması kuvvetle muhtemel bir İslam ekonomisinin '*İslam kapitalizmi*' manasında anlaşılmasıyla ciddi katkılar elde edebileceği ve bunun bir fırsat olarak değerlendirilebileceği kanaatindedir (Ensar Vakfı, 2002: 99); Karagül ve Açıkgöz, 2009: 693) olsa da, kuramsal zeminde, İslam ekonomi sisteminin herhangi bir (-izm) ile toplumsal düzende tatbik edilip edilemeyeceği hâlihazırda muğlaktır (Mevdûdî, 1966: 46). Zira İslam ekonomisi adı altında oluşan literatüre bakıldığında görülür ki, mevcut kapitalist ve sosyalist ekonomiler adaletsizlik, yolsuzluk, eşitsizlik ve hoşnutsuzluk yaratmaktadır (Kuran, 2002: 105-106).

Bunlara ek olarak İslam ekonomisi, teoride yürürlükteki seküler dağılım sistemlerinin performansını yakalayabileceği vaadiyle yetinmemekte, bu iddiayı bir adım daha ileri taşıyarak mevcut sistemlerden çok daha iyi hizmet verebileceğini öne sürmektedir (Kuran, 2002, 58). Samir Amin ise daha eleştirel bir bakış açısıyla teorik manada İslam ekonomisi ve imkanına dair serdedilen fikirlerin birbirini tekrardan ileri gitmediği kanaatini taşımaktadır (Akt., Türkdoğan, 1996: 230).

İslam ekonomisi cihetinden tartışılmalı diğer bir konu ise kapitalist piyasa ekonomisinin önemli hususlarından biri olan bankacılık sektörüdür. Bu anlamda faizsiz bir İslami ekonomi ve bu bağlamda faizsiz bankacılık modelinin felsefi temellerinin Kur'an'dan kaynaklandığını söylemek mümkündür (Ensar Vakfı, 1992: 419). Zira İslam ekonomisinin piyasaya dönük imkânını, pratiğe dayalı bir uygulama türü olarak faizsiz bankacılık modellerinden ayrı düşünmemek gerekmektedir. Bu mevzular çerçevesinde hatırı sayılır bir literatür oluşmuştur (Özel, 1993: 99). İslam bankacılığı, neredeyse bütün Müslüman ekonomistlerin dikkatlerini yönelttikleri bir saha haline almıştır (Han, 1988: 64). Elbette Müslüman toplumların dünya ekonomisi içerisindeki durumları azımsanamayacak düzeydedir. Fakat İslam toplumları arasındaki iktisadi işbirliği potansiyeli bir hayli yüksek iken, uygulamada ise bu durum tam da tersini göstermektedir. Mesela İslam toplumları arasındaki ticari ilişkileri daha da genişletmek amacıyla kurulan İslam Konferansı Teşkilatı'nın (1969) teşekkülünden bu yana, iktisadi sorunlar daha net tespit edilebilmiş (Dursun, 2003: 49-53), ancak bu yolda kayda değer somut adımlar hâlihazırda atılabilmiş değildir (Tabakoğlu, 2010: 34).

İslam iktisadi ve faizsiz bankacılık sistemi çalışmalarının zihni arka planına devam ederken; bu insanlık projesinin fikir mimarlarına da atıf yapma gerekir. Zira Kur'an'ın rasyonel ve bu dünyacı özünün olduğuna inanan Cemaleddin Afgani (1838-1897), Muhammed Abduh (1849-1905), Reşid Rıza (1865-1935) gibi modernistlerin fikir dünyasında, İslam toplumlarının geri kalmışlıktan kurtulması için yapılması gereken bazı şeyler vardır. Öyle ki onlara göre Müslümanların bu fasit daireden çıkabilmeleri için kendilerini geleneksel İslam'ın irrasyonel dünyasından çıkarmaları gerekmektedir. İşte bu da tasavvuf gibi öteki dünyayı önceleyen dini yaşayış paradigmasını terk etmek ile mümkündür. İslam toplumları eğer bunu yapabilirse hem dünyalarını imar edebilecek hem de Kur'an'ın ve aklın yol göstericiliğine dönmüş olacaklardır (Demirpolat, 2002: 291). Haddi zatında 1940'lı yıllarda İslam ekonomisi kavramının ortaya çıkmasını sağlayan C. Afgani, M. Abduh ve R. Rıza gibi Müslüman düşünürlerin amacı, İslam medeniyetini yabancı kültürel etkilere karşı koruma gayesini gütmektedir (Kuran, 2002: 74). Bu minvalde İslam âleminde pratik adımların hiç de gecikmediği görülmektedir. Pakistan'da İslam ekonomisini bir yaşama biçimi olarak oluşturmaya çalışan etkili figür Ebu'l A'la Mevdudi (1903-1979) olmuştur. Mısırlı Seyyid Kutub (1906-1966) ve Iraklı Muhammed Bakır Es-Sadr (1931-1980) da Mevdudi ile aynı düşünceleri paylaşmaktadırlar (Türkdoğan, 1996: 229); (Kuran, 2002: 16). Bahse konu olan bu önemli tarihi şahsiyetlerden Bakır Es-Sadr'ın modelinin diğerlerinden farklılaştığı görülmektedir. Zira Es-Sadr dışındaki bütün teorisyenler salt İslami işleyişe sahip bir banka modelini önermiştir. Buna karşın Es-Sadr ise sadece İslam toplumları için değil,

günümüz toplumları açısından farklılıklara da yer veren bir İslam bankacılığı için hukuki mekanizma tasarımı oluşturmaya çalışmıştır (Han, 1988: 64). Bunlara ek olarak Arap toplumlarında İslam iktisadı çalışmalarının, Mısır öncülüğünde, Hasan el-Benna'nın (1906-1949) kurucusu olduğu '*Müslüman Kardeşler Teşkilatı*' tarafından başlatıldığını, 1960'lardan itibaren bu çalışmaların daha yoğunluk kazandığını söylemek gerekir (Tabakoğlu, 2010: 17).

Elbette İslam iktisat teorisi ve bu bağlamda faizsiz bir banka modelinin var olup olmadığı tartışılabilir bir olgudur. Ancak 1960'lı yıllardan bu yana İslam iktisadı alanında, çoğunluğu Hint ve Pakistan kökenli iktisatçıların başını çektiği bilimsel çalışmalar ve pratik denemelerden hareketle "İslam iktisadı" adında bir sosyal bilimden artık söz edilebilir (Acar, 2003: 540). Bu durumun olası somut delillerini başka yerlerde aramaya gerek yoktur. Zira ilk çağdaş İslami bankacılık kurumları 1960'lardan itibaren Malezya'da Hacı Fonları (1962) ve Mısır'da Myt (Meat) Ghamr (Gamr) Tasarruf Bankası (1963) ile başlamıştır (Kahf, 2003: 556);(Aykaç, 1998: 48). Bunu 1970'lerin sonunda Arap ve İslam dünyasında birçok üniversitede İslam iktisadı ile ilgili bazı derslerin verilmeye başlaması takip etmiştir (Aykaç, 1998: 17). 1976 yılında Suudi Arabistan'da düzenlenen Uluslararası 1. İslam İktisadı Konferansı'ndan sonra Cidde'de Kral Abdülaziz Üniversitesi'ne bağlı olarak '*İslam İktisadını Araştırma Enstitüsü*' kurulmuştur. 1979 yılında Pakistan devleti ülke ekonomisine İslami bir görünüm vermek için temel adımlar atmıştır. Kur'an'ın faizi yasakladığı gerekçesiyle pratikte bankaların geleneksel tasarruf hesabına faizsiz bir alternatif sunmasını ve beş yıl içerisinde faizi bütün işlemlerinden kaldırmasını zorunlu tutmuştur (Kuran, 2002: 14). Fıili anlamda birbirinden bağımsız olarak atılan bu pratik adımlar şöyle dursun, 1976 yılı İslam iktisadı çalışmaları açısından bir dönüm noktası olmuştur. Zira bu tarihte Mekke'de '*I. Milletlerarası İslam İktisadı Konferansı*' toplanmış ve bu konferansa Türkiye dâhil çeşitli İslam ülkelerinden ilim adamları katılmıştır. Başlıca ele alınan konular ise; üretim ve tüketim, ekonomide devletin rolü, bankacılık ve sigortacılık, zekât ve mali politika, iktisadi işbirliği ve kalkınma meseleleri olmuştur (Tabakoğlu, 2010: 14).

Görüldüğü üzere İslam toplumları, 20. yüzyılın başlarından itibaren, sosyo-ekonomik açıdan tek bir çatı altında toplanma maksadı güden bazı gayretler içerisinde bulunmuşlardır. Bunun fikri ve felsefi adımları için de yukarıda zikredilen ve bir çağa yön veren önemli şahsiyetler, gerekli zihni ve felsefi alt yapıyı oluşturabilmiştir. Ancak teoride serdedilen fikirlerin toplumsal açılımlarının, kurgulanan düzeyde yeterli olup olmadığı her zaman tartışmaya açık bir mevzudur. Günümüze doğru gelindiğinde ise, teoriden pratiğe bir geçiş olarak bazı kurumsal yapılanmaların teşekkül ettiği de görülmektedir. Fakat bu kurumsal yapılanmaların, 1970'lerden günümüze doğru gelindiğinde, pratik anlamda etkin ve yetkin fonksiyonel sonuçlar verdiğini söylemek pek de mümkün gözükmemektedir. Hâlbuki İslam toplumlarının dünya ticareti içerisindeki hatırı sayılır payı da göz önünde tutulduğunda, neticenin bu şekilde olmaması gerekmektedir. İşte bu nedenle Müslüman toplumların hâlihazırdaki pek de iç açıcı olmayan durumlarının nedenlerini uzaklarda aramamak gerekir. Zira sermayenin

çok uluslu şirketler ve piyasa koşullarına göre belirlendiği bir ortamda, Müslüman toplumların hangi ortak payda altında birleşebilecekleri netleştirilmiş değildir. Buna karşın İslam âlemi, ümit verici bir şekilde, piyasa koşullarına hem uyum sağlayacak hem de kâr mekanizmasını canlı tutacak faizsiz bankacılık modelini yavaş yavaş benimsemiş gibi gözükmektedir. Bu duruma İslam ülkeleri bünyesinde hatırı sayılır miktarda açılan faizsiz bankalarının varlığı örnek olarak verilebilir. Ancak bu banka modeli üzerindeki fikri tartışmalar bir kenara, faizsiz bir bankacılık sisteminin işleyişine dair meseleler sosyal bilimler araştırmalarında bir hayli fazla yer işgal edecek gibi görünmektedir.

Meseleyi toparlayacak olursak son otuz yılda İslam toplumları iktisadi olduğu kadar toplumsal dönüşümleri ile de temayüz etmiştir. Liberal ekonomi ile çok uluslu şirketler iktisadi faaliyetler içerisinde buldukları ülkelerdeki toplumların sosyal hayatına bir şekilde müdahalede bulunmuştur. Öyle ki bu süreç insanların kaç yıl ve günde kaç saat çalışacağına, nerede dinlenip eğleneceklerine, kaç yaşında evlenecek ve kaç çocuk yapacaklarına ve hatta çocuklarına hangi marka ve kalitede bez bağlanacağına kadar belirleyici olmaya kadar varabilmiştir. Aynı ekonomik faaliyetlerdeki İslami ticaret yapılanmalarının da bu liberal şirketlerden farkının olup olmadığı tartışmalı bir meseledir (Yetik, 1991: 95). Bu anlamda denilebilir ki tüketim toplumunun temel felsefesi olan *para kazanmak, daha çok kazanmak birey olarak da iyi yaşamak* fikriyatı Müslüman toplumları önemli ölçüde etkilemiştir (Cem, 2010: 18). İslam toplumlarının önemli bir unsuru olarak kadın ve bazen de erkek, '*moda*' ve '*marka*' üzerinden yeniden tanımlanmış ve adeta bir metalaşma süreci yaşamak durumunda kalmıştır (Haenni, 2011: 73). Haenni'nin ifadesiyle *Piyasa İslam'ı* da denilebilecek bu yeni oluşum, geleneksel İslam'ın yorgun, normatif İslam'ın ise yorucu niteliğinin ve günümüz insanının bitmez tükenmez ihtiyaç görünümündeki sınırsız isteklerinin bir neticesidir (Haenni, 2011: 16-21). Yine eleştirel perspektiften Haenni'ye göre –her ne kadar İslam meşru bir servete izin veriyor olsa bile- 10.000 Euro değerinde Louis Vuitton veya Hermés marka çanta ile gecekondulu ziyareti yapmak, yer sofrasına hürmeten bağdaş kurmak ve "*komşum aç iken ben tok yatamam*" retoriği üzerinden '*ekmek*' yemeye kalkışmak da bu cihettendir (Haenni, 2011: 13-14). Söylem ile eylem arasındaki bu farklılık hâlihazırda büyük bir toplumsal problem olarak kendisini göstermektedir. Hâlbuki İslam bir ihtiyaç ekonomisidir. Bunun yanında İslam aynı zamanda israfı engelleyen, toplum menfaatleri için üretim kaynaklarını da bulan bir ekonomidir (Tabakoğlu ve Kurt: 1987: 157). Ayrıca İslam iktisadı dayanışmacı bir niteliğe sahip, sosyal ahlakı olan ve temelden sosyolojik bir ekonomi özelliği taşımaktadır (Tabakoğlu ve Kurt: 1987: 31). Bu özellikleriyle de kapitalist piyasadan farklı olarak, belirli ölçüde toplum menfaatlerini tehlikeye sokmayacak şekilde, bütün meşru iktisadi faaliyetleri hem tanımakta hem de yapılmasını teşvik etmektedir. Nihayetinde ise bir din olarak İslam, sosyal adaleti, bütün ekonomik faaliyetlerin temelinde, olması zorunlu bir ilke olarak benimseyen bir yapı arz etmektedir (Sadr, 1993: 287-298). Bu durum ise İslam perspektifinden, iktisadi işletme felsefesi ile dini söylem arasındaki ilişkinin doğru ve tutarlı bir analizinin yapılmasını gerekli kılmaktadır (Haenni, 2011: 96).

4. Piyasa, Müslüman Toplumun Durum Tahlili ve Alternatif Öneriler

Teorik bir problematik olarak İslam ekonomisinin oluşturmak istediği 'iktisadi insan' tipolojisi üzerinde düşünülmesi gereken bir unsurdur. Çünkü ekonominin toplumsal hayatta hâkim faktör olarak üst katmanlarda bulunduğu bir zaman diliminde, kapitalizmle birlikte toplumları ele geçiren tüketim hırsı, aynı zamanda istekleri sınırsız bir insan tipolojisi ortaya çıkarmıştır. İslam'ın hedefleri ise insanın tüketim ihtiyacını gidermekle birlikte, sınırsız maddi tatmini değil; bilakis sonsuz manevi tatmin imkânlarını kolaylaştırmak üzerine kurulmuştur (Tabakoğlu ve Kurt, 1987: 249). Sosyolojik bir dille ifade edilecek olunursa İslam, iktisadi insanın (*homo economicus*) karşısına bir Müslüman insan yani bir ümmet insanı çıkarmaya çalışmaktadır. Bu yeni beşer tipolojisinin en temel özelliği ise ahlak sahibi olmasıdır (Özel, 1993: 101-103). Teoride '*homo islamicus*', yani İslam insanı da diyebileceğimiz bu figür, hayat ve ölüm karşısında diğer dünyevi anlayışların oluşturduğu insan tiplerinden daha güçlü ve yüce olmak durumundadır (Tabakoğlu ve Kurt, 1987: 29-30);(Aykaç, 1998: 116). Onun bu mertebeye ulaşabilmesi için bazı hususiyetleri kendi bünyesinde taşıması elzemdir. Yani İslam ekonomisine konu olan insan; Allah'ın emir ve yasalarına, Kur'an'a, Hz. Peygamberin sünnetine ve ümmetin icmasına göre davranışlarını belirleyen bir insan olmalıdır (Zaim, 1979: 37). Zira Müslümanı diğer insan tiplerinden ayıran temel unsurlardan biri, hayatta tek amacının maddi tatmin olmamasıdır. Zaten Müslüman için dünyadaki en yüce hedefin maddi açıdan zengin olmak olmadığı herkes tarafından bilinen bir gerçekliktir (Tabakoğlu ve Kurt, 1987: 30).

Bu anlamda ideal bir İslam ekonomisinde bireyler, pek çok özgürlüğe sahip olmakla birlikte, kişisel isteklerinin tümünü ahlaki bir süzgeçten geçirmek durumundadır (Kuran, 2002: 81). Yani iktisadi İslam insanı olarak bir Müslüman, dinsel açıdan, şüpheli her şeyden daima uzak olmak zorundadır (Özel, 1994b: 159). Zira Müslümanın iktisat şuuru, yalan söylememek, kul hakkına riayet etmek ve yapılan sözleşmelere kati suretle uyma çizgileri ile belirlenmiştir. Bunun aksine tekellilik, ihtikar, karaborsacılık ve spekülatif işlemlerden uzaklaşmak ise iktisadi İslam insanının kırmızı çizgilerini oluşturmaktadır (Kallek, 2000: 560-565). İşte bütün bu unsurlar, bir Müslümanın toplum menfaatlerini kendi çıkarının üzerinde tutması neticesini doğurmaktadır. Böylesi bir durum ise kendi geleceğimizde yer etmiş olan "*umumun menfaati ferdin menfaatinin fevkindedir*" ilkesini adeta doğrulamaktadır (Tabakoğlu ve Kurt, 1987: 244-245). Eğer iktisadi hayattaki İslam insanı yukarıda saymış olduğumuz bu vasıfları taşıyabiliyorsa, işte o zaman Müslüman insanın kendi sistemine ve toplumuna bağlılığının, dünyanın diğer toplumları ile mukayese bile edilemeyecek derecede daha güçlü olduğu ortaya çıkacaktır (Tabakoğlu ve Kurt, 1987: 96).

İslam ve iktisat ilişkisine dair yapılan çalışmalarda bir klasik haline gelen zekât kurumuna da alternatif bazı öneriler getirilebilir. Nitekim zekât dini açıdan değil de ekonomi perspektifinden değerlendirildiğinde, toplumsal dayanışmayı sağlayan ve iktisadi hayatı canlandıran bir faaliyettir. İktisadi hayatın doğasında ise üretim biçimleri

ve tüketim şekilleri mevcuttur. Bu anlamda zekât, iktisadi perspektiften bir üretim faaliyeti değil; bilakis üretilmiş olanın ve mübadele unsuruna dönüştürülmüş bir metanın dağıtım yöntemidir (Yayla, 2007: 27). Dinî perspektiften ise zekât, üretilmiş, pazarlanmış ve mübadele unsuru haline getirilmiş mal üzerindeki fakirin hakkıdır. İslam'daki zekât müessesesi, Zaim'in perspektifinden, bugünkü İslam toplumlarının sosyal politika tedbirlerinin adeta temelini oluşturmaktadır (Zaim, 1969: 15). İşte bu noktada zekât müessesinin iki türlü alternatif ve fonksiyonel kullanımı önerilebilir. İlk olarak her Müslümanın bilmesi gereken şey şudur ki; zekâta tabi olan malın atıl bir şekilde elde bekletilmesinin bir birikim ürünü olan mal varlığının sürekli olarak erimesine neden olacağı bir gerçekliktir. Bunun için Müslümanın elindeki mal varlığını ataletten kurtarıp; meşru yollardan sürekli değerlendirmesi gerekmektedir (Zaim, 1979: 31). İkinci olarak öne sürülebilecek diğer bir öneri fikir ise; zekâtın verildiği kitleye yönelik sosyal politikadaki inceliklere işaret etmektir. Bu vesileyle bir yandan toplum bünyesindeki genç, yaşlı ve fakirlere yardım yapılırken; diğer yandan da bu kitlenin istihdama yansiyabilecek/yansıtılabilecek olan bireylerine yönelik pozitif uygulamalara da dikkat çekilmiş olunacaktır. Nitekim İslam'ın çalışmaya yönelik telkinlerine rağmen, zekât müessesinin kendilerine sağladığı görece ekonomik geliri yeterli görebilecek bireylerin varlığı, bir anlamda dinî-kurumsal teşvikle fakirliğin süreklilik kazanmasına neden olabilecektir. Elbette yaşlı, fakir, yetim ve işsizlere yardım etmek İslam'ın bir şiarıdır. Ancak bu tarz bir yaklaşımın toplumun geneline yayılması; emek sarf etmeden kazanma dürtüsünü, konformizmi ve bir ileri derecede öğrenilmiş çaresizliği pekiştirebilme ihtimalini kendinde barındırmaktadır (Zaim, 1979: 21). Bu minvalde İslam toplumları açısından zekât verebilecek kimselerin, muhtaç ve çalışabilecek nitelikteki kimselere infak etmenin yanında; onlara istihdam ortamı oluşturmayı da gündemlerine almaları daha faydalı olacak gibi gözükmektedir.

Piyasa, İslam'ın ekonomik boyutları ve iktisadi İslam insanı gibi meseleleri entelektüel perspektiften ele almak ve aynı zamanda canlı tutmak da önemli bir husustur. Çünkü İslam iktisadi ilgisi olan her Müslüman sosyal bilimci, ekonomi söz konusu olduğunda, kendisine şu soruları sormalıdır. İslam dininin emirleri kapitalist üretim biçimini (ya da herhangi bir üretim biçimini) oluşturan etkinlikleri savunmakta mı, engellemekte mi veya yasaklamakta mıdır? Yoksa bu etkinliklere karşı ilgisiz midir? (Rodinson, 1996: 30). Bu kritik önemli sorulara dair yapılacak araştırma ve bulgular, Müslüman tüccarlara, en azından belirli ölçüde bir yol haritası çizebilecektir. Zira bir İslam ekonomisinde ihtiyaç duyulan şeylerin başında şu unsurlar yer almaktadır: Toplumun ekonomik faaliyetlerine tüketici ve üreticilerin etkin bir şekilde ve imtiyazsız katılmasını temin etmek, gönüllü iş birliği ve iktisadi faaliyeti meydana getirici büyük bir ilmi teşviki sağlamaktır (Mannan, 1984, 142). Eğer bu ideal gerçekleştirilebilirse, Müslüman tüccarların iktisadi hayattaki davranışlarının sistematik bir tahlilinin yapılması daha da kolaylaşacak gibi gözükmektedir (Zaim, 1979: 36).

İktisadi hayatın düzeni için İslam hukuk usulü bilginlerince, uzun yüzyıllar asli delil olarak başvuru kitap, *sünnet, icmâ'* ve *kıyas* yolları uygulanagelmıştır. Tali deliller olarak başvuru *maslahat* (Dönmez, 2003: 79-

94), *istihsan* (Bardakoğlu, 2001: 339-347), *örf-adet, şer'u men kablenâ* (bizden öncekilerin şeriatı), *sedd-i zera* (kötülüğe giden yolu kapama) (Dönmez, 2009: 277-282) ve benzeri metotlar da kullanılarak önemli ve fonksiyonel çözümler üretmek mümkün olmuştur (Döndüren, 1998: 110). Bütün bunlar günümüze de şamil kılınabilecek bir tecrübenin ürünü ve değerli şeylerdir. Fakat şunu da belirtmek gerekir ki 21. yüzyılın ekonomi paradigmalarına ve Müslüman tüccarların iş hayatına dair akademik çalışmaların; bahsi geçen tecrübeler ışığında yeniden ele alınması, değerlendirilmesi ve yorumlanması çok önemlidir. Çünkü en basitinden grev ve lokavt gibi işçilerin sosyal hak arama faaliyetlerinin İslam ekonomisinde nasıl bir yer bulacağı hususunda henüz bir tartışmanın varlığından bile söz edemiyor olmak bile; içe (kendimize) dönük kritik bir bakış yapmanın ne kadar gerekli olduğunu göstermektedir (Döndüren, 2008: 488-490). Hâlihazırda bu durum İslam ekonomisinin kurulması ve geliştirilmesine yönelik çalışmaların çok zahmetli ve uzun bir süreci beraberinde getireceğini bize müjdeler gibi görünmektedir (Han, 1988: 11).

Ayrıca İslam toplumlarının süregiden ve durmadan değişen iktisadi hayat şartlarına karşı, güncellik ve güvenilirlik ortak paydasında, ekonomi tercihlerini nasıl gerçekleştirecekleri hakkında soru(n)larının varlığı, pratiğe yönelik başka bir metodolojik problemdir. İşte burada şu önemli soruyu sormak gerekmektedir: Acaba Müslümanlar takva, bağışlama, zühd, dünyadan yüz çevirme ve israfla mücadeleyi üretim alt yapısına oturtabilirse; ekonomik bir sistem temeli oluşturabilme imkânı doğmuş sayılabilir mi? (Şeriatı, 2004: 20). Ali Şeraiti böyle bir önermeye karşı çıkar. Öyle ki ona göre, İslam tarihinde, sade bir hayat üzerinde aşırı istikamet gösterip dünyadan yüz çevrilmesi her zaman Müslümanların aleyhine olmuştur (Şeriatı, 2004: 9). Ayrıca burada haklı ve gerekli bir şekilde şu soruyu da sormak gerekir: İleri düzeyde asketik yaşayışa dayalı bir iktisadi hayat tarzının tüketimin bir çılgınlık halini aldığı bir zaman diliminde -yani günümüzde- ekonomik bir karşılığı var mıdır/olabilecek midir? Buradan şöyle bir mesaj çıkarılmamalıdır: İslam geleneğindeki tasavvuf sosyo-ekonomik hayat için adeta bir tehlikedir. Esasında bahsi geçen ifadelerde vurgulanmak istenen husus, tasavvufun ve asketik hayat tarzının temel ilkelerine yapılacak olan aşırı vurgunun doğurabileceği iktisadi ve ictimai sorunlara işaret etmektir. Bu durumun tersi düşünüldüğünde, İslam toplumları perspektifinden, sosyal bir gerçeklik olarak ölçüsü belirlenmemiş lüks ve israfın sınırının belli edilememesi, pratiğe dönük çözümü bekleyen diğer bir metodolojik sorunsaldır (Zaim, 1979: 26).

Yukarıda işaret edilen meselelere teorik anlamda ilim camiasından makul ve makbul cevapların her dönemde verildiği görülmektedir. Nitekim Mannan'a göre bir firma ya da endüstrinin kârının en üst düzeye yükseltilebilmesi ancak İslami değerlere tabi olunarak yapılabilir bir şeydir (Mannan, 1984: 49). Yine ona göre İslam ekonomisi işbirliği ve rekabete imkân vermekle beraber aynı zamanda tam bir kontrol mekanizmasına sahip beşeri bir sistemdir (Mannan, 1984: 8). Savunulan bu düşünce için tarihi verilere de ulaşmak mümkündür. Mesela, küresel bir ekonomi resmi çizen ilk müellif olarak İbn Haldun, üretim sürecini tahlil etmekte, bir bölüşüm kuramı formüle etmekte ve kamu finansmanının üretim ve bölüşüm üzerindeki etkilerini incelemektedir (Baecck, 1997: 101).

Bunu yaparken de asabiyet teorisini fonksiyonel kılmamanın ne kadar gerekli olduğuna işaret etmektedir. Bir anlamda iş bölümüne de gönderme yapma anlamını taşıyan İbn Haldun'un bu düşüncesi, aynı zamanda iktisada konu olan artı değer oluşmasının da temel koşuludur. Çünkü insanlar işbirliği yaptıklarında ihtiyaçlarından fazlasını artı değer olarak üretebilmektedir (Duran, 1994: 20). Bir toplumda artı değer var ise orada canlı bir ticaret hayatının varlığı kuvvetle muhtemeldir. Bu sebeple İbn Haldun'un perspektifinden, maddi refahın yokluğunda '*asabiyet*' de yok olmaya mahkûmdur. Kolektif dayanışmayı da içeren bir çatı kavram olarak İbn Haldun'da '*asabiyet*', aşırı vurgu yapıldığında devleti özel mülke dönüştürme potansiyeline sahip bir mefhumdur. Zira İbn Haldun'un yaşadığı dönemlerde bile, şehir hayatında yaşanan hızlı çöküşlerin nedeni asabiyete olan aşırı vurgudur (Özel, 1993: 183). Açıkça görülmektedir ki İbn Haldun, Adam Smith'den çok önceleri iş bölümünün faydalarını formüle edebilmiştir. Bu fikirleri günümüze uyarlayacak olursak, piyasa ekonomisinin daha hızlı işlediği şehir hayatında, ticaret ehli Müslümanların sivil toplum kuruluşları yoluyla daha fazla örgütlenmeleri ve dayanışma içerisinde olmaları gerektiğini söyleyebiliriz (Özel, 1993: 186).

Neticede bütün teorik ve metodolojik problemlerine rağmen; müstakil bir İslam ekonomisinin kendisine toplumsal hayatta yer bulabilmesi için işin otoriteleri tarafından kökleri, yöntemleri ve detaylarıyla yeniden yorumlanması ve güncellenmesi gerekmektedir (Sadr, 1993: 323). Samimi manada yapılacak olan akademik çalışmaların da İslam ekonomisinin söylem-eylem uygulamaları arasındaki büyük uyumsuzluklarının halledilmesinde önemli kolaylıklar sağlayacağı ileri sürülebilir (Kuran, 2002: 23). Eğer bu entelektüel zemin oluşturulabilir ve fakihlerin görüşleri de dikkate alınır ise Müslüman ekonomistler; yeni ve fonksiyonel teoriler geliştirme yolunda büyük bir engelden kurtulmuş olacaklardır (Han, 1988: 36). Nihayetinde ise dünya ekonomileri içerisinde hatırı sayılabilir bir yeri dolduran İslam toplumlarının ekonomilerini idare edemeyişleri son bulacak (Özel, 1993: 12), İslami, küresel ve azami toplumsal fayda elde edilebilecektir (Mannan, 1980: 275). Austruy'un da ifade ettiği gibi, eğer bu söylenenler yapılabilirse kurulması başarılabilen bir İslam iktisadi sayesinde insanlığın maruz kaldığı kapitalizm ve Marksizm'den kaynaklanan psikolojik ve sosyolojik eksiklikler de giderilebilecektir (Austruy, 2010: 137).

Son olarak paranın alım gücünün sürekli değişmesi, Müslüman tüccarlar açısından faiz meselesini ayrı bir problem haline getirmektedir (İslami İlimler Araştırma Vakfı, 1987: 39). Bu nedenle İslam toplumların öncelikli olarak çözmeleri gereken mesele birbirleri arasında kullanacakları ortak para biriminin belirlenmesidir. Çünkü ticarete konu olan mübadele unsuru üzerinde yapılacak bir ittifak, aynı zamanda iktisadi faaliyetlerde de belli bir düzen getirmiş olacaktır. Bu öneriyi Gazali'den bir misal vererek açıklamak mümkündür. İktisadi açıdan orijinal sayılabilecek bazı fikirlere sahip olan Gazali'ye göre, paranın maddesinin kendisi için aranılır olmaması, yani kullanım değerinin bulunmaması gerekmektedir. Yani para eğer altın sikke şeklinde olursa -İslam dinarı fikri vb.- mübadele amacından farklı şekillerde de kullanılabilme tehlikesi vardır (Orman, 1984: 170). Bu nedenle İslam toplumlarının ortak bir kâğıt para düzenine geçmeleri daha

doğru gibi gözükmemektedir. Küresel anlamda bu şekilde inşa edilecek bir para/piyasa sistemi, seküler iktisadi sistemlerle ancak böyle rekabet edebilecektir (Tabakoğlu, 2005: 25). Oluşturulması istenen muhtemel bu tarz bir birlik; aynı zamanda gösteriş, lüks ve adil gelir dağılımı hedeflerinden başka, İslam ekonomisinin bankacılık hedeflerinin *insanlık için bir ekonomi* hedefini gaye edindiğini de gösterebilmesi bakımından önemlidir (Ensar Vakfı, 1992: 371).

5. Sonuç

İslam dini meşru çerçevede bütün iktisadi faaliyetlere izin veren ve kamunun menfaatini fertlerin menfaatinden üstün gören bir dindir. 14 asırlık tarihsel süreçte İslam, hâkim olduğu coğrafyaların tümünde iktisadi hayata dâhil ve müdahil olmuştur. Zamanın değişmesi ile hükümlerin de değişebileceği ilkesi farklı zaman dilimlerinde ve toplum menfaati gözetilerek uygulanmıştır. Fakat 21. yüzyıl, küresel ölçekte, dünya toplumlarının (modernleşme-küreselleşme ve sekülerleşme sarmalında) fazlaca değişim yaşamaya başladığı dönemdir. İslam toplumları da bu küresel süreçten kendilerine düşen nasibi almaktadır/almaya devam edecektir. Peter L. Berger'in de ifade ettiği gibi, modernleşme mutlak bir netice olarak insanları ve toplumları sekülerleştirmez ama mutlaka çoğulcılaştırır (Çizakça ve Akyol, 2012: 70). Bu anlamda anarşik ve modern piyasa bireyciliğinden uzaklaşmak ve Müslüman fertlere yeni davranış kodları aşılamanın vakti çoktan gelmiştir diyebiliriz. Zira Müslüman toplumların iktisat sistemlerine manevi değer kazandırma felsefesi her zaman mümkündür (Türkdoğan, 2004: 669). Bu haliyle teorik manada güçlü, kapsayıcı, koruyucu, geliştirici bir ekonomik hayatın ve onun sürdürülebilirliğinin; ancak sağlam ahlaki ilke ve davranışlara dayandırılarak oluşturulabileceğini ifade etmek gerekir. Zira insanlığın İslam tecrübesi bu duruma verilebilecek örneklerle doludur (Sarhan, 2003: 640). Ancak bunu yaparken her iki dünyanın da aşırılıklarından uzak *'orta yol'* kültürüne sahip bir din olarak İslam'ın kendisine atfedilen misyonunu, dinde reform tartışmalarından uzak tutmak gerekmektedir. Şu da bir gerçekliktir ki İslam toplumları ekonomik görünümelerini alınacak tedbir ve atılacak kurumsal adımlarla mevcut durumdan daha bir yapıya kavuşturmak durumundadır (Kirman, 2005: 270). Bunu yaparken de Müslüman toplumlar, her ne kadar *erdemli, abdestli, tesettürlü, yeşil kapitalistler ve beyaz muhafazakârlar* olarak tanımlansalar bile, hedeflerinden vazgeçmemeli ve bu durum onları yollarından geri çevirmemelidir. Bölünmüşlüğü, parçalanmışlığın ve ataletin yerine, piyasa koşullarında, İslam'ın elverdiği ölçüde iktisadi girişimlerde Müslüman toplumların önünü açacak daha fazla işbirliğine ihtiyaç bulunmaktadır. Bu da ancak İslam'da iman ile eşdeğer tutulan ve ticarete de önemli bir unsur olan *karşılıklı güven* duygusunun bireysel, yapısal ve kurumsal açıdan yeniden tesisi ile mümkündür.

Kaynakça

Acar, M. (2003). İslam İktisadının Başlıca Sorunları, *İslami Araştırmalar Dergisi*, 16 (4), 540-546.

Akyol, T. (2011). *Bilim ve Yanılgı* (8. Baskı). İstanbul: Doğan Kitap.

Austruy, J. (2010). *Kapitalizm Marksizm ve İslam*. Ağâh Oktay Güner (Çev.), İstanbul: İlgi Kültür Sanat Yayıncılık.

Ayengin, T. (2005). Çalışmanın Dinî Temelleri: Kalvinizm ve İslâm Örneği. *İslami Araştırmalar Dergisi*, 18 (4), 463-472.

Aykaç, M. (1998). *İslam Ekonomisinde Yönelişler Sempozyumu*, İstanbul: Marmara Üniversitesi Ortadoğu ve İslam Ülkeleri Ekonomik Araştırmaları Merkezi Yayın No: 8.

Baeck, L. (1997). Klasik İslam Çağının İktisat Düşüncesi, (Çev: Mustafa Özel), *İktisat Risaleleri Mustafa Özel (drl.) içinde* (s. 83-110). İstanbul: İz Yayıncılık.

Bardakoğlu, A. (2001). İstihsan, *DİA* içinde (Cilt. 23 s. 339-346). Ankara: Türkiye Diyanet Vakfı Yayınları.

Berger, P. L. (2002). Günümüz Din Sosyolojisi Üzerine Düşünceler, İhsan Çapçioğlu (Çev.). *Dini Araştırmalar Dergisi*, 5 (13), 187-199.

Cem, İ. (2010). *Türkiye'de Geri Kalmışlığın Tarihi* (3. Baskı). İstanbul: İş Bankası Kültür Yayınları.

Çizakça, M., Akyol, M. (2012). *İslam'ın Unutulan Ekonomik Modeli Ahlaki Kapitalizm*, İstanbul: Ufuk Yayınları.

Demirpolat, A. (2002). Ülgener ve Geri Kalmışlık Sorunsalı. *Marife*, 2 (3), 285-297.

Döndüren, H. (1992). İslam Bankacılığı ve Risk Sermayesi. *İslami Araştırmalar Dergisi*, 6 (1), 17-31.

Döndüren, H. (1996). İslam Ekonomisinde Sermaye Birikimi ve Kullanılma Yöntemleri. *İLAM Araştırma Dergisi*, 1 (2), 53-80.

Döndüren, H. (1998). Zamanın ve Şartların Değişmesiyle İslami Hükümler Değişir mi?. *UÜİFD*, 7 (7), 77-113.

Döndüren, H. (2008). *Delilleriyle Ticaret ve İktisat İlmihali*. İstanbul: Erkam Yayınları.

Dönmez, İ. K. (2003). Maslahat, *DİA* içinde (Cilt. 28 s. 78-94). Ankara: Türkiye Diyanet Vakfı Yayınları.

Dönmez, İ. K. (2009). Sedd-i Zerai, *DİA* içinde (Cilt. 36 s. 276-282). Ankara: Türkiye Diyanet Vakfı Yayınları.

Duran, B. (1994). *Sosyo-Ekonomik Değişmeye Yönelik Tezler*. İstanbul: Osmanlı Araştırmaları Vakfı Yayınları.

Dursun, D. (2003). İslam Konferansı Teşkilatı, *DİA* içinde (Cilt. 23 s. 49-53). Ankara: Türkiye Diyanet Vakfı Yayınları.

Ensar Vakfı. (1992). *İslam Ekonomisinde Finansman Meseleleri*, İstanbul: Ensar Neşriyat.

Es-Sadr, M. B. (1993). *İslâm Ekonomi Sistemi*. Mehmet Keskin-Saadettin Ergün (Çev.), C.1, Ankara: Rehber Yayıncılık.

Geçit, M. S. (2009). *Ekonomi ve İnanç*. Ankara: Türkiye Diyanet Vakfı Yayınları.

Göle, N. (2001). *Modern Mahrem* (7. Baskı). İstanbul: Metis Yayınları.

- Haenni, P. (2011). *Piyasa İslamı*. Levent Ünsaldı (Çev.), Ankara: Maki Basın Yayın.
- Hamidullah, M. (1963). *Modern İktisat ve İslam*. Salih Tuğ (Çev.), İstanbul: Yağmur Yayınları.
- Han, M. E. (1988). *İslam Ekonomisinin Temel Meseleleri*. Ömer Dinçer (Çev.), İstanbul: Kayıhan Yayınevi.
- Haşşab, S. M. (2010). *İslam Sosyolojisi*. Ali Coşkun ve Nebile Özmen (Çev.), İstanbul: Çamlıca Yayınları.
- <http://www.ekodialog.com/Konular/finansal-piyasalarin-ozellikleri-turleri.html> (22.08.2019).
- İnan, A. (2003). Kur'an'da Mülkiyet. *İslami Araştırmalar Dergisi*, 16 (4), 481-490.
- İslami İlimler Araştırma Vakfı. (1987). *Faizsiz Yeni Bir Banka Modeli (Faizsiz Kredileşme Sistemi)*. İstanbul: İslami İlimler Araştırma Vakfı Yayınları.
- İslamoğlu, H. (2010). *Osmanlı İmparatorluğunda Devlet ve Köylü* (2. Baskı). İstanbul: İletişim Yayınları.
- Kahf, M. (2003). İslami Bankacılık ve Kalkınma: Alternatif Bir Bankacılık Mı? Mustafa Acar (Çev.). *İslami Araştırmalar Dergisi*, 16 (4), 547-562.
- Kaleşi, H. (1990). *İslam'da İş ve Ticaret Ahlakı*. İstanbul: Seha Neşriyat.
- Kallek, C. (2000). İhtikâr, *DİA* içinde (Cilt. 21 s. 560-565). Ankara: Türkiye Diyanet Vakfı Yayınları.
- Karagül, M., Açıköz, Ö. (2009). İktisat Tarihi Perspektifinde İktisadi Kalkınma ve Din İlişkisi. *Selçuk Üniversitesi Sosyal ve Ekonomik Araştırmalar Dergisi*, 12 (18), 472-486.
- Karakoç, S. (1967). *İslam Toplumunun Ekonomik Strüktürü*. İstanbul: Ötügen Yayınları.
- Kirman, M. A. (2005). *Din ve Sekülerleşme*. Adana: Karahan Kitabevi.
- Konrad Adenauer Vakfı. (2011). *Sosyal Piyasa Ekonomisi ve İslam'daki Algılanışı*. Ankara: Ofset Fotomat.
- Köksal, İ. (2005). İslam İktisadının Temelleri. *Bilimname*, 7 (1), 73-93.
- Kuran, T. (2002). *İslam'ın Ekonomik Yüzleri*. İstanbul: İletişim Yayınları.
- Kurt, A. (2000). Sosyal Güven ve Din. *UÜİFD*, 9 (9), 277-289.
- Küçükkaşçı, M. S. (2008). Rifâde, *DİA* içinde (Cilt. 35 s. 97-98). Ankara: Türkiye Diyanet Vakfı Yayınları.
- Küçükkaşçı, M. S. (2009). Sikâye, *DİA* içinde (Cilt. 37 s. 177-178). Ankara: Türkiye Diyanet Vakfı Yayınları.
- Mannan, M. A. (1980). *İslam Ekonomisi Teori ve Pratik* (4. Baskı). Bahri Zengin ve Tevfik Ömeroğlu (Çev.), İstanbul: Fikir Yayınları.
- Mannan, M. A. (1984). *İslam ve Çağdaş Ekonomik Kurumlar*. Ali Zengin (Çev.), İstanbul: Fikir Yayınları.
- Mevdûdî, E. Â. (1966). *İslam'da İktisad Nizamı*. Tüzün Demirel (Çev.), Ankara: Hilâl Yayınları.
- Orman, S. (1984). *Gazali'nin İktisat Felsefesi*. İstanbul: İnsan Yayınları.
- Özcan, Y. Z. (1995). İslam Ekonomik Gelişmeye Engel Midir? Karşıt Delil ve Bazı Metodolojik Düşünceler. *İslami Araştırmalar Dergisi*, 8 (1), 1-12.
- Özel, M. (1994a). *İktisat ve Din*. İstanbul: İz Yayıncılık.
- Özel, M. (1994b). *Birey, Burjuva ve Zengin*. İstanbul İz Yayıncılık.
- Özel, M. (1997). *Müslüman ve Ekonomi*. İstanbul: İz Yayıncılık.
- Özel, M. (1993). *Piyasa Düşmanı Kapitalizm*. İstanbul: İz Yayıncılık.
- Rodinson, M. (1996). *İslam ve Kapitalizm*. L. Fevzi Topaçoğlu (Çev.), İstanbul: Spartaküs Yayınları.
- Sarıçam, İ. (1998). Hicâbe, *DİA* içinde (Cilt. 17 s. 431-432). Ankara: Türkiye Diyanet Vakfı Yayınları.
- Saruhan, M. S. (2003). İslam Ahlakında İsrâf ve Cimriliğin Tedavisi. *İslami Araştırmalar Dergisi*, 16 (4), 640-647.
- Şeriatî, A. (2004). *İslam Ekonomisi*. Kenan Çamurcu (Çev.), İstanbul: Dünya Yayınları.
- Tabakoğlu, A., İsmail, K. (1987). *İktisadi Kalkınma ve İslam*, İstanbul: İslami İlimler Araştırma Vakfı Yayınları.
- Tabakoğlu, A. (2005). *İktisat Tarihi Toplu Makaleler* (Cilt.1). İstanbul: Kitabevi Yayınları.
- Tabakoğlu, A. (2010). Bir Bilim Olarak İslam İktisadı. *İslam Hukuku Araştırmaları Dergisi*, (16), 11-34.
- Türkdoğan, O. (1994). İslami Kapitalizm Mi?. *İslami Araştırmalar Dergisi*, 7 (2), 109-122.
- Türkdoğan, O. (1996). *İslam Ekonomik Sistemi ve Weberci Görüşler*. İstanbul: Turan Yayıncılık.
- Türkdoğan, O. (2004). *Osmanlı'dan Günümüze Türk Toplum Yapısı* (2. Baskı). İstanbul: Çamlıca Yayınları.
- Tütengil, C. O. (1984). *Az gelişmenin Sosyolojisi* (4. Baskı). İstanbul: Belge Yayınları.
- Yayla, A. (2007). *İktisat ve Hayat*. Ankara: Liberte Yayınları.
- Zaim, S. (1979). *İslam ve İktisadi Nizam*. İstanbul: Zafer Matbaası.
- Zaim, S. (1969). *Modern İktisat ve İslam* (2. Baskı). İstanbul: Fatih Matbaası.



Araştırma Makalesi • Research Article

Öğretmenlik Mesleğine Bağlılık Ölçeğinin Geliştirilmesi

Developing The Scale of Commitment to Teaching Profession

Sevilay Yıldız, ^{a,*}

^a Dr. Öğr. Üyesi, Bolu Abant İzzet Baysal Üniversitesi, Eğitim Fakültesi, Eğitim Bilimleri Bölümü, Bolu/Türkiye.
ORCID: 0000-0002-8863-2488

MAKALE BİLGİSİ

Makale Geçmişi:

Başvuru tarihi: 21 Aralık 2019
Düzeltilme tarihi: 02 Ocak 2020
Kabul tarihi: 13 Ocak 2020

Anahtar Kelimeler:

Meslek
Öğretmenlik Mesleği,
Bağlılık

ÖZ

Bu çalışmanın amacı, öğretmen adaylarının öğretmenlik mesleğine bağlılık düzeylerini geçerli ve güvenilir şekilde ölçmeyi sağlayabilecek bir ölçme aracının geliştirilmesidir. Araştırmanın çalışma grubunu Türkiye'nin Batı Karadeniz Bölgesi'nde yer alan bir üniversitede 2018-2019 ve 2019-2020 akademik öğretim dönemlerinde öğrenim gören 4.Sınıf öğretmen adayları oluşturmaktadır. Öğretmenlik Mesleğine Bağlılık Ölçeği'nin geliştirilmesi sürecinde geçerlik ve güvenilirlik kanıtları iki ayrı çalışma grubundan elde edilmiştir. Ölçek geliştirme sürecinde alan yazın taraması ile 56 maddelik bir madde havuzu oluşturulmuştur. Ağırlıklandırılmamış en küçük kareler faktör çıkartma yöntemi ve direct oblimin döndürme yöntemi ile gerçekleştirilen açımlayıcı faktör analizi sonuçları 33 maddeden ve dört faktörden oluşan varyansın %48,14'ünü açıklayan bir yapıdır. Faktörler mesleki özdeşim, mesleki değer, mesleki çaba ve mesleki adanmışlık olarak isimlendirilmiştir. Araştırma sonucunda elde edilen geçerlik ve güvenilirlik kanıtları yeterli bulunmuştur.

ARTICLE INFO

Article history:

Received 21 December 2019
Received in revised form 02 January 2020
Accepted 13 January 2020

Keywords:

Profession,
Teaching Profession
Commitment

ABSTRACT

The aim of this study is to develop a reliable and valid scale to measure prospective teachers' perceptions of commitment to teaching profession. The study group consists of 4th year prospective teachers at a university in the western black sea region in Turkey during 2018-2019 and 2019-2020 academic years. Reliability and validity evidence was obtained from two separate study groups in the process of developing Commitment to Teaching Profession Scale. Reviewing the literature during the scale development process, an item pool including 56 items was formed. The results of exploratory factor analysis with unweighted least squares factor extraction method and direct oblimin rotation method indicated a structure explaining 48.14% of the variance consisting of 33 items and four factors. Factors were named as professional identification, professional value, professional effort and professional commitment.

1. Giriş

Meslek, toplumda istikrarlı bir güç (Saks, 2012); insanın içinde bulunduğu toplumda hizmet ettiği alanın amacına ilişkin olarak gösterdiği sürekli çaba ve insanın varlığı için sürdürülmesi zorunlu bir geçim kaynağı; günümüz insanın sosyal yaşantısında ilişkilerinin ve kişiliğinin ağırlık noktası olduğundan kişinin toplumdaki durumunu belirleyen başlıca etkenlerden biri; (İzveren, 1980) olarak tanımlanır. Meslek, eğitimden ve öğretimden türetilmiş özel bir beceriye sahip olan ve bu becerileri öncelikle başkalarının çıkarları doğrultusunda kullanmaya hazır olan öz-denetimli gruplardan meydana gelen (Klass, 1961) bir yapıyı temsil

eder. Bir toplumda var olan meslekler, insanların yararlanacakları mal ve hizmetleri üretirler. Meslek, kişinin kimliğinin en önemli kaynağı olup, onun etraftan saygı görmesine, başkaları ile ilişki kurmasına, toplumda bir yer edinmesine ve işe yaradığı duygusunu yaşamasına olanak veren bir etkinlik alanıdır (Kuzgun, 2000). Bu etkinlik alanında bireyin etkililik ve verimliliğini etkileyen faktörlerden biri ise mesleğine bağlılıktır. Bir kurumda mesleklerini icra eden bireylerin içinde buldukları kurumun amaç ve değerlerine üst düzeyde inanç göstermesi, kabul etmesi, kurumun amaçları için yoğun çaba göstermeye ve kurumdaki görevini sürdürmeye yüksek düzeyde istekli olması şeklinde tanımlanabilen bağlılığın üç çeşidi vardır

* Sorumlu yazar/Corresponding author.
e-posta: sevilayyildiz@ibu.edu.tr

(Steers, 1977). Bunlar; duygusal bağlılık, devam bağlılığı ve normatif bağlılıktır. Duygusal bağlılık, bireyin çalıştığı kuruma yönelik duygusal yöndeki tutumunu içerir. Kurumun sahip olduğu amaç ve değerler ile bireyin değerleri uyduğunda bu bağlılık türü daha yüksek düzeye gelir. Devam bağlılığı, kurumun sağladığı şartların bireyin ihtiyaçlarını karşılama yönü üzerinden ortaya çıkar. Birey, kurumun sağladığı olanaklardan memnun olduğundan dolayı, kuruma bağlılığını sürdürür. Normatif bağlılık ise bağlılığın en düşük düzeyi olarak düşünülebilir. Bu bağlılık türünde, birey sadece mecburiyetten dolayı kurumda mesleğini icra etmeye devam eder (Meyer, & Allen, 1991). Duygusal bağlılık özdeşleşme olarak görülürken devam bağlılığı; işgörenlerin, örgütlerine yaptıkları yatırımların sonucunda gelişen bağlılıktır. Bu durumda işgören, örgüte fazlasıyla zaman ve çaba harcadığını, yatırım yaptığını ve bunun sonucu olarak da örgütte kalmasının bir zorunluluk olduğunu düşünmektedir (Bayram, 2005). Örgüte olan bağlılık, aynı zamanda kişinin içinde bulunduğu örgüte karşı duyduğu özdeşleşmeyi ve bütünleşmeyi anlatmaktadır (Arı, 2003).

Bir mesleğe yönelik bağlılık, kişinin o mesleği icra ederken daha yüksek performans göstermesine neden olmaktadır. Mesleğe bağlılık ile kişi kendisini çalıştığı kuruma daha fazla ait hissederek, verimliliğini, yetkinliğini ve etkinliğini arttırmaktadır. Araştırmacılara göre bir bireyin kendi yetkinliğine ilişkin algısı iş performansına ilişkin olarak kendisini etkiler (Darling-Hammond, Wise, & Pease, 1983). Bandura'ya (1982) göre de bu performans, başkalarının becerileri ve davranışlarına ilişkin algılarından da etkilenir. Bu anlayışın motivasyon, mesleki bağlılık ve kariyere devam etmede ilgi gibi, işyeri davranışları üzerinde güçlü bir etkisi vardır. Alan yazında, öğretmenlerin kariyerlerine devam etme veya tam tersine bırakma kararlarının belirleyicileri olarak çok sayıda içsel ve dışsal değişken tanımlanmıştır (Alem, 2003). Brockner ve Higgins, (2001) tarafından yapılan bir çalışmada, mesleğe bağlılık ve meslekte sebat etme arasındaki bağlantıların, öğretmenlik mesleği dahil tüm iş alanlarında doğrulanabileceği görülmüştür. Tükenmişlik yaşayan bir öğretmenin ise mesleğine karşı olumlu yönde tutumları azalmakta ve olumsuz yönde tutumları artmaktadır. Öğretmenlerin mesleğe bağlılıklarının düşük olması ve meslekten ayrılmayı düşünüyor olmalarının en önemli sebeplerinden biri de tükenmişlik yaşamalarıdır (Gargiulo, & Wisniewski, 1997). Oysaki, bir eğitim sistemi ancak öğretmenleri kadar iyi olabilir. Öğretmenler, evrensel ve herkes için nitelikli eğitim için vazgeçilmezdir. Öğretmenler, yeni küresel zorlukları ve fırsatları idare edebilmek için yeni nesillerin zihinlerini ve tutumlarını şekillendirmede merkezi bir konumdadırlar (UNESCO, 2015). Bu bağlamda; öğretmenlik mesleği, öğretim ve yönetim görevlerinin yanı sıra kişisel yeterlik ve mesleki tutumlar çerçevesinde sınırların çizildiği, bu sınırlara göre süreç sonunda ortaya çıkacak ürünün niteliğinin belirlendiği, ortaya çıkan ürün niteliğinin değiştirilmesinde telafinin çoğu zaman mümkün olmadığı, yapılan yatırımların uzun vadede, bireysel ve beraberinde toplumsal kazanca dönüştürebildiği stratejik bir toplumsal statüdür (Oğuzkan, 1998). Öğretmenlik mesleği, hayatın ya da sosyal, kültürel, ekonomik, bilimsel ve teknolojik boyutlara sahip olan bir eğitim sektörü grubu olarak da tanımlanmaktadır (Ingersoll, & Collins, 2018). Toplumda bu derece önemli bir mesleği icra eden öğretmenlerin, sosyal, kültürel ve ekonomik değişimlere sürekli adapte olmaları gerekmektedir. Her ne

kadar tecrübeli öğretmenler, bu dönüşümlere adapte olabilseler de mesleğin tüm yönlerine tam anlamıyla hakim olamayan yeni öğretmenler için okul ortamına uyum çok zor veya dayanılmaz olabilir. Hatta bazıları mesleği bile terk ederler. Bununla birlikte, sebat yoluyla, yeni öğretmenler, mesleğin getirdiği engelleri aşabilmektedir. Bu durumda, memnuniyet ve profesyonel bağlılık, onları devam etmeleri için motive eden önemli özellikler olabilir. Bu yüzden, bu değişiklikler, toplumun dönüşümü ve evriminin temel vektörlerinden biri olduğundan, eğitim dünyası ile yakından bağlantılıdır. Aslında genç bir öğretmenin ilk meydan okuması, yeni bir eğitim kurumuna girmesidir. Daha sonra, bu öğretmenin, sınıfını yönetme ve problem çözme becerisi, özerklik kazanması, derslerini planlama ve organize etme kapasitesi, öğretim üzerine bilgilerini arttırması, kişilerarası ilişkileri konusunda becerilerini kullanarak gerçek iş koşullarında yeteneklerini kanıtlaması gerekir (Costa, 2014). Gerçekten de öğretmenlikte profesyonel kimliğinin inşası ve bu meslekteki dayanıklılık, öğretmenin duygusal tepkilerine bağlı olabilir. Başka bir deyişle, öğretmenin mesleki bağlılığı, ilham ve motivasyonla öğretim görevlerini sürdürmeye kişisel çalışmalarına devam etmesine neden olabilir (Chang, 2009). Kariyer başlangıcının, yeni öğretmen için yoğun bir duygu anı olduğunu hayal etmek mantıklıdır (Martineau, 2006). Kendilerini okuluna adayan öğretmenlerin okul için, beklendik düzeyin ilerisinde çaba gösterdiğini, çalıştıkları okulun üyesi olmaktan gurur duyduklarını ve başka okulda çalışma isteğinde olmadıkları çalışmalarla ortaya konulmuştur. Ayrıca öğretmenlerin kendilerini yüksek düzeyde öğretim işlerine adadıkları, bu adanmanın okuldan çok, mesleğe dönük olduğu görülmüştür (Celep, 1996).

Butucha (2013) öğretmenlikte mesleki adanmışlığı, öğrencilerin başarısını arttırmak için mesleğe değer verme ve meslekte devam etme isteği olarak ifade etmektedir. Ayrıca mesleğine adanmış öğretmenlerin öğrencilerle fazladan vakit geçirdiğinden ailelerle iş birliği yapma eğiliminde olduklarından bahsetmektedir. Shukla (2014), mesleğine adanmış öğretmenlerin öğrencilerin gelişimiyle yakından ilgilendiğinden ve ayrıca kendi mesleki gelişimlerine önem verdiğinden söz etmektedir.

Sood ve Anand (2011) ise mesleğine adanmış öğretmenlerin seçilmesinin öğretmen eğitiminin niteliğini arttırmak için önemli bir unsur olduğundan bahsetmektedir. Shukla (2014), geleceği şekillendirme sorumluluğuna sahip öğretmenlerin, etkili öğrenmeyi gerçekleştirmek için mesleğine adanmış olmalarının önemine değinmektedir. Mesleğe bağlılık, mesleki süreç içerisindeki deneyimler ile sosyalleşme süreci sırasında kalan dört faktör altında şekillenir. Bu faktörler; (1) Çaba göstermede isteklilik, (2) Üyelik bilgileri (sürdürme ve koruma), (3) Hedef ve değerlere inanmak ve (4) Devam eden bir kariyer şansıdır. Her ne kadar mesleğe bağlılık adı geçen dört faktör altında şekillense de araştırmacılar, yaygın olarak sadece ilk üç faktörü kullanmaktadır (Lu, Lin, Wu, Hsieh, & Chang, 2002'den Akt: Çetinkaya, Özmen ve Bayık-Temel, 2015). Mesleğini sadece yaşamını idame ettirebilmek için bir gelir kaynağı olarak nitelendiren dolayısıyla mesleğini sevmeyen bireylerin mesleği hala icra etmesi mesleğin geleceği bakımından bir tehdit oluşturabilecektir. Çünkü mesleğini sevmeyen bir kişinin mesleğin gereklerini başarılı bir şekilde yerine getirmesi pek mümkün değildir ve alternatif bir iş/meslekte

daha iyi imkânlarla erişilmesi, meslekten ayrılma kararına yön verebilecektir (Özoğul ve Ege, 2018). Eğer öğretmenlerin kendi örgütüne karşı bağlılık düzeyleri düşük ise, bireysel görevle ilişkili çabalarda geri oldukları gibi, grup bağlılığının sağlanmasında da en az çaba gösterdikleri görülmektedir. Düşük örgütsel bağlılık; söylenti, itiraz ve şikâyetlerle sonuçlandığından örgütün adına zararlar gelmekte, yeni durumlara uyum sağlanamamaktadır (Çakır, 2007). Bu bağlamda mesleklerine bağlı olmayan öğretmenlerin mesleklerinde başarısız olabileceği düşünülebilir (Goulet & Singh, 2002). Öğretmenlik mesleği yüksek düzeyde tükenmişliğe neden olabileceği düşünülebilir (Goulet & Singh, 2002). Öğretmenlik mesleği yüksek düzeyde tükenmişliğin görüldüğü bir meslek olarak ifade edilmektedir. Ayrıca mesleğin stresli bir meslek olmasından dolayı ortaya çıkan bu durumlar öğretmenliğin niteliğini de zayıflatmaktadır (Antonioni, Polychroni, & Walters, 2000). Nitekim Çiftçioğlu'na göre (2011) mesleki bağlılık duygusal tükenme ile negatif yönde anlamlı ilişki sergilemektedir. Amerika Birleşik Devletleri'nde öğretmenlerin %30 ila %50'si mesleğinin ilk beş yılında mesleğinden ayrılmaktadır ki Kanada'da da durum Amerika'dan farklı değildir. Çünkü Kanada'da, mesleğe yeni başlayan öğretmenlerin yaklaşık %30'u mesleklerini ilk yıllarda bırakmaktadırlar (Karsenti, & Collin, 2009). Türkiye'de de Eğitim-Bir-Sen (2016) tarafından yapılan bir araştırmada, araştırmaya katılan öğretmenlerin üçte biri (%33), bugün şansı olsaydı başka mesleği seçeceğini ifade etmiştir. Buna ilaveten öğretmenlerin dörtte birlik bir kesimi, öğretmenlikte elde ettiği manevi doyum başka bir meslekte elde edebileceğini ifade etmiştir. Ayrıca Türk öğretmenlerin yarısına yakını yeniden meslek seçmesi gerekse öğretmenlik mesleğini seçmeyeceklerini ifade etmiştir (Eğitim Bir-Sen, 2004). 1553 öğretmenle gerçekleştirilmiş bir çalışmada öğretmenlerin meslekleriyle ilgili memnuniyet düzeylerinin düşük olduğu ortaya çıkmıştır. Memnuniyetsizliklerinin sebepleri arasında ise %39 oranla gelir yetersizliği, %29 oranla öğretmenlik mesleğinin yıpratıcı olması, %13 oranla sosyal imkânların azlığı ve %11 oranla mesleki doyumun azlığı gösterilmiştir (Eğitim Bir-Sen, 2008). Türkiye'de öğretmenler üzerinde yapılan bir başka araştırmada öğretmenlerin %51,2'si bir ömür boyu öğretmenlik yapamayacağını ve %51,3'ü de yeni bir meslek seçmesi istense hiç tereddütsüz yine öğretmenlik mesleğini seçmeyeceğini belirtmiştir (Winzelberg, & Luskin, 1999). Orhan ve Ok (2014) tarafından yapılan bir araştırmada ise öğretmen adaylarının %42,6'sı böyle bir şansları olsa yine aynı bölümü seçeceklerini; %42,9'u ise başka bir bölümü seçeceklerini belirtmişlerdir. Bu araştırmada başka bir bölümü seçmeyi tercih edebileceğini bildiren öğrencilere bu bölümün yine öğretmenlikle ilgili olup olmayacağı da sorulmuştur. Bölüm değiştirebileceğini belirten (%42,9) öğretmen adaylarının %10,3'ü bir öğretmenlik bölümünü tercih edeceklerini belirtirken, %32,6'sı ise öğretmenlik dışında bir bölüm tercih etmek istediklerini belirtmişlerdir. Dolayısıyla ilgili araştırmalar incelendiğinde, mesleklerini icra eden kişilerin içlerinde barındırdıkları bireysel ve mesleki değerlerinin işle ilgili birtakım sonuç değişkenleri üzerindeki etkisinin son yıllarda gittikçe ilgi çekmeye başladığı görülecektir (Lyons, 2003).

Tükenmişliğin aksine, özdeşleşme boyutunda bireyler, doyum verici ve kendilerini tanımlayıcı ilişkileri korumak için diğerlerinin etkilerini kabul ederler. Özdeşleşme, bireyin doyum sağlayıcı ilişkiler kurmak ve sürdürmek için etkileri kabul etmesidir. Bu bağlamda birey, bulunduğu grubun bir üyesi olmaktan gurur duyarak, grubun değerlerine saygı

gösterir ve bunu gerçekleştirmeye çalışır. Özdeşleşme, kişilerin yakın olma isteğine dayanan örgütsel bağlılık aşamasıdır. Eğer insanlar diğer kişi ve gruplarla ilişkiye girmek ve bunu sürdürmek için, başkalarının hareket ve davranışlarını benimsiyorsa özdeşleşme var demektir (Erdoğan, 2006). Ancak, öğretmenin örgütsel bağlılık düzeyi ılımlı düzeyde ise, mesleki deneyiminin güçlü, fakat örgütle özdeşleşmesinin ve bağlılığının tam olmadığı söylenebilir (Balay, 2000a).

Alan yazın incelendiğinde, genellikle mesleki bağlılığı ele alan araştırmaların daha çok sağlık çalışanları üzerinde yoğunlaştığı ifade edilebilir. Mesleki bağlılık ile ilgili yapılan araştırmalar ışığında eğitim alanının yanı sıra özellikle turizm yazınında mesleğe yönelik bağlılığın nispeten daha sınırlı olarak ele alındığı, mesleğine karşı yüksek derecede bağlılık duyan bireylerin meslekleri ile özdeşleşecekleri ve mesleklerine yönelik olumlu duygular besleyecekleri ifade edilebilir (Özoğul ve Ege, 2018). Öğretmenlikle ilgili niteliklere sahip olma düzeyini açıklayan önemli faktörlerden biri de mesleğe karşı güçlü bir bağlılık duygusudur. Öğretmenlik mesleğini benimseyen, bu mesleğin bir üyesi olmaktan gurur duyan ve aynı zamanda mesleki etiğe değer veren öğretmenler, mesleğin gerektirdiği temel nitelikleri de üzerinde taşıyor demektir. Bu nitelikler, öğretmenin mesleğini algılayışıyla doğrudan ilgilidir. Öğretmenin mesleği ile ilgili olan olumlu algıları, bu niteliklerin varlığını ortaya koyarken, olumsuz algıları ise adı geçen niteliklerden yoksunluğunu ortaya koyabilir. Öğretmen yetiştiren kurumların temel amaçlarından biri, bu nitelikleri öğretmen adaylarına kazandırmakla ilgilidir (Şişman ve Acat, 2003). Niteliğe ilişkin sorunların, sistemde görev yapan iş görenlerin bağlılık düzeyi ile de ilişkili olduğu düşünülmektedir. Eğitim iş görenlerinin işlerine ve okullarına yönelik bağlılıklarında giderek devam eden düşmenin olduğu gözlenmektedir. Bağlılıktaki bu azalmanın, sistemdeki insan kaynaklarının etkili bir biçimde kullanılmaması ve bağlılık geliştirme stratejilerinin yeterince uygulanmamasıyla yüksek düzeyde ilişkisi olduğu düşünülmektedir (Balay, 2000b). Yukarıda da ifade edilen araştırmalar değerlendirildiğinde; Türkiye bağlamında öğretmenlerin öğretmenlik mesleğine yönelik algılarının genellikle olumsuz bir tablo çizdiği görülmektedir. Bu çerçevede, her ne kadar örgütsel bağlılık, öğretmenlik mesleğine ilişkin tutum (Balay, 2000a; Çakır, 2007; Yüceler, 2009; Buluç, 2009; Nartgün ve Menep, 2010; Kurşunoğlu, Bakay ve Tanrıöğen, 2010; Çoban ve Demirtaş, 2011; Aşkar ve Erden, 1987; Şahin, 1992; Tanrıöğen, 1997; Üstün, Erken ve Akman, 2004) vb. konularda çalışılmış ve ölçekler geliştirilmiş olsa da doğrudan öğretmenlik mesleğine bağlılığı ölçen çalışmalara araştırmacı tarafından rastlanılamamıştır. Dolayısıyla öğretmenlik mesleğinin ülkelerin eğitimin niteliği üzerindeki etkisi ve öğretmenlik mesleği üzerinde etkili olan değişkenleri belirlemeye yönelik çalışmaların sınırlı olduğu düşünüldüğünde, Öğretmenlik Mesleğine Bağlılık Ölçeği'nin geliştirilmesinin alana katkı sağlaması açısından önemli olduğu düşünülmektedir. Ayrıca öğretmen kimliğinin ciddi düzeyde şekillendiği lisans eğitimi esnasında öğretmen adaylarının öğretmenlik mesleğine bağlılık düzeylerinin belirlenerek bu çerçevedeki farkındalıklarının fark edilerek artırılması eğer bir olumsuzluk varsa daha lisans eğitimi sürecinde gerekli önlemlerin alınması; öğretmenlik mesleğine yönelik olarak daha lisans eğitimi sürecinde karşılaşılabilecek olumsuzluklara yönelik nedenlerin tespit edilerek lisans

eğitimi öğretmen eğitim programları ve uygulayıcılar açısından gerekli önerilerde bulunulması; mesleğini önemseyen, meslekteki gelişimi için çaba harcayan dolayısıyla mesleği ile ilgili güçlü değerlere sahip olan öğretmen adaylarının, öğretmenliğe başladıklarında okuldaki tüm öğelere özellikle de sürekli değişen ve geliştirilen öğretim programlarına bağlılık düzeylerinin de daha yüksek olacağı tasavvur edildiğinde; öğretmenin adaylarının mesleki bağlılık düzeyleri ve bu düzeyin gelişimini sağlayacak değişkenlerin araştırılmasının önemli olduğu söylenebilir. Farklı öğretmen özellikleri, programların öğretmenler tarafından benimsenip benimsenmeyeceğinin önemli bir belirleyicisidir. Örneğin öğretmenin yenilik öngören bir öğretim programına ilişkin tutumu ya da yeniliklere açık olması, öğretim programına bağlılığı etkilemektedir (Bümen, Çakar ve Yıldız, 2014). Bu sebeplerden dolayı ilgili araştırmanın lisans eğitiminde uygulanmakta olan programlara yönelik dönüt sağlamada aracı bir değişken üzerine ve mesleki kimliğin geliştiği öğretmen eğitim programlarına odaklanmış olması; hizmet öncesi öğretmen eğitim programlarına yönelik derin ve kapsamlı bir sorgulama ve aynı zamanda çıkarımda bulunma olanağı sağlayabilme potansiyeline sahip olması; konu ile doğrudan ilişkili bir ölçek geliştirme çalışmasına araştırmacı tarafından ulaşılamamış olması; program geliştirme uzmanlarına ve öğretmen eğitimde görev alan öğretim üyelerine yol gösterebilmesi açısından önemli olduğu ve öğretmen eğitime yönelik olarak yapılacak araştırmalara da yol gösterici olacağı düşünülmektedir. İfade edilen bu nedenlerden dolayı da ilgili ölçeğin geliştirilmesi önemli görülmektedir. Bu bağlamda araştırmanın amacı aşağıdaki gibi belirlenmiştir.

Bu araştırmanın amacı; öğretmen adaylarının öğretmenlik mesleğine bağlılık düzeylerini geçerli ve güvenilir şekilde ölçmeyi sağlayabilecek bir ölçme aracı geliştirmek, bu bağlamda çok sayıda olan değişkeni daha az sayıda faktörlere indirgeyebilmek, gözlenen değişkenler arasındaki ilişkileri az ve öz bir şekilde tanımlamak (ve /veya muhtemelen anlamak) (Tabachnick, & Fidell, 2012) ve geliştirilmiş olan bu ölçeğin psikometrik açıdan özelliklerini belirlemektir. Araştırmanın problemi “Öğretmenlik mesleğine bağlılık ölçeği geçerli ve güvenilir midir?” şeklinde ifade edilmiş ve analiz işlemleri bu bağlamda yürütülmüştür.

2. Yöntem ve Uygulama

Bu başlık altında araştırmanın yöntemi ve istatistiksel analizler yer almaktadır.

2.1. Çalışma 1

2.1.1. Amaç

Çalışma 1'in amacı öğretmen adaylarının öğretmenlik mesleğine bağlılıklarını ölçmeyi amaçlayan bir ölçek geliştirmektir. Bu amaca ulaşmak için belirlenen alt amaçlar 1) Ölçeğin faktör yapısını belirleyerek yapı geçerliği için kanıt elde etmek, 2) Ölçek verilerine ilişkin güvenilirlik kanıtı elde etmek, 3) Madde analizleri ile madde geçerliklerine ilişkin kanıt elde etmektir.

2.1.2. Yöntem

Araştırmanın modeli, çalışma grubu, verilerin toplanması ve verilerin analizi aşağıda verilmiştir.

2.1.3. Araştırma Modeli

Araştırma, bir ölçek geliştirme çalışmasıdır. Bu araştırmadaki ölçek geliştirme çalışmasında, Clark ve Watson (1995) tarafından önerilen ölçek geliştirme aşamaları izlenmiştir. Clark ve Watson'a (1995) göre; ölçek geliştirme sürecinde hedef yapı (öğretmenlik mesleğine bağlılık) net bir şekilde ortaya konulmalı ve bu yapının tanımı yapılmalı, alan yazın taraması sonucunda çalışma konusu ile ilgili madde havuzu oluşturulmalı, oluşturulan madde havuzundaki maddeler temsil edici bir örneklem üzerinde test edilmeli, maddeler arasındaki korelasyon ve faktör analizi çalışmaları ile boyutluluk, güvenilirlik ve ayıricılık geçerliklerini kapsayan analizler yapılmalıdır. Dolayısıyla ölçek geliştirme çalışmalarında ilgilenilen değişkeni ölçmeyi sağlayacak gösterge maddeler yazılır ve bu maddelerle değişken belirlenmeye çalışılır. Ölçek geliştirme çalışmaları bu yönüyle tarama araştırmalarına benzer (DeVellis, 2003).

2.1.4. Çalışma Grubu

Araştırmanın çalışma grubunu 2018-2019 öğretim yılı bahar döneminde Türkiye'nin Batı Karadeniz Bölgesinde yer alan bir üniversitenin eğitim fakültesinin 4. sınıflarında öğrenim gören 450 öğretmen adayı oluşturmaktadır. Çalışma grubunda bulunması gereken öğretmen adayı sayısı belirlenirken deneme uygulamaları için kesin bir kural olmayan her bir madde için en az beş kişinin bulunması kuralı dikkate alınmıştır (Cohen & Swerdlik, 2009). Bu yönde deneme uygulamasında yer alan 56 madde için en az 280 kişi bulunması gerekmektedir. Çalışma 1'de ulaşılan kişi sayısı bu kriteri sağlar niteliktedir.

Çalışma grubunda bulunacak öğretmen adayları belirlenirken farklı bölümlerde öğrenim görmeleri temel alınmıştır. Nitekim Erkuş (2012) deneme uygulamalarında birey evreni yerine özellik evrenine odaklanılması gerektiğini belirtmektedir. Yani bireyler arası çeşitliliğin yüksek olmasının özellik evrenine genelleme yapılmasını sağlayacağını belirtmektedir. Bu yönde farklı bölümlerde öğrenim görme temel alınarak maksimum çeşitlilik örnekleme türünden yararlanılmıştır. Çalışma grubunu oluşturan öğretmen adaylarının %10,7'si (n=48) okul öncesi öğretmenliğinde, %14,2'si (n=64) sınıf öğretmenliğinde, %12,4'ü (n=56) Türkçe öğretmenliğinde, %9,8'i (n=44) İngilizce öğretmenliğinde, %11,8'i (n=53) sosyal bilgiler öğretmenliğinde, %12,7'si (n=57) fen bilgisi öğretmenliğinde, %11,8'i (n=53) ilköğretim matematik öğretmenliğinde, %7,8'i (n=35) resim ve müzik öğretmenliğinde ve %8,9'u (n=40) bilgisayar ve öğretim teknolojileri öğretmenliğinde öğrenim görmektedir. Öğretmen adaylarının %79,8'i (n=359) kadın ve %20,2'si (n=91) erkektir. Cinsiyete göre dağılımdaki oransal farklılığın eğitim fakültelerinde öğrenim gören öğrencilerin büyük kısmının kadın olmasından kaynaklı olduğu düşünülmektedir.

2.1.5. Veri Toplama Aracı

Araştırmada veri toplama aracı olarak araştırmacı tarafından geliştirilen Öğretmenlik Mesleğine Bağlılık Ölçeği (ÖMBÖ) kullanılmıştır. Ölçeğin geliştirilmesi sürecinde sırasıyla öğretmenlik mesleğine bağlılığı ölçen geçerlik ve güvenilirliği belirlenmiş bir ölçme aracı bulunmadığı fark edilmiş,

öğretmen adayları üzerinde ölçüm yapması planlanmış, ölçeğin bireylerin kendi kendisini değerlendirmesine yönelik olmasına karar verilmiş, ölçeğin beşli likert tipinde derecelendirilmesi (kesinlikle katılmıyorum [1], katılmıyorum [2], kararsızım [3], katılıyorum [4], kesinlikle katılıyorum [5]) ve maddelerin sıralama ölçeğinde olması kararlaştırılmıştır. Öğretmenlik mesleğine bağlılık değişkeninin yapısı gereği dolaylı bir ölçüm yapılması gerektiğinden bu değişkeni ortaya çıkaracak gösterge davranışlar belirlenmiştir. Bu davranışlar kuramsal yapı (Çetinkaya, Özmen ve Bayık-Temel, 2015; Kozikoğlu ve Senemoğlu, 2018 vb.) temel alınarak yazılmıştır. Madde yazımında her maddenin tek bir özelliği ölçmesine ve rastgele işaretlemenin önüne geçmek amacıyla ters puanlanan maddeler bulunmasına dikkat edilmiştir. Taslak ölçekte yer alan 14., 15., 16. 17., 20., 21., 22., 23., 27. ve 44. maddeler olumsuz maddelerdir. Madde havuzu doktora mezunu iki Türk dili, birer ölçme ve değerlendirme, program geliştirme, rehberlik ve psikolojik danışmanlık uzmanı tarafından incelenmiştir. Uzman görüşleri doğrultusunda 4 madde ölçekten çıkarıldıktan sonra 52 maddelik ölçek 17 öğretmen adayına uygulanmış bu şekilde maddelerin anlaşılıp anlaşılmadığı incelenmiştir. Düzeltmeler yapıldıktan sonra ölçek çalışma grubuna uygulanmış ve analiz sürecine geçilmiştir. Analiz sürecinde ölçeğin faktör yapısını belirlemek üzere açımlayıcı faktör analizi, madde ayırt ediciliğine yönelik alt %27 ve üst %27'lik gruba yönelik karşılaştırma testi, düzeltilmiş madde test korelasyonu, güvenilirlik kanıtı toplamaya yönelik olarak Cronbach alfa ve McDonald omega katsayıları hesaplanmıştır.

2.1.6. Verilerin Toplanması

Veriler tek bir oturumda toplanmış olup veri toplama işlemi yaklaşık olarak 30 dakika sürmüştür. Araştırmacı katılımcılara araştırmaya katılımının gönüllülük esasına dayalı olduğu, verilerin bireysel olarak değerlendirilmeyeceği, isimlerinin araştırmada yayımlanmayacağı konularında bilgi vermiştir. Katılımcılardan maddeleri boş bırakmalarını ve kendilerine en uygun gelen seçenekleri işaretlemelerini istenmiştir. Araştırma içeriği açısından katılımcılara herhangi bir zarar verme olasılığı barındırmadığından katılımcı araştırmaya katılma onay formu kullanılmamıştır.

2.1.7. Verilerin Analizi

Verilerin analizine geçilmeden önce hatalı kodlanan veri bulunup bulunmadığı her bir madde ve demografik özellikler için frekans analizi aracılığıyla incelenmiştir. Çok az sayıda hatalı veriye rastlanmış olup öğretmen adaylarına ilişkin formlar tekrar incelenerek düzeltme yapılmıştır. Formlardan SPSS programının aktarım esnasında yapılan hatalı aktarımların düzeltilmesi için (örneğin 5 yerine 55 yazımı gibi) tekrar formlar incelenmiş programa tekrar girilmiştir. Bu aşamadan sonra kayıp veri incelemesine geçilmiştir. Veri setinde kayıp veri bulunmadığının belirlenmesi üzerine ters kodlanan maddeler üzerinde dönüşüm gerçekleştirilmiştir. Bu işlemlerin tamamlanmasının ardından analizlere ilişkin varsayımlar incelenmiştir.

Açımlayıcı faktör analizi gerçekleştirilmeden önce verinin faktör analizine uygunluğunu belirlemek üzere Kaiser Meyer Olkin (KMO) katsayısı hesaplanmış ve Bartlett Küresellik testi uygulanmıştır. Bartlett Küresellik testi değişkenler arası

korelasyonun varlığını gözlenen matrisi birim matrisle karşılaştırarak incelerken örneklemin yeterliliğini belirleyen KMO katsayısı maddelerin ortak varyansını ölçmek için kullanılmaktadır (Beavers, Lounsbury, Richards, Huck, Skolits, & Esquivel, 2013; Hair, Black, Babin & Anderson, 2014). Bartlett testi sonucunda gözlenen korelasyon matrisinin birim matristen ,01 düzeyinde anlamlı şekilde farklılaştığı sonuca ulaşılmıştır ($\chi^2=7665,30$, $sd=528$, $p=0,000$). Pett, Lackey, Sullivan'a göre (2003) Bartlett testi sonuçları anlamlı bulunmalıdır. Bartlett testi sonucunun anlamlı bulunması faktörleştirilebilirliği göstermektedir (Beavers vd., 2013). KMO değeri ,93 bulunmuştur. Bu değer ortak varyansın mükemmel olduğunu ve örneklemin yeterliliğini göstermektedir (Beavers vd., 2013). Çok değişkenli normallik varsayımını incelemek üzere Mardia'nın (1970) basıklık katsayısı hesaplanmıştır. Sonuçlar verinin çok değişkenli normallik sağlamadığını ($g^2=69,68$, $p=,00<,01$) göstermiştir. Çoklu doğrusal bağlantı bulunup bulunmadığı varyans şişkinlik faktörü, tolerans değeri ve koşul indeksi kullanılarak değerlendirilmiştir. Veri setinde çoklu doğrusal bağlantı problemi bulunmaması için varyans şişkinlik faktörünün 10'dan küçük, tolerans değerinin ,01'den büyük ve koşul indeksinin 30'dan küçük olması gerekmektedir. Yapılan incelemeler sonucunda varyans şişkinlik faktörünün 1,39 ile 5,22 aralığında, tolerans değerinin 0,19 ile 0,72 aralığında ve koşul indeksinin 1 ile 69,56 aralığında değiştiği görülmüştür. Varyans şişkinlik faktörü ve tolerans değeri için kriter sağlanırken, koşul indeksi için sağlanmamıştır. Bunun üzerine maddeler arası korelasyonlar incelenmiş ve en yüksek değer ,86 olduğu görülmüştür. Değerlerin tamamı ,90'ın altında olduğundan çoklu doğrusal bağlantı problemi olmadığına kanaat getirilmiştir (Tabachnick, & Fidell, 2012). Maddelerin tek değişkenli normallikleri çarpıklık ve basıklık katsayılarıyla incelenmiştir. Maddelerin çarpıklık katsayılarının

-,18 ile -3,28 aralığında, basıklık katsayılarının -1,28 ile 13,23 aralığında olduğu görülmüştür. Finney ve DiStefano (2013) en çok olabilirlik tekniği için çarpıklık katsayısı 2, basıklık katsayısı 7'ye yaklaştığında sorun ortaya çıkabileceğini belirtmiştir. Araştırmada elde edilen bazı çarpıklık ve basıklık katsayıları bu değerlerin üzerindedir. Brown ve Moore (2012) değişkenlerin çarpıklığı ya da basıklığı yüksek olduğu durumlarda ağırlıklandırılmama en küçük kareler (unweighted least squares [ULS]) yönteminin kullanılmasını önermektedir. Bu nedenle araştırmada ULS faktör çıkarma yöntemi olarak kullanılmıştır. Açımlayıcı faktör analizinde bileşen sayısına karar vermek için özdeğer, açıklanan varyans, yamaç grafiği incelenmiş ve paralel analiz gerçekleştirilmiştir. Açımlayıcı faktör analizinde daha anlamlı faktör çözümleri elde etmek amacıyla faktörlerin birbirleri ile ilişkili olduğunu varsayan direct oblimin tekniği ile döndürme yapılmıştır. Madde ayırt ediciliğine dolayısıyla madde geçerliliğine yönelik olarak düzeltilmiş madde test korelasyonları ve alt grup-üst grup tekniğine dayalı madde analizleri gerçekleştirilmiştir. Alt grup-üst grup tekniğine dayalı madde analizinde bağımsız örneklem için t test kullanılmıştır. Açımlayıcı faktör analizi, madde analizleri ve Cronbach alfa katsayısı hesaplaması gerçekleştirilirken SPSS 23 programından yararlanılmıştır. Bir güvenilirlik katsayısı olan McDonald'ın omega katsayısı ve verinin çok değişkenli normallik belirlenirken Factor 10.9 programı kullanılmıştır.

2.2. Bulgular (Çalışma 1)

Çalışma 1'e ait bulgular bu başlık altında verilmiştir.

2.2.1. Ölçek Verilerinin Yapı Geçerliğine Yönelik Bulgular

Çalışma 1'de elde edilen verilerin yapı geçerliğini belirlemek üzere açımlayıcı faktör analizi (AFA) gerçekleştirilmiştir. Ağırlıklandırılmamış en küçük kareler (unweighted least squares [ULS]) faktör çıkarma yöntemi ve direct oblimin faktör döndürme yöntemi kullanılarak gerçekleştirilen AFA'da öncelikle boyut sayısına karar verilmiştir. Bunun için 1'den büyük özdeğer sayısı, yamaç grafiği, açıklanan varyans oranı ve paralel analiz yöntemlerinden yararlanılmıştır. AFA sonucunda 9 faktörün 1'den büyük özdeğere sahip olduğu gözlenmiştir. AFA sonucunda elde edilen yamaç grafiği ise Şekil 1'de sunulmuştur.

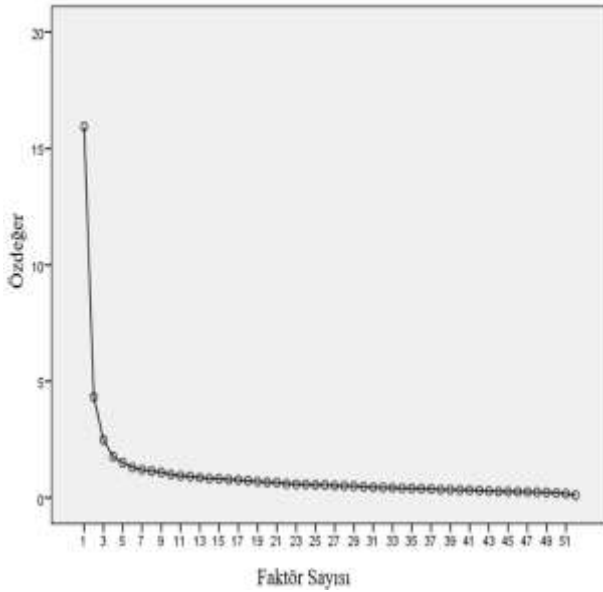

Şekil 1. AFA Sonucu Elde Edilen Yamaç Grafiği

Şekil 1'de sunulan yamaç grafiğinin 4 faktörlü bir yapıyı önerdiği, 4. faktörden sonra grafiğin plato yaptığı söylenebilir. Diğer taraftan gerçekleştirilen paralel analiz sonucunda 3 faktörlü bir yapı önerilmiştir. Üç ve dört faktörlü yapı için uzman görüşüne başvurulmuş olup uzman

görüşleri 4 faktörlü yapıyı desteklemiştir. Açıklanan varyans oranları incelendiğinde ise 33 maddeden oluşan 4 faktörlü yapının toplam varyansın %48,14'ünü açıklarken 38 maddeden oluşan 3 faktörlü yapının varyansın %46,76'sını açıkladığı belirlenmiştir. Sosyal bilimlerde açıklanan varyans oranının tek boyutlu yapılarda en az %30 olması önerilmekte olup (Büyüköztürk, 2013) faktör sayısı arttıkça açıklanan varyans oranının da yükselmesi beklenmektedir. Bu araştırmada da 4 faktörlü yapının toplam varyansın yaklaşık yarısını açıkladığı göz önüne alınarak 4 faktörlü yapıya karar verilmiştir.

Stevens (2009) maddelerin faktör yük değerlerinin en az 0,40 olması gerektiğini belirtmektedir. Dört faktörlü yapıda bazı maddelerin faktör yüklerinin 0,40'ın altında olduğu gözlenmiştir. Bu nedenle faktör yükü 0,40'ın altında olan maddeler sırasıyla analizden çıkarılarak diğer maddelerin faktör yükleri incelenmiştir. Bu şekilde analizlere devam edilerek 52 maddelik ölçekten 17 madde çıkarılmıştır. 35 madde ile yeniden gerçekleştirilen AFA sonucunda bazı maddelerin binişik olduğu diğer bir deyişle aynı anda birden fazla faktöre yük verdiği ve bu faktör yükleri arasındaki farkın 0,10'dan küçük olduğu gözlenmiştir. Binişik olan 2 madde daha ölçekten çıkarılarak 33 maddelik ölçeğin son hali elde edilmiştir. Ölçeğin son halinden elde edilen faktör yükleri Tablo 1'de sunulmuştur.

Ölçek boyutlarında yer alan maddeler incelenerek ilk faktör (1, 4, 5, 6, 9, 14, 18, 32, 36, 37, 42, 44) mesleki özdeşim, ikinci faktör (10, 16, 17, 19, 28, 29) mesleki değer, üçüncü faktör (7, 8, 12, 13, 30, 39, 40, 45) mesleki çaba ve dördüncü faktör (31, 33, 46, 47, 48, 50, 51) mesleki adanmışlık olarak adlandırılmıştır. Tablo 1 incelendiğinde faktör yüklerinin mesleki özdeşim boyutunda ,44 ile ,85 arasında, mesleki değer boyutunda ,43 ile ,75 arasında, mesleki çaba boyutunda ,42 ile ,67 arasında ve mesleki adanmışlık boyutunda ,42 ile ,68 arasında değiştiği görülmektedir. 12 maddeden oluşan mesleki özdeşim boyutu varyansın %31,47'sini, altı maddeden oluşan mesleki değer boyutu varyansın %10,19'unu, sekiz maddeden oluşan mesleki çaba boyutu varyansın %3,88'ini ve yedi maddeden oluşan mesleki adanmışlık boyutu varyansın %2,60'ını açıklamaktadır. Faktörler arasındaki ilişkiler tablo 2'de sunulmuştur.

Tablo 2. Faktörler arasındaki ilişkiler

	Mesleki özdeşim	Mesleki değer	Mesleki çaba	Mesleki adanmışlık
Mesleki özdeşim	1			
Mesleki değer	,18	1		
Mesleki çaba	,49	0,29	1	
Mesleki adanmışlık	,26	0,47	0,44	1

Tablo 2 incelendiğinde mesleki özdeşimin, mesleki değer ve mesleki adanmışlık ile pozitif yönlü, düşük düzeyde bir ilişki gösterdiği görülmektedir. Mesleki özdeşim, mesleki çaba ile pozitif yönlü orta düzeyde bir ilişki göstermiştir. Mesleki değer, mesleki çaba ile pozitif yönlü, orta düzeyde yakın bir ilişki sergilerken mesleki adanmışlık ile pozitif yönlü, orta düzeyde bir ilişki sergilemiştir. Mesleki çaba,

mesleki adanmışlık ile pozitif yönlü orta düzeyde bir ilişki sergilemiştir. Büyüköztürk'e göre (2013) ,30'un altındaki korelasyon katsayıları düşük, ,30 ile ,70 aralığındaki korelasyon katsayıları orta düzeyde ilişkiye işaret etmektedir.

2.2.1. Ölçek Verilerinin Madde Geçerliğine İlişkin Bulgular 1

Madde puanları ile ölçek boyutlarından alınan puanlar arasındaki düzeltilmiş madde toplam korelasyonları incelenerek madde ayırt ediciliğine yönelik kanıt toplanmıştır. Her bir maddenin ait olduğu boyutla olan korelasyonuna dair düzeltilmiş katsayılar Tablo 3’de gösterilmektedir. Tablo 3 incelendiğinde mesleki özdeşim boyutunda yer alan maddelerin düzeltilmiş madde toplam korelasyonlarının ,39 ile ,78, mesleki değer boyutunda yer alan maddelerin düzeltilmiş madde toplam korelasyonlarının ,45 ile ,64, mesleki çaba boyutunda yer

alan maddelerin düzeltilmiş madde toplam korelasyonlarının ,53 ile ,64 ve mesleki adanmışlık boyutunda yer alan maddelerin düzeltilmiş madde toplam korelasyonlarının ,49 ile ,68 aralığında değiştiği görülmektedir. Buna göre her madde ait olduğu boyutla orta düzeyde bir ilişkiye sahiptir. Maddelerin toplam puanla ,30’un üzerinde korelasyon göstermesi tercih edilmektedir (Nunnally, & Bernstein, 1994). Ulaşılan katsayılar bu kriteri sağlar niteliktedir. Dolayısıyla maddelerin geçerli ölçüm yaptığı belirtilebilir.

Tablo 3. Düzeltilmiş madde-toplam korelasyonları

Mesleki Özdeşim		Mesleki Değer		Mesleki Çaba		Mesleki Adanmışlık	
Maddeler	r	Maddeler	r	Maddeler	r	Maddeler	r
1	,60	10	,61	7	,55	31	,60
4	,77	16	,45	8	,55	33	,55
5	,65	17	,64	12	,59	46	,55
6	,63	19	,54	13	,58	47	,68
9	,72	28	,57	30	,64	48	,49
14	,63	29	,59	39	,57	50	,64
18	,71			40	,63	51	,55
32	,64			45	,53		
36	,77						
37	,76						
42	,78						
44	,39						

2.2.2. Ölçek Verilerinin Madde Geçerliliğine İlişkin Bulgular 2

Madde ayırt ediciliğini inceleyerek madde geçerliliğine ilişkin kanıt sağlamak amacıyla alt %27 (122 kişi) ve üst %27’lik (122 kişi) grupların karşılaştırılması yoluna gidilmiştir. Her bir madde için alt ve üst gruplardan elde edilen puanlar arasındaki fark ilişkisiz örneklem için t testi aracılığıyla incelenmiştir. Sonuçlar tablo 4’de gösterilmektedir.

Tablo 4 incelendiğinde ölçekte bulunan tüm maddelerin alt %27’lik ve üst %27’lik grupta anlamlı farklılık gösterdiği görülmektedir. Buna göre her bir maddenin ayırt ediciliğe sahip olduğu belirtilebilir. Tablo 4’de yer alan t değerleri -4,94 ile -19,94 aralığında değişmektedir.

Tablo 4. Alt grup üst grup puanlarına ilişkin bağımsız örneklem için t testi

Mesleki Özdeşim		Mesleki Değer		Mesleki Çaba		Mesleki Adanmışlık	
Madde No	t	Madde No	t	Madde No	t	Madde No	t
1	-15,40*	10	-5,60*	7	-11,53*	31	-11,96*
4	-19,94*	16	-8,40*	8	-12,44*	33	-10,73*
5	-14,85*	17	-4,94*	12	-12,67*	46	-8,82*
6	-17,24*	19	-11,13*	13	-9,87*	47	-9,70*
9	-17,60*	28	-7,00*	30	-11,38*	48	-9,41*
14	-15,29*	29	-7,54*	39	-13,15*	50	-10,90*
18	-15,99*			40	-12,69*	51	-11,03*
32	-15,31*			45	-10,39*		
36	-16,36*						
37	-18,14*						
42	-17,31*						
44	-8,89*						

p<,01

2.2.3. Ölçek Verilerinin Güvenirliğine Yönelik Bulgular

Araştırmada elde edilen verilerin güvenilirliğine kanıt oluşturmak amacıyla McDonald omega ve Cronbach alfa katsayıları boyutların her biri (mesleki özdeşim, mesleki değer, mesleki çaba ve mesleki adanmışlık) ve ölçeğin tamamı (mesleki bağlılık) için hesaplanmıştır. Sonuçlar Tablo 5’de gösterilmektedir.

Tablo 5. Ölçek ve her bir faktöre yönelik güvenilirlik katsayıları

	Madde Sayısı	Cronbach Alfa	McDonald Omega
Mesleki özdeşim	12	,92	,90
Mesleki değer	6	,80	,94
Mesleki çaba	8	,84	,89
Mesleki adanmışlık	7	,83	,91
Mesleki bağlılık	33	,93	,93

Tablo 5 incelendiğinde ölçek bütünü için hesaplanan Cronbach alfa ve McDonald katsayılarının ,93 olduğu görülmektedir. Ölçeğin mesleki özdeşim, mesleki değer, mesleki çaba ve mesleki adanmışlık boyutlarına ait Cronbach alfa değerleri ,80 ile ,92, McDonald omega katsayıları ,89 ile ,94 aralığında değişmektedir. Büyüköztürk’e göre (2013) 0,80 ile 1,00 aralığındaki güvenilirlik değerleri ölçek verilerinin yüksek düzeyde güvenilir olduğunu göstermektedir. Dolayısıyla hem boyutlar hem de ölçek bütünü için elde edilen güvenilirlik katsayıları yüksektir. Ayrıca Cortina (1993) madde sayısı ve boyutluluk da dikkate alınarak Cronbach alfa katsayısının ,70’in üzerinde olmasının güvenilirlik için yeterli olduğunu belirtmiştir.

2.3. Çalışma 2

2.3.1. Amaç

Çalışma 2’nin amacı öğretmen adaylarının “Öğretmenlik Mesleğine Bağlılık” ölçeğinden aldıkları puanlara ilişkin yapı geçerliği ve güvenilirlik kanıtı elde etmektir. Bunun yanı sıra ölçek verilerine ilişkin ölçüt geçerliği kanıtları elde edilmesidir.

2.3.2. Yöntem

2.3.3. Çalışma Grubu

Araştırmanın çalışma grubunu 2019-2020 eğitim yılı güz döneminde Türkiye’nin Batı Karadeniz Bölgesi’nde yer alan bir üniversitenin eğitim fakültesinin 4. sınıflarında öğrenim gören 331 öğretmen adayı oluşturmaktadır. Çalışma grubunu oluşturan öğretmen adaylarının belirlenmesinde farklı bölümlerde öğrenim görmeleri temel alınarak çeşitliliğin sağlanması amaçlanmıştır. Dolayısıyla örnekleme yöntemi olarak maksimum çeşitlilik örnekleme kullanılmıştır. Öğretmen adaylarının bölümlere göre dağılımı incelendiğinde %19,1’inin (n=60) sınıf öğretmenliğinde, %14,6’sının (n=46) ilköğretim matematik öğretmenliğinde, %19,7’sinin (n=62) fen bilgisi öğretmenliğinde, %14’ünün (n=44) okul öncesi öğretmenliğinde, %17,5’inin (n=55) sosyal bilgiler öğretmenliğinde ve %15’inin (n=47) Türkçe öğretmenliğinde öğrenim gördükleri görülmektedir. Öğretmen adaylarının %77,4’ü (n=243) kadın, %22,6’sı (n=71) erkektir. Akademik başarı ortalamalarına göre dağılım incelendiğinde öğretmen adaylarının %21,7’sinin (n=68) ortalamasının 2,01 ile 2,50 aralığında olduğu, %51’inin (n=160) ortalamasının 2,51 ile 3,00 aralığında olduğu, %24,2’sinin (n=76) ortalamasının 3,01 ile 3,50 aralığında olduğu ve %3,2’sinin (n=10) ortalamasının 3,51 ile 4 aralığında olduğu görülmektedir.

2.3.4. Veri Toplama Aracı

Araştırmada veri toplama aracı olarak araştırmacı tarafından geliştirilen “Öğretmenlik Mesleğine Bağlılık Ölçeği”, kişisel bilgi formu, “Tükenmişlik Ölçeği Kısa Versiyonu” ve “Mesleki Yönelim ve Kariyer Geliştirme Ölçeği” kullanılmıştır. Aşağıda ölçme araçlarıyla ilgili detaylı bilgilere yer verilmektedir. Öğretmenlik Mesleğine Bağlılık Ölçeği (ÖMBÖ) araştırmacı tarafından çalışma 1 kapsamında geliştirilmiştir. Ölçek denemeleri 52 madde

üzerinde yapılmıştır. Faktörlere yeterli yük vermeyen ya da binişik maddeler çıkarıldıktan sonra ölçekte 33 madde kalmıştır. Ölçek dört faktörden oluşmaktadır. Mesleki özdeşim, mesleki değer, mesleki çaba ve mesleki adanmışlık olarak adlandırılan dört faktör öğretmenlik mesleğine bağlılıktaki değişkenliğin %48,14'ünü açıklamaktadır. Ölçekte yer alan maddelerin faktör yükleri mesleki özdeşim boyutunda ,43 ile ,75 arasında, mesleki değer boyutunda ,42 ile ,67 arasında ve mesleki adanmışlık boyutunda ,42 ile ,68 arasında değişmektedir. Ölçek verilerinin güvenilirliğini belirlemek için Cronbach alfa ve McDonald omega katsayıları hesaplanmıştır. Cronbach alfa katsayısı mesleki özdeşim boyutu için ,92, mesleki değer boyutu için ,80, mesleki çaba boyutu için ,84, mesleki adanmışlık boyutu için ,83 ve ölçek bütünü için ,93 olarak bulunmuştur. McDonald omega katsayısı mesleki özdeşim boyutu için ,90, mesleki değer boyutu için ,94, mesleki çaba boyutu için ,89, mesleki adanmışlık boyutu için ,91 ve ölçek bütünü için ,93 olarak bulunmuştur. Güvenirlik katsayıları ölçek verilerinin yüksek derecede güvenilir olduğuna işaret etmektedir. Alt %27 ve üst %27'lik grupların karşılaştırılmasına dayalı madde analizleri sonucunda tüm maddelerin ayırt ediciliklerinin bulunduğu ve maddelerin tümünün test puanlarıyla orta düzeyde korelasyon gösterdiği sonucuna ulaşılmıştır. Beşli likert tipinde (kesinlikle katılmıyorum [1], katılmıyorum [2], kararsızım [3], katılıyorum [4], kesinlikle katılıyorum [5]) puanlanan ölçekte yer alan 6., 12., 14. ve 15. maddeler olumsuzdur. Ölçekten yüksek puan almak öğretmenlik mesleğine bağlılığın arttığını göstermektedir.

Araştırmada kullanılan kişisel bilgi formu katılımcıların cinsiyet, öğrenim gördükleri bölüm ve akademik başarı ortalamalarını belirlemeye yöneliktir. Formda akademik başarı ortalamaları aralık olarak sunulmuştur.

Tükenmişlik Ölçeği Kısa Versiyonu, Pines ve Aronson (1988) tarafından 21 maddelik olarak hazırlanmıştır. Daha sonra bu form Malach-Pines (2005) tarafından kısaltılarak ölçeğin uzun formuna benzer şekilde 7'li Likert tipinde (1 = hiç, 7 = daima arasında) puanlanan 10 maddeden oluşan hale getirilmiştir (Malach-Pines, 2005). Ölçeğin kısa formundan elde edilen verilerle gerçekleştirilen temel bileşenler analizi sonucunda tek boyutlu bir yapı elde edilmiştir. Tek boyutlu yapı toplam varyansın %46,2'sini açıklamaktadır. Bunun yanında ölçek 3 faktörlü olacak şekilde yeniden temel bileşenler analizi ve varimax döndürmesi kullanılarak analiz edilmiş ve toplam varyansın %64,8'inin açıklandığı raporlanmıştır. Ölçekten elde edilen verilerle gerçekleştirilen güvenilirlik analizi sonucunda Cronbach Alfa katsayısının ,86 olduğu raporlanmıştır. Ölçekten elde edilen puanların 11 benzer teorik yapıyla korelasyon gösterdiği belirtilmektedir (,32- ,39 aralığında). Sinirlilik, baş ağrısı, karın ağrısı gibi 11 farklı klinik semptom gösteren bireyle gerçekleştirilen çalışmada ölçekten 4 puan ve üstü ile 4 puan altı alan bireylerin tükenmişlik puanlarının manidar düzeyde farklılaştığı gözlenmiştir. Ayrıca tükenmişlik puanı 4 ve üzeri olanlarla 4 puan altı olanların işe karşı tutumları arasında manidar düzeyde farklılık olduğu raporlanmıştır. Sonuç olarak tükenmişlik ölçeği kısa formundan elde edilen verilerin yeterli düzeyde geçerli ve güvenilir olduğu belirtilmiştir (Malach-Pines, 2005).

Tükenmişlik Ölçeği Kısa Versiyonu'nun Türk kültürüne uyarlanması çalışmasında (Tümekaya, Çam ve Çavuşoğlu, 2009), ölçeğin orijinal formu birinci yazar tarafından Türkçe'ye çevrilmiştir. Türkçe'ye çevrilen form İngilizce Öğretmenliği alanındaki bir akademisyen tarafından incelenmiş ve çevirinin uygun olduğu sonucuna ulaşılmıştır. İngilizce ve Türkçe form uzman görüşü almak için İlköğretim ve Eğitim Bilimleri Bölümlerindeki 15 öğretmen elemanına ulaştırılmıştır. Uzmanlardan gelen görüşler doğrultusunda orijinal halinde tek kelime olarak ifade edilen maddeler cümle formuna sokularak ölçeğe son şekli verilmiştir (Tümekaya, Çam ve Çavuşoğlu, 2009). Ölçeğin Türkçe formu sınıf öğretmenliği alanında eğitim gören 233 dördüncü sınıf öğrencine uygulanmıştır. Elde edilen verilerle gerçekleştirilen açımlayıcı faktör analizi sonucunda tek faktörlü bir yapıya ulaşılmıştır. Tek faktörlü yapının varyansın %55,92'sini açıkladığı belirtilmektedir. Maddelerin faktör yükleri ise ,54- ,87 aralığında değişmektedir. Açımlayıcı faktör analizi sonrasında yapının doğrulanıp doğrulanmadığını incelemek için doğrulayıcı faktör analizi gerçekleştirilmiş ve tanımlanan yapının doğrulandığı, maddelerin faktör yüklerinin ,49- ,86 arasında değiştiği belirtilmiştir (Tümekaya, Çam ve Çavuşoğlu, 2009). Buna göre ölçekten toplam puan alınabileceği söylenebilir. Ölçüt geçerliğinin incelenmesi amacıyla ölçeğin benzer ve farklı yapılarla ilişkisi aynı grup üzerinde toplanan verilerle incelenmiştir. Bu amaçla Yaşam Doyumu Ölçeği ve Depresyon, Anksiyete, Stres Ölçeğinden elde edilen veriler kullanılmıştır. Tükenmişlik yaşam doyumuyla ,48, depresyonla ,73, anksiyeteye ,70 ve stresle ,70 korelasyon göstermiştir (Tümekaya, Çam ve Çavuşoğlu, 2009).

Mesleki Yönelim ve Kariyer Geliştirme Arzuları Ölçeği Watt ve Richardson (2008) tarafından geliştirilmiş Eren ve Tezel (2010) tarafından Türk kültürüne uyarlanmıştır. Ölçek uyarlama sürecinde çeviri geri çeviri tekniğinden yararlanılmıştır. Çeviriler sonrası maddeler üzerinde değişiklikler yapılmıştır. Ölçek 4 faktör ve 17 maddeden oluşmaktadır. Ölçekteki 4 faktör planlanan çaba (4 madde), planlanan ısrarlılık (4 madde), mesleki gelişim arzusu (5 madde) ve liderlik arzusu (4 madde) olarak isimlendirilmiştir. Ölçek formu 7'li likert (1 hiç - 7 son derece fazla) tipindedir. Mesleki Yönelim ve Kariyer Geliştirme Arzuları Ölçeği'nin faktör yapısının doğrulanıp doğrulanmadığını incelemek üzere doğrulayıcı faktör analizi gerçekleştirilmiştir. Sonuçlar modelin iyi bir uyum gösterdiğine işaret etmektedir ($\chi^2/sd=1,86$; CFI = ,99; NNFI = ,98; RMSEA = ,05). Ölçekte yer alan maddelerin faktör yükleri ,67 ile 1,00 aralığında değişmektedir. Ölçek boyutları maddeleri anlamlı şekilde yordamaktadır. Güvenirlik kanıtı elde etmek amacıyla Cronbach alfa katsayıları hesaplanmıştır. Cronbach alfa katsayıları planlanan çaba, planlanan ısrarlılık, mesleki gelişim arzusu ve liderlik arzusu için sırasıyla ,92, ,96, ,91, ,91 bulunmuştur.

2.3.5. Verilerin Toplanması

Veriler tek seferde toplanmış olup veri toplama süreci yaklaşık olarak 15 dakika sürmüştür. Katılımcılara araştırmaya katılımın gönüllü olduğu belirtildikten sonra boş madde bırakılmayacak şekilde maddeleri içtenlikle yanıtlamaları istenmiştir. Verilerin bireysel olarak değerlendirilmeyeceği ve kimliklerinin açıklanmayacağı

vurgulanmıştır. Araştırmanın katılımcılara herhangi bir zarar verme olasılığı bulunmadığından katılımcılardan onam formu alınmamıştır.

2.3.6. Verilerin Analizi

Verilerin analizinde SPSS 23, Mplus 7 ve Factor 10.9 paket programlarından yararlanılmıştır. Mplus 7 programı Öğretmenlik Mesleğine Bağlılık ölçeğine doğrulayıcı faktör analizi uygulaması sırasında kullanılmıştır. Factor 10.9 paketiyle McDonald'ın omega güvenirlik katsayısı elde edilmiş ayrıca çok değişkenli normallik incelenmiştir. SPSS 23 programı ölçüt geçerliği kanıtı elde etmek üzere gerçekleştirilen korelasyon analizinde ve Cronbach alfa katsayısı hesaplanırken kullanılmıştır.

Doğrulayıcı faktör analizi gerçekleştirilmeden önce veri seti analiz varsayımları açısından incelenmiştir. İncelenen veri setinde eksik verinin bulunmadığı gözlenmiştir. Çok değişkenli uç değerler için Mahalonobis uzaklığı değerlerinden $\alpha=0,001$ düzeyinde manidar olanlar incelenmiş ve 314 katılımcıdan 26'sı veri setinden çıkarılarak analizlere devam edilmiştir. Elde edilen veri seti çoklu doğrusal bağlantı problemi açısından incelenmiş olup varyans şişkinlik faktörü, tolerans değeri ve koşul indeksi değerlerinin sırasıyla 1,53-6,24, ,16-,65 ve 1,00-89,83 aralığında değiştiği gözlenmiştir. Varyans şişkinlik faktörünün 10'dan küçük, tolerans değeri 0,01'den büyük olması çoklu doğrusal bağlantı problemi olmadığına işaret ederken koşul indeksinin 30'dan büyük olması çoklu doğrusal problemine işaret etmektedir (Kline, 2016; Tabachnick, & Fidell, 2012). Bu nedenle değişkenler arasındaki korelasyonlar incelenmiş olup korelasyonların en fazla 0,86 olduğu gözlenmiştir. Tabachnick ve Fidell (2012) değişkenler arasındaki korelasyonların 0,90 ve üzerinde olması durumunda çoklu doğrusal bağlantının ortaya çıkabileceğini belirttiğinden ayrıca varyans şişkinlik faktörü ve tolerans değeri de çoklu doğrusal bağlantı problemi olmadığına işaret ettiğinden çoklu doğrusal bağlantı problemi olmadığı düşünülmüştür. Değişkenlerin çok değişkenli normal dağılım gösterip göstermediği Mardia'nın (1970) çok değişkenli basıklık katsayısıyla incelenmiş olup çok değişkenli basıklık katsayısının ($g_2=31,98$, $p<0,01$) olduğu gözlenmiştir. Buna göre değişkenlerin çok değişkenli normal dağılım göstermediği söylenebilir. Bu nedenle DFA'da kestirim yöntemi olarak güçlü en çok olabilirlik (robust maximum likelihood [MLR]) seçilmiştir. MLR yönteminin sıralı verilerle analiz yapılırken çok değişkenli normal dağılım varsayımına sahip en çok olabilirlik (maximum likelihood [ML]) yönteminden daha etkili olduğu bilinmektedir (Li, 2014).

Ölçüt geçerliği kanıtı sağlanması amacıyla Tükenmişlik Ölçeği Kısa Formu ve Mesleki Yönelim ve Kariyer Geliştirme Arzusu Ölçeğinden elde edilen verilerle Öğretmenlik Mesleğine Bağlılık Ölçeğinden elde edilen veriler arasındaki korelasyonlar incelenmiştir. Korelasyon katsayısına karar vermek amacıyla verilerin dağılımı incelenmiş olup Tükenmişlik Ölçeği Kısa Formu'ndan elde edilen verilerin çarpıklık katsayısının ,41, basıklık katsayısının ise ,14 olduğu gözlenmiştir. Mesleki Yönelim ve Kariyer Geliştirme Arzusu Ölçeğinin planlanan çaba boyutuna ilişkin verilerin çarpıklık katsayısı -,95, basıklık katsayısı ,60 bulunmuştur. Mesleki Yönelim ve Kariyer

Geliştirme Arzusu Ölçeğinin planlanan ısrarlılık boyutuna ilişkin verilerin çarpıklık katsayısı -,62 basıklık katsayısı -,18 bulunmuştur. Mesleki Yönelim ve Kariyer Geliştirme Arzusu Ölçeğinin mesleki gelişim arzusu boyutuna ilişkin verilerin çarpıklık katsayısı -,47, basıklık katsayısı -,50 bulunmuştur. Mesleki Yönelim ve Kariyer Geliştirme Arzusu Ölçeğinin liderlik arzusu boyutuna ilişkin verilerin çarpıklık katsayısı -,46, basıklık katsayısı ,09 bulunmuştur. Mesleki bağlılık verilerine ilişkin çarpıklık katsayısı -,65, basıklık katsayısı ,45 bulunmuştur. Mesleki bağlılığın mesleki özdeşim boyutu verilerine ilişkin çarpıklık katsayısı -,47, basıklık katsayısı ,01 bulunmuştur. Mesleki bağlılığın mesleki değer boyutu verilerine ilişkin çarpıklık katsayısı -2,00, basıklık katsayısı 5,30 bulunmuştur. Mesleki bağlılığın mesleki çaba boyutu verilerine ilişkin çarpıklık katsayısı -,76, basıklık katsayısı 1,55 bulunmuştur. Mesleki bağlılığın mesleki adanmışlık boyutu verilerine ilişkin çarpıklık katsayısı -1,18, basıklık katsayısı 3,58 bulunmuştur. Çarpıklık katsayılarının (-1) – (1) (Leech, Barrett, & Morgan, 2005) ve basıklık katsayılarının (-2) – (2) aralığında olması (George, & Mallery, 2001) dağılımın tek değişkenli normallik gösterdiğine işaret etmektedir. Mesleki bağlılık, mesleki özdeşim, mesleki çaba, tükenmişlik, mesleki yönelim ve kariyer geliştirme planlanan çaba, planlanan ısrarlılık, mesleki gelişim arzusu ve liderlik arzusu boyutu puanları normal dağılım özelliği sergilemektedir. Bu değişkenlerle yürütülen analizlerde Pearson Momentler Çarpımı korelasyon katsayısı kullanılmıştır. Mesleki bağlılığın mesleki değer ve mesleki adanmışlık boyutu puanları normal dağılım özelliği sergilememektedir. Bu nedenle mesleki değer ve mesleki adanmışlık değişkenlerinin yer aldığı korelasyon analizlerinde nonparametrik Spearman Sıra Farkları korelasyon katsayısından yararlanılmıştır.

2.4. Bulgular (Çalışma 2)

Çalışmada elde edilen Çalışma II'e ait bulgular bu başlık altında verilmiştir.

2.4.1. Ölçek Verilerinin Yapı Geçerliğine Yönelik Bulgular

Ölçek verileriyle daha önce tanımlanan yapının doğrulanıp doğrulanmadığını incelemek için birincil ve ikincil düzey doğrulayıcı faktör analizi (DFA) gerçekleştirilmiştir. Öncelikle birincil düzey DFA yapılmış olup 4 faktörlü yapının doğrulandığı gözlenmiştir. Ardından faktörler arasındaki korelasyonlar incelendiğinde korelasyonların yüksek olduğu (,39-,70 aralığında) gözlendiğinden faktörler arasındaki kovaryansı açıklamak için ikincil düzey DFA gerçekleştirilmiştir (Brown, 2015). Çok boyutluluğu tanımlamak aynı zamanda tek boyutluluk fikrinin de korunmak istendiği durumlarda ikincil düzey DFA yapılması gerekmektedir (Reise, Moore ve Haviland, 2010). Bu nedenle bu çalışmada da ikincil düzey DFA ile yapı geçerliğine kanıt aranmıştır. Ayrıca ölçekten elde edilen verilerle toplam puan alınıp alınmayacağı diğer bir deyişle çok boyutlu yapının tek bir boyut altında toplanıp toplanmayacağı incelenmiştir. DFA sonucunda elde edilen yapı, kikare/sd, RMSEA, CFI ve TLI indeksleri aracılığıyla değerlendirilmiştir. Tablo 6'da birincil ve ikincil düzey DFA sonucunda elde edilen uyum indeksi değerlerine yer verilmiştir.

Tablo 6. Mesleki bağlılık ölçeği doğrulayıcı faktör analizi uyum indeksleri

Model	χ^2	sd	χ^2/sd	RMSEA	CFI	TLI
Birincil düzey DFA	1320,73	486	2,72	,075 %90 güven aralığı [0,070-0,080]	,89	,88
İkincil düzey DFA	1326,06	488	2,72	,075 %90 güven aralığı [0,070-0,080]	,89	,88

Tablo 6 incelendiğinde birincil ve ikincil düzey DFA sonucunda elde edilen indekslerin çok benzer olduğu görülmektedir. Birincil ve ikincil düzey DFA sonucunda elde edilen faktör yükleri, faktörler arasındaki korelasyonlar ve hata varyanslarının tümünün istatistiksel olarak anlamlı olduğu gözlenmiştir. Birincil düzey DFA sonucunda χ^2/sd 2,72, RMSEA ,075, CFI ,89 ve TLI ,88 olarak elde edilmiştir. Faktörler arasındaki korelasyonların ise ,39-,70 aralığında değiştiği gözlenmiştir. Boyutlar arasındaki korelasyonlar nispeten yüksek olduğu için ($r>.33$ (Tabachnick, & Fidell, 2012) ikincil düzey DFA gerçekleştirilmiştir. İkinci düzey DFA sonucunda χ^2/sd 2,72, RMSEA ,075, CFI ,89 ve TLI ,88 olarak elde edilmiştir. Bollen (1989) χ^2/sd oranının kesin bir değerinin olmadığını ve genellikle modelin iyi uyum göstermesi için bu değer 5'in altında olması gerektiğini belirtmektedir. RMSEA değerinin ,08 ile ,10 arasında olması model veri uyumunun orta düzeyde olduğu anlamına gelmektedir (Maccallum, Browne, & Sugawara, 1996). Bu çalışmada RMSEA değeri 0,075 olarak elde edildiği için model veri uyumunun bu değere göre iyi olduğu söylenebilir. CFI ve TLI değerlerinin ise ,89 ile ,88 olduğu gözlenmiştir. CFI'nın ,90 ve üzerinde olması model veri uyumunun iyi olduğunu göstermektedir (Hair vd., 2014). Bu çalışmada ise CFI ,90'a çok yakın bir değer olarak elde edilmiştir. TLI için de benzer şekilde ,90 ve üzerinde olmasının kabul edilebilir uyuma işaret ettiği belirtilmektedir (Morin, Marsh, & Nagengast, 2013). Bu çalışmada ise TLI'da ,90'a yakın bir değere sahiptir. Uyum indeksleri genel olarak değerlendirildiğinde χ^2/sd ve RMSEA değerleri iyi uyuma işaret ederken CFI ve TLI değerleri kabul edilebilir uyuma çok yakın bir değer almıştır. Bu nedenle modelin geneli değerlendirildiğinde DFA sonucunda elde edilen model veri uyumunun yeterli düzeyde olduğu söylenebilir.

Sonuç olarak Mesleki Bağlılık ölçeğinden elde edilen verilerle gerçekleştirilen DFA sonucunda ölçeğin 4 faktörlü yapısının doğrulandığı ve bu dört faktörün genel bir faktöre işaret ettiği belirlenmiştir. Böylece ölçekten maddelerin toplamıyla elde edilecek toplam puanın anlamlı olduğu aynı zamanda boyutlardan elde edilecek puanların ise daha ayrıntılı bilgi edinilmek istenildiğinde kullanılabileceği söylenebilir. İkincil düzey DFA sonucunda elde edilen yol grafiği Şekil 2'de sunulmuştur.

Şekil 2'de sunulan yol grafiğinde maddelerin faktör yükleri ve faktörlerin de genel faktöre ilişkin yükleri görülmektedir. Burada f1 Mesleki Özdeşim, f2 Mesleki Değer, f3 Mesleki Çaba, f4 Mesleki Adanmışlık faktörlerini ifade etmektedir. Mesleki Özdeşim faktörü için madde faktör yükleri (λ) ,32 (madde 6) ile ,90 (madde 2) aralığında, Mesleki Değer faktörü için madde faktör yükleri ,56 (madde 15) ile ,94 (madde 18) aralığında, Mesleki Çaba faktörü için madde faktör yükleri ,70 (madde 19) ile ,86 (madde 21) aralığında ve Mesleki Adanmışlık faktörü için madde faktör yükleri ,78 (madde 28) ile ,90 (madde 29) aralığında değişmektedir. Madde faktör yüklerinin en az ,33 olması önerilmekte olup (Tabachnick, & Fidell, 2012) DFA sonucunda tüm maddelerin faktör yüklerinin ,33'ten büyük olduğu gözlenmiştir. Hata varyanslarının ise ,90'dan küçük olduğu ifade edilebilir. Şekil 2'de ayrıca bazı maddelerin hata varyanslarının ilişkilendirildiği görülmektedir. Mesleki Özdeşim faktöründeki madde 5 ve madde 11 ile madde 7 ve madde 8'in hata varyansları ilişkilendirilmiştir. Bu maddeler incelendiğinde birbirine çok benzer özellikleri ölçtükleri gözlenmiştir. Mesleki Değer faktöründe ise madde 13 ile madde 15'in hata varyansları ilişkilendirilmiştir. Diğer modifikasyonlara benzer şekilde bu maddelerin de birbirine çok benzer olduğu gözlenmiştir.

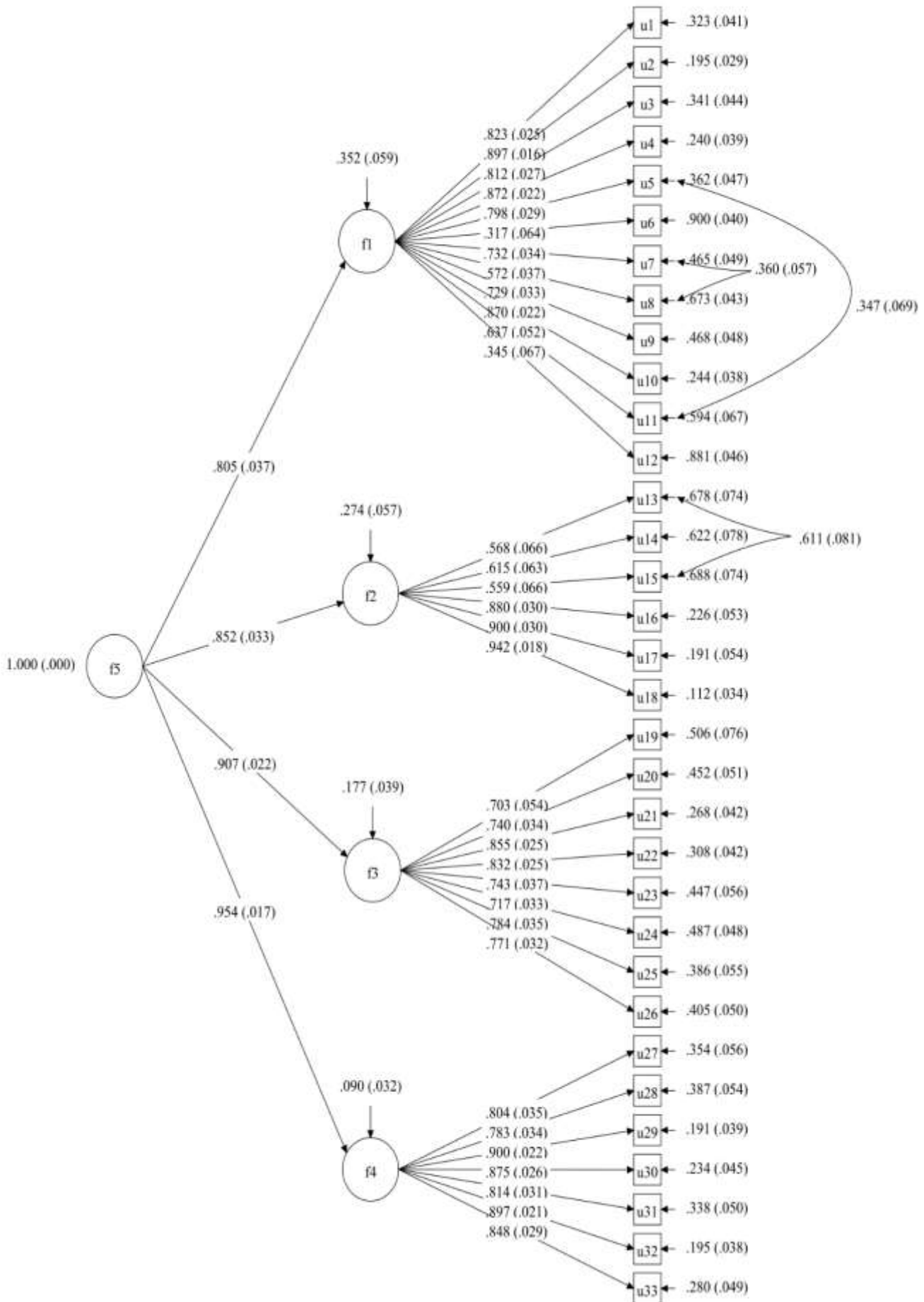

Şekil 2. Mesleki bağlılık ölçeği ikincil düzey DFA yol grafiği

Mesleki bağlılık ile mesleki özdeşim, mesleki değer, mesleki çaba ve mesleki adanmışlık arasındaki katsayılar (faktör yükleri) sırasıyla ,80 ($R^2=,65$, $t=21,87$), ,85 ($R^2=,73$, $t=25,60$), ,91 ($R^2=,82$, $t=41,82$), ,95 ($R^2=,91$, $t=57,10$) olarak elde edilmiş ve tümünün $\alpha=,01$ düzeyinde anlamlı

olduğu gözlenmiştir. Buna göre mesleki adanmışlık ölçeğinin faktörleri ile genel mesleki adanmışlık arasındaki ilişkinin yüksek olduğu söylenebilir. Tablo 7’de maddelerin faktör yükleri (λ), t değerleri ve R^2 (çoklu korelasyon kareleri) değerleri sunulmuştur.

Tablo 7. Mesleki bağlılık ölçeği DFA sonucu elde edilen madde faktör yükleri, t katsayıları ve R^2 değerleri

Faktör	Maddeler	λ	t	R^2	Faktör	Maddeler	λ	t	R^2
Mesleki Özdeşim	M1	,82	33,28**	,68	Mesleki Çaba	M19	,70	13,01**	,49
	M2	,90	55,37**	,80		M20	,74	21,69**	,55
	M13	,81	3,09**	,66		M21	,86	34,72**	,73
	M4	,87	39,06**	,76		M22	,83	33,22**	,69
	M5	,80	27,14**	,64		M23	,74	19,90**	,55
	M6	,32	4,97**	,10		M24	,72	21,42**	,51
	M7	,73	21,71**	,54		M25	,78	22,37**	,61
	M8	,57	15,31**	,33		M26	,77	23,75**	,59
	M9	,73	22,40**	,53		M27	,80	22,89**	,65
	M10	,87	4,07**	,76		Mesleki Adanmışlık	M28	,78	22,91**
M11	,64	12,19**	,41	M29	,90		41,17**	,81	
M12	,35	5,19**	,12	M30	,88		34,31**	,77	
M13	,57	8,67**	,32	M31	,81		26,26**	,66	
M14	,62	9,69**	,38	M32	,90		42,91**	,80	
M15	,56	8,43**	,31	M33	,85		29,17**	,72	
M16	,88	29,06**	,77						
M17	,90	3,05**	,81						
M18	,94	51,71**	,89						

** $p<,01$

Tablo 7 incelendiğinde maddelerin faktör yükleri ile değerlerin istatistiksel olarak manidar olup olmadığını test eden t-değerleri görülmektedir. DFA sonucunda tüm maddelerin faktör yüklerinin $\alpha=,01$ düzeyinde manidar olduğu gözlenmiştir. Maddelerin açıkladıkları varyans değeri (R^2) Mesleki Özdeşim, Mesleki Değer, Mesleki Çaba ve Mesleki Adanmışlık için sırasıyla ,10-,80, ,31-,89, ,49-,73, ,61-,81 aralığında değişmektedir.

Ölçekten elde edilen verilerle ortalama açıklanan varyans değerleri (Hair vd., 2014) de hesaplanmıştır. Buna göre DFA’dan elde edilen tamamen standartlaştırılmış faktör yükleriyle hesaplanan ortalama açıklanan varyans değerleri mesleki bağlılık ölçeği için %59, mesleki özdeşim boyutu için %53, mesleki değer boyutu için %58, mesleki çaba boyutu için %59 ve mesleki adanmışlık boyutu için %72 olarak elde edilmiştir. Ortalama açıklanan varyans

değerlerinin %50 ve üzerinde olması açıklanan varyansın yeterli olduğu anlamına geldiğinden (Hair vd., 2014) mesleki bağlılık ölçeği ve boyutlarından elde edilen ortalama açıklanan varyans değerlerinin yeterli olduğu söylenebilir.

2.4.2. Ölçek Verilerinin Güvenirliğine Yönelik Bulgular

Araştırmada elde edilen verilerin güvenirliğine kanıt oluşturmak amacıyla McDonald omega, Cronbach alfa ve yapı güvenirliliği katsayıları boyutların her biri (mesleki özdeşim, mesleki değer, mesleki çaba ve mesleki adanmışlık) ve ölçeğin tamamı (mesleki bağlılık) için hesaplanmıştır. Sonuçlar tablo 8’de gösterilmektedir.

Tablo 8. Mesleki Bağlılık ve her bir boyutuna yönelik güvenirlilik katsayıları

	Madde Sayısı	Cronbach Alfa	McDonald Omega	Yapı Güvenirliliği
Mesleki özdeşim	12	,92	,92	,93
Mesleki değer	6	,86	,87	,89
Mesleki çaba	8	,92	,92	,92
Mesleki adanmışlık	7	,94	,94	,95
Mesleki bağlılık	33	,96	,96	,98

Tablo 8 incelendiğinde ölçek bütünü için hesaplanan Cronbach alfa ve McDonald katsayılarının ,96 olduğu görülmektedir. Ölçeğin mesleki özdeşim, mesleki değer, mesleki çaba ve mesleki adanmışlık boyutlarına ait Cronbach alfa değerleri ,86 ile ,94, McDonald omega katsayıları ,87 ile ,94 aralığında değişmektedir. Yapı güvenirliği ise mesleki bağlılık ölçeği için ,98, mesleki özdeşim boyutu için ,93, mesleki değer boyutu için ,89, mesleki çaba boyutu için ,92 ve mesleki adanmışlık boyutu için ,95 olarak elde edilmiştir. Büyükköztürk (2013) göre 0,80 ile 1,00 aralığındaki güvenirlik değerleri ölçek verilerinin yüksek düzeyde güvenilir olduğunu göstermektedir. Ayrıca Cortina (1993) madde sayısı ve boyutluluk da dikkate alınarak Cronbach alfa katsayısının ,70'in üzerinde olmasının güvenirlik için yeterli olduğunu belirtmiştir. Dolayısıyla hem boyutlar hem de ölçek bütünü için elde edilen güvenirlik katsayılarının yüksek düzeyde olduğu söylenebilir.

Tablo 9. Öğretmenlik Mesleğine Bağlılık Ölçeği ile Tükenmişlik Ölçeği Kısa Formu ve Mesleki Yönelim ve Kariyer Geliştirme Arzusu arasındaki ilişkiler

	Mesleki özdeşim	Mesleki değer	Mesleki çaba	Mesleki adanmışlık	Mesleki bağlılık	Tükenmişlik	Planlanan Çaba	Planlanan İsrarlılık	Mesleki Gelişim Arzusu	Liderlik Arzusu
Mesleki Özdeşim	1	,49**	,51**	,50**	,84**	-,23**	,48**	,68**	,47**	,12*
Mesleki Değer		1	,37**	,40**	,65**	-,10	,33**	,43**	,33**	,02
Mesleki Çaba			1	,66**	,82**	-,14*	,53**	,53**	,53**	,34**
Mesleki Adanmışlık				1	,75**	-,17**	,46**	,46**	,51**	,28**
Mesleki Bağlılık					1	-,21**	,58**	,68**	,58**	,21**
Tükenmişlik						1	-,14*	-,19**	-,17**	-,11
Planlanan Çaba							1	,58**	,57**	,29**
Planlanan İsrarlılık								1	,55**	,21**
Mesleki Gelişim Arzusu									1	,37**
Liderlik Arzusu										1

*p<,05, **p<,01

Tablo 9 incelendiğinde mesleki bağlılık ile tükenmişlik arasında düşük düzeyde, zıt yönlü, anlamlı bir ilişki olduğu görülmektedir. Mesleki bağlılık ile mesleki yönelim ve kariyer geliştirmenin alt boyutları planlanan çaba, planlanan ısrarlılık ve mesleki gelişim arzusu arasında orta düzeyde, pozitif yönlü anlamlı bir ilişkiye rastlanmıştır. Mesleki bağlılık ile mesleki yönelim ve kariyer geliştirmenin alt boyutu liderlik arzusu arasında düşük düzeyde, pozitif yönlü, anlamlı bir ilişkiye rastlanmıştır.

Mesleki bağlılığın alt boyutu olan mesleki özdeşim ile tükenmişlik arasında düşük düzeyde, zıt yönlü, anlamlı bir ilişki olduğu görülmektedir. Mesleki bağlılığın alt boyutu olan mesleki özdeşim ile mesleki yönelim ve kariyer geliştirmenin alt boyutları planlanan çaba, planlanan ısrarlılık ve mesleki gelişim arzusu arasında orta düzeyde,

2.4.3. Ölçek Verilerinin Ölçüt Geçerliğine Yönelik Bulgular

Öğretmenlik Mesleğine Bağlılık Ölçeği'nden elde edilen ve Tükenmişlik Ölçeği Kısa Formu ile Mesleki Yönelim ve Kariyer Geliştirme Arzuları Ölçeği'nden elde edilen veriler arasındaki korelasyon incelenerek Öğretmenlik Mesleğine Bağlılık Ölçeği verilerine ilişkin ölçüt geçerliği kanıtı elde edilmiştir. Öğretmenlik Mesleğine Bağlılık Ölçeği ve alt boyutları mesleki özdeşim, mesleki değer, mesleki çaba ve mesleki adanmışlık ile tükenmişlik ve Mesleki Yönelim ve Kariyer Geliştirme Arzuları ölçeğinin alt boyutları planlanan çaba, planlanan ısrarlılık, mesleki gelişim arzusu, liderlik arzusu arasındaki ilişki katsayıları tablo 9'da gösterilmektedir.

pozitif yönlü, anlamlı bir ilişkiye rastlanmıştır. Mesleki bağlılığın alt boyutu olan mesleki özdeşim ile mesleki yönelim ve kariyer geliştirmenin alt boyutu liderlik arzusu arasında düşük düzeyde, pozitif yönlü, anlamlı bir ilişkiye rastlanmıştır.

Mesleki bağlılığın alt boyutu olan mesleki değer ile tükenmişlik arasında düşük düzeyde, zıt yönlü, anlamlı olmayan bir ilişki olduğu görülmektedir. Mesleki bağlılığın alt boyutu olan mesleki değer ile mesleki yönelim ve kariyer geliştirmenin alt boyutları planlanan çaba, planlanan ısrarlılık ve mesleki gelişim arzusu arasında orta düzeyde, pozitif yönlü, anlamlı bir ilişkiye rastlanmıştır. Mesleki bağlılığın alt boyutu olan mesleki değer ile mesleki yönelim ve kariyer geliştirmenin alt boyutu liderlik arzusu arasında düşük düzeyde, pozitif yönlü, anlamlı olmayan bir ilişkiye rastlanmıştır.

Mesleki bağlılığın alt boyutu olan mesleki çaba ile tükenmişlik arasında düşük düzeyde, zıt yönlü, anlamlı bir ilişki olduğu görülmektedir. Mesleki bağlılığın alt boyutu olan mesleki çaba ile mesleki yönelim ve kariyer geliştirme alt boyutları planlanan çaba, planlanan ısrarlılık, mesleki gelişim arzusu ve liderlik arzusu arasında orta düzeyde, pozitif yönlü anlamlı bir ilişkiye rastlanmıştır. Mesleki bağlılığın alt boyutu olan mesleki adanmışlık ile tükenmişlik arasında düşük düzeyde, zıt yönlü, anlamlı bir ilişki olduğu görülmektedir. Mesleki bağlılığın alt boyutu olan mesleki adanmışlık ile mesleki yönelim ve kariyer geliştirme alt boyutları planlanan çaba, planlanan ısrarlılık ve mesleki gelişim arzusu arasında orta düzeyde, pozitif yönlü, anlamlı bir ilişkiye rastlanmıştır. Mesleki bağlılığın alt boyutu olan mesleki adanmışlık ile mesleki yönelim ve kariyer geliştirme alt boyutu liderlik arzusu arasında düşük düzeyde, pozitif yönlü, anlamlı bir ilişkiye rastlanmıştır. Genel olarak değerlendirme yapıldığında mesleki bağlılık ile ilk ölçüt olan tükenmişlik arasında zıt yönlü bir ilişki bulunması beklenen bir durumdur. Araştırma sonuçları da bu yöndedir. Mesleki bağlılık ve tükenmişlik arasında anlamlı bir ilişki bulunmaktadır. Fakat ilişkinin büyüklüğü düşük düzeydedir. Mesleki bağlılık ile ikinci ölçüt mesleki yönelim ve kariyer geliştirme alt boyutu olan çaba, planlanan ısrarlılık, mesleki gelişim arzusu ve liderlik arzusu arasında aynı yönlü bir ilişki bulunması beklenen bir durumdur. Araştırma sonuçları da bu yöndedir. Mesleki bağlılık ile mesleki yönelim ve kariyer geliştirme alt boyutu olan çaba, planlanan ısrarlılık, mesleki gelişim arzusu ve liderlik arzusu boyutları arasında anlamlı bir ilişki bulunmaktadır. Mesleki bağlılık ile mesleki yönelim ve kariyer geliştirme alt boyutu olan çaba, planlanan ısrarlılık, mesleki gelişim arzusu ve liderlik arzusu boyutları arasında anlamlı bir ilişki bulunmaktadır. Mesleki gelişim arzusu boyutları arasında yüksek düzeyde yakın ilişkiye rastlanmıştır. Mesleki bağlılık ile mesleki yönelimin liderlik arzusu boyutu arasında düşük düzeyde ilişki bulunmuştur. Mesleki yönelim ve kariyer geliştirme arzusunun üç boyutu ile mesleki bağlılık arasında yüksek düzeye yakın bir ilişkinin bulunması benzer özellikleri ölçtüğünün dolayısıyla ölçüt geçerliğinin yüksek olduğu anlamına gelmektedir.

3. Tartışma, Sonuç ve Öneriler

Öğretmen adaylarının, öğretmenlik mesleğine yönelik bağlılıklarının belirlenmesi, öğretmen niteliğinin oluşturulmasında oldukça önemli rol oynamaktadır. Bu çalışmada da Türkiye’de öğretmen adaylarının öğretmenlik mesleğine yönelik bağlılıklarının ölçülebilmesi amacı ile bir ölçek geliştirilmiş ve ölçeğin güvenirlik ve geçerliğinin saptanmasına ilişkin analizler gerçekleştirilmiştir. Geliştirilen ölçme aracı, AFA için öncelikle 450 öğretmen adayına daha sonra DFA için ise 331 öğretmen adayına uygulanmıştır. Yapılan analizler sonucunda toplam 33 maddeden ve 4 faktörden oluşan bir ölçek geliştirilmiştir. Mesleki özdeşim, mesleki değer, mesleki çaba ve mesleki adanmışlık olarak adlandırılan dört faktör öğretmenlik mesleğine bağlılıktaki değişkenliğin %48,14’ünü açıklamaktadır. Ölçekte yer alan maddelerin faktör yükleri mesleki özdeşim boyutunda ,44 ile ,85 arasında, mesleki değer boyutunda ,43 ile ,75 arasında, mesleki çaba boyutunda ,42 ile ,67 arasında ve mesleki adanmışlık boyutunda ,42 ile ,68 arasında değişmektedir. Ölçek verilerinin Cronbach alfa katsayısı mesleki özdeşim boyutu için ,92, mesleki değer boyutu için ,80, mesleki çaba boyutu için ,84, mesleki adanmışlık boyutu için ,83 ve ölçek bütünü

için ,93 olarak bulunmuştur. Madde analizleri sonucunda tüm maddelerin ayırt ediciliklerinin bulunduğu ve test puanlarıyla yeterli korelasyonu gösterdiği sonucuna ulaşılmıştır. Beşli likert tipinde puanlanan ölçekte yer alan 6., 12., 14. ve 15. maddeler olumsuzdur. Ölçekten yüksek puan almak öğretmenlik mesleğine bağlılığın arttığını göstermektedir. Birincil ve ikincil düzey DFA sonucunda elde edilen faktör yükleri, faktörler arasındaki korelasyonlar ve hata varyanslarının tümünün istatistiksel olarak anlamlı olduğu gözlenmiştir. Uyum indeksleri genel olarak değerlendirildiğinde X^2/sd ve RMSEA değerleri iyi uyuma işaret ederken CFI ve TLI değerleri kabul edilebilir uyuma çok yakın bir değer almıştır. Bu nedenle modelin geneli değerlendirildiğinde DFA sonucunda elde edilen model veri uyumunun yeterli düzeyde olduğu tespit edilmiştir. Sonuç olarak Mesleki Bağlılık ölçeğinden elde edilen verilerle gerçekleştirilen DFA sonucunda ölçeğin 4 faktörlü yapısının doğrulandığı ve bu dört faktörün genel bir faktöre işaret ettiği belirlenmiştir. Böylece ölçekten maddelerin toplamıyla elde edilecek toplam puanın anlamlı olduğu aynı zamanda boyutlardan elde edilecek puanların ise daha ayrıntılı bilgi edinilmek istenildiğinde kullanılabilirliği söylenebilir. Ayrıca, mesleki bağlılık ile ilk ölçüt olan tükenmişlik arasında zıt yönlü anlamlı bir ilişki; mesleki bağlılık ile ikinci ölçüt mesleki yönelim ve kariyer geliştirme alt boyutu olan çaba, planlanan ısrarlılık, mesleki gelişim arzusu ve liderlik arzusu arasında aynı yönlü ve anlamlı bir ilişki *bulunarak* ölçüt dayanaklı geçerlik kriterleri de sağlanmıştır. Nitekim, bireyin çevresindeki başka bireylere yönelik oluşturduğu algısındaki durum ve tutumlarında oluşan kötüleşme olarak da ifade edilebilecek tükenmişlik duygusu onları hem mesleklerinden soğutmakta hem de meslektaşlarına ve müşterilerine yönelik insani yaklaşımlardan ve anlayışlı olmaktan da uzaklaştırmaktadır (Maslach, & Jackson, 1981). Görüldüğü üzere mesleki bağlılık ve tükenmişlik kavramları birbirleri ile güçlü ilişkiler sergilemekte ve birbirlerini zıt yönde etkilemektedir (Tümkiye ve Uştü, 2016). Dolayısıyla araştırmanın bu noktadaki geçerlik kriteri sonucu ile literatür arasında da paralellik görülmektedir. Alan yazında kariyere ilişkin hedefleri olan ve bu kariyer hedefleri doğrultusunda mantıklı ve tutarlı planlamalar yapan çalışanların, örgütsel bağlılıklarının daha yüksek olduğunu ortaya koyan çalışmalar bulunmaktadır (Alutto, Hrebiniak, & Alonso, 1973). Mesleki bağlılık ve örgütsel bağlılık çatışmasını ortadan kaldırmak amacıyla profesyonel kariyer fırsatları, otonomi gibi uygulamalarla, meslekle çatışmayan örgütsel değerlerin benimsenmesi sağlanarak, bireylerde iş tatmini ve örgütsel bağlılık düzeyleri istenilen seviyelere çıkarılabilir (Wallace, 1995). Nitekim, Sharbaugh (2009) tarafından hemşirelerle gerçekleştirilen bir çalışmada da yüksek derecede mesleki kimliğin, yüksek kariyer memnuniyetini, kısmen yüksek mesleki bağlılık ve oldukça güçlü bir şekilde de hemşirelik mesleğinde kalma niyetini belirlediğini saptamıştır. İfade edilen bu açıklamalar da araştırmanın ölçüt dayanaklı geçerlik kriterlerinden olan mesleki bağlılık ile mesleki yönelim ve kariyer geliştirme alt boyutu olan çaba, planlanan ısrarlılık, mesleki gelişim arzusu ve liderlik arzusu arasında aynı yönlü ve anlamlı bir ilişki bulunması sonucunu destekler niteliktedir.

Yapılan analizler sonucu ortaya çıkan ölçeğin dört faktörlü yapısı (mesleki özdeşim, mesleki değer, mesleki çaba ve mesleki adanmışlık) ile de ilgili alan yazın arasında ilişkiler tespit edilmiştir. Örneğin, örgütle bir olma ya da kendini

içinde bulunduğu örgüte ait hissetme anlamında kullanılabilecek mesleki özdeşim kavramının, Seçer'in (2009) "Mesleki Yaşam Modelinin Oluşturulması ve Mesleki Analizlerde Kullanımı" isimli çalışmasında mesleki bir kimlik kazanılmasının, mesleki özdeşimi de beraberinde getirdiği, mesleki özdeşimin, bireyin kim olduğunun farkına varması yani mesleki kimliğini algılaması ile, mesleki kimliğin öngördüğü şekilde davranmayı ve davranışlarını şekillendiren bakış açılarını benimsemesi olduğu ve mesleki profesyonelleşmenin doğrudan ölçülemeyeceği; bu yapının özdeşim, özerklik, rol, mesleki statü, mesleki prestij ve mesleki güç algılaması gibi gösterge değişkenlerinden oluştuğu belirtilmiştir. Dolayısıyla birey çalıştığı kurumla özdeşim kurduğu ölçüde örgüte ilişkin güçlü bir aidiyet duygusu hissedecek, o kurum içerisinde belli bir amacı olduğunun farkına varacak, sonuç itibarı ile de bu duygu ve düşünceler bireyin benlik değerine de yansiyacaktır (Turner, Hogg, Oakes, Reicher, & Wetherell, 1987). Bir mesleğe girme sonucunda o mesleğin getirilerinden beklenen ve elde edilen doyum (Brown, 2003) olarak tanımlanabilecek mesleki değerler, tutumlarla ve sosyo-kültürel normlarla ilişkili olması nedeniyle toplumsal ve bireysel davranışları belirlemede, yönlendirmede ve biçimlendirmede önemli rol oynamaktadır (Şimşek ve Erdem, 2016). Çalışma değerlerinin tutum ve inançlardan oluşan bir yapı gibi tanımlayan araştırmacılar, bu değerlerin, bireylerin hem eğitim hem de kariyer tercihlerini etkilediğini; bireylerin yaşamlarında ve kariyer gelişimlerinde önemli rollere sahip olduklarını belirtmişlerdir. Çalışma değerleri, bireylerin, işe yönelik beklentilerini, kariyer gelişimlerini, çalışma motivasyonlarını, öğrenme çabalarını kısaca işle ilgili olan davranışlarını, algılarını ve tutumlarını etkileyen baskın bir öğedir (Tunca, 2012). Dolayısıyla, öğretmenlerin mesleklerini yürütürken gösterdikleri davranışların, üstlendikleri rol ve sorumlulukların; öğretimi planlama, uygulama, değerlendirme ve sınıf yönetimi gibi görevlerinin; benimsedikleri eğitim inançlarına ve meslekî değerlere göre şekillendiği söylenebilir (Tunca, Şahin ve Oğuz, 2015). Öğretmen/öğretmen adaylarının öğretmenlik mesleğine bağlılık boyutlarından da olan "Planlanan çaba" faktörü öğretmenlik mesleğinin gereği olan görevlerde ne oranda çaba göstermeyi düşündüklerini ifade eden bir kavramdır (Eren ve Tezel, 2010). Ayrıca, öğretmen adayının, öğretmenlik davranışlarını istenilen düzeyde kazanabilmesi için fiilen uygulama yapacağı süreden, çok daha fazla zamana ve çabaya ihtiyacı vardır. Öğretmen/öğretmen adayı kişisel ve meslekî yeterliliğini geliştirmek için sürekli çaba göstermelidir (Millî Eğitim Bakanlığı Mevzuatı, 1998). Konuyla ilgili literatürde üniversite öğrencilerinin/öğretmen adaylarının öğrenmenin çabaya bağlı olduğuna yönelik görüş ve/veya inançlarının ders başarılarıyla, motivasyon düzeyleriyle, öğrenme stratejileri ve öğretmenlik mesleğine yönelmeleriyle ilişkili olduğuna dair kanıtlar mevcuttur. Nitekim herhangi bir meslek alanı için çaba göstermenin gereğine ve önemine inanmayan bir bireyin mesleki açıdan kendini geliştirmeyi arzuladığını, o mesleği seçtiğinden dolayı memnuniyet duyduğunu söylemek mantıklı değildir (Eren, 2012). Mesleki adanmışlık; öğretmen/öğretmen adayı bağlamında düşünüldüğünde onların, öğretmenlik mesleğinin gerektirdiği amaç ve değerlerine uygun olarak davranma isteği ve mesleki rollerini etkin olarak yerine getirme beklentisi (Eroğlu, 2007) ya da bireyin, örgütün amaçlarıyla bütünleşmesi veya bu amaçlarla artan biçimde özdeşleşmesi ve uyumlu biçimde davranma durumudur

(Celep, 2000) ki öğretmen/öğretmen adayının öğretmenlik mesleğine psikolojik açıdan bağlılığının bir kanıtı olan (Coladarcı, 1992) öğretmenlik mesleğine adanmışlık düzeyleri ile mesleğe ilişkin gösterdikleri emek ve çaba ikilisi oldukça yakından ilişkilidir (Turhan, Demirli ve Nazik, 2012). Özetle, konuyla ilgili alan yazında öğretmen adaylarının bu çalışmada geliştirilen "Öğretmenlik Mesleğine Bağlılık" ölçeği ile ilgili ortaya çıkan alt boyutların özde birbiriyle ilişkili olarak ise öğretmenlik mesleğine bağlılık ile ilişkili olduğuna dair kanıtlar mevcuttur (Örneğin bkz. Giriş). Araştırmanın bulguları doğrultusunda şu önerilerde bulunulabilir: Eğitim Fakültesinin tüm bölümlerinde öğrenimlerine devam etmekte olan öğrenciler dikkate alınarak daha geniş bir örneklem üzerinde geçerlik ve güvenilirlik çalışmaları yapılabilir. Alan yazına kazandırılan bu ölçme aracı ile öğretmen adaylarının/öğretmenlerin, öğretmenlik mesleğine bağlılık algılarını yordayan değişkenler (özyeterlik, tutum, teknolojik pedagojik alan bilgisi vb.) üzerinde araştırmalar yapılabilir. Geliştirilmiş olan Öğretmenlik Mesleğine Bağlılık Ölçeği'nin ölçüt geçerliğini belirlemek amacıyla, öğretmenlik mesleğine bağlılık ile ilişkili olabilecek farklı psikolojik yapılar (özgecilerlik, tutum, özyeterlik vb.) dikkate alınarak bu yapılarla Öğretmenlik Mesleğine Bağlılık Ölçeği arasındaki ilişkiler incelenebilir. Öğretmen adaylarının birinci sınıftan dördüncü sınıfa kadar olan hizmet öncesi eğitim süreçlerinde öğretmenlik mesleğine bağlılık algılarının gelişimi boylamsal olarak test edilebilir. Çünkü, mesleklerine bağlı olmayan öğretmenlerin mesleklerinde başarısız olabilecekleri ve bu durumun da tükenmişliğe neden olabileceği düşünülebilir (Goulet, & Singh, 2002). Dolayısıyla daha hizmet öncesi dönemde öğretmenlik mesleğine bağlılığın gelişimi üzerine yapılacak çalışmalar proaktif bir yaklaşım sergileyerek ileriki eğitim aşamalarında ders öğretim üyeleri, program geliştirme ve öğretim alanı uzmanlarına yol gösterebilir. Öğretmen adaylarının öğretmenlik mesleğine bağlılık algılarındaki değişimin izlenmesi amacıyla yapılacak boylamsal tarama çalışmaları öğretmen adayları mesleğe başladıklarında da sürdürülebilir. Son olarak da bu ölçek kullanılarak farklı değişkenlerin öğretmenlik mesleğine bağlılık üzerindeki etkililiğinin araştırılabileceği deneysel çalışmalar tasarlanabilir.

Kaynakça

- Alem, J. (2003). *La valeur de l'appréciation par simulation (APS) pour prédire le succès initial en enseignement des candidats aux études en éducation*. Thèse de doctorat inédite, Université Laval, Québec, Canada.
- Altınok, İ. H. (1999). Türkiye'de öğretmen yetiştirme politikaları ve öğretmen yeterlikleri. *İlk ve Orta Öğretimde Fen-Fizik Eğitimi Sempozyumu*. Akdeniz Üniversitesi, Antalya.
- Alutto, J. A., Hrebiniak, L. G., & Alonso, R. C. (1973). On operationalizing the concept of commitment. *Social Forces*, 51, 448-454.
- Antoniou, A.S., Polychroni, F., & Walters, B. (2000). Sources of stress and professional burnout of teachers of special educational needs in Greece. *Paper presented at the International Special Education Congress, University of Manchester*, 24-28.

- Aşkar P. ve Erden M. (1987). Öğretmen adaylarının öğretmenlik mesleğine yönelik tutum ölçeği. *Çağdaş Eğitim Dergisi*, 121, 8-1.
- Balay, R. (2000a). *Özel ve resmi liselerde yönetici ve öğretmenlerin örgütsel bağlılığı: Ankara ili örneği* (yayınlanmamış doktora tezi). Ankara Üniversitesi, Sosyal Bilimler Enstitüsü, Ankara.
- Balay, R. (2000b). *Yönetici ve öğretmenlerde örgütsel bağlılık*. Ankara: Nobel Yayınları.
- Bandura, A. (1982). Self-efficacy mechanism in human agency. *American Psychologist*, 37(2), 122-147.
- Bayram, L. (2005). Yönetimde yeni bir paradigma: Örgütsel bağlılık. *Sayıştay Dergisi*, 59, 125-139. <http://www.acarindex.com/dosyalar/makale/acarinde-x-1423911649.pdf>. Erişim Tarihi: 25.08.2019.
- Beavers, A. S., Lounsbury, J. W., Richards, J. K., Huck, S. W., Skolits, G. J., & Esquivel, L. (2013). Practical considerations for using exploratory factor analysis in educational research. *Practical Assessment, Research and Evaluation*, 18(6), 1-13.
- Bollen, K. A. (1989). *Structural equations with latent variables*. Hoboken, NJ, USA: John Wiley & Sons.
- Boutin, A. S. (2007). *La période d'insertion professionnelle selon les enseignants en soins infirmières au niveau collégial de la région de Québec. Mémoire de maîtrise inédit*, Université du Québec à Rimouski, Québec, Canada.
- Brockner, J., & Higgins, E. T. (2001). Regulatory focus theory : Implications for the study of emotions at work. *Organizational Behavior and Human Decision Processes*, 86(1), 35-66. <https://www.sciencedirect.com/science/article/abs/pii/S0749597801929723>. Erişim Tarihi: 17.07.2019.
- Brown, T. A. (2015). *Confirmatory factor analysis for applied research* (2nd ed.). New York: The Guilford.
- Brown, T. A., & Moore, M. T. (2012). Confirmatory factor analysis. R. H. Hoyle (Ed.), *Handbook of structural equation modeling*. New York: Guilford.
- Buluç, B. (2009). Sınıf öğretmenlerinin algılarına göre okul müdürlerinin liderlik stilleri ile örgütsel bağlılık arasındaki ilişki. *Educational Administration: Theory and Practice*, 15(57), 5-34. <https://pegem.net/dosyalar/dokuman/471260110602163841-1.-bulucbekir.pdf>. Erişim Tarihi: 21.07.2019.
- Butucha, K. G. (2013). Teachers' perceived commitment as measured by age, gender and school type. *Greener Journal of Educational Research*, 3(8), 363-372. <https://pdfs.semanticscholar.org/df92/fc9529336ddb2f9d6f3d7a73db34c625ccc1.pdf>. Erişim Tarihi: 20.07.2019.
- Bümen, N. T., Çakar, E. ve Yıldız, D. G. (2014). Türkiye'de öğretim programına bağlılık ve bağlılığı etkileyen etkenler. *Kuram ve Uygulamada Eğitim Bilimleri: 14*(1), 203-228. <https://www.academia.edu/14628644/>
- Tu_rkiye_de_%C3%96%C4%9Fretim_Program%C4%B1na_Ba%C4%9Flu%C4%B1k_ve_Ba%C4%9Flu%C4%B1k_Oran%C4%B1n%C4%B1n_Etkileyen_Etkenler. Erişim Tarihi: 16.08.2019.
- Büyüköztürk, Ş. (2013). *Sosyal bilimler için veri analizi el kitabı: İstatistik, araştırma deseni, SPSS uygulamaları ve yorum* (18. baskı). Ankara: Pegem Akademi.
- Celep, C. (1996). *Eğitimde örgütlerinde öğretmenlerin örgütsel adanmışlığı*, Ankara, Anı Yayıncılık.
- Celep, C. (2000). *Eğitimde örgütsel adanma ve öğretmenler*. Anı Yayıncılık, Ankara.
- Chang, M. L. (2009). *Teacher emotion management in the classroom: Appraisal, regulation, and coping. Thèse de doctorat inédite*, Ohio State University, Ohio, United States.
- Cohen R. J., & Swerdlik M. E. (2009). *Psychological testing and assessment: An introduction to tests and measurement* (7th edition). Boston: McGraw-Hill.
- Coladarcı, T. (1992). Teachers' sense of efficacy and commitment to teaching. *Journal of Experimental Education*, 60(4), 323-337.
- Cortina, J. M. (1993). What is coefficient alpha? An examination of theory and applications. *Journal of Applied Psychology*, 78(1), 98-104. doi:10.1037/0021-9010.78.1.98
- Costa, C. B. (2014). *L'engagement professionnel chez les nouveaux enseignants et la satisfaction des gestionnaires d'école à l'égard du travail effectué par les enseignants novices* Département d'administration et fondements de l'éducation Faculté des sciences de l'éducation. Thèse présentée à la Faculté des études supérieures et postdoctorales en vue de l'obtention du grade de Philosophiæ Doctor (Ph.D.) en sciences de l'éducation option mesure et évaluation. <https://core.ac.uk/download/pdf/55653822.pdf>. Erişim Tarihi: 11.10.2019
- Çakır, A. (2007). *İlköğretim okullarında görev yapan öğretmenlerin örgütsel bağlılık düzeyleri ve okul kültürü alguları arasındaki ilişkinin incelenmesi* (yayınlanmamış yüksek lisans tezi). İstanbul Üniversitesi Sosyal Bilimler Enstitüsü, İstanbul.
- Çetinkaya, A., Özmen, D. ve Bayık-Temel, A. (2015). Hemşirelikte mesleğe bağlılık ölçeği'nin geçerlik ve güvenirlik çalışması. *Dokuz Eylül Üniversitesi Hemşirelik Fakültesi Elektronik Dergisi*, 8(2), 54-60. <http://www.deuhyoedergi.org/index.php/DEUHYOE/article/view/135>. Erişim Tarihi: 07.09.2019.
- Çiftçiöğlü, A. (2011). Investigating occupational commitment and turnover intention relationship with burnout syndrome. *Business and Economics Research Journal*, 2(3), 109-119. <https://www.berjournal.com/tr/investigating-occupational-commitment-and-turnover-intention-relationship-with-burnout-syndrome>. Erişim Tarihi: 23.06.2019.

- Çoban, D. ve Demirtaş, H. (2011). Okulların akademik iyimserlik düzeyi ile öğretmenlerin örgütsel bağlılığı arasındaki ilişki. *Kuram ve Uygulamada Eğitim Yönetimi Dergisi*, 17(3), 317-348. <http://www.kuey.net/index.php/kuey/article/view/919>. Erişim Tarihi: 22.08.2019.
- Darling-Hammond, L., Wise, A. E., & Pease, S. R. (1983). Teacher evaluation in the organizational context: A review of the literature. *Review of Educational Research*, 53, 285-328.
- DeVellis, R. F. (2003). *Scale development theory and applications*. Second Edition. SAGE Publications International Educational and Professional Publisher, chapter 5: 60-96.
- Eren, A. ve Tezel K. V. (2010). Factors influencing teaching choice, professional plans about teaching, and future time perspective: A mediational analysis. *Teaching and Teacher Education*, 26, 1416-1428.
- Eren, A. (2012). Öğretmen adaylarının mesleki yönelimi, kariyer geliştirme arzuları ve kariyer seçim memnuniyeti. *Kastamonu Eğitim Dergisi*. 20(3), 807-826.
- Erkuş, A. (2012). *Psikolojide ölçme ve ölçek geliştirme I*. Ankara: Pegem.
- Eğitim-Bir-Sen (2004). *Öğretmen sorunları araştırması*. Eğitim-Bir-Sen: Ankara.
- Eğitim-Bir-Sen (2008). *Öğretmenlerin meslek memnuniyeti araştırması*. Eğitim-Bir-Sen: Ankara.
- Eğitim-Bir-Sen (2016). *Eğitime bakış 2016: İzleme ve değerlendirme raporu*. Ankara: Eğitimciler Birliği Sendikası.
- Eroğlu, S. (2007). *Toplam kalite yönetimi uygulanan ortaöğretim kurumlarında öğretmenlerin örgütsel adanmışlık ve motivasyon düzeyleri*. (Yayımlanmamış Yüksek Lisans Tezi). Yeditepe Üniversitesi Sosyal Bilimler Enstitüsü, İstanbul.
- Erdoğan, H. (2006). *Resmi-özel ilköğretim okullarında çalışan yöneticilerin kişisel özellikleri ile örgütsel bağlılıkları arasında ilişki (İstanbul Örneği)* (yayımlanmamış yüksek lisans tezi). Marmara Üniversitesi Eğitim Bilimleri Enstitüsü. İstanbul.
- Finney, S. J., & DiStefano, J. (2013). Nonnormal and categorical data in structural equation modeling. G. R. Hancock & R. O. Mueller (Ed.), *Structural equating modeling: A second course* (2nd ed.). Charlotte, NC: Information Age.
- Gargiulo, R. M., & Wisniewski, L. (1997). Occupational stress and burnout among special educators: A review of literature. *Journal of Special Education*, 31(3), 325-346.
- George, D., & Mallery, M. (2001). *SPSS for Windows step by step: A simple guide and reference 10.0 update* (3th ed.) Boston: Allyn and Bacon.
- Goulet, R. L., & Sing, P. (2002). Career commitment: Reexamination and an extension. *Journal of Vocational Behavior*, 61, 73-91.
- Habacı, İ., Karataş, E., Adıgüzel, F., Ürker, A. ve Atıcı, R. (2013). Öğretmenlerin güncel sorunları. *International Periodical For the Languages, Literature and History of Turkish or Turkic*, 8(6). <http://www.acarindex.com/dosyalar/makale/acarindex-1423932703.pdf>. Erişim Tarihi: 21.07.2019.
- Hair, J. F., Black, W. C., Babin, B. J., & Anderson, R. E. (2014). *Multivariate data analysis* (7th edition). Essex: Pearson.
- Ingersoll, R. M., & Collins, G. J. (2018). The status of teaching as a profession. In J. Ballantine, J. Spade, and J. Stuber (Eds.), *Schools and society: a sociological approach to education* (p. 199-213) 6th Ed. CA: Pine Forge Press/Sage Publications.
- İzveren, A. (1980). *Toplumsal töre bilim (Sosyal Ahlak)*. Ankara İktisadi ve Ticari İlimleri Akademisi Yayınları No: 130. Ankara.
- Karsenti, T., & Collin, S. (2009). *L'autre décrochage scolaire. Formation et profession*, mars, 2-6. <http://www.cripe.ca/formationprofessions/index/32>. Erişim Tarihi: 04.09.2019.
- Klass, A. A. (1961). Viewpoints: what is a profession? *Canad. M.A.J.*, 85, 698-701.
- Kline, R. B. (2016). *Principle and practice of structural equation modeling* (4th ed.). New York, NY: The Guilford.
- Kurşunoğlu, A., Bakay, E., & Tanrıoğan, A. (2010). İlköğretim okulu öğretmenlerinin örgütsel bağlılık düzeyleri. *Pamukkale Üniversitesi Eğitim Fakültesi Dergisi*, 28(2), 101-115. http://pau.egitimdergi.pau.edu.tr/Makaleler/2127466735_101-115.pdf. Erişim Tarihi: 19.08.2019.
- Kozikoğlu, İ. ve Senemoğlu, N. (2018). Öğretmenlik mesleğine adanmışlık ölçeğinin geliştirilmesi: Geçerlik ve güvenilirlik çalışması. *Journal of Human Sciences*, 15(4), 2614-2625.
- Kuzgun, Y. (2000). *Meslek danışmanlığı* (2. Baskı) Ankara: Doğu Matbaacılık.
- Leech, N. L., Barrett, K. C., & Morgan, G. A. (2011). *SPSS for intermediate statistics: Use and interpretation* (4th ed.). New York: Taylor & Francis.
- Li, C. H. (2014). *The performance of MLR, USLMV, and WLSMV estimation in structural regression models with ordinal variables* (Doctoral dissertation). Michigan State University, Michigan.
- Lyons, S. (2003). *An exploration of generational values in life and at work*. Doctoral dissertation, Carleton University, Ottawa.
- Maccallum, R. C., Browne, M. W., & Sugawara, H. M. (1996). Power analysis and determination of sample size for covariance structure modeling of fit involving a particular measure of model. *Psychological Methods*, 13(2), 130-149. doi:10.1037/1082-989X.1.2.130

- Malach-Pines, A. (2005). The burnout measure, short version. *International Journal of Stress Management*, 12(1), 78-88. doi:10.1037/1072-5245.12.1.78
- Mardia, K. V. (1970). Measures of multivariate skewness and kurtosis with applications. *Biometrika*, 57(3), 519-530.
- Martineau, S. (2006). À propos de l'insertion professionnelle en enseignement. formation et profession, mars, 48-54. <http://www.crifpe.ca/formationprofessions/index/32>. Erişim Tarihi:03.09.2019.
- Maslach C., & Jackson, S. E. (1981). The measurement of experienced burnout, *Journal of Occupational Behavior*, 2, 99-111.
- Millî Eğitim Bakanlığı (MEB) Mevzuat (1998). Öğretmen adaylarının milli eğitim bakanlığına bağlı eğitim öğretim kurumlarında yapacakları öğretmenlik uygulamasına ilişkin yönerge. *Tebliğler Dergisi* : Ekim 1998/2493
- Meyer, J. P., & Allen, N. J. (1991). A three-component conceptualization of organizational commitment. *Human Resource Management Review*, 1(1), 61-89. <https://www.sciencedirect.com/science/article/abs/pii/S105348229190011Z>. Erişim Tarihi: 21.07.2019.
- Morin, A. J. S., Marsh, H. W., & Nagengast, B. (2013). Exploratory structural equation modelling. G. R. Hancock ve R. O. Mueller (Ed.), *Structural equation modeling: A second course* (2nd ed., ss. 395-436).
- Nartgün, Ş. S. ve Menep, İ. (2010). İlköğretim okullarında görev yapan öğretmenlerin örgütsel bağlılığa ilişkin algı düzeylerinin incelenmesi: Şırnak/İdil örneği. *Uluslararası İnsan Bilimleri Dergisi*, 7(1). <http://www.acarindex.com/dosyalar/makale/acarinde x-1423936638.pdf>. Erişim Tarihi: 27.08.2019.
- Nunnally, J. C., & Bernstein, I. H. (1994). *Psychometric theory* (3rd ed.). USA: McGraw Hill.
- Oğuzkan, F. (1998). *Öğretmenliğin üç yönü*. Ankara: Kadioğlu Matbaası.
- Orhan, E. E. ve Ok, A. (2014). Öğretmenlik programlarını kimler tercih ediyor? adayların giriş özellikleri ve öğretmenliğe yönelik tutumlar. *Hacettepe Üniversitesi Eğitim Fakültesi Dergisi*, 29(4), 75-92. <http://www.efdergi.hacettepe.edu.tr/yonetim/icerik/makaleler/46-published.pdf>. Erişim Tarihi: 04-06.2019.
- Özoğul, G. ve Ege, Z. (2018). Mesleki bağlılık: tanımı, boyutları ve turist rehberliği açısından önemi. *Akademik ve Sosyal Araştırmalar Dergisi*. 66, 366-384. <https://www.researchgate.net/publication/323690446> . Erişim Tarihi: 17.04.2019
- Pett, M. A., Lackey, N. R., & Sullivan, J. J. (2003). *Making sense of factor analysis: The use of factor analysis for instrument development in health care research*. California: Sage.
- Pines, A. M., & Aronson, E. (1988). *Career burnout*. New York: Free Press.
- Reise, S. P., Moore, T. M., & Haviland, M. G. (2010). Bifactor models and rotations: Exploring the extent to which multidimensional data yield univocal scale scores. *Journal of Personality Assessment*, 92(6), 544-559. doi:10.1080/00223891.2010.496477
- Saks, M. (2012). Defining a profession: the role of knowledge and expertise. *Professions & Professionalism*, 2(1), 1-10.
- Seçer, H. Ş. (2009). Mesleki yaşam modelinin oluşturulması ve mesleki analizlerde kullanımı. *Celal Bayar Üniversitesi Sosyal Bilimler Enstitüsü Dergisi*. 7(1), 35-56.
- Sharbaugh, S. M. (2009). *Relationships among nurses professional identity, career satisfaction, occupational commitment, and intent to stay*. Doctoral dissertation, Widener University School Of Nursing.
- Shukla, S. (2014). Teaching competency, professional commitment and job satisfaction-a study of primary school teachers. *Journal of Research & Method in Education*, 4(3), 44-64.
- Steers, R. (1977). Antecedents and outcomes of organizational commitment, *Administrative Science Quarterly*, 22, 46-56.
- Stevens, J. (2009). *Applied multivariate statistics for the social sciences* (5th edition). New York: Taylor & Francis.
- Sood, V., & Anand, A. (2010). Professional commitment among b. ed. teacher educators of himachal pradesh. *E-journal of All India Association for Educational Research*, 22(1), 51-60.
- Şahin, N. (1992). *Arifiye anadolu öğretmen lisesi 3. sınıf öğrencilerinin öğretmenlik mesleğine yönelik tutumları*. (Yayınlanmamış yüksek lisans tezi). Hacettepe Üniversitesi, Ankara.
- Şimşek, S. ve Erdem, A. R. (2016). Aday öğretmenlerin mesleki değer düzeyi hakkındaki görüşleri. *INES 1. Uluslararası Eğitim Araştırmaları Kongresi*, 3-5 Kasım 2016, Side/Antalya, Türkiye, Sözlü Bildiri, Bildiri kitabı, 4318 – 4325.
- Şişman M. ve Acat, M. B. (2003). Öğretmenlik uygulaması çalışmalarının öğretmenlik mesleğinin algılanmasındaki etkisi. *Fırat Üniversitesi Sosyal Bilimler Dergisi*. 13 (1), 235-250. <http://web.firat.edu.tr/sosyalbil /dergi /arsiv /cilt13/sayi1/235-250.pdf>. Erişim Tarihi. 03.07.2019.
- Tabachnik, B. G., & Fidell, L. S. (2012). *Using multivariate statistics* (6th ed.). Boston: Pearson.
- Tanrıöğen, A. (1997). Buca Eğitim fakültesi öğrencilerinin öğretmenlik mesleğine yönelik tutumları, *Pamukkale Üniversitesi Eğitim Fakültesi Dergisi*, 3, 55-58. <http://pauegitimdergi.pau.edu.tr/DergiTamDetay.asp x?ID=32&Detay=Ozet>. Erişim Tarihi. 08.07.2019.
- Tunca, N. (2012). *İlköğretim öğretmenleri için mesleki değerler ölçeğinin geliştirilmesi ve ilköğretim öğretmenlerinin mesleki değerlerinin belirlenmesi* (Yayınlanmamış Doktora tezi).

- Anadolu Üniversitesi Eğitim Bilimleri Enstitüsü, Eskişehir.
- Tunca, N. Şahin, A. ve Oğuz, A. (2015). *Kalem Eğitim ve İnsan Bilimleri Dergisi*, 5 (1), 11-47.
- Turhan, M., Demirli, C. ve Nazik, G. (2012). Sınıf öğretmenlerinin mesleğe adanmışlık düzeyine etki eden faktörler: Elazığ örneği. *İstanbul Ticaret Üniversitesi Sosyal Bilimler Dergisi*, 11(21), 179-192.
- Turner, J. C., Hogg, M. A., Oakes, P. J., Reicher, S. D., & Wetherell, M. S. (1987). *Rediscovering the social group: A self-categorization theory*. Oxford: Blackwell.
- Tümekaya, S., Çam, S., & Çavuşoğlu, İ. (2009). Tükenmişlik ölçeği kısa versiyonunun Türkçe'ye uyarlama, geçerlik ve güvenilirlik çalışması. *Çukurova Üniversitesi Sosyal Bilimler Enstitüsü Dergisi*, 18(1), 387-398.
- Tümekaya, S. ve Uştü, H. (2016). Tükenmişliğin mesleğe bağlılıkla ilişkisi: sınıf öğretmenleri üzerine bir araştırma. *Mersin Üniversitesi Eğitim Fakültesi Dergisi*, 12(1), 272-289.
- UNESCO. (2015). *The right to education and the teaching profession: Overview of the measures supporting the rights, status and working conditions of the teaching profession reported on by member states*. Paris: UNESCO
- Üstün, E., Erkan, S. ve Akman B. (2004). Türkiye'de okul öncesi öğretmenliği öğrencilerinin öğretmenlik mesleğine yönelik tutumlarının incelenmesi. *Kırgızistan-Türkiye Manas Üniversitesi Sosyal Bilimler Dergisi*, 10, 129-13. http://journals.manas.edu.kg/mjsr/oldarchives/Vol05_Issue10_2004/355.pdf. Erişim Tarihi: 22.08.19.
- Yüceler, A. (2009). Örgütsel bağlılık ve örgüt iklimi ilişkisi: teorik ve uygulamalı bir çalışma. *Selçuk Üniversitesi Sosyal Bilimler Enstitüsü Dergisi*. 22, 445-458. [file:///C:/Users/SevilayY%C4%B1ld%C4%B1z/Downloads/300-602-1-SM%20\(1\).pdf](file:///C:/Users/SevilayY%C4%B1ld%C4%B1z/Downloads/300-602-1-SM%20(1).pdf). Erişim Tarihi: 02.06.2019.
- Wallace, J. E. (1995). Corparatist control and organizational commitment among professionals the case of lawyer working in law firm. *Social Forces*, 73(3), 811-840.
- Watt, H. M. G., & Richardson, P. W. (2008). Motivations, perceptions, and aspirations concerning teaching as a career for different types of beginning teachers. *Learning and Instruction*, 18(5), 408-428.
- Winzelberg, A. J., & Luskin, F. M. (1999). The effect of mediation training in stress levels in secondary school teachers. *Stress Medicine*, 15(2), 69-77. http://portal.ted.org.tr/yayinlar/ogretmen_gozuyle_ogretmenlik_meslegi.pdf. Erişim Tarihi: 17.08.2019.



Araştırma Makalesi • Research Article

Ana Akım İktisat ve Kapitalizm İlişkisi: Eleştirel Bir Giriş

The Relationship between Mainstream Economics and Capitalism: A Critical Introduction

Adem Levent^{a,*}

^a Dr. Öğr. Üyesi, Bursa Uludağ Üniversitesi, İktisadi ve İdari Bilimler Fakültesi, İktisat Bölümü, 16240, Bursa/Türkiye.
ORCID: 0000-0002-1683-6107

MAKALE BİLGİSİ

Makale Geçmişi:

Başvuru tarihi: 21 Aralık 2019

Düzeltilme tarihi: 03 Ocak 2020

Kabul tarihi: 13 Ocak 2020

Anahtar Kelimeler:

Anaakım İktisat

İktisat Sosyolojisi

Politik Felsefe

Sosyal Teori

Kapitalizm

ARTICLE INFO

Article history:

Received 21 December 2019

Received in revised form 03 January 2020

Accepted 13 January 2020

Keywords:

Mainstream Economics

Economic Sociology

Political Philosophy

Social Theory

Capitalism

ÖZ

Modernliğin genel bilimi olarak öne çıkan politik iktisat, herhangi bir disipliner sınırlamaya tabi olmadan kurumlar, sınıf, hukuk, politika ve ekonomi gibi geniş bir inceleme alanına sahiptir. Politik iktisat, ticari ve sanayi kapitalizmi dönemlerinde geliştiği için kendini var eden toplumsal gerçekliği bir bütün olarak analiz etmeye çabalamıştır. Ancak 19. yüzyılın sonlarında fiyatlama sorununu çözmek için fayda değer kavramının öne çıkması ve sosyal bilimler arasında gerçekleşen entelektüel işbölümü kapsamında politik iktisat, iktisada dönüşürken araştırma nesnesini daraltmıştır. Bunun sonucu iktisat bilimi, kapitalizmi araştırma nesnesi olmaktan çıkararak piyasa dengesi, tüketici faydası, bireysel kâr maksimizasyonu gibi disiplin içi teknik meseleleri temel araştırma nesnesi olarak kabul edip bilimsel faaliyetlerine devam etmektedir. Bu nedenle bu çalışmada günümüz iktisat biliminin, teknik bir boyutta ilerlediği için gündelik yaşamımızı doğrudan etkileyen kapitalist sistemi analiz edemediği iddia edilmektedir.

ABSTRACT

Political economy, which stands out as the general science of modernity, has a wide field of study such as institutions, class, law, polity and economy without being subject to any disciplinary limitations. As political economy developed during the periods of commercial and industrial capitalism, it sought to analyze the social reality that had developed itself as a whole totality. However, in the late 19.th century, political economy narrowed the research object as it turned into economics within the context of the intellectual division of labour between social sciences and the concept of utility value to solve the pricing problem. As a result, economics, by excluding capitalism from being an object of research, accepts the technical issues such as market balance, consumer benefit, and individual profit maximization as the fundamental research object and continues its scientific activities. Therefore, in this paper, it is claimed that today's economics could not analyze the capitalist system which directly affects our daily life as it progresses in a technical dimension.

1. Giriş

Batı düşüncesinin tarihsel gelişim süreci içinde ortaya çıkan ve ekonomik olduğu kadar politik ve sosyal bir sistem de olan kapitalizm, ana akım iktisat bilimi açısından nasıl anlaşılıp yorumlanmaktadır? Sanayi kapitalizminin doğrudan sonucu olarak gelişen iktisat bilimi, kendini var eden ilgili kapitalist toplumsal gerçekliği ve onun gelişim sürecini nasıl analiz etmektedir? Ya da nomotetik bir sosyal

bilim kabul edilen iktisat, kapitalizmi temel araştırma nesnesi olarak analiz etmekte midir?

Söz konusu soruları genelde sosyal bilimler özelde de ana akım iktisat bilimi ve kapitalizm ilişkisi bağlamında cevaplamamızın iki açıdan önem arz ettiği söylenebilir. Birincisi, içinde yaşadığımız dünyayı anlamak ve yorumlamak için ekonomik, politik ve sosyal olduğu kadar gündelik yaşamımızı da doğrudan etkileyen ve hatta son

* Sorumlu yazar/Corresponding author
e-posta: levent49@gmail.com

yıllarda insan varlığına yönelik biyolojik müdahalelerde de bulunan bir sistem olan kapitalizmi tahlil etmek mühimdir. Çünkü günümüzde neredeyse yaşadığımız her “kötülüğün” kaynağı kapitalizme ait görülerek kapitalist sistem ciddi şekilde eleştirilmekte ve mahkûm edilmektedir. Ancak bu eleştiriler karanlığa söylenmiş sözler gibi ciddi bir temelden yoksun şekilde giderek boşlukta yok olmaktadır. İlgili eleştiriler kapitalizmi sınırlı sonuçlar üzerinden değerlendirdikleri için bizzat kapitalizmin anlaşılmasını da engellemektedir.¹ Ayrıca kapitalizmi sadece “iktisadi eşitsizlikler” üzerinden yorumlamak da aynı şekilde bu çok yönlü sistemi anlamaktan uzak bir yaklaşımla meselenin ele alındığını göstermektedir. Bu nedenle kapitalist sistemi sınırlı sonuçlar ve belirli değişkenler üzerinden değil, bir bütün olarak analiz etmek gerekir. İkincisi ise, günümüzde sosyal bilimlerle yaşadığımız kapitalist toplumsal gerçeklik arasında bir anlam bağı kurmamız önemlidir. Sosyal bilimlerin modern dönemde Sanayi Devrimi sonrası kapitalist gerçekliği anlamak ve yorumlamak üzere ortaya çıktıklarına göre, bu bağ kaçınılmaz şekilde kurulmaktadır. Ancak sosyal bilimlerin gelişim seyrine daha yakından baktığımızda bu bağın güçlü bir şekilde kurul(a)madığını, sosyal bilimlerin kendi araştırma nesnelerini dar bir çerçevede belirginleştirdikleri ve kapalı devre çalışan sınırlı akademik söylemler ürettikleri görülmektedir.

Sosyal bilimlerde sınırlı akademik söylemlerin oluşum evresini 19. yüzyıla götürmek mümkündür. 19. yüzyılın sonlarında başlıca üç nomotetik sosyal bilim arasında şu şekilde bir entelektüel işbölümü gerçekleştiği söylenebilir: “İktisadi alan” veya “piyasa” kavramı iktisat biliminin, “politik alan” veya “iktidar” kavramı politik bilimin, “sosyal alan” veya “sosyal yapı” kavramı da sosyoloji biliminin araştırma nesnesi olarak belirginleştiğinden her üç akademik disiplin de kendi içlerinde paradigmatik bir dil geliştirmiştir. Nomotetik sosyal bilimciler kendilerine ait disiplinin diğer disiplinlerden hem tema hem de metodoloji yönünden farklı olduğunu göstermeye girişmişlerdir. İktisatçılar, piyasa mekanizmasını inceleyebilmek için diğer koşullar sabitken (ceteris paribus) varsayımını vurgularken politik bilimciler ilgi alanlarını resmi hükümet yapılarıyla sınırlanmışlardır. Sosyologlar ise iktisatçıların ve politik bilimcilerin önemsemediği sosyal ilişkileri öne çıkarmışlardır. 1945 sonrasında gelindiğinde disiplinler ayrışmalar kesinleşmiş ve sosyal bilim disiplinlerinin hemen hepsi, dünyanın belli başlı üniversitelerinde büsbütün kurumsallaşmıştır (Gulbenkian Komisyonu, 2003: 36).

¹ Kapitalizmin sınırlı sonuçlar üzerinden analiz edilmesine “mülkiyet temelli özcülük” örnek verilebilir. Mülkiyet temelli özcülük kapitalizmi sadece üretim araçlarının mülkiyet ilişkilerine indirgeyerek tahlil eder (Block, 2019: 1167). Hiç şüphesiz bu analiz kapitalist toplumsal ilişkileri anlamak için önemlidir ancak bunun bir yönüyle “ekonomizm” içerdiği unutulmamalıdır.

² Sadece iktisat biliminin değil, neredeyse bütün sosyal bilimlerin aşırı uzmanlaşmasının sonucu olarak kapitalizmin doğası veya Keynesçilik gibi “büyük meseleleri” inceleme nesnesi olmaktan çıkardıklarına ilişkin bkz. Block (2019).

³ Abba Lerner’e göre (1972: 259) iktisadi işlem çözülmüş politik problemlerdir. İktisat, politik problemlerini çözüp egemenlik alanını genişleterek sosyal bilimlerin kraliçesi olmuştur. Yani iktisat herhangi bir şekilde tartışmaya mahal vermeyecek bir kesinlik fikriyle bilimsel yolculuğuna devam ederken “politik” olana dışlamıştır. Buradaki politik olan daha spekülâtif karakterli bir

Söz konusu entelektüel işbölümü çerçevesinde bu çalışma, iktisat özelinde kapitalist toplumsal gerçeklik ile ana akım iktisat bilimi arasında bir ilişkinin varlığını sorgulamayı hedeflemektedir. Bu hedef doğrultusunda çalışma boyunca “Ana akım iktisat bilimi kapitalizmi analiz edebilir mi?” sorusu cevaplanmaya çalışılacaktır. İlk bakışta bu soru anlamsız ve ironik gelebilir. Çünkü yaygın kanı, iktisadın kapitalizmin bilimi olduğunu varsayarken iktisatçıların da diğer sosyal bilimcilere nazaran kapitalizmi en iyi anlayan ve çözümlen “bilim insanları” olduğuna yöneliktir. Ancak ana akım iktisat biliminin gelişim sürecine ve mevcut konumuna daha yakından bakıldığında söz konusu soru anlam kazanmaktadır. Mevcut ana akım iktisat bilimi ve öğretimi, teknik bir boyutta ilerlediği için gündelik yaşamımızı doğrudan etkileyen kapitalist sistem hakkında çözümlene yapamamaktadır.² Hatta daha da vahimi yapmadığının farkında da değildir ve bunu bir eksiklik olarak da görmemektedir. Benimsediği bilimsel kesinlik formunu ileri boyutlara taşıyarak sosyal bilimlerin ortaya çıktığı süreçte gerçekleşen entelektüel iş bölümü kapsamında kendine düşen rolü fazlasıyla yerine getirmektedir. Ana akım iktisat bilimi içe kapalı ve kendinden emin iç yolculuğuyla teknik analizde güçlenirken diğer sosyal bilimlerden uzaklaşarak onların araştırma çabalarını “spekülâtif” addetmektedir.³ Bu nedenle ana akım iktisat bilimi ve kapitalizm ilişkisi günümüz akademik kategorizasyonunda iktisat bilimine yön veren ana akım iktisatçıları tarafından iktisat dışı veya sosyal teoriye ait bir konu olarak görülmektedir. Dolayısıyla ana akım iktisat bilimi, günümüzde, kapitalizmi araştırma nesnesi olmaktan çıkarak piyasa dengesi, tüketici faydası, bireysel kâr maksimizasyonu gibi disiplin içi teknik meseleleri temel araştırma nesnesi olarak kabul edip yoluna devam etmektedir.⁴

Tabii bu çalışmada ana akım iktisadi teorinin kapitalizm analizi yapmadığı iddia edilmektedir. Kurumsal iktisat ve Marksist/radikal politik iktisat gibi heterodoks iktisat okulları ise ana akım iktisat tarzında teknik bir kavrayışa sahip olmadıkları için hem kapitalizmi araştırmalarının temel sorunsalı yapmaktalar hem de diğer sosyal bilimlerle ilişkili bir akıl yürütmeye sahip olduklarından içinde yaşadığımız kapitalist düzene yönelik anlama çabaları göstermektedirler. Ancak bu okulların da içinde yaşadığımız sosyal toplumsal gerçekliği tam olarak ele aldıklarını söylemek mümkün değildir. Bu okulların da sınırlı kavramlar ve bilimsel söylemler üzerinden kapitalist

bilgiye gönderme yapmaktadır. Ona göre iktisat, spekülâtif karakterli bilgiden yani felsefeden uzaklaştığı müddetçe saygın bir bilim olabilir. Bu durum, ana akım iktisatçıları için bir övünç kaynağıdır.

⁴ Kuşkusuz 1980 sonrasında yeni kurumsal iktisat, evrim teorisi, oyun teorisi gibi yeni yaklaşımlar yardımıyla ana akım iktisadın araştırma nesnelere genişlemeye başlıyor. Böylece ana akım iktisat klasik araştırma konularının ötesine uzanarak bir taraftan bilimsel olarak daha da güçlenip kendinden emin bir konum elde ederken diğer taraftan bu güçlü konumun etkisiyle kapitalizm analizinden daha da uzaklaşıyor. Çünkü bilimsellik kriterlerini yerine getirerek doğru adımlarla yürüdüğünü kanıtıyor ve sosyal teoriye ait bir konu olarak kabul ettiği kapitalizmi “yüksek standartlardaki bilimsel etkililiğine” dahil etmiyor. İktisattaki son gelişmelerin disiplinin ufku ne yöne doğru götürdüğüne ilişkin ayrıca bkz. Davis (2008); Frey ve Benz (2004).

toplumsal gerçekliği kavradıklarından kapitalizme dair bütünlüklü bir sosyal teori geliştirdiklerini söylemek güçtür. Gerçi Geoffrey M. Hodgson (1996; 2015) ana akım neoklasik iktisat, kurumsal iktisat, Marksist iktisat ve Avusturya iktisat okulu gibi çeşitli iktisat teorilerinden sadece kurumsal iktisadın aktör ve yapı ilişkisi analiziyle kapitalizmin çeşitlerine, kültürüne ve geleceğine yönelik daha olgun bir tarzda kapitalizm analizi sunduğunu iddia etmektedir. Benzer şekilde Stjepan Mestrovic (2004: 13) kurumsal iktisadın öncüsü Thorstein Veblen'in Karl Marx'a göre daha olgun ve üstün bir analize sahip olduğunu belirtir.

Bu bağlamda “Ana akım iktisat bilimi kapitalizmi analiz edebilir mi?” sorusunun (olumlu veya olumsuz) cevaplanması hem içinde yaşadığımız kapitalist toplumsal gerçekliği anlamak hem de iktisat özelinde çağdaş sosyal bilimlerin entelektüel müktesebatlarının ne oranda günümüz dünyasında yaşanan maddi gerçekliği açıklayabileceğini çözümlmek için önem arz etmektedir. Bu nedenle bu çalışmada ana akım iktisat biliminin teorik araçlarıyla kapitalizmi analiz etmenin mümkün olup olmadığı tartışılacaktır. Bu amaçla çalışmada ilkin modern kapitalizm ve sosyal bilimler ilişkisi incelenecek ardından ana akım iktisat biliminin bugünkü konumu bir teknikleşme süreci olarak ele alınacaktır. İlgili kısımda çalışmanın temel iddiası olan, ana akım iktisat biliminin kapitalizmi niçin analiz edemediği açıklanacaktır. Devamında ise modern sosyal teorinin önemli bir kısmını oluşturan iktisat sosyolojisi ve modern kapitalizm ilişkisi incelenecektir. Son olarak günümüz kapitalizmini anlamak için politik iktisat bağlamında politik felsefe ve sosyal teorinin imkânları sorgulanacaktır.

2. Sosyal Bilimler ve Modern Kapitalizm

Sosyal bilimlerin doğası ve gelişimi üzerine düşünmeye başlamak ister istemez modern kapitalizmin doğası üzerine düşünmeyi de gerektirir. Çünkü sosyal bilimlerin ortaya çıkış süreci ile kapitalizmin doğuşu arasında sıkı bir iribat bulunmaktadır. Özellikle mali ve ticari kapitalizm dönemlerinde tam olarak ortaya çıkmayan ama bilimsel alt yapısı hazırlanan sosyal bilimler, sanayi kapitalizmiyle varlık göstermişlerdir.

Sanayi kapitalizmi sonrası ortaya çıkan sosyal bilimlerin iki görevinin olduğu söylenebilir. Birinci görev, sanayi kapitalizmiyle ortaya çıkan yeni toplumsal yapının analizidir. İkinci görev ise, bu yeni yapının toplumsal hayatta doğurduğu gerilimleri ortaya koyarak bunları eleştirel bir analize tabi tutmaktır. Sosyal bilimlerin birinci görevi yeni toplumsal yapının hem açıklamasını hem de onun örtük olarak meşrulaştırılmasını yapar. İkinci görev ise söz konusu meşrulaştırmayla beraber yeni toplumsal yapının doğurduğu sorunları çözmeyi esas alır. Neredeyse bütün sosyal bilimlerde bu iki görevin gerilimli ilişkisini görmek mümkündür. Bu gerilim bazen felsefi düzlemde, doğa bilimleri ve sosyal bilimlerin doğaları hakkında bir metot tartışması şeklinde kendini gösterirken, bazen de bizzat disiplin içi bir tartışma kimliğine bürünebilmektedir (Yılmaz, 2018: 12).

Sosyal bilimlerin gelişimi ve kapitalizm arasındaki ilişki Immanuel Wallerstein tarafından da ortaya konmaktadır. Wallerstein'a göre (2000: 153-156) bilim dünyasındaki genel kabul, dünyaya ilişkin daha doğru bir kavrayışa

rasyonalite kavramı ile ulaşılması yönündedir. Rasyonalite ile kapitalizm sonrası gerçek toplumun daha iyi yönetilmesine ve insan potansiyelinin daha fazla gerçekleşmesine doğru da adım atılmış olmaktadır. Bilgi inşa etme tarzı olarak sosyal bilim söz konusu öncül üzerine kurulmuş ve kendini ilgili rasyonel arayışın en güvenilir metodu olarak sunmuştur. Bu bağlamda kapitalizmin yükselişi ile bilim ve teknolojinin gelişimi arasında bir bağ olduğu gözlemlenmektedir. Teknolojinin gelişimi ve merkezi hale gelmesi için önce kapitalizmin ortaya çıkması gerekir. Bunun aksi mümkün değildir. Bu durum, iktidar ilişkilerinin gerçekliklerine uymaktadır. Yani modern bilim kapitalizmin evladıdır ve ona bağımlı olarak gelişmiştir. Bu nedenle bilim insanları toplumsal onay ve destek görmüşlerdir. Çünkü bilim insanları gerçek dünyada somut ilerlemeler sunmuşlardır. İnsan üretkenliğini artıracak ve zamanla mekânın dayattığı sınırlamaları azaltıp herkes için daha büyük bir rahatlık yaratacak makinalar bilim insanları aracılığıyla oluşmuştur. Kısacası bilim işe yaramıştır (Wallerstein, 2000).

İşe yarayan bilim, kapitalizmin nasıl ortaya çıktığı ve nasıl geliştiği üzerine yoğunlaşmıştır. 19. yüzyılın sonlarında sosyal bilimlerin temel meselesi “Kapitalizm niçin Çin’de çıkmadı?” sorusudur. Max Weber’in bu sorusu birçok tarihiyi ilgili konu etrafında toplamıştır. Weber’e göre 1200’lü yıllarda yabancı ziyaretçiler Çin’e ayak bastıklarında Çin “medeni”, Batı Avrupa “barbar” olarak görülüyordu. Ancak 1890’da yabancılar benzer bir ziyaret yaptıklarında bu defa Çin “geri kalmış”, Batı Avrupa gelişmiş bir medeniyet olarak görülüyordu. Pekiyi yaklaşık 700 yıllık bu dönemde ne olmuştu? 1200-1900 yılları arasında Avrupa ve Çin arasında gerçekleşen farklılaşmaya ilişkin büyük iraksama açıklamaları sunuldu. Çin yabancı etkisi korkusuyla içe kapandı ve yabancılarla ticareti kısıtladı. Ayrıca kapitalizmin yükselişine karşı diğer faktörler de devreye girdi, böylece Çin “geri kaldı”. Weber, Batı Avrupa’da kapitalizmin gelişimine dair “Protestan ahlakının” etkisiyle beraber hukuk, politika ve coğrafyanın kültür ve iktisadi politikayla karışmasıyla etkili bir açıklama getirdi. Kısacası 19. yüzyılın sonunda dünya manzarası ikiye bölünmüştü: Bir tarafta Batılı kapitalist dünya diğer tarafta kapitalist olmayan “az gelişmiş” dünya. Batı Avrupa yaklaşık 700 yıllık bir dönemi bilimsel bir akıl ve piyasa önceliğinde bir yol kat ederek kapitalistleşmişti (Boettke vd., 2005: 283).

Söz konusu kapitalistleşme bağlamında sosyal bilimlerin yukarıda ifade edilen ilk görevini iktisat özelinde gözlemlmek mümkündür. Sanayi kapitalizmi sonrası iktisadi faaliyetler sermaye bağlamında örgütlenmeye başlamıştır. Bu nedenle sanayi kapitalizmi sonrası iktisat bilimi, 18. ve 19. yüzyıllarda geliştirilmiş entelektüel bir projedir. 20. yüzyılda ise akademik olarak iktisadın özerk bir disiplin ve doğa bilimlerine en yakın sosyal bilim olduğu yaygın olarak kabul edilmiştir (Özel, 1994: 7). Doğa bilimlerine en yakın sosyal bilim olarak iktisat, teorik araçlarıyla kendisini var eden kapitalist toplumsal gerçekliği acaba analiz edebilmekte midir?

3. Ana Akım İktisat ve Modern Kapitalizm

Bugün sadece iktisat bilimi (economics) olarak bilinen sosyal disiplin, 17. yüzyıl başlarından 19. yüzyılın sonlarına kadar politik iktisat (political economy) olarak adlandırılmaktadır. Bu dönemde politik iktisat, politik felsefe ve sosyal teori işlevi görmekte ve modernliğin genel bilimi olarak kabul edilmektedir. Politik iktisat, gelmekte olan kapitalist toplumsal yapıyı çok yönlü bir şekilde izah etmeye çalışmaktadır. Politik iktisat olarak gelişen çabalar, bir taraftan İskoç Aydınlanmasının felsefi mirasını (Dow vd., 1997; Omori, 2003) taşırken diğer yandan da Sanayi Devrimi sonrası gündelik yaşamdaki değişimleri ve doğal hukuk ile doğal düzen arasındaki ilişkileri (Cardoso, 2004) anlamaya koyulmaktadır.⁵

Ancak politik iktisat, zamanla tarihten ve sosyal olandan uzaklaşarak “karamsar (dismal) bir bilim” olarak iktisada dönüşmüştür. Bu dönüşümde metodolojik olarak iki bölünmenin büyük payı vardır. Birinci bölünme, soyut (tümdengelimsel) ile tarihsel (tümevarımsal) yöntemler arasındaki ikiliğin ortaya çıkmasıdır. Bu bölünmenin klasik politik iktisatçılar David Ricardo ve Thomas R. Malthus’tan başlayıp İkinci Dünya Savaşı’na kadar uzanan bir tarihi vardır. Söz konusu metodolojik ayrışmanın doruğa çıktığı nokta ise Avusturya iktisat okulu kurucusu Carl Menger ile Alman tarihçi okulu öncüsü Gustav Schmoller arasında yaşanan yöntem kavgasıdır (Methodenstreit). İkinci bölünme, klasik politik iktisattan neoklasik iktisada geçişte, marjinalist devrim yoluyla disiplinin özünde ve metodolojisinde gerçekleşen içerik dönüşümüdür. Bu iki dönüşüm öncesi çoğu klasik politik iktisat yazarı, özellikle de Adam Smith ve John Stuart Mill için politik iktisat sadece basit bir iktisat değil, bütünlük bir sosyal bilim olarak anlaşılmaktadır (Milonakis ve Fine, 2009: 1). Ancak söz konusu dönüşümler sonrası iktisat, şeyler arasındaki ilişkileri inceleyen tarih dışı ve evrensel bir karakter kazanmıştır. Benimsediği metodoloji ise aksiyomatik matematiktir.

19. yüzyılın sonlarında başlayan politik iktisadın iktisada dönüşüm süreci, 1950’li yıllarda Chigaco’da genel denge teorisinin sistematize edilmesi ve ekonometrinin gelişimiyle hem neoklasik iktisadın popülerleşmesi hem de ana akım iktisadın kurulmasıyla desteklenmiştir. Popülerleşmeden kasıt, disiplin içinde ve dışında akademisyenlerin disiplinin doğasının tanımlanmasına ilişkin konsensüse varmalarıdır. 1930’lu yıllarda London School of Economics (LSE)’de iktisadın tanımlanmasına ilişkin gelişen Lionel Robbins ve Friedrich A. Hayek işbirliğinin 1950’lilerde Chigaco’da Frank Knight ve Hayek işbirliğiyle devam etmesidir. Robbins, marjinalizmden devrildiği genel denge vizyonunu düzenleyerek iktisadı bir seçim bilimi olarak tasarlamıştır. Devamında Paul Samuelson’ın ekonomik analiz temellerini fizikten başlatması ve Milton Friedman’ın pozitif metodoloji katkılarıyla neoklasik iktisadın analiz sütunları kurulmuştur. Sonucunda genel denge teorisi ve ekonometri ana akım

iktisadın alet kutuları olmuştur (Becchio ve Leghissa, 2017: 90).

Neredeyse bütün sosyal bilimlerde iktisadın araştırma nesnesi söz konusu şekilde kabul edilirken bunun sonucunda, bir taraftan neoklasik iktisat ana akım iktisat olmakta diğer taraftan da iktisat bilimi giderek teknikleşmektedir. Başka bir deyişle iktisat biliminin teknikleşme süreci aynı zamanda ana akım iktisadın gelişim sürecini belirtmektedir.⁶ Ve bugün neoklasik iktisat ana akım iktisattır. Neoklasik iktisat, kökleri marjinalizme dayanan ve İkinci Dünya Savaşı sonrası büyük oranda kurumsallaşmasını tamamlayan iktisat öğretisidir. Neoklasik iktisat ifadesi, ilk kez 1900 yılında Thorstein Veblen tarafından kullanılmış ve ardından marjinalizmin Marshallyan versiyonunu karakterize etmek için sonraki iktisatçılar tarafından kabul edilmiştir. Veblen için neoklasik iktisat, merkezinde Alfred Marshall’ın olduğu faydacı ve hedonist psikoloji varsayımlarına dayanan bir yaklaşımdır (Aspromourgos, 1986: 265-266). Ana akım neoklasik iktisadın rasyonalite, genel denge ve kişisel çıkara dayalı faydasını maksimize eden bireysel davranış olmak üzere üç temel özelliği bulunmaktadır. İlgili teori, statik bağlamda tamamen rasyonel ve kusursuz bir bilgiye sahip bireylerin optimize edici davranışlarına ve bu optimizasyon sonucu oluşan genel dengeye dayalı analize odaklanır. Ana akım neoklasik iktisat, marjinalizm ve sonrasındaki gelişmelerle kurumsallaşır. Bu nedenle Leon Walras ve Alfred Marshall neoklasik teorisinin erken ve önemli teorisyenleri şeklinde anılırken, John Hicks’in *Değer ve Sermaye* adlı eseri ile Paul Samuelson’ın *İktisadi Analizin Temelleri* adlı eseri neoklasik teorisinin zirvesi olarak kabul edilir (Colander vd., 2004: 490). İlgili gelişmeler sonrası ana akım iktisatçılar iktisadı tanımlarken genelde neoklasik iktisat terimini kullanmazlar. Onlar daha çok “neoklasik büyüme teorisi” veya “neoklasik sentez” gibi ifadeleri kullanırlar (Colander, 2000: 132). Nedeni ise ana akım iktisatçılara göre iktisadı tanımlarken böyle bir ön ekin kullanımına gerek yoktur. Çünkü neoklasik teori hâkim ve geçerli teoriyi ifade ettiği için iktisadın bizzat kendisidir.⁷ Bu teori dışında yapılan bilim faaliyetleri iktisada ait görülmez. Ana akım neoklasik iktisat dışındaki iktisadi faaliyetler olsa olsa “sosyal teoridir”.

Bu bakımdan 1940 ve 1990 arasında bir disiplin olarak iktisat büyük bir dönüşüm geçirmiştir. Disiplin teknik bir bilime dönüşmüş ve disiplinin çekim merkezi İngiltere’den Amerika’ya kaymıştır.⁸ Matematiksel analitik tekniklerin “erdem” disiplin içinde büyük kabul görmüştür. Bu dönüşüm formalizm (matematikleşme) olarak değerlendirilmiştir. Bununla iktisat, gündelik yaşama dokunuşunu kaybetmiş, sosyal meselelere ilgisiz kalarak daha formel ve matematiksel bir görünüme kavuşmuştur. Formalist iktisat, bireysel iktisadi aktörlerin davranışları hakkında küçük sayısal varsayımlarla başlamış ancak giderek iktisat disiplininin bütün ufkunu kaplamıştır (Solow,

⁵ Jean Jacques Rousseau (2005: 7), iktisadı (oikonomi) ev işlerinin akla ve belli kuralara uygun biçimde çekilip çevrilmesi anlamında kullanırken politik iktisadı, en büyük ailenin yani devletin yönetimini de kapsayacak biçimde genişleterek kullanır.

⁶ İktisatta ana akım, ortodoks ve heterodoks ayrımının disiplin içi egemenlik mücadelelerine, kullanımlarına ve bunlar arasındaki ilişkilere yönelik bkz. Bögenhold (2010); Colander vd. (2004); Dequech (2007/2008).

⁷ 1980 sonrası yeni araştırma programlarının iktisada dâhil olmasının neoklasik iktisadın egemen konumunu sarsmadığına ilişkin bkz. Dow (2008).

⁸ İkinci Dünya Savaşı sonrası disiplinin merkezinin Avrupa’dan Amerika’ya kayması ve bu durumun oluşmasında göçmen iktisatçıların payına ilişkin bkz. Hagemann (2011).

1997: 42). Böylece iktisat, soyut ve evrensel bir bireysel aktör tasarlayıp genel olan ancak tarihsel olmayan “gerçekler” türeterek bilim yapmayı sürdürmüştür. Başka bir deyişle evrensel geçerlilik iddiası olan ancak tarihsel yönü bulunmayan fayda, kıtlık, seçim ve denge gibi kavramları matematiksel araçlarla ifade edip bilimsel “kesinlik” söylemini ilerletmiştir. Fakat bunun sonucunda sosyoekonomik sistemin temellerini çözümlenmekten uzaklaşmıştır. Yani bu durum kapitalizm veya diğer sosyoekonomik sistemleri anlamının önünde bir bariyer oluşturmuştur. Ana akım neoklasik iktisat, ticari ve ticari olmayan ilişkileri birbirinden ayırmada başarısız olurken gerçek piyasaların sınırlarını, doğasını ve piyasaların işlem maliyetlerini çözümlenmede de körleşmiştir. Çünkü kapitalist sistem ve onun özgül (muayyen) özelliği, soyut ve genel kavramlardan ziyade katışıklılık/saf olmama (impurity) ilkesi bağlamında çözümlenmelidir. Bu ilke, kapitalist sistemde piyasaya ait olan (iktisadi) ile piyasaya ait olmayan (iktisadi olmayan) arasındaki sınırın tam olarak belirginleşmemesi üzerine kuruludur.⁹ Bugün kapitalizm aile, hane halkı üretimi ve devletin katışıklılıklarına bağlıdır. Katışıklılık, alt sistemlerin farklı türlerinin bir bütün olarak sistemin işlemesi ve sistemin var olması için kaçınılmaz konumda görüldüğü ilkedir. Kapitalizmin bir sistem olarak var olabilmesi, alt sistemlerin çeşitli türlerinin birleşmesini zorunlu kılmaktadır. Bu ilke fonksiyonalizm de değildir. Ana akım neoklasik iktisat, pür soyut ve tarihsel olmayan kavramlarla bilimsel söylem ürettiği için kapitalizmi ve dayandığı katışıklılık ilkesinden oluşan kapitalizmin türlerini çözümlenememektedir (Hodgson, 1996).

Elbette iktisat disiplininde kapitalizmin türlerinin (varieties of capitalism) analiz edildiği oldukça geniş bir literatür (Coates, 2005; Hodgson, 1996; Menz, 2005) bulunabilir. Ancak söz konusu literatür ana akım neoklasik iktisadın kapitalizmi analiz edemiyor olma gerçeğini değiştirmez. Çünkü ilgili literatür, hem kapitalizmin farklı ülkelerde görülme biçimleri üzerinedir ve devletin iktisadi yaşam içindeki yerini tartışır hem de ana akım neoklasik iktisat dışı bir analiz sunar. Örneğin, Fransız Düzenleme Kuramı’ndan Michel Albert (1992) Ren/Alman kapitalizmi ve Amerikan kapitalizmi arasındaki farkın regülasyon politikaları bağlamında geliştiğini, ülkelerdeki çalışma saatlerinin farklı olduğunu ve her iki modelde de piyasa ile dinlerin yerlerinin farklılaştığını belirtir. Ayrıca kapitalizmin türlerini konu alan bu literatür, iktisadi bir analizden daha çok sosyolojik içerikli bir analiz sunar.

Hatta Deirdre McCloskey’e göre (2010: 409) iktisat bilimi, modern dünyayı kuran Sanayi Devrimini ve kapitalizmin ortaya çıkışını da açıklayamamaktadır. Ticaret, yatırım ve teşvikler gibi sadece iktisadi faktörler üzerinden kapitalizmin Kuzey Avrupa’da ortaya çıkışını açıklamak mümkün değildir. Hollanda ve İngiltere’de modern dünyayı kuran “burjuva devrimini”, akıl/sağduyu yanında ölçülülük, adalet, aşk, inanç, umut ve cesaret gibi “erdemler” üzerinden tanımlamak mümkündür. Bu dönemde insanlar söz konusu erdemler aracılığıyla yeniliğin yaratıcı yıkımını kabul

etmişlerdir ve modern dünya bu düşüncelerle ortaya çıkmıştır.

Bu noktada ana akım olarak neoklasik iktisadın hem temel araştırma nesnesinin kapitalist sistem olmadığı hem de ilgili kapitalizmi anlamaktan uzak olduğu açıkça ortaya çıkmaktadır. Ana akım neoklasik iktisat doğa bilimleri tarzında evrensel ve nesnel geçerlilikte bir bilim peşindedir. Yani yaygın kanının aksine “kapitalizm”, “sosyalizm”, “liberalizm”, “mülkiyet” ve “sosyal adalet” gibi kavramların ana akım neoklasik iktisadın standart dilinde yeri yoktur. İlgili kavramların ana akım iktisat içerisindeki yeri ders kitaplarının giriş kısmındadır. Örneğin iktisadın tanımladığı genel dengeye dayalı piyasa işleyişinin temelindeki kapitalizmin teşhisini gerçekleştirmek, iktisadın standart dili içerisinde kalınarak mümkün değildir. Kapitalizm kavramı her durumda ekonomik, sosyal ve politik içeriklidir. Bu nedenle kapitalizm kavramının ana akım iktisadın standart dilinde yeri yoktur (Yılmaz, 2001/2002: 90). Ana akım iktisadın kapitalizm analizi olarak yapmaya çalıştığı, piyasa dengesinin matematiksel ve teknik bir dille nasıl oluştuğunu göstermektedir. Bu nedenle ana akım neoklasik iktisat teorisi, kendi yöntemleriyle yapılan analizde ne bizzat disiplinin ideolojik rolünü ne de analizlerindeki teknik üstünlüğün aynı zamanda kapitalizmi anlamaya yönelik çabaları gölgede bırakmaya yol açtığını görebilir durumdadır (Yılmaz, 2001/2002: 102).

Başka bir deyişle kapitalizmle ilintili kavramlar seti olan “sanayileşmenin”, “milliyetçiliğin” ve “empyalizmin” iktisat yazınında incelendiğini görmek zordur. Kapitalizmin, yapı ve anlam olarak (soyut bir takım “kapital” teorileri dışında) ana akım iktisatta yeri yoktur. Bu nedenle ana akım neoklasik iktisatçıların temel ilgisi bir sistem olarak kapitalizm ve onunla ilişkili kavramlar değildir (Dowd, 2013: 129). Elbette kapital kelimesi kapitalizmin temelinde olan ve anlaşılması için elzem bir kavramdır. Ancak iktisatçıların uzun zamandır kavramın anlamını değiştirmiş ve kavram anlam kaybına uğramıştır. Artık kapital kelimesinin belirli bir üretim tarzı ile herhangi bir bağlantısı yoktur. Maalesef kapital, iktisatçıların ölçmeye çalıştıkları iddialı ampirik araştırma programlarına ilham vermesine rağmen kavramın ne olduğu ve kapitalizmin gelişimi içinde nasıl bir rol aldığı pek bilinmemektedir (Hodgson, 2014).

Hiç şüphesiz iktisatçıların arasında kapitalizm analizi yapan çok sayıda düşünür vardır. Örneğin, Albert O. Hirschman bunlardan biridir. Hirschman (1982; 2013), kapitalizmin (piyasa toplumunun) ortaya çıkışını, Adam Smith, Montesquieu ve James Steuart gibi düşünürlerden yola çıkarak hukuk, felsefe ve ticaret ekseninde geniş çaplı bir analizle ele almaktadır. Ancak iktisat disiplininde Hirschman, ana akım neoklasik iktisatçıdan ziyade politik iktisatçı olarak kabul edilmektedir ve genellikle 1970 sonrası politik iktisatçıları heterodoks iktisatçı olarak anılmaktadırlar. Bu nedenle ana akım neoklasik iktisadın teorik araçlarıyla kapitalizm analizi gerçekleştirmek hayli güçtür.

piyasa fikri, tamamen ütopyadır. 19. yüzyılda piyasa, bilinçli devlet müdahalesi sonucu ortaya çıkmıştır.

⁹ Söz konusu katışıklılık ilkesinin Karl Polanyi (2000) tarafından 19. yüzyılda gelişen piyasa ekonomisini açıklamak üzere kullanıldığı söylenebilir. Polanyi’ye göre kendi kendini düzenleyen

İktisat biliminin teknikleşmesi sonucu hem sosyal olanla bağı koparması hem de spekülative addettiği düşünsel çabalardan uzaklaşması, ana akım neoklasik iktisadi, içinde yaşadığımız kapitalist sistemi analiz edemeyecek ileri matematiksel bir bilime dönüştürmüştür. Ana akım neoklasik iktisat güçlü bir teknik bilime dönüşmüşken ilgili kapitalizm analizini kendi disiplini içinde ürettiği paradigmatik dille herhangi bir sosyal bilim gerçekleştirebilir mi? Bu soruyu farklı bir bağlamda Jürgen Habermas'a başvurarak cevaplamak mümkündür. Habermas'a göre iktisat, politik bilim ve sosyoloji gibi sosyal bilimlerin içerisinde sadece sosyoloji bir bütün olarak toplumun sorunlarıyla ilişkisini korumuştur. İktisat ve politik bilim, sosyal topluluğun ve kültürün incelenmesini, sosyal bilimlerin temel sorunsallarından ve yaşama evreni paradigmasından kopartmıştır. Dolayısıyla sosyal bilimlerin içerisinde sosyoloji, rasyonaliteye dayalı felsefi bir dönüşüm gerçekleştirebilecek bir potansiyele sahiptir. Sosyoloji bunu modernizasyon ve rasyonalizasyon temelinde gerçekleştirebilmektedir (Habermas, 2001: 29; Outhwaite, 1994: 70). Habermas'ın bu yaklaşımından yola çıkarak sonraki kısımda sosyolojinin kapitalizmi analiz etme potansiyeli ile sosyoloji ve kapitalizm ilişkisi tartışılacaktır. Çünkü bugün, kapitalist sistem bir bütün olarak toplumun sorunlarının kaynağı olarak görülüyorsa ve sosyoloji bir bütün olarak toplumla bağı koparmamış ve de felsefi kavrayış potansiyeline sahipse, sosyolojinin analiz edilmesi gerekmektedir.

4. İktisat Sosyolojisi ve Modern Kapitalizm

Günümüz sosyal bilimlerinde akademik standartlaşma içinde Habermas'ın ifade ettiği felsefi dönüşümü gerçekleştirebilecek olan sosyoloji, kapitalizmi temel araştırma nesnesi olarak kabul edip analiz edebilir mi?¹⁰ Bu soruyu sosyolojinin bir alt dalı olarak kabul edilen iktisat sosyolojisi özelinde cevaplamak mümkündür. Çünkü iktisat sosyolojisi, Batılı kapitalizmin ortaya çıkışını, gelişimini ve yönelimlerini inceleyerek öne çıkan bir alt disiplindir.

İktisat sosyolojisi, Alman iktisat sosyolojisi (wirtschaftssoziologie) geleneği, Fransız ekonomik sosyoloji (sociologie économique) geleneği ve 1950'lerde Talcot Parsons ve Neil Smelser gibi sosyologların katkıları sonucu şekillenen Amerikan geleneği olmak üzere üç ana kanaldan oluşmaktadır. İktisat sosyolojisinin ilk geleneği olan Alman iktisat sosyolojisi büyük oranda Alman tarihçi okulu ve Weber'in çalışmalarıyla şekillenmiştir. Yaklaşık olarak 1890 ile 1930'lu yıllar arasında Almanya'da görünürlük kazanan bu geleneğe göre ekonomi, doğası gereği tarihsel ve karşılaştırmalıdır. İktisat, kültürel bilimler içerisinde incelenmelidir ve yorumlayıcı bir metodoloji kullanılmalıdır. Yorumlayıcı veya anlayıcı denilen bu yöntem tercihi Wilhelm Dilthey yoluyla Alman geleneğine katılmıştır. Weber'e göre ise ilk kez Friedrich Gotll'un vurgulaması ile anlama (verstehen) kavramı iktisada dâhil olmuştur. İktisadi kalkınma ve ekonomide devletin rolü, bu geleneğin odaklandığı başlıca iki konudur. Bu iki konu Almanya'nın sanayileşmesi bağlamında öne çıkmıştır. Bu geleneği şekillendiren temel çalışmalar ise Weber, Sombart

ve Schumpeter'den gelmiştir. İkinci gelenek, Fransız iktisat sosyolojisidir ve kökleri Saint-Simon'ın "sanayi toplumu" analizine dayanır. Fransız geleneği 20. yüzyılın başında Durkheimci okulla doruğa ulaşır. Alman geleneğiyle benzerlik taşısa da, Alman iktisat sosyolojisi kapitalizm hakkında analiz yaparken Fransız iktisat sosyolojisi, sanayi toplumu hakkında analiz yapar. Ayrıca bu geleneğin Alman geleneğinden bir diğer farkı, Durkheim'in iktisat bilimine doğrudan düşmanlık göstermesidir. Üçüncü gelenek Amerikan iktisat sosyolojisi ise, 1950'li yıllardan sonra varlık göstermiştir. Bu gelenek, iktisat sosyolojisi yerine daha çok ekonomi ve toplum ikiliğini kullanmayı tercih eder. Amerikan iktisat sosyolojisine Talcot Parsons ve Neil Smelser gibi sosyologların katkısı büyüktür. Söz konusu sosyologların dışında bu geleneğe çok fazla katkı yapan sosyolog yoktur. Örneğin Chicago Okulu, iktisatçılar ve sosyologlar arasında var olan entelektüel iş bölümüne saygı duydukları için bu geleneğe çok fazla katkı yapmamışlardır. Çünkü Chicago'lu sosyologlara göre "iktisadi" problemler iktisatçıların, "sosyal" problemler de sosyologların ilgi alanına girmektedir. Eğer yeni bir çalışma alanı oluşturmak gerekirse bu alan "meslekler sosyolojisi" ve "sanayi sosyolojisi"dir (Swedberg, 1991). Söz konusu üç iktisat sosyolojisi geleneğinden öncelikli olarak Alman iktisat sosyolojisi, kapitalizmi temel araştırma nesnesi seçerek öne çıkmaktadır. Bu gelenek iktisat sosyolojisini felsefi bir temelle ele almaktadır. Bu yönüyle kapitalizmi de felsefi olarak inceleyerek önem kazanmaktadır. Ancak bu gelenek bugün akademik standartlaşmada modern sosyal teori içerisinde kabul edilmektedir.

Ana akım neoklasik iktisat bu geleneğin çok uzağındadır. Ancak iktisat sosyolojisine sadece sosyologlar katkı yapmamıştır. Ana akım neoklasik iktisada dâhil olmayan iktisatçılardan da katkı gelmiştir. Özellikle Joseph A. Schumpeter Alman iktisat sosyolojisi geleneğine büyük katkılar yapmıştır. Schumpeter kapitalizm analizi gerçekleştiren nadir iktisatçılardan biridir. Schumpeter sadece yaşadığı dönemde kapitalist sistemdeki gelişmeleri anlamaya çalışmaz, aynı zamanda kapitalist sistemin geleceğine dair düşünceler de belirtir. Schumpeter'in düşüncesinde paradoksal bir terim olan "yaratıcı yıkım" ekonomik gelişmede yeniliğin işlevlerini gösterir. Terim bir oksimorondur ve paradoksal bir görünüme sahiptir. Ancak yenilik yeni bir yaşam biçimi yaratır ve eskisini yıkar, ikisi aynı yönde değildir. Yaratıcı yıkım kavramı piyasa ve rekabet hakkında statik ve dinamik olmak üzere ikili çatışma perspektifi sunar. Bu tez, kapitalizmin çöküşünü kendi başarılarının sonucuna bağlar. Paradoksun püf noktası iktisat sosyolojisi çerçevesinde ekonomik ve ekonomik olmayan alanların etkileşimidir. Bu da kapsamlı bir medeniyet olarak kapitalist sistemin sosyal, politik ve kültürel durumlar içermesidir.¹¹ İlgili bağlamda Schumpeter'in zihin ve topluma üç katmanlı ve iki yapıyı bir yaklaşımı vardır. Söz konusu yaklaşım bazen ekonomik istatistik ve ekonomik dinamik, bazen ekonomik dinamik ve iktisat sosyolojisi, bazen de zihin ve toplum gibi katmanlar arasındaki boşluk olarak görünür (Shionoya, 2004: 345). Ancak Schumpeter'in kapitalizm analizi, iktisat biliminin kapitalizmi analiz

¹⁰ Kapitalizmin modern sosyal teinin temel inceleme nesnesi olduğuna ilişkin bkz. Giddens (2013).

¹¹ Bu tespit, kapitalizmin katışıklılık ilkesinin örtük de olsa Schumpeter tarafından kabul edildiği manasına gelmektedir.

edemiyor iddiasını çürütmektedir. Çünkü Schumpeter'in çalışmaları ana akım neoklasik iktisatçılar tarafından kabul görmez. Ana akım neoklasik iktisatçılara göre Schumpeter iktisatçı değil, sosyal teorisyendir. Dolayısıyla yaptıkları da iktisat değil, sosyal teorinin bir çeşidi olan sosyal iktisat (social economics) veya iktisat sosyolojisidir (Swedberg, 2015: 217).¹²

İktisatçıların (yeni) iktisat sosyolojisine katkıları, 1970 sonrası yeni kurumsal iktisattan da gelmiştir. Yeni kurumsal iktisat teorisinde mikro iktisat, sosyal davranışları ve sosyal kurumları açıklamak için kullanılır. Bu yaklaşım iktisat sosyolojisinden daha geniş bir alanda görülür. Bu yaklaşımda asimetrik bilgi, işlem maliyetleri ve aktör temelli organizasyonel davranış önerilmiştir. Bu organizasyonel yapı içinde verimlilik (efficiency) merkezi bir kavramdır (Swedberg, 1991: 267). Özellikle yeni kurumsal iktisatçılardan Douglass C. North ve Robert P. Thomas (2009 [1973]) kurumlar, iktisadi değişim ve performans arasında ilişki kurmuşlardır. İlgili yazarlara göre iktisadi gelişimin temeli verimliliktir. Verimlilik ise, kurumsal yapılara bağlıdır. Verimli iktisadi organizasyon, büyümenin anahtarıdır. Batının iktisadi yükselişi bu "kurumsal değişime" bağlıdır. Bu yazarlar kapitalist gelişim sürecini yeni kurumsal iktisat teorisi bağlamında yorumlamaktadırlar.¹³ Ancak yaptıkları sınırlı bir kapitalizm tahlilidir ve yeni bir iktisat tarihi okumasıdır. Yeni kurumsal iktisadın kapitalizm tahlili, kurumlar üzerinden Batının iktisadi gelişimini anlama denemesi olarak görülebilir. Buradaki çabaları bütünlüklü bir kapitalizm analizi olarak değerlendirmek yanlış olur. Yeni kurumsal iktisadın kapitalizm tahlili, 1970'li yıllarda tıkanan ve Batının iktisadi gelişimini tam olarak açıklayamayan ana akım iktisat öğretisine kurumlar yoluyla nefes aldırma girişimidir. Burada içinde yaşadığımız çok yönlü kapitalist sistemi anlamaya yönelik çabalar yoktur, bir nevi bu sistemi teorik meşrulaştırma çabaları vardır.

Görüldüğü üzere günümüzde sosyoloji ve özellikle iktisat sosyolojisi disiplininde kabul edilen ancak ele aldıkları konular itibarıyla sosyolojinin sınırlarını da aşan Weber ve Schumpeter gibi düşünürlerin içinde yaşadığımız modern dünyayı anlamak için büyük oranda kapitalizm analizinde buldukları söylenebilir. Bu isimlere Fernand Braudel, Karl Polanyi, Jean Baudrillard gibi düşünürler de eklenebilir. Söz konusu isimlerin herhangi bir sosyal bilim disiplinine dâhil edilmeyecek çapta bir yaklaşım geliştirdiklerini söylemek mümkündür. Sınırlı disiplinler söylemler kapitalizm gibi katıksızlık ilkesi üzerinden işleyen büyük sistemi anlamının önünde engel olmaktadır. Ancak sınırlı paradigmatik bir dile sahip olmayan ve kapitalist toplumsal gerçekliğin teorisini yapmaya çalışan politik iktisat, politik felsefe ve bütünlük sosyal teori bağlamında günümüz kapitalizmini anlamamız mümkün müdür? Çalışmanın bir sonraki kısmında bu sorunun cevabı aranacaktır.

5. Politik İktisat, Politik Felsefe ve Bütünlük Sosyal Teorinin İmkânları

Dimitris Milonakis ve Ben Fine (2009) iktisadı, tekrar politik iktisat eksenine oturtmaya çabaladıkları çalışmalarında, politik iktisat, tarihsel ve sosyal yönleri olan politik felsefe ve bütünlük bir sosyal teori olarak tahayyül etmektedirler. Çağdaş dönemde ise kapitalizm bağlamında dikkate değer politik felsefe ve sosyal teori çalışmaları Slovaç Žižek ve Kojin Karatani gibi düşünürlerce yapılmaktadır. Elbette bu isimlerin dışında kapitalizmi temel araştırma nesnesi olarak ele alan birçok düşünür vardır. Ancak söz konusu düşünürlerin çalışmalarına daha yakından bakıldığında bu düşünürlerin disiplinlerarasılık gibi bir maksatla modern kapitalizmi analiz ettiklerini söylemek güçtür. Bu isimlerin politik felsefe ve sosyal teori ile uğraştıkları öne sürülse de yaptıkları büyük oranda herhangi bir sosyal bilim disiplinine sığmayacak denlidir. Belki bu isimlerin çabalarını modernliğin genel bilimi olarak düşünülen politik felsefe ve sosyal teoriyi de içeren politik iktisat kapsamında düşünmek gerekir. Ancak bu çaptaki politik felsefe ve sosyal teori çalışmaları ile mevcut iktisat bilimini bir araya getirmek de mümkün değildir, zaten ana akım iktisadın mevcut teknik doğası buna müsaade etmemektedir. İktisat, özellikle İkinci Dünya Savaşı sonrası, bu denli çabalardan uzaklaştığı müddetçe bilimselleşeceğini iddia eden bir disiplindir. Bu bakımdan böyle bir vasatta bir önceki bölümde gerçekleştirilen sınırlı disiplinler dille yönelik eleştirinin söz konusu düşünürlere getirilmesi pek mümkün gözükmemektedir.

Örneğin Žižek (2019), Lacancı psikanalizden yola çıkarak kapitalist söylemi analiz etmektedir. Ona göre hegemonik ideolojinin koordinatları içinde küresel kapitalizm, genişleyen bir döngüye sahiptir. Psikanalitik deyimle libidinal bir rejim olan kapitalist söylem, tüm geleneksel biçimlerin altını oymaktadır, sınırsız ve kendi kendini yeniden üretme döngüsü olarak görünmektedir. Psikanalitik terimlerle, yasanın üstünlüğünü/hadımını askıya alan libidinal rejimdir bu. Doğulu dinler ve moral sistemlerden (Asya değerlerinden) ekolojiye kadar kapitalist söylem, dünyanın her yerine yaratıcı yıkım özelliğini dayatır. Kapitalist genişleme ve dışsal sınırları arasındaki karşıtlık sahtedir. Kapitalist sisteme içkin olan ve tam da sınırsız genişlemenin motorunu oluşturan sınırı (antagonizmayı) görmezden gelir. Libidinal açıdan kapitalizm psikoz değil, sapkınlık rejimidir; hadımı dışarıda bırakmak veya askıya almak yerine inkâr eder. Žižek için kapitalist sistem herhangi bir uzmanlık alanıyla değil, belirli alanların kesişim noktalarında kalan boşluk kısımlarıyla beraber analiz edilmesi gerekir ve kapitalist sistem ancak bu şekilde anlaşılabilir. Bu nedenle Žižek'in neredeyse bütün çalışmalarında psikanaliz, politik felsefe ve politik iktisat at başı gider. Žižek, içinde yaşadığımız kapitalist sistemin ancak bu şekilde çözümlenebileceğini söyler ve ilgili teorik

¹² Benzer şekilde İkinci Dünya Savaşı sonrası Amerikan kapitalizmini büyük şirket analiziyle ele alan John Kenneth Galbraith da iktisatçı olarak değerlendirilmez. Ana akım iktisatçılara göre Galbraith iktisatçı değil, sosyal teorisyendir (Dunn ve Pressman, 2005: 190). Ana akım iktisatçılar tarafından sosyal teorisyen olarak değerlendirilmenin disiplin içinde pejoratif bir anlam içerdiği unutulmamalıdır.

¹³ İkinci Dünya Savaşı sonrası kapitalizm, iktisadi gelişme ve kurumsal iktisat ilişkisini Gunnar Myrdal'ın çalışmalarında da bulmak mümkündür. Ancak Myrdal da ana akım iktisatçı olarak kabul edilmemektedir. Orijinal kurumsal iktisatçı olarak tanınmaktadır.

çeşitlenmeye film eleştirilerini de ekleyerek resmi tamamlamaya çalışır.

Bir diğer düşünür Karatani ise (2008; 2017) modern kapitalizmin ulus, sermaye ve devlet üçlüsünden oluştuğunu iddia eder. Bu üçlü yapı içinde kapitalist piyasa ekonomisi en başta gelir. Sermaye, ulus ve devlet hepsi birbirinden farklı olmakla ve her biri kendi ilkeleri üzerinde yükselmekle birlikte, karşılıklı olarak birbirlerini tamamlayacak şekilde bir araya gelir. Üçünden biri gidecek olursa, sistemin tamamı çöker. Bugüne kadar bu sistemi tam olarak kavrayan Hegel'dir. Marx, Hegel'i eleştirerek entelektüel kariyerine başlamıştır ancak o da etiği ihmal etmiştir. İşte Karatani'ye göre (2017) ulus, sermaye ve devlet üçlüsü Kant ve Marx'ın birleştirilmesi ile anlaşılmalıdır. Bunun için Karatani, Kant ve Marx'ı birleştirerek kapitalist sistemi anlayıp aşmaya gayret eder. Kant'tan etik Marx'tan ise kritik/eleştiri kavramını alarak yeni bir teori inşa etmeye çabalar. Bu teori birlikçiliktir. Karatani kapitalist sistemi talan, bölüşüm ve meta olmak üzere üç mübadele biçimi şeklinde ifade eder. Ayrıca dördüncü mübadele biçimi de birliktir. Bir yardımlaşma biçimi olan birlikçilik toplulukta olduğu gibi hem dışlayıcı hem de zorlayıcı değildir. Birlikçilik, toplum kapitalist ekonomiden geçtikten sonra ortaya çıkan etik ve ekonomik bir insani ilişki biçimidir. Birlikçiliğin ilk defa Proudhon tarafından ortaya atıldığı zannedilir. Ancak Karatani için Kant'ın etik teorisi birlikçiliği içermektedir. Zaten Karatani için, Marx'ın komünizm olarak adlandırdığı şey, Kant'ın "amaçlar krallığı" dediği şeyden çok da farklı değildir. Başka bir ifadeyle, bir kişinin diğerine "asla salt amaca götüren bir araç değil, aynı zamanda hep bir amaç" muamelesi yapacağı bir toplumdur bu. Kant'ın ahlaki bir iyi-kötü sorunu değil özgürlük (kendiliğinden kendi kaderini belirleme) sorunudur (Karatani, 2017: 23).

Hem Žižek hem de Karatani'nin yaklaşımlarında görüldüğü üzere, sol teorisyenler düşünsel olarak tıkanıklıkları noktada, felsefeden yardım alıp yeni bir teori inşa ederek kapitalist sistemi aşmaya girişmektedirler. Bu girişim, politik felsefe ve sosyal teoriyi içeren geniş bir politik iktisat olarak düşünülebilir. Bunun Ortodoks bir Marksizm denemesi olmadığı da açıktır. Fakat burada inşa edilen teorideki sorun, günümüzde, Carl Schmitt'in (2016: 70) dediği gibi, iktisadi/teknik düşüncenin politiki boğmasıdır. Artık politik sorunlar yoktur. Yalnızca örgütsel/teknik ve ekonomik/sosyolojik ödevler vardır. Bugün egemen olan ekonomik/teknik zihniyet artık politik bir düşüncüyü kavrayamamaktadır. Modern devlet büyük bir fabrikaya dönüşmüştür (Schmitt, 2016). Burada görülen bir diğer sorun alternatif sistem önerisinin kendisindedir. Žižek ve özellikle Karatani örneğinde kapitalizmi anlamak için bir imkân olarak öne çıkan politik felsefe ve sosyal teori bize yeni bir kurtarıcı politik iktisat sistemi sunmaktadır. Baudrillard'ın (2009: 96) ifade ettiği üzere bu tarz kurtarıcı düşüncelerden uzaklaşmak önemlidir. Çünkü kapitalizme dair bu tarz alternatifler, "diyalektik" söylemin arkasına gizlenerek kapitalist sistemi daha geniş bir çerçeve içine oturtarak yeniden üretmeye mahkûm etmektedir. O zaman, Žižek ve Karatani örneğinde dile gelen politik felsefe ve sosyal teorinin, kapitalizmi anlama imkânını alternatif üretme çabası içinde yok ettiği söylenebilir.

6. Sonuç

Modernliğin genel bilimi olarak öne çıkan, politik felsefe ve sosyal teori çabalarını da içeren politik iktisat, herhangi bir disipliner sınırlamaya tabi olmadan kurumlar, sınıf, hukuk, politika ve ekonomi gibi geniş bir inceleme alanına sahiptir. Politik iktisat, ticari ve sanayi kapitalizmi dönemlerinde geliştiği için kendini var eden toplumsal gerçekliği bir bütün olarak analiz etmeye çabalamıştır. Bu nedenle politik iktisat, 17. ve 19. yüzyıllar arasında gelişen toplumun iktisadi temellerini anlamaya çalışan bir sosyal teoridir (Clarke, 1991: 12). Ancak 19. yüzyılın sonlarında fiyatlama sorununu çözmek için fayda değer kavramının öne çıkması ve sosyal bilimler arasında gerçekleşen entelektüel işbölümü kapsamında politik iktisat, iktisada dönüşürken araştırma nesnesini daraltmıştır. Artık iktisat, politik felsefe ve sosyal teori gibi geniş bir alanla ilgilenmek yerine piyasayı ve ilgili piyasadaki fiyatların oluşum sürecini kendine araştırma nesnesi seçerek bilimsel gidişatını keskinleştirmiştir. İkinci Dünya Savaşı sonrası bu bilimsel keskinlik formunu, matematiksel araçlarla daha ileri boyutlara taşıyarak teknik bir bilime dönüşmüştür. Bu nedenle bu çalışmada ana akım iktisat biliminin teorik araçlarıyla içinde yaşadığımız kapitalist sistemi analiz etmenin pek mümkün olmadığı gösterilmeye çalışılmıştır. Matematiksel bir tekniğe dönüşen ana akım iktisat bilimi, politik iktisattan uzaklaştığı için tarihsel ve sosyal olanla bağını kopararak kapitalizmi araştırma nesnesi olmaktan çıkarmış ve böylece kendisi için korunaklı bir bilim alanı oluşturmuştur. Doğa bilimlerine en yakın sosyal bilim olarak güçlü bilimsel kazanımlarına rağmen, katıksızlık ilkesi üzerinden ilerleyen kapitalizmi de anlamaktan uzaklaşmıştır.

Ana akım neoklasik iktisadın inceleme alanı dışında bıraktığı kapitalizm, modern sosyal teori içerisinde konumlanan iktisat sosyolojisinin Alman geleneğinin temel araştırma nesnesi olmuştur. Bu gelenek Weber ve Schumpeter gibi düşünürlerle kapitalizmin çıkışını, gelişimini ve geleceğini incelemeye çabalamıştır. Ancak Weber ve Schumpeter gibi düşünürleri sadece bu gelenek içinde değerlendirmek mümkün değildir. Bu isimler, bütün Batı düşüncesine yön veren araştırmalarda bulunmuşlardır. Bu nedenle hem bu isimlerin hem de temel inceleme nesnelere olan kapitalizmin herhangi bir disipliner sınırlamaya tabi tutulmadan ele alınmaları yerinde olur. Sınırlı disipliner paradigmalar kapitalizmi anlamaktan uzaktır. İktisat sosyolojisi gibi disipliner sınırlamaları aşan araştırma çabaları ve politik felsefe ve sosyal teoriyi içeren politik iktisadın olası zindeliği, kapitalizmi anlamak için önem arz etmektedir. Fakat Žižek ve Karatani örneklerinde görüldüğü üzere günümüzde bu çabaları ifade eden yaklaşımların kapitalizme alternatif sistem üretme isteği, kapitalist sistemi tahkim eden birer tecrübeye dönüşmekte ve böylece kapitalizmi anlama imkânı olmaktan da hızlıca uzaklaşmaktadır.

Kaynakça

- Albert, M. (1992). *Kapitalizme Karşı Kapitalizm*. Cemil Oktay & Hüsni Dilli (Çev.). İstanbul: Afa Yayınları.
- Aspromourgos, T. (1986). On the Origins of the Term 'Neoclassical'. *Cambridge Journal of Economics*, 10(3), 265-270.

- Baudrillard, J. (2009). *Gösterge Ekonomi Politiği Hakkında Bir Eleştiri*. Oğuz Adanır & Ali Bilbin (Çev.). İstanbul: Boğaziçi Üniversitesi Yayınevi.
- Becchio G., & Leghissa, G. (2017). *The Origins of Neoliberalism: Insights from Economics and Philosophy*. London: Routledge.
- Block, F. (2019). Problems with the Concept of Capitalism in the Social Sciences. *EPA: Economy and Space*, 51(5), 1166–1177.
- Boettke, P. J., Coyne, C. J., Leeson, P. T., & Sautet, F. (2005). The New Comparative Political Economy. *The Review of Austrian Economics*, 18(3/4), 281-304.
- Bögenhold, D. (2010). From Heterodoxy to Orthodoxy and Vice Versa: Economics and Social Sciences in the Division of Academic Work. *The American Journal of Economics and Sociology*, 69(5), 1566-1590.
- Cardoso, J. L. (2004). Natural Law, Natural History and the Foundations of Political Economy. Davis, J. B., Marciano, A., & Runde, J., (Eds.), *The Elgar Companion to Economics and Philosophy* içinde (s. 3-23). Cheltenham: Edward Elgar.
- Clarke, S. (1991). *Marx, Marginalism and Modern Sociology*. London: Macmillan Academic and Professional.
- Coates, D. (Ed.). (2005). *Varieties of Capitalism, Varieties of Approaches*. New York: Palgrave Macmillan.
- Colander, D. (2000). The Death of Neoclassical Economics. *Journal of the History of Economic Thought*, 22(2), 127-143.
- Colander, D., Holt, R. P. F., & Rosser, J. B., (2004). The Changing Face of Mainstream Economics. *Review of Political Economy*, 16(4), 485-499.
- Davis, J. B. (2008). The Turn in Recent Economics and Return of Ortodoxy. *Cambridge Journal of Economics*, 32(1), 359-366.
- Dequech, D. (2007/2008). Neoclassical, Mainstream, Orthodox, and Heterodox Economics. *Journal of Post Keynesian Economics*, 30(2), 279-302.
- Dow, A., Dow, S., & Hutton, A., (1997). The Scottish Political Economy Tradition and Modern Economics. *Scottish Journal of Political Economy*, 44(4), 368-383.
- Dow, S. C. (2008). Plurality in Ortodox and Heterodox Economic. *The Journal of Philosophical Economics*, 1(2), 73-96.
- Dowd, D. (2013). *Kapitalizm ve Kapitalizmin İktisadi: Eleştirel Bir Tarih*. Cihan Gerçek (Çev.). İstanbul: Yordam Kitap.
- Dunn, S. P., & Pressman, S., (2005). The Economic Contributions of John Kenneth Galbraith. *Review of Political Economy*, 17(2), 161-209.
- Frey, B., & Benz, M., (2004). From Imperialism to Inspiration: A Survey of Economics and Psychology. Davis, J. B., Marciano, A., & Runde, J., (Eds.), *The Elgar companion to Economics and Philosophy* içinde (s. 61-83). Cheltenham: Edward Elgar.
- Giddens, A. (2013). *Kapitalizm ve Modern Sosyal Teori*. Ümit Tatlıcan (Çev.). İstanbul: İletişim Yayınları.
- Gulbenkian Komisyonu. (2003). *Sosyal Bilimleri Açın: Sosyal Bilimlerin Yeniden Yapılanması Üzerine Rapor*. Şirin Tekeli (Çev.). İstanbul: Metis Yayınları.
- Habermas, J. (2001). *İletişimsel Eylem Kuramı*. Mustafa Tüzel (Çev.). İstanbul: Kabalıcı Yayınları.
- Hagemann, H. (2011). European Emigres and the ‘Americanization’ of Economics. *European Journal of the History of Economic Thought*, 18(5), 643-671.
- Hirschman, A. O. (1982). Rival Interpretations of Market Society: Civilizing, Destructive, Or Feeble?. *Journal of Economic Literature*, 20(4), 1463-1484.
- Hirschman, A. O. (2013). *The Passions and the Interests: Political Arguments for Capitalism Before its Triumph*. Princeton: Princeton University Press.
- Hodgson, G. M. (1996). Varieties of Capitalism and Varieties of Economic Theory. *Review of International Political Economy*, 3(3), 380-433.
- Hodgson, G. M. (2014). What is Capital? Economists and Sociologists Have Changed its Meaning: Should It Be Changed Back?. *Cambridge Journal of Economics*, 38(5), 1063-1086.
- Hodgson, G. M. (2015). Conceptualizing Capitalism: A Summary. *Competition & Change*, 20(1), 37-52.
- Karatani, K. (2008). *Transkritik: Kant ve Marx Üzerine*. Erkan Ünal (Çev.). İstanbul: Metis Yayınları.
- Karatani, K. (2017). *Dünya Tarihinin Yapısı: Üretim Tarzlarından Mübadele Tarzlarına*. Ali Karatay (Çev.). İstanbul: Metis Yayınları.
- Lerner, A. (1972). The Economics and Politics of Consumer Sovereignty. *American Economic Review*, 62(2), 258-266.
- McCloskey, D. (2010). *The Bourgeois Dignity: Why Economics Can't Explain the Modern World*. Chicago: University of Chicago Press.
- Menz, G. (2005). *Varieties of Capitalism and Europeanization*. Oxford: Oxford University Press.
- Mestrovic, S. (2004). *Uygar Barbarlık: Bir Postmodern Eleştiri Teorisi*. Mehmet Özey (Çev.). İstanbul: Açılım Kitap.
- Milonakis, D., & Fine, B., (2009). *From Political Economy to Economics: Method, the Social and the Historical in the Evolution of Economic Theory*. London: Routledge.
- North, D. C., & Thomas, R. P., (1973 [2009]). *The Rise of the Western World: A New Economic History*. Cambridge: Cambridge University Press.
- Omori, I. (2003). The ‘Scottish Triangle’ in the Shaping of Political Economy: David Hume, Sir James Steuart, and Adam Smith. Sakamoto, T., & Tanaka, H. (Eds.).

- The Rise of Political Economy in the Scottish Enlightenment* içinde (s. 103-118). London: Routledge.
- Outhwaite, W. (1994). *Habermas: A Critical Introduction*. Cambridge: Polity Press.
- Özel, M. (1994). İktisadi Düşüncenin Laikleşmesi. Özel, M., (Der.), *İktisat Risaleleri* içinde (s. 7-33). İstanbul: İz Yayıncılık.
- Polanyi, K. (2000). *Büyük Dönüşüm: Çağımızın Sosyal ve Ekonomik Kökenleri*. Ayşe Buğra (Çev.). İstanbul: İletişim Yayınları.
- Rousseau, J. J. (2005). *Ekonomi Politik*. İsmet Birkan (Çev.). Ankara: İmge Kitabevi.
- Schmitt, C. (2016). *Siyasi İlahiyat: Egemenlik Üzerine Dört Bölüm*. A. Emre Zeybekoğlu (Çev.). Ankara: Dost Kitabevi.
- Shionoya, Y. (2004). Scope and Method of Schumpeter's Universal Social Science: Economic Sociology, Instrumentalism, and Rhetoric. *Journal of the History of Economic Thought*, 26(3), 331-347.
- Solow, R. M. (1997). How Did Economics Get That Way and What Way Did It Get?. *Daedalus*, 126(1), 39-58.
- Swedberg, R. (1991). Major Traditions of Economic Sociology. *Annual Review of Sociology*, 17, 251-276.
- Swedberg, R. (2015). Schumpeter and Talcott Parsons. *J Evol Econ*, 25, 215-222.
- Wallerstein, I. (2000). *Bildiğimiz Dünyanın Sonu: Yirmi Birinci Yüzyıl İçin Sosyal Bilim*. Tuncay Birkan (Çev.). İstanbul: Metis Yayınları.
- Yılmaz, F. (2001/2002). İktisatta 'Politik'in Doğası. *Doğu Batı*, 4(17), 87-103.
- Yılmaz, F. (2018). Türkiye'de İktisadi Düşüncenin Yayılımı ve Heterodoks İktisadın İmkânları. *Bilimevi İktisat*, 1(2), 10-26.
- Žižek, S. (2019). *Kendini Tutamayan Boşluk: İktisadi-Felsefi Köşelikler*. Barış Engin Aksoy (Çev.). İstanbul: Metis Yayınları.



Araştırma Makalesi • Research Article

Seeking Meaning in the East with Western Concepts: The Case of Public Policy

Batı'nın Kavramları ile Doğu'da Anlam Aramak: Kamu Politikası Örneği*

Yusuf Çifci^{a,**}

^a Dr. Öğr. Üyesi, Muş Alparslan Üniversitesi, İktisadi ve İdari Bilimler Fakültesi, Siyaset Bilimi ve Kamu Yönetimi Bölümü, Muş/Türkiye.
ORCID: 0000-0001-6453-0084

MAKALE BİLGİSİ

Makale Geçmişi:

Başvuru tarihi: 03 Ocak 2020

Düzeltilme tarihi: 11 Ocak 2020

Kabul tarihi: 16 Ocak 2020

Anahtar Kelimeler:

West

East

Concept

Meaning

Public Policy

ARTICLE INFO

Article history:

Received 03 January 2020

Received in revised form 11 January 2020

Accepted 16 January 2020

Keywords:

Batı

Doğu

Kavram

Anlam

Kamu Politikası

ABSTRACT

Concepts are contextual. The relationship between the concept and the meaning is always formed within the context of time/space and society. The contextual relationship a society develops with the concept shows the meaning the said society attributes to it. Concepts are the object of theories while theories are the subject of concepts. In the traditional period, each society used concepts and theories suitable for their contexts. However, this has changed due to modernism, with which all societies in the world have started using Western-centric concepts and theories. Engaging in scientific activities with concepts and theories imported from the West distorts the web of significance in the East or, in other words, transforms this web of significance with a Westward orientation. Moving from this point, this study examines concepts and theory of public policy imported from the West and underlines the necessity of novel concepts and theory unique to Eastern societies in the general sense and to the society of Turkey in the specific sense.

ÖZ

Kavramlar bağlamsaldır. Kavram ve anlam ilişkisi bir zaman / mekân ve toplum bağlamında şekillenmektedir. Bir toplumun şey ile kurduğu bağlamsal ilişki o toplumun şeye verdiği anlamı göstermektedir. Kavramlar kuramların nesnesi, kuramlar ise kavramların öznesidirler. Geleneksel dönemde her toplum kendi bağlamına uygun kavram ve kuramları kullanmıştır. Ancak bu durum modernleşme ile değişmiştir. Modernleşme ile bütün dünya toplumları Batı merkezli kavramları ve kuramları kullanmaya başlamışlardır. Batı'dan ithal edilen kavram ve kuramlarla bilimsel bir eyleme girişilmesi Doğu'daki anlam ağını bozmakta ya da bu anlam ağını Batı'ya doğru dönüştürmektedir. Buradan hareketle bu çalışmada Batı'dan ithal edilen kamu politikası kavram ve kuramı mercek altına alınmış ve genelde Doğu toplumlarının özelde ise Türkiye'nin yeni ve kendi toplumuna özgü kavram ve kuram ihtiyacına dikkat çekilmiştir.

1. Introduction

Theories have the same significance for everyone dealing with science. However, “concepts” are to the social scientist what test tubes are to the natural scientist (Türküne, 2007:

IX). Test tubes, used universally among natural scientists, are substituted by concepts subject to cultural realities in social sciences. In this context, “concepts”, simple signifiers of objects in one's mind (Kök, 1985: 670), are in the central position for any analysis within the scope of social sciences¹.

¹ Social sciences emerged with modernism (Kızılcelik, 2004: 1). From this point of view, social sciences are Western centric. In other words, the modern scientific paradigm forms the basis of the interpretation of the

“social” perception in the world. In this respect, it must be indicated that social sciences, emerging in the 19th century, are Western social sciences, because it is known that the positivist philosophy in Western social sciences

* The conceptual framework used in this essay, has been used before in the essay called “Theoretical and Conceptual Dilemmas in Turkey: A Study on Laicism” at the center of the concept of secularism.

** Sorumlu yazar/Corresponding author
e-posta: y.cifci@alparslan.edu.tr

With the advent of modernism, everything has been started to be periodised. In this respect, it can be said that information has also been modernised with modernism². The indications of “modern”, “pre-modern/traditional” and “post-modern” are some examples of this periodisation. From this point of view, after the modern period, the existence of a constantly growing black hole³ imposing the Western-centric scientific paradigm can be claimed within the sciences like “philosophy-sociology-politics-governance-literature-etc.”, because it is possible to indicate that a Western-centric thought system dominates all scientific paradigms in the modern period as the “theory-paradigm” (Latouche, 1993).

The production of concepts around Western-centric theories creates similar problems in non-Western societies around the globe. Western-centric theories used to make sense of things draw concepts to the black hole of “the modern”. In this way, the Western-centric superiority of theories used to create information is the reality of all other societies in the world in the general sense and in Turkey in the specific sense because, as it is the case in everywhere else, scientific research is conducted from the perspective of Western-centric theories⁴.

Moving from the argument stating that those creating the theories control the agenda (Aydınli & Mathews, 2008: 163), this article first deals with the origin of “concepts”. Then, it examines the origin of theories and, finally, the conundrums of the Western-centric scientific thought are analysed within the signification of the concept of “public policy”, recently flourishing in Turkey. The purpose of this article is to indicate that concepts and theories have a weight in the time and space within which they emerge and to show that the same concepts do not have the same weight in other times and spaces when they are taken from their own. Within this context, after the examination of the origins of “concepts” and “theories”, the conceptual conundrum regarding “public policy”, occupying the global agenda and the Turkish scene is put forward. Even though there are many similar concepts and theories within the scope of the modern Republic in Turkey, the concept of “public policy”, attempted to be epitomised from the US, is considered to be the best example in this respect.

defines itself in this very process as “the God of modern science” (Çiğdem, 1997: 3).

² Another thing brought about by modernism is that the traditional person is guided by religion while the modern person by reason and science. (Oktay, 2009: 242-243). In this regard, it can be claimed that approaching knowledge solely with rationalism is also problematic. As the periodisation of knowledge with reference to the modern will constantly point to the “latest” knowledge, it might be stated that this creates a vicious cycle and that this cycle develops in favour of the modern.

³ Here, with the metaphor of a “black hole”, the implication is that the “Eurocentric” (Amin, 2007: 111) is the foundation of all scientific paradigms.

⁴ The understanding of originality in science has undergone a profound transformation in the modern period. Before modernism, the scientific thought seeking originality within its own character was substituted by imitation, continuation and translation. The new scientific understanding based on the “sameness” of all societies in the world has entered a vicious cycle. This is also valid for the dominant scientific paradigm in Turkey, because it is a known fact that a Western-centric scientific paradigm is applied through “translation” in Turkey. In this regard, the following remarks by Ahmet Buran are noteworthy: “It is possible to describe the transfer of concepts in a technical manner as follows: There are two aspects of linguistic signs. One of them is the signifier and the other is the signified. The signifier is mostly represented by sounds or writing. As for the signified, it is what the signifier corresponds to or represents. In the

2. What are concepts? The Relationship between Concepts, Meaning and Context

What is a concept? What kind of a relationship exists between a concept and meaning? Can the societal realities of the society concerned be disregarded while making sense of concepts? What kind of problems might occur due to the use of a concept that does not exist in the essence of social reality while analysing or describing the society in question? These are some of the possible questions regarding contexts. However, the key question here should be about the position of the concept within the scope of “language”.

In Turkish, the word for “concept” (kavram) derives from the root “kav-ır”. The word has Turkish origins and its first use dates back to 8th and 11th centuries, to Central Asian written Turkish (Nişanyan, 2018: 427). The counterpart of this word in Ottoman Turkish is “mefhum”, which originates from the Arabic word “fehva” meaning “significance, concept” (Parlatır, 2006: 445). The word “concept” also takes different meanings in different disciplines. For example, in sociology, concepts are tools used by social scientists to define social phenomena and to attach meaning to these phenomena by explaining them (Marshall, 2009: 395). In the philosophical sense, it signifies the cumulative information carried by the word (Cevizci, 2005: 988). As for the field of educational sciences, concepts are defined as abstract thoughts given significance by the denomination of its scope or content with a sign or phrase (TÜBA, 2011: 687).

As it can be observed with the examples provided above, there are multiple meanings assigned to the word “concept”. However, the common point of these meanings is the term “phenomenon”. In all definitions, concepts are described as the signifiers of phenomena, the “forms” perceived by senses in the material world (Cevizci, 2005: 698-699), in the human mind. With that being said, it is important to highlight that phenomena and relationships between phenomena cannot be separated from time and space⁵ because relationships between phenomena and their perception occur in a variety

translations of concepts, we only take the signified from the source language and substitute the signifier with elements from our own language. As the foreignness in such transfers is not noticed from outside, a mixed structure whose appearance is from us, but the essence is from somewhere else” (author’s translation). It might be claimed that this is also valid for the concept of “public policy”.

⁵ It is necessary to elaborate on the term “context” here, because concepts are dependent on the social reality within which they have flourished in terms of time and space. In this respect, the following statements can be helpful in understanding the connection between concepts, context, meaning and social reality: “Thoughts are created with concepts and transferred by means of concepts. The process of creation and articulation of a thought depends on the features displayed by the concepts used. Concepts, on the other hand, are contextual; they owe their existence to contexts shaped with historical, social, economic, political etc. processes. The fundamental component of thought creation, concepts are identified within the framework of contexts from which they originated.” (Altun, 2005: 7) (author’s translation). As it can be inferred from this, concepts rely on social time and space. Moving from this point of view, the concept and context of “public policy” examined within the scope of the present study is adapted from the American concept to Turkey. It is possible to argue that this adaptation is problematic in terms of the concept and meaning map. This subject is analysed in detail based on the sample in the final chapter of this study.

of ways in different places and different times⁶. In order to observe the roles and differences associated with the concept, one needs to analyse the relationships between phenomena within any given “time and space”. In this respect, “phenomena” within different “times and spaces” and the differences in the relationships between phenomena can be said to alter the semantic weight of concepts.

The question of how concepts are made sense of is answered from the point of phenomena and the relationships between phenomena. In this regard, stances, relationships and directions of phenomena within two different “times and spaces” can be said to progress differently. Moving from this, the most significant illusion concerning the interpretation of concepts in the modern period is the presupposition of the “sameness” of phenomena in each “time and space”. In other words, the meaning of things does not have the same weight in every social space. So, can the denomination of concepts can vary based on social reality? The answer to this question is affirmative. Due to the differentiation of phenomena and the changes in relationships, it can easily be argued that “social realities” and the perceptions of reality are shifting. In this context, in each social space, the change of meanings of concepts retains its validity. In fact, the argument that social phenomena are inherently referenced (Searle, 2005: 52-53), therefore leading to the change of phenomena, seems to be quite natural. The following incident in the UK manifests the differentiation of the concept of crime between British and Nigerian societies:

“Adesanya was charged at the Old Bailey, the Central Criminal Court in London, with assault occasioning actual bodily harm under section 47 of the Offences against the Person Act 1861. She pleaded not guilty to the charge of assault and offered a cultural defense. From her cultural viewpoint, failure to make the facial scars would be condemned: ‘Without such markings, her boys would be unable to participate as adults in their culture. A failure to assure one’s children of such scarification

would thus be viewed as neglectful or abusive within the cultural context of her tribe...” (Renteln, 2004: 49-50)

As it can be inferred from these statement by Renteln, the case concerning the concept of crime clearly shows that phenomena, underlined to be the foundations of concepts, change and transform based on social reality. An action considered to be a crime according to the court in the UK is regarded to be a cultural necessity in Nigeria. From this point of view, it can be expressed that this case proves that concepts have different semantic weights in different cultural realities.

Ultimately, it must be emphasised that social reality⁷ plays a leading role in the interpretation of concepts, described as the meaning derived from words (Seyyar, 2007: 559). However, it must be stated that theories used to denominate concepts in the modern period pulls concepts to its modern centre and that all denominations are made within the modern “black hole”. In this respect, one needs to analyse the origins of modern theories creating a “synthetic⁸” “concept” and “concept map” in non-Western societies.

3. Confusion of Concept and Theory: Concepts from a Theoretical Point of View⁹

In scientific literature, the concepts of theory and paradigm are usually used interchangeably. However, these concepts have different etymological contexts and different meanings. In this respect, theory derives from Greek and signifies “hypothesis or interpretation assumed to be true, based on which phenomena are explained and predictions regarding phenomena are made” (Cevizci, 2005: 1611) (author’s translation). On the other hand, “paradigm”, another word of Greek origin, means “in science, the model determining the world view of the scientist and enabling them to explain phenomena” (Cevizci, 2005: 1319) or “case arguments” (Outhwaite, 2003: 459).¹⁰

⁶ The common presupposition made while analysing and interpreting “the modern” is that modernisation puts forward a reality of phenomena accepted by all societies. The fact that each social organism going through the process of modernisation propounds sameness is the core of this presupposition. For example, within the scope of the relationships between “the individual, the society and the state”, the signified of the concept of “public policy” analysed in this study, the general assumption is that, in the phenomenal sense, all societies progress in the “same” direction. However, it must be particularly stated that the relationships between “the individual”, “the society” and “the state” are formed in a plethora of ways in each social organism. On the other hand, it is possible to indicate that the ideologization of modernisation under the title of “globalisation” challenges the basic argument put forward in this article. Yet globalisation, in particular, can be said to confirm the argument of the article. As a matter of fact, even though there are some discussions regarding relationships between phenomena “becoming the same”, what “becomes the same” seems to be the phenomena of “the modern” only. When the social organism is thought as a whole, proposition that the difference of phenomena and that of relationships between phenomena will last forever can be based upon the differentiation of time and space. In this regard, upon examining studies on “public policy”, it can be said that there is a presupposition of sameness between the social existence of the US and the societal aspects of Turkey and that this presupposition is problematic in terms of concepts, meaning and context.

⁷ There are many possible interpretations of social reality. However, what needs to be underlined there is that the perception of “reality” occurs in the material plane, that of “truth” in the moral plane and that of “authenticity” in both planes. The material and moral dimensions of “thought” (Politzer, 2010: 33-35; Descartes, 1989: 51-108), on which all philosophers agree within the scope of initial principles of philosophy, need to be considered

alongside the perception of social reality. In this context, the following definition of social reality is noteworthy: “Social reality, as a network of relationships, is an extensive domain in which our life, individuality and actions occur in an integrated manner” (Sarbay, 2006: 107) (author’s translation)

⁸ Here, the adjective “synthetic” is used deliberately, because it can be argued that interpretations made based on “modern” theories separate concepts from social reality and connects them to an artificial social reality. In this regard, the word “synthetic” as used here can be signified as “distant from social reality”.

⁹ While discussing the conundrums of paradigms and theories, their meanings can be said to create a conundrum of their own because for many years, their meanings are conveyed through the concept of “speculation” within the framework of social reality. In this respect, using the metaphor of “weight” repeated in the article, it can be easily said that signifiers like theory or paradigm in Western-centric philosophy has a weight of ten units while it does not weigh the same in the social reality of Turkey.

¹⁰ Another example of the description of the modern as a “black hole” can be given regarding the language used in the dictionaries referred to for the article because in all of these dictionaries, denominations of concepts are made with a focus on certain [Eurocentric] philosophers or geographies. For example, the concept of paradigm is explained with references only from Kuhn and all examples are given from Kuhn’s book titled “The Structure of Scientific Revolutions” (Kuhn, 1970). In this regard, while the concept of “paradigm” can attain its own weight within the “language, geography, time and space” from which Kuhn comes, it might not be the same case for other societies.

The most basic thing to be highlighted concerning theories and paradigms is that they inherently carry their objectives¹¹. It must be also indicated that each paradigm and theory have certain assumed truths and realities. In this context, it can be argued that all theories put their own realities in the centre during a scientific analysis. Moving from this point, it should be underlined once more that the social reality from which theories and paradigms originate is vital. In this respect, it is possible to claim that each theory or paradigm in the centre of such an analysis, in fact, serves its own essence and pulls the social reality of the society in question towards its own essence (like a black hole).

Theories and paradigms lay the ground for all sociological studies (Arda, 2003: 368). If the theories, determining the approach of the scientist towards the problem as well as the methods and procedures of the scientific study (Güçlü et al., 2008: 1124), belongs to the society in question, meaning and concept maps in alignment with the essence of the society can be created. Every theory and paradigm are put forward within a certain systematic framework and includes an established answer to a wide-range question (Timuçin, 2004: 336). However, each theory relies on the systematic framework of the setting in which it flourishes and creates meaning and concept maps accordingly. Moving from this point, it can be argued that each analysis within the framework of Western-centric theories pulls the semantic and conceptual world of the society in question increasingly closer to the “black hole”¹² of the modern.

In the traditional period, each society created its own meaning and concept maps with theories using theories developed within its own boundaries. However, this has changed in the modern age. The conceptual void denominated as a “black hole” in the article is manifest especially among Eastern societies modernising later. Based on the fact that modern theories are accepted by all social organisms in the world, it can be claimed that the black hole created “the modern” becomes larger with each passing day.

In science, theories are the initial moving point (Türkdoğan, 2012: 208) because with theories or paradigms, relationships between phenomena¹³ are defined. Moving from this point, trying to explain a phenomenal relationship in the society [M] with a theory or paradigm originating from the society [K] might cause significant problems. These problems can be briefly listed as follows: (1) The society [M] (although

implicitly) admits the superiority of the society [K], the balance of power and authority between the societies [K] and [M] can be shifted in favour of [K]. (2) The phenomena and the relationships between phenomena in the society [M] can be distorted and the semantic and conceptual of the society [M] can become barren or messed up¹⁴. (3) As the phenomenon of the social reality in the society [K] cannot be completely codified in the society [M], “synthetic” phenomena and phenomenal relationships can occur.

As can be seen, the relationship between concepts, meaning and context basically progresses based on theories. Analysing the East with Western-centric theories or vice versa brings about grave social problems. In this regard, due to the interwoven structure of concepts and theories, conducting scientific research on the basis of concepts and theories imported from another society causes the study in question to be positioned on incorrect grounds. As it is the case in many other societies modernising later, there are many concepts and theories that can cause such incorrect positioning in Turkey. Based on this, analysing the concept of “public policy” can make the fundamental argument in the present study more comprehensible.

4. Studying Conceptual Chaos: The Case of Public Policy

One of the modern concepts thrived in the Western Christian cultural and religious context in which modernity flourished (Sifil, 2011: 129), public policy (“*kamu politikası*”¹⁵ in Turkish) is a frequently cited concept during the recent years. Nowadays, books with the title of “public policy” are translated into Turkish while articles and dissertations are written on the same topic. However, while public policy develops in the intellectual and literary sense, it is possible to state that social reality is overlooked. The conceptual and theoretical void expressed as the black hole of the modern is also present within the scope of the science of “public policy” as well as for the concepts and theories used in this discipline. In this context, it can be claimed that the social reality in Turkey gradually gets closer to a US-centric way (i.e. to the modern black hole) as a result of importing the concept of public policy.

Public policy is regarded to be a scientific discipline emerged as a result of a series of “social, political, technical,

¹¹ The best example of theories and paradigms inherently carrying their objectives within themselves is the concept of “ideology”. As far as the “socialist” paradigm, an ideology, is concerned, it is instantly understood that it emphasises a time and space. Upon examining the general course of this paradigm in Turkey, it can be argued that meaning, as its weapon, (Skinner, 1997: 24), produces the concept of socialism and that it actually signifies its own objective.

¹² Science and scientific thought have a significant place in human history. However, science becoming the subject of biased discourses or serving a group, class or ideology can be described as “science losing its character”. In this context, it seems appropriate to name the conundrums of the modern within the scope of theories and paradigms as a “black hole”. Meriç’s statements about this case in relation to literature are noteworthy: “From time to time, people were not able to quench their thirst with the sources of science and faith. They looked at the dark well, believing that it will spout fresher and more fulfilling truths. However, this is an ‘angoisse’ rather than a concern, the crisis of our civilisation...” (Meriç, 2008a: 397) (author’s translation)

¹³ A phenomenon is defined as the real or the realised as opposed to the thought (Akarsu, 2007: 135). Phenomenon or a signifier named as “x” has different meanings in different cultures. Upon examining social organisms

in the world, thousands of different “signifiers”, “signifieds” and “meanings” even for the phenomenon of “marriage”. In this context, it must be borne in mind that the significance of the term “phenomenon” can change from one culture to another (i.e. from one time and space to another). This is also valid for other concepts in the article.

¹⁴ Baydur’s following statements can be provided as examples for this case: “Born as the Turks were under the influence of the Islamic civilisation, Ottoman Turkish was insufficient (!) to express novel concepts emerging as they became influenced by the European civilisation instead” (Meriç, 2008b: 268) (author’s translation).

¹⁵ Upon analysing the concepts of “*kamu* (public)” and “*politika* (policy)” separately, it can be seen that the former is of Turkish origin, that it means “to gather, to assemble” and that it is used for the first time in the Orkhon Inscriptions written in Old Turkish. As for the latter, it derives from Ancient Greek and means the art of governance. On the other hand, it is a known fact that the interpretation of the concept of “public policy” as a conceptual conundrum is also difficult to interpret in the American academic literature. As a matter of fact, making analysis on the subject of public policy, Hill states that public policy is a unique, integrated phenomenon and, therefore, there is a problem of definition in this matter (Hill, 2005: 7).

economic, cultural, etc.” developments in the US¹⁶. In this context, public policy is defined as the body of things that a government chooses to or not to do (Dye, 1992: 2; Cochran & Malone, 2005: 1). Even though this is the definition in the academic literature in Turkey, the concept is interpreted in a more detailed manner in the American academic literature: It is an interdisciplinary domain related with politics, philosophy, sociology, anthropology, geography, history and mathematics (Nagel, 1984: 2). As can be seen, public policy emerges as a discipline related to almost every phenomenon within social reality. In this context, an analysis made using the theories of public policy can be assumed to be based on certain US-centric presuppositions.

The concept of public policy certainly bears significant meaning in the geographical context in which it has flourished. However, as far as Turkey is concerned, this might not be the case. The study of “public policy” as a case of conceptual and theoretical conundrums in Turkey and the explanation of this concept using the metaphor of “weight” are the main objectives of the present article. The following questions can be asked to underline the predicaments of this concept: Do the phenomena concerning the triad of “individual-society-state” have the same weight in Turkey and the US? Or the relationships between the phenomena in question progress in the same trajectory? Are the foundations of public policy the same in both societies? Does the policy process take place in the same direction within both social existences? Are the aforementioned actors in policymaking equally effective in both societies? Do both societies show the same reflexes while evaluating policy outcomes? Are the ontological assumptions and social reality perceptions of both societies the same? This list of questions can, of course, be extended further. However, the key question is whether phenomena marked by political science have the same weight in both social settings. Moving from this, one needs to analyse the differences between phenomena within the conceptual and theoretical scope of public policy or, in other words, to examine the entirety of public policy in order to reveal the phenomenal gaps within two societies.

*Foundations of Public Policy*¹⁷: Public policy is a discipline of problem-solving based on social and political philosophy, social expertise, hard evidence, methods and theories (Dunn, 2004: 1). In this context, as a discipline, public policy stems from certain theoretical assumptions. As for the phenomena constituting these assumptions, they originate from events occurring within the course of history. In fact, upon examining the philosophical framework of public policy, it

can be claimed that the ideas of Machiavelli, Bacon, Bentham, Mill, James, Dewey, Rawls, Nozick, Popper, Hayek, Etzioni and Habermas form the basis of this discipline (Parsons, 1995: 41). In this respect, the theory denotes the Euro-American thought-action system. In other words, the concept in question and all of its theories are based on Euro-American ontological foundations. The concept of public policy and the theories formulated for this concept have generally arisen from the American social context.

The phenomenal integrity within the scope of “social meaning” can be indicated as the foundation of public policy. It can be argued that the phenomenon of social meaning contributes to public policy as a whole. Based on this, Fischer, a public policy theoretician himself, underlines the phenomena of “social meaning” and “social reality and describes social meaning as follows: “Social meaning is an integrated ensemble¹⁸ of connections between images and ideas that appear in various modes of presentation, such as perception, remembrance, and imagination” (Fischer, 2003: 139). In this regard, as far as the US and Turkey are concerned, the foundations for public policy can be identified as completely different from one another.

*Presuppositions of Public Policy*¹⁹: Like all other concepts and theories, public policy aims to make definitions, provide explanations and give information on the future based on certain “perceptions of reality”. In fact, it is stated that a good theory of public policy should include the three main features of “definition, explanation and prediction” (Simon, 2007: 26). In this respect, it can be said that social events occurring within the historical dynamics of the US lead to certain presuppositions and that the theory of public policy defines and explains social problems and makes assumptions and predictions about the future based on these presuppositions. On the other hand, it is known that the concept of public policy makes references to cultural codes regarding the question of what are and are not problems in the social setting. In this context, Considine states that cultural codes, as far as public policy is concerned, reveal what is possible and what is not (Considine, 2005: 64-65). Based on this, it is possible to suggest that the ontological foundation is vital for a social entity. Considering the context of Turkey, it is observed that public policy analyses generally do not include clear discussions of ontological presuppositions. However, it is constantly indicated that the ontological presuppositions in question constitute the hidden²⁰ (Morçöl, 2002: 13) centre in every analysis. Ultimately, it can be stated that the US and

¹⁶ Political science developed with the works of Harold D. Laswell in the 1940s and 1950s and appears as an academic discipline ever since (Deleon ve Martell, 2006: 31). Initially emerging as a technocratic discipline (Fischer, 1995: 207), public policy, in a sense, is based on the Northern American behaviouralism (John, 1998: 1). As it can be inferred from this definition, the time and space indicated by the concept is the United States of the 1940s and 1950s.

¹⁷ The foundations placed in the centre while making public policy in Turkey and the US are different. In this respect, Turkey’s “resource” substitutions originating from the US for concepts and theories can be regarded as an example of the shift in power relations between societies, as indicated in the previous section. In light of this, the “power” of the US over Turkey is seen to be an undeniable reality.

¹⁸ The achievement harmony in the societal setting, the attainment the “common good” in each society or the formulation of societal networks of trust is crucial considering the integrality of the concepts of “individual, state and society”. Looking from the point of view of public policy, the

formulation of the networks of trust within the triangle of “individual-society-state” is vital for the strength of the foundations of policy designs and the reception of positive reactions (Tilly, 2011). In light of this, it should be clearly stated that the depth, width and quality of networks of trust change with shifts in time and space. In conclusion, it is possible to suggest that while seeking for societal harmony within the process of public policymaking, certain conceptual conundrums arise at the theoretical and paradigmatic level. As frequently emphasised in the present article, it can be argued that the solution lies in the conceptualisation and theorisation of “policy” as well as a “policy” process based on social reality.

¹⁹ The presuppositions of public policy in the social settings of Turkey and the US follow different paths. In this context, Turkey’s “resource” substitutions originating from the US for concepts and theories may lead to the distortion of relationships between phenomena in the social setting as indicated in the previous section.

²⁰ The word “hidden” used in this sentence clearly indicates conceptual and theoretical conundrums constituting the subject of this article. The meaning

Turkey do not carry a “sameness” within their social existences and that the “ontological deviation” as the black hole of the modern gradually becomes more apparent in every “public policy” process based on US-centric theories and concepts.

*Actors of Public Policy*²¹: The unique feature of public policy is that it is formulated, applied and evaluated *ex post* by authorities in the political system like the legislative, judiciary and executive branches (Lester & Stewart, 2000: 4). Based on this, certain actors can be listed for public policymaking. While the actors indicated in the first sentence are considered to be official actors; parties, individuals (voters) and pressure groups (i.e. civil society organisations, the media and international actors) are described in the literature as civil actors (Çevik & Demirci, 2012: 35-49). In this context, public policy can include everything and everyone that can affect and be affected by “the political” as actors. So, do these actors, as phenomena, have the same weight in both societies? The answer to this question would be negative because upon looking at the phenomena and their relationships described in the first chapter of this article, it is observed that their existences and qualities go through sudden changes when there is a differentiation in terms of time and space. In fact, it is known that even the political landscape in the US went through changes within itself between 1940 and 1990 (Shapiro, 1995: 3). In this context, it is possible to indicate that the triangle of “individual-society-state” in the US changed in 50 years. It must be emphasised that despite this, insisting on using a US-centric concept or theory with an assumption that the political portraits of Turkey and the US are “the same” and, therefore, so are the actors affecting “public policymaking” (even if a common international practice is developed) makes the black hole of the modern, underlined constantly in the article, bigger.

*Process of Public Policy*²²: Public policy is a discipline focusing on processes and applicability (Nagel, 1984: 3). In this context, public policy is a historical and dynamic course considering processes, policy designs, institutions, power relations, identities of the targeted human society and the social construction of knowledge²³ (Schneider & Ingram, 1997: 5). It can be clearly indicated that concepts and theories owe this dynamism to the social setting and conditions within which they flourish.

As far as Turkey is concerned, is it possible to argue that the process of public policymaking show similarities with the US? Upon looking at the phenomenal differences to answer this question, the shifts in phenomena in the societal setting

are revealed. It can thus be said that the US and Turkey show considerable differences in terms of both the system and the application of the system. In this context, significant problems might occur as a result of applying the theory of public policy, emerging from the American historical and social reality, in Turkey due to the “dissimilarity of policy processes²⁴”. On the other hand, the unsuccessful study of the process within the framework of policy analyses employing these concepts and theories exacerbates the problem or lead to the impossibility of its prediction.

Theories of Public Policy: Theories provide scientists with an integrated thought system about phenomena (Simon, 2007: 26). Theories of public policy allow one to observe the process starting from a public issue entering the agenda to its resolution and evaluation. There are eight principal theories of public policy: the rational model, the incrementalist model, the public preference model, the group theory, the system theory, the institutional model, the elite theory and the game theory²⁵ (Simon, 2007: 26-45).

It is without a doubt that virtually all of these theories were proposed to explain a societal situation arising in either the US or continental Europe. In other words, all these theories, concerning their phenomena and within the context of relationships between these phenomena, have come into existence in Euro-American thoughts-actions and most of them are used in the disciplines of sociology, political science and international relations as well. In addition to these, there are also certain policy analysis models. These models are classified in a variety of ways. However, one of the most frequent manners of classification is the one in accordance with methods based on established conditions. These can be separated into five categories including timing analysis, mixed analysis, level analysis, risk analysis and optimum preference analysis (Nagel, 1995: XIV).

To perceive the variety of powers and actors creating social processes and problems, one formulates models and maps by making a simplification or thinks based on the metaphors in question (Parsons, 1995: 57). All the theories mentioned above are the simplified versions of the Euro-American thought system. For example, the Chambers dictionary defines public policy as a roadmap predicated on overt and considerable principles (Hill, 2005: 6). So, can the theory of public policy, as a roadmap, be a solution for the social processes and problems in Turkey? Upon analysing the foundations, presuppositions, actors and process of public policy and considering its perception of reality, it seems to be difficult to give a positive answer to this question. In fact,

to be interpreted from this is that each concept and piece of information used for public policy analysis intrinsically points out the Euro-American centre at the ontological level.

²¹ The actors used while executing public policy in Turkey and the US are different. Thus, as stated in the previous session, synthetic phenomena might emerge in the societal setting as a result of Turkey using US-centric concepts and theories.

²² Within the process of public policy, Turkey’s “resource” substitutions originating from the US for concepts and theories may lead to, as indicated in the previous chapter, synthetic phenomena in the societal setting.

²³ The expression “the social construction of information” used here points out the phenomenon of “social reality”, whose necessity to be used and taken as a starting point by every social organism for their concepts and theories is underlined in the article. In light of this, it can be manifestly argued that modern theories based on the assumption of the commonness of

“knowledge” continuously refer to their own spatiotemporal contexts as social reality.

²⁴ It is known that schools of public policy have their visions of a “spectacular society” (Wildavsky, 1979: XXIII). However, this is the right time to analyse the perception of a “spectacular society”. In fact, upon examining the concept of “goodness” in the eyes of the individual and the society, it can be said that the theory of public policy emerges and that there are profound differences between the US and Turkey. The case of the Nigerian woman named Adesanya in the UK is a perfect example in this respect.

²⁵ Upon examining the American academic literature for the evolutionary course of these theories, it can be seen that each theory was developed to fill the gaps or solve the problems of the previous one. Based on this, it can be argued that all these theories follow the changing line of the “social reality” in the US.

it is known that “public policy” has stemmed from a simplification within the scope of phenomena and interphenomenal relationships in the US. In this context, public policy is an integrated and unique phenomenon and encounters problems of definition even within its own “time and space” (Hill, 2005: 7), because public policy is a science encompassing a wide range of actions. In this respect, it utilises the methods and ideas of policy analysis, economics, political science, sociology, psychology and philosophy as well as many technical domains (Kraft & Furlong, 2004: 102-103). Ultimately, using a theory of public policy originating from the US as a tool of analysis or formalisation can be regarded as an assumption of sameness of economic, political, sociological, psychological and philosophical perceptions within both societies.

Upon analysing phenomena and interphenomenal relationships, the fact that the US and Turkey, despite not having any similarities, go through the same public policy process leads to a long series of problems. On the other hand, policy analysis has a unique and probably critical role in the development of social sciences (Johnson, 1975: 75). However, analysing policies with these theories might bring about many problems as far as social sciences are concerned as well. Taking into account the metaphor of “policy paradox” (Stone, 2002: 384-385) put forward by Stone, who has made the effectiveness of public policy, policies founded on something else outside its own social reality can be considered as paradoxes²⁶. In this respect, Stone describes the paradoxes encountered during policymaking with the metaphor of hunting elephants with mousetraps. Here, while the “mousetrap” can be understood as a concept or theory flourished in a different social setting, the “elephant” is the phenomenon of “social reality” of the society concerned.

Is public policy a science or an art? (Çevik & Demirci, 2012: 112-116) It can be considered a science when it is constructed and analysed with theories substituted from another society, but it can be regarded as an art when it is analysed using concepts and theories sourcing from the society’s own social reality. In this regard, it seems to be imperative to find sources unique to the public policy in Turkey, to develop concepts and theories exclusive to the social reality in Turkey and to take the phenomenon of “social reality” in Turkey as the common assumption underlying public policy analysis (Karkın, 2012; Altınok & Metin, 2003; Çevik, 1998; Demir, 2011; Çelik, 2011; Çorbacıoğlu, 2008).

5. Conclusion

Social existences or social organism differing from one another in terms of time and space have divergent worlds of meaning, context and concept. These differences form the unique social realities of social organisms. Each society has different worlds of perception and instant variables within these worlds as far as time and space are concerned. These instant variables are reflected in concepts and theories, and societies develop their own concepts or theories that can be

employed to analyse the phenomena and interphenomenal relationships within their social existences.

Analysing a society by means of a theory present in its own codes of existence and, in this context, emerging from its own “social reality” is suitable for the characteristics of each society. However, “the normal” has been substituted with “the modern” as modernisation has spread among societies around the globe and the social phenomena of these societies (e.g. individual, religion, state, faith, legitimacy, society). It is possible to find many indications regarding the argument that the normal being substituted by the modern creates a conundrum and that every social organism needs to turn back into its own essence and the theoretical tools in its own arsenal. However, it can be stated that the most important one of these indications is the conference titled “Open the Social Sciences” organised by the Gulbenkian Commission. There are many references to the necessity of developing local theoretical tools instead of modern ones in this conference (Gulbenkian Komisyonu, 1996: 50-55)

Concepts and theories are contextual. In other words, they depend on ambient factors such as time and space. In this respect, separating any concept or theory from its context and using it for another social existence in any way changes the phenomena of “social reality” of the societies in question and substitute them with “synthetic” phenomena. This is not exclusive to the dichotomy of East vs. West and the substitutions made by Eastern societies using concepts and theories imported from Western societies. This can also be stated for the opposite scenario. In other words, analysing any issue in the US using a concept or theory originating from Turkey would also trigger the same chain of problems.

The emergence of the discipline of public policy, recently flourishing in Turkey, as a conceptual conundrum must be studied as a problem created by frequently used Eurocentric theories. The main reason behind this problem can be stated as the disharmony between the time and space indicated by “public policy” as a concept and that of the social existence of Turkey. The concept of public policy is completely within the American context as far as its foundations, presuppositions, actors, level of effectiveness of these actors, process and theories are concerned. In this respect, taking this concept and its related theories outside the US and evaluating them in a different setting creates unpredictable cases and bring about novel and synthetic contexts regarding the ideology, community, class and group to which one “belongs”, as it is the case of Turkey. These synthetic phenomena and interphenomenal relationships, in turn, triggers profound problems in the social memory concerned. The distortion of the world of perceptions and the disorder and confusion in significations are the leading problems in this regard. In fact, what Shayegan describes as “cultural schizophrenia” (Shayegan, 2012) in traditional societies fundamentally makes this situation more visible.

Upon looking at the problems created by substitutions of concepts and theories in Turkey, the need for a new glossary of concepts and original theories becomes manifest. In fact, this is observed in the case study of the concept of “public policy”. Since the initial years of the Republic, the

²⁶ Regarding the policy paradox, it must be underlined that Stone invites her readers to reposition themselves and question themselves about their beliefs (Stone, 2002: 385).

significations of “policy” leading to a long chain of problems renew themselves in each era and change in accordance with the “ideology, community, society and class” in which one belongs. In this respect, it can be claimed that the main problem lies in the significations not based on the social reality in question.

The situation described in the article can be better understood if the metaphor of “root” in Yahya Kemal Beyatlı’s statement that can be roughly translated as “The absence of roots is the worst version of orphanhood” (Türkdoğan, 2011) is interpreted as concepts and theories. In this regard, the necessity of concepts and theories flourishing from its own roots for the social existence in Turkey poses an undeniable reality because after a certain amount of time, concepts that are intellectually worn down need to be renewed. In this context, the claim that Eurocentric concepts and theories are in this stage of wearing down is accepted by many scientists (Skinner, 1997).

What needs to be underlined here is that this article does not defend pure essentialism. A society can borrow or translate concepts and theories from another society. However, taking them as the only way of analysis would lead to problems regarding the social reality of the society in question. It is undeniable that there is an interaction between civilisations by means of translations. In fact, it is a known fact that there are many translated scientific works taught in Turkey for centuries. However, approaching the “translation” in a critical manner rather than affirming it as it is might contribute to the efforts to attain originality frequently cited in the article. In this respect, the following statement by Hilmi Ziya Ülken is noteworthy: “It is impossible for societies that withdraw to themselves and looking for solutions to everything exclusively within themselves to create something new. One cannot become a master without being an apprentice first” (Ülken, 2011: 2-3) (author’s translation). In conclusion, it seems that the way to be emancipated from conceptual and theoretical conundrums is to establish the academia or a scientific organisation looking for reality in its own roots.

Bibliography

Akarsu, B. (2007). *Felsefe Terimleri Sözlüğü*. İstanbul: İnkılâp.

Altınok, M., & Metin, H. (2003). Karşılaştırmalı Yaklaşımla Karar Verme. *Abant İzzet Baysal Üniversitesi Sosyal Bilimler Enstitüsü Dergisi Volume: 2003-2, Number:7*, pp. 93-104.

Altun, F. (2005). *Modernleşme Kuramı – Eleştirel Bir Giriş*. İstanbul: Küre.

Amin, S. (2007). *Avrupa-Merkezcilik Bir İdeolojisinin Eleştirisi*. Trans. Mehmet Sert, İstanbul: Chiviyazıları.

Arda, E. (2003). *Sosyal Bilimler El Sözlüğü*. İstanbul: Alfa.

Aydınlı, E., & Mathews, J. (2008). Türkiye Uluslararası İlişkiler Disiplininde Özgün Kuram Potansiyeli: Anadolu Ekolü Oluşturmak Mümkün mü?. *Uluslararası İlişkiler Vol 5, Number: 17*, pp. 161-187.

Cevizci, A. (2005). *Felsefe Sözlüğü*. İstanbul: Paradigma.

Cochran, C. L., & Malone, E. F. (2005). *Public Policy – Perspectives and Choices*. London: Lynne Rienner.

Considine, M. (2005). *Making Public Policy*. UK: Polity.

Çelik, S. (2011). Kamu Politikası Analizinde Doğrusal Modelin Yetersizliği: Karmaşık Bir Model Önerisi. *Eskişehir Osmangazi Üniversitesi Sosyal Bilimler Dergisi, 11(1)*, pp. 217-234.

Çevik, H. H. (1998). Kamu Politikaları Analizi Çalışmaları Üzerine Türkiye Açısından Bir Değerlendirme. *Amme İdaresi Dergisi, Volume 31, Number 2*, pp. 102-112.

Çevik, H. H., & Demirci, S. (2012). *Kamu Politikası – Kavramlar, Aktörler, Süreç, Modeller, Analiz, Karar Verme*, Ankara: Seçkin.

Çiğdem, A. (1997). Çağdaş Temel Kuramlara Sunuş. *Çağdaş Temel Kuramlar*. Ed. Qentin Skinner, trans. Ahmet Demirhan, Ankara: Vadi.

Çorbacıoğlu, S. (2008). Kamu Politikaları Analizinde Görünmez Üniversite: Altı Bilim Adamı Arasındaki Bilişsel ve Sosyal Bağ. *Amme İdaresi Dergisi, Vol: 41, Number:4*, pp.23-48.

Deleon, P., & Martell, C. R. (2006). The Policy Sciences: Past, Present and Future. Edited by: B. Guy Peters & Jon Pierre, *Handbook of Public Policy*, New Delhi: Sage.

Demir, F. (2011). Kamu Politikası ve Politika Analizi Çalışmalarının Teorik Çerçevesi. *Dumlupınar Üniversitesi Sosyal Bilimler Dergisi, Number 30*, pp.107-120.

Descartes. (1989). *Felsefenin İlkeleri*. Trans. Mesut Akın, İstanbul: Say.

Dye, T. R. (1992). *Understanding Public Policy*. New Jersey: Prentice Hall.

Dunn, W. N. (2004). *Public Policy Analysis – An Introduction*. New Jersey: Pearson Prentice Hall.

Fischer, F. (1995). *Evaluating Public Policy*. Chicago: Nelson Hall.

Fischer, F. (2003). *Reframing Public Policy – Discursive Politics and Deliberative Practices*. Oxford: Oxford University Press.

Güçlü, A., Uzun, E., Uzun, S., & Yolsal, Ü. H. (2008). *Felsefe Sözlüğü*. Ankara: Bilim Sanat.

Gülbenkian Komisyonu. (1996). *Sosyal Bilimleri Açın - Sosyal Bilimlerin Yeniden Yapılanması Üzerine Rapor*. Trans. Şirin Tekeli, İstanbul: Metis.

Hill, M. (2005). *The Public Policy Process*. UK: Pearson.

John, P. (1998). *Analysing Public Policy*. London: Pinter.

Johnson, R. W. (1975). Research Objectives for Policy Analysis. *Public Policy Evaluation*, Ed. Kennet M. Dolbeare, London: Sage.

- Karkın, N. (2012). e-Katılım Kavramı ve Süreci: Kamu Siyasa Oluşum Sürecine Vatandaş Katkısının Olabilirliği. *Sosyoekonomi 2012-1*, pp. 42-62.
- Kraft, M. E., & Furlong, S. R. (2004). *Public Policy – Politics, Analysis and Alternatives*. Washington: CO.
- Kızılcılık, S. (2004). *Sosyal Bilimleri Yeniden Yapılandırmak*. Ankara: Anı.
- Kök, M. (1985). *Kamus-i Türkî, Cilt 1*. İstanbul: Karakuşak.
- Kuhn, T. (1970). *The Structure of Scientific Revolutions*. Chicago: The University of Chicago Press.
- Latouche, S. (1993). *Dünyanın Batılılaşması – Gezegeneğimizin Bir Örnekleşmesinin Anlamı Önemi ve Sınırları Üzerine Bir Deneme*. Trans. Temel Keşoğlu, İstanbul: Ayrıntı.
- Lester, J. P., & Stewart, J. (2000). *Public Policy – An Evolutionary Approach*. Belmont: Wadsworth.
- Marshall, G. (2009). *Sosyoloji Sözlüğü*. Trans. Osman Akinhay ve Derya Kömürçü, Ankara: Bilim Sanat.
- Meriç, C. (2008a). *Jurnal Cilt 1 – 1955/65*. İstanbul: İletişim.
- Meriç, C. (2008b). *Mağaradakiler*. İstanbul: İletişim.
- Morçöl, G. (2002). *A New Mind For Policy Analysis*. London: Peager.
- Nagel, S. S. (1984). *Contemporary Public Policy Analysis*. Alabama: The University of Alabama Press.
- Nagel, S. S. (1995). *Research in Public Policy Analysis and Management*. Greenwich: JAI.
- Nişanyan, S. (2018). *Nişanyan Sözlük - Çağdaş Türkçenin Etimolojisi*. İstanbul: Liber.
- Parlatır, İ. (2006). *Osmanlı Türkçesi Sözlüğü*. Ankara: Yargı.
- Parsons, W. (1995). *Public Policy – An Introduction to The Theory and Practice of Policy Analysis*. Vermont: Edward Elgar.
- Politzer, G. (2010). *Felsefenin Başlangıç İlkeleri*. Trans. Hasan İlhan, Ankara: Alter.
- Renteln, A. D. (2004). *The Cultural Defence*. Oxford: Oxford University Press.
- Sarıbay, A. Y. (2006). *Toplumun Mantığı - Bir Mantıksal Anlatı Olarak Sosyoloji*. İstanbul: Alfa Aktüel.
- Sarup, M. (2010). *Post-Yapısalcılık ve Postmodernizm - Eleştirel Bir Giriş*. Trans. Abdülbaki Güçlü, İstanbul: Kırk gece.
- Schneider, A. L., & Ingram, H. (1997). *Policy Design For Democracy*. Kansas: University Press of Kansas.
- Searle, J. R. (2005). *Toplumsal Gerçekliğin İnşası*. Trans. Muhittin Macit, Cüneyt Özpilavcı, İstanbul: Litera.
- Seyyar, A. (2007). *İnsan ve Toplum Bilimleri Terimleri – Ansiklopedik Sosyal Bilimler Sözlüğü*. İstanbul: Değişim.
- Shapiro, M. (1995). Of Interests and Values: The New Politics and The New Political Science. *The New Politics of Public Policy*, Ed. Marc K. Landy & Martin A. Levin, Baltimore: The Hohn Hopkins University Press.
- Shayegan, D. (2012). *Yaralı Bilinç – Geleneksel Toplumlarda Kültürel Şizofreni*. Trans. Haldun Bayrı, İstanbul: Metis.
- Sifil, E. (2011). *İslam ve Modern Çağ*. İstanbul: Rihlekitap.
- Simon, C. A. (2007). *Public Policy – Preferences and Outcomes*. New York: Pearson.
- Skinner, Q. (1997). Teorinin Geri Dönüşü. *Çağdaş Temel Kuramlar*. Editör: Qentin Skinner, Trans. Ahmet Demirhan, Ankara: Vadi.
- Stone, D. (2002). *Policy Paradox: The Art of Political Decision Making*. New York: W.W. Norton Company.
- Tilly, C. (2011). *Demokrasi*. Trans. Ebru Arıcan, Ankara: Phoenix.
- Timuçin, A. (2004). *Felsefe Sözlüğü*. İstanbul: Bulut.
- Türkdoğan, O. (2011). *Türk Toplum Sistemi ve Yapısal Sorunları*. İstanbul: IQ Kültür Sanat.
- Türkdoğan, O. (2012). *Çağdaş Bilimsel Araştırma Metodolojisi ve Sorunları*. İstanbul: IQ Kültür Sanat.
- Türköne, M. (2007). *Siyaset*. Ankara: Lotus.
- TÜBA. (2011). *Sosyal Bilimler Türkçe Bilim Terimleri Sözlüğü*. Ankara: Türkiye Bilimler Akademisi.
- Oktay, C. (2009). *Siyaset Bilimi İncelemeleri*. İstanbul: Alfa.
- Outhwaite, W. (2003). *Modern Toplumsal Düşünce Sözlüğü*. Trans. Melih Pekdemir, İstanbul: İletişim.
- Ülken, H. Z. (2011). *Uyanış Devirlerinde Tercümenin Rolü*. İstanbul: Türkiye İş Bankası.
- Wildavsky, A. (1979). *Speaking Truth To Power, The Art and Craft Policy Analysis*. New Brunswick: Transaction.



Araştırma Makalesi • Research Article

Verdiği Bir İcâzetnâme Üzerinden Akreboğlu Osman Nuri Taşkent

Upon Confirmation of Akreboglu Osman Nuri Taskent

Nurullah Aydeniz^{a,**}

^a Dr. Öğr. Üyesi, Bilecik Şeyh Edebali Üniversitesi, İslami İlimler Fak., Felsefe ve Din Bilimleri Böl., Din Eğitimi ABD, 11000, Bilecik/Türkiye.
ORCID: 0000-0003-0297-4717

MAKALE BİLGİSİ

Makale Geçmişi:

Başvuru tarihi: 04 Kasım 2019
Düzeltilme tarihi: 17 Ocak 2020
Kabul tarihi: 24 Ocak 2020

Anahtar Kelimeler:

Din Eğitimi
Eğitim
Akreboğlu Osman Nuri
İcâzetname

ÖZ

İslam ilim geleneğinde oldukça köklü bir yeri olan icâzetnâmeler sadece hocanın öğrencisine belli konularda eğitim öğretim yapma izni verdiği bir izin belgesi değildir. İcâzetnâmeler bizzat hoca tarafından verildiğinden yazıldıkları alana ve tarihe ilave olarak hoca-talebe ilişkisine dair önemli ipuçları da barındırmaktadırlar. Bu bağlamda icâzeti veren hocanın kendi hocalarıyla ilgili saygı ifade eden ve rahmet temennisinde bulunduğu cümleler kurması onun hem eğitim geçmişine hem de hocalarına yaklaşımına ışık tutmaktadır. Diğer taraftan hocanın icâzetnâmede öğrencisini tanıtmaya ve taltif etmeye yönelik ifadelerle yer vermesinin yanı sıra nasihat ve beklentilerini sıralaması da onun değer dünyasının bir yansıması olabilmektedir. Bu makalede 1936 yılında Adapazarı'na Kur'an öğretmeni olarak gönderilen Osman Nuri Taşkent'in öğrencilerinden Himmet Babaloğlu'na verdiği icâzetnâmenin tahlili yapılmaktadır.

ARTICLE INFO

Article history:

Received 04 November 2019
Received in revised form 17 January 2020
Accepted 24 January 2020

Keywords:

Religious Education
Education
Akreboğlu Osman Nuri
İjâzatnâmah

ABSTRACT

Confirmations, which has a long-established place and history in the Islamic science tradition, is not only a licence that the teacher allows his student to teach on certain subjects. In this context, the author's sentences, which express respect for his teachers and wish them to have mercy, shed light on his approach to both his educational background and teachers. Equally, the expression of a teacher to identify and reward a student in diploma as ordering his advice and expectations may also be a reflection of his world of value. In this article, Osman Nuri Tashkent, was sent to Adapazarı as a Qur'an teacher in 1936, gives an analysis of the licence given to Himmet Babaloğlu, one of his students.

1. Giriş

İlk emri oku (Alak, 96/1) olan ve bilenle bilmeyeni eşit tutmayan Kur'an'ın (Zümer, 39/9) şekillendirdiği İslam toplumunda bilgi ve beceri oldukça önemsenmiştir. Bunun sonucu olarak ilme ve sahibine duyulan saygı da bilgiye olan talebi artırmıştır. Hz. Peygamber'in ifadesiyle müminin yitik malı (değeri) olan ilmi (Tirmizi, İlim 19; İbn Mâce, Zühd 17) elde etmek için İslam dünyasında insanlar gerektiğinde kilometrelerce yol kat etmiş ve bu uğurda her türlü meşakkate katlanmıştır (Hatipoğlu, 2008: 106-108). Diğer taraftan büyük bir iştiaak ve belki bir takım mahrumiyetlerle gerçekleştirilen eğitim öğretim sonucunda hem bu faaliyeti

belgelemek hem de öğrencinin eğitim aldığı eserden ders verme konusunda ehil olduğunu, görev alıp eğitim öğretim yapabileceğini delillendirmek için hocası tarafından öğrenciye icâzetnâme verme uygulamasına geçilmiştir.

Arap dilinde "su akıtmak; helal kılmak, izin vermek, onaylamak, geçerli kılmak" gibi anlamlara gelen "cevz" kökünden türeyen bir kelime olarak icâzet (Akınar, 2000: 393), kapsadığı anlamlardan hareketle farklı şekillerde tanımlanmıştır. Bu bağlamda Hatib el-Bağdadi helal ve mübah kılma anlamını öne çıkararak icâzeti, bir hadis veya haberin rivayetini öğrenciye mübah (helal) kılmak olarak tanımlarken İbn Fâris, "su akıtmak" anlamından yola çıkarak

*Sorumlu yazar/Corresponding author.
e-posta: naydenizsakarya@gmail.com

"bir âlimin ilmini talebesine aktarması" olarak açıklamıştır (Akpinar, 2000: 393). Ancak İbn Fâris'in açıklaması icâzeti değil de onun verilmesine sebep teşkil eden icâzet öncesi eğitim ve öğretimi ifade ettiği için eksiktir. Çünkü icâzet, gerçekleştirilen eğitim sonucunda hoca tarafından verilen bir izin/belgedir. Fakat öğrencinin aldığı bilgiyi başkasına aktarma sorumluluğunu ima ettiği düşünüldüğünde ise oldukça anlamlıdır. Zira icâzetin verilme sebeplerinden biri de budur. Türkçede ise izin, müsaade, şehâdetnâme, diploma ve olur (Durmuş, 2003: 293) anlamına gelen icâzet, daha açık bir ifadeyle medrese usulüne göre okutulan ders programını başarıyla tamamlayan talebeye hocası tarafından verilen izindir. Bu izin belgesine icâzetnâme, icâzet veren müderrise mücüz (Yeğin, vd., 1985: 421), icâzeti alan öğrenciye ise mücâz denir (Sertoğlu, 1986: 158).

İcâzetnâmelerin ne zaman ve nasıl ortaya çıktığı konusunda farklı bilgiler mevcuttur. Bir görüşe göre İslami ilimler içerisinde bilgiyi elde etmede ve onu aktarmada en titiz davranılan alan hadis sahasıdır. Bu nedenle muhaddisler çok erken devirlerden itibaren kendilerinden hadis öğrenen talebelerine öğrettikleri hadisler için bir şahâdetnâme ve aldıkları hadisleri bir başkasına rivayet etmeleri için icâzet vermişlerdir. Daha sonra bu metod diğer ilimlere de intikal etmiştir (Çelebi, 1998: 211-212). Bununla birlikte ilk icâzetin ne zaman, kim tarafından verildiği de tartışmalı görülmektedir. Bir iddiaya göre icâzet geleneği milâdî VI. yüzyıla, hicretten altmış dört sene öncesine uzanmaktadır (Akpinar, 2000: 393). Çok isabetli bulunmayan bu görüşten farklı olarak Çelebi, ilk icâzetin Milâdî 916 yılında Câfer el Himyerî'nin Ebû Âmir Sa'id b. Amr'a yazdığı şahâdetnâme olduğunu rivayetlerden hareketle aktarmaktadır (Çelebi, 1998: 211-212). Ancak genel kabule göre en eski icâzetin İmam Şâfiî'nin kendi el yazısı ile talebesi Rebî' b. Süleyman el-Murâdî'ye Milâdî 879 yılında *er-Risâle* adlı eserinin üç cüzlük bir nüshasını istinsah etmesi için vermiş olduğu icâzettir (Akpinar, 2000: 393).

İcâzetnâmelerin verildiği alanlara bakıldığında bunların çeşitlilik arz ettiği görülmektedir. Yani icâzet bir ilim sahasında verilebildiği gibi bir sanat ya da tarikatla ilgili olarak da verilmekteydi (Pakalın, 1993: II/19). Bu meyanda ilmî icâzet, hadis icâzeti, fennî icâzet, tarikat icâzeti, sanat ve meslek icâzeti gibi icâzet çeşitleri, verdikleri alanların farklılığını gösterebilmek adına burada sıralanabilir (Akpinar, 2000: 393). Diğer taraftan icâzetnâmeler bir müfredatın içerdiği tüm dersleri kapsayacak şekilde genel ya da sadece belli derslerle sınırlı kalacak şekilde özel olabilmekteydi (Atay, 1983: 105). Kuşkusuz Kur'an ve kıraat eğitimi de icâzetnâmelerin verildiği bir başka alanı oluşturmaktaydı.

Tahlilini yapmaya çalıştığımız örneğin ait olduğu kıraat ilminde ise icâzet, Kur'an lafızlarının usulüne uygun bir üslûpla okunması açısından okuyucuda bulunması gereken niteliklerin mevcudiyetini belirten yazılı yeterlilik belgesi anlamında (Sarı, 2000: 400) kullanılmaktadır. Kişinin yeterliliğini ifade eden niteliklerin sözle ifade edilmesi ise "şefehî (şefevî) icâzet" olarak kavramlaştırılır. Diğer taraftan kıraat ilminde icâzet ancak Kur'an'ın tamamını veya bir bölümünü üstada okumak (arz) veya onu üstattan dinlemek (semâ) suretiyle kıraat imamlarından birinin kıraatine yahut birden fazla kıraate uygun olarak okumada yeterli seviyeye ulaşmakla elde edilir (Sarı, 2000: 400). Kaynaklardan hareketle İslam'ın ilk yıllarından itibaren kıraatin şefehî

olarak aktarıldığı söylenebilir. Hz. Peygamberin "Kur'an'ı dört kişiden öğrenin" diyerek Abdullah b. Mes'ûd, Sâlim Mevlâ Ebû Huzeyfe, Muâz b. Cebel ve Übey b. Kâ'b'ın adlarını anmasını (Buhârî, "Feza'ilü'l-Kur'an", 8) konu bağlamında delil olarak sunmak mümkündür. Bu durum aynı zamanda icâzetin hadislerden önce kıraat sahasında uygulandığını da göstermektedir ki henüz Mekke döneminde Hz. Peygamber'in Mus'âb b. Ume'yr'i Kur'an'dan inen âyetleri oradaki insanlara okuyarak ve okutarak İslam'ı tebliğ etmesi için Medine'ye göndermesi ilk resmi icâzet olarak kabul edilebilir (Hamidullah, 1990, I: 155-156). Şefehî icâzeti örneklendiren bu verilerden farklı olarak ilk yazılı kıraat icâzetlerinin genel kabule göre III. (IX.) yüzyılın sonlarında görülmeye başlamıştır (Sarı, 2000: 400).

İcâzetnâmelerde dikkat çekici bir husus ise eğitim veren kurumun değil hocanın önemli olmasıydı. Bu nedenle icâzetnâmelerde kurumun onayı yerine hocanın onayı aranmaktaydı. Bu husus diploma ile icâzetnâme arasındaki önemli bir fark olarak zikredilebilir ki, diploma kurumu öne çıkarırken icâzetnâme müderrisi ön planda tutmaktaydı (İhsanoğlu, 1999: 233-234). Kurumu değil de ilim sahiplerini yetkili kılan bu sistemde her öğrenci farklı hocalardan ilim tahsil edebiliyordu. Bu durum değişik çöçeklerden bal özü toplayan arı misali öğrencinin farklı hocalardan, onların kendilerine has metot, bilgi ve tecrübelerinden istifade ederek her birinin iyi yanlarını kendisine örnek almasına imkân tanıyordu (Atay, 1981: 52). Tanınmış âlimlerin birkaç hocadan eğitim almış kişiler arasından çıkmış olması (Atay, 1983: 113) önemlidir. Ancak sivil bir hüviyet taşıyan icâzetnâmeler ilk defa Osmanlı Devleti'nde 1914 yılında Dârü'l-hilâfeti'l-âliyye Medreseleri'nin tâli kısmını bitirenlere şehâdetnâme, âli kısmını bitirenlere icâzetnâme verilmesinin kanunlaşmasıyla resmileşti (Akpinar, 2000: 397).

Bazı sanat ve meslek icâzetleri hariç dili Arapça olan icâzetnâmelerin muhtevası büyük oranda belirli unsurları kapsamaktaydı. Buna göre hoca, icâzetnâmeye besmele, Allah 'a hamd, Hz. Peygamber'e salât ve selâm ile başlamaktaydı. Akabinde konunun önemine vurgu yaparak, ilmin, öğretme ve öğrenmenin ehemmiyetine dikkat çekmekteydi. Öğrencinin kim olduğunu belirtilerek elde ettiği ehliyeti tanıtmaktaydı. Sonrasında kendini tanıtır okuttuğu kitabı/öğrettiği ilim veya sanatı kimden ve hangi yolla aldığını ortaya koyarak, söz konusu alanda öğrenciye izin verdiğini ifade etmekteydi. Nihayetinde öğrenciye yol gösterip dua temennisinde bulunarak imza veya mühür ile icâzeti tamamlamaktaydı (Akpinar, 2000: 398).

İcâzetnâmelerin yazımında yukarıda sayılan unsurlara yer veriliyor olması, onları önemli bir kaynak haline getirmektedir. Zira icâzetnâmeler vasıtasıyla onu yazan üstadın kendisini ve hocalarını tanımak; eğitim geçmişine vakıf olmak; icâzet verdiği alana yönelik değerlendirmelerini kavramak; nasihat, vasiyet, uyarı ve beklentileri üzerinden düşüncelerini anlamak kısmen mümkün olabilmektedir. Bu çalışmada, hakkında fazla malumat sahibi olmadığımız Akreboğlu Osman Nuri Taşkent'in öğrencisi Himmet Babaloğlu'na verdiği icâzetnâmenin doküman analizi yöntemi kullanılarak tahlili yapılmaktadır. Söz konusu icâzetnâme Diyanet İşleri Başkanlığı arşivinde yer alan Himmet Babaloğlu'na ait 1940.0215 numaralı dosyada bulunmaktadır. İlk defa yayınlanacak ilgili icâzetnâmede verilen bilgiler kıraat

eğitiminde olduğu kadar Kur'an kursları tarihinde de önemli bir yeri olan Osman Nuri Taşkent'i gerek eğitim geçmişi gerekse düşünce yapısı bakımından daha yakından tanımamıza imkân sağlayacaktır.

2. Kendi İfadeleriyle Akreboğlu Osman Nuri Taşkent ve Eğitim Geçmişi

Hatırasına vakıf olanlarca daha çok Akreboğlu (Öztürk, 2018: 53; Tok, 2018: 156; Alparslan, 2014: 167) namıyla anılan Osman Nuri Taşkent'in¹ hayatına dair yazılı kaynaklar sınırlıdır. Önemli sayılacak bilgiyi Ramazan Alparslan vermektedir. Onun vermiş olduğu bilgilere göre Osman Nuri, 1880 yılında Rize'ye bağlı İyidere/Taşhane köyünde doğmuş, babasının da isteği ile başladığı hafızlığını on iki yaşında bitirdikten sonra İstanbul'a giderek Medreseye kaydolmuştur. Medresede bir taraftan fıkıh, akâid, kelam ve Arapça okurken diğer taraftan da kıraat ilminde üstad olan Hafız Âciz Efendi'den tecvit ve talim dersleri almıştır. Daha sonra ise başladığı "aşere, takrib ve tayyibe" eğitimini Serezli Hacı Ahmet Efendi'de tamamlamıştır (Alparslan, 2014: 167). İlgili eserde Akreboğlu'nun doğum yerine, hafızlığına ve aldığı eğitime dair bilgiler özetle bu kadardır. Yine onunla ilgili bir miktar bilgiyi İlhan Tok'a ait bildiriye bulmak mümkündür. Tok, bildiriye evladı Mehmed Sabri Taşkent'ten edindiği ve Akreboğlu'nun kendisinin yazmış olduğu kısa bir özgeçmişe istinaden Akreboğlu'nun doğum tarihine, babasının arzusu ile hafızlığa başladığına, on iki yaşındayken hafızlığını bitirdiğine, hafızlık hocasının adına, İstanbul'a gidişine ve orada kıraat sahasındaki hocalarının kimler olduğuna yer vermiştir (Tok, 2018: 158-159). Tok'un Abdurrahman Gürses'ten alıntılanarak aktardığı bir anekdot ise Akreboğlu'nu konuşma tarzı açısından da tanımamıza vesile olmaktadır: *Hâfız Osman ömür boyu Rize'nin mahalli şivesiyle konuştu. O, Kur'an-ı Kerim okumaya başladı mı hangi kavimden olduğu anlaşılamazdı, her yönüyle kırâat ağzına sahipti, kırâatta ciddiyet ve disiplini örneklemede rehberdi* (Tok, 2018: 157). Bu bilgiler erken yaşta memleketi Rize'den ayrılmış olmasına rağmen Akreboğlu'nun hep Karadeniz şivesi ile konuştuğunu, ancak kıraatine mahalli ağzı karıştırmadığını göstermesi bakımından önemlidir. Onun kıraat ilmindeki örnekliliği, okuyuşu, söz konusu ilimdeki usul ve metotları bugün yetiştirdiği öğrenciler tarafından "Hafız Osman Ekolü" olarak isimlendirilmektedir.²

¹Adı geçen eserlerde Osman Nuri "Akreboğlu" namıyla anıldığı için bu çalışmada da ismine yer verilmeyle beraber daha çok Akreboğlu olarak zikredilecektir.

²Akreboğlu'nun kıraat alanındaki eğitim faaliyetleri sonucunda yetiştirdiği meşhur öğrencileri arasında Hasan Akkuş, Hilmi Ak, Ada'lı Ahmed Hızal, Osman Alper, Ahmed Bolulu gibi isimler yer almaktadır. Bu isimlerden Hilmi Ak'ın öğrencisi olan İlhan Tok, hocası vasıtasıyla edinmiş olduğu kıraat eğitimine dair usulleri hocasının hocası olan Akreboğlu'na nispetle "Hafız Osman Ekolü" olarak isimlendirmektedir ki bu da Akreboğlu'nun adını yaşatacak önemli bir gelişme olarak zikredilebilir (Tok, 2018: 159).

³1940 yılında Akreboğlu'ndan sonra Adapazarı'na Kur'an öğreticisi tayin edilen kişidir.

⁴Alparslan'ın verdiği bilgilere göre Akreboğlu, eğitimlerini tamamladıktan sonra önce 1921-1922 yıllarında Lâleli Camiine Hatip ve devirhan, sonrasında da baş imam oldu. Kısa bir süre sonra da Nuruosmaniye Camiine baş imam olarak tayin edildi (Alparslan, 2014: 167-168).

⁵Alparslan'ın vermiş olduğu bilgilere göre tarihte "menemen olayı" olarak bilinen olaylardan dolayı Akreboğlu sorumlu tutulanlar arasındadır. Bu nedenle altı ay kadar hapis yatmış, sonrasında serbest bırakılmıştır. Söz

Çalışmamızın asıl kaynağını Akreboğlu'nun Kur'an öğretmeni olarak bulunduğu Adapazarı'nda 1939 yılında öğrencisi Himmət Babalıoğlu'na³ verdiği icâzetnâme oluşturmaktadır. Bu icâzetnâmede Akreboğlu'nun hem kendisini tanıtırken hem de aldığı eğitim hakkında bilgi verirken aktardıkları, hakkında daha fazla malumat sahibi olmamıza katkı sağlamaktadır. Osman Nuri Efendi, verdiği icâzetnâmede kendisini takdim ederken birkaç hususa vurgu yapmaktadır. Doğum yeri olan Rize'ye atıfla kendisini "Rizeli", babasına atıfla "İlyas Oğlu", eski görev yerine atıfla "İstanbul beldesinde bulunan Nuruosmaniye diye meşhur olan Sultan Osman Hân -rahmet ve bağışlanma üzerine yağsın- caminin sâbık imamı"⁴, icâzetnâmeyi yazdığı esnada bulunduğu Adapazarı Kur'an öğretmenliği görevine istinaden de "Türkiye Cumhuriyeti Hükümeti'nin görevlendirmesiyle Adapazarı'nda Kur'an'ı ezberlemek, öğrenmek ve kıraatleri Şâtıbiyye ve Dürre tarikiyle almak isteyenlere muallim ve okutucu Hafız Osman Nuri" olarak tanıtmaktadır. İlave olarak akranları ve kardeşleri arasında "Rizeli Hafız Osman Nuri" olarak anıldığını da beyan eden Akreboğlu, çevresinin kendisini nasıl isimlendirdiğine de yer vermiştir.

Yukarıdaki açıklamalarında özellikle dikkat çeken husus Türkiye Cumhuriyeti Hükümeti'nin görevlendirmesi ile Adapazarı'na gittiğini ifade etmiş olmasıdır.⁵ Diğer taraftan icâzetnâmede görevini detaylı bir şekilde "Kur'an'ı ezberlemek, öğrenmek ve kıraatleri Şâtıbiyye ve Dürre tarikiyle almak isteyenlere muallim ve okutucu" olarak açıklaması da anlamlıdır. Zira bu bilgi onun sıradan bir Kur'an Kursu hocası olarak İstanbul'dan Adapazarı'na gönderilmediğini göstermektedir.⁶

İcâzetnâmelerde yer alan senet kısmı özellikle icâzeti verenin eğitim hayatına ışık tutmaktadır. Bu vesileyle verdiği icâzetnâme üzerinden Akreboğlu'nun hocalarının kim olduğunu, hangi hocasında ne kadar okuduğunu, hatta hocalarının nereli ve hangi görevde olduğunu da bilmek mümkün olmaktadır. Buna göre Akreboğlu, hafızlığını Rize'de Rizeli Hamit Efendi'de yapmıştır.⁷ Daha sonra -tarih belirtmeksizin- İstanbul'a giden Akreboğlu, orada Kur'an'ı tahkik, tedvir ve hadır tariki ile öğrenmeye başlamış ve tam olarak bir hatim yapmıştır.⁸ Sonrasında Zişto'lu (Ziştovili) İsmail Oğlu Hacı Hafız Mustafa Ragıp Efendi'den⁹ aşereyi Dürrenin içeriğine göre Fâtiha sûresi'nden Tâhâ Sûresi'ne kadar okumuştur. Daha sonra gittiği Rizeli Muhammet Oğlu

konusu olaydan sonra Akreboğlu 1936 yılında kendi isteği ile ama Kur'an Kursu öğretmeni olarak Adapazarı'na gönderilmiştir. Orada yakalandığı hastalık nedeniyle zor günler geçiren Akreboğlu, tanıdık bir milletvekilinin aracılığıyla 1939'un sonunda tekrar İstanbul'a, bu sefer Beyazıt Camii baş imamı olarak dönmüştür. Fakat tedavi edilemeyen hastalığı nedeniyle 1942 yılında İstanbul'da vefat etmiştir (Alparslan, 2014: 167-169).

⁶Akreboğlu, Adapazarı'nda kıraat eğitimi gerçekleştirmiş ve 14 öğrenci mezun etmiştir. Bu konu, Sivas Cumhuriyet Üniversitesi İlahiyat Fakültesi Dergisi'ne gönderdiğimiz "Cumhuriyetin İlk Döneminde Açılan Bir Kıraat Eğitim Kursu Adapazarı Dârulhuffâzı ve Osman Nuri Taşkent" adlı makalede ele alınmıştır.

⁷Tok'un aktardığı ve Akreboğlu'nun bizzat kendisinin yazdığı özgeçmişte Hafızlık hocası olarak Mikat Efendi ismine yer vermektedir. Oysa icâzetnâmede Hamit Efendi ismi zikredilmektedir (Tok, 2018: 159).

⁸Bu kısım ile ilgili olarak herhangi bir hocadan bahsetmemektedir. Alparslan'ın belirttiği Hafız Âciz Efendi bu süreçte ona hocalık yapmış olabilir (Alparslan, 2014: 167).

⁹Zişto'lu (Ziştovili) için Tok'un aktardığı özgeçmişte Akreboğlu, "Nail Oğlu" ifadesine yer vermiştir. Oysaki icâzetnâmede "İsmail Oğlu" Hacı Hafız Mustafa Ragıp Efendi olarak zikretmiştir (Tok, 2018: 159).

Hafız Emin Efendi'de¹⁰ Tâhâ sûresinden Kur'an'ın sonuna kadar aşereyi okuyup hatim yapmaya muvaffak olmuştur. Akabinde ilim halkasına dâhil olduğu Süleymaniye'nin icâzet veren dersiâmlarından İnebolulu Hafız Akif Efendi'den Fâtiha'dan Âli İmrân sûresi'nde yer alan "lekadsemi'allâhu kavlellézine kâlû" âyetine (Âl-i İmrân 3/181) kadar okumuştur. Devamında mezkûr âyetten Kur'an'ın sonuna kadar Fatih Medresesinin icâzet veren dersiâmlarından Serezli İsmail Oğlu Hacı Hafız Ahmet Şükrü'den okuyup bitirmiştir.¹¹

Kendisi tarafından yazıya geçirilen bu bilgiler onun medresede aldığı diğer ilimlere ve o ilmin üstadı olan hocalarına dair malumat sahibi olmamıza yetmese de en azından onun kıraat eğitimi bağlamında geçirmiş olduğu safhalara ve istifade ettiği hocalara dair bilgi sahibi olmamıza imkân tanımaktadır. Diğer taraftan bu bilgiler aynı zamanda onun gayretini, birden çok hocadan istifade ederek sürekli kendini geliştirme çabası içinde olmasını, ilme düşkünlüğünü ve bir öğrenci olarak disiplinini de ortaya koymaktadır. Öğrencilik dönemine ışık tutan bu veriler ilim talibinin nasıl olması gerektiğine de bir örnek teşkil etmektedir ki büyük üstadlar genelde farklı hocalardan eğitim almış kişiler arasından çıkmıştır (Atay, 1983: 113).

3. Hocalarına ve Öğrencisine Yaklaşımı

İcâzetnâmelerde, özellikle senet kısmında kullanılan ara cümleler oldukça anlamlıdır. Çünkü bu ara cümleler icâzetnâmeyi verenin hem hocalarına hem de öğrencisine yaklaşımını, üslubunu, tavrını, saygısını ve vermek istediği mesajları içinde barındırabilmektedir. Akreboğlu, kendi hocalarıyla ilgili kurduğu cümlelerde saygı, taltif, rahmet ve dua ifade eden kelimelere sıkça yer vermiştir. Örneğin hafızlık yaptığı ilk hocası Rizeli Hamit Efendi için "Rabbinin rahmeti ebedi üzerine olsun" derken bir başka hocası olan Zişto'lu (Ziştovili) İsmail Oğlu Hacı Hafız Mustafa Ragıp Efendi için "üstadım, dayanağım, Allah ona engin rahmet eylesin, hüsnâ (cennet) ve ziyâdeyi (Allah'ın cemâlini görmeyi) ona kolay kılsın" cümlelerini kurmaktadır. Diğer bir hocası olan Rizeli Muhammet Oğlu Hafız Emin Efendi hakkında benzer şekilde "üstadım, Allah'ın rahmeti üzerine olsun" şeklinde dua cümlesine yer vermiştir. İstifade ettiği hocalardan İnebolulu Hafız Akif Efendi için "üstadım, âlim, fâzıl, kâmil" gibi yücelten sıfatlara yer verirken diğer taraftan "Allah Teâlâ kıyâmete kadar kendisini selamette kılsın" şeklinde dua ve niyazda da bulunmaktadır. En veciz ve yüceltici cümleleri son hocası Serezli İsmail Oğlu Hacı Hafız Ahmet Şükrü Efendi için kurmuştur. Onu nitelerken "üstatların üstadı, asrın biricigi, çağının teki, sağlam kârî, iyi tecvit bilgini, zamanın benzerlerini getiremeyeceği kişi, kıraat ilminde imam, Kur'an ve Tayyibe'nin hafızı, müderris, üstadım, dayanağım" gibi cümlelerle yüceltirken diğer taraftan da "rahmet ve bağışlanma üzerine olsun" temennisi ile

hakkında dua ve niyazda bulunmaktadır. Bu örnekler Akreboğlu'nun hocalarına duyduğu saygıyı, beslediği minnet duygusunu açığa çıkardığı gibi, bir öğrencinin istifade ettiği ve yetişmesine katkıda bulunan hocalarına karşı nasıl bir tavır ve üsluba sahip olması gerektiğini de göstermektedir. Ayrıca ilim geleneğimizde hoca-talebe ilişkisinin nasıl bir saygı ve edep barındırdığına örnek teşkil etmektedir. Aynı cümleleri Akreboğlu'nun hocalarını yetkinlik açısından bir değerlendirmesi ya da daha çok istifade ettiği hocasının kim olduğunun bir ifadesi olarak da okuyabiliriz. Bu açıdan bakıldığında Akreboğlu'nun dünyasında İnebolulu Hafız Akif Efendi ile özellikle Serezli İsmail Oğlu Hacı Hafız Ahmet Şükrü Efendi'nin ayrı bir yeri ve önemi olduğu söylenebilir.

Akreboğlu'nun bir hoca olarak öğrencisine yaklaşımı, onun için kurduğu cümleler de oldukça anlamlıdır. İcâzetnâmeyi verdiği öğrencisi Himmət Babaloğlu için bir taraftan "zekî, dehâ, edip, asil, soylu, akli başında" gibi sözlerle onun zekâ, yetenek ve soy itibarıyla taşıdığı değeri vurgularken diğer taraftan da "sağlam bir tecvit bilgini, iyi bir okutucu, hûri ve cinleri yaratan Allah'ın kelâmının bekçisi" tanımlamasıyla sahip olduğu bilgi ve eğitici nitelikleri üzerinden bir taltif ve yüceltmede bulunmaktadır. Aslında bunlar öğrenciyi motive etmeye, edindiği bilgi ve becerinin hakkını vermeye teşvik anlamı da taşımaktadır.

Bir başka husus ise hoca olarak öğrencisini nasıl gördüğü ve değerlendirdiğidir. Akreboğlu, uzun bir emek sonrası yetiştirilen öğrencinin onu yetiştiren hocası için uhrevî bir sermaye ve ürün olduğuna dair oldukça güzel nitelemelerde bulunmaktadır. O, öğrencisi için "ömrümün hâsılası, gözümün nûru" demektedir. Bu değerlendirmeler uzun süreli bir çaba ve emek sonrasında yetişen insanların varlığının, hizmetlerinin onları yetiştirenleri nasıl bahtiyar kıldığının bir ifadesi olarak da anlaşılmalıdır.

4. Kur'ân'ın ve Kur'ân'a Hizmetin Yüceliğine Olan İnancı

İcâzetnâmelere besmele, hamdele ve salve ile başlamak, kelime-i şehâdet ile giriş kısmını sonlandırmak âdettendir. Belki her icâzetnâmede görülebilecek bu uygulamada önemli olan icâzetnâmeyi verenin hangi ara cümlelerle ve nasıl bir üslupla söz konusu uygulamaları yaptığıdır. Akreboğlu, ihtisas alanı kıraat olması hasebiyle besmele ile başladığı icâzetnâme yazısına hamd ile devam ederken Allah'ı niteleyen sıfat cümlelerini hep Kur'an'a atfla sürdürmüştür. Bu meyanda Allah'ı nitelerken "kitabı¹² ve mizânı¹³ hak ile inzal eden" cümlesine yer veren Akreboğlu, devamında yine Kur'an'a, Kur'an'ın kendisi için kullandığı "en güzel söz"¹⁴ nitelemesine atfla "en güzel sözü ve beyânı¹⁵ tenzil eden" nitelemesi ile Allah'a hamd etmektedir. Kur'an'a vurguyu Allah'ın bir ve tek olduğuna inancını peygamberî bir tavırla belirtmek istediğini açıklamak için "kendisine Seb'u'l-Mesânî¹⁶ ve Kur'an inzâl edilenin"

¹⁰Akreboğlu, İcâzetnâmede "Rizeli Muhammet Oğlu Hafız Emin Efendi" olarak tanıttığı hocasını Tok'un aktardığı özgeçmişte sadece "Emin Efendi" olarak yazmıştır (Tok, 2018: 159).

¹¹Akreboğlu'nun icâzetnâmede hocalarıyla ilgili olarak verdiği bilgiler, Tok'un aktardığı özgeçmişe göre daha derli toplu gözükmektedir. İcâzetnâmeyi yazarken daha dikkatli ve özellikle sened kısmında hata yapmamak adına mümkün olduğunca yazılı verilerle (hocalarından almış olduğu icâzetnâmeler ve kıraatte silsilelerin kayıtlı olduğu eserler) bakma ihtiyacı duyacak olması icâzetnâmede verdiği bilgileri öne çıkarmaktadır.

¹²Kitap, Kur'an'ın bir ismi olarak kullanılmaktadır (Bakara 2/2).

¹³Mizân, Kur'an'da "Kitap" ile birlikte zikredilerek Kur'an'ın getirdiği denge ve adalet vurgulanır. Yani bir nevi Kur'an'ın ismi gibi kullanılmaktadır (Şûrâ 42/17).

¹⁴"Engüzel söz" nitelemesi Kur'an'da Kur'an için kullanılmaktadır (Zümer 39/23).

¹⁵Beyân, Kur'an'ın bir diğer ismi olarak geçmektedir (Âl-i İmrân 3/138).

¹⁶Sözlükte "yedi" anlamındaki seb' kelimesiyle "katlamak, bükme; iki katını almak" mânasındaki seny kökünden mesnânın (bir şeyin katı) çoğulu mesâniden oluşur ve "tekrarlanan, iki kattan ibaret olan yedi" anlamına gelir (Lisânü'l-'Arab, "şny" md.; Kâmus Tercümesi, IV, 893-894). Terkip bu

cümlesi ile Hz. Muhammed'i nitellemektedir. Benzer şekilde Hz. Muhammed'in peygamberliğini tasdik ederken onu "Kur'an'ın faziletini 'Kalplerin şifası Kur'an okumaktır' sözüyle açıklayan"¹⁷ cümlesiyle ama yine Kur'an vurgusuyla ifade etmiştir. Aynı şekilde salvele kısmında da Hz. Muhammed'i "Furkân'ın"¹⁸ hükümleriyle İslam'ı yücelten" olarak tanımlamaktadır. Hem Allah'ı hem de Hz. Peygamber'i nitelerken sürekli Kur'an'a vurgu yapması Akreboğlu'nun uzmanlık alanının Kur'an ve onun kıraati olması ile açıklanabilir. Ancak tek sebebin bu olduğunu söylemek doğru olmaz. Çünkü Akreboğlu, öğrencisine nasihatte bulunduğu kısımda şunları yazmıştır: *Bunları iyi belle! Büyük gayretlerin kendisi için sarf edileceği, değerli canların uğruna harcanacağı en evla iş Allah'ın kitabını öğrenmek, öğretmek, okunan manalarını anlamak ve başkasına anlatmaktır. Bu nedenle seçkin ilim ehli ona rağbet etmiş, ileri gelen iyi kimseler onunla ilgilenmişlerdir.* Bu öğütleri, Kur'an'ın onun hayatını şekillendiren bir klavuz olduğunu göstermektedir. Bunu icâzetnâmede aktardığı hadisler üzerinden de anlamak mümkündür. Bu meyanda o, aşağıdaki rivayetlere yer vermiştir:

- Kur'an ehli Allah'ın ehlidir (Ahmed b. Hanbel, Müsned, 19: 269).
 - Her kim Kur'an'ı ezberlerse onun iki omuzu arasına peygamberlik koyulmuş olur. Ne var ki ona vahyedilmez (İbn Mübarek, t.y., 275)
 - Kim Kur'an'ı öğrettiği esnada vefat ederse melekler o kimsenin kabrini Kâbe'nin ziyaret edildiği gibi ziyaret ederler.¹⁹
 - İbadetlerin en üstünü Kur'an okumaktır.²⁰
 - Kur'an okuyan müminin misali turunçgiller gibidir. Kokusu da güzeldir, tadı da (Buhârî, Fedâilu'l-Kur'ân, 17.)
 - Şüphesiz ki bu Kur'an yedi harf üzere inzal edilmiştir. Ondan kolayınıza geleni okuyunuz (Buhârî, Fedâilu'l-Kur'ân, 5.).
- Yukarıdaki rivayetleri aktarması, sadece kıraat üstadı olarak Kur'an ile meşgul olmadığının, aynı zamanda onu bir rehber kabul ettiğinin ve onun için gösterilecek çabayı, harcanacak vakti en değerli amel olarak gördüğünün bir başka ifadesidir.

Akreboğlu'nun icâzetnâmeyi tesbîh, tevhîd, tekbîr ve istiğfâr ile tamamlaması da ayrı bir anlam ve mesaj taşımaktadır. Her şeyin Allah'ın adıyla ve onun adına yapılması, hayatta rehber olarak Kur'an'ın kabul edilmesi, sürekli hamd ve istiğfâr ile şükre ve tövbeye yer verilmesi, hayatı Allah adına yaşamak, sürekli ona hamd ile minnet duygularını açığa çıkarmak ve yapılmış ya da yapılacak hatalar nedeniyle istiğfârda bulunarak hayatı tamamlamak anlamına gelmektedir ki aslında bunlar onun inanç dünyasının bir yansımasıdır.

5. Nasihat Vasiyet ve Beklentilerine Yansıyan Değerleri

Verdiği icâzetnâmede Akreboğlu, kendisini "zelil kul" olarak takdim etmektedir. İmanını ve teslimiyetini gösteren bu tanımlamada vurgu Allah karşısındaki kulluk yönüyle ilgilidir. Kulluk rolünü hakkıyla yerine getirememeyi ifade etmek için de "zelil" sıfatıyla kulluğunu tarif etmiştir ki bunlar bir nevi sahip olduğu tevazu, alçakgönüllülük ve

muttakilik vasfının söze ve kelimelere dökülmesidir. Benzer anlayışla kendisini "yüce Rab'in lütuflarına muhtaç, ganî ve kâdir olan Allah'a muhtaç" gibi cümlelere yer vererek yine Allah karşısındaki kulluğuna değinmiştir.

Akreboğlu'nun inanç ve amel boyutunu açıklığa kavuşturan bir başka veriyi yine icâzetnâmede bulmak mümkündür. O, kendisini tanıtırken "mezhep olarak hanefî, îtikat olarak mâturîdîyim" cümlesine yer vermektedir. Bu bilgi, onun dini düşünce ve yaşantısının İslam dininin hangi ekollerinden beslendiğini ortaya koyduğu gibi aslında günlük yaşamına dair birçok fikhî/amelî uygulamasının nasıl olduğunu da açıklığa kavuşturmuştur.

Kendisini değişik açılardan takdim eden Akreboğlu'nun öne çıkardığı hususlardan biri de misyonuna yöneliktir. Bu vesile ile o, kendisini "Kur'an hâfızı, Furkân hâdimi" olarak tanımlamaktadır. Hayatını şekillendiren amaç ve hedefinin Kur'an'a hizmet olduğunu belirten bu ifadeleri onun değer dünyasının kaynağının Kur'an olduğunu göstermektedir.

Akreboğlu'nun hayatına yön veren düşünce, değer ve ilkeler özellikle öğrencisine nasihatte bulunduğu kısımda daha bir açık hale gelmektedir. Bunlardan biri Kur'an'a ve onun ilimlerine bakışını yansıtan ifadeleridir. Öğrencisi Himmet Efendi'ye hitaben "Bunları iyi belle!" uyarısıyla başladığı nasihatleri arasında en başta gelen husus yukarıda da yer verildiği gibi Kur'an'a hizmetin yüceliğine olan inancıdır. Hayatının anlamını ve yönünü deklare edecek şekilde şu cümleyi kurmuştur: "Büyük gayretlerin kendisi için sarf edileceği, değerli canların uğruna harcanacağı en evla iş Allah'ın kitabını öğrenmek, öğretmek, okunan manalarını anlamak ve başkasına anlatmaktır". Buradaki hatırlatmaları arasında en dikkat çekici olanı "manalarını anlamak" sözüyle Kur'an'ın içeriğine de vakıf olmayı belirtmiş olmasıdır. Bu, onun Kur'an'ın kıraati kadar vermekte olduğu mesajlarının da bilinmesi gerektiğine ne denli önem verdiğini ifade etmektedir. Bir başka husus ise sadece öğrenmekle yetinmeyip aynı zamanda öğreten olmaya da gayret etmek gerektiğine inanmış olmasıdır. İlgili kısımda nasihatlerini sıralarken "Bu nedenle seçkin ilim ehli ona rağbet etmiş, ileri gelen iyi kimseler onunla ilgilenmişlerdir" sözüyle ona hizmetin ilim ehli ve iyi kimseler olmayı gerektirdiğini de ifade etmektedir. Bu vurgusu onun anlam dünyasında Kur'an'a hizmetin hem çok değerli hem de herkesin hakkını veremeyeceği, ilim ve iyi niyet gerektiren bir amel ve mücadele olduğunu ortaya koymaktadır.

Akreboğlu'nun öğrencisine vasiyetleri arasında yer alan bazı uyarıları, sahip olduğu ilim konusunda onun ne kadar titiz davrandığını da göstermektedir. Bu bağlamda o, öğrencisine kendisine okuduklarını ve kendisinden aldıklarını başka şeylerle karıştırmamayı şart koşturmuş: "Yüce Allah'ın rızasını talep ederek ona icazet verdim ve kendisine bana okudukları ve benden aldıkları hususlarda bunları aşmaması ve başka şeylerle karıştırmaması şartıyla vasiyette bulundum". Uzmanı olduğu ilim sahasında tahrife neden olabilecek girişimlerden kaçınmayı öğütleyen bu uyarısına ilave olarak ilmi, meşru olmayan şeylere araç etmemeyi de

şekliyle Kur'an'da geçmemekte, "Şu bir gerçek ki biz sana 'tekrarlanan yedi'yi ve yüce Kur'an'ı verdik" (Hicr 15/87) meâlindeki âyette "seb'an mine'l-mesânî" ifadesi ve "Allah sözün en güzelini, birbiriyle uyumlu ve 'bıkılmadan tekrar tekrar okunan bir kitap' olarak indirdi" (Zümer 39/23) meâlindeki âyette kitabın (Kur'an-ı Kerim) sıfatı olarak "meşânî" kelimesi yer almaktadır (Birişik, 2009, 261-262).

¹⁷Bu hadis bu metniyle temel hadis kaynaklarında geçmemektedir. Ancak Kur'an'ın şifa olmasına dair hadisler mevcuttur (İbn Mâce, Tıb, 7).

¹⁸"Furkân, "hak ile bâtılı ayıran" anlamında Kur'an için kullanılmaktadır (Furkân 25/1).

¹⁹Temel hadis kaynaklarında aktarılan metinde bir hadis bulunmamaktadır.

²⁰Temel hadis kaynaklarında aktarılan metinde bir hadis bulunmamaktadır.

tembihlemiştir. Öğrencisine hitaben “Vasiyetlerimden bir kısmı şunlardır” diyerek sıraladıkları arasında ilim sahibini dikkatli olmaya davet eden şu sözleri manidardır: “İlmi sadece Allah için istemesi, onu şeran nehyedilen işlere bir yol edinmemesi, meşhur olma ve duyulma arzusu gibi, kıraatıyla Allah’tan gayrısına iltifatının olmamasıdır”.

Maddi ve manevi menfaate ilmi vasıta etmemeyi tembihleyen Akreboğlu, bu uyarılarını Hz. Peygamber’e ait olduğunu iddia ettiği, “Her kim Allah’ın gayrı için amel ederse ya da Allah’tan gayrını amaç edinirse yaptığı ameli fasit olur ve ameli aleyhine delil olur”²¹ şeklinde bir hadislerle istediği mesajı pekiştirmek istemiştir. İlimin sadece Allah rızası için elde edileceğini ve yine sadece O’nun rızası için kullanılabileceğini belirten bu ikazları onun takva ehli biri olduğunun delili olarak yorumlanabilir.

Öğrencisine yaptığı nasihatlerin bir kısmı da onun aynı zamanda ibadetlerine düşkün biri olduğunu ortaya koymaktadır. İbadetlere devam etmekle ilgili olarak “sağlıklı halinde de hastalıklı halinde de nafil ibadetlerini terk etmemesi, dünya ehline, onlara nasihat etme dışında karışmayı azaltmasıdır. Kendisi için umduğu tövbe, dünyayı terk etme ve Allah’a yönelme gibi hasletleri onlar için de umması, yüce Allah’ı vaktinin genelinde zikretmeye devam etmesi de vasiyetlerim arasındadır” diye yazan Akreboğlu’nun bu tavsiyeleri onun sûfi meşrep biri olduğuna delalet etmektedir. Özellikle “dünyayı terk etme ve dünya ehline, onlara nasihat etmek dışında yakınlaşmama” şeklindeki uyarıları tasavvufta bulunan “mâsivâyı terk”²² anlayışını hatırlatmaktadır. Öğrencisine sorumluluk yükleyen bu nasihatleri onun ilim ve ibadet hayatının bir yansıması olduğu gibi din adamının nasıl olması gerektiğine dair düşüncelerini de açıklamaktadır. Çünkü öğrencisinin kendisi için umacağı rızâ-ı ilâhiye uygun her şeyi halk için de istemesini tembihleyerek insanlar karşısında Kur’an ehli biri olarak nasıl bir anlayış ve tutum içinde olunması gerektiğini belirtmektedir. Bu uyarı Kur’an’da yer alan “Andolsun, size kendi içinizden öyle bir peygamber gelmiştir ki, sizin sıkıntıya düşmeniz ona çok ağır gelir. O, size çok düşkün, mü’minlere karşı da çok şefkatli ve merhametlidir” (Tevbe, 9/128) âyetini akıllara getirmektedir.

Vasiyetleri arasında Allah’ı zikretmek de önemli yer tutmaktadır. Özellikle zikri neden önemseydiğini açıklarken kurduğu cümle onun dünyaya meyletmekten kaçınan, her hususta Allah’ın rızasını gözetken biri olduğunun işaretidir: “Çünkü Allah Teâlâ ile ancak dünyanın arzuları son bulabilir ve ahirete dair arzular başlayabilir”. Bu sözleri aslında Kur’an’da geçen “Bilesiniz ki gönüller ancak Allah’ı zikrederek huzura kavuşur” (Ra’d, 13/28) âyetinin tefsiri gibidir.

Uyarı ve nasihatleri yanında öğrencisinden beklentileri de vardır Akreboğlu’nun. Bunlar dünyevî ya da maddî beklentiler değildir. Ömrü Kur’an’ı öğrenmek ve öğretmekle geçmiş biri olarak tek isteği ölümünden sonra edilecek dualarda kendisine ve zürriyetine yer verilmesidir: “İcazet verdiğim talebenden umduğum, yalnız kaldığı vakitlerde, namazlarının ve hatimlerinin akabinde yaptığı salih dualarda

beni ve zürriyetimi unutmamasıdır”. Sadece kendisini düşünmeyen, Hz. İbrahim misâli²³ zürriyetinin âkıbetini de dert edinen Akreboğlu’nun bu talebi, her şeyde yalnız Allah rızasını gözettiğinin bir başka ifadesidir.

Akreboğlu’nun bahsi geçen uyarıları, nasihat ve beklentileri onun eğitim anlayışını da yansıtmaktadır. Uyarı ve tavsiyeleri göstermektedir ki o, bir alana ait bilgi ve beceriyi aktarmakla yetinmeyi doğru bulmamaktadır. Yani sadece öğretim yapan ama eğitimi ihmal eden biri değildir. Bu nedenle öğrencisinin dinî anlayışını, ahlâkını, ibâdet hayatını ve din adamı olarak üstleneceği rolü hangi anlayışla nasıl yerine getireceğini, hem insanlar hem de dünya nimetlerine karşı tavrının ne olması gerektiğini de belirlemeye ve şekillendirmeye çalışmıştır.

6. Sonuç

Kendine has usul, metot ve tavrı ile kıraat ilminde bugün bir ekol sahibi olan Akreboğlu aynı zamanda bir Kur’an eğitimcisidir. Özellikle din eğitiminin büyük oranda kısıtlandığı 1930’lu yıllarda bir Kur’an öğretmeni olarak Adapazarı’nda bulunması, sadece kıraat eğitimi için değil Kur’an kursları ve din eğitimi açısından da oldukça önemlidir. Siyasi, kültürel ve eğitimsel açıdan köklü değişim ve dönüşümlerin yaşandığı kritik bir dönemde hayat süren ve hakkında sınırlı bilgiye sahip olduğumuz Osman Nuri Efendi’nin öğrencisi Himmet Babalıoğlu’na verdiği icâzetnâme, birçok açıdan onu tanımamıza vesile olmaktadır. İcâzetnâmenin senet kısmında eğitim aldığı hocalarından bahsetmesi nedeniyle en azından onun Kur’an ve kıraat eğitimi bağlamında geçirmiş olduğu aşamalar, hocalarının kimler olduğu, hangi hocadan ne kadar okuduğu hatta hocalarının nereli olduğu ve hangi görevi icra ettikleri artık malumumuzdur. Bununla birlikte icâzetnâmenin bize sağladığı asıl katkı Akreboğlu’nun düşünce ve değer dünyasının kapılarını açmasıdır. Söz konusu icâzetnâmeden hareketle onun hakkında aşağıda yer verilen tespitlerde bulunmak mümkündür:

- Müslüman Türk toplumlarında yaygın olarak görüldüğü gibi Akreboğlu, inanç sistemi Mâtürîdîlik ilke ve esaslarına göre şekillenmiş, amelî hayatında Hanefilik belirleyici olmuş Hanefî ve Mâtürîdî ekole mensup biridir.
- Kendisini “zelil kul” olarak tanımlayan mütevazı, alçakgönüllü ve muttakî bir şahsiyettir.
- “Ganî ve kâdir olan Allah’a muhtaç”, “yüce rabbinin lütuflarına muhtaç” nitelemeleri ile kulluk bilinci üzerinden varlığını tanımlayan teslimiyet sahibi bir mümindir.
- Misyonunu “Kur’an hafızı ve Furkân hâdimi” vasıflarıyla dile getiren, hayatının merkezine Kur’an’ı yerleştirmiş ve Kur’an’a hizmeti yegâne amaç edinmiş bir Kur’an ehlidir.

²¹Temel hadis kaynaklarında bu metinde bir hadis bulunmamaktadır.

²²Hakk’ın gayri kabul edilen varlıklara tasavvufta mâsivâ adı verilir ve iyi bir mümin olmak için Allah’tan gayri hiçbir şeye gönül bağlamama önemsenir (Uludağ, 2003: 76).

²³Hz. İbrahim duasında zürriyetinin de namaz kılan, dolayısıyla Rableri ile barışık, hidayet ehli olmalarını arzulamıştır (İbrâhîm, 14/40).

- Nâfile ibadetlere ve zikre düşkün, dünyaya ait arzuların ancak Allah'ı anmakla bastırılabilceğine inanan ve dünyaya meyletmekten kaçınan bir sûfi meşreptir.
- Eğitimi belli konularda bilgi ve beceriyi aktarmak olarak görmeyen, sadece öğretimle yetinmeyen ve öğrencinin ahlâkî boyutuyla da ilgilenen bir eğitimcidir.
- İlim ehlinin insanlarla olan ilişkisini sadece onlara mânevî açıdan faydalı olmakla sınırlandıran, ancak onların durumuyla yakinen ilgilenmeyi, onlar için de tövbe ve istiğfarda bulunmayı gerekli gören, müminlere karşı müşfik ve duyarlı bir din adamıdır.
- Kendi sahasında gayretli, farklı hocalardan istifade ederek sürekli kendini geliştirmek isteyen ve yaptığı işin hakkını verme çabası içinde bulunan ahlak sahibi, dürüst bir kişidir.
- Gerek hocalarına gerekse öğrencisine yaklaşımı saygı ve hüsn-ü zan barındıran güzel üslup sahibidir.

Kaynakça

- Ahmed b. Hanbel, Ebû Abdillâh Ahmed b. Muhammed eş-Şeybânî, (1421/2001). *Müsned*, thk. Şuayb el-Arnaûd, Adil Mürşid ve diğerleri, ed. Abdullah b. Abdilmuhsin et-Türkî, Beyrut: Müessesetü'r-Risâle,
- Akpınar, C. (2000). *İcazet*. TDVİA. İstanbul: TDV Yayınları.
- Alparslan, R. (2014). İstanbul Ehl-i Kur'an ve Mevlithanları, İstanbul: Acar Basım ve Cilt San. Tic. AŞ.
- Atay, H. (1981): Medreselerin Gerilemesi. Ankara Üniversitesi İlahiyat Fakültesi Dergisi 24, 15-56.
- Atay, H. (1983). Osmanlılarda Yüksek Din Eğitimi. İstanbul: Dergâh Yayınları.
- Birişik, A. (2009). es Seb'u'l Mesânî TDVİA. İstanbul: TDV Yayınları.
- Buhârî, Ebû Abdillâh Muhammed b. İsmail el-Cu'fi, (1422). *el-Câmi'u's-Sahîh*, thk. Muhammed Zühayr b. Nâsir, Beyrut: Dâru Tavkî'n-Necât,
- Çelebi, A. (1998). *İslam'da Eğitim-Öğretim Tarihi*. Ali Yardım (Çev.). İstanbul: Damla Yayınevi.
- Durmuş, A. (2003). Kıraat İlminde İcazetname Geleneği ve Bir İcazetname Örneği. Cumhuriyet Üniversitesi İlahiyat Fakültesi Dergisi 7, 291-317.
- Hamidullah, M. (1995). *İslam Peygamberi*. Salih Tuğ (Çev.). İstanbul: İrfan Yayınevi.
- Hatipoğlu, İ. (2008). *Rihle*. TDVİA. İstanbul: TDV Yayınları.
- İbn Mâce, Ebû Abdillâh Muhammed b. Yezîd el-Kazvîni, *Sünen*, thk. Muhammed Fuâd Abdulkaki, Dimeşk: Dâru İhyâi'l-Kütübi'l-'Arabiyye, t.y.
- İbnMübârek, Ebû Abdirrahmân Abdullah b. Mübârek et-Türkî, *ez-Zühde'r-Rakâik*, thk. Habîburrahmân el-A'zamî, Beyrut: Dâru'l-Kütübi'l-'İlmiyye, t.y.
- İhsanoğlu, E. (1999). Osmanlı Medeniyeti Tarihi, İçinde:Ekmeleddin, İhsanoğlu (Ed.),*Osmanlı Eğitim ve Bilim Müesseseleri* (s. 223-361). İstanbul: Zaman.
- Karaman, Hayrettin – Çağrıçı, Mustafa – Dönmez, İ. Kâfi, Gümüş, Sadrettin. *Kur'an Yolu Türkçe Meal ve Tefsir*. 2. Baskı. Ankara: Diyanet İşleri Başkanlığı Yayınları. 2006.
- Öztürk, H. (2018). Kur'an-ı Kerim Kıraatinde Dâd Harfi ve Dudak Talimi. İstanbul: Ensar Neşriyat A.Ş.
- Pakalın, M. Z. (1993). Osmanlı Tarih Deyimleri ve Terimleri Sözlüğü, İstanbul: M.E. B. Yayınları.
- Sarı, M. A. (2000). *İcâzet*. TDVİA. İstanbul: TDV Yayınları.
- Tirmizi, İlim 19; İbn Mâce, Zühd 17
- Tok, İ. (2018). Son Dönem Karadenizli Merhûm Kurrâlar Sempozyumu, içinde: Hayrettin Öztürk (Ed.), *Akreboğlu Hâfiz Osman Nûri Taşkent'in Hayâtı, Görev ve Kur'anî Hizmetleriyle Öğretim Metodolojisi* (s,156-166. Samsun: Erkam Yayınları.
- Yeğin, A., Badıllı, A., İsmail, H., Çalım, İ. (1985). *Osmanlıca-Türkçe Ansiklopedik Büyük Lügat*, İstanbul: Türdav Yayınları.

Ek 1: Akreboğlu'nun Öğrencisi Himmet Babaloğlu'na verdiği icâzetnâme

بسم الله الرحمن الرحيم

الحمد لله الذي أنزل الكتاب بالحق والميزان ونزل أحسن الحديث والبيان الذي تقشع منه جلود أهل الخشية والإيقان والصلوة والسلام على محمد الذي بجلاله جل من جل من الأجلة والأعيان وبجماله تزين الحور والغلمان والجنان وأشهد أن لا إله إلا الله وحده لا شريك له شهادة من أنزل عليه السبع المثاني والقرآن ونشهد أن سيدنا محمدا عبده وحببيه ورسوله الذي بين فضيلة القرآن بقوله "شفاء الجنان قراءة القرآن" صلى الله تعالى عليه وعلى آله وأصحابه وأحبابه وأتباعه وأحبابه الذين شيدوا الإسلام بأحكام الفرقان

وبعد فقد روى الخطيب عن أنس بن مالك رضي الله تعالى عنه عن النبي صلى الله تعالى عليه وسلم قال "القرآن أهل الله" وعنه عليه الصلاة والسلام "من جمع القرآن فقد أدرجت النبوة بين كتفيه إلا أنه لا يوحى إليه" وقال صلى الله عليه وسلم "من مات وهو يعلم القرآن حجت الملائكة قبره كما يزار البيت العتيق" وقال فيما روي عن أنس رضي الله تعالى عنه أنه قال "أفضل العبادة قراءة القرآن" وقال عليه السلام "مثل المؤمن الذي يقرأ القرآن كمثل الأترجة ريحها طيب وطعمها طيب" وفي البخاري عنه صلى الله تعالى عليه وسلم "إن هذا القرآن أنزل على سبعة أحرف "فاقرؤوا ما تيسر منه

هذا وإن أولى ما انصرفت فيه الهمم العوالي وأجمل ما تبدلت فيه المهج الغوالي تعلم كتاب الله تعالى وتعليمه وتفهم معنى قراءته وتفهمه فلذا رغب أهل العلم الأخبار [ليه] واعتنى به السادات الأبرار منهم الأعمى الأرب واللوزعي الأديب الأصيل الحسيب والرشيدي المنيب الموجود المتقن والقارئ المحسن حاصل عمري وقرة عيني خازن كلام خالق الحور والجان الحافظ همت بن شعبان الريزوي الخطيب في جامع صارديوان في أطه بازاري وفقه الله تعالى بنشر هذا العلم العالی فإنه لما علم أن علم القراءات علم شريف وفن لطيف لا يظفر إلا من هو في الفصاحة ماهر ولا يصل إليه إلا من هو في أفق البلاغة زاهر فبادر في تحصيله ليندر من كنوزه بأجود الذخائر وينال من معادن رموزه بأخلص الجواهر حتى جاء يريد أن يقرأ علي وقرأ القراءات كلها من طريق الشاطبية والدرة والطينية فأراد أن ينتظم في نظام عنعنتمشايقنا المهرة ويسلك في سلك أساتيدنا البررة وطلب مني أن أجزه بما به أجاز لي مشايخي الكرام والأساتيد الفخام للإقراء والإفادة للطلاب وأن يجيز بذلك لمن يراه من المستعدين والأخذين من الطلبة الكرام فأجزته بذلك طلبا لمرضاه الله تعالى ووصيته فيما قرأ علي وتلقاه مني بشرط أن لا يتخطاه ولا يخلطه بما سواه وها أنا أذكر سندي بروايات صحيحة فأقول وإني لله الحمد قد حفظت القرآن العظيم في بلدة ريزه من حميد أفندي الريزوي عليه رحمة ربه الأبدية ولما رحلت دار السعادة العلية صانها الله وسائر (ال) بلاد الإسلامية عن الأوقات البلية بدأت تعلم القرآن بطريق التحفيق والتدوير والحدرد كما هو معلوم لأولي القدر وختمت ختمه كاملة ثم بدأت العشرة على مضمن الدرّة من الفاتحة إلى سورة طه من أسنّادي وسندي الحاج الحافظ مصطفى راغب أفندي ابن إسماعيل الزشتوي رحمه الله تعالى رحمة واسعة ويسره الله تعالى الحسنى والزيادة ثم قرأت العشرة من أول طه إلى آخر القرآن وختمت ختمه كاملة من أسنّادي حافظ أمين أفندي ابن محمد الريزوي رحمة الله عليه ثم بدأت من الفاتحة إلى قوله تعالى "أف سمع الله قول الذين قالوا" الآية من سورة آل عمران بمضمن الطيبة والنشر الكبير من أسنّادي العالم الفاضل الكامل حافظ عاكف أفندي ابنه بولي سلمه الله تعالى إلى يوم القيامة من مجيز درسام سلطان سليمان عليه الرحمة والغفران ثم بدأت من أول (ال) آية المذكورة إلى آخر القرآن من أسنّاد الأساتذة فريد عصره ووحيد دهره القارئ المتقن والمجود المحسن لا يأتي الزمان بأمثاله الإمام في علم القراءة حافظ القرآن والطينية المدرس والمجيز من درسام فاتح سلطان محمد خان عليه الرحمة والغفران أعني به أسنّادي وسندي الحاج الحافظ أحمد شكري أفندي ابن إسماعيل الشيرزوي عليه الرحمة والغفران وهو أخذ القراءات كلها عن أسنّاد الأساتذة خاتمة المقرئين والمجودين فريد عصره ووحيد دهره شيخ مشايخ القراء والجهابذة الشيخ العالم العامل والفاضل الكامل الشيخ الحاج الحافظ حسن أفندي الإسلامبولي عليه رحمة ربه الغني نفعنا الله بعلومه وفيضه السرمدي الخطيب في جامع سلطان سليم خان عليه الرحمة والغفران وهو أخذ القراءات كلها عن الشيخ الإمام الأول في سلطان سليم خان رئيس مشايخ القراء أعني به الشيخ الحاج إسماعيل أفندي الشهير بيمشجي زاده عليه رحمة واسعة وهو أخذ القراءات كلها عن رئيس مشايخ القراء في عصره وأحد المشاهير باتقان التجويد في دهره الإمام الأول في جامع سلطان سليم خان عليه الرحمة والغفران المرحوم المبرور الشيخ أحمد الحفظي أفندي الشهير بترسجي زاده أكرمه الله تعالى بالحسنى والزيادة وهو أخذ القراءات من طريق الشاطبية والدرّة والطينية من أول القرآن إلى آخر الإسرء عن الشيخ الفاضل الكامل أحمد أفندي المعروف بيوسف أفندي زاده يسره الله الحسنى والزيادة وهو قرأ عن رئيس مشايخ القراء في تربة السلطان أحمد خان عليه الرحمة والغفران المرحوم المبرور محمد أفندي المشتهر بين أقرانه وإخوانه بحاجي زاده المعلم بمكتب شيخ الإسلام محمد أسعد أفندي في قرب سلطان سليم خان عليه الرحمة والغفران وهو أخذ القراءات كلها من طريق الشاطبية والدرّة والطينية من الشيخ الحافظ محمود أفندي الإمام بجامع دولكر زاده وهو قرأ طريق الشاطبية

والدرّة عن الشيخ الكامل حسن أفندي الإمام بجامع خواجه باشا وأخذ طريق الطيبة من أول الفاتحة إلى سورة السبا عن الشيخ إسماعيل أفندي ومنها إلى آخر القرآن قرأ على الشيخ حسن أفندي الشهير بطربزوني وهما أخذاً طريق الشاطبية والدرّة والطينية من أسنّاد الأول المذكور وهو أخذ القرآن كله على رواية حفص عن الشيخ محمد أفندي عن الشيخ الفاضل شعبان أفندي عن الشيخ المعروف بأولياء أفندي عن الشيخ الأعرج علي أفندي عن الشيخ أحمد أفندي ثم أخذ القرآن والقراءات السبع عن الشيخ محمد المعروف بشكري أفندي الإمام والخطيب بجامع سلطان سليمان علي ما تضمنته الشاطبية والعشرة على ما تضمنته الدرّة وختم ختما كاملا وهو أخذ عن الشيخ حسين أفندي الإمام بجامع السليمانية وأخذ هو والشيخ محمد أولياء عن الشيخ (ال) أعرج المذكور عن الشيخ أحمد أفندي ثم بدأ الشيخ المشار إليه حسن أفندي من أول القرآن على ما تضمنته الطيبة وختم ختمه كاملة عن شيخ القراء والمحدثين أسنّاد الأساتذة الشيخ علي المنصوري نزيل قسطنطينية وهو عن أئمة الهدى وأعلام الدين شيوخ مشايخ القاهرة محمد البقري والسلطان المزاحي والشيخ علي الشير أملسي وأخذ السلطان المزاحي عن الشيخ سيف الدين الفضالي عن الشيخ شحادة اليميني وأخذ محمد البقري والشير أملسي عن عبد الرحمن اليميني عن والده الشيخ شحادة وأخذ هو والشيخ أحمد أفندي عن ناصر الدين الطبلاوي عن القاضي زكريا الأنصاري وهو عن رضوان العقبى والنوري والقلقبالي وفخر الدين الضريير وهم عن إمام القراء والمحدثين وعمدة الحفاظ والنحويين علم الهدى شمس الدين محمد بن محمد يوسف الحزري نفعنا الله ببركة علومهم في الدنيا والآخرة وهو قرأ على جماعة منهم التقى الورع الصالح المتقن أبو محمد عبد الرحمن بن أحمد بن علي البغدادي البصري وهو قرأ على الإمام أبي عبد الله محمد بن أحمد بن عبد الخالق المصري المعروف بابن الصائغ وهو قرأ على الشيخ أبي الحسن علي بن سجاج بن سالم العباسي المصري الشافعي صهر الشاطبي قال "وقرأت القرآن على ولي الله بلا مرية أبي القاسم بن قيره ابن خلف الشاطبي الرعيي وهو على ابن الحسن علي بن هذيل وهو على أبي داود سليمان بن أبي القاسم الأموي وهو على إمام القراء أبي عمرو الداني وهو أخذ عن أبي الفتح فارس بن أحمد الضريير عن عبد الباقي بن حسن المقرئ عن إبراهيم بن عمر المقرئ عن ابن بويان عن ابن الأشعث عن أبي نشيط عن قالون عن نافع المدني عن أبي جعفر يزيد بن القعقاع وعبد الرحمن بن هرمز الأعرج مسلم بن جندب وشيبة بن نصاح وقرأ الأعرج على ابن عباس وهو على أبي بن كعب وزيد بن ثابت رضي الله عنهم وهما عن رسول الله صلى الله تعالى عليه وسلم وهو عن أمين الوحي جبريل عليه السلام وهو تلقى عن رب العزة جل جلاله وعظمت الأؤه فهذا ما يسره الله ذكره من الأسانيد وبقيّة أسانيد العشرة مبسوطه في النشر ولنذكر عن أبي الدرداء رضي الله تعالى عنه أنه قال قال رسول الله صلى الله عليه وسلم "من قال حين يصبح وحين يمسي حسبي الله لا إله إلا هو عليه توكلت وهو رب العرش العظيم سبع مرات كفاه الله ما أهّمه من أمر الدنيا والآخرة" وأخرج النسائي في عمل اليوم والليلة بسنده إلى عائشة رضي الله عنها وعن أوبوها أنها قالت "ما جلس رسول الله صلى الله عليه وسلم مجلسا ولا تلا قرآنا ولا صلى إلا ختم ذلك بكلمات قلت يا رسول الله أراك ما تجلس مجلسا ولا تتلو قرآنا ولا تصلي صلاة إلا ختمت بهؤلاء الكلمات قال نعم من قال خيرا كان طابعا له بها ذلك الخير ومن قال شرا كانت كفارة سبحانه اللهم وبحمديك أستغفرك وأتوب إليك" ومن الوصايا أن لا يطلب العلم إلا لله وأن لا يتخذ سبيلا للأمر المنهي عنها شرعا كظهر الصييت والسمعة وأن لا يكون له في قراءته التفات إلى غير الله قال "من عمل لغير الله أو قصد غير الله فسد ما عمل وكان عمله حجة عليه" وأن لا يترك نوافل العبادات في حالة الصحة وحال المرض وأن يقل من مخالطة أهل الدنيا إلا لنصيحتهم وأن يرجو لهم ما يرجوه لنفسه من التوبة وترك الدنيا والإقبال على الله تعالى وأن يديم ذكر الله تعالى في غالب أوقاته فإنه به تنتهي الرغبات عن الدنيا وتبتدئ الرغبات في الآخرة وهذا ما يسره الله ذكره من الفوائد والوصايا وأرجوه أن لا ينساني وذريتي وإقبالي من صالح دعواته في خلواته وعقيب صلواته وختماته والله يقول الحق وهو يهدي السبيل وأنا العبد الذليل المحتاج إلى أطاف ربه الجليل الحافظ عثمان نوري بن لباس الريزوي الإمام سابقا في جامع سلطان عثمان خان ثالث عليه الرحمة والغفران المشهور بجامع نور عثمانية الكائن في بلدة الإسلامبول والمعلم والمقرئ لمريدي حفظ القرآن وتعلمه وأخذ القراءات من طريق الشاطبية والدرّة لاحقا في أطه بازاري بطريق التوظيف من الحكومة التركية الجمهورية اللهم انصر الإسلام والمسلمين اللهم انصر من نصر الدين واخذل من خذل المسلمين اللهم يا مقلب القلوب ثبت قلوبنا على دينك وطاعتك اللهم إنا نسألك تمام النعمة ودوام العافية وحسن الخاتمة سبحان ربك رب العزة عما يصفون وسلام على المرسلين والحمد لله رب العالمين

تاريخ الفراغ من هذه الإجازة الشريفة في شهر رجب الشريف لسنة ثمان وخمسين وثلاثمائة بعد الألف من الهجرة النبوية على صاحبها ألف تحية ما دام الفرقان وما دام الدوران في بلدة أطه بازاري وأنا الفقير إلى الله الغني القدير حافظ القرآن خادم الفرقان المشتهر بين أقرانه وإخوانه بحافظ عثمان نوري الريزوي وقاه عن جميع الموفيات ربنا العزيز القوي الحنفي مذهبا المنصوري اعتقادا مسجحا مهلا مكبرا ممجدا مصليا تائبا راجعا مستغفرا

Ek 2: Akreboğlu'nun Öğrencisi Himmet Babaloğlu'na verdiği icâzetnâmenin tercümesi

Rahman ve Rahim Allah'ın Adıyla

Kitabı ve mizanı hak ile inzal eden, kendisinden haşyet ve kesin inanç sahiplerinin tüyelerinin ürperdiği en güzel sözü ve beyanı tenzil eden Allah'a hamd olsun. Salât ve selam, yüceliğiyle büyük ve yüce şahsiyetlerin yücelik bulduğu, güzelliğiyle huri, gılman ve cennetlerin süslendiği Muhammed'e (s.a.v.) olsun. Allah'tan başka hiçbir ilah bulunmadığına, O'nun tek, hiçbir ortağı olmadığına, kendisine Seb'u'l-Mesânî ve Kur'an inzal edilenin şahadetıyla şahitlik ederim. Hz. Muhammed'in (s.a.v.) de O'nun kulu, sevdiği ve Kur'an'ın faziletini "Kalplerin şifası Kur'an okumaktır" sözüyle açıklayan resulü olduğuna şahitlik ederim. Allah Teâlâ, Furkân'ın hükümleriyle İslam'ı yücelten ona, ailesine, ashabına, taraftarlarına, tabi olanlarına ve ahbablarına salât eylesin.

Bu girizgâhtan sonra, Hatip, Enes b. Malik'ten (r.a.) Hz. Peygamber'in (s.a.v.) şöyle dediğini rivayet etmiştir: "Kur'an ehli Allah'ın ehlidir." Yine Allah Resulünden (s.a.v.) şöyle dediği nakledilmiştir: "Her kim Kur'an'ı ezberlerse onun iki omuzu arasına peygamberlik koyulmuş olur. Ne var ki ona vahyedilmez." Allah Resulü (s.a.v.) şöyle buyurmuştur: "Kim Kur'an'ı öğrettiği esnada vefat ederse melekler o kimsenin kabrini Kâbe'nin ziyaret edildiği gibi ziyaret ederler." Enes b. Malik'ten (r.a.) rivayet edilen bir diğer hadiste şöyle demiştir: "İbadetlerin en üstünü Kur'an okumaktır." Hz. Peygamber bir diğer sözünde "Kur'an okuyan müminin misali turuncgiller gibidir. Kokusu da güzeldir, tadı da" buyurmuştur. Buhârî'de Allah Resulünün (s.a.v.) şöyle dediği de geçmektedir: "Şüphesiz ki bu Kur'an yedi harf üzere inzal edilmiştir. Ondan kolayımıza geleni okuyunuz."

Bunları iyi belle! Büyük gayretlerin kendisi için sarf edileceği, değerli canların uğruna harcanacağı en evla iş Allah'ın kitabını öğrenmek, öğretmek, okunan manalarını anlamak ve başkasına anlatmaktır. Bu nedenle seçkin ilim ehli ona rağbet etmiş, ileri gelen iyi kimseler onunla ilgilenmişlerdir. Bunlardan biri de zeki, deha, akıllı, edip, asil, soylu, akli başında, yönelen, sağlam bir tecvid bilgini, iyi bir okutucu, ömrünün hâsılası, gözümün nuru, huri ve cinleri yaratan Allah'ın kelamının bekçisi Hafız Şaban oğlu Himmet Rizeli'dir. Kendisi Adapazarı'ndaki Serdivan camiinde hatiptir. Bu yüce ilmi neşretmesi hususunda Allah onu muvaffak kılsın. O kıraat ilminin şerefli bir ilim ve ince bir sanat olduğunu, onu ancak fesahat konusunda mahir, belagat ufkunda parlayan kimselerin elde edebileceğini bilince, en değerli azıkları onun hazinelerinden alıp biriktirmek, rumuz madenlerinden en halis mücevherleri elde etmek için hemen harekete geçti. Nihayet bana okuma isteğiyle geldi. Kıraatlerin bütünü Şâtibiyye, Dürre ve Tayyibe tarikiyle okudu. Mahir hocalarımızın birbirinden peşi sıra aldığı nizama dâhil olmak, iyi üstatlarımızın zincirine girmek istedi ve benden, kıymetli hocalarımın ve yüce üstatlarımın bana icazet verdiği hususlarda kendisine, okutmak, talebelere anlatmak ve bunları hazır olan ve almak isteyenler kıymetli talebelere icazet vermek noktalarına icazet vermemi istedi. Yüce Allah'ın rızasını talep ederek ona icazet verdim ve kendisine bana okudukları ve benden aldıkları hususlarda bunları aşmaması ve başka şeylerle karıştırmaması şartıyla vasiyette buldum. İşte şimdi ben

sahih rivayetlerle senedimi zikrediyorum. Diyorum ki ben, -hamd Allah'a mahsustur- Kur'an-ı Azim'i Rize beldesinde Rizeli Hamid Efendi'den -Ebedi Rabbinin rahmeti üzerine olsun- ezberledim. Dersaadet'e (İstanbul'a) gittiğimde -Allah orayı ve tüm İslam beldelerini afet ve belalardan korusun- Kur'an'ı tahkik, tedvir ve hadır tarikiyle öğrenmeye başladım. Nitekim bu tarik değerli kişilerce malumdur. Tam olarak bir hatim yaptım. Sonra üstadım, dayanağım Zîştöni'li, İsmail'in oğlu Hacı Hafız Mustafa Rağb Efendi'den -Allah ona engin rahmet eylesin, hüsnâ (cenneti) ve ziyadeyi (Allah'ın cemalini görmeyi) ona kolay kılsın- aşereye Dürre'nin içeriğine göre Fâtîha'dan Tâhâ suresine kadar okumaya başladım. Sonra üstadım Muhammed oğlu Rizeli Hafız Emin Efendi'den -Allah'ın rahmeti üzerine olsun-Tâhâ sûresinden Kur'an'ın sonuna kadar aşereyi okudum ve tam bir hatim yaptım. Sonra Fâtîha'dan Âl-i İmrân sûresinin *lekadsemi'allâhu kavlellézine kâlû* ayetine kadar Tayyibe ve Neşir-i Kebîr'in içeriğine göre üstadım âlim, fazıl, kâmil, Sultan Süleyman aleyhi'r-rahmetü ve'l-ğufrân hazretlerinin dersiâm mucîzlerinden (icâzet veren hocalarımdan) İnebolulu Hafız Akif Efendi'den -Allah Teâlâ kıyamete kadar kendisini selamette kılsın- okudum. Sonra mezkur ayetin başından Kur'an'ın sonuna kadar üstatların üstadı, asrının biricigi, çağının teki, sağlam kârî, iyi tecvit bilgini, zamanın benzerlerini getiremeyeceği kişi, kıraat ilminde imam, Kur'an ve Tayyibe'nin hafızı, müderris, Fatih Sultan Muhammed Hân aleyhi'r-rahmetü ve'l-ğufrân hazretlerinin dersiâm mucîzi, üstadım, dayanağım, İsmail oğlu Şirazlı Hacı Hafız Ahmed Şükrü Efendi'den -rahmet ve bağışlanma üzerine olsun- başlayıp okudum. O ise kıraatlerin tümünü üstatların üstadı okutucuların ve tecvit bilgilerinin sonuncusu, asrının biricigi, çağının teki, şeyhu'l-kurrâların ve büyük âlimlerin şeyhi Şeyh, alim, fazıl, kamil, Sultan Selim Hân aleyhi'r-rahmetü ve'l-ğufrân Cami hatibi, İstanbullu Hacı Hafız Hasan Efendi'den -gani rabbinin rahmeti üzerine olsun, Allah bizleri onun ilimlerinden ve ebedi feyzinden faydalandırın- aldı. O da kıraatlerin tümünü Sultan Selam Hân caminde imam-ı evvel, meşâyih-i kurrâ reisi, Yemişçi Zâde olarak meşhur, Şeyh Hacı İsmail Efendi'den -üzerine engin rahmet ola- aldı. O da kıraatlerin tümünü asrındaki meşâyih-i kurrâ reisi, çağında tecvit ilmini çok iyi bilen meşhur âlimlerden biri, Sultan Selim aleyhi'r-rahmetüve'l-ğufrân caminde imam-ı evvel, rahmetli, iyi insan, Teresteci Zâde olarak meşhur Şeyh Ahmet Hıfzı Efendi'den -Allah ona hüsnâyı (cenneti) ve ziyadeyi (Allah'ın cemalini görmeyi) ikram etsin- aldı. O da kıraatleri Şâtibiyye, Dürre ve Tayyibe tarikiyle Kur'an'ın başından İsrâ'nın sonuna kadar şeyh, fazıl, kâmil, Yusuf Efendi Zâde olarak bilinen Ahmed Efendi'den -Allah ona hüsnâ ve ziyadeyi kolaylaştırsın- aldı. Ve o Sultan Ahmed Hân aleyhi'r-rahmetüve'l-ğufrân türbesinde meşâyih-i kurrâ reisi merhum, iyi insan, akranları ve ihvanları arasında Hacı Zâde olarak meşhur, Sultan Selim Hân aleyhi'r-rahmetüve'l-ğufrân hazretlerinin yakınlarındaki Şeyhu'l-İslâm Muhammed Esad Efendi mektebinde muallim Muhammed Efendi'den aldı. O da kıraatlerin hepsini Şâtibiyye, Dürre ve Tayyibe tarikiyle Dülger Zâde cami imamı Şeyh Hafız Mahmud Efendi'den aldı. O ise Şâtibiyye ve Dürre tarihini Hoca Paşa cami imamı Kamil Şeyh Hasan Efendi'den okudu. Tayyibe tarihini ise Fâtîha'nın başından Sebesüresinin sonuna kadar Şeyh İsmail Efendi'den aldı. O sûreden Kur'an'ın sonuna kadar da Trabzönî olarak meşhur Şeyh Hasan Efendi'den aldı. O her ikisi ise Şâtibiyye, Dürre

ve Tayyibe tarihini zikri geçen ilk hocasından aldı. O da Kur'an'ın tamamını Hafs rivayetiyle Şeyh Mahmud Efendi'den, o da Fazıl Şeyh Şaban Efendi'den, o da Evliya Efendi diye bilinen şeyhten, o da topal şeyh Ali Efendi'den, o da Şeyh Ahmed Efendi'den aldı. Sonra Kur'an'ı ve yedi kıraati Sultan Süleyman cami imam hatibi, Şükrü Efendi olarak bilinen Şeyh Muhammed'den Şâtıbiyye'nin içeriğine göre, aşereyi ise Dürre içeriğine göre aldı ve tam bir hatim bitirdi. O da Süleymaniye cami imamı Şeyh Hüseyin Efendi'den, o ve Şeyh Muhammed Evliya zikri geçen topal şeyhten, o ise Şeyh Ahmed Efendi'den aldı. Sonra, kendisine işaret edilen Şeyh Hasan Efendi Kur'an'ın başından Tayyibe'nin içeriğine göre başladı ve kurrâların ve muhaddislerin şeyhi, üstatların üstadı, Kostantiniyye'de oturan Şeyh Ali el-Mansûri'dentam bir hatim yaptı. O ise hidayet imamlarından, dinin bayrak isimlerinden, Kahire meşayihinin şeyhlerinden Muhammed el-Bakarî, Sultan el-Mizâhî ve Şeyh Ali Şibr Emlesi'den aldı. Sultan el-Mizâhî Şeyh Seyfuddîn el-Fudâlî'den, o da Şeyh Şahhâze el-Yemenî'den aldı. Muhammed el-Bakarî ile Şibr Emlesi ise Abdurrahman el-Yemenî'den, o ise babası Şeyh Şehhâze'den aldı. O ve Şeyh Ahmed Efendi Nasruddîn et-Tablâvî'den, o da Kadî Zekerîye el-Ensârî'den, o da Ridvân el-Akabî'den, en-Nüveyrî'den ve Fahrüddîned-Darîr'den aldı. Bunlar ise kurrâ ve muhaddislerin imamı, hafızların ve nahivcilerin dayanağı, hidayet bayrağı, dinin güneşi Muhammed b. Muhammed Yusuf el-Cezerî'den -Allah ilimlerinin bereketiyle dünya ve ahirette bizi faydalandırsın- aldılar. O ise birçok hocada okudu. Bunlardan biri takva sahibi, salih, sağlam inançlı Ebû Muhammed Abdurrahman b. Ahmed b. Ali el-Bağdâdî el-Basrî'dir. O da İbnü's-Sâiğ olarak bilinen İmam Ebû Abdillâh Muhammed b. Ahmed b. Abdilhâlik el-Mısırî'ye okudu. O da Şâtıbî'nin akrabası Şeyh Ebu'l-Hasen Ali b. Seccâ b. Sâlim el-Abbâsî el-Mısırî eş-Şâfi'î'de okudu. Kendisi şöyle dedi: "Kur'an'ı Veliyyullah'a, yani Ebu'l-Kâsım b. Kayra b. halef eş-Şâtıbî er-Ru'aynî'ye hiç şüphesiz okudum. O da İbnhasen Ali b. Hüzeyl'e, o da Ebû Dâvûd Süleyman b. Ebi'l-Kâsım el-Emevî'ye, o da kurrâların imamı Ebû Amred-Dâni'ye okudu. O ise Ebu'l-FethFâris b. Ahmed ed-Darîr'den aldı. O da Abdülbaki b. Hasen el-Mukrî'den, o da İbrahim b. Ömer el-Mukrî'den, o da İbn Bûyân'dan, o da İbnü'l-Eş'as'dan, o da Ebû Neşî'ten, o da Kâlûn'dan, o da Nâfi' el-Medenî'den, o da Ebû Ca'fer Yezîd b. Ka'kâ'dan ve Abdurrahman b. Hüzmüz el-A'rac Müslim b. Cündeb ve Şeybe b. Nassâh'dan aldı. A'rac İbn Abbâs'a (r.anhumâ) okudu, o ise Übeyy b. Ka'b ve Zeyd b. Sâbit'e (r.anhum) okudu. O ikisi ise Allah Resulünden (s.a.v.) aldılar. Allah Resulü (s.a.v.) de vahyin güvenilen elçisi Cibril'den (a.s.), o ise celali yüce, nimetleri azim olan izzetin rabbi Allah'tan telakki etti. İşte bu, Allah'ın zikrini kolaylaştırdığı isnatlardır. Aşerenin kalan senetleri Neşir kitabında genişçe verilmiştir. Şimdi biz Ebû Derdâ'dan (r.a.) bir hadis zikredelim. Allah Resulü (s.a.v.) şöyle buyurdular: "Her kim sabahladığında ve akşamladığında yedi kere *hasbiyallâhu lâ ilâhe illâ hü 'aleyhi tevekkeltü ve hüve rabbu'l-'arşi'l-'azîm* derse Allah dünya ve ahiret işlerinde onu kederlendiren şeyler konusunda ona yeter." Yine Nesâi'nin gün ve gecede yapılan amellere dair Hz. Aişe'ye (Allah ondan ve ana-babasından razı olsun) ulaşan bir senetle rivayet ettiğine göre o şöyle demiştir: "Allah Resulü (s.a.v.) oturduğu her mecliste, her Kur'an okuduğunda, her namaz kıldığında mutlaka bunları bazı kelimeleri söyleyerek sonlandırır. Ben "Ey Allah'ın Resulü! Görüyorum ki oturduğun her mecliste, her Kur'an

okuduğunda, her namaz kıldığında o kelimelerle bunları sonlandırıyorsun" dedim. O da "Evet, kim hayır söylese ona bu sözler sayesinde o hayır karakter olur, kim de şer söylese bu sözler ona kefarete olur. Sözler şunlar: *Subhânekallâhumme ve bihamdike estağfiruke ve etûbu ileyk*" dedi." Vasiyetlerimden bir kısmı ise şunlardır: İlmî sadece Allah için istemesi, onu şeran nehyedilen işlere bir yol edinmemesi, meşhur olma ve duyulma arzusu gibi, kıraatiyle Allah'tan gayrısına iltifatının olmamasıdır. Hz. Peygamber (s.a.v.) şöyle buyurmuştur: "Her kim Allah'ın gayrı için amel ederse ya da Allah'tan gayrını amaç edinirse yaptığı ameli fasit olur ve ameli aleyhine delil olur." Yine sağlıklı halinde de hastalıklı halinde de nafil ibadetlerini terk etmemesi, dünya ehline, onlara nasihat etme dışında karışmayı azaltmasıdır. Kendisi için umduğu tövbe, dünyayı terk etme ve Allah'a yönelme gibi hasletleri onlar için de umması, yüce Allah'ı vaktinin genelinde zikretmeye devam etmesi de vasiyetlerim arasındadır. Çünkü Allah Teâlâ ile ancak dünyanın arzuları son bulabilir ve ahirete dair arzular başlayabilir. İşte bunlar Allah Teâlâ'nın zikretmemi kolay kıldığı faydalar ve vasiyetlerdir. İcazet verdiğim talebenden umduğum, yalnız kaldığı vakitlerde, namazlarının ve hatimlerinin akabinde yaptığı salih dualarda beni ve zürriyetimi unutmamasıdır. Allah hakkı söyler ve doğru yola iletir. Ben zelil kul, yüce rabbinin lütuflarına muhtaç olan, İlyas oğlu, Rizeli, İstanbul beldesinde bulunan Nuru Osmaniye diye meşhur olan Sultan Osman Hân -rahmet ve bağışlanma üzerine yağsın- caminin sabık imamı, Türkiye Cumhuriyeti Hükümetinin görevlendirmesiyle Adapazarı'nda Kur'an'ı ezberlemek, öğrenmek ve kıraatleri Şâtıbiyye ve Dürre tarihiyle almak isteyenlere muallim ve okutucu Hafız Osman Nuri'yim. Allah'im! İslam'a ve Müslümanlara yardım eyle! Allah'im! Dine yardım edene yardım eyle! Müslümanlara yardımı terk eden sen de yardımsız bırak! Kalpleri evirip çeviren Allah'im! Kalplerimizi dininde ve ibadetinde sabit kıl! Allah'im! Senden nimetinin tamamını, afiyetin devamını ve sonumuzun güzel olmasını istiyoruz! İzzet rabbi olan rabbin onların nitelemelerinden münezzehdir. Selam elçilere olsun. Hamd âlemlerin rabbine aittir.

Bu şerefli icazeti bitirme tarihi Receb-i Şerif ayı binden sonra üç yüz elli sekiz hicret-i nebeviyye senesidir. Sahibine milyon selam olsun. Güneş ve Ay, dönüş devam ettiği müddetçe ona selam olsun. Adapazarı beldesi. Ben, gani ve kadir olan Allah'a muhtaç Kur'an hafızı, Furkan hadimi, akranları ve kardeşleri arasında Rizeli Hafız Osman Nuri olarak meşhur olanım. Aziz ve kavi rabbimiz onu her türlü kötülüklerden korusun. Mezhap olarak Hanefî, itikat olarak Mâturîdiyim. Tespih ederek, tevhid ederek, tekbir getirerek, Allah'ı yücelterek, salât ederek, tövbe ederek, Allah'a dönerek ve istiğfar ederek bitiriyorum.



Araştırma Makalesi • Research Article

Ukraine's Orange Revolution and Foreign Policy of U.S.

Ukrayna'nın Turuncu Devrimi ve Amerikan Dış Politikası

Efe Sıvış^a

^a Dr. Öğr. Üyesi, Fenerbahçe Üniversitesi, İktisadi ve İdari Bilimler Fakültesi, Siyaset Bilimi ve Uluslararası İlişkiler Bölümü, 34758 İstanbul/Türkiye
ORCID: 0000-0002-1553-3554

MAKALE BİLGİSİ

Makale Geçmişi:

Başvuru tarihi: 15 Ekim 2019
Düzeltilme tarihi: 11 Ocak 2020
Kabul tarihi: 24 Ocak 2020

Anahtar Kelimeler:

Orange Revolution
Fraudulent Elections
U.S. Foreign Policy
Presidential Campaign
Democratic Change

ARTICLE INFO

Article history:

Received 15 October 2019
Received in revised form 11 January 2020
Accepted 24 January 2020

Keywords:

Turuncu Devrim
Hileli Seçimler
Amerikan Dış Politikası
Başkanlık Seçimi Kampanyası
Demokratik Değişim

ABSTRACT

Following the 2004 presidential elections in Ukraine, people took streets in what is to be known as the Orange Revolution. The non-violent series of protests ensured fair and transparent elections and the transition of power from Leonid Kuchma to Viktor Yushchenko. The events that preceded the Orange Revolution and the protests themselves came under the international spotlight, setting an example of a nation that pursues democratic trajectory. This paper looks into the Orange Revolution with a particular emphasis on the U.S.' relations with Ukraine throughout that period.

ÖZ

2004 yılında Ukrayna'da gerçekleşen başkanlık seçimlerinin ardından geniş halk kitlelerinin sokaklara çıktığı Turuncu Devrim olarak bilinen süreç yaşanmıştır. Söz konusu sokak gösterilerinin şiddet içermediği, adil seçimler talep ettiği ve iktidarın Leodind Kuchma'dan Viktor Yushchenko'ya devredilmesine yönelik gerçekleştiği görülmektedir. Turuncu Devrim'in öncesinde yer alan gelişmeler ve gösteriler, uluslararası ilginin odağı haline gelmiş ve demokrasi yönünde eğilim gösteren bir milletin tezahürü olmuştur. Bu çalışma Turuncu Devrimi ele almakta ve konuya ilişkin ABD'nin politikalarını değerlendirmektedir.

1. Introduction

The 2004 presidential elections in Ukraine gained widespread international attention as the protests unfolded resulting in what is known today as the Orange revolution. A series of protests led to the political crisis in Ukraine as a direct consequence of the presidential elections which were considered to be fraudulent, media-biased and followed by voter intimidation. The scandalous elections and presidential

campaigns ahead of the vote well portrayed the situation in Ukraine in the 2000s. The country was divided between the East and the West, Russia and the Western allies, notably the U.S. and the EU. Ukraine's East was predominantly Russian with Russian-speaking population and policymaking that went to Kremlin's favour. The western part of the country, on the other hand, adhered to the Western values and democracy, leading to increasingly spread distrusts towards Russia. These elections, therefore, could also be seen

* Sorumlu yazar/Corresponding author.
e-posta: efesivis@gmail.com

through the geopolitical lens, as the competition between the Western allies and Russia's aspirations to dominate in their neighborhood.

The first round of the elections took place on 31 October 2004, with the two main contenders being incumbent Prime Minister, Viktor Yanukovich, and the opposition leader Viktor Yushchenko. The two pretenders to the presidential position had a different background and campaign approach. Viktor Yushchenko was considered a progressive, pro-Western politician and an educated politician-democrat who spent a considerable amount of time speaking to people, with his criminal past, Viktor Yanukovich was perceived as a puppet of the Russian government, particularly due to his criminal past, but was portrayed in the media as a prime minister who is capable of sustaining Ukraine's stable future (Paniotto, 2004).

President Putin openly backed Viktor Yanukovich and congratulated him on the victory. During the presidential campaign, President Putin visited Ukraine twice and supported the political campaign of Viktor Yanukovich (Myers, 2004). Russia allegedly supplied half the campaign expenses for Viktor Yanukovich, while Putin's political technologists helped write the illegal censorship directives for the Ukrainian media and gave tactical advice to both Kuchma and Yanukovich (Fraser, 2006).

Viktor Yushchenko, on the other hand, made clear that the relations with Moscow shall be subordinated to a "Euroatlantic" course, while the concept of multi-vectorism would be abandoned altogether (Hartel, 2010), but at the same time he did not neglect historic links with Russia: "It would be a mistake to not use the Russian market," but it would also "be a mistake if Ukraine didn't find a key to open the door" to the EU market" (Deutsche Welle, 2005). Following the Orange revolution, the relations with the EU did not improve neither did the president secure political support from Brussels. The lack of membership perspective thus played out in Russia's favour as Kremlin had the opportunity to maintain the public dissatisfaction with NATO and the EU, particularly in the Eastern parts of the country.

The Orange revolution and the protests all together received substantial support from the U.S. The harsh criticism of American deep involvement in the Ukrainian electoral process and subsequently Orange revolution, the U.S. officials claimed to have invested both money and resources to the promotion of democracy. State Department spokesman Richard Boucher noted that "our [U.S.] money doesn't go to candidates. It goes to the process, the institutions that it takes to run a free and fair election, so we do not fund candidates". Unlike Kremlin who openly supported and financially backed only one candidate, the U.S. refrained from favoring any particular contender and rather worked with civil society organisations and young movements. The efforts of local NGOs were riding to an extent on general globalization processes and on the pulling power of Western capital and political institutions, which gave them a multiplier effect to offset the crude, cash-spending advantages of the incumbent regime (Wilson, 2006: 30).

In light of this, the paper analyses the Orange Revolution from an international perspective, placing a special emphasis

on the Western responses throughout the beginning of 2000. It argues that the Orange revolution, primarily meant to spur the democratic change in Ukrainian society, only gave colour to the existing geopolitical clash between the West and Russia following fine-tuned presidential elections. The theoretical part of the paper discusses the meaning of the term *revolution* and explains it through a historical perspective. The main part of the paper seeks to describe the events that preceded the Orange revolution as well as the protests themselves. It looks into the international reactions and analyses Ukraine relations with both the EU and the U.S. during that time so as to put the Western foreign policy moves into perspective. Given that the 2004 presidential elections revealed a deep divide of the Ukrainian society which was also reflected in the two main pretenders to the presidential post, the Russian factor is integrated into the paper, thus giving a geopolitical touch to the Orange revolution and providing a broader introspective into the Revolution and beyond.

2. Theory of Revolution

In political science, the revolution refers to a swift change in power caused by the rebellion of the people against their government and usually results in the change of constitution. Given the revolution's multidisciplinary character, its definitions span across sociological, political, philosophical and even economic perspective. It is a concept that has been discussed and thought through as early as in the Classical period of Ancient Greece. In his Book V of the *Politics*, Aristotle discusses the concept of revolution, arguing that the superiority is a cause of the revolution when "one or more persons have a power which is too much for the state and the power of the government". He also claims that revolutions are affected in two ways, either by force or by fraud. While force may be applied at the time of making the revolution or afterwards, fraud comes in two shapes: citizens are deceived into accepting the government only to find out afterwards that they are held in this situation against their will, or they are persuaded at first only afterwards to retain their goodwill by the repetition of this persuasion (Aristotle, B.C.E 350). The four main Marxist theorists (Lenin, Trotsky, Gramsci, Mao), three of which led successful revolutions, consider the essential features of every revolution to be the following: i) probability of a successful revolution is high if correct theory, strategy and tactics for overthrowing the ruling class are in place; ii) Marxism should not be taken as a dogma but rather applied to a specific context under specific conditions; iii) the spontaneous upsurge and creativity of masses to take power into their own hands is of utmost importance (Aarons, 1972: 18-19).

Drawing on the 18th-century French Revolution, Alexis De Tocqueville defines revolution as an overthrow of the legally constituted elite which initiated a period of intense social, political, and economic change (Tocqueville, 1955: 8). In their work *A Theory of Revolution*, Tanter and Midlarsky distinguish four types of revolutions, mass revolution, revolutionary coup, reform coup, and palace revolution, depending on the mass participation, duration, domestic violence and intentions of the insurgents (Taner and Midlarsky, 1967: 265). Interestingly enough, only in the Palace Revolution, where no force is being applied, there are no changes in the existing environment, which means that no positive outcomes can be expected if force is not used. James

C. Davies (1962) goes along this argument and defines revolution as violent civil disturbances that cause the displacement of one ruling group by another that has a broader popular basis for support. He argues that for a revolution to happen, a mixture of dissatisfied, frustrated people who differ in their degree of objective, tangible welfare and status must exist. In this respect, *dissatisfied state of mind* is more crucial for the revolution than the provision of “adequate” or “inadequate” supplies of food, equality or liberty (Davis, 1962: 6).

In Turkish case, a clear example of top-down revolution comes to the fore. Mustafa Kemal’s military success in War of National Independence against British sponsored Greek army in Anatolia earned him an unquestionable political power. Even before the end of the War, the Grand National Assembly headed by Mustafa Kemal in 1922 abolished the sultanate and gave an end to 600 years old Ottoman dynasty’s rule. Following the proclamation of Turkish Republic on 29th of October of 1923 which was a decision solely given by Mustafa Kemal himself even without consulting his fellow fighters such as Ali Fuat Cebesoy, Kazım Karabekir, Refet Bele, Rauf Orbay, he successively accomplished sweeping Westernized reforms. In 1925 he closed down the Islamic monasteries, banned the traditional fez and replaced it with modern hat by law. In this period, 7500 opponents of the Turkish Revolution were detained and 660 of them were hanged by independence tribunals. In 1926, European calendar, Swiss civil code were imported besides the Mussolini’s penal code. Moreover the traditional titles such as ‘Bey’, ‘Efendi’, ‘Paşa’ were banned (Zürcher, 2016: 248, 256). In 1924, the caliphate was abolished and the members of Ottoman dynasty were expelled from the country. Arab alphabet was replaced by Latin alphabet in 1928 to maintain the integration with the Western world. By 1934 the women were given right to elect and elected in general elections (Kinross, 2017: 492, 515). Turkish revolution gives insight on authoritarian modernization where Atatürk set the goal for the nation as “reaching to the level of contemporary civilizations”. There is no doubt that by civilizations he referred to the Western civilization. Turkish revolution is a typical example of an authoritarian top to down model where a leader that controls the military power besides the political power, is using force to implement certain reforms to change the status-quo and character of the ongoing regime.

The consensus on whether the revolutions are achievable without using force has not been reached among the scholars so far. Many scholars argue that revolutions are doable without armed struggle and violence. Gene Sharp (2005) notes that non-violent struggles are highly likely to succeed when the strategic calculations and planning are made and strategies devised (Sharp, 2005: 11). Chenoweth and Stephan (2011) go to great lengths in explaining why civil resistance works, underlining that the main mechanisms by which resistance campaigns extract major concessions from regimes are much likelier to occur when a campaign is nonviolent. Moreover, groups that seek to challenge oppressive regimes or foreign occupations with nonviolent resistance have much better odds than those fighting with asymmetrical violence (Chenoweth and Stephan, 2006: 252).

In this respect, the Orange Revolution can be described as a non-violent movement, remaining peaceful until the very

end, i.e. the acceptance of victory of the opposition leader Viktor Yushchenko. Previous studies have agreed that the Orange Revolution represented a democratic breakthrough in a sense that it replaced a semi-authoritarian regime, achieved by fair and free elections (Bunce and Wolchik 2006; Hale 2006). Sociologist Kurt Schock defines nonviolent action as the active collective pursuit of political and social objectives without the use of physical force (Schock, 2003: 705). One of the reasons why the protests remained non-violent lies in the choices made by the security apparatus of Viktor Yanukovich’s government. In 2004, after people took the streets, Viktor Yanukovich sought to use government’s military service to crush the protests, but the large parts of military were no longer supporting him and rather chose to align with Viktor Yushchenko. Rather than using the violence against the demonstrators, the military service chose to use the force to protect them (Dahl, 2014). It is also because of that why the security services became more and more fragmented as the protests were gaining more and more strength. Using nonviolent methods, however, presupposes the mass mobilization of people whose aim is to support the cause and bring about a certain social and/or political change.

The Orange revolution, which was one in a series of *coloured revolutions* that took place in various countries, proved to be efficient for as it succeeded in the political regime change with nonviolent means. Unlike an ordinary political demonstration, coloured revolutions were legitimized as movements for greater democracy that sought to remove incumbent political leadership, targeted electoral procedures and gathered a mass base of young people (Lane, 2009: 114). Their success also lies in the fact that they were largely supported by the West, especially by the U.S. (in the case of Ukraine). The Orange revolution paved a way for peaceful demonstrations in search of democratic change. Only ten years after the Orange revolution, Euromaidan took place, achieving the same goal – bringing about a political change – but with substantially bigger losses due to the use of violence. The answer to the question about whether either violent or nonviolent means serve the cause better remains thus open.

3. Run up the Orange: The Casette Scandal

In the run-up to the presidential elections of 2004 and the Orange Revolution, a couple of events contributed to the awareness-raising campaign in Ukrainian society. Already in 2001, back then-President Kuchma was recorded to have planned the assassination of Georgiy Gongadze. He was Ukrainian opposition journalist, founder and first editor-in-chief of the Internet publication “Ukrayinska Pravda”. Georgiy Gongadze was critical of Leonid Kuchma administration and spoke on several occasions about the problems Ukrainian journalists were facing. In 1999, he travelled to the U.S. where he met with State Department officials and again denounced the lack of press freedom in Ukraine (World Bank Institute, 2002). The disappearance and murder of the journalist in September 2000 were followed by the allegations that President Kuchma stands behind the wrongdoing, thus causing a major political crisis known as “Casette Scandal”, “Tapegate” or “Kuchmagate”. The video recorder was planted in the President Kuchma’s sofa by his head of security service, Mykola Melnychenko. The recordings were publicized by the opposition and largely

discussed among ordinary people, thus contributing to the suspicion of corruption in the presidential administration.

In addition to that, the opposition newspaper affiliated to Yulia Tymoshenko "Evening News" started to provide an alternative presentation of the news along with many internet sources, such as "Ukrayinska Pravda" proved to be extremely effective in raising people's awareness of corruption that was rooted in the Ukrainian society (Salnykova, 2004: 39). External organisations facilitated the dissemination of information, providing either technical or financial support to the list of critical sources reporting on the Kuchma scandal. For instance, USAID funded and organised the major portion of the Znyayu campaign – dedicated to educating voters about their voting responsibility, whereas Freedom House provided direct assistance to Znyayu and indirect assistance to Yellow Pora (youth movement) and the Freedom of Choice Coalition in organising summer camps for Yellow Pora Activists (Mcfaul, 2006). With Diplomatic missions with the U.S. embassies projects and programs were also perceived to have played a critical role in the deployment of revolutionary technologies that have facilitated regime change (Hard, 2005: 15-16).

Leonid Kuchma never challenged Russia's policy in the near abroad, neither did he question the relations with Kremlin. During the Cassette scandal, Russia played its part in side-tracking the allegations against President Kuchma by importing anti-American conspiracies and claiming that the U.S was behind the scandal with the aim to topple President Kuchma and replace him with Viktor Yushchenko (Kuzio, 2005: 492). President Kuchma's complicity in the murder of the journalist Georgiy Gongadze only bolstered the opposition and civil society organizations to stand up against the President's administration. The Cassette scandal laid the foundation of and contributed to a substantial extent in the success of the Orange revolution as it mobilized masses and gave an additional incentive for people to protest once the electoral fraud took place. The tapes provided evidence of many illegal acts, such as the persecution of independent journalists, high-level corruption, abuse of office and misuse of public funds, undeclared sales of weapons abroad and violence against politicians and journalists (Kuzio, 2007: 42). This was a crucial point for the evolution of the protests in 2004, as the Kuchma crisis undermined the legitimacy of the institutions, leading many dissatisfied and hard-core activists from that period to take part in the Orange revolution.

4. The Unfolding Revolution

Since the 1991 proclamation of independence, these were the third consecutive presidential elections held in independent Ukraine. The elections scheduled for 31st October 2004, carried significant political weight for as in December the year-earlier Ukraine's constitutional Court decided to permit the incumbent president Leonid Kuchma to run for the third consecutive five-year term in the office. It meant that in case he did run and won, he would have been ruling the country for 15 years in a row. By 2004, people were already tired of President's Kuchma's scandals and political crisis in the administration throughout his second term. President Kuchma, however, chose not to run and rather support Viktor Yanukovich. Already by doing so, these elections were

widely regarded as being a crucial moment in Ukraine's history and indicated a peaceful transition of presidential powers (Franklin, 2005).

Not surprisingly, the two candidates, Viktor Yanukovich and Viktor Yushchenko passed to the second round of presidential elections, winning 39,26% and 39,9% respectively (Kireev, 2007). Given that neither of the candidates passed the threshold of 50% both candidates went to the run-off election, scheduled for November 21. In the second round, Viktor Yanukovich won 49,46%, while Viktor Yushchenko garnered 46,61% of the Ukrainian citizens' support. Due to many irregularities observed during both the first and the second process, mainly related to the way Viktor Yanukovich led his campaign, i.e. the pressure was put on people to attend Viktor Yanukovich's events and vote in his favour, sign his candidate petition and cease their political activity for opposition candidates, as well as his campaign, did not make a clear separation between resources owned or managed by incumbent political forces and State resources (Presidential Election, Ukraine, 2004).

Similar reactions came from the international community. Senator Richard G. Lugar, Chairman of the Senate Foreign Relations Committee at that time, cited "a concerted and forceful program of election-day fraud and abuse", while international monitor repeatedly warned that the election process did not meet international standards (USUBC, 2004). U.S. State Secretary, Colin L. Powell, went a step further and noted that the U.S. "cannot accept the result as legitimate it does not meet international standards and because there has not been an investigation of the numerous and credible reports of fraud and abuse" (Powell, 2001). European Parliament openly rejected the Central Electoral Commission's decision to declare Mr Yanukovich as the winner of the presidential elections and strongly condemned the conditions under which the second round of the presidential elections in Ukraine has taken place (European Parliament resolution on Ukraine, 2004).

The international attention caused by the fraudulent elections aided Ukrainian citizens in their intention to take the streets and massively protest against the unfair elections. The protests were organised by the Viktor Yushchenko's campaign, knowing that not more than up to 70,000 people might show up, considering winter temperature, working Monday and media campaign which was rolling in favour of Viktor Yanukovich. Nonetheless, on 27 November around one million people gathered in the Maidan to support the opposition and pressure Supreme Court to rethink the decision of invalidating the election results (Lane and White, 2010: 156). For 17 days, ordinary citizens were engaged in a political protest to defend their vote and fight against the corruptive practice that was ongoing for some time. The whole protest was turned into one of the most spectacular displays Europe has seen: a seventeen-day round-the-clock protest/rock concert bedecked with orange banners, balloons, and scarves that shut down government operations and eventually forced the authorities to schedule a new vote (Beissinger, 2011: 26).

Being put under international pressure and scrutiny during the first and the second rounds of elections, the Supreme Court of Ukraine invalidated the results of the run-off elections and required a new ballot to take place. For

thousands of people who came to support this idea, the decision was everything they waited for. Viktor Yushchenko noted that Ukraine has "proved to be a nation that can defend our [people's] choice and that justice and freedom is coming back to Ukraine", thanks to all the people gathered throughout that period (Walsh, 2004). Viktor Yushchenko was inaugurated in January 2005. Given his pro-Western orientation, his presidency was welcomed by the Western partners, especially the U.S. and the EU.

5. Under the International Spotlight

The Orange Revolution mass protests caught international attention, with media and Western countries closely following the events. Ever since the Soviet Union fell apart in the 1990s, there has not been such a peaceful struggle for democracy in any of the post-Soviet states. It was the first time for several years that the whole of Europe, the United States, as well as a plethora of international organizations, shared the same position as to what had happened and what needed to be done in terms of challenging the election (Sushko, 2004: 1). The EU, the U.S. and Canada did not hesitate to reject the results of the second round of elections and condemn the whole electoral process. Former Canadian Prime Minister John Turner stated that the friendship between Canada and Ukraine was "enhanced in a remarkable way" through the interest shown by Canadians in "sponsoring democracy" in a country he hopes has now begun "a new era." Canada became an enthusiastic supporter of *orange* Ukraine, dedicating many events in the following years, from academic panels discussing its effects to awards to journalists who had covered the revolution (The Ukrainian Weekly, 2006).

The EU sent their foreign policy chief, Javier Solana, to the inauguration ceremony. While being careful on speaking about Ukrainian membership to the EU, Mr Solana noted that "Ukraine is making a tremendous effort and is a good friend of the European Union", while EU Commissioner for External Relations, Benita Ferrero-Waldner stated that "Mr Yushchenko's elections have opened the way for a new beginning in the EU-Ukraine relationship" (Kulikov, 2005). The friendly commitment was continued by the Council on February 2005, when the EU-Ukraine Joint Action Plan was adopted, laying out strategic objectives of cooperation between the EU and Ukraine. The political document aimed at making one step further in existing relations between the two by opening new partnership, economic integration and economic perspectives, as well as intensified political cooperation (EU-Ukraine Action Plan). Despite these efforts invested on behalf of the EU, Ukraine positive feeling about the partnership soon started to fade away as the EU continued to refrain from presenting any reference to EU membership prospect. At that time, the EU was also preoccupied with the largest enlargement of 10 countries in 2004, as well as with the constitutional crisis, following France and the Netherlands rejection of the European constitution in national referenda. Thusly, the EU offered more or less the same treatment: a Partnership and Cooperation Agreement for closer trade and political ties, and financial aid and expert advice under the Tacis assistance programme (Wolczuk, 2005). Although membership offer was never on the table, Ukraine still hoped for at least any hint to that possibility. This different level of expectation on both sides will prove

to be decisive in strengthening the cooperation between Ukraine and the EU in the years to come.

After decades of being under Russian influence, the Orange Revolution was an attempt to aim to change the country's geopolitical position and integrate with the West instead. It was welcomed by the Western countries, particularly because at that period Russia had a firm grip over Ukraine. Despite President Kuchma's pro-Western orientation, his first term did not match his actions in the second term in the run-up to the Orange revolution as he failed to undertake reforms which would alleviate Ukraine dependence on Russia. As problems emerged at the beginning of the 2000s and culminated with the Orange Revolution, Kuchma found his foreign policy drawn back towards Russia, thus benefiting to Russo-Ukrainian rapprochement (Hatton, 2010: 13). That was all the more reason for the Western appreciation and support for the democratic processes that were beginning to unfold in Ukrainian society since the fall of the Soviet Union. The strongest support during that period came from the U.S. under President George W. Bush.

6. The U.S. Foreign Policy During Orange Revolution

In 2001, soon after assuming the office, George W. Bush sent a letter to Ukrainian President Kuchma to assure him of the importance place Ukraine holds in the American foreign policy and to reiterate the importance of the commitment to the rule of law, democracy and human rights (The Ukrainian Weekly, 2001). Even before George W. Bush assumed office, the American-Ukrainian relations were strained due to, including but not limited to President's Kuchma's alleged involvement in the murder of Georgiy Gongadze. Hence, the letter was President Bush's way of expressing readiness on behalf of the U.S. to continue involving Ukraine in a number of policy fields but the actions and decisions within Kuchma's administration had to be taken in accordance with the wellbeing of Ukrainian citizens. President Kuchma did, however, introduce wide embracing programs on integration with the EU in June 1998 and July 2000 decrees but these were never reflected in his domestic policies (Kuzio, 2012: 398). After the terrorist attack on September 11, in its foreign policy priorities, Washington downgraded everything that was not directly related to the war on terror, thus leaving the entire post-Soviet space on their own with a few exceptions of countries that proved useful in waging the war (Dubovyk, 2006). The U.S. foreign policy toward Ukraine was mostly shaped by the framework of Iraq war. Yushchenko and his close proponents used to express their dissatisfaction with the Iraq's invasion. The main concern of Yushchenko's close circle foresaw that Kuchma's support to U.S.' operation would end up with Washington's silence toward Ukraine's violations of civil rights and freedoms, at least in public. In this case, Washington would transmit its messages on democracy behind the close doors that would not encourage and strengthen the wave against Ukraine's chronic problems. However Yushchenko and his circle was eager to establish warm relations with Bush administration. Following the reelection of Bush, Yushchenko publicly announced that Washington is the primary promoter of democracy and superiority of law in Ukraine. Besides that Yushchenko's side announced its gratefulness for the efforts of U.S. Agency for International Development for encouraging free press, superiority of law, civil movements

and monitoring the elections (Karatnycky, 2005: 51) Although President Kuchma was an authoritarian leader causing a corrupt political and economic system, he kept his relations with the Western world as he sent Ukrainian armed forces to Iraq and established bonds with NATO and the European Union contrary to Serbia's Slobodan Milosevic. Kuchma's aspiration to be part of the West led U.S. and the EU's officials to be engaged with Ukrainian politics in a constructive way rather than total isolation. As a consequence, despite of Kuchma's authoritarian tendencies neither U.S. nor the EU never applied sanctions. Following Gongadze's assassination Bush government canceled Kuchma's trip to White House and at Prague summit, the official language was converted to French in order to prevent Bush and Kuchma sit next to each other since in English both countries' name start with the same letter. However the relations were never broken down, and sustained to a certain limit even during the Orange Revolution. The foreign policy of U.S. suggested to trigger the interest of Ukrainian leaders in West (McFaul, 2007: 66-67). It is also important to note that following the leak of the tapes that prove Kuchma's role in Gongadze's murder, producers of the tapes Yuri Melnichenko, Gongadze's widow and his two children were given asylum and started to live in U.S.

By 2002, the American-Ukrainian relations deteriorated to a great extent due to Kiev's decision to sell an advanced anti-aircraft radar system to Iraq. By doing so, Ukraine clearly violated the UN Security Council Resolution 661 which called upon all States to prevent the sale or supply weapons or any other military equipment (UN Security Council Resolution 661). Although Ukraine denied approving such sales to the Iraqi government, the U.S. came in possession of a tape, smuggled by former Kuchma bodyguard, which proves that President Kuchma approved the sales of the early warning radar to Kuwait. Believing that the tape is authentic, Washington swiftly reacted, suspending \$54 million in direct aid to the Kuchma government, and initiating an overall review of U.S. policy toward the country (Voa News, 2004). As the second term of Kuchma government was approaching its end in late 2004, the debate on the support for the war in Iraq fomented a division in Europe between the West who did not support the invasion and the Eastern Europe who stood by their Atlantic partners. In this discussion, Kiev had little to say and abstained from publicly confirming that the country stood by the U.S. Head of the presidential administration Viktor Medvedchuk stated that Ukraine was not on the list of Coalition countries, whereas Carlos Pascual, U.S. Ambassador to Ukraine, said that Ukraine had asked to be placed on the same list (Kuzio, 2003: 38). Ukraine's indecisive attitude with respect to their foreign policy only gave the U.S. an image of an unreliable partner. Ukraine's problem also lied in the fact that with the switch of administration, the country sought to improve and/or strengthen ties with Russia, which is why the tendency towards American-Ukrainian rapprochement has to be seen within the framework of Russo-Ukrainian relations as well. Russia's behaviour during the presidential elections in Ukraine and the Orange revolution proved to be important also for determining the nature of U.S.-Russia relations and of Moscow's relations with the whole of Europe.

Before the elections, U.S. made its stance quiet clear as Ambassador John Herbst conducted visits to established U.S.

diplomats such as Zbigniew Brzezinski, Richard Holbrooke, Henry Kissinger, Madeleine Albright and Thomas Pickering. As a result Brzezinski gave two messages in public and private suggesting that free, fair and transparent elections are critical for Ukraine to become a part of the EU or NATO. Accordingly, Ukraine had to convince the West that Ukraine became a European country (Wallander, 2005: 7)

Prior to the presidential elections, the U.S. officials warned Ukraine about the situation with respect to the freedom of speech and press in the country. The majority of large broadcast media were under the tight control of the government or of businessmen with close ties to the government. Government-controlled broadcast and press outlets engaged in biased reporting in favour of Yanukovich, while Yushchenko was sharply criticized (Woehrel, 2005: 2). The U.S. support continued throughout the period, as Washington approved election-related financial assistance in the amount of \$13,8 million, in addition with the \$3 million for the repeat vote, \$0,5 million for the OSCE observers and \$2,5 million for NGO monitoring and other related activities (Woehrel, 2005: 11-12). Nonetheless, as the relations with Ukraine deteriorated by 2004, the financial support for the country decreased as well: \$143.47 million, with just \$34.11 million for democracy assistance in 2004 in comparison to the \$227.48 million, with only \$55.11 million for democratic reform programmes in the year 2003 (Wilson, 2006: 23). Some circles extolled the U.S.' \$18 million election-related aids while others regarded this as an intervention to another sovereign country's inner politics however, they all agree that U.S. played a substantial role in Ukraine's politics (McFaul, 2007 :48).

Democracy promotion has been one of the main pillars of U.S. foreign policy since Ronald Reagan in 1983 publicly used the concept and established National Endowment for Democracy that sponsors pro-U.S. civil society movements worldwide. Democracy promotion was widely used in the late 1990s and beginning of the 21st century by the U.S. policy makers. Moreover, following 9/11, President Bush utilized democracy promotion to accomplish its foreign policy aspirations. It is important to note that U.S. spend more than \$26 billion between 1992 and 2005 on the newly emerged states that broke up from Soviet Union to promote democratic transitions. Regarding Ukraine, the U.S. supported Ukrainian actors via various institutions such as State Department, U.S. Embassy in Kiev, United States Agency for International Development, National Endowment for Democracy, International Republican Institute, Freedom House, Open Society Foundations. The amount that was spent by U.S. in Ukraine is forecasted between 3 to 5 \$billion. Besides the mentioned \$18 million spent for election-related aid, more than \$65 million was spent for general democracy promotion in the eve of 2004 presidential election. Moreover, the success of Orange Revolution was not adequate for U.S. to cut the financial assistance since it kept spending to promote pro-U.S. values in Ukraine between 2013 -2017 in amount of between \$20 to 36 million annually. Besides that, NED afforded approximately \$17 million between 2007 – 2012 (Koranke, 2017: 187-190).

It is hard to prove that U.S. had a direct interference in organizing the protests or encouraging the military officials that played role in the rebellions. However, some analysts

argue that the military servicemen that took part in the protests in the protests participated NATO's Partnership for Peace programs.¹

As the Orange revolution unfolded, the U.S. remained at disposition to support the democratic transition of Ukrainian society. U.S. Secretary of State Colin Powell called President Kuchma when he was prepared to intervene the protesters in the square. The U.S. was getting constant information from its sources within the Ukrainian security service. Besides that Kuchma's billionaire son-in-law Victor Pinchuk and Polish President Aleksandr Kwasniewski were used by the U.S. to communicate with Kuchma during the protests not to use coercive force against the protestors however the effect of these attempts are hard to measure (Mcfaul, 2007: 71). Regardless of strained U.S.-Ukraine relations at that time, Washington was more than supportive of the protests that called for a repeat vote on the presidential elections. From a U.S. foreign policy standpoint, using democratic means to change the regime was largely welcomed by the incumbent administration. During his second inaugural address in 2005, George W. Bush underlined that the policy of the United States seeks to support the growth of democratic movements and institutions in every nation and culture, with the ultimate goal of ending tyranny (Bush, 2005). In this respect, these policies of democratization are an important part of Western-led liberal order and completely in accordance with the American way of doing things abroad.

7. Conclusion

Following mass demonstrations that requested the overthrow of the incumbent regime in 2004, Viktor Yushchenko came to power in 2005. The Orange Revolution was interpreted by the West as a positive way to democratize and legitimize the regime and ensure a smooth transfer of power. The 2004 presidential elections were perceived by the West as a close race between the candidate of the ruling elite who has also supported by Kremlin and an opponent from the democratic opposition (Kempe and Solonenko, 2005: 111). For both Washington and Brussels, 2004 presidential elections were a test for the ability of the country to comply with the international standards and democratic processes and at the same time to provide security and stability. The Orange revolution was a tool via which the democratic opposition could facilitate the transition of power and achieve above-mentioned goals that were important for the Western institutions. It also changed the perception of a country which follows the Russian path to democracy and market economy to a country that is now perceived as an independent subject, as a European state with a European society similar to the societies of EU Member States (Gromadzki and Sushko, 2005).

In his presidential campaign, Viktor Yushchenko portrayed himself as a pro-Western candidate who openly advocates for Ukraine's future in both the European Union and NATO. While Ukraine's foreign policy trajectory was going into the direction of the integration with the West, Viktor Yushchenko did not neglect to see Russia as a strategic partner of Ukraine. With Putin's rise to the power in the

2000s, Russia started to review its foreign policy and revive the power status the Soviet Union once had. Regardless of the nature of Russian-Ukraine relations throughout the period, Ukraine remained the foreign policy priority for Kremlin within their "near abroad" framework. In the run-up to Orange revolution, the lack of the EU's interest on the one hand and President Kuchma's crash down on media contributed to the overall atmosphere which matched partially Kremlin's foreign policy aspirations. Despite harsh criticism from the U.S. and the EU, Russia continued with its strengthened involvement in the elections by publicly supporting pro-Russian candidate Yanukovich and providing technical and financial assistance during the presidential campaign.

The U.S. under President George W. Bush was supportive of the peaceful demonstrations and Ukrainian quest for the *democratization* of society. Soon after assuming the office, President Bush reassured Ukraine of its importance for the U.S. foreign policy and committed to helping the country tackle the necessary reforms, particularly in the rule of law sector. With the commitment came also the financial and technical support that extended also to civil society organisations and youth movements. This sort of engagement with Ukraine was seen by Russia as external interference characterized by using contradictions within the Ukrainian leadership, bribing or recruiting part of it and exploiting the population's discontent with the socio-economic situation in the country (Trenin, 2018). Ukraine's new European orientation that started to form shape in the Orange revolution troubled Kremlin as it meant less favourable climate for Russo-Ukrainian business. The Orange revolution consequently turned to another geopolitical clash between the West and Russia, bringing along wider implications for the whole post-Soviet region. This time, the U.S. with its European allies was determined to turn the situation into their favour and ensure stability in Eastern Europe by weakening authoritarian rule and managing strategic relations between Ukraine and the West.

Bibliography

- Aarons, B. (1972). *Marxist theories of revolution*, Australian Left Review, March 1972.
- Aristotle (350 B.C.E). *Politics*, Book Five, Retrieved 22 July 2019, from <http://classics.mit.edu/Aristotle/politics.5.five.html>
- Beissinger, M. R. (2011). *Mechanism of Maidan: The structure of Contingency in the Making of the Orange Revolution*, An International Journal, 16(1).
- Bunce, V. and S. Wolchik (2006). *Favorable Conditions and Electoral Revolutions*, *Journal of Democracy*, Vol. 17, No. 4.

¹ Remarks of Major General Nicholas Krawciw, U.S. Armed Forces retiree at the American Enterprise Institute event "Ukraine's Choice: Europe of

Russia?" December 10, 2004 in a panel speech entitled, "Ukraine's Armed Forces: On the Way to join NATO?"

- Chenoweth, E. and Maria J. Stephan, *Why Civil Resistance Works, the Strategic Logic of Nonviolent Conflict*, Columbia University Press, New York.
- Davies, J. C. (1962). *Toward a Theory of Revolution*, American Sociological Review, Vol.27, No. 1.
- De Tocqueville, A. (1955), *The Old Regime and the French Revolution*, New York: Doubleday.
- Dubovyk, V. (2006), *U.S.-Ukraine relations, The Long Road to Strategic Partnership*, PONARS Policy Memo No.424, Retrieved 25 July 2019, from http://www.ponarseurasia.org/sites/default/files/policy-memos-pdf/pm_0424.pdf
- EU-Ukraine Action Plan, European Council, Retrieved 30 July 2019, from <https://library.euneighbours.eu//content/eu-ukraine-action-plan-0>
- European Parliament resolution on Ukraine, European Parliament, 2 December 2004, Retrieved 18 July 2019, from <http://www.europarl.europa.eu/sides/getDoc.do?type=TA&reference=P6-TA-2004-0074&language=EN>
- Franklin, J. (2005). Ukraine: *Presidential Elections 2004*, NORDEM Report 06/2005, Retrieved 22 July 2019, from <https://www.jus.uio.no/smr/english/about/programmes/nordem/publications/2005/0605.pdf>
- Fraser, D. (2006). *Taking Ukraine Seriously: Western and Russian Responses to the Orange Revolution*, Centre for Global Studies.
- Gromadzki, G. and O. Sushko (2005). *Between contentment and disillusionment, EU-Ukraine relations a year after the Orange Revolution*, Stefan Batory Foundation, Retrieved 30 July 2019, from <http://www.batory.org.pl/doc/ue-ukraine.pdf>
- Hale, H. E. (2006). *Regime Cycles: Democracy, Autocracy, and Revolution in Post-Soviet Eurasia*, World Politics, Volume 58, Issue 1.
- Hard, G. P. (2005). *Russia and the „Orange Revolution“: Response, Rhetoric, Reality?*, The Quarterly Journal, Summer 2005.
- Hartel, A. et al. (2010). *Russian-Ukrainian relations*, Russian analytical digest, No. 75, March 2010, Retrieved 28 July 2019, from <https://www.research-collection.ethz.ch/bitstream/handle/20.500.11850/26204/eth-2207-01.pdf?sequence=1&isAllowed=y>
- Hatton, D. (2010). *Did the Orange Revolution change Ukraine's geopolitical position regarding Russia and the west?*, POLIS Journal, Vol.3, Winter 2010.
- Karatnycky, A (2005). Ukraine's Orange Revolution, Foreign Affairs, V. 84, N.2. (Mar. – Apr., 2005), pp. 35-52.
- Kempe, I. and I. Solonenko (2005). *International Orientation and Foreign Support*, in Helmut Kurth and Iris Kempe (eds), Presidential Election and Orange Revolution, Implications for Ukraine's Transition, Friedrich-Ebert-Stiftung, Regional Office Ukraine, Belarus, Moldova.
- Kinross, Lord. (2017). *Bir Milletın Doęuđu*, 30th Edition, İstanbul: Altın Kitaplar.
- Kireev, A. (2007). *Ukraine. Presidential Election 2004*, Electoral Geography 2.0, Retrieved 22 July 2019, from <https://www.electoralgeography.com/new/en/countries/u/ukraine/ukraine-presidential-election-2004.html>
- Koranke, D. (2017). A High Stakes Gamble: U.S. Assistance for Ukraine's Pro-Democracy Movements, Journal of International Affairs, Vol. 71, No.1, The Democracy Issue, (Fall/Winter 2017), pp. 187-194.
- Kulikov, Y. (2005). *EU foreign policy boss opens door to Ukraine*, Reuters (22 January 2005), Retrieved 17 July 2019, from <https://timesofmalta.com/articles/view/eu-foreign-policy-boss-opens-door-to-ukraine.101423>
- Kuzio, T. (2012). *Ukraine's relations with the West since the Orange revolution*, European Security, Vol.21, No.3, September 2012.
- Kuzio, T. (2007). *Oligarchs, Tapes and Oranges: 'Kuchmagate' to the Orange Revolution*, Journal of Communist Studies and Transition Politics, Vol.23, No.1.
- Kuzio, T. (2005). *Russian Policy toward Ukraine during Elections, Demokratizatsiya*, The Journal of Post-Soviet Democratization.
- Kuzio, T. (2003). *Ukraine's Relations with the West: Disinterest, Partnership, Disillusionment*, European Security, Vol. 12, No.2, Summer 2003.
- Lane, D. and S.White (ed.) (2010). *Rethinking the 'Coloured Revolutions'*, Routledge.
- Lane, D. (2009). *'Coloured Revolution' as a Political Phenomenon*, Journal of Communist Studies and Transition Politics, Vol.25, No. 2-3.
- McFaul, M. (2006). *Importing Revolution: Internal and External Factors in Ukraine's 2004 Democratic Breakthrough*, Center on Democracy, Development and The Rule of Law (CDDRL) Working Papers Number 59, Retrieved 28 July 2019, from https://fsi-live.s3.us-west-1.amazonaws.com/s3fs-public/McFaul_No_59.pdf
- McFaul, Michael (2007). *Ukraine Imports Democracy: External Influences on the Orange Revolution*,

- International Security, Vol.32, No.2 (Fall, 2007), pp. 45-83.
- Paniotto, V. (2004). *Ukraine: Presidential Elections 2004 and Orange Revolution*, Kiev Mohyla Academy, Department of Sociology, Retrieved 22 July 2019, from <https://www.kiis.com.ua/materials/articles/president%20election%20in%20ukraine%202004.pdf>
- Presidential Election, Ukraine – 31 October 2004*, International Election Observation Mission, Retrieved 22 July 2019, from <https://www.oscepa.org/documents/election-observation/election-observation-statements/ukraine/statements-25/1487-2004-presidential-first-round/file>
- Salnykova, A. (2004). *The Orange Revolution: A Case Study of Democratic Transition in Ukraine*, National University Kyiv-Mohyla Academy.
- Schock, K. (2003). *Nonviolent Action and its Misconceptions: Insights for Social Scientists*, Political Science and Politics, Vol. 36., No. 4.
- Sharp, G. (2005). *Waging Nonviolent Struggle, 20th Century Practice and 21st Century Potential*, Extending Horizons Books, Porter Sargent Publishers, Inc.
- Sushko, O. (2004). *The International Implications of Ukraine's Orange Revolution*, PONARS Policy Memo 356, Program on New Approaches to Russian Security.
- Tanter, R. and M. Midlarsky (1967). *A Theory of Revolution*, The Journal of Conflict Resolution, Vol. 11, No. 3.
- Trenin, D. (2018). *To Understand Ukraine*, Carnegie Moscow Center (January 10 2019), Retrieved 30 July 2019, from <https://carnegie.ru/2018/01/10/to-understand-ukraine-pub-75230>
- UN Security Council Resolution 661, *The Situation Between Iraq and Kuwait*, Retrieved 25 July 2019, from <http://unscr.com/en/resolutions/doc/661>
- U.S. Department of State Archive (2004). *Briefing by Secretary of State Colin L. Powell*, 24 November 2004, Retrieved 21 July 2019, from <https://2001-2009.state.gov/secretary/former/powell/remarks/38738.htm>
- U.S.-Ukraine Business Council (USUBC) (2004), *Action Ukraine Report*, Year 04, Number 219, Retrieved 20 July 2019, from <http://www.usubc.org/AUR/aur4-219.php>
- Wallander, C. (2005). *Ukraine's Election: The Role of One International NGO*, Retrieved 15 January 2020, from https://csis-prod.s3.amazonaws.com/s3fs-public/legacy_files/files/media/isis/pubs/0503_ukraine_en.pdf
- Woehrel, S. (2005). *Ukraine's Political Crisis and U.S. Policy Issues*, CRS Report for Congress, Retrieved 26 July 2019, from <https://fas.org/sgp/crs/row/RL32691.pdf>
- Wolczuk, K. (2005). *Ukraine After the Orange Revolution*, Centre for European Reform, Policy Brief, Retrieved 22 July 2019, from https://www.cer.eu/sites/default/files/publications/attachments/pdf/2011/policybrief_ukraine_feb2005-852.pdf
- World Bank Institute (2002). *Investigating Corruption in Ukraine, A Case Study of Internet Journalist Georgy Gongadze*, Retrieved 28 July 2019, from <http://siteresources.worldbank.org/INTWBIGOVANTCOR/Resources/gongadze1.pdf>
- 2005: *The Year in Review, Canada feels the effects of Orange Revolution* (2006). The Ukrainian Weekly, No. 3, Vol. LXXIV.
- Zürcher, Jan, Erik. (2016). *Modernleşen Türkiye'nin Tarihi*, 32th Edition, İstanbul: İletişim Yayınları.
- Online news**
- Dahl, M. (2014). *Violence and Non-Violence in Ukraine*, Prio, Retrieved 23 July 2019, from <https://www.prio.org/News/Item/?x=1822>
- George W. Bush (2005). *Second Inaugural Address*, delivered 20 January 2005, Retrieved 27 July 2019, from <https://americanrhetoric.com/speeches/gwbushsecondinaugural.htm>
- George W. Bush's message to Leonid Kuchma*, Retrieved 24 July 2019, from <http://www.ukrweekly.com/old/archive/2001/100111.shtml>
- Lee Myers, S. (2004). *Putin Backs Ukrainian Leader, Dismissing Call for New Runoff*, New York Times (3 December 2004), Retrieved 28 July 2019, from <https://www.nytimes.com/2004/12/03/world/europe/putin-backs-ukrainian-leader-dismissing-call-for-new-runoff.html>
- US Suspends Aid to Ukraine Over Allegations of Arms Sales to Iraq* (2002). Voa News (30 October 2002), Retrieved 25 July 2019, from <https://www.voanews.com/archive/us-suspends-aid-ukraine-over-allegations-arms-sales-iraq-2002-09-24>
- Yushchenko Affirm EU Aspiration*, Deutsche Welle (25 January 2005), Retrieved 22 July 2019, from <https://www.dw.com/en/yushchenko-affirms-eu-aspirations/a-1469103-0>
- Walsh, N. P. (2004). *Victory in sight for the orange revolution*, The Guardian, Retrieved 25 July 2019, from

<https://www.theguardian.com/world/2004/dec/04/ukraine.nickpatonwalsh>

Wilson, A. (2006). *Ukraine's Orange Revolution, NGOs and the Role of the West*, Cambridge Review of International Affairs, Vol. 19, No. 1.



Araştırma Makalesi • Research Article

The Effects of Attributional Style on Job Satisfaction, Job Performance, and Turnover Intention: The Case of Hotel Employees

Atfetme Stilllerinin İş Tatmini, İş Performansı ve İşten Ayrılma Niyetleri Üzerindeki Etkisi: Otel İşletmesi Çalışanları Örneği

Emine Kale,^a Ahmet Aknar^{b,*}

^a Dr. Öğr. Üyesi, Hacı Bektaş Veli Üniversitesi, Turizm Fakültesi, Gastronomi ve Mutfak Sanatları Bölümü, 50300, Nevşehir/Türkiye.
ORCID: 0000-0002-0906-0590

^b Öğr. Gör, Hitit Üniversitesi, Sosyal Bilimler Meslek Yüksekokulu, Otel, Lokanta ve İkram Hizmetleri Bölümü, 19030, Çorum/Türkiye.
ORCID: 0000-0002-8453-5867

ARTICLE INFO

Article History

Received 01 August 2019

Received in revised from 18 January 2020

Accepted 29 January 2020

Keywords:

Attributional style

Job Satisfaction

Job Performance

Turnover Intention

MAKALE BİLGİSİ

Makale Geçmişi:

Başvuru Tarihi: 01 Ağustos 2019

Düzeltilme Tarihi: 18 Ocak 2020

Kabul Tarihi: 29 Ocak 2020

Anahtar Kelimeler:

Atfetme Stili

İş Tatmini

İş Performansı

İşten Ayrılma Niyeti

ABSTRACT

Employees' assessment of success and failure situations and arguments affects their behavior and work outcomes at work. Individuals use two attribution styles, positive and negative, in these evaluations. The purpose of the study is to examine the effects of attribution styles on job satisfaction, job performance, and turnover intention among five-star hotel business employees in Belek/Antalya, Turkey. Data is collected using a questionnaire, and 249 applicable questionnaires are gathered at the end of the study. According to the results of SEM analysis, a positive attributional style positively affects job satisfaction and job performance, but a significant effect on turnover intention could not be determined. On the other hand, a negative attributional style has no effect on job satisfaction, job performance, and turnover intention.

ÖZ

İşgörenlerin karşılaştıkları başarı ve başarısızlık durumlarını değerlendirmeleri ve bunları açıklamakta kullandıkları argümanlar, onların iş yerindeki davranışlarını ve iş çıktılarını etkilemektedir. Bireyler bu değerlendirmelerde pozitif ve negatif olmak üzere iki atfetme stili kullanmaktadırlar. Bu çalışmanın amacı atfetme stillerinin, işgörenlerin iş tatmini, iş performansı ve işten ayrılma niyetine etkilerini incelemektir. Çalışmanın örnekleme Antalya Belek'teki beş yıldızlı otel çalışanları oluşturmaktadır. Veriler anket yöntemiyle toplanmıştır ve çalışma sonunda toplam 249 kullanılabilir anket elde edilmiştir. Yapılan SEM analizi sonuçlarına göre; pozitif atfetme stiline iş tatmini ve iş performansını pozitif etkilediği tespit edilmiştir. İşten ayrılma niyeti üzerine ise anlamlı bir etkisi tespit edilememiştir. Negatif atfetme stiline ise iş tatmini, iş performansı ve işten ayrılma niyetini etkilemediği tespit edilmiştir.

1. Introduction

The concept of attribution is related to the process of understanding the reasons for the behavior of individuals or other people. It is a conventional way of explaining the causes of positive and negative events in individuals' lives (Peterson & Steen, 2002). The impulse of people to understand events or to make sense of what they experience

is expressed as a force that motivates them (Weiner, 1985). The process of attribution is important for people to understand their own behaviors as well as to evaluate other human behaviors and understand or interpret individual perceived events. The theory of attribution systematically evaluates the reasons of people's behavior by generalizing how individuals reach various results (Heider, 1958). The styles of attribution of individuals have a significant effect

* Sorumlu yazar/Corresponding author
e-posta: ahmetaknar@hitit.edu.tr.

on their future behavior (Ciarrochi et al., 2007). For example, a positive attribution style is related to individuals' experiences protecting them from depression (Needles & Abramson, 1990), while the negative attribution style is associated with a variety of negative social and emotional consequences such as depression, loneliness, and social anxiety (Gladstone & Kaslow, 1995; Peterson & Seligman, 1984; Crick & Ladd, 1993).

In recent years, researchers in the field of organizational behavior focused their studies on how attribution styles affect the behaviors of individuals within the organization. For example, Proudfoot et al. (2001) investigated the relationship between positive and negative attribution styles and intrinsic motivation, turnover intention, learned resourcefulness, and psychological strain by developing a professional attribution scale for the financial services sector. Xenikou et al. (1997) investigated the effects of attribution styles related to positive and negative events on job motivation among 116 employees from businesses in different sectors. Mark and Smith (2012) investigated the relationship between attribution styles and anxiety, depression, and job satisfaction among university staff. Although the effects of attribution styles on the work outcomes of employees were studied in different sectors, such as finance, health, education, and insurance, no study was found on hotel employees in the tourism industry.

The purpose of this study, which was formed on the basis of the opinions expressed above, is to investigate the relationship between job satisfaction, turnover intention, and job performance and the attribution styles of five-star hotel employees in Belek/Antalya, Turkey. Previous research have not studied attribution styles, job satisfaction, job performance, and turnover intention together. In addition, studies investigating the effects of attribution styles on job satisfaction, job performance, and turnover intention in the hotel business in Turkey are lacking. The findings demonstrate the importance of study.

For these reasons, an investigation on the relationship between attribution styles and job satisfaction, job intention, and job performance can guide managers, employees, and researchers. Furthermore, we believe that the study will significantly contribute to the tourism literature.

2. Attributional Styles

The first systematic analysis of the concept of attribution was made by Heider (1958). He stated that the outcome of an action depends on two factors as the most basic attributional distinction, namely, individual and environmental factors. For this reason, attributional style initially consists of two dimensions: internal and external. The internal dimension is about the person's attributions to his/her experiences and efforts for success or failure, and the external dimension is related to the person attributing the successes or failures to the conditions other than himself. Later, based on Heider's work, Weiner et al. (1971) highlighted four determinants of the assignment: perceived effort, ability, luck, and task difficulty. They showed four dimensions: one axis internal and external locus of control and the other axis on a 2 x 2 matrix with stable and unstable stability.

Perceived effort: Success and failure depend on internal reasons and are temporary.

Ability: Success and failure depend on internal reasons and are continuous.

Luck: Success and failure depend on external reasons and are temporary.

Task difficulty: Success and failure depend on external reasons and are continuous (Weiner et al., 1971).

Then two more dimensions are added to the processes in theory: controllability and intentionality. Controllability refers to the fact that the cause of success or failure can be controlled by the person, while intentionality refers to when success or failure cannot be controlled by the person. For example, while the effort spent on a job carries a controllable nature, the difficulty of the job is uncontrollable (Weiner, 2000). The concept of attribution was later reformed by Abramson et al. (1978) as a model of learned helplessness and defined it as a way of explaining positive or negative events in people's lives. According to Abramson et al. (1978), the emergence of learned helplessness in the individual depends on how the individual explains his/her behavior and the causes of the results. The reasons that individuals use to explain certain events are discussed in three dimensions: stable or unstable, global or specific, and internal or external. While the internal dimension represents a reason for the person himself, the external dimension represents a reason for the situation and conditions. The reason is that a factor that continues over time points to a stable dimension and to a temporary variable that is unstable. Finally, if the cause can affect a number of results, the global size only refers to the specific size if it is limited to the particular event (Abramson et al., 1978; Peterson & Seligman, 1984).

One of the most widely used measures in the literature is the Attributional Style Questionnaire, developed by Peterson et al. (1982). In this measure, the participants are presented with 12 events, half of which are good and half are bad. The causes of these bad and good events are measured using internal (versus external), stable (versus unstable), and global (versus specific) factors. The Occupational Attributional Style Questionnaire developed by Furnham et al. (1992) is used to measure occupational attribution styles.

2.1. Attributional Styles and Job Satisfaction

Job satisfaction is the positive emotional reaction of the individual to a particular job (Baş & Ardiç, 2002). It is a satisfaction that occurs when the characteristics of an individual's work bear the qualities that are important to him (Fisher, 2001). Individuals who are satisfied with their jobs love their jobs and bring it to the center of their lives (Spector, 1997). Many studies have shown the effect of occupational attribution styles on job satisfaction. In a number of studies conducted by Furnham and his colleagues, they found a significant relationship between some dimensions of occupational attribution styles for positive and negative events and job satisfaction (Furnham et al., 1992, 1994). Martin et al. (2000) and Welbourne et al. (2007) found that individuals who have a pessimistic (negative) attribution style have lower job satisfaction. Hui et al. (2012) examined the relationship between attribution style for bad events and disengagement and engagement

responses in a sample of Chinese employees in Hong Kong. They found a relationship between the stability and globality dimensions of attribution and disengagement responses (such as quitting and being neglectful at work) and the lack of engagement responses (such as voicing suggestions and being loyal to the organization).

Kwan and Wong (2014) examined the relationship between attributional style and destructive responses to job dissatisfaction in their study of immigrant workers in China. According to their study, internality of bad events and destructive responses to job dissatisfaction were negatively related, and the stability and globality of bad events and destructive responses to job dissatisfaction were positively related. According to another study, the attribution of salespeople toward positive results in the workplace increased job satisfaction (Silvester et al., 2003). The following hypothesis was developed in response to these studies.

H_{1a}: Positive attributional style affects job satisfaction positively.

H_{1b}: Negative attributional style affects job satisfaction negatively.

2.2. Attributional Styles and Job Performance

Job performance is defined as a set of behaviors that an employee performs to achieve the goals set by the business for himself (Motowidlo & Van Scotter, 1994). It is whether the employee is doing his/her job well.

The high level of service quality perceived by the customers of the accommodation establishments enables repurchase, increases occupancy rates, and thus improves the opportunities they provide to their employees. Providing high-quality services is possible with the high performance of employees. At the same time, having a high-performance employee plays an important role in achieving business goals. According to the literature, the gender, age, and experience of employees as well as inter-employee relations affect job performance (Lee & Alvares, 1977; Schmidt et al., 1986; Antonioni & Park, 2001).

Not a lot of studies examine the relationship between attribution styles and job performance in literature. In addition, no study on the subject in the tourism industry has been conducted. Seligman and Schulman (1986) concluded that employees with a negative attribution style had lower productivity than employees with a positive attribution style. In their study of university students, Peterson and Barret (1987) found that students who describe undesirable academic events for internal, continuous, and general reasons were lower than students who describe them for external, temporary, and special reasons. Seligman et al. (1990) in their study on two different university swimming team athletes noted that individuals with a negative attribution style exhibited low performance. Houston (1994) found that a relationship exists between attribution styles and academic performance. In their study on sales staff, Corr and Gray (1995) found that positive attribution style increases sales staff effort and sales performance. Another study (Corr & Gray, 1996) showed a high positive attitude style was more important than a low negative attitude style for successful sales performance. Another study on sales performance (Silvester et al. 2003) found that

more internal control structures for positive outcomes increase sales performance. Proudfoot et al. (2001) found a significant increase in employee productivity after the implementation of a training program aimed at changing attribution styles. The following hypothesis was developed in response to these studies:

H_{2a}: Positive attributional style affects job performance positively.

H_{2b}: Negative attributional style affects job performance negatively.

2.3. Attributional Styles and Turnover Intention

Turnover intention is a conscious decision to leave the organization (Tett & Meyer, 1993). A strong relationship exists between turnover intention and turnover behavior (Schwepker, 2001). One of the most important problems of the accommodation industry is high turnover rate. Leaving jobs in accommodation establishments increases labor employment costs and increases the cost of leaving skilled employees. In addition, there are negative effects such as lack of morale and decrease in commitment to the other staff in the establishment (Nadiri & Tanova, 2010). The elimination of these negatives is important in terms of both operating costs and the continuity of the organizational climate.

Based on the result of the literature review, the number of studies examining the relationship between attribution and turnover intention is limited. Seligman and Schulman (1986) found that a negative attribution style reduced the success and continuity of the employees, decreased their performance, and increased their willingness to leave the job. Proudfoot et al. (2001) found that a negative relationship exists between a positive attribution style and the intention to leave work. Hui et al. (2012), in their studies on Chinese employees, found that attribution styles (stability and globality dimensions) for bad events cause disengagement responses such as quitting and being neglectful at work. We have developed the following hypotheses by predicting that positive attribution styles will decrease the intention to leave and negative attribution styles will increase the intention to leave:

H_{3a}: Positive attribution style affects turnover intention negatively.

H_{3b}: Negative attribution style affects turnover intention positively.

3. Research Methodology

3.1. Sampling and Data Collection

The research sample comprises five-star hotel business employees working in Belek/Antalya, Turkey. Forty-three five-star hotels are operating in Belek (Betuyab, 2017). The bed capacity of the hotel businesses is about 36.269, according to the information on their websites. Ağaoğlu (1992) stated that there are 0.59 personnel per bed in five-star hotels. In this context, the number of hotel employees in Belek is approximately 21.398. A sample was determined using convenience sampling method. Altunışık et al. (2012) stated that anyone who was willing to respond to the questionnaires with convenience sampling method was included in the survey.

According to Tavşancıl (2002), the questionnaires should be applied to 5–10 times as many people for each variable used. The sample size for the 43 variables used in the research was 215 (43 x 5). The number of questionnaires was 500, considering the formula. In this regard, permission was taken primarily from the human resources departments of the hotel businesses for the implementation of the questionnaires. Five hundred surveys were distributed to the hotel employees of 17 hotel businesses who volunteered to participate in the research. A total of 262 questionnaires were collected back by visiting the hotel businesses again between 2 and 15 days. The rate of return of the questionnaires was 52.4%. This result was acceptable (a return rate of 20% and above) (Forza, 2002). However, 13 of the questionnaires were not included in the analysis because they were incorrect and incomplete. A total of 249 questionnaires were analyzed. Between May and October 2017, the questionnaires were given to all employees who were seasonal and full-time.

Participants' information were as follows: 55% were male, and 45% were female. Almost half (45%) were aged 25 and below, 44% were between 26 and 35, 7% were between 36 and 45, and 4% were 46 years and older. Meanwhile, 65% were married, and 35% were single. Majority of the participants (38%) were high school graduates, followed by associate degree graduates (24%), undergraduates (22%), primary education graduates (10%), and postgraduates (6%). In terms of the period of employment of the participants in their current business, 47% have been working for less than a year, 45% between 1 and 5 years, and 8% 6 years and more. Meanwhile, 40% of the participants have been in the tourism sector between 1 and 5 years, 28% for less than a year, 22% between 6 and 10 years, and 10% for 10 years and more. About 35% work in the front office, 27% are in service, 15% are in housekeeping, 14% are in kitchen, and 9% are in other departments.

3.2. Scales

In the research survey, four different scales were used to measure attribution style, job performance, job satisfaction, and turnover intention.

To measure attribution style, the Occupational Attributional Style Questionnaire (OASQ) developed by Furnham et al. (1992) was used. The participants were given three positive and three negative scenarios related to their work. The positive scenarios are as follows: (1) imagine that you have been promoted or you got the job you have wanted for a long time, (2) imagine that you have solved an important or big problem in the workplace, and (3) imagine that you get a special reward for your performance in the workplace. The negative scenarios are (1) imagine that you are not being hired after a job interview, (2) imagine that your supervisor/manager is constantly aggressive at work, and (3) imagine that you cannot do what you are expected to do. In these cases, the tendency of the individuals to attribute five dimensions (internality, stability, globality, externality, and controllability) was measured. For the questionnaire, a five-point Likert scale was used. For each dimension, the expressions in the scale varied. For example, for the dimension of internality, "5 = This situation is completely related to me" and "1 = This situation is not related to me."

Positive attribution scale confidence was found to be Cronbach's alpha = 0.84, and the negative attribution scale confidence was found to be Cronbach's alpha = 0.73. The scale was translated into Turkish by the researchers. The translation was based on a method proposed by Brislin et al. (1973). This method provides a model consisting of the translation into the target language, the evaluation of the translation into the target language, the translation back to the source language, the evaluation of the translation into the source language, and the final evaluation stages with the experts. Academic experts evaluated the final version of the scale.

The job satisfaction scale was measured with six statements from Babin and Boles (1996). Some examples of the statements are (1) I dislike my work, (2) I usually do my work with enthusiasm, and (3) I usually get bored doing my work. For the questionnaire, a five-point Likert scale was used (1 = Do not agree, 5 = Agree completely). The scale confidence was found to be Cronbach's alpha = 0.86. The Turkish of the scale is taken from the study of Kale (2015).

The job performance scale taken from Sigler and Pearson (2000) and consisting of four statements was used, for example, (1) When I encounter a problem, I produce solutions in the fastest way; and (2) I mostly reach my business goals). For the questionnaire, a five-point Likert scale was used (1 = Do not agree, 5 = Agree completely). The scale confidence was found to be Cronbach's alpha = 0.88. The Turkish version of the scale is taken from the study of Kale (2015).

In the measurement of turnover intention, the studies of Wayne et al. (1997) were utilized. Turnover intention was measured using three items, including "I'm seriously thinking of leaving my job," "I will leave this job as soon as I get a better job," and "I often think of leaving this job." For the questionnaire, a five-point Likert scale was used (1 = Do not agree, 5 = Agree completely). The scale confidence was found to be Cronbach's alpha = 0.91. The Turkish version of the scale is taken from the study of Küçükusta (2007). As the reliability coefficients of the scales were over 0.70, reliability was accepted for all scales (Nunnally, 1978).

To determine the content validity of the measure before the implementation of the questionnaires, four volunteer experts conducted an understandable and linguistic assessment. Ten employees interviewed face-to-face were tested for the clarity of the statements, and the statements that were not understood as a result of the interview were corrected. Fifty employees were pretested.

3.3. Data Analysis

Frequency analyses were used to analyze the information of the participants and establishments. Exploratory factor analysis (EFA) and confirmatory factor analysis (CFA) were used to create the dimensions of the scale, and CFA was used to create an overall measurement model. Structural equation modeling was used to examine the relationships among the variables.

4. Results

To test the validity of the scales, firstly, EFA and DFA were performed on the scales separately. Afterward, convergent

and discriminant validity were analyzed by forming the overall measurement model. Finally, the SEM model was developed to test the hypotheses.

4.1. Individual Measurement Model

To determine the dimensions of the attribution scale, EFA with varimax rotation was employed for 10 variables by principal components analysis. Three variables (positive externality, negative externality, and negative controllability) with a low loading value were excluded from the scale. As a result of factor analysis, two dimensions emerged as positive and negative attribution. The two factors accounted for 70.82% of the total variance. The KMO test for sampling adequacy was 70%, and Bartlett's test was found to be significant ($\chi^2 = 487,800$; $SD = 15$; $p < 0.0001$). The first factor gathered from the analysis consisted of four statements about attributional tendencies toward positive events. This factor has an eigenvalue of 2.46 and accounts for 41.12% of the total variance. The second factor comprises the three statements related to the negative events. This factor has an eigenvalue of 1.78 and accounts for 29.69% of the total variance. After the exploratory factor analysis, the attributional scale was subjected to two-dimensional confirmatory factor analysis. The goodness-of-fit values of CFA are at acceptable levels ($\chi^2 = 16.672$, $df = 8$, $\chi^2/df = 2.084$, $CFI = 0.98$, $GFI = 0.98$, $RMSEA = 0.06$).

The job satisfaction scale was subjected to EFA and CFA. In EFA, six variables of the scale were gathered under one factor. However, since the explained variance was low, the one variable that had consecutively the lowest factor loadings (S5) were extracted from the scale. Because of the latest factor analysis, total variance became 56.6%. The KMO test for sampling adequacy was 80%, and the Bartlett's test was found to be significant ($\chi^2 = 672,239$; $SD = 15$; $p < 0.0001$). After CFA, the scale with five variables was concluded to have better goodness-of-fit values than the scale with six variables ($\chi^2 = 11.224$, $df = 4$, $\chi^2/df = 2.806$, $CFI = 0.99$, $GFI = 0.98$, $RMSEA = 0.09$).

EFA and CFA were also employed for the job performance scale. In EFA, four variables of the scale were gathered under one factor. Explained total variance was 73.4%. The KMO test for sampling adequacy was 74%, and the Bartlett's test was found to be significant ($\chi^2 = 855,484$; $SD = 21$; $p < 0.0001$). CFA analysis was not calculated because the number of variables was low.

The turnover intention scale was subjected to EFA and CFA. In EFA, three variables of the scale were gathered under one factor. Explained total variance was 85.4%. KMO test for sampling adequacy was 72%, and the Bartlett's test was found to be significant ($\chi^2 = 587,879$; $SD = 3$; $p < 0.0001$). CFA analysis was not calculated because the number of variables was low.

4.2. Overall Measurement Model

CFA was conducted on positive attribution, negative attribution, job satisfaction, job performance, and turnover intention. The fit indices of the model ($\chi^2 = 320.617$, $df = 120$, $\chi^2/df = 2.672$, $CFI = 0.92$, $GFI = 0.90$, $RMSEA = 0.08$) were at good and acceptable levels. The standardized regression coefficients of each of the observed variables

were found to be greater than 0.50 (Bagozzi & Yi, 1988: 82), and the t values were between 3,435 and 10,242 ($p < 0.001$; $t > 1.96$) (Schumacker & Lomax, 2004).

In the light of the data gathered from EFA and CFA, the values of composite reliability (CR), average variance extracted (AVE), and maximum shared variance (MSV) were calculated, as seen in Table 1. Furthermore, the results of correlation analysis and the mean and standard deviation of each variable were found. Accordingly, validity tests of the study were done. The AVE for convergent validity should be greater than 0.5, and the CR should be greater than AVE. The discriminant validity should be greater than the correlation of the square root of the calculated AVE value for each structure with each other, and the MSV values should be less than the AVE values (Fornell & Larcker, 1981; Hair et al., 2010). The AVE values in the study were between 0.51 and 0.79 and were greater than 0.50, and the square root of the AVE values of each structure was greater than its correlation with other structures. Besides, the AVE values were greater than MSV values, and the CR values were greater than the AVE values. According to these results, convergent and discriminant validity were ensured.

Table 1. Means, Standard Deviation, and Values of Validity

	Mean	Std. D.	AVE	CR	MSV
1- Positive attribution	3.89	0.87	0.647	0.846	0.125
2- Negative attribution	3.06	0.82	0.511	0.738	0.093
3- Job satisfaction	3.50	1.04	0.542	0.853	0.133
4- Job Performance	3.89	0.90	0.651	0.882	0.219
5- Turnover intention	2.89	1.04	0.789	0.918	0.219

Notes: The square roots of the AVE values are indicated diagonally and are in bold.

Table 2. Correlations

	1	2	3	4	5
1- Positive attribution	1				
2- Negative attribution	0.135*	1			
3- Job satisfaction	0.143*	-0.007	1		
4- Job performance	0.271**	0.180**	0.305**	1	
5- Turnover intention	-0.041	0.003	-0.314**	-0.435**	1

Notes: ** $p < .01$, * $p < .05$

4.3. Hypothesis Testing

Path models were created to determine the effects of attribution styles on job satisfaction, job performance, and turnover intention. This model's goodness-of-fit values are between good and acceptable fit limits ($\chi^2 = 320.617$, $df = 120$, $\chi^2/df = 2.672$, $CFI = .93$, $GFI = .88$, $RMSEA = .08$). According to this model, the positive attribution has a positive and significant effect on job satisfaction ($\beta = .458$, $p < .01$), that is, individuals who attribute positive events to themselves have high job satisfaction. H_{1a} is accepted.

Positive attribution has a positive and significant effect on job performance ($\beta = .600$, $p < .01$). Individuals who attribute positive events to themselves have high job performance. H_{2a} is accepted. Positive attribution has a negative effect on the turnover intention, but this effect is not significant ($\beta = -.182$, $p > .05$). In other words, despite the decrease in the turnover intentions of individuals who attribute positive events to themselves, the decrease is not significant. H_{3a} is rejected.

Negative attribution has a very low negative effect on job satisfaction, and this effect is not significant ($\beta = -.052$, $p > .05$). H_{1b} is rejected. In other words, despite the decrease in job satisfaction of individuals who attribute negative events to them, this decrease is not significant.

Contrary to expectations, negative attribution has a positive effect on job performance, not negative, but this effect is not significant ($\beta = .192$, $p > .05$). Individuals taking responsibility for negative events are also increasing their job performance, but this increase is not significant. H_{2b} is rejected. The effect of negative attribution on the intention to quit work is not significant ($\beta = .033$, $p > .05$), and H_{3b} is rejected.

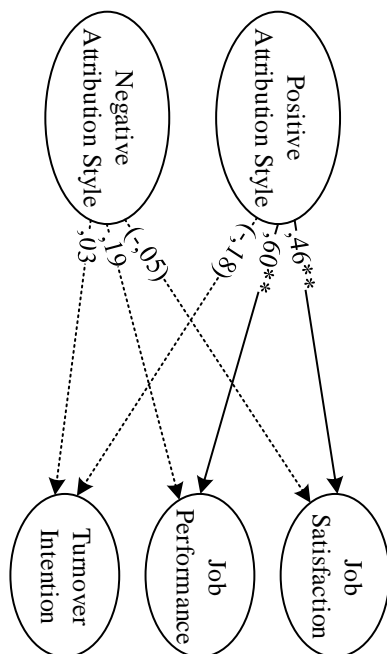

Figure 1. Structural Path Estimates Model

Note: All path estimates are standardized. * $p < .05$., ** $p < .01$.

5. Discussion

Attribution styles for positive or negative events that individuals encounter in the workplace guide in explaining the behavior of employees in the workplace. In this study, we investigated whether the positive and negative attribution styles of hotel employees affect their job satisfaction, job performance, and turnover intention.

In this study, positive attribution styles were measured through the responses of individuals to positive events over four dimensions (internality, stability, globalization, and controllability). According to the results of the study, positive attribution style increases job satisfaction. In other words, the job satisfaction of individuals who load positive meaning to their success is higher. These research results are consistent with previous research (Furnham et al., 1992; Furnham et al., 1994). The job satisfaction of individuals who successfully meet the requirements in the workplace and those who accept their share in these achievements increase. Therefore, improving individuals' perceptions of success is important.

Positive attribution is also associated with job performance. In other words, positive perceptions of individuals on positive events increase their performance. Successful individuals are motivated by these successes, and they are likely to continue their success. In previous studies, the results supporting these findings are obtained (Seligman & Schulman, 1986; Corr & Gray, 1995, 1996; Silvester et al., 2003). At the same time, a previous study has found that the implementation of a training program to change the attribution styles of employees has increased their productivity (Proudfoot et al., 2001). Therefore, how individuals perceive their achievements and what they attribute to their education can be changed by education. The human resources department of the hotel business should provide training support to individuals on this area when necessary.

Contrary to expectations, no relationship exists between positive attribution and turnover intention. In fact, Proudfoot et al. (2001) found a negative relationship between negative attribution and turnover intention. Since different reasons affect turnover in the hotel business (seasonality, lack of salary, housing conditions, etc.), the relationship between attribution styles and turnover intention may not have emerged.

In this study, negative attribution style was measured over three dimensions (internality, stability, and globality) of individuals' responses to negative events. No relationship was found between negative attribution and job satisfaction. This result was a finding contrary to expectations and most studies in the literature. In previous studies (Martin et al., 2000; Welbourne et al., 2007; Hui et al., 2012; Kwan & Wong, 2014), negative attribution style was found to reduce job satisfaction.

Moreover, no relationship was found between negative attribution and job satisfaction. Contrary to this finding, Seligman et al. (1990) found that individuals with negative attribution style had low performance. Similarly, contrary to expectations, no relationship was found between negative attribution and turnover intention. In previous studies

(Seligman & Schulman, 1986; Hui et al., 2012), negative attribution style was found to boost job satisfaction. Although turnover is high in the hotel business, it is significant that styles of attribution do not affect turnover intention. In particular, in hotels with seasonal characteristics, individuals may not have turnover intention in the middle of the term.

5.1. Theoretical and Practical Contributions

This study provides some contributions to hotel businesses and employees. The attribution of individuals to positive and negative events may affect other outcomes in the workplace. This study found that positive attitudes of individuals toward positive events boost job satisfaction and job performance. Therefore, increasing the likelihood of individuals encountering positive events is necessary as much as possible. At the same time, attribution mistakes in individuals should be identified, and training should be provided to correct them.

The results of this study contribute to the tourism and hospitality literature because no previous study is available on the attribution styles. In practical terms, the findings of this study may guide hotel managers and other researchers.

5.2. Limitations

One limitation of this study is that it was conducted in a small sample group. Studies in different sample groups are needed to generalize the results. In the measurement of the attribution styles, some abbreviations were used according to the original scale. A number of scenarios that were 10 on the original scale had been reduced to 6 to suit the hotel business personnel. In addition, in the evaluation of each scenario, only five questions were used instead of nine as in the original scale. The reason for this is to increase the possibility of participants answering the questionnaire. Measuring positive and negative scenarios with the same questions can cause perception mistakes in participants, which is also emphasized in a previous study (Heaven, 1994). As a matter of fact, some dimensions have to be removed from the validity tests. If possible, using or developing a scale to address these shortcomings in future studies may be necessary.

References

- Abramson, L. Y., Seligman, M. E. P., & Teasdale, J. D. (1978). Learned helplessness in humans: Critique and reformulation. *Journal of Abnormal Psychology, 87*(1), 49–74.
- Ağaoğlu, O. K. (1992). *İşgücünü Verimli Kullanma Tekniklerinin Turizm Sektörüne Uygulanması*. Ankara: Milli Prodüktivite Merkezi Yayınları: 457.
- Altunışık, R., Çoşkun, R., Bayraktaroğlu, S. & Yıldırım, E. (2012). *Sosyal Bilimlerde Araştırma Yöntemleri SPSS Uygulamalı* (7. Baskı) Sakarya: Sakarya Kitabevi
- Antonioni, D., & Park, H. (2001). The effects of personality similarity on peer ratings of contextual work behaviors. *Personnel Psychology, 54*(2), 331–360.
- Babin, B. J., & Boles, J. S. (1996). The effects of perceived co-worker involvement and supervisor support on service provider role stress, performance and job satisfaction. *Journal of Retailing, 72*(1), 57–75.
- Bagozzi, R. P., & Yi, Y. (1988). On the evaluation of structural equation models. *Journal of the Academy of Marketing Science, 16*(1), 74–94.
- Baş, T., & Ardic, K. (2002). A comparison of job satisfaction between public and private university academicians in Turkey. *METU Studies in Development, 29*(1–2), 27–46.
- Betuyab Belek Turizm Yatırımcıları Ortak Girişimi <http://www.betuyab.com.tr/tr/hotels> (Erişim, 18.03.2017)
- Brislin, R.W., W. J. Lonner ve R.M. Thorndike (1973), *Cross-Cultural Research Methods*, New York: John Wiley & Sons Production.
- Ciarrochi, J., Heaven, P. C. L., & Davies, F. (2007). The impact of hope, self-esteem, and attributional style on adolescents' school grades and emotional well-being: A longitudinal study. *Journal of Research in Personality, 41*(6), 1161–1178.
- Corr, P. J., & Gray, J. A. (1995). Attributional style, socialization and cognitive ability as predictors of sales success: A predictive validity study. *Personality and Individual Differences, 18*(2), 241–252.
- Corr, P. J., & Gray, J. A. (1996). Attributional style as a personality factor in insurance sales performance in the UK. *Journal of Occupational and Organizational Psychology, 69*(1), 83–87.
- Crick, N. R., & Ladd, G. W. (1993). Children's perceptions of their peer experiences: Attributions, loneliness, social anxiety, and social avoidance. *Developmental Psychology, 29*(2), 244–254.
- Fisher, R. T. (2001). Role stress, the type a behavior pattern, and external auditor job satisfaction and performance. *Behavioral Research in Accounting, 13*(1), 143–170.
- Fornell, C., & Larcker, D. F. (1981). Evaluating structural equation models with unobservable variables and measurement error. *Journal of Chemical Information and Modeling, 18*(1), 39–50.
- Forza, C. (2002). Survey research in operations management: A process-based perspective. *International Journal of Operations and Production Management, 22*(2), 152–194.
- Furnham, A., Sadka, V., & Brewin, C. R. (1992). The development of an occupational attributional style questionnaire. *Journal of Organizational Behavior, 13*(1), 27–39.
- Furnham, A., Brewin, C. R., & O'Kelly, H. (1994). Cognitive style and attitudes to work. *Human Relations, 47*(12), 1509–1521.
- Gladstone, T. R. G., & Kaslow, N. J. (1995). Depression and attributions in children and adolescents: A meta-analytic review. *Journal of Abnormal Child Psychology, 23*(5), 597–606.
- Hair, J. F., Black, W. C., Babin, B. J., & Anderson, R. E. (2010). *Multivariate Data Analysis (7th. Ed.)*. Upper Saddle River, NJ: Pearson Education.

- Heaven, P. (1994). Occupational attributional style and attitudes to work: An Australian study. *Australian Psychologist*, 29(1), 57-61.
- Heider, F. (1958). *The psychology of interpersonal relations*. New York: John Wiley.
- Houston, D. M. (1994). Gloomy but smarter: The academic consequences of attributional style. *British Journal of Social Psychology*, 33(4), 433-441.
- Hui, C. H., Pak, S. T., Kwan, S., & Chao, A. (2012). Attributional style and engagement/disengagement responses in the Chinese workforce. *Applied Psychology: An International Review*, 61, 204-226.
- Kale, E. (2015). Lider desteği ve iş arkadaşları desteğinin iş performansı üzerine etkileri: İş tatmini ve yaşam tatmininin aracı rolü. *International Journal of Economic & Administrative Studies*, 7(14), 103-119.
- Küçükusta, D. (2007). *Konaklama İşletmelerinde İş-Yaşam Dengesinin Çalışma Yaşamı Kalitesi Üzerindeki Etkisi* (Unpublished Doctoral Thesis). Dokuz Eylül Üniversitesi, S.B.E., İzmir.
- Kwan, S.-O., & Wong, F.-K. D. (2014). The relationship between attributional style and destructive responses to job dissatisfaction: an exploratory study of internal migrant workers in China. *Health Psychology and Behavioral Medicine*, 2(1), 686-695.
- Lee, D. M., & Alvares, K. M. (1977). Effects of sex on descriptions and evaluations of supervisory behavior in a simulated industrial setting. *Journal of Applied Psychology*, 62(4), 405-410.
- Mark, G., & Smith, A. P. (2012). Effects of occupational stress, job characteristics, coping, and attributional style on the mental health and job satisfaction of university employees. *Anxiety, Stress and Coping*, 25(1), 63-78.
- Martin, R., Leach, D. J., Norman, P., & Silvester, J. (2000). The role of attributions in psychological reactions to job relocation. *Work and Stress*, 14(4), 347-361.
- Motowidlo, S. J., & Van Scotter, J. R. (1994). Evidence that task performance should be distinguished from contextual performance. *Journal of Applied Psychology*, 79(4), 475-480.
- Nadiri, H., & Tanova, C. (2010). An investigation of the role of justice in turnover intentions, job satisfaction, and organizational citizenship behavior in hospitality industry. *International Journal of Hospitality Management*, 29(1), 33-41.
- Needles, D. J., & Abramson, L. Y. (1990). Positive life events, attributional style, and hopefulness: Testing a model of recovery from depression. *Journal of Abnormal Psychology*, 99(2), 156-165.
- Nunnally, J. C. (1978). *Psychometric Theory (2nd ed.)*. Psychometric theory.
- Peterson, C., & Barrett, L. C. (1987). Explanatory style and academic performance among University Freshmen. *Journal of Personality and Social Psychology*, 53(3), 603-607.
- Peterson, C., & Seligman, M. E. (1984). Causal explanations as a risk factor for depression: Theory and evidence. *Psychological Review*, 91(3), 347-374.
- Peterson, C., & Steen, T. A. (2002). Optimistic Explanatory Style. In C. Synedr, and S. J. Lopez, *Handbook of Positive Psychology* (p. 244-256). New York: Oxford University Press.
- Peterson, C., Semmel, A., Von Baeyer, C., Abramson, L. Y., Metalsky, G. I., & Seligman, M. E. (1982) The attributional style questionnaire. *Cognitive Therapy and Research*, 6(3), 287-299.
- Proudford, J. G., Corr, P. J., Guest, D. E., & Gray, J. A. (2001). The development and evaluation of a scale to measure occupational attributional style in the financial services sector. *Personality and Individual Differences*, 30(2), 259-270.
- Schmidt, F. L., Hunter, J. E., & Outerbridge, A. N. (1986). Impact of job experience and ability on job knowledge, work sample performance, and supervisory ratings of job performance. *Journal of Applied Psychology*, 71(3), 432-439.
- Schumacker, R. E., & Lomax, R. G. (2004). *A Beginner's Guide to Structural Equation Modeling*. Technometrics.
- Schwepker, C. H. (2001). Ethical climate's relationship to job satisfaction, organizational commitment, and turnover intention in the salesforce. *Journal of Business Research*, 54(1), 39-52.
- Seligman, M. E. P., & Schulman, P. (1986). Explanatory style as a predictor of productivity and quitting among life insurance sales agents. *Journal of Personality and Social Psychology*, 50(4), 832-838.
- Seligman, M. E. P., Nolen-Hoeksema, S., Thornton, N., & Thornton, K. M. (1990). Explanatory style as a mechanism of disappointing athletic performance. *Psychological Science*, 1(2), 143-146.
- Sigler, T. H., & Pearson, C. M. (2000). Creating an empowering culture: examining the relationship between organizational culture and perceptions of empowerment. *Journal of Quality Management*, 5(1), 27-52.
- Silvester, J., Patterson, F., & Ferguson, E. (2003). Comparing two attributional models of job performance in retail sales: A field study. *Journal of Occupational and Organizational Psychology*, 76(1), 115-132.
- Spector, P.E. (1997). *Job Satisfaction: Application, Assessment, Causes and Consequences*, Thousand Oaks, CA, Sage Publications, Inc.
- Tavşancıl, E. (2002). *Tutumların Ölçülmesi ve SPSS ile Veri Analizi*. Ankara: Nobel Yayınevi.
- Tett, R. P., and Meyer, J. P. (1993). Job satisfaction, organizational commitment, turnover intention, and turnover: path analyses based on meta-analytic findings. *Personnel Psychology*, 46(2), 259-293.
- Wayne, S. J., Shore, L. M., & Liden, R. C. (1997). Perceived organizational support and leader-member exchange: A social exchange perspective. *Academy of Management Journal*, 40(1), 82-111.
- Weiner, B. (1985). An attributional theory of achievement

- motivation and emotion. *Psychological Review*, 92(4), 548–573.
- Weiner, B. (2000). Intrapersonal and interpersonal theories of motivation from an attributional perspective. *Educational Psychology Review*, 12(1), 1–14.
- Weiner, B., Frieze, I., Kukla, A., Reed, L., Rest, S., & Rosenbaum, R. M. (1971). *Perceiving The Causes of Success and Failure*. Morristown, NJ: General Learning Press.
- Welbourne, J. L., Eggerth, D., Hartley, T. A., Andrew, M. E., & Sanchez, F. (2007). Occupational attributional style, attitudes to work and perceived occupational attributional style, attitudes to work and perceived, *Journal of Vocational Behavior*, 70 (2), 312-325.
- Xenikou, A., Furnham, A., & McCarrey, M. (1997). Attributional style for negative events: A proposition for a more reliable and valid measure of attributional style, *British Journal of Psychology*, 88(1),53-69.



Araştırma Makalesi • Research Article

Tempo Veren Liderlik Ölçeği (TVLÖ): Bir Ölçek Geliştirme Çalışması*

Pacesetting Leadership Scale (PLS): A Scale Development Study

Canan Demir Yıldız, ^a Murat Polat ^{b,**}

^a Dr. Öğr. Üyesi, Muş Alparslan Üniversitesi, Eğitim Fakültesi, Eğitim Bilimleri Bölümü, 49250, Türkiye.
ORCID: 0000-0002-5905-9344

^b Dr. Öğr. Üyesi, Muş Alparslan Üniversitesi, Eğitim Fakültesi, Eğitim Bilimleri Bölümü, 49250, Türkiye.
ORCID: 0000-0002-2921-7831

MAKALE BİLGİSİ

Makale Geçmişi:

Başvuru tarihi: 26 Eylül 2019

Düzeltilme tarihi: 13 Ocak 2020

Kabul tarihi: 29 Ocak 2020

Anahtar Kelimeler:

Liderlik

Ölçek Geliştirme

Örgütler

Tempo Veren Liderlik

ÖZ

Bu araştırmanın amacı, örgütlerde yöneticilerin tempo veren liderlik düzeylerini ölçen geçerli ve güvenilir, Likert tipi bir ölçek geliştirmektir. Araştırmanın çalışma grubunu 140 idari personel oluşturmaktadır. Ölçek maddeleri üzerinde AFA ve DFA yapılmıştır. AFA sonuçları; ölçeğin 18 maddeden oluştuğunu göstermiştir. Ölçeğin açıkladığı toplam varyans değeri ise %52,8'dir. DFA sonuçları üç alt faktörlü ölçek yapısının iyi uyum değerlerine sahip olduğuna işaret etmektedir. Ölçeğin güvenirlik analizi sonuçları; iç tutarlılık katsayısının, $\alpha=.91$, McDonald's $\omega=.82$ ve iki yarı test güvenirliğinin $r=.91$ olduğunu ortaya koymuştur. Ulaşılan sonuçlar; ölçeğin, örgütsel liderlik çalışmalarında kullanılabilecek şekilde geçerli-güvenilir bir ölçe aracı olduğu yönündedir.

ARTICLE INFO

Article history:

Received 26 September 2019

Received in revised form 13 January 2020

Accepted 29 January 2020

Keywords:

Leadership

Scale Development

Organizations

Pacesetting Leadership

ABSTRACT

The purpose of this research is to develop a valid and reliable Likert-type scale that measures the pacesetting leadership levels of managers in organizations. The study group of the research consists of 140 administrative staff. EFA and CFA were performed on the scale items. AFA results; it showed that the scale consisted of 18 items. The total variance value explained by the scale is 52.8%. CFA results indicate that the three sub-factor scale structure has good fit values. Reliability analysis results of the scale; revealed that the internal consistency coefficient was $\alpha=.91$, McDonald's $\omega=.82$ and two half-test reliability $r=.91$. Obtained results; the scale is that it is a valid-reliable scale tool that can be used in organizational leadership studies.

1. Giriş

Liderlik, biraz yöneticinin ihtiyacı biraz da çevrenin ve liderlik edilen örgütün ihtiyaçlarıyla ilgilidir. Liderlik yaklaşımları, hangisinin uyacağını görmek için deneme yanılma yoluyla sınanacak bir şey değildir. Aksine, liderlik yaklaşımları yöneticiler tarafından örgütün durumsal

gereksinimlerine, çalışanlarının özel gereksinimlerine ve karşılaşılan örgütsel bazı zorluklara uyarlanabilmelidir (Murray, 2010). Araştırmalar, yönetici liderlerin genel olarak duygusal zekânın alt bileşenlerinden ortaya çıkan altı farklı liderlik yaklaşımını kullandıklarını ortaya koymuşlardır (Caramela, 2017; Goleman, 2000; Murray,

*Bu araştırma 19-22 Haziran 2019 tarihleri arasında Sakarya Üniversitesinde düzenlenen ERPA Uluslararası Eğitim Bilimleri Kongresinde sunulan "Eğitim Örgütleri İçin Tempo Veren Liderlik Ölçeğinin Geliştirilmesi" isimli özet bildiri metninin genişletilmiş halidir.

** Sorumlu yazar/Corresponding author.

e-posta: m.polat@alparslan.edu.tr

2010). Bu liderlik yaklaşımlarının ortaya çıkışına, ne zaman işe koşulmaları gerektiğine, örgüt iklimi, durumsallık, duygusal zekâ, yönetim tarzı ve örgütsel performans

üzerindeki etkilerine dair genel bir özet ise Tablo 1’de verilmiştir.

Tablo 1. Altı Farklı Liderlik Yaklaşımına Dair Genel Özellikler

	Zorlayıcı	Otoriter	Bağlayıcı	Demokratik	Tempo Veren	Koçluk
Liderin yönetim tarzı	Hızlı uyum ister	İnsanları bir vizyona yönlendirir	Uyum ve duygusal bağlar oluşturur	Katılım yoluyla ortak karar oluşturur	Performans için yüksek standartlar belirler	İnsanları geleceğe hazırlar
Cümle içinde tanımı	“Sana söylediğimi yap”	“Benimle gel”	“Önce insanlar”	“Ne düşünüyorsun?”	“Benim yaptığım gibi yap, şimdi”	“Bunu dene”
Öne çıkan duygusal zekâ yeterliliği	Başarma arzusu, girişim, öz-kontrol	Özgüven, empati, değişim katalizörü	Empati, ilişkiler kurmak, iletişim	İş birliği, takım liderliği, iletişim	Dürüstlük, başarmaya yönlendirme, girişimci	Başkalarını geliştirme, empati, bireysel farkındalık
En çok işe yaradığı zamanlar	Kriz anında, bir girişimi başlatma ya da çalışanlarla ilgili problemlerde	Değişim yeni bir vizyon gerektirdiğinde ya da net bir yönlendirme ihtiyacında	Takım yaralarını iyileştirmede ya da başarılı bir çevrede insanları motive etmek için	Ortak bir algı veya karar oluşturmada ya da değerli çalışanlardan veriler elde etmek için	Motivasyonu ve yetenekleri yüksek bir gruptan hızlı sonuçlar elde etmede	Bir çalışanın performansını geliştirmesine ya da uzun dönemli güçlü yönlerini geliştirmesinde yardımcı olmada
İklim üzerindeki genel etkisi	Negatif	Oldukça güçlü bir şekilde pozitif	Pozitif	Pozitif	Negatif	Pozitif

Kaynak: Goleman, 2000.

Tablo 1 yakından incelendiğinde duygusal zekâyı temel alan liderlik araştırmalarının temelinde örgütler için altı farklı liderlik yaklaşımı önerisiyle ortaya çıktığı anlaşılmaktadır. Bu yaklaşımlar içerisinde örgüt iklimi açısından pozitif etkileri olan liderlik yaklaşımları (koçluk, otoriter, bağlayıcı ve demokratik) olduğu gibi negatif etkiye sahip liderlik yaklaşımlarının (zorlayıcı ve tempo veren) da olduğu görülmektedir. En etkili liderler, bu altı farklı liderlik yaklaşımı arasında nerede ve ne zaman kullanacaklarını bilerek hızlı hareket edebilenlerdir (Boyatzis, Goleman, & McKee, 2013; Goleman, 2000). Ancak mevcut yaklaşımlar arasında örgüt iklimine negatif etkisine karşın özellikle örgüt çalışanlarından yüksek düzeyde performans beklentisiyle en çok öne çıkan yaklaşımın tempo veren liderlik yaklaşımı olduğu ifade edilebilir. Tempo veren liderlik yaklaşımının motivasyonu yüksek bir takımdan kaliteli ve hızlı sonuçlar alınması gereken durumlar için kullanılabilir en iyi liderlik yaklaşımlarından biri olduğu öne sürülebilir. Çünkü çalışanlarından mükemmelliği bekleyen ve bunu davranışlarıyla temsil eden kişiler tempo veren liderlerdir (Benincasa, 2012). Bu liderlik yaklaşımını benimseyen yönetici liderler, işlerin daha iyi ve hızlı bir şekilde yapılması konusunda takıntı derecesinde ısrarcıdırlar. İşlerin iyi yapılmasını tüm çalışanlarından beklerler (Murray, 2010). Yani düşük performanslı çalışanlara karşı sempateri çok azdır.

Tempo veren liderler, görevin kaliteli ve standartları yüksek düzeyde yerine getirilmesini beklerler. Hatta yaptıkları tüm işlerde çalışanlarına bu konuda rol model olurlar. Performansı zayıf olan çalışanlardan ise hep daha fazlasını isterler. Şayet görevlendirdikleri çalışanlar görevi yerine tam olarak getirmiyorlar ise, ya onlara nasıl yapılması gerektiği ile ilgili gerekli talimatları verir ya da görevin sorumluluğunu kendileri üstlenirler. Sadece önemli ve acil olan görevlerde başkaları ile kolektif şekilde çalışır, aksi takdirde görevi güvendiği çalışan ekibine verirler. Görevi kendilerinin de yerine getirdikleri olur. Çalışanlarının mesleki gelişimlerini verilen işi yapabilme düzeylerine göre takdir ederler. Bu bağlamda tempo veren liderlik yaklaşımının, daha çok çalışanların yüksek performansına ve hedeflerin karşılanma düzeyine odaklandığı söylenebilir. Bu yaklaşımı benimsemek demek, bir anlamda, iş takımlarından mükemmeli beklemek ve örgütsel hedeflerin yüksek düzeyde karşılandığından emin olmak için tüm iş sürecini sıkı denetlemek demektir (Demir-Yıldız, 2018; Kotter, 2011). Tempo veren liderliğin duygusal zekâ alanı bir değer olarak dürüstlük ya da vicdanlı olmakla ilgilidir. Burada vicdan, bireyin odaklandığı hedef sayısını ifade eder. Güvenilirlik ve irade ile ilgilidir ve vicdanlı olmakla ilgili tipik davranışları; çalışkan olmayı, başarı odaklılığı, devamlı, dikkatli ve sorumluluk sahibi olmayı içerir. Bu anlamda vicdanlı ya da dürüst olan insanlar genellikle iş

yerinde vicdanı düşük insanlara göre daha iyi çalışırlar (Barrick, & Mount, 1991). Çünkü bu tür insanlar, kendi işlerini daha az bir denetimle yerine getirirler. Sorunları çözme konusunda inisiyatif almaya eğilimlidirler. Ayrıca çalışmalarında daha düzenli ve kusursuzdurlar (Witt ve ark., 2002). Yani tempo veren liderlikte vicdanlı olmak bir değer olarak önem kazanmaktadır.

Diğer taraftan bu liderlik yaklaşımı örgütlerde tükenmişlik, yorgunluk ve yüksek işgücü devrine sebep olarak çalışan ekipleri üzerinde negatif bir etki yaratabilmektedir (Abubakari, 2017; Goleman, 2000). Dolayısıyla Goleman (2000), bu yaklaşımın çalışanların kendi kendini motive ettiği, yüksek derecede yetkin oldukları ve yönlendirme veya koordinasyona pek ihtiyaç duymadıkları zaman işe yaradığı sonucuna varmıştır. Aksi takdirde tempo veren liderlik yaklaşımı bireylerin vizyon, bireysel gelişim veya kendileri ve diğerleri arasında koordinasyona ihtiyaç duyduklarında veya talep ettiklerinde etkili olamamaktadır. Çalışanların, hedeflere nasıl ulaşabilecekleri konusunda kendisinden etkilendikleri güvenilir ve güçlendirici bir ilişkiye ihtiyaç duydukları durumlarda ise tempo veren liderlik yaklaşımı yetersiz kalmaktadır (Demir-Yıldız, 2018; Kotter, 2011). Başka bir deyişle bu yaklaşım, çalışanların kendilerini işlerin yapılması için bir araç olarak değil, birey olarak kendileriyle ilgilenilmesi konusunda biraz hassasiyet aradıklarında her zaman işe yaramayabilir. Ayrıca tempo veren liderlerin çalışanlarını hedefe ulaşma konusunda zorlamaları da örgüt iklimine negatif etkinin bir diğer kaynağıdır. Bu durum, çalışanların değişim için ihtiyaç duydukları zamanı vermek konusunda sabırsız olmalarına neden olmaktadır. Çünkü bu liderler, çalışanların değişimi kabul etmelerine yardımcı olmak yerine, çoktan yeni hedeflere odaklanmaktadırlar. Bu nedenlerle, tempo veren liderlik yaklaşımı, değişime açıklığı düşük olan bireylerin değişimi kabul etmeleri üzerinde negatif bir etki oluşturmaktadır (Thuijsman, 2015). Aynı zamanda, yüksek performans ve mükemmellik beklentisi çalışanları bir süre sonra sıkıya başlamaktadır. Tempo veren liderler bazen beklentilerini açıkça ifade etmezler, bundan dolayı çalışanlar, liderin ne istediğini tahmin etmeye çalışırlar. Geribildirim vermek, bu liderler için oldukça zayıftır, bundan dolayı her görevi üstlenmeye önceden meyillidirler. Bu noktada örgütte esneklik ve sorumluluk gider ve sonunda görev odaklı yaklaşım çalışanlar için baskıcı ve sıkıcı olmaya başlar. Başka bir deyişle tempo veren liderler, liderlik ettikleri kişilerin performanslarıyla değil kendi performanslarıyla daha çok ilgilidirler (Goleman, 2000).

Özetle tempo veren liderlik yaklaşımı, örgütlerde, motivasyonu yüksek, oldukça yetenekli, yönlendirmeye veya koordinasyona çok az ihtiyaç duyan ve hedefleri anlayan çalışanlar için kullanıldığında etkili bir şekilde işe yaramaktadır. Ancak bu liderlik yaklaşımının, her bir çalışandan beklenen roller ve misyon hakkında açık bir tartışma gerektiren değişim zamanlarında etkisi düşmektedir. Ayrıca lider sürekli olarak yeni görevler alıp

süresi içinde teslim ettiğinden bazen sistem liderden uç taleplerde bulunabilmektedir.

Örgütlerde tempo veren liderlik yaklaşımını uygulamak için yöneticilere şu adımların takip etmeleri önerilebilir: Teknik ve profesyonel uzmanlığınızı koruyun ve devam ettirin. Çalışanlara örnek olun ve gösterilmesini beklediğiniz davranışı rol model olarak öncelikle siz sergileyin, örneğin işe ilk siz gelin ve en son siz çıkın. Çalışanların yardıma ihtiyaç duydukları zaman, onlara durumu nasıl çözeceğinizi anlatın ya da gösterin. Tüm potansiyel engelleri ve onlarla nasıl baş edilebileceğini tahmin edin ve çalışanlara bu olası durumlarda neler yapacağınızı açıklayın. Mükemmellik konusunda ısrarcı olun ve sıradanlığı asla kabul etmeyin. Görevi yapabileceği konusunda kendinizi rahat hissettiğiniz çalışanlara görevi verin. Eğer iş kritik bir öneme sahipse biraz destek olun. Sonuçlara odaklandığımızı vurgulayın. Çalışanlarınıza, beklediğiniz sonuçları alırlarsa onları yalnız bırakacağınızı, aksi halde düzenli olarak takip edeceğinizi söyleyin.

Alan yazın incelendiğinde örgütlerde tempo veren liderlik davranışını ölçmeye yönelik Türkçe bir ölçeğe rastlanamamıştır. Yurtdışı alan yazında karşılaşılan kimi ölçeklerin ise Türk kültürüne uygunluk sorunlarının olabileceği öngörülmüştür. Bu nedenle Türkiye'deki örgütlerde tempo veren liderlik davranışını ölçmeye yönelik bir ölçek geliştirilmesi ihtiyacının olduğu söylenebilir. Dolayısıyla bu araştırmanın temel amacı, örgütlerdeki yöneticilerin tempo veren liderlik düzeylerini ölçen geçerli ve güvenilir bir Likert tipi ölçek geliştirmektir.

2. Yöntem

Araştırmanın bu kısmında; araştırmanın modeli, çalışma grubu, ölçek geliştirme süreci, gerçekleştirilen işlemler ve veri analizine yer verilmiştir.

2.1. Araştırma Modeli

Bu araştırma Köklü'nün (1995) önerdiği beşli Likert modeline uygun bir ölçek geliştirme çalışmasıdır. Bu bağlamda geliştirilmeye çalışılan Tempo Veren Liderlik Ölçeği için geçerlik ve güvenilirlik çalışmaları yürütülmüştür.

2.2. Çalışma Grubu

Araştırmanın çalışma grubunu Muş Alparslan Üniversitesinin farklı idari birimlerinde görevli toplamda 140 personel oluşturmaktadır. Katılımcılara ilişkin bilgiler Tablo 2'de özet olarak verilmiştir.

Tablo 2. Demografik Bulgulara İlişkin Bilgiler

Cinsiyet	n	%
Kadın	38	%27.1
Erkek	102	%72.9
Yaş		
20-25 yaş	13	%9.3
26-30 yaş	24	%17.1
31-35 yaş	56	%40
36-40 yaş	25	%17.9
41 yaş ve üzeri	22	%15.7
Mesleki Kıdem		
0-5 yıl	37	%26.4
6-10 yıl	54	%38.6
11-15 yıl	23	%16.4
16-20 yıl	13	%9.3
21 yıl ve üzeri	13	%9.3
Toplam	140	%100

Tablo 2 incelendiğinde katılımcıların büyük oranda (%72.9) erkek personelden oluştuğu görülmektedir. Nitekim üniversite genelinde erkek idari personel sayısının kadın çalışanlardan her dönem için hep daha fazla olduğu anlaşılmaktadır. Buna göre kadın katılımcılar %27.1'lik bir oranda temsil edilmektedir.

Katılımcıların yaş ve mesleki kıdem olarak en yüksek oranlarda 31-35 yaş aralığında (%40) temsil edildikleri ve nispeten genç bir çalışan grubuna sahip olduğu ifade edilebilir. Sonrasında sırasıyla; %17.9 ile 36-40 yaş, %17.1 ile 26-30 yaş, %15.7 ile 41 ve üzeri yaş ve %9.3 ile 20-25 yaş aralığından katılımcılar gelmektedir. Ayrıca çalışanların sahip oldukları mesleki kıdem en yüksek 6-10 yıl arası (%38.6) bir sayı ile temsil ediliyor olması ise üniversitenin görece oldukça dinamik bir idari personel grubuna sahip olduğu şeklinde yorumlanabilir. Nitekim ikinci sırada 0-5 yıl kıdeme sahip katılımcılar (%26.4), üçüncü sırada 11-15 yıl arası kıdeme sahip olanlar (%16.4) ve 16-20 yıl kıdeme sahip olanlar (%9.3) ile 21 yıl ve üzeri kıdeme sahip olan (%9.3) katılımcılar gelmektedir.

2.3. Süreç

Tempo veren liderlik ölçeğinin geliştirilmesi ile ilgili karar sürecinin başında öncelikle kapsamlı bir alan yazın taraması yapılmış ve etik kurul izni (Ek:1) alınmıştır. Buna göre ilgili alan yazın çerçevesinde araştırmacılar tarafından toplamda 65 maddelik bir madde havuzu oluşturulmuştur. Oluşturulan bu maddeler bir belirtke tablosu yardımıyla alanında uzman (üç eğitim yönetimi ve bir ölçme değerlendirme alanından) dört öğretim üyesine e-posta yoluyla ulaştırılmış ve görüşlerine başvurulmuştur. Nitekim Büyüköztürk'e (2006) göre geliştirilen bir ölçek için kapsam geçerliğini sınamada kullanılacak en uygun yollardan birinin, uzman görüşüne başvurmak olduğu söylenebilir. Uzmardan beklenen ise ölçeğin taslak formunda yer alan maddeleri kapsam geçerliği bakımından bir değerlendirmeye tabi tutmasıdır (Büyüköztürk, 2006). Alınan uzman görüşleri neticesinde ilgili madde havuzundaki madde sayısı 55'e düşürülmüş ve ölçek için bir ön uygulama formu hazırlanmıştır.

2.4. İşlem

Hazırlanan ön uygulama formu, ilk olarak, araştırmaya gönüllü katılım gösteren ve 32 katılımcıdan oluşan bir idari personel grubuna ölçek maddelerinin açıklığını, anlaşılabilirliğini ve bütünlüğünü sınamak amacıyla

uygulanmıştır. Ön uygulama grubunun görüşleri ve vermiş oldukları dönütler neticesinde ise ölçek maddeleri arasında 15 tanesinin daha sorunlu olduğu anlaşılmıştır. Bu nedenle 15 madde çıkarılarak geriye kalan 40 madde ile taslak ölçek formuna (Ek2) ulaşılmıştır. Buna göre elde edilen taslak ölçek 5'li Likert formatında olup 1=Hiçbir Zaman, 2=Nadiren, 3=Ara Sıra, 4=Çoğu Zaman, 5=Her Zaman şeklinde puanlanmaktadır. Ulaşılan taslak ölçek formu ise 140 gönüllü katılımcıdan oluşan bir idari çalışan grubuna uygulanmıştır. Uygulama sonrasında veriler araştırmacılar tarafından yapılan Temel Bileşen Analizine (TBA) tabi tutulmuş ve toplamda 22 ölçek maddesinin katılımcılar tarafından iyi anlaşılma olabileceği, binişik madde oldukları veya ölçeğin geçerlik ve güvenilirlik değerlerini düşürdükleri tespit edilerek ölçekten çıkarılmalarına karar verilmiştir. Buna göre ölçeğin nihai formununun 18 maddeden oluştuğu (Ek3) ve her ne kadar katılımcı sayısının madde sayısının en az beş katı olması yönünde farklı görüşler (Büyüköztürk ve ark., 2008; Tavşancıl, 2006) olsa da Kline'in (1994) belirtmiş olduğu bir ölçekteki madde sayısının en az iki katı olmasına yönelik bağlı ölçütün nispeten karşılandığı ifade edilebilir.

2.5. Verilerin Analizi

Tempo Veren Liderlik Ölçeği için temel analizlere geçmeden önce toplamda 140 idari personelden öz raporlama yoluyla toplanan ölçek verisinin analiz öncesi normallik ve homojenlik (Levene Test $F=2,363$; $p=.127>.05$) varsayımlarını karşılayıp karşılamadığına bakılmış ve toplanan verilerin bu varsayımları büyük oranda karşıladıkları Şekil 1'deki histogram grafiği, hesaplanan Kolmogorov-Smirnov= $.071$; $p=.077>.05$ (McKillup, 2012; Mertler, & Vannatta, 2005) ve Çarpıklık (Skewness)=-.418 – Basıklık (Kurtosis)=-.463 değerleri (Howitt, & Cramer, 2011; Lind, Marchal, & Wathen, 2006; McKillup, 2012; Tabachnick, & Fidell, 2013; Wilcox, 2012) ile görülmüştür. Bu durumda ölçek toplam puanlarının farklı normallik varsayımlarını bir arada karşılayarak normal dağılım gösterdiği (Demir, Saatçioğlu ve İmrol, 2016) ve ileri düzey analizler için uygun oldukları ifade edilebilir.

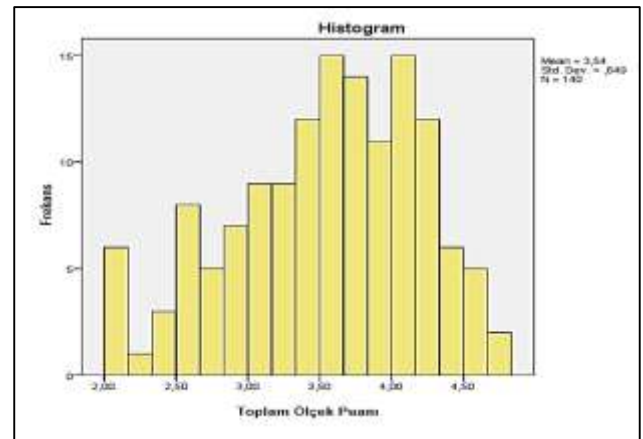

Şekil 1. Tempo Veren Liderlik Ölçeği Toplam Puanlarına İlişkin Histogram Grafiği

TVL Ölçeğinin yapı geçerliğini belirleyebilmek için ise Açıklayıcı ve Doğrulayıcı faktör analizleri yapılmıştır. Açıklayıcı faktör analizi, TBA ile ortaya çıkmış olan ölçek bileşenleri arasındaki ilişkilere bağlı olarak ölçeğin faktör yapısını ortaya çıkarırken; doğrulayıcı faktör analizi ise ölçek alt faktörlerinin model-veri uyumunu incelemek ve

faktörler arasındaki ilişkiye dair mevcut hipotezleri test etmek (Jackson, Gillaspay, & Purc-Stephenson, 2009; Kline, 2010; Seçer, 2013; Şimşek, 2007; Suhr, 2006; Tabachnick, & Fidell, 2001'den Akt: Polat ve Arabacı, 2016) amacıyla bu araştırma kapsamında tercih edilmişlerdir. Diğer yandan ölçekte yer alacak maddelerin ayırt edicilik güçleri hakkında bilgi edinmek için ise madde-toplam korelasyonu değerleri temel alınmıştır. Buna göre madde-toplam korelasyonu maddelerin benzer davranışları örneklediğini göstermiş ve testin iç tutarlılığı hakkında da bilgi vermiştir. Ayrıca Cronbach Alpha, McDonald's ω ve Spearman Brown iki yarı test korelasyonu kullanılarak ölçeğin tamamı ve alt boyutlarına ait iç tutarlılık değerleri incelenmiştir. Verilerin bağımsız değişkenlerle olan yapı geçerliği kanıtı da bağımsız örneklem grup t-test ve tek yönlü varyans analizleri (ANOVA) ile sınanmaya çalışılmıştır. Tüm bu süreçte verilerin analizi için SPSS, Jamovi ve AMOS paket programlarından yararlanılmıştır.

3. Bulgular ve Yorumlar

Araştırmanın bu kısmında; ölçeğe ait yapı geçerliği, madde analizi ve güvenilirliği değerlerine yer verilmiştir.

3.1. Yapı Geçerliği

TVL ölçeğinin yapı geçerliğini belirlemek amacıyla ilk olarak Açıklayıcı Faktör Analizi (AFA), daha sonra Doğrulayıcı Faktör Analizi (DFA) yapılmıştır.

3.1.1. Ölçeğin AFA'ne Ait Bulgular

Ölçekten elde edilen puanların AFA için uygun olup olmadığının tespiti için öncelikle Kaiser-Meyer-Olkin (KMO) katsayısı ve Barlett Sphericity testi sonuçlarına bakılmıştır. Bunun temel nedeni ancak ölçeğe ait KMO değerinin .60 ve yukarı olması ile Barlett küresellik testinin anlamlı çıkması durumunda ölçeğin açıklayıcı faktör analizi için uygun olduğunun (Büyüköztürk, 2006) söylenebilecek olmasıdır. Nitekim Can (2013) da KMO değerinin .70 ve üzeri bir değer olmasının AFA için verilerin uygun olduğuna işaret etmektedir. Bu bağlamda ilk aşamada ölçme aracının uygulanması sonucu elde edilen verilerin KMO değerinin .87 ve Barlett Testi anlamlılık değerinin ise 0.000 düzeyinde anlamlı olarak bulunduğu görülmüştür. Buna göre verilerin açıklayıcı faktör analizi için uygun olduğu söylenebilir.

Yapılan AFA sonrasında, ölçek maddeleri içerisinde .30'un altında yük değerine sahip olan veya binişiklik emaresi gösteren 22 madde (madde 1, 3, 5, 6, 8, 9, 12, 15, 16, 17, 20, 24, 27, 29, 31, 32, 33, 35, 36, 37, 39 ve 40) ölçek formundan çıkarılmıştır. AFA için kestirim yöntemi olarak Revelle (2019) tarafından küçük örneklem grupları ve aralarında korelasyon olan faktör yapıları için önerilen Principal Axis yöntemi ile birlikte Promax eğik döndürme tekniği tercih edilmiştir (Revelle, 2019). Bu koşullarda yapılan AFA neticesinde ise ölçeğin daha önce TBA ile belirlenmiş olan üçlü bileşen yapısının bir faktörleşme eğilimi gösterdiği ve ölçeğin üç faktörlü bir yapıya sahip olabileceği sonucuna ulaşılmıştır. Tempo Veren Liderlik Ölçeğine ilişkin Promax eğik döndürme sonrası AFA sonuçlarının yorumu için Şekil

2'deki yamaç birikinti grafiğine ve Tablo 3'teki sonuçlar incelenebilir.

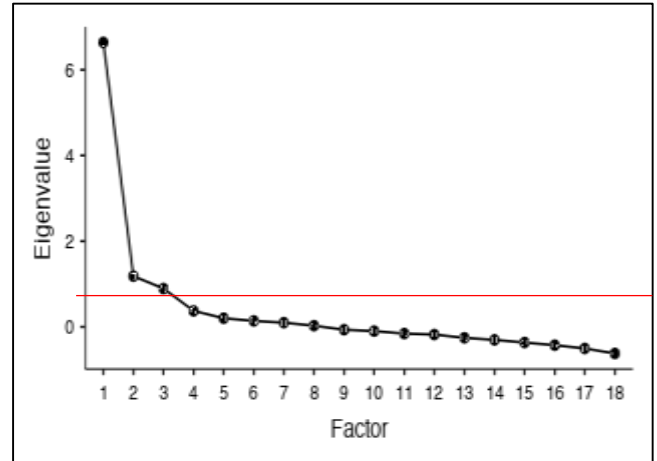

Şekil 2. Tempo Veren Liderlik Ölçeği Yamaç Birikinti Grafiği

Şekil 2'de sunulan Tempo Veren Liderlik ölçeğinin yamaç birikinti grafiği detaylı şekilde incelendiğinde Büyüköztürk'e (2006) göre grafikteki keskin kırılmalar alt faktör yapısının durumu hakkında bilgi vermektedir. Bu durumda grafikteki kırmızı renkte olan çizginin kesme noktasını gösterdiği ve üçüncü faktörden sonraki kırılmaların düşük değerlerde olması nedeniyle TVL ölçeğinin üç faktörlü bir yapıda olabileceği öngörülmüştür. Dolayısıyla üçüncü faktörden sonraki kalan diğer faktör varyanslarının yaptığı katkının düşük değerlerde gözlenmesi sebebiyle bu faktörler araştırmanın kapsamı dışında bırakılmışlardır.

Tablo 3'e göre faktörlerin özdeğerleri ve açıkladıkları varyans miktarları sırasıyla birinci faktör için 5,41, %30,1, ikinci faktör için 2,28, %12,7 ve üçüncü faktör için 1,82, %10,1 olarak hesaplanmıştır. Üç faktörün birlikte açıkladıkları toplam varyans ise %52,8 olarak bulunmuştur. Bu durumda Kline'in (1994) AFA sonrasında faktör yüklerinin toplam varyansın açıklama yüzdesinin %40'ın üzerinde olması kabulüne göre Tempo Veren Liderlik (TVL) ölçeğinin açıklanan toplam varyans değerinin yüksek olduğu ifade edilebilir. Bunun yanı sıra son haliyle 18 maddeden oluşan ölçeğin düzeltilmiş madde-faktör yük puanları arasındaki korelasyon değerlerinin 10 maddeden oluşan "Girişimci Ruh (GR)" bileşeni için .53 ile .88; dört maddeden oluşan "Yüksek Performans Beklentisi (YPB)" bileşeni için .43 ile .87 ve dört maddeden "Mükemmeliyetçi İşkoliklik (Mİ)" bileşeni için ise .44 ile .95 arasında değiştiği görülmektedir. Ulaşılan bu değerlerin Büyüköztürk'ün (2007) de belirttiği gibi güçlü bir faktör yapısına işaret etmekte olduğu belirtilebilir. Ayrıca TVL ölçeğinin temel faktör yapısına karar verirken ölçek maddelerinin binişik olmaması ve madde faktör yüklerinin de ilgili alanyazında belirtilen sınır değerler arasında olduğu ve bu durumun madde faktör yüklerinin .32 civarında olmasının yeterli görüldüğü (Tabachnick, & Fidell, 2001) savını desteklediği anlaşılmaktadır.

Tablo 3. Tempo Veren Liderlik Ölçeğinin Faktör Yapısı ve Faktör Yükleri

Maddeler	Faktörler			Ortak Varyans
	GR*	YPB*	Mİ*	
26	Yöneticim kurum içi işler konusunda bana rol modeldir.	0.877		0.331
30	Yöneticimin yaptığı uygulamaları takdir ederim.	0.876		0.295
28	Yöneticim yenilikçi uygulamalara herkesten daha çok vurgu yapar.	0.872		0.260
34	Yöneticim yaşanan acil durumları çözme konusunda etkin tavır sergiler.	0.777		0.413
38	Yöneticim kurumda farklı projelerin üretilmesi konusunda etkin rol alır.	0.755		0.432
10	Yöneticim yapılacak işler konusunda çalışanlarına güvenir.	0.721		0.454
23	Yöneticim toplantılarda işlerini iyi yaptıklarını düşündüğü çalışanlara isim vererek teşekkür eder.	0.655		0.503
14	Yöneticim için çalışanlarda liyakat önemlidir.	0.589		0.617
7	Yöneticim mesai başlamadan önce erkenden işinin başında olur.	0.545		0.690
11	Yöneticim güvendiği bir ekipte işleri çözmeyi tercih eder.	0.531		0.564
21	Yöneticim çalışanlardan yüksek performans bekler.		0.874	0.310
25	Yöneticim verdiği işlerin mükemmel olması konusunda ısrarcıdır.		0.782	0.346
22	Yöneticim çalışanlara verdiği işlerin takibi konusunda ısrarcıdır.		0.734	0.507
2	Yöneticim çalışanların yaptığı işleri denetler.		0.427	0.651
19	Yöneticim önemli gördüğü işleri hep kendisi yapar.			0.945
18	Yöneticim kurumun işlerini hep kendi halleder.			0.707
13	Yöneticim evine de iş götürür.			0.490
4	Yöneticim gerçekleşmesi güç işleri kendisi yapmak ister.			0.443
Faktör Özdeğerleri		5,41	2,28	1,82
Açıklanan Varyans		30,1	12,7	10,1
Toplam Açıklanan Varyansın %		30,1	42,8	52,8
KMO Yeterlilik Ölçütü		0,869		
Bartlett's Testi		X ² =941, sd=153, p<.001		

*GR: Girişimci Ruh; YPB: Yüksek Performans Beklentisi; Mİ: Mükemmeliyetçi İşkoliklik Note. 'Principal axis factoring' extraction method was used in combination with a 'promax' rotation

3.1.2. TVL Ölçeğine Ait Korelasyon Matrisi

Yapılan AFA sonrası ortaya çıkan TVL ölçeği alt faktörleri arasındaki ilişki düzeylerine dair korelasyon matrisi ve değerleri Tablo 4'te verilmiştir (p<.001).

Tablo 4. Ölçeğin Alt Boyutları Arasındaki Korelasyon Durumları

Alt Bileşenler	GR	YPB	Mİ
GR	1	0,555	0,555
YPB		1	0,289
Mİ			1

Tablo 4'te görüldüğü gibi ölçeğin alt bileşenleri arasındaki anlamlı ilişki düzeyi .29 ile .56 arasında değişiklik göstermektedir. Bu durumda ölçeğin alt faktörleri olan ve 10 maddelik girişimci ruh (GR); dört maddelik yüksek performans beklentisi (YPB) ve yine dört maddelik mükemmeliyetçi işkoliklik (Mİ) arasında pozitif yönlü bir ilişkinin var olduğundan bahsedilebilir. Ayrıca ölçeğe ait AFA sonrası ortaya çıkan ilk uyum iyiliği değerleri şu şekildedir: X²=136 (sd=102, p=.013), TLI=.93, RMSEA=.057.

3.1.3. Ölçeğin DFA'sına Ait Bulgular

DFA, ölçeğin AFA sonrası ortaya çıkan yapı geçerliğini test etmek için kullanılan bir analiz tekniğidir (Büyüköztürk, 2006; Çokluk, Şekercioğlu, Büyüköztürk, 2012; Şimşek, 2007). Dolayısıyla Tempo Veren Liderlik ölçeğine ait AFA sonrasında bulunan üçlü faktör yapısının doğrulanıp doğrulanmadığını tespit etmek amacıyla bu aşamada Doğrulayıcı Faktör Analizi yapılmıştır. Ölçeğin 18 maddelik olarak DFA ile hesaplanan madde-faktör ve faktörler arası ilişkilere ait standartlaştırılmış katsayıları ise Şekil 3'te verilmiştir.

Yapılan incelemede, TVL ölçeğinin faktörleri ile maddeleri arasında hesaplanan ilişki katsayılarının .50 ile .82 arasında değiştiği görülmektedir. Bu ilişki değeri "Girişimci Ruh (GR)" ile "Yüksek Performans Beklentisi (YPB)" faktörleri arasında .51; "Yüksek Performans Beklentisi (YPB)" ile "Mükemmeliyetçi İşkoliklik (Mİ)" faktörleri arasında .23 ve "Girişimci Ruh (GR)" ile "Mükemmeliyetçi İşkoliklik (Mİ)" faktörleri arasında ise .46 olarak hesaplanmıştır. Faktörler arasında gözlenen ilişkilere dair hesaplanan uyum değerleri için sonuçlar Tablo 5'te verilmiştir.

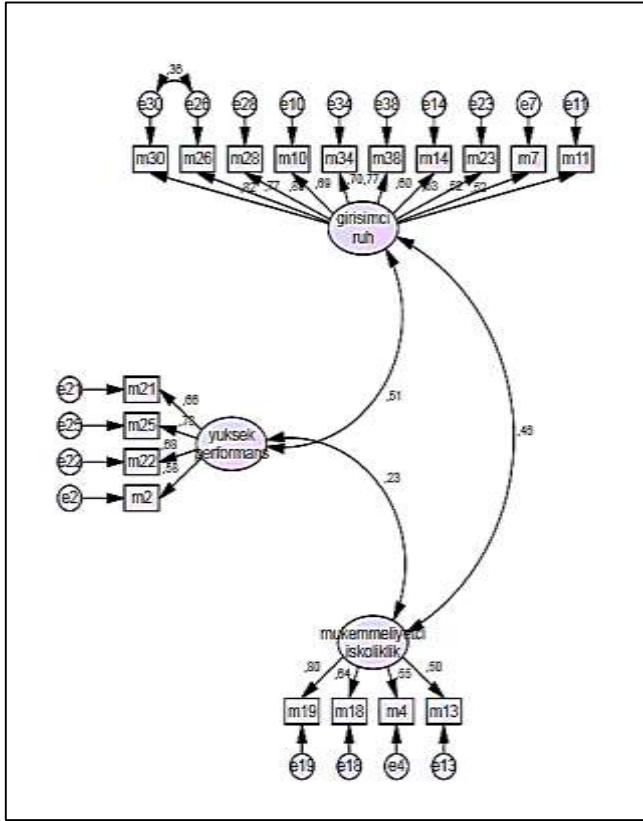

Şekil 3. Tempo Veren Liderlik Ölçeği Birinci Düzey DFA Sonuçları (K=18)

Tablo 5. Tempo Veren Liderlik Ölçeği DFA Uyum Değerleri

Uyum Ölçüleri	İyi Uyum	Kabul Edilebilir Uyum	Araştırmada Elde Edilen Uyum Değerleri
χ^2	$0 \leq \chi^2 \leq 2df$	$2df \leq \chi^2 \leq 3df$	177,1 27
χ^2/df	$0 \leq \chi^2/df \leq 2$	$2 \leq \chi^2/df \leq 3$	1,35 2
RMSEA	$0 \leq RMSEA \leq 0,05$	$0,05 \leq RMSEA \leq 0,08$	0,05
SRMR	$0 \leq SRMR \leq 0,05$	$0,05 \leq SRMR \leq 0,10$,000
NFI	$0,95 \leq NFI \leq 1,00$	$0,90 \leq NFI \leq 0,95$,843
CFI	$0,97 \leq CFI \leq 1,00$	$0,95 \leq CFI \leq 0,97$,953
GFI	$0,95 \leq GFI \leq 1,00$	$0,90 \leq GFI \leq 0,95$,874

Kaynak: Meydan ve Şeşen, 2011

Tablo 5'te verilen DFA sonuçları incelendiğinde, hata değerleri arasında yüksek ilişki görülen maddelerin modifiye edildiği (madde 30 ve 26) model için birinci düzey DFA ile hesaplanan uyum değerleri şöyledir: $X^2=177,127$ ($sd=131$, $p=.005$), $X^2/sd=1,35$, $GFI=.87$, $RMSEA=.050$, $SRMR=.000$, $NFI=.84$, $CFI=.95$. Uyum değerleri incelendiğinde NFI ve GFI değerleri bir miktar düşük olmakla birlikte, bulunan diğer uyum değerlerinin küçük örneklem düzeyinde model veri uyumu için iyi sonuçlara işaret ettiği (Çokluk ve ark., 2012) ifade edilebilir.

3.1.4. Madde Analizi ve Güvenirlik

Tempo Veren Liderlik ölçeğinin madde analizi sonuçları Tablo 6'da verilmiştir.

Tablo 6. Tempo Veren Liderlik Ölçeği Madde Analizi Sonuçları

MN	Madde Toplam Korelasyonu	Ortalama		t	p
		Üst%27	Alt%27		
30	,786**	4,564	2,051	-15,019**	,000
26	,727**	4,307	1,615	-13,667**	,000
10	,664**	4,769	3,179	-8,277**	,000
28	,807**	4,666	2,153	-13,195**	,000
34	,692**	4,500	2,435	-9,116**	,000
38	,736**	4,359	2,032	-10,978**	,000
14	,618**	4,508	2,888	-6,935**	,000
23	,673**	4,264	2,128	-9,246**	,000
7	,559**	4,410	2,564	-7,532**	,000
11	,560**	4,770	3,512	-5,849**	,000
21	,369**	4,769	3,959	-4,369**	,000
22	,435**	4,431	3,433	-4,685**	,000
25	,514**	4,333	3,128	-6,039**	,000
2	,523**	4,666	3,646	-5,564**	,000
19	,485**	3,487	2,153	-5,386**	,000
18	,392**	2,910	1,948	-4,226**	,000
4	,498**	3,614	2,049	-6,458**	,000
13	,456**	3,024	1,708	-5,720**	,000

** $p < .001$

Tablo 6'da verilen t-testi sonuçlarına göre, ölçekteki bütün maddelere ait %27'lik üst ve %27'lik alt gruplar arasındaki fark anlamlı bulunmuştur ($p < .001$). Ölçekte yer alan maddelerin madde-toplam korelasyonları .37 ile .79 arasında değişmektedir. Buna göre, ölçekteki maddelerin güvenilirlik değerlerinin yüksek ve aynı davranışı ölçmeye yönelik olduğu söylenebilir. Diğer taraftan tempo veren liderlik ölçeğindeki faktörler için hesaplanan iki yarı test güvenirliliği değerlerinden elde edilen Spearman Brown katsayıları Tablo 7'de ölçeğin bütünü ve alt faktörleri için hesaplanan Cronbach's Alpha iç tutarlılık puanlarıyla birlikte sunulmuştur. Tavşancıl'a göre (2006) iki yarı test güvenirliliği, ölçeğin alt faktörleri varsa her alt faktör kendi içinde bir bütün olarak kabul edilip alt faktörler için de yapılabilir ve ölçek güvenirliliğini saptama yöntemleri arasında en çok tercih edilen analizlerden biridir (Tavşancıl, 2006).

Tablo 7. Ölçeğin Cronbach Alpha ve İki Yarı Test Güvenirliliği Değerleri

Faktörler	Cronbach's Alpha (α)	Spearman Brown (r)	McDonald's ω
GR	.92	.89	.92
YPB	.80	.79	.81
Mİ	.73	.63	.74
Ölçek Bütünü	.91	.82	.91

Tablo 7 incelendiğinde 18 madde üzerinden Cronbach Alfa, McDonald's ω ve Spearman Brown iki yarı test korelasyonları açısından Tempo Veren liderlik ölçeğinden elde edilen ölçek puanlarının güvenilirlik düzeylerinin iyi düzeyde olduğu söylenebilir.

4. Tartışma, Sonuç ve Öneriler

Bu araştırma kapsamında örgütler için tempo veren liderlik arketipini betimleyen geçerli ve güvenilir bir ölçme aracı geliştirmek amaçlanmıştır. Ulusal alan yazın incelendiğinde örgütlerde tempo veren liderlik yaklaşımına ilişkin herhangi bir ölçek geliştirme veya uyarlama çalışmasının bulunmayışı yapılan bu çalışma için önemli bir motivasyon kaynağı olmuştur. Uluslararası alan yazında (Goleman, 2000; Goleman, Boyatzis, & McKee, 2002; Hussain, & Hassan, 2016; Luszczynska, Scholz, & Schwarzer, 2005) ise tempo veren liderlik yaklaşımının genel liderlik tarzları ve örgütlerde duygusal zekâ içerisinde bir alt boyut olarak sıklıkla işlendiği anlaşılmaktadır. Nitekim bu araştırma kapsamında geliştirilen tempo veren liderlik ölçeğinin de tek faktörlü bir yapıya sahip olacağı ön görülürken araştırma sonunda ulaşılan ölçek yapısının üç alt faktörlü bir yapı sergilediği ifade edilebilir. Buna göre, öncelikle, yapılan açımlayıcı faktör analizi (AFA) sonrasında ölçeğin yamaç birikinti grafiği incelenmiş ve kesim noktası belirlenmiştir. Bunun sonucunda ölçeğin üç faktörlü olduğu ve bu üç faktörün açıkladıkları toplam varyans değerinin yaklaşık olarak %52,8 olduğu görülmüştür. Dahası ölçeğin alt faktörleri olarak araştırmacılar tarafından belirlenen; Girişimci Ruh (GR); Yüksek Performans Beklentisi (YPB) ve Mükemmeliyetçi İşkoliklik (Mİ) faktör yük değerlerinin .51 ile .82 aralığında değişen yüksek değerler aldıkları tespit edilmiştir. Ayrıca ölçekte yer alan maddelerin madde toplam korelasyonlarının, .36 ile .78 aralığında olduğu ve anlamlı şekilde tüm maddelerin aynı davranışı ölçmeye yönelik oldukları anlaşılmaktadır ($p < .001$).

Tempo Veren Liderlik Ölçeğine ait faktörler için yapılan Doğrulayıcı Faktör Analizi (DFA) sonuçları ise AFA ile ulaşılan üç faktörlü yapı uyumunu ortaya koymaktadır. Bu anlamda ulaşılan faktör yapısı sonuçlarına ait uyum değerleri yakından incelendiğinde ölçeğin üç faktörlü olarak iyi uyum gösterdiği söylenebilir. Ancak bu çalışmada ölçeğin faktör yapısının incelemek amacıyla AFA ve DFA analizleri aynı örneklemeden elde edilen veri seti üzerinde gerçekleştirilmiştir. Bu durum çalışmanın bir sınırlılığı olarak değerlendirilmektedir. Ayrıca mevcut örneklemin sadece bir devlet üniversitesindeki idari personel sayısı ile kısıtlı olması ise araştırmanın diğer bir sınırlılığıdır. Buna karşın elde edilen ilgili AFA ve DFA sonuçları ile Tempo Veren Liderlik Ölçeğinin güvenilirlik değerleri (ölçeğin bütünü (.91) ve alt faktörleri GR (.92), YPB (.80) ve Mİ (.73) birlikte değerlendirildiğinde konuyla ilgili alan yazın (Büyüköztürk, 2002; Carpenter, 2018; Karakoç & Dönmez, 2014) çerçevesinde yeterli oldukları ifade edilebilir. Ölçekten alınabilecek maksimum puan 90, minimum puan ise 18'dir. Alınan toplam ölçek puanının yüksek olması örgütte Tempo Veren Liderlik düzeyinin yüksekliğine işaret etmektedir.

Sonuç olarak Tempo Veren Liderlik ölçeğinin Türkiye'deki örgüt kültürüne uygun geçerli ve güvenilir bir ölçek olduğuna dair güçlü kanıtlar elde edilmiştir. Bu anlamda ölçeğin farklı ve daha büyük örneklem grupları ile geçerlik ve güvenilirliğinin sınanması düşünülebilir. Ayrıca ölçeğin başta çalışan motivasyonu olmak üzere örgüt iklimi, sinizm, bağlılık, iş tatmini ve benzeri diğer konularla ilişkilerin araştırıldığı ileri düzey liderlik araştırmalarında da kullanılabilirliği belirtilebilir. Ölçeğin örgütsel davranış alan

yazını açısından yararlı olabileceği ve katkı sağlayacağı düşünülmektedir.





Kaynakça

- Abubakari, A. (2017). The Nature of leadership styles of leaders in selected polytechnics in Ghana. *Journal of Business and Management*, 19(6). 36-46.
- Barrick, M. R., & Mount, M. K. (1991). The Big five personality dimensions and job performance a meta-analysis. *Personnel Psychology*, 44, 1-25
- Benincasa, R. (2012). *Six leadership styles, and when you should use them*. Retrieved from <http://www.fastcompany.com/1838481/6-leadership-styles-and-when-you-should-use-them> (July 12, 2018)
- Boyatzis, R., Goleman, D., & McKee, A. (2013). *Primal leadership: Unleashing the power of emotional intelligence*. Boston, MA: Harvard Business Review Press.
- Büyüköztürk, Ş. (2002). Faktör analizi: Temel kavramlar ve ölçek geliştirmede kullanımı. *Kuram ve Uygulamada Eğitim Yönetimi*, 32(32), 470-483.
- Büyüköztürk, Ş. (2006). *Sosyal bilimler için veri analizi el kitabı*. Ankara: Pegem Akademi.
- Büyüköztürk, Ş. (2007). *Sosyal bilimler için veri analizi el kitabı: İstatistik, araştırma deseni, SPSS uygulamaları ve yorum (7. Baskı)*. Ankara: Pegem Akademi.
- Büyüköztürk, Ş., Kılıç-Çakmak, E., Akgün, Ö. E., Karadeniz, Ş. ve Demirel, F. (2008). *Bilimsel araştırma yöntemleri*. Ankara: Pegem Akademi.
- Can, A. (2013). *SPSS ile nicel veri analizi*. Ankara: Pegem Akademi.
- Caramela, S. (2017). *What are leadership styles and skills?* Retrieved from <http://www.businessnewsdaily.com/2704-leadership-definition.html> (September 23, 2018)
- Carpenter, S. (2018). Ten steps in scale development and reporting: A guide for researchers, *Communication Methods and Measures*, 12(1), 25-44. DOI:10.1080/19312458.2017.1396583
- Çokluk, Ö., Şekercioğlu, G. ve Büyüköztürk, B. (2012). *Sosyal bilimler için çok değişkenli istatistik: SPSS ve LISREL uygulamaları (2. Baskı)*. Ankara: Pegem Akademi.
- Demir-Yıldız, C. (2018). Eğitim örgütlerinde tempo veren liderlik yaklaşımı (Pacesetter Leadership). *Eğitim bilimleri (Basılı Kitap)* içinde. (323-335). Ankara: Akademisyen Kitapevi.
- Demir, E., Saatçioğlu, Ö. ve İmrol, F. (2016). Uluslararası dergilerde yayımlanan eğitim araştırmalarının normallik varsayımları açısından incelenmesi. *Current Research in Education*, 2(3), 130-148.ii
- Goleman, D. (2000). Leadership that gets results. *Harvard Business Review*, 78(2), 78-90. Review. Retrieved from:

- <http://www.powerelectronics.ac.uk/documents/leadership-that-gets-results.pdf> (November 19, 2017)
- Goleman, D., Boyatzis, R., & Mckee, A. (2002). *Primal leadership: Realizing the power of emotional intelligence*. Harvard Business School Press, USA.
- Howitt, D., & Cramer, D. (2011). *Introduction to SPSS statistics in psychology: For version 19 and earlier (Fifth edition)*. London: Pearson Education Limited.
- Hussain, M., & Hassan, H. (2016). Leader's self-efficacy and effectiveness of leadership styles. *Abasyn University Journal of Social Sciences*, 9(1), 86-102.
- Jackson, D. L., Gillaspay, J. A., & Purc-Stephenson, R. (2009). Reporting practices in confirmatory factor analysis: An overview and some recommendations. *Psychological Methods*, 14(1), 6-23.
- Murray, A. (2010). *The Wall Street journal essential guide to management: Lasting lessons from the best leadership minds of our time*. USA: Harper Business.
- Karakoç, F. Y. ve Dönmez, L. (2014). Ölçek geliştirme çalışmalarında temel ilkeler. *Tip Eğitimi Dünyası*, 13(40), 39-49.
- Kline, P. (1994). *An easy guide to factor analysis*. New York: Routledge.
- Kline, R. B. (2010). *Principles and practice of structural equation modeling (3rd ed.)*. New York: Guilford Press.
- Kotter, J. P. (2011). *What leaders really do*. Harvard Business Review Press.
- Köklü, N. (1995). Tutumların ölçülmesi ve Likert tipi ölçeklerde kullanılan seçenekler. *Ankara Üniversitesi Eğitim Bilimleri Fakültesi Dergisi*, 28(2), 81-93.
- Lind, D. A., Marchal, W. G., & Wathen, S. A. (2006). *Basic statistics for business and economics (Fifth edition)*. United States: McGraw-Hill Companies.
- Luszczynska, A., Scholz, U., & Schwarzer, R. (2005). The general self-efficacy scale: multicultural validation studies. *The Journal of psychology*, 139(5), 439-457.
- McKillup, S. (2012). *Statistics explained: An introductory guide for life scientists (Second edition)*. United States: Cambridge University Press.
- Mertler, C. A., & Vannatta, R. A. (2005). *Advanced and multivariate statistical methods: Practical application and interpretation (third edition)*. United States: Pycrczak Publishing.
- Meydan, C. H. ve Şeşen, H. (2011). *Yapısal eşitlik modellemesi AMOS uygulamaları*. Ankara: Detay Yayıncılık.
- Polat, M. ve Arabacı, İ. B. (2016). Açık liderlik ölçeğinin geliştirilmesi. *Kastamonu Eğitim Dergisi*, 24(1), 79-96.
- Revelle, W. (2019). *Psych: Procedures for Psychological, Psychometric, and Personality Research*. Northwestern University, Evanston, Illinois. R package version 1.9.12, Retrieved from: <https://CRAN.R-project.org/package=psych>. (January 15, 2020)
- Tabachnick, B. G., & Fidell, L. S. (2001). *Using multivariate statistics (4th ed.)*. Boston: Allyn and Bacon.
- Tabachnick, B. G., & Fidell, L. S. (2013). *Using multivariate statistics (Sixth edition)*. United States: Pearson Education
- Tavşancıl, E. (2006). *Tutumların ölçülmesi ve SPSS ile veri analizi (3. Baskı)*. Ankara: Nobel Yayınları.
- Thuijsman, T. (2015). Leadership styles and their influence on employees regarding the acceptance of organizational change. *5th IBA Bachelor Thesis Conference*, Enschede, Netherlands.
- Seçer, İ. (2013). *SPSS ve LISREL ile pratik veri analizi: Analiz ve raporlaştırma (1. Baskı)*. Ankara: Anı Yayınları.
- Şimşek, Ö. F. (2007). *Yapısal eşitlik modellemesine giriş: Temel ilkeler ve Lisrel uygulamaları (1. Baskı)*. Ankara: Ekinoks.
- Suhr, D. D. (2006) *Exploratory or confirmatory factor analysis? Statistics and data analysis*. Retrieved from: <http://www2.sas.com/proceedings/sugi31/200-31.pdf> (March 7, 2018)
- Wilcox, R. R. (2012). *Modern statistics for the social and behavioral sciences: A practical introduction*. United States: Chapman & Hall/CRC Press.
- Witt, L. A., Burke, L. A., Barrick, M. R., & Mount, M. K. (2002). The interactive effects of conscientiousness and agreeableness on job performance. *Journal of Applied Psychology*, 87(1), 164-169.

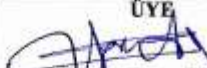
Ek1: Etik Kurul İzni

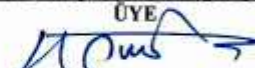
T.C.
MUŞ ALPARSLAN ÜNİVERSİTESİ
BİLİMSEL ARAŞTIRMA VE YAYIN ETİĞİ KURULU

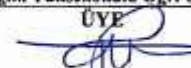
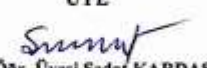
Toplantı Tarihi: 28/02/2019	Toplantı Sayısı: 01	Karar Sayısı: 11
<p>Bilimsel Araştırma ve Yayın Etiği Kurulu, Prof. Dr. Cevad SELAM başkanlığında toplanarak aşağıdaki kararları almıştır.</p> <p>KARAR-2: Genel Sekreterliğin 25/01/2019 tarihli ve E.1367 sayılı yazısı okundu ve ekleri incelendi.</p> <p>Yapılan incelemeler sonucunda; Üniversitemiz Eğitim Fakültesi Eğitim Bilimleri Bölümü Eğitim Programları ve Öğretim Anabilim Dalında görev yapmakta olan Dr. Öğr. Üyesi Canan DEMİR YILDIZ'ın sorumlu olduğu "Tempo Veren Liderlik Ölçeğinin Geliştirilmesi" başlıklı çalışması Bilimsel Araştırma ve Yayın Etiği Kurulu tarafından uygun görülmüş olup, durumun Rektörlük Makamına arz edilmesinin uygun olduğuna,</p> <p style="text-align: center;">Oy birliği ile karar verildi.</p>		
<p>BASKAN</p> <p> Prof. Dr. Cevad SELAM İİBF Öğr. Üyesi</p>		
<p>ÜYE</p> <p> Prof. Dr. Harun POLAT Fen Edebiyat Fakültesi Öğr. Üyesi</p>	<p>ÜYE</p> <p> Doç. Dr. Talat KÖRPİNAR Fen Edebiyat Fakültesi Öğr. Üyesi</p>	<p>ÜYE</p> <p> Doç. Dr. Hanifi KÖRKOCA Sağlık Yüksekokulu Öğr. Üyesi</p>
<p>ÜYE</p> <p> Dr. Öğr. Üyesi Hasan TASALI Sağlık Yüksekokulu Öğr. Üyesi</p>	<p>ÜYE</p> <p> Dr. Öğr. Üyesi Mehmet SALMAZZEM İslami İlimler Fakültesi Öğr. Üyesi</p>	<p>ÜYE</p> <p> Dr. Öğr. Üyesi Demet DENİZ Eğitim Fakültesi Öğr. Üyesi</p>
<p>ÜYE</p> <p> Dr. Öğr. Üyesi Recep YILMAZ İİF Öğr. Üyesi</p>	<p>ÜYE</p> <p> Dr. Öğr. Üyesi Sedat KARDAŞ Fen Edebiyat Fakültesi Öğr. Üyesi</p>	

Ek2: Tempo Veren Liderlik Ölçeği Taslak Form

“Kurumunuzdaki yöneticiler, aşağıda size ifade edilen davranışları hangi sıklıkta yaparlar?” Her madde için yanıt seçenekleri; **1=Hiçbir Zaman, 2=Nadiren, 3=Ara Sıra, 4=Coğu Zaman, 5=Her Zaman** şeklindedir. *Lütfen durumunuza en uygun olduğunuzu düşündüğünüz seçeneği işaretleyin.*

SN	Maddeler	(1)	(2)	(3)	(4)	(5)
1	Yöneticim işlerin iyi yapılmasını ister.	(1)	(2)	(3)	(4)	(5)
2	Yöneticim çalışanların yaptığı işleri denetler.	(1)	(2)	(3)	(4)	(5)
3	Yöneticim işkoliktir.	(1)	(2)	(3)	(4)	(5)
4	Yöneticim gerçekleşmesi güç işleri kendisi yapmak ister.	(1)	(2)	(3)	(4)	(5)
5	Yöneticim gerçekleşmesi güç işleri başarıyla tamamlayanlara daha iyi davranır.	(1)	(2)	(3)	(4)	(5)
6	Yöneticim işlerin zamanında teslim edilmemesi durumunda yasal olarak işlem yapar.	(1)	(2)	(3)	(4)	(5)
7	Yöneticim mesai başlamadan önce erkenden işinin başında olur.	(1)	(2)	(3)	(4)	(5)
8	Yöneticim mesai bitiminde herkesten sonra işten çıkar.	(1)	(2)	(3)	(4)	(5)
9	Yöneticim işlerin sadece kendi kontrolünde olmasını ister.	(1)	(2)	(3)	(4)	(5)
10	Yöneticim yapılacak işler konusunda çalışanlarına güvenir.	(1)	(2)	(3)	(4)	(5)
11	Yöneticim güvendiği bir ekip ile işleri çözmeyi tercih eder.	(1)	(2)	(3)	(4)	(5)
12	Yöneticim bütün işleri hep aynı kişilere verir.	(1)	(2)	(3)	(4)	(5)
13	Yöneticim evine de iş götürür.	(1)	(2)	(3)	(4)	(5)
14	Yöneticim için çalışanlarda liyakat önemlidir.	(1)	(2)	(3)	(4)	(5)
15	Yöneticim kimi zaman hafta sonları da toplantılar düzenler.	(1)	(2)	(3)	(4)	(5)
16	Yöneticim kimi zaman akşamları da toplantılar düzenler.	(1)	(2)	(3)	(4)	(5)
17	Yöneticim kurumda farklı projelerin üretilmesini önemser.	(1)	(2)	(3)	(4)	(5)
18	Yöneticim kurumun işlerini hep kendi halleder.	(1)	(2)	(3)	(4)	(5)
19	Yöneticim önemli gördüğü işleri hep kendisi yapar.	(1)	(2)	(3)	(4)	(5)
20	Yöneticim yaptığı işler konusunda öz eleştiri yapar.	(1)	(2)	(3)	(4)	(5)
21	Yöneticim çalışanlardan yüksek performans bekler.	(1)	(2)	(3)	(4)	(5)
22	Yöneticim çalışanlara verdiği işlerin takibi konusunda ısrarcıdır.	(1)	(2)	(3)	(4)	(5)
23	Yöneticim toplantılarda işlerini iyi yaptıklarını düşündüğü çalışanlara isim vererek teşekkür eder.	(1)	(2)	(3)	(4)	(5)
24	Yöneticim toplantılarda işlerini iyi yapmadıklarını düşündüğü çalışanları isim vererek eleştirir.	(1)	(2)	(3)	(4)	(5)
25	Yöneticim verdiği işlerin mükemmel olması konusunda ısrarcıdır.	(1)	(2)	(3)	(4)	(5)
26	Yöneticim kurum içi işler konusunda bana rol modeldir.	(1)	(2)	(3)	(4)	(5)
27	Yöneticim yapılacak işler konusunda önceden bilgi verir.	(1)	(2)	(3)	(4)	(5)
28	Yöneticim yenilikçi uygulamalara herkesten daha çok vurgu yapar.	(1)	(2)	(3)	(4)	(5)
29	Yöneticim yönetim süreçleri konusunda uzman biri gibi davranır.	(1)	(2)	(3)	(4)	(5)
30	Yöneticimin yaptığı uygulamaları takdir ederim.	(1)	(2)	(3)	(4)	(5)
31	Yöneticim çalışanlardan her birinin yapacağı işleri önceden bildiğini düşünür.	(1)	(2)	(3)	(4)	(5)
32	Yöneticim beklenmeyen sonuçlar karşısında çalışanları kıyasıya eleştirir.	(1)	(2)	(3)	(4)	(5)
33	Yöneticim mesai saatlerini aşan çalışma taleplerinde bulunur.	(1)	(2)	(3)	(4)	(5)
34	Yöneticim yaşanan acil durumları çözme konusunda etkin tavır sergiler.	(1)	(2)	(3)	(4)	(5)
35	Yöneticim yapılan işler konusunda çok ayrıntıcıdır.	(1)	(2)	(3)	(4)	(5)
36	Yöneticim işlerin iyi yapılması konusunda tahammülsüzdür.	(1)	(2)	(3)	(4)	(5)
37	Yöneticim detayları göz önünde bulundurur.	(1)	(2)	(3)	(4)	(5)
38	Yöneticim kurumda farklı projelerin üretilmesi konusunda etkin rol alır.	(1)	(2)	(3)	(4)	(5)
39	Yöneticim çalışanlar çıktıktan sonra da çalışmayı sürdürür.	(1)	(2)	(3)	(4)	(5)
40	Yöneticimin çalışma temposu beni yorar.	(1)	(2)	(3)	(4)	(5)

Ek3: Tempo Veren Liderlik Ölçeği Nihai Form

“Kurumunuzdaki yöneticiler, aşağıda size ifade edilen davranışları hangi sıklıkta yaparlar?” Her madde için yanıt seçenekleri; **1=Hiçbir Zaman, 2=Nadiren, 3=Ara Sıra, 4=Çoğu Zaman, 5=Her Zaman** şeklindedir. *Lütfen durumunuza en uygun olduğunuzu düşündüğünüz seçeneği işaretleyin.*

SN	MN	Maddeler	Seçenekler				
1	2	Yöneticim çalışanların yaptığı işleri denetler.	(1)	(2)	(3)	(4)	(5)
2	4	Yöneticim gerçekleşmesi güç işleri kendisi yapmak ister.	(1)	(2)	(3)	(4)	(5)
3	7	Yöneticim mesai başlamadan önce erkenden işinin başında olur.	(1)	(2)	(3)	(4)	(5)
4	10	Yöneticim yapılacak işler konusunda çalışanlarına güvenir.	(1)	(2)	(3)	(4)	(5)
5	11	Yöneticim güvendiği bir ekiple işleri çözmeyi tercih eder.	(1)	(2)	(3)	(4)	(5)
6	13	Yöneticim evine de iş götürür.	(1)	(2)	(3)	(4)	(5)
7	14	Yöneticim için çalışanlarda liyakat önemlidir.	(1)	(2)	(3)	(4)	(5)
8	18	Yöneticim kurumun işlerini hep kendi halleder.	(1)	(2)	(3)	(4)	(5)
9	19	Yöneticim önemli gördüğü işleri hep kendisi yapar.	(1)	(2)	(3)	(4)	(5)
10	21	Yöneticim çalışanlardan yüksek performans bekler.	(1)	(2)	(3)	(4)	(5)
11	22	Yöneticim çalışanlara verdiği işlerin takibi konusunda ısrarcıdır.	(1)	(2)	(3)	(4)	(5)
12	23	Yöneticim toplantılarda işlerini iyi yaptıklarını düşündüğü çalışanlara isim vererek teşekkür eder.	(1)	(2)	(3)	(4)	(5)
13	25	Yöneticim verdiği işlerin mükemmel olması konusunda ısrarcıdır.	(1)	(2)	(3)	(4)	(5)
14	26	Yöneticim kurum içi işler konusunda bana rol modeldir.	(1)	(2)	(3)	(4)	(5)
15	28	Yöneticim yenilikçi uygulamalara herkesten daha çok vurgu yapar.	(1)	(2)	(3)	(4)	(5)
16	30	Yöneticimin yaptığı uygulamaları takdir ederim.	(1)	(2)	(3)	(4)	(5)
17	34	Yöneticim yaşanan acil durumları çözme konusunda etkin tavır sergiler.	(1)	(2)	(3)	(4)	(5)
18	38	Yöneticim kurumda farklı projelerin üretilmesi konusunda etkin rol alır.	(1)	(2)	(3)	(4)	(5)



Araştırma Makalesi • Research Article

Sultan II. Abdülhamid Dönemi Balkanları Üzerine Bir Değerlendirme: Goltz Paşa'nın Balkan Meselesine Dair Görüşleri

An Evaluation on the Balkans during the Sultan Abdulhamid II Period: The Views of Goltz Pasha on the Balkan Question

Hidayet Kara^{a,*}

^a Dr. Öğr. Üyesi, Muş Alparslan Üniversitesi, Fen Edebiyat Fakültesi, Tarih Bölümü, 49100, Muş/Türkiye.
ORCID: 0000-0001-9642-7890

MAKALE BİLGİSİ

Makale Geçmişi:

Başvuru tarihi: 04 Kasım 2019

Düzeltilme tarihi: 16 Ocak 2020

Kabul tarihi: 30 Ocak 2019

Anahtar Kelimeler:

Goltz Paşa,
Balkanlar,
Siyaset,
Milliyetçilik
Osmanlı Devleti.

ARTICLE INFO

Article history:

Received 04 November 2019

Received in revised form 16 January 2020

Accepted 30 January 2020

Keywords:

Goltz Pasha,
Balkans,
Politics,
Nationalism,
Ottoman State.

ÖZ

Sultan II. Abdülhamid tahta çıktığında, Balkanlar adeta barut fıçısını andırıyordu. Bir taraftan Balkan milletlerinin isyanları diğer taraftan bu isyanları siyasî bir araç olarak kullanan büyük devletler, Payitaht üzerinde baskı kuruyordu. Nitekim problemi savaş yoluyla çözmeye istekli olan Rusya'nın 1877 yılının ilkbaharında Osmanlı Devleti'ne savaş ilan etmesi, meseleyi farklı bir boyuta taşıdı. Savaş Osmanlı Devleti'nin Balkan topraklarının önemli bir kısmını kaybetmesiyle neticelendi. Sultan II. Abdülhamid 1877-1878 Osmanlı-Rus Harbi'nden sonra Balkanlarda mümkün mertebe savaşın çıkmamasına dönük bir siyaset takip etti. Bu bağlamda, Balkan milletlerinin ayrılıklarından yararlanarak bir denge siyaseti kurmaya çalıştı. Osmanlı Devleti'nin Balkan siyaseti hakkında görüşlerini belirten Goltz Paşa, Abdülhamid siyasetinin aksine diplomasinin ancak güç ile desteklenirse başarılı olacağını belirtiyordu. Bu çerçevede makalede Goltz Paşa'nın, Osmanlı Devleti'nin Balkan siyasetine dair görüşleri irdelenecektir.

ABSTRACT

When Sultan Abdulhamid II ascended the throne, the Balkans looked like a powder keg. On the one hand, the rebellions of the Balkan nations, on the other hand, the great powers that used these rebellions as a political argument put pressure on the Payitaht. In fact, Russia's declaration of war to the Ottoman Empire in the spring of 1877, which was willing to solve this problem through war, took the issue to a different dimension. This war resulted in the loss of a significant part of the Balkan lands of the Ottoman Empire. After the Ottoman-Russian War of 1877-1878, Sultan Abdulhamid II pursued a policy to prevent war in the Balkans as much as possible. In this context, he tried to establish a balance policy by taking advantage of the dissimilarity of Balkan nations. Stating his views about Balkan politics of the Ottoman Empire, Goltz Pasha stated that unlike Abdulhamid politics, diplomacy would only be successful if supported by force. In this framework, the article will examine the views of Goltz Pasha on the Balkan policy of the Ottoman Empire.

1. Giriş

Balkan milletleri arasında millet ve milliyet fikrinin doğuşunda, Osmanlı Devleti'nin savaş alanlarında Batılı devletler karşısında güçlü konumunu kaybetmesi önemli ancak tek etken değildir. Esasında kültürel anlamda etnik kimliğin devamlılığı Osmanlı Devleti'nin tebaaya bakış açısıyla doğrudan bağlantılıdır. Denilebilir ki Osmanlıların Balkan milletlerinin kültürel kimliklerini muhafaza etmelerini sağlayacak bir sistem kurmaları, on dokuzuncu

yüzyılda ortaya çıkan etnik milliyetçi düşünceye yönelmelerinde önemli bir kültürel birikime imkân vermiştir. Karpat'ın değişimiyle *Osmanlı yönetiminin, çeşitli etnik grupların yerel düzeyde cemaat bağlılıklarını millet sistemiyle güçlendirirken*, onların büyük bir cemaat olarak bütünleşmesine de katkı sağlamıştır. Bu durum kuşkusuz, bir taraftan taşradaki cemaatlerin kendi dinsel ve dilsel kültürleri çerçevesinde yaşamasını sağlayarak, on dokuzuncu yüzyılda ortaya çıkacak olan yeni tüccar ve aydın

* Sorumlu yazar/Corresponding author
e-posta: h.kara36@hotmail.com

sınıfı vasıtasıyla ulusal bir kimliğin ortaya çıkışına zemin hazırlamıştır (Karpas 2004: 67).

Osmanlı Devleti'nin tedrici olarak liberal bir ekonomiye geçişi, Avrupa ile olan ticaretin hızla gelişmesi ve şehirleşme, Balkanlar'da yerli bir tüccar sınıfını ortaya çıkardı. Bu durum, söz konusu bölgede etnik kimliklerin belirgin bir hale gelmesini sağlayan önemli etkenlerden birini teşkil etmiştir (Saatçi 2009: 23). Osmanlı tebaası olup ticaretle hızla zenginleşen Hristiyan tüccar gruplarının ortaya çıkması; Aydınlanma Çağı Avrupa'sının ve daha sonra Fransız İhtilali'nin etkisi altında, ulus devlet düşüncesinin ve etnik bilincin oluşmasında rol oynayan bir aydın sınıfının da doğmasını sağlamıştır (İnalçık 2005: 28-40; Karpas 2004: 78). XIX. yüzyıla kadar kendilerini dinî kimlikleriyle tanımlayan halklar (Müslüman, Hristiyan, Yahudi), bu yüzyıldan itibaren yine dinî bir mücadele alanı olan müstakil kiliselerin kurulması için verilen mücadele sırasında etnik ve dilsel kimliklerini ön plana çıkarmaya başladılar. Helenleştirme politikalarına karşı Bulgarların, Sırpların ve diğer etnik unsurların kendi kiliselerini kurma yolundaki azimleri, Balkanlarda millî kimliklerin ortaya çıkışını derinden etkileyen bir başka sebep oldu. Karpas'a göre, Balkan milletlerinin fikri uyanışında etken olan başka bir amil de göç olgusudur. Bu anlamda II. Viyana Kuşatması'ndan sonra Balkan topraklarında yaşanan savaşlar, Osmanlı tebaası olan Sırpların, Bulgarların, Rumların ve diğer etnik unsurların yaşadıkları yerlerden göç etmelerine sebep olmuştur. Kuşkusuz bu göçlerin *Balkan milletlerinin geleceği üzerinde önemli toplumsal, siyasal ve kültürel* etkileri oldu (Karpas 2004: 78).

Rusya'nın büyük bir güç olarak ortaya çıkması ve Balkanlarda Pan-Slav politikalar takip etmesi, Balkan milletlerinin kimlikleri üzerinde belirleyici rol oynayan diğer bir husustur (Yetim 2011: 290-291). Özellikle 1768-1774 yılları arasında devam eden ve Rusların Osmanlı'ya galebe çalmasıyla sonuçlanan savaşlar, Balkan coğrafyasında yaşayan halkların tarihini de etkileyen bir durum yarattı. İstanbul'un fethiyle Ortodoksların hamisi konumuna gelen Osmanlı Devleti'ne karşı, Rusya 1774 Küçük Kaynarca Antlaşma'sıyla aynı milletin hamisi olduğunu ileri sürdü (Karpas 2002: 20). Bu politik iddia kuşkusuz Balkan milletlerinin millî devletlerini kurlmalarında önemli bir rol oynayacaktı.

Balkanlarda mevcut olan kültürel milliyetçilik, Fransız İhtilali'nin ortaya çıkarmış olduğu fikrî ve siyasî telakki ile farklı bir mecraya doğru evirildi. Osmanlı devlet adamları, 1789'da Fransa'da ihtilal patlak verdiğinde yakın gelecekte dünyayı değiştirecek bu olaya karşı kayıtsız kalmışlardı. Hatta denilebilir ki Avrupa'nın içlerinde yaşanan bu karmaşadan dolayı memnuniyet duymuşlardı (Lewis 1984: 66). Osmanlı devlet adamlarının Fransız İhtilali karşısında takınmış oldukları kayıtsız tavra karşın, ihtilalin getirmiş olduğu fikirler kısa sürede devletin Hristiyan tebaasını etkileyecektir.

İhtilalinden sonra erken sayılabilecek bir dönemde başlayan Sırp isyanı (1804) ve bu isyan neticesinde Sırpın elde etmiş olduğu haklar (1815), (Bkz. Sertoğlu 2011: 2858-2865) Osmanlı Devleti için ulusçuluk temelli daha büyük problemlere kapı aralar nitelikte idi. 1821'de başlayan ve Yunanlıların bağımsızlığı ile neticelenen (1829) Mora'daki Rum isyanı ise diğer Balkan milletleri için adeta bir işaret fişeğiydi (Sezer 2002: 91-92). Büyük devletlerin Rum

isyanına vermiş olduğu destek (Bkz. Bayrak 2002: 71-86. Bostan 2006: 441-443), Osmanlı Devleti'nin diğer Hristiyan tebaasının da benzer politikalar takip etmesine sebep olmuştur. Ayrıca Osmanlı Devleti'nden ayrılan veya özerklik elde eden gayrimüslim tebaanın gerek sınırlarını genişletme gerekse elde etmiş oldukları hakları artırma isteği ve bunların açtıkları gaileler XIX. asırda uluslararası arenada devleti sürekli zor durumda bıraktı.

Osmanlı diplomatları Tanzimat döneminde etnik kimliğe dayalı meydana gelen birçok ayrılıkçı isyanın üstesinden gelmek için yoğun çaba harcadı. Girit Meselesi, Sırp, Karadağ, Bosna-Hersek İsyanları Romenlerin ulusal birliklerini oluşturma süreci, Bulgar problemi bahsi geçen dönemde cereyan etti. 1877-1878'de meydana gelen ve akabinde Ayestefanos ve Berlin Antlaşmalarının imzalanmasına sebep olan Osmanlı-Rus Harbi, Balkan milletlerinden Sırbistan, Karadağ ve Romanya'nın bağımsız birer devlet olarak ortaya çıkmasına sebep oldu. Bulgaristan ise neredeyse bağımsız sayılabilecek özerk bir yapıya kavuşturuldu (Armaoğlu 2006: 526-527). Sultan II. Abdülhamid'in tahta çıkışının ilk yıllarında cereyan eden bu hadiseler, onun daha sonraki Balkan politikasını derinden etkiledi. Makalede, Sultan II. Abdülhamid'in Balkan siyaseti genel hatlarıyla değerlendirilmeye birlikte, temel olarak 1884'te Osmanlı Devleti'nin hizmetine giren ve Osmanlı ordusunun gerek yapısal olarak gerekse teçhizat olarak modernleştirilmesine büyük katkılar sunan Goltz Paşa'nın Balkan Meselesi hakkında düşüncelerine yer verilecektir.

2. Sultan II. Abdülhamid ve Balkanlar

1878'de imzalanan Berlin Antlaşması, Osmanlı Devleti için Balkan coğrafyasına veda anlamı da taşıyordu. Her ne kadar Bulgaristan özerk olarak Osmanlı egemenliğinde kalmaya devam etmiş olsa da gerçekte, tıpkı Yunanistan, Sırbistan, Romanya ve Karadağ gibi müstakil bir devlet haline gelmişti. Antlaşmanın sonucunda Osmanlılar sadece Makedonya, Trakya, Teselya ve Arnavutluk'u kapsayan toprakları elinde tutabildi (Gencer 1992: 516-517). Kuşkusuz bu elde kalan topraklar üzerinde de mutlak bir egemenlik yoktu. Savaşın nihayete ermesi, devlet için sorunların bittiği anlamına da gelmiyordu. Özellikle Balkan coğrafyası tam anlamıyla kaynayan bir kazan gibiydi. Uzun süre Osmanlı Devleti'ne tabi olarak yaşamış olan balkanların yeni ulus devletleri için bağımsızlıklarını elde etmek yeterli bir sonuç değildi. Hepsini de kadim geçmişlerine vurgu yaparak gerek birbirlerinin elindeki ve gerekse Osmanlı sınırları içerisinde kalmış olan topraklar üzerinde hak talep ediyorlardı (Shaw-Shaw 2006: 243). Örneğin Makedonya üzerinde birçok millet hak iddia ediyor ve bu amaçla kurdukları dernekler ve örgütler vasıtasıyla hem birbirlerine hem de Osmanlı Devleti'ne karşı mücadele ediyorlardı (Bkz. Adanır 2001: 108-110,232-250). Söz konusu antlaşma bu anlamda balkanlarda barış ortamını sağlayamamıştı. Bir başka örnek ise Doğu Rumeli meselesiyle ilgilidir. Bulgaristan, Berlin Antlaşması ile Osmanlı Devleti'nin egemenliğine bazı özel şartlarla bırakılmış olan Doğu Rumeli'yi topraklarına katmak için faaliyetlerini hızlandırdı (BOA. HR. SYS. 358/4, A. MTZ. (04), 20/16). Bulgar Prenslüğü ile Doğu Rumeli'nin birleşmesi (18 Eylül 1885) (Adanır 2001: 113), antlaşmanın hükümlerine açık bir şekilde aykırı olsa da Sultan II. Abdülhamid geliri azalmış ve sürekli olarak problem teşkil eden bu vilayetin Bulgaristan ile birleşmesini Bulgar-Rus birlikteliğini

baltalamak amacıyla kabul etti (Shaw-Shaw 2006: 247). Balkan milletlerinin bağımsızlığı Osmanlı Devleti'ne sadık kalmış olan son toprak parçalarından Arnavutluk'ta da milliyetçi örgütlenmelerin önünü açtı. 1 Haziran 1878'de Prizren'de kurulan Arnavutluk Birliği toprak bütünlüğü tanınmış ve özerk yapıya sahip Arnavutluk'un kurulması için diğer Slav unsurlara karşı mücadeleye başladı (Kılıç, 2006: 260). Ayrıca Berlin Antlaşma'sından sonra örgüt Osmanlı yönetimini, topraklarını Slavlara peşkeş çekmekle suçladı (Hacısalıhoğlu 2018: 108). Bu düşünce Arnavutlar nezdinde de Osmanlı Devleti'yle bir gelecek tasavvurunun zayıfladığını göstermesi bakımından önemlidir (Çatma, 2019: 54). Gelişen bazı hadiseler karşısında Meclis-i Hass'da sert tedbirlerin alınması gündeme gelmiş, ancak Sultan Abdülhamid, devlete sadık olan bu halkın tutumunun altında yatan sebeplerin olduğu/olabileceği gerekçesiyle bu düşünceye karşı çıkmıştır. Hatıratında hürriyete alışkın bu millete karşı hüsnü niyetle hareket edilmesi gerektiğini belirtmiştir (Sultan Abdülhamid 2010: 69-70).

Esasında Balkanlardaki milletler tek tek düşünüldüğünde Osmanlı Devleti'nin toprakları üzerinde hepsinin birtakım emelleri söz konusuydu. Yunanistan bağımsızlığını elde ettikten sonra Osmanlı Devleti aleyhine sınırlarını genişletmek için her fırsatı değerlendirmeye çalışmıştır. Batılılarında desteği ile zaman zaman Girit'te isyanlar çıkmasına sebep olan Yunanistan, 1881'de büyük güçlerce ödüllendirilmiş ve Teselya bölgesi Yunan topraklarına katılmıştır. Ancak bu Yunanistan ile problemlerin bittiği anlamına gelmiyordu.¹ Nitekim 1897 Türk-Yunan Savaşı problemlerin sıcak çatışmaya dönüştüğü tarih olarak kayıtlara geçti.

1878 Berlin Antlaşması'ndan sonra oluşan yeni statüko ve batılı güçlerin desteğini arkasına almış olan Balkan milletleri karşısında Sultan II. Abdülhamid devletin toprak bütünlüğünü korumak amacıyla tedbirler almaya çalışmıştır. Geleneksel olarak İngiltere veya Fransa'ya dayanan Osmanlı diplomasisi 1877-1878 Savaşı boyunca ve Ayastefanos ile Berlin Antlaşmalarının görüşmeleri sırasında karşılaştığı durumdan ötürü (BOA. Y. EE. d. 1016), yeni bir müttefik arayışına girmek durumunda kalmış ve Almanya ile ilişkiler hızlı bir şekilde geliştirilmiştir. İki devlet arasında gelişen ilişkiler, dış politikada Osmanlı Devleti'nin yalnızlığını giderecek bir adım olarak düşünülmüştür. Nitekim Almanya ile bu dönemde başlayan sıkı ilişkileri, iki devletin I. Dünya Savaşına aynı cepheye katılmasına kadar varmıştır (Bkz. Kara 2013).

Sultan II. Abdülhamid ve dönemin Osmanlı devlet adamları Avrupalı devletlerin kendilerine karşı örtülü bir haçlı seferi yürüttüğünü düşünüyordu. Özellikle İngiliz Başvekil Gladstone'un Papa II. Pie'nin izinden gittiğini belirten Sultan, Bulgarların ve Ermenilerin yaptığı katliamları görmeyen Batılıların, asayişini sağlamak için Osmanlı Devleti'nin giriştiği harekate karşı çıkmasını bu çerçevede değerlendiriyordu. Ayrıca Sultan İspanyolların, İngilizlerin, Rusların ve Fransızların işgal ettikleri bölgelerdeki halklara karşı giriştikleri hareketlerin katliam boyutuna varmasına karşı ses çıkarmayan batılı kamuoyunun, Türk idaresinin

isyanlar karşısında almış olduğu tedbirleri sorgulanmasını tamamen haçlı zihniyetiyle bağlantılı görüyordu (Sultan Abdülhamid 2010: 99, 141-142).² Avrupalı büyük güçlerin Arnavutluk'ta, Makedonya'da, Doğu Rumeli'de sadece Hristiyan unsurları düşünerek hareket etmeleri, bu yolda isteklerde bulunmaları, Osmanlı devlet adamları nezdinde, devletin topraklarını parçalamaya dönük haçlı düşüncesinin tabiki olarak görülüyordu. (BOA. Y. PRK. TKM., 47/18; Ademi 2018: 183).

Bu gerçeklerden hareketle, Sultan II. Abdülhamid, büyük devletler karşısında uygulamış olduğu denge politikasını Balkan milletlerine karşı da kullanmıştır. Sultan, yerel hanedanlarla dostluk ilişkileri kurarak ve Balkan milletleri arasındaki problemlerden faydalanarak Osmanlı Devleti'nin balkanlardaki varlığını devam ettirmeye çalışmıştır. Bu bağlamda Karadağ Prensi ile yakın ilişkiler geliştirmiş ve kendisini sık sık taltif etmiştir. Zor zamanlarında Karadağ'a maddi yardımda bulunan Sultan II. Abdülhamid, Emirgan yalısını Prens'e hediye ederek kendisinin Sırbistan hakkındaki düşüncelerinden istifade etmeye çalışmıştır (Özcan 2012: 120-121; Kazel 2019: 22).

Bulgarların yakından takip edilmesi gerektiğini düşünen Sultan II. Abdülhamid, bu konuya özel bir hassasiyet göstermiştir. Örneğin Prens Ferdinand'ın her sene tatilini geçirdiği Rilo Manastırı'nın aynı zamanda asi Bulgarların karargâhı olarak kullandığını ve Bulgaristan yönetiminin asilere doğrudan yardımda bulunduğunu hatıratında açık bir şekilde belirtmiştir (Sultan Abdülhamid 2010: 77). Bu olaydan da anlaşılacağı üzere Sultan, istihbarat ağı vasıtasıyla özellikle Osmanlı Devleti için tehlike olarak gördüğü Bulgarların ne yapıp ettiklerini yakından takip etmiştir (Ademi 2018: 186-187; Sultan Abdülhamid 2010: 110-111).

Bahsi geçen dönemde Osmanlı Devleti'nin Balkan politikasının temeli, Balkan milletlerinin bir araya gelmesini önlemeye dönüktür (Kuran 1994: 141; Erdoğan 1999: 167-167; Gümüş 2019: 253). Bu bakımdan, Sultan II. Abdülhamid'in Balkan siyasetinin temeli, Balkan devletleri arasındaki problemlere dayalıdır denilebilir. Sırp ve Yunanlıların ortak menfaatlerinin bulunması ve bu açıdan Bulgarlara karşı bir cephenin oluşmasını önemseyen Sultan, Bulgarların siyasî hırslarının dizginlenmesi için bu birlikteliği hayırlı iş olarak görmüştür. Nitekim Balkanlardaki Bulgarlaştırma siyasetine karşı Helenizm'i tabii müttefik olarak desteklemiştir. Sultan II. Abdülhamid hatıratında bu durumu şöyle izah etmiştir:

"Atina sefirimiz Rifat Bey, Yunanistan'la münasebetimizin iyi bir şekilde devam etmesi için bütün gayretini sarf etmelidir. Yunanistan'la harp etmeye mecbur olmayı katiyen istemiyorum. Aramızın bozulmaması iki memleket için de lüzumludur.

Yunanlılar, Bulgar-Slav istilasına karşı koyabilmek için yardımımıza muhtaçtırlar. Aynı şekilde bizde Bulgarlarla mücadele edebilmek için, eskiden beri düşmanları olan

¹ Örneğin Osmanlı hükümetinin resmi dilin Türkçe olmasına dönük iradesine ilk karşı çıkan devlet Yunanistan olmuştur. Bkz. Fahri Yetim, "Osmanlı İmparatorluğu'nun Dağılıma Döneminde Balkan Milliyetçiliği ve Büyük Güçler", s. 293.

² Gladstone'un Türklere bakış açısını Avrupa'dan tamamen kovulmaları siyasetine dayanıyordu. Lord Salisbury Sırbistan elçilerinden biriyle yaptığı

bir görüşme sırasında Gladstone'un bir Balkan Birliği siyasetinden bahsederek şunu ifade etmiştir: "Biz İngilizler için tek doğal ve mantıklı politika varsa, o da Türklerin pılı pırtılarıyla birlikte Avrupa'dan kovmak..." dir. Bonyar Waylet-Ernst Jackh, *İmparatorluk Stratejileri ve Ortadoğu*, (Çev. Vedat Atilla), Chiviyazıları Yayınevi, İstanbul 2004, s. 266.

Yunanlılardan daha iyi yardımcı bulamayız.” (Sultan Abdülhamid 2010: 116-112)³

Sultan II. Abdülhamid'in Balkanlarda uygulamış olduğu politika durağan bir seyir izlememiştir. Zamanın şartlarına göre Bulgarlarla ittifak yapmak da Osmanlı siyasetinin gündemine girmiştir. Nitekim Prens Ferdinand bağlılığını sunmak üzere İstanbul'a geldiğinde bu minvalde görüşmeler de olmuştur. Hatta Prens Sofya'ya geri döndükten sonra bu durumu destekleyici nitelikte Bulgar Başvekil Stoilov *“Bizim ruhumuz İstanbul'dadır.”* mealinde bir konuşmada yapmıştır (Salih Münir Paşa 2015: 373).

Sultan II. Abdülhamid devri siyasî tutum analiz edildiğinde görülecektir ki, Slav düşüncesi ile Helen düşüncesinin bir dengede tutulması ve bunlardan yararlanılması öncelikli düşünce olmuştur. Nitekim Osmanlı devlet adamları Bulgarların Slavlaştırma politikasına karşı Helen düşüncesini doğal bir müttefik olarak görmüşler, Yunanistan'ın Balkanlarda gütmüş olduğu Helenleştirme politikasını da benzer bir siyasî araç olarak değerlendirmişlerdir. Helenleştirme politikası bazı Rum olmayan Hristiyanlar içinde karşılık bulmuş olsa da Slav asıllı Bulgar, Sırp ve Ulah gibi milletlerin ve yöneticilerinin muhalefetiyle karşılaşmıştır. Bu anlamda en sert reaksiyonu Bulgarlar göstermiştir (Karpas 2006: 266; Ortaylı 1985: 1029). Bu durum Osmanlı Devleti'nin ve Sultan'ın Balkanlarda kurmak istediği siyasetle de örtüşüyordu. Abdülhamid bu durumu hatıratında şöyle dile getirmektedir:

“Bizim Avrupa'daki kudretimizin, Balkan devletlerinin birbirleriyle anlaşmamaları üzerine kurulduğu doğrudur. Sırplarla Bulgarlar birbirlerini sevmeyiz; Bulgarlar Romenlerden nefret ederler; Romenler, Bulgarlar ve Yunanlılar kendi aralarında birbirlerine ölesiye düşmandırlar. Bulgarlara göre Makedonya'da kendi milletleri hakimdir. Yunanlılar ise, Makedonya'daki Yunanlıların zorla Bulgarlaştırıldıklarını iddia ederler. Kiliseler arasında 1870 senesinde meydana çıkan ihtilaf, Bulgarlarla Yunanlıları tamamiyle ayırmıştır.” (Sultan Abdülhamid, 2010: 125).

Sultan II. Abdülhamid özellikle Balkan halkları arasındaki kiliseler problemini önemli siyasî bir enstrüman olarak görmüş ve bu enstrümanı mahirane bir şekilde kullanmıştır (Ortaylı 2017a: 23). Kendisi, Rum-Ortodoks Kilisesi'nin ayrılmasını Babıâli'nin hatası olduğunu, Bulgar Kilisesi'ne Eksarklık vermenin de Abdülaziz'in hatası olduğunu düşünüyordu. (Ortaylı 2017b: 30-31; Engin 2011: 35, Sultan Abdülhamid 2010: 126). Bu bağlamda, I. Balkan Savaşı'nın İttihat ve Terakki'nin çıkarmış olduğu Kiliseler ve Mektepler Kanunu'ndan sonra çıkması tesadüfi olmasa gerekir (Bkz. Küçük 1992: 23-25; Kerimoğlu 2007: 3-25).

3. Goltz Paşa'nın Osmanlı Devleti'nin Balkan Problemine Bakışı

Sultan II. Abdülhamid döneminde devletin Balkan politikasını etkileyen birçok parametre vardı. Osmanlı devlet adamlarının bu dönemde bir taraftan Balkanların küçük ulus devletlerini dizginleyecek politikalar geliştirmesi, diğer taraftan da büyük devletlerin Balkanlar özelinde devletin temel dinamiklerini sarsacak isteklerini idare etmesi gerekiyordu. 1877-78 savaşından sonra Osmanlı Devleti hem büyük toprak parçası hem de büyük bir nüfus kaybetti. Balkanlarda savaş öncesine oranla elde çok az toprak kalmış olmasına rağmen, bu topraklarda da problemler bitmek bilmiyordu. Bütün iyi niyetli çalışmalar, büyük güçler ve Balkan devletleri tarafından görmezden geliniyor ve baltalanıyordu.

Balkan problemiyle ilgili gerek Osmanlı devlet adamları tarafından gerekse büyük devletlerin diplomatları tarafından birçok düşünce serdedilmiştir. Konuya kendi çıkarları açısından bakan Avrupalılar, hazırlamış oldukları birçok projede Balkan milletlerini -Hristiyan tebaayı- önceliyorlardı. Osmanlı devlet adamları ise devletin parçalanmaması için çareler arıyordu. Konuyla ilgili fikirlerini paylaşan önemli kişilerden birisi de uzun dönem Osmanlı hizmetinde olan Goltz Paşa'dır.⁴ Paşa Sultan II. Abdülhamid dönemi askerî modernleşmenin önemli aktörü olarak, özellikle Alman tarzı bir subay heyetinin yetişmesi ve Türk-Alman ittifakının kökleşmesinde önemli bir rol oynamıştır. Bu bakımdan Osmanlı Devleti'nin Balkan siyaseti hakkında serdedtiği düşünceler önemlidir. Yazmış olduğu uzun makalesinde Goltz Paşa, dönemin Osmanlı siyasetini ve Balkan devletlerinin durumunu şu şekilde izah etmektedir:

“Sulh ve âsâyişin te'mîn-i muhâfaza ve idâmesi için her türlü fedâkârlık ihtiyâr olunduğu hâlde hiçbir fâ'ide istihsâl olunamayan ve vesâ'it-i insâniyet-kârâne ile de halli mümkiün olamayan mesâ'il-i siyâsiye var ise o da Balkan Mes'elesi'dir. El-Yevm şekli-hâzırı iktisâb eden işbu mes'ele ortalık sulh ve âsâyiş-i tâmm içinde bulunduğu ve meydânda hiçbir sebeb-i zâhiri görülmediği bir ânda Rûmeli-i Şarkî'nin bağıteten taht-ı idâre-i Devlet-i Aliyye'den infikâk ettirildiği fi 18 Eylül 1885 tarihinde ser-zede-i zuhûr olan Filibe Vak'asıyla ibtidâr eylemiştir.” (BOA. Y. PRK. MYD., 26/97: 1).

Sultan II. Abdülhamid döneminde Balkanlardaki durum tam da Goltz Paşa'nın belirttiği şekliyle, devletin iyi niyet ve fedakarlıklarına rağmen problemlerin çözümünde bir türlü istenen netice elde edilememiştir. Bu, kuşkusuz Balkan milletlerinin Osmanlı Devleti'ne bakışıyla doğrudan ilintilidir. Tanzimat dönemi aydınları ve devlet adamlarının Osmanlılık fikri etrafından Müslim-gayrimüslim bütün

³ Sultan II. Abdülhamid büyük devletleri çıkarabilecekleri problemlere göre kategorize edip ona göre bir politika geliştirmeye çalışmakla birlikte, büyük devletlerin ihtiraslarına set çekecek asıl önemli hususun Müslümanlar arasında bir itihat meydana getirmekten geçtiğini düşünüyordu. Bu bağlamda İngiltere, Fransa, Almanya, Rusya, Avusturya, Almanya, İtalya ve Yunanistan'ın siyasî emellerine ayrı ayrı değinen Sultan, bu devletlerin amaçlarının ne olduğunu muhtıralarında açıklamıştır. Bkz. Sultan II. Abdülhamid Han, *Devlet ve Memleket Görüşlerim*, (Haz. A. Atilla Çetin), Cilt I, Çamlıca, İstanbul 2011, s. 30-35. Sultan II. Abdülhamid Han, *Devlet ve Memleket Görüşlerim*, (Haz. A. Atilla Çetin), Cilt II, Çamlıca, İstanbul 2011, s. 25-28.

⁴ Colmar Freiherr Von Der Goltz, 12 Ağustos 1843'te Doğu Prusya'da Labiau kasabası yakınlarında Bilkenfeld'de doğmuştur. 1864'te Berlin

*Harp Akademisi'ne giren Goltz, eğitimini tamamladıktan sonra Piyade Teğmen olarak mezun olmuştur (26 Nisan 1861). Osmanlı Devleti'nin askerî okullarda eğitimin iyileştirilmesi için Almanya'ya başvurması üzerine, Alman Genel Kurmayı'nın önerisi ile 18 Haziran 1883'te İstanbul'a gelmiştir. 1883'ten 1895'e kadar Osmanlı ordusunun eğitiminde danışmanlık yapan Prusyalı General, Osmanlı subaylarının, Prusya askerî zihniyetine uygun yetiştirilmesi ve Alman silah sanayinin Türkiye'de tekel konumuna gelmesinde büyük rol oynamıştır. Ayrıntılı bilgi için bkz. Hidayet Kara, *Sultan II. Abdülhamid Dönemi Osmanlı Kara Ordusu (1876-198)*, Atatürk Üniversitesi Sosyal Bilimler Enstitüsü, (Yayınlanmamış Doktora Tezi), Erzurum 2013.*

tebaayı bir arada tutmaya yönelik çabaları, 1877-78 harbiyle büyük bir darbe almıştır. Tanzimat dönemi boyunca Balkan coğrafyasının birçok yerinde meydana gelen isyanlar ve bu isyanların rengi ortak yaşam konusunda Balkan milletlerinin pek de hevesli olmadığını göstermiştir. Nitekim ilk Meclis-i Meb'ûsan'da da belirgin olmasa da gayrimüslim milletvekillerinin bazılarında ulusçu düşüncelerin hâkim olduğu görülmüştür (Ortaylı 2008: 255). Goltz Paşa, balkanlardaki siyasî düşün açısından iyi niyetle hareketin çok da işe yaramayacağı görüşündedir. Paşa, Filibe vakasının örnek vererek, devletin bu olay karşısında zecrî tedbirler alması gerektiğini, "... zamânda cür'et-kârâne hareket ekseriyâ kâr-ı âkildir" diyerek ifade etmektedir. Keza Osmanlı Devleti'ne dost olan yönetimlerinde kendilerine bu yolda tavsiyelerde bulunduğunu belirtmektedir. Bu tavrı aslında devlet için hayati derecede önem arz etmektedir. Çünkü Paşa'ya göre eğer gerekli tedbirler alınmazsa Ayastefanos'un kurmuş olduğu büyük Bulgaristan yeniden gündeme getirilecektir.⁵ Kuşkusuz bahsi geçen antlaşmanın öngörmüş olduğu şekilde bir Bulgar devletinin ortaya çıkması Osmanlı Devleti'nin bütün Balkan topraklarının elden çıkması anlamına gelecekti.

Goltz Paşa'nın sert önlemler alınması görüşüne karşı, Sultan II. Abdülhamid, 93 Harbi'nden sonra yeni bir savaştan özellikle kaçınmak için Balkanlarda çıkan problemler karşısında doğrudan askerî tedbirler yerine farklı siyasetler izlemiştir. Problemler karşısında kimi zaman idarî tedbirler alan Sultan, (BOA, Y. PRK. BŞK., 64/53) kimi zaman da problem çıkarana nasihatçiler gönderme yolunu seçmiştir. Örneğin 13 Cemaziyelevvel 1319 tarihli bir belgede eşkıyaya iltihak eden Bulgarların köylerine geri dönemlerini ve ellerindeki silahları devlete teslim etmelerini sağlamak için nasihatçiler gönderilmişti. Dağlı eşkıyanın yanında bulunan köylüleri ikna etmek için heyetler gitmiş ise de belgenin devamından anlaşıldığı kadarıyla istenilen netice tam olarak hasıl olmamıştır (BOA. TRF. I. A., 12/1189; Bkz. BOA. İ. HUS., 108/28).⁶ Ancak güç kullanmanın hangi sonuçlara gebe olacağı, dönemin siyasî atmosferi düşünüldüğünde tahmini hiç de zor konu değildir. Esasında Osmanlı Devleti 1876'daki Bulgar isyanı sırasında Goltz Paşa'nın belirttiği şekilde bir politika izlemiştir. Hatta Ferik Fazıl Paşa'nın orantısız güç kullanması, bazen ele geçen Bulgarların muhakeme edilmeksizin asılması (Mahmut Celalettin Paşa 1983: 124) büyük devletler nezdinde ciddi tepkiyle karşılanmış ve Müslümanların katliam yaptığı iddiası ortaya atılmıştır (Bkz. Bağçeci 2014: 211-235). Kuşkusuz büyük devletlerin bu iddiaları ve tutumlarının asıl hedefi Osmanlı Devleti üzerindeki tazyiki artırmaktır. Her ne kadar Sultan II. Abdülhamid'in genel tavrı mümkün mertebe problemleri siyasî yolla çözmek olsa da toprakların muhafazası için savaşa girmekten de çekinmemiştir. Nitekim

1897 Yunan Harbi bu durumu kanıtlar niteliktedir (Jorga 2009: 502).

Goltz Paşa'ya göre, Osmanlı Devleti'nin batılı devletlerinde baskısıyla tavizkar bir politika izlemesi, Balkanlarda çıkan problemler karşısında askerî tedbirler yerine farklı siyasî enstrümanlar kullanması bölgede suların durulmasına yardımcı olmamıştır. Nitekim Paşa konuyla ilgili şu düşüncededir:

"*Vak'a-i mezkûreden beri yirmi üç sene mürûr eylediği hâlde bu müddet zarfında Balkan Şibh-i Cezîresi'nde dâ'imî bir âsâyiş-i tâmm vücûda gelmemiştir. Bazı zâhiri sükûnlarda sâlifü'z-zikr tavsiyemin sevâb? olduğuna şübhe eder idim. Fakat bugün artık kat'iyen emîn oldum.*" (BOA. Y.PRK. MYD., 26/97, s. 1-2).

Böylece Paşa, Balkanlar konusunda daha önce ileri sürmüş olduğu tedbirler konusunda haklı olduğunu ifade etmiştir. Çünkü Balkan milletleri ve özellikle de Bulgarlar, bütün iyi niyetlere karşın Osmanlı Devleti aleyhine olan bütün hareketlerin içinde yer almaktan geri durmamışlardır. Ayrıca kendi aralarında derin problemleri olmalarına rağmen Makedonya örneğinde olduğu gibi, bu problemler bir tarafa bırakarak birlikte hareket ettikleri dönem de olmuştur. 23 Ramazan 1314 tarihli bir belgeden anlaşıldığı kadarıyla Belgrad, Bükreş ve Atina sefaretlerinden bu minvalde istihbarat alınmıştır (Y. PRK.HR. 23/53; Bkz. Y. PRK. HR. 23/55). Sultan II. Abdülhamid'in muhtıralarından anlaşıldığına göre, Bulgaristan ile Karadağ arasındaki ittifak bilinen bir durumdur. Bulgar Prensi dahi bu durumdan açıktan açığa bahsetmektedir (Sultan Abdülhamid 2011a: 86-87). Bu durum gösteriyor ki Balkan milletleri Osmanlı toprakları üzerinde kendi menfaatleri doğrultusunda ittifak çabaları içerisine girebilmektedir.⁷ Sultan II. Abdülhamid bu durumun farkında olduğunu, muhtıralarında açık bir şekilde ortaya koymaktadır. Nitekim Sultan, her devletin süreklilik arz eden ve hükümetlerin gelip gitmesiyle değişmeyen politikalarının olduğunu, Osmanlı Devleti'nin de bu minvalde devletin devamlılığını sağlayacak genel geçer politikalar üretmesi gerektiğini ifade etmiştir. Bu düşünceden hareketle Sultan, Osmanlı Devleti ile çeşitli şekillerde ilişki içinde olan ya da olması beklenen devletlerin genel eğilimlerini ve Osmanlı coğrafyası üzerindeki emmelerini tespit etmiştir. Bu bağlamda Padişah'ın Yunanistan'ın siyasî tutumuna yönelik tespitleri önemlidir. Sultan II. Abdülhamid

"*Yunan devleti de tevsi-i memleketle tezyîd-i kuvvet ve kudret için Yanya ve Manastır ve Selanik vilayetlerini hatta muktedir olabilir ise İstanbul'u zapt etmek arzusunda ise de karşusunda Avusturya gibi kuvvetli bir rakip görüldüğü cihetle daha ilerisinden kat'î ümid ile evvel be-evvel Yanya ve Serfice taraflarını ve def'a-i saniyede Bahri Sefid'de*

⁵ "Erbâb-ı vukûftan birisi vak'a-i mezkûre üzerine eğer Bâb-ı Âli Rûmeli-i Şarkî hâdisesine bilâ-i'tirâz sükût edecek olursa Ayastefanos Musâlahası mes'alesi tekrâr meydana konacak demistir. Ma'lûm olduğu üzere ayastefanos Musâlahası Makedonya'nın kâffesiyle Kavala civârında Adalar Denizi'ne müntehî ve Yanya Vilâyetiyle Arnavudluk ve Tesalya Kıt'ası ve Edirne Vilâyeti'nin bir kısmı hâric olarak Balkan Şibh-i Cezîresi'nin aksâm-ı mütebâkiyesini hâvî bir büyük Bulgaristan vücûda getirmiş idi. İşbu vüs'ati ibkâ edilmiş olaydı emâretin civâr-ı hükûmetlere nisbetle pek kuvvetli bulunacağı der-kâr idi. Berlin Kongresi şu parlak istikbâl hayâlâtını bozup Bulgaristan Emâretini Balkan silsilesinin şimal kısmı ve şimdiki makarr-ı emâreti olan Sofya ile tahdîd ederek hükûmât-ı sâ'ire-i Hıristiyanîye ile başlamakta olan reaktete bir sedd-i mâni teşkiline çalışmıştır." BOA, Y.PRK. MYD., 26/97, s. 1.

⁶ Sultan II. Abdülhamid döneminde yürütülen nasihat siyaseti çerçevesinde komisyonlar oluşturulmuştur. Bu komisyonlarda hem Müslüman hem de Hristiyan üyeler yer almıştır. "*Eşkıya hadisesi üzerine karyelerini terk ile dağlara çekilen ve eşkıyaya iltihak etmiş olan Bulgar ahalisinden henüz avdet etmiş olanların hemen iadeleri için mutasarrıf ve kaza kaymakamlarının ve meclis idare azasından İslam ve Hristiyan birkaç kişi ile mevcut ise rüesayı ruhaniye dahi refakatlerine alarak...*" BOA., TFR. I. AS., 7/663.

⁷ Osmanlı devlet adamlarının Balkan savaşlarından önceki en büyük yanılgıları Balkan uluslarının bir araya gelmeyeceği tezidir. Makedonya olayında görüleceği üzere esasında Osmanlı Devleti'ne karşı birlikte hareket etmeye dönük teşebbüslerin tarihi daha eskidir.

bulunan Cezâyir-i şâhâneyi ele geçirmek mesleğini tutmuştur.” (Sultan Abdülhamid 2011b: 28).

diyerek Yunanistan'ın nihai amacını ortaya koymuştur. Ayrıca Sultan, her ne kadar Goltz Paşa'nın önerdiği şekliyle silahlı gücü ön plana çıkarmasa da -ki daha önce değinildiği gibi Osmanlı Devleti'nin askerî güç kullanımı için ne devletin kendi durumu ne de uluslararası siyaset uygun değildir-, Hristiyan milletler karşısında siyasi enstrümanlarını çoğaltmaya çalışmıştır. Bu bağlamda Müslümanların birlikte hareket etmesi gerektiğine inan Sultan II. Abdülhamid, İran ile iyi ilişkiler kurulmasına çalışmış ve bütün Müslümanların ortak hareket etme kabiliyetine ulaşmasını prensipleri arasına koymuştur (Sultan Abdülhamid 2011a: 32-35). Şunu da ifade etmek gerekir ki bu dönemde Balkanlarda sükûnetin sağlanması, Osmanlıların gütmüş olduğu politikalara bağlı değildir. Problem sadece, probleme doğrudan taraf olan devletlerin ikili ilişkilerle çözebileceği bir sorun da değildir. Balkan problemi, probleme taraf olan devletlerle birlikte büyük güçlerinde memnun edilmesine bağlı çok daha çetrefilli bir sorundur.

Goltz Paşa'ya göre Osmanlı Devleti'nin Balkanlarda sükûneti sağlamaya ve refahı artırmaya yönelik çabaları, Bulgar, Sırp ve Yunan devletlerinin desteklediği eşkıyalar tarafından sekteye uğratılmaktadır. Eşkıya faaliyetleri ve ayrılıkçı hareketler, terakki ve ümrani için ne gerekli olan süreye fırsat tanımış ne de huzur ve rahat bırakmışlardır. (BOA, Y.PRK. MYD., 26/97, Bkz. Enver Paşa, 2015: 25-30). Bu durum esasında bahsi geçen milletlerin Osmanlı Devleti ile olan ortak gelecek tasavvurunun yok olduğunu göstermektedir. Talat Paşa anılarında bu minvalde şu önemli tespiti yapmaktadır: “Bir yandan Yunanlılar, bu hükümetin sürmesini devletin kesin olan çökmesiyle sonuçlanacağını anlıyor ve kendilerini de, özellikle Rumeli'de onun mirasçısı olarak görüyorlar.” (Mehmet Talat Paşa 2013: 16). Paşa'nın, Yunanlı dostu Avukat Marko Theodorides ile yaptığı bir konuşmada aktardıkları ise o dönem halklarının hislerini göstermesi bakımında çarpıcı, Milletler arasındaki rabitanın yok olduğunu göstermesi bakımından da önemlidir. Bahsi geçen konuşmada; Talat Paşa, Avukat dostunu ve onun aracılığı ile diğer Rum asıllı vatansızları ihtilal komitesine girmeye davet etmiştir. Avukat Marko: Abdülhamid idaresinin Türkiye'yi yıkıma götürdüğünü, meşruti bir düzenin ise Türkiye'nin yeniden ayağa kalkmasına sebep olacağını ve Rumeli'de yeniden güçlü bir idare tesis edileceğini, bundan dolayı da ihtilale yardım edecek tek bir Yunanlı bulunamayacağı cevabını vermiştir (Mehmet Talat Paşa: 2013: 17). Avukat Marko'nun ifadesinde cisimleşen gayrimüslim tebaanın bu tutumunda, kuşkusuz millî devlet kurma/sınırları genişletme düşüncesiyle birlikte, büyük devletlerin de etkisi vardır (Sultan Abdülhamid 2011b: 25-32).

Bâbîali tarafından asayişin temin etmek maksadıyla askerî güç kullanılması ise çeşitli milletler tarafından engellenmeye çalışmış, bundan dolayı da Osmanlı Devleti bu bölgede istenilenleri yapma noktasında zayıf kalmıştır. Goltz Paşa makalesinde, idarenin düzeltilmemesi ve asayişin sağlanamaması noktasında suçun Osmanlılarda olmadığını uzun uzun açıklamıştır.

“Avrupa'da umûmiyetle zann olunduğu üzere Makedonya'da görülen fenâlık idâre-i Osmâniye'nin noksânından ileri geliyor ise Avusturya ile Rusya Devletlerinin ahîran vukû'a

gelen ve icrâsına bed'e olunan ıslâhât i'tilâfından memnûniyet-i umûmiyeyi mücib bir hüsn-i netice istihsâl olunabilir. Şurası hafî değildir ki idâre-i Osmâniye'nin noksânından en ziyâde mutazarrır olması lâzım gelen millet yine millet-i hâkime olup istinâd edecek kimsesi olmayan ve mükellefiyet-i askerîye ile beraber en ağır tekâlif-i emîriye tahtında bulunan Osmânlılardır. Mîlel ve cemâ'ât-ı sâ'ire için idâre-i Osmâniye sert ve ağır değildir. Yunan ve Bulgar ve Sırb ve sâ'ir milletlerden olup da hükümet-i Osmâniye'ye karşı irtikâb ettikleri fenâlıklarından dolayı terk-i diyâr edenlerin kendi milletleri nezdinde râhat ve huzûr bulamayıp yine hükümet-i Osmâniye'ye dehâlet ettikleri nâdir değildir. Mîlel-i mezkûre cümleten Osmânluların sâhib-i lütf u kerem ve çabuk unuttur ve memnûniyetle mu'âvenet eder bir millet olduğunu bilirler. Çünkü zu'afâyâ izhâr-ı merhamet ve şefkat âdât-ı milliye-i Osmâniye'dendir ve yâhûd istenilirse ahlâk-ı mağrûrânelerindedir denilebilir. Bir de ahâl-i Hristiyanîye'den her biri gerek mensûb olduğu kilise ve me'mûriyet-i rûhâniyesi yanında ve gerekse belli başlı zî-nüfûzlar ve konsoloslar ve sefirler nezdlerinde istinâd edecek birkaç kuvvet bulabilip kendileri de zahrlarında olan işbu kuvvetler nisbetinde hâ'iz-i nüfûz ve iktidâr bulunurlar. Bu tafsilâtan Balkan Mes'elesi'nin halli yalnız mâliye adliye ve idâre umûrunun ıslâhiyle mümkün olamayacağı müstebân olur. Ahvâl-i hâziranın sebeb-i aslîsi karşularında daha metîn ve şedîd kuvvet görmediklerinden rekabete düşen ve yekdiğerine tefavvukla muzafferiyet ve galebeyi elde etmek ümmîdine çalışan cemâ'atlerin tehyic edilmiş olan iddî'â-yı millîleridir.” (BOA Y.PRK. MYD. 26/97: 3).

Görüldüğü üzere Goltz Paşa Osmanlı idaresinde asıl sıkıntıyı çekenlerin Müslümanlar olduğunu belirtmekte, Hristiyan unsurların daha rahat bir yaşamlarının olduğunu ifade etmektedir. Paşa, gayrimüslim tebaanın Müslümanlara göre daha iyi durumda olduğunu, bölgelerinde sıkıntı çıkarıp ırkdaşlarının yanına göç eden kimi toplulukların dahi daha sonra yeniden Osmanlı yönetimine iltica ettiklerini belirtmektedir. Bu durum aslında Balkanlar üzerinde ne derece müsamihakâr bir siyaseti takip edildiğini açık bir şekilde göstermektedir. Paşa'ya göre Osmanlıların lütfekar bir yönetim anlayışının olması ve işlenen fenâlıkların devlet tarafından affedileceğinin gayrimüslimler tarafından bilinmesi, onların sürekli problem kaynağı olmasını beslemektedir. Ayrıca gayrimüslim tebaanın kiliseler, konsolosluklar ve Avrupalı güçler nezdinde buldukları destekle nüfuzlarını ve iktidarlarını artırmaları, devletin alacağı hukukî, malî ve adlî tedbirlerle Balkan problemini, çözülmesi yolunda engeldir.

Osmanlı Devleti'nde Müslümanlarla Hristiyanların Tanzimat döneminde yapılan düzenlemelerle eşit haklara sahip yurttaşlar olarak kamudan yararlanmalarının yolu açılmasına rağmen, angarya işler genel itibarıyla Müslümanların üzerinde kaldı. Taraflar arasında ortak bir gelecek düşüncesi olmadığından, vatan uğruna kanlarını dökmen ve bundan dolayı genç erkek nüfusunun önemli bir kısmını kaybeden Müslüman köyler sefalet içinde iken, yanı başındaki Hristiyan köyleri en karışık dönemlerde bile bayındır bir haldeydi (Waylet-Jach, 2004: 211). Ancak Rusya'nın ve batılı güçleri de desteğini alan milletler için tebaası oldukları devletin iyi idaresi veya iyi bir idare tesis etmeye dönük faaliyetleri bir anlam ifade etmiyordu. Onların tek politikası daha fazla taviz ve toprak elde etmeye dönük olduğundan, Osmanlı Devleti'nin iyi niyetle ortaya koymuş olduğu bütün çabaları akim kalmıştır. Paşa:

“Hiçbir vakit Bulgarlar otuz sene evvelisi teşkil-i kuvve-i karîbeye gelmiş olan büyük Bulgaristan hulyâsından bilâ-sebeb vaz geçmezler. Hiçbir zamân Yunan unsuru yüzlerce seneden beri hâ'iz olduğu kademden sarf-ı nazar etmez. Hiçbir ân Sırbîlilar bahâdır İstefan Duşan zamânında olan vekâyi'-i mühimmeyi unutmazlar. Hiçbir vakit Arnavudlar ahâlî-i kadîme-i asliyeden bulunmak azamet ve gururunu terk ederek âharın taht-ı idâresine girmezler bunlardan başka yeni türeyen ve dikkate şâyân olan Koçu Valah nâmındaki Ulah ahâlî dahi iddi 'â-yı mevcûdiyete kıyâm eylemiştir.” (BOA. Y.PRK. MYD. 26/97: 3-4).

tespitiyle bahsi geçen milletlerin emellerini özetlemiştir. Balkan meselesinin halledilme zorluğu esasında tam da Paşa'nın belirtmiş olduğu üzere Balkan milletlerinin gayeleriyle doğrudan alakalıdır. Paşa'ya göre söz konusu meselelerin kavranılabilmesi için Balkan milletlerinin amaçlarının üzerinde önemle durmak gerekmektedir. Birbirlerini pek de sevmeyen hatta Bulgar ve Yunanlılar örneğinde olduğu gibi birbirinden nefret eden milletlerin, Osmanlı Devleti'nin bir vilayeti olan Makedonya üzerinde hak sahibi olduğunu iddia etmesi ve bu bölgede yaşayan halkların nüfus bakımından birinin diğerine üstünlük sağlayamaması esasında bölgede yaşanacak bir çatışmanın ne derece yıkıcı olacağını da gösteren bir husustur. Ayrıca Balkan hükümetlerinin birbirlerine⁸ ve Osmanlı Devleti'ne karşı takip etmiş oldukları politikalar, Osmanlı yönetiminin atmış olduğu adımların neden istenen neticeyi vermediğini gösterir (Bkz. BOA, Y.PRK. MYD., 26/97). Goltz Paşa'ya göre böyle bir coğrafyada muharebeden çekinmeyerek meydana çıkmanın daima iyi siyasî karşılığı olmuştur. Paşa bu fikrini desteklemek için şu örneği verir:

“Eğer 1903 senesi Sarakof idâresinde olan Bulgar eşkıyasının şiddet ve kuvvet kesb ettiği ve emâret tarafından mütemâdiyen mu'âvenet bulunduğu sırada muhârebeye karar verilmiş olaydı bugün Balkan Şih-i Cezîresi'nde ağıleb ihtimâl sulh u âsâyiş hüküm-fermâ bulunur idi. Fakat şimdiki hâlde Makedonya mevâki'inde artık silâh altında kuvve-i külliye bulundurmak ve ciddiyet ve şiddetle alay kumanda ettirmekten başka çâre yoktur. Sükûn ve âsâyiş mücib-i islâhât âsâr-ı hasenenin husûlünü bâdî olursa da yalnız bununla mes'elenin halli te'mîn edilemez. Çünkü vâsita-i âsâyiş âsâyiş istemeyenlere karşı hükümsüzdür.” (BOA. Y.PRK. MYD. 26/97: 9).

Avrupalı devletler Balkan problemlerine sürekli karışmış ve menfaatlerine göre olayları yönlendirmeye çalışmışlardır. (BOA., EE. KP., 36/3525; MC. Yz. K0271: 1). Nitekim İngiltere'nin Berlin Antlaşması'ndan önce, antlaşma sırasında ve antlaşmadan sonra takip etmiş olduğu siyaset bu açıdan önemli bir delildir (Sultan Abdülhamid 2011a: 68). İngiliz siyasetindeki sürekli değişim, Sultan II. Abdülhamid'in dış politikada çekilen birçok sıkıntının sebebini bu devlete bağlamasına sebep olmuştur. Sultan'a göre Rusya ile Osmanlı Devleti arasında çıkan son savaşın müsebbibi İngiltere'dir. İngiltere bu savaşı çıkarmakla kalmamış Berlin'de, Ayestefanos Antlaşması'nın yalnızca kendi çıkarlarını zedeleyen kısımlarını kaldırtıp, Osmanlı Devleti'nin başına bela olacak Ermeni Meselesinin zeminini oluşturan bir madde eklemiştir. Antlaşmadan sonra da Balkanlarda, kendilerinin aleyhine olacak şekilde Prens Alexander ile iş birliğine gitmiştir (Sultan Abdülhamid,

2011b: 26-27). Sultan'ın bu düşüncesini İngiliz devlet adamlarının zaman zaman vermiş oldukları beyanatlar tasdik etmektedir. Örneğin İngiltere Başvekili Lord Salisbury'nin Bulgarları İngiliz siyasetine yakınlaştırmak için parlamentoda yaptığı konuşma, tam da Bulgarlar üzerinden Balkan siyasetini dizayn etmeye dönüktür. Hicri 1309 tarihli bir belgede bu olaya değinilmiştir. Buna göre Osmanlı devlet adamları, Bulgarların tek başına Balkan meselesini çözebileceğini belirlen Salisbury'nin, Bulgarları kışkırttığı ve çıkabilecek hadiseler nedeniyle Bulgar halkının sıkıntı çekebileceğini düşünmektedir (BOA. Y.PRK. TKM. 22/2). Balkanlardaki siyasî durum göz önüne alındığında, Rusların veya büyük devletlerin desteğini alamayan bir Bulgar Prenslığının Salisbury'nin belirttiği gibi Balkan meselesini çözmesi bir tarafa, varlığını devam ettirmesi dahi zordur. Bulgar Prenslığının kendi başına varlığını devam ettirme noktasında zayıf kalacağı düşüncesi, onları, bu dönemdeki siyasî denklem içinde Rusya veya Avusturya'nın yanında, gözetiminde veya tahakkümünde olmasını kaçınılmaz kılmaktadır (Küçük Mehmet Sait Paşa 2019: 457). Sultan II. Abdülhamid'in düşüncesi de bu yöndedir (Sultan Abdülhamid 2011a: 84). Balkan problemlerini Osmanlı Devleti üzerinde tahakküm kurmaya dönük siyasî bir koz olarak kullanan batılıların çalışması Paşa'nın da dikkat ettiği bir husustur. Bu bağlamda Goltz Paşa Makedonya'ya Avrupalı bir genel valinin tayin edilmesinin iyi bir sonuç doğurmayacağı düşüncesindedir. Ona göre, Osmanlı hükümeti ile irtibatı olmayan veya çok zayıf olan bir valinin yabancı güçlerin nüfuzunda olacağı aşıkardır. Ayrıca Avrupalı devletlerle sürekli irtibatla olan ve onları memnun etmeye çalışacak olan valinin genel bir memnuniyet ortamı oluşturması da beklenen bir durum değildir. Paşa, Osmanlı Devleti'nde eğer Avrupa devletleri müsaade ederse Makedonya gibi problemleri bir bölgeyi yönetebilecek birçok memurun olduğunu belirtmektedir.

“...beyân olunduğu üzere milel-i muhtelifê ahvâlinin müsâ'ade ettiği derecelerde dâhil-i memlekette sükûn ve âsâyiş muhâfaza edebilmeğe muktedir me'mûrîn yok değildir. Ve ifâ-yı vazife için arzu ve gayretleri dahi berkemâl olup Avrupa'nun me'mûrîn-i Osmâniye'ye karşı ibrâzına hâhiş-ker olduğu sû-i emniyeti mücib meydânda bir şey yoktur. Me'mûrîn-i mezkûreden Almanya'da tahsil etmiş erbâb-ı şiddet ve basîretten Rahmi ve Şükrü Paşaları ve kezâ Almanya hizmet-i askeriyesinde bulunmuş olup Üçüncü Ordu-yı Humâyûn Müşîr Vekîli hayr-hâh ve terbiye-i dakikayı hâ'iz Es'ad Paşa'yı ve Kosova Vâlisi aliyyl-l-a'lâ Mahmûd Şevket Paşa'yı ve Siroz mevki'inde Müşîr İbrâhîm Paşa'yı ve bir Yunan çetesinin bir eşkıyâ köyüne ta'arruz etmesinden dolayı Manastır'da olan me'mûriyetinden alınan aliyyl-l-a'lâ Hâdî Paşa'yı tezkâr ve şimdiki hâlde isimleri hâtra gelmeyen diğerlerinin dahi bulduklarını beyân ederim.” (BOA. Y.PRK. MYD. 26/97: 10).

diyerek, uygun koşullarda kimlerin görev yapabileceğini de isim isim belirtir. Burada dikkati çeken bir hususu vurgulamak gerekir ki o da, belirtilen isimlerin genel itibarıyla Almanya'da eğitim görmüş olmaları ve Alman siyasetine yakın olmalarıdır. Paşa Balkan Meselesi'nin hallolabilmesi için ismini saydığı kişilerin Bâbîâli tarafından desteklenmesi gerektiğini ve alınan tedbirlerden netice alınmazsa, bu durumda bunların hepsinin memuriyetten

⁸ Balkan milletleri arasındaki anlaşmazlığa bir örnek olarak 1885'in kasımında Sırp ve Bulgar Prenslikleri arasında çıkan savaş gösterilebilir.

Bkz. Ahmet Cevdet Paşa, *Tezâkir: 40 Temime*, (Haz. Cavid Baysun), TTK, Ankara 1991, s. 226-227.

alınmasını belirterek, böylece devlet tarafından her şeyin yapılmış olduğunun büyük devletlere de gösterilmiş olacağını ifade etmektedir.⁹ Osmanlıların haklı olarak kendilerine sunulan haksız tekliflerden yakındıklarını ve şikâyet ettiklerini belirttikten sonra, “*Kuvvetli olun ki umurunun haklı muamelesine nail olasınız*” ihtarında bulunur. Osmanlı Devleti’nin geleceği hakkında tahminlerde bulunmanın güç olduğunu belirten Goltz, *Osmanlı Devleti’nin Zaaf ve Kuvveti* adlı eserinde, Viyana kapılarında kadar dayanan Türklerin o günün şartlarında düşmanlarına mukavemet edemeyerek büyük topraklar kaybettiğini, bu darbelerin en mühiminin de 1877-78 Osmanlı Rus Harbi ile geldiğini belirttikten sonra, bu gerçekten hareketle o günün şartlarında direnemeyen Osmanlıların, bugünün şartlarıyla mukavemet edemeyeceklerini söyleyenlerin yanıldığını belirtmektedir. Bu durumun nasıl mümkün olabildiğini ise ancak imparatorluğun tarihinin incelenmesi ile ortaya çıkacağını ifade eder (Goltz ty: 15; Günay 1991: 32).

Sonuç olarak Goltz Paşa’nın izlenmesini tavsiye ettiği siyaset Osmanlı Devleti için geçmişte uygulanması kolay olan bir politika iken, *Her millete bir devlet* söyleminin uluslararası siyasetin temel problemlerinden biri haline geldiği 19 ve 20. Yüzyıllar (Hobsbawn 2000: 125-126) süresince devletteki zafiyetlerden dolayı zor bir politikaydı. Osmanlı Devleti için özellikle 19. yüzyılın ikinci yarısı, büyük devletlerin baskısının arttığı ve her vesileyle devletin içişlerine karışıldığı bir dönem oldu. Sultan II. Abdülhamid dönemi ise Hristiyan tebaanın büyük oranda bağımsız ulus devletlere dönüşmesiyle başladı. Bu açıdan Sultan II. Abdülhamid dönemi balkan siyasetinin birçok zorlu tarafı bulunmaktaydı. Bütün iç ve dış politika zorluklarına rağmen Goltz Paşa Osmanlı Devleti için yaptığı: “*Osmanlı Devleti, aslı özelliklerini kaybetmemiş, yiğit, kanaatkâr, basit ve rızacı bir kavim tabiatında, yine başta mevcut olan menfaat hissi ile fetihçi geleneklerden doğan hakimiyet hissiyatında ve örf adet ile teyit edilmiş, halifeye kayıtsız itaat eden bir toplum yapısındadır. İki asırdan beri vukua gelen toprak kaybı ve karışıklıklar, onun tükenmişliğine delil olamaz.*” (Goltz 2012: 55) değerlendirmesi ile hasta adam tabirinin yerinde olmadığını ve devletin bütün güçlüklerle rağmen varlığını devam ettireceği tespitinde bulunmuştur.

4. Değerlendirme

Osmanlı modernleşmesi bir taraftan devletin aksayan yönlerini düzeltmek için yol alırken, diğer taraftan yeni problemlerin de kaynağını oluşturuyordu. Örneğin on dokuzuncu yüzyılda yapılan düzenlemeler (Tanzimat-İslahat Fermanları) Osmanlı devlet adamları tarafından devletin bütünlüğünü korumaya dönük birer adım olarak görülse de klasik toplum düzenini sarsan ve bir anlamda anlamsız kılan sonuçlar doğurdu. Avrupalılar nezdinde politik eşitlik anlamı taşıyan bu belgeler, daha sonraki süreçte özellikle balkan ulusları tarafından bağımsızlığa giden süreçte birer mihenk taşı olarak kullanıldı.

Tanzimat devri boyunca Balkanlarda hızla gelişen etnik aidiyet ve ulus devlet anlayışı 1877-78’de meydana gelen Osmanlı-Rus savaşından sonra vücut buldu. Her ne kadar Yunanistan’ın bağımsızlığı daha eski tarihlere dayanıyor olsa da Osmanlı’nın Avrupa topraklarını çok etkilemeyen, Mora

yarımadasıyla sınırlı bir devlettir. Ancak bahsi geçen savaştan sonra Osmanlı Devleti balkanlardan büyük oradan çekildi. Elinde kalan balkan vilayetleri ise Selanik hariç problemliydi. Savaştan sonra imzalanan Berlin Antlaşması bölgeyi siyasi olarak yeniden dizayn etmiş olsa da bir barış ortamı doğurmamıştı. Bu anlamda Sultan II. Abdülhamid dönemi balkanlar tam anlamıyla bir barut fıçısı idi.

Makalenin konusu olan ve Goltz Paşa’nın “Balkan Meselesi” serlevhasıyla Alman Die Woche isimli haftalık gazetede kaleme aldığı makalede Balkan Meselesi’nin hangi şartlarda ortaya çıktığı ve çözümü için ne suretle hareket edilmesi gerektiğine dair tafsilatlı bilgiler verilmektedir. Sultan II. Abdülhamid’in yumuşak güç kullanımına yönelik politikasına karşı, Goltz Paşa Osmanlı Devleti’nin haklılığını ortaya koyabilmesinin yegâne yolunun güçlü olabilmesinden ve gücü kullanabilmesinden geçtiğini belirtmektedir. Geçmişten günümüze uluslararası siyaset bu anlamda incelendiğinde bu tespitin çok yerinde olduğu ortadadır. Nitekim askerî ve ekonomik olarak zayıf düşen Osmanlı Devleti’nin Balkan topraklarını elde tutabilmek için ortaya koyduğu çaba ve hüsnü niyetin, batılılar tarafından sürekli görmezden gelindiği tarihin tescilindedir. Bulgarların uygulamış olduğu vahşeti görmezden gelen büyük güçlerin, Osmanlı Devleti’nin kendi topraklarında sükuneti sağlamaya dönük faaliyetlerine şiddetle karşı çıkmaları esnasında Osmanlı Devleti’ne karşı örtülü bir saldırı içinde olduklarını gösterdiği gibi, Doksan Üç Harbi ve I. Balkan Savaşı esnasında Müslüman ahalinin uğramış olduğu mezalimi görmezden gelmeleri de hangi duygularla hareket ettiklerini ve nasıl bir siyasi amaç güttüklerini göstermesi bakımından önemlidir. Goltz Paşa’nın düşüncesine göre, uluslararası arenada devletler ancak güçleri oranında saygı görmekteyler. Paşa’ya göre, Osmanlı Devleti’nin Balkanlardaki varlığı, nasihat siyasetinin ve idarî tedbirlerin yanı sıra askerî güç kullanmasına bağlıdır. Askerî güç ile desteklenmeyen politikalar ise hiçbir netice vermeyecektir. Son olarak, Paşa’nın askerî seçeneği olabildiğine öncelimesinin haklı nedenleri olmakla birlikte, Alman silah şirketleri ile ilişkisinin bu düşünce üzerindeki etkisinin ne olduğu da incelemeye değer bir konudur.

Kaynakça

Arşiv Evrakı

BOA, Y.PRK. MYD., 26/97.

BOA., Y.PRK. BŞK., 64/53.

BOA, HR. SYS. 358/4.

BOA., A. MTZ. (04), 20/16.

BOA, Y. EE. d., 1016.

BOA, Y.PRK. TKM., 47/18.

BOA, TRF. I. A., 12/1189.

BOA. İ. HUS., 108/28.

BOA., Y. PRK.HR., 23/53.

⁹ “*Balkan Mes’elesinin olabildiği kadar müsâ’id bir surette hallolunabilmesi me’ürin-i mezkûrenin hedef oldukları şikâyetlerden dolayı mes’ul bulundukları Bâb-ı Âli cânibinden kuvve-i zahriyye nâ’il*

olmalarına ve dâcâr-ı su’ûbet ve müşkilât edilmelerine ve bununla da olamadığı hâlde cümlesinin me’ûriyetlerinden alınarak her şeyin yapılmış olmasına menûttur.” BOA, Y.PRK. MYD., 26/97, s. 7.

BOA., Y. PRK. HR., 23/55.

BOA., TFR. I. AS., 7/663.

BOA., EE. KP., 36/3525.

BOA. Y.PRK. TKM., 22/2.

MC.Yz. K0271 (Goltz, Balkan İğtişası ve Esbabı, Atatürk Kitaplığı)

Telif Eserler

Ademi, R. (2018). Sultan II. Abdülhamid'in Balkan Siyaseti, *Sultan II. Abdülhamid ve Dönemi Uluslararası İlmî Toplantısı Bildirileri*, İstanbul, 181-195.

Adanır, F. (2006). *Makedonya Sorunu*, İstanbul: Tarih Vakfı Yurt Yayınları.

Ahmet Cevdet Paşa. (1991). *Tezakir: 40 Temime*, Haz. Cavid Baysun, Ankara: TTK Yayınları.

Armaoğlu, F. (2006). *19. Yüzyıl Siyasî Tarihi (1789-1914)*, İstanbul: Alkım Yayıne.

Arslan, Ali. (2003). Makedonya'da Rum-Ulah Çatışması, *Yakın Dönem Türkiye Araştırmaları*, Sayı 4, 1-25.

Bağçeci, Y. (2014). İngiltere Parlamento Tutanaklarında 1876 Bulgar İsyanı, *JASS*, Sayı 24, 211-235.

Bayrak, M. (2002). Osmanlı Arşivleri Işığında Rum İsyanı Sırasında Avrupalı Devletlerin Tutumu, *Osmanlı*, Cilt 2, Ankara: Yeni Türkiye Yayınları, 71-86.

Çatma, B. (2019). II. Meşrutiyet Dönemi Osmanlılık Düşüncesinin Evrimi: Abdulkadir Câmî (Baykurt) Bey Örneği, *anemon*, 7/6, s. 53-58.

Erdoğan, T. (1999). 1856 Paris Kongresi-1878 Berlin Kongresi Arasında Osmanlı Dış Politikası, *Çağdaş Türk Diplomasisi: 200 Yıllık Süreç*, Ankara 15-17 Ekim 1997, Ankara: TTK, 150-172.

Engin, Vahdettin. *II. Abdülhamid ve Dış Politika*, İstanbul: Yeditepe Yayınları, 2011.

Goltz, C. (ty.). *Osmanlı Devleti'nin Zaaf ve Kuvveti*, Müt. Zaimzade Hasan Fehmi. Mısır: Matbaatü'l Futuh.

_____. (2012). *Yirminci Yüzyılın Başında Osmanlı Alman İlişkileri "Golç Paşa'nın Hatıratı"*, (Haz. Faruk Yılmaz), İstanbul: İz Yayıncılık.

Gülden, İ. K. (2019). Abdülhamid Dönemi Osmanlı Karadağ İlişkileri, *Meriç Uluslararası Sosyal ve Stratejik Araştırmalar Dergisi*. 3/6, 16-35.

Gümüş, M. (2019). Sultan II. Abdülhamid Dönemi Osmanlı Diplomasisinde Denge Arayışları ve Osmanlı Dış Politikası, *Tanzimat'tan Günümüze Olaylar ve Kişiler Ekseninde Türk Hariciyesi*, (Ed. İ. Sami Yuca-Hidayet Kara), İstanbul: Kitabevi Yayınları, 221-259.

Günay, S. (1991). Colmar von der Goltz'un Gözüyle Osmanlı Devleti ve Geleceği, *Atatürk Dergisi*, 1/ 5, 26-41.

Hacısalıhoğlu, M. (2018). Balkanlarda Muhafif Hareketler ve Sultan Abdülhamid, *Sultan II. Abdülhamid ve Dönemi Uluslararası İlmî Toplantısı Bildirileri*, 107-115.

Hobsbawn, E. J. (2000). *Milletler ve Milliyetçilik Programı, Mit, Gerçeklik*, İstanbul: Ayrıntı Yayınları.

Jorga, N. (2009). *Osmanlı İmparatorluğu Tarihi*, Cilt 5. (Çev. Nilifer Epçeli), İstanbul: Yeditepe.

İnalçık, H. (2005). Türkler ve Balkanlar, *Balkan Türkoloji Araştırmaları Merkezi*, Prizren, 20-44.

Kara, H. (2013). *Sultan II. Abdülhamid Dönemi Osmanlı Kara Ordusu (1876-1908)*, Erzurum: Atatürk Üniversitesi Sosyal Bilimler Enstitüsü, Yayınlanmamış Doktora Tezi.

Karpat, K. (2004). *Balkanlar'da Osmanlı Mirası ve Ulusçuluk*, (Çev. Recep Boztemur), Ankara: İmge Yayınevi.

_____. (2002). Etnik Kimlik ve Ulus Devletlerin Oluşumu, *Osmanlı*, Cilt 2, Ankara: Yeni Türkiye Yayınları.

_____. (2006). Çok-Etnisiteli Ulusallık Dışı İslam Devletinde Etniklik Sorunu: Osmanlı Devleti'nde Etnik Kimliğin Sürekliliği ve Yeniden Biçimlendirilmesi, *Osmanlı'da Modernleşme ve Uluslaşma*. Ankara: İmge Kitabevi.

Kerimoğlu, H. T. (2007). Kilise ve Mektepler Kanunu Örneğinde II. Meşrutiyet Döneminde İttihatçı-Rum İlişkileri, *ÇTTAD*, VI/14, 3-25.

Kılıç, S. (2006). Bir Osmanlı Aydınının Arnavutluk'a Dair Görüş ve Düşünceleri, *OTAM*. 19/ 19, 258-270.

Kuran, E. (1994). II. Abdülhamid'in Büyük Devletlere Karşı Uyguladığı Siyasetin Esasları, *Sultan II. Abdülhamid ve Devri Semineri 28-29 Mayıs 1992*. İstanbul: Edebiyat Basımevi.

Küçük Mehmed Said Paşa (2019). *Küçük Mehmed Sa'id Paşa'nın Hâtıratı*, (Haz. Mustafa Gündüz), Cilt 1, İstanbul: Ketebe.

Lewis, B. (1984.). *Modern Türkiye'nin Doğuşu*, (Çev. Metin Kıratlı), Ankara: TTK.

Mahmut Celaleddin Paşa (1983). *Mir'at-ı Hakikat*, Haz. İsmet Miroğlu, İstanbul: Bereket Yayınevi.

Ortaylı, İ. (2017). Tanzimat Dönemi Balkanlar'da Ulusal Kiliseler ve Rum-Ortodoks Kilisesi, *Osmanlı'da Milletler ve Diplomasi Seçme Eserler III*, İstanbul: Türkiye İş Bankası Yayınları.

_____. (1985). Balkanlar'da Milliyetçilik, *Tanzimat'tan Cumhuriyet'e Türkiye Ansiklopedisi*. Cilt 4, İstanbul: İletişim Yayınları.

_____. (2017). Ortodoks Kilisesi, *Osmanlı'da Milletler ve Diplomasi Seçme Eserler III*. İstanbul: Türkiye İş Bankası Yayınları.

_____. (2008). İlk Osmanlı Parlamentosu ve Osmanlı Milletlerinin Temsili, *Osmanlı'da Değişim ve Anayasal Rejim Sorunu Seçme Eserler II*. İstanbul: Türkiye İş Bankası Yayınları.

Özcan, U. (2012). "II. Abdülhamid'in Diplomasisinde Yüksek Topuklar: Karadağ Prensesi Milena ve Sultan II. Abdülhamid". *OTAM*. Ankara: 32/ 32, 113-139.

Salih Münir Paşa (2015). *Geçmiş Zamanlar: II. Abdülhamid Devri Osmanlı Diplomasisi, İstanbul ve Paris*

- Hatıraları*, (Haz. Ali Birinci-Selma Günaydın), Ankara: TTK.
- Saatçi, M. B. (2009). Balkan Ulusçuluklarına Dair Bir Değerlendirme: Farklı Uluslar Farklı Usûller, *Karadeniz Araştırmaları*. 6/23, 13-28.
- Sertoğlu, M. (2001). *Mufassal Osmanlı Tarihi*, Cilt 5, Ankara: TTK.
- Sezer, H. (2002) Mora İsyanı ve Yunanistan'ın Bağımsızlığı (1821-1829), *Osmanlı*. Cilt 2, (s. 87-93), Ankara: Yeni Türkiye Yayınları.
- Shaw, S. J.-Shaw, E. K. (2006). *Osmanlı İmparatorluğu ve Modert Türkiye*, Cilt 2, İstanbul: e-Yayınları.
- Sultan II. Abdülhamid. (2010). *Siyasî Hatıratım*, İstanbul: Dergâh Yayınları.
- Sultan II. Abdülhamid. (2011). *Devlet ve Memleket Görüşlerim*, (Haz. A. Atilla Çetin), İstanbul: Çamlıca.
- Yetim, F. (2011). Osmanlı İmparatorluğu'nun Dağılma Döneminde Balkan Milliyetçiliği ve Büyük Güçler, *Selçuk Üniversitesi Sosyal Bilimler Enstitüsü Dergisi*, 25, 285-296.
- Bonyar W.-Ernst J. (2004). *İmparatorluk Stratejileri ve Ortadoğu*, Çev. Vedat Atilla, İstanbul: Chiviyazıları Yayınevi.
- Online Eserler**
- Bostan, İdris. "Navarin", *DİA*, <https://cdn.islamansiklopedisi.org.tr/dosya/32/C32010633.pdf>. (Erişim tarihi 08.05.2019).
- Gencer, Ali İhsan. "Berlin Antlaşması", *DİA*. <https://cdn.islamansiklopedisi.org.tr/dosya/5/C05002148.pdf> (Erişim tarihi: 11.06.2019)
- Küçük, Cevdet. "Balkan Savaşı", *DİA*, <https://cdn.islamansiklopedisi.org.tr/dosya/5/C05001785.pdf> (Erişim Tarihi: 12.06.2019.)

Ek 1:

Y.PRK.MYD, 26/97

Bihi

fi 12 Mart 1908 Târihli "Die Woche Nâm Alman Cerîdesinde Mûnderic Balkan Mes'esi Hakkında Golts Paşa Tarafından Yazılan Makâlenin Tercümesidir

Sulh ve âsâyîşin te'mîn-i muhâfaza ve idâmesi için her türlü fedâkârlık ihtiyâr olduğu hâlde hiçbir fâ'ide istihsâl olunamayan ve vesâ'it-i insâniyet-kârâne ile de halli mümkün olamayan mesâ'il-i siyâsiye var ise o da Balkan Mes'esi'dir. El-Yevm şekl-i hâzırı iktisâb eden işbu mes'ele ortalık sulh ve âsâyîş-i tâmm içinde bulunduğu ve meydânda hiçbir sebep-i zâhiri görülmediği bir ânda Rûmeli-i Şarkî'nin bağıteten taht-ı idâre-i Devlet-i Aliyye'den infikâk ettirildiği fi 18 Eylül 1885 tariinde ser-zede-i zuhûr olan Filibe Vak'asıyla ibtidâr eylemiştir. Ahvâle vâkıf ve Devlet-i Aliyye'ye dost ve muhibb olanlar evânda serî' bir nisbette bulunmasını ya'nî der-akab Rûmeli-i Şarkî Vilâyeti'ne kuvvet sevk eylesenini devlet-i müşârun-ileyhâya tavsiye etmekten geri durmamışlardır. Bende bu tavsiyeyi etmiştim. Bağıteten vukû'a gelen işbu hâdisenin bidâyet-i zuhûrunda fi'l-hakîka uzun müddet devâm edecek ihtimalat-ı siyâsiyeye intizâren mes'elenin hakîkatı anlaşılncaya kadar te'ennî ile hareket etmekten ise cür'et-kârâne fa'âliyet gösterilmesi daha ziyâde te'mîn-i maksada hizmet eder. Tehlikeli zamânda cür'et-kârâne hareket ekseriyâ kâr-ı âkildir.

Erbâb-ı vukûftan birisi vak'a-i mezkûre üzerine eğer Bâbîâlî Rûmeli-i Şarkî hâdisesine bilâ-i'tirâz sükût edecek olursa Ayastefanos Musâlahası mes'esi tekrâr meydâna konacak demîştir. Ma'lûm olduğu üzere ayastefanos Musâlahası Makedonya'nın kâffesiyle Kavala civârında Adalar Denizi'ne mûntehî ve Yanya Vilâyetiyle Arnavudluk ve Tesalya Kıt'ası ve Edirne Vilâyeti'nin bir kısmı hâric olarak Balkan Şibh-i Cezîresi'nin aksâm-ı mütebâkiyesini hâvî bir büyük Bulgaristan vücûda getirmiş idi. İşbu vüs'ati ibkâ edilmiş olaydı emâretin civâr-ı hükûmetlere nisbetle pek kuvvetli bulunacağı der-kâr idi. Berlin Kongresi şu parlak istikbâl hayâlâtını bozup Bulgaristan Emâretini Balkan silsilesinin şimâl kısmı ve şimdiki makarr-ı emâreti olan Sofya ile tahdîd ederek hükûmât-ı sâ'ire-i Hıristiyâniye ile başlamakta olan reaktete bir sedd-i mâni' teşkiline çalışmıştır.

(Sâhib-i memâlik-i Devlet-i Aliyye-i Osmâniye kuvvet ve şiddetle tekrâr teşkil edemeyecek bir hâle getirilmezden evvel sedd-i mâni'-i mezkûr kaldırıldığından milel-i muhtelif denizlerinin tehâcüm ve galeyânına ma'rûz kalmıştır. Fî'l-hakîka vekâyi'de bunu mü'eyyiddir) Vak'a-i mezkûreden beri yirmi üç sene mürûr eylediği hâlde bu müddet zarfında Balkan Şibh-i Cezîresi'nde dâ'imî bir âsâyîş-i tâmm vücûda gelmemiştir. Bazı zâhirî sükûnlarda sâlifü'z-zikr tavsiyemin savâb olduğuna şübhe eder idim. Fakat bugün artık kat'iyen emîn oldum.

Dersa'âdet'te hayr-hâhân-ı saltanat-ı seniyye bulunan süferâ ve maslahat-güzârlar Bâb-ı Âlî'ye teşebbüsât-ı ciddiye-i fi'iliyede bulunmamağı tavsiye etmişler ve şu sûretle tavsiyeden maksadları esâsen muhâfaza-i âsâyîş arzusunda olmağla beraber teşebbüsât-ı harbiye ve icrâât-ı kat'iyede bulunmak için kuvve-i Devlet-i Aliyye'nin gayr-ı kâfi olduğu zann-ı gayr-ı sahihinde bulunarak Edirne civârında bir ordunun tahşîdi için Makedonya'da olan kuvve-i şâhânenin

alınması icâb etmekle kuvvetten hâli kalan işbu tehlikeli fesede ocağının hemân galeyâna başlayacağından endiş-nâk olmalarından ileri gelmiş idi hâlbuki tavsiye ve tahmînleri doğru çıkmamıştır. O esnâda mevcûd olan hutût-ı muvâsale Vilâyet-ı Selâse'den Edirne cihetine kuvvet nakledilmesine gayr-ı müsâ'id idi.

Edirne civârında bulunan kuvvâ-yı şâhâne Anadolu'dan sür'atle celb olunacak kuvve-i redif ile takviye olduğu hâlde mehâbet-i lâzıme ile ilerileyecek kuvvetli bir ordu vücûda gelebilir idi.

Bu sûretle hareket Avrupaca bir harb-i umûmiyi mücib olmaz idi. Zîrâ Rûmeli-i Şarkî hatt-ı imtiyâzının tecâvüz edildiğini müte'âkib siyâsî tavassutun vukû'a geleceği der-kâr ve Bâbîâlî tarafından işbu tavassuta memnûnen muvâfakat olunacağı âşikâr idi. Muhârebe başlamış ise der-akab mütâreke olunur ve netîcesinde ağıb ihtimâl hükûmet-i seniyyece ahvâl-i hâzıradan daha ziyâde fâ'ideli netâyic istihsâl olunarak Bulgar hırs u tamâ'ına bir sedd-i mâni' çekilir idi işbu teşebbüsât yerine 1885 senesi Sırb-Bulgar muhârebesi esnâsında ordu-yı humâyûna tedârikât-ı seferiyesini bi'l-icrâ Rumeli-i Şâhâne hudûdunda tahşif olarak bir büyük muhârebede vukû'a gelecek olan telefâtan daha ziyâde vefeyâtı bâdi olan tifo hastalığıyla netîcelendir. Aynı sene zarfında yine tedârikât-ı seferiyyeyi icâb ettiren Yunanistan İhtilâfı vukû'a geldi mu'ahharan da birbirini müte'âkib türeyen Bulgar ve Sırb ve Yunan eşkıyaları bi-câre memlekete terakkî ve umrâna başlamak için mühlet ve huzûr ve râhat bulmak imkânı bırakılmadı. Bâbîâlî tarafından te'mîn-i âsâyîş maksadıyla ibrâz olunan şiddet milel-i muhtelifenin Balkan hükûmât-ı sagîresi hakkında gösterdikleri kuvve-i ma'neviyyeyi za'ifletmek husûsunda kusûr etmemiştir.

Zât-ı hazret-i pâdişâhînin efkâr ve niyat-ı sulh-cüyâneleri hükûmet-i seniyyelerinin tamâmiyet-i mülkiyelerine dokunur ahvâl bir tebeddülât-ı siyâsiye zuhûru endîşesi sâlifü'z-zikr tavsiyenin te'sirini tenkîs etmekle muvâfık bir sûrette i'tilâf bulunarak on seneden ziyâde bir müddet için te'mîn-i sulh edildi. Ma'a-mâfih Balkan Mes'esi yine bâki kaldı.

Ve Avrupa sulh ü müsâlemet-i umûmiyesi için daha tehlikeli bir devre inkılâb edip şu son senelerde milel-i muhtelif fesedeleri de tezâyüd ve eski kuvveti kesb ettiler. Hükûmet ve milletlerin tertibâtında âsâr-ı za'af her ne kadar büyüklerin ulûvv-i şefkat ve merhametlerinden mütevellid olsa yine düçâr-ı mücâzât ve ahz-ı intikâma sebep olmaktan kurtulamaz.

Avrupa'da umûmiyetle zann olduğu üzere Makedonya'da görülen fenâlık idâre-i Osmâniye'nin noksânından ileri geliyor ise Avusturya ile Rusya Devletlerinin ahîran vukû'a gelen ve icrâsına bede' olunan ıslâhât i'tilâfından memnûniyet-i umûmiyyeyi mücib bir hüsn-i netîce istihsâl olunabilir. Şurası hafî değıldir ki idâre-i Osmâniye'nin noksânından en ziyâde mutazzarır olması lâzım geçen millet yine millet-i hâkime olup istinâd edecek kimsesi olmayan ve mükellefiyet-i askeriye ile beraber en ağır tekâlif-i emîriye tahtında bulunan Osmânlılardır. Milel ve cemâ'ât-ı sâ'ire için idâre-i Osmâniye sert ve ağır değıldir. Yunan ve Bulgar ve Sırb ve sâ'ir milletlerden olup da hükûmet-i Osmâniye'ye karşı irtikâb ettikleri fenâlıklarından dolayı terk-i diyâr edenlerin kendi milletleri nezdinde râhat ve huzûr bulamayıp yine hükûmet-i Osmâniye'ye dehâlet ettikleri nâdir değıldir.

Milel-i mezkûre cümleten Osmânlıların sâhib-i lütf u kerem ve çabuk unuttur ve memnûniyetle mu'âvenet eder bir millet olduğunu bilirler. Çünkü zu'afâyâ izhâr-ı merhamet ve şefkat âdât-ı millîye-i Osmâniye'dendir ve yâhûd istenilirse ahlâk-ı mağrûrânelerindedir denilebilir. Bir de ahâlî-i Hıristiyâniye'den herbiri gerek mensûb olduğu kilise ve me'mûriyet-i rûhâniyesi yanında ve gerekse belli başlı zî-nüfûzlar ve konsoloslar ve sefirler nezdlerinde istinâd edecek birkaç kuvvet bulabilip kendileri de zahrlarında olan işbu kuvvetler nisbetinde hâ'iz-i nüfûz ve iktidâr bulunurlar. Bu tafsîlâtan Balkan Mes'esi'nin halli yalnız mâliye adliye ve idâre umûrunun ıslâhıyla mümkün olamayacağı müstebân olur. Ahvâl-i hâzırının sebep-i aslîsi karşılarında daha metîn ve şedîd kuvvet görmediklerinden rekabete düşen ve yekdiğerine tefavvukla muzafferiyet ve galebeyi elde etmek ümmîdine çalışan cemâ'atlerin tehyîc edilmiş olan iddî'â-yı millîleridir.

Avrupa matbû'âtı Balkan milel-i muhtelifesi beyninde zuhûr eden işbu rekabet ve tefavvuk-ı millî iddî'âsını hükûmet-i Osmâniye idâresinin yolsuzluğuna atfetmekte ise de son senelerde idâre-i Osmâniye daha iyi bir hâlde bulunmaktadır. el-Yevm Makedonya'da muktedir ve genç ve fa'âl askerî kumandanları ile me'mûrîn-i mülkiye ifâ-yı vazîfe etmektedirler. Mûmâ-ileyhim ifâ-yı vazîfede serbest bırakılmış ve milel-i muhtelifenin iddî'â-yı tefavvuklarından masûn bulunmuş olsalar âsâyîş-i umûmiyeyi muhâfazaya ve hasmın tecâvüzâtına hatve be-hatve mûmâna'ate muvaffak olacakları der-kâr idi. Hiçbir vakit Bulgarlar otuz sene evvelîsi teşkil-i kuvve-i karîbeye gelmiş olan büyük Bulgaristan hulyâsından bilâ-sebebe vaz geçmezler. Hiçbir zamân Yunan unsuru yüzlerce seneden beri hâ'iz olduğu kademden sarf-ı nazar etmez. Hiçbir ân Sırbîlular bahâdır İstefan Doşan zamânında olan vekâyi'-i mühimmeyi unutmazlar. Hiçbir vakit Arnavudlar ahâlî-i kadîme-i asliyeden bulunmak azamet ve gurûrunu terk ederek âharın taht-ı idâresine girmezler bunlardan başka yeni türeyen ve dikkate şâyân olan Koçu Valah nâmındaki Ulah ahâlî dahi iddî'â-yı mevcûdiyete kıyâm eylemiştir.

Balkan Mes'esi hallinin ne derece müşkil olduğunu tefhîm için sâlifü'z-zıkr milel-i muhtelifenin hâl ve mevki'lerini alâ-vechî'l-ihhtisâr irâ'e ve ta'rîf lâzımdır.

Osmânlı fâtipleri Şarkî Roma'yı teşkil eden memâlike "Rûm" dedikleri gibi ahâlîsini dahi bu isimle tevsim ederler yalnız Balkan Şibh-i Cezîresi'nden ibâret olmayıp Asya sevâhilini dahi ihtia eden işbu memâlik sekenesinin beynlerindeki farka ol kadar nazar-ı ehemmiyet atfetmemişler ve İskender-i Rûm işbu memâliki istilâ ettiği esnâda tâbî'iyetinde bulunan ahâlînin kâffesi Osmânlılarca Rûm addedilmişlerdir.

Roma'nın Şark İmparatorluğu'ndan sonra fütûhât-ı Osmâniye'den dolayı nüfûzu tenâkus edecek iken garibeden olarak bir ehemmiyet kesb eden Rûm Patrikliği tâbî'iyet-i Osmâniye'de kalan umûm re'âyânın riyâsetini der-uhde edip taht-ı idâre-i Osmâniye'de bulunan umûm ahâlî-i Hıristiyâniye'yi tevhid için sarf-ı ikdâm eyledi. İşbu ikdâmda ifrât görüldüğünden Rûm papaslarının azametlerine karşı hâsıl olan nefret el-yevm ahâlî şarkılarında mezkûrdur. Bu sûrette mukaddeman mevcûd olan Bulgar Eksarhlığı'nın ehemmiyeti kalmamış idi. Geçen asırda Kaynç(?) nâm kimse ile beraber sâ'ir Avrupa erbâb-ı tedkîkâtı Bulgarlığı yeniden meydana çıkardıklarından Bulgarlarca ayrıca idâme-i milliyet fikri uyanıp Rûm Patrikliği riyâsetine muhâlefet olunmağa başladığından fi 10 Mart sene 1870 târihiyle ihsân

buyrulan fermân-ı humâyûn mücebine Bulgar Milleti taht-ı tasdîke alınmağla eksarhlığı Rûm Patrikliği'nden tefrik edildi. İşbu târihe değin Bulgarlar da dâhil olduğu hâlde bütün Makedonya ahâlîsi Rûm i'tibâr edilir idi.

Bulgar Eksarhlığı'nın büyümesine ve Bulgarların be-tahsîs Osmânlı-Rus Muhârebesi'nden sonra nâ'il-i emel olarak Emâret teşkîliyle terakkilerine mukâbil Rûm papaslarından başka ahâlîsinin dahi galeyân-ı hiddetini mücib olmuş olması tabî'îdir. Bulgarlar kendiliklerinden kalkıp Rûmeli-i Şarkî'yi Emâretlerine ilhâk ile kesb-i vüs'at ve kudret etmeleri mezkûr hiddeti son derece teşdîd eylemiştir. Bütün Yunanistan muvâzene da'vâsına başlayıp ma'lûm olduğu üzere resmen i'lân-ı harb vukû' bulmadan Teselya hudûdunda müsellaht ihtilâf zuhûr etmiş ve Korana Muhârebesi'nin netîcesi Yunanlıların emellerini kes eylemiştir.

Yunanlıların nefret ve adâvetleri yalnız Bulgarlara mahsûs olmayıp bu son vakitlerde be-tahsîs Ulahlara dahi teşmîl edilmiştir. Ulahlar Yunanlıların istiklâliyet muhârebâtında tamâmıyla Yunan sûretinde bulunmuşlar ve işbu muhârebelerde ifrâtle Yunan görünen kahramânlar Makedo Valah denilen Ulah kabâilinden idiler memâlik-i ecnebiyede yalnız ve büyük tüccâr olarak bulunan Yunanlılar dahi ekseriyetle Ulahlardandır. Bunların ayrıca bir millete mesnub oldukları geçen asrın doksan seneleri târihinde Apostol Margreti nâmındaki ser-gerdeleri tarafından meydâna çıkarılıp mu'ahharan Rûmlardan kendilerini tefrik etmişlerdir. Romanya Kraliyeti Ulahlarla münâsebet-i milliyeleri var gibi görünüyotr ve ekseriyâ Roma muhâciri evlâdları ve yâhûd barbarların tazyikiyle terk-i vatan eden İtalya muhâcirlerinden addediliyorlar. Kendi fikirlerine nazaran Romalılardan Latinleşmiş olan Edirne ciheti ahâlî-i kadîmesinden olmaları muhtemeldir. el-Yevm şekil ve simâ ve melbûsât cihetleriyle civârlarında meskûn ahâliden farkları ve ekseriyâ İtalyan'a müşâbihtirler. Aşağı derecede bulunmaları câlib-i dikkat bir tarzda göçebe hâlinde bulunup biri yüksek yaylalarda ve diğeri münhatt ovalarda olarak iki nev' meskenleri vardır. Mayıs mâhının beşi olan Hızır-İlyâs günü karlar eridikten sonra latîf sûrette yeşillenmiş olan yüksek yaylalara gitmek üzere hareket ederler ve Teşrin-i Sâni'nin yedisini olan Kâsım gününde yaylalarda idâre olunamayacak bir hâlde gelince ovalara inerler. Yaylalardaki köyleri Alp köyleri misilli latîf ve ovalarda olan köyleri civâr köylere nisbetle zengindir. Ma'lûmâtlarının Avrupa terakkîyatıyla irtibâtı ziyâdedir. Bu husûsun sıhhatini bir seyâhat esnâsında nezdinde müsâfir kaldığım Maço Belediye Re'îsi'nin hânesinde bi'z-zât müşâhede ettim. Yeniden aranılıp bulunması icâb edecek olan târih-i millîleri için merakları çoktur. Târih işbu milleti altıncı asr-ı milâdîde tuna'dan Yunanistan'a kadar imtidâd etmiş olan meşhûr Ulah Hükûmeti'ne rabt etmektedir. Müsevî Benyamin Fon Toledo dahi Yunanistan şimalinde olan Lamyâ'yı bir Ulah şehri olarak irâ'e ve oranın Ulahistan'a benzer bir manzara irâ'e ettiğini ve ahâlîsinin dahi Ulah isimlerinde olduklarını tasrih ve dağlardan keçi gibi mahâretle gasb ü gâret için ovalara indiklerini beyân etmiştir. Ma'lûm olduğu üzere İkinci Bulgar Hükûmeti Ulah şeklinde olup Petro ve Aja ve Yovan nâmlarındaki büyük çarları Ulah sülâlesinden buldukları rivâyet olunmaktadır. Latin İmparatorluğu dahi biraz müddet sonra hükûmet-i mezkûre taht-ı idâresine geçmiştir. Ulahlar Romanya ahâlîsiyle irtibarları bulunduğunu şiddetle hissederler ve Romanya Hükûmeti'nden sahâbet ve himâye

beklerler ise de istiklâliyet-i milliyelerinin husûlünü ve yâhûd Romanya ile birleşmeği düşünmezler. Âkilâne olan fikirleri diyânet ve mekâtib cihetiyle terakkiyât-ı milliyelerini ileri götürmektir. Hükûmet-i Osmâniye bulunmadığı hâlde Makedonya'da bulunan milletler arasında gâ'ib olacaklarını bildiklerinden siyâseten Hükûmet-i Osmâniye'ye merbût bulunurlar. Bu irtibât ve i'timâddan dolayı Bâbîâli kendilerine müteşekkîr ve Makedonya'da jandarma hey'etinin Hıristiyan kısmında el-yevm mevcûdları nisbeten ziyâdedir. Dersa'âdet Romanya Sefâreti'nin tavsiyesi üzerine vilâyât-ı mezkûre Ulahlarından otuz zât 1903 senesinden beri ıslâhât sırasında me'mûriyet-i mühimmeye ta'yîn olunmuşlar ve bir zât dahi milliyeti irâ'e etmek üzere müfettiş-i umûmîlik ma'iyetinde bulunmaktadır. Binâ'en-aleyh Ulahların milliyeti ol vakitten beri meydâna çıkmış ve fi 9 Mayıs sene 1905 târihli fermân-ı humâyûn ile Hükûmet-i Osmâniyece taht-ı tasdîke alınmıştır. Bu sûretle kendilerine kilise inşâ etmeleri ve mekteplerinde Romanya lisânının tekellüm ve tahsîl olunması ve nüfûs-ı mevcûdelerine nazaran meclis-i idârelerde a'zâlarının bulunması ve nüfûslarının a'zamî bulunduğu yerlerde kendilerinden muhtâr intihâb etmeleri hükûk ve salâhiyeti verilmiştir. Hükûmet-i Osmâniye meclis-i idâreleri idâre-i zâtiye husûsunda müsâ'adât-ı vefirede bulunduğundan işbu hükûk ve salâhiyetlerinin terakkiyât-ı âtiyeleri için ehemmiyet-i azîmesi vardır. Fakat el-yevm Ulahları pek düşman ve küfran-ı ni'met etmiş eşkıyâ addediyorlar.

1885 senesi muhârebesiyle Sırb azameti kırıldı ise de Bulgarların büyümesiyle Sırb misyonerler tekrâr uyandılar doksan senesi târihine değin Sırbîliler Makedonya ortalarında daha pek cânlı görünüyorlar ve Sırb nüfûzu da Vilâyât-ı Selâse'de Sırbîye imiş gibi terakkî ve tezâyüd etmiş idi. Târihçe olan iddi'âlarına nazaran milâdın yedinci asrında Bulgarların birinci def'a olarak geldiklerinde Balkan Şibh-i Cezîresi ahâlîsinin kısm-ı a'zamı Sırb idiyse de istilâ edenler yerli ahâlîyi kendilerine uydurmak ve kendi unsurlarıyla birleştirmek yolunu mahâretle bulduklarından külliyetli nüfûs gelmiş zann olunmuştur. Bir de birinci def'a olarak Osmânîlilerle karşı çıkıp muhâfaza-i istiklâliyet için edilen muhârebelerde bulduklarını Sırb ahâlîsi unutmamış ve ma'lûm olduğu üzere 1876 senesi Balkan'da bir büyük tebeddülât ikâ'ı için neticesinden Bulgarların en ziyâde müstefid oldukları hamleyi Karadağlılar ile birlikte yapmışlardır. Sırb misyonerleri yeniden be-tahsis eski Sırbistan'a ve Bosna-Hersek'e yayıldığı hâlde Bulgar idâresi idâre-i Osmâniye yerine geçecek olur ise beylerinde imtizâcsızlığın eksik olmayacağı der-kârdır.

Kendi fikirlerince Balkan Şibh-i Cezîresi'ne en haklı vâris olduklarını zanneden milletlerden birisi de Ulahların kendilerine en yakın addettikleri Arnavudlardır. İşbu iki milletin Balkan Şibh-i Cezîresi ahâlî-i kadîmesinden buldukları rivâyeti Arnavudların kuvvetini tezâyüd eder. Arnavudlar kendilerine zâde-gân ma'nâsına olan "İşkıbdar" nâmını verirler. Bükreşte "İşkıbdari" nâmında intişâr eden ceride işbu iki milletin menâfi-i müsterekesi hakkında şâyân-ı dikkat makâleler ile Panslavizm savletine mukâbele etmektedir. Arnavud ile Ulah unsurları birleşecek olur ise Makedonya'daki milel-i rakîbenin en kuvvetlisi olurlar. Bir kısmı ortodoks ve bir kısmı İslâm ve bir kısmı Roma Katolîği olarak dînen olan tefrika Arnavudların za'fını muceb olmuştur. Arnavud kabâ'ili beyinde eşrâf ve bahâdır Meriditlerdir bunları Arnavudlar müttehiden ve müftehiran

takdir ederler. Arnavud darb-ı mesellerinden birisi "Hâlik-i yezdan milletleri dînlerden evvel yaratmıştır." ve bir diğeri "Kılıcın olduğu yerde îmân vardır" me'âlindedir Makedonya'da olacak Bulgar idâresinin İskender-i Yunanî tarafından zabt olunamadıklarını ve Ebû'l-Feth hazretleri cânibinden taht-ı idâreye alınamadıklarını der-hâtır eyleyen Arnavudlardan uzlaşmaz hasımlara tesâdüf edeceği der-kârdır Avrupa'da Makedonya istikbâlinde bahs olunduğu sırada diğе unsurlara nisbetle a'zamını teşkil eden Osmânîlilerden kat'an bahs olunmaması fevka'l-âde şâyân-ı istiğrâbdır. Osmanlıların istatistikçe ehemmiyet vermemeleri böyle mühimm ma'lûmâtın meydâna çıkmamasına sebep olmuştur. Kendileri neşriyatta bulunmağı sevmeyen ve ecânibin yanlış anladıklarına ve yazdıklarına cevâb vermezler. Ve atf-ı ehemmiyetle müdâfa'a etmezler. Kendilerinde millet-i hâkime ihtisâsının bulunmasını kâfi görürler. Bu hâllerinden dolayı haklarında muzırr pek çok zann ve fikir tevellüd eylemiştir. El-Yevm memâlik-i şâhânenin mevcûd harîtalarının esâs-ı ekserisi çok def'alar Hıristiyan hânelerinde müsâfir kalarak istikşâfât seyâhati eden Avrupalıların yaptıkları harîta müsveddelerinden alınmış olduğu nazar-ı dikkatten dür tutulmamalıdır. Devlet-i Aliyye-i Osmâniye Erkân-ı Harbiyesi tarafından hiçbir tedkikât ve tashihatta bulunulmayarak aynen tercüme edilmiş olan Avusturya'nın geçen asır nihâyetinde yapılmış olan Balkan Şibh-i Cezîresi'nin 1/300000 nisbetinde olan büyük harîtası dahi ayn-ı usûl ve tarzda tertîb olunmuştur. İşbu harîtanın topograf işlerini yapanların memleketin ahvâl ve lisânına vâkıf olan Cenûbî Avusturya İslav milletlerinden oldukları der-kârdır. Bunlar tahsisan Hıristiyan mevâki'i hakkında ma'lûmât zabt etmişlerdir 1887 senesinden bede' ile Devlet-i Aliyye Erkân-ı Harbiyesi'nde taht-ı idâremde yapılan 1/210000 nisbetindeki harîtanın tertibinde İslâm ve Rûm köyleri arasında İslâm isimlerinde olarak def'aten şâyân-ı hayret mikdârda çok İslâm köyleri bulunduğu meydâna çıkmıştır. İhtirâz-ı mübâlağadan dolayı işbu harîtanın pek az intişâr etmiş ve İslâm ahâlînin mikdâr-ı nüfûsunu tahmîn hakkında herkesin zihninde yerleşmiş fikrin ber-teraf edilmemiş olması şâyân-ı te'essüftür.

Milel-i muhtelifeden İslâm ahâlînin Osmânî nâmı tahtında buldukları ve fetihten evvel bunların ekserinin Balkan Şibh-i Cezîresi'nde sâkin idikleri der-kârdır. Bizans Hükûmeti muhârebât-ı adîdeden dolayı ahâlîsi azalmış olan yerlere dâ'imâ muhâcirin iskân etmek ve sâdik ve metîn me'mûrîn ile hârice karşı münâsebetleri bir siyâkta ahâlîyi beraber bulundurmak husûslarında şâyân-ı imtisâl mahâret ibrâz etmişlerdir. Asya ortasında bulunan Türkler Tuna üzerinden nakl olunarak memlikin garb askerî hudûdu civârında ve Selçukî üserâ-yı harbiyesi Teselya Ovası'nda ve Türk muhâcirleri Ohri civârında Uz Türkmenleri Makedonya'da olan arâzî-i emîriyeye yerleştirilmişler ve Tatar ve Çerkes ve İslâm Gürcü ve Yörük ve sâ'ir kabâ'ili İslâm nâmı tahtında birleştirmişlerdir. Esâsen bir olan dînleri bunların cümlesini tevhi'd eylediğinden işbu cem'iyetin milel-i sâ'ireye karşı siyâseten kuvvetli bir millet-i cesîme teşkil etmekte olduğu hükûm olunabilir.

Makedonya'nın istikbâli üzerine esâslı ve metîn hükûkları dahi bulunduğundan idâre-i Osmâniye yerine kâ'im olacak bir idârenin bunları ciddî sûrette dâhil-i hesâb etmesi lâzım gelir.

İşbu îzâhât-ı muhtasaradan müstebân olduğu üzere memleketin hâl-i hâzırı tebdîl edilecek olur ise ağıleb ihtimâl sâlifü'z-zikr milletler yekdiğeri aleyhine kıyâm ederek bir

cidâl-i umûmî vukû' bulup terakkî ve tevessü' ümmîinde bulunan bir iki Hıristiyân milletinin mahvıyla neticelenebilir. Mîlel-i mezkûreden hiç birisi diğere karşı kendisini muhâfaza edecek kuvveti hâ'iz değildir. Bu bâbda hâ'iz-i kuvvet olmaları muhtemel olanların Bulgarlar olacağı şübhesizdir. Ohri'den bede' ile havâlisini taht-ı idârelerine almış olan çarları Simon ile Samuel zamanlarındaki vekâyi'-i târihiyeyi der-hâtr etmekle beraber zahrlarındaki millet-dâşlarının en kuvvetli ordularına istinâd ettiklerini bilmeleri bunlara ziyâde ümmîd-bahş olur. Bulgar zâbitân ve me'mûrîni indlerinde Makedonya büyük ehemmiyeti hâ'iz ve emâret ile işbu vilâyât beynindeki irtibât pek kuvvetlenmiş ve Bulgaristan'da kıyâm fikri takarrur etmiş olmağla "Bulgar tavşan avına arabasıyla gider" darb-ı mesellerinin hükümü mer'îdir.

Fakat Bulgar tefavvuku Yunan unsuruna ve Arnavud Ulah ittihadına mukâbele ve yâhûd daha millet-i hâkime olan Osmânîli muhâlefetini ber-taraf edebilmek için derece-i kâfiyede değildir. Mîlel-i sâ'irenin kâffesinin muhâlefetine karşı kuvvetinin gayr-ı kâfi olması ihtimâli ziyâdedir. Sâlifü'l-beyân mülâhazât Yunanlılar hakkında dahi câridir. Bunların dahi idâre-i hükûmet istihâline teşebbüs etmeleri bir vahim neticeye münecir olur. Bu sûretle idâre-i Osmâniye'nin devâm etmesi tabî'î görünmekle beraber Makedonya'nın sa'âdeti içinde en fâ'idelidir. İşbu maksadın husûlü için hükûmet-i müşârun-ileyhâya iki şey lâzımdır bu iki şey de ciddiyet ve şiddet ibrazı ve bir kuvvetli ordunun vücûdudur. 1897 senesi vukû' bulan Osmânîli-Yunan muhârebesi Avrupa'nın cenûb tarafındaki memâlik-i şâhânedede sükûn ve âsâyîşin istikrârını bâdî ve hattâ Bulgar misyonerleri tarafından bozulmayacak olursa iki devlet beyninde uzun müddet devâm edebilecek münâsebât-ı hasenenin husûlünü mücib olmuştur. Ahîran kıta'ât-ı şâhâne ile müsâdeme eden gönüllü hey'etleri idâre-i Osmâniye aleyhinde bulunmayıp Avrupa'nın talebi üzerine yalnız Bulgar komiteleri tarafından tazyik olunan millet-dâşlarına mu'âvenet maksadıyla hudûdu tecâvüz etmişler idi. Atina'da müsallah ihtilâf ve müsâdemeden sonra hırs u tama' maksadına başlamak için kuvvetin kâfi olmadığı anlaşıldığından şimdiki hâlde sulh fikrinde bulunulmaktadır.

İşbu misâlde bulunan netice şâyân-ı te'emmüldür. Muhârebeden çekinmeyerek ciddiyetle meydâna çıkmanın siyâsi karşılıklara dâ'imâ hüsn-i te'sîri olduğu görülmüştür. Eğer 1903 senesi Sarakof idâresinde olan Bulgar eşkiyasının şiddet ve kuvvet kesb ettiği ve emâret tarafından mütemâdiyen mu'âvenet olduğu sırada muhârebeye karar verilmiş olaydı bugün Balkan Şibh-i Cezîresi'nde ağıleb ihtimâl sulh u âsâyîş hüküm-fermâ bulunur idi. Fakat şimdiki hâlde Makedonya mevâki'inde artık silâh altında kuvve-i külliye bulundurmamak ve ciddiyet ve şiddetle alay kumanda ettirmekten başka çâre yoktur. Sükûn ve âsâyîş mücib-i ıslâhât âsar-ı hasenenin husûlünü bâdî olursa da yalnız bununla mes'elenin halli te'mîn edilemez. Çünkü vâsita-i âsâyîş âsâyîş istemeyenlere karşı hükümsüzdür.

Bu îzâhâtta Makedonya'ya bir Avrupalı vâlî-i umûmî ta'yîni hakkında olan yeni teklîften bir netice-i hasenenin çıkmayacağını derece-i kâfiyede müstebân olur. Bâbîali ile irtibâtı bulunmayacak bir vâlînin kıta'ât-ı Osmâniye üzerine hakk-ı nüfûzu olamayacağından böyle bir vâlî-i umûmînin istihâs-ı kuvvet için mîlel-i muhtelifeden başlıca kangılarına

istinâd etmesi lâzım geleceği su'âlî tevellüd eder.

Ve Makedonya ahvâlini samîmî sûrette bilen bir kimse de işbu su'âle cevâb vermeğe borçlu olur.

Mîlel-i muhtelifeler ile irtibâtta bulunarak cümlesine hakkâniyet dâ'iresinde mu'âmele etmek emelinde sa'y ü gayret memnûniyet-i umûmiyeyi istihâs edemeyecektir. Bâbîali ile irtibâtı bulunacak vâlî-i umûmî taht-ı idâre-i Osmâniye'de olan şimdiki vâlîler ile askerî kumandanlarından fazla bir iş yapamayacaktır.

Bundan başka bir İslâm Avrupa i'tilâfının taht-ı nüfûzuna girecek olsa bile itâ'ati birinci derecede makâm-ı hilâfete müteveccih olur. Binâ'en-aleyh işbu yeni teklîf ile hâl-i hâzır şâyân-ı tezkâr sûrette ta'dil edilemeyecektir. Bâlâda beyân olduğu üzere mîlel-i muhtelifeler ahvâlinin müsâ'ade ettiği derecelerde dâhil-i memlekette sükûn ve âsâyîşi muhâfaza edebilmeğe muktedir me'mûrîn yok değildir. Ve ifâ-yı vazîfe için arzu ve gayretleri dahi ber-kemâl olup Avrupa'nın me'mûrîn-i Osmâniye'ye karşı ibrazına hâhiş-ker olduğu sükûn emniyeti mücib meydânda bir şey yoktur. Me'mûrîn-i mezkûreden Almanya'da tahsîl etmiş erbâb-ı şiddet ve basîretten Rahmi ve Şükrü Paşaları ve kezâ Almanya hizmet-i askeriyesinde bulunmuş olup Üçüncü Ordu-yı Humâyûn Müşir Vekili hayr-hâh ve terbiye-i dakîkayı hâ'iz Es'ad Paşa'yı ve Kosova Vâlisi aliyü'l-a'lâ Mahmûd Şevket Paşa'yı ve Siroz mevki'inde Müşir İbrâhîm Paşa'yı ve bir Yunan çetesinin bir eşkiyâ köyüne ta'arruz etmesinden dolayı Manastır'da olan me'mûriyetinden alınan aliyü'l-a'lâ Hâdî Paşa'yı tezkâr ve şimdiki hâlde isimleri hâtıra gelmeyen diğere de dahi bulduklarını beyân ederim. Balkan Mes'alesi'nin olabildiği kadar müsâ'id bir sûrette hallolunabilmesi me'mûrîn-i mezkûrenin hedef oldukları şikâyetlerden dolayı mes'ûl buldukları Bâbîali cânibinden kuvve-i zahriyeye nâ'il olmalarına ve dîçâr-ı su'ûbet ve müşkilât edilmelerine ve bununla da olamadığı hâlde cümlesinin me'mûriyetlerinden alınarak her şeyin yapılmış olmasına menûttur. El-Yevm müfettiş-i umûmî ve icrâsına bede' olunan ıslâhât için Bâbîali tarafından komiser bulunan Hilmi Paşa'dan başka me'mûriyet-i mezkûre için daha münâsibini bulmak mümkün değildir. el-Hâsıl balkan Mes'alesi lede't-tedkîk neticesinin bundan on beş sene evvelisi Viktor Berard nâm kimsenin "La Türkî é Elenizm Fon Tamporen"(?)¹⁰ nâm kitâbında münderic "Makedonya'da en müstakîm adliye ile en kat'î ve ciddi hükûk tetâbuk eder. Mîlel ve cemâ'ât-ı muhtelifenin usûl ve kavânîn-i mesrûdeye ri'âyeti ancak Hükûmet-i Osmâniye'nin devâm ve bekâsıyla te'mîn edilebilir." ifâdesini ma'a-ziyâdetin hâ'izdir.

Avrupalıların haksız teklîflerinden ekseriyâ haklı olarak şikâyet eden Osmânîli kumandanlarına en nihâyet "Kuvvetli olun ki umûmun haklı mu'âmelesine nâ'il olasınız" ihtârında bulunulmalıdır.

fi 6 Nisan sene [1]324 [17 Rebî'ü'l-evvel 1326/19 Nisan 1908-Pazar]

¹⁰ La Turquie et l'hellénisme Contemporain



Araştırma Makalesi • Research Article

Yedinci Sınıf Öğrencilerinde Üstbiliş Destekli Problem Çözme Stratejileri Öğretiminin Öğrenci Başarısına ve Üstbiliş Becerilere Etkisi*

The Effect of the Teaching of Problem Solving Strategies Supported by Metacognitive Strategies on Problem Solving Success and Metacognitive Skills of Seventh Grade Students

Sevgi Arsuk,^{a,**} Dilek Sezgin Memnun^b

^a Milli Eğitim Bakanlığı, Matematik Öğretmeni, İstanbul/Türkiye.
ORCID: 0000-0002-0018-2102

^b Bursa Uludağ Üniversitesi, Eğitim Fakültesi, Temel Eğitim Bölümü, 16059, Bursa/Türkiye.
ORCID: 0000-0003-3254-8858

MAKALE BİLGİSİ

Makale Geçmişi:

Başvuru tarihi: 20 Ekim 2019
Düzeltilme tarihi: 26 Ocak 2020
Kabul tarihi: 11 Şubat 2020

Anahtar Kelimeler:

Matematik Eğitimi
Problem Çözme Becerileri
Problem Çözme Öğretimi
Üstbiliş
Üstbiliş Becerileri

ARTICLE INFO

Article history:

Received 20 October 2019
Received in revised form 26 January 2020
Accepted 11 February 2020

Keywords:

Mathematics Education
Problem Solving Skills
Problem Solving Teaching
Metacognition
Metacognitive Skills

ÖZ

Bu çalışmada, üstbiliş destekli problem çözme stratejileri öğretiminin yedinci sınıf öğrencilerinin üstbiliş becerilerine, akademik başarılarına ve problem çözme başarısına etkisinin incelenmesi amaçlanmıştır. Bu amaçla, İstanbul ilinde bulunan bir ortaokulda öğrenim görmekte olan yedinci sınıf öğrencileri üç farklı gruba ayrılmıştır. Deney gruplarından birinde üstbiliş destekli problem çözme stratejileri öğretimi, ikincisinde ise yalnızca problem çözme stratejileri öğretimi yapılmıştır. Diğer taraftan, kontrol grubunda bu araştırma kapsamında bir öğretim yapılmamıştır. Bu öğretim sürecinin ardından, birinci deney grubunda öğrencilerin üstbiliş becerilerinin ve problem çözme başarılarının arttığı raporlanmıştır. Bununla birlikte, problem çözme öğretimi alan ikinci deney grubundaki öğrencilerin yalnızca problem çözme başarılarında artış olduğu anlaşılmıştır. Kontrol grubunda üstbiliş beceri açısından da problem çözme başarısı açısından da istatistiksel olarak anlamlı düzeyde bir artış gözlenmemiştir.

ABSTRACT

In this research, it was aimed to examine the effect of the teaching of problem solving strategies supported by metacognitive strategies on the seventh grade students' metacognitive skills, academic achievement and problem solving skills. With this aim, the seventh-grade students studying at a middle school in Istanbul were divided into three separate groups. The problem-solving strategies teaching supported by metacognitive skills was applied in the first experimental group, and only the teaching of problem-solving strategies was applied in the second one. It was not given an instruction in the control group within the scope of this research. On the other hand, there was not made a teaching in control group within the scope of this research. After this teaching process, it was reported that these skills and the problem-solving success of the students were increased in the first experimental group. Besides, it was understood that there was only an increase of problem-solving success of the second experimental group in which the students were given problem solving teaching. In the control group, it was not found a statistically significant increase for the metacognitive skills or the problem-solving success of the control group.

1. Giriş

Günümüzde teknolojiye meydana gelen hızlı gelişmeler, bilginin her geçen gün değişmesini ve gelişmesini

sağlamaktadır. Bu nedenle, günümüz teknoloji çağında bireylerin yeni bilgiye ulaşabilmeleri ve bilgiyi kullanabilmeleri önemli hale gelmiştir (Garda ve Temizel, 2016; Şeker, 2005). Bu durum, eğitim sistemlerinde yeni ve

*Bu çalışma birinci yazarın 2019 yılında Doç.Dr. Dilek S.Memnun'un danışmanlığında Bursa Uludağ Üniversitesi Eğitim Bilimleri Enstitüsü Matematik ve Fen Bilimleri Eğitimi Anabilim Dalı'nda yürüttüğü "Yedinci Sınıf Öğrencilerine Verilen Üstbiliş Destekli Problem Çözme Öğretiminin Problem Çözme Başarısına ve Üstbiliş Becerilere Etkisi" isimli yüksek lisans tezinden türetilmiştir.

** Sorumlu yazar/Corresponding author
e-posta: sevgiarsuk@gmail.com

köklü değişimleri beraberinde getirmiştir. Eğitimin temel hedefi, bireyleri hayata hazırlamak ve bireylerin bir sonraki öğrenim için yeterli donanıma sahip olmalarını sağlamaktır. Öğrencilerin akademik anlamda başarısız olma nedenlerinin başında bildiklerinin farkında olmamaları ve bildiklerini kullanamamaları gelmektedir (Baş ve Özturan-Sağırılı, 2017; Memiş ve Arıcan, 2013; Yang, & Lee, 2013). Bu nedenle, günümüz eğitim anlayışında öğrencilerin başarılı olma yolu onların düşünmeyi öğretmekten ve düşünme kapasitesini geliştirmekten geçmektedir. Bu nedenle, eğitimde düşünme, analiz etme ve çözüm bulma yetenekleri yüksek, üretken bireyler yetiştirilmesi amaçlanmaktadır. Bu hedeflerin gerçekleşmesi için öğrencilerin kendi öğrenmelerinin farkında olmaları ve bunun sorumluluğunu almaları da önem arz etmektedir (Çiltaş, 2011).

Eğitim alanında özellikle de son yıllarda yapılan araştırmalarda öğrencilerin konuyu, kavramı ya da bilgiyi ne şekilde öğrendiklerine ve öğrendikleri bu bilgileri günlük yaşamlarına nasıl aktardıklarına odaklanılmaktadır. Bu durum, öğrencilerin eğitim-öğretim yaşamlarında gerçekleştirdikleri öğrenme süreçleri içerisindeki bilişsel ve duyuşsal davranışları da önemli kılmaktadır. Bu alanla ilişkili olarak da, öğrencilerin öğrenmeye ve öğrenilen alana yönelik inanç ve tutum gibi duyuş ve düşüncelerinin yanında öz-düzenleme ve öz-yeterlik gibi farklı becerilerinin de değerlendirilmesi ihtiyacı doğmuştur (Çiltaş, 2011). Bu alanda yapılan çalışmaların bir kısmında da, öğrenme esnasında bireylerin kendi öğrenme sürecinin bilincinde olması, kendi öğrenmesini kontrol etmesi, planlaması ve süreci yönetmesine ilişkin becerilerine odaklanılmaktadır. Bu beceriler de araştırmacıları üstbilis kavramına götürmektedir ve son yıllarda ortaya çıkan ve önem kazanan beceriler arasında üstbilis de yer almaktadır. Son zamanlarda yapılan farklı araştırmalar (Kaplan, Duran ve Baş, 2016; Memiş ve Arıcan, 2013; Seçkin-Kapucu ve Öksüz, 2015) da üstbilis, üstbilis beceri ve üstbilis farkındalığı ele alınmıştır. Bu kavramlar arasında üstbilis kavramı, "öğrenmeyi öğrenme ve kontrol altına alıp yönlendirebilme süreci" olarak açıklanabilir (Çakıroğlu, 2007: 21). Üstbilis beceri ise "kendini izleme ve yerleştirme, hedefleri planlama ve kendi performansını değerlendirme yeteneği" olarak açıklanabilir (Özsoy, 2007: 30-31). Öğrenme ortamında ne anlatıldığını ve ne anladığını bilen, bilinçli bireyler yetiştirilmesi bakımından matematik öğretiminde etkin bir yere sahip olan bu becerilerin problem çözme ile ilişkileri aşağıda detaylı olarak açıklanmış ve araştırma bu perspektiften ele alınmıştır.

Matematik öğretiminin günümüz önemli odak noktalarından biri problem çözmedir. Matematik öğretim programlarında da problem çözme becerisi üzerinde bu kadar uzun ve detaylı durulmasının nedeni, günlük hayatta karşılaştıkları problemlere çözüm bulabilen ve problemlerin üstesinden gelebilen bireyler yetiştirmektir (Özsoy, 2014). Bireyin başarılı olması, problem çözme becerilerini geliştirerek karşılaştığı güçlükler karşısında doğru kararlar vermesi ve bu beceriyi ihtiyaç duyduğu her durumda kullanmasına bağlıdır (Sardoğan, Karahan ve Kaygusuz, 2006). Çünkü problem çözmenin tüm aşamalarında düşünme ve yönetme becerileri etkin rol oynamaktadır (Soylu ve Soylu, 2006). Bu durum da, problem çözmenin bireyin üst düzey farkındalık seviyelerinin gelişimi açısından ne kadar önemli olduğuna işaret etmektedir. Bu

nedenle, çalışmaya konu olan öğretim, öğrencilerde hem akademik başarı sağlaması hem de geleceğe hazırlaması bakımından matematik dersi için önemlidir. Çünkü etkili ve kalıcı problem çözme yetisi yaşantılar sonucu gelişir ve öğrenilir (Korkut, 2002).

Farklı problem çözme türleri arasından problem çözme stratejilerinin kullanımını gerektiren rutin olmayan problemler günümüz matematik ders kitaplarında, güncellenen matematik dersi öğretim programlarında yer almaya başlamıştır. Son yıllarda matematik eğitimi alanında yapılan araştırmaların önemli bir kısmı da rutin olmayan problemlere odaklanmaktadır. Bu araştırmalar, bu problem türü için farklı sınıf düzeylerinden öğrencilerle gerçekleştirilen deneysel çalışmaları ya da bu alandaki güçlükleri ortaya koymayı amaçlayan durum çalışmalarını kapsamaktadır (Crespo, & Kyriakides, 2007; Malloy, & Jones, 1998; Mastromatteo, 1994; Silver, & Cai, 1996; Yazgan, 2007; Yazgan ve Bintaş, 2005; Gür ve Hangül, 2015). Ayrıca, bu problemler öğrencilerin üst düzey analitik düşünme kabiliyetlerini sergilemek ve geliştirmek için de kullanılmaktadır (Foong, 1990; Akt. Naser, 2008). Bu problemler tek bir çözüm yolu da içermeyen problemler olup, çözümleri bir süreci kapsamakta ve farklı stratejileri kullanmayı gerektirmektedir (Aydurmuş, 2013). Bu stratejilerden en çok kullanılan bazı stratejiler; sistematik liste yapma, tahmin ve kontrol, diyagram çizme, tablo yapma, geriye doğru çalışma, bağıntı bulma, problemi basitleştirme ve muhakeme etme olarak ifade edilebilir.

Problem çözme becerisini etkileyen bilişsel ve duyuşsal birçok değişken olduğunu savunan çalışmalar (Akyüz ve Pala, 2010; Yıldırım, Hacıhasanoğlu, Karakurt ve Türkleş, 2011) bulunmaktadır. Bu kapsamda, yapılan incelemelerde matematik eğitiminde üstbilis ile ilgili yapılan çalışmaların (Baykara, 2011; Çıkırcı ve Odacı, 2013; Durmuş ve Özdemir, 2003; Evran ve Yurdabakan, 2013; Karakelle ve Şentürk, 2006; Karlı, 2013; Koç ve Karabağ, 2013; Oğuz ve Kutlu-Kalender, 2018; Okçu ve Kahyaoglu, 2007; Seçkin-Kapucu ve Öksüz, 2015) bulunduğu ve yapılan çalışmaların bazılarının (Bakioğlu ve diğerleri, 2015; Baş, Sağırılı ve Bekdemir, 2016; Kaplan, Duran ve Baş, 2016; Öztürk, Akkan ve Kaplan, 2018; Serin ve Korkmaz, 2018; Yıldız ve Güven, 2016) da problem çözme ve üstbilis birlikte ele alan çalışmalar olduğu anlaşılmıştır. Yine yapılan incelemelerden, bu araştırmaların bir kısmının (Bakioğlu ve diğerleri, 2015; Baş, Özturan-Sağırılı ve Bekdemir, 2016; Yıldız ve Güven, 2016) öğretmen ve öğretmen adayları ile bir kısmının da ortaokul öğrencileri ile gerçekleştirilen araştırmalar (Kaplan, Duran ve Baş, 2016; Serin ve Korkmaz, 2018) olduğu görülmüştür.

Öğretmenler ve öğretmen adayları ile gerçekleştirilen araştırmalardan Bakioğlu ve diğerleri (2015) tarafından yapılan çalışmanın sonucunda, teknoloji tutumu ile üstbilis farkındalık ve problem çözme becerileri arasında pozitif; üstbilis farkındalık ile problem çözme becerileri arasında da yine pozitif yönde anlamlı ilişkiler olduğu rapor edilmiştir. Ayrıca, fen bilgisi öğretmenlerinin üstbilis farkındalık düzeylerinin sınıf öğretmenlerine kıyasla daha yüksek olduğu da ortaya koyulmuştur. Baş, Özturan-Sağırılı ve Bekdemir (2016) tarafından ortaokul matematik öğretmen adaylarının üst bilis farkındalık, problem çözmeye yönelik tutum ve matematik problemi çözmeye ilişkin inançları arasında pozitif ilişki bulunduğu açıklanmıştır. Ayrıca, bu

öğrencilerin inanç, tutum ve üstbilgi düzeyleri arasında sınıf seviyelerine göre istatistiksel olarak anlamlı farklılıklar bulunmadığı da çalışmanın sonucunda ifade edilmiştir. Yıldız ve Güven (2016) tarafından, matematik öğretmenlerinin en kısıtlı olarak problemi anlama aşamasında, öğrencilerinin üstbilgi davranışlarını harekete geçiren davranışlar sergiledikleri açıklanmıştır. Ayrıca, öğrencilerin problemi kendi cümleleri ile ifade etmelerini istemenin ardından kendilerinin problem metni ile tutarlılığını kontrol etmeyi isteme davranışında bulunmadıkları da çalışmanın sonucunda ortaya konulmuştur.

Ortaokul düzeyinde Kaplan, Duran ve Baş (2016) tarafından yapılan araştırmanın sonucunda, ortaokul öğrencilerinin problem çözme beceri algısı ile matematiksel üstbilgi farkındalıkları arasında pozitif yönde anlamlı bir ilişki bulunduğu açıklanmıştır. Öztürk, Akkan ve Kaplan (2018) tarafından yapılan çalışmanın sonucunda ise, öğrenim seviyesi arttıkça üstün yetenekli ortaokul öğrencilerinin problem çözme süreçlerinde sergiledikleri üst bilişsel becerilerin sayısında artış olduğu rapor edilmiştir. Ayrıca, öğrencilerin en az sergiledikleri üst bilişsel beceriler olarak problemi kendi cümleleriyle ifade etme ve yazma (anlama), yazılı çözüm yapmadan veya planı uygulamadan önce zihinden çözüm yapma (planlama), yanlış fark etme ve yeni bir yaklaşım belirleyebilme (uygulama) ve farklı çözüm yöntemlerini düşünme (değerlendirme) şeklinde sıralanmıştır. Serin ve Korkmaz (2018) ise yaptıkları çalışmanın sonucunda, işbirlikli öğrenmeye dayalı sınıf ortamlarında uygulanan üstbilgi becerileri incelemeye yönelik uygulamaların dördüncü sınıf öğrencilerinin problem çözme becerilerinde etkili olduğunu açıklamışlardır.

Yapılan bu araştırmalardan hareketle problem çözme aşamasında etkili olan düşünmenin üst biliş odaklı bir öğretim süreci ile mümkün olabileceği söylenebilir. Başka bir ifadeyle, üstbilginin problem çözme sürecinde bir yol gösterici olarak rol aldığı söylenebilir (Azak, 2015). Üstbilgi becerilerin problem çözme becerisini ve sürecini olumlu yönde etkilediği de bazı araştırmalarda (Flavell, 1976; Özsoy, 2007) ifade edilmektedir. Ayrıca, okumanın zihinsel bir etkinlik olarak tanımlanması ve algı, anlamlandırma, kavrama ve yorumlamaya bütünleştirilmesi, okumaya üst düzey bir anlam yüklenildiğine ve üstbilgiyle bağlantısı bulunduğu işaret etmektedir. Bu nedenle, okuduğunu anlama ve yorumlama becerisi problem çözme başarısını etkileyen değişkenlerden biri olarak ortaya çıkmaktadır. Buradan hareketle, bu çalışmada öğrencileri problem çözme başarıları ile üstbilgi farkındalık ve okuma stratejileri üstbilgi farkındalık düzeyleri bir arada ele alınacaktır. Buradan hareketle, bu araştırmada üstbilgi destekli problem çözme stratejileri öğretiminin yedinci sınıf öğrencilerinin üstbilgi becerilerine, akademik başarılarına ve problem çözme başarısına etkisinin incelenmesi amaçlanmıştır. Bu amaçla, aşağıda yer alan araştırma problemlerine cevap aranmaya çalışılmıştır:

1. Ortaokul yedinci sınıf öğrencilerine verilen üstbilgi destekli olan / olmayan problem çözme stratejileri öğretimi, öğrencilerin matematik başarıları açısından istatistiksel olarak anlamlı düzeyde farklılıklar oluşturmaktadır mıdır?

2. Ortaokul yedinci sınıf öğrencilerine verilen üstbilgi destekli olan / olmayan problem çözme stratejileri öğretimi, öğrencilerin problem çözme başarıları açısından istatistiksel olarak anlamlı düzeyde farklılıklar oluşturmaktadır mıdır?

3. Ortaokul yedinci sınıf öğrencilerine verilen üstbilgi destekli olan / olmayan problem çözme stratejileri öğretimi, öğrencilerin üstbilgi farkındalıkları açısından istatistiksel olarak anlamlı düzeyde farklılıklar oluşturmaktadır mıdır?

4. Üstbilgi destekli olan / olmayan problem çözme stratejileri öğretimi verilen ortaokul yedinci sınıf öğrencilerinin problem çözme başarıları ile üstbilgi farkındalıkları arasında istatistiksel olarak anlamlı düzeyde ilişkiler var mıdır?

5. Ortaokul yedinci sınıf öğrencilerine verilen üstbilgi destekli olan / olmayan problem çözme stratejileri öğretimi, öğrencilerin okuma stratejileri üstbilgi farkındalıkları açısından istatistiksel olarak anlamlı düzeyde farklılıklar oluşturmaktadır mıdır?

6. Üstbilgi destekli olan / olmayan problem çözme stratejileri öğretimi verilen ortaokul yedinci sınıf öğrencilerinin problem çözme başarıları ile okuma stratejileri üstbilgi farkındalıkları arasında istatistiksel olarak anlamlı düzeyde ilişkiler var mıdır?

Bu araştırma kapsamında yapılan uygulamaları problem çözme strateji öğretiminin üstbilgi destekli olan ve olmayan biçimde gerçekleştirilecek olup bu yönüyle araştırma yapılan benzer araştırmalardan farklılık göstermektedir. Ayrıca, bu çalışmanın matematik eğitime öğrenci başarısının artmasını sağlama açısından da önemli katkısı olacağı düşünülmektedir.

2. Yöntem

Bu bölümde araştırmanın modeline, çalışmaya katılan öğrencilere ilişkin bilgilere, bu öğrencilerin üstbilgi beceri ve farkındalıkları ile problem çözme başarılarının incelenmesi amacıyla araştırma kapsamına alınan veri toplama araçlarına, araştırmanın amacına uygun biçimde gerçekleştirilen uygulamalara, bu uygulamalar öncesinde ve sonrasında yapılan analizlere ilişkin detaylı açıklamalara yer verilmiştir.

2.1. Araştırma Modeli

Bu çalışmada, araştırmaya katılan ortaokul yedinci sınıf öğrencilerinde üstbilgi destekli olan ve olmayan problem çözme stratejileri öğretiminin öğrenci başarısına ve üstbilgi becerilere etkisi incelenmiştir. Bu nedenle, bu araştırmada "ön test-son test kontrol gruplu yarı deneysel desen" araştırma modeli tercih edilmiştir. "Değişkenler arasındaki neden-sonuç ilişkilerini tespit etmek için kullanılan araştırma deseni" deneysel deseni oluşturmaktadır (Büyüköztürk, 2007). Yarı deneysel araştırma modelinde ise, deneysel desenden farklı olarak kontrol ve deney grupları rastgele olarak değil de ölçümlerle belirlenmekte ve gruplar üzerinde eşleştirme yapılmaktadır (Büyüköztürk, 2007; Ekiz, 2003). Bu çalışmada yer alan uygulama grupları oluşturulurken rastgele biçimde seçilmemiştir. Araştırmanın kapsamlı olması ve detaylı karşılaştırmalara yer verecek olması nedeni ile, araştırma grupları uygulaması yapılan ön testleri arasında istatistiksel olarak anlamlı farklılıklar bulunmayacak yani test sonuçları birbirine eşit sayılacak şekilde yakın olarak belirlenmiştir.

2.2. Çalışma Grupları

Bu çalışma, 2018-2019 eğitim öğretim yılında İstanbul ili Arnavutköy ilçesindeki bir devlet okulunda yedinci sınıfta öğrenim görmekte olan, çalışmaya katılma konusunda istekli ve veli izni alınan öğrenciler ile gerçekleştirilmiştir. Araştırma ortalama bir devlet okulunda, ebeveynlerinin eğitim düzeyleri çoğunlukla ilkokul ya da ortaokul olan öğrenci grubu ile yürütülmüştür. Bu kapsamda, araştırma kapsamına alınan öğrencilerin annelerinin 40'ı ilkokul, 29'u ortaokul ve 4'ü ise lise mezunudur. Benzer şekilde, öğrencilerin babalarının 34'ü ilkokul, 24'ü ortaokul ve 15'i ise lise mezunudur. Araştırma kapsamında uygulamaların yapılması için resmi izinlerin alınmasının ardından, öğrencilere araştırma için belirlenen ölçek ve anketler ön testler şeklinde uygulanmıştır. Elde edilen bu veriler için "matematik başarı testi" üzerinden yapılan grup denklilikleri kontrolünden hareketle, araştırmaya deney ve kontrol gruplarında katılacak olan öğrenciler (Deney1, Deney2 ve Kontrol grupları için sırasıyla 25, 24 ve 24) toplam 73 öğrenci olarak belirlenmiştir. Çalışmaya katılan bu öğrencilerin 32'si (%43.8) kız ve 41'i (%56.2) ise erkek öğrencidir. Ayrıca gruplar bazında ele alındığında, 14 (%56) kız ve 11 (%44) erkek öğrenci Deney1 grubunda araştırmaya katılmıştır. Benzer şekilde, 12 (%50) kız ve 12 (%50) erkek öğrenci Deney2 grubunda, 11 (%45.8) kız ve 13 (%54.2) erkek öğrenci ise Kontrol grubunda araştırmaya katılmıştır. Bu kapsamda, araştırmaya katılmak üzere deney ve kontrol gruplarını oluşturacak biçimde matematik başarı puanları ve problem çözme ön testi açısından denk gruplar oluşturulmuş ve bu denklik aşamalarına ilişkin detaylı bilgilere de Bulgular kısmında yer verilmiştir.

2.3. Veri Toplama Araçları

Bu araştırmanın amaçları doğrultusunda, İl Milli Eğitim Müdürlüğü'nün 06.06.2018 tarihli 59090411-44-E.11027204 sayılı izninin (Ek 2) alınmasının ardından yedinci sınıf öğrencilerine uygulanan dört farklı ölçme aracı üzerinden araştırma verileri toplanmıştır. Kullanılan bu testlere ve anketlere ilişkin detaylı bilgileri aşağıda yer almıştır.

2.3.1. Matematik Başarı Testleri

Öğrencilerin mevcut başarısını ortaya koymak amacıyla yedinci sınıfların ders kazanımları incelenmiş ve konuyla ilgili ders kitapları ve geçmiş yıllarda yapılan merkezi sınavlarda çıkmış sorulardan oluşturulan soru havuzundan yirmişer soruluk ön test ve son test için iki farklı başarı testi hazırlanmıştır. Bu soru havuzu içerisinde, öğrenci başarı durumunu ölçecek şekilde kapsam geçerliliğine sahip çoktan seçmeli sorulardan oluşan test taslakları hazırlanmıştır.

Testin kapsam geçerliliğini sağlamak amacıyla hazırlanan belirtke tablosu ile soru dağılımı kazanım sürelerine uygun olarak dağıtılmıştır. Matematik başarı testi, ön ve son testler olarak uygulanabilmesi için kapsam ve seviye olarak birbirlerine yakın sorulardan oluşan iki farklı sınav biçiminde hazırlanmıştır. Ardından, testlerin uygunluğu konusunda üç ortaokul matematik öğretmeninin görüşü alınmıştır. Bu kapsamda, testleri inceleyen öğretmenler hazırlanmış olan bu testlerde, yedinci sınıfın ilk dönemi için matematik ders programlarında yer alan kazanımların tamamına, programda yer alan ders saat sayıları oranında

yer verildiğini onaylamışlardır. Aynı zamanda, bu öğretmenler söz konusu testlerde yer alan tüm sorulardaki şıklarının birbiri ile uyumlu olacak şekilde küçükten büyüğe ya da büyükten küçüğe sıralanmasını ve testte ardı ardına aynı şıkların doğru seçenek olarak yer almamasını önermişlerdir. Bu inceleme esnasında, öğretmenlerden biri testlerden birinde bir soru için hazırlanmış olan şeklin bulanık olduğunu ifade etmiştir. Bununla birlikte, diğer iki öğretmen de anlaşılabilirliği arttırmak adına bir soruda soru cümlesi için bir düzeltme önermişlerdir. Yapılan bu düzeltmelerin ardından testler araştırma için hazır hale gelmiştir ve araştırma gruplarında uygulanmıştır. Ardından da, testler için öncelikle benzer özelliklere sahip bir okulun toplam 20 yedinci sınıf öğrencisi ile bir pilot uygulama yapılmıştır.

Hazırlanan matematik başarı testleri için, cevap kâğıtlarında bulunan her bir doğru cevap (5), yanlış ve alakasız cevaplar ise (0) olarak kodlanmıştır. Bu durumda, matematik başarı testlerinden alınabilecek en yüksek puan 100 en düşük puan ise 0 olarak hesaplanmıştır. Testin güvenilirliği için Kuder Richardson-21 güvenilirlik katsayısı 0.75 olarak belirlenmiştir. Güvenilirlik 0.60-0.90 aralığında olduğunda test güvenilir kabul edilmektedir (Bolat ve Karamustafaoğlu, 2019).

2.3.2. Problem Çözme Testleri

Bu araştırmada, öğrencilerin mevcut problem çözme başarılarını ortaya koymak için öğrencilere yöneltilmek üzere onar soruluk iki adet problem çözme testi hazırlanmıştır. Problem testi hazırlanmadan önce yedinci sınıf ders kazanımları incelenmiş ve seviyeye uygun olarak ders kitapları ve geçmiş yıllardaki merkezi sınavlarda çıkmış sorulardan 200 soruluk bir soru havuzu oluşturulmuştur. Bu soru havuzu içerisinde, öğrencilerin mevcut durumunu ölçecek problemlerden oluşan test taslakları hazırlanmıştır. Bu aşamada, farklı problem çözme stratejilerini kullanabilecekleri problemler bir araya getirilerek test taslakları oluşturulmuştur. Sonuç olarak, problem çözme testinin ön ve son test biçiminde uygulanabilmesi için kapsam ve seviye olarak birbirlerine yakın sorulardan oluşan iki farklı sınav hazırlanmıştır.

Başarı testinin güvenilirliğini sağlamak amacıyla örneklem ile benzer özelliklere sahip bir okulda pilot uygulama yapılmıştır. Ayrıca iki matematik öğretmenin görüşü de zaman görüşü olarak alınmıştır. Hazırlanan problem çözme başarı testlerinde cevap kâğıtlarında bulunan her bir doğru cevap (2), hatalı cevaplar (0) ve eksik cevaplar da (1) olarak kodlanmıştır. Problem çözme testlerinden alınabilecek en yüksek puan 20 ve en düşük puan ise 0 olarak hesaplanmıştır. Yapılan uygulamalar sonucunda, problem çözme ön ve son testleri için KR-21 güvenilirlik katsayısı sırasıyla .76 ve .71 olarak hesaplanmıştır. Bu durum, testin güvenilir bir test olduğuna işaret etmektedir.

2.3.3. Üstbilis Farkındalık Envanteri

Araştırmada, üstbilis farkındalığı değerlendirebilmek için Schraw, & Dennison (1994) tarafından geliştirilen Üstbilis Farkındalık Envanteri kullanılmıştır. Türkçe'ye uyarlama çalışması Akın, Abacı ve Çetin (2007) tarafından yapılmıştır. Toplam 52 maddeden oluşan bu ölçek "Hiç bir zaman - 1 puan, Nadiren - 2 puan, Sık sık - 3 puan Genellikle - 4 puan ve Her zaman - 5 puan" şeklinde beşli

likert tipinde hazırlanmış ve puanlanmıştır. Bu envanterin orijinal hali iki temel boyut altında yer alan sekiz alt faktörden oluşmaktadır. Temel boyutlardan birincisi olan *bilişin bilgisi* altında; *açıklayıcı bilgi, prosedürel bilgi ve durumsal bilgi* olmak üzere üç alt boyut yer alırken; *bilişin düzenlenmesi* boyutu ise *planlama, izleme, değerlendirme, hata ayıklama ve bilgi yönetme* olmak üzere beş alt boyuta sahiptir (Schraw, & Dennison, 1994). Akın, Abacı ve Çetin (2007) tarafından envanterin dilsel eş değerliğini belirlemek amacıyla İngilizce ve Türkçe form puanları arasındaki korelasyonları hesaplanmış ve korelasyonun ölçeğin tümü için .93 olduğu görülmüştür. Yapılan uygulamalar sonucunda, bu araştırma için Üstbilis farkındalık Envanteri Cronbach alfa değerleri ön ve son uygulama için sırasıyla .932 ve .929 olarak hesaplanmıştır. "Cronbach Alfa değeri 0.00 ile 0.40 arasında ise güvenilir değil, 0.40 ile 0.60 arasında ise düşük düzeyde güvenilir, 0.60 ile 0.80 arasında ise güvenilir, 0.80 ile 1 arasında ise yüksek derecede güvenilir bir ölçek olarak yorumlanmaktadır." (Özdamar, 2004: 633). Bu durumda, ölçeğin bu araştırma için yapılan uygulamaları ölçeğin güvenilir bir ölçek olduğuna işaret etmektedir.

2.3.4. Okuma Stratejileri Üstbilis Farkındalık Ölçeği

Okuma stratejileri üstbilis farkındalığının ölçülmesi amacıyla, çalışmada Mokhtari ve Reichard tarafından 2002 yılında geliştirilen ve Türkçeye uyarlama çalışması Öztürk tarafından 2012 yılında yapılan Okuma Stratejileri Üstbilis Farkındalık Envanteri kullanılmıştır.

Ölçeğin tamamı için Cronbach Alfa değeri .93 olarak bulunmuştur. Bu ölçeğin tamamı için iç tutarlılık değerleri ise .75'den yüksek bulunmuştur ki, bu durum da ölçeğin güvenilirlik değerlerinin yüksek olduğunu göstermektedir. Ölçeğin toplam puanı ile alt faktör puanları arasındaki korelasyonları .86 ile .96 ($p < .01$) arasında değişmektedir. Bu araştırma kapsamında yapılan uygulamalar sonucunda da, bu araştırma için Okuma Stratejileri Üstbilis Farkındalık Envanteri için Cronbach Alfa değerleri ön uygulama ve son uygulama için sırasıyla .907 ve .917 olarak hesaplanmıştır.

2.4. Uygulama Süreci ve Verilerin Toplanması

Uygulamalar, 2018-2019 eğitim-öğretim yılı ikinci dönemi içerisinde Deneysel ve Deneysel2 gruplarında toplam 9 hafta ($9 \times 2 = 18$ ders saati) süresince yapılmıştır. Uygulamalar okul saatleri dışında haftalık iki ders süresi boyunca gerçekleştirilmiştir. Bu iki grupta her hafta bir problem çözme stratejisinin öğretimi yapılmıştır. Aşağıda haftalık olarak hangi stratejilerin uygulandığını gösteren strateji listesine yer verilmiştir:

1. Hafta: Tahmin ve Kontrol Etme
2. Hafta: Şekil Çizme
3. Hafta: Sistemik Bir Liste Oluşturma
4. Hafta: Örüntü Arama
5. Hafta: Geriye Doğru Çalışma
6. Hafta: Problemi Basitleştirme
7. Hafta: Denklem Kurma/Eşitlik Yazma
8. Hafta: Akıl Yürütme-Muhakeme Etme
9. Hafta: Rutin problemler

Öğretimi planlanan her yeni problem çözme stratejisi için uygun olarak belirlenen problemlerin birden çok strateji kullanımını gerektirmesi durumunda, bu strateji ya da stratejilerin daha önce öğretimi yapılan stratejiler olmasına da dikkat edilmiştir (Yazgan ve Bintaş, 2005). Bu

stratejilerin yer aldığı örnek problemlere de Ek 1'de yer verilmiştir.

Deneysel grubunda, *üstbilis stratejilerin desteklendiği bir problem çözme öğretimi* uygulanmıştır. Bu kapsamda, öğrenciler problem çözme sürecinde üstbilis yönlendirme ile problemler eşliğinde çözüm yoluna ulaşmışlardır. Problem çözme sürecinde üstbilis becerileri geliştirmek amacıyla Yaşa (2010) tarafından hazırlanmış ve kullanılmış olan sorular çalışma kapsamına alınmış ve uygulamalarda kullanılmıştır. Bu sorular, öğrencileri üstbilis becerilerini kullanmaya yönlendirme amacıyla hazırlanmış olan sorulardır. Yapılan uygulamaların sonunda, araştırmaya Deneysel grubunda katılan her bir öğrenciden kendisi ile sıra arkadaşının geçirdiği düşünme süreçlerini ve problem çözümlerini gözden geçirmeleri ve değerlendirmeleri istenmiştir. Her bir problemin çözümünden sonra, gönüllü öğrencilerden çözüm yollarını ve takip ettikleri süreci açıklamaları istenmiştir. Sonuca ulaştıktan sonra da, öğrencilerden "Soruyu farklı bir yolla daha çözebilir miydiniz?" biçimindeki soruyu cevaplamak için düşünmeleri istenmiştir. Ayrıca, her bir problemin çözümünden sonra öğrenciler konu ile ilgili önemli bilgileri ve çözümleri not almışlardır. Sonraki aşamada ise, farklı çözüm yolları tartışılmıştır. Aynı zamanda, dersin sonunda o haftanın problem çözme stratejisi hakkında kısa bilgilere de yer verilmiştir. Öğrencilerin çözüm kâğıtları çalışma sonunda öğretmen tarafından inceleme amaçlı toplanmıştır.

Çalışma kapsamında, Deneysel grubunda gerçekleştirilen uygulamalarda yer alan problemler Deneysel2 grubunda yapılan uygulamalarda da kullanılmıştır. Deneysel2 grubunda yalnızca *problem çözme stratejileri öğretimi* yer verilmiştir. Bu grupta yapılan çalışmalarda öğrencilerin aktif katılımları sağlanmış, soru-cevap ve tartışma gibi yöntemler kullanılmıştır. Öğrencilerden kendilerine verilen çalışma kağıdına çözümü yazmaları istenmiştir. Ardından, sınıf tartışma ve çözümün anlatımı ile her bir uygulama tamamlanmıştır. Bununla birlikte, öğrencilerin düşünme süreçlerini açığa çıkaracak ya da üstbilis kontrol ve üstbilis becerilerini geliştirecek bir çalışma yapılmamıştır. Ayrıca dersin sonunda, o haftanın problem çözme stratejisi hakkında kısa bilgilere de yer verilmiştir. Öğrencilerden çalışma sonunda çözüm kâğıtları öğretmen tarafından incelenmek üzere toplanmıştır.

Kontrol grubundaki öğrencilerle ise, araştırmacı tarafından matematik dersi programlarına uygun olarak matematik dersleri yapılmaya devam etmiştir. Bu gruptaki öğrencilerle araştırma kapsamında ayrıca uygulama yapılmamıştır. Sonuç olarak, araştırmanın deneysel-2 ve kontrol grubu ile gerçekleştirilen uygulamalarda, araştırmanın unsurları üzerinde bağımlı değişkenlerin bağımsız değişkenlere etkisi incelenmiştir. Aşağıda uygulama süreci ile ilgili bilgiler öncelikle tablo ve tabloya ilişkin bilgiler ile açıklanmıştır.

Tablo 1. Araştırmadaki Uygulama Süreci

Gruplar	ÖnTest	İşlem	SonTest
Deneysel1	O1	Üstbilis Beceri Destekli Problem Çözme Stratejileri Öğretimi	S1
Deneysel2	O2	Problem Çözme Stratejileri Öğretimi	S2
Kontrol	O3	Uygulama Yapılmadı	S3

Bu araştırma sürecinde, dört farklı veri toplama aracı uygulama öncesinde ön test şeklinde uygulanmıştır.

Uygulamalar kapsamında da, Deney1 grubunda üstbilişsel stratejilerle destekli problem çözme strateji öğretimi, Deney2 grubunda yalnızca problem çözme strateji öğretimi yapılmıştır. Yapılan uygulamalar için öğrenciler ikiye bölünmüş ve böylelikle problemlerin çözümünü konusunda tartışmaları ve kolay bir şekilde doğru çözüme ulaşmaları hedeflenmiştir. Çalışmada gruplar oluşturulurken, öğrencilerin birbirleri ile olan etkileşimleri ve birlikte çalışmalarına yönelik öngörülerini de göz önünde tutulmuştur. Böylece de, öğrencilerin araştırma gruplarında çalışmaya hazır olmaları ve problemler konusunda birlikte çalışmalarını sağlanmıştır. Uygulamalarda, öğretmenin görevi problemlerle meşgul olmaları için katılımcıları cesaretlendirmek ve yönlendirmekle sınırlı kalmıştır. Kontrol grubu ile herhangi bir uygulama yapılmamıştır.

2.5. Verilerin Analizi

Bu araştırma kapsamında, Araştırma ve Yayın Etiği'ne uyularak yapılan uygulamalar sonucunda ulaşılan verilerin analizi, nicel analiz yöntemleri üzerinden gerçekleştirilmiştir. Nicel analizler, önceden belirlenmiş amaçlara ulaşmak amacıyla verilerin toplanmasını, bu verilerin analizi sonucunda bulguların ortaya çıkarılmasını kapsamaktadır.

Bu kapsamda özellikle de betimsel analize yer verilmiştir. Betimsel analizde amaç, bulguların düzenlenerek ve sistematik, detaylı bir biçimde betimlenerek yorumlanması, neden-sonuç ilişkilerinin detaylı bir şekilde incelenmesi ve belirli sonuçlara ulaşılmış bir şekilde okuyucuya sunulmasıdır. (Yıldırım ve Şimşek, 2005: 224). Bu kapsamda, öncelikle araştırmada yer alan iki farklı deney gruplarının (Deney1 ve Deney2) ve bir de Kontrol grubunun denkliliğine bakılmıştır. Bu aşamada, öğrencilerin araştırma kapsamına alınan ölçek ve testlerden elde edilen puan ortalamalarının normallik varsayımının test edilmesinde Shapiro Wilk's Testi istatistiklerinden faydalanılmıştır. Ne şekilde puanlandırıldığı veri toplama araçları kısmında açıklanmış olan matematik başarı ve problem çözme testleri için toplam puanlar hesaplanmıştır. Ardından, veriler için analizler yapılırken Shapiro Wilk's testi sonuçlarına göre normal dağılım gösteren verilerde parametrik test teknikleri, normal dağılım sahip olmayan verilerin analizlerinde ise parametrik olmayan test teknikleri kullanılmıştır. Elde edilen verilerin analizinde; bağımsız/bağımlı örneklem t-testi, Mann Whitney-U testi ile Spearman/Pearson Korelasyon analizleri kullanılmıştır.

Bu çalışmada yapılan istatistiksel analiz sonuçları .05 anlamlılık düzeyinde değerlendirilmiştir. Korelasyonu yorumlamada, 0.70-1.00 arasında yüksek, 0.70-0.30 arasında orta ve 0.30-0.00 arasında olması ise düşük düzeyde bir ilişki bulunduğu kabul edilmiştir (Büyüköztürk, 2007). Bu kısımda, veri toplama araçları ile elde edilen verilerin analizinde SPSS 13.0 Paket Programı ile Microsoft Excel programından yararlanılmıştır.

3. Bulgular

Bu araştırmada, yedinci sınıfta üstbiliş destekli problem çözme stratejileri öğretiminin üstbiliş becerilere, akademik başarıya ve problem çözme başarısına etkisinin incelenmesi amaçlanmıştır. Bu kapsamda, bu kısımda ilk olarak Deney1, Deney2 ve Kontrol gruplarının denkleştirilme aşamalarına ilişkin detaylı bilgilere yer verilmiştir. Ardından da, Deney1 ve Deney2 gruplarında gerçekleştirilen problem

çözme öğretimi ile Deney1, Deney2 ve Kontrol gruplarında yapılan test ve anket uygulamaları sonucunda elde edilen bulgulara yer verilmiştir.

3.1. Grupların Belirlenmesi için Denklik Çalışmaları

Bu kısımda, deney ve kontrol gruplarının belirlenmesi amacıyla matematik başarı ve problem çözme ön test puanları üzerinden yapılan denkleştirme çalışmalarına yer verilmiştir. Bu kapsamda, aşağıda yer alan tablolarda bu veriler üzerinden yapılan detaylı analizlere yer verilmiştir.

Tablo 2. Deney ve Kontrol Gruplarının Matematik Başarı Puanlarının Normal Dağılımına İlişkin Analiz Sonuçları

Gruplar	n	\bar{x}	ss	Shapiro-Wilks(p)
Deney1	25	11.60	4.40	.193
Deney2	24	11.91	4.26	.339
Kontrol	24	11.29	3.99	.183

* p<.05

Tablo 2'de görüldüğü üzere, deney ve kontrol gruplarının ön test matematik başarı puanlarından elde edilen verilerin analizi sonucunda ulaşılan bilgilere göre grupların normal dağılım gösterdiği anlaşılmıştır (p>.05). Araştırma kapsamına alınan araştırma gruplarına ait verileri normal dağılım gösterdiği için bu verilere bağımsız örneklem t-testi uygulanabileceği kararlaştırılmıştır. Grupların ön test matematik başarı puanlarına ilişkin veriler arasında istatistiksel olarak anlamlı farklılık bulunup bulunmadığını gösteren bağımsız örneklem t-testi sonuçlarına da Tablo 3'te yer verilmiştir.

Tablo 3. Grupların Ön Test Matematik Başarı Puanlarına İlişkin Bağımsız Örneklem t-testi Sonuçları

Gruplar	n	\bar{x}	ss	t	p
Deney1	25	11.60	4.46	0.504	.617
Kontrol	24	11.29	3.99		
Deney2	24	11.91	4.26	0.314	.755
Kontrol	24	11.29	3.99		

* p<.05

Buradan anlaşılacağı üzere, Deney1 ve Kontrol gruplarının ön test matematik başarı puanları incelendiğinde istatistiksel olarak anlamlı düzeyde bir farklılık görülmemektedir ($t_{Deney1-Kontrol(47)}=0.504$; p>.05). Benzer şekilde, Deney2 ve Kontrol gruplarının başarı puanları arasında da istatistiksel olarak anlamlı düzeyde bir farklılığa ulaşılamamıştır ($t_{Deney2-kontrol(47)}=0.314$; p>.05). Deney1/Deney2 ve Kontrol gruplarının ortalamaları incelendiğinde de, Deney1 ve Kontrol gruplarının matematik başarı puanlarının birbirlerine oldukça yakın olduğu da görülmüştür.

Araştırma gruplarının problem çözme testi puanlarının denkliliğine bakılması amacıyla da, grupları oluşturan öğrencilerin ön test problem çözme başarı puanlarının normal dağılım gösterip göstermediği yine Shapiro Wilk's Testi ile analiz edilmiştir (Tablo 4).

Tablo 4. Grupların Ön Test Problem Çözme Testi Başarı Puanlarının Normal Dağılımına İlişkin Analiz Sonuçları

Gruplar	n	\bar{x}	SS	Shapiro-Wilks (p)
Deney1	25	8.88	5.15	.492
Deney2	24	7.00	4.30	.381
Kontrol	24	8.13	4.74	.526

* p<.05

Tablo 4'ten anlaşılacağı gibi, araştırma gruplarının problem çözme testi puanlarından elde edilen verilerin analizi sonucunda ulaşılan bilgilere göre, araştırma kapsamına alınan üç grubun da normal dağılım gösterdiği anlaşılmıştır ($p>.05$). Bu nedenle de, bu verilere bağımsız örneklem t-testi uygulanabileceği kararlaştırılmıştır.

Bu gruplara ilişkin ön test problem çözme başarı puanları arasında istatistiksel olarak anlamlı farklılık bulunup bulunmadığını gösteren bağımsız örneklem t-testi sonuçları da aşağıdaki tabloda sunulmuştur.

Tablo 5. Grupların Ön Test Problem Çözme Testi Başarı Puanlarına İlişkin Bağımsız Örneklem t-testi Sonuçları

Gruplar	n	\bar{x}	SS	t	p
Deney1	25	8.88	5.33	0.315	.517
Kontrol	24	8.13	4.74		
Deney2	24	7.00	4.30	0.860	.394
Kontrol	24	8.13	4.74		

* $p<.05$

Tablo 5'te görüldüğü üzere, Deney1 ve Kontrol gruplarının uygulama öncesi problem çözme testi başarı puanları incelendiğinde istatistiksel olarak anlamlı düzeyde bir farklılığa ulaşılamamıştır ($t_{Deney1-Kontrol(47)}=0.315$; $p>.05$). Deney1 ve Kontrol gruplarının ortalamaları incelendiğinde de, Deney1 ve Kontrol gruplarının problem çözme testi başarı puanlarının birbirlerine oldukça yakın olduğu da görülmüştür. Benzer şekilde, Deney2 ve Kontrol gruplarının uygulama öncesi başarı puanları incelendiğinde de, bu gruplardaki öğrencilerin problem çözme testi başarı puanları arasında yine istatistiksel olarak anlamlı düzeyde bir farklılığa ulaşılamamıştır ($t_{Deney2-kontrol(46)}=0.860$; $p>.05$). Buradan hareketle, Deney2 ve Kontrol gruplarında araştırmaya katılan öğrencilerin problem çözme testi başarı puanlarının da yine birbirlerine yakın olduğu anlaşılmıştır.

Elde edilen analiz sonuçlarına göre, deney ve kontrol gruplarının matematik başarı ve problem çözme başarıları açısından istatistiksel olarak birbirine denk oldukları söylenebilir. Ulaşılan bu sonuçlar da, araştırmaya katılan yedinci sınıf öğrencilerinin uygulamaya başlamadan önce problem çözme başarıları açısından birbirlerine denk olduğu için araştırmaya uygun olduğunu göstermektedir.

3.2. Matematik Başarı Durumları

Araştırma kapsamına alınan birinci araştırma problemi "*Ortaokul yedinci sınıf öğrencilerine verilen üstbilgi destekli olan / olmayan problem çözme stratejileri öğretimi, öğrencilerin matematik başarıları açısından istatistiksel olarak anlamlı düzeyde farklılıklar oluşturmakta mıdır?*" biçimindedir. Bu araştırma problemine cevap aranırken, deney ve kontrol gruplarının uygulama sonrası matematik başarı puanları için öncelikle Shapiro Wilk's Testi yapılmış ve böylelikle bu grupları oluşturan katılımcıların matematik başarı puanlarının normal dağılım gösterip göstermediği analiz edilmiştir (Tablo 6).

Tablo 6. Grupların Matematik Başarı Son Test Puanlarının Normal Dağılımına İlişkin İstatistiksel Analiz Sonuçları

Gruplar	n	\bar{x}	SS	Shapiro-Wilk's (p)
Deney1	25	13.70	4.18	.030*
Deney2	24	11.50	4.90	.025*
Kontrol	24	12.29	4.40	.168

* $p<.05$

Araştırma gruplarını oluşturan öğrencilerin son test matematik başarı puanlarının normal dağılım gösterip göstermediğinin anlaşılması amacıyla yapılan Shapiro-Wilk testi sonuçları, özellikle de Deney1 ($p=.030$) ve Deney2 ($p=.025$) gruplarına ait uygulama sonrası elde edilen verilerin normal dağılım göstermediği anlaşılmıştır ($p<.05$). Buradan hareketle, çalışma gruplarında bulunan katılımcıların uygulama sonrası matematik başarı testinden aldıkları puanlar için de parametrik olmayan analizlerin uygulanması kararlaştırılmıştır. Bu kapsamda, bu araştırma verileri için araştırmaya katılan deney ve kontrol gruplarının matematik başarı puanları üzerinden Mann Whitney-U testi yapılmış ve ulaşılan sonuçlar aşağıda sunulmuştur.

Tablo 7. Matematik Başarı Ön-Son Test Puanlarının Karşılaştırılması Amacıyla Yapılan Analiz Sonuçları

Grup	Test	n	SıralarOrt.	U	z	p
Deney1	Ön Test	25	22.20	230.00	-1.60	.109
	Son Test	25	28.80			
Deney2	Ön Test	24	23.71	269.00	-.393	.694
	Son Test	24	25.29			
Kontrol	Ön Test	24	22.90	249.50	-.797	.426
	Son Test	24	26.10			

* $p<.05$

Grupların uygulama öncesinde ve sonrasında matematik başarıları arasında istatistiksel olarak anlamlı düzeyde farklılıklar olup olmadığının açıklanması amacıyla gerçekleştirilen Mann Whitney-U Testi sonuçları, tüm gruplardaki katılımcıların (sırasıyla Deney1, Deney 2 ve Kontrol) ön test-son test sonuçları arasında istatistiksel olarak anlamlı düzeyde farklılıklara ulaşamadığını göstermektedir. Sıra ortalamaları dikkate alındığında ise, tüm çalışma gruplarının son test (sırasıyla 28.80, 25.29 ve 26.10) sonuçlarının ön test (sırasıyla 22.20, 23.71 ve 22.90) sonuçlarına kıyasla daha yüksek olduğu ve tüm grupların uygulama sonrası ortalama puanlarında bir artış olduğu da anlaşılmaktadır.

Aşağıda yer alan tabloda ise, araştırma gruplarındaki katılımcıların uygulama sonrası matematik başarı puanlarının karşılaştırılmasına ilişkin Mann Whitney-U testi sonuçları sunulmuştur.

Tablo 8. Grupların Matematik Başarı Son Test Puanlarının Karşılaştırılması Amacıyla Yapılan Analiz Sonuçları

Gruplar	n	Sıralar Ort.	U	z	p
Deney1	25	27.00	250.00	-1.00	.315
Kontrol	24	22.92			
Deney2	24	23.29	259.00	-0.60	.548
Kontrol	24	25.71			

* $p<.05$

Uygulama sonrasında çalışma gruplarının matematik başarıları arasında istatistiksel olarak anlamlı düzeyde bir farklılık bulunup bulunmadığının anlaşılması için gerçekleştirilen Mann Whitney-U Testi sonucuna göre, Deney1 grubu ile Kontrol grubundaki katılımcıların matematik başarıları arasında istatistiksel olarak anlamlı düzeyde bir farklılığa ($U=250.00$, $p=.315>.05$) ulaşılamamıştır. Benzer şekilde, Deney2 ile Kontrol grubu öğrencilerinin uygulama sonrası matematik başarıları arasında da yine istatistiksel olarak anlamlı düzeyde bir farklılığa ($U=259.00$, $p=.548>.05$) ulaşılamamıştır.

3.3. Problem Çözme Başarı Durumları

Araştırma kapsamına alınan "Ortaokul yedinci sınıf öğrencilerine verilen üstbiliş destekli olan / olmayan problem çözme stratejileri öğretimi, öğrencilerin problem çözme başarıları açısından istatistiksel olarak anlamlı düzeyde farklılıklar oluşturmakta mıdır?" biçimindeki ikinci araştırma problemine cevap aranırken, öncelikle çalışma gruplarını oluşturan öğrencilerin başarı puanlarının normal dağılım gösterip göstermediği Shapiro Wilk's Testi ile analiz edilmiştir. Elde edilen test sonuçlarına da, aşağıda yer alan Tablo 9'da yer verilmiştir.

Tablo 9. Grupların Problem Çözme Son Test Başarı Puanlarının Normal Dağılımına İlişkin Analiz Sonuçları

Gruplar	n	\bar{x}	ss	Shapiro-Wilk's (p)
Deney1	25	13.40	5.47	.030*
Deney2	24	10.29	5.57	.147
Kontrol	24	8.54	3.95	.112

* p<.05

Buradan anlaşılacağı gibi, çalışma gruplarını oluşturan öğrencilerin son test problem çözme başarı puanları üzerinden yapılan Shapiro-Wilk testi sonuçları, Deney1 (p=.030) grubundan elde edilen uygulama sonrası verilerin normal dağılım göstermediğine işaret etmektedir (p<.05). Bununla birlikte, Deney1 (p=.147) ve Kontrol (p=0.112) gruplarının uygulama sonrası verilerinin normal dağılım gösterdiği de görülmüştür. Bu nedenle, Deney1 grubundaki öğrencilerin uygulama sonrası problem çözme başarı testinden aldıkları puanlar için parametrik olmayan istatistiksel yöntemlerin uygulanması kararlaştırılmıştır. Diğer iki grup verileri için de parametrik istatistiklerin kullanılması kararlaştırılmıştır. Yapılan analiz sonuçlarına da aşağıdaki tablolarda yer verilmiştir.

Tablo 10. Deney1 Grubunun Problem Çözme Ön-Son Test Başarı Puanlarının Karşılaştırılması Amacıyla Yapılan Analiz Sonuçları

Grup	Testler	n	Sıralar Ort.	u	z	p
Deney1	Ön Test	25	20.04	176.00	-2.654	.008
	Son Test	25	30.96			

* p<.05

Grupların problem çözme başarıları arasında istatistiksel olarak anlamlı düzeyde bir farklılık bulunup bulunmadığının anlaşılması için yapılan Mann Whitney-U Testi sonuçları, Deney1 grubu öğrencilerinin uygulama öncesi ve sonrası sonuçları arasında istatistiksel olarak anlamlı düzeyde bir farklılık (U=176.00, p=.008<.05) bulunduğunu göstermiştir. Deney1 grubundaki öğrencilerin uygulama öncesi ve sonrası problem çözme testinden aldıkları puanlarına ilişkin sıra ortalamaları dikkate alındığında da, Deney1 grubundaki öğrencilerin son test (30.96) sonuçlarının ön test (20.04) sonuçlarına kıyasla daha yüksek olduğu anlaşılmaktadır.

Deney2 ile Kontrol grubunda bulunan öğrencilerin uygulama sonrası problem çözme testinden aldıkları puanlar ise parametrik istatistiksel yöntemlerden t-testi ile değerlendirilmiş ve bu sonuçlar da aşağıda sunulmuştur.

Tablo 11. Deney2 ve Kontrol gruplarının Problem Çözme Ön-Son Test Puanlarının Karşılaştırılması İçin Yapılan Analiz Sonuçları

Gruplar	Testler	n	\bar{x}	SS	t	p
Deney2	Ön Test	24	7.12	4.13	2.60	.012
	Son Test	24	10.62	5.11		
Kontrol	Ön Test	24	8.12	.96	0.33	.743
	Son Test	24	8.54	.80		

* p<.05

Yapılan incelemeler, Deney2 grubu öğrencilerinin ön-son test problem çözme başarı puanları arasında istatistiksel olarak anlamlı düzeyde bir farklılık bulunduğunu göstermektedir ($t_{Deney2/ön-son-test}=2.60$, $p=.012<.05$).

Kontrol grubu öğrencilerinin uygulama öncesi ve sonrasındaki problem çözme başarı puanları aralarında ise istatistiksel olarak anlamlı düzeyde bir farklılığa ulaşamamıştır ($t_{kontrol/ön-son-test}=0.33$, $p=.743>.05$).

Yine Tablo 9'dan görüldüğü üzere, Deney1 grubunun son test uygulamalarından elde edilen verileri normal dağılım göstermemekle ($p=.030<.05$) birlikte, Kontrol grubunun verileri normal dağılım göstermektedir. Bu nedenle, Deney1 ve Kontrol grubunda bulunan öğrencilerin uygulama sonrası problem testinden aldıkları puanlar parametrik olmayan istatistiksel yöntemlerden Mann Whitney-U Testi ile değerlendirilmiştir. Bu test sonuçlarına ilişkin bilgilere de Tablo 12'de verilmiştir.

Tablo 12. Deney1 ve Kontrol Gruplarının Problem Çözme Son Test Puanlarının Karşılaştırılması İçin Yapılan Analiz Sonuçları

Gruplar	n	Sıralar Ort.	u	z	p
Deney1	25	30.80	155.00	-2.908	.004
Kontrol	24	18.96			

* p<.05

Buradan, Deney1 ve Kontrol grubundaki katılımcıların son test problem çözme başarıları arasında istatistiksel olarak anlamlı düzeyde bir farklılık bulunduğu (U=155.00, $p=.004<.05$) anlaşılmıştır. Sıra ortalamaları dikkate alındığında, Deney1 grubu katılımcılarının son test (30.80) sonuçlarının Kontrol grubundaki öğrencilerin (18.96) sonuçlarına kıyasla daha yüksek olduğu da görülmüştür.

Yine Tablo 9'dan hareketle, Deney2 ve Kontrol grubunu oluşturan öğrencilerin son test problem çözme puanlarının normal dağılım gösterdiği anlaşılmaktadır (Deney2 ve Kontrol grupları için sırasıyla $p=.147$ ve $p=.112>.05$). Bu nedenle, öğrencilerin uygulamanın ardından problem çözme testinden aldıkları değerlerin parametrik istatistiksel yöntemlerden t-testi ile değerlendirilmesine ilişkin sonuçlar aşağıda yer alan Tablo 13'te sunulmuştur.

Tablo 13. Deney2 ve Kontrol Gruplarının Problem Çözme Son Test Puanlarının Karşılaştırılması İçin Yapılan Analiz Sonuçları

Gruplar	n	\bar{x}	SS	t	p
Deney2	24	10.62	5.11	1.57	.121
Kontrol	24	8.54	3.95		

* p<.05

Yapılan incelemeler sonucunda, Deney2 ve Kontrol grubundaki öğrencilerin son test problem çözme başarı puanları arasında istatistiksel olarak anlamlı düzeyde farklılıklara ($t_{Deney2-Kontrol}=1.57$, $p=.121>.05$) ulaşamamıştır. Bununla birlikte, katılımcıların (Deney2-Kontrol) bu testten aldıkları puan ortalamalarına bakıldığında Deney2

grubunun ortalamasının (10.62) diğer gruba kıyasla daha yüksek olduğu da görülmüştür.

3.4. Üstbilis Beceri Durumları

Araştırma kapsamına alınan "Ortaokul yedinci sınıf öğrencilerine verilen üstbilis destekli olan / olmayan problem çözme stratejileri öğretimi, öğrencilerin üstbilis farkındalıkları açısından istatistiksel olarak anlamlı düzeyde farklılıklar oluşturmakta mıdır?" biçimindeki üçüncü araştırma problemine cevap aranırken, ilk olarak grupları oluşturan öğrencilerin başarı puanlarının normal dağılım gösterip göstermediği Shapiro Wilk's testi ile analiz edilmiştir. Bu kapsamda, ilk olarak yapılan üstbilis farkındalık puanlarına ilişkin normal dağılım sonuçlarına da Tablo 14'te yer verilmiştir.

Tablo 14. Deneysel ve Kontrol Gruplarının Uygulama Sonrası Üstbilis Farkındalık Puanlarının Normal Dağılımı

Gruplar	n	\bar{x}	SS	Shapiro-Wilk's (p)
Deneysel	21	204.04	23.46	.902
Deneysel	22	206.04	24.80	.243
Kontrol	21	189.80	27.61	.209

* p<.05

Buradan görüldüğü üzere, araştırma gruplarını oluşturan katılımcıların son test Üstbilis Farkındalık Envanteri'ne uygulama sonrasında verdikleri cevaplardan hareketle, Üstbilis Farkındalık puanlarının normal dağılım gösterdiği anlaşılmaktadır (p>.05). Bu nedenle, bu aşamada elde edilen sonuçlar bağımsız örneklem t-testi ile değerlendirilmiştir. Araştırma gruplarındaki katılımcıların Üstbilis Farkındalık Envanteri'nden aldıkları puanların değerlendirilmesine ilişkin sonuçlar da aşağıdaki tabloda sunulmuştur.

Tablo 15. Üstbilis Farkındalık Ön-Son Test Puanlarının Karşılaştırılması Amacıyla Yapılan Analiz Sonuçları

Gruplar	Testler	n	\bar{x}	SS	t	p
Deneysel	Ön Test	21	188.19	31.36	1.855	.071
	Son Test	21	204.04	23.46		
Deneysel	Ön Test	22	199.59	30.12	1.001	.322
	Son Test	22	208.09	26.03		
Kontrol	Ön Test	21	193.39	26.69	0.649	.520
	Son Test	21	188.55	27.23		

* p<.05

Yapılan incelemeler sonucunda, öğrencilerin ön test-son test Üstbilis Farkındalık Envanteri'nden aldıkları puanlar arasında istatistiksel olarak anlamlı düzeyde bir farklılık bulunup bulunmadığının açıklanması amacıyla yapılan t-testi sonucunda, Deneysel grubu öğrencilerinin ön-son test sonuçları arasında istatistiksel olarak anlamlı düzeyde farklılığa ($t_{Deneysel/ön-son-test}=1.855$, $p=.071>.05$) ulaşamadığı görülmüştür. Benzer şekilde, Deneysel ve Kontrol grubu öğrencilerinin aldıkları puanlar üzerinden gerçekleştirilen t-testi sonucuna göre, Üstbilis Farkındalık Envanteri uygulama öncesi ve sonrası puanları arasında da yine istatistiksel olarak anlamlı farklılıklara ($t_{Deneysel/ön-son-test}=1.001$, $p=.322>.05$ ve $t_{kontrol/ön-son-test}=0.649$, $p=.520>.05$) ulaşamamıştır. Yukarıdaki tablodan, Deneysel ve Deneysel grubunda bulunan öğrencilerin ortalama puanlarında artış olması ise dikkat çekicidir.

Aşağıda yer verilen tabloda ise, öğrenciler arasından uygulamalara katılan Deneysel ve Deneysel gruplarındaki yedinci sınıf öğrencileri ile uygulamalara katılmayan ve kendi sınıflarında kendi öğretmenleri ile matematik derslerine devam eden Kontrol grubundaki öğrencilerin üstbilis farkındalıkları arasındaki farklılıkların ortaya koyulmasına yönelik olarak yapılmış olan bağımsız örneklem t-testi sonuçları da aşağıda açıklanmıştır.

Tablo 16. Üstbilis Farkındalık Son Test Puanlarının Karşılaştırılması Amacıyla Yapılan Analiz Sonuçları

Gruplar	n	\bar{x}	SS	t	p
Deneysel	21	206.04	26.63	2.140	.038
Kontrol	21	189.04	24.80		
Deneysel	22	204.04	26.63	1.963	.060
Kontrol	21	189.04	23.46		

* p<.05

Grupların uygulama sonrasında tamamladıkları Üstbilis Farkındalık Envanteri puanları arasında istatistiksel olarak anlamlı düzeyde bir farklılık bulunup bulunmadığını açıklamak amacıyla yapılan t-testi sonuçları, Deneysel ile Kontrol grubu öğrencilerinin üstbilis farkındalık puanları arasında istatistiksel olarak anlamlı düzeyde bir farklılık bulunduğunu göstermiştir ($t_{Deneysel-Kontrol}=2.140$, $p=.038<.05$). Farklı olarak, yine uygulama sonrası Üstbilis Farkındalık Envanteri verileri için yapılan t-testi sonucu Deneysel grubu ile Kontrol grubu öğrencilerinin üstbilis farkındalıkları arasında istatistiksel olarak anlamlı düzeyde bir farklılığa ulaşamadığına da işaret etmektedir ($t_{Deneysel-Kontrol}=1.963$, $p=.06>.05$). Bununla birlikte, yapılan incelemeler Deneysel ve Deneysel grubu öğrencilerinin puanlarının aritmetik ortalamasının (sırasıyla 206.04 ve 204.04), Kontrol grubuna (189.04) kıyasla daha yüksek olduğunu göstermektedir.

3.5. Üstbilis Farkındalıklar ile Problem Çözme Başarıları Arasındaki İlişkiler

Araştırma kapsamına alınan "Üstbilis destekli olan / olmayan problem çözme stratejileri öğretimi verilen ortaokul yedinci sınıf öğrencilerinin problem çözme başarıları ile üstbilis farkındalıkları arasında istatistiksel olarak anlamlı düzeyde ilişkiler var mıdır?" biçimindeki dördüncü araştırma problemine cevap aranırken, öğrencilerin son test üstbilis farkındalıkları ve problem çözme başarıları arasındaki ilişkilerin ortaya koyulması amacıyla gerçekleştirilen korelasyon analizi sonuçları da, aşağıda yer alan tabloda açıklanmıştır.

Tablo 17. Üstbilis Farkındalıklar ile Problem Çözme Başarıları Arasındaki İlişkileri Gösteren Analiz Sonuçları

Gruplar	Üstbilis Fark. Envanteri-Problem Çözme T.			
	Pearson K.		Spearman K.	
	r	p	r	p
Deneysel	.203	.365	.242	.277
Deneysel	.466	.029	.328	.136
Kontrol	-.087	.707	-.011	.961

* p>.05

Tablo 17 incelendiğinde, araştırmaya katılan Deneysel grubu öğrencilerin üstbilis farkındalık ve problem çözme başarıları arasında pozitif yönde ve anlamlı bir ilişki olduğu görülmektedir ($r=.203$). Korelasyon katsayısının karesi olan ($r^2=.412$) problem çözme başarıları puanlarındaki toplam varyansın yaklaşık %41'inin Üstbilis Farkındalıkları

puanları ile açıklanabileceğini göstermektedir. Ayrıca, Deney2 grubu öğrencilerin farkındalık puanları ve problem çözme puanları arasında da pozitif yönde ve anlamlı bir ilişki olduğu görülmektedir ($r=.466$). Korelasyon katsayısının karesi olan ($r^2=.217$) problem çözme başarı puanlarındaki toplam varyansın yaklaşık %21'inin üstbilişsel farkındalık puanları ile açıklanabileceğini göstermiştir. Ortalamalar arası farklılığa bakıldığında, üstbiliş farkındalık puanlarının pozitif yönde değiştiği söylenebilir. Başka bir deyişle, üstbiliş farkındalık puanları değiştiğçe öğrencilerin problem çözme beceri puanları da anlamlı bir şekilde değişmektedir. Ayrıca, yukarıda yer alan tablodan kontrol grubundaki katılımcıların üstbilişsel farkındalık ve problem çözme başarı puanları arasında negatif yönde ve zayıf bir ilişki olduğu görülmektedir ($r=-.087$).

3.6. Okuma Stratejileri Üstbiliş Farkındalık Durumları

Bu aşamada, araştırma kapsamında yer alan "Ortaokul yedinci sınıf öğrencilerine verilen üstbiliş destekli olan / olmayan problem çözme stratejileri öğretimi, öğrencilerin okuma stratejileri üstbiliş farkındalıkları açısından istatistiksel olarak anlamlı düzeyde farklılıklar oluşturmakta mıdır?" biçimindeki araştırma problemine cevap aranırken Deney1, Deney2 ve Kontrol grubunda bulunan öğrencilerin uygulama sonrası Okuma Stratejileri Üstbilişsel Farkındalık Envanterinden aldıkları puanlar bağımlı örneklem t-testi ile değerlendirilmiş ve buna ilişkin sonuçlar da, aşağıdaki tabloda açıklanmıştır.

Tablo 18. Grupların Okuma Stratejileri Üstbilişsel Farkındalık Ön-Son Test Puanlarının Karşılaştırılması Amacıyla Yapılan Analiz Sonuçları

Gruplar	Testler	n	\bar{x}	ss	t	p
Deney1	Ön Test	25	98.44	19.13	3.846	.000*
	Son Test	25	116.40	13.38		
Deney2	Ön Test	24	108.45	16.44	0.344	.732
	Son Test	24	106.62	20.27		
Kontrol	Ön Test	24	108.29	21.40	0.540	.592
	Son Test	24	105.04	20.27		

* $p<.05$

Yapılan incelemeler sonucunda, Deney1 grubu öğrencilerinin uygulama öncesinde ve sonrasında Okuma Stratejileri Üstbilişsel Farkındalık Envanteri'nden aldıkları puanlar arasında istatistiksel olarak anlamlı düzeyde bir farklılık olduğu anlaşılmıştır (Deney1 $t_{\text{ön-son}}=3.846$, $p=.00<.05$). Ayrıca, Deney2 grubu öğrencilerinin ön-son test Okuma Stratejileri Üstbilişsel Farkındalık Envanteri puanları arasında istatistiksel olarak anlamlı düzeyde bir farklılığa ulaşamadığını göstermiştir (Deney2- $t_{\text{ön-son}}=0.344$, $p=.732>.05$).

3.7. Okuma Stratejileri Üstbiliş Farkındalıkları ile Problem Çözme Başarıları Arasındaki İlişkiler

Araştırma kapsamına alınan "Üstbiliş destekli olan / olmayan problem çözme stratejileri öğretimi verilen ortaokul yedinci sınıf öğrencilerinin problem çözme başarıları ile okuma stratejileri üstbiliş farkındalıkları arasında istatistiksel olarak anlamlı düzeyde ilişkiler var mıdır?" biçimindeki dördüncü araştırma problemine cevap aranırken, öğrencilerin son test okuma stratejileri üstbiliş farkındalıkları ve problem çözme başarıları arasındaki

ilişkilerin ortaya koyulması amacıyla gerçekleştirilen korelasyon sonuçlarına da, aşağıda yer alan tabloda yer verilmiştir.

Yapılan incelemelerde, Deney1 grubunda normal dağılım varken diğer grupların normal dağılım göstermedikleri anlaşılmıştır. Bu nedenle de, aşağıda yer alan tabloda Spearman ve Pearson Korelasyon analizi sonuçları birarada yani aynı tablo içerisinde sunulmuştur.

Tablo 19. Öğrencilerin Son Test Okuma Stratejileri Üstbiliş Farkındalık ile Problem Çözme Başarı Puanları Arasındaki İlişkileri Açıklayan Analiz Sonuçları

Gruplar	Okuma Stratejileri Üstbiliş F.E.-Problem Çözme Testi			
	Pearson K.		Spearman K.	
	r	p	r	p
Deney1	.401	.047	.397	.049
Deney2	.283	.180	.211	.321
Kontrol	-.190	.374	-.046	.832

* $p>.05$

Yukarıdaki tabloda, Deney1 grubu öğrencilerin Okuma Stratejileri Üstbiliş Farkındalık puanları ve problem çözme başarı puanları arasında pozitif yönde ve anlamlı bir ilişki olduğu görülmektedir ($r=.401$). Korelasyon katsayısının karesi olan $r^2=.160$ değeri problem çözme başarı puanlarındaki toplam varyansın %16'sının Okuma Stratejileri Üstbiliş Farkındalık puanları ile açıklanabileceğini göstermektedir. Ayrıca, Deney2 grubu öğrencilerin Okuma Stratejileri Üstbiliş Farkındalık puanları ve problem çözme başarı puanları arasında da pozitif yönde ve anlamlı bir ilişki olduğu anlaşılmıştır ($r=.283$). Korelasyon katsayısının karesi olan $r^2=.08$ problem çözme başarı puanlarındaki toplam varyansın %80'inin Okuma Stratejileri Üstbiliş Farkındalık puanları ile açıklanabileceğini göstermektedir. Ortalamalar arası farka bakıldığında da, Okuma Stratejileri Üstbiliş Farkındalık puanlarının pozitif yönde değiştiği görülmüştür. Başka bir deyişle, Okuma Stratejileri Üstbiliş Farkındalık puanı değiştiğçe öğrencilerin problem çözme beceri puanları da anlamlı bir şekilde değişmektedir.

Yapılan incelemeler sonucunda, araştırmaya katılan Kontrol grubu öğrencilerin Okuma Stratejileri Üstbiliş Farkındalık puanları ve problem çözme başarı puanları arasında negatif yönde ve zayıf bir ilişki olduğu görülmektedir ($r=-.190$).

4. Tartışma, Sonuç ve Öneriler

Bu çalışma kapsamında, ilk olarak üstbiliş strateji destekli problem çözme öğretiminin ya da üstbiliş destekli olmayan problem çözme öğretiminin çalışma gruplarındaki öğrencilerin matematik başarıları üzerindeki etkisi araştırılmıştır.

Öğrencilerin matematik başarılarına ilişkin olarak elde edilen bulgular, deney ve kontrol gruplarının matematik başarıları arasında istatistiksel olarak anlamlı farklılıklar olmadığını göstermiştir. Bu durum, başarının birçok değişkenden etkilenen çok boyutlu bir performans olduğuna işaret etmektedir. Bu nedenle, başarıyı arttırmak için problem çözme stratejilerinin öğretildiği ve üstbiliş becerilerinin kullanımını destekleyen bir öğretim de tek başına yeterli olmayabilir. Bununla birlikte, çalışma gruplarının uygulama öncesi ve sonrası matematik başarı

ortalama puanları arasında belirli bir artış olduğu dikkati çekmektedir. Puan ortalamalarındaki bu artışın Deney1 grubunda daha fazla olduğu da elde edilen bulgulardan anlaşılmıştır. Bu doğrultuda, yapılan uygulamaların öğrencilerin matematik performanslarında etkili olduğu söylenebilir. İstatistiksel olarak anlamlı olmamakla birlikte, bu araştırmadan elde edilen bu sonuç Özsoy (2005) tarafından yapılan çalışmanın sonucunda ulaşılan beşinci sınıfta öğrenim gören öğrencilerin problem çözme becerilerinin dersteki akademik başarılarını etkilediği sonucu ile benzerlik göstermektedir. Yine ulaşılan bu sonuç, Bağçeci, Döş ve Sarıca (2011) tarafından açıklanan ve üst bilişsel farkındalık seviyeleri ile akademik başarı arasında olumlu yönde etki bulunduğu sonucu ile de örtüşmektedir.

İkinci olarak, katılımcıların problem çözme başarıları arasında istatistiksel olarak anlamlı farklılıklar bulunup bulunmadığı incelenmiş, yapılan uygulamaların Deney1 ve Deney2 grubu öğrencilerinin problem çözme başarısını yükselttiği sonucuna ulaşılmıştır. Ayrıca, yapılan incelemelerden kontrol grubundaki katılımcıların uygulama öncesinde ve sonrasında gerçekleştirilen problem çözme başarı test sonuçları aralarında istatistiksel olarak anlamlı düzeyde bir değişim bulunmadığı anlaşılmıştır. Buradan hareketle, bu araştırma kapsamında yapılan üstbiliş destekli olan ve olmayan problem çözme strateji öğretimlerini kapsayan uygulamaların öğrencilerin problem çözme başarılarını yükselttiği söylenebilir. Bu sonuçlar da, Yazgan ve Bintaş (2005) tarafından yapılan çalışmanın sonucunda ulaşılan strateji odaklı problem çözme öğretiminin problem çözme başarısını pozitif yönde etkilediğinin açıklandığı çalışmanın sonuçlarını desteklemektedir. Bu çalışma ve ilgili literatür (Yazgan ve Bintaş, 2005; Yavuz, 2006; Ulu, Tertemiz ve Peker, 2016; Özyıldırım-Gümüş ve Umay, 2017) incelendiğinde, strateji eğitimi alan öğrencilerin problem çözme becerisini arttırdığı anlaşılmaktadır. Bu nedenle, matematik öğretiminde problem çözme stratejilerine ve bunların öğretimine farklı sınıf düzeylerinde yer verilmesi öğrencilerin matematik başarısını artırabilir.

Bu araştırma kapsamında yapılan uygulamalarda katılımcıların üstbiliş farkındalıkları arasında istatistiksel olarak anlamlı farklılıklar oluşturup oluşturmadığına ilişkin olarak elde edilen bulgular, üstbiliş stratejilerinin uygulandığı Deney1 grubu öğrencileri ile üstbiliş stratejilere yer verilmeyen Deney2 ve Kontrol grubu öğrencilerinin uygulama öncesi ve sonrası üstbilişsel farkındalık durumlarının istatistiksel olarak anlamlı şekilde değişmediğini göstermiştir. Bununla birlikte, Deney1 grubu öğrencilerinin bu farkındalıklarının istatistiksel olarak anlamlı düzeyde ve olumlu yönde etkilendiği de ortaya çıkmıştır. Bu durumun, Deney1 grubunda verilen üstbiliş stratejilere dayalı eğitimden kaynaklı olduğu söylenebilir. Bu sonuç da, yapılan farklı çalışmalar (Pehlivan, 2012; Erdoğan, 2013) ile tutarlılık göstermektedir. Ayrıca, öğrencilerin üstbilişsel süreci içselleştirme durumlarının sonuçları etkilemesi de dikkat çekicidir. Sonuç olarak da, problem çözme strateji öğretiminin üstbiliş destekli yapılması matematik öğretiminde başarıyı önemli ölçüde etkilediği söylenebilir.

Katılımcıların üstbiliş farkındalık düzeyleri ile problem çözme başarıları arasında, gruplar açısından istatistiksel

olarak anlamlı ilişkiler bulunup bulunmadığı incelenmiş ve elde edilen bulgular sonucunda Deney1 ve Deney2 grubu öğrencilerinin üstbilişsel farkındalık ve problem çözme başarı puanları arasında pozitif yönde ve anlamlı düzeyde ilişki bulunduğu açıklanmıştır. Kısacası, üstbiliş farkındalık puanı değiştiğçe öğrencilerin problem çözme başarı puanları da istatistiksel olarak anlamlı bir şekilde değişmektedir. Kontrol grubu öğrencilerinin üstbilişsel farkındalık ve problem çözme başarı puanları arasında ise negatif yönde ve zayıf bir ilişki olduğu anlaşılmıştır. Ulaşılan bu sonuçlar Kaplan, Duran ve Baş (2016) tarafından yapılan araştırmanın sonucunda ulaşılan katılımcıların üstbiliş farkındalıkları ve problem çözme beceri algıları arasında pozitif yönde anlamlı bir ilişki bulunduğunu rapor ettikleri çalışmanın sonucu ile tutarlılık göstermektedir. Ayrıca Balcı (2007) da, çalışmasında ilköğretim beşinci sınıf öğrencilerinin üstbilişsel farkındalık düzeyi ile problem çözme becerisi arasında, pozitif yönde yüksek ve anlamlı bir ilişki olduğu sonucuna ulaşmıştır. Bunlara neden olarak da problem çözme yeteneğinin üst düzey bilişsel bir beceri olması gösterilebilir. Buradan hareketle, matematikte problemi çözme, strateji bilgisinin farkında olma ve anlamlı işlemler gerçekleştirilmenin üstbilişsel davranışları olumlu yönde etkilediği söylenebilir. Literatürde “düşünmeyi düşünme”, “öğrenmeyi öğrenme” ya da “düşünmeyi öğrenme” şeklinde karşımıza çıkan üstbiliş de bireyin kendi öğrenme sürecini bilmesi ve değerlendirmesi açısından öğrenci başarısını önemli ölçüde etkilemektedir.

Deney ve kontrol grubu öğrencilerinin okuma stratejileri üstbiliş farkındalıkları arasındaki farklılıklara ilişkin bulgular incelendiğinde de, uygulama öncesi ve sonrasında elde edilen envanter sonuçları Deney1 grubu öğrencilerinin farkındalık düzeylerinin istatistiksel olarak anlamlı biçimde arttığını göstermiştir. Bununla birlikte, Deney2 grubu öğrencilerinin uygulama öncesinde ve sonrasında yapılan okuma stratejileri farkındalık durumları ise ciddi düzeyde etkilenmemiştir. Sonuç olarak da, üstbiliş destekli problem çözme öğretiminin okuma stratejileri üstbilişsel farkındalıkta etkili olduğu söylenebilir.

Araştırmaya katılan Deney1 ve Deney2 grubu öğrencilerinin Okuma Stratejileri Üstbiliş Farkındalık puanları ile problem çözme başarı puanları arasında pozitif yönde anlamlı düzeyde bir ilişki bulunduğu da yine bu araştırma kapsamında elde edilen bulgulardan ortaya çıkmıştır. Dolayısıyla, problem çözme öğretimi verilen deney gruplarındaki öğrencilerin okuma stratejileri üstbiliş farkındalık düzeylerindeki değişimin problem çözme başarılarını istatistiksel olarak anlamlı şekilde değiştirdiğini söylemek mümkündür. Bu araştırmada, yapılan benzer araştırmalardan farklı olarak hem üstbiliş destekli olan problem çözme öğretimi yapılmış hem de üstbiliş destekli olmayan problem çözme öğretimine yer verilmiştir. Bu bağlamda incelendiğinde, üstbilişin gelişimi açısından iki yöntemde etkili olduğu söylenebilir. Bununla birlikte, araştırmaya katılan kontrol grubu öğrencilerinin okuma stratejileri üstbiliş farkındalık düzeyleri ile problem çözme başarıları arasında negatif yönlü zayıf bir ilişki olduğu da bu araştırma kapsamında açıklanmıştır. Ulaşılan bu sonuç da, Elia ve arkadaşları (2009) tarafından yapılan çalışmanın sonucunda ulaşılan problemi anlamadıkça bilgilerin ve uygun strateji seçebilme davranışının başarılı olmaya etkisinin olmadığı sonucu ile benzerlik göstermektedir

(Akt. Azak, 2015). Underwood (1997) da, “anlamayı devam ettirme ve anlama yanlışlarını düzeltme, okunan bölümlerdeki sözcükleri anımsamak kadar önemli olduğuna” vurgu yapmıştır (Akt. Pehlivan, 2012). Buradan hareketle matematikte de problem çözmede de, okuma ve okuduğunu anlamının önemli rol oynadığı sonucu çıkmaktadır. Bu nedenle, okuduğunu anlayan ve yorumlayan, bu sürecin farkında olan öğrencilerin problem çözme başarılarının de yüksek olması beklenen bir durumdur.

Bu çalışma kapsamında yapılan uygulamalar sonucunda aşağıdaki önerilere yer verilebilir:

1. Birinci araştırma problemi için bu araştırma kapsamında elde edilen sonuçlardan hareketle, ortaokul yedinci sınıf öğrencilerine verilen problem çözme ve üstbilgi destekli öğretimlerin matematik başarısını arttırmada etkili olmadığı görülmüştür. Farklı sınıf düzeylerinde benzer türden yapılacak olan araştırmalarda matematik başarısına etkisi araştırılabilir.

2. İkinci araştırma problemi için elde edilen sonuçlardan hareketle, ortaokul yedinci sınıf öğrencilerine verilen özellikle de üstbilgi destekli problem çözme öğretiminin problem çözme başarısını arttırmada etkili olduğu anlaşılmıştır. Farklı sınıf düzeylerinde benzer türden yapılacak olan araştırmalarda yine bu durum araştırılabilir. Ayrıca, bu durum üstbilginin ortaokul öğrencilerinin özellikle de problem çözme başarılarını arttırdığını göstermektedir. Bu nedenle de, öğretim programları öğrencilerin zengin deneyimler elde edebileceği şekilde ve üstbilgi stratejilerle desteklenerek hazırlanabilir. Bununla birlikte, bu çalışma okul saatleri dışında gönüllülük esasına göre istekli öğrenciler ile yürütülmüştür. Daha detaylı sonuçlar alınabilmesi için okul saatleri içinde derslerle doğrudan ilişkili bir biçimde, matematik derslerinin bir parçası olacak şekilde eğitim verilebilir.

3. Diğer araştırma problemleri için elde edilen sonuçlar da, yine üstbilgi destekli problem çözme öğretiminin üstbilgi becerileri arttırmada etkili olduğuna işaret etmiştir. Bu nedenle, bir öğrenciye kazandırılabilmesi süreklilik esasına dayanan bu üstbilgi beceriler ilköğretimin her düzeyinde öğretim programları ile bir bütün şeklinde kazandırılabilir.

Kaynaklar

- Akın, A., Abacı, R. ve Çetin, B. (2007). The validity and reliability of the Turkish version of the Metacognitive Awareness Inventory. *Educational Sciences: Theory & Practice*, 7(2), 671-678.
- Akyüz, G. ve Pala, N. M. (2010). PISA 2003 sonuçlarına göre öğrenci ve sınıf özelliklerinin matematik okuryazarlığına ve problem çözme becerilerine etkisi. *İlköğretim Online*, 9(2), 668-678.
- Aydurmuş, L. (2013). *8. Sınıf Öğrencilerinin Problem Çözme Sürecinde Kullandığı Üstbilgi Becerilerin İncelenmesi*. Master Thesis. Trabzon: Karadeniz Teknik University.
- Azak, S. (2015). *Ortaokul 8. Sınıf Öğrencilerinin Problem Çözmede Kullandıkları Stratejilerin ve Üstbilgi*

Davranışlarının Belirlenmesi. Master Thesis. Trabzon: Karadeniz Teknik University.

- Bağçeci, B., Döş, B. ve Sarıca, R. (2011). İlköğretim öğrencilerinin üstbilgi farkındalık düzeyleri ile akademik başarısı arasındaki ilişkinin incelenmesi. *Mustafa Kemal Üniversitesi Sosyal Bilimler Enstitüsü Dergisi*, 8(16), 551-566.
- Bakioğlu, B., Alkış-Küçükaydın, M., Karamustafaoğlu, O., Uluçınar-Sağır, Ş., Akman, E., Ersanlı, E. ve Çakır, R. (2015). Öğretmen adaylarının bilişötesi farkındalık düzeyi, problem çözme becerileri ve teknoloji tutumlarının incelenmesi. *Trakya Üniversitesi Eğitim Fakültesi Dergisi*, 1(1), 22-33.
- Balcı, G. (2007). *İlköğretim 5. Sınıf Öğrencilerinin Sözel Matematik Problemlerini Çözme Düzeylerine Göre Bilişsel Farkındalık Becerilerinin İncelenmesi* Master Thesis. Adana: Cukurova University.
- Baş, F. ve Özturan-Sağır, M. (2017). Türkiye'de eğitim alanında üstbilgi odaklı yapılan makalelere yönelik bir içerik analizi. *Eğitim ve Bilim*, 42(192), 1-33. <http://dx.doi.org/10.15390/EB.2017.7115>
- Baş, F., Özturan-Sağır, M. ve Bekdemir, M. (2016). The metacognitive awarenesses of pre-service secondary school mathematics teachers, beliefs, attitudes on problem solving, and relationship between them. *Journal of Theory and Practice in Education*, 12(2), 464-482.
- Baykara, K. (2011). Öğretmen adaylarının bilişötesi öğrenme stratejileri ile öğretmen yeterlik algıları üzerine bir çalışma. *Hacettepe Üniversitesi Eğitim Fakültesi Dergisi*, 40(1), 80-92.
- Bolat, A. ve Karamustafaoğlu, S. (2019). "Vücudumuzdaki Sistemler" ünitesi başarı testi geliştirme: Geçerlik ve güvenilirlik analizi. *Gazi Eğitim Bilimleri Dergisi*, 5(2), 131-159. <http://dx.doi.org/10.30855/gjes.2019.05.02.008>
- Büyüköztürk, S. (2007). *Sosyal bilimler için veri analizi el kitabı* (8. Baskı). Ankara: PegemA Yayıncılık.
- Crespo, S. M., & Kyriakides, A. O. (2007). Research, reflection and practice: To draw or not to draw: exploring children's drawings for solving mathematics problems. *Teaching Children Mathematics*, 14(2), 118-125.
- Çakıroğlu, A. (2007). *Üstbilgi Strateji Kullanımının Okuduğunu Anlama Düzeyi Düşük Öğrencilerde Erişimi Artırmasına Etkisi*. Doctoral Dissertation. Ankara: Gazi University.
- Çıkrıkçı, Ö. ve Odacı, H. (2013). Fen lisesi öğrencilerinin bilişötesi farkındalıkları ile öz yeterlik algılarının bazı kişisel ve akademik değişkenlere göre incelenmesi. *International Journal of Human Sciences*, 10(2), 246-259.
- Çiltaş, A. (2011). eğitimde öz-düzenleme öğretiminin önemi üzerine bir çalışma. *Mehmet Akif Ersoy Üniversitesi Sosyal Bilimler Enstitüsü Dergisi*, 3(5), 1-11.

- Durmuş, F. ve Özdemir, A. Ş. (2013). Çoklu zekâyaya dayalı öğretimin altıncı sınıf öğrencilerinin matematik dersindeki başarılarına ve üstbilişlerine etkileri. *Turkish Studies*, 8(12), 443-452.
- Erdoğan, F. (2013). *Matematik Öğretiminde Üstbilişsel Stratejilerle Desteklenen İşbirlikli Öğrenme Yönteminin, 6. Sınıf Öğrencilerinin Akademik Başarılarına, Üstbilişsel Becerilerine ve Matematik Tutumuna Etkisinin İncelenmesi*. Doctoral Dissertation. Istanbul: Marmara University.
- Ekiz, D. (2003). *Eğitimde Araştırma Yöntem ve Metotlarına Giriş: Nitel, Nicel ve Eleştirel Kuram Metodolojileri* (1.Baskı). Ankara: Anı Yayıncılık.
- Evrar, S. ve Yurdabakan, İ. (2013). İlköğretim 6, 7 ve 8. sınıf öğrencilerinin biliş üstü farkındalık düzeylerinin incelenmesi. *Eğitim ve Öğretim Araştırmaları Dergisi*, 2(1), 213-220.
- Flavell, J. H. (1976). Metacognitive aspects of problem solving. In: L. B. Resnick (Ed.), *The nature of intelligence* (pp. 231-235). New Jersey, NY: Lawrence Erlbaum.
- Garda, B. ve Temizel, M. (2016). Bilgi çağında eğitim. *Selçuk Üniversitesi Sosyal ve Teknik Araştırmalar Dergisi*, 12, 23-43.
- Gür, H. ve Hangül, T. (2015). Ortaokul öğrencilerinin problem çözme stratejileri üzerine bir çalışma. *Pegem Eğitim ve Öğretim Dergisi*, 5(1), 95-112. <http://dx.doi.org/10.30855/gjes.2019.05.02.008>
- Kaplan, A., Duran, M. ve Baş, G. (2016). Examination with the structural equation modeling of the relationship between mathematical metacognition awareness with skill perception of problem solving of secondary school students. *Inonu University Journal of the Faculty of Education*, 17(1), 1-16. <http://dx.doi.org/10.17679/iuefd.17119785>
- Karakelle, S. ve Şentürk, C. (2006). Üst bilişsel düzeyleri yüksek ve düşük öğrencilerin ebeveyn tutumlarının incelenmesi. *Psikoloji Çalışmaları*, 26, 45-56.
- Karlı, T. A. (2015). İlköğretim dönemindeki ergenlerde üst-biliş işlevleri ile karar verme ve denetim odağı arasındaki ilişkinin incelenmesi. *Elektronik Sosyal Bilimler Dergisi*, 14(55), 16-31.
- Koç, C. ve Karabağ, S. (2013). İlköğretim ikinci kademe (6-8. sınıf) öğrencilerinin bilişüstü yetileri ile başarı yönelimlerinin incelenmesi (Bingöl ili örneği). *NWSA Education Sciences*, 8(2), 308-322.
- Korkut, F. (2002). Lise öğrencilerinin problem çözme becerileri. *Hacettepe Üniversitesi Eğitim Fakültesi Dergisi*, 22, 177-184.
- Malloy, C. E., & Jones, M. G. (1998). An investigation of African-American students' mathematical problem solving. *Journal for Research in Mathematics Education*, 29(2), 143-163.
- Mastromatteo, M. (1994). Problem solving in Mathematics: A classroom research. *Teaching & Change*, 1(2), 182-190.
- Memiş, A. ve Arıcan, H. (2013). Beşinci sınıf öğrencilerinin matematiksel üstbiliş düzeylerinin cinsiyet ve başarı değişkenleri açısından incelenmesi. *Karaelmas Eğitim Bilimleri Dergisi*, 1, 76-93.
- Mokhtari, K., & Reichard, C. A. (2002). Assessing students' metacognitive awareness of reading strategies. *Journal of Educational Psychology*, 94(2), 249-259.
- Naser, T. (2008). *Problem Çözme Becerilerini Değerlendirmede Alternatif Yöntemler ve İlköğretim Matematikte Örnek Uygulama*. Yüksek Lisans Tezi. Van: Yüzüncü Yıl Üniversitesi.
- Oğuz, A. ve Kutlu-Kalender, M. D. (2018). Ortaokul öğrencilerinin üst bilişsel farkındalıkları ile öz-yeterlik algıları arasındaki ilişki. *Eğitimde Kuram ve Uygulama*, 14(2), 170-186. <http://dx.doi.org/10.17244/eku.319267>
- Okçu, V. ve Kahyaoğlu, M. (2007). İlköğretim öğretmenlerinin biliş ötesi öğrenme stratejilerin belirlenmesi. *Süleyman Demirel Üniversitesi Sosyal Bilimler Enstitüsü Dergisi*, 2(6), 129-146.
- Özsoy, G. (2005). Problem çözme becerisi ile matematik başarıları arasındaki ilişki. *Gazi Üniversitesi Gazi Eğitim Fakültesi Dergisi*, 25(3), 179-190.
- Özsoy, G. (2007). *İlköğretim 5. Sınıfta Üstbiliş Stratejileri Öğretiminin Problem Çözme Başarısına Etkisi*. Doctoral Dissertation. Ankara: Gazi University.
- Özsoy, G. (2014). Problem çözme becerisi ile matematik başarıları arasındaki ilişki. *Gazi Üniversitesi Gazi Eğitim Fakültesi Dergisi*, 25(3), 179-190.
- Özyıldırım-Gümüş, F. ve Umay, A. (2017). Problem çözme stratejileri öğretiminin ilköğretim matematik öğretmen adaylarının kavramsal/işlemsel çözüm tercihlerine ve problem çözme performansına etkisi. *İlköğretim Online*, 16(2), 746-764. <http://dx.doi.org/10.17051/ilkonline.2017.304731>
- Öztürk, E. (2012). Okuma Stratejileri Üstbilişsel Farkındalık Envanteri'nin Türkçe formunun geçerlik ve güvenilirlik çalışması. *İlköğretim Online*, 11(2).
- Öztürk, M., Akkan, Y. ve Kaplan, A. (2018). 6-8. sınıf üstün yetenekli öğrencilerin problem çözerken sergiledikleri üst bilişsel beceriler: Gümüşhane örneği. *Ege Eğitim Dergisi*, 19(2), 446-469. <http://dx.doi.org/10.12984/eggefd.316662>
- Pehlivan, F. (2012). *İlköğretim Beşinci Sınıf Matematik Dersinde Üstbiliş Stratejileri Kullanımının Öğrencilerin Başarı ve Tutumlarına Etkisi*. Master Thesis. Niğde: Niğde University.
- Sardoğan, M. E., Karahan, T. F. ve Kaygusuz, C. (2006). Üniversite öğrencilerinin kullandıkları kararsızlık stratejilerinin problem çözme becerisi, cinsiyet, sınıf düzeyi ve fakülte türüne göre incelenmesi. *Mersin Üniversitesi Eğitim Fakültesi Dergisi*, 2(1), 78-97.
- Schraw, G., & Dennison, R. S. (1994). Assessing metacognitive awareness. *Contemporary Educational Psychology*, 19(4), 460-475.

- Seçkin-Kapucu, M. ve Öksüz R. (2015). Ortaokul öğrencilerinin üstbilişsel farkındalıklarının incelenmesi. *Eğitim ve İnsani Bilimler Dergisi: Teori ve Uygulama*, 12, 5-28.
- Serin, M. K. ve Korkmaz, İ. (2018). İşbirliğine dayalı ortamlarda gerçekleştirilen üstbilişsel sorgulama temelli öğretimin ilkököl 4. sınıf öğrencilerinin matematiksel problem çözme becerilerine etkisi. *İlköğretim Online*, 17(2), 510-531. <http://dx.doi.org/10.17051/ilkonline.2018.418893>
- Silver, E. A., & Cai, J. (1996). An analysis of arithmetic problem posing by middle school students. *Journal for Research in Mathematics Education*, 27(5), 521-539.
- Soylu, Y. ve Soylu, C. (2006). Matematik derslerinde başarıya giden yolda problem çözmenin rolü. *İnönü Üniversitesi Eğitim Fakültesi Dergisi*, 7(11), 97-111.
- Şeker, T. B. (2005). Bilgi teknolojilerindeki gelişmeler çerçevesinde bilgiye erişimin yeni boyutları. *Selçuk Üniversitesi Sosyal Bilimler Enstitüsü Dergisi*, 377-391.
- Ulu, M., Tertemiz, N. ve Peker, M. (2016). Okuduğunu anlama ve problem çözme stratejileri eğitiminin ilköğretim 5. sınıf öğrencilerinin rutin olmayan problem çözme başarısına etkisi. *Afyon Kocatepe Üniversitesi Sosyal Bilimler Dergisi*, 18(2), 303-340.
- Yang, C. T., & Lee, S. Y. (2013). The effect of instruction in cognitive and metacognitive strategies on ninth-grade students' metacognitive abilities. *New Waves-Educational Research ve Development*, 16(1), 46-55.
- Yaşa, E. (2010). *Çalışma Yaprakları Destekli Problem Çözme Stratejilerinin Öğretiminin Öğrenci Başarısına Etkisi*. Master Thesis. Ankara: Gazi University.
- Yavuz, G. (2006). *Dokuzuncu Sınıf Matematik Dersinde Problem Çözme Stratejileri Strateji Öğretiminin Duyuşsal Özellikler ve Erişime Etkisi*. Doctoral Dissertation. İzmir: Dokuz Eylül University.
- Yazgan, Y. (2007). Dördüncü ve beşinci sınıf öğrencilerinin rutin olmayan problem çözme stratejileriyle ilgili gözlemler. *İlköğretim Online*, 6(2), 249-263.
- Yazgan, Y. ve Bintaş, J. (2005). İlköğretim dördüncü ve beşinci sınıf öğrencilerinin problem çözme stratejilerini kullanabilme düzeyleri: Bir öğretim deneyi. *Hacettepe Üniversitesi Eğitim Fakültesi*, 28, 210-218.
- Yıldırım, A. ve Şimşek, H. (2005). *Sosyal Bilimlerde Nitel Araştırma Yöntemleri* (5. baskı). Ankara: Seçkin Yayıncılık.
- Yıldırım, A., Hacıhasanoğlu, R., Karakurt, P. ve Türkleş, S. (2011). Lise öğrencilerinin problem çözme becerileri ve etkileyen faktörler. *Uluslararası İnsan Bilimleri Dergisi*, 8(1), 905-921.
- Yıldız, A. ve Güven, B. (2016). Matematik öğretmenlerinin problem çözme ortamlarında öğrencilerinin üstbilişlerini harekete geçirmeye yönelik davranışları. *Journal of Kirsehir Education Faculty*, 17(1), 575-598.

Ek 1. Örnek Problemler

1. Eğer her harf bir sayı için şifre ise, aşağıdaki toplama işlemi nedir? (1,2,3,6,7,9 ve 0'ı kullan.)

$$\begin{array}{r} \text{SUN} \\ + \text{FUN} \\ \hline \text{SWIM} \end{array}$$

2. Emre'nin dairesel bir yolda giden oyuncak bir treni vardır. Bu yol üzerinde eşit aralıklarla dizilmiş 6 adet telefon direği vardır. Tren lokomotifinin ilk direktan üçüncü direğe gitmesi 12 saniye sürdüğüne göre aynı hızda lokomotif yolun tamamını kaç saniyede tamamlar?
3. ABCD harfleri farklı dizilişlerde yazılabilir: DCBA ya da BADC. ABCD'yi kaç farklı dizilişte yazabilirsiniz?
4. Dilek kibrit çöpleriyle ev yapıyor. 2 ev yapmak için 9 adet kibrit çöpüne ihtiyacı vardır. 5 ev sıralı yapmak için 21 adet kibrit çöpüne ihtiyacı vardır. 10 sıralı ev yapmak için kaç adet kibrit çöpüne ihtiyacı vardır?



5. Bir çiftlikte sadece tavuk ve keçiler bulunmaktadır. Çiftlikteki hayvanların ayakları sayısı toplamı 144, kafaları sayısı toplamı ise 56 tür. Buna göre bu çiftlikte kaç tane keçi olduğunu bulunuz.

6. Aslı aklından bir sayı tuttu. Bu sayıyı 20 ile çarptı. 40 çıkardı. $\frac{1}{4}$ 'ünü aldı ve 100 çıkardı. Böylece 80 elde etti. Aslının tuttuğu sayı kaçtır?
7. Üç eşkıya 24 litre değerli bal dolu bir fıçıyı çalarlar. Kaçarlarken yolları üzerinde bir satıcıdan 3 boş testi alırlar. Saklandıkları yere vardıklarında bu değerli balı paylaşmak isterler. Ancak boş testiler 5,11,13 litrelik testilerdir. Acaba sadece bu dört testi ile bu değerli bal üç kişi arasında eşit olarak nasıl paylaşılır?
8. Aşağıdaki tabloyu doldurun. Tabloya göre, 2^{135} in birler basamağına hangi rakam geldiğini bulun?

2'nin kuvvetleri	2^1	2^2	2^3	2^4	2^5	2^6	2^7	2^8
Birler basamağı								

9. Bir kamyonet, tanesi 45 kg olan 30 çuval patates, tanesi 35 kg olan 25 çuval soğan taşımaktadır. Bu kamyon tartıldığında 4850 kg geldiğine göre, kamyonetin ağırlığı kaç kilogramdır?



Araştırma Makalesi • Research Article

Noktalama İşaretleri ve Hakkı Baha'nın Usûl-i Tenkît Adlı Eserinin Tenkit ve Tahlili

Punctuation Marks and Criticism and Analysis of Usûl-i Tenkît by Hakkı Baha

Turan Güler^{a,*}

^a Dr. Öğr. Üyesi, Muş Alparslan Üniversitesi, Fen Edebiyat Fakültesi, Türk Dili ve Edebiyatı Bölümü Muş/Türkiye.
ORCID: 0000-0002-2227-2299

MAKALE BİLGİSİ

Makale Geçmişi:

Başvuru tarihi: 08 Ocak 2020

Düzeltilme tarihi: 28 Ocak 2020

Kabul tarihi: 11 Şubat 2020

Anahtar Kelimeler:

Noktalama İşaretleri,

Hakkı Baha (Pars),

Usûl-i Tenkît

ARTICLE INFO

Article history:

Received : 08 January 2020

Received in revised form 28 January 2020

Accepted 11 February 2020

Keywords:

Punctuation,

Hakkı Baha (Pars),

Usûl-i Tenkît

ÖZ

Tanzimat öncesi Türk edebiyatında çok nadir ve sistemsiz şekilde kullanılan noktalama işaretleri yazıya ses ve anlam katma noktasında önemli bir görev üstlenir. Noktalama işaretleri Avrupa'da yaygınlaştıktan çok sonra Şinasi'nin *Şair Evlenmesi* (1860) adlı oyununda kullandığı birkaç işaret ile edebiyatımıza girmiştir. Noktalama işaretlerinin kullanımı yaygınlaştıkça bunlara dair teorik bilgi vermek için de metinler yazılmıştır. Bu metinlerin başında ise Şemsettin Sami'nin *Usûl-i Tenkît ve Tertip* (1886) adlı eseri gelmektedir. Bunun haricinde Hakkı Baha (Pars)'ın da 1327'de yayımladığı *Usûl-i Tenkît* adlı eserinde noktalama işaretlerinin kullanımı hakkında bilgi verilmektedir. Yapılan araştırmalar sonucunda hem noktalama işaretlerinin kullanımı hem de noktalama işaretlerinin ele alınmasıyla ilgili çalışmalarda Hakkı Baha'nın bu eserine değinilmediği görülmüştür. Makalemizde Hakkı Baha'nın adı geçen eseri incelenmiş ve metin Latinize edilmiştir. Bu yolla da noktalama işaretlerinin tarihçesiyle ilgili literatüre kaynak sağlanmıştır.

ABSTRACT

Punctuation marks, which were used very rarely and without system in Turkish literature before Tanzimat, play an important role in adding sound and meaning to the text. Long after the punctuation became widespread in Europe, it entered our literature with a few signs that Şinasi used in his play *The Poetry Marriage* (1860). As the usage increased, texts were written to give theoretical information about them. Şemsettin Sami's work *Usûl-i Tenkît and Tertip* (1886) is a prominent one among the leading texts. In addition, in *Usûl-i Tenkît*, which is a work by Hakkı Baha (Pars) published in 1327, information on the use of punctuation marks is given. In researches, it was seen that Hakkı Baha was not mentioned in studies on both the use of punctuation marks and those related to the handling of punctuation marks. In this context, this work of Hakkı Baha was examined in our article and the text was Latinized and hence a source was provided for the literature on the history of punctuation.

1. Giriş

Noktalama işaretlerinin tarihi, milattan önce ikinci yüzyılda yaşamış Yunan bilgini Aristophanes'le başlar (Şemsettin Sami, 2017:55). Batıda noktalama işaretleri matbaanın gelişmesi ile yaygınlaşırken (Atasoy, 2010:20) bizde ise noktalama işaretleri Batılı anlamda Tanzimat döneminde Şinasi ile birlikte kullanılmaya başlanmıştır.

Batılı anlamda noktalama işaretleri kullanılmadan önce de ba'zı noktalama işaretleri kullanıldığı görülmektedir. Örneğin Türkçenin en eski yazılı belgeleri olan Orhon Abidelerinde kullanılan tek noktalama işareti iki nokta

(:)’dir. Uygur harfli metinlerde ise sistematik olmayan ve daha çok süsleme amacıyla ba'zı işaretlere rastlanmaktadır. Alman Türkolog A. Von Gabain, *Eski Türkçenin Grameri*'nde Uygur yazıtlarındaki noktalama işaretleri için, “nokta, iki nokta ve nadiren de ikiden fazla noktalar kullanılır” der (Durukoğlu, Büyükelçi, 2018:14-15). Ahmet Caferoğlu ise *Türk Dili Tarihi I* adlı eserinde Uygur yazmalarında kullanılan noktalama işaretlerinden bahsederken Budist ve Mani dinlerine ait metinlerde geçen noktalama işaretlerinin birbirinden farklı olması dolayısıyla bu metinleri daha içeriğine bakmadan ayırmanın mümkün olduğunu söyler (Kalfa, Yayın Yılı Yok: 5-7).

* Sorumlu yazar/Corresponding author
e-posta: tuuranguler@hotmail.com

Bu geleneğin devamı olarak noktalama işaretlerinin süsleme amaçlı kullanımı İslami Türk Edebiyatı'nın ilk ürünlerinden olan *Divan-ı Lügati't-Türk* de karşımıza çıkar. Bunun haricinde *Dede Korkut* hikayelerinin Dresden nüshasında cümle sonlarında büyükçe bir nokta işareti kullanılmıştır. 14. yüzyılda Şeyyad Hamza'nın *Yusuf u Züleyha* mesnevisinde de mısralar arasında virgüle benzeyen bir işaret kullanılmış olmakla birlikte noktalama işaretleri Tanzimat dönemine kadar daha çok süsleme amaçlı kullanılmıştır denebilir (Kalfa, Yayın Yılı Yok: 8)

Türkçede Batılı anlamda noktalama işaretleri ilk kez Tanzimat döneminde kullanılmaya başlanmıştır. Türk noktalama tarihinde Şinasi'nin *Şair Evlenmesi* adlı tiyatrosu önemli yer tutmaktadır. Bu eserin ilk sayfasında parantez, konuşma çizgisi ve nokta ile ilgili açıklamalar bulunmaktadır.

Mu'tarıza () içinde bulunan kelâm yalnız hâli ta'rif içindir.

Şöyle bir hatt-ı ufki ---- söz başına delâlet eder.

Nokta . sözün nihâyetine alâmet olur (Şinasi, 2005:79).

Ahmet Mithat Efendi ise nokta, iki nokta, sıralı noktalar, soru, ünlem, ayraç, köşeli ayraç, konuşma çizgisi gibi işaretlere *Felâatun Beyle Râkım Efendi* adlı eserinde yer vermiştir. Direktör Ali Bey, Moliere'den uyarladığı *Ayyar Hamza* adlı oyunda, soru, ünlem, parantez konuşma çizgisi ve sıralı noktalara da yer vermiştir. Bu dönemde noktalama işaretleri önceleri tiyatro eserlerinde, hikaye ve roman gibi türlerde daha sonra da şiirde kullanılmaya başlanmıştır. Batıdan yapılan çevirilerde de bu işaretlere rastlanır. Yusuf Kamil Paşa'nın Fransızcadan çevirdiği *Terceme-i Telemak*'ta nokta, ayraç ve tırnak işareti kullanılmıştır (Kalfa, Yayın Yılı Yok: 9)

Şemsettin Sami, Türkçede noktalama işaretlerinin nerelerde ve nasıl kullanılacağı hakkında, dönemin yazar ve şairlerinden (Namık Kemal, Ahmet Mithat, Ebuzziyâ gibi) aldığı farklı örneklerle *Usûl-i Tenkîl ve Tertip* adlı eserini iki bölümden oluşturmuştur. Birinci bölümde noktalama işaretleri, ikinci bölümde ise bir metnin tertip ve düzeniyle ilgili yapılması gerekenler anlatılmıştır (Öztürk, 2014:277). Kitâp, 1303 yılında (1886) İstanbul Mihran Matbaasında 130 küçük sayfa olarak Şemsettin Sami'nin Cep Kitâpları serisinden basılmıştır (Öztürk, 2014:277).

Şemsettin Sami bu eserinde, önce noktalamanın tarihçesine ilişkin bilgiler vermiş, daha sonra noktalama işaretlerini sırasıyla;

- (,) Fasıla, Virgöl
- (;) Müfreze, Noktalı Virgöl
- (.) Katı'a, Nokta
- (:) Şâriha, İki Nokta
- (-) Rabıta, Kısa Çizgi
- () Farıka, Konuşma Çizgisi
- () Mu'tarıza, Parantez
- [] Tefrikıyye, Köşeli Parantez

- («») Mümeyyize, Tırnak işareti
- (?) İstifhamiyye, Soru İşareti
- (!) Teaccübiyye, Ünlem İşareti
- (...) Nukat-ı Takdiriyye, Sıra Noktalar
- (§) Bend, Paragraf İşareti
- (*) Yıldız

olmak üzere başlıca on dört türe ayırmıştır (Öztürk, 2014:280).

Eser ile ilgili bir inceleme yapan Çiğdem Kılıç, eser hakkında "yazı dilinin düzeni, noktalama imlerinin kullanımı gibi konuları içerirken dönemin dil sorunlarına değinen, aynı zamanda yazı dili kurallarının, konuşma dilindeki kullanım biçimlerini de açıklayan, bir anlamda güzel konuşma eğitimi (diksiyon) konusunda da bizleri bilgilendiren önemli bir kaynak niteliğindedir" der (aktaran: Öztürk, 2014:278).¹

Tüm bunlar göstermektedir ki noktalama işaretleri edebiyatımıza Avrupa'da tanındıktan çok sonra girmiştir ve bizdeki geçmişinin Tanzimat Edebiyatı ile başladığı anlaşılmaktadır (Gökşen, 1955:667). Hem noktalama işaretlerinin kullanımı hem de noktalama işaretlerinin ele alınması ile ilgili çalışmalarda ise Hakkı Baha'nın 1327'de yayınladığı *Usûl-i Tenkîl* adlı eserine değinilmediği görülmüştür. Bu anlamda makalemizde öncelikle Hakkı Baha ile ilgili bilgi verilmiş, ardından *Usûl-i Tenkîl* adlı eseri değerlendirilmiş, son olarak da eser Latinize edilmiştir. Bu sayede noktalama işaretlerinin tarihçesi ile ilgili literatüre kaynak sağlanmıştır.

2. Hakkı Baha (Pars)

II. Meşrutiyet döneminin önemli düşünce adamlarından biri olan Hakkı Baha (Pars) (Bursa 1879- 8 Ocak 1942) asker, eğitimci ve siyaset adamıdır. Babası, Baba Efendi Tekkesi Şeyhi Bahaattin Efendi, annesi Nakiye Hanım'dır. Baba soyu, II. Murat döneminde Pars Bey olarak yaşamış Şeyh Abdullah oğlu Bedrüddin Mahmut Beye dayanır. Kendisi gibi Türk düşünce ve siyaset hayatında etkili olan iki kardeşinden biri olan büyük ağabeyi Mehmet Baha Bey ünlü bir bestekâr olup Abdülhak Hamit Tarhan'ın manzum piyesi *Nesteren'i* ve *Makber* şiirini bestelemiştir. Ayrıca Türkiye'nin ilk müzik dergilerinden olan *Alem-i Musiki*'yi yayımlamıştır. Geleneksel Türk musikisi alanında yarattığı pek çok parçanın yanında marşlar ve operetler de besteleyen Mehmet Baha Bey'in çok sayıda şarkı, müzikli temsil ve güfteleri ile birlikte kendisine ait olan çocuk şarkıları da bulunmaktadır (Bozkurt, 2015:12). Küçük kardeşi Muhittin Baha Bey (1885) ise hukuk öğrenimi görmüş, dava vekilliği ve öğretmenlik görevlerinin yanı sıra Milli Mücadele sırasında *Bursa Mecmuası*'nda yazı ve şiirleri ile işgale karşı bilinçlendirme çalışmaları yapmıştır. Birinci Türkiye Büyük Millet Meclisi'ne Bursa milletvekili olarak girmiştir. Mahmut Celal Bey (Bayar) ile Türkiye Komünist Fırkası'nda görev almış, İstiklal Mahkemelerinin kuruluşunda etkin olup bu mahkemenin başkanlığını yapmıştır. 1954'de vefat etmiş ve Emirsultan'da defnedilmiştir. (Akkılıç, 1999:32).

¹ Eserle ilgili bir diğer çalışma için bkzn. Şerife Tuba Derin (Adken), Şemseddin Sami Usûl-i Tenkîl ve Tertip, Selçuk Üniversitesi Sosyal Bilimler Enstitüsü, Yayınlanmamış Yüksek Lisâns Tezi, Konya, 1997.

Hakkı Baha Bey, Bursa'da Işıklar İdadi-i Askerisinde, İstanbul'da Harbiye'de (Kara Harp Okulu) ve Erkan-ı Harp Mektebi'nde (Harp Akademisi) okumuştur. Eylül 1906'da yüzbaşı rütbesinde iken Osmanlı Hürriyet Cemiyeti'nin on kurucusundan biridir (Diğer kurucuları; Kazım Nami Bey, Bursalı Mehmet Tahir, Naki (Yücekök), Talat Bey/Paşa, Rahmi (Arslan), Mithat Şükrü (Bleda), Ömer Naci, İsmail Canbolat, Edip Servet (Tör). Bu cemiyet daha sonra 27 Eylül 1907'de Osmanlı Terakki ve İttihat Cemiyeti ile resmen birleşerek İttihat ve Terakki Cemiyeti adını alır (Odabaşı, 2015:296). Bu dönemde, Harbiye'den sınıf arkadaşı Mustafa Kemal'i, Suriye'deki sürgün yaşamından firar ederek Selanik'e geldiği sırada Cemiyet'e üye yapmıştır (Akkılıç, 1999:28). Selanik'te görevi esnasında ileri görüşlü düşünceler içeren *Füyuzat* adlı mecmuayı çıkarmıştır. Henüz genç bir subayken çıkardığı bu mecmuada: "Beşeriyetin çocukluk devri mutlakiyette, gençliği meşrutiyette, olgunluk devri ise cumhuriyette geçer" ifadesini kaleme alarak cumhuriyet kavramının henüz dile getirilmediği bir imparatorlukta cumhuriyeti işaret etmiştir.(Tek, Erişim Tarihi: 07.11.2019). Farklı konularda yazılar yayımlayan bu mecmuada Şubat 1909'da ilk Türk sosyalistlerinden Rasim Haşmet Bey de *Rus İhtilal Cemiyetine Mensup Bir Kadının Hayatı* adlı eserin eleştirel tanıtımını yapmıştır (Odabaşı, 2015:303).

Edebiyata yakın bir ilgi gösteren Hakkı Baha üç buçuk yıllık Selanik yaşamından sonra Bursa Sanayi Mektebi müdürü olarak Bursa'ya geçer. İkinci Meşrutiyet'in ilânından önce 19 Temmuz 1908'de İstanbul'a giden ve Hüseyin Hilmi Paşa'yla ilk kez görüşen kurulda tek asker üye olarak görev alır. II. Meşrutiyet ile birlikte zihinlerde de gerçekleşen devrimler neticesinde Türk düşün hayatı zenginleşmiştir. Devrim'in etkisiyle "Milliyetçilik, İslamcılık, Sosyalizm, Halkçılık ve Batıcılık" gibi kavramlar aydın çevrede daha sık ve serbest tartışılır ve savunulur duruma gelmiştir. Bu dönemde halkçılık, -özellikle de Rus Halkçılığı (Narodnizm)- Hakkı Baha, Reşit Galip, Ömer Seyfettin gibi birçok genç aydının şiarı olmuştur. Türk halkçılığının beslendiği kaynaklardan olan Narodnizm'in (Rus halkçılığı) en dikkat çekici yönlerinden biri, 1873-1874 yıllarında gerçekleştirilen büyük "halka doğru gitme" kampanyasıdır. Rusya'da 1873-1874'te binlerce devrimci genç, "halka doğru" şiarıyla, köylü giysileri giyerek ve büyük bir coşkuyla kentlerden köylere, yani halka doğru gitmişlerdir (Odabaşı, 2015:67). Çarlık rejimini devirmek ve ülkeyi kurtarmak için köylüleri ayaklandırmayı hedefleyen bu kendiliğinden hareket başarısızlıkla sonuçlanmış olsa da çarpıcı bir örnek olarak kalmıştır. İşte Hakkı Baha gibi dönemin genç dimağları da bu hareketten ciddi şekilde etkilenmişlerdir. Bu düşünceler doğrultusunda Nisan 1909'da *Yeni Asır* gazetesinde çıkan "Zenginlerimize" başlıklı makalesinde, "1908 Devrimi'nin yarattığı coşku ve mutluluk fazla uzun sürmeden karşı karşıya kalınan açlık ve sefâlet gerçeğine parmak basmıştır. Yükselen şikâyetlerin tek bir müşterek hedef (hükümet) bulduğuna ama mevcut koşullarda hükümetin elinden fazla bir şey gelemeyeceğine dikkat çeker ve sorumluluklarını yerine getirmedikleri gerekçesiyle zenginleri suçlar. Ona göre, hükümet bir "Serseri Nizamnamesi" çıkaracak yerde, zenginlerden nakdi servet vergisi almalıdır."(Odabaşı, 2015:281).

31 Mart 1325 (13 Nisan 1909) ayaklanmasında, isyancıların saldırılarına hedef olduysa da kurtulmayı başarmıştır. Nisan 1912'de Ertuğrul (Bilecik) milletvekili olarak Osmanlı Meclis-i Mebusan'ına girmiş, ancak Ağustos 1912'de Meclis dağılmıştır (Akkılıç, 1999:28). Sadece üç ay yapabildiği bu görevin ardından Balkan Savaşı patlak verince devletin karanlık girdaplar içinde bulunduğu farkında olan idealist Hakkı Baha, Terkos Müfrezesine yedek üsteğmen olarak katılır. Bu görevde bir yıl kaldıktan sonra Bursa'da memurluğa geçiş yapar, memurluk vazifesinden sonra da serbest meslek hayatına atılır.

Bu süreçten sonra kendisini bilimsel çalışmalara veren Hakkı Baha "Mondros Mütarekesi"nin ardından Bursa'da yaşamaya başlar. Milli Mücadele döneminde Bursa'da faaliyet gösterecek ilk savunma örgütü olan Bursa Redd-i İlhak Cemiyeti'nin 1919 Temmuz'undaki kuruluş faaliyetlerine kardeşi Muhittin Baha Bey ile birlikte katılır. Bursa Müdafaa-i Hukuk Cemiyeti'nin 1920 Nisan'ında yapılan genel toplantısında ise başkanlığa seçilir (Bozkurt, 2015:16).

Bursa'nın Yunanlılar tarafından işgali öncesinde Ankara'ya geçerek orada *İlim, Fen ve Felsefe* adlı bir dergiyi çıkarmaya başlar. Bu dergi çevresinde Ziyâ Gökalp, Ahmet Ağaoğlu, Yusuf Akçora, Kâzım Nâmi Duru gibi düşünürleri toplar. Savaştan sonra siyasetten tamamen çekilerek başta pedagoji olmak üzere çeşitli konularda araştırmalar yapar. *Terbiye* adlı bir pedagoji dergisi yayımlar (Akkılıç, 1999: 29).

Hakkı Baha'nın başyazarlık yaptığı bir diğer dergi ise *Genç Müslüman* dergisidir. Derginin alt başlığı "İlmi, Dini, Felsefi Mecmuadır. Şimdilik on beş günde bir neşrolunur" olarak belirtilmiştir. Lakin derginin günümüze kalan tek sayısı -Hakkı Tarık Us Koleksiyonu'nda- bulunmaktadır ve yayım hayatına dair bilgiler kesinlik içermemektedir. Bursa'da neşredilmiştir. Bahsi geçen nüshada "Mukaddime" başlıklı sunuşta, "... Hürriyet, müsavat, uhuvvet, adâlet mefhumlarından biraz bahsetmeye lüzum gördük" ifadesi geçmektedir (Genç Müslüman Dergisi; Erişim Tarihi: 07.11.2019). Bu ifadeye göre İttihat ve Terakki'nin iktidarı döneminde, bu partinin görüşlerini savunmak üzere yayımlanmıştır. Hakkı Baha Bey, İttihat ve Terakki'nin askeri kanadı dâhilinde yer almıştır. Derginin Hakkı Baha Bey'in Ertuğrul sancağından (Bilecik) milletvekili seçilmesinden evvel 1908 ile 1912 tarihleri arasında, ya da 1912'den sonra yayımlanmış olması ihtimâli ağır basmaktadır (Genç Müslüman Dergisi; Erişim Tarihi: 07.11.2019).

Cumhuriyet kurulduktan sonra Hakkı Baha psikoloji, pedagoji, edebiyat ve kooperatifçilik alanları üzerinde çalışmış, çeviri yapmış ve birçok eser kaleme almıştır. Yaşamının son yıllarında da İzmir'de öğretmen olarak çalışmıştır. Tam olarak hangi yıllarda çalıştığını tespit edememek de *Usûl-i Tenkût (1327)* adlı eserinin kapağında yazılan bilgiye istinaden bir dönem Hüdavendigar Vilayetinde Maârif Müfettiş-i Umûmîliği² de yapmıştır. Mezarı, diğer ağabeyleri gibi Emir Sultan Mezarlığı'ndadır (Akkılıç, 1999:28).

Hakkı Baha, kapitalizmi sevmeyen, Cumhuriyet'in kooperatifçilik aracılığıyla iktisadî ve içtimâî büyük kalkınmalara kavuşacağına inanan, yazılarında sosyalizmin

² Vilayet Maarif Müfettişleri ile ilgili olarak Hasan Yıldız, "Tanzimat'tan Günümüze Maarif Müfettişliği İle İlgili Düzenlemeler Bağlamında Etik

İlkeler", *Türkiyat Mecmuası*, C.24, Güz, 2014, ss:261-284. Makalesine bakılabilir.

etkisi olan Cumhuriyet aydınlarımızdandır. 1908 Devrimi'nin ardından basında sol eğilimli yazılarına rastladığımız Hakkı Baha Pars, aynı Kâzım Nami Duru gibi, Osmanlı Hürriyet Cemiyeti'nin kurucularından ve önde gelen İttihatçılardandır. Devrimden önce Hakkı Baha, Kâzım Nami ve Vasıf (Çınay) Beyler bir yazı heyeti kurmuş ve inkılap devrinin tarihini yazmaya girişmişlerdir (Odabaşı, 2015: 303). Ankara'nın mücadele dolu günlerinde, henüz laikliğin çok az kişinin dimağında tohum olarak var olduğu bir zaman diliminde, Şeriye Vekâleti'nin hükümette yeri yok diye yazdığı için Şeriye Vekâleti tarafından tutuklanması istenmiştir. Mustafa Kemal ile de Harbiye yıllarından başlayan bir dostluğu bulunmaktadır. Mustafa Kemal, 1906 yılında Şam'da kurduğu Vatan ve Hürriyet Cemiyeti'nin bir şubesini Selanik'te Ahmet Tevfik, Ömer Naci, Mustafa Necip gibi isimler ile birlikte Hakkı Baha'nın evinde kurar. Cemiyet daha sonra Mustafa Kemal'in Şam'a geri dönmesiyle bu bölgedeki etkinliğini kaybeder. Ömer Naci ve Hüsrev Sami ise Paris'e kaçar;

Hakkı Baha'nın ba'zı kaynaklara göre yayımlanmış veyâ yayımlanmamış yirmi kadar eseri bulunmaktadır. Safahat-ı Hayât (Bursa 1909), Tasarruf-ı Mecbûri Müessesesi-i Maliye ve İktisadiyesi (Bursa 1922), Usûl-i Tenkî (İstanbul 1911), Telkîn Nedir? Ruhi Terbiye, Umûmî Psikoloji, Mizaç Bozuklukları, Ruhi Tedavi eserlerinin en önemlileridir.³

Makalemizin konusu olan noktalama işaretleri ile ilgili kitabı *Usûl-i Tenkî* adıyla Muîn-i Hilal Matbaası'nda 1327/1911 yılında yayımlanmıştır. Kitâp kapağında; Müellifi Hüdâvendigâr Vilâyeti Maârif Müfettiş-i Umûmîsi Hakkı Baha yazmaktadır. Kitâp iki kuruştan satışa sunulmuştur. Hüdâvendigâr Vilâyeti, merkezi Bursa olmakla birlikte zamanla genişleyerek Çanakkale, Afyon, Kütahya, Balıkesir, Sakarya ve Bilecik gibi şehirleri de birleştirmiştir.⁴ Yine Muîn-i Hilal Matbaası da Bursa'da faaliyet yürütmüş bir matbaadır.

3. Hakkı Baha'nın Eserinde Geçen Noktalama İşaretleri

Hakkı Baha'nın *Usûl-i Tenkî* adlı eseri İstanbul Büyükşehir Belediyesine ait Atatürk Kitâplığı Sayısal Arşiv ve e-Kaynaklar bölümünde AE_0549 demirbaş kodu ile Hakkı Baha adına kayıtlıdır. Basım yeri olarak Selanik gösterilmiştir. Basım tarihi ise 1324 (1908) olarak not edilmiştir.⁵ Ancak yukarıda da ifade ettiğimiz gibi eserin kapağında yazılı olan bilgilere göre eser 1327'de Muîn-i Hilal Matbaasında basılmıştır. Söz konusu matbaa da Bursa'da bulunmaktadır.

Aşağıda eser ve içeriği hakkında değerlendirmeler yapılırken zaman zaman Şemsettin Sami'nin *Usûl-i Tenkî ve Tertip* adlı eserine de göndermeler yapılarak kısmi bir karşılaştırma da yapılmıştır. Bu vesileyle dönemin noktalama işaretleri hakkındaki uygulama birliğine dair kanaatler bir arada verilmeye çalışılmıştır.

Doğrudan “Mukaddime” bölümü ile başlayan eserde Hakkı Baha bu bölümde noktalama işaretlerinin kullanımının önemine değinir. Ona göre bu işaretler kullanılmadıkça okuyucu yazıda anlatılmak isteneni ya güç anlayacak ya yanlış anlayacak ya da anlayamayacaktır. Bunun haricinde noktalama işaretlerinin kitabetin husûsî bir şubesi olduğunu söyler. Hakkı Baha “Mukaddime” bölümünde noktalama işaretlerinin tanım, tarif ve görevini anlatırken şu ifadeleri kullanır;

“*Usûl-i tenkî, 'ibârenin me'alini ta'kidden kurtarmak, muharririn fikrini kârî'e bir vuzuh-ı tâm ile anlatmak, kelimâtın me'âni-i hafîye-i hissiyelerini izbâr ve ihsâs etmek, ve bunu te'mîn eylemek üzere sedaya lazım gelen kuvvet, cezâlet, hiffet, rikkat, şiddet, tizlik, pestlik, kabalık ve vekârı vermek, ya'ni telaffuza ruh, neşâyid-i edebiyeye bir aheng-i musiki bahş etmek için, 'ibâre arasında isti'mâline lüzum-ı kat'i görülen işaret-ı tenkîtiyeyi mahâl ve muvâzî-i lazimesinde isti'mâl edebilmek usûl ve kavâ'idini bildiren bir şu'be-i mahsûse-i kitâbetdir.*” (Hakkı Baha, 1911:1).

Yazar, Şemsettin Sami'nin değindiği noktalama işaretlerine benzer bir yol izleyerek eserinde bu noktalama işaretlerini açıklar. Öncelikle “batı dillerinde mevcut olup bizim dilimizde de kabul edilen” diye tanımladığı işaretleri eserde Fransızcaları ile birlikte şu şekilde sıralar;

“*Elsine-i garbiyede 'umûmiyetle mevcûd olup lisânımızda 'aynı suretle kabul edilen işaret-ı tenkîtiye şunlardır:*

Virgüle , *Fasıla*

Point virgüle ; *Müfreze*

Point . *Kat'a*

Deux point : *Şariha*

Trait d'union - *Rabıta*

Tarit horizontal ---- *Farika*

Parantaise () *Mu'tarıza*

Crochet [] *Tefrikiye*

Guillemet “ “ *Mümeyyize*

Point d'interrogation ? *İstifhamiye*

Point d'exclamation ! *Taaccübiye*

Points de supention ... *Nukat-ı takdîriye*

Şemsettin Sami'de on dört olarak belirlenen noktalama işaretleri burada on iki olarak listelenmiştir. Ayrıca bu eserde fazladan olarak her bölümden sonra “Temrîn” (Alıştırma) bölümü de konulmuştur. Yazar, kitabı

³ <http://www.yesilbursadergisi.com/mobil/koseyazisi.php?id=795> erişim tarihi 07.11.2019. Not; Usûl-i Tenkî adlı eserin her ne kadar İstanbul'da 1911'de yayımlandığı yazılmış olsa da eseri temin ettiğimiz Atatürk Kitâplığı e-Kaynaklar bölümünde eser Selanik'te 1908'de yayımlanmıştır bilgisi yer almaktadır. Ancak kitabın başka bir yerden temin ettiğimiz kapağında ise Muîn-i Hilal Matbaasında 1327/1911 senesinde basıldığı yazmaktadır. Bu matbaa ise Bursa'da bulunmaktadır.

⁴ <https://tarihvemedeniyet.org/2009/10/hudavendigar-vilayeti.html> Erişim Tarihi, 10.12.2019 Hüdâvendigâr Vilâyeti hakkında kapsamlı bilgi almak

için bkz: Coşkun Subaşı, Hüdâvendigâr Vilâyeti Salnamelerine Göre Bursa Sancağı İdaresinde Bulunan Kurum, Çalışanlar ve Demografik (Nüfus) Yapı (H.1287-1288-1289-1290-1291-1292-1293-1294-1295) (Basılmamış Yüksek Lisans Tezi), Dumlupınar Üniversitesi Sosyal Bilimler Enstitüsü, Tarih Bölümü, Kütahya 2007.

⁵Söz konusu esere dipnottaki linkten ulaşılabilir. <http://ataturkkitapligi.ibb.gov.tr/yordambt/yordam.php?aTumu=hakk%C4%B1%20baha&bolumsanal=001> Erişim tarihi, 18.10.2019

öğrencilere okutacak öğretmenlere de eserin başında bir ihtarda bulunur. “*Mu'allim efendiler bu işaretlerin isimlerini ezhan-ı şakirdanda tamamıyla takrîr için defâ'atla sual cevab etmelidirler.*” (Hakkı Baha, 1911:1) der.

Bundan sonra kitâp fasıla (virgül) bölümü ile devam eder. Yazar fasılanın genellikle vav-ı âtîfa makamında kullanıldığı gerekçesi ile öncelikle vav-ı âtîfadan bahseder. Çeşitli tanım ve örneklerle tamlamanın Arapça, Farsça ve Türkçedeki kullanımlarını açıkladıktan sonra fasılanın vazifesini ifade edip fasılanın kullanım yerleri hakkında bilgi verir. Şemsettin Sami'nin kitabında virgül (fasıla) ile ilgili on altı maddelik kullanım yeri açıklaması bulunurken bu kitâpta otuz beş maddelik bir açıklama bulunmaktadır. Bunun dışında üçüncü ve dördüncü temrîn bölümlerinde toplam on üç alıştırmaya örneği verilmiştir.

Bu bölümün ardından müfreze (noktalı virgül) bölümü gelir. Vazifesi açıklamasından sonra kullanım yerleri hakkında bilgi verilir. Yine Şemsettin Sami, noktalı virgül yani müfrezeye üç maddelik bir açıklama getirirken Hakkı Baha bunu on bir madde ile açıklamıştır. Beş alıştırmalık temrîn bölümünde ise müfreze ve fasılanın birlikte kullanımını istemiştir.

Bir diğer işaret ise katia (nokta)dır. Hakkı Baha bunun da vazifesini ve kullanım yerini açıkladıktan sonra altıncı temrîn bölümünde dört örnek cümle vererek şariha (iki nokta) bölümüne geçer. Vazifesi bahsinden sonra dört ayrı kullanım yerinden söz eder. Yedinci temrîn bölümünde ise üç örnek verip rabita (kısa çizgi) işaretini anlatır. Benzer şekilde işaretin vazifesini anlattıktan sonra kullanım yerlerini beş madde halinde verir. Bu işaret Şemsettin Sami'de iki madde ile özetlenmiştir. Sekizinci temrîn bölümünde ise kısa alıştırmalar bulunmaktadır. Yazar daha sonra farika (konuşma çizgisi) bölümüne geçer. Vazifesinden sonra beş maddelik bir kullanım yeri bilgisi verir. Bu bölümde temrîn yoktur. Ardından mu'tariza (parantez) işareti gelir. Kullanım yeri olarak iki madde sayar. Burada da temrîn bölümü yoktur. Mu'tariza işareti ile aynı görevi gören tefrikiye (köşeli parantez) işaretinde ise yine temrîn yoktur ve parantez (mu'tariza) ile aynı görevi gördüğünü ifade eder. Sonraki işaret ise mümeyyize (turnak işareti)dir. Üç kullanım yeri maddelenir ve dört alıştırmalık bir temrîn bölümü bulunur. Ardından istihâmiye (soru işareti) kısmına geçer. Dört ayrı kullanım yeri saydıktan sonra dört mülahaza ile konuya açıklık getirir. Taaccübiye (ünlem) işaretinin ise altı kullanım yeri ve bir mülahazası vardır. Son olarak nukat-ı takdîriye (sıralı noktalar) işareti ele alınır ve üç maddelik kullanım yerinden sonra kitâp tamamlanmış olur.

Burada noktalama işaretleri tamamlanırken, Şemsettin Sami'de ayrıca bent ve yıldız maddeleri de bulunmaktadır. Ayrıca Şemsettin Sami'nin kitabının ikinci bölümü Usûl-i tertip bölümüne ayrılmıştır ki Hakkı Baha bu hususta bir şey yazmamıştır. Zîrâ bu bölüm daha çok matbaa teknikleri ile ilgili bir durumdur. Şemsettin Sami de kitabının ilgili bölümünün başında bu durumu açıklar;

“*Fenn-i tibat müstakil bir fen olup, böyle bir risalenin sahifelerine sığdırılabilecek kadar ihtisarı mümkün değilse de, maksadımız fenn-i celil-i mezkurun tafsîlatına girişmek olmayıp, zaten bu risale dahi matbaacılara mahsus olmadığından,*

mücerret bahsimizin teshil-i ifhamı için, ve bir de matbaacı ve müretteplere Usûl-i tertip ve tanzimce memleketimizde ihmal altında kalan ba'zı kavaidi ihtar etmek üzere, fenn-i tibat hakkında biraz malumat-ı mücmele-i iptidaiye itasına mecbûr olduk.” (Şemsettin Sami, 2017: 93).

Yazarın eserinin tamamı Latinize edilip makaleye eklendiğinden noktalama işaretlerinin vazifesi ve kullanım yerleri ile ilgili bilgiler tekrar olmaması açısından değerlendirilmeye alınmamıştır. Eser Latinize edilirken ise günümüz okuyucusunun rahat okuyup anlaması için transkripsiyon işaretlerinin kullanımı tercih edilmemiştir. Mümkün merteye günümüz imlasına yakın bir dil kullanılmıştır. Bu yüzden d-t ünsüz harfleri ya da a-e, u-ı gibi ünlü harfleri günümüz ses yapısına uygun hale getirilmiştir. Osmanlı alfabesinde büyük-küçük harf ayrımı bulunmadığından yazarın örnek cümlelerinde kullandığı özel isimlerin ilk harfi büyük harf ile yazılmış ve özel isimlere gelen çekim ekleri ayrılmıştır. Yine noktadan sonraki ilk harf ve paragraf başları bugünkü imlaya uygun olarak büyük harfle yazılmıştır. Hakkı Baha'nın bu eseri yazmaktaki öncelikli amacı noktalama işaretleri hakkında bilgi vermek ve kullanım yerleri ile ilgili örnekler vermek olduğundan metin içindeki herhangi bir noktalama işaretine bugünkü kullanıma göre farklı da olsa müdahale edilmemiştir.

4. Sonuç

Bu çalışmada günümüzde dahi kullanımında bir birliktelik sağlanamayan noktalama işaretleri ile ilgili geçmişte yapılan çalışmalara değinilmiştir. Bu doğrultuda yazılan ve öncelikli amacı noktalama işaretleri hakkında bilgi vermek ve kullanım birliği sağlamak olan eserlerden biri Şemsettin Sami'nin *Usûl-i Tenkîr* adlı eseridir. Bir diğer eser ise Hakkı Baha tarafından yazılan *Usûl-i Tenkîr* adlı eserdir. Şemsettin Sami'nin eseri hakkında birkaç çalışma bulunmasına rağmen Hakkı Baha'nın yazmış olduğu esere çalışmalarda yer verilmemiştir. Bu çalışmanın öncelikli amaçlarından biri ilgili eserin dikkatlere sunulmasını sağlamaktır. Bir diğer amacı ise Türk siyaset ve düşünce hayatında önemli bir yeri bulunan bir aileye mensup olan Hakkı Baha hakkında günümüze kadar etraflı bir inceleme yapılmamış olmasıdır.

Modern Türk edebiyatının ilk dönemlerinde yazılan her iki eserde de noktalama işaretlerinin Türk edebiyatında ve Türk yazı geleneğindeki kullanımına yer verilmiştir. *Şair Evlenmesi* oyunu ile başlayan modern noktalama işaretlerinin kullanım amaçları ve kullanım yerleri hakkında her iki eserde de ayrıntılı bir bilgilendirmenin olduğu görülmüştür. 1860'da yayınlanan *Şair Evlenmesi*'nde sadece üç noktalama işareti kullanılırken zaman içinde bu işaretler hem çoğalmış hem de yaygınlaşmıştır. Bu açıdan Şemsettin Sami'nin 1886'da yayınladığı eserinde on dört noktalama işareti yer verilmiştir. Yirmi altı yıl içinde noktalama işaretlerinin bu yaygınlığı dikkate değerdir. Yine ayrıca 1327/1911'de Hakkı Baha tarafından yazılan eserde ise on iki noktalama işareti yer verilmiştir.

Hakkı Baha eserinde Batı dillerinde genellikle kullanılan ve Osmanlıca'da da aynı suretle kabul edildiği söylenen noktalama işaretlerini sırasıyla verir. Buna göre; fasıla, müfreze, katı'a, şariha, rabita, farika, mu'tariza, tefrikiye, mümeyyize, istihâmiye, taaccübiye, nukat-ı takdîriye gibi

isimlendirmeler yapılmıştır. Bu isimlendirmelerin ise zaman içinde Türkçe'de değişikliğe uğradığı görülür. Son olarak Türkçe'de standart bir kullanım sağlanması için daha fazla çalışmanın yapılması gerekliliği anlaşılmıştır.

Aşağıda söz konusu metnin Latinize edilmiş hali bulunmaktadır. Makalemizin temel amacı bugüne kadar noktalama işaretlerinin tarihçesi hakkında yapılan çalışmalarda kendisine yer verilmeyen bir eseri ön plana çıkarmaktır.

Kaynakça

- Akkılıç, Y. (1999). Yakın Geçmişten Üç Kardeşin Portresi Mehmet Baha, Hakkı Baha, Muhittin Baha, *Bursa Defteri*.2. 26-33.
- Atasoy, F. O. (2010). *Türkçede Noktalama*. İstanbul: Özel Kitâplar.
- Bozkurt, C. (2015). Milli Mücadele Döneminde Muhittin Baha Pars *Ankara Üniversitesi Türk İnkılâp Tarihi Enstitüsü Atatürk Yolu Dergisi*. 56.11-32.
- Derin (Adken), Ş. T. (1997). *Şemseddin Sami Usûl-i Tenkît ve Tertip*. Yüksek Lisâns Tezi. Konya: Selçuk Üniversitesi.
- Durukoğlu, S., Büyükelçi, B. (2018). Türk Dilinde Noktalama İşaretlerinin Kullanımı ve Tarihi Gelişimi, *Akra Kültür Sanat ve Edebiyat Dergisi*. 6(14). 11-26.
- Gökşen, E. N., (1955), Noktalama İşaretlerinin Dünü ve Bugünü, *Türk Dili Dergisi*. IV(47) 665-669.
- Hakkı Baha. (1327). *Usûl-i Tenkît*. Bursa: Muîn-i Hilal Matbaası.
- Kalfa, M. (Yayın Yılı Yok). *Türkçede Noktalama*, Ankar:Yargı Yayınevi.

Odabaşı, İ. A., (2015). *II. Meşrutiyet Basınında Halkçılık Köycülük Sosyalizm*, Dergah Yayınları, İstanbul.

Öztürk, M. (2014). *Şemsettin Sami'nin Hayâtı, Edebî Kişiliği ve Eserleri Üzerine Bir İnceleme*, Doktora Tezi. İzmir: Ege Üniversitesi.

Subaşı, C. (2007). *Hüdavendigâr Vilayeti Salnamelerine Göre Bursa Sancağı İdaresinde Bulunan Kurum, Çalışanlar ve Demografik (Nüfus) Yapı (H.1287-1288-1289-1290-1291-1292-1293-1294-1295)*.Yüksek Lisâns Tezi.Kütahya: Dumlupınar Üniversitesi.

Şemsettin Sami. (2017). *Usûl-i Tenkît ve Tertip*, (Yayına Hazırlayan; Mahir Kalfa). Ankara: kaçâğ Yayınları.

Şinasi. (2005). *Bütün Eserleri*, (Yayına Hazırlayan; İsmail Parlatır, Nurullah Çetin). Ankara: Ekin Kitabevi.

Yıldız, H. (2014). Tanzimat'tan Günümüze Maarif Müfettişliği İle İlgili Düzenlemeler Bağlamında Etik İlkeler, *Türkiyat Mecmuası*. 24. 261-284.

İnternet Kaynakları

- Genç Müslüman Mecmuası, Erişim Tarihi 07.11.2019 <http://katalog.idp.org.tr/dergiler/19/genç-musliman>
- <http://ataturkkitapligi.ibb.gov.tr/yordambt/yordam.php?aTu mu=hakk%C4%B1%20baha&bolumsanal=001> Erişim Tarihi, 18.10.2019
- <http://www.yesilbursadergisi.com/mobil/koseyazisi.php?id =795> Erişim tarihi 07.11.2019.
- <https://tarihvedenediyet.org/2009/10/hudavendigar-vilayeti.html> Erişim Tarihi, 10.12.2019
- Tek, K. Mustafa Kemal'in Dostu Hakkı Baha Kimdir Bilin Var Mı? Erişim Tarihi: 07.11.2019 <http://www.gercekedebiyat.com/haber-detay/mustafa-kemalin-dostu-hakki-baha-pars-kimdir-bilen-var-mi-kemal-tek/2317>

Usûl-i Tenkît**Müellifi****Hüdâvendigâr Vilâyeti Maârif Müfettiş-i Umûmîsi****Hakkı Bahâ****Bursa- Hükûmet Civârında Muîn-i Hilâl Matbaası'nda
Tab Olunmuştur**

1327

Fiyâtı İki Kuruştur**Mukaddime**

Usûl-i tenkît, ibârenin meâlini ta'kitten kurtarmak, muharririn fikrini kâri'e bir vuzûh-ı tâm ile anlatmak,

kelimâtın meânî-i hafîye-i hissiyelerini izbâr ve ihsâs etmek ve bunu te'mîn eylemek üzere sedâya lâzım gelen kuvvet, cezâlet, hiffet, rikkât, şiddet, tizlik, pestlik, kabalık ve vekârı vermek, yâni telaffuza rûh, neşâyid-i edebîyeye bir âheng-i mûsikî bahş etmek için, ibâre arasında isti'mâline lüzûm-ı kat'î görülen işârât-ı tenkîtiyeyi mahâl ve mevzâ-ı lâzimesinde isti'mâl edebilmek usûl ve kavâitini bildiren bir şu'be-i mahsûsa-i kitâbettir.

Bu işârât kullanılmadıkça kâri' okuduğu bir ibârenin meâlini ya güç anlar ya yanlış anlar, yâhût hiç anlayamaz.

Esnâ-yı tekellümde efkârımızı muhâtaba ifhâm ve telkîn için sesimize tarz-ı telaffuzumuza verdiğimiz âhenk, sekt ve fâsılalar husûl-i maksadımıza nasıl muâvenet ediyorlarsa, yazılarımızda da kâri' bunların mazhâr-ı muâveneti edebilmek için harflerden kelimelerden başka bir takım eşkâl-i mahsûsaya daha ihtiyâç vardır ki, işte bu ihtiyâcı işârât-ı tenkîtiye te'mîn ve tatmîn eder.(4) Musîkîde ba'zı öyle nukât-ı dakîka-i san'at vardır ki, neşâyid-i musîkiyeye rûh verir. Farazâ: Mevâki-i lâzimesinde verilen bir fâsıla ba'zen bir darbe-i mızrâp, bir tevakkuf-ı ânı, bir istihâmı, bir teheddî, bir istihâmı ifhâm edebilir. İşte kelimâtın meânî-i hafîye-i hissiyelerini ifhâm için de ba'zen böyle tevakkuflara fâsılalara sektelere ihtiyâc-ı hakîkî hiss olunur.

Kur'ân-ı Azîmu's-şân ki ser-â-pâ bir lisân-ı bî-adîl-i belâgattir. Onda da esâtîz-i kırâat ve tecvîd tarafından aynı ihtiyâç hiss edilmiş ve "secâvend" nâmıyla bir takım işârât vaz' olunmuştur ki işte şu işârât, mebhûs-ı anımız olan işârât-ı tenkîtiyeden başka bir şey değildir.

İşârât-ı tenkîtiye, her lisânın şîve-i mahsûsuna aksâm-ı kelâmına usûl-i terkîb-i cümeline tarz-ı ifâde-i kelâmına göre tebeddül ettiğinden hiçbir lisânın usûl-i tenkîti tamâmen aynen diğer bir lisâna kâbil-i nakl ve tercüme değildir.

Lisân-ı Osmânî nâmı altında cem' edilen elsine-i selâse kavâitinin icâbât-ı tabîiyesinden olan teşettüt-i usûl, kelimâtın suver-i muhtelifede kırâat ve telaffuzunu icbâr ettiği, ve bu mecbûriyet elsine-i garbiyenin hemen hiçbirisinde bulunmadığı cihetle doğrudan doğruya Fransızcadan tercüme edilen usûl-ı tenkît lisânımıza kâbil-i tatbîk olamaz.

Gerçi diğer bir lisândan istiâne, istiâre etmeyerek teşekkül etmiş hemen hiçbir lisâna sâf gösterilemez ise de ale'l-umûm akvâm-ı garbiye kendi lisânlarına elsine-i sâireden aldıkları kelimât-ı müsteâreyi, kavâitiyle (5) berâber almayıp, yalnız lisânın ihtiyâc-ı hakîkîsi olan kelimâtı kabul ettiklerinden, aldıkları o gibi kelimâta tasarrufa muktedir, binâen aleyh kendi lisânlarına tatbîke kâdir olduklarından o gibi lisânlarda teşettüt-i usûlü mücîp olacak. Dolayısıyla usûl-i tenkîti şâmil ve vâsî kılacak bir mecbûriyete tesâdüf etmiyorlar. Benâber-în her lisânın usûl-i tenkîti bizinkine nazaran basît, ve bizde işârât-ı tenkîtiye isti'mâli her lisândan ziyâde taht-ı mecbûriyettedir. (6)

1

İşârât-ı Tenkîtiye

Elsine-i garbiyede umûmiyetle mevcût olup lisânımızda aynı sûretle kabul edilen işârât-ı tenkîtiye şunlardır:

Virgüle	, Fâsıla
Point virgüle	; Müfreze
Point	. Kâtı'a
Deux point	: Şâriha
Trait d'union	- Râbita ⁶
Tarit horizontal	---- Fârîka ⁷
Parantaise	() Mu'tarîza
Crochet	[] Tefrîkiye
Guillemet	“ “ Mümeyyize
Point d'interrogation	? İstifhâmiye
Point d'exclamation	! Taaccübiye
Points de supention	... Nukât-ı takdîriye

Bunlardan yalnız fâsıla, müfreze, istifhâmiye işâretleri –bi'l-umûm elsine-i garbiyenin (İspanyolca müstesnâ) resm-i hattı soldan sağa doğru imtidât ettiği için- elsine-i garbiyede (, ; ?) şeklinde müsta'mel (7) ise de bu sûretle isti'mâlleri, yazıya sağdan başlamak i'tibâriyle, resm-i hattımıza muvâfık gelmediğinden o sûretle kabûle mecbûruz.

Ba'zıları cümlelerin ibtidâsında bulunan basît müsnedün-ileyhten sonra (;) şu şekilde bir işâretin vaz' ve isti'mâline lüzûm gösteriyorlarsa da, mebbas-ı mahsûsunda tafsîl olunacağı vechile, bunun vazîfesini ba'zen fâsıla, ba'zen müfreze ifâ edebileceğinden ayrıca bir işâret ihdâs ve kabûlüne hâcet yoktur.

Temrîn

1

İstifhâmiye, taaccübiye, nukât-ı takdîriye, fâsıla, mümeyyize, tefrîkiye, kâtı'a, şâriha, mu'tarîza, fârîka râbita işâretlerini gösteriniz.

2

— . ; , ; , ---, ' ? , ! , ... , “ “ , [] , ()

Bu işâretlerin isimlerini yanlarına yazınız.

İhtâr.--- Muallim efendiler bu işâretlerin isimlerini ezhân-ı şakirdânda tamâmiyle takrîr için defâ'atle suâl cevâp etmelidirler.

Fâsıla

Fâsıla, ekseriyetle vâv-ı âtıfa makâmında kullanıldığı için evvelâ biraz (8) vâv-ı âtıfadan bahs edelim:

Vâv-ı âtıfa, sûret-i telaffuzuna nazaran mafsûle, mevsûle nâmıyla iki kısımdır. Vâv-ı mafsûle, ma'tûf ile ma'tûfun-aleyh arasında mevzû olarak meftûh veyâ mazmûm okunur. Kâide-i Arabiye veyâ Türkiye ile yapılan mürekkebât-ı atfiyede meftûh, kâide-i Farişiye ile yapıp ma'tûfun-aleyhin nihâyeti hurûf-ı imlâdan biriyle nihâyetlenen mürekkeb-i atfî ve atf-ı tefsîrlerde mazmûm okunur: “Bi'l-izzî ve'l-ikbâl, güzel ve çirkin, şâdi ve nâ-şâdi teşne ve gürisne” gibi.

Ol zâhidin ağlar yer ü gök hâline yârin

Kim içmeye destinden anın câm-ı musaffa

ve

Tüfenk ü topuna hasmın gelir o ânda sükûn

Beyit ve mısra'ındaki “yer ü gök” ve “tüfenk ü top” mürekkeb-i atfîlerinde vâv-ı atfîlerin vâv-ı mevsûle olarak îrâdî muhâlif-i kâidedir.

Cümleleri atf eden vâvlar meftûhdur: “Biraz durdu; ve mütefekkir bir nigâh ile denize bakarak yavaş sesle ilâve etti.” gibi.

Vâv-ı mevsûle hurûf-ı imlâdan birisiyle muntehî olmayan ma'tûf-ı aleyhi hâvî mürekkebât-ı atfiye-i Farişiyede kullanılır; ve kendi okunmayıp mâkablindeki harfî zamme ile okutur: “Gam u şâdi, handân (9) u raksân, lertzân u gürizân, rûz u şeb, şâm u seher, leyl u nehâr. “ gibi.

Ecnebî kelimeler de Türkçe i'tibâr olunur.

Fâsılanın vazîfesi.--- fâsıla ; ibâre arasında kendisinden evvel gelen kelimenin telaffuzuna öyle bir âhenk; savta öyle bir fâsıla verir ki, o kelimedden sonra aynı cümleyi mütemmim, aynı maksada hâdim diğer kelimelerin daha bulunduğu anlaşılır. Onun için bu kelimenin ilk hecesinin telaffuzundaki savt, son heceden daha pest olmalıdır. Yani, son hecenin savten tîz bir noktada bırakılması icâb eder ki, bu sûret-i telaffuz nâ-tamâmî-i mânâyı ifhâm etmekle berâber kâri' o kelimeye atf olunacak daha ba'zı kelimâta intizâra ihzâr eder. Savta verilen şu âheng-i telaffuz bi'l-hassa vâv-ı âtıfa makâmında isti'mâl olunan fâsılalarda verilir. Diğer zamânlarda bu, telaffuza yalnız küçük bir fâsıla itâ eder.

Fâsılanın mahall-i isti'mâli -1- bir cümlede taaddüd eden müsnedün-ileyhin arasına konulur: “İffet, ismet, rikkât, şefkât, bir kadının fazâil-i neseviyesindedir.” ve “ hikmet, kimya, kozmografya, cebir, müsellesât, mekâtib-i idâdiye derslerindedir.” gibi.

Bu gibi mevâkide sonuncu ma'tûfdan sonra fâsıla konulmak mutâd değilse de koymak muvâfıktır. Çünkü telaffuzda fâsıla vardır.

Taaddüd eden müsnedün ileyhler mürekkep de olsalar aralarına yine fâsıla (10) konulmalıdır. “feleğin zulumü, dehrin cevri yetişmiyor da bir de siz köylüyü böyle gadirlerle dağdâr mı edeceksiniz?” gibi.

Ma'tûf birden ziyâde olur. Ve cümlesi bir edâtla müşterek bulunursa sonuncu ma'tûfdan mâadâsından vâv-ı âtıfanın hazfîyle yerlerine fâsıla konulur ise de sonuncu ma'tûfdan evvel vâv-ı meftûhayı ibkâ etmek muvâfık-ı şive-i lisândır. : “Bir asker, gayret, hamiyet, şecâat, ve fedakârlığı kendisine sîfât ve san'at ittihâz etmelidir.” burada mânen müşterek bulunan mef'ûlün-bih edâtını diğer ma'tûfalarda da izhâr etmek “fedakârlık” dan evvelki vâva lüzûm kalmaz. O hâlde ibâre şöyle olur: “ Bir asker, gayreti, hamiyeti, şecâati fedakârlığı kendisine sîfât ve san'at ittihâz etmelidir.

Sonuncu ma'tûf “vesâire, ve gayrihim, ve emsâli” gibi bir kelime-i teşmîl ise vâvın hazfî caiz olmaz.

2- Mukayyet ve mütemmim olan müsned ile müsnedün-ileyh arasına konulur: Vatan ve milleti uğruna

⁶ Metinde genelde satır sonlarında kullanılan ve heceleri bölmek için kullanılan kısa çizgi olarak geçmektedir.

⁷ Metinde konuşma çizgisi olarak yer alır.

cân siperâne hizmet edenler, dareynde mazhâr-ı feyz ve necât olurlar.” gibi.

Burada dikkat olunacak bir şey var: Bir cümle, yalnız erkân-ı cümleden ibâret bulunur, ve erkân-ı cümleden her ikisi mukayyet bulunmaz ve bunlardan birisi üzerine nazar-ı dikkati celp etmek matlûp olmazsa erkân arasına hiçbir işâret vaz’ olunmaz. Fakat bir cümlede müsnedün-ileyh ve müsned mukayyet olursa mutlakâ fâsıla ile tefrîk olunmak lâzımdır. Meselâ: (11) “Her gün bir başka sûretle zihnime küşâyîşler veren şu son ümidim de mahv oldu.” cümlesinde fâil-i mukayyet olan “ümidim”den sonra fi’l-i mukayyet olmadığı için fâsılaya lüzûm yoktur. Fakat “mahv oldu” fiilini takyît edecek olur isek, o zamân fâilden sonra fâsılaya lüzûm vardır. Meselâ : “Her gün bir başka sûretle zihnime küşâyîşler veren şu son ümidim de, hufre-i ademe müntehî olan o râh-ı zalâm-ı âgehîde diğerlerine peyrev olarak mahv oldu.” gibi.

Bu mukayyet müsnedün-ileyhler tekerrür ettiği hâlde her birisinden sonra yine fâsıla konulmak iktizâ eder: “Vatan ve milleti uğurunda cân-siperâne hizmet edenler, vezâif-i mukaddese îfâsı için istisgâr-ı hayâtta çekinmeyenler, dareynde mazhâr-ı feyz u necât olurlar.” gibi

3- İki mürekkep atfiyi atf u rabt eden vâv, meftûh okunmak lâzım gelirse de, vâvların kesret-i tekerrürü lisân ve sem’e tekallût bahş olacağından, bunun hazfiyle yerine fâsıla işâreti konulur: “Handân ve raksân ve dahhâk ve nâzân” denilecek yerde “handân u raksân, dahhâk u nâzân” gibi

Mürekkep atfilerde ma’tûfun hâvî olup ma’tûf-ı aleyhde mukadder olan her hangi bir edâtın ma’tûf-ı aleyhte de izhârıyla—birinci maddede zikr olunduğu vechile—vâv-ı âtufanın hazfi ve yerine fâsıla konulması muvâfıktır. (12)

Rahat yaşamak istersen olma cihânın
Zevkında, sefâsında, gamında kederinde.

gibi ki buradaki fâsılalar vâv-ı âtufaları istihlâf etmiştir.

Fakat bir ma’tûf-ı aleyh ile bir ma’tûfdan müteşekkil mürekkep atfilerden ma’tûfî bir edâtı hâvî olanların vâv-ı âtufasının hazfiyle yerine fâsıla koymak muvâfık olmaz, çünkü kârî’ ma’tûf-ı aleyhi, müsnedün ileyh, ma’tûfu, müsned yâhût mütemmim olarak kabûl edebileceğinden tereddüt ve iştibâhı mücîp olur. Bu gibi hâllerde ya vâvı ibkâ etmeli, yâhût edâtı ma’tûf-ı aleyhde teşmîl ederek vâvı hafz eylemelidir. Meselâ: “Hayvanî, nebâtî “sûretindeki bir ibâreyi “hayvân, nebâtî” şekline koyacak olursak mezkûr tereddüt ve iştibâh hâsıl, binâen aleyh mânâ muakkat olacağından ya evvelki sûrette vâv-ı âtufa ile edâ eyleyerek “hayvân ve nebâtî” sûretinde, yâhût mef’ûlün-bih edâtını ma’tûf-ı aleyhde teşmîl ederek evvelki sûrette yazmalıdır.

4-Bir cümlelerin müsnedün-ileyhi cümlelerin başında bulunmak iktizâ ederken hasbe’l-üslûp ortada bulunursa, tebdîl-i mevki eden müsnedün-ileyhin tarafeynine fâsıla konulur. “Bu manzara-i bediânın karşısında, insân mebhût ve müstağrâk olur.” gibi

5- Cümel-i ibtidâiyeden sonra vaz’ olunur: “Cenâb-ı Hak hâlık-i kâinatı ki, her zerre onun vahdâniyetine şehâdet eder.” gibi.

Ba’zıları fâsılayı (ki)den evvel korlarsa da telaffuzda fâsıla (ki)den sonra olduğundan sonra konulmalıdır. (13)

6-Bir cümlede taaddüt eden müsnetlerin aralarına konulur: “Size geçen gün takdîm ettiğim Ahmet Bey; çalışkan, zekî, ve nâtika-perdâzır.” gibi.

7-Cümel-i haberiyeğin aralarına vaz’ olunur: “Ebnâ-yı cinsine hizmet etmeğe vakf-ı hayât edenler, ibkâ-yı nîk nâm eder. Müşârün bi’l-benân olur.” gibi.

8-Bir fâile âit müteaddit mef’ûlleri tefrîk eder: “Öyle bir lisân ki... neye teşbîh edeyim, bilmem?... Bir rûh-ı mütekellim kadar belîğ olsun; bütün kederlerimize neşvelerimize, düşüncelerimize; o kalbin bin türlü inceliklerine fikrin bin çeşit derinliklerine heyecânlar, tehevvlere tercümân olsun ...” ve “Bütün arkadaşlarından, anasından babasından, hattâ kendi nefsinden bile artık nefrete benzer bir şey hiss ediyordu.” ve “o gece, bütün dağlarda, denizlerde, uçurumlarda yuvarlandı.” gibi.

9- Bir mevsûfun sıfât-ı müteadditesini tefrîk eder: “Bî-âhenk, bî-vezin âletlerden mürekkep bir garibe-i musikîye gibi, mukaddimesiz, müntehâsız sözleri, kırık dökük muhâvereler ta’kîp ediyordu, çok içilmiş çok yenmiş zamânlara mahsûs bir adem-i ittîrâd-ı efkâr, bir cereyân-ı serseri-i lisân ...” gibi

10-Bir muzâfun-ileyhin müteaddit muzâflarını ayırır: “Her şey birbirine karışmış, babası, vâlidesi, hemşiresi bu gürültünün (14) içinde şaşırılmış?..” gibi.

11-Bir muzâfın müteaddit muzâfun-ileyhlerini tefrîk eder: “Âferînâmelerin tahsîn ve imtiyâz varakalarının kolunun altında biriken yaldızlı mücellit kitâpların, gûyâ hevâ-yı mestî-âver sevdâsıyla gaşy olmuş...” gibi.

12- Aynı maksadı ifhâma hâdim mürekkebât-ı nâkisa-i müteâkibenin arasına konulur:

Destinde ey semâ-yı şitâ tûde tûdedir:
Berg-i semen, cenâh-ı kebûter, sehâb-ı ter. gibi

Bu elfâz ve mürekkebât, müterâdif de olabilir: “Bir yevm-i mahsûs, bir yevm-i müstesnâ idi; o rûtbisinin işârât-ı resmîyesi, bir sebîl-i ziyâ gibi, bâzûlârının üzerine dökülen parlak apoletleriyle...” gibi.

13-Türkçe mürekkebât-ı izâfiyede izâfet-i ihtisâsiye muzâfî mukayyet olan muzâfun-ileyhlerden sonra vaz’ olunur: “Şecî bir askerinin, kalpleri teshîr eden evzâ-ı cündiyânesi..” ve “boruların hatveleri teşvîk eden âheng-i ma’denîsi..” gibi.

Ba’zı mücerret kelimeler vardır ki kendisinden sonra muzâf hâlinde bir kelime geldiği için bu iki kelime muzâfun ileyhi muayyen olan bir izâfet-i ihtisâsiyeye benzer. Tabîdir ki, mukayyet olmayan izâfet-i ihtisâsiyenin haddeyni arasına fâsıla konulmaz. Hâlbuki böyle zamânlarda, tereddüd izâle için konulmak lâzım gelir: (15) “Toprak, serveti sînesinde saklar; sa’y ve amel, onu cebren istihsâl eder.” gibi ki burada (toprak)tan sonra fâsıla konulmazsa “toprak serveti” gibi bir mürekkep izâfî telakkî olunabilir. [müfreze bahsine de müraca’at olunsun.]

14-Aynı fâile âit müte’addit ve müte’akkip fiiller arasına konulur: “Bugün Ahmed Efendi’de müstesnâ bir hâl vardı: İdarehâneye geldi. Oturdu, düşündü, düşündü, hiçbir

şeye karar veremeyenlere mahsûs bir tereddütle, kalktı, dolaştı....” gibi

Fâiller müşterek olmak şartıyla, taaddüt eden fiiller, birer mef’ûl ile berâber gelse, yine aralarına fâsıla konulmak iktifâ olunur: Dağınık çamaşırları topluyor, açık kalmış bir sandığı kapıyor, masanın çekmesini îade ediyor, çekmecenin anahtarını çeviriyor, duramıyor, bir seferinin hânesinde terk ettiği yadigâr-ı perişâniyi ıslâha çalışıyor.” gibi.

15-Bir kelime-i hitâptan sonra konulur: “Oğlum, seninle biraz ciddi konuşmak lâzım geliyor.” ve “ baksanız a, bugün İzmir’e posta var mı?” gibi

Elkâb-ı gayr-i resmîyede bir hitâp demek olduğu için bunlardan sonra yine fâsıla konulur: “Muazzez pederim, sevgili kardeşim, muhterem amcacığım,” gibi. Buralarda fâsıla yerine taaccübiye koymak muvâfık değildir. [Taaccübiye bahsine de mürâcaât olunsun.] Kelime-i hitâp ba’zen cümlelerin (16) ortasında bulunur; o zamân bu kelimeyi iki fâsılanın arasına almalıdır: “Derdimizin, bir tabîb-i hâzık gibi değil, doktor Tomas, bir muhibb-i sâdik gibi çâresini bulmalısınız.” gibi.

16- Cümlelerin vasatındaki bir kelimenin ibhâm şumûlünü izâle etmek üzere, mâkabline yâhût mâba’dine âit olduğunu ifhâm ve tasrîh için kullanılır:

Samsâmeyi eyledikçe teslîl
Teslîm-i süyûf ederdi a’dâ
Târîh diyor ki bi-muhâbâ
Bir orduyu bir er etti tenkîl

Şu kıtada “bi-muhâbâ” ta’biri târihe ma’tûf olduğu hâlde fâsıla, “bi-muhâbâ”dan sonra, ve mısra-ı âhire âit olduğuna nazaran “diyor ki” den sonra vaz’ olunur. (“bi-muhâbâ” şu vaz’ -ı iştirâkiyle edebiyâta sihr-i helâl nâmını alır ki, hüsn-i isti’mâl şartıyla sanayi’den add olunur.) Sihr-i helâl bi’l-iltizâm icrâ olunmuş ise bi’t-tabi’ fâsıla konulmamalıdır.

17- Te’kît, temâdî beyân eden kelimât-ı mükerrere arasına konulur:

“Uzak, uzak, pek uzak bir yerinde dünyanın” ve “ o zamân babam beni bir daha, bir daha bir daha öptü..” gibi (17) Fakat husûsî bir ma’nâ ifâde etmek için isti’mâl olunan, ve bir kelime hükmünde bulunun kelimât-ı mükerrere ve ef’âl-i mürekkebe arasına konulmaz. Meselâ: “Çekilip gitmek, kızarıp kalmak, baka kalmak, girip çıkmak, uyuya kalmak” gibi ki bunların tasrîfât-ı muhtelifesinde: “Çekildi, gitti; kızarıp, kaldı; döndü, kaldı; çabaladı, çıktı,” sûretinde yazılmayıp; “çekildi gitti, kızarıp kaldı, çabaladı çıktı” tarzında yazılmalıdır. Kezâ bir kelime hükmünde bulunan mükerrer kelimât da böyledir: “Avuç avuç, kana kana, güle güle, güzel güzel, yavaş yavaş, sonra sonra) gibi.

18-Yukarıda hikâye edilen bir şey icmâl eden bir kelime veyâ cümleden sonra vaz’ olunur: “ İşte bu sûretle, yavaş yavaş her şey yoluna girecek: Ve meydânda artık şikâyet edilecek bir şey kalmayacaktır.” gibi.

Fakat fâsılanın bu sûretle isti’mâli için, bu gibi bir kelime-i icmâliye ile başlayan cümlelerin evvelki cümle ile bir irtibât-ı lafzîsi olmaması şarttır: Meselâ: “O evâmîr-i ilâhiyeye inkiyât et ki, bu sûretle mazhâr-ı saâdet olursun cümlesinde (bu sûretle)den sonra fâsıla isti’mâline lüzûm yoktur.

19-Kelimât-ı tasdîkiye ve inkâriyeden sonra konulur: “Evet, üç gün sonra gideceğim” “Hayır, bu mümkün değildir” “Şüphesiz, söyledikleriniz doğru olmak lâzım gelir.” “Elbette, bu fikriniz gâyet mantikî olmak i’tibâriyle kâbil-i cerh ve i’tirâz değildir; aksini (18) iddiâ etmek mantıksızlık olur.” [müfreze bahsine de mürâcaât olunsun]

20- Şek ve iştibâh, ihtimâl ve tereccî beyân eden kelimâtтан sonra vaz’ olunur: “Bilmem bunu size nasıl anlatayım- belki mesele sizin dediğiniz gibidir – ihtimâl, bir gün gelecek ki...” gibi.

21- Edevât-ı istidrâktan sonra konulur: “Beşerin müddet-i hayâtiyesi gerçi kısıdır, fakat tahsil-i ilmi men edecek kadar değil.” Ve keşf-i hakikât, hakikâten müşkildir; lâkin, güç olduğu için hakikâti teherrî etmemek icâp etmez.” gibi

22-Bir ibârede nazar-ı dikkat celp olunmak istenilen kelimedden sonra konulur: “İşte, ben böyle zamânlarımda ...” ve “ İşte ben, böyle zamânlarımda...” gibi ki birinci hâlde nazar-ı dikkat, yukarıda hikâye edilen şeye, ikinci hâlde nefse celp edilmek istenilmiş olur.

23-İbârenin, cümlelerin başında bulunan bir zamirden sonra konulur: “ O, sizin düşündüğünüz derecâtın pek fevkindedir” gibi. Fakat aynı mevkîde bulunan sıfât-ı işariyelerden sonra konulmaz. “ O kağıt başka, bu başka” gibi.

24-Kuyûd-ı vasfiyenin tarafeynine konulur: “Hasan Efendi’nin artık bütün damarları incimâd eden, kalbinde yalnız bir damar, pederlik damarı, acı bir enîn-i ızdırâp ile inler”... ibâresindeki “artık (19) bütün damarları incimâd eden ve “pederlik damarı” kuyûd-ı vasfiyesi gibi

Ba’zen cümle-i ihtirâziyenin tarafeynine de konulur: Efkâr ne kadar güzel olursa olsun, kalb-i beşere kifâyet etmez. Gibi.

Cümle-i ihtirâziye ba’zen ibârenin başında bulunabilir; o hâlde dördüncü maddede beyân olduğu vechile cümlelerin fâili iki fâsıla arasına alınır: Ne kadar güzel olursa olsun, efkâr, kalb-i beşere kifâyet etmez. Gibi.

25-Aynı mânâ-yı istifsârî hâvî muhtelif kelime, terkiib, ve cümle-i istifhâmiyeden evvelkilerin nihâyetlerine vaz’ olunur:

Nedir şu meşcer-i ebdân, şu kuhsâr-ı hadid? Gibi

[istifhâmiye bahsine de mürâcaât olunsun]

26-Bir fi’l-i mukadderin mevkîini işâr için konulur: O bahtiyârlar için bir şafak, bed-bâhtlar için bir yangındır.

Ba’zen fi’l-i mukadderin mevzuunu işâr için, o fiilin fâilinden, veyâ mef’ûlundan sonra konulur: “Yemek odunla pişer; insân lakırdıyla”. Ve

İtidâlden adûl etti heva

Gitti gülden berk, bülbülden nevâ gibi

27- Mukadder olan edât ve kelime-i hâlin yerine konulur: “Birincilik mükâfatını kolunun altına almış, bir meserret-i fevkal-ade ile, tekrâr (20) ettiriliyordu.” gibi. Ki “kolunun altına almış olduğu hâlde” demektir.

28-Yan yana gelen münferit iki kelimenin, bir mürekkep teşkil etmediğini anlatmak için bu iki kelimenin

arasına konulur: “İşte bu yolda ifâde edilen kelâm, fasih olacağından...” ve “ bütûn bu ahvâl, terakkiyât zamâna muhâlif.” gibi

Yan yana gelen muhtelif iki mürekkebin sonuncu ve birinci hadlerini birbirine karıştırmamak için, yine aynı usûle riayeten fâsıla konulur: “Hıfzı’s-sıhha kavâitine mugâyir olarak, imtihân bu müsâbakaları tas’ib ve tezyîd, etfâl-ı mekâtibi öldürmek demektir.” gibi.

Cümle-i mutlakalarda erkân-ı cümle arasına bir işâret konulması icâp etmeyeceği ikinci maddede söylenilmiş ise de, müsnedün ile müsnedün-ileyhin bir mürekkep teşkil etmesi ihtimâlî derkâr olduğu zamân fâsıla koymak icâp eder: “Fikr, mücerredir” gibi.

29-Ufak bir cümle kısa bir kelime ile işâret-i müddeâ edileceği zamân kullanılan “çünkü, zîra gibi” edevâtta sonra konulur: “Doğru olsun, yanlış olsun, böyle yapacaksınız! Çünkü, ben böyle istiyorum.” gibi.

“Çünkü ve zîra”dan sonra gelen ve isbât-ı müddeâya hizmet eden cümlelerin müsnedün-ileyhi basît bir kelime olduğu hâlde ba’zen fâsıla, o cümlelerin müsnedün-ileyhinden sonra konulur: “Çünkü ben, böyle istiyorum.” (21) gibi. Bunda yirmi ikinci maddede beyân olunan celp-i nazar-ı dikkat husûsunun ehemmiyeti vardır. Fâsılaya ona göre mevzû tayîn etmek iktizâ eder. [Şâriha bahsine de mürâcaât olunsun]

30-Edât-ı rabt ve beyân olan (ki)den sonra konulur: “Kur’an-ı Azimu’ş-şan ki, serâpâ bir lisân-ı bi-âdil-i belâgattır...” ve “ ba’zen öyle adamlar vardır ki, ne söylediğinin farkında değildir.” ve

Allah ki, mücid-i cihândır
Her türlü nikâptan âyândır gibi.

Ba’zıları fâsılayı (ki)den evvel vaz’ ederler ise de, beşinci maddede söylenildiği vechile, muvâfik değildir. Bu usûl Türkçeden ziyâde Fransızcaya muvâfiktir.

31- Kuyûdu havî bir cümlede; müsnedün-ileyhden sonra, fakat ba’zı kere, muharririn fikrine nazaran, isnâd-ı hakîkî-i hâfinin âit olduğu kelimedenden sonra vaz’ olunur: “Bu çiçek, ona her zamândan daha güzel görünüyordu.” ve “ Hava, bugün fevka’l-ade güzeldir.” gibi. Birinci misâldeki çiçek, yalnız ona daha güzel görüldüğü anlatılmak istenildiği zamân, fâsıla, “ona”dan sonra konulur: “Bu çiçek ona, her zamândan daha güzel görünüyordu” gibi ikinci misâlde, havanın yalnız bugün daha güzel olduğuna nazar-ı dikkati celp etmek isteniliyorsa, fâsıla keza, (bugün)den sonra konulur: “Hava bugün, fevka’l-ade güzeldir.” gibi. (22)

32- Aralarında diğer kuyûdât ve mütemmimâtta bir şey bulunmadıkça mefûlu, fiilden fâsıla ile tefrik etmek câiz değilse de, bu ikisinin arasında kuyûdattan bir şey bulunursa mefûlden sonra fâsıla konulur: “Heidelberg’den avdet eyledi.” ve bi’l-akis “Heidelberg’den, vatanına daha sâdık, Almanlara karşı daha hakîkî bir şiddet-i fikr ile meşbû olarak avdet eyledi.” gibi.

33- “Hem ve hem” edât atıflarıyla îrâd olunan cümle, yukarıki cümleye de ma’tûf ise “ve hem ve hem” olacağından, ve hâlbuki birinci “hem”in başındaki vâv-ı âtifa cümle-i âtiyeyi atfa memûr olduğundan bu vâvdan sonra fâsıla vaz’ olunur: “ Bu husûsta etraflıca bir kânun olmadığından pek çok zahmetler çekildiği, ve, hem müddei-

i umûmiler ve hem ale’l-umûm heyet-i adliye memûrları.” gibi.

---- (ne...ne) edât-ı nefylerinin nefy ettikleri cümlelerin arasına konulur:

Ne mâzî kaldı hatırdâ, ne istikbâl yâdımda

Haseb ve neseb ne insâna bir şeref-i nesebî kazandırır, ne de şahsına bir meziyet izafe eder.

--- (gâh....gâh, ba’zen....ba’zen) gibi kelimât-ı mükerrerinin âit oldukları cümleleri biri birinden tefrik eder: “Kapı cihetinden gâh mütekâtî ve batî, gâh mütehâcim ve serî bir cereyân, ağaç altlarına ba’zen zarîf birkaç kadın hâlinde nâzik bir demet bırakıyor, ba’zen (23) pazara mahsûs kıyafetlerle esnâf çarakları hâlinde birkaç diken atıyordu.” gibi

34-Kendilerinden evvelkiler cümle, müfreze ile münkâtî olmadığı hâlde “ale’l-husûs, bâ-husûs, bi’l-hassa” gibi kelimât-ı tahsisiyeden evvel fâsıla konulur: “Sizin buraya gelmenizi, bi’l-hassa ben arzû ederim” gibi

35-Sebk-i mevsûl ile yazılan ibârâtta cümeli feriyenin aralarına vaz’ olunur: “Çünkü ahvâl-ı âlemin bir siyâkda durması muhâl gibi olduğundan, ve vakit-be-vakit mizâc-ı cihân. Ve politika-i düvel değişmekte bulunduğundan, şimdiki hâlde efkâr-ı düveliye iki usûle münkasım gibi olarak birisi: İdâre-i umûr-ı dâhiliye-i mülkiyeleri ki, meselâ tahsil-i vâridât, ve idâre-i mesârîfât, ve bu misillu sâir tanzîmât olup, bundan kâffe-i düvelin... gibi.

Temrîn

3

İbârât-ı âtiyedeki vâv-ı âtîfâlardan hangileri zâit ise çizip yerlerine fâsıla ilâve ediniz? Vâv-ı âtîfaya lüzûm olan yerlerden de fâsılları kaldırıp vâv koyunuz. İkisinin de ibkâsı lâzım gelen yerlerde ibkâ ediniz.

1 Hürriyet, adâlet, müsavât, uhuvveti on bir temmuzda istihsâl ettik.

2 Hürriyeti, adâleti, müsavâtı, ve uhuvveti on bir temmuzda istihsâl ettik. (24)

3 Dünyada şâyân-ı muhabbet ve hürmet iki şey vardır: İnsân ve fazîlet; hâlbuki insân, fazîleti riyâdan âri olarak samîmi bir kuvvet-i rûh ile takdîs edecek asır henüz gelmedi.

4 Bir sâtiha-i âb üzerinde lertzân u girizân u mevvâc u seyyâl intikâş eden hutût-ı şuaîye gibi....

Temrîn

4

Fikarât-ı âtîde lüzûmu olan yerlere fâsıla koyunuz:

1 Hayâtını daire-i intizâma sokamayanlar saâdet-i hayâtiyeyi idrâk edemezler.

2 Ey Rabb ki sana eylerim hasr-ı ibâdet
Nâmin olunur secde-geh-i şükürde tezkâr
Ol nâm ki hasiyettir havf u hâlâvet
Rûmâl kılar maderimi yerlere her bâr

3 Avâkıb-ı mülimesinden korkarsa insân icrâ-yı mefsedetden men-i nefis edebilir.

4 Meyhâne-i istibdâdın en tarâblı en sarhoşluklu en raks ve şatâretli bir gecesinde hiç umulmayan bir hadise-i siyâsiye vukû buldu: ‘Osmanlılar kıvıldandı silkindi gerindi uyandı.

5 Haftalardan beri tehevürlerle köpüklerle cûşîşlerle gürleyen dumanlı denizin hırs ve gazâbı bütün bu kudurmuş dalgaların gayzlı rüzgârların tehevürleri köpükleri cûşîşleri artık yorulmuş gibi reh-in-i ihtizâr olmuş bu siyah ve hevl-âlud nihâyetsizlik içinde artık tesliyetsiz matemlerle uluyan rüzgârın ulu ulu inleyen denizin enîn-i hicrânından başka bir şey kalmamıştı: Bir sükûn bir sükûn-ı mevt-i şiven... (25)

6 O ancak evinde hurma ağacının karşısında rüyasının içinde yapılmış iken mesûd olur ancak o zamân gözlerinde güneşler açılırdı.

7 İşte o günden sonra benim için ne ders kaldı ne hayât ne istikbâl ne bir şey.

8 Ba’zen o sertâpâ beyaz bir adam olurdu gûyâ kardan dökülmüş bir heykel gibi geniş yenli gömleğiyle bol donuyla beyaz çarıklarıyla keçe külahıyla kırmızımsız siyahsız bir simâ-yı sefid ile temaşagâhın fenerleri ortalığa bir gölge serpecek sûrette kısılmış dururken nîm-zulmet içinde onun karşıdan oyunculara mahsûs dairenin karanlık ağzından çıktığı elleri ceplerinde donunun bol paçalarını gererek meydanı bir gece kuşu şeklinde dolaştığı görülürdü.

9 Müdürlerin terakkî ve tebdillerince meri olan usûlde pek fâideli bir şey değildir. Bir mektebin teâlî ve terakkîsine hizmet eden muvaffak olan müdür müstehakk-ı taltif olduğu bahanesiyle başka bir mektebe gönderiliyor. Şu hâlde mektep müdürünün mükafât görmesinden mutazarrır cezâ-dîde oluyor. Bi’l-akıs bir müdür bulunduğu mektebi hüsn-i idâre edemezse şu muvaffakiyetsizliği bir daha tecrübe edilmek üzere başka bir mektebe tebdil-i memuriyet ettiriliyor.

Müfreze

Vazîfesi.-- bu da fâsıla gibi savta nâ-tamâmî-i ma’nâyî ifhâm eden- kendisinden evvel gelen kelimenin son hecesine -- tizliği vermekle berâber telaffuza daha medid bir fâsıla itâ eder.

Mahall-i isti’mâli. -1- fâilleri tebeddül eden cümle-i gayr-i münkâtî’anın arasına konulur: “Arkada karlı tepenin cenâhına ilticâ etmiş diğer bir tepenin âlâm ve gumûmu bu sis yığını arasından çabaladı, çıktı; sisler dağılıp, yırtılıp serpildiler.” gibi (26) evvelki cümlelinin fâili “tepenin âlâm ve gumûmu” ikinci cümlelinin fâili “sisler” olduğundan “çabaladı çıktı” fiillerini “yırtılıp dağılıp, serpildiler” fiillerine karıştırmamak için müfreze koymağa lüzûm vardır.

2-Eğer bir cümlede müsned-i mütemmim ve mukayyet olur, ve eczası fâsılalarla ayrılmak mecbûriyetinde bulunursa müsnedün-ileyh ile müsned arasına fâsıla konulacak yerde müfreze konulur: “Bana tabiatın tesîrât-ı ibtidâiyesi; râtib, sükûti. Hayâlât-ı garibe ile mâli olan bu ormandan gelmiştir.” gibi.

3-Türkçe mürekkep izâfelerde [izâfet-i ihtisâsiye] muzâfın kaydı yine bir kayd-ı izâfî olursa asıl muzâf-ı ileyhden sonra yerine müfreze konulur: “Yazdığı o kıymettâr mütalaanâmelerin; fakültelerin efkâr-ı müsinn ve münderisesi tarafından istihzâ ile telakkî edildiğini

görmüş...” gibi. Bu gibi hâllerde ikinci izâfetin mümkün merteye süratle okunması lâzımdır.

4-Bir fâile âit olup sîgaları muhtelif olan fiiller arasına konulur. “bütün kendi mâtem-i iftirâkını unutmuştu; benim yüzümü yıkıyor, beni tesliye ediyordu.” gibi

5-Fâsılalarla tefrik olunan silsile-i kelimâtta cereyân-ı kelâm değıştikçe vaz’ olunur: “Bunlar, hep babalar kardeşler, evlatları; kucaklaşıyorlar: Tekrâr kucaklaşıyorlardı; gözlerinin etrafında (27) kırmızı bir dolgunluk, seslerinde şişkin bir lerze vardı.” gibi.

6-Leff ü neşrde leff ile neşr arasına konulur: Sıdkı, adli, şecâati, Siddık’ı, Faruk’u, Haydar’ı andırır.” gibi. Yâhût neşirdeki mevsûf muzâf veyâ muzâf-ı ileyhlerin leffdeki sıfâtları, muzâf-ı ileyh ve muzâfları arasına vaz’ olunur ki, bu suhûlet-i tefehhümü temine hizmet eder meselâ. “muhabbet, şefkat; hürmet, riâyet, peder ile oğlun vezâif-i mütetekâbilesindendir.” gibi. Burada hürmet ve riâyetin oğla; muhabbet ve şefkatın pedere râci olduğu derhal anlaşılır.

7- “Mademki” ile başlayan cümlelerin nihâyetine vaz’ olunur: “Mademki insân, beşer olmak dolayısıyla hatadan sâlim değildir; o hâlde bir hata vukuunda onu itirâftan daha mûhik bir hareket olamaz.” gibi.

8- Târif, tavsîf, tâyin olunacak kelimededen sonra vaz’ olunur; eğer bu kelime cümlelinin erkânından bulunuyorsa, meselâ: “İsim; zamânı iktirân etmemek üzere mevcûdât-ı mahsûsa ve gayr-i mahsûsadan ve makûlâtan birine delâlet eden kelimedir.” ve “müellefâtı; tefsîr, hadîs, kelâm, usûl, fıkıh, beyân, tıp gibi yedi fenden bahis olan ve ...” ve “müellafâtı ; Kâmus-ı Türkî, Kâmus-ı Fransevî, Kâmus-ı Alâm, insân, yer, gök ve sairedir.” gibi. Aksi takdirde şâriha koymak lâzım gelir. [Şâriha bahsine mürâcaât olunsun]

Mukaddimede beyân olduğu vechile, bu gibi mevâkide isti’mâl (28) etmek için “;” şu şekilde Türkçeye mahsûs olmak üzere ayrıca ihdâs ve kabûlüne hâcet yoktur. Çünkü müfrezeyi bu mevâkide isti’mâl selâhiyetinden ıskât edecek bir mahzûr, bir mâni tasavvur olunamaz.

9-Suale cevap olmayan edevât-ı tasdik ve inkârdan sonra alekser müfreze isti’mâl olunur. “Evet; herkes bu yolun yolcusudur.” gibi.

10-Ma’tûf-ı aleyh olan cümlelinin nihâyetine kâtî’a yerine konulur: Çünkü, kâtî’a ile hitâm verilen cümleden sonra bir kelime-i atfiye ile o cümleye bir şey atf olunamaz. Evvelki nihâyet verildiği zann olunan cümleye atf olunacak bir cümle daha varsa, evvelki cümle tamâmen bitmedi demektir; o hâlde birinci cümlelinin nihâyetine kâtî’a yerine müfreze konulmalıdır. Meselâ: “İnsân-ı kâmil, vazîfesini ifâ için hiçbir fedakârlıktan çekinmez; ve bunu bilâgaraz icrâ eder.” gibi.

11- (Fakat, lakin, ama) gibi edevât-ı istidrâkten ve (bilhassa, alelhusûs, ba-husûs, bilakis) gibi kelimâtan evvel gelen cümlelinin nihâyetine vaz’ olunur: “Evet efkârınız şâyân-ı takdir ve sitâyîşdir; Fakat...”

“Tekdirlerimin şiddetine karşı tahammül gösteremeyerek ağladı; ağladı ama, bu yaşların bir tesîr-i daimisi olacağını zan etmem.” ve “Ahmet Efendi arzû ettiğimiz derecede parlak bir imtihân veremedi; bâhusûs bütün talebeden ziyâde ondan ümîtvâr idik.” gibi (29)

Temrîn

İbarât-ı âtiyede îcâp eden mahallere müfreze ve fâsıla işâretleri koyunuz:

1- Kalbinde bir ukde-i büka ile tekrâr uzun uzun yağmuru seyretti yağmur gittikçe inceliyor semâda hemen örtülmek üzere parça parça mailikler görülüyordu.

2- Herkes bu gürültüde şaşırıyor. Firdevs Hanım kendisine bir muavin bulamayarak bağıyor Nesrin'le Şayeste bu müstesnâ günde herkesten ziyâde kendileriyle iştigali daha muvâfık-ı hikmet bularak odalarından çıkmıyor Bihter dolabının bulunamayan anahtarı için kıyâmetleri koparıyor Peyker korsesinin şeridini çekerken koparan kocasıyla kavga ederken Firdevs Hanım'a yardım etmek için Katina'nın yalnız bıraktığı Feridun ağlıyordu.

--- Hayâtının âlâm ve fecâyii bitmez tükenmez tahammül olunmaz bir silsile-i ızdırâp teşkil edenler bile ölmekten tehaşî ederler.

4—Halbuki bir takım erbâb-ı san'at vardır ki hissiyâtlarındaki zaf ve maluliyet efkârlarındaki heyecân hissiyle meydana koydukları eser ancak ahvâl-i rûhîyelerinin bir mahsûl-i galeyânıdır onlar bir hicrân bir elemi tasvîr edivermekle onu def etmiş olamazlar bilakis daha ziyâde dil-hûn kalırlar ki işte bunun bir misâli de bizzat benim.

5- Mademki vâlidenizin idâme-i istirahatî için hiçbir fedakârlıktan çekinmeyeceğinizi söylüyorsunuz o hâlde teklîf ettiğim şu memûriyeti kabûlde niçin tereddüt ediyorsunuz.

Kâtî'a

Vazîfesi, -- kendisinden evvel gelen kelimenin son hecesine, kâtiyet-i ifâdeye mahsûs, bir pestlik, bir kabalık verir ki bu âheng-i telaffuz; cümlelerin, (30) ibârenin, kelâmın mebhâsın hitâmını anlatır; ve medîd bir fâsıla, bir tevakkuf işâr eder ki bu tevakkufun imtidâdı, iki cümle arasındaki münâsebet-i manevîyeye ve kâri'in zevkine tabidir.

Mahall-i isti'mâli. --- tamâmiyle biten cümlelerin ve ibârenin nihâyetine konulur: "Şimdi ağlıyordu; sâkit ve âheste yaşlarla, acz u ye'sin meftûriyet-i bîtabânesiyle seyelân eden sıcak ve iri damlalarla ağlıyordu." gibi

Ba'zen cümle iki kelime ile münthehi olur: Yani fi'l-i mükerrer bulunur; o hâlde evvelkilerden sonra kâtî'a konulmayıp fâsıla konulmalıdır.

Sen de gittin senin de arkandan
Ağladım, ağladım, harap oldum. gibi.

[Müfreze bahsinin onuncu maddesi de mütâlââ olunsun]

Temrîn

6

1-Aldığım emre imtisâlen üç gün evvel Dersaadet'e gittim ve hareket eden en evvelki katarla avdet ettim.

2. İnkâr ile ibhâm ile mânâ-yı hayâtı
Sevdâmızı bir vahâ-yı gaflette yaşattık
Bâziçe-i âmâl ederek hep sademâtı
Bir mehd-i serâpta çocuklar gibi yattık
Yattık uyuduk sevdik inandık oyalandık

3- Yürüdüler Taksim bahçesine kadar çıktılar.

(31) 4- Buralarda güzel nefes alınır diyordu.

Şâriha

Vazîfesi,--- telaffuza, müfrezenin verdiği kadar, bir fâsıla; savta, muhatabı, kâri'i aşağıda söylenecek bir sözü dinlemeye ihzâr edecek sûrette bir âhenk îtâ eder.

Mahall-i isti'mâli. -1- Edevât-ı tefsîr ve beyândan sonra vaz' olunur: "Vekiline dönerek dedi ki: Artık davayı kazanmak için hiçbir ümîdiniz yok mu?"

2- Bir müddeânın uzun bir silsile-i berâhîn ile isbât edileceği zamân isti'mâl olunan; şöyleki; çünkü, zirâ, gelince, vesaire" gibi kelimât-ı tefsîriyeden sonra konulur: "Barutu îmâl için lâzım gelen kömür tehiye edildikten sonra ba'zı amelîyât-ı kimyevîye icrâsına lüzûm vardır. Şöyle ki:..." ve "bir müselles-i kaimü'z-zâviyenin veter-i kaimesi murabbâ dılayn-ı bâkiyeyn-i murabbaları mecmûuna müsâvîdir. Çünkü: ..." ve "meselenin izâhına ait tafsilâta gelince: ..." gibi

3- Edevât-ı tefsîr isti'mâl edilmeksizin dahi aşağıda bir söz söyleneceği beyân yâhût îmâ olunduktan sonra konulur: "Mebhâs-ı mezkûrun tafsilâtı bervech-i âti beyân olundu." ve "ayağa kalktı; ve bir vaz'-ı istirhamkârâne ile: Ricâ ederim – dedi- hiç olmazsa..." (32) ve "ona: Haydi git – dedi- ve sonra kendisi cebindeki mendili çıkararak... " gibi.

4-Kendisinden sonra gelen cümleye merbût olmayan daha doğrusu cümle erkânından bulunmayan izâh olunacak kelimâtın sonra vaz' olunur: "Âsâr-ı kalemîyesi: Kâmûs-ı Türkî, Kâmûs-ı Fransevî, Kâmûs-ı Âlâm, yer, gök, insân vesaire" gibi. [Müfreze ve mümeyyizenin mevadd-ı müteallıkası dahi mütâlââ olunsun]

Temrîn

7

1- Karşısındaki vâsî ve nâmütenâhi gibi görünen ufuklara nasb-ı nazar ederek dediki:

2- Ahiren tahaddüs eden Devlet-i Aliyye – Bulgaristan ihtilâfında biz tamâmiyle haklıyız. Çünkü evvelâ Kişof Efendi meselesinde Bâb-ı Âli, kendisine tabi olan bir prensliğin Kapı Kethudalığı'nın haysiyetine münâfi hiçbir harekette bulunmadı; sâniyen şark şimendüferleri Devlet-i Âliye'nin malı iken, Bulgaristan, bir grev bahanesiyle onu işgâl-i askerisi altına aldı; ve hattı iştirâ için müstecirden başka bir şey olmayan kumpanya ile müzâkerâta girişeceğini ilân etti.

3- Bu husûsta ba'zı muharririn sizin fikrinizi bilâ kayd u şart kabûl ettikleri hâlde ba'zıları da aksini iddiâ ediyor; bana gelince ben bu iki efkâr-ı muhtelif arasında bir cihet-i camia bulmak isterim. (33)

Râbita

Vazîfesi .---- savta, telaffuza, fâsıla vermemeyi tenbîh eder; ve kâri'e mürekkebin yâhût kelimenin bir rûknü, bir kısmı geride olduğunu anlatır.

Mahall-i isti'mâli. -1- Satır nihâyetinde yarım kalan kelimenin, mürekkebin; heceleri, kelimeleri arasına, yani birinci satırın nihâyetine vaz' olunur. Meselâ: " İhtiyâç" kelimesinin "ihtiyâ" kısmı satır nihâyetine yazıldığı hâlde "ç" harfini sıkıştırmak kâbil olmadığı zamân "ihtiyâ"dan sonra "ihtiyâ." şu sûretle bir râbita işâreti konulup "ç" ikinci

satırın baş tarafına geçirilir. Kezâ: “Efkâr-ı münevvere” mürekkebinin birinci haddi satır nihâyetine yazıldığı ve (münevvere) lafzı aynı satıra sığmadığı takdirde “efkâr-ı yazıldıktan sonra “münevvere” kelimesi de ikinci satırın baş tarafına yazılmak iktizâ eder.

2- Sıfât-ı mürekkebenin (bunlara vasf-ı terkibi nâmı verilir.) tarafeyni arasına vaz’ olunur: “Maarif-güster, eşianisâr, farukî-hisâl, hayât-bahş, ten-perver” gibi

Mülâhaza – râbitanın mahall-i isti’mâli olarak gösterdiğimiz birinci hâl şimdiki hâlde umûmen kabûl edilerek isti’mâl olunmakta bulunmuş ise de. İkinci sûretin henüz tatbik edilmediği için, marûz-ı münâkaşa kalacağı şüphesizdir.

Sıfât-ı mürekkebenin gaye-i teşekkülüne ircâ-ı nazar olduğu takdirde (34) bunların lafzen mürekkep manen basit bir sıfât olmaktan başka bir şey olmadıkları tezâhür eder. Yani bir mânâ-yı vasf beyân etmek üzere iki kelimeyi bir kelime hükmünde kullanmak ve iki kelimedenden bir sıfât-ı mürekkebe yapmak demektir.

O hâlde manen merbût olan ve merbût olmadıkça bir mânâ ifâde edemeyen bir mürekkebi şeklen dahi merbût göstermek için bir işârete lüzûm vardır ki, isminden de anlaşıldığı üzere, râbita işâreti bunu zamindir.

Sıfât-ı mürekkebe manen bir kelime hükmünde olduğu için bunları imlada da bir kelime sûretinde yazmak muvâfık-ı kâide olmadığı gibi, kütüb-i lügâta mürâcaât hâlinde usûl-i taharriyi tasib etmek, kelimât-ı mürekkebeyi suhûletle tahlil edememek, kelimâtın maâni-yi aslîyesini taallüm husûsunu ta’vik eylemek gibi birçok mahaziri dâitir.

Osmanlı Türkçesinde kullandığımız kelimât-ı Arabîye ve Fârisîyeden her hangi ikisi; Türkçe edevâtan âri olarak, bilâ fâsıla yan yana geldikleri zamân Arabî veyâ Fârisî kâideleri üzerine bir mürekkep teşkil etmekten hâli kalmazlar. Bu teşekkül eden mürekkebin nasıl bir mürekkep olduğunu suhûletle anlamak, ve tarz-ı terkibe göre tebeddül edecek olan ma’nâsını derhâl tayin edebilmek için bir vasitâ-i temyîz bulmak iktizâ eder.

Mürekkepler: Atfî; izâfî, tavsifî, sıfât-ı mürekkebe olarak (35) teşekkül edeceklerinden bunların tefrikiye hizmet edecek işârâtı tedkik edelim:

İki kelimenin mürekkebi-i atfî teşkil etmesi için aralarında vâv-ı âtrfanın vücûdu lâzım, ve mürekkebi-i izâfî ile mürekkep tavsiflerde hemze, ya, ve kesre-i izâfî ve vasfının bulunması mukteza olduğundan, hâlbuki sıfât-ı mürekkebede böyle bir işâret bulunmadığı, ve birinci haddin nihâyeti sakın olacağı ve kesre-i vasfî ile merbût-ı mürekkebi-i tavsiflerle şeklen hiç farkları olmadığı için tefriklere müşkil bulunacağı cihetle sıfât-ı mürekkebelerde hem böyle bir fark vücûda getirmek, hem de o iki kelimenin mürekkep bir sıfât olduğunu ifhâm etmek için râbita işâretine lüzûm vardır ki, bu lüzûm Türkçe sıfât-ı mürekkebeyle de şâmidir.

“Yeşil-boyalı, kırmızı -fesli, uzun- boylu, salla-baş, kır-bıyık, ak-sakal” gibi.

3- Mebde’ ve müntehâ beyân eden iki rakam veyâ iki kelime arasına konulur.

“1870-1871 seferi” ve “Der-Saadet-Selanik iltisak hattı” gibi.

4- Ma’nâ-yı iştirâk beyân eden iki kelime arasına konulur: “Ahmet –Rıza ve şürekâsı”

“Devlet-i Âliye-Rusya muhârebesi” gibi. (36)

5- Âsâr-ı manzûmede hasbe’l-lüzûm bir fi’li mürekkebin, bir mürekkebin birinci haddi birinci mısram nihâyetinde, ikinci haddi müteakip mısradaki olduğu zamân birinci mısram nihâyetine râbita işâreti konulur:

O zamân, ey ebedi hami-i şân-ı akvâm!
O zamân sen, yed-i kahr-ı hamiyette âyân-
Olarak ehl-i taaddîye verirsin hüsrân;
-o zamân en nâ-kâm-
Kalbe şevkinla gelir neşeli bir hiss-i felâh

Temrîn

8

1- Fransa ile Almanya arasında en sonra hâdis olan Alsas Loren muhârebesi Almanların gâlibiyetiyle neticelenmiştir.

2-322,323 sene-i tedrisiyesi.

3-Manastır, Selanik demiryolu

Fârika

Vazîfesi, - muhâvereyi imâ etmek üzere satır başında bulunduğu zamân, savtı mütekellimin hâl ve şânına, mukteziyât-ı evsâfına göre ihzâr eder.

İbâre arasında bulunduğu zamân, tarafeynine vaz’ olunarak tahdîd ettiği kelâmı, makablinin âheng-i telaffuzunu muhafaza etmekle berâber süratle okutur. (37)

Mahall-i isti’mâli, -1- Satır başında bulunup muhâvereyi beyân eder. Yani eşhâs değıştikçe vaz’ olunur.

-Beyefendi evde mi?

-Hayır efendim, çıktı.

-Nereye gitti, biliyor musunuz?

-Kaleme gitti efendim.

2- İbâre arasındaki kuyûd ve cümel-i ihtirâziyenin tarafeynine konulur: “Düşününüz! Bu sizin yaptığımızı- ne kadar saygısız olursa olsun- kimse yapmaz.” ve “insân-ne kadar bed-baht olursa olsun- saadet-i âtiyeden kat-ı ümîd etmez.” ve “insân- mümkün olduğu kadar- dünyada herkesi memnûn etmeğe çalışmalıdır.” gibi. [mu’tariza bahsine de mürâcaât olunsun.]

Ba’zen fârikanın bu vazîfesini fâsıla da ifâ edebilir.

3- Cümel-i ihtirâziye gibi ba’zen cümel-i teşbîhiyenin de tarafeynine konulur: “Öbür tarafa bakarsan! Bir asker, başkasının yakasına sarılmış- gûyâ kendi ruhu imiş de elinden kaptırmış gibi- bin hırs ile bin gazapla canını almağa çalışıyor.” gibi

(4) Serlevhanın taksîmât-ı asliyesinden olup satırbaşında bulunan unvânlardan sonra konulur; ve böyle hâllerde kendisinden evvel bir de nokta ilâve edebilir.

“Hâmizâtın mi’yârı .-bi’l-umûm hâmizlere mi’yâr, ay çiçeği (38) tohumudur ki, bu, lisân-ı fende Fransızcası olan (törnsol) nâmıyla yâd olunur.” gibi

5-Satır başında bulunan madde numaralarını ibâreden tefrik eder:

“Muharrerât-ı gayr-ı resmiye şunlardır:

-Tebrik-nâme

-Teşekkür-nâme

-Tesliyet-nâme

-Tavsiyenâme... ilh. gibi

Mu'tarıza

Vazîfesi. – cereyân-ı kelâma karıştırılmaması iktizâ eden cümleleri esâs ibâreden ayırır ki, hazfiyle kelâmın nesc-i ifâdesi bozulmaz.

Vazîfesi, kısmen fârikanın vazîfesiyle müşterek ise de mahall-i isti'mâllerince fark vardır: Fârikanın dâhilinde bulunan cümle manen ibâre-i asliyeye merbût ve mütekârî'p; Mu'tarızanın dâhilinde bulunan cümle, esâs cümleden münfek ve mütebâitdir.

Mahall-i isti'mâli. -1- İbâre-i asliyeyi teşkil eden cümlelerin erkânıyla kendi erkânından hiçbirini iştirâk etmeyen cümel-i mu'tarızanın tarafeynine konulur: “Bu gibi ahvâl-i gayr-ı layıkaya cüret (tabirimi mâzûr (39) görünüz) âdetâ had-nâşinâsıdır.” gibi.

Fakat cümel-i ihtirâziye fârikalarla tefrik olunur.

2- Esmâ-i hassayı ibâreye karıştırmamak için isti'mâl olunur: “Şimâlen: (Erzurum) (Trabzon), Şarken: (Acemistan ve saire, gibi

Tefrikiye

Vazîfesi. –mu'tarızanınkinin aynıdır.

Mahall-i isti'mâli.- mu'tarıza dâhiline alınacak bir cümle içinde tekrâr mu'tarıza koymaya ihtiyâç görüldüğü zamân, birinci mu'tarızanın yerine konulur:

“Ziyet-bağ-ı hafıza-i enâm olan âyât-ı Kur'aniye'den birisi de ita'at hakkında şeref-sadır olduğundan – ulü'l-emre ita'at (et'îü...) ayet-i celîlesiyile farz buyrulmuştur.] bu haslet-i mümtâzenin derece-i kadr ve meziyeti muhtâc-ı îzâh ve istizâh değildir.” gibi

Mümeyyize

Vazîfesi.- Dâhiline aldığı cümleyi, cümel-i asliyeden ayırmak i'tibâriyle mu'tarızanın vazîfesine müşâbih ise de mahall-i isti'mâli başkadır. Mahall-i isti'mâli. – ibâre arasında makâm-ı istişhâdda, başkasına isnâd edilen bir kelâmın bir cümleinin tarafeynine konulur: (40) “Bana karşı evvelden beri ibrâz buyurduğunuz eltâf ve inâyâtın fevkinde son defakî mektubunuzda” icrâsı bence müteassır olmayan bütün arzularınızı isâfa çalışacağımı hukuk-ı kadîmemiz nâmına, temin ederim” tarzındaki göstermiş olduğunuz acz-nüvâzlığa ne yolda ibkâ-yı teşekkür edeceğimi tayin edemiyorum. gibi.” Ve “Osman'ın yalnız gözleri açıldı. “Osman yaralısın!” dediler; anlamıyormuş gibi arkadaşlarının yüzüne baktı...” ve “böyle bir yaz akşamı idi; Hüseyinciğimi sormağa gitmiştim: Bir zâbit deftere baktıktan sonra: “Yakında gelecek, dedi.”

Makâm-ı istişhâdda iktibâsen îrâd olunan, yâhût bir şahs-ı gâibe atf olunan bir cümleyi üç üslûb ile nakl edebiliriz. Birincisi: Evvelâ kâilin ismini, sonra cümle-i muktebeseyi, daha sonra cins-i kelâmı yâhût kelime-i nakl ve

rivâyeti îrâd etmekle. Meselâ: [Esâsen bu fikr Bacon'un “ben faraziyyât yapmıyorum” sözünden çıkarılmıştır.] gibi ikincisi: Evvelâ kâilin ismini, sonra cins-i kelâm yâhût kelime-i nakl ve rivâyeti en sonra cümle-i muktebeseyi, îrâd etmekle, meselâ: [Esâsen bu fikr Bacon'un şu sözünden çıkarılmıştır: “Ben faraziyyât yapmıyorum”] gibi.

Eğer iktibâs olunan cümledeki kuvvet-i ifâdeyi bozmak kâilin vaziyet ve âheng-i telaffuzunu muhâfaza etmek matlûp ise ikinci sûret ihtiyar edilmelidir. Çünkü birinci tarzda kâri', evvelâ kendi cereyân-ı telaffuzuna tebean devam ederken cümle-i muktebeseye vasıl olduğu zamân âheng-i telaffuzunu (41) kâilin hâl ve şânına göre tebdile lüzûm göreceğinden. Ve cümle-i muktebesenin âheng-i tasavvutuna derhal avdet mecbûriyetinde bulunacağından bu tarz-ı ifâde nutuk ve telaffuzu tasib eder. İkinci sûrette ise bu mahzur ber-tarâf edilmiş olur. Çünkü cümle-i muktebeselâ kelâmın nihâyetine tesâdüf edeceği için sedâya lâzım gelen fâsılayı kelâmın nihâyetinde bulunan kâtî'a tehiyye eder.

[Pozitivistler: “Tecrübenin yani hadisâtın haricinde hiçbir şeyi sûret-i kâtiyede bilemeyiz.” diyorlar.] ve [pozitivistler diyorlar ki: “Tecrübenin yani hadisâtın haricinde hiçbir şeyi sûret-i kâtiyede bilemeyiz.”] gibi cümle-i muktebeseyi aynen göstermeğe bir lüzûm-ı kati yoksa, muharrir, bir sigâ-yı sıla ile bunların mealini kendi ifâdesine karıştırabilir? Ve o zamân mümeyyize vazîfesini, fâsılalar edâ eder.

Meselâ:[Pozitivistler, tecrübenin yani hadisâtın haricinde hiçbir şeyi sûret-i kâtiyede bilemeyeceğimizi söylüyorlar] gibi. Fakat böyle ifâdelerde sigâ-yı sılalarla, fâillerin mutabakatına dikkat etmek lâzımdır. Meselâ: [Onlar bu husûsta fikrimize iştirâk, edemeyeceklerini söylüyorlar.],[Ahmet Efendi, Kazım Efendi'nin bu niyette olmadığını iddiâ ediyor] gibi. Bu cümlelerin asılları şöyle olmak lâzım gelir: [Onlar diyorlar ki: “Bu husûsta fikrinize iştirâk edemeyeceğiz”] yâhût:[Onlar: “ Bu husûsta fikrinize iştirâk edemeyeceğiz.” diyorlar.]ve “Ahmet (42) Efendi: İddiâ ediyor ki: “Kazım Efendi bu niyette değildir” yâhût [Ahmet Efendi: “Kazım Efendi bu niyette değildir” diye iddiâ ediyor.] gibi.

Üçüncü sûrete alekser âsâr-ı edebiyede muhâvere esnasında tesâdüf olunur. Bunda kelime-i nakl ve rivâyet cümle-i muktebesenin ortasına fârikalarla vaz' olunur. Meselâ: “Rıfat bir vaz'-ı mütehakkimâne ile yapmayacağım –dedi- daha ne diyeceksiniz?” gibi.

Bu tarz ifâde muhâvere esnasında (dedi, söyledi) gibi nakl ve rivâyet kelimelerinin yeknesâk bir sûrette tekrârından dolayı samiaya ârız olacak sıkleti men için şive-i ifâdeye verilen bir ziyet-i kelâmiyedir. Asâr-ı cedidede kesretle tesâdüf olunur. Ba'zen şive-i lisânla tevâfuk hâsıl edemeyecek bir sûrette kâilin ismini nihâyete alarak ifâde edenler varsa da bunlar şâyân-ı iltifât değildir. Çünkü şive-i lisân-ı Osmânî “fâilin cümle ibtidâsında bulunmasını icâb ettiği ve fâil cümle-i muktebesenin fâili olduğu cihetle aksini iddiâ edecek bir lisân-ı âşinâ tasavvur edemeyiz. Şu üslûba tatbikan yukarıki misâli tekrâr edelim:

“Bir vaz'-ı mütehakkimâne ile: Yapmayacağım daha ne diyeceksiniz? –dedi- Rıfat.”

2- Sanayi-i edebiyeden olan iktibâs ve tazminlerde isti'mâl olunur:

Bir kimse değil sırr-ı kaderden âgâh
Mânî'de ve Mûtî'de Cenâb-ı Allâh (43)
Lâzımsa da, esbâba gönül rabt etmem
“La havle ve la kuvvete illa billâh”

Ve

Kur'ân Her gün okuruz der ki bize Hazret-i

gibi

3- Esmâ-i hassa için ba'zen mu'tarızanın yerinde isti'mâl olunur: [Geçenlerde bir gün; “el kavlü'l-ceyyid”i gelişi güzel açmıştım.] gibi

Temrîn

1- Fâiz Bey'in insâniyet ve menfaat diye başladığı o nutuk o kadar uzun sürdü, ve o kadar müziç devam etti ki, ben artık tahammül edemeyerek veda etmeğe mecbûr oldum.

2- Hayır diyordu bu mümkün değil yalnız bu olamaz.

3- Bârika-i hakikât müsâdeme-i efkârdan çıkar sözü de icâz-ı kasra en güzel bir misâl olabilir.

4- Teessürât-ı beşerden gelir mi dehre melâl

Zihî tasavvur-ı bâtil, zihî hayâl-i muhâl

İstifhâmiye

Vazîfesi, - şîve-i lisâna göre kendisinden evvel gelen kelimenin ya son hecesini, ya sondan iki ve daha ziyâde hecelerini, mânâ-yı (44) istifhâmı mündemic olacak vechile, savten tîz ve kesik bir noktada terk etmeğe hizmet eder; ve telaffuzuna, müfreze kadar bir fâsıla itâ eder.

Mahall-i isti'mâli. -1- Cümel-i istifhâmiyeden sonra vaz' olunur; [bu gün Ahmet Efendi mektebe geldi mi?] [bu haberin mevsûkiyetinden emin misiniz?] gibi.

2- Bir kelime-i istifhâmiyeden sonra konulur:

[Nasıl?, niçün?, ne kadar?] gibi.

Kelime-i istifhâmiye, cümle-i istifhâmiyenin ortasında veyâ baş tarafında ise kendisinden sonra fâsıla vaz' olunup cümlenin nihâyetine istifhâmiye konur [o bardağı ben mi kırdım, zannediyorsunuz?]

3- Aynı mânâ-yı istifsârı hâvî müteaddit kelimât ve cümel-i istifhâmiyeden evvelkilerin nihâyetine fâsıla konulup sonuncunun nihâyetine istifhâmiye vaz' olunur. [Fâsıla bahsine de mürâcaât olunsun]

4- Edât-ı istifhâmı hâvî olmayıp istifhâmede mevzû olmadığı hâlde makâm-ı istifhâmda kullanılan kelimât-ı muhtelifeden sonra isti'mâl olunur:

[Efendim?, fikriniz?, emriniz?, nihâyet?...] gibi

Mülâhaza. -1- Mânâ-yı istifhâmı hâvî olmayan, veyâ, tereddüt, ihtimâl beyân eden kelimât ve cümel-i istifhâmiyeden sonra istifhâmiye konulmamalıdır. (45)

[Fikrinizi anlamıyor muyum, bilmem...] [ben seni, muallime söyleyeyim de, bir daha mektebe gider misin, gitmez misin sonra konuşuruz.][geldi mi, gelmedi mi biliyorum.] gibi.

Mülâhaza -2- Sigâ-yı sıla mânâsını müfid cümel ve kelimât-ı istifhâmiyeden sonra istifhâmiye konulmayıp fâsıla konulmalıdır:

Bu fikri, hangi esâsa müsteniden müdafaa ediyorsunuz, anlamıyorum. Gibi ki [bu fikri hangi esâsa müsteniden müdafaa ettiğinizi anlamıyorum] demektir. Eğer [ediyorsunuz]dan sonra istifhâmiye konulacak olursa savta âriz olacak sükût-ı kati-i istifhâm nâ-be-mahâl kalır. Kâri', işâreti görerek, cümlenin hakikâten mânâ-yı istifhâmı hâvî olduğunu zannedeceğinden bu cümle-i istifhâmiyenin cümle-i sılâ mânâsını işrâp etmek, ve tarz-ı ifâdeye bir şîve-i rengîn-edebi bahş etmek için vazîfedâr olduğunu birdenbire telakkî edemez.

Mülâhaza-3- Şart veyâ tevkît makâmında kullanılan cümle ve kelime-i istifhâmdan sonra istifhâmiye konulmayıp fâsıla konulur:

[Bir kere Mart geldi mi, artık yaz demektir.] gibi.

Mülâhaza-4- Makâm-ı taaccübte kullanılan cümel-i istifhâmiyeden sonra konulmayıp taaccübiye konulur.

[Ahmet Efendi'yi görüp görmediğini sorduğum zamân, bana: “Nasıl Ahmet Efendi?” demesin mi! doğrusu hayret etmekten kendimi alamadım.] gibi. (46)

! Taaccübiye

Vazîfesi-savta; taaccüb, hayret, tereddüt, tehdit îmâ edecek bir âhenk; ve telaffuza müfreze kadar bir fâsıla itâ eder.

Mahall-i isti'mâli -1- Hayret ve taaccüb, tehdit ve tereddüt beyân eden cümel ve kelimâtın sonra vaz' olunur:

[Çok şey!, taaccüb ederim!, hayret!, suphanallah!, ihtimâl!, bana baksa â!] gibi

2- Askerî kumandalarından sonra konulur:

[İleri!] [Bölük-Marş!] ve

“Hücum!” emri alınca bu şîr-i peykerler

Ne dağ mukâvemet eyler, ne burç ne istihkâm

gibi

3-Ba'zen mânâyı teşdît için mükerrer kullanılır.

İtirâf-ı kusûr etmeniz iktizâ ederken, bu fikri-i sakîm üzerinden bu derece ısrârınıza taaccüb ediyorum!!]

4-İbâre arasında taaccüb, istihza, istihfâf beyân eden kelimedenden sonra mu'tarîza içinde isti'mâl olunur:

[Zât-ı âli-i edibâneleri(!)...] gibi.

5- Şiddet, tazîm, tahkir, istihfâf gibi maanî-yi husûsiyeyi hâvî olan ve kuyûd-ı tavsifiye ile mukayyet bulunan cümel-i hitâbiye ve elkâb-ı gayr-i resmîyeden sonra fâsıla yerine taaccübiye konulur: (47) “Ey, Mısır'ı idare-i mümtâze hâline koymak için kanlar döken Mehmet Ali!”

Ve “Ey küre-i arzı iki hükümdâra az gören koca kahraman!”

Ve “kurbân-ı nezâketi olduğum beyefendi!”

6- Taaccüb-i istifhâmiyeler de istifhâmiye ile berâber kullanılır:

[Emrinizi icrâ etmiyor muyum da böyle söylüyorsunuz?!] gibi.

Mülâhaza -1- Taaccübiye; istifhâmiye gibi yalnız cümlelerin nihâyetine konulmayıp, bir cümle dâhilinde müstakillen taaccüp, hayret beyân eden her kelimedenden sonra ayrı ayrı konulur:

[Yâhû! İnsân bir kere düşünmeli! Bu yaptığımız hareket, insâniyete yakışır mı?!] gibi.

Nukât-ı Takdîriye

Vazîfesi- savta, bir şey söyletmek isteniliyormuş da söylenmeğe lüzûm görülüyormuş, ifâdesine münâsîp lafız bulunamıyormuş gibi nâ-tamâmî; ve lafza katiyyet ifâde etmeyerek imtidâd eden, bir sükût-ı îtâ eder.

Mahall-i isti'mâli -1- Netîcesi herkesçe mâlum olan bir şeyi tekrâr etmiş olmamak için vaz' olunur:

[(Ve hel yestevi'l-lezîne... ayet-i kerimesiyle kadri tebcil buyurulan...] gibi. (48)

2- Söylenmesi lisân-ı edebe yakışmayacak derecede çirkin olan kelimelerin yerine konulur:

[Efendi ... fakat siz...] gibi

3-İki fiilin vuku arasında geçen zamânı tahayyül ettirmeğe hizmet için bu iki kelime veyâ cümlelerin arasına vaz' olunur:

[O zamân ayağa kalktı... gezindi... bir iş yapmak isteyip de, nereden başlamak lâzım geleceğinde tereddüt edenlere mahsûs bir şaşkınlıkla dalgın nazarlarını odanın dört tarafına gezdirmeğe başladı.] gibi.

Hakkı Baha'nın çalışması burada bitmiştir. Yazarın bundan sonra bir ek yapıp yapmadığına dair bir bilgimiz mevcut değildir.



Araştırma Makalesi • Research Article

İlkokul Birinci Sınıf Öğrencilerinin “Sıfır Atık” Kavramı ile İlgili Çizimlerinin İncelenmesi

Investigation of the Drawings of Primary School First Grade Students' About the Concept of “Zero Waste”

Derya Sönmez ^{a,*}

^a Bilim Uzmanı/Öğretmen, Milli Eğitim Bakanlığı, 46100, Kahramanmaraş/Türkiye.
ORCID: 0000-0003-12655-9059

MAKALE BİLGİSİ

Makale Geçmişi:

Başvuru tarihi: 26 Ekim 2019
Düzeltilme tarihi: 21 Ocak 2020
Kabul tarihi: 11 Şubat 2020

Anahtar Kelimeler:

Birinci Sınıf Öğrencileri,
Çevre,
İlkokul,
Kavram,
Sıfır Atık.

ÖZ

Bu çalışmada ilkököl birinci sınıf öğrencilerinin sıfır atık kavramı ile ilgili çizimlerinin incelenmesi amaçlanmıştır. Araştırmada nitel araştırma yöntemlerinden olgu bilim (fenomenoloji) deseni kullanılmıştır. Araştırmanın çalışma grubunu 2019-2020 eğitim-öğretim yılı güz dönemi Kahramanmaraş ili Merkez ilçesinde bulunan bir ilkököl birinci sınıfında öğrenim gören 18 öğrenci oluşturmuştur. İlkokul birinci sınıf öğrencilerinin sıfır atık kavramına yönelik algılarını belirlemek için çizim yapmaları ve çizimlerini anlatmaları istenmiştir. Verilerin analizinde içerik analizi kullanılmıştır. Öğrencilerin çizdikleri resimler görüşmelerdeki açıklamaları da dikkate alınarak analiz edilmiştir. Öğrencilerin çizimleri ve görüşleri kodlanarak sunulmuştur. İlkokul birinci sınıf öğrencilerinin sıfır atık kavramı ile ilgili çizimleri incelendiğinde resimlerde en fazla çöp kavramına yer verdikleri tespit edilmiştir. Kız öğrencilerin atık bilinci teması, erkek öğrencilerin çevre koruma teması ile ilgili kavramlara daha çok yer verdikleri tespit edilmiştir.

ARTICLE INFO

Article history:

Received 26 October 2019
Received in revised form 21 January 2020
Accepted 11 February 2020

Keywords:

First Grade Students,
Environment,
Primary School,
Concept,
Zero Waste.

ABSTRACT

In this study, it is aimed to examine the drawings of first grade primary school students about zero waste concept. Phenomenology design, one of the qualitative research methods, was used in the study. The study group of the study consisted of 18 students in the first year of a primary school in the central district of Kahramanmaraş province in the fall semester of 2019-2020 academic year. First grade students were asked to draw and explain their perceptions about the concept of zero waste. Content analysis was used in the analysis of the data. The pictures of the students were analyzed by considering the explanations in the interviews. The drawings and views of the students are presented by coding. When the drawings of first grade primary school students about the concept of zero waste were examined, it was found that they included the most garbage concept in the pictures. It was found that female students give more importance to the concepts of waste awareness and male students to environmental protection theme.

1. Giriş

İnsanların bilinçsizce yaptıkları bazı olumsuz davranışların sonucunda, yaşadıkları çevrede değişiklikler meydana gelmektedir. Bu değişiklikler, yalnızca o bölgeyi değil, dünya üzerindeki diğer bölgeleri de etkilemektedir. Gerek bilgi eksikliğinden gerekse yanlış davranışlardan dolayı çevre üzerinde, insanlardan kaynaklanan bu değişiklikler, sorunlara ve ileri boyutlarda, doğada tahribata yol

açmaktadır (Çabuk, 2019). Çevremizi etkileyen en önemli etkenlerden birisi de atıklardır. Nüfusun hızla çoğalmasından kaynaklanan atıkların önlenemez artışı sonucu, önceleri atıkların gömülmesi yoluna gidilmiş, sonrasında gömme kapasitelerinin azalması ve gömülen atıkların toprağa verdiği zararlar nedeniyle, geri kazanım sistemleri kurulmaya başlanmıştır. Atıkların üretim/tüketim miktarını azaltmak ve ayrıca atıkların geri dönüşümüne destek olmak tüm insanların başlıca görevlerindedir.

* Sorumlu yazar/Corresponding author
e-posta: deryasnmzim@hotmail.com

Bunun anlaşılmasıyla birlikte, birçok ülkede önemli girişimler başlatılarak atık halindeki tüm değerlendirilebilir malzemelerin, malzeme ve/veya enerji şeklinde geri kazanımı genel hedefler arasında yerini almıştır (Kaçtıoğlu ve Şengül, 2010).

Tüm bu gelişmeler çerçevesinde özellikle son yıllarda geri dönüşüme verilen önem oldukça artmıştır. Geri dönüşüme artık sadece bir atık toplama işi olarak bakılmamakta, toplumlar, bu işe çevre bilincinin kazandırılması ve doğal kaynakların korunması amaçlı bir girişim olarak da yaklaşmaktadır (Gürer ve Sakız, 2018). Çevre kirliliğinin zararlarını keşfeden birçok insan bu konularla ilgili ne yapılabilir diye düşünmüş ve çeşitli yaklaşımlar oluşmuştur. Bunlardan en önemlisi dünyada epeyce popüler olan ve gittikçe yaygınlaşan "Zero Waste" yani "Sıfır Atık" uygulamalarıdır (Aydın, 2013).

Sıfır atık terimi ilk olarak, 1970'lerin ortalarında Phd. Kimyager Paul Palmer tarafından Zero Waste Systems Institute firmasının adında kullanılmıştır. Sıfır atık; israfın önlenmesini, atık oluşum sebeplerinin gözden geçirilerek atık oluşumunun önlenmesi ve/veya azaltılmasını, daha sürdürülebilir ürünler tercih edilmesini, kaynakların verimli kullanımının sağlanmasını, atığın oluşması durumunda kaynağında ayrı toplanarak geri kazanımının sağlanmasını kapsayan hedef olarak tanımlanmaktadır (Sıfır Atık Yönetmeliği, 2019). Sıfır Atık Projesi; israfın önlenmesi, kaynakların daha verimli kullanılması, oluşan atık miktarının azaltılması, etkin toplama sisteminin kurulması, atıkların geri kazanılması konularını kapsayan bir atık oluşumunu engelleme ve doğru yönetme hedefidir. Bu proje ile hem ekonomik kazanç sağlanacak olup hem de çevremizi koruyarak gelecek nesillere daha yaşanabilir şehirler bırakılacağı öngörülmektedir (Demiral ve Evin, 2018).

Türkiye'de ilk defa 2017 yılında "Sıfır Atık Projesi" olarak duyurulan ve uygulamaya konulan, Türkiye Cumhuriyeti'nin 12.Cumhurbaşkanı Recep Tayyip Erdoğan'ın eşi Sayın Emine Erdoğan himayesinde Çevre ve Şehircilik Bakanlığı takibiyle başlayan projeye öncelikle Cumhurbaşkanlığı Külliyesi ile Çevre ve Şehircilik Bakanlığında başlanmıştır. Türkiye'de israfi önleme, kaynakları daha verimli kullanma, atık miktarını azaltma ve atıkları geri kazanma, yarınlara temiz bir dünya bırakma amacıyla başlatılan "Sıfır Atık" projesi hızla büyümektedir. Bu proje kapsamında, 01 Kasım 2018'de "Sıfır Atık Zirvesi" gerçekleştirilmiştir. Zirvede, bir yıldır sürdürülen projenin; sanayiciler, iş adamları, çeşitli kurumlar, sivil toplum kuruluşları ve üniversiteler tarafından desteklendiği belirtilerek tonlarca ambalaj atığının, elektrikli ve elektronik eşyanın, bitkisel ve madeni atık yağ ile ömrünü tamamlamış lastiğin, kaynağında toplanarak geri kazanıldığına dikkat çekilmiştir (Türkiye Cumhuriyeti Çevre ve Şehircilik Bakanlığı, 2018). Ülke politikası olarak benimsenen "Sıfır Atık" yaklaşımının milli eğitim politikası ve ders öğretim programları ile uyumu ve bunlara yansımaları önem kazanmıştır. Bu bağlamda temel eğitim kademesindeki ilkokullarda ders öğretim programlarının içerik ve kazanımlarının sıfır atık yaklaşımı açısından örtük mesajlar barındırmasının gerekliliği ortaya çıkmıştır. MEB (2018), İlkokul 1, 2 ve 3. Sınıflar Hayat Bilgisi Dersi Öğretim Programının vizyonunda ilkokul çağındaki öğrencilere birey, toplum ve doğa ekseninde temel bilgi, beceri ve değerler kazandırmayı hedefleyen Hayat Bilgisi

Dersi Öğretim Programı çerçevesinde öğrencilerin; "Kendini ve yaşadığı çevreyi tanır. Kaynakları verimli kullanma becerisi geliştirir. Doğaya ve çevreye karşı duyarlı olur." kazanımlarını gerçekleştirmesi beklenmektedir.

İlkokul Hayat Bilgisi Dersi Öğretim Programı 1. Sınıf "Doğada Hayat" temasında "Doğayı ve çevresini temiz tutma konusunda duyarlı olur. Geri dönüşümü yapılabilecek maddeleri ayırt eder." kazanımlarına yer verilmiştir. Geri dönüşüm konusunda plastik, kâğıt, pil, bitkisel yağ ve cam gibi maddeler üzerinde durulması önerilmiştir (MEB, 2018). Bu doğrultuda öğrencilere yaşadığı çevrenin bir parçası olduğu, çevresine zarar vermemesi, çevre sorunlarının nedenleri ve sonuçları doğrultusunda bilinçlenmesi, atık ve geri dönüşüm konusunda bilgi ve beceri sahibi, topluma ve çevreye karşı duyarlı olması amaçlanmaktadır. Benzer olarak bu amaca yönelik Çakır-Koçak, Tuna-Oran, Çeber-Turfan (2016) tarafından yapılan çalışmada ebelik bölümü öğrencilerinin Topluma Hizmet Uygulamaları dersi kapsamında ilköğretim 4. ve 5. sınıf öğrencilerine verilen atıkların ayrıştırılması eğitiminin bilgi transferi yoluyla aile bilgi düzeyine etkisinin belirlendiği araştırılmadığıdır. Bu çalışmadan farklı olarak sıfır atık farkındalığının okullarımızdaki ders öğretim programlarında örtük olarak yer almasının etkisini öğrencilerin çizimleri yoluyla ortaya çıkarmaktır. Literatüre bakıldığında kavram karikatürünün çoğunlukla kavram yanlışlarının tespit edilmesi ve giderilmesinde kullanıldığı görülmektedir (Demir, 2008; Yıldız, 2008; Say, 2011; Yavuz ve Büyükekeşi, 2011; Erdoğan ve Özsevgeç, 2012; Gültekin, 2013; Tokiz, 2013; Atılğanlar, 2014; Meriç, 2014; Arıkurt, 2014).

Sıfır atık ve geri dönüşüm ile ilgili literatürde öğrencilerle ilgili yapılan çalışmaların az olduğu saptanmıştır. Ural-Keleş ve Keleş (2018) çalışmalarında ilkokul 3. ve 4. sınıf öğrencilerinin geri dönüşüm kavramı ile ilgili algıları; Bulut ve Çavuldur (2017) çalışmalarında ortaokul 6. sınıf öğrencilerinin geri dönüşüm konusunda davranış gelişimleri; Gönüllü ve Çelik (2015) çalışmalarında ilkokul 3. ve 4. sınıf öğrencilerinin ambalaj atıklarının geri dönüşümü konusunda bilgi düzeyleri; Mutlu (2013) çalışmasında 8. sınıf öğrencilerinin geri dönüşüm algıları; Çimen ve Yılmaz (2012) çalışmalarında ortaokul öğrencilerinin geri dönüşüm ile ilgili davranışlarını; Mrema (2008) çalışmasında 8. ve 11. sınıf öğrencilerinin geri dönüşüm bilgi düzeyleri incelenmiştir. Önal, Kaya ve Çalışkan (2019) çalışmalarında çevre eğitiminde sıfır atık politikası ve 2. sınıf hayat bilgisi dersi mevcut ders kitaplarındaki görünümünü incelenmiştir.

Buradan hareketle ilkokul birinci sınıf öğrencilerinin sıfır atık algısını tespit etmek, yapılan öğretimi gözden geçirmek ve yapılan öğretime yön vermek açısından önem arz etmektedir. İlkokul birinci sınıf öğrencilerinin geri dönüşüm ve sıfır atık algıları geçmiş ve gelecek çevre sorunlarının önlenmesinde etkisinin kuşkusuz önemli olduğu da ortadadır. Bu bağlamda bu çalışmada ilkokul birinci sınıf öğrencilerinin sıfır atık kavramına yönelik algılarının incelenmesi amaçlanmıştır. Bu amaçla aşağıdaki sorulara cevap aranmıştır:

1. İlkokul birinci sınıf öğrencilerinin "sıfır atık" ile ilgili zihinsel imgeleri hangi kavramsal kategoriler altında toplanmaktadır?

2. İlkokul birinci sınıf öğrencilerinin “sıfır atık” ile ilgili çizimlerdeki temaların cinsiyet değişkenine göre dağılımı nasıldır?

2. Yöntem ve Uygulama

Bu bölümde araştırmanın deseni, çalışma grubu, veri toplama araçları, verilerin toplanması, verilerin analizi, inanırılık (geçerlilik) ve tutarlılık ile ilgili bilgiler sunulmaktadır.

2.1. Araştırma Deseni

Bu araştırmanın amacı ilkökullü birinci sınıf öğrencilerinin sıfır atık kavramı ile ilgili algılarını çizdikleri resimlerle belirlemektir. Bu amaç için nitel araştırma yöntemlerinden olgu bilim (fenomenoloji) deseni kullanılmıştır. Olgu bilim (fenomenoloji) deseni, günlük hayatta farkında olduğumuz fakat derinlemesine ve ayrıntılı bir anlayışa sahip olmadığımız olgulara odaklanır ve bireye tamamıyla yabancı olmayan bu olguların detaylı bir şekilde araştırılmasında kullanılır (Creswell, 2017; Creswell, 2009). Bu çalışmada öğrencilerin sıfır atık algılarının ortaya çıkarılmasında çizimlerden yararlanılması; öğrencilerin çevre ile ilgili duygu ve düşüncelerine doğru bir yol oluşturması ve öğrencilerin çevresi ile olan deneyimlerinin farkına vararak bir sunumuna olanak vermesi açısından araştırmacıya yöntemi oluşturmaları için bir dayanak sağlamıştır.

2.2. Çalışma Grubu

Araştırmanın çalışma grubunu 2019-2020 eğitim-öğretim yılı güz döneminde Kahramanmaraş ili Onikişubat Merkez ilçesinde bulunan bir ilkökullü birinci sınıfta öğrenim gören 10 erkek, 8 kız olmak üzere 18 öğrenci oluşturmaktadır.

Araştırmada seçkisiz olmayan örnekleme yöntemlerinden biri olan uygun örnekleme yöntemi kullanılmıştır. Bu örnekleme yönteminde araştırmacı yakın ve erişilmesi kolay olan bir grubu seçmektedir. Bu da araştırmaya hız ve pratiklik kazandırır. Ayrıca maliyetin düşük olması da uygun örnekleme yönteminin tercih edilme nedenleri arasındadır (Howitt ve Cramer, 2014).

2.3. Veri Toplama Aracı

İlkokul birinci sınıf öğrencilerinin sıfır atık kavramına yönelik algılarını belirlemek için çizim yapmaları ve çizimlerini anlatmaları istenmiştir. Birçok çalışmada çocukların belirlenen konulara yönelik algılarını, imgelerini analiz etmede yaptıkları çizimler güçlü bir araç olarak görülmektedir (Rodari, 2007). Çocuklar tarafından yapılan çizimler aracılığıyla çocukların iç dünyasına yönelik bilgiyi görsel bir yapı içerisinde anlamlandırmanın, duygularını anlamının, gerçek düşüncelerini, arzu ve isteklerini belirlemenin mümkün olabileceği belirtilmektedir (Özsoy ve Ahi, 2014). Ancak araştırmacılar, öğrencilerin imgelerinin belirlenmesinde tek başına çizimlerin yetersiz olduğu ve çizimlerin yanında öğrencilerin mutlaka çizimlerini anlatmalarını sağlayacak görüşmelerin yapılması gerektiği vurgulamaktadırlar (Ersoy ve Türkkan, 2010; Ersoy ve Türkkan, 2009). Bu çalışmada da öğrencilerin yapmış oldukları çizimleri anlatmaları için görüşme yapılmıştır.

2.4. Verilerin Toplanması

İlkokul birinci sınıf öğrencilerin sıfır atık kavramına yönelik yapacakları çizimler için 1 ders saati süre verilmiş ve çizim yapmaları sağlanmıştır. İlkokul birinci sınıf öğrencilerine bu amaç için resim kâğıtları dağıtılmış ve resimlerini boya kullanarak çizmeleri istenmiştir. İlkokul birinci sınıf öğrencilerine çizimleri bitirdikten sonra her bir öğrenci ile yapılan görüşmeler ile çizdikleri resimleri açıklamaları için her bir öğrenci için genel olarak 2-3 dakika süre ayrılmıştır.

2.5. Verilerin Analizi

Çalışmada elde edilen verilerin analizinde içerik analizi kullanılmıştır. İçerik analizinde asıl amaç verileri anlamlandırabilecek kavramlara ve bağlantılara ulaşmaktır. İçerik analizinde elde edilen veriler ayrıntılı bir şekilde incelenmektedir (Krippendorff, 2004).

İlkokul birinci sınıf öğrencilerin çizdikleri resimler görüşmelerdeki açıklamaları da dikkate alınarak analiz edilmiştir. Her bir öğrencinin çizimleri ayrı ayrı analiz edilmiştir. İlkokul birinci sınıf öğrencilerin çizimleri, görüşmeler esnasında belirlenen temalar tespit edilerek ortak olan kavramlar kategorize edilmiştir.

Öğrenci görüşlerini kodlamak amacıyla erkek öğrenciler için Ali, Mete, Onur, Talat, Harun, Kerem, İsa, Umut, Ünal, Yusuf; kız öğrencileri için Ela, Lale, Nil, Esma, Bengü, Şule, Ceren, Jale kod isimler verilmiştir. Sıfır atık kavramı için tespit edilen temalar ve ortak kavramlar belirlenmiş ve öğrenci kodlarının yer aldığı tablo haline getirilmiştir. İlkokul birinci sınıf öğrencilerinin çizimlerinde tespit edilen öğeleri en iyi yansıtan çizimlere yer verilerek yorumlanmıştır.

2.6. İnanırılık (Geçerlik) ve Tutarlılık

Lincoln ve Guba'ya (1985) göre geçerlik için inandırıcılık ve aktarılabirlik (transfer edilebilirlik) gereklidir. İnanırıcılığı (iç geçerlik) sağlamak amacıyla derinlik odaklı veri toplama, uzman incelemesi yöntemleri kullanılmıştır. Derinlik odaklı veri toplamaya çalışılmış ve toplanan veriler, verilerin analizi ve sonuçlar araştırma sürecinde uzman incelemesine sunulmuştur. Ortaya konulan çizimlerin kategori edilmesi sürecinde uzmanlardan gelen geribildirimler ve öneriler dikkate alınmıştır. Örneğin; ilk başta belirlenen atık bilinci, çevre koruma ve sorumluluk kategorileri uzmanlardan gelen geribildirimler sonucunda sıfır atık projesinin amaçları doğrultusunda atık bilinci, çevre koruma, sosyal sorumluluk ve paylaşma, israfı önleme şeklinde kategorize edilmiş ve öneriler doğrultusunda veriler, belirlenen temalar üzerinden analiz edilmiştir.

Araştırmanın iç geçerliliğini sağlamak için öğrencilerle görüşmeler yapılmış, öğrenciler sıfır atık kavramı ile ilgili çizimlerini anlatmaları istenmiştir. Böylece her birinden elde edilen bulgular, sıfır atık projesi kazanımları ve kavramları açısından karşılaştırmalı olarak incelenmiştir. Verilerin toplanmasında kavramsal çerçeve rehber olarak alınmıştır (Demirel, Tuncel, Demirhan ve Demir, 2008).

Araştırmanın güvenilirliği, Miles ve Huberman'ın (1994) formülü (Güvenirlik = Görüş Birliği / Görüş Birliği + Görüş Ayrılığı x 100) kullanılarak hesaplanmıştır. İki farklı

uzmanın yapmış olduğu kodlamalarda 37 kodda uzlaş, 7 kodda ise uyumsuzluk tespit edilmiştir. Uzmanların yapmış olduğu kodlar arasındaki tutarlılık toplamda %85 olarak belirlenmiştir. Güvenirlik hesaplarının %70'in üzerinde olması durumunda araştırma güvenilir olarak kabul edilmektedir (Miles ve Huberman, 1994).

3. Bulgular

Bu bölümde araştırma süresince toplanan veriler alt problemlere uygun şekilde düzenlenip analiz edilmiş ve elde edilen bulgular tablolar aracılığıyla sunulmaktadır.

3.1. Birinci alt probleme ilişkin bulgular

İlkokul birinci sınıf öğrencilerinin “sıfır atık” ile ilgili zihinsel imgelerin kavramsal kategoriler altında kodlara göre dağılımı Tablo 1’de verilmiştir.

Tablo 1. İlkokul Birinci Sınıf Öğrencilerinin “Sıfır Atık” İle İlgili Zihinsel İmgelerin Kavramsal Kategoriler Altında Kodlara Göre Dağılımı

Kavramlar	Katılımcılar
Çöp (Kağıt, Plastik, Cam v.b)	Ela, Lale, Nil, Bengü, Şule, Ceren, Jale, Ali, Mete, Onur, Talat, Harun, Kerem, Umut
Geri Dönüşüm Kutuları	Ela, Nil, Bengü, Şule, Ceren, Jale, İsa
Geri Dönüşüm İşareti	Ela, Nil, Bengü, Şule, Ceren, Jale
Çöp Kutusu	Mete, Talat, Kerem, Umut
Çevresini Temizleyen Çocuk	Lale, Ali, Harun
Pil (Atık Pil)	Ünal, Yusuf
Bayat Ekmek	Esmâ
Çöpçü	Kerem
Çöp Arabası	Kerem
Giysi Toplama Kutusu	Nil
Oyuncak Toplama Kutusu	İsa
Bayat Ekmek Verilen Kedi	Esmâ
Pil Toplama Kutusu	Ünal
Yere Çöp Atan Çocuk	Mete
Toplam	44

İlkokul birinci sınıf öğrencilerine sıfır atık kavramı ile ilgili resim çizimleri ve çizdikleri resimleri açıklamaları istenmiştir. İlkokul birinci sınıf öğrencilerinin çizimlerinde geçen kavramlar ile ilgili Tablo 1 incelendiğinde en fazla çöp kavramının çizildiği tespit edilmiştir. Çöp kavramı ile ilgili olarak aşağıda bazı öğrenci görüşlerine yer verilmiştir:

Ali: “Çocuklar etrafa çöpleri atmışlar.”

Lale: “Çöpleri geri dönüşüm kutularına atmışlar.”

Ceren: “Yerlere çöpler atılmış, her yer çok pis.”

Harun: “Çocuklar yiyeceklerin kabuklarını yere atmışlar.”

Jale: “Çöpleri geri dönüşüm kutusunun içine atmışlar.”

Talat: “Plastik su şişelerini çöp kutusuna atmışlar.”

Umut: “Yerdeki çöpler toplayıp çöp kutusuna atıyorlar.”

Öğrenci görüşleri dikkate alındığında ilkökul birinci sınıf öğrencilerinin çevrelerindeki çöp ile ilgili unsurlara, insanların çevreye yönelik davranışlarına dikkat ettikleri söylenebilir. İnsanların çevreye yönelik hem olumlu hem de olumsuz davranışlara örnek verdikleri belirlenmiştir. Öğrencilerin günlük yaşantı alanlarında çevre ile ilgili olayları önemsedikleri söylenebilir. Ancak ilkökul birinci sınıf öğrencileri çevreye yönelik olumsuz davranışlarda bulunan kişilere karşı bir uyarıda bulunma davranışı göstermemişlerdir.

3.2. İkinci alt probleme ilişkin bulgular

İlkokul birinci sınıf öğrencilerinin “sıfır atık” ile ilgili çizimlerdeki temaların cinsiyet değişkenine göre dağılımı Tablo 2’de verilmiştir.

Tablo 2. İlkokul Birinci Sınıf Öğrencilerinin “Sıfır Atık” ile İlgili Çizimlerdeki Kavramların Temalarının Cinsiyete Göre Dağılımı

Temalar	Kavramlar	N(Kız)	N(Erkek)	Toplam
Atık Bilinci	Geri Dönüşüm İşareti	6	0	6
	Geri Dönüşüm Kutuları	6	1	7
	Pil (Atık Pil)	0	2	2
	Pil Toplama Kutusu	0	1	1
	Toplam	12	4	16
Çevre Koruma	Çevresini Temizleyen Çocuk	1	2	3
	Çöp (Kağıt, Plastik, Cam v.b)	7	7	14
	Çöpçü	0	1	1
	Çöp Arabası	0	1	1
	Çöp Kutusu	0	4	4
	Yere Çöp Atan Çocuk	0	1	1
	Toplam	8	16	24
Sosyal Sorumluluk ve Paylaşma	Giysi Toplama Kutusu	1	0	1
	Oyuncak Toplama Kutusu	0	1	1
Toplam		1	1	2
İsrafi Önleme	Bayat Ekmek	1	0	1
	Bayat Ekmek Verilen Kedi	1	0	1
Toplam		2	0	2

Tablo 2 incelendiğinde ilkökul birinci sınıf öğrencilerinin sıfır atık kavramı ile ilgili çizimlerinden atık bilinci, çevre

koruma, sosyal sorumluluk ve paylaşma, israfı önleme olmak üzere 4 tema oluşturulmuştur.

Oluşturulan temalar incelendiğinde öğrencilerin atıkların ayrıştırılması, çevre temizliği, kaynakların doğru kullanımı, sokak hayvanlarının korunması, yardımlaşma ve paylaşma konularına dikkat çektikleri söylenebilir.

Atık bilinci temasında en fazla geri dönüşüm işareti ile geri dönüşüm kutuları kavramına, çevre koruma temasında ise çöp (Kâğıt, Plastik, Cam vb.) kavramına yer verildiği belirlenmiştir. İlkokul birinci sınıf öğrencilerinden kız öğrencilerin atık bilinci teması, erkek öğrencilerin çevre koruma teması ile ilgili daha fazla kavram çizdikleri tespit edilmiştir. Buradan hareketle kız öğrencilerin erkek öğrencilere göre çöplerin ve atıkların ayrıştırılması konusunda daha hassas oldukları söylenebilir.

İlkokul birinci sınıf öğrencilerinin sıfır atık kavramı ile ilgili çizdikleri resimlere örnekler aşağıda yer verilmektedir.

Çizim 1. İlkokul Birinci Sınıf Öğrencisinin Sıfır Atık Kavramı-Atık Bilinci Teması ile İlgili Çizdiği Resim (Ela)



Çizim 1'de ilkokul birinci sınıf öğrencisinin, yaptığı resimde sıfır atık kavramını atık bilinci ile ilişkilendirdiği görülmektedir. Öğrenciden çizimini anlatması istendiğinde öğrenci (Ela); "Çocuklar kâğıt, cam ve plastik atıkları ayrı ayrı çöp kutularına atıyor." şeklinde ifade etmiştir. Bu öğrenci için atıkların ayrı toplanması bilincinin geliştiği söylenebilir.

Çizim 2. İlkokul Birinci Sınıf Öğrencisinin Sıfır Atık Kavramı-Çevre Koruma Teması ile İlgili Çizdiği Resim (Kerem)



Çizim 2'de ilkokul birinci sınıf öğrencisinin, yaptığı resimde sıfır atık kavramını çevre koruma ile ilişkilendirdiği görülmektedir. Öğrenciden çizimini anlatması istendiğinde öğrenci (Kerem); "Çöpçü, çöp arabası ile geliyor. Çöp kutusunu boşaltıyor." şeklinde ifade etmiştir. Bu öğrenci çevresindeki çevre koruma ile ilgili olaya ve meslek çalışanına dikkat çekmiştir. Bu nedenle çevremizdeki çevre koruma ile ilgili çalışmaların öğrenciler açısından ilgi çekici olduğu söylenebilir.

Çizim 3. İlkokul Birinci Sınıf Öğrencisinin Sıfır Atık Kavramı-Sosyal Sorumluluk ve Paylaşma Teması ile İlgili Çizdiği Resim (Nil)



Çizim 3'de ilkokul birinci sınıf öğrencisinin, yaptığı resimde sıfır atık kavramını sosyal sorumluluk ve paylaşma ile ilişkilendirdiği görülmektedir. Öğrenciden çizimini anlatması istendiğinde öğrenci (Nil); "Kâğıt ve plastik geri dönüşüm kutularının yanında eski kıyafetlerin atıldığı kıyafet toplama kutusu var. Kullanılmayan, küçülen giysiler buraya atılıyor." şeklinde ifade etmiştir. Bu öğrenci atıkların ayrı toplanmasının yanında günlük yaşamında çevresinde gördüğü kıyafet toplama kumbarasına yer vermiştir. Öğrencilerin çevrelerinde yer alan kullanılmayan eşyaların ihtiyaç sahibi kişilerle paylaşılması konusunda hassas oldukları söylenebilir. Bu yönüyle öğrencilerin, yardımlaşma ve sosyal sorumluluk bilinçlerinin de yüksek olduğu söylenebilir.

Çizim 4. İlkokul Birinci Sınıf Öğrencisinin Sıfır Atık Kavramı-Sosyal Sorumluluk ve Paylaşma Teması ile İlgili Çizdiği Resim (İsa)



Çizim 4’de ilkököl birinci sınıf öğrencisinin, yaptığı resimde sıfır atık kavramını sosyal sorumluluk ve paylaşma ile ilişkilendirdiği görülmektedir. Öğrenciden çizimini anlatması istendiğinde öğrenci (İsa); “Çocuk eskiyen, kırılan ve oynamadığı oyuncaklarını oyuncak kutusuna atıyor. Buradan diğer çocuklar istediği oyuncakları alıyor.” şeklinde ifade etmiştir. Bu öğrenci çevresinde yer alan oyuncak toplama kutusuna dikkat çekmiştir. Öğrencilerin çevrelerinde yer alan sosyal sorumluluk kapsamında paylaşma temelli etkinliklerin sıfır atık projesi ile ilişkilendirmeleri dikkat çekicidir.

Çizim 5. İlkokul Birinci Sınıf Öğrencisinin Sıfır Atık Kavramı-İsrafi Önleme Teması ile İlgili Çizdiği Resim (Esmâ)



Çizim 5’ de ilkököl birinci sınıf öğrencisinin, yaptığı resimde sıfır atık kavramını israfi önleme ile ilişkilendirdiği görülmektedir. Öğrenciden çizimini anlatması istendiğinde öğrenci (Esmâ); “Evimizde kuruyan ekmekleri ıslatıp hayvanlara vermeliyiz.” şeklinde ifade etmiştir. Bu öğrenci evinde kullanılmayan ekmeklerin israf edilmemesi ve çevremizdeki sokak hayvanlarının yaşamlarını sürdürülebilmeleri için onlara verilmesi gerektiğini düşünmektedir. Öğrencilerin hem kaynakların israf edilmemesine hem de çevrelerindeki sokak hayvanlarına karşı hassas oldukları söylenebilir. Bu çizimin sadece kız öğrenci tarafından yapılması kız öğrencilerin erkek öğrencilere göre kaynakların israf edilmemesi ve sokak hayvanlarının korunması konusunda daha fazla hassas olduklarını gösterebilir.

Çizim 6. İlkokul Birinci Sınıf Öğrencisinin Sıfır Atık Kavramı-Çevre Koruma Teması ile İlgili Çizdiği Resim (Şule) (Olumlu Örnek)



Çizim 6’da ilkököl birinci sınıf öğrencisinin, yaptığı resimde sıfır atık kavramını çevre koruma ile olumlu örnekle ilişkilendirdiği görülmektedir. Öğrenciden çizimini anlatması istendiğinde öğrenci (Şule); “Çevresini temizleyen çocuk, çöpleri geri dönüşüm kutusuna atıyor.” şeklinde ifade etmiştir. Bu öğrenci çevresindeki insanların çevreye yönelik korumacı davranışlarına dikkat çekmiştir.

Çizim 7. İlkokul Birinci Sınıf Öğrencisinin Sıfır Atık Kavramı-Çevre Koruma Teması ile İlgili Çizdiği Resim (Mete) (Olumsuz Örnek)



Çizim 7’de ilkököl birinci sınıf öğrencisinin, yaptığı resimde sıfır atık kavramını çevre koruma ile olumsuz örnekle ilişkilendirdiği görülmektedir. Öğrenciden çizimini anlatması istendiğinde öğrenci (Mete); “Çocuklar etrafa çöp atıyor, her yeri kirletiyorlar.” şeklinde ifade etmiştir. Bu öğrenci çevresinde yer alan insanların çevreye yönelik olumsuz davranışlarına dikkat çekmiştir.

4. Tartışma, Sonuç ve Öneriler

Bu bölümde araştırma sonucunda elde edilen sonuçlar araştırma soruları doğrultusunda tartışılmıştır.

Araştırmanın birinci alt probleminde ifade edilen ilkököl birinci sınıf öğrencilerinin sıfır atık ile ilgili çizimlerdeki kavramların neler olduğundan hareketle 14 farklı kavram çizdikleri, en fazla çöp (Kâğıt, Plastik, Cam vb.) kavramı ile ilgili çizimler yaptıkları sonucu elde edilmiştir. Bu sonuçlar literatürde Pınar ve Yakışan (2017), Yalçınkaya (2013), Sadık, Çakan ve Artut’un (2011) çalışmaları ile benzerlik taşımaktadır.

Pınar ve Yakışan (2017) çalışmalarında ilkököl öğrencilerinin çevre ile ilgili çizimlerinde çevre kirliliği olarak çöp kavramına tüm sınıf düzeylerinde en fazla yer verildiği belirlenmiştir. Yalçınkaya (2013) tarafından yapılan çalışmada sekizinci sınıf öğrencilerinin çevre sorunları ile ilgili çizdikleri karikatürlerde çöp sorununu ele alan çizimler yaptıkları tespit edilmiştir. Sadık, Çakan ve Artut (2011) tarafından yapılan çalışmada ise beşinci sınıf öğrencilerinin çevre sorunlarına yönelik çizimlerinde en fazla çöp figürlerine yer verdikleri belirlenmiştir. Bu durum çöpün, çocuklar tarafından çevre sorunu olarak algılandığı şeklinde yorumlanmıştır. Bu sonuç bu araştırmanın temel bulgularından olan ilkököl birinci sınıf öğrencilerinin atık kavramı ile ilgili etmenin çöp kavramı algısıyla uyum göstermektedir. Bu durumun çocukların çevre sorunlarının asıl nedeninin çevreye çöp atılmasından kaynaklandığını düşündürmektedir.

İlkokul birinci sınıf öğrencilerinin sıfır atık kavramı ile ilgili yaptıkları çizimler, öğrencilerin açıklamaları doğrultusunda atık bilinci, çevre koruma, sosyal sorumluluk ve paylaşma, israfı önleme olmak üzere 4 tema üzerinde değerlendirilmiştir.

Araştırmanın ikinci alt probleminde ifade edilen ilkököl birinci sınıf öğrencilerinin sıfır atık kavramı ile ilgili çizimlerindeki kavramların/temalarının cinsiyete göre dağılımından hareketle en fazla çevre koruma teması ile ilgili kavramlar çizildiği, bu çizimlerin daha fazla ilkököl birinci sınıfta öğrenim gören erkek öğrenciler tarafından yapıldığı tespit edilmiştir. Bu durum araştırmaya katılan ilkököl birinci sınıfta öğrenim gören erkek öğrenci sayısının fazla olmasından kaynaklanmış olabileceğidir. İlkokul birinci sınıfta öğrenim gören kız öğrencilerin ise en fazla atık bilinci teması ile ilgili kavramlar çizdikleri belirlenmiştir. Bu sonuçlar literatürde Mrema (2008) tarafından yapılan çalışma ile benzerlik taşımaktadır. Bu araştırmacı çalışmasında kız öğrencilerin erkek öğrencilere kıyasla geri dönüşüm ve atık bilinci konusunda daha bilgili olduklarını tespit etmiştir. Ancak öğrencilerin bilgilerini davranışa dönüştürmelerinde yeterli olmadıklarını da belirlemiştir.

Çevresel risk algıları hem bireyden bireye hem de cinsiyet, ırk, toplumsal sınıf gibi unsurlara göre değişmektedir (Garrard, 2016). Bu araştırmada ilkököl birinci sınıf öğrencilerinin sıfır atık algıları kız öğrencilerin atık bilinci ve geri dönüşüm, erkek öğrencilerin çevre koruma ve çevre temizliği ile ilgili olduğu sonucuna varılmıştır.

Bu araştırmanın sonucu doğrultusunda olduğu gibi Pınar ve Yakışan (2017), Yalçınkaya (2013), Sadık, Çakan ve Artut'un (2011) yaptıkları çalışmalarda farklı sınıf düzeyindeki öğrencilerin çevre sorunları ile ilgili çizimlerde en fazla çöp figürlerine yer verdikleri tespit edilmiştir. Böylece tüm öğretim kademesinde öğrenim gören öğrencilerin atık ve çevre sorunları algısının temel etmeni olarak çevrede yer alan çöplerin oluşturduğu söylenebilir.

Araştırmanın birinci alt probleminde elde edilen sonuçlardan hareketle yapılan bazı çizimlerde çevreyi kirleten ve atıkların oluşmasına neden olan insan faktörüne yer verilmesi bu sorunun çözümünde insanların çevre konusunda eğitilmesi ve hassasiyetlerinin artırılması gerektiği önem kazanmaktadır. Bu doğrultuda öğrencilere ilkökoldan başlanarak çevre eğitimi verilerek, insanın doğa ile olan ilişki düzeni, doğal ekolojik sistem, doğal beslenme zinciri ve doğal kaynakların tüketimi ile ilgili bilgilendirilmeleri gerekmekte olup bu eğitimin yükseköğretim de dahil olmak üzere tüm eğitim kademesinde yer verilmesi önerilebilir. Bu sayede insanlar, çevreye yönelik bütünsel bir bakış kazanarak, bireyin, çevre ile bütünlüğü ve bu bütün içerisindeki konumunu algılaması sağlanabilecektir (Sungur, 2017).

İlkokul birinci sınıf öğrencilerine sıfır atık ve çevre konusunda verilen eğitimlerin teoride kalmayıp davranışa dönüşebilmesi amacıyla etkinlikler tasarlanması için gerekli önlemlerin alınması önerilebilir. Bunun için ilgili ders öğretim programlarında yer alan kazanımlar ve yaşanan çevre doğrultusunda çevre eğitimi ve sıfır atık projesi ile ilgili ders içi ve ders dışı etkinliklere yer verilmelidir.

Araştırmanın ikinci alt probleminde elde edilen sonuçlardan hareketle ilkököl birinci sınıf öğrencilerinin atık ve çevre bilincini geliştirecek projelerde aktif görevler almaları önerilebilir. İlkokul birinci sınıfta okuyan özellikle erkek öğrencilerin atık ve çevre koruma ile ilgili gözlem yapmaları ve çizgi filmler, animasyonlar, belgeseller izlemeleri ve eğitim ortamlarının bu yönde zenginleştirilmesi, eğitim ortamlarının hazırlayıcısı olan öğretmenlere sıfır atık eğitimi konusunda hizmet içi eğitimlerin düzenlenmesi, öğretmenlerin bu eğitimlere katılmaları önerilebilir. Öğrencilerin bilgilerini davranışa dönüştürebilmesi için toplum-okul-aile iş birliği içerisinde gerekli durum ve ortamların oluşturulmasının önemli olacağı düşünülebilir.

İlkokul birinci sınıf öğrencilerinin sıfır atık ve çevre koruma ile ilgili algılarının daha önceki eğitim döneminin (okul öncesi-anaokulu), aile içi eğitimin ve medyanın etkisinin olduğu düşünülmektedir. Düşünülen bu etki unsurlarının etkisini ortaya koyabilecek yeni çalışmaların yapılması önerilebilir.

2023 eğitim vizyonu kapsamında sıfır atık projesinin okullarımıza entegrasyonunun sağlanması amacıyla gerekli eğitimlerin eğitim yöneticilerine ve öğretmenlerimize verilmesi önem kazanmıştır.

Kaynakça

- Arıkurt, E. (2014). *Kavram karikatürlerinin ve kavramsal değişim metinlerinin ortaokul 7. sınıf öğrencilerinin başarılarına, kavramsal değişimlerine ve tutumlarına etkisinin karşılaştırılması* (Yüksek lisans tezi). Yükseköğretim Kurulu Ulusal Tez Merkezi'nden edinilmiştir. (Tez No.380637)
- Atılğanlar, N. (2014). *Kavram karikatürlerinin ilköğretim yedinci sınıf öğrencilerinin basit elektrik devreleri konusundaki kavram yanlışları üzerindeki etkisi* (Yüksek lisans tezi). Yükseköğretim Kurulu Ulusal Tez Merkezi'nden edinilmiştir. (Tez No.378513)
- Aydın, G. (2013). *Fen bilgisi ve sınıf öğretmen adaylarının ağır metal ve radyasyon kirliliği konusunda bilgi düzeyleri: Giresun Üniversitesi Örneği* (Yüksek lisans tezi). Yükseköğretim Kurulu Ulusal Tez Merkezi'nden edinilmiştir. (Tez No.380636)
- Bulut, E. ve Çavuldur, L. (2017). Geri dönüşümlü kâğıt hamurunun yaratım malzemesi olarak görsel sanatlar eğitiminde kullanımının öğrencilerde kâğıdın geri dönüşümü hakkında bilgi ve alışkanlık kazanımına yönelik etkileri. *Uluslararası Afro-Avrasya Araştırmaları Dergisi*, 2(4), 187-208.
- Creswell, J. W. (2017). *Nitel araştırmacılar için 30 temel beceri*. (H. Özcan, Çev.) Ankara: Anı Yayıncılık.
- Creswell, J. W. (2009). *Research design, qualitative, quantitative, and mixed methods approaches*. California: SAGE Publications.
- Çabuk, B. (2019). Çevre eğitimi. D. Kahrıman-Pamuk (Ed.), *Erken çocukluk döneminde çevre eğitimi ve sürdürülebilirlik* içinde, (ss. 1-38). Ankara: Anı Yayıncılık.

- Çakır-Koçak, Y., Tuna-Oran, N. ve Çeber-Turfan, E. (2016). İlköğretim öğrencilerine verilen atıkların ayrıştırılması eğitiminin bilgi transferi ile aile bilgi düzeyine etkisi. *Hemşirelik Akademik Araştırma Dergisi*, 2(1), 1-8.
- Çimen, O. ve Yılmaz, M. (2012). İlköğretim öğrencilerinin geri dönüşümle ilgili bilgileri ve geri dönüşüm davranışları. *Uludağ Üniversitesi Eğitim Fakültesi Dergisi*, 25(1), 63-74.
- Demir, Y. (2008). *Kavram yanlışlarının belirlenmesinde kavram karikatürlerinin kullanılması* (Yüksek lisans tezi). Yükseköğretim Kurulu Ulusal Tez Merkezi'nden edinilmiştir. (Tez No.232374)
- Demiral, B. ve Evin, H. (2018). Malatya'da katı atık yönetimi: kentleşmenin yerel çevre politikaları üzerine etkisi. *Social Sciences Research Journal*, 7, 277-295.
- Demirel, Ö., Tuncel, İ., Demirhan, C. ve Demir, K. (2008). Çoklu zekâ kuramı ile disiplinlerarası yaklaşımı temel alan uygulamalara ilişkin öğretmen-öğrenci görüşleri. *Eğitim ve Bilim*, 33(147), 14-25.
- Erdoğan, A. ve Özseveç, L. C. (2012). Kavram karikatürlerinin öğrencilerin kavram yanlışlarının giderilmesi üzerindeki etkisi: sera etkisi ve küresel ısınma örneği. *Turkish Journal of Education*, 1(2), 1-13.
- Ersoy, A. F. ve Türkkkan, B. (2010). İlköğretim öğrencilerinin çizdikleri karikatürlere yansıttıkları sosyal ve çevresel sorunların incelenmesi. *Eğitim ve Bilim*, 35(156), 96-109.
- Ersoy, A. ve Türkkkan, B. (2009). İlköğretim öğrencilerinin resimlerinde internet algısı. *İlköğretim Online*, 8(1), 57-73.
- Garrard, G. (2016). *Ekoeleştirme-ekoloji ve çevre üzerine kültürel tartışmalar*. (E. Genç, Çev. Ed.) İstanbul: Kolektif Kitap.
- Gönüllü, M. ve Çelik, Z. (2015). İlköğretim öğrencilerinin çevre için zararlı ambalaj atıkları hakkında farkındalığı (İstanbul örneği). *Milli Eğitim Dergisi*, 45(205), 44-63.
- Gültekin, S. T. (2013). *Kavram karikatürleri ile zenginleştirilmiş matematik öğrenme ortamlarından yansımalar* (Yüksek lisans tezi). Yükseköğretim Kurulu Ulusal Tez Merkezi'nden edinilmiştir. (Tez No.344468)
- Gürer, A. ve Sakız, G. (2018). Yetişkinlerin küresel ısınma ile ilgili bilgi düzeyleri ve geri dönüşüm farkındalıkları. *İnsan ve Toplum Bilimleri Araştırmaları Dergisi*, 7(2), 1364-1391.
- Howitt, D., & Cramer, D. (2014). *Research methods in psychology*. Harlow, England: Pearson.
- Kaçtıoğlu, S. ve Şengül, Ü. (2010). Erzurum kenti ambalaj atıklarının geri dönüşümü için tersine lojistik ağı tasarımı ve bir karma tam sayılı programlama modeli. *Atatürk Üniversitesi İktisadi ve İdari Bilimler Dergisi*, 24(1), 89-112.
- Krippendorff, K. (2004). *Content analysis: An introduction to its methodology*. Thousand Oaks, CA: Sage Publications.
- Lincoln, Y. S., & Guba, E. G. (1985). *Naturalistic inquiry*. Beverly Hills, CA: Sage Publications.
- MEB (2018). *İlköğretim 1, 2 ve 3. Sınıflar Hayat Bilgisi Dersi Öğretim Programı*. Ankara: Millî Eğitim Bakanlığı Talim ve Terbiye Kurulu Başkanlığı.
- Meriç, G. (2014). *Fen ve teknoloji dersinde kavram karikatürlerinin öğrencilerin kavramsal anlama, motivasyon ve tutum düzeyleri üzerine etkisi* (Yüksek lisans tezi). Yükseköğretim Kurulu Ulusal Tez Merkezi'nden edinilmiştir. (Tez No.373795)
- Miles, M. B. & Huberman, A. M. (1994). *Qualitative data analysis (2nd ed.)*. Thousand Oaks, CA: Sage.
- Mrema, K. (2008). *An assessment of students' environmental attitudes and behaviours and the effectiveness of their school recycling programs* (Yüksek lisans tezi). ProQuest Dissertations & Theses Global adresinden edinilmiştir. (UMI No. 10222/76596)
- Mutlu, M. (2013). "Recycling" concepts perceptions of grade eighth students: phenomenographic analysis. *Anthropologist* 16(3), 663-669.
- Önal, H., Kaya, N. ve Çalışkan, T. (2019). Çevre eğitiminde sıfır atık politikası ve mevcut ders kitaplarındaki görünümü (Hayat bilgisi 2. sınıf ders kitabı). *Milli Eğitim Dergisi*, 48(221), 123-140
- Özsoy, S. ve Ahi, B. (2014). İlkokul öğrencilerinin geleceğe yönelik çevre algılarının çizdikleri resimler aracılığı ile belirlenmesi. *Kuram ve Uygulamada Eğitim Bilimleri*, 14 (4), 1557-1582.
- Pınar, E. ve Yakışan, M. (2017). İlkokul öğrencilerinin çevre kavramları ile ilgili çizimlerinin analizi. *Trakya Üniversitesi Eğitim Fakültesi Dergisi (USOS 2016 Özel Sayısı)*, 8(1), 97-113.
- Rodari, P. (2007). Science and scientists in the drawings of European children. *Journal of Science Communication*, 6(3), 1-12.
- Sadık, F., Çakan, H. ve Artut, K. (2011). Çocuk resimlerine yansıyan çevre sorunlarının sosyo-ekonomik farklılıklara göre analizi. *İlköğretim Online*, 10(3), 1066-1080.
- Say, F. S. (2011). *Kavram karikatürlerinin 7. sınıf öğrencilerinin "maddenin yapısı ve özellikleri" konusunu öğrenmelerine etkisi* (Yüksek lisans tezi). Yükseköğretim Kurulu Ulusal Tez Merkezi'nden edinilmiştir. (Tez No.298690)
- Sıfır Atık Yönetmeliği (2019, 12 Temmuz). *Resmî Gazete* (Sayı: 30829). Erişim adresi: <https://www.resmigazete.gov.tr/eskiler/2019/07/20190712-9.htm>
- Sungur, S. A. (2017). Lisans öğrencilerinin çevreye yönelik etik tutumları. *Akademik Sosyal Araştırmalar Dergisi*, 5 (41), 469-479.

- Tokiz, A. (2013). *İlköğretim 6. 7. ve 8. sınıf öğrencilerinin kuvvet ve hareket konusundaki kavramsal anlama düzeylerinin kavram karikatürleri, kavram haritası, çizimler ve görüşmeler kullanılarak değerlendirilmesi* (Yüksek lisans tezi). Yükseköğretim Kurulu Ulusal Tez Merkezi'nden edinilmiştir. (Tez No.337090)
- Türkiye Cumhuriyeti Çevre ve Şehircilik Bakanlığı. (2018). *Sıfır Atık Projesi*. <http://www.sifiratik.gov.tr> adresinden 17/09/2019 tarihinde alınmıştır.
- Ural-Keleş, P. ve Keleş, M. (2018). İlkokul 3. ve 4. sınıf öğrencilerinin geri dönüşüm kavramı ile ilgili algıları. *Erzincan Üniversitesi Eğitim Fakültesi Dergisi*, 20(2), 481-498.
- Yalçınkaya, E. (2013). İlköğretim 8. sınıf öğrencilerine göre çevre sorunları: Nitel bir çalışma. *Marmara Coğrafya Dergisi*, 27, 416-439.
- Yavuz, S. ve Büyükekeşi, C. (2011). Kavram karikatürlerinin ısı-sıcaklık kavramlarının öğretiminde kullanılması. *Karaelmas Fen ve Mühendislik Dergisi*, 1(2), 25-30.
- Yıldız, İ. (2008). *Kavram karikatürlerinin kavram yanlışlarının tespitinde ve giderilmesinde kullanılması: düzgün dairesel hareket* (Yüksek lisans tezi). Yükseköğretim Kurulu Ulusal Tez Merkezi'nden edinilmiştir. (Tez No.218462)



Araştırma Makalesi • Research Article

Bitcoin Alternatif Yatırım Aracı ya da Hedge Enstrümanı Olarak Düşünülebilir mi?

Can It Be Considered As Bitcoin Alternative Investment Instrument or Hedge Instrument?

Serdar Kuzu, ^{a*} İsmail Erkan Çelik ^b

^a Dr. Öğr. Ü. İstanbul Üniversitesi Cerrahpaşa, Muhasebe ve Vergi Bölümü, İstanbul/Türkiye.
ORCID: 0000-0001-8178-8749

^b Dr. Öğr. Ü. Doğuş Üniversitesi İktisadi ve İdari Bilimler Fakültesi, İstanbul/Türkiye.
ORCID: 0000-0002-2274-0750

MAKALE BİLGİSİ

Makale Geçmişi:

Başvuru tarihi: 21 Aralık 2019

Düzeltilme tarihi: 10 Şubat 2020

Kabul tarihi: 25 Şubat 2020

Anahtar Kelimeler:

Bitcoin

Kripto Paralar

Borsa

ARDL Sınır Testi Modeli

ARTICLE INFO

Article history:

Received 21 December 2019

Received in revised form 10 February 2020

Accepted 25 February 2020

Keywords:

Bitcoin,

Cryptocurrency,

Stock Exchange

ARDL Boundary Test Method

ÖZ

Finansal piyasaların ilgi noktasını oluşturan kripto para birimlerinden bitcoin'in para birimi olarak yayılması ve kullanılmasından sonra herkesin aklında, bitcoin'in bir yatırım aracı olarak ya da hedge enstrümanı olarak değerlendirilip değerlendirilemeyeceği sorusu yer almaya başlamıştır. Çalışmada kripto para birimlerinden en çok işlem hacmine sahip olan bitcoin'in alternatif yatırım araçları arasında uzun dönemli ilişkilerini ortaya koymak için istatistiki analiz yapılmış ve bununla ilgili bulgular tartışılmıştır. Birçok kripto para olmasına karşın Bitcoin'in her açısından önde gelmesi nedeniyle, bitcoin ile alternatif yatırım araçları arasında bir eş bütünleşmenin olup olmadığı ARDL testi ile ortaya koyulmaya çalışılmıştır. Çalışmada Bitcoin ile alternatif yatırım araçları arasında geniş kapsamda ele alan salt bir çalışma görülmediğinden dolayı bu çalışmanın yapılmasına karar verilmiştir.

ABSTRACT

After the spread and use of bitcoin as one of the cryptocurrencies that constitute the point of interest of the financial markets, the question of whether or not bitcoin can be evaluated as an investment tool or hedge instrument has begun to be raised. In the study, statistical analysis was made to reveal the long-term relationship between alternative investment instruments of bitcoin, which has the highest transaction volume from cryptocurrencies, and the findings related to this were discussed. Although there are many cryptocurrencies, Bitcoin is prominent in every respect, it is tried to be determined whether there is a co-integration between bitcoin and alternative investment instruments by using ARDL test.

1. Giriş

Günümüzde bilgi iletişim teknolojisinde yaşanan gelişmeler piyasalarda finansal hizmetlere yönelik yenilikleri de beraberinde getirmiştir. Klasik finansal anlayış ve araçları popülaritesini yitirmeye başlarken elektronik para, yenilikçi şifreleme teknolojisi ve türev ürünler gibi araçlar piyasada yerini almaya başlamıştır. Bu süreçte kripto paralar içerisinde en popüler olan bitcoin gibi yenilikçi finansal hizmetler birçok yatırımcının odak noktasını oluşturmaya başlamıştır. Kripto para kavramının temelinde bulunan ve

geleneksel yöntemlerden farklılaşmış veri tabanı algoritmalarının, finansal piyasalarda yer almaya başladığı gözlemlenmektedir. Özellikle bankacılık sektörü gün geçtikçe bu tür algoritmaları sistemlerine entegre edebilmek için çalışmalar yapmaya devam etmektedirler. Bitcoin'in, bankaların sıklıkla karşılaştıkları birçok sorun için bir çözüm sunduğu görülmektedir. Özellikle hesaplamalardaki şeffaflık, dijital kontratlar ve geri dönüşümsüz işlemler ile Bitcoin, güven ve mutabakat sağlama amacı ile kullanılabilir. Bitcoin işlemleri halka açık ve şeffaf olmasına rağmen, değiştirilmediği takdirde bu işlemleri

* Sorumlu yazar/Corresponding author.
e-posta: serdar.kuzu@istanbul.edu.tr

yapan kişilerin kimlikleri gizlidir. Bu da kişilere ve şirketlere şeffaf bir çalışma ortamı hazırlar. Bu sayede kripto paralar özellikle gizlilik kaygısı olan kullanıcılar için popüler bir ödeme aracı haline gelmiştir (Ateş, 2016, s. 358).

Kripto paraların son on yılda göstermiş olduğu performans ve kullanıcı sayılarındaki artışı göz önüne alındığında bu alanda yaşanacak gelişmelerin hız kazanacağı aşikârdır. Bu yükselişin hem dijital para ekosisteminde hem de teknolojik yeniliklerin gelişmesinde etkili olacağı düşünülmektedir. 2008 yılındaki küresel kriz sonrası finansal kuruluşlara ve devletlerin mali yapılarına karşı güvenin yitirilmesi, kripto para sistemlerinin popülerliğinin artmasına neden olmuştur. Siyasi müdahaleler, savaş riskleri ve Merkez Bankalarının diğer bankaları kurtarma politikalarının bireylere verdiği zararlardan kaçınmak için bu sistemler önemli bir alternatif olma yolunda hızla ilerlemektedir (Öz, 2011).

Yaşanan gelişmeler ışığında 2008 yılında Satoshi Nakamoto tarafından yayınlanan "Bitcoin: Eşten Eşe Nakit Ödeme Sistemi" adlı makale finansal piyasalara yeni bir boyut getirmiş olup, bunun sonucunda 2008 yılında Satoshi Nakamoto tarafından herhangi bir otoriteye bağlı olmadan oluşturulmuş sanal para birimi olan Bitcoin ortaya çıkmıştır (Nakamoto, 2008).

2. Kripto Para Kavramı

Kripto para kavramı, son yıllarda ortaya çıkan bir kavram olup en genel manada sayısal para veya sayısal emtia olarak tanımlanmaktadır. Kripto paraların en popülerleri olan Bitcoin 2009 yılında hayatımıza girmiş ve hiçbir ülke veya kuruluşa bağlı olmaksızın tamamen bağımsız olarak bireylerin kendi kişisel bilgisayarlarını kullanarak oluşturulan sanal değerlerin takas edilmesi temeline dayanan bir para birimi olarak ortaya çıkmıştır. Kripto paralar geleneksel Fiat paralar (Dolar, Euro, TL vb.) gibi belirli bir merkez bankası, ülke veya kuruluş tarafından basılmamakta ve kontrol edilmemektedir (Parasız, 2000). Bitcoin'in sağladığı teknoloji, alıcı ve satıcı arasında doğrudan ilişki kuran ve 3.partilere olarak bağımlılığı ortadan kaldırırken karşılaştırılabilir alternatiflere göre oldukça düşük bir maliyette işlemlerin gerçekleştiği ve zamandan bağımsız bir şekilde dünyanın her yerine servet transferine olanak sağlayan bir sistemdir.

Kripto paranın elektronik para olarak ifade edilmesinin sebebi parasal bir değer sayısal olarak saklanmasından kaynaklanmaktadır. Kripto paraları elektronik paradan ziyade elektronik bir emtia şeklinde tanımlamak daha doğru olacaktır. Çünkü tıpkı emtialar da olduğu gibi kripto paraların da arzı sınırlıdır. Arzın sınırlı olması, finansal piyasalar gerçeği olarak karşımıza çıkan dalgalı bir fiyatlanma sonucunu doğurmaktadır. Çünkü kur değişkenliği, piyasa dinamikleri ve arz ile doğrudan ilişkilidir. Bitcoin'in arzı 21 milyon ile, bir diğer kripto para olan Litecoin ise 84 milyon arz ile sınırlandırılmıştır Arz rakamları bu sayılara ulaştığında sistemler tarafından arz durdurulacak ve fiyatların artması kaçınılmaz olacaktır (Ateş, 2016, s. 358).

Ekonomilerde paranın, değişim aracı, hesap birimi ve değer saklama aracı olmak üzere üç temel fonksiyonu vardır (Krugman & Wells, 2013, s. 383). Bitcoin'in gerçek anlamda bir para birimi olarak nitelendirilip nitelendirilemeyeceği hususu paranın temel fonksiyonlarına bakarak değerlendirmek mümkündür. Kripto para

birimlerinin itibari değeri bir ülkenin itibarı ile ilişkili olmayıp, kişilerin talep etme derecesine göre değeri oluşmaktadır. Bitcoin'in son zamanlarda hemen hemen tüm piyasalarda tanınmış olmaya başlaması, kişiler tarafından kabul edilmeye ve alım satım işlemlerinde kullanılması paranın temel fonksiyonlarından biri olan değişim aracı olma özelliğini bünyesinde bulundurmaktadır. Burada temel problemlerden biri bitcoin'in hala herkes tarafından yeterli kadar bilinmemiş olmasıdır. Bu nedenle diğer temel para birimleri gibi değişim görevini tam olarak üstlendiği söylenemez. Bunun yanında bitcoin'in diğer yatırım araçları ile değerlendirildiğinde birçok yatırım aracının arzının kayda değer miktarda var olmasına karşılık, bitcoin'in arzının kısıtlı olması bir diğer yetersiz özelliğinden biri olarak karşımıza çıkmaktadır.

Son zamanlarda bitcoin'in yatırımcılar açısından talep görmesinin altında yatan temel nedenler, bitcoin'in fiyat değişimlerinde faydalanarak kar elde etme arzusu ve merak dürtüsüdür. Bu açıdan bakıldığında bitcoin'in paranın temel fonksiyonlarından bir olan değer saklama aracı olma özelliğini daha çok üstlendiğini ifade etmek mümkündür. Bitcoin'in arz miktarının sınırlı olduğu için zamanla değerinin artacağı yönünde bir beklenti oluşturmaktadır (Plassaras, 2013, s. 389). Son zamanlarda bitcoin'de yaşanan volatilité hareketi yatırım hususunda istikrarın sağlanamadığı ve bitcoin'in bir para biriminden ziyade spekülâtif hareketlere açık bir yatırım aracı gibi hareket ettiğini ifade etmek mümkündür (Yermack, 2013, s. 1). Bitcoin'in getiri volatilitesi, diğer yatırım araçlarındaki volatilitelerinden yüksek gerçekleşmesi bu durumu açıkça ortaya koymaktadır (Dwyer, 2015, s. 81). Bu özelliği nedeniyle Bitcoin'in oldukça volatil olması onu herhangi bir para birimi olarak görülebileceği gerçeğinden uzaklaştırmaktadır (Baur & Dimpfl, 2017, s. 1). Bir yatırım aracının yatırım aracı olarak değerlendirilebilmesi için, Fama'nın (1970) verimli piyasalar hipotezine uygun hareket etmesi gerekmektedir. Piyasada farklı görüşler olmasına karşın bazı analistler Bitcoin piyasasının gerekli verimliliğe sahip olduğu savını ortaya koymuşlardır (Nadarajah & Chu, 2017, s. 6). Bu açıdan değerlendirildiğinde bitcoin kullanıcılarının bitcoin'i alternatif bir işlem sistemi olarak görmeyip alternatif yatırım aracı olarak görüldüğü söylenebilir (Glaser, Zimmermann, Haferkorn, Weber, & Siering, 2014, s. 1).

3. Literatür

Yermack (2013), 19.07.2010-29.11.2013 dönemleri arasında ABD'de bitcoin'in gerçekte bir para birimi olarak değerlendirilebileceği mi konusunda ortaya koyduğu çalışmada istatistiki olarak korelasyon ilişkisinden faydalanmıştır. Çalışma sonucunda bitcoin'in önemli para birimlerinden ABD doları, Euro, İsviçre francı ve Japon yeni ile altın arasında ilişki derecesinin çok düşük olduğu ifade etmiştir.

Baek ve Elbeck (2014), 2010-2014 dönemleri arasında ABD'de bitcoin'in bir yatırım aracı mı yoksa spekülâtif bir varlık mı olduğunu ortaya koymak için yaptıkları çalışmada, bitcoin'in fiyat değişim farkının bitcoin'in fiyat oluşumunda etkili olduğu sonucuna ulaşmışlardır.

Glaser vd. (2014) 01.01.2011-08.10.2013 dönemleri arasında Mt Gox Bitcoin Borsasında bitcoin'in bir varlık mı ya da bir para birimi mi olarak ele alınması gerektiği hususunu GARCH modeli açıklamaya çalışmışlardır. Çalışma sonucunda bitcoin kullanıcılarının bitcoin'i bir para birimi olarak değil, spekülâtif amaçlı bir varlık olarak kullandıkları sonucuna ulaşmışlardır.

Kristoufek (2015), 14.09.2011-28.02.2014 dönemleri arasında Çin'de Bitcoin'in fiyatını belirlemede etkili olan piyasa sürücülerinin neler olduğunu belirlemeye yönelik çalışmada Wavelet Coherence Analizinden faydalanılmıştır. Çalışma sonucunda Bitcoin'in fiyatının belirlenmesinde etkili olabilecek bir piyasa sürücüsünün ya da sürücülerinin olmadığı, Bitcoin'in spekülâtif özelliklere açık diğer yatırım araçlarından farklı nitelikte bir varlık olduğu sonucuna ulaşmıştır.

Dyrberg (2015), 19.06.2010-22.05.2015 dönemleri arasında Büyük Britanya'da bitcoin'in bir hedge enstrümanı olarak düşünülüp düşünülemediği hususunu GARCH modeli açıklamaya çalışmıştır. Çalışma sonucunda bitcoin altın enstrümanı ile benzer hedge özelliği gösterdiği, bunun yanında FTSE 100 endeksine karşı bir hedge aracı olarak kullanılabilirliği sonucuna ulaşmıştır.

Cheung vd. (2015), 17.07.2010-18.02.2014 dönemleri arasında Mt Gox Bitcoin Borsasının fiyat oluşumlarını Phillips-Shi-Yu Metodu ile ortaya koymaya çalışmışlardır. Çalışma sonucunda bitcoin'in fiyat oluşumlarında yaşanan volatilité hareketleri ve sağlıksız fiyat oluşumları Mt Gox Bitcoin Borsasının çökmesine neden olduğu sonucuna ulaşmışlardır.

Bouoiyour vd. (2015), 2010-2014 dönemlerini kapsayan Çin'de bitcoin'in bir iş geliri veya spekülâtif aptallık mı olduğunu ortaya koymak için yaptıkları çalışmada Granger Nedensellik analizinden faydalanmışlardır. Çalışma sonucunda bitcoin'in fiyatı ile e-ticaret işlemleri ve yatırımcı çekiciliği arasında bir nedensellik ilişkisinin olduğunu gözlemlemişlerdir.

Atik vd. (2015), 2009-2015 yılları arasındaki Bitcoin günlük kur fiyatları ile dünyadaki en çok kullanılan çapraz kur fiyatları arasındaki etkileşimi ortaya koymaya çalıştıkları çalışmada bitcoin ile Japon Yen'inin birbirlerini gecikmeli olarak etkilediği ve Japon Yen'inden Bitcoin'e doğru tek yönlü bir nedensellik ilişkisinin varlığı tespit edilmiştir.

Carpenter (2016), Ocak 2012-Mayıs 2016 dönemleri arasında Mt Gox Bitcoin Borsasında bitcoin'in diğer varlıklarla ilişki derecesini ve portföyde bir çeşitlendirme aracı olarak düşünülüp düşünülemediği hususunda yaptıkları çalışmada finansal varlık fiyatlamaya modelinden(CAPM) faydalanmışlardır. Çalışmada bitcoin'in diğer yatırım araçları ile ilişki derecesinin Pearson korelasyon matriksinde düşük olduğu bunun yanında bitcoin'in portföyde belli bir ağırlıkta yer alması durumunda katlanılan riskin, elde edilen getirinin altında kaldığını ifade etmiştir. Yazar bu durumun balon oluşumu ile nitelendirilebileceği ve özellikle 2013 yılında yaşanan ani volatilité hareketi bu durumla ilişkilendirilebileceğini iddia etmiştir.

Koçoğlu vd. (2016) 19.05.2014-06.09.2015 dönemleri arasında kripto paraların işlem hacmi açısından etkin olan Bitfinex (USD), Bitstamp (USD),Mt.Gox (USD), Btce

(USD), Okcoin (CNY), Kraken (EUR), Anx (JPY), Coinfloor (GBP) olmak üzere 8 farklı borsa ile ilişkisi analiz edilmiştir. Çalışmada ilişki derecesini ortaya koymak için Johansen Eşbütünleşme ve Granger Nedensellik analizlerinden faydalanılmıştır. Çalışma sonucunda kripto paralarının sadece 3 borsa ile ilişkisine rastlanırken herhangi bir nedensellik ilişkisine ise rastlanılmamıştır.

Baur vd. (2017), 19.07.2010- 26.04.2017 dönemleri arasında bitcoin'in bir değişim aracı ya da spekülâtif bir varlık olarak düşünülüp düşünülemediği hususunda yaptıkları çalışmada bitcoin'in geleneksel yatırım araçları ile ilişki derecesinin düşük olduğu için portföylerde çeşitlendirme aracı olarak kullanılabilirliği ifade etmişlerdir.

Bouri vd. (2017), Aralık 2013 öncesi ve sonrası dönemine ilişkin olarak enerji emtiaları ile bitcoin'in çeşitlendirme, hedge ve güvenli liman olabilme olma özellikleri açısından ele aldıkları çalışmada GARCH-DCC modelini kullanmışlardır. Çalışmada yazarlar bir yatırım aracı diğer araçlarla ilişki derecesi çok düşük olduğu sürece portföylerde de çeşitlendirme aracı olarak görülebileceğini ifade etmişlerdir. Bunun yanında bir yatırım aracı diğer araçlarla herhangi bir ilişki derecesi yok ya da ilişki derecesi negatif ise hedge enstrümanı, piyasada risklerin arttığı dönemlerde diğer yatırım araçları arasında ilişki derecesi düşük ya da negatif ise güvenli liman olarak nitelendirilebileceğini ifade etmişlerdir. Çalışma sonucunda bitcoin'in enerji emtiaları açısından hedge ve güvenli liman özelliği taşıyabildiği, çeşitlendirme prensibinin zaman içinde farklılık gösterdiğini ifade etmişlerdir

Eswara (2017), 04.04.2017-21.07.2017 dönemleri arasında Hindistan 'da Bitcoin'in rupi, sterlin ve yuan kurları arasındaki ilişki GARCH modeli ile ortaya konmaya çalışılmıştır. Çalışma sonucunda bitcoin-dupi kuru ile dolar kuru ile pozitif, sterlin ve yuan kurları arasında negatif korelasyon içinde olduğu sonucuna ulaşmıştır

Jin Lim ve Masih (2017), 2013-2017 dönemleri arasında islami şariat prensiplerine göre oluşturulan hisse senedi endeksi ile bitcoin arasındaki ilişkiyi ortaya koydukları çalışmada M-GARCH-DCC, Continuous Wavelet Transforms (CWT), and Maximum Overlap Discrete Wavelet Transform (MODWT) metodlarını kullanmışlardır. Çalışma sonucunda islami niteliklere göre oluşturulan hisse senedi endeksi ile bitcoin arasında ilişkinin oldukça düşük olduğu bunun sonucunda bitcoin'in bu endekste oluşturulan portföyler için bir çeşitlendirme aracı olarak kullanılabilirliği sonucuna ulaşmışlardır.

Moro ve Kajtazi (2017), Çin'de 2013 dönemi öncesi ve sonrasının ele alındığı çalışmada bitcoin'in portföy üzerinde etkisini incelemişlerdir. Çalışma sonucunda bitcoin'in geleneksel yatırım araçları arasında çok düşük seviyelerde bir ilişkisinin olduğu, 2013 dönemi öncesinde bitcoin'in portföy performansı üzerinde pozitif, 2013 sonrasında ise pozitif herhangi bir etkisi görülmemiştir.

4. Veri Analizi ve Metodoloji

Çalışmada bitcoin'in hem fiyat oluşumu hem de bilinirliği açısından ele alındığında 2013 Ocak ayı itibarıyla başlamasının daha sağlıklı veriler verebileceği varsayımıyla, veri seti Ocak 2013- Mayıs 2018 dönemleri seçilmiştir. Çalışmanın amacı bitcoin'in alternatif yatırım araçları

karşısında uzun dönemli ilişkisinin değerlendirilmesi, değişkenler arasında nedensellik ilişkisinin var olup olmadığı, portföylerde çeşitlendirme aracı olarak kullanılıp kullanılmayacağı ve finansal sistemde yeni bir yatırım aracı olarak değerlendirilip değerlendirilemeyeceği hususunu ortaya koymaktır. Çalışmada uluslararası çerçevede nitelikli, güvenilir ve işlem hacmi açısından yüksek olan S&P 500, Nasdaq, Londra FTSE, Dow 30, Tokyo NIKKEI 225, borsaları analize tabi tutulmuştur. Eş bütünleşme testleri çalışmada yer alan değişkenler arasında uzun dönemli ilişkinin ortaya konmasında kullanılmaktadır. Literatürde yaygın bir şekilde kullanılan Johansen ve Engle-Granger gibi eş bütünleşme testleri değişkenlerin aynı dereceden bütünleşik olması gerektirdiği için bu durumu aşabilmek için Paseran vd (2001) tarafından ortaya koyulan farklı dereceden bütünleşik olmasına olanak sağlayan ARDL (Autoregressive Distributed Lag) yaklaşımı çalışmada kullanılmıştır. Bunun yanında diğer yatırım araçlarından Petrol, Altın, BIST100, Bloomberg Emtia Endeksi (BEE), ABD 10 Yıllık bono faizinin BTC/USD ilişki derecesini ARDL testi ile ortaya koyulmaya çalışılmıştır.

Sınır testi çalışmada kullanılan değişkenler arasında uzun dönemli bir ilişkinin olup olmadığını ortaya koymaktadır. Sınır testi uygulandığında test istatistiği kritik sınırı geçtiğinde kısa ve uzun dönemde katsayılar tahmin

edilebilmektedir. Eşbütünleşme testleri uzun vadede ve gözlem sayısının fazla olduğu veri setine uygulandığında anlamlı sonuçlar vermesine karşın, ARDL modeli daha küçük örneklemelere uygulansa bile sağlıklı sonuçlar verebilmektedir. ARDL yöntemi 3 aşamadan oluşmakta olup, ilk aşamada değişkenler arasında uzun dönemli ilişkinin olup olmadığı ortaya koyulmaktadır. İlişkinin mevcudiyetine bağlı olarak ikinci ve üçüncü aşamalara geçilip olup, uzun dönemli ilişkinin var olmasının sonra kısa ve uzun vadedeki katsayılar belirlenmektedir.

Durağanlık zaman serilerin yer alacağı çalışmalarda test edilmesi gereken bir durumdur. Çalışmada ham verilerin kullanımı yerine logaritmik getiri değerleri kullanılmıştır. Ham veriler yerine logaritmik değerlerin kullanılmasının nedeni, logaritmik değerlerin alınarak veri değerlerinin küçültülmesinin sağlanmasıdır. Bunun yapılmasında ki temel amaç ham verilerin logaritmik değerleri alındığında küçülmesi ve bilgi kaybının yaşanmamış olmasının sağlanmasıdır. Bunun yanında logaritmik değerlerin alınmasında bir diğer amaç ise oto korelasyon sorununun ortadan kaldırılıp, serinin volatil yapısını durağan hale getirmektir. Çalışmada kullanılan değişkenlere ait yıllar itibarıyla fiyat kapanış değerleri ve logaritmik getiri değerlerinin değişimi Şekil 1'de yer almaktadır.

Şekil 1. Değişkenlere Ait Yıllar İtibarıyla Kapanış Değerleri ve Logaritmik Getiri Değerleri

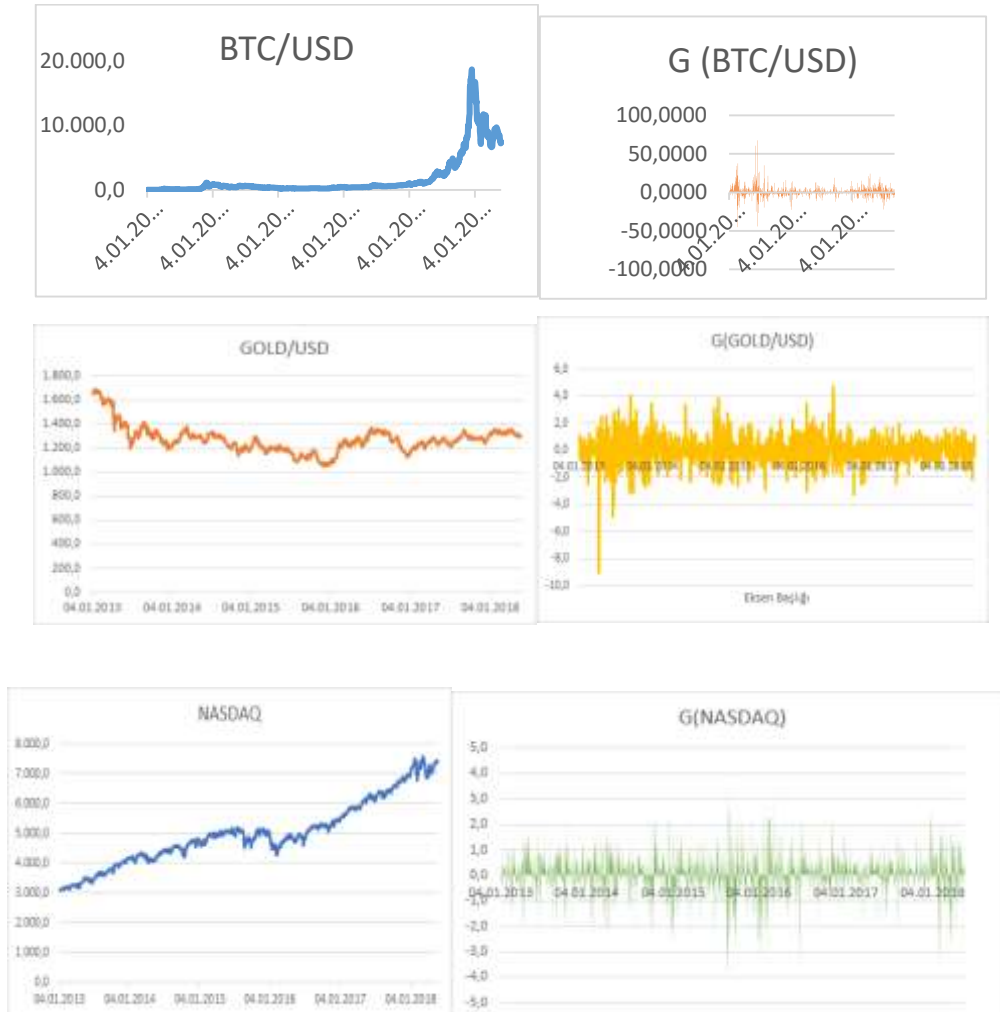

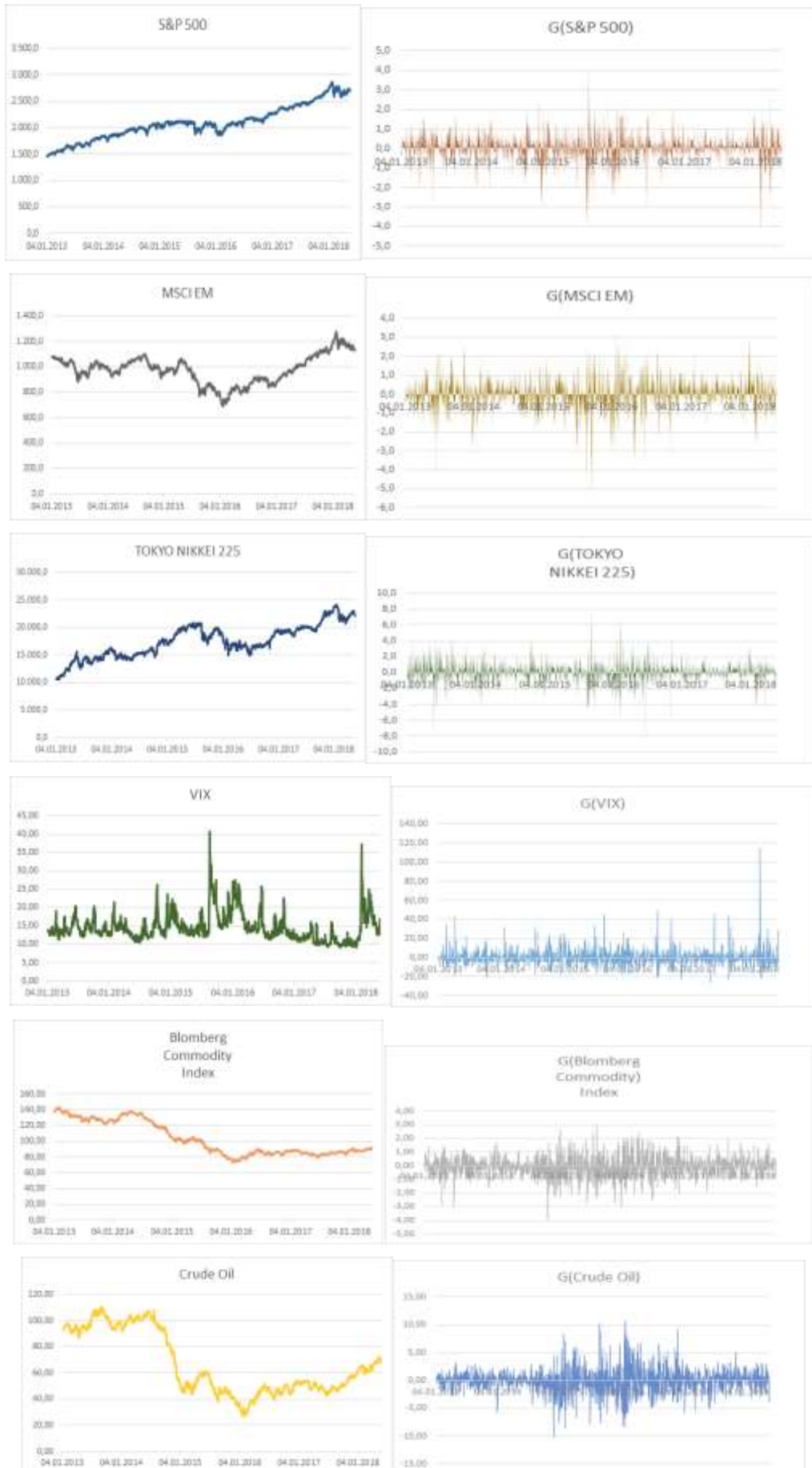

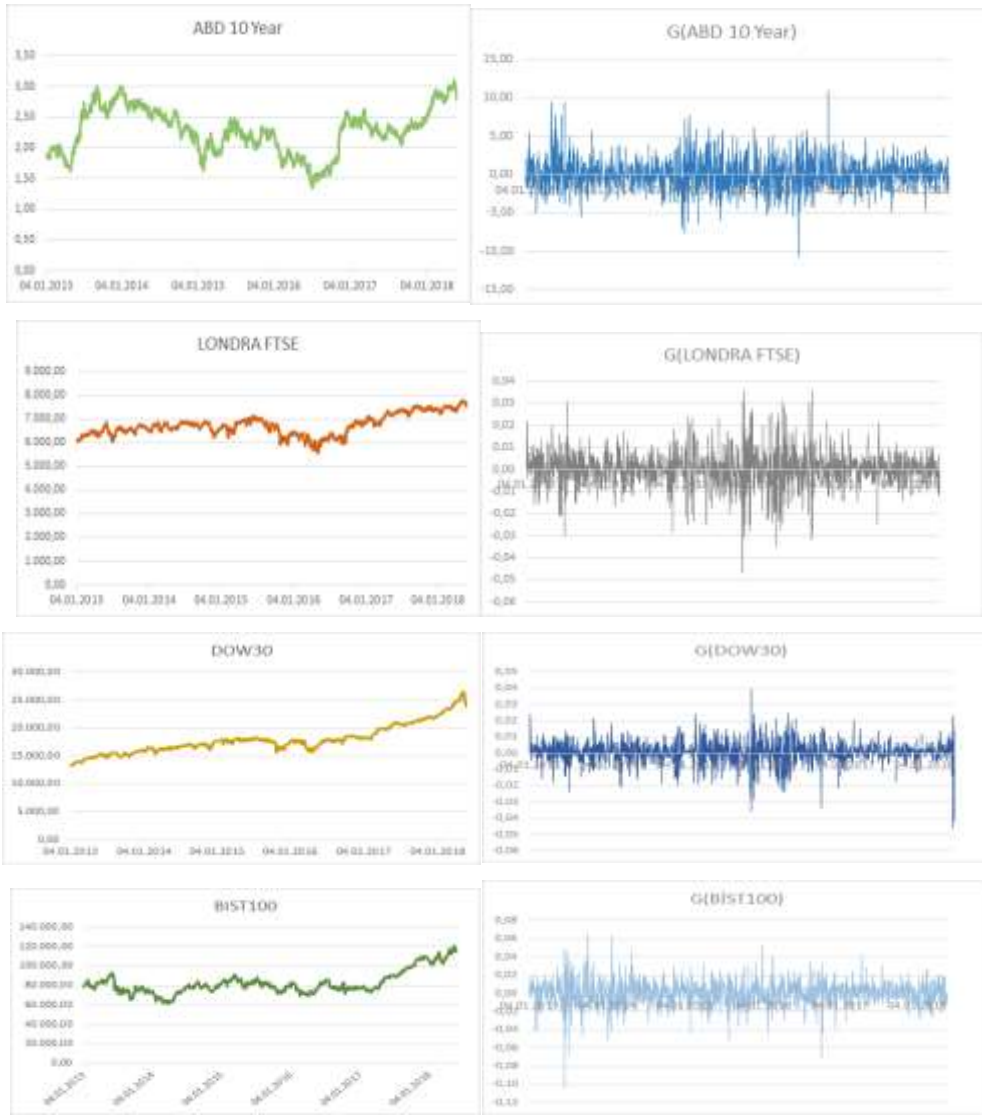

ARDL testinin uygulamadan önce ilgili verilerin durağanlık koşulunu sağlayıp sağlayamadığının tespiti gerekmektedir. Durağanlığın sağlanmadığı durumlarda ARDL testinin uygulanması yanıltıcı sonuçlar verebilir. Değişkenlere ait zaman serilerinin durağan olup olmadığının tespiti için genişletilmiş Dickey-Fuller ve PP (Phillips & Perron, 1988) testleri sabit ve sabit-trendli olacak şekilde uygulanmıştır. Dickey-Fuller testi, gözlenen serilerde birim kökün varlığının (serinin durağan olmadığı) olup olmadığının belirlenmesinde kullanılan bir testtir. Uygulamalarda serinin birim kök taşıyıp taşımadığının saptanması için mutlak suretle DF (Dickey-Fuller) testinin yapılması şart niteliğinde bulunmaktadır. İlgili değişkenlere ait gözlem değerleri bir önceki döneme ait değere bölünmesi sonucunda doğal logaritması sonucunda ortaya çıkan getiriler aşağıdaki formül ile bulunmuştur. (Beninga, 2000, s. 22)

$$\ln \frac{Y_t}{Y_{t-1}}$$

Durağanlığı ortaya koymak için Dickey ve Fuller (1981) tarafından geliştirilen Augmented Dickey-Fuller (ADF) birim kök testi formülü aşağıda yer almaktadır (Gujarati D. , 1999).

$$\Delta Y_t = \beta_1 + \beta_2 \times t + \delta \cdot Y_{t-1} + \alpha_i \sum_{i=1}^m \Delta Y_{t-i} + \varepsilon_t$$

ΔY_t = Değişkenin birincil farkı

t = Trend Değişkeni

ΔY_{t-i} = Gecikmeli fark

ε_t = Hata terimi

Tablo 1. Sabit Terimli ve Trendli Modelin ADF ve PP (Phillips & Perron) Test Sonuçları

Değişkenler	Sabit Terimli ve Trendli Model							
	Düzye				Birinci Sıra Fark			
	ADF		PP (Phillips & Perron)		ADF		PP (Phillips & Perron)	
	t* istatistiği	P Değeri	t* istatistiği	P Değeri	t* istatistiği	P Değeri	t* istatistiği	P Değeri
Dow30	-0,367	0,456	-0,985	0,126	-21,975	0	-31,124	0,001
Nasdaq	-1,045	0,345	-1,143	0,445	-21,643	0	-29,987	0
Londra FTSE	-0,865	0,945	-3,654	0,356	-20,634	0	-35,643	0,001
Tokyo NIKKEI225	-1,097	0,923	-4,154	0,945	-21,154	0	-35,128	0,001
S&P500	-2,765	0,123	-3,453	0,543	-13,564	0	-34,564	0
BTC/USD	-1,123	0,765	-1,123	0,675	-11,127	0	-36,145	0
GOLD/USD	-1,456	0,996	-7,674	0,992	-27,4	0	-37,424	0,001
MSCI EM	-2,456	0,345	-7,123	0,654	-22,654	0	-35,125	0
Blomberg Commodity Index	-3,789	0,125	-3,167	0,123	-23	0	-35,167	0,001
Crude Oil	-1,234	0,345	-3,354	0,167	-21,234	0	-37,234	0
ABD 10 Years	-0,234	0,912	-1,165	0,934	-14,243	0	-35,554	0,001
BIST100	-1,234	0,124	-2,591	0,675	-21,984	0	-32,984	0

Tablo 1’de analizde yer alan diğer değişkenler üzerinde yapılan ADF ve PP (Phillips & Perron) birim kök testi sonuçları incelendiğinde sabit terimli model ve sabit terimsiz-trendsiz modelde yer alan değişkenler durağan bir yapı sergilemedikleri gözlemlenmiştir. Birinci farkı alınan tüm değişkenler her modelde durağan biçime dönüştüğü gözlemlenmektedir.

Yaptığımız uygulamada temel amaç bitcoin’in en büyük borsalar ile Petrol, Altın, BIST100, Bloomberg Emtia Endeksi (BEE), MSCI EM(Gelişmekte Olan Piyasa Endeksi) ve ABD 10 Yıllık bono faizi gibi yatırım araçları ile ilişki derecelerini ortaya koymak ve bu değişkenler ile bitcoin arasında eş bütünleşme olup olmadığının tespitini sağlamaktır. Bunu yapmakta temel amaç çalışmanın ana konusunu oluşturan bitcoin’in diğer yatırım araçlarına alternatif olarak bir hedge enstrümanı olarak görülüp görülemeyeceği hususudur. Bunun ortaya konabilmesi için eş bütünleşme metodunun gerçekleştirilmesi gerekmektedir.

5. ARDL Testi Sonuçları

İstatistik olarak değişkenler arasında kurulan korelasyonlar değişkenlerin arasında ilişkinin var olup olmadığı hususunda bilgi vermesine rağmen, ilişkinin yönü ve nedenselliği hakkında bilgi verememektedir. İlişkiyi ortaya koymak için kullanılan regresyon denklemi, sadece bağımlı değişken ile bağımsız değişken arasındaki ilişki ortaya konmasına karşın bunun nedensellik ilişkisini ortaya koyamamaktadır (Gujarati D. N., 2004, s. 696).

Eş bütünleşme testleri çalışmada yer alan değişkenler arasında uzun dönemli ilişkinin ortaya konmasında kullanılmaktadır. Literatürde yaygın bir şekilde kullanılan Johansen ve Engle-Granger gibi eş bütünleşme testleri değişkenlerin aynı dereceden bütünleşik olması gerektirdiği için bu durumu aşabilmek için Pesaran vd (2001) tarafından ortaya koyan farklı dereceden bütünleşik olmasına olanak

sağlayan ARDL(Autoregressive Distributed Lag) yaklaşımı çalışmada kullanılmıştır (Pesaran, Shin, & Smith, 2001).

Literatür çalışmalarında ilgili dizilerin eş bütünleşik olup olmadığı hususunda çeşitli yöntemler kullanılmaktadır.

Bu çalışmada bitcoin’in araştırmaya konu olan değişkenler arasında uzun vadeli hareketlerini yönlendiren ortak faktörlerin analizinin sağlanması için ARDL testi uygulanmıştır. Testin uygulanabilmesi için tüm değişkenlerin durağan olması koşulunun sağlanması gerekmektedir. Tüm değişkenlerin birinci derece farklarının durağan olduğu tespit edilmiştir. Araştırmada eş bütünleşmenin incelenmesi için ARDL testi çalışma için uygun yöntem olduğuna karar verildikten sonra tahmin edilecek ARDL modeli için en uygun gecikme uzunluğunun belirlenmesi gerekmektedir. Bu aşamada farklı gecikme kombinasyonlarında sınanan değişkenler, bilgi kriteri (AIC: Akaike bilgi kriteri, SC: Schwarz bilgi kriteri, HQ: Hannan-Quinn bilgi kriteri) en düşük değeri alan model, en uygun model olarak belirlenmektedir.

AIC, SC ve HQ gibi bilgi kriterleri VAR modelinde en uygun gecikme uzunluğunun ortaya konmasında yardımcı olmaktadır. AIC, SC ve HQ için en düşük değeri veren gecikme sayısı en uygun gecikme uzunluğunu ifade etmektedir. Yapılan çalışma sonucunda bilgi kriterleri en uygun gecikme uzunluğunun üçüncü gecikme olduğu ortaya çıkmıştır. Üçüncü gecikme sayısının en uygun gecikme uzunluğunu söyleyebilmek için aynı zamanda ilgili gecikmede oto korelasyon sorununun olup olmadığı LM testi ile sınanmıştır.

Tablo 2. ARDL Sınır Testi Sonuçları

F istatistiği	4.798 (0,0002)	
Optimum Gecikme Uzunluğu	[3,7,5,2,1,8,9,4,10,12,11]	
Anamlılık Seviyesi	Kritik Değer	
	Alt Sınır	Üst Sınır
1%	4.19	5.45
5%	3.53	4.95
10%	2.32	3.64
Tamam (Diagnostik) Testler	İstatistikler	
R^2	0.445	
Düzeltilmiş R^2	0.398	
F-istatistiği	5.423(0.000)	
Breusch-Godfrey LM	0.345(0.654)	
ARCH LM	3.001(0.123)	
Jarque-Bera Normality	0.032(0.876)	
Ramsey Reset	1.032(0.897)	

Tablo 2’de yer alan bilgiye göre %5 anlamlılık seviyesinde F değeri üst sınır değerinden küçük olduğu için değişkenler arasında eş bütünleşme ilişkisinin olmadığı tespit edilmiştir. Bir başka ifadeyle bitcoin ile ilgili diğer değişkenler arasında uzun dönemli bir ilişkinin olmadığı tespit edilmiştir. Modelde otokorelasyon olup olmadığı Breusch-Godfrey LM Testi ile sınanmış ve otokorelasyon sorunu olmadığı tespit edilmiştir. Bunun yanında modelde değişen varyans sorunu olmadığı tespit edilmiştir. Hata teriminin normal dağılıma sahip olup olmadığı Jarque-Bera Normality ile test edilmiştir. Ramsey Reset ile model kurmada herhangi sorun olmadığı tespit edilmiştir. Bu aşamadan sonra en uygun gecikme uzunluğu tespit ettikten sonra modelin tahminine ilişkin bilgiler Tablo 3’te yer almaktadır.

Tablo 3. ARDL Modeli Uzun Dönem Katsayıları

Bağımsız Değişkenler	Katsayı	t	
		İstatistik	Olasılık
LOG Dow30	20.3452	7.1431	0.3454
LOG Nasdaq	6.1243	1.4354	0.2343
LOG Londra FTSE	0.3465	4.3454	0.2131
LOG Tokyo NIKKEI225	-0.7234	-1.4323	0.0651
LOG S&P500	-0.5643	1.2251	0.0854
LOG GOLD/USD	0.7711	-2.3525	0.0834
LOG MSCI EM	0.1243	-0.5436	0.0054
LOG Blomberg Commodity Index	-0.7645	2.6541	0.3423
LOG Crude Oil	-0.5676	4.6549	0.2123
LOG ABD 10 Years	-0.1243	3.7643	0.1265
LOG BIST100	1.6534	2.8761	0.5643
KUKLA DEĞİŞKEN	-0,3278	2,1987	0,0085
C	-2,2354	-2,7654	0,0001
Bağımlı Değişken: LOGBITCOIN			

ARDL uzun dönem testi istatistiki sonuçlara baktığımızda %5 anlamlılık seviyesinde istatistiki olarak anlamlı olmadığı tespit edilmiştir. Bir başka ifadeyle seriler arasında eş bütünleşme olmadığı kabul edilmektedir. Sonuç olarak çalışmada yer alan tüm değişkenlerin bitcoin ile uzun dönemli bir ilişkinin mevcudiyeti bulunmamıştır. Bir ilişkinin mevcudiyetinin bulunmamasında ki temel nedenlerden biride bitcoin’in yüksek varyans’a sahip iken diğer tüm değişkenlerin düşük varyansa olmasa sahip olmalarından kaynaklanmaktadır. Bunun yanında bir diğer neden ise bitcoin dışında diğer yatırım araçlarının belirli bir merkezi otoriteye bağlı olup belirli kurallar bütünü altında işlem görmesinden kaynaklanmış olabilir ihtimalidir. Çünkü daha öncede ifade edildiği gibi Bitcoin 2008 yılında Stoshi Nakamoto tarafından herhangi bir otoriteye bağlı olmadan oluşturulmuş sanal bir varlığı ifade etmektedir

6. Bulgular

Bitcoin’in diğer yatırım araçlarıyla ilişkisinin bulunmaması buradaki yatırımcıların ilgili konuya duyarlı kaldıkları şeklinde değerlendirilmeyeceği, yatırım kararlarında Bitcoin’deki gelişmeleri bağımsız düşündükleri ya da yorumladıkları şeklinde yorumlanabilmektedir.

Kripto para birimlerinden bitcoin’in fiyatında yaşanan volatilitate hareketleri, fiyat değişimi sonucunda yaşanan kazanç iştahı ve merak unsurları yatırımcıların ilgisini çeken bir finansal varlık olmasına neden olmuştur. Bitcoin’in piyasada derinlik sağlamaya başlamasıyla birlikte, bitcoin’in diğer yatırım araçlarıyla ilişkisinin ortaya konması gerekliliği ortaya çıkarmıştır. Yapılan çalışmalarda bitcoinin bir yatırım aracı, portföylerde çeşitlendirme aracı, bir hedge enstrümanı olarak değerlendirilip değerlendirilemeyeceği ve bir para birimi olup olmadığı hususu tartışılmaya devam etmektedir. Yaptığımız çalışmada her ne kadar bitcoin’in diğer yatırım araçları ile uzun dönemli bir ilişkisinin olmadığı ortaya konmuş olsa da bunun yatırımcıların bitcoin’i bağımsız olarak bir yatırım aracı olarak görmedikleri anlamına gelmemektedir. Yatırımcılar yatırım kararlarını alırken bitcoini referans olarak almadıkları sonucunu çıkartabiliriz. Yapılan çalışmalara bakıldığında bitcoin’in bu kadar geniş yelpazede diğer yatırım araçlarıyla ilişkisi ortaya konulduğu çalışmaya rastlanmaması ve yapılan çalışmaların genellikle nedensellik ilişkisi üzerinde durulması çalışmanın özgünlüğünü ortaya koymaktadır. Ülkemiz açısından ele alındığında bitcoin’in BIST 100 ile ilişkisinin olmaması Türkiye’de yatırımcılar tarafından bitcoin’in yeterli kadar bilinmemesi, sığ işlem hacmi, mevzuatta ’ki boşluklar ve piyasayı geriden takip etme gibi nedenlerden dolayı bir ilişkinin mevcudiyeti bulunmamıştır.

Bitcoin’in ABD ve Çin borsasında en çok işlem gördüğü düşünüldüğünde, bitcoin’in fiyat oluşumu üzerinde yatırım kararlarının alınmasında beklentileri ön plana çıkmaktadır. Yapılan bir çalışmada kripto para birimlerinin Kuzey Amerika ve Uzakdoğu’da diğer bölgelere göre daha çok personel çalıştırıldığı göstermesi, fiyat oluşumlarında bu ülkedeki yatırımcıların beklentilerine göre hareket edildiğini daha da açık hale getirmektedir (Hileman & Rauchs, 2017, s. 25).

Bitcoin’in emtia olarak düşünülüp düşünülmeceği hususunda henüz somut bir durum mevcut değildir. Fakat

Aralık 2017 itibarıyla bitcoin'in ABD Chicago Emtia Borsası'nın (CME) Bitcoin vadeli işlem piyasasında işlem görmeye başlaması, bitcoin'in bir emtia olarak değerlendirilip değerlendirilmeyeceği hususunda emtia olarak ele alınabileceğini ortaya çıkarmaktadır.

Bitcoin'in işleyiş mekanizması herhangi bir merkezi otoriteye ya da ekonomiye bağlı olmadığı için uluslararası veri akışından etkilenmemektedir. Özellikle Türkiye gibi diğer gelişmekte olan ülkelere baktığımızda dışa açıklık dereceleri yüksek olduğu ve ekonomilerinde yaşanan ani volatilitate hareketleri açısından değerlendirildiğinde, bitcoin'in haber akışından etkilenmemesi bu tür ülkelerde yatırımcılar açısından bir hedge enstrümanı olarak değerlendirilip değerlendirilemeyeceği durumunu ortaya çıkarmaktadır. Bu açıdan bakıldığında gelişmekte olan ülkelerin kendilerine has riskleri azaltabilecek, mevcut istemlerin tıkandığı noktada ve yaşanabilecek volatilitate hareketlerine karşı bitcoin alternatif ürün olarak değerlendirilebilmesi mümkündür.

Bitcoin'in güvenli bir liman olarak bir hedge enstrümanı olarak görülüp görülmeyeceği hususunda gelindiğinde, özellikle Kuzey Kore ve ABD yaşanan gerilim dönemlerinde ve birkaç ülkede yaşanan darbe dönemlerinde (Zimbabve, Ukrayna) bitcoin'in fiyatında görülen artış, yatırımcılar açısından belirsizlik dönemlerinde hedge enstrümanı olarak görülebileceğini ifade etmek mümkündür.

Bitcoin ile döviz kurları arasındaki ilişkiye rastlanılmaması, bitcoinin miktar ve piyasa değeri açısından ele alındığında itibari paralar ile karşılaştırıldığında söz konusu değerlerin ve miktarın düşük olmasından kaynaklanabileceği düşünülmektedir. Çünkü bitcoin değerinde yaşanan volatilitate diğer itibari paralarda gözlemlenmektedir. Bunun nedeni itibari paraların arkasında merkezi bir otoritenin olmasından kaynaklanmaktadır. Günümüzde merkez bankalarının temel görevleri fiyat istikrarını sağlayacak para politikaları ve araçları belirlemektir. Bitcoin de ise bu durum söz konusu olmayıp, bitcoine duyulan güven merkezi bir otorite ile değil, farklı algoritmaya sahip şifreleme tekniğinden kaynaklanmaktadır.

Çalışmada yapılan analiz sonucunda diğer yatırım araçları ile Bitcoin arasında herhangi bir ilişki derecesi ve nedenselliğin ortaya çıkmaması, Bitcoinin diğer yatırım araçlarından bağımsız hareket ettiğini göstermektedir.

Dünya'da teknolojik olarak gelişmiş ülkelerde nakite dayalı olmayan bir altyapı üzerinde çalışmalar yapmaları gelecekte nakit paranın yerini dijital paralar alacağını göstermektedir. Merkez bankalarının blok zincirine dayalı araştırmaları, bu konuya ilgi duyduklarını göstermektedir. Kanada ve Singapur Merkez Bankaları arasında blok zincir kullanarak yapılan para transferinin başarılı bir şekilde gerçekleşmesi gelecekte kripto paralarının yer edinmeye başlayacağını göstergesi olarak nitelendirilebilir. Kripto paraların merkezi otoriteye bağlı itibari paralara meydan okuması, ülkelerin kendi dijital paralarını oluşturma ihtimalini kuvvetlendirmektedir. Bu konuda ilk adımı atan, Estcoin isimli ilk resmi dijital para birimini geliştiren Estonya olmuştur. Japonya da benzer şekilde J Coin isimli bir dijital para birimi üzerinde çalışmalarına devam etmektedir.

Bitcoin'in yatırım aracı ya da itibari paralar gibi ödeme aracı olarak değerlendirilip değerlendirilemeyeceği hususunda geleneksel paranın bünyesinde taşıdığı değer

saklama aracı olma ve değişim aracı olma fonksiyonu taşıyamadığı gözlemlenmektedir. Her ne kadar bir ödeme aracı olarak kullanılmaya başlansa da henüz yeteri kadar yaygın kullanılması bunu açıkça ortaya koymaktadır. Değerinde yaşanan volatil hareket, bitcoin'in spekülative açık bir yatırım aracı olarak görülmesine ve yatırımcıların bitcoine mesafeli kalmasına neden olmuştur. Bunun yanında Bitcoin'in standart sapmasının diğer yatırım araçlarına göre yüksek olması portföylerde çeşitlendirme amacıyla kullanmasına engel teşkil etmektedir.

7. Sonuç

Bu çalışma finansal sitemde yeni yer edinmeye çalışan Bitcoin'i anlamak ve diğer yatırım araçları arasında ilişkisinin olup olmadığını ortaya koymaktır. Çalışmada bitcoin birçok borsa ile ilişkisi ortaya konmasının yanında birkaç para birimi ile ilişkisi de incelenmeye çalışılmıştır. Çoğu yatırımcı hakkında herhangi bir fikir sahibi olmadığı bir varlığı anlamlandırmak için, en iyi bildiği varlık ya da varlıklarla benzerlikler ya da farklılıklar arar.

2003 yılından sonra Bitcoin'in getirisinde yaşanan kayda değer artış hem bireysel hemde kurumsal yatırımcılarının bitcoin üzerinde odaklanmalarına neden olmuştur. Yaşanan bu artış bitcoin'in gerçekte bir yatırım aracı olup olmayacağı konusunu gündeme taşımıştır. Bitcoin'in yatırım aracı olarak değerlendirilebilmesi için bir takım kriterleri sağlaması gerekmektedir. Bu kriterler arasında yatırım piyasasının Fama'nın (1970) verimli piyasa hipotezine uyum sağlayacak şekilde işlemlerin gerçekleşmesi yer almaktadır.

Diğer bir kriter olarak portföyde çeşitlendirme prensibini sağlayıp sağlamadığı hususudur. Geçmişten günümüze kadar altın'nın birçok yatırımcı açısından hedge enstrümanı olarak düşünüldüğünde, bitcoin'in altın gibi hedge enstrümanı olarak düşünülüp düşünülemediği bu makale açısından bu ilişkinin ortaya konmasının önemini daha da arttırmıştır.

Ekonomilerde paranın, değişim aracı, hesap birimi ve değer saklama aracı olmak üzere üç temel fonksiyonu vardır. Kripto para birimlerinin ve Bitcoin'in gerçek anlamda bir para birimi olarak nitelendirilip nitelendirilemeyeceği hususu paranın temel fonksiyonlarına bakarak değerlendirmek mümkündür. Kripto para birimlerinin itibari değeri bir ülkenin itibarı ile ilişkili olmayıp, kişilerin talep etme derecesine göre değeri oluşmaktadır. Bitcoin'in son zamanlarda hemen hemen tüm piyasalarda tanınmış olmaya başlaması, kişiler tarafından kabul edilmeye ve alım satım işlemlerinde kullanılması paranın temel fonksiyonlarından biri olan değişim aracı olma özelliğini bünyesinde bulundurmaktadır. Burada temel problemlerden biri bitcoin'in hala herkes tarafından yeteri kadar bilinmemiş olmasıdır. Bu nedenle diğer temel para birimleri gibi değişim görevini tam olarak üstlendiği söylenemez. Bunun yanında bitcoin'in diğer yatırım araçları ile değerlendirildiğinde birçok yatırım aracının yeterli kadar olduğu fakat bitcoin'in arzının kısıtlı olması, bitcoinin bir diğer yetersiz özelliğinden biri olarak karşımıza çıkmaktadır. Bitcoin'in bir para statüsü ya da emtia olarak görüleceği hususunda iki görüş ön plana çıkmaktadır. Bitcoin'in bir para birimi olarak düşünüleceği görüşüne göre, bitcoin'in hızlı bir şekilde transfer edilebilmesi ve değerinin her geçen gün artması beklentisi onu para birimi olarak düşünülebileceği

olgusunu ön plana çıkarmaktadır. Buna karşılık olarak bitcoin'in fiyat değişimlerinde yaşanan volatilité hareketleri kişi ya da kurumların mali risklerini arttıracaktır. Bitcoin herhangi bir merkeze ya da otoriteye bağılı olmadan kriptografik altyapıya sahip bir para birimi olarak karşımıza çıktığı için elinde bulunduran devlet ya da devletlerin otorite gücünden bağımsız hareket edecektir. Bitcoin'in bir emtia olarak düşünüleceği hususunda temel alan görüŖe göre, bitcoin'ni arzının sınırlı olması ve herhangi bir merkezi otoriteye bağılı olmama özelliğı ile bitcoin'ni altın gibi görülebileceğini ortaya koymaktadır.

Bitcoin'in emtia olarak düşünülüp düşünülmeyeceğı hususunda henüz somut bir durum mevcut değildir. Fakat her ne kadar bitcoin'in arzının sınırlı olması ve herhangi bir merkezi otoriteye bağılı olmama özelliğı ifade edilse de Aralık 2017 itibarıyla bitcoin'in ABD Chicago Emtia Borsası'nın (CME) vadeli işlem piyasasında işlem görmeye başlaması, bitcoin'in bir emtia olarak değerlendirilip değerlendirilmeyeceğı hususunda emtia olarak düşünülebileceğini ortaya çıkarmaktadır. Ancak Bitcoin'in ABD ve Çin borsasında en çok işlem gördüğü düşünüldeğinde, bitcoin'in fiyat oluşumu üzerinde yatırım kararlarının alınmasında beklentileri ön plana çıkmaktadır. Yapılan bir çalışmada kripto para birimlerinin Kuzey Amerika ve Uzakdoğu'da diğér bölgelere göre daha çok personel çalıştırıldığını göstermesi, fiyat oluşumlarında bu ülkedeki yatırımcıların beklentilerine göre hareket edildiğini daha da açık hale getirmektedir

Bitcoin herhangi bir merkeze ya da otoriteye bağılı olmadan kripto grafik altyapıya sahip bir para birimi olarak karşımıza çıktığı için elinde bulunduran devlet ya da devletlerin otorite gücünden bağımsız hareket etmesi piyasalarda yer alan verilerdeki volatilité hareketlerinden etkilenmemekte ve bu özelliğinden dolayı volatilité hareketinin yüksek olduğı gelişmekte olan ülkelerde bir hedge enstrümanı olarak düşünülebilir hale gelmektedir.

Çalışma sonucunda Bitcoin'in hiçbir yatırım aracı ile uzun vadeli olarak bir ilişki bulunmamasına rağmen hala piyasada bir alternatif bir yatırım aracı, para ya da emtia olarak değerlendirilip değerlendirilemeyeceğı hususu güncelliğini korumaktadır. Çünkü bitcoin'in mikro açıdan taşıdığı risklerine rağmen her ne kadar diğér yatırım araçlarıyla ilişkisi olmadığı gibi gözükse de aslında makro açıdan portföy çeşitlendirme prensibi açısından portföy riskini düşürebileceğı ve portföy çeşitlendirme aracı olarak düşünülebilir. Piyasalarda son zamanlarda yaşanan volatilité hareketlerine baktığımızda bitcoin'in diğér geleneksel yatırım araçlarına göre işlem hacminin düşük kalması, bitcoin'in diğér geleneksel yatırım araçları ile ilgili ilişkinin olmadığını ortaya çıkaran bir unsur olarak değerlendirebilmek mümkündür. Gelecekte kripto paraların finansal sistemin değişimini sağlayan kayda değer bir unsur olması muhtemeldir. Bunun yaşanıp yaşanmayacağı bilinmese de finansal özgürlük anlayışının ilham kaynağı bitcoin olmuştur

Çalışmada ARDL sınır testi yapılarak Bitcoin ve önde gelen yatırım araçları arasında uzun vadeli eş bütünleşme ilişkisinin görülmemesine rağmen Merkez bankacılığının ve senyörj gelirlerinin geleceğı, analitik bilançoda, enflasyon ve faizde kripto paranın yeri, E-Ticaretteki sanal kredi kartları ödeme hacmi ile kripto para hacmi arasındaki ilişki ve Bankacılıktaki EFT, akreditif, çek gibi ödeme

enstrümanları yerine kripto para kullanımının değerlendirilmesi gibi bitcoin'in yatırım boyutu, para arzı, ödeme sistemi ve E-Ticaret bakımından ele alınması ayrıca fayda sağlayacaktır.

Kaynakça

- Ateş, B. A. (2016). Kripto Para Birimleri, Bitcoin ve Muhasebesi. *Çankırı Karatekin Üniversitesi Sosyal Bilimler Enstitüsü Dergisi*, 7(1), 349-366.
- Atik, M., Köse, Y., Yılmaz, B., & Sağlam, F. K. (2015). ripto Para: Bitcoin ve Döviz Kurları Üzerine Etkileri. *Bartın Üniversitesi İİBF Dergisi*, 6(11), 247-262.
- Baek, C., & Elbeck, M. (2014). Bitcoins as an Investment or Speculative Vehicle? A First Look. *Applied Economics Letters*, 22(1), 30-34.
- Baur, D., & Dimpfl, T. (2017, Haziran 25). *Realized Bitcoin Volatility*. <https://papers.ssrn.com/>. adresinden alınmıştır
- Baur, D., Lee, A., & Hong, K. (2017). *Bitcoin: Medium of exchange or speculative assets?* https://papers.ssrn.com/sol3/papers.cfm?abstract_id=2561183. adresinden alınmıştır
- Beninga, S. (2000). *Financial Modeling Uses Excel* (Second Edition b.). Massachusetts Institute of Technology.
- Bouoiyour, J., Selmi, R., & Tiwari, A. K. (2015). Is Bitcoin Business Income or Speculative Foolery? New Ideas through an Improved Frequency Domain Analysis. *Annals of Financial Economics*, 10(01), 1-23.
- Bouri, E., Jalkh, N., Molnár, P., & Roubaud, D. (2017). Bitcoin for Energy Commodities Before and After the December 2013 Crash: Diversifier, Hedge or Safe Haven? *Applied Economics*, 5063-5073.
- Carpenter, A. (2016). Portfolio diversification with Bitcoin. *Journal of Undergraduate in France*, 1-27.
- Cheung, A. R. (2015). Crypto-Currency Bubbles: An Application of the Phillips-Shi-Yu (2013) Methodology on Mt. Gox Bitcoin Prices. *Applied Economics*, 47(23), 2348-2358.
- Dwyer, G. (2015). The Economics of Bitcoin and Similar Private Digital Currencies. *Journal of Financial Stability*, 81-91.
- Dyhrberg, A. H. (2015). Hedging Capabilities of Bitcoin. Is it the Virtual Gold? *Finance Research Letters*, 139-144.
- Eswara, M. (2017). Cryptocurrency Gyration and Bitcoin Volatility. *International Journal of Business and Administration Research Review*, 3(18), 187-195.
- Glaser, F., Zimmermann, K., Haferkorn, M., Weber, M., & Siering, M. (2014). Bitcoin- Asset or Currency? Revealing Users'Hidden Intentions. *Twenty Second*

- European Conference on Information Systems.*, (s. 1-14). Tel Aviv.
- Gujarati, D. (1999). *Temel Ekonometri* (Çev. Ü. Şenesen ve G.G. Şenesen), *Literatür Yayınları, İstanbul.Temel Ekonometri* (Çev. Ü. Şenesen ve G.G. Şenesen). İstanbul.: iteratür Yayınları, .
- Gujarati, D. N. (2004). *Economics Basic Econometrics.*, Mcgraw Hill.
- Hileman, G., & Rauchs, M. (2017). Global Cryptocurrency Benchmarking Study. *The Judge Business School at Cambridge University & VISA*, 25.
- Jin Lim, S., & Masih, M. (2017). Exploring Portfolio Diversification Opportunities in Islamic capital markets through Bitcoin: Evidence from MGARCH-DCC and Wavelet Approaches.
- Johansen, S., & Juselius, K. (1990). Maximum Likelihood Estimation and Inference on Cointegration-with Application to the Demand for Money. *Oxford Bulletin of Economics and Statistics*, 169-210.
- Koçoğlu, Ş., Çevik, Y. E., & Tanrıöven, C. (2016). Bitcoin Piyasalarının Etkinliği, Likiditesi ve Oynaklığı. *İşletme Araştırmaları Dergisi*, 8(2), 77-97.
- Kristoufek, L. (2015). What Are the Main Drivers of the Bitcoin Price? Evidence from Wavelet Coherence Analysis. *PloS ONE*, 10(4), 1-15.
- Krugman, P., & Wells, R. (2013). *Makro İktisat*. (Ç. F. ikinci Baskıdan Çeviri, K. A. M.Murat Arslan, & K. Göksal, Dü) Ankara: Palme Yayıncılık.
- Moro, A., & Kajtazi, A. (2017). Bitcoin, Portfolio Diversification and Chinese Financial Markets. *SSRN Electronic Journal*.
- Nadarajah, S., & Chu, J. (2017). On the inefficiency of Bitcoin. *Economics Letters*, 6-9.
- Nakamoto, S. (2008, Haziran 25.06.2018). *Bitcoin: A Peer to Peer Electronic Cash System*. <https://bitcoin.org/bitcoin.pdf>: <https://bitcoin.org/bitcoin.pdf> adresinden alınmıştır
- Öz, E. (2011). *Ödeme Sistemlerinde Merkez Bankalarının Rolü ve Türkiye Örneği*. İstanbul: İstanbul Ticaret Üniversitesi SBE Yüksek Lisans Tezi.
- Parasız, İ. (2000). *Parabanka ve Finansal Piyasalar*. Bursa: Ezgi Kitapevi.
- Plassaras, N. (2013). Regulating Digital Currencies: Bringing Bitcoin within the Reach of the IMF. *Chicago Journal of International Law*, 14(1), 376-407.
- Yermack, D. (2013). Is Bitcoin a Real Currency? *NBER Working Paper No. 19747, National Bureau of Economic Research*, 1-12.



Araştırma Makalesi • Research Article

Aristoteles'in Epistemolojisinde Tümevarım ve Soyutlama İlkesi

The Principle of Induction and Abstraction in Aristotle's Epistemology

Rafiz Manafov,^{a,*} Zehra Oruk^b

^b Dr.Öğr.Üyesi, Muş Alparslan Üniversitesi, İslami İlimler Fakültesi, Felsefe ve Din Bilimleri, Muş/Türkiye.
ORCID: 0000-0003-0812-8554

^b Arş. Gör., Muş Alparslan Üniversitesi, İslami İlimler Fakültesi, Felsefe ve Din Bilimleri, Muş/Türkiye.
ORCID: 0000-0002-3673-7536

MAKALE BİLGİSİ

Makale Geçmişi:

Başvuru tarihi: 13 Aralık 2019
Düzeltilme tarihi: 29 Ocak 2020
Kabul tarihi: 26 Şubat 2020

Anahtar Kelimeler:

Töz,
Soyutlama,
Tümevarım,
Tikel,
Tümel

ÖZ

Günümüze kadarki düşünce sisteminin temellerini atan Aristoteles, varlık ve bilginin anlaşılması konusunda kendisinden önceki filozoflara nispetle daha sistemli bir yol izlemiştir. Aristoteles, önceki düşünürler gibi, tümel kavramını kabullenmiş, fakat bu kavrama yüklediği epistemik değer meselesinde onlardan ayrılmıştır. Aristoteles açısından bilim ve bilgi doğrudan tümel kavramlar ile bağlantılıdır, fakat tümeli elde etmenin yolu tikelden geçmektedir. Tikeller ve tümellerin temel özelliklerinin belirlenmesi ise soyutlama ve tümevarım sayesinde elde olunmaktadır. Bu nedenle de, her iki kavram Aristoteles epistemolojisi ve ontolojisi için vazgeçilmez öneme sahiptir. Biz de çalışmamızda, Aristoteles'in tümevarım ve soyutlama ilkelerini tözle ilişki bağlamında değerlendireceğiz.

ARTICLE INFO

Article history:

Received 13 December 2019
Received in revised form 29 January 2020
Accepted 26 February 2020

Keywords:

Substance,
Abstraction,
Induction,
Particular,
Universal

ABSTRACT

Aristotle, who laid the foundations of the thought system up to the present, followed a more systematic path in understanding of existence and knowledge compared to previous philosophers. Aristotle, like his predecessors, accepted the notion of "universal", but was separated from them in terms of the epistemic value he attributed to this concept. From Aristotle's point of view, science and knowledge are directly linked to universal concepts, but the way to achieve universality is through the particular. The determination of the basic properties of particles and universals is achieved through abstraction and induction. Therefore, both concepts are indispensable for Aristotle's epistemology and ontology. In our study, we will discuss Aristotle's induction and abstraction concepts in relation to the substance principle.

1. Giriş

Herakleitos ile başlayan, sofistlerce alevlenen ontolojik değişim rüzgârı Platon'da Ay üstü âlemde duraksamış olsa da, Ay altı âlemde daha güçlü bir şekilde "esmeye" devam edince, Aristoteles'in karşısında acilen yapılması gereken şey, Ay altı âlemde varlığı dayandıracığı değişmez bir ilke bulmak olur. Doğan düşüncesinin iptali sonucuna götürecektir diğer bir görüş de Elealılar'ın öğretisidir ki, onlar da varlığın

değişmez, bölünmez ve hareketsiz olduğunu savunurlar. Oluş sorunu bu ilk filozofları tedirgin eder, zira onlar açısından "var" gibi görünen "şey", ne var olan bir şeyden ne de var olmayandan meydana gelebilir. Parmenides'in değişme ve hareketi yadsımasından yola çıkarak öğrencisi Aristippos, sadece değişmenin değil, bir özneye kendisinden başka bir yüklemi yükleyen önermelerin bile imkânsızlığını savunacaktır (Arslan, 2017: 137). Buna karşın, doğa filozoflarının bir kısmı da, bütün diğer şeylerin, yoğunlaşma

* Sorumlu yazar/Corresponding author
e-posta: r.manafov@alparslan.edu.tr

ve seyrekleşme ile kendisinden meydana geldikleri tek bir temel cisim (*arkhe*) olduğunu öne sürerken, kimi filozoflar onların hepsinin, içinde karşıtların bulunduğu tek bir kütleden çıktığını savunurlar (Ross, 2017: 111). Sokrates'in ahlâkta bulunduğu değişmez, mutlak ve tümel ilkeleri, Platon geometrik nesnelere bulur fakat onu içinde yaşadığımız dünyaya değil, idealar dünyasına ait kılar.

Yunan düşüncesinde madde kavramını Aristoteles'in bulunduğunu söylemek doğru olmasa da, maddi dünya düşüncesini ilk kez bilinçli ve kararlı bir şekilde reddeden ilk filozofun, Aristoteles'in hocası Platon olduğunu söylemek yanlış olmaz (Arslan, 2017:136). Örneğin, Platon somut varlığın doğasının kavramsal açıklamasını yaptığı *Timaios*'ta somut tikel varlıkları ele alırken, onlar hakkında kalıcılık ve daimilik gibi anlamlara gelecek "şu" ve "bu" kavramlarını kullanmak yerine, "şöyle", "şu doğaya sahip" gibi ifadelerle konuşulmasını doğru bulur. (Platon, 2015: 49d5).

Bu sorunlar ışığında Aristoteles, varlığın değişken, geçici özelliklerinin yanı sıra değişmez olan bir tarafının da var olduğunu kanıtlamak zorunda kalırken, diğer taraftan da varlıktaki değişimleri kabul edip, onların değişim ilkelerini belirlemesi gerekir. Fakat Aristoteles'in değişimi ve oluşu açıklamak için başvuracağı madde kavramı, artık Doğa Filozoflarının madde kavramıyla aynı olmayacak, onu Yunan dünyasında görülmemiş bir biçimde ve orijinal şekilde tasarlayacaktır. Maddi olanı temellendirmek için gereken ilkeyi töz kavramında bulacaktır.

Aristoteles'in varlığa yaklaşım tarzı, kendinden önceki düşünürlerin de etkisiyle dış dünyadaki varlığa verdiği ontolojik statüye karşılık zihinsel olana verdiği epistemik değerlerin birlikte incelenmesi ile daha iyi anlaşılır. Bu durumun tabii sonucu olarak karşımıza zihinsel varlık ve zihin dışı yani hariçteki varlık şeklinde iki farklı varlık düzlemi ortaya çıkar. Ancak bahsi geçen bu iki varlık arasında menşei, sebebi ve varlığı itibari ile öncelik sonralık ilişkisi, onların varlığa gelme durumları, zihinsel olanın hariçte olandan mı soyutlandığı, yoksa hariçte olanın zihinsel olan dolayısı ile mi varlığa geldiği gibi birçok soruya ve soruna yol açmaktadır. Aristoteles açısından bahsi geçen iki tür varlık arasındaki ilişkiyi açıklayabilmek için onun "öncelik" kavramına yaklaşımının ne olduğunun anlaşılması önemlidir.

2. Aristoteles'te "Öncelik" Düşüncesi

Aristoteles'in eserlerinde birden fazla mecra için kullanılan "öncelik" kavramı insan zihninin normal işleyişi doğrultusunda zamansal bir önceliği çağırır. Bu herhangi bir şeyin başka bir şeyden daha önce varlığa gelmesi gibi bir izlenim uyandırır. Sözgelimi, düğmeye basılır ve ardından kapı açılır. Düğmeye basma olayının kapının açılmasından önce gerçekleşmesi zamansal bir önceliktir. Bununla birlikte düğmeye basılması aynı zamanda kapının açılmasının sebebi olarak da karşımıza çıkar. Bu örnekte olduğu gibi "öncelik" kavramı birden fazla anlamda karşımıza çıktığı gibi birden fazla türü de mevcuttur. Özellikle bu kavram Aristoteles tarafından ontolojik ve mantıksal öncelik olarak iki farklı şekilde değerlendirilmiştir.

-Ontolojik Öncelik

Tözsel önceliği temel alan bu yaklaşımda Aristoteles, bağımsız olarak var olma yeteneği ile başkalarına üstünlüğü

olan varlıkların özelliklerini ifade eder (Aristoteles, 2019:588). Yani, buradaki öncelik, var olma konusunda başkasına ihtiyaç duymayan ve varlığı kendinden olan bir varlığın, var olmak için başka varlıklara gereksinim duyan varlıklardan daha "öncelikli" olmasıdır. Zira varlığı için başka varlıklara ihtiyaç duyan "şey" kaynağı itibari ile sonralığa mahkumdur. Sözgelimi, ekmeğin olması için öncelikle buğdayın var olması gerekir. Dolayısıyla buğday, ekmekten öncedir. Ancak buğdayı da önceleyen tohum, tohumu önceleyen başka varlıklar olmalıdır. Bu silsile bir yere kadar gider. Ve durması gereken yer, artık başka hiçbir şeyin kendisinin varlığına kaynaklık etmediği, ancak kendisinin başkasının varlığına doğrudan ya da dolaylı etki eden varlıktır. Bahsi geçen bu varlık ontolojik olarak hepsinden öncedir, önceliklidir.

-Mantıksal Öncelik

Bu tür öncelik ise diğer kavramların oluşturduğu bileşime dâhil olan varlıkların önceliğidir (Aristoteles, 2019:588). Bu şu anlama gelmektedir: Bir bileşim birden fazla kavram tarafından kurulur. Önermesel bir bütünü oluşturan kavramların bir araya gelmesi, o bileşimin oluşması için ön şarttır. Bu nedenle öncelikle kavramlar bulunmalı ve kavramların bir araya gelmesi bileşimi oluşturacağından, bu kavramlar bileşimi incelemelidir. Dolayısıyla mantıksal açıdan düşünüldüğünde bu kavramlar, kendilerinden oluşan bütünü öncelerler.

Şunu belirtmek gerekir ki, bu öncelik ve sonralık durumu ontolojik varlıkların kendi içerisinde ve mantıksal olan zihinsel varlıkların da kendi içerisinde vukua gelen bir durumdur. Ancak burada asıl sorulması gereken şey şudur: "Zihinsel varlıklar ve dış dünyadaki varlıklar arasında bir öncelik-sonralık ilişkisi var mıdır?". Bu soru bizi makalemizin esas amaçlarından olan soyutlama düşüncesine götürecektir. Ancak bundan önce Aristoteles açısından ontolojik öncelik ve akabinde epistemik öncelik irdelenmelidir. Nitekim ontolojik öncelikli olanın yani tözün neliği belirlenip, epistemik öncelikli olanın tespiti gerçekleşince, bu öncelikler arasındaki soyutlama dediğimiz ilişki daha anlaşılır kılınmış olacaktır. Böylece bilgi ve bilim için vazgeçilmez olan tümevarımın temel ilkeleri belirlenecektir.

2.1.Aristoteles'te Ontolojik Öncelik / Platoncu Tümel Eleştirisi

Aristoteles'ten önceki filozoflarda da bulunan ancak yoğun bir şekilde Platon tarafından incelenmiş olan zihinsel olana ve hariçte bulunan maddi varlıklara tekabül eden kavramlar sırasıyla tümeler ve tikellerdir. Bu kavramlar Platon'un epistemolojisinin ve hatta ontolojisinin merkezinde yer alan idealara karşılık gelen varlık türüdür. Ona göre idealar, reel ve zihinsel varlıklar olup dış dünyadaki şeyler onların yansımasıdır ve Platon'un var olduklarını kabul ettiği tüm idealar bir olarak vardır. Bunlar en üstün cins olarak sunduğu varlıktan pay alırlar. Onun idealarının var olması duysal nesnelere gerçek manada varlık olma hakkını ellerinden alır.*Zira ona göre asıl varlık idealar olup, tikellerden oluşan doğanın herhangi bir ontolojik değeri yoktur.

Aristoteles'in, Platon'un aksine, "varlık" kavramına yüklediği anlam birden fazladır. Nitekim ona göre Platon'un düşüncesinde olduğu gibi tek bir varlık değeri olup bunların da tüm idealarda olan bir niteliğe indirgeme düşüncesi doğru

değildir (Arslan, 2017: 124). Zira o tözün yanında ikinci tözler dediğimiz özün de varlığını, akılsal-ideal varlık ile birlikte tözsel olan duyulur varlığı da kabul ederek gerçek anlamda daha elle tutulur bir varlık tanımını yapmaktadır.

Aristoteles duyulur olan doğanın varlığından asla kuşku duymaz, bu nedenle onu kanıtlamaya da çalışmaz ve bu konudaki herhangi bir kuşkuyu gülünç bulur. Çünkü doğa(l nesnelere) kendi aracılığıyla bilinir olanlardır (Aristoteles, 2019b: 53) Ona göre, madde her şeyden önce bir potansiyeldir. Kendisi bilinemez fakat olacağı, olması gereken şeye göre ancak tanımlanabilir ki, bu da özdür (ikinci dereceden töz). Potansiyel yani bil-kuvve olanın bil-fiile dönüşmesi, sürecin hareketinin tek ve nihai özelliği değildir. Nitekim maddi varlıklar yani tikeller, dış dünyada varlığa gelmek ile kalmayıp sürekli bir değişim ve dönüşüm içindedirler.

Aristoteles'e göre, kendisinden önceki düşünürlerin iddia ettiği gibi, her şeyin aktığı bir ortamda şeylerin gerçekliği yoktur. "Şu" dediğimiz halde artık o, o olmaktan çıkar. Bu nedenle maddesel olan herhangi bir varlığın tikel anlamda tanımını yapmak bizatihi onun varlığına mutlak bir şekilde işaret etmez. Dolayısıyla oluş ve bozulmuş dünyasında önerme de kurulamaz. Sürekli olan bu değişim içerisinde herhangi bir tikel, sözgelimi ahşap ya da tunç kendilerindeki değişimin nedeni de olamazlar. Ne ahşap yatak yapar, ne de tunç heykel, bu durumda değişimin nedeni başka bir şeydir.

Platon'un idealar kuramını revize etmek maksadıyla Aristoteles'in önerdiklerinin başında hocasının her bir varlık için teklif ettiği ideaların sayısını azaltmak vardır. Bununla birlikte Platon'un iddia ettiği gibi her genel olan nitelik için idea yakıştırmasında bulunulmasını Aristoteles tasvip etmez. Ayrıca Platon'dan keskin bir şekilde ayrıldığı ideaların duyusal varlıklara içkin olduğu düşüncesini ileri sürerek, gerçek varlıklardan ayrı ve uzak, aşkın birer varlıklar olduğunu reddeder. Ona göre doğadaki oluş ve hareketin varlığa içkin ilkeleri olarak tümeller olayları açıklayıcı ilkelerdir (Arslan, 2017:127). Aristoteles, Platon tarafından gökyüzüne çıkarılmış olan esas varlığın kaynağı şeklinde lanse edilen tümelleri "yere indirerek", dış dünyada gözlemediğimiz varlıklara içkin kılar ve evrende gözlemediğimiz hareketin, oluşları açıklamak için temel ilkeler olduğunu öne sürer.

Görüldüğü üzere Aristoteles tümeli inkâr etmemektedir. Ancak ona göre tümel, birden fazla varlığa yüklendiği için töz ol(a)maz. Çünkü ona göre tözleri yani mahiyetleri aynı olan varlıklar, bir ve aynı olan varlıklardır. Tümel de birden fazla varlığa yüklendiğinden şayet töz olmuş olursa, her bir varlığın aynı tözden oluşması anlamına gelecektir ki, bu da bahsi geçen varlıklar arasındaki çeşitliliği ortadan kaldırır. Hepsisi bir ve aynı varlıklar olmuş olurlar. Ayrıca töz, bizatihi yüklem olamaz (Aristoteles, 2019a: 392). Kendisi epistemolojik olarak yani önermede konu, ontolojik olarak dış dünyada madde kabul edilir. Oysa tümeller yani ikincil tözler birer yüklemidir.

Tümellerin, töz olamamasının bir diğer gerekçesi ise kendisine yüklendiği özne itibari ile çokluk oluşturması yönünde olacaktır. Nitekim Aristoteles'e göre sözgelimi "insan", birey olarak insan tözünün kapsadığı bir şeydir. Aynı şekilde "hayvan" da kendisinin içinde bulunduğu hayvan tözüdür. "İnsan, hayvandır." dediğimiz takdirde

insan ile hem tözü olan insan kastedilir, hem de kendisi de bir şeyin tözü olan "hayvan", insana yüklenmiş olur. Bu durumda birey olarak insanda birden fazla töz olmuş olur ki, bu ikiliğe yol açar. Oysa tözü itibari ile insan tektir ve aynı tözü paylaşan insanlar mevcut olduğundan bunların genel adı "insan" olmuştur. Bu açıdan düşünüldüğünde "hayvanlık" bir töz olamadığı gibi insanın da bir ögesi olamaz (Aristoteles, 2019a: 392-393).

Genel olarak bakıldığında, tanım yapılan türlere yüklenen hiçbir şey başka herhangi bir şeyin de tözü olamazlar. Aynı zamanda varlıkta ortak olan yüklemelerden hiç biri kendi başına bir varlık değerine sahip değildir. Bunlar ancak kendisine yüklendiği şeyin niteliğidir (Aristoteles, 2019a: 393). Bu durumda bir şeyin niteliğinin onun tözü olduğunu söylemek de gereksizdir. Zira nitelik olarak ifade edilen tümelin kendisi bir şeye yüklenendir. Dolayısıyla herhangi bir varlık, tözsel bir çokluğu kabul etme istidadına sahip olmadığından tümellere "nitelik" yakıştırması daha uygundur. Böylece Aristoteles'in tözleri, türlere aittir denilirse yanlış ifade edilmiş olmaz. Zira türlerin her biri birer töze karşılık gelir ve bu tözler de türlerin altındaki fertlerin her birinde mevcuttur.

2.2. Aristoteles'in Ontolojik Hiyerarşisi/Birinci Tözler ve İkinci Tözler

Aristoteles tarafından tözün tanımı yapılırken, "bir konu hakkında ya da bir konu içinde onaylanmamış olandır" (Aristoteles, 2017: 23) şeklinde bir ifade kullanılır. Ona göre tözler ontolojik değer açısından birinci tözler ve ikinci tözler olarak iki türdür. Birinci töz yani cevher diğer kategorilerden herhangi biri olmamakla birlikte başka bir töze herhangi bir bağlantı ile ilişmeyendir. Yani türün altında sıralanmış olan herhangi bir ferde sıfat olmayacak ya da onun zamanına, uzamına, bir diğer ifade ile onu tanımlayacak ya da tasvir edecek herhangi bir haline ilişmeyen olacaktır. "İnsan" ya da "at" gibi. Bunlar birincil tözlerdir.

İkinci tözler ise, birinci tözler içinde yer alan türlere ve onlara eklenen cinslere denir. İkinci tözler konu hakkında onaylamayı da gerektirir (Aristoteles, 2017: 24). Sözgelimi insan ya da at birinci tözler olup onların türü olan "hayvan" ve bir üst basamakta yer alan "canlı" oluşu ikinci tözler olarak karşımıza çıkacaktır. Bir önermeyi oluşturan unsurlar konular ve yüklemelerdir. Konu, tikellerden yani tözlerden oluşurken, Aristoteles'e göre yüklem, isim ya da tanım için konuyla ilgili olarak (konu hakkında) onaylanmış olmalıdır. Bir konunun yüklemi ya dokuz kategoriden biri olarak ona ilişir ("insan, beyazdır" gibi) ya da tanım cümlelerinde olduğu gibi yakın fasıl, yakın cins/tür (insan düşünendir/insan canlıdır) ile onu tanımlar. Bu konu ve yüklem ilişkilerinden her biri ya konudur ya da konu hakkında onaylanmış olandır.

Diğer taraftan birey olarak insanı ele alalım. İnsan türünün ismi bahsi geçen fertte de bulunduğu gibi, o fert insanın karşıladığı manaya da sahiptir. Tözsel hiyerarşiye baktığımızda (cins-tür-fert), Aristoteles'e göre töz olan fert olduğu için ikincil tözlerden tür, töze cinsten daha yakındır. Bu nedenle tür, cinsten daha fazla tözdür (Aristoteles, 2017: 24). Nitekim ilk töz dediğimiz ferden doğasına yönelik yapılan bir beyanda, yakın cins yakın ayırım formülü ile önceliği türe veririz. "İnsan canlıdır ya da insan cisimdir." Evet, insan hem canlıdır hem cisimdir, ancak bu durumda

insanın tözüne en yakın olan onun “cisim” oluşundan ziyade canlı olmasıdır.

Aristoteles’e göre “ilk tözler, konu içinde olmadıkları gibi konunun yüklemi de değildir (Aristoteles, 2017: 26). Zira ilk tözlere cins ve tür yüklenebilirken, ilk tözler hiçbir konu hakkında onaylanmadıkları gibi herhangi bir konunun bölümü olmaktan da uzaktırlar. Örnekle ifade edecek olursak; fert olarak “Zeyd” ya da “at” herhangi bir konunun bölümü değildir. Zeyd dışında herhangi bir şeye “Zeyd’dir” diyemeyiz. Ancak onu belirterek “Bu Zeyd’dir.” diyebiliriz. “Bu” işaret zamirinin yerine geçebileceği herhangi bir konu yoktur, olamaz. Zira Zeyd hiçbir konunun yüklemi ya da bölümü olamaz.

Bir konunun yüklemi olamayan ferdin yüklemi olan ikinci tözler de bir konunun bölümü olmazlar. Sözelimi “insan” birey olarak alınan insanın yüklemidir. İsmi de aynı şekilde bu ferde yüklenir. Ancak tür olarak “insan” fert olan insanın bir bölümü değildir. Aynı durum canlı yani hayvan olan insan için de geçerlidir. Hayvan olması ona yüklenir ancak bölümü değildir. Bununla birlikte konunun içinde yer alan nesnelere isimleri konuya yüklem olsa da tanımlarının konuya yüklenmesi olanaksızdır (Aristoteles, 2017: 26) *.

Bununla birlikte bir cins, tür hakkında onaylanırken tam tersi olarak türü cinsle yüklem yapamayız (Aristoteles, 2017: 25). Sözelimi “İnsan, canlıdır.” diyerek insan türü hakkında canlılık cinsini onaylasak da tam tersi şeklinde “Canlı, insandır.” önermesi yanlış bir ifade olacaktır. Zira canlılık yalnızca insana yüklenmiş bir nitelik olmayıp, canlılar da insanlar ile sınırlandırılmaz. Tüm yüklemelerin konusu bireyler ya da türler olduğundan onlara yüklenmiş olan cinslerin tanımı ilk tözlere cinsler de türlere uygunluk gösterir (Aristoteles, 2017: 27). Dolayısı ile buradan da anlaşıldığı üzere niteliklerini töze göre belirleyen ikinci tözlere (Aristoteles, 2017: 28) birinci tözler olan tikellerin yüklenmeyeceği açıktır.

3. Aristoteles Epistemolojisinde Mantıksal Öncelik

Aristoteles varlık konusunda hocası Platon’dan farklı görüşler sunduğu gibi epistemik sisteminde de yer yer hocasından ayrı bir yol izler. Doğru(luk) kavramı da bunlardan biridir. Nitekim birinciye göre doğruluk ya da yanlışlık dediğimiz şey, bilgimize tekabül eden dış dünyadaki nesnenin gerçekliği ile ölçülür (Aristoteles, 2017: 30). Ona göre “Gerçekte o doğrudur” deyiminin “o vardır” ile aynı sıraya konması gerekir. (Aristoteles, 1989a: 117). Oysa Platon’da doğruluk tanımı nesnenin gerçekliği ile mutabakat şeklinde ele alınmaz.

Platon da diğer bazı rasyonalistler gibi bilginin verili olduğunu, zaten zihinlerimizde var olduğunu ve bunun sonucunda ona erişmenin sadece bir hatırlama ile gerçekleşebileceğini öne sürer. Dış dünyadaki varlıklara yani tikellere ontolojik bir değer vermeyen Platon, onlara epistemik bir değer vermeyi de uygun bulmaz. Oysa Aristoteles tarafından bilginin bir hatırlama olduğu reddedilir. O, bilgiye ulaşmak için tecrübeye başvurur.

Herhangi bir ilmin bilgisine ulaşmanın, müşahede yolu ile gerçekleştiğini ifade eden Aristoteles, bir ilme ait ilkeleri elde etmek için tecrübeyi göz önüne alır. Sözelimi astronominin ilkelerini elde etmek için gök bulgularından hareket edilir ve astronomik olayların yeterince tecrübe edilmesi gerekir (Aristoteles, 1989a: 91). Buradan yola

çıkarak bilginin elde edilmesi Aristoteles açısından - Platon’un “hatırlama” yaklaşımının aksine- kesbidir.

Aristoteles varlık düşüncesinde olduğu gibi epistemoloji kuramında da Platon’a karşı çıkar. Platonun bilginin hatırlanma olduğu iddiasını içeren yaygın *Menon* diyalogunun ifade ettiği bilgi yaklaşımını eleştirir ve şöyle der:

Gerçekte hiçbir zaman önceden hususi hakkında bilgi sahibi olunmaz; fakat tümevarım vaki olurken aynı zamanda hususi nesnelere bilgisini elde ederiz ve bize sanki hatırlayıp da onları tanımışız gibi gelir. Bazı şeyler vardır ki biz onları, söz gelimi, bir üçgen olduğunu bilir bilmez, açılarını iki dik açığa eşit olduğunu derhal biliriz. Bütün öbür haller için de bu böyledir (Aristoteles, 1989a: 177).

Aristoteles’in hususi olan ile kastettiği, tikellerin bilinmesinin tecrübe ile olması, bilginin idealar vasıtasıyla rasyonalist bir bakış açısı eşliğinde hâlihazırda zihinde bulunduğu düşüncesine karşı bir itirazdır. Nitekim ona göre hususinin bilgisi umumiye tabiidir. Hususi olanın bilinmesi onların kendilerine özgü bilgi ile değildir. Aristoteles’e göre tecrübeden elde edilen dışında tecrübe edilebilecek nesnelere karşı bilgimiz umumi, ilim ve has ilim dışında mevcut değildir (Aristoteles, 1989a: 178)*.

Aristoteles’in *Menon*’a yönelttiği bahsi geçen eleştiride, Sokrates’in dili ile Platon’un bizlere sunduğu asıl ve gerçek bilginin ideaların bilgisi olduğu ve Sokrates’in de ifade ettiği gibi bu bilginin zaten bizim zihnimizde olduğu yaklaşımıdır. Nitekim *Menon*’daki büyük güçlüklerden biri, bilgi zaten zihinde olduğu için ya yeni bir şey öğrenilmeyecektir ya da ancak bilinen şey öğrenilecektir. Zira açık bir şekilde ona göre bilgi, bütüncül olarak bilinir ancak mutlak olarak bilinmez (Aristoteles, 1989b: 4).

Ona göre bilmek, ilm-i kıyas anlamında ispat vasıtası ile bilmektir. Ve bir şeyi bilmek sebeplerini bilmektir (Aristoteles, 1989b: 6,8). Görüldüğü gibi Aristoteles, bir nesnenin bilgisine vakıf olunabilmesi için izlenen yolda Platon’dan oldukça uzaklaşır. Nitekim Platon’da mutlak olan, ideler olduğu için bir şeyi bilmek zaten zihnimizde sahip olunan idelerin bilgisini hatırlamak ile gerçekleşir ve bu da mutlak bilgidir. Ancak Aristoteles’e gelince bilginin yolu duyulur olan tikellikten geçer. Onun için bilgi tikellerden tecrübe ile elde edildiği için mutlak bir şekilde şeyin bilgisine sahip olunamaz. Ancak bütüncül olarak şeyin neliğine nüfuz edilebilir. Evet, doğru ve kesin bilgiye imkân veren tek yol, kıyas/ispattır. Ancak kıyasın kurulabilmesi için gerekli olan veriyi elde etmek amacı ile izlenen başka bir öğrenme yolu daha vardır. Öz itibarı ile Aristoteles’e göre insan için öğrenme ancak iki yol ile gerçekleşir. Birincisi, bütüncül ilkelerden yola çıkarak yapılan doğru bilgiye ulaştırıcı bahsi geçen ispat/kıyas iken diğeri bölümcüllerden hareketle tümevarımdır. Bilgi için iki yöntem gibi görünen ve öğrenmeye kaynaklık eden bölümcül ve bütüncül hallerden ikincisi de ancak bölümcüllerden yola çıkarak yapılan tümevarım ile elde edilir. Bu durumda tümevarımın doğasını anlamak, kesin bilgi sunan kıyasın esas unsurları olan öncülleri kavramak için gereklidir.

3.1. Bilginin Doğası ve Tümevarım İlkeleri

Aristoteles'e göre, her bilişsel kanaat ya kıyastan çıkar yahut da tümevarım ile kazanılır. Düşüncenin iki temel biçimi - tümelden tikele işlem manasında tüm dengelim ve tikelden tümele doğru işlem anlamında da tümevarım- arasındaki farkı, birincinin doğa bakımından daha açık, daha akılsal ve daha zorlayıcı olmasında, ikincinin ise daha ikna edici, duysal bakımdan daha anlaşılır olmasında görür. Mantıkçı sıfatıyla tümüyle kanıtlanmış doğru önermelerden oluşan ideal bir bilim düşlemiş olsa da, bir doğa bilimcisi olarak er geç kendileri kanıtlan(a)mayan birtakım kabuller, aksiyom ve hipotezlerden hareket etmenin kaçınılmaz olacağını (çünkü kıyaslar zincirinde geriye doğru gittiğimizde kendileri bu tür kıyasların sonucu olmayacak bir takım öncüllerle karşılaşırız) farkına varmış, bilimi meydana getiren bilimsel kıyasların, bilimsel akıl yürütmelerin bu ilkelerinin son tahlilde kıyasi olmayan bir yolla elde edilmesi gerektiğini kabul etmiştir ki, bu da duyuları hareket noktası olarak alan gözlem ve deney yöntemidir, yani tümevarım yoludur (Arslan, 2017: 95).

Aristoteles tümevarımı, tümelliği konusunda genel bir sonuca ulaşmadan önce bir tümelin bütün özel hallerinin teker teker incelenmesi olarak ele almak ister. Fakat doğada her varlık sınıfı ile ilgili olarak böyle bir tamsayımın yapılamayacağından dolayı, tamsayım kapsamına tümevarımın konusunu teşkil eden özel "bireysel" örnekleri değil, türsel (insan, at, katır gibi) örnekleri alır (Arslan, 2017: 96-97).

Tümevarımın içerdiği asıl güçlük ise, bir türün içine giren bireylerin sayısı sonlu veya sonsuz olsun, gözlemlediğimiz değişmez ve tekrarlanan niteliklerinin onların özlerini, doğalarını oluşturması için yeterli olmayacağı ile ilgilidir. Buradaki deneylerin çokluğu veya sıklığı, tümevarımın sonuçlarıyla ilgili bir kanaat ve inanç yahut psikolojik bir güven oluştursa bile, onun mantıksal kesinlik açısından geçerliliğinin teminatı yoktur.

Aristoteles bu sorunu, duyum işleminde duyu organının konusu olan duyusalla ilişkisinin araçsızlığı ve doğrudanlığı gibi, aklın veya ruhun bir örnek varlıkta o örnek varlığın bir örneğini teşkil ettiği türü bütünüyle ve herhangi bir akıl yürütme olmaksızın doğrudan kavramasına benzer bir çözümlerle açıklamaya çalışmıştır (Arslan, 2017: 99). Tümevarım, Matematikte olduğu gibi, formun düşüncede maddeden kolayca ayrıldığı durumlarda zihin, tek bir örnekte hakikatin algısından, onun bütün benzeri örnekler için geçerli olduğunu kavramaya geçmesidir.* Dolayısıyla, tümevarım esas itibarıyla bir akıl yürütme işlemi değil, bir anlamda psikolojik olarak özel hallerin bütünsel bir görülmesini içeren doğrudan bir sezgi işlemidir (Ross, 2017: 76-77).

Kıyası oluşturan öncüllerin bizlere sunduğu veriyi elde etmenin yolu olan tümevarım için Aristoteles, tecrübenin zorunluluğunu vurgular. Onun için tümevarım yöntemi duyum olmayan insanlar için imkânsızdır. Tümevarımdaki bütüne yani esas noktaya varmak için ihtiyacımız olan data ancak duyum aracılığı ile elde edilir. Onun duyu verilerinin nesnesi olan tikellere verdiği değeri daha önce belirtmiştik. Dolayısıyla ona göre her ne kadar tikeller önemli olsa da duyudan elde edilen veriler özel haller için geçerlidirler. Tecrübenin her bir ürünü müstakil olarak bir ilim oluşturmaz. Ancak her bir veriden ortak olarak çıkarılan

genel fikir tümevarımı oluşturur ve tümevarım da ilim yani kıyas için gerekli olan bütüncüllerin bilgisini bizlere sunar.

Başka bir ifade ile onun açısından yalnızca duyum ile de ispat gerçekleşemez. Zira ispat için gerekli olan bütüncüller duyumun nesnesi değildirler. Bütüncüller tek bir nesneye yahut tek bir ana ait olmayıp tüm anları kapsadıklarından algılanmaları imkân dâhilinde değildir. Dolayısıyla duyum yolu ile ilim yapılması mümkün değildir (Aristoteles, 1989b: 78). Bahsi geçtiği üzere ilim için duyum yolu ile tümevarım gerekli ancak yeterli değildir. Zira duyum bölümcülleri algılar. Bölümcüllerden de tümevarım yöntemi ile bütüncüllere gidilir. Ve ilim ancak bütüncüller yolu ile yapılan ispat ile gerçekleştirilir.

Aristoteles, bu durumu şu şekilde ifade eder: "Tümevarım, duyum olmayan kimse için imkânsızdır, çünkü duyum hususi hallerde uyar, bunlar için de ilim olmaz, çünkü ilim tümevarım olmadan ne bütüncüllerden çıkarılabilir ne de duyum olmadan tümevarımla elde olunabilir (Aristoteles, 1989b: 50)."

Tümevarım vasıtası ile oluşturulan, doğru bilgiye götüren bir kıyas öncüllerden oluşup, bilgi ise sonuç kısmında yer alır. Şeyin ilmini, ancak sebeplerini bildiğimiz zaman elde edeceğimiz göz önüne alındığında, kıyastaki öncüller sonucun sebebi olarak karşımıza çıkar. Bilgi bakımından da önce geldiği için ondan daha çok bilinir. Bu öncelik aynı zamanda nesnenin var olduğunun bilgisine sahip olmak anlamına da geldiği için öncüller sonuçtan önce gelir (Aristoteles, 1989b: 7). Zira bir varlık hakkında doğru ve tutarlı bir şeyler söyleyebilmemiz için kurulan kıyastaki öncüllerin o varlık ile ilişkilendirilmesi, o varlığın var olduğunun ön kabulünün göstergesidir.

Aristoteles öncüllere ilk ilkeler diyecektir. Onun için, bütün bilgimiz kıyastan/ispattan gelip, kıyasta da bilinmek istenen şey yani sonuç daha çok bilinenlerden yola çıkarak elde edildiğine göre, ilk ilkeler denilen öncülleri sonuçtan önce bilmek yetmez, aynı zamanda daha iyi bilmek (zorunlu) gerekir. Bilgimizin ilk ilkelerden geldiği de göz önüne alındığında en iyi bildiğimiz işte bu ilk ilkelerdir (Aristoteles, 1989b: 8-9). Bu ilk ilkeler de belirtildiği gibi tümevarımın ürünü olan ilkelerdir ve biz bunları duyum sayesinde bilebiliriz.

Bununla birlikte hiçbir duyum bilgelik olarak görmeyiz, çünkü onlar tek tekleri bilmenin en önemli yolu olsalar da hiçbir şeyin neden öyle olduğu hakkında bir şey söylemezler. Sözelimi, ateşin neden sıcak olduğunu değil, ama sadece sıcak olduğunu söylerler. O halde, bilgi (bilgelik) birtakım ilke ve nedenlere dair bilgi olmalıdır (Aristoteles, 2019a: 16).

Aristoteles neyi bilmek ve neyin bilinebilir olduğunu belirlerken bütünüyle Platoncu bir yol izler. Ona göre, varlıksal somut töz bir tikeldir, fakat tikeller gelip geçici özellik taşımaktadırlar. Bunlar maddeleri dolayısıyla varlık (var olma) ve yokluk (yok olma) ilkesine tabidirler. Bu nedenle kalıcı bilgi sağlayamazlar. Oysa bir tözün bilinemeyeceğini varsaymak bilim ve felsefeyi de inkâr etmek, en azından temellerini sarsmak manasına gelir. O halde, tözü bilmek, somut tikelde bulunan, ondan ayrılmaz olduğu halde onun gibi belirsiz olmayan bir ilke olmalıdır. Ne var ki, Aristoteles açısından bu ilkenin tümel olmasına da izin verilmez, çünkü bu sonuç Platoncu felsefeye tümüyle dönüş anlamını taşır (Denkel, 2011: 230). Aristoteles için,

niteliklerin nihai taşıyıcısı olan töz, soyut bir biçim değil, somut bir bireydir. Örneğin belirli (tikel) “bu insan” ya da “şu at”. Tözlerin bireyselliği ve somutluğunu tümellik düşüncesinden ayırmakta, tümelleri töz olarak kabul etmemektedir. O, *Metafizik*’te bir tümelin (örneğin güzellik) bir töz olabileceğini reddeder, başka bir yerde de “İyilik” ideası ve “Mutlak İyilik” gibi kavramlara pek saygıyla bakmaz (Cottingham, 2015: 38).

O da hocası Platon gibi, tek teklerin bilgisinin olamayacağını ve bilginin her zaman tümellerin bilgisi olduğunu savunur (Cevizci, 2018: 94). Fakat bu tümel varlıklarda bulunduğu için değil, zihnin tikellerden ussal bir sezgi ve tümevarımlar ile tümel yönleri soyutlayabildiği için böyledir (Denkel, 2011: 111). Genel bir ilkeyi anlamaya çoğunlukla tikel örnek aracılığıyla ulaşıldığı gibi, soyutlamalarla uğraşmaya alışık olan zihinler tarafından örneklerin yardımı olmadan da, sezgisel bir yöntemle kavranabilirler (Russell, 2017: 121). Ona göre en temel ilkeler sezgi yetisi aracılığıyla kavranılır. Bu sezgiye deneysel sezgi de denilmektedir. Usun, algılanan bağlamındaki temel ilkeleri kavrayışı da bu yeti sayesinde. Kısacası, bu sezgi deneye ilişkin ussal bir yetidir ki, deneysel ve ussal eğilimleri bir anlamda uzlaştırır. Bu yeti sayesinde tikeldeki tümel öğeleri soyutlayabilen zihin, tümevarımı da sezgi sayesinde gerçekleştirir. (Denkel, 2011: 125).

Dolayısıyla, Aristoteles’e göre kendisi ile bilim yapılan şeyler ancak tümellerdir. Bu doğrultuda ona göre tikeller bilimin nesnesi olamazlar. Zira her bir fert ile tek tek ilgilenilerek bir bilim yapılması oldukça zordur. Sözelimi “İnsan, hayvandır” şeklinde bir tanım yapıldığı zaman kendinden daha geneli konuya yüklem yapılması ise müstakil olarak karşımadaki “şu insanın” hayvan olduğu sonucunu elde edemeyiz (Aristoteles, 2019: 630). Bu doğrultuda ona göre doğru bilgiye götüren kıyas bütüncül öncüller ile başlar. Bu öncüllerden kastı söz gelimi fert olarak insan değil daha genel olan insanın alınması ile elde edilen öncüller yani temel ilkelerdir (Aristoteles, 1989a: 80).

Aristoteles’in bu yaklaşımı maddeden izole edilen tikelden yola çıkarak tümeli elde etmek amacıyla gerçekleştirilen soyutlama düşüncesine yol açmıştır. Zira Platonda anlaşıldığı üzere tümel, tikelden soyutlanmanın aksine; tikele ontolojik olarak kaynaklık eden bizatihi reel ve müstakil varlıklar olan idealara karşılık gelir. Hocasının düşüncesine karşı çıkan Aristoteles’te ise bu durumda kullandığımız anlamda bir soyutlama söz konusudur.

4. Onto-Epistemolojinin Doğası ve Soyutlama İlkesi

Aristoteles’te tüm yüklemelerin konusu bireyler ya da türlerdir. Hiçbir kategori ilk özden çıkmaz çünkü kendisi de bir konu hakkında onaylanmamıştır. Oysa ikinci tözlerde tür, bireyler hakkında, cins ise türler hakkında onaylanmıştır. Tür ve bireyler hakkında onaylanmış ayrımlar için de benzer durum söz konusudur (Aristoteles, 2017: 27). Aristoteles felsefesinde her ne kadar türsel onaylanma durumu üstten alta gibi görünüyorsa de aslında söylenmek istenen önermede konu olan şeye yüklenen, konudan daha genel olduğu gibi, bireye yüklenen tür; türe yüklenen cins de benzer bir şekilde daha geneli oluşturarak onlara yüklenir. Burada “İnsan, hayvandır” ya da “Zeyd, insandır” önermelerine baktığımızda konuyu (tikel ya da tümel) daha çok mana içerir buluruz. Nitekim yüklemleme de alttan üste doğru gerçekleşir. Esas alınan töz ise, tözün tanımı için,

bahsi geçen töz kaynak alınarak yapılan bir soyutlama olmalıdır.

Felsefi literatürde soyutlama kavramı: 1. deneyim içerisindeki bir öğeyi, doğal kuruluşundan, yapısal ve fonksiyonel ilişkilerinden ayırarak, kendinde ve kendi başına düşünme işlemi, 2. bir-birlerinden başka bakımlardan farklılık gösteren nesnelerin ortak niteliğini düşünce yoluyla yakalayıp, genel bir kavram oluşturma, somut bir tarzda tek tek gözlemlenen özelliklerinden çok, birbirine benzeyen sonsuz sayıda durum ve ortamda gözlemlenebilen genel bir özelliği yakalama işlemi, 3. soyut bir kavramı bir dizi özelleşmesinden yalıtılarak çıkartan bilişsel süreç, doğrudan ya da somut bir biçimde algılanamayan bir şeyi simgesel ya da kavramsal olarak temsil eden sözcüklere ulaşma, 4. tikellere ilişkin duyu algısından tümevarım yoluyla tümellere ulaştırılan sezgisel bilgi yöntemi, bir dizi tikel şeyde ortak olanı inceleyerek tümel olana ulaşma sürecini ifade eder (Cevizci, 2002: 968).

Burada maddesel olmayana, somut olandan izole etmek anlamında kullandığımız “soyutlama” kavramı ile ifade etmeye çalıştığımız zihinsel bir durumdur. Zira bunun için ortada Aristotelesçi anlamda bir töz olmalı ve ondan tözsel olanın özelliklerini belirten daha üstün ve daha genel bir varlık soyutlanmalıdır. Aristoteles’in epistemik hiyerarşisinde bulunan ferde yani tikele karşılık gelen töz, ondan soyutlanan ise daha geneli ifade eden ve maddesel olandan arındırılmış tümellerden tür ve cinslerdir. Bir önerme kurulduğunda, bir yargı için ifade ihtiyacı hissedildiğinde, öncelikli olan o hükmün konusunu temsil eden öznedir. Bahsi geçen özne tanımlandığında yüklemi olacak olan kavram ancak ve ancak onun tümelidir. Soyutlama denilen entelektüel eylem, Aristotelesçi anlamda söz konusu durumda devreye girerek töz ve tikel olan özneyi tanımlayan türü ve cinsi ortaya koyar.

Ona göre, yüklem hakkında kabul edilmiş olan konu hakkında da onaylanmıştır (Aristoteles, 2017: 22). Nitekim yüklem, ya onun içinde olması hasebi ile ya da onun hakkında onaylanmış olması sebebi ile bir açıdan konuya ilişir. Konuyu oluşturan fertler ya da türlerin, cinsler ile bağlantısı bu açıdandır. Cinsi elde etmek için yapılan soyutlamada, soyutlanmanın nesnesi olan konudaki bölümler arasında tözsel öncelik ve sonralık bulunmaz. Nitekim “beyaz adam” denildiğinde, “beyaz” ya da “adam” geliş sırası itibari ile öncelik sonralık açısından birbirlerini izliyor görünse de tözsel açıdan böyle bir durum söz konusu değildir.

Özne ve konunun kendisi adına kullanıldığı töz, Aristoteles sisteminde soyutlama için gerekli olan esas maddedir. Zira bahsi geçen bu eylem, reel varlıklar olan tözlerden, tümelin soyutlanması düşüncesini zihinlerde oluşturur. Bu nedenle bir soyutlanmanın yapılması için öncelikle töz kavramının idrak edilmesi gerekir. Bundan sonra töz ile ilişkili olan soyutlanmanın işleyişi düşüncede daha açık bir hale gelecektir.

4.1. Zihinsel Soyutlama

Töz kavramı, toprak, su, ateş ve benzeri basit cisimler, hayvanlar, Tanrısal varlıklar gibi cisimler ve onlardan oluşan şeyleri anlatır. Tözün özelliği hiçbir şeye yüklem ol(a)maması, her şeyin ise, özne olarak kendisine yüklenebilmesidir. Aristoteles *Metafizik* adlı eserinde tözün

iki anlamından bahseder: İlk anlamı ile töz, en son dayanak olup, başka hiçbir şeyin yüklemi haline getirilemeyendir; ikinci olarak ise, özü bakımından ele alınan bir şey olarak, (maddeden) ayrılabilen şeydir. Yani varlığın şekil ve formudur (Aristoteles, 2019a:289). Ona göre özne, mahiyet ve ikisinin birleşiminden oluşan şey anlamına gelen tözün karşılık geldiği bu anlamların dışında bir diğer anlamı daha vardır ki o da tümelliğe işaret etmesidir. Ancak tümel kavramından kastettiği şey Platoncuların ima ettiği gibi bir töze karşılık gelen şey değildir. Çünkü bir şeyin tözü, ona has olan (Aristoteles, 2019a:391), başka bir ifade ile özüne işaret ederek kendisinden başka bir şey olmayandır (Aristoteles, 2019a:242). Kendisi olandan kasıt ise tikellerdir. Zira onun sisteminde cevherler yani tözler varlıklardan çıkarsandığı için töz, bireylerdir.

Aristoteles'e göre birden fazla töz olduğunu ifade edebiliriz. Nitekim ona göre fertler doğaları gereği töz olmakla birlikte bu tözler arasında ontolojik olarak bir fazlalık eksiklik ilişkisi yoktur (Aristoteles, 2017). Sözelimi fert olarak at ya da fert olarak insanı ele aldığımızda at, insandan daha fazla ya da daha az töz değildir. Töz konusunda ontolojik hiyerarşi (eksiklik-fazlalık) daha önce de belirtildiği üzere birincil tözler fertler ve ikincil tözler dediğimiz tür/cins arasındadır.

Benzer olarak, bir töz kendi arasında daha fazla töz ya da daha az töz de olamaz. Mesela bir insan başka bir insandan daha çok ve ya daha az insan olamaz. Renkleri ele aldığımızda bu beyaz şuradakinden daha beyazdır denilebilir. Tek ve aynı bir şey için çokluk ve azlık tanımlaması da yapılabilir. Mesela beyaz bir şeyi göstererek "eskiden daha beyazdı" denilebilir. Ancak kendisi töz olan şeyler gibi, bir insanı göstererek "daha insandı" şeklinde çokluk azlık tanımlaması uygun değildir (Aristoteles, 2017: 28).

Aristoteles, nitelikleri varlığın "basit dalları ve görüntüleri" olarak tanımlar. Niteliklerin, ikinci tözler gibi (birinci) tözden bağımsız var olması imkânsızdır. Oysa tözler bireysel şeylerdir. Nitelikler açısından tözler;

-bireysel bir şey olarak töz,

-özel doğa olarak töz ve

-sahip olan şey olarak töz şeklinde ele alınır (Ross, 2017:260-261).

a. Tözün bireyselliği: töz nitelikler gerektirir, ancak bu nitelikler tözün kendisine muhtaç olan ve tözler dışında olan bir şeyler değildirler. Bilakis, nitelikler ancak bir tözde var olabilen bir soyutlamadır. Dolayısıyla, Aristoteles'in tözü bireysel bir şey olarak düşündüğü açıktır. Bu bireysel tözler niteliklere yataklık ettiği gibi, ikinci dereceden tözler için de temeldirler (Ross, 2017: 261). Tözün bireysel özelliği, hem nitelikler hem de ikinci dereceden tözler için onun ontolojik önceliğidir.

b. Tözün özelliği: bir şeyin ne olduğunu bilmek, onun niteliğini, niceliğini veya yerini bilmeye oranla daha kesin bir bilgidir. Çünkü bir şeyin ne olduğu hangi niteliklere sahip olduğundan çok daha önemlidir. Çeşitli niteliklere sahip olan bir şeyi o şey yapan şeyin ne olduğunu sorduğumuzda, onun özel doğasına ilişkin bir şeyi sormuş oluyoruz. Tözün bu özelliği ise onun epistemolojik önceliğidir.

c. Tözün sahipliği: "Sokrates solgundur" önermesi üzerinde düşündüğümüzde şunu gözlemliyoruz; solgun olduğu

söylenen şey ne solgunluktur, ne Sokrates'te solgunlukla birleşen bir niteliktir, ne de ondaki niteliklerin toplamıdır. Sokrates, bu niteliklere sahip olan, onlar için dayanak olan ve niteliklerin kendisinde birleştiği şeydir. Tözün sahipliğinin anlamı da budur (Ross, 2017: 262).

4.2.Nesnel Soyutlama

Zihinsel soyutlamadan farklı olarak nesnel soyutlama, varlığın maddesel boyutu ile ilişkilidir. Yani buradaki soyutlama artık madde ekseninde gerçekleştirilir. Soyutlanan öz, soyutlamanın nesnesi olan maddeden elde edilir. Aristoteles açısından üç türlü nesnel soyutlama yapılabilir;

Madde/Somut Soyutlaması

Aristoteles'e göre "yer", her cismin saran ilk şeydir ve bu nedenle o aynı zamanda somut nesne için bir sınırdır. O aynı zaman da büyüklük ve büyüklüğün maddesi onunla belirlenen, sınırlanan yer her bir nesnenin biçimi ve şekli diye düşünülebilir. Çünkü her bir nesnenin sınırı budur. Bu açıdan o, aynı zamanda nesnenin biçimidir. Büyüklüğün yerini dolduran şey olarak da düşünüldüğüne göre yer "madde" demektir. Bir küreden sınırı ve biçimsel özellikleri atıldığında geriye kalan şey maddeden başkası değildir (Aristoteles, 2019b:141). Aristoteles'e göre, madde, madde olarak edilgendir. Çünkü ateş sıcaklığı maddede taşır; eğer sıcak müstakil bir şey olursa, bu herhangi bir etkiye maruz kalmaz (Aristoteles, 2019c: 53).

Madde ise, hiç bir zaman saf haliyle bulunmaz, mutlaka bir form olarak mevcut olur. Aynı şekilde, mahiyet ve salt form olmayan, bununla birlikte bireysel varlığa sahip olan her şeyin maddesi vardır (Aristoteles, 2019a:386). Seyreklik-yoğunluk, doluluk-boşluk, varlık-yokluk, yukarı-aşağı, ön-arka, doğru-eğri gibi türünden karşıtları ilk ilkeler olarak kabul edenlerin aksine, Aristoteles seyrekliğin yoğunluğa etkide bulunamayacağını, sevginin nefretle birleşemeyeceğini ve ayrışamayacağını savunarak, bunlar arasındaki bağlantıyı (olumlu ve olumsuz) sağlayacak olan bir üçüncü ilkeyi varsayar. Artı, bu karşıtlar sıfatlar olduğuna göre, sıfatların kendisinde bulunacağı bir tözü varsayar. Bu tözün başka bir töze karşıtlığı düşünülemeyeceğine göre, bu tözün birinciliği (önceliği) ortadadır. O halde, her şeyin tek bir maddi dayanağı olduğunu kabul etmek gerekmektedir. Ne var ki, bu maddi dayanak dört unsurdan (hava, su, toprak, ateş) biri de olamaz. Olsa olsa bunların arasında aracı bir şeye özdeş olan başka bir şey olur (Ross, 2017: 113).

Madde, Aristoteles açısından Ay altı dünyaya ait olan bir nesnedeki değişimin gerektirdiği şey olduğundan uzaysal (yer deyişimi, hareket gibi), niteliksel (soğuk suyun ısınması, sağlıklı insanın hastalanması gibi), boyutsal (büyüme ve küçülme – çocuğun beslenme suretiyle büyümesi gibi) ve varoluşsal/yokoluşsal (bir insanın varlığa gelişi ve ölümle ortadan kalkması gibi) değişimlerin de üzerinde cereyan ettiği zemindir. Dolayısıyla madde (*hyle*) bir anlamda yersel madde veya yer değişiminin maddesi, nitelik değiştirmenin maddesi, boyut değiştirmenin maddesi, oluş ve yok oluşun maddesidir ve bu madde yatakları arasında bir hiyerarşi söz konusudur. Şöyle ki, ikinci birinciyi, üçüncü de ikinciyi, dördüncü ve üçüncü ise birbirlerini gerekli kılar (Ross, 2017: 263).

Aristoteles'in asıl ilgisi bu değişimler içerisinde "tözsel değişme" olarak gördüğü sonuncusu, yani oluş ve yok oluş değişmesidir. Çünkü burada bir yer değişme, nitelik değiştirme, büyüme ve küçülme değil, "tözün kendisinde" meydana gelen bir değişme söz konusudur (Arslan, 2017: 140). Madde, dayanak ve değişme arasındaki ilişki şöyledir:

"Güneşe bırakılmış bir sürahi içindeki su ısınır. Şimdi bu ısınma olayı neyi gerektirmektedir? Ortada belli bir niteliği olan şey vardı ve bu şey başka bir şeyin etkisi altında niteliğini kaybederek, başka bir nitelik kazandı ve böylece başkalaştı. Ortada soğukluk niteliğini kaybederek yeni bir nitelik kazandı. Kısaca burada değişen şey nedir? Soğukluğun kendisi mi? Bunun mümkün olmadığı açıktır. Bir niteliğini kendisi değişerek başka bir şey, kendisinin zıddı olamaz. Değişen şey soğukluk niteliği değil, soğukluk niteliğini kabul etmiş olan, şimdi ise bu niteliği kaybederek sıcaklık niteliğini kazanmış olan sudur..." (Arslan, 2017: 140).

Buradaki değişimin iki temel unsuru söz konusudur: İlki değişen niteliğin kendisidir, yani yüklemidir. İkincisi ise bu niteliği kabul eden bir şey, özne veya dayanaktır (*substratum*). Aristoteles, üzerinde değişikliğin meydana geldiği, değişmeyi kabul eden şeye madde, bu maddenin, öznenin veya dayanağın üzerine gelen ve birbirlerini izleyen niteliklere ise genel anlamda form adını vermektedir (Arslan, 2017: 141).

Aristoteles'in maddesi olmayan salt formları kabul etmesinde hocası Platon'un etkisi varsayılr. Zaten Tanrı ve saf tözleri maddesi olmayan varlıklar olarak görmesi de, bu düşüncesi ile tutarlılık arz etmektedir. Ne var ki, maddesi olmayan saf formlar düşüncesinden hareketle, formu olmayan, nitelik kazanmamış, herhangi bir belirleme almamış salt bir madde, ilk madde, bireysel ve bağımsız bir asli maddeyi (*prima materia*) tanımlama Aristoteles açısından imkânsızdır (Arslan, 2017: 142). Dolayısıyla, maddenin temel özelliği, forma sahip olmadan belirsiz olmasıdır. Formun kendisine vereceği belirleyici özellikleri almadan madde hiçbir şey değildir. Kısacası, maddeyi sıcak-soğuk, canlı-cansız, akıllı-akılsız gibi yapan formdur.

Maddeyi belirsiz olarak tanımlama Aristoteles'e, duyusal varlıkların maddesinden söz edebildiği gibi, duyusal olmayan matematiksel varlıkların da maddesinden söz etme imkânı sağlamıştır. İnsanın maddesinin onun bedeni olması, bir üçgenin üç açıdan meydana geliyor olmasının onun formunu oluşturması gibi, formun mutlaka bir maddeyle birlikte olmasının zorunluluğundan hareketle üçgenin maddesinden (belirsiz de olsa) söz etmenin mümkün olduğunu kabul eder. Aristoteles'e göre bu madde uzaysal uzam yahut akılsal madde olacaktır. Ona göre, geometrik cisimler, cisim olarak tanımlarını oluşturan formlar veya doğayla birlikte, bu formlar veya doğalarının içinde gerçekleştikleri bir maddeyi yani uzam denen zihinsel maddeyi gerektirirler (Arslan, 2017: 145-146). Dolayısıyla, varlık hiyerarşisinin en üstünde maddesi olmayan Saf Formu (Tanrı) kabul edebiliriz, fakat bu hiyerarşinin en altında salt bir maddenin bağımsız, bireysel ontolojik varlığından bahsedemeyiz, ancak zihinde, kuruluk-yaşlık, sıcaklık-soğukluk gibi niteliklerinden soyutlanmış bir varlığından bahsedebiliriz.

Özdek/Dayanak Soyutlaması

Aristoteles için somut olan nesne, (bireysel olan) özdekle, (tümel olan) formun bileşiminden başka bir şey değildir. Çünkü nesnenin büyüklüğünün yayılımı olan özdek, yayılımdan formu kaldırıncaya ortaya çıkan (ortada kalan) şeydir. Dayanak (1) hareket noktası, form (2) ulaştırılması gereken sondur. Fakat bu hareketi ve değişimi sağlayan üçüncü bir nedene ihtiyaç vardır ki o da formun yoksunluğudur (3). Madde değişen şey, form kendisine dönüşülen şey, yoksunluk ise değişenin, kendisine dönüşülene ermek için elde etme ihtiyacıdır. Fakat bu basit yoksunluk anlamında değil, dayanaktaki yoksunluk anlamındadır. Aynı şekilde hiçbir şey basit var olandan meydana gelmez, varlığa gelecek olan özel şeyden başka şey olarak göz önüne alınan var olandan varlığa gelir (Ross, 2017: 114). Anlaşılacağı üzere dayanak sayısal olarak birdir, fakat o aynı zamanda olacağı, olması gereken şeyi de içerdiği için ikilik özelliği taşımaktadır. Fakat Aristoteles yoksunluğu madde gibi bir ilke olarak görmez. Çünkü yoksunluğun bir şeyin doğasında, varlık bakımından içerilmiş bir şey olmadığını da bilinmesi gerekiyor. Bir forma sahip olmak, fiilen o formun karşıtından yoksun olmak anlamına da gelir (Ross, 2017: 114-115).

Dayanak ise, ne meydana gelen, ne de yok olan şeydir. Meydana gelemez, çünkü bu durum kendisinden meydana geldiği varlıktaki dayanağı gerektirir ki, bu sonsuza kadar süremez. Oysa varlık var olamaz, varlığa getirilemez, o hep vardır. Yok da olamaz, çünkü yine varlıkta devam eden bir dayanağın olmasını gerektirir ki, bu durum var olmadan önce "var olmak", yok olmadan önce "yok olmak" gibi tuhaf bir duruma neden olur (Aristoteles, 2019b: 49). O zaman özdeği aşağıdaki ilkelerle tanımlamak mümkündür;

1. Özdek, üzerinde değişimin gerçekleştiği ilkedir.
2. Tikellerin bireyleşim ilkesidir.
3. Tözün potansiyelini içinde barındıran ilkedir.
4. "Bir şeyin" kendisinden oluştuğu şeydir.

Form/Öz Soyutlaması

Aristoteles'e göre, nesnedeki duyusal maddeyi (nitelikleri), büyüklük ve küçüklüğü (boyut), biçim ve şekli ve nihayet uzamı veya akılsal maddeyi soyutladığımızda geriye kalan salt formdan başkası değildir (Ross, 2017: 265). Varlıkta madde, özdeğin potansiyelini temsil ettiği kadar, form da aktüaliteyi temsil eder. Formu madde içinde olmayan varlıklar, etkin şeyler arasında olup herhangi bir etkiye kapalıdır. Yani maddesiz formlar etkindirler, ancak edilgin olamazlar. Maddesi olan formlar ise edilgindirler. Zira her bir zıtlık çiftinin aşağı yukarı aynı maddeye sahip olması gerekmektedir (Aristoteles, 2019c: 51).

Form-madde ilişkisinde maddenin forma kadarki sınırı, formun da maddeden hareket noktasının çizilmesi gerekmektedir. Tanımın tümelerle yapıldığı malumdur. Formlar da alt-türler* olduklarına göre, formların "içerisinde" ne kadarının maddeye, ne kadarının forma ait olduğunu belirlemek kaçınılmaz gibi gözükürken bir durum olsa da, bunu yapmak güçtür. Bir daire tunç, taş ve tahta gibi farklı maddelerden olabildiği halde, dairenin onlarınkinden ayrı bir varlığa sahip olmasından hareketle, bunların hiçbirisinin dairenin özü içerisinde yer almadığı söylenebilir. Fakat her zaman aynı madde ile beliren formlar söz konusu olduğu zaman, aynı maddeyi formun tanımı içerisinde

değerlendirmek de gerekmiyor. Örneğin, insanın formu bize her zaman et, kemikler ve benzeri kısımlarla birlikte görünür. Bu nedenle, “onlar formun, dolayısıyla tanımın kısımları mıdır? Yoksa böyle değildirler de daha çok maddenin kısımları mıdır? İnsan formu başka maddelerle birlikte görünmediği için, bu ayırımı yapma gücüne sahip değiliz”(Aristoteles, 2019:384). Fakat aynı nedenlerden hareketle, bütün şeyleri idealara indirgemek ve maddeyi ortadan kaldırmak da gerekmiyor. Daire örneğinde olduğu gibi, maddeye (tunç, taş, tahta vb.) bağlı olmadan tanımlanabilen bir daireden bahsedebiliyorsak da, örneğin insanı, kısımları olmadan tanımlamak imkânsızdır. Çünkü insanın gerçek anlamda kısmı olan el değildir, işini yapma gücüne sahip olan, canlı eldir. Cansız el insanın parçası değildir. Dolayısıyla, maddenin kendisi ancak form ve işlevle insanın parçası olduğunda, madde ile form arasında çözülmüş bir bağ söz konusudur (Aristoteles, 2019a:386).

Tözün form olduğunu temellendirmek adına Aristoteles, tözün doğasının ne olduğunu belirlemeye çalışır ve hareket noktası olarak da “neden” kavramını seçer. Çünkü bir tözü tanımlarken, “bir şeyi o şey yapan şey” olarak belirtiriz. Dolayısıyla, bu durumun “niçin” sorusunun yanıtını da içermek zorunda olduğu açıktır. Aristoteles, “Gök niçin gürlür?” sorusunun, “Bulutlarda niçin bir gürültü çıkar?” sorusuyla aynı kapıya çıkacaklarını savunarak, burada aslında aranan şeyin formel neden, ya da form olduğunu saptar: “O halde, burada aranan şeyin, neden olduğu açıktır. Şimdi “neden” mantıksal bakımdan özdür; Öz de bazı durumlarda ereksel nedendir”(Aristoteles, 2019a:407-408).

5.Sonuç

Sonuç olarak, Aristoteles ontolojik önceliği var olma açısından başkasına ihtiyaç duymama durumu olarak, tözle ilişki bağlamında tanımlar. Onun “düşüncede var olma” açısından bütünü önceleyen kavramlar görüşü ise mantıksal önceliği teşkil etmektedir. Tek bir varlık değeri kabul edip bunların tümünü de idealarda olan bir niteliğe indirgeyen Platon’un aksine, Aristoteles (birincil) tözlerin yanı sıra özlerin (ikincil tözler) de yadsınmaması gerektiğini savunmaktadır. Tümelleri inkâr etmeyerek, tam tersine onu bilimin vazgeçilmez malzemesi olarak düşünen filozof, bilginin hareket noktası olarak tikelleri, her şeyin kendisine yüklenebileceği, fakat kendisi asla yüklem olamayacak olan tözleri almaktadır.

Bunun yanı sıra o, Platoncu idealar kuramından ilhamla da bilimin tikellerle değil, tümellerle yapılabilir olduğunu, zorunlu bilginin tümel özellikler taşıdığını savunur. Tümelleri inkâr etmez, fakat onların töz olmadığına da altını çizer. Ontolojik hiyerarşide birincil tözleri temel, ikincil tözleri ise onların içerisinde “içerilmiş” formlar olarak kabul eden Aristoteles, nesnel/fiziksel dünyayla ilgili “konuşurken” töz-nitelik bağlamında birincileri merkeze alır gözükürken, zihinsel/bilişsel durumlar söz konusu olunca özne-yüklem ilişkisine ağırlık vermektedir.

Bilginin doğasını, onun hareket noktasını oluşturan tikellerden başlayarak, onların çeşitli şekillerde soyutlamalarından oluşan tümevarım ve genel hükümlerden çıkarımla kazanılan zorunlu bilgi (kıyas) olarak tanımlayan Aristoteles, tümevarımın içerdiği “tüme var(a)mama” sorununu “aklın ve ya ruhun, varlığın bir örneğini teşkil ettiği türü bütünüyle ve herhangi bir akıl yürütme olmaksızın

doğrudan kavramasına benzer” bir durumla çözmeye çalışmıştır.

Her bilişsel kanaatin ya bir kıyasa, ya da tümevarıma dayandığını savunan filozof, tümevarım yöntemini sezgisel aklın tikellerden hareketle, yine tikellerde içerilmiş olan tümele ulaşması olarak tanımlar. Bu durumda tümevarım yönteminin temel araçlarının gözlem ve deney olacağı açıktır. Nitekim tümevarım duyum olmadan yahut duyuları olmayanlar için imkânsızlaşmaktadır.

Soyutlama ilkesine gelince, Aristoteles ontolojik ve epistemolojik yaklaşımlardan hareketle, birincil ve ikincil tözler bağlamında zihinsel/epistemik ve nesnel/ontolojik özelliklerini belirlemiştir. Bu nedenle, zihinsel soyutlama meselesini tözün bireyselliği, tözün özsellliği ve tözün “sahipliği” olarak üç şekilde değerlendirdik. Nesnel soyutlama ilkesini Aristoteles’in madde-form düşüncesinden hareketle de madde/somut, özdek/dayanak ve form/öz şeklinde açıklamaya çalıştık. Bitirirken, yazımızda çeşitli vesilelerle belirttiğimiz üzere, tümevarım ve soyutlama düşüncesini Aristoteles’in eserlerindeki birincil töz ve ikincil tözün tanımı ve önemi konusundaki birtakım belirsizliklerin üstesinden gelerek anlatmanın zorluğunu da teslim etmemiz gerekir.

Kaynakça

- Aristoteles. (2019a). *Metafizik*, Ahmet Arslan (Çev.), İstanbul: Divan Kitap.
- Aristoteles. (2019 c). *Oluş ve Bozuluş*, Y. Gurur Sev (Çev.), İstanbul: Pinhan Yayıncılık.
- Aristoteles. (2019b). *Fizik*, Saffet Babür (Çev.), İstanbul: Yapı Kredi Yayınları.
- Aristoteles. (2017), *Kategoriler-Önrmeler*, Furkan Akderin (Çev.). İstanbul: Say Yayınları.
- Aristoteles. (1989c). *Organon I: Kategoryalar*, H. Ragıp Atademir (Çev.), İstanbul: M.E.B. Yayınları.
- Aristoteles. (1989a). *Organon III: Birinci Analitikler*, H. Ragıp Atademir (Çev.), İstanbul: M.E.B. Yayınları.
- Aristoteles. (1989b). *Organon IV: İkinci Analitikler*, H. Ragıp Atademir (Çev.), İstanbul: M.E.B. Yayınları.
- Aristoteles. (2018). *Hayvanların Oluşumu Üzerine* Furkan Akderin (Çev.), İstanbul: Say Yayınları.
- Arslan, A. (2017), *İlkçağ Felsefe Tarihi: Aristoteles*, İstanbul: Bilgi Üniversitesi Yayınları.
- Cevizci, A. (2018). *Bilgi Felsefesi*, İstanbul: Say Yayınları.
- Cevizci, A. (2002). *Felsefe Sözlüğü*, Ankara: Paradigma Yayınları.
- Cottingham, J. (2015). *Akılcılık*, Bülent Gözkan (Çev.), İstanbul: Dergah Yayınları.
- Denkel, A. (2011). *İlkçağda Doğa Felsefeleri*, İstanbul: Doruk Yayıncılık.
- Ross, D. (2017). *Aristoteles*, Ahmet Arslan (Çev.). İstanbul: Kabalcı Yayınları.

Russell, B. (2017). Felsefe Sorunları, Vehbi Hacıkadırođlu (Çev.), İstanbul: Say Yayınları.

Platon. (2015). Timaios, Furkan Akderin (Çev.), İstanbul: Say Yayınları.



Araştırma Makalesi • Research Article

Cumhuriyet Halk Partisi İntihap Mahali Raporlarına Göre Urfa'da Siyasi, Sosyal ve Ekonomik Hayat (1944-1948)*

Political, Social, and Economic Life in Urfa According to The Electoral Local Reports of The Republican People's Party (1944-1948)

Selahaddin Gök, ^{a,**} Özlem Kılınççeker ^b

^a Dr. Öğr. Üyesi, Adıyaman Üniversitesi, Fen-Edebiyat Fakültesi, Tarih Bölümü, Adıyaman/Türkiye.
ORCID: 0000-0003-1711-9027

^b Öğr. Gör. Adıyaman Üniversitesi, Atatürk İlkeleri ve İnkılap Tarihi Bölümü, Adıyaman/Türkiye.
ORCID: 0000-0003-0505-3649

MAKALE BİLGİSİ

Makale Geçmişi:

Başvuru tarihi: 18 Eylül 2019
Düzeltilme tarihi: 06 Şubat 2020
Kabul tarihi: 27 Şubat 2020

Anahtar Kelimeler:

Cumhuriyet Halk Partisi,
Urfa İntihap Raporları,
Siyasi Hayat ve Ekonomik Yapı

ARTICLE INFO

Article history:

Received 18 September 2020
Received in revised form 06 February 2020
Accepted 27 February 2020

Keywords:

Republican People's Party,
Urfa Election District Report,
Political Life and Economic Structure

ÖZ

Cumhuriyet Halk Partisi Türkiye Cumhuriyetinin kuruluşunda ve şekillenmesinde etkin rol oynayan bir partidir. Bu parti 27 yıllık tek parti iktidarı süresince halkla olan etkileşimini ve kendi parti örgütünü diri tutmak amacıyla sorunları yerinde tespit ederek, çözüm üretmek için farklı mekanizmalar geliştirmiştir. Bu mekanizmalardan biri Cumhuriyet Halk Partisi Genel Sekreterliği'ne gönderilmek üzere her vilayet için hazırlanan raporlardır. Raporlarda parti görevlileri seçim bölgeleri ile ilgili dönemselsel olarak sosyal, ekonomik, kültürel, siyasi ve idari durum hakkında gözlemlerini, tespitlerini, halkın ve bölgenin taleplerini, ihtiyaçlarını, şikâyetlerini olumlu ve olumsuz açıdan ifade etmişlerdir. Bu çalışma 1944-1948 yılları arasında Urfa'da CHP'nin parti örgütlenmesinin ne seviyede olduğunu ve halkın yaşam koşulları ile ilgilidir. Bu çalışmada, Urfa milletvekilleri ve teşkilatı tarafından hazırlanan raporlardaki bilgiler arşiv belgeleri ışığında ortaya konulmuştur.

ABSTRACT

The Republican People's Party (CHP) is a party that has played an active role in the foundation and formation of the Republic of Turkey. This party, in order to keep its interaction with people and its own party organization alive during its 27-year period of single-party government, developed various mechanisms to pinpoint problems locally and generate solutions to them. One of these mechanisms is the reports prepared for each city to be sent to the Office of the Secretary General of the Republican People's Party. In the reports the party officials expressed their observations and evaluations about the social, economic, cultural, political, and administrative circumstances of their electoral areas and the local people's demands, needs, and complaints both positively and negatively. This paper aims to examine the party organization of the CHP and the living conditions of the people in Urfa in the period between 1944-1948. In this respect, important information in the reports written by the Urfa members of parliament is revealed and discussed in the light of the archive documents.

1. Giriş

Cumhuriyetin ilk yıllarında milletvekilleri tarafından gerçekleştirilen inceleme gezileri ve parti teşkilatları tarafından hazırlanıp merkez gönderilen raporlar gönderildiği mahal hakkında farklı alanlarda detaylı bilgiler

içermesi açısından önemlidir. Mahalden gelen bu raporlar CHP'nin Doğu ve Güneydoğu Anadolu bölgeleri gibi uzun bir süre teşkilatı bulunmayan mahaller için daha fazla önem kazanmıştır.

* Bu makale, 4-7 Ekim 2018 Şanlıurfa'da düzenlenen Uluslararası III. Piri Reis Dil-Tarih- Coğrafya Kongresinde sunulmuş çalışmanın düzenlenmiş ve genişletilmiş halidir.
** Sorumlu yazar/Corresponding author
e-posta: ozkilinceker@adiyaman.edu.tr

CHP milletvekilleri tarafından seçim bölgeleri ile ilgili hazırladıkları raporlar önemli bilgiler vermektedir. Mahallin siyasi, iktisadi, idari ve kültürel durum hakkında tespitlerini, bölgenin ve halkın taleplerini, ihtiyaçlarını, şikâyetlerini olumlu ve olumsuz yönleri ile belirtmişlerdir. Bu raporlarda CHP il örgütünün yapısı ve çalışmalarının toplum tarafından yansımaları açısından da önemlidir.¹

Çalışmamıza konu olan ilk rapor 1944 yılının Nisan ayının ilk üç haftasında bölge milletvekilleriince gerçekleştirilen inceleme gezisi sonunda hazırlanmıştır. Rapor bu yılın ilk altı ayını kapsamakta olup denetleme gezisini yapan Urfa milletvekilleri Kazım Berker (TBMM 2010: 431)², Esat Tekeli (TBMM 2010: 431)³ ve Suut Kemal Yetkin (Çağatay, 1981: 5-7; Kantemir, 1980: 407-413)⁴ tarafından hazırlanmıştır. İnceleme raporu Urfa ili hakkında farklı alanlarda detaylı bilgiler içermekte olup, 19 Temmuz 1944 tarihinde CHP Genel Sekreterliğine sunulmuştur. Milletvekilleri yol güzergâhı olarak Diyarbakır üzerinden gelip incelemelerine Siverek, Karacadağ, Hilvan, Kısas, Bozova (Yaylak), Akçakale, Resülâyn (Ceylanpınar) ve Viranşehir istikametinde gerçekleştirmişlerdir. Gezinin yapılmasındaki amaç seçim mahalleri ile ilgili durum tespiti yaparak, ortaya çıkan aksaklıkları belirlemek ve sorunları ilgililer ile parti yönetimi nezdinde çözüme kavuşturmaktır.

Raporda dile getirilen konular partinin yetkili organı olan CHP Genel Sekreterliğine sunulduktan sonra tasnifi yapılarak ilgili birimlere gönderilip, takibi yapılmıştır. Yetkili birimlerce dile getirilen konular olumlu-olumsuz değerlendirilmeye tabi tutulup durum hakkında Genel Sekreterlik bilgilendirilmiştir. CHP Genel Sekreteri Memduh Şevket Esendal 7 Haziran 1945 tarih ve 2/77861 sayılı ile Urfa milletvekillerine gönderdiği yazıda seçim yerlerinde yapmış oldukları gezi ve incelemeye ait ortak raporda dile getirilen hususların yetkili makamlar nezdinde takip edildiği vurgulanmıştır. Ayrıca raporda belirtilen hususlarda neler yapıldığı konusunda ilgili birimlerden verilen cevaplar milletvekillerine seçim bölgelerine gitmeden önce gönderilmek suretiyle sonuç hakkında şu cümlelerle bilgilendirilmişlerdir. *“Bunlardan bir neticeye ulaşanlarını Sizce bilinmesini faydalı olduğumuzdan; seçim yerlerinize gitmek üzere olduğumuz şu günlerde şimdiye kadar aldığımız bir kısım cevapların suretlerini ilişik olarak sunuyorum.”* (BCA 490.01.717.451.2./20.09.1950: 30).

Dile getirilen görüşlere baktığımızda ise yapılan işlerin takip edildiğini, sorunlar konusunda çözüm üretilmemişse sorgulama mekanizmasının devreye girdiğini görmekteyiz (BCA 490.01.717.451.2: 79). Ayrıca tespit edilen sorunların giderip giderilmediğini anlamamız açısından da bu raporlar önemlidir. Bu geziler aynı zamanda yetkili birimler üzerinde bir denetleme mekanizması görevi de görmüştür.

Aynı klasör içerisinde Cumhuriyet Halk Partisi il teşkilatının 1 Haziran 1945 gününden 31 Aralık 1945 gününe kadarki durumunu gösterir birinci 6 aylık çalışma raporu bulunmaktadır. Parti Nizamnamesininin 84 maddesinin J fıkrası Parti İdare Heyetlerininin 6 ayda bir Genel Sekreterliğe bu yönde bir bilgilendirmeyi zorunlu tutmuştur. Rapordaki bilgiler daha çok il teşkilatının yapısı, çalışmaları ve siyasi gelişmeleri ortaya koyacak olan sorulara verilen cevaplardan oluşmaktadır (BCA 490.01.717.451.2: 25/1).

Yine aynı klasördeki CHP milletvekilleri Atalay Akan (TBMM 2010: 889)⁵ ve Osman Ağan (TBMM 2010: 757)⁶ tarafından düzenlenerek Cumhuriyet Halk Partisi Genel Sekreterliğine 25 Nisan 1947 tarihinde sunulan Raporda; Birecik'te yaşanan olumsuzluklardan dolayı diğer Urfa milletvekilleri Razi Soyar⁷(TBMM 2010: 506), Esat Tekeli, Vasfi Gerger (TBMM 2010: 506)⁸ ile birlikte Birecik'e gidip yaptıkları görüşme ve incelemelerin sonucunu içermektedir.

Hazırlanan ilk rapor Urfa ve ilçelerinin ihtiyaçlarına yönelik iken sonrasında düzenlenen raporlar çok partili hayatın da etkisi ile daha çok siyasi gelişmeleri kapsamaktadır. Ayrıca CHP içerisinde yaşanan çekişmelerin etkisi çok partili hayat başlamadan önce dar bir alanla sınırlı iken farklı alternatiflerin ortaya çıkması ile birlikte daha etkili bir hal almış, parti gündemini ciddi manada meşgul etmiştir.

Kısaca her üç rapor 1944-1948 Urfa'sı hakkında bize detaylı bilgiler vermektedir:

2. Adliye Teşkilatı ve Cezaevlerinin Durumu

Urfa, Siverek, Bozova (Yaylak) adliye teşkilatında bina konusunda sorunlar bulunmaktadır. Urfa adliyesinin eski olmasına yönelik bir yıl önce dile getirilen sorunlara çözüm bulma adına yeni bir binanın belirli kısımları kiralanmıştır. Fakat yeni binadaki nem olayı yüzünden çalışan tüm görevliler mustarıptir. Urfa genelinde adliye kadrolarında da sıkıntı söz konusudur (Bayar, 2006: 64)⁹. Hilvan Adliyesi

¹ Tek parti iktidarında farklı kategorilerde raporlar hazırlanmıştır. Bu raporlar kronolojik ve kategorik olarak şu başlıklar altında toplanabilir: Şeyh Said Hadisesi ve sonrasında hazırlanan raporlar (1925-1927), Umumi Müfettişlerin hazırladıkları raporlar, tek parti hükümetlerinin üst düzey yöneticilerinin Vilayat-ı Şarkıye'ye yapmış oldukları geziler sonucu hazırladıkları “tetkik” raporları, CHP'de uzun bir süre Tunceli ve Bingöl milletvekilliği yapan Necmeddin Sahir Silan tarafından 1939-1951 yılları arasında hazırlanan raporlar ve CHP milletvekilleri tarafından çalışmamıza da konu olan “intihab/seçim bölgesi” ve “teftiş bölgesi” raporları. Detaylı bilgi için bkz. Ercan Çağlayan, *Cumhuriyet'in Doğuşu: Devlet, Parti, Toplum*, Pınar Yayınları, İstanbul 2019.

² Mehmet Kâzım Berker (D: İstanbul 1887-Ö:19 Temmuz 1961), İstanbul Hukuk Mektebi ve Paris Hukuk Fakültesi mezunu. Çeşitli hukuk birimlerinde görev yaptıktan sonra VII. Dönem Urfa Milletvekili.

³ Mehmet Esat Tekeli (D: Samsun 1896-Ö:25 Kasım 1967). İstanbul Mülkiye Mektebi mezunudur. Milli Eğitim ve Maliye ile ilgili farklı birimlerde görev yaptıktan sonra Maliye Vekâleti Müsteşarlığı, Maliye Tetkik Heyeti Başkanlığı, Siyasal Bilgiler Okulu Bütçe ve Amme Kredisi Profesörlüğü, TBMM VII. ve VIII. Dönem Urfa Milletvekilliği yapmıştır.

⁴ Suut Kemal Yetkin, (D: Urfa 1903-Ö:18 Nisan 1980) Akademisyen, edebiyatçı, denemeci. TBMM II. Dönem Urfa Milletvekili Şeyh Saffet Efendi'nin oğludur. İlk öğrenimini İstanbul'da ve orta ile lise eğitimini Galatasaray Lisesi'nde yapmıştır. Devlet bursu yarışmasını

kazanıp Fransa Sorbon Üniversitesinde Felsefe eğitimi görmüştür. 1934'te kurulmakta olan Ankara Üniversitesi Dil ve Tarih-Coğrafya Fakültesi'ne Estetik ve Sanat Tarihi doçenti olarak tayin edildi. TBMM VII. ve VIII. Dönem CHP Urfa Milletvekilliği yaptı. 1959-1963 yılları arasında Ankara Üniversitesi Rektörlüğü, iki kez Ankara Üniversitesi İlahiyat Fakültesi dekanlığı gibi farklı tarihlere farklı üniversitelerde idarecilik yapmıştır.

⁵ Hacı Atalay Akan, (D: Birecik 1913-Ö:1967) İstanbul Üniversitesi Hukuk Fakültesini bitirdi. Fransa Toulouse Hukuk Fakültesi Doktoru yaptı. Hukuk ile ilgili çeşitli kademelerde görev aldı. VIII, XI, XII ve XIII Dönem Urfa Milletvekili.

⁶ Osman Ağan, (D: Urfa 1903-Ö:1985) Ortaokul Mezunlu, Urfa Ticaret ve Sanayi Odası Başkanlığı, CHP İl Başkanlığı. VIII, XI ve XII Dönem Urfa Milletvekili.

⁷ Razi Soyar, (D: İzmir 1881-Ö:1949). İstanbul Yüksek Mühendis Okul mezunu. Demiryolları ile ilgili çeşitli birimlerde görev yaptı. VI, VII ve VIII Dönem Urfa milletvekili.

⁸ Mustafa Vasfi Gerger, (D: Siverek 1904-Ö:1995). Ankara Adliye Hukuk Mektebi mezunu. VIII. Dönem Urfa milletvekili.

⁹ İktisat Vekili Celâl Bayar'ın hazırlayıp Aralık 1936 tarihinde Başvekil İsmet İnönü'ye verdiği Şark Raporunda da aynı yönde sıkıntılar dile getirilmiştir; *“Hükümet binaları, bilhassa kazalardakiler, pek perişandır. Bu binalar içinde uzun müddet oturup çalışanların, enerji ve muhakeme kabiliyetlerini kaybedeceklerinden korkulur. Yeni elman, yeni bir*

diğer yerlerden farklı olarak yeni bir adliye binasına sahiptir. Fakat Bozova (Yaylak) kazasında olduğu gibi kadro yetersizliği söz konusudur. Kadro konusunda yaşanan sıkıntılar Viranşehir Adliyesinde had safhaya çıkmış ve acil olarak bir kâtime ihtiyaç duyulmuştur. Çünkü Kâtimin yapması gereken işi hâkim ve savcılar yapmaktadır (BCA. 490.01.717.451.2: 77-78, 80).

Urfa cezaevinde haftanın 4 gününün mahkûmlara sıcak yemek verilmesi olumlu bir uygulama olarak ön plana çıkmıştır. Siverek Cezaevinde mahkûmlara günde 600 gr. ekmeğin verildiği, verilen ekmeğin yetersiz olduğu belirtilmiştir. Ekmeklerin gr. olarak düşüklüğü ve suyun tadının acı olması şikâyet konusudur.

Ayrıca kadın mahkûmlarının cezalarını çekmek için tutulan yerin sağlıklı olmaması, kapı girişi aralığında tutulmalarının mahzurları üstünde durularak çok hızlı bir şekilde kadınlar için ayrı bir yerin tahsis edilmesi istenmiştir. Bozova cezaevi ise kerpiçten inşa edilmiş olup, bir göz odadan oluşmaktadır. Özellikle kışın yağmurlu ve fırtınalı havalarda mahkûmlar mağduriyet yaşadığından cezaevine uygun bir binanın tahsis edilmesi istenilmiştir.

Adliye teşkilatı ve cezaevlerine yönelik olarak Türkiye'nin birçok noktasında olan sorunun Urfa genelinde de yaşandığı görülmektedir. (TBMM Zabıt Ceridesi, Devre: II, Cilt: 31, İçtima Senesi: IV, 60; BCA. 490.01.717.451.2: 77-79).

Bu nedenle Harran'da bir sulh hâkimine ihtiyaç vardır. Hâkimsizlik bir önceki yıldan devam etmektedir. Bunun en büyük nedeni de kazada devlet görevlilerinin oturabilecekleri düzgün bir evin olmamasıdır. Adli davalar ancak 50 km uzakta bulunan Urfa'da görülmektedir. Bu durum maddi ve manevi olarak sıkıntılara sebebiyet vermektedir (BCA. 490.01.717.451.2: 77-79). Bundan dolayı devlet görevlilerinin burada görev yapmasını sağlamak için barınma ihtiyaçlarının karşılanması haricinde düşünülen tedbirlerden bir tanesi de mecburi hizmet süresinin sınırlandırılmasıdır (BCA. 490.01.717.451.2: 84).

Sorunları aşma noktasında milletvekilleri tarafından dile getirilen taleplerle ilgili olarak Adalet Bakanlığı 5 Haziran 1945 tarih ve 208 sayılı yazı, Maliye Bakanlığı ise 10 Mayıs 1945 tarih 30120/430 sayılı yazısı ile cevap vermiştir. Ancak Urfa ve kazalarının adliye binası, mefruşat, yazı makineleri ve kadro ile ilgili talepleri ödenek yetersizliği, mahalde uygun bina olmaması gibi nedenlerden dolayı olumlu cevap verilememiştir. Dile getirilen taleplerden bir kısmının sonraki yıllarda yapılacak planlama ile çözüme kavuşturulabileceği ve Siverek cezaevinde mahkûmlara verilen ekmeğin oranının 5 Eylül 1944 tarihinden itibaren 750 gr. çıkarıldığı belirtilmiştir (BCA. 490.01.717.451.2: 27-28,36).

3. Bayındırlık

Milletvekillerinin kalınacak yer konusundaki saptamalarına bakıldığında ilk değindikleri nokta devlet görevlilerinin

oturacak ev bulamadıklarından dolayı görev yerlerini terk etmekte olduklarıdır. *"Bütün evler mahallî lehçeye göre kubbe tabir edilen topraktan inşa edilmiş mahrutî şekillerden ibarettir. Bu şekillerden her biri bir oda veya binadan bir kısımdır ve birbirinden insan boyundan daha az irtifada bölmelerle ayrılmıştır. Altı toprak üstü toprak olan bu yerlerde"* medeni bir yaşamın sürdürülebilmesinin mümkün olmadığı dile getirilmiştir. Bu olumsuzluktan dolayı gelen her görevli Hâkim birkaç gün görev yaptıktan sonra istifa ederek ayrılmıştır. Harran bağlamında dile getirilen bu sorun aslında neredeyse bütün Doğu ve Güneydoğu Anadolu Bölgesi'nin mustarip olduğu bir konudur. Bu soruna çözüm olarak da devlet memurlarının kullanımına verilmek üzere hükümet tarafından elverişli binaların inşa edilmesi ve görevlilerin belli bir ücret karşılığında burada oturmasının sağlanmasıdır (BCA. 490.01.717.451.2: 79)¹⁰.

Bir diğer sorun ise *"...İdari manada düşünülen diğer bir tedbir sınır boyunca surf Türk unsuru ile meskûn sağlam bir şerit meydana getirmektir. Ayrıca Urfa gibi yerlere sadece belirtilen vasıflarda memur göndermek yeterli olmadığı, görev yapacakları yerlerde hayat şartlarının mümkün merteye Ankara, İstanbul, İzmir gibi büyük merkezlerden geri olmayacak şekilde teşvik edici bir takım tedbirlerin alınması gerektiği dile getirilecektir. Bunun için barınmalarına uygun binaları bulunmayan kazalarda mütevazı binalar yaptırmak ve bu binalardan memurları cüzi bir kira karşılığında oturmalarının sağlanmalıdır"*¹¹ (BCA. 490.01.717.451.2: 84; TBMM Tutanak Dergisi, Dönem: VIII, Cilt 13, Toplantı: 3: 92) diye dile getirilmiştir. Bu konu ile ilgili olarak dönemin Adalet Bakanı Ali Rıza Türel hâkimler bağlamında dile getirilen devlet memurları için lojman yapılması konusunda sadece bir bakanlığın karar vermesinin söz konusu olmadığını, bu konunun bir hükümet işi, devlet politikası olduğunu vurgulamıştır (BCA. 490.01.717.451.2: 28).

4. Toplumsal yapı

Urfa'ya giden heyet tarafından Urfa Valisi Hasip Kayhan'ın özel olarak topladığı bilgiler doğrultusunda vilayet nüfusunun mensup olduğu ırkı ve buldukları yerleri gösteren bir cetvel hazırlanmıştır. (Bkz. Tablo 1.)

Urfa Valisinin özel araştırmasına dayanılarak hazırlanan bu cetvelde Kürt ve Arap köyleri ile ilgili verilen veriler toplamda tutarken, Zaza, Türk ve Yezidi köylerinde verilen rakamlar ile toplamdaki sonuç birbirini tutmamaktadır.

Siverek'e bağlı Karacadağ nahiyesinde 4098 nüfus bulunup, halkının bir kısmı göçebe yaşam sürmektedir. Nahiyede Türkân, Keçan, Çemikân, Karakeçili, İzol aşiretleri bulunmaktadır. Bunlar Çeltik tarımı, koyunculuk, devecilik ve kervancılık işleri ile uğraşmaktadır. Nahiyede 53 köy bulunup, bazıları birleştirilmek suretiyle toplamda 14 muhtarlık vardır. Nahiyeye Müdürlüğü binası harap olup, ciddi manada tamire muhtaçtır. Binanın Diyarbakır-Siverek yolu gibi merkezi bir yerde olmasından dolayı görüntü ve

zihniyetle yerleşmeye çalıştığımız bu muhitlerde muntazam hükümet dairelerinin, memur ailelerinin ikametgâhlarının inşası mühim bir mesele halindedir. Devlet otoritesinin kurulabilmesi için bu da bir zaruretlerdir."

¹⁰ Doğu ve Güneydoğu Anadolu Bölgesi genelinde var olan ev sorununun hiç olmazsa devlet görevlilerine yönelik çözüme kavuşturulması yönünde gayret gösterilecektir. *"Doğu illerinde birinci derecede mahrumiyet bölgesi olarak tesbit edilen yerlerde memur evleri inşasına devam edilmektedir. Şimdiye kadar 158 ev yapılmıştır. 286 binanın inşaatı da önümüzdeki yıl bitirecektir."* Urfa, 6 Mayıs 1947.

¹¹ Bu konu sorun olarak kalmaya devam etmiş, meclis görüşmelerinde aralıklarla dile getirilmiştir. Erzurum Milletvekili G. Vehbi Kocagüney, Doğu illerinin kalkınması için Hükümetçe hazırlanan plân hakkında yapılan görüşmelerde *"Evsizlik, büyük bir buhran doğurmuştur, orada da karaborsa almış yürümüştür. Bu karaborsadan en çok sıkıntı çeken memurlardır. Bitlis'te, Van'da, Ağrı'da, Erzurum'da, Elazığ'da ve Çoruh'ta memurlar evsizlik yüzünden büyük sıkıntı içindedirler. Hükümetin, bu illerin her birisine 15-20 ev yaptırarak memurları sıkıntıdan kurtarması lazımdır"* görüşünü dile getirecektir.

hükümetin perestişi açısından nahoş bir durum arz etmektedir. Tüm uyarılara rağmen köylerdeki ölüm-doğum vakaları muhtarlar tarafından Nahiye Müdürlüklerine

bildirilmemektedir. Bu da nüfusun gerçek durumunun tespit edilmesinde sorunlar ortaya çıkartmıştır (BCA. 490.01.717.451.2: 80).

Tablo 1.

Yeri	Kürt köyü	Arap Köyü	Zaza Köyü ¹²	Türk Köyü	Yezidi Köyü
Urfa Mer. Kazası	201	132	78	3	-
Siverek “	250	6	-	-	-
Hilvan “	138	-	-	-	-
Suruç “	165	-	-	-	-
Birecik “	137	6	18	-	-
Bozova “	148	-	-	3	-
Harran “	25	184	-	-	-
Viranşehir “	168	46	-	-	11
Yekûn:	1232	374	24	48	11

Urfa merkez kazasının nüfusu : 30.000 olup 12.000’i Türk’tür.

Siverek “ : 16.800 “ 2.000’i “
Birecik “ : 12.000 “ 7.000’i “

(BCA.490.01.717.451.2:82 BCA, 490.01.513.2060.3: 2; Gök, 2019: 290).¹³

Bölgede Türkan aşireti gibi kendilerinin Türk olduklarını söyleyen unsurlar bile Kürtçe konuşup Türkçe bilmemektedir. Siverek’e bağlı Çaylarbaşı bağlı bulunduğu kaza merkezine göre daha medenidir. Ancak burada yaşayan halk Kürt olmasına rağmen yüzde 75’i Türkçe bilmektedir (BCA. 490.01.717.451.2: 80-81).

Hilvan kazasına bağlı Akziyaret nahiyesi 7753 nüfuslu olup, 53 köyü bulunmaktadır. Köyler birleştirme suretiyle 35 muhtarlık oluşturulmuştur. Nahiye merkez nüfusu 501 kişi olup tamamı Kürt’tür. Burada Türkçe konuşanların sayısı yok denecek kadar azdır. Fakat bu yerleşim yerlerinden farklı olarak Urfa merkez kazasına bağlı Kısas köyü ise bu bölgede “*‘Türklüğün vasıflarını’ muhafaza etmesi ile dikkat çekmekte olup bu yönü ile diğer yerleşim birimlerinden ayrılmaktadır. Alevi mezhebinde olan bu köy halkı türlü türlü tesirlere boyun eğmeyerek benliğini ve dilini muhafaza etmiş bir Türk camiasıdır*”. Fakat ekonomik durum burada pek iç açıcı değildir. Halkı çiftçilikle uğraşmakta olup en az yarısı toprağının olmamasından şikâyetçidir. Yapılması gereken halkın toprak sahibi kılınması için tedbir alınmasıdır. Köylüler boş olan ve suyu bulunan Mecrahan köyünün kendilerine verilmesini istemişlerdir (BCA. 490.01.717.451.2: 81).

Rakamlar diğer bazı sınır vilayetlerinde olduğu gibi Urfa vilayetinde de Türk unsurunun diğer unsurların ancak ‘*on altıda bir*’ oranında olduğunu göstermektedir. Diğer önemli bir nokta Urfa’da Türk dili Kürt vatandaşlarının yaşadıkları köylerde bilinmemesi ve Türkçe yerine Kürtçe konuşulmasıdır. Durumun bu şekilde devam etmesi halinde

Kürt vatandaşlarını arzalandığı gibi milli davaya kazandırılmayacağı vurgulanmıştır (BCA. 490.01.717.451.2: 82).

5. Urfa’da Asayiş

Urfa merkez kazasına bağlı Kısas köyünde muhtarlık seçimlerinden dolayı eski ve yeni muhtar arasında çekişme ortaya çıkmıştır. Yaşanılan bu olumsuzluklardan en fazla burada yaşayan halk etkilenmiştir. Bundan dolayı milletvekilleri telkinlerle, arabuluculukla birtakım nasihatlerde buldukları gibi konu ile alakalı olarak Vali ve Umumi Müfettişi de uyarılmışlardır. Bu olay milletvekillerinin bir takım toplumsal olaylara müdahale ettiklerini göstermesi açısından önemlidir (BCA. 490.01.717.451.2: 81).

Viranşehir kaza Kaymakamı, Suriye arazisinde bulunan İbrahim Paşa oğullarının ve diğer aşiretlerin Viranşehir ve çevresinden çifte tırnaklı hayvanları gasp etmek için 50’şer kişilik silahlı ve atlı çeteler kurmak suretiyle saldırıcağı yönünde istihbarat alındığını dile getirmiştir (bkz. TBMM Zabıt Ceridesi, Devre: III, Cilt:5, İçtima Senesi: II: 3.; Ayrıca bkz. TBMM Zabıt Ceridesi, Devre: II, Cilt: 31, İçtima Senesi: I: 58)¹⁴. Kaymakam yaşanılacak böyle bir olayda Viranşehir kazasında bulunan Jandarma kuvvetinin sayısal olarak az olmasından dolayı yetersiz kalacağı endişesindedir. Böyle bir olayın yaşanılması durumunda Hükümetinde otoritesinin de sarsılacağını düşündüğü için bu yöndeki bir olayın engellenmesi için Urfa veya Siverek kaza merkezlerinde bulunan süvari kıtasından hiç olmazsa bir bölüğün Viranşehir’e gönderilmesini istemiştir. 1944-1945 tarihinde Suriye kaynaklı asayişe yönelik bu olayın gerçekleşebilme ihtimali güvenlik açısından bir zafiyetin olduğunu göstermektedir. Ayrıca Viranşehir cezaevinde 6 mahkûm, 15 tutuklunun çoğunluğu kaçakçılık suçu işlemiştir. Buradaki görevliler bu konuda da ortak bir irade ile kazadaki jandarma kadrosunun yetersizliğini dile getirerek bu durumun suç işlemeye meyilli olan kesimleri

¹² Urfa’da günümüzde Zaza köyleri daha çok Siverek kazası sınırları içerisinde bulunmaktadır. Fakat raporda verilen bilgiler bunun aksinin göstermektedir.

¹³ Burada verilen rakamsal bilgilerden farklı olarak Diyarbakır bölgesi müfettişi Hakkâri milletvekili Ali Reşat Göksidan tarafından Urfa vilayeti için hazırlanan 21 Şubat 1943 tarihli raporda ise “...*Bunların içerisinde Birecik kazası tamamen karışksız Türk’tür. Siverek Türklüğün elinden kaçmış bir Türk aşiret camiasıdır*” demektedir.

¹⁴ Cumhuriyetin ilk dönemlerinden itibaren sınır güvenliği sorun teşkil edecektir. Konu Atatürk’ün meclis açılış konuşmasında dile getirilecek kadar önemlidir: “*Muallak meselelerimiz; biri Suriye hududunda bir türlü teessüs edemeyen emniyetin tesisi, diğeri mübadil, gayri mübadil vatandaşların hukuku temin edebilecek tesviyelerin bulunmasıdır. Senelerden beri birçok itilâflara ve imzalara iktiran etmiş olan bu meselelerin amelî hakiki radikal hallere rapt olunabilmesinden cidden memnun olacağız.*”

teşvik ettiğini belirtmişlerdir (BCA. 490.01.717.451.2: 80-81).

6. Urfa Genelinde Kullanılan İletişim Dili

Kürt vatandaşların genel itibarıyla “sağlam, verdiği sözü tutan” insanlar olarak tanınsa da büyük bir çoğunluğunun Türkçeyi bilmemesinin onlar için büyük bir eksiklik teşkil ettiği vurgulanmıştır. Büyük devletlerin Sömürgelerinde bile kendi dillerini öğretmek ve bu yol ile yönetimleri altında yaşayan milletleri temsil¹⁵ için hiçbir fedakârlıktan çekinmemekte iken Urfa gibi Türk devletinin aziz bir parçasında yaşayan tüm halkın alınacak tedbirlerle Türk dili ile konuşmaları, Türkçe okuyup yazmayı öğrenmelerinin sağlanması gerekmektedir. Ancak o zaman temsil yolunda çok esaslı adımlar atılmış olunacaktır. Askere gidip gelen Kürt gençleri Türkçe öğrenmekte fakat bir süre sonra yaşadıkları ortama tekrar adapte olduklarından Türkçeyi unutmaktadırlar. Bu duruma karşı başvurulacak en etkili tedbirlerden bir tanesi Milli Eğitimin esaslı bir şekilde işe müdahale etmesidir. İnsanları birbirine sınımsız bağlayan dil birliği, kültür birliğidir. Bu konu çok önemli olup derhal ele alınması gereken bir memleket meselesidir. Bakanlığın yapması gereken şey bu durumda bulunan yerleri derhal tespit etmek, köylerin birbirine yakınlıkları, ilişkileri göz önünde tutularak birkaç köy için merkezi vaziyette birer ilkokul açmasıdır. Açılacak bu okullara gönderilecek öğretmenlerin seçiminde de hassas davranılmalı ve mutlaka aslen Türk olmalarına dikkat edilmelidir (BCA, 490.01.513.2060.3: 4)¹⁶. Alınacak diğer bir tedbir buralarda görev yapan küçük büyük tüm memurların sağlam karakterli, çalışkan, bilgili, milli duygusu sağlam olanlarından seçilmesidir. Zira halkı hükümete yaklaştırıp uzaklaştıracak olanlar devlet görevlileridir. Yine bu alanda Halkevleri ve Halkodaları özellikle de Köycülük, Sosyal Yardım, Propaganda kolları faaliyetleri ile hükümetin işini kolaylaştıracağı dile getirilmiştir (BCA. 490.01.717.451.2: 82-83).

¹⁵ Kendine mâl etmek, kendi içinde eritmek, asimilasyon.

¹⁶ Bu yönde yapılan tavsiyeler Ali Reşat Göksidan tarafından da hazırlanan raporda da dile getirilmiştir. “Urfa şehir merkezinde ve kazalarının ve köylerinin heyeti umumiyesinde mevcut mekteplerin muallimlerini çok sıkı bir itina ile garp vilâyetlerimizden Türk çocuklarından seçmenin bir zaruret olduğuna sureti kativede kanaat getirmiş haldeyim. Urfa’yı cenuptan çevrelenmiş Arap ve Kürtler ile şimalden çevrelenmiş çeşitli unvanlarla köylere bölünmüş ve fakat tamamen Kürtçe konuşan yüzlerce köyü zapt edebilmek ve milli camiamızın içinde güvenilir bir kuvvet unsuru olarak tutabilmemiz için Urfa velayetine ve diğer müfettişliğime dâhil üç vilayette yatılı, ilk mektepler açmanın mutlak bir ihtiyaç olduğu benim anlayışında silinmez yer etmiştir.”

¹⁷ Sıtma: Dişi anofel cinsi sivrisineklere bulunan parazitlerin, insanları ısırmasıyla meydana gelen, nöbetler halinde ateş ve titremeye neden olan, yaygın bulaşıcı bir hastalıktır. Sıtmanın bir diğer adı malaryadır. Bkz. Erdem Aydın, *Türkiye’de Sıtma Savaşı*, Türk Tabipler Birliği, Ankara 1998.

¹⁸ Trahom: Göz kapaklarının içini döşeyen zarın üzerinde ilkin başlayıp tedavi edilmemesi durumunda gözün körlüğüne bile sebep olabilen bulaşıcı bir hastalık. Bkz. Sevilay Özer, “Türkiye’de Trahomla Mücadele; Türkiye’de 1927 sayımına göre 15.322’si erkek, 11.638’i kadın olmak üzere toplam 26.960 kör tespit edilmiştir. Türkiye’deki mevcut körlerin genel nüfusa oranı on bin de 19,7’dir. Körlük vakasının en çok görüldüğü iller Gaziantep, Urfa, Mardin, Diyarbakır, Malatya gibi Güney ve Güneydoğu Anadolu’daki iller olduğu tespit edilmiştir. Bu dönemde körlüğün en önemli nedeni trahomdur.

¹⁹ Dönemin sağlık bakanlığı kayıtları 1926-1950 yılları arasında sıtmadan muayene edilen kişilerin sayısını ve oranı şöyle vermektedir; “...İkinci Dünya Savaşı’nın başlamasıyla sıtmalı sayısı tekrar yükselişe geçmiştir, Savaş yıllarında ülkemizde saptanan sıtmalı sayısında yaklaşık 3,5 kat

7. Sağlık Alanında Yaşanılan Gelişmeler

Cumhuriyetin ilk yıllarından itibaren Türkiye’nin birçok bölgesinde görülen sıtma¹⁷, trahom (Özer, 2014: 121-152; Seren 1949:133)¹⁸ gibi hastalıklar en fazla Doğu ve Güneydoğu Anadolu bölgesinde etkisini göstermiştir. II. Dünya Savaşı ve sonrasında içerisinde bulunan olumsuz şartlarında etkisi ile Türkiye’de var olan bu salgın hastalıklar etkisini artırmıştır (Aydın, 1998: 23)¹⁹. Bu salgın hastalıklardan en fazla etkilenen yerleşim yerlerinden bir tanesi de Urfa’dır (Işık, 9 Temmuz 1939)²⁰. Sıtmanın en yoğun rastlandığı yerler bir sınıflamaya tabi tutulmuş ve en fazla rastlandığı yerleşim yeri arasında İçel, Adana, Hatay, Maraş, Gaziantep, Malatya, Adıyaman, Urfa, Mardin, Diyarbakır, Siirt, Elazığ, Tunceli, Bingöl, Van, Hakkâri, Ağrı illeri yer almıştır (Işık, 9 Temmuz 1939; Aydın, 1998: 12).

Siverek, raporun hazırlandığı 1944’li yıllarda genelde trahom, sıtma ve intani paraziter hastalıklardan mustarıptır. Sıtma oldukça yayılmıştır. Kazaya sekiz aylık süre içerisinde 1 kilo kinin, 300 adet atabrine ve 500 adet plâzmokin gönderilmiştir. Trahom hastalığı % 75 oranlarına çıkmış olup bu açıdan kazanın hastalıkla mücadelede merkez kabul edilen bölgelerden sayılması lazım geldiği ve çocuk ölümlerinin fazla olduğu vurgulanmıştır. Öncesinde Siverek’te trahomla mücadele hastanesi varken, gerekli tamiratın yapılmaması ve başka elverişli bir binanın bulunmaması yüzünden 1945 Mart’ında hastane Sağlık Bakanlığı tarafından Birecik’e taşınarak Siverek’te trahom tedavisi için sadece bir doktor, sağlık görevlisi ve hademe bırakılmıştır. Fakat var olan trahom dispanseri hastalığın kazada yoğun olmasından dolayı ihtiyaca cevap verememiştir. Bina ihtiyacı kaymakamlık tarafından karşılanacak hastanenin tekrar burada faaliyete geçmesi istenmiştir. Ayrıca nüfusu 17 bine yakın olan Siverek’te ne eczane ve ne de eczacı bulunmaktadır. Hastalığın eksik olmadığı kazada bu ihtiyacı bir an önce giderilmesi Sağlık

artış görülmüştür. 1942 yılında incelenen kanlar arasında saptanan sıtmalı hasta sayısı Cumhuriyet Tarihi’nin en yüksek rakamını vermektedir. Bu yıl içerisinde yapılan tüm kan incelemelerinde ortaya çıkan sıtmalı oranı % 32.13’tür.

Söz konusu bu dönemde sıtma hastalarının artış nedeni İkinci Dünya Savaşı’nın getirdiği olumsuz koşullardır. Savaş koşullarından kaynaklanan ve tüm dünyada olduğu gibi Türkiye’de de etkili olan olağanüstü durum sıtmanın ülkemizde tekrar yayılmasına neden olmuştur. Sıtma ilacı olan kininin teminindeki güçlük ve ülke içi nüfus hareketleri bu artışın görülen başlıca nedenleridir. Savaş sırasında ortaya çıkan yoksulluk, iş ve askeri gereklilik gibi nüfus hareketleri sıtmanın ülke içerisinde bir yerden başka bir yere taşınma ve yaygınlaştırılmasını kolaylaştırmıştır. Bundan dolayı başta Ege ve Güney bölgeleri olmak üzere ülkenin değişik bölgelerine sıtmanın yayıldığı görülmüştür.”

²⁰ “Bilindiği gibi Suriye ile sınırdaşız. Bu yüzden ilimiz iki büyük tehlike karşısında bulunmaktadır; Biri Kaçak diğeri hastalık.” Urfa, 7 Kasım 1947; O. Özsoy, Urfa’da Trahom hastanesinin kuruluş macerasını anlatırken Başbakan İsmet İnönü’nün 28 Eylül 1932 tarihinde gerçekleştirdiği Urfa ziyaretinde hastalıklar konusunda vaziyeti bizzat yerinde teşhis etmesinden sonra müdahale etme ihtiyacını duyduğunu dile getirecektir; “Milli Şefimiz İsmet İnönü güzel Urfa’mızı şereflendirdikleri vakit buranın en mühim derdini isabelli görüş ve dürbün bakışlar ile teşhis etmiş yurda her an şifa dağıtan elini uzatarak bu derin yaramızı tedavi etmiştir. TRAHOM... bu müthiş afet salgın halinde her gün bir çok vatandaşın gözlerini kör ediyordu. Bunun şiddetle önüne geçmek zamanı çoktan gelmiş ve hatta geçmişti bile. Değişmez Şef işte daha o zaman Urfanın yanık bağına bu şifa yurdunu kurdu.”

Bakanlığından talep edilmişti (BCA. 490.01.717.451.2: 83-85; TBMM Tutanak Dergisi, Cilt 13. 87)²¹.

Hilvan, Urfa'da sıtma hastalığının en az olduğu kazadır. Urfa merkez kazasına bağlı Kısas köyü sıtma hastalığı açısından iç açıcı olamayan bir görüntü arz etmektedir. Bozova'da sıtma hastalığı çok fazla olmasına rağmen Hükümet doktorluğu iki yıldan beri boştur. Bu hastalık yüzünden çocuklar arasında ölüm vakaları artmıştır. 1943 yılında sıtma hastalığı yüzde 45 nispetinde olup kazaya 1 kilo kinin, 1100 adet atabrine gönderilmiştir. Bozova kaza merkezinde bir göz tedavi evi ve hastaların tedavisine bakan sağlık memuru bulunmaktadır. Trahom hastalığı % 65 nispetindedir. Viranşehir kazası çevresinde sıtma hastalığı yaygın olup Kinin ve atabrine şiddetle ihtiyaç vardır. Trahom hastalığı % 5-10 oranındadır (BCA. 490.01.717.451.2: 86; TBMM. Zabıt Ceridesi, Devre: VII, Cilt: 10, İçtima:1: 217-243.)²².

Urfa merkez kazası ile ilgili bu bilgiler Memleket Hastanesi başhekimliğinden alınmıştır. Verilen bilgilerden verilen bütçenin yetersiz kaldığını, artırılması istenildiğini görmekteyiz.

1943 yılında ortalama olarak günlük 14 hasta yatırılmış olup toplamda 4329 hastanın günlük işesi verilmiştir. Sahip olunan 5500 liralık bütçe tüm hastane giderleri için yetersiz kalmış, Sağlık Bakanlığı'nın vermiş olduğu 5000 lira ile giderler karşılanmıştır (BCA. 490.01.717.451.2: 86-87).

1944 yılı için verilen 5500 lira bütçe ile ortalama günlük ancak 5 veya 6 hasta bakılabilecektir. Ayrıca hastanenin ihtiyaç duyduğu yıllık odun ihtiyacı için 7000 lira tahsisat lazım iken ancak 3000 liralık bir ödenek ayrılmış bununla da hasta yatırılması mümkün olmayacaktır. Hastanenin çatı kısmı tamamen hasarlı olup yağmur suları akmaktadır. Onarım için 5000 lira lazımla 500 liralık bir tahsisat konmuştur. Hastanede her yıl ortalama 60 cenaze gömülme işlemi için yıkayıp, kefenlenmektedir.

Ortalama 1000 liraya ihtiyaç varken ancak 300 lira tahsisat verilmiştir. Belediyeye su burcu, kırık camların takılması gibi farklı kalemlerdeki masraflar için konulan 400 lira tüm ihtiyaçları karşılamasının mümkün olmadığı en az 1000 liraya ihtiyaç olduğu belirtilmiştir. Kısaca 50 yataklı hastanenin işletilebilmesi ve faydalı olabilmesi için her türlü masraftan önce işe, aydınlatma, ısıtma gibi pek zaruri olan ihtiyaçlarının karşılanması gerekmektedir. Sadece işe için en az 12 bin liraya ihtiyaç vardır. Sağlık için tüm kalemler de aktarılan kaynakların yetersiz kaldığı vurgulanarak, ödeneğin artırılması istenmiştir (BCA. 490.01.717.451.2: 87).

Sağlık Bakanlığı ile ilgili dile getirilen tüm bu taleplere Sağlık ve Sosyal Yardım Bakanı Dr. Sadi Konuk 24 Nisan 1945 tarih ve 159 sayılı yazıyla cevap vermiştir;

a) Sıtma: 4707 numaralı Olağanüstü Sıtma Savaşı Kanunu gereğince Urfa'nın bütün kazalarına sıtma teşkilatı yayılmıştır. Tabip ve sağlık kurucu kadrolarının çok kısa zamanda tamamlanması ile tam faaliyete geçirilmesi bakanlıkça prensip olarak benimsenmiştir. Urfa vilayeti ve ilçelerine yeterli miktarda sıtma ilaçları gönderilmiş olup bundan sonra da her türlü ihtiyaçları karşılanacaktır.

b) Trahom: Trahom teşkilatının doktor kadrolarında eksiklik varsa da 1942 yılı mezunlarından kura çekerek trahoma düşen 2 Doktor İstanbul Gureba Hastanesi'nde kursa gönderilmiştir. Stajlarını tamamlar tamamlamaz hemen görev yerlerine gönderileceklerdir (bkz. TBMM Zabıt Ceridesi, Dönem: VI, Cilt: 25, İçtima:3: 301)²³.

c) Urfa memleket Hastanesi'ne ait olan ihtiyaçlar incelenmiştir. Bu masrafların bakanlık bütçesinden karşılanması ne maddi ne de hukuki açıdan mümkün değildir. Hususi İdarenin 1945 yedi aylık bütçesinde bu ihtiyaçları karşılayacak tedbirlerin alınması için Urfa Valiliğine yazı yazılmıştır.

d) Urfa'da açık olan hükümet tabiplikleri 1942 senesi mezunlarından yapılan tayinlerle doldurulmuştur.

e) Siverek'te eczane açmak için herhangi bir taliplinin olmadığı, olduğunda da derhal izin verileceği belirtilecektir (BCA. 490.01.717.451.2: 40; TBMM. Zabıt Ceridesi, Cilt: 10: 222, 226)²⁴.

8.Urfa Bölgesi Halkevi-Halkodalarının Faaliyetleri

Türkiye genelinde bir eğitim ve kültür kurumu olarak kurulan Halkevleri ve Halkodaları Urfa ve ilçelerinde toplumsal yapıda arzulan dönüşümü sağlaması için ilk olarak Urfa merkezinde 23 Şubat 1934 yılında açılmıştır (BCA, 490.01.513.2060.3: 3)²⁵. Arkasından Birecik, Siverek, Suruç ve Viranşehir Halkevleri ile Akziyaret, Kısas, Sırın, Halfeti, Ağrıl, Cibin, Hobap, Tisha, Bozova (Yaylak), Bazık, Kanbavşar, Çarmelik, Yaslıca, Hilvan, Harran, Akçakale ve Ceylanpınar (Resülân) Halkodaları faaliyete geçmiştir (Pınar ve Özduygün, 2016: 870,881).

Urfa Halkevi ile ilgili olarak yapılan temsillerde sorun yaşanmıştır. Temsil kolunda sergilenecek eserlerde birçok bayana ihtiyaç duyulması sıkıntı çıkarmıştır. Bölgenin özelliği itibarıyla temsiller de görev alacak bayan bulmada zorluk yaşanmıştır. Bundan dolayı da arzulan faaliyetler gerçekleştirilememiştir. Urfa gibi yerlerde verilecek temsillerin oyuncu ve bayan sayısı az olan, muhitte ilgi uyandıracak konulardan seçilmesi istenmiştir (Yıldırım,

²¹ 1948 yılında CHP hükümeti tarafından Doğu illerinin kalkınmasına yönelik hazırlanan programda bu konu "İllerin muhtelif yerlerinde sağlık merkezleri açmak, seyyar hekimlikler ihdas etmek, eczane olmyan yerlerde sabit ve seyyar hekimliklerde ilaç bulundurmak, sağlık merkezlerinde bölgenin genişliğine göre ebe bulundurmak" suretiyle çözülmeye çalışılacağı vurgulanmıştır.

²² Sağlık Bakanı H. Alataş 1944 yılı bütçe görüşmelerinde Türkiye genelinde bulaşıcı hastalıkların durumu ile ilgili olarak gelen soruları cevaplayıp, genel bir değerlendirme yapmıştır.

²³ Sağlık Bakanı Hulusi Alataş 1942 yılı bütçe görüşmelerinde konu ile ilgili olarak ; "Urfa, Adıyaman, Gaziantep, Malatya, Nizip, Seyhan'da 13 köyde tedavi merkezi açmak suretiyle trahom mücadelemizi tevsi etmek yolundayız. Defaten her yerdeki ihtiyaca cevap verebilmek için para bulmak kâfi değildir. Şahısları da beraber bulmak lâzımdır. Ancak bu

kadar vüsat verecek kadar şahıs yetiştirmiş bulunuyoruz ve bu tevsi yaptık. Yeni sene için de şahıslar yetiştireceğiz ve bütçe imkânlarını da bulursak, mücadeleyi daha genişleteceğiz. Maruzatım bundan ibarettir" bilgisini vermiştir.

²⁴Kazalarda genel manada eksikliği hissedilmiştir. "Eczane açılması şekli bir kanunla tesbit edilmiştir. Dolaştığım kazalarda halkın dileklerinin en başında eczanesizlik gelir. Filvaki eczane açmak serbesttir ve bir takım merasime tâbidir. Fakat orada eczane açılmıyor. Bu hususta vâki müracaata da, belediye tahsisatını verdiği takdirde eczane açılabilir..."

²⁵ Diyarbakır bölgesi müfettişi Hakkâri milletvekili Ali Reşat Göksidan hazırladığı raporda; "Urfa'ya göre bu şehri tatmin edebilecek kâfi vüsat ve teşkilatlı bir halkevi binası halen yok ise de rehberliğimizle yeniden yapılacak bir binanın daha fazla maddi ağırlıklarını yüklenmeğe Urfalılar pek çok isteklidirler" demiştir.

2017: 441-444) Spor şubesi de beklenen çalışmaları gerçekleştirilememiştir. İlde iki göl (Yıldırım, 2017: 444)²⁶ ve binicilik için güzel atlar olmasına rağmen bu alanlarda istenilen faaliyetler gerçekleştirilememiştir. Spor faaliyeti denilince sadece koşu aklı gelecek ve bu amaçla 2 km'lik koşular düzenlenecektir (BCA. 490.01.717.451.2: 88).

Siverek Halkevi Köycülük Şubesi bütçenin yetersizliği ve nakil araçlarının bulunmamasından dolayı arzu edilen faaliyetleri gerçekleştirilememiştir. Fakat Sosyal Yardım Kolu başarılı çalışmalar yapmıştır. 1089 fakire 28 gün boyunca 300'er gram ekmeği vermiştir. Ayrıca 161 fakire 314 kilo yiyecek dağıtılmıştır. 40 çocuk kısmen 44 çocuk tamamen giydirilmiştir. Şubattan nisan sonuna kadar 70 fakir ilkokul öğrencisine her gün sıcak öğle yemeği verilmiştir. Fakir halka ilaç dağıtılmış, biri Urfa'da orta mektepte diğeri Diyarbakır'da sanat Okulu'nda iki fakir talebenin bir yıllık masrafları karşılanmıştır. Ayrıca 4 doktorun yardımı ile açılan Halk Evi Polikliniği'nde 376 fakir tedavi edilmiştir. 291 kişinin ilacı da Sosyal Yardım Şubesinde temin edilmiştir. Halkevi salonu sandalye olmadığından faaliyetler aksamakta gerekli olan 500 sandalye CHP Genel Sekreterliğinden istenmiştir (BCA. 490.01.717.451.2: 88).

Bozova halk odasında hiçbir faaliyet gerçekleştirilememiş, okuma odasında kitap dergi namına bir şey bulunmamıştır. İki aylık bir geçmişi olan Viranşehir Halkevinde de düzgün bir faaliyet yapılmamıştır (BCA. 490.01.717.451.2: 88-89).

Milletvekilleri tarafından hazırlanan rapordaki bilgiler doğrultusunda Urfa Genelinde Halkevleri ve Halkodalarında istenilen faaliyetler gerçekleştirilemese de Siverek'teki Sosyal Yardım Şubesi çalışmaları ile ön plana çıkmaktadır.

9. Eğitim ve Kültür Durumu

Urfa merkez kazasındaki Erkek Sanat Okulu, Kız Sanat Enstitüsü inşaatının bir an önce başlanıp bitirilmesi gerekmektedir. Kız Enstitüsü öğretmenleri için 5 ev yaptırılacaktır. Gerekli olan arsa karşılıksız verilmiştir. İnşaat için gerekli olan ödenek istenilmiştir. Urfa'da 10 dershaneli bir ilkokul inşası için tahsisat temin edilmiş, inşaatın başlaması için bir plan gönderilmesi, sürecinin hızlandırılması gerekmektedir. 1944 yılında Malatya Akçadağ Köy Enstitüsünden mezun olarak Urfa'ya gelecek olan 19 öğretmen için gerekli olan ev, okul ve arazinin temini konusunda hiç bir şey yapılmamış, gerekli talimatın verilmesi gerekmektedir. Urfa'nın farklı kültür yapısından dolayı yatılı bir ilkokula ihtiyaç vardır. Urfa Kız Enstitüsü ve ortaokulda belli branşlarda öğretmen açığı bulunmaktadır. Bu öğretmenlerin gönderilmesi talep edilecektir. Ayrıca Urfa'da "Halilürrahman" gölü kenarında

bulunan ve büyük bir sanat değeri taşıyan Rıdvaniye camiinde (Doğan, 2014: 29-34)²⁷ askerler tarafından devam eden işgalinin son bulması istenmiştir (BCA. 490.01.717.451.2: 8).

Siverek'te ilkokulu bitiren öğrenciler ortaokul olmadığından dolayı eğitimine devam edebilmek için Antep veya Diyarbakır'a gitmektedir. Çoğu aile ekonomik durumunun elverişsizliği yüzünden bu masrafları karşılayamayacak, çocukların eğitimi yarım kalacaktır. 1941, 1942 ve 1943 yıllarında ilkokulu bitirenlerin sayısı 250'yi bulmuştur. Bunların az bir kısmı büyük fedakârlıklarla ortaokul eğitimine devam etmektedir. İlçede en az 150 öğrenci potansiyeli var olup bunlar için bir ortaokula ihtiyaç duyulmaktadır. Siverek halkı ortaokul için gerekli olan 25 bin lirayı vermeyi taahhüt etmiş, hatta söz verilen paranın 10 bin lirasını da bankaya yatırmıştır. Alt katı ilkokul üst katı ortaokul olacak şekilde hazırlanan okul planı da Urfa Maarif Müdürlüğü'ne gönderilmiş, inşaat için Vekâletin yapı işinde kullanılacak olan kireç, kum ve taşın temini ve malzemenin nakli hususunda gerekli yardımı yapması, bu işin takipçisi olması talep edilmiştir (BCA. 490.01.717.451.2: 90; TBMM Zabıt Ceridesi, Cilt: 25: 311)²⁸.

10. Tarımsal Alanda Yaşanılan Gelişmeler

Raporda Siverek'te tarım kesimi ile yapılan görüşmelerde eski tarım araçlarını yerine pulluk ve araba isteyip istemediği sorulacak fakat onlar yollar bozuk kaldıkça ürünün sevkinde sorun yaşayacaklarından pulluk kullanmak suretiyle mahsulü arttırmaya ve araba kullanmaya ihtiyaç olmadığını vurgulamışlardır. Hilvan kazası da çevresindeki toprağın yumuşak ve çatlayan türden olmasından dolayı arabanın burada saplanıp, işe yaramayacağı, bunun yerine ordudan ucuz bedelle at verilmesini isteyeceklerdir. Böylece pullukla tarım yapabileceklerdir. Makine olarak sadece savurucu istemişlerdir (BCA. 490.01.717.451.2: 90).

Hem Siverek hem Hilvan'da dile getirilen bu eksiklikler o dönemde tarımda makineleşmeye geçmek için alt yapının yeterli olmadığını göstermesi açısından önemlidir (Bayar, 1981:112)²⁹.

Akçakale'de özellikle Ziraat Vekâlet'inin kurduğu kombinalar göze çarpmaktadır. 92.000 dekar buğday ve 51.000 dekarı arpa olmak üzere toplamda 143 bin dekar arazi ekilmiştir. Ekilen saha 40 km uzunluğunda 4 ile 8 km derinliğindedir. Tesiste 10 adet biçerdöver, 29 adet traktör, 37 adet traktör pulluğu, 34 adet mibzer, 22 adet diskaro (toprağı ikilemeğe mahsus alet) bulunmaktadır (BCA. 490.01.717.451.2: 91).

Raporda Toprak Mahsulleri Ofisinin satın alımlarında usandırıcı gecikmeler yaşandığı gibi bedellerinin de

²⁶ Urfa biri Balıklı Göl (Halilürrahman) ve diğeri de Aynzeliha Gölü olmak üzere iki küçük yapay göle sahipti. Su sporu en çok Aynzeliha Gölünde yapılmakta idi.

²⁷ Halilürrahman Külliyesi'nin en gösterişli yapılarından biri Rıdvaniye Camii ile Rıdvaniye Medresesi'dir. Yıkılan hamamıyla birlikte başlı başına bir külliye niteliğinde olan bu yapı, Osmanlı Devleti'nin Rakka valisi Rıdvan Ahmed Paşa tarafından 1129 (1717) yılında yaptırılmıştır.

²⁸ Kazalarda ortaokul yetersizliği Türkiye genelinde yaşanmıştır. Ankara milletvekili Belkis Baykan; "Vekâletimizden ikinci bir temennim de; intihap dairem olan Ankara vilâyetinin 12 kazasından hiç birinde orta mektep yoktur. Maarif Şûrasının tesbit ettiği A ve B serisinde olan kazalarımızda bile henüz açılmadı. Hatta bu kazalar arasında binalarını, malzemesini de temin edenler mevcuttur. Vekâlete bunun için müracaat

ettiğim zaman vaziyeti hazıra dolayısıyla muallim bulmakta çektikleri müşkülâtın bahis buyurdular."

²⁹ İktisat Vekili Celâl Bayar hazırladığı Şark Raporunda nakliyat işleri konusunda aynı sıkıntıları dile getirmiştir: "Doğu illerimizin ekonomik bakımdan en büyük bir derdinin de, nakliyat meselesi olduğunu arz etmek isterim. Memleketin kıymetli bir köşesi, denilebilir ki, sırf munakalesizlik (ulaşımsızlık) yüzünden senenin büyük bir kısmında memleketin diğer parçaları ile münasebet tesisi edememektedir. Doğu illerimizin bu vaziyeti, memleketin diğer kısımları ile olduğu kadar bizzat kendi bünyesi içinde de vardır. Bir taraftan ulaşımsızlık, diğer taraftan nüfus azlığı, ekonomik değişimin canlanmasına mani olmuştur. Muntazam ve devamlı mal nakli imkânı da olmaz ve dolayısıyla üretim de, gelişemez. ...Şüphesiz ki ideal, emin ve aralıksız nakliyatın temini için muntazam şöselere ihtiyaç vardır."

zamanında ödenmemesinden dolayı çiftçinin zarara uğratıldığı dile getirilip, Ticaret Vekâletinden duruma müdahale edilmesi istenmiştir. Ayrıca Ofisin satın aldığı malları muhafaza etmede sorunlar vardır; *“Hilvan ilçe merkezinde bir cami vardır. O da Ofişçe anbar ittihaz edilmiştir. İçinde 98 ton arpa, mercimek ve buğday muhafaza edilmektedir. Bu zahirelere bit arız olmuş ve bu zahireler çürümüştür.”* Ticaret Bakanlığı 4 Mayıs 1945 tarih ve 171 numaralı yazı ile Ofisin alım ve satış işlerinin günü gününe bitirilmesi esasına göre düzenlemekte olduğu ve ara sıra beklenmeyen nedenlerden dolayı ortaya çıkan gecikmelerin alınan tedbirle derhal giderildiği bildirilecektir (BCA. 490.01.717.451.2: 37, 92, 95).

Maliye Bakanlığının 10.5.1945 tarih 30120/430 sayılı yazısı ve Tarım Bakanlığı 10/12.5.1945 tarih 124 sayılı yazıları ile Urfa genelinde halkın ihtiyaç duyduğu toprakların bir an önce dağıtılması taleplerinin bazı yerlerin bir numaralı iskân bölgesi içerisinde olması ve bu yöndeki taleplerin ancak çıkacak olan kanunun yürürlüğe girmesinden sonra göz önünde tutulacağını belirtmiştir (bkz. BCA, 490.01.513.2060.3: 3-4; BCA. 490.01.717.451.2: 36).

Tarım Bakanlığı 10/12 Mayıs 1945 tarih ve 124 sayılı yazısında; Bozova ile Viranşehir ilçelerinde Ziraat Bankasının birer şubesinin açılmasına dair talebin bu kurumun *“silahaltında bulunan memurlarımızın bıraktığı boşluk yüzünden bugünkü teşkilatımızı müşkülât ile muhafaza edebilmekte ve Viranşehir’de yaptırdığımız etüt neticesinde; muhitin zirai ve iktisadi durumunun burada bir ajansın faaliyetini idameyi mümkün kılacak yeterlilikte olmadığı anlaşılmasından”* dolayı olumlu cevap verilemediği belirtilmiştir (BCA. 490.01.717.451.2: 34).

11. Kaçakçılık

Kaçakçılık; bir malın yasal olmayan yollarla, gizli bir şekilde ülkeye sokulması ya da ülkeden çıkarılmasıdır. Gümrük vergisinden kaçırarak, ihracat veya ithalat yasağına takılmamak için başvuru bir yoldur (TBMM Zabıt Ceridesi, Devre: 4, Fevkalâde İctima, Cilt: 3: 120, 122)³⁰. Güneydoğu Anadolu bölgesinde de bu olay kendisini daha çok sınır kaçakçılığı şeklinde göstermektedir. Urfa bölgesinde kaçakçılık daha çok Türkiye ile Suriye arasındaki sınır

hattında gerçekleşmiştir. (Urfa, 25 Kasım 1949; Yenişık, 29 Birinci Kânun 1936)³¹.

Raporda Urfa kaza merkezinde İnhisar malı kahve ve çay kullanılmadığı, tüketilen kahve ve çayın kaçak olduğu dile getirilmiştir. Kahvehane ve gazino gibi umumi yerlerde İnhisar malı kahve ve çayın kullanımının sağlanması için Urfa valisi haftalık tüketim miktarını belirleyerek bu gibi yerleri her hafta denetleyerek, belirlenen oran kadar çay ve kahve alımını mecbur tutmuştur. Gümrük ve İnhisarlar Vekâleti 24 Nisan 1945 tarih ve 11/415 sayı ile gönderdiği yazıda; Urfa’da aylık kahve tüketiminin 250-300 kilo ve çay tüketiminin ise 97,5 kilo kadar olduğunu belirtmiştir. Kahvehane, gazino ve benzeri işletmelerin belirlenen tüketim oranlarına göre çay ve kahve almalarının sağlanması durumunda kaçak kullanımın kısmen önüne geçileceği yönünde Urfa valiliğince alınmış olan tedbirlerin yerinde olduğu belirtilmiştir (TBMM Zabıt Ceridesi, Devre: VII, Cilt: 10, İctima:1: 194; BCA. 490.01.717.451.2: 41, 92)³².

12. Ulaşım

Erzurum Milletvekili Gl. Vehbi Kocagüney tarafından 9 Mayıs 1949 tarihinde meclis kürsüsünde dile getirilen *“Doğuda yolsuzluk acı bir şekilde devam ediyor, iktisadi durumumuzda bu yolsuzluk yüzünden kalkamıyor. Birçok illerimizde ilçeler illere bağlı değildir”* (TBMM Tutanak Dergisi, Dönem: VIII, Cilt: 19, Toplantı:3: 2899) sözlerindeki durum Urfa ve ilçeleri içinde geçerlidir.

Urfa Milletvekilleri raporlarında Diyarbakır-Siverek, Siverek-Urfa şose yollarındaki tahribatın fazlalığından dolayı dört tekerlekli bir araçla seyahat etmenin imkânsız olduğunu belirtmişlerdir. Arazinin tamamen taşlık olması nedeni ile tarla yolundan da faydalanmanın mümkün olmamasından dolayı Nafiye (Bayındırlık) Vekâletince bu yolların bir an önce tamir edilmesi istenmiştir. Aynı yöndeki talepler diğer kazalar içinde dile getirilmiş Akçakale, Viranşehir ve Bozova’yı Urfa’ya bağlayacak şose yola ihtiyaç olduğu vurgulanmıştır (BCA. 490.01.717.451.2: 90, 95-96; Urfa, 4 Kasım 1947; TBMM Tutanak Dergisi, Cilt 13: 87; Urfa Postası, 29 Nisan 1949; Urfa, 30 Nisan 1949)³³.

³⁰ Hükümet üyeleri meclis kürsüsünde sürekli olarak kaçakçılıktan kaynaklanan soruları cevaplamak zorunda kalmıştır.

³¹ Kaçakçılık, Urfa ilinde Cumhuriyetin ilk dönemlerinden itibaren sorun olmaya devam etmiştir. Yerel gazeteler bu konu ile ilgili olarak yazılar yazıp ilanlar vererek halk uyarılmaya çalışılmıştır. Örnek olarak Ali Rıza Açıkanal, Kaçakçılık Haramdır, Urfa, 25 Kasım 1949; *“Yurtdaş Kaçakçı Vatan Hainidir”* şeklinde ilanlar çıkmıştır.

³² Urfa milletvekilleri tarafından ortak hazırlanan raporda dile getirilen bu durum Kazım Berker tarafından 1944 yılı Gümrük ve İnhisarlar Vekâleti bütçesi ile ilgili yapılan görüşmelerde meclis kürsüsünde de dile getirilmiştir. *“Bir sualim var. Bu sene intihap dairemizde iyi bir tetkik seyahati yaptık. Bu vesile ile cenup hudutlarında hayvan kaçakçılığının devam etmekte olduğunu gördük. Diğer taraftan Urfa kaza merkezinde çay ve kahvenin kaçak olarak satılmakta olduğunu gördük. İnhisarlar İdaresinin serbest bir şekilde çay ve kahve satmak imkânını bulamadığına göre bu kaçakçılığın nasıl olduğunu ve neye istinat ettiğini lütfen izah buyururlar mı?”* sorusuna bakan Gümrük ve İnhisarlar Vekili Suat Hayri Ürgüplü *“...Kahve ve çay mevzuuna gelince: Devlet varidatını temin eden inhisar maddeleri olması dolayısıyla fiyatları her yerde müstakar tutmak zarureti vardır. Orada ayrı bir fiyat tatbik ederseniz oradaki mal kaçak olarak diğer istihlâk pazarlarına gelecek ve kaçakçılığı teşvik etmiş olacaktır. Bununla beraber Ticaret Vekâletiyle yaptığımız temaslara neticesi olarak oranın muayyen yerlerinde pazarlar kurmak suretiyle bizden oraya giden ve oradan bize gelen mallar için pazarlarda gümrük resimlerini istifa ederek satmak yollarında çalışacağız, güç bir iştir.”*

³³ Yol konusunda yaşanan sıkıntıdan dolayı konu Urfa kamuoyu tarafından yakından takip edilmiştir. *“Eski bayındırlık Bakanı C. Kerim İnceadayın Urfamızı teşriflerinde halkevinde halkla yaptığı konuşmada vaat ettiği ilimiz dahilinde yapılacak şoselerin, Bakanın vazifeden ayrılmış bulunması dolayısıyla geri kalacağı endişesi adeta hemşerilerimizi üzen bir hal almıştı. Halbuki bu gibi kararlar bir programdır. Bunu yapacak olan şahıs değil bakanlıktır. Nitekim iş katiyen Aksamamış Bilakis daha ehemmiyetle ele alınmıştır. İlk 1948 bütçesine konan 300.000 liralık tahsisatla Urfa-Birecik ve ayrıca 300.000 lira ile D. Bakır-Siverek arası şoselerinin devlet eli ile inşasına karar verilmiş ve yolların Daimi bakımı için de 92.000 bin lira ödenek ayrılmıştır. İyi takdir olunur ki Yol Bakımı çok mühim bir iştir. Bununla temin edilmiş bulunması için ehemmiyetle ele alındığını gösterir.*

Bu ve bunu takip edecek kararlarla Urfamızın yol derdi kökünden halledilmiş olacak ve ilimizin iktisadi, ticari Hatta kültürel durumu üzerinde esaslı kalkınmalar elde edilecektir.” 1948 yılında hükümetçe hazırlanan program ile *“yaz, kış geçilmeye müsait yol şebekesi tesis etmek ve suları islah eylemeyi”* gündemine almıştır. Bu alanda yaşanan sorunlara çözüm bulunmamasından dolayı sonraki tarihlerde de dile getirilmiştir. CHP Genel Başkan yardımcısı Hilmi Uran 29 Nisan Cuma günü Urfa’ya geldiğinde yerel basında *“Urfa yolsuzdur(ilçelerin birçoğu ile irtibat yapamayacak durumdadır.)”* ifadeleri ile dile getirilen talepler arasında yolların yetersizliği de yer almıştır.

Ayrıca raporda Akçakale'de Urfa'ya demiryolu tren hattının uzatılması talep edilmiştir. Urfa ile Akçakale arasında ortalama 50 km fazla olan mesafede ulaşımı sağlayan şose yolun sürekli kullanıma elverişli olmamasından dolayı genellikle tarla yolları tercih edilmektedir. Fakat kışın ve yağışlı havalarda bataklık haline gelen tarla yolları ulaşımı mümkün kılmamaktadır. Bundan dolayı bir an önce şose yolun esaslı bir şekilde tamir edilmesi veyahut demiryolu hattının uzatılması istenmiştir (BCA. 490.01.717.451.2: 95).

Nafia Vekâleti 31 Mayıs 1945 tarih ve 604/57 34 sayılı yazı ile dünyanın içerisinde bulunduğu durum ve demiryolu malzemesinin sağlanmasında yaşanan güçlüklerin ülkede büyük çaplı demiryolu yapılmasını mümkün kılmadığını vurgulayacaktır. Ayrıca daha gerekli olan ana hatlar bitirilmeyecek mevzii ve mahalli ehemmiyette olan Urfa-Akçakale hattının yapımının mümkün olmadığı bildirilmiştir (BCA. 490.01.717.451.2: 31).

Ayrıca İl özel ödeneğinin azlığından dolayı Urfa-Bozova yolunun yeniden yaptırılmasının mümkün olmadığı, fakat bozuk yerlerin ıslahına çalışılacağı, Urfa-Siverek ve Siverek- Diyarbakır yolunun ıslahatının birinci derecede göz önünde tutulduğu ve bataklık yapan yerlerin ve bozuk kısımların her yıl ödenek oranında ıslah edilmekte olduğu, (TBMM Tutanak Dergisi, Dönem: VIII, Cilt: 19, Toplantı:3: 288)³⁴ Viranşehir yolu üzerindeki bozuk kısımların düzeltilmesi belirtilmiştir (BCA. 490.01.717.451.2: 32/2).

Siverek kasabasının içme suyuna yönelik projenin hazırlanması işi İçişleri Bakanlığı Belediyeler Fen Kurulu Müdürlüğü tarafından ihaleye çıkarılmıştır. Bu proje Bayındırlık ile Sağlık ve Sosyal Yardım Bakanlığı tarafından onandıktan sonra Belediyeler Bankası'ndan alınacak kredi ile kasaba için fenni bir su tesisinin inşa edilmesine başlanacaktır. Hilvan kasabasında bir artezyen kuyusunun açılması isteği şehir, kasaba ve köyler için yeraltı suyu sağlanması amacıyla kullanılabilir bir sondaj ekibinin bulunmaması nedeni ile yerine getirilmesinin mümkün olmadığı bildirilmiştir (BCA. 490.01.717.451.2: 30/1; Bkz. TBMM Tutanak Dergisi, Cilt 13: 89)³⁵.

13. İktisadi Yapı

Önceden Urfa vilayetinde üretilen Akdarın³⁶ mahalli ihtiyaçtan fazlası Filistin, Suriye ve İzmir'e gönderilirken, buna imkân olmaması yüzünden fazla olan ürün elde kalıp çürüyecektir. Raporda da yüzden fazla ürünün ofis tarafından satın alınması istenilmiştir (BCA. 490.01.717.451.2: 95).

El sanatlarında önemli bir merkez olan Urfa'da "Cülhacılık" yani bez dokumacılığı diğer el sanatlarına göre daha fazla gelişmiştir (Kılıç, 2017:1781-1794). 1000

adet dokuma tezgâhı var iken iplik verilmediğinde dolayı işleyebilen tezgâh sayısı 120'ye kadar düşmüştür. Urfa Dokumacılar Küçük Kooperatifi Müdürlüğü tarafından Urfa'ya yeterli miktarda iplik gönderilmesi istenilmiştir. Urfa piyasasında kalay, kanaviçe, çuval, makara ipliği bulunmayıp bunun için önceden de İktisat Vekâletine başvuru yapıldığı, bu konunun çözüme kavuşturulması istenmiştir. İktisat Vekâleti 15 Mayıs 1945 tarih ve 14/583sayılı yazısı ile 95 sayılı Koordinasyon Heyeti kararı gereğince yapılan iplik dağıtımından sadece bu kararın yayınlanma tarihi olan 15 Şubat 1941'den önce meslek olarak faal oldukları tespit edilenler yararlanabilmektedir. İllerde yapılan tezgâh tespiti sırasında usulü dairesinde kayıt ve tespit ettirilmeyenler iplik dağıtımından yararlanamamaktadır. Çünkü iplik üretim durumunun elvermemesinden dolayı yapılan tespitin dışında kalan tezgâhlara iplik verilmesi mümkün olmadığını belirtmiştir (BCA. 490.01.717.451.2: 33, 95-96; Yıldız, 1989: 399)³⁷.

Raporda Urfa üzüm bağları bakımından oldukça zengin bir merkez olduğundan bir içki fabrikası açılması ve üreticilerin elindeki fazla miktardaki üzümün İhisarlar İdaresi tarafından satın alınması talep edilmiştir. Yine Siverek'te 3500 üzüm bağı var olup her yıl ortalama 20.000.000 kilo üzüm mahsulü alınmaktadır. Ürünün günden güne artmasından dolayı bir şarap fabrikası kurulması istenmiştir.

Gümrük ve Tekel Bakanı Suat Hayri Ürgüplü verdiği cevapta; 1945 yılında yeniden örnek şarap evi kurulacak yerler belirlenmiş ve buna göre hazırlıklara başlanmıştır. Bunların sayısının artırılması, eleman ve malzeme teminindeki zorluklar yüzünden dile getirilen talebin yıl için gerçekleştirilmesinin imkânsızdır. Siverek'te örnek şarap evi açılması ancak 1946 yılında değerlendirmeye alınabilecektir. Ayrıca Urfa'da 1944 yılında bir tane örnek şarap evi kurulmuştur. Burada 1945 yılında 50.000 litre şarap yapılacaktır. Tekel idaresinin halen işletmekte olduğu müskirat (alkollü içki) fabrikaları İhisar İdaresinin satışlarını fazlasıyla karşılamakta olduğundan Urfa'da müskirat fabrikası açılmasına imkân olmadığı ve Urfa'da üreticinin elinde satılmamış üzüm kalmadığının mahallinden de bildirildiği vurgulanmıştır (BCA. 490.01.717.451.2.: 41, 93-94, 96).

Yine Raporda Bozova'ya Adana tütününü yerine Malatya'nın Adıyaman tütününden gönderilmesi istenmiştir. İhisarlar Vekâleti 3 Mayıs 1945 tarihinde 11/415 sayılı yazıya ile Tekel idaresinin halen Adıyaman tütününü adı ile bir ürünü bulunmadığı bildirmiştir. Ancak bu bölge tütünlerini de içerisine alan Malatya fabrikası ürünlerinin adı geçen bölge halkının zevkine uygun geldiğinden bölgeye dâhil bulunan Siverek ilçesine de öteden beri Malatya üretimi mal gönderildiği belirtilmiştir (BCA. 490.01.717.451.2: 39, 97).

³⁴ Bayındırlık Bakanı Şevket Adalan, 1949 yılı programına Nizip-Birecik-Urfa, Urfa-Siverek-Diyarbakır yol yapımının alındığını söyleyecektir.

³⁵ Başbakan Hasan Saka tüm doğu bölgesinde bu alanda var olan sorunları çözüme kavuşturmak için 1949 yılı bütçesine önemli miktarda kaynak aktarımında bulunduğunu belirtmiştir. "1949 Bütçesine teklif halinde koyduğumuz 10 milyon lira âdeta bir başlangıçtır. Ve hiç olmazsa önümüzdeki senelerde bu işlerin, ne olursa olsun, esaslı bir surette, işaret buyurdukları su işine, köprülere, illerimizi birbirine bağlayan geçitlere, yollara bir an evvel başlamak ve bu seneyi boş geçirmemek için bu küçük para ile işe atılmaya karar verdik. Meselenin para bakımından portesinin ne olduğu, bilâhara arzedeceğimiz müfredatlı programlarla ve teferruatlı planlarla meydana çıkacaktır."

³⁶ Buğdaygiller familyasından, tohumları buğday yerine kullanılabilen, kuraklığa dayanıklı, otsu bir bitki türü.

³⁷ Bu dönemde dokuma sanayinde genel manada sıkıntı yaşanmıştır. "Dokuma sanayii bu dönemde 1939'dan 1945'e kadar ikinci Dünya Savaşının etkisiyle gelişmemiş ve bir durgunluk dönemine girmiştir. Bu dönemde özellikle ithalatın kesilmesi üzerine gerek özel ve gerekse kamu sektöründe dokuma sanayiinde yer alan işletmelerin üretim kapasiteleri düşmüştür. Hatta bu dönemde BBYSP'na göre kurulan tesisler iç tüketimi karşılayamamıştır. Bu sebepten dolayı 2 Ağustos 1945 tarihinde Bakanlar kurulunca kabul edilen "İvedili 5 Yıllık Plan" gereğince pamuklu, yünü, suni elyaf sanayi kollarının geliştirilmesi ve yaygınlaştırılması kararlaştırılmış, fakat bundan da istenilen sonuç elde edilememiştir."

Viranşehir ili için kazada çok miktarda cins at olmasına rağmen sahiplerine sicil cüzdanı verilmemesinden dolayı koşullara katılmadığı dile getirilerek bu sorunun çözülmesi istenmiştir. Tarım Bakanlığı ise bu konu ile ilgili 10/12 Mayıs 1945 tarih ve 124 sayılı yazısında; At yetiştirilmesi bakımından ve bilhassa Arap atı yönünden üstün bir bölge olan Urfa ilinde her yıl bakanlıkça Aşım Durakları³⁸ açılmakta, sergiler tertip edilip, salgın hastalıklarla devamlı olarak mücadele yapılmaktadır. Arap atlarının tescil işi ise bu bölgede Islahı Hayvanat Kanunu hükümleri kapsamında devam ettiği ve her yıl Urfa'da yüzlerce Arap atına pedigri (soyağacı) verildiği vurgulanacaktır (BCA. 490.01.717.451.2: 33, 35).

İktisat Vekâleti 15 Mayıs 1945 tarih ve 14/583 sayılı yazısı ile Urfa merkezi ile Siverek ilçesinin Pamuklu Mensucat kontenjanının artırılması ve Urfa'da yerli mallar pazarı mağazasının açılması talebini de cevaplandırmıştır. Pamuklu mensucat, il ve ilçelerin sahip olduğu nüfus yoğunluğuna göre kullanıma sunulmaktadır. Bu yüzden pamuklu mensucat kontenjanının artırılması talebi üretim oranından dolayı mümkün değildir. Ayrıca Yerli Mallar Pazarları ve Müessesesince birçok ilde satış mağazası

açılmış ve bu suretle tüketicilerin üretilen yerli mallardan daha kolay bir şekilde yararlanması sağlanmıştır. Ancak açılan mağazalar için gerekli olan tesis, idare masrafları ile burayı işletecek elemanların teminindeki zorluklardan dolayı mağazaların ilk etapta nüfusun fazla olduğu mahallerde açılmasına başlanmıştır. İmkânlar artıkça nüfusun daha az yoğun olduğu yerlerde de şube açılabilceği bildirilmiştir (BCA. 490.01.717.451.2: 33).

14. CHP İl Teşkilat Yapısı ve Yaşanılan Siyasi Gelişmeler

CHP il teşkilatının 1 Haziran 1945 gününden 31 Aralık 1945 gününe kadar ki durumunu gösteren birinci 6 aylık çalışma raporu aynı klasör içerisinde yer alıp, matbu bir evrak üzerindeki sorulara verilen cevaplardan oluşmaktadır. CHP Urfa İl Başkanı Osman Ağan tarafından 22 Mart 1946 tarih ve 69 sayılı yazı ile CHP Genel Sekreterliğine gönderilmiştir (BCA. 490.01.717.451.2: 25).

Raporda Urfa vilayeti CHP teşkilatında kayıtlı partililerin sayısı ve eğitim durumlarını gösteren bilgiler tablo (Bkz. Tablo 2.) halinde hazırlanmıştır (BCA. 490.01.717.451.2: 20/2).

Tablo 2: Eğitim Bilgileri

	Yüksek	Lise	Orta	İlk veya Yazar	Tahsil Okur	Okuyup Yazma Bilmeyenler	Yekûn		Umumi Yekûn
							Kadın	Erkek	
6 ay evvelki aza sayısı	3	13	104	202		143	3	462	465
Son 6 ayda kaydedilen aza sayısı	1	0	3	10		7	0	21	21
Son 6 ayda türlü sebeplerle kaydı silinen aza sayısı	0	0	0	0		0	0	0	0
Yekûn	4	13	107	212		150	3	483	486

Urfa Vilayet İdare Heyeti Reis: Osman Ağan (Tüccar-çiftçi), Muhasip: Mustafa Reşit Yetkin (Tüccar), Katip: Nurettin Nabi Akçan (Avukat) ile azalar Osman Abamaz (Fabrikatör), Ömer Alay (Belediye Reisi) Kasım Bimer (Çiftçi) ve Hasan Demirkol (Çiftçi)'dan oluşmaktadır. Halkevi Reisi ile birlikte kazaya ait İdare Heyeti azaları bulunmamaktadır. Urfa il merkezinde bir teşkilatlanma söz konusu olsa da Urfa vilayeti parti teşkilatı kademeleri ve buralarda kayıtlı aza sayısı tablosunda köy, mahalle, semt, nahiye ve kazalar ile ilgili herhangi bir bilginin verilmemesinden buralarda parti teşkilatının olmadığı anlaşılmaktadır (BCA. 490.01.717.451.2: 25/3-4; Akyol, 2006: 121)³⁹.

Sorulan sorulara verilen cevaplarda; altı aylık süre içerisinde Vilayet Umumi Meclisi azaları arasında herhangi bir değişikliğin ve istifanın olmadığı, Parti ve hükümete halkı ısındırmak ve prensiplerini benimsetmek amacı ile partililerle iki genel toplantı düzenlendiği ve burada ülke ile parti işleri üzerinde aydınlatıcı mahiyette iki konferans verilmiş belirtilmiştir. Ayrıca partili üyelere halka yönelik olarak parti prensipleri ve rejimin kökleşmesi için propaganda faaliyetlerinde bulunulmuştur (BCA. 490.01.717.451.2: 25/7-9, 10).

Parti mensuplarından nizamname gereğince aylık aidat alınmakta olup tahsilat oranı % 87'dir. Verilen bilgilerden kayıtların muntazam bir şekilde tutulduğu, toplantıların

³⁸ Aygır depoları ve aşım durakları ile devlet Arap atı soyunun yaygınlaşması için çalışmıştır. Aygır depoları ve aşım durakları atılığın yanında eşek ve katır yetiştirilmesine de hizmet edecektir. Bkz. A Enver Akdoğan, *At Yetiştiriciliğinde Aşım Durakları ve Faydaları*, T.C. Trakya Umumi Müfettişliği Köy Bürosu Yay., İstanbul 1937.

³⁹ Mustafa Akyol tek parti iktidarında bölgesel bazda yapılan önemli hatalardan bir tanesinin CHP' sinin Doğu ve Güneydoğu Anadolu da yer alan birçok il merkezinde örgütünü kurmamış olması olduğunu savunmuştur.

yapıldığı anlaşılmaktadır. İdare Heyeti üyelerin hepsi okur-yazardır. Yapılacak herhangi bir seçimi partinin kazanmasına engelleyebilecek şahıs veya cereyanın ilde var olmadığı, Urfa’da muhalif bir parti henüz kurulmadığı “*ehemmiyetli cereyan göze çarpmakta ve bazı mektupların gelip gittiği haber alınmakta ise de*” müteşebbis heyeti kurmak üzere kimsenin gelmediği ve sezilen hareketlerin dar bir alanla sınırlı olduğu vurgulanmıştır. İrticai fikirler besleyen kimse yoktur. Fakat Urfa Halkevi ve bazı halkodalarının çalışmasında “durgunluk ve ihmalkârlık” olduğu, bu yüzden de başkan ve komite başkanları arasında değişiklik yapılması düşünülmüştür (BCA. 490.01.717.451.2: 25/25).

1945 tarihinde resmi vilayet gazetesi olarak “Urfa”, serbest gazete olarak da “Akgün” ve “Yenilik” çıkmaktadır. Partiden gazetelere para yardımı yapılmamaktadır. “Yenilik” gazetesi Neşriyat Müdürü Nuri Eralp haricinde yazı yazarların hepsi partide kayıtlıdır. Bunlardan “Yenilik” gazetesi Neşriyat Müdürü Nuri Eralp ve İdare Müdürü Celal Özbek’ in durumları “şüphelidir”. Vilayette en çok “Urfa” gazetesi okunmaktadır (BCA.490.01.717.451.2: 25/7-9, 10).

Vilayet Merkezi’nde Kızılay, Çocuk Esirgeme, Yardım Sevenler ve Hava Kurumu şubeleri de vardır. Kısmen partilidirler. Kızılay Başkanı; Hüseyin Cindoğlu, Çocuk Esirgeme Başkanı: Müslüm Hayırlı, Yardım Sevenler Başkanı: Nedime Kamışlı, Hava Kurumu Başkanı: İhsan Özdemir’dir. Vilayette idari kadroyu oluşturanlarla herhangi bir anlaşmazlık bulunmamaktadır (BCA. 490.01.717.451.2: 25/26-27).

Raporda matbu olan soruların dışında Vilayet İdare Heyetinin düşünceleri kısmında; Urfa çevresi içinde kurulacak DP yetkili kurullarında görev alacak kişilerin isimlerinin telaffuz edildiği, İdare Heyeti üyelerinin kurulacak olan DP İdare Heyeti üyeleri üzerinde çalışarak oluşumu engelleme, yönetimlerine kendi adamlarını yerleştirmek suretiyle nüfuz etme yönünde bir takım faaliyetlerin içerisinde olacaklardır⁴⁰. Ayrıca CHP’si örgütünün olmadığı ilçelerde açılması, hiç olmazsa nüfusu fazla olan Birecik, Siverek ve Suroç ilçelerinde açtırılmasının zaruri olduğu belirtilmiştir (BCA, 490.01.513.2060.3: 3; BCA. 490.01.717.451.2: 25/28-29; Urfa, 31 Mart 1945)⁴¹.

15. Parti içi Çekişmeler

Urfa’nın Birecik ilçesinde CHP içerisinde iç çekişme olarak ortaya çıkan olaylar, ülke genelinde çok partili siyasi hayata yeniden geçilmesi ile yaşanan olaylara ayna tutması açısından önemlidir.

Cumhuriyet Halk Partisi milletvekilleri Atalay Akan, Osman Ağan, tarafından düzenlenerek Cumhuriyet Halk Partisi Genel Sekreterliğine 25 Nisan 1947 tarihinde sunulan yazıda; Birecik’te yaşanan olumsuzluklardan

dolayı Urfa milletvekili Razi Soyar, Esat Tekeli, Vasfi Gerger ile birlikte Birecik’e geldiklerini, partideki durumu incelemek ve gerekli ise İlçe Kurulunu kuvvetlendirmek üzere yaptıkları görüşme ve incelemelerin sonucunda da: CHP İlçe İdare Kurul üyeleri arasında çıkan iç çekişmeler sonucu taraflardan birini teşkil eden Necip Deniz ve Suphi Sözmen ayrı liste ile belediye seçimlerine girmişlerdir. Seçim sonucunda başarılı olamayınca da parti içi muhalefete başlamışlar ve sonrasında Birecik’te DP’yi kurmuşlardır (BCA. 490.01.717.451.2:18/1; Özkan, 2013: 254-270)⁴². Yaşanan olumsuzluğu ortadan kaldırmak ve ilçedeki DP teşkilatının kapatılmasını sağlamak amacı ile milletvekilleri Vasfi Gerger ve Osman Ağan, Urfa Valisi Kâmuran Çuhruk, Birinci Genel Müfettiş Avni Doğan, Parti Bölge Müfettişi Hifzurrahman Öymen bir takım teşebbüslerde bulunsalar da olumlu bir netice elde edememişlerdir (BCA. 490.01.717.451.2: 19-2).

Raporda yaşanan olumsuzlukların etkisi ile Birecik’te “*Halk Partisi mensupları ile Demokrat Parti mensuplarının hamamları, kahveleri, berberleri, hanları alışveriş yaptıkları dükkânlar bile ayrılmıştır. Particilik kadınlara ve mektep çocuklarına kadar bir aile kavgası şeklinde sirayet etmiş, hemen hemen tarafsız bir kimse kalmamış denilebilir*” tespitini yaparak durumun gündün güne kötüleştiğini vurgulamışlardır. Durumun bu noktaya gelmesinde ve Birecik’te arzulan birlikteliğin sağlanamamasında Birecik Kaymakamı Melih Yuluğ’un CHP İdare Kurulu ile yaşadığı bir takım olumsuzluklardan dolayı olaylarda olumsuz rol oynaması da etkili olduğu iddia edilmiştir.(BCA. 490.01.717.451.2: 20/3).

Aynı konu ile ilgili olarak CHP müfettişlerinden Turhan Cemal Beriker’in 16 Mayıs 1948 tarihinde Genel Sekreterliğe yazdığı yazı Birecik’te yaşananlar özelinde Türkiye demokrasisinin günümüzde bile yaşadığı sorunun nasıl bir bakış açısından kaynaklandığını ortaya koyması açısından önemlidir. Turhan Cemal Beriker, Osman Ağan ve arkadaşlarının raporu üzerinde yaptığı inceleme neticesinde Birecik’te yaşanan olayların yerel bir sorun olmadığı, ülkenin birçok yerinde aynı nedenlerden dolayı ortaya çıkan bir olumsuzluk olduğunu belirtecektir. Şöyle ki;

“Çok partili rejime yeni girildiği sırada muhalefete geçmenin bir kısım partililer ve idareciler tarafından adeta, kanun dışı bir hareket sayılarak telaşa düşülmesi. İdare amirlerinin, tarafsız kalarak anlaşmazlıkları ortadan kaldıracakları yerde bu işlere müdahale ederek karşı partiyi ortadan kaldırmak ve güya hükümet partisini ayakta tutmak gayretkeşliği göstermeleri ve bunun doğurduğu aksu ameller. Nitekim Birecik’teki bazı hadiselerde, bu sakat zihniyetten doğmuştur: eski Kaymakam Melih YULUĞ, aynı zihniyetle vesayet rolünü üzerine alınca kasaba alt üst olmuştur. Muhtar seçiminde yaralama hadisesi zuhur etmiştir. İki parti veya zümre mensupları birbirine düşman kesilerek kahvelerini, hamamlarını ayırmışlardır.”

matufur.” Verilen bu rapordan sonra Urfa merkezinde İl Başkanlığı açılmıştır. Bu tarihlerde Urfa kazalarından sadece Birecik’te CHP teşkilatı vardır. “*Geçen Pazartesi günü Birecik ilçemiz giden Valimiz Feyyaz Bosut Bölge Müfettişimiz Konya Milletvekili Prof. Sadi İrmak ve Parti Başkanımız Osman Ağan ilçede iki gün kalıp, İlçede CHP’si kurulması konusu üzerinde incelemeler yaptıktan sonra Urfa’ya dönmüşlerdir.*”

⁴² Birecik siyasetinde Kanlı, Sözmen ve Deniz aileleri etkili olup bunlar arasındaki mücadele ilçedeki siyasi gelişmeleri şekillendirmiştir.

⁴⁰ Urfa’da DP İl Başkanlığı 19 Haziran 1946 tarihinde açılacaktır.

⁴¹ Urfa’da uzun bir süre CHP teşkilatı kurulmamıştır. Ancak çok sonraları açılmasına karar verilecektir. Diyarbakır bölgesi müfettişi Ali Reşat Göksidan hazırladığı raporunda; “*Bölgeme dahil dört vilayet içinde parti teşkilatını derhal kurup pürüzsüzce çalıştırabilmenin yalnız Urfa vilayet merkezi ile Birecik kaza merkezinde mümkün olduğunu tasavvur ediyorum. Urfa ve Birecik’te Türk olan halkın hükümetle münasebeti korkuya müstenit değil bilerek, severek, anlayarak hükümeti ve yurdu benimsemeye*

Bu durumu düzeltmek için Birecik'e giden milletvekilleri bunları anlaşıtarak siyasi kuvveti halk partisinde toplamaya çalışmışlarsa da bir netice alamamıştır. "Bugünkü şartlar içinde Sun'i anlaşırma yolları takip ederek muhalefeti ortadan kaldırmaya çalışmanın hiçbir zaman müspet netice vereceğine kani değilim. Çok partili rejimin tabii icabı, muarız zümre veya partilerin seçim zamanlarında birbirleriyle karşılaşmaları, gösterecekleri gayrete göre halkın çoğunluğunu bir tarafın kazanmasıdır. Bu mevzuda aranacak şey bilvesile arz ettiğim gibi idare amirlerinin fuzuli müdahalelerde bulunmaktan vaz geçmeleridir. Böyle hareket edildiği takdirde halkı idare etmenin daha kolay olacaktır." (BCA. 490.01.717.451.2:16).

Nitekim kendisini halkın üstünde gören, "eser ve hareketlerinden bir Megaloman" olduğu Anlaşılan Kaymakam Melih Yulug'un yerine "ağırbaşı" yeni bir Kaymakamın gelmesi ile olaylar yatışmış, iki parti arasında yumuşama artmıştır. "Bundan sonra idare amirleri büyük meclisin çıkarmakta olduğu seçim kanununu göz önünde tutarak, halkın kendi işini kendisine bırakırlarsa tedricen olgunluk artacak, bazı heyecanlı anlar zuhur etse bile seçim sonunda bulanık hava düzelecektir (BCA. 490.01.717.451.2: 17).

16.Sonuç

1944-1948 yılları arasında CHP Urfa milletvekilleri ve İl Yönetim Kurulunca düzenlenip gönderilen raporlarda verilen bilgiler; II. Dünya Savaşı sonrası Türkiye'yi etkisi altına alan olumsuz şartların özellikle iktisadi ve sağlık alanında Urfa'da da etkili olduğunu göstermektedir. Özellikle ulaşım gibi alanlarda Osmanlı Devleti'nden devir alınan olumsuz yapının fazla bir gelişme göstermeden devam etmiş olması sorunların boyutunu daha da artırmıştır.

Ayrıca tüm Türkiye'de Cumhuriyetle birlikte yaşanan değişim, Urfa'nın sosyal yapısında sorunlar doğururken aynı zamanda da sahip olduğu toplumsal doku ile yeni yapının uyuşmasında fazla bir aşama kaydedilmemiştir. İkinci Dünya Savaşı sonrası siyasi hayatta meydana gelen değişim Urfa'da da hissedilmiş, çok partili siyasi hayata geçişin doğum sancıları şiddetli bir şekilde yaşanmıştır. Yönetim erkinin belirlenmesinde demokrasinin olmasa olmazı olan muhalefet olgusunun ortaya çıkmasına zihinlerin hazır olmaması yüzünden uygulamada sorunlar oraya çıkmıştır. Günümüz Urfa'sında incelediğimiz raporlarda dile getirilen sorunlar konusunda önemli gelişmeler yaşanmış olsa da hedeflenen düzeyde gelişmenin sağlanamadığı görülmektedir.

Kaynakça

Arşiv Belgeleri

BCA, 490.01.717.451.2/ 20. 09. 1950

BCA, 490.01.513.2060.3/ 02. 12. 1943

Resmi Yayınlar

TBMM Zabıt Ceridesi, Devre: II, Cilt:31, İçtima Senesi: IV, 11. 4. 1927.

_____, Devre: III, Cilt:5, İçtima Senesi: II, 1 Teşrinisani 1928.

_____, Devre: IV, Cilt:3, Fevkalâde İçtima, 15. VII. 1931.

_____, Dönem: VI, Cilt: 25, İçtima: 3, 26. V. 1942.

_____, Devre: VII, Cilt:10, İçtima: I, 24. V. 1944.

TBMM Tutanak Dergisi, Dönem: VIII, Cilt 13, Toplantı: 3, 12. XI. 1948.

_____, Dönem: VIII, Cilt: 19, Toplantı: 3, 9.V.1949.

TBMM Albümü 1920-2010, I. Cilt: 1920-1950, (Editörler: Sema Yıldırım, Behçet Kemal Zeynel), TBMM Halkla İlişkiler Müdürlüğü Yay., Ankara, 2010,

_____, II. Cilt: 1950-1980, (Editörler: Sema Yıldırım, Behçet Kemal Zeynel), TBMM Halkla İlişkiler Müdürlüğü Yay., Ankara, 2010.

Gazeteler

İşık

Urfa

Urfa Postası

Yenişık

Telif-Tetkik Eserler ve Makaleler

Akdoğan, A. E. (1937). *At Yetiştiriciliğinde Aşım Durakları ve Faydaları*, İstanbul: T.C. Trakya Umumi Müfettişliği Köy Bürosu Yay.

Akyol, M. (2006). *Kürt Sorununu Yeniden Düşünmek*, İstanbul: Doğan KİTAP

Aydın, E. (1998). *Türkiye'de Sıtma Savaşı*, Ankara: Türk Tabipler Birliği

Bayar, C. (2006). *Şark Raporu*, İstanbul: Kaynak Yayınları.

Çağlayan, E. (2019). *Cumhuriyet'in Doğu'su: Devlet, Parti, Toplum*, İstanbul: Pınar Yayınları

Çağatay, N. (1981). Ord. Prof. "Suut Kemal Yetkin (1903-1980)", *Yıllık Araştırmalar*, III, Ankara Üniversitesi İlahiyat Fakültesi Türk Ve İslam Sanatları Tarihi Enstitüsü, Ankara, ss. 5-7.

Doğan, Ş. (2014). "Şanlıurfa Rıdvaniye Camii, Medresesi ve Bazı İntibalar", *ŞURKAV Şanlıurfa Kültür Sanat Tarih ve Turizm*, ss. 29-34.

Gök, Selahaddin (2019), "Cumhuriyet Halk Partisi İktidarında Doğu ve Güneydoğu Anadolu'da İskân Politikaları", İstanbul: Efe Akademi Yayınları

Kantemir, E. (1980). "Hocam Suut Kemal Yetkin", *Ankara Üniversitesi Eğitim Bilimleri Fakültesi*, 13/1, ss. 407-403.

Karatay, S. K. (2017). "Şanlıurfa Cülhacılığı ve Günümüzdeki Durumu" *Ulakbilge*, 5/17, ss. 1781-1794.

Özer, S. (2014). "Türkiye'de Trahomla Mücadele (1925-1945)", *Ankara Üniversitesi Türk İnkılâp Tarihi Enstitüsü Atatürk Yolu*, 54, ss. 121-152.

Özkan, A. (2013). "1947 Muhtarlık Seçimleri Bağlamında Urfa'da Parti Mücadeleleri (Vali ve Umumi

- Müfettişin Raporlarına Göre)", *A.Ü. Türkiyat Araştırmaları*, 50, ss. 249-267.
- Pınar, M. ve Özduygün, Y. (2016). "Urfa Halkevi ve Faaliyetleri (1934-1951)" *Uluslararası Sosyal Araştırmalar*, 9/43, ss. 870-881.
- Seren, S. (1949). "Türkiye'de Körlükler ve Körlük Sebepleri", *Sağlık*, XXIII/3, ss. 130-136.
- Yıldırım, Y. (2017). "Geleneksel Eğitim Sürecinde Urfa'da Çağdaş Bir Öğretmen: İhsan Özdemir (1926-1956)", *Ankara Üniversitesi Türk İnkılâp Tarihi Enstitüsü Atatürk Yolu*, 61, ss. 437-466.
- Yıldız, H. (1989). Türkiye'nin Sanayileşmesinde Dokuma Sanayiinin Yeri ve Önemi, *İstanbul Üniversitesi İktisat Fakültesi*, 47/1-4, ss. 389-404.



Araştırma Makalesi • Research Article

Tahrir Defterlerine Göre Rumeli'de Kale Teşkilatına Kırçova Kalesi Örneğinden Bir Bakış (1515-1542)

A View From The Case of Kırçova Castle To The Castle Organization In Rumelia According To Tahrirs (1515-1542)

Galip Çağ^{a,*}

^a Dr. Öğr. Üyesi, Bolu Abant İzzet Baysal Üniversitesi, Fen Edebiyat Fakültesi, Tarih Bölümü, 14030, Bolu/Türkiye.
ORCID: 0000-0001-8170-6053

MAKALE BİLGİSİ

Makale Geçmişi:

Başvuru tarihi: 31 Ocak 2020
Düzeltilme tarihi: 11 Şubat 2020
Kabul tarihi: 27 Şubat 2020

Anahtar Kelimeler:

Osmanlı
Rumeli
Kırçova/Kicevo
Kale
Tahrir

ÖZ

Osmanlı idaresinin Rumeli politikasında coğrafi unsurlar her zaman mühim rol oynadı. Kadim yollar (via agnata, via militaris vd.) geçitler, suyolları bu manada hem fetih güzergâhları hem de sonrası için belirleyici ve yönlendirici birer dış etkeni. Osmanlılar da bu değişmeyecek etkenleri yeni organizasyon ve inşaa çalışmaları ile birer avantaja dönüştürmeye çalıştılar. Bir başka anlamda da doğal engelleri aştılar.

Rumeli'de bahsi geçen bu yeni organizasyonun en belirgin noktalarından biri de kale inşaa ve organizasyonu oldu. Eski kalelerin tadili ve genişletilmesi yanında yeni kalelerin de inşaaı gerekli bir durumdur. Bu çalışmada, 16. yüzyılın ilk yarısında Rumeli'nin en batı ucunda yer alan Kırçova/Kicevo şehri kalesinin durumunu ortaya koymaya çalışacaktır.

ARTICLE INFO

Article history:

Received 31 January 2020
Received in revised form 11 February 2020
Accepted 27 February 2020

Keywords:

Ottoman
Rumeli
Kicevo
Castle
Tahrir

ABSTRACT

Geographical elements have always played an important role in Rumeli policy of the Ottoman administration. Ancient roads (via agnata, via militaris et al.), passages, waterways were decisive and guiding external factors for both conquest routes and beyond. In this sense, the Ottomans also tried to turn these immutable factors into advantages with new organization and construction works. In another sense, they overcame natural obstacles.

One of the most prominent points of this new organization mentioned in Rumelia was the construction and organization of the castle. Besides the modification and expansion of the old fortresses, it was also necessary to build new castles. In this study, in the first half of the 16th century, it will try to reveal the status of the city of Kırçova / Kicevo city located at the westernmost tip of Rumelia.

1. Giriş

Osmanlıların Rumeli'ne çıkışı ve sonrasında hızlı ilerleyişinin sebepleri farklı vesilelerle incelendi. İstimalet, sosyal devrim ve öncülerin bölgede hazırladığı ortam durumun insana dairleri açısından değerli tespitlerdi. Ama bunun yanında yollar, strateji, coğrafya ve doğal kaynakların geliştirdiği konjonktür de bu ilerleme/yerleşme sürecine doğrudan tesir etti. Kadim yollara uyumlu hareket,

coğrafyanın zorunlu kıldığı yeni yerleşme tipleri (derbentler gibi) güvenlik ihtiyacının sonuna dek hissedildiği bol geçitli ve yükseltili ön görülemez sahalara baştan inşaa edilmiş bir askeri teşkilatı kaçınılmaz kıldı. Şüphesiz bu yeni düzen ile birlikte sadece yolların değil şehirlerin de güvenliği sorunu göz önüne alındı. Hemen her şehrin içinde inşaa edilmiş kaleler –ki bunların önemli bir kısmı Osmanlı öncesi dönemde hali hazırda var olan yapılar idi- bu manada tadil

Sorumlu yazar/Corresponding author.
e-posta: galipcag@gmail.com

edilerek iç teşkilatlanması özel bir statü ile yeniden kurgulandı. Vergi sistemine yerleştirildi ve bir takım özel statüler tesis edildi. Böylece bu kritik unsurların merkez tarafından takip ve müdahalesi mümkün kılındı.

Osmanlı Devleti Rumeli'ne çıktığında, ortaçağda mutad olduğu üzere birçok şehir hâlihazırda bir kale etrafında teşekkül ediyordu. Ve bu kalelerin önemli kısmı da ayakta ve fiziksel olarak kullanılabilir durumda idi. Çoğu zaman şehrin fethi, Osmanlı birliklerinin gelişinden haberdar olup kale içine sığınan halkın kaleyi teslimi ile aynı manaya geliyordu. Örneğin 16. yüzyılda önemli bir liman şehri olan Varna'nın nüfusunun %28'si kasaba, kale ve büyük köylerde yaşarken kalan %72'si köylerde ikamet ediyordu. (İlhan, 2003: 58)

Çalışmaya konu olan Kırçova, Uskana adı verilen antik bir kent üzerine kurulur. Kaynaklardan anlaşılacağı üzere defaatle işgale ve istilaya uğrar; buna bağlı olarak da etnik ve dini dönüşümler yaşar. Örneğin 6. yüzyıl sonlarından 7. yüzyıl ortalarına kadar Makedonya topraklarının tamamı Selanik hariç, Slavlar tarafından iskân edilir. Makedonya'da Slav kolonizasyonu sırasında Makedon şehirleri, Hristiyan kiliseleri, kaleler imha edilir ve bunların çevrelerindeki köle sahiplerinin ekonomileri soyulur ve tahrip edilir. Makedonya topraklarına birçok Slav kabilesi yerleşir. Bu topraklara yerleşen kabilelerden daha büyük bir kısmının isimleri bilinir. Selanik yakınlarında Sagudatlar kabilesi, Selanik şehrin batısında Dragovitiler, Halkidik Yarımadası'nda Rinhinler, Struma ve Ustrumca Irmağı'nın akışı ve etrafında Strumyalılar, Mesta Irmağı etrafında Smolyanlar ve bugün var olan Köprülü, Kavadar, Pirlepe, Manastır, Kırçova, Debre, Ohri, Prespa ve etrafındaki alana Berzitler kabilesi yerleşir. (Boşkoviç, Maçevska, 2010: 24)

Osmanlı kaynakları **Kırçova**'nın 1385'te Lala Şahin Paşa tarafından fethedildiğini kaydeder. Sırp kaynakları ise fethin 1395'te gerçekleştiğini ifade eder. **Kırçova**'nın fethinden sonra Osmanlılar burada bulunan kalede bir askeri garnizon kurmuşlar ve bir grup Türk halkını kasabaya yerleştirmişlerdir. 1455 tarihli bir tahrir defterinde **Kırçova**'da 30 Müslüman hanenin (yani 30 aile) 145 de Hristiyan hanenin olduğu kaydedilmiştir. 1521'de bu sayı artmış ve kasabada yaşayan 178 ailenin 95'i Müslüman olarak kaydedilmiştir. Kasabada Fatih Sultan Mehmet'in inşa ettirdiği cami başta olmak üzere birçok Osmanlı dönemi eseri halen mevcuttur.

I. Bayezid tahta geçip, Anadolu'ya yönelmeden evvel, muhtemelen yokluğunda Balkanlar'da gerçekleşecek bir Haçlı birliğini kırmak hem de takviye kuvvet sağlama amacı ile Sırp kralının oğlu Stefan Lazareviç ile bir anlaşma yaparak kız kardeşi Oliviera (Maria Despina) ile evlenmek ve yardım sağlama sözü alır. (İnalçık, 1992:232) Bundan sonra Stefan özellikle başındaki Macar baskısı nedeni ile Osmanlı Devleti'ne sadık kalır. Ancak parçalanmış bir yönetim arz eden Sırp krallığının yukarı kısmına hükmeden Vuk Brankoviç özellikle bölgesindeki maden şehirlerine sahip olmaya çalışan Osmanlı devletine karşı koyar. Bu sırada devreye giren Paşa Yiğit Bey 1391'de Üsküp'ü ve Kratovalı gümüş madenlerini alarak daha sonra Bosna ve Arnavutluk'a gerçekleşecek seferler için bir üs elde etmiş olur ki bu bölge Kırçova'ya da oldukça yakın bir noktadır. Kaldı ki buranın fethinden kısa bir süre sonra da Kırçova fethedilir ve Rumeli Eyaleti'nin kurulmasından sonra da fetihlerin yönü sağ kol kazaların alınması ile devam eder ve

bu dönemde Kırçova Kazası'da sağ kol kazalar içerisinde yer almaktadır. (370 numaralı Muhâsebe-i Vilâyet-i Rûm- İli Defteri [937/1530], 2001: 5).

2. Rumeli'de Kale Görevlilerine Karşılaştırmalı Bir Bakış Denemesi

Bu çalışmada kullanılan iki kaynaktan biri olan 73 numaralı tahrir defteri *Paşa livasının nahiyelerinde bulunan Dimetoka, Üsküb, Kırçova, Pirlepe kaleleri mustahfizlarına aid tımarları ve evkafı mübeyyin icmal defter* açıklaması ile kaydedilir. Bir tımar evkaf defteri olarak 1515-1519 tarihleri arasında dair bilgiler verir. Öte yandan diğer kaynak 217 numaralı defter ise *Paşa sancağına tabi Üsküb, Kalkandelen, Kırçova, Manastır, Pirlepe, Köprülü nahiyelerinde bulunan ve Üsküb, Kırçova, Pirlepe kaleleri mustahfizlarına aid tımarların icmal defteri* olarak kaydedilir. Diğerine karşın bu defter bir tımar defteridir. Bu iki defter kalenin nüfusu, idarecileri ve unvanlarına dair önemli bilgiler verirken iktisadi düzendeki yerlerine dair de bilgiler sunar.



Kırçova Kalesi'nin Güncel Durumu
(Cultural Heritage Management Plan For The Project
"Revitalization Of Kıtino Kale", 2018: 12.)

Osmanlı kalelerinin en yetkili görevlileri dizdar olarak bilinir. Dizdar "kale, hisar" anlamına gelen Farsça *diz* kelimesinden türetilir. Kale muhafızlarının kumandanı durumundadır. Türk - İslam şehirlerinde kalenin sadece bir askeri mevki olmaktan çıkması ile askeri görevinin yanı sıra şehrin asayışı, kalede saklanan değerli eşyaların korunması, hapisneden sorumlu olma gibi çok çeşitli vazifeler de yapmış ve şehrin sosyal hayatı ile yakından ilgili bir görevli olarak önem kazanır. (Oğuzoğlu, 1992: 480-481) Dizdarlar görevleri gereği beylerbeyi, sancakbeyi ve kadıya karşı sorumlu ve onların denetimi altındadır. Herhangi bir başarısızlığı ya da görevini kötüye kullanması halinde bu yöneticilerin arzu ile azledilebilirlerdi. (Ergenç, 1995: 79) Dizdarın görevleri arasında kalelerin onarım ve bakımı ile kalede yaşayanların hukuksal sorunlarını çözme işi de yer alırdı. Bu nedenle kendisine doğrudan hüküm gönderilirdi. Örneğin 17. Yüzyıl ortalarında bahse konu hukuki bir soruna dair Varna'ya gönderilen hüküm dikkat çekicidir. (83 Numaralı Mühimme Defteri, 2001: [Hüküm 965] 65) Zira bu hükümden anlaşılacağı üzere dizdarlar cizye tahsili noktasında da önemli bir göreve sahiptir.

Sâbikâ İstanbul Kâdısı olup ber-vech-i arpalık Varna kazâsına mutasarrıf olan () zîdet fazâ'ilühüya hüküm ki:

Nefs-i Varna'da olan zimmi re'âyâ arz-ı hâl sunup; " "Cizyeleri defterde dört yüz seksen hâne iken cem'ına me'mûr olanlar garazan ziyâde hâne tahmîl ve deftere kayditmekle yedi yüz yetmiş hâne olup ve Kazak eşkiyası dahi bir kaç seneden berü kasaba-i mezbûreyi yağmâ vü gâret ve nicelerin katl ü hasâret itmekle ancak dört yüz nefer mevcûd olup anlar dahi ziyâde fakîr olmağla ol mikdâr hâne edâsına iktidârları yokdur." diyü a'lemü'l-ulemâf'ij'l-mütebahhrîn, efdalü'l-fudalâ'i'l-müteverri'in Şeyhu'l-İslâm ve Müftü'l-enâm olan Mevlânâ Yahyâ edâma'llâhü te'âlâ fazâyilehü husûs-ı mezbûrî görüp; "Def' olması mühimmâtandur." diyü i'lâm itmeğîn, yüz hânesi fûrû-nihâde olunup ve yetmiş hânesi tahammüli olan karyelere tahmîl olunmak fermân olunmağla; "Bin otuz beş senesiçün cizyeleri yedi yüz yetmiş hânededen edâ olunup bin otuz altı senesiçün elli hâneleri ile altı yüz hânededen oluna." diyü Hazîne-i Âmir'e mahfûz olan cizye defterlerine kaydolunup ellerine tuğrâlu vü mühürlü sûret-i defter virilmekle; "Mücebince amel olunup fûrû-nihâde olan yüz hânelerinden bir akça ve bir habbe aldurmayasın." diyü Mâliyye tarafından mü'ekked hükm-i şerîf virilmişken, cizye cem'ına varanlar ve Tuna defterdârı olanlar girü taleb ü rencide iderler imiş. Mezbûrlarun hâliyâ Varna Kal'ası ta'mirinde ziyâde sa'y ü emekleri vücûda gelüp kal'a-i mezbûreye meremmet lâzîm geldükce üzerlerine lâzîm gelen hizmeti eyledüklerinden gayri kal'a-i mezbûre meremmâtü [içün] her sene kendü aralarında on iki bin akça cem' idüp ma'rifet-i şer'le kal'a-i mezbûre dizdârına teslim itmeğî ta'ahhüd eyledükleri ecilden fûrû-nihâde olan hâneleri için rencide olunmayup Mâliyye tarafından virilen emr-i şerîf mücebince amel olunmak" bâbında emr-i şerîfüm taleb itmeğîn, mücebince amel olunmak emridüp buyurdum ki:

Vusûl buldukda, mezbûrlar mâdâm ki kal'a-i mezbûrenün meremmâtü vâkı' oldukca üzerlerine lâzîm gelen hizmeti edâ idüp kal'a-i mezbûre meremmâtü için ta'ahhüd eyledükleri on iki bin akçayı kendü aralarında cem' ve ma'rifet-i şer'le dizdâra teslim eyleyüp ellerine temessük alalar, fûrû-nihâde olan hâneleri için ellerinde olan Mâliyye emri mücebince amel idüp hilâfına cevâz göstermeyesin; şöyle bilesin.

Dizdarlar gece ve gündüz kaleden ayrılmamakla yükümlüydüler. Kale duvarlarından 100 adım uzaklaşması idamını gerektiren bir hareket bile sayılabilir. Her dizdar, görevli olduğu kalede mustahfiz denen savunma askerlerinin komutanı, kale içinde yaşayan sivil halkın da mülki ve askeri amiriydi. Dizdarların sorumlulukları, kalenin iç kesimde ya da sınır boyunda olmasına göre değişirdi. Sınır boylarındaki kalelerin dizdarları savunma komutanı konumunda iken, iç bölgedeki kalelerin dizdarları güvenlikten sorumluydu. Yedikule, Rumeli Hisarı ile Amasra ve Sinop kaleleri bir tür hapishane olduğundan buralardaki dizdarlara bu yönden de sorumluluk düşerdi.

Dizdarlar çoğu kez, merkezdeki kapıkulu ocaklarına bağlı orta yayabaşları arasından atanırdı. Savaş sırasında stratejik konumlu kalelerde "muhafız paşa" sanıyla komutanlar görevlendirilirdi. Bu durumda dizdar, muhafız paşanın yardımcısı sayılırdı. Kalelerde dizdara yardımcı kale ağası, yerlikulu, gönüllü, beşli, azap, atlı ulufeci denen askerler bulunurdu. Dizdara ve kale askerlerine, serbest tımar türünden dirlikler verilir, bazen de aylık bağlanırdı.

Kale görevlileri genel itibari ile kale içerisinde kalmaya mecbur idiler. Dizdar kalede mevcut olan askerlerin başı hükmündeydi ve geçerli mazereti olmadan kaleden yüz

adımdan fazla uzaklaşması kesinlikle yasaktı. 1542'de (Tapu Tahrir Defteri (TT.d.) 217) dizdar olarak kaydedilmiş üç kişi bulunmaktadır: **Üsküp kalesi dizdarı Çavuş** (6.000 akçe) **Kırçova kalesi dizdarı Yusuf** (4.150 akçe) ve **Pirlepe kalesi dizdarı Ali**. (5.850 akçe) (TT.d. 217, 25, 69, 133) 1515 tarihli 73 numaralı defterde ise Kırçova kale dizdarı **Musa Çelebi** olarak kaydedilmiştir.

Kale dizdarlarının yardımcıları hükmünde olan kethüdalarda yine bu kategoriye giren önemli görevlilerdir. Zira kale kethüdası da "mâl-ı mîrîye ve kal'aya hizmet eylemekde" dizdarın yardımcısıdır. Kale erlerinin dirlik ve düzeninin sağlanması, diğer hizmetlerin görülmesinde dizdar ile birlikte sorumludur. Tayininde izlenen yol ve bağlı bulunduğu makamlar dizdarınki ile aynıydı. (Batmaz, 1996: 5) **Üsküp kalesi beyinin kethüdası Ahmet** (1.200 akçe) **Kırçova kalesi beyinin kethüdası Derviş Ahmed** (1.346 akçe) ve **Pirlepe Kalesi beyinin kethüdası Ali** (1.400 akçe) 217 numaralı defterde kaydedilmiş olan kale kethüdalara örnek teşkil eder bu dönemde. (TTT.d. 217: 25, 69, 133 v.)

Dizdar ve kethüda haricinde kalan ve sıradan askerlerden farklı olarak görev ve yükümlülükleri olan diğer bir askeri sınıf da **bevvalar**dı. **Bevvab** kelime manası olarak kapıcı demek olup aslen saray kapıcılarına verilen bir unvan iken zamanla taşrada da bu işle iştigal eden zümreyi ifade eden bir terim olarak kullanılmaya başladı. Diğer askeri zümrelerin çoğunda olduğu gibi bunların da komutanları mesabesinde birer kapıcıbaşı ve kethüdalardı. 1609-1611 yıllarına ait mevâcib defterlerinden 5 kapıcı neferinin Van Kalesi'nde görev yaptığı kaydedilir. 1755-1756 yıllarında Faş Kalesi ve limanında süvari ve piyade olarak yazılan 198 nefer bevval görev yapıyordu örneğin. (Kılıç, 2012: 106)

Bu görevlilerin dışında kalan ve kaleyi korumakla görevli muhafız sınıfı da **kale merdi** olarak adlandırılırdı. 217 defter kaydına göre Üsküp kalesinde 14 (toplam 17.073 akçe) **Kırçova** kalesinde 5 (toplam 11.206 akçe) ve **Pirlepe** kalesinde 7 (toplam 5.855 akçe) kale merdi bulunmakta idi. 73 numaralı deftere göre ise Kırçova'daki kale merdi sayısı 16 idi 1515'te.

Manevi (dini) yaşama ilişkin görevlilere tevcih edilen tımarlara gösterilebilecek en müşahhas örnek hatiplerdir. Hatib, Cuma günleri görevli olduğu camide vaaz veren kişidir. Bu manada etkin bir hitabete sahip olması ve sözü geçer bir kişi olarak bilinmesi onu toplum tabakaları içerisinde, en azından taşrada önemli bir dereceye çıkartmaktadır. 217 numaralı defterde, Kırçova'da ve Üsküp'te olmak üzere iki cami ve buraların hatibi belirtilmiştir. Bunlar **Hatib-i Cami-i Bayezid Han** (1.500 akçe) ve **Hatib-i Cami-i Giyasettin** (2.108 akçe)'dir (TT.d. 217, 68, 24)

Manevi hayatta önemli bir rol oynayan diğer bir görevli de **kale imamları**dır. Kale imamları kale dizdarı ile birlikte özellikle kale içerisindeki güvenliği, asayiş ve huzuru sağlamada önemli bir otoritedir. Özellikle yeniçerilere hizmet vermesi noktasında ayrıcalıklıdır. (Kılıç, 2012:101) 1542'de **Üsküp kalesi imamı** (1.575 akçe) , **Kırçova kalesi imamı** (1.426 akçe) ve **Pirlepe kalesi imamı** (1.400 akçe) olmak üzere üç kale imamı kaydedilir. (TT.d. 217: 25, 69, 135) İhtimal kalede tek bir imamın bulunması önemini arttıran diğer bir husustur ki tahrir kayıtların her mahallenin

bir ya da birden fazla imamının bulunması kale imamını diğerlerinden ayırır.

Yukarıda ifade edilen düzen diğer Osmanlı bölgelerindeki kaleler için de geçerli idi elbette. Bölgesel hususiyetlerin yarattığı ve gerektirdiği değişiklikler yok sayılırsa da düzen hemen hemen bu şekilde kurulu idi. Misal 10 Şevval 1101 (17 Temmuz 1690) tarihli bir kayda göre Konya Kalesi'nde dizdardan başka kethüda, imam, müezzin ve 117 kale eri görev yapıyor, dizdaranın 10.000, kethüdanın 4000, imamın 2000, müezzinin 1500 akçelik tımarı bulunuyordu. Kale erlerinin tımarları ise 500-1800 akçe arasında değişmekteydi. Yıllık tımar hasılatı, görev yerini uzun süre terk edemeyecekleri için her yıl merkezden gönderilen mübaşir tarafından toplanıyordu. (Oğuzoğlu, 1992: 480-481) Bu meyanda bir fikir vermesi adına Kırçova kalesinin idari kadrosunu (TT.d. 73, tarih 1515) şu ilde vermek mümkündür:

Mustafa beraderi Musa çebebi <i>Dizdar-ı kal'a-i Kırçova</i>
Mevlana Cami el-hatib çebebi <i>Dizdar-ı kal'a-i Kırçova</i> ve <i>müezzin</i>
Mahmud b. Yusuf an <i>ferdan-ı Kal'a-i mezbur</i>
Mustafa beraderi Musa çebebi <i>Dizdar-ı kal'a-i Kırçova</i>
---- b. Mahmud
Yusuf Veled-i Ali
İskender
Yusuf b. Burak <i>merd-i kal'a-i Kırçova</i>
Hüseyin veled-i Sofi <i>kal'a-i Kırçova</i>
Süleyman Veled-i Ali <i>kal'a-i Kırçova</i>
Yusuf Veled-i Ali <i>kal'a-i Kırçova</i>
Pirnazar Veled-i Yusuf
Korkud Veled-i Dizdar <i>kal'a-i Kırçova</i>
Sofi Ali Kethüda-i <i>kal'a-i Kırçova</i>
Muhiddin imam-ı <i>kal'a-i Kırçova</i>
..... <i>kal'a-i Kırçova</i>
Mehmed b. <i>kal'a-i Kırçova</i>
Ali merd <i>kal'a-i Kırçova</i>
Umur merd <i>kal'a-i Kırçova</i>

3. Sonuç

Osmanlı Devleti'nin kuruluş teorileri ile başlayan Rumeli'ndeki kalıcı düzenin kökleri problematiği bugüne dek birçok saiki ile araştırıldı. Bu araştırmalar sonucunda varılan sonuçlar bütün olarak bakıldığında, devletin Rumeli gibi fiziki ve sosyal olarak karmaşık bir coğrafyada yerleşme sürecinin ciddi bir organizasyon ile gerçekleştiği neticesini verdi. Buna göre Osmanlı idaresinin coğrafi, sosyal, etnik, iktisadi ve inanca dair farklılıklara verdiği tepkinin, bunları merkezi bir sistem içerisinde eritme galesine bağlı olduğu açıkça ortaya çıktı.

Osmanlı merkezîyetçiliğinin bu manada bütün olarak idari merkezlerin de ötesinde yerel özelliklere göre biçimlenen her türlü idari unsura dair olduğu da açıktır. Bu çalışmaya konu

edilen kale düzeninin işleyişi bu çıkarımı doğrulayabilir. Kırçova'da mevcut şehir ve kırsal nüfusun -ki Kırçova çalışmaya konu dönemlerde bölgenin en yoğun kırsal nüfusuna sahiptir- dışında kalenin adeta kendi içerisinde bir şehir sistemi gibi işlemesi her açıdan incelenmeye muhtaç bir durumdur. Kaldı ki sivil nüfusun askeri, dini ve hukuki kaynaklarla idaresi yönetilen-yöneten ilişkisi bağlamında feodal düzenden beridir alışlagelen bir *de facto* durumu ifade ederken tamamen askeri bir nitelikte birlikte yaşayan topluluğun buna benzer bir düzenle idaresi kolay olmasa gerektir.

Tahrir defterlerinin (217 ve 73 numaralı) sunduğu verilerden yola çıkarak, kale dizdarı, kethüdası, merdleri, imamı, müezzini, hatibi ve dahi bevıvabı merkezli olarak kurulan düzenin diğer tüm kalelerde de var olduğuna dair elimizdeki veriler bu tip çalışmaların varlığının artmasının gerekliliğini ortaya çıkarır. Osmanlı Rumelisinde güvenlik ve savunma kavramlarının bir karşılığı olarak tamamen bu coğrafyaya özel gelişen voynukluk, derbent ve derbentçilik, akıncı teşkilatı ve şehirlerdeki ikametleri meseleleri bu manada sadece askeri değil sosyal olarak da Osmanlı idari düzenini anlayabilmek adına gerekli olacaktır.

Bu çalışma tarafımızdan yürütülen, öncelikle Makedonya bölgesindeki kalelerin tahrir defterlerine yansıyan verileri doğrultusunda Rumeli'de Osmanlı şehir medeniyetini çözümleme denemesinin ilk evresidir ve girişidir. Bu manada ilerleyen safhalarda bölgedeki diğer kale düzenlerinin de ortaya konması ile sağlanacak bütüncül bakış tahrirler ışığında yeni bir bakış açısı ve çalışma alanını da ortaya koyacaktır.

Kaynakça

- Cumhurbaşkanlığı Arşivi, Tapu Tahrir Defteri 217 [1542 Tarihli]
- Cumhurbaşkanlığı Arşivi, Tapu Tahrir Defteri 73 [1515 Tarihli]
- 370 numaralı *Muhâsebe-i Vilâyet-i Rûm- İli Defteri (937/1530)* I.(2001) *Başbakanlık Devlet Arşivleri Genel Müdürlüğü*, Osmanlı Arşivi Daire Başkanlığı Yayın Nu: 55, Ankara.
- 83 *Numaralı Mühimme Defteri(1036/1037-1626-1628)*.(2001)). Devlet Arşivleri Genel Müd. Yay., Ankara.
- Batmaz, Eftal Ş. (1996). "Osmanlı Devleti'nde Kale Teşkilatına Genel Bir Bakış", OTAM, VII, Ankara, 3-9.
- Boşkoviç, Miroslav, Maçevska, D. (2010). *Makedonya Tarihi*, [Историја на Македонија за II година средно стручно образование], Makedonya Cumhuriyeti Millî Eğitim Bak., Üsküp.
- Cultural Heritage Management Plan For The Project "Revitalization Of Kitino Kale"*. (2018), Municipality Of Kicevo, Kicevo.
- Ergenç, Özer. (1995). *Osmanlı Klasik Dönemi Kent Tarihçiliğine Katkı, XVI. Yüzyılda Ankara ve Konya*, Ankara.

İlhan, M. (2003). Varna at the end of the Sixteenth Century: Tımar Holdings and Population", *Romano- Turcica* I, ISIS, İstanbul, 51-74.

İnalçık, H. (1992). Bayezid I maddesi, *DİA*, V, İstanbul, 231-234.

Kılıç, O. (2012). Teşkilat ve İşleyiş Bakımından Doğu Hududundaki Osmanlı Kaleleri ve Mevâcib Defterleri, *OTAM*, 31, Ankara, 87-127.

Oğuzoğlu, Yusuf (1992), Dizdar maddesi, *DİA*, IX, İstanbul, 480-481.



Araştırma Makalesi • Research Article

Византийско-Сасанидское соперничество в международной торговле в V-VII вв.

V-VII. Yüzyıllarda Uluslararası Ticarete Bizans ve Sasani Rekabeti

Byzantine and Sassanian Competition in International Trade in the 5th and 7th Centuries

Yegane Çağlayan ^a

^a Doç. Dr., Muş Alparslan Üniversitesi, Eğitim Fakültesi, Türkçe ve Sosyal Bilimler Eğitimi Bölümü Muş/Türkiye.

ORCID: 0000-0001-5462-2954

MAKALE BİLGİSİ

Makale Geçmişi:

Başvuru tarihi: 31 Ocak 2020
Düzeltilme tarihi: 13 Şubat 2020
Kabul tarihi: 27 Şubat 2020

Anahtar Kelimeler:

Bizans,
Sasaniler,
Büyük Türk Hakanlığı,
Ticaret.

ИНФОРМАЦИЯ О СТАТЬЕ

История статьи:

Дата обращения: 31 Январь 2020
Дата исправления: 13 Февраль 2020
Дата принятия: 27 Февраль t 2020

Ключевые слова:

Византия,
Сасаниды,
Великий Тюркский Каганат,
торговля, шелк.

ARTICLE INFO

Article history:

Received 31 January 2020
Received in revised form 13 February 2020
Accepted 27 February 2020

Keywords:

Byzantine,
Sassanians,
Great Turkish Khaganate,
Trade.

ÖZ

V-VII yüzyıllarda Asya, Afrika ve Avrupa'nın geniş toprakları, Erken Orta Çağ'ın iki büyük gücü olan Bizans ve Sasani imparatorlukları arasında bölünmüştü. Bu iki imparatorluk birkaç yüzyıl boyunca stratejik öneme sahip bölgeler için savaşmış, bu savaşlar tam olarak hiç birinin galibiyetiyle sonuçlanmamıştır. Bizans-Sasani savaşlarının büyük bir kısmı ekonomik nedenlere bağlı olup esas amaç dünya ticaretini kontrol altında tutmaktır.

Bu makalede, V-VII. Yüzyıllarda Bizans ve Sasani imparatorlukları arasında "Büyük İpek Yolu" ve diğer önemli ekonomik bölgeler için giden ticari rekabetin ana noktaları araştırılır. Bizans ve Sasaniler arasındaki savaşlarda Büyük Türk Hakanlığının iştiraki meselesine özellikle dikkat çekilir. Makalenin amacı; bahsedilen ticari rekabetin sebeplerini ve bu imparatorlukların hakimiyeti altındaki ülkeler için sonuçlarını ortaya çıkarmaktır.

АННОТАЦИЯ

Обширные земли Азии, Северной Африки и Южной Европы, в V-VII вв. были поровну поделены между двумя великими державами Раннего Средневековья: Византией и Сасанидской империей. Между ними в течение нескольких столетий происходили неоднократные войны за господство в стратегически важных территориях мира, которые в большинстве случаев имели ничейные результаты. Некоторые из этих войн имели экономические причины, в том числе за господство в мировой торговле.

В данной статье рассматриваются основные моменты Византийско-Сасанидского торгового соперничества V-VII вв., в том числе история борьбы за «Великий Шелковый Путь» и основные экономически важные регионы мира. Особое внимание уделено вопросам участия Великого Тюркского Каганата в войнах между Византией и Сасанидами. Целью исследования является выявление причин этого соперничества и его последствия для стран, входящих в состав этих империй.

ABSTRACT

The vast lands of Asia, Africa and Europe were divided between the Byzantine and Sassanian empires, the two great powers of the Early Middle Ages in the 5th and 7th centuries. These two empires fought for strategically important regions for several centuries. A big part of the Byzantine-Sassanian wars was related to economic reasons and the main purpose was to control the world trade.

This study investigates the key points of the commercial competition between the Byzantine and Sassanian empires for the "Great Silk Road" with a particular focus on the affiliation of the Turkish Khaganate. The study aims to reveal the reasons for the mentioned commercial competition and the results for the countries under the authority of these empires.

1. Введение

История экономического соперничества между государствами восходит к древнему миру; торговля, возникшая еще до «Неолитической революции»

(Синучевский, 1987: 6) в течение столетий становится составной частью древней дипломатии, начинается жесточенная борьба древних государств за взятие под контроль рынков сбыта основных товаров, караванных и морских путей, а также за гегемонию в мировой торговле. В этот период образуются основные

* Sorumlu yazar/Corresponding author
e-posta: yegana.caglayan@gmail.com

традиционные соперники за гегемонию в мировой торговле: Эллинский мир, который становится основной силой в Черноморском и Средиземноморском регионе начинает свою борьбу с Ахеменидским Ираном, превосходящего первого в районе Персидском заливе и Индийского океана. Позже на место этого соперничества приходит Римско-Парфянское, Римско-Сасанидское и наконец, Римско-Византийское соперничество.

В 395 году происходит распад Римской империи; на ее бывших восточных провинциях возникает Византийская империя, которая во многом становится последователем Римской империи. Однако, в отличие от предыдущего этапа Римско-Сасанидского конфликта, торговля становится основным мотивом, а не одним из элементов этих взаимоотношений. Обе империи претендовали на мировую власть, в том числе на гегемонию в международной торговле. В состав Византийской империи площадью 2,8 млн. кв. км, входили Балканский полуостров, Малая Азия, Северная Месопотамия, часть Южного Кавказа, Сирия, Палестина, Египет, Киренаика, Кипр, Крит, Родос и другие острова Восточного Средиземноморья, а также южное побережье Крыма. На обширных территориях Восточной Римской империи жили греки, иллирийцы, фракийцы, сирийцы, копты и др. Площадь его соперника – Сасанидской империи было примерно одинаковым: 2,9 млн. кв. км. «Этим равенством в значительной степени объяснялись ничейные результаты неоднократных войн за господство на Ближнем Востоке» (Большаков, 2000: 11). Сасанидская империя включала в свой состав Иран, Южную Месопотамию, часть Южного Кавказа, а также некоторые земли Центральной Азии и Афганистан. Граница между двумя империями шла через озеро Ван к Евфрату.

Неоднократные войны между этими державами сопровождалась не только частыми изменениями границ, но часто мешали развитию международной торговли. Основными причинами торгового соперничества между Византией и Сасанидским Ираном были следующие:

- Византия после 395 года была лишена европейских земель бывшей Римской империи, и его основные ресурсы были сосредоточены на востоке. По этой причине империя более усердно, чем раньше защищала свои восточные земли. Византия была также жизненно заинтересована в торговле со странами Востока, особенно в торговле шелком. В то время как в Западной Европе продолжал «безгородской период», в Византии процветали многочисленные города с высокоразвитым ремеслом, оживленной торговлей. Развитие международной торговли в Византии также было связано с наличием многочисленных городов. Нужды византийского потребителя удовлетворялось именно международным обменом.

- Сасанидская империя, где в III веке началось становление феодальных отношений, и торговля была

важнейшей сферой экономической жизни страны. В отличие от Парфянской державы, Сасанидское государство являлось сильно централизованной, имеющее разветвленный бюрократический аппарат. Что касается внешней политики, то она усердно продолжала активную политику своих предшественников – Ахеменидов и парфянских Аршакидов. Воспользовавшись распадом Западной Римской империи и растущими варварскими нашествиями в Европе и на Балканах, Сасанидские цари начинают проявлять еще большую активность во внешней политике, обращая огромное внимание к торговому фактору в своей политике.

- Государственные образования на перифериях этих двух империй (особенно арабские племена и земли, населенные тюрками) были вовлечены в международные отношения, и многие из них быстро становятся центрами и участниками международной торговли. Области, заселенные арабами, служили яблоком раздора между Византией и Сасанидами, так как этот регион являлся посредником в торговле Египта, Палестины и Сирии с Эфиопией и Индией. Некоторые из арабских племен становятся союзниками Византии, а другие – Сасанидов, что вовлекает их в международные проблемы V-VII вв.

- И наконец, торговля, будучи сама одним из средств дипломатии, неизбежно становится основным элементом борьбы двух империй. Можно сказать, что т.н. «торговая дипломатия» была неразрывно связана с межгосударственными отношениями Средневековья. Не удивительно, что некоторые историки считают, что именно «торговля, будучи экономическим явлением, была поводом для установления первых межгосударственных взаимоотношений» (Трикоз, 2005: 186). Для Византийско-Сасанидских отношений, она была основной частью их соперничества.

Для того чтобы понять характер взаимоотношений Византии и Сасанидов, необходимо рассмотреть основные их моменты, которые имели по своей сути, военно-политическое противостояние.

2. Византийско-Сасанидские войны в V-VI вв.

Войны Сасанидской империи с Римом начались уже в III веке, и постоянно возобновлялись в течение IV века. К концу IV века эти войны сменились перемирием, что было связано в первую очередь, внутренними проблемами обеих государств. В 395 году произошел официальный раздел Римской империи на Западную и Восточную. Восточная Римская империя, которая более известна под названием «Византия», скоро унаследовала от своей предшественницы и соперничество с Сасанидским Ираном. Соперничество этих двух империй стало самой кровопролитной борьбой мирового масштаба.

Торговые интересы Византии и Сасанидской империи в основном сталкивались за «Великий Шелковый Путь» и «Путь Благовоний». «Великий Шелковый Путь» связывал страны Восточной Азии со

Средиземноморьем, а «Путь Благовоний» (или «Ладанный Путь») связывал Аравийский полуостров со странами Средиземноморья и Месопотамии. Интересы Византии и Ирана за эти стратегические торговые магистрали фактически были основной частью более широкого соперничества: соперничества за доступ к Индийскому океану. В этой борьбе участвовали и другие крупные военно-политические силы региона, в том числе Китайская империя и Тюркский Каганат (в восточных источниках именуемые гёктюрками). Восточная Римская империя и Сасанидское государство, добровольно или принудительно вовлекая страны и народы региона в эту борьбу, делали ее еще более ожесточенной.

Мы не ставим целью описать византийско-сасанидские войны, которые продолжались с V до первой четверти VII века. Однако мы считаем необходимым рассмотреть последствия военных операций и условий мирных договоров между этими державами, которые оказали значительное влияние на международную торговлю.

Первое известное историкам официальное столкновение между двумя империями датируется 415 годом (Сказкин, 1967: 88). Первая война продолжалась недолго и закончилась заключением «Столетнего мира» в 422 году, который привел к установлению *status quo ante bellum*. Следующая война 428-442 годов также не принесла изменений на границах двух империй (Сказкин, 1967: 193). Тем не менее, войны V века были, с одной стороны проявлением традиционного соперничества Римской империи с Востоком, с другой, началом нового соперничества новой империи и Сасанидов. Великой Римской империи больше не существовало, поэтому соперничество между Византией и Сасанидами приобрело некоторые нюансы.

Длительные столкновения за «Великий Шелковый Путь», несомненно, усугубляются в годы правления императора Юстиниана I (527-562), что было не случайным. К началу VI века Византия стала чувствовать себя все более и более зависимыми от Сасанидской торговой монополии. Претензии византийских императоров и, в частности, вышеупомянутого Юстиниана I, на мировое господство и экуменистическая внешняя политика требовали больших затрат. С другой стороны, часть шелка шла на подарки, взятки и вербовку наемных солдат. Как пишет Н.В.Пигулевская, «торговля шелком, вывозимым в древности из Китая сушей и морем, являлась звеном, связывавшим интересы Византии и Ирана, которые соперничали между собою за господствующее положение на Ближнем Востоке» (Пигулевская, 1956: 3).

Как известно, «Великий Шелковый Путь» начинался в Чанъани в Китае и шел к Турфану, который входил в состав княжества Гаочан. От Гаочана путь раздваивался: одна его ветвь пролегла в Исфару, другая – в Среднюю Азию. Из Средней Азии путь шел через Хорасан в Хамадан, и через Несевию в Константинополь. Торговля шелком была весьма доходной, а в Византии шелк

ценился наравне с золотом. Во время правления Юстина I (518-527), дяди Юстиниана, грекам приходилось покупать шелк-сырец у персов, что было очень дорогим товаром. Кроме того, Сасаниды умело использовали шелк в своих политических играх, чтобы все время держать Византию в напряженном состоянии. Чтобы добиться ослабления Византийской империи, Сасаниды проводили политику сокращения шелковой торговли, сохраняя высокие цены на шелк-сырец, дабы греческая империя не смогла получить «компенсацию» путем перепродажи шелка на европейских рынках по самым высоким ценам. То есть, «персы стремились ... к повышению цен на шелк, чтобы выкачать из Византии возможно больше денег и ослабить ее в политическом и военном отношении» (Гумилев, 1967: 43). Чтобы найти выход из этой ситуации и положить конец торговой монополии персов, византийские политические круги нуждались в сильном и амбициозном политике, каким являлся Юстиниан I.

По мнению историков, заключительный этап раннесредневековой истории Византии связан с именем императора Юстиниана I, в правлении которого империя «достигла апогея своего могущества» (Карпов, 2001: 138). Его правление знаменует собой важный этап перехода от античности к средневековью, т.е. от римских традиций к византийскому стилю правления. Основной идеей его внешней политики было восстановление Римской империи, ее могущества. Реализацию этой идеи император Юстиниан I начал с разгрома варварских королевств в Африке, в Италии и Испании. За короткий срок император достиг своей первой цели – Средиземное море стало «внутренним озером» Византийской империи. Неудивительно, что римляне называли это моря «Mare Nostrum», т.е. «Наше море».

Тем не менее, восточная политика, т.е. взаимоотношения с Сасанидской империей была первостепенной для Юстиниана I. Неудивительно, что уже в первый год своего правления (527 г.) началась война Византии с Сасанидами. Решающий момент войны был тесно связан с политической ориентацией арабских племен. Так, арабские племена, кочевавшие на перекрестках важных торговых путей, не только активно участвовали в этой торговле, но были вовлечены в войны между двумя империями. Государство Лахмидов, возникшее в IV веке на границе Месопотамии и Сирии, являлось вассалом Сасанидского Ирана. Государство Гассанидов же, возникшее на границе Палестины и Сирии, являлось вассалом Византии. Отметим, что эти государства «были непостоянны в своих политических симпатиях, враждовали между собой, интриговали против Византии и Ирана, искали милостей то при дворе византийского императора, то – шахиншаха Ирана» (Сказкин, 1967: 327). Когда началась война, Лахмидский правитель Мундхир/Аламундар III (505-551) убил союзника Византии Арефа, и Византии пришлось вести в 528 году войну и с Лахмидами. После долгих усилий Юстиниана I, в 531 году Лахмидов удалось

нейтрализовать (Пигулевская, 1947: 203). В том же году в Сасанидской империи к власти пришел Хосров Ануширван I (531-579), который предложил Византии заключить мир.

В 532 году был заключен мир между Византией и Сасанидским Ираном: мир был назван «вечным». По условия «вечного мира», границы между двумя государствами оставались прежними. Император Юстиниан I обязался выплатить Сасанидам 110 тысяч либр золота. По договору, Иберия осталась под правлением персов, взамен персы признали Лазику (древняя Колхида, нынешняя Абхазия) сферой влияния Византии. В литературе мир 532 года считают большим политическим и дипломатическим выигрышем Византии (Сказкин, 1967: 329). Но с точки зрения экономической (читай: торговой) политики, «вечный мир» нельзя считать большой победой Юстиниана I. Не случайно, что еще за год до заключения мира, в 531 году Юстиниан пытался договориться с Эфиопией о доставке шелка через Индийский океан. Но эфиопам не удалось преодолеть монополию персов в портах Индийского океана (Гумилев, 1967: 44). Сохранив Лазику в своей сфере влияния, Византия получила полный контроль над черноморской торговлей, тем не менее, Сасаниды все еще контролировали большую часть караванной торговли. В свою очередь, Сасанидский шах Хосров I также не мог смириться потерей Лазики, и был очень обеспокоен военной и дипломатической деятельностью византийского императора. Как пишет византийский историк Прокопий Кесарийский, «персы сильно горевали и уже сожалели о том, что заключили мир с римлянами, так как понимали, что силы римлян благодаря этому заметно возросли» (Прокопий, 1998: 26, 2). Из сообщений византийских источников становится ясно, что «шахиншах тайно готовился к войне против соперника» (Сказкин, 1967: 329). «Вечный мир» между империями был нарушен всего через 8 лет: в 540 году началась новая опустошительная война Ирана с Византийской империей.

Военные действия начались в Сирии, а в 541 году были перенесены на Кавказ. Этот регион, особенно Лазика представляла для Византии плацдарм от нападения северных племен, а также преграждала Ирану выход к Черному морю. И с торговой точки зрения Лазики имела огромное значение: средиземноморские города Византии имели тесные связи с этим регионом. Военные действия продолжались до 555 года; в том же году было заключено перемирие. И наконец, в 562 году был заключен мир, сроком на 50 лет. Как пишет византийский историк VI века Меандр Византиец, «в восточных областях и в Армении восстановленный между римлянами и персами мир был совершенной; в Лазике было только перемирие. Так как, казалось, мир был только половинчатый, то цари римский и персидский и решились прийти к совершенному покою» (Менандр, 1860: 329). Персы требовали вечного мира, и чтобы, византийцы платили им контрибуцию. А византийцы, напротив, «хотели заключить договор

ненадолго, и притом, ничего не платить персам за мир» (Менандр, 1860: 334). Это привело к распрям между дипломатами, после долгих переговоров уполномоченные согласились утвердить мир на 50 лет. По мирному договору, Сасаниды отказывались от Лазики. В Месопотамии и Сирии сохранился *status quo*. Персы получали от византийцев за мир ежегодно по 30 тыс. золотых монет (Менандр, 1860: 334). Надежды Сасанидского шаха Хосрова I получить выход к Черному и Средиземному морям потерпели фиаско (Сказкин, 1967: 334). В мирном договоре 562 года было уделено место и вопросам регулирования торговли: «торговля должна была вестись в Нисибисе — на иранской территории (пункт 5) и в Даре — на византийской при условии уплаты таможенных пошлин, равных 10% стоимости товаров (пункт 6)» (Сказкин, 1967: 334; Пигулевская, 1947: 187-188).

Крупные военные предприятия истощили Византийскую империю, а персидская угроза еще более обострилась. Бесконечные войны Юстиниана I губительно отзывались на общем состоянии империи. Разорение населения, свертывание торговли и падение государственных доходов больно сказались на экономическом состоянии Византии; сократились расходы на армию. Золотая византийская монета уже не имела широкого хождения. Во всей империи начала возрастать внутренняя напряженность.

3. Военная политика преемников императора Юстиниана I и международная торговля шелком

Еще при жизни Юстиниана I стал актуальным пересмотр условий договора 562 года. Византийская дипломатия искала новые пути и соглашения для торговли за пределами Сасанидской империи, стремилась найти общие интересы с гуннами и согдийцами. Шелк превратился в первоочередную задачу внешней политики Византии. Известно, что шелк производился исключительно в Китае, и был дорогим товаром. Персы получали большие доходы от посреднической торговли шелком, что еще больше усиливало экономическую зависимость Византии от монопольной торговли Ирана. Длительный период византийско-иранских войн первой половины VI века затруднил нормальный торговый обмен, что не могло не отразиться и на торговле шелком.

Введение еще императором Юстинианом I монополии на торговлю шелком, с целью преодоления «шелкового кризиса», не только не решило проблему, наоборот, привело к очень серьезным последствиям, включая разорение прибрежных сирийских городов и ослабление торговых отношений в целом. Конечно, государственная монополия на производство и торговлю шелком в первый период приносила большие доходы, но со временем, государство уже не было в состоянии обеспечить свои мастерские необходимым сырьем. А персидские купцы, повысили цены на шелк, вследствие чего возросли цены на шелковые товары (Пигулевская, 1947: 194).

Положение Византии еще более усугубилось после смерти императора Юстиниана I. На Балканах начали хозяйничать славяне и болгары, а в Италию вторглись лангобарды. В 570 году Йемен был захвачен Сасанидами, тем самым была окончательно закрыта дорога на восток через Красное море (Гумилев, 1967: 44). Для Византии это означало окончательный крах ее торговой политики. Как пишет известный византист А.А.Васильев, «время с 565 по 610 гг. принадлежит к одному из самых безотраднейших периодов византийской истории, когда анархия, нищета и эпидемия свирепствовали внутри страны» (Васильев, 2017: 238).

Таким образом, император Юстиниан I оставил для своих преемников большое «шелковое наследие», которое поделили между собой последующие ему императоры. Справедливости ради надо сказать, что именно при Юстиниане I Византия завела свою собственную шелковую промышленность. Византийский историк VI века Феофан сообщает, что «в Византии не знали, как производится и что такое шелк, пока в царствование Юстиниана один перс показал неизвестное прежде римлянам искусство разводить червей (шелковичных). Вышедший из земли Серов упомянутый перс положил в трость семя этих червей и хранил в продолжение дороги до Византии. В начале весны они выпустили семена на листья шелковичного дерева. Вскормленные листьями черви окрылились, произвели шелк и прочее» (Феофан, 1860: 493). После 552 года шелководство начало развиваться и в городах Византии. Л.Н.Гумилев, исходя из этого факта, считает, что к концу VI века шелк уже не имеет для Византии прежнего значения (Гумилев, 1967: 48). Но, известно, что для развития собственной шелковой промышленности, Византии понадобилось несколько десятилетий. С другой стороны, в Константинополь принесли яйца шелкопряда из тутовых листьев *morua nigra*, которыми неохотно пользовались в Китае, в отличие от тутовых листьев *morua alba* (Хенниг, 1961: 87). Китайский шелк все еще пользовался большим спросом в империи.

Византийским императорам, как Юстину II (565-578), так и Тиберию Константину (578-582), пришлось ввести в оборот все средства дипломатии, чтобы как то решить «шелковую проблему», унаследованную ими от Юстиниана I. Сасанидская дипломатия также оказалась очень активной. Например, помогая аварам в борьбе против византийцев, Сасаниды фактически поддержали очень опасную и мощную военно-политическую силу на Балканах; Сасанидско-Аварский союз просуществовал до 628 года (Гумилев, 1967: 38). В связи с этим происходят важные изменения в истории Византийско-Сасанидского соперничества: сложившаяся международная ситуация во второй половине VI века, уже напрямую связывается с проблемой шелка. Шелк, вернее борьба за контроль цен и продажи шелка, начинает регулировать соотношение сил в международных отношениях; начинается военно-политическая поляризация мира. Противовес

Византийско-Тюркскому союзу возникает Сасанидско-Аварский союз.

Отметим, что появление тюркютов на международной арене, напрямую было связано с шелковой торговлей. Племена эфталитов, жившие к северу от Арала, оказывали яростное сопротивление тюркютам, и последние заключили в 561 году с Ираном союз против эфталитов. В 565 году основные силы эфталитов были разбиты Истеми каганом, и после обширных завоеваний, Тюркютский Каганат к 567 году стал контролировать часть «Великого Шелкового Пути» (Turchin, 2006: 222). Тюркюты после этих завоеваний, получили не только обширные земли, но и согдийцев – посредников шелковой торговли. Каганат был заинтересован в расширении шелковой торговли, что гарантировало бы тюркскому государству экономическую мощь, политическую и дипломатическую дивиденды. Но Истеми каган не учел одного важного момента: Сасанидский шах, до этого выступавший его союзником в борьбе с эфталитами, не желал каких либо изменений в своей монополистической политике.

А вот для согдийцев, которые стали подданными тюркютов, возникли благоприятные условия: «им открылся беспрепятственный и безопасный доступ во внутренние области Азии» (Гумилев, 1967: 44). Так или иначе, в своих желаниях расширить торговлю шелком, согдийцы также были привлечены в Византийско-Сасанидское соперничество. В этой связи стоит обратить особое внимание на деятельность известного дипломата Маниаха, согдийца по происхождению. Именно его дипломатическая миссия положила начало традиционного византийско-тюркского союза VI- VII вв. Этот союз был заключен между Византией и Тюркским Каганатом в VI веке, а в следующем веке продолжил свои традиции в византийско-хазарском союзе.

Получая в виде дани от Китая большое количество шелка, тюркюты искали большого потребителя, в роли которого мог выступить Византийская империя. Но доставить в большом количестве шелк в византийские провинции, было невозможно без согласия Сасанидской империи. Вот почему Истеми каган согласился на предложение Маниаха послать его к Сасанидскому шаху, дабы получить разрешение на провоз через иранские земли большого запаса шелка (Менандр, 1860: 371-372). Но миссия Маниаха потерпела крах: во-первых, согдийцы были опасными соперниками в посреднической торговле шелком. Во-вторых, персидское правительство не дало согласия на предложение тюркютов, так как если бы шах дал бы разрешения на провоз через иранские земли большого количества шелка, «то через несколько лет на Евфрате стояла бы многочисленная наемная армия» византийского императора (Гумилев, 1967:45). Шелк все еще являлся самым эффективным средством Ирана против Византии.

Теперь, когда Сасаниды превратились в соперника Тюркютского Каганата, сближение последнего с

Византией стало закономерным. В 568 году во главе Маниаха в Константинополь было отправлено посольство тюркютского кагана, с целью заключения торгового и военного союза против Сасанидов (Пигулевская, 1947: 210-211; Гумилев, 1967:46). Меандр Византиец пишет: «В начале четвертого года царствования Юстина в Византию прибыло посольство от тюрков. Тюрки достигли в то время великой степени могущества» (Менандр, 1860: 370; см. также Феофан, 1860: 493). Император Юстин II, также заинтересованный в этом союзе, принял предложение Истеми кагана, а для подтверждения своего согласия, отправил в том же году к кагану ответное посольство во главе Земарха. Византийский император рассматривал союз с тюркютами как опору для своего государства в борьбе с Ираном. После этих событий преследовало разрыв дипломатических отношений Каганата с Сасанидской империей.

Сразу же после заключения византийско-тюркютского союза, начались военные действия между Сасанидами и тюркютами (569-571 гг.) и закончились полной победой шахской армии. Война не принесла каких-либо изменений в шелковую торговлю, тем не менее, Сасанидская империя, подчинив себе огромные территории, продвинула свои границы на восток (Гумилев, 1967: 47). Византия опять оказалась зажатой своим врагом. Выходом из положения империя нашла в заключении в 570 году мира с аварами, а в 575 году перемирия с Сасанидами. Последнее было сепаратным миром, так как, военные действия тюркютов – союзников Византии с Сасанидами, еще продолжались. По вине византийской империи, Тюркютский Каганат становится ее соперником на международной арене, в том числе в шелковой торговле. Но гражданская война, наступившая после смерти Истеми кагана (576), распад Каганата в 581 году на восточную и западную части, а также военные действия с Сасанидами и бывшими союзниками, сильно ослабили тюркютское государство. Поэтому, во время войны 576-583 гг. с Византией, тюркюты закрепились только на Кавказе, а Босфор остался под контролем Византии.

Несмотря на разделение Каганата на две части и завоевание ее восточной части Суйской империей в 584 году, тюркюты все еще оставались достаточно опасным соперником на международной арене. К тому же, Западный Каганат, продолжавший политические традиции своего предшественника, все еще контролировал часть «Великого Шелкового Пути». Борьба за караванные пути была жизненно важной для сохранения роли южных торговых городов Каганата. С другой стороны, каган западных тюркютов – Кара Чурин осознавал роль шелка как «политической валюты», поэтому заключив мир с Китаем, решил начать войну против Ирана. Опять стал актуальным союз Византии с тюркютами. Император Тиберий Константин в течение всего своего правления старался соблюдать условия перемирия с Ираном. Но его преемник Маврикий (582-602) не славился искусным дипломатом, поэтому уже во

втором году своего правления он возобновил военные действия с Сасанидами. Опять встал вопрос привлечения сильного союзника на сторону византийской империи.

Отметим, что еще в 575 году грузинский царь Гуарам Багратид, получив власть фактически от тюркютов, выступил посредником в мирных переговорах между Византией и Каганатом. После долгих усилий, в 589 году удалось восстановить союз между двумя государствами, и «была достигнута координация всех антииранских сил» (см.: Гумилев, 1967: 50, примечание 33). Грузинские силы также присоединились к союзу. Восстановление Византийско-Тюркютского союза осложнило положение Сасанидов, к тому же в Иране начались борьба за власть. Во главе этой борьбы стоял Бахрам Чубин, марзбан Азербайджана, который в 589 году разгромил тюркютов близ Герата (Пигулевская, 1946: 82-83; Гумилев, 1967: 126-127). После этой победы Бахрам Чубин предъявил претензии на шахский трон, что привело к гражданской войне в Иране. Парадоксально, но Сасанидский шах Хосров Парвиз II (589-628) обратился за помощью к византийскому императору Маврикию (Пигулевская, 1946: 94-107). Маврикий с удовольствием помог противнику, и Хосрову II пришлось согласиться условиями мира 591 года: Сасаниды потеряли большинство своих владений на Южном Кавказе, а также в Сирии. К тому же, Сасанидам пришлось платить Византии контрибуцию (Дмитриев, 2015:120; Пигулевская, 1946: 96,107). Несмотря на то, что мир 591 года был очень выгодным для Византии, она не воспользовалась этим превосходством.

4. Последняя Византийско-Сасанидская война

Уже первые годы после заключения мира 591 года, Сасанидский шах начал строить планы возмездия: условия мирного договора были слишком тяжелыми и даже унижительными для Ирана. Хосров II ждал благоприятного момента, который настал к началу VI века. Так, в правление императора Маврикия еще больше осложнилось положение византийской империи: доходы казны резко упали, свертывалась торговля. Кризис поразил и бюрократические органы власти. Чтобы пополнить имперскую казну, Маврикий сократил солдатское жалованье, что привело к росту оппозиции в рядах армии. В Константинополе опять началась гражданская война, в результате которой к власти пришел Фока (602-610), обрушивший жестокий террор на страну. Воспользовавшись благоприятным случаем, Хосров II возобновил военные действия против Византии, а поводом для этого стала казнь императора Маврикия (помощи которого шах был обязан своим тронном). Иранский шах начал свою последнюю войну с Византией якобы для того, чтобы отомстить за смерть своего друга Маврикия.

Отметим, что еще одним важным событием накануне новой Византийско-Сасанидской войны стало непосредственное участие Китая в этом мировом

конфликте. Здесь опять же важную роль сыграла борьба за «Великий Шелковый Путь». Мир, заключенный в 593 году между Восточным и Западным каганатом означал провал планов империи Суй противопоставить эти два тюркские государства. Тюркютский Каганат, которому удалось добиться временного восстановления единства, начал ожесточенную борьбу за контроль торговли шелком. Державший Среднюю Азию в своих руках, Кара Чуриг каган вступил в 598 году в войну с Китаем. В том же году он направил посольство в Константинополь для заключения союза с императором Маврикием (Гумилев, 1967: 138). Заручившись византийской поддержкой, тюркюты начали военные действия и против Сасанидов. Тюрки подчинили Рей и Исфахан, но в Византии произошла смена власти, и в 603 году силы тюркютов были сломлены китайцами (Себеос, 1862: 74; Гумилев, 1967: 133-134, 138-143). Не удивительно, что именно после этих событий на восточном фронте, персы начали военные действия против византийской армии.

Последняя Византийско-Сасанидская война 602-628 гг., которую Л.Н.Гумилев называет «мировой войной» VII века (Гумилев, 1967: 193), по своему масштабу, географическому охвату, дипломатическим нюансам, отличается от предыдущих войн. Эта война не только разделила мир на два фронта, но и оказалась весьма непредсказуемой. На первом этапе военных действий Византия последовательно потерпела поражений: персидская армия завоевала многие города Верхней Месопотамии, в 609 году были захвачены Амид (нынешний Диярбакыр) и Феодосиполь (нынешний Эрзурум), а в 610 году Эдесса (нынешняя Урфа). Таким образом, сасанидские войска захватили все византийские города к востоку от Евфрата. В 613 году сирийские города, в том числе Дамаск, также сдались Сасанидам, в 614 год сдался и Иерусалим (Kaegi, 2003: 76-77). После того, как персы захватили юго-восточную часть Малой Азии, Византийская империя оказалась разделенной на две части: проходы в Сирию, Палестину и Египет для византийцев были перекрыты. В 616 году Египет, житница Византия, также была взята Сасанидами.

Но после того как, в Константинополе к власти пришел император Ираклий (610-641), военные события начали быстро меняться. Новый император, армянин по происхождению, заключил с аvarами перемирие, после чего персы начали терпеть поражения. Хотя некоторые историки считают, что в византийских источниках военные достижения Ираклия сильно преувеличены, «дабы вывести его происхождение от прославленных предков» (Kaegi, 2003: 21). Действительно, если детально посмотреть на военные действия последней Византийско-Сасанидской войны, то можно сказать, что основные военные потери (в том числе городов Сирии, Палестины и Египта) произошли именно после прихода к власти императора Ираклия. До 620 года Сасанидская армия сохраняла свое преимущество в боевых действиях. Даже есть предположение, что в 624 году

Ираклий предложил Сасанидскому шаху мир, но последний отклонил его предложение (Kaegi, 2003: 122), что еще раз доказывает безысходность византийского императора. Осада Константинополя аvarами в 626 году также приходится на годы правления императора Ираклия.

А вот в настоящем изменении хода военных действий большую роль сыграла помощь Хазарского каганата своему союзнику – Византии. Так, в 626 году император Ираклий заключил союз с хазарским каганом Тун Джабгу, после чего последовала третья Сасанидско-Тюркютская война (Kaegi, 2003: 143). Именно благодаря этому союзу, византийцы смогли дать решительный отпор персам. Особенно ожесточенные бои шли на кавказском фронте. В 627 году, в то время, как хазары осаждали Тифлис, византийцы взяли курс на исконные персидские земли. В том же году произошло знаменитое сражение при Ниневии, где персы потеряли 6 тыс. военных (Kaegi, 2003: 173). В 628 году император Ираклий с триумфом вернулся в Константинополь. Война закончилась для Византии победоносно, хотя огромных территориальных приобретений не было (Большаков, 2000: 138-139), а сил для продолжения войны не было. В том же году был заключен мир, сводивший на нет все военные успехи Сасанидов: граница между владениями Ирана и Византии на Южном Кавказе восстанавливалась в рамках договора 591 г. Новый Сасанидский шах Кавад II, который отстранил от власти своего отца Хосрова и казнил его, легко согласился на условия мира. Отметим, что мир 628 года также был сепаратным, так как военные действия со стороны хазар еще продолжались. Таким образом, византийская политика еще раз показала свое истинное лицо перед тюрками.

Последняя война нанесла обоим государствам большой ущерб: Византия, несмотря на победу, не смогла восстановить былую мощь империи. Многие восточные провинции империи были сильно разорены военными действиями обеих сторон. В Иране же началась гражданская война, которая окончательно разрушила устои Сасанидской империи. Война, продолжавшаяся 25 лет, не принесла стабильность народам Востока. Истощение обеих империй подготовило благоприятную почву для арабских завоеваний VII века. Кроме того, военно-политическая и идеологическая ситуация, сложившаяся после последней войны между двумя империями, способствовало распространению новой религии – Ислама.

5. Заключение

В начале раннего средневековья страны Передней и Южной Азии вступили в затяжной конфликт между двумя великими империями, претендовавшими на мировое господство. Конфликт этот длился несколько столетий и не только сопровождался огромными людскими потерями, но и вызвал социальный, экономический и культурный кризис стран, входящих в состав этих империй. Византия – преемник Римской империи и Иран, выступавший на протяжении веков в

качестве лидера переднеазиатского региона, используя любые средства в этой жестокой борьбе, включая торговую дипломатию, вовлекли в нее народы Малой Азии, Месопотамии, средиземноморского региона, Кавказа, Средней и Восточной Азии.

Анализ данных, которые мы рассмотрели в этой статье, показывает, что торговля и политика являлись двумя взаимосвязанными аспектами Византийско-Сасанидских отношений. Торговля часто выступала в роли катализатора конфликтов между двумя империями, а в некоторых случаях военно-политические события, в том числе затяжные войны, приводили к торговому кризису. Обе империи на протяжении нескольких столетий настойчиво стремились к гегемонии в мировой торговле, на путях к Индийскому океану. «Великий Шелковый Путь» был самым активным составляющим этого конфликта.

Подводя итоги исследованию, можем отметить, что экономическая дипломатия была основным средством политики Византийской и Сасанидской империй. С целью поставить Византию в экономическую зависимость, Иран энергично защищал свои монопольные права в торговле шелком. Попытки Тюркютского Каганата сломить эту монополию, были безуспешны. Византийцы, в свою очередь, стремились преодолеть экономическую зависимость от Сасанидов, развивая местное производство шелка, но, несмотря на все попытки, «шелковая» зависимость сохранялась до середины VII века.

Появление на политической сцене Ближнего Востока Халифата положило конец Сасанидской державе, тем самым кардинально изменил соотношение политических сил в мире. Халифат, с его высокоразвитой городской экономикой, сильной армией, новой идеологией, стал достойным соперником Византии. Сила Ислама была так велика, что скоро распространилась на средиземноморские провинции Византии, на Малую Азию и Месопотамию, на Кавказ и Среднюю Азию. Византийская империя, пришедшая после долгих разорительных войн в военно-политический и экономический упадок, не смогла сразу понять всю серьезность положения. К середине VII века большинство ее стратегически важных восточных провинций перешли под власть Халифата. Мир был накануне нового этапа международного соперничества, который отличался от предыдущего не только своим характером и масштабом, но и непредсказуемостью результатов.

Источники

- Cihan, C., (2015). Türk-Sasani Askerî İttifakları Ve Sasani Ordusunda Türkler. *Mustafa Kemal Üniversitesi Sosyal Bilimler Enstitüsü Dergisi*, Cilt 12, Sayı 32, 89-107.
- Gözelova, Y.H., (2011). *Orta Esrlerde Beynelxalq Ticaret Elaqleri*. Bakü: Tahsil.
- Kaegi, W. E., (2003). *Heraclius: Emperor of Byzantium*. Cambridge University Press.
- Tezcan, M., (2014). İpek Yolu'nun İran Güzergâhı Ve İpek Yolu Ticaretine İran Engellemesi. *Uluslararası Türkçe Edebiyat Kültür Eğitim Dergisi*, Sayı: 3/1, 96-123.
- Turchin, Peter, Hall Thomas, D., Adams, Jonathan M., (2006). East-West Orientation of Historical Empires. *Journal of World-Systems Research*, Vol. 12 (No 2), 219-229.
- Бичурин, Н.Я., (1950). *Собрание сведений о народах, обитавших в Средней Азии в древние времена*. Т.1. Москва-Ленинград: Изд-во АН СССР.
- Большаков, О.Г., (2000). *История Халифата*. 1. Ислам в Аравии (570-633). Москва: Изд. фирма «Восточная литература», РАН.
- Васильев, А.А., (2017). *История Византийской империи. Время до крестовых походов (до 1081 г.)*. СПб., Алетейя.
- Гумилев, Л.Н., (1967). *Древние тюрки*. Москва: «Наука».
- Дмитриев, В.А., (2015). *Борьба Римской (Византийской) империи и Сасанидского Ирана за преобладание в Передней Азии (III-VII вв.)*. Москва-Берлин, Direct-Media.
- Карпов, С.П., (Ред.). (2001). *История Средних Веков*. Под ред. С.П.Карпова. Т.1 Москва: Изд-во МГУ.
- Менандр, Византиец (1860). Продолжение истории Агафиевой. *Византийские историки*. Санкт-Петербург: Типография Леонида Демиса, 312-470.
- Пигулевская, Н.В., (1946). *Византия и Иран на рубеже VI и VII вв.* Москва-Ленинград, Издательство АН.
- Пигулевская, Н.В., (1947). Византийская дипломатия и торговля шелком в V-VII вв. *Византийский Временник*, т.1 (XXVI), Ленинград, 184-214.
- Пигулевская, Н.В., (1956). Производство шелка в Византии и Иране в IV веке. *Византийский Временник*, т.10 (XXV), Ленинград, 3-8.
- Прокопий, Кесарийский (1998). *Война с персами. Война с вандалами. Тайная история*. СПб., Алетейя.
- Себеос (1862). *История императора Ираклия*. Санкт-Петербург: Императорская АН.
- Синучевский И.А., (Ред.) (1987). *Межгосударственные отношения и дипломатия на Древнем Востоке*. Москва, Наука.
- Сказкин С.Д., (Ред.) (1967). *История Византии*. Т.1. Москва: Наука.

Трикоз Е. Н., (2005). Формирование древнеегипетского права. У истоков древнейшей правовой традиции. *Правоведение*, № 1, 183-193.

Феофан Византийский (1860). История. *Византийские историки*. Санкт-Петербург: Типография Леонида Демиса, 489-495.

Хенниг Р. (1961). *Неведомые земли*. Т.2. Москва: Издательство иностранной литературы.



Araştırma Makalesi • Research Article

Beden Eğitimi ve Spor Öğretmenlerinin Mesleki Etik ve Mesleki Motivasyon Durumlarının İncelenmesi: Muş İli Örneği

Examining the Professional Ethics and Professional Motivation Levels of Physical Education and Sports Teachers: Muş Province Example

Metin Karayol,^{a,*} Sultan Yavuz Eroğlu^b

^a Dr. Öğr. Üyesi, Muş Alparslan Üniversitesi, Beden Eğitimi ve Spor Yüksekokulu, Spor Yöneticiliği Bölümü, 49100, Muş/Türkiye.
ORCID: 0000-0003-0809-0410

^b Dr. Öğr. Üyesi, Siirt Üniversitesi, Beden Eğitimi ve Spor Yüksekokulu, Spor Yöneticiliği Bölümü, 56100, Siirt/Türkiye.
ORCID: 0000-0001-5875-2836

MAKALE BİLGİSİ

Makale Geçmişi:

Başvuru tarihi: 31 Ocak 2020

Düzeltilme tarihi: 26 Şubat 2020

Kabul tarihi: 01 Mart 2020

Anahtar Kelimeler:

Beden Eğitimi ve Spor

Etik

Motivasyon

Spor Yönetimi

ARTICLE INFO

Article history:

Received 31 January 2020

Received in revised form 26 Şubat 2020

Accepted 01 March 2020

Keywords:

Physical Education and Sports

Ethics

Motivation

Sports Management

ÖZ

Bu araştırmanın amacı, beden eğitimi ve spor öğretmenlerinin mesleki etik ve mesleki motivasyon durumlarını incelemektir. Araştırma nicel bir çalışma olup çalışmada ilişkisel tarama modeli kullanılmıştır. Araştırmanın evrenini Muş İl Millî Eğitim Müdürlüğü'nde çalışan beden eğitimi ve spor öğretmenleri oluştururken, örneklem grubunu ise kolaylama örnekleme yöntemi ile belirlenen Muş Merkez'de görev yapan 20 kadın 104 erkek toplamda 124 beden eğitimi ve spor öğretmeni oluşturmaktadır. Örneklem grubuna araştırmacılar tarafından oluşturulan kişisel bilgi formu, beden eğitimi öğretmeni "Mesleki Etik Ölçeği" ve beden eğitimi öğretmenleri için "Mesleki Motivasyon Ölçeği" uygulanmıştır. Yapılan analiz sonuçlarına göre mesleki etik ve mesleki motivasyon alt boyutlarının cinsiyet, medeni durum, çalışılan okul, öğretmenlik kıdemi ve idari görev değişikliği ile arasında anlamlı bir fark saptanmamıştır. Veli ve Öğrencilerden kaynaklanan Motivasyon, Mesleki sorumluluk ve mesleki etik genel alt boyutlarının yaş değişikliği ile arasında anlamlı bir fark saptanmıştır. Mesleki etik ile mesleki motivasyon alt boyutları arasında pozitif ve negatif korelasyon görülmüştür. Regresyon analizine göre mesleki etik ve mesleki sorumluluk alt boyutlarının mesleki motivasyon genel düzeyini arttırdığı görülmüştür.

ABSTRACT

The aim of this study is to examine the professional ethics and professional motivation levels of physical education and sports teachers. The research is a qualitative study conducted with the correlational survey model. The population of the study is comprised of the physical education and sports teachers working under Muş provincial directorate of national education, and the sample group is comprised of 124 physical education and sports teachers (20 females and 104 males), who were selected through the convenience sampling method and working in central Muş. The Personal Information Form that was prepared by the researchers, "Professional Ethics Scale" for the physical education teachers, and "Professional Motivation Scale" for the physical education teachers were administered to the sample group. According to the results of the analyses, it was determined that there was statistically no significant difference between the sub-dimensions of professional ethics and professional motivation and the variables of gender, marital status, the school of the teacher, teaching experience, and administrative task. On the other hand, a statistically significant difference was determined between the age variable and the sub-dimensions of motivation, professional responsibility, and professional ethics that are parent and student oriented. Additionally, it was determined that there were positive and negative correlations between the professional ethics and professional motivation sub-dimensions. Based on the regression test, it was observed that professional ethics and professional motivation sub-dimensions increased the general level of professional motivation.

1. Giriş

Spor, yaşam içerisinde bireylerin bedensel, ruhsal ve zihinsel olarak sağlıklı ve iyi olmaları için yaptıkları, dayanışma ve

kaynaşmanın hedeflendiği fiziksel etkinlikler bütünüdür (Eroğlu ve Ersoy, 2019; Eroğlu ve Acet, 2017; Murathan, 2018). Ayrıca beden eğitimi ve sporun alan yazında kabul görmüş pek çok faydasının yazıldığı bilinmektedir. Sporun

* Sorumlu yazar/Corresponding author
e-posta: m.karayol@alparslan.edu.tr

toplum içerisinde faydaları psikolojik, sosyolojik, fiziksel, fizyolojik ve ruhsal olarak karşımıza çıkmaktadır (Aygün, 2019; Eroğlu, 2019). Öğrenme ve öğretme faaliyetleri insanoğlunun yeryüzünde var olmasıyla başlayan ve evrendeki yaşamının sonlanmasıyla bitecek olan uzun bir süreçtir (Murathan ve Özdemir, 2017). Bu nedenle çok yönlü bir yapıya sahip olan sporun içerisinde yetişen bireyler, üniversitelerin beden eğitimi ve spor fakültelerinden mezun olduktan sonra öğretmenlik mesleğini, topluma faydalı bireyler yetiştirmek için gerek okul içerisinde gerekse de okul dışında yapmaktadırlar.

Eğitim sisteminin en önemli parçası olan öğretmenlik branşı günümüzde de büyük önem arz etmektedir. Öğretmenlik mesleğini tercih eden kişilerin sürekli muhatap alacakları öğrencilere karşı, yeterli duyarlılık seviyesine sahip olmaları beklenmektedir. Bu duyarlılık durumu kişilerin bireysel özellikleri ile bağlantılı ve ruh sağlığı durumlarını önemli derece etkilemektedir. Çünkü öğretmenlik branşı, işin sadece maddiyata dayandığı bir meslek grubu değildir. Öğretmenler, psiko-sosyal doyum ve gelişim yakalamak için de bu branşı sürdürmektedir (Ayık ve Ataş, 2014). Öğretmenlik branşında kendini tamamlamak için bazı etkenlere sahip olmak gerekmektedir. Bu etkenlerin başında motivasyon gelmektedir. Bireyler amaçlarına, ihtiyaçlarına ve içgüdülerine ulaşmak için yeterli motivasyonu kazanmaları gerekmektedir. Kazanılan bu motivasyon insanların mesleklerini başarıyla tamamlamalarına olanak sağlamaktadır. Buna göre motivasyon, insanların davranışlarının arkasındaki nedenleri tanımlar. Motive edilmiş davranışlar enerjik, odaklanmış ve kalıcıdır (Amrai, Motlagh, Zalani, & Parhon, 2011). Motivasyon bir dürtü olarak veya belirli bir eylem veya davranış olarak tanımlanabilir (Brouse, Basch, LeBlanc, McKnight, & Lei, 2010). Temel motivasyon kavramının, bir örgüt, kurumda çalışan personel ya da işletme açısından ele alınması ise mesleki motivasyon kavramıdır. Mesleki motivasyon, herhangi bir yerde çalışan kişilerin belirli bir görev ya da işi amacına ya da manevi ve maddi ödüle ulaşmaya dönük olarak göstermiş olduğu çaba ve gerçekleştirdiği davranışların yer aldığı psikolojik bir süreçtir (Çarıkçı ve Zeynel, 2015). Bu süreç içerisinde, bireylerin eylemleri etik değerlerle yakından ilişkili olduğu görülmektedir. Bu bağlamda etik kavramını ele alacak olursak; etik, insanın kişisel ve toplumsal yaşamındaki ahlaki sorunlarını incelemektedir. Etik kavramını daha kapsamlı bir şekilde ele alınmış ve etiği "Belli bir yaşama idealini hayata geçirebilmek için mücadele eden, çağı ve üyesi olduğu toplumun yaşayışını eleştiren, hatta mahkûm eden, mevcut değerler silsilesi yerine alternatif değerleri koyan, yaşama kurallarını açık seçik tanımlayan, kısaca hayata anlam katan ahlaki ilkeler teorisi, felsefe disiplini" şeklinde ifade etmiştir (Cevizci, 2002). Öğretmenlik mesleği etik davranışları içerisinde profesyonellik, hizmette adalet, sorumluluk, sağlıklı ve güvenli bir ortamın sağlanması, eşitlik, dürüstlük, yolsuzluk yapmama, tarafsızlık, doğruluk ve güven, saygı, mesleki bağlılık ve sürekli gelişme, kaynakların etkili kullanımı gibi davranışlar bulunmaktadır (Altınkurt ve Yılmaz, 2011).

Eğitimin temel amacı eğitimi kullanarak nitelikli insan gücü sağlamaktır. Hem ruhsal hem de fiziksel yönden kendini geliştirmiş nitelikli insan, birlikte zaman geçirdiği toplumda sosyal ilişkileri kurma anlamında da yeterlilikleri olan kişidir. Bu manada nitelikli insan yetiştirilmesinde, sporun

önemi yadsınmaz (Kızılet, 2018). Bir diğer yönden, beden eğitimi ve spor dersleri, öğrencilerin temel ve özel motor becerilerin gelişmesinde ve öğrencilerin aktif ve sağlıklı bir yaşam tarzını felsefe edinmelerinde önemli bir yere sahiptir (Kiremitçi, Boz, & Yıldız, 2018). Beden eğitimi derslerinin önemini tamamlayan unsurlardan birisi de beden eğitimi ve spor öğretmenleridir (Bayrak, Çınar, Çoban ve Çoşkun, 2013). Toplum açısından büyük bir öneme sahip olan bir diğer öğretmenlik branşı beden eğitimi ve spor öğretmenliğinde mesleki motivasyon ve mesleki etik davranışlarının yüksek olması meslek içerisinde pozitif anlamda farklılıklarını ortaya koyan unsurlardan birkaçıdır. Alan yazında her ne kadar öğretmenlik ve akademisyenlik mesleklerine ilişkin mesleki etik ve mesleki motivasyon konuları çalışılmış olsa da beden eğitimi ve spor öğretmenleri üzerine sınırlı sayıda çalışmaya rastlanmıştır (Lee, 2005; Özen, 2017; Sakin, 2007; Uğraş, 2018). Beden eğitimi ve spor öğretmenlerinin mesleki etik ve mesleki motivasyon durumlarını inceleyen bir araştırmaya az sayıda rastlanmış olması araştırmanın gerekçelerindedir. Ayrıca yapılan birçok çalışmanın nüfus yoğunluğu fazla ve büyükşehirlerde yapılmış olması büyükşehir ve şehirlerde yaşamının getirdiği avantaj ve dezavantajlı durumların yapılacak çalışmada merak konusu oluşturarak Muş ilinin seçilmesi araştırmanın bir başka gerekçesidir. Bu gerekçeler ile beden eğitimi ve spor öğretmenlerinin kendi içlerindeki mesleki motivasyon ve mesleki etik durumlarının incelenerek bu kapsamda aşağıdaki alt problemlere cevap aranmıştır: 1. Öğretmenlerin mesleki etik alt boyutları puan ortalamaları nedir? 2. Öğretmenlerin mesleki motivasyon alt boyutları puan ortalamaları nedir? 3. Öğretmenlerin mesleki etik ve mesleki motivasyon alt boyutları arasında ilişki var mıdır? 4. Öğretmenlerin mesleki etik ve mesleki motivasyon genel düzeyleri arasında ilişki var mıdır? 5. Öğretmenlerin mesleki etik puanlarının tanımlayıcı özelliklerine göre anlamlı farklılık var mıdır? 6. Öğretmenlerin mesleki motivasyon puanlarının tanımlayıcı özelliklerine göre anlamlı farklılık var mıdır?

2. Yöntem

Bu bölümde, araştırmanın modeli, evren ve örneklem, veri toplama araçları, verilerin toplanması ve analizi ile ilgili bilgiler yer almaktadır.

2.1. Araştırmanın Modeli

Etik kurul raporu alınan ve beden eğitimi ve spor öğretmenlerinin mesleki etik ve mesleki motivasyon durumlarını incelemeyi amaçlayan, genel tarama modellerinden olan tarama modelinin uygulandığı betimsel bir araştırmadır. İlişkisel tarama modeli iki ve daha çok sayıdaki değişken arasında birlikte değişimin varlığını belirlemeyi amaçlayan tarama yaklaşımına denir. İlişkisel tarama modelinde, değişkenlerin birlikte değişip değişmediği; değişme varsa bunun nasıl olduğu saptanmaya çalışılır (Karasar, 2011).

2.2. Evren ve Örneklem

Bu araştırmanın evrenini Muş İl Milli Eğitim Müdürlüğü bünyesinde çalışan beden eğitimi ve spor öğretmenleri oluşturmaktadır. Örneklem grubunu ise kolaylama örnekleme yöntemi (Gratton, & Jones, 2010) ile belirlenen Muş Merkez'de görev yapan beden eğitimi ve spor

öğretmenleri oluşturmaktadır. Örneklem grubuna ait tanımlayıcı özellikler aşağıdaki tabloda verilmiştir.

Tablo 1. Tanımlayıcı Özellikler

Gruplar	Katılımcı (n)	Yüzde (%)
Cinsiyet		
Kadın	20	16,1
Erkek	104	83,9
Yaş		
30 ve Altı	86	69,4
30 Üzeri	38	30,6
Medeni Durum		
Evli	67	54,0
Bekar	57	46,0
Çalışılan Okul		
İlköğretim	81	65,3
Lise	43	34,7
Öğretmenlik Kıdem		
2 Yıl ve Altı	46	37,1
3-5 Yıl	52	41,9
6 Yıl ve Üzeri	26	21,0
İdari Görev Durumu		
Evet	24	19,4
Hayır	100	80,6

Tablo 1 incelendiğinde öğretmenler cinsiyete göre 20'si (%16,1) kadın, 104'ü (%83,9) erkek, yaşa göre 86'sı (%69,4) 30 ve altı, 38'i (%30,6) 30 üzeri, medeni duruma göre 67'si (%54,0) evli, 57'si (%46,0) bekar, çalışılan okula göre 81'i (%65,3) ilköğretim, 43'ü (%34,7) lise, öğretmenlik kıdemine göre 46'sı (%37,1) 2 yıl ve altı, 52'si (%41,9) 3-5 yıl, 26'sı (%21,0) 6 yıl ve üzeri, idari görev durumuna göre 24'ü (%19,4) evet, 100'ü (%80,6) hayır olarak dağılmaktadır.

2.3. Veri Toplama Araçları

Veri toplama aracının kullanılabilmesi için katılımcıların demografik bilgilerini içeren ve uzman görüşü alınarak hazırlanmış bilgi formu oluşturulmuştur.

Beden eğitimi öğretmeni mesleki etik ölçeği; Uğraş (2018) tarafından 2 boyuttan oluşmaktadır. Hem ortaokul hem de lisede çalışan beden eğitimi öğretmenleri için geliştirilmiştir. Ölçeğin Mesleki Sorumluluk alt boyutunu 2, 3, 4, 7, 8, 10, 16, 17, 18 ve 19. maddeleri açıklamaktadır. Mesleki Saygı boyutunu ise 1, 5, 6, 9, 11, 12, 13, 14 ve 15. maddeleri açıklamaktadır. 8 madde (1, 5, 9, 11, 12, 13, 14 ve 15.) olumsuz (tersine) sorulardır. Ölçekte ölçme birimi olarak 5'li likert türü ölçek "Kesinlikle Katılıyorum (5), Katılıyorum (4), Orta Düzeyde Katılıyorum (3), Katılmıyorum (2), Kesinlikle katılmıyorum (1)" kullanılmıştır. Bu araştırmada Mesleki Etik ölçeğinin güvenilirliği Cronbach's Alpha=0,866 olarak bulunmuştur.

Beden eğitimi öğretmenleri için mesleki motivasyon ölçeği: Uğraş (2017) tarafından geliştirilen üç boyuttan oluşan 13 maddelik bir ölçektir. Hem ortaokul hem de lisede çalışan beden eğitimi öğretmenleri için geliştirilmiştir. Ölçeğin Okul Ortamından Kaynaklanan Motivasyon alt boyutunu 2, 3, 8 ve 13. maddeleri açıklamaktadır. Veli ve Öğrenciden Kaynaklanan Motivasyon alt boyutunu 1, 9, 10, 11 ve 12. maddeleri açıklamaktadır. İçsel Motivasyon alt boyutunu ise

4, 5, 6 ve 7. maddeleri açıklamaktadır. 5 madde (2, 3, 4, 8 ve 13.madde) olumsuz (tersine) sorulardır. Ölçekte ölçme birimi olarak 5'li likert türü ölçek "Her Zaman (5), Sıklıkla (4), Bazen (3), Nadiren (2), Hiçbir zaman (1)" kullanılmıştır. Bu araştırmada Mesleki Motivasyon ölçeğinin güvenilirliği Cronbach's Alpha=0,913 olarak bulunmuştur.

2.4. Verilerin Toplanması

Veriler, araştırmacılar tarafından hazırlanan anketler yoluyla katılımcıların çalıştıkları okullara gidilerek 3 hafta içerisinde toplanmıştır. Katılımcılarla yüz yüze görüşülerek çalışma ile ilgili bilgilendirmeler yapılmıştır.

2.5. Verilerin Analizi

Araştırmada elde edilen verilerin değerlendirilmesinde tanımlayıcı istatistiksel yöntemleri olarak sayı, yüzde, ortalama, standart sapma kullanılmıştır. İki bağımsız grup arasında niceliksel sürekli verilerin karşılaştırılmasında T-Testi, ikiden fazla bağımsız grup arasında niceliksel sürekli verilerin karşılaştırılmasında Tek Yönlü (One way) ANOVA Testi kullanılmıştır. ANOVA Testi sonrasında farklılıkları belirlemek üzere tamamlayıcı post-hoc analizi olarak Scheffe testi kullanılmıştır. Araştırmanın sürekli değişkenleri arasında Pearson Korelasyon ve Regresyon Analizi uygulanmıştır.

3. Bulgular

Bu bölümde, beden eğitimi ve spor öğretmenlerinin vermiş oldukları cevaplar neticesinde ölçekler yoluyla toplanan verilerden, elde edilen bulgular yer almaktadır. Elde edilen bulgulara dayalı olarak açıklama ve yorumlar yapılmıştır.

Tablo 2. Mesleki Etik Puan Ortalamaları

	N	Ort	Ss	Min.	Mak.
Mesleki Sorumluluk	124	1,548	0,809	1,00	4,90
Mesleki Saygı	124	3,016	0,765	1,44	5,00
Mesleki Etik Genel	124	2,244	0,508	1,21	3,89

Tablo 2 incelendiğinde öğretmenlerin "mesleki sorumluluk" ortalamaları çok zayıf 1,548±0,809 (Min.=1; Mak.=4.9), "mesleki saygı" ortalamaları orta 3,016±0,765 (Min.=1.44; Mak.=5), "mesleki etik genel" ortalamaları zayıf 2,244±0,508 (Min.=1.21; Mak.=3.89), olarak saptanmıştır.

Tablo 3. Mesleki Motivasyon Puan Ortalamaları

	N	Ort	Ss	Min.	Mak.
Okul Ortamından Kaynaklanan Motivasyon	124	3,492	1,086	1,00	5,00
Veli ve Öğrenciden Kaynaklanan Motivasyon	124	1,669	0,965	1,00	5,00
İçsel Motivasyon	124	1,804	1,012	1,00	5,00
Mesleki Motivasyon Genel	124	2,272	0,571	1,08	3,85

Tablo 3 incelendiğinde öğretmenlerin "okul ortamından kaynaklanan motivasyon" ortalamaları yüksek 3,492±1,086 (Min.=1; Mak.=5), "veli ve öğrenciden kaynaklanan motivasyon" ortalamaları çok zayıf 1,669±0,965 (Min.=1; Mak.=5), "içsel motivasyon" ortalamaları zayıf 1,804±1,012 (Min.=1; Mak.=5), "mesleki motivasyon genel" ortalamaları

zayıf $2,272 \pm 0,571$ (Min.=1.08; Mak.=3.85), olarak saptanmıştır.

Tablo 4. Mesleki Etik ve Mesleki Motivasyon Puanları Arasındaki Korelasyon Analizi

		Mesleki Sorumluluk	Mesleki Saygı	Mesleki Etik Genel
Okul Ortamından Kaynaklanan Motivasyon	r	-0,206*	-0,074	-0,225*
	p	0,022	0,415	0,012
Veli ve Öğrenciden Kaynaklanan Motivasyon	r	0,499**	0,078	0,473**
	p	0,000	0,389	0,000
İçsel Motivasyon	r	0,378**	0,116	0,399**
	p	0,000	0,201	0,000
Mesleki Motivasyon Genel	r	0,410**	0,071	0,394**
	p	0,000	0,436	0,000

* $<0,05$; ** $<0,01$

Tablo 4 incelendiğinde mesleki sorumluluk, mesleki saygı, mesleki etik genel, okul ortamından kaynaklanan motivasyon, veli ve öğrenciden kaynaklanan motivasyon, içsel motivasyon, mesleki motivasyon genel, arasındaki korelasyon analizlerine bakıldığında; okul ortamından kaynaklanan motivasyon ile mesleki sorumluluk arasında $r=-0.206$ negatif ($p=0,022<0.05$), Okul ortamından kaynaklanan motivasyon ile mesleki etik genel arasında $r=-0.225$ negatif ($p=0,012<0.05$), Veli ve öğrenciden kaynaklanan motivasyon ile mesleki sorumluluk arasında $r=0.499$ pozitif ($p=0,000<0.05$), Veli ve öğrenciden

kaynaklanan motivasyon ile mesleki etik genel arasında $r=0.473$ pozitif ($p=0,000<0.05$), İçsel motivasyon ile mesleki sorumluluk arasında $r=0.378$ pozitif ($p=0,000<0.05$), İçsel motivasyon ile mesleki etik genel arasında $r=0.399$ pozitif ($p=0,000<0.05$), Mesleki motivasyon genel ile mesleki sorumluluk arasında $r=0.41$ pozitif ($p=0,000<0.05$), Mesleki motivasyon genel ile mesleki etik genel arasında $r=0.394$ pozitif ($p=0,000<0.05$) ilişki bulunmuştur. Diğer değişkenler arasındaki ilişkiler istatistiksel olarak anlamlı değildir ($p>0.05$).

Tablo 5. Mesleki Etiğin Mesleki Motivasyon Üzerine Etkisi

Bağımlı Değişken	Bağımsız Değişken	β	t	p	F	Model (p)	R ²
Mesleki Motivasyon Genel	Sabit	1,279	5,952	0,000	22,420	0,000	0,148
	Mesleki Etik Genel	0,442	4,735	0,000			
Mesleki Motivasyon Genel	Sabit	1,464	6,458	0,000	14,137	0,000	0,176
	Mesleki Sorumluluk	0,308	5,247	0,000			
	Mesleki Saygı	0,110	1,768	0,080			

Tablo 5 incelendiğinde mesleki etik genel ile mesleki motivasyon genel arasındaki neden sonuç ilişkisini belirlemek üzere yapılan regresyon analizi anlamlı bulunmuştur ($F=22,420$; $p=0,000<0.05$). Mesleki motivasyon genel düzeyindeki toplam değişim %14.8 oranında mesleki etik genel tarafından açıklanmaktadır ($R^2=0,148$). Mesleki etik genel mesleki motivasyon genel düzeyini arttırmaktadır ($\beta=0,442$).

Mesleki sorumluluk, mesleki saygı ile mesleki motivasyon genel arasındaki neden sonuç ilişkisini belirlemek üzere yapılan regresyon analizi anlamlı bulunmuştur ($F=14,137$; $p=0,000<0.05$). Mesleki motivasyon genel düzeyindeki toplam değişim %17.6 oranında mesleki sorumluluk, mesleki saygı tarafından açıklanmaktadır ($R^2=0,176$). Mesleki sorumluluk mesleki motivasyon genel düzeyini arttırmaktadır ($\beta=0,308$). Mesleki saygı mesleki motivasyon genel düzeyini etkilememektedir ($p=0.080>0.05$).

Tablo 6. Mesleki Etik Puanlarının Tanımlayıcı Özelliklere Göre Farklılaşma Durumu

Demografik Özellikler	n	Mesleki Sorumluluk	Mesleki Saygı	Mesleki Etik Genel
Cinsiyet		Ort ± SS	Ort ± SS	Ort ± SS
Kadın	20	1,325±0,522	3,144±0,784	2,187±0,439
Erkek	104	1,591±0,848	2,992±0,762	2,255±0,522
t=		-1,353	0,818	-0,544
p=		0,178	0,415	0,587
Yaş		Ort ± SS	Ort ± SS	Ort ± SS
30 ve Altı	86	1,635±0,913	3,078±0,812	2,318±0,546
30 Üzeri	38	1,353±0,453	2,877±0,634	2,075±0,363
t=		1,808	1,349	2,511
p=		0,023	0,141	0,004
Medeni Durum		Ort ± SS	Ort ± SS	Ort ± SS
Evli	67	1,582±0,770	3,013±0,756	2,260±0,496
Bekar	57	1,509±0,858	3,020±0,782	2,224±0,526
t=		0,502	-0,045	0,388
p=		0,617	0,964	0,699
Çalışılan Okul		Ort ± SS	Ort ± SS	Ort ± SS
İlköğretim	81	1,512±0,729	3,000±0,771	2,217±0,478
Lise	43	1,616±0,947	3,047±0,762	2,294±0,564
t=		-0,680	-0,321	-0,799
p=		0,498	0,749	0,426
Öğretmenlik Kıdemi		Ort ± SS	Ort ± SS	Ort ± SS
2 Yıl ve Altı	46	1,704±0,939	3,007±0,781	2,322±0,569
3-5 Yıl	52	1,431±0,714	3,013±0,799	2,180±0,476
6 Yıl ve Üzeri	26	1,508±0,718	3,039±0,691	2,233±0,455
F=		1,448	0,014	0,950
p=		0,239	0,986	0,390
İdari Görev Durumu		Ort ± SS	Ort ± SS	Ort ± SS
Evlet	24	1,763±1,046	3,079±0,853	2,386±0,646
Hayır	100	1,497±0,738	3,001±0,746	2,210±0,467
t=		1,451	0,445	1,536
p=		0,149	0,657	0,127

Tablo 6 incelendiğinde öğretmenlerin mesleki sorumluluk, mesleki saygı, mesleki etik genel puanları cinsiyet değişkenine göre anlamlı farklılık göstermemektedir ($p>0.05$). 30 yaş ve altı olanların mesleki sorumluluk puanları ($x=1,635$), 30 yaş üzeri olanların mesleki sorumluluk puanlarından ($x=1,353$) yüksek bulunmuştur ($t=1,808$; $p=0.023<0.05$). Yaş 30 ve altı olanların mesleki etik genel puanları ($x=2,318$), yaş 30 üzeri olanların mesleki etik genel puanlarından ($x=2,075$) yüksek bulunmuştur ($t=2,511$; $p=0.004<0.05$). Öğretmenlerin mesleki saygı puanları yaş değişkenine göre anlamlı farklılık göstermemektedir ($p>0.05$). Öğretmenlerin mesleki

sorumluluk, mesleki saygı, mesleki etik genel puanları medeni durum değişkenine göre anlamlı farklılık göstermemektedir ($p>0.05$). Öğretmenlerin mesleki sorumluluk, mesleki saygı, mesleki etik genel puanları çalışılan okul değişkenine göre anlamlı farklılık göstermemektedir ($p>0.05$). Öğretmenlerin mesleki sorumluluk, mesleki saygı, mesleki etik genel puanları öğretmenlik kıdemi değişkenine göre anlamlı farklılık göstermemektedir ($p>0.05$). Öğretmenlerin mesleki sorumluluk, mesleki saygı, mesleki etik genel puanları idari görev durumu değişkenine göre anlamlı farklılık göstermemektedir ($p>0.05$).

Tablo 7. Mesleki Motivasyon Puanlarının Tanımlayıcı Özelliklere Göre Farklılaşma Durumu

Demografik Özellikler	n	Okul Ortamından Kaynaklanan Motivasyon	Veli ve Öğrenciden Kaynaklanan Motivasyon	İçsel Motivasyon	Mesleki Motivasyon Genel
Cinsiyet		Ort ± SS	Ort ± SS	Ort ± SS	Ort ± SS
Kadın	20	3,500±1,076	1,480±0,976	1,575±0,939	2,131±0,532
Erkek	104	3,490±1,093	1,706±0,963	1,849±1,024	2,299±0,576
t=		0,036	-0,958	-1,108	-1,208
p=		0,971	0,340	0,270	0,229
Yaş		Ort ± SS	Ort ± SS	Ort ± SS	Ort ± SS
30 ve Altı	86	3,486±1,079	1,765±1,069	1,863±1,031	2,325±0,574
30 Üzeri	38	3,507±1,116	1,453±0,632	1,671±0,969	2,152±0,551
t=		-0,099	1,674	0,975	1,564
p=		0,921	0,045	0,331	0,120
Medeni Durum		Ort ± SS	Ort ± SS	Ort ± SS	Ort ± SS
Evli	67	3,508±1,093	1,645±0,885	1,724±0,920	2,242±0,577
Bekar	57	3,474±1,086	1,698±1,059	1,899±1,112	2,306±0,566
t=		0,172	-0,306	-0,960	-0,622
p=		0,864	0,760	0,339	0,535
Çalışılan Okul		Ort ± SS	Ort ± SS	Ort ± SS	Ort ± SS
İlköğretim	81	3,469±1,080	1,699±0,995	1,694±0,940	2,242±0,579
Lise	43	3,535±1,108	1,614±0,915	2,012±1,119	2,327±0,558
t=		-0,320	0,464	-1,673	-0,790
p=		0,750	0,643	0,097	0,431
Öğretmenlik Kıdemi		Ort ± SS	Ort ± SS	Ort ± SS	Ort ± SS
2 Yıl ve Altı	46	3,467±1,204	1,883±1,081	1,967±1,163	2,396±0,577
3-5 Yıl	52	3,601±1,027	1,531±0,911	1,668±0,910	2,210±0,542
6 Yıl ve Üzeri	26	3,317±0,991	1,569±0,807	1,789±0,913	2,175±0,598
F=		0,606	1,823	1,071	1,799
p=		0,547	0,166	0,346	0,170
İdari Görev Durumu		Ort ± SS	Ort ± SS	Ort ± SS	Ort ± SS
Evet	24	3,167±1,351	2,008±1,256	1,917±1,183	2,337±0,697
Hayır	100	3,570±1,004	1,588±0,870	1,778±0,972	2,256±0,539
t=		-1,646	1,937	0,603	0,618
p=		0,180	0,132	0,548	0,538

Tablo 7 incelendiğinde öğretmenlerin okul ortamından kaynaklanan motivasyon, veli ve öğrenciden kaynaklanan motivasyon, içsel motivasyon, mesleki motivasyon genel puanları cinsiyet değişkenine göre anlamlı farklılık göstermemektedir ($p>0.05$). 30 yaş ve altı olanların veli ve öğrenciden kaynaklanan motivasyon puanları ($x=1,765$), 30 yaş üzeri olanların veli ve öğrenciden kaynaklanan motivasyon puanlarından ($x=1,453$) yüksek bulunmuştur ($t=1,674$; $p=0.045<0.05$). Öğretmenlerin okul ortamından kaynaklanan motivasyon, içsel motivasyon, mesleki motivasyon genel puanları yaş değişkenine göre anlamlı farklılık göstermemektedir ($p>0.05$). Öğretmenlerin okul ortamından kaynaklanan motivasyon, veli ve öğrenciden

kaynaklanan motivasyon, içsel motivasyon, mesleki motivasyon genel puanları medeni durum değişkenine göre anlamlı farklılık göstermemektedir ($p>0.05$). Öğretmenlerin okul ortamından kaynaklanan motivasyon, veli ve öğrenciden kaynaklanan motivasyon, içsel motivasyon, mesleki motivasyon genel puanları çalışılan okul değişkenine göre anlamlı farklılık göstermemektedir ($p>0.05$). Öğretmenlerin okul ortamından kaynaklanan motivasyon, veli ve öğrenciden kaynaklanan motivasyon, içsel motivasyon, mesleki motivasyon genel puanları öğretmenlik kıdemi değişkenine göre anlamlı farklılık göstermemektedir ($p>0.05$). Öğretmenlerin okul ortamından kaynaklanan motivasyon, veli ve öğrenciden kaynaklanan

motivasyon, içsel motivasyon, mesleki motivasyon genel puanları idari görev durumu değişkenine göre anlamlı farklılık göstermemektedir ($p>0.05$).

4. Tartışma, Sonuç ve Öneriler

Çalışmanın sonuçları doğrultusunda konuyla ilgili ya da yakın ilişkisi olan kaynaklara ulaşılmıştır (Fisher, 2013; Gözütok, 1999; Karaköse, & Kocabaş, 2006; Mabagala, 2015; Ömür, & Nartgün, 2013). Bu çalışmada mesleki etik puan ortalamaları incelendiğinde öğretmenlerin “mesleki sorumluluk” ortalamaları çok zayıf, “mesleki saygı” ortalamaları orta ve “mesleki etik genel” ortalamaları zayıf olarak saptanmıştır. Öğretmenlerin mesleki etik durumları ile ilgili yapılmış diğer çalışmalarda ise çalışmayla farklı olarak mesleki etik puanlarının orta ve yüksek düzeyde olduğu tespit edilmiştir (Mabagala, 2014; Özbek, 2003; Uğraş, 2018). Bu durum özellikle derslerin takibi ve amacına uygun işlenip işlenmediği, öğrenci ve veli arasındaki köprünün nasıl kurulduğu ve velilerin beden eğitimi ve spor derslerinden yüksek not beklentisi gibi sebeplerle ilişkili olabileceği düşünülmektedir.

Bu çalışmada mesleki motivasyon puan ortalamaları incelendiğinde öğretmenlerin “okul ortamından kaynaklanan motivasyon” ortalamaları yüksek, “veli ve öğrenciden kaynaklanan motivasyon” ortalamaları çok zayıf, “içsel motivasyon” ortalamaları zayıf ve “mesleki motivasyon genel” ortalamaları zayıf olarak saptanmıştır. Bu saptamaların velilerin öğrencileri takip noktasında spor kültürüne sahip olma durumlarından, yine velilerin beden eğitimi ve spor derslerini sıradan bir ders olarak görme durumlarından kaynaklandığına inanılmaktadır.

Mesleki motivasyon ile mesleki etik davranışlarını alt boyutlarının arasındaki ilişki ve mesleği etiğin mesleki motivasyon üzerindeki etkisine dair sonuçlara bakıldığında, Mesleki sorumluluk, mesleki saygı ile mesleki motivasyon genel arasındaki neden sonuç ilişkisini belirlemek üzere yapılan regresyon analizi anlamlı bulunmuştur. Mesleki sorumluluk mesleki motivasyon genel düzeyini arttırmaktadır. Mesleki saygı mesleki motivasyon genel düzeyini etkilememektedir. Ayrıca, Okul ortamından kaynaklanan motivasyon ile mesleki sorumluluk arasında $r=-0.206$ negatif, okul ortamından kaynaklanan motivasyon ile mesleki etik genel arasında $r=-0.225$ negatif, veli ve öğrenciden kaynaklanan motivasyon ile mesleki sorumluluk arasında $r=0.499$ pozitif, veli ve öğrenciden kaynaklanan motivasyon ile mesleki etik genel arasında pozitif, içsel motivasyon ile mesleki sorumluluk arasında pozitif, içsel motivasyon ile mesleki etik genel arasında pozitif, mesleki motivasyon genel ile mesleki sorumluluk arasında pozitif, mesleki motivasyon genel ile mesleki etik genel arasında pozitif, ilişki bulunmuştur. Diğer değişkenler arasındaki ilişkiler istatistiksel olarak anlamlı değildir. Beden eğitimi ve spor öğretmenlerinin mesleki motivasyon ve mesleki etik davranışlarını alt boyutlarının ise, cinsiyet, yaş, medeni durum, çalışılan okul, öğretmenlik kıdemi ve idari görev durumu değişkenlerine göre farklılaşıp farklılaşmadığına baktığımızda; katılımcıların mesleki etik alt boyut puanlarının sadece yaş değişkeninde 30 yaş altı olanlar lehine anlamlı farklılık görülmüşken diğer değişkenlerde anlamlı farklılık görülmemiştir. Mesleki motivasyon ölçeği alt boyut puanlarında ise 30 yaş ve altı olanların veli ve öğrenciden kaynaklanan motivasyon puanlarının 30 yaş

üzeri olanlara göre daha yüksek olduğu görülmüştür. Ancak çalışma sonucu, mesleki motivasyon ölçeği alt boyut puanlarının diğer değişkenlere göre anlamlı bir farklılık göstermemiştir.

Her öğretmenlik branşında olduğu gibi beden eğitimi ve spor öğretmeninin sorumlulukları da ders saatleri ile sınırlı kalmamaktadır. Öğrenciler ile ders dışında yapılan çalışmaların yanında yöneticiler, diğer öğretmenler ve toplum ile ilişkiler ile de meşgul olan beden eğitimi ve spor öğretmenleri, bu sorumluluklar için günlük çalışmalarından daha fazla zamana ihtiyaç duyarlar (Altuntaş, 2016). Çalışmada yaş değişkeninde anlamlı farkın ortaya çıkması 30 yaş altı bireylerin üniversiteden mezun olup meslek hayatlarına yeni başladığı düşünüldüğünden, kariyerin başında yüksek bir motivasyonla görev yapabilecekleri ve henüz meslek içerisindeki olumsuzluklarla karşılaşmadıklarından dolayı öğrenci ve velilerden kaynaklanan motivasyon ve mesleki sorumluluklarının 30 yaş üstü bireylerden yüksek çıkmasının sebebi olarak düşünülmektedir. Ayrıca bu sonuçla birlikte, yaş ilerledikçe mesleğin olumsuz taraflarının görülmesinden dolayı motivasyonun düşeceğini söylemek mümkün olacaktır. Alan yazında öğretmenliğin ilk yılında çalışan farklı branş öğretmenlerinin de etik algılama düzeylerinin olumlu bir şekilde arttığını belirten çalışmalar görülmüştür (Özen, 2017; Sakin, 2007).

Diğer taraftan cinsiyet, medeni durum, öğretmenlik kıdemi ve idari görev durumu değişkenlerinde farkın çıkmaması özellikle içsel motivasyon kaynağının kendi iyiliği için ya da deneyimlerinden elde ettiği haz ve memnuniyet için bir aktiviteye katılımını veya devam ettirmeyi ifade ettiğinden (Lee, 2005) kıdem veya idari görev gibi dışsal motivasyonların bu değişkenlere göre değişmeyeceği sonucunu destekler niteliktedir. Alan yazında mesleki etiğin ve mesleki motivasyonun cinsiyet değişkenine göre anlamlı farklılık olmadığı yönünde bu çalışmanın sonucuna paralellik gösteren çalışmalar mevcuttur (Argon, & Ertürk, 2013; Çelebi, 2012; Dolaşır, 2009; Özbek, 2003; Recepoğlu, 2013; Toprakçı, 2010). Diğer taraftan kadınlar lehine çalışmaya tezat sonuçlar görülmüştür (Altinkurt, & Yılmaz, 2011; Doğaner, & Özbek, 2019). Bu durum genel anlamda ülkemizin eğitim sistemi içerisinde kadın ve erkek arasındaki eşitlik, üniversitelerin bütün öğretmenlik branşlarına sunmuş olduğu pedagojik formasyon eğitim durumu, mesleki etik ve mesleki motivasyon üzerinde bariz farklar ortaya koymadığını fakat bazı üniversitelerin eğitim sistemlerinde sunmuş oldukları pozitif farklılıklar yetiştirdikleri bireylerde de daha farklı sonuçlar ortaya koyabileceği düşünülmektedir.

Alan yazında, mesleki motivasyon ile mesleki etik ilişkisine ait bulguda Uğraş'ın (2018) yapmış olduğu “Beden Eğitimi ve Spor Öğretmenlerinin Mesleki Etik ve Mesleki Motivasyon Durumlarının Değerlendirilmesi” adlı tez çalışmasının analiz sonuçlarına göre “Okul Ortamından Kaynaklanan Motivasyon” ile “Mesleki sorumluluk” boyutları arasında negatif yönde anlamlı ilişki çıkarken “Mesleki Saygı” boyutu ile pozitif anlamlı bir ilişki olduğu tespit edilmiştir. “Veli ve Öğrenciden Kaynaklanan Motivasyon” ile “Mesleki Sorumluluk” ve “Genel Etik” boyutları arasında pozitif yönde anlamlı bir ilişki olduğu belirlenmiştir. Beden eğitimi ve spor öğretmenlerinin “İçsel Motivasyon” boyutu ile “Mesleki Sorumluluk” ve “Genel Etik” arasında pozitif yönde anlamlı bir ilişki olduğu

saptanmıştır. Beden eğitimi ve spor öğretmenlerinin “Genel Motivasyonları” ile “Mesleki Sorumluluk”, “Mesleki Saygı ve “Genel Etik” düzeyleri arasında pozitif yönde anlamlı bir ilişki olduğu saptanmıştır. Bu araştırmada da mesleki etik ve mesleki motivasyon alt boyutlar arasında pozitif ve negatif ilişkilerin paralellik göstermesi çalışmayı desteklenmektedir.

Beden eğitimi ve spor öğretmenlerinin derslerini işlerken gerekli imkanlara sahip olamamaları, derslerin işleyişinde birtakım zorlukları beraberinde getirmektedir. Okul ortamından kaynaklanan bu zorluklar motivasyonlarının düşmesinin yanı sıra mesleki sorumluluk etiğine de olumsuz etki yapmış olabileceği şeklinde yorumlanabilir (Uğraş, 2018). Uygulayıcılara yönelik özellikle sosyal yaşam imkanlarının kısıtlı olduğu yerlerde öğretmenlerin kültür ve sanat gibi sosyal faaliyetlerde de bulunmaları önerilmektedir. Bu çerçevede ayrıca araştırmacılara şu önerilerde bulunulabilir:

Beden eğitimi ve spor öğretmenleri olarak örneklemi belirlenen bu araştırma; farklı yaş grupları, farklı öğretmenlik branşları ve farklı meslek grupları üzerinden veri toplanarak farklı şehirlerde ve ilçelerde de yürütülebilir.

Beden eğitimi derslerinin sürdürülebilmesi için olmazsa olmaz spor salonu, açık spor tesisleri, spor branşına özgü top, raket, ayakkabı vb. imkanlarının kısıtlı olmasının, mesleki etik ve mesleki motivasyon durumlarını olumsuz etkileyebileceği düşünülmektedir. Bu bağlamda özellikle her türlü fiziki şartlara sahip okullarda görev yapan beden eğitimi ve spor öğretmenleri üzerinden de çalışmalar yapılabilir.

Beden eğitimi ve spor öğretmenlerinin mesleki etik ve mesleki motivasyon durumlarında yaşanan olumsuz tutumlarının görüşme ve gözlem teknikleriyle sebepleri detaylı olarak incelenerek nitel çalışmalar gerçekleştirilebilir.

Kaynakça

- Altınkurt, Y., & Yılmaz, K. (2011). Öğretmen adaylarının öğretmenlerin mesleki etik dışı davranışlar ile ilgili görüşleri. *Mehmet Akif Ersoy Üniversitesi Eğitim Fakültesi Dergisi*, 1(22), 113-128.
- Altuntaş, E. A. (2016). *Beden eğitimi öğretmeni adaylarının öğretmenlik mesleğine ilişkin tutumları ile öz yeterlikleri arasındaki ilişki* (Yüksek Lisans Tezi). Yükseköğretim Kurulu Ulusal Tez Merkezi'nden edinilmiştir (Tez No. 440790).
- Amrai, K., Motlagh, S. E., Zalani, H. A., & Parhon, H. (2011). The relationship between academic motivation and academic achievement students. *Procedia-Social and Behavioral Sciences*, 15(1), 399-402. doi.10.1016/j.sbspro.2011.03.111
- Argon, T., & Ertürk, R. (2013). İlköğretim okulu öğretmenlerinin içsel motivasyonları ve örgütsel kimliğe yönelik algıları. *Kuram ve Uygulamada Eğitim Yönetimi Dergisi*, 19(2), 159-179.
- Aygün, M. (2019). *Buz hokeyi sporcularında duygusal zekâ ve liderlik*. Ankara: Nobel Yayınları.

- Ayık, A., & Ataş, Ö. (2014). Öğretmen adaylarının öğretmenlik mesleğine yönelik tutumları ile öğretme motivasyonları arasındaki ilişki. *Eğitim Bilimleri Araştırmaları Dergisi*, 4(1), 25-43. doi.10.12973/jesr.2014.41.2
- Bayrak, E., Çınar, V., Çoban, B., & Çoşkun, Z. (2013). Beden eğitimi ve spor yüksekokulu öğretmen adayları ile eğitim fakültesi öğretmen adaylarının bilimsel epistemolojik inançlarının farklı değişkenler açısından incelenmesi. *International Journal of Social Science*, 6(2), 1817-1828.
- Brouse, C. H., Basch, C. E., LeBlanc, M., McKnight, K. R., & Lei, T. (2010). College students' academic motivation: Differences by gender, class, and source of payment. *College Quarterly*, 13(1), 1-10.
- Cevizci, A. (2002). *Etiğe giriş*. İstanbul: Engin Yayıncılık.
- Çelebi, N., & Akbağ, M. (2012). Genel liselerde çalışan öğretmenlerin etik davranışlarını belirlemeye yönelik bir araştırma. *International Online Journal of Educational Sciences*, 4(2), 425-41.
- Doğaner, S., & Özbek, O. (2019). Beden eğitimi öğretmeni adaylarının mesleki etik ilkelere ve öğretmenliğe yönelik tutumlarına ilişkin görüşleri. *Sportmetre Dergisi*, 17(1), 197-208.
- Dolaşır, T. S., & Büyüköztürk, Ş. (2009). Antrenörlerin mesleki etik ilkeleri nelerdir? Nasıl ölçülür? Ölçek geliştirme: ölçeğin geçerlik ve güvenilirliği. *Sportmetre Dergisi*, 7(4), 159-68. doi.10.1501/Sporm_0000000166
- Eroğlu, E. (2019). *Beden eğitimi ve spor bilimlerinin temelleri*. Ankara: Akademisyen Yayınevi.
- Eroğlu, E., & Ersoy, A. (2019). Beden eğitimi ve spor yüksekokulu öğrencilerinin bazı değişkenlere göre öğrenilmiş güçlülük düzeylerinin incelenmesi. *Uluslararası Multidisipliner Akademik Araştırmalar Dergisi*, 6(2), 68-75.
- Eroğlu, S. Y., & Acet, M. (2017). İşitme engelli öğrencilerin spor yapma değişkenine göre sosyal görünüş kaygısı ile yaşam kalitesi düzeylerinin incelenmesi. *Türkiye Klinikleri Spor Bilimleri Dergisi*, 9(2), 65-70. doi.10.5336/sportsci.2016-54033
- Fisher, Y. (2013). Exploration of values: Israeli teachers' professional ethics. *Social Psychology of Education*, 16(1), 297-315.
- Gözütök, F. D. (1999). Öğretmenlerin etik davranışları. *Ankara Üniversitesi Eğitim Bilimleri Fakültesi Dergisi*, 32(1-2), 83-99.
- Gratton, C., & Jones, I. (2010). *Research methods for sports studies*. UK: Routledge.
- Karaköse, T., & Kocabaş, İ. (2006). Özel ve devlet okullarında öğretmenlerin beklentilerinin iş doyumunu ve motivasyon üzerine etkileri. *Eğitimde Kuram ve Uygulama Dergisi*, 2(1), 3-14.
- Karasar, N. (2005). *Bilimsel araştırma yöntemleri*. Ankara: Nobel Yayınları.

- Karasar, N. (2011). *Bilimsel araştırma yöntemleri*. Ankara: Nobel Yayınları.
- Kızılet, T. (2010). *Drama ve diksiyon öğretiminin spor eğitimcisi adayı öğrencilerin mesleki yeterliliklerine etkisi* (Yüksek Lisans Tezi). Yükseköğretim Kurulu Ulusal Tez Merkezi'nden edinilmiştir (Tez No. 523386).
- Kiremitçi, O., Boz, B., & Yıldız, L. (2018). *Öğretmenlik mesleği ve alan seçimi motivasyonları: beden eğitimi öğretmen adayları üzerine bir inceleme*. 5. Uluslararası Multidisipliner Çalışmaları Kongresi, (s.1-10). Antalya: Ekim.
- Lee, E. (2005). The relationship of motivation and flow experience to academic procrastination in university students. *The Journal of Genetic Psychology*, 166(1), 5-15. doi.10.3200/GNTP.166.1.5-15
- Mabagala, S. (2014). The influence of physical education teachers' demographic variables on compliance with the professional code of ethics and conduct in tanzania. *Journal of Physical Education And Sport*, 2(14), 619-625.
- Mabagala, S. (2015). Students' perceptions on physical education teachers' compliance with the professional code of ethics and conduct in Tanzania. *African Journal of Teacher Education*, 4(2), 14-23.
- Murathan, T. (2018). *Spor sektöründe bilişim teknolojilerinin kullanımı*. 3. Uluslararası Mesleki ve Teknik Bilimler Kongresi, (s.1547-1551). Gaziantep: Haziran.
- Murathan, T., & Özdemir, K. (2017). Investigation of the attitudes of physical education teacher candidates toward teaching profession and sense of competence in terms of some variables. *Journal of Education and Learning*, 6(4), 229-238. doi.10.5539/jel.v6n4p229
- Ömür, Y. E., & Nartgün, Ş. S. (2013). Öğretmen adaylarının öğretmenlik mesleğine ilişkin tutumları ile güdülenme düzeyleri arasındaki ilişki. *Eğitimde Politika Analizi Dergisi*, 2(2), 41-55.
- Özbek, O. (2003). *Beden eğitimi öğretmenlerinin mesleki etik ilkeleri ve bu ilkelere uyma düzeyleri* (Doktora Tezi). Yükseköğretim Kurulu Ulusal Tez Merkezi'nden edinilmiştir (Tez No. 127829).
- Özen, F. (2017). Sınıf öğretmenlerinin ve sınıf öğretmeni adayı öğrencilerin zamanla öğretmenlik meslek etiği algılarındaki değişim. *Uluslararası Toplum Araştırmaları Dergisi*, 7(13), 379-398. doi.10.26466/opus.331158
- Recepoğlu, E. (2013). Öğretmenlerin iş motivasyonlarının farklı değişkenler açısından incelenmesi. *Kastamonu Eğitim Dergisi*, 21(2), 575-88.
- Sakin, A. (2007). *Okul öncesi öğretmenlerinin mesleki etik davranışlar hakkındaki görüşleri ile ahlaki yargı düzeyleri ve öğretmenlik tutumlarının incelenmesi* (Doktora Tezi). Yükseköğretim Kurulu Ulusal Tez Merkezi'nden edinilmiştir (Tez No. 210313).
- Toprakçı, E., Bozpolat E., & Buldur, S. (2010). Öğretmen davranışlarının kamu meslek etiği ilkelerine uygunluğu. *E-Uluslararası Eğitim Araştırmaları Dergisi*, 1(2), 35-50.
- Uğraş, S. (2018). *Beden eğitimi ve spor öğretmenlerinin mesleki etik ve mesleki motivasyon durumlarının değerlendirilmesi* (Doktora Tezi). Yükseköğretim Kurulu Ulusal Tez Merkezi'nden edinilmiştir (Tez No. 505875).
- Zeynel, E., & Çarıkçı, İ. H. (2015). Mesleki motivasyonun, iş tatmini ve örgütsel bağlılık üzerine etkisi: Akademisyenler üzerine bir araştırma. *Süleyman Demirel Üniversitesi İktisadi ve İdari Bilimler Fakültesi Dergisi*, 20(3), 217-248.

EK 1: Etik Kurul Onayı**Evrak Tarih ve Sayısı: 02/03/2020-E.3495**

T.C.
MUŞ ALPARSLAN ÜNİVERSİTESİ
BİLİMSEL ARAŞTIRMA VE YAYIN ETİĞİ KURULU

Toplantı Tarihi: 02/03/2020	Toplantı Sayısı: 3	Karar Sayısı: 20
EK-1		
<p>Bilimsel Araştırma ve Yayın Etiği Kurulu, Prof. Dr. Cevad SELAM başkanlığında toplanarak aşağıdaki kararları almıştır.</p> <p>KARAR-7: Beden Eğitimi ve Spor Yüksekokulu Müdürlüğünün 17/02/2020 tarihli ve E.2529 sayılı yazısı okundu ve ekleri incelendi.</p> <p>Yapılan incelemeler sonucunda; Üniversitemiz Beden Eğitimi ve Spor Yüksekokulu Beden Eğitimi ve Spor Eğitimi Bölümü Beden Eğitimi ve Spor Eğitimi Anabilim Dalında görev yapmakta olan Dr. Öğr. Üyesi Metin KARAYOL'un "Beden Eğitimi ve Spor Öğretmenlerinin Mesleki Etik ile Mesleki Motivasyonlarının İncelenmesi" isimli makalesi Bilimsel Araştırma ve Yayın Etiği Kurulu tarafından uygun görülmüş olup, durumunun Beden Eğitimi ve Spor Yüksekokulu Müdürlüğüne bildirilmesine,</p> <p style="text-align: center;">Oy birliği ile karar verildi.</p>		
BAŞKAN		
Prof. Dr. Cevad SELAM Rektör Yardımcısı		
ÜYE	ÜYE	ÜYE
Prof. Dr. Harun POLAT Fen Edebiyat Fakültesi Öğr. Üyesi	Doç. Dr. Hanifi KÖRKOCA SBF Öğr. Üyesi	Dr. Öğr. Üyesi Hasan TASALI SBF Öğr. Üyesi
ÜYE	ÜYE	ÜYE
Dr. Öğr. Üyesi Recep YILMAZ İİF Öğr. Üyesi	Dr. Öğr. Üyesi Mehmet SALMAZZEM İslami İlimler Fakültesi Öğr. Üyesi	Dr. Öğr. Üyesi Demet DENİZ YILMAZ Eğitim Fakültesi Öğr. Üyesi
ÜYE	ÜYE	
Dr. Öğr. Üyesi Sedat KARDAS Fen Edebiyat Fakültesi Öğr. Üyesi	Dr. Öğr. Üyesi Bünyamin SARIKAYA Eğitim Fakültesi Öğr. Üyesi	



Yazım Kuralları

anemon, 2018 yılından itibaren Şubat, Nisan, Haziran, Ağustos, Ekim ve Aralık sayısı olmak üzere yılda altı defa düzenli olarak yayımlanmaktadır. Derginin asıl amacı sosyal bilimler alanında nitelikli akademik çalışmaların yayımlanmasına katkı yapmaktır.

Dergide yayımlanan makaleler yazı işlerinin izni olmaksızın başka hiçbir yerde yayımlanamaz veya bildiri olarak sunulamaz. Kısmen veya tamamen yayımlanan makaleler kaynak gösterilmeden hiçbir yerde kullanılamaz. Dergiye gönderilen makalelerin içerikleri özgün, daha önce herhangi bir yerde yayımlanmamış veya yayımlanmak üzere gönderilmemiş olmalıdır. Makaledeki yazarlar isim sırası konusunda fikir birliğine sahip olmalıdır.

Makalenin hazırlanması sırasında yardımcı olması amacıyla, internet sitemizde yazarlar için linkinin altında yer alan **anemon** Dergisi yazım kurallarına göre hazırlanmış "örnek_makale" dosyasını bilgisayarınıza indirmeniz ve makalenizi bu makaleyi örnek olarak hazırlamanız, düzenlemelerde kolaylık ve zaman tasarrufu sağlayacaktır. Bu makaleyi bilgisayarınıza Word programında şablon (template) olarak kaydederek de makalenizi hazırlayabilirsiniz.

- Makaleler MS Word 2007 veya üstü bir sürümde hazırlanarak gönderilmelidir.
- Sayfa yapısı A4 kâğıdı (210 x 297 mm) boyutunda, MS Word programında, Times New Roman veya benzeri bir yazı karakteri ile 10 punto, tek satır aralığıyla yazılmalıdır. Sayfa kenarlarında üst 2 cm olmak üzere diğer kenarlar için 1.5 cm boşluk bırakılmalı ve sayfalar numaralandırılmalıdır.
- Yazar(lar)ın ad(lar) ve soyad(lar), kurumsal unvanları; yazar(lar)ın görev yaptığı kurum(lar), e-posta adres(ler) bilgileri ve ORCID nuraları verilmelidir. Ayrıca makalelerde sorumlu yazar belirtilmelidir.
- Makale başlığı, içerikle uyumlu, içeriği en iyi ifade eden bir başlık olmalıdır. Başlık, kalın ve 13 punto büyüklüğünde olmalı ve ilk harfler büyük olacak şekilde sola hizalanarak yazılmalıdır. Makaleler aynı özellikte İngilizce bir başlık/title içermelidir.
- Makalenin başında, konuyu kısa ve öz biçimde ifade eden ve en az 75, en fazla 120 kelimedenden oluşan Türkçe "Öz" bulunmalıdır. Öz içinde, yararlanılan kaynaklara, şekil ve çizelge numaralarına değinilmemelidir. Özün altında bir satır boşluk bırakılarak, en az 3, en çok 5 sözcükten oluşan anahtar kelimeler verilmelidir. Anahtar kelimeler makale içeriği ile uyumlu ve kapsayıcı olmalıdır. Aynı şekilde makaleler İngilizce bir başlık/title, anahtar sözcükler/keywords ve özet/abstract içermelidir.
- **anemon**'un yayın dili Türkçe ve İngilizcedir. Ancak her sayıda derginin üçte bir oranını geçmeyecek şekilde diğer dillerde yazılmış yazılara da yer verilebilir. Diğer dillerde yazılan makalelerde yazım dili dışında ayrıca Türkçe ve İngilizce başlık, anahtar sözcükler ve öz bulunmalıdır.
- Herhangi bir sempozyum veya kongrede sunulmuş olan çalışmalar kongrenin adı, yeri ve tarihi belirtilerek yayımlanabilir. Bir araştırma kurumu veya fonu tarafından desteklenen çalışmalarda (BAP, TÜBİTAK, Kalkınma Bakanlığı vb.) desteği sağlayan kuruluşun adı ve proje numarası ilk sayfanın altında verilmelidir.
- Makaleler giriş, gelişme ve sonuç yer alacak şekilde hazırlanmalıdır.
- Formüller ve denklemler Math Type ya da Word Denklem Düzenleyici kullanılarak yazılmalıdır.
- Çalışma, dil bilgisi kurallarına uygun olmalıdır. Makalede noktalama işaretlerinin kullanımında, kelime ve kısaltmaların yazımında en son çıkan TDK Yazım Kılavuzu esas alınmalı, açık ve yalın bir anlatım yolu izlenmeli, amaç ve kapsam dışına taşan gereksiz bilgilere yer verilmemelidir. Makalenin hazırlanmasında geçerli bilimsel yöntemlere uyulmalı, çalışmanın konusu, amacı, kapsamı, hazırlanma gerekçesi vb. bilgiler yeterli ölçüde ve belirli bir düzen içinde verilmelidir.
- Bir makalede sırasıyla özet, ana metnin bölümleri, kaynakça ve (varsa) ekler bulunmalıdır. Makalenin bir "Giriş" ve bir "Sonuç" bölümü bulunmalıdır. "Giriş" çalışmanın amacı, önemi, dönemi, kapsamı, veri metodolojisi ve planını mutlaka kapsamalıdır. Konu gerektiyorsa literatür tartışması da bu kısımda verilebilir. "Sonuç" araştırmanın amaç ve kapsamına uygun olmalı, ana çizgileriyle ve öz olarak verilmelidir. Metinde sözü edilmeyen hususlara "Sonuç"ta yer verilmemelidir. Belli bir düzen sağlamak amacıyla ana, ara ve alt başlıklar kullanılabilir.
- Tablo/Şekillerin numarası ve başlığı bulunmalıdır. Tablo çiziminde dikey çizgiler kullanılmamalıdır. Yatay çizgiler ise sadece tablo içindeki alt başlıkları birbirinden ayırmak için kullanılmalıdır. Tablo/Şekil numarası üste, tam sola dayalı olarak dik yazılmalı; tablo/şekil adı ise, her sözcüğün ilk harfi büyük olacak şekilde yazılmalıdır. Kaynakça verilmesi gereken bir durum varsa tablonun altında metin içi kaynak gösterme formatında verilmelidir.

- Makalede, düzenli bir bilgi aktarımı sağlamak üzere ana, ara ve alt başlıklar kullanılabilir. Makale başlığı dışındaki diğer tüm başlıklar yalnız ilk harfleri büyük, 11 punto (üst 12 nk; alt 6 nk) ve sola hizalı olarak yazılmalıdır. Birinci derece başlıklar koyu karakterde; ikinci derece başlıklar, koyu olmayan; üçüncü derece başlıklar ise koyu olmayan ve italik harflerle yazılmalıdır.

1. Birinci Derece Başlık

1.1. İkinci Derece Başlık

1.1.1. Üçüncü Derece Başlık

- Kaynak göstermede kullanılan format, APA (American Psychological Association) Style 6th Edition'dır. Gerek alıntılmalarda gerekse de kaynakça kısmında yazarlar, Amerikan Psikoloji Derneği'nin yayımladığı Amerikan Psikoloji Derneği Yayın Kılavuzu'nda belirtilen yazım kurallarını ve formatını takip etmelidir. Ayrıntılı bilgi için bakınız: <http://www.apastyle.org/learn/tutorials/basics-tutorial.aspx>

(i) Türkçe kitap:

Meriç, C. (2009). *Bu Ülke*. İstanbul: İletişim Yayınları.

(ii) Çeviri kitap:

Davison, A. (2006). *Türkiye'de Sekülerizm ve Modernlik*. Tuncay Birkan (Çev.). İstanbul: İletişim Yayınları.

(iii) Editörlü kitap:

Çetin, İ. (Ed.) (2010). *Dil ve Edebiyat Öğretim Yöntemleri*. İstanbul: Nobel.

(iv) Editörlü kitapta bölüm:

Okçu, M., Aktel, M., & Kerman, U. (2007). İki Süreci Anlamak: Kamu Yönetiminde Küreselleşme ve "Avrupalılaşma". İçinde: A. Yılmaz & Y. Bozkurt (Ed.), *Küresel Esintiler ve Yerel Etkiler Sarmalında Türk Kamu Yönetimi* (s.43-67). Ankara: Gazi Kitabevi.

(v) Makale:

Esen, Ö. (2012). Türkiye'de Döviz Kuru Belirsizliğinin İhracat Üzerine Etkisi. *Finans Politik & Ekonomik Yorumlar*, 49(568), 87-97.

(vi) Çift yazarlı makale:

Bayrak, M., & Esen, Ö. (2014). Türkiye'nin Enerji Açığı Sorunu ve Çözümüne Yönelik Arayışlar. *Atatürk Üniversitesi İktisadi ve İdari Bilimler Dergisi*, 28(3), 139-158.

Çok yazarlı makale:

Esen, Ö., Aydın, C., & Aydın, R. (2016). Inflation Threshold Effect on Economic Growth in Turkey. *Journal of Advanced Research in Law and Economics*, 7(22), 1983-1993.

(vii) Tezler:

Esen, Ö. (2013). *Sürdürülebilir Büyüme Bağlamında Türkiye'nin Enerji Açığı Sorunu: 2012-2020 Dönemi Enerji Açığı Projeksiyonu*. Doktora Tezi. Erzurum: Atatürk Üniversitesi.

(viii) İnternet tabanlı kaynaklar:

Eğilmez, M. (2017). *İşsizlik Niçin Düşmüyor?*. (Erişim: 01.02.2018), <http://www.mahfiegilmez.com/2017/12/issizlik-nicin-dusmuyor.html>

- Metin içi atıflar ilgili bölümde parantez içinde gösterilmelidir.

(i) Tek Yazar İçin: (Soyad, Basım Yılı: Sayfa Numarası)

(ii) Birden Çok Yazar İçin: (Soyad vd., Basım Yılı: Sayfa Numarası)

- Bir yazarın makalesine ulaşılamıyorsa ikincil kaynaklardan alıntı yapan bir kaynağa referans veriliyorsa asıl yararlanılan kaynağa göndermede bulunulur.

(i) "(Aktarılan kaynağın yazarının [veya yazarlarının] Soyadı, Yılı)'dan aktaran" ifadesi getirilerek atıf yapılır. Buna bağlı olarak da kaynakçada sadece ikincil kaynağa yer verilir. (Smith, 1890'dan aktaran: Esen, 2006: 1) gibi

(ii) Smith (1890) her bireyin kendi kârını arttırmaya çalışırken amacı hiç de bu olmadığı halde bütün toplumun zenginliğinin artmasına hizmet ettiğini ve bunu yaptırmanın ise piyasanın gizli eli olduğunu vurgulamaktadır (aktaran: Esen, 2006: 1).

- **anemon**'a yazım kurallarına uygun olarak gönderilen makaleler, daha sonraki aşamada intihal denetiminden geçirilir. Dergide intihal denetimi iThenticate programı ile yapılmaktadır ve intihal denetiminde kabul edilebilir benzerlik oranı en fazla %20 olmalıdır.

- Yayın aşamasının ilk adımı için makaleler Online Başvuru Sistemi aracılığıyla yollanmalıdır. Başvurunun hemen ardından elektronik posta adresinize otomatik olarak bir onay mesajı gönderilecektir. Daha fazla bilgi için <http://dergipark.gov.tr/anemon> elektronik adresi aracılığıyla editörümüzle bağlantıya geçilebilir.



Instructions for Authors

anemon is published bimonthly in February, April, June, August, October and December starting from 2018 by Mus Alparslan University. The purpose of the journal is to make contributions to publishing qualified academic studies in social sciences and humanities.

The articles that are published in the journal cannot be published or presented anywhere else unless permission is granted from the editorial board. The articles that are published either partially or completely cannot be used anywhere else unless reference is given. The articles that are sent to the journal has to be authentic, not previously published or sent to be published. The authors of the articles have to have a consensus regarding the order of the authors' names in the article.

If you download the "sample article" that was prepared according to spelling rules and format of the Journal of **anemon** from our website through the link for authors to help you prepare the article, this will save your time and facilitate the preparation process. You can also prepare your article by saving this sample as a template on the Microsoft Word program.

- The articles should be in MS Word 2007 or higher version.
- The layout has to be custom-designed A4 paper (210 x 297 mm). The file format has to be MS Word. The font has to be Times New Roman or a similar one with a size of 10. The file has to have single-line spacing. Page margins have to be 2 cm on the top and 1.5 cm for all the other sides. The pages have to be numbered.
- The articles should include the name(s), surname(s), institutional title(s), institution name(s), e-mail address(es), and ORCID of the author(s). In addition, the corresponding author has to be indicated in the articles.
- The title of the article has to be consistent with the content and must reflect the content in the best way possible. The title has to be boldface with a font size of 13. The first letter of all the words has to be uppercase. The title has to be left-aligned. The articles should have an English title with the same properties.
- The article needs to include an "Abstract" at the beginning not less than 75 words nor longer than 120 words summarizing the content in the most precise and concise way. The abstract must not include references, figures, and table numbers. Leaving a space under the abstract, the author has to add keywords including at least 3 and utmost 5 words. The keywords have to be consistent with the content and should be comprehensive. Similarly, the articles have to include an English title, keywords, and abstract.
- **anemon** is published in Turkish and English. However, each issue may include articles written in other languages unless they exceed one third of the journal. The articles written in other languages have to have Turkish and English titles, keywords, and abstracts in addition to those written in its original language.
- The works that are presented in any symposium or congress can be published after specifying the name, place and the date of the congress. The works (BAP, TUBITAK, Word Bank ect.) that are supported by a research organization or fund have to indicate the name of the supportive organization and the number of the project.
- The articles should be organized as introduction, body, and conclusion. Subtitles and lower-level titles must have a font size of 11 (12 nk before and 6 nk after) and be left-aligned.
- Formulas and equations should be written via Math Type or Word Equation Editor.
- The study has to comply with grammatical rules. The latest Turkish Language Association Spell Check has to be employed regarding the use of punctuation, spelling of the words, and abbreviations. The text is expected to be clear and simple. No expressions out of purpose and scope must be included in the work. The valid scientific methods have to be employed to prepare the article. The content, purpose, scope, justification, etc. of the study have to be provided as much as needed in a certain order.
- An article is expected to include abstract, sections of the main text, references, and appendices (if there is any) respectively. An article has to have an "Introduction" and "Conclusion" sections. The "Introduction" is definitely expected to include the purpose, importance, period, scope, data methodology, and outline of the study. If it is necessary for the subject to be dealt with, literature review can be given in this section as well. The "conclusion" needs to be in compliance with the study's purpose and scope. It needs to be given generally and concisely. The points that are not mentioned within the text must not be included in "conclusion". Headings, titles, and subtitles can be used to organize the text.
- Tables/Figures should be numbered and given with their titles. No vertical lines must be used to draw the tables. Horizontal lines can only be used to separate the subtitles within the table from each other. Table/Figure number has to be at the top left-aligned and non-Italic. The name of tables/figures has to be written with each word having its first letter uppercase. In addition,

tables/figures have to comply with black and white print. If there is anything in the table that requires reference, the references must be given at the bottom of the table with in-text reference format.

- Headings, titles, and subtitles can be used to ensure an ordered information transfer. All the other titles except for the title of the article have to have a font size of 11. First-level titles should be uppercase but boldface; the first letters of all the words in the second-level titles should be uppercase and not boldface; and only the first letters of the words in the third-level titles should be uppercase, and these titles have to be italic. In addition, the titles have to be organized with 6 nk before and after the title.

1. First-Level Title

1.1. Second-Level Title

1.1.1. Third-level Title

- The citation format is APA (American Psychological Association) Style 6th Edition. The authors have to follow the spelling principles and format specified by American Psychological Association in American Psychological Association Publication Manual regarding both quotations and bibliography. For detailed information: <http://www.apastyle.org/learn/tutorials/basics-tutorial.aspx>

- (i) Reference to a book:
Stopford, M. (1997). *Maritime Economics*. New York: Routledge.
- (ii) Translated book:
Davison, A. (2006). *Türkiye’de Sekülerizm ve Modernlik*. Tuncay Birkan (Trans.). İstanbul: İletişim Yayınları.
- (iii) Reference to a chapter in an edited book:
Esen, Ö., & Aydın, C. (2018). Tunisia. In: S. Özdemir, S. Erdoğan, & A. Gedikli (Eds.), *Handbook of Research on Sociopolitical Factors Impacting Economic Growth in Islamic Nations* (pp. 68-94). USA: IGI Global.
- (iv) Reference to a journal publication:
Esen, Ö. (2016). Security of the energy supply in Turkey: Prospects, challenges and opportunities. *International Journal of Energy Economics and Policy*, 6(2), 281-289.
- (v) Two authors:
Aydın, C., & Esen, Ö. (2018). Does the level of energy intensity matter in the effect of energy consumption on the growth of transition economies? Evidence from dynamic panel threshold analysis. *Energy Economics*, 69, 185-195.
- (vi) Theses and dissertations:
Esen, Ö. (2013). *Sürdürülebilir Büyüme Bağlamında Türkiye’nin Enerji Açığı Sorunu: 2012-2020 Dönemi Enerji Açığı Projeksiyonu*. Doctoral Dissertation. Erzurum: Atatürk University.
- (vii) Internet Based Sources
IATA (2016). *Annual Reports Review*. (15.10.2017), Retrieved from <https://www.iata.org/about/Documents/iata-annual-review-2016.pdf>

- In-text references have to be indicated in brackets where relevant.

(i) For single author: (Surname, Date of Publication: Page Number)

(ii) For multiple authors: (Surname et al., Date of Publication: Page Number)

- The manuscripts that comply with the publication principles of **anemon** are passed through plagiarism checking. The journal uses the iThenticate software to detect instances of overlapping and similar text in submitted manuscripts. If the similarity level is above 5%, the manuscript is not accepted for publication.
- The articles are sent through Online Application System for the first step of the publication. An automatically-sent confirmation message is sent to your e-mail address upon the completion of the application. For further information, please contact the editor via <http://dergipark.gov.tr/anemon>.



Değerlendirme Süreci

- **anemon**'a gönderilen yazılar, önce Yayın Kurulunca dergi ilkelerine uygunluk açısından bir ön değerlendirmeye tabi tutulur. Dergi kapsamına girmeyen veya bilimsel bir yazı formatına içerik ve şekil şartları açısından uymayan yazılar, hakemlik süreci başlatılmadan geri çevrilir ya da bazı değişiklikler istenebilir. Yayın için teslim edilen makalelerin değerlendirilmesinde akademik tarafsızlık ve bilimsel kalite en önemli ölçütlerdir.
- **anemon**'a yayın kurallarına uygun olarak gönderilen makaleler, daha sonraki aşamada intihal denetiminden geçirilir. Muş Alparslan Üniversitesi Sosyal Bilimler Dergisi'nde intihal denetimi, iThenticate paket programı aracılığıyla gerçekleştirilmekte ve intihal denetiminde, benzerlik oranının %20'nin üstüne çıkmaması gerekmektedir. İlgili çalışmada herhangi bir intihale rastlanmadığı takdirde değerlendirilmek üzere o alandaki çalışmalarıyla tanınmış iki hakeme gönderilir. **anemon** Dergisi, sürecin her aşamasında, hakem ve yazarların isimlerinin saklı tutulduğu çift-kör hakemlik sistemini kullanmaktadır. Hakem raporları beş yıl süreyle saklanır. Makaleyi değerlendiren iki hakemden birisinin olumlu diğerinin olumsuz rapor vermesi durumunda makale üçüncü hakeme gönderilmekte veya Yayın Kurulu, hakem raporlarını inceleyerek nihai kararı vermektedir.
- **anemon**'a gönderilen çalışmalarda yazarlar, hakem ve Yayın Kurulunun eleştiri ve önerilerini dikkate alırlar. Katılmadıkları hususlar varsa gerekçeleriyle birlikte itiraz etme hakkına sahiptirler. Dergideki hakemlik sürecinde, akademik unvana sahip kişilerin yayınları için ancak eşit ya da üst derecede akademik unvana sahip kişiler hakem olabilir.
- **anemon**'un hakem değerlendirme süreci, normal koşullarda editör tarafından ön değerlendirme aşaması bir hafta; hakem değerlendirme süreci de 8 hafta olarak planlanmaktadır. Ancak hakemlerden zamanında dönüş olmaması nedeniyle yeniden hakem atama vb. nedenlerden dolayı hakem değerlendirme süreci uzayabilmektedir.
- **anemon**'a makale gönderen yazar/yazarlar, Derginin söz konusu hakem değerlendirme koşullarını ve sürecini kabul etmiş sayılırlar.
- **anemon**'da yayımlanmasına karar verilen (kabul edilen) çalışmaların telif hakkı, Muş Alparslan Üniversitesine devredilmiş sayılır.



Peer Review Process

- The papers that are sent to **anemon** are subjected to preliminary assessment by the Editorial Board to see whether the work complies with the principles of the journal. The papers that are out of the scope of the journal or do not comply with the format of a scientific text either in terms of content or style are either rejected or demanded to be corrected prior to peer-review process. Academic objectivity and scientific quality are the most important criteria for the assessment of the articles that are submitted to be published.
- The articles that comply with the publication principles of **anemon** are passed through plagiarism checking. Journal of Social Sciences of Muş Alparslan University uses the iThenticate software to detect instances of overlapping and similar text in submitted manuscripts. The journal allows an overall similarity of 20% for a manuscript to be considered for publication. After determining an acceptable similarity rate, the article is sent to two reviewers who are known for their studies in the relevant field. **anemon** employs double-blind review system in which the names of neither the reviewers nor the authors are disclosed in any of the phases of the process. Reviewer reports are saved for five years. If one of the reviewers gives positive feedback while the other gives negative feedback, the article is sent to a third reviewer or Editorial Board examines the reviewer reports to make the final decision.
- The authors submitting papers to **anemon** take into account the criticisms and suggestions of the reviewers and the Editorial Board. The authors also have the right to object to the points with which they disagree. In the reviewing process, the publications of people with academic titles are only reviewed by academics of either an equal or a higher degree.
- Assessment process of **anemon** may sometimes take long periods of time due to undesired reasons. Normally, preliminary assessment by the editor takes a week while reviewer's assessment period takes 8 weeks. However, reviewer assessment process may get longer when reviewers do not respond on time or in cases of appointing a new reviewer and so on.
- The author/authors submitting papers to **anemon** is/are considered to have accepted the aforementioned reviewing conditions and process of the journal.
- The copyrights of the works that are decided to be published (accepted) in **anemon** are transferred to Muş Alparslan University.



Yayın İlkeleri

- **anemon**, ulusal ve uluslararası düzeyde yapılan, sosyal bilimler alanında özgün ve nitelikli çalışmaları, bilimsel bir yaklaşımla ele alarak sosyal bilimler alanlarındaki çalışmaların niteliğinin yükselmesine, yöntem ve uygulamaların gelişmesine, kuram ve uygulama alanlarındaki çalışmalar arasında iletişimin güçlenmesine ve sosyal bilimler alanındaki literatürün zenginleşmesine katkı sağlamak amacıyla yayımlanmaktadır.
- **anemon**'da, dil bilimi, din bilimleri, edebiyat, eğitim bilimleri, felsefe, güzel sanatlar, iktisat, işletme, maliye, psikoloji, siyaset bilimi, sosyoloji, tarih, uluslararası ilişkiler vb. tüm sosyal bilimlere ait özgün ve nitelikli bilimsel çalışmaları destekleyerek bilim camiasında üretilen bilgileri akademisyenlerin ve kamuoyunun istifadesine sunmak amacıyla yeni ve özgün çalışmalara yer verilmektedir.
- **anemon**'a gönderilecek çalışma, alanında bir boşluğu dolduracak özgün bir yazı olmalı ya da daha önce yayımlanmış çalışmaları değerlendiren, konuya dair yeni ve dikkate değer görüşler ortaya koyan bir inceleme olmalıdır.
- **anemon**'a gönderilecek yazılar makale, çeviri ve kitap tanıtımı türünde olmalıdır. Dergimize gönderilen çeviri yazılar için, makale sahibinin yayın izni ve orijinal metin gereklidir.
- **anemon**'un yayın dili Türkçe ve İngilizce'dir; ancak her sayıda derginin sayfa sayısının en fazla üçte biri kadar olmak üzere diğer dillerdeki yazılara da yer verilebilir.
- **anemon**'a gönderilmeden önce akademik çalışmalar, söz konusu dili iyi düzeyde konuşan editörler tarafından düzenlenmeli ve kontrol edilmelidir. Ayrıca bu durum belgelendirilmelidir (Türkçe hazırlanan çalışmalar hariç).
- **anemon**'a gönderilen çalışmalar daha önce hiçbir yerde yayımlanmamış ve halihazırda yayımlanmak üzere sunulmamış olmalıdır. Bilimsel bir toplantıda sunulmuş bildiriler, durum açıkça belirtilmek şartıyla dergiye gönderilebilir.
- **anemon**, Şubat, Nisan, Haziran, Ağustos, Ekim ve Aralık sayısı olmak üzere yılda altı defa düzenli olarak yayımlanmaktadır.
- **anemon**'a gönderilen yazılara telif hakkı ödenmez. Yayımlanan makalelerin telif hakkı Muş Alparslan Üniversitesi Sosyal Bilimler Dergisi'ne aittir.
- **anemon**'da yayımlanan yazıların bilimsel ve hukuki sorumluluğu yazarlarına aittir.
- **anemon**'da yer alan yazılardaki görüş ve düşünceler yazarlarının kişisel görüşleri olup derginin ve bağlı olduğu kurumların görüşlerini yansıtmaz.
- **anemon**'a gönderilen çalışmalar, TÜBİTAK ULAKBİM'in DergiPark Sistemi (UDS) üzerinden elektronik ortamda gönderilmektedir. Bu sisteme <http://dergipark.gov.tr/anemon> da yer alan "Kullanıcı Sayfası/Yeni Gönderi" linkinden ulaşılabilir. Söz konusu sisteme kayıt yapıp makale gönderildikten sonra hakem süreciyle ilgili gelişmeler ve hakem değerlendirme raporları yazarlar tarafından kolaylıkla takip edilebilir.



Editorial Principles

- **anemon** is an international peer-reviewed journal that publishes authentic and qualified works with a scientific approach in the fields of social sciences. It is published to contribute to raising the quality of the social sciences studies, development of methods and practices, to strengthen the communication between theoretical and practical studies, and to enrich the literature.
- **anemon** supports all the authentic and qualified scientific studies in the social sciences field including business, economics, educational sciences, finance, fine arts, history, international relations, linguistics, literature, philosophy, political science, psychology, sociology and theology etc. It publishes new and authentic works to offer the knowledge produced by scientific circles for the benefit of academics and public.
- The works that are sent to **anemon** must be either an authentic work to eliminate a lack in the literature or a review assessing the previously-published works and suggesting relevant, new, and noteworthy opinions.
- The texts that are sent to **anemon** include articles, translations, and book promotions. For the translated texts, publication permission of the owner of the article and the source text are required.
- Publication languages of **anemon** are Turkish and English. However, each issue may include articles written in other languages unless they exceed one third of the journal.
- Before academic studies submitted to **anemon**, they should be proofread and edited by native the language-speaking editors related to language used in the paper. This should also be documented (excluding study prepared in Turkish language).
- The works that are sent to **anemon** must not be published previously anywhere. They have to be ready for publication. The papers that have previously been presented in a scientific meeting can be sent to the journal if it is clearly indicated.
- **anemon** is regularly published bimonthly in February, April, June, August, October and December by Muş Alparslan University.
- No copyright payment is made for the papers that are sent to **anemon**. The copyrights of the works that are published in the Journal are transferred to Muş Alparslan University Journal of Social Sciences (**anemon**).
- Scientific and legal liabilities of the articles published in **anemon** belong to the authors.
- All the opinions and ideas indicated in the articles that are published in **anemon** are authors' personal opinions and do not reflect the opinions of the Journal or the affiliated institutions by any means.
- The works that are sent to **anemon** are sent to TUBITAK ULAKBİM's DergiPark System (UDS) in electronical environment. This system can be accessed via <http://dergipark.gov.tr/anemon> under the link "User Page/New Submission". After registering in the system and submitting the paper, the developments regarding the reviewing process and reviewer reports can be followed by the authors.

Yazışma Adresi / Address

Anemon Dergi Editörlüğü

Muş Alparslan Üniversitesi Sosyal Bilimler Enstitüsü

49250 – MUŞ/TÜRKİYE

Tel: 0 436 249 49 49 / 3622 - Fax: 0 436 249 10 22

Web: <http://dergipark.gov.tr/anemon>

e-mail: anemon@alparslan.edu.tr