

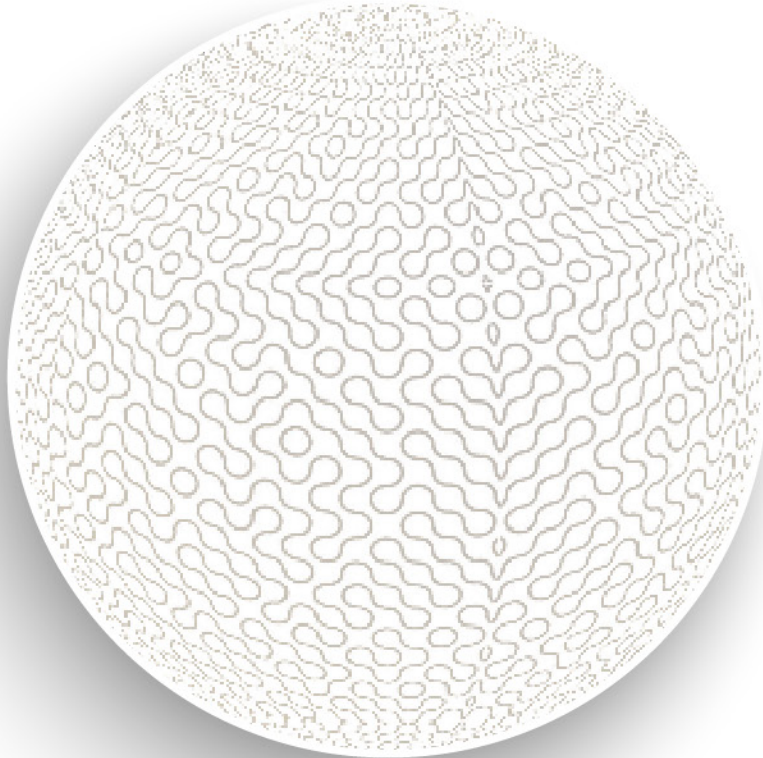

ORDU ÜNİVERSİTESİ SOSYAL BİLİMLER ARAŞTIRMALARI DERGİSİ

SAYI: 10 (1) | MART 2020



ODÜSOBİAD • ISSN: 1309-9302



ORDU ÜNİVERSİTESİ SOSYAL BİLİMLER ARAŞTIRMALARI DERGİSİ

SAYI: 10 (1) | MART 2020



ODÜSOBIAD

ISSN: 1309-9302

ORDU ÜNİVERSİTESİ SOSYAL BİLİMLER ARAŞTIRMALARI DERGİSİ

SAYI: 10 (1) | MART 2020

Odüsobiad yılda 3 kez (Mart-Temmuz-Kasım aylarında) yayınlanan uluslararası hakemli akademik dergidir.

ODU Journal of Social Sciences Research is an international peer-reviewed academic journal published three times a year (March-July-November).

ODÜSOBİAD; EBSCHost-SocINDEX, ASOS Index, Acarindex, SOBİAD, Türk Eğitim İndeksi, OAJI, CiteFactor, Journal Factor, Sindex, Academic Keys ve Arastirmax tarafından taranıp indexlenmektedir.

ODU Journal of Social Sciences Research currently indexed by EBSCHost-SocINDEX, ASOS Index, Acarindex, SOBİAD, Türk Eğitim İndeksi, OAJI, CiteFactor, Journal Factor, Sindex, Academic Keys ve Arastirmax

SAHİBİ

Ordu Üniversitesi
Sosyal Bilimler Enstitüsü Adına
Dr. Öğr. Üyesi Yahya TURAN
(SBE Müdürü V.)



EDİTÖR

Doç. Dr. Adem YÜCEL

EDİTÖR YARDIMCISI

Dr. Öğr. Üyesi Abdülkadir ÖZTÜRK

ALAN EDİTÖRLERİ

Prof. Sabri YENER
Prof. Dr. Cavit YAVUZ
Prof. Dr. Erol TAŞ
Prof. Dr. Mehmet YILMAZ
Doç. Dr. Seval Mutlu ÇAMOĞLU
Doç. Dr. Ömer KARAMAN
Doç. Dr. Sebiha KABLAY
Doç. Dr. Sema YİĞİT
Doç. Dr. Turgay HAN
Doç. Dr. Adem YÜCEL
Dr. Öğr. Üyesi Üzeyir SÜĞÜMLÜ
Dr. Öğr. Üyesi Fevziye EKER
Dr. Öğr. Üyesi Engin ÜMER
Dr. Öğr. Üyesi Aytaç Özmutlu
Dr. Öğr. Üyesi Seçkin EVCİM
Dr. Öğr. Üyesi Yusuf Bahri GÜNDOĞDU
Dr. Öğr. Üyesi Orhan İYİBİLGİN
Dr. Öğr. Üyesi Sait KAR
Dr. Öğr. Üyesi Seval Özgel FELEK
Dr. Öğr. Üyesi Figen TAŞKIN
Dr. Öğr. Üyesi Deniz YILDIRIM
Dr. Öğr. Üyesi Mehmet KOCA
Dr. Öğr. Üyesi Fuat HACISALİHOĞLU
Dr. Öğr. Üyesi Yasin Vahdet AKYÜZ
Dr. Öğr. Üyesi Hüseyin YILDIZ
Dr. Öğr. Üyesi Bahar Sarıboğa

Müzik
Turizm, Halkla İlişkiler Tanıtım
Eğitim Bilimleri
Sinema ve Televizyon
İktisat
Rehberlik ve Psikolojik Danışmanlık
Sosyal ve Beşeri Bilimler
İşletme
Dil Bilim, Yabancı Dil
Grafik Tasarımı, Görsel Sanatlar, Web Tasarımı
Sosyal Bilimler ve Türkçe Eğitimi
Arkeoloji
Sanat, Resim
Görsel İletişim Tasarımı, Tipografi
Sanat Tarihi
Felsefe ve Din Bilimleri
Temel İslam Bilimleri
İslam Tarihi ve Sanatları
İç Mimarlık
Siyaset Bilimleri ve Uluslararası İlişkiler
Kamu Yönetimi
Sosyoloji
Tarih
Tiyatro
Türk Dili ve Edebiyatı
Müzikoloji, Yorumculuk
Klasik Batı Müziği

YABANCI DİL DANIŞMANLARI

Doç. Dr. Turgay HAN

TASARIM / KAPAK

Adem YÜCEL / N.Selçuk BAĞCI

MİZANPAJ / SAYFA TASARIMI

N.Selçuk BAĞCI



ODÜSOBİAD
MART 2020

Editörden...

Ordu Üniversitesi Sosyal Bilimler Araştırmaları Dergisi'nin saygıdeğer okurları ve yazarları,

Dergimize verilen emek, sunulan katkı ve gösterilen özveri ile çalışmalarımızın, bilim dünyasında daha başarılı bir seviyeye ulaşmasının gayreti içindeyiz. Bundan sonra da bütün amacımız dergimizi daha ileriye taşımak ve sosyal bilimler alanına katkı sağlayan, kaliteli bilimsel çalışmalara imza atmak ve yayınlanmasına aracı olmak olacaktır. Dergimizin niteliği her geçen gün daha da artmakta ve alan ile ilgili farklı çalışmalara ev sahipliği yapmaktadır.

Dergimizin bu sayısına değerli çalışmalarıyla katkıda bulunan araştırmacılara ve bu çalışmaların sizlere ulaşmasında emeği geçen herkese şükranlarımızı sunar, yeni sayımızda verilen emeğin karşılık bulmasını, çalışmaların bilime, topluma ve ülkemize faydalı olmasını temenni ederiz.

Sevgili okuyucular, günümüzde yaşanan ve tüm Dünya'yı etkileyerek ülkemize de sıçrayan virüs sorunundan en kısa zamanda kurtulmak temennisi ile daha çok okumalı, üretmeli ve çalışmalıyız. Allah devletimize ve milletimize zeval vermesin... #EvdeKalTürkiye

2020 Temmuz sayısında sağlıklı yarımlarda buluşmak dileğiyle...

Doç. Dr. Adem YÜCEL
ODÜSOBİAD
Editör

İÇİNDEKİLER | CONTENTS

2018 Türkçe Dersi Öğretim Programı Bağlamında 5, 6, 7 ve 8. Sınıf Türkçe Ders Kitaplarındaki Söz Varlığına Yönelik Etkinliklerin Sözcük Öğretimi Açısından İncelenmesi Investigation of the Activities Related to the Vocabulary Teaching in the 5, 6, 7 and 8th Grade Turkish Textbooks in the Context of 2018 Turkish Course Curriculum <i>İlker AYDIN - Gizem AYDIN</i>	01/23
Dijital Boyamanın Evriminde Sanal Gerçeklik Boyutu Virtual Reality Dimension in the Evolution of Digital Painting <i>Murat KARA</i>	24/33
Edward Bond'un At The Inland Sea Oyununda Zaman Olgusunun Kadın Karakterler Üzerinden Temsili The Representation of Time through Female Characters in Edward Bond's Play, At The Inland Sea <i>Arş Gör. Dr. Uğur ADA - Doç. Dr. Erdinç PARLAK</i>	34/47
Dil ve Edebiyat Öğretiminde Parodi: Aşk ve Gurur ve Zombiler Parody in Language and Literature Teaching: Pride and Prejudice and Zombies <i>Melda ORYAŞIN - Duygu AK BAŞOĞUL</i>	48/75
Medya Okuryazarlığının Değerlendirilmesi: Konular, Sorunlar ve Olasılıklar Assessing Media Literacy: Issues, Problems and Possibilities <i>Mehtap UYAR - Tuğba ASRAK HASDEMİR</i>	76/89
İç Mimaride Yaratıcılık Teknikleri: Mağaza Tasarım Sürecinde PICLed Beyin Aktivitesinin Uygulanması Creativity Techniques in Interior Architecture: Application of the PICLed Brains Activity in the Store Design Process <i>Özge GÜL</i>	90/102
Türkiye'de Temel Tasarım Eğitimi Alanında 2000-2019 Yılları Arasında Yapılmış Bilimsel Çalışmaların Analizi An Analysis of Scientific Studies in Basic Design Education in Turkey Between the Years 2000-2019 <i>Seval ÖZGEL FELEK</i>	103/112
Tüketicilerin Organik Yumurta Satın Alma Niyetini Etkileyen Faktörlerin Yapısal Eşitlik Modeli İle İncelenmesi Investigation of Factors Affecting Consumers' Intention to Buy Organic Eggs with Structural Equation Model <i>Ebru ONURLUBAŞ - Niyazi GÜMÜŞ - Şükran KARACA</i>	113/131
Hz. Ömer'in Ağabeyi Zeyd b. Hattâb'ın Hayatı Üzerine Bir Değerlendirme An evaluation of the Zeyd Bin Hattab's life who is the brother of Hazreti Ömer <i>Hakan TEMİR</i>	132/142
Kassitler ve Hititler Arasında İlişkiler Relations between Kassites and Hittites <i>Didem ÇAĞLA</i>	143/152

Kutsalın Ziyareti: İnanç Turizminin Altında Yatan GÜdüler ve Karadeniz Bölgesi İnanç Turizmi Potansiyeli

Visit of the Sacred: Motives Under Belief Tourism and Black Sea Region Belief Tourism Potential

Yahya TURAN..... 153/163

Türkiye’de Ulusal Yayın Yapan Televizyon Kanallarının Yayın Akışlarının Türsel Bazda Analizi

A Genre Analysis of Programme Flow Of National TV Channels in Turkey

Seda SÜNBÜL OLGUNDENİZ - Pınar ÖZGÖKBEL BİLİS..... 164/177

Akademik Doğa Kampına Yönelik Öğrenci Görüşleri Student Opinions About The Academic Nature Camp

Student Opinions About The Academic Nature Camp

Dr. E. Omca ÇOBANOĞLU - Dr. Mahir YERLİKAYA - Dr. Aslı YERLİKAYA..... 178/187

İnvazyon ve Dijital Sanat

Invasion And Dijital Art

Dr. Öğr. Üyesi Merve YILDIRIM..... 188/200

Türkiye Cumhuriyeti Sınırlarını Tehdit Eden Kolera Salgınları ve Alınan Korunma Tedbirleri

Cholera Outbreaks Threatening Turkish Borders and Defensive Measures Taken by The Turkish Republic

İsmail Özer..... 201/216

Çevre Vergilerinin CO2 Emisyonu Üzerindeki Etkisi Üzerine Bir Uygulama

An Application on the Effect of Enviromental Tax on CO2 Emissions

Efe Can KILINÇ - Hande ALTIPARMAK..... 217/227

Nöroplastisite’nin Etkileri Üzerine Bir Eğitim Programı ve Yeni Bir Teknik Önerisi: Süpürme Tekniği

A Training Program On The Effects Of Neuroplasticity And A Suggestion Of A New Technique: Sweeping Technique

Nalan SABİR TAŞTAN..... 228/251

A Postmodern Novel In the Light Of Deleuzian Nomadism: Sunset Park

Deleuzcü Göçebelik Işığında Postmodern Bir Roman: Sunset Park

Emrah Özbay..... 252/261

Düzeltilme / Correction Notice

VIX Endeksi, Döviz Kuru ve Petrol Fiyatlarının BIST 100 Endeksi Üzerindeki Etkileri: Bir Kuantil Regresyon Yaklaşımı

Bilgehan TEKİN, Mercan HATİPOĞLU.....262

Örgütsel Sağlığın Çalışanların İş Tatmini ve Yabancılaşma Düzeyine Etkisinde Örgütsel Adaletin Aracı Rolü

Fatma Nur TUĞAL, Yunus TOPSAKAL, Esengül İPLİK.....263



ODÜSOBİAD
MART 2020

2018 Türkçe Dersi Öğretim Programı Bağlamında 5, 6, 7 ve 8. Sınıf Türkçe Ders Kitaplarındaki Söz Varlığına Yönelik Etkinliklerin Sözcük Öğretimi Açısından İncelenmesi*

Investigation of the Activities Related to the Vocabulary Teaching in the 5, 6, 7 and 8th Grade Turkish Textbooks in the Context of 2018 Turkish Course Curriculum

İlker AYDIN¹

Gizem AYDIN²

ARAŞTIRMA MAKALESİ

Gönderim Tarihi: 08.11.2019 | Kabul Tarihi: 06.03.2020

Özet

Bu çalışmanın amacı, 2018 Türkçe Dersi Öğretim Programı bağlamında 5, 6, 7 ve 8. sınıf Türkçe ders kitaplarındaki söz varlığına yönelik etkinliklerin sözcük öğretimi açısından incelenmesidir. Bu çalışmada MEB tarafından hazırlanan 5, 6, 7 ve 8. sınıf Türkçe ders kitapları doküman incelemesi yöntemiyle incelenmiştir. Her sınıf düzeyindeki 32 metin ile birlikte toplam 128 metin ve bu metinlere bağlı 201 etkinlik araştırma materyalini oluşturmaktadır. Serbest okuma metinleri kapsam dışı tutulmuştur. Araştırmanın verileri, 2018 Türkçe Dersi Öğretim Programı'nda yer alan söz varlığına yönelik kazanımlar ve bu doğrultuda oluşturulan ders kitaplarındaki etkinliklerden elde edilmiştir. Araştırma verilerinin analizi, nitel veri analiz yöntemlerinden olan içerik analizi ile yapılmıştır. Ayrıca veriler Piaget'in Bilişsel Gelişim Kuramı, Öğretim İlkeleri, Bloom Taksonomisi, Bilgi İşleme Kuramı ve Gardner'ın Çoklu Zekâ Kuramına dayanarak analiz edilmiştir. Bu çalışmada genel olarak sözcük öğretimine yönelik etkinliklerde bağlam temelli kelime öğretiminden yararlandığı, uygulamaların çoğunlukla birbirini tekrar eden nitelikte olduğu ve etkinliklerin genellikle bilgi ve kavrama düzeyinde olup üst düzey bilişsel becerilere hitap eden etkinliklerin yeterli düzeyde olmadığı sonucuna ulaşılmıştır.

Anahtar Sözcükler: Türkçe öğretim programı, söz varlığı, sözcük öğretimi.

Abstract

The aim of this study is to investigate the activities related to vocabulary teaching in the 5, 6, 7 and 8th grade Turkish textbooks in the context of the 2018 Turkish Language Teaching Program. In this qualitative research, 5, 6, 7 and 8th grade Turkish textbooks prepared by the Ministry of Education were examined with the document analysis method. A total of 128 texts with 32 texts for each class level and 201 activities based on these texts constitute the research material in this study. Free reading texts were excluded. The data of the study was obtained from the vocabulary gains in the 2018 Turkish Course Curriculum and the activities in the textbooks created in this direction. The analysis of the research data was done by content analysis which is one of the qualitative data analysis methods. Data were also analysed based on Piaget's Cognitive Development Theory, Teaching Principles, Bloom's Taxonomy, Information Processing Theory, and Gardner's Multiple Intelligence Theory. In this research, it is concluded that Context-Based Vocabulary Teaching is mostly used in vocabulary teaching activities, the applications are mostly repetitive, the activities are generally at knowledge and comprehension level, and activities addressing high-level cognitive skills are not sufficient.

Keywords: Turkish curriculum, vocabulary, vocabulary teaching.

* Bu çalışma, V. Uluslararası TURKCESS Eğitim ve Sosyal Bilimler Kongresi'nde (27-29 Haziran 2019, İstanbul) sunulan sözlü bildiri-nin genişletilmiş halidir.

¹ Doç. Dr., Ordu Üniversitesi, Eğitim Fakültesi, Türkçe ve Sosyal Bilimler Eğitimi Bölümü

E-posta: ilkaydin67@hotmail.com, Orcid No: 0000-0003-3369-7724

² Yüksek Lisans Öğrencisi, Ordu Üniversitesi, Sosyal Bilimler Enstitüsü

E-posta: gizemaydin1995@gmail.com,

Giriş

Söz ya da kelimeler bireylerin her türlü varlık veya düşünceyi içselleştirmesini sağlayan temel öğelerdir. Söz varlığı ise deyimler, atasözleri, kalıplaşmış ifadeler, ikilemeler gibi bir bütünü kapsayan geniş bir kavramdır. Korkmaz'a (1992) göre kelime, bir veya birden çok heceli seslerden oluşan, zihinde tek başına kullanıldığında belli bir kavrama karşılık olan somut veya belli bir duygu ve düşünceyi yansıtan soyut kavramlar arasında ilişki kuran dil birimidir. Buradan hareketle kelimelerin olgu, olay ya da nesnelerin anlamını taşıyan ses birliklerinden oluştuğu söylenebilir. Kelime hazinesi ise bireyin veya toplumun söz dağarcığında yer alan aktif ve pasif kelimelerin toplamıdır. Korkmaz (1992: 10) kelime hazinesini; "Bir dilin bütün kelimeleri; bir kişinin veya bir topluluğun söz dağarcığında yer alan kelimeler toplamı" şeklinde tanımlamaktadır. Bu alanda yapılan çalışmalar ise bu kavramın; 'kelime dağarcığı', 'söz dağarcığı', 'kelime serveti', 'söz varlığı' vb. isimlerle de karşılandığını göstermektedir. Ancak söz varlığı kavramının bunlardan farklı olduğunu Aksan (1980) şöyle ifade etmiştir; "Söz varlığı, temel veya çekirdek kelimeler yanında; yabancı kökenli kelimelerden, deyimlerden, atasözleri, bilim, sanat ve teknik alanlara ait kavramlardan oluşan terimler ile kalıp sözlerden meydana gelmektedir." Özbay ve Melanlıoğlu (2008) temel kelimeler denilen temel söz varlığının bir ulusa atalarından kalmış metinlerde görülen ve insan için birinci derecede önemli sayılan öğeler olduğunu ifade etmiştir. Bunlar, organ adları, yiyecek-ıçecekler, tarım araçlarıyla, insanlarla yakın ilişkisi bulunan hayvanlarla ilgili adlar, akrabalık adları ve sayı gösteren kelimelerdir. Kurudayıoğlu (2005) da söz kavramının kelimedenden daha geniş olduğunu, dolayısıyla da söz varlığının, kelime hazinesi kavramından daha kapsamlı olduğunu belirtir. Baş (2010) ise söz varlığını, kelime özelliği gösteren bütün unsurları ve kelime hazinesini kapsayan bir kavram olarak tanımlamış ve kelime hazinesini söz varlığının en zengin unsuru olarak kabul etmiştir. Vendryes (2001) kelimeleri, kavramların ifade edilmesine yarayan ses birlikleri olarak tanımlar (Akt. Karadüz ve Yıldırım, 2011). Bu yüzden kelime öğretimi dil öğretimi açısından önemli bir yere sahiptir. Fakat bu noktada önemli olan öğrencilere hangi kelimelerin öğretileceği ve bunların nasıl öğretilceğidir. Öğrencilere, günlük hayatta karşılaşılabilecekleri, kendi duygu ve düşüncelerini yaş ve gelişim düzeylerine göre ifade edebilmelerine yardımcı olacak kelimeler seçilmelidir. Demirel (1999) öğretilcek kelimelerin seçiminde, kullanım sıklığı olan ve öğrencilerin ilgi duydukları kelimelerin dikkate alınması gerektiğini ifade etmektedir. Ediger (2002) ise çocuğun gelişim düzeyi ile uyumlu, öğrenciyi motive edecek, onun ihtiyaçlarına uygun kelimelerin öğretilmesi gerektiğini dile getirmektedir (Akt. Özbay ve Melanlıoğlu, 2008). Öğrencilere uygun kelimelerin neler olduğu belirlendikten sonra ise bu kelimelerin onlara nasıl aktarılacağı belirlenmelidir. Cooter ve Flynt (1996) planlanmış ve sistematik bir kelime dağarcığı geliştirme yönteminin öğretimi destekleyeceğini ifade eder. Simpson ve Dwyer (1991) ise kelime öğretimi etkinliklerinde çok sayıda uygulamanın bir arada kullanılmasını, öğrencilerin dikkatinin kelime öğretime çekilmesini, kelime seçiminde onların ilgi alanlarının ön plana çıkarılmasını kelime öğretimi sürecini kapsayan temel bileşenler olarak görmektedir (Akt. Özaslan, 2006).

Güneş'e (2013) göre kelime öğretiminin amacı, öğretilcek olan kelimelerin seçimi veya seçilen kelimelerin öğrencilere nasıl aktarılacağı dil öğretim yaklaşımlarına göre farklılık göstermektedir. Bazı uygulamalarda kelimeler amaç olarak ele alınmakta ve öğrencilere kelime listeleri verilerek öğrencilerden bunları ezberlemesi istenmektedir. Bazılarında öğretim sürecindeki metinleri anlayabilmek için kelime öğretilmektedir. Bazılarında ise kelime bir araç olarak ele alınarak öğrencinin hayat boyu kullanabileceği ve farklı beceriler geliştirebileceği kelimeler öğretilmektedir. Yapılandırıcılık tam da bu hususta devreye girer. 2006 İlköğretim Türkçe Dersi Öğretim Programıyla birlikte yapılandırıcı dil yaklaşımı gündeme gelmiştir. 2005-2006 Eğitim öğretim yılından itibaren Türkçe (1-5. sınıflar) Öğretim Programı'nda yapılandırıcı yaklaşım merkeze alınmakla birlikte, çoklu zekâ ve öğrenci merkezli öğrenme, beyin temelli öğrenme, sarmal yaklaşım, tematik yaklaşım gibi çeşitli modellerden yararlanılmıştır. Ayrıca program pragmatik felsefeye dayanan ilerlemeci eğitim felsefe-

sini temel almaktadır (Baş, 2011). Bu program, 2015 yılı öğretim programının köklü yapılanmasının başlangıcını oluşturmuştur. 2018 Türkçe Dersi Öğretim Programı da yapılandırmacı yaklaşımı esas almış ve ilerlemeci eğitim felsefesine dayandırılmıştır. Bu felsefe gereği program öğrenci merkezlidir ve öğrenilenler gerçek yaşamla ilişkilidir. “Öğretim programları, insan gelişiminin belirli bir dönemde sonlanmadığı ve gelişimin hayat boyu sürdüğü ilkesi ile hazırlanmıştır. Bu sebeple öğretim programlarında, her yaş döneminde bireylerin gelişim özelliklerini dikkate alarak destekleyici önlemler alınması önerilmektedir” (MEB, 2018: 6).

“Gelişim dönemleri ardışık ve değişmeyen bir sıra izler. Her evrede olup bitenler takip eden evreleri etkiler. Öte yandan bu ardışıklık belirli yönelimlerle karakterize edilir: basitten karmaşığa, genelden özele ve somutta soyuta doğru gelişim gibi” (MEB, 2018: 6-7). Öğretim programları bireysel farklılıklara ilişkin hassasiyetler göz önünde bulundurularak yapılandırılmıştır. “Kalıtsal, çevresel ve kültürel faktörlerden kaynaklanan bireysel farklılıklar ilgi, ihtiyaç ve yönelme açısından da kendini belli eder. Öte yandan bu durum bireylerarası ve bireyin kendi içindeki farklılıkları da kapsar. Bireyler hem başkalarından farklılık gösterir hem de kendi içindeki özellikleri ile farklıdır” (MEB, 2018: 7). Tematik yaklaşım esas alınarak hazırlanan öğretim programında okuma ve yazma kazanımları metin içi, metin dışı ve metinler arası okuma yoluyla anlam oluşturmayı sağlayacak şekilde yapılandırılmış; kazanımların yapısı ve hiyerarşisi, öğrencilerin temel dil becerilerinin yanı sıra üst düzey bilişsel becerilerini geliştirmelerine katkı sağlayacak şekilde düzenlenmiştir. Ayrıca dil bilgisi ve yazım kuralları ile ilgili kazanımlar artan bir yoğunluk içinde ve aşamalı olarak yapılandırılmıştır (MEB, 2018: 8). Sarmal içerik düzenleme yaklaşımı, konuların yeri ve zamanı geldikçe ardışık olarak tekrar tekrar öğretilmesini esas bir alan yaklaşımıdır. Bu yaklaşımda önceki öğrenmeler ile sonraki öğrenmeler arasında bir bağ kurulur. Kazanılan her bilgi bir sonraki bilginin hazırlayıcısı niteliğindedir. Çünkü yeni bilgiler önceden yapılandırılmış bilgiler üzerine inşa edilir. Böylece her yeni bilgi var olan bilgi ile bütünleştirilir.

Programın en dikkat çeken yönü ise ‘Yetkinlikler’ kısmında yer alan öğrenmeyi öğrenmedir. Öğrenmeyi öğrenme: “Bireyin kendi öğrenme eylemini etkili zaman ve bilgi yönetimini de kapsayacak şekilde bireysel olarak veya grup hâlinde düzenleyebilmesi için öğrenmenin peşine düşme ve bu konuda ısrarcı olma yetkinliğidir. Bu yetkinlik, bireyin var olan imkânları tanıyarak öğrenme ihtiyaç ve süreçlerinin farkında olmasını ve başarılı bir öğrenme eylemi için zorluklarla başa çıkma yeteneğini kapsamaktadır. Yeni bilgi ve beceriler kazanmak, işlemek ve kendine uyarlamak kadar rehberlik desteği aramak ve bundan yararlanmak anlamına da gelir. Öğrenmeyi öğrenme, bilgi ve becerilerin ev, iş yeri, eğitim ve öğretim ortamı gibi çeşitli bağlamlarda kullanılması ve uygulanması için önceki öğrenme ve hayat tecrübelerine dayanılması yönünde öğrenenleri harekete geçirir” (MEB, 2018: 5).

2018 programına göre dil öğrenimi doğrusal bir faaliyet olmadığından dört temel dil becerisinin kazandırılmasında tek bir öğrenme öğretme yaklaşımı benimsemek yerine farklı öğretim yöntem ve tekniklerini bir arada ve dengeli şekilde kullanmayı öngörür. Bu bağlamda öğrenme öğretme süreci planlanırken, öğrencilerin bireysel farklılıkları (hazırbulunuşluk düzeyleri, öğrenme stilleri ve ihtiyaçları, sosyokültürel farklılıkları vb.) göz önünde bulundurulmalı, kullanılan öğretim yaklaşımları ve öğrenme etkinlikleri öğrencilerin önceki öğrenmelerini geliştirmeli, yanlış öğrenmelerini düzeltmeli, ilgilerini çekerek sınıf içinde ve dışında anlamlı uygulamalar yapmaları için teşvik etmelidir (MEB, 2018: 8). Yapılandırmacı yaklaşıma göre kelime çalışmalarında çeşitli etkinliklerden yararlanılmalıdır. Kelimelerin öğrenciler tarafından aktif olarak öğrenilmesi, günlük yaşama aktarılması ve öğrencilerin yaşamlarına yön vermesi yapılandırmacı yaklaşımın temel sayılıtlarındandır. Zihinsel yapılandırma sürecini destekleyecek; düşünme, sorgulama, sınıflama, aktarım yapma, ilişkilendirme, analiz-sentez gibi etkinlikler de öğretim süreci kapsamında yer almalıdır (Güneş, 2013). Yapılandırmacılığın çeşitli tanımlamaları olsa da bütünsel olarak aşağıda olduğu gibi özetlenebilir:

Yapılandırmacı öğrenmede öğrenenin bilgiden çıkardığı anlam önemlidir. Bilgi, öğrenenin değer yargıları ve deneyimleri tarafından üretilir. Asıl olan öğrenmelerin kalıcılığı ve üst düzey bilişsel

becerilerin gelişmesine katkı sağlamaktır (Şaşan, 2002).

Yapılandırmacı yaklaşım, geleneksel yaklaşımın aksine bilginin üretildiği ortamdan bağımsız olmadığını kabul görür. Ayrıca bu yaklaşım, bilimsel doğruların tek ve mutlak doğrular olduğunu reddeder (Teyfur ve Teyfur, 2012).

Yapılandırmacı öğrenmede, bilginin ezberlenmesinden ziyade düşünme ve analiz etme süreci vardır (Karadağ vd., 2008).

Yapılandırmacılık, bireylerin var olan bilgilerinden hareketle yeni bilgi oluşturmalarını ve öğrenmeyi açıklamaya çalışan öğrenen merkezli bir anlayıştır (Oral, 2018).

Kelime hazinesi, bireyin öğrenme yaşantısı sonucunda bellekte depolanan birikimi ifade etmektedir. Bu birikimi en verimli şekilde artırmayı sağlayacak ortam ise Türkçe dersleridir. Bu derste kelime hazinesini zenginleştirme çalışmaları ile öğrencinin hem dili iyi kullanması hem de düşünce dünyasını geliştirmesi sağlanır. O halde söz varlığının eğitim ve okuma çalışmalarıyla zenginleştirilmesi, zihinsel becerileri desteklenmesinin yanında dilin etkili kullanımıyla da doğrudan ilişkilidir. Çünkü dört temel dil becerisini kapsayan okuma, yazma, dinleme ve konuşmadaki başarıda kelime dağarcığının rolü oldukça fazladır (Lüle Mert, 2013). Bu bağlamda kelimelerin, ifadenin bütününe uygun seçilmesi ve yerli yerinde kullanılması gerekir. Bu doğrultuda birey yeterli düzeyde kelime dağarcığına sahip ise hem etkililiği sağlamış hem de anlatımı zenginleştirmiş olur. Günümüzde kelime hazinesini genişletmek için birçok bilgisayar programından yararlanılmaktadır. Ancak Türkçe dersleri kapsamında kelime öğretimi için pratik, ekonomik ve etkili yöntemlere ihtiyaç duyulmaktadır. Bu yöntemler; sözlük kullanımı, çağrışım, müzik, resim, dramatizasyon, zihinsel imaj, oyun, kelime defteri, gözlem ve yaşantılardan yararlanma, kelime listesi, jestler, mimikler, taklit ve tasvirler, tekrar, anlam analizi, birleştirilmiş yöntemdir (İnce, 2006). Pehlivan (2003) ise kelime öğretim yöntem ve tekniklerini şu şekilde sıralamıştır:

- Bulmaca ile kelime öğretim tekniği
- Dramatizasyon ile kelime öğretim tekniği
- Beyin fırtınası ile kelime öğretim tekniği
- Oyun ile kelime öğretimi
- Çağrışım ile kelime öğretim yöntemi
- Kelime defterim ile kelime öğretim yöntemi
- Kelime haritası ile kelime öğretim yöntemi
- Sözlük kullanma ile kelime öğretim yöntemi
- Eş anlamlı kelimeleri kullanma ile kelime öğretim yöntemi
- Bağlam ile kelime öğretim yöntemi (Akt. Duran ve Bitir, 2017).

Karakuş (2002) kelime dağarcığımızdaki kelimelerin aktif ve pasif olarak ikiye ayrıldığını belirtir. Araştırmacıya göre, günlük hayatımızda yazılı veya sözlü olarak kullanabildiğimiz kelimeler aktif, duyduğumuz veya bir metin içerisinde karşılaştığımızda anladığımız kelimeler ise pasiftir (Karakuş 2002: 121). Karakuş'un (2002) söyleminden yola çıkarak kelime dağarcığının, zihnimizdeki aktif ve pasif kelimelerin toplamı olduğu sonucuna varılabilir. O halde kelime dağarcığının zenginleşmesini sağlamak için pasif kelimelerin aktif kelimelere dönüştürülmesi ve günlük hayatta kullanılan kelime sayısının artırılması gerekmektedir. Bunun için en uygun mekân sınıf ortamı, en etkili araç ise Türkçe ders kitabıdır.

Türkçe öğretim programındaki amaç ve kazanımların gerçekleştirilmesine yönelik en büyük görevi ders kitapları üstlendiği için eğitim öğretimde ders kitapları en önemli materyallerin başında gelmektedir (Lüle Mert, 2013). Özbay (2003) tarafından yapılan araştırma kapsamında Türkçe dersi kitapları %94,44 gibi bir oranla materyal olarak ilk sırayı almaktadır. Kitapların dışında yardımcı

malzeme olarak dergi, gazete ve görsel-işitsel araçları kullanan öğretmenlerimizin oranı %5,53'tür. Bu veriler, yazılı kaynak olarak kitapların dışında kullanılan gazete, dergi vb. materyallerin yok denecek kadar az olduğunu da göstermektedir (Akt. Karatay, 2007). Etkili bir şekilde kelime öğretimini hedefleyen bir metnin kelimeleri de öğrenciler tarafından yapılandırılabilir, günlük yaşamda etkin bir şekilde kullanılabilir, çeşitli becerileri geliştirebilir ve kelimenin farklı anlamlarını zihinlerinde canlandırabilir nitelikte olmalıdır. Metinde yer alan kelimelerin öğrenciler tarafından özümsebilmesinin bir diğer koşulu ise kelimelerin karşılaşıma sıklığıdır.

Sonuç olarak Türkçe ders kitaplarında yer alan söz varlığına yönelik etkinliklerin niteliği kelime öğretimi açısından önem arz etmektedir.

Araştırmanın amacı

Bu araştırmanın amacı, 2018 Türkçe Dersi Öğretim Programı bağlamında 5, 6, 7 ve 8. sınıf Türkçe ders kitaplarında yer alan söz varlığına yönelik etkinliklerin kelime öğretimi açısından incelenmesidir. Bu amaçla oluşturulan araştırmanın problem cümlesi, "İlköğretim 5, 6, 7 ve 8. sınıf Türkçe ders kitaplarında yer alan söz varlığına ilişkin etkinliklerde, kelime öğretimine yönelik ne tür yöntem ve teknikler kullanılmıştır?" biçiminde belirlenmiştir.

Bu probleme bağlı olarak şu alt problemlere yanıt aranacaktır:

1. Türkçe ders kitaplarında kelime öğretimine yönelik ne tür etkinlikler bulunmaktadır?
2. Türkçe Dersi Öğretim Programı ile Türkçe ders kitaplarındaki söz varlığına yönelik etkinlikler uyumlu mudur?

Araştırmanın önemi

Türkçe eğitiminde temel dil becerilerinin kazandırılması hedeflenmektedir. Ancak bu becerilerin kazandırılabilmesi için bazı ön koşul öğrenmelere gereksinim vardır. Bunlardan birisi de kelime hazinesinin geliştirilmesidir. Türkçe öğretim programında öğrencilerin kelime hazinelerinin geliştirilmesi gerektiği vurgulanmış ancak hangi kelimelerin öğretileneği ve hangi yöntemlerin kullanılacağına değinilmemiştir. Bu çalışmanın, 2018 Türkçe Dersi Öğretim Programı bağlamında ortaokullarda okutulan Türkçe ders kitaplarında yer alan etkinliklerin, kelime öğretimi konusunda nasıl bir yol izlendiğine ışık tutması açısından önemli olduğu düşünülmektedir.

Yöntem

Araştırma deseni

Araştırma nitel araştırma özelliği göstermektedir. 5, 6, 7 ve 8. sınıf Türkçe ders kitapları doküman incelemesi yöntemiyle incelenmiştir. Doküman incelemesi; yazılı görsel malzemenin toplanıp incelenmesi olarak tanımlanabilir. Yazılı kaynaklar, kitaplar, dergiler, fermanlar, anılar, makaleler... Burada önemli olan araştırmacının neyi, neden, niçin, nasıl ve nerede arayacağını bilmesidir (Sönmez ve Alacapınar, 2016: 108).

Araştırma materyali

Araştırma kapsamında incelenecek dokümanlar, 2018-2019 eğitim öğretim yılında 5-8. sınıflarda okutulan ve MEB tarafından hazırlanan Türkçe ders kitaplarıdır. Her sınıf düzeyindeki 32 metin ile birlikte toplam 128 metin ve bu metinlere bağlı 201 etkinlik araştırma materyalini oluşturmaktadır. Serbest okuma metinleri kapsam dışı tutulmuştur.

Veri toplama araçları

Araştırmanın verileri, 2018 Türkçe Dersi Öğretim Programı'nda yer alan söz varlığına yönelik kazanımlar ve bu kazanımlar doğrultusunda oluşturulan Türkçe ders kitaplarındaki etkinliklerden elde edilmiştir. Etkinlikler yer aldığı sayfa ve etkinlik numaralarına göre kodlanmıştır.

Verilerin toplanması

Araştırmada doküman incelemesi yöntem olarak seçildiği için veriler kaynak taraması sonucu elde edilmiştir. Var olan kayıt ve belgeleri inceleyerek veri toplamaya belgesel tarama denir ve bu belli bir amaca dönük olarak, kaynakları bulma, okuma, not alma ve değerlendirme işlemlerini kapsar (Karasar, 2012).

Verilerin analizi

Araştırmada elde edilen veriler içerik analizi ile çözümlenmiştir. İçerik analizi belirli kurallara dayalı kodlamalarla bir metnin bazı sözcüklerinin daha küçük içerik kategorileri ile özetlendiği sistematik, yenilenebilir bir tekniktir (Büyüköztürk vd., 2016). Ayrıca veriler, Piaget'nin Bilişsel Gelişim Kuramı, Öğretim ilkeleri, Bloom Taksonomisi, Bilgi İşleme Kuramı ve Gardner'ın Çoklu Zekâ Kuramına dayanarak analiz edilmiştir.

Bulgular ve yorum

Araştırmanın alt problemleri ışığında ulaşılan bulgular şöyle sıralanabilir:

Türkçe ders kitaplarında yer alan kelime öğretimine yönelik etkinlikler

2018 Türkçe Dersi Öğretim Programı'nda kelime öğretimi çalışmaları sözvarlığı başlığı altında sunulmuştur. Programda sözvarlığı adı altında yer alan 5. sınıf kazanımları şunlardır:

1. Bağlamdan yararlanarak bilmediği kelime ve kelime gruplarının anlamını tahmin eder.
2. Deyim ve atasözlerinin metne katkısını belirler.
3. Kelimelerin eş anlamlılarını bulur.
4. Kelimelerin zıt anlamlılarını bulur.
5. Eş sesli kelimelerin anlamlarını ayırt eder.
6. Kökleri ve ekleri ayırt eder.
7. Yapım ekinin işlevlerini açıklar (MEB, 2018: 36).

5. sınıf Türkçe ders kitabı incelendiğinde, kazanımlara yönelik etkinliklerin aşağıdaki gibi sıralandığı görülmüştür:

• **Metinde geçen kelimeleri sözlük sırasına dizme ve sözlük defterine yazma (s. 50, e. 1)**

Bu etkinlikte amaç, öğrencileri sözlük kullanmaya teşvik ederek, onların kelimelerin alfabelediği sırasını, hangi kelimedenden önce ve sonra geleceğini kestirebilmeleri böylece sözlük kullanımını kavrayarak bir kelimeyi sözlükten ararken nasıl bir yol izleyeceklerini öğrenmelerine olanak sağlamaktır. İlk olarak öğrencilerde sözlük kullanma bilinci oluşturmak hedeflenmiştir. Ayrıca yeni öğrenilen kelimelerin kalıcılığını ve işlevselliğini artırmak amacıyla öğrenciler sözlük defteri oluşturmaya yönlendirilmiştir. Etkinliğe Bloom taksonomisi açısından yaklaşıldığında; etkinliğin ikinci aşamasında öğrenilen kelimelerin cümle içinde kullanılması sağlanarak bilgi düzeyinden kavrama düzeyine çıkmak hedeflenmiştir. Bloom'un bilişsel öğrenme alanına yönelik geliştirmiş olduğu taksonomi bilgi, kavrama, uygulama, analiz, sentez ve değerlendirme olmak üzere altı basamaktan oluşmaktadır. Bloom taksonomisi hiyerarşik bir yapıya sahiptir. Basamaklar basitten karmaşığa, somuttan soyuta doğru ilerlemektedir. Bu basamaklardan 'bilgi', 'kavrama' ve 'uygulama' basamakları temel beceriler olarak tanımlanırken, 'analiz', 'sentez' ve 'değerlendirme' üst düzey düşünme becerileri olarak görülmektedir. Bu bağlamda etkinliğin üst düzey bilişsel becerilere hitap etmediği sonucuna varılabilir.

• **Karışık halde verilen kelimeleri sıraya dizerek cümle oluşturma (s. 52, e. 7)**

Etkinlikte kelimeleri karışık halde olan iki cümle verilmiş, öğrencilerden bu kelimeleri anlamına göre bir araya getirerek kurallı birer cümle oluşturmaları istenmiştir. Ancak ikinci örnekteki kelime sayısının birinci örnekteki kelime sayısından fazla olduğu görülmektedir. Etkinliğin ikinci kısmında ise öğrencilere cümlelerin hangisinin daha açıklayıcı olduğu sorusu yöneltilmiş, böylece öğrencilerin

kelime sayısı arttıkça cümlelerin ifade zenginliğinin de artacağını sezmeleri amaçlanmıştır. Ayrıca etkinliğin son kısmında, kelime dağarcığının zenginleştirilmesi için neler yapılabilir sorusuna yer verilerek, öğrenciler bu konuda düşünmeye ve farklı fikirler üretmeye sevk edilmiştir. Burada öğrencilerin eleştirel düşünme becerilerini ön plana çıkarmak hedeflenmiştir denilebilir. Öğrenci böylece “Ne yaparsam kelime dağarcığımı zenginleştirebilirim?” sorusuna cevap arayacak ve üst-bilişsel düşünme sürecini başlatacaktır. Üstbilişsel düşünme bireyin öğrenmeyi hangi yollarla daha iyi gerçekleştirdiğini bilmesi, kendi düşünme süreçlerinin farkında olması ve bu süreçleri kontrol edebilmesi anlamına gelir. Ancak 5. sınıf öğrencilerine “Kelime dağarcığımızı zenginleştirmek için neler yapabiliriz?” sorusunu yöneltmek doğru bir yaklaşım olarak değerlendirilmemiştir. Çünkü Piaget’in Bilişsel Gelişim Kuramı’na göre 5. sınıf öğrencileri somut işlemler dönemindedir (7-11 yaş). Bu dönemde çocuklar zihinsel olarak problemleri düşünme yeteneği geliştirebilir fakat soyut değil her zaman somut nesnelere üzerinden düşünebilirler. Bu yaştaki çocukların problemleri çözebilmeleri için problemlerin nesnelere somutlaştırılması gerekir (Kol, 2011: 1).

- **Aynı kavram alanına giren kelimeleri bulma (s. 150, e. 4)**

Etkinlikte aynı kavram alanına giren kelimelerin bir araya getirilmesi amaçlanmış, bu doğrultuda çeşitli görsellerden yararlanılmıştır. Görsel kullanımındaki temel amaç ise kelimeleri somutlaştırarak birden fazla duyu organını işe koşturmak. Böylece öğrenilen kelimenin kalıcılığı da sağlanmış olacaktır. Bu yaklaşım programın temel dayanaklarından gelişimsel modelle de örtüşmektedir.

- **Kelimelerin anlam ilişkilerini (eş anlam, zıt anlam, eş seslilik) belirleme (s. 74, e. 2)**

Etkinlikte cümlelerde geçen bazı kelimelerin altı çizilerek öğrencilerden altı çizili kelimenin eş anlamlarını bulmaları ve cümleleri yeniden yazmaları istenmiştir. Etkinliğin ikinci aşamasında ise öğrencilere, yazılan cümlelerin anlamında bir değişiklik olup olmadığı sorusu yöneltilerek, kelimeler arasındaki anlam ilişkisi sezdirilmeye çalışılmıştır. Sezdirme, “Öğrenci tarafından öğrenilmesi istenilen bilginin açıkça verilmesinin gerekli olmadığı durumlarda hissederek öğrenmesini sağlayan bir yöntemdir” (Kemiksiz, 2014: 183). Eş anlamlı kelimelerin geçtiği cümleler verilerek, öğrencilerin iki kelime arasındaki anlam ilişkisini fark etmelerinin amaçlandığı sezdirme yöntemine dayalı bu etkinlik, yerinde bir etkinlik olarak değerlendirilmiştir.

- **Bir kelimenin çağrıştırdığı diğer kelimeleri bulma (s. 57, e. 5)**

Etkinlikte ‘bayrak’ kelimesi görselleştirilerek sayfanın ortasına yazılmış ve bu kelimedeki hareketle öğrencilerden bayrak kelimesinin çağrıştırdığı diğer kelimelerin verilen kutucuklara yazılması istenmiştir. Bu yöntemle bir kelimedeki hareketle öğrencilerin zihinlerinde var olan kelime bilgisi ölçülmeye ve öğrenciler tarafından yazılan kelimelerin bayrak sözcüğü ile arasında yaptığı anlamsal çağrışımından yararlanılarak, kelimenin kısa süreli bellekten uzun süreli belleğe aktarılması amaçlanmıştır. Etkinliğin ikinci kısmında ise öğrencilerden ‘bağımsızlık’ konulu bir konuşma yapmaları istenerek, kelimenin pasif kelime hazinesinden aktif kelime hazinesine aktarılması hedeflenmiş, böylece öğrenilen kelimeye işlevsellik kazandırma yoluna gidilmiştir. Etkinliğin ilk aşamasında bayrak görseli kullanılarak öğrencinin görsel-uzamsal zekâ alanına hitap edilmiş, ikinci aşamasında ise öğrenciden bağımsızlık konulu konuşma yapması istenerek sözel-dilsel zekâ alanı harekete geçirilmeye çalışılmıştır. Böylece Gardner’ın Çoklu Zekâ Kuramından yararlanılmıştır. Gardner (1993); sözel-dilsel zekâ, mantıksal-matematiksel zekâ, müziksel-ritmik zekâ, bedensel-kinestetik zekâ, sosyal-kişilerarası zekâ, içsel-özedönük zekâ ve doğacı zekâ gibi 8 tür zekâdan söz etmektedir (Akt. Başaran, 2004: 9). Bu yaklaşımın, öğrencinin derse aktif katılımını sağlayarak öğrenmenin daha kalıcı hale gelmesine katkıda bulunduğu söylenebilir.

- **Deyimlerin metne olan katkısını belirleme (s. 209, e. 3)**

Etkinlikte öğrencilere güreş ile ilgili bir görsel ve bazı deyimler verilerek onlardan güreş ile ilgili olanları işaretlemeleri istenmiştir. Etkinliğin ikinci aşamasında ise öğrencilerin işaretlenen deyimlerden biriyle cümle kurmaları beklenmiştir. Etkinliğin amacı deyimlerin metne olan katkısını

öğrencilere sezdirme. Burada tek bir kavramla ilgili birden fazla deyim öğrencilere aktarılması, öğrencilerin benzer bilgileri zihinlerinde örgütleyebilmeleri açısından oldukça önemlidir. Ayrıca etkinlikte 'işaretleme/seçme' yönteminin kullanılmış olması, öğrencilerin var olan benzer bilgileri zihinlerinde bir araya getirerek bilgiyi istediklerinde geri çağırılmalarına yardımcı olacak bir yaklaşım olarak değerlendirilebilir.

- **Bulmaca etkinlikleri (kare bulmaca, çengel bulmaca, kelime avı) (s. 166, e. 2)**

Bulmaca etkinliğinden hareketle öğrencilerden verilen kelimelerin eş anlamlarını bulmaları, bulmacaya yerleştirmeleri ve tüm kelimeleri bulduktan sonra 'anahtar' kelimeye ulaşmaları istenmiştir. Bu etkinliğe amaç, öğrencinin eğlenirken öğrenmesini sağlamak, aynı zamanda öğrenilen kelimeleri pekiştirmektir. Ayrıca bulmacada kelimelerin eş anlamlarının bulunmasının istenmesiyle önceki dil bilgisi konularını tekrar ettirmek amaçlanmıştır. Öğrencilerin gelişim seviyeleri dikkate alınarak bulmacada hangi kelimeyi hangi kutucuğa yerleştirecekleri harflerle ve sayılarla belirtilmiştir. Öte yandan anahtar kelimeler metinlerin temel yapı taşları olduğundan metin çözümlemelerinde de kullanılabilir bir yetkinliktir.

- **Kelime tamamlama etkinlikleri (s. 196, e. 1)**

Etkinlikte harfleri eksik olan kelimeler ve kelimelerin sözlük anlamları verilerek öğrencilerden boşlukları doldurmaları istenmiştir. Etkinliğin amacı, öğrencilerin verilen kelimenin sözlük anlamından hareketle eksik boşlukları doldurmalarını sağlayarak, öğretilmesi hedeflenen kelimenin zihinlerinde örgütlenmesine yardımcı olmaktır. Kelimelerin bazı harflerinin eksik bırakılması öğrencilerin dikkatini çekecek, öğrenilen kelimelerin daha sonradan zihinlerinde çağırışım yapmasını sağlayarak kelimelerin hatırlanmasını kolaylaştıracaktır. Çünkü eksik bırakılan bilgi öğrenci tarafından tamamlanırsa, istendiğinde bu bilginin geri çağırılması da kolaylaşacaktır.

- **Cümle Tamamlama (s. 56, e. 2)**

Bu etkinlikte öğrencilerden, yarım bırakılan cümleleri verilen deyimlerden uygun olanlarla tamamlamaları istenmiştir. Amaç, hem öğrencilerin verilen deyimlerin anlamını cümleden hareketle öğrenmelerini sağlamak hem de deyimleri cümlede kullanarak bu dil birimlerinin kalıcılığını artırmaktır. Ayrıca öğrenilen deyimlerin cümlede kullanılmasıyla bilgi ve kavrama düzeyinden uygulama düzeyine geçiş olacak, böylece öğrenilen deyimlere işlevsellik kazandırılacaktır. Ancak cümle tamamlama etkinlikleri etkili bir öğrenme için tek başına yeterli olmamakta, etkinliğin öğrenci seviyeleri dikkate alınarak geliştirilmesi zorunluluğu doğmaktadır. Bu bağlamda deyimlerin öğrenciler tarafından drama yöntemi kullanılarak canlandırılması ya da basit görseller kullanılarak görsel okumalar yaptırılması onlar için daha ilgi çekici olabilecektir. Böylece derse aktif katılım sağlanacak ve etkili bir öğrenme ortamının oluşması da kaçınılmaz olacaktır.

- **Eşleştirme etkinlikleri (s. 44, e. 2)**

Bu etkinlikte metinde geçen bazı deyimler ve açıklamaları verilerek öğrencilerden verilen deyimleri anlamlarıyla eşleştirmeleri beklenmiştir. Etkinliğin temel amacı, öğrencilere verilen deyimlerin anlamlarını metnin bağlamından hareket ederek tahmin ettirmektir. Eşleştirme etkinliği ise öğrencilerin deyim ile anlamları arasında bağ kurmalarına yardımcı olmak amacıyla kullanılmıştır. Etkinliğin ikinci aşamasında ise öğrencilerden eşleştirilen deyimlerin ikisi kullanılarak cümle kurmaları istenmiş, böylece deyimlere işlevsellik kazandırmak amaçlanmıştır. Ancak sadece iki deyim cümle içinde kullanılması yeterli değildir. Ders içerisinde öğrenilen tüm kelimelere işlevsellik kazandırılarak öğrencilerin zihnine yerleştirilmesi sağlanmalıdır. Bunun için öğrencilerden öğrenilen deyimleri kullanarak kısa hikâyeler oluşturmaları ya da deyimleri jest ve mimiklerle arkadaşlarına anlatmalarını istenebilir.

- **Doğru/yanlış etkinlikleri (s. 25, e. 7)**

Etkinlikte cümleler verilerek öğrencilerden cümleleri doğru ya da yanlış olarak değerlendirmeleri beklenmiştir. Etkinliğin amacı, öğrencilerin gerçek ve mecaz anlamlı kelimeleri fark etmelerini sağlamaktır. Fakat doğru/yanlış etkinlikleri ölçme değerlendirme açısından incelendiğinde, şans

başarısı yüksek bir araç olduğu için öğrencilerin konunun içeriğini bilmeden soruya doğru cevap verme olasılıkları yüksektir. Bu tür etkinlikler tek başına kullanılmamalı ya da öğrencilerin konuyu daha iyi kavrayabilecekleri etkinliklerle birlikte kullanılmalıdır. Örneğin etkinlik, altı çizili kelimelerden oluşan cümlelerle genişletilip bu cümlelerdeki gerçek anlam ve mecaz anlamı buldurma ve cümleleri yeniden yazdırma şeklinde düzenlenebilir.

- **Gruplama/Sınıflama etkinlikleri (s. 223, e. 1)**

Etkinlikte, karışık halde bulunan kelimeler verilerek öğrencilerin bu kelimeleri sınıflandırmaları istenmiş ve bu sınıflandırmayı neye göre yaptıkları sorgulanmıştır. Bu etkinlikteki amaç, öğrencilerin aynı kavram alanına giren kelimeleri fark etmelerini ve aralarındaki anlam ilişkilerini kavramalarını sağlamaktır. Herhangi bir kelime ile aynı kavram alanına giren kelimeleri fark etmek, tespit etmek ya da kullanmak analitik düşünmeyi gerektirir. Çünkü analitik düşünmek demek ayırt etmeyi, çözümlemeyi, benzerlik ve farklılıkları belirlemeyi bilmek demektir. Gruplamalar öğrencilerin kelimeler arası anlam ilişkilerini zihinlerinde örgütlemelerine yardımcı olacağından gruplama ve sınıflama yöntemlerini kullanmak hedefe ulaşma açısından yerinde bir yaklaşım olarak değerlendirilmiştir.

- **Metnin konusu ve ana fikrini bulma (s. 75, e. 4)**

Bu etkinlikte öğrencilerden okutulan metnin konusunu ve ana fikrini verilen atasözleriyle ilişkilendirerek bulmaları istenmiştir. Konu ana fikre yani temel izleğe ulaşmak için bir araçtır. Metinlerde ana düşüncenin belirtildiği cümle; bir yazının ana düşüncesini, üzerinde durulan, seçilen konudan hareketle öne sürülen, açıklanan, savunulan temel görüşü ifade eder. Metinlerin büyük ölçekli önermeleri bu tümcelerle açıklanabilmektedir (Torusdağ ve Aydın, 2018). Bu bilgiye dayanarak verilen etkinlikte, atasözlerinin okutulan metne ait ana düşüncüyü destekleyen bir önerme olduğu sonucuna varılabilir. Bu bağlamda etkinliğin amacı, atasözlerinin belirli duygu ve düşünceleri içinde barındıran bilgi verici nitelikte kalıplaşmış ifadeler olduğunu öğrencilere sezdirmektir.

- **Tablo ve grafik yorumlama (s. 240, e. 7)**

Etkinlikte hava tahmin raporu verilerek, öğrencilerin tabloyu yorumlamaları ve örnek konuşma metninden hareketle bir konuşma yapmaları beklenmiştir. Ayrıca konuşmayı yaparken öğrencilerin kelimeleri anlamına uygun olarak kullanmalarına da dikkat çekilmiştir. Etkinliğin bu yönü, 2018 Türkçe öğretim programının özel amaçlarındaki “Türkçeyi, konuşma ve yazma kurallarına uygun olarak bilinçli, doğru ve özenli kullanmalarının sağlanması,” ifadesine karşılık gelmektedir (MEB, 2018). Ayrıca etkinlikte görsel-uzamsal, işitsel-sözel zekâ alanları harekete geçirilerek çoklu zekâ yaklaşımına vurgu yapılmıştır. Farklı zekâ alanlarına hitap eden etkinliklerin kullanılmasıyla hem öğrencilerin bireysel farklılıklarına göre kendilerini geliştirebilmelerine hem de daha fazla öğrenciye ulaşılmasına olanak sağlanır. Öte yandan öğrencilerden tablo ve grafikte verilen verileri yorumlayarak konuşma yapmalarının istenmesi, eleştirel düşünme becerilerinin gelişmesine katkı sağlayacaktır. Üst düzey düşünme becerilerinden olan eleştirel düşünme, Türkçe öğretim programının da hedeflediği bir düşünme biçimidir.

- **Yabancı kelimelere Türkçe karşılık bulma (s. 122, e. 5)**

Etkinlikte bilişim teknolojisiyle ilgili kelimelerin İngilizce ve Türkçe karşılıkları verilerek öğrencilerden, bu kelimelerin Türkçelerinin nasıl türetildiğini sınıf ortamında tartışmaları beklenmiştir. Tartışma sırasında öğrenciler Türkçe kelimeler kullanmaya teşvik edilmiştir. Etkinlikte öğrenciler tartışmaya güdülenerek bireysel görüşleri ön plana çıkarılmaya çalışılmış ve öğretmen-öğrenci etkileşiminin yanında öğrenci-öğrenci etkileşimini de üst düzeyde tutmak amaçlanmıştır. Böylece çift yönlü bir iletişim ortamının oluşmasına katkı sağlanmıştır. Etkinliğin ikinci aşamasında ise öğrencilerden, görsellerde verilen teknolojik aletlere yeni isimler bulmaları istenmiştir. Böylece öğrenciler kelime türetirken yapım eklerinden yararlanacağından önceki etkinliklerde sezdirilen eklerin pekiştirilmesi de sağlanmış olacaktır. Ayrıca öğrencilerin teknolojik aletlere yeni isimler bulmaları Bloom Taksonomisinin sentez düzeyindeki uygulamalara da örnektir. Çünkü sentez, fikirleri

belli ilişki ve kurallara göre birleştirip yeni bir bütün ya da ürün oluşturma yeteneğidir. Öte yandan 5. sınıf Türkçe ders kitabında ‘Sağlıklı Yaşıyorum’ metnine ait 7. etkinlikte, benzer biçimde yabancı kelimelerin yerine Türkçe kelimelerin kullanımı teşvik edilmiştir. Bu tür etkinliklerin üst düzey bilişsel becerilere ve farklı zekâ alanlarına hitap eden, ifade gücünü geliştirici etkinlikler olduğu söylenebilir.

- **Örnek olay yöntemi (s. 58, e. 6)**

Bu etkinlikte özdeyişler verilerek öğrencilerden bu özlü sözlerin ortak özelliklerini sezmeleri istenmiş ve yaşanan gerçek bir olaydan hareketle özdeyişlerin hangi amaçlarla kullanıldığını fark etmeleri amaçlanmıştır. Yaşanılan bir olaydan hareketle uygulama yapılması öğrencilerin ön bilgileri ile konu arasında bağ kurmalarına ve bilgileri zihinlerinde analiz ederek yapılandırmalarına yardımcı olacaktır. Ayrıca örnek olay yöntemi öğrencilerin farklı bakış açıları kazanma ve sorgulama becerisini güçlendirmeye katkı sağlayacaktır. Etkinliğin diğer aşamasında ise, özdeyişlerden hareketle öğrencilerin kendi kelime dağarcığındaki kelimelerden yola çıkarak şiir yazmaları beklenmiştir. Uygulama düzeyinde bir etkinlik gerçekleştirilerek öğrenilen özdeyişlerin kalıcılığının sağlanması amaçlanmıştır. Bu nedenle uygulanan etkinlik, öğrencilerin somut yaşantılarına dokunduğu için özdeyişlerin öğretilmesine katkı sağlayabilecek niteliktedir.

- **Drama (s. 215, e. 8)**

Etkinlikte öğrencilerden grup oluşturmaları istenerek verilen atasözlerinden birini seçmeleri ve bu atasözünden hareketle bir drama metni yazmaları istenmiştir. Daha sonra öğrencilerden yazdıkları drama metinlerini grup olarak canlandırmaları beklenmiştir. Bu etkinlikte drama yöntemi kullanılarak, öğrencilerin kendilerini rahatça ifade edebilmeleri amaçlanmış ve yaratıcı düşünme becerileri ile hayal gücünün geliştirilmesi arzulanmıştır. Ayrıca böyle bir çalışmada öğrencilerin birbiriyle olan etkileşimi de üst düzeyde olacağından sosyal-kişilerarası zekâ alanı harekete geçecektir. Öte yandan öğrencilerin gruplar oluşturmaları ve yazdıkları oyunu canlandırmaları işbirlikçi öğrenmenin işe koşulduğunun bir göstergesidir. Demirel (1999) ve Paker (2012) işbirlikçi öğrenme için şunları söyler; “Öğrencilerin ikili veya grup çalışmaları etkinlikleriyle, öğretmen korkusu hissetmeden eğlenceli ve demokratik bir ortamda iletişim ve etkileşim becerileri geliştirerek başarılı bir şekilde hedef dili öğrenmeleri planlanmaktadır” (Akt. Günday, 2015: 54). Ayrıca sosyal yapılandırmacılığın önemli bir ismi olan Vygotsky’e göre öğrenme en iyi başkalarının yardımıyla gerçekleşir. Yani sosyal yapılandırmacılığa göre öğrenme, karşılıklı etkileşime dayanan ve başkalarını da içeren aktif bir süreçtir (Arslan, 2007: 53). Söz konusu etkinlik öğrencilerin algılama, dinleme, konuşma ve beden dilini de kullanarak anlatma, yorumlama gibi dil becerilerinin gelişimine katkı sağlayacağından atasözlerinin öğrenciler tarafından özümsemesi kaçınılmaz olacaktır. Etkinliğin eleştirilebilir yönü ise 5. sınıf öğrencilerinin drama metni yazmada sıkıntı yaşayabilecek olmalarıdır.

Programda yer alan 6. sınıf söz varlığına ilişkin kazanımlar ise şu şekildedir:

1. Bağlamdan yararlanarak bilmediği kelime ve kelime gruplarının anlamını tahmin eder.
2. Deyim ve atasözlerinin metne katkısını belirler.
3. Çekim eklerinin işlevlerini ayırt eder.
4. İsim ve sıfatların metnin anlamına olan katkısını açıklar.
5. İsim ve sıfat tamlamalarının metnin anlamına olan katkısını açıklar.
6. Edat, bağlaç ve ünlemlerin metnin anlamına olan katkısını açıklar.
7. Basit, türemiş ve birleşik kelimeleri ayırt eder.
8. Zamirlerin metnin anlamına olan katkısını açıklar.
9. Metni oluşturan unsurlar arasındaki geçiş ve bağlantı ifadelerinin anlama olan katkısını değerlendirir (MEB, 2018: 40).

6. sınıf Türkçe ders kitabındaki kazanımlara yönelik etkinlikler incelendiğinde, etkinliklerin 5. sınıf Türkçe ders kitabındakilerden çok farklı olmadığı görülmektedir. Bu yüzden etkinliklerde

kullanılan yöntem ve teknikler de benzerdir. Ancak sınıf düzeyine göre dil bilgisine yönelik konular farklılaştığı için 6. sınıf Türkçe ders kitabında yer alan etkinliklerin bazılarının içerik olarak diğerlerinden ayrıştığı söylenebilir. 5 ve 6. sınıf düzeyinde ortak olan etkinlikler şunlardır:

- Aynı kavram alanına giren sözcükleri belirleme
- Bir sözcüğün çağrıştırdığı diğer sözcükleri bulma
- Karışık halde verilen sözcüklerden cümleler oluşturma
- Sözcüklerin anlam ilişkisini belirleme
- Cümle tamamlama
- Boşluk doldurma
- Yazma etkinlikleri (metin tamamlama, bir metinden hareketle yeni bir metin oluşturma)
- Bulmaca etkinlikleri
- Eşleştirme etkinlikleri
- Sınıflama/gruplama
- Yabancı sözcüklerin yerine Türkçelerini kullanma

6. sınıf Türkçe ders kitabında yer alan farklı etkinlikler ise şöyledir:

• **Kelimenin anlamını tahmin etme ve TDK Türkçe sözlükten kontrol etme (s. 14, e. 1)**

Bu etkinlikte öğrencilerden metinde geçen bilmedikleri kelimeleri bulmaları ve buldukları kelimelerin anlamını TDK Türkçe sözlükten kontrol etmeleri istenmiştir. Bu etkinlikteki temel amaç, öğrencileri elektronik ortamda Türkçe bir sözlüğün olduğundan haberdar etmek ve bu sözlüğü kullanmaya teşvik etmektir. Bu yolla 2018 Türkçe Öğretim Programının da hedeflerinden olan öğrencilerin öğrenmeyi öğrenme yetkinliğine erişmesi amaçlanmıştır. Ayrıca 6. sınıf Türkçe ders kitabının sonunda 'kelime defterim' kısmına yer verilmiş ve öğrencilerin yıl boyunca öğrendiği kelimeleri bu bölüme yazmaları istenmiştir. Kelime defterine yazılan kelimeler ise başka etkinliklerde kullanmaya yönlendirilmiştir. Örneğin 'Hacettepe' adlı dinleme metnine ait 5. etkinlikte öğrencilerin yıl boyunca öğrenilen deyim ve atasözlerinden yararlanmaları sağlanmıştır. Böylece öğrenilen kelimelere işlevsellik kazandırılarak kalıcı hale getirilmeye çalışılmıştır.

• **Kelime türlerinin (isim, sıfat, zamir) metne olan katkısını belirleme (s. 83, e. 6)**

Etkinlikte öğrencilerden metin içerisindeki altı çizili kelimelere karşılık gelen isimleri bulmaları beklenmiştir. Bu yolla öğrencilere, zamirlerin bir ismin yerini tuttuğu mesajı verilmek istenmiştir. Fakat bu bilgi doğrudan değil metin içerisinde zamir olan kelimelerin karşılığı isimler yoluyla öğrencilere sezdirilmeye çalışılmıştır. Böylece öğrencinin kavrama ve ilişkilendirme gibi zihinsel süreçleri kullanarak bilgiye ulaşması sağlanmıştır. Yani öğrenciye bilgi hazır olarak verilmemiş, öğrencinin bilgiyi kendisinin yapılandırması beklenmiştir. Öğrencilerin bilgiyi yapılandırmasında ise bağlamdan yararlanılmıştır. Kelimeler temel işlevlerini ve anlamlarını cümle içindeki diğer kelimelere göre kazanırlar. Yani bir kelimenin işlevini veya anlamını açıklarken cümledeki diğer kelimelerden yararlanmak daha kalıcı bir öğrenmeye olanak sağlayacaktır. Bu yöntemin savunucularından Finkelstein'a (2001) göre; bağlam öğrencilerin konuyu anlamlarına yardımcı olmakta ve öğrenmenin temelinde bulunmaktadır. Ayrıca öğrenme ve öğretme sürecinde de tamamlayıcı bir rol oynamaktadır (Akt. Duran ve Bitir, 2017).

• **Kelimelerin metnin başlığı ile ilişkisini açıklama (s. 235, e. 7)**

Bu etkinlikte başlığı deyimden oluşan bir metin verilerek öğrencilerin bu metni altı çizili kelime gruplarına dikkat ederek okumaları ve bu kelimeleri metnin başlığı ile ilişkilendirmeleri istenmiştir. Metnin büyük ölçekli yapısında yer alan ve metnin en büyük önermesi olan başlığın metinde geçen altı çizili kelimelerle sorgulanması, metnin derin yapısına götüren bir etkinlik olarak değerlendirilebilir. Başlıklar gelişigüzel bir biçimde oluşturulmazlar. Düşünerek seçilirler, ilgi ve dikkat çekici

nitelikte olmalıdırlar. Başlık, metindeki tüm yönleri ayrıntılı olarak belirtmeden, metnin içeriğiyle ilgili kısa ve yoğunlaşmış bir bilgi verir. Bu yönüyle başlık bir çeşit 'bilgilendirme işlevi' taşımaktadır (Torusdağ ve Aydın, 2018). Söz konusu etkinlikte, kullanılan başlık ile hem öğrencilerin ilgisini çekmek hem de deyimlerin içerikle ilgili bilgi verici nitelikte kalıplaşmış ifadeler olduğunu öğrencilere sezdirmek amaçlanmıştır. Etkinliğin ikinci aşamasında ise, öğrencilerin anlamını bilmedikleri bir deyim ile ilgili hikâye edici bir metin yazarak metne uygun bir başlık bulmaları istenmiştir. Buradaki amaç, öğrencilere deyim kullanarak tutarlı bir metin oluşturabilmek ve metnin içeriğine uygun bir başlık bulabilmelerini sağlamaktır.

- **Sloganlar üretme (s. 94, e. 6)**

Bu etkinlikte öğrencilerden verilen sloganları okuması istenerek, beyin fırtınası yöntemiyle benzer sloganlar üretmeleri istenmiştir. Sonrasında ise öğrencilerin üretilen sloganları sosyal medya ortamında paylaşımları beklenmiştir. Sloganlar, verilmek istenen mesajı en kısa cümleyle akılda kalıcı bir şekilde ileten birkaç kelimelik deyişlerdir. Sloganların sosyal medya ortamında paylaşılmasının istenmesi ise sloganlar ile medya dili arasında bir ilişkinin olduğunu kanıtlar. Çünkü sloganlarda dilin 'çağrı' işlevi kullanılır. Çağrı işlevi, ileti ile alıcı arasındaki ilişkileri tanımlar; çünkü ilke olarak, bu iletişimin amacı alıcıda bir tepki ve davranışında bir değişiklik yaratmaktır. Bu işlev, reklamcılıkla birlikte çok büyük bir önem kazanmıştır; çünkü reklamlarda iletinin göndergesel içeriği alıcının güdülenmesine yöneltilen göstergeler yanında silinip gider. Bu da yinelemeler yoluyla alıcıyı koşullandırmak ya da bilinçaltındaki duygusal tepkileri uyandırmakla sağlanır (Torusdağ ve Aydın, 2018). Ayrıca sloganların sosyal medya ortamında paylaşılmasının teşvik edilmesi 2018 Türkçe Dersi Öğretim Programında 'Yetkinlikler' başlığı altında yer alan 'Dijital Yetkinlik' becerisini geliştirmeye yöneliktir. Dijital yetkinlik iş, günlük hayat ve iletişim için bilgi iletişim teknolojilerinin güvenli ve eleştirel şekilde kullanılmasını kapsar. Söz konusu yetkinlik, bilgiye erişim ve bilginin değerlendirilmesi, saklanması, üretimi, sunulması ve alışverişi için bilgisayarların kullanılması ayrıca internet aracılığıyla ortak ağlara katılım sağlanması ve iletişim kurulması gibi temel beceriler yoluyla desteklenmektedir (MEB, 2018: 4).

- **Akrostiş oluşturma etkinlikleri (s. 30, e. 6)**

Bu etkinlikte öğrencilerden 'kitap sevgisi' temalı akrostiş bir şiir yazmaları istenmiştir. Etkinlik her ne kadar yazmaya yönelik olsa da öncelikli amacı öğrencileri yazmaya yönlendirerek bir metin üretebilmelerini sağlamak ve böylece aktif kelime hazinelerini genişletmektir. Bu amaca yönelik akrostişin kullanılması ise bilginin kısa süreli bellekten uzun süreli belleğe aktarılmasını kolaylaştırır. Bilgiyi İşleme Kuramı iki ana ögeden oluşur. Bunlar zihinsel yapılar ve bilişsel süreçlerdir. Öğrenme bireyin sahip olduğu bu yapılar ve süreçlerin sonunda gerçekleşir. Örgütlemeyi etkileyen temel süreçler ise dikkat, algı, kodlama depolama, tekrar, geri çağırma ve hatırlamadır (Yılmaz, 2005: 237). Bilginin uzun süreli belleğe aktarılmasında kullanılan bazı süreçler vardır. Bunlardan biri de kodlama/anlamlandırmadır. Geri getirmenin temel ilkesi kodlamadır. Kodlamanın etkili olması ise anlamlandırma ile olanaklıdır. Bilginin anlamlılığını arttırmada ise bellek destekleyici ipuçlarından yararlanır. Akrostiş, bellek destekleyici ipuçları içerisinde yer almaktadır ve hatırlanması beklenen bilginin ya da kelimelerin baş harfleriyle oluşturulur. Bu nedenle kelime öğretiminde etkin bir şekilde kullanılabilir.

- **Zihin haritası (s. 60, e. 4)**

Bu etkinlikte kelime havuzu oluşturulmuş ve öğrencilerin bu kelimeleri zihin haritasında uygun yerlere yazmaları istenmiştir. Bu etkinlik ile öğrencilerin sözlüksel alanını genişletmek ve kelimeler arasındaki anlam ilişkilerini kurabilmelerini sağlamak amaçlanmıştır. Sözlüksel alan, aynı izlek ya da aynı kavram etrafında öbeklenebilen kelimeler bütünü oluşturduğu yapısal düzendir (Kıran ve Kıran, 2010). Etkinliğin ikinci aşamasında ise öğrencilerden kelime gruplarından üç tanesini seçerek konuşma yapmaları istenmiştir. Öğrencilerin kelime ve kavram havuzundan seçerek konuşma

yapmalarıyla ise öğrendikleri kavramları kullanmaları sağlanarak söz varlığını ve ifade güçlerini zenginleştirmek hedeflenmiştir. Etkinlik işitsel-sözel, görsel-uzamsal, mantıksal-matematiksel zekâ alanlarına dokunduğundan öğrenilen kavramların öğrenciler tarafından zihinde yapılandırılması kolaylaşacaktır.

- **Söz sanatlarını belirleme (s. 67, e. 7)**

Etkinlikte öğrencilere benzetme ve abartma sanatlarını içeren cümleler verilmiş ve öğrencilerden bu cümlelerden hareketle başka bir şiirdeki benzetme ve abartma sanatlarını bulmaları istenmiştir. İlk aşamada öğrencilere benzetme ve abartma sanatının bulunduğu örnek cümleler verilerek öğrenciler konu hakkında kısaca bilgilendirilmiştir. Örnek cümleler öğrencilere ön bilgi vermek amaçlıdır. Diğer aşamada ise şiir türü kullanılarak öğrencilerden verilen şiirdeki benzetme ve abartma ifadelerini bulmaları istenmiştir. Konuyu kavratmak amacıyla şiirin seçilmesi ise doğru bir yaklaşımdır. Çünkü şiir edebi sanatı örneklendirmede en etkili türdür. Söz sanatları anlatımı güçlendirmek, zenginleştirmek ve söyleyişe güzellik katmak için başvurulan edebi sanatlardır. Bu doğrultuda söz sanatlarının öğrencilerin söz varlığını zenginleştirme ve dil becerilerini geliştirmede rolü oldukça önemlidir. Fakat etkinlik sonunda söz sanatlarının şiire nasıl bir anlam kattığının sorulması 6. sınıf öğrencileri için oldukça zorlayıcıdır. Daha önceki etkinliklerde değinildiği gibi 6. sınıf öğrencileri somut işlemler döneminde oldukları ve soyut düşünebilme becerilerine sahip olmadıkları için bu tür soruların etkinliklerde yer almasının doğru bir yaklaşım olmadığı düşünülmektedir.

- **Yapısına göre kelimeleri ayırt etme (Basit, türemiş, birleşik) (s. 195, e. 6)**

Etkinlikte öğrencilere bazı kelimeler verilmiş ve öğrencilerden bu kelimeleri yapılarına göre verilen kutucuklara yerleştirmeleri istenmiştir. Yapım ekleri daha önceki etkinliklerde öğrencilere sezdirildiği için bu etkinlikteki amaç, öğrenilen eklerin pekiştirilmesini sağlamaktır. Kelimeler yapım ekleriyle türetilir yani bir kelimeyi başka bir anlamı karşılayabilecek duruma getirmek için eklerden yararlanır. Bu bağlamda öğrencilere kelimelerin yapılarının öğretilmesi, kelime türetme mantığının kavratılması onların söz dağarcığının gelişimine katkıda bulunacaktır. Ayrıca kelime kavramı tanımlamasının yapılabilmesi için yalnızca kelimelerin semantiğine odaklanmanın yeterli olmadığı, kelimelerin morfolojik özelliklerinin de dikkate alınması gerektiği önemli bir kazanımdır.

- **Geçiş ve bağlantı ifadelerinin anlama olan katkısını belirleme (s. 210, e. 6)**

Etkinlikte cümleler verilerek edat ve bağlaç olan ifadelerin altı çizilmiştir. Öğrencilerden bu altı çizili kelimelerin cümleye kattığı anlamı açıklamaları istenmiştir. Etkinliğin ikinci kısmında ise öğrencilerden tek başına anlamı olmayan kelimeleri bularak yazmaları beklenmiştir. Bu etkinlikteki amaç, öğrencilere işlevsel kelimeler olan edat ve bağlaçların özelliklerini sezdirmektir. Edat ve bağlaçlara aynı etkinlikte yer verilmesi, öğrencilerin bu iki dilbilgisel kategorideki kelimenin kullanım farkını ayırt etmelerine yardımcı olacaktır. Etkinliğin son bölümünde ise öğrencilerden, içerisinde edatlar, bağlaçlar ve isimlerin bulunduğu kutucuktan dörder kelime seçerek hikâye edici bir metin yazmaları istenmiştir. Kelime ve kavram havuzundan seçerek yazmaya örnek oluşturan bu yazma yöntemi, Bloom'un bilişsel alan taksonomisiyle de uyumludur. Öğrencilerin verilen kelimeleri kullanarak metin yazmaları uygulama; kelimeler arasındaki benzerlik ve farklılıkları keşfetmeleri analiz; özgün bir metin ortaya koymaları ise sentez düzeyine dönük olduğundan, etkinliğin üst düzey düşünme becerilerini geliştirmeye yönelik olduğu sonucuna varılabilir. Ayrıca tek başına anlamları olmayan geçiş ve bağlantı ifadeleri, cümledeki kelimeleri ilişkilendirmeye ve anlatımı güçlendirmeye yarayan yardımcı öğelerdir. Öğrencilerin, dil becerilerinin gelişimine katkı sağlayan bu dil unsurlarının söz varlığıyla olan ilişkisini kavraması son derece önemlidir.

- **Kelime oyunları (tabu, bil bakalım kim) (s. 22, e. 5)**

Etkinlikte öğrencilere bir kelime oyunu sunulmuş ve oyunun nasıl oynanacağına dair yönergeye yer verilmiştir. Öğrencilerden kitabın sonuna yazdıkları kelime defterim bölümündeki kelimeleri 'kelime oyunu kağıtları' haline getirerek biriktirmeleri istenmiş ve yeni öğrenecekleri kelimeleri de

ekleyerek oyunu zenginleştirmeleri beklenmiştir. Ayrıca öğrencilere bu oyun sayesinde kelime hazinelerinin ve sözlü anlatım becerilerinin gelişeceği söylenerek öğrencilere oyunun ne işe yarayacağı belirtilmiş ve bu sayede öğrenciler güdülenmiştir. Yönergesi açıklanan bu oyun tabu kelime oyunudur. Bu etkinliğin amacı, öğrencilerin öğrendikleri kelimeleri oyun yoluyla karşı tarafa anlatarak kelimeye işlevsellik kazandırmak ve öğrenilen kelimelerin kalıcılığını sağlamaktır. Ayrıca etkinlik aktif öğrenme ve iş birlikli öğrenmeye ortam hazırladığından etkin bir öğrenmenin gerçekleşmesine de katkıda bulunacaktır. Öte yandan öğrencilerin sözlü anlatım, beden dili, jest ve mimiklerini de aktif olarak kullanmalarını sağlayarak onlara somut bir öğrenme sunacaktır.

2018 Türkçe Dersi Öğretim Programında yer alan 7. sınıf söz varlığına ilişkin kazanımlar şu şekildedir:

1. Bağlamdan hareketle bilmediği kelime ve kelime gruplarının anlamını tahmin eder.
2. Deyim ve atasözlerinin metne katkısını belirler.
3. Metni oluşturan unsurlar arasındaki geçiş ve bağlantı ifadelerinin anlama olan katkısını değerlendirir.
4. Metindeki söz sanatlarını tespit eder.
5. Çekim eklerinin işlevlerini ayırt eder.
6. Basit, türemiş ve birleşik fiilleri ayırt eder.
7. Zarfların metnin anlamına olan katkısını açıklar.
8. Fiillerin anlam özelliklerini fark eder.
9. Anlatım bozukluklarını tespit eder (MEB, 2018: 44).

Yukarıda yer alan 7. sınıf kazanımlarına yönelik etkinlikler incelendiğinde yine 5 ve 6. sınıf düzeyindeki etkinliklere benzer etkinliklerin yer aldığı, yöntem ve tekniklerin çok farklılaşmadığı görülmüştür. 5 ve 6. sınıf düzeyi ile benzer nitelikteki etkinlikler şu şekildedir:

- Bir kelimenin çağrıştırdığı diğer kelimeleri bulma
- Harfleri karışık halde verilen kelimeleri sıraya dizme
- Kelimenin anlamını tahmin etme ve sözlükten kontrol etme
- Deyim ve atasözlerinin metne katkısını belirleme
- Geçiş ve bağlantı ifadelerinin anlama olan katkısını belirleme
- Cümle tamamlama ve boşluk doldurma
- Yazma etkinlikleri (kelime ve kavram havuzundan seçerek yazma, bir metinden hareketle yeni bir metin oluşturma)
- Bulmaca etkinlikleri
- Eşleştirme etkinlikleri
- Sınıflama/gruplama etkinlikleri

7. sınıf Türkçe ders kitabında yer alan ve diğer sınıf düzeyleri ile benzerlik gösteren etkinlikler yukarıdaki gibidir. Kazanımlar incelendiğinde dilbilgisi konularına ilişkin kazanımlarda artış olduğu gözlenmiştir. Ayrıca dilbilgisine yönelik kazanımlar içerik olarak da değişmektedir. Örneğin 6. sınıf söz varlığına ilişkin kazanımlarda çekim eklerine yönelik olarak isim çekim ekleri yer alırken, 7. sınıf söz varlığına ilişkin kazanımlara bakıldığında, fiil çekim ekleri üzerinde durulduğu görülür. Bu yüzden dil bilgisi etkinlikleri farklılaşmakta, fakat kullanılan yöntem ve teknikler genel olarak aynı kalmaktadır. 7. sınıf Türkçe ders kitabında yer alan söz varlığına yönelik etkinlikler şu şekildedir:

• **Bağlamdan hareketle bilmediği kelime ve kelime gruplarının anlamını tahmin etme (s. 80, e. 1)**

Bu etkinlikte bir ölçme aracı verilerek öğrencilerin bilmediği kelimeleri bağlamdan hareketle

tahmin edip bulmaları istenmiştir. Etkinlik temelde diğer sınıf düzeyleri ile aynıdır. Fakat etkinlikte ölçek kullanılmış olması duruma farklı bir boyut kazandırmıştır. Öğrenciler ölçek ile kelimeleri ne kadar öğrendiklerini görebilecek ve böylece öz değerlendirme olanağı bulacaklardır. Bu da öğrenciyi güdüleyerek etkili bir öğrenme ortamının oluşmasını sağlayacak ve öğrenci kendi öğrenme sorumluluğunu üstlenecektir. Öğrencilerin öğrenme sorumluluğunu üzerine alması ise öğrenmeyi öğrenmelerine katkıda bulunacaktır. Ayrıca kelimenin anlamını bağlamdan hareket ederek bulunması, her kelime için sözlük kullanmanın gerekli olmadığını öğrenilmesi, öğrencilerin zihinsel sözlüklerini kullanmalarına da katkıda bulunacaktır. Bentolila ve Gombert'e (2005) göre çocuklar okuma-yazma öğrenirken kendilerine özgü bir zihinsel sözlük oluşturmaya başlarlar ve öğrendikleri kelimeleri görsel ve anlam özellikleriyle zihinsel sözlüklerine kaydederler. Zihinsel sözlüğe kaydedilen kelime sayısı arttıkça sözlük zenginleşmekte ve kelime tanıma kolaylaşmaktadır (Akt. Güneş, 2013).

- **Kelime türlerinin metnin anlamına olan katkısını belirleme (zarf) (s. 83, e. 8)**

Bu etkinlikte öğrencilere bazı zarflar verilmiş ve öğrencilerden bu zarflar yardımıyla cümleleri tamamlamaları istenmiştir. Etkinliğin amacı, öğrencilerin zarfların işlevlerini kavramalarına yardımcı olmak ve cümleye olan katkılarını sezmelerini sağlamaktır. Kelime türlerinin dil becerilerinin gelişimine katkısı düşünüldüğünde akla ilk okuma-anlama becerisi gelir. Etkili bir dil becerisinin gelişimi için temelde iyi bir dil bilgisine sahip olmak gereklidir. Bu yüzden ilköğretimden başlayarak dil bilgisi kuralları öğrencilere verilmektedir. Söz konusu etkinlik bu amaç doğrultusunda hazırlanmış ve zarflar öğrencilere cümle tamamlama biçiminde anlama olan katkısıyla verilmeye çalışılmıştır.

- **Yapılarına göre fiilleri ayırt etme (basit, türemiş, birleşik) (s. 139, e. 5)**

Etkinlikte kelimeler verilerek öğrencilerden bu kelimeleri yapılarına (basit, türemiş, birleşik) göre yazıp sınıflandırmaları istenmiştir. Etkinlikteki amaç öğrencilerin, kelimelerin yapı özelliklerini kavrayarak bunları ayırt edebilmelerini sağlamaktır. Etkinlikte ilk örneğin verilmiş olması öğrenciler için ipucu niteliğindedir. Öğrenciler örnekten hareketle kelime yapılarının mantığını kavrayarak etkinliği kolaylıkla tamamlayacaklardır. Ayrıca etkinlikte sınıflamanın yapılmış olması, öğrencilerin konunun benzer ve farklı yönlerini karşılaştırmaları açısından oldukça önemlidir.

- **Çekim eklerinin işlevini ayırt etme (kip ve kişi ekleri) (s. 32, e. 6)**

Etkinlikte bir anlam çözümleme tablosu oluşturulmuş ve öğrencilerden verilen cümleleri çözümlemeleri istenmiştir. Anlam çözümleme tabloları konunun içinde yer alan kavramlar arası ilişkileri gösteren, öğrenciler tarafından konuların tanımlayıcı ve ayırt edici özelliklerinin öğrenilmesinde etkin rol oynayan bir öğretim stratejisidir (Tuncel, 2012: 128). Bu bağlamda etkinlik ile öğrenciler çekim eklerinin işlevlerini sezerek ekleri analiz edebileceklerdir. Ayrıca anlam çözümleme tablosu öğrencileri değerlendirmek amacıyla da kullanılır. Bu bağlamda etkinlik öğrencilerin bilgi, kavrama, sınıflandırma ve karşılaştırma gibi becerilerini ölçmeyi de amaçlamıştır denilebilir. Bilindiği üzere dil birimlerinin iki işlevi vardır. Bunlardan biri görevsel diğeri anlamsal işlevdir. Kelimelerin hem biçimsel hem de anlamsal yönünün ele alınması, öğrencilerin dil mantığını kavraması açısından son derece önemlidir. Ayrıca aynı tablo tüm sınıf düzeylerinde anlam birimlerin anlam ayırıcılık yönünden karşılaştırılmasında da kullanılabilir.

- **Fiillerin anlam özelliklerini ayırt etme (iş, oluş, durum) (s. 13, e. 5)**

Bu etkinlikte öğrencilere birtakım görseller verilerek öğrencilerin bunlardan hareketle fiilleri anlam özelliklerine göre cümle içinde kullanmaları istenmiştir. Etkinliğin amacı, öğrencilerin fiillerin anlam özelliklerini ayırt edebilmelerini sağlamaktır. Görsellerin kullanılmasıyla öğrencilerin iş, oluş ve durum fiillerini sezmelerini sağlamak ve görsellerden hareketle cümleler kurarak öğrendiklerini içselleştirmelerini sağlamak olumlu bir yaklaşım olarak değerlendirilmiştir.

- **Metne başlık bulma etkinlikleri (s. 41, e. 3)**

Etkinlikte öğrencilerden okunan şiire çeşitli başlıklar bulmaları istenmiştir. Başlık bir metnin adıdır ve gelişigüzel bir biçimde oluşturulmaz. Dilidüzgün'e (2008) göre metnin izleği ile ilgili önemli

ipuçları metnin başlığı ve konu tümceleriyle verilir. Başlıklar bir bütün olarak metinlerin konusunu belirten en üst büyük ölçekli önermeleri oluştururken; konu tümceleri paragrafların ya da söylemin bölümleri hakkında bilgi verirler (Akt. Torusdağ ve Aydın, 2018: 197). Bu nedenle içerik ile başlığın örtüşebilmesi için kelimeler arası ilişkilerin doğru çözümlenmesi gerekmektedir. Öğrencilerin bunu yapabilmeleri için metnin içeriğini vurgulayan kelimeleri doğru biçimde seçmeleri gerekmektedir.

- **Anlatım bozukluklarını tespit etme (s. 186, e. 7)**

Bu etkinlikte öğrencilere deyim ve atasözlerinin yanlış kullanımından kaynaklanan anlatım bozuklukları verilmiş ve öğrencilerden anlatım bozukluklarını düzelterek boşluklara yazmaları istenmiştir. Bilindiği üzere deyim ve atasözleri kalıplaşmış ifadelerdir. Bu yüzden deyim ve atasözlerinde bir kelimenin yerine başka bir kelime kullanılamaz. Kullanıldığı takdirde anlatım bozukluğu meydana gelir. Etkinlikteki amaç öğrencilere yanlış kullanılan ifadelerin anlamda bir daralma ya da bozukluk yaratacağını sezdirmektir. Etkinlikte anlatım bozukluğu deyim ve atasözleri üzerinden verilmiş daha önce öğrenilen deyim ve atasözlerinin pekiştirilmesi hedeflenmiştir. Dil bilgisi kurallarına uygunluk iyi ve doğru ifadenin temeli olduğu için anlatım bozukluklarının öğrencilere aktarılması Türkçeyi etkili ve güzel kullanma açısından da son derece önemlidir.

2018 Türkçe Dersi Öğretim Programında yer alan 8. sınıf söz varlığına ilişkin kazanımlar ise şu şekildedir:

1. Bağlamdan yararlanarak bilmediği kelime ve kelime gruplarının anlamını tahmin eder.
2. Deyim, atasözü ve özdeyişlerin metne katkısını belirler.
3. Metindeki söz sanatlarını tespit eder.
4. Metindeki anlatım bozukluklarını belirler.
5. Fiilimsilerin cümledeki işlevlerini kavrar.
6. Geçiş ve bağlantı ifadelerinin metnin anlamına olan katkısını değerlendirir.
7. Metindeki anlatım biçimlerini belirler (MEB, 2018: 48).

Programda yer alan kazanımları örneklendiren etkinlikler genelde diğer sınıf düzeylerinde yer alan etkinlikler ile benzerlik göstermektedir. Örneğin bilinmeyen kelimelerin anlamlarının bulunmasına yönelik, genel olarak bağlamdan hareketle kelimenin anlamını tahmin etme ve sözlükten kontrol etme yöntemi kullanılmıştır. Ancak farklı olarak 8. sınıf Türkçe ders kitabı tema sonu değerlendirme kısmında, 'tema sözlüğüm' bölümüne yer verilmiştir. Diğer sınıf düzeylerine benzer nitelikteki etkinlikler şu şekildedir:

- Bir kelimenin çağrıştırdığı diğer kelimeleri bulma
- Harfleri karışık halde verilen kelimeleri sıraya dizme
- Kelimenin anlamını tahmin etme ve sözlükten kontrol etme
- Aynı kavram alanına giren kelimeleri bulma
- Kelimelerin anlam ilişkisini belirleme
- Anahtar kelimeleri bulma
- Deyim ve atasözlerinin metne katkısını belirleme
- Geçiş ve bağlantı ifadelerinin anlama olan katkısını belirleme
- Söz sanatlarını tespit etme
- Anlatım bozukluklarını belirleme
- Cümle tamamlama ve boşluk doldurma
- Bulmaca etkinlikleri
- Eşleştirme etkinlikleri
- Sınıflama/gruplama etkinlikleri

Daha önce değinildiği gibi, Türkçe Programında yer alan kazanımları örneklendiren etkinlikler genelde diğer sınıf düzeyindekiler ile benzerlik göstermektedir. 2018 Türkçe Dersi Öğretim Programı incelendiğinde 8. sınıfta söz varlığına yönelik yalnızca iki kazanımın değiştiği ama kazanıma ulaşmak için tasarlanan etkinliklerin değişmediği gözlenmiştir.

- **Fiilimsilerin işlevlerini kavrama (s. 22, e. 8)**

Bu etkinlikte öğrencilerden verilen fiilleri çekimli fiil ve sıfat fiil olacak şekilde cümlede kullanmaları istenmiştir. Çekimli fiiller ve sıfat fiiller gruplandırılarak öğrencilerin cümleleri bu gruplara yerleştirmeleri beklenmiştir. Bu etkinlikteki amaç, öğrencilerin çekimli fiiller ile sıfat fiiller arasındaki farkı ayırt edebilmelerini sağlamaktır. Ayrıca etkinlikte bir sınıflamaya gidilmesi öğrencilerin dikkatini konu üzerinde yoğunlaştırarak konunun benzer ve farklı yönlerini zihinlerinde örgütlemelerini sağlayacak ve anlamlı bir öğrenmeye katkıda bulunacaktır.

- **Anlatım biçimlerini belirleme (s. 20, e. 4)**

Bu etkinlikte öğrencilere metinle ilgili bazı cümleler verilmiş ve öğrencilerden metne ait olan cümleleri işaretlemeleri istenmiştir. Etkinliğin amacı öğrencilerin metinden hareketle anlatım biçimlerini sezmelerini sağlamaktır. Öğrencilerin metindeki anlatım biçimlerini belirleyebilmeleri için metindeki birçok unsuru dikkate almaları gerektiğinden etkinlik öğrencileri farklı konular üzerinde de düşünmeye sevk edecektir.

2018 Türkçe Dersi Öğretim Programı ile Türkçe ders kitaplarındaki söz varlığına yönelik etkinliklerin birbiriyle uyumu

2018 Türkçe Dersi Öğretim Programında söz varlığına yönelik toplam 32 kazanım yer almaktadır. Bununla birlikte dinleme/izleme, konuşma ve yazma öğrenme alanında da söz varlığına ilişkin ortak kazanımlar bulunmaktadır. Bu kazanımlar ise şu şekildedir:

1. Dinlediklerinde/izlediklerinde geçen bilmediği kelimelerin anlamını tahmin eder.
2. Kelimeleri anlamlarına uygun kullanır.
3. Konuşmalarında uygun geçiş ve bağlantı ifadelerini kullanır.
4. Konuşmalarında yabancı dillerden, dilimize henüz yerleşmemiş kelimelerin Türkçelerini kullanır.
5. Bağlamdan yararlanarak bilmediği kelime ve kelime gruplarının anlamını tahmin eder.
6. Deyim ve atasözlerinin metne katkısını belirler.
7. Yazdıklarında yabancı dillerden alınmış, dilimize henüz yerleşmemiş kelimelerin Türkçelerini kullanır.
8. Yazılarında uygun geçiş ve bağlantı ifadelerini kullanır.

Programın genelinde yer alan söz varlığına yönelik kazanımlar yukarıdaki gibidir ve Türkçe ders kitaplarında kazanımların tümünü örnekleyen etkinlikler bulunmaktadır. Fakat programda terim anlamlı kelimelere ilişkin doğrudan bir kazanım yer almamasına rağmen bununla ilgili etkinliklere yer verildiği gözlenmiştir. 5. Sınıf Türkçe Ders Kitabında yer alan etkinlik (s. 84, e. 5) bu durumu örnekler niteliktedir. Buna ek olarak etkinliklerin metinlere oransal dağılımının dengeli olmadığı saptanmıştır.

Tartışma, Sonuç ve Öneri

Dil, iletişimin temel vasıtası ve yaşam boyu gelişimini sürdüren bir beceridir. Bu gelişim ise rastgele değil sistemli bir şekilde ilerlemektedir. Yaş, çevre ve eğitim gibi faktörler bireylerin dili kullanma becerisini etkiler. Dinleme, konuşma, okuma ve yazma dört temel dil becerisini oluşturur. Bu becerilerin kazandırılması için de sözcük bilgisine ihtiyaç vardır. Sözcük öğretimi konusunda öğrencilere ve Türkçe öğretmenlerine kaynaklık edecek en önemli materyal ise ders kitaplarıdır. Bu nedenle ders kitaplarında yer alan sözcük öğretimine yönelik etkinlikler nitelikli bir şekilde hazırlan-

malıdır. 2018 Türkçe Dersi Öğretim Programı bağlamında Türkçe ders kitaplarındaki söz varlığına yönelik etkinliklerin sözcük öğretimi açısından değerlendirilmesini amaçlayan araştırmanın Türkçe öğretmenlerine yardımcı olacağı düşünülmektedir. Araştırma alan yazında yapılmış bazı çalışmalarla benzerlik göstermektedir. İnce (2006) insanların etkili bir yolla kendilerini ifade edebilmesi için geniş bir kelime hazinesine sahip olmaları gerektiğini belirtmiştir. Karatay (2007) da kelime hazinesinin zenginleştirilmesinin anlama ve anlatma becerileri ile yakından ilişkili olduğunu, bu amaçla kelime öğretiminde kullanılacak araç ve gereçlerin iyi tasarlanması gerektiğini ortaya koymuştur. Özbay ve Melanlıoğlu (2008) kelime öğretimine başlanmadan önce öğrencilerin yaş ve ilgi düzeylerine göre ihtiyaç analizinin yapılmasını ve Türkçe Dersi Öğretim Programında sınıf seviyelerine göre hangi kelimenin hangi yöntemlerle öğretileceğinin belirlenmesi gerektiğini vurgulamıştır. Bu çalışmaların yanı sıra Türkçe Dersi Öğrenci Çalışma Kitabı'nda sözcük öğretimi etkinliklerinde en sık kullanılan yöntemin 'bağlam', 'aktarma' ve 'tanımlama' olduğunu ileri süren Gündoğdu (2012), incelenen etkinlikler arasında belirginleştirme, şartlanma ve genelleme yöntemlerinin sınırlı sayıda kullanıldığını ileri sürmüştür. Nurlu ve Sarıca (2014) 2006 yılında okutulan Türkçe ders kitabındaki etkinlikler ile 2006 İlköğretim Türkçe Dersi Öğretim programındaki kazanımların birkaç istisna dışında birebir örtüştüğünü, eğitim öğretim yılının başında "Türkçe Sözlüğüm" adı altında bireysel bir sözlük hazırlanmasının tavsiye edildiğini ve anahtar kelime kavramının çok sayıda etkinlikte pekiştirildiğini ifade etmiştir. Lüle Mert (2013) ise benzer bir şekilde Türkçe öğretimi programında (2006) sözcük öğretimine yönelik 18 kazanım ve 34 etkinlik örneği olduğunu belirtmiş ve incelenen çalışma kitaplarında bu kazanımların tamamını örnekleyen etkinliklere rastlanmadığını belirtmiştir. Türkçe eğitiminde kelime öğretiminin oldukça önemli olduğunu ifade eden Okur ve Dağtaş (2014) her bir sınıf düzeyinde öğrencilere öğretilmesi gereken kelime hazinesinin öğrenciler ve öğretmenler aracılığıyla ve Türkçenin temel eserlerinden yararlanarak oluşturulduğu takdirde kelime öğretiminin en büyük sorununun çözüleceğini ileri sürmüştür. Yılmaz ve Doğan (2014) öğretmenler ve ders kitabı yazarları arasında eşgüdüllü bir çalışma yapılmadığından, Türkçe ders kitaplarında kelime öğretimi çalışmalarının sistemli bir şekilde yürütülmediği sonucuna ulaşmışlardır. Dinleme, okuma, konuşma ve yazma olmak üzere dört temel beceri alanına sahip olan dilin gelişimini etkileyen çeşitli unsurlar vardır. Kelime hazinesinin genişliği ve niteliği bu dört temel becerisinin gelişimini etkilemektedir. Cemiloğlu (2004), ana dil eğitiminin sistematik bir şekilde gerçekleştirilmesi ve sürekli bir beceri haline getirilmesi gerektiğini savunmuştur. Tosunoğlu (2000) ise birey ve toplum için önem arz eden dilin, farklı seviyelerdeki kelime servetini oluşturma çalışmalarının bireyin eğitim ve öğretimine yön verdiğini ifade etmiştir.

2018 Türkçe Ders Programı bağlamında ilköğretim Türkçe ders kitaplarındaki söz varlığına yönelik etkinliklerin sözcük öğretimi açısından değerlendirilmesini amaçlayan araştırma kapsamında şu sonuçlar elde edilmiştir:

Birinci alt probleme ilişkin sonuç ve öneriler:

1. 5, 6, 7 ve 8. sınıf Türkçe ders kitaplarında uygulamalar çoğunlukla birbirini tekrar eder nitelikte olduğu için etkinliklerde tekdüzelik meydana gelmiştir. Özellikle kelimenin anlamını bağlamdan hareket ederek tahminde bulunma, sözlükten kontrol etme ve cümlede kullanma etkinlikleri metinde aynı yöntemlerin kullanılmasıyla oluşturulmuştur. Bu durum öğrenciler için sıkıcı bir öğrenme ortamı yaratabilir. Kitaptaki kelime etkinliklerine ek olarak öğrencilerin eğlenirken öğrenebileceği etkinliklere yer verilmelidir. Ayrıca sözcüklerin anlamını tahmin etme etkinliklerinde yalnızca okutulan metinlerle sınırlı kalınmamalı, sözcüklerin bağlam dışındaki anlamlarına da yer verilerek sözcükler metindeki anlamlarıyla ilişkilendirilmelidir. Öte yandan ders kitaplarında okutulan metinlerin yanı sıra öğrencilerin kavram dünyalarını zenginleştirecek edebi metinlerden de yararlanılmalıdır.

2. Ders kitaplarında yer alan etkinlikler genellikle Bloom taksonomisinin bilgi, kavrama ve uygulama düzeyine dönüktür. Analiz, sentez ve değerlendirme gibi üst düzey bilişsel becerilere hitap eden etkinliklerin sayısı yeterli değildir. Türkçe ders kitaplarında analiz, sentez ve değerlendirme gibi üst düzey bilişsel becerilere hitap eden etkinliklerin sayısı artırılmalıdır.

3. 2018 Türkçe Dersi Öğretim Programında gelişimsel model dikkate alınmış ve öğrencilerin tüm yönleriyle değerlendirilmesi ön görülmüştür. Fakat ders kitaplarında kullanılan bazı etkinlikler incelendiğinde bu durum ile çeliştiği görülmektedir. 5. Sınıf öğrencileri Piaget'in Bilişsel Gelişim Kuramına göre somut işlemler döneminindedir. Yalnızca somut nesnelere üzerinden düşünebilirler. Bu durumda bazı etkinlikler öğrencilerin gelişim seviyesi dikkate alınarak yeniden düzenlenmelidir.

4. 2018 Türkçe ders kitaplarında yer alan söz varlığına yönelik etkinliklerde eleştirel düşünme, yaratıcı düşünme, üstbilişsel düşünme gibi becerilere de yer verildiği saptanmıştır. Bu etkinlikler öğrencilerin üst düzey düşünme becerilerinin gelişimine fırsat verecek niteliktedir. Fakat ders kitaplarında yer alan bu tür etkinliklerin sayısı artırılmalı ve öğrencilerin düşünme becerileri de desteklenerek söz varlığının gelişimine katkıda bulunulmalıdır.

5. Yabancı sözcüklerin yerine Türkçe karşılıklarının kullanılmasına 2018 Türkçe ders kitaplarında oldukça önem verildiği gözlenmiştir. Yine bulgular kısmında değinildiği gibi bu tür etkinlikler 2018 Türkçe Dersi Öğretim Programının hedeflediği Türkçeyi doğru, güzel ve etkili kullanma amacına yöneliktir. Bu nedenle ders kitapların bu tür etkinliklerin kullanımına yer verilmeli yalnızca etkinlikle sınırlı kalmayıp Türkçeyi etkili bir şekilde kullanarak öğrencilere bu konuda rol model olmak gerekmektedir.

6. 2018 Türkçe ders kitaplarında kullanılan söz varlığına yönelik bazı etkinliklerde metnin başlığı ile ilişkisini açıklama ve metne başlık bulma gibi etkinliklere yer verilmiştir. Bulgular kısmında da değinildiği gibi başlıklar bir bütün olarak metinlerin konusunu belirten en üst büyük ölçekli önermeleri oluştururken; konu tümceleri paragrafların ya da söylemin bölümleri hakkında bilgi verirler. O halde öğrencilerin metnin içeriğini vurgulayan doğru sözcükleri seçebilmeleri açısından bu tür etkinlikler oldukça önemlidir.

7. 2018 Türkçe ders kitaplarında söz varlığına yönelik olarak sloganlar üretme etkinliklerine yer verildiği saptanmıştır. Yaratıcı düşünme becerisini ön plana çıkaran bu etkinlikte sloganların sosyal medya ortamında paylaşılması istenmiş böylece 2018 Türkçe Dersi Öğretim Programının 'Yetkinlikler' başlığı altında yer alan 'Dijital Yetkinlik' becerisini geliştirmek amaçlanmıştır. Buna ek olarak 6. Sınıf Türkçe Ders Kitabı'nda akrostiş yazma etkinliğine yer verilmiştir. Akrostiş bilginin kısa süreli bellekten uzun süreli belleğe aktarılmasını sağlayarak bilginin geri çağırılmasını kolaylaştıracaktır. Akrostiş 'Bilgiyi İşleme Kuramına' ait bellek destekleyici ipuçlarından sözel semboller yoluyla oluşturulan ipuçları arasında yer almaktadır. Bu nedenle ders kitaplarında yer alan sözcük öğretimi etkinliklerinde öğrencilerin öğrendikleri sözcüklerin akılda kalıcılığını sağlamak amacıyla bu tür ipuçlarından yararlanılmalıdır.

8. 2018 programında Gardner'in Çoklu Zekâ Kuramının kullanımı teşvik edilmiştir. Fakat sözcük öğretimine yönelik etkinlikler genel olarak değerlendirildiğinde, farklı zekâ alanlarına hitap eden etkinliklere yeterli düzeyde yer verilmediği sonucuna ulaşılmıştır. Öğrenciler için etkin bir öğrenme ortamı yaratmak, derse aktif katılımı teşvik etmek ve öğrencilerin çok yönlü gelişimi sağlamak amacıyla farklı zekâ alanlarını hedef alan etkinliklere daha fazla yer verilmelidir.

9. Türkçe ders kitabında yer alan bazı etkinliklerin tek başına sözcük öğretimi açısından yetersiz kaldığı gözlenmiştir. Deyimler cümle tamamlama etkinliğiyle verilmiştir. Ancak etkinlik tek başına deyimleri öğretmede yetersizdir. Bu tür etkinliklerle birlikte deyimleri resmetme, canlandırma, deyimlerin hikayelerini oluşturma gibi ek etkinliklere yer verilebilir. Ayrıca Türkçe ders kitabında kelimelerin anlam ilişkileri doğru/yanlış etkinliği şeklinde verilmiştir. Doğru/yanlış etkinliklerinde şans başarısı yüksek olduğundan bu etkinlikler, öğrencilere konuyu kavratmada yetersizdir. Bu tür

etkinlikler gerçek ve mecaz anlamı buldurma veya cümleleri yeniden yazdırma gibi etkinliklerle genişletilebilir.

10. Türkçe ders kitabında yer alan bazı etkinliklerde verilen sözcüklerin hepsini değil de yalnızca birkaçını kullanarak uygulama yaptırılmıştır. Derste öğrenilen sözcüklere öğrencilerin yaşam boyu kullanabilecekleri şekilde işlevsellik kazandırılmalı, sözcükler pasif kelime dağarcığından aktif kelime dağarcığına geçirilmelidir.

11. Türkçe ders kitaplarında yer alan söz varlığına ilişkin bazı etkinliklerde ölçme araçlarından faydalanılmıştır. Derecelendirme ölçeği, anlam çözümleme tablosu bunlardan bazılarıdır. Bulgularda da değinildiği gibi ölçme araçlarının kullanılması öğrencilerin kendilerini değerlendirmelerini sağlayarak öz düzenleme yapmalarına katkıda bulunacaktır.

12. Türkçe ders kitaplarında yer alan etkinlikler incelendiğinde, sözcük öğretiminde daha çok bağlam, çağrışım, kelime defteri, bulmaca ve zihinsel imaj gibi yöntemlerden yararlanılmıştır. Zihinsel imaj yöntemi etkinliklerde zihin haritaları ile verilmiştir. Dil bilgisi konularını öğretmede ise daha çok sezdirme yöntemi kullanılmıştır. Buna ek olarak sözcük öğretimi etkinliklerinde kavram haritası, kavram karikatürü, yapılandırılmış grid gibi kavram öğretim tekniklerinden yararlanılabilir. Çok sık olmasa da bazı etkinliklerde öğrencilere somut örnekler sunmak için gerçek yaşamda karşılaşılan problemler üzerinden konuyu öğretmeyi amaçlayan örnek olay, öğrencilerin yaratıcılığını ön plana çıkaran drama yöntemine de yer verilmiştir. Bu tür etkinlikler sözcük öğretimi açısından oldukça faydalı olacaktır. Çünkü farklı yöntem ve tekniklerin kullanılması öncelikle dersi sıradanlıktan çıkaracak, öğrencileri motive edecek ve etkin bir öğrenme ortamının oluşmasına katkıda bulunacaktır.

İkinci alt probleme ilişkin sonuç ve öneriler:

1. 2018 Türkçe dersi öğretim programında sözcük öğretimine yönelik kazanımlar söz varlığı başlığı altında ele alınmıştır. Türkçe ders kitaplarında ise tüm kazanımları örneklediren etkinliklere yer verilmiştir.

2. Türkçe ders kitaplarında yer alan etkinlikler metinlere dengeli bir şekilde dağıtılmamıştır. Özellikle birkaç metinde doğrudan söz varlığına yönelik kazanımları örnekleyen etkinliklere rastlanmamıştır. Söz varlığına yönelik etkinlikler tüm metinlere etkili bir şekilde dağıtılmalı ve tüm metinlerde sözcük öğretimine yönelik etkinliklere yer verilmelidir.

Kaynakça

- Aksan, D. (1980). Her yönüyle dil ana çizgileriyle dilbilim 2, Ankara: TDK.
- Arslan, M. (2007). Eğitimde yapılandırmacı yaklaşımlar. Ankara Üniversitesi Eğitim Bilimleri Fakültesi Dergisi, 40 (1), s. 41-61.
- Baş, B. (2010). Söz varlığının oluşumu ve gelişiminde çocuk edebiyatının rolü, TÜBAR, 27, s. 137-159.
- Baş, G. (2011). Türkiye’de eğitim programlarında yapılandırmacılık: dün bugün yarın. Eğitim Dergisi, 32. <http://www.egitirim.gen.tr/tr/index.php/arsiv/sayi-31-40/sayi-32-ekim-2011/739-turkiye-de-egitim-programlarinda-yapilandirmacilik-dun-bugun-yarin> e.t.19.06.2019.
- Başaran, I. (2004). Etkili öğrenme ve çoklu zekâ kuramı: bir inceleme. Ege Eğitim Dergisi, 5, s. 7-15.
- Büyükoztürk, Ş., Çakmak, E.K. vd. (2016). Bilimsel araştırma yöntemleri. (20. Baskı). Ankara: Pegem Akademi.
- Cemiloğlu, M. (2004). İlköğretim okullarında Türkçe öğretimi. Bursa: Alfa Akademi.
- Duran, E., Bitir, T. (2017). Bağlam temelli kelime öğretim yönteminin kelime kazanımına etkisi. Uluslararası Eğitim Bilimleri Dergisi, 4 (11), 70-94.

Günday, R. (2015). Yabancı dil öğretiminde yaklaşımlar yöntemler teknikler ve multimedya araç ve materyalleri. Ankara: Favori yayınları.

Gündoğdu, A. (2012). İlköğretim altıncı sınıf Türkçe dersi sözcük öğretimi etkinliklerinin çeşitli değişkenler açısından incelenmesi. Uluslararası Türkçe Edebiyat Kültür Eğitim Dergisi, 1 (1), s. 201-217.

Güneş, F. (2013). Kelimelerin gücü ve zihinsel sözlük, Siirt Üniversitesi Sosyal Bilimler Enstitüsü Dergisi, (1), <http://dergipark.org.tr/susbid/issue/17335/181025>, e.t. 18.06.2018.

İnce, G. H. (2006). Türkçede kelime öğretimi. Yüksek Lisans Tezi, Abant İzzet Baysal Üniversitesi Sosyal Bilimler Enstitüsü, Bolu.

Karadağ, E., Deniz, S. vd. (2008). Yapılandırmacı öğrenme yaklaşımı: sınıf öğretmenleri görüşleri kapsamında bir araştırma. Eğitim Fakültesi Dergisi, 21 (2), s. 383-402.

Karadüz, A., Yıldırım, İ. (2014). Kelime hazinesinin geliştirilmesinde öğretmenlerin görüş ve uygulamaları. Gaziantep Üniversitesi Sosyal Bilimler Dergisi, 10 (2), s. 961-984.

Karakuş, İ. (2002). Türkçe, türk dili ve edebiyatı öğretimi. Ankara: Anıttepe Yayıncılık

Karasar, N. (2012). Bilimsel araştırma yöntemi. (24.baskı). Ankara: Nobel Akademik Yayıncılık.

Karatay, H. (2007). Kelime öğretimi. Gazi Eğitim Fakültesi Dergisi, 27 (1), s. 141-153.

Keklik, S. (2011). Türkçede on bir yaşına kadar çocuklara öğretilmesi gereken birleşim gücü yüksek ilk bin kelime. ODÜ Sosyal Bilimler Enstitüsü Sosyal Bilimler Araştırmaları Dergisi, 2 (4), s. 80-95.

Kemiksiz, Ö. (2014). Sezdirme Yöntemi. Firdevs Güneş (Ed.), Öğretim ilke ve yöntemleri içinde (s.183-186). Ankara: Pegem Akademi Yayıncılık.

Kıran, Z. ve Kıran, A. (2010). Dilbilime Giriş. (3. Baskı). Ankara: Seçkin Yayıncılık.

Kol, S. (2011). Erken çocuklukta bilişsel gelişim ve dil gelişimi. Sakarya Üniversitesi Eğitim Fakültesi Dergisi, 21, s. 1-21.

Korkmaz, Z. (1992). Gramer terimleri sözlüğü, Ankara: TDK Yayınları.

Kurudayıoğlu, M. (2011). İlköğretim ikinci kademe öğrencilerinin kelime hazinesi üzerine bir değerlendirme. Journal of New World Sciences Academy, 6 (2), s. 1308-1274.

Lüle, M. E. (2013). İlköğretim Türkçe programı ile Türkçe çalışma kitaplarındaki kazanım ve etkinliklerin sözcük öğretimi açısından değerlendirilmesi. Dil ve Edebiyat Eğitimi Dergisi, 2 (5), s. 13-31.

MEB, (2006). İlköğretim Türkçe dersi (6, 7, 8. Sınıflar) öğretim programı. Ankara

MEB. (2018). Ortaokul ve imam hatip ortaokulu 5. sınıf Türkçe ders kitabı. Ankara: Talim ve Terbiye Kurulu Başkanlığı.

MEB. (2018). Ortaokul ve imam hatip ortaokulu 6. sınıf Türkçe ders kitabı. Ankara: Talim ve Terbiye Kurulu Başkanlığı.

MEB. (2018). Ortaokul ve imam hatip ortaokulu 7. sınıf Türkçe ders kitabı. Ankara: Talim ve Terbiye Kurulu Başkanlığı.

MEB. (2018). Ortaokul ve imam hatip ortaokulu 8. sınıf Türkçe ders kitabı. Ankara: Talim ve Terbiye Kurulu Başkanlığı.

MEB. (2018). Türkçe dersi öğretim programı. Ankara: Talim ve Terbiye Kurulu Başkanlığı.

Nurlu, M., Sarıca, A. (2014). İlköğretim Türkçe ders kitaplarındaki sözcük çalışmalarının yöntem-teknik ve Türkçe öğretimi kazanımları açısından incelenmesi. 21.Yüzyılda Eğitim ve Toplum Eğitim Bilimleri ve Sosyal Araştırmalar Dergisi, 4 (10), s. 19-37.

Okur, A., Dağtaş, A. (2014). Ortaokula yönelik kelime öğretimi çalışmaları. Ana Dili Eğitimi Dergisi, 2 (4), s. 66-84.

Oral, G. (2018). Eğitim programlarını geliştirmede yapılandırmacı yaklaşıma göre yapılan çalışmaların incelenmesi. Akademik Sosyal Araştırmalar Dergisi, 6 (69), s. 280-293.

Özaslan, A. (2006). Kelime oyunları ile kelime dağarcığının geliştirilmesinin okuduğunu anlama düzeyine etkisi. Yüksek Lisans Tezi, Selçuk Üniversitesi Sosyal Bilimler Enstitüsü, Konya.

Özbay, M. ve Melanlıoğlu D. (2008). Türkçe eğitiminde kelime hazinesinin önemi, Yüzüncü Yıl Üniversitesi Eğitim Fakültesi Dergisi, 5 (1), s. 30-45.

Şaşan, H. H. (2002). Yapılandırmacı öğrenme. Yaşadıkça Eğitim, 74-75, s. 49-52.

Sönmez, V., Alacapınar, F. G. (2016). Örneklendirilmiş bilimsel araştırma yöntemleri. (4. Baskı). Ankara: Anı Yayıncılık.

Teyfur, E., Teyfur, M. (2012). Yapılandırmacı öğretim programına yönelik öğretmen ve yönetici görüşlerinin değerlendirilmesi (İzmir il örneği). Eğitim Bilimleri Dergisi, 3 (2), s. 66-81.

Torusdağ, G., Aydın, İ. (2018). Metindilbilim ve örnek metin çözümlenmeleri. (2. Baskı). Ankara: Pegem Akademi.

Tosunoğlu, M. (2002). Kelime servetinin eğitim öğretimdeki yeri ve önemi. <https://dhgm.meb.gov.tr> e.t. 20.06.2019.

Tuncel, G. (2012). Anlam çözümlene tablolarının sosyal bilgiler öğretmen adaylarının ölçme değerlendirme sürecinde kullanımı. Marmara Coğrafya Dergisi, 25, s. 127-136.

Yılmaz, S. (2005). Bilgi işleme modeline dayalı bir dersin Fen Bilgisi öğretmen adaylarının manyetizma konusundaki başarılarına etkisi. Hacettepe Üniversitesi Eğitim Fakültesi Dergisi, 28, s. 236-243.

Yılmaz, T., Doğan, Y. (2014). 7. Sınıf öğrencilerinin anlamını bilmedikleri kelimeler ve Türkçe ders kitaplarındaki kelime çalışmaları bağlamında kelime öğretimi. Mustafa Kemal Üniversitesi Sosyal Bilimler Enstitüsü Dergisi, 11(25), s. 279-295.

Summary

Word or words are basic elements that enable individuals to internalize all kinds of beings or ideas. Vocabulary is a broader concept that includes a whole of idioms, proverbs, stereotypes, dilemmas. According to Korkmaz (1992); The word is a language unit that consists of one or more syllable vocabularies, when it is used in the mind alone among the people who speak the same language, it establishes the relationship between abstract or concrete and abstract concepts that reflect the concrete or particular emotion and thought that corresponds to a particular concept. it can be said that the words are composed of sound unions that carry the meaning of the facts, events or objects. According to Güneş (2013) The purpose of the vocabulary instruction, the choice of the words to be taught or how to transfer the chosen words to the students varies according to the language teaching approaches. In some applications, words are handled as a goal and students are given word lists and students are asked to memorize them. Vocabulary refers to the accumulation stored in memory as a result of the individual's learning life. The most effective way to increase this accumulation is Turkish lessons. In this course, with the enrichment of the vocabulary, the student is encouraged to use the language well and to develop the world of thought. Thus, enriching the vocabulary with education and reading activities is directly related to the effective use of language as well as supporting mental skills. This is because the role of vocabulary in reading, writing, listening and speaking has four roles. (Lüle Mert, 2013).

The aim of this study is to investigate the activities related to the vocabulary in the 5, 6, 7 and 8th grade Turkish textbooks in the context of the 2018 Turkish Curriculum. The research shows the qualitative research feature. 5, 6, 7 and 8th grade Turkish textbooks were examined with document analysis method. It is aimed to gain basic language skills in Turkish education. However, some prerequisite learning is needed to gain these skills. One of them is the development of vocabulary. In the Turkish curriculum, it was emphasized that students' vocabulary needs to be developed, but it was not mentioned which words to teach and which methods to use.

It is considered that this study is important in terms of shedding light on the ways in which word activities in Turkish textbooks are taught in secondary schools in the context of the 2018 Turkish Language Teaching Program.

The research shows the qualitative research feature. 5, 6, 7 and 8th grade Turkish textbooks were examined with "document analysis method. Document review; written visual material can be defined as the collection and examination. Written sources, books, journals, edicts, memoirs and articles. The important thing here is that the researcher knows what and why and why (Sönmez and Alacapınar, 2016: 108).

The documents to be examined within the scope of the research, 5-8th. Turkish textbooks prepared by the Ministry of Education. A total of 128 texts with 32 texts per class level and 201 activity research material based on these texts constitute the research material. Free reading texts were excluded.

The data of the study was obtained from the vocabulary gains in the 2018 Turkish Course Curriculum and the activities in the textbooks created in this direction. Activities are coded according to the page and activity numbers.

As document analysis was chosen as a method in the research, the data were obtained as a result of documentary screening. Collecting data by examining existing records and documents is called documentary screening and this includes, for a specific purpose, finding, reading, taking notes and evaluating resources (Karasar, 2012).

In the analysis of the data obtained from the study, content analysis technique was used from qualitative analysis techniques. The results were presented with visuals and interpreted. Content analysis is a systematic, renewable technique in which some words of a text are summarized with smaller content categories based on specific rules (Büyüköztürk et al., 2016). Data were also analysed based on Piaget's Cognitive Development Theory, Teaching Principles, Bloom's Taxonomy, Information Processing Theory, and Gardner's Multiple Intelligence Theory.

The research is similar to some studies conducted in the literature. Karatay (2007) showed that the enrichment of the vocabulary is closely related to the comprehension and expression skills and the tools and tools to be used in vocabulary teaching should be well designed. Özbay and Melanlıoğlu (2008) stated that the words intended to be taught to the students should be a certain number, or that the words to be taught to the students could not be gained in the full sense since the other word would be taught without teaching a full word. In addition to these, Lüle Mert (2013) stated that there are 18 acquisitions and 34 activities for teaching words in Turkish teaching program (2006) and she is stated that there are no activities that exemplify all of these gains in the study books examined. The mentioned researches are the researches conducted for the 2005 Turkish course curriculum. In this study, 2018 program was taken into consideration. In this research, it is concluded that methods such as context-based, association, word book, puzzle and mental image were mostly used in vocabulary teaching, the applications are mostly repetitive, the activities are generally at knowledge and comprehension level, and activities addressing high-level cognitive skills are not sufficient. In addition, concept teaching techniques such as concept map, concept caricature, structured grid can be utilized in word teaching activities. Although not very common, in some activities, in order to present concrete examples to students, the case study which aims to teach the subject through real life problems and drama method that emphasizes the creativity of the students are also included. Such activities will be very useful for vocabulary teaching. Because the use of different methods and techniques will primarily remove the class from the mediocrity, motivate students and contribute to the formation of an effective learning environment. On the other hand, it has been observed in this study that activities that exemplify all the gains have been included in the Turkish textbooks. However, the activities were not evenly distributed to the texts.

Dijital Boyamanın Evriminde Sanal Gerçeklik Boyutu

Virtual Reality Dimension in the Evolution of Digital Painting

ARAŞTIRMA MAKALESİ

Murat KARA¹

Gönderim Tarihi: 22.01.2020 | Kabul Tarihi: 11.03.2020

Özet

Sanat tarihi boyunca gerçekliği sorgulayıp, ona ulaşma çabası içerisinde olan insanlar her dönemin kendi şartlarında sahip olunan yüksek teknolojiyi kullanmaya çalışmışlardır. Teknolojinin sanat ile birlikteliği, çeşitli tekniklerin gelişimine olanak sağlarken, sanatçıları/tasarımcıları da yeni arayışlara itmiştir. Bilgisayarın icadı ile başlayan dijitalleşme süreci sanat üretiminde ifade biçimlerine alternatifler getirmiş, ortaya çıkan yeni medya ortamına uyarlanmış sanatsal üretim tekniklerinin önünü açmıştır. Geleneksel boyama ile yapılan çalışmalar, bilgisayar destekli yazılımlar ve donanımlar ile dijital ortamda yapılabilir hale gelmiştir. Önceleri, basit düzeyde çizim ve boyama yapılabilen grafik yazılımlar ve donanımların gelişmesi, iki boyutlu düzlemde üç boyutlu görüntüler yaratmayı mümkün kılmıştır. Daha sonraki süreç içerisinde, gelişen teknolojik imkânlarla ayak uyduran dijital boyama teknikleri 3 boyutlu veya sanal gerçeklik ortamında uygulanabilir hale gelmiştir. Şüphesiz ki, bu seviyeye ulaşan dijital boyama tekniklerinin tarihine değinmek gerekmektedir. Dolayısıyla, bu çalışmada, öncelikle sanat ve tasarım alanında gerçeklik algıları üzerine genel bir değerlendirme yapılmış, sonrasında ise, dijital boyama tekniklerinin gelişim sürecinden bahsedilerek sanal gerçeklik boyutuna ulaşan boyama konusunda teknik bilgiler verilmiş ve gelecekteki kullanım alanlarına dair öngörülerden söz edilmiştir.

Anahtar Sözcükler: Dijital boyama, vr boyama, sanal gerçeklik.

Abstract

People who have been trying to reach the reality by questioning it throughout the history of art, have tried to use the high technology that each period has in its own conditions. While the coexistence of technology with art has enabled the development of various techniques, it has also led artists/designers to new pursuits. The process of digitalization, which began with the invention of the computer, brought alternatives to forms of expression in art production and paved the way for artistic production techniques adapted to the emerging new media environment. It became possible to create the traditional painting works in digital media by using computer aided softwares and hardwares. The development of graphic softwares and hardwares, which previously could only allow simplest level of drawing and painting, has made it possible to create 3D images on a two-dimensional plane. Afterwards, digital painting techniques, which keep pace with the developing technological opportunities, have been able to be applied in 3D or virtual reality environment. There is no doubt that, it is necessary to address the history of digital painting techniques that have reached this level. Therefore, in this study, a general evaluation is made on perceptions of reality in the field of art and design, technical information is given about the development process of digital painting techniques, which has almost reached reality, and predictions about their future use are underlined.

Keywords: Digital painting, vr painting, virtual reality.

Giriş

İnsanların; duygularını ifade edebilmek ve birbirleriyle iletişim kurabilmek adına, mağara duvarlarına resmettiği ilk tasvirlerden bu yana, farklı araçlar kullanarak geliştirdiği iletişim biçimleri binlerce yıldır var olan medeniyetlerin oluşmasındaki en temel etkenlerdendir. Doğadan en doğru biçimde faydalanma arzusuyla, beslenme ve barınma gibi temel ihtiyaçlarını karşılamak için aletler kullanan insanlar, zamanla topluluk içerisinde bir yaşam geliştirmiş, bu da ihtiyaçlarında ve iletişimsel araçlarında çeşitlilik göstererek ilkel denebilecek teknolojik devrimlerin yolunu açmıştır (Çelebi, 2018:144). Tarih boyunca, kendi yaşam konforunu iyileştirmek ve gelecek kuşakların da sahip olduğu bilgilere ulaşmasını sağlamak için çabalayan insanlar, bilginin saklanması ve sonraki nesillerle paylaşılması için farklı dinamiklerin etkisiyle çeşitlenmiş iletişimsel aletler, yöntemler ve materyal tasarlamıştır.

Bugünün dünyasında ise, bilgiye dayalı olarak yaşamlarını sürdürmeye çalışan toplumlar, bilgi ve iletişim teknolojilerinin dijitalleşmesiyle birlikte iletişim kaynaklarının üretimi, aktarımı ve yayılım biçimlerinde ardı ardına gerçekleşen yenilikler sonucunda radikal bir dönüşüme uğramıştır. 80'li yıllar itibariyle, insanların günlük yaşantısına girmeye başlayan dijitalleşme, yeni iletişim ve algılama biçimlerini ortaya çıkarırken aynı zamanda var olan algılama biçimlerinin ifadesinde yeni olanakları da meydana getirmiştir. İçeriğini oluşturan unsurları soyut bir alandan alan dijital ortam ve bu ortama ait araçlar, algıladığımız fiziksel gerçekliğin doğasını analiz etme, yorumlama, değiştirme veya taklit etme olanağı sunmaktadır (Kuruüzümcü, 2007:93). Durmaksızın artan teknolojik imkanlar sonucunda, insanların iletişimindeki zaman ve mekân alguları değişirken dijital dünyanın etki alanı genişlemekte, bugüne kadar tek gerçek olarak kabul edilen fiziksel dünya algısı da dönüşüme uğramaktadır. Artık, fiziksel ile sanal ayrımının çok net yapılamadığı ve asıl gerçekliğin sorgulanmaya başlandığı, hatta melez bir yapı biçimine dönüşen fijital (phygital) bir iletişim yapısından söz edilmektedir (Ferhat, 2016:745). Dijital teknolojinin verileri üzerine kurulu olan yeni bir ortamda, fiziksel gerçekliğin ötesinde bir yanılısma yaratan insanlar bu yeni gerçeklik için ifade ve iletişim biçimlerini de geliştirmektedirler.

İnsanların tarih boyunca görsel iletişimde oluşturmak istediği gerçekçilik veya gerçeklik yanılısaması günümüz koşullarındaki ihtiyaçlara göre şekillenmekte ve fiziksel ortamın sağladığı imkanların çok ötesine geçen, çok boyutlu iletişim biçimlerini meydana getirmektedir. Şüphesiz, bilim ve teknoloji ile ivme kazanan çok boyutlu iletişim biçimleri, hayatın her alanında belirgin bir etki yaratırken geçmişten günümüze doğadan esinlenen, sanat ve tasarım alanında üretim yapan insanların yöntemlerini de değiştirmektedir. Sanatın her döneminde, iki boyutlu düzlem üzerinde, hipergerçekliğe ulaşmak için çaba sarf eden insanlar, artık teknolojinin getirdiği yeni iletişim biçimlerini kullanarak hem kendi eserlerini hem de izleyicisini üçüncü boyuta taşıma şansı yakalamıştır.

Sanat ve Tasarımda Sanal Gerçekliğin Serüveni

Yüzyıllar boyunca, farklı coğrafyalarda ortaya çıkan felsefi düşünceler ve sanat akımları uzamın tanımlanması ya da temsilinde zamanın çoklu bakış açılarının çeşitli olanaklarını araştırmıştır. Bu bakımdan, sanat tarihinin gerçeklik ifadesinin farklı görünüş biçimlerinin ve anlam katmanlarının görselleştirilmesindeki yöntemleri araştırdığı da söylenebilir. (Kuruüzümcü, 2007:93). Genellikle, farklı sanat disiplinlerindeki temel amaç doğruyu ve güzeli gerçeğe en yakın biçimde yorumlayabilmektir. Bu amaç doğrultusunda, ortaya konan eserler üretildiği dönemin yüksek teknolojisini benimseyerek sosyal, kültürel, ekonomik ve teknolojik devrimlere ayak uydurmaya çalışmıştır. Yakın tarihe bakıldığında, bu devrimlerin getirdiği koşullara ayak uyduran öncülerin sanat tarihinde iz bıraktığı görülmektedir.

Endüstri devrimi ile başlayan sanayileşme, toplumların her alandaki tutum ve davranışlarını etkilerken, ortaya çıkan yeni imkân ve kolaylıklar, bilim ve sanat çevrelerinin de söylem ve uygulamalarını değişime uğratmıştır. Sanat üretimi için gerekli olan ihtiyaçlara erişimin kolaylaşması,

çoklu basım tekniklerinin çoğalmasa, fotoğraf ve sinema gibi yeni sanat disiplinlerinin icadı ile belirli bir yol alınmış ve geleneksel ifade biçimleri de dönüşmeye başlamıştır. Sanat ve teknoloji disiplinlerinin birbiri içerisine geçmesi ve bu disiplinlerin benimsediği akımlarla üretilen sanat/tasarım ürünleri, artık sanat nesnesi olmaktan çıkmış ve özünde çok çeşitli verileri barındırabilen bilgi nesnelere dönüşmüştür. Sanatçı ve tasarımcıların bilgiyi içselleştirerek yapıtları ile bütünleştirilmesi, teknolojinin bu alanlarda yoğun bir biçimde kullanımına yol açmış, ortaya çıkan yeni imkanlar da yeni arayışlara yöneltmiştir. Farklı disiplin ve tekniklere ait unsurların bir arada kullanıldığı melez oluşumlar, iletişim ve aktarım biçimlerinin dijitalleşmesiyle yeni medya araçları ve anlatım yöntemleri yaratmıştır. Böylelikle, geçmişten beri gerçekliği ve hatta bunun ötesinde hipergerçekliği yaratabilmeyi amaçlayan insanlar, bunun bile ötesine geçebilme fırsatını yakalamıştır.

Görüntülerin farklı tekniklerle oluşturulabilmesi, izleyici konumunda bulunan insanın görüntü ile ilişki kurma anlayışını değiştirmiş ve gerçekliğin dijital ortamda taklit edilmesi olarak tanımlayabilecek sanal gerçeklik (virtual reality) kavramını ortaya çıkarmıştır. İnsanın, gerçekte olmadığı bir yerde olduğu yanılsamasını sağlayan, insan aklının gerçeklik algısının değiştirilmeye çalışıldığı bu tekniğin kökeni, 12. yüzyılda Çin coğrafyasında ortaya çıkan ve izleyiciyi mekânın/olayın merkezine yerleştiren 360 derece panoramik resimlere kadar uzanmaktadır (comuseum.com, 2017). Bir silindir biçiminde izleyicinin etrafını saran ve mekânı kesintisiz bir görsellikle sunan bu eserin, gerçek bir manzarayı izliyormuş hissini elde etmeye çalışmasının, üçüncü boyut oluşturarak gerçeklik algısını artıran ilk örneklerden olduğu söylenebilir (Resim 1). Buna benzer olarak, 1839'da fotoğrafın icat edilmesinden kısa bir süre sonra, şehirlerin ve manzaraların genel görünümelerini gösterme arzusu, fotoğrafçıları panoramalar yaratmaya yöneltmiştir. Daguerreotype adı verilen ve gümüş kaplı bakır plakalar sayesinde son derece ayrıntılı görüntüler elde edilen fotoğraf tekniği ile günümüzde sağlanmak istenen 3 boyutlu gerçeklik algısına yakın bir etki sağlanabilmiştir (loc.gov, t.y.) (Resim 2).



Resim 1: Wang Ximeng'in Yapmış Olduğu 12.Yüzyıl Tarihli 'Panorama of A Thousand Li of Rivers and Mountains' Adlı Eseri (dpm.org, t.y.)



Resim 2: George Bernard'ın 1864 Yılında Hazırladığı 'View From The Top of Lookout Mountain' Adlı Panorama Fotoğrafı (loc.gov, t.y.)

Yakın tarihe bakıldığında da sanal bir gerçeklik oluşturmaya yönelik yapılan çalışmalar 20. yüzyılda görülmeye başlanmıştır. Teknolojik gelişmeler doğrultusunda, öncelikle mühendislik ve diğer bilim alanlarında kullanılan sanal gerçeklik, ilk olarak 1916 yılında Albert Pratt tarafından giyilebilen periskobun patentinin alınması ile ortaya çıkmıştır. 1929 yılında, Edward Link'in askeri amaçlar için tasarladığı, uçuş simülatörü ile gelişimine devam eden sanal gerçeklik teknolojisinin günümüzdeki kullanımına ilk en yakın örneği, 1930 yılında, Stanley Weinbaum'un Pygmalion'un Gözlükleri adlı hikayesinde sunduğu kapsamlı ve spesifik bir kurgusal modeldir (Dönmez ve Erkiç, 2018:41). Bilgisayarın icadı ile sanal gerçeklik teknolojisi farklı bir boyut kazanmış, 1960'lara kadar geçen süreçte Sensorama ve Telesphere gibi gözlük ve kafaya takılan cihazlar ile sanal gerçeklik deneyimi yaşatılmaya çalışılmıştır. Bu cihazların içerdiği rüzgâr, koku, ses ve hareket gibi efektler ile film izleme özelliği sonraki yıllarda askeri ve deneysel eğitimlerde kullanılabilecek ileri düzey simülasyonların öncüsü olmuştur (Yengin ve Bayrak, 2018:64). Öte yandan, Ivan Sutherland'in öğrencisi ile birlikte geliştirdiği ve ilk VR/AR kaskı olarak da kabul edilen cihaz, 1969'da Krueger'in hazırladığı projeler ile insanların kendilerini aslında var olmadıkları yerde sanmaları sanal gerçeklik kavramına en yakın fiziksel örnekler olarak kabul edilmektedir (Kim, 2016:9). 2000'li yıllarda dijital kültürün

toplum tarafından benimsenmesi, sanal gerçeklik teknolojisinin de yaygınlaşmasının önünü açmış, küçülen mikroçipler ve jiroskop (nesnelerin üç boyutlu ortamdaki konumlarını tespit eden araç) sensörlerinin mobil kullanıma uygun hale gelmesi ile bu teknoloji artık son kullanıcının erişimine açılmıştır (Dönmez ve Erkilic, 2018:41-42).

Günümüzde, askeri ve tıbbi disiplinlerin eğitiminde, sinema endüstrisinde, dijital oyunlarda ve hatta müze ziyaretlerinin sanal olarak gerçekleştirilebilmesinde yaygın olarak kullanılan sanal gerçeklik teknolojisi, son yıllarda sanat eğitiminde de kullanım alanları bulmaya başlamıştır. Bunların yanı sıra, sanal gerçeklik teknolojisine ait teknolojik değişim ve gelişimlere paralel olarak, hali hazırda sanatsal üretimlerini dijital ortamda yapan sanatçılar/tasarımcılar da gerçeklik algısını artırmak için artık bu ortamın imkânlarından yararlanma arayışına girmişlerdir. Basit düzeydeki bilgisayarlarda yapılan dijital tasarımlardan, hipergerçekçi seviyelere kadar geçen süreçte, geleneksel tekniklere alternatif olarak ortaya çıkan dijital üretim teknikleri gelişirken, eserlerin yaratımında ve izleyiciye sunumunda yeni deneyimler yaşatmaya başlamıştır. Tasarlayıcı ve izleyiciyi, sanal dünyanın içerisindeki gerçeklik algısının merkezine yerleştiren sanal gerçeklik ile dijital boyama tekniği bu teknolojinin gelişim sürecindeki son aşamalardan birisidir. Ancak bu teknikten bahsetmeden önce dijital boyamanın tarihinden de söz etmek doğru olacaktır.

Pigmentin Piksele Dönüşümü ve Dijital Boyama Teknikleri

Matematiksel verilerin, çeşitli yazılım ve grafik programlar aracılığıyla dijital bir ortamda görsellere dönüştürülmesi ve bunların sanatsal nitelik taşıyan yapıtlar olarak yeniden kurgulanması dijital sanat olarak adlandırılmaktadır (Çizgen, 2007:69). Bilgisayarların insanların günlük yaşantısına girmesi ile birlikte var olan teknolojilerin sanatsal birer araç olarak kullanılmaya başlanması geleneksel sanat disiplinlerine alternatif olabilecek ağ sanatı, dijital kurgu sanatı ve sanal gerçeklik gibi kavramları içeren yeni sanat disiplinlerini ortaya çıkarmıştır. Bunlara dijital sanat, elektronik sanat, bilgisayar sanatı, interaktif sanat ve medya sanatı gibi tanımlar da yapılmaktadır (Dündar, 2013:105). 2000'li yıllar itibarıyla, toplumun geneline yayılan internet kullanımının dijital sanata olan katkısı yadsınamaz. Hedef kitleye sunulan çevrimiçi sergiler, kişisel portfolyolar ve sanal müzelerin sanatın dijital halini yansıtması bakımından önem arz ettiği söylenebilir (Çakmak, 2019:56).

Sanayileşmiş toplumun içerisinde yer alan sanatçılar/tasarımcılar, ortaya çıkan mekanik üretim kolaylığı ile geleneksel yöntemlere alternatif arayışına girerken, fotoğrafın icadı ile birlikte geçmiş döneme ait eserlerin de yaygınlaşmasının önü açılmıştır. Gelenekselin mekanikleşmesi süreci, 20.yüzyıl ortalarında dijitalleşme eğilimine girerek dijital ortamda görselleştirme ve sanat eseri üretimi, yeni başlayan yüksek teknoloji çağının bir gereksinimi olarak sanat platformlarındaki yerini almıştır. Öte yandan, dijital teknolojinin geliştirilmesi amacıyla mühendisler ve sanatçılar birlikte çalışarak farklı dijital sanat üretimi tekniklerinin öncüsü olmuşlardır (Sağlamtimur, 2010:216).

Birçok kişi tarafından bilgisayar grafiklerinin yaratıcısı olarak görülen Ivan Sutherland'ın 1964 yılında, doktora tezi olarak hazırladığı Sketchpad programı dijital tasarım alanında 3 boyutlu modelleme, görsel simülasyonlar ve bilgisayar destekli tasarım (CAD) gibi yeni fikirlerin tanınmasını sağlamıştır. Sutherland, dijital ortamda görüntü işlemenin yanı sıra çizim de yapılabileceğini gösteren Sketchpad yazılımıyla dijital çizim tekniklerinin bilinen ilk örneğini ortaya koymuştur (history-computer.com, t.y.) (Resim 3). 1967'de Leon Harmon ve Ken Knowlton dijital ortamda üretilen, dönemin el verdiği koşullar dahilinde olağanüstü etki yaratan ve uzanan bir çıplak kadını tasvir eden Study in Perception adlı çalışmayı tasarlamıştır (medienkunstnetz.de, t.y.) (Resim 4).



Resim 3: Ivan Sutherland Sketchpad'i Kullanırken, 1962 (history-computer.com, t.y.)



Resim 4: Leon Harmon and Ken Knowlton'un, 'Studies in Perception' Adlı Çalışması, 1997 (vam.ac.uk, t.y.)

Yüksek bütçe gerektiren ve genellikle devlet kurumları, büyük ölçekli şirketler ve üniversiteler tarafından kullanılan bilgisayarlar 70'lere kadar kullanışlı bir yazılım olanağı sunmuyordu. Mevcut teknolojide, renk problemi henüz çözülemediğinden dolayı bilgisayarda boyama teknikleri henüz ilkel seviyedeydi. Ancak, 70'lerin sonu, 80'lerin başında Apple ve Microsoft gibi markaların doğuşu ile birlikte, dijital teknolojinin evlere kadar girmesi dijital sanatın üretimini kolaylaştırmış, kitlelere yayılmasına olanak sağlamıştır. Yine, 80'li yıllarda, MacPaint ve Adobe Photoshop gibi raster tabanlı görüntü işleme programlarının ortaya çıkması ile kişisel bilgisayarlarda dijital tasarım ve boyama yapabilme imkanları doğmuş, bu teknik bazı üretim endüstrilerinde kullanım alanları bulmuştur (Akdenizli, 2018:13). Günümüzdeki versiyonları ile kıyaslandığında, çok radikal bir değişikliğin görülmediği bu programlar ve benzerleri, 2 boyutlu düzlemde 2 ya da 3 boyutlu görüntülerin oluşturulmasında halen popülerliğini korumaktadır. Dijital görüntü işleme programları ile tasarlanan çalışmaların yine dijital ortamda sunulmasının yanı sıra, çeşitli donanımlarla, çeşitli materyaller üzerine basılabilir ve çoğaltılabilir olması, hareketli grafik ve animasyon alanında da pek çok avantaj sağlaması bakımından önem arz etmektedir.

Dijital boyama teknikleri, sözü edilen programların ortaya çıkmasından itibaren renk/görüntü kalitesi ve geleneksel boyama tekniklerini dijital olarak taklit edebilme yetilerinin gelişmesine paralel olarak çeşitlenmektedir. Fotogerçekçi nitelikte, hatta geleneksel tekniklerle sağlanamayacak etkilerin yapılabildiği çok yüksek çözünürlüklü görüntülerin oluşturulmasına olanak sağlayan bu teknikler genellikle bilgisayar, grafik çizim tableti, fare ve stylus kalem gibi araçlar yardımıyla uygulanmaktadır. Fiziksel ortamda, cisimlere rengini veren pigmentin dijital ortamda piksel, vektör gibi çok çeşitli standart ve formatlara uyarlanarak fotogerçekçi boyamalar yapılmasına olanak vermesi ve kalem, fırça hatta havalı boya tabancası (airbrush) gibi geleneksel araçların çeşitli malzemeler üzerinde yarattığı etkileri sağlayabilen grafik yazılımların artmasıyla dijital boyama büyük bir ilerleme sağlamıştır. Basınç hassasiyeti olan kalemler, yüksek çözünürlüklü ekrana sahip grafik çizim tabletleri ve bunların kendi işletim sistemlerine sahip mobil/portatif türevleri ile boyama imkanları çoğalmıştır. Öte yandan, dijital tasarım alanında teknolojik cihazların yaygın ve etkin kullanımı yeni arayışlara itmiş, 3 boyut algısı yaratabilecek üretim ve sunum platformları ortaya çıkmıştır. Artık, 2 boyutlu düzlemde tasarım imkânı sağlayan grafik yazılımlara alternatifler ortaya çıkmaya başlamıştır.

Üç Boyutlu Ortamda Dijital Boyama

Tasarım sürecinde bilgisayar kullanımı, tasarımcının bu süreç içerisindeki rolünü en etkin biçimde oynayabilmesine olanak sağlamıştır. Sanatta devrimsel bir etki yaratan dijitalleşme, çizim ve boyama tekniklerini artık niteliği sorgulanmadan, geleneksel tekniklerin işlevini kusursuzca yerine getirebilen bir düzeye taşımıştır. Sanat tarihinde, geleneksel boyama teknikleri, fotoğraflar ve videolar ile yakalanmaya çalışılan üç boyutluluk algısı yakın dönem itibarıyla dijital boyama alanında da kullanılmaya başlanmıştır. Üç boyut algısı yaratan görüntülerin, daha önce iki boyutlu

düzlem üzerinde üretilmesi ve 3 boyutlu platformlarda izlenebiliyor olması, şu an gelinen noktanın bir önceki aşaması olarak kabul edilebilir.

Geçtiğimiz yüzyılın ortalarından bu yana, dijital ortamda çeşitli cihazlar aracılığıyla yapılabilen boyamalar, günümüzde artık yine çeşitli cihazlar yardımıyla doğrudan 3 boyutlu ortam içerisinde üretilebilir hale gelmiştir. Başlangıçta, sadece 2 boyutlu düzlem üzerinde panoramik ya da cubemap, equirectangular gibi farklı geometrik ızgara sistemleri üzerine yapılan, daha sonra grafik yazılımların eklentileri ya da harici programlar vasıtasıyla iç bükey bir küre içerisinde 3 boyutlu bir forma dönüştürülen görüntüler üretilebiliyordu. Ancak, bu teknikle yapılan çalışmalarda boyamanın küre haline dönüştüğünde ortaya çıkan görüntünün iki kenarının birleşim kusurları olabilmekteydi. Halen yaygın olarak kullanılan bu teknik ile ortaya konan çalışmalar; web tarayıcıları, mobil uygulamalar ve masaüstü yazılımlar sayesinde izleyici tarafından etkileşimli bir biçimde izlenebilir haldedir (Resim 5-6). İlerleyen süreçte grafik yazılımlara eklenen özellikler ile herhangi bir ızgara sistemi üzerinde üretmeye gerek kalmadan, 360 Pano Painter ve Photoshop gibi yazılımlar ile doğrudan 3 boyutlu ortamda çizim ve boyama imkânı doğmuştur (Resim 7). Tasarımcıların bir ekran üzerinde yaptığı çizimi farklı açılardan görerek tasarlamasının önünü açan ve 360 panorama boyama olarak adlandırılan bu teknik ile mekânsal boyamalardaki birleşim hataları büyük oranda ortadan kalkmıştır.

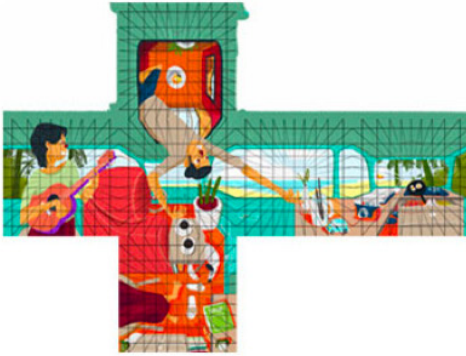

Resim 5: Cubemap Tekniği ile Hazırlanmış Boyama (Solda), Equirectangular Tekniği ile Hazırlanmış Boyama (Sağda) (studiobehind90.com, 2016)

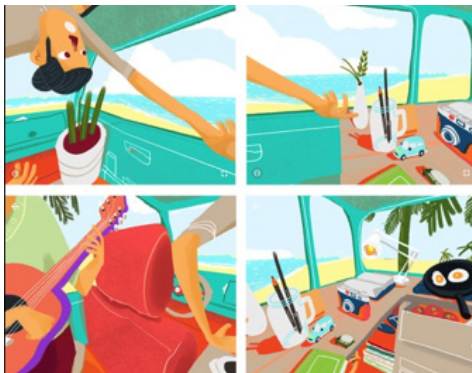

Resim 6: Cubemap ve Equirectangular Tekniği ile Hazırlanan Çalışmanın Web Tarayıcısında İzlenebilir Hali (studiobehind90.com, 2016)

Resim 7: 360 Panorama Tekniği ile Doğrudan 3 Boyutlu Olarak Hazırlanmış Boyama, (artstation.com, 2017)

Üç boyutlu düşünüp, üç boyutlu uygulama şansı veren panoramik boyama tekniği, bir sonraki aşamada kafaya monte ekran (HMD) olarak bilinen sanal gerçeklik gözlükleri ve kumandalar yardımıyla herhangi bir ekrana bağlı kalmaksızın, 3 boyutlu bir sanal evren içerisinde boyama yapılabilen sanal gerçeklik boyutunun yolunu açmıştır. Facebook Quill, Google Tilt Brush, Oculus Medium, Mozilla A-Painter ve Gravity Sketch gibi pek çok yazılım sayesinde sanal gerçeklik düzeyinde boyama yapılabilmesi, bu ortamda yapılan çalışmaların yaratım sürecinin izleyici tarafından yine 3 boyutlu biçimde izlenebiliyor olması dijital boyamada bir devrim niteliğindedir. Bahsedilen bu yazılımların boyama özelliklerinin yanı sıra, tasarlanan çalışmaların hareketlenmesine olanak sağlayan özellikleri de mevcuttur. Bu durumun animasyon alanındaki üretim tekniklerine de etki edeceği söylenebilir (Resim 8).



Resim 8: Sanal Gerçeklik ile Boyama (Solda), Sanal Gerçeklik Boyamaların Animasyona Dönüştürülmesi (Sağda) (youtube.com)

Geleneksel yöntemlerle tasarlanmış ilkel düzeydeki panoramik resimlerden günümüze gelene kadar geçen süreçte çeşitli biçim ve tekniklerle ortaya çıkan gerçeklik algısını artırma/aktarma arzusu günümüzde dijital sanat üretimi konusunda tamamen sanal ortama taşınmıştır. Teknolojik gelişmeler doğrultusunda her geçen gün çoğalan alternatif yazılımlar, dijital boyamanın sanal gerçeklik ortamında yapılabilmesine olanak sağlarken yakın zamanda ortaya çıkan örnekler artırılmış gerçeklik (augmented reality) tekniğinin de boyama konusunda yeni bir seviye olarak kullanılacağını göstermektedir.

Yeni bir boyuta taşınan dijital boyama tekniği, dijital devrimin sanat alanında geliştirdiği yöntemlerden biri olarak yeni çalışma alanları doğurmakta, ortaya çıkan yeni iletişim ve eğlence biçimlerine katkı sağlarken illüstrasyon disiplinini de güçlendirmektedir (Dursun, 2013:141). 2000'li yılların başından beri geline nokta bakıldığında, yaygın olarak kullanılmaya başlanan dijital boyama tekniklerinde teknolojik ilerlemenin hangi yenilikleri getireceği merak konusudur.

Sonuç ve Değerlendirme

Dijital verilere dönüştürülebilen ya da tamamen dijital ortamda üretilen her şey günümüzdeki algı biçimlerini değiştirerek üretici ve izleyiciyi sürece dâhil etmekte, artık onları etkileşim halindeki kullanıcılara dönüştürmektedir. Dijital devrimin insanlar üzerinde sürekli yenilenme gereksinimi yaratması, algısal süreçlerin de çok hızlı değişimi ve gelişimine neden olmaktadır. Yüzyıllardır gerçeğin ve gerçekçiliğin peşinde olan insanlar, bu konular üzerine sanat alanında sayısız çalışmalar denemiş ve denemeye de devam etmektedir.

Sanatın ifade biçimlerinin artması, yeni yöntemler, araçlar ve platformlarda sergilenebilir olması teknoloji-tasarım ilişkisi ile farklı boyutlara uzanmıştır. Dijital ortama aktarılan fiziksel görüntüle-

rin, tamamen dijital ortamda üretilmesi ve yine bu ortamda sergilenerek hedef kitlesine ulaştırılması belirli bir noktadan sonra yetersiz kalmış ve yeni arayışlar çerçevesinde günümüzdeki sanal gerçeklik boyutuna taşınmıştır. Bir sanat disiplini olan dijital boyamanın, sanal gerçeklik platformlarına uyarlanması sanatsal üretim tekniklerinin geldiği son noktalardan biri olarak gösterilebilir. Sanal gerçeklik ortamına uyarlanmış, diğer tüm alanlardaki etkilerin dijital boyama için de geçerli olduğu düşüncesi ile bu tekniğin sanat üretimi konusunda yeni meslek alanlarının doğması, sanat eğitiminde köklü değişimler olması mümkün görünmektedir. Sanal gerçeklik ile boyama tekniğinin etkileşimli öğrenme, çok boyutlu düşünme, oyunlaştırma gibi etkileri göz önünde bulundurulduğunda boyama tekniği olmasının ötesinde pedagojik boyutta bir etkisinin olacağı da söylenebilir.

İki boyutlu boyama tekniklerinden farklı olarak, başlangıçta öğrenme ve kullanım zorluğu gibi dezavantajları, henüz tam anlamıyla yaygınlaşmamış teknolojik alt yapısının yüksek maliyetleri ve görüntü kalitesinde arzu edilen seviyeye ulaşamaması gibi durumlar sanal gerçeklik ile boyama tekniğinin olumsuz yönleridir. Ancak, her geçen gün artan yazılımlar ve teknolojik iyileşme gelecekte bu tekniğin yaygınlaşacağını, tasarım, sinema, oyun ve eğitim gibi alanlarda daha fazla kullanılacağını işaret etmektedir.

Kaynakça

- Akdenizli, F. (2018). Grafik Tasarımcıya Getirdiği Olanaklar Açısından Sayısal Renk Sistemlerinin Gelişimi. *Medeniyet Sanat Dergisi*, 4(1), 8-20. <https://dergipark.org.tr/tr/pub/medeniyetsanat/issue/39942/408954>
- Çakmak, S. (2019). Dijital Sanatta Yaratıcı Bir Biçim Olarak Airbrush Tekniği. *İnönü Üniversitesi Sanat ve Tasarım Dergisi*, 9(20), 54-68. doi: 10.16950/iujad.646118
- Çizgen, G. (2007). *Sanat Köprüsü Sırat Köprüsü*. İstanbul: Arkeoloji Sanat Yayınları.
- Dönmez, S. ve Erkılıç, H. (2018). 360 Derece Sanal Gerçeklik Uygulamalarını Sinema Kuramı Üzerinden Okumak Mümkün Mü? *Mersin Üniversitesi Sosyal Bilimler Enstitüsü Dergisi*, 2(1), 40-56. <https://dergipark.org.tr/tr/pub/meusbd/issue/43724/495746>
- Dursun, N. (2013). *Evrimleşen Grafik ile İllüstrasyon ve Animasyon İlişkisi*. (Yüksek Lisans Tezi). Arel Üniversitesi, Sosyal Bilimler Enstitüsü, İstanbul. <https://tez.yok.gov.tr/UlusalTezMerkezi/TezGoster?-key=48XPj7KKQhKUgntkUiKO3NldAizl371FKzYOO5O5REI6YpYBtzmDkRcOI9mclPRd>
- Dündar, F. (2013). Dijital Sanatın Gerçekliğinin İrdelenmesi. *Sosyal ve Beşerî Bilimler Dergisi*, 5(2), 103-111. <https://dergipark.org.tr/tr/pub/sobiadsbd/issue/22122/237593>
- Ferhat, S. (2016). Dijital Dünyanın Gerçekliği, Gerçek Dünyanın Sanallığı Bir Dijital Medya Ürünü Olarak Sanal Gerçeklik. *TRT Akademi*, 1(2), 724-746. <https://dergipark.org.tr/en/pub/trta/issue/23620/252178>
- Kuruüzümcü, R. (2010). Bir Dijital Ortam ve Sanat Formu Olarak Sanal Gerçeklik. *Sanat Dergisi*, 0(12), 93-96. <https://dergipark.org.tr/en/pub/ataunigsfd/issue/2600/33460>
- Öztürk Ç. G. (2018). Tarih Öncesi Dönemlerde İletişim. *Üsküdar Üniversitesi İletişim Fakültesi Etkileşim Dergisi*, (2), 142-156. <https://dergipark.org.tr/tr/pub/usuifade/issue/45044/562244>
- Sağlamtimur, Z. Ö. (2010). Dijital Sanat. *Anadolu Üniversitesi Sosyal Bilimler Dergisi*, 10(3), 213-238. <https://earsiv.anadolu.edu.tr/xmlui/bitstream/handle/11421/263/975846.pdf?sequence=1&isAllowed=y>
- Sherman, R. W. ve Craig, A. B. (2003). *Understanding Virtual Reality*. California, USA: Elsevier Science.
- Yengin, D. Ve Bayrak, T. (2018). Tüketimin Oyunlaştırılmasıyla Artırılmış Gerçeklik. *Üsküdar*

Üniversitesi İletişim Fakültesi Etkileşim Dergisi, (1), 56-77. <https://dergipark.org.tr/tr/pub/usuifade/issue/45033/561904>

<https://en.dpm.org.cn/collections/collections/2015-03-27/843.html> Erişim Tarihi 03 Ocak 2020

<https://history-computer.com/ModernComputer/Software/Sketchpad.html> Erişim Tarihi 27 Aralık 2019

<https://www.loc.gov/collections/panoramic-photographs/articles-and-essays/a-brief-history-of-panoramic-photography/> Erişim Tarihi 23 Aralık 2019

<http://www.medienkunstnetz.de/works/nude/> Erişim Tarihi 03 Ocak 2020

<https://www.comuseum.com/blog/2017/09/15/one-thousand-li-of-rivers-and-mountains/> Erişim Tarihi 23 Aralık 2019

<https://studiobehind90.com/how-to-create-360-panorama-painting-in-photoshop/> Erişim Tarihi 13 Ocak 2020

<http://www.vam.ac.uk/content/articles/a/computer-art-history/> Erişim Tarihi 27 Aralık 2019

<https://www.artstation.com/artwork/DI94E> Erişim Tarihi 12 Ocak 2020

<https://www.youtube.com/watch?v=mNpEXcORrNM> Erişim Tarihi 14 Ocak 2020

<https://www.youtube.com/watch?v=AE50C3YQHVI> Erişim Tarihi 14 Ocak 2020

Summary

Philosophical thoughts and art movements that have emerged in different geographies over the centuries have extensively explored the various possibilities of multiple viewpoints of time for defining or representing space. From this perspective, it is possible to say that art history explores the ways in which reality is reached and of the visual expression of reality, and their layers of meaning. It is observed that each art and design work put forward with this concern tries to adopt the social, cultural and economic revolutions by embracing the advanced technologies of the period. When the recent history is examined, it is seen that the pioneers who kept up with the conditions brought by these revolutions left their mark. Computer technology, one of the greatest revolutions in human history after the industrial revolution, has totally changed the expression forms of art in search of reality for centuries, changing all definitions of this field and transforming the society. Everything that is done by traditional methods in the transformed society and disciplines in the service of society has had to be integrated into this technology. Photography is known to be one of the leading art disciplines keeping up with the rapid technological developments that emerged after the Industrial Revolution.

The process that starts with recording and reproducing the real image with the invention of photography has later paved the way for computer technology re-creation methods to imitate reality in virtual space and everything known about the concept of image so far has been put aside. As an alternative to traditional art, the capabilities of new devices have expanded their boundaries every day, while at the same time leading to the emergence of new media and professions. Digital technologies that make radical changes in areas such as military, engineering, medicine, entertainment and education have influenced the art as much as these disciplines and enabled the concept of digital art to emerge. The fact that art and design can be produced and exhibited in a digital environment has made the distinction between real and virtual difficult. The artist, who found a new expression environment with the aim of having the most realistic image, pioneered the spread of digital art, and this facilitated him in time and cost management. As an art discipline, the technique of digital painting has also undergone changes in parallel with technological developments and has reached from simple to virtual reality.

It can be considered as a great revolution to revive reality in virtual space, to be able to make interactive works with the user, which allows to enter and experience instead of stationary visuals on

the two-dimensional plane, and to place the producer/audience in the center by taking an active role. In this study, where the change in the process from low resolution images on display to 3D design in the virtual universe has been addressed, the historical process of digital painting and its current level of technical knowledge are underlined. Furthermore, the creation of virtual images in hybrid structures by combining a wide variety of platforms has continued to develop with the emerging alternative graphics software.

The aim of this study is to examine the different versions of this technique, which has been widely used in the field of art and design since the 2000s, emerged in time until it has become applicable in three-dimensional space. On the other hand, considering the latest level virtual reality and painting technique has reached, the emergence of new professions in art production and the radical changes in art education are underlined. Finally, it is predicted that this technique will transform in the future and create new forms of expression and new areas of profession.



Edward Bond'un At The Inland Sea Oyununda Zaman Olgusunun Kadın Karakterler Üzerinden Temsili¹

The Representation of Time through Female Characters in Edward Bond's Play, At The Inland Sea

Arş Gör. Dr. Uğur ADA²
Doç. Dr. Erdinç PARLAK³

ARAŞTIRMA MAKALESİ

Gönderim Tarihi: 06.12.2019 | Kabul Tarihi: 09.03.2020

Özet

Bu çalışmada, İngiliz tiyatrosunun en tartışmalı ve üretken oyun yazarlarından biri olan Edward Bond'un zaman olgusu üzerine düşünceleri At the Inland Sea oyunu çerçevesinde irdelenmektedir. Oyun yazarı, 1995 yılından itibaren genç izleyiciler için kaleme aldığı Big Brum eserlerinden biri olan At the Inland Sea oyunu ile oyunun ana karakteri olan erkek çocuğun bireysel benlik arayışını ele alarak geçmiş, günümüz ve gelecekle ilgili anlatıları ve bu anlatıların birbirleriyle ilişkisini ortaya koymaktadır. Erkek çocuğun içsel yolculuğu süresince karşılaştığı kadın karakterler [Anne, Kadın ve Yaşlı Kadın] tarafından dile getirilen anlatılar, günümüz dünyasının materyalist gerçekliği ve beraberinde getirdiği tinsel, fiziksel ve toplumsal şiddetin geçmişteki izleri ve/veya gelecekteki olası etkileri yansıtılmaktadır. Kadın karakterler ile farklı zaman dilimlerinden izlekler sunulan oyunda İkinci Dünya Savaşı gibi geniş çaplı insanlık yıkımlarından daha bireysel ve gizli kalan aile ilişkilerine kadar farklı izgelerde değişiklik gösteren şiddet eylemleri izleyicilere aktarılmaktadır. Az sayıda oyuncu ile tek bir mekân üzerinden kurgulanan oyunda genç izleyici kitlesi göz önünde bulundurulurken tarihsel eylemlerin doğrudan aktarımına yer verilmez. Genel olarak eğitimde tiyatro [TiE] programlarının nitelikleriyle de koşutluk gösteren bu eğitimsel ve sanatsal süreç, ana karakterin ve genç izleyicilerin kendi özgün anlatılarını keşfetmelerine ve yetişkinler tarafından şekillendirilen kurumsal anlatılardan bağımsız olarak alternatif bir bakış açısı geliştirmelerine olanak sağlamaktadır.

Anahtar Sözcükler: Eğitimde Tiyatro [TiE], Edward Bond, Big Brum Oyunları, At the Inland Sea, Zaman ve Şiddet

Abstract

In this study, one of the most controversial and prolific playwrights of British theatre, Edward Bond's thoughts on the conception of time is examined within the framework of his play, At the Inland Sea. At the Inland Sea is known as the first play of the Big Brum series [1995 – 2014] written for young audiences by Edward Bond and staged by Big Brum theatre in education company. In the play, the playwright discusses the propiarte striving of the protagonist [The Boy] and reveals the narratives of past, present and future and their relationship with each other. The narratives told by the female characters [Mother, Woman and Old Woman] that the boy encounters during his inner journey reflect the materialist reality of the present world and the past traces and / or possible future effects of the psychological, physical and social violence as an outcome of that reality. The female narratives presenting different periods of time convey the acts of violence that differ in a widespread spectrum, ranging from human tragedies such as the Second World War to more individual and hidden family relationships. Considering the young audience, the playwright do not directly stage the historical events performed with a small number of players in a single setting. This educational and artistic performance, which is in parallel with the general principles of theatre in education [TiE] programmes, enables the main character and young audiences to discover their original narratives and develop an alternative perspective independently of the institutional narratives formalized by adults.

Keywords: Theatre in Education [TiE], Edward Bond, Big Brum Plays, At the Inland Sea, Time and Violence

1Bu çalışma, birinci yazarın ikinci yazar danışmanlığında 2019 yılında tamamladığı "Eğitimde Tiyatro ve Edward Bond'un Big Brum Oyunlarının Eğitimde Tiyatro Açısından İncelenmesi" başlıklı doktora tezi esas alınarak hazırlanmıştır.

2 Arş. Gör. Dr., Tokat Gaziosmanpaşa Üniversitesi, Fen Edebiyat Fakültesi, İngiliz Dili ve Edebiyatı Ana Bilim Dalı, Tokat, Türkiye.

E-posta: adaugur@windowslive.com Orcid No: 0000-0002-0346-0753

3 Doç. Dr., Ordu Üniversitesi, Fen Edebiyat Fakültesi, Yabancı Diller Bölümü, Ordu, Türkiye.

E-posta: erdinccparlak@gmail.com Orcid No: 0000-0002-7184-8709

Giriş

Edward Bond, 1962 yılında *The Pope's Wedding* ile başlayan yazın hayatı süresince İngiliz tiyatrosunun en tartışmalı ve üretken yazarlarından biri olmuştur. *Saved* [1964] adlı oyunu ile farklı tepkilerin odak noktası haline gelen yazar, 1972 yılında *The Sea* adlı oyunu ile biteceğini düşündüğü (Akt., Hay ve Roberts, 1980: 74) yazın hayatına günümüz itibariyle Britanya dışında birçok ülkede sahnelenen ve farklı dillere çevrilen elli dokuz tiyatro oyunu⁴ sığdırmayı başarmıştır. Sarah Kane ve Mark Ravenhill gibi çağdaş oyun yazarlarının üzerinde önemli bir etkisi olan (Nicolás, 2016: 26) Bond'un sözü edilen oyunları, kendi içinde tutarlılık ve bütünlük oluşturan "altı seriden" (Davis, 2009: xii) oluşmaktadır. Günümüzün yıkımını açıklayan sosyal bir sorunla başlayan ve ardından kişilerin engellenmiş sorumluluk duygularını ifade edebilecekleri bireysel benlik arayışlarını irdeleyen serilerin (Akt., Cooper, 2011: 12) sonuncusu *Big Brum* oyunları⁵ olarak tanımlanmaktadır. Oyun yazarının 1995 yılından itibaren kaleme aldığı *Big Brum* serisi; *At the Inland Sea*, *Eleven Vests*, *Have I None*, *The Balacing Act*, *The Under Room*, *Tune*, *A Window*, *The Edge*, *The Broken Bowl* ve *The Angry Roads* oyunlarını içermektedir. Eğitimde Tiyatro [TiE⁶] ile benzer nitelikler taşıyan *Big Brum* oyunlarının odak noktasında oyun yazarının kendi ifadesiyle "geleceğin yetişkinleri" (Akt., Hulson, 2012: 73) olan çocuklar ve gençler bulunmaktadır. Bond'un "bu zamana değin yazdığı en radikal eserler" (73) olarak tanımlanan⁷ oyunlar, genç insanlar için sahnelenen geleneksel tiyatro oyunlarından ayrılarak çocukların ve gençlerin sanatsal/egitimsel yaratım ve uygulama sürecine etkin katılımını teşvik etmektedir.

Çocuklar ve gençler, 1995 yılından itibaren Bond'un eserlerinin hem izleyicisi hem de oyuncusu olarak esas unsuru haline gelse de oyun yazarının genç insanlara yönelik ilgisi yazın hayatı süresince sıklıkla kaleme aldığı ve paylaştığı kuramsal düşüncelerinde de göze çarpmaktadır (Roman, 2010: 287; Takkaç ve Biçer, 2009: 169). Helen Nicholson'a (2003) göre, Bond'un *Big Brum* oyunlarında ağırlık kazanan söz konusu ilgisi, drama üzerine sürekli düşüncelerini ortaya koymaktadır (10). *The Royal Court Theatre* [1965 – 1975], *Royal Shakespeare Company* [1977 – 1985] ve *National Theatre* [1978 – 1982] gibi Britanya'nın en önemli kültür kurumlarıyla birlikte çalışmalar yürütmüş (Tuailon, 2015: 3) olan oyun yazarı; serbest piyasanın materyalist değerlerinin etkisi altında kalan İngiliz tiyatrosunun diğer birçok köklü kuruluşlarda da olduğu gibi "yararlı, toplumsal ve yaratıcı işlevini kaybettiğini" (Akt., Hutchinson, 2016: parag.4) öne sürmektedir. Toplumsal değişimin etkeni olması gereken İngiliz tiyatrosu; sosyal, politik ve tinsel bir amaçtan oldukça uzakta olup ciddiyetten yoksun eğlence ve ticari anlayışı (Bond, 2013a: parag.1) barındıran bir çıkmazla karşı karşıyadır:

Son zamanlarda Britanya tiyatrosu, nihai anlamsızlığı olabilecek boşluğa doğru sendelemektedir. Son günlerdeki ekonomik çöküşün ve insan imgesindeki fırsatçı eğitim yıllarının neticesidir. İnsana artık sahnede yer veremiyor çünkü bizi insan yapan çelişki ve sorunları sahneleyemiyor. Bunu gerçekleştirebilecek yönetsel ve oyunculuk araçlarını ortadan kaldırdılar. Bunun yerine insan hayali, gösteriş ya da ümitsizlik yerleştirdiler ya da ... ticari olarak her ikisi de. Hiçbir Britanyalı oyuncu şimdi Hamlet, Lear, Macbeth, Oedipus, Antigone, Hecuba ve Electra'yı yaratamaz. ... Ama büyük olasılıkla geçmişte olduğundan daha çok, daha iyi İngiliz oyuncular var. Hiçbir İngiliz yönetmenin uluslararası bir saygınlığının olmaması ... dikkat çekicidir – ve bu ülkenin dışında takdir edilmiyorlar bile. Tüketim malına uygun hediye paketi altında gösterimlerinin anlamsızlığını saklamaya çalışıyorlar (Bond, 2013b :parag.4).

David Davis'e (2005) göre, 1980'li yılların sonlarına doğru tiyatro oyunlarının ulusal kuruluşlar gibi geleneksel mekânlarda sahnelenmesini reddeden (Saunders, 2004: 257) Bond'un Britanya tiyatrosu üzerine kaygı, endişe ve hayal kırıklığının yerini genç insanlarda tanıklık ettiği merak ve heyecan almıştır (xvii). Ana akım tiyatro mekânlarının – genel anlayışın aksine – dramının sanatsal

4 Uyarlamalar ve çeviriler dâhil edilmiştir.

5 Birmingham oyunları ya da son oyunları olarak da ifade edilmektedir (Billingham, 2013:103).

6 Theatre in Education [TiE]

7 Paris Beşlisi [The Paris Pentat] olarak ifade edilen oyunlar da dâhildir (Billingham, 23).

değerini oldukça sorumsuzca indirgediğini savunan (Bond, 2000: 1) oyun yazarı, genç insanlarla yerel ya da bölgesel tiyatro grupları aracılığıyla bir araya gelmektedir. “Metropolitan [Londra, vb.] hevesli eleştirmenler tarafından en iyi olasılıkla ‘dikkate değer’ en kötü ihtimalle ise ‘amatörce’ olarak tanımlanan gençlik ve/veya toplum tiyatrosu nitelikli tiyatro toplulukları” (Coult, 2005: 9), çocukların ve gençlerin kurumsal yaşam alanlarını [okullar] daha özgür ve yaratıcı fırsatlar sunan sanatsal bir uzama dönüştürerek “savaş sonrası tiyatronun en büyük oyun yazarlarından birinin bazı oyunlarının dünya galasını Birmingham okullarında” (Davis, 2007: 94) gerçekleştirmesine olanak tanımıştır.

Bond tarafından ‘çocuklar ya da gençler için tiyatro’ yerine ‘eğitimde tiyatro’ olarak tanımlanan (Nicholson, 2009: 56) Big Brum oyunları, 1982 yılında Birmingham’da bağımsız bir topluluk olarak kurulan Big Brum eğitimde tiyatro grubu ile sürdürülen karşılıklı işbirliğinin sonucu ortaya çıkmıştır. Sürekli ekonomik sorunlar nedeniyle 1990’lı yıllarda dağılmanın eşiğine gelen (Coult, 1997: 49) grubun aynı dönemde eğitimde tiyatro programlarının savunuculuğunu üstlenen oyun yazarına çocuklar ve/veya gençler için bir oyun yazma teklifi (Cooper, 2013: 155), tiyatro sanatının tüm tarafları için sanatsal ve eğitimsel bir kazanımı beraberinde getirmiştir. Ortak bir sanatsal ve eğitimsel sorumluluk amacını taşıyan işbirliği, oyun yazarının “profesyonel İngiliz tiyatrosuyla son bağlantısı” (Akt., Hemley, 2014: parag.2) olarak nitelendirdiği Big Brum eğitimde tiyatro grubu ile ulusal ve uluslararası bağlamda uzun süreli ve etkili bir yaratıcı ortaklığa dönüşmüştür. Oyun yazarının desteğinin etkisiyle çeşitli ülkelerden sanatçılar, izleyiciler, öğrenciler ve öğretmenler gibi farklı ziyaretçilere ev sahipliği yapan grup, Big Brum oyunlarını her yıl seksenden fazla eğitim kurumunda beş binden fazla genç izleyici ile bir araya getirmektedir (Cooper ve Ballin, 2012: 3).

Edward Bond (2015a), yazarlık kariyerinde hem izleyici kitlesi hem de yaratım ve uygulama süreci açısından farklı bir yönelimi temsil eden Big Brum oyunlarını başarıyla gerçekleştirilmesi gereken bir güçlük olarak değerlendirmektedir (50). Big Brum oyunları ile oyun yazarı, “Euripides’in bıraktığı yerden yeniden başlama” (Saunders, 256) isteğini Big Brum eğitimde tiyatro grubunun finansman kaynaklı sınırlı olanaklarıyla birleştirmiştir. Oyuncu/öğretmen sayısını, ses sistemi ve dekor gibi taşınabilir temel ekipmanları ve farklı mekânlarda sürekli değişkenlik gösteren sahne yapısını esas alan oyun yazarı; olabildiğince tek bir mekânda az sayıda karakterlerle sanatsal ve eğitimsel nitelikte bir kurgu oluşturmayı başarmıştır (Bond, 2012: parag.2). Genellikle toplumsallığın başlangıç noktasını oluşturan aile ortamında ya da eğitim kurumlarında geçen (Bond, 2016: 263) Big Brum oyunları, esas izleyici kitlesi çocuklardan ve gençlerden oluşmasına rağmen radikal olanı konu edinmekten kaçınmaz. İzleyiciler için tanıdık olan ama karşılaştıkları sorunlardan uzaklaşabilecekleri daha az alanlar yaratan mekânlarda [ev, okul, vb.] çocukların ve gençlerin ebeveynleri ya da çevresel etmenler ile olan ilişkileri sorgulanmakta ve yetişkin olarak da mücadele etmek zorunda kalacağı önemli varoluşsal sorunlar ele alınmaktadır (262 - 263). Bond’un kendi ifadesiyle “yaşam sürecini anlamlandırmasını sağlayan” (Akt., Hemley, parag.2) oyunlar, söz konusu sorunları izleyiciler için açıkça yanıtlamaz ya da herhangi bir yönlendirme bulunmaz. Ciddi sorunlar üzerine sürekli düşünmeye ve kendi geleceğini belirlemeye teşvik edilerek (Allen, 2007: 118) genç insanlardan güvenli bir alan yaratan dramatik kurguda açmazlar üzerine kendi yaşantılarıyla ilgili özgün yanıtlar bulması istenir. Bireyselliği ve özgünlüğü ortaya çıkarmaya erek edinen oyunlarda sanatsal ve eğitimsel deneyim süresince eğitimde tiyatronun genel ilkelerini yansıtan uygulamalar kullanılır:

- Öncelikle karşılıklı sosyal etkileşimin [bireyler, insanlar, gruplar ve devlet arasında] sonuçları olarak karakterlerin eylemlerini anlaşılabilir göstermek için izleyicilerin eleştirel imgelemine meşgul etmek,
- Oyunun tüm yapısı boyunca bireysel eylemler ve imgelere anlamlar yüklemek,
- Her bir jest ve görsel imgeden [kostüm, set ve sahne donanımı vb.] anlamlar yaratmak ve tüm bu anlamları oyunun bütün yapısını açıklığa kavuşturmak için yönetmek,

- Mantık [Brecht] ya da duygu [Stanislawski] yerine imgelem kullanımının oyuncular ve izleyiciler için esas etkinlik olmasına izin vermek,
- İzleyicilere tiyatrodaki oyuncular kadar etkin bir sorumluluk vermek (Coult, 1997: 61-62).

Edward Bond ve Big Brum Oyunlarında Zaman Olgusu

Edward Bond, Big Brum oyunlarında günümüz dünyasında egemen olan sürekli adaletsizliği (Parlak, 2018: 306) farklı zaman dilimlerinde kurguladığı karakterler üzerinden incelemektedir. Hâlihazırda on eserden oluşan Big Brum oyunları; söz konusu adaletsizliğin beraberinde getirdiği tinsel, fiziksel ve toplumsal şiddetin geçmişteki izlerini ve/veya gelecekteki yansımalarını ortaya koyarak çocukların ve gençlerin ana akım tiyatrolarda yer bulamayan deneyimlerine ve düşüncelerine alternatif bir platform oluşturmaktadır.

Bond'a (2015d) göre geçmişte toplumsal bunalımlar yaratan iki büyük krizin üstesinden gelen insanlık, günümüzde üçüncü krizin⁸ ilk sarsıcı dalgalarını yaşamaktadır. İnsanlık için önceki krizlerden daha tehlikeli olan üçüncü kriz; toplama kampları [Auschwitz – Gulag] gibi tarihsel olaylar, salt öğrenim etkinliklerine indirgenmiş eğitim sistemi, Thatcherizm politikaları ya da geniş anlamda henüz ilk çeyreğinde bulunduğumuz yirmi birinci yüzyılın henüz çözülmemiş sorunları olabilir. Oyun yazarı belirli bir tanımı bulunmayan mevcut krizin maddileşmiş kaynağı olarak kapitalizm ve onun pazarını işaret etmektedir. Yenilikçi ve dinamik bir yapısı bulunan kapitalizm, bir yandan eğitim ve sanat [Hollywood ve TV endüstrisi] politikalarını baskı altına alırken diğer bir yandan ise ekonomik ve dolayısıyla toplumsal sorunlara neden olmaktadır. Kapitalizmin – belirli bir ayırım yapmaksızın herkesin mutlulukla karşıladığı – tüketim çılgınlığı, öncelikle sistemin parçası olmayı kabul/red eden herkesi etkileyen ekonomik bir krize dönüşebilir ve ardından daha fazla kuvvet ve ideolojik yozlaşmayı ortaya çıkarabilir (5-30).

İnsanoğlu günümüzün bireysel ya da toplumsal sorunlarının üstesinden gelebilse bile öngörülemez benzer ya da farklı krizler kaçınılmazdır. Krizlerin “insan olgusunun değişmez bir unsuru haline gelmesi” (Bond, 2015d:13), tiyatro oyunlarında toplumsal sorunları irdeleyen Edward Bond için gelecek üzerine yazma edimini bir tercihten çok zorunluluk haline getirmektedir (Bond, 2013c: 14). İnsanlığın bugünün sorunlarına yönelik tercihleri göz önünde bulundurulduğunda gelecek, toplum için “giderek daha sıkıntılı hale gelmektedir” (Gardner, 2012: parag.1). Oyun yazarına göre krizin kaynağı fark etmeksizin “bulduğumuz bu yaşam şekline ne dünya daha fazla dayanabilir ne de toplumumuz daha fazla tahammül edebilir” (Bond, 2015d: 13). Bu nedenle Bond, Big Brum oyunlarında geleceği sorgulayarak günümüz tercihleri değerlendirildiğinde insanlık için günümüze kıyasla daha olumsuz bir öngörü ortaya koymaktadır:

Eğer bundan böyle insanoğlunun dünya üstündeki varlığı son bulmuşsa, mutlaka onun yerini almış ve hayatta kalmış başka bir canlı türü olmalıdır. Biz, onların içinde yaşayacakları o felaketi hazırlıyoruz. Bizim dünyamızı hatırlamayacaklar bile. Sadece kendi dünyalarının kısır umutsuzluğundan haberdar olacaklar ve umutları olmayacak. Bizim yarattığımız yaratıklar olacaklar ve onların işaretleri, belirtileri bizimkilerden daha kötü olacak, işte bu yüzendir ki onlar bizim bugünkü oyunlarımıza konu olmalı (Bond, 2015d: 5).

Bond'un eserlerinde ya da çeşitli röportajlarda ve makalelerde yer verdiği kuramsal çalışmalarda günümüzün dünyası, gelecekle olduğu kadar geçmiş ile de ilişkilendirilerek ifade edilmektedir. Bugün insanlığın karşılaştığı sorunlara yönelik bulduğu yanıtların nedenlerinin altında geçmişte alınan kararlar ya da yapılan tercihler bulunmaktadır (Akt., Peacock, 1991: 1). Bu nedenle geçmiş ile günümüz ve dolayısıyla gelecek arasında süreklilik ve nedensellik içeren güçlü bir bağ bulunmaktadır (1). Bireysel deneyimlerimizin ve/veya birinci ve ikinci dünya savaşı gibi geniş çaplı şiddet eylemleri içeren toplumsal yaşantıların bugünün şartlarında tekrar incelenmesi; bireysel ve toplumsal benliğimizi yeniden anlamlandırmamıza, günümüzün sorunlarının sebeplerini belirlememize olanak sağlar ve gelecek için bir rehber işlevi yerine getirmektedir (Bond, 1981: 65). İmgelem ve gerçeklik arasında

kurulan bir denge [mantık] ile geçmişin eleştirel bir değerlendirilmesinin yapılması insanlığın dehşet verici eylemlerinin gelecekte tekrarlamaması için önem arz etmektedir:

Oyun, gülünç ya da ciddi biçimde günlük yaşamla ilişkili karakterler, söylentiler ve durumlara değinmelidir. Ama bir oyun yazarı her zaman günümüze değinmek zorunda değildir. Geçmiş de toplum tarafından sahiplenilmiş bir gelenekselliklerdir. Geçmişle ilgili anlayışımız gelişen bilinç ile değişecektir. Bu, tarihin taraflı olarak yeniden yazımı değil tinsel bir keşfidir (Bond, 1996a: 130).

At The Inland Sea

16 Ekim 1995 tarihinde Birmingham'da bulunan Broadway okulunda sahnelenen At the Inland Sea, Edward Bond'un Big Brum eğitimde tiyatro grubu ile gerçekleştirdiği ilk işbirlikçi çalışmadır. Klasik eğitimde tiyatro programlarına benzer biçimde çocuklarla ve gençlerle birlikte yürütülen atölye çalışmalarına da destekleyen oyun, daha sonra İngiltere'nin Midlands bölgesinde yer alan okullarda turnesi gerçekleştirilmiştir. Erkek Çocuk, Anne, Kadın, Yaşlı Kadın ve imgesel karakterler [Çatıdaki Adam, Askerler, İnsanlar, vb.] etrafında geçen – aldatıcı biçimde – basit bir olay örgüsü (Coult, 1997: 39) üzerine kurgulanan oyun, sözü geçen isimsiz karakterlerin çeşitli zaman dilimlerinde geçen birbirleriyle ilişkili anlatılarını aktarmaktadır.

Gerek fiziksel [okul salonu, vb.] gerekse kurgusal açıdan genç izleyicileri kendi özgün alanlarında eğitimde tiyatro oyunları ile tanıştıran Bond, At the Inland Sea oyununun başlangıç sahnesinde 'Erkek Çocuğun' yatak odasında geçen anlatılara yer vermektedir. Erkek çocuk, okula gitmek için gerekli hazırlıkları yaparken 'Anne', çocuğunun eğitim hayatı ve buna bağlı geleceği ile ilgili kaygılarını dile getirmektedir. Bir yetişkin olarak bazı bireysel deneyimlerini paylaşan anne, kendi çocukluğuyla kıyaslandığında günümüzde birçok fedakârlık yaptığını ve kendi çocuğu için olası en iyi koşulları sağlamaya çalıştığını sürekli hatırlatmaktadır. Çocuğunun eğitim hayatında başarılı olabilesini sağlayacak kitaplar ve bilgisayar gibi eğitimsel araçlar için fazla mesaiye kalmak zorunda kalan anne, yoğun çalışma saatlerine rağmen çocuğunun olumlu bir izlenim uyandırması için okul kıyafetlerini de kendisi hazırlamıştır. Akranlarıyla kıyaslandığında birçok açıdan gurur duyduğu çocuğunu kendisinin yoğun çabasına rağmen okul hayatındaki dikkat dağınıklığı nedeniyle eleştirmektedir. Şikâyetlerini sürdüren anneye göre kendisine yanıt vermeyen çocuğunun sınav gününün erken saatlerinde kitap okuma uğraşı, genel durumu özetleyen geç kalınmış bir girişimdir. (Bond, 1997a: 1-8).

Oyunun ilk sahnesinden itibaren izleyicilerin tanıklık ettiği anne – erkek çocuk ilişkisi, evin dışındaki dünyanın günümüzdeki materyalist gerçekliğini ortaya koymaktadır (Sharma, 2012: 51). Baba/eş karakterine yer verilmeyen oyunda süpermarkette kasiyer olarak çalışan anne, işçi sınıfının toplumsal ve ekonomik düzendeki zorlu konumunu yansıtmaktadır (51). "Dışarıdaki acımasız dünyada neyin söz konusu" (Sharma, 2014: 25) olduğunun farkında olan anne, kendi yaşam koşullarını göz önünde bulundurduğunda daha fazla çalışarak sadece "kölelikte bir üst seviyeye çıkabileceğine" (Bond, 1997a: 1) düşünmektedir. Adaletsiz bir düzenin parçası olduğuna öfke duyan anneye göre ailesinin yaşam koşullarının iyileşmesi ya da toplumsal düzende yükselmesi için erkek çocuğun günümüz piyasasında ailesine ekonomik ve toplumsal olarak değer kazandıracak bir işe yerleşmelidir. Bunun gerçekleşebilmesi için ise okulda pencereden dışarıyı seyrederek eğitim sürecine kayıtsız kalan erkek çocuğun; annesinin, kapitalist düzenin ve eğitim sisteminin beklentilerini karşılayabilecek önemli bir başarı elde etmelidir:

Anne: Eğer acele etmezsen geç kalacaksın. Seni uyarmadığımı söyleme. ... Bu sınavlar için sıkı çalıştım. Tüm ilave masrafları karşıladım. ... Sınavlara benim için giriyorsun – sadece kendin için değil. Sınavları geçeceğim. Bunu hak ettim. Bıktım senin bencilliğinden. Sınavlara ben girmiş olsaydım geçerdim. ... Şımartıldın. Yığın altında olmaktan usandım. Değişim için biraz canlılık istiyorum. Bu lanet saçmalaktan daha fazla değil! ... Ya da elimin tersini görürsün ve okula yüzünde parmaklarımın izleri ile gidebilirsin. Hepsini bilsinler! (Bond, 1997a: 5).

Oyunda günümüzün ekonomik ve toplumsal eşitsizliklerle karşı karşıya olan anne, daha geniş bağlamda değerlendirildiğinde Louis Althusser (2019) tarafından devletin ideolojik aygıtlarından biri olarak adlandırılan 'aile' kavramı ile koşutluk göstermektedir (Busby, 2013:239). Oyun süresince fedakârlıklarını ve endişelerini hatırlatan anne/aile, kendisine ve çocuğuna iyi bir gelecek hazırlama düşüncesinden hareketle ortak bir baskı ortamı oluşturmaktadır. Çocuğunun "kendisi gibi kariyer yapılamayacak bir işte" (Bond, 1997a: 3) çalışarak benzer bir hayatı yaşamamasını isteyen anne/aile, diğer bir ideolojik aygıt olan eğitim sisteminin de desteğiyle belirli bir kontrol ve güç mekanizması geliştirmektedir (Busby, 2013: 263). Anne/aile ve öğretmenler/eğitim sistemi, erkek çocuğun bireysel farklılıklarını ve gereksinimlerini dikkate almaksızın serbest piyasa tarafından şekillendirilen gelecek için gerekli becerileri ve yeterlilikleri kazandırmak istemektedir. Toplumun ve/veya devletin gereksinimlerini de gözetken bu işbirlikçi anlayış, toplumsal ve politik bağlamlarda itaatkâr; ekonomik bağlamda ise üretken bir birey yetiştirmeyi (261) amaçlamaktadır:

Çocuklar okulda talimatlar alma konusunda becerili ve disiplinli olarak eğitilecekler – ve bu, yaşamın sonraki yıllarında – uymaları gerekip gerekmediğini kendilerine sorma duyarlılığı ve insanca bir yanıt vermelerini sağlamak için toplum ve psikoloji anlayışı olmaksızın emirler anlamına gelmektedir. Gerçekten, insanları devletin aracı olarak kullanmayı mümkün kılan zihniyeti hazırlamasıdır (Bond, 1998b: 1).

Genel olarak Edward Bond, genç insanlar için yazdığı oyunlarda ana karakterlere farklı bir hareket alanı sağlayarak bireysel anlatılarını ortaya çıkararak ya da çeşitli deneyimler kazandıran "iki farklı dünya" (Bond, 1997b: 104) kurgulamaktadır. At the Inland Sea oyununda da annesinin serzenişlerine genellikle sessiz kalan erkek çocuk, istemsiz bir şekilde yatak odasında kaçış noktası oluşturan farklı bir imgesel dünya yaratır. Bond (2015b)'a göre erkek çocuğun ailenin ve okulun artan baskılarını yakından hissettiği yatak odasına sıra dışı olanı yaratması kaçınılmazdır (141). Çünkü, günümüzün kaçınılmaz çevresel etkenleri [aile, okul, vb.], çocukların bireysel krizlerini [beklentiler, sınavlar, vb.] basit ve olağan olarak genelleştirmektedir. Toplum tarafından kuşatılan çocukların dış dünyada özgür ve özgün bir biçimde hareket edebilmesi için gerekli yeterlilikleri geliştirmelerine yeterli zaman tanınmamaktadır. Oysaki, çocuklar sınavlarda başarılı olmak yerine kendi zihin haritalarını şekillendirmek için gereken bilgilere ihtiyaç duymaktadır (Cooper, 2005: 54). Bu nedenle hem Bond'un oyunlarında hem de günümüz dünyasında genç insanların hayal gücü; değişen ve gelişen dış çevreye uyum sağlayabilmesine ya da bireysel tercihlerini gerçekleştirmelerine olanak sağlayan esnekliği ve derinliği sağlamaktadır.

Erkek çocuk, materyalist olandan imgesel olana geçiş yapılan yatak odasında aniden beliren bir 'Kadın' ile karşılaşır. Kucağında bir çocuk taşımakta olan kadın, kendisi gibi eski ve yırtık giysileri olan çocuğunu evin etrafında ya da caddede gezdiği varsayılan askerlerden kurtulabilmek için korku içinde çare aramaktadır. Salt oyunun ana karakteri tarafından görülen kadın hakkında izleyicilerle herhangi bir bilgi paylaşılmasa da Bond'un Big Brum oyuncularını için hazırladığı notlarda Auschwitz ile yakından ilişkilendirilmiştir (Bond, 1998a: 141). Askerler gibi etnik kimliği belirsiz bırakılarak evrensel bir nitelik (Mohamed, 2010: 203) kazandırılan kadın ve çocuğu, esasen İkinci Dünya Savaşında süresince toplama kamplarında esir tutulan Yahudileri işaret etmektedir. Karakterlerin oyunda gizli tutulan tarihsel arka planı, oyun yazarının on bir yaşındayken İngiltere'de basın aracılığıyla tanıklık ettiği geniş çaplı şiddetin kendisinde bıraktığı etkiyi yansıtmaktadır:

O anda dünya yaşlandı ve insanlık anlaşılmaz hâle geldi. İnsan ruhunun sıfır noktası, Dante'nin cehenneminin dibindeki buzdu. ... Gerçekten, hepimiz Auschwitz'te öldük. Bazen insanlığın da orada öldüğünü düşünüyorum. Hiç mantıklı gelmedi. Seni yakalamaya hazır bir şekilde etrafında bir yerlerde saklanan bir şeytan yerine, aniden kötülüğün bütünüyle yüzleştik. Hayatta kalmış olmanıza karşın bir gerçek olarak oradaydı (Bond, 2015c: 17-18).

Erkek çocuğun imgelem dünyasında tarihsel bir anlatının canlandırılması, Edward Bond için yönelimsel bir tercihtir. Oyun yazarı, izleyicilere karakterler üzerinden geçmiş ve günümüz

arasındaki hissedilebilir ilişkiyi yansıtmaktadır. Oyunda materyalist ve imgesel dünyalara karşılık gelen günümüz ve geçmiş arasındaki tinsel zorunluluk, “anne – çocuk ilişkisi” (Billingham, 2013: 111) çerçevesinde izleyicilere sunulmaktadır. Anne, erkek çocuğunun iyi bir geleceğe sahip olması için günümüz koşullarına karşı mücadele vermekteyken; kadın ise geçmiş zamanda kundaktaki çocuğunun hayatta kalabilmesi için kendince bir savaşım içindedir. Her iki ‘anne’ karakterin belirgin ve anlaşılır duygusal beklentileri, erkek çocuk için kendini ve dış dünyayı tanıyabileceği zorlu bir deneyimi beraberinde getirmektedir. Günümüzde ve dolayısıyla gelecekte başarılı olabilmesi için okulda daha çok çaba göstermesi gereken erkek çocuk, imgesel dünyasında askerler tarafından alıkoymak üzere olan kadın ve çocuğun hayatta kalmasını sağlamak için bir hikâye/anlatı paylaşmalıdır. Erkek çocuk tarafından silahlı askerleri nasıl engelleyeceğine anlam verilemeyen hikâye/anlatı ile ‘Askerleri’ insanlık üzerine düşündürerek kadının çocuğunu saklayabileceği bir an yaratılması istenmektedir (Mohamed, 2003):

Kadın: Onları [Askerler] bir an için durdurmalıdır. Böylece yerdeki taşlara bakarlar – bir an için – ya da birbirlerine bakarlar. Daha sonra ben bir ağaca erişerek bebeğimi oraya koyabilirim. Dalların çatallandığı yere – oraya. Askerler, bebekler için ağaçlara bakmazlar. Rüzgârın uçurduğu eski püskü bir giysi olduğunu düşünürler. Onu [bebeği] birisi bulacak ve saklayacaktır (Bond, 1997a: 11).

Bond (1996b)’a göre, anlatılar hayal gücü ile şekillendirilen yaşantıların sözlü ifadesidir. Bireyin kişisel ve toplumsal deneyimleri, imgelem dünyası ve dış dünya arasında bulunan ve çatışmalar barındıran boşluğu anlamlandıran anlatıları oluşturur (8). Bireyin kim olduğu sorusu, genellikle bir anlatı ile ortaya çıkar ve gerçekte sürekli gelişen ve değişen zihin haritaları olan anlatılar, çocukların bugünkü duygu durumlarını ve bir yetişkin olarak gelecekteki düşüncelerini yansıtan benliklerini tanımlamasına imkân tanır (Doona, 2005: 103). Kimliğimizi oluşturan anlatılar bütünü; normal, yasal ya da sıradan olanın bireyde korku ve merak yaratan uyumsuzluğu ile meydana gelir (Procter ve Cooper, 2012: 10). Bu nedenle oyunda ergenlik çağındaki bulunan erkek çocuğun dış dünyayla ilgili karşılaştığı ilk belirsiz sorunsalda kadın ve çocuğunu kurtaracak bir hikâyesi/anlatısı henüz bulunmamaktadır.

Kadın ve çocuğunu kurtarmak için anlatı arayışını sürdüren erkek çocuk, önce en yakın kaynağı olan annesine yönelir. Oyunda kadının çaresizce anlatı beklentisinin yerini erkek çocuğun anneden bir anlatı isteği alır. Ama mesaiye yetişmek zorunda olan annenin anlatı paylaşacak zamanı yoktur ve erkek çocuğun ısrarıyla aklına gelen ilk ve belki de tek anlatıyı – arkadaşı için örülen mavi bir kazak – tam olarak hatırlayamaz. Erkek çocuğunun kendisine zamansız ve anlamsız gelen bu isteğini sınav stresi ile ilişkilendiren anne, aklında kalan deneyimini ifade etse de söz konusu anlatı, kadın ve çocuğunu askerlere karşı koruyamaz. Çünkü erkek çocuğunun psikolojik durumundan endişe eden annenin bireysel ya da tarih kitaplarında da yer alabilen kurumsal anlatıları otorite tarafından yaratılmış ve yozlaştırılmıştır. Kadının bildiği anlatılar, geçmişte huzur ve barış sağlamak yerine şiddete ve mantıksızlığa neden olmuştur. Geçmişin yeniden yorumlanması olarak nitelendirebileceğimiz günümüz için yeni anlatıların keşfedilmesi gerekmektedir (Amoiropoulos, 2013: 103):

Erkek çocuk: ... Bir zamanlar –

Kadın: Hayır hayır. Bunu askerlere anlattım! Bir asker tüfeğiyle ağzıma vurdu. Ağzımdaki kanla hikâyeyi anlattım. ...

Erkek çocuk: Bir zamanlar –

Kadın: Hayır hayır Bunu da anlattım! Düşün! Dene! ...

...

Erkek çocuk: Bir zamanlar – bir zamanlar –

...

Erkek çocuk: Bir kız çocuğu. Arkadaşının bir kazağı vardı.

Kadın: Hayır hayır bu değil! Bunu anlattım!

Erkek çocuk: Anlatamazsın!

Kadın: Anlattım! (Bond, 1997a: 11-13).

Annenin anlatısının beklenileni yerine getirememesi, kadın ve çocuk için ölüm korkusunu daha da belirgin hale getirmiştir. Annesinin anlatısının işlevsizliğinin ayırdına varan erkek çocuk, bu kez kendi dünyasına yönelir ve insanları taşımaktan yorulan bir dünyayı dile getirir. Ama insanların batmakta olan dünyadan bulutlara tutunarak kurtulmaya çalıştığı ve yorulunca aşağıya düşen insanlardan geriye tek bir çocuğun kaldığı hikâye/anlatı; ilk başta iyimser bir heyecan yaratsa da yeniden başarısızlıkla sonuçlanır (Bond, 1997a: 14-15). Erkek çocuğun bitirmesine izin verildiği hikâye/anlatı, Bond'un oyunlarında özellikle sakındığı peri/halk masalı nitelikleri taşımaktadır. Bond'a göre peri/halk masalları; kahramanlık ve iyi yaşam gibi metaforlarla genç insanlar için dış dünyayı basitleştirerek ya da gerçeklikten bağımsız biçimde yansıtmaktadır (Akt., Coult, 1997: 43). Çocukların ve gençlerin ciddiyetle karşılamadığı olağanüstü unsurların korkunç sıradanlığı problemlere gerçekçi çözümler sunmamaktadır (43). Bu nedenle, kadın ve çocuğun askerler karşısında beklendik sonuna engel olmak için gerçek bir anlatı gerekmektedir.

Bond (1998a), oyunda erkek çocuğun henüz farkında olmaksızın arayışı içinde olduğu gerçek anlatıyı, doğrudan izleyicilere ya da oyunculara sunmaz (145). Özgün anlatıların paylaşılması için oldukça yoğun ve karmaşık yaşantılara gerek duyulmaktadır (Bond, 2011: xx). Bu nedenle oyun yazarı, erkek çocuğun kendi radikal anlatısını deneyimleyebilmesi için sahneyi birdenbire gaz hücreğine dönüştürür. Erkek çocuğun yalnız ölmek istemeyen kadının kaybolan çocuğunu aramak için girdiği gaz hücreğinde çocuğu bulur bulmaz hikâye/anlatı isteği tekrarlanır. Ama binlerce insanın çıplak ayakla girdiği ama hiçbirinin geri gelmediği gaz hücresinin kapısı kapanmak üzeredir ve hikâye/anlatı isteği bu sefer hücrede bulunan diğer insanlar ve hatta birazdan herkesin ölmesine neden olacak olan 'Çatıdaki Adam' tarafından da paylaşılır (Bond, 1998a: 17-21). Erkek çocuk, yardım çığlıkları ve çatıdaki adamın kahkahaları arasında ölüm ve yaşam üzerine ıstırap dolu bir ikileme yüzleşmektedir. "Toplumsal öğretiler ve insani değerler arasındaki çatışmayı" (Bond, 1998c: 258) da yansıtan zorunlu karar anı, erkek çocuğun okul ve aile tarafından öğretilmiş yanlışlardan uzaklaşmasına ve imgelem gücü ile özgün insani değerlere tutunmasına imkân tanır. Belirli bir "adaletli tercihin bulunmadığı" (Katafiasz, 38) sorunsalda erkek çocuk, gaz hücrelerinden dışarıya sadece kadının çocuğuyla birlikte çıkar.

Yeniden yatak odasına dönen sahne erkek çocuk gaz hücrelerinden kurtardığı çocukla belirlediğinde Bond, bir diğer sıra dışı karakter olan 'Yaşlı Kadın' ile oyunun akışını değişikliğe uğratar. Oldukça uzun güzel beyaz saçları, eski beyaz elbisesi ve hasır şapkası ile birdenbire sahnede görülen (Bond, 1997a: 21) yaşlı kadın, erkek çocuğun alışılmadık deneyimlerini ve çocuğun gaz hücrelerinden kurtarılmasını gülünç bulmaktadır. Erkek çocuk yakından tanıklık ettiği şiddet eylemlerini detaylandırdıkça yaşlı kadının kahkahaları giderek kontrol edilemez biçimde artmaktadır. Önceki sahnelerdeki trajik eylemler, yaşlı kadın için görünürde salt komik bir anlatıdır. Bond'a göre yaşlı kadının istemsiz tepkisi, ilk bakışta acımasızlık ya da umursamazlık olarak değerlendirilse de sözü edilen geniş çaplı şiddet eylemlerinin gerçekleşmesi karşısında yaşadığı büsbütün şaşkınlığından kaynaklanmaktadır (Coult, 1997: 47). "Bir insanlık komedisi görmektedir" (Bond, 1998a: 152). Mantıklı bir dünyada yaşasaydı izleyicilerle ve oyunda maktul konumunda olan karakterlerle aynı duyguları hissedebilirdi (152). Bunun yerine "Olympos'tan ölümlülere gülmekte olan Eski Yunan tanrıları gibi" esasen bize gülmektedir ve bu durum "azarlamasından ya da kızmasından daha rahatsız edicidir" (Bond, 2015b: 136).

Oyunları için sıklıkla açıklayıcı bir tutum izleyen Bond (1998a), oyunun yönetmeni için kaleme aldığı mektupta yaşlı kadını "bir mezarın üstündeki çiçekler" olarak nitelendirmektedir. İlk bakışta oldukça "yaşam dolu görünmektedir" ama "altında çürüyen cesetler bulunmaktadır" (153). Oyun

yazarının düşünceleri, sahnede yaşlı kadının elbisesi aracılığıyla izleyicilere dolaylı olarak aktarılır. “İzleyicilerde bir sorun yaratmak” (152) için kurgulanan kahkahaları erkek çocuk tarafından “yaşlılık, delilik ve henüz hiçbir şey yaşamamakla” (Bond, 1997a: 26) bağdaştırıldığında yaşlı kadının yukarıya kaldırdığı elbisenin altında “kirlili, kanlı, yırtık, yanık ve lekeli başka bir elbise” (26) görülür. İnsanlığın acı ve şiddet anlatılarından izler taşıyan elbise, insanlık suçlarının geçmişi yansıtmaktadır (Coult, 1997: 47). Tony Coult (1997)’a göre ilk önce İkinci Dünya Savaşını zihinlerde canlandıran söz konusu sade ama etkili teatral tasarım, oyunun kaleme alındığı dönemle de yakından ilişkilidir:

1994 kışından 1995 ilkbaharına kadar geçen süre, Yugoslavya halk savaşının en acımasız vahşetlerinden bazılarının haberleri için dikkate değerdi. Şiddete karşı kişisel ve sanatsal tutumu oldukça güçlü olan Bond gibi bir yazarın TV haberlerinde olmasına karşın ... sansürlenmiş bu olaylardan etkilenmemesi mümkün değildi. Basının bazı bölümlerinde yer alan raporlar, toplama kamplarının ilk görüntüleri ve İkinci Dünya Savaşının sona ermesinden bu yana Avrupa’da toplu katliam açıklamaları da içeren olayların gerçek dehşetini daha fazla aktardı (41).

Elbisenin üzerindeki tarihsel izler nedeniyle yaşlı kadının uzun ve gerçekçi bir hayat deneyimi olduğunu varsayan erkek çocuk, hikâye/anlatı paylaşmak isteğini bu sefer yaşlı kadın ile paylaşır. Ama yaşlı kadının da paylaşılabilir bir anlatısı yoktur. Beklenilenin aksine yaşlı da değildir ve hatta henüz dünyaya gelmemiştir (Bond, 1997a: 30). Erkek çocuğun esas beklentisi olan anlatı dışındaki her şeyin farkında olan ve “geleceğin ütopyik olmayan öngörüsünü” (Coult, 1997: 48) yansıtan bir hayalettir. Oyun yazarı tarafından oyunun ve tarihin akışı dışında konumlandırılan yaşlı kadın – gelecek üzerine – nesnel, bilimsel ya da mantıklı bir bakış açısının oluşturulmasını sağlar (Bond, 2015b: 136). Geçmişte ve günümüzde yanıtlanamayan anlatı isteğine karşılık erkek çocuğun kendi anlatısını deneyimlemesine izin verir ve hazır bir çözüm yerine özellikle elbisesinin üzerinde izler bırakan geçmişle ilgili sorumlulukları ön plana çıkarır.

İnsanlık tarihinde belirli dönüm noktaları oluşturan dehşet verici eylemlerin günümüzde, kabul edilmesi bir şey değiştirmeyecek ama gelecekle ilgili farkındalık yaratılmasına ve sorumluluklar üstlenilmesine olanak sağlayacaktır (135-136). Bu nedenle erkek çocuk, gaz hücrelerine geri dönerek kundaktaki çocuğu kadına geri verir. Kadının son kez anlatı isteği, erkek çocuğun çabasına rağmen yine yanıtız kalır. Kadın ve diğer insanların “sanki bir koroymuşçasına” (Bond, 1998a: 158) güçlükle nefes alıp verişleri artık erkek çocuk ve izleyiciler için duyulamaz hale gelir.

Gaz hücrelerinin kapısı açıldığında hayatta kalan tek kişi olan erkek çocuk, yatak odasına – günümüzün materyalist dünyasına – tekrar geri döner. Oyunun başında kaçış noktası olarak yarattığı imgesel dünyasındaki deneyimleri kendisini değiştirmiştir (Bond, 2015b:135) ve annesine de açıkça ifade ettiği şekliyle “artık bir çocuk değildir” (Bond, 1997a: 34). Tony Coult’a (1997) göre peri/halk masallarında yer verilen sihirli değişime karşıt olarak ölüm ve vahşet içeren insanlık durumlarına tanıklık ederek otorite tarafından şekillendirilmeyen tarihsel gerçeklerin şiddet içeren eylemleriyle doğrudan mücadele etmiştir. Ailesine ve okul hayatına karşı kayıtsız tutumundan vazgeçmiş ve günümüze ve geçmişimize yönelik sorumluluklar üstlenerek gelecek için toplumsal değişimin eyleyeni haline gelmiştir (48) Toplum tarafından planlanmış açık ve net yanıtların ya da çözümlerin paylaşılmaması kendi anlatısını yaşamamasına imkân sağlamıştır:

Erkek çocuk: Bir zamanlar. Bir adam karanlık ormanda yürüyor. Uzaklarda bir kulübe. Kulübeden bir şarkı duydu. Sevinçli. Güzel. Adam kulübeye doğru yürüdü. Zor. Çalılar ve ağaçlar yol üzerinde. Kulübeye geldi. Kapının dışında durdu. Kapı kilitli değildi. Açtı ve içeri girdi. Kulübe boştu. Şöminede ateş yoktu. Mum da yoktu. Raflar boştu. Bir fincan ıslaktı. Tabakta kırıntılar vardı. Kulübeden ayrıldı ve ilerledi. Çok uzağa gitmeden kulübedeki şarkı yeniden duyulmaya başlandı. Geri dönmedi. Geri dönseydi ne olacağını bilirdi. Bundan sonra bu günden itibaren, ne zaman ormanda hasta, yaralı ya da yoksul biriyle karşılaşsa o ... (Bond, 1997a: 48).

Ana karakterin çocukluk ve yetişkinlik arasındaki çatışmalarını; geçmişi, günümüzü ve geleceği temsil eden kadın karakterler aracılığıyla dramatize eden oyunun son sahnesinde erkek çocuğun oyun süresince arayışı içinde bulunduğu anlatısını tamamlamasına izin verilmez. Anne tarafından kesilen erkek çocuğun anlatısı ile Bond, diğer Big Brum eserlerinde de olduğu üzere çocuklar ve gençler için kaleme alınan geleneksel tiyatro oyunlarından ayırım gözetmektedir. Oyunun son sahnesinde eksik bırakılan anlatı ile gaz hücresinin ölümüne açılan kapısına karşıt olarak umut içeren yeni bir başlangıca kapı açılmaktadır (Coult, 1997: 73). Genç insanlardan oluşan izleyici kitlesinin zihninde oluşturulan soruların hiçbiri cevaplandırılmayarak çocukların ve gençlerin yaşamlarında gelecekte daha eşit ve adaletli bir toplum oluşturulmasını destekleyecek bir farkındalık yaratılmasına olanak sağlanır. Ama geçmişten ders alınarak ve günümüz tarafsız bir biçimde değerlendirilerek edinilen farkındalığın korunması, söz konusu bilincin hedef izleyici kitlesi tarafından sürdürülebilirliğine bağlıdır:

Genç insanlar büyüdükçe bir krize girerler,

Bu, imgelemin kaçınılmaz krizidir,

Bu krizde imgelem ve gerçeklik birbirleriyle çarpışır,

Çarpışmada genç insanlar çocukluktan yetişkinliğe geçer,

Nasıl yaşayacaklarını seçerler,

Eğer gerçeklik, imgelemi ortadan kaldırırsa, daha sonra ne kadar meşgul ve tanınmış olsalar da,

Başkalarına her zaman önemsiz, kayboluş ve ıstırap nedeni olacaklar,

Kriz iyi çözümlerse, imgelem gücü ve gerçeklik birleştirilirse, yaratıcı bir şekilde yaşarlar (Bond, 1997a: 39-40).

Sonuç

Edward Bond, *At the Inland Sea* oyunu ile yönetmen, oyuncular ve izleyiciler için ilham verici olduğu kadar zorlu ve yoğun çaba gerektiren bir deneyim sunmaktadır. Dış dünya ile erkek çocuğun imgelem dünyası arasında anlık mekân/uzam değişimi yapılan oyunda kadın karakterler ile günümüzün toplumsal beklentileri, geçmişin değiştirilemez gerçekliği ve geleceğin iyi sonuçlanmayan bir öngörüsü sunulmaktadır. İlk izleyici kitlesi ve ana karakteri genç insanlardan oluşan oyunda erkek çocuğun anne/aile aracılığıyla yansıtılan günümüzün materyalist koşulları altında gerçekleştirdiği bireysel benlik arayışı, öncelikle geçmişin yeniden değerlendirilmesini zorunlu hale getirmektedir. Üçüncü krizin ilk dalgalarını deneyimleyen insanlığın bugünkü sorunlarını nedenlerinin geçmişin izleriyle ilişkilendiren oyun yazarı, erkek çocuğun yatak odasını gaz hücresine dönüştürerek izleyicileri ve ana karakteri tarihsel ve içsel bir deneyime sürüklemektedir. Herhangi bir ilave dekor kullanılmayan sahnelerde (Coult, 1997: 39) kadın ve çocuğunun yoğun anlatıları üzerinden İkinci Dünya Savaşı süresince Auschwitz'teki kamplarında yaşanan insanlık dışı, dehşet verici ve acımasız soykırımdan izlekler sunulmaktadır. Geçmişin şiddet içerikli eylemlerinin doğrudan canlandırılmadığı (Coult, 1997: 39) oyunda genç izleyicilerde bilinçli bir duygusal etkileşim yaratılarak (Cooper, 2005: 53) bağımsız sorumluluklar üstlenilmesine olanak sağlanmaktadır. Tarih kitaplarında yer alan kurumsal anlatıların dışında yer alan acı dolu bireysel – kadın ve çocuk – deneyimler ile doğrudan bir ileti sunulmaz ve böylece öğretilmiş sızlanma ve acıma duyguları yerine biçimlendirilmemiş duygularının ortaya çıkması sağlanır (Bond, 1998a: 145).

Eğitimde tiyatronun eğitimsel nitelikleriyle de örtüşen bu tarihsel süreçte erkek çocuğun geçmişe yönelik sorumluluklarının ayırdına varması günümüzü anlamlandırmak için yeterli değildir. Bond, bir diğer kadın karakter olan yaşlı kadın ile insanoğlunun bugünkü tercihleri ya da geçmiş yaşantılarına rağmen eylemsizliğinin ileriki sonuçlarının izdüşümünü sahnelemektedir. Beyaz elbisesi ve neşeli tutumu ile ilk bakışta gelecekle ilgili bir aldatıcı bir görünüş yaratan yaşlı kadının elbisesinin altında sakladığı gerçeklerle erkek çocuğa ve izleyicilere bugünün sorumlulukları ve

söz konusu sorumlulukların materyalist beklentilere kıyasla etkisi ve önemi vurgulanır. Eğitim sisteminin ve ailenin istekleri, geçmişte yaşanan bireysel ve toplumsal şiddet eylemleri göz önünde bulundurulduğunda gelecekle ilgili radikal bir değişikliğe neden olmayacağı açıktır.

Geçmişin izleriyle birlikte geleceğin iyi neticelenmeyen öngörüsü, erkek çocuğun oyunun başından itibaren arayışı içinde bulunduğu bireysel anlatısını keşfetmesine olanak sağlar. Gelecek için olumlu bir beklenti oluşturan anlatının tamamlanmasına izin verilmemesi, oyun yazarının erkek çocuğun yoğun deneyimlerine benzer bir sorumluluğun izleyiciler tarafından da üstlenilmesine olanak sağlar. Artık bir yetişkin olan ana karakterin kadın karakterlerin anlatıları aracılığıyla oluşturduğu bireysel benlik, aile ve okul tarafından sunulan kurumsal anlatılara benzer biçimde izleyicilerin beklentilerine hazır yanıtlar sunmaz. Genç insanların dramatik kurgu aracılığıyla gerçeklerle bireysel olarak yüzleşmesi, yaratıcılıklarını ortaya çıkararak üçüncü krizin ardından geleceğin olası başka krizlerine karşı alternatif çözümler üretmelerine ve daha demokratik bir toplum inşa etmelerine zemin oluşturmaktadır.

Kaynakça

- Allen, D. (2007). 'Going to the centre': Edward Bond's the children. *Studies in Theatre and Performance*, 27(2), 115-136.
- Althusser, L. (2019). *İdeoloji ve devlerin ideolojik aygıtları*. İstanbul: İthaki Yayınları.
- Amoiropoulos, K. (2013). *Balancing gaps* (Unpublished Doctoral Dissertation). Birmingham City University, Great Britain.
- Billingham, P. (2013). *Edward Bond: A critical study*. Great Britain: Palgrave Macmillan.
- Bond, E. (1981). Unpublished personal interview. In Roberts, P. (ed.). (1985). *Bond on file* (1st ed., pp. 64-66). London: Methuen Drama.
- Bond, E. (1996a). *Human cannon, the bundle, jackets, in the company of men*. London: Methuen Drama.
- Bond, E. (1996b). *Rough notes on theatre*. *SCYPT Journal*, 31, 8-17.
- Bond, E. (1997a). *At the inland sea*. London: Methuen Drama.
- Bond, E. (1997b). *Modern and postmodern theatres: Interview with Ulrich Köppen*. *New Theatre Quarterly*, 10(4), 99-105.
- Bond, E. (1998a). *At the inland sea*. In E. Bond, *Letters 4* (pp. 139-168) Amsterdam: Harwood Academic Publishers.
- Bond, E. (1998b). *Education, imagination and child*. In Bond, E. *Letters 4* (pp. 1-104). Amsterdam: Harwood Academic Publishers.
- Bond, E. (1998c). *Plays: 6: The war plays, choruses from after the assassinations*. London: Methuen Drama.
- Bond, E. (2000). *Hidden plot: Notes on theatre and state*. London: Methuen Drama.
- Bond, E. (2011). *Jesus and Hitler swept*. In Bond, E. *Plays 9* (1st ed., pp.ix-xxvi). London: Methuen Drama
- Bond, E. (2012). *The edge: a personal comment written for adult audiences at Big Brum theatre in education's performance of the edge*. Retrieved from www.bigbrum.org.uk.
- Bond, E. (2013a). *Letter to a playwright*. Retrieved from www.edwardbonddrama.org
- Bond, E. (2013b). *On directing Saved*. Personal Letter. Retrieved from www.edwardbonddrama.org
- Bond, E. (2013c). *The third crisis: the possibility of a future drama*. *JCDE*, 1(1), 13-21.

Bond, E. (2015a). Language is an octopus with a million legs. In Tuailon, D. Edward Bond: The playwright speaks (1st ed., pp. 40-70). London: Bloomsbury.

Bond, E. (2015b). The kitchen table and the edge of the universe. In Tuailon, D. Edward Bond: The playwright speaks (1st ed., pp. 131-154). London: Bloomsbury.

Bond, E. (2015c). The one thing Shakespeare never does is despair. In Tuailon, D. Edward Bond: The playwright speaks (1st ed., pp. 13-28). London: Bloomsbury.

Bond, E. (2015d). Sandalye oyunları: Alt oda & sandalye & hiçbir şeyim yok (S. Cevher, çev. ed.). İstanbul: Mitos Boyut.

Bond, E. (2016). Interview. In Nicolás, S. The trigger of the truth is in your hands: Conversation with Edward Bond. Contemporary Theatre Review, 26(2), 258-266.

Busby S. (2013). Representations of children, families and neo-families in British theatre 1993-2001 (Unpublished doctoral dissertation). University of London, England.

Coult T. (1997). Notes and Commentary. In Bond, E. At the Inland Land (1st ed., pp. 35-81). Great Britain: Methuen Drama.

Coult, T. (2005). Building the common future: Edward Bond and the rhythms of learning, In Davis, D. (Ed.), Edward Bond and dramatic child (1st ed., pp. 9-24). London: Trentham Books

Cooper, C. (2005). Edward Bond and the Big Brum plays. In D. Davis (Ed.), Edward Bond and dramatic child (1st ed., pp. 49-83) London: Trentham Books.

Cooper, C. (2011). Personal E-mail from Edward Bond. In Cooper, C. and Ballin, B. (2012). The edge: Teacher's resource. [Personal e-mail from Chris Cooper in 2014.]

Cooper, C. (2013). Tell me a story: Interview with Chris Cooper. In Billingham, P. (Ed.), Edward Bond: A critical study (1st ed., pp. 155-166). Great Britain: Palgrave Macmillan.

Cooper, C. and Ballin, B. (2012). The edge: Teacher's resource. [Personal e-mail from Chris Cooper in 2014.]

David, D. (2005). Edward Bond and dramatic child. London: Trentham Books.

Davis, D. (2007). Edward Bond ve eğitimde drama. Yaratıcı Drama Dergisi, 1(3), 79-101.

Davis, D. (2009). Commentary. In Bond, E. Saved (1st ed., pp. xviii-xxxi). London: Bloomsbury.

Doona, J. (2005). The sheet of glass: a drama project by Tameside schools on an Edward Bond poem. In Davis, D. (Ed.), Edward Bond and dramatic child (1st ed., pp. 93-110). London: Trentham Books.

Gardner, L. (2012, April 24). Have I none / the under room. The Guardian. Retrieved from <http://www.theguardian.com>

Hay, M., and Roberts, R. (1980). Bond: A study of his plays. London: Methuen Drama.

Hemley, M. (2014, July 4). Edward Bond hit out at Arts Council's cuts. Retrieved from www.thestage.co.uk

Hulson, M. (2012). Edward Bond – 50 years in theatre. Journal of Drama in Education, 28(2), 73-74.

Hutchinson, D. (2016, February 9). Edward Bond: English stage is dead. Retrieved from www.thestage.co.uk

Katafiasz, K. (2005). Alienation is the "Theatre of Auschwitz": an exploration of form in Edward Bond's theatre. In D. Davis (Ed.), Edward Bond and dramatic child (1st ed., pp. 25-48). London: Trentham Books.

Mohamed, K. K. (2010). Dramatic techniques of Edward Bond (Unpublished Doctoral Dissertation). Sri Venkateswara University, Tirupati, India.

Nicholson, H. (2003). Acting, creativity and social justice: Edward Bond's the children. Research in

Drama Education, 8(1), 9-23.

Nicholson, H. (2009). Theatre & education. UK: Palgrave Macmillan.

Nicolás, S. (2016). The trigger of the truth is in your hands: Conversation with Edward Bond. Contemporary Theatre Review, 26(2), 258-266.

Parlak, E. (2018). Edward Bond, the children, sevgi ve şiddet. Erzincan Üniversitesi Sosyal Bilimler Enstitüsü Dergisi, 11(1), 305-312.

Peacock, K. (1991). Radical stages: Alternative history in modern British drama. New York: Greenwood Press.

Procter, C. and Cooper, C. (2012). The broken bowl education resource. [Personal e-mail from Chris Cooper in 2014.]

Román, S. N. (2010). A challenge for educational theatre: Edward Bond's the children. Retrieved from <https://uvadoc.uva.es/bitstream/10324/22685/1/ES-2010-31-AChallengeForEducational.pdf>

Saunders, G. (2004). Edward Bond and the celebrity of exile. Theatre Research International, 29(3), 256-266.

Sharma, S. (2012). On violence and justice in modern society: the role of theatre in building a human society – a selective study of Edward Bond's plays. Journal of Rajasthan for Studies in English, 8, 49-57.

Sharma, S. (2014). Revisiting history & creating humanness: a study of Edward Bond's play at the inland sea. IJLTEMAS, 3(3), 25-27.

Takkaç, M., & Biçer, A. G. (2009). Edward Bond's play for children: Education for sustainable development and the need for Theatre in Education. Retrieved from https://www.researchgate.net/publication/277148686_Edward_Bond's_Play_for_Children_Education_for_Sustainable_Development_and_the_Need_for_Theatre_in_Education

Tuailon, D. (2015). Edward Bond: The playwright speaks. London: Bloomsbury.

Summary

Edward Bond is one of the most controversial and prolific playwrights of British theatre with his writing career that began in 1962. The British playwright explores the individual, social and psychological effects of violent acts ranging from human tragedies such as the Second World War to more individual and hidden family relationships in his plays some of which were staged at the most important cultural institutions of Britain. The playwright who wrote more than fifty plays made a significant contribution to the British theatre with his theoretical works as well. Refusing to let his original plays to be staged only under the responsibility of the director, Bond often comes together with directors and actors through workshops and rehearsals and put his theoretical ideas into practice during the staging process. The playwright's desire to contribute directly to the creation and staging process of the plays occasionally led to conflicts with actors and directors and eventually brought to an end to the collaboration with respected institutions such as The Royal Court Theater and National Theatre in the following years. Protesting the degradation of the dignity and sociality of British theatre under free market economy, the playwright inclined to theatre in education companies, local or regional theater groups and developed a creative collaboration with Big Brum theatre in education group, which was established as an independent company in Birmingham. Up to the present, the collaboration has bought out ten theatre plays [At the Inland Sea, Eleven Vests, Have I None, The Balancing Act, The Under Room, Tune, A Window, The Edge, The Broken Bowl ve The Angry Roads], which are classified as Big Brum series, and has enabled artistic/educational benefits for all the stakeholders of the art of theatre.

Big Brum plays of Edward Bond reveal the materialist reality of the present world and the past traces and / or possible future effects of the psychological, physical and social violence as an outcome of that reality. At the Inland Sea, the first play of Big Brum series staged for the first time on October 16, 1995, deals the phenomenon of time with a very simple plot staged in a familiar setting similar to the other Big Brum plays. The playwright, who does not give certain names to the characters for a general understanding, presents the inner journey of the protagonist 'The Boy' within the framework of related narratives told by the female characters in different periods of time. At the opening scene of the play, 'The Boy' confronts the materialist reality of the present world reflected by 'Mother' in his bedroom. 'The Boy' who can not withstand the expectations of the present world creates an imaginary world and travels to the past that he meets the other female character, 'The Woman' and her 'Child' who represent indirect traces of the violent acts in the Second World War. As to the playwright, The Boy's realization of the responsibilities for the past through an intense and hateful experience is not sufficient to make sense of present. So, the playwright introduces the other female character, 'Old Woman', and gives clues about the future to both the protagonist and the audience. The dress of the 'Old Woman', who has not yet been born, bears traces of the inaction of human beings despite their present preferences or previous experiences. The prediction of the future in negative terms, together with the traces of the past, enable 'The Boy' to realize his own narrative in which he has sought to save 'Woman' and her 'Child' from the beginning of the play. The aforementioned narrative of 'The Boy' is deliberately discontinued in the play which reveals that the narratives created without considering the realities of the world is dysfunctional. The playwright, who does not provide ready-made solutions to the audience as well as the protagonist, provides the basis for each young audience to find alternative solutions to the crises they face and to build a more democratic society.

Dil ve Edebiyat Öğretiminde Parodi: Aşk ve Gurur ve Zombiler¹

Parody in Language and Literature Teaching: Pride and Prejudice and Zombies

Melda ORYAŞIN²
Duygu AK BAŞOĐUL³

ARAŞTIRMA MAKALESİ

Gönderim Tarihi: 17.11.2019 | Kabul Tarihi: 18.03.2020

Özet

Günümüz dil ve edebiyat öğretiminde klasik yapıtların okunmasına yönelik olumsuz bir bakış olduğu bilinmektedir. Öğrencilerin bu tür yapıtları daha yeni ve heyecan verici bir biçimde okuyabilmesi için sınıf ortamında farklı teknolojik uygulamalar ile yeniden üretme ya da uyarlama çalışmalarından yararlanılabilir. Parodi de bu çalışmalardan biridir. Bu bağlamda çalışmanın amacı, özgün yapıtla (Aşk ve Gurur) karşılaştırmalı olarak Aşk ve Gurur ve Zombiler romanı ile filminin parodik söylemsel görünümünün belirlenerek parodinin dil ve edebiyat öğretiminde kullanılabilirliğine ilişkin değerlendirmelerde bulunmaktır.

Çalışma nitel bir araştırmadır. Araştırma deseni ve veri analiz yöntemi olarak Fairclough'un eleştirel söylem çözümlemesi (metin, söylemsel eylem ve toplumsal eylem) modeli kullanılmıştır. Araştırma kapsamına özgün yapıt, yazılı parodik yapıt ve görsel-işitsel parodik yapıt olmak üzere üç farklı metnin alınması nedeniyle maksimum çeşitlilik örnekleme seçilmiştir. Çalışmanın öznellikten arındırılması amacıyla çözümlemeler, iki farklı araştırmacı tarafından farklı zamanlarda gerçekleştirilmiş ve araştırmacılar arasındaki ortaklık/benzerlikler temelinde yorumlamalara gidilmiştir. Bununla birlikte söylemler, bağlamları dikkate alınarak doğrudan alıntılanmış, dilbilimsel incelemeler ayrıntılı olarak gösterilmiştir.

Çalışmada parodinin, metin türü ve/veya teknik olarak dil ve edebiyat öğretiminde öğretmenler tarafından kullanılabilir bir seçenek olarak değerlendirilebileceği sonucuna ulaşılmıştır.

Anahtar Sözcükler: Dil ve edebiyat öğretimi, parodi, Aşk ve Gurur ve Zombiler, eleştirel söylem çözümlemesi.

Abstract

It is known that there is a negative view towards reading classics in today's language and literature teaching. In order to enable students to read classics in a new and exciting way, it is possible to benefit from the reproduction or adaptation works and different technological applications in the classroom. Parody is one of these studies. In this context, the aim of the study is to determine the parodic discursive aspects of Pride and Prejudice and Zombies novel and film in comparison with the original work (Pride and Prejudice) and to evaluate the usability of parody in language and literature teaching.

The study is a qualitative research. Fairclough's critical discourse analysis (text, discursive and social practice) model was used as the research design and data analysis method. Maximum diversity sampling was chosen because three different texts were taken as the original work, written parodic work and audiovisual parodic work. In order to remove the subjectivity of the study, the analyzes were carried out by two different researchers at different times and comments were made on the basis of the associations/similarities between the researchers. However, discourses are directly quoted considering their contexts and linguistic structures and markers are shown in detail.

In this study, it is concluded that parody can be considered as an option that can be used by teachers in language and literature teaching in terms of text type and/or technique.

Keywords: Language and literature education, parody, Pride and Prejudice and Zombies, critical discourse analysis.

¹Bu çalışma, 03-05 Ekim 2019 tarihlerinde Dokuz Eylül Üniversitesi Dil Eğitimi Uygulama ve Araştırma Merkezi (DEDAM) tarafından İzmir'de düzenlenen 12. Uluslararası Türkçenin Eğitimi-Öğretimi Kurultayı'nda sözlü bildiri olarak sunulmuştur.

² Dr., İstanbul Üniversitesi-Cerrahpaşa, Hasan Ali Yücel Eğitim Fakültesi, Türkçe Eğitimi Anabilim Dalı, İstanbul, Türkiye.

E-posta: melda.karagoz@istanbul.edu.tr, ORCID ID: 0000-0001-9584-545X

³ Dr., İstanbul Üniversitesi-Cerrahpaşa, Hasan Ali Yücel Eğitim Fakültesi, Türkçe Eğitimi Anabilim Dalı, İstanbul, Türkiye.

E-posta: duygu.akbasogul@istanbul.edu.tr, ORCID ID: 0000-0003-4065-2030

Giriş

Binyazar'a göre (2010: 45) "sanat, insan ruhunda, benzerliklerden benzemezlikler; benzemezliklerden benzerlikler yaratma güdüsünün dışavurumudur". Parodi de ciddi (soylu, klasik vb.) bir yazınsal dizgenin tümüyle alaycı ya da eleştirel bir amaç taşımadan gülünç bir çelişki yaratacak biçimde gözler önüne serilerek ve olabildiğince sıradan ve güncel bir konuya dönüştürülerek oyunsal düzende yeniden üretilmesidir (Aktulum, 2004: 303; 2013: 141). Parodilerde özgün bir metin anlam, bağlam, konu ve biçim bakımından taklit edilip dönüştürülerek alaycı ve gülünç bir yaklaşımla yeniden yaratılır (Aktulum, 2004: 287-303) Aynı zamanda parodi; edebiyat, sinema, tiyatro, müzik, resim gibi çeşitli sanat dallarında postmodernizmin kullandığı metinlerarasılık araçlarından biridir.

Parodiye ilişkin ilk bilgiler, Aristoteles'in Poetika adlı yapıtında yer alan Hegemon adlı yazarın parodia adlı türün kurucusu olduğuna yöneliktir. Bu tür parodiyalar, destan türünün dilini ve ölçüsünü kullanan, hafif bir konuyu ele alan şiirlerdir. Bu şiirler, Eski Atina'da tragedya ve komedyaya gibi ayrı bir tür olarak kabul edilmiştir. Ardından Menippean satiri adını taşıyan farklı bir tür ortaya çıkmış, eğitim ve felsefenin parodisi olma özelliğini göstermiştir. Daha sonra yazılan ve erken Ortaçağ metni olan Cena Cypriani ise Pagan ve Hıristiyan kutsallığının parodisi olarak belirmiş ve otoriter metinler, günümüze değin parodileriyle birlikte varlıklarını sürdürmüştür. Kimi yazınsal metinler ise belirli dönemlerde unutulmuş ya da başka bir biçime dönüşerek yeniden üretilmiştir (Cebeci, 2017: 90-118).

Parodi, daha çok roman türü yapıtlarda gelişim gösterir. Roman, Ortaçağ'dan sonra başlayıp yükselen burjuva sınıfının kendisini anlatmak amacıyla kullandığı bir türdür. Kendisinden önce hakim olan ve Ortaçağ şövalyelik sistemini ele alan romans türünü eleştirir ve alaya alır; ancak kendinden önceki türleri ortadan kaldırmaz, onlardan yararlanır. Böylelikle roman için gerekli olan çok sesliliğe ortam yaratılır (Cebeci, 2017: 122-124). İçselleştirilen metnin alaya alındığı, dolayısıyla gülünç özelliklerin ön planda olduğu parodilerdeki alaylama ve gülünçleme, geçmişin yalnızca sorgulanmasını değil, okurun ilgi ve endişeleri doğrultusunda yeniden sorgulama yapmasını ve düşünmesini gerektirir (Salomon, 2006: 72-73).

Parodi; bitişirme, çıkarma, ekleme, yoğunlaştırma, süreksizleştirme gibi işlemlerle kaynak metni dönüştürerek kendi içine alır (Cebeci, 2017: 84). Bu işlemlerin varlığına ilişkin ipuçları aşağıda sıralanmaktadır:

I. Alıntılanan metnin tutarlılığındaki değişiklikler:

- 1) Anlamsal değişiklikler (özgün metnin iletisine ilişkin anlamsız ve saçma değişiklikler; daha anlamlı, ironik ya da komik ve yergisel olan özgün metnin iletisindeki değişiklikler),
- 2) Gönderme yapılan metindeki sözcüklere ya da anlama yönelik değişiklikler,
- 3) Sözdizimindeki değişiklikler,
- 4) Tümcelerin dilbilgisel yapısında, zaman kiplerinde ve kişilerde yapılan değişiklikler,
- 5) Parodisi yapılan metinden alınan bölümlerin ya da yeni bölümlerin yan yana yerleştirilmesiyle oluşan değişiklikler,
- 6) Metin içindeki yeni bağlamın etkisiyle özgün metnin çağrışımlarındaki değişiklikler,
- 7) Dile ilişkin sosyal sınıf, yer vb. gösteren öğelerdeki değişiklikler,
- 8) Nazım metinlerindeki uyak ve ölçü, düzyazı ve tiyatro metinlerinde biçim ve konuya ilişkin değişiklikler.

II. Doğrudan yapılan açıklamalar:

- 1) Parodisi yapılan metin, yazar ve okuyucu ile ilgili yorumlar,
- 2) Parodinin okuyucusuna ilişkin ya da ona yönelik yorumlar,
- 3) Parodi yazarıyla ilgili yorumlar,
- 4) Parodinin tümüyle ilgili yorumlar.

III. Okuyucu üzerindeki etkiler:

- 1) Özgün metinle ilgili beklentilerin boşa çıkmasından kaynaklanan şaşkınlık ve komiklik duygusu,
- 2) Okurların özgün metne yönelik düşüncelerindeki deđişiklik.

IV. Parodi yazarının kullanması gereken biçimde ya da ele aldığı konuda oluşan deđişiklikler:

- 1) Parodi yazarının biçiminde ya da konusunda oluşan deđişiklikler (Okurun özgün metinle yeni metin arasındaki uyumsuzluğu tanınmasıyla gerçekleşir) (Rose, 2016: 59-60).

Günümüz dil ve edebiyat öğretiminde ciddi (soylu, klasik vb.) nitelikteki yapıtların okunması noktasında olumsuz (sıkıcı, ağır, güncellikten uzak vb.) bir bakışın olduđu ve sorunlar yaşandığı bilinmektedir (İsen-Durmuş, 2011; Karagöz, 2018; Shelton, 2014). Bu bağlamda Shelton (2014), bu tür yapıtların sınıf ortamında kullanılabilmesi için teknoloji, medya, satir ve parodiden yararlanma gibi çeşitli yollar önermektedir. Önerdiği bu yollarla öğrencilerin bu tür yapıtlarla daha yeni ve heyecan verici bir biçimde ilgilenebileceğini savunmaktadır. Dilidüzgün (2018: 39-40), eğitimde masallardan yararlanma yollarından biri olarak parodilerden söz eder ve bu sürecin masalın ana kurgusunu bozmadan güncel öyküler oluşturma işlemi olduğunu açıklar. Ayrıca eski masalarda ele alınan dünyanın günümüz çocuklarına uzak kalması nedeniyle parodiler, masalarda kurgulanan dünyanın günümüzdekinden farklı olmadığını gösterme işlevi de taşır. Bu çerçevede Aşk ve Gurur ve Zombiler örneği üzerinden parodinin dil ve edebiyat öğretiminde kullanılabilirliğinin değerlendirilmesi gereksinimi duyulmuştur.

Çalışmanın amacı, postmodernizm bağlamında ortaya çıkan metinlerarasılığın alt kavramlarından biri olan parodinin Aşk ve Gurur ve Zombiler romanı ve filmi üzerinden özgün yapıtla karşılaştırmalı olarak söylemsel görünümlerinin belirlenip dil ve edebiyat öğretiminde kullanılabilirliğine ilişkin değerlendirmelerde bulunmaktır.

Çalışmada şu araştırma sorularına yanıt aranmıştır:

1. Seçilen yapıtlar Fairclough'un (2006) üç boyutlu söylem kavramı anlayışı (metin, söylemsel eylem, toplumsal eylem) bakımından nasıl bir görünüm sergilemektedir?
2. Özgün yapıt odağında dönüştürülüp yeniden yazılan yapıtlara (yazılı ve görsel-işitsel) parodi niteliği kazandıran işlemler nelerdir ve parodik söylem nasıl yapılandırılmıştır?
3. Parodik yapıtlar dil ve edebiyat öğretiminde kullanılabilir mi?

Yöntem

Bu araştırma doğal bir ortam sunması, temel veri toplama aracı olarak araştırmacıyı ön plana alması, çoklu veri kaynaklarını kullanması (Creswell, 2013; Hatch, 2002; Marschall ve Rossman, 2011'den akt. Creswell, 2014: 185), tümevarımsal ve tümdengelimci veri çözümlemeye olanak sunması, kastedilen anlama odaklanması, gelişim gösteren bir süreç içermesi, derinlemesine düşünme ve bütüncül anlayışı benimsemesi (Creswell, 2014: 186) nedeniyle nitel bir çalışmadır.

Araştırma Deseni

Gülünçlük, kişilerin kendi dünyası ve değer yargılarından farklı olanı yargılaması ve alay etmesi durumlarında ortaya çıkar. Bu gibi durumlardan sonra yeni bir denge kurulur ve bu yeni denge kabul edilir. Gülünç metin türleri, söyleşimsel ya da anlatısal metin tipinde olabilir. Anlatılardaki karakterler, edimleri ve fiziksel yanlarıyla gülünçleştirilerek okur üzerinde etki yaratılmaya çalışılır. Bu tür metinlerde eleştiriye de yer verilerek anlatım sıklıkla eleştirel söyleme dayalı biçimde kullanılabilir (Günay, 2013: 389). Bakhtin de (Akt. Aktulum, 2004: 294) gülünç ve eleştirel bir yan barındıran parodinin söyleşimsel biçimbilim, toplumbilim ve sözcelem dilbilimin konusu olduğunu belirtir. Bu gerekçeyle araştırmanın deseni ve veri çözümleme yöntemi olarak eleştirel söylem çözümlemesi seçilmiştir. Eğitim bilimleri alanının kimi kaynaklarında veri analizi yönteminin yanı sıra nitel araş-

tırma desenlerinden biri olarak da işaretlenen söylem çözümlemesinde, üç aşama takip edilir (Aziz, 2014: 152-153; Baş ve Akturan, 2013: 33-34): yorumlama, yapılandırma ve makro yapılandırma. Veriler yorumlanırken yalnızca anlama ulaşılmaz; bununla birlikte sözcüklerin edimsel işlevleri, toplumsal ilişkiler, deyişbilimsel/biçemsel işaretler, cinsiyete ve sınıfa dayalı konumlandırmalar gibi noktalar da açığa çıkarılır.

Verilerin Toplanması ve Çözümlemesi

Söylem çözümlemesinde veri çeşitliliği önemli olup iletişimsel amaç içeren her türlü yazılı, sözlü, görsel araçlar ve simge sistemleri veri toplama aracı olarak kullanılabilir (Gür, 2011: 21). Bu nedenle araştırmanın örnekleme yöntemi, çalışılan konuya ilişkin araçların çeşitliliğini maksimum derecede yansıtabilmeyi amaçlayan (Yıldırım ve Şimşek, 2013: 136) maksimum çeşitlilik örneklemesidir. Bu bağlamda Aşk ve Gurur (özgün yapıt/yazılı), Aşk ve Gurur ve Zombiler (yeniden yazılan yapıt/yazılı) ile Aşk ve Gurur ve Zombiler (film/görsel-işitsel) yapıtları, araştırma kapsamına alınmıştır. Maksimum çeşitlilik örneklemesinde, çeşitlilik gösteren durumlar arasındaki ortaklık ve/veya paylaşımlar bulunarak ele alınan konunun farklı boyutları ortaya çıkarılır (Yıldırım ve Şimşek, 2013: 137). Araştırma kapsamına alınan yapıtlar da bu anlayışla ele alınmıştır.

Verilerin toplanmasında doküman incelemesi, çözümlemesinde ise eleştirel söylem çözümlemesi yöntemi kullanılmıştır. Söylem kavramı; metin, söylemsel eylem ve toplumsal eylem olmak üzere üç boyut içerir ve (eleştirel) söylem çözümlemesi için bu üç öge birbirleri için kaçınılmazdır. Metin boyutu sözcük, dilbilgisi, bağlaşıklık ve metin yapısı olmak üzere dört öğeden oluşurken söylemsel eylem boyutu; sözcenin gücü/etkisi (söz verme, rica etme, tehdit etme vb. gibi söz edimleri), metnin bağdaşıklık/tutarlılığı ve metinlerarasılık öğelerini kapsar. Bu yedi öge, metnin üretilme ve yorumlanma görünüşleri ile ilgilidir. Söylemsel eylemde söylemin kim tarafından, hangi toplumsal bağlam ve konumda, hangi amaçla/etkiyle ve kaynak aracılığıyla, ne tür ilişkilerle üretilip yorumlandığı; dolayısıyla tutarlılık ve bütünlüğün sağlanma yolları öne çıkar. Bu söylemsel süreç ve oluşum toplumsal yapı, eylem ve değişimlere bağlı olarak gerçekleşir. Üçüncü boyut olan toplumsal eylem ise dil kullanımı aracılığıyla üretilen, yeniden üretilen, kimi zaman karşı çıkıp kimi zaman değiştirilerek dönüştürebilen iktidar/güç ilişkileri ve ideolojik çatışmalar gibi toplumsal konuları içerir. Bu bağlamda söylem çözümleme anlayışı, söylemsel değişimle toplumsal ve kültürel değişimin ilişkisini incelemektir (Fairclough, 2006: 73-86). “Böylece toplumdaki güç ilişkileri, bu ilişkiler çerçevesinde ortaya çıkan eşitsizlikler; algılama ve anlamlandırma biçimleri; toplumdaki aşamalı yapılanma; tarihsel ve kültürel süreçlerin ve değerlerin gelişimi; eylemlerin niteliği; cinsiyet ve grup kimlikleri sınıflamasında temsil biçimleri ve ayrımcı yaklaşımlar gibi çeşitli özellikler izlenebilmekte; koşul olarak, söylemin neden o biçimde oluştuğuna yönelik değerlendirmeler elde edilmektedir” (Büyük-kantarcıođlu, 2006: 105). Bu doğrultuda çalışmada, yapıtlardaki karakterlerin toplumruhbilimsel betimlemeleri de yapıtlar olarak kimlik sunumları ayrıntılandırılmıştır.

Fairclough (2006: 224-240) (eleştirel) söylem çözümlemesi yapılırken ilk olarak veri üzerinde durmuştur. Buna göre veri toplama sürecinde öncelikle araştırma amacı belirlenerek araştırma önerisi, soruları ve örnekleme saptanır. Böylece bir bütüncü/derlem oluşturulmuş olur. Bu doğrultuda çeşitli yollarla (görüşme, belge tarama vb.) elde edilen veriler; tonlama, vurgulama, duraksama, yükselme ve alçalma, söz alımı ya da değişimi, kavşak, susma vb. dikkate alınarak doğrudan yazıya aktarılır. Kodlama ise tüm bütüncü/derlem üzerinde yapılabileceği gibi başlıklandırma yoluyla, belirli sorular temelinde, özetleyerek, ana noktalar, kriz anları vb. üzerine de gerçekleştirilebilir. Üç boyutlu söylem çerçevesinin ilk ayağı olan metin boyutuna ilişkin çözümlemelerde etkileşimsel yönetim (katılımcıların etkileşimi sağlama yolları, söz alımı ve yönetimi), bağlaşıklık (sözbilime ilişkin kurulumun belirlenmesi amacıyla), nezaket (olumlu, olumsuz veya gizli), değer ve inançlar (kişilik ve/veya kimliklerle ilişkili olarak yansıtım), dilbilgisi (geçiş ve kip ifadeleri), anahtar sözcükler, eğretileme (anlam ve kullanımları) gibi öğeler dikkate alınır. İkinci boyut olan söylemsel eylemde

türe, bağlama ve/veya düşünsel anlama ilişkin görünüm, metinlerarası geçişler, söylem temsilleri, önceki söylemlerle veya metinlerle ilgili yazar/konuşur tarafından yapılan önvarsayımlar ve söyleme yansıyış biçimleri, biçem, üstsöylem ve/veya ironi örnekleri gibi yapılanmalara odaklanılır. Toplumsal eylem boyutunda ise söylemin toplumsal olarak yapılandırılışı ve bu yapılandırmanın ya da ilişkinin etkileri, hangi yönde kurulduđu ve yeniden üretim ya da dönüşüm bakımlarından incelenir. Bu aşamada söylemin ideolojik ve politik etkileri (sistem bilgisi, inançlar/inanışlar, toplumsal ilişkiler ve kimlikler, söylemsel sıra/dizi) öne çıkar. Araştırmada da söylem çözümlemesi yapılırken bu noktalar dikkate alınmıştır.

Söylem çözümlemesinde geçerlik ve güvenilirliđin sağlanması için analizin farklı kişiler tarafından yapılarak benzerliklerin ve farklılıkların belirlenmesi, dilbilimsel ayrıntıların gösterilmesi, veri çeşitliliđine ulaşıması ve söylemlerin birincil kaynağından doğrudan alınması gerekir (Gee, 1999; Fairclough, 2003; Van Dijk, 1988). Bu çalışmada gerçekleştirilen söylem çözümlemesinin geçerlik ve güvenilirliđi de bu ölçütler dikkate alınarak sağlanmıştır. Araştırma kapsamına alınan yapıtlardaki söylemler doğrudan, bağlamıyla birlikte alıntılanmış, dilbilimsel araç ve biçimler ayrıntılı bir şekilde gösterilip kanıtlama yoluna gidilmiş, bütüncenin tamamı temel alınarak farklı zamanlarda iki araştırmacı tarafından birden çok kez çözümlenmiş, benzerlik ve farklılıklar üzerinden ortak yorumlara ulaşılmıştır. Böylelikle öznellik, en aza indirilmeye çalışılmıştır.

Bulgular⁴

Aşk ve Gurur, taşrada yaşayan ve beş kız çocuđu olan bir ailenin kızlarını evlendirerek sınıfsal konumlarını yükseltme çabasını ele alan bir yapıttır. Yapıtın ana kadın (Elizabeth) ve erkek (Darcy) karakterleri yanlış anlaşılmalara yaşayarak kimi zaman birbirlerine yakınlaşıp kimi zaman birbirlerinden uzaklaşırlar. Bu sürece her ikisinin akrabaları ve arkadaşları da dahil olur. Onlar da kendi yaşantı ve inanışlarıyla, Elizabeth ve Darcy'nin hikayesini etkiler. Sonuçta tüm gurur ve önyargılardan arınan aşk, galip gelir.

Araştırmanın bu bölümünde sırasıyla özgün yapıtın eleştirel söylem çözümlemesine ilişkin bulgulara, ardından yeniden yazılan yapıtların (yazılı ve görsel-işitsel) parodik düzlemdeki söylemsel görünümüne ilişkin bulgulara yer verilmiştir.

Özgün Yapıtın İlişkin Söylemsel Görünümler⁵

Özgün yapıt okunurken toplumsal ve bireysel kimliklerin ön plana çıktığı görülmüştür. Yapıtta bu kimliklerin yaşadığı sınıf ve cinsiyet çatışmaları ile bu çatışmalar sonrasında ortaya çıkan kimi değişiklikler/dönüşümlere ilişkin söylemsel görünüm, yansıtılmıştır. Dolayısıyla bulgular, bu çerçevede şekillendirilmiş ve başlıklandırılmıştır. Yapıtın daha ilk paragrafında, bu ilişkiler öne çıkarılmıştır:

“(1) Mal mülk sahibi, bekâr her erkeğin kendine bir eş seçmesinin zorunlu olduđu gerçeğini herkes kabul eder.

(2) Yeni bir semte taşınan bu türden bir bekârın duygu ve düşünceleri ne kadar bilirse bilinsin, bu gerçek, çevredeki ailelerin aklında o kadar yer etmiştir ki varsıl bekârı kendi kızlarından birinin babasının malı gibi görürler” (s.5).

İlk sözce bir toplumun değer yargısına ilişkin bir genelleme içermektedir. -(I/A)r biçimbirimi ve herkes anahtar sözcüğüyle sunulan bu genellemede, zengin ve bekar erkekler için evlilik bir zorunluluk olarak görülmektedir ve zengin erkek, eş seçen konumundadır. Zenginlik, eş seçiminde belirleyicilik sağlaması nedeniyle sınıfsal bir üstünlük de getirmiştir. 2. sözcede ise bu zengin ve bekar erkek, duygu ve düşünceleri dikkate alınmadan kız(lar)ı olan aileler için bir hedef konumuna gelmektedir.

⁴ Söylem çözümlemesine ilişkin bulgular sunulurken öne çıkan konulara yönelik alıntılar, bağlamıyla birlikte doğrudan verilirken yan konularda ise yer kısıtlılığı nedeniyle özetleme yoluna gidilmiştir.

⁵ Bu yapıta yönelik söylem çözümlemesi, iki yayınevini (Oda ve Can Yayınevleri) çevirisinden hareketle gerçekleştirilmiştir; dolayısıyla çeviri kaynaklı farklılaşmalar yaşanabilir. Çözümleme sırasında iki yayınevine ait yapıt, karşılaştırmalı olarak ele alınmış; dilinin Türkçeye yakınlığı nedeniyle alıntılanan söylemlerde Oda Yayınları tercih edilmiştir. Çevirilerde söylemsel farklılıklarla karşılaşıldığında, farklı çıkarımlara yol açabileceği için, bu tür örneklemeler çalışmaya dahil edilmemiştir.

Öyle ki “babasının malı” sözüyle bu erkekler, sahiplenilmektedir. Kız(lar)ı olan aileler, sınıfsal olarak konum atlamada varsıl erkeđi bir araç olarak görmektedir. Dolayısıyla eylemin zamanı; “bu gerçek”, “yer etmek” gibi anahtar sözcüklerle topluma ilişkin bir genellemenin yapıldığı söylenebilir. Kitabın ilk paragrafında yer alan bu sözcüclerden de anlaşılacağı üzere yapıtın, sınıf ve cinsiyet ilişkilerini temel alarak kurgulandığı açıktır.

Sınıf İlişkileri

Özgün yapıtta sınıf ilişkilerinin çoğunlukla konum, soyluluk, para ve miras konuları üzerinden ele alındığı dikkati çekmektedir. Buna göre aşağıda alıntılanan söylemlerde de görüleceđi gibi alt ve üst sınıfın çatışmaları, üst sınıfın soyluluđuna ve yaşam biçimine ilişkin betimlemeler, alt veya orta sınıfın konum atlama çabaları ve bunda evliliğin rolü, alt ve üst sınıfın mal varlıklarına yönelik bilgiler ve miras paylaşımı gibi konular yapıtta sıkça yer almaktadır.

Örneđin, orta sınıfta yer alan Bayan Bennet’in beş kızı ile ilgili en önemli hayali, onların varlıklı kişilerle evlilik yapıp konum atlamalarıdır. Hatta bu uğurda kendini yok sayıp ikinci plana attığı da söylenebilir:

Bayan Bennet: “Bir kadının kendi boyunda beş kızı olunca kendi güzelliđini umursamaz olur.” (s.6)

Bayan Bennet: “Bir kızımı Netherfield Park’ta göreyim; diđerlerine de parlak evlilikler yaptıracağım, başka bir şey istemem!” (s.10)

Alıntılanan söylemine bakıldığında da Bayan Bennet’in bir anne olarak -ben dili aracılığıyla- kızlarıyla ilgili biricik ve önemli bir sorumluluk üstlendiđi söylenebilir. Netherfield Park, varlıklı bekar bir genç olan Bay Bingley tarafından kiralanan bir konaktır ve konađa bu varlıklı beyin taşındığını öğrenen Bayan Bennet, en büyük kızı Jane’yi onunla evlendirmek istemektedir. Bütüncenin tamamı dikkate alınarak Bayan Bennet’in Jane’yi diđer kızlarından daha üstte ve güzel gördüğü söylenebilir. O nedenle söz konusu konađa layık görülen kız, Jane’dir. Böylelikle Jane, diđer kızlardan ayrıştırılmıştır. “Bir kızım” anahtar sözcüğüyle gönderim yapılan kişi, Jane’dir. Burada yaş olgusu öncelenerek bir sıralamanın gözetildiđi de söylenebilir. Jane’nin böyle bir evlilik yapması, diđerlerinin de sosyeteye girip parlak evlilikler yapmasını sağlayacaktır. “Parlak evlilikler” ifadesindeki parlak sıfatı ise varlıklı ve üst konumdaki kişilerle yapılacak evlilikleri işaretlemektedir. Anlatıcının aşağıda alıntılanan söylemi de bu bulguyu destekler niteliktedir:

Anlatıcı: “Bunun dışında durum, diđer kızları için de umutluydu, çünkü Jane’nin böyle bir evlilik yapması, onların seçkin bekârların çevresine girmelerine yarayacaktı.” (s.91)

Bayan Bennet, kızlarını evlendirmeyi hedeflediđi seçkin bekarların özelliklerini de betimlemiştir:

Bayan Bennet: “Sözgelimi, yıllık geliri beş-altı bini bulan genç, yakışıklı bir albay gelip kızlarımdan birine talip olsa, bence reddetmem.” (s.29)

Bu bağlamda seçkin bekarların, varlıklı olmalarının yanında yakışıklı olmaları da önemlidir. Ayrıca subay etiketine sahip olmak da reddedilemeyecek ölçütler arasındadır. Bütüncenin diđer bölümlerinde de subaylar, kimi kitap karakterleri (Lydia, Kitty) tarafından evlenilecek niteliđe sahip erkekler olarak nitelendirilmiştir. Bununla birlikte alıntılanan sözcede, talip olunan kişilerin kızları olmasına karşın annenin, teklifi kabul veya reddetme hakkını kendinde gördüğü söylenebilir. Dolayısıyla anne, baskıcı bir tutuma sahiptir ve kızları üzerinde hak sahipliđi üstlenmektedir. Bu açıdan bakıldığında karar verici rolünü benimsediđi ve kızların görüşlerini önemsemediđi açıktır. Bay Bennet ise birçok açıdan eşinin davranışlarını onaylamamakta ve genç kızların evlilik hayalleri ile alay etmektedir:

Bay Bennet: (1) “Kızlarımdan hiçbirinin öyle ahım şahım bir yanları yok! Diđer bütün kızlar gibi cahil ve aptallar. Ama Lizzy’nin hiç deđilse zekâsı ve anlayışı hepsinden yüksek.” (s.7)

Bay Bennet: (2) “Genç kızların gelin olmak dışında, en sevdikleri şey, kimi zaman hayal kırıklığına

uđramaktır. Hem başa bela olur hem de arkadaşları arasındaki seçkinliğini çođaltır.” (s.123)

Bay Bennet’in alıntılanan iki söylemine de bakıldığında kızlarının evliliđe olan yaklaşımlarını, yani evlilik hayalleri kurmalarını uygun bulmadığı görölmektedir. Kızlarını, diđer genç kızlar gibi “cahil” ve “aptal” görüp küçümsemekte, Elizabeth’i ise “zekâsı” ve “anlayışı” yönünden farklılaştırmakta ve üstün görmektedir. Elizabeth, evliliđe bakışı vb. yönleriyle yapıtın diđer bölümlerinde de farklılaştırılmış ve ön plana çıkarılmıştır.

Bayan Bennet’in kızlarını evlendirmeyi öncelik edinmesinin altında yatan neden ise miras konusuyla ilişkilidir:

Anlatıcı: “Bay Bennet’in olanca geliri yılda iki bin altındı ve erkek evladı olmadığından, ne yazık ki bu gelir de, Longbourn malikânesi de, o öldükten sonra uzak bir akrabaya kalacaktı.” (s.27)

Anlatıcı tarafından dillendirilen yukarıdaki söylemde de görüleceği üzere orta sınıfa mensup oldukları ve erkek çocukları olmadığı için Bay ve Bayan Bennet’in beş kızına, onlar öldükten sonra herhangi bir miras kalamayacaktır. “Ne yazık ki” anahtar sözcüğünden de anlaşılacağı üzere bu durumun anlatıcı tarafından olumlu karşılanmadığı ve üzücü olarak yansıtıldığı söylenebilir; çünkü bu kural, üst sınıfın kızları için geçerli değildir. Aşağıdaki söylem, bu durumu örneklendirebilir:

Collins: “Yalnızca bir kızı var: Rosing Park’ın ve çok büyük bir zenginliğin kalıtıcısı.” (s.62)

Soylu ve varlıklı olan Leydi Catherine’nin kızı Ann, yüksek bir mirasın kalıtıcısı olabilmektedir. Dolayısıyla toplumda sınıfsal bir cinsiyet ayrımı vardır. Bu durum erkek çocuđu olmayan alt sınıfa mensup aileleri, yukarıda değinildiği gibi farklı yollar denemeye yönlendirebilir. Bayan Bennet için başka bir yol da kızlarından birini, miraslarının kalacağı uzak akrabayla evlendirmektir. Uzak akraba, Bay Collins’tir. “Bay Collins drahoması yetersiz kızlar için tepilmez bir taliptiydi. Bir de gelecekte miras kalacak malikâne alabildiğine cazipti.” (s.111). Böylelikle kızları, malikaneden ve altınlardan mahrum kalmayacaktır. Bay Collins’in düşüncesi de bu yöndedir:

Collins: “Longbourn’daki akrabalarıyla arasını düzeltmek istemesinin asıl nedenlerinden biri buydu: evin kızları sahiden denildiği kadar alımlı ve terbiyeliyse, eş olarak onlardan birini seçecekti.” (s.65)

Olaylar Bayan Bennet’in planladığı ve düşündüğü gibi ilerlememiştir. Elizabeth’ten ret yanıtı alan Collins, onun en yakın arkadaşı Charlotte’ye kısa bir süre içerisinde evlenme teklifi etmiştir. Bu teklife yönelik Charlotte’nin görüşleri, anlatıcıya göre şöyledir:

Anlatıcı: “Charlotte ne erkekleri ne de evliliği beğeniyordu ama niyeti ne zamandır evlenmekti, çünkü az drahomalı, iyi eğitilmiş kızlar için onurlu tek geçimlik evlilikteydi. Getireceği mutluluk ne denli tartışılır olsa da, bir genç kızı başkalarının yardımına muhtaç olmaktan kurtaran en güzel zırhtı ve kendisi de bu zırha kavuşmuştu. Güzel bir kız olmadığı ve yirmi yedi yaşında olduğu için bunun ne benzersiz bir şans olduğunu iyi biliyordu.” (s.111-112)

Yukarıda alıntılanan söyleme bakıldığında topluma ait genel değer yargılarının anlatıcı tarafından Charlotte özünde aktarıldığı görölmektedir. Buna göre Charlotte gibi geliri az olan, iyi eğitilmiş, güzel olmayan ve yaşı ilerlemiş kızlar için evlilik, bir gerekliliktir. Bu gerekçelerle yapılan evlilik; “onurlu tek geçim yolu”, “en güzel zırh”, “benzersiz şans” gibi sözcük gruplarıyla nitelendirilmiştir. Söz konusu süreçte kızın evlilik ve evlenilecek erkek üzerine beğenisi, mutluluđu önemsenen ve öncelenen bir öđe değildir. Charlotte da bunları öncelemeyip evlenmeyi amaç edinmiş ve toplumdan bekleneni yerine getirmiştir. Bu söylem aracılığıyla evliliğin, alt sınıfa mensup aile kızlarının kurtuluşu, korunma aracı olarak görüldüğü söylenebilir. Dolayısıyla yukarıda sıralanan, görece (topluma göre) kusur veya eksiklikler evlilik yolu ile telafi edilmektedir. Charlotte’nin yakın arkadaşı Elizabeth’e göre “bu evliliđe iktisadi yönden bakıldığında da, parlak bir evlilik olarak görülebilir.” (s.157). Yani maddi amaçlarla gerçekleştirilmiş bir evliliktir.

Yapıtta göre evlilik, yalnızca kadınlar için kurtuluş ya da sınıf atlama yolu değildir. Yüksek geliri

olmayan erkekler de kimi zaman bu yola başvurmaktađırlar. Collins de bir papaz/din görevlisi olarak topluma örnek olma amacıyla ve soylu Leydi Catherine'nin önerisiyle evlenmek istemiştir. Dolayısıyla ondan istenen rolü gerçekleştirmiştir. Hatta bu öneriyi gerçekleştirmek için iki gün içerisinde Elizabeth ve Charlotte'ye evlenme teklifi etmiştir. Collins ve Elizabeth, akrabadır; fakat bu durum toplum tarafından evlenmelerine bir engel olarak görülmemektedir. Elizabeth ve Charlotte oldukça yakın arkadaşlardır; fakat Charlotte, bir gün önce yakın arkadaşına evlenme teklifi ettiđini bilmesine karşın Collins'in teklifini kabul etmiştir. Dolayısıyla Collins ve Charlotte'nin tek önceliklerinin evlenmek olduđu açıktır. Bu bağlamda onların toplumun değeri yargılarına itaat eden, bağımsız hareket edemeyen karakterler olarak çizildikleri söylenebilir.

Bay Wickham da konum atlama geređesiyle varlıklı kadınlarla evlenmeyi hedefleyen bir kişidir. Aşağıdaki söylemde de görüleceđi üzere yalnızca mirasının yüksek ve varlıklı olması nedeniyle bir kızı takip etmekte ve onunla evlenmeyi amaçlamaktadır. Dolayısıyla buraya kadar alıntılanan tüm söylemlerde de görülebileceđi gibi evlilik için öncelikli ölçütler, para ve soyluluktur. Para ile ilgili söylemlerin bütüncenin tamamında sıkça yinlendiđi dikkati çekmektedir:

Anlatıcı: "Wickham'ın bugünlerde ardına düştüđu kızın en belirgin albenisi, on bin altınlık bir kalıta konmasıydı." (s.133)

Yapıtta kimi zaman kimi erkeklerin yüksek bir servet edindikten sonra krala dilekçe yazarak soyluluk unvanı edindikleri de görülmektedir:

"Sir William Lucas, Meryton'da eskiden alsat işleri yaparak ciddi bir servet edinmiş, belediye başkanlığı yaptıđı sırada da krala verdiđi bir dilekçeyle Sir unvanı almıştı. (1) Bu onuru fazla ciddiye almasından olmalı; yaptıđı işten ve küçük bir tüccar kasabasında oturmaya artık dayanamayıp Meryton'un birkaç kilometre uzağındaki bir köşke taşınmıştı. (2) O günden başlayarak Lucas Lodge diye anılan bu köşkte Sir William alsat işleri yapmadan, önemli konumunun tadını çıkarabilir ve kendini 'bütün topluma karşı kibar olma' işine verebilirdi; aldıđı unvana çok sevinmişti ama kibirli biri olmamıştı. Aksine, Sir Lucas herkese her zaman çok yakın davranırdı. Dođuştan arkadaş canlısı biriydi. Kimseyi incitmez, herkese iyilik etmek isterdi. (3) Saraya sunulup unvan alması onu safkan bir soylu haline getirmişti." (s.18)

Sir unvanı elde eden William Lucas, ilk sözcede de görüleceđi gibi konumunun yükselmesi ve bunu oldukça önemli görmesi nedeniyle oturmakta olduđu küçük kasabadan ayrılmış ve bir köşke taşınmıştır. İkinci sözceye göre Lucas Lodge adı verilen bu köşkte William Lucas, yalnızca elde ettiđi ayrıcalığın keyfini çıkarıp üst konumdaki insanların yaptıđı gibi topluma kibar olma rolünü üstlenmiştir; fakat onun diđer soylulardan farkı, kibirli olmayışı ve insanlara iyilik edişidir. Bu sayede safkan bir soylu olarak görülmektedir; fakat yapıtta sunulan soylu ve varlıklı karakterlerin genellikle kibirli, burnu havada, ukala kişilikler olarak yansıtıldıđı göze çarpmaktadır. Bu kişiler, kendilerini diđerlerinden üstün görmekte ve çođu zaman alt sınıftaki kişileri küçümsemekten kaçınmamakta, kendi konumlarına denk kişilerle iletişim kurmayı yeđlemektedirler. Aşağıdaki söylemlerde bu tip örneklere rastlanabilir:

Anlatıcı: "Konuklarının alt katmandan olduklarını unutturmaya niyeti yoktu." (s.143)

Oldukça varlıklı ve soylu olan Leydi Catherine'nin -alıntılanan söylemden hareketle- alt tabakadaki insanları bilinçli olarak küçümseme yoluna gittiđi söylenebilir. Hatta onun hayranı olan (1. sözce) ve sözünden çıkmayan Bay Collins'e göre de bu ayrım, bilinçli olarak gerçekleştirilmektedir (2. sözce); yani Leydi Catherine böyle bir sınıf ayrımının varlıđından memnundur:

Collins: "(1) Sıradan giyimli olduđunuz için, Leydi hazretlerince küçümsemeyeceksiniz.

(2) Aksine, sınıf ayrımının sürmesinden yanadır onlar." (s.142)

Collins: "Ayrıca gerçek güzellik açısından Miss de Bourgh'un, en albenili hanımlarından bile önde olduđunu, çünkü yüz hatlarının kanındaki asaleti ortaya çıkardıđını Leydi Catherine kendisi söylüyor." (s.63)

Collins'in üstteki söylemine bakıldığında da Leydi Catherine'ye hayran olduđu ve onun görüşlerini olduđu gibi kabullenip savunduđu açıkça görülebilir. Leydi Catherine'ye göre ise kızı Miss de Bourgh asil soyundan dolayı birçok kadından güzellik bakımından üstündür. Bu bağlamda dolaylı olarak kendisinin de soyluluđunu vurgulamak istediđi söylenebilir. Dolayısıyla soyluluk, konumsal olarak üstte olmayı dođal olarak gerektiren bir özelliktir.

Benzer bir biçimde varlıklı ve soylu olan Miss Bingley de orta sınıfa mensup olan Elizabeth'i, taşralı olması nedeniyle küçümsemektedir:

Miss Bingley: "Bileklerine varıncaya kadar çamur içinde dört-beş kilometre yürümek; üstelik bir başına! (...) Nezaket kurallarına karşı taşralılardan beklenecek bir aldırılmazlık." (s.35)

Ona göre bir kızın tek başına bir yere gitmesi nezaketsizlik örneğidir ve genellikle bu davranışlar taşralılara özgüdür. Leydi Catherine de benzer deđer yargılarına sahiptir. Yine kendini konumundan dolayı üstte görüđünü belirten bir söylemle karar verici rolü üstlenmiş, genç kızların yanlarında bir erkek olmadan yolculuk yapmalarını dođru bulmadığını belirtmiştir. Ona göre üst konumda olmak, bu davranışı gerektirir:

Leydi Catherine: "İki genç kızın posta arabasına binip kendi başlarına yola çıkmalarını hoş görmem. Alabildiđine uygunsuz olur bu. (...) Genç hanımlar, aile konumlarına uygun biçimde korunmalıdırlar." (s.184)

Soylu ve oldukça varlıklı bir erkek olan Darcy de benzer düşüncelere sahiptir ve taşralıları kısıtlı ve durađan bir çevrede yaşar görüp küçümsemektedir:

Darcy: "Fakat taşrada böylesi kişileri incelemek için herhalde epey az örnek bulabiliyorsunuzdur. (...) Çünkü taşrada insan hayli kısıtlı, durađan bir çevrede yaşar." (s.41)

Özgün yapıtın tamamına bakıldığında da genellikle soylu ve varlıklı aile bireylerinin alt sınıftaki kişileri küçümsediđi, onlarla alay ettiđi görülmektedir. Aynı zamanda bu kişiler, alt tabaka tarafından yukarıda da deđinildiđi gibi kibirli, gururlu olarak görülmektedir; fakat Charlotte bu konudaki görüşleriyle diđer alt tabakadan ayrılmaktadır:

Charlotte: "Ondaki gurur, beni çođu kimsenin gururu kadar öfkelenmiyor aslında, çünkü bir gerekçesi var. Bu kadar (1) yakışıklı, asil, özetle, her bakımdan eşsiz bir delikanlının kibirli olması olađan, bence. Demek istediğim, (2) bu kadar gururlu olma hakkı var." (s.20)

Charlotte'nin yukarıdaki söyleminde "o" adıyla gönderim yaptıđı kişi Darcy'dir. Darcy, genel olarak birçok kişi tarafından gururlu ve kibirli olarak nitelendirilip sevilmemektedir; fakat altı çizili olarak verilen ilk iki sözcüde de görüleceđi gibi diđerleri tarafından olumsuz görülen bu özellikler, Charlotte için normal ve olasıdır, hatta Darcy böyle davranmakta haklıdır. Haklı olmasının gerekçesi ise "yakışıklı", "asil" ve "her bakımdan eşsiz bir delikanlı" olmasıdır. Dolayısıyla diđer gururlu kişilerden, böyle olumlu özellikleri nedeniyle ayrılmıştır.

Yapıtta bakıldığında Darcy'nin bu kibirli tavırlarının aşık olmasının önünde bir engel oluşturduđu da söylenebilir:

Anlatıcı: (1) "Hem kızın tavırlarının salon kadınınkilere uygun olmadığını söylüyor hem de onun rahat ve neşeli hallerine kapılmadan edemiyordu." (s.23)

Anlatıcı: (2) "Özellikle Darcy hayatında hiçbir kadının kendisini bu genç kızın etkilediđi kadar etkilemediđini düşünüyordu. Eğer bu kız orta sınıftan olmasaydı, ona kapılıp gideceđinden korkuyordu." (s.49)

Anlatıcı: (3) "Elizabeth'i konum ve aile bakımından kendine eşit bulmadığını ve bu nedenle, en baştan duygularını dizginlemeye çalıştığını anlatıyordu yalansızca. Kendi konumunun yüksekliđi sonucu bu kadar açık konuşmak için kendinde hak buluyor olabilirdi, ancak böylesi sözlerle karşısındakinin kalbini kazanamayacağını bilmesi gerekti." (s.166)

Üç söylemde de görüleceđi üzere Darcy, sınıfsal konumu oldukça önemsemektedir. Kendisinden

alt konumda olması nedeniyle Elizabeth'i küçümsemektedir. Bu nedenle Elizabeth'ten etkilenmesine karşın, ona yaklaşmaktan çekinmektedir; çünkü ona göre Elizabeth; "salon kadını" özellikleri göstermemektedir, "orta sınıftan"dır ve konum bakımından kendisine denk değildir. Üçüncü söylemin ikinci sözcesinde Darcy'nin konumsal üstünlüğünü gerekçe göstererek Elizabeth ile açıkça konuşması ve bunu hakkı olarak görmesi, anlatıcı tarafından olumlanmamaktadır. Bu bağlamda soylu ve varlıklı insanların da konumlarına göre evlilikler gerçekleştirmeyi yeğlediklerini ve duygu veya düşüncelerden ziyade soyluluk ve maddiyatı önceliklerini söylemek mümkündür. Darcy'nin kuzeni Albay Fitzwilliam'ın aşağıda verilen söylemi de bu bulguyu destekler niteliktedir:

Albay Fitzwilliam: "(1) Sözelimi, unvanlı babaların küçük oğulları istediđi kadınla evlenemezler. Evet; iş ki varıl kadınları sevsinler.

(2) Herhalde genellikle de gönülleri onlardan yana oluyor.

(3) Ne gelir elden? Yetiştirilme tarzımızdan dolayı bolluđa alıyoruz. Bu nedenle, parayı düşünmeden evlenmenin yolunu bulamıyoruz." (s.161)

İlk sözcesinde albay, -(I/A)r biçimbirimini kullanarak bir genelleme yapmıştır. Buna göre varıl ve soylu erkeklerden beklenen yine varlıklı kadınları sevmeleri ve onlarla evlenmeleridir. Aksi durum mümkün değildir, bu noktada seçme özgürlüklerinin bulunmadığı da söylenebilir. Gerçekleştirilecek seçim, çizilen sınırlar dahilindedir. Albayın deneyimlerine (-yor biçimbirimi) göre de (2. sözce) varlıklı erkeklerin seçimleri ve beğenileri genellikle bu yödedir. 3. sözcede ise bu eğilim, gerekçelendirilmiştir (bu nedenle); çünkü bolluk içerisinde yetiştirilmişlerdir ve bu, süreklilik gerektirmektedir. Konumsal olan bu sürekliliğin sağlanması için kimi zaman akraba evlilikleri de uygun görülmektedir. Aşağıda verilen Leydi Catherine ve Elizabeth'in söylemleri, bu bulgunun işaretleyicileri olarak görülebilir:

Leydi Catherine: "Aralarındaki sözün resmî bir tarafı yok. Fakat ikisi arasında doğumlarından beri bir sözlülük durumu var. Benim ve Darcy'nin annesinin en büyük isteđiydi bu. İkimiz, daha onlar beşikteyken söz kestik. Tam da sözümüzü uygulayacakken, ne idüğü belirsiz bir kız araya girip de her şeyi engellemeye çalışıyor." (s.292)

Leydi Catherine söyleminde, kardeşi ile birlikte çocuklarının doğumlarında aldıkları kararı dillendirmiştir. Buna göre aralarında, çocuklarının ileride evleneceklerine dair söz vardır; fakat konumsal olarak altta yer alan bir kız yani Elizabeth'in varlığı bu duruma engeldir ki "ne idüğü belirsiz" sıfatıyla Elizabeth aşağılanmış ve küçümsemiştir. Bay Wickham'a göre de Leydi Catherine'nin böyle bir planı vardır. Aşağıdaki söylemde "teyze ođlu" olarak işaretlenen kişi, Bay Darcy'dir:

Bay Wickham: "Leydi Catherine'nin büyük kızı, önemli bir mülkün kalıtçısı olacak. Onun bu zenginliđi, teyze ođlunun zenginliđi ile birleştirebileceđi düşünülüyor." (s.77)

Bu noktada yine öncelenenin konum olduđu açıktır; Darcy ile Elizabeth'in birbirlerine olan sevgileri ve Darcy'nin Elizabeth'e evlenme teklifi dahi bu amaç uğruna Leydi tarafından göz ardı edilmiştir.

Yapıtta sınıf ilişkileri ile ilgili dikkati çeken diđer bir nokta ise konum deđişikliklerinin kimi zaman kişilerin tepkilerinin, deđer yargılarının deđişmesine ve çelişkili tavırlar sergilemelerine neden olmasıdır. Örneğin, Bay Wickham ile kaçıp onunla iki hafta nikahsız yaşayan Lydia, aşağıda da görülebileceđi gibi toplum tarafından ayıplanmış ve dışlanmışır:

Collins: "Kızlarınızdan birinin yanlış bir adımının bütün kızlarınızın geleceđini etkileyeceđine inanıyoruz. Leydi Catherine'nin de söyleme yüceliđini gösterdiđi şu sözcükleri gibi: Böyle bir ailenin kızını kim ister ki?" (s.248).

Lydia'nın bu davranışı altı çizili sözceden de anlaşılacağı üzere yalnızca kendisi ile ilgili olumsuz bir algı yaratmamış, aynı zamanda aile ve kız kardeşlerinin de konumlarını deđiştirmiştir. Dolayısıyla ailenin tamamı olumsuz olarak etiketlenmiştir ve diđer kardeşler, evlenecek deđerde görül-

memektedir; fakat birkaç hafta sonra ailenin büyük kızı Jane'nin varlıklı ve soylu olan Bay Bingley ile Elizabeth'in ise yine seçkin bir bekar olan Bay Darcy ile evlenecek olması çevrenin aile hakkındaki düşüncelerini tersine çevirmiştir. Aşağıda alıntılanan söylemde "herkes" anahtar sözcüğü ile bir genelleme yapılmış, ailenin en şanslı aile olarak nitelendirildiği söylenmiştir. Bu çelişkili değişken tutum, altı çizili sözcede anlatıcı tarafından eleştirilmiştir:

Anlatıcı: "Herkes Bennetlerin dünyanın en şanslı ailesi olduğunda söz birliği etti. Fakat daha birkaç hafta önce Lydia kaçtığında, herkes onların çok şanssız olduğunu düşünmüştü." (s.288)

Cinsiyet İlişkileri

Sınıf ilişkileri bölümünde, yapıtta yer alan karakterlerin toplumsal yönleriyle ön plana çıkarıldığı görülmektedir. Cinsiyet ilişkileri bölümünde ise karakterler, bireysel kimlikleri ile ön plandadır. Bu bağlamda karakterlerin kadın-erkek ilişkilerine ve evliliğe bakışları, kadın-kadın veya erkek-erkek ilişkileri ile çatışmaları ve rekabetleri gibi konuların sıklıkla işlendiği belirlenmiştir.

Yapıtta "dans" sözcüğü sıklıkla geçmektedir ve flörtlerin başlatıcısı olarak nitelendirilmektedir. Davetlerde bir erkeğin, bir kadını dansa kaldırması beğeni ya da hoşlantının işaretleyicisi olarak nitelendirilebilir. Bir davette Bay Bingley'in, Bennet ailesinin en büyük kızı Jane'yi iki kez dansa kaldırması ve başka bir kızla dans etmemesi çevrede büyük yankı uyandırmış ve evliliğe bir adım olarak görülmüştür. Anlatıcıya göre de dans etmeyi sevmek, aşka bir adımdır. Bu nedenle o çevredeki erkekler ve kadınlar, buna önem vermektedir:

Anlatıcı: "Dans etmeyi sevmek demek, âşık olmaya doğru atılmış bir adım demektir!" (s.10)

Darcy de dans etmeyi önemseyen erkeklerdendir; fakat dans edeceği kadınlar konusunda oldukça seçicidir. Aşağıdaki söylemde de görüleceği üzere üst kriterlere sahip olduğu söylenebilir. Elizabeth, yeterince güzel olmadığı ve diğer erkeklerden dans teklifi almayıp ilgi görmediği için Darcy'de dans etme isteği uyandırmamıştır:

Darcy: "Fena değil ama beni dans ettirecek kadar da güzel sayılmaz. Hem şimdi diğer erkeklerden ilgi görmeyen kızlarla işim yok!" (s.13)

Darcy'nin Bay Bingley'e söylediği yukarıda alıntılanan bu sözü Elizabeth duymuştur ve ona karşı olumsuz duygular geliştirmesine neden olmuştur. Bu durum, ikili arasında yanlış anlaşılmalara ve çatışmalar doğurmuştur. Darcy'nin kibri ve ilişkili olarak Elizabeth'in önyargılı yaklaşımları bu çatışmaların perçinlenmesini sağlayacaktır.

Yukarıda alıntılanan birçok söylemde de değinildiği gibi Darcy, gururlu ve kibirli biridir. Kadınlarla ilgili düşüncelerine de bu özelliğinin yansıdığı söylenebilir:

Darcy: "Kadınların hayal güçleri erken çalışır. Hayranlıktan bir anda sevdaya sıçrar; oradan evliliğe." (s.27)

Darcy, kadınların hayranlığı hızlıca sevdaya döndürüp evlenme hayallerine gerekçe gösterdiklerini düşünmektedir; yani nihai ve tek amaçlarının evlilik olduğunu belirtmektedir; fakat Darcy'nin kadına yönelik beklentileri daha üsttedir ve becerikli kadını farklı özelliklerle tanımlamaktadır:

Darcy: " 'Alışılmışın dışında becerikli olmadıkça hiçbir hanıma becerikli denemez. Öncelikle müzik, şarkı, resim, dans, ayrıca dil bilmeli ki o özelliğe layık olsun. Bir de, kişiliğinde; hal ve tavırlarında, sesinde, konuşmasında, bakışında da bir şey olmalı, eğer yoksa becerikli deyiminin yerine yarı becerikli deyimi alır. 'Bütün bu becerileri olmalı,' diye pekiştirdi Darcy. 'Ayrıca bunlara önemli bir-iki şey daha eklemeli: kitap okuyarak kültürünü geliştirmiş olmalıdır.'" (s.32)

Darcy'ye göre müzik, dans, şarkı, resim gibi konularda bir kadının becerikli olması yeterli değildir. Bu tip özellikler, yapıttın birçok bölümünde evlilik için bir kadında bulunması gereken özellikler olarak verilmiştir. Kadınlar, bu konulardaki yeteneklerini sergileyerek erkekleri etkilemeye çalışırlar. Bu bağlamda toplumda, kadına çizilen rolün bu olduğu yorumu da yapılabilir. Aksine Darcy, bu özellikleri sıradan bulmakta, "alışılmışın dışında becerikli" kavramıyla kadınların farklılıklarıyla ön

plana çıkması gerektiđini vurgulamaktadır. Dil bilmek, tavır ve davranışlarına dikkat etmek ile ses, konuşma ve bakışlarına farklı bir anlam kazandırmak, kitap okuyup kültürlenmek; dolayısıyla diđer sıradan kadınlardan bu yönleriyle ayırmak onu becerikli kılacak özelliklerdir. Bu bakımdan yapıtta Darcy'nin diđer erkeklerden farklılaştırıldığı söylenebilir; yani Darcy yalnızca evlenmek niyetinde değildir. Evlilik için konumsal denkliđi öncelemesinin yanında farklı özelliklere de dikkat etmektedir. Darcy'nin -araştırmanın önceki bölümlerinde alıntılanan söylemlerinde de görüleceđi gibi- evlilikte konum denkliđine önem verdiđi açıktır. Bu yaklaşımı nedeniyle yakın arkadaşı soylu ve varlıklı Bay Bingley'in orta sınıftan Jane Bennet (Elizabeth'in ablası) ile evlenmesine engel olmuş, Jane'nin Bay Bingley'e yeteri kadar ilgi ve sevgisini göstermediđini ileri sürerek arkadaşını ikna etmiştir. Bu nedenle Charlotte, aşağıdaki söylemiyle bu bağlamda Darcy'ye katılmaktadır:

Charlotte: "Bir kız hislerini sevdiđi delikanlıya da belli etmezse onu kendinden uzaklaştırabilir. Öyle bir durumda da hislerini kimsenin bilmediđini düşünmesi güçsüz bir avunudur. Neredeyse her aşkta büyük bir yüküm ya da gurur vardır ki yeni başlamış bir sevgiyi kendi haline bırakmaya gelmez." (s.21)

Charlotte söyleminde, kadınların sevdikleri erkeklere hislerini belli etmesinin gerekliliđini savunmuş, aksi durumda gurur gibi nedenlerle aşkın bitebileceđini ileri sürmüştür. Yani aşk/sevginin sürekliliđi için çabalamak gerektiđini vurgulamıştır. Elizabeth'e göre Jane, utangaç bir kız olmasına karşın yine de sevgisini göstermiştir. Bay Bingley ile kısa bir süre de olsa çokça vakit geçirmişlerdir; fakat Bay Bingley Londra'ya gidip döneceđini söylediđi hâlde Jane'yi bir daha aramamıştır. Bu nedenle Elizabeth, Bingley'i suçlamakta ve onun aşk/sevgisinin gerçek olmadığını ileri sürmektedir. Bu bağlamda Elizabeth'in aşkın gücüne inandıđı söylenebilir:

Elizabeth: "Yıkılmaz, derin, sağlıklı bir aşk yaşayabilir. Eğer bir şey güçlüyse her şeyden beslenebilir. Ama güçsüz bir aşk varsa, şiiirle bile biter gider." (s.43)

Yukarıdaki söyleminden hareketle Elizabeth'in gerçek aşkı öncelediđi ve bu ölçüt doğrultusunda bir evlilik yapmayı istediđi söylenebilir. Charlotte'nin evlilik konusundaki düşünceleri ise tam tersi yöndedir ki aşağıdaki söylemde bu konuda çatıştıkları görülecektir:

Charlotte: "Evlilik hayatında mutlu olmak ödül kazanmak gibidir. Eşler birbirlerinin doğalarını ne kadar yakından bilirlerse bilsinler, zevkleri birbirine ne kadar uygun olursa olsun, bu durum, onların mutluluk şanslarına katkıda bulunmaz. Çünkü kişilikleri sonraları birbirine tamamen karşıt gelişeceđi için geçimsizlikten kurtulamayacaklardır. Bu nedenle, birlikte bir ömür geçireceđin kişinin hatalarını ne kadar az öğrensen o kadar iyi."

Elizabeth: "Güldürme beni Charlotte! Düşündüklerin akla yakın değil. Bunun böyle olduğunu, senin başına da gelirse asla böyle davranmayacağını adın gibi biliyorsun." (s.23).

Charlotte, evlilikte mutluluğun şans olduğunu düşünmektedir. Ona göre evlilik öncesi, kadın ve erkeklerin birbirlerini tanımaları mutluluk açısından bir katkı sağlamaz. Bu konuda olumsuz bir ön kabule sahip olduđu söylenebilir. Yani evlendikten sonra -bir ömür geçireceklerini varsayarak- kişiler, birbirlerini tanıdıkça illaki geçimsizlik olacaktır, bu nedenle önceden hatalarını görmeye gerek yoktur. Elizabeth ise Charlotte'nin bu görüşlerine karşı çıkmış ve katılmadığını belirtmiştir. Böyle bir durumla karşılaştığında bunu yapamayacağını ileri sürmüştür; fakat yanılmıştır. Charlotte, daha önce de değinildiđi gibi Collins'le onu hiç tanımadan evlenmiştir.

Darcy, her ne kadar orta sınıftan olması nedeniyle Elizabeth'i küçümsemiş olsa da ona aşık olmanın önüne geçememiştir, dolayısıyla bir iç çatışma yaşamıştır. Sonunda duygularını açıkça Elizabeth'e iletmiştir; fakat bunu yaparken aşağıda altı çizili sözcede de görüleceđi gibi kendisinin konumsal üstünlüğünü, kızın ise aşağı bir konumda olmasını dillendirmekten çekinmemiştir:

Darcy: "Size olan tutkunluđumla bazı sorunlar yüzünden mücadele ettiđimi söylememe alındınız. Daha fırsatçı davranıp da bu çatışmamı ele vermeseydim, bana bu acı suçlamaları yöneltmeyecektiniz. Ama ben yalanın her türlüünden iğrenirim. Size açtıđım düşünce ve duygularımdan utanmıyorum,

çünkü bunlar en dođal hakkım benim. Yakınlarımla toplumsal konumlarıyla gurur mu duymalıydım? Kendi konumumdan aşıđıda olan akrabalarım olacağı için kendimi mi kutlamalıydım?" (s.168-169)

Darcy'nin kibrine rađmen ona duygularını açıklayışı Elizabeth'in gururunu okşamıştır; fakat aynı zamanda konumundan dolayı onu küçümseyişi Elizabeth'i incitmiştir:

Anlatıcı: "Aslında farkında olmadan bu kadar büyük bir aşkın hedefi olmak gurur veriyordu ama Darcy'nin o ahmakça kibri yok mu, o alçakça kibri, Jane hakkında yüzü bile kızarmadan yaptıklarıyla böbürlenışı; Bay Wickham'a ettiđi haksızlığı dođrulayışı... Bunlar içinden yükselen acımayı bastırıyordu." (s.169-170)

Elizabeth de bu açılış sonrası iç çatışma yaşamaktadır; fakat kız kardeşi Jane ile Bingley'in ayrılmasına neden olan kişinin Darcy olduđunu öğrenmesi ve Bay Wickham'a haksızlık etmesi onun olumlu yaklaşımını engellemiş, dolayısıyla evlilik teklifini reddetmesine neden olmuştur; fakat gerçeklerle yüzleşince Darcy'ye karşı haksızlık ettiđini ve ona önyargıyla davrandığını fark etmiştir. Kendisini de bu konuda kibirli davranmakla suçlamıştır:

Elizabeth: "Bunca aldanmamın nedeni kibir. Daha tanışır tanışmaz, ikisinden birinin bana gösterdiđi ilgisizlikten incinmiş, diđerinin ilgisi başımı döndürmüştü. Böyle önyargılarla körleşmeye boyun eğdim ve sağduyulu davranmayı bıraktım. Međer kendimi hiç tanıımıyordum." (s.181)

Elizabeth'in söyleminde kıyas yoluyla kendisini sorguladıđı ve eleştirdiđi görölmektedir. Kıyaslanan kişiler, Bay Darcy ve Bay Wickham'dır. İlk tanışmada Bay Darcy'nin onu beğenmediđini belirten sözünü duyması gururunu incitmiş ve ona karşı olumsuz yaklaşmasına neden olmuştur. Bay Wickham ise aksine Elizabeth'e olan hayranlığını dile getirmiştir. Bu durum onun gururunu okşamış ve ona karşı olumlu duygular geliştirmesini sağlamıştır. Bu nedenle Elizabeth, Bay Wickham'ın Darcy ile ilgili olumsuz aktarımlarını hiç sorgulamadan kabullenmiş ve Bay Darcy'ye önyargılı davranarak olumsuz duygular beslemiş, bu durum söylemlerini de kimi zaman sertleştirmiştir. Son sözcüğü Elizabeth'in kendisiyle hesaplaşması olarak görülebilir. Olayları yeniden gözden geçirdiđinde birçok noktada Bay Darcy'ye haksızlık ettiđini fark etmiştir; fakat Darcy ona göre onun bu nezaketsiz davranışlarına rađmen onu affetmiştir. Elizabeth'e hak verdiđi noktalar da vardır. Dolayısıyla Elizabeth'e olan aşkı, gerçek ve güçlüdür. Aşkı Darcy'nin kibirli davranışlarını törpülemiş ve Elizabeth ile ailesine daha iyi davranmasını sağlamış; önem verdiđi yüksek konumunun ve deđer yargılarının önüne geçmiştir:

Anlatıcı: "Darcy ona tutulmuştu ve onu geçmişteki kabalıklarını bađışlayacak kadar çok seviyordu. (...) Kendisini ona ve akrabalarına sevdirmeye çalışıyordu. O kadar kibirli görünen bu adamdaki bu deđişiklik Elizabeth'i şaşırtmakla kalmıyor, gururlandırıyor da. Ondaki bu deđişikliği aşkının gücüne yoruyordu çünkü." (s.224)

Darcy, kendisindeki deđişimin farkındadır ve bunda Elizabeth'in payının yüksek olduđunu ileri sürmektedir:

Darcy: "Seninle tanışmasaydım, öyle de kalacaktım, güzel Elizabeth. Sevgilim. Bana hayat dersi verdin. Bu, başlarda zor oldu ama yararını da gördüm ve yardımınla biraz yola geldim. Sana ilk geldiđimde evlilik teklifimi kabul edeceğine emindim. Ama sen bir kadının sevgisine layık olmak için başka erdemlerin de gerektiđini öğrettin." (s.304)

Darcy, deđişimini yukarıdaki söylemde de görüleceđi üzere yola gelmek deyimiyle yansıtmış, Elizabeth sayesinde kibirli ve konumdan daha üstün niteliklerin yani erdemlerin olduđunu kabul etmiştir. Aynı zamanda kendine özeleştiri de bulunmuştur. Dolayısıyla bu deđişimde etkili olan içten ve derin bir sevgidir, çarçabuk alevlenen hisler deđerdir:

Bayan Gardiner: "Ama şu tutkuyla sevmek sözcükleri o kadar bayat ve harcâlem bir şey ki eksiksiz bir fikir vermekten uzak. Bu sözler içten ve derin sevgilerle birlikte çarçabuk alevlenen hisleri açıklamak için de kullanılıyor." (s.125).

Bayan Gardiner'in söyleminden hareketle yaptıdaki ilişkilerin iki tür sevgi odağında biçimlendiđi söylenebilir. Bu durum Elizabeth-Wickham ve Elizabeth-Darcy ilişkileri üzerinden örneklendirilebilir. Elizabeth-Wickham ilişkisinde hızlıca ortaya çıkan duygular varken ve bu duygular aynı hızla körelebilmişken Elizabeth-Darcy'nin ilişkileri tam tersi yöndedir; yani içten ve derin bir sevgi olarak nitelendirilebilir ki gurur ve önyargıların önüne geçip deđişimlerini sağlamış ve onları birbirine yakınlaştırmıştır.

Yapıtta kimi zaman kadınlar arasında evlilik üzerinden çatışma ve rekabetler yaşanabildiđi görülmektedir. Buna örnek olarak Miss Bingley verilebilir. Miss Bingley, Bay Darcy ile evlenmek istemektedir ve onu etkilemek için pek çok yola başvurmuştur; fakat Bay Darcy'nin Elizabeth'e olan ilgisini fark edince onu Elizabeth'ten sođutma yoluna gitmiştir:

Miss Bingley: "Elizabeth Bennet, erkeklerin gözüne girmek için hemcinslerini kötüleyen kızlardan. Bu yolla belki de pek çok erkeğın gönlünü çeliyordu, ama bence çok aşığılık bir yol bu; özelliiksiz bir yapaylık." (s.39)

Miss Bingley, Elizabeth'i Darcy'ye olumsuzlamıştır. Öyle olmadığı hâlde Elizabeth'i, erkeklerin gönüllerine girebilmek için hemcinslerini kötülemekle suçlamış ve bu davranışını "aşığılık" ve "yapay" olarak nitelendirmiştir. Böylelikle Darcy'yi Elizabeth aleyhinde harekete geçirmeyi planlamaktadır; fakat Darcy, kendi görüşleri olan başkalarından kolaylıkla etkilenmeyen bir karakterdir.

Yapıtta kız kardeşler arasında da evlilik üzerinden bir çatışma ve rekabet olduğu görülmektedir. Dolayısıyla kızlardan biri olumlu ya da olumsuz bir olay yaşadığında diđer kardeşlerin buna olan tepkisi çıkar ilişkisi üzerinden gelişmektedir. Örneğın, Lydia'nın iki hafta boyunca Bay Wickham ile nikahsız yaşaması ablası Mary tarafından şu şekilde karşılanmıştır:

Mary: "Bir kız iffetini yitirmeyegörsün, attığı bir yanlış adım onu uçuruma götürür. Genç kızların namusu cam gibidir fakat kırılığandır da." (s.242)

Namus, özenle korunması gereken bir cama benzetilmiştir. Ona göre kardeşi, buna dikkat etmeyip iffetini yitirmiştir. Dolayısıyla pek çok olumsuzlukla karşı karşıya kalacaktır. Bu durum, "uçurum" metaforuyla açıklanmıştır; fakat olaylar Mary'nin belirttiđi kadar olumsuz gelişmemiştir. Lydia ile evlenmesi için Bay Wickham'ın borçları kapatılmış ve Bay Bennet, bir miktar ödeme yapmak zorunda kalmıştır. Böylelikle Lydia'nın hatası örtülmüştür. Üzerine para verilerek gerçekleşecek bir evlilik olsa da kızının evlenmesi, Bayan Bennet tarafından mutlulukla karşılanmıştır. Bu aşamadan sonra tek dert edindiđi şey, aşığıdaki söylemde de görüleceđi üzere kızının çeyizsiz evlenecek olmasıdır. Hâlbuki kızının nikahsız yaşadığı süreçte Bayan Bennet, çevreye rezil olma ve diđer kızlarını evlendiremeyecek olma kaygısıyla üzüntüden evinden dışarıya bile çıkamamıştır. Dolayısıyla çelişkili deđişken tavırlar sergilediđi söylenebilir. Evlilik, tüm kusurları ve sorunları kapatmıştır. Anlatıcıya göre Lydia'nın iki hafta nikahsız yaşaması, utanç vericidir; fakat annenin evlilik sonrası bu tavrını da altı çizili sözcede de görüleceđi üzere eleştirmektedir:

Anlatıcı: "Anne Bennet'e göre, kızının çeyizsiz gelin olması, düğün öncesindeki iki haftalık nikâhsızlığından daha yüz kızartıcıydı." (s.258)

Lydia, evlilik sonrası konum atladığını düşünmekte, ailenin en küçük kızı olmasına karşın kendisini ablalarından üstün görüp onları küçümsemektedir. Bu alaycı tavır ve yaklaşımı aşığıdaki üç söyleme şöyle yansımıştır:

Lydia: (1) "Fakat bildiğın gibi, evli hanımların pek çok işi olur, vakit kalırsa yazarım. Ablalarım sürekli yazsınlar. Nasılsa boş duruyorlar." (s.272)

Lydia: (2) "Jane, masadaki yerini ben alıyorum artık. Ne de olsa evli bir kadınıım. (...) Ablalarım kıskançlıktan ölmüşlerdir. Umarım yakında onların da birer kısmeti çıkar. Fakat Brighton'a gitmelerini öneririm. Kocanın bol olduđu bir yer orası." (s.262)

Lydia: (3) "Tatlı erkeklerle tanıştınız mı? Flörtünüz oldu mu? En azından biriniz koca bulmuş

olarak döner diye umutlanmıştım. Jane neredeyse evde kalmış sayılır. Yaşı yirmi üç oldu. Tanrı esirgesin ben bu yaşa gelip de evlenmemiş olsam utancımından ölürdüm.” (s.191)

İlk söylemine bakıldığında Lydia'nın, evli olmanın kendisine bir üstünlük kazandırdığını düşündüğü ve bekar ablalarını ise boş olarak görüp küçümsediğı görülmektedir. On altı yaşında olmasına karşın bu konumsal üstünlüğü ailede de benimseyip kendisinde en büyük ablasının yerine oturma hakkını bulmuştur; çünkü o evli bir hanımdır, ablası ise koca bulamamıştır. Bu nedenle konumsal olarak kendisinden aşağıdadır. Kendisi ise ayrıcalıklıdır. Lydia, yapıtın tamamına yakınında koca bulmayı hedefleyen ve bunun için elinden geleni yapan bir karakter olarak çizilmiştir. İki ve üçüncü söylemlerde de görüleceğı üzere ablaları için sıkça “koca bulmak” ifadesini kullanmıştır. Kendisi on altı yaşında emeline ulaşmıştır; fakat yirmi üç yaşındaki ablası Jane, evde kalmıştır. Ona göre bu durum, utanç vericidir, bu nedenle onları küçümsemekte, kendisini ise başarılı görmektedir. Lydia bu bağlamda ablalarının da aynı hedefi benimsediğini; evlenemedikleri için onu kıskandıklarını düşünmektedir. Bu açıdan annesinin hedefini doğrudan benimsediğini ve onun beklentileri doğrultusunda hareket ettiğini söylemek mümkündür. Hatta ikinci söylemde de görüleceğı üzere annesi gibi onlara kısmet arayışına girişmiştir. Dolayısıyla annesiyle benzer özelliklere sahip olduğu söylenebilir.

Bilinmektedir ki Lydia, tıpkı Charlotte gibi evlenmek amacıyla evlenmiştir. Her ne kadar bu evliliğı Lydia, aşk evliliğı olarak göstermeye çalışmış olsa da kısa bir süre içerisinde bunun gerçeğı yansıtmadığı yapıtın sonlarında ortaya çıkmıştır. Bay ve Bayan Bennet'in evliliklerinin de bu açıdan benzer olduğunu söylemek mümkündür:

Anlatıcı: “Elizabeth evlilik mutluluğı ya da aile huzuru hakkındaki fikirlerini sadece kendi evinden edinmiş olsaydı, arzulanabilir bir sonuca varamazdı herhalde. Bay Bennet gençlik ve güzelliğe kapılıp, pek çokları gibi genç ve her güzel olanı iyi huylu ve incelikli sanıp, kuşbeyinli bir kadınla evlenmiş ve kısa süre sonra karısına duyduğu olanca sevgi kaybolup gitmiş, saygı ve güveni kalmamış, mutlu bir evliliğe ilişkin düşleri temelinden yıkılmıştı. (...) Elizabeth babasının bir koca olarak tavrındaki uygunsuzluğu hoş karşılamıyordu. (...) Bay Bennet'in, karısını kendi çocukları gözünde sürekli komik düşürüp, kocalık ödevinde ne kadar saygısızca davrandığını, nasıl hep hata yaptığını biliyor fakat bir şey yapamadığı için unutmaya uğraşıyordu.” (s.203-204)

Anlatıcının söylemine göre Bay ve Bayan Bennet, karı-koca yani evli bir çift olarak çocuklarına rol model olamamışlardır. Söylem, Bay Bennet üzerinden yapılandırılmıştır. Buna göre Bay Bennet, önceleri eşinin güzel ve iyi huylu olduğunu düşünmüş, ardından beklentilerinin aksi yönünde tavırlar gördüğünü düşünerek karısına olan sevgi ve saygısını yitirmiştir ki yapıtın birçok bölümünde -burada olduğu gibi- karısını “kuş beyinli” ve “aptal” olarak nitelendirdiğı, onunla sıklıkla alay ettiğı dikkati çekmektedir. Anlatıcıya göre bu tavırları ve eşini çocuklarının önünde komik ve küçük düşürmesi nedeniyle Bay Bennet, kocalık görevini yerine getirememekte, saygısız davranmaktadır. Bu açıdan eleştirilmiştir. Dolayısıyla bu evlilik, mutlu ve huzurlu bir evlilik değildir. Elizabeth, anne-babasının evliliğinin örnek bir evlilik olmadığını ve babasının, annesine olan davranışlarında hatalı olduğunun farkındadır. Bu nedenle başka evlilikleri de gözlemleyip kendi değer yargısı ve fikir dünyasını oluşturmuştur. Dolayısıyla evliliğe ve kadın-erkek ilişkilerine olan bakışı -yukarıdaki söylemlerde de görüleceğı üzere- diğer kadınlardan farklıdır. O, toplumun beklentilerine göre hareket etmemekte, bağımsız davranabilip kendi kararlarını verebilmektedir. Yapıtta bu özellikleri nedeniyle Elizabeth, farklılaştırılmıştır ve toplumun dayatmalarına itaat eden değil, karşı çıkan bir kimlik olarak sunulmuştur. Collins ve Darcy'nin üst konuma mensup olmalarına karşın evlilik tekliflerini kabul etmemesi, sevgiye/aşka değer vermesi ve eylemlerini buna göre yönlendirmesi onun özgür bir kadın olduğunun göstergeleridir.

Yapıtta tüm karakterler ve anlatıcının söylemlerinde nezaket önceliklidir. Dolayısıyla karakterler birbirlerine hitap ederlerken siz dilini kullanmıştır. Yapıtın yazıldığı ve olayların geçtiğı dönem dikkate alındığında bu durum, dönem özelliğı olarak da değerlendirilebilir. Bu nedenle karakterler arasında geçen karşılıklı konuşmalarda -herhangi bir çatışma dahi olsa- söz kesimi vs. yaşanma-

mıřtır. Tabii bunda, yapıtın kurgulanmıř olmasının da etkisinin olduđu yadsınamaz. Çeviri kaynaklı olduđu öngörülerek kimi söylemlerin kimin tarafından dillendirildiđi net deđildir. Böyle bir durumla karřılařıldığında bağlamdan hareketle çıkarım yoluna gidilmiřtir. Bununla birlikte anlatıcı, yapıtta etkin bir rol üstlenmiřtir ki yukarıda alıntılanan söylemlerde de görüleceđi üzere söylemlerine sıklıkla yer verilmiřtir. Anlatıcı hem olaylar hem de bölümler arasındaki geçiřleri sađlayan kiřidir; kimi zaman bölümlerin giriřlerini yapıp artalan bilgisi oluřturmuř kimi zaman bölüm sonlarında özetlemelere bařvurmuř kimi zaman ise özellikle karakterlerin olaylar karřısındaki duygu ve düşüncelerini açılmıřtır. Özellikle (toplumsal) eleřtirilerin, bu kimliklerin duygu ve düşünceleri üzerinden yapıldıđı dikkati çekmektedir.

Yeniden Yazılan Yapıtlara İliřkin Söylemsel Görünümler

Ařk ve Gurur ve Zombiler adını taşıyan yazılı ve görsel-iřitsel parodik yapıtlar; konu, ana ileti, olaylar dizisi, kiřiler, biçem bağlamında özgün yapıtla genel bir kořutluk göstermektedir. Bununla birlikte yapıta parodik bir özellik verebilmek adına konu, konuların ele alındıđı bağlam, anlam ve biçemde kimi deđiřikliklerin yapıldıđı; ancak yapıtın temel iletisinin (özünün) aynı kaldıđı görülmüřtür.

Bu bölümde, yeniden üretilen yazılı ve görsel-iřitsel yapıtlara parodi niteliđi kazandıran örnekler konu, bağlam, anlam ve biçem boyutlarıyla ele alınmıřtır. Boyutlar örneklendirilirken konu ile yazın yapıtlarında ele alınan, yinelenen durum, düşünce, olay, olgu ve sorun (TÜBA, 2011: 740); bağlam ile konu kapsamının kendi içindeki mantıksal bağlantısı, metinde sözün anlam bakımından öncesi ve sonrası ile ilintisi (TÜBA, 2011: 106); anlam ile dildeki bir birimin aktardıđı ya da uyandırdıđı kavram, tasarım, düşünce (Vardar, 2002: 18) iliřkilerine dikkat edilmiřtir. Anlamın yapılandırılmasında önemli rol oynayan bağlam üzerinde özellikle durulmuř; iletiřim amacına, toplumsal konuma ve bağlama iliřkin olarak dildeki resmilik, sözcük seçimi, sesletim biçimi, sözdizimindeki kendine özgü niteliklere de (TÜBA, 2011: 153) biçem boyutunda yer verilmiřtir.

Yazılı Yapıt

Kitabın kurgusu bařlamadan önce giriř sayfasında içeriđe yönelik bilgi verilmiřtir: “Klasik Kraliyet Romansı - řimdi řiddet Dolu Zombi Kaosuyla” (s.3). Söz konusu söylem (řimdi anahtar sözcüđü) ile bu yapıtın, özgün yapıtın yeniden yazılmıř/dönüřtürülmüř biçimi olduđuna dikkat çekildiđi söylenebilir.

Konu

Yeniden yazılan yapıt, zombiler tarafından saldırıya uğrayan İngiltere'nin dövüř sanatında uzman olan Bennet kızları tarafından kurtarılma çabalarını konu edinmektedir. Ülkenin içerisinde bulunduđu durum nedeniyle yalnızca alt ve orta sınıf deđil, üst konumdakiler de tehlike içerisinde. Bu süreçte Bennet kızlarından dövüř yetenekleriyle ön plana çıkan Elizabeth, bir yandan ülkesindeki zombi tehdidini ortadan kaldırmak için çabalayacak diđer yandan da kendisinden üst konumda olan Bay Darcy ile -gurur/önyargı kaynaklı- sık sık çatıřmalar yařayıp zamanla ona hissedeceđi ařk sayesinde önyargılarından arınarak Bay Darcy ile yakınlařacaktır.

Yazılı parodik yapıt, içerik ve karakterler bağlamında özgün yapıtla çođunlukla kořutluk göstermesine karřın özgün yapıttan farklı olarak konu geniřlemesine uğramıřtır. Dolayısıyla konuda yapılan bu deđiřiklikler kimi noktalarda olay örgüsü ile iliřkili olarak bağlamın da deđiřmesine neden olmuřtur. Bu bağlam, yođun olarak zombiler odađında řekillendirilmiřtir.

Bađlam

Kitap, özgün yapıta kořut bir genellemeyle bařlar; ancak bu genellemenin bağlamı deđiřmiřtir:

“řu evrensel olarak kabul edilen bir gerçektir ki, beyin sahibi bir zombi daima daha çok beyne ihtiyaç duyacaktır. Bu gerçek en çok, son zamanlarda Netherfield Parkı'na yapılan ve on sekiz kiřilik

bir ev halkının bir yaşıyan ölüler ordusu tarafından katledilip yenmesiyle sonuçlanan saldırılarla belli olmuştur.” (s.7)

Özgün yapıtta zengin ve bekar erkeklerin kendisine bir eş seçme zorunluluđu olması gerçeđi, parodik yapıtta yukarıdaki söylemde de göröleceđi gibi zombilerin sürekli olarak daha çok beyne gereksinim duyması gerekliliđi ile yer deđiştirir. Gerçek, evrensel gibi anahtar sözcükler ile -Dir biçim-biriminin kullanımı bu çıkarımın işaretleyicisi olarak görölebilir. Aynı zamanda bir gerekçelendirme yapılmıştır.

Özgün yapıtta baba kitap okumayı seven bir karakter olarak çizilirken parodik yapıtta hançer bileyen, tüfek parlatan bir adam olarak okurun karşısına çıkar. Özgün yapıtta olduđu gibi karısına olan ilgisini yitirmiştir; ek olarak parodik yapıtta karısını aldattıđı bilgisine ulaşılr. Parodik yapıtta aldatma eyleminin yinlendiđi görölr. Yenge Bayan Gardiner de kocasını uyutup eski sevgilisiyle cinsel ilişki yaşar.

Her iki yapıtta da annenin amacı, kızlarını evlendirmektir. Babanın amacına yönelik ise özgün yapıtta belirgin bir açıklama görölmezken parodik yapıtta baba, İngiltere'nin güç koşullarında kızlarının sağ kalabilmeleri için onları hayatta tutmak ister. Bu durum parodik yapıtta anlatıcı tarafından açıkça dillendirilmiştir: “Bay Bennet'in işi gücü kızlarını hayatta tutmaktı. Bayan Bennet'in işi gücüyse onları evlendirmektir.” (s.8). Bay Bennet ayrıca eşinin, kızlarını evlendirme merakını şu şekilde alaya almaktadır: “Onları düşünüyorum zaten salak kadın! Senin gibi akılları evlilik ve servet hayalleriyle bulanacağına dövüş sanatlarıyla ilgilensinler çok daha iyi!” (s.8).

Bingley, zombilerden korkan ve saldırı sırasında gördüklerinden ötürü kusan bir karakter olarak ele alınır. Halbuki özgün yapıtta nazik ve beyefendi bir karakter olarak çizilmiştir.

Özgün yapıttaki zenginlik göstergeleri para miktarı, giyim özellikleri, malikane sayıları ile konumlarıdır. Parodik yapıtta ise bunların yanı sıra sahip olunan silahlar (Fransız karabinası vb.), dövüş eğitiminin alındıđı ülke (Japonya), ninja sayıları gibi farklılıklar bulunur. Bu durum toplumsal bakışı da etkiler; tüfek ve Katana türlerindeki kılıç kullanımının kadınlara uygun olmadığı, tabanca ve kılıç kullanıp egzersiz yapmanın erkeklere yakıştıđı düşünölr.

Parodik yapıtta zombiler, Penny McGregor gibi karakterler eklenir ve bu durum kurguda deđişikliklere yol açar. Yeni ve ayrıntılı betimlemeler (“Etləri çeşitli çürüme safhasındaydı; yeni ölmüş olanları açık yeşil ve esnekti, daha eskiden ölenlerinkiye gri ve gevrekli... Gözleriyle dilleri çoktan yok olup gitmişti ve dudakları geri çekildiğinden sürekli gülümsüyor gibi duran kuru kafalara dönüşmüşlerdi.” s.14) eklenerek yeni çatışmalar (Penny McGregor'un ölümünden sonra babası üzüntüden kendini kaynar parfümle dolu bir fıçıya atar ve yanarak kör olur.) yaratılır. Kimi zaman ise var olan karakterlerle ilgili daha önce söz edilmeyen olaylar kurgulanır. Örneđin, Wickham ve Darcy, geçmişlerinde dövüşmüştür. Wickham'ın deyişiyile, bu dövüşte Baba Darcy, kendisini desteklemiş; kıskançlıđa kapılan Darcy de Wickham'a arkadan saldırarak bacaklarını kırmış ve bir yıl bastonla yürümesine neden olmuştur. Olayın gerçek yüzü ise yine başka bir biçimde anlatılarak öyküleştirilmiştir. Bir diđer karakter olan Charlotte, hastalanarak lanetlenir ve Şeytan'ın hizmetkarı olur. Fazla vakti kalmadıđı için mutlu ve konforlu yaşamak, Hıristiyan adetlerine uygun biçimde kellesinin kesilerek gömölmesini ister. Oysa özgün yapıtta Charlotte'nin tek amacı evlenmektir. Charlotte'nin Collins ile evlenişi Bennet'lerin mirasına sahip olacağı anlamına gelir. Bu durumla ilgili Lucas Ailesi, özgün yapıtta herhangi bir tepki vermezken parodik yapıtta konakla ilgili hayaller kurarlar. Ayrıca Collins, Charlotte'nin ölümünden sonra kendini asarak intihar eder.

Parodik yapıtta ağza alınmazların balo basmaları, Wickham'ın piçlerinin varlığı, Wickham'ın yatalaklığından ötürü sakatlara özel ilahiyat faköltesine girmesi, Elizabeth ve Leydi'nin dövüşmesi vb. olaylar eklenmiştir.

Darcy ve Elizabeth'in karşılaştıđı ilk baloda Darcy, Elizabeth ile dans etmek istemez ve özgün yapıtta bunu duyan Elizabeth, duyduklarını etrafındakilerle paylaşır. Parodik yapıtta ise Elizabeth,

öç alma duygusuyla hançerine uzanıp Darcy'nin bođazını kesmeye niyetlenir. Bu ve benzeri pek çok olayda Elizabeth'in tepkileri şiddete yöneliktir. Geyik avlamaktan ve dövüşmekten hoşlanır. Elizabeth, Çin'de Shaolin ustası Pei Liu'nun öğrencisi olmuş ve dövüş dersleri almıştır. Longbourn'un savunucusu, yedi yıldızlı yumruđun ustası, ölümün gelini, Hertfordshire'nin diři kahramanıdır ve onuru için can alır. Dolayısıyla özgün yapıtla benzer olarak bu yapıtta da Elizabeth, bağımsız bir karakter olarak çizilmiştir; fakat burada dövüşteki yetenekleri sayesinde aynı zamanda kahraman, kurtarıcı ve savunucu rollerini üstlenmiştir.

Özgün yapıtta bulunmaz bir delikanlı; zengin, içten, kibar, rahat, uysal, cana yakın, yakışıklı olarak çizilirken parodik yapıtta bu özelliklerin yanı sıra bıçak ya da sopa kullanmada da usta olmalıdır. Ters bir durumda "ödlek"likle suçlanmaktadır. Özgün yapıttaki kadın algısı ise müzik çalma, şarkı söyleme, resim yapma, dans etme, kitap okuma gibi beceriler üzerinde yoğunlaşırken parodik yapıtta bunların yanı sıra Kyoto ustalarının dövüş sanatlarının, çağdaş taktiklerinin ve Avrupa silahlarının eğitiminin alınması eklenir. Dolayısıyla kadın ve erkek rollerinde farklılaşmalara gidildiđi söylenebilir. Her ikisinden de dövüş sanatları bağlamında yetenekli ve usta olmaları beklenir. Bunda İngiltere'nin içerisinde bulunduğu olumsuz durumun; yani yaşayanlar ve zombiler arasındaki savaşı varlığının etkisinin olduđu yadsınamaz.

Özgün yapıtta William Lucas, belediye başkanlığı yaptıđı sırada krala verdiđi bir dilekçeyle Sir unvanı alırken parodik yapıtta güzel ölü elbiseleri diktiđi için şövalyelik aşamasına ulaşır.

Özgün yapıtta Elizabeth, siyah gözlerindeki hoş ifadeyle Darcy'nin dikkatini çekerken parodik yapıtta bu özelliğinin yanı sıra bıçak kullanmadaki ustalığı, hatlarının inceliđi ve hoşluğu, kollarının kaslı oluşuyla öne çıkar. Dolayısıyla kadına, toplumda erkeđe ait olarak nitelendirilen kimi özelliklerin yüklendiđi yorumu yapılabilir; fakat yukarıda da değinildiđi gibi genel erkek algısında dövüş özelliklerinin bulunması dışında bir deđişikliğe gidilmediđi görülmektedir.

Anne Bennet karakteri parodik yapıtta tanımlanırken kimi farklı bilgiler sunulur. Örneğın babası avukattır ve kızına dört bin pound miras bırakmıştır. Kız kardeři evlidir; erkek kardeři ise Londra'ya yerleşerek bilim adamı olmuştur ve savaşa adadıđı iki fabrikası vardır. Benzer biçimde Collins de üniversitede çalışan bir kişi olarak tanıtılır. Yani konum olarak özgün yapıtta göre daha üstte sunulmuşlardır. Ayrıca günümüz yaşam koşullarının yapıtta yansıtıldıđı yorumu da yapılabilir.

Özgün yapıtta subaylar için temel görevlerinin dışında herhangi bir rol biçilmezken parodik yapıtta ordu, sertleşmiş topraktan tabutları çıkarıp yakmakla görevlidir ve erin biri kellesiz bir cesetle uygunsuz yakalanınca kırbaçlanma cezası alır.

Parodik yapıtta yapılan her bir yolculuk, zombilerle gerçekleştirilen bir mücadele doğurur. Bu yolculuklardan biri, Jane'nin Bingleylere yaptıđı yolculuktur ve zombilerle dövüşünden ötürü vücudunda kesik ve morluklar oluşur. Bu nedenle zombiler tarafından yaralanmış olduđundan şüphelenilir. Oysa nezle olmuştur. Özgün yapıtta Jane'nin hastalığının nedeni ise yağmurdan ötürü yakalandıđı nezledir.

Her iki yapıtta da -zenginler dışında- miras, erkek çocuklara ya da erkek bir akrabaya kalır. Özgün yapıtta evlilik, geçim için öncelikli bir çözüm olarak sunulurken parodik yapıtta Bennet kızları, evlenmek yerine korumalık, suikastçılık ya da paralı askerlik yaparak geçimlerini sürdürebileceklerini söylerler.

Darcy, Elizabeth'e aşkını ilan ettikten sonra her iki yapıtta da reddedilir. Bununla birlikte parodik yapıtta aşk ilanından sonra dövüşerek hesaplaşmaya çalışırlar ve Elizabeth, Darcy'nin gidişinden sonra yarım saat ağlar. Elizabeth'in ağladıđı başka anlar da bulunur. Oysa özgün yapıtta Elizabeth'in ağladıđı herhangi bir ana rastlanmaz.

Özgün yapıtta Darcy, Jane'nin Bingley'e olan sevgisinden kuşkulandır ve Bingley'i ondan uzak tutar; parodik yapıtta ise Jane'nin dönüşmüş olabileceğini düşünerek onları birbirinden uzaklaştırır. Yani gerekçeler farklılaşmıştır.

Parodik yapıtta özgün yapıttaki olay örgüsünün sürdürüldüğü görülür: Darcy ve Elizabeth, evlendikten sonraki yaşamlarında birlikte dövüşür. Darcy ve Bingley -dövüş yetenekleri kaybolmasın diye- eşleri Elizabeth ve Jane için iki konağın ortasına egzersiz kulübesi yaptırır. Ayrıca leydi; Elizabeth ve Darcy'ye saldırmak üzere ninjalar gönderir. Dolayısıyla yeni olay örgüleri kurgulanarak yeni bağlamlar üretilmiştir.

Bağlam bölümünde ele alınan olaylar incelendiğinde bağlamın, anlamın değişmesine doğrudan etki ettiği bulgulanmıştır.

Anlam

Özgün yapıttaki kadın karakterler çeşitli becerilerle donanarak ön plana çıkabilmelerine karşın öncelikle birer kadındır. Parodik yapıtta ise kadın karakterler farklı bir biçimde konumlandırılır. Öncelikli olarak kadınlar, İngiltere'nin savunuculuğunu üstlenir. Bu nedenle kendilerini dövüş konusunda yetiştirerek zombilerle savaşır. Elizabeth'in Jane'yi tanımlarken kullandığı bir tümce buna örnek verilebilir: "Jane önce bir savaşçı, sonra bir kadındır." (s.19). Görüldüğü üzere kadının cinsel kimliği arka plana atılmaktadır.

Özgün yapıtta evlenmek, kızlar ve erkekler için en önemli amaç gibi anlatılırken parodik yapıtta en önemli amaç, İngiltere'nin ve Krallık'ın koruyuculuğunu yapmaktır. Dolayısıyla yapıtın yan iletilerinde farklılaşmalar olduğu, evliliğin ikinci plana atıldığı görülür. Üretilen anlamlar bağlamında özgün yapıt daha bireysel, parodik yapıt daha toplumsal bir görünüm sergiler. Bununla birlikte parodik yapıt dövüş eğitimlerinin alındığı ülkeler bağlamında bir karşılaştırmayı da barındırır. Japonya, zenginlerin gittiği daha nitelikli dövüş ustalarına sahip bir ülke olarak sunulurken Çin, orta sınıfın dövüş için gittiği bir ülkedir. Dolayısıyla bu iki ülkeye çeşitli anlamsal değerler yüklediği söylenebilir.

Genel olarak parodik yapıtta güncelliği yakalamak adına çeşitli girişimlerde bulunduğu görülür. Ülkelerden söz edilmesi, yurt dışına çıkmanın önemsenmesi, tavlâ oynamak, üniversitede çalışmak vb.

Parodik yapıta eklenen dövüş ve dövmek eylemlerine cezalandırma, bilgi edinme, üstünlük kurma, kendini kanıtlama gibi çeşitli anlamlar yüklenir ve bu özelliğe sahip olmak, onu kullanmak yüceltilir.

Her iki yapıtın temel iletisi de aşkın her tür engeli aşarak galip gelmesine yöneliktir. Buna karşın özgün yapıtta aşkın önündeki engeller gurur, önyargı ve sınıf farklılığı iken parodik yapıtta bu gerekçeler üzerinde daha az durulur ve savaşçıların kendilerini adadıkları temel amaçlarının aşklarına engel çıkardığı görülür.

Biçem

Özgün yapıttan farklı olarak bu yapıtta, illüstrasyonlar adı altında on bir adet görsele (resim) ve bu görsellerle ilişkili alt tümcelere yer verilmiştir (Çizim 1 ve 2). Yapıtın ilerleyen bölümlerinde bu görseller, kronolojik olarak öykünün önünde geçmiştir.

Yukarıda da değinildiği gibi bu görsellerin altlarında içerikle ilişkili olarak verilen tümceler bulunmaktadır ve bu tümcelerde de sıklıkla parodik öğelerden alaylama ve gülünçlemenin yer aldığı dikkati çekmektedir.



Çizim 1: Illüstrasyon 3 (s.29)



Çizim 2: Illüstrasyon 2 (s.15)

“Pencerelere fazla yakın durma talihsizliğini yaşıyan birkaç konuk çabucak yakalanıp mideye indirildi (giriş sayfası).”, “İki tane yetişkin ağza alınmaz -ikisi de erkekler- ev personelinin beyinleriyle kendilerine ziyafet çekmekle meşguldüler (s.77)”, “Emekleyen yaratıklar beyin sandıkları taze karnabaharları ısıyorlardı (s.287).” gibi sözceler bu bağlamda örnek olarak gösterilebilir. Bununla birlikte Çizim 1 ve 2’de ve alt sözcelerinde de görüleceđi üzere görsellerde Elizabeth ve kardeşlerinin dövüş konusundaki ustalık ve yetenekleri⁶ ön plana çıkarılmıştır ve bu, bir hareketlilik içerisinde sunulmuştur ki alt sözcelere de bakıldığında “çabucak, peş peşe, hızlı” gibi anahtar sözcüklerin sıklıkla yer aldığı görülecektir. Bu açıdan toplumsal cinsiyet rollerine ilişkin bir çelişkinin yaratıldığı ve toplumda erkeklere atfedilen dövüşte ustalık özelliğinin farklı olarak bu yapıtta kadınlara da verildiđi görülmektedir. Hatta kadınlar bu yönleriyle yapıtın kimi bölümlerinde ülkenin içerisinde bulunduđu olumsuz durumun kurtarıcıları olarak nitelendirilmiştir. Dolayısıyla bu öğelerin yapıta feminist parodi olma özelliđi kazandırdığı söylenebilir. Altman’a göre de (1994: 22) feminist parodilerde kadınsı ve erkeksi toplumsal cinsiyet rolleri, temel gülünçlük bağlamında tersine çevrilir ve okur, güç ilişkilerinin hiyerarşik yapısına hapsedilir. Yapıtta, bu çıkarıma ilişkin çokça örnek ve söylem bulunmaktadır.

Görseller dışında parodik yapıtın 10. bölümüne Elizabeth’in piyano çalması sırasında zombilerle ilgili söylenen bir şarkının (yeni bir metin) eklendiđi görülür:

“Eskiden toprak sakinken ve ölümler sessizken
Ve Londra şehri yaşıyan insanlar içinken,
Salgın birden vahşice üstümüze çöküverdi
Ve sevgili İngilteremizi savunuyoruz bu yüzden.” (s.39)

Bu bağlamda incelenen parodik yapıt, postmodernizmin kullandığı metinlerarasılık araçlarına örnek olma özelliğini yansıtmıştır denilebilir.

Özgün yapıtta konuya yönelik orta sınıf, taşra, zenginlik, drahoma, evlilik, kız çocukları, bekarlık gibi temel sözcük ve sözcük grupları yinelenirken parodik yapıtta bunun yerini zombi, ağza alınmazlar, dövüş, tüfek, hançer, bela, kılıç, talihsiz musibet, ninja alır. Parodik yapıttaki bu söz varlığıyla ilişkili olarak kızların dövüş yöntemlerine verilen kimi adlar da görülür: Ölüm Pentagramı, Turna Pozisyonu, Savaş Çılgınlıkları, Panter Öpücüğü, Leopar Pençesi, Sarhoş Çamaşırı Kadın Tekniđi, Öp Beni Geyik Egzersizi, Rüzgâra Kapılmış Köylü Stili. Yine konuyla ilgili kurguya Yaşamakta Olduđumuz Güçlüklere Barışçıl Bir Çözüm Arayan Centilmenler Derneđi ve Can Düşmanımıza Karşı Saldırıları Sürdürmeye Teşvik Derneđi eklenir.

Parodik yapıtta özgün yapıttan farklı olarak tercih edilen baştan çıkarmak, kafeslemek, çekici bulmak, kalbini fethetmek, asılmak vb.; zombilerle mücadelede kullanılan mideye indirmek, kan fıskırması, tepelemek, cehenneme postalamak, ağzını burnunu dağıtmak, kanı üstüne yemin etmek vb. argo ve şiddete yönelik sözcük ve sözcük öbeklerine rastlanır.

Özgün yapıtta Baba Bennet, karısını iğneli sözlerle alaya alır ve kimi zaman ona aptal der. Parodik yapıtta ise babanın söylemleri daha kaba ve küçük düşürücüdür: kuşbeyinli, salak kadın, beyinsiz, pis moruk vb. Aynı zamanda baba, kızları için (özellikle Kitty ve Lydia) aylak zihinli ve gerizekalı söylemlerini kullanır.

Özgün yapıtta karakterlerin tepkileri olađan bir biçimde sunulurken parodik yapıtta büründükleri yeni özellikleri doğrultusunda abartılı biçimdedir. Örneğın, Elizabeth, Wickham’ı görünce müthiş bir döner tekme yemiş gibi sersemlediğini hisseder. Bu abartılı söylem genellikle şiddet içeriklidir.

Tüm bu örneklendirmelerden hareketle şiddet öğelerinin, dolayısıyla söyleminin yapıta doğrudan yansıtıldığını söyleyebilmek mümkündür ki yapıtın giriş sayfasındaki (s.3) şiddet dolu zombi kaosu ifadeleri ile de bu durum yeniden üreten yazar tarafından açıkça dillendirilmiştir. Halbuki özgün yapıtta, karakterler çatıştıkları zamanlarda dahi nezaket söyleminden vazgeçmemişler, düşünce-

⁶ Hatta bu uğurda toplumsal normları da göz ardı edebilmektedirler (Çizim 1). Dolayısıyla Elizabeth, bu yapıtta da başkaldıran, itaat etmeyen, bağımsız bir kimlik olarak yansıtılmıştır.

lerini kibarlıkla dillendirmişlerdir. Dolayısıyla özgün yapıtta öne çıkan nezaket söylemi, bu yapıtta yerini şiddet söylemine bırakmıştır. Bu duruma özellikle anlatıcının söylemlerinde rastlanmaktadır: “Akşamın geri kalanı onun açısından pek eğlenceli geçmedi. Yanından ayrılmamakta son derece sapıkça direnen Bay Collins ona asıldı ve kendisiyle tekrar dans etmeye ikna edemese de koca göbeğini kullanarak onu gizlemek suretiyle başkalarıyla dansa kalkmasını engelledi.” (s.79).

Yukarıdaki söyleme bakıldığında şiddet öğelerini barındırmasının yanında argo bir dil kullanımının varlığı ile alaycı bir biçemin kullanıldığı da söylenebilir. Bununla birlikte tersinlemeye de yer verilmiştir:

“Sevgi dolu anneleri üzüntülerini tamamen paylaşmaktaydı.” (s.175).

Alıntılanan söyleminde anlatıcı, kızların anneleri olan Bayan Bennet’in sevgi dolu olduğunu ileri sürse de aslında böyle düşünmemekte, karakterle alay etmektedir.

Anlatıcı, özgün yapıtta olduğu gibi olayları ayrıntılandırmak, geçişleri sağlamak için sık sık yapıtta yer almaktadır. Kimi zaman ise gülünçlükleri aktarmak için de açıklamalarda bulunmuştur. Örneğin; Charlotte’nin zombiye dönüşüm sürecindeki içsel düşüncelerini gülünçleştirerek okuyucuya aktarmıştır:

“Gerçekten canlı görüldüğü nadirdi, Bayan Collins’in kendi elini kemirdiğini fark ettiğinde bile pek ilgilenmemişti. Charlotte geride kalan aklıyla bu değişikliği Darcy’nin arkadaşı Eliza’ya âşık olmasına yormak istiyordu. Rosings’e her gidişlerinde ve Darcy’nin Hunsford’a her gelişinde onu izliyordu; ama pek başarılı olamıyordu çünkü sık sık dikkati dağılıyor, örneğin sıcak ve sulu sulu, taze bir beyni ısırma arzusuna kapılıyordu. Bay Darcy’nin Charlotte’un arkadaşına sık sık baktığı kesindi, ancak o bakıştaki ifade yoruma açıktı. İçten, dikkatli bir bakıştı, ama Charlotte o bakışta pek hayranlık göremiyordu ve bazen sanki sadece dalgın bir bakışmış gibi geliyordu. Ayrıca Bay Darcy’nin zihninden geçenleri merak ederken aklına yine onun tuzlu, karnabahar gibi beynini çiğneme meselesi geliyordu.” (s.136).

Parodik yapıtta, -yukarıda bağlam bölümünde değinildiği gibi- karakterlerin yolculukları sırasında kimi zaman zombilerle karşılaşmalarına ve dövüşmelerine ilişkin sahnelere yer verilmiştir. Bu karşılaşma ve dövüş sahneleri ayrıntılı olarak betimlenmiştir:

Anlatıcı: (1) “Longbourn yolculuğu güzel geçti, yolda bir ara karşılırlarına küçük bir zombi çocuklar sürüsünün çıkması hariç; bu çocuklar son zamanlarda bütün St. Thomas Mahallesiyle birlikte zapt edilmiş olan, Bayan Beechman’ın Yetimhanesi’ndendiler şüphesiz. Bay Bingley’nin arabacısı, o minik şeytanların yakındaki bir tarlada bulunan, güneşten katılmış cesetleri yediklerini görünce kendini tutamayıp kravatına kustu. Elizabeth ise saldırıya uğrama ihtimaline karşı tüfeğini hazır tuttu. Ama şansları vardı ve lanetli çocuklar at arabasıyla ilgilenmediler.” (s.47).

Anlatıcı: (2) “Birden öldürülen domuzların sesini andıran korkunç bir çığlık duyuldu. Durumu hemen anlayan Elizabeth elini çabucak ayak bileğindeki hançere uzattı. Bıçağı hazırlayarak döndüğünde karşısında üç tane berbat görümlü ağza alınmaz vardı; kollarını uzatmış, ağızlarını açmışlardı. En yakındaki yeni ölmüş gibiydi, gözleri henüz toza dönüşmemişti. Elizabeth’in üstüne etkileyici bir hızla, yalpalayarak geldi ve arada bir kol mesafesi kaldığında Elizabeth onun göğsüne sapladığı hançerini göğre doğru kaldırdı. Bıçak yukarı doğru kayarak yaratığın boynunu ve yüzünü parçalayıp kafasının tepesinden çıktı. Yaratık yere yığılıp hareketsiz kaldı.” (s.27).

Yukarıdaki iki söyleme benzer söylemlere parodik yapıtta sıkça rastlanmaktadır. Karakterler yolculukları sırasında farklı sayılarda ve toplumsal kimliklerde (erkek, yetişkin, çocuk vb.) zombiler ile karşılaşabilirler. Dolayısıyla bu durum ürkütücüdür, karakterler üzerinde tedirginlik oluşturmaktadır. Bununla birlikte kusmak vb. ifadeleri içeren bu tip olumsuz betimlemelerin ve ayrıntılandırmaların sıklıkla yapıtta yer alması, yapıtın mekânı olan İngiltere üzerine de olumsuz algılar geliştirilmesine neden olacaktır. Bu doğrultuda İngiltere’nin içerisinde bulunduğu savaş durumunun da yansıtıldığı; kasvetli, ürkünç ve kötü bir ortam yaratıldığı söylenebilir.

Özgün yapıttan farklı olarak parodik yapıtın sonuna ‐Aşk ve Gurur ve Zombiler Okuyucular İçin Tartışma Rehberi‐ eklenmiştir. Bu bölümde yapıt, ‐aşkla, savaşla ve doğaüstüyle ilgili zengin, çok katmanlı bir inceleme‐ (s.302) olarak yansıtılmış ve klasik zombi edebiyatının bir ürünü olarak nitelendirilmiştir. Söz konusu bölümde, yapıtın içeriğine ve karakterlere ilişkin on adet tartışma içeren ve yorum gerektiren soru yer almaktadır. Sorular sayesinde okur, yapıt hakkında eleştirel düşünebilir; yazarın ve ilişkili olarak parodik yapıtın yazılış amacını sorgulayabilir. Kimi sorulardaki tartışmalar, özgün yapıtla karşılaştırma yapılması üzerinedir. Bir parodi metninin okunuşu karışık bir süreçtir. Okur, yazınsal kodları kullanarak ne ölçüde ve ne tipte bir parodi metni okuduğunun ayırımına varmalı, öncül ve ardıl metin arasındaki bağlantıyı kurabilmelidir (Hutcheon, 1978: 206). Bu bağlamda yapıtın sonuna eklenen tartışma bölümünün okura, bir okuma yöntemi sunduğu söylenebilir.

Görsel-İşitsel Yapıt

Yeniden üretilen görsel-ışitsel yapıtlarda, olaylar dizisi sınırlı bir süre içerisinde dinleyici/izleyiciye aktarılır. Bu nedenle çeşitli sadeleştirme ve genişletme işlemlerine başvurularak konu, bağlam, anlam ve biçim boyutlarında değişikliklere gidilir. İncelenen görsel-ışitsel parodik yapıtta da bu tür değişiklikler görülmüş ve örnekleri aşağıda sunulmuştur:

Konu

Görsel-ışitsel parodik yapıt, zombiler tarafından saldırıya uğrayan İngiltere'nin dövüş sanatında uzman olan Bennet kızları tarafından kurtarılma çabalarını konu edinmektedir. Ülkenin içerisinde bulunduğu durum nedeniyle alt ve orta sınıf ile birlikte üst konumdakiler de tehlike içerisinde. Bu süreçte Bennet kızlarından dövüş yetenekleriyle ön plana çıkan Elizabeth, kendisinden üst konumda olan Bay Darcy ile -gurur/önyargı kaynaklı- sık sık çatışmalar yaşasa da ülkesini bu zor durumdan kurtarmak için önyargularından arınarak Bay Darcy ile birlikte hareket edecek ve zombi tehdidini ortadan kaldırmak için savaşacaktır.

Görsel-ışitsel parodik yapıt, içerik ve başkarakterler bağlamında özgün yapıtla çoğunlukla koşutluk göstermesine karşın özgün yapıttan farklı olarak -metin türünün gerektirdiği özellikleri nedeniyle- konu kısıtlamasına, yazılı parodik yapıtın filme uyarlanmış biçimi olması nedeniyle de -özgün yapıta göre- konu genişlemesine uğramıştır; ancak yazılı parodik yapıttan da kesmeler yapılarak uyarılma yoluna gidilmiştir. Dolayısıyla görsel işitsel parodik yapıtta, senaristin bakış açısının ön plana çıktığı söylenebilir. Bu bakımdan konuda yapılan kimi değişiklikler birçok noktada olay örgüsü ile ilişkili olarak bağlamın da değişmesine neden olmuştur.

Bağlam

Film, özgün yapıttan farklı bir bağlamda başlamıştır. Özgün yapıt, Netherfield Park'a gelen zengin ve bekar bir gencin Bennet ailesindeki yankıları ile başlarken film, resmi bir görevle konken partisine gelen Darcy'nin ısırmış kişiyi bulma çabasıyla başlar. Bu sahneler, özgün ve yazılı parodik yapıtta yer almamaktadır. Ardından yaşayanlar ve ölümler arasındaki savaşın arka planına yönelik bilgiler kronolojik olarak ve neden-sonuç ilişkileri kurularak verilmiştir ve bu sahneler de özgün ve yazılı parodik yapıtta bulunmamaktadır. Örneğin zombileşmeye neden olan hastalığın İngiltere'ye sömürgelerden (Fransa'dan) gelmesi üzerine duvar kurma ve hendekler açma yoluyla korunmaya çalışılması ve bu dönemde doğunun dövüş sanatlarını öğrenme modasının başlaması bilgisi sunulmuştur. Giriş olayları ve tarihsel bilgilerin verildiği sahnelerin ardından yaşayanlar ve ölümler arasındaki savaşın henüz başlamadığı açıklanarak ana öyküye (özgün yapıttaki öyküye) başlanmıştır.

Filmin özgün yapıttan farklı bir bağlamda başlamış olması kurguya yeni olayların ve kişilerin eklenmesine, kimi kişilere ise yer verilmemesine neden olmuştur. Örneğin masaya koyduğu sineğin bir cesedi fark etmesi üzerine Darcy'nin cesedin boğazını kesmesi, Darcy'nin gece egzersizi yaptığı sırada Elizabeth tarafından izlenmesi, Collins'in Elizabeth'i kılıçlardan kurtulması için tencere ve

tava almakla kandırmaya çalışması, baloda zombi saldırısı olması üzerine Darcy ve Elizabeth'in savařması; ancak Bingley'in düşüp başını vurması, Wickham'ın Elizabeth'i domuz beyinli zombilerle dolu bir kiliseye (Aziz Lazarus) götürmesi, Charlotte'nin Leydi ile tanışmaya giderken Elizabeth'i de yanında götürmesi ve bu yolculukta Wickham'ın da onlara eşlik etmesi, Mahşerin Dört Atlısı'nın kimi sahnelerde görünmesi, Wickham'ın soyluların sonunun geldiđini söyleyerek Elizabeth'e kendisiyle kaçmayı önermesi, Darcy'nin Elizabeth tarafından reddediliři üzerine dövüşmeleri ve Darcy'nin gitmesinin ardından Elizabeth'in ağlaması, Darcy'nin babasının hastalık kapması nedeniyle zamanında onu öldürmesi, Reddedilen Darcy'nin savařa katılması, Elizabeth'in Leydi'nin vekiliyle dövüşmesi, savař sırasında Zombi Protokolü'nün ilan edilmesi, savařta Jane'nin Bingley'i kurtarması ve Elizabeth'in Darcy'yi koruması, Darcy'nin Lydia'yı kurtararak Wickham'la dövüşmesi ve bu dövüşte onu bıçaklamasına karřın Wickham'ın ölmemesi, böylece Zombilerin başı Deccal oluşunun anlaşılması, savař sırasında köprünün patlatılmasıyla Darcy'nin bayılması ve Elizabeth'in onu öperek aşkını ilan etmesi, en güvenli yer olan Leydi'nin evinde Bingley'in Jane'ye evlilik teklif etmesi, Darcy'nin Elizabeth'e tekrar evlilik teklif ediři ve Collins'in kız kardeřlere kıydıđı nikah gibi olaylar eklenmiřtir. Yazılı parodik yapıtta da benzer olarak bu tip eklemeler görülür. Filmin giriş sahnesindeki partiye ısırılmıř bir karakter olarak Anabel eklenirken yazılı parodik yapıtta böyle bir karaktere yer verilmemiřtir. Darcy'nin kız kardeři, Elizabeth'in yengesi ve eniřtesi Bay ve Bayan Gardiner vb. karakterler ise filmde kendine yer bulamamıřtır. Bununla birlikte kimi karakterlerin özelliklerinde farklılařmalar olmuřtur. Örneđin özgün yapıtta Charlotte, evlenmek isteyen bir kadın olarak yansıtılmıř ve duygular ve düşüncelerine oldukça ayrıntılı yer verilmiřken, filmde yalnızca Elizabeth'in Leydi ile karřılařmasında bir aracı olarak kullanılmıřtır. Bu bağlamda filmde Elizabeth, Darcy, Bingley, Jane, Wickham, Collins, Bay ve Bayan Bennet, Leydi Catherine karakterleri üzerine yoğunlařılmıřtır.

Filmde bařka farklılařmalar da olmuř ve bu farklılařmalar hem bağlamı hem de filmin özgün ve yazılı yapıtta olan iliřkisini etkilemiřtir. Örneđin Darcy'nin ilk baloda Elizabeth ile dans etmek istemeyiři üzerine özgün yapıtta Elizabeth, bu durumu etrafındakilerle konuřup önemsizleřtirirken filmde Darcy'nin davranıřları ve dediklerinden ötürü üzüntüye kapılmıřtır. Özgün yapıtta erkekleri üst kattan inceleyen Bennet kızlarının filmde anahtar deliđinden bakıřı; Darcy ile karřılařma olasılıđına karřı Wickham'ın baloya gelmeyip filmde baloya gelmesi ve ardından kaybolması; Charlotte'nin özgün yapıtta 27, filmde 25 yařında olması; özgün yapıtta Lydia ile birlikte kaçan Wickham'ın filmde Lydia'yı kaçırmaması gibi deđiřiklikler yapılmıřtır. Yazılı parodik yapıtta da benzer olarak bu tip deđiřiklikler görölmektedir. Bir diđer deđiřiklik, özgün yapıtta Darcy'nin Elizabeth'in siyah gözlerindeki bakıřlardan etkilenmesiyle filmde dövüş konusundaki yeteneđinden etkilenmesidir. Yazılı parodik yapıtta bakıldıđında ise her iki öđenin de etkisinin olduđu anlaşılır.

Filmde Bennet ailesinin kızları özgün yapıttan farklı olarak dövüşçü özellikleriyle çizilir. Kızlar, özgün yapıtta benzer dönemsel kıyafetler giymiř; ancak saldırı anında kullanılmak üzere giysilerine gizlenmiř silahlarla kuřanmıřlardır. Yazılı parodik yapıtta da kızlar özgün yapıtta benzer olarak dönemsel kıyafetler giymektedir; ancak kızların dövüşçü özellikleri ön plana çıkarılmıřtır.

Jane'nin hastalıđı sonrası Bingleylerdeki konukluđunun kısaltıldıđı; özgün yapıttaki kimi olayların, Lydia ve Kitty'nin rahat tavırları ile Mary'nin kitaplara düşkünlüđünün gösterilmeyip çıkarıldıđı görülür. Yazılı parodik yapıttan bu açıdan metin türünün geređiyle daha ayrıntılı bir görünüm sunmaktadır.

Özgün yapıttan Jane ve Elizabeth'in evlenip sonraki yařamlarında kardeřleriyle ve eřleriyle iliřkileri üzerine genel bir biçimde bitirilirken film, Jane ve Elizabeth'in çifte düđün biçiminde evlendikleri gün sonlandırılır. Yazılı parodik yapıtta da olay örgüsünün sürdürülmesi yeđlenmiřtir; fakat görsel-iřitsel parodik yapıtta zombi tehlikesinden genel olarak kurtulma söz konusuysen, yani olumlu bir yaklařım varken yazılı parodik yapıtta, böyle bir son çizilmemiřtir. Dolayısıyla İngiltere, halen zombi tehlikesiyle karřı karřıyadır; bu bakımdan yazılı parodik yapıtta olumsuz bir tablonun sergilendiđi söylenebilir.

Anlam

Özgün yapıtta Bennet kızları, gerçekleştirdikleri herhangi bir eyleme ya da duruma dinsel bir anlam yüklemeyen filmde kimi dinsel gönderimler görülür. Örneğin Jane, zombi öldürdükten sonra istavroz çıkarır. Benzer bir örnek, Hıristiyanlık dininde kıyamet işareti olarak ortaya çıkacağına inanılan Mahşerin Dört Atlısı'nın kimi sahnelerde görünüşüdür. Bir diğer örnek, Wickham'ın zombiler çağının başladığını söyleyerek onlarla birlikte yaşamının bir yolunu bulduğunu Leydi'ye açıklamasında görülür. Dindarlık ve domuz beyni ile beslenen zombilerin soylulaşarak ehlileşeceğini ve kendi ırklarını denetleyebileceğini iddia eder. Aynı zamanda Wickham'ın zombilerin başı, Deccal olduğu anlaşılır. Yazılı parodik yapıtta bu tip dinsel öğelere rastlanmamaktadır.

Özgün yapıtta kadın algısı; müzik çalma, şarkı söyleme, resim yapma, dans etme, kitap okuma gibi beceriler üzerinde yoğunlaşır. Filmde ise kadınların bu gibi kadınsal sanatların yanı sıra silah ve dövüş taktiklerini bilme konusunda da sanat sahibi olması gerektiği vurgulanır. Bu açıdan film, yazılı parodik yapıtta benzerlik göstermektedir.

Görsel-işitsel parodik yapıt, metin türünün getirdiği nitelikleri nedeniyle iletisini belirli bir sürede yansıtmak durumundadır. Bu nedenle -bağlam bölümünde de görüleceği gibi- senaristin bakış açısını da yansıtan çokça değişikliğe gidildiği görülmüştür. Yapıt, senaristin bakış açısı ve odağı doğrultusunda farklı bir bağlam kurgulanarak belirli bir sürede yansıtılmaya çalışılmıştır. Özgün ve yazılı parodik yapıtta ayrıntılı olarak sunulan çoğu olayın, karakterin, mekânın vb. eksilmesi sonucu yan iletilerde de kayıplar yaşanmıştır. Dolayısıyla bu durum, özgün ve yazılı parodik yapıtta var olan gerekçelendirmelerin de ortadan kalkmasına neden olmuş ve filmi yüzeysel kılmıştır. Bu bağlamda film; Elizabeth, Jane, Darcy ve Bingley'in birleşerek İngiltere'nin tehlikeden kurtarılması uğruna düşman Wickham ve zombileri ile savaşması odağında yapılandırılmıştır. Mücadelenin kazanılması sonrasında ise evlilik gerçekleşmiştir. Bu doğrultuda yazılı parodik yapıtta benzer olarak görsel-işitsel parodik yapıtta da ülkenin kurtarılması öncelenmiş, evlilik ikinci plana atılmıştır; fakat görsel-işitsel parodik yapıtta evlilik, zaferin sonunda gerçekleşen bir olgu iken yazılı parodik yapıtta, zombi tehlikesinden tam olarak kurtulma sağlanamamış, Elizabeth ve Jane, aşkları uğruna silahlarından vazgeçmiştir.

Biçem

Görsel-işitsel yapıtta anlatıcının rolü değişmiştir. Özgün yapıtta olduğu gibi anlatıcının söylemiyle başlayan kurguda öncelikle, yapıttaki olayların tarihsel arka planına ilişkin bilgiler sunulmuştur ve bu bilgiyi sunan anlatıcı erkektir. Bennet ailesine yönelik bilgi veren başka bir anlatıcı da vardır ve kadındır. Özgün yapıttan farklı olarak bu anlatıcılar, olay örgüsüne dahil olmadan filmin başında ve sonunda kendilerini göstermiştir. Olay örgüsü ise yalnızca karşılıklı konuşmalar aracılığıyla yapılandırılmıştır.

Filmdeki genel söylem özgün yapıttın söylemiyle (özellikle nezaket kuralları bağlamında) ortaklık taşımaktadır; ancak özgün yapıtta betimlenen kimi olay ve durumlar filmde beden dili (dövüş sahneleri vb.), ses özelliği (soylu karakterlerin kibrini yansıtan konuşmaları vb.) ve esprili dil (Collins'in kendini öven ve ima içeren abartılmış konuşmaları vb.) kullanımı nedeniyle aksiyonu ve gülünçlüğü yükseltilecek şekilde sunulmuştur. Yazılı parodik yapıtta bu nitelikler, illüstrasyonlar ve dövüş sahnelerine ilişkin betimlemeler ile hız içerikli anahtar sözcük ve sözcük öbekleriyle gerçekleştirilmiştir. Benzer olarak yazılı parodik yapıtta da esprili dil, gülünç öğeler yer almaktadır; ancak nezaket söylemi yerini çoğunlukla şiddet söylemine bırakmıştır.

Özgün yapıtta karakterlerin fiziksel özelliklerine ilişkin betimlemeler ayrıntılı biçimde sunulmamıştır. Buna karşın filmde metin türünün kendiliğinden getirdiği özellikler nedeniyle karakterlerin fiziksel görünümüne ilişkin ayrıntılı bilgi edinilebilir. Filmde, zombilere ve fiziksel görünümüne çokça yer verilmemiştir; şiddet, kan vb.'ye ilişkin görüntüler yazılı parodik yapıtta göre azınlıktadır ve yazılı parodik yapıttın aksine bu bağlamda kasvetli, ürkünç, kötü bir ortam sunulmamıştır.

Sonuç ve Tartışma

Seçilen yapıtlar Fairclough'un (2006) eleştirel söylem çözümlemesi yaklaşımına göre incelendiğinde bu yapıtlarda, toplumsal ve bireysel kimliklerin sınıf ve cinsiyet çatışmaları sonucu yaşadıkları değişiklikler/dönüşümlerin ele alındığı görülmüştür. Söz konusu yapıtların toplumun yaşam tarzı ve değer yargılarına karşı aşk üzerinden eleştiri içeren bir görünüm sergilediği söylenebilir.

Yeniden yazılan yazılı ve görsel-işitsel parodik yapıtlar; konu, ana ileti, olaylar dizisi, kişiler, biçem bağlamında özgün yapıtla genel bir koşutluk gösterir. Bununla birlikte yapıta parodik bir özellik verebilmek adına konu, bağlam, anlam ve biçemde kimi değişikliklerin yapıldığı; ancak yapıtın temel iletinin (özünün) aynı kaldığı görülmüştür.

Parodik yapıtlarda ironik, alaycı ve komik öğelere ulaşabilmek adına; yeni çağrışımlar ve mekanlar ile parodinin okuyucusuna ilişkin tartışmaya dayalı soruların eklendiği, dilbilgisel ve biçemsel değişimlere başvurulduğu, şaşkınlık ve komiklik duygusunun üretilerek okurun düşüncelerinde değişikliğe gidildiği, dolayısıyla ağırlıklı olarak bağlam ve biçem boyutlarında işlemlerin yapıldığı görülmüştür. Söz konusu sonucun kuramsal kısımda belirtilen Rose'nin (2016: 59-60) parodinin varlığına ilişkin belirlediği işlem ve değişikliklerle örtüştüğü söylenebilir.

Seçilen yapıtlara söylem çözümlemesi uygulandığında, aynı zamanda bu yapıtların çocuk gerçekliği ve çocuğa görelilik ilkelerine uygunluğu konusunda izlenimler de edinilmiştir. Bu bağlamda parodik yapıtların dil ve edebiyat öğretiminde kullanılabilir olduğu sonucuna ulaşılmıştır. Öğrencilere yeni (güncel) ve farklı heyecanlar (gülünçlük, aksiyon vb.) sunması, karşılaştırmalı çalışmalara (özgün ve parodik yapıt odağında) olanak sağlaması, geçmiş ve güncel arasında ilişki kurdurması, klasiklere olan önyargıyı kırması ve okunmasına geçiş sağlaması bakımlarından dil ve edebiyat öğretiminde parodilerden yararlanılabilir. Öğrenciler, yeni bir metin türü ve teknik ile tanıştırılarak derslere yeni boyut kazandırılır. Dolayısıyla yeni iletişimsel ortamlar yaratılır ve bu konuda farkındalık yaratılır. Dil ve edebiyat öğretimi programları da (MEB, 2018; MEB, 2019) metin türü odaklı yaklaşımı benimsemesi ve güncel metin türlerine yönlendirmesi bakımından bu sonucu destekler niteliktedir. Sınıf ortamında gerçekleştirilecek olan yeniden anlatım uygulamalarıyla öğrencilerin temel dil becerileri açısından gelişimine de katkı sağlanacağı öngörülmektedir. Bu bağlamda parodi türü ve tekniği öğretmenler tarafından kullanılacak bir seçenek olarak değerlendirilebilir ki parodi, hem yazınsal bir tür hem de bir teknik olarak ele alınabilir (Cebeci, 2017: 12).

Parodik yapıtlar, dil ve edebiyat öğretiminde kullanılabilir; ancak araştırma kapsamında ele alınan yazılı parodik yapıt, -araştırmanın bulgular bölümünde sıkça görülebileceği gibi- argo dil ve şiddetle ilgili söylemlere yer vermesi nedeniyle 12-13 yaş grubuna uygun olarak nitelendirilemez. 14 ve üstü yaşlarda ise okunabilir bir yapıt olarak değerlendirilebilir. Görsel-işitsel parodik yapıt ise bu açıdan herhangi bir engel taşımamaktadır.

Kaynakça

- Aktulum, K. (2004). *Parçalılık Metinlerarasılık*. Ankara: Öteki Yayınevi.
- Aktulum, K. (2013). 7. Ünite Metinlerarasılık. Saltık, E. (Ed.) *Eleştiri Kuramları* (ss.128-153). Eskişehir: Anadolu Üniversitesi Yayınları.
- Altman, A. E. (1994). Parody and poesis in feminist fairy tales. *Canadian Children's Literature*, 73, 22-31.
- Austen, J. (2006). *Aşk ve Gurur*. İstanbul: Oda Yayınları.
- Austen, J. ve Grahame-Smith, S. (2016). *Aşk ve Gurur ve Zombiler*. İstanbul: Domingo Yayınevi.
- Aziz, A. (2014). *Sosyal Bilimlerde Araştırma Yöntemleri ve Teknikleri* (9. basım). Ankara: Nobel Akademik Yayıncılık.

- Baş, T. ve Akturan, U. (2013). Nitel Araştırma Yöntemleri (2. baskı). Ankara: Seçkin Yayıncılık.
- Binyazar, A. (2010). Toplum ve Edebiyat. İstanbul: Can Sanat Yayınları.
- Büyükkantarcıođlu, N. (2006). Söylemden İdeolojiye: Eleştirel Söylem Çözümlemesi. Kocaman, A. (Y. Haz.), Dilbilim: Temel Kavramlar, Sorunlar, Tartışmalar (ss.101-116). Ankara: Dil Derneđi Yayınları.
- Cebeci, O. (2017). Komik Edebi Türler-Parodi, Satir ve İroni (2. Baskı). İstanbul: İthaki Yayınları.
- Creswell, J. W. (2014). Araştırma Deseni – Nitel, Nicel ve Karma Yöntem Yaklaşımları (4. Baskıdan çev.) (Çev. Ed. Selçuk Beşir Demir). Ankara: Eğiten Kitap.
- Dilidüzgün, S. (2018). Çađdaş Çocuk Yazını-Yazın Eğitime Atılan İlk Adım (3. Baskı). İzmir: Tudem Yayınları.
- Fairclough, N. (2003). Analysing discourse – Textual analysis for social research. London & New York: Routledge Taylor & Francis Group.
- Fairclough, N. (2006). Discourse and social change. USA: Polity Press.
- Gee, J. P. (1999). An introduction to discourse analysis: Theory and method (1st ed.). London: Routledge.
- Günay, V. D. (2013). Metin Bilgisi-Hem Metin Çözümleme Hem de Yaratıcı Yazma. İstanbul: Papatya Yayıncılık Eğitim.
- Gür, T. (2011). Türkçe Öğretmeni Adaylarının Dil Tutumları ve Dil Kullanımlarının Söylem Çözümlemesi Yöntemi ile Betimlenmesi. Yayımlanmamış Doktora Tezi, Atatürk Üniversitesi, Erzurum.
- Hutcheon, L. (1978). Parody without ridicule: observations on modern literary parody. Canadian Review of Comparative Literature, Spring, 5 (2), 201-211.
- İsen-Durmuş, T. (2011). Klasik Eserlere Çocuklar Nasıl Yönlendirilmeli ve Buna İlişkin Batıdaki Uygulamalardan Örnekler. Turkish Studies, Summer, 6 (3), 929-937.
- Karagöz, M. (2018). Türk ve Dünya Klasikleriyle Yapılandırılmış Dil ve Edebiyat Öğretimi Tasarısı: Okulöncesinden Yükseköğretime (Bir Eylem Araştırması). Doktora Tezi, Ankara Üniversitesi.
- MEB. (2018). Ortaöğretim Türk Dili ve Edebiyatı Dersi (9, 10, 11 ve 12. Sınıflar) Öğretim Programı. Ankara.
- MEB. (2019). Türkçe Dersi Öğretim Programı (İlkokul ve Ortaokul 1, 2, 3, 4, 5, 6, 7 ve 8. Sınıflar). Ankara.
- Rose, M. A. (2016). Parodi: Antik, Modern ve Postmodern (Çev. Cansu Dikme). Ankara: Hece Yayınları.
- Salomon, V. B. (2006). The claim of postmodern parody. Textura, 13, 69-74.
- Shelton, A. N. (2014). The power of parody and satire in the 21st century English classroom. Honors Projects, Paper 131, 1-20.
- TÜBA. (2011). Türkçe Bilim Terimleri Sözlüğü-Sosyal Bilimler. Ankara: Türkiye Bilimler Akademisi.
- Van Dijk, T. A. (1988). News analysis – Case studies of international and national news in the press. Hillsdale, New Jersey, Hove & London: Lawrence Erlbaum Associates, Publishers.
- Vardar, B. (2002). Açıklamalı Dilbilim Terimleri Sözlüğü-İstanbul-Multilingual.
- Yıldırım, A. ve Şimşek, H. (2013). Sosyal Bilimlerde Nitel Araştırma Yöntemleri (9. Baskı). Ankara: Seçkin Yayınları.
- Steers, B. (Yönetmen). (2016). Aşk ve Gurur ve Zombiler [Film]. Erişim <https://www.youtube.com/watch?v=Rzxv8EZ0zx&t=285s>

Summary

Parody is the reproduction of a serious (noble, classical, etc.) literary system in a playful order by revealing it in a way that creates a ridiculous contradiction without having a purely cynical or critical aim and transforming it into an ordinary and current subject (Aktulum, 2004: 303; 2013: 141). Therefore, it is possible to imitate and transform an original text in terms of meaning, context, subject and style (Aktulum, 2004: 287-303) During this transformation, it is seen that operations such as concatenation, subtraction, addition, condensation, discontinuity are used (Cebeci, 2017: 84). In the parodies, ridicule and mock is not only questioning the past, but also re-interrogating and thinking in line with the interests and concerns of the reader (Salomon, 2006: 72-73).

*It is known that there is a negative point of view and problems are experienced in the reading of serious works in today's language and literature teaching (İsen-Durmuş, 2011; Karagöz, 2018; Shelton, 2014). In this context, in order to use such works in the classroom environment, it is necessary to turn to various methods and techniques. Parody can also be considered as one of these ways. In this context, the usability of parody in language and literature teaching will be evaluated through the example of *Pride and Prejudice* and *Zombies*. The study is important in that it provides an opinion on the use of parodies in order to read serious literary works.*

*The aim of the study is to determine the discursive aspects of the parody in comparison with the original work through *Pride and Prejudice* and *Zombies* novel and film and to evaluate the usability of language and literature.*

This research is a qualitative study, and critical discourse analysis was used as the research design and data analysis method. In critical discourse analysis, three phases are followed: interpretation, structuring and macro structuring (Aziz, 2014: 152-153; Baş and Akturan, 2013: 33-34). In interpreting the data, not only the meaning is reached; however, points such as operant functions of words, social relations, idiomatic / stylistic signs, gender and class positioning are also revealed.

*The sampling method of the research is the maximum diversity sampling which aims to reflect the diversity of the tools related to the subject studied to the maximum degree (Yıldırım and Şimşek, 2013: 136). In this context, *Pride and Prejudice* (original work / written), *Pride and Prejudice and Zombies* (rewritten work / written) and *Pride and Prejudice and Zombies* (film / audiovisual) are included in the research.*

Document analysis was used for data collection and Fairclough's critical discourse analysis (text, discursive and social practice) model was used for data analysis. The ideological and political effects of discourse (beliefs / faiths, social relations and identities, discursive order / series) were emphasized, and sociological descriptions of the characters in the works were presented and identity presentations were detailed.

In order to ensure the validity and reliability of the research, the discourses in the works included in the scope of the research were quoted directly, together with the context, and linguistic tools and forms were shown in detail and proved. In addition, based on the whole sentence, it was analyzed more than once by two researchers at different times and common interpretations were reached on similarities and differences.

As a result of the study, it was seen that the changes / transformations of social and individual identities as a result of class and gender conflicts were discussed in the works. It can be said that the works in question show criticism over the life style and value judgments of society over love. Rewritten written and audiovisual parodic works; subject, main message, series of events, people, has shown a general parallel with the original work in the context of style. However, some changes were made in the subject, context, meaning and style in order to give a parodic feature in the structure; but the essence of the work remained the same.

In order to reach ironic, cynical and funny elements in parodic works; it was seen that new connotations and spaces and questions about the reader of parody were added, grammatical and stylistic changes were applied, and a sense of confusion and comicity was produced and changes were made in the reader's thoughts.

As a result of the study, impressions were obtained about the conformity of the works examined with the principles of children's reality and child-appropriateness. In this context, it is concluded that parodic works can be used in language and literature teaching. In language and literature teaching, it can be used to present new (current) and different excitations (ridiculousness, action etc.) to the students from the parodies, to enable comparative studies, to establish a relationship between the past and the current, to break the prejudice against the classics and to provide a transition to reading. The students are introduced to a new type of text and technique to give a new dimension to the courses. Therefore, new communicative environments are created and awareness is created. Language and literature teaching programs (MEB, 2018; MEB, 2019) support this result in terms of adopting a text-type-oriented approach and directing them to current text types. It is also foreseen that the students will be able to contribute to the development of basic language skills by means of re-expression practices in the classroom. In this context, parody type and technique can be considered as an option that can be used by teachers that parody can be considered both as a literary genre and as a technique (Cebeci, 2017: 12). Parodic works can be used in language and literature teaching; however, the written parodic work considered within the scope of the research cannot be considered suitable for the 12-13 age group, as it can be seen frequently in the findings section of the research, as it includes discourse about slang and violence. At the age of 14 and over it can be considered as a readable work. The audiovisual parodic work does not have any obstacles in this respect.

Medya Okuryazarlığının Değerlendirilmesi: Konular, Sorunlar ve Olasılıklar¹

Assessing Media Literacy: Issues,
Problems and Possibilities

Mehtap UYAR²

Tuğba ASRAK HASDEMİR³

ARAŞTIRMA MAKALESİ

Gönderim Tarihi: 15.11.2019 | Kabul Tarihi: 06.03.2020

Özet

Son yıllarda yeni iletişim teknolojilerinde gözlemlenen gelişmeler göz önüne alındığında, gerek geleneksel medya gerekse yeni medya hayatımızın neredeyse odağında yer almaktadır. Özellikle yeni medya kullanımının artması ile birlikte, içerik oluşturma da kolay bir hale gelmiştir. Bir içeriği kimin, ne amaçla yarattığı ve o içeriğin güvenilir olup olmadığı her zaman bilinemez. Dolayısıyla, okurların, izleyicilerin veya kullanıcıların, medya tarafından sunulan sınırsız görüntüleri, görüşleri ve yazıları nesnel ve eleştirel olarak değerlendirebilmeleri oldukça önemlidir. Bu çerçevede, bakımından medya okuryazarlığı eğitimi bu amaca hizmet edebilir. . Bu betimsel çalışmanın amacı, günümüzde, dijitalleşmenin artışı ile birlikte daha da çok gereksinim duyulan medya okuryazarlığı anlayış ve uygulamalarını ana noktalarıyla inceleyerek, medya okuryazarlığı eğitiminin hedefine ulaşabilmesi bakımından medya okuryazarlığı programında olması gereken özellikleri vurgulamaktır. Bu amaç doğrultusunda, geleneksel ve yeni medya okuryazarlığı eğitiminin yalnızca çocukları ve gençleri kapsayacak biçimde olmaması gerektiğine; yaşlılar da dahil olmak üzere, tüm yaş gruplarını kapsayan bir eğitimin sağlanması gerektiği sonucuna ulaşılmıştır. Bütün vatandaşları kapsayan bir okuryazarlık eğitimi ile bireyler arasında oluşan uçurumun da kapanabileceği ortaya çıkmıştır.

Anahtar Sözcükler: Media information literacy, Digital literacy skills, Critical understanding, Activity, User

Abstract

Considering the developments observed in new communication technologies in recent years, both traditional media and new media are at the center of our lives. Especially with the increasing use of new media, content creation has become easier. It is not always known who created a content for what purpose and whether it was reliable. Therefore, it is important that readers, viewers or users can objectively and critically evaluate unlimited images, views and writings presented by the media. In this framework, media literacy education can serve the purpose. The only way to make these assessments is through media literacy education. The aim of this descriptive study is to examine main understandings and practices of media literacy, which is needed more with increase in digitization today, and to emphasize the issues that should be included by the media literacy program in order to achieve the goal of media literacy education. In accordance with this purpose it was concluded that, traditional and new media literacy education should not only include children and young people; education must be provided for all age groups, including the elderly. It has been revealed that, a literacy training that covers all citizens can close the gap between individuals.

Keywords: Media information literacy, Digital literacy skills, Critical understanding, Activity, User

¹Bu çalışma, Arş. Gör. Mehtap Uyar'ın, Gazi Üniversitesi Sosyal Bilimler Enstitüsü Halkla İlişkiler ve Tanıtım Anabilim Dalı doktora programında yapmakta olduğu tezinden hazırlanmıştır.

² Arş. Gör., AHBV Üniversitesi, İletişim Fakültesi, Ankara, Türkiye. e-posta: mehtapgunes@mail.com, ORCID ID: 0000-0001-7613-883X

³ Prof. Dr., AHBV Üniversitesi, İletişim Fakültesi, Ankara, Türkiye. e-posta: tubahasdemir@gmail.com, ORCID ID: 0000-0002-4295-8496

Giriş

İletişim teknolojilerinin, eğitim sürecinde okullarda yer alması yirminci yüzyılın ilk yarısından itibaren gerçekleşmiştir. Sonraki yıllarda, medya okuryazarlığı çocuklar ve gençlere yönelik eğitim programlarında da yer almaya başlamıştır (Asrak Hasdemir, 2016: 84). Medya okuryazarlığı gelişen iletişim teknolojilerine uyum sağlayabilme adına önemli bir kavram olduğundan, bu kavram günümüzde dijital çağa dahil olma meselesi olarak da algılanabilir. Bu bağlamda, medya eğitim olanakları yalnızca çocuklar ve gençlere sunulmamalı; tüm vatandaşlara yönelik olabilmelidir.

Medya okuryazarı olabilen bir kişi, eleştirel düşünebilmeyi öğreneceğinden, hayatı her anlamda daha da kolaylaşacaktır. Bu kişi aynı zamanda, reklamlarda çıkan ürünlerin, gerçekten kendisine uygun olup olmadığını değerlendirebilerek, bilinçli bir tüketici olabilecektir. Aynı zamanda, okuduğu haberi yazan kişinin ne amaçla (nefret söylemi vb.) bu habere yer verdiğini gözlemleyebilecektir. Her şeyden önemlisi, medya okuryazar eğitimi almış olan bir kişi pasif bir izleyici olmak yerine, aktif bir kullanıcı olabilecektir. Herhangi bir metin veya görüntü üretebilen bu kişinin özgüveni de artacaktır.

Bu çalışmada, medya okuryazarlığı kavramının önemini ele alan organizasyonların ve alanda önemli isimlerin çalışmalarına yer verilmektedir. Bu çerçevede, medya okuryazarlığı kavramının tarihsel boyutu ele alındıktan sonra, yeni iletişim teknolojilerinin gelişmesiyle birlikte, medya okuryazarlığı kavramının neden medya ve bilgi okuryazarlığı kavramı olarak kullanılması gerektiği yönünde açıklamalar yapılmaktadır. Son olarak da, medya okuryazarlığını birbirinden farklı yönleriyle ele alan akademisyenlerin görüşleri incelenmektedir.

Medya Okuryazarlığı Anlayışının Gelişim Süreci ve Ana Duraklar

Medya okuryazarlığını önemseyen ve yaygınlaştıran önde gelen örgütlerden biri UNESCO'dur. UNESCO, altmışlı yıllarda, medya eğitiminin önemli bir ihtiyaç olduğundan ve medyanın toplumsal ilerleme üzerindeki rolünden bahsetmiştir. UNESCO, bilgiye herkesin erişebilmesi için çalışmalar yaparak, özellikle gençlerin medya eğitimi almalarını desteklemiştir (Khan, 2006: 5). Bu bağlamda UNESCO, medya eğitiminin önemli bir ihtiyaç olduğunu bundan yaklaşık altmış yıl önce görmüş ve sonraki yıllarda da bu ihtiyacı desteklemek amacıyla çeşitli toplantılar düzenlemiştir. 1982 yılında Almanya'da gerçekleştirdiği uluslararası boyutta olan bir toplantı sonrasında Grunwald Medya Eğitimi Bildirgesi'ni yayımlamıştır. Bildirgede, günümüzde de yer verilen önemli maddeler şunlardır (Buckingham, 2001: 2):

- Medya eğitimi, hareketli görüntü (film, televizyon, video), radyo, kaydedilmiş müzik, basılı medya (gazete ve dergiler başta olmak üzere) ve yeni iletişim teknolojilerinin tümüyle ilgilidir. Yalnızca basılı medyayı değil, medyanın tümünü kapsayan geniş tabanlı bir 'okuryazarlık' geliştirmek amaçlanır.
- Medya eğitimi, medyayı kapsayan öğretim ve öğrenmeyle ilgilidir. Bu durum, medya aracılığıyla öğretme ile karıştırılmamalıdır. Örneğin, televizyon ve bilgisayarların bilim veya tarih öğretme aracı olarak kullanılması medya eğitimi olarak yorumlanmamalıdır.
- Medya eğitimi, hem eleştirel anlayışı hem de aktif katılımı geliştirmeyi amaçlar. Gençlerin hem medya tüketicileri olarak yorum yapmasını hem de medyada birer üretici olmalarını sağlar. Böylece, gençler toplumda daha güçlü katılımcılara dönüşebilmektedir. Medya eğitimi, gençlerin eleştirel ve yaratıcı yeteneklerini geliştirme ile ilgilidir.

Ondokuz ülkeden gelen temsilcinin katkısıyla sonlandırılan bu bildirgede, medyanın olumlu ya da olumsuz yönlerine değinmek yerine, tüm ülkeler için medyanın önemi ve hayatımızın bir parçası olduğu gerçeğinin kabul edilmesi gerektiğine vurgu yapılmaktadır. Gençlerin bu medya dünyasında kendilerine yer bulabilmeleri ise, aile, okul ve bazı kurumların destekleri ile mümkün olabilecektir. Belirtilen kişi ve kurumlar, çocuklar ve gençlerin okuryazarlık seviyesini geliştirmeye yönelik çalışmalar yapmalıdır. Çünkü medya eğitimi, aileler, öğretmenler, medyada çalışan kişiler ve karar

verici mercilerin tamamının katkılarıyla ve eleştirileriyle tam anlamıyla amacına ulaşabilecektir. Dolayısıyla bildiride, belirtilen kişi ve kurumlardan bu konu kapsamında bazı taleplerde bulunulmuştur (Buckingham, 2001: 18):

- Okul öncesi eğitimden üniversite seviyesine kadar ve yetişkin eğitiminde kapsamlı medya eğitim programlarını başlatmak ve desteklemek. Bu talebin amacı, eleştirel farkındalığın artmasını teşvik edecek bilgi, beceri ve tutumlar geliştirerek, elektronik ve basılı medya kullanıcıları arasında daha fazla kabiliyetin oluşmasını sağlamaktır. Bu tür programlar tercihen, medya ürünlerinin analizini, yaratıcı ifade aracı olarak medyanın kullanılmasını ve medya kanallarının etkin kullanımı ve katılımını içermelidir.

- Öğretmenler ve aracılardan hem medya anlayışlarını ve bilgilerini artırmak hem de uygun eğitim yöntemleri ile onları eğitmek için eğitim kursları geliştirilmelidir.

- Psikoloji, sosyoloji ve iletişim bilimi gibi alanlardan medya eğitiminin yararlanması için araştırma ve geliştirme faaliyetleri özendirilmelidir.

- Medya eğitiminde uluslararası işbirliğini teşvik etmeyi amaçlayan ve UNESCO tarafından üstlenilen veya öngörülen eylemler desteklenmeli ve güçlendirilmelidir.

UNESCO'nun geçmiş yıllardan bu yana gündeminden hemen hemen hiç eksik etmediği medya eğitimi konusunda, yalnızca tek bir kişi ya da kuruma değil, üstüne sorumluk düşen tüm kişi ve kurumlara ihtiyaç vardır. Çünkü sorumluluk alması gereken bir kurumun ya da kişinin sorumluluğu olmadığı durumda bu eğitim tam anlamıyla başarıya ulaşamayacaktır. Bu durumda, çocukların profesyonel anlamda eğitim alacakları yer okul olduğu için, öncelikle öğretmenlerin medya eğitimiyle ilgili gerekli eğitimleri almaları ve kendilerini çok iyi geliştirmeleri gerekmektedir. Öğretmenlerin eğitimlerinin eksiksiz olabilmesi ise, devlet kurumlarının desteğine bağlıdır. İlgili kurumlar, gerekli desteği ve donanımı okullara ve öğretmenlere sunduğu takdirde okuryazarlık oranında artmalar gözlemlenebilecektir. Ancak, ailelerin katkısı ve desteği olmadan tam anlamıyla başarı sağlamak mümkün değildir. Çünkü ilk medya eğitimini ebeveynler vereceğinden, onların da gerekli bilgi ve becerileri edinmiş olmaları gerekmektedir.

UNESCO'nun yanı sıra, medya eğitime destek veren bir diğer kuruluş ise Clearinghouse' dur. Clearinghouse, doksanlı yıllardan itibaren medya şiddetine vurgu yaparak, çocuklar ve medyayı konu edinen uluslararası bir bilgi merkezi eşliğinde, evrensel boyutta pek çok araştırmayı gündeme getirmektedir. 1995 yılında İsveç'te, UNESCO İsveç Komisyonu ve UNICEF İsveç Komitesi, çocuğun haklarını ve medya şiddetini konu edinen uluslararası bir konferans düzenleyerek, okuryazarlık konusuna verdikleri önemi bir kez daha göstermişlerdir.

21-22 Haziran 2007 tarihinde ise, dünyanın birçok ülkesinden uzmanlar, eğitim politikası düzenleyicileri, öğretmenler, sivil toplum kuruluşları temsilcileri, medya profesyonelleri ve araştırmacılar, medya eğitiminin önemini belirtmek ve ilerlemesi için neler yapılması gerektiğini tartışmak amacıyla Paris'te buluşmuşlardır. Katılımcılar, okuryazarlık oranlarının artırılması yönünde acilen uluslararası seferberliğin gerçekleştirilmesi gerektiğine değinmişlerdir. Ayrıca, toplantıda yer verilen oniki önerinin uygulanması konusunda gerekenin yapılması ve ihtiyaç halinde bu önerilerin güncellenebilmesi için düzenli değerlendirmelerin yapılması gerektiğine dikkat çekilmiştir.

Türkiye'de medya okuryazarlığı anlayışının gelişiminde ise 2000'li yılların ayrı bir önemi vardır. 2005 yılında Marmara Üniversitesi İletişim Fakültesi, konunun farklı boyutlarının tartışıldığı Medya Okuryazarlığı Konferansı'na ev sahipliği yapmıştır. 23-25 Mayıs 2005 tarihleri arasında gerçekleştirilen bu konferansın amacı şöyle dile getirilmiştir (Türkoğlu, 2006: i):

Bilgi edinme ve edinilen bilgiyi kullanma hakkı, temel yurttaşlık hakkıdır. Kitle iletişim araçları, bu hakkın gerçekleştirilmesi için vazgeçilmez kaynaklardır. Yazılı ve görsel tüm kayakların oluşturduğu iletilerle donatılmış bir dünyada yaşamak için yeni iletişim becerilerine gerek var. Gazeteler, dergiler, radyo, televizyon, sinema ve İnternet, hızla gelişen teknolojilerden yararlanırken, yurttaşla-

rın da yeni bir kavram olan “medya okuryazarlığı” ile tanışması gerekmektedir. Bu amaçla, Marmara Üniversitesi İletişim Fakültesi’nde her yıl mayıs ayında düzenlenen “İletişimciler Haftası”nda bu yıl akademik konferans ve bir dizi etkinlikle “medya okuryazarlığı” konusunu ele alacağız. Önümüzdeki yıllarda geniş katılımlı olarak ulusal ve uluslararası boyutlara taşımak istediğimiz konferansımıza katkılarınızı bekliyoruz.

Amaçta da belirtildiği gibi, konferans kapsamında, , 2000’li yılların başlarında olunmasına karşın, yeni iletişim teknolojilerini de kapsayan bir medya okuryazarlığının önemine dikkat çekmiştir. Bu konferansta yer alan bildiriler, daha sonra bir kitapta birleştirilerek, burada yer alan bilgilerin kalıcılığı da sağlanmıştır.

Dünyada, okuryazarlığın önemine vurgu yapan kuruluşların yanı sıra, bizzat medya okuryazarlığı terimini, adına taşıyan kuruluşlar da bulunmaktadır. Medya Okuryazarlığı Eğitimi Ulusal Birliği (NAMLE), 2008 yılında kurulmuş olan sözü edilen kuruluşlardan biridir. NAMLE, medya okuryazarlığı eğitiminde, medyadan yoğun biçimde yararlanılması gerektiğini savunarak, medyaya nasıl erişim sağlanabileceği, nasıl analiz edileceği, nasıl değerlendirileceği, nasıl oluşturulacağı ve medya aracılığıyla nasıl iletişim kurulacağına yönelik bütün sürecin desteklenmesi gerektiğine vurgu yapmaktadır (NAMLE, 2016). Bununla birlikte, Birleşik Krallık’ ta iletişim düzenleyicisi ve rekabet otoritesi olan Ofcom (Office of Communications) da hem çocuklar hem de yetişkinler için medya okuryazarlığına yönelik çeşitli araştırmalar sürdürmektedir. 2003 İletişim Yasası ile birlikte Ofcom, daha çok çocukları medya okuryazarlığına özendirme ve araştırma yapma konusunda sorumluluk almak istemiştir. Böylelikle, Ofcom’un medya okuryazarlığı çalışmaları, hem insanların medya okuryazarlığı ihtiyaçlarını kapsamakta hem de kamu politikasının oluşturulmasında önemli bir rol oynamaktadır (Ofcom, 2016).

Medya okuryazarlığı alanına büyük ölçüde katkı sunan UNESCO 2015 yılında Media and Information Literacy for the Sustainable Development Goals adlı kitabı yayımlamıştır. Kitapta, medya ve bilgi okuryazarlığını konu edinen otuzdan fazla makale yer almaktadır. UNESCO 2016 yılında ayrıca konu ile ilgili iki farklı kitap daha yayımlamıştır. Bunlardan ilki, Orta Doğu ve Kuzey Afrika bölgesinde yer alan ve eğitimciler için yazılmış olan Opportunities for Media and Information Literacy in the Middle East and North Africa adlı kitaptır. İkinci kitap ise, Media and Information Literacy: Reinforcing Human Rights, Countering Radicalization and Extremism başlığını taşımakta ve daha çok medyada yer alan nefret söylemi ve medya okuryazarlığı konularına yer vermektedir. UNESCO’nun yapmış olduğu çalışmaların yanı sıra, yayımladığı kitapları da göz önünde bulundurursak, UNESCO, yalnızca medya ve bilgi okuryazarlığı konusunda yetkinliğin nasıl edinebileceği konusuna odaklanmadığı, aynı zamanda bu yetkinlikler ile bireylerin bilgi özgürlüğü ve ifade özgürlüğü gibi başlıca insan hakları ve uygulamaları hakkında bilgili olabilmeleri için vatandaşlara destek olmaktadır.

Medya Okuryazarlığı Anlayışında Çeşitlenmeler: Genel Bir Bakış

Medya okuryazarlığı, yeni bir konu olarak gündeme gelmiş olmasına karşın, yalnızca medya araştırmacıları arasında tartışılmamakta, aynı zamanda çocuklarına medyadan gelebilecek riskler karşısında endişelenen ebeveynler, tüketici grupları ve eğitimciler arasında da tartışılan bir konu olarak gün geçtikçe yaygınlaşmaktadır. Neredeyse kırk yılı aşkın bir süredir, dünyanın hemen hemen her yerinden medya okuryazarlığı konusuyla ilgilenen kişiler çok sayıda makale yayınlamaktadır (Potter, 2010: 675). Medya okuryazarlığının, elli yıldan fazla süredir tartışma konusu olmasına rağmen, herkes tarafından kabul görmüş, genel bir tanımı yoktur. Livingstone ve arkadaşları (2005) bunun sebebini, medya okuryazarlığının amaçlarına bağlamaktadır. Akademik araştırmaları inceleyen Livingstone ve arkadaşları (2005), medya okuryazarlığının üç temel amacının şunlar olduğunu belirtir: a) demokrasi, katılım ve aktif vatandaşlık; b) bilgi ekonomisi, rekabet gücü ve seçim; c) hayat boyu öğrenme, kültürel ifade ve kişisel tatmin. Bu amaçlar yalnızca medya okuryazarlığının amaçları olmamakla birlikte, aynı zamanda medya okuryazarlığı kapsamında olan politika tartışmalarına da

yön verebilmektedir. Medya okuryazarı olan bir birey günlük yaşantısında daha bilinçli ve aktif bir vatandaş olabilmektedir. Örneğin, medya okuryazarı olan bir kişi, medyada gördüğü olayları çok daha doğru ve eleştirel yorumlayarak, toplumda görüşlerini kolaylıkla ifade edebilmektedir. Medya okuryazarlığı ile bilgi ekonomisi, rekabet gücü ve seçim arasındaki ilişki bilgi ve piyasa ekonomisi kavramlarından yola çıkılarak açıklanabilir. Bir şirkette medya okuryazar oranının yüksek olması, o şirkette dolaşan bilgilerin daha üst düzeyde olması ile doğru orantılıdır. Dolayısıyla, tüketiciye daha fazla seçenek sunulabileceği için, hem toplumsal refah hem de piyasa ekonomisi için büyük gelişmeler sağlanabilecektir. Medya okuryazarlığının diğer amacı olan, hayat boyu öğrenme, kültürel ifade ve kişisel tatmin kavramlarının medya okuryazarlık ile ilişkisi de günlük hayatta yaşananlar üzerinden açıklanabilir. Medya okuryazarlığı özünde eleştirel yaklaşımı benimsediğinden, bilinçli, yaratıcı ve etik değerleri edinmiş bir topluluğu desteklemektedir (Livingstone, Couvering ve Thumim, 2005: 7-8). Dolayısıyla, bir ülkede yaşayan medya okuryazarı vatandaşların oranı arttıkça, o ülkedeki bireylerin bilgi seviyeleri, kendilerini ifade etme durumları ve olaylara eleştirel yaklaşabilme kabiliyetleri de artacağından, o ülkedeki bireyler kültürel açıdan da kendilerini güvende hissedebileceklerdir.

Bilim insanlarının farklı görüşleri savunmaları ve her birinin medya okuryazarlığı hakkında ayrı yorum geliştirmesi nedeniyle, tek bir medya okuryazarlığı tanımından bahsetmek mümkün değildir. Ofcom'un 2004 yılında yapmış olduğu bir çalışma, medya okuryazarlığının tanımını netleştirmek için oldukça önemlidir. Bu çalışmada, medya okuryazarlığının tanımı şöyledir: "çeşitli bağlamlarda iletişim kurmak, iletişimi anlamak ve iletişim seçeneklerine erişim" dir (Ofcom, 2004: 2-4). UNESCO'nun medya okuryazarlığı tanımı ise, "kitle iletişim araçlarını, medyanın bilinçli ve eleştirel bir anlayışı da dahil olmak üzere, kullandıkları teknikleri ve etkileri iddialı veya pasif olmayan bir şekilde anlama ve kullanma" dır. Bununla birlikte bu kavram, televizyon, yazılı basın, radyo, bilgisayar gibi birçok medya biçimlerinde iletişimi oluşturma, değerlendirme, analiz etme ve okuma yeteneği anlamlarına karşılık gelmektedir (Grizzle ve Calvo, 2013: 191). Bu iki tanım bağlamında bir değerlendirme yapılacak olursa, UNESCO'nun yapmış olduğu tanımda, medya okuryazarlığı kavramı daha kapsamlı bir şekilde ele alınmaktadır. Çünkü UNESCO, üretme beceresini tanıma dahil ederek, yeni iletişim teknolojilerini kapsayan bir medya okuryazarlığından söz ederken; Ofcom medya okuryazarlığı tanımına üretme becerisini dahil etmeyerek geleneksel medya okuryazarlığı tanımıyla sınırlı kalmaktadır.

Medya okuryazarlığı, farklı zamanlarda ve farklı yerlerde çeşitli şekillerde tanımlanmıştır. Ancak bu tanımlamaların çoğunun amacı, nüfus içinde medya okuryazarlık oranının artmasıdır. Çünkü yapay zeka ve robotizasyon, devam etmekte olan siyasi, sosyal ve ekonomik değişim süreçlerinde, bilgi boşluklarını genişletme riskiyle, toplumlara yeni zorluklar doğurmaktadır. Yeni donanıma sahip olabilen ve çokuluslu şirketler büyük avantaja sahip olabileceklerdir. Bu gelişmelerle birlikte, vatandaşların medya ve bilgi okuryazarlığına olan ihtiyaçları da artmaktadır (Carlsson, 2019). UNESCO 2007 yılında ilk kez, "medya ve bilgi okuryazarlığı" teriminin kullanılmasını önererek, yeni iletişim teknolojilerinin günlük hayatta artık önemli bir yeri olduğunu gündeme taşımıştır. Medya ve bilgi okuryazarlığı, bilgi okuryazarlığı ve dijital okuryazarlığı da içeren, medya okuryazarlığı ile ilgili tüm yeterlikleri kapsar. İnsanların bilgi ve öğrenme ortamlarıyla, çevrimiçi ve çevrimdışı etkileşimlerini dönüştürmek için, farklı ve kesişen yetkinliklere odaklanır (UNESCO, 2007).

İnsanların sağlık, iş, politika ve eğlence konularında karşılaştıkları günlük konular hakkında bilinçli kararlar alabilmek için aldıkları ve gönderdikleri mesajlar hakkında eleştirel düşünceye erişme, bu düşünceleri analiz etme ve bunlara katılma yeteneklerine ihtiyaçları vardır (Hobbs, 2010). Medya ve bilgi okuryazarlığı eğitimi yalnızca gençleri ve çocukları kapsadığında tam amacına ulaşamayacaktır. Yaşlıların da dahil olduğu, tüm vatandaşlar için medya ve bilgi okuryazarlığı eğitiminin desteklenmesi gerekmektedir.

Renee Hobbs, günümüzde bilginin yoğunlaşması ve dijitalleşmiş yaşama geçilmesi üzerine medya okuryazarlığı için ihtiyaç duyulan yaşam becerilerini şu şekilde sıralamaktadır (Hobbs, 2010: vii-viii):

- Materyalleri bularak ve paylaşarak; bilgi ve fikirleri kavrayarak; sağduyulu seçimler yapın ve bilgilere erişin.
- Yazarı, amacı ve bakış açısını tanımlayarak; içeriğin kalitesini ve güvenilirliğini değerlendirerek; mesajları çeşitli formlarda analiz edin.
- Dil, görüntü, ses ve yeni dijital araç ve teknolojilerden faydalanarak, çeşitli formlarda içerik oluşturun.
- Sosyal sorumluluk ve etik ilkeleri uygulayarak, kişinin kendi davranış ve iletişim davranışlarını yansıtın.
- Aile içindeki, işyerindeki ve toplumdaki bilgileri paylaşmak ve sorunları çözmek için, bireysel ve işbirliği içinde çalışarak ve bir topluluğun üyesi olarak katılın ve bu şekilde sosyal eylemde bulunun.

Bu bilgiler ışığında, bilgi ve iletişim teknolojileri geliştikçe ve bilgi akışları hızlandıkça, kaliteli eğitim ve yaşam haklarının onurlu bir şekilde uygulanması daha da karmaşık bir hal almaktadır. Demokratik bilgi toplulukları yaratma, bilgi güvenliğini garanti etme ve dünyadaki hemen hemen bütün ulusların karşılaştığı diğer zorluklarla ve bu durumlarla başa çıkabilme oldukça önemlidir (UNESCO, 2013). Bunu başarabilmenin yolu, çocuk, genç, yaşlı demeden, tüm vatandaşların medya ve bilgi okuryazarlığı eğitimini edinmesi sağlanmalıdır. Bu bilinçliliğin oluşması için, UNESCO gibi çeşitli kurumlar gerek konferanslarla gerek bildirimlerle destek vermektedir.

Medya ve Bilgi Okuryazarlığı Eğitimi: Farklı Yaklaşımlar ve Tartışmalar

Medya ve bilgi okuryazarlığı konusunda oldukça önemli görüşlere sahip olan akademisyenlerin her biri medya eğitiminin farklı bir yönüne vurgu yapmaktadır. Çalışmanın bu bölümünde, medya ve bilgi okuryazarlığı konusunun gündeme taşınmasında ve tartışılmasında önemli katkıları bulunan bilim insanlarının medya eğitimi hakkındaki düşünceleri ve çalışmaları, ana noktalarıyla incelenmektedir.

Medya Okuryazarlığı Hareketinde Yedi Büyük Tartışma başlığıyla 1998 yılında Türkçe'ye çevrilen Renee Hobbs' un makalesi, medya okuryazarlığı konusunda yapılmış önemli bir çalışmadır. Bu konu ile ilgilenen çoğu araştırmacının faydalandığı bu makale, medya okuryazarlığı hareketinde yedi büyük tartışmaya odaklanmaktadır. Bu tartışmaların birincisi, "medya okuryazarlığı eğitiminde çocukları ve gençleri medyanın negatif etkilerinden korumak amaçlanmalı mıdır?" sorusu ile ilgilidir. Korumacı bir yaklaşımla yola çıkan bu görüşten yana olanların tersine, bu düşünce pek çok eğitimci ve akademisyen tarafından eleştirilmektedir. Çünkü korumacı yaklaşımda, öğretmenin öğrencilere medyanın risklerini anlattığı, öğrencinin ise sorgulamadan sadece dinleyerek, not aldığı bir yöntem söz konusudur (Hobbs, 1998: 18-19). Böyle bir uygulamada, öğrenci ve öğretmen arasında iktidar ilişkisinin oluşacağına vurgu yapan Buckingham ve arkadaşları, öğrenmenin ancak sosyal bağların kuvvetli tutulmasıyla mümkün olabileceğini savunmaktadır (1990: 58-59). Gerek medya eğitiminde gerekse diğer derslerin eğitiminde, öğrencilere korumacı bir yaklaşım sergilemek doğru değildir. Böyle bir yaklaşım sergilendiğinde, kendilerinin korunma altına alındığını hisseden öğrencilere sınıfta gösterilen öğretim yöntemlerinin de faydası olmayacaktır. Kendilerini özgür hissedemeyen öğrenciler ise, pasif konumda kalarak, üretme becerilerini geliştiremeyeceklerdir.

İkinci tartışma konusu ise, "medya üretimi, medya okuryazarlığı eğitiminin ana özelliği olmalı mıdır?" sorusundan oluşmaktadır. Goodman'ın da yer aldığı bazı eğitimcilere göre, öğrencilerin eleştirel bir konumda tüketici olabilmeleri ancak kullanıcı olmalarıyla mümkündür. Dolayısıyla, öğrenciler medya metinlerini yalnızca okumakla yetinmemeli, metin yazmalı, İnternet sayfası tasarlamalı, düşüncelerini yeni medya aracılığıyla bildirmeli ve medyayı aktif bir şekilde kullanarak, medya üretimine katkıda bulunmalıdır. Fakat Stafford gibi eğitimciler ise böyle bir uygulamayı eleştirmektedir. Onlara göre, böyle bir uygulama ile öğrenciler profesyonelleri taklit etmek isteyebi-

leceğinden, bu uygulama öğrencilerin eleştireliliğini tamamen yitirebilecektir (Hobbs, 1998). Ancak, bu öğrenciler profesyonelleri taklit dahi etseler, üretim becerileri kazanma adına bir tecrübeleri olabilecektir. Bu şekilde de, zamanla kendilerine özgün içerik üretebileceklerdir.

Tartışmaların üçüncüsünde, “medya okuryazarlığı popüler kültür metinlerine odaklanmalı mıdır?” sorusu vardır. Medya okuryazarlığı popüler kültür metinlerine odaklansa da, ilkokullarda ve ortaokullarda popüler medya metinlerinin kullanılmasına dair tartışmalar bulunmaktadır. Dewing ve Giroux’a göre, eğer popüler kültür metinleri sınıftaki klasik eğitim anlayışını kırma amacı güdüyorsa, bu metinler öğrenci ve öğretmenlerin kendilerini geliştirmelerine imkan tanır. Bunun aksini savunan görüşler de olsa, bazı eğitimciler okulda kazanılmış becerilerin eve aktarılması konusunda popüler kültür metinlerinin önemine vurgu yapmaktadır. Dördüncü tartışma konusunda ise, “medya okuryazarlığının daha belirgin bir politik ve ideolojik gündemi olmalı mıdır?” sorusu bulunur. Birtakım eğitimciler medya okuryazarlığını, birçok politik amacı gerçekleştirebileceği yönünde, desteklerken; Dewey’in görüşlerini savunan eğitimciler, eğitimin sosyal ilerleme ve reformla temel amacına ulaşabileceğini benimsediklerinden, medya okuryazarlığı ile ilgili bilgi, beceri ve davranışların herhangi bir ideolojiye bağımlı olmaması gerektiğine inanırlar. Bu görüşe inanan öğretmenler, öğrencilere belirli bir görüşü veya düşünceyi dayatmak yerine, onları eleştirel düşünmeye teşvik eden eylemlerde bulunur. Beşinci tartışma konusunda ise, “medya okuryazarlığı anaokulundan üniversiteye kadar süren eğitim ortamına odaklanmalı mıdır?” sorusunun cevabı aranmaktadır. Kimi eğitimciler, medya okuryazarlığı becerilerinin okulda geliştirilemeyeceğini düşünmekte, bu becerilerin yalnızca evde ebeveynler tarafından geliştirilebileceğini savunmaktadır. Bu düşüncenin karşısında olan medya okuryazarlığı öncülerine ise, medya okuryazarlığından beklenen hedeflere ancak okul ortamında ve öğretmen, öğrenci ve ebeveynlerin ortak çabası ile ulaşabileceğini iddia etmektedir. Tartışmaların altıncısında, “medya okuryazarlığı ayrı bir konu olarak mı yoksa mevcut konuların içine dahil edilerek mi öğretilmelidir?” sorusu bulunmaktadır. Hobbs’a göre, neredeyse her eğitimci medya okuryazarlığı kavramının fen, sosyal bilimler, tarih, sanat ve edebiyat gibi diğer alanlardan beslenmesi gerektiğinin farkındadır (Hobbs, 1998: 20-25). Çünkü her bir konu medyanın az da olsa ilgi alanına girdiğinden, medya eğitimi bu konuların içine dahil edildiğinde çok daha faydalı olabilecektir.

Yedinci tartışma konusu ise, “medya okuryazarlığı girişimleri medya kuruluşları tarafından finansal olarak desteklenmeli midir?” sorusunun cevabıdır. Bazı eğitimciler, medya okuryazarlığı ile ilgili yapılması planlanan girişimlerin finansal olarak medya kuruluşları tarafından desteklenmesi gerektiğini düşünmektedir. Onlara göre, medya kuruluşlarının insanları eleştirel düşünmeye teşvik etme yönünde sorumlulukları vardır ve bu kuruluşlar sorumluluklarını medya eğitimini finansal yönde destekleyerek yerine getirmelidir. Bununla birlikte, medya okuryazarlığı eğitiminin medya kuruluşları tarafından finansal olarak desteklenmesini doğru bulmayanlar ise, medya sektörünün bu durumdan faydalanarak, kendi çıkarlarını korumak için eğitimi kullanabileceğini iddia etmektedir (Hobbs, 1998: 26). Medya kuruluşları genelde kendi çıkarlarını düşünme çabası içinde hareket ettiğinden, bu görüş haklı bulunabilir. Ayrıca yine kendi çıkarları doğrultusunda hareket eden bir medya kuruluşu, karşısında medya okuryazar eğitimi almış bir kitleyi görmekten de hoşlanmayabilir.

1998 yılında William G. Christ ve W. James Potter tarafından Media Literacy, Media Education, and the Academy isimli çalışma da medya okuryazarlığıyla ilgili konular hakkında farklı görüşleri sunmayı amaçlayan çalışmalardan biridir. Bu çalışmada (1998), medya okuryazarlığı ile ilgili kavramların oluşmasında ve bizim medya okuryazarlığına bakış açımızın gelişmesinde Renee Hobbs, David Buckingham, James Brown, Robert Kubey ve diğer birçok düşünürün önemli katkıları olduğuna değinilmektedir.

Medya okuryazarlığı eğitiminde özellikle eleştirel düşünmeye önem veren James A. Brown, 1998 yılında Media Literacy Perspectives başlıklı çalışmasında, medya okuryazarlığı programının

eleştirel düşünmede kullanılan bilişsel süreçleri içerdiğine vurgu yapmaktadır. Bu eğitimde başarılı olabilmenin tek yolu ise, öğretmenler, yöneticiler, uzmanlar ve ebeveynler arasında işbirliği gerçekleştirmektir. Brown'a göre medya eğitim programlarında bulunması gereken önemli özellikler, bilişsel gelişim, insanın kendi kültür ve ulusu hatta diğer milletlerin vatandaşlarıyla oluşturduğu sosyal çevreyle ilişkili duygusal ve davranışsal beceri ve değerlerdir. Bir medya okuryazarlığı eğitiminin önemli ve etkili olabilmesi ise, organize olmasına ve sürekliliğine; geçerli olduğu bilinen araştırmalara dayandığına; test edilmiş ve sonraki zamanlarda değerlendirilmiş olmasına; başka bir yerde de tekrarlanabilir ve çoğaltılabilir olmasına; kavramsal gelişimine katkı sağlayan, detaylı görsel-işitsel ve yazılı malzeme sağlayabilmesi ile ilişkilidir (Brown, 1998: 54). Brown'un etkili bir medya okuryazarlığı eğitimi için üzerinde durduğu noktaları hayata geçirebilmek adına, Hobbs'un da savunduğu gibi, öğretmenler, yöneticiler, aileler birlikte hareket etmek zorundadır.

2010 yılında Hobbs, yeni medyayı da içine aldığı, Digital and Media Literacy: A Plan of Action isimli çalışmasında, günümüzde çağdaş kültürdeki tam katılımın sadece mesajları tüketmeyle değil, aynı zamanda onları üreterek ve paylaşarak olabileceğini savunmaktadır. Dijital vatandaşlığın, dili, grafik tasarımı, resmi ve sesi kullanarak mesaj oluşturma becerisini içeren multimedya iletişim yeteneklerinin edinilmesiyle ve hayata geçirilmesiyle gerçekleştirilebileceğini belirtmektedir. Bu yetenekler ise, okulların yanı sıra resmi olmayan ortamlarda gelişebilir. Okullarda dijital ve medya okuryazarlığı eğitiminin verilmesi, dijital ortamda öğrencilere daha eşit olanaklar sunulabilmesi için de bir fırsat olacaktır. Hobbs'un bu çalışması, resmi ve resmi olmayan ortamlara dijital ve medya okuryazarlığını ulaştırmak için nasıl bir program yapılması gerektiğine dikkat çekmektedir. Bu programı gerçekleştirebilmek için, şu kurumların aktif desteğine gereksinim duyulduğu belirtilmektedir: yerel, eyalet ve federal düzeyde eğitim liderleri; halk kütüphanelerinin yediyemini; toplum temelli örgütlerin liderleri; eyalet ve federal yetkilileri; iş dünyasının üyeleri; medya ve teknoloji endüstrisinin ve sosyal yatırım vakfının liderleri (Hobbs, 2010: 50-52). Hobbs (2010) bu çalışmasında diğer çalışmalardan farklı olarak, yalnızca gençleri ve çocukları hedeflemeyerek; yaşlıları da içeren tüm vatandaşların dahil olduğu dijital ve medya okuryazarlığı eğitiminin desteklenmesinin farkındalığını artırmaya çalışmaktadır.

Medya ve Bilgi Okuryazarlığı Eğitimi: Geleneksel Medyadan Yeni Medyaya Farklı Yönler

2000 yılında, Wartella, O'Keefe ve Scantlin'in yapmış olduğu Children and Interactive Media: A Compendium of Current Research and Directions for the Future başlıklı çalışma; çocukların video oyunlarını, CD-ROM'ları, İnternet'i ve diğer bilgisayar programlarını evde ve okulun dışında bulunduğu diğer ortamlarda ne amaçla kullandıklarını araştırmaktadır. Bu araştırmaya göre, interaktif teknolojiler ve ağ tabanlı ortamlar çocuklar ve gençlerin öğrenme ve sosyal gelişim düzeyine katkıda bulunmaktadır. Wartella, O'Keefe ve Scantlin, evlerinde bilgisayara sahip olan çocukların, olmayanlara göre özgüvenlerinin daha fazla olduğunu belirtmektedir. Dolayısıyla bu çalışma, çocukların okul dışında bulunduğu ortamlarda, özellikle de evlerinde, kendilerine ait bilgisayarlarının olmasının onların daha başarılı olmasında büyük etkisi olduğunu savunmaktadır. Wartella, Lee ve Caplovitz ise 2002 yılında, Wartellavd. nin iki yıl önce yapmış olduğu çalışmayı güncelleyerek, Children and Interactive Media: Research Compendium Update adlı araştırma, önceki yapılan çalışmada değinilmeyen konuları da ele almayı hedeflemektedir. Çalışma bu bağlamda, çocukların yeni medyaya erişimleri ve yeni medyayı kullanımlarını; yeni medya kullanımının bilişsel ve sosyal sonuçlarını, sağlık ve güvenlik problemleri ve politik endişeler konularını da kapsayan bir araştırmayı içermektedir. Bu araştırma sonucunda, yeni medyanın çocuk gelişimine yönelik sunduğu katkılar çok iyi anlaşılabilmiştir. Wartella vd. (2002: 29) günümüzde, sadece bilgisayar faresine tıklayarak birçok işlemin gerçekleştirilebileceğine değinmektedir. Bu işlemler arasında, İnternet'te oyun oynama ve sörf (gezinti) yapma bulunmaktadır. İnternet'te hemen hemen her işlemin yapılabilmesi durumunu açıklamak için ise, "catch-all" sözcüğünün (kapsamlı/kapsayıcı sözcük) kullanıldığını belirtirler.

Geleneksel medya ile yeni medyanın ilişkisine dikkat çektikleri çalışmalarında Asrak Hasdemir ve Uyar (2019), geleneksel medya olarak değerlendirilen çocuk dergilerinde, yeni medyanın nasıl temsil edildiğini incelemektedir. Kapsamında, Türkiye’de çevrimiçi yayınlanan çocuk dergileri olan çalışmada, içeriklerde, yeni medyanın olumlu ve/veya olumsuz hangi özelliklerine yer verildiği; yeni iletişim teknolojileri ile birlikte yaşanan gelişmelerin nasıl yer bulduğu gibi başlıkların yanısıra yeni medya okuryazarlığıyla ilgili hangi bilgi, beceri ve uygulamalara yer verildiği gibi noktalar incelenmektedir. Çalışmada, incelenen çocuk dergileri içeriklerinde, yeni medyanın risklerinin yanısıra yararlarından da söz edildiği bulgulanmakla birlikte içeriklerde yer verilen risklerin kapsamının “ahlaki bir paniği” destekleyici nitelikte olduğu sonucuna ulaşılmaktadır. Çalışma, geleneksel medya ile yeni medya arasındaki ilişkiyi inceleyerek dijital bilgi ve becerilerin kazandırılmasında geleneksel medyanın önemine vurgu yapmaktadır.

Yeni medyayla söz konusu olan fırsatlar ve riskler konusundaki bir başka çalışma da Livingstone ve Bober tarafından yürütülmüştür. UK Children Go Online: Final Report of Key Project Findings başlıklı çalışmada, 9-19 yaşları arasında bulunan çocukların ve gençlerin İnternet kullanımlarını incelemektedir. Livingstone ve Bober’e göre bu araştırma ile, çevrimiçi fırsatlar ve çevrimiçi risklerin değerlendirilmesiyle ilgili denge kurulması amaçlanmaktadır. Projede, genel uygulama yöntemlerinden farklı olarak, çocuklara sadece anket uygulanmamış, aynı zamanda çocukların İnternet kullanımlarını da dikkate alan gözlemler ve odak grup görüşmeleri de yapılmıştır. Livingstone ve Bober’in ulaştığı sonuçlardan biri, İnternet’in şimdiye kadar kullanılan iletişim araçları arasında en fazla risk oluşturan araç olmasıdır. Niteliği devamlı olarak değişiklik gösteren bu risklere örnek olarak, spam, pornografi, gizliliğin ihlali, zorbalık, güvenilir olmayan veya yönlendirici içerikler, virüsler ve kumar verilebilir. Çalışmada ayrıca, kullanım niteliğiyle ilgili yeni bir ayrımın oluşmaya başladığına dikkat çekilmektedir. Bu demek oluyor ki, evinde İnternet erişimine sahip olan ve ebeveynleri daha sıklıkla İnternet kullanan çocukların İnternet becerisi kazanma ihtimali daha fazladır. Bununla birlikte, araştırma kapsamında bulunan çocukların çoğunun İnternet’in sağladığı olanaklardan tam anlamıyla yararlanamadığı dikkat çekmektedir. Eğlence ve bilgiye erişmek için hazır kaynağı kullanan çocuklar, risklerle ilgili endişe duyduklarından, yeni medya içeriklerini kullanmayı ve aktif olmayı tercih etmemektedir. Bu bağlamda, çocuklar ve gençlerin çevrimiçi olanaklardan faydalanabilme oranı çevrimiçi becerilerinin gelişmesi ile yani İnternet okuryazarlığı oranı ile doğru orantılıdır.

Buckingham ve arkadaşları 2005 yılında, The Media Literacy of Children and Young People: A review of the research literature on behalf of Ofcom isimli çalışmada medyanın özellikle zararlı etkilerini, yani risklerini, ele almayı reddetmektedir. Bu çalışma, medya okuryazarlığı açısından engel teşkil edebilecek durumlara ve medya okuryazarlığını geliştirebilecek unsurlara odaklanmaktadır. Bu çalışmada Buckingham ve arkadaşları, medya okuryazarlığıyla ilgili oldukça değişik sonuçlara ulaşmaktadır. Akademisyenlere göre, farklı sosyal statüye sahip grupların medyaya karşı yönelimleri de farklı olabilir ve bunun bir sonucu olarak da farklı türlerde okuryazarlık gelişebilir. Baskı ya da yazı okuryazarlığı gibi medya okuryazarlığının da tamamen bilişsel ve/veya rasyonel sorun olarak görülmemesi gerektiği; duygusal tepkiyi, hazzı ve kültürel değeri de içine alması gerektiği iddia edilmektedir. Çalışmada ayrıca, yalnızca çocukları ve gençleri medyanın çeşitli risklerinden korumak için tasarlanmış uygulamaların daha çok “olumsuz” biçimlerine yer verilmeyip; aynı zamanda çocuklara birçok fırsat sunan medya malzemesinin çeşitliliği ve kalitesinin daha çok “olumlu” biçimlerine de yer verilmektedir. Medya okuryazarlığına teşvikin artırılmasına yönelik adımlar atılması gerektiğini savunan Buckingham ve arkadaşlarının sadece yeni medyayı değil aynı zamanda geleneksel medyayı da dahil ettikleri bu çalışmada, medya okuryazarlığını oldukça değişik ve esnek bir şekilde yorumladıkları görülmektedir.

Buckingham, 2007 yılında yani, arkadaşlarıyla yaptığı çalışmadan iki yıl sonra, yeni medya okuryazarlığıyla ilgili Digital Media Literacies: Rethinking Media Education in the Age of the Internet başlıklı çalışmayı yayımlamıştır. Bu çalışma, yeni medyanın getirdiği yeni risklere ve fırsatlara eği-

timcilerin nasıl karşılık verdiğini, “okuryazarlık” kavramının sınırlarını keşfederek, incelemektedir. Buckingham, medya okuryazarlığının genellikle temel bileşenleri olarak kabul görmüş dört ana kavramsal yönüne dikkat çeker: temsil, dil, üretim ve (okuyucu/dinleyici/izleyici) kitle. Yeni medyayla ilgili yeni soru işaretleri artarken ve araştırma için yeni yöntemlere gereksinim duyulurken, bu dört kavramı kapsayan çerçeve devam eden haritalamaya katkıda bulunabilir (Buckingham, 2007: 48). Medya eğitiminde hem iyi hem de kötü uygulamaların olduğunu belirten Buckingham, medya eğitimi hakkında daha çok bilgiye gereksinim duyulduğunu savunur. Özellikle de, okullarda farklı sosyal statüdeki gruplar arasında görülen erişim eşitsizlikleri, sadece araç gereçlere fiziksel erişim açısından bir eşitsizlik teşkil etmemekte, aynı zamanda gerekli kültürel sermaye açısından da bu eşitsizliklerin telafi edilmesi gerekmektedir (Buckingham, 2007: 53). Bu bilgiler ışığında, “bilgi okuryazarlığı” okuryazarlık kavramından bağımsız olarak düşünülmemelidir. Bununla birlikte, sosyokültürel farklılıklar da göz önüne alındığında, erişim ve kullanım eşitsizliklerinin giderilebilmesi için, eğitimde teknolojiden faydalanılması gerekmektedir. Çünkü özellikle çocuklar, okul gibi eğitim alanlarında eşit fırsatlara sahip olabilmektedir. Okullarda teknolojiden faydalanabilen çocuklar arasında bulunan uçurum biraz da olsa kapanabilecektir.

2003 yılında Kessler ve Bergs’in medya okuryazarlığıyla ilgili yapmış oldukları Literacy and the new media: Vita brevis, lingua brevis adlı çalışma ise yeni medyada sıklıkla karşılaşılan bir sorunu ele almaktadır. Bu çalışma, günümüzde ülkemizde de sıklıkla karşılaşılan ve rahatsız eden bir soruna dikkat çekmektedir. 2000’li yıllardan itibaren, telgrafta yazıldığı gibi, cep telefonlarında kısa mesaj formatında yer alan ifadeler sıklıkla karşımıza çıkmaktadır (Kessler ve Bergs, 2003: 75). Ülkemizde kısaltılarak yazılan kelimelere; “slm”, “tmm”, “cnm”, “mrb” gibi ifadeler örnek verilebilir. Kessler ve Bergs bu kısaltmaların sadece cep telefonlarında kullanıldığına dikkat çekmektedir. Fakat bu kısaltmalarla yalnızca cep telefonlarında değil, aynı zamanda sosyal paylaşım sitelerinde de karşılaşmaktayız. Kullanıcılar gerek cep telefonlarından birbirlerine yolladıkları kısa mesajlarda gerekse sosyal paylaşım hesaplarında sözcükleri kısaltarak ya da sesli harflerin bir kısmını çıkararak kelimeler üzerinde oynamaktadır. Bu durumda, sunduğu birçok olanak olmasına rağmen, yeni medya kullanımı ilk başlarda, dil ve geleneğin kendine has koruyucuları ve halk tarafından kaygı ile karşılanmaktadır. Çünkü yeni iletişim araçlarının mesajların içeriğini ve kalitesini değiştirip değiştirmediği tartışmalı bir durum olsa da, şeklini değiştirdiği bir gerçektir (Kessler ve Bergs, 2003: 75-76). Kessler ve Bergs’e göre, kısa mesajlarda kullanılan kısaltmalar kaygı yaratmamalıdır. Elektronik postaların ve kısa mesajların kullanıcıların okuryazarlıklarını hiçbir şekilde tehdit etmediğini, tersine kullanıcıların şu ana kadar bilinmeyen dilsel yaratıcılığını tetiklediğini ve beslediğini savunmaktadır. Kessler ve Bergs (2003: 82-83), kısa mesaj yazan bir kişinin mektup yazan bir kişi kadar gelişmiş ve karmaşık edebi yeteneklere sahip olması gerektiğini savunmaktadır. Kessler ve Bergs’in çalışmasının başlarında, kelime kısaltmalarını eleştirerek, bunun yanlış bir davranış olduğu yönünde açıklamalara ulaşılacağı beklenirken, aksine kısaltmaların kullanıcıların üzerinde oluşturduğu olumlu yönlere vurgu yapılmaktadır. Kessler ve Bergs, her ne kadar kısaltılarak kullanılan kelimeleri dilsel yaratıcılığın gelişmesi üzerinde etkili bulsalar da, bu durum kullanılan dilin yapısı üzerinde önemli yıpranmalara sebep olabilecektir. Çünkü bu kısaltmalara alışan bireyler, özellikle de gençler resmi yazışma dilinde de bazen yanlışlıkla bu kısaltmalara yer verebilmektedir.

Sonuç ve Öneriler

Tüm bireylerin hayatında önemli bir yeri olan medya okuryazarlığı eğitiminin gerekliliğinden ilk olarak bahseden ve sonrasında da çalışmalarında devamlı bu kavramı dile getiren örgüt UNESCO’dur. UNESCO’nun dışında NAMLE de bu konu ile ilgili çalışmalar yapan bir kuruluştur. Üstelik bu organizasyonun kuruluş amacı medya okuryazarlığı eğitiminde, medyanın tüm biçimlerde kullanılmasını sağlamaktır. Medya eğitimi duyurarak, yaymak isteyen bir kuruluş ise Ofcom’dur. Bu ve benzeri kuruluşlar medya eğitiminin önemine vurgu yaparak, bu eğitimin nasıl kazandırılacağına dair tüm dünyada bir bilinçlendirme programları yürütmektedir.

Medya ve yeni medya okuryazarlığı alanına katkısı bulunan akademisyenlerin incelenen çalışmaları, konu ile ilgili yapmış oldukları eserlerin sadece bir kısmıdır. Bu incelenen çalışmalar ışığında Hobbs, sadece mesajları tüketen değil, aynı zamanda üreten bireylerin yetişmesiyle ancak tam katılımın sağlanabileceğini savunmaktadır. Üretme yeteneğinin ise okulların yanı sıra, ailelerin, çocukların ve akranların katkılarıyla gelişebileceğini iddia etmektedir. Medya okuryazarlığı eğitiminin tam anlamıyla amacına ulaşabilmesi için işbirliğinin önemine vurgu yapan bir diğer isim ise, Brown'dur. Brown, öğretmenler, yöneticiler, uzmanlar ve anne-babalar arasında gerçekleştirilen işbirliği ile birlikte, öğrencilere eleştirel düşünme becerisinin devamlı olarak kazandırılması sonucunda medya okuryazarlığı programının önemli ve etkili olabileceğini belirtmektedir. Livingstone ve Bober, çocukların çevrimiçi olanaklardan yalnızca çevrimiçi becerilerini geliştirebildiklerinde yararlanabileceğini savunmaktadır. Şöyle ki, yeni medya okuryazarlığı eğitimi alan bir çocuk, riskler hakkında endişe duymayacağı için, yeni medyanın sunduğu imkanlardan da daha rahat bir şekilde yararlanabilecektir. Buckingham ise, medyanın zararlı etkilerini öne çıkarmanın yanlış bir uygulama olduğunu belirterek, medya okuryazarlığı eğitiminin karşısında duran engellerin giderilmesi ve medya okuryazarlığını destekleyen unsurların çoğaltılmasına odaklanmaktadır. Bununla birlikte, farklı sosyo-kültürel grupları da çalışmalarına dahil ederek, sayısal uçurumun kapamasına dair görüşlerini bildirdiği için, Buckingham'ın çalışmaları oldukça önemlidir.

Bu çalışmada incelenen görüşler ve bilgiler doğrultusunda, bazı önerilere yer vermek yerinde olacaktır. Geleneksel ve yeni medya okuryazarlığı eğitimi, okul öncesi çağda eğitim gören çocuktan başlamak üzere, ilkokul, ortaokul, lise ve üniversite seviyesine kadar eğitim gören tüm çocuk ve gençlere sağlanmalıdır. Ancak medya eğitimi yalnızca çocuk ve gençleri kapsamamalı; yaşam boyu eğitimin bir parçası olarak farklı yaş gruplarına, yetişkinler ve yaşlılara da yönelik olmalıdır. Tüm vatandaşları kapsayan bir eğitim ile ülkede eleştirel farkındalık artarken, bilgi ve beceri seviyesi de yükselecektir. Eleştirel bir medya okuryazarlığı anlayışı, medyanın kullanımında bireyleri pasif halden aktif hale getirerek, bilinçli birer tüketici olmalarını sağlaması yanı sıra kullanıcıların, gerekli bilgi ve becerileri donanarak üretici olmasını da sağlayacaktır.

Medya eğitimi, geleneksel iletişim araçlarının (televizyon, radyo, gazete, dergi vb.) yanı sıra, yeni iletişim teknolojileri ürünlerinin (bilgisayar, İnternet vb.) tümünü de kapsayan nitelikte olmalıdır. Böylelikle, geniş tabanlı bir medya okuryazarlığı eğitimi geliştirilebilir. Böyle bir eğitim için ise öncelikle, tüm bireylerin iletişim araçlarına erişebilmeleri sağlanmalıdır. Fakat yalnızca erişim sorunu çözülerek, iyi bir eğitim sağlanması gerçekleştirilemez. Erişimin yanı sıra, bireylerin iletişim araçlarını kullanabilmeleri, bilgi ve beceri düzeylerini geliştirmeleri gerekmektedir. Özellikle yeni iletişim araçlarına yönelik bilgi ve beceri düzeylerinin geliştirilmesi oldukça önemli bir konudur. Çünkü dijital okuryazarlık bilgi ve beceri düzeyleri tam olarak gelişemeyen bireyler ile gelişmiş bilgi ve becerilere sahip bireyler arasında da bir uçurumdan söz edilebilir. Erişim ile kullanım bilgi ve becerilerini kapsayacak biçimde bir uçurumun yaşanmaması bakımından da yeni medyayı da içine alan medya okuryazarlığı eğitimi çok önemli olmaktadır.

Kaynakça

Asrak Hasdemir, T. (2016). "Yeni Medya Okuryazarlığı ve Türkiye: Moy 2014 Hakkında Bir Değerlendirme" Yeni Medya Çalışmaları II. Ulusal Kongresi Kongre Kitabı. 80-101. https://ekitap.alternatifbilisim.org/files/yeni_medya_calismalari-2_kongre_kitabi.pdf (Erişim Tarihi: 25.03.2018)

Asrak Hasdemir, T. ve Uyar, M. (2019). Representation of the New in the Traditional: New Media, Children's Magazines and Digital Literacy. Green L., Holloway D., Stevenson K. Ve Jaunzems K (Ed.). Digitising Early Childhood içinde. (ss. 74-103). UK: Cambridge Scholars Publishing.

Brown, J. A. (1998). "Media Literacy Perspectives", Journal of Communication, 48(1), 44-57.

Buckingham, D.; Fraser, P. ve Mayman, N. (1990). Stepping in to the Void: Beginning Classroom

Research in Media Education. Buckingham D. (Ed.), Watching Media Learning içinde. (ss. 19-59). London: Falmer.

Buckingham, D. (2001). "Media Education, A Global Strategy for Development: A Policy Paper Prepared for UNESCO", Sector of Communication and Information, UNESCO.

Buckingham, David; Banaji, Shaku; Burn, Andrew; Carr, Diane; Cranmer, Sue ve Willett, Rebekah (2005). The Media Literacy of Children and Young People: A review of the research literature on behalf of Ofcom. London: Ofcom.

Buckingham, David (2007). "Digital Media Literacies: Rethinking Media Education in the Age of the Internet", Research in Comparative and International Education, 2(1), 43-55.

Carlsson, U. (2019). Media and Information Literacy: Field of Knowledge, Concepts and History. Carlsson U. (Ed.) Understanding Media and Information Literacy (MIL) in the Digital Age: A Question of Democracy içinde. (ss. 37-57). Göteborg: UNESCO.

Christ, W. G. ve Potter, W. J. (1998). "Media Literacy, Media Education, and the Academy", Journal of Communication, 48(1), 5-15.

Grizzle, A. ve Calvo, M. C. T. (2013). Media and Information Literacy: Policy & Strategy Guidelines, Paris: UNESCO.

Hobbs, R. (1998). "The Seven Great Debates in the Media Literacy Movement", Journal of Communication, 48(1), 16-32

Hobbs, R. (2010). Digital and Media Literacy: A Plan of Action. Washington, DC: The Aspen Institute. https://www.knightfoundation.org/media/uploads/publication_pdfs/Digital_and_Media_Literacy_A_Plan_of_Action.pdf (Erişim Tarihi: 25.10.2019)

Khan, A. W. (2006). Preface. (Der. Frau-Meigs D.), Media Education: A Kit for Teachers, Students, Parents and Professionals içinde. (s. 5). Paris: UNESCO.

Kessler, A. ve Bergs, A. (2003). Literacy and the new media: Vita brevis, lingua brevis. (Der. Aitchison J. Ve Lewis D.), New Media Language içinde. (s. 75-84). London: Routledge,

Livingstone, S. ve Bober, M. (2005). UK Children Go Online: Final report of key Project findings. 6. London School of Economics and Political Science, London, UK.

Livingstone, S.; Couvering V., E.; Thumim, N. (2005). "Adult Media Literacy: A review of the research literature on behalf of Ofcom".

<http://dera.ioe.ac.uk/5283/1/aml.pdf> (Erişim Tarihi:16.12.2016)

NAMLE (2016). MLE & Common Core Standarts.

<https://namle.net/publications/mle-common-core-standards/> (Erişim Tarihi: 29.12.2016)

Ofcom (2004). Ofcom's strategy and priorities for promoting media literacy. London: Ofcom.

Ofcom (2016). About Media Literacy.

<https://www.ofcom.org.uk/research-and-data/media-literacy-research/media-literacy> (Erişim Tarihi:20.12.2016)

Potter, W. J. (2010). "The State of Media Literacy", Journal of Broadcasting & Electronic Media, 54(4), 675-696.

Türkoğlu, N. (2006). Konferans Çağrısından Kitaba: "Medya Okuryazarlığı". (Der. Türkoğlu N.), Medya Okuryazarlığı içinde. (s. i). https://www.academia.edu/277963/MEDYA_OKURYAZARLI%C4%9EI (Erişim Tarihi: 11.11.2019)

UNESCO (2007). Media and Information Literacy. <https://iite.unesco.org/mil/> (Erişim tarihi:15.10.2019)

UNESCO (2007). PARIS AGENDA OR 12 RECOMMENDATIONS FOR MEDIA EDUCATION. (<http://>

www.diplomatie.gouv.fr/fr/IMG/pdf/Parisagendafin_en.pdf (Erişim Tarihi: 07.12.2016)

UNESCO (2013). Media and Information Literacy for Knowledge Societies. Moscow: Interregional Library Cooperation Centre.

Wartella, E., O'Keefe B., Scantlin R., (2000). "Children and Interactive Media: A Compendium of Current Research and Directions for the Future, New York Markle Foundation, 2000".

<http://www.markle.org/general-markle/children-and-interactive-media-compedium-current-research-and-directions-future> (Erişim Tarihi:29.07.2016)

Wartella, Ellen, Lee, June H. ve Caplovitz, Allison G. (2002). "Children and Interactive Media: Research Compendium Update". https://www.researchgate.net/publication/237246591_Children_and_Interactive_Media_Research_Compedium_Update (Erişim tarihi: 29.07.2016)

Summary

Since media literacy is an important concept in terms of adapting to developing communication technologies, this concept can also be perceived as a matter of being involved in the digital age. In this context, media education opportunities should not be offered only to children and young people; they should also be available to all citizens. Media literate people learn to think critically. They can also be conscious consumers by evaluating whether the products appearing in the advertisements are really appropriate for them. They will also be able to observe the purpose (hate speech, etc.) of the person who writes the news they read. Above all, a person having media literacy competencies can become an active user rather than a passive audience. Therefore, media literacy, i.e. media and information literacy, should include both traditional media and new media. In this context, since there is no separation of traditional media and new media, all the technologies that provide information should be considered in the definition of media literacy, as academics such as Hobbs, Potter and Silverblatt advocate.

Every academic, who has very important views on media and information literacy, emphasizes a different aspect of media education. Hobbs, Christ and Potter discussed different approaches and led debates in media literacy. Wartella, O'Keefe, Scantlin, Livingstone, Bober, Buckingham, Asrak Hasdemir and Uyar conducted studies on the relationship between traditional media and new media.

Since the 1990s, Clearinghouse has been conducting a number of researches that have attracted worldwide attention, with special attention to media violence, establishing an international information center on children and the media. The Swedish Commission for UNESCO and the Swedish Committee for UNICEF held an international conference on media violence and children's rights in Sweden in 1995, once again demonstrating their sensitivity to the issue. Not a single person or an institution, but all the people and institutions have responsibility for the media education that UNESCO has been missing from its agenda since the past years. Because even a single institution or a person does not take the responsibility, this training will not be successful. In this case, since school is the place where children will receive professional education, first of all, teachers should receive the necessary training on media education and substantially improve themselves. The complete training of teachers depends on the support of state institutions. If the relevant institutions provide the necessary support and equipment to schools and teachers, an increase in the literacy rate can be observed. However, it is not possible to achieve full success without the support and contribution of the families. As parents will give the first media education, they must have the necessary knowledge and skills, as well.

Children who have Internet access at home and whose parents use the Internet more often are more likely to acquire Internet skills. However, some children cannot fully benefit from the opportunities provided by the Internet. Children who use readily available resources to access entertainment and information do not prefer to use new media content and be active, as they are concerned about risks. In this context, the rate of children and young people's access to online facilities is directly

proportional to the development of their digital literacy skills and the Internet literacy rate. In light of this fact, information literacy should not be considered independent of the concept of literacy. However, when sociocultural differences are also taken into account, it is necessary to use technology in education to eliminate inequalities in access and use. In doing so, especially children can have equal opportunities in educational fields such as in schools and the gap between children who can benefit from technology in schools and those who cannot will be closed, albeit slightly. Hence media literacy education which includes digital literacy skills is very crucial to avoid digital gap.

When children acquire the Internet use skills, they will be one step ahead in their working lives. Because these competencies and skills are the skills that employers want in their employees. Developments in communication technologies are a great opportunity for children to develop these skills. In addition, it is seen that individuals who acquire and develop these skills at a young age will be successful and happy not only in school or private life but also in working life. However, considering the fact that developments in communication technologies do not reach every child at the same level, the issue of eliminating the digital divide among children observed in each country is more important than teaching these skills to children. The less the digital divide is reduced, the more children will have the chance to acquire these skills and will be able to compete with their peers, starting with working life.

İç Mimaride Yaratıcılık Teknikleri: Mağaza Tasarım Sürecinde PICLed Beyin Aktivitesinin Uygulanması

Creativity Techniques in Interior Architecture:

Application of the PICLed Brains Activity in the Store Design Process

ARAŞTIRMA MAKALESİ

Özge GÜL¹

Gönderim Tarihi: 04.01.2020 | Kabul Tarihi: 18.03.2020

Abstract

Stores are the environments where the brand interacts with the customer and the brand identity is transferred to the customer. In addition to being consistent with the brand identity, the authenticity of store design is very crucial because it has an impact on customer's shopping attitude and perception of the brand. In this article, concepts of branding and store identity are defined and the importance of creativity in store design is acknowledged. With the participation of the junior level students of interior architecture department, the research study as a part of the design studio course and the effects of using the PICLed Brains activity in the store design process are examined. The aim is to encourage inexperienced students with limited inspirational resources to come up with creative ideas for store design despite the limitations brought by the brand identity during the store design process. Through the data obtained from the questionnaire applied to the students at the end of the process, this paper finds that the activity is useful in terms of creativity, researching in different subjects and attaining versatile thinking skills. When student works are examined, it can be said that the PICLed Brains activity allows to encourage creativity and to lead to different ideas rather than restricting and directing students.

Keywords: Design Education, Store Design, Creativity, Interior Architecture Education

Özet

Mağazalar, markanın müşteriyle etkileşime girdiği ve marka kimliğinin müşteriye aktarıldığı ortamlardır. Marka kimliğiyle tutarlı olmanın yanı sıra, mağaza tasarımının orijinalliği de oldukça önemlidir, çünkü müşterinin alışveriş tutumu ve markanın algısı üzerinde tasarımın etkisi vardır. Bu makalede, markalaşma ve mağaza kimliği kavramları tanımlanmış ve mağaza tasarımında yaratıcılığın önemi üzerinde durulmuştur. İç mimarlık bölümü öğrencilerinin katılımıyla, tasarım stüdyosu dersinin bir parçası olarak yapılan bu araştırma çalışmasında PICLed Brains etkinliğinin mağaza tasarım sürecinde kullanılmasının etkileri incelenmiştir. Amaç, sınırlı ilham kaynağı olan deneyimsiz öğrencileri mağaza tasarımı sürecinde marka kimliğinin getirdiği sınırlamalara rağmen mağaza tasarımı için yaratıcı fikirler bulmaya teşvik etmektir. Süreç sonunda öğrencilere uygulanan anketten elde edilen veriler sayesinde etkinliğin yaratıcılık, farklı konularda araştırma yapma ve çok yönlü düşünme becerisi kazanma açısından yararlı olduğu bulunmuştur. Öğrenci çalışmalarını incelendiğinde, PICLed Brains etkinliğinin yaratıcılığı teşvik etmesine ve öğrencileri kısıtlamaktan ve yönlendirmekten ziyade farklı fikirlerin ortaya çıkmasına yol açtığı söylenebilir.

Anahtar Sözcükler: Tasarım Eğitim, Mağaza Tasarımı, Yaratıcılık, İç Mimarlık Eğitimi.

Introduction

Stores are the environments in which sales action takes place and the corporate identity is communicated to the consumer. Appropriately, creativity becomes crucial factor in store interiors. Store design projects provides experience to the designer on generating creative solutions considering the constraints revealed by the corporate identity. Therefore, store design projects occupy an important place in interior architecture education.

The aim of this study is to implement an activity to the store design project within the interior architecture design studio course in order to promote creativity. As a result of a research study, with the analyses of survey and student works, it is aimed to have an experience about the chosen activity and lead the way for the further studies. This study gives information about the branding, corporate identity, store identity concepts and the importance of creativity in store design projects. In the sequel the information about the research study and research method takes part. As a result of the study, findings, analyses, discussion and conclusions are presented.

Branding, Corporate Identity and Store Identity Concepts

Branding which is defined as a unique blend of benefits not only simplify the decision-making process of the customers by habits and perceptions but also support both rational and emotional needs of customers (Fifield, 2002: 34-37). Businesses that care for customers provide them with sensory experiences that are memorable and associated with the company's location, products and services (Schmitt and Simonsen 1997). Identity is the whole set of properties that define any entity. The sum of all the signs and qualities that enable the differentiation of the subject constitutes identity (Sabuncuoğlu and Tokol, 2011:35-37). Brand identity creates a strong theme for designers, because identity management is concerned with visual and other sensory experiences (Schmitt and Simonsen, 1997: 80-85).

Corporate identity is how the institution defines itself. In other words, it is the way how the institution presents itself (Sabuncuoğlu and Tokol, 2011:35-37). Corporate design is the visible identity of businesses. Corporate design is defined as the application of the basic features of the institution's identity to visual design with the help of design fields such as graphic design and interior architecture (Melewar and Saunders, 1999: 583). Today, the concept of brand goes beyond being a two-dimensional and becomes three-dimensional with the store's interior design (Kent, 2003: 131-142). One of the definitions of the brand is any name, color, term, sign, symbol and design that the institution uses to differentiate itself. Brand is the combination of all these elements and the name is the only element that should not change. Other elements are open to change (Clifton and Simmons, 2004:35-42).

Brand choice comes from expectations and experiences; attracts a specific group of customers and it is necessary to protect the brand's interaction with this defined group for an in-depth and steady success (Fifield, 2002: 34-37). The identity of the store gains importance at the level of protecting the interaction with the customer. Store identity is the holistic perception of the store perceived by the customers. Addressing the customers' feelings and thoughts; it affects customers' shopping attitudes and loyalty (Keaveney and Hunt, 1992: 167; Martineau,1958: 47-55). When store identity is not clearly defined or it is entangled, it becomes difficult to manage store strategies to have a positive impact on store identity (Visser vd.,2006: 49). The construction of a store identity; incorporates abstract and concrete elements. This identity is described as a multidimensional concept emerging through the combination of the functional qualities of the store and the psychological qualities that the customer associates with the store (Kent, 2003: 131-142).

Lindquist defines 9 criteria for store identity. These are product, service, customer community, physical qualities, accessibility, promotion, store atmosphere, institutional factors and satisfaction after sales (Lindquist, 1974/1975: 29-38). All these nine elements can directly and indirectly have an

impact on store design. Physical qualities and the store atmosphere are the factors which are directly concerned with interior design of the store.

The Importance of Creativity in Store Design

As environments where the sales action takes place, the stores constitute the setting for the brand to actively meet with the consumer. Brand identity is communicated to customers via stores. While all kinds of visual design components such the packaging of a brand, employees' clothing and logos affect the brand image, the building and interior design of the brand are also inevitable elements of its visual identity (Din,2000:58).

In merchandising, design refers to the space in which customers shop and this space is like a package of brand in terms of providing pre-information to consumers. This space conveys a message to the customer and good design shows a comprehensive and coordinated approach to everything that the customer sees (Kent, 2003: 131-142; Odabaşı and Oyman, 2002: 25; Michell, 1986: 38). The material, structure, color and aesthetic values used in architectural and interior design process of the store design; must overlap with the brand identity and the brand identity must be accurately conveyed to the consumer. Thus, store design should create a consistent visual image in consumers' minds by creating a visual identity integrated with brand identity (Odabaşı and Oyman, 2002: 25).

Store design, an area where visual impact is as crucial as functionality, is essential –in terms of business competition– for retailers to increase sales and satisfy their customer's demands rather than their needs (Kent, 2003:131-142). The significance of store design for brands cannot be denied. The only way to distinguish one store from the other is to present the customer an original store image (Visser vd., 2006: 52). As a result, creativity is very important in store design.

In design process, creativity is expressed by the occurrence of an important event called "creative leap" (Dorst and Cross, 2001:425; Demirkan, 2010: 59-59). However, there is no guarantee that a creative leap will occur in the design process. Due to the complex nature of creativity it is difficult to perfectly define creativity and to qualify the emerging solution idea as creative (Dorst and Cross, 2001:425). Creative design emerges when both the definition of the problem and the solution ideas are developed and examined together. It is defined as the process of continuous analysis, synthesis and evaluation between two theoretical domains; problem field and solution field (Dorst and Cross: 2001: 434). Cross (1997: 435) notes that creativity in design is construct a bridge between the problem area and the solution area via identifying the key concept, rather than a creative leap between the problem and the solution.

Successful concepts are the fundamentals of creative and noteworthy designs for which the company or individuals will strive to preserve. For this reason, with the hope of reaching creative ideas, the emphasis on experimentation of different methods and techniques to reveal new ideas enhances day by day. However, the lack of a theoretical basis and empirical findings that would allow insight on the effects of the use of methods, lead to the formation of major criticisms against these methods (Goldschmidt and Sever, 2011:139).

Considerable amount of information about the problem area needs to be obtained and synthesized in order to construct the initial design concept. It is considered that to create a successful concept it is beneficial to have clear constraints and targets determined at the initial phase or readable clues that allows the identification of the problem (Darke, 1979: 36-44; Goldschmidt and Sever, 2011: 139). These inputs, which are expected to be useful in the initial phase, are described as "stimulants" in this study.

Stimulants are essential for several reasons. First, if the problem is so new and unusual, the designer may not even have the resources to use for the problem in memory, even if he/she is experienced. Second, there may not be enough time to search for information in memory or in different sources when the problem needs to be resolved very quickly. In the third case, the designer is inexperienced

and the inspirational resources available are limited. In all these situations it is regarded that the designer can benefit from exposure to stimulants, which can be a starting point, can trigger the task and make research for ideas more effective and faster (Goldschmidt and Sever, 2011: 149).

Creativity is a matter of concern for every profession, for students of architecture it is particularly relevant. In university and in business life architectural students need creativity. First, they should learn and experience creativity in projects developed in university. In undergraduate architectural programs, techniques and strategies be taught to develop creativity skills (Özgel Felek and Gül, 2019:101-102)

In the research study to be made within the scope of this research, the purpose is to implement an activity in design studio course in order to promote creativity using stimulants. As a result, it is expected to obtain information about implementing this activity in order to encourage the ability to create innovative design proposals in design studio and to be a guide for further design studies. The research study carried out with the participation of the junior level students in Interior Architecture department. For students who work on a different subject each semester, store design is a new subject and they do not have enough background knowledge in this regard. In addition, their inspirational resources are limited because they are inexperienced. For these reasons, it is anticipated that stimulants may be beneficial for the students to put forth more powerful and creative design ideas.

Research Study

This study was carried out at Doğuş University, Faculty of Arts and Design, Department of Interior Architecture during the spring semester of 2017-2018 in ICM 302 Design Studio IV course. Within the course, each student is expected to design a store interior and a shop window for a brand he/she has chosen.

Goldschmidt and Sever (2011) state that design studio courses cannot teach students how to develop strong ideas. They anticipate that raising awareness about design preliminary research, by exposing students to some stimulants, will improve their ability to produce persuasive concepts. VanGundy (2005) states that today's traditional problem-solving techniques may be insufficient and ineffective, and in order to keep up with change, creativity techniques that can be adapted to the situation must be sought.

Within the scope of this study, run with thirteen students, the "PICLeD Brains" activity was chosen among the activities listed in the book entitled 101 Activities for Teaching Creativity and Problem Solving written by VanGundy (2005). This activity is based on the free association ability of brain when come up against something new. A stream of mental association occurs when the designer first presented with a new world. These associations which are not related to the design problem has the potential to spark unique ideas (VanGundy: 2005: 92-97). The reason of selection of this activity by the instructor is that the activity allows for individual work and it is a suitable activity to be applied in the store interior design project with its headings and subheadings. At the beginning of the design process, during the process of defining the design problem, students were asked to select brands and plans that they would work with pleasure. After the selected brands and plans were presented and clarified in front of the whole class, the students were informed about the creativity activity called "PICLeD Brains". The activity was integrated into the process during the concept development phase. With the help of this activity, it was aimed to encourage students to come up with creative store concepts by exposing them to various stimulants.

Students were faced with this activity for the first time. When applying the activity, the four main titles were written on the board and the keywords below the main titles were determined with the participation of the instructor and the students. At this stage, it was observed that the students enjoyed to participating in the process and brainstorming. Thus, it was aimed for students see themselves as part of the process and to own the activity. The keywords are given in Figure 1.

TRY TO	MAKE IT	THINK OF	TAKE AWAY /ADD
Move	Circular	Staircase	Cafe
Copy	Soft	Showcase	Children Space
Rotate	Faulted	Mirror	Workshop Space
Scale	Geometric	Lighting	Garden
Mirror	Transparent	Floor	Recreation Space
	Dark	Ceiling	Library
	Bright	Column	
	Colorful	Cabin	
	Asymmetrical	Circulation	
	Symmetrical	Cash Point	
		Equipments	

Figure 1: Keywords Set When the PICLed Brains Activity Was Applied / **Source:** Gül 2018

It is expected that each student will select a keyword from at least two titles and give direction to the store design by taking these keywords into consideration. Figure 2 shows the keywords selected by students.

Student	TRY TO	MAKE IT	THINK OF	TAKE AWAY /ADD
1		Colorful	Staircase	Garden
2		Soft	Staircase	
3	Move	Asymmetrical	Staircase	
4			Lighting	Cafe
5		Colorful		Garden
6		Colorful		Children Space
7		Transparent	Lighting	
8		Dark	Circulation	
9		Faulted		Recreation Space
10	Mirror			Cafe
11			Cabin	Cafe
12		Circular		Recreation Space
13		Geometric	Ceiling	Children Space

Figure 2: Keywords Selected by Students as the PICLed Brains Activity Was Applied / **Source:** Gül, 2018

When Figure 2 is examined, it is observed that only three of the thirteen students selected three keywords. The remaining ten students found two keywords enough. There were no students that chose four keywords. In the light of this data, it can be said that students tend to choose a minimum number of stimulants, and it can be predicted that these stimulants are restrictive.

The students went through a different experience when the concept of “PICLed Brains” was integrated into the concept development phase of the process while designing the store within Design Studio IV course. When this activity was carried out, the selected keywords were regarded to act as “stimulants”. With the help of these stimulants, a contribution was expected for the students to come up with more creative and strong ideas in the phase of concept development in design studio course.

For the application of the PICLed Brains activity in the store design project to be evaluated by the students who have experienced this activity, three research questions have been identified:

1) Was the use of this activity beneficial to the students?

2) What are the benefits and challenges of this activity for students?

3) Do students want to use the activity they have learned in this study in their subsequent studies? How do they apply?

In order to find answers to these research questions, survey research and evaluation research are implemented. At the end of the fourteen-week store design period, the answers to the research questions were investigated by the questionnaire applied to the students. This questionnaire includes one 5-point Likert scale question to determine usefulness of the “PICLed Brains” activity for students. It also includes three open-ended question to determine student’s opinion. In addition to the questionnaire study, student projects were examined individually and the effects of the PICLed Brains activity were observed and interpreted.

Findings

The questions directed to the students, the data obtained as the result of the answers given by the students and three sample student works are as follows.

Question 1

The following question prepared with 5-point Likert scale was asked to students in order to test the usefulness of the “PICLed Brains” activity during the concept development stage while designing the store and find answer to the first research question.

- Please evaluate this activity.

Not useful at all		Neutral		Very useful
1	2	3	4	5
<input type="checkbox"/>	<input type="checkbox"/>	<input type="checkbox"/>	<input type="checkbox"/>	<input type="checkbox"/>

When the answers given were examined, it was revealed that the activity was perceived as neither useful nor useless by two students who marked the neutral option. While eight students selected the activity as useful, three students indicated that the activity was very useful. The average value obtained is 4,077.

Question 2 and Question 3

Within the scope of the survey, second and third questions are asked to determine the benefits and challenges of the PICLed Brains activity for the students and to find answer to the second research question. The answers given by the students are as follows.

- What is the most beneficial part of this activity?

When the answers given by the students to this open-ended question were examined, it was observed that the six students found this activity useful in terms of creativity, development of different ideas besides usual ideas, versatile thinking and research on different subjects. The two students stated that they found the activity useful in terms of coping with difficult stimulants and constraints. While the two students found the activity useful in terms of thinking and projecting on the project, three students stated that they found the activity useful in terms of group work.

- What is the most challenging part of this activity?

Eight students had indicated that the stimulants chosen were restrictive and that they found it difficult to apply these stimulants to store design projects. While three students emphasized that the activity did not have a challenging part and it was actually pro-developing, one student stated that it was difficult to move away from the initial idea that the student had come up with at the beginning of the design process. A student stated that he was unable to form an idea at the beginning, but he was able to develop ideas as he examined examples related to the stimulants.

Question 4

This open-ended research question asked to determine if the students prefers to implement this activity in their subsequent projects and to find answer to the third research question.

- Would you consider implementing this activity on your next projects? How do you implement it?

When the answers given by the students to this open-ended question were examined, it was revealed that eight students thought about implementing the activity in their subsequent projects in the same way. One of these students stated that with the implementation of this activity, a project more appropriate to real-life had been done and that this is what it should be.

Two students stated that they did not consider implementing the activity in their subsequent projects. While two students stated that they would choose more stimulants, a student stated that he would consider applying it by making experiments on different plans.

Student Works

Within the scope of the project, it is anticipated that the student's selected keywords and emerging designs will give an idea about the results of applying the PICLeD Brains activity during the concept development phase.

Visualization methods used in designing interior spaces are grouped as sketch, drawing, perspective, modeling, model and photomontage/collage, animation/simulation techniques and finally virtual reality applications (Özgel Felek, 2019:15). Within the scope of this project, the students made their presentations by digitizing their sketches, drawings and perspective drawings.

Student 1's store design completed with the use of stimulants Make it colorful, Think of staircase and Add garden can be viewed in Figure 3.



Figure 3: Store Design Completed by Student 1 within Design Studio IV Course
Source: Gül, 2018

In the store design for an Italian textile company, Student 2 had implemented the significance given to fabric by the brand to the staircase. Departing from the Make it soft stimulant, the student had designed a soft panel on the staircase wall with fabrics in gray tones. In addition to creating a soft texture with this panel, she also used the Think of staircase stimulant in the design by emphasizing the staircase.

Student 3's store design completed with the use of stimulants Try to move, Make it asymmetrical and Think of staircase can be viewed in Figure 5.



Figure 5: Store Design Completed by Student 3 within Design Studio IV Course
Source: Gül, 2018

Student 3 had designed a store where the products of a designer whose designs vary within a wide range including objects and furniture, restaurants and hotels, lighting and scent designs. When the current stores of the brand were examined, it was observed that the interior of the store, where many different furniture and lighting were presented in various colors, textures and form, was designed quite simply. Departing from this data, Student 3 had used a neutral color tone and texture on the walls and floors in the store interior and had brought the products to the foreground.

The use of metals as materials and amorphous forms in the brand's furniture and lighting designs attract the attention. When Student 3 was designing the store, he interpreted the staircase rails with an amorphous asymmetrical form and carried it to the top floor ceiling. As this amorphous railing made from copper plate emphasizes staircase, it is also in harmony with the products of the brand. Departing from the stimulants Try to move, Make it asymmetrical and Think of staircase, it is observed that the idea of the railing is the focal point of the store design and it contributes to the creation of a creative store concept.

Analyze

The findings of student's answers to the questions gave great insight into the PICLeD Brains activity and lead to the answers of the research questions. The analyses of the findings are as follows.

The first question prepared with 5-point Likert scale and the average value obtained from this

question is 4,077. Considering that the value “5” states that the PICLed Brains activity is very useful during the concept development stage, it can be said that students who participated in this study found the PICLed Brains activity useful.

Stores are places where the brand meets its customers, and for that reason store designs need to be consistent with the brand’s corporate identity. In this context, there are various limitations that corporate identity brings along in store design projects. It is quite challenging to design a creative store that does not ignore these constraints and is suitable for both the brand identity and different than brand’s standard stores. At this point, it is very important for the students who do not have adequate background in store design to find this activity useful in developing different ideas by going beyond the usual thinking. When student’s answers to the second question are examined, it can be said that most of the students found PICLed Brains activity useful in terms of creativity, development of unique ideas, versatile thinking and inspiration about new subjects. Additionally, some students found PICLed Brains activity useful in terms of group work and coping with constraints.

In addition to the constraints brought by the corporate identity in the store design project, it was observed that the implementation of the selected stimulants in the PICLed Brains activity also made completion difficult for the students. The third question is about the challenging aspects of the PICLed Brains activity. When student’s answers to the third question are examined it can be determined that most of the students had a hard time with the restriction of the stimulants. However, as pointed out by Darke 1979 and Goldschmidt and Sever 2011, clear constraints and targets are helping in creating successful concepts. Although the students at the initial stage of the process had a difficult time, they thought that at the end of the process the activity contributed positively to their projects and indicated that they would implement this activity in their subsequent projects.

When student works are examined, it is seen that the Think of staircase stimulant is common. Student 1 interpreted the Think of staircase stimulant with the Make it colorful stimulant and emphasized the staircase with color. Student 2 made a soft panel on the wall of the staircase, departing from the Make it soft stimulant. Therefore, she had used the Think of staircase stimulant in her design. Student 3 used Think of staircase stimulant to design a railing to emphasize the staircase. In the design of the railing, the student was inspired by Try to move and Make it asymmetrical stimulants. It is observed that the Think of staircase stimulant, which was common in the three works, was interpreted very differently by each student.

Discussion and Conclusions

The aim of this study is to gain experience on using a creativity technique to support creativity in store design process in Design Studio IV course. The activity called “PICLed Brains” in VanGundy’s (2005) book entitled 101 Activities for Teaching Creativity and Problem Solving had been integrated into the concept development phase of the store design project. Through the implementation of the activity, various stimulants were included in the process, aiming to help Design Studio IV students –who are inexperienced, unfamiliar with the problem, and lacking adequate background– to develop stronger and more creative store design ideas.

When the data obtained from the questionnaire applied to the students at the end of the process are examined, most of the students reach the conclusion that the activity is useful in terms of creativity, researching in different subjects and attaining versatile thinking skills. The point that students find most challenging about the activity is the restriction of stimulants. Most of the students stated that they plan to implement this activity in their subsequent works.

When student works are examined, it is clearly observed that stimulants give students an idea about store design and concept development. In all the three examples of student works, the Think of staircase stimulant is common but each student interprets this stimulant in his/her own way. From these examples, it can be said that the PICLed Brains activity allows to promote creativity and to lead

to different ideas rather than restricting and directing students. When designing the store, there are limitations that the corporate identity brings with it. Despite these limitations, in order to create different and creative store design ideas, it can be said that the use of PICLed Brains activity can provide the students with different perspectives.

It should be remembered that the PICLed Brains activity was evaluated by the student group designing the stores during the Design Studio IV course and student works were interpreted by the author. This activity is applicable to a wide range of topics in interior architectural design. Different results can be obtained by testing the same activity on different project subjects and student groups at different levels. The significance of experimenting with new activities and adopting innovative approaches to encourage creativity in interior architecture education is vast. The aim of this study is to serve as a preliminary example of the application of new creativity techniques. In future studies it is recommended to create more organized research environment with more participants and to make protocol analyzes for more comprehensive evaluation of the PICLed Brains activity.

Acknowledgements

The author would like to thank the ICM 302 Design Studio IV students of the Department of Interior Architecture at Doğuş University who contributed to this study with their interior architecture projects.

References

- Clifton, Rita and Simmons, John. 2004. "Brands and Branding." Wiley.
- Cross, Nigel. 1997. "Descriptive models of creative design: application to an example" *Design Studies*. Vol. 18 (4): 427-440
- Darke, Jane. 1979. "The primary generator and the design process" *Design Studies*. Vol. 1 (1): 36-44. [https://doi.org/10.1016/0142-694X\(79\)90027-9](https://doi.org/10.1016/0142-694X(79)90027-9)
- Demirkan, Halime. 2010. "From theory to practice - 39 opinions." In Williams, Anthony, Ostwald, Michael J. and Askland, Hedda H. (Eds.). *Creativity, design and education. Theories positions and challenges*. 56-59. Sydney.
- Din, Rasshied. 2000. "New Retail." Conran Octopus. London.
- Dorst, Kees and Cross, Nigel. 2001. "Creativity in the design process: co-evolution of problem-solution" *Design Studies*. Vol. 22: 425-437. [https://doi.org/10.1016/S0142-694X\(01\)00009-6](https://doi.org/10.1016/S0142-694X(01)00009-6)
- Fifield, Paul. 2002. "New Age Marketing." *Marketing Business*. December/January. 34-37.
- Goldschmidt, Gabriela and Sever, Anat L. 2011. "Inspiring design ideas with texts" *Design Studies*. Vol. 32 (2): 139-155. <https://doi.org/10.1016/j.destud.2010.09.006>
- Melewar, T.C. and Saunders, John. 1999. "International corporate visual identity: Standardization or localization?" *Journal of International Business Studies*. Vol. 30 (3): 583-598. <https://doi.org/10.1057/palgrave.jibs.8490084>
- Sabuncuoğlu, Zeyyat and Tokol Tuncer. 2011. "İşletme." Beta Press. İstanbul.
- Schmitt, Bernd and Simonsen, Alex. 1997. "Marketing Aesthetics: The Strategic Management of Brands." The Free Press. New York.
- Keaveney, Susan M. and Hunt, Kenneth A. 1992. "Conceptualization and operationalization of retail store image: a case of rival middle-level theories" *Journal of Academy of Market Science*. Vol. 20 (2): 165-175. <https://doi.org/10.1007/BF02723456>
- Kent, Tony. 2003. "2D23D: Management and design perspectives on retail branding" *International Journal of Retail & Distribution Management*. Vol. 31 (3): 131-142. <https://doi.org/10.1108/09590550310465503>

- Lindquist, Jay D. 1974/1975. "Meaning of image." Journal of Retailing. Vol. 50 (4): 29-38.
- Martineau, Pierre. 1958. "The Personality of the Retail Store." Harvard Business Review. Vol. 36 (1): 47-55.
- Michell, G. 1986. "Design in the High Street." The Architectural Press, Princeton. NJ.
- Odabaşı, Yavuz and Oyman, Mine. 2002. "Pazarlama İletişimi Yöntemi." Mediacat Press. Eskişehir
- Özgel Felek, S. 2019. "İç Mekân Tasarımında Görselleştirme Yöntemleri Lupa CR29 Projesi Üzerinden Örneklenmesi". IDA: International Design and Art Journal. Vol 1 (1): 13-30.
- Özgel Felek, S. and Gül, Ö. 2019. "Evaluation of strategies of creativity development used in store design projects based on student projects". Design and Technology Education: An International Journal. Vol 24 (1): 101-121.
- VanGundy, Arthur B. 2005. "101 Activities for Teaching Creativity and Problem Solving." John Wiley and Sons. Pfeiffer. San Francisco.
- Visser, Elizabeth M., Preez, Ronel D. and Noordwyk, Hester S.J.V. 2006. "Importance of Apparel Store Image Attributes: Perceptions of Female Consumers" Journal of Industrial Psychology, Vol. 32 (3): 49-62.

Uzun Özet

Bu çalışmanın amacı tasarım stüdyosu dersinde mağaza tasarım sürecinde yaratıcılığı destekleyici bir metodun kullanımı hakkında deneyim elde etmektir. Mağazalar, satış eyleminin gerçekleştiği mekanlar olarak markanın tüketici ile aktif olarak bulunduğu ortamlardır. Marka kimliği, mağazalar aracılığıyla müşteriye aktarılmaktadır. Bir markanın ambalajı, çalışanlarının kıyafeti, logosu gibi her türlü görsel tasarım bileşeni marka imajını etkilerken markanın içinde bulunduğu yapı ve iç mimari tasarımı da görsel kimlik konusunda göz ardı edilemez unsurlar konumundadır. Görsel etkinin fonksiyonellik kadar önem kazandığı bir alan olan mağaza tasarımı, mağazacıların satışları artırma ve müşterilerin ihtiyaçlarından öte isteklerini karşılama konularında rekabet açısından önemlidir. Markalar için mağaza tasarımının önemi yadsınamaz. Bir mağazayı diğerlerinden ayırmanın tek yolu müşteriye özgün bir mağaza imajı sunmaktır. Bu aşamada da mağaza tasarımında yaratıcılık önem kazanmaktadır. Cross (1997: 430) tasarımında yaratıcılığın problem ile çözüm arasında bir yaratıcı sıçrama olmaktan ziyade, anahtar konsepti belirleme yoluyla problem alanı ile çözüm alanı arasında bir köprü kurmak olduğunu belirtmektedir.

Bu çalışma kapsamında yapılacak araştırmada, tasarımcılar İç Mimarlık bölümü üçüncü sınıf öğrencileridir. Öğrencilerin iç mimarlık eğitimleri kapsamında aldıkları dördüncü tasarım stüdyosu dersidir. Her dönem farklı bir konu çalışan öğrenciler için, satış çevresi tasarımı yeni bir konudur ve bu konuda yeterli altyapıya sahip değildirler. Bunun yanı sıra tecrübesiz oldukları için kullanabilecekleri ilham verici kaynaklar deposu da sınırlıdır. Bu nedenlerle uyarıcıların; daha güçlü ve yaratıcı tasarım fikirleri ortaya koymaları konusunda öğrencilere faydalı olabileceği öngörülmektedir. Vangundy (2005) tarafından yazılan "101 Activities for Teaching Creativity and Problem Solving" isimli kitapta yer alan "Pickled Brains" adlı metot mağaza tasarım projesinde, konsept geliştirme aşamasında çalışmaya entegre edilmiştir. Metot kullanımı ile çeşitli uyarıcılar sürece dahil edilerek, tecrübesiz, probleme yabancı, yeterli altyapıya sahip olmayan öğrencilerin daha güçlü ve yaratıcı mağaza tasarım fikirleri ortaya çıkarmalarına destek olmak amaçlanmıştır.

Sürecin sonunda öğrencilere uygulanan anketten elde edilen veriler incelendiğinde, öğrencilerin büyük çoğunluğunun yaratıcılık, farklı konularda araştırmalar yapma ve çok yönlü düşünme becerisi kazanma açısından metodu faydalı buldukları sonucuna ulaşılmaktadır. Öğrencilerin metot ile ilgili en zorlayıcı buldukları nokta ise anahtar kelimelerin kısıtlayıcılığıdır. Öğrencilerin çoğu metodu sonraki çalışmalarında da kullanmayı düşündüklerini belirtmişlerdir.

Öğrenci çalışmaları incelendiğinde uyarıcıların mağaza tasarımı ve konsept geliştirme konusunda öğrencilere fikir verdiği açıkça görülmektedir. Üç örnek çalışmada da “merdiveni düşün” uyarıcısı ortaktır. Öğrenci 1, “merdiveni düşün” uyarıcısını, “renkli yap” uyarıcısı ile birlikte yorumlamış ve merdiveni renk ile vurgulamıştır. Öğrenci 2 ise “yumuşak yap” uyarıcısından yola çıkarak merdiven duvarına yumuşak bir pano yapmıştır. Böylece “merdiveni düşün” uyarıcısını da tasarımında kullanmıştır. Öğrenci 3 ise “merdiveni düşün” uyarıcısını kullanarak merdiveni vurgulamak amacıyla bir trabzan tasarlamıştır. Trabzanın tasarımında ise “taşımayı dene” ve “asimetrik yap” uyarıcılarından ilham almıştır. Üç çalışmada da ortak olan “merdiveni düşün” uyarıcısının öğrenciler tarafından çok farklı yorumlandığı gözlemlenmektedir. Bu örneklerden yola çıkarak metodun öğrencileri kısıtlayarak yönlendirmekten ziyade değişik fikirler ortaya çıkmasına olanak tanıdığı söylenebilir. Mağaza tasarımı yapılırken kurumsal kimliğin beraberinde getirdiği kısıtlamalar bulunmaktadır. Bu kısıtlamalara rağmen farklı ve yaratıcı mağaza tasarım fikirleri yaratmak amacıyla “Pickled Brains” adlı metodun kullanımının bu çalışma kapsamında öğrencilere değişik bakış açıları kazandırdığı söylenebilir.

Unutulmamalıdır ki bu çalışma kapsamında Pickled Brains metodu tasarım stüdyosu dersi sürecinde mağaza tasarımı yapan 13 kişilik bir öğrenci grubu tarafından değerlendirilmiş ve öğrenci çalışmaları yazar tarafından yorumlanmıştır. İç mimarlık eğitiminde yaratıcılığı teşvik etmek amacıyla yeni metodların denenmesi ve yenilikçi yaklaşımların benimsenmesinin önemi büyüktür. Bu çalışmanın yeni metodları deneme açısından başlangıç niteliğinde bir örnek teşkil etmesi amaçlanmaktadır. Gelecek çalışmalarda daha organize bir şekilde hazırlanan ve daha çok katılımcının olduğu bir araştırma ortamı oluşturulması ve protokol analizleri yapılarak metodun daha kapsamlı değerlendirilmesi önerilmektedir.

Türkiye’de Temel Tasarım Eğitimi Alanında 2000-2019 Yılları Arasında Yapılmış Bilimsel Çalışmaların Analizi

An Analysis of Scientific Studies in Basic Design Education in Turkey Between the Years 2000-2019

ARAŞTIRMA MAKALESİ

Seval ÖZGEL FELEK¹

Gönderim Tarihi: 19.01.2020 | Kabul Tarihi: 21.03.2020

Özet

Temel Tasarım Eğitimi tasarım sürecinde gereken ilke ve öğeleri uygulama esasına dayanarak aktarmayı amaçlamaktadır. Öğrenciler eğitimleri boyunca kendilerini geliştirirken farklı malzemeler ve dokularla çalışarak yapabilme becerisi kazanmakta, kendilerini sorgulamakta, eleştiri yapabilme yetisi kazanmaktadır. Yaratıcılığı geliştirmesine olanak sağlayan bu temel ders mimarlık, güzel sanatlar, eğitim fakültelerinde ve hatta ilköğretim düzeyinde eğitim verilen kurumların ders programlarında yer almaktadır. Bu çalışmanın amacı, 2000-2019, yani son 20 yılda Türkiye’de Temel Tasarım Eğitimi konusunda yapılan akademik çalışmaları incelemek ve analiz etmektir. Makale kapsamında 22’si tez çalışması 24’ü makale olmak üzere toplam 46 yayına ulaşılmıştır. Bu araştırma, içerik analizi yaklaşımı kullanılarak gerçekleştirilmiştir. Araştırmada, çalışma materyali olarak belirlenen tez ve makalelerde veri toplama aracı olarak doküman analizi, veri analiz yöntemi olarak ise içerik analizi kullanılmıştır. Bulgular frekans ve yüzdelerle tablolastırılarak ortaya konulmuştur. Çalışmanın sonuçlarına göre bu konuda araştırma yapacak kişilere durum tespiti sağlamak ve önerilerde bulunmak amaçlanmıştır.

Anahtar Sözcükler: Temel Tasarım, Tasarım Eğitimi, Tasarım Atölyesi

Abstract

Basic Design Education aims to transfer the principles and elements required in the design process on the basis of practice. Throughout their education, students develop the ability to work with different materials and textures while questioning themselves and gaining the ability to criticize. This basic course, which allows him to develop creativity, takes place in architecture, fine arts, education faculties and even in the curriculums of institutions that are educated at primary level. The purpose of this study, 2000-2019, ie the last 20 years to examine the academic studies on the Basic Design Education in Turkey and analyze. Within the scope of the article, 46 publications including 22 thesis and 24 articles were reached. This research was carried out by using content analysis approach. In the research, document analysis was used as data collection tool and content analysis was used as data analysis method in the thesis and articles identified as study material. The findings were tabulated with frequencies and percentages. According to the results of the study, it is aimed to provide due diligence and make recommendations to the people who will make researches on this subject.

Keywords: Basic Design, Design Education, Design Workshop

Giriş

Temel Tasarım dersi Mimarlık, İç Mimarlık, Peyzaj Mimarlığı, Şehir ve Bölge Planlama, Endüstri Ürünleri Tasarımı; Resim, Grafik Tasarım; Resim- İş Öğretmenliği bölümlerinde özellikle birinci sınıf öğrencilerinin tasarıma giriş niteliği taşıyan en önemli derslerinden biridir. Hatta artık ilköğretim eğitim programlarında da temel tasarım eğitimi verilmektedir.

Temel Tasarım kavramı, Bauhaus Okulu uygulamaları ile ortaya konulmuştur ve ülkemizde uygulanması Temel Sanat Eğitimi olarak başlamıştır. Günümüzde hala hem temel tasarım dersi hem de temel sanat eğitimi olarak farklı disiplinlerde ve üniversitelerin mimarlık, sanat ve tasarım fakülteleri bölümlerinin ders programlarında yer almaktadır. Makale kapsamında sadece “temel tasarım” ele alınmıştır. Bauhaus, temel tasarım derslerinin kuramsal çerçevesini oluşturmaktadır. Uygulamada atölye ve usta çırak ilişkisi ile öğretimi sağlamaktadır.

Temel Tasarım, bütün sanatçı ve tasarımcılar için başlangıç dersi olarak geliştirilmiştir (Lang, 1998: 3). Almanca kökenli olan “Gestalt” kelimesi bir şeyin nasıl biraya getirildiğine işaret eden anlamına gelmektedir. İngilizce tanımına bakıldığında ise “parçalarının toplamından elde edilemeyecek bir fonksiyonel bütünlük içeren fiziksel, biyolojik veya psikolojik bir yapı, diziliş veya desen olgusu” olarak açıklamaktadır. Almanya’da Bauhaus Tasarım Okulu’nda ve Rusya’da Devlet Yüksek Sanat ve Teknik Stüdyoları’nda temel tasarım eğitimi derslerinde Gestalt tasarım prensipleri öğretilmektedir (Lang, 1998: 3). Gestalt prensipleri, mevcut şekli en basit ve düzgün geometriler haline getirerek aklın bunu algılamak için basitleştirdiğini, şeklin biçimlerden oluşan bir kompozisyon olduğunu vurgulamaktadır (Ching, 2014:38). Bauhaus, çeşitli sanat dallarında tasarımın temel ilkelerinin eğitiminin temelini oluştururken, tekstil, ahşap, metal, plastik gibi malzemelerle üretilen ürünleri baz almış ve sonrasında mimarlık ve şehircilik ilkelerini temel tasarımın nesnesi olarak ele almıştır (Günay, 2001: 3).

Itten, temel tasarım dersinin ilk oluşturucusu ve uygulayıcısı olarak bu dersin görevlerini öğrencilerin yaratıcı güçlerini serbest bırakmak, kariyer seçimlerini kolaylaştırmak ve gelecekteki kariyerleri için temel tasarım prensiplerini aktarmak olarak belirtmektedir (Seylan, 2005: 12.) Öğrencilerin nasıl görmeleri gerektiğini, gördüklerini deneyim, birikim ve yeteneklerine göre tasarım ilkeleri ile harmanlayıp ürüne nasıl dönüştürecekleri konusunda bu ders önemli bir rol üstlenmektedir (Wick, 2000: 101).

Temel Tasarım dersleri; çağını takip eden, taklitten uzak duran, tasarımın ilke ve öğelerini benimsemiş, yaratıcılığını ortaya koyabilen, gözlem, izlenim, duyguları, tasarım ve imgeleri bu yolla ifade edebilen bireyler yetiştirmek amacını gütmektedir (Enhoş, 2008: 2). Temel Tasarım dersinin amacı öğrencilere iki ve üç boyutlu düşünebilme, düşündüklerini ifade edebilme ve yeteneklerini geliştirerek tasarım dili oluşturmayı öğretmektir. Böylece öğrenciler mekân, kütle ve düzen üretme becerisi kazanacaklardır (Arkun vd., 2000, 39)

Temel tasarım oldukça geniş bir konudur. Konuyu tam kapsamıyla ele alıp incelemek daha çok lisansüstü çalışmalarda yapılabilir. Makale kapsamında konuyu daraltıp, belirli bir açıdan yaklaşım istendiği için temel tasarım eğitimi üzerine yapılmış çalışmalar incelenmiştir. Tasarımla ilgili birçok bölümde bölüme giriş dersi olarak nitelendirilebilecek bu ders hakkında öğrencilerin, öğretim elemanlarının görüşlerini almak, haftalık programın ya da ders içeriğinin nasıl olması gerektiğini sorgulamak, sorular sormak, önerilerde bulunmak araştırmacıların görevidir. Bu sebeple bu araştırma kapsamında;

- Yayın Türü ve Yıla Bağlı Değişimi
- Araştırma Alanları
- Araştırılan Bölümler
- Makale Yazar sayıları
- Makalelerde Kullanılan Anahtar Kelime Sayısı

- Çalışmaların Sayfa sayısı
- Çalışmaların Yazarlarının Kurumları
- Çalışmaların Kaynakça Sayısı ve Dağılımı kategorilerine göre değerlendirme yapılmıştır.

2. Yöntem

2.1. Araştırmanın Amacı

Bu araştırmanın amacı, 2000-2019 yılları arasında temel tasarım eğitimi alanında Türkiye’de yayımlanan çalışmaları incelemek ve bu konuda mevcut durumu ortaya koymaktır.

2.2. Araştırma Yöntemi

Bu araştırma, içerik analizi yaklaşımı kullanılarak gerçekleştirilecektir. Araştırmada, çalışma materyali olarak belirlenen tez ve makalelerde veri toplama aracı olarak doküman analizi, veri analiz yöntemi olarak ise içerik analizi kullanılmıştır. Bulgular frekans ve yüzdelerle tablo haline getirilerek ortaya konulmuştur. O’Leary (2017)’e göre doküman analizi araştırma veri kaynağı olarak çeşitli yazılı metinlerin toplanarak, incelenmesi, sorgulanıp analiz edilmesini amaçlayan bir araştırma aracıdır. İçerik analizi, sistematik ve tarafsız olarak elde edilen içeriğin niceliksel tanımıdır (Berelson 1952: 17).

2.3. Evren ve Örneklem

Çalışmada veri toplama yöntemi olarak doküman incelemesi yapılmıştır. Temel tasarım eğitimi alanında 2000-2019 yılları arasında yayınlanmış olan makale, yüksek lisans ve doktora tezleri ile bildiriler araştırılmıştır. “Temel Tasarım Eğitimi”, “Temel Tasarım Dersi”, “Temel Tasarım Uygulamaları”, “Temel Tasarım Atölyesi” ve “Temel Tasarımda Proje” anahtar kelimeleri kullanılarak alan taraması, Ulusal Tez Merkezi, ULAKBİM Sosyal Bilimler ve Fen Bilimleri Veri tabanı ve Google Scholar veri tabanlarında yapılmıştır.

Ülkemizde ise Ulusal Akademik Ağ ve Bilgi Merkezi (ULAKBİM) indeksi öne çıkan yerel indekslerdendir. Bu indeks sosyal ve fen olmak üzere iki ayrı kategoride dergileri sınıflandırmaktadır. Türkiye’de ULAKBİM’de taranan dergiler diğer yerel dergilere göre daha bilimsel çalışmaları içermektedir (Eti, 2019: 62-63)

Belirlenen kriterler sonucunda 19 yüksek lisans tezi, 2 doktora tezi, 1 sanatta yeterlilik tezi, 24 makale olacak şekilde toplamda 46 yayın araştırmaya dahil edilmiştir.

3. Bulgular

Türkiye’de yayımlanmakta olan, ULAKBİM’de ve Ulusal Tez Merkezi’nde taranan yayınların belirlenmesi, nitelik ve niceliğine göre değerlendirilmesi sonucunda; tezlerin türleri, çalışmaların yıllara göre dağılımı, kullanılan yöntemler, alanları, makalelerdeki yazar sayısı, anahtar kelime sayısı, yazarların hangi kurumlardan olduğu ile makale ve tezlerdeki kaynakça ve sayfa sayısı kategorileri tablo haline getirilerek aşağıda sunulmuştur.

İncelenen tezlerin türlerine ilişkin bulgular Tablo 1’de verilmiştir ve bu çalışmaya inceleme konusu olan 22 tezin 19’u yüksek lisans; 2’si doktora tezi, 1’i sanatta yeterlilik tezi ve 24’ünün makale olduğu görülmektedir.

Tablo1. İncelenen Yayınların Türlerine Göre Dağılımı

Tezin Türü	Frekans	Yüzde
Yüksek Lisans	19	41,31
Doktora Tezi	2	4,35
Sanatta Yeterlilik	1	2,17
Makale	24	52,17

Örnekleme dahil edilen çalışmaların %52,17'sinin makale, %41,31'inin yüksek lisans tezi, %4,35'inin doktora tezi, %2,17'sinin ise sanatta yeterlilik tezi olduğu belirlenmiştir. Bu rakamlar göstermektedir ki doktora, yüksek lisans ve sanatta yeterlilik tez sayıları kıyaslandığında yüksek lisans tez çalışmaları sayı olarak daha fazladır. Tüm çalışmalara bakıldığında ise makale çalışmaları sayı olarak en fazladır.

Örnekleme dahil edilen çalışmaların yıllara göre dağılımı Şekil 1'de verilmiştir (YL=Yüksek Lisans, DR= Doktora, SY= Sanatta Yeterlilik, MKL= Makale).

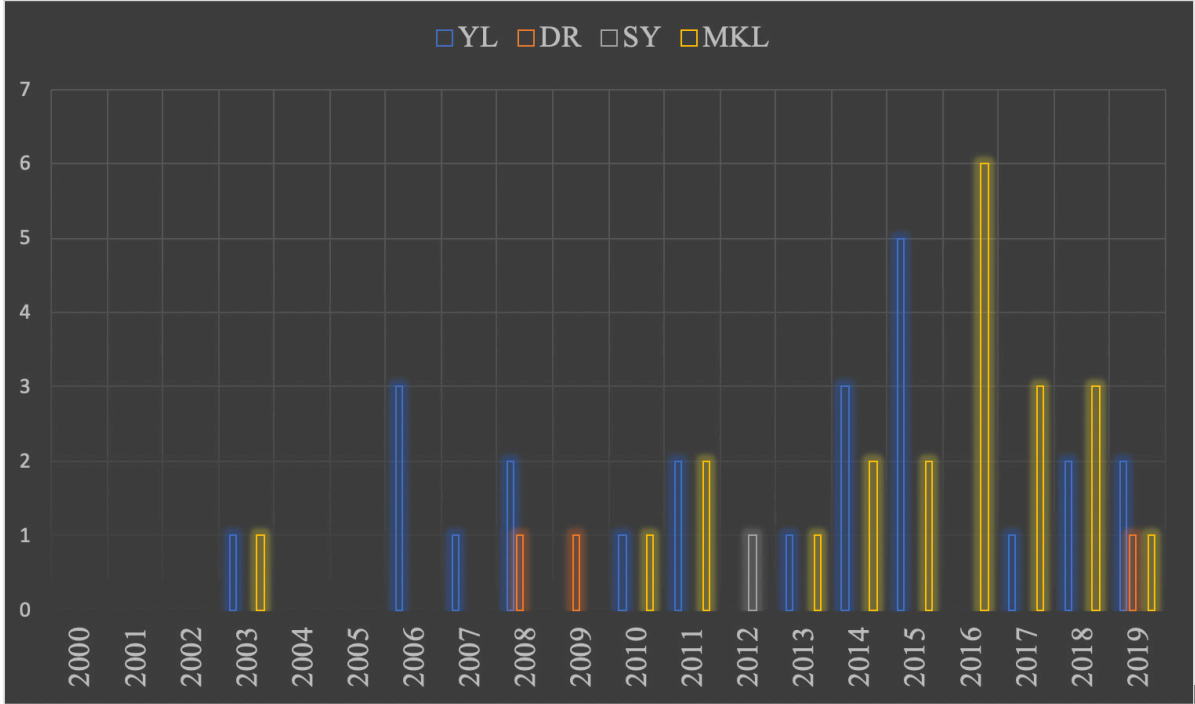

Şekil 1. Örnekleme dahil edilen çalışmaların yıllara göre dağılımı

Şekil 1 incelendiğinde, 2000, 2001, 2002, 2004 ve 2005 yıllarında bu konuda hiçbir çalışma yapılmadığı, 2016 yılında ise yazılan makalelerde bir artış olduğu görülmektedir. Tüm çalışmaların yıl bazında sayısına bakıldığında ise en fazla 7 çalışma ile 2015 yılında yapıldığı görülmektedir.

Alan bazında bakıldığında ise 2000, 2001, 2002, 2004, 2005, 2009, 2012 ve 2016 yıllarında yüksek lisans tezi çalışması yapılmamıştır. 2000-2007 ve 2010-2018 yılları arasında da doktora tezi çalışması yapılmamıştır. İncelenen yıllar arasında sadece 2012 yılında sanatta yeterlilik çalışması yapılmıştır. 2001, 2006-2009 yılları arasında bu konuda hiç makale yazılmamıştır.

Örnekleme dahil edilen çalışmalarda 2 yüksek lisans tezi erişime kapalı olduğu için bilgilerine erişilememiştir. Bu tezler sadece yıl bazında dağılım tablosuna dahil edilmiştir. Örnekleme dahil edilen diğer çalışmaların alanları incelenmiştir.

Ana başlıklar:

- Öğrenci Çalışmaları Değerlendirilmesi
- Eğitim Önerisi
- Öğrenci Görüşleri
- Ders Yürütücülerinin Görüşleri
- Ders İçeriklerinin İncelenmesi
- Bauhaus

- Ders Planı Önerisi şeklinde kategorize edilmiştir. Bazı çalışmalarda tek bir alan yerine iki farklı alanın kullanıldığı görülmüştür. Bu sebeple her iki yöntem de dağılıma etki etmiştir.

Kullanılan alanların dağılımı Şekil 2'de verilmiştir.

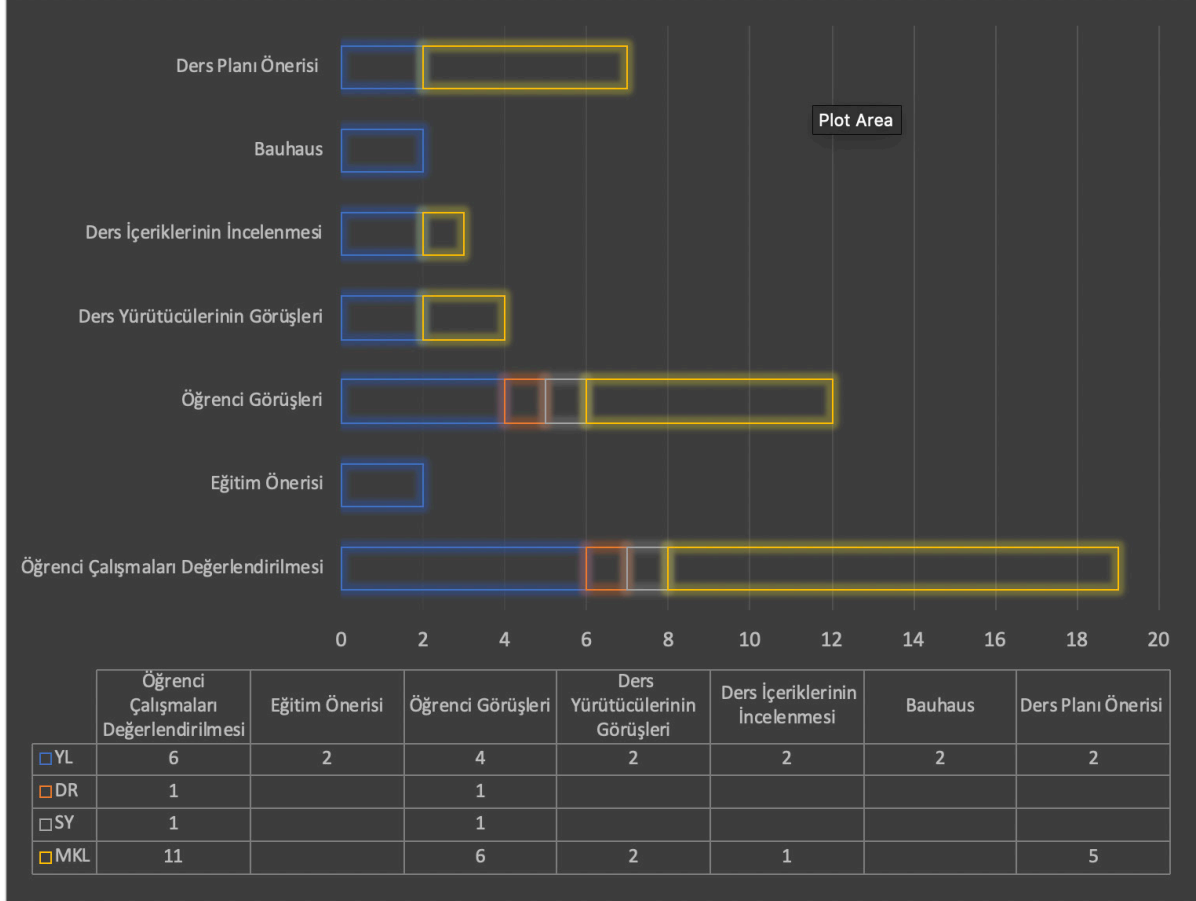

Şekil 2. Örneklemeye dahil edilen çalışmaların alanlarına göre dağılımı

Şekil 2 incelendiğinde, örnekleme dahil edilen çalışmaların %38,78'inde öğrenci çalışmalarının değerlendirilmesi, %4,08'inde eğitim önerisi, %24,49'unda öğrenci görüşleri, %8,16'sında ders yürütücülerinin görüşleri, %6,12'sinde ders içeriklerinin incelenmesi, %4,08'inde Bauhaus ve %14,29'unda ders planı önerisi alanlarında çalışılmıştır.

Örnekleme dahil edilen çalışmalara tek tek bakıldığında yüksek lisans ve makale çalışmalarında en fazla öğrenci çalışmalarının değerlendirilmesi alanında çalışıldığı belirlenmiştir. En az ise eğitim önerisi ve Bauhaus alanında çalışma yapılmıştır.

Örnekleme dahil edilen çalışmalarda 2 yüksek lisans tezi erişime kapalı olduğu için bilgilerine erişilememiştir. Bu tezler sadece yıl bazında dağılım tablosuna dahil edilmiştir. Örnekleme dahil edilen diğer çalışmaların üzerinde çalıştıkları bölümler:

- Mimarlık Bölümü
- Resim- İş Eğitimi veya Resim Bölümü
- Grafik ve Grafik Tasarım Bölümü
- İç Mimarlık / İç Mimarlık ve Çevre Tasarımı Bölümü
- İlköğretim Eğitimi
- Endüstri Ürünleri Tasarımı Bölümü
- Görsel İletişim veya Görsel İletişim Tasarımı Bölümü

- Peyzaj Mimarlığı
- Şehir ve Bölge Planlama Bölümü
- Genel

Bazı çalışmalarda tek bir bölüm değil birden fazla bölümün incelendiği görülmüştür. Bu sebeple her iki bölüm de dağılıma etki etmiştir.

İncelenen bölümlerin dağılımı Şekil 3'te verilmiştir.

Şekil 3 incelendiğinde, örnekleme dahil edilen çalışmaların %26,54'ünde Resim- İş Eğitimi veya Resim Bölümü, %18,37'sinde Mimarlık Bölümü, %16,33'ünde İç Mimarlık Bölümü, %12,24'ünde

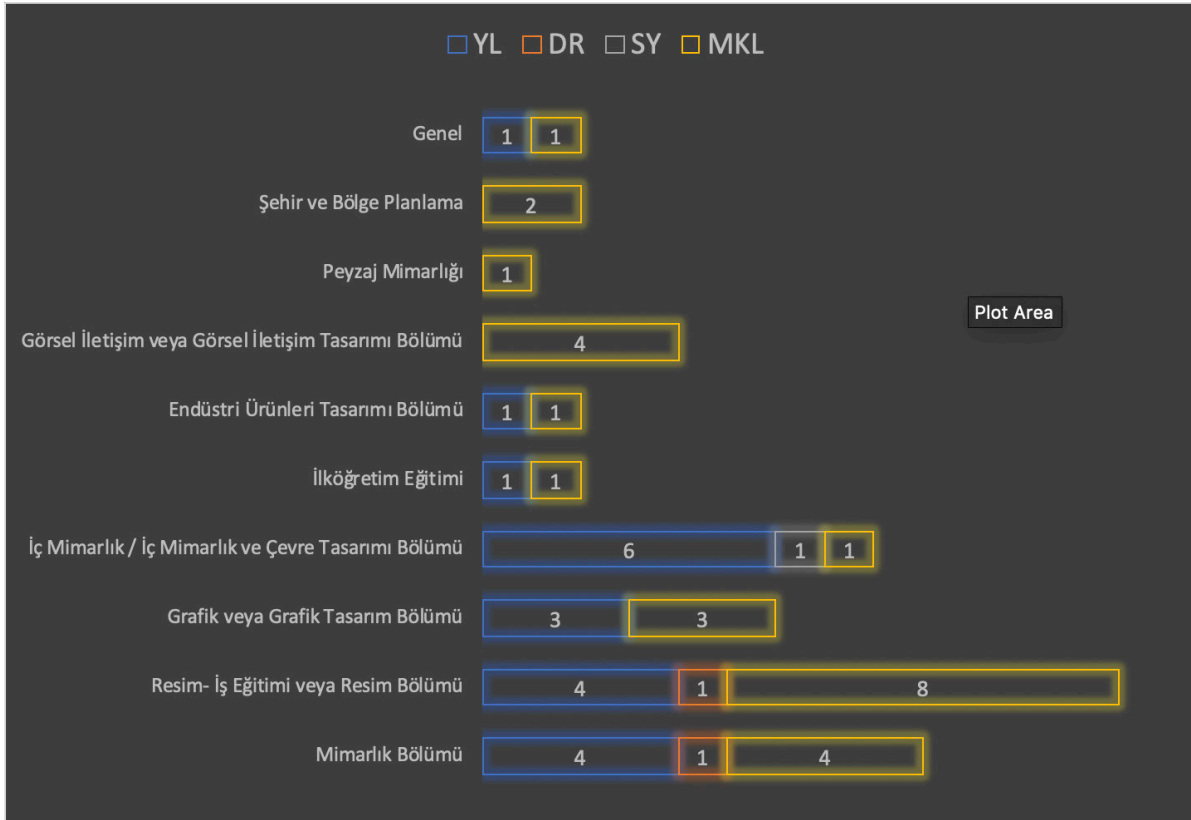

Şekil 3. Örnekleme dahil edilen çalışmaların bölümlerine göre dağılımı

Grafik Tasarım Bölümü, %8,16'sında Görsel İletişim Bölümü, %4,08'inde İlköğretim Eğitimi, Endüstri Ürünleri Tasarımı, Şehir ve Bölge Planlama ile Genel Bölümler, %2,04'ünde ise Peyzaj Mimarlığı Bölümleri incelenmiştir.

Yüksek lisans, doktora tezi ve sanatta yeterlilik tezi çalışmaları tek yazarlı çalışmalardır. Örneklemeden bu çalışmalar çıkarılarak makale yazar sayılarına göre dağılımına bakılmıştır. Çalışma başına düşen araştırmacı sayısı 1,58 olarak tespit edilmiştir. Anahtar kelime ve sayfa sayısı dergilerin belirlediği şartlar doğrultusunda hazırlanan makalelerde ortalama 4,04 anahtar kelime ve 14,33 sayfa olarak bulunmuştur. Yüksek lisans, doktora ve sanatta yeterlilik tezleri sayfa sayısı incelendiğinde ortalama 140,38 sayfa olarak bulunmuştur.

Çalışmalardaki yazarların kurumlarına göre dağılımının incelenmesi Tablo 2'de verilmektedir. Çalışmalardaki yazarların kurumlarına göre dağılımına bakıldığında en çok Gazi Üniversitesinden araştırmacıların yayınlarının yer aldığı kaydedilmiştir (n=15, %25,86). Daha sonra sırasıyla Hacettepe Üniversitesi (n=8, %13,79) ve KATÜ (Karadeniz Teknik Üniversitesi) (n=4, %6,93)'den araştırmacıların yayınları yer almaktadır.

Tablo2. İncelenen Yayınların Yazarlarının Kurumlarına Göre Dağılımı

Çalışmalardaki yazarların kurumlarına göre dağılımına çalışma bazında incelenmesi Şekil 4'de verilmektedir. Çeşitlilik açısından bakıldığında Hacettepe Üniversitesinden araştırmacıların hem yüksek lisans (n=4) hem sanatta yeterlilik (n=1) hem de makale (n=3) alanlarında çalıştıkları görülmektedir. İkinci olarak Gazi ve YTÜ'nden araştırmacıların hem yüksek lisans hem makale alanlarında, İTÜ'nden araştırmacıların hem yüksek lisans hem de doktora alanlarında çalıştıkları ortaya konulmuştur.

Üniversite	Frekans	Yüzde	Üniversite	Frekans	Yüzde
YTÜ	3	5,17	Abant İ. Baysal	3	5,17
İTÜ	2	3,46	Doğuş	1	1,72
Dokuz Eylül	1	1,72	Mersin	1	1,72
Gazi	15	25,86	Kastamonu	1	1,72
Selçuk	1	1,72	KTO Karatay	1	1,72
Hacettepe	8	13,79	Uludağ	2	3,46
Mustafa Kemal	1	1,72	Fırat	1	1,72
ODTÜ	1	1,72	TOBB	1	1,72
MSGSU	1	1,72	Anadolu	2	3,46
Bilkent	1	1,72	Pamukkale	1	1,72
Kültür	2	3,46	Maltepe	1	1,72
KATÜ	4	6,93	Amasya	1	1,72
Uşak	1	1,72	Aksaray	1	1,72

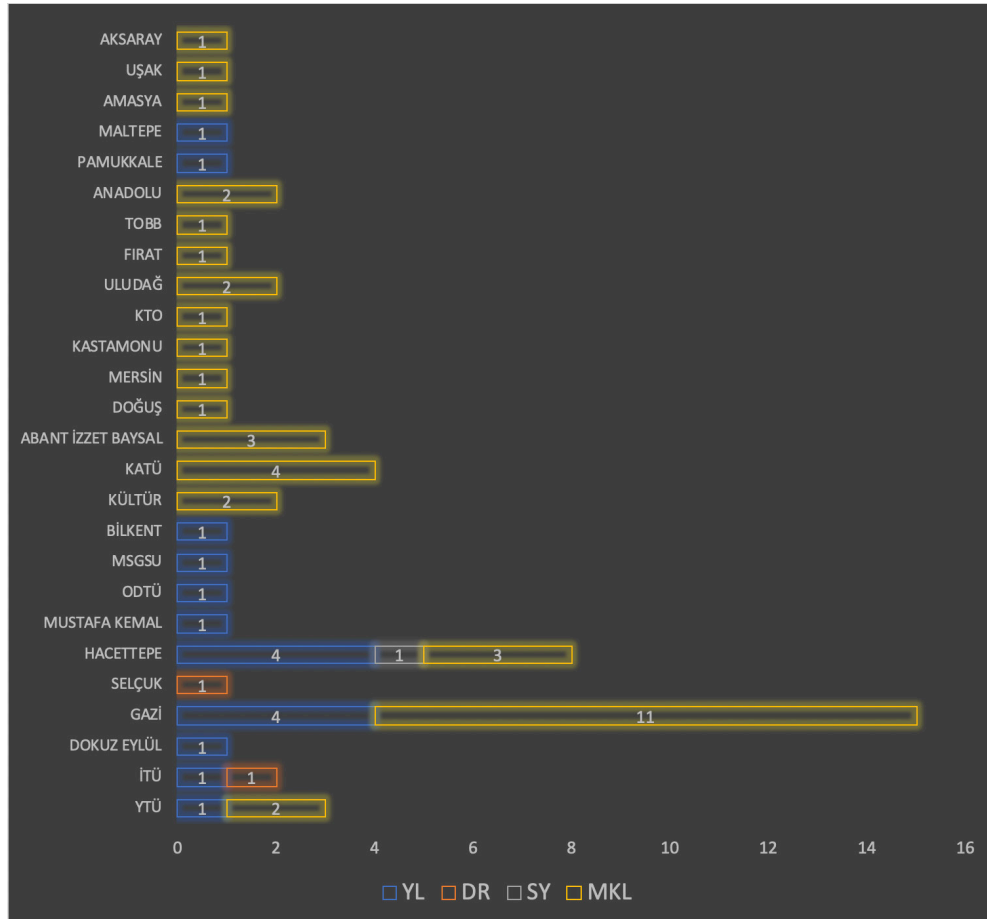
**Şekil 4.** Örneklemeye dahil edilen çalışmalardaki yazarların kurumlarına göre dağılımına

Kullanılan kaynakça sayısı dağılımı incelendiğinde tezlerde kullanılan kaynakça sayısı makalelerde kullanılan kaynakça sayısına göre oldukça fazladır. Bu sebeple bu inceleme örneklem bölünerek yapılmıştır. İlk araştırma yüksek lisans, doktora tezi ve sanatta yeterlilik tezlerini kapsayarak, ikinci araştırma ise makalelerin kaynakça sayılarına bakılarak yapılmıştır.

Tezlerde kullanılan kaynakça sayılarına Tablo 3'te yer verilmiştir ve bu tabloya bakıldığında Türkçe kaynakların (864) yabancı kaynakların (711) olduğu görülmektedir. Buna göre tez başına ortalama 41,14 Türkçe yayın, 33,86 yabancı yayından yararlanılmıştır. Sonuç olarak ortalama 37,5 kaynaktan faydalanılmıştır. Hiç yabancı yayından faydalanılmayan çalışmaya da rastlanmıştır. Makalelerde kullanılan kaynakça sayılarına Tablo 4'te yer verilmiştir ve bu tabloya bakıldığında Türkçe kaynakların (339) yabancı kaynakların (208) olduğu görülmektedir. Buna göre tez başına ortalama 14,13 Türkçe yayın, 8,66 yabancı yayından yararlanılmıştır. Sonuç olarak ortalama 11,4 kaynaktan faydalanılmıştır. Hiç yabancı yayından faydalanılmayan çalışmalara da rastlanmıştır

Tablo3. Tezlerde kullanılan kaynakça sayısı

Kaynak	Frekans	Ortalama	%	Toplam	Ortalama
Türkçe	864	41,14	54,86	1575	37,5
Yabancı	711	33,86	45,14		

Tablo4. Makalelerde kullanılan kaynakça sayısı

Kaynak	Frekans	Ortalama	%	Toplam	Ortalama
Türkçe	339	14,13	61,97	547	11,4
Yabancı	208	8,66	38,03		

Sonuç ve Öneriler

Bu araştırma kapsamında Türkiye’de 2000-2019 yılları arasında “Temel Tasarım Eğitimi”, “Temel Tasarım Dersi”, “Temel Tasarım Uygulamaları”, “Temel Tasarım Atölyesi” ve “Temel Tasarımda Proje” anahtar kelimeleri kullanılarak yapılmış araştırma sonucunda yayınlanmış makaleler, yüksek lisans, doktora ve sanatta yeterlilik tezleri; tezlerin türleri, çalışmaların yıllara göre dağılımı, kullanılan yöntemler, araştırdıkları alanlar, makalelerdeki yazar ve anahtar kelime sayısı, yazarların hangi kurumlardan olduğu ile makale ve tezlerdeki kaynakça ve sayfa sayısı kategorilerine göre incelenmiştir. Araştırma kapsamında yapılmış olan çalışmalar türlerine göre incelendiğinde en fazla makale türünde, en az ise sanatta yeterlilik tezi türünde olduğu saptanmıştır. Çalışmaların yıla bağlı değişimi incelendiğinde 2000- 2002, 2004- 2005 yıllarında bu konuda hiçbir çalışma yapılmadığı, 2016 yılında ise yazılan makalelerde bir artış olduğu görülmektedir. Tüm çalışmaların yıl bazında sayısına bakıldığında ise en fazla 2015 yılında yapıldığı görülmektedir. Örneklem dahil edilen çalışmaların alanları öğrenci çalışmaları değerlendirilmesi, eğitim önerisi, öğrenci görüşleri, ders yürütücülerinin görüşleri, ders içeriklerinin incelenmesi, Bauhaus ve ders planı önerisi şeklinde kategorize edilmiştir. Bazı çalışmalarda tek bir alan yerine iki farklı alanın kullanıldığı görülmüştür. Bu sebeple her iki yöntem de dağılıma etki etmiştir. Örneklem dahil edilen çalışmalarda en fazla öğrenci çalışmalarının değerlendirilmesi alanında, en az ise ders planı önerisi alanında çalışıldığı tespit edilmiştir.

Örneklem dahil edilen çalışmaların üzerinde çalıştıkları bölümler Mimarlık Bölümü, Resim- İş Eğitimi veya Resim Bölümü, Grafik veya Grafik Tasarım Bölümü, İç Mimarlık / İç Mimarlık ve Çevre Tasarımı Bölümü, İlköğretim Eğitimi, Endüstri Ürünleri Tasarımı Bölümü, Görsel İletişim veya Görsel İletişim Tasarımı Bölümü, Peyzaj Mimarlığı, Şehir ve Bölge Planlama Bölümü ve Genel Eğitim şeklinde kategorize edilmiştir. Bazı çalışmalarda tek bir bölüm değil birden fazla bölümün incelendiği görülmüştür. Bu sebeple her iki bölüm de dağılıma etki etmiştir. Örneklem dahil edilen çalışmalarda

en fazla Resim- İş Eğitimi veya Resim Bölümü alanında en az ise Peyzaj Mimarlığı Bölümü alanında çalışılmıştır.

Makale bazında yapılan araştırma sonucu çalışma başına düşen araştırmacı sayısı 1,58 olarak tespit edilmiştir. Dünyadaki örneklerine bakıldığında bilimsel yayınlarda çok yazarlı çalışmalar ön plandadır, ancak ülkemizde bu duruma çok yatkın olunmadığı görülmektedir. Anahtar kelime ve sayfa sayısı makalelerde ortalama 4,04 anahtar kelime ve 14,33 sayfa olarak bulunmuştur. Yüksek lisans, doktora ve sanatta yeterlilik tezleri sayfa sayısı incelendiğinde ortalama 140, 38 sayfa olarak bulunmuştur. Çalışmalardaki yazarların kurumlarına göre dağılımına bakıldığında en çok Gazi Üniversitesinden araştırmacıların yayınlarının yer aldığı kaydedilmiştir. Çalışmalardaki yazarların kurumlarına göre dağılımına çalışma bazında incelendiğinde ve çeşitlilik açısından bakıldığında Hacettepe Üniversitesinden araştırmacıların hem yüksek lisans hem sanatta yeterlilik hem de makale alanlarında çalıştıkları görülmektedir. İkinci olarak Gazi ve YTÜ'nden araştırmacıların hem yüksek lisans hem de makale alanlarında, İTÜ'nden araştırmacıların hem yüksek lisans hem de doktora alanlarında çalıştıkları ortaya konulmuştur.

Tezlerde kullanılan kaynakça sayılarına bakıldığında Türkçe kaynakların yabancı kaynaklardan fazla olduğu görülmektedir ve ortalama 37,5 kaynaktan faydalanılmıştır. Hiç yabancı yayından faydalanılmayan çalışmaya da rastlanmıştır. Makalelerde kullanılan kaynakça sayılarına bakıldığında Türkçe kaynakların yabancı kaynaklardan fazla olduğu görülmektedir ve ortalama 11,4 kaynaktan faydalanılmıştır. Hiç yabancı yayından faydalanılmayan çalışmalara da rastlanmıştır.

Temel Tasarım Eğitimi alanında yapılmış çalışmalara bakılarak bu alanda çalışma yapmak isteyen araştırmacılara yol gösterici olunmak amaçlanmıştır. Elde edilen sonuçlara göre bazı önerilerde bulunulmuştur:

- Temel Sanat Eğitimi konusunda yapılan çalışmalar da ayrıca incelenebilir.
- Çalışılan bölüm bazında bakıldığında Endüstri Ürünleri Tasarımı, Peyzaj Mimarlığı ve Şehir Bölge Planlama üzerine daha fazla araştırma yapılabilir.
- Makaleler birden fazla yazar birlikte çalışarak ekip çalışması araştırmalar ortaya konulabilir.
- Sanatta yeterlilik ve doktora tezleri özelinde bakıldığında bu konu üzerine çok az çalışma yapıldığı saptanmıştır. Lisansüstü öğrencilerinin bu konu üzerine çalışma yapmaları yönlendirilebilir.
- Çalışılan alan bazında bakıldığında daha çok öğrenci görüşlerinin alınması veya öğrenci çalışmalarının değerlendirilmesi üzerinde çalışılmıştır. Dünya'daki örnek çalışmalara bakılarak ve ders programları incelenerek dünya standardında bir temel tasarım eğitiminin nasıl olması gerektiğine dair çalışmalar yapılabilir.

Kaynakça

Arkun, N.S, Kaya, İ.S., Önbilgin, T.T., Sayar, Y., Arıtan, Ö., Atılğan, D. ve Öcal, C.V. (2000). Mimar Adaylarına Temel Tasarım Eğitiminde Uygulanan Bir Program Üzerine Düşünceler, Mimarlık Dergisi, 38(3), 39-41.

Berelson B. (1952). Content Analysis in Communication Research. Glencoe: Free Press.

Ching, F.D.K. (2011). Mimarlık: Biçim, Mekân ve Düzen. Sevgi Lökçe (Çev). İstanbul: Yem Yayın

Enhoş, H. (2007). Temel tasarım I ve II derslerinin öğretme-öğrenme süreçlerine ilişkin öğrenci görüşleri. (Yayımlanmamış yüksek lisans tezi). Anadolu Üniversitesi / Eğitim Bilimleri Enstitüsü, Eskişehir.

Eti, S. (2019). Ulakbim İndeksinde Taranan Sosyal Bilimler Alanındaki Dergilerde Öne Çıkan Konu ve Yöntemlerin Metin Madenciliği Yaklaşımı ile Belirlenmesi. Uluslararası Hukuk ve Sosyal Bilim Araştırmaları Dergisi, 1(1), 61-66.

Günay, B (2001). Tasarım İmara Karşı. Journal of the Chamber of City Planners. 53, 3-17.

Lang, J. (1998) Öğrenciler İçin Mimarlığa Giriş: Temel Tasarım Dersini Yeniden Düşünmek. N.Teymur., Aytaç Dural (Der.), TemelTasarım/Temel Eğitim Sempozyumu içinde, Ankara: ODTÜ MimarlıkFakültesi Yayını

O'Leary, Z. (2017). The essential guide to doing your research project. London:Sage.

Seylan, A. (2005). Temel Tasarım. Ankara: Baran Ofset.

Wick, R. K. (2000). Teaching at the Bauhaus. Stuttgart: Hatje Cantz Publishers

Summary

Basic Design Education aims to transfer the principles and elements required in the design process on the basis of practice. Throughout their education, students develop the ability to work with different materials and textures while questioning themselves and gaining the ability to criticize. This basic course, which allows him to develop creativity, takes place in architecture, fine arts, education faculties and even in the curriculums of institutions that are educated at primary level. The purpose of this study, 2000-2019, ie the last 20 years to examine the academic studies on the Basic Design Education in Turkey and analyze. Within the scope of the article, 46 publications including 22 thesis and 24 articles were reached. This research was carried out by using content analysis approach. In the research, document analysis was used as data collection tool and content analysis was used as data analysis method in the thesis and articles identified as study material. The findings were tabulated with frequencies and percentages. According to the results of the study, it is aimed to provide due diligence and make recommendations to the people who will make researches on this subject.

When the studies carried out within the scope of the research were examined according to their varieties, it was found that the articles were the most common and the least were the proficiency in the art. When the year-related changes of the studies are examined, it is seen that no studies have been conducted on this subject in 2000-2002, 2004-2005, and there is an increase in the articles written in 2016. When we look at the number of all studies on a yearly basis, it is seen that most of the studies were conducted in 2015. The areas of the studies included in the sample are categorized as evaluation of student studies, educational proposal, student views, opinions of course instructors, examination of course contents, Bauhaus and syllabus. In some studies, two different fields were used instead of a single field. Therefore, both methods affected the distribution. In the studies included in the sample, it was found that the highest number of studies was evaluated in the field of student studies and the least was in the field of syllabus.

In the studies included in the sample, the highest level of work was in the Division of Art Education or Department of Painting and the least in the Department of Landscape Architecture. The number of researchers per study was found to be 1.58 as a result of the research on the basis of articles. The number of keywords and pages was found as an average of 4.04 keywords and 14.33 pages in the articles. When the number of master thesis, doctorate and proficiency in art were examined, it was found as an average of 140, 38 pages. When the distribution of the authors in the studies according to their institutions is analyzed, it is noted that the publications of researchers from Gazi University are mostly included.

When the number of bibliography used in the theses is examined, it is seen that Turkish sources are more than foreign sources and 37.5 sources are used on average. There were also studies that did not use any foreign publications. When the number of bibliography used in the articles is examined, it is seen that Turkish sources are more than foreign sources and 11.4 sources are used on average. There were also studies that did not benefit from foreign publications.

Tüketicilerin Organik Yumurta Satın Alma Niyetini Etkileyen Faktörlerin Yapısal Eşitlik Modeli İle İncelenmesi¹

Investigation of Factors Affecting Consumers' Intention to Buy Organic Eggs with Structural Equation Model

Ebru ONURLUBAŞ²
Niyazi GÜMÜŞ³
Şükran KARACA⁴

ARAŞTIRMA MAKALESİ

Gönderim Tarihi: 06.12.2019 | Kabul Tarihi: 18.03.2020

Özet

Gıda tüketimi bireylerin yaşamsal faaliyetlerini sürdürebilmek için temel enerji kaynağı olması nedeniyle her daim önemli bir konu olmuştur. Bununla birlikte son yıllarda gıda üretimi ile ilgili olumsuz haber ve yayınların artması ile birlikte gıda tüketimi hiç olmadığı kadar önemli hale gelmiştir. Uzmanların çocukların yumurta tüketimini teşvik eden açıklamaları nedeniyle organik yumurta özellikle çocuklu ailelerin en fazla önem verdiği gıda ürünlerinin başında yer almaktadır. Ayrıca bireylerin beslenmesinde önemli bir yeri olan yumurta tüketiminde tüketicilerin satın alma tercihlerine etki eden faktörlerin bilinmesi, sektörde faaliyet gösteren firmalar için de büyük önem taşımaktadır. Bu doğrultuda çalışmanın amacı, tüketicilerin organik yumurta satın alma niyetini etkileyen faktörlerin tespit edilmesi olarak belirlenmiştir. Araştırmanın verileri kolayda örnekleme yöntemiyle 220 tüketiciye yapılan yüz yüze anket ile toplanmıştır. Verilerin analizinde, Cronbach Alpha yöntemi, Normallik testi, Açıklayıcı Faktör Analizi, Doğrulayıcı Faktör Analizi, Yapısal Eşitlik Modeli kullanılmıştır. Analizler sonucunda, tüketicilerin organik yumurta satın alma niyetinde, gıda güvenliği, besin değeri ve sağlık bilincinin istatistiksel olarak anlamlı bir etkisinin olduğu ortaya çıkmıştır.

Anahtar Sözcükler: Organik Yumurta, Satın Alma Niyeti, Tüketici Davranışları.

Abstract

Food consumption has always been an important issue as it is the main energy source for individuals to sustain their vital activities. However, with the increasing number of negative news and publications about food production in recent years, food consumption has become more important than ever. Organic egg is one of the most important food products especially for families with children due to the experts' statements that encourage the consumption of eggs. In addition, knowing the factors affecting the purchasing preferences of consumers in egg consumption, which has an important place in the nutrition of individuals, is of great importance for the companies operating in the sector. Accordingly, the aim of the study was to determine the factors affecting consumers' intention to purchase organic eggs. The data of the study was collected by a face-to-face survey conducted to 220 consumers by easy sampling method. Cronbach Alpha method, Normality test, Exploratory Factor Analysis, Confirmatory Factor Analysis, Structural Equation Model were used to analyze the data. As a result of the analyses, it was found that food safety, nutritional value and health awareness had a statistically significant effect on the intention of consumers to purchase organic eggs.

Keywords: Organic Eggs, Intention to Purchase, Consumer Behaviour

1 29-30 Kasım 2019 tarihlerinde İstanbul'da düzenlenen 4. Emi Girişimcilik Ve Sosyal Bilimler Kongresi'nde sunulan bildirinin genişletilmiş halidir.

2 Doç. Dr. Trakya Üniversitesi, Keşan Yusuf Çapraz UBYO, Uluslararası Ticaret Bölümü, Keşan, Edirne, Türkiye. E-posta: ebruonurlubas@trakya.edu.tr; ORCID: 0000-0002-2341-0788

3 Dr. Öğr. Üyesi, Bolu Abant İzzet Baysal Üniversitesi, Bolu MYO Yönetim Ve Organizasyon Bölümü, Bolu, Türkiye. E-posta: niyazigumus@ibu.edu.tr; ORCID: 0000-0001-8737-3114

4 Doç. Dr. Sivas Cumhuriyet Üniversitesi, Turizm Fakültesi, Turizm İşletmeciliği Bölümü, Sivas, Türkiye. E-posta: sukrankaraca@gmail.com; ORCID: 0000-0002-0268-1810

Giriş

Zaman içerisinde nüfus artışı ve dolayısı ile buna bağlı olarak gıda ihtiyacının artması daha fazla ürün üretilmesi gerekliliğini ortaya çıkarmıştır. Daha fazla ürün üretmek isteyen üreticiler kimyasal ilaç kullanımının artmasına sebep olmuştur. Son yıllarda bunun farkında olan ve bu trende uyan bilinçli tüketicileri üreticilerin tarım ilaçları kullanması endişeye düşürmüştür. Bilinçli olan ve gelecek nesillerini düşünen tüketiciler tükettikleri ürünlerin sağlıklarına ve çevreye zarar vermeyen herhangi bir kimyasal tarım ilacı içermeyen organik ürünler olmasına özen göstermektedirler.

Kimyasal ilaçlar kullanmadan üretimden başlayarak nihai tüketime kadar her aşaması kontrol altında tutulan ve sertifikalı olarak gerçekleştirilen tarımsal üretim yöntemi organik tarım olarak tanımlanmaktadır. Tarladan sofraya kadar olan üretim biçimi işleme, toplama, dağıtım ve pazarlama aşamalarının tamamından oluşmaktadır (Kayahan, 1999). Uluslararası Gıda Kodeksine göre; topraktaki biyolojik hareket, biyolojik dönüşüm ve biyolojik çeşitlilik içeren tarımsal eko sistem sağlığını çoğaltan ve zenginleştiren üretim ve işletim sistemi olarak tanımlanmaktadır (Atay ve Sarı, 2002). Doğal dengeyi değiştirmeden tüketiciler için sağlıklı ürünler üretmek, hayvansal ve bitkisel üretimin uygun ekolojilerde, kültürel önlemleri alarak, bitki koruma ve zararlıları ile mücadelede doğal yolları tercih ederek; sertifikalandırma yöntemi ile kontrol edilen üretim yöntemine organik üretim ve bu yöntemle elde edilen ürünlere organik ürün adı verilmektedir (Bilgin, 2008). Organik ürünlerin yetiştirilmesinde ve işlenmesinde büyüme hormonları, renklendiriciler, böcek ilaçları, yabancı ot ve mantar öldürücü ilaçlar, antibiyotikler, yapay gübre, koruyucular, katkı maddeleri ve kimyasal ambalaj malzemeleri kullanılmamaktadır (Türközü ve Karabudak, 2014). Bir ürüne organik ürün diyebilmek için yönetmelikte belirtildiği gibi organik olarak üretilmiş, yetkilendirilen kuruluşlar tarafından sertifikalandırılmış, organik ürün olarak etiketlenilmiş ve organik ürün logosuna sahip olması büyük önem taşımaktadır (İlbaş, 2009).

Türkiye, konumu, toprağı ve sahip olduğu iklim nedeniyle dünyanın organik tarım potansiyeli ve verimliliği en yüksek olan ülkeleri arasında bulunmaktadır (Er, 2009). Türkiye’de organik üretim 1990-2010 dönemlerinde hızla gelişmiştir. Organik gıda üretim alanı 2008-2010 dönemlerinde 3,5 kat; organik ürün üretici sayısı yaklaşık 2 kat artmıştır. AB ülkelerinden gelen talep, Türkiye’de organik gıda üretimine önemli düzeyde etki etmektedir (Demiryürek, 2011). İlk etapta kuru incir ve kuru üzüm gibi sınırlı geleneksel ürünlerle başlayan organik tarım, günümüzde işlenmiş gıda ürünleri, bitkisel ürünler ve diğer organik ürünler olarak sınıflandırabilecek 200’den fazla ürüne sahip olan büyük bir sektöre dönüşmüş bulunmaktadır (Öztürk ve İslam, 2014). Bununla birlikte organik gıda denildiğinde ilk akla gelen ürünlerden biri olan yumurta ise kişilerin beslenmesi, gıda endüstrisi, ilaç ve kozmetik sektörlerinde çok amaçlı kullanılan gıdalardan biri olarak öne çıkmaktadır. Tüketicilerin beslenme konusundaki bilinç düzeylerinin artmasıyla, yumurta kalitesi daha fazla önem verilen bir konu haline gelmiştir (Karaalp vd., 2017).

Bu çalışma, organik yumurta üretimi yapan işletmelerin rekabet ortamında kendilerini kanıtlamaları ve pazarda tutunabilmeleri amacıyla tüketicilerin organik yumurta satın alma niyetini etkileyen faktörlerin ortaya konması açısından önem arz etmektedir.

2. Organik Gıda Tüketimi

Organik ürünler çevre dostu veya “yeşil” satın alımın bir alt kategorisi olarak görülmektedir. Genel olarak, organik ürünler geleneksel ürünlere göre daha düşük enerji kullanımı ve sera gazı emisyonları gibi daha düşük çevresel etkilere sahiptir. Tüketiciler, sürdürülebilirlikle ilgili bu faydaların yanı sıra, organik ürünlerin göze çarpan doğrudan somut faydalar sunduğuna inanmaktadır. Bu nedenle günümüzde en popüler sürdürülebilir tüketim eyleminin organik gıda satın almak olduğu söylenebilecektir (Moser, 2016). Tüketicilerin gıda tüketiminde üzerinde önemle durduğu organik ürünler; yetiştirilmesinde ve işlenmesinde, genetik mühendisliğinin, büyümeyi düzenleyicilerin, böcek ilaçlarının, yapay ve benzeri gübrelerin, yabancı ot ve mantar öldürücü ilaçların, hormonların vd.

kullanılmadığı ürünler olarak ifade edilmektedir (İnal vd, 2008). Günümüzde gelişmiş ülkeler başta olmak üzere çok sayıda ülkede tüketicilerin organik ürünlere yönelik talebinin giderek arttığı gözlenmektedir. Tüketiciler atıkları azaltan, daha fazla geri dönüşüm sağlayan, daha az kirlilik yaratan ve yenilenebilir kaynakların üretimde daha fazla tercih edilmesini beklemektedirler (Onurlubaş ve Öztürk, 2015). Dünyada çok sayıda tüketici, bitkisel ve hayvansal üretim yöntemlerini sorgulamakta, endüstriyel ürünlere karşılık sağlıklı koşullarda üretilmiş çevre dostu üretimi ve ürünleri daha fazla tercih etmektedir (Armağan ve Özdoğan, 2005). Toplum sağlığının bozulması, medyaya yansıyan gıda skandalları ve çevre felaketleri gibi nedenler sağlık sorunlarına neden olmakta ve bu da tüketim davranışlarını etkilemektedir. Bu nedenle tüketiciler, endüstriyel fabrikalar yerine kırsal alanlarda ve doğal ortamlarında üretilen gıdalara eğilim göstermektedirler. Ülkemizde köy ve kasaba gibi kırsal bölgelerde yetiştirilen ve üretilen gıdalar çeşitli pazarlarda tüketicilere sunulmaktadır. Sağlıklı bir yaşam tarzını benimseyen tüketiciler bu tür organik gıdaların potansiyel alıcıları olmaktadır (Gümüş vd., 2017). Bu nedenle tüketiciler yaşamlarını ve çalışmalarını aktif biçimde sürdürülebilmelerinin ön koşulu olarak sağlıklarına önem verdikleri için organik gıda ürünleri satın almaktadır (Grossman, 1972). Organik gıda alıcıları kendilerini kendi sağlıklarından daha sorumlu olarak gören sorumlu bireylerdir ve genel nüfusa göre koruyucu sağlık eylemi gerçekleştirme olasılıkları daha yüksektir (Schifferstein ve Oude Ophuis, 1998). Konuyla ilgili olarak Avrupa pazarında yapılan bir araştırmada tüketicilerin, çevreye ilişkin endişelerden ziyade algılanan sağlık yararları nedeniyle organik gıdalar almaya yöneldikleri belirlenmiştir. Organik gıdalar, sadece bu gıdaların organik olmayan gübrelere arınmış olmaları nedeniyle değil, aynı geleneksel gıdalara göre besinsel olarak üstün olduğu görüşü nedeniyle de tüketiciler tarafından tercih edilmektedir (Young vd., 2005).

Tüketicilerin organik tarım ürünleri tercihlerindeki en önemli nedenlerden biri, üretim yaparken kimyasal girdi kullanılmaması, üretim aşamasından tüketim aşamasına kadar kontrollü ve sertifikalı tarımsal üretim yöntemi olmasıdır (Ece, 2008). Bağımsız üçüncü bir tarafın sertifikasyonu, tüketiciler arasında bu tür şüpheleri gidermenin bir yolu olabilmektedir. Ancak bunu başarabilmek için tüketicilerin sertifikasyona güvenmesi büyük önem taşımaktadır (Gerrard vd., 2013).

Tüketicilerin organik ürünleri tercih etmelerinde temel üç faktör olarak sırasıyla insan sağlığı, çevresel duyarlılık ve ürün özellikleri yer almaktadır (Seçer vd., 2010). Ayrıca tüketicilerin organik gıdaların daha yüksek sağlık değerine sahip olduğu düşüncesine ek olarak, gıda alerjilerinden korunmak, gıda kaynaklı kanser gibi hastalıklara yakalanmamak, yerel küçük işletmeleri desteklemek ve çevreyi korumak amacıyla satın aldıkları ifade edilmektedir (Siderer vd., 2005). Yapılan literatür incelemesinde tüketicilerin organik gıda ve yumurta tüketimi ile ilgili yapılan çalışmalara rastlanmıştır. Bu çalışmalardan biri olan ve İnci vd. (2017) tarafından Diyarbakır'da gerçekleştirilen araştırmada ise katılımcıların %54.5'i organik ürün tüketirken, %45.5'inin organik ürün tüketmediği, organik ürün tüketen tüketicilerin de %43.4 ile en çok yaş sebze ve meyve tükettiği, bunu sırasıyla süt ve süt ürünleri, organik et, yumurta ve balın takip ettiği tespit edilmiştir. Araştırmada kadınların erkeklere kıyasla daha fazla organik ürün tüketmeyi tercih ettiği ortaya çıkmıştır. Evlilerin bekârlara göre bekârların da diğer (dul veya boşanmış) tüketicilere kıyasla daha fazla organik ürün tercih ettikleri belirlenmiştir. Lise ve üniversite mezunu düzeyindeki tüketicilerin diğer tüketicilere göre daha fazla organik ürün tercih ettikleri tespit edilmiştir. Araştırmaya katılan tüketicilerin organik ürün tüketim tercihlerine etki eden unsurlara bakıldığında önem sırası bakımından ilk sırada %31 ile "sağlığa zararlı olmaması" yer alırken, sırasıyla %20 ile "doğal ve ekolojik olması", %19 ile "güvenli olması", %18 ile "fiyat" ve %12 ile "besin değeri" olduğu belirlenmiştir.

Organik gıda satın alma niyetinde tutumun, sağlık bilincinin ve gıda güvenliğinin satın alma niyetine etkisinin incelendiği bir araştırmada 155 kişiden kolayda örnekleme yoluyla veriler toplanmış ve araştırma sonucunda satın alma niyetine, sırasıyla en fazla organik gıdaya olan tutum ve gıda güvenliğinin etki ettiği tespit edilmiştir. Araştırmada sağlık bilincinin satın alma niyetine etki etmediği belirlenmiştir (Ustaahmetoğlu ve Toklu, 2015). Cengiz ve Şenel (2017) tarafından yapılan bir diğer

araştırmada ise tüketicilerin organik gıda tercihlerinde bireysel ve toplumsal motivasyonlara sahip oldukları ve organik gıdaları tercih ederek psikolojik olarak kendilerini iyi hissettikleri tespit edilmiştir. Ayrıca araştırmada tüketiciler organik gıda tüketimini, sosyal statü elde etme aracı, gurme gibi lezzet ve keyif alma, sağlıklı yaşamı koruyan bir kalkan ve doğa ile uyumlu yaşama kaygısı olan bir doğasever olarak değerlendirmişlerdir.

Merdan (2018) tarafından Gümüşhane ilinde gerçekleştirilen araştırmada ise katılımcıların %87,9'unun organik ürün tükettiği, organik ürün satın alırken ilk olarak %62,1'i hormonsuz olmasına, %14,8'i tat ve lezzetine önem verdikleri belirlenmiştir. Organik ürünler hakkındaki bilgilerinin hangi kaynaklardan elde edildiğine bakıldığında ise internet %39,6, eş ve dost %17,9, organik ürün satış noktaları ise %14,6 olarak ortaya çıkmıştır. Sonuç olarak araştırmada, organik ürün tüketiminin toplumda yeterince kabul görmediği ortaya konulmuştur. Bu nedenle, günümüz pazarlarında organik ürün tüketimi ile ilgili yazılı ve görsel reklam kampanyalarına, pazarlama çalışmalarının arttırılmasına, güven artırıcı çalışmalar yapılmasına ve tüketicinin bilinçlendirilmesine ihtiyaç duyulduğu dile getirilmiştir.

2019 yılında yapılan benzer bir araştırmada ise tüketicilerin sosyo-demografik özellikleri ile yumurta çeşidi tüketim tercihleri arasında ilişkiler tespit edilmiştir. Hane kişi sayısı arttıkça standart beyaz yumurta tüketme olasılığı azalırken standart kahverengi yumurta tüketme olasılığı artmaktadır. Yani kalabalık ailelerin standart kahverengi yumurta tüketme olasılıkları daha yüksek bulunmuştur. Gezen tavuk yumurtası ile de eğitim ve yaş verileri arasında pozitif bir ilişki söz konusudur. Bu durum göstermektedir ki gezen tavuk yumurtası tüketme olasılığı eğitim seviyesi yüksek ve yaşlı kişilerde daha yüksektir. Son olarak araştırmada bireylerin eğitim seviyesi yükseldikçe organik yumurta tüketme olasılıkları arttığı ve erkeklerin kadınlara göre organik yumurta tüketme olasılığı da daha yüksek olduğu tespit edilmiştir (Güney ve Sangün, 2019).

Kurtuluş vd. (2019)'nin organik ürün tüketicileri üzerine yaptıkları araştırmada, Türkiye'deki organik gıda tüketicilerini bireysel organik tüketiciler, moda uyan organik tüketiciler ve toplumcu organik tüketiciler olarak isimlendirmişlerdir. Araştırmada bireysel organik gıda tüketicilerinin daha çok genç bireylerden ve kadınlardan oluştuğu, eğitim ve gelir seviyesi bakımından yüksek olduğu ve çocuk sahibi olmadıkları ortaya çıkmıştır. Moda uyan organik tüketicilerde ise kadın ve erkek sayısının eşit olduğu bekar ve çocuk sahibi olmayan bireylerden oluştuğu çevre bilinçleri ve gönüllü sade yaşam tarzı gösterme eğilimlerinin düşük olduğu tespit edilmiştir. Sonuç olarak bu gruptaki tüketicilerin organik ürün tüketimini moda uyma amacıyla gerçekleştirdiği düşünülmektedir. Son olarak toplumcu organik tüketicilerin ise çocuk sahibi, üniversite mezunu kadınlardan oluştuğu ortaya çıkmıştır. Bu grupta yer alan tüketicilerin bu grubun gönüllü sadeliğe ilişkin davranış sergilemeye ve gönüllü sade yaşam tarzını sürdürmeye en fazla eğilimli grup olduğu, çevre bilincinin yüksek olduğu, dünyaya ve doğaya daha fazla saygı duyduğu ve evrenselliğe önem verdiği tespit edilmiştir.

Sonuç olarak sağlık bilincinin farkında olan tüketiciler kimyasallar kullanılmayan katkısız doğal organik ürünleri tercih etmekte ve gıdadan kaynaklanan çeşitli hastalıklara yakalanmamak için özen göstermektedirler.

3. Organik Yumurta Tüketimi

Yumurta tüketimi yüksek yaşam standardına sahip ekonomik olarak gelişmiş ülkelerde insan başına çok yüksek tüketime sahip geleneksel bir besindir (Pllana vd., 2015). Bu nedenle halk sağlığı güvenliği için organik yumurta üretimi ve tüketimi büyük önem taşımaktadır (Mahfuz vd., 2018). Tüketicilerin sağlık endişeleri nedeniyle en fazla dikkat ettikleri gıda ürünlerinin başında yumurta tüketimi yer almaktadır. Ayrıca beslenme uzmanlarının gerek yetişkin bireyler gerekse çocukların yumurta tüketimini teşvik eden açıklamaları nedeniyle organik yumurta tüketimi ailelerin en fazla önem verdiği gıda ürünlerinin başında gelmektedir. Bu nedenle özellikle çocuk sahibi ebeveynler

organik yumurta arayışına girerek başta köy ve organik pazarların müşterisi olmaktadır. Tavuk yumurtasının düzenli tüketiminin besinsel yararlarının, bu tüketim yoluyla bir dizi kimyasal kirleticiye potansiyel maruz kalmadan kaynaklanan potansiyel sağlık risklerinden açıkça daha fazla olduğu ifade edilmektedir (Cepero ve Hernandiz, 2015).

Bununla birlikte araştırmalar, tahmin edilen aksine; kafes ortamında üretilen yumurtalar ile organik yöntemle üretilen yumurtaların kuru madde, lipit ve yağ asitleri arasında dikkate değer bir farklılığın bulunmadığını ortaya koymaktadır. Organik olarak üretilen yumurtanın kafes yumurtasına göre yaklaşık iki kat fiyata satılmasının sebebi olarak ise sadece psikolojik ve etik motivasyon taşıdığı ileri sürülmektedir (Karaalp vd., 2017). Tüketicilerin sağlık endişeleri nedeniyle çok daha fazla dikkat etmeye başladığı yumurta tüketimi ile ilgili başta sosyal medya olmak üzere çeşitli TV kanallarında kafa karıştırıcı paylaşımlar ve yayınlar yapılmaktadır. Bu nedenle öncelikle yumurta çeşitleri konusunda bilgi vermek gerekmektedir. Yumurta çeşitleri ile ilgili olarak en az dört çeşit yumurta olduğunu bilmek gerekmektedir. Bunlar endüstriyel, gezen, organik ve ekolojik yumurta çeşitleridir (Özkaya, 2017).

- Endüstriyel yumurta; Daha çok kesif yemle beslenen, çoğunluğu kafeste daracık yerlerde yaşayan tavuklar tarafından üretilmektedir. Yem uzaktan gelmekte ve yumurtalar uzağa pazarlanmaktadır. Bu alanda büyük şirketlerin hâkim olduğunu söylemek yanlış olmayacaktır. Karbon ayak izi büyüktür. Tüketici için en ucuz yumurta budur. Ancak kesif yemlerden gelen zehirler ve antibiyotikler söz konusudur. Yumurtada omega 3 ve CLA (konjüge Linoleik asit) az miktarda bulunmaktadır.

- Gezen tavuk yumurtası: Tavuk refahı daha iyidir. Ancak bu üreticiler arasında standart bulunmamaktadır. Kimisi bolca endüstriyel kesif yem verirken bazıları daha çok merada otlatmayı tercih etmektedir. Ne kadar merada otlarsa Omega3 ve CLA o kadar artmaktadır. Ancak yumurta verimi de düşmektedir. Çok dar bir mera kullananlarda, alanda herhangi bir bitki kalmamaktadır. Bazıları endüstriyel yem yerine çevreden buldukları daha az zehir içeren yemler vermektedirler.

- Organik Yumurta: Tavukların gezebileceği bir alan bulunmaktadır, ancak çoğunlukla dardır. Sertifika için şirketlere para ödenmektedir. Bu nedenle yem sertifikalı organik yemdir. Eğer iyi kontrol ediliyorsa zehir içermez. Yoğun yeme dayalı olduğu için omega3 ve CLA düzeyleri düşüktür. Zehirsiz ama besin içeriği açısından sorunludur. Çoğunlukla marketlerde satılmakta ancak fiyatları yüksek seyretmektedir.

- Ekolojik ve adil yumurta: Organikten daha iyi olduğu düşünülmektedir. Meraya dayalı besleme yapılırken kesif yem çok az verilmektedir. Verim endüstriyelden daha düşüktür. Bazı köylü işletmeleri bu sınıfa dâhil edilebilir. Eğer bir sistem dâhilinde (gıda grupları gibi) ürünlerini pazarlamıyorlarsa ellerine geçen fiyat oldukça düşüktür. Yerli ırklar kullanılır. Yumurta hem zehirsizdir hem de omega3 ve CLA içermektedir.

Yumurta endüstrisi oldukça karmaşık ve risklere açık bir hayvansal üretim sistemidir. Bu sistemin sürdürülebilirliği, sağlıklı sürülere sahip olmaya ve güvenilir yumurta üretimine bağlı bulunmaktadır. Öte yandan yumurta, ömrü kısa ve uzun süre depolanması mümkün olmayan bir gıda maddesidir. Genel olarak yumurta yetiştirme metodu kodlarına bakıldığında ise 0: Organik, 1: Serbest, 2: Kümeste, 3: Kafeste üretilen yumurtaları ifade etmektedir (Yum-Bir, 2017). Yumurta tüketimi ile ilgili yapılan çalışmalara bakıldığında ise az sayıda çalışma olduğu görülmektedir. Bu çalışmalardan biri olan ve Kızıloğlu vd. (2013) tarafından Tokat şehir merkezinde yaşayan 270 hane ile yüz yüze yapılan görüşme sonucunda, hanelerin %15.93'ünün ekolojik yumurta tükettiği %84.07'sinin endüstriyel yumurta tükettiği ortaya çıkmıştır. Araştırmada, hanelerin yumurta satın alırken önem verdikleri faktörler ile ilgili olarak; yumurtanın üretim özelliği, fiziksel özellikleri, güvenilirlik ve besin değeri, yumurtanın sağlık ve pazar değeri faktörlerinin öne çıktığı tespit edilmiştir. Dünya çapında en çok tüketilen yumurta türü geleneksel yumurta olmasına rağmen, endüstriyel, gezen tavuk ve organik yumurta pazarı, gelir, hane sayısı ve eğitim gibi faktörler nedeniyle hızla büyümektedir (Bertechini, 2017).

İskender ve Kanbay (2014) tarafından üniversite öğrencilerinin yumurta tüketimi ile ilgili yapılan bir diğer araştırmada ise öğrencilerin %91.9'nun yumurta tükettiği ve haftalık yumurta tüketiminin ortalama 3.4 adet olduğu belirlenmiştir. Tüketilen yumurtaların %91.2'sinin sabah kahvaltısında özellikle haşlama (%52.7) ve omlet (%42) şeklinde tüketildiği ve tüketilen yumurtaların genellikle marketlerden (%74.5) ve bakkallardan (%17.4) satın alındığı tespit edilmiştir. Araştırmada tüketicilerin yumurtaları, özellikle köy yumurtası (%92.8), kahverengi (%37.7), orta büyüklükte (%51), orta kabuk kalınlığında (%51), koyu sarı renkli (%58.3), kapalı karton viyolde (%46.1) ve 15'erli gruplar halinde (%44.1) tercih ettiği ortaya çıkmıştır. Son olarak araştırmada öğrencilerin %81.2'sinin organik yumurtayı bildiği, fonksiyonel yumurtayı bilenlerin oranının ise %7 olduğu ortaya çıkmıştır. Türkiye'de organik yumurta tüketimi ile ilgili yapılan bir diğer araştırmada ise tüketiciler organik yumurtaları sağlıklı, besleyici ve lezzetli yiyecekler olarak algıladıkları tespit edilmiştir. Çalışmada organik yumurta tüketimi ile ilgili farklı özelliklere sahip üç tüketici grubu (kolektivist tüketiciler, bireyci tüketiciler ve isteksiz tüketiciler) incelenmiştir. Tüketicilerin organik yumurta tüketimi için motivasyonları incelendiğinde, bireysel yararların, tüketicilerin organik yumurta satın alma seçiminde kolektivist yararlarından daha büyük bir etkiye sahip olduğu tespit edilmiştir. Araştırma sonucunda ise, tüketicilerin geleneksel yumurtalara kıyasla organik yumurtalar için yumurta başına ₺0,76 daha fazla ödemeye hazır oldukları sonucuna ulaşılmıştır (Güney ve Giraldo, 2019). 2009 yılında İtalya'da yapılan bir araştırmada ise tüketicilerin organik yumurta için çeşitli oranlarda ilave ödeme yapabilecekleri tespit edilmiştir (Pellegrini ve Farinello, 2009). Kısacası, tüketiciler organik yumurtaları güvenli, sağlıklı, doğal, lezzetli, hayvan dostu, kaliteli ürünler olarak kabul etmektedirler (Pellegrini ve Farinello, 2009; Biemans ve Tekien, 2017).

Sıra No	İl	İşletme Sayısı	2016		İl	İşletme Sayısı	2017	
			Tavuk Sayısı	Yumurta Üretimi (Adet)			Tavuk Sayısı	Yumurta Üretimi (Adet)
1	Adana	1	6000	1.250.000	Adana	1	11.480	3.000.000
2	Afyon	1	3450	930.750	Afyon	3	24.100	1.706.670
3	Bolu	6	54985	14.410.477	Bolu	5	85.440	19.262.540
4	Bursa	1	7500	1.288.000	Bursa	2	6.954	1.573.418
5	Elazığ	1	44275	11.157.300	Elazığ	1	38.845	9.788.940
6	İzmir	4	71924	17.472.037	İzmir	5	72.900	18.538.605
7	Malatya	1	2750	401.500	Kırklareli	2	33.000	9.247.866
8	Sakarya	2	33000	4.050.000	Kocaeli	1	2.500	388.023
9	Samsun	1	105000	32.959.500	Manisa	5	217.994	58.933.328
10	Tekirdağ	1	11700	3.159.000	Ordu	37	1.400	1.942.500
11	Uşak	8	19220	5.963.000	Sakarya	3	51.900	1.620.000
12		Tekirdağ	1	11.635	1.407.150			
13		Uşak	10	21.280	5.561.540			

Tablo 1: Türkiye Organik Yumurta Üretimi-2016- 2017

Kaynak: <https://www.yum-bir.org/UserFiles/File/yumurta-veriler2019web.pdf> (Erişim tarihi: 11.10.2019)

Tablo 1'de 2016 ve 2017 yılı organik yumurta üretimi verileri yer almaktadır. Tablo incelendiğinde 2016 yılında toplam 93 milyon civarında iken 2017 yılında ise yaklaşık 161 milyon olduğu görülmektedir. Genel olarak organik yumurta üretiminde bir yıl içinde çok ciddi artış olduğu görülmektedir. 2016 yılında işletme sayısı 27 iken bu sayı 2017 yılında 77'ye yükselmiştir.

Tablo 2'de 2017 yılı itibariyle dünyada en fazla yumurta üretimi yapan 10 ülke görülmektedir.

Sıra	Ülke	Üretim Ton
1	Çin	31.338.856
2	ABD	6.258.795
3	Hindistan	4.847.500
4	Japonya	2.601.173
5	Brezilya	2.547.171
6	Meksika	2.171.198
7	Endonezya	1.527.135
8	Türkiye	1.250.075
9	Fransa	955.000
10	Ukrayna	886.500

Tablo 2: Dünya Yumurta Üretimi 2017

Kaynak: Yum-bir.org (2018)

Tablo incelendiğinde ilk sırada Çin yer alırken 2. Sırada ABD ve 3. Sırada ise Hindistan yer almaktadır. Türkiye ise 8. Sırada yer almaktadır.

Dünyadaki organik yumurta üretimi ve tüketimine bakıldığında ise örneğin 2000 yılında Avrupa Birliği ülkelerinde 1.1 milyar organik yumurta üretildiği ve üretilen yumurtaların yaklaşık 900 milyonunun tüketildiği kalan 200 milyon yumurtanın ise üçüncü ülkelere ihraç edildiği belirtilmektedir. Tüketilen organik yumurtaların ise %50'nin Almanya ve Fransa'da tüketildiği ifade edilmektedir (Windhorst, 2004).

2013 yılında dünyada toplam 67 milyon ton yumurta üretilmiştir. Bir başka deyişle dünyada 6,9 milyar yumurta tavuğu ile 1,250 milyar adet yumurta üretmektedir. Çin 28,76 milyon ton ile üretimi artmaya devam eden en büyük üretici konumundadır. Asya %59,5'lik üretim payı ile dünyada üretilen yumurtanın 39,5 milyon tonunu üretmektedir. Avrupa % 16'lık payı ile 11 milyon ton üretmektedir. Çin bundan 50 yıl evvel 732 bin ton yumurta üretirken 2013 yılında 27,76 milyon tona ulaşmıştır. 50 yılda yaklaşık 40 kat büyümüştür (Conway, 2014).

En fazla yumurta tüketimi ve üretimi, bu proteinin çok önemli bir gıda olarak görüldüğü Asya'nın yoğun nüfuslu bölgelerinde gerçekleşmektedir. Bu bölgede yumurta, yumurta ürünlerinin üretimi, işlenmesi ve fiyatı açısından büyük bir çeşitlilik söz konusudur. Bu bölge 16 ülkeden oluşmaktadır ve her ülke yumurta tüketimi açısından kültür, din, refah, beslenme alışkanlıklarına göre birbirinden farklılaşmaktadır (Pllana vd., 2015). Bununla birlikte, yılda kişi başına yumurta tüketimine bakılacak olursa, eski sanayileşmiş ülkelere yumurta tüketiminde hala önemli bir artış görülmektedir: ABD'de yumurta tüketimi dünyanın en yükseklerinden biridir ve artmaktadır. Amerikan Yumurta Kurulu'na göre, Amerika Birleşik Devletleri'nde yılda kişi başına tüketilen yumurta sayısı son 20 yılda birkaç değişiklik yaşamıştır: 1996'da 234,41 iken 20 yıl içinde %6,5 artmıştır. Bununla birlikte, en yüksek tüketim 2006 yılında kişi başına 258 yumurta tüketimi kaydedilmiştir. Sonraki yıllarda bir düşüş olmuş ve 2011'de yıllık kişi başı tüketim 247,9 olarak gerçekleşmiştir. Ancak 2013'te son yedi yıldan daha yüksek bir oran elde edilmiş ve kişi başı yıllık tüketim 257,9 olarak tespit edilmiştir. Çünkü aynı tüketici araştırmasına göre, Amerikalıların yaklaşık %90'ı yumurtaların kahvaltı için besleyici bir seçim olduğuna ve %82'si yumurtaların tahıldan daha sağlıklı bir kahvaltı olduğuna inanmaktadırlar. İngiltere yumurta üretimine bakıldığında ise, üretimin 1950'lerden 2005'e kadar sürekli arttığı görülmektedir. Örneğin 2006 yılında 742 milyon olan yumurta üretimi %11 artışla 2010 yılında 826 milyon adede ulaşmıştır. İngiltere'de ki son araştırmalar, kahvaltıda yumurta tüketiminin 2015 yılında %9,6 arttığını göstermektedir (Miele, 2017).

4. Metodoloji

4.1. Araştırmanın Amacı

Literatürde, tüketicilerin organik yumurta satın alma niyetini etkileyen faktörlerin incelendiği az sayıda çalışma bulunmaktadır. Çalışmaların büyük çoğunluğunun farklı organik gıdalarla ilgili yapılan çalışmalar olduğu görülmektedir. Bu nedenle araştırma literatürdeki boşluğu doldurma ve farklı organik gıda ürünleri ile ilgili var olan çalışmaları destekleme bakımından önem arz etmektedir. Tüketicilerin organik yumurta satın alma niyetini etkileyen faktörleri tespit etmek çalışmanın amacını oluşturmaktadır.

4.2. Araştırmanın Kapsamı ve Kısıtları, Örneklem

Araştırmanın evrenini, İstanbul ilinde organik yumurta tükettiğini ifade eden kişiler oluşturmaktadır. Araştırmada İstanbul'un tercih edilme nedeni ise Türkiye'nin en büyük şehirlerinden biri olmasıdır. Veriler 220 tüketiciden tesadüfi olmayan örnekleme yöntemlerinden biri olan kolayda örnekleme yöntemi ile elde edilmiştir. Araştırmanın en önemli kısıtlarını, zaman ve maddi kaynak yetersizliği nedeniyle uygulamanın sadece İstanbul ilinde yapılması ve örneklem büyüklüğünün az olması oluşturmaktadır. Bu nedenle araştırma sonuçlarının genelleştirmenin mümkün olmadığı bilinmelidir.

4.3. Araştırma Modeli ve Hipotezler

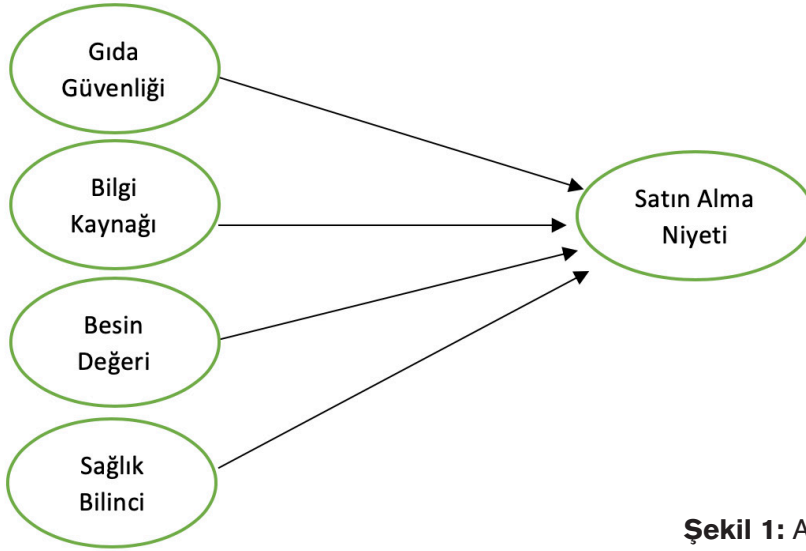

Şekil 1: Araştırma Modeli ve Hipotezler

Hipotezler:

H1= Gıda güvenliğinin, organik yumurta satın alma niyeti üzerinde anlamlı bir etkisi vardır.

H2= Bilgi kaynağının, organik yumurta satın alma niyeti üzerinde anlamlı bir etkisi vardır.

H3= Besin değerinin, organik yumurta satın alma niyeti üzerinde anlamlı bir etkisi vardır.

H4=Sağlık bilincinin, organik yumurta satın alma niyeti üzerinde anlamlı bir etkisi vardır.

4.4. Verilerin Toplanması

Araştırmanın verileri İstanbul ilinde tüketicilerle yüz yüze yapılan anketlerden elde edilmiştir. Anket formu iki bölümden oluşmuştur. Anketin birinci bölümünde katılımcıların demografik özellikleri ile ilgili 6 soru bulunmaktadır. İkinci bölümünde gıda güvenliği ölçeğinde 11 ifade, bilgi kaynağı ölçeğinde 5 ifade, besin değeri ölçeğinde 3 ifade, sağlık bilinci ölçeğinde 6 ifade, satın alma niyeti ölçeğinde 5 ifade bulunmaktadır. İfadeler hazırlanırken, gıda güvenliği; Ustaahmetoğlu ve Toklu (2015), bilgi kaynağı ölçeği; Onurlubaş ve Doğan (2016), sağlık bilinci ölçeği; Gould (1988), satın alma niyeti ölçeği; Petroshius vd., (1987), Dodds vd., (1991), Berens vd., (2005), besin değeri;

Sarıkaya (2007) ve Türköz ve Karabudak (2013)'in çalışmalarından yararlanılmıştır. Oluşturulan anket formundaki ölçeklerle ilgili sorular için 5'li Likert ölçeği tercih edilmiştir. 5'li Likert ölçeğinde değerlendirme; (1) Kesinlikle katılmıyorum, (5) Kesinlikle katılıyorum şeklinde kodlanmıştır. Anket formu hazırlandıktan sonra, pilot ölçümle 20 kişi ile görüşme yapılmış ve anket ifadelerinin anlaşılabilirliği test edilerek gerekli düzeltmeler yapıldıktan sonra anket formuna son hali verilmiştir. Ölçeklerin güvenilirlikleri Cronbach Alpha katsayı ile tespit edilmiştir. Cronbach Alpha değerinin 0,70 ve üstü olduğu durumlarda ölçeğin güvenilir olduğu kabul edilmektedir (Sipahi vd., 2008). Sonuç olarak tüm ölçeklerin güvenilir olduğu belirlenmiştir.

4.5. Verilerin Analizi

Araştırmada veriler SPSS ve AMOS programı kullanılarak analiz edilmiştir. Ölçüm aracının güvenilirliği Cronbach alpha ile tespit edilmiştir. Verilerin dağılımlarını ortaya koymak için ise normallik testi yapılmıştır. Normallik testinde veri gruplarının basıklık (kurtosis) ve çarpıklık (skewness) değerleri belirlenmiştir. Çarpıklık ve basıklık ölçüsü +1,5 veya -1,5 aralığında değerler almış olan grupların normal dağılım gösterdiği kabul edilmektedir (Tabachnick ve Fidel, 2013). Boyutların basıklık çarpıklık değerlerine bakıldığında; gıda güvenliği; çarpıklık: -1,202, basıklık: 0,636, bilgi kaynağı; çarpıklık: -1,103, basıklık: 0,279, besin değeri; çarpıklık: -1,113, basıklık: 0,547, sağlık bilinci; çarpıklık: -0,761, basıklık: -0,317, satın alma niyeti; çarpıklık: -0,844, basıklık: -0,342 olarak bulunmuştur. Bu bağlamda, araştırmadaki tüm faktörlerin normal dağılım gösterdiği ifade edilebilecektir. Araştırmada ölçeklere Açıklayıcı Faktör Analizi yapılmış daha sonra Doğrulamalı Faktör Analizi (DFA) ile doğrulanmıştır. Daha sonra organik yumurta satın alma niyetini etkileyen faktörler yapısal eşitlik modeli (YEM) tekniğiyle analiz edilmiştir. Modele, gıda güvenliği, bilgi kaynağı, besin değeri, sağlık bilinci bağımsız değişken, satın alma niyeti ise bağımlı değişken olarak alınmıştır.

5. Araştırma Ve Bulgular

Bu bölümde katılımcıların demografik özellikleri başta olmak üzere elde edilen veriler ile ilgili yapılan analiz sonuçları yer almaktadır.

Cinsiyet	(f)	(%)	Yaş	(f)	(%)
Kadın	119	54,1	18-23	16	7,3
Erkek	101	45,9	24-29	25	11,4
Eğitim Durumu	(f)	(%)	30-35	27	12,3
İlköğretim	49	22,3	36-41	50	22,7
Ortaöğretim	46	20,9	42-47	34	15,3
Önlisans	37	16,8	48-53	33	15,0
Lisans	52	23,6	54-59	23	10,5
Yüksek Lisans	26	11,9	60 ve üzeri	12	5,5
Doktora	10	4,5	Medeni Durum	(f)	(%)
Meslek	(f)	(%)	Evli	111	50,5
Emekli	16	7,3	Bekar	98	44,5
Memur	58	26,4	Boşanmış	11	5,0
Özel Sektör	40	18,2	Gelir (Aylık TL)	(f)	(%)
Ev Hanımı	20	9,1	2000 TL ve Altı	56	23,4
İşçi	25	11,4	2001-2500	37	16,8
Serbest Meslek	39	17,6	2501-3000	29	13,2
Öğrenci	22	10,0	3001-3500	22	10,0
	3501-4000	16	7,3		
	4001 ve üzeri	60	27,3		
Toplam	220	100,0	Toplam	220	100,0

Tablo 3: Tüketicilerin Demografik Özellikleri

Tablo 3’de katılımcıların demografik özelliklerine yönelik bilgiler yer almaktadır. Tablo incelendiğinde, katılımcıların %54,1’inin kadın %45,9’unun erkek olduğu görülmektedir. %22,7’sinin 36-41 yaş aralığında olduğu tespit edilmiştir. Katılımcıların, %50,5’i evli, %44,5’i bekar, %5,0’i boşanmış olduğunu ifade etmiştir. Eğitim verilerine göre ankete katılanların, %23,6’sı lisans mezunudur. Araştırmaya katılan ailelerin aylık ortalama gelirlerine bakıldığında, %27,3’ünün 4001TL ve üstü gelire sahip olduğu belirlenmiştir. Mesleğe bakıldığında %26,4’ünün memur olduğu görülmektedir.

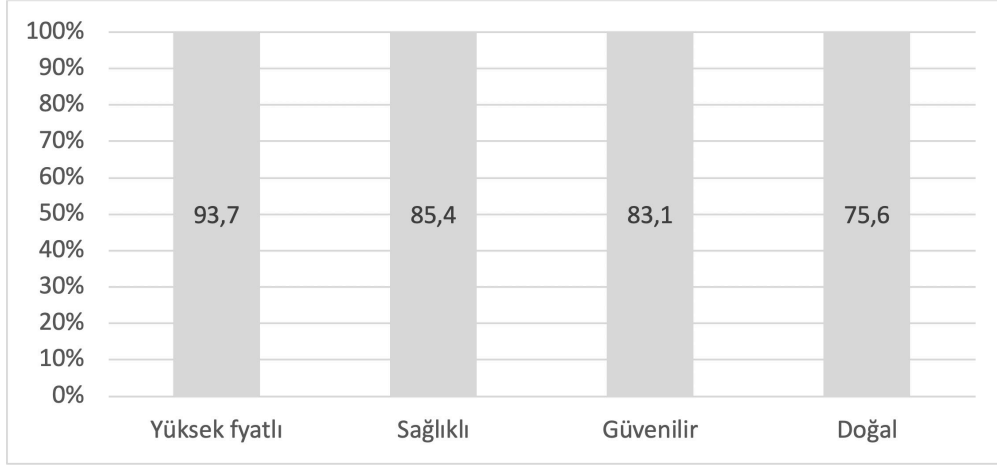

Şekil 2: Tüketicilerin Organik Ürünle İlgili Algıları

Tüketicilerin organik ürünle ilgili algıları incelendiğinde, ilk sırada ürünlerin yüksek fiyatlı olduğunu, ikinci sırada sağlıklı olduğunu, üçüncü sırada güvenilir olduğunu, en son sırada ise doğal olduğunu belirttikleri görülmüştür.

Ölçekler	Değişken sayısı	Cronbach Alfa
Gıda güvenliği	6	0,975
Bilgi Kaynağı	5	0,977
Besin Değeri	3	0,903
Sağlık Bilinci	6	0,911
Satın Alma Niyeti	5	0,929

Tablo 4: Araştırmada Yer Alan Ölçeklerin Güvenirlilik Analizleri

Gıda güvenliği ölçeğinde 6 ifade, bilgi kaynağı ölçeğinde 5 ifade, besin değeri ölçeğinde 3 ifade, sağlık bilinci ölçeğinde 6 ifade, satın alma niyeti ölçeğinde 5 ifade bulunmaktadır.

Ölçekler	İfadeler	Faktör yükü	KMO	Bartlett's Test of Sphericity Chi-Square	Serbestlik derecesi	Toplam açıklanan varyans (%)	p
Gıda güvenliği	GGUV1	0,965	0,913	2056,022	15	88,739	0,000
	GGUV2	0,961					
	GGUV3	0,970					
	GGUV4	0,872					
	GGUV5	0,950					
	GGUV6	0,930					
Bilgi Kaynağı	BLKAY1	0,975	0,866	1881,496	10	91,692	0,000
	BLKAY2	0,955					
	BLKAY3	0,981					
	BLKAY4	0,916					
	BLKAY5	0,959					
Besin Değeri	BSDEG1	0,932	0,738	432,297	3	83,824	0,000
	BSDEG2	0,887					
	BSDEG3	0,927					
Sağlık Bilinci	SGBLN1	0,892	0,872	1075,680	15	71,311	0,000
	SGBLN2	0,915					
	SGBLN3	0,959					
	SGBLN4	0,668					
	SGBLN5	0,805					
	SGBLN6	0,796					
Satın Alma Niyeti	STALNY1	0,872	0,837	1573,592	10	79,036	0,000
	STALNY2	0,925					
	STALNY3	0,970					
	STALNY4	0,973					
	STALNY5	0,669					

Tablo 5: Araştırmada Yer Alan Ölçeklerin Geçerlilik Analizleri

Araştırmada faktör analizinde, ölçeklere ayrı ayrı faktör analizi yapıldığında, tek boyut altında toplandığından döndürme tekniği kullanılmamıştır. Faktör analizinde, açıklayıcı değişkenlerin analiz için uygunluğu Kaiser-Meyer-Olkin (KMO) testi ile belirlenmektedir. KMO oranının 0,50'nin üzerinde olması gerekmektedir. KMO oranı arttıkça faktör analizi yapmak daha uygun olmaktadır (Sharma, 1996). Yapılan çalışmada da, KMO değerlerinin 0,50'nin üstünde ve kabul edilebilir olduğu belirlenmiştir 'Gıda güvenliği' ölçek maddeleri toplam açıklanan varyansın %88,739'unu açıklayan tek bir faktör altında, 'bilgi kaynağı' ölçek maddeleri toplam açıklanan varyansın %91,692'sini açıklayan tek bir faktör altında, 'besin değeri' ölçek maddeleri toplam açıklanan varyansın %83,824'ünü açıklayan tek bir faktör altında, 'sağlık bilinci' ölçek maddeleri toplam açıklanan varyansın %71,311'ini, 'satın alma niyeti' ölçek maddelerinin ise toplam açıklanan varyansın %79,036'sını açıklayan tek bir faktör altında gruplandırılmıştır.

Tablo 5'de faktör yüklerine bakıldığında, gıda güvenliği boyutunda 6 ifade olduğu ve faktör yük değerlerinin 0,872 ile 0,970 arasında değiştiği, bilgi kaynağı boyutunda 5 ifade olduğu ve faktör yük değerlerinin 0,916 ile 0,981 arasında değiştiği, besin değeri boyutunda 3 ifade olduğu ve faktör yük değerlerinin 0,887 ile 0,932 arasında değiştiği, sağlık bilinci boyutunda 6 ifade olduğu ve faktör yük değerlerinin 0,668 ile 0,959 arasında değiştiği, satın alma niyeti boyutunda 5 ifade olduğu ve faktör yük değerlerinin 0,669 ile 0,973 arasında değiştiği görülmektedir. Maddelerin faktör yük değeri katsayıları için uygulamada 0,45 üzeri değerler madde seçimi için iyi bir ölçüt olarak kabul edilmektedir (Büyüköztürk, 2002). Araştırmada tüm boyutların faktör yükleri 0,45'in üstünde olduğundan iyi bir ölçüt olarak kabul edilmiş ve hiçbir ifade ölçekten çıkarılmamıştır.

	Gıda Güvenliği	Bilgi Kaynağı	Besin Değeri	Sağlık Bilinci	Satın Alma Niyeti
Aritmetik ortalama	3,84	3,90	3,67	3,60	3,69
Standart sapma	1,16	1,17	1,17	1,14	1,19
Minimum	1,00	1,00	1,00	1,00	1,00
Maksimum	5,00	5,00	5,00	5,00	5,00

Tablo 6: Değişkenlere Ait Ortalama, Standart Sapma, Minimum ve Maksimum Değerleri

Tablo 6’da değişkenlere ait aritmetik ortalama, standart sapma, minimum ve maksimum değerler verilmiştir. Satın alma niyetinin aritmetik ortalaması 3,69, bilgi kaynağı boyutunun aritmetik ortalaması ise 3,90 olarak tespit edilmiştir. Standart sapmalara bakıldığında ise bilgi kaynağı ve besin değeri 1,17, satın alma niyeti 1,19 olarak bulunmuştur. Değişkenlere ait minimum değerler 1,00 ve maksimum değerler ise 5,00 olarak bulunmuştur.

Uyum Ölçütleri	İyi Uyum	Kabul Edilebilir Uyum	Ölçeklerin Uyum Değerleri					Ölçeği Düzeltilmiş DFA Uyum Değerleri				
			GGUV	BLKAY	BSDEG	SGBLN	STALNY	GGUV	BLKAY	BSDEG	SGBLN	STALNY
$\chi^2/df/CMI$	≤ 3	$\leq 4-5$	8,080	25,486	7,123	5,583	6,043	1,910	3,407	5,00	2,839	1,070
NDF/df												
GFI	$\geq 0,90$	0,89-0,85	0,901	0,798	0,930	0,926	0,948	0,980	0,982	0,969	0,968	0,992
CFI	$\geq 0,97$	$\geq 0,95, \geq 0,90$	0,970	0,935	0,972	0,962	0,984	0,997	0,996	0,981	0,986	0,999
RMR	$\leq 0,05$	0,06-0,08	0,019	0,028	0,152	0,056	0,054	0,015	0,060	0,058	0,045	0,028
NFI	$\geq 0,95$	0,94-0,90	0,966	0,933	0,962	0,954	0,981	0,994	0,995	0,976	0,979	0,997

Tablo 7: Ölçeklerin Doğrulayıcı Faktör Analizi

GGUV: Gıda güvenliği ölçeği, BLKAY: Bilgi kaynağı, BSDEG: Besin değeri, SGBLN: Sağlık bilinci, STALNY: Satın alma niyeti

Tablo 7’de Ölçeklerin Düzeltilmiş Doğrulayıcı Faktör Analizi değişkenlerin tek tek uyum iyiliği indekslerine bakıldığında tüm uyum ölçülerinin iyi uyum veya kabul edilebilir uyum sınırları içinde olduğu görülmektedir.

Uyum Ölçütleri	İyi Uyum	Kabul Edilebilir Uyum	Yapısal Model
χ^2/df (CMIN/df)	$\leq 3, \leq 5$	$\leq 4-5$	3,705
GFI	$\geq 0,90$	0,89-0,85	0,993
CFI	$\geq 0,97$	$\geq 0,95, \geq 0,90$	0,998
NFI	$\geq 0,95$	0,94-0,90	0,998
RMR	$\leq 0,05$	0,06-0,08	0,004

Tablo 8: Model Uyum Değerleri

Kaynak: Meydan ve Şeşen, 2011

Tablo 8’de, modelde bulunan anlamsız yollar çıkarıldıktan sonra elde edilen modele ilişkin uyum iyiliği kriterleri incelendiğinde modelin iyi uyum sağlandığı görülmektedir ($\chi^2/df=3,705$, GFI=0,993, CFI=0,998, NFI=0,998, RMR=0,004).

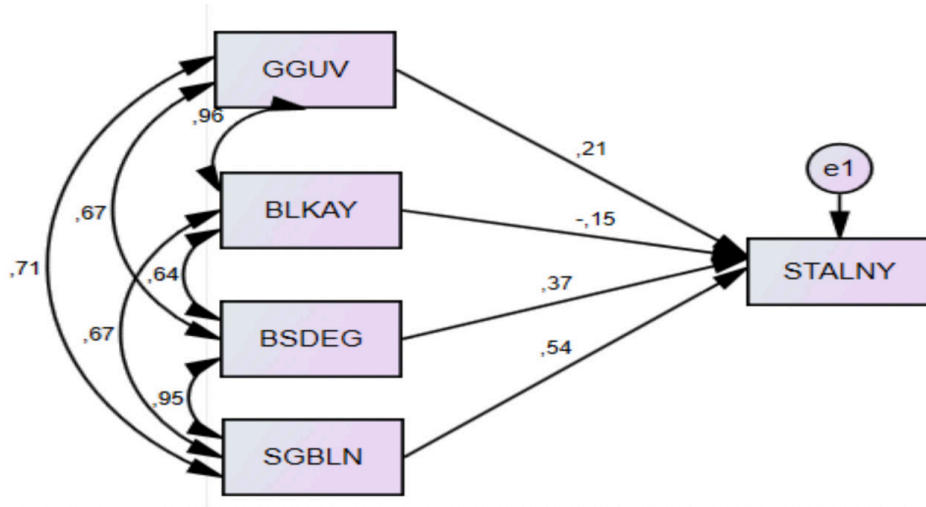

Şekil 3: Gıda Güvenliği, Bilgi Kaynağı, Besin Değeri ve Sağlık Bilincinin Satın Alma Niyeti Üzerindeki Etkisi

Çalışmada, gıda güvenliği, bilgi kaynağı, besin değeri ve sağlık bilincinin satın alma niyeti üzerindeki etkisi araştırılmıştır.

Gıda güvenliği, bilgi kaynağı, besin değeri ve sağlık bilincinin satın alma niyeti üzerindeki etkisini belirlemek amacı ile oluşturulan yapısal eşitlik modelindeki anlamsız yollar çıkarıldıktan sonra şekil 4 elde edilmiştir.

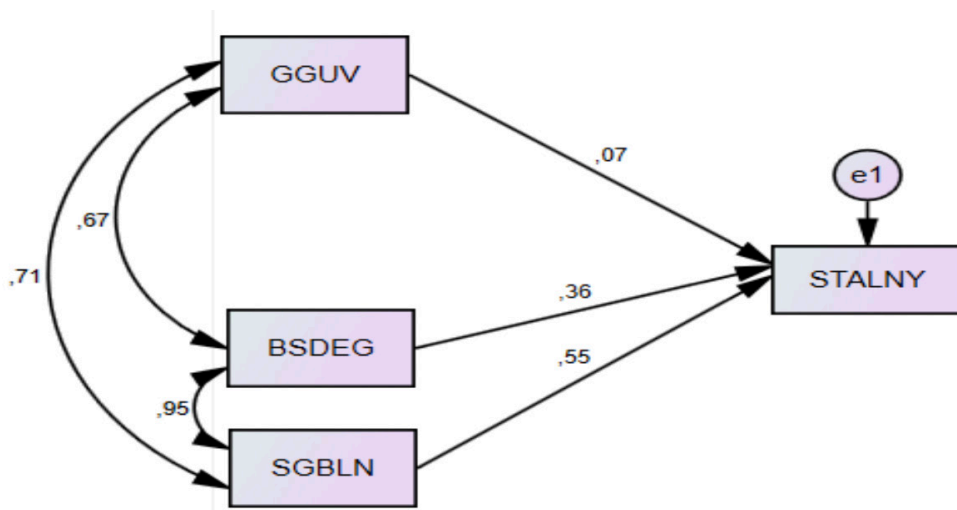

Şekil 4: Gıda Güvenliği, Bilgi Kaynağı, Besin Değeri ve Sağlık Bilincinin Satın Alma Niyeti Üzerindeki Etkisi (Anlamsız olan yol çıkarıldıktan sonra)

Şekil 4'de bulunan bilgi kaynağı anlamsız yollu çıkarılmıştır. Yani bilgi kaynağının satın alma niyeti üzerinde etkisi bulunmadığı tespit edilmiştir.

Hipotez	Tahmin	Standard tahmin	Standard hata	t-değeri	R ²	p	Sonuçlar	
H1	Gıda güvenliği Satın alma niyeti	0,067	0,070	0,030	2,216	0,493	0,00	Desteklendi
H2	Besin değeri Satın alma niyeti	0,368	0,363	0,066	5,617	0,868	0,00	Desteklendi
H4	Sağlık Bilinci Satın alma niyeti	0,575	0,554	0,071	8,096	0,892	0,00	Desteklendi

Tablo 9: Araştırma Modeli Hipotez Sonuçları

Tablo 9’da yer alan sonuçlara göre, gıda güvenliği boyutu ile satın alma niyeti boyutu arasındaki standardize regresyon katsayısı β : 0,070, t:2,216, R²: 0,493, p:0,000 ve p anlamlılık düzeyi $p < 0,001$ ’dir. Bu sonuca göre H1 hipotezi kabul edilmiştir. Gıda güvenliğinin, satın alma niyeti üzerinde zayıf düzeyde anlamlı bir etkisinin olduğu tespit edilmiştir.

Besin değeri ile satın alma niyeti boyutu arasındaki standardize regresyon katsayısı β : 0,363, t: 5,617, R²: 0,868 p: 0,000 ve p anlamlılık düzeyi $p < 0,001$ ’dir. Bu sonuca göre H2 hipotezi kabul edilmiştir. Besin değerinin, satın alma niyeti üzerinde zayıf düzeyde ve anlamlı bir etkisinin olduğu belirlenmiştir.

Sağlık bilinci ile satın alma niyeti boyutu arasındaki standardize regresyon katsayısı β : 0,554, t: 8,096, R²: 0,892, p: 0,000 ve p anlamlılık düzeyi $p < 0,001$ ’dir. Bu sonuca göre H3 hipotezi kabul edilmiştir. Sağlık bilincinin, satın alma niyeti üzerinde orta düzeyde ve anlamlı bir etkisinin olduğu sonucuna ulaşılmıştır.

R² değerlerine bakıldığında; en yüksek etkinin sağlık bilincinin satın alma niyeti üzerinde olduğu görülmektedir.

6. Sonuç Ve Öneriler

Toplumların beslenme alışkanlıklarında hayvancılık sektörünün önemi herkes tarafından bilinmektedir. Bu nedenle beslenme alışkanlıkları içinde önemli bir yeri olan hayvansal gıdaların satın alınma nedenlerinin bilinmesi, yetiştirme ve besleme yöntemlerinin belirlenmesi açısından da büyük önem taşımaktadır. Bu çalışmadaki amaç, tüketicilerin organik yumurta satın alma niyetini etkileyen faktörleri araştırmaktır. Araştırma İstanbul ilinde organik yumurta tüketen kişilere uygulanmıştır. Araştırmada ölçüm aracının geçerliliği için açıklayıcı faktör analizi ve boyutlar için doğrulayıcı faktör analizi uygulanmıştır. Daha sonra hipotezlerin test edilmesinde Yapısal Eşitlik Modeli kullanılmıştır.

Araştırmada sonucunda elde edilen bulguya göre, 4 boyuttan üç tanesinin (gıda güvenliği, besin değeri, sağlık bilinci) satın alma niyeti üzerinde etkisinin olduğu, bir boyutunun (bilgi kaynağı) ise herhangi bir etkisinin bulunmadığı belirlenmiştir. Literatürde, organik ürün satın alma niyetini etkileyen çalışmalara farklı gıda ürünlerinde rastlanmış, fakat organik yumurta satın alma niyetini etkileyen bu tarz bir araştırmaya rastlanmamıştır. Bu nedenle araştırma alan yazındaki boşluğu doldurma açısından önem arz etmektedir.

Yapılan araştırmada YEM sonuçlarına göre;

Araştırma sonucunda, gıda güvenliğinin organik yumurta satın alma niyeti üzerinde anlamlı bir etkisinin olduğu tespit edilmiştir. Ortaya çıkan bu sonuçlar Pellegrini ve Farinello, (2009), Ustaahmetoğlu ve Toklu (2015) ve Biemans ve Tekien, (2017) çalışmaları ile örtüşmektedir.

Üretimden tüketime kadar herhangi bir kimyasal ilaç kullanmadan kontrollü ve sertifikalı

şekilde insan sağlığına herhangi bir zarar vermeyen ürünler organik ürünlerdir. Günümüzde bunun bilincinde olan tüketicilerin, gıda ürünleri satın alırken daha fazla gıda güvenliğine özen gösterdikleri görülmüştür. Ayrıca gıda yasalarının daha sağlıklı ve güvenli gıda üretilmesi yönünde düzenlenmesi de gıda güvenliği konusunu günümüzde önemli bir toplumsal konu haline getirmiştir. Tüketiciler gıdaların biyolojik, fiziksel, kimyasal olarak gıdadan kaynaklanan hastalıklara neden olmayacak şekilde işlenmesi, hazırlanması ve sunulmasını ve sağlıklarına zarar gelmemesini istemektedir. Bu nedenlerden dolayı boyutun anlamlı çıktığı söylenebilir.

Organik ürünlerin besin değerlerinin iyi olduğu belirtilmiştir (Young vd., 2005). Araştırma bulgusu literatürle uyumludur. Araştırmada, besin değerinin organik yumurta satın alma niyeti üzerinde anlamlı bir etkisi olduğu belirlenmiştir. Bilinçli olan tüketiciler satın aldıkları ürünlerin etiketlerine bakarak besin değerlerini incelemektedirler. İnsanların hayatlarını idam ettirebilmesi için karbonhidratlar, proteinler, mineraller, yağlar ve vitaminleri gerekli miktarda alması gerekmektedir. Bu sebeple bilinçli olan tüketiciler ürün etiketi üzerindeki besin değerlerini sağlıklı bir şekilde yaşamak için okumaktadır. Gelecek nesillerin sağlıklı olmasını sağlamak için hangi besinlerden hangi oranda tüketileceği uzman kişiler tarafından TV programlarında ele alınmalı ve halk bu konuda bilinçlendirilmelidir. Yani, enerji, kalori, protein, yağ, tuz, karbonhidrat, lif, mineral, vitamin, light gibi besin değeri bilgileri konusunda tüketiciler aydınlatılmalıdır. Araştırmada tüketicilerin besin değerine önem verdikleri görülmektedir. Bu nedenle bir hayli fazla sayıda olan gıda sektöründe faaliyet gösteren işletmelerin piyasada tutunabilmesi için besin değerlerine dikkat etmesi ve etiket bilgileri üzerinde besin değerlerini belirtmesi gerekmektedir.

Tüketiciler sağlıklarına önem verdikleri için organik gıda ürünleri satın almaktadır (Grossman, 1972), Sağlık bilincinin farkında olan tüketiciler sağlıklı ve doğal oldukları için organik ürün satın almaktadırlar. (Schifferstein ve Oude Ophuis, 1998). Elde edilen bulgunun literatürle uyumlu olduğu görülmektedir. Araştırmada, sağlık bilincinin, satın alma niyeti üzerinde anlamlı bir etkisinin olduğu sonucuna ulaşılmıştır. Sağlık bilinci olan tüketiciler hem kendi sağlıklarına hem de çevrenin korunmasına karşı daha duyarlı olmaktadır. Bu tüketiciler, obezite, kanser, kolesterol, kalp-damar hastalıkları vb. hastalıklardan kendilerini korumaya çalışan sağlık bilinci yüksek olan kişilerdir ve bunları önlemek için sağlıklarına dikkat etmekte ve yaşam kalitelerinin artmasını sağlamaktadırlar. Ustaahmetoğlu ve Toklu (2015)'nin çalışmalarında ise sağlık bilincinin satın alma niyetine etki etmediği sonucuna ulaşılmıştır.

Araştırmaya göre R2 değerlerine bakıldığında; organik yumurta satın alma niyetine en yüksek etkinin sağlık bilinci olduğu görülmektedir. Bu nedenle, bu sektörde faaliyet gösteren işletmeler en fazla sağlık bilinci boyutuna önem vermelidir. Yani ürünlerinin organik olmasının sağlıklı olması, insanlar için daha faydalı olması ile ilgili gerekli bilgileri öne çıkarmalı ve tüketicileri bilinçlendirmelidir.

Araştırmada, tüketiciler organik ürünlerin fiyatlarının yüksek olduğunu ifade etmişlerdir. Bu nedenle tüketicilerin organik ürün satın almasını arttırabilmek için gıda sektöründe organik üretim yapan işletmelerin fiyat konusunda daha hassas davranmaları gerekmektedir.

Bundan sonra yapılacak çalışmalarda, farklı bağımsız değişkenlere bakılabilir. Örneğin çevre bilinci, sosyo demografik özellikler ele alınıp organik yumurta satın alma niyetini etkileyen faktörler incelenebilir. Ayrıca farklı organik ürünler ele alınıp satın alma niyetini etkileyen faktörlerde incelenebilir. Araştırma İstanbul İli ile sınırlandırılmıştır. Farklı coğrafi bölgelerde örneklem sayısı arttırılarak çalışmanın yapılması önerilebilir.

Kaynakça

Atay A, ve Sarı, E. (2002). Organik Tarım. Ekolojik Yaşam Derneği Erişim: <http://www.keyifdunyasi.com/article.php?ID=161>. (Erişim tarihi: 10.01.2020)

Armağan, G. Ve Özdoğan, M. (2005). Ekolojik Yumurta ve Tavuk Etinin Tüketim Eğilimleri Ve Tüketici Özelliklerinin Belirlenmesi. *Hayvansal Üretim* 46(2), 14-21

Berens, G., Cees B.M. Van R., Gerrit, H. ve Van, B. (2005). Corporate associations and consumer product responses: the moderating role of corporate brand dominance. *Journal of Marketing*, 69(3), 35-48.

Bertechini, A.G. (2017), Economic and cultural aspects of the table egg as an edible commodity", in Hester, P.Y. (Eds), *Egg Innovations and Strategies for Improvements*, Elsevier, London, 223-230.

Biemans, S.Z. ve Tekien, A. (2017), Free range, organic? Polish consumers preferences regarding information on farming system and nutritional enhancement of eggs: a discrete choice based experiment, *Sustainability*, 9 (11), 1-16.

Bilgin, Ö. (2008). Organik Meyve ve Sebze Sektörünün Türkiye'deki Mevcut Durumu, Namık Kemal Üniversitesi, Fen Bilimleri Enstitüsü, Gıda Mühendisliği Anabilim Dalı. Tekirdağ

Büyüköztürk Ş. (2002). Sosyal bilimler için veri analizi el kitabı. 2. Baskı. Ankara: Pegem Yayıncılık.

Cengiz, H. Ve Şenel, M. (2017). Tüketicilerin Organik Gıda Satın Alma Motivasyonlarının Zaltman Metafor Çıkarım Tekniği Aracılığıyla İncelenmesi *Karabük Üniversitesi Sosyal Bilimler Enstitüsü Dergisi*, 7 (1), 56-69.

Cepero, R. ve Hernández, A. (2015). Effects of housing systems for laying hens on egg quality and safety. *Proc. 16th European Symposium on the Quality of Eggs and Egg Products*, Nantes.

Conway, A. (2014). Poultry Trends. http://www.poultrytrends.com/2014/index.php?utm_source=KnowledgeMarketing&utm_medium=Digital+Editions&utm_term=Poultry+Trends&utm_content=-PEG_1411&utm_campaign=Reminder+-+View+new+global+market+data+in+2014+WATT+Poultry+Trends#/26 (Erişim tarihi: 11.03.2020)

Demiryürek, K. (2011). Organik tarım kavramı ve organik tarımın dünya ve Türkiye'deki durumu. *GOÜ Ziraat Fakültesi Dergisi*, 28(1), 27-36.

Dodds, William B., Kent B. Monroe and Dhruv G. (1991). The effects of price, brand and store information on buyers' product evaluations. *Journal of Marketing Research (JMR)*, 28 (3), 307-319.

Ece, S. (2008). Organik tarım işletmelerinde pazarlama sorunlarına yönelik Şanlıurfa ilinde bir araştırma, Yüksek Lisans Tezi, Harran Üniversitesi, Şanlıurfa.

Er, C. (2009). Organik tarım bakımından Türkiye'nin potansiyeli, bugünkü durumu ve geleceği. *İstanbul Ticaret Odası*, Yayın No:2009-3, İstanbul, 311.

Gerrard, C., Janssen, M., Smith, L., Hamm, U. and Padel, S. (2013). UK consumer reactions to organic certification logos, *British Food Journal*, 115 (5), 727-742.

Gould, S. J. (1988). Consumer attitudes toward health and health care: A differential perspective. *Journal of Consumer Affairs*, 22(1), 96-118.

Grossman, M. (1972). On the Concept of Health Capital and the Demand for Health. *Journal of Political Economy*, 80(2), 223-255.

Gümüş, N., Kartal, S., İnan, E. İ. (2017). Tüketicilerin Kırsal Gıda Ürünlerine Yönelik Algılarının İncelenmesi, *International Journal of Academic Value Studies*, 3(14),144-153

Güney, O.İ. ve Giraldo, L. (2019). Consumers' attitudes and willingness to pay for organic eggs A discrete choice experiment study in Turkey. *British Food Journal*, 122 (2), 678-692.

Güney, O.İ., Sangün, L. (2019). Tüketicilerin sosyo-demografik özelliklerinin yumurta tercihleri üzerindeki etkisi: Türkiye üzerine bir pilot çalışma. *J Adv VetBio Sci Tech*, 4(3), 80-89

İlbaş, A.İ. (2009). Organik Tarım İlkeler ve Ulusal Mevzuat. Eflatun Yayın Evi, Ankara, 26-216.

İnal, M. E., Akın, M., Çiçek, R. ve Toksarı, M. (2008). Tüketicilerin Organik Gıdalara İlişkin İnançları, Demografik Özellikleri ve Bireysel Değerleri Arasındaki İlişkinin İncelenmesine Yönelik Bir Araştırma.

13. Ulusal Pazarlama Kongresi. 30 Ekim – 1 Kasım.

Inci, H., Karakaya, E., ve Şengül, A.Y. (2017). Organik Ürün Tüketimini Etkileyen Faktörler (Diyarbakır İli Örneği). *KSÜ Doğa Bilim Dergisi*, 20(2), 137-147.

İskender, H. Ve Kanbay, Y. (2014). Üniversite Öğrencilerinin Yumurta Tüketim Alışkanlıklarının Belirlenmesi, *YYU Veteriner Fakültesi Dergisi*, 25 (3), 57-62

Karaalp, M. Kaya, H. Ve Aksakal, V. (2017). Organik Olarak Üretilen Yumurtaların Bazı Besinsel Ve Duyusal Özelliklerinin İyileştirilme Olanakları. *Türk Tarım – Gıda Bilim ve Teknoloji Dergisi*, 5(13),1802-1809

Kayahan, S. (1999). Organik Tarımda Yasal Uygulamalar. Türkiye 1. Organik Tarım Sempozyumu, 21-23 Haziran 1999, İzmir.

Kızıloğlu, R., Kızılaslan, H. ve Dölek, G. (2013). Ekolojik Yumurta ile Endüstriyel Yumurta Tüketim Tercihlerinin Belirlenmesi Üzerine Bir Araştırma: Tokat İl Merkez Örneği. *Alinteri*, 24(B), 20-28

Kurtuluş, S.; Karapınar, E. ve Özkan, E. (2019). Organik Ürün Tüketicilerinin Tipolojisi: Gönüllü Sadelik, Çevre Bilinci ve Değerler Açısından Pazar Bölümlerinin İncelenmesi, Tüketici ve Tüketim Araştırmaları Dergisi, 11(1), 107-142

Mahfuz, S., Song, H., Wei, J., Chen, M., Zhen, D., Nahar, J. ve Liu Z. (2018). Organic Egg Production, Egg Quality, Calcium Utilization, and Digestibility in Laying Hens Fed with Mushroom (*Flammulina velutipes*) Stem Waste. *Brazilian Journal of Poultry Science*, 20 (4), 717-724

Merdan, K. (2018). Organik Ürün Tüketimine Etki Eden Faktörler: Tüketicilerin Tutumlarının Gümüşhane Ölçeğinde Belirlenmesi. *International Journal of Disciplines Economics & Administrative Sciences Studies*, 4(8), 174-188.

Miele, M. (2017). Consuming Animals, Constructing Naturalness. Transforming the Rural: Global Processes and Local Futures Research in Rural Sociology and Development, 24, 245-263

Moser, A. K. (2016). Buying organic – decision-making heuristics and empirical evidence from Germany. *Journal of Consumer Marketing*, 33(7), 552–561

Onurlubaş, E. ve Öztürk, D. (2015). "Factors That Affect Organic Product Preference and Consumer Attitudes", *Turkish Studies, Social Science, International Periodical for the Languages, Literature and History of Turkish or Turkic*, 10 (14), 557-578.

Onurlubaş, E. Ve Doğan, H.G. (2016). Existing State of Organic Product Consumption in Turkey and the Consumer Trends', *Academic Sight. International Refereed Online Journal of Social Sciences*, 54, 353-367.

Özkaya, T. (2017). Yumurtanın dört hali: Endüstriyel, gezen, organik, ekolojik ve adil. <https://www.yurtgazetesi.com.tr/yumurtanin-dort-hali-endustriyel-gezen-organik-ekolojik-ve-adil-makale,14128.html> (Erişim tarihi: 14.10.2019)

Öztürk, D. ve İslam, A. (2014). Türkiye'de Organik Ürünlerin Pazarlanması, *Sosyal Bilimler Araştırmaları Dergisi*. I, 75-94.

Pellegrini, G. ve Farinello, F. (2009). Organic consumers and new lifestyles An Italian country survey on consumption patterns. *British Food Journal*, 111(9), 948-974

Petroshius, S.M. ve Kent B.M. (1987). Effect of product-line pricing characteristics on product evaluations. *Journal of Consumer Research*,13(4), 511-519.

Pllana, M., Miftari, I., Bytyqi, N. ve Hyseni, V. (2015). The Market of Eggs, Consumption, and Consumer Behavior, *International Journal of Sustainable Economies Management*, 4(2), 15-24

Sarıkaya, N . (2007). Organik Ürün Tüketimini Etkileyen Faktörler Ve Tutumlar Üzerine Bir Saha Çalışması. *Kocaeli Üniversitesi Sosyal Bilimler Dergisi*, (14), 110-125

Seçer, A., Emeksiz, F. ve Davran, M. (2010). Tüketicilerin Organik Ürün Tüketim Kararlarında

Çevreye Duyarlılığın Etkisi: Adana İli Örneği. Türkiye 9. Tarım Ekonomisi Kongresi, Şanlıurfa, 2010

Schifferssen, H.N.J. ve Oude Ophuis, P.A.M. (1998). Health-related Determinants of Organic Foods Consumption in The Netherlands. *Food Quality and Preference*, 9(3), 119-133

Sharma, S., (1996). *Applied Multivariate Techniques*. John Wiley and Sons, Inc, New York,

Siderer, Y., Maquet, A., ve Anklam, E. (2005). Need for research to support consumer confidence in the growing organic food market. *Trends in Food Science & Technology*, 16(8), 332-343.

Sipahi, B., Yurtkoru, E.S. ve Çinko M. (2008). *Sosyal bilimlerde SPSS ile Veri Analizi*, İstanbul: Beta Yayınları.

Tabachnick, B.G. ve Fidell, L.S. (2013). *Using multivariate statistics*. Pearson, Boston.

Türközü, D. ve Karabudak, E. (2014). Organik Gıdaların Besin Değeri, Gıda Güvenliği Ve Lezzet Açısından Değerlendirilmesi, *GIDA*, 39 (2): 119-126

Ustaahmetoğlu, E. ve Toklu, İ.T. (2015). Organik Gıda Satın Alma Niyetinde Tutum, Sağlık Bilinci ve Gıda Güvenliğinin Etkisi Üzerine Bir Araştırma, *Ekonomik ve Sosyal Araştırmalar Dergisi* 11(1), 197-211

Young, J.E. Zhao, X., Carey, E. Welti, R. Yang, S. Ve Wang, W. (2005). Phytochemical Phenolics in Organically Grown Vegetables, *Molecular Nutrition Food Research*, 49, 1130-1142

Windhorst H. W. (2004). Development of organic egg production and marketing in the EU. 22nd World's Poultry Congress in Istanbul, June 13.

www.yum-bir.org (2018). Yumurta Tavukçuluğu Verileri 2017 (2018). www.yum-bir.org/UserFiles/File/yumurta-veriler2017web.pdf (Erişim tarihi: 11.10.2019)

www.yum-bir.org (2019). Yumurta Tavukçuluğu Verileri 2018 www.yum-bir.org/UserFiles/File/yumurta-veriler2019web.pdf (Erişim tarihi: 11.10.2019)

www.yum-bir.org (2018). Yumurta Tavukçuluğu Verileri. <https://www.yum-bir.org/UserFiles/File/yumurta-veriler2019web.pdf> (Erişim tarihi: 11.03.2019)

Summary

Consumption of eggs is the most important food product that consumers pay attention to because of their health concerns. In addition, organic egg consumption is one of the most important food products of the families due to the explanations of nutrition experts encouraging the consumption of eggs for both adults and children. For this reason, especially parents who have children search for organic eggs and become the customers of the village and organic markets.

However, research, contrary to the predicted; The results indicate that there is no significant difference between dry matter, lipid and fatty acids of eggs produced in cage environment and eggs produced by organic method. The reason why organic eggs are sold twice as much as cage eggs is claimed to be only psychological and ethical motivation. However, it is of great importance to provide chickens access to green food as well as basal ration in order to meet the demands of consumers who expect that the eggs produced by organic methods have more nutritious, healthier and better sensory properties (Karaalp et al., 2017).

To determine the factors that affect consumers' intention to purchase organic eggs, the data of the study was obtained from face to face surveys conducted with consumers in Istanbul. The questionnaire consists of two parts. In the first part of the questionnaire, there are 6 questions about the demographic characteristics of the participants. In the second part, there are 11 statements in food safety scale, 5 statements in information source scale, 3 statements in nutritional value scale, 6 statements in health awareness scale and 5 statements in purchase intention scale. In preparing statements, food safety; Ustaahmetoğlu and Toklu (2015), information source scale; Onurlubaş and Doğan (2016), health awareness scale; Gould (1988), purchase intention scale; Petroschius et al.,

(1987); Dodds et al., (1991); Berens et al., (2005) were used. A 5-point Likert scale was preferred for the questions about the scales in the questionnaire form. 5-point Likert scale evaluation; (1) Strongly disagree, (5) Strongly agree.

Data were analyzed using SPSS and AMOS program. The reliability of the measuring instrument was determined by Cronbach alpha. The normality test was performed to reveal the distribution of the data. In normality test, kurtosis and skewness values of data groups were determined. Skewness and kurtosis measure is considered to be normal distribution of groups with values between +1.5 or -1.5 (Tabachnick and Fidel, 2013). When the kurtosis and skewness values of the dimensions are examined; food safety; skewness: -1.202, kurtosis: 0.636, information source; skewness: -1.103, kurtosis: 0.279, nutritional value; skewness: -1,113, kurtosis: 0.547, health awareness; skewness: -0.761, kurtosis: -0.317, purchase intention; skewness: -0.844, kurtosis: -0.342 was found to be. In this context, it can be stated that all factors in the research show normal distribution. In the study, explanatory factor analysis was applied to the scales and then confirmed with the Confirmatory Factor Analysis (CFA). Then, the factors affecting the intention to buy organic eggs were analyzed by structural equation modeling (SEM) technique. Food safety, source of information, nutritional value, health awareness were taken as independent variables and purchase intention was taken as dependent variable.

As a result of the research, it has been determined that food safety has a significant effect on the intention of buying organic eggs. In the research, it was determined that nutritional value had a significant effect on the intention to buy organic eggs. Conscious consumers are looking at the label of the products they buy and examine their nutritional value. People need to take carbohydrates, proteins, minerals, fats and vitamins in order to execute their lives. Therefore, conscious consumers read the nutritional values on the product label in order to live in a healthy way. In order to ensure the health of future generations, the amount of food to be consumed should be considered by experts in TV programs and the public should be made aware of this issue. Consumers buy organic food products because they care about their health (Grossman, 1972). Consumers who are aware of health awareness buy organic products because they are healthy and natural. (Schifferstein and Oude Ophuis, 1998). The findings are consistent with the literature. In the study, it was concluded that health awareness has a significant effect on purchase intention. Health conscious consumers are more sensitive to both their own health and the protection of the environment. These consumers are health conscious people who try to protect themselves from diseases such as obesity, cancer, cholesterol, cardiovascular diseases, etc. and they take care of their health and improve their quality of life in order to prevent them.

H. Ömer'in Ağabeyi Zeyd b. Hattâb'ın Hayatı Üzerine Bir Değerlendirme

An Evaluation On The Life Of Ömer's Older Brother Zayd B. Khattab

Hakan TEMİR¹

ARAŞTIRMA MAKALESİ

Gönderim Tarihi: 21.11.2019 | Kabul Tarihi: 18.03.2020

Özet

Zeyd b. Hattâb, ikinci halife Hz. Ömer'in büyük kardeşi, Hz. Peygamber'in eşi Hz. Hafsa'nın amcası ve tabînin neslinden Abdurrahman b. Zeyd'in babasıdır. O, İslâm davetinin yayılmaya başladığı ilk zamanlarda Müslüman olmasına rağmen, tebliğ faaliyetleri bu devrede gizli yürütüldüğünden dolayı, Müslüman olduğunu hemen açıklamadı. Hayatındaki bu önemli değişimi uzun süre ev halkından ve özellikle kardeşi Hz. Ömer'den sakladı. Bu yüzden nübüvvetin altıncı yılında Müslüman olmak için Erkâm'ın evinde giden Hz. Ömer, abisini karşısında görünce bir an şaşkınlığını gizleyemedi. Zira kız kardeşi Fâtıma gibi abisi Zeyd de iman etme hususunda kendisinden önce davranmışlardı.

Zeyd'in adından Mekke'nin zorlu günlerinde çok fazla bahsedilmese de Medine döneminde onun ismi ve faaliyetleri biraz daha belirginleşir. Nitekim o, Medine'ye hicret çağrısı yapıldığında, bu çağrıya kulak veren ilk muhacirlerdendi. Medine'ye ulaştıktan sonra Benî Abdülmünzir'in konuğu oldu ve muâhâta katıldı. Savaşa izin verilmesiyle birlikte Bedir, Uhud ve Hendek gibi önemli savaşlarda yer aldı ve bu savaşlardaki cesaretinden dolayı adından söz ettirdi. Hz. Ebû Bekir dönemini de idrak eden Zeyd, bu dönemde ortaya çıkan yalancı peygambere karşısında dirayetli bir duruş sergiledi. Onlarla yapılan mücadeleye katılarak, Hz. Peygamber'in meclisinde bulunan ama bir müddet sonra yalancı peygamberlere inanıp dinden çıkan Reccâl'i öldürmeye ant içti. Onun dinden çıkmasına ve Hz. Peygamber'den öğrendiklerini yanlış işlerde kullanmasına çok sinirlendi. Bu yüzden Reccâl'i öldürmek için çaba sarf etti ve arzu ettiği şeyi gerçekleştirdi. Yemâme gününde Müslümanların bayrağını taşıyan Zeyd, bu savaşta büyük yararlılık gösterdikten sonra şehit oldu. Kardeşinin şehadetiyle ondan uzak kalmanın hüznünü yaşayan Hz. Ömer, onu her zaman özlemle yâd etti.

Anahtar Sözcükler: Zeyd, Hz. Ömer, Yemâme, Şehit

Abstract

Zayd b. Khattab is the elder brother of the second caliph Omar, Prophet's wife Hafsa's uncle and Abdurrahman b. Zayd's father. Although he was Muslim in the early days of the Islamic invitation, he did not instantly declare that he was Muslim because the invitation was secretly carried out at that period. He kept this situation like a secret from family members especially his brother, Omar. So, when Omar went to Arkham's house in the 6th year of nubuwwah, he was so amazed to see his brother. Becase his brother Zeyd, like his sister Fatıma, had preceded to believe.

Although Zayd was not so much mentioned during the hard days of Mecca, his name and activities became more evident during Medina period. Thus, he was one the first refugees when the migration to Medina started. After he reached to Medina, he became guest to Banu Abd munzir and joined the meeting. Then, he battled in important wars such as Bedir, Uhud and Hendek and made his name known. Zayd played a preserving stance against fake prophets apperaed during Abu Bakr's period. He struggled with them and sworeed to kill Reccâl who was in the assembly of Prophet and then believed to fake prophets. He was very angry at Raccal's rejection of the religion and used what he learned from Prophet in wrong Works. That's why he tried to kill Reccâl and did what he wanted. Zeyd, carrying Muslim's flag at Yemame Day, martyrized in this war. Omar always longed for him.

Keywords: Zayd, Omar, Yemame, Martry

Giriş

İslâm dünyasında yediden yetmişe herkesin hakkında az çok malumat sahibi olduğu veya yakinen tanıdığı kişilerden birisi Müslümanların ikinci halifesi Hz. Ömer'dir. O, nübüvvetin altıncı senesinde İslâm'a girmesine rağmen kısa sürede büyük mesafeler kat ederek, Hz. Peygamber'in yanında Hz. Ebû Bekir'den sonra ikinci adam olma payesini elde eden, İslâm dünyasının önde gelen isimlerinden birisidir.

Hz. Ömer, İslâm dünyasında bu kadar meşhur olmasına rağmen ağabeyi Zeyd b. Hattâb aynı şöreti elde edememiştir. Garip olan şey ise o, Hz. Ömer'den önce Müslüman olduğu ve birçok meselede Hz. Peygamber'in takdirini kazandığı halde kaynaklarda adı çok nadir zikredilir. Bu yüzden günümüzde birçok kimse bu ismi ilk duyduklarında "Hz. Ömer'in kardeşi mi varmış!" diyerek şaşkınlığını gizlemekten kendilerini alıkoyamaz. Böyle bir şaşkınlık haklı da olsa bu duruma neden olan sebepler iyice tespit edilmelidir. Dolayısıyla onun adının meşhur olmayışında Hz. Ömer mi etkiliydi, yoksa bu meselenin başka bir izahı mı var? vb. tarzda sorular sorularak bazı cevaplar elde edilmelidir. İşte bu makalede öncelikle Zeyd b. Hattâb'ın hayatı rivayetlere yansıdığı kadarıyla işlenecek ve sonrasında İslâm'a girme, şehit olma gibi mevzularda Hz. Ömer'den önce davranmasına rağmen kaynaklarda adından neden çok fazla bahsedilmediği mevzusu aydınlığa kavuşturulmaya çalışılacaktır.

1-Ailesi ve Kabilesi

Zeyd b. Hattâb, baba tarafından Kureyşli, anne tarafından ise Benî Esed b. Huzeyme'dendir. Babasının Kureyş'in Benî Adî kolundan (batnından) olması Zeyd'e büyük avantaj sağlamıştı. Zira doğar doğmaz Kureyş'in güçlü bir ailesinin nüfusuna kayıt olmuş ve bu sayede bir takım imtiyazlar elde etmişti. Çünkü Kureyş kabilesi İslâm'dan önce hızlı bir ilerleme kat etmiş ve diğer kabilelere karşı üstün bir konuma yükselmişti. Kureyş'in bu gücü elde etmesinde efsanevi ataları Kusay b. Kilâb'ın rolü büyüktür. O, Huzâalıları Mekke'den çıkararak şehrin yönetimini ele geçirdi ve şehri imâr ve iskâna açtı. Kureyş'ten türeyen batınları mal varlığı ve akrabalık derecelerini dikkate alarak Kâbe'nin etrafına yerleştirdi. Soy bakımından kendisine yakın olan ve mal varlığı yerinde olan akrabalarını Kâbe'nin etrafına, diğerlerini ise şehrin uzak noktalarına iskân ettirdi. Yaptığı taksimat sebebiyle şehrin merkezine yakın olan batınlar şerefli kabul edilip "Kureyş el-Bitâh", uzak olanlar ise zayıf kabul edilip "Kureyş ez-Zevâhir" olarak adlandırıldı. Onun bu hamlesi Kureyş'teki dengelerin güçlüler lehine değişeceğine işaret etti. İşte Kusay'ın bu hamleleri sonucu Zeyd'in ait olduğu Benî Adî batnı güçlüler içerisinde yer aldı.

Kusay, Mekke'nin iskânını tamamladıktan sonra şehrin yönetim işlerini de düzene soktu. Kıyâde (başkomutanlık), nedve (istişare meclisini toplama), hicâbe (Kâbe'nin perdedârlığı), livâ (sancaktarlık), sikâye (hacıların su temini), rifâde (yoksul hacıları doyurma) gibi görevleri kendi uhdesinde bıraktı. Geriye kalan görevleri ise hatırını kıramayacağı güçlü batınlar arasında pay etti. Bu paylaşım sebebiyle Benî Adî'ye Sefâret yani elçilik görevi düştü. Dolayısıyla Zeyd'in dahil olduğu batın Sefâret göreviyle çevre kabileler ve hatta devletlerle görüşebilecek yetkiyi elde etti. Fakat gücü elde etmek kadar korumak da önemliydi. Bu yüzden onlar, Kusay'dan sonra da yaptıkları hamlelerle gündemde kalmaya çalıştılar.

Kusay ölmeden önce üstlendiği görevlerin tamamını oğlu Abdüddâr'a bırakınca buna kardeşi Abdümenâf razı olmadı. Kendisi gibi düşünen batınları yanına alarak "mutayyebîn" bloğunu oluşturunca, Benî Adî bu gelişmelere kayıtsız kalmadı. Onlar da Kusay'ın taksimatını haklı bulup Abdüddâr'a destek vererek "ahlâf" grubuna dahil oldular. Bu gruptakiler kestikleri hayvanın kanını bir kaba koyduktan sonra ellerini batırıp kaptaki kanı yalamak suretiyle yemin ettiklerinden dolayı "leakatü'd-dem" (kan yalayıcıları) olarak bilindiler. Onlar bu hareketiyle düşmana korku salmış ve Araplar içerisinde önemli bir güç elde etmişlerdi. Bu olaydan devşirilen güç, uzun süre devam edecek ve Uhud meydanında kendisini gösterecekti. Bu savaşta Zeyd'in karşısında yer alan müşrik kendisinin kan içenlerden olduğunu söylediğinde Zeyd de aynı blokta içerisinde bulunan Benî Adî'den olduğunu hatırlatacaktı.

Baba tarafından güçlü bir kabileye mensup olan Zeyd, anne tarafından aynı güce sahip değildi. Zira annesinin ait olduğu Esed b. Huzeyme kabilesi Necid'in kuzey bölgelerinde yaşamaktaydı. Burası Arap Yarımadasının orta kesiminin kuzey taraflarıdır (Murad Ya'kûbî, 2002: 37). Benî Esed, Medine'den Fırat'a kadar uzanan geniş arazide bedevî hayat yaşadığından tarihte etkisi diğer kabileler kadar hissedilmedi (Kalkaşendî, Nihâyetü'l-Ereb, 1980: 38; Kehhâle, 1997: I, 21). Lakin bu kabile tamamen etkisiz değildi. Zira toprakları vadi ve su kaynakları bakımından zengin olan Esedîler'in Kusâs dağında demir madeni bulunmaktaydı ve Kusâsî denilen kılıçlar onların elinde şekil almaktaydı (Cengiz Kallek, "Esed", DİA, İstanbul 1995: XI, 363).

Baba tarafından Kureyşli anne tarafından Esedli olan Zeyd'in babası Hattâb, annesi Esmâ bint Vehb b. Habib b. el-Haris b. Abs b. Ku'ayn'dır (İbn Sa'd, 1990: III, 288). Zeyd'in Hz. Ömer'den büyük olmasından hareketle Hattâb'ın ilk evliliğini bu kadınla gerçekleştirdiğini söyleyebiliriz. Bu evlilikten Zeyd'den başka bir çocuğu olup olmadığı bilinmemekle birlikte baba Hattâb'ın başka evlilikleri söz konusuydu. Nitekim o, Kureyş'in batınlarından Benî Mahzum'dan Hanteme bint Hişâm ile evlenmişti. Benî Mahzum'un güçlü liderlerinden olan Velid b. Muğire'nin yeğeni ve Ebû Cehil'in kız kardeşi olduğu söylenen Hanteme'den Ömer, Safiyye ve Ümeyme (Asıl adı Fâtıma, künyesi Ümmü Cemil ve lakabı ise Ümeyme olduğu ifade edilir.) adında üç çocuk dünyaya geldi (Zübeyrî, 1953: s. 347; Makrizî, 1999: VI, 211). Dolayısıyla bu üç çocuk Zeyd'in baba tarafından kardeşi oluyordu. Bunlardan Ümeyme ve Hz. Ömer Mekke dönemi Müslüman olmuşlardı.

Zeyd'in baba tarafından kardeşleri olduğu gibi anne tarafından kardeşlerinden de bahsedilir. Rivayetlerden anlaşıldığı kadarıyla annesi Esmâ, Süleym kabilesinden Hakîm b. Ümeyye b. Hârise b. Evkas es-Sülemî ile evlenmişti. Hakîm, Benî Ümmeyye ile yaptığı dostluk antlaşması sebebiyle Mekke'ye yerleşen (Belâzurî, 1996: XIII, 331) ve iyiliği emredip kötülüğü nehyeden "Muhtesip" vazifesini ifa eden bir kimseydi. Onun Zeyd'in annesiyle ne zaman evlendiğini tam olarak tespit edemediğimiz gibi Hattâb'tan önce mi sonra mı evlendiğini belirlemekte zordur. Bu evlilikten Zeyd'in anne bir kardeşi Osmân'ı dünyaya gelmişti (Zübeyrî, 1953: s. 348). Belâzurî'nin rivayetine göre Hakîm'den olma Evfâ b. Hakîm'in de Zeyd'in anne bir kardeşidir (Belâzurî, 1996: XIII, 331).

2-Doğumu, Künyesi ve Şahsiyeti

Zeyd'in doğum yeri ve tarihine dair rivayetlere ulaşmak mümkün olmamakla birlikte var olan rivayetlerden hareketle bir takım çıkarımlarda bulunabiliriz. Öncelikle o, Hattâb'ın oğlu olması sebebiyle Mekke'de doğmuş ve İslâm'a gelene kadar burada yaşamış olmalıdır. Doğum tarihi kadar vefat ettiğinde kaç yaşında olduğuna dair rivayetler aktarılmasa da onun 584 yılından önce doğduğunu söyleyebiliriz. Çünkü küçük kardeşi Hz. Ömer'in Fil Vak'asından 13 yıl sonra (İbn Sa'd, 1990: III, 288) yani 584 yılı civarında doğduğu rivayet edilmektedir. Bununla birlikte Hz. Ömer ile Zeyd'in arasındaki yaş farkının fazla olmadığını düşünmekteyiz. Mekke döneminde Müslüman olanların daha çok gençlerden oluşması, Zeyd'in savaflara katılacak güçte olması ve Hz. Ömer ile olan yakın münasebeti aralarındaki yaş farkının az olduğunun işaretleridir. Dolayısıyla ikisi arasındaki yaş farkı en fazla 3-5 yıl civarında olmalıdır.

Zeyd'e ismini babası vermiş olmalıdır. Zira Hattâb'ın hem amcası hem de kardeşi olan Zeyd b. Amr b. Nüfeyl'in ismi Câhiliye döneminde çok meşhur olanlardandı. Dolayısıyla bu isim Hattâb'a çok yakındı. Ayrıca artmak, çoğalmak ve bereket anlamalarına gelen Zeyd ismi çocuklarının üretken olmasını arzu eden ebeveynlerce özellikle tercih edilirdi. İslâm'dan önce uzun süre bu isimle anılan Zeyd, evlendikten sonra Arapların künye geleneğinin yansıması olarak ilk doğan çocuğunun adıyla künyelendirildi. Bundan böyle en büyük oğlu Abdurrahman'a nispeten Ebû Abdurrahman künyesiyle çağrılmaya başlandı (İbn Abdilberr, 1992: II, 550).

Fizikî özellikleri bakımından Zeyd, tıpkı kardeşi Hz. Ömer gibi uzun boylu, iri yapılı, güçlü kuvvetli ve heybetli bir kimseydi. Renk tonu olarak esmer tenli olduğu söylenir (İbn Sa'd, 1990: III, 288; İbn Abdilberr, 1992: II, 550). Şahsiyet bakımından ılımlı, sabırlı ve cömert birisi olduğu anlaşılmakta-

dır. Siyasî olaylarda yer almaması ve kavgadan uzak durmasıyla dingin, sakin, vakur ve sade bir hayat yaşadığını söyleyebiliriz. Günlük hayat içerisinde inişli-çıkışlı bir hayat yaşamadığından yaptıklarını öven ya da yeren ayet veya hadis varit olmamıştır.

3-Evlilikleri ve Çocukları

Güçlü ve varlıklı bir ailenin ferdi olan Zeyd, Arap kültürünün ve çağın şartları gereği birkaç defa evlilik yapmıştır. İlk iki eşinin Ensâr'dan olması onun evliliklerini Medine'de yaptığını göstermekle birlikte Mekke döneminde evlilik yaptığına dair bilgilere ulaşmak zordur. Bu sebeple ilk evliliğini Medine'de yaptığını düşünerek onun uzun süre bekâr kaldığını söyleyebiliriz.

Rivayetlere yansıdığı kadarıyla Zeyd, ilk evliliğini Evs kabilesinin Benî Âmir b. Avf'ın ileri gelenlerinden Ebû Lübâbe'nin kızı Lübâbe ile yaptı. Medine'nin ilk Müslümanlarından olan Ebû Lübâbe, kızının adıyla künyelenen kanaat önderlerinden birisiydi. Müslüman olduktan sonra ikinci akabe biatına katılmış ve kabilesinin temsilcisi olarak seçilmişti. Ebû Lübâbe gibi İslâm'ı kabul etmekte gecikmeyen kardeşleri Mübeşşir ve Rifâa kapılarını muhacire sonuna kadar açmalarıyla meşhur olan sahâbilerdi. Onların bu cömertlikleri ve belki de Câhiliye döneminde Benî Adî kabilesiyle arasında bulunan bağ sebebiyle sayıları yirmiye yakın olan Benî Adî mensubu muhacirler Kubâ'ya ulaştıklarında onların misafiri oldular. Aralarındaki bu ilişkinin bir sonucu olarak Zeyd, Benî Amr b. Avf'tan Lübâbe ile evlendi. Bu evlilikten hicretin 5. yılında Abdurrahman dünyaya geldi (Zübeyrî, 1953: 363).

Abdurrahman doğduğunda dedesi Ebû Lübâbe, onu hurma liflerine sararak Hz. Peygamber'e götürmüştü. Hz. Peygamber'in âdeti üzere onun adını koyduktan sonra tahnik yapmış ve Hz. Peygamber'in onun başını okşayarak dua etmişti. Hz. Peygamber vefat ettiğinde 6 yaşında olan Abdurrahman'ın sahâbî neslinden olup olmaması tartışmalıdır. İbn Sa'd onu tabiîn tabakasından sayar ve genel kanaat bu yöndedir (Zübeyrî, 1953: 363). Tıpkı babası gibi uzun boylu ve yakışıklı bir genç olan Abdurrahman'ı amcası Hz. Ömer, kardeşi Zeyd'e çok benzediği için ayrı severdi (Zübeyrî, 1953: 363; Makrizî, 1999: VI, 146). Özellikle ağabeyi Yemâme savaşında şehit düştükten sonra öksüz kalan Abdurrahman'ı yalnız bırakmayan Hz. Ömer, onu kızı Fatımâ'yla evlendirdi. Babası ve amcası gibi dirayetli olan Abdurrahman, yönetimden anladığı için Emevîler döneminde bir müddet Mekke valiliğine atandı; ancak onun Abdullah b. Zübeyr taraftarı olduğu anlaşıldığında azledildi (İbn Habîb, 1985: 301). Abdurrahman b. Zeyd, Abdullah b. Zübeyr b. el-Avvâm'ın iktidarı ele geçirdiği dönemde vefat etti (İbn Sa'd, 1990: V, 37).

Zeyd, ikinci evliliğini yine aynı kabileden yani Evs kabilesinin bir kolu olan Benî Amr b. Avf b. Mâlik'ten Ebû Âmir'in kızı Hâbibe ile yaptı (İbn Sa'd, 1990: VIII, 260). İbn Sa'd bu kadının Cemîle olduğunu zikretse de birinci isim daha isabetlidir (İbn Sa'd, 1990: III, 288). Zeyd'in bu evliliğinde annesinin ismini verdiği Esmâ dünyaya geldi (Makrizî, 1999: VI, 211). Tabiîn neslinden olan Esmâ da kardeşi Abdurrahman gibi hadis ravilerindedir. Zeyd, Yemâme'de şehit düştükten sonra Hâbibe, Sa'd b. Hayseme ile evlendiği ve ondan da Abdullah b. Sa'd'ı doğurduğu bilinmektedir (İbn Sa'd, 1990: VIII, 260).

Zeyd'in üçüncü evliliğini kendi akrabalarından Atîke bint Zeyd ile yaptığı rivayet edilir (İbn Abdilberr, 1992: IV, 1878). Atîke, Câhiliye dönemi Hanîfleri arasında adı zikredilen Zeyd b. Amr b. Nüfeyl'in kızı ve cennetle müjdelenen Sâîd b. Zeyd'in kız kardeşidir. Atîke, Müslüman olduktan sonra Medine'ye hicret etti ve burada Hz. Ebû Bekir'in oğlu Abdullah ile evlendi. Mekke'nin Fethi, Huneyn ve Tâif kuşatmalarına katılan Abdullah, Tâif kuşatmasında Ebû Mihcen es-Sekâfî'nin attığı okla yaralandı (İbn Seyyidünnâs, 1993: II, 250). Yarası bir süre devam ettikten sonra iyileşti; ancak bu yarası daha sonra tekrar nüksedince hicrî 11. yılının Şevval ayında Ebû Bekir es-Siddik'in hilafeti döneminde vefat etti (Zübeyrî, 1953: 275; Belâzurî, 1996: X, 108) Abdullah'ın vefatıyla dul kalan amcakızı Âtike'yle Zeyd'in evlendiği söylene de bu ihtilaflı bir konudur. Çünkü Abdullah'ın ölümü ile Zeyd'in şehadeti birbirine yakındır (İbnü'l-Esir, 1994: VII, 181). Dolayısıyla Zeyd ile evlenmiş olsa dahi evlilikleri çok kısa sürmüştür. Zeyd Yemâme'de şehit düştükten bir müddet sonra Atîke, Hz. Ömer ile evlenmiştir.

4-Mekke Dönemi Yaşantısı ve Hicreti

Mekke döneminde, muhtemelen, babası Hattâb'ın terbiyesinde büyüyen ve işlerinde ona yardımcı olan Zeyd, ömrünün büyük kısmını Mekke'de geçirmiş olmalıdır. Hattâb, ticaret ve hayvancılıkla uğraştığından Zeyd'in bu konularda tecrübe kazandığını söyleyebiliriz. Babası taassup içerisindeki bir putperest olmasına rağmen bu durum oğluna sirayet etmemiş olacak ki, Zeyd İslâm davetine kayıtsız kalmadı (İbn Sa'd, 1990: III, 288).

İslâm'ın gizli duyurulduğu dönemde Zeyd'in İslâm'la nasıl tanıştığı merak konusudur. Tahminlemimize göre onun Müslüman olmasında kişilik yapısı kadar ailenin diğer fertleri de etkili olmuştur. Zira yakın akrabalarından amcasının oğlu ve aynı zamanda eniştesi Saîd b. Zeyd ile onun hanımı yani kız kardeşi Fâtıma Dârulerkâm'dan önce Müslüman olmuşlardı (İbn Sa'd, 1990: VIII, 209). Ablası ve eniştesi Zeyd'in bu dönemdeki ılımlı ve yapıcı tavırlarından dolayı İslâm dinine girmesinde yardımcı olmuş olabilirler. Diğer bir ihtimal ise Zeyd onlardan önce İslâm'la tanışmış ve onların Müslüman olmasına etki etmiştir. Ne var ki, İslâm'ın ilk zamanlarında Mekke halkının işkence ve cinayetlerinden emin olmak için davetin gizli yürütülmesi ve Müslüman olanların bunu dışa yansıtılmama gayret etmelerinden dolayı bu dönemde Müslüman olanların sıralamasını yapmak zordur. Bilinen o ki, Zeyd ilk Müslümanlardandı ve bu konuda kardeşi Hz. Ömer'i geçmişti. Müslüman olduktan sonra aile çevresinin baskısından ve belki de Kâbe'deki sefaret görevinin ağırlığından dolayı İslâm'a girdiğini kardeşi Hz. Ömer'den dahi sakladı. Bu yüzden Hz. Ömer, peygamberliğin altıncı yılında İslâm'a girdiğinde ağabeyinin kendisinden önce Müslüman olduğunu öğrendi.

Hz. Ömer'in Müslüman olmasıyla İslâm açıktan tebliğ edilmeye başlandığında Zeyd de Müslüman olduğunu herkese duyurdu. Ancak bu davranışından dolayı müşriklerin bir baskı ve işkencesine maruz kaldığına dair rivayetler aktarılmaz. Hâlbuki bu sıralarda her geçen gün kendilerinden bir ferdin İslâm'a girdiğini görüp sinirlenen müşrikler, onlara karşı baskı ve işkencelerini arttırmışlardı. Muhtemelen Zeyd'in ılımlı tavrından ve Adî oğullarının kabile fertlerine olan sadakatinden dolayı bu tür baskılara maruz kalmadı.

Hz. Peygamber, Mekke'de yolların tıkanmasıyla Medine'ye hicret emrini verdiğinde bu çağırışı bekleyen Müslümanlar yakın akrabalarını yanlarına alarak Medine'ye göç etmeye başladılar. İşte bu devrede Benî Adî'den Müslüman olanlar da Hz. Ömer'in önderliğinde Medine'ye gitmek için hazırlık yapmaktaydı. Kervanda Hattâb'ın oğullarından Zeyd b. Hattâb ve Hz. Ömer (İbn Hişâm, 1955: I, 476); Hz. Ömer'in kızı Hafsa'nın kocası Hüneys b. Hüzafe es-Sehmî, amcaoğulları Said b. Zeyd b. Amr b. Nüfeyl, Benî Adî'den Amr ve Abdullah b. Sürakâ; Adî oğullarının Temîm kabilesinden müttefikleri olan Vakid b. Abdullah et-Temimî, Benî İcl b. Lüceym kabilesinden müttefikleri Havle b. Ebi Havle, Malik b. Ebi Havle, Bükeyr oğullarından İyaz, Halid, Akil, Amir ve bunların Benî Sa'd b. Leys kabilesinden olan müttefiklerinden oluşan yaklaşık yirmi kişi bulunmaktaydı. Hz. Ömer'in Mekke'de yaptığı söylenen konuşmadan sonra yola çıkan kervan Kubâ'ya ulaştığında (İbn Kesîr, 1994: III, 265) burada Evs kabilesinin batınlarından Benî Amr b. Avf yurdunda Abdülmünzir'in çocuklarına konuk oldular (İbn Ebî Hayseme, 2006: II, 47; İbn Kesîr, 1994: III, 265).

5-Medine Dönemi Yaşantısı

Kubâ'da Beni Amr b. Avf oğullarının yanında kalmaya başlayan Zeyd, bu kabile ile olan diyalogunu devam ettirerek Medine'ye taşınmadı (Makrizî, 1999: VI, 211). Hz. Ömer de aynı şekilde bu kabile içerisinde kalarak ticaretini devam ettirdi. Onlar Kubâ'ya ulaştıktan sonra hicrete başlayan Hz. Peygamber, Kubâ'ya geldiğinde burada bir müddet kaldı. Dört veya on dört gün sürdüğü söylenen Kubâ misafirliğinden sonra burada kalmayarak Medine'ye ulaştı. Medine'de Ebû Eyyûb el-Ensârî'nin evine misafir oldu. İslâm devletinin temelini atmak için bir dizi faaliyete de başladı. Öncelikle İslâm devletinin işlerinin yürütüleceği ve Müslümanların rahatça ibadet edebileceği Mescid-i Nebevî'nin temelini attı. Sonrasında ensâr ile muhaciri kaynaştıracak kardeşlik (muâhât) projesini uygulamaya koydu.

Mescidin tamamlanmasından sonra ensâr ile muhaciri Enes b. Mâlik'in evinde toplayan Hz. Peygamber, hamdüsenalardan sonra "Muhakkak ki Allah (cc) istediğini seçendir. 'Allah Meleklerden ve insanlardan elçiler seçer' ayetinde olduğu gibi bugün ben de aranızdan arzu ettiklerimi kardeş seçeceğim." dedi (İbn Hibbân 1997: I, 147). Altı aylık gözlemden sonra ensâr ve muhaciri yeteri kadar tanımanın rahatlığıyla, onları eşitlik ve adalet prensiplerine göre kardeş seçmeye başladı. Yapılan bu kardeşlik işleminde Zeyd b. el-Hattâb ile Ma'n b. Adî b. el-Aclan kardeş ilan edildi (İbn Sa'd, 1990: III, 288; İbn Abdilberr, 1992: II, 550; Uçar, 2019: 374-375).

Ma'n b. Adî, Kudâa kabilesinin Belî batnından Benî Aclan'dandı. Evs kabilesiyle antlaşma yaparak Medine'ye yerleşmişti (İbn Hacer, 2009: IV, 384). İkinci Akabe Biati'na katılan Ma'n, okuma-yazma biliyordu. O, Hz. Peygamber vefat ettiğinde yaptığı konuşma ile meşhur olmuştu. Nitekim Hz. Peygamber vefat ettiğinde halk ağlayarak: "Vallahi kendimiz ondan önce ölmek isterdik. Ondan sonra fitnenin zuhur edeceğinden korkuyoruz." şeklinde feryat ederken Ma'n: "Vallahi, ben ondan önce ölmek istemezdim. Çünkü ben onu diri değil de ölü tasdik etmiş olacağım." (İbn Hacer, 2009: IV, 385) diyerek insanları sakinleştirmişti (İbn Sa'd, 1990: III, 465).

Zeyd, muâhât sayesinde Ensâr'ın güçlü bir ismiyle kardeş olmuştu. Bu kardeşlik ikisinin vefatına kadar sadakatle devam etmiştir. Öyle ki, kimi zaman önemli olaylarda da kendini göstermiştir. Nitekim Medinelilerin Sâkife'de toplanarak yeni halifeyi seçmek istediğinden Hz. Ömer ve Hz. Ebû Bekir'i bu durumdan haberdar eden Ensâr'dı. Rivayet edildiğine göre onlar Sakîfe'ye doğru hareket ettiklerinde yolda iki Medineli ile karşılaştılar. Bunlardan birisi muâhâtta Hz. Ömer ile kardeş Uveyym b. Sâide, diğeri de Zeyd b. Hattâb'ın muâhâtta kardeşi Ma'n b. Adiy idi (İbn Hacer, 2009: IV, 385). Uveyym onlara: "Gitmemek gibi bir durumunuz olamaz. Ne arzunuz varsa yerine getirin." (İbn Sa'd, 1990: III, 460) diyerek Sakîfe'ye gitmeleri hususunda onları cesaretlendiler.

Muâhâta katılan Zeyd, Medine döneminde adından söz ettirmiş ve onun adı daha çok savaşlarda anılmıştır. Bu yüzden onun katıldığı savaşları incelemekte fayda vardır.

6-Hz. Peygamber Döneminde Katıldığı Savaşlar

Zeyd, hicret ederek evini ve doğup büyüdüğü şehri arkasında bırakmıştı. Fakat hicret etmekle müşriklerden kurtulamadı, tam tersine onlara karşı mücadelesi daha yeni başlıyordu. Zira Medine döneminde cihada izin verilmesiyle müşriklere karşı silahlı mücadele dönemi başlamıştı. Dolayısıyla şirk Arap Yarımadasından temizlenene kadar müşrikler üzerine savaşlar tertip edilecekti. Onlara karşı yapılan savaşlarda yer alan Zeyd, Bedir, Uhud, Hendek ve diğer savaşlara katıldığı rivayet edilir (İbn Sa'd, 1990: III, 288). Yine adı, Hudeybiye Antlaşması'nda hazır bulunarak, Rıdvan Bey'ati'nde Hz. Peygamber'in elini tutanlar arasında zikredilir (İbn Abdilberr, 1992: II, 550).

Hicretin 2. yılında gerçekleşen Bedir Gazvesi Müslümanların müşriklerle yaptığı ilk karşılaşması olması sebebiyle ayrı bir öneme sahiptir. Dolayısıyla bu savaşa katılanlar Allah tarafından övülmüş ve Hz Peygamber tarafından "Bedir ya da Hudeybiye'de bulunanlar, asla ateşe girmeyecektir." (İbn Kesîr, 1994: III, 493) şeklinde cennetle müjdelenmişlerdir (Buhârî, Meğâzî, 9). Daha sonraları bu mücadeleye katılan 313 kişi "Ashab-ı Bedir" adı altında ayrı bir kategoriye dahil edilmiştir. Hatta bundan böyle kabileler kendi içerisindeki şerefli kişileri sayarken Bedir Ashabı'ndan başlamışlardır. Ashab-ı Bedir'den olan Zeyd de bu savaşa katılması sebebiyle faziletli birisi kabul edilir ve ismi Benî Adî b. Ka'b'tan içerisinde ön plana çıkar.

Ashab-ı Bedir içerisinde yer alan Zeyd, Uhud savaşına da katılmıştır. Uhud günü savaşırken Hz. Ömer kendi zırhını ağabeyine takdim ederek: "Bu zırhımı mutlaka takmalısın. Ben buna dair yemin ettim." dedi. Zeyd kardeşinin yemininin yerine gelmesi için zırhı üzerine taktı ve bir müddet sonra zırhı sırtından çıkardı. Hz. Ömer ona: "Niçin çıkardın?" diye sorduğunda Zeyd kardeşine : "Senin kendin için istediğin şehitliği, ben de kendim için istiyorum." dedi (İbn Sa'd, 1990: III, 289).

Uhud Savaşı'nda iki taraf arasında karşılıklı mücadele başladığında Zeyd b. Hattâb, müşriklerin safında yer alan Ebû Cehm b. Huzeyfe ile karşılaştı. Ebû Cehm onu korkutmak ve psikolojik üstünlük

elde etmek için Kureyş'in güçlü batınlarından olduğunu belirterek "Ben kan içenlerdenim (Ahlaf'tanım)" dediğinde Zeyd de ona "Merak etme şuan senin karşında kan içenlerden birisi durmakta" cevabını verdi (Belâzurî, 1996: I, 57). Daha önce belirtildiği üzere Câhiliye döneminde Kureyş'in batınları arasında görev taksimindeki anlaşmazlık nedeniyle çıkan ihtilafta Abdüddâr taraftarları ellerini kana batırarak yemin ettikten sonra o kanı yalamışlardı. Ahlâf diye adlandırılan bu grubun insanlar üzerinde ciddi bir yaptırım gücü bulunduğundan Ebû Cehm karşısında bulunan kişiye üstünlük sağlamak istese de Zeyd de aynı grup içerisinde yer aldığından söylediği söz işe yaramamıştır.

Uhud Savaşında okçuların yerini terk etmesini fırsat bilen Hâlid b. Velid yanındaki süvarilerle arkadan dolaşarak İslâm ordusunu hiç beklemedikleri bir yerden vurmıştu. İslâm ordusu dağılmaya başladığında Müslümanları da büyük bir tehlike bekliyordu. Nitekim bu dağılma sonucunda kazanılmak üzere olan savaş kaybedilmiş, Hz. Peygamber yaralanmış ve Uhud'daki kayalığa sığınmıştı. İşte bu zorlu günde Hz. Peygamber'in çevresinde birkaç kişi kalmıştı. O gün kaçmayıp sabreden dört kişiden birisinin Zeyd b. Hattâb olduğu rivayet edilir (İbn Kuteybe, 1992: 179).

7-Yemâme Savaşı ve Şehâdeti

Hz. Peygamber'in vefatıyla halifelik makamına oturan Hz. Ebû Bekir'i zekât vermeyen ve peygamberlik iddiasında bulunan kişilerin halledilmesi meselesi bekliyordu. İşte bu meselede Hz. Ebû Bekir'i yalnız bırakmayan ve İslâm dininin tahrif edilmesine müsaade etmeyenlerden birisi Zeyd b. el-Hattâb'tır. O, peygamberlik iddiasında bulunan Müseylime'ye karşı düzenlenen Yemâme savaşına katılarak hicretin 12. yılında şehit düşmüştür (İbn Sa'd, 1990: III, 289). Zeyd'i bu mücadeleye sürükleyen ve onu ön saflarda savaştıran amilleri anlamak için Yemâme sürecini kısaca işlemekte fayda vardır.

Hz. Peygamber henüz hayatta iken hicretin 10. yılında (631) Sülmâ b. Hanzale başkanlığındaki Benî Hanîfe heyeti Medine'ye gelerek bir kısmı Müslüman oldu. Bu heyet içerisinde Hevze el-Hanefiyye'den sonra Benî Hanîfe'nin reisliğini üstlenen Müseylimetülkezzâb'ın da bulunduğu da rivayet edilir. Müseylime'nin Medine'ye çok hızlı bir şekilde yayılan İslâm devletinde önemli bir makam veya güç elde etmek niyetiyle geldiği; fakat istediğini alamadan dönmek zorunda kaldığı bildirilir. Medine'den ayrıldıktan sonra peygamberlik iddiasında bulunan Müseylime, Hz. Peygamber'e bir elçi yollayarak nübüvveti ortak yürütmeyi teklif etmekte gecikmedi. Bu iddiasından vazgeçmesi için kendisine yollanan Habîb b. Zeyd el-Ensârî'yi şehit etti ve daha sonra Hecr'i işgal etti. Hecr'in yönetimini elinden kaptıran Sümâme b. Üsâl, Ebû Bekir'den yardım istemek durumunda kaldı. Hz. Ebû Bekir bu iş için İkrime b. Ebû Cehil ve Şürahbîl b. Hasene komutasında bir orduyu Yemâme'ye gönderse de Müseylime ortadan kaldırılamadı.

İslâm ordusu karşısında ilk zaferini elde eden Müseylime'nin taraftarları her geçen gün artmaktaydı. Onun taraftarları arasında bulunan Reccâl b. Unfuva'nın Zeyd b. Hattâb için ayrı bir önemi vardı. Zira Reccâl ile Zeyd aynı mecliste sohbet dinlerken Hz. Peygamber "Aranızda öyle bir adam vardır ki, onun azı dışı, Cehennem'de Uhud dağından daha büyük olacaktır." demişti (İbn Kesîr, 1994: VI, 463). O, mecliste bulunanlara korku yaratan bu söz, Reccâl'in Müseylime ile birlikte irtidad etmesine kadar etkisini sürdürdü. Dünyevî bir makam elde etme peşinde olan Reccâl yalan şahadette bulunarak Hz. Peygamber'in Müseylime'yi kendine veliaht tayin ettiğini iddia ederek ona saygınlık kazandırdı. Kur'an'dan ezberlediği ayetleri Müseylime'ye öğrettiğinde Müseylime'nin inandırıcılık derecesi de arttı. Böylece Beni Hanife kabilesinin büyük bir fitneye düşmesine sebebiyet verdi (İbnü'l-Esîr, 1994: II, 356). İşte Hz. Peygamber'in huzurunda Reccâl'in durumundan haberdâr olan Zeyd, onu öldürme vazifesini bizzat üstlendi (İbn Kesîr, 1994: V, 145).

İslâm ordusunun Müseylime karşısında yenilgiye uğraması üzerine bölgeye Hâlid b. Velîd kumandasında yeni bir ordu sevk edildiğinde Zeyd de Hâlid'in ordusuna katıldı. Kendisine tevdi edilen tüm vazifeleri Reccâl'i öldürme gerekçesiyle kabul etmeyen Zeyd, onu öldürmenin İslâm adına büyük bir kazanım sağlayacağını farkındaydı. Bu yüzden Hâlid b. Velîd komutasındaki orduya bir asker olarak katıldı.

Halid b. Velid 12/633 yılında Yemâme yakınlarında Akrâba mevkiine gelerek Müseylime'nin ordusunun tam karşısında karargâhını kurdu. Savaşmak için hazırlanan ordunun sağ cenahına Zeyd b. Hattâb'ı sol cenaha ise Üsâme b. Zeyd'i yerleştirdi. İslâm ordusunun karşısında Reccâl çıkınca Zeyd aradığı fırsatı ele geçirmenin sevinciyle onu öldürdü ve ardından şiddetli bir savaş başladı. Müseylime'nin ordusu büyük bir sadakatle İslâm ordusunun karşısına çıkınca Müslümanlar geri çekilmek durumunda kaldı.

İslâm ordusunun dağıldığını gören Zeyd 200 kişilik süvari öncü birliğinin başından ayrılmadı (İbn Sa'd, 1990: III, 68). Geri çekilen ve kaçmaya başlayan orduyu toplamakta kararlı olan Zeyd "Kaçmak erkeklere yaraşmaz, Bu nasıl yiğitlik? Kaçmak yok, er kişi de savaş meydanından kaçmaz." diye bağırdıktan sonra, "Allah'ım! Onların bu pervasız kaçışlarından dolayı senden af diler, Müseylime ile Muhakkim b. et-Tufeyl'in yaptığından dolayı sana sığınırım!" diye dua etti (İbn Sa'd, 1990: III, 288). Ordunun toparlanması için yaptığı çağrılar işe yarayınca onlara son bir kez şöyle seslendi: "Ey insanlar, dışinizi sıkın ve sabredin! Düşmanınıza fırsat bile vermeden üzerlerine yürüyün. Allah'a yemin ederim ki, Allah düşmanları yenilgiye uğratmadıkça veya ben şehit olup, Allah'ın huzuruna varıp, halimi anlatmadıkça bundan sonra asla konuşmayacağım." (İbn Kesîr, 1994: VI, 465) diyerek elindeki bayrağı sıkı bir şekilde tutup, düşman saflarının içlerine doğru ilerledi. Şehit olup elindeki bayrak yere düşünceye kadar kılıcıyla çarpışmaya devam etti. O, şehit olunca bayrağı Huzeyfe'nin azatlısı Salim eline aldı (İbnü'l-Esîr, 1994: II, 356).

Zeyd b. Hattâb'ı, Ebû Meryem künyeli Seleme b. Sabih b. Ömer öldürmüştür (İbn Kesîr, 1994: VI, 484). Bu kişi ve ismi hakkında ihtilaflar bulunsa da (İbnü'l-Kelbî, 1988: I, 66-69) Ebû Meryem bizzat Hz. Ömer'e yaptığı görüşmede Zeyd'i nasıl öldürdüğünü anlatmıştır. Rivayet edildiğine göre Zeyd'in şehit olurken dirayetli duruşundan etkilenen Ebû Meryem Müslüman olduktan sonra Hz. Ömer'in yanına geldiğinde "Kardeşim Zeyd b. el-Hattâb'ı sen mi öldürdün?" diye sordu. O da sakin bir tavırla "Ey mü'minlerin emiri! Allah, benim vasıtamla onu şehitlik mertebesine ulaştırdı. Beni de onun eliyle tahkir etmedi." dedi (İbnü'l-Esîr, 1994: II, 356; İbn Kesîr, 1994: VI, 484). Bunun üzerine Hz. Ömer, "Yemâme Günü Müslümanların, sizden kaç kişiyi öldürdüğünü gördün?" diye sordu. O da, "En az 1400 kişi" cevabını verdi. Bunun üzerine Hz. Ömer, "Onlar, ne kötü ölümler!" dedi. Ebu Meryem; "Beni sağ bırakıp da, Peygamber'ine ve Müslümanlar için razı olduğu dine dönmeme fırsat veren Allah'a hamd olsun!" dedi. Hz. Ömer, Ebû Meryem'in bu samimi sözlerinden son derece mutlu olduğu ve onu Basra'ya kadı olarak tayin ettiği rivayet edilir (İbn Sa'd, 1990: III, 288).

8-Hz. Ömer'in Ağabeyine Olan Sevgisi

Hz. Ebû Bekir'in danışma meclisinde bulunan Hz. Ömer, abisi Zeyd b. Hattâb'ın ölüm haberini alınca bir yandan onu kaybetmenin hüznünü yaşamış, diğer yandan onun şehit olmasına sevinmişti. Çünkü kendisinin özlemle beklediği şehadet ağabeyine nasip olmuştu. Bu yüzden ona imrendiğini belirten şu sözü söylemiştir: "Kardeşim, iki güzellikte benden önce davrandı. Benden önce Müslüman oldu, benden önce de şehid oldu." (İbn Kesîr, 1994: VI, 485)

Hz. Ömer, şehit kardeşi olmanın mutluluğunu duysa da kardeşi her aklına geldiğinde üzüntüsünü gizleyemezdi. Hatta bir defasında kardeşinin özleminden gözünü kaybeden ve hâlâ içindeki acıyı dindiremeyen Mütemmim b. Nüveyre'yle karşılaşmıştı. Ona "Kardeşin için ne kadar da çok üzüldün!" dediğinde o gözlerini işaret ederek, "O üzüntüden, bu gözümü kaybettim ve sağlam kalan diğer gözümle de o kadar çok ağladım!" dedi. Onun acısının benzerini yüreğinde hisseden Hz. Ömer de "Bu üzüntü, hiçbir kimsenin ölüsüne üzülemeyeceği kadar büyük bir acıymış!" demekten kendisini alıkoyamadı.

Mütemmim, irtidat hareketlerine karıştığı için Hâlid b. Velîd tarafından öldürülen kardeşi Malik'in ölümü üzerine beyitlerle bir mersiye söylemişti. Onun bu mersiyesini beğenen Hz. Ömer "Allah, kardeşim Zeyd b. Hattâb'a rahmet etsin! Eğer şiir söylemeyi bilseydim, senin kardeşine söylediğin sözler gibi ben de ona şiir söyler ve üzerine ağlardım." dedi. Mütemmim, "Ey Mü'minlerin emiri!

Şayet benim kardeşim de, senin kardeşin gibi (Müslüman olarak) Yemame'de ölmüş olsaydı, üzerine hiç ağlamazdım." dediğinde bu sözden mutlu olan Hz. Ömer kardeşinin şehit olmasına sevindi. Lakin Zeyd'e olan muhabbeti hiç bitmedi. Bu yüzden Yemâme tarafından esen rüzgâr bedenine dokunduğunda: "Saba rüzgârı esmekte ve Zeyd b. el-Hattâb'ın kokusunu getirmektedir." dediğine pek çok kez şahit olunmuştur (İbn Sa'd, 1990: III, 289).

9-Hadis Rivayetindeki Yeri

Zeyd b. Hattâb ilk Müslümanlardan olması ve birçok hadise de yer alması sebebiyle hadis rivayetinde ayrı bir öneme sahiptir. Lakin o, Yemâme savaşında şehit düştüğünden hadislerin yazıldığı döneme erişememiştir. Bu sebeple şahit olduğu olayların büyük kısmını aksettirmeye imkân bulamasa da şehit düşmeden önce, uygun zamanlarda, yaşadığı tecrübeleri başkalarına aktarmıştı. Bu yüzden bildikleri kendisiyle kaybolup gitmemiş ve şahit olduğu olaylar başkaları vasıtasıyla hadis kitaplarına kaydedilmiştir. Özellikle sahâbe veya tabiîn neslinden olduğu söylenen oğlu Abdurrahman kendisinden nakillerde bulunmuştur (Bkz. Taberânî, 1994: V, 82). Lakin ondan nakledilen hadisler Sahihayn'da veya Kütüb-i Sitte içerisinde yer almaz. Yine ondan yeğeni İbn Ömer de Buhârî ve Müslim'in Câmi'u's-Sahîh'lerinde yer alan yılanla ilgili bir hadisi rivayet etmiştir. Ondandır rivayet edilen hadislerin bazıları şöyledir:

1-Abdurrahman b. Zeyd b. Hattâb babasından şunları rivayet etti: "Resulullah (sav) Veda hac-cında: 'Köleleriniz, konusunda çok dikkatli olunuz! Yediklerinizden onlara yedirin; giydiklerinizden onlara giydiriniz. Eğer onlar bir hata işleyip de, siz de onları bağışlamayacaksanız onları satın, fakat onlara eziyet etmeyin!' buyurdu." (Taberânî, 1994: XXII, 243; İbn Sa'd, 1990: II, 142)

2-İbn Ömer, Ebû Lübâbe veya Zeyd b. Hattâb'tan şöyle rivayet etti: "Resulullah (sav) ev yılanlarının öldürülmelerini yasakladı!" dedi (Buhârî, "Bidü'l-Halk", 3299; Müslim, "Selâm", 2233).

Değerlendirme ve Sonuç

Mekke döneminde Müslüman olduktan sonra hayatını vahyin çizdiği rotaya göre yönlendirdiği anlaşılan Zeyd b. Hattâb'ın İslâm adına önemli işler başardığı aşikârdır. Mekke döneminde Müslüman olarak İslâm'ı Hattâb'ın evine taşıması o sıralarda yapılabileceği en büyük eylemdi. Medine dönemine gelindiğinde savaş meydanlarından ayrılmaması ve Reccâl b. Unfuva'nın yaptığı hatayı bertaraf etmek için komutanlığı elinin tersiyle iterek ön saflarda savaşmış, şehit olması azımsanmayacak kadar önemli fedakârlıklardır. İslâm için bu kadar emek sarf etmesine rağmen biyografisinden de anlaşılacağı üzere onun hayatı yeteri kadar anlatılmamıştır. Tarihçiler, kardeşi Hz. Ömer'i uzun uzun anlatıp hayatı hakkında eksik bir nokta bırakmamaya çalışırken Zeyd'e aynı önemi verememişlerdir. Tespit edebildiğimiz kadarıyla bu durum temelde iki sebebe dayanmaktadır. Dolayısıyla bunları ilk başta Zeyd'in kendinden ve Hz. Ömer'den kaynaklanan sebepler olmak üzere iki ana kategoriye ayırmakta fayda vardır. Sonra bu kategoriler üç tanesinin Zeyd'den iki tanesinin de Hz. Ömer'den olmak üzere beş maddede izah edilebilir. Bu maddeler şöyledir:

1-Zeyd'in Kişiliği: Rivayetlerden anlaşıldığı kadarıyla Zeyd, kararlı, gözü pek, akıllı ve itidalli birisidir. Yeri geldiğinde Hz. Ömer gibi ani çıkışları olsa da genelde sakin bir tavır göze çarpar. Hz. Ömer ise gerek cahiliye gerekse İslâm'da söylediği sözler ve yaptığı eylemlerle dikkatleri üzerine çekmiştir. Akıllı ve hiddeti düşmanlarda korku, Müslümanlarda bir ümit kaynağı kabul edildiğinden yaptığı hareketler çok konuşulmuştur. Zeyd'in bu şekilde söylemlerinin az olmasından dolayı dikkatleri üzerine çekememiştir. Anlatılacak etkili sözleri olmayınca hayatı karanlıkta kalmıştır.

2-Zeyd'in Anne Tarafının Kureyşli Olmaması: Zeyd b. Hattâb'ın annesi Kureyş'in uzak akrabası Benî Esed b. Huzeyme'dendi. Hz. Ömer'in annesi ise Kureyş'in Mahzumoğullarındandı. Kureyş'in en büyük batınlarından olan Mahzumoğulları Mekke'de siyasî ve ekonomik anlamda bir hayli nüfuzu olan topluluktu. İslâm'dan önce Kubbe ve Einne vazifelerini yürütmekteydiler. Kubbe, Kureyş'in bir araya gelip orduyu hazırlamak ve savaşı yönetmek için kurduğu çadırıdır. Einne ise atları dizginleme

ve süvarileri komuta etme görevidir. Bu kabilenin ileri gelenlerinden Ebû Cehil Hz. Ömer'in öz dayısı, Velîd b. Muğîre ise büyük dayısıydı. Dayı tarafından güçlü isimlerinin gölgesinde büyüyen Hz. Ömer, akli ve zekasını da kullanarak kısa sürede danışma meclislerinde yer almıştır. Hatta bir müddet sonra Sefaret görevini üstlenerek adını sadece Arap Yarımadasına değil komşu ülkelere de duyurmayı başarmıştır. Câhiliye'den itibaren adından söz ettiren Hz. Ömer gittikçe meşhur hale gelirken kardeşi onun yardımcısı ve destekçisi olmuştur.

3-Zeyd'in Erken Vefatı: Sahâbe biyografilerindeki eksikliklerin sebeplerinden bir tanesi de erken vefattır. Nitekim sahâbe içerisinde Mekke'nin ilk zamanlarından itibaren İslâm'a giren, Hz. Peygamber ile uzun birliktelikleri bulunan ve önemli olaylarda yer alan sahâbe içerisinde erken dönemde vefat edenlerin hayatları özet şeklinde kalmıştır. Bunun sebebi onların tabiîn nesline ulaşmamlarıyla alakalıdır. Taşıyıcı nesil olarak tabir edebileceğimiz tabiîn nesli, Hz. Peygamber'in hayatını sahâbeden öğrenerek hadisleri kayıt altına almaya çalışmıştır. İşte bu döneme yetişen sahâbe bildiklerini tabiîn nesline aktardıklarından hadis rivayetçisi konumuna erişmişlerdir. Bu sebeple hayatları muhaddisler tarafından araştırılmış ve kayıt altına alınmıştır.

4-Hz. Ömer'in Eylem ve Söylemleri: Yaptığı işlerde ve söylediği sözlerde samimiyetten ayrılmayan Hz. Ömer kişiliğinin de bir yansıması olarak doğru bildiğini söylemekten çekinmemiştir. Onun sözleri Allah tarafından da sevildiğinden sözleri birçok âyetin inmesine sebebiyet vermiştir. Dolayısıyla o, hak katında olduğu kadar halk nazarında da sevilmiştir.

5-Hz. Ömer'in Halife Oluşu: Müslümanların ikinci halifesi olarak görev alması ve on yıllık iktidarı döneminde büyük icraatlar yapmasıyla takdirleri üzerine toplamıştır. Dünyaya adalet timsali olarak tanıtılan Hz. Ömer'in hayatının her karesi Müslümanlar için önemli hale geldiğinden yaptığı her uygulama kayıt altına alınmıştır.

İlk bakışta kardeşi Hz. Ömer'in gölgesinde kalmış gibi görünen Zeyd'in hayatının tüm yönleriyle aksettirilememesi biraz da kendisiyle alakalıdır. Erken yaşta vefatı ve ılımlı kişiliği sebebiyle yaptıkları rivayetlere yansımamıştır. Fakat hayatı tamamen gizli kalmamıştır. Genel hatlarıyla da olsa hakkındaki önemli malumatlar aktarılmıştır. Özellikle savaş meydanlarındaki kahramanlıkları gerekli şekilde anlatılmıştır.

Kaynakça

- Beğavî, E. K. A. (1421/2000). Mu'cemü's-Sahâbe, thk. Muhammed Emin b. Muhammed. Kuveyt: Dâru'l-Beyân.
- İbn Abdilberr, E. A. (1412/1992). el-İstiâb fî Ma'rifeti Ashâb, thk. Ali Muhammed Bicâvi, Beyrût: Dâru'l-Cil.
- _____, E. A. (1386/1966), ed-Dürer fî İhtisâri'l-Megâzi ve's-Siyer, thk. Şevkî Dayf, Kahire: yy.
- İbn Ebî Hayseme, E. A. (1427/2006). Târîhü'l-Kebîr, thk. Salâh b. Fethî Hilâl. Kâhire: Fevârikü'l-Hadîs.
- İbn Habîb, M. B. (1405/1985). el-Münemmak fî Ahbârî Kureyş, thk. Hurşîd Ahmed Fâruk, Beyrût: 'Alimü'l-Kütüb.
- İbn Hacer el-Askalanî, (2009). el-İsâbe, Trc: Naim Erdoğan. İstanbul: İz Yayıncılık.
- İbn Hibbân, M. B. A (1417/1997), es-Sîretü'n-Nebeviyye ve Ahbâru'l-Hulafâ, thk, Hafız Seyyid Aziz. Beyrût: Dâru'l-Fikr.
- İbn Hişâm, A. M. (1375/1955: es-Sîretü'n-Nebeviyye, thk. Mustafa Saka-İbrahim Abyârî. Halep: Matbaatü Mustafa.
- İbn Kesîr, Ebu'l-Fidâ el-Hafız (1994). el-Bidâye ve'n-Nihâye (Büyük İslâm Tarihi), çev. Mehmet Keskin. İstanbul: Çağrı Yayınları.
- İbn Kuteybe, E. M. (1992). el-Me'arif, thk. Servet Ukkâşe. Kâhire: Heyetü'l-Mısriyye.
- İbn Sa'd, M. (ö. 230/845). et-Tabakâtü'l-Kübrâ. thk. Muhammed Abdülkadir Ata, Beyrût: Dâru'l-Kütübü'l-İlmiyye.
- İbn Seyyidünnâs, (1414/1993). Uyûnu'l-Eser fî Fünûni'l-Mağâzi ve's-Şemâili ve's-Siyer, thk. İbrahim Muhammed Ramazan, Beyrût: Dâru'l-Kalem.

- İbnü'l-Cevzî, A. B. A. (1412/1992). el-Muntazam fî Târîhi'l-Mülûk ve'l-Ümem, thk. Muhammed Abdülkadir Ata-Mustafa Abdülkadir Ata, Beyrut: Dâru'l-İlmiyye,
- İbnü'l-Esîr, İ. A. B. M. (1415/1994). Üsdü'l-Ğâbe fi Ma'rifeti's-Sâhâbe, thk. Ali Muhammed Muavviz-Âdil Ahmed Abdülmevcûd, Beyrut: Darû'l-Kütübi'l-İlmiyye.
- İbnü'l-Kelbî, M. S. (1408/1988). Nesebü Mead ve'l-Yemeni'l-Kebîr, thk. Naci Hasan. Arabistan: Ali-mü'l-Kütüb.
- Kalkaşendî, E.A. Ş. (1400/1980.). Nihâyetü'l-Arab fî Ma'rifeti Ensâbi'l-Arab, thk. İbrahim Abyârî. Beyrût: Dâru'l-Kitabü'l-Lübnânî.
- Kehhâle, Ö. R. (1418/1997). Mu'cemü Kabâilü Arabü'l-Kadîme ve'l-Hadîse. Beyrût: Müessesetü Risâle.
- Makrîzî, E. M. (1420/1999). İmtâ'u'l-Esmâ' bimâ li'r-Resûl, thk. Muhammed Abdülhamid en-Nemîsî. Beyrût: Dâru'l-Kütübi'l-İlmiyye.
- Murad Ya'kûbî, (2002), el-Kabile ve Devletü'l-Medine fî Ahdi Rasûl (sav). Tunus: Camiatü Tunus.
- Taberânî, S. B. M. (1415/1994). Mu'cemü'l-Kebîr, thk. Hamdi b. Abdülmecid es-Selefî. Kâhire: Mektebetü İbn Teymiyye.
- Uçar, İ. (2019). Hz. Muhammed Zamanında Medine'de Günlük Hayat, Ankara: FCR Yayın ve Reklam
- Vâkıdî, M. B. Ö. (2014). el-Meğâzî (Hz. Peygamber'in Savaşları), thk. Martin Jones, İstanbul: İlk Harf Yayınları.
- Zübeyrî, M. B. A. (1953). Kitâbü Nesebi Kureyş, thk. E. Lévi-Provençal. Kâhire: Dâru'l-Me'ârif.

Summary

Zayd b. Khattab was brother of Omar b. Khattab who was well known in Muslim World. Although it was known that there were not so much age difference between them because of their closeness, it was narrated that Zayd was older than Omar. Born as the son of Khattab, Zayd was probably born and lived in Mecca. He spent most of his youth in his father's works and became Muslim in the early days of Islam. He passed his brother with this act but Omar became Muslim not long before.

Zayd was very pleased with the fact that Omar was also became Muslim. So, he began to declare Islam in public and started to act with his brother. They immigrated together and when they arrived in Kuba, they stayed in the same house. While Zayd married to girls who were from Ansar, Omar resumed his life. When the Masjid al-Nabawi completed, Zayd was declared to brother with one people; Hz. Omar to three people in brotherhood day.

In the early days of Medina, Zayd participated in wars allowed for jihad. He and his brother participated in Badr, Uhud and Hendek wars and the others. And then both of them participated in Badr War and Hudeybiye Treaty. So, they became one the leading figures of the companions. Moreover, their devotion in Uhud War and their attachment to each other became notorious. Because both of them wanted to be martyred in this war, they tried to dress each other's armor and when they didn't convince each other, they fought without armor.

Zayd, who was very courageous like Omar, witnessed the death of the Prophet. But he continued to serve to Islam rather than getting desperate. He fought against fake Prophets by joining Ridde Operations, one of the biggest problems of Abu Bakr's period. In this war, he killed Reccal b. Unfuva who betrayed Muslims. Killing Reccal became a great morale for soldiers and provided great benefit to Islam. He gave speeches to gather Islam army and then took muhajir's flag, attacked to the enemies and martyred there.

Abu Maryam, who martyred Zayd b. Khattab, was impressed by this incident and became Muslim. Soon after he came to Omar and said "when your brother was dying, I was resurrected". Omar said "May God have mercy on my brother! He passed me in two ways, that is, to enter Islam and to martyrdom.

When looking at the rumors about him, Zayd stepped forward from his brother in several ways and acted with him at many points. Despite this, Omar's name became more famous. We thought that there were several reasons for his situation. First, Zayd died at early period, so he couldn't take part in hadith narration. However, Omar lived longer and became caliphate and achieved important works. Secondly, Omar draw attention with his actions and speeches. But Zayd lived a simple life. That's why when it came to the Hattab's sons, Omar was in the forefront.

Kassitler ve Hititler Arasında İlişkiler

Relations between Kassites and Hittites

ARAŞTIRMA MAKALESİ

Didem ÇAĞLA¹

Gönderim Tarihi: 02.10.2019 | Kabul Tarihi: 23.03.2020

Özet

Bu çalışmada, Kassitlerin kökenleri, dilleri ve Hitit Devleti ile olan siyasi, diplomatik ve kültürel ilişkileri ele alınmaktadır. Yaklaşık MÖ 1570-1155 yılları arasında Babil’de hüküm sürmüş Kassit kralları, I. Murşili, I. Şuppiluliuma, III. Hattuşili gibi güçlü Hitit krallarıyla sürekli ittifak halinde olmuşlardır. Bu ittifaklar, daha çok siyasi konularda kendini göstermektedir. Evlilik ve hediye alıp verme yoluyla kurulan kültürel ilişkiler ile de ittifakları güçlenmiştir. Kassitlerin kökenleri ise oldukça sıkıntılı bir konu olup, günümüzde halen tartışılmaktadır. Bu çalışmada, Kassitlerin kökeniyle ilgili farklı görüşlere de yer verilmiştir.

Ülkemizde Kassitler üzerine yapılan çalışmaların oldukça sınırlı olması, bu konuyu ele almamızın başlıca nedenidir. Çalışmanın birincil kaynakları, Hattuşa (Boğazköy) arşivinden çıkan; Hitit kral yıllıkları, mektuplar ve devletler ile yapılan antlaşmalardır. Bu çalışmadaki Kassit ve Hititler arasındaki ilişkiler konusu ele alınırken, Kassitlere ait yazılı belgeler olmadığı veya henüz bulunamadığı için, Hitit kaynakları kullanılmıştır. Özellikle III. Hattuşili tarafından, Kassit kral II. Kadaşman-Enlil’e gönderilen mektup, bu çalışmaya ışık tutan en önemli kaynaktır.

Anahtar Sözcükler: Kassit, Hitit, Babil, Diplomatik İlişkiler, Yazılı Kaynaklar.

Abstract

In this study, the origins of Kassites with the Hittite language and political, diplomatic and cultural relations are discussed. Between about 1570-1155 BC, the Kassite kings ruled in Babylon, were allied in a regular way with powerful Hittite kings such as Mursili I, Hattusili III, I. Suppiluliuma. These alliances manifest themselves mainly on political issues. Their alliances have also been strengthened by cultural relations established through marriage and gift exchange. The origins of the Kassites are quite troublesome and are still debated today. In this study, it has been tried to interpret by giving different opinions about the origin of the Kassites.

The main reason to study this subject is that the studies on Kassites are very limited in our country. The study’s primary sources are annals of the Hittite kings which were found at the archives of Hattusha (Boğazköy), letters and treaties made with states. In this study; the issues between Kassites and Hittite are taken into consideration, because of lacking Kassite written sources, our main documents are from the Hittite archives. Especially, the letter sent by Hattusili III to the Kassite King Kadashman-Enlil II is the most important source put shed on this study..

Keywords: Kassite, Hittites, Babylonia, Diplomatic Relations, Written Resources.

Giriş

Kassitlerin atalarının, MÖ 18. yüzyılda, İran bölgesinde yer alan Zagros Dağları'nda yaşadıkları düşünülmektedir (Jafari ve Rashidvash, 2016:187). Bu görüşe göre Kassitler, Zagros dağlarından Babil'e göç eden bir kavimdir. Ancak onların ilkin Babil'in kuzeybatısında yaşadıklarını ve daha sonra doğuya (Zagros Dağları) göç ettiklerini düşünenler de vardır (Kuhrt, 2007: 437). Hakkında çok az bilgi sahibi olabildiğimiz Kassit dili, belgelerde geçen kişi isimleri ile sınırlı kalmıştır. Bazı araştırmacılar bu kişi isimlerini Hint-Avrupa dil ailesiyle ilişkilendirmektedir (Fournet, 2011: 2). Ancak çoğu dilbilimciye göre, Kassit dilinin bilinen hiçbir dille bir ilişkisi bulunmamaktadır (Kuhrt, 2007: 437). Kassitlerin dilleriyle ilgili bilgi sahibi olabildiğimiz kaynaklar; modern araştırmacılar tarafından oluşturulan kırk sekiz sözcük içeren Kassit-Babil sözlüğü² ve çok nadir Kassitçe sözcükler içeren Akad metinleridir (Roaf, 1996: 40). Diğer taraftan Kassitler kendi dilleriyle yazılı bir metin veya bir cümle bırakmamışlardır³.

Kassit kökenli idarecilerin MÖ 2. binyılın ilk yarısında Mezopotamya'nın farklı bölgelerinde ortaya çıktıkları anlaşılır. Eski Babil Dönemi'nin son evresinde, Orta Fırat bölgesinde kurulan Hana Krallığı içinde yer alan Terka'nın yerel bir hükümdarının ismi Kassitler ile ilişkilendirilmektedir (Potts, 2006: 112; Kuhrt, 2007: 437). Bu durum, Hana topraklarında ismi geçen hükümdarın Kassit olabilme ihtimalini ortaya çıkarmaktadır (Clayden, 1989: 47; Podany, 1991: 55). Fakat, Kassitlerin bu bölgede, kısa süreliğine yaşadıklarını ve hiçbir siyasi etkilerinin olmadığını öne süren tarihçiler de vardır (Podany, 1997: 417).

Babil'de ise Kassit şahıs isimleri ilk kez Hammurabi dönemindeki belgelerde geçmeye başlar. Bu belgelere göre Kassitler, Babil şehirlerinde tek ya da küçük gruplar halinde yaşamaktadırlar. Onlar, bu bölgede doğal sınırlarının olmamasından dolayı, kolaylıkla kendilerine yer edinebilmişlerdir (Sommerfeld, 1995: 917). Kassitler, Babil Ülkesi'nde ilk olarak tarım işçisi konumundaydılar. Babil Ülkesi iş belgelerinde, onların sürekli ve barışçıl bir şekilde bölgeye sızdıkları anlatılmaktadır (Johns, 1913, 89).

Hititlerin Kassitler ile karşılaşması ise Muşili'nin Babil seferinden öncesine dayanmaktadır. Bazı araştırmacılar, I. Muşili'nin Halep'i kuşatmak ve ticaretini engellemek için Kassit yönetimindeki Hana Krallığı ile ittifak yaptığından söz etmektedirler (Macqueen, 1999: 47).

1. Kassit Egemenliği'nden Önce Babil

Babil kentinin etki alanı, Amorit Hanedan krallarından Hammurabi'nin hakimiyetinden önce dar bir coğrafyayla sınırlıydı (Boylan, 1917: 405). Onun hüküm sürdüğü dönemin sonlarına doğru ise Babil Krallığı, İran Körfezi'nden Orta Fırat'da yer alan Mari'ye dek uzanmaktaydı. Hammurabi MÖ 1763'te Larsa'yı yenip ardından Mari'ye yönelerek şehri fethetmişti. Anlaşılan o, Babil'e düşman olan Larsa, Eşnunna, Mari ve Yukarı Mezopotamya krallarına üstünlük sağlayarak egemenlik sınırlarını genişletmişti. (Jursa, 2008: 24-27). Hammurabi'nin hızla birbirini izleyen bu zaferleri, daha çok krallığının iç meseleleriyle uğraştığı uzun süreli hükümdarlığının zirvesi olmuştu. İzlemiş olduğu politikalarıyla Babil'i daima iyi konumlandırmayı başarabilmişti. Ancak onun bu siyasi eseri uzun ömürlü olmamış, ardılları zamanında Babil'de güç dengeleri değişmeye başlamıştı (Oates, 2015: 88). Hammurabi'nin oğlu olan Samsu-iluna döneminden itibaren, Kassitlerin askeri bir tehdit oluşturdukları açıktır. Bu döneme ait bir belgenin satırları bu duruma atıfta bulunmaktadır:

"Kassitlerin askeri birliğinin olduğu bu yılda (...)" (King, 1907: 104).

Hammurabi'nin ardılları, Babil'de hem siyasi hem de ekonomik problemler ile mücadele etmek durumunda kalmışlardı. Çıkan isyanlar ve Babil'in buna müdahalesi sonucu, güneyin kentsel altyapısı onarılmaz derecede hasar görmüş, su yolları bozulmuş ve tarım alanları verimsiz hale gelmişti. Aynı zamanda Güney Babil'in yerel ekonomileri, bölgelerin birbirlerine bağımlı oldukları bir

2 Bu sözcükler için bk. Pinches, 1917: 102-105

3 Bu durum kendilerini tamamen Babil kültürüyle bütünleştirme isteklerinden kaynaklanıyor olabilir.

sistem içerisinde bütünleşmiş olduğundan üretim için ihtiyaç duyulan merkez zayıfladığında takas sistemi çökmüş ve bu da tüm bölgelerde ekonomik gerilemeye yol açmıştır (Mieroop, 2006: 41). Tüm bu yaşananlar, Güney Babil'de yer alan pek çok şehirde nüfusun azalmasına neden olmuş ve bu nüfus daha sonra kısmen Kuzey Babil ve krallığın merkezinde yoğunlaşmıştır (Jursa, 2008: 29). Anlaşılan o ki, Kuzey Babil'de gelişmeler hala devam etmekteydi. Ardılları, yaklaşık bir yüz elli yıl kadar daha Babil'de hüküm sürmüşlerdir.

Bu süreç içerisinde Güney Babil'de, Deniz Ülkesi⁴ Hanedanı denilen özgün bir hanedanlık ortaya çıkmıştır. Bu hanedanlığın kısa bir süreliğine Babil'in başına geçtiği tahmin edilmektedir. Bu varsayım, Deniz Sülalesini'de içine alan Kral Listesi baz alınarak yapılmaktadır. Orta Fırat'da ise, merkezi Terka olan Hana Krallığı kurulmuştur. Öyle ki bu krallıkta hüküm sürmüş olan krallardan birinin kökeni Kassitler ile bağdaştırılmaktadır (Bahar, 2013: 54).

2. Kassitler ve Hititler Arasında İlişkiler

Kassitler ile Hititler arasındaki ilk siyasi ilişkiler I. Murşili döneminde gerçekleşmiştir. Hitit kralı I. Murşili, dedesi I. Hattuşili'nin Güneydoğu Anadolu politikasını devam ettirerek başkenti Halep olan Yamhad Krallığı'na bir sefer düzenlemiştir. Bu seferden sonra ise, yönünü Yamhad Krallığı'nın müttefiki olan Babil'e çevirmiştir. I. Murşili, MÖ 1595 yılında Babil'i ele geçirmiş ve böylelikle Eski Babil Krallığı'na da son vermiştir (Bryce, 2005: 98). Bu olaylar Telepinu Fermanı'nda şu şekilde anlatılmaktadır:

"...Murşili Hattuşa'da kral olunca, Halpa'ya (Halep) gitti ve Halpa'yı yerle bir etti. Tutsak Halpa halkını ve mallarını buraya, Hattuşa'ya getirdi. Ama ondan sonra da Babil'e ilerledi ve Babil'i yerle bir etti" (Alp, 2000: 59).

Hititlerin geri çekilmesiyle geride büyük bir güç boşluğu kalmıştır. Fakat bu boşluk önce Güney Babil'de yer alan Deniz Ülkesi Hanedanlığı, daha sonra ise Kassitler tarafından doldurulmuştur. Kassitlerin bu bölgede hâkimiyet kurabilmesindeki en önemli etkenin Hititler olduğu düşünülür⁵. Hititler, kendi çıkarları doğrultusunda Kassitlerin, Babil'in yeni iktidar sahibi olmalarını sağlamışlardır. Bunun nedeni ise hem Suriye hem de Anadolu için bir tehdit unsuru olan Hurrilerin siyasi gelişmelerine engel olmak istemeleridir (Bryce, 2005: 99). Telepinu Fermanı'nda, Hititlerin Hurriler ile olan çatışmalarından da söz edilmektedir⁶.

Babil'de egemen olduğu düşünülen ilk Kassit kralı, olasılıkla II. Agum'dur⁷. Bu kral aynı zamanda Hititler ile iletişime geçen ilk Kassit kralıdır. Kral II. Agum⁸, Hititlerin ele geçirdikleri Tanrı Marduk heykelini, yirmi dört sene sonra Babil'e geri getirmeyi başarmıştır⁹. Heykelin geri getirilmesiyle Kassit kralları, Tanrı Marduk'un elini tutma şansını yakalayabilmişlerdir. Aynı zamanda yapılan bu hareket Babil'in yerli halkı tarafından hoş karşılanmış ve Kassitlerin Babil geleneklerine saygı ve özen gösteren bir sülale olarak görülmelerini sağlamıştır (Oates, 2015: 90).

Kral II. Agum'dan sonra Kassit tahtına çıkan krallar daha çok Mısır ile ilişkiler kurmuşlardır. Özellikle evlilik ve hediye alıp/verme üzerine kurulu olan bu ilişkileri anlatan en iyi kaynak, El-Amarna arşivindeki mektuplardır¹⁰. Mısır ve Kassit arasındaki ilişkilerin gergin olduğu dönemde ise, Hititler ile Kassitler arasındaki bağlantılar güçlenmiştir.

Kassit kralı II. Burna-Buriaş döneminde, Babil ile Hattuşa'daki saraylar, evlilik yolu ile birbirlerine bağlanmıştır. II. Murşili'nin yıllığında, Hitit kralı I. Şuppiluliuma ile bir Babil prensesinin evliliğinden söz edilmektedir.

Bu prenses, Kassit kralı II. Burna-Buriaş'ın kızıdır (Bryce, 2005: 14). Malnigal adıyla bilinen (Hout, 1998: 44) bu prenses Şuppiluliuma ile yaptığı evlilikten sonra kaynaklarda Tavananna olarak anılmaya başlamıştır (Brinkman, 1972: 275).

4 Güney Mezopotamya'da, bugünkü Bağdat'ın güneyindeki Nippur ve Gambulu arasında kalan bölgedir.

5 Kassitlerin, Hititlerin Babil'i yağmalarına yardım ettiği düşünülmektedir (Richardson, 2005: 275).

6 "...Hurrilere karşı çarpıştı, tutsak halkı ve mallarını Hattuşa'da sergiledi" (Kuhrt, 2007: 321).

7 Agum Kakrime olarak da bilinir. Bu kralın ismi, listede dokuzuncu kral olarak geçmektedir (Goetze, 1964: 98).

8 Bu kral kendini Kassitler ile Akkadların kralı olarak tanımlamaktadır (Paulus, 2011: 4).

9 Bu olay, MÖ 1570 yılına tarihlenmektedir (Clayden, 2018: 8).

10 Bk. Moran 1992.

I. Şuppiluliuma'nın yapmış olduğu bu evliliğin diplomatik bir amaç niteliğinde olduğu söylenebilir. Çünkü bu dönemde Şuppiluliuma, Kuzey Suriye politikasına odaklanmış idi. Mitanni ile savaş halinde olan Hitit kralı, Babil'den aktif bir destek almasa da en azından tarafsızlığını sağlamak adına bu evliliği gerçekleştirmiş olabilir (Bryce, 2005: 159). Hitit ve Mitanni arasındaki bu savaş Amarna mektuplarında söz edilmektedir (Moran, 1992: 41-42)¹¹.

Hititler ve Kassitler arasındaki en iyi ilişkiler, Kassit kralları olan Kadaşman-Turgu ve Kadaşman-Enlil döneminde kurulmuştur. Bu kralların Hititlerdeki çağdaşı ise, Kral III. Hattuşili'dir (Oppenheim, 1964: 406). Mitanni Devleti'nin Hititler tarafından yıkılması, Asur'un işine yaramış ve bölgedeki gücü giderek artmıştır. Bu durum, Hitit ve Kassitler arasındaki ilişkilerin yeniden canlanmasına sebep olmuştur (Miller, 2017: 94; Roaf, 1996: 145). Çünkü her iki taraf da kuşkusuz, Asur'un genişlemesini kontrol altında tutmayı planlamaktaydı.

Hititlerin başkenti Hattuşa'da, Kassit ve Hitit kralları arasındaki yazışmaları içeren mektuplar bulunmuştur. Bunlardan biri, Kadaşman-Turgu'dan III. Hattuşili'ye gönderilen mektuptur. Oldukça iyi durumda ele geçirilen mektuptan, aralarında bir dostluk antlaşmasının yapıldığı anlaşılmaktadır. Mektupta, Kadaşman-Turgu, Mısır'ın Hititlere saldırısı durumunda Hititlere yardım vaadini açıkça dile getirmektedir (Beaulieu, 2017: 144).

Firavun II. Ramses zamanında, Kassitler ve Mısırlılar arasındaki iyi ilişkiler gerilemişti. Örneğin, II. Kadaşman-Enlil dönemine tarihlenen bir mektupta¹², Hitit Devleti tarafından sürgün edilen bir kişinin (bu kişinin III. Murşili olduğu düşünülmektedir) kaçıp Mısır'a sığınması ve bu kişinin Mısır tarafından teslim edilmemesiyle ortaya çıkan diplomatik bir sıkıntıdan bahsedilmektedir (Manning, 1999: 386). Metinden yola çıkarak, Kadaşman-Turgu'nun bu olayda, Mısır'a karşı Hititleri desteklediği anlaşılmaktadır.

Kadaşman-Turgu'nun ölümünden sonra yerine oğlu II. Kadaşman-Enlil geçmiştir. Bu isim, Hitit kralı III. Hattuşili'ye ait bir mektuptan öğrenilmektedir (Brinkman, 1972: 276). Mektupta yazılana göre¹³ Hitit kralı, II. Kadaşman Enlil'in Babil tahtına geçmesini garantilemeye çalışmıştır. Bunun nedeni ise, Babil'de yönetimin başında Hitit karşıtı İtti-Marduk-balatu'nun bulunmasıdır (Oates, 2015, 98). Kadaşman-Turgu döneminde Mısır ve Kassit ilişkilerinin gerilediği anlaşılmaktadır. Fakat aynı zamanda II. Kadaşman-Enlil babasından farklı olarak Mısır ile diplomatik ilişkileri yeniden başlattığı da bilinmektedir (Bryce, 2006: 6). Bu durum Hitit kralı III. Hattuşili'yi rahatsız etmiştir ve II. Kadaşman-Enlil'e aşağıdaki ifadelerin yer aldığı mektubu göndermiştir:

"Kardeşim Babil Kralı Büyük Kral Kadaşman-Enlil'e söyle, Hatti'nin Kralı kardeşin Büyük Kral Hattuşili şöyle diyor:

Ben, karım, oğullarım, piyadem, atlarım, savaş arabalarım ve ülkem iyiyiz. Dilerim kardeşim ve ailesi, atları, savaş arabaları, ülkesi de iyidir. Başka bir ülkeye kaçan düşmanım, Mısır firavununun yanına gitti. Ona (firavuna) düşmanımı getir diye yazdığımda o bunu reddetti, düşmanımı bana getirmedi. Bunun üzerine Mısır firavunu ile birbirimize düşman olduk. Ve ben babana (Kadaşman-Turgu) şöyle yazdım: "Mısır firavunu, düşmanıma yardım etmeye gitti." Bunun üzerine baban, Mısır firavununun elçilerini tuttu"¹⁴.

Mektuptan da anlaşıldığı üzere III. Hattuşili ile Kadaşman-Turgu arasında Mısır'a karşı bir ittifak söz konusudur. III. Hattuşili'nin, II. Kadaşman-Enlil'e bu mektubu gönderme amacı, babası zamanında kurulan bu dostluğun devam etmesini istemesidir. III. Hattuşili, mektubun devamında Kadaşman-Turgu'ya olan bağlılığını şu şekilde dile getirmektedir:

"Babanla ben dostça ilişkiler kurduğumuzda sevgi dolu kardeşler gibi olduk. Bir günlüğüne değil sonsuza dek dost ve kardeş olduk. Daha sonra şöyle bir anlaşma yaptık: 'Maalesef biz ölümlüyüz. İkimizden biri öldüğünde, hayatta kalan kişi diğerinin çocuklarını korumak zorundadır.' Daha sonra tanrılar bana uzun ömür verirken baban öldü ve ben onun için bir kardeş gibi ağladım. Baban için

11 EA 17, (p. 30-35) bk. Moran, 1992: 41-42.

12 KBo I.10+KUB III.72 (CTH 172) bk. Beckman, 1996: 135, NO:23, §7, öy. (Ön yüz) 55-75.

13 Mektupta yer alan ilgili kısım için bk. KBo I.10+KUB III.72 (CTH 172). Beckman, 1996: 134, NO:23, §5, (öy. 25-35).

14 KBo I.10+KUB III.72 (CTH 172) bk. Beckman, 1996: 135, NO:23, §7, (öy. 55-75).

yeterince yas tuttuktan sonra gözyaşlarımı kuruladım ve Babil'e bir elçi gönderdim. Babil'in yüksek görevlilerine şu mesajı ilettim: 'Kardeşimin oğlunu krallıkta korumazsanız, size düşman olur ve gelip Babil'i istila ederim. Ama eğer krallığı devam ederse, düşmanınız size karşı ayaklandığında veya herhangi bir tehlikeyle karşılaştığınızda bana haber verin, gelip size yardım ederim.' O günlerde kardeşim daha çocuk olduğu için, bu tabletleri kimse ona okumamıştır ve artık o eski yazıcılar da hayatta değiller. Tabletler arşivde tutulmamıştır bile. Şimdi senin bu tabletleri okumanı nasıl sağlasınlar!'15.

III. Hattuşili, Asur'un varlığından rahatsız olmuş olmalı ki, mektubun devamında II. Kadaşman Enlil'e bu konu hakkında da yazmaktan geri kalmamıştır. Hitit kralı, Asurluların Babil'e karşı koyamayacak kadar güçsüz olduklarını mektubunda şu şekilde dile getirmektedir:

"Ayrıca kardeşim: Kardeşimin bir yetişkin olduğunu ve düzenli olarak avlandığını duydum. Fırtına tanrısı (Adad), kardeşim Kadaşman-Turgu'nun adını böyle yücelttiği için çok seviniyorum. Git ve düşman (Asur) topraklarını yağmala. Sonra ben de kardeşimin kaç düşmanı yendiğini öğreneyim" (Beckman, 1996: 137)16.

Hem Mezopotamya hem de Hatti'de, bireylerin veya ailelerin gönüllü göçlerinin tolere edildiği görülmektedir. Toplum liderleri, yabancı sınıfların varlığını kabul ederek onları himaye etmişlerdir. Bu yabancılar arasında en öne çıkan kesim ise tüccarlardır. Yöneticilerin en büyük endişesi ise, bu insanların can ve mallarının güvenliğini sağlamak idi.

Onların korunmaması uzun mesafeli ticaretin de sonunu getirmek olurdu. Aşağıdaki metinden, Hititlerin yabancı tüccarların haklarını koruma amacıyla yasa çıkardıkları anlaşılmaktadır (Beckman, 2013: 205).

"Kim bir tüccarı öldürür ise, 100 mina gümüş ödeyecek ve ailesi bundan sorumlu tutulacaktır. Eğer bu olay Luvi ve Pala topraklarında gerçekleşir ise, öldüren kişi 100 mina gümüş ödeyecek ve ayrıca mallarını iade edecektir. Eğer Hatti topraklarında gerçekleşir ise, öldüren kişi tüccarın cenazesini getirecektir" (Hoffner, 1997: 19).

Yukarıda belirtilen cezalar oldukça önem teşkil etmekteydi. Yabancı tüccarların refahı gerçekten de büyük endişe kaynağıydı. Bu duruma iyi bir örnek ise, MÖ 13. yüzyılın ortalarında III. Hattuşili'den II. Kadaşman-Enlil'e gönderilen mektupta yer alan şu satırlardır:

"Sen bana şöyle yazdın; 'Tüccarlarım Amurru ve Ugarit topraklarında öldürüldü.' Hatti'de ceza olarak öldürmezler. Eğer kral bunu duyarsa bu meselenin peşine düşer, katili yakalarlar ve ölen kişinin akrabalarına teslim ederler. Fakat katilin yaşamasına izin verirler. Akrabaları tazminat olarak gümüşü kabul etmezlerse, katili köleleri yapabilirler. Eğer o, krala karşı suç işleyip başka ülkeye kaçan adam ise, onun öldürülmesine izin verilmez. Kardeşim bunları sorabilirsin, sana anlatacaklardır. Subariler17 konusuna gelince; insanları öldürüp öldürmediklerini nasıl bilebilirim? Şimdi bana ölü tüccarların akrabalarını gönder böylece davalarını araştırabileyim"18.

Mektubun devamında, II. Kadaşman-Enlil, III. Hattuşili'den, Babil Ülkesi'nde sürekli sorun çıkaran Benteşina'nın cezalandırılmasını talep etmektedir (Olmstead, 1920: 139). Hitit vasalı olan Amurru kralı Benteşina'nın III. Hattuşili ile antlaşma yaptığı bilinmektedir. İttifakları, iki taraf arasında gerçekleşen evlilikler ile pekiştirilmiştir. Bunları bilen II. Kadaşman-Enlil, Benteşina sorununu Hitit kralı aracılığıyla çözmek istemiştir (Altman, 2012: 149). Bu isteği, III. Hattuşili'nin II. Kadaşman-Enlil'e gönderdiği mektupta şu şekilde geçmektedir:

"Kardeşimin Benteşina hakkında yazdıklarına gelince, sen bana şöyle yazdın: 'O, sürekli olarak benim ülkem hakkında kötü konuşuyor (lanetliyor).' Benteşina'ya bunu sorduğumda bana şu cevabı verdi: 'Babililer bana üç talent gümüş borçludur.' Ve kardeşimin ülkesine karşı edilen lanetler

15 KBo I.10+KUB III.72 (CTH 172) bk. Beckman, 1996: 133-134, NO:23, §4 (öy. 7-24).

16 KBo I.10+KUB III.72 (CTH 172) bk. Beckman, 1996: 137, NO:23, §14, ay. (Arka yüz) 49-55).

17 Subartu'da yaşayan halk. Subartu terimi, Kassitler tarafından Asur'u da kapsayan kuzey ve kuzeydoğudaki bir bölgeyi belirtmek amacıyla kullanılmıştır (Gurney, 1949: 40).

18 KBo I.10+KUB III.72 (CTH 172) bk. Beckman, 1996: 136, NO:23, §10, (ay. 14-25).

konusuna gelince, Benteşina, elçiniz olan Adad-shar-ilani'nin huzurunda tanrılarımı yemin etti. Eğer kardeşim buna inanmıyorsa, kardeşimin ülkesini lanetlerken Benteşina'yı duyan hizmetçiye buraya göndersin ve mahkemede ona karşı olmasına izin versin. Benteşina benim vasalım ve ona bu konuda baskı yapacağım. Eğer kardeşimi lanetlemişse, beni de lanetlememiş olmaz mı?"¹⁹.

Mektubun devamında ise, Hitit kralının Babil'den iyi atlar, değerli taşlar ve uzman personeller isteğini dile getirdiği kısımlar yer almaktadır (Devecchi, 2017: 116). Ancak bazen, gönderilen uzman personellerle ilgili sıkıntılar yaşanmıştır. Bu sıkıntılar, aşağıdaki metinde şu şekilde anlatılmaktadır:

"Ayrıca kardeşimin buraya gönderdiği hekim konusuna gelince; o buraya gelince birçok iyi şey (tedavi) başardı fakat bir hastalık yüzünden yatağa düştü ve ben onun için çaba gösterdim, karaciğer kehanetine baktım, ama ömrünü tamamlamıştı. Ve şimdi elçilerim, hekimin hizmetkârlarını oraya getirecek. Kardeşim onları sorgulamalı, hekimin yaptığı iyi şeyleri sana anlatacaklardır. Onların ustalarına verdiğim hediyeler eğer ortadan kaybolduysa onlar bundan korkacak ve kardeşimden gizleyeceklerdir. Hekime vermiş olduğum şeylerin (savaş arabası, atlar, gümüş ve keten) yazılı olduğu tableti gönderdim ki kardeşim bunları öğrenebilsin"²⁰.

Bu metinden, Babil'den giden bazı hekimlerin ülkelerine geri dönmekte zorlandıkları, hatta birkaçının Hitit sarayında öldükleri anlaşılmaktadır (Kuhrt, 2007: 453). Dolayısıyla bu durum iki ülkenin kralları arasında tartışmaya yol açmıştır. Hitit kralı III. Hattuşili mektubunda, hekimin kendi eceliyle öldüğünü ve onu alıkoymadığını ısrarla vurgulamaktadır. Hatta kardeşi Muvatalli'nin döneminde de hekimle ilgili yaşananları, mektubun devamında şu şekilde anlatmaktadır:

"Kardeşim Muvatalli'nin hükümdarlığı sırasında bir büyücü rahip ve hekim getirdiklerinde ve onları Hatti'de alıkoymalarında, onlara şöyle dedim: Neden onları alıkoymuyorsunuz? Bir hekimi alıkoymak doğru değildir.' Ve ben şimdi hekimi alıkoymuyorum mu? Buraya getirdikleri ilk uzmanları sorarsanız; muhtemelen büyücü rahip öldü, fakat hekim sağ ve iyi bir ailesi var. Evlendiği kadın ise benim akrabam. Eğer hekim, ben ülkeme dönmek istiyorum deseydi, buradan ayrılıp kendi ülkesine gidebilirdi. Hekim Raba-şa-Marduk'u alıkoymabilir miydim?"²¹.

Ancak mektupta, Muvatalli'nin Babil'den hekim istemesinin nedeni belirtilmemiştir. Fakat III. Hattuşili'nin, kız kardeşinin hamile kalması için Mısır'dan tıbbi yardım istediğini bilmekteyiz. Muvatalli'nin de benzer nedenlerle Babil'den tıbbi uzman istemiş olması büyük bir olasılıktır (Bryce, 2002: 189). III. Hattuşili mektubunda hekimleri zorla alıkoymadıklarını söylese de Muvatalli ve ardından kendisi, hekimi kendi krallıklarında sürekli kalmaya ikna etmek için uğraşmışlardır. Hekimin kraliyet ailesinden biriyle evlenmesine izin vererek Hitit başkentinde rahat bir yaşam sürmesine olanak sağlamışlardır. Böylelikle seçkin bir hekimin nerelere gelebileceğini göstererek onların Hatti Ülkesi'nde kalıcı olmalarını sağlamışlardır (Bryce, 2002: 189). Hitit kralı, hekimlerin yanı sıra Babil'den heykeltraşlar da istemektedir. Bu isteği bahsedilen mektupta şu şekilde geçmektedir:

"Ayrıca kardeşim: Ben heykeller yaptırmak ve bu heykelleri aile bölgelerine yerleştirmek istiyorum. Kardeşim, bunun için bana bir heykeltraş gönder. Heykelleri bitirdiğinde onu evine geri gönderirim ve O evine gider. [Daha önceki] heykeltraşı [evine göndermedim mi?] ve o geri dönmedi mi Kadaşman-Turgu'ya[kardeşim]? Onu (heykeltraşı) benden esirgeme"²².

Sözü edilen mektubun son satırlarında ise, III. Hattuşili, II. Kadaşman Enlil'den iyi atlar ve lapis luzuli taşı gibi isteklerde bulunmaktadır:

"Ayrıca kardeşim: Bana atlar, özellikle uzun atlarından (aygır) gönder. Babanın şimdiye dek gönderdiği atlar, iyi atlardı fakat çok kısılardı. Hatti Ülkesi'nde hep yaşlı atlar var. Burada kışlar çok sert geçiyor ve bu yaşlı atlar hayatta kalamaz. O yüzden kardeşim bana taylarından da gönder. Benim ülkemde zaten çok kısa atlar var. Bunları elçine sor, o sana anlatacaktır"²³.

19 KBo I.10+KUB III.72 (CTH 172) bk. Beckman, 1996: 136, NO:23, §11, (ay. 26-33).

20 KBo I.10+KUB III.72 (CTH 172) bk. Beckman, 1996: 136, NO: 23, §12, (ay. 34-41).

21 KBo I.10+KUB III.72 (CTH 172) bk. Beckman, 1996: 137, NO:23, §13, (ay. 42-48).

22 KBo I.10+KUB III.72 (CTH 172) bk. Beckman, 1996: 137, NO:23, §16, (ay. 58-61).

23 KBo I.10+KUB III.72 (CTH 172) bk. Beckman, 1996: 137, NO:23, §17, (ay. 62-66).

*Neden bana düşük kalitede lapis luzuli yolladın? Bana ihtiyacım için gümüş ve daha yüksek kalitede lapis luzuli yolla. Kardeşimin ihtiyacı olan herhangi bir şey olursa bana yazsın. Ülkemde olanı göndermeyecek miyim?*²⁴.

Hititler ve Kassitler arasındaki dostane ilişkiler, II. Kadaşman-Enlil dönemine kadar sürdü. Fakat, Kadaşman-Enlil'in ölümünden sonra, Kassitler ile Hititler arasındaki ilişkiler zayıfladı. Bunun nedeni ise, Aramilerin iletişimi zedelemiş olma ihtimalidir (Oates, 2015: 98; Brinkman, 1972: 276). Bu konu, CTH 172 numaralı metinde şu şekilde geçmektedir:

"Ayrıca kardeşim sen bana şöyle yazdın: 'Ahlamuların²⁵ düşmanlıkları yüzünden elçilerimi göndermeyi bıraktım.' Böyle bir şey nasıl olabilir kardeşim? Ahlamular yüzünden elçilerinizi nasıl göndermezsiniz? Kardeşimin krallığı küçük mü? Senin ülkende samandan çok at var. Ahlamular uzak dursun diye elçiniz ile binlerce savaş arabası göndermeli miyim?"

Sonuç

Kassit ve Hititler arasındaki ilişkiler, MÖ 1595-1255 yılları arasında sorunsuz bir şekilde ilerlemiştir. Bu ilişkiler kendini daha çok siyasi/diplomatik alanlarda göstermektedir. İki ülke arasında kurulan bu dostane ilişkilerin, III. Hattuşili'nin stratejik dış politikası ile şekillendiği söylenebilir. III. Hattuşili, Fırat'ın doğusunda kalan bölgeye hâkim olan ve giderek güçlenen Asurlulara karşı, Babil ile iyi ilişkiler kurma yolunda bazı adımlar atmıştır. III. Hattuşili, II. Kadaşman-Enlil'e gönderdiği mektupta, Asur'a karşı güçlü bir müttefik kazanmak istediğini açıkça belirtmiştir. Böylelikle Kassitlerin desteğini de alan Hititler, bölgedeki hâkimiyetlerini bir süre daha garanti altına almışlardır. III. Hattuşili, Asur'un yanı sıra, Mısır'a karşı da Kassitlerin desteğini almak istemiş ve Kadaşman-Enlil'e gönderdiği mektubunda bu konuya da değinmiştir. Mektupta, daha babası Kadaşman-Turgu döneminde Mısır'a karşı düşman olduklarını ve birbirlerine bu konuda verdikleri destek anlatılmaktadır. Anlaşılan Kassitler, Hititler ile iyi ilişkiler kurarken, Mısır ile olan dostluk anlaşmalarına son vermiştir.

Babil ve Hatti Ülkeleri arasındaki ilişkiler, siyasi/diplomatik alanların yanı sıra kültürel alanlarda da görülmektedir. İki ülke arasında elçiler aracılığıyla gönderilen değerli madenler, iyi atlar, hekim ve büyücü rahip gibi uzman personeller ile ilişkileri pekiştirilmiştir. Fakat, II. Kadaşman-Enlil'in ölümünden sonra (MÖ 1255), Kassit-Hitit ilişkileri zayıflamaya başlamıştır. Bunun nedeni, III. Hattuşili'nin mektubunda da değinilen Arami kabilesinin bir tehdit unsuru olarak ortaya çıkması ve iletişimi zedelemeleri olabilir.

Kaynakça

- Alp, S. (2000). Hitit Çağında Anadolu. İstanbul: Tübitak yay.
- Altman, A. (2012). Tracing the Earliest Recorded Concepts of International Law: The Ancient Near East (2500-330 BCE). Boston.
- Bahar, H. (2013). Eskiçağ Uygarlıkları. Konya: Kömen yay.
- Beaulieu, P. (2017). A History of Babylon, 2200 BC - AD 75. Hoboken: John Wiley and Sons Press.
- Beckman, G. (1996). Hittite Diplomatic Texts. Atlanta: Scholar Press.
- Beckman, G. (2013). "Foreigners in the Ancient Near East", Journal of the American Oriental Society, CXXXIII/2, 203-215.
- Boylan, P. (1917). "The Lost Civilisations of Mesopotamia: Ancient Babylon", Studies: An Irish Quarterly Review, VI/23, 398-416.
- Brinkman, J. A. (1972). "Foreign Relations of Babylonia from 1600 to 625 B. C.: The Documentary

24 KBo I.10+KUB III.72 (CTH 172) bk. Beckman, 1996: 137, NO: 23, §17, (ay. 66).

25 Hitit ve Asur kaynaklarında Aramiler, Ahlamu olarak geçmektedir.

- Evidence", *American Journal of Archaeology*, LXXVI/3, 271-281.
- Bryce, T. (2002). *Hitit Dünyasında Yaşam ve Toplum*. Ankara: Dost Kitabevi.
- Bryce, T. (2005). *The Kingdom of Hittites*. New York: Oxford University Press.
- Bryce, T. (2006). "The 'Eternal Treaty' from the Hittite perspective", *BMSAES*, Sayı 6, 1-11.
- Clayden, T. (1989). *Aspects of Early History of the Kassites the Archaeology of the Kassite Period in Iraq (c. 1600-1150 BC)*", (Doktora tezi) Oxford Üniversitesi Wolfson Koleji, Oxford.
- Clayden, T. (2018). "The Kassite Conundrum", *Green Templeton College*, 1-38.
- Devecchi, E. (2017). "Of Kings, Princesses and Messengers: Babylonia's International Relations During the 13th Century BC", *Babylonia Under the Kassites* 1, 112-122.
- Fournet, A. (2011). "The Kassite Language In a Comparative Perspective with Hurrian and Urartean", *The Macro-Comparative Journal*, II/1, 1-19.
- Goetze, A. (1964). "The Kassites and Near Eastern Chronology", *Journal of Cuneiform Studies*, XVIII/4, 97-101.
- Gurney, O. R. (1949). "Texts from Dur-Kurigalzu", *Iraq*, XI/1, 131-149.
- Hoffner, H. A. (1997). *The Laws of the Hittites: A Critical Edition*. Leiden: *Documenta et Monumenta Orientis Antiqui* Press.
- Hout, T. (1998), *The Purity of Kingship: An Edition of CTH 569 and Related Hittite Oracle Inquiries of Tuthaliya IV*, Leiden.
- Jafari, M., Rashidvash, V., (2016). 'Iranian People and the Race of People Settled in the Iranian Plateau', *International Journal of Humanities & Social Science Studies*, III, 181-191.
- Johns, C. H. W. (1913). *Ancient Babylonia*, London: Cambridge University Press.
- Jursa, M. (2008). *Babilililer*, İstanbul: Alfa yay.
- King, L. W. (1907). *Chronicles Concerning Early Babylonian Kings, Including Records of the Early History of the Kassites and the Country of the Sea*, London, Harrison and Sons Press.
- Kuhrt, A. (2007). *Eski Çağ'da Yakınođu I. Dilek Şendil (Çev.)*. İstanbul: Türkiye İş Bankası Kültür yay.
- Laroche, E. (1971). *Catalogue des Textes Hittites (CTH)*. Paris.
- Luckenbill, D. D. (1926). *Ancient Records of Assyria and Babylonia*. London: The University of Chicago.
- Macqueen, J. G. (1999). *Hititler ve Hitit Çağında Anadolu*. Esra Davutođu (Çev.). Ankara: Arkadaş yay.
- Manning, S. W. (1999). *A Test of Time: The Volcano of Thera and the Chronology and History of the Aegean and East Mediterranean in the Mid Second Millennium BC*. Oxford: Oxbow Books.
- Mieroop, M. (2006). *Antik Yakınođu'nun Tarihi İÖ 3000-323*. Sinem Gül (Çev.) Ankara: Dost Kitabevi yay.
- Miller J. L. (2017). "Political Interactions Between Kassite Babylonia and Assyria, Egypt and Atti During the Amarna Age", *Karduniaş: Babylonia Under the Kassites* 1, 93-111.
- Mora, C. (2013). "Sculptors In or From Hattuša?", *Revue d'Assyriologie et d'archéologie Orientale*, Sayı 107, 23-28.
- Moran, W. L. (1992). *Amarna Letters*. London: The Johns Hopkins University Press.
- Oates, J. (2015). *Babil. Fatma Çizmeli (Çev.)*. Ankara: Arkadaş yay.
- Olmstead, A. T. (1920). "Kashshites, Assyrians, and the Balance of Power", *The American Journal of Semitic Languages and Literatures*, XXXVI/2, 120-153.

Oppenheim, A. L. (1964). *Oppenheim, Ancient Mesopotamia Portrait of a Dead Civilization*. London: Cambridge University Press.

Paulus, S. (2011). "Foreigners under Foreign Rulers-The Case of Kassite Babylonia (2nd half of the 2nd millennium BC)", *The Foreigner and the Law Perspectives from the Hebrew Bible and the Ancient Near East*, 1-16.

Pinches, T. G. (1917). "The Language of the Kassites", *The Journal of the Royal Asiatic Society of Great Britain and Ireland*, I/1, 101-114.

Podany, A. H. (1991). "A Middle Babylonian Date for the Hana Kingdom", *Journal of Cuneiform Studies*, XLV, 53-62.

Podany, A. H. (1997). "Some Shared Traditions Between Hana and the Kassites", In *Crossing Boundaries and Linking Horizons: Studies in Honor of Michael C. Astour on His 80th Birthday*, 417-432.

Potts, D. T. (2006). "Elamites and Kassites in the Persian Gulf", *Journal of Near Eastern Studies*, LXV/2, 111-119.

Richardson, S. (2005). "Trouble In the Countryside Ana Tarşi Samsuditana: Militarism, Kassites, and the Fall of Babylon", *Ethnicity in Ancient Mesopotamia*, 273-289.

Roaf, M. (1996). *Mezopotamya ve Eski Yakınođu*, IX, Zülal Kılıç (Çev.). İstanbul: İletişim yay.

Sommerfeld, W. (1995). "Kassite of Ancient Mesopotamia: Origins, Politics and Culture", *Civilizations of the Ancient Near East*, II, 917-930. 📄

Summary

The Kassites living in the mountainous regions of Iran began to come to the cities of Babylon in the first quarter of the 18th century BC. Written documents of this period show that the Kassites flocked peacefully to the region. These people, who were initially agricultural workers in Babylon, started to form military units since Samsu-iluna period. We have so little written sources about language and culture of the Kassites are very scarce. That they adapted the Mesopotamian culture very rapidly can be one of the reasons. Therefore, Kassite language is limited to a few terms about person names, horses and chariots.

Hittite king Murshili I. made a campaign to Babylon in 1595 BC. It is thought that the Kassites helped the Hittites conquer Babylon. The power gap in Babylon that was created by the withdrawal of the Hittites was filled by the Kassites. According to the King List of Babylon, thirty-six Kassite kings were ruled over Babylon for 476 years. However, this list also contains some Babylon kings who never ascended the throne. This is why it can be said that the Dynasty of Kassite remained on power about four hundred years. Kassites, in this process, strengthen their dominance by getting into political and cultural relations with states of Hittite, Egypt, Assyria and Elam.

The best resources on the relationships of Kassites and Hittite as our plot of study come from Hattusa (Boğazköy) archives. These sources provide information about the political, diplomatic and cultural relations between the two countries. The political relations between the Kassites and the Hittites, are shaped by Hattusili's strategic foreign policy. Hattusili wanted to get the support of the Kassites against Egypt, which he saw as a threat to his state. This event is clearly seen at the letter which Hattusili III. sent to Kadashman-Enlil II. In addition, in this letter, Hattusili III mentions that Kadashman-Turgu, the father of Kadashman-Enlil, was hostile to Egypt and in turn made a treaty of friendship with the Hittites. Another issue in the said letter is about Assyria that had the dominance of the region which is was at the east of euphrates and became stronger. The allied Kassite and Hittite kings who are were against Assyria, took their dominance into guarantee for a while at the region.

The relations between Babylon and Hatti countries are seen in cultural as well as political and diplomatic fields. In the realm of the king of Kassite, Burna-Burias II, the palaces at Babylon and Hattusa are were interconnected by way of marriage. In the annals of Murshili II, there mentions a wedding between Hittite king Suppiluliuma I and a princess of Babylon. Again, from the documents of this period, it is understood that the Hittite king demanded valuable personnel from Kassites such as precious mines, good horses, physician and sorcerer priest. Relations between the two countries, whose scope and importance are were increasing, were reinforced by these gifts sent through the ambassadors. But, following the death of Kadashman-Enlil II (BC 1255), Kassite-Hittite relationship began to wane. This is the reason for this could be the appearance of Arameans tribes, which were mentioned in the letters of Hattusili. Their appearance caused failure of communication.

Kutsalın Ziyareti: İnanç Turizminin Altında Yatan Güdüler ve Karadeniz Bölgesi İnanç Turizmi Potansiyeli

Visit of the Sacred: Motives Under Belief Tourism and Black Sea Region Belief Tourism Potential

ARAŞTIRMA MAKALESİ

Yahya TURAN*

Gönderim Tarihi: 30.01.2020 | Kabul Tarihi: 20.03.2020

Özet

İnanç turizmi, insanlık tarihinde en eski turizm biçimlerinden biridir. Kişi, manevi tatmin, iç huzur bulma arzusuyla çeşitli inanç merkezlerine ziyarette bulunur. İnsanları böyle bir tecrübeyi yaşamaya yönelten bazı etkenler bulunmaktadır. İşte bu çalışma, insanları inanç turizmine yönelten etkenleri anlamayı, Doğu Karadeniz bölgesinin inanç turizmi bakımından yerine belirlemeyi ve Doğu Karadeniz'de inanç turizmi potansiyelini artırmaya yönelik politikalara katkı sunacak öneriler sunmayı amaçlamaktadır.

Doğu Karadeniz bölgesi, ilk çağlardan itibaren yerleşim yeri olarak kullanılmıştır. Bu bakımdan birçok inanç ve kültüre ev sahipliği yapan Doğu Karadeniz, bu kültür ve inançlara ait birçok eseri de bünyesinde barındırmaktadır. Bu yönüyle Karadeniz bölgesinin, çeşitli inanç ve kültürler açısından önemli bir inanç turizmi potansiyeline sahip olduğu söylenebilir. Eşsiz doğal güzelliği yanında tarihi, sanatsal ve mistik değere sahip eserleri barındıran bu bölge, gelecekte önemli bir inanç turizmi merkezine dönüşmesi bakımından bazı politikaların geliştirilmesine ihtiyaç duymaktadır.

İlk olarak Doğu Karadeniz bölgesinde inanç turizmi açısından önem arz eden eserlerin öncelikle en önemlilerin aslına uygun olarak restorasyonu kritik bir adım olarak söylenebilir. Çünkü bir defa yapılan yatırım, memnuniyetin sağlanması halinde uzun süre ziyaretçi artışını sağlayacaktır. Turizm arz kaynaklarının çokluğu yanında tanıtımı da önemlidir. Kitle iletişim aracı olan İnternetin bu bölgenin tanıtımında etkin olarak kullanılması, çeşitli dillerde sayfalar hazırlanması, yurtdışı ve yurtiçi önemli turizm acentelerinin temsilcilerine bölgeyi tanıtıcı etkinlikler düzenlenmesi bu bölgenin inanç turizmi potansiyelini artırmak bakımından önemli olduğu söylenebilir.

Anahtar Sözcükler: Psikoloji, Turizm, İnanç, İnanç turizmi, Doğu Karadeniz, güdü.

Abstract

Faith tourism is one of the oldest forms of tourism in human history. The person visits various centers of faith for spiritual satisfaction and inner peace. There are some factors that direct people into living such an experience. The aim of this study is to present the proposals which will contribute to the policy towards increasing the potential of belief tourism in the East Black Sea region and to determine the factors that orient people towards faith tourism, instead of the Eastern Black Sea region in terms of religious tourism.

The Eastern Black Sea region has been used as a settlement since the earliest times. The Eastern Black Sea, which hosts many faiths and cultures in this respect, also has many works belonging to these cultures and beliefs. In this respect, it can be said that the Black Sea region has an important belief tourism potential in terms of various beliefs and cultures. In addition to its unique natural beauty, this region, which has historical, artistic and mystical artifacts, needs some policies to be developed in the future as an important center of belief tourism.

First of all, it can be said that restoration of the most important ones is primarily a critical step in the works that are important in terms of religious tourism in the Eastern Black Sea region. Because a one-time investment will provide a long-term visitor increase if satisfaction is ensured. In addition to the multitude of tourism supply sources, promotion is also important. It can be said that the Internet, which is the mass media, is used effectively in the promotion of this region, pages are prepared in various languages, and events promoting the region to representatives of foreign and domestic major tourism agencies are important in terms of increasing the religious tourism potential of this region.

Keywords: Psychology, Tourism, Faith, Faith tourism, Eastern Black Sea, motive.

Giriş

Karmaşık bir varlık olan insanın davranışları da oldukça karmaşıktır. İnsanın bir davranışa yönelmesinin altında bazı güdüler bulunmaktadır. Bu güdüler çeşitli istek ve ihtiyaçlardan ortaya çıkar ve insanı bunların tatmini yönünde bir kısım davranışlara zorlar (Smith vd., 2016, 353; Baymur, 1993, 64; Hökelekli, 1993, 80). Bu durum turizm alanı için de geçerlidir. Yani bireyi turizme yönelten bazı motivasyon kaynaklarından bahsetmek mümkündür. Değişik bölge ve yerleri gezmek, tarihi kalıntıları incelemek, kutsal mekanları ziyaret etmek, dini ayin ve törenlere katılmak gibi çeşitli turistik faaliyetlerin temelinde merak, köklerini aramak, arınmak, kutsalla yakın olmak gibi güdülerin bulunduğu söylenebilir (Küçük, 2010, 759; Özpay, 2017, 938). Bu çalışma ise, inanç turizmi altında yatan temel güdülerini tartışmayı, Karadeniz bölgesinde bulunan kutsal mekanların daha fazla ziyaret edilmesine yönelik oluşturulacak politikalara bakış açısı kazandırmayı amaçlamaktadır. Bu alanla ilgili literatür incelendiğinde, ağırlıklı olarak Türkiye’de inanç turizmi bağlamında belli bir şehir ve/veya kutsal mekanı konu edinen çalışmaların bulunduğu görülmektedir. Küçük (2010), “İnanç Turizmi Açısından Türkiye” isimli çalışmasıyla, Türkiye’deki inanç turizmine genel bir bakış kazandırmıştır. Uyanık (2011)’ın Midyat’a yönelik inanç turizmini konu edinen çalışması, bu türde çalışmalara örnek olarak söylenebilir. Özşahin (2012)’in, Mekke’ye yapılan HAC ziyaretlerini incelediği araştırma, inanç turizmine en iyi örneklerden biri olarak sunulmuştur. Karadeniz bölgesinde inanç turizmi üzerine yapılan bir çalışmada ise, türbe ziyaretlerine yöre halkının bakış açıları incelenmiştir (Bekdemir ve Sezer, 2013). Oymak (2013), Harput’ta bulunan kutsal mekanları inanç turizmi açısından ele almıştır. Cilacı (2003), Eyüp Sultan’a inanç turizmi bağlamında yapılan hareketlilikleri incelemiştir. Paksoy ve Paksoy (2013) yaptıkları bir çalışmada Ashab-ı Kehf’i inanç turizmi çerçevesinde değerlendirmiştir. Türkiye’deki inanç turizmine genel bir bakış getiren Aksoy (2002), Hıristiyanlıkta inanç turizminin yerini belirlemeye çalışmıştır. Özpay (2017), Malatya’da bulunan kutsal balıklı gölü inanç turizmi bağlamında ele almıştır. Sargın (2006), Hıristiyanlık açısından önem taşıyan Isparta’nın Yalvaç ilçesini inanç turizmi bağlamında incelemiştir. Bu çalışmalar dışında Karaman halkının inanç turizmine bakışını (Şahiner, 2012), İzmir’in inanç turizmi potansiyelini (Avcı, 2011), Şanlıurfa ve Konya illerinin inanç turizmi potansiyeli ve halkın inanç turizmine bakışını karşılaştırmalı olarak (Göktaş, 2016) ele alan tez çalışmaları da literatürde yer almaktadır.

İnanç ve Kutsal Mekanlar

Kelime olarak inanç, “bir düşünceye gönülden bağlı bulunma; Tanrı’ya bir dine inama, birine duyulan güven ve inanılan öğreti demektir” (Kızılgeçit, 2017, 22). Dini alana ait varlık, olay, olgularla ilgili inanca dini inanç, başka bir ifadeyle iman denir (Certel, 2016, 98). Dolayısıyla dini literatürde inanç, yüce bir varlığa iman çerçevesinde bir kısım emirlere ve hükümlere boyun eğmeyi, gönülden bağlanmayı ifade etmektedir.

İnanç, insanın biliş, duyuş, irade ve davranışlarının bütününe ilgilendiren çok boyutlu bir eylemdir (Mehmedoğlu, 2013, 47). Şüpheden kesinliğe kadar kabul etmenin her türlü, inanç kavramıyla ifade edilebilir (Certel, 2003, 83). Bu bakış açısıyla ele alındığında, inanan bireyin tüm duygu, düşünce, istek ve davranışlarında inancının etkili olacağı söylenebilir. Yani inanç, kişiyi gönülden bağlayan (TDK, 2005, 965), kişide güçlü bir irade ve belli davranışları yerine getirmeye yönelik eşsiz bir motivasyon oluşturan bağlılıklar şeklinde ifade edilebilir.

Yüce bir varlığa inanmanın altında bazı psikolojik etkenler bulunmaktadır. İnsanın tabiat karşısında güçsüz ve çaresiz olması dolayısıyla kendisini güvende hissettirecek yüce bir varlık inancına yönelme arzusu böyle bir güdüdür. Tarih boyunca insanların dini davranışlarının altında, yüce olan varlıkla iyi geçinme, ona yakın olma, onun gazabından korunma ve nimetlere bol miktarda sahip olma gibi isteklerin bulunduğu anlaşılmaktadır (Turan, 1999, 1). Yine felsefe tarihi incelendiğinde, ilkçağdan itibaren insanın, sürekli olarak nasıl ve neden var olduğu, evrenin ve insanın özünün ne olduğu sorularına cevap aradığı görülmektedir (Tanrıverdi, 2014, 175). Bu sorgulama sürecinde

insan, evren içerisinde kendi yerini belirlemeye çalışmıştır. Bu sorular, sonuç itibarıyla bireyi, güçlü ve kudretli bir yaratıcıya ulaştırmada önemli bir rol oynamıştır. Ölüm korkusu ve ölümsüzlük arzusu da bu çerçevede ele alınabilecek güdülerden biridir. İnsan, hayatın son aşaması olan ölüm gerçeğini bilmesine rağmen ölümsüz olma, ebedi yaşama sahip olma arzusu içerisinde. Ölümden korkan ve ölümsüz olmanın peşinde koşan insanın bu arzusunu dini inanışlarla tatmine ulaştırdığı söylenebilir. Ruhların ölümsüz olmasına inanç yanında sonsuz bir ahiret hayatına iman, insanın ruhunun derinliklerinde var olan ölümsüzlük arzusunu tatmine ulaştıracaktır. Yine insanın kendisini suçlu ve günahkâr hissetmesi de dini inanışa yönelmesinin altındaki güdülerden biri olarak kabul edilmektedir (Hökelekli, 1993, 81-121; Mehmedoğlu, 2013, 56-74; Peker, 2016, 76-85; Certel, 2016, 104-110). İnsanın iç dünyasında derin ve güçlü bir yer edinen dini inanç, bireyi kutsalla ilişkiye sevk edecektir.

Kutsal ise “güçlü bir dinî saygı uyandıran veya uyandırması gereken, kutsi, mukaddes, tapınılacak veya yolunda can verilecek derecede sevilen, kutsi, mukaddes, lahut” anlamlarına gelmektedir (TDK, web). Aslen dinin esas konusu Tanrı'nın kendisidir (Alıcı, 2005, 80). Tanrı ile ilişki ve etkileşim içerisinde olan her şey de kutsallaşır. Dini metinler ve mekanlar, hac mahalleri gibi, din tarafından değer ve önem atfedilen her şey kutsallık kazanır. Yaratıcıya yakın olmak, O'nun gazabından korunmak ve daha çok nimete sahip olmak gibi psikolojik güdülerle hareket eden insanın, tarihte çok tanrılı dinlerin hüküm sürdüğü dönemlerde ve tek tanrılı dinlerin başlangıcından buyana adak sunmak ve dua etmek gibi bireyi tanrıya yakınlaştırıcı ibadetleri yapmak üzere en büyük dini yapıları ziyaret ettiği bilinmektedir (Doğaner, 2009, 338). İnsanı her yönüyle saran inancın önem verdiği ve kutsallık kazandırdığı mekân ve mabetler, tarih boyunca inanan insanlar için cazibe merkezleri olmuşlardır. Çünkü buraları ziyaret etmek bireyin dini tecrübe yaşamasına, yaratıcısına yakınlaşmasına, onun sevgisini kazanmasına vesile olacaktır. Yaratıcısıyla ilişki içerisinde olan birey, evrende kendisini güvende hissedecek, ölüm ve sonrasına yönelik korkularından emin olacaktır (Yapıcı, 2007, 273).

Din-mekân ilişkisi, din psikolojisi çalışmalarında ele alınan önemli konulardan biridir. Çünkü ibadet, kulun kendi sınırlarını aşarak yaratıcısına ulaşacağı alemler arası bir yolculuktur. Bu yolculuğun başlaması ve kalitesi ise bireyin dini duygu ve motivasyonunun yoğunluğuna bağlı olacaktır. Dindarlığın daha alt düzeylerinde bulunan bireylerin, ibadete yönelik motivasyonları düşük olduğu gibi, amacı kutsalla içsel teması sağlamak olan ibadetlerde bu gibi bireyler çoğu kez bu duyguyu yakalanamamaktadırlar. Kutsal mekanların bu bakımdan motivasyonu yükseltici bir fonksiyonu bulunur. Dini mekanlar, bireyin psikolojik durumunu etkileme ve ibadete hazır hale getirme gücüne sahiptir. Bu bağlamda konu, birey-mekân ilişkisi içerisinde ele alındığında kutsal mekanın bireye kattığı diğer önemli husus ise anlam boyutundadır. Bazı tecrübeler ve hatıralara şahitlik eden mekanlar, daha sonra gerçekleştirilen yaşantıları etkileyerek bireyin ruh dünyasında bilişsel ve duygusal girdiler üretecektir. Bu tecrübe ve hatıralar bireyi bir adım daha yaratıcısına yaklaştıracak tecrübeler yaşamasına etki edecektir. Dini açıdan kutsal ilan edilmemesine rağmen tarihi, kültürel ve sanatsal yapıların da bireyin ruh dünyasında aynı etkileri oluşturacağı söylenebilir (Karaca, 2017, 153-154).

Din psikolojisinin en önemli konularından biri olan, bireyin iradesi dışında kendiliğinden gelişen dini tecrübe, kavramsal olarak düşünme, muhakeme etme ve açıklama yoluyla elde edilen bilmeden daha zengin, duygusal bakımdan daha yoğun sezgiye dayalı bir yaşantı olarak tarif edilebilir. Dini tecrübenin konusu kutsaldır (Hökelekli, 1993, 129-131). Bu bağlamda, ibadet mekanları, bu mekanların geçmişte şahitlik ettiği hatıralar, bireyin kutsalla ilişkisini kolaylaştıracaktır. Bu tür tarihi, kültürel ve sanatsal mekanları ziyaret eden dindarın yaşadığı tecrübe, bir taraftan bireyin bilgi dünyasının derinliklerine nüfuz edecek, diğer taraftan sevgi, korku, ürperme gibi duygular bireyi doruğa ulaştıracaktır. Bireyin kutsalı hissetmesi ve yaşaması olarak ortaya çıkan dini tecrübe, bireyin maneviyatı güçlendireceği ve içsel huzura kavuşmasına etki edeceği söylenebilir. Dolayısıyla insanların tarihi, kültürel ve sanatsal dini mekanları ziyaret etmesinin altında böyle bir motivasyonun olduğu da söylenebilir.

Turizm ve İnanç Turizmi

Turizm, “devamlı ve sürekli olarak yaşanılan yerler dışına, 24 saatten az olmamak veya en az bir gece konaklamak şartı ile zevk, eğlence, dinlenme, iş, merak, din, spor ve akraba ziyareti, kongre ve seminerlere katılma gibi ihtiyaçların giderilmesi amacıyla bireysel veya toplu olarak yapılan seyahatlere” (Küçük, 2010, s.761-762) denmektedir. Turizm hareketliliği, büyük ölçüde psikolojik etmenlerden kaynaklanmaktadır. Bireyin, bir yere seyahat etmeye yönelik güdülenmesi, seyahat seçeneklerinden biri üzerinde karara varması tamamen psikolojik bir hadisedir (MEB, 2014, 4). Bu çerçevede turizmin altında yatan temel güdüler üzerine birçok araştırmacı çalışmalar yapmıştır. Olağan ve rutin yaşamın dışına çıkma, benlik değerlerini yükseltme, yaşamdan zevk almasına olanak sağlayacak fırsatları değerlendirme, rahatlama, dinlenme ve eğlenme, eski kültürleri tanıma, merak, yalnızlıktan kaçma, tanınmadığı bir ortama giderek bastırıldığı bir kısım arzularına doyum arama gibi güdülerin, bireyi turizme yönlendirdiği üzerinde durulmaktadır. Daha çok insanın ihtiyaçlarından hareketle tanımlanan bu güdüler genel olarak Maslow’un ihtiyaç teorisiyle ilişkilendirilmektedir. Bununla birlikte bazı araştırmacılar turizme yönelimi etkileyen güdülerini iki grupta ele almışlar, bunları “kaçış güdülerini” ve “yöneliş güdülerini” şeklinde tasnif etmişlerdir. Kaçış güdülerini kişinin bulunduğu ortamdan başka bir lokasyona turizm hareketliliğine yol açarken yöneliş güdülerini ise daha çok seçenekler içerisinde birinin tercih edilmesinde etkili olmaktadır. Bunların dışında turizm hareketliliğini etkileyen güdülerini, farklı şekillerde tasnif eden araştırmacılar da bulunmaktadır (MEB, 2014, 9-14). Bu bağlamda turizmin bir çeşidi olan inanç turizminin de temelinde, bir kısım ihtiyaçlar ve arzular bulunduğunu söylemek mümkündür. İnanç, özellikle bireyi tanrı ile yakınlaşmaya yönelten güdülerin, aynı zamanda bireyi turizm hareketliliğine sevk eden güdülerle birlikte çalıştığı ve dolayısıyla diğer turizm hareketlilikleri nazaran daha güçlü etkiye sahip olan inanç turizminin oluşturduğu söylenebilir.

İnsan hayatının bütün yönlerini etkisi altına alan dinin (Turan, 2018, 509), bireyin hemen hemen bütün davranışlarına yön veren temel motivasyon kaynağı olarak ifade edilmesi yanlış olmayacaktır. Çünkü çok boyutlu bir olgu olarak ele alınan din, insan hayatının kutsalla ilişkilerini belirlediği gibi dinin dışında kalan alanları da etkiler. Birey, neyi yiyip- içeceğinden bireysel ahlaka, diğer insanlarla ilişkilerine kadar seküler yaşantısının içinde her konuda dinin bakış açısını sorgular (Turan, 2017, 119). Bu yönüyle din, insanı harekete geçiren en önemli motiflerden biridir (Certel, 2016, 97). Dinin etki alanlarından biri de turizm hareketliliğidir. Para kazanma, yerleşme dışında çeşitli fizyolojik ve psikolojik güdülerini içeren turizmin en önemli motivasyon kaynaklarından biri inançtır. İnanç turizmi insanlık tarihinde yapılan en eski turizm çeşitlerinden biridir (Özpay, 2017, 938). Bu bağlamda inanç turizmi, “insanların yaşadıkları, çalıştıkları ve çeşitli gereksinimlerini karşıladıkları yerlerin dışında, inanç merkezlerini ziyaret etmek suretiyle inançlarının gereğini yerine getirmek amacıyla gerçekleştirdikleri dini amaçlı turistik gezilerin, turizm olgusu içerisinde değerlendirilmesi” olarak tanımlanabilir (Zaman, 2005, 1). İnanç turizmi ile insanlar, kendisinden önce bu mekanlarda yaşamış kişilerin hissiyatlarını anlama, çektikleri sıkıntıların veya yaşadıkları coşkuların farkına varma dolayısıyla inançlarını pekiştirme ve motivasyon kazanma amaçlarıyla kutsal mekanlara ziyaretler gerçekleştirmektedir (Aksoy, 2002, 422). Ruhsal bir rahatlama sağlayan inanç turizmi, kişi için güzel ve hoş vakit geçirmenin yanında, kültür ve tarih bilinci kazandırma, dinlerin miraslarının günümüz yaşamına etkilerini görebilme imkânı sağlamaktadır (Şahiner, 2012, 29). İnançlarının geçmişine uzanmak, dinler tarafından kutsallık atfedilen merkezleri ziyaret etmek, “hacı” olmak isteyen, manevi tatmin ve iç huzur arayan milyonlarca insan her yıl inanç turizmi hareketliliğine katılmaktadır. Bu bağlamda Brahmanlık’ta Benares, İslamiyet’te Mekke ve Medine, Hristiyanlık’ta Kudüs, Roma ve Efes, Musevilikte yine Kudüs, kutsal mekanlar olarak en çok ziyaret edilen başlıca merkezlerdir (Sargın, 2006, 2-3). Kutsal olarak addedilen bu mekânlar ve imgeler, zaman ve mekân bağlamında insanın hissettiği sonsuzluk duygusuna gerçeklik kazandırır. (Özpay, 2017, 938-939). Bu ziyaretlerin temelinde, kutsal olan varlıklarla yakınlık ve dostluk kurma, kendi acizliğinin farkında

olarak güçlü olan Yüce varlığın koruma ve inayeti altına girme, günahlarından arınma, sonsuzla birlik içerisinde olma gibi güdülerin bulunduğu söylenebilir. Japonya'da görkemli Fuji yanardağına ve Hindistan'da hayat kaynağı olarak görülen Ganj nehrine kutsallık atfedilmesi, bu mekanlara yapılan ziyaretler de aynı güdüler çerçevesinde değerlendirilebilir.

İnanç turizmi sadece dinlerin zorunlu kıldığı hac ibadeti ile de sınırlı değildir. Belli bir dönem dini açıdan önemli merkez haline gelen mabetler, dini açıdan önemli şahsiyetlerin defnedildiği türbe ve mezarlar inanç turizminin durakları olarak kabul edilmektedir. Anadolu, çeşitli inanç ve medeniyetlere ev sahipliği yapması dolayısıyla inanç turizmi açısından önemli bir zenginliğe sahiptir. Bu mekanlar da diğer kutsal mekanlar gibi, geçmiş toplumların yaşadığı dönemin hissiyatını teneffüs etme, manevi huzur bulma, günahlarından arınma, geçmiş dönemde o mekanlarda yaşayan ve dini geleneğin oluşması ve yayılmasında önemli hizmetleri üstlenen ve bu özelliği ile tanrının iltifatına mazhar olan kişilerin yaşantılarına ortak olma, tanrıya yakınlaşma, onun koruması altına girme, önemli dini şahsiyetlerin defnedildiği türbe ve yatırımları ziyaret ederek tanrıya yakınlaşma, bir takım isteklerini iletme, manevi tatmin yaşama gibi güdülerin tatminine imkan sağlamaktadır. Türkiye'de yapılan bir araştırmada türbe ziyaretinde bulunan 3003 ziyaretçiden 1699'unun (%57) dilekte bulunduğu, %28,6'sı hastalık ve sıkıntılara çare bulmak, %13,8'i evlenmek ve çocuk sahibi olmak, %13,8'i sınav ve derslerde başarılı olmak, %10,5'i iş bulmak ve geçim sıkıntısından kurtulmak, %7,7'si aile geçimsizliğini düzeltmek, %7,2'si nazar ve benzerinden kurtulmak gibi sosyal hayatını düzene koyucu bireysel amaçlarla türbeleri ziyaret ettiği anlaşılmaktadır (Köse ve Ayten, 2010, 93).

Karadeniz Bölgesi İnanç Turizmi Potansiyeli

Doğu Karadeniz, daha çok tabii güzellikleriyle anılan bir lokasyon olmakla birlikte, inanç turizmi potansiyeli de yüksek olan bir bölgedir (Kızılgeçit, 2016). Arkeolojik bulgular, Orta Karadeniz bölgesinde yerleşimin Paleolitik Çağdan itibaren var olduğunu ortaya koymaktadır. Ancak M.Ö. 7. Yüzyıldan itibaren Hellen kolonistleri bölgeye hâkim olmuşlardır (Aktüel Arkeoloji, Web.). Yaklaşık bu tarihlerden itibaren Türk ve akraba toplulukları bu bölgede varlık göstermeye başlamıştır. Bu bölgelere yerleşen Türk unsurları yöre halkı arasında erimişlerdir. 530 yıllarından itibaren bölgede Bizans İmparatorluğunun hakimiyeti söz konusu olmuştur. 1018 tarihinden itibaren ise Doğu Karadeniz'e Oğuz göçü başlamıştır. Belli bir dönem Selçukluların da hakimiyet kurduğu bölgenin etnik yapısı, çeşitli sebeplerle birçok Türk ve Türkmen topluluklarının yurt edinmesi sonucu değişmiştir. Son olarak Osmanlı İmparatorluğu 1479'da bölgeye hâkim olmuştur (Tellioglu, 2007). Kısaca özetlenen Doğu Karadeniz tarihinden de anlaşılacağı üzere bölge, birçok inanç ve kültüre ev sahipliği yapmıştır.

Günümüze ulaşan ve inanç turizmi açısından değer ifade eden yapılar, daha çok Bizans dönemi ve sonrası eserlerden oluşmaktadır. Ordu ili sınırlarında bulunan ve inanç turizmine konu olabilecek yapıtlar ise sınırlı ve genellikle yakın tarihe aittir. Günümüze ulaşan en eski yapı "Eski Pazar (Bayrambey) Camii (Bayhan, 2019, 11-13) ve Hamamları"dır. 1380 yılında Hacıemiroğulları tarafından imar edilen cami, 1871 yılında Şebinkarahisar mutasarrıfı Hüseyin Battal Paşa tarafından onarılmıştır. 14. Yüzyılda yöreye geldiği düşünülen "Şid Abdal'a" ait türbe, XVI. Yüzyılda inşa edildiği tahmin edilen "Laleli (Çivisiz) Camii" (Bayhan, 2005, 1-22; Bayhan, 2009, 59-62; Bayhan, 2019, 192-201), 13. 14. Yüzyıllarda yaşadığı düşünülen ve Ünye'de vefat ettiği varsayılan "Şeyh Yunus Emre Türbesi", Müslüman ziyaretçiler için önemli merkezler arasındadır. Bunlarla birlikte 1853 yılında inşa edilen "Taşbaşı Kilisesi", 1869 tarihli "Yason Kilisesi" Hıristiyanlar için inanç turizmi bağlamında son dönem mimari yapıtlardandır*.

Doğu Karadeniz'de, Müslüman ve Hıristiyan dünyasının önemli inanç duraklarından biri de Giresun ili sınırları içerisinde yer alan eserlerdir. Bu eserlerin en önemlilerinden biri "Meryemana Manastırı"dır. Giresun'un Şebinkarahisar ilçesinde bulunan bu manastırın ilk kuruluşunun 481-490

* Bilgiler Ordu İl Kültür ve Turizm Müdürlüğü Tanıtım Broşüründen alınmıştır.

yıllarına rastladığı kaynaklarda geçmektedir. Manastırın büyük bir tahribata uğradığı 19. Yüzyılda tamamen yenilediği ve günümüze ulaşan kalıntıların bu döneme ait olduğu belirtilmektedir. Bu manastırın 26-28 Ağustos aylarında halen daha ibadet maksatlı olarak ziyaret edildiği kaynaklarda ifade edilmektedir (Bayhan, 2005, 26).

Şebinkarahisar ilçesi Hıristiyanlık dünyasına ait birçok eseri barındırmaktadır. “Meryemana Şapeli”, 1874 yılında imar edilen “Çicese Kilisesi”, kitabesinden 1890 yılında kurulduğu anlaşılan “Asarcık Kilisesi”, 19. Yüzyılda inşa edildiği düşünülen ve daha sonra camiye dönüştürülen, iç kısımlarında cami unsurlarının göze çarptığı ancak dış kısmında fazla değişikliğin olmadığı “Turpçu Köyü Kilise Camii”, kuruluşu 19. Yüzyıla dayandırılan ve bugün büyük bir kısmı tahrip olan “Göynük Kilisesi I” ve daha az tahrip olarak günümüze ulaşan ve yine kuruluşu 19. Yüzyıla dayandırılan “Göynük Kilisesi II”, bugün harabeye dönmüş “Tamzara Kilisesi” ve “Tamzara Şapeli”, 19. Yüzyılda inşa edildiği düşünülen ve 1961’de camiye dönüştürülen “Bacana Köyü Kilise Camii” önemli tarihi eserler arasında zikredilebilir. Ancak bazı eserlerin, bugün mülkiyetinin şahıslarda olması, ahır, samanlık gibi amaçlarla kullanılması dolayısıyla tadilatlarının yapılmadığı gibi uygunsuz kullanımları sebebiyle daha fazla tahrip oldukları söylenebilir (Bayhan, 2005, 26-65, Bayhan, 2015, 341-355).

Şebinkarahisar ilçesi sınırlarında Hıristiyanlık inancına hitap eden eserler olduğu kadar bölgenin Müslümanlaşmasından sonraki dönemlerde önemli sayılabilecek camiler de inşa edilmiştir. Fatih Sultan Mehmed’in 1473’te “Otlukbeli Savaşını” kazandıktan sonra yapımına başlanan “Fatih Camii”, Mengücek Beyi Muzafferüddin Muhammed’in inşa ettirdiği kuruluşu XII. Yüzyılın sonlarına dayandırılan “Behramşah Camii”, en fazla tahrip olan ve kitabesi Rumlar tarafından yok edildiği için kuruluş tarihi bilinmeyen ancak Eratnalılar döneminde Melik Ahmed zamanında 1366 yılında yapıldığı ileri sürülen “Taş Mescidi”, 1587 yılında inşa edilen “Kurşunlu Camii”, tarihi hakkında bilgi edinilemeyen ve restorasyon çalışmaları ile orijinalinden tamamen farklılaşan “Müftü Efendi Camii”, daha yakın tarihli olan 1924 yılında inşa edilen “Kadioğlu Camii”, 1899 yılında kurulan “Tamzara Camii” önemli dini mekanlar arasında sayılabilir. Bunlarla birlikte bölgedeki mezar taşlarından, Seyyid lakabı bulunan bazı şahsiyetlerin mezarlarının bu bölgede olduğu anlaşılmaktadır (Bayhan, 2005, 66-82, 149-162, Bayhan, 2015, 341-355). Giresun ili sınırları içerisinde yer alan Şebinkarahisar’ın Milattan Önceki yıllardan itibaren birçok kültüre ev sahipliği yaptığı, kültürel varlık bakımından zengin ve çeşitliliğe sahip olduğu, birçok medeniyete ait eserleri bünyesinde barındırdığı anlaşılmaktadır. Bu yönüyle Şebinkarahisar inanç turizmi bakımından önemli bir merkez olma potansiyeline sahip olan kentlerden biridir.

Trabzon sınırları içerisinde de önemli inanç turizmi merkezleri bulunmaktadır. Maçka sınırları içerisinde yer alan Sümela (Meryemana) Manastırı, Hıristiyan dünyaya hitap eden en önemli inanç turizm merkezlerinden biri olduğu söylenebilir. Bizans İmparatoru I. Theodosius zamanında (375-395) Atina’dan gelen Barnabas ve Sophranios isimli iki rahip tarafından kurulmuştur. 1461 yılında bölge Türk hakimiyeti altına girmesinden sonra da Osmanlı İmparatorluğu manastırın haklarına dokunmamış, bazı yeni imtiyazlar dahi vermiştir. 19. Yüzyıla kadar çeşitli onarımlarla muhteşem bir hale gelen manastır, Müslüman - Rum mübadelesi sürecinde boşaltılmış, ardından atıl durumda kalan manastır tahrip olmuştur. Bugün halen restorasyon çalışmaları süren manastır, belli bir döneme damga vuran önemli eserlerdendir**.

Sümela manastırı kadar önemli eserlerden biri de geç Bizans kiliselerinin en iyi örneklerinden biri olan Ayasofya’dır. 1238 - 1263 yılları arasında, I. Manuel Komnenos zamanında, Bizans taşra üslubunun, Gürcü soğan kubbe, Selçuklu taş işlemeciliği ile bir harmoni içinde kullanılmasıyla bir manastır kilisesi olarak inşa edilmiştir. Trabzon’un Fatih Sultan Mehmet tarafından fethinden sonra 1511 yılında camiye çevrilmiş ve vakıf eseri olmuştur.

Bu eserler yanında 1349-1390 yılları arasında kurulan “Kızlar Manastırı”, Sümela Manastırının yakınında mimari özellikleri ve süslemeleri bakımından 18-19. Yüzyılda kurulduğu düşünülen “Ayavarvara Manastırı”, 1424 yılında kurulan “Kaymaklı Manastırı”, Maçka sınırları içerisinde ormanlık

** Bilgiler Trabzon İl Kültür ve Turizm Müdürlüğü Tanıtım Broşüründen alınmıştır.

alandaki kurulan “Vazelon Manastırı”, 8. Yüzyılda Maçka sınırlarında ulaşılması güç olan bir kaya bloğunun üzerine kurulan “Kuştu Manastırı” önemli yapıtlar arasında sayılabilir.

Hıristiyan inanışında önemli sayılan bu eserler yanında Fatih Sultan Mehmed’in Trabzon’u fethinden sonra bu bölgede yapılan camiler İslami eserlerin en eski ve en özgünlerinden örnekler sunmaktadır. Bunlardan birisi Yavuz Sultan Selim’in annesi Gülbahar hatun için yapılan “Gülbahar Hatun Camii ve Türbesi”dir. 1514 yılında yapılan ve külliyyeden oluşan yapıdan geriye sadece camii ve türbe kalmıştır.

Tarihi 914 yıllarına kadar ulaşan, Komnenos Krallığı döneminde “Altınbaşlı Meryem Kilisesi” adıyla başkilise olarak kullanılan “Ortahisar Fatih Büyük Camii”, kayıtlara göre Trabzon’un fethinden sonra Fatih Sultan Mehmed’in ilk cumayı kıldırıldığı yapıdır. Daha sonra da camiye dönüştürülmüştür. 1529 yılında Kanuni Sultan Süleyman zamanında görev yapan valilerden İskender Paşa tarafından inşa ettirilen “İskender Paşa Camii”, Bazilika olarak yapıldığı düşünölen, ilk olarak ne zaman kurulduğu bilinmeyen, Trabzon’un kurtarıcı ve koruyucu azizi Eugenios’a ithaf edilen ve Trabzon’un fethinden sonra kiliseden camiye dönüştürölen “Yenicuma Camii”, bazı kaynaklara göre, Sultan Orhan döneminde Ahi Evren’in dervişinin bugünkü cami ve türbenin yerinde inşa ettirdiği bir dergâh olan ve tarihi bilinmeyen “Ahi Evren Dede Camii” önemli İslami eserler olarak söylenebilir***. Bilgilerin derlendiği Trabzon İl Kültür ve Turizm Müdürlüğünün tanıtım broşüründe türbe ve yatırlara yer verilmediği görölmüştür.

Sonuç ve Öneriler

Turizmin en önemli türlerinden olan inanç turizmi, altında yatan güçlü motivasyonlardan dolayı büyük bir potansiyele sahiptir. Dünyada ilk ve en yaygın turizm faaliyetlerini inanç turizminin oluşturduğu literatürden anlaşılmaktadır. İnanç turizminin sahip olduğu bu potansiyelin ardında, bireyi etkisi altına alan güçlü motiflerin olduğu görölmektedir. Turizm hareketliliğine yol açan güdüler yanında inanç olgusunun altında yatan motiflerin birlikte aktif olduğu inanç turizmi, bu yönüyle diğeri turizm çeşitlerine nazaran daha fazla gelecek vadetmektedir. Manevi tatmin ve iç huzur sağlayan inanç turizmi, hacı olmanın yanında manevi çekim alanı oluşturan dini yapı, mabet ve türbeler gibi inanç merkezlerini arz etmektedir. İnsanların bir takım arzu ve isteklerini gerçekleştirme hevesleri, bazı çaresizlik durumlarında destek arama, dayanma ve güvenme istekleri, çeşitli hata ve kusurlarından kurtulma ve arınma arzusu bireyi güçlü olan varlıkla yakınlaşmaya, geçmiş dönemlerde güçlü manevi duyguların yaşandığı mekanları ziyarete ve o dönem yaşantılarını simüle etmeye, dini kutsiyet atfedilen şahsiyetlerin mezar, türbe ve yatırlarını ziyaret ederek tanrı ile yakınlık kurmaya yöneltmekte olduğu söylenebilir.

Doğu Karadeniz bölgesinin birçok din ve kültüre ev sahipliği yapması, inanç turizmi arz kaynaklarının oldukça fazla olmasına imkân sağlamıştır. Bu bağlamda Doğu Karadeniz bölgesinin büyük bir inanç turizmi potansiyelini bünyesinde barındırdığı rahatlıkla söylenebilir. Ancak arz kaynaklarının çokluğu kadar bunların sunumu da büyük önem arz etmektedir. Öncelikle tarihi, sanat değeri ve mistik özellikleri ile öne çıkan eserler, hızla aslına uygun olarak restore edilerek ziyaretçileri tatmin edici bir mekâna dönüştürölmeleri gerekmektedir. Ayrıca inanç merkezlerinin yeteri düzeyde tanıtımı da önemlidir. Bugün büyük kitlelere hızla ulaşma imkânına sahip internet, bu eserlerin tanıtımında yoğun bir şekilde kullanılması, daha fazla ziyaretçi akışına imkân sağlayacaktır. Her bir esere yönelik çeşitli dillerde yapılacak web sayfaları, yurtiçinde ve yurtdışında bulunan çeşitli turizm acentelerine yönelik yapılacak bilgilendirmeler daha fazla ziyaretçi gelmesine olanak sağlayacaktır. Bunlarla birlikte bu kutsal mekanlara yönelik üretilecek efsane ve mitler, birçok ziyaretçinin merak duygusunu tetikleyecektir. Geçmiş yıllarda “Van gölü canavarı” efsanesi üretilmesi, ulusal ve uluslararası medyada bu efsanenin yer almasının sağlanması, Van ili ve çevresine yönelik ziyaretçi sayısını artırdığı söylenebilir.

Turizm arz kaynakları kadar bu mekanlara ulaşım, çevre temizliği, bölge halkının ziyaretçilere

*** Bilgiler Trabzon İl Kültür ve Turizm Müdürlüğü Tanıtım Broşüründen alınmıştır.

tavrı, ziyaretçilerin konaklama, yeme-içme ve insani ihtiyaçlarının karşılanması da önemlidir. Bazı tarihi mekanlara ulaşım güçlüğü, çevrenin temiz olmaması, turist kafilerine kötü muamele ve tuvalet gibi insani ihtiyaçların karşılanmasında karşılaşılan güçlükler bazı önemli tarihi mekanların tur güzergahlarından çıkarılmasına yol açmaktadır. Bu bağlamda Valilik ve belediyeler turistik değer ifade eden mekanların daha fazla ziyaret edilebilmesi için bu bölgelerin ulaşım, temizlik ve sıhhat mekanlarının temiz ve yeterli sayıda olması hususlarına titizlik göstermelidir.

Yapılan yüzeysel incelemede, inanç turizmi arz kaynaklarının internet ortamında yeteri kadar tanıtılmadığı, il kültür ve turizm müdürlüklerinin hazırladıkları broşür ve kitapçıkların bilgi bakımından yetersiz olduğu, özellikle farklı dillerde bu mekanları tanıtıcı yeterli sayfalara ulaşılamadığı, çeşitli uluslararası inanç turizmi hizmeti sunan acentelerin gezi güzergahlarında Doğu Karadeniz lokasyonunun yer almadığı görülmüştür. Bu nedenle ziyaretçilerin, yüzeysel aramalarda dahi, bölge ve inanç turizmi merkezleri hakkında merak uyandırıcı, yeterli bilgilere hızlıca ulaşacak sayfaların tasarlanması ziyaretçi sayısını artırmak için önemlidir. Bununla birlikte yurtdışı temsilcilikleri aracılığıyla turizm acentelerine bu bölgede yer alan inanç turizmi arz kaynaklarının tanıtımı, hatta önemli acente temsilcilerinin bölgeye davet edilerek misafir edilmesi ve mekanların öncelikle turist acentelerine tanıtımı önemli stratejik adımlar olarak söylenebilir.

İslam dininin hac dışında özellikle türbe ziyaretlerine bakış açısı çerçevesinde bir değerlendirme yapılacak olursa, inanç turizmine konu olan mekanların ziyaretleri ve ziyaretçilerin bu mekanlarda dile getirdikleri istek ve arzuları her ne kadar İslam dininin temel ilkeleriyle bağdaşmamaktaysa da bu mekanların insanlar için birer terapi hizmeti sunduğu da vakıdır.

Bu makalede, İl Kültür Müdürlükleri broşürleri ve yöreye yönelik kaynaklarda yer alan ve öne çıkan yapılardan bir örneklem sunulmaktadır. Çalışma Ordu, Giresun-Şebinkarahisar ve Trabzon illerinde yer alan yapılarla sınırlandırılmıştır. Doğu Karadeniz bölgesinde yer alan ve diğer il ve ilçelerde bulunan benzer yapılar araştırmanın dışında tutulmuştur.

Kaynakça

Aksoy, M. (2002). Türkiye'de İnanç Turizmine Genel Bir Bakış ve Hristiyanlığın Seyahate Verdiği Önem. 2000. Yılında Hristiyanlık (Dünü, Bugünü ve Geleceği) (9-10 Haziran 2001) içinde (s. 417-431). Ankara: Dinler Tarihi Araştırmaları-III.

Aktüel Arkeoloji. Karadeniz Tarihi. <http://www.aktuelarkeoloji.com.tr/karadeniz-tarihi>

Alıcı, M. (2005). Kutsal'a Giden Yol: Dinler Tarihi'nde Bir Metodolojik Yaklaşım veya Bir Bilim Olarak Din Fenomenolojisi. Dinbilimleri Akademik Araştırma Dergisi V(3), 73-120.

Avcı, E. (2011). İzmir'in İnanç Turizmi Potansiyelinin Seyahat Acentaları Açısından Değerlendirilmesi. (Yayımlanmamış Yüksek Lisans Tezi). Adnan Menderes Üniversitesi/Sosyal Bilimler Enstitüsü, Aydın.

Bayhan, A. A. (2005). Anadolu Kültür Mirasında Şebinkarahisar. İstanbul: Şebinkarahisar Belediyesi Yayınları.

Bayhan, A. A. (2005). Ordu / İkizce'den Bir Ahşap Cami: Laleli (Eski) Camii. Atatürk Üniversitesi Güzel Sanatlar Enstitüsü Dergisi İçinde. Sayı: 14. Erzurum, 1-22.

Bayhan, A. A. (2009). Ordu'dan Bazı Tarihi Ahşap (Çantı) Camiler. Uluslararası Sosyal Araştırmalar Dergisi. 2(7): 55-84.

Bayhan, A. A. (2015). Günümüze Ulaşan Tarihi Eserleriyle Şebinkarahisar'ın Kültürel Kimliği. Geçmişten Günümüze Giresun'da Dini ve Kültürel Hayat Sempozyumu-I (25-27 Ekim 2013) Bildiriler I-II İçinde (s. 341-355.) Mehmet Fatsa (Ed.). İstanbul: Giresun İl Özel İdaresi Yayını.

Bayhan, A. A. (2019). Geçmişten Günümüze Ordu'nun Geleneksel Ahşap Camileri. Ordu: Ordu Büyükşehir Belediyesi Yayınları.

- Baymur, F. (1993). Genel Psikoloji. İstanbul: İnkılap.
- Bekdemir, Ü., Sezer İ. (2013). İnanç Turizmi Bağlamında Yapılan Türbe Ziyaretlerinin Yöre Halkındaki Yansımaları: Giresun İli Örneği. Geçmişten Günümüze Giresun'da Dinî ve Kültürel Hayat Sempozyumu-I (25-27 Ekim 2013) Bildiriler I-II içinde (s. 269-278). Mehmet Fatsa (Ed.) Giresun: Giresun İl Özel İdaresi Yayını.
- Certel, H. (2016). Din Psikolojisi. Isparta: Berikan Yayınevi.
- Cilacı, O. (2003). İnanç Turizmi ve Eyüp Sultan. Eyüp Sultan Sempozyumu VII. içinde (s. 102-107). İstanbul: Elit Matbaacılık.
- Doğaner, S. (2009). Din ve Turizm: Türkiye'de İnanç Turizmi. Eğribel, E. ve Özcan, U. (Ed.) Türkiye'de Toplum Bilimlerin Gelişimi II içinde (ss. 338-350). İstanbul: Kitabevi,
- Göktaş, L. S. (2016). Şanlıurfa ve Konya İllerinin İnanç Turizmi Potansiyelleri ve Halkın İnanç Turizmine Bakışı Açısından İki İlin Karşılaştırılması. (Yayımlanmamış Yüksek Lisans Tezi). Selçuk Üniversitesi/ Sosyal Bilimler Enstitüsü, Konya.
- Hökelekli, H. (1993). Din Psikolojisi. Ankara: Diyanet İşleri Başkanlığı Yayınları.
- Karaca, F. (2017). Din Psikolojisi. Trabzon: Eser Ofset Matbaacılık.
- Kızılgeçit, M. (2016). Dindarlık Üzerine Meta Analitik Bir Çalışma Doğu Karadeniz Örneği. İnsan ve Toplum Bilimleri Araştırmaları Dergisi, 5(4):1143-1163.
- Kızılgeçit, M. (2017). Din Psikolojisinin 100'ü. Ankara: Otto.
- Köse, A., Ayten, A. (2010). Türbeler Popüler Dindarlığın Durakları. İstanbul: Timaş.
- Küçük, M. A. (2010). İnanç Turizmi Açısından Türkiye. Türkiye'de Dinler Tarihi (Dünü, Bugünü ve Geleceği) Sempozyumu içinde (755-789). Ankara: Türkiye Dinler Tarihi Derneği Yayınları.
- MEB, (2014). Turizm ve İnsan Psikolojisi. Ankara: Milli Eğitim Bakanlığı Yayınları.
- Mehmedoğlu, A. U. (2013). İnanç Psikolojisine Giriş. İstanbul: Çamlıca Yayınları.
- Ordu Gezi Rehberi. (2015). Ordu Valiliği İl Kültür ve Turizm Müdürlüğü. <http://www.ordukulturturizm.gov.tr/Eklenti/42498,gezi-rehberi-2015.pdf?0>
- Oymak, İ. (2013). Harput'ta Bulunan Kutsal Mekanlar ve İnanç Turizmi Açısından Değerlendirilmesi. Geçmişten Geleceğe Harput Sempozyumu (23-25 Mayıs 2013) içinde (851-878). Enver Çakar (Ed.) Elazığ: Fırat Üniversitesi Harput Uygulama ve Araştırma Merkezi Yayınları.
- Özpay A. G. (2017). Türkiye'de İnanç Turizmine Yeni Bir Örnek: Kutsal Balıklı Göl (Malatya). Atatürk Üniversitesi Sosyal Bilimler Enstitüsü Dergisi, 21(3): 937-951.
- Özşahin, E. (2012). İnanç Turizmi ve Jeomorfoloji İlişkisine Bir Örnek: Mekke (Suudi Arabistan). Akademik Bakış Dergisi, 32: 1-20.
- Paksoy, S., Paksoy, M. (2013). İnanç Turizminde Esrab-ı Kehf'in Yeri ve Önemi. Uluslararası İnanç Turizmi ve Ashab-ı Kehf Sempozyumu (20-22 Eylül 2012) içinde (s. 137-143). Seydihan Küçükdağlı, Serdar Yakar (Ed.). Kahramanmaraş: Öncü Basımevi.
- Peker, H. (2016). Din Psikolojisi. İstanbul: Çamlıca Yayınları.
- Sargın, S. (2006). Yalvaç'ta İnanç Turizmi. Fırat Üniversitesi Sosyal Bilimler Dergisi, 16(2): 1-18
- Smith, E. E., Hoeksema-Nolen, S., Fredrickson, B. & Loftus, G.R. (2016). Atkinson & Hilgard Psikolojiye Giriş. Öznur Öncül & Deniz Ferhatoplu (Çev.). Ankara: Arkadaş.
- Şahiner, T. (2012). İnanç Turizmi Potansiyeli ve Halkın İnanç Turizmine Bakışı Açısından Karaman. (Yayımlanmamış Yüksek Lisans Tezi). Karamanoğlu Mehmetbey Üniversitesi/Sosyal Bilimler Enstitüsü, Karaman.
- Tanrıverdi, H. (2014). Felsefi Düşünce ve İslam Dünyasındaki Seyri. Adem Çatak ve Berat Sarıkaya (Ed.),Uluslararası İslami İlimlerini Teşekkürü ve İslami İlimler Arası İlişkiler Sempozyumu (28-30 Nisan

2014 Bişkek) içinde (s. 175-190) Gümüşhane: Gümüşhane Üniversitesi Yayınları.

Tellioğlu, İ. (2007). Doğu Karadeniz Bölgesinin Türk Yurdu Haline Gelmeye Hakkında Bir Değerlendirme. *Turkish Studies / Türkoloji Araştırmaları* 2(2): 654-664.

Trabzon. Trabzon Valiliği İl Kültür ve Turizm Müdürlüğü. <http://www.trabzonkulturturizm.gov.tr/Eklenti/59518,home-of-trabzon-turkcepdf.pdf?0>

Turan, Y. (1999). Psikolojik ve Sosyal Yönleriyle Kurban. (Yayımlanmamış yüksek lisans tezi). Marmara Üniversitesi/Sosyal Bilimler Enstitüsü, İstanbul.

Turan, Y. (2017). Kişilik ve Dindarlık. İstanbul: Ensar Yayınları.

Turan, Y. (2018). Yalnızlıkla Başa Çıkma: Yalnızlık, Dini Başa Çıkma, Dindarlık, Hayat Memnuniyeti ve Sosyal Medya Kullanımı. *Cumhuriyet İlahiyat Dergisi*, 22(1): 479-516.

Uyanık, N. (2011). Geleneksel Kültürden Popüler-Medyatik Kültüre: İnanç Turizmi ve Midyat. *Uluslararası Midyat Sempozyumu (7-9 Ekim 2011.)* içinde (965-972).

Yapıcı, A. (2007). Ruh Sağlığı ve Din. Adana: Karahan Kitabevi

Zaman, M. (2005). Türkiye'nin Önemli İnanç Turizmi Merkezlerinden Biri Sumela (Meryamana) Manastırı. *Atatürk Üniversitesi Sosyal Bilimler Enstitüsü Dergisi* 6(2): 1-24.

Summary

As a complex creature, the behavior of the human being is also quite complicated. Some motives lead to human behaviors. These motives emerge from various wishes and needs and force people to some behavior towards their satisfaction (Smith et al., 2016, 353; Baymur, 1993, 64; Hökelekli, 1993, 80). This also applies to the tourism area. In other words, it is possible to talk about some sources of motivation that lead the individual to tourism. In this sense, the motives such as curiosity, searching for its roots, being purified, and being close to the sacred are the basis of various touristic activities such as visiting different regions and places, examining historical ruins, visiting sacred places, attending religious rites and ceremonies (Küçük, 2010, 759; Özpay, 2017, 938). This study aims to examine the main motives underlying belief in tourism and to gain a perspective on the policies to be established to visit the sacred places in the Black Sea region.

Beliefs refer to "being connected to a thought from the heart; believing in God in religion means trust and belief in one" (Kızılgeçit, 2017, 22). The belief in existence, events, and facts belonging to the religious field is called religious belief, in other words, faith (Certel, 2016, 98). Therefore, in the religious literature, beliefs refer to subordinate to certain orders and provisions within the framework of faith in a supreme being and to be bound by heart.

Faith is a multidimensional act that concerns the whole of human cognition, emotion, will and behavior (Mehmedoğlu, 2013, 47). All kinds of acceptance from doubt to certainty can be expressed with the concept of belief (Certel, 2003, 83). In this sense, the belief of the believing individual can be effective in all emotions, thoughts, desires, and behaviors. In other words, belief can be expressed in the form of loyalties that connect the person from the heart (TDK, 2005, 965), which creates a strong will and a unique motivation to perform certain behaviors.

Some psychological factors underlie believing in a supreme being. The desire to turn to the belief of a supreme being that will make him feel safe because of being powerless and helpless in the face of nature is such an incentive. Throughout history, it is understood that under the religious behaviors of people, there are desires such as getting along with the supreme being, being close to him, protecting him from wrath and having abundant blessings (Turan, 1999, 1). When the history of philosophy is analyzed, it is seen that since ancient times, people are constantly looking for answers to the questions of how and why they exist, what the essence of the universe and man are (Godverdi, 2014, 175).

In this questioning process, a human being has tried to determine his place in the universe. These questions ultimately played an important role in conveying the individual to a strong and mighty creator. Fear of death and desire for immortality is one of the motives that can be addressed within this framework. Despite knowing the fact of death, which is the last stage of life, man has the desire to be immortal and to have eternal life. It can be said that the person who is afraid of death and pursues being immortal satisfies this desire with religious beliefs. In addition to the belief that the souls are immortal, faith in an eternal hereafter will satisfy the desire of immortality that exists in the depths of one's soul. Again, the feeling that people feel guilty and sinful is considered as one of the motives under their inclination towards religious belief (Hökelekli, 1993, 81-121; Mehmedoğlu, 2013, 56-74; Peker, 2016, 76-85; Cartel, 2016, 104-110). Religious belief, which takes a deep and strong place in the inner world of man, can lead the individual to the relationship with the sacred.

Tourism is defined as "to meet the needs such as pleasure, entertainment, rest, work, curiosity, religion, sports, and relatives, attending congresses and seminars, provided that it is not less than 24 hours or to stay at least one night, out of the places that are constantly and continuously lived. collective travels" (Küçük, 2010, p.761-762). Tourism mobility is largely due to psychological factors. The motivation of the individual to travel somewhere and to decide on one of the travel options is completely psychological (MEB, 2014, 4). In this sense, many researchers have focused on the main motives underlying tourism. Motivations such as getting out of ordinary and routine life, raising self-values, evaluating opportunities that will allow them to enjoy life, relaxation, resting and having fun, recognizing old cultures, curiosity, escaping from loneliness, seeking satisfaction for some of their desires by going to an unfamiliar environment, lead the individual to tourism. It focuses on.

It would not be wrong to express religion (Turan, 2018, 509), which affects all aspects of human life, as the main source of motivation that directs almost all behaviors of the individual. One of the domains of religion is tourism mobility. Faith is one of the most important sources of motivation in tourism, which includes various physiological and psychological motives other than monetization and settlement. Faith tourism is one of the oldest types of tourism in the history of humanity (Özpay, 2017, 938). In this context, belief tourism can be defined as "the evaluation of religious touristic trips in the phenomenon of tourism to fulfill their beliefs by visiting the belief centers, apart from the places where people live, work and meet their various needs" (Zaman, 2005, 1).

With faith tourism, people visit sacred places to understand the feelings of the people who lived in these places before them, realizing their beliefs and gaining motivation due to the awareness of the troubles they experienced or the enthusiasm they experienced (Aksoy, 2002, 422). In addition to having a nice and pleasant time for a person, belief tourism, which provides a spiritual relaxation, provides an opportunity to gain awareness of culture and history, and to see the effects of the heritage of religions on today's life (Şahiner, 2012, 29). Millions of people, who want to reach the past of their beliefs, visit centers that are sacred by religions, become "pilgrims", seek spiritual satisfaction and peace of mind, participate in faith tourism activity every year. In this context, Benares in Brahmanism, Mecca, and Medina in Islam, Jerusalem in Christianity, Rome and Ephesus, Jerusalem in Judaism are the most visited places as holy places (Sargin, 2006, 2-3). These spaces and images, which are regarded as sacred, bring reality to the sense of eternity felt by the man in the context of time and space. (Özpay, 2017, 938-939). Briefly, the basis of these visits are motives such as establishing closeness and friendship with the sacred beings, being under the protection and grace of the Almighty being strong, aware of his weakness, cleansing from his sins, being in unity with eternity.

Türkiye’de Ulusal Yayın Yapan Televizyon Kanallarının Yayın Akışlarının Türsel Bazda Analizi*

A Genre Analysis of Programme Flow Of National TV Channels in Turkey

Seda SÜNBÜL OLGUNDENİZ²
Pınar ÖZGÖKBEL BİLİS³

ARAŞTIRMA MAKALESİ

Gönderim Tarihi: 31.01.2020 | Kabul Tarihi: 21.03.2020

Özet

Son yıllarda dijital platformda yayın yapan kanalların sayısında büyük bir artış yaşanmasına rağmen, geleneksel medya kanallarından birisi olan televizyon geniş bir izler kitle tarafından tüketilmeye devam etmektedir. Ulusal yayın yapan kanalların yayın içeriklerin türsel bazda nasıl düzenlendiği ve hangi program türlerinin televizyon kanallarında yoğun olarak yer aldığı saptamak o ülkenin yayıncılık anlayışı hakkında bilgi verebilmektedir. Bu düşünceden hareketle ulusal kanalların program türlerine göre yayın içeriklerini nasıl oluşturduğunu incelemek araştırmanın çıkış noktasında yer almaktadır. Televizyonun ilk yıllarından günümüze kadar bilgilendirme, eğlendirme, eğitim gibi işlevlerinin günümüz yayıncılığındaki konumu ve bu alanı tüketen izler kitlenin nasıl bir yayıncılık anlayışı ile karşı karşıya olduğunu saptamak, çalışmanın amacını ve önemini oluşturmaktadır.

Bu çalışmada ulusal bazda yayın yapan kamusal ve özel kanallardan izlenme oranı en yüksek altı ulusal kanal araştırma kapsamına dahil edilmiştir. Kanalların yayın akışlarının sezonluk planlanması özel durumlar dışında hemen hemen aynı akışı içermektedir. Dolayısıyla örneklem kapsamına dahil edilen kanalların bir haftalık yayın akışı, çalışmanın verilerini oluşturmak için yeterli görülmektedir. “Eylül- Mayıs” aylarını kapsayan yayın sezonunun tercih edilmesinin nedeni ise bu dönemde hem kanalların program içeriklerinin daha yoğun olması, hem de izlenilirlik seviyesinin daha yüksek olmasından kaynaklanmaktadır. Ayrıca hafta içi ve hafta sonu yayın kuşağı yayıncılık açısından farklı bir düzenleme gerektirdiğinden çalışma içerisinde de yayın kuşakları hafta içi ve hafta sonu olarak kategorize edilmiş, program türleri, içerikleri ve oranları niceliksel olarak saptanarak niteliksel içerik analiziyle betimsel olarak değerlendirilmiştir.

Anahtar Sözcükler: Türk Televizyon Yayıncılığı, Program Türleri, Televizyonun İşlevleri

Abstract

Although there has been a huge increase in the number of channels broadcasting on the digital platform in recent years, television, one of the traditional media channels, continues to be consumed by a wide range of audiences. In this context, the starting point of the research is the answer of the questionshow the broadcasting content of national broadcasting channels are organized, which types of programs are more intense in the channels and what the percentage of programs broadcast are. The purpose of the study is to determine the position of the broadcasting functions such as information, entertainment and education in today’s broadcasting since the early years of television, and how the audience is faced with the broadcasting concept that consumes this field.

In this study, 6 national channels with the highest rate of public and private broadcasting on national channels were included in the scope of the research. Seasonal scheduling of broadcasting channels includes almost the same flow except in special cases. Therefore, one-week broadcasting of the channels included in the sample constitutes the data of the study. The reason why the broadcasting season covering the months of September-May is preferred is due to the fact that the program content of the channels is more intense and the level of traceability is higher in this period. In addition, since the broadcasting generation on the weekday and weekend requires a different arrangement in terms of broadcasting, the broadcast generations were categorized as weekdays and weekends, and the types, contents and rates of the programs were determined quantitatively and evaluated with qualitative content analysis.

Keywords: Turkish Television Broadcasting, Program Types, Functions of Television

* Bu çalışma Uluslararası 2.Erasmus Sempozyumu, Paris 11-13.10 2019 tarihleri arasında sözlü bildiri olarak sunulmuştur.

2 Dr.Öğr.Üyesi.,Ege Üniversitesi İletişim Fakültesi, Radyo-TV Sinema Bölümü, Radyo-TV Anabilim Dalı, İzmir/ Türkiye, E Posta: seda.sunbul.olgundeniz@ege.edu.tr. ORCID ID:0000-0002-7496-1600.

3 Doç.Dr.,Ege Üniversitesi İletişim Fakültesi, Radyo TV Sinema Bölümü, Radyo TV Anabilim Dalı, İzmir /Türkiye, E Posta: pinar.ozgokbel.bilis@ege.edu.tr. ORCID ID:0000-0001-5770-5886.

Türkiye’de Televizyon Yayıncılığının Tarihçesine Genel Bir Bakış

Televizyon Türkiye’de yayına girdiği 1968 yılından itibaren günlük yaşantının vazgeçilmez bir aracı olmuştur. İlk yayınından günümüze kadar geçen süreç içerisinde televizyonun toplumsal yaşam ve dönüşümler üzerindeki etkileri yadsınmamaktadır. Televizyon, yayın içerikleri aracılığıyla geniş kitleleri ekran başına toplayabilme gücüne sahip olmakla birlikte, modern toplumlarda kitle iletişim araçları arasında yaygın ve etkinliği yüksek bir “kültür üretme” aracı olarak yer almaktadır. Televizyon görüntü, ses, müzik ve hareketlilik gibi araçsal öğeleri sayesinde diğer kitle iletişim araçlarından daha etkin bir konumda sahiptir. Bunun yanı sıra televizyonun birbirinden farklı imge ve imajların, mit ve değerlerin yaratılıp aktarılmasında, aynı zamanda onların yaşatılmasında da büyük etkiye sahip olduğu görülmektedir. Bu konuda yapılan pek çok araştırma (Bourdieu 1997; Kellner 1979; Burton 1995; Williams 1974) televizyonun izleyiciye aktardığı mesajlar ve imgeler aracılığıyla izleyicilerin dünya görüşlerini şekillendirdiğini, aynı zamanda da gündelik yaşam organizasyonları ve bireysel davranışları etkilediği, böylelikle de toplumsal ilişkileri biçimlendirerek toplumun sosyal yapısı üzerinde söz sahibi olduğunu ifade etmektedir.

Türkiye’de televizyonun tarihsel serüvenine bakıldığında, Türkiye’de ilk televizyon çalışmalarının İstanbul Teknik Üniversitesi bünyesinde uygulamalı eğitim vermek amacıyla başladığı görülmektedir. Teknolojik düzeydeki bu girişim ile öğrencilerin çalışmalar yapabileceği bir laboratuvar oluşturularak ilk adımda düzenli yayına geçme düşüncesi yer almadan sadece sistemin kurulması amaçlanmıştır. İlk deneme yayını 1952 yılında gerçekleşmiş, sonraki dönemde İTÜ cumartesi günleri televizyon yayınlarını sürdürmeye devam etmiştir (Yengin, 1994:67,68).

Kapalı devre televizyon yayını olarak yapılan ilk televizyon yayını çalışması 1966 Haziran-Temmuz aylarında hazırlanmıştır. İlk kapalı devre televizyon yayını olması ve o günün yayıncılık anlayış ve amacını göstermesi açısından bu yayınları belirtmekte yarar vardır (Aziz, 1999:24).

1. Yayın: Şiir ve Müzik / Haberler
2. Yayın: Dış sağlığı/ Mosquitos Topluluğu/ Haberler ve Spor/ Film/ Açık Oturum
3. Yayın : Haberler/ Çocuk Köşesi / Film/ Ben Kimim
4. Yayın : Film / Haftanın Getirdikleri
5. Yayın : Müzik/ Selçuklu Kervansarayları/ Masal/ Aktüalite

Bu yayın akışına bakıldığında o dönem içerisinde televizyonda eğitim, kültür sanat, bilgilendirme gibi farklı içeriklere sahip program çeşitliliğine yer verildiği görülmektedir. Kapalı devre yayınlardan sonra 31 Ocak 1968 yılında TRT Ankara Televizyonu deneme yayınlarına başlamıştır. İlk yayın toplam 1.5 saat bir sürmüştür. Genelde yetişkinlere seslenen bu program prototipinde 10 dakika gibi kısa bir süre de olsa çocuklar için çizgi film gösterilmiştir. Ancak yayın akışı içerisinde müzik ya da benzeri bir eğlence programının olmaması televizyonun bir eğlence aracı olarak değil, başta haber olmak üzere eğitim ve kültür vermeyi amaçlayan bir kitle iletişim aracı olduğu düşüncesinin bir yansıması olarak görülebilmektedir (Aziz,1999:28). Yayına başladığı dönemden itibaren İlk yıllarında kısıtlı yayın yapan TRT yıllar içerisinde yayın saatlerini arttırmış, 1984 yılından itibaren renkli yayına geçmiştir. 1986 yılında kadar Türkiye’de tek kanal olma özelliğine sahip olan TRT, bu tarihten itibaren TRT 2 kanalını da yayın hayatına sokarak, Türk izleyicisinin takip edebileceği iki kanala sahip olmuştur. Daha sonraki yıllarda TRT 3, GAP-TV, TRT 4, TRT-INT, TRT-AVRASYA ve TBMM TV kanalları TRT bünyesine katılmışlardır (<https://www.trt.net.tr/Kurumsal/Tarihce.aspx>).

90’lı yılların başlarına kadar Türkiye’de tek kanal olma özelliğini taşıyan TRT’nin izlediği yayıncılık politikası doğrultusunda televizyonda spor programları, belgesel filmler, edebiyat uyarlamaları ve diziler olmak üzere geniş bir türsel çeşitliliğe yer vermiştir. Bilgi verme, eğitme, eğlendirme gibi kamusal yayıncılığın gerekliliklerini yerine getiren TRT, 1980’li yıllarda Türkiye ve dünyada yaşanan sosyo-ekonomik, politik ve kültürel değişimlerden etkilenmiştir. Oluşan yeni dünya düzeninde neoliberal bir sistemin benimsenmesi, bireysel ve haz odaklı yaşam biçimini kabul eden bir orta sınıf

oluşturmuştur. Söz konusu oluşum televizyon yayıncılığını ve programcılık anlayışını da etkilemiştir.

İlk özel televizyon yayıncılığı 1990 yılında gerçekleşmiştir. Uydu yoluyla yapılan yabancı yayınlar yanında 1990 yılında uydu yolu ile ilk Türkçe televizyon yayını başlatılmıştır (Aziz, 1999:102). 90'lı yıllar özel -ticari televizyon kanallarının sayısının hızla arttığı dönem olarak yayıncılık anlayışının dönüşmeye başladığı yıllardır. Ticari kaygı ile oluşturulan yayın politikaları, yayıncılığı farklı bir zemine taşımıştır.

1994 yılında Radyo ve Televizyon Üst Kurulu kurularak yayıncılık alanındaki yasal boşluğun kapatılması amaçlanmıştır. Günümüzde de televizyonda yayınlanan programlar RTÜK tarafından denetlenmekte ve yayıncılık esasları yine bu kurum tarafından belirlenmektedir.

Televizyon yayıncılığı ile ilgili farklı kaynaklarda ve çalışmalarda programların türsel yapısının sınıflandırılması çeşitlilik arz etmektedir. Bu çalışmanın araştırma çerçevesi içinde yer alan program tür kategorileri, RTÜK tarafından 2014 yılında "Program Türleri Kod Kitapçığı"nda yayınlanan program tür kategorileri ve tanımlamalarına göre oluşturulmuştur.

Yayınlarda Program Türleri Kod, Tanım ve Sınıflandırmaları									
Haber	Güncel	Kültür	Eğitim	Gerçek Yaşam	Drama	Eğlence	Çocuk	Ticari İletişim Tanıtım	Diğer
Haber Bülteni	Yorum	Belgesel	Orgün Eğitime Destek Programları	Reality Show	Dizi Filmler	Eğlence Programları	Okul Öncesi Çocuk Programları	Reklam Kuşakları	Logo ve Çağrı İşareti
Haber Programları	Sohbet	Bilgi-Kültür Yanışmaları	Yayın Eğitim Programları	Gerçek Hayat Hikâyeler	Sinema ve Televizyon Filmleri	Magazin Programları	Çizgi ve Animasyon Filmler	Tele-Alışveriş	Koruyucu Sembol
Ekonomi Bülteni	Kriz Dönemi Canlı Yayınlar	Kültürve Sanat Programları	Bilgi-Beceri Programları			Drama Öğeleri İçeren Eğlence Programları	Çocuk Eğitim Programları	Bant Reklam	Kamu Spotları
Hava ve Yol Durumu	Seçim Yayınları	Yaşam Tarzı ve Eğilimlerle İlgili Yapımlar	Sağlık Programları			Müzik Ağırlıklı Programlar	Çocuk Aktivite Programları	Siyasi Reklam	
Spor Bülteni	Siyasi Parti Faaliyetleri Yayınları	Sektör Tanıtım Programları	Dini Eğitim Programları			Müzik Video Klipleri	Çocuk Drama	Program Desteklemesi	
	Ulusal Ve Uluslararası Törenlerin Naklen Yayınları	Gezi Programları				Konser Yayınları	Çocuk Hâber	Urün Yerleştime	
	Sosyal Amaçlı Kampanya Programları					Beceri ve Direnç Yanışmaları	Çocuk Yanışma	Program Tanıtımları	
						Spor Karşılaşmaları Yayınları			
						Show Ve Gösteriler			
						Talk-Show			
						Kuşak Programları			

2014 RTÜK Yayınlarda Program Türleri Kod, Tanım ve Sınıflandırmaları Kitapçığından tablolaştırılmıştır.

Tablo 1: Program Türleri ve Alt Tür Kategorileri (RTÜK 2014 "Program Türleri Kod Kitapçığı"nda yayınlanan program tür kategorileri ve tanımlamalarına göre tablolaştırılmıştır.

Bir Anlatı Aracı Olarak Televizyon

Postman'a göre televizyonda söylem büyük oranda görsel imajlarla yansıtılmaktadır. Yani televizyon konuşmayı bize sözcüklerle değil görüntülerle aktarmaktadır. Televizyon iletişim ortamımızı, bizim adımıza düzenler. Televizyonla ilgili en önemli saptama insanların onu izlemeleridir. Adına televizyon denmesinin temeli de budur. İnsanların izlemekten hoşlandıkları şey hareketli görüntülerdir yani kısa süreli ve durmadan değişen milyonlarca resim (1994:16,90,104).

Televizyon, bir anlamda dünyayı insanların evlerine sığdırmaktadır. Dünyanın her yanından gelen haberler, olaylar, konular televizyonun içeriğini oluşturmakta bu açıdan bir anlamda televizyon

insanlar için dünyayla olan bağı kuran önemli bir araç haline gelmektedir. Özellikle yeni medya öncesinde bu tür görüntülerin ulaşılabileceği tek aygıt olması televizyonun izleyicilerle olan bağı uzun bir süre korumasını sağlamıştır.

Ellies (1984) televizyon anlatısının özelliklerini şu şekilde belirtmektedir. Televizyonda görsel göstergeler anında ve doğrudandır, izleyiciye seslenir. İzleyici ve metin arasındaki uzaklık yok olur. Gerçek zamanı kullanan televizyon, kişiye seslenir. Belli bir süre sonra dizilerde yer alan karakterlere alışılır, televizyonun parçalanarak akan anlatısı onu süren, sonlanmayan bir üst anlatı haline dönüştürmektedir. Bu parçalı anlatı anlamlandırma biçimini ve temsilleri de şekillendirmektedir. Bu anlatı kurmaca ve kurmaca olmayan metinleriyle bir yandan izleyiciyi düşsel bir dünyaya taşımakta bir yandan da izleyiciye yaşadığı dünyaya ilişkin gerçeklik tanımlarını iletmektedir (Ellies, akt.İnal,akt. Özsoy,2011:85).Televizyonun araçsal doğasından kaynaklanan bu durum izleyici için televizyon izlemeyi ilgi çekici hale getirmektedir. Dizi ya da programlardaki insanların hayatları, zamansal ve mekânsal sınırların ekranda yok olması bir anlamda izleyiciyi bu görsel ve işitsel anlatının içinde çekmektedir. Bu anlatılar program türlerine göre farklı kurgularla karşımıza çıkmaktadır. Nejat Özön televizyon türlerini, programların belli bir konuyu işlerken öğelerin kullanım biçimine, belli bir konuyu ele alış açısına göre ortak yönleri bulunarak yapılan kümelenmeler sonucunda ortaya çıkan bölümler şeklinde tanımlamaktadır (akt: Mutlu,1991:36). Dolayısıyla izleyici beklentileri her programın türsel yapısına göre farklılaşmaktadır.

Araştırmanın Amacı

Son yıllarda dijital platformda yayın yapan kanalların sayısında büyük bir artış yaşanmaktadır. Buna bağlı olarak yeni medya kanallarını takip eden farklı izleme alışkanlıklarına sahip yeni bir izler kitleden bahsetmek mümkündür. Ancak geleneksel medya araçlarından birisi olan televizyon günümüzde hala geniş bir izler kitle tarafından takip edilmektedir. Ulusal yayın yapan kanalların yayın içeriklerin türsel bazda nasıl düzenlendiği ve hangi program türlerinin kanallarda yoğun olarak yer aldığı bir anlamda o ülkenin yayıncılık anlayışını ortaya koymaktadır. Bu düşünceden hareketle kanalların yayın akışlarındaki program türlerinin yoğunluğu araştırmanın çıkış noktasını oluşturmaktadır. Televizyonun ilk yıllarından günümüze kadar bilgilendirme, eğlendirme, eğitim gibi işlevlerinin günümüz yayıncılığındaki durumu ve televizyon yayınlarında hangi işlevin ön planda yer aldığını saptamak çalışmanın amacını ve önemini teşkil etmektedir.

Araştırmanın Evreni ve Örneklem

Türkiye’de yayın yapmakta olan ulusal kanalların sayıca çokluğu tüm kanalların yayın akışının bu çalışma içerisine dahil edilmesine olanak tanımamaktadır. Bu durum aynı zamanda araştırmanın sınırlılığını ortaya koymaktadır. Çalışmanın araştırma evrenini Türkiye’de ulusal bazda yayın yapan kanallar oluşturmaktadır. Kanal sayısının çokluğundan dolayı araştırmanın örneklem grubunu RTÜK tarafından 2018 yılında “Televizyon İzleme Eğilimleri” araştırmasında belirlenen izleyicilerin en çok izledikleri ve beğendikleri ilk altı kanal oluşturmaktadır. Bu kanallar ; TRT 1, ATV, KANAL D, STAR TV, FOX TV, SHOW TV olarak yer almaktadır. Bu kanalların bir haftalık yayın periyodu (11.03.2019- 17.03.2019) baz alınarak yayın akışları içerisinde yer verdikleri programlar türsel olarak belirlenmektedir. Kanalların yayın akışının sezonluk planlaması özel durumlar dışında hemen hemen aynı yayın akışını içermektedir. Dolayısıyla örneklem kapsamına dâhil edilen altı kanalın Eylül-Mayıs aylarını kapsayan yayın döneminde bir haftalık yayın akışı çalışmanın araştırma verilerini oluşturmak için yeterli görülmüştür. Bu yayın sezonunun tercih edilmesinin temelinde hem kanalların program içeriklerinin daha yoğun olması, hem de izleyiciler açısından izlenilirlik seviyesinin daha yüksek olması yer almaktadır. Ayrıca hafta içi ve hafta sonu yayın kuşağı yayıncılık açısından farklı bir düzenleme gerektirdiğinden çalışma içerisinde de yayın kuşakları hafta içi yayın kuşağı ve hafta sonu yayın kuşağı olarak kategorize edilmiştir.

Araştırmanın Yöntemi

Bu çalışmada RTÜK tarafından 2018 yılında yapılan araştırma verilerine dayanarak belirlenen altı kanalın, bir haftalık yayın periyodu içerisinde yayın akışında yer verdikleri programların türsel dağılımı niceliksel olarak saptanmış, elde edilen oranlar betimsel olarak değerlendirilmiştir. Yayın periyodları incelenirken 2014 yılında Radyo Televizyon Üst Kurulu tarafından yayınlanan “Yayınlarda Program Türleri Kod, Tanım ve Sınıflandırmaları” kitapçığında yer alan türsel program kategorileri baz alınarak, hangi kanalda hangi program türünün (alt türler) yayın akışı içerisinde yoğunluklu olarak yer aldığı saptanmıştır. Ayrıca her kanalın yayın akışı için yapılan bu analiz daha sonra altı kanalın genel olarak değerlendirilmesiyle Türk televizyon kanallarında günümüz yayıncılığının hangi işlevi ön plana çıkardığını saptamak açısından önem teşkil etmektedir.

TRT 1							
Saat	11.03.19 Pazartesi	12.03.19 Salı	13.03.19 Çarşamba	14.03.19 Perşembe	15.03.19 Cuma	16.03.19 Cumartesi	17.03.19 Pazar
SABAH YAYIN KUŞAĞI							
08:00 - 12:00	1'de Bugün Seksenler 'Dizi' (T) Dr. <u>Yerebakan ile</u> Hayatın Ritmi	1'de Bugün Seksenler 'Dizi' (T) Dr. <u>Yerebakan ile</u> Hayatın Ritmi	1'de Bugün Seksenler 'Dizi' (T) Dr. <u>Yerebakan ile</u> Hayatın Ritmi	1'de Bugün Seksenler 'Dizi' (T) Dr. <u>Yerebakan ile</u> Hayatın Ritmi	1'de Bugün Seksenler 'Dizi' (T) Dr. <u>Yerebakan ile</u> Hayatın Ritmi	1'de Bugün Tozkoparan 'Dizi' (T) Tek Yürek 'Dizi' (T)	1'de Bugün Diriliş Ertuğrul (T) Enine Boyuna (Canlı)
ÖĞLE YAYIN KUŞAĞI							
13:00 - 16:00	Pelin Çift ile lyi Fikir	Pelin Çift ile lyi Fikir	Pelin Çift ile lyi Fikir	Pelin Çift ile lyi Fikir	Pelin Çift ile lyi Fikir	1'de Bugün Halka 'Dizi' (T)	Vuslat (T) 1'de Bugün
17:00 - 18:00	1'de Bugün Aileler Yarışıyor	1'de Bugün Aileler Yarışıyor	1'de Bugün Aileler Yarışıyor	1'de Bugün Aileler Yarışıyor	1'de Bugün Aileler Yarışıyor		
AKŞAM YAYIN KUŞAĞI							
19:00-23:00	Kralın Kızı 'Dizi'	Kralın Kızı 'Dizi' 'Dizi'(T)	Kralın Kızı 'Dizi'(T)	Kralın Kızı 'Dizi'	Kralın Kızı 'Dizi'	Halka 'Dizi' (T)	Tozkoparan (T)
	Doğrusu Ne?	Doğrusu Ne?	Doğrusu Ne?	Doğrusu Ne?	Doğrusu Ne?		
PRİME TIME							
	Ana Haber Vuslat 'Dizi'	Ana Haber Halka 'Dizi'	Ana Haber Diriliş Ertuğrul Dizi'	Ana Haber Tek Yürek	Ana Haber Payitaht Abdülhamid 'Dizi'	Ana Haber Kalk Gidelim 'Dizi'	Ana Haber Elimi Bırakma 'Dizi'
GECE YAYIN KUŞAĞI							
0:00 - 07:00	3'te 3 Tarih Elimi Bırakma 'Dizi' (T)	1 Gün Kala Hapishane 'Yabancı Film'	Pelin Çift Gündem Ötesi Halka 'Dizi' (T) 1'de Bugün	Vuslat 'Dizi' (Tekrar)	Tek Yürek 'Dizi' (T)	Elimi Bırakma 'Dizi' (T)	Yerli Belgesel
	Seksenler 'Dizi' (T)	Seksenler 'Dizi' (T)	Seksenler 'Dizi' (T)	Seksenler 'Dizi' (T)	Aileler Yarışıyor (T)	Halka 'Dizi' (T)	Vuslat (T)
	Kralın Kızı 'Dizi' Yeşil Deniz 'Dizi' (T)	Kralın Kızı 'Dizi' Yeşil Deniz 'Dizi' (T)	Kralın Kızı 'Dizi' Yeşil Deniz 'Dizi' (T)	Kralın Kızı 'Dizi' Yeşil Deniz 'Dizi'_(T)	Kralın Kızı 'Dizi' Yeşil Deniz 'Dizi' (T)	Ömür Dediğin Beni Böyle Sev 'Dizi' (T)	Diriliş Ertuğrul (T)

Tablo 2: 11.03.2019 / 17.03.2019 Haftalık Periyodu TRT

Araştırma Kapsamında Yer alan Kanalların Program Türü Analizi

“TRT 1” kanalının “11.03.2019-17.03.2019” tarihlerini kapsayan bir haftalık yayın akışı incelendiğinde toplam “100” programın yayın akışı içerisinde yer aldığı görülmektedir. En yüksek yüzdelik

oranı drama kategorisinde yer alan programlara aittir. Sayısal olarak bakıldığında ‘drama’ kategorisi %49’luk oranda yer alırken, drama kategorisini takiben TRT kanalının haftalık program akışını %15 tanıtım, %12 eğlence, %10 eğitim, %7 haber, %3 kültür ve %2’lik oranla güncel programlar ve yine %2’lik oranda gerçek yaşam programları oluşturmaktadır. Bu veriler doğrultusunda TRT

ATV							
Saat	11.03.2019 Pazartesi	12.03.19 Salı	13.03.19 Çarşamba	14.03.19 Perşembe	15.03.19 Cuma	16.03.19 Cumartesi	17.03.19 Pazar
SABAH YAYIN KUŞAĞI							
08:00 - 12:00	Kahvaltı Haberleri	Kahvaltı Haberleri	Kahvaltı Haberleri	Kahvaltı Haberleri	Kahvaltı Haberleri	Atv'de Haftasonu	Kara Para Aşk 'Dizi' (T)
	Müge Anlı İle Tatlı Sert	Müge Anlı İle Tatlı Sert	Müge Anlı İle Tatlı Sert	Müge Anlı İle Tatlı Sert	Nihat Hatipoğlu Sorularınız Cevaplıyor Müge Anlı Tatlı Sert	Hercai 'Dizi' (T)	Atv'de Hafta Sonu Nihat Hatipoğlu Kur'an ve Sünnet Dizi TV
ÖĞLE YAYIN KUŞAĞI							
13:00-16:00	Gün Ortası	Gün Ortası	Gün Ortası	Gün Ortası	Gün Ortası	Doğaya Karşı: Serengeti	Hercai 'Dizi' Bir Zamanlar Çukurova 'Dizi' (T)
	Beni Bırakma 'Dizi' Esra Erol'da	Beni Bırakma 'Dizi' Esra Erol'da	Beni Bırakma 'Dizi' Esra Erol'da	Beni Bırakma 'Dizi' Esra Erol'da	Beni Bırakma 'Dizi' Esra Erol'da	Hercai 'Dizi' (T)	
AKŞAM YAYIN KUŞAĞI							
17:00-18:00	Esra Erol'da	Esra Erol'da	Esra Erol'da	Esra Erol'da	Esra Erol'da	Hercai 'Dizi' (T)	Bir Zamanlar Çukurova 'Dizi' (T)
PRİME TIME							
19:00 - 23:00	Ana Haber	Ana Haber	Ana Haber	Ana Haber	Ana Haber	Ana Haber	Ana Haber
	Kim Milyoner Olmak İster? Kim Milyoner Olmaz 'Dizi' (Ö. B)	Eşkiya Dünyaya Hükümdar Olmaz 'Dizi'	Sen Anlat Karadeniz 'Dizi'	Bir Zamanlar Çukurova 'Dizi'	Hercai 'Dizi'	Kim Milyoner Olmak İster? (Ö. B) Kim Milyoner Olmaz 'Dizi' (T)	Hercai 'Dizi' Bir Zamanlar Çukurova 'Dizi' (T)
GECE YAYIN KUŞAĞI							
0:00 - 07:00	Son Durak	Sen Anlat Karadeniz 'Dizi' (T)	Son Durak 'Dizi' (T)	Nihat Hatipoğlu İle Regaip Kandili Özel	Cennet'in Gözyaşları 'Dizi' (T)	McFarland Ya banca Film'	Bir Zamanlar Çukurova 'Dizi' (T)
	Cennet'in Gözyaşları 'Dizi' (T)	Cennet'in Gözyaşları 'Dizi' (T)	Cennet'in Gözyaşları 'Dizi' (T)	Cennet'in Gözyaşları 'Dizi' (T)	Kara Para Aşk 'Dizi' (T)	Cennet'in Gözyaşları 'Dizi' (T)	Bedel Kara Para Aşk 'Dizi' (T)
	Kara Para Aşk 'Dizi' (T)	Kara Para Aşk 'Dizi' (T)	Kara Para Aşk 'Dizi' (T)	Kara Para Aşk 'Dizi' (T)		Kara Para Aşk 'Dizi' (T)	
	Kara Para Aşk 'Dizi' (T)	Kara Para Aşk 'Dizi' (T)					

Tablo 3: 11.03.2019 / 17.03.2019 Haftalık Periyodu ATV

kanalı, RTÜK tarafından 2014 yılında belirlenen “Yayınlarda Program Türleri Kod, Tanım ve Sınıflandırılmaları” kategorilerine türsel bazda program çeşitliliğine yer vermektedir.

ATV kanalında ise toplam 74 program yayın akışı içerisinde yer almaktadır. %49 luk oranla bu kanalda da drama kategorisi en yüksek paya sahiptir. Drama kategorisini takiben kanalda %28 Haber programları, %14 Gerçek Yaşam programları, %5 Kültür programları ve %4 Dini programlar yayın akışını oluşturmaktadır. Bu veriler doğrultusunda ATV kanalı RTÜK tarafından 2014 yılında



Kanal D							
Saat	11.03.19	12.03.19	13.03.19	14.03.19	15.03.19	16.03.19	17.03.19
	Pazartesi	Salı	Çarşamba	Perşembe	Cuma	Cumartesi	Pazar
SABAH YAYIN KUŞAĞI							
08:00 - 12:00	Hayat Sağlıklı Güzel	Hayat Sağlıklı Güzel	Hayat Sağlıklı Güzel	Hayat Sağlıklı Güzel	Hayat Sağlıklı Güzel	'Dizi' (T)	Magazin D Pazar (Yeni Bölüm)
	Akasya Durağı 'Dizi' (T)	Akasya Durağı 'Dizi' (T)	Akasya Durağı 'Dizi' (T)	Akasya Durağı 'Dizi' (T)	M.Fatih Çolak ile Huzur Vakti	Set Ekstra	
	Müge ve Gülşen'le 2.Sayfa	Müge ve Gülşen'le 2.Sayfa	Müge ve Gülşen'le 2.Sayfa	Müge ve Gülşen'le 2.Sayfa	Müge ve Gülşen'le 2.Sayfa	Magazin D Cumartesi	
	Gelinim Mutfakta	Gelinim Mutfakta	Gelinim Mutfakta	Gelinim Mutfakta	Gelinim Mutfakta		
ÖĞLE YAYIN KUŞAĞI							
13:00 - 16:00	Gelinim Mutfakta	Gelinim Mutfakta	Gelinim Mutfakta	Gelinim Mutfakta	Gelinim Mutfakta	Arda'nın Mutfağı	Arda ile Omuz Omuz
	Arka Sokaklar 'Dizi' (T)	Arka Sokaklar 'Dizi' (T)	Arka Sokaklar 'Dizi' (T)	Arka Sokaklar 'Dizi' (T)	Arka Sokaklar 'Dizi' (T)	'Dizi' (T)	Ayhan Sicimoğlu ile Renkler Set Ekstra Son Moda
AKŞAM YAYIN KUŞAĞI							
17:00-18:00	Arka Sokaklar 'Dizi' (T)	Arka Sokaklar 'Dizi' (T)	Arka Sokaklar 'Dizi' (T)	Arka Sokaklar 'Dizi' (T)	Arka Sokaklar 'Dizi' (T)	'Dizi' (T)	Son Moda (Yeni Bölüm)
PRIME TIME							
19:00 23:00	Ana Haber	Ana Haber	Ana Haber	Ana Haber	Ana Haber	Ana Haber	Ana Haber
	Recep İvedik 3 'Türk Filmi' (T)	Yüzleşme 'Dizi' (T)	Çocuklar Duymasın 'Dizi' (T)	Çok Güzel Hareketler Bunlar 2 (T)	Arka Sokaklar 'Dizi' (T)	İkizler Memocan 'Dizi' (T)	Çok Güzel Hareketler Bunlar 2 (Yeni Bölüm)
GECE YAYIN KUŞAĞI							
00:00 - 07:00	Yüzleşme 'Dizi' (T)	Çok Güzel Hareketler 2 (T)	Abbas Güçlü ile Büyük Oyun (Yeni)	'Dizi' (T)	'Dizi' (T)	Deadpool 'Yabancı Film'	5N1K
	Gelinim Mutfakta (T)	Gelinim Mutfakta (T)	'Dizi' (T)	'Dizi' (T)	'Dizi' (T)	'Yabancı Film'	Yabancı Damat 'Dizi' (T)
	Yabancı Damat 'Dizi' (T)	Yabancı Damat 'Dizi' (T)	'Dizi' (T)	Yabancı Damat 'Dizi' (T)	Yabancı Damat 'Dizi' (T)	Arda'nın Mutfağı (T)	Yabancı Damat 'Dizi' (T)

Tablo 4: 11.03.2019 / 17.03.2019 Haftalık Yayın Periyodu “KANAL D”

belirlenen “Yayınlarda Program Türleri Kod, Tanım ve Sınıflandırmaları” kodlamasında toplam 10 program türünden 5 farklı program türüne yer vermektedir.

“Kanal D” nin haftalık yayın akışında toplam 76 program yer almaktadır. Bu programların türsel bazda yüzdeler oranlarına bakıldığında Drama programları %48, Eğlence programları %29, Haber programları %11, Kültür programları %5, Eğitim programları %4, Tanıtım programları ise %3'lük dilimde yer almaktadır. Dolayısıyla toplam 10 program türünden 6 farklı program türüne yer veren

Star TV							
Saat	11.03.19	12.03.19	13.03.19	14.03.19	15.03.19	16.03.19	17.03.19
	Pazartesi	Salı	Çarşamba	Perşembe	Cuma	Cumartesi	Pazar
SABAH YAYIN KUŞAĞI							
08:00 - 12:00	Mesut Yar İle Bugün	Mesut Yar İle Bugün	Mesut Yar İle Bugün	Bugün	Mesut Yar İle Bugün	Ateşböceği 'Dizi' (T)	Söz 'Dizi' (T)
	Kara Sevda 'Dizi' (T)	Kara Sevda 'Dizi' (T)	Kara Sevda 'Dizi' (T)	Kara Sevda 'Dizi' (T)	Kara Sevda 'Dizi' (T)	Hobbit: Beş Ordunun Savaşları 'Yabancı Film'	Özlem Denizmen'le Kadınca Vaha İle Evdeki Mutluluk
ÖĞLE YAYIN KUŞAĞI							
13:00 - 16:00	Nursel'in Konukları	Nursel'in Konukları	Nursel'in Konukları	Nursel'in Konukları	Nursel'in Konukları	Tülin Şahin İle Moda	Kuzgun 'Dizi' (T)
	Kocam Yaparsa	Kocam Yaparsa	Kocam Yaparsa	Kocam Yaparsa	Kocam Yaparsa	Kardeş Çocukları 'Dizi' (T)	Erkenci Kuş 'Dizi' (T)
AKŞAM YAYIN KUŞAĞI							
17:00-18:00	Erkenci Kuş 'Dizi' (T)	Erkenci Kuş 'Dizi' (T)	Erkenci Kuş 'Dizi' (T)	Erkenci Kuş 'Dizi' (T)	Erkenci Kuş 'Dizi' (T)	İstanbul Gelin 'Dizi' (T)	Erkenci Kuş 'Dizi' (T)
PRİME TİME							
19:00- 23:00	Ana Haber	Ana Haber	Ana Haber	Ana Haber	Ana Haber	Ana Haber	Ana Haber
	Söz 'Dizi' (T)	Terminatör: Genisys 'Yabancı Film'	Kuzgun 'Dizi' (T)	Avlu 'Dizi' (T)	İstanbul Gelin 'Dizi' (T)	Erkenci Kuş 'Dizi' (T)	Kardeş Çocukları 'Dizi' (Yeni Bölüm)
GECE YAYIN KUŞAĞI							
0:00 - 07:00	Avlu 'Dizi' (T)	Sonsuz Kaçış 'Yabancı Film'	'Dizi' (T)	Söz 'Dizi' (T)	Kuzgun 'Dizi' (T)	Vurguncular 'Yabancı Sinema'	Avlu 'Dizi' (T)
	Kocam Yaparsa 'Dizi' (T)	Sonsuz Kaçış 'Yabancı Film'	Kocam Yaparsa (T)	Kocam Yaparsa (T)	Kocam Yaparsa (T)	Vurguncular 'Yabancı Sinema' (T)	Cesur Ve Güzel 'Dizi' (T)
	Cesur ve Güzel 'Dizi' (T)	Kocam Yaparsa (T)	Cesur ve Güzel 'Dizi' (T)	Cesur ve Güzel 'Dizi' (T)	Cesur ve Güzel 'Dizi' (T)	Hobbit: Beş Ordunun Savaşları 'Yabancı Film' (T)	Hanım Köylü 'Dizi' (T)
	Hanım Köylü 'Dizi' (T)	Cesur ve Güzel 'Dizi' (T)	Cesur ve Güzel 'Dizi' (T)	Hanım Köylü 'Dizi' (T)	Hanım Köylü 'Dizi' (T)	Hanım Köylü 'Dizi' (T)	Hanım Köylü 'Dizi' (T)

Tablo 5: 11.03.2019 / 17.03.2019 Haftalık Yayın Periyodu STAR TV

Kanal D'de de yayınlanan program türleri içerisinde yine en yüksek payın "Drama" kategorisine ait olduğu görülmektedir.

"Star Tv" kanalında yayın akışı içerisinde yer alan toplam 81 programın %60'ını Drama programları, %22'sini Eğlence programları, %9'unu Haber programları ve yine %9'luk oranda Güncel programlar oluşturmaktadır. Buna bağlı olarak Star Tv'nin 10 program türü arasından 4 program türüne yer verdiği görülmektedir. Bu kanalda da Drama türü ilk sırayı oluşturmaktadır.



Fox TV							
Saat	11.03.19 Pazartesi	12.03.19 Salı	13.03.19 Çarşamba	14.03.19 Perşembe	15.03.19 Cuma	16.03.19 Cumartesi	17.03.19 Pazar
SABAH YAYIN KUŞAĞI							
08:00 - 12:00	İsmail Küçükkaya ile Çalar Saat Çağla İle Yeni Bir Gün Kadın 'Dizi' (T)	İsmail Küçükkaya ile Çalar Saat Çağla İle Yeni Bir Gün Kadın 'Dizi' (T)	Çalar Saat Çağla İle Yeni Bir Gün Kadın 'Dizi' (T)	Çalar Saat Çağla İle Yeni Bir Gün Kadın 'Dizi' (T)	Çalar Saat Çağla İle Yeni Bir Gün Kadın 'Dizi' (T)	Çalar Saat Hafta Sonu Memet Özer İle Mutfakta Bir Aile Hikayesi 'Dizi' (T)	İlker Karagöz ile Çalar Saat Hafta Sonu Refika ile Öze Dönüş Fazıl Say İstanbul Konseri
	ÖĞLE YAYIN KUŞAĞI						
13:00 - 16:00	Kadın 'Dizi' (T)	Kadın 'Dizi' (T)	Bir Aile Hikayesi 'Dizi' (T)	Vurgun 'Dizi' (T)	Bir Aile Hikayesi 'Dizi' (T)	Bizim Hikaye 'Dizi' (T)	Merve Yıldırım ile Benden Söylemesi
	Zuhal Topal'la Sofrada	Zuhal Topal'la Sofrada	Zuhal Topal'la Sofrada	Zuhal Topal'la Sofrada	Zuhal Topal'la Sofrada	Yasak Elma 'Dizi' (T)	Bir Aile Hikayesi 'Dizi' (T)
AKŞAM YAYIN KUŞAĞI							
17:00 - 18:00	Zuhal Topal'la Sofrada	Zuhal Topal'la Sofrada	Zuhal Topal'la Sofrada	Zuhal Topal'la Sofrada	Zuhal Topal'la Sofrada	Yasak Elma 'Dizi' (T)	Bir Aile Hikayesi 'Dizi' (T)
PRİME TIME							
19:00 23:00	Ana Haber	Ana Haber	Ana Haber	Ana Haber	Ana Haber	Ana Haber	Ana Haber
	Yasak Elma 'Dizi'	Kadın 'Dizi'	Vurgun 'Dizi' (Final)	Bizim Hikaye 'Dizi' İlk Buluşma	Yaparsın Aşkım	Bir Aile Hikayesi 'Dizi' (Yeni Bölüm) Bir Aile Hikayesi (T)	Savaşçı 'Dizi' (Yeni Bölüm)
GECE YAYIN KUŞAĞI							
0:00 - 07:00	Bizim Hikaye 'Dizi' (T)	Bir Aile Hikayesi 'Dizi' (T)	Bizim Hikaye 'Dizi' (T)	Fatih Savaş İle Sohbet Gecesi	Bir Aile Hikayesi 'Dizi' (T)	İlk Buluşma Yasak Elma 'Dizi' (T)	Bir Aile Hikayesi 'Dizi' (T)
	Zuhal Topal'la Sofrada(T)	Zuhal Topal'la Sofrada (T)	Zuhal Topal'la Sofrada (T)	Zuhal Topal'la Sofrada (T)	Zuhal Topal'la Sofrada (T)	İnadına Aşk 'Dizi' (T)	İnadına Aşk 'Dizi' (T)
	İnadına Aşk 'Dizi' (T)	İnadına Aşk 'Dizi' (T)	İnadına Aşk 'Dizi' (T)	İnadına Aşk 'Dizi' (T)	İnadına Aşk 'Dizi' (T)	Kiraz Mevsimi 'Dizi' (T)	Kiraz Mevsimi 'Dizi' (T)
	Kiraz Mevsimi 'Dizi' (T)	Kiraz Mevsimi 'Dizi' (T)	Kiraz Mevsimi 'Dizi' (T)	Kiraz Mevsimi 'Dizi' (T)	Kiraz Mevsimi 'Dizi' (T)	Kiraz Mevsimi 'Dizi' (T)	Kiraz Mevsimi 'Dizi' (T)

Tablo 6: 11.03.2019 / 17.03.2019 Haftalık Yayın Periyodu “FOX TV”

Fox Tv nin bir haftalık yayın akışı içerisinde toplam 76 program yer almaktadır. Bu programların %51'i Drama, %25'i Eğlence, %12'si Güncel programlar, %9'u Haber programları ve %3 ü Kültür programlarından oluşmaktadır. En yüksek yüzdeleri dilimi bu kanal içerisinde de Drama kategorisine aittir. Toplam 10 program türü içerisinde 5 program türü kodlandığı görülmektedir.

Show TV							
Saat	11.03.19	12.03.19	13.03.19	14.03.19	15.03.19	16.03.19	17.03.19
	Pazartesi	Salı	Çarşamba	Perşembe	Cuma	Cumartesi	Pazar
SABAH YAYIN KUŞAĞI							
08:00 - 12:00	Kendine İyi Bak (Yeni Bölüm)	Kendine İyi Bak (Yeni Bölüm)	Kendine İyi Bak (Yeni Bölüm)	Kendine İyi Bak (Yeni Bölüm)	Kendine İyi Bak (Yeni Bölüm)	Hayat Güzeldir	Hayat Güzeldir
	Yeni Gelin (Tekrar)	Yeni Gelin (Tekrar)	Yeni Gelin (Tekrar)	Yeni Gelin (Tekrar)	Yeni Gelin (Tekrar)	Cumartesi Sürprizi	Pazar Sürprizi
ÖĞLE YAYIN KUŞAĞI							
13:00 - 16:00	Gelin Evi (Yeni Bölüm)	Gelin Evi (Yeni Bölüm)	Gelin Evi (Yeni Bölüm)	Gelin Evi (Yeni Bölüm)	Gelin Evi (Yeni Bölüm)	Lezzet Akademisi (T)	Gülperi 'Dizi' (T)
	Zahide Yetiş'le (Canlı)	Zahide Yetiş'le (Canlı)	Zahide Yetiş'le (Canlı)	Zahide Yetiş'le (Canlı)	Zahide Yetiş ve Prof. Dr. Mustafa Karataş'la	Nöbet 'Dizi' (T)	Lezzet Akademisi
AKŞAM YAYIN KUŞAĞI							
17:00-18:00	Zahide Yetiş'le (Canlı)	Zahide Yetiş'le (Canlı)	Zahide Yetiş'le (Canlı)	Zahide Yetiş'le (Canlı)	Zahide Yetiş ve Prof. Dr. Mustafa Karataş'la	Nöbet 'Dizi' (T)	Lezzet Akademisi
PRİME TIME							
19:00 23:00	Ana Haber	Ana Haber	Ana Haber	Ana Haber	Ana Haber	Ana Haber	Ana Haber
	Çukur 'Dizi'	Hükümet Kadın 'Türk Filmi'	Kocan Kadar Konuş 'Türk Filmi'	Güldür Güldür Show (T)	Gülperi 'Dizi'	Güldür Güldür Show	Nöbet 'Dizi' (Yeni Bölüm)
		G.O.R.A. 'Türk Filmi'	Kıyamet Günü 'Yabancı Film'	Cumhurbaşkanı ile Özel		Kırmızı Kuyruklar Filosu 'Yabancı Film'	Florence 'Yabancı Sinema'
GECE YAYIN KUŞAĞI							
0:00 - 07:00	Çarpışma 'Dizi' (T)	Nöbet 'Dizi' (T)	Nöbet 'Dizi' (T)	Nöbet 'Dizi' (T)	Çarpışma 'Dizi' (T)	Nöbet 'Dizi' (T)	Gülperi 'Dizi' (T)
	Gülperi (T)	Çukur 'Dizi' (T)	Kıyamet Günü 'Yabancı Film' (T)	Gelin Evi (T)	Çukur 'Dizi' (T)	Cumartesi Sürprizi (T)	Pazar Sürprizi (T)
	Lezzet Akademisi (T)	Lezzet Akademisi (T)	Lezzet Akademisi (T)	Lezzet Akademisi (T)	Gelin Evi (T)		Güldür Güldür Show Çocuk (T)
	Güldür Güldür Show Çocuk (T)	Güldür Güldür Show Çocuk (T)	Güldür Güldür Show Çocuk (T)	Güldür Güldür Show Çocuk (T)	Güldür Güldür Show Çocuk (T)	Güldür Güldür Show Çocuk (T)	

Tablo 7: 11.03.2019 / 17.03.2019 Haftalık Yayın Periyodu “SHOW TV”

Show Tv bir haftalık yayın akışı içerisinde toplam 74 program yayınlamaktadır. Bu programların yüzdeleri dağılımı şu şekildedir: %51 Eğlence programları, %38 Drama, %10 Haber, %1 Güncel programlar. Bu veriler doğrultusunda en fazla paya sahip olan program türü Eğlence programları olmakla birlikte RTÜK tarafından belirlenen 10 program türünden 4 farklı program türüne yer verilmektedir.

Sonuç

Bir televizyon yapımından beklenen temel işlevler; haber verme eğitim ve kültür eğlendirme, mal ve hizmetlerin tanıtılmasıdır. Televizyonun bu işlevleri program türlerine bir anlamda temel oluşturmaktadır. Bu işlevleri kapsayan genel bir nitelik de televizyon yayınları ile kişilerde verilene inanma ve bu inanma sonucunda bir eyleme geçme etkisinin yaratılmasıdır (Kars, 2003:20). Aynı zamanda televizyon anlatıları insanların en çok tükettiği anlatılardandır. Televizyon yoğun olarak farklı anlatıları tüketme alışkanlıkları olmayan kitlelere seslenir ve milyonlarca insan için kolay ucuz erişimi sayesinde gündelik hayatının içine girer, yerleşir (İnal, akt: Özsoy,2011:118).

İlk yıllarda televizyon yayınlarının politikasını anlama açısından, o dönemin Televizyon Dairesi Başkanının deneme yayınlarına başlamadan önce TRT Genel Müdürlüğü'ne yayınlarla ilgili olarak

hazırladığı rapor, ilk yayınların amacını açıkça belirtmektedir. “ ...doğrudan köylüye ve her çeşit eğitim seviyesindeki halka hitap eden eğitim programları ile doğrudan doğruya okullara yapılacak öğretim programları ve diğer kültür programları ile televizyonun ilerde günlük hayatımızda oynayacağı rolü yansıtan yasaların düzenlenmesi TRT program çalışmalarının temeli olacaktır” (Aziz, 1999:24). Dolayısıyla televizyonun ilk yıllarında programların amacı ve izler kitleye olan yaklaşımının bu çalışma verilerine bakıldığında günümüzde değişime uğradığı görülmektedir.

Televizyonun ilk yıllarında eğlence içerikli yapımların içerik kodlamasıyla günümüzde ki eğlence programlarının içeriği arasındaki fark da dikkat çekicidir. Artık eğlence anlayışlı tıpkı Postman'ın yıllar önce belirttiği gibi televizyon izleyicilere eğlendirici temalar sunmaktan ziyade bütün temalar eğlence olarak sunulmaktadır ve bu durum ciddi bir sorundur (1994:99). Her türlü içeriğin eğlence haline dönüştürülüyor olması eğlencenin televizyondan yansıma türünü dönüşüme uğratmıştır. Zaman zaman haber bülteni içerisinde zaman zaman drama programlarında bile eğlence tür olarak kodlanmasa da içerik olarak yer almaktadır.

Dizi ve serilerin program planlayıcıları için hem haftalarca doldurulabilecek bir zaman aralığı olma, hem de dizi ya da serilerde ki süreklilik öğelerinin kanala bağlılığı teşvik etme avantajı bulunmaktadır (Williams,2003:50). Bu durum günümüz televizyon yayıncılığı açısından değerlendirildiğinde kanallarda yer alan dizilerin çokluğunu açıklamaktadır. İzleyiciyi kanala bağlama ve buna bağlı olarak izlenme oranının yükselmesi bu tür program türlerinin artmasına zemin oluşturmaktadır.

Bu çalışma kapsamında elde edilen veriler yukarıda televizyon yayıncılığına dair belirtilen tespitleri destekler niteliktedir. Günümüzde ulusal yayın yapan kanalların türsel bazda yayın içerikleri incelendiğinde drama ağırlıklı programların %50 ye yakın bir oranla dikkat çekici bir şekilde ön planda olduğu tespit edilmiştir. Bu durum izleyicilerin televizyon yayınları aracılığıyla kurgusal anlatılarla donatılmış bir dünya içine çekilmelerine ve giderek gerçeklikten uzaklaşmalarına neden olabilmektedir. Sürekli bu tür yayınları tüketen izleyici bilinçlenmekten uzaklaşabilmekte ve edilgen bir konuma yerleşebilmektedir. Programların türsel yapısının kanal bazında genel değerlendirilmesi aşağıdaki tabloda görselleştirilmiştir.

Programların Türsel Yapısının Kanal Bazında Genel Değerlendirilmesi

	TRT	Show	Kanal D	Fox	Atv	Star
Toplam Yayın Sayısı	100	74	76	76	74	81
TÜRLER	TRT	SHOW TV	KANAL D	FOX TV	ATV	STAR TV
Haber	7	7	8	7	21	7
Güncel Programlar	2	1	-	9	-	7
Kültür Programları	3	-	4	2	4	-
Eğitim Programları	10	-	3	-	3	-
Gerçek Yaşamlar	2	-	-	-	10	-
Drama	49	28	37	39	36	49
Eğlence Programları	12	38	22	19	-	18
Çocuk Programları	-	-	-	-	-	-
Ticari İletişim ve Tanıtım	15	-	2	-	-	-
Diğer	-	-	-	-	-	-

Tablo 8: Kanalların Türsel Bazda Program Sayısı

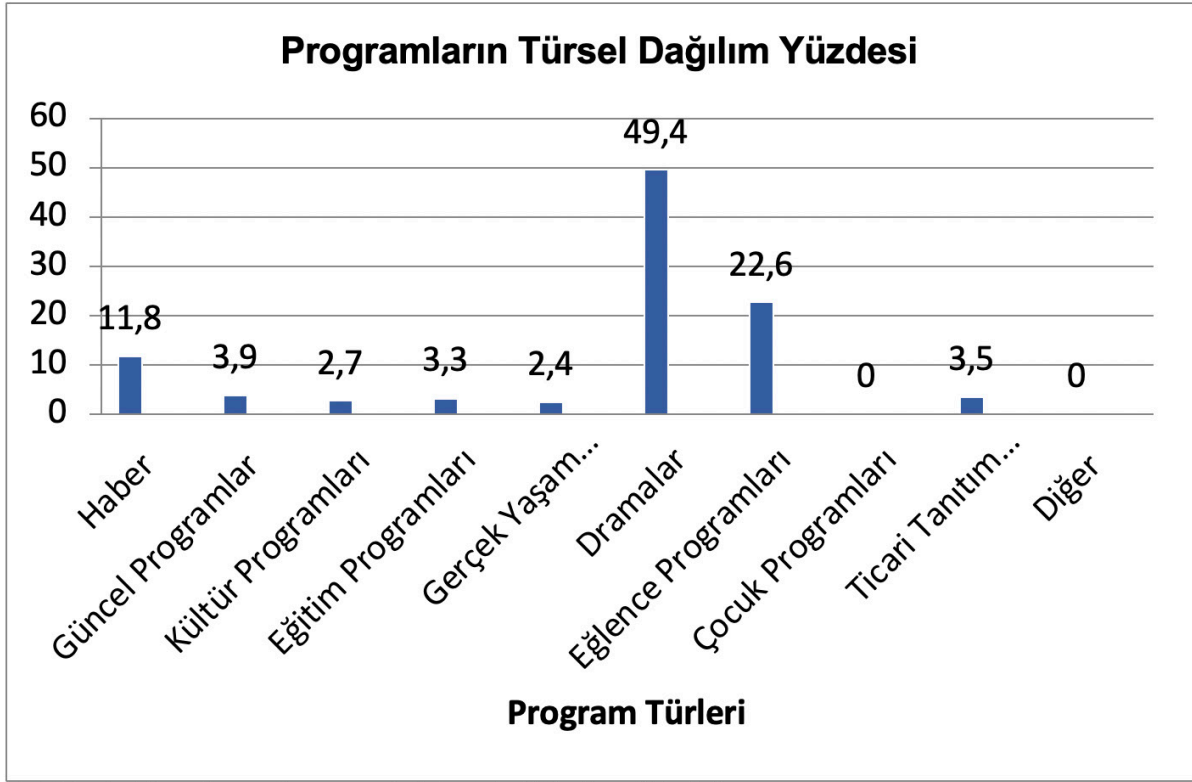

Tablo 9: Kanalların Program Türlerinin Yüzdesel Dağılımı

Toplam altı kanalda yayınlanan 481 programın program türü bazında yayın dağılımına bakıldığında “Drama”nın yayın kuşağı içerisinde en fazla yer alan program türü olduğu görülmektedir. Türsel kodlamada drama programlarını sinema, televizyon filmleri ve diziler oluşturmaktadır. Ancak yapılan analiz kapsamında bu türe ilişkin kodlamaların sıklıkla televizyon dizilerinden oluştuğu görülmektedir. Özellikle prime time yayın kuşağı içerisinde yer alan diziler ayrıca gece yayın kuşağında tekrarlanmakta ve bu dizilerin yansira geçmiş dönemlerde yayınlanan dizilerin de bu kuşak içerisinde tekrarlarının verildiği görülmektedir.

Türsel bazda bakıldığında bir haftalık yayın kuşağında yer alan programlarda ikinci sırada eğlence programları bulunmaktadır. RTÜK’ün tanımına göre eğlence programlarını; magazin programları, drama öğeleri içeren eğlence programları, müzik ağırlıklı programlar, müzik video klipleri, konser yayınları, beceri ve direnç yarışmaları, spor karşılaşmaları yayınları, şov ve gösteriler, ‘talk-show’ ve kuşak programları oluşturmaktadır. Eğlence türüne dâhil olan programlar geniş bir yelpazede tanımlanmış olsa da, incelenen yayın periyodu dâhilinde bu türlerin birçoğuna rastlanılmamaktadır. İncelenen hafta bazında tek bir drama öğesi içeren eğlence programı yayını (Güldür Güldür Show, SHOW TV) dışında diğer eğlence türü programları sadece beceri ve direnç yarışmaları ile kuşak programlarından oluşmaktadır. Türsel yoğunluk açısından üçüncü sırada haber programları yer almaktadır. RTÜK bu türün kodlamasına; haber bülteni, haber programları, ekonomi bülteni hava ve yol durumu, spor bültenlerini dahil etmektedir. Ancak analiz kapsamında haber programlarının yoğunluğunu ana haber bültenleri oluşturmaktadır. Açık oturum, tartışma türünde ki programlara çok fazla yer verilmemektedir. Ticari tanıtım programları, güncel programlar ve eğitim programları birbirlerine çok yakın oranlarda yer almaktadır. Bu durum televizyon gibi oldukça geniş bir kitleye seslenen bir medya aracının, eğitim konusundaki rolünün önemi göz önüne alındığında düşündürücüdür. Ayrıca çocukluk döneminde toplumsallaşma araçlarından biri olarak görülen televizyon, yayın içeriklerinde çocuklara yönelik hiçbir yapıma yer vermemekte sadece TRT de yayınlanan “Tozkoparan” adlı dizide çocuk oyuncuların yoğunluğu dolayısıyla biraz daha çocuklara

yakın bir dizi olarak karşımıza çıkmakta, ancak yayının içeriği dolayısıyla tam bir çocuk programı olarak kodlamak mümkün olmamaktadır. Çocuklara yönelik tematik kanalların varlığı ulusal kanallarda çocuk izleyicilerin takip edebilecekleri yayınların giderek kaldırılmasına yol açmaktadır.

Sonuç olarak bu çalışma içerisinde Türkiye’de ulusal yayın yapan ve 2018 RTÜK verilerine göre en çok izlenen altı kanalın yayıncılık anlayışına bakıldığında kamusal yayıncılık yapan TRT kanalının diğer kanallara oranla program çeşitliğine daha fazla yer verdiği görülmektedir. Diğer kanalların ise bu konuda daha sığ bir çerçeve çizdikleri ve belli program türlerine yoğunlaştıkları saptanmaktadır. Bu durum televizyona atfedilen işlevlerin günümüzde geçerliğini pek çok yönden yitirdiğini oylanma ve zaman geçirmeye dayalı bir yayıncılık anlayışının yer aldığını göstermektedir.

Kaynakça

- Aziz, A. (1999). Türkiye’de Televizyon Yayıncılığın 30 Yılı, Ankara Türkiye Radyo Televizyon Kurumu.
- Bourdieu, P. (1997). Televizyon Üzerine. T. Ilgaz (çev), İstanbul: Yapı Kredi Yayınları.
- Burton, G. (1995). Görünenden Fazlası Medya Analizlerine Giriş. N.Dinç (çev), İstanbul: Alan Yayıncılık
- Kars, N. (2003) Televizyon Programı Yapalım Herkes İzlesin, İstanbul: Derin Yayınları: İstanbul.
- Kellner D. (1979), “TV, İdeology, Emancipatory Popular Culture”, Socialist Review, no.45, pp.13-53
- Mutlu, E. (1991), Televizyonu Anlamak, Ankara, Gündoğan Yayınları.
- Özsoy, A. (2011). Televizyon ve İzleyici. Türkiye’de Dönüşen Televizyon Kültürü ve İzleyici, Ankara: Ütopya Yayınevi
- Postman, N. (1994). Televizyon Öldüren Eğlence, İstanbul: Ayrıntı Yayınları
- Yengin, H. (1994) Ekranın Büyüsü, İstanbul:Der Yayınevi.
- Williams, R. (1974). Television: Technology and cultural form. Glasgow, Great Britain: William Collins Sons & Joe Ltd
- Williams, R. Televizyon Teknoloji ve Kültürel Biçim, çev: Ahmet Ulvi Türkbağ, Ankara: Dost Kitabevi
- URL: <https://www.trt.net.tr/Kurumsal/Tarihce.aspx>

Summary

Although there has been a great increase in the number of channels broadcasting on digital platform in recent years, television, which is one of the traditional media channels, continues to be consumed by a large audience today.

Although television has the power to gather large masses per screen through its broadcast content, it is a common and highly effective “culture producing” tool among mass media in modern societies. Thanks to its instrumental elements such as television images, sound, music and mobility, it is more effective than other mass media. In addition, it can be seen that television has a great influence on creating and transferring different images and images, myths and values, as well as keeping them alive.

Determining how the broadcasting content of national broadcasting channels are arranged on a genre basis and which types of programs are concentrated on television channels provides information about the broadcasting understanding of that country.

Based on this idea, it is the starting point of the research to examine how national channels create broadcast content according to the program types. The purpose and importance of the study is to determine the position of the television’s functions such as information, entertainment and education from the first years of television to today’s broadcasting and the traces that consume this area.

In this study, 6 national channels with the highest rate of watching from public and private channels broadcasting on a national basis were included in the scope of the research. Seasonal planning of the broadcast streams of the channels includes almost the same stream except for special cases. Therefore, the one-week broadcast stream of the channels included in the scope of the sample seems sufficient to generate the data of the study. The reason for choosing the broadcast season covering September-May is due to the fact that the program contents of the channels are more intense and the level of traceability is higher in this period. In addition, since the weekday and weekend broadcasting generation requires a different arrangement in terms of broadcasting, in this study, broadcasting generations were categorized as weekdays and weekends. Thus, the program types, contents and rates were determined quantitatively and evaluated by qualitative content analysis.

The classification of the generic structure of programs in different sources and studies on television broadcasting is diverse. The program genre categories included in the research framework of this study were created according to the program genre categories and definitions published by RTÜK in the "Program Types Code Booklet" in 2018.

The data obtained in this study supports the findings stated in the literature on television broadcasting. Today Turkey generic basis of national broadcast channels that broadcast the contents of a drama when examined close to 50% compared to the weighted program in a remarkable way has been found to be at the forefront. This situation may cause viewers to be drawn into a world full of fictional narratives through television broadcasts and increasingly being removed from reality. The audience, who is constantly exposed to such broadcasts, can move away from consciousness and settle in a passive position.

Akademik Doğa Kampına Yönelik Öğrenci Görüşleri¹²

Student Opinions About The Academic Nature Camp

Dr. E. Omca ÇOBANOĞLU³

Dr. Mahir YERLİKAYA⁴

Dr. Aslı YERLİKAYA⁵

ARAŞTIRMA MAKALESİ

Gönderim Tarihi: 30.01.2020 | Kabul Tarihi: 21.03.2020

Özet

Bu çalışmada amaç, Samsun ili sınırları içinde yer alan Nebiyan Dağı Milli Parkı'nda gerçekleştirilen araştırmacılar tarafından özgün olarak tasarlanmış etkinliklerin gerçekleştirildiği akademik kampa katılan öğrencilerin, kamp ile ilgili görüşlerini belirlemektir. Çalışma grubunu kampa katılmaya gönüllü olan 17 öğrenci oluşturmuştur. Bir gece iki gün süren sınıf dışı eğitim ortamında, çeşitli disiplinlere ilişkin oyunlar ve etkinlikler gerçekleştirilmiştir. Yapılan etkinlikler için de fen ve matematik eğitimleri, müzik ve görsel sanatlar etkinlikleri, yön bulma, tırmanış, yürüyüş ve spor etkinlikleri yer almıştır. Çalışmada veriler, tüm aktivitelerin sona ermesiyle birlikte kampa katılan öğrenciler ile yarı yapılandırılmış görüşmeler ile toplanmıştır. Yapılan görüşmeler sırasında katılımcılara; kampa ilişkin görüşleri sorulmuştur. Görüşmelerden elde edilen veriler, nitel araştırma teknikleri kullanılarak analiz edilmiştir. Bulguların tamamı bir bütün olarak ele alındığında, çalışmaya dâhil olan katılımcıların, yapılan etkinlikleri beğendiği ve kendilerini kamp ortamında daha özgür hissettikleri belirlenmiştir. Özellikle çadırda kalmanın kendileri için yeni bir deneyim olduğunu belirtmişlerdir. Bu ifadeler çalışmanın amacına ulaştığının bulgusu olarak düşünülmektedir. Bu tip kampların yaygınlaştırılması ve farklı konu alanlarını da kapsayacak şekilde genişletilmesi önerilmektedir.

Anahtar Sözcükler: Sınıf Dışı Eğitim, Doğa Eğitimi, Akademik Kamp, Öğrenci Görüşleri

Abstract

The aim of this study is to determine the views of the students participating in the academic camp, where the activities that were originally designed by the researchers carried out in the Nebiyan Mountain National Park, which is located within the borders of the province of Samsun. The study group consisted of 17 students who volunteered to participate in the camp. Games and activities related to various disciplines have been carried out in the classroom, which lasted for one night and two days. Science and mathematics education, music and visual arts activities, orienteering, climbing, walking and sportive activities were also included for the activities. In the study, the data were collected through semi-structured interviews with the students in the end of all activities. In the interviews, their wives' about the camp was asked to the participants. The data obtained from the interviews were analyzed using qualitative research techniques. When all the findings are considered as a whole, it was determined that the participants included in the study liked the activities and felt more free in the camp environment. They stated that staying in a tent was a new experience for them. These statements are considered as the finding that the study has achieved its purpose. It is recommended to expand these types of camps and expand them to cover different subject areas.

Keywords: Outdoor education, nature education, academic camp, student views

1 Bu çalışma 27-29 Aralık 2019 tarihinde Samsun'da düzenlenen 2. Uluslararası 19 Mayıs Yenilikçi Bilimsel Yaklaşımlar Kongresi'nde sözlü bildiri olarak sunulmuştur.

2 Bu çalışmada kullanılan veriler 15-17 Kasım 2019 tarihinde yapılan Sınıf Dışı Eğitim Topluluğu'nun akademik kampındaki gönüllü katılımcılardan elde edilmiştir.

3 Ondokuz Mayıs Üniversitesi, Eğitim Fakültesi, Matematik ve Fen Bilimleri Bölümü, omcacobanoglu@gmail.com, ORCID: 0000-0002-3691-8273

4 Tokat Gaziosmanpaşa Üniversitesi, Turhal Uygulamalı Bilimler Fakültesi, Grafik Tasarımı Bölümü, mahiryerlikaya@gmail.com, ORCID: 0000-0003-2678-1776

5 Tokat Gaziosmanpaşa Üniversitesi, Rektörlük, Kariyer Uygulama ve Araştırma Merkezi, drasliyerlikaya@gmail.com, ORCID: 0000-0002-9132-8874

Giriş

Modern ve başarılı bulunan çoğu gelişmiş ülke, klasik sınıf içinde vermekte olduğu eğitimi sınıfın dışı için de planlayarak uygulamaktadır. Sınıf dışı öğrenme ortamı denildiğinde okul sınırları dışında yer alan ve hayal gücüyle sınırlı pek çok alan akla gelmektedir. Milli Eğitim Bakanlığı tarafından modern eğitim yöntemleriyle birlikte sınıf dışı alanlar da eğitim sistemine dâhil edilmiştir. Bu kapsamda öncelikle okul ve sınıf içi olarak akla gelen öğrenme ortamları, okul dışı ortamları da kapsayacak şekilde genişletilmiştir. Lappin (1997) çevre eğitimi, koruma eğitimi, macera eğitimi, okul kampı ve vahşi yaşam terapisinin sınıf dışı eğitimin bazı yönlerini içerdiğini ifade etmiştir. Ancak sınıf dışı eğitimde sadece doğayı anlamak ve doğada olmak değil aynı zamanda doğa-toplum ilişkisini kurdurmak da önem taşır (Priest, 1986). Doğal kaynakların hızla tükendiği, doğanın hızla kirlendiği dünyada çocukların doğadan giderek uzaklaştığını da göz önünde bulundurulduğunda (Petrina, 2000) sınıf dışında özellikle de doğada yapılan eğitimlerin çok önemli olduğunu görmekteyiz. Bundan dolayı sınıf dışı eğitim ortamları öğrenciler için gerekli ortamlardır. Sınıf dışı eğitimde tüm duyu organlarını çalıştırarak, çevreyle ilgili prensipleri öğrenerek, çevresel sorunlara bir çözüm önerisi getirerek, bir insanın doğada yaşaması için neleri yapması gerektiğini öğretmek, doğadaki malzemeleri tanıyarak ve fark ederek etkinlikler yapılmalıdır (Ford, 1989). Bu etkinlikler deneysel olması sebebiyle hem de tüm duyu organlarının kullanılmasyla sınıf dışı eğitimde öğrenci aktif olarak sürece katılır (Priest, 1986).

Bu çalışmanın amacı, Samsun ili sınırları içinde yer alan Nebiyan Dağı Milli Parkı'nda gerçekleştirilen araştırmacılar tarafından özgün olarak tasarlanmış etkinliklerin yapıldığı akademik kampa katılan öğrencilerin, bu kamp ile ilgili süreci değerlendirdikleri görüşlerini belirlemektir.

YÖNTEM

Araştırma Deseni

Samsun ili sınırları içinde yer alan Nebiyan Dağı Milli Parkı'nda gerçekleştirilen akademik kampa katılan öğrencilerin, akademik kamp ile ilgili görüşlerini belirlenim amaçlandığı bu çalışma nitel yaklaşım ile gerçekleştirilmiştir. Nitel yaklaşımda yer alan desenlerden birisi de durum çalışmasıdır. Durum çalışmalarında bu çalışmada olduğu gibi var olan durumu gerçekçi bir resimle ifade etmek amaçlanır (Creswell, 1998). Bu nedenle bu çalışmadaki desen durum çalışması olarak ifade edilmiştir.

Çalışma Grubu

Samsun ili sınırları içinde yer alan Nebiyan Dağı Milli Parkı'nda gerçekleştirilen 16-17 Kasım 2019 tarihinde gerçekleştirilen akademik kampa katılan (6, 7 ve 8. sınıf) 17 gönüllü öğrenci çalışma grubunu oluşturmuştur. Bu grup ile akademik kampta sınıf dışı eğitim çalışmaları bir gece iki gün süresince gerçekleştirilmiştir. Öğrencilerin kimliğini korumak için çalışmada Ö1, Ö2, Ö3 şeklinde kodlar kullanılmıştır.

Veri Toplama Aracı ve Süreci

Çalışma grubunun akademik kampı Nebiyan Dağı Milli Parkı'nda bir gece iki gün gerçekleştirilmiştir. Bu süre içerisinde Tablo 1'de yer alan program içerisinde çeşitli disiplinlerin bir araya geldiği etkinlikler gerçekleştirilmiştir. İlk gün gündüz etkinliklerinin tamamlanmasının ardından öğrenciler kendi kurdukları çadırlarda bir gece konaklamışlardır. Ardından ertesi gün etkinliklere devam edilmiştir.

Tablo 1: Nebiyan Festivali Kamp Programı

1. Gün 16 Kasım 2019	
Saat	Etkinlik
10:00	Nebiyan Kamp alanında buluşma
10:15-11:00	Tanışma ve Oryantasyon
11:00-12:00	Çadırımı Kuruyorum
12:00-13:00	Öğle Yemeği
13:00-14:00	Nebiyan Kuru Fasulye Tat Yarışması
14:30-16:30	Gündüz Yürüyüşü
16:30-18:00	Türkiye'nin Biyolojik Zenginliklerini Öğreniyorum
18:00-18:30	Yemeğe hazırlanıyorum
18:30-19:30	Akşam Yemeği
19:30-20:30	Performans Sunumları
20:30-23:00	Festival Kamp Ateşi Başındayım
23:00-23:30	Gece Yürüyüşü
00:00	Yatma
2. Gün 17 Kasım 2019	
08:00	Kalkış
08:00-08:30	Güne Başlarken Bedenimi Isıtıyorum
08:30-09:15	Kahvaltı
09:15-11:00	Hafıza Oryantiring
11:00-12:00	Doğada Görsel Sanatlar
12:00-13:00	Öğle Yemeği
13:00-14:00	Tahtaralli Yarışmasını İzliyorum (Yapılamadı)
14:00-15:30	Ağaca Tırmanıyorum/Slackline Yapıyorum Dengemi Buluyorum
15:30-16:30	Doğada Ses ve Vücut Streching
16:30-17:00	Çadırımı Topluyorum
17:00-18:00	Yarı Yapılandırılmış Mülakat
18:15	Nebiyan Yaylası Kapanış Töreni

Etkinliklerin içeriğine aşağıda kısaca değinilmiştir.

Tanışma ve Oryantasyon: Etkinlik alanında herkesin birbirini görebilecek şekilde çember toplanması ile birlikte tanışma etkinliği başlar. Her katılımcı kendisini tanıtırken kendine ait bir isimlendirme ve hareket yapması istenir. Bir sonraki katılımcı kendisini tanıtmadan önceki kişiyi özelliği ve hareketi ile tanıtır ve sonrasında kendisini aynı yolla tanıtmaktadır. Bu silsile son kişinin kendisinden önceki tüm katılımcıların isim ve özelliklerini söylemesi ile son bulur.

Çadırımı Kuruyorum: Çadırın nereye ve nasıl kurulacağı konusu teknik olarak eğitmen tarafından anlatılır. Sonrasında tüm katılımcıların görebileceği şekilde örnek çadır kurma işlemi eğitmen tarafından yapılır. Sonrasında gruplara bölünen katılımcıların kendi çadırlarının kurulması eğitmenler eşliğinde kurulması sağlanır. Çadır içine yerleşmeleri ile etkinlik sonlandırılır.

Türkiye'nin Biyolojik Zenginliklerini Öğreniyorum: Konuya giriş ve var olan bilgileri hatırlatma amacıyla içinde fiziksel performans da barındıran bir ısınma etkinliğinin ardından. Ana etkinliğe geçilmiştir. Bu aşamada sınıf dışı etkililiklere uygu olarak farklı disiplinleri de barındıran (yön bulma, kroki okuma gibi) çiçekli ve çiçeksiz bitkileri öğretmeye yönelik bir takım yönergeler verilmiştir. Daha sonra ise ortamdaki bitki çeşitliliğinin farkına vardırılmaya çalışılmış ve yakından uzağa ilkesi kullanılarak Türkiye'nin biyoçeşitliliği ve bunun nedenleri buldurulmuştur.

Gündüz Yürüyüşü: Topluca yürüme hakkında ve yürüyüş güzergâhı hakkında bilgiler eğitmen tarafından verilir. Uygun kıyafet kontrolleri yapıldıktan sonra tek sıra halinde ve gruptan kopmayacak şekilde eğitmen önderliğinde yürüyüşe başlanır. Yürüyüş sırasında iki eğitmen daha hazır bulunur. Biri grubun ortasında diğeri ise sonunda yer alacak şekilde konumlanır.

Festival Kamp Ateşi Başındayım: Katılımcıların hepsi kamp ateşi için etraftan malzeme toplamak için görevlendirilir. Buradaki en önemli görev ateş için toplanan odunların kesinlikle doğaya zarar vermeden toplanmasını sağlamaktır. Katılımcılara odun toplamak için kesinlikle ağaç kesemeyecekleri, ağacın dalını kıramayacakları belirtilmelidir. Odun toplama işi için işbirliği yapmaları

önerilir. Buradaki amaç birlikte hareket etmelerini sağlamak ve aralarındaki ilişkiyi güçlendirmektir. Bütün katılımcılar topladıkları odunları bir yerde toplarlar ve yakılmaya hazır hale getirirler. Kamp ateşinin yakılmasından sonra etrafında toplanılır. Ateşin sıcaklığı ve aydınlığı katılımcıların güven duygusunu pekiştirir ve moral sağlar. Bu arada katılımcıların ateş başındaki iletişim düzeyi artar. Ekip olma ruhu ve işbirliği artar.

Güne Başlarken Bedenimi Isıtıyorum: Katılımcıların rahat ve esnek kıyafet ile etkinliğe gelmeleri sağlanır. Baş kol ayak bel gibi bölgesel hafif ısınma hareketleri ile vücut gün içindeki etkinliklere hazırlanır.

Hafıza Oryantiring: Antrenman çanakları ile yere aynı örüntüden iki rota oluşturulur. Rota, öğrencilerin bedensel performansını sergileyeceği (belirli ritmik hareketleri) şekilde düzenlenir. Katılımcılar iki gruba ayrılır. Rotanın başında ve sonunda iki kolaylaştırıcı bulunur. Katılımcılar aynı anda başlarlar. Rotayı takip ederler. Aynı ritmik hareketleri yaparak rotanın sonuna kadar giderler. Rota sonundaki kolaylaştırıcılar elinde bulunan karttaki örüntüyü kısa bir süre katılımcılara gösterirler. Katılımcı karttaki örüntüyü hafızasında tutarak aynı rotayı tekrarlayarak geri giderler. Başladıkları noktada bulunan antrenman çanakları ile hafızasında tuttuğu örüntünün aynısını yapmaya çalışır. Burada önemli olan katılımcının hızlı hareket etmesi ve hareket halinde iken örüntüyü hafızasında tutabilmesidir.

Doğada Görsel Sanatlar: Etkinlik sonbaharda yapılmıştır. Yaprığın dalından neden düştüğü bilimsel olarak anlatılır. Yaprığın yere düştükten sonraki serüveni için; estetik, ritim, armoni gibi sanatsal konuları içerecek şekilde yapılır. Aynı türden yaprakların en yeşiller an kurumuş kahverengine olacak şekilde gruplar halinde doğadan bulunması istendi. Aynı türden olmayan yaprakların tespitinden sonra dairesel olarak yeşilden kahveye olacak şekilde renk döngüsü yapıldı. En çok yaprak ile döngü yapan grup onore edildi. Yaprığın doğada dönüşümü hakkında bilgiler eşliğinde etkinlik bitirildi. Döngü çalışmaları fotoğraflandı.

Ağaca Tırmanıyorum/Slackline Yapıyorum Dengemi Buluyorum: Ağaca tırmanma için gerekli teçhizat eğitmenler tarafından ayarlandı. Uygun ağaç belirlendi. Ağaca zarar verilmeyecek şekilde her bir katılımcı eğitmenler eşliğinde tırmanışı sağlandı. Tırmanış esnasında zorlanan adaylar zirveye eğitmenlerin yardımı ile ulaşması sağlandı. Hedeflenen yere zorda olsa ulaşmaları ve başladıkları işi bitirmeleri gibi hedefler ışığında etkinlik sonlandırıldı.

Doğada Ses ve Vücut Streching: Öğrenciler çember biçiminde düzen almaları ile birlikte eğitmenin ortada her öğrencinin ısınmasını sağlayacak çalışmalar yaptırması ile etkinlik başlamıştır. Sonrasında eğitmenin ses komutları ile öğrencilerin tekrarı ile etkinlik devam etmiştir. Her aşamada basitten karmaşığa, kolaydan zora olacak şekilde ses ve beden ritimleri ile etkinlik devam etmiştir. Öğrenciler hem beden hem de ses kullanarak grup halinde etkinliğin son aşamasına gelinmiştir. Son aşamada ses ve beden perküsyonu ile etkinlik bütüncül bir yaklaşımla müzikli etkinlik sonlandırılmıştır.

Çadırımı Topluyorum: Çadır toplama işlemi çadır kurma işleminin tersi olacak sıra ile öğrenciler tarafından yapılmıştır. Her çadırın uygun şekilde toplanması için eğitmen yardım etmiştir. Çadırların toplanıp araçlara konması ile birlikte muntika temizliği hep birlikte yapılmıştır.

Tablo 1'de yer alan etkinliklerin tamamlanmasının ardından öğrencilere açık uçlu sorular yöneltilerek akademik kampa yönelik görüşlerini ifade etmeleri istenmiştir. Buradaki amaç genel anlamda kampa ilişkin öğrenci görüşlerini belirlemektir. Çalışmanın verileri yarı yapılandırılmış mülakat ile elde edilmiştir. Öğrencilerin tamamı gönüllü olarak mülakata katılmak istemiştir. Öğrencilere şu sorular yöneltilmiştir:

- Burada neleri sevdiniz? Neleri sevmediniz?
- Bedensel olarak size kolay gelen ne vardı? Zor gelen ne vardı?
- Burada yeni ne öğrendiniz? Bildiğiniz ne vardı?

- Bu etkinliği başkalarına önerir misiniz? Neden?

Veri Analizi

Çalışmada öğrencilerin mülakattaki yer alan sorulara vermiş oldukları yanıtlar veri kaynağı olarak kullanılmıştır. Öğrencilerden elde edilen veriler öğrencilerin de izni alınarak ses kaydına alınmıştır. Ardından ses kayıtları bir Word dosyasında yazılı hale getirilmiştir. Yazılı hale getirilen veriler içerik analizi yapılarak kodlar, kavramlar ve son olarak temalar oluşturulmuştur. Çalışmanın geçerliği ve güvenilirliği için elde edilen veriler analiz edilirken tüm veriler bir bütün olarak ele alınarak hem farklı zamanlarda hem de farklı araştırmacılar tarafından kodlanarak yeniden kontrol edilmiştir. Bunun sonucunda kodlamanın aynı olduğu tespit edilmiştir. Bununla birlikte öğrencilerin ifadeleri bulgulara doğrudan dâhil edilmiştir. Araştırmacıların çalışmadaki rolü; uygulamayı gerçekleştirme, verileri toplama, bulguların analiz edilmesi ve yorumlanması ile sınırlıdır.

Bulgular

Aşağıda kampa ilişkin öğrenci görüşlerine yönelik bulgular yer almaktadır. Bu bulgu tablo halinde verilmiştir. Tabloda ortaya çıkan temalar, o temalara ilişkin ifadesi bulunan öğrenciler, temalara ilişkin bulunan ifadelerin frekansları ve yüzdelik dilimleri verilmiştir. Tabloların ardından temalara ilişkin öğrencilerin bazı ifadeleri verilmiştir.

Tablo 2: Öğrencilerin Kampa İlişkin Görüşlerinden Ortaya Çıkan Temalar

Temalar	Öğrenciler	Frekans	Yüzde
Eğlenceli	Ö1, Ö2, Ö3, Ö4, Ö5, Ö6, Ö7, Ö8, Ö9, Ö10, Ö11, Ö12, Ö13, Ö14, Ö15, Ö16, Ö17	17	% 100
Öğretici	Ö1, Ö2, Ö3, Ö4, Ö5, Ö6, Ö7, Ö8, Ö9, Ö10, Ö11, Ö12, Ö13, Ö15, Ö16, Ö17	16	% 94,12
Zorlayıcı	Ö1, Ö2, Ö3, Ö4, Ö5, Ö6, Ö8, Ö9, Ö10, Ö11, Ö12, Ö13, Ö14, Ö15, Ö16, Ö17	16	% 94,12
Birleştirici	Ö6, Ö13, Ö16, Ö17	4	% 23,53
Sosyalleştirici	Ö1, Ö9, Ö10, Ö16	4	% 23,53
Özgürleştirici	Ö6, Ö8, Ö16	3	% 17,65
Destekleyici	Ö1, Ö5, Ö17	3	% 17,65
Tekrar Gelme İsteği Uyandırıcı	Ö1, Ö17	2	% 11,76

Öğrencilerin kampa ilişkin genel görüşlerinden ortaya çıkan temalar “Eğlenceli”, “Öğretici”, “Zorlayıcı”, “Birleştirici”, “Sosyalleştirici”, “Özgürleştirici”, “Destekleyici” ve “Tekrar Gelme İsteği Uyandırıcı” olarak ortaya çıkmıştır. Tablo 2’deki temalar incelendiğinde öğrencilerin tamamı akademik kampın eğlenceli (% 100) olduğunu ifade ettikleri belirlenmiştir. Bununla birlikte öğrenciler çoğunlukla kampı öğretici (% 94,12) ve aynı zamanda zorlayıcı (% 94,12) bulduklarını ifade etmişlerdir.

Eğlenceli temasına ilişkin öğrenciler şu cümleleri kullanmışlardır:

Ö1: “Oyun oynamak, ağaca tırmanmak, sonra orda ipin üstünden denge yürüyüşü yaptık, o. Sonra şu anda başka aklıma gelen yok. Sonra çadır toplamak. Bunlar çok hoşuma gitti.”

Ö2: “Burada hani müzik yapmıştık ya en sevdiğim oydu benim.”

Ö3: “Dağa çıkmayı, kamp yapmayı sevdim.”

Ö4: “Ağaca tırmanıştan hoşlandım. Aslında hepsini sevdim. Eğlenceli”

Ö5: “Çadırda kalmayı, dağa çıkmayı, sonra parkurlar yaptık onlarda oynamayı sevdim.”

Ö6: “Ağaca çıkmak çok hoşuma gitti.”

Ö7: “Nebiyan dağında böyle bir kamp yapmak bence çok güzel bir şey. Ağaca tırmandık, ağaca tırmanmayı çok sevdim. Ben eğlendim, zevk aldım.”

Ö8: “Mesela o uyku tulumunda o şeyi uyku tulumunu ayarlamaya çalışırken o fermuarı filan çok değişik oldu. Zor ama eğlenceliydi.”

Ö9: “Kamp yapmaktan hoşlandım. Zirveye çıkmamız ve orda değişik ağaçlar ve bitkiler görmem. O beni sevindirdi hocam.”

Ö10: “En çok ağaca tırmanmayı sevdim.”

Ö11: “Çadırda kalmak çok hoşuma gitti. Ağaçlara tırmandık. Onları çok sevdim. Çok güzel bir duygu. Buraya herkesin gelmesini isterim.”

Ö12: “Hocam ağaca tırmanmayı sevdim. Dağ yürüyüşlerini sevdim.”

Ö13: “En çok dağa tırmanmayı sevdim. Çünkü bana hiç daha önce dağa çıkmamıştım. Ve uzun sürdü bayağı bir zevkliydi, yorulduk. Sevmedim dediğim yok. Çünkü ilk defa kampa geliyorum. Çok güzelmiş.”

Ö14: “Çok eğlenceliydi çadırların içinde arkadaşlarımızla kaldık. Kafa lambalarımızı çadırların üst tarafında bir bölme var, oraya koyup içeriyi ışıklandırdık.”

Ö15: “Burada şeyi çok sevdim uyku tulumlarını. Çadırı da sevdim, her şeyi sevdim.”

Ö16: “Oyunlar oynadık, eğlendik.”

Ö17: “Burada biz çok eğlenceli vakit geçirdik. Oyunlar, yürüyüşler olsun. Her şey çok güzel geçti.”

Öğrenciler Öğretici temasına ilişkin kendilerini şöyle ifade etmişlerdir:

Ö1: “Burada bize bir şeyler öğretilmesini, bilmediğimiz şeyleri öğretilmesini sevdim.”

Ö2: “Çadır nasıl katlanır onu öğrendim.”

Ö3: “Doğayı öğrendim. Nasıl yerlere çadır kuracağımızı öğrendim. Nasıl dağa çıkacağımızı öğrendim.”

Ö4: “Çadır kurmayı öğrendim. Çadır nerelerde kurulur, sonra işte hayatta kalmayı zorlu koşullarda.”

Ö5: “Çadır nasıl kurulur ondan sonra bir kampa gidersek neler almalıyız, ne yapmalıyız bunları öğrendim.”

Ö6: “Ben bilmiyordum böyle artçı falan varmış arkada giden kişiye falan deniyormuş. Bunları öğrendim ben.”

Ö7: “Çadır kurmayı öğrendim, uyku tulumuyla ilgili bilgileri öğrendim. Bitkilerin yaşamını öğrendim.”

Ö8: “Çadır kurmayı ve toplamayı yeni öğrendim.”

Ö9: “Hocam dağcıların yaptıkları işleri, nerede kaldıklarını, nasıl yemek yaptıklarını öğrendim.”

Ö10: “Kampta kalmayı, kampı nereye kuracağımızı, çantamızı nereye taşıyacağımızı öğrendim.”

Ö11: “Doğanın içinde çadırda kalmak çok zor bir şeymiş. Onu öğrendim.”

Ö12: “Mesela hocam doğada nasıl kalınacağını öğrendim. Çiçeğin bölgelerini öğrendim. Oynadığımız oyunlarda yön bulmayı, hocayı takip etmeyi tek sıra halinde düzgün bir şekilde doğada gezmeyi öğrendim. Çok güzel bilgiler öğrendik”

Ö13: “Yürüyüşe çıktığımızda mesela kimsenin arkada kalmayacağını öğrendim. Artçılar, baş mesela.”

Ö15: “Dağda nasıl kalınıyor. Onu öğrendim. Bir de dağcılar nerelere çıkıyor.”

Ö16: “Yaprakların ve çiçeksiz bitkilerin nasıl ürediğini ve doğadaki müziği öğrendim.”

Ö17: “Burada bazı bilimsel şeyler öğrendik mesela çiçekli ve çiçeksiz bitkiler hakkında bazı şeyleri ve yaprakların geçirdiği zaman döngüsünü öğrendik. Sonra doğada nasıl hayatta kalacağımızı öğrendik. Eğer böyle bir yaşam koşulları ile karşı karşıya kalırsak neler yapıp hayatta kalabilece-

ğimizi öğrendik. Yapamadığımız bazı şeylerin aslında ya da korktuğumuz bazı şeylerin aslında çok basit olduğunu öğrendik.”

Kampın Zorlayıcı olduğunu düşündükleri ifadeler şöyledir:

Ö1: “Bir ara ellerle bir hareket yaptılar şu kenarda. Onda baya zorlandım. Nasıldı ee şöyle yapıp şöyle yapıp [elleri ile müzik etkinliğinde yapılan hareketi gösteriyor]”

Ö2: “Şu ağaca tırmanmak biraz zordu.”

Ö3: “Dağa çıkmaya zorlandım.”

Ö4: “Dağa tırmanırken zorlandım.”

Ö5: “Gece yürüyüşe çıkmak beni fazlasıyla yordu.”

Ö6: “Dağda yürümekte zorlandım. Kaç kere düştüm kalktım. Bir ara kaydım falan.”

Ö8: “Dağa çıkarken yamaçlarda biraz zorlandım.”

Ö9: “Zorlandığım oldu hocam. Hani şu hulahopların içinden geçmek”

Ö10: “Dağa çıkarken zorlandım.”

Ö11: “Dağın zirvesine çıkarken biraz zorlandım. Önceden çadırda kalmak çok kolay bir şey zannediyordum ama doğanın içinde çadırda kalmak çok zor bir şeymiş.”

Ö12: “Gündüz dağa tırmandığımız zaman zordu.”

Ö13: “Hiç daha önce dağa çıkmamıştım. Ve uzun sürdü bayağı bir zevkliydi, yorulduk.”

Ö14: “En çok tepeye doğru çıkarken zorlandım. Koskoca bir dağın tepesine doğru çıkarken zorlandım.”

Ö15: “Yürümekte zorlandım. Yürümeyi sevmiyorum çünkü çok.”

Ö16: “Yukarı doğru çıkarken bacaklarım çok ağrıyordu. Onda biraz zorlanmıştım.”

Ö17: “Gerçekten dağa çıkarken biraz yorulduk.”

Öğrenciler Birleştirici temasına ilişkin şu ifadeleri kullanmışlardır

Ö6: “Ben burada ekip çalışmasını öğrendim.”

Ö13: “Arkada kimsenin kalmayacağını öğrendim ve bir yere gidiyorsak hep birlikte ekiple beraber gidip ekiple beraber dönmeyi öğrendim.”

Ö16: “Birlikte olmamızı sevdim. Yani herkes uyum içindeydi, hep beraber takım birliği ile yaptık her şeyi.”

Ö17: “Burada aile ortamı vardı.”

Sosyalleştirici temasına ilişkin öğrenciler kendini şöyle ifade etmiştir:

Ö1: “Tanışmak bile daha iyi olabiliyormuş oyunlarla bunu öğrendim.”

Ö9: “Her insan sosyalleşmeli. Dışarda bir sosyal aktivite ile ilgilenmeli. Sosyalleşmek istemeli.”

Ö10: “Hiç kamp yapmayan hiç kamp aktivitesi olmayan çocuklar ailesi veya okuldan seçilmiş olarak buraya gelebilir ve burada kamp yapma deneyimi yaşayabilir.”

Ö16: “Buradaki eğlenceleri ve sosyal ağları sevdim. Burada hep beraber tanımadığımız insanlarla arkadaş oluyoruz,”

Öğrenciler Özgürleştirici temasına ilişkin fikirlerini ifade ederken şu cümleleri kullanmışlardır:

Ö6: “Çok güzel bir etkinlikti. Çünkü hep zaten ailenle kalıyorsun bir kere dışarda doğada kalsan yeşilliklerde ne olur ki yani?”

Ö8: “Çünkü hem eğlenceli hem şehirden uzak stres atmış oluyordun. Böyle hem oksijeni bol. Çok güzel bir etkinlikti.”

Ö16: “Burada her şeyimiz ailemize bağlı değil de bizim ayaklarımızın üzerinde durabileceğimizi gösteriyor.”

Öğrenciler akademik kampın Destekleyici olduğunu şu cümleler ile belirtmişlerdir:

Ö1: “Bize yardım etmelerini, hiç bir yolda yalnız kalmamız için oldukça çaba göstermelerini sevdim.”

Ö5: “Öğretmenimin desteği ile bir de yürümek kolaydı.”

Ö17: “Hocalarımız olsun diğer arkadaşlarımız olsun bize destek oldukları için iyi bir şekilde dağa çıkabildik.”

Tekrar Gelme İsteği Uyandırıcı teması ile ilgili öğrenci ifadeleri şu şekildedir:

Ö1: “Ben de gelmeye çalışacağım yazın olursa.”

Ö17: “Başka arkadaşlarıma öneririm hatta bir daha olursa kendim de gelirim.”

Sonuç

Öğrencilerin görüşleri dikkate alındığında araştırmacılar tarafından geliştirilmiş olan ve çalışmada kullanılan sınıf dışı eğitim etkinliklerinin katılımcılar tarafından eğlenceli bulunduğu ortaya çıkmıştır. Lakin'e (2006) göre de sınıf dışı eğitim etkinlikleri öğrenciler tarafından eğlenceli olarak ifade edilmektedir. Orta öğretime devam eden çocukların yarışarak, oyun oynayarak ve macera içeren sınıf dışında yapılan etkinliklerden özellikle çok hoşlandıkları bulunmuştur (Asmara, Anwar ve Muhammad, 2016).

Bununla birlikte sınıf dışı eğitiminin akademik başarıya katkıda bulunduğu çeşitli çalışmalarda yer almaktadır (Fletcher, 1980; Mallon ve Bruce, 1982; Plummer, 2009; Reed ve Campbell, 1972). Öğrenci görüşleri incelendiğinde yapılan sınıf dışı eğitim etkinliklerinin öğretici olduğunu belirtmişlerdir. Sibley ve Etnier, 2003'de yapmış oldukları bir çalışma ile fiziksel aktivite içeren aktivitelerin öğrencilerin akademik başarılarına ve bilişsel performanslarına olumlu katkı sağladığını bulmuşlardır. Bu etkinliklerin öğrencilere göre hem eğlenceli hem de öğretici olmasının yanı sıra zorlayıcı olduğu da ortaya çıkmıştır. Zorlayıcı olmasının öğrencilerin çeşitli potansiyellerine yönelik farkındalıklarının artmasını sağladığı düşünülebilir. Aynı zamanda bazı öğrencilerin kamp sırasında bazı etkinlikleri yaparken ki zorlanmalarını o esnadaki bedensel performanslarıyla ilgili olduğu düşünülmektedir. Genel olarak şehir yaşamının getirisi olarak ev, okul ve AVM üçgeni içinde yaşayan öğrencilerimizin bedensel etkinliklerden uzak kalmasının fiziksel performanslarını düşürdüğüne inanılmaktadır. Doğanın sağaltıcı gücünü de kapsayarak yapmış olduğumuz akademik kampın öğrencilerimizin fiziksel performansına katkı sağlayacağını bu nedenle düzenli aralıklarla tekrar edilmesi gerektiğini düşünmekteyiz.

Sınıf dışı eğitiminin akademik başarının dışında birçok faydası bulunmaktadır. Bunlardan birisi de Gray ve Martin (2012) tarafından farkındalık üçlemesi olarak ifade edilmiştir. Macera etkinlikleri yapılırken kişisel farkındalık, grup çalışmaları yapılırken diğerlerinin varlığının farkındalığı ve doğadan doğrudan edinilen deneyimler aracılığı ile çevresel farkındalık oluşur (Nicol, 2002). Öğrencilerin bu çalışmadaki ifadeleri dikkate alınarak ortaya çıkan temalara bakıldığında birleştirici, sosyalleştirici, özgürleştirici, destekleyici ve tekrar gitme isteği uyandırıcı olması bu farkındalık üçlemesini doğrular niteliktedir. Öğrencilerin hem kendileri hem etraflarındaki diğer insanlar ile olan ilişkisinin ve iletişimlerinin güçlendiğini, hem de çevreye olan duyarlılıklarının arttığı ifade edilebilir. Alan yazında sınıf dışı eğitimin kişisel gelişimi ve kişiler arası gelişimi desteklediğine yönelik çeşitli çalışmalar da yer almaktadır ve bu çalışmadaki bulguları destekler niteliktedir (Lappin, 1997; Lane, Bonic ve Bonic, 1983).

Öğrencilerin kısa da olsa bir sınıf dışı eğitim deneyimlemiş olmaları onlara doğa farkındalığına, akademik başarıya, kişisel gelişime ve kişiler arası iletişime katkı sağlayarak fayda sağladığı söylenebilir. Bu nedenle bu tip kampların yaygınlaştırılması ve farklı konu alanlarını da kapsayacak şekilde genişletilmesi önerilmektedir.

Kaynakça

- Asmara, C. H., Anwar, K., & Muhammad, R. N. (2016). EFL Learners' Perception toward an Outdoor Learning Program. *International Journal of Education & Literacy Studies*, 4(2), 74.
- Creswell, J. W. (1998). *Qualitative inquiry and research design choosing among five traditions*. California: SAGE Publications.
- Fletcher, J. K. (1980). Traditional planetarium programming versus participatory planetarium programming. *School Science and Mathematics*, 80(3), 227-232.
- Ford, P. (1989). Outdoor education-Definition and philosophy. *Journal of Physical Education, Recreation & Dance*, 60(2), 31-34.
- Gray, T. ve Martin, P. (2012). The role and place of outdoor education in the australian national curriculum. *Australian Journal of Outdoor Education*, 16(1), 39-50.
- Lakin, L. (2006). Science beyond the classroom. *Journal of Biological Education*, 40(2), 88-90.
- Lappin, E. (1984). Outdoor education for behavior disordered students. ERIC Clearinghouse on Rural Education and Small Schools Las Cruces NM. Erişim adresi: <https://www.ericdigests.org/pre-922/outdoor.htm>
- Lane, B., J. Bonic ve N. Wallgren-Bonic. (1983). The group walk-talk: a therapeutic challenge for secondary students with social/emotional problems. *Teaching Exceptional Children*, 16 (1), 12-17.
- Mallon, G. L. & Bruce, M. H. (1982). Student achievement and attitudes in astronomy: An experimental comparison of two planetarium programs. *Journal of Research in Science Teaching*, 19(1), 53-61.
- Nicol, R. (2002). Outdoor education: research topic or universal value? Part two, *Journal of Adventure Education and Outdoor Learning*, 2(2), 85-99.
- Petrina, S. (2000). The political ecology of design and technology education: An inquiry into methods. *International Journal of Technology and Design Education*, 10, 207-237.
- Plummer, J. D. (2009). Early elementary students' development of astronomy concepts in the planetarium. *Journal of Research in Science Teaching*, 46(2), 192-209.
- Reed, G. & Campbell, J. R. (1972). A comparison of the effectiveness of the planetarium and the classroom chalkboard and celestial globe in the teaching of specific astronomical concepts. *School Science and Mathematics*, 72(5), 368-374.
- Sibley, A. B., Etnier, J. (2003). The Relationship between Physical Activity and Cognition in Children: A Meta-Analysis. *Pediatric exercise Science*, 15(3), 243-256.

Summary

Introduction

Most countries, which we find modern and successful, also plan and implement the education they offer in the classical class for the outside of the class. When it comes to out of class learning environment, many areas that are outside the school borders and limited by our imagination come to our mind. Apart from modern education methods, areas outside the classroom are also included in the education system by the Ministry of National Education. In this context, the learning environments that come to mind primarily in school and in the classroom have been extended to include out-of-school environments. Lappin (1997) stated that environmental education, conservation education, adventure education, school camp and wildlife therapy include some aspects of outdoor education. However, in outdoor education, it is important not only to understand nature and be in nature, but also to establish nature-society relationship (Priest, 1986). Considering that in our world where natural resources are rapidly depleted and nature is rapidly polluted (Petrina, 2000), we see that education in outdoors, especially in nature, is very important. Therefore, outdoor educational environments are necessary environments for students. In outdoor education, activities should be done by working all the sensory

organs, learning the environmental principles, offering a solution to environmental problems, teaching what a person should do to live in nature, recognizing and recognizing the materials in nature (Ford, 1989). Because these activities are experimental, and with the use of all sensory organs, the student actively participates in outdoor education (Priest, 1986). The aim of this study is to determine the views of the students participating in the academic camp, where the activities that were originally designed by the researchers carried out in the Nebiyan Mountain National Park, which is located within the borders of the province of Samsun.

Methodology

The study group consisted of 17 students who volunteered to participate in the camp. Games and activities related to various disciplines have been carried out in the classroom, which lasted for one night and two days. Science and mathematics education, music and visual arts activities, orienteering, climbing, walking and sportive activities were also included for the activities. In the study, the data were collected through semi-structured interviews with the students in the end of all activities. In the interviews, their wives' about the camp was asked to the participants. The data obtained from the interviews were analyzed using qualitative research techniques.

Results

The themes emerging from the general views of the students about the camp have emerged as "Fun", "Instructive", "Challenging", "Unifying", "Socializing", "Liberating", "Supporting" and "Encouraging Willingness to Return". It was determined that all of the students stated that the academic camp was fun (100%). Moreover, students mostly stated that they found the camp instructive (94.12%) and challenging (94.12%). When all the findings are considered as a whole, it was determined that the participants included in the study liked the activities and felt more free in the camp environment. They stated that staying in a tent was a new experience for them.

Discussion

When the opinions of the students are taken into consideration, it was revealed that the outdoor educational activities developed by the researchers and used in the study were found entertaining by the participants. According to Lakin (2006), outdoor educational activities are expressed as fun by students. It was found that children attending secondary education especially liked the activities performed outside the classroom that included racing, playing games and adventure (Asmara, Anwar and Muhammad, 2016). Moreover, when the students' opinions were examined, they stated that out of class educational activities were instructive. It is included in various studies in which outdoor education contributes to academic success (Fletcher, 1980; Mallon and Bruce, 1982; Plummer, 2009; Reed and Campbell, 1972). Outdoor education has many benefits besides academic success. One of them was expressed as an awareness trilogy by Gray and Martin (2012). Personal awareness while performing adventure activities, awareness of the existence of others while group work is done and environmental awareness is created through experiences directly acquired from nature (Nicol, 2002). Considering the themes emerging by considering the expressions of the students in this study, the fact that they are unifying, socializing, liberating, supportive and encouraging to go again confirms this awareness trilogy. It can be stated that the relationship and communication of students both with themselves and with other people around them is strengthened and their sensitivity to the environment increases. There are various studies in the literature that support outdoor education supports personal development and interpersonal development, and it supports the findings in this study (Lappin, 1997; Lane, Bonic and Bonic, 1983). It can be said that the benefits of providing students with an awareness of nature, academic achievement, personal development and interpersonal communication for the fact that students have experienced an outdoor education, albeit briefly. These statements are considered as the finding that the study has achieved its purpose. It is recommended to expand these types of camps and expand them to cover different subject areas.

İnvazyon ve Dijital Sanat

Invasion And Dijital Art

Dr. Öğr. Üyesi
Merve YILDIRIM¹

ARAŞTIRMA MAKALESİ

Gönderim Tarihi: 31.01.2020 | Kabul Tarihi: 23.03.2020

Özet

Günümüzde devrimsel nitelikteki toplu üretimin insanlara sağladığı imkanlar yanında estetik algıyı tek tipleştirmeye yönlendirmesi ve sistemlerde oluşan hataların tüketeni ne ölçüde etkileyebileceği sorusu belli sanat akımlarının ortaya çıkmasına neden olmuştur. Sanatçının ürettiği kompozisyonlarda belli öğelerin bozulumu ile gerçekleştirilen çalışmalar, yeni medya sanatının da bir uzantısı haline gelmiştir. Teknolojinin sonsuz teknik imkanlarını kullanan, dijital sanat sınırsız bir şekilde hareket etmektedir. Yapısı bozulmuş görüntülerin invazyon'un yarattığı rastlantısal ve yeni anlamlandırmalarla bütünleşen kompozisyonların adeta hatanın estetiğine yeni bir bakış açısı kazandırmış ve etkileşim özellikleri ile izleyiciyi farklı bir dünyaya, sanal bir gerçekliğe taşımıştır. Bu yeni sanat akımları; Glitch sanatı, datamoshing, databending ve circuitbending fotografik invazyon gibi yeni kavramları sanata kazandırmıştır. Sanatsal uygulamalardaki kurgusal çeşitlilik hızlı ve yaratıcı çözümler getirirken, dijital sanatta invaziv işlem tekniğinin, sunduğu sistemlerdeki hatalara vurgu yaparak onları hiçbir zaman tamamlanamayacak mükemmelere de yaklaştırmıştır. İnsan eliyle tasarlanmış her sistemin bir hatası vardır. Popüler kültür ve görsel medyada estetik algının her zaman mükemmeliyetçi olmadığı ve kusurlunun da bazı durumlarda daha fazla kabul görebileceğine dikkat çekerek estetik algıyı da değiştirmiş ve devinimini kurgulamıştır. Sayısallaşan yeni sistemlerin istikrarını da sorgulayan, İnvazyon bir nevi sanatçının eser kavramındaki aidiyatçılık hakkına da karşı çıkmaktadır. Bu makalede dijital sanatta invazyon nedir sorusunun cevabı aranmış ve İnvaziv Glitch sanat eserleri incelenerek, İnvazyonun dijital art dünyasındaki yeri ve önemine değinilmiştir.

Anahtar Sözcükler: İnvazyon, Glitch, Dijital Sanat.

Abstract

Today, the revolutionary mass production, besides the opportunities it provides to people, directing the aesthetic perception to uniformization and the question of to which extent the errors occurring in the systems may affect the consumer caused the emergence of certain art movements. The works carried out with the deterioration of certain elements in the compositions produced by the artist have become an extension of the new media art. Using the infinite technical possibilities of technology, digital art moves in an unlimited way. The compositions, which are integrated with random and new expressions created by invasion of the distorted images, have brought a new perspective to the aesthetics of the error and brought the audience to a different world, a virtual reality with their interaction features. These new art movements brought new concepts such as glitch art, datamoshing, databending, circuitbending and photographic invasion into art. While the fictional diversity in artistic practices brings fast and creative solutions, the invasive process technique in digital art emphasized the errors in the systems it offers, and brought them closer to perfection that could never be completed. Every human designed system has an error. Noting that aesthetic perception is not always a perfectionist in popular culture and visual media, and that the defective may be accepted more in some cases, it has also changed the aesthetic perception and built its motion. Questioning the stability of the new systems that become digital, Invasion also opposes the artist's right to belong in the concept of work. In this article, the answer to the question of what is invasion in digital art is searched, and the place and importance of Invasion in the world of digital art is examined by examining Invasive and Glitch artworks.

Keywords: Invasion, Glitch, Digital Art.

Giriş

Güncel sanat her dönem endüstrinin gelişiminde ve capitalist ekonominin ışığında yenilenerek toplumun önemli unsurlarından biri olarak yaşamına devam ediyor. Sanat ve bilimin birlikte çalışması gereğine inanan sanatçılar bilim adamları ile, mühendislerle, teknisyenlerle, filozoflarla, matematikçiler ile çalışmaktadırlar. Bu ortaklıklarda geleneksellik duygusu ve anlayışı taşımayan çalışmalar üretilmektedir. Siber uzay, tek merkezli bir bakışla tanımlanmayacak, yeni bir varoluş tarzına izin veriyor Her şeyin, dikiş atıldığı elektronik denetim üstünde, sayısal (dijital) bir şekli var. Artık hiçbir şey fiziksel olanla sınırlı değil. Sanal gerçeklik dünyanın yaşanan gerçekliğine koşut olan, ama elektronik bir sonsuzluk vadeden yeni bir dünya düzeni sunarken Endüstri 4.0 teknolojiyi robotikleştirirken sanal dünyanın kapılarını da tüm dünyaya aralamıştır. Bu teknoloji yaşam biçimlerini değiştirirken sanat ve bilime sunduğu imkanlarla yeninin inşasında, sınırsız ifade şekilleri üretme- ninde temsilini hayatlarımıza uyarlamıştır. Teknoloji yardımıyla yapılan sanatsal çalışmalar, fiziksel yönleriyle, iletişim ve bilim ile çok sıkı bir bağ kurarken, Video-Art, İnternet Sanatı ve Dijital En- telasyonlar da bu alanda değerlendirilmektedir. Ancak bazı küratör ve eleştirmenler Dijital Sanat'ı fotoğraf, sinema ve videonun mekanik ve teknolojik süreçlerinin bir gelişimi olarak ele alıp, kısa filmleri de bu alana dahil etmişlerdir. Teknolojiyle birlikte algısal süreçlerin farklılaşması, düşünce ve eylem kalıplarının değişmesi, esnekliklerinin artması fikir üretimlerinin uygulanması açısından yepyeni olanaklar sunmuştur. Dijital çağın imkanları teknik tasarımcılar tarafından kullanılmaya başlanmıştır. Bunlardan biri de Sanal gerçeklik ortamıdır. Gerçek dünya' ya ilişkin bir durumu veya hayali bir durumu, üç boyutlu bir simülasyon içinde, gözlemcinin de bu simülasyon ortamını özel araçlar yardımıyla kendi varlığını da hissederek ve etkileşime girerek algıladığı mekanlar haline getirmiştir (KayapaTong,2011:350). Richard Leppert Sanatta Anlamın Görüntüsü-İmgelerin Toplum- sal İşlevi (2002) kitabında imgelerin insanlara asıl dünyayı değil, dünyalardan bir dünya gösterdiğini belirtir ve imgelerin, gösterilen şeyler değil bunların temsili yani 'yeniden sunumu' olduğunu belirtir. Leppert'a göre, "İmgeler maden cevheri gibi kazılıp çıkarılan şeyler değil, belli bir sosyo-kültürel ortam içerisinde belli bir işlev görmesi için inşa edilen şeylerdir." (2002:14). İster sinema ya da televizyon görüntüsü, isterse fotoğraf veya resim olsun, imgeler insan bilincinin bir ürünüdür. İnsan zihni ne kadar direnirse dirensin, az ya da çok bir derecede yaratılan bu imgelerin aslında kendisine gösterilenlerin etkisinde kaldığıdır. Kavramak için bakmak gereklidir(<http://www.fotografya.gen.tr/TR1704/imgenin-gücü-ve-gorsel-kulturun-yukselisi.html>).

2. Dijital Dünyanın Gerçeklik Algısı

Dijital sanat uygulamaları, sanat eseri ile izleyici arasındaki mesafeyi tümüyle yok ederken sanal bir "şimdi ve buradalık" duygusu yaratır. Dijital sanat, içine alma (immersion), vücut bulma (embodiment) ve etkileşim (interactivity) özellikleri ile izleyici farklı bir dünyaya, sanal bir gerçekliğe taşırken katılımcının tüm duyularını ve bilişelliğini de etkiler (Arslan, 2012: 412). Dijital sanatta sanat eserlerinin sınırsız sayıda yeniden üretilmesi var olan eser üzerinde farklı bakış açılarıyla yeniden eser üretimine gitmesi eserin aidiyatlık anlayışına da bir başkaldırı niteliği taşır. Sanal alemin yeni sanat akımlarını Milgram ve Kishino (1994) , artırılmış gerçekliği "Gerçek dünya nesnelere yerine dijital ortam ürünlerinin kullanıldığı gerçeklik ortamıdır." şeklinde tanımlamıştır (İçten,Bal,2017:402). Gerçek dünyanın dijital oyuncak maketleri olan 'Artırılmış Gerçeklik', dünya- mıza sanal nesnelere eklenerek gerçeklik ortamını sanal verilerle zenginleştirmiştir. Ve etkileşimli ortamı hazırlayarak yeni bir medya sunmuştur. Artırılmış Gerçeklik (Augmented Reality) kısaca AR, sanal ortamdaki materyallerin içinde yaşadığımız gerçek dünyaya adapte edilmesidir. Cihazların cisim tanıma özelliği kullanılarak ses, fotoğraf, video, grafik veya GPS gibi sanal nesnelere 3 boyutlu gerçek görüntülerini canlandıran, bu canlandırmaları duyuşal veriler sayesinde gerçek dünya ortamı ile birleştirebilen ileri seviye bir teknolojidir. Artivive sadece modern sanata yönelik değil. Aynı zamanda birçok klasik esere dijital özellik katılması konusunda pek çok alanda hizmet sunmaktadır. Sanatseverler artırılmış gerçekliğin içinde olduğu bir sergiye giderken mutlaka mobil uygulamayı

yüklüyor. Uygulama, insanların sanat eserlerini sanal olarak değiştirmesine, statik görselleri hareketli görsellerle canlandırmasına izin veriyor (<https://www.arttv.com.tr/yazi/sanatta-artirilmis-gerceklik-yazan-fulden-karayel>). Sanal gerçekliğin kullanıldığı gifler, dijital eserler, glitch sanatı gibi pek çok çalışmaya da yön vermiştir. Üç boyutlu grafik dünya, sanal ortamın ana bilgi kaynağıdır. Aynı zamanda tasarımcının zihninde olanı izleyiciye yayınlayan paylaşılan mekânsal fikirlerdir. Dijital sanat, farklı sanat biçimlerini ve farklı medya teknolojilerini bir çatı altında birleştirerek hibrit bir ifade biçimi yaratır. Kullandığı yeni medya teknolojilerinin tümü, var olan medyanın iyileştirilmiş biçimidir. İyileştirme stratejisi olarak kullandığı “aracısız şeffaflık” (immediacy transparency) teknolojinin görünmez kılınmasını ve süreci deneyimleyen öznenin sanat işinin tümüyle içine girmesini de sağlamıştır. Bu durumda Dijital sanatın amacı bir sanat nesnesi üretmek değil, katılımcının tümüyle içine alındığı bir sanatsal süreç yaratmaktır. Bu süreci yaratırken zaman ve mekan kavramları değişime uğramış. Tüm bunların sonucunda izleyicinin sanatsal üretim sürecine dahil olduğu, sanatçı sanat eseri izleyici arasındaki sınırların bulanıklaştığı, izleyicinin pasif konumdan aktif konuma geçtiği etkileşimsel sanat işleri üretimini mümkün kılmıştır (Akın, 20015: 92-93).

3-Dijital Sanat ve İnvazyon

İnvazyonu tam anlamıyla bir dokunun içine girmek ve dokunun özelliklerini bozmak olarak tanımlayabiliriz. İnvazif; İşgal eden. İnvazif; Girişimsel olarak bozmak. Sanatta İnvazyon ise herhangi bir canlı yada cansız nesnenin görüntüsünün yada bir sanat eserinin , girişimsel ve işgal edilerek yapısı ve biçimi, bilinçli bir şekilde bozularak elde edilen görüntünün yarattığı rastlantısal ve yeni birçok anlamla bütünleşebilen kompozisyonlardır. Fütüristik çağdaş sanat akımlarından etkilenirken aynı zamanda geleceği ve sayısallaşan yeni sistemlerin istikrarını sorgulatan Glitch sanatının invazif etkisi , kendine yeni medya eserlerinde, popüler kültürde ve elektronik müzikte geniş bir yer edinmiştir. Sanatçının sanat bilgisi yanında teknik bilgisiyle; sayısallaşan medya ve sürekli değişen teknolojinin altyapısını kavrayarak oluşturduğu eserler bize insan eliyle tasarlanan sistemlerde de hataların olabileceğini hatırlatır. Bunun yanında; ortaya konan hatalı veya başka bir deyimle bozuk medya ile oluşturulmuş işitsel ve görsel öğeler, mükemmel olmayanın da estetik açıdan göze hoş gelebileceğini izleyene anlatmaya çalışır. İnvazyon, hatanın estetiğine yeni bir sanat hareketini kazandırmıştır. Glitch sanatı şimdiye kadar ortaya çıkmış sanat hareketlerinden hem materyalleri hem de uygulanma şekli bakımından biraz farklı bir sanat hareketidir. Glitch sözcüğü kayma, hata, kırılma ve bozukluk anlamlarına gelmektedir ve daha çok elektronik ortamda yazılım dilinde oluşan bir “yazım yanlışının”, bir hatanın ekrana yansıttığı bozulmuş görüntü olarak kullanılmaktadır. Bu hata bir görüntü ya da ses hatası olabilir, görüntü hatası olarak bir resim ya da videoda gerçekleşebiliyor olabilir. İşte bu hataların seste, videoda ya da resimde yarattığı bozulmuş görüntüdür ‘Glitch Sanatı’ (Akıl, 2014:10). Popüler kültürün ve görsel medyanın önemli alanlarından biri olan sinema sektöründe ise Glitch sanatının özellikle bilimkurgu alanında kullanıldığını görürüz (Somer, 2013: 5). Çağımızdaki en önemli özelliği de sanatın mülkiyet hakkına tepkilidir. Bir eserin bir sanatçıya ait olma özelliğini ,o eseri işgal ederek yeni denemeler ve bozulmalar yaratarak orijinalinin üzerinden farklı bir anlatımla izleyicinin karşına çıkar.

Dijital sanatın en önemli özelliklerinden biri olan içine alma (immersion), kişinin bir deneyimin içine tümüyle girmesi sonucu fiziksel benliğinin farkındalığının azalması olarak tanımlanır ve XVIII. yüzyıldan beri sanatçılar tarafından erişilmek istenen bir hedef oluşturur. İçine almanın (immersion) etkileşimsellik ile ortak yaşam oluşturmaları ise çoğu dijital sanat işinin temelini oluşturur (Grau, 2003:5). Dijital sanatta artık hiçbir şey fiziksel olanla sınırlı değildir. Sanal gerçeklik dünyanın yaşanan gerçekliğine koşut olan, ama elektronik bir sonsuzluk vadeden yeni bir uzay öneriyor. Sanal ortamın boşluğunu gerçek olmayan nesnelere doldurarak yeni bir gerçeklik kategorisini de sunmaktadır. Bir nevi algı operasyonlarının boyut değiştirerek daha etkili kullanımını da artırmaktadır. Diğer taraftan sanatçı ve sanat pazarlamacıları elektronik ortamın popüler kullanım biçimi olan işaret dilini geliştirerek dünya dilleri üstünde bir dil oluşturan internet portalında, posta, veri bankaları,

sohbet odaları v.s. ile mesafeleri ortadan kaldırarak sanatı sanal boşlukta keşfetmeye bırakıyorlar. Bu durum diğer bir taraftan Dijital sanatın toplumu özgürleştirerek biçimlendirmede önemli işlevleri olduğunu da gösteriyor. İnvazyon terimi fotoğraf bütünlüğünü bozan bir etkide göstermektedir. Buna göre yapılan invaziv işlem, sonradan düzeltilmeden operatif bir şekilde tamamlanmaktadır. Fotografik invazyonda ise fotoğraf artık eski halinde değil, yeni bir tasarım unsuru haline gelirken yapılan çalışmayı bu anlamda “ruhsuz ya da herhangi bir anlam ifade etmeyen fotoğrafların yeniden ruhlandırılıp kurgulanması” olarak da görmek mümkündür.



Resim 1. Sabato Visconti 'Super Model',2016.

Brezilyalı multimedya sanatçısı Sabato Visconti 2016 tarihli “Barbie: Super Model” adlı işinde GIF formatını kullanarak ,Barbie görselinin yapısını karelere bölerek kareleri ilerleterek bozmuş ve invaziv bir görüntü elde etmiştir. GIF, mor renkli piksellere bölünmüş, bambaşka bir kompozisyonla sonlandırılmıştır. GIF’te figürün yüzü bozulmuş hâlde karşılar izleyiciyi. Akabinde görselin bütünü hızla harap olurken Barbie kelimesinin üstünde yer alan trademark (TM) işaretinin uzun süre bozulmadan kalması eleştirel bir vurgu olarak okunabilir. Bu GIF’in ilk ve son karesinde, glitch’in herhangi bir yapıyı bozarak nasıl yeni bir anlam yaratabileceği iddiası adeta özetlenir. Cinsiyet tartışmalarında bir stereotip olan Barbie’nin bu çalışmada özne olarak seçilmesi ve Visconti’nin GIF’in son karesinde kadın haklarını ifade eden bir renk olan moru kullanılması rastlantı olmayıp bilinçli bir kullanımdır. (<https://manifold.press/bozarak-yapmak-glitch>)



Resim 2. Luziano Testi Paul,'Mona Lisa',2003.

Bu yıkıcı tavrı açıklamada en iyi örnek Luziano Testi Paul'un 2003 tarihli "JPEGged Mona Lisa" adlı işidir. Paul, Da Vinci'nin "Mona Lisa" resmini manipüle ederek onu bambaşka bir görselliğe dönüştürür. Eser sanatçının müdahalesi sonucu yepyeni bir anlama ve yapıya bürünmüştür. Yatay bir katmanda pikselleştirilen ve renkleri bambaşka tonlarla manipüle edilen bu işte, müdahalesiz bırakılmış tek küçük bir alan figürün gözlerinin olduğu bölümdür (Destici,2016).

İnvazyon ;Televizyonda yaşanan frekans sorunları, canlı yayınlardaki iletişim aksaklıkları, CD takılmaları ve sesli ve/veya görüntülü internet görüşmelerindeki bağlantı sorunları gibi günlük hayatta pek çok alanda karşımıza çıkıyor. Ancak, bu aksaklıklar sanatçılar için bir ifade malzemesi hâline geliyor ve estetik bir tavıra dönüşüyor. Glitchle uğraşan bir sanatçı, işinin neticesini ister planlasın , isterse rastlantıya bıraksın kesin olan şudur ki iş, çok farklı bir ifadeyle son bulacaktır. Yeni anlamlar yaratmanın bir başka olumlu (kimilerine göre olumsuz) tarafı ise, işin sürekli olarak bir devinim halinde olabilme ihtimalidir. Var olan bir yapıtı glitchle bozan ve onu dönüştüren bir sanatçının aynı işini bir başka sanatçı aynı şekilde bozup, bambaşka biçimlere sokabilir. Bu da şu demek oluyor. Dünyada bu zamana kadar yapılmış, yapılmakta olan ve yapılacak her şey, glitchin tehdidi altında ve sanat kimseye ait olmaksızın yoluna devam edecektir.

3- Dijital Sanat ve Sanal Gerçeklikte Görüntüleri Bozmak

Artırılmış gerçekliğin etkin, ilgi çekici ve görsel zenginliği bu teknolojiyi birçok farklı alan için uygulanabilir kılmıştır. Artırılmış gerçeklik alanlarına "imalat" ,"doğal afet" , " sanat" , "reklam" , "eğlence" , "mühendislik" ve "güvenlik" gibi alanları da ekleyebiliriz. Sanal gerçekliğin sanat alanında kullanımında pek çok farklı teknikler kullanılmıştır. Bilinçaltı, bilinç ve bilinç üstü arasında deneysel bir yolculuğa çıkaran bu çalışmalar oldukça etkileyicidir.



Resim 3. Refik Anadol, 'Eriyen hatıralar' Sergisi,2018.

Yeni medya ve ileri teknolojinin olanaklarıyla anıları etkileyici görsellere dönüştüren Sanatçı Refik Anadol kendi tanımıyla 'Eriyen hatıralar' sergisindeki eserleri için şunu söyler; Yakın gelecekte DNA'mıza kadar manipülasyon mümkün iken hatıralarımıza ne olacak? İşte bu ve benzeri sorular ile son dönemi geçirdim. Tabii burada amacım asla mahremiyet değil yani hatıraları özelde deşifre etmek değil. Tam olarak makine ve insanın başka bir boyutta içerisinde olduğu diyalogun şiirsel bir

çıkmasıdır. Bizi, özgün bir dil oluşturmaya çalışmanın zorlukları bir yana, veri ile sonik bir gerçeklik yaratmak da epey zorladı. EEG çok kapsamlı mini voltaj aralığında elektrik sinyalleri. Bundan harmoni bir yapı çıkarabilmek, serginin hayal ettirmeye çalıştığı yakın geleceğe dair bir hissiyat yaratabilmektir. Çok farklı eserlerin sunulduğu bu sanal dünyanın egzotik ve fütüristlik yaklaşımı , estetik ve aidiyetlik anlayışını da yenilikler getirmiştir. Sanat bazen de sanatın mülkiyet hakkına karşı çıkararak var olan eserlerin üzerinde oynama yaparak yepyeni eserler vererek tepkisini de açık bir şekilde ortaya koymaktadır. Medya ve sürekli değişen teknolojinin altyapısını kavrayarak oluşturulan eserler bize insan eliyle tasarlanan sistemlerde de hataların olabileceğini hatırlatır. Bunun yanında; ortaya konan hatalı veya başka bir deyimle bozuk medya ile oluşturulmuş işitsel ve görsel öğeler, mükemmel olmayanın da estetik açıdan göze hoş gelebileceğini izleyene anlatmaya çalışır. Görüntünün yıkıma dair arzu ve isteğini de artırmıştır. Bir glitch eserini ortaya koyarken birçok farklı yöntem ve teknikten faydalanır. Bilgisayarların yazılım diliyle oynayabilme kabiliyeti ile doğru orantılı olarak bir glitch eseri çıkarılabilir. Diğer taraftan akıllı telefonlara yüklenecek bir glitch uygulamasıyla da yazılımlar hakkında hiçbir şey bilmeden glitch eserler yaratabilmek mümkündür. (<http://www.sanataak.com/view/hatanin-estetigi-olarak-glitch-sanati>)

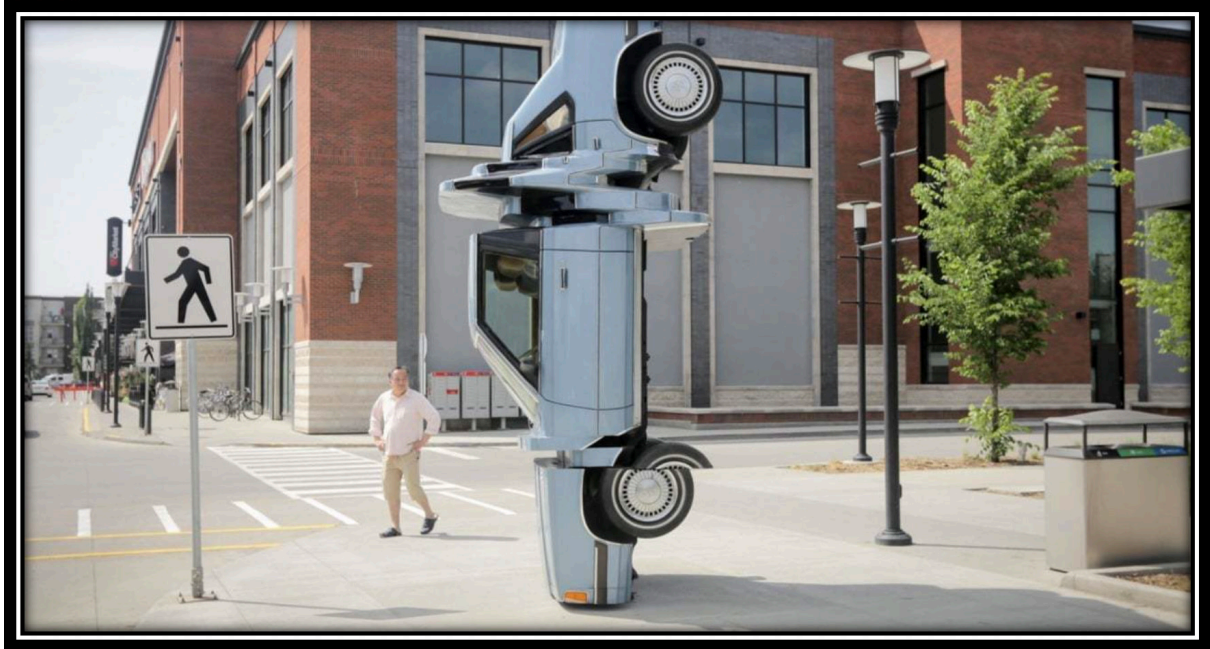

Resim 4. Caitlind R.C. Brown ve Wayne Garrett , Carbon Copy: Gerçek Hayattan Bir Glitch Yerleştirme,1988.

Sanatsal yerleştirmeler günümüz dünyasında kendine fazlaca yer ediniyor. Sanatçıların eserleri artık herhangi bir yerde karşımıza ansızın bir tren istasyonunda, şehrin dışında yada şehrin tam ortasında bir yerleştirme performansı olarak çıkabiliyor. Kanadalı sanatçılar, Caitlind R.C. Brown ve Wayne Garrett de şehirlerin ortasında büyükdevasa yerleştirmeler yapan bu sanatçılardır. Yaptıkları çalışmalarla fazla araç tüketimi Glitch'e Neden Olabilir mi? sorusuna cevap aramışlardır. Sanatçıların , 1988 Plymouth Caravelle eserleri İlk bakışta araç uçarak gökten düşmüş ve darbeye bazı kısımları akordeon olmuş gibi bir görüntü verebilir Ancak bilerek bu invaziv görüntüyü yapmışlardır çalışma bir Plymouth Caravelle kopyasıdır. Sanatçılar gerçekten titiz bir şekilde çalışarak dijitalde görmeye alışkın olduğumuz glitch efektini gerçek bir karbon kopyaya taşımışlardır.

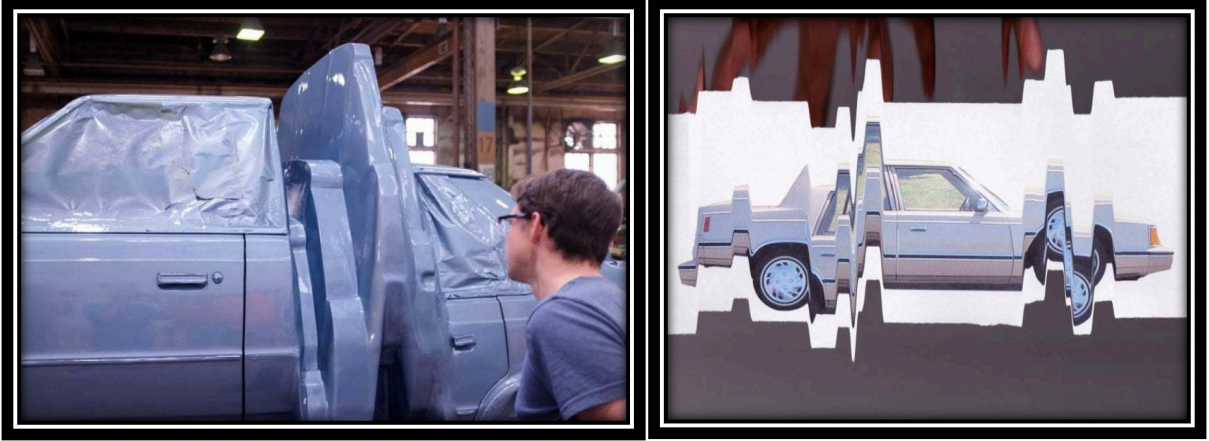

Resim 4. İkilin yaptığı araç manipülasyonu, sanki otomobilin aceleyle kopyalanmış gibi görünmesini sağlamak için fiberglastan oluşturulmuştur. Bu nedenle de yerleştimenin adına Karbon Kopya (Carbon Copy) demişlerdir.

Sanatçılar bu eserleriyle yoldan geçenlere Kuzey Amerika'nın otomobil takıntılı kültürüne parmak basarken kitlesel araç üretimiyle tüketim kültürüne dikkat çekmek istemişlerdir (<https://bigumigu.com/haber/carbon-copy-gercek-hayattan-bir-glitch/>).

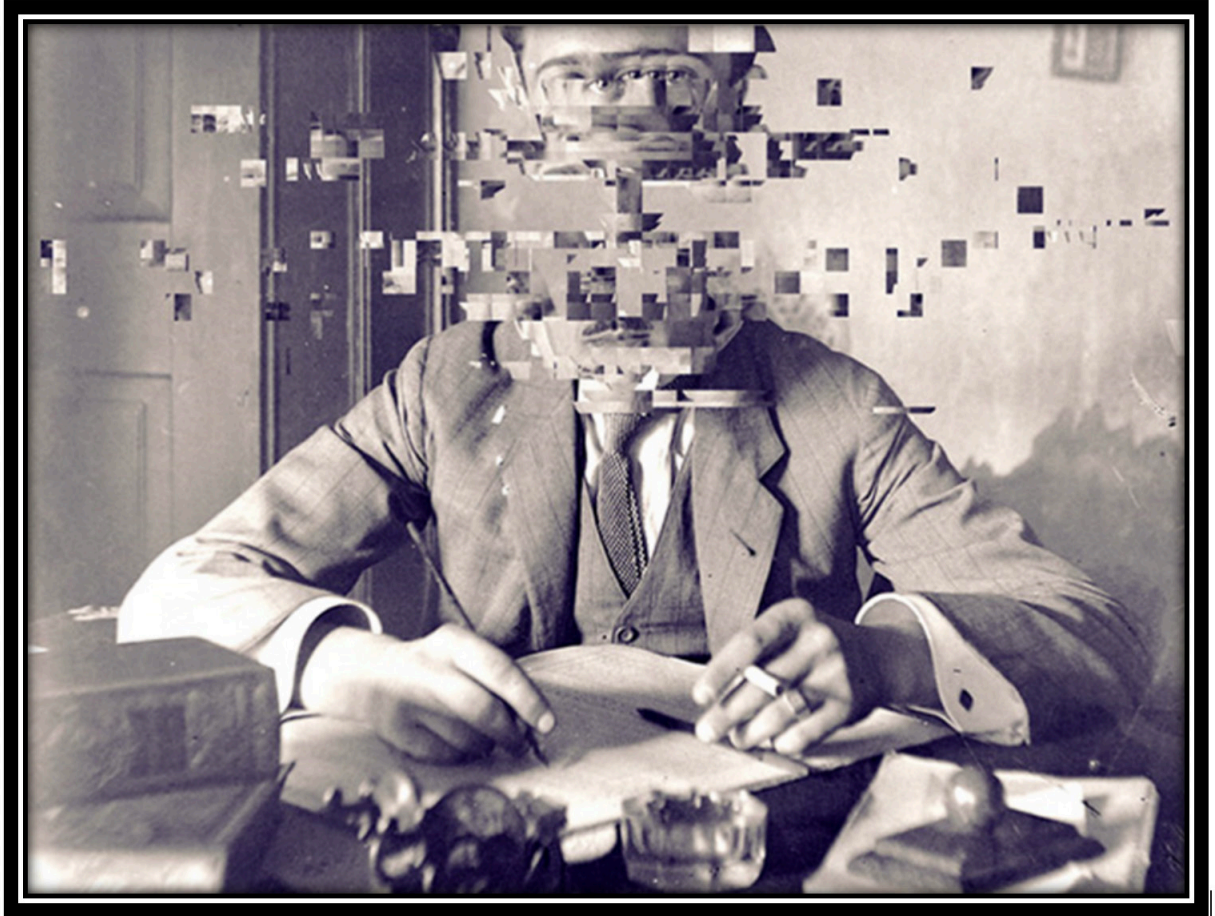

Resim 5. David Szauder, 'Başarısız Hafıza'.

Montreal'deki McGill Üniversitesi'nden bir araştırmacı olan Dr.Karim Nader, beynin hafıza sisteminin kalem ve defter gibi çalıştığını mürekkep kurumadan kısa bir süre için, yazılanları lekelemek mümkündür der. Ancak bellek birleştirildikten sonra çok az değiştirilebilir Elbette, anılar eski bir mektup gibi yıllar içinde kaybolabilir. Ancak normal koşullar altında kaç kez çıkarılıp, okunursa okunursa hafızanın içeriği aynı kalır. Nader bir yeniden birleşme sürecine inanır. Araştırmaları, eski bir belleğin geri çağrıldıktan sonra dosyalanmasının, yeni bir belleğin ilk kaydedildiği zamanla aynı protein birikimi ile elde edildiğini göstermektedir. Bu nedenle, bir bellek her çağrıldığında, belleği değiştirebilir ve yeni bir bellekle değiştirebilir. O belleğin belleği. Sadece bir olayı hatırlayarak, o hafızayı, olayı geri çağırma ve bilinçaltı olarak o olayın benzer hesaplarıyla karşılaştırma eyleminde meydana gelen bir dizi dönüşüme tabi olacaktır. David Szauder'in 'Başarısız Hafızası' isimli çalışmada bir dizi dönüşümün simgesi niteliğindedir (<https://medium.com/@johnkurzynowski/the-reconsolidation-of-memory-44db01a0857c>).

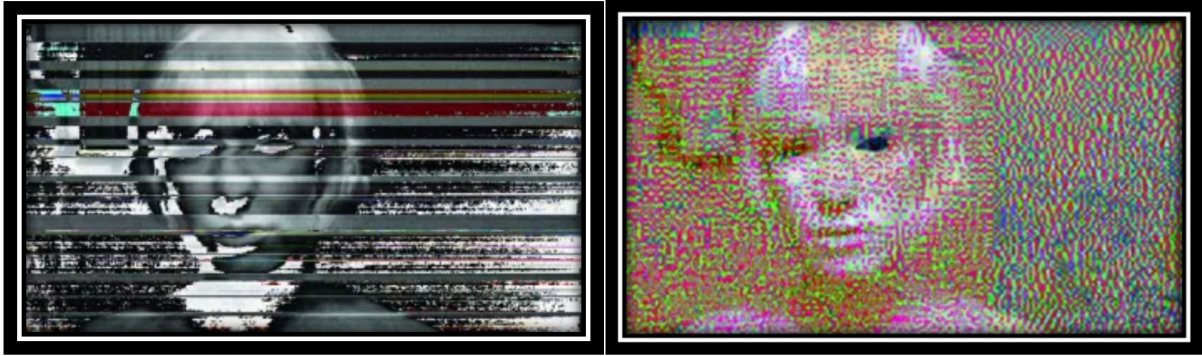

Resim 6. Rosa Menkman, solo exhibition "Tipping Point of Failure" (2010)

Rosa Menkman Glitch sanatını şu şekilde ifade etmiştir. "Beynimizi yoran seslerin ve deneyimlerin arasında karanlıktan çıkan ışık ve renkler, hayata sürekli yeniden tutunmayı ve dünya için var olmayı öneren olumlu bir bakış açısını yeniden üretir ve bir nesneyi sıradan bir biçimden ve söyleminden anlamının yok olduğu bir yıkıma doğru kaydıran harika bir deneyimdir." (<https://mimaritasarimsurecveetkilesimleri.wordpress.com/2016/11/25/kusurlu-kusursuzluk-glitch/>).



Resim 7. Faig Ahmed 'Glitch Halıları' İsveç Tekstil Müzesi.

Dünyanın en ilginç on tekstil sanatçısından biri olarak nitelendirilen, Faig Ahmed, geleneksel halı ve kilim motiflerini ve sembollerini parçalara ayırıp , orijinal kompozisyonlara dönüştüren çağdaş bir sanatçıdır. Faig Ahmed'in çalışmaları Azerbaycan, Türkiye, İran, Hindistan ve Kafkas halı desenlerini dokurken onlara dijital bozulma efekti uygulayarak bu alanda bir ilke imza atmıştır.

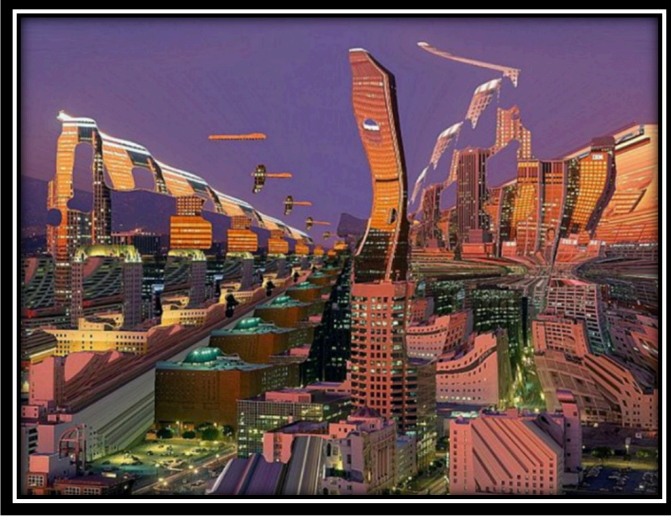

Resim 8. <http://www.sanatatak.com/view/hatanin-estetigi-olarak-glitch-sanati>.

Glitch sanatının, invazyonun aslında hiç de bir rastlantı ya da hata sonucu oluşmuş bir sanat alanı olmadığını düşünebiliriz. Nasıl ki barok sanatı ya da modern sanat döneminin sosyolojisinin, toplum yapılarının birer temsilcisi ise, Glitch sanatı da bugünün temsilcisidir. Hegelciler buna “zamanın ruhu” anlamında “Tarihsel Tin” der. Tarihsel tin zamanının estetik anlayışını da belirlemiştir. En azından Hegelci estetikte en önemli unsurlardan biridir tarihsel tin. Çünkü burada tarihsel tin, içeriğin de biçimin de hatta sanat eserinin niteliğini ve değerini de belirleyen unsurdur. Glitch sanatını, İnvazyonu bu açıdan ele aldığımızda sosyolojik yapısıyla da karşılaşırız. Anlamlandırma kuşkusuz hayatımızın deformasyonlarından oluşacaktır. Daha da netleştirecek olursak Glitch sanatı teknoloji çağının insan tipini anlamamıza yardımcı olacaktır. İnvazyon’un sanatla ilerlerken aldığı yoldaki ismi olan Glitch sanatı, teknolojiyi kutsayan ve onun mükemmelliğini savunan söyleme karşı, bozulmanın estetiğini net bir şekilde ortaya koyar.

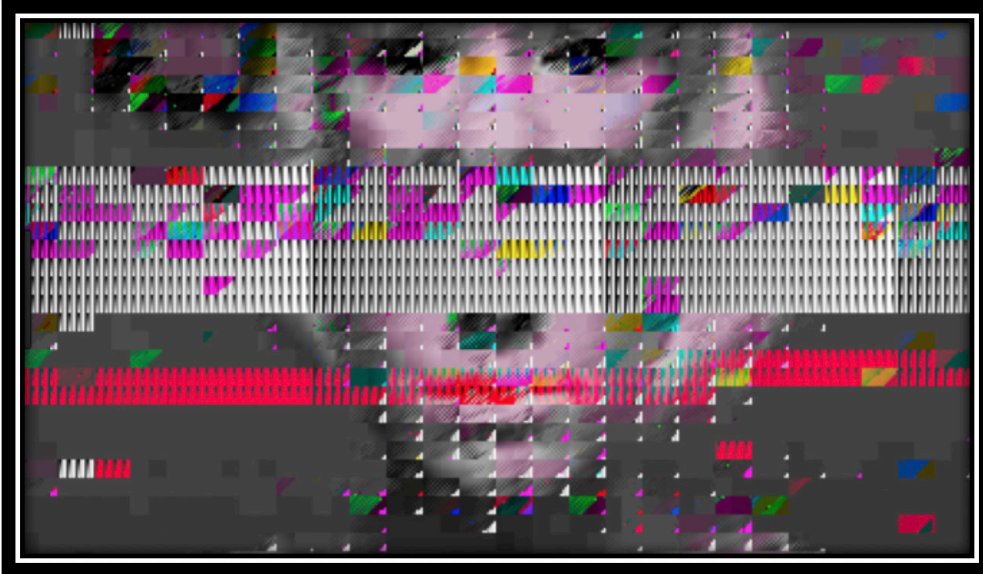

Resim 9. Rosa Menkman,2010.

Glitch sanatı manifestosu, 2010 yılında Hollandalı akademisyen, sanat teorisyeni ve küratör olan Rosa Menkman tarafından ortaya konulmuştur. Sadece bir teorisyen olmayan , çözümlülük teorisi ve glitch sanatı üzerine eserler üreten sanatçı, Rosa Menkman’ın , çalışmaları hem analog hem de dijital medyada (aksaklık, kodlama ve geri bildirim artefaktları gibi) kazalardan kaynaklanan gürültü artefaktlarına odaklanmıştır.



Resim 10. Yuri Zalevski

Ukraynalı sanatçı Yuri Zalevski için sanatçılar Fotograffika adını takmışlardır. Siyah beyaz gerçeküstü kompozisyonlara sahip fotoğrafları ve kısa videolarıyla günümüzün dijital dünyasının üretken, ünlü bir sanatçısıdır (<https://bigumigu.com/haber/gercekustu-glitch-kompozisyonlari/>). Glitch'in, "Glitche uygun sınıflandırmalar şu şekildedir. (Appropriated), Kazara (Accidental), Tesadüfen (Coincidental), Bulunmuş (Found), Gerçek (Real), Bilerek (Deliberate), Planlanmış (Planned), Tasarlanmış (Designed), Yapay (Artificial)" Glitch sanatta eser üretiminde ise iki kavramla karşılaşırız; Datamoshing ve Databending. Bunlardan ilki Datamoshing (Veri Kısıtlama), sıkıştırılmış video görüntülerinde kullanılan sıkıştırma ve çözme algoritmaları üzerinde değişiklik yaparak yeni bir imaj veya yeni video görüntüleri elde etmeye denir. Databending ve Circuitbending kavramları ise aslına sadık kalınarak daha önceden var olan veriyi veya o veriyi farklı programlar kullanarak anlık üreten devreyi değiştirme işlemidir. Bu değişiklikler anı, dosya formatında kaydedilir. Databending'den farklı olarak Circuitbending kavramının özelliği daha önceden hazırlanmamış anlık elde edilen, işlenen verinin veya sinyalin üretildiği devreler üzerine müdahalede bulunarak hasarlı ve bozuk veriler elde edilmesidir. Circuitbending daha çok elektronik müzik ekipmanlarında kullanılan bir tekniktir (Somer, 2013:2-3).



Resim 11 'Tim Hecker Haunt Me, Do It Again' albümü

Tim Hecker 2001 yılında, 'Tim Hecker Haunt Me, Do It Again' albümü ile çıkış yapmış, Sadece bir gitar, bir piyano ve dizüstü bilgisayar kullanan bir Montrealli sanatçıdır. Minimal tekno ve ortam müziğini rock sonrası bir zihniyetle birleştirmek için dijital teknolojiyi kullanmış ve kayıtlarında hatayı birleştiren diğer birçok müzik sanatçısının aksine, Hecker'in aksaklıkları çılgın değil, daha durgun rastgele müzikal eserlerin veya bir radyo yayınına statik olarak nüfuz eden patlamalara benzeterek bazı bölümleri aksaklıklarla seyrek olarak doldurulurken, diğer bölümlerini hatayla oluşturmuştur. "Tundra İçin Müzik, Bölüm 1", Hecker'in erken aksaklık estetiğinin harika bir örneğini teşkil eder. Ve 2001 yılına kadar uzanan şarkı, rekor düzeyde dinlenmiş ve Haunt Me, Do It Again, olağanüstü bir akım gibi görünmüştür. İster analog ister dijital, teknolojinin garip yönlerinden biride , hata yapma eğilimidir. Hatanın estetiği ve İnvazyonun kışkırtıcı vandallığı estetik algının farklı bir yönünü de ortaya koymuştur.

Sonuç

Sanatın toplumu özgürleştirerek biçimlendirmede önemli işlevleri vardır. Aynı zamanda teknolojik gelişmelerle birlikte sanatçının etki alanı da genişlemiştir. Kitleleri etkileyen sanatın ve sanatçının keşfettiği sistemlerdeki hatalara vurgu yaparak onları hiçbir zaman tamamlanamayacak mükemmelle yaklaştırdığını ve insan eliyle tasarlanmış her sistemin bir hatası olduğunu fark etmesiyle aksine yapısı bozulmuş görüntünün yarattığı rastlantısal ve yeni birçok anlamla bütünleşebilen kompozisyonların yaratıcılığa yönelik fikir ve İcra süreçlerinde niteliğini çok farklı bir düzeye taşıırken hatanın ince güzelliğini estetik algıda ön plana çıkarmıştır. Popüler kültür ve görsel medyada; estetik algının her zaman mükemmeliyetçi olmadığını ve kusurlunun da bazı durumlarda daha fazla kabul görebileceğini yapılan sanatsal çalışmalarda ispatlamıştır. İnvazyon dijital sanat akımlarını etkisi altına almıştır. Teknolojinin sürekli gelişimi ve sayısallaşmanın getirdiği, yeni yazılımlar, yeni elektronik aletler, yeni algoritmalar ve yeni veri kümelerinde karşılaşılan hatalar ,Glitch ve dijital dünyada invazyonun her zaman beslenebileceği ve sanatçının her defasında farklı bir eser ortaya koyabileceği bir platform oluşturmuştur. İnvazyon'un sanatla ilerlerken aldığı yoldaki ismi olan Glitch sanatı, teknolojiyi kutsayan ve onun mükemmelliğini savunan söyleme karşı, bozulmanın estetiğinin dayanılmaz çekiciliği ile tüm zamanlarda sanatın malzemesi olmaya devam edecektir.

Kaynakça

- Akıl, S. (2014). Hatanın Estetiği Olarak Glitch Sanatı, 02.02.2020 tarihinde <http://www.sanata-tak.com/view/hatanin-estetigi-olarak-glitch-sanati>, adresinden indirilmiştir.
- Akın, Canan. 2015. Dijital Sanatlarda Etkileşimsellik: Türkiye’de Etkileşimsel Dijital Sanatın Konumu Üzerine Bir İnceleme. Basılmamış Doktora Tezi, Marmara Üniversitesi Sosyal Bilimler Enstitüsü, İstanbul.
- Arslan, C. (2018). Dijital Yeniden Üretim Çağında Sanat Eseri: “Aura” Kavramının Dijital Sanat Bağlamında Yeniden Değerlendirilmesi. Art-Sanat 9 sayı.
- Destić, O.(2016). Bozarak Yapmak Glitch, 19.02.2020 <https://manifold.press/bozarak-yapmak-glitch>. adresinden indirilmiştir.
- Grau, Oliver.2003. Virtual Reality: From Illusion to Immersion. London:MIT Press
- İçten, T., & BAL G. ,(2017). Artırılmış Gerçeklik Teknolojisi Üzerine Yapılan Akademik Çalışmaların İçerik Analizi Bilişim Teknolojileri Dergisi, Cilt: 10, Sayı: 4.
- Kanat, S. (2018). Glitch Sanatı. İnönü Üniversitesi Kültür ve Sanat Dergisi, Cilt.4 Sayı 2.
- Kuruüzümcü, R. (2007). Bir Dijital Ortam Ve Sanat Formu Olarak Sanal Gerçeklik, Sanat Dergisi.
- Kurzynowski, J. (2017) Belleğin Yeniden Konsolidasyonu. 02.02.2020 tarihinde <https://medium.com/@johnkurzynowski/the-reconsolidation-of-memory-44db01a0857c> adresinden indirilmiştir.
- Parsa, A., F., (2004). Yeni Medya Yaklaşımlar, Konya Eğitim Kitapevi.
- Parsa, A., F., İmgenin gücü ve Görsel kültürün Yükselişi. Sayı:19, 03-03-2020 tarihinde (<http://www.fotografya.gen.tr/TR1704/imgenin-gucu-ve-gorsel-kulturun-yukselisi.html>)adresinden indirilmiştir
- Somer, H., S. (2013). Sayısal Medya Sanatı Olarak Glitch Sanatı ve Etkileri, 26. 10. 2018 tarihinde <https://ecitydoc.com/Download/Makale-Sayisal-Mmar-> Adresinden İndirilmiştir.
- Richard L., (2002) .Sanatta Anlamların Görüntüsü İmgelerin Toplumsal İşlevi.
 URL.1. <https://bigumigu.com/haber/carbon-copy-gercek-hayattan-bir-glitch/>
 Resim 1. <https://manifold.press/bozarak-yapmak-glitch>
 Resim 2. <https://manifold.press/bozarak-yapmak-glitch>
 Resim 3. <https://bi-ozet.com/2018/02/07/refik-anadolun-eriyen-hatiralar-sergisi-pilevnelide/>
 Resim 4. <https://bigumigu.com/haber/carbon-copy-gercek-hayattan-bir-glitch/>
 Resim 5. <http://www.sanata-tak.com/view/hatanin-estetigi-olarak-glitch-sanati>
 Resim 6. <https://mimaritasarimsurecveetkilesimleri.wordpress.com/2016/11/25/kusurlu-kusursuzluk-glitch/>
 Resim 7. <https://bigumigu.com/haber/faig-ahmed-in-glitch-halilari-isvec-tekstil-muzesi-nde/>
 Resim 8. <http://www.sanata-tak.com/view/hatanin-estetigi-olarak-glitch-sanati>
 Resim 9. <https://practice2145.wordpress.com/2017/10/09/rosa-menkman/>
 Resim 10. <https://www.pinterest.com/pin/384213411955775563/>
 Resim 11. https://www.decks.de/track/tim_hecker-haunt_me_haunt_me_do_it_again/cd1-g8

Summary

In addition to the opportunities provided by the revolutionary mass production for people, the aesthetic perception directed to uniformization and the question of the extent to which the errors in the systems may affect the consumer caused the emergence of certain art movements. The works

carried out with the deterioration of certain elements in the compositions produced by the artist have become an extension of the new media art. It has also offered a new perspective to digital art spaces that expand in the limitless possibilities of technology and the compositions created by the images that have been distorted in its movement and that can be integrated with many new meanings. Of these, Glitch art brought new concepts such as data moshing, databending and circuit bending photographic invasion in art. While the fictional diversity in artistic practices brings fast and creative solutions, the invasive process technique in digital art emphasizes the errors in the systems it offers, bringing them closer to perfection that can never be completed. Because every human-designed system has a mistake. In popular culture and visual media; It also underlines that aesthetic perception is not always a perfectionist and defective may be more accepted in some cases. For these works, gifs are using digital reality, digital works, glitch art. Many 3D graphics worlds are the main information source of the virtual environment. They are also spatial ideas that are in the mind of the designer and are published and shared with others. Occupying invasion guided the art of glitch with the term to break the structure. The word glitch means slipping, error, breakage and distortion, and is used as a distorted image that is reflected by a mistake on the screen of a "spelling mistake" that occurs in the software language electronically. This error may be an image or sound error and may occur in an image or video as an image error. This is the distorted image created by these errors in sound, video or painting. Glitch art (Akıl, 2014: 10) We see that Glitch art is used especially in the science fiction field in the cinema sector, which is one of the important areas of popular culture and visual media (Somer, 2013: 5) The property is also responsive to the property right of art. It reveals the feature of an artist to belong to an artist, creating a new experiment and distortion by occupying that work, and presenting the audience with a different expression over the original. Whether analog or digital, one of the strange aspects of technology is its tendency to make mistakes. The provocative vandalism of invasion also revealed a different aspect of aesthetic perception. The Virtual reality environment has provided valuable freedom for the creation process by supporting a structure that can realize the optional uses of different application consent in complex systems due to its software-based structure. The reproducibility of being programmable also brings the quality of ideas and enforcement processes towards artistic creativity to a very different level (Kuruuzumcu, 2007: 96). Virtual reality and invasion will continue to live as one of the important elements that shape the society by renovating in the light of the development of the industry and capitalist economy in every period of art movements. In digital art, the invasive processing technique emphasized the errors in the systems it offered and brought them closer to perfection, which could never be completed. Popular culture and visual media have also shown that aesthetic perception is not always perfectionist, the defect may be more accepted in some cases. With the possibilities and tools of digital technologies, Glitch has positioned its rightful place among the indispensables of contemporary life by underlining that the work of art is not owned by anyone, under the fearful dream and threat of every work in the world. In this article, What is invasive? What are the contributions of virtual reality to art in the digital invasion world? will be explained.

Türkiye Cumhuriyeti Sınırlarını Tehdit Eden Kolera Salgınları ve Alınan Korunma Tedbirleri

Cholera Outbreaks Threatening Turkish Borders and Defensive Measures Taken by The Turkish Republic

ARAŞTIRMA MAKALESİ

İsmail ÖZER*

Gönderim Tarihi: 17.09.2019 | Kabul Tarihi: 23.03.2020

Özet

Bulaşıcı hastalıklar, tarih boyunca insan hayatını tehlikeye sokan eden önemli sağlık problemleri olmuştur. Göç ve savaşların etkisiyle hızla yayılan bu hastalıklar, neden oldukları can kayıplarıyla toplumlar için büyük tehlike arz etmişlerdir. İnsanoğlunun tarihi süreç içerisinde yaşadığı en tehlikeli ve ölümcül salgınlardan birisi de koleradır. Kolera, tedavi edilmezse dehidrasyona ve hatta ölüme yol açabilen ciddi sulu ishale neden olan bulaşıcı bir hastalıktır. Bu, *Vibrio cholerae* adı verilen bir bakteri ile kontamine yiyecek veya içme suyundan kaynaklanır ve eğer önlem alınmazsa ciddi salgınlara yol açar. Hastalık yayılma güzergahı üzerinde bulunan ülkelerde binlerce ölüme yol açtığından dolayı devletlerin tek taraflı savunma tedbirleri işe yaramamaktadır. Bu sebepten, kolera tek taraflı mücadele ile yok edilemeyen bir hastalık olduğundan tüm dünyada kolektif bir mücadeleyi zorunlu kılmaktadır.

Kolera ile mücadeleye Osmanlı Devleti döneminde başlanmış olmasına rağmen salgınların önlenmesinde başarılı olunamamıştır. Osmanlı Devleti döneminde başlayan bu mücadele Türkiye Cumhuriyeti devletine de sirayet etmiştir. Bu makalenin amacı tarihsel süreç içerisinde kolera salgınlarının Türkiye Cumhuriyeti'ne etkileri ve alınan tedbirleri incelemektir. Stratejik konumundan dolayı Türkiye ve çevresi tarihin her döneminde salgın hastalıkların sıklıkla yaşandığı bir bölge olmuştur.

Anahtar Sözcükler: Kolera, Türkiye Cumhuriyeti, Sağlık Bakanlığı, Salgın Hastalıklar.

Abstract

Infectious diseases have been important health problems that have endangered human life throughout history. These diseases, which spread rapidly due to migration and wars, have posed a great danger to the societies with the loss of lives they caused. Cholera is one of the dangerous and deadly epidemics of human beings in the historical process. Cholera is an infectious disease that causes severe watery diarrhea, which can lead to dehydration and even death if untreated. It is caused by eating food or drinking water contaminated with a bacterium called *Vibrio cholerae*. The disease has caused thousands of deaths in countries on the way of spreading. Cholera cannot be destroyed by unilateral struggle. Therefore, all states have to fight this disease. The disease is most common in places with poor sanitation, crowding, war, and famine.

Cholera was first seen in Anatolia during the Ottoman Empire. Although cholera was tried to be struggled in this period, it was not successful. That's why this disease has been transferred to the Republic of Turkey. Based on the past experience, Republic of Turkey.

has made efforts to prevent epidemics. The purpose of this article is to examine the attack of the cholera in the historical process to Turkish Republic. Because of its strategic location, Turkey have always been one of the region that natural disasters have frequently been seen.

Keywords: Cholera, Turkish Republic, Ministry Of Health, Epidemic Diseases

Giriş

Salgınlar insanlık tarihi ile düşünce ve inanç sistemlerimiz üzerinde önemli etkiler yaratmış; şehirlerin ve sağlık sistemlerinin yapılandırılmasına neden olmuştur. Bu hastalıklarından birisi olan Kolera (Bakar, 2017:246), bağırsağın *Vibrio cholerae* ile enfekte edilmesinden kaynaklanan, akut seyreden şiddetli ishal ve kusma ile kendini gösteren ve kısa sürede vücudun büyük miktarda su kaybetmesine sebep olan bakteriyel bir hastalıktır. *Vibrio cholerae*, salgınlara yol açmadan önce Hindistan'ın Batı Bengal bölgesinde endemik olarak bulunan ve Ganj deltası vasıtasıyla zaman zaman Hindistan ve Bangladeş'in bazı bölgelerine de yayılan bir bakteri idi. İnsan vücuduna ağız yoluyla giren bakteri, sonrasında mideye iner ve gastrik asit ile karşılaşır. Bakterilerin büyük bir kısmı gastrik asitte ölür. Fakat vücuda alınan sıvı ya da besin içerisindeki kolera bakterisi sayısının fazla olması durumunda bazı bakteriler ölmeden bağırsaklara geçebilir. Bağırsaklar *Vibrio cholerae*'nin yaşaması ve üremesi için en uygun ortamdır. Hastalık bir ila üç gün arasında belirtilerini göstermeye başlar. İlk semptom sık tekrarlayan ishal ve kusmadır. Kusma ve ishal nöbetleri hasta bedeninin saatte yaklaşık bir litre su kaybetmesine sebep olur. Vücut su ile birlikte potasyum ve sodyum da kaybeder. Sırasıyla gerçekleşen diğer belirtiler; cildin elastikiyetini kaybetmesi ve renginin kahverengi-maviye dönmesi, kan basıncının düşmesi, el ve ayaklarının buruşması, dil ve dudakların morarması, burun mukozasının kurumması, göz çukurlarının çökmesi, kol ve bacak krampları, sesin kısılması ve son olarak da böbreklerin iflas etmesidir. Kaybedilen su hastanın vücut ağırlığının %30'una ulaştığında hasta hayatını kaybeder. Bu süre hastanın vücut direncine bağlı olarak 4 ila 24 saat arasında değişebilir (Yaşayanlar,2018:50-51). Kolera hastalığının yayılmasındaki en önemli etken, bu mikrobu taşıyan insanlar ve hastalığı atlatan taşıyıcılar yani portörlerdir. Çeşitli yollarla vücuttan dışarı atılan mikrop, içme sularına ve pişmeden yenen besin maddelerine geçmekte ve böylece bu besin maddelerini tüketenlere bulaşmaktadır (Aktaş,2015:244).

Vibrio cholerae Hindistan'ın Batı Bengal bölgesinde endemik olarak bulunan ve Ganj deltası vasıtasıyla zaman zaman Hindistan ve Bangladeş'in bazı bölgelerine de yayılan bir bakteri idi. Sadece Ganj değil, Brahmaputra ve Yangzte Nehri vasıtasıyla da Güneydoğu Asya'ya kadar uzanmaktadır. Çünkü bu üç nehir belirli noktalarda birbirleriyle bağlantılı kollara sahiptir. Kolera'nın etkeni 1884 yılında Mısır'daki salgında Robert Koch tarafından izole edilen kolera vibrasyonudur. 1905 yılında Felix Gotschlich tarafından Sina Yarımadasındaki El-Tor Karantina İstasyonunda ölen hacıların cesetlerinde kolera vibriyonundan farklar gösteren bir vibriyon izole etmiştir. Bu vibriyona El Tor adı verilmiş uzun zaman üzerinde durulmamıştır. 1937 yılı Eylülünde Endonezya'nın Celebes adalarında koleraya benzer ve ölüm oranı %70 olan vakalar görülmüştür. Bu vakaların nedeni El Tor olarak tespit edilmiştir. 1961 yılında bu bölgede başlayan ve geniş bir yayılma alanı gösteren El Tor salgını (Gürer,1971:207) buralardan Avrupa'ya üç kol ile yayılmaktadır. 1-Afganistan, İran, Hazar Denizi, Volga Vadisi, 2-İran Körfezi, Suriye, Türkiye ve Akdeniz Ülkeleri, 3-Kızıl Deniz, Mısır ve Akdeniz Ülkeleri (Yazıcıoğlu,Öztürk,1972:245). Yayılma sahasında bakıldığında Türkiye salgının üç yayılış yolu üzerinde de bulunmaktadır.

1931 Irak ve İran Salgını

Irakta kolera vakaları 1914-1918 arasındaki I. Dünya savaşı sırasında az sayıda görülmesine rağmen epidemik bir şekle girmesi Türk Ordusunun 1916'da Kutulamare'ye taarruzu sırasında gerçekleşmiş, yerli Arapların her iki tarafla olan münasebetleri dolayısı ile Türk ve İngiliz ordularında görülmüştür. İngiliz Ordusundan bu dönemde 2852 kolera vakası kayıtlara geçmiştir (Iraq And The Persian Gulf,2005:418). Irakta 1923 Kolera salgını 1.110 kişinin ölümü ile son bulurken en çok etkilenen kent 438 ölü ile Basra olmuştur. 1927'de yine Basra'da başlayan salgında 1063 kişi ölmüştür. Hindistan'ın Mumbai limanından gelen koleralı yolcuların Basra'ya ayak basması ile 1931 Temmuz ayında yeni bir salgın başlamış ve 1548 kişiyi öldürerek Dicle ve Fırat boyunca devam etmiştir (Swaroop,Pollitzer,1955:321).

Basra kentinde başlayan kolera salgınının Amara kentine doğru ilerlemesi dolayısı ile Türk Hükümeti gerekli önlemleri alarak Irak sınırını kapatmış ve Iraktan yapılan tüm gıda maddesi ithalatını 14.9.1931 tarihinde durdurmuştur(BCA.030.18.01.02.23.64.17). Salgın, İngiltere'nin müdahalesi ve aşılama neticesinde başarı ile sona erdirilmiştir. Irak'ta biten salgın aynı yıl içerisinde 1923 Irak Kolera salgınından da etkilenecek 1019 ölümün yaşandığı İran'ın liman kentlerinde yeniden ortaya çıkmıştır. Bu açıdan bakıldığında hastalığın bu coğrafyada endemik bir hal aldığı ifade edilebilir. Ancak 307 kişinin öldüğü bu salgının da Hindistan kaynaklı olması kuvvetle muhtemeldir(Swaroop,Pollitzer,1955:321).

İran'ın Basra Körfezinde bulunan Muhammarah, Abadan ve Ahvaz'da kolera salgını görüldüğünden Türk Hükümeti bir kez daha teyakkuza geçerek, bu mıntıka ile İran'ın güney kısmından Basra Körfezi üzerinden gelecek gıda maddelerinin Türkiye'ye girişi yasaklamış ve İran sınırında gerekli karantina tedbirlerini başlatmıştır(BCA.030.18.1.2.24.74.15). 17. 5. 1928 gün ve 1267 sayılı yasa tasarısıyla Sıhhat ve İçtimai Muavenet Vekâletine bağlı olarak kurulan Merkez Hıfzıssıhha Müessesesine 1935 yılında Farmakoloji Şubesi kurularak yerli ve yabancı ilaçlar ile diğer hayati maddelerin üretimine geçilmiştir. Bu tedbirlere ek olarak 1936 yılında Hıfzıssıhha Mektebi açılmıştır. Çin'deki kolera salgını sırasında da bu ülkeye bir milyon kişiye yetecek kadar kolera aşısı gönderilmiştir(Aksakal,2017:227).

1939 Afganistan ve İran Salgını

Afganistan'da 1930-1940 arasında Hindistan kaynaklı birçok kolera epidemisi yaşanmıştır. Temmuz 1930'da Hindistan kaynaklı kolera bakterisi, Kabil Vadisinde bir salgın şeklinde yayılarak en fazla Celalabad ve Charikar kentlerini etkileyerek Gahazni, Kandahar kentlerine kadar ulaşarak sonlanmıştır(Swaroop,Pollitzer,1955:322). 1938 de başlayan epidemik salgın kısa süre içerisinde 2141 kişinin ölümü ile sonuçlanmıştır. 1939'da yeniden canlanan hastalığın nerede ortaya çıktığı bilinmese de kısa süre içerisinde Kandahar ve Herat'a ulaşarak yayılmış resmi kayıtlara göre 849 kişi ölmüştür(Kohn,2008:1). Paris Uluslararası Hıfzıssıhha Ofisi tarafından 25 Haziran 1939 tarihinde Afganistan'ın Kandahar Eyaletinde başlayan salgının Temmuz ayında İran'a sıçradığı bildirilmiştir. Bu durum üzerine 6 Temmuz tarihinde Türkiye'nin Tahran Büyükelçiliği durumu Hariciye Vekâletine bildirerek İran makamlarının gerekli tedbirleri alarak aşılama başladığını rapor etmiştir. Sıhhat ve İçtimaiyat Bakanlığı sınır vilayetleri ve buralardan sorumlu umumi müfettişlere gerekli sıhhi tedbirleri almaları hususunda emir vermiş ve tedbir amaçlı sınır vilayetlerine yeterli miktarda kolera aşısı gönderilmiştir(BCA.030.10.258.734.4). Tedbirler neticesinde hastalık Türkiye'ye sıçramamış İran resmi makamlarının 307 kişinin ölümü ile sonuçlandığını söylediği salgın da aynı yıl içinde sönüştür(Swaroop,Pollitzer,1955:321).

1947 Mısır ve Suriye Salgını

Mısır'da 1830,1848,1865,1883,1895 ve 1903 yılında görülen Kolera salgınları dolayısı ile hastalık Mısır'ın her tarafına yayılmıştır(Erzin,Balkan,1948:37). En son görüldüğü tarihten 18 Eylül 1947 tarihine kadarki uzun süreç içerisinde Mısırda kolera görülmemiştir. Daha önceki salgın ülkeye dışardan gelenler vasıtası ile taşınmıştı. Bu salgının da Mekke'den dönen hacılar vasıtası ile başladığı iddia edilse de(Kohn,2008:96) bu değerlendirme yanlıştır. Çünkü salgın onlar gelmeden önce patlak vermiştir.

Salgının başladığı Şarkıyye Eyaletinin El Kureyn kasabasında(Shousha,1948:354) Süveyş Kanalında görevli 6000 den fazla işçi yaşamaktaydı. Burası aynı zamanda büyük mikyasta bir İngiliz Garnizonuna da ev sahipliği yapmaktaydı ki bu garnizon Hindistan'dan İngiliz anakarasına dönecek askerlerin gitmeden önce iki hafta karantinada tutuldukları yerdi. Kolera vakaları teşhis edilir edilmez bölgenin karantinaya alınması gerekirken bunda gecikme yaşanınca buradan ülkenin dört bir tarafına panik halinde kaçan insanlar hastalığı yaymışlardır. (Swaroop,Pollitzer,1955:321). Epideminin dördüncü haftasında yani 20 Ekim 1947'de vaka sayısı günde 1022'ye ölüm ise 581'e yük-

selmiştir(Erzin,Balkan,1948:38). Salgının Hac mevsimine rastlamış olması ve Türkiye’den hacca gidiş konusunda bir kısıtlama getirilmemesi önemli bir problem teşkil etmekteydi. Mısır’da artarak devam eden Kolera salgını neticesinde teyakkuz haline geçen Türk Hükümeti, Suriye yolu ile karadan Türkiye’ye dönecek hacılar için Nusaybin, Derbesiye Akçakale, Çobanbey, İslahiye ve Cilvegözü kapıları dışındaki tüm kısımlarda her türlü giriş ve çıkış yasaklamış, buralarda başlarında birer bakteriyolog bulunan sıhhi ekipler istihdam etmiş, Mısır ile olan tüm deniz ve hava seferlerini de süresiz olarak iptal etmiştir(BCA. 030.18.01.114.67.7). Mısır ve hastalığın bulaşma ihtimali olan diğer bölgelerden yiyecek maddelerinin Türkiye’ye sokulmaması için tedbirler alınarak Mısır’a ihraç edilen bira, maden suyu vs. gibi içecek maddelerinin boş kaplarının Türkiye’ye girişi de yasaklanmıştır. Sağlık ve Sosyal Yardım Bakanlığında yetkili uzmanların katılımı ile kurulan Kolera Komisyonu haftalık toplantılar yaparak alınan kararlar değerlendirilmiş ve ilerisi için alınması gereken tedbirleri hükümete bildirmiştir(Erzin,Balkan,1948:41-42).

Türk Ordusunun güney sınır birliklerinde bulunan motorlu araçlar, sınır güvenliği için geceli-gündüzlü devriye ve kontrol noktaları oluşturulması ile görevlendirilmişlerdir(TBMM Zabıt Ceridesi,1947:18). Mısır’da kolera salgını çıktığı haberi alındığında Refik Saydam Hıfzıssıhha Enstitüsü depolarında 250 bin doz aşı mevcuttu. Bu aşular hastalığın bulaşması muhtemel sınır ve sahil bölgelerine taksim edilmiş ve aşı üretimi için de harekete geçilmiştir. Bu maksatla enstitüde kolera aşısı istihsal edilen iki laboratuvar hazırlanarak günde 100-150 bin doz aşı üretilmiştir. 600000cc Suriye’ye, 100000cc Ürdün’e (Erzin,Balkan,1948:49) ve 500000cc de Mısır’a kolera aşısı gönderilmiştir (BCA.030.10.267.800.17). Mısır’a gönderilen aşular Türkiye’deki aşılardan farklı olarak hazırlanmıştır. Türkiye’de aşının 1 cm³ ünde iki milyar jerm(koloni) bulunmakta ilen Mısır’a gönderilen aşılarda 1cm³ te sekiz milyar jerm bulunmakta idi(Erzin,Balkan,1948:46). Bu tedbirlere ilaveten Türkiye Cumhuriyeti elindeki aşı stokunu arttırmak için Refik Saydam Merkez Hıfzıssıhha Enstitüsünde mesai saatlerinde değişiklikler yapmış bazı personel fazla mesaiye bırakılmıştır(BCA. 030.18.01.114.67.15). Sağlık ve Sosyal Yardım Bakanlığı, bulaşıcı hastalıklarla savaş teşkilâtına, elinde mevcut bütün kuvvetlerini seferber etmiş, özellikle sıtma savaş teşkilâtının gerek personelinin ve gerekse seyyar hastane ve malzemesinden faydalanmıştır(TBMM Tutanak Dergisi,1947:251).

11.12.1947 tarihinden itibaren Mısır’da yeni vaka görülmemesi üzerine Türk Hükümeti tedbiri elden bırakmayarak şu kararları almıştır: “Mısır istikametine sefer yapacak gemilerin bütün yiyecek ve içecek maddelerini, gidiş ve dönüş seferlerine yetecek miktarda Türkiye’den alması, Mısır’dan hiçbir yiyecek ve içecek alınmaması, gemilerin safra suyunun Mısırdaki yenilenmemesi, bütün personelinin aşıları bulunması ve rapel aşularını zamanında yaptırılmaları, Mısır’dan gelecek yolcuların aşıları olmaları ve sağlık ve portör muayenelerine tabi tutulmaları, gemilerinde mutlaka doktor bulunması ve Mısır-Türkiye arasındaki sefer müddetinin Mısır’dan hareketten itibaren 120 saat müddetince karantinaya alınmaları şartıyla seferlerin başlaması, uygun göreceği zamanda hava seferlerini başlatması ve güney kara hududumuzu girişe tamamen açık bırakması hususunda Sağlık ve Sosyal Yardım Bakanlığının yetkili kılınması”(BCA.030.18.01.115.79.17).

Türk Hükümeti, hac ibadetlerini tamamlayıp Türkiye’ye dönmeye çalışan Türk vatandaşı hacılar için bölgeden gelecek gemilerin kolera taşıma ihtimaline karşı sağlık personeli ile donanımlı iki vapuru Hicaz’a göndermiştir(TBMM Tutanak Dergisi,1947:231). Mısır kolera salgınının tamamen bittiği Birleşmiş Milletler Dünya Sağlık Teşkilatı tarafından bildirilince Türk Hükümetince 21.02.1948 tarihinde alınan karar neticesinde olağanüstü tedbirler kaldırılarak denetimli olarak ulaşım izni verilmiştir(BCA. 030.18.01.115.96.18). 33 bin vakadan 20.500’ünün öldüğü Mısırdaki kolera salgını (Barua,1992:15) sona ererken, Suriye’nin Havran bölgesinde başlayan kolera salgınının Şam şehrine de ulaştığı Türkiye’nin Şam Elçiliği ve Birleşmiş Milletler Sağlık Teşkilatı tarafından Türk Hükümetine bildirilmiştir. Hükümet tarafından Milli Savunma, İçişleri, Sağlık ve Gümrük Bakanlıkları haberdar edilerek gerekli hazırlıkları yapmaları istenilmiş ayrıca Suriye’den Türkiye’ye geleceklere vize verilmemesi Mısır’a uygulanan bütün sıhhi tedbirlerin Suriye’ye karşı da uygulanması sınır ve sahil

valiliklerine bildirilmiş, güney kara sınırında girişe açık bırakılan 6 kapıda mevcut tertibat alınmıştır. Suriye'den karadan geleceklerin karantina için barınmalarına yeterli gelmeyeceği için salgın müddetince Suriye topraklarından geçen bütün tren seferlerinin durdurulması, Suriye ile olan deniz ve hava seferlerinin kaldırılması zaruri görülerek Ulaştırma Bakanlığına gerekli emirler verilmiştir. Suriye Dışişleri Bakanlığı ile de irtibata geçilerek kolera aşısı verilebileceği ve Türk Sağlık Teşkilatının da sınır hattı boyunca Suriyeli yetkililere yardım edebileceği bildirilmiştir(BCA.030.10.177.224.14).

Suriye'de görülen kolera vakalarının Türkiye'ye bulaşmasına mani olmak için Sağlık ve Sosyal Yardım Bakanlığı: "Sağlık ekipleri müstesna olmak üzere, Suriye sınırının her türlü girişe tamamen kapatılması ve kapatma işinin Türk Silahlı Kuvvetlerinin mesuliyeti altında olarak gümrük ve muhafaza ekipleri tarafından yapılması, veba mücadelesinde olduğu gibi ordu birlikleri ile sınırın takviyesi, Lübnan ile olan hava seferlerinin durum açıklık kazanıncaya kadar durdurulması, Lübnan'dan Türkiye'ye gelecek deniz taşıma vasıtalarının, 1926 ve 1944 milletlerarası sağlık sözleşmeleri hükümlerine tamamen riayet edilmek şartıyla, İstanbul ve İzmir limanlarından başka limana gelmemeleri, kolerallı bölgelerden gelecek olan meyve, sebze ve kabuklu deniz hayvanları ile pişirilmeden yenen gıda maddelerinin Türkiye'ye sokulmaması hakkındaki kararın Suriye'den gelecek olan bu türden maddelere de uygulanması" şeklindeki önerilerini hükümete sunmuş ve bu teklifler Bakanlar Kurulunun 25.12.1947 tarihli toplantısında incelenerek uygulanması kararı alınmıştır(BCA.030.18.01.115.81.4).

Suriye'deki salgın dolayısı ile yalnızca Türkiye değil, Irak ve Lübnan da sınır geçişlerini kapatmıştır. Bu sıralarda Basra körfezinde Umman Emaretine bağlı Dubai kasabasında da kolera vakası görülmesi üzerine durum Türkiye'nin Basra Konsolosluğu vasıtası ile hükümete bildirilmiştir(BCA, 030.10.177.224.13).

Mısır'a oranla daha küçük bir epidemiyi olan Suriye'deki salgın (Barua,1992:16) Suriye Hükümeti tarafından 1947 yılı sonunda kontrol altına alınmış ve 17.01.1948 tarihinde Suriye Hükümetince yapılan açıklamada salgının sonlandırıldığı bildirilmiştir(BCA 030.18.01/115.96.17). Birleşmiş Milletler Dünya Sağlık Teşkilatı tarafından da durumun teyit edilmesine rağmen ihtiyatlı davranmak isteyen Türk Hükümeti 22.11 1948 tarihli bakanlar kurulu toplantısında şu kararları almıştır:

"Her türlü girişe kapatılmış olan Suriye sınır hattındaki Nusaybin, Derbesiye, Akçakale, Çobanbey, İslahiye ve Cilvegözü sınır kapılarının girişe açılması ve kapalı kalan diğer kısımlardan yalnızca pasavalıların aşılı olmak şartıyla girip çıkmaları, Suriye ve Lübnan ile olan hava seferlerinin 1933 ve 1944 Milletlerarası sağlık sözleşmeleri hükümlerine uymak şartıyla başlattırılması Suriye ve Lübnan'dan Türkiye'ye gelecek deniz taşıma araçlarının da 1926 ve 1944 Milletlerarası Sağlık Sözleşmelerine uymak şartıyla sefer yapmaları"(BCA.030.18.01.115.85.16).

Mısır ve Suriye kolera salgınlarının ardından Sağlık ve Sosyal Yardım Bakanı Dr. Behçet Uz Türkiye'nin bir yıl içinde iki büyük salgından zamanında alınan tedbirlerle başarıyla sıyrıldığını söyleyerek şöyle devam etmiştir: "Mısır'da birçok insan kaybına sebebiyet veren kolera salgını, Türkiye'ye gelen binlerce kişinin gaitaları ikişer defa muayene edilmek, sınır ve sahil bölgelerindeki vatandaşları tamamen aşılacak ve sıkı tedbirler alınmak suretiyle memlekete sokulmamıştır. Taşıtlarının çok süratlenmesi ve çeşitlenmesi, sıkı temasların artması, dünyanın herhangi bir yerinden diğer bir yerine, hiç umulmadık bir anda epidemik hastalıklar getirmektedir. Deniz ve hava limanlarımız ve kara hudutlarımız salgın hastalıklara karşı, tıpkı sınırdan içeri giren ve millî varlığımıza kasteden bir düşman gibi, Sağlık Bakanlığınca büyük bir dikkat ve hassasiyetle korunmakta ve savaşılmaktadır"(TBMM Tutanak Dergisi,1947:740-741).

Kolera ile ilgili söz alan Burdur Milletvekili Ahmet Ali Çınar, mecliste çok önemli bir hususu vurgulayarak ülkemiz sınırlarında kolera kol gezerken "400 küsur kazamız ve 40000 köyümüz ve 60 küsur vilâyetimizden ancak 70 veya 80 ininde temiz ve sıhhi su bulmak mümkündür" diyerek bu şartlar altında kolera'nın Türkiye'de çok büyük bir salgına dönüşeceğini hükümetin diğer tedbirler yanında bu konuya da eğilmesini istemiştir(TBMM Tutanak Dergisi,1947:740-741).

1951 Yemen, 1960 Pakistan, 1965 İran ve 1966 Irak Salgınları

1951 yılında Yemen-Suudi Arabistan sınırında kolera salgını görülmesi üzerine salgın sona erinceye kadar hac seferleri bakanlar kurulu kararı ile men edilmiştir. Sınır bağlantımız olmadığı için sınır valilikleri gerekli kontrolleri yapmaları için uyarılmakla birlikte olağanüstü bir tedbire lüzum görülmemiştir(BCA,030.18.01.02.126.58.5). Ancak Suriye ve Lübnan'da kolera vakaları görüldüğü haberleri üzerine Türkiye-Suriye sınırı geçici olarak kapatılmış, Arabistan mıntikasından gelecek yolcular için sıhhi kontrol ekipleri kurulmuştur(Milliyet,1951:1).

Kolera 1930-1961 arası Endonezya'da birçok salgınlara sebep olduktan sonra 1961-62 yıllarında Java, Sarawak, Kalimantan, Macao, Hong Kong, Filipinler, Sumatra, Timor ve Tayvan'a sıçramıştır. Malezya, Kore, Bangladeş, Singapur, Tayland, Kamboçya, Burma üzerinden Nisan Hindistan'a ulaşarak kısa bir süre içerisinde Pakistan'a ulaşmıştır (Kohn,2008:20). Kolera salgını dolayısı ile 14-24 Ocak tarihlerinde Pakistan'ın değişik kentlerinde yapılması planlanan Türk Futbol Milli Takımının turnesi de iptal edilmiştir. Türk Hükümeti sınır bölgelerinde, limanlarda ve hava limanlarında sıkı tedbirler almıştır(Milliyet,1960:1). Kolera Haziran 1965'te İran topraklarında görülmeye başladığında İran Hükümeti salgınla mücadele için hastalığın bulaştığı şehirleri karantinaya almışsa da hiçbir tesiri olmamıştır(Millet Meclisi Tutanak Dergisi,1971:657). İran'ın kasım ayı sonunda kontrol altına alabildiği salgında resmi olarak 2960 vaka ve 422 ölüm rapor edilmiştir(Millet Meclisi Tutanak Dergisi,1971:651). Gayri resmi yollarla gelen bilgiler ise miktarın daha fazla olduğu ve İran'ın her tarafına yayıldığı şeklindeydi. Türkiye İran sınırını derhal kapatarak geçişlere müsaade etmemiştir(BCA. 030.18.01.188.51.6). Türk Hükümeti ilk etapta 100 bin kişilik kolera aşısını İran'a yollamıştır(Milliyet,1965:1). Hudutlarda, hava ve deniz giriş kapılarında alınan tedbirler ve aşılama ile hastalığın Türkiye'ye sirayeti önlenmiştir(Cumhuriyet Senatosu Tutanak Dergisi,1966:555)

Dünya Sağlık Örgütü 25 Kasım 1965 tarihinde yaptığı açıklama ile İran'da kolera tehlikesinin bittiğini haber vermiş(Cumhuriyet Senatosu Tutanak Dergisi,1966:629) "kolera karşısında güvenli bir ülke yoktur" şeklinde bir bildiri yayınlamış ve gerekli tedbirlerin alınması için tüm devletlere çağrıda bulunmuştur(Kotar,Gessler,2014:276). Dünya Sağlık Örgütü'nün yetkili kolera uzmanları ile hastalığı yerinde izleyen iki Türk hekiminin kanaat ve ifadelerine göre kolera İran'da endemik bir hal alarak kalıcı hale gelmiştir. 1966 yaz mevsiminde koleranın İran'da tekrar görülmüş salgının özellikle hudutlardaki yasadışı geliş gidişler dolayısı ile Türkiye'ye bulaşması kuvvetle muhtemel olduğundan Türk Hükümeti tedbirlerini sıklaştırmıştır(Cumhuriyet Senatosu Tutanak Dergisi,1966:555).

Sağlık ve Sosyal Yardım Bakanlığı ilk tedbir olarak uzman personeli hastalığın salgın olarak görüldüğü İran, Pakistan ve Hindistan'a göndererek tetkikler yapmalarını istemiştir. Bu personel Türkiye'ye dönünce gözlem ve deneyimlerini paylaşmak için hemen kurslar açılarak sağlık personelleri eğitime başlanılmış(Millet Meclisi Tutanak Dergisi,1971:649-650) olası bir salgına karşı; aşı, ilaç ve malzeme stoklarını hazırlanmıştır. Bu konuda halkın eğitilmesi ve çevre sağlığı şartlarının ıslahı da büyük önem taşımaktaydı. Bu sebeple Sağlık Bakanlığı yetkisi ve imkanları dışında olan hususlarda diğer bakanlıkların işbirliği ve yardımını istemiştir (Cumhuriyet Senatosu Tutanak Dergisi,1966:555). Kolera tehlikesi karşısında hacca gidiş konusu beklemeye alınmışsa da Suudi Arabistan ve Suriye'de kolera görülmemesi, İran'da ise koleranın kontrol altına alınması sonrasında herhangi bir yasaklama gelmemiştir(Cumhuriyet Senatosu Tutanak Dergisi,1966:231). Mecliste açıklama yapan Sağlık ve Sosyal Yardım Bakanı Edip Somunoğlu hastalıkla mücadelenin çok yönlü, hassas ve pahalı olduğunu ifade ederek son aylarda neredeyse tüm mesailerini bu konu üzerine yoğunlaştırdıklarını söyleyerek konuşmasını şöyle bitirmiştir "Mücadele yalnızca hudut boylarında olmaz, mesela koleralı bir hasta otomobille İstanbul'a gelir, orada da çıkabilir. Biz aynı zamanda orada da aynı şekilde tedbir almak için bütün çarelere başvurmakta ve bütçeye de bu şekilde para konmuştur ve daha fazlasını da talep etmekteyiz. Refik Saydam Merkez Hıfzıssıhha Enstitüsünde yapılan çalışmalar, aletler ve terkipler kâfi değildir. Avrupa ülkeleri yoğunlaştırılmış aşılar ve daha başka daha basit usullerle daha çok istihsal yapmaktadırlar. Binaenaleyh tedricî olarak bu aletlerin,

makinaların, usullerinin değişmesi lâzımdır. Kolera Türkiye'ye bulaşırsa sekiz ton aşı lazımdır ki, enstitü bunun üç tonunu üretebilmektedir. Her hangi bir kolera salgını vukuunda üç tonu sarf ederken gereken beş tonu kısa zamanda ithal edeceğiz”(Cumhuriyet Senatosu Tutanak Dergisi,1966:629-630).

İran'da koleranın endemik hale gelmesi ile tedbirli davranmaya çalışan hükümet Ankara Üniversitesi Tıp Fakültesinden olası bir kolera salgını karşısında alınması gereken tedbirler hakkında tavsiye ve yardım istemiştir. Tıp Fakültesi, bu hususta gerek yurda sirayetini önlemek için yapılması gerekenleri gerekse de sirayet ederse tedavi için gerekenleri bir rapor halinde hükümete bildirmiştir. Bu rapor doğrultusunda sağlık personelini eğitmek için kurslar açılmış, iç hastalıkları ve intaniye uzmanlarından oluşan bir komisyon Ankara'da, hekim, yatak, ilaç ve tedavi usulleri hususlarında hazırlıklar yapmıştır(Cumhuriyet Senatosu Tutanak Dergisi,1966:77). Erzurum, Ağrı, Doğu Bayazıt, Diyarbakır, Mardin, Nusaybinde vali ve kaymakamlarla toplantı yapılarak kolera aşısı gönderilmiştir(Milliyet:1965:1).

Türkiye Cumhuriyeti, İran'dan gelebilecek tehlikeyi önlemeye çalışırken, alınan tedbirlerin ne kadar doğru olduğu Irak resmi makamlarına göre 260 vaka ve 37 ölüm görülen Irak kolera salgını ile ortaya çıkmıştır(Cumhuriyet Senatosu Tutanak Dergisi,1967:621). 1965 yılında İran'da epidemi yapan ve 1966 yılında Irak'a da sirayet ederek Türkiye'yi doğu ve güneyden tehdit eden kolera ile mücadelede merkezi işbirliğini sağlamak için Başbakanlık Müsteşarı başkanlığında Bakanlıklararası Barsak Enfeksiyon ve Enfestasyonları Koordinasyon Komitesi kurularak merkezi işbirliği sağlanmıştır(Gürer,1971:222).

Türkiye-Irak sınırı geçici olarak kapatılmış ve Irak'tan Türkiye'ye gelen Türk vatandaşları ile Türkiye'de ikamet eden yabancıların milletlerarası geçerli aşı vesikası ibraz etseler dahi beş gün süre ile karantinaya alınmaları kararlaştırılmıştır. Ayrıca Irak hava sahasından Türk hava limanlarına uğrayacak transit uçakların ikmalleri önceden hazırlanan özel bir bölümde yapılarak uçaklar dezenfekte edilmiş, uçaktaki yolcuların inmesi ise kesinlikle yasaklanmıştır(BCA.030.18.2.198.60.13). Suriye üzerinden Bağdat'a sefer yapan Toros Ekspresi seferleri Devlet Demir Yolları tarafından iptal edilmiştir. Sıhhi ekipler kurularak Türkiye-İran ve Türkiye Irak sınırlarındaki tüm yerleşim yerleri kontrol edilerek aşı ve rapel aşuları yapılmıştır.(Milliyet,1965:1) Suriye sınırından merkeze doğru 5 km'lik saha içerisine giren bütün yerleşim merkezlerinde aşı uygulaması yapılmıştır(Milliyet,1966:1). Irakta 1966 Ağustos ayında başlayan salgının bitmesi üzerine alınan tedbirler de 1.11.1966 tarihinde kaldırılmıştır (BCA.030.18.01.200.73.10). Tedbir olarak İstanbul'da kolera aşısı kampanyası başlatılmış ve ilk olarak Zeytinburnu'ndan çalışmaya başlayan sağlık ekipleri tüm gecekondu bölgelerine giderek halkı aşılamışlardır (Milliyet,1966:1)

Kolera tehlikesi dolayısı ile halkı aydınlatmak amacıyla Ankara'da 44 sağlık müdürüne, Adana'da Sıtma Eradikasyon Bölge Başkanlarına, Diyarbakır ve Erzurum'da çevre sağlığı teknikerlerine halk sağlığı kursları verilmiştir. Türkiye'nin tüm illerinde kolera ve çevre sağlığı konusunda halkı eğitmekle görevli personele seminerler tertiplenmiştir. Bakanlığın laboratuvar hizmetleri, aşı-serum üretimi, ilaç ve gıda kontrolü ile halk sağlığı laboratuvar hizmetlerini ifa eden Refik Saydam Merkez Hıfzıssıhha Enstitüsü ile merkezin şubesi mahiyetinde bakteriyolojik, kimyasal ve gıda analizleri yapan(Cumhuriyet Senatosu Tutanak Dergisi,1967:657) Adana ve Diyarbakır Hıfzıssıhha Enstitüleri tarafından yürütülmekteydi. Kolera ile mücadele tedbirleri kapsamında 1967 yılında Hatay, Gaziantep, Şanlıurfa, Mardin, Hakkari, Van, Siirt, Adıyaman, Ağrı ve Kars'ta bulunan (Gürer,1971:211) 50 noktada kolera'yı tespit ederek daha üst laboratuvar merkezlerine bildirecek bir şebeke olan küçük Antero-Bakteri laboratuvarları açılmıştır(Millet Meclisi Tutanak Dergisi,1971:649-650).

Refik Saydam Merkez Hıfzıssıhha Enstitüsünde Kolera aşısı üretiminin arttırılması ve stok yapılabilmesi amacı ile personele fazla mesai yaptırılmış(BCA. 030.18.01.02.195.32.10) alınan otoklavlar ve yeni tıbbi cihazlarla aşı istihsal kapasitesi arttırılmış su kaybını hemen karşılayacak olan dehidratasyon sıvısı temin olunarak ve 47 bin litre stok yapılmış, Tetrasiklin ve Kloramfenikol grubu antibiyotikler(Gürer,1971:216) de gerekli miktarda temin edilerek stoklanmıştır. Bunlara ek olarak

1500 özel kolera yatağı da alınarak belirli merkezlerde depo edilmiştir. İçme sularının dezenfeksiyonuna ait yönetmelik hazırlanmış ve 150 bin kg. %25-35 arasında aktif klor ihtiva eden kireç kaymağı ile gerekli görülen su şebeke ve kaynakları klorlanmıştır. Bakanlık tarafından hazırlıkları kontrol etmek üzere sahaya sürekli olarak müfettişler yollanmıştır. Bu tedbirlerle yetinilmeyerek 1965 ile 1967 arasındaki hazırlık ve tedbirleri incelemesi için ABD Halk Sağlığı Servisi Şefi Dr. Gangorasa Türkiye'ye davet edilerek alınan tedbirlerin yerinde incelenmesi rica edilmiş ve konuk doktor yaptığı incelemeler sonrasında Bakan Edip Somunoğlu ve ekibine teşekkür ederek şunları söylemiştir. "Gayretleriniz, bu hastalıkta olan şahsi tecrübeme göre emsali görülmemiş bir hazırlık durumuyla neticelenmiştir. Tehlikeye maruz Balkanlar, Güney Avrupa ve hatta daha da uzaktaki ülkeler Türkiye'nin gayretleri neticesi muazzam kazançtalar"(Millet Meclisi Tutanak Dergisi,1971:649-650)

1968 yılında kolera kütle aşılamalarına rapel olarak devam edilmiş Ocak-Ekim döneminde 2.819.811 kişiye kolera aşısı yapılmıştır(Cumhuriyet Senatosu Tutanak Dergisi,1969:746). Sağlık Bakanı Vedat Ali Özkan Mecliste yaptığı konuşmada 1969 yılı geçmiş senelere nazaran aşı faaliyeti bakımından en yoğun yıllardan birisi olduğunu söyleyerek "Bilhassa 1969'un son altı ayı içinde Irak'ta istihbar ettiğimiz kolera vakaları karşısında bütün hudut boyları tamamen kolera aşılamaından geçirilmiştir. Âdetâ hudut boylarında aşılammış tek şahıs dahi bırakılmamıştır" demiş ve teyakkuz halinin devam ettiğini belirtmiştir(Cumhuriyet Senatosu Tutanak Dergisi,1970:757).

Türkiye'de alınmakta olan tedbirlerin, Avrupa'da yanlış yorumlanması ve Türkiye'nin mevcut bir salgını saklıyormuş izleniminin ortaya çıkması üzerine Sağlık Bakanlığı, Dünya Sağlık Örgütüne başvurmuş çalışmaların yerinde incelenerek Türkiye'nin epidemiyolojik durumu hakkında rapor verilmesi istenilmiştir. Dünya Sağlık Örgütü tarafından gönderilen üç uzman personel bütün sınır bölgelerini ve Anadolu'yu karış karış gezmişler, başarılı bir sürveyans sistemi kurmuş olan Türkiye'de kolera olmadığına dair rapor hazırlamışlardır(Gürer,1970:290).

1970 İran, Sovyet Rusya ve İstanbul-Sağmalcılar Salgınları

1970 yılında İran'a Afganistan'dan gelen iki kaçakçı İran'daki bir köyde aniden vefat etmişler ancak herhangi bir otopsiye lüzum görülmeden gömülmüşlerdir. Ondan sonra diyare şikayeti ile vefat eden birkaç vaka da incelenmeye gerek duyulmadan defnedilmiştir. Nihayet birkaç ay sonra bir su epidemisi şeklinde hemen bütün İran'ı tehdit eden bir kolera salgını meydana gelmiştir(Millet Meclisi Tutanak Dergisi,1971:639-640). Türk Hükümeti daha önceki yılların da tecrübesi ile hızlı bir şekilde organize olarak gerekli tedbirleri almıştır. Ancak salgın buradan kuzeye, Sovyetler Birliğine sıçramıştır. Alma-Ata'da görülen salgının yayılmasını önlemek için kent Kızılordu tarafından kuşatılarak karantinaya alındıysa da birkaç hafta sonra karantinada görevli bir askerin Temmuz ayında izinli olarak geldiği Odessa'da bir salgın ortaya çıktı(Dedeoğlu,2018:78). Aynı şartlar içerisinde Odessa da karantina ve tecrit altına alındıysa da hastalık önce Kerç'e ardından da Çekoslovakya'ya sıçradı(Millet Meclisi Tutanak Dergisi,1971:657).

Durumun giderek kötüleşmesi üzerine Türkiye Cumhuriyeti bütün sınır boylarını ve Karadeniz bölgesini, Trakya'yı, Marmara'yı, İstanbul'u, Adana, Hatay ve civarını hassas bölge olarak ilân etmiş, hava ve deniz limanlarını, bütün sınır kapılarını karantinaya almıştır. Ağustosun ortalarından başlayan çalışma ile uzman sıhhi ekip tarafından bilhassa Adana ve Suriye sınır köyleri teker teker, adım adım dolaşmış, Sağlık Bakanlığında görevli bütün müfettişler, görevli intaniye ve bakteriyoloji uzmanları ekipler halinde bu hassas bölgelerde vazifelendirilmiştir. İstanbul, Ankara, İzmir, Zonguldak, Sinop, Samsun, Ordu, Giresun, Trabzon, Rize, Artvin, İskenderun, Adana, Gaziantep, Mardin, Hakkari, Ağrı, Kars, Edirne, Tekirdağ, Kırklareli illerinde personelin bütün izinleri kaldırılmış ve Sağlık Teşkilâtı teyakkuz durumuna getirilmiştir. Bu arada Gülhane Askerî Tıp Akademisi, üniversiteler, Sosyal Sigortalar Hastanesi ve diğer kuruluşlarla yapılan toplantılarda hükümet aldığı tedbirleri anlatmış ve muhataplarından yazılı olarak önerileri alınmıştır. Başbakanlık müsteşarının başkanlığında, daha önce kurulmuş olan Bakanlıklararası Barsak Enfeksiyon ve Enfestasyonları

Koordinasyon Komitesi tekrar hayata geçirilmiştir. Kolera ile mücadelede sağlıklı içme suyunun önemini vurgulayan Sağlık Bakanlığı içme suyu kontrollerine Ankara ile başlamıştır.(Millet Meclisi Tutanak Dergisi,1971:651-652). Türk Hükümeti, Sağlık Bakanlığı aracılığı ile 14.8.1970 tarihinde valiliklere ve Sağlık Bakanlığı teşkilatına bir tebligat yollayarak Kolera vakalarının İran, Mısır ve Sovyet Rusya'da görüldüğünü Rusya'nın Karadeniz sahil şehirlerine yayıldığı anlaşılan kolera'nın Romanya ve Bulgaristan'ı da tehdit ettiğini söyleyerek şu uyarılarda bulunmuştur:

“Kolera ile savaşta esas prensibin,-vakaların erken teşhisi ve erken tedavisi olduğu gözden uzak tutulmamalıdır. Teşhisin öncelikle küçük çocuklar arasındaki islah ve toksikoz vakalarıyla karışması dolayısıyla münferit ve toplu çocuk ishali vakaları dikkatle incelenmelidir. Kolera'nın, bilhassa el-tor tipindeki seyreden bazı vakalarının mevcudiyeti de göz önünde tutularak kusma ve ishalden toplu vakalarda uyanık bulunulması şarttır. Esasen daha evvelce de belirtildiği gibi, laboratuvar teşhisleri bir sisteme bağlanmış bulunmaktadır. Antero Bakteri teşhis ünitelerinde ilk araştırma laboratuvarında yapılarak il halk sağlığı laboratuvarlarına derhal gönderilecek materyal buralarda veya Bakanlıkça yetkili, bilhassa diğer bakteriyoloji laboratuvarlarında uzmanlarca değerlendirilecek, kesin teşhis için Refik Saydam Hıfzıssıhha Enstitüsündeki Referans laboratuvarlarına en seri vasıta ile ulaştırılacak, Referans laboratuvarları kesin teşhisi koyacaktır. Gerek Antero Bakteri teşhis ünitelerinin ve gerekse illerdeki laboratuvarların ihtiyaçları Refik Saydam Merkez Hıfzıssıhha Enstitüsünce tamamlanmakta olup, ihtiyaçlar en seri vasıta ile Sağlık İşleri Genel Müdürlüğüne bildirilecektir. Kolera teşhisi konulan çeşitli bakterilerin meydana getirdiği toksik ishal vakaları gözden uzak tutulmayarak ve laboratuvarsız hiçbir teşhise itibar edilmeyeceği unutulmayacaktır”(Millet Meclisi Tutanak Dergisi,1971:639-640).

Sağlık Bakanlığının vermiş olduğu emirlerin arkasını takip ettiğine dair en güzel örnek 15.08.1970 tarihinde meydana gelen bir hadisedir. Ankara Esenboğa Havalimanına gelen 6 İran ve Mısır uyruklu turisti karantinaya almadan serbest bırakıldığını duyan Sağlık Bakanı Vedat Ali Özkan bizzat hastaneye giderek Çubuk Devlet Hastanesi doktorlarından S.İ. hakkında soruşturma açtırmış ve bizzat Vedat Ali Özkan'ın takibi ile iki saat içinde soruşturma tamamlanıp sorumlu görülen doktor disiplin kuruluna sevk edilmiştir. Açıklama yapan Sağlık Bakanı Özkan, bütün devlet görevlilerinin genelgelere harfiyen uymaları gerektiğini kolera'nın şakaya gelmeyeceğini belirterek “34 milyonun sağlığı bahis konusudur. Hiç kimsenin gözünün yaşına bakmam, tedbirleri tam uygulansınlar” demiştir(Milliyet,1970:1)

Salgının İran'dan sonra Kırım, Çekoslovakya ve Balkanlar ve Suriye'ye de sıçraması Türkiye'yi kritik bölge haline getirmiştir. Türk Hükümeti Karadeniz ve Akdeniz sahillerindeki plajlardan denize girişi kontrol altına almış, Suriye ve İran sınırlarında sağlık ekipleri köy köy, ev ev dolaşarak kolera aşısı yapmıştır. İstanbul'da kolera aşısı kampanyası başlatılmış ve aşının çabuk yapılması için özel ekipler oluşturulmuş, Ankara ve İstanbul garnizonlarındaki subay, astsubay ve erler aşılanmıştır. Suriye'nin Hama şehri Asi nehrinin çıkış bölgesi olduğundan Hatay'da Asi nehrine girmek ve nehirden su kullanmak da yasaklanmıştır(Milliyet,1970:1).

Hükümet, daha önce stoklamış olduğu kolera yatağı, kolera sedyesi, rehidrasyon sıvısı, rehidrasyon seti ve antibiyotiklerin kontrollerini sağlayıp ek olarak gaita muayeneleri ve çeşitli besin maddeleri numunelerinin bakteriyolojik kimyasal analizlerinin yapılması amacıyla numune nakil sandıkları yaptırmış, 2000 adedini sahada çalışan teşkilâta dağıtmıştır. Hastalığın yayılmasında en önemli faktörün çevre sağlığı şartları olması dolayısıyla, çevre sağlığı kontrolüne hız verilmiştir. Bilhassa suyun hastalığın intikalindeki önemi nazarı itibara alınarak içme ve kullanma sularının ve gıdaların kontrollerine ve analizlerine büyük önem verilmiştir(Cumhuriyet Senatosu Tutanak Dergisi,1970:425).

Tüm önleme çabalarına rağmen El Tor Türkiye'nin savunma duvarını aşarak çevre şartlarından yoksun, hijyen ve sosyo-ekonomik yönden fakir semtlerden Sağmalcılar ilçesinde 12 Ekim 1970

tarhinde kendisini göstermiştir. İstanbul-Sağmalcılar semtinde başlayarak birkaç gün içinde en yüksek seviyede gelişme gösteren bu epidemiy önce kontakt yol ile dağılmış ve belli bir epidemiyolojik eşığı aşan portörlerle birdenbire bir su epidemisi halini almıştır.(Gürer,1971:114)

Sağmalcılar Anadolu'dan göç alan bir gecekondu semtiydi. Gecekonduğunu inşa edenler tuvalet için çukur kazdıklarında bir-iki metre derinlikte bir boşluğa rastlamışlar ve tuvaleti bu boşluk üstüne oturtmuşlardır. Aynı şekilde su temini için kuyu kazanlar da birkaç metre sonra dibinde su olan bir boşluklara rastlamışlardır. Aslında her iki boşluk da Doğu Roma İmparatorluğu'nun yer altı sularını toplamak için inşa ettikleri ve halk arasında Kırkçeşme olarak bilinen suyun galerileriydiler(Dedeoğlu,2018:76). İçme suyu kaynaklarına fosseptiklerin ve sokak sularının sızması bilinen ve yetkililerin her an gördüğü hadiselerdi. Bütün bunların yanında gerek kanalizasyonları sebze bahçelerine bağlayan veya geçtikleri yerleri delerek bahçelerine bu kanalizasyonları akıtan, boşaltılan fosseptikleri sebze bahçelerine taşıyan üreticiler hiçbir denetime tabi olmadan sebze üretip satmaktaydılar(Cumhuriyet Senatosu Tutanak Dergisi,1971.84-85). Nitekim Sağlık Bakanlığı da salgın bittikten sonra yaptığı açıklamada "büyük bir şanssızlık olarak memleketimizde koleranın su epidemisi halinde bir mahallimizde gözükmesine sebep; metruk bırakılan Bizanslılardan kalma Kırkçeşme sularının sızıntılarından halkın tatlı su diye istifade etmesidir" (Millet Meclisi Tutanak Dergisi,1971:645) diyerek problemin kaynağının burası olduğunu kabul etmiştir.

13 Ekim 1970 günü akşamüzeri kusma ve ishal şikayeti gösteren vakaların hastanelere müracaatı üzerine başlayan süreci Sağlık ve Sosyal Yardım Bakanı Vedat Ali Özkan şu şekilde anlatmıştır "13 Ekim 1970 günü bir seyahat dönüşü saat 23,30 da gece yarısı İstanbul'a indim, yanımda, iyi bir tesadüf eseri olarak, epidemiyoloji mütehassısı arkadaşımız Muzaffer Akyol Bey ile Aşı İstihsal Şubesi Müdürümüz Turgut Tulga Bey bulunuyordu. Bana o gün Çapa kliniklerinde bazı şüpheli vakaların bulunduğundan bahsettiler. Derhal arkadaşlarımızla oraya gittik ve sabahın erken saatlerine kadar orada meşgul olduk. Görülen manzara, tipik kolera manzarası idi. Ve hatta orada arkadaşlarımızla beraber, tedavilerinde bazı tavsiyelerde bulunduk ve bizzat müdahale ettik. Çünkü kolera vakalarında ilk 15 dakika içerisinde bir litre mayiın hastaya zerk edilmesi lâzımdır. O gece Ankara'ya telefon ederek epidemiyoloji mütehassısı Necmettin Alkış Bey ve Bakteriyoloji Mütehassısı Genel Müdür Sabri Sarıgöl'ü İstanbul'a, davet ettik. Kendileri derhal vakanın bulunduğu yere gittiler ve hastalardan alınan materyal, kusmuk ve dışkı maddeleri 14 günü öğleden sonra Sahil Sıhhiyede Referans laboratuvarında vasatlara ekildi ve 15 sabahı kati teşhise varıldı. Teşhis, Vibrio kolera el tor ineva... Hastalar İstanbul Tıp ve Cerrahpaşa Tıp Fakültesi kliniklerinde yatıyor. Aynı gün öğleden sonra İstanbul Tıp Fakültesi rektörlük binasında büyük bir toplantı yaptık. 16 Ekim sabahı Sahil Sıhhiye laboratuvarında parazitoloji ve mikrobiyoloji kürsüleri profesörleriyle beraber müşterek bir tetkik yapıldı ve bu tetkikin sonunda Türk kamuoyuna aynı gün açıklama yapılmıştır"(Millet Meclisi Tutanak Dergisi,1971:654-655). Ancak 24.10.1970 Cumartesi günü Refik Saydan Hıfzıssıhha Enstitüsünde Üniversiteler, Sağlık Bakanı ve ilgili kuruluş temsilcilerinin iştirak ettiği toplantıda hastalığın Türkiye'ye girişinin daha önce olduğu anlaşılmaktadır. Toplantıya katılan bazı doktorlar Ağustos ayı içinde Sağmalcılarda iki doktor tarafından Kolera belirtileri görüldüğünü ve fakat bu doktorların hastalığı ihbar etmeyerek, Balkan Gribi adını taktıklarını söylemiştir. Aynı toplantıda, Cerrahpaşa Tıp Fakültesinden Prof.Dr.Ömer Bedir, Ağustos ayında hastaneye Kumkapı'dan üç yaşında koleralı bir çocuk geldiğini ancak bu vakalar üzerinde durulmadığından şikâyet etmiştir.(Cumhuriyet Senatosu Tutanak Dergisi,1971:89).

Genel kanı hastalığın Türkiye'nin batı ve kuzey komşularından portör ya da portörler vasıtasıyla geldiği Ekim ayı başında epidemiyolojik eşığı aşan portörlerin kontamine ettiği su sistemi yoluyla da salgına dönüştüğü yönündedir. Bu görüşü savunan uzmanlar İstanbul salgınının Güneyden bulaşma ihtimalinin oldukça zor olduğunu çünkü koleranın sınır bölgelerinden İstanbul'a kadar müsait olmayan şartlardaki birçok il, ilçe ve köylerden geçerek binlerce kilometrelik yol güzergâhında görülmeden İstanbul'a sıçrama nedeninin kolaylıkla izah edilemeyeceğini ifade ederlerken (Millet Meclisi Tutanak Dergisi,1971:641) bu düşüncüyü tasvip etmeyenlerden birisi olan Cumhuriyet Sena-

tosu Ordu İli Üyesi Dr. Şevket Köksal şunları söylemiştir: “Esasen Kolera gibi tehlikeli bir hastalığın ismini saklamakla, mücadeleyi gizlice yapabileceği kanaati muvaffak olmayı temin edecek sağlam bir görüş de değildir. Zira, kolera salgının bir defa görüldükten sonra, yalnız Sağlık Bakanlığının halledeceği bir afet olmaktan çıkar. Hükümetlerin ve kamu teşekküllerinin müşterek, koordine bir şekilde tedbirler alacağı mühim bir afet halini alır. Bu anlayışla Kolera savaşında en etkili tedbirler vatandaşın Kolera hastalığı hakkında bulaşma şekilleri üzerinde ve aynı zamanda hastalıktan korunma usulleri hakkında asgari bilgiye sahip olmaları lâzımdır. Sağmalcılar, Esenler ve Gazi Osman Paşa, Zeytinburnu mıntıklararı Türkiye’nin muhtelif illerinden gelen insanların gelip yerleştiği yoksul bölgelerdir. Bu insanların memleketlerine ziyaret için gittikleri aynı şekilde memleketlerinden ziyaret için gelenleri, iş aramak için gelenleri, hastalarını tedavi için hastaları ile beraber gelenleri misafir ettikleri bilinmektedir. İşte buranın böyle bir özelliği vardır. Bu mevzuu hastalık taşıyıcı, yani portörlerin Türkiye’ye nasıl böylece yayılmasının gerçekleştiğini vuzuha vardırmaq için ifade etmiş bulunuyorum”(Cumhuriyet Senatosu Tutanak Dergisi,1971:84-85).

Salgın sırasında hükümetin en çok eleştirildiği noktalardan birisi kolera tanımının geç yapılmış olmasıdır. Salgın etkeninin geç tanımlanması, “Bu %100 kolera değil” denmesinin nedeni etkenin, klasik koleradan farklı bir klinik tablo ile seyreden El-Tor biotipi olmasıdır. El-tor tipi klasik koleradan daha hafif bir klinik tablo göstermiş olmasıdır. Bu durum, Türkiye’de de yaşandığı gibi hem hastalığın tanısının konmasını geciktirir hem de kolayca yayılmasını sağlar(Dedeoğlu,2018:78). Ancak buna rağmen etrafında sürekli olarak kolera tehlikesi bulunan ve bu konuda yıllardır hazırlık yapan Türkiye’de ilk vakanın çıkışından üç gün sonra kolera teşhisi konulmuş olması ve üstelik de bütün bunların İstanbul gibi Türkiye’nin her açıdan en donanımlı şehirlerinden birinde yaşanması oldukça düşündürücüdür. Nitekim CHP İçel Milletvekili Celal Kargılı; “İstanbul’un Sağmalcılar semtinde ortaya çıkan kolera hastalığının önlenmesi konusunda zamanında gereken tedbirleri almakta sorumsuzca davrandığı iddiasıyla, Anayasanın 89. maddesi gereğince Sağlık ve Sosyal Yardım Bakanı hakkında gensoru açılmasına dair önerge” vermiş ancak TBMM’de kabul görmemiştir(Millet Meclisi Tutanak Dergisi,1971:661). Benzer bir şekilde Sağmalcılar ve Esenler mıntıklarında vuku bulan kolera hastalığına dair Senato araştırması isteyen Cumhuriyet Senatosu İstanbul Üyesi Ekrem Özden’in önergesi de reddedilmiştir(Cumhuriyet Senatosu Tutanak Dergisi,1970:181).

Yunanistan, Bulgaristan, Suriye ve Irak ve Kıbrıs Rum Yönetimi Türkiye’ye kapılarını kapatmış, Türkiye’den gelen yolculara karantina uygulamaya başlamıştır(Bakar,2017:257).

Bakanlıklararası Enfeksiyon ve Enfestasyonları Koordinasyon Komitesi El-Tor kolerasının Türkiye’ye girişi sebebiyle daha aktif çalışmak için alt komiteler oluşturmuştur.

- 1-Çevre Sağlığı ve İslahı
- 2-Kolera Tedavisi ve Standardizasyonu
- 3-Eğitim Standardizasyonu
- 4-Labaratuar Standardizasyonu.

17.12.1970 Perşembe Günü Gülhane Askeri Tıp Akademisinde Prof.Dr. Fethi Tezok operatörlüğünde kolera konferansı yapılmıştır:

Prof.Dr. Sabahattin Payzın	Koleraın Bakteriyolojisi
Vet.Bakt.Dr. Necmettin Alkış	Koleraın Bakteriyolojisi
Dr.Muzaffer Akyol	Koleraın Epidemiyolojisi
Prof.Dr. Behiç Onul	Koleraın Kliniği ve Komplikasyonu
Prof.Dr. Fethi Tezok	Erişkinlerde Koleraın Tedavisi
Prof.Dr. Haydar Dinçer	Çocuk Kolerasının Tedavisi
Doç.Dr. Münevver Bertan	Çocuk Kolerasının Tedavisi
Prof.Dr.N. Aziz Berksan	Koleraın Korunma
Prof.Dr.Sevim Yumurtuğ	Koleraın Korunma(Gürer,1971:70-72)

Sosyal Sigortalar Kurumu Ulus Hastanesi boşaltılarak koleralı hastalara mahsus 116 yataklı karantina hastanesi haline getirilmiştir. İstanbul'da ikisi Avrupa diğeri de Anadolu yakasında olmak üzere üç sağlık grubu oluşturulmuş, bunların emrine de bütün personelleri ile bölgelerindeki hükümet tabiplikleri görevlendirilmişlerdir. Ekipler, kontrol ekibi, mobil ekip ve köyler ünitesi olarak gruplanmıştır. Kontrol ekibi; ünite çalışmalarının yürütülmesi, mobil ekip hastalık ihbarlarının değerlendirilmesi, hasta takibi, filyasyon araştırması, ev ziyareti, çevre sağlığı ve sürveyans çalışmaları, köyler ünitesi; ihbarların takibi, çevre sağlığı kontrolü, içme suyu kullanımı konularında görevlendirilmişlerdir. Türkiye'nin her tarafından İstanbul'a sağlık ekipleri, malzeme ve araç sevk edilmiştir(Cumhuriyet Senatosu Tutanak Dergisi,1971:103). Yalnızca İstanbul ve çevresinde 1000 istasyonda ve 4 milyon aşı 4 günde yapılmıştır(Millet Meclisi Tutanak Dergisi,1971:653). Etkin çalışımı sağlamak amacıyla görevlendirilen personelin yevmiyeleri iki katına çıkarılmıştır(BCA. 030.18.01.02.259.82.14). Kolera bölgesini ziyaret eden ve çalışmaları yerinde inceleyen Başbakan Süleyman Demirel yaptığı açıklamada, "Yangın, sel, salgın hastalık gibi afetler Cenabı Allah'ın takdiridir.Takdire bir şey denemez. Size geçmiş olsun ve Allah betlerinden saklasın" şeklinde değerlendirmede bulunmuştur(Cumhuriyet Senatosu Tutanak Dergisi,1971:577).

Kolera'dan korunma ve yayılmasına karşı alınacak tedbirler hususunda Dünya Sağlık Örgütü tarafından 24 Kasım 1970 tarihinde Belgrat'ta yapılan toplantıya, Türkiye, Yugoslavya, Bulgaristan, Macaristan, Romanya, Yunanistan katılmışlardır. 1970 yılında Avrupa'nın ortalarına kadar gelmiş ve salgınlar yapmış olan El-Tor kolerası önemli bir problem olarak ortaya çıkınca Dünya Sağlık Örgütü 1971 yılını Kolera Yılı olarak ilan etmiştir (Gürer,1971:201-202).

Salgın 30 Ekim tarihine kadar devam etmiştir. Bu tarihten sonra vakalar olmakla birlikte yayılma hızını kaybetmiştir. Salgın 20 Ekim'den sonra başka illere de görülmeye başlamıştır. 1 vaka Düzce'de 3 vaka Sakarya'da, 1 vaka Çanakkale'de görülmüştür. Bunların dışında 1 vaka da Tekirdağ'da vardır ki o da Sağmalcılarda vefat edip ailesi tarafından muhtemelen kireçlenmeden defnedilsin diye kaçırılan bir cesettir. Bunun dışında hastalık çıktığı yerde söndürülmüştür(Millet Meclisi Tutanak Dergisi,1971:659). Salgın sırasında en önemli sorun hastalık ve ölüm bildirimlerinde yaşanmıştır. Hastanelerde tedavi olan hasta sayısı yaklaşık 1200-1500 civarındadır. Ölüm sayısı da 50 civarındadır TBMM tartışmalarında 52 ölüm bildirilmektedir(Millet Meclisi Tutanak Dergisi,1971:638).

Edirne Valisi Yusuf Yakupoğlu, İstanbul Valisi Vefa Poyraz, Bolu Valisi Haydar Özkin, Sakarya Valisi Mustafa Uygur, Kocaeli Valisi Ertuğrul Ünlüer, Ankara Valisi Ali Rıza Yaradanakul kolera salgını neticesinde göstermiş oldukları üstün gayret ve başarılarından ötürü takdirname ile taltif edilmişlerdir(BCA. 030.18.01.02.261.2.14).

1971 yılında Suriye'nin Hama ve Humus kentlerinde yeni bir kolera salgını çıkmıştır(Millet Meclisi Tutanak Dergisi,1971:657). 15.3.1971 tarihinde Ankara'da İngiltere, Irak, İran, Pakistan ve Türkiye'nin (CENTO) katılımı ile dört gün süren tıbbi bir toplantı yapılmış, koleraya karşı alınacak tedbirler konuşulmuştur(Gürer,1971:203).

Sonuç

Türkiye Cumhuriyeti Devleti birçok konuda olduğu gibi sağlık alanında da oldukça iptidai ve çağın gerektirdiği yaşam tarzının gerisinde bir sağlık sistemi devralmıştır. Avrupa'da kontrol altına alınmış, bazıları unutulmaya yüz tutmuş tifo, tifüs, trahom, sıtma, frengi, verem, veba gibi hastalıklar Anadolu'da kol gezmekteydi. Sağlık hizmetlerini iyileştirmek bir yana temel halk sağlığını korumak adına hiçbir politika üretilmediği için her şeye neredeyse sıfırdan başlamak gerekmiştir. Büyük bir kısmının temiz içme suyu bulunmayan, kanalizasyon sistemi olmayan, günlük alınması gereken kalorinin yarısına bile ulaşmadan gayri sıhhi ortamlarda yaşayan Türk vatandaşlarının salgın hastalıklardan korunabilmesi oldukça güçtü. Nitekim 1911 de Arnavutluk'ta manevradan dönen Trabzonlu redif birliklerinde, 1912 de Balkan savaşlarında, 1912 de Elâzığ'da, 1913 te İstanbul, Derince, Dimitri - Gelibolu kolera salgını, 1914 Edirne kolera salgını ve 1916 Halep ve Bağdat - Kut'ulamara kolera salgını, en sonunda Halep ve 1917 Pozantı kolera salgını bunların en bariz örnekleridir.

Mustafa Kemal Atatürk rehberliğindeki Türkiye Cumhuriyeti Devleti halk sağlığı alanında üstün bir gayret göstermiş henüz Kurtuluş Savaşının devam ettiği Mart 1922'de TBMM'de yaptığı konuşmada "Sıhhiye ve muaveneti içtimaiye hususatında takib ettiğimiz gaye şudur : Milletimizin sıhhatinin muhafaza ve takviyesi, vefiyatın tenkisi, nüfusun tezyidi, emrazı içtimaiye ve sâriyenin gayrimüessir bir hale ifrağı, bu suretle efradı milletin dinç ve saye kabiliyettar bir halde sahihülbeden olarak yetiştirilmesi"dir diyerek gidilmesi gereke istikameti işaret etmiştir. 1928'de Hıfzıssa'nın kurulması, 1930 yılında Umumi Hıfzıssıhha Kanununun çıkarılması bu yolda atılan ilk adımlardır. Bu girişimler sayesinde kolera için temel yayılış güzergâhlarının hepsinin içinde yer alan Türkiye Cumhuriyeti Devleti ilk kuruluş yıllarında dışardan gelen herhangi bir salgın hastalığın pençesine düşmemiştir. Sağlıklı bir tarım ve sanayi politikası takip edilememesi neticesinde nüfusun kırsal bölgelerden hızla şehirlere kaymasına bu da şehirlerde düzensiz ve devlet elinin çok az değdiği sıhhi olmayan toplu yaşamın oluşmasına yol açmıştır. Çok fazla insanın sağlıksız bir ortamda yaşamaya çalışması salgın hastalıklar için adeta bir petri kabı vazifesi görmüştür. Bunun en önemli örneklerinden birisi de Sağmalcılar Kolera Salgınıdır. Bu salgın hükümetlerin başarısız bayındırlık ve sağlık politikalarının bir neticesi olarak ortaya çıkmıştır. Salgın hastalıkların önlenmesinde tedbir almaktan, gerekli ilaç ve ortamı hazırlamaktan ziyade koruyucu hekimlik ve hastalıkların gelişimini engelleyen bir alt yapıya önem verilmemesi hastalıklara davetiye çıkarmış, nitekim 1970 gibi dünyada sıhhi şartların bir hayli geliştiği bir dönemde Avrupa ve hatta Ortadoğu ülkeleri sınırlarını Türkiye'ye kapatmışlardır.

Prof. Dr. H. Necati Dedeoğlu'nun ifade ettiği gibi 1970 yılında Sağmalcılar salgını sonrasında kolera Türkiye'de endemik hale gelmiş irili ufaklı birçok kolera vakası tespit edilmiştir. Ancak kolera için uygulanan karantina protokolünün oldukça ağır olması sebebi ile birçok ülkede olduğu gibi 1970 sonrasında Türkiye'de kolera ihbarı yapılmamıştır. "Dizanteri, tifo gibi hastalıkların bolca görüldüğü bir ülkede koleranın da bulunacağını bilmek için kahin olmaya gerek yoktur. Su ve kanalizasyon sistemlerini birbirinden ayırmayı henüz tam başaramamış, kentleri sel basmasını önleyememiş olan Türkiye'de yeni kolera salgınlarının çıkması şaşırtıcı olmayacaktır.

Kaynakça

a)Arşiv Malzemeleri:

- TBMM Tutanak Dergisi,(1947). Yirmi ikinci Birleşim, Dönem VIII, C.8, Toplantı 2, s. 231.
 TBMM Tutanak Dergisi,(1947).Yirmi üçüncü Birleşim, Dönem VIII, C.8, Toplantı 2, s. 251.
 TBMM Tutanak Dergisi,(1947). Yirmi altıncü Birleşim, Dönem VIII, C.8, Toplantı 2, s.630.
 TBMM Tutanak Dergisi,(1947) Yirmi yedinci Birleşim, Dönem VIII, C.8, Toplantı 2, s. 740-741.
 TBMM Zabıt Ceridesi,(1947). On Sekizinci Birleşim, Dönem VIII, C.8, Toplantı 2, s.18.
 Cumhuriyet Senatosu Tutanak Dergisi,(1966). 38ncü Birleşim, Dönem:1, Toplantı:5, s.555.
 Cumhuriyet Senatosu Tutanak Dergisi,(1966). 39ncü Birleşim, Dönem:1, Cilt:32, Toplantı:5, s.231.
 Cumhuriyet Senatosu Tutanak Dergisi,(1966).42ncü Birleşim, 5.2.1966, Dönem:1, Cilt:32, Toplantı:5, s.629.
 Cumhuriyet Senatosu Tutanak Dergisi,(1966). 48ncü Birleşim, Dönem1, Cilt 34, Toplantı 5, s. 77
 Cumhuriyet Senatosu Tutanak Dergisi,(1967). 25ncü Birleşim, Dönem 1, Cilt 38, Toplantı 6, s. 621.
 Cumhuriyet Senatosu Tutanak Dergisi,(1969). 25ncü Birleşim, Cilt 50, Toplantı 6, s.746.
 Cumhuriyet Senatosu Tutanak Dergisi,(1970). 20ncü Birleşim, Cilt:62, Toplantı 10, s.425.
 Cumhuriyet Senatosu Tutanak Dergisi,(1970). 35ncü Birleşim, Cilt 56, Toplantı 9, s.757.
 Cumhuriyet Senatosu Tutanak Dergisi,(1970) 13ncü Birleşim, Cilt:62, Toplantı:10, s.181.
 Cumhuriyet Senatosu Tutanak Dergisi,(1971). 33ncü Birleşim, Cilt:63, Toplantı 10, s.577.

- Cumhuriyet Senatosu Tutanak Dergisi,(1971). 67nci Birleşim, Cilt:65, Toplantı:10, s.103.
- Millet Meclisi Tutanak Dergisi,(1971). 32nci birleşim, Dönem 3, Cilt 9, Toplantı 2, s. 645.
- “14.09.1931 tarih ve 11735 sayılı karar”, BCA.030.18.01.02.23.64.17
- “II.II.1931 Tarih ve 1193 sayılı kararname”, BCA.030.18.1.2.24.74.15
- “Sıhhat ve İctimai Muavenet Vekâleti Hıfzıssıhha İşleri Dairesi Reisliği tarafından Başbakanlığa gönderilen 7.08.1939 tarih ve 213 sayılı yazı”, BCA.030.10.258.734.4
- “17.10.1947 tarih ve 2/6508 sayılı karar”, BCA. 030.18.01.114.67.7
- “Dışişleri Bakanlığı tarafından Başbakanlığa gönderilen 3.12.1947 tarih ve 110243 sayılı yazı”, BCA.030.10.267.800.17
- “17.10.1947 tarih ve 3/6516 sayılı karar”, BCA. 030.18.01.114.67.15.
- “Başbakanlık Muamelat Umum Müdürlüğü tarafından Cumhurbaşkanlığı makamına yazılan 25.12.1947 tarih ve 3/6758 sayılı yazı”, BCA.030.18.01.115.79.17
- “21.02.1948 tarih ve 3/7105 sayılı karar”, BCA. 030.18.01.115.96.18.
- “20.11.1970 tarih ve 7/1624 sayılı karar”, BCA. 030.18.01.02.259.82.14.
- “16.1.1971 tarih ve 7/1824 sayılı karar”, BCA. 030.18.01.02.261.2.14
- “14.09.1931 tarih ve 11735 sayılı karar”, BCA.030.18.01.02.23.64.17
- “II.II.1931 Tarih ve 1193 sayılı kararname”, BCA.030.18.1.2.24.74.15
- “Sıhhat ve İctimai Muavenet Vekâleti Hıfzıssıhha İşleri Dairesi Reisliği tarafından Başbakanlığa gönderilen 7.08.1939 tarih ve 213 sayılı yazı”, BCA.030.10.258.734.4
- “17.10.1947 tarih ve 2/6508 sayılı karar”, BCA. 030.18.01.114.67.7
- “Dışişleri Bakanlığı tarafından Başbakanlığa gönderilen 3.12.1947 tarih ve 110243 sayılı yazı”, BCA.030.10.267.800.17
- “17.10.1947 tarih ve 3/6516 sayılı karar”, BCA. 030.18.01.114.67.15.
- “Başbakanlık Muamelat Umum Müdürlüğü tarafından Cumhurbaşkanlığı makamına yazılan 25.12.1947 tarih ve 3/6758 sayılı yazı”, BCA.030.18.01.115.79.17
- “21.02.1948 tarih ve 3/7105 sayılı karar”, BCA. 030.18.01.115.96.18.
- “Sağlık ve Sosyal Yardım Bakanı Dr.Behçet Uz tarafından Başbakanlık makamına yazılan 23.12.1947 tarih ve 223 sayılı yazı”, BCA.030.10.177.224.14
- “25.12.1947 tarih ve 3/6791 sayılı karar”, BCA.030.18.01.115.81.4
- “Başbakanlık Muamelat Umum Müdürlüğü tarafından yazılan 3/7104 sayılı karar”, BCA 030.18.01./115.96.17
- “Basra Başkonsolosluğu tarafından Sağlık ve Sosyal Yardım Bakanlığına yazılan 6.10.1947 tarih ve 2 sayılı yazı”, BCA, 030.10.177.224.13
- “22.01.1948 tarih ve 3/6883 sayılı karar”, BCA.030.18.01.115.85.16
- “30.07.1951 tarih ve 3/13435 sayılı karar”, BCA, 030.18.01.02.126.58.5
- “25.08.1965 tarih ve 6/5154 sayılı karar”, BCA. 030.18.01.188.51.6
- “25.08.1966 tarih ve 6/6957 sayılı karar”, BCA.030.18.2.198.60.13
- “1.11.1966 tarih ve 6/714 sayılı karar”, BCA.030.18.01.200.73.10
- “3.05.1966 tarih ve 6/6394 sayılı karar”, BCA. 030.18.01.02.195.32.10
- b)Telif ve Tetkik Eserler
- Aksakal, Halil İ.(2017).Dr. Refik Saydam Önderliğinde Cumhuriyet Dönemi Sağlık Hizmetlerini Modernleştirme Çabaları, Fırat Üniversitesi Sosyal Bilimler Dergisi, C.27, S.1, s. 227.

Aktaş, E.(2015).Erzurum Vilayetinde 1910 Kolera Salgını ve Etkileri, Uluslararası Sosyal Araştırmalar Dergisi, C.8, S.39, s.244-245.

Aydoğan, S.(2017). Ocak-Haziran 2017 Salgın Hastalıkları, ESTÜDAM Halk Sağlığı Dergisi, 2(1), s. 42.

Bakar, C.(2017). Kırk yedi yıl sonra yeniden bir salgının hikayesi: 1970 Sağmalcılar kolera salgınından günümüze dersler, Türkiye Halk Sağlığı Dergisi,15(3), s.262.

Barua, D.(1992). History Of Cholera, Current Topics in Infectious Disease Cholera içinde(ss.15), New York 1992.

Barua D.(1992). The Seventh Pandemic (1961-?), Current Topics In Inefectious Disease Cholera içinde(ss.16), New York 1992.

Dedeoğlu, N.(2018). Kırk yedi yıl sonra yeniden bir salgının hikayesi: 1970 Sağmalcılar kolera salgınından günümüze dersler'e yanıt, Türkiye Halk Sağlığı Dergisi,16,(1), s.76.

Gürer, İ.(1971). Haberler-Olaylar, Mikrobiyoloji Bülteni, 5(1), s.72.

Gürer, İ.(1971). Haberler-Olaylar, Mikrobiyoloji Bülteni, 5(2), s.207.

Gürer, İ., Meriç, N.(1971). 2200 kişilik bir toplumda Kolera Portörlüğü Araştırması, Mikrobiyoloji Bülteni, 5(2), s.114.

Gürer, İ.(1970). Yurdumuzu Tehdid Eden Kolera ve Yurdumuzda Yapılan Çalışmalar, Mikrobiyoloji Bülteni, 4(4), s.290.

Iraq And The Persian Gulf(2005), Naval Intelligence Division, NY.

Kohn, George C.(2008). Afghan Cholera Epidemics of the 1930s and 1940s, Encyclopedia of Plague and Pestilence, New York.

Kohn, George C.(2008). Asiatic Cholera Pandemic of 1961-1975, Encyclopedia of Plague and Pestilence: From Ancient Times to the Present, New York.

Kotar, G., S.L.(2014). A Worldwide History Cholera, North Carolina.

Erzin N., Balkan H.(1948).1947 Mısır Kolera Epidemisi ve Yurdumuzda Buna Karşı Alınan Tedbirler, Türk İjiyen ve Tecrübî Biyoloji Dergisi, 8(1), s.37-39.

Yaşayanlar, İ.(2018). Bir Hastalık Olarak Kolera ve Tarihte Kolera Pandemileri, Toplumsal Tarih, S.296, s.50.

Yazıcıoğlu, A, Öztürk, S.(1972). El Tor Kolerası ve Bunun Etkeni İle Yapılan Bazı Çalışmalar, Mikrobiyoloji Bülteni, 6(3), s.245.

Shousha, Aly T.(1948). Cholera Epidemic in Egypt 1947, Bulletin World Health Organization,1(2): s.354.

Swaroop,S., Pollitzer R.(1955).Cholera Studies, Bulletin World Health Organization, s. 321.

Summary

Health is the basic worth that must be protected for all living organisms to continue their existence. Because of this reality during the history ,the subject health had been institutionalized under the responsibilities of states. In our country too, since the foundation of republic , the content of health extended and during the political terms the subject health became the man,in problem of the public health politics. With the proclamation of the Turkish Republic, health took the first place in politics. The mentality of state guarantee on health services has raised with the wind of welfare and social state. In early 1920's the enthusiasm that was caused by the new and national government, created important achievements in the health field as well as other fields. Infectious diseases have been one of the major threats to human beings throughout history. These diseases spread rapidly due to the influence of the population movements and pose a serious threat to the societies due to loss of lives. The most signi-

ficant epidemics experienced by human beings in the historical process were originated in infectious diseases such as plague and cholera. Cholera developed in India in the first half of the 19th century and was quickly disseminated in many countries. In this process, the Ottoman Empire was affected by this infectious disease due to its territorial wideness and human existence. Cholera, which has been effective in Anatolia in 1893-1894, has also caused two epidemics in İstanbul in the years of 1893, 1894 and 1895. Although it could not have been said for the ones in Anatolia, this trouble has been overcome with little distress in comparison with the well-known characteristics of cholera and the rates of death and incidents have been low thanks to the taken and adapted precautions.

The Republic of Turkey has received very poor health delivery infrastructure from the Ottoman period. Cholera epidemics were observed in many different places between 1911-1917. The Services provided by health institutions and organizations, preventive public health practices and methods for combating diseases are among the indicators that are important for determining the development levels of countries. Turkey as well as in other areas in the health field with the proclamation of the Republic has also entered into a comprehensive study. In 1923-1938 period, which is also known as the Atatürk period, the health institutions and organizations were gradually increased in all corners of the country and the health services were reached to the level of civilized nations. In October of 1970, 52 people died of a cholera outbreak in Sıgmalcılar, İstanbul. The spread of the disease was stopped at the end of October. During this outbreak, all patients were followed up, isolated and treated by the local healthcare workers. A wide range of immunization studies were conducted and water resources and open water zones were chlorinated. The sale of unbottled water, soft drinks and ice in the region was forbidden, and the dead, as well as cemetery grounds were limed. The houses where outbreaks had occurred were marked with yellow papers. In this study, periodical newspapers, related works and official reports of the Grand National Assembly of Turkey were used as resources.

Çevre Vergilerinin CO2 Emisyonu Üzerindeki Etkisi Üzerine Bir Uygulama

An Application on the Effect of Enviromental Tax on CO2 Emissions

Efe Can KILINÇ¹
Hande ALTIPARMAK²

ARAŞTIRMA MAKALESİ

Gönderim Tarihi: 17.04.2019 | Kabul Tarihi: 23.03.2020

Özet

Birincil enerji kaynaklarının tüketimi sonucunda açığa çıkan CO2 emisyonu sera gazı emisyonları içerisinde en yüksek paya sahiptir. Sera gazı bileşikleri atmosferde ısı tutma özelliğine sahip oldukları için açığa çıkan sera gazı emisyonları atmosferdeki sıcaklığı arttırmakta ve küresel ısınmaya neden olmaktadır. CO2 emisyon miktarını azaltmak için uluslararası düzeyde karbon vergisi uygulaması başlatılmıştır. Bu çalışmada, Avrupa Birliği'ne üye 21 ülke ve Türkiye özelinde; kişi başına düşen GSYH, nüfus, birincil enerji tüketimi, sosyo-ekonomik hedeflere göre Ar-Ge enerji harcamaları, çevre vergileri ile CO2 emisyonu arasındaki ilişki 2005-2014 dönemi için dinamik panel veri tahmin yöntemleriyle analiz edilmektedir. Analiz sonuçlarına göre seçilmiş 21 Avrupa Birliği ülkesinde ve Türkiye'de, çevre vergileri ve sosyo-ekonomik hedeflere göre Ar-Ge enerji harcamaları CO2 emisyonunu negatif, kişi başına düşen GSYH ve birincil enerji tüketimi ise CO2 emisyonunu pozitif yönde etkilemektedir. CO2 emisyonu ile nüfus arasında anlamlı bir ilişki bulunamamıştır.

Anahtar Sözcükler: Karbon Vergisi, CO2 Emisyonu, Panel Veri Analizi. Jel Kodları: H23, Q50, C23.

Abstract

CO2 emissions, which are the result of consumption of primary energy sources, have the highest share in greenhouse gas emissions. Since greenhouse gas compounds have heat retention properties in the atmosphere, greenhouse gas emissions increase the temperature in the atmosphere and cause global warming. In order to reduce CO2 emissions, international carbon tax practice was initiated. In this study, the relationship between GDP, population, primary energy consumption, R&D energy expenditures according to socio-economic targets, environmental taxes and CO2 emissions is analyzed by dynamic panel data estimation methods for the period 2005-2014 in particular 21 member countries of the European Union and Turkey. According to the results, environmental taxes and R&D expenditures by socio-economic targets have negative, while GDP per capita and primary energy consumption have positive effects on CO2 emissions in 21 European Union countries and Turkey. There was no significant relationship between CO2 emissions and population.

Keywords: Enviromental Tax, CO2 Emissions, Panel Data Analysis. Jel Codes: H23, Q50, C23.

1 Dr. Öğr. Üyesi, Kırıkkale Üniversitesi, İktisadi ve İdari Bilimler Fakültesi, Ekonometri Bölümü, Kırıkkale, Türkiye. E-mail: efecankilinc@kku.edu.tr ORCID ID: 0000-0002-3139-0684

2 Yüksek Lisans Öğrencisi, Kırıkkale Üniversitesi, Sosyal Bilimler Enstitüsü, Ekonometri Anabilim Dalı, Kırıkkale, Türkiye. E-mail: hande6p@hotmail.com, ORCID ID: 0000-0002-8265-7297

Giriş

Toprağın altında kalan ölmüş bitki ve hayvan artıklarının milyonlarca yıl sonra çözülmesi fosil yakıtları oluşturmaktadır. Fosil yakıtlar yenilenebilir enerji kaynakları değildir. Ülkelerin her gün gelişen bir yapıya sahip olması beraberinde enerjiye duyulan ihtiyacı artırmaktadır. Küresel enerji talebinin büyük bir bölümü hidrokarbon ve yüksek oranlarda karbon içeren petrol, kömür ve doğalgaz tarafından karşılanmaktadır. Artan enerji talebiyle birlikte sera gazı emisyonlarının çevreye verdikleri zarar git gide artmaya başlamaktadır.

Sanayileşme süreci ile birlikte fosil yakıtların kullanımı yoğunlaşmıştır. Bu durum çevre kirliliğini ve sera gazı emisyonlarındaki artışı beraberinde getirmiştir. Sera gazı bileşikleri; Karbondioksit (CO₂), Metan (CH₄), Nitroz oksit (N₂O), Hidroflorokarbon (HFC), Perflorokarbon (PFC) ve Kükürt hekzaflorid (SF₆)'dir. Karbon içeren maddeler yüksek sıcaklıkta oksijenle birleştiğinde ya da yandığında atmosfere geçmektedirler. Fosil yakıtların yanmasıyla birlikte ortaya çıkan sera gazları içerisinde, %80'lik paya sahip olan karbondioksit oranının açığa çıkması doğada karbondioksitin yarattığı dengeyi bozmakta ve iklim değişikliklerine neden olmaktadır. Sera gazı bileşikleri atmosferde ısı tutma özelliğine sahip oldukları için açığa çıkan sera gazı emisyonları atmosferdeki sıcaklığı arttırmakta ve küresel ısınmaya neden olmaktadır.

Sera gazı emisyonlarının etkilerini azaltabilmek için sanayileşmiş ülkelere yönelik küresel girişimlerde bulunulmuştur. Kyoto Protokolü, uluslararası bir anlaşma niteliği taşımakta ve küresel ısının yeryüzündeki hayatı tehdit etmeden önce uygulanabilecek hedefler doğrultusunda sera gazı emisyonlarını yeterli derecede azaltılabilmek için oluşturulmuş bir yapıdır. Anlaşmada yer alan 25. Maddede, 1990 yılında küresel ısınmaya sebep olan sera gazı salınımlarının en az %55'inden sorumlu olan ülkelerin Kyoto Protokolünü onaylaması ve anlaşmada imzasının bulunması gerektiğini söylemektedir. Sera gazı emisyonlarının azaltılabilmesi için ayrıca; çevre vergileri, karbon yakalama ve depolama, karbon fiyatlandırma ve karbon ticareti gibi uygulamalara başvurulmaktadır. Bu uygulamalardan en yaygın olanı çevre vergileridir. Çevre vergileri; çevreyi korumaya yönelik ve çevre sorunlardan kaynaklanan ekonomik kayıpları en aza indirmek için geliştirilmiş bir araçtır.

Bu çalışmada; çevre vergisi, nüfus, kişi başına düşen GSYH, birincil enerji tüketimi, sosyo-ekonomik hedeflere göre enerji Ar-Ge harcamalarının CO₂ emisyonu üzerindeki etkisi 2005-2014 döneminde seçilmiş Avrupa ülkelerinde panel veri yöntemi ile analiz edilecektir. Bu kapsamda çalışmada öncelikle CO₂ emisyonu ve çevre vergisi konusuna, ardından ampirik literatüre yer verilecektir. Ampirik uygulamanın yer aldığı üçüncü bölümü, sonuç ve değerlendirme kısmı takip edecektir.

2. CO₂ Emisyonu ve Çevre Vergisi

Karbondioksit, sera gazı emisyonları içerisindeki en önemli bileşiktir. Karbondioksit içeren maddeler yüksek sıcaklıkta oksijenle birleştiğinde ya da yandığında atmosfere geçmektedirler. Karbondioksit; yer altı kaynaklarından, fabrikaların atık işlemlerinden, akaryakıt ve kömür gibi fosil yakıtların yakılmasından kaynaklanmaktadır. Karbondioksit kömür, petrol ve doğalgaz tüketimindeki yoğunluk ile birlikte paralel olarak artmaktadır. Bu da karbondioksitin birincil enerji tüketimi ile doğrudan ilişkili olduğunu ortaya koymaktadır.

Şekil 1'de karbondioksit salınımının kaynaklarına göre dağılımı görülmektedir. Buna göre, 2013 yılında Dünya'daki karbondioksit salınımının %43'ü kömür, %33'ü petrol ve %18'i doğalgaz kaynaklıdır. Diğer taraftan, Dünya genelinde havadaki karbondioksit oranı ise 1870 yılında milyonda 288 iken, 2013 yılında 395 parçacığa yükselmiştir.

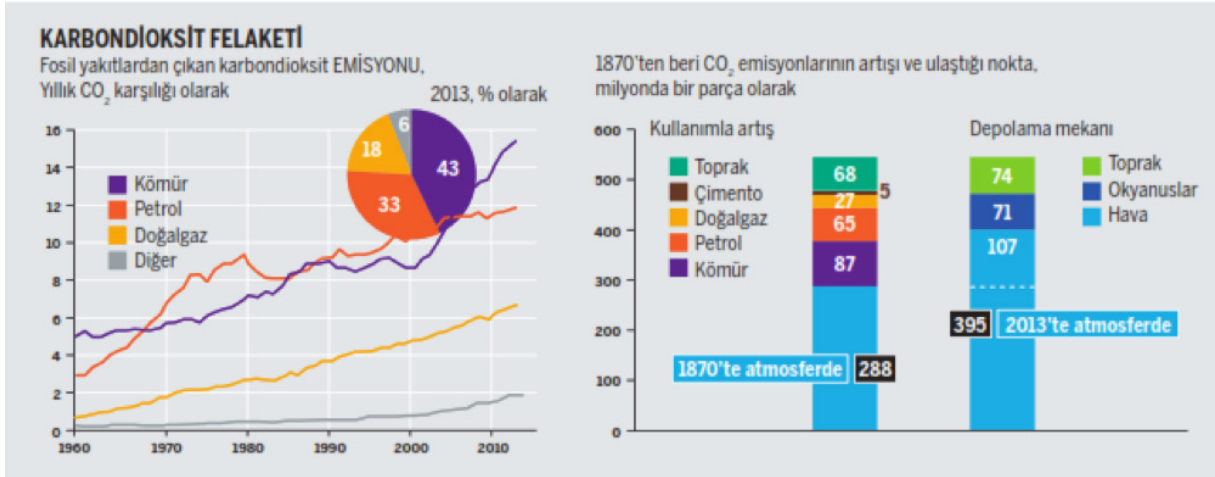

Şekil 1: Fosil Yakıtlardan Çıkan CO2 Emisyonu

Kaynak: Heinrich Böll Stiftung Derneği, 2017: 17.

Sanayi devrimi ile birlikte kömür ve demirin önem kazandığı makineleşme çağı başlamıştır. Enerji kaynağı ve hammadde olarak kullanılan doğal kaynakların tüketiminde ciddi bir artış meydana gelmiştir. Doğal kaynak tüketiminde ki bu artış kısa bir sürede kirliliğin küresel düzeyde artmasına ve yayılmasına neden olmuştur. Çevre kirliliğine neden olan, teknolojik gelişmeler ile birlikte kullanımı yoğunlaşan fosil yakıtlardaki artış sonucunda çevre kirliliği uluslararası bir sorun haline gelmiştir. BM Stockholm Çevre ve Kalkınma Konferansı ile 1972 yılında çevre sorunları ilk kez gündeme gelmiştir. 1973 yılında çevre politikalarının temeli, uygulamaya konulan çevre eylem planları çerçevesinde şekillenmiştir. 1987 yılında Avrupa Tek Senedi ve 1993 yılında Maastricht Antlaşması içinde yer alan çevre eylem planları, Avrupa Birliği'nin birincil mevzuatında anayasa niteliğinde temel hükümleri oluşturmuştur. Anlaşma'nın 130r maddesinde belirtildiği gibi, topluluğun çevreyi korumayı hedef ve ilke alan önlemleri çevre kirliliğini azaltmaya ve doğayı korumaya yöneliktir. "Çevreyi kirleten öder" ilkesi üzerine kurulmuş ve kaynakların doğru ve akılcı kullanımı vurgulanmıştır.

Avrupa Birliği çevre mevzuatında yer alan; sanayi tesislerinden kaynaklanan kirliliğin önlenmesi ve kontrolü için 28 Haziran 1984 tarihli 84/360/EEC Konsey Yönergesi, hava kirliliğine neden olabilecek sanayi tesislerine yönelik genel bir çerçeveyi ortaya koymuştur. Su kirliliğine neden olan deşarj standartlarına göre, fiziksel, kimyasal, fizikokimyasal veya biyolojik işlemlerin önlenmesi için 4 Mayıs 1976 tarihli 76/464/EEC Konsey Yönergesi, su kirliliğine neden olabilecek deşarjlara yönelik genel bir çerçeveyi ortaya koymuştur. Toprağa karışan emisyonların önlenmesi veya en aza indirilmesine ilişkin herhangi bir yapılandırma bulunmamaktadır.

"Çevre vergisi kısaca, çevreye olumsuz etkileri olduğu saptanan fiziksel bir birim ya da ürünün vergilenmesidir. Verginin tabanını, çevreyi olumsuz etkilediği kanıtlanan fiziksel birimler oluşturmaktadır. Çevre vergileri, vergi tabanını oluşturan fiziksel birimler dikkate alındığında enerji vergileri, ulaştırma vergileri, kirlenme vergileri ve kaynak/hammadde vergileri olmak üzere dört temel kümeye ayrılabilir" (OECD, 2005).

Enerji vergileri sınıfına giren karbon vergisi ise karbon bazlı fosil yakıtların yanması sonucu atmosfere salınan karbon emisyonlarını azaltmak için uygulanan spesifik bir vergidir. Karbon vergisi, küresel ısınma problemini ortadan kaldırabilmek için alınan önlem politikalarından biridir. Karbon vergisi İskandinav ülkelerinin öncülüğünde 1990 yılında ilk kez Finlandiya'da uygulanmıştır.

Emisyon vergileri, salınan sera gazı emisyonu birimi başına ödenen vergilerdir. Emisyon vergilerini üç ana başlıkta incelemek mümkündür.

* Her bir fosil yakıt başına alınan karbon vergisi (Kömür tonu başına, Petrol varili başına)

* Havaya bırakılan karbondioksitin tonu başına, salınan karbon miktarı ile orantılı olarak ödenen karbon vergisi

* Belirli bir enerji birimi (terajoule, İngiliz Isı Birimi-BTU veya kilowatt-saat) başına alınan enerji vergisi

Fosil yakıt kullananların yol açtığı küresel ısınma problemini teşkil eden sera gazı emisyonlarından kaynaklanan olumsuz dışsallıkların içselleştirilmesini sağlayan karbon vergisi, aynı zamanda olumsuz dışsallıkların fiyat mekanizması yoluyla içselleştirilmesini savunan ve “kirleten öder” ilkesi olarak da tanımlanan Pigouvian vergi yaklaşımı altında tasnif edilmektedir (Hotunoğlu ve Tekeli, 2007: 111).

Seçilmiş ülkelerde, 2017 ve 2018 yılı için karbon fiyatlandırma araçları kapsamı alanındaki küresel sera gazı emisyonlarının payı olarak Şekil 2’de sunulmuştur. Karbon fiyatları [(tCO)₂e başına 2.28\$’dan başlayarak [(tCO)₂e başına 126.8\$ arasında değişkenlik göstermektedir. 2018 yılı incelendiğinde, [(tCO)₂e başına karbon fiyatlamasının en yüksek olduğu ülkeler sırasıyla; İsveç, İsviçre, Liechtenstein, Finlandiya, Norveç iken, en düşük olduğu ülkeler ise Estonya, Japonya, Meksika, Kolombiya ve Şili’dir. Karbon fiyatlaması konusunda özellikle İskandinav ülkelerinin önplanda olduğu anlaşılmaktadır.

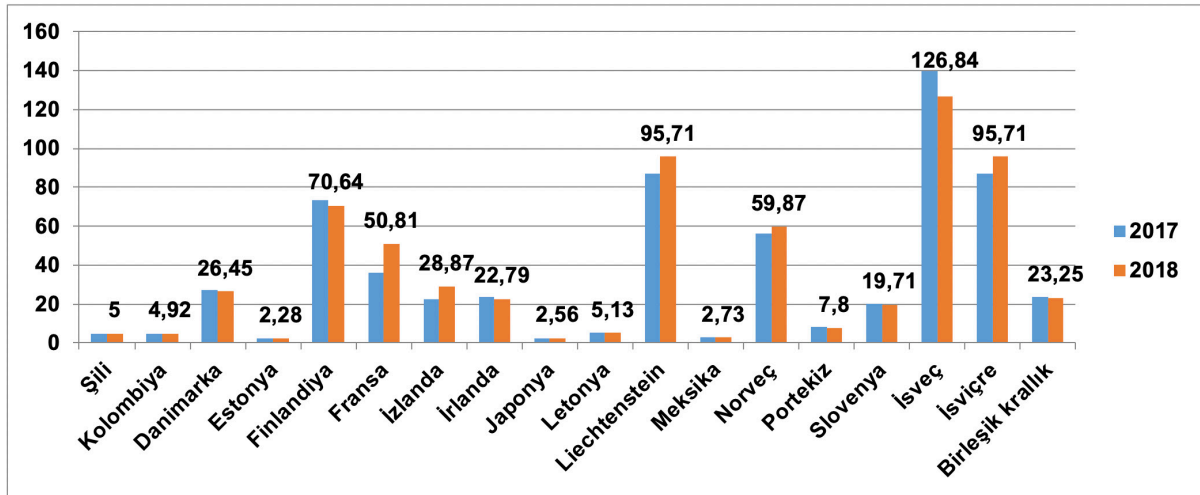

Şekil 2: Karbon Fiyatlandırma Panosu

Kaynak: World Bank Data, WDI, Carbon Pricing Dashboard

3. Ampirik Literatür

Literatürde çevre vergisi ve CO₂ emisyonu arasındaki ilişkiye yönelik teorik ve uygulamalı çalışmalar yapılmıştır. CO₂ emisyonunu konu edinen çalışmaların sayısının arttığı, buna karşın, spesifik olarak çevre vergilerinin CO₂ emisyonu üzerindeki etkilerini konu edinen çalışmaların sayısının fazla olmadığı söylenebilir. Bu çalışmada; çevre vergilerinin yanı sıra sosyo-ekonomik hedeflere göre Ar-Ge enerji harcamalarının sera gazları emisyonu üzerindeki etkileri ele alınmaktadır. Tablo 1’de, çevre vergisi ve CO₂ emisyonunu inceleyen çalışmalardan bazılarının özetlerine yer verilmiştir.

Tablo 1: Literatür

Yazar/lar	Örneklem	Analiz Dönemi	Kapsam	Yöntem	Bulgular
Pabuçcu ve Bayramoğlu (2006),	AB-ülkeleri ile Türkiye	1990-2030	Nüfus, GSYH, enerji üretimi ve tüketimi, ulaşım için enerji kullanımı ve sera gazı salım miktarları arasındaki ilişki	Yapay Sinir Ağları	Türkiye'nin 2020-2025-2030 yılları için CO ₂ eş değeri salım miktarları sırasıyla 740.33 Milyon Ton (Mt), 1039.32 Mt ve 1244.13 Mt olarak tahmin edilmiştir.
Hatunluoğlu ve Tekeli (2007)	Avrupa Birliği'ne Üye 18 Ülke	1995-2003	CO ₂ emisyonu üzerinde; çevresel vergilerin, enerji ve ulaşım vergilerinin, petrol, doğal gaz ve kömür tüketiminin, GSYH ve şehirleşmenin etkisi	Panel Veri Yöntemi	Kömür, petrol ve doğalgazın emisyon üzerinde pozitif etkisi varken, çevresel vergilerin yanı sıra enerji ve ulaşım vergilerinin karbondioksit emisyonu üzerinde anlamlı bir etkisi yoktur.
Morley (2012)	Avrupa Birliği Üye Ülkeleri ve Norveç	1995-2006	Çevre vergilerinin çevre kirliliği ve enerji tüketimleri üzerindeki etkisi	Panel Veri Yöntemi	Çevre vergileri ile çevre kirliliği arasında negatif ve anlamlı bir ilişki varken, çevre vergileri ile enerji tüketimi arasında bir ilişki yoktur.
Kotnik vd., (2014),	Avrupa Birliği'ne Üye 19 Ülke	1995-2010	Çevresel vergilerin sera gazı emisyonları üzerindeki etkisi	Panel Veri Yöntemi	Çevresel vergilerin hem doğrudan hem de dolaylı yoldan sera gazı emisyonlarını negatif etkilemektedir.
Bayar ve Şaşmaz (2016)	Danimarka, Finlandiya, Hollanda ve İsveç	1996-2011	Karbondioksit emisyonu, ekonomik büyüme ve çevre vergileri arasındaki nedensellik ilişkisi	Panel Veri Yöntemi	Çevre vergileri ile karbondioksit emisyonu arasında bir nedensellik ilişkisi yoktur. Diğer taraftan, ekonomik büyümeye karbondioksit emisyonuna doğru tek yönlü nedensellik vardır.
Zaghdoudi ve Maktouf (2017),	OECD ülkeleri	1994-2014	Çevresel vergiler ile karbon emisyonları arasındaki ilişki	Panel Eşik Değer Regresyonu	<u>%2.67</u> eşik seviyesinin üstünde çevresel vergiler ile CO ₂ emisyonları arasında pozitif bir ilişki vardır. Ayrıca, CO ₂ emisyonları ile ekonomik büyüme arasında Çevresel Kuznets Eğrisi geçerlidir.
Saucedo vd., (2017),	OECD ülkeleri	1994-2014	Kişi başına CO ₂ emisyonları, kişi başına GSYH, enerji tüketimi ve çevre vergileri arasındaki ilişki	Statik ve Dinamik Panel Veri Yöntemleri	Sabit etkiler modeline göre, Çevresel Kuznets Eğrisi geçerlidir ve çevresel vergiler kişi başına CO ₂ emisyonları üzerinde negatif, enerji tüketimi ise pozitif etkiye sahiptir. Dinamik panel veri tahminlerinde ise Çevresel Kuznets Eğrisi ve enerji tüketimleri açısından benzer sonuçlar varken, çevre vergileri bakımından anlamlı sonuçlar yoktur.
Alper (2018),	18 Avrupa Birliği üye ülkesi	1995-2015	Karbon vergilerinin CO ₂ emisyonu, kentleşme, doğalgaz ve petrol kullanımı üzerindeki etkileri	Panel Veri Yöntemi	Çevre vergilerindeki ve kentleşmedeki artış CO ₂ emisyonunu <u>%0.9</u> oranında azaltmakta, buna karşın, doğal gaz tüketimindeki ve petrol tüketimindeki %1'lik artışın sırasıyla; % 0.1 ve %0.7 oranlarında artırmaktadır.
Polat ve Polat (2018)	25 Avrupa Birliği ülkesi	1995-2014	Çevre vergilerinin CO ₂ emisyonu üzerindeki etkileri	Statik ve Dinamik Panel Veri Yöntemleri	Sistem GMM tekniği ile yapılan tahminlere göre, çevre vergileri ile CO ₂ emisyonu arasında anlamlı bir ilişki yoktur, buna karşın kişi başına gelir ile enerji tüketimi CO ₂ emisyonunu pozitif etkilemektedir. Eşbütünlük testi çevre vergileri ile CO ₂ emisyonu arasında uzun dönemli bir ilişki olduğunu göstermişken, Panel DOLS tahminleri uzun dönemde CO ₂ emisyonu ile çevre vergileri arasında anlamlı bir katsayı türetmemiştir.

4. Veri, Model ve Yöntem

Bu kısımda, seçilmiş 21 Avrupa Birliği ülkesi ve Avrupa Birliğine aday ülke olan Türkiye özelinde çevre vergilerinin karbon salımları üzerindeki etkilerini test etmeye yönelik yapılan ekonometrik analizlere yer verilmiştir. Analizlerde kullanılan, CO₂ emisyonu ve nüfusa ait veriler World Bank'tan, kişi başına düşen GSYH, birincil enerji tüketimi, sosyo-ekonomik hedeflere göre Ar-Ge enerji harcamaları ve çevre vergilerine ait veriler Eurostat'dan derlenmiştir ve değişkenlerin logaritması alınmıştır. Türkiye ve Polonya ülkeleri için eksik gözlem değerleri olduğundan dengesiz panel veri süreci işletilmiştir.

4. 1. Değişkenlerin Tanımlanması

Çalışmada kullanılan değişkenler ve değişkenlerin açıklamaları Tablo 2’de sunulmuştur. Çalışmada, CO2 emisyonu bağımlı değişken, Ekonomik faaliyetlere göre çevre vergisi, Kişi başına düşen GSYH, toplam nüfus, sosyo-ekonomik hedeflere göre Ar-Ge enerji harcamaları ve birincil enerji tüketimi açıklayıcı değişkenler olarak ele alınmıştır. Analizlerde Stata 14.0 paket programından yararlanılmıştır.

Tablo 2: Veri Seti

Değişkenler	Değişkenin Kısaltması	Değişkenlerin Tanımlanması
CO ₂ emisyonu (kt)	<u>Inco₂</u>	Karbondiyoksit emisyonları; katı, sıvı ve gaz yakıtların tüketimi sırasında oluşan karbondiyoksiti ve gaz ısımasını içerir.
Ekonomik faaliyetlere göre çevre vergisi (milyon euro)	<u>Inenvtax</u>	Çevre vergileri; enerji (nakliye için yakıt dahil); enerji ürünleri taşımacılık amaçlı, sabit amaçlar için enerji ürünleri, sera gazları, nakliye (nakliye için yakıt hariç); motorlu araç ithalatı veya satışı, motorlu taşıtların kaydı veya kullanımı, tekrar eden yol kullanımı, tıkanıklık ücretleri ve şehir ücretleri, diğer ulaşım araçları, uçuşlar ve uçak biletleri, araç sigortası, kirlilik; havaya ölçülen veya tahmini emisyonlar, ozon tabakasını inceltelen maddeler, suya ölçülen veya tahmini atık sular, noktasal olmayan su kirliliği kaynakları, atık yönetimi, su soyutlama, biyolojik kaynakların toplanması, ham maddelerin çıkarılması, peyzaj değişiklikleri ve ağaç kesiminin hepsini kapsamaktadır.
Kişi başına düşen GSYH (euro)	<u>Ingd_p</u>	GSYH, pazar fiyatlarında yerleşik üretici birimlerin üretim faaliyetinin nihai sonucudur.
Toplam nüfus	<u>Inpop</u>	Toplam nüfus, yasal statü veya vatandaşlıktan bağımsız olarak o ülkedeki tüm oturanları kapsar.
Sosyo-ekonomik hedeflere göre Ar-Ge enerji harcamaları (milyon euro)	<u>Inrd</u>	Sosyo-ekonomik hedeflere göre Ar-Ge enerji <u>harcamaları</u> , hem cari maliyetleri hem de sermaye harcamasını içerir ve yalnızca devlet kurumlarında gerçekleştirilen hükümet tarafından finanse edilen Ar-Ge’yi değil, aynı zamanda yurtdışında olduğu kadar ticari işletmelerde, özel kar amacı gütmeyen ve yükseköğrenim sektörlerinde de devlet tarafından finanse edilen Ar-Ge’yi kapsamaktadır.
Birincil enerji tüketimi (Mtoe)	<u>Inencons</u>	Birincil enerji tüketimi; endüstri, ulaştırma, hane halkı, hizmet ve tarım gibi enerji tüketicilerinin enerji tüketimini, enerji sektörünün enerji tüketimini, enerjinin dönüşümü ve dağıtım sırasında meydana gelen kayıpları kapsamaktadır.

Kaynak: World Bank, World Data Bank, Details/Eurostat, Eurostat Metadata.

4.2. Ekonometrik Yöntem

Dinamik panel veri modelleri, içerisinde gecikmeli değişken ya da değişkenler barındıran modellerdir. Dinamik panel veri modelleri; dağıtılmış gecikmeli panel veri modelleri ve otoregresif panel veri modelleri olmak üzere iki gruba ayrılmaktadır. Otoregresif panel veri modellerinde, bağımlı değişkenin gecikmeli değerleri bağımsız değişkenler olarak modelde yer almaktadır. Dağıtılmış gecikmeli panel veri modellerinde ise, bağımsız değişkenlerin gecikmeli değerleri bağımsız değişkenler olarak modelde yer almaktadır. Otoregresif panel veri modeli şu şekilde gösterilmektedir:

$$y_{it} = [\delta y]_{(i,t-1)} + \beta [x^{\wedge}]_{it} + \eta_i + \lambda_i + \varepsilon_{it} \quad i:1,2,\dots,N \text{ ve } t:1,2,\dots,T$$

Denklemdede; x_{it} , $K \times 1$ boyutunda bağımsız değişken vektörünü, β , $K \times 1$ boyutunda katsayılar matrisini, $y_{(i,t-1)}$ bağımlı değişken y_{it} 'nin gecikmeli değerini, η_i gözlemlenemeyen bireysel etkileri, λ_i gözlemlenemeyen zamana özgü etkileri ve ε_{it} ise hata terimini göstermektedir.

Dinamik panel veri modellerinde, gecikmeli bağımlı değişkenin modelde bağımsız değişken olarak yer almasının nedeni içsellik probleminde kaynaklanmaktadır. Dinamik modellerde bağımlı değişkenin gecikmeli değeri ile hata teriminin ilişkili olması, EKK tahmincilerinin sapmalı ve tutarsız sonuçlar vermesine neden olmaktadır (Baltagi, 2005: 135). Bu problemlerin giderilmesi için dinamik panel tahminlerinde Genelleştirilmiş Moment Metodunun (Generalized Methods of Moments- GMM) kullanılması önerilmektedir.

Birinci fark modeli araç değişken matrisi kullanılarak dönüştürülmekte ve dönüştürülmüş model genelleştirilmiş en küçük kareler yöntemi ile tahmin edilmektedir. Genelleştirilmiş Momentler Tahmincisi “İki Aşamalı Araç Değişken Tahminci” olarak da bilinmektedir. Arellano ve Bond Sistem Genelleştirilmiş Momentler Tahmincisi (SGMM) de GMM yöntemine dayanmaktadır. Arellano ve

Bond (1991), GMM tahmincisinin otoregresif parametre sayıları çok fazla olduğunda ve birim etkinin varyansının hatanın varyansına oranı çok yüksek olduğunda zayıf kaldığı, birinci fark alındığında bazı birimlere ait verilerin kaybolduğu tespit edilmiş ve tahmin gücünün zayıf olduğu anlaşılmıştır. Bu yüzden Sistem Genelleştirilmiş Momentler Tahmincisi (Arellano ve Bover, 1995 ve Blundell ve Bond, 1998) birinci fark dönüşümü yerine ileri ortogonal sapmalar ya da ortogonal sapmalar yöntemini kullanmaktadır. Bu yöntemde, bir değişkenin tüm mümkün gelecek değerlerinin ortalamasının farkı alınmaktadır (Tatoğlu, 2014). Roodman (2006) tarafından Stata programı için geliştirilmiş olan “xtabond2” komutu ile daha fazla araç değişken kullanılabilir ve verimlilik önemli ölçüde artabilir. “xtabond2” komutu ile aynı zamanda aşırı tanımlama kısıtlamalarını yani araç değişkenlerin geçerliliğini test etmektedir.

4.3. Ampirik Sonuçlar

Çalışmanın bu kısmında çevreyi korumaya yönelik vergi kullanan seçilmiş 21 Avrupa Birliği ülkesi ve Türkiye ele alınmıştır. Kişi başına düşen GSYH (Ingdp), nüfus (Inpop), birincil enerji tüketimi (Inencons), sosyo-ekonomik hedeflere göre Ar-Ge enerji harcamaları (Inrd) ve çevre vergileri (Inenvtax) ile CO2 (Inco2) emisyonu arasındaki ilişkiyi tespit etmek amacıyla yapılan dinamik panel veri analizinin sonuçlarına yer verilmektedir. Tahminler iki aşamalı ve dirençli standart hatalar kullanılarak yürütülmüştür.

Tablo 3'te değişkenlere ait tanımlayıcı bilgiler yer almaktadır. Jargue-Bera, çarpıklık ve basıklık istatistikleri dikkate alınarak serilerin normal dağılıp dağılmadığı ile ilgili değerlendirme yapmak mümkündür. Çarpıklık değerlerine göre serilerin tamamının negatif yönde çarpık oldukları, basıklık değerlerine göre de 3'ten büyük oldukları için serilerin tamamının basık olduğu ifade edilebilir.

Tablo 3: Tanımlayıcı İstatistikler

Değişkenler	<u>Inco2</u>	<u>Inencons</u>	<u>Ingdp</u>	<u>Inenvtax</u>	<u>Inpop</u>	<u>Inrd</u>
Ort.	22.04732	20.90769	20.61893	21.83191	22.35876	20.82025
Medyan	22.28730	21.13396	21.05751	22.05746	22.66937	21.14966
Max.	22.50024	21.64562	21.38128	22.28529	22.79219	21.86164
Min.	17.65140	18.09810	0.000000	17.38081	15.75048	16.98656
Std. Sapma	0.819955	0.793067	2.159560	0.773941	0.992983	0.947493
Çarpıklık	-2.939210	-1.953002	-8.450902	-3.232820	-3.897041	-1.479855
Basıklık	11.64403	6.113614	80.06864	14.10140	21.43931	4.896973
Jarque-Bera	956.1563	218.3253	54470.91	1444.149	3506.613	108.1359
Olasılık	0.000000	0.000000	0.000000	0.000000	0.000000	0.000000
Toplam	4629.936	4390.615	4329.976	4584.701	4695.340	4372.252
Top Hata Kareler	140.5161	131.4516	974.7131	125.1879	206.0772	187.6283
Gözlem	210	210	210	210	210	210

Değişken arasındaki Pairwise korelasyonlarının bulunduğu Tablo 4'ten de görülebileceği gibi, sadece kişi başına düşen GSYH düzeyi ile enerji tüketimi ve ar-ge harcamaları ile enerji tüketimi arasında anlamlı ve pozitif ilişki görülmüştür.

Tablo 4: Pairwise Korelasyonları

Değişkenler	<u>Inco2</u>	<u>Inenvtax</u>	<u>Ingdp</u>	<u>Inrd</u>	<u>Inencons</u>	<u>Inpop</u>
<u>Inco2</u>	1.000					
<u>Inenvtax</u>	-0.0344	1.000				
<u>Ingdp</u>	-0.0406	-0.0169	1.000			
<u>Inrd</u>	-0.0498	0.0128	0.0817	1.000		
<u>Inencons</u>	-0.0442	0.0972	0.2304**	0.2890**	1.000	
<u>Inpop</u>	0.0789	0.0408	0.1062	0.0113	-0.0173	1.000

** =%5 düzeyinde anlamlı kabul edilmiştir.

Tablo 5'te GMM ve sistem GMM tahmincilerinin tutarlılığı test edilmiştir. Modelde kullanılan değişkenlerin bir bütün olarak anlamlı olup olmadığı Wald testi ile sınanmıştır. Modelde kullanılan araç değişkenlerinin geçerli olup-olmadığı Hansen testi, otokorelasyon sorunu olup-olmadığı ise Arellano-Bond testi ile analiz edilmiştir. Bütün modellerde kullanılan araç değişken sayısı, birim boyutunu (N=22) aşmaktadır.

Tablo 5: GMM ve Sistem GMM Tahmincileri Bulguları (İki Aşamalı Dirençli Standart Hatalar İle)

Modeller	(1)		(2)		(3)		(4)		(5)	
	GMM Inco ₂	SGMM Inco ₂	GMM Inco ₂	SGMM Inco ₂	GMM Inco ₂	SGMM Inco ₂	GMM Inco ₂	SGMM Inco ₂	GMM Inco ₂	SGMM Inco ₂
I. Inco₂	0.205*** (0.0519)	0.961*** (0.0598)	0.222*** (0.0476)	0.969*** (0.0413)	0.256 *** (0.0504)	0.996*** (0.0245)	0.231*** (0.0469)	0.968*** (0.0413)	0.874*** (0.0810)	0.998*** (0.0164)
Inenvtax	-0.0476 (0.0586)	-0.0171*** (0.00498)	-0.0575 (0.0412)	0.00367 (0.0155)	-0.0561 (0.0596)	-0.0145 (0.0401)	-0.0840** (0.0384)	-0.0141 (0.0125)	-0.200** (0.0779)	0.00418 (0.0240)
Inrd	-0.00708 (0.00480)	0.0255 (0.0232)	-0.00601 (0.00415)	-0.0154*** (0.00460)	-0.00827* (0.00470)	-0.0149* (0.00865)			-0.0250** (0.0117)	-0.00507 (0.00534)
Inqdp	-0.0425 (0.0657)	0.0605 (0.0388)			-0.0717 (0.0682)	0.0157 (0.0129)			0.169** (0.0828)	-0.00692 (0.00547)
Inpop	-0.636 (0.420)	-0.0220 (0.0279)	-0.604 (0.368)	0.0151 (0.0268)			-0.610 (0.415)	0.0239 (0.0273)		
Inencons	1.332*** (0.0722)	0.0232 (0.0418)	1.298*** (0.0766)	0.0300** (0.0138)	1.339*** (0.102)	0.0405*** (0.0111)	1.345*** (0.0789)	0.0224 (0.0158)		
Wald Chi2	672.77 (0.0000)	4.96e+06 (0.0000)	671.03 (0.0000)	6.03e+06 (0.0000)	536.90 (0.0000)	7.89e+06 (0.0000)	598.02 (0.0000)	5.22e+06 (0.0000)	363.00 (0.0000)	1.31e+07 (0.0000)
AR(1)	-2.19 (0.0283)	-3.27 (0.001)	-2.1561 (0.0267)	-3.29 (0.001)	-2.2164 (0.0267)	-3.30 (0.001)	-2.1943 (0.0282)	-3.31 (0.001)	-3.1865 (0.0014)	-3.30 (0.001)
AR(2)	-1.13 (0.2569)	-0.87 (0.386)	-1.1208 (0.2624)	-0.86 (0.392)	-1.1931 (0.2328)	-0.86 (0.387)	-1.1258 (0.2603)	-0.82 (0.414)	-0.75118 (0.4525)	-0.84 (0.403)
Hansen Chi2		19.13 (0.999)		19.98 (0.999)		20.61 (0.998)		21.94 (0.997)		19.53 (0.999)
Araç Değ. Say	41	49	40	48	40	48	39	47	39	47
Gözlem Sayısı	170	193	170	193	170	193	174	196	170	193
Grup Sayısı	22	22	22	22	22	22	22	22	22	22

Not: ** ve ***; sırasıyla %1, %5 ve %10 düzeyindeki istatistiksel anlamlılığı göstermektedir.

İki aşamalı sistem genelleştirilmiş momentler tahmininde araç değişkenlerin geçerliliği yani aşırı belirleme kısıtlarının olup olmadığı Hansen testi kullanılarak analiz edilmiştir. Araç değişkenlerin geçerliliği, araç değişkenler ile hata terimleri arasındaki ilişkiyi gösteren sıfır hipotezi ile test edilmektedir. Elde edilen sonuçlar dâhilinde %1, %5 ve %10 anlamlılık düzeylerinde araç değişkenlerinin geçerli olduğu sonucuna varılmıştır. Arellano-Bond testi, AR(2) sürecinde otokorelasyon sorunu olmadığını göstermektedir.

Analiz sonuçlarına göre, çevre vergileri ve sosyo-ekonomik hedeflere göre Ar-Ge enerji harcamaları CO₂ emisyonunu negatif etkilemektedir. Bir başka ifadeyle, 21 Avrupa Birliği ülkesinde ve Türkiye'de uygulanan çevre vergileri oranları ve Ar-Ge enerji harcamaları arttıkça CO₂ emisyonunun salınımı azalmaktadır. Gelişen teknoloji ile birlikte Ar-Ge enerji sektöründe geliştirilen yeni yöntemler CO₂ emisyonunun azaltılmasında etkili bir rol oynamaktadır. CO₂ emisyonu ile kişi başına düşen GSYH arasında pozitif yönlü bir ilişki vardır. Kişi başına düşen GSYH arttıkça alım gücünde ve refah seviyesinde meydana gelen artışlar kömür, petrol, doğal gaz ve yakıt tüketimini arttırmakta bu durum ise CO₂ emisyonunun artmasına neden olmaktadır. CO₂ emisyonu ile nüfus arasında ise istatistiksel olarak anlamlı bir ilişki yoktur.

CO₂ emisyonu ile birincil enerji tüketimi arasında pozitif yönlü bir ilişki tespit edilmiştir. Diğer taraftan, CO₂ emisyonunun kendi gecikmeli değeri de tüm modellerde anlamlı ve pozitiftir. 21 Avrupa Birliği ülkesi ve Türkiye enerji tüketiminde yoğun bir şekilde fosil yakıtları kullanmaktadır. Kömür, fosil yakıtlar arasında en çok tüketilen enerji kaynakları arasında yer almaktadır. Özellikle kömürün yoğun bir şekilde tüketilmesi CO₂ emisyonunun da önemli bir artışa yol açmaktadır. Atmosferde doğal olarak bulunan sera gazları, sera etkisi yaratarak dünyanın ısınmasını sağlar

ancak fosil yakıtların tüketiminde meydana gelen artışlar atmosferdeki karbondioksit, metan ve diğer sera gazlarını önemli ölçüde arttırmaktadır ve küresel ısınmayı tetiklemektedir. Bu noktada, daha yaşanabilir bir çevre için zehirli gaz salınımını azaltacak tedbirlere ve yenilikçi teknolojilere ihtiyaç olduğu görülmektedir.

Sonuç ve Değerlendirme

Sanayi Devrimiyle birlikte başlayan makineleşme çağı enerji kaynaklarında ve enerji kaynağı olarak kullanılan doğal kaynakların tüketimindeki artışı beraberinde getirmiştir. Gelişen teknoloji ile birlikte endüstride, ulaşım sektörlerinde, hane halklarında, hizmet ve tarım da enerji kullanımı zaman ve maliyet tasarrufu sağlamaktadır. Ancak ülkelerdeki artan nüfus ile birlikte insanların refah seviyesinin arttırılmaya çalışılması yeni teknolojileri, yeni sanayileşmeleri, enerji kaynaklarının kullanımına dayalı birçok sektörü de beraberinde getirmiştir. Artan refah düzeyi ile birlikte kişi başına düşen GSYH düzeyleri de artmıştır. Gelirin artması ise hane halkların doğalgaz kullanımını, ulaşım sağlamada benzin ve mazot kullanımlarını arttırmıştır.

Enerji kaynaklarının tüketimindeki bu denli artış zaman içerisinde çevre sorunlarına neden olmaya başlamıştır. Fosil yakıtların tüketimi esnasında açığa çıkan CO2 emisyonu doğadaki dengeyi bozmakta, iklim değişikliklerine yol açmakta ve atmosferdeki sıcaklığı arttırarak küresel ısınmaya neden olmaktadır.

Küresel ısınma problemini ortadan kaldırabilmek için alınan önlemlerden birisi karbon vergisidir. Her ülke belirlenen vergi yükümlülüğü altında salınan sera gazı emisyonu başına ödeme yapmak zorundadır. Çevre vergilerinin CO2 emisyonu üzerinde azaltıcı bir etki yarattığı bulgular arasında yer almaktadır. Karbon salınımlarının azaltılmasında etkili olan bir diğer faktör ise Ar-Ge harcamalarıdır. Tablo 5'te görüldüğü gibi, anlamlı sonuç veren Ar-Ge enerji harcamaları CO2 emisyonunu azaltıcı etkiye sahiptir.

CO2 emisyon miktarını azaltmak için alınabilecek önlemler:

- Karbon vergisi oranlarının ödeyebilme düzeylerinin üstünde yer alması ve caydırıcı olması alınabilecek önlemlerden biri olabilir,
- Birincil enerji kaynaklarının tüketiminin azaltılması alternatif enerji kaynaklarına yönelmek,
- Enerji Ar-Ge faaliyetlerine önem vermek,
- Ekolojik dengeye zarar vermeyecek şekilde enerji kaynaklarının kullanımının kontrol altına alınması minimum seviyeye indirgenmesini sağlamak için topluma bilgilendirme çalışmaları yapmak,
- Karbon yoğunluğu az olan teknolojik gelişmeler sağlamak,
- Ormanlık alanları arttırmak.

Kaynakça

Aliusta H., Yılmaz B., ve Kıriloğlu H. (2016), "Küresel Isınmayı Önleme Sürecinde Uygulanan Piyasa Temelli İktisadi Araçlar: Karbon Ticareti ve Karbon Vergisi", Uluslararası Yönetim İktisat ve İşletme Dergisi, ICAFR 16 Özel Sayısı.

Alper, A. E. (2017). Analysis of Carbon Tax on Selected European Countries: Does Carbon Tax Reduce Emissions?. Applied Economics and Finance, 5(1), 29-36.

Arellano, M., ve Bond, S. (1991), Some Tests of Specification for Panel Data: Monte Carlo Evidence and an Application to Employment Equations. Review of Economic Studies 58, 277-297.

Arellano, M., ve Bover, O. (1995), Another Look at the Instrumental Variable Estimation of Error-Components Models, *Journal of Econometrics* 68, 29-51.

Aydın, D. (2013) "Ülkeler Arası CO2 Emisyonunun Azaltılması Yönde Etkinlik Çalışması", *Muğla Sıtkı Koçman Üniversitesi Sosyal Bilimler Enstitüsü Dergisi*, Sayı 30,120-135.

Baltagi, B., H., (2005), *Econometric Analysis of Panel Data* (third ed.) John Wiley & Sons.

Bayar, Y., ve Şaşmaz, M., Ü. (2016), Karbon Vergisi, Ekonomik Büyüme ve CO2 Emisyonu Arasındaki Nedensellik İlişkisi: Danimarka, Finlandiya, Hollanda, İsveç ve Norveç Örneği, *International Journal of Applied Economic and Finance Studies*; 1 (1), 32-41.

Blundell, R., ve Bond, S. (1998), Initial Conditions and Moment Restrictions in Dynamic Panel Data Models, *Journal of Econometrics* 87, 115-143.

European Commission, (2013), *Environmental Taxes A Statistical Guide*, <http://ec.europa.eu/eurostat/documents/3859598/5936129/KS-GQ-13-005-EN.PDF>, 26.05.2018.

European Commission, (2010), *Eurostat Yearbook 2010 Europe in Figures*, <http://ec.europa.eu/eurostat/documents/3217494/5721265/KS-CD-10-220-EN.PDF/e47b231c-c411-4d4e-8cd6-e-0257be4f2e6?version=1.0>, 20.05.2018.

Gündüz, İ., O. (2013), "Bir Çevre Vergisi Türü Olarak Enerji Vergisi: Fosil Yakıtların Vergilendirilmesi-II", *Ç.Ü. Sosyal Bilimler Enstitüsü Dergisi*, 22(2): 127-144.

Heinrich Böll Stiftung Derneği, (2017), *Kömür Atlası 2017, Fosil Yakıtlar Hakkındaki Olgular ve Rakamlar*. https://tr.boell.org/sites/default/files/komur_atlasi.pdf 26.04.2018.

Hotunoğlu H., ve Tekeli R., (2007) "Karbon Vergisinin Ekonomik Analizi ve Etkileri: Karbon Vergisinin Emisyon Azaltıcı Etkisi Var mı?", *Sosyo Ekonomi*, 2, 107-125.

Işık N., ve Kılınç E.,C., (2014), "Ulaştırma Sektöründe CO2 Emisyonu ve Ar-Ge Harcamaları İlişkisi", *Sosyo-ekonomi*, 2014/2, 140-215.

Kotnik, Z., Klun, M., ve Škulj, D., (2014), The Effect of Taxation on Greenhouse Gas Emissions, *Transylvanian Review of Administrative Sciences*, No. 43, 168-185.

Kovancılar, B., (2001). "Küresel Isınma Sorununun Çözümünde Karbon Vergisi ve Etkinliği", *Yönetim ve Ekonomi Dergisi*, 8(2), 7-20.

Morley, B., (2012), Empirical Evidence on The Effectiveness of Environmental Taxes, *Applied Economics Letters* 19(18): 1817-1820.

OECD (2005), "Çevresel Performans İnceleme",

<https://www.oecd.org/env/country-reviews/42198785.pdf>, 26.04.2018.

Polat, O., ve Polat, G. E. (2018). Avrupa Birliği Ülkelerinde Karbondioksit Emisyonu ve Çevre Vergileri: Panel Veri Analizi Yaklaşımı. *Finans Politik & Ekonomik Yorumlar*, 55 (639), 101-115.

Roodman, D. (2009). How to do xtabond2: An Introduction to Difference and System GMM in Stata. *The Stata Journal*, 9(1), 86-136.

Saucedo, A., Edgar, J., Diaz, P., ve Del Pilar Parra O, M. (2017). Estimating Environmental Kuznets Curve: The Impact of Environmental Taxes and Energy Consumption in Co2 Emissions of OECD Countries. In *DIEM: Dubrovnik International Economic Meeting*, 3(1): 901-912.

Tatoğlu, F., Y., (2014), *İleri Panel Veri Ekonometrisi: Stata Uygulamalı*, Beta Basım Yayın, İstanbul.

Uğur, S. (2014), "Sera Gazı Emisyonlarının Azaltımında Karbon-Enerji Vergilerinin Rolü", *FSM İlimi Araştırmalar İnsan ve Toplum Bilimleri Dergisi*, Sayı 3.

Yıldız, S., (2017), "Sürdürülebilir Kalkınma için Karbon Vergisi", *Muhasebe ve Vergi Uygulama Dergisi*,10(3): 367-384.

World Bank Group (2016), "Uygulamada Emisyon Ticareti: Tasarım ve Uygulama El Kitabı", çev., T.C Çevre ve Şehircilik Bakanlığı,

<http://documents.worldbank.org/curated/en/541731484292546048/pdf/108879-TURKISH-PUBLIC-ETSHandbookTurkishFullReport.pdf>,16.04.2018.

Zaghdoudi, T., ve Maktouf, S. (2017).Threshold Effect in the Relationship Between Environmental Taxes and CO2 Emissions: A PSTR Specification. Economics Bulletin, 37(3), 2086-2094.

İnternet Kaynakları

European Commission, Eurostat, <https://ec.europa.eu/eurostat/data/database> 09.03.2018.

Worldbank, World Development Indicators, <https://databank.worldbank.org/data/source/world-development-indicators> 09.03.2018.

<http://www.mfa.gov.tr/bm-iklim-degisikligi-cerceve-sozlesmesi.tr.mfa> 13.04.2018.

https://www.ab.gov.tr/files/UlusalProgram/UlusalProgram_2003/Tr/doc/IV-22.doc 18.04.2018.

Summary

With industrialization, problems such as increased greenhouse gas emissions, air pollution, global warming and thinning of the ozone layer have emerged. The most important point causing greenhouse gas emissions is primary energy consumption. Among primary energy sources, especially coal and oil consumption causes these emissions to remain high. Considering the distribution of primary energy sources in the carbon dioxide emission in the world, according to the data of the International Energy Agency 2018, 44% of total carbon emissions are coal and 34% is oil consumption. Primary energy demand is expected to increase by 25% by 2040. The rapid increase in the world population increases the pressure on the environment. When viewed globally, approximately 75% of total greenhouse gas emissions belong to carbon dioxide. In the sectoral distribution of greenhouse gas emissions, the industry takes the first place with 22% and the transportation sector takes the second place with 20%.

For the countries from the post-industrial period to the 1960s, the environment has been a background element. With the emergence of development economics as a separate discipline, socio-economic policies that take into account the environment have become widespread. It is stated that if the destructive effects of greenhouse gas emissions on the environment cannot be controlled, great dangers (such as drought) await the Earth in the future. According to the scenarios made by the Intergovernmental Panel on Climate Change (IPCC) for 2030; diseases such as heat waves, forest fires, agricultural pests, heavy rains (sudden flooding and increase in urban floods), the number and severity of tropical storms, agriculture, agro-culture (field culture), animal husbandry, effects on freshwater storage, malaria and malaria problems such as spreading insects from the area where they normally live will spread. In this sense, under the sustainable development scenario, in order to reduce the environmental impact of greenhouse gas emissions; In addition to some economy-based practices such as carbon capture-storage, environmental taxes, technology-based facts such as ecological innovation, renewable energy, green growth, and energy R&D expenditures are used.

Environmental taxes are an important source of income for the public sector. The aim of environmental taxes is to reduce the negative externality and to provide economic balance accordingly. Environmental taxes, internalize the negative externalities, promote energy saving and the use of renewable sources, discourage anti-ecological behaviour, motivate companies to innovate in sustainability, generate revenue for governments, allowing other taxes to be lowered or environmental projects to be carried out and protect the environment.

Carbon tax, which is one of the important components of environmental taxes, is applied to substances such as gasoline, diesel fuel, liquid fuels, natural gas, coal, fuel oil at different levels. Many regulations and programs are also applied globally to reduce carbon emissions. The Kyoto Protocol, the Climate Change Framework Convention and the Paris Treaty are some of them.

In this study, the impact on carbon emissions on environmental taxes during the period 2005-2014 for selected 21 European Union countries and Turkey are analyzed using panel data method. Variables used in the analysis; CO2 emissions can be listed as population, GDP per capita, primary energy consumption, R&D energy expenditures and environmental taxes according to socio-economic targets. According to the findings of the two-stage system generalized moments method, as the environmental tax rates and R&D energy expenditures increase, the emission of CO2 emission decreases and GDP per capita increases. On the other hand, there is no statistically significant relationship between CO2 emissions and the population.

Nöroplastisite'nin Etkileri Üzerine Bir Eğitim Programı ve Yeni Bir Teknik Önerisi: Süpürme Tekniği

A Training Program On The Effects Of Neuroplasticity And A Suggestion Of A New Technique: Sweeping Technique

ARAŞTIRMA MAKALESİ

Nalan SABIR TAŞTAN¹

Gönderim Tarihi: 09.01.2020 Kabul Tarihi: 23.03.2020

Özet

Nöroplastisite, insan beynindeki nöronların ve bunlar arasındaki bağlantı noktaları olan sinapsların uyarılara bağlı olarak oluşturdukları işlevsel ve yapısal değişiklikler olarak tanımlanmaktadır. Çalışmada, nöroplastisite ile ilgili insanların farkındalıklarını artırmak ve nöroplastik gelişimlere bağlı olarak yaşam doyumlarının artmasını sağlamak için ve bu artışların örgüt psikolojisine ve hayatın diğer alanlarına etkilerinin tespit edilmesi için Nöroplastisite Farkındalık ve Gelişim Eğitim Programı (NFGEP) oluşturulmuş ve uygulanmıştır.

Eğitim programı sayesinde bireyler öncelikle vücut yapılarının ve beyinlerinin nasıl çalıştığını öğrenmekte, örgüt psikolojisi, nöroplastisite, öğrenme ve hafıza teknikleri, bilinç/bilinçaltı ve bilinçaltı çalışmaları hakkında aldıkları bilgiler sonrasında eğitim programını uygulayabilecek seviyeye ulaşmaktadırlar. Eğitim programında, bireyler öncelikle bu teknik bilgilerle donatıldıktan sonra, Süpürme Tekniği, Hayatın Programlanması, Beynin Programlanması aşamalarını gerçekleştirerek eğitim programının amacına yani bilinçaltındaki olumsuz kayıtların etkisini nötrleme, kendisiyle barışma, programlanmış ve sağlıklı bir hayat yaşama şeklini benimsemiş bireyler olma amacına ulaşmaktadır.

Süpürme Tekniği, yazar tarafından, insanların içinden çıkılmaz ya da tedavisi çok güç hale gelen psikolojik rahatsızlıklarla boğuşur hale gelmeden, fizyolojik olarak bedenlerinin, beyinlerinin farkına varmaları ve onlardan ne istendiğini bilerek ve bu isteklere cevap vererek hayatlarını sürdürmeyi öğrenmelerini sağlamak için bilinçaltını temizlemeyi sağlayan birçok yöntemden yararlanılarak oluşturulmuştur.

Çalışmada, nöroplastisite farkındalık ve gelişimi doğrultusunda yaklaşık %125 oranında artış sağlandığı ve bu gelişimin son testten iki ay sonra yapılan izleme testinde de devam ettiği tespit edilmiştir. Ayrıca Nöroplastisite Farkındalık ve Gelişim Ölçeğinden (NFGÖ) alınan puan arttıkça, yaşam doyumlarının da artmakta olduğu ve yaşam doyumlarındaki artışın %100 den fazla olduğu tespit edilmiştir. Uygulanan bu eğitim programı ile bireylerin daha verimli, daha mutlu, daha huzurlu ve daha sağlıklı hayatlara ulaştıkları gözlemlenmiştir.

Anahtar Sözcükler: Nöroplastisite, Yaşam Doyumu, Süpürme Tekniği, Örgüt Psikolojisi, Eğitim Programı

Abstract

Neuroplasticity is defined as the functional and structural changes caused by stimuli coming from inside or outside of the body by neurons in the human brain and the synapses that are the connection points between them. In this study, 'Neuroplasticity Awareness and Development Education Program (NADEP)' was developed and implemented in order to increase awareness of people related to neuroplasticity and to increase life satisfaction due to neuroplastic developments and to determine the effects of these increases on organizational psychology and other areas of life.

Through the training program, individuals first learn how body structures and brains work, and learn about organizational psychology, neuroplasticity, learning and memory information, subconsci-

ous / subconscious and subconscious studies. In the training program, after the individuals are equipped with this technical information, they achieve the aim of the training program by neutralizing the effects of negative recordings in the subconscious mind, reconciliation with themselves, adopting the way of living a programmed and healthy life by realizing the stages of Sweeping Technique, Programming of Life and Programming of the Brain.

The Sweeping Technique, created by the author, has been made use of many methods that enable the subconscious mind to physically realize their bodies, brains and know what is being asked and learn how to continue their lives, without having to grapple with psychological disorders that cannot be overcome or become very difficult to cure.

In the study, it was determined that approximately 125% increase was achieved in line with the awareness and development of neuroplasticity and this development continued in the follow-up test performed two months after the last test. In addition, as the score obtained from Neuroplasticity Awareness and Development Scale (NADS) increases, life satisfaction is increasing and life satisfaction increase is more than 100%. It has been observed that individuals reach more productive, happier, more peaceful and healthier lives with this training program. It has been observed that individuals reach more productive, happier, more peaceful and healthier lives with this training program.

Keywords: Neuroplasticity, Life Satisfaction, Sweeping Technique, Organizational Psychology, Training program

Giriş

Son 150 yılda birçok bilim insanı beynin kendi kendini geliştirme yeteneğinin bulunduğunu ileri sürmüştür. Beynin aldığı uyarılara göre kendini değiştirebilme ve bozulan çalışma biçimini yine kendi kendine onarma yeteneği olarak tanımlanan nöroplastisite kavramı günümüz bilim dünyasında artık yaygın olarak kabul görmektedir.

Multidisipliner (nöroanatomi, psikoloji, fizyoloji, biyofizik, biyokimya, deneysel psikoloji, bilişsel psikoloji) çalışmalarla nöroplastisitenin teknik kalıplarını daraltıp, sıradan insanların kendi başlarına nöroplastisiteyi uygulayabileceklerini görmek ve bunu hayatın her alanında kullanılabilir hale getirebilmek mümkündür. Bu çerçevede, beynin ve vücudun farkında olunmayan özelliklerini kullanarak daha bilinçli, daha verimli ve daha etkin bir hayatın temellerinin tıbbi ya da uzman psikolojik bir müdahale olmadan sağlanabileceğini göstermek amacıyla Örgüt Psikolojisi ana kapsamında, Öğrenme ve Bellek alt başlıklarında Nöroplastisite alanında ulaşılan bazı bulguların paylaşılması ve yapılan uygulamayla bu bulguların daha da netleştirilmesi amaçlanmıştır.

2. Kavram Olarak Nöroplastisite

Yunancadaki “plaistikos” terimine dayanmakta olan nöroplastisite kavramı, şekillendirmek, biçim vermek anlamında kullanılmakta olup, insan vücudu açısından merkezi sinir sisteminin çevresel değişimlere karşı uyum gösterebilme yeteneğini ifade etmektedir. Yani insan beynindeki nöronların ve bunlar arasındaki bağlantı noktaları olan sinapsların vücudun içinden ya da dışından gelen uyarılara bağlı olarak oluşturdukları işlevsel ve yapısal değişikliklerdir (Rakic, 1985a: s.1054-1056).

Beyin hücrelerinin değişim gösterebilme yetisine kısaca nöroplastisite denilmektedir. Yaklaşık olarak 120 yıl önce ilk defa hakkında bahsedilen bu terimin günümüzde büyük gelişmeler gösterdiği görülmektedir. Genel olarak nöroplastisite alanında yapılan çalışmalarda amaç beyin hastalıklarının tedavisi ile hafızanın daha güçlü hale getirilebilmesidir (Rakic, 1985b: s.193-211).

2.1.Nöroplastisitenin Nöral Temeli

İnsan beyni, stres sebebiyle oluşan değişikliklere uyum sağlayabilme gibi bir özelliğe sahip

olmasına rağmen, stres sinir sistemini etkileyen en önemli uyarılardan biri olmuştur. Stres kronik hale gelirse, beynin adaptasyon yeteneğini aşan durumlarla karşılaşılabilme ihtimali artmaktadır. Bu tür durumlarda oluşacak adaptasyon yetersizliği neticesinde, nöronlarda meydana gelecek olumsuz yeniden yapılanma ile depresyon gibi psikolojik rahatsızlıklar ortaya çıkabilmektedir. Ancak nöroplastisite ile birlikte beyni geliştirici aktiviteler yapılması ve yeni bilgiler öğrenilmesi bu olumsuz yeniden yapılanmanın geri çevrilmesini mümkün kılabilir (Uzay, 2010: s.260).

2.2.Yapısal Olarak Nöroplastisitenin Gerçekleşmesi

Nöronların en fazla değişebilen bölümleri dentritlerdir. Bu sebeple bunların yapısında gözlenen değişimler ve gelişmelerin nöroplastik gelişmeyi gösterdiği ifade edilmektedir. Bunların yapısında meydana gelen değişimlerin kaynağı sinaptik bağlantılar olup, bu bağlantı sayılarındaki artış çevresel uyaranlar sayesinde meydana gelmektedir (Ming ve Song, 2011: s.687-702).

2.3.Nöroplastisiteyi Azaltan ve Artıran Etkenler

Alışılan hayatın dışına çıkmak ve farklı davranışlar sergilemek nöroplastik gelişmenin temelini oluşturan en önemli etkidir. Rutinin dışına çıkılarak yapılan faaliyetler nöronların yapısında değişimlere sebep olmaktadır (Prag vd., 1999: s.266-270).

Nöroplastisite farklı başlıklar altında sınıflandırılabilir ve her başlık farklı konular üzerinde yoğunlaşmaktadır. Ağırlıklı olarak öğrenme ve bellek konusunda çalışmalar yapan “gelişimsel plastisite”, kısa süreli uygulamalar sonucunda meydana gelen sonuçları inceleyen “tepkisel plastisite”, uzun süreli uygulamalar sonucundaki değişimlere yoğunlaşan “uyumsuz, dejeneratif plastisite” ile hasarlanmış nöronların iyileşmesiyle ilgilenen “onarım plastisitesi” bunlardan en önemlileridir. Gelişimsel plastisite son zamanlarda üzerinde en çok yoğunlaşılana türdür. Van Prag ve arkadaşlarının yaptığı çalışmalar, fiziksel egzersiz ve zengin çevre koşullarının hücre gelişmelerini ve nöronların canlılığını koruduğunu ortaya koymuştur. Genler, gelişim, özel deneyim ve tecrübeler ile nöroplastisite arasındaki ilişkiler de bu alanın üzerinde çalıştığı önemli konulardandır. Bu etkileşimin gerçekleşmesi için belirlenen süre beynin gelişiminin erken döneminde tanımlanmış olan hassas periyoddur (Parent, 1997: s.3727-3738).

Deneyimlerin davranışlar ve beyinde yaptığı farklı etki zamanları “hassas periyod” olarak tanımlanmaktadır. Yapılan araştırmalarda müzik eğitimine daha erken yaşta başlayanların, beyinlerinin motor ve işleme bölgelerinde meydana gelen olumlu gelişmeler sebebiyle, iş yaşamlarında daha başarılı oldukları tespit edilmiştir (Virginia, 2011: s.1126-1137).

Hipokampüste, stres sinaptik plastisiteyi olumsuz yönde etkileyebilmektedir. Stresin olumsuz etki gücünü yaşlanma ve nörodejeneratif hastalıklar takip etmektedir (Rossi vd, 2008: s.681-696).

Kronik stres, beynin hipokampus bölgesinde hasar oluşturmakta ve stres hormonlarıyla artan glukokortikoidler yüzünden, beyinde sinyal iletimini sağlayan yapılar zarar görmekte, bu durum beyindeki hücre ölümlerine kadar gitmektedir. Dentritlerde de yapısal bozulmalara neden olup sayılarını azaltan stres, nöronların çoğalmalarını engellemekte ve hayatta kalamamalarına sebep olmaktadır (Coskun vd, 2008: s.1026-1031; Drapeau vd, 2007: s.6037-6044; Mouret vd, 2008: s.11511-11516)

Bugün gelinen noktada sinir bilim alanında yapılan çalışmalarda beynin hem ileri yaşlarda hem de çeşitli hastalık durumlarında nöroplastisite yeteneğini korumaya devam ettiği tespit edilmiştir. Ancak, insanlardaki nörodejeneratif rahatsızlıklar için geliştirilen terapilerin yetersiz kalması, üzerinde hala çokça çalışma yapılması gereken bir konu olarak varlığını devam ettirmektedir. Bu alanlarda yapılacak çalışmalar neticesinde sağlanacak ilerlemelerle Alzheimer, Huntington, Parkinson Hastalıkları ve felç, beyin tümörleri ve birçok dejeneratif hastalıkların olumsuz etkileri azaltılabilecektir (Aizawa vd, 2009: s.403-407).

2.4.Nöroplastisite Alanında Yapılan Çalışmalar

Nöroplastisitenin rekabetçi doğası herkesi etkilemektedir. İnsan beyni içindeki sinirler sonsuz bir savaş halindedir. Nöroplastik gelişmeleri sağlayan tüm uğraş ve aktiviteler, beyindeki sinyal iletim noktaları olan sinaptik bağlantıları yenileyici, geliştirici ve güçlendirici etkiler yapmaktadırlar. Öğrenme süreci ve yeni deneyimler yeni işlevsel bağlantıların oluşumuna katkı sağlamaktadır (Doidge, 2009: s.271, 275). Nöroplastisite alanında yapılan çalışmalara ışık tutan Hebb, Merzenich ve Sharansky'nin oluşturdukları 3 temel tez vardır. Bunlar aşağıdaki gibidir (Doidge, 2009: s.272-274):

- 1949 yılında Hebb'in öne sürdüğü "öğrenme, nöronların yeni şekillerde birbirlerine bağlanmasıyla ilgili bir durumdur" tezi, nöronlar arasındaki kimyasal değişimleri ortaya koymuştur. Bu teoride Hebb, sinirsel yapının deneyimler yoluyla değiştirilebileceğini ifade etmiştir.
- Merzenich, beynin yapısal değişimini daha da irdelemiş, doğuştan beyinde sorun olan insanlar için umut vadeci yaklaşımlarda bulunmuş ve bu durumdaki beyinlerde yapılacak zihinsel aktivitelerle sağlıklı nöronlar arasında oluşturulacak bağlantılar sayesinde yeni sinaptik bağlantılar oluşturulabileceğini ve beyin gelişiminin sağlanabileceğini ifade etmiştir.
- Sovyet insan hakları eylemcisi Anatoly Sharansky'nin hapisanede hayatta kalabilmek için yaptığı zihinsel satranç çalışmaları da zihinsel alıştırma uygulamalarına satrancın eklenmesine neden olmuştur. İnsanlardan soyutlanmanın getirdiği zihinsel sorunları yaşamamak için zihinsel satranç oynayan Sharansky, beynini zinde tutmayı başarmıştır.

2.5.Nöroplastisitenin Etkili Olduğu İki Ana Alan: Öğrenme ve Bellek (Hafıza)

2.5.1.Öğrenme Kuramları

Öğrenme, genel olarak, kişinin çevresi ile etkileşimi sonucu oluşan düşünce, duygu ve davranış değişikliği olarak tanımlanmaktadır (Rogers, 1983: s.20). Bu değişikliğin nasıl oluştuğu konusundaki kuramlar dört grupta toplanabilir: Davranışçı, Bilişsel, Yapılandırmacı ve Nörofizyolojik temelli öğrenme kuramları (Fidan ve Erden, 1983). Her öğrenme kuramının temelinde felsefi bir yaklaşım bulunmaktadır. Bilginin ve bilmenin ne olduğuna yönelik bu yaklaşımlar, öğrenmenin amaçlarına, etkili öğretim faaliyetlerinin işe yansıtılmasına ve bu sürecin değerlendirme boyutuna etkiye bulunmuştur (Deryakulu, 2001).

Bu kuramların her biri öğrenme olgusuna, benimsemiş oldukları bilgi kuramsal (epistemolojik) ve bilimsel anlayışın bir sonucu olarak farklı yönlerden yaklaşmaktadırlar. Bu farklı yaklaşımlar da öğretme sürecinde hangi ilkelerin kullanılacağını, oluşturulacak planlamanın nasıl yapılacağını açıklayan görüşlerin farklı olmasına sebep olmaktadır (Fidan ve Erden, 1983).

Davranışçılar, dışarıdan gözlenememeleri ve öznel oldukları gerekçesi ile zihinsel etkinlikleri dikkate almamakta, dışsal uyarıcılar üzerine yoğunlaşarak, bunlar üzerinde yaptıkları gözlemlerle öğrenmenin ve dolayısıyla davranış değişikliklerinin nasıl gerçekleştiğini bulmaya çalışmaktadırlar (Philips ve Soltis, 2005). Bu kurama göre öğrenmenin kalıcı olabilmesi, öğretim gerçekleştirilirken yaptırılacak tekrarlara ve alıştırmalar ile bu çalışmalar esnasında bireye verilecek ipuçlarına ve bireyin belli bir yöne doğru davranışlarının pekiştirilmesine bağlıdır (Deryakulu, 2001). Davranışçı kurama göre çevre davranışların oluşmasını sağlar (Mergel, 1998: s.22).

Bilişsel yaklaşım, öğrenmeye, davranışları sağlayan yeteneklerin gelişmesi biçiminde bakmaktadır (Dembo, 1981: s.256). Yeteneklerin geliştirilebilmesi için de bireylerde uygun öğrenme stratejilerini kavramak gibi değişimlerin meydana gelmesi gerektiğini savunmaktadırlar. Bilişselcilere göre bireyler öğrenme sürecinde pasif konumda değildirler. Her birey öğrenme sürecini kendine özgü yollarla gerçekleştirmektedir (Açıkgöz Ün, 2005: s.10). Yeni bilginin dışarıdan nasıl alındığı, yeni alınan bilgilerin nasıl işlendiği, işlendikten sonra bu bilgilerin uzun süreli olarak nasıl depolandığı, depolandıktan sonra bilgilerin nasıl geri çağrılarak hatırlamanın gerçekleştirilebildiği gibi konular

bu yaklaşımın üzerinde en çok yoğunlaştığı sorulardır (Senemoğlu, 2005: s.266-267).

Yapılandırmacılığa göre, bireyin dışında var olan nesnel bir bilgi ve gerçeklikten söz edilemez. Bireyler, dış dünyadan aldıkları uyarımları kendi deneyimlerine bağlı olarak yapılandırdıklarından herhangi bir bireyin gerçeğe ilişkin görüşleri diğerinden farklıdır (Johansen, 1991). Bu kuramın altında yer alan, Piaget'in "bilişsel yapılandırmacılığı", Vygotsky'nin "sosyal yapılandırmacılığı" ve von Glasersfeld'in "radikal yapılandırmacılığı" birbirinden farklı üç eğilimdir. Her üç eğilim de bilginin aktarılabilir olmadığı ve bireyin kendi deneyimlerine bağlı olarak yapılandırıldığı konusunda hemfikirdirler (Mc Leod, 2003: s.40). Yapılandırmacılık için öğrenme sürecinde, bireyin bilincinde oluşan bilgilerin birey açısından farklı anlamları sosyo-kültürel etkilerle şekillenmekte ve bireyler tarafından sürekli yapılandırılmaktadır. Birey kişisel olarak öğrendiklerini sürekli yapılandırdığından burada önemli olan bilginin kişi tarafından onaylanması değil, kişinin bilgiden ne anlam çıkardığıdır (Yurdakul, 2005: s.40).

Nörofizyolojik öğrenme kuramına göre her öğrenme yeni sinaptik bağlantıların oluşması anlamına gelirken, öğrenme sonucunda farklı kimyasal değişimler de meydana gelmektedir. "Beyin Temelli" öğrenme kuramı olarak da bilinen bu kuram, beyinde öğrenmeyle ilgili yapısal devrelerin çalışma şekilleri bilinmeden öğrenmenin doğasının anlaşılamayacağını savunmaktadır

Öğrenmenin öncesi ve sonrasında beyin yapısında farklılık olduğu düşünülen Nörofizyolojik öğrenme kuramında, bu durumu ortaya çıkarabilmek için öğrenme sonucunda beyinde meydana gelen fizyolojik değişimler araştırılmış ve elde edilen bulgular sonucunda iki kavram ileri sürmüştür: Hücre Topluluğu ve Faz Ardışıklığı (Caine ve Caine, 2002: s.79-91).

Nörofizyolojik öğrenme kuramı beynin bir paralel işlemci olduğunu, öğrenmenin fizyolojik bir olay olarak değerlendirilmesi gerektiğini vurgular (Caine ve Caine, 2002: s.79-91).

Öğrenmenin benimsenecek çağdaş bir eğitim anlayışıyla mümkün olabileceğini ileri süren tam öğrenme akımında vurgulanan temel öğretim ilkeleri de şu şekilde sıralanabilir: Yüksek düzeyde düşünme, bilgilerin sade ve öznlü bir şekilde verilmesi ve etkileşim (öğrenilenlerin gerçek hayat ile ilişkilendirilerek öğrenmenin karşılıklı etkileşim ortamı içerisinde gerçekleştirilmesi) (Beyer ve Smith, 1999: s.116-128).

2.5.2.Bellek (Hafıza)

Hafıza bilgi parçacıkları arasındaki bağlantı sonucunda oluşmuş ağlar bütünüdür. Hafıza bir ipucuna, işarete bağlı olarak aktif olan yani çağrışım yapan bir sistem olduğu için bu parçacıkların uyarılması hafızayı geliştirir (Leigh, Zinkhan ve Swaminathan, 2006: s.105). Bireyler edindikleri deneyimlerin çoğunu hafızalarına depolar ve bu hatırlamalar daha sonra çeşitli uyarıcılarla, işaretler yardımıyla geri getirilmek üzere harekete geçer. Hafıza, bilgilerin alınması, depolanması ve ihtiyaç duyulduğunda geri çağırılması sürecini kapsar (Solomon, 2004: s.95).

Hafıza sürecinin temel işleyişi, bilgilerin duyu organları vasıtasıyla duyuşal hafızaya aktarılmasıyla başlar. Duyuşal hafıza oldukça kısa süreli bir hafızadır. Bilgiler sonraki aşamaya aktarılmadığı takdirde, örneğin söz konusu uyarıcıya dikkat yöneltmemesi durumunda saniyenin parçaları içerisinde kaybedilir. Bilgiler, dikkat verilirse ve işlenirse kısa dönemli hafızaya, sonrasında da uzun dönemli hafızaya transfer edilir (Bettman, 1979: s.37). Bu nedenle hafızanın işleyiş sürecinde dikkat, önemli bir faktör olarak yer alır. Bilgilerin zihinde kalıcı olabilmesi için bireylerin uyarıcılara dikkat etmesi ve hafızada depolanmasına izin vermesi gereklidir.

3.Nöroplastisite Eğitim Programı

Çalışmada, Nöroplastisitenin hayatın her alanına uygulanabilmesini sağlayabilmek amacıyla bir eğitim programı hazırlanmıştır. Bu eğitim programı sayesinde bireyler öncelikle vücut yapılarının ve beyinlerinin nasıl çalıştığını öğrenmekte, örgüt psikolojisi, nöroplastisite, öğrenme ve hafıza teknikleri, bilinç/bilinçaltı ve bilinçaltı çalışmaları hakkında aldıkları bilgiler sonrasında eğitim

programını uygulayabilecek seviyeye ve bilinç durumuna ulaşmaktadırlar. Eğitim programının içerisinde birey önce bu teknik bilgilerle donatılmaya, sonrasında ise Süpürme Tekniği, Hayatın Programlanması, Beynin Programlanması aşamalarını gerçekleştirerek eğitim programının amacına (bilinçaltındaki olumsuz kayıtların etkisini nötrleme, kendisiyle barışma, programlanmış ve sağlıklı bir hayat yaşama şeklini benimsemiş bireyler olma amacı) ulaşmış olmaktadır.

3.1.Süpürme Tekniği

Süpürme Tekniği, insanların içinden çıkılmaz ya da tedavisi çok güç hale gelen psikolojik rahatsızlıklarla boğuşur hale gelmeden; fizyolojik olarak bedenlerinin, beyinlerinin farkına varmalarını ve kendilerinden ne istendiğini bilerek ve bu isteklere cevap vererek hayatlarını sürdürmeyi, hayatlarının bir parçası haline getirmelerini sağlamak amacıyla oluşturulmuştur.

3.1.1.Süpürme Tekniğinin Uygulanması

Süpürme Tekniği yöntemi, bilinçaltına müdahaleyi sağlayan birçok yöntemden yararlanılarak oluşturulan bir tekniktir. Bu tekniğin temel koşulu kişilerin psikolojik ya da nörolojik genel kabul görmüş bir hastalığa sahip olmamalarıdır. Bu yöntem ile psikolojik açıdan hasta olmayan ancak geçmişte yaşadığı olumsuz tecrübelerin bilinçaltı etkileriyle ya da içinde bulunulan dönemde bireyin yaşamakta olduğu psikolojik sorunlarla tek başına mücadele ederek bu sorunları atlattığı ve bunların etkilerinin azaltılması sağlanmaya çalışılmaktadır.

Tekniğin ilk adımı, bireyin bilinçaltındaki olumsuz kayıtları bilinç üstüne çıkartma yönünde kararlı ve hazır olmasıdır. Bilinçaltındaki olumsuz kayıtlarla yüzleşmeye hazır halde ve istekli olan birey, bütün dış etkilerden uzak bir ortamda kendisiyle baş başa kalarak ve kendi kendini telkin ederek bilinçaltındaki olumsuz kayıtları bilinç seviyesine çıkartma yönünde odaklanmalıdır. Buradaki en önemli husus bireyin bunu yapabileceğine içten bir şekilde inanmasıdır. Bu aşamada kişinin kesinlikle kendi kendini telkin yöntemiyle hipnoz seviyesine geçmediğini belirtmek gerekmektedir. Bu çalışmanın her aşamasında bireyin bilinci yerindedir. Kişi dış etkenlerden bağımsızlaşmış konsantrasyonunu sağlamış ve bilinçaltına yolculuğa hazır hale gelmişse ilk adımı gerçekleştirmiş demektir. Burada önemli olan inanmak ve odaklanmaktır.

Tekniğin ikinci adımında birey, sanki karşısında bir hipnotizör ya da terapist/psikolog varmış gibi eline almış olduğu beyaz bir kâğıda geçmişte yaşadıklarını adım adım, hiçbir şeyden kaçmadan ve tüm gerçekliğiyle yazmaktadır. Tam konsantrasyon ve dürüstlikle yapılacak bu adımda, kişi bilinçaltına gönderip yok saymaya çalıştığı ancak olumsuz etkilerini hayatının her alanında, bilmeden de olsa, hissettiği olumsuz kayıtları bilinç seviyesine çıkartmaktadır. Bilinç seviyesine çıkarma aşamasında, birey, unuttum sandığı ya da yok saydığı, bastırıldığı bütün kayıtları hatırlamaya başlayacağından, bunların olumsuz psikolojik yansımalarına hazır olmalıdır. Çalışmanın yapıldığı deneklerin bir kısmının anlattıklarına göre, çalışmanın bu aşamasında bireyler oldukça güçlü bir ağlama krizi içerisine girmekte, yazarak içlerinden akıttıklarını söyledikleri o olumsuz kayıtları ayrıca farkında olmadan yüksek sesle kendilerine tekrar ederek, çok büyük oranda rahatlama hissi yaşamaktadırlar. Bu tekniği tekrarladıkları her sefer bu tepkinin giderek azaldığı ve olumsuz kayıtlarla tamamen yüzleşildikten sonra üzerlerinden büyük bir ağırlığın kalktığı ifade edilmektedir.

Bir kısım deney grubu deneklerinde ise bu yüzleşmenin akabinde, ortaya çıkan bu olumsuz kayıtların kendilerine çok ağır geldiği ve bu olayı bilinçaltına attıkları andan beri yaşamadıkları utanç ve suçluluk duygularının tekrar geri geldiği ifade edilmiştir. Burada tekniğin üçüncü adımının devreye sokulması gerekmektedir.

Tekniğin üçüncü aşamasında onama tekniklerinden faydalanmak gerekmektedir. Bu aşamada kişi, geçmişte ne yaşamış olursa olsun bunun geçmişte kaldığını ve bundan kaynaklı suçluluk ya da utanç duymaması gerektiğini kendi kendine telkin ederek kendisiyle barışmalıdır. Bu onama tekniklerinin yapılabilmemesi başarıya ulaşması tıpkı diğer adımlarda olduğu gibi beklenmemeli, sonuca ulaşana kadar defalarca tekrarlanmalıdır.

Kişi eğer suçluluk duygusundan kendini kurtaramıyorsa, olayla ilgili bir 'suçluluk pastası' oluşturmalı ve yaşanmış olan olayda rol oynayan kimler varsa, her bir kişinin olayla ilgili sorumluluklarını kâğıda gerçekçi bir şekilde aktararak beyne olayın çözümüyle ilgili mesaj gönderilmelidir. Burada yine önemli olan kişinin ayrıntılarıyla olayı bilinç seviyesine çıkarması ve olayla yüzleşme cesaretini göstermesidir. Suçluluk pastasında kişinin suçluluk oranının yüksek çıkmasının da söz konusu olacağı durumlar olacaktır. Burada kişi bilmelidir ki her insan hata yapabilir. Yapılan hatalar bazen sadece insanların kendilerini olumsuz yönde etkilerken bazen de başka insanların hayatlarını olumsuz yönde etkileyebilir. Ama önemli olan kişinin bu hatalı davranışlarını devam ettirmemesi ve yaptığı hatalı davranıştan pişmanlık duymasıdır. İyi insan olmanın hiç hata yapmamak gibi bir koşulu yoktur. Önemli olan hatayı geride bırakabilmiş olmaktır. Eğer kişi aynı hataları içinde barındıran bir hayat yaşamaya devam ediyor ise gerekirse hayatını baştan kuracak cesareti göstermeli ve kurmak istediği hayatı oluşturup, her şeye sıfırdan başlamalıdır.

Süpürme Tekniği, bir kez uygulamayla amaca ulaşılabilecek kadar basit bir teknik değildir. Tekniğin başarıya ulaşabilmesi için kişinin öncelikle bedeninin ve beyninin nasıl çalıştığı, bilinçaltı kuramı, hipnoz, onama metotları ve kognitif terapi yöntemleri hakkında bilgi sahibi olması gerekmektedir. Ayrıca ulaşılmak istenen psikolojik duruma varıncaya kadar gerekirse tekrar tekrar aynı yöntem uygulanmalıdır. Bireyin bu kararlı ve inançlı hali, bilinçaltının değişime karşı olan direncini kıracaktır.

3.2. Hayatın Programlanması

Eğitim programının amacına ulaşabilmesi için ikinci aşama olarak bireyin hayatını programlaması, bilinçaltının olumsuz etkilerini ortadan kaldırmaya çalıştığı gibi hayatındaki olumsuz davranış ve alışkanlıkları da hayatından uzaklaştırması ve sağlıklı bir yaşam tarzını benimsemesi gerekmektedir. Yani bilinçaltını temizleyip bedenini dingin bir hale getirdikten sonra fiziksel olarak, bedeninin ihtiyaç duyduğu enerjiyi ona vermesini sağlayacak şeyleri yapması gerekmektedir.

Bu şekilde hayatın programlanması için:

- Uyku düzenine dikkat edilmelidir,
- Spor yapılmalıdır,
- İyi beslenilmelidir,
- Sağlığa dikkat edilmelidir,
- Su içme alışkanlığı kazanılmalıdır,
- Dik durmaya ve dik oturmaya çalışılmalıdır,
- Toksik maddelerden uzak durulmalıdır (Aydın ve Yetkin, 2010: s.282, 291).

3.3. Beynin Programlanması

Kullanılmayan kasların zayıflayıp gücünü yitirmesi gibi kullanılmayan beyin hücreleri de zaman içinde eriyip kaybolmaktadır. Ancak, vücudun neredeyse tüm dokuları kendini yenileme özelliğine sahipken, beyin hücreleri kendilerini yenileme özelliğine sahip değildir. Bu nedenle, ölen beyin hücreleri bugünkü teknolojik imkanlar ile yeniden hayata döndürülemez. Beyin hücrelerini işlevsiz bırakmamak kullanılmayan beyin hücresi oluşumunu azaltıcı etkide bulunacaktır (Aksoy, 2013).

Bireyin kendini bu doğrultuda programlamasını sağlayacak tekniklerden biri olan NLP (Neuro Linguistic Programming), kişinin arzu ettiği sonuçlara ulaşabilmesi için, hedef odaklı sistematik bir yapı sunmaktadır. Hedefler doğrultusunda herhangi bir şey yapabilme yeteneği, sinir sistemini doğru yönlendirebilmeye bağlıdır. Tanımlanan hedeflerin, istenen sonuçlara ulaşabilmesi için ihtiyaç duyulacak davranışları üretmek yönünde, sinir sistemini uyarıcı bir niteliği vardır. Yani birey bir hedef tasarımı yaparken, aslında beyni programlamaktadır. Bu program, zihinsel, stratejik bir sürecin başlamasına neden olmaktadır (Kondu, 2010):

- Hayata Dair Amacın Belirlenmesi
- Stratejik Düşünme
- Beyni Zorlamak
- 5 N 1 K (Kim, Ne, Nerede, Ne zaman, Nasıl, Niçin sorularını sormak)
- Gözlemci Olma
- Gözden Geçirme
- Öğrenmeyi Durdurmamak
- Mutlu olmayı öğrenmek
- Sosyal Temas
- Olumsuz Duyguların Silinmesi
- Boş Zamanın Değerlendirilmesi
- Ara sıra farklı şeyler yapmak
- Yabancı bir dil veya yeni şeyler öğrenmek
- Barok müzik dinlemek
- Ruh sağlığının korunması

Ağır depresyon dönemlerinde beynin hafıza ile ilgili bölgesinde nöronların bölünme sayısı çok azalmakta ve hafıza zayıflamaktadır. Yani beyin yeni koşullara göre kendini korumakta ve şekillendirmektedir. Basit, geçici psikolojik rahatsızlıklarda bile beyinde önemli değişimler olmasına izin vermeden, birey kendisinin bu aşamaya gelmesini engelleyecek yöntemleri kullanmalı ya da bu aşamaya gelindiye bile bu aşamadan çıkmak için istekli olup, bunu sağlayacak adımları atmalıdır. Aksi halde verimli, mutlu ve sağlıklı bir hayat beklentisi hayal olacaktır (Aydın, 2010).

4.Yaşam Doymu

İlk kez Neugarten (1961) tarafından kullanılan “yaşam doymu” kavramı daha sonra pek çok araştırmacıya yol göstermiştir. Yaşam doymu, bir insanın beklentileriyle (ne istediği), elinde olanların (neye sahip olduğu) karşılaştırılmasıyla elde edilen durum ya da sonuçtur. Yaşam doymu, kişinin beklentilerinin gerçek durumla karşılaştırılmasıyla ortaya çıkan sonucu gösterir. Yaşam doymu, genel olarak kişinin tüm yaşamını ve bu yaşamın çok çeşitli boyutlarını içerir. Yaşam doymu denildiğinde, belirli bir duruma ilişkin doyum değil, genel olarak tüm yaşantılardaki doyum anlaşılır. Mutluluk, moral vb. gibi değişik açılardan iyi olma halini ifade eder ve günlük ilişkiler içinde olumlu duygunun olumsuz duyguya egemen olması anlamına gelir (Vara, 1999). Yaşam doymu ya da mutluluk bireyin yaşamındaki en önemli hedeflerindedir. Bu yüzden de bilimsel anlamda en çok araştırılması gereken konulardan birisi olduğu açıktır. Yaşam doymu ile bireyin psikopatolojik yönleri yerine güçlü yönlerini tanımlamak ve geliştirmek olanaklıdır (Seligman, 2007: s.41). Yaşam doyum göstergeleri öznel ve nesnel yaşam doyum göstergeleri olarak ikiye ayrılır ve tam anlamıyla bir yaşam doymu değerlendirmesi yapılabilmesi için her iki göstergenin birlikte dikkate alınması gerekir. Bu göstergelerin ayrı ayrı kullanılması doğru sonuçlara ulaşılmasını engelleyebilir (Brülde, 2007; Diener vd, 1995).

5. Uygulama

5.1.Yöntem

Araştırmada, Nöroplastisitenin Gündelik Hayata, Örgüt Psikolojisine Uygulanabilirliği ve Öğrenme-Bellek Üzerine Etkilerini Ortaya Koymayı Sağlayacak Eğitim Programı'nın yetişkin bireyler olan üniversite öğrencilerinin bedenlerinin ve beyinlerinin çalışma sistemi hakkında farkındalıkları sağlanarak, beynin özellikle öğrenme ve bellekle ilgili bölümlerinde nöroplastik gelişmelere etkisi incelenmiştir.

Araştırma, 2013-2014 eğitim-öğretim yılında bir Meslek Yüksek Okulunun birinci sınıfında öğrenim gören öğrenciler arasından rastgele seçilen toplam 326 (163 kız, 163 erkek) üniversite öğrencisi ile gerçekleştirilmiştir. Bu çalışmada ön test - son test - izleme kontrol gruplu 2x3'lük karışık (split plot) deneysel desen kullanılmıştır. Araştırmada 163 kişilik deney grubunun yanı sıra, 163 denekli kontrol grubu oluşturulmuştur.

Araştırma sürecinde deneysel işlem olarak uygulanan Nöroplastisite Farkındalık ve Gelişim Eğitim Programı (NFGEP); haftada 2 gün 4'er saatlik (2+2) 16 oturumdan oluşmuştur. Araştırmanın bağımsız değişkeni deney grubuna uygulanan NFGEP'dir. Araştırmanın bağımlı değişkeni ise öğrencilerin nöroplastisite hakkında bilgi ve uygulama düzeyleri, nöroplastik gelişimleri ile bunların hayat doyumları üzerine etkileridir. Bağımlı değişkene ilişkin veriler, Yazar tarafından geliştirilen Nöroplastisite Farkındalık ve Gelişim Ölçeği (NFGÖ) ile Köhler tarafından geliştirilen Yaşam Doyumu Ölçeği (YDÖ) ile elde edilmiştir. NFGÖ 41 maddeden, YDÖ ise 5 maddeden oluşmaktadır.

Araştırma sonunda ön test - son test ve izleme puanları arasında fark olup olmadığı iki faktörlü varyans analizi (ANOVA) ile test edilmiştir. Araştırmanın bulguları ön test puanlarına göre deney ve kontrol gruplarının son test puanları arasında anlamlı farklılık olup olmadığı ve deney grubundaki öğrencilerin düzeylerinde gözlenen farklılıkların, uygulanan NFGEP'ten kaynaklanıp kaynaklanmadığı sınımlanmıştır. NFGEP'in nöroplastisite farkındalığını ve nöroplastik gelişmeler ve hayat doyumu düzeyini artırma etkisinin uzun süreli olup olmadığını sınamak için 2 ay sonra izleme ölçümleri yapılarak analiz edilmiştir. Analiz sonucunda hem deney hem de kontrol grubunun ön test, son test ve izleme testi puanları arasında, anlamlı bir farklılık olup olmadığı saptanmıştır. Sonuçlar NFGEP'in olumlu etkisinin olup olmadığını ve varsa devam edip etmediğini göstermiştir. Bu sonuçlar, NFGEP'nin etkililiğine ilişkin yeterli kanıtlar olarak dikkate alınmış, tartışılmış ve bazı önerilerde bulunulmuştur. Deney grubuna uygulanan NFGEP sonlandırıldıktan sonra her iki gruba da son test uygulaması olarak NFGÖ - YDÖ tekrar uygulanmıştır. Uygulama sonucunda deney ve kontrol gruplarındaki deneklerin dikkatli karar verme düzeylerinde bir fark olup olmadığı test edilmiştir.

Tablo 1. Araştırma Deseni

Gruplar	Ön test NFGÖ- YDÖ	İşlem	Son test NFGÖ-YDÖ	İzleme NFGÖ -YDÖ
Deney	Ölçüm 1	NFGEP (16 oturum)	Ölçüm 2	Ölçüm 3
Kontrol	Ölçüm 2	-	Ölçüm 2	Ölçüm 3

NFGÖ'nün, deneklerin bedenlerinin ve beyinlerinin çalışma sistemi hakkında farkındalıklarının sağlanması ve beynin özellikle öğrenme ve bellekle ilgili bölümlerinde nöroplastik gelişmelere etki düzeylerini artırmada etkili olduğu ve bunun hayat doyumlarını artırdığı sonucuna ulaşırsa, bu sonucun zaman etkisinden bağımsız olduğunu göstermek amacıyla izleme ölçümlerine ihtiyaç bulunmaktadır. Bu amaçla NFGÖ'nün etkisinin zaman etkisinden bağımsız, uzun süreli olup olmadığını test etmek amacıyla deney ve kontrol gruplarına deneysel işlemin bitiminden 2 ay sonra orta vadeli izleme (follow-up) ölçümleri olarak yeniden NFGÖ - YDÖ uygulanmıştır.

Araştırma modelinin analizinin yapılabilmesi için minimum örneklem genişliğinin model tarafından kestirilecek parametre sayısının (41 madde) en az 10 katı olması gerekmektedir. Normal dağılım varsayımının sağlandığı veri setleri için 5 kat yeterli olabilmektedir (Kline, 2005). Araştırmamızda minimum örneklem sayısı eşiği olarak 205 sayısının üzerinde bir örneklem genişliğine (n=326) ulaşıldığı için uygulamaya geçilmiştir. Örneklem büyüklüğü evreni temsil etme ölçütünü sağlamanın yanı sıra, kullanılan araştırma modelleri açısından da yeterli büyüklüktedir.

Araştırmaya katılan öğrenciler ile deneysel işlem öncesi yapılan toplantıda, geçmişte ya da halen psikiyatrik bir tedavi görüp görmedikleri ve 16 oturum sürecek bir grup yaşantısına düzenli olarak katılmaya ilişkin bir engellerinin olup olmadığı sorulmuş, böyle durumu olanların toplantıdan sonra araştırmacıyla görüşmesi istenmiştir. Toplantıda 326 öğrenci deney ve kontrol gruplarına seçkisiz atanarak gruplar oluşturulmuş ve ilk oturumun yeri ve zamanı belirlenmiştir.

5.2.Nöroplastisite Farkındalık ve Gelişim Eğitim Programını (NFGE) Geliştirme

Bu çalışmada deney grubunu oluşturan deneklere on altı oturum, her biri 60 dakika süreli ÇOKT tekniğine dayalı NFGE oturumları gerçekleştirilmiştir. Grup oturumları yazarın liderliğinde, haftada 2 gün 4'er saatlik (2+2) şeklinde yapılmıştır. Grup oturum saatleri, öğrencilerin ders faaliyetlerini engellemek için öğrencilerin boş saatleri dikkate alınarak belirlenmiştir. Deney Grubuna önce elektriksel bir mekanizmayla çalışan vücut ve onun kontrol mekanizması olan beynin elektriksel düzeneği ve işleyişi hakkında bilgi verilerek, farkındalıklarının aktive edilmesi sağlanmıştır. Örgüt psikolojisi, bilinç ve bilinçaltı, nöroplastisite, öğrenme ve bellek, beynin gelişimi için yapılması gerekenler, yaşam doyumu konuları ayrıntılı olarak anlatılarak deneklerin teorik bilgilerle donanımı sağlanmıştır. Akabinde bilinçaltına ulaşmayla ilgili, yazarın oluşturduğu 'Süpürme Tekniği' ile bilinçaltındaki olumsuz kayıtların bilinç seviyesine nasıl çıkartılabileceği konusu anlatılmıştır. Bilinç seviyesine çıkan olumsuz tecrübelerin etkileriyle baş edebilmelerini sağlayacak yöntemler hakkında bilgi verilmiştir. Daha sonra, bu eğitim programının etkili olabilmesi ve nöroplastik etkilerin hayata geçebilmesi için yapılması gereken süpürme tekniğinin uygulanması, hayatın programlanması ve beynin programlanması adım adım anlatılarak eğitim programı sona erdirilmiştir. 6 ay boyunca bu eğitim programından öğrendiklerini hayatlarında uygulamaları istenmiştir. Kontrol grubuna ise bu süreçte herhangi bir işlem yapılmamıştır. Yazar tarafından deney grubuna uygulanan NFGE'nin amaçları aşağıda sunulmuştur:

1. Vücudun ve beynin çalışma yapısı hakkında farkındalıkları artırmak
2. Nöroloji ve Psikolojiyi, bilim insanlarının dünyasından çıkartarak bireylerin bu konularda bilgi sahibi olmasını sağlamak
3. Örgüt Psikolojisi hakkında bilgi sahibi olunmasını sağlamak
4. Bilinç ve bilinçaltıyla ilgili bilgilerin aktarılmasını sağlamak
5. Bilinçaltına ulaşmayla ilgili halihazırda mevcut olan teknikler hakkında bilgi sahibi olunmasını sağlamak
6. Çalışma kapsamında yazar tarafından oluşturulan "Süpürme Tekniği" ile, bilinçaltındaki olumsuz kayıtların bilinç seviyesine nasıl çıkartılacağı öğrenilmesini sağlamak
7. Bilinç seviyesine çıkan kayıtların etkileriyle baş edebilmeyi sağlayacak yöntemlerin öğrenilmesini sağlamak
8. Nöroplastisite ve güncel yaklaşımlarla ilgili bilgi edinilmesini sağlamak
9. Nöroplastik gelişimin insan beyni ve vücudundaki etkilerinin neler olabileceği konusunun kavranmasını sağlamak
10. Nöroplastisiteyi artıran ve azaltan etkenler hakkında bilgi edinilmesini sağlamak
11. Etkin öğrenme kuramları ve hafıza stratejilerinin kavranmasını sağlamak
12. Beynin gelişimi için yapılması gerekenlerin neler olduğunu kavratmak
13. Yaşam doyumu hakkında bilgi sahibi olunmasını sağlamak
14. Eğitim programının etkili olabilmesi ve nöroplastik etkilerin hayata geçebilmesi için yapılması gerekenlerin neler olduğunun öğrenilmesini sağlamak
15. Eğitim programı kapsamında öğrenilenlerin bireylerin hayatlarına uygulanması konusunda

istekli hale gelmelerini sağlamak

16. Eğitim programı kapsamında öğrenilenlerin yaşam biçimi haline getirilmesini sağlamak

17. Eğitim programı sayesinde daha mutlu, huzurlu, fizyolojik ve psikolojik olarak daha sağlıklı, kendiyile barışık ve hayatını daha verimli yaşayan bireyler oluşturabilmek

5.3.Kullanılan Ölçekler

Yaşam Doyumu Ölçeği (The Satisfaction with Life Scale): Diener, vd., (1985) tarafından geliştirilen ve genel yaşam doyumunu ölçen ölçek, farklı yaş gruplarında ve farklı kişiler üzerindeki uygulamalarda kullanılabilir. Life Satisfaction Index-A ile $r=0,81$ ve akranların değerlendirmeleri ile $r=0,64$ korelasyonu olan Yaşam Doyumu Ölçeğinin paralel test geçerliliği oldukça yüksek belirlenmiştir. Test-tekrar test güvenirliliği iki hafta ve bir ay sonraki ölçümlerde $0,84$ olarak bulunmuştur. Ölçeğin kullanımı serbest olup (Pavot ve Diener, 2009), Köker ölçeği Türkçeleştirmiştir. Ölçek, toplam beş maddeden oluşmaktadır. 5'li Likert tipindedir. Cronbach Alpha güvenirlilik katsayısı $0,87$ olarak hesaplanmıştır (Köker, 1991).

Nöroplastisite Farkındalık ve Gelişim Ölçeği (NFGÖ): Bu çalışmanın yazarı tarafından geliştirilmiş olup, ölçekte yer alan maddeler alanında uzman bilim insanlarının görüşleri doğrultusunda gerekli düzenleme ve değişikliklerin yapılması ile son halini almıştır. Ölçeğin uygulanabilirliğini kolaylaştırmak için ölçek sorularının cevapları "Hiç Katılmıyorum-Katılmıyorum-Kararsızım-Katılıyorum-Kesinlikle Katılıyorum" biçiminde beş seçenekli olarak belirlenmiştir. Veriler kodlanırken sırasıyla 1, 2, 3, 4, 5 puanları verilmiştir. Deneklerin kendilerine yöneltilen anket sorularına verdikleri cevaplar açısından güvenirlilik çalışması için toplanan veriler üzerinden Cronbach's Alpha iç tutarlık katsayısı hesaplanmıştır.

NFGÖ Güvenirlilik Ölçümü; Faktör analizi genellikle ölçek geliştirmek veya ölçme aracının temel aldığı varsayılan yapıyı test etmek için kullanılan bir analiz türüdür (Tuncer, 2012). Faktör analizi teknikleri kuram geliştirme (açıklayıcı faktör analizi) ve kuram test etme (doğrulayıcı faktör analizi) amacı ile kullanılmaktadır (Rennie, 1997). Örneklem büyüklüğünün faktörleştirmeye uygunluğu KMO testi ile ortaya konulmuştur.

Açıklayıcı Faktör Analizinin (AFA) istatistiksel sonuçlarını değerlendirmede temel ölçüt, ölçekte ve değişkenlerle faktörler arasındaki korelasyonlar olarak nitelenen faktör yükleridir. Faktör yüklerinin yüksek olması, değişkenin söz konusu faktör altında yer aldığı anlamına gelmektedir. Bu çalışmada NFGÖ'ne esas olan maddeler (41 madde) belirlenirken maddelerin yüklendiği faktördeki yüklerinin en az $0,50$ olması ve diğer faktörlere oranla en yüksek değerde olması esas alınmıştır (Tavşancıl, 2006).

AFA sonucunda oluşan yapının (ölçeğin) ne kadar uygun olduğunu belirlemek amacıyla toplanan verilere Doğrulayıcı Faktör analizi (DFA) uygulanmıştır.

Çalışmada NFGÖ'nün alt boyutlara ayrılmadığı tespit edilmiştir. Ölçekte yer alan 5'li Likert şeklinde hazırlanan 41 adet soru, ön test - son test - izleme testi uygulamasında 326 deneğin tamamı tarafından cevaplanmıştır.

Tablo 2. Vaka İşleme Özeti

	N	%
Geçerli Kişi	326	100,0
	0	,0
Toplam	326	100,0

5.4.NFGÖ Güvenilirlik Ölçümü

5.4.1.Cronbach's Alpha Ölçümü

Ölçeğin iç tutarlılığı, Cronbach's Alpha güvenilirlik kat sayısı ölçümü ile yapılmıştır.

Tablo 3. Güvenilirlik istatistikleri (Son test)

Cronbach's Alpha	Soru Sayısı
,989	41

Tablo 4. Güvenilirlik İstatistikleri (İzleme testi)

Cronbach's Alpha	Soru Sayısı
,993	41

Anket sorularına verilen cevapların iç tutarlılığı Cronbach's Alpha katsayısı ile incelenmiş olup; öntest için 0,802, sontest için 0,989 ve izleme testi için ise 0,993 olarak hesaplanmıştır.

Bu değerler araştırmanın güvenilirliğini sağlamada yeterli görülen 0,70 değerinin üzerindedir.

5.4.2.Faktör Analizi: KMO ve Bartlett's Testi

Örnekleme Büyüklüğünün faktörleştirmeye uygunluğu açısından uygulanan bir değerdir.

Tablo 5. KMO ve Bartlett's Test (Ön test)

Kaiser-Meyer-Olkin Örnekleme Yeterliliği	,668
Bartlett's Test of Sphericity	8359,934
Approx. Chi-Square	
Df	820
Sig.	,000

Tablo 6. KMO ve Bartlett's Test
(Son test)

Kaiser-Meyer-Olkin Örnekleme Yeterliliği		,976
Bartlett's Test of Sphericity	Approx. Chi-Square	21412,334
	Df	820
	Sig.	,000

Tablo 7. KMO ve Bartlett's Test (İzleme testi)

Kaiser-Meyer-Olkin Örnekleme Yeterliliği		,978
Bartlett's Test of Sphericity	Approx. Chi-Square	23309,469
	Df	820
	Sig.	,000

KMO değeri ön test için 0,668, son test için 0,976, izleme testi için 0,978 olarak bulunmuştur. KMO değeri 0,50'den küçükse değerlendirme yapılamaz, 0,50-0,60 arası ise kötü, 0,60-0,70 aralığında ise zayıf, 0,70-0,80 aralığı ise orta, 0,80-0,90 aralığı ise iyi, 0,90 üzeri ise mükemmel olduğunu gösterir. Çalışmanın puanı, son test ve izleme testi uygulamasında mükemmel statüsünde çıkmıştır. Cronbach's Alpha ve KMO hesaplamaları sonucunda bu çalışmanın yazarı tarafından oluşturulan NFGÖ'nün güvenilirlik analizleri olumlu sonuçlanmıştır. Bu araştırmada NFGÖ'ne esas olan maddeler belirlenirken maddelerin yüklendiği faktörlerdeki yüklerinin en az 0,30 olması esas alınmıştır (Tavşancıl, 2006).

5.4.3.Korelasyonlar (Uyum)

Tablo 8. Toplam Uyum İstatistik Rakamları

	Silinen Ögelerde Ölçek Ortalama	Varyans Analizi	Toplam Korelasyon
TSontest	135,9202	2347,144	,994
Tizleme	135,8620	2340,753	,994

Çalışmada son testle izleme testi arasındaki uyum %99 olarak hesaplanmış olup, bu da güvenilirliğin bir göstergesi olarak değerlendirilebilmektedir.

5.4.4. Test-Tekrar-Test Güvenilirliği

Tablo 9. Uyum

		TStest	Tİtest
TSontest	Pearson Correlation	1	,994
	Sig. (2-tailed)		,000
	N	326	326
Tizleme	Pearson Correlation	,994	1
	Sig. (2-tailed)	,000	
	N	326	326

326 öğrenciye test-tekrar-test uygulaması 2 ay ara ile uygulanmış ve yapılan analiz sonucunda iki uygulama arasında ölçek toplam puanlarına ait, son test-izleme testi pearson korelasyon katsayısı 0,994 ($p < 0,01$) olarak bulunmuştur.

5.5. NFGÖ Geçerlilik Ölçümü

5.5.1. Doğrulayıcı Faktör Analizi (DFA)

Açıklayıcı faktör analizi sonucunda oluşan yapının (ölçeğin) ne kadar uygun olduğunu (yapı geçerliliği) belirlemek amacıyla toplanan verilere Doğrulayıcı Faktör analizi (DFA) uygulanmıştır. DFA bulgularının yorumlanmasında ölçüt olarak ki-kare/serbestlik derecesi oranı, CFI, GFI, AGFI, NFI, PNFI, RFI, IFI ve RMSEA ((Rootmeansquare of approximation)) indeksleri kullanılmıştır. Model uyumu konusunda en önemli ölçütlerden biri χ^2 değeridir. Ki-kare uyum iyiliği, gözlenen korelasyon 169 matrisinin, kuramsal korelasyon matrisinden ne derecede uzaklaştığının ölçüsünü verir. Düşük χ^2 değeri model ile verinin iyi uyum gösterdiğinin bir ölçüsüdür (Çokluk vd, 2010). χ^2 / sd olarak gösterilen uyum ölçüsü ise ki-kare değerinin serbestlik derecesine bölümünü ifade etmektedir. Elde edilen oranın 2' nin altında bulunması iyi, 2 ile 3 arasında olması ise kabul edilebilir uyum olduğunu göstermektedir. CFI'nin 0,97 ve üzeri, GFI ve NFI'nin 0,95 ve üzeri, AGFI'nin 0,90 ve üzeri değerler alması verilerin modele uyumunun iyi olduğunu göstermektedir. χ^2 / sd oranının 2 ile 3 arasında, CFI'nin 0,95 ile 0,97 arasında, GFI ve NFI'nin 0,90 ile 0,95 arasında, AGFI'nin 0,85 ile 0,90 arasında değerler alması ise verilerin modele uyumunun kabul edilebilir olduğunu göstermektedir. RMSEA değerlerinin 0,05'den küçük olması model-veri uyumunun iyi, 0,05 ile 0,10 arası değerlerin ise model-veri uyumu için kabul edilebilir olduğu ifade edilmektedir (Schreiber vd, 2006).

Tablo 10. Araştırma Modeline İlişkin Uyum İndeks Sonuçları

Uyum Ölçütleri	İyi Uyum	Kabul edilebilir uyum	DFA sonuçları
χ^2 / sd	$0 \leq \chi^2 / sd \leq 2$	$2 < \chi^2 / sd \leq 3$	2,18
RMSEA	$0 \leq RMSEA \leq 0,05$	$0,05 < RMSEA \leq 0,10$	0,059
CFI	$0,97 \leq CFI \leq 1,00$	$0,95 \leq CFI < 0,97$	0,99
GFI	$0,95 \leq GFI \leq 1,00$	$0,90 \leq GFI < 0,95$	0,81
AGFI	$0,90 \leq AGFI \leq 1,00$	$0,85 \leq AGFI < 0,90$	0,78
NFI	$0,95 \leq NFI \leq 1,00$	$0,90 \leq NFI < 0,95$	0,99

Tablo 10' daki uyum indekslerine bakıldığında χ^2 / sd değerinin 2,18 olduğu, CFI ve NFI değerlerinin 0,99, RMSEA değerinin 0,059 olduğu ve bu değerlerin iyi uyum veya kabul edilebilir uyum kriterleri içerisinde, GFI (0,81) ve AGFI (0,78) değerlerinin ise kabul edilebilir uyum kriterlerine yakın olduğu görülmektedir. Bu bağlamda geliştirilen ölçekten oluşturulan ölçüm modelinin uygun bir model olduğu doğrulanmıştır.

Grafik 1. Araştırma Modeline İlişkin Uyum İndeks Grafiği

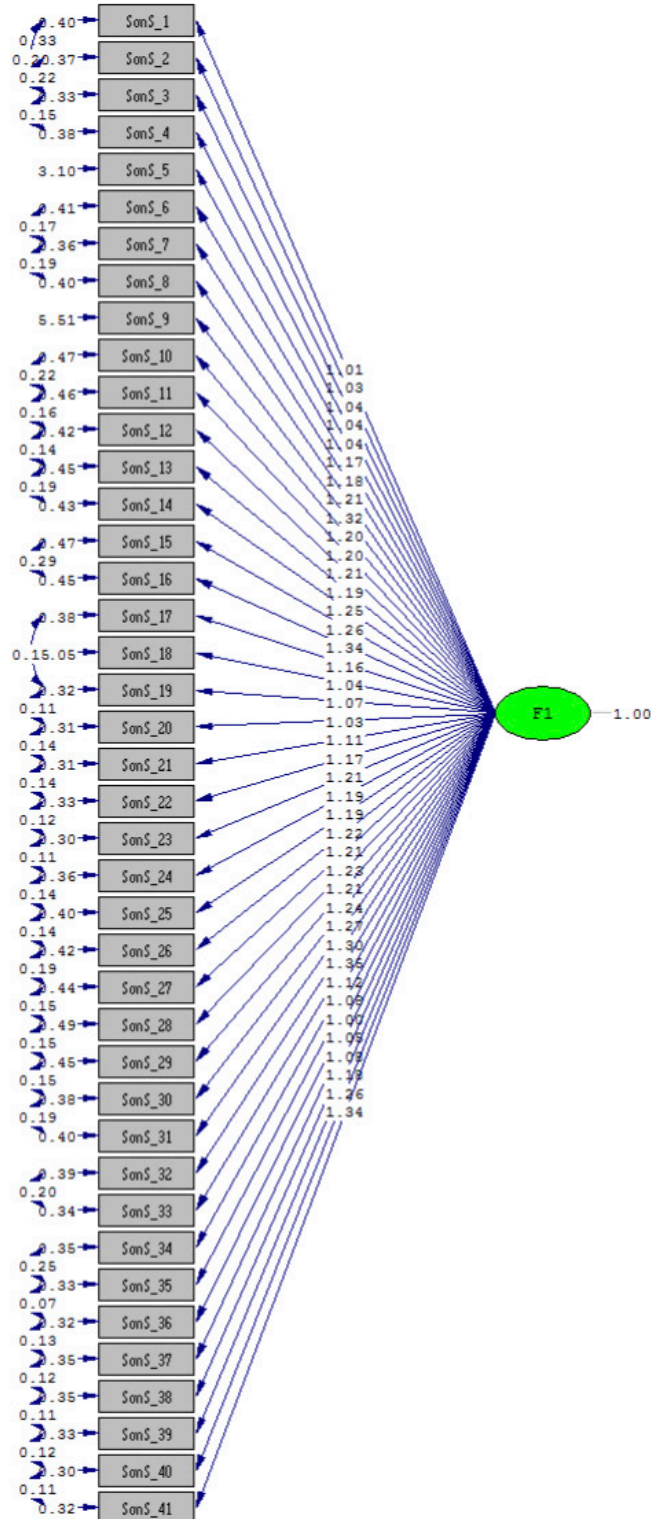

Chi-Square=1582.76, df=747, P-value=0.00000, RMSEA=0.059

5.5.2.YDÖ Test-Tekrar-Test Korelasyon Ölçümü

Tablo 11. Zaman Uyumu

		TSyasam	Tlyasam	TOyasam
TSyasam	Pearson Correlation	1	,992	,034
	Sig. (2-tailed)		,000	,542
	N	326	326	326
Tlyasam	Pearson Correlation	,992	1	,024
	Sig. (2-tailed)	,000		,662
	N	326	326	326
TOyasam	Pearson Correlation	,034	,024	1
	Sig. (2-tailed)	,542	,662	
	N	326	326	326

326 öğrenciye YDÖ test-tekrar-test uygulaması 6 ay ara ile uygulanmış ve yapılan analiz sonucunda iki uygulama arasında ölçek toplam puanlarına ait, son test-izleme testi pearson korelasyon katsayısı 0,992 ($p<0,01$) olarak bulunmuş olup aralarındaki uyum tespit edilmiştir.

Tablo 12. NFGÖ ile YDO Arası Uyum

		TSyasam	TStest
TSyasam	Pearson Correlation	1	,966
	Sig. (2-tailed)		,000
	N	326	326
TStest	Pearson Correlation	,966	1
	Sig. (2-tailed)	,000	
	N	326	326

NFGÖ ile YDÖ arasındaki test-tekrar-test uygulaması sonrası uyum verilerine bakıldığında pearson korelasyon katsayısı 0,966 ($p<0,01$) olarak bulunmuş olup aralarındaki uyum tespit edilmiştir. Bu uyumdan da anlaşılacağı üzere NFGÖ'den aldıkları puan arttıkça, yaşam doyumu da artmaktadır.

6.Bulgular

Araştırmada NFGÖ ve YDÖ'ne ilişkin verilerin çözümlenmesinde SPSS 15 paket programı kullanılmıştır. Araştırma sürecinde NFGÖ uygulanan grubun (deney grubu) ve uygulanmayan grubun (kontrol grubu) NFGÖ-YDÖ "ön test ve son test" puanları arasında fark olup olmadığı iki faktörlü varyans analizi (ANOVA) ile test edilmiştir (Büyükoztürk, 2005). Verilerin analizinde istatistiksel anlamlılık düzeyi 0,05 olarak alınmıştır. Ayrıca deney ve kontrol gruplarının NFGÖ-YDÖ ön test, son test, izleme testi puanlarının ortalamalarının karşılaştırılmasına ilişkin bulgular, aritmetik ortalama ve standart sapma değerleri kapsamında belirtilmiştir.

Örneklem büyüklüğünün faktörleştirmeye uygunluğu KMO testi ile KMO değeri ön test için 0,668, son test için 0,976, izleme testi için 0,978 olarak bulunmuştur. Yapılan çalışmada NFGÖ'nün KMO değerleri örneklem büyüklüğünün ($n=326$) faktör analizi yapmak için "mükemmel" olduğunu

göstermektedir. Elde edilen KMO test bulguları sonucunda veri grubuna faktör analizi yapılmasının uygun olduğu kabul edilmiştir.

Çalışmada NFGÖ son testle izleme testi arasındaki uyum %99 olarak hesaplanmış olup, bu da güvenilirliğin bir göstergesi olarak değerlendirilmiştir.

Açıklayıcı faktör analizi sonucunda oluşan yapının (ölçeğin) ne kadar uygun olduğunu (yapı geçerliliği) belirlemek amacıyla toplanan verilere Doğrulayıcı Faktör analizi (DFA) uygulanmıştır.

CFI'nin 0,97 ve üzeri, GFI ve NFI'nın 0,95 ve üzeri, AGFI'nın 0,90 ve üzeri değerler alması verilerin modele uyumunun iyi olduğunu göstermektedir. χ^2/ sd oranının 2 ile 3 arasında, CFI'nin 0,95 ile 0,97 arasında, GFI ve NFI'nın 0,90 ile 0,95 arasında, AGFI'nın 0,85 ile 0,90 arasında değerler alması ise verilerin modele uyumunun kabul edilebilir olduğunu göstermektedir. RMSEA değerlerinin 0,05'ten küçük olması model-veri uyumunun iyi, 0,05 ile 0,10 arası değerlerin ise model-veri uyumu için kabul edilebilir olduğu ifade edilmektedir (Schreiber, 2006). Uyum indekslerine bakıldığında χ^2/ sd değerinin 2,18 olduğu, CFI ve NFI değerlerinin 0,99, RMSEA değerinin 0,059 olduğu ve bu değerlerin iyi uyum veya kabul edilebilir uyum kriterleri içerisinde, GFI (0,81) ve AGFI (0,78) değerlerinin ise kabul edilebilir uyum kriterlerine yakın olduğu görülmektedir. Bu bağlamda geliştirilen ölçekten oluşturulan ölçüm modelinin uygun bir model olduğu doğrulanmıştır.

YDÖ, öncesinde geçerlilik ve güvenilirlik çalışmaları yapılmış bir test olduğundan, onun bu çalışmanın yazarının geliştirmiş olduğu NFGÖ ile korelasyonu üzerinde durulmuş, 326 öğrenciye YDÖ test-tekrar-test uygulaması 2 ay ara ile uygulanmış ve yapılan analiz sonucunda iki uygulama arasında ölçek toplam puanlarına ait, son test-izleme testi pearson korelasyon katsayısı 0,992 ($p < 0,01$) olarak bulunmuş olup aralarındaki uyum tespit edilmiştir.

Bu çalışmanın doğrulamaya çalıştığı hipotezler ve bulguları aşağıda verilmiştir:

Hipotez 1: NFGEP'nin uygulandığı deney grubu öğrencilerinin nöroplastisite farkındalık ve gelişim ile yaşam doyumu düzeylerinde, bu programın uygulanmadığı kontrol grubu öğrencilerine oranla artma olacaktır.

Hipotez 2: NFGEP'in uygulandığı üniversite öğrencilerinin nöroplastisite farkındalık ve gelişimi ile yaşam doyumu düzeylerindeki bu artış, oturumların tamamlanmasından 2 ay sonra yapılacak olan izleme ölçümlerinde de devam edecektir, kontrol grubunda yine herhangi bir değişiklik olmayacaktır.

Grafik 2. NFGÖ Uygulama Dönemleri Arası Fark

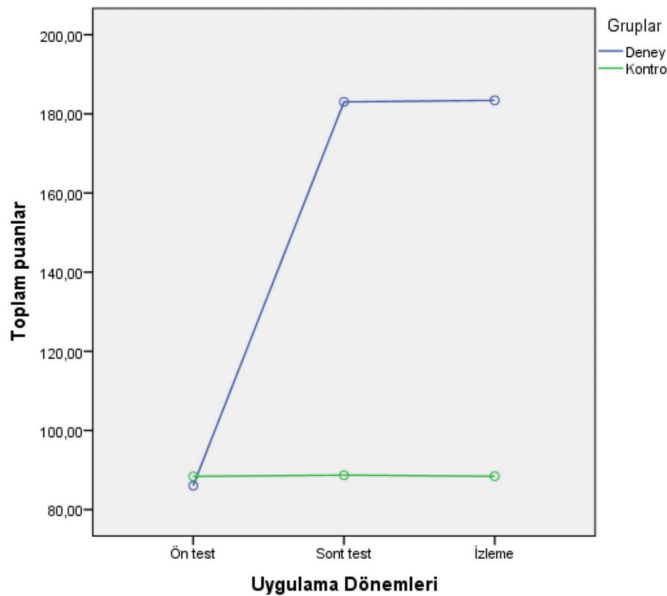

Burada uygulanan eğitim programının (NFGEP) Deney grubu üzerinde nöroplastisite farkındalık ve gelişimi doğrultusunda yaklaşık %125 oranında artış sağladığı ve kontrol grubunda herhangi bir değişiklik olmadığı tespit edilmiştir. Ayrıca deney grubunda bu gelişimin son testten iki ay sonra yapılan izleme testinde de devam ettiği, kontrol grubunda ise yine hiçbir gelişme olmadığı tespit edilmiştir.

Hipotez 3: NFGÖ'den aldıkları puan arttıkça, yaşam doyumlarında da artış meydana gelecektir.

Grafik 3. YDÖ Uygulama Dönemleri Arası Fark

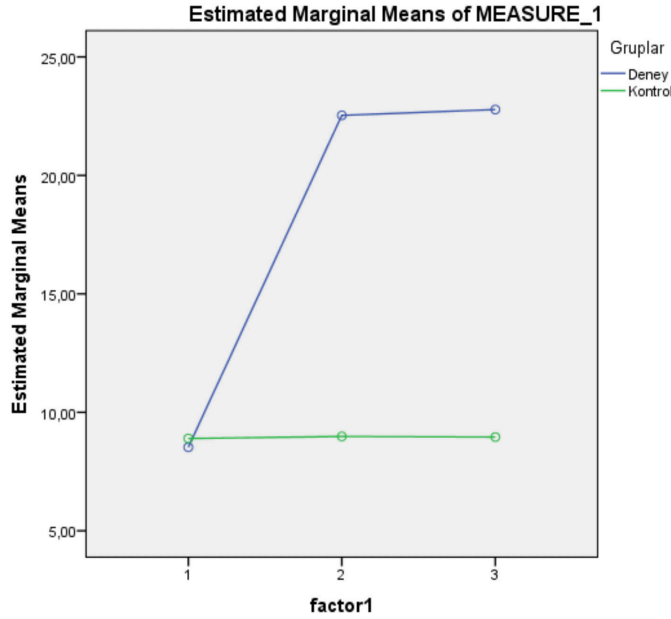

NFGÖ ile YDÖ arasındaki test-tekrar-test uygulaması sonrası uyum verilerine bakıldığında pearson korelasyon katsayısı 0,966 ($p < 0,01$) olarak bulunmuş olup aralarındaki uyum tespit edilmiştir. Bu uyumdan da anlaşılacağı üzere deney grubunun NFGÖ'den aldıkları puan arttıkça, yaşam doyumunun da artmakta olduğu tespit edilmiştir. Yaşam doyumlarındaki artış %100 den fazla oranda gerçekleşmiş olup, kontrol grubunda ise herhangi bir değişiklik olmadığı tespit edilmiştir.

Araştırmanın bu hipotezini test etmek amacıyla deney ve kontrol gruplarındaki deneklere ön test-son test olarak NFGÖ- YDÖ uygulanmıştır. Deney ve kontrol gruplarına yapılan bu ölçümlerle ilgili NFGÖ - YDÖ ön test ve son test puanlarının ortalamaları, standart sapma değerleri ve denek sayıları Tablo 13'de verilmiştir.

Tablo 13. Deney ve Kontrol Gruplarının (NFGÖ-YDÖ) Ön test ve Son test Puanlarının Aritmetik Ortalama ve standart Sapma Değerleri

Ölçüm	Ön test			Son test			İzleme Test		
	N	Ortalama	SS*	N	Ortalama	SS	N	Ortalama	SS
Deney Grubu	163	86,04	12,79	163	183,04	11,99	163	183,42	10,16
Plasebo Kontrol Grubu	163	88,40	8,19	163	88,69	8,66	163	88,42	8,11

*: Standart Sapma

Yapılan incelemede, demografik bilgilerin analiz sonuçlarına kayda değer bir etkisinin olmadığı tespit edilmiştir.

7.Tartışma

Bu çalışmada uygulanan eğitim programının (NFGEP) Deney grubu üzerinde nöroplastisite farkındalık ve gelişimi doğrultusunda yaklaşık %125 oranında artış sağladığı ve yaşam doyumlarını yaklaşık %100 oranında artırdığı ve kontrol grubunda hemen hemen hiçbir değişiklik olmadığı tespit edilmiştir. Ayrıca deney grubunda bu gelişimin son testten iki ay sonra yapılan izleme testinde de devam ettiği, kontrol grubunda ise yine hiçbir gelişme olmadığı tespit edilmiştir.

NFGÖ ile YDÖ arasındaki test-tekrar-test uygulaması sonrası uyum verilerine bakıldığında pearson korelasyon katsayısı 0,966 ($p<0,01$) olarak bulunmuş olup aralarındaki uyum tespit edilmiştir. Bu uyumdan da anlaşılacağı üzere deney grubunun NFGÖ'den aldıkları puan arttıkça, yaşam doyumunun da artmakta olduğu tespit edilmiştir.

Bu çalışmaların konularından oluşan eğitim programının içeriğinin yetişkin bireyler olan üniversite öğrencileri tarafından öğrenilmesi ve akabinde 6 ay boyunca buradan öğrendiklerini hayatlarına uygulamaları ile sağlanan bu gelişme, insanların nöroplastik gelişme kapasitelerini göstermesi ve hayat doyumlarının oldukça yüksek oranda artırılabilceğini kanıtlaması açısından son derece önemlidir.

Bu çalışmanın yazarı tarafından oluşturulmuş olan NFGÖ'nün ve Köker'in Türkçeye çevirmiş olduğu YDÖ'nün her maddesi teorik olarak verilen bilgiler ve uygulama şekilleri hakkında bilgi sahibi olunup olunmadığını, bilgi sahibi olunmamışsa bile bu bilgileri, verilen eğitim programı sonrasında ne oranda hayatlarında başarıyla başaramadıklarını tespit etmektedir.

Ölçeklerin sorularına verilen cevapları değerlendirdiğimizde; NFGÖ'nün sorularının tamamı, içerik olarak teorik bilgilerden ve bu bilgilerin hayata uygulanmasıyla oluşabilecek değişimlerden ve gelişmelerden oluşmaktadır. Deneklere yapılan ön test çalışmasında bu kısımda yer alan teorik bilgiye genelde sahip olunmadığı tespit edilmiştir. Deney grubundaki deneklerde, 16 oturumdan oluşan ve bir ay süren eğitimden sonra bu teorik bilgiler konusunda ciddi oranda artış olmuştur. Bu artış önemlidir çünkü deneklerin eğitim sonrasında, nöroplastik gelişme sağlayabilmeleri için bu teorik bilgileri büyük oranda öğrenmiş olmaları ve uygulamaya geçirilmesi gerekenleri de 6 aylık gözlem süresince hayatlarında uygulamaları gerekmektedir. Özellikle beden ve ruhen daha sağlıklı bireyler olabilmek ve yaşamdan alınan doyumlarının artması ve devam etmesi için bu önemlidir. Sorulara verilen cevapların ön test-son test-izleme testlerindeki seyrine baktığımızda bu durum kanıtlanmaktadır. Deneklerin teorik bilgi seviyelerindeki ve bu öğrendiklerini hayatlarına uyguladıklarında, farklı konularda bireysel gelişimlerdeki artış, nöroplastik gelişim ve yaşam doyumlarındaki artışı olumlu anlamda doğrudan etkilemektedir.

Bu çalışmada belirtildiği üzere, alışlagelen hayatın ya da davranışların dışına çıkmak Nöroplastisiteyi olumlu etkileyen en önemli etkenlerden biridir. Daha önce yapılmamış aktiviteler ya da rutinin dışına çıkmak nöronlarda yeniden yapılanmayı tetikleyen en önemli unsurlardan biridir. Verilen eğitim programı sonrasında, Deney Grubundaki deneklerin bunları hayatlarına uygulamalarıyla sağlanan gelişim, sonuçlarda açıkça görülebilmektedir.

Nöroplastisiteyi harekete geçiren tüm uğraşlar, beyindeki sinyal iletim sistemlerinin temeli olan bağlantıları geliştirici, yenileyici ve güçlendirici etki yapmaktadırlar. Öğrenme ve rehabilitasyon süreçlerinde gösterilen çabalar ve yaşanan yeni deneyimler de yeni işlevsel bağlantıların gelişmesine yardımcı olmaktadır.

NFGEP kapsamında verilen teorik bilgiler ve deneklerin bunları hayatlarında uygulamaları sonucunda elde edilen bulgular nöroplastik gelişim ve yaşam doyumunu artırarak destekler niteliktedir. Eğitim programı kapsamında öğrenilen teorik bilgiler ve bunların denekler tarafından uygulan-

ması ile; bireylerin kişisel gelişim sağlamaları, bilgi birikimleriyle farkındalıklarını artırmaları, kendilerine duydukları güvenin artması, sahip oldukları şeylerin değerini anlamaları ve gelecekte duydukları umudun artması gibi etkenler sayesinde daha mutlu ve huzurlu bir hayat perspektifine sahip olmaları sağlanmıştır.

8.Sonuç

Nöroplastisite günümüzde üzerinde çokça konuşulan konulardan biri haline gelmiştir. Bu çalışmanın amacı, nöroplastisitenin tekniksel kalıplarını daraltıp, sıradan insanların kendi başlarına yapabileceklerini görmek ve bunu örgüt psikolojisi adı altında öğrenme-bellek konularında ve aslında hayatın her alanında kullanılabilir hale getirebilmektir. Böylece, insan vücudunun ve beyin bilinmeyenleri hakkında insanlar bilgilendirilecek, bilinçaltının ne olduğu ve oraya nasıl müdahale edilebileceği bireylere öğretilecek, nörolojiyi psikolojiyle buluşturup bireylerin kullanması sağlanabilecek, hayatların ve beyinlerin nasıl programlanabileceği gösterilecek ve nöroplastisitenin neredeyse mucizevi yansımalarını insanların hayatlarında birebir gözlemlemeleri sağlanabilecektir. Bu kapsamda oluşturulan NFGEP'nin, çalışmaya katılan üniversite öğrencilerinden elde edilen verilerin analiz edilmesiyle nöroplastik farkındalık ve gelişimlerini sağladığı ve bununla paralel olarak yaşam doyumlarında da artış meydana getirdiği ve izleyen süreçte de bu artışı devam ettirdiği kanıtlanmıştır. Ayrıca bu çalışmanın yazarı tarafından oluşturulan NFGÖ'nün geçerlilik ve güvenilirliği yapılan analiz sonuçlarıyla tespit edilmiştir.

Yapılan bu deneysel çalışmayla teorik olarak ileri sürülen hipotezler doğrulanmıştır. Bu doğrultuda insan hayatının ne kadar büyük oranda değişebileceği ve daha kaliteli, bilinçli, mutlu, sağlıklı hayatlar yaşanabileceği gösterilmiştir.

Beynin devasa ve ruhsuz bir makine olmayıp, sürekli değişen, dış dünyadan ve vücuttan aldığı uyarıları işleyen capcanlı bir organ olduğunun ortaya çıkması sağlık açısından çığır açmıştır ve açmaya devam edecektir. Beynin beşikten mezara kadar gelişme yeteneğinin bulunduğu anlaşılması, yaşlılığın getirdiği düşünülen zihinsel gerilemeyi de en uç noktaya kadar erteleyebilmektedir. Bir şeyler okuyan, araştıran ve düşünen insanların beyni 80 yaşına yaklaşılsa da canlılığını korumakta ve hatta bir çocuğunki gibi gelişebilmektedir. Bu ve bunun gibi etkilerle nöroplastisite ve bu eğitim programı gibi uygulamaların yaygınlaştırılması, sağlıklı bir topluma doğru gidişi sağlayacağından, devletlerin sağlık harcamaları azalacak ve bu sağlık harcamalarının ülke ekonomilerindeki yükü hafifleyecektir.

Bireylerin ve örgütlerin yaşam standartlarını geliştirebilmek adına bu çalışma kapsamında oluşturulmuş olan eğitim programı ve bunun gibi çalışmaların duyurulması, bu konuda eğitimler verilmesi ve insanların bu teknikleri uygulamalarının sağlanması oldukça önemlidir. Hatta liselerde ve üniversitelerde, bu kapsamdaki çalışmaların ders mahiyetinde müfredatlara eklenerek hem beden hem de psikolojik olarak sağlıklı bir toplum olunması yönünde adımlar atılması son derece faydalı olacaktır. Ayrıca bu eğitim programları örgütsel açıdan değerlendirildiğinde örgüt psikolojisini olumlu yönde etkileyeceği de bilinen bir gerçekliktir.

Günlük olarak hayatlarını programlayarak daha sağlıklı ve zinde bir vücuda sahip olan iş görenler, bilinçaltı teknikleriyle bilinçaltındaki, geçmişten bugüne taşıdıkları olumsuz kayıtların etkilerini nötrleyecek veya azaltacak, beyinlerini temizleyecek ve hafıza stratejileri ve etkin öğrenme teknikleri ile daha etkin öğrenme ve bellek kapasitesine sahip olabileceklerdir. Böylece iş görenlerin, iş hayatlarında farklılık yaşamaları sağlanabilecektir.

İş görenler daha kolay öğrenip, öğrendiklerini daha uzun süre hafızada tutabilmeye başladıklarında bu duygunun onlarda yaşattıkları haz, işlerini daha fazla sahiplenmelerine ve işyerinde daha verimli olmalarına sebep olacaktır. Verimli iş hayatlarının onlara sağlayacağı maddi ve manevi geri dönüşler, onların aidiyet duygularını geliştireceğinden hem iş görenler hem de işverenler için daha uzun süreli karşılıklı bağlılık durumu gelişecek, böylece iş verenler ve iş görenler arasındaki

karşılıklı tatmin artırılabilecektir. Gelişen örgüt kültürü ve motivasyon duygusu, öğrenen organizasyon yapısının oluşum ve devamlılığını sağlayacaktır.

Bu eğitim programının hem iş görenler hem de işverenler üzerinde danışmanlık hizmeti gibi belli aralıklarla uygulanması ve bu sürecin takibi, zaman zaman ortaya çıkabilecek aksaklıkların büyümeden önlenmesini sağlayacaktır.

Bu çalışma sadece Meslek Yüksek Okulu öğrencilerine uygulanmış olup hem dört yıllık fakülte öğrencilerine hem de genel olarak toplumun her kesiminden insanları içine alacak şekilde oluşturulacak gruplara uygulanarak aradaki sonuçların karşılaştırılması ve sağlanacak gelişmelerin tespit edilmesi insanlık için önemli bir hizmet olacaktır.

Bu çalışma ile hem nöroplastik farkındalık ve gelişimin hem de yaşam doyumunun artışının sağlanabileceği kanıtlandığından, bu çalışmada yer alan eğitim programının verilecek konferanslarla topluma aktarılıp bilgi sahibi olunmasının sağlanması ve yükseköğretimde ders olarak okutulacak genç beyinlerin bu gelişim ışığında şekillendirilmesi gelecekte daha sağlıklı ve mutlu bir toplum yaratmak için faydalı olacaktır.

Kaynakça

- Açıkgöz Ün, K., (2005). Etkili Öğrenme ve Öğretme. İzmir: Eğitim Dünyası Yayınları.
- Aizawa, K., Ageyama, N., Yokoyama, C. (2009). "Age-dependent alteration in Hippocampal Neurogenesis Correlates With Learning Performance Of Macaque Monkeys". *Exp. Anim*,58(4):403-407.
- Aksoy, A. (2013). Beynimizi Sağlıklı Tutmak İçin 13 İpucu, <http://gamet.com.tr/category/beyin/>
- Aydın, K. (2010) "Beynin Sırlarına Yolculuk", İstanbul Üniversitesi Bilim Kültür ve Sanat Dergisi, Sayı: 2, İstanbul Üniversitesi Rektörlüğü Basın ve Halkla İlişkiler Müdürlüğü, Yıl: 2010, s: 22-29
- Aydın, H., Yetkin, S. (2010). "Uyku: Yapısı ve İşlevi". Sirel Karakaş. Kognitif Nörobilimler. İstanbul: Nobel Tıp, 281-300.
- Bettman, J.R. (1979). "Memory Factors In Consumer Choice: A Review". *Journal Of Marketing*, Spring, 43(2),37-53. <https://faculty.fuqua.duke.edu/~jrb12/bio/Jim/21.pdf>. 02 Eylül 2013.
- Beyer, Bonnie M., Connie Ruhl-Smith (1999). "The Principal's Role In School Restructuring And Reform: An Examination Of Self-Perceived Leadership Styles". *Journal Of Leadership & Organizational Studies*. January 1999,5:116-128. jlo.sagepub.com/content/5/2/116.full.pdf+html. 5 Eylül 2013.
- Brülde, B. (2007). "Happiness and the good life introduction and conceptual framework". *Journal of Happiness Studies*, 8, 1-14.
- Büyüköztürk, S. (2005). Sosyal bilimler için veri analizi el kitabı: İstatistik, araştırma deseni, SPSS uygulamaları ve yorum. (2. baskı). Ankara: Pegem A Yayıncılık.
- Caine, R. Nummela ve Geoffrey Caine (2002). Beyin Temelli Öğrenme. Ankara Nobel Yayınları.
- Coskun, V., Wu, H., Bianchi, B. (2008). "Neural Stem Cells In The Ependyma Of Mammalian Postnatal Forebrain". *Natl. Acad. Sci., USA* 105:1026-1031.
- Çokluk, Ö., Şekercioğlu, G., Büyüköztürk, Ş. (2010). Sosyal Bilimler İçin Çok Değişkenli İstatistik: SPSS ve Lisrel Uygulamalı. Ankara: Pegem Yayınları.
- Dembo, M. H. (1981). Teaching for Learning: Applying Educational Psychology in the Classroom. Santa Monica: Goodyear Publishing Company
- Deryakulu, Deniz (2001). "Yapıcı Öğrenme, Sınıfta Demokrasi". Ankara: Eğitim Sen Yayınları, 53-77. www.egitim.aku.edu.tr/yapici.doc. 20 Ağustos 2013.
- Diener, E., Emmons, R., Larsen, R.J., Griffin, S. (1985). "The satisfaction with life scale". *Journal of*

Personality Assessment, 1, 49,71-75.

Diener, E., Wolsic, B., Fujita, F. (1995). "Physical attractiveness and subjective well-being". Journal of Personality and Social Psychology, 69, 120-129.

Doidge, N. (2009). Kendini Değiştiren Beyin. İstanbul: Pegasus Yayınları.

Drapeau, E., Montaron, M.F., Aguerre, S. (2007). "Learning-induced Survival Of New Neurons Depends On The Cognitive Status Of Aged Rats". J. Neurosci, 27: 6037-6044.

Fidan, N., Erden, M., (1993). Eğitim Giriş. Meteksan.

Johansen, David H. (1991). "Objectivism Versus Constructivism: Do We Need a New Philosophical Paradigm" Educational Technology Research And Development, 39, 3, 5-14. link.springer.com/article/10.1007/bf02296434. 10 Temmuz 2013.

Kondu, C. (2010). "Herkes İçin NLP". https://kesfetkendini.com/Kitap/Herkes_Icin_NLP.pdf.

Köker, S. (1991). Normal ve Sorunlu Ergenlerin Yaşam Doyumu Düzeylerinin Karşılaştırılması. Yayınlanmamış Yüksek Lisans Tezi. Ankara: Ankara Üniversitesi.

Leigh, J., George, H., Zinkhan, M., Swaminathan, V. (2006). "Dimensional Relationships Of Recall And Recognition Measures With Selected Cognitive And Affective Aspects of Print Ads". Journal Of Advertising, Spring, 35(1), 105-122. <http://www.tandfonline.com/doi/pdf/10.2753/JOA0091-3367350107>. 8 Ağustos 2013.

McLeod, G. (2003). "Learning Theory And Instructional Design". Learning Matters, 2, 35-43. www.principals.in/uploads/pdf/Instructional_Strategie/learning-theory.pdf. 20 Ağustos 2013.

Mergel, B. (1998). "Instructional Design And Learning Theory". University Of Saskatchewan. [Citeseerx.ist.psu.edu/viewdoc/summary?doi=10.1.1.135.5780](http://citeseerx.ist.psu.edu/viewdoc/summary?doi=10.1.1.135.5780). 5 Temmuz 2013.

Ming, G. ve Hongjun, S. (2011). "Adult Neurogenesis In The Mammalian Brain: Significant Answers And Significant Questions". Neuron May 2011, 70, 687-702.

Mouret, A., Gheusi, G., Gabellec, M.M. (2008). "Learning And Survival Of Newly Generated Neurons: When Time Matters". J. Neurosci, 28: 11511-11516.

Mowen, J.C. (1990). Consumer Behavior. Macmillan Publishing Company.

Parent, J.M. (1997). "Dentate Granule Cell Neurogenesis Is Increased By Seizures And Contributes To Aberrant Network Reorganization In The Adult Rat Hippocampus". J. Neurosci, 17: 3727-3738.

Pavot, W., Diener, E. (2009). "Review of satisfaction with life scale. Assessing well-being: The collected works of Ed Diener". Social Indicators Research Series 39.

Philips, Davis C., Jonas F. Soltis (2005). Öğrenme: Perspektifler. Ankara: Nobel Yayınları.

Prag, H., Kempermann, G., Gage, F.H. (1999). "Running Increases Cell Proliferation And Neurogenesis In The Adult Mouse Dentate Gyrus". Nature Neurosci, 2: 266-270.

Rakic, P. (1985a). "Limits of Neurogenesis In Primates". Science 1985, 227(4690): 1054-1056.

Rakic, P. (1985b). "DNA Synthesis And Cell Division In The Adult Primate Brain". Science 1985, 457: 193-211.

Rennie, K.M. (1997). "Exploratory and confirmatory rotation strategies in exploratory factor analysis". <http://eric.ed.gov/PDFS/ED406446.pdf>. 15 Eylül 2013.

Rogers, Everett M. (1983). Diffusion Of Innovations. London: Coiller Macmillan.

Rossi, D.J., Jamieson, C.H., Weissman, I.L. (2008). "Stem Cells And The Pathways To Aging And Cancer". Cell, 132:681-696.

Schreiber, J.B., Stage, F.K., King J., Nora, A., Barlow, E.A. (2006). "Reporting structural equation modeling and confirmatory factor analysis results: a review". The Journal of Educational Research, 99(6): 323-337.

Seligman, M. E. P. (2007). Gerçek mutluluk. Kalıcı doyum potansiyelinizi geliştirmek için yeni olumlu psikolojinin kullanılması. Ankara: HYB.

Senemoğlu, Nuray (2005). Gelişim, Öğrenme ve Öğretim. Ankara: Gazi Kitabevi.

Solomon, M.R. (2004). Consumer Behavior- Buying, Having And Being. NJ, USA: Pearson Prentice Hall.

Tavşancıl, E. (2006). Tutumların Ölçülmesi ve SPSS ile Veri Analizi. Ankara: Nobel Yayın Dağıtım.

Uzby, T. (2010). "Nöroplastisite". Sirel Karakaş. Kognitif Nörobilimler. İstanbul: Nobel Tıp, 255-265.

Vara, Ş. (1999). Yoğun bakım Hemşirelerinde İş Doyumu ve Genel Yaşam Doyumu Arasındaki İlişkinin İncelenmesi. Ege Üniversitesi Sağlık Bilimleri Enstitüsü, Yüksek Lisans Tezi, İzmir.

Virginia, B.P. (2011). "Sensitive Periods İn Human Development: Evidence From Musical Training". Corte 47: 1126-1137.

Yurdakul, Bünyamin (2005). "Yapılandırmacılık". Özcan Demirel. Eğitimde Yeni Yönelimler. Ankara: Pegem Akademi: 39-65.

Summary

The main purpose of this study is to present a training program based on neuroplasticity in order to increase the productivity level of the workforce, which is an important production factor. Neuroplasticity is defined as the functional and structural changes caused by stimuli coming from inside or outside of the body by neurons in the human brain and the synapses that are the connection points between them. In this study, 'Neuroplasticity Awareness and Development Education Program (NADEP)' was developed and implemented in order to increase awareness of people related to neuroplasticity and to increase life satisfaction due to neuroplastic developments and to determine the effects of these increases on organizational psychology and other areas of life.

Thanks to the training program, individuals learn how body structures and brains work first, and they reach the level and consciousness that can apply the training program after they have learned about organizational psychology, neuroplasticity, learning and memory techniques, subconscious and subconscious studies. In the training program, after the individuals are equipped with this technical information, they achieve the aim of the training program by neutralizing the effects of negative recordings in the subconscious mind, reconciliation with themselves, adopting the way of living a programmed and healthy life by realizing the stages of Sweeping Technique, Programming of Life and Programming of the Brain.

The Sweeping Technique, created by the author, has been made use of many methods that enable the subconscious mind to physically realize their bodies, brains and know what is being asked and learn how to continue their lives, without having to grapple with psychological disorders that cannot be overcome or become very difficult to cure.

The research was performed on randomly selected 326 (176 female, 150 male) students who are studying at a vocational school of higher education in 2013-2014 education year.

Experimental research method was used in this research and with layered sampling experiment control groups were formed. In experiment group (that education programme applied) there were 163 students and in control group (that education programme wasn't applied) there were 163 students.

To the experiment and control groups, in order to identify the current situation a test was applied before the education programme. In this study, 16 NADEP sessions, 60 minutes each were applied to the subjects who were in the experiment group. These sessions were made under the leadership of the researcher, 2 days and 4 hours (2+2) in a week. The session hours were determined according to the free time of the students. While preparing the NADEP group sessions, the literature related to

the subject was examined and the appropriate and most frequently used ones were taken into consideration. Sessions formed as: 1- Introduction-Determining the problem 2- Explanation 3- Informing and acceptance 4- Miracle scenerio 5- Structuring of development and sharing the gainings and 6- Closure and next steps. Since the subject matter order of this study is prepared one by one suitable to the education content, it was transferred to the subjects with the same order. It was provided to implement the gains of this 6 monts education programme to their lives. No procedure was made to the control group.

The data of this research was obtained by using qualitative methods. The achievement to the data was made by the Pre-Education Programme and After Education Programme Current Situation Determination Tests.

According to the research findings, the development and awareness of neuroplasticity increased 125% by applying the education programme and there is no change in the control group. Moreover it is determined that the development continued at the watch test which was performed after 2 months of the last test. No such development was seen in the control group. When we look at the consistency data of after the test-again-test of NADEP and LSS the consistency is seen and it is determined that as NADEP scores of the students in the experiment group increases, their life satisfaction increases. This increase realized as more than 100% but at the control group there is no change.

With the direction of these results derived from this research, it can be said that this applied education programme is effective on the awareness of the university students' bodies, increasing wellness of biologic and psychologic levels, on the development of the learning and memory parts of the brain on which neuroplasticity is especially effective, maintaining inner peace, neutralizing the effects of negative records of the subconscious and finally all the objects including working students became more productive, having more inner-peace, happy, healty and peaceful individuals in their social and work lives.

A Postmodern Novel In the Light Of Deleuzian Nomadism: Sunset Park

Deleuzecü Göçebelik Işığında Postmodern Bir Roman: Sunset Park

ARAŞTIRMA MAKALESİ

Emrah ÖZBAY¹

Gönderim Tarihi: 16.09.2019 | Kabul Tarihi: 23.03.2020

Abstract

Postmodern literature has gained much popularity in the recent years. Accordingly, the number of academic studies about the postmodern literature has increased. In American Literature, contemporary writer Paul Auster, whose books were translated to many languages including Turkish, is regarded as one of the most important representatives of postmodern literature. Auster examines the psychological world of mobile postmodern individual. The writer deals with the mental and physical mobility of American society in his novel Sunset Park. In the novel, the writer tells the story of young people who were forced to live in an abandoned building due to various reasons. Focusing on his characters' experiences and problems, Auster's reveals his characters' inner world.

While investigating nomadism, Gilles Deleuze's view about this subject has been an important guide. French philosopher created the substructure of nomadism and made new expansion into postmodern world with some definitions. The aim of this paper is to examine Sunset Park in the light of theme nomadism, and to reveal the reflection of nomadism to postmodern life and individuals.

Key Words: Paul Auster, Sunset Park, Nomadism, American Literature

Özet

Postmodern edebiyat son yıllarda büyük rağbet görmekte, dolayısıyla postmodern edebiyat ile ilgili akademik çalışmaların sayısı da artış göstermektedir. Amerikan Edebiyatı'nda, eserleri Türkçe de dahil olmak üzere birçok dile çevrilen çağdaş yazar Paul Auster postmodern edebiyatın önemli bir temsilcisi olarak görülmektedir. Auster, eserlerinde devingen postmodern bireylerin psikolojik dünyasını incelemektedir. Yazar Sunset Park adlı romanında Amerikan toplumunun zihinsel ve fiziksel hareketliliğini ele almaktadır. Bu romanda Auster çeşitli nedenlerden dolayı terk edilmiş bir binada yaşamak zorunda kalan genç bireylerin hikayesini anlatmaktadır. Auster, karakterlerin yaşadıkları tecrübeler ve sorunlara odaklanarak onların iç dünyalarını gözler önüne sermektedir.

Göçebeliği incelerken Gilles Deleuze'ün bu konudaki görüşleri önemli bir rehber niteliğindedir. Fransız filozof göçebeliğin alt yapısını oluşturmuş ve bazı tanımlarıyla postmodern dünyaya yeni açılımlar kazandırmıştır. Bu çalışmanın amacı göçebelik teması altında Sunset Park'ı incelemek ve göçebeliğin postmodern hayat ve bireylere olan yansımalarını gözler önüne sermektir.

Anahtar Sözcükler: Paul Auster, Sunset Park, Göçebelik, Amerikan Edebiyatı

Introduction

Although philosophy and literature are closely related to each other, the number of academic studies about the relation between postmodern literature and Deleuzian nomadism is very limited. In this paper, it is aimed to analyze Paul Auster's *Sunset Park* in the light of Deleuzian nomadism. The point of this paper is that the characters in Paul Auster's *Sunset Park* can be regarded as the literary representatives of schizophrenic subjects in Deleuze's concept of nomadism. Examples both from characters' actions and speeches in *Sunset Park* will be given to support this hypothesis.

Postmodernism has become very common since the second half of the 20th century. Accordingly, postmodern writers' works have been the centre of many literary studies. Paul Auster is regarded as one of the most outstanding postmodern writers and representatives of contemporary American literature. His works have already been a suitable platform for literary studies. In his novels, Auster deals with today's individuals and sheds light on their inner world. He blends fact and fiction smoothly. His characters are usually mobile and they are in search of something missing in their lives. In his novels, Auster's themes are generally coincidence, nomadism and loneliness.

Examples of nomadic characters can be seen in Auster's novels. No sooner an individual becomes a nomad than his mobile way of living starts. Nomads have no home to come back, when the nomadic journey starts it never ends. However, the journey mentioned here is not only a physical one from one place to another; it is also a journey to the inner world of the people. As a result of this journey, individuals learn and discover new features and situations about their inner world. Theoretical aspects of nomadism directly take us to Gilles Deleuze's studies. Gilles Deleuze and Felix Guattari's studies create a philosophical substructure for nomadism. For Deleuze, subjects can liberate their desire thanks to the migrations from striated spaces, which is created by repressive authority, to smooth spaces.

1. Nomadism

Nomadism, in the most general sense, can be regarded as a spatial movement and transfer from one geographical, social or political place to another. Changes in the dispersion of individuals are consistently observed in a social system. An individual's consistent mobility also affects the society that he belongs to. "Main reason that underlies this mobility is the individuals' desire to fulfill their motivation at the highest level because nomadism increases the opportunities which individuals can benefit from and provides vocational and social mobility" (Tekeli, 2008: 18). When an individual feels that his desires cannot be made real in the environment where he already dwells, he wants to leave that area and move somewhere new. At this point, the idea of nomadism appears.

The relation between nomadism and postmodernism is very close, because the key ideas in postmodernism give opportunity to examine nomadic life. In postmodernism, there is no absolute truth or values. The truth that people believe comes from what they think, experience and feel. Postmodernism can also be seen as an individualist philosophy; individuals rather than the society are of great importance in postmodernist ideas. Postmodernism strongly refuses any possible external interference to an individual's life from an institution, society or state. A nomadic life is regarded as a choice which can shape and renew individuals' lives. According to the understanding of modernist state, everything and everybody should be in order and stable as it is easier to direct people to any idea or keep them under pressure when they are located in an area of which borders have already been drawn by the state itself. Therefore, nomadism is against the idea of modern state institution. "With modernity, as Orwell's *Big Brother* shows this best, standardization and panopticon observation reached its highest point. Only mobile ones can escape from subtle camera of panopticon. From that moment on, the ideal of the authority is absolute immobility" (Maffesoli, 2011: 35).

Similarly, Chambers states that: "It is the dispersal attendant on migrancy that disrupts and interrogates the overarching themes of modernity: the nation and its literature, language and sense

of identity; the metropolis; the sense of centre; the sense of psychic and cultural homogeneity. In the recognition of the other, of radical alterity, lies the acknowledgement that we are no longer at the centre of the world. Our sense of centre and being is displaced” (Chambers, 2001: 23). Postmodern migrancy comes from this changing point of view.

1.1 Deleuzian Nomadism

When nomadism is discussed, Gilles Deleuze’s studies with Felix Guattari lead the way to scholars. “They anticipate the possibility of a new postmodern mode of existence where individuals overcome repressive modern forms of identity and stasis to become desiring nomads in a constant process of becoming and transformation” (Best and Kellner, 1991: 77). Deleuze, in his studies, talks about liberating bodies and desire, in other words, decentering the subjects. Decentered subjects are constantly mobile, dispersed and far away from any established identities. According to Deleuze, nomadism only depends on mobile and changing limits and in order to realize the deserved value of nomadism, it should be noted that the nomadism cannot be reduced to any movement or ideology. It is much more different than a part of any other already discussed ideology. “For Deleuze

, life is difference, the power to think differently, to become different and to create differences” (Colebrook, 2001: 13).

While discussing deterritorialization Deleuze talks about Chess and Go.

Chess is indeed a war, but an institutionalized, regulated, coded war, with a front, a rear, battles. But what is proper to Go is war without battle lines, with neither confrontation nor retreat, without battles even: pure strategy, whereas chess is a semiology. Finally, the space is not at all the same: in chess, it is a question of arranging a closed space for oneself [...] In Go, it is a question of arraying oneself in an open space, of holding space [...]. The “smooth” space of Go, as against the “striated” space of chess. The difference is that chess codes and decodes space, whereas Go proceeds altogether differently, territorializing or deterritorializing it (Deleuze and Guattari, 2005: 352).

In short, Deleuze stresses that chess is a game of state but Go is not. Also, for Deleuze, an individual consists of lines rather than a unity. Deterritorialization line is, in fact, a becoming line and it moves forward, it is a journey line. People, animals and plants have different becoming lines and deterritorialization appears, when an individual escapes from where he dwells.

Ali Akay also examines deterritorialization from Deleuze’s point of view and explains that “Deleuze deals with this issue from two different angles; these are negation and affirmation” (Akay, 1996: 19). In negation, deterritorialization flight lines can be broken at any time and we can find ourselves again inside the already taught terms such as identity, origin, country, nation, family... etc. However, in affirmation, deterritorialization lines are in fragments since the beginning, namely they are molecular lines and include flight lines with becoming. In affirmation, there is no risk of returning from concept of deterritorialization and individuals always move forward

Goodchild summarizes Deleuze and Guattari’s theoretical approach to nomadism: “There are no longer any true or false ideas, there are just ideas. There is no longer any ultimate goal or direction, but merely a wandering along a multiplicity of lines of flight that lead away from centers of power” (Goodchild, 1996: 2). Established thought is replaced by exploratory desires. Any move from the tradition, institutions, social norms and obligation is something desirable in their understanding of nomadism.

Further, Deleuze mentions desires when he explains nomadism, because according to Deleuze liberating the desire is one of the most crucial reasons of nomadism. “Desire is not conceived of as something to be repressed and/or contained, rather it is a flow” (Hitchcock, 2008: 110).

It is only when individuals can liberate their desire, they can feel themselves free, as well. Deleuze and Guattari’s work proceeds through conceptual dichotomies; “the hierarchical state and nomadic

tribes, paranoia and schizophrenia. It is often said that desire differs from need in that it cannot attain fulfillment; it an ever-renewed failure, a constant yearning” (Sarup, 1993: 96). By the same token, Deleuze and Guattari define desire as “not a form, but a procedure, a process (Deleuze and Guattari, 2005: 8).

Therefore, what Deleuze intends to do is to evaluate the desire quintessentially and set it free from every kind of pressure. However, Deleuze’s understanding of pressure on desire is different than what is commonly believed. “For Deleuze desire does not begin from lack – desiring what we do not have. Desire begins from connection; life strives to preserve and enhance itself and does so by connecting with other desires” (Colebrook, 2001: 91). Eventually the connections mentioned here constitute social unities; communities or societies are formed when the bodies gain much more power upon connecting with the other bodies. Thus the power has a role for the enlargement and development of desire. Deleuze sees singularity as a pressure on desire. For Colebrook, Deleuze comments the power different than it is commonly defined. Colebrook explains Deleuze’s ideas on power as such: “Power does not oppress us; it produces us. Cultural forms, like literature, do not deceive us; they are ways in which desire organizes and extends its investments” (Colebrook, 2001: 94). In other words, the states try to direct and manage individuals’ desire instead of putting pressure on them and this is what Deleuze exactly opposes.

Deleuze and Guattari also regard the production of schizophrenia necessary in order to make deterritorialization real. “In their analysis, schizophrenia is not an illness or biological state, but a potentially liberatory psychic condition produced within capitalist social conditions, a product of absolute decoding (Best and Kellner, 1991: 90). With their term schizophrenia, Deleuze and Guattari express a way of thinking which is totally free from any stable norm.

Schizophrenic situation can be regarded as a kind of process and at the end of this process liberation of desire is predicted. Namely, a subject who can complete this process can save himself from singularization effect of modernity. Desire is always in flux and the primary duty of the modern society is to stop and tame this flux, because once the desire is stopped, it is easier to keep it under control and shape it according to some norms.

Further, Madan Sarup defines the schizo as a free man, irresponsible, solitary and joyous and asserts that Schizo is “able to say and do something simple in his own name, without asking permission; a desire lacking nothing, a flux that overcomes barriers and codes, a name that no longer designates any ego whatever. He has simply ceased being afraid of becoming mad” (Sarup, 1993:97).

The method Deleuze and Guattari used while analyzing the production and circulation of desire in a society is termed ‘schizoanalysis’. “Schizoanalysis is the antithesis of psychoanalysis and rationalist Marxist politics” (Best and Kellner, 1991: 90). Although psychoanalysis and schizoanalysis sometimes seen as similar methods, Deleuze in his book *Dialogues* criticizes the psychoanalysis from many different aspects. He indicates that “The fact is that psychoanalysis talks a lot about the unconscious – it even discovered it. But in practice, it always diminishes, destroys and exorcises it. The unconscious is understood as a negative, it is the enemy” (Deleuze,1987: 77). In traditional psychoanalysis, desire is “territorialized” through political and ideological structures like family, religion, school, medicine, media, etc. What Deleuze and Guattari posit is a “deterritorialized” desire. “Deterritorialization is desire as flow; it opens up possibility of multiple ways and directions at once, regardless of socially sanctioned boundaries that only seek to domesticate the flow of desire. Deterritorialized desire produces without structure because it is rhizomatic” (Hitchcock, 2008: 110). Marc Robert also argues in his article that “Schizoanalysis can be understood as an analysis of, and intervention within, the passive synthesis of time that characterizes desire and which constitutes the continuity of subjectivity.” (Robert, 2007: 126). To sum up, Deleuze and Guattari argue that the pressure, prohibition and limitations on unconscious practiced by the capitalist society caused the birth of schizophrenia.

There are also two more terms related to deterritorialization, these are “body without organs” and “rhizome”. “Deleuze and Guattari refer to the deterritorialized body as the ‘body-without-organs’. The body-without-organs is not an organless body, but a body without ‘organization’. “A body that breaks free from its socially articulated, disciplined, semiotized, and subjectified state to become disarticulated, dismantled, and deterritorialized, and hence able to be reconstituted in new ways” (Best and Kellner, 1991: 90). Bogue stresses the relation between body without organs and nomad subjects. He remarks that:

Social codes impose an exclusive, restrictive, and negative use of the disjunctive synthesis, and thereby channel desiring-production into prescribed pathways. But if those codes are scrambled, or deterritorialized, an inclusive investment of the body without organs becomes possible, and the nomadic subject, the third component of desiring-production, is produced. The nomadic subject is a point of pure intensity traversing the grid of the body without organs, a mobile locus of becoming commingling identities as it migrates from desiring-machine to desiring-machine (Best and Kellner, 1991: 94).

Similarly, Anne Sauvagnargues states that “the body without organs is useful when thinking about the corporeality and morphogenesis of bodies without tying them to an external unifying principle, such as the soul, form, or the unity of organism” (Sauvagnargues, 2003: 57). Desire wants to leave the whole body in order to realize itself, so body without organs can be seen as the last limit of deterritorialized whole body which shows unorganized situation.

Second term related to deterritorialized movement is rhizome. Rhizome is antithesis of root-tree or arborescence structure of the society. “Rhizomes are non-hierarchical, horizontal multiplicities which cannot be subsumed within a unified structure, whose components form random, unregulated networks in which any element may be connected with any other element” (Bogue, 1989: 107). As root-tree structures have stable basis and they depend on stable thinking systems they can only produce ideas which can be generalized, reduced and centralized. On the other hand, rhizome deconstructs this way of thinking and decays the dichotomies inside the system. Main target in rhizome is to demonstrate the every kind of differences and multiple thinking. “Rhizomatics is a form of ‘nomadic thought’ opposed to the ‘State thought’ that tries to discipline rhizomatic movement both in theory [...] Universalist state thought is exercised through ‘state machines’ and nomad thought combats them through its own ‘war machines’ such as rhizomatics” (Best and Kellner, 1991: 102). Deleuze and Guattari’s concepts; deterritorialization, body without organs and rhizome are all together describe Deleuze’s understanding of nomadism. Nomadic life is an experience of becoming and creation and it is against traditions. Postmodern nomads try to liberate themselves from all the roots, limits, and patterns, so resist against the state and all other institutions.

2.Sunset Park And Deleuzian Nomadism

Sunset Park was written by Paul Auster in 2010. It sets in 2008 during the economic crisis period in America. Protagonist Miles Heller has been escaping from his past since seven years. Leaving his young girlfriend behind in Florida due to some annoying problems, Miles comes back to New York temporarily. Plot of the novel covers the events Miles experienced in New York.

Before leaving New York, Miles lives with his father, step mother and step brother. This family is described as “they belonged to an artificial family, a constructed family” (Auster, 2010: 21). In their family “there were invisible fault lines, microscopic fissures to remind them that they were a patched-together entity, something not completely whole” (Auster, 2010: 21). The fault lines grow so much that the family only comes together during dinner or family travels. As a result of it, members of this artificial family start to move away from each other and they withdraw their own inner world.

The fault lines cause the appearance of flight lines in Miles’s character. The flight lines are usually used in Deleuze’s rhizomatic analysis. These lines grow inside the subject and start a break-up in

Miles' personality and the process of deterritorialization. Subject reaches the level of desire as a result of the break-up in his personality. On this level, the subject mobilizes his desires and lives this level effectively. His way of existence now follows flight lines or deterritorialization.

Later in the story, the worst thing that an artificial family can experience happens and Miles accidentally causes his step brother Bobby's death. This death is shown as a road accident but only Miles knows the truth. After Bobby's death Miles hears his father and step mother's words about him. After the speech he hears, Miles is described as: "They were chopping him into pieces, dismembering him with the calm and efficient strokes of pathologists conducting a postmortem, talking about his as if they thought he was already dead" (Auster, 2010: 29). That night Miles walks off his home by leaving a letter behind. He says when he settles somewhere he will inform his family. However, as stated in the novel "over the past seven-plus years he has settled in at any number of new addresses, but he still hasn't been in touch" (Auster, 2010: 30). In his novels, Auster's characters' lives are replete with successive journeys. When Auster's characters set off the mobility, their nomadic way of living also starts. Nomadism can be the most radical decision in characters' lives, because rest of their lives is hugely shaped in the light of this decision. From this perspective, it could be argued that Miles' letter is a manifesto of his nomadic life.

Miles settles Florida after leaving New York and meets Pilar. Miles and Pilar lives in Florida. However, Pilar is under 18 that's why their relationship sometimes causes some problems. Generally, they neglect all these problems. Written codes and traditions in the society prevent Miles and Pilar from acting each other intimately, but Miles and Pilar underestimate these limitations and even they live in the same apartment. In other words, they set their desire free and do not let the authority to limit it. Pilar's eldest sister Angela does not want Pilar to share an apartment with Miles but Miles can persuade Angela by bringing some wares to Angela. Miles takes these wares from the houses he cleans. He works as a trash-out worker. Hence, Miles achieve to persuade Angela. Angela earns money so she has the authority over her sister. Miles gives Angela some materials such as television, coffee machine and wine glasses. As stated in the novel "Pilar now lives with him because he bribed the family. He bought her" (Auster, 2010: 13). In capitalist world order individuals give much importance to materials. As is seen in Angela's attitude, she is ready and hungry to accept some different wares so that Miles can persuade her. Deleuze's schizophrenic individuals are strongly against the capitalism and capitalist way of life in a society encourages schizophrenia. However, Angela continues asking for new materials from Miles because in a capitalist society people's desire for materials never ends. Miles refuses Angela and she threatens Miles about telling his relationship with Pilar to police, because Pilar in under 18 years old. As Angela's threats continue, Miles decides to leave Florida until Pilar turns 18 and he goes back to New York to his old friend Bing's house.

Bing starts to live in an abandoned house with his friends named Alice and Ellen. Alice is a Ph.D student and a writer and Ellen is an artist. The house is located in the Sunset neighbourhood in Brooklyn. Different and problematic situations and events that the residents of the house face help them rediscover their inner world.

It is Miles's old friend Bing who first offers to live in an abandoned house and Bing's description in novel is as such: "He is the warrior of outrage, the champion of discontent, the militant debunker of contemporary life who dreams of forging a new reality from the ruins of a failed world. Unlike most contrarians of his ilk, he does not believe in political action" (Auster, 2010: 71). Bing's stance is personal; he goes on his live according to his rules and borders. He determined his own borders and tries to be an example for the others in the society. This description tells a lot about Bing. Firstly, it is clear that his rejection to any political party of movement can be seen as the rejection of meta-narratives that Lyotard mentions. He is an opponent of settled society and he makes his decisions only for himself not for others. In this sense, it should be noted that in postmodernism the society reduces to individuals. In accordance with the postmodernist point of view, a dark and pessimist world is told

in the description. Bing's choice to live in an abandoned house can also be regarded as a life-saver action for him and shows his nomadic characteristics as Deleuze stated: "nomad occupies, inhabits, holds that space; that is his territorial principle" (Deleuze and Guattari, 2005: 381). Bing's choice to live that abandoned house sparks Ellen and Alice and they follow him as he wishes. Moreover, when nomadic life is implied the concept of government is also stated to show the conflict between these two. Although he is against the limits and borders that governments draw in his life, his anti-violent stance differs him from other nomads.

At first sight, Bing's decision to squat in an abandoned house seems to affect no one, but as time goes by Ellen and Alice's lives are hugely shaped by his decision. When Bing learns that a house has been given to the municipality due to its unsettled debt, he does not hesitate to move and live there with his friends. His decision is mentioned in the novel as: "The decisions he makes are necessarily small ones, but small does not always mean unimportant, and day after day he struggles to adhere to the fundamental rule of his discontent" (Auster, 2010: 71). This decision can also be seen as an attack to state apparatus as municipalities are state institutions.

Bing does not use technological devices such as mobile phones and computers, he has a shop named 'the hospital for broken things' and he specializes in repairing the artifacts of a vanished world. He wages a war against capitalist understanding of buying a new one as soon as the former breaks down. Similarly, he gets interested in jazz and plays drum in a jazz band against the discourse of 'jazz is already dead'. Bing's interest in music can also be explained with Deleuze's words about desire "sleeping is a desire. Walking is a desire. Listening to music, or making music, or writing are desires, even death. Desire never needs interpreting, it is it which experiments" (Deleuze, 1987: 95). Therefore, it is understood that Bing's decisions about life can be regarded as the reflections of his desire.

For some people in the society, Bing's objection to use of technological devices can mean that he is not someone normal according to today's social norms. However, Deleuze's schizo subjects never worry about being labeled as "not normal". That's why schizo subjects do not have many friends.

Alice and Ellen also live in the house with Bing. Alice, who writes her dissertation about America after World War II, symbolizes Auster's anti-war stance that we see almost all his novels. On the other hand, Ellen works in a real estate agent and she is interested in painting. In the past, Ellen sleeps with one of her students who is only sixteen years old, and then she gets pregnant, has an abortion and commits suicide. Her psychological world is ruined. Ellen knows that she should take antidepressant pills, but instead she sees moving to the abandoned house as a kind of solution –even if it is temporary- for her problems in her inner world. She thinks that moving away from her home where she lives alone can help her cope with the trauma she is in.

Like all other residents of the house, Ellen knows very well that she cannot live there for a long period. This situation is also valid in nomadic life because there is no permanent house in nomadic life. In fact, the sense of deterritorialization is what Ellen really wants to experience. She is on the opinion that her psychological problems can only be solved with deterritorialization. When Ellen sets her desires free for the first time, the result was devastating for her, and now she listens to her desires and disobeys the rules again in order to delete the traces of her former choice.

As already stated, Ellen is interested in painting and she feels like drawing human body. Moreover, she muses on human body and organs separately. Her ideas could be linked with Deleuze's concept 'body without organs'. In this concept, what Deleuze mean is not really a body that does not have any organs, but a body in which the organs are not together. In other words, he means an unorganized body. Similarly, when Ellen draws human body, she draws hands on whole paper and eyes to other paper and arms to another paper. Therefore, the body she thinks and draws is also unorganized, too. From this perspective, Ellen's drawings can be used to comprehend Deleuze's concept of body without organs.

After Miles starts to live in the house his ideas and observation about the house and the Sunset Park is interesting: “He wanders around the streets, trying to familiarize himself with the neighborhood, but he quickly loses interest in Sunset Park. There is something dead about the place, he finds, the mournful emptiness of poverty and immigrant struggle” (Auster, 2010: 132).

Miles is the first person to link the Sunset Park with nomadism. When the mobility starts in a place, there is always emptiness, because nomads never stay in somewhere permanently. New destination for a nomad is another nomad’s previous destination. Also, Deleuze and Guattari describe the nomadic areas “as the backcountry, a mountainside, or the vague expanse around a city” (Deleuze and Guattari, 2005: 380). It is clear from the description that the Sunset Park is far from the city centre and it seems to be abandoned just like the house they live in.

Some time later, when Alice is in the house, municipal police officer, who carries a gun, knocks the door and gives a court order. He formally informs Alice that the residents of the house are outlaw and they must leave the house as soon as possible. This scene is very important, because it is the first time in the novel that nomads face with state apparatus. As Deleuze and Guattari state “state either uses police officers and jailers in place of warriors, has no arms and no need of them, operates by immediate, magical capture, “seizes” and “binds,” preventing all combat” (Deleuze and Guattari, 2005: 352). In this scene, municipal police officer and the court order he brings are a warning for the nomads. The authority tries to stop the combat before it is too late. State officially orders the nomads to leave the house and stop the squatting. But “the nomad is one who does not depart, does not want to depart” (Deleuze and Guattari, 2005: 381). Upon the arrival of fourth eviction notices from the court, Alice and Ellen start to worry for themselves and their decision is mentioned as “Alice and Ellen agreed that they would turn in their squatters’ badges at that point and move on, reluctantly move on” (Auster, 2010: 286). But it is too late for them to take this decision. One day, Miles wakes up with Alice’s scream and Bing’s swearing when the police officers come home suddenly. During the melee, Miles punches one of the police officers and runs away. After a while, he decides to surrender. The negative situation he is in is portrayed as such: “As the car travels across the Brooklyn Bridge, and he looks at the immense buildings on the other side of the East River, he thinks about the missing buildings, the collapsed and burning buildings that no longer exist, the missing buildings and the missing hands, and he wonders if it is worth hoping for a future when there is no future, and from now on, he tells himself, he will stop hoping for anything and live only for now (Auster, 2010: 308)”.

In postmodernism, it is argued that hope no longer exists as seen in Miles’ life. Postmodern subjects have no hope regarding their future, that’s why they do not think about the future, they just live the moment.

As Deleuze and Guattari indicate “it is a vital concern of every State not only to vanquish nomadism but to control migrations and, more generally, to establish a zone of rights over an entire “exterior,” over all of the flows traversing the ecumenon” (Deleuze and Guattari, 2005: 385). Therefore, this final is inevitable, state apparatus uses police officers to stop the nomads and their squatting. When nomads form a war machine against the state or the institutions and they wish to start a disobedience, riot or revolution, state’s response to all these is always same. State always catches the nomads, keeps them under control and limits their area.

3.Result

It is always difficult to analyze a postmodern novel, because they are mostly open-ended and each reader can deduce something different. Ties between literature and philosophy are very close and many philosophical theories are exemplified in literary works. From this perspective, it is claimed in this paper that Paul Auster’s characters in Sunset Park can be taken as the representatives of Gilles Deleuze’s nomadic thought. Many examples from characters’ words and actions were used to support this hypothesis.

Paul Auster's characters usually start a journey and this journey deeply affects their lives. In *Sunset Park*, Miles, Bing, Alice and Ellen's journey reaches their inner worlds and sheds light on them. The nomadism can be considered only when physical journey blends with psychological one. These characters are also schizophrenic subjects according to Deleuze's description. Not because they all have psychological problems but because they resist to social norms, authority, and capitalist world system. Each of them demonstrates their resistance differently, but their stance towards the life is same.

Characters in *Sunset Park* primarily attempt to set their desires free. For Deleuze, social oppression, capitalist system and state apparatus want to keep the desires in an area of which borders are already determined. Once the desires are kept in a limited area, it is easier to control and convert them. Deleuze calls these limited areas as striated and its contrast is smooth. The nomadic movement is carried out from striated areas to smooth ones. Desires can only be set free in smooth areas.

Nomads' lives, their challenges, problems and difficulties are skillfully articulated in *Sunset Park*. No writer can write his works by totally isolating himself from the society he belongs to, so Auster reflects what he experiences and sees in America. Deleuze's terms help us comprehend the novel from all its aspects.

References

- Akay, A. (1996), Yersizyurtsuzlaşma Üzerine, *Toplumbilim* 5 Nov. pp. 19-22.
- Auster, P. (2010), *Sunset Park*, New York: Faber and Faber.
- Best, S. and Kellner D. (1991), *Postmodern Theory Critical Interrogations*. Austin: Macmillian.
- Bogue, R. (1989), *Deleuze and Guattari*. London: Routledge.
- Chambers, I. (2001), *Migrancy, Culture, Identity*. London: Routledge.
- Colebrook, C. (2001), *Gilles Deleuze*. London: Routledge.
- Deleuze, Gilles. (1987), *Dialogues*. New York: Columbia University.
- Deleuze, G. & Guattari F. (2005), *A Thousand Plateaus Capitalism and Schizophrenia*. London: University of Minnesota.
- Goodchild, P. (1996), *Deleuze and Guattari An Introduction to Politics of Desire*. London: Sage,
- Hitchcock, L. (2008), *Theory for Classics: A Student's Guide*. London: Routledge.
- Maffesoli, M. (2011), *Göçebelik Üzerine İnisiyatik Boşluk*. İstanbul: Bağlam.
- Robert, M. (2007), *Capitalism, Psychiatry and Schizophrenia: A Critical Introduction to Deleuze and Guattari's Anti-Oedipus*, *Nursing Philosophy*, Vol. 8, no.1, pp.114-127.
- Sarup, M. (1993), *Introductory Guide to Post-structuralism and Postmodernism*. New York: Harvester.
- Suavagnargues, A. (2003), *Deleuze and Art*. London: Bloomsbury.
- Tekeli, İ. (2008), *Göç ve Ötesi*. İstanbul: Tarih Vakfı.

Uzun Özet

Postmodernizm kavramının dünyada ortaya çıkış zamanı konusunda üzerinde uzlaşmış bir tarih yoktur, ancak II. Dünya Savaşı sonrasında dünyada köklü farklılıklar ve gelişmelerin tecrübe edildiği konusunda ortak bir görüş vardır. Postmodernizm yirminci yüzyılın ikinci yarısından itibaren yaygın şekilde dile getirilmeye başlanmış ve postmodernist yazarların eserleri de zaman içerisinde edebi çalışmaların merkezinde yer almıştır. Artık yazılan birçok eser postmodern akımın temsilcisi durumun-

dadır Postmodern edebiyatın son dönem temsilcileri arasında gösterilen Paul Auster'ın eserleri bu alanda çalışma yapan çok sayıda akademisyen için uygun bir çalışma zemini yaratmaktadır. Kitapları Türkçe de dahil olmak üzere çok sayıda dile çevrilmiş olan Auster, çağdaş Amerikan edebiyatının en önemli temsilcilerinden biri olarak görülmektedir. Yazar romanlarında günümüz postmodern bireylerini ele alıp onların iç dünyalarına ışık tutmaktadır. Kurgu ile gerçeği başarılı bir şekilde harmanlayan Auster, romanlarında sürekli hareket halinde ve bir arayış içinde bulunan devingen karakterlere yer vermektedir. Auster eserlerini oluştururken postmodern edebiyat öğelerinin birçoğuna yer vermektedir. Göçebelik, yalnızlık ve bölünmüş aileler yazarın en sık kullandığı temaları olarak gösterilebilir. Yazar bu çalışmada incelenen romanı olan *Sunset Park*'da Amerikan toplumunun zihinsel ve fiziksel hareketliliğini ele almaktadır. Auster bu romanında çeşitli sebeplerden dolayı *Sunset Park* adlı mahalledeki terk edilmiş bir evde yaşamaya başlayan gençlerin başından geçenlerin anlatmaktadır. Auster karakterlerin geçmişlerinde yaşadıkları sorunlara odaklanarak onların iç dünyalarını gözler önüne sermektedir.

Göç kavramı günümüzde postmodern bireyin hayatının bir parçası haline gelmiştir. Göç, en genel şekliyle uzamsal hareket, bir mekândan diğerine, bir toplumsal ya da siyasal birimden diğerine doğru bir aktarım olarak anlaşılabilir. İnsanlar göç ederken buldukları mekânları değiştirerek oraları kendi alanları yaparlar. Bu bağlamda alan ile mekân kavramları arasındaki farka dikkat çekmek gerekmektedir. Alan, hem maddi hem de söylemsel düzlemde ortaya çıkan davranış, eylem, tutum, sözler ile birlikte üzerinde yaşadığımız coğrafyayı ve mekânı içine alır. Göçebelik hareketliliğin temelinde bireylerin güdülerini en yüksek düzeyde gerçekleştirme arzusu yatmaktadır. Birey istediklerinin hâlihazırda bulunduğu mekânda gerçekleşemeyeceğini hissettiği zaman bulunduğu ortamı terk edip yeni yerlere gitmek ister; böylece göçebelik düşüncesi ortaya çıkar.

Göçebeliliğin postmodern düşünce tarzında kendine daha rahat ve kalıcı yer bulmasının altında yatan sebepler postmodernizmin bireye geniş özgürlükler tanınması, onu olduğu gibi kabul etmesi ve bireyi belli kalıplara sokma amacı gütmemesidir. Modern devlet anlayışında her şeyin sırada ve düzende olması gerektiği düşüncesi hâkimdir, çünkü bir yerde sabit bireylerin herhangi bir düşünceye yönlendirilmesi, kontrol altında tutulması daha kolaydır. Bu yüzden göçebelik modern devlet oluşumunun karşısında yer almaktadır.

Göçebelik konusu ele alınırken Gilles Deleuze'ün bu konudaki görüşleri önemli bir rehber niteliği taşımaktadır. Fransız filozof kendi türettiği terimler vasıtasıyla göçebeliliğin alt yapısını oluşturmuş ve bu kavramın postmodern dünyada yayılmasına imkan sağlamıştır. Paul Auster'ın *Sunset Park* adlı romanındaki karakterler, postmodernizm ile ilgili kavramlar ortaya atan Deleuze'ün Guattari ile birlikte ele aldığı göçebe düşüncesinin örnekleridir. Göçebelik üzerine yapılacak olan çalışmalarda Paul Auster'ın anlatılarının önemli bir işlevi vardır çünkü göçebelerin günümüz toplumunda nasıl yer aldıkları, ne tür mücadelelere giriştikleri Paul Auster'ın romanlarında oldukça başarılı bir şekilde resmedilmektedir. Hiçbir yazar parçası olduğu toplumun etkisinden kendini tamamen soyutlayarak eserlerini oluşturamaz. Mutlaka, çevresinde şahit olduklarını kimi zaman bilerek kimi zaman bilinçaltına attıklarıyla eserlerinde yansıtmaktadır. Paul Auster, Amerikan toplumunda göçebelik düşüncesini benimseyenlerin yanında görünerek eserlerini oluşturmasına rağmen, bu düşüncenin dışında kalmayı tercih edenlere de eserlerinde yer verip okuyucuya bir kıyaslama şansı sunmaktadır. Bu çalışmanın amacı göçebelik temasının ışığında Paul Auster'ın *Sunset Park* adlı romanını incelemek ve göçebeliliğin postmodern hayat ve bireylere yansımalarını gözler önüne sermektir.

Anahtar Sözcükler: Paul Auster, *Sunset Park*, Göçebelik, Amerikan Edebiyatı

DÜZELTME / CORRECTION NOTICE

ODÜ Sosyal Bilimler Araştırmaları Dergisi adlı derginizin 2017 yılı Kasım sayısında (Cilt 7 Sayı:3) yayınlanan “The Effects of VIX Index, Exchange Rate & Oil Prices on the BIST 100 Index: A Quantile Regression Approach” başlıklı makalemizde, sehven hatalar yapılmıştır.

Çalışmanın sonuç kısmının son paragrafında yer alan Türkçe ifadeler aşağıdaki gibidir:

“Bu bulgu Türkiye’de beklentilerin aksine bu iki değişkenin zıt yönde hareket etmediğini göstermiştir. Dolayısıyla yatırımcılar dolar ile borsaya aynı anda yatırım yaparak portföy risklerini düşüremezler. Oil prices are not a dynamic factor affecting the BIST index. In subsequent studies, the BIST effect of some macro variables such as interest rates and inflation can be investigated.”

Doğrusu şu şekilde olacaktır:

“This finding is contrary to the expectations showed that these two variables move in opposite directions in Turkey. Therefore, investors cannot reduce portfolio risks by investing in dollar and stock exchange at the same time. Oil prices are not a dynamic factor affecting the BIST index. In subsequent studies, the BIST effect of some macro variables such as interest rates and inflation can be investigated.”

Çalışmanın “Genişletilmiş Özet” kısmında ise son cümlede sehven hata yapılmıştır.

Doğrusu şu şekilde olacaktır:

“In some researches, people who share different social categories such as education level, social structure and attitudes are more likely to establish communication and interaction process than others. One of the strongest social relations established among people at the end of this process is friendship (Blau, 1977; Verbrugge, 1977).”

DÜZELTME / CORRECTION NOTICE

Dergimizin 2017 / 7 (3) sayısında (s.479-488) yayınlanan “Örgütsel Sağlık Algısının Acenta Çalışanlarının Yabancılaşma ve İş Tatmin Düzeyleri Üzerindeki Etkisinde Örgütsel Adalet Algısının Aracılık Rolü” isimli makalede sehven hata yapılmıştır.

Doğrusu şu şekilde olacaktır:

“Örgütsel Sağlık Algısının Acenta Çalışanlarının Yabancılaşma ve İş Tatmin Düzeyleri Üzerindeki Etkisinde Örgütsel Adalet Algısının Aracılık Rolü” isimli makale Adana Bilim ve Teknoloji Üniversitesi Bilimsel Araştırma Projeleri birimi tarafından desteklenen 16113002 nolu projeden çıkarılmıştır. İlgili makale “Adana Bilim ve Teknoloji Üniversitesi Bilimsel Araştırma Projeleri birimi tarafından desteklenen 16113002 nolu projeden üretilmiştir” şeklinde dipnot eklenerek düzeltilmiştir.

ORDU ÜNİVERSİTESİ SOSYAL BİLİMLER ARAŞTIRMALARI DERGİSİ



ODÜSOBİAD

Cumhuriyet Yerleşkesi, Cumhuriyet Mah. P.K. 52200
Müzik ve Sahne Sanatları Fakültesi Binası 3. Kat
Sosyal Bilimler Enstitüsü Merkez/ORDU/TÜRKİYE

Tel : 0452 234 50 10 Müdüriyet Özel Kalem 1776
Faks : 0452 226 52 31 sbe@odu.edu.tr

www.odu.edu.tr

sbe.odu.edu.tr