

*Jandarma ve Sahil Güvenlik Akademisi*  
*Güvenlik Bilimleri Enstitüsü*

# *Güvenlik* *Bilimleri* *Dergisi*

*Ankara 2020*

*Gendarmerie and*  
*Coast Guard*  
*Academy*  
*Security Sciences*  
*Institute*

**G**

*Journal of Security*  
*Sciences*

**B**

*Cilt/Vol.: 9*

*Sayı/Num.: 1*

*Mayıs/May 2020*

**D**

*ISSN: 2147-2912*

*E-ISSN: 2147-5075*

*www.jsga.edu.tr*



# *Gvenlik Bilimleri Dergisi*

*The Journal of Security Sciences*



# GÜVENLİK BİLİMLERİ DERGİSİ

Yıl 9\* Sayı 1\* ISSN 2147-2912 / E-ISSN 2147-5075

## İMTİYAZ SAHİBİ

Hüseyin KURTOĞLU, *Jandarma ve Sahil Güvenlik Akademisi Başkanı*

## BAŞ EDİTÖR / SORUMLU MÜDÜR

Dr. Gökhan SARI, *Jandarma ve Sahil Güvenlik Akademisi*

## EDİTÖR

Doç.Dr. Elif ÇOLAKOĞLU, *Jandarma ve Sahil Güvenlik Akademisi*

Dr. Engin AVCI, *Jandarma ve Sahil Güvenlik Akademisi*

## YAYIN KURULU

Doç.Dr. Cenker Korhan DEMİR, *Jandarma ve Sahil Güvenlik Akademisi*

Doç.Dr. Gültekin YILDIZ, *Milli Savunma Üniversitesi*

Doç.Dr. Aref FAKHRY, *World Maritime Üniversitesi (İsveç)*

Doç.Dr. Gökhan İbrahim ÖĞÜNÇ, *Jandarma ve Sahil Güvenlik Akademisi*

Doç.Dr Tekin AVANER, *Jandarma ve Sahil Güvenlik Akademisi*

Dr. Giovanni ERCOLANI, *Murcia Üniversitesi (İspanya)*

Dr. Mehmet KURUM, *Jandarma ve Sahil Güvenlik Akademisi*

Dr. Erdem ÖZGÜR, *Jandarma ve Sahil Güvenlik Akademisi*

Dr. Umut SÖNMEZ, *Jandarma ve Sahil Güvenlik Akademisi*

Dr. Mehmet KAHYA, *Jandarma ve Sahil Güvenlik Akademisi*

## DÜZELTMENLER

Dr. Sevilay BULUT, (Türkçe) *Jandarma ve Sahil Güvenlik Akademisi*

Öğr.Gör. Yunus İNAN, (İngilizce) *Jandarma ve Sahil Güvenlik Akademisi*

## YAYIN KOORDİNATÖRÜ

İsmail FİDAN, *Jandarma ve Sahil Güvenlik Akademisi*

Her hakkı saklıdır. Güvenlik Bilimleri Dergisi yılda iki defa yayımlanan; yayın prensipleri, bağımsız, ön yargısız ve çift-kör hakemlik ilkelerine dayanan ulusal hakemli bir dergidir.

Yayın Kurulu, yayınladığı makalelerde, konu ile ilgili en yüksek etik ve bilimsel standartlarda olması ve ticari kaygı taşımaması şartını gözetmektedir.

Makalelerdeki görüş, sav, tez ve düşünceler yazarların kendi kişisel görüşleri olup, hiçbir şekilde Jandarma ve Sahil Güvenlik Akademisi'nin veya Güvenlik Bilimleri Enstitüsü'nün görüşlerini ifade etmez.

Makaleler, Güvenlik Bilimleri Dergisi'ne referans verilerek akademik amaçlarla kullanılabilir.

Güvenlik Bilimleri Dergisi'ne gönderilen makaleler iade edilmez. Dergimiz "Açık erişimli" olup yayınlanan eserlerin tam metinlerine erişim ücretsiz olup, yazı dili Türkçe ve İngilizcedir.

Güvenlik Bilimleri Dergisi; ULAKBİM TR Dizin, Akademia Sosyal Bilimler İndeksi (ASOS), Sosyal Bilimler Atıf Dizini (SOBİAD), EBSCO ve Araştırmak Bilimsel Yayın İndeksi veri tabanlarında taranmakta olup makalelere DOI numarası alınmaktadır.

## BASKI

Jandarma Basımevi Müdürlüğü/ANKARA

## YAZIŞMA VE HABERLEŞME ADRESİ

Jandarma ve Sahil Güvenlik Akademisi Beytepe / ANKARA

Telefon:0312 464 74 74 Dâhili: 6900 / 6910 / 6922

Web: <http://www.jsga.edu.tr/guvben/guvben-dergi>

E-posta: [editorgbd@jandarma.gov.tr](mailto:editorgbd@jandarma.gov.tr)

# THE JOURNAL OF SECURITY SCIENCES

Year 9\* Issue 1\* ISSN 2147-2912 / E-ISSN 2147-5075

## LICENSEE

Hüseyin KURTOĞLU, *President of Gendarmerie and Coast Guard Academy*

## EDITOR IN CHIEF

Gökhan SARI, Ph.D., *Gendarmerie and Coast Guard Academy*

## EDITOR

Assoc.Prof. Elif ÇOLAKOĞLU, Ph.D., *Gendarmerie and Coast Guard Academy*

Engin AVCI, Ph.D., *Gendarmerie and Coast Guard Academy*

## EDITORIAL BOARD

Assoc.Prof. Cenker Korhan DEMİR, Ph.D., *Gendarmerie and Coast Guard Academy*

Assoc.Prof. Gültekin YILDIZ, Ph.D., *National Defense University*

Assoc.Prof. Aref FAKHRY, Ph.D., *World Maritime University (Sweden)*

Assoc.Prof. Gökhan İbrahim ÖĞÜNÇ, Ph.D., *Gendarmerie and Coast Guard Academy*

Assoc.Prof. Tekin AVANER, Ph.D., *Gendarmerie and Coast Guard Academy*

Giovanni ERCOLANI, Ph.D., *Murcia University (Spain)*

Mehmet KURUM, Ph.D., *Gendarmerie and Coast Guard Academy*

Erdem ÖZGÜR, Ph.D., *Gendarmerie and Coast Guard Academy*

Umut SÖNMEZ, Ph.D., *Gendarmerie and Coast Guard Academy*

Mehmet KAHYA, Ph.D., *Gendarmerie and Coast Guard Academy*

## PROOFREADING

Sevilay BULUT, Ph.D., (in Turkish) *Gendarmerie and Coast Guard Academy*

Yunus İNAN, Instructor, (in English) *Gendarmerie and Coast Guard Academy*

## PUBLICATION COORDINATOR

İsmail FİDAN, *Gendarmerie and Coast Guard Academy*

All rights reserved. The Journal of Security Sciences published twice a year; is a nationally peer-reviewed journal based on the principles of publishing, independent, unprejudiced and double-blind arbitration.

In its published articles, the Editorial Board observes the highest ethical and scientific standards in relation to the issue and the requirement not to bear commercial concern.

The opinions, arguments, thesis and thoughts within the articles are reflections of the authors and do not, in anyway, represent those of the Gendarmerie and Coast Guard Academy or Security Sciences Institute.

Articles can be used for academic purposes with reference to The Journal of Security Sciences.

Articles sent to The Journal of Security Sciences will not be sent back.

Our journal is "Open Access" and access to full texts of the published works is free and the literary language is Turkish and English.

The Journal of Security Sciences is being searched in the database of ULAKBİM TR Index, Academia Social Sciences Index (ASOS), Social Sciences Reference Index (SOBİAD), EBSCO and Arastirmax Scientific Publication Index and DOI number is received to the articles.

## PRINTED BY

Gendarmerie Printing House Directorate /ANKARA

## CORRESPONDENCE AND COMMUNICATION

Gendarmerie and Coast Guard Academy Beytepe / ANKARA

Telephone: +90 312 464 74 74 ext: 6900 / 6910 / 6970

Web: <http://www.jsga.edu.tr/guvben/guvben-dergi>

E-mail: [editorgbd@jandarma.gov.tr](mailto:editorgbd@jandarma.gov.tr)



## GÜVENLİK BİLİMLERİ DERGİSİ

### Danışma Kurulu

Prof. Dr. Abdülkadir ÇEVİK <i>Ankara Üniversitesi</i>	Prof. Dr. Nesrin HİSLİ ŞAHİN <i>Başkent Üniversitesi</i>
Prof. Dr. Ahmet İNAM <i>ODTÜ</i>	Prof. Dr. Nurettin GÜZ <i>Gazi Üniversitesi</i>
Prof. Dr. Ali ÇAĞLAR <i>Hacettepe Üniversitesi</i>	Prof. Dr. Osman CELBİŞ <i>İnönü Üniversitesi</i>
Prof. Dr. Ayla Sevim EROL <i>Ankara Üniv.</i>	Prof. Dr. Recep AKDUR <i>Ankara Üniversitesi</i>
Prof. Dr. Canan ATEŞ EKŞİ <i>Hacı Bayram Veli Üniversitesi</i>	Prof. Dr. Sadi ÇAYCI <i>Başkent Üniversitesi</i>
Prof. Dr. Abdulkadir VAROĞLU <i>Başkent Üniversitesi</i>	Prof. Dr. Salih CENGİZ <i>İstanbul Üniversitesi</i>
Prof. Dr. Doğan KÖKDEMİR <i>Başkent Üniversitesi</i>	Prof. Dr. Sertaç Hami BAŞEREN <i>Ankara Üniversitesi</i>
Prof. Dr. Feridun YENİSEY <i>Bahçeşehir Üniversitesi</i>	Prof. Dr. Şennur TUTAREL KIŞLAK <i>Ankara Üniversitesi</i>
Prof. Dr. Gökhan KOÇER <i>Karadeniz Teknik Üniversitesi</i>	Prof. Dr. Türel YILMAZ ŞAHİN <i>Hacı Bayram Veli Üniversitesi</i>
Prof. Dr. Haldun YALÇINKAYA <i>TOBB Üniversitesi</i>	Prof. Dr. Zehra DÖKMEN <i>Ankara Üniversitesi</i>
Prof. Dr. İsmail Hakkı DEMİRCİOĞLU <i>Jandarma ve Sahil Güvenlik Akademisi</i>	Prof. Dr. Lawrence SUSSKIND <i>Massachusetts Teknoloji Üniv. (ABD)</i>
Prof. Dr. Marco GERCKE <i>Siber Suçlar Arş. Enstitüsü (İngiltere)</i>	Doç. Dr. Özgür ÖZDAMAR <i>Bilkent Üniversitesi</i>
Prof. Dr. M. Emin ÇAĞIRAN <i>Gazi Üniversitesi</i>	Doç. Dr. Nihat Ali ÖZCAN <i>TOBB Üniversitesi</i>
Prof. Dr. Mesut Hakkı CAŞIN <i>Yeditepe Üniversitesi</i>	Doç. Dr. Edalet HESENOV <i>Adli Tıp Kurumu (Azerbaycan)</i>
Prof. Dr. Hakan KARAN <i>Ankara Üniversitesi</i>	Doç. Dr. Ayça GELGEÇ BAKACAK <i>Hacettepe Üniversitesi</i>
Prof. Dr. Nevin GÜNGÖR ERGAN <i>Hacettepe Üniversitesi</i>	Doç. Dr. Özlem ÖZDEMİR <i>Fenerbahçe Üniversitesi</i>

## JOURNAL OF SECURITY SCIENCES

### Advisory Board

Prof. Abdülkadir ÇEVİK, Ph.D. <i>Ankara University</i>	Prof. Nesrin HİSLİ ŞAHİN, Ph.D. <i>Başkent University</i>
Prof. Ahmet İNAM, Ph.D. <i>ODTÜ University</i>	Prof. Nurettin GÜZ, Ph.D. <i>Gazi University</i>
Prof. Ali ÇAĞLAR, Ph.D. <i>Hacettepe University</i>	Prof. Osman CELBİŞ, Ph.D. <i>İnönü University</i>
Prof. Ayla Sevim EROL, Ph.D. <i>Ankara University</i>	Prof. Recep AKDUR, Ph.D. <i>Ankara University</i>
Prof. Canan ATEŞ EKŞİ, Ph.D. <i>Hacı Bayram Veli University</i>	Prof. Sadi ÇAYCI, Ph.D. <i>Başkent University</i>
Prof. Abdulkadir VAROĞLU, Ph.D. <i>Başkent University</i>	Prof. Salih CENGİZ, Ph.D. <i>İstanbul University</i>
Prof. Doğan KÖKDEMİR, Ph.D. <i>Başkent University</i>	Prof. Sertaç Hami BAŞEREN, Ph.D. <i>Ankara University</i>
Prof. Feridun YENİSEY, Ph.D. <i>Bahçeşehir University</i>	Prof. Şennur TUTAREL KIŞLAK, Ph.D. <i>Ankara University</i>
Prof. Gökhan KOÇER, Ph.D. <i>Karadeniz Technical University</i>	Prof. Türel YILMAZ ŞAHİN, Ph.D. <i>Hacı Bayram Veli University</i>
Prof. Haldun YALÇINKAYA, Ph.D. <i>TOBB University</i>	Prof. Zehra DÖKMEN, Ph.D. <i>Ankara University</i>
Prof. İ. Hakkı DEMİRCİOĞLU, Ph.D. <i>Gendarmerie and Coast Guard Academy</i>	Prof. Lawrence SUSSKIND, Ph.D. <i>Massachusetts Inst.of Technology (USA)</i>
Prof. Marco GERCKE, Ph.D. <i>Cybercrime Res. Institute (UK)</i>	Assoc.Prof. Özgür ÖZDAMAR, Ph.D. <i>Bilkent University</i>
Prof. M.Emin ÇAĞIRAN, Ph.D. <i>Gazi University</i>	Assoc.Prof. Nihat Ali ÖZCAN, Ph.D. <i>TOBB University</i>
Prof. Mesut Hakkı CAŞIN, Ph.D. <i>Yeditepe University</i>	Assoc.Prof. Edalet HESENOV, Ph.D. <i>Forensic Medicine Institute (Azerbaijan)</i>
Prof. Hakan KARAN, Ph.D. <i>Ankara University</i>	Assoc.Prof. Ayça GELGEÇ BAKACAK, Ph.D. <i>Hacettepe University</i>
Prof. Nevin GÜNGÖR ERGAN, Ph.D. <i>Hacettepe University</i>	Assoc.Prof. Özlem ÖZDEMİR, Ph.D. <i>Fenerbahçe University</i>

**Bu Sayının Hakemleri**

Prof. Dr. Ömer Faruk İŞCAN <i>Atatürk Üniversitesi</i>	Dr. Öğr. Üyesi Hakan KARAASLAN <i>Yüzüncü Yıl Üniversitesi</i>
Prof. Dr. Tevfik ERDEM <i>Hacı Bayram Veli Üniversitesi</i>	Dr. Öğr. Üyesi Ali BİLGENOĞLU <i>Adnan Menderes Üniversitesi</i>
Prof. Dr. Birsen ŞAHİN KÜTÜK <i>Hacettepe Üniversitesi</i>	Dr. Öğr. Üyesi Doğan Şafak POLAT <i>Arel Üniversitesi</i>
Prof. Dr. Barış ÖZDAL <i>Uludağ Üniversitesi</i>	Dr. Öğr. Üyesi İskender KARAKAYA <i>Yozgat Bozok Üniversitesi</i>
Prof. Dr. Mehmet Seyfettin EROL <i>Hacı Bayram Veli Üniversitesi</i>	Dr. Öğr. Üyesi Sertan AKBABA <i>Ahi Evran Üniversitesi</i>
Prof. Dr. Gürol CANTÜRK <i>Ankara Üniversitesi</i>	Dr. Öğr. Üyesi Rüstü Salim Savaş BİÇER <i>Nişantaşı Üniversitesi</i>
Prof. Dr. Akif Emre ÖKTEM <i>Galatasaray Üniversitesi</i>	Dr. Öğr. Üyesi Oğuzhan ERDOĞAN <i>Mehmet Akif Ersoy Üniversitesi</i>
Prof. Dr. Sait YILMAZ <i>Yeditepe Üniversitesi</i>	Dr. Gökhan SARI <i>Jandarma ve Sahil Güvenlik Akademisi</i>
Prof. Dr. Derya ÖCAL <i>Atatürk Üniversitesi</i>	Dr. Mehmet KURUM <i>Jandarma ve Sahil Güvenlik Akademisi</i>
Prof. Dr. Sertaç Hami BAŞEREN <i>Ankara Üniversitesi</i>	Dr. Yusuf ÖZER <i>Serbest</i>
Prof. Dr. Fuat SEKMEN <i>Sakarya Üniversitesi</i>	Dr. Mehmet KAPLAN <i>Jandarma ve Sahil Güvenlik Akademisi</i>
Prof. Dr. Atılhan NAKTİYOK <i>Atatürk Üniversitesi</i>	Dr. Erdem ÖZGÜR <i>Jandarma ve Sahil Güvenlik Akademisi</i>
Doç. Dr. Oktay BİNGÖL <i>Arel Üniversitesi</i>	Dr. Erdem ERCİYES <i>Jandarma Genel Komutanlığı</i>
Doç. Dr. Elif ÇOLAKOĞLU <i>Jandarma ve Sahil Güvenlik Akademisi</i>	Dr. Elem EYRİCE TEPECİKLİOĞLU <i>Yaşar Üniversitesi</i>
Doç. Dr. Nihat Ali ÖZCAN <i>Türkiye Ekonomi Politikaları Araştırma Vakfı</i>	Dr. Bürke Uğur BAŞARANEL <i>Jandarma ve Sahil Güvenlik Akademisi</i>
Doç. Dr. Serhat Ahmet ERKMEN <i>Jandarma ve Sahil Güvenlik Akademisi</i>	Dr. Mehmet KAHYA <i>Jandarma ve Sahil Güvenlik Akademisi</i>
Doç. Dr. Tekin AVANER <i>Jandarma ve Sahil Güvenlik Akademisi</i>	Dr. Bahar Senem ÇELİK ERSAYDI <i>Gazi Üniversitesi</i>
Doç. Dr. Gökhan İbrahim ÖĞÜNÇ <i>Jandarma ve Sahil Güvenlik Akademisi</i>	Dr. Ali Abbas EYYÜPOĞLU <i>Jandarma ve Sahil Güvenlik Akademisi</i>
Doç. Dr. Cenay BABAOĞLU <i>Niğde Ömer Halis Demir Üniversitesi</i>	Dr. Naci AKDEMİR <i>Jandarma ve Sahil Güvenlik Akademisi</i>
Doç. Dr. Can Umut ÇİNER <i>Selçuk Üniversitesi</i>	Dr. Alper BİLGİÇ <i>Jandarma ve Sahil Güvenlik Akademisi</i>
Doç. Dr. Meltem BOSTANCI <i>İstanbul Üniversitesi</i>	Dr. Hayrettin KÜPELİ <i>Jandarma ve Sahil Güvenlik Akademisi</i>
Doç. Dr. Göktürk TÜYSÜZOĞLU <i>Giresun Üniversitesi</i>	Öğr. Gör. Dr. Müge BORAZAN ÇELİKBIÇAK <i>Jandarma ve Sahil Güvenlik Akademisi</i>
Dr. Öğr. Üyesi Gökhan ERKAL <i>Atatürk Üniversitesi</i>	Murat Ertuğrul PALA <i>Jandarma Genel Komutanlığı</i>

## Referees of this Issue

Prof. Ömer Faruk İŞCAN, Ph.D. <i>Atatürk University</i>	Instructor Hakan KARAASLAN, Ph.D. <i>Yüzüncü Yil University</i>
Prof. Tevfik ERDEM, Ph.D. <i>Hacı Bayram Veli University</i>	Instructor Ali BİLGENOĞLU, Ph.D. <i>Adnan Menderes University</i>
Prof. Birsen ŞAHİN KÜTÜK, Ph.D. <i>Hacettepe University</i>	Instructor Doğan Şafak POLAT, Ph.D. <i>Arel University</i>
Prof. Barış ÖZDAL, Ph.D. <i>Uludağ University</i>	Instructor İskender KARAKAYA, Ph.D. <i>Yozgat Bozok University</i>
Prof. Mehmet Seyfettin EROL, Ph.D. <i>Hacı Bayram Veli University</i>	Instructor Sertan AKBABA, Ph.D. <i>Ahi Evran University</i>
Prof. Gürol CANTÜRK, Ph.D. <i>Ankara University</i>	Instructor Rüstü Salim Savaş BİÇER, Ph.D., <i>Nişantaşı University</i>
Prof. Akif Emre ÖKTEM, Ph.D. <i>Galatasaray University</i>	Instructor Oğuzhan ERDOĞAN, Ph.D. <i>Mehmet Akif Ersoy University</i>
Prof. Sait YILMAZ, Ph.D. <i>Yeditepe University</i>	Gökhan SARI, Ph.D. <i>Gendarmerie and Coast Guard Academy</i>
Prof. Derya ÖCAL, Ph.D. <i>Atatürk University</i>	Mehmet KURUM, Ph.D. <i>Gendarmerie and Coast Guard Academy</i>
Prof. Sertaç Hami BAŞEREN, Ph.D. <i>Ankara University</i>	Yusuf ÖZER, Ph.D. <i>Work Freelance</i>
Prof. Fuat SEKMEN, Ph.D. <i>Sakarya University</i>	Mehmet KAPLAN, Ph.D. <i>Gendarmerie and Coast Guard Academy</i>
Prof. Atılhan NAKTİYOK, Ph.D. <i>Atatürk University</i>	Erdem ÖZGÜR, Ph.D. <i>Gendarmerie and Coast Guard Academy</i>
Assoc.Prof. Oktay BİNGÖL, Ph.D. <i>Arel University</i>	Erdem ERCİYES, Ph.D. <i>Gendarmerie General Command</i>
Assoc.Prof. Elif ÇOLAKOĞLU, Ph.D. <i>Gendarmerie and Coast Guard Academy</i>	Elem EYRİCE TEPECİKLİOĞLU, Ph.D. <i>Yaşar University</i>
Assoc.Prof. Nihat Ali ÖZCAN, Ph.D. <i>Eco. Policy Research Foundation of Turkey</i>	Bürke Uğur BAŞARANEL, Ph.D. <i>Gendarmerie and Coast Guard Academy</i>
Assoc.Prof. S. Ahmet ERKMEN, Ph.D. <i>Gendarmerie and Coast Guard Academy</i>	Mehmet KAHYA, Ph.D. <i>Gendarmerie and Coast Guard Academy</i>
Assoc. Prof. Tekin AVANER, Ph.D. <i>Gendarmerie and Coast Guard Academy</i>	Bahar Senem ÇELİK ERSAYDI, Ph.D. <i>Gazi University</i>
Assoc. Prof. G.İbrahim ÖĞÜNÇ, Ph.D. <i>Gendarmerie and Coast Guard Academy</i>	Ali Abbas EYYÜPOĞLU, Ph.D. <i>Gendarmerie and Coast Guard Academy</i>
Assoc. Prof. Cenay BABAOĞLU, Ph.D. <i>Nevşehir Ömer Halis Demir University</i>	Naci AKDEMİR, Ph.D. <i>Gendarmerie and Coast Guard Academy</i>
Assoc. Prof. Can Umut ÇİNER, Ph.D. <i>Selçuk University</i>	Alper BİLGİÇ, Ph.D. <i>Gendarmerie and Coast Guard Academy</i>
Assoc. Prof. Meltem BOSTANCI, Ph.D. <i>İstanbul University</i>	Hayrettin KÜPELİ, Ph.D. <i>Gendarmerie and Coast Guard Academy</i>
Assoc. Prof. Gökürk TÜYSÜZOĞLU, Ph.D., <i>Giresun University</i>	Instructor Müge BORAZAN ÇELİKBIÇAK <i>Gendarmerie and Coast Guard Academy</i>
Instructor Gökhan ERKAL, Ph.D. <i>Atatürk University</i>	Murat Ertuğrul PALA <i>Gendarmerie General Command</i>

# İÇİNDEKİLER

<b>Editor'den .....</b>	<b>I-IV</b>
<b>COVID-19 Salgınının Toplumsal Değişim ile Güvenlik Ortamına Etkisi ve Kolluğa Öneriler .....</b>	<b>1-14</b>
<i>Erdem ERCİYES, Yusuf Mutlu GENÇ</i>	
<b>Değişen Jandarma Tören Kıyafetinin Personel İmaj ve Aidiyet Algısına Etkisi .....</b>	<b>15-36</b>
<i>Mehmet KAPLAN</i>	
<b>Silahlı Kuvvetlerin Kurumsal Dönüşümünü İncelemek: Bütüncül Bir Kuramsal Çerçeve Önerisi.....</b>	<b>37-64</b>
<i>Ahmet BARBAK</i>	
<b>Bağımlılıkla Mücadele Politikasına İlişkin Muhtarların Algıları ve Rollerine Üzerine Bir Değerlendirme: Düzce Örneği.....</b>	<b>65-82</b>
<i>Zülkif DAĞLI</i>	
<b>Türkiye'de Terör Olaylarının Harmonik Regresyon Analizi: Periyodiklikler ve Öngörü (İngilizce) .....</b>	<b>83-100</b>
<i>Yunus Emre KARAMANOĞLU, Yılmaz AKDİ</i>	
<b>Balkanlarda Yabancı Terörist Savaşçılar.....</b>	<b>101-124</b>
<i>Pınar Begüm KIZILGÜL</i>	
<b>Devlet Kırılmalı ve Çatışma Sonrası Devlet İnşası: Güney Sudan Çatışmasının Analizi (2013-2019) (İngilizce).....</b>	<b>125-146</b>
<i>Billy AGWANDA, Uğur Yasin ASAL</i>	
<b>Terörizm Kaynaklı Tehditlerde İstihbarat Kurumlarının Tehdit Değerlendirmesi: Geleneksel Yaklaşım.....</b>	<b>147-176</b>
<i>Talha ÖVET</i>	
<b>İstihbaratta Güncel Zorluklar ve Akımlar (İngilizce).....</b>	<b>177-204</b>
<i>Ahmet ATEŞ</i>	
<b>Katoliklik-Ortodoksluk Çatışması Çerçevesinde Ukrayna'nın Jeopolitiği.....</b>	<b>205-220</b>
<i>Tarık DEMİR</i>	
<b>Malvarlığına Karşı İşlenen Suçların Faillerinin Sosyal Değişkenler Vasıtasıyla Profil Analizleri.....</b>	<b>221-242</b>
<i>Aykut ÇALIŞKAN, Tuğça POYRAZ</i>	
<b>Çevrimiçi Banka Kartı Dolandırıcılığı: Risk Faktörlerini Anlamada Rutin Aktiviteler Yaklaşımı (İngilizce) .....</b>	<b>243-268</b>
<i>Naci AKDEMİR, Serkan YENAL</i>	
<b>KİTAP İNCELEMESİ</b>	
<b>Komünist Ayaklanmanın Bertaraf Edilmesi: Malaya ve Vietnam'dan Tecrübeler.....</b>	<b>269-274</b>
<i>Mehmet Burak BERK</i>	
<b>Makale Yazım Esasları.....</b>	<b>275-290</b>

## CONTENTS

---

<b>Editor's Note.....</b>	<b>I-IV</b>
<b>The Impact of The COVID-19 Outbreak on Social Change and Security Environment and Recommendations to Law Enforcement Organizations .....</b>	<b>1-14</b>
<i>Erdem ERCİYES, Yusuf Mutlu GENÇ</i>	
<b>The Effect of Changing Gendarmarie Ceremony Clothes on The Perception of Staff Image and Identification.....</b>	<b>15-36</b>
<i>Mehmet KAPLAN</i>	
<b>Analyzing The Institutional Transformation of Armed Forces: A Proposal For A Holistic Theoretical Framework .....</b>	<b>37-64</b>
<i>Ahmet BARBAK</i>	
<b>An Evaluation on The Perceptions and Roles of The Mukhtars Regarding Combating Addiction Policy.....</b>	<b>65-82</b>
<i>Zülkif DAĞLI</i>	
<b>Harmonic Regression Analysis of Terror Events in Turkey: Periodicities and Forecasting.....</b>	<b>83-100</b>
<i>Yunus Emre KARAMANOĞLU, Yılmaz AKDİ</i>	
<b>Foreign Terrorist Fighters in Balkans .....</b>	<b>101-124</b>
<i>Pınar Begüm KIZILGÜL</i>	
<b>State Fragility and Post-Conflict State-Building: An Analysis of South Sudan Conflict (2013-2019) .....</b>	<b>125-146</b>
<i>Billy AGWANDA, Uğur Yasin ASAL</i>	
<b>Intelligence Agencies' Threat Assesment on Terrorism-Based Threats: Traditional Approach .....</b>	<b>147-176</b>
<i>Talha ÖVET</i>	
<b>Current Challenges and Trends in Intelligence .....</b>	<b>177-204</b>
<i>Ahmet ATEŞ</i>	
<b>The Geopolitics of Ukraine Within The Framework of The Conflict of Catholicism-Orthodoxy.....</b>	<b>205-220</b>
<i>Tarık DEMİR</i>	
<b>Profile Analyses of The Perpetrator of Crimes Against Property Through Social Variables .....</b>	<b>221-242</b>
<i>Aykut ÇALIŞKAN, Tuğça POYRAZ</i>	
<b>Card-Not-Present Fraud Victimization: A Routine Activities Approach to Understand The Risk Factors.....</b>	<b>243-268</b>
<i>Naci AKDEMİR, Serkan YENAL</i>	
<b>BOOK REVIEW</b>	
<b>Defeating Communist Insurgency: The Lessons of Malaya and Vietnam.....</b>	<b>269-274</b>
<i>Mehmet Burak BERK</i>	
<b>Publishing Principles.....</b>	<b>275-290</b>

---



---

---

## EDİTÖR'DEN

Güvenliğin dönüşümünü bugüne kadar çoğunlukla teknoloji ve iletişim bağlamında görme eğilimindeydik. Film senaryolarında heyecanla izlediğimiz salgın hastalıkların, akademik çalışmalara konu olmuş olsa bile bugün günlük yaşantımızı veya güvenlik gündemimizi böyle etkileyebileceğine hazır olmadığımızı maalesef yaşayarak öğrendik. Belki halen farkında olmadığımız ama dünya güvenlik tarihinin kırılma noktalarından birini yaşıyoruz. Toplumsal davranış modellerimiz, sosyal algılarımız, güvenlik kaygılarımız, uluslararası ilişkilerimiz ve daha birçok konu artık eskisinden daha farklı olacak gibi görünmektedir.

Aslında varlığını, yokluğunda anladığımız birçok değer gibi COVID-19 gibi salgın hastalık kaynaklı tehditler özgürlüğün veya toplumsal ilişkilerin hayatımızdaki önemini bir kez daha hatırlamamızı sağladı. Böylece güvenlik risk ve tehditleri arasında sayılan tüm konulara yönelik proaktif tedbirler geliştirilmesi gerektiği anlaşıldı. Yaşanan bu tecrübeler ışığında sahip olduklarımızın değerini bilmek, olası risk ve tehditlere yönelik çözüm önerileri üretmek her zaman hazırlıklı olmamız gerektiğini bir kez daha hatırladık.

Bu çerçevede bu sayımıza, “COVID-19 Salgınının Toplumsal Değişim ile Güvenlik Ortamına Etkisine” yönelik **ERCİYES** ve **GENÇ** tarafından hazırlanan makale ile başladık. Kolluk penceresinden hazırlanan çalışmada, salgının suç çeşitlerindeki değişime etkisi, salgın sonrası kolluğun teşkilatlanması ve görevlerine yönelik önerilerin yanında önümüzdeki dönemde devletlerin kişisel özgürlükler ile kamu güveni ve sağlığı arasında bir seçim yapma ikilemiyle karşılaşabileceği hususuna dikkat çekilmiştir.

Algı ve dönüşüm konu başlığı içinde üç makale sunulmaktadır. Jandarma kıyafeti üzerinden imaj ve aidiyet algısının saha destekli incelendiği çalışmada **KAPLAN**; üniforma ile ilgili değişim çalışmalarında kurum içi ve dışı tüm paydaşların görüşlerinin önemli olduğunu vurgulamıştır. Kaplan'ın kıyafet üzerinden çizdiği kurumsal dönüşümü, **BARBAK**; ekonomik, siyasi ve yönetsel boyutları ile Silahlı Kuvvetler üzerinden kuramsal bir çerçevede ele almıştır. Çalışmada ülkelerin silahlı kuvvetlerindeki dönüşümün genel olarak devlet aygıtı ve kamu yönetimine ilişkin değişimden bağımsız ele alınamayacağını, farklı bir bilimsel disiplin kullanarak veya kuramsal değişimlere göre farklı veya tamamlayıcı kuramsal çerçevelerin oluşturulabileceğini belirtmektedir. Algı konusundaki diğer makalede ise **DAĞLI**, Düzce İli örneği üzerinden nicel araştırma yöntemleri kullanarak muhtarların bağımlılıkla mücadele politikasına ilişkin algıları ve rollerini incelemiş ve bu konuda muhtarların yeterli bilgi sahibi olmadıklarını ve motivasyon eksikliklerinin bulunduğu altını çizerek işbirliği ve projelerin önemine değinmiştir.

Terör konusuna odaklanılan makalelerden ilkinde **KARAMANOĞLU** ve **AKDİ**; harmonik regresyon ve klasik zaman serisi tekniklerini kullanılarak 2001-2012 yılları



---

---

arasında Güneydoğu Anadolu bölgesinde meydana gelen terör olaylarını incelemişlerdir. İngilizce olarak hazırlanan çalışma sonucunda terör olaylarının 72 ayda bir artış gösterdiğini ve bu zaman serilerinin göz önüne alınarak terör örgütü ile mücadelenin istikrarlı ve sürekli olması gerektiğini belirtmişlerdir. Terör konusunu yabancı terörist savaşçılar çerçevesinde ele alan **KIZILGÜL** ise Balkanlara odaklanmış ve gelecekte YTS'lerin ülkeler için risk ve tehdit oluşturabileceği konusuna dikkat çekmiştir. Terörizmden etkilenen ve 2011 sonrasında kurulan Güney Sudan'da yaşanan etnik temelli iç savaş üzerinden devlet inşası sürecini ele aldıkları İngilizce makalesinde **AGWANDA** ve **ASAL**; bu süreci 2013-2019 yılları arasındaki dönem kapsayan çatışmaları analiz etmişlerdir.

İstihbarat konusundaki iki makaleden ilkinde terörizm kaynaklı tehditlerde istihbarat kurumlarının tehdit değerlendirmesini ele alan **ÖVET**, geleneksel olarak istihbarat değerlendirmelerinde kullanılan Singer'in iki parametrelili (niyet ve kapasite) modelinin günümüz için geçerliliğini 9/11 terör saldırısı üzerinden eleştirel olarak incelenmiş ve nitelikli istihbarat analizcilerinin yetiştirilmesinin önemine değinmiştir. İstihbarat konusundaki diğer makale ise İngilizce dilinde sunulmaktadır. İstihbaratta güncel zorlukları teknolojik, finansal, kurumsal ve siyasal zorluklar ve bu zorluklarla ilişkili sekiz farklı akım olarak ele alan **ATEŞ**, İngilizce hazırladığı çalışmasında; bu zorlukların ve akımların anlaşılmasının, küresel güvenlik ortamının açıklanmasında ve analizinde önemli olduğunu ve ayrıca bu sürecin süreklilik gerektirdiğini belirtmektedir.

Katoliklik-Ortodoksluk Çatışması Çerçevesinde Ukrayna'nın Jeopolitiğini ele aldığı çalışmada **DEMİR**; çalışmada ideolojik iktidar kaynaklarından biri olan din kurumunun Slav dünyasının Katoliklik-Ortodoksluk temelli bölünmüşlüğündeki rolüne değinmiştir.

Son grupta suç olgusu iki ayrı makalede ele alınmıştır. **ÇALIŞKAN** ve **POYRAZ** tarafından Malvarlığına Karşı İşlenen Suçların Faillerinin Profil Analizleri üzerinde durulmuş ve suçun aydınlatılmasında sosyo-kültürel değişkenlerin (cinsiyet, yaş, eğitim düzeyi, ortalama gelir, vb.) geçerliliği sorgulanmıştır. **AKDEMİR** ve **YENAL** tarafından İngilizce hazırlanan makalede ise çevrimiçi banka kartı dolandırıcılığı konusu rutin aktiviteler yaklaşımı çerçevesinde incelenmiştir.

Ayrıca bu sayımızda **BERK** tarafından Sir Robert Thompson'un "Defeating Communist Insurgency: The Lessons of Malaya and Vietnam" adlı kitap incelemesi okuyucunun beğenisine sunulmuştur.

Salgın hastalık, algı, terör, istihbarat, mezhep çatışması ve suç, kavramları çerçevesinde kurgulanmış olduğumuz bu sayımızı okuyucularımızın beğenisine sunarız.

**Dr. Gökhan SARI**  
**Başeditör**

---

---

## EDITOR'S NOTE

We have considered the transformation of the security in the context of technology and communication so far. We have painfully learned that we were not ready for how pandemics that we have seen in movie scenarios and encountered in academic studies would affect our daily lives and security agenda. We may not be aware of, but may be going through the very security failure of the world history. Many issues, including social behavior models, social perceptions, security concerns, international relations and more, seem to be different from their past.

As we appreciate many values after losing them, threats resulting from pandemics like COVID-19 also helped us appreciate the value of freedom and importance of social relations in our lives. Thus, it is understood that developing proactive precautions for security against all topics included in risks and threats seems like a must. Depending on these experiences gone through, we recalled that we must appreciate what we have, and that we must be ready with suggestions of solutions for possible risks and threats.

Therefore, this issue starts with the article titled 'Impact of the COVID-19 Outbreak on Social Change and Security Environment' written by **ERCIYES** and **GENÇ**. The study focusing on the issue regarding the law enforcement evaluates the effects of pandemics on the change in sort of crimes, restructuring of law enforcement organizations in post-pandemic period and making suggestions about these organizations' duties after the pandemics, and it highlights that states will probably have to face up with the dilemma of public health and public security in the following period.

Then, three articles were presented under the general term, perception and transformation. **KAPLAN**, whose study focuses image and sense of belonging about the uniform of the Gendarmerie through field studies, stated that ideas from parties not only of the organization but also from the outside of the organization are important about the changes in the uniform of the personnel. **BARBAK** focused on the economic, politic and administrative change that Armed Forces experience in a more institutional perspective than Kaplan mentions regarding the uniform. In his study, he stated that the changes in the armed forces of any country cannot be separated from that of states and public administration, and adds that a different discipline or theoretical framework can be applied to shape an institutional frame about this change. Another article about perception by **DAĞLI** studied on the roles and perceptions of mukhtars about combating addiction with quantitative methods in Düzce Province, and concluded that they are not much aware of and motivated about this issue and highlighted that there must be cooperation and projects on it.

---

---

In the first article focusing on terrorism, **KARAMANOĞLU** and **AKDİ** studied terror incidents in the South Anatolia between 2001-2012 using harmonic regression and classical time series techniques. In their article penned in English, they stated that terror incident show an increase in every 72 months and combating terrorism must be continuous and consistent regarding these time series. **KIZILGÜL**, talking about terrorism through foreign terrorist fighters, focused on Balkans and claimed that these FTFs will cause risks and threats against states in the future. In their article in English, **AGWANDA** and **ASAL**, writing about ethnic civil war leading to the foundation of South Sudan after 2011, analyzed the conflicts between the years 2013 and 2019.

In the first article about intelligence, **ÖVET**, talking about the assessment of terrorism-led threats by intelligence organizations, evaluated Singer's dual-parameter (intention and capability) that is employed in intelligence assessment through 9/11 terror attacks critically and suggested that qualified intelligence assessor must be trained. The second article on intelligence was written in English by **ATEŞ**, who talked about different threats that intelligence organizations experience, like technological, financial, institutional, and political. He also stated that understanding these threats is vital for depicting and analyzing the global security environment and it requires continuity.

In his study, **DEMİR**, mentioning the Geopolitics of Ukraine within the Framework of the Conflict of Catholicism-Orthodoxy, talked about the role of religion in the separation based on Catholicism-Orthodoxy in the Slavic world, which is a means of power.

In the last group, three articles are presented. **ÇALIŞKAN** and **POYRAZ** focused on profile analyses of the perpetrator of crimes against property and questioned the validity of social variables (gender, age, education background, average income, etc.) so as to elucidate the crime. **AKDEMİR** and **YANEL** studied card-not-present fraud victimization through a routine activities approach.

Also, in this issue, **BERK** presented the review of the book "Defeating Communist Insurgency: The Lessons of Malaya and Vietnam" by Sir Robert Thompson.

We present this issue that focused mostly on the terms pandemics perception, terrorism, intelligence, sectarian conflict and crime to the readers and hope they will appreciate it.

**Dr. Gökhan SARI**  
**Chief Editor**

## COVID-19 SALGINININ TOPLUMSAL DEĞİŞİM İLE GÜVENLİK ORTAMINA ETKİSİ VE KOLLUĞA ÖNERİLER

Erdem ERCİYES\*, Yusuf Mutlu GENÇ\*\*

### Öz

*Bu çalışmada; "COVID-19 salgınının toplumsal değişimi ve güvenlik ortamını nasıl etkileyeceği" araştırma sorusuna cevap bulunmaya çalışılmış ve kolluğa bazı pratik öneriler getirilmiştir. Bu kapsamda nitel bir araştırma yöntemi benimsenerek keşifsel bir araştırma yürütülmüştür. Veri türü olarak ikincil kaynaklar ve açık kaynak istatistikleri kullanılmıştır. Ancak COVID-19 ile ilgili sürecin devam ediyor olması nedeniyle bilimsel olarak genellemeler, radikal sonuçlar ve büyük çıkarımlarda bulunulmaktan özellikle kaçınılmıştır. Virüsün yayılmasının devam etmesi durumunda, asayiş suçlarında azalma, buna karşı siber, dijital, finansal teknoloji ve yağmacılık suçlarında artış olabileceği öngörülmektedir. Ayrıca devletlerin kişisel özgürlükler ile kamu güveni ve sağlığı arasında bir seçim yapma ikilemiyle karşılaşabileceği değerlendirilmektedir. Çalışmanın sonunda COVID-19 salgını sonrası dönem için kolluk yetkililerine kolluğun teşkilatlanma ve görevlerine yönelik öneriler getirilmiştir.*

**Anahtar Kelimeler:** COVID-19, Koronavirüs, Kolluk, Kolluk Yönetimi

### THE IMPACT OF THE COVID-19 OUTBREAK ON SOCIAL CHANGE AND SECURITY ENVIRONMENT AND RECOMMENDATIONS TO LAW ENFORCEMENT ORGANIZATIONS

#### Abstract

*This study tries to find a response to the research question, "How will the COVID-19 outbreak affect social change and security environment" and brings some practical recommendations to law enforcement organizations. In this context, an exploratory research has been carried out by adopting a qualitative research approach. Secondary resources and open source statistics have been used as data type. However, due to the ongoing process of the COVID-19, presentations of scientific generalizations, radical results and major inferences have been especially avoided. If the virus continues to spread, it is predicted that there will be a decrease in public order crimes whereas an increase in cyber, digital, financial technology and looting crimes. It is also considered that states may face the dilemma of making a choice between personal freedoms, public trust and health. At the end of the study, concerning organization and duties for the period after the COVID-19 outbreak, recommendations have been brought to law enforcement officials.*

**Keywords:** COVID-19, Coronavirus, Law Enforcement, Law Enforcement Management

\* Dr. Jandarma Personel Yarbay, Jandarma Genel Komutanlığı Strateji Başkanlığı, erdemerciyes@yahoo.com, <https://orcid.org/0000-0002-7842-0967>.

\*\* Jandarma Albay, Jandarma Genel Komutanlığı Strateji Başkanlığı, yusufgenc@gmail.com, <https://orcid.org/0000-0002-8552-9661>.

## **GİRİŞ**

Çin Ülke Ofisinin 31 Aralık 2019'da Çin'in Vuhan şehrinde nedeni tespit edilemeyen zatürre vakalarını bildirmesi üzerine, Dünya Sağlık Örgütü (DSÖ) tarafından daha önce insanlarda tespit edilmemiş şiddetli akut solunum yolu sendromu koronavirüsü 2 (SARS-CoV-2) veya 2019 Novel Coronavirus (2019-nCoV) olarak adlandırılan yeni bir koronavirüs tipi tanımlanmış ve müteakiben pandemi<sup>1</sup> ilan edilmiştir. Bu virüs taç benzeri görünümü nedeniyle (Latince: Coronam, İtalyanca: Corona) Koronavirüs olarak adlandırılmaktadır<sup>2</sup> (Zhou vd., 2019: 3). Yeni virüsün neden olduğu hastalık ise COVID-19 olarak isimlendirilmiştir. COVID-19 genellikle solunum yollarını ve akciğerleri enfekte eden bir hastalık türüdür.

Virüs ortaya çıktıktan sonra hastalıkla mücadelede bütün ülkeler benzer tedbirler almaya çalışmıştır. Bu konuda hijyen (özellikle el hijyeni) vurgulanmış, hasta insanlarla temastan kaçınmak için sosyal mesafe gündeme getirilmiş, restoran, sinema, spor müsabakaları gibi insanların bir araya geldiği sosyal faaliyetler kısıtlanmış, ülkeler arasında ve ülke içinde seyahat kısıtlamaları başlatılmış, kısmi veya genel sokağa çıkma yasakları uygulanmış, kişisel koruyucu ekipman üretiminde ve tedarikinde ülkeler arası yarış başlamış, mobil uygulamalar vasıtasıyla hasta kişiler takip edilmeye çalışılmış, diğer vatandaşlar hastalığın yaygın olduğu yerler konusunda uyarılmış, kamuda olduğu gibi özel sektörde de minimum personelle esnek çalışma sistemine geçilmiş, okullarda eğitime ara verilmiş ve sağlık sistemlerinin kapasitesi artırılmaya çalışılmıştır (Dünya Sağlık Örgütü, 2020).

Hâlihazırda Dünya ve Türkiye'de çok sayıda ölüme yol açan bu virüs sonrası Dünya'nın nasıl bir hal alacağıyla ilgili derin endişeler ve farklı görüşler mevcuttur. COVID-19 ile ilgili sürecin devam ediyor olması nedeniyle bilimsel olarak genellemeler, radikal sonuçlar ve büyük çıkarımlarda bulunulmaması gerektiği not edilmekle birlikte, kolluk açısından sürecin yakından takip edilerek değerlendirilmesi önem arz etmektedir.

Bu çalışmada; "COVID-19 salgınının toplumsal değişimi ve güvenlik ortamını nasıl etkileyeceği" araştırma sorusuna cevap bulunmaya çalışılmıştır. Bununla

---

<sup>1</sup> Epidemi tanım olarak salgın hastalık demektir. Pandemi ise dünyada birden fazla ülkede veya kıtada, çok geniş bir alanda yayılan ve etkisini gösteren salgın hastalıklara verilen genel isimdir. Tarihteki pandemi örnekleri; Kara Veba, Kolera, Grip, Tifo, Domuz gribi ve COVID-19'dur.

<sup>2</sup> İnsanlardaki Koronavirüs ilk olarak 1960'larda soğuk algınlığına neden olan Human Coronavirus OC43 olarak isimlendirilmiştir. 2003 yılındaki SARS-CoV, 2012 yılındaki MERS-CoV virüsleri de aynı ailedendir (Zhou vd., 2019: 3).

birlikte, çalışmanın amacı; COVID-19 salgı sonrası dönemde değişen güvenlik algısı ve toplum yapısını ortaya koymak ve kolluk yetkililerine kolluğun teşkilatlanma ve görevlerine yönelik öneriler getirmek olarak belirlenmiştir. Bu kapsamda nitel bir araştırma yöntemi benimsenerek keşifsel bir araştırma yürütülmüştür. Veri türü olarak ikincil kaynaklar ve açık kaynak istatistikleri kullanılmıştır. Çalışmada kullanılan kolluk kavramından; Jandarma Genel Komutanlığı, Emniyet Genel Müdürlüğü ve Sahil Güvenlik Komutanlığı anlaşılmalıdır.

Çalışmanın ilk bölümünde, COVID-19 salgını sonrası dönemde uluslararası siyasetin nasıl şekilleneceği küreselleşme ve ulus devlet kavramları üzerinden incelenmiştir. Devam eden bölümde, bireysel ve kurumsal mahremiyet kavramlarının değişimi yapay zekâ özelinde virüsle mücadeleye yönelik teknolojik gelişim bakış açısıyla irdelenmiştir. Müteakiben toplumsal değişim kavramı kültür penceresinden incelenmiştir. Son bölümde ise COVID-19 salgını sonrası dönem için kolluk yetkililerine kolluğun teşkilatlanma ve görevlerine yönelik geliştirilen öneriler üzerinde durulmuştur.

## 1. KÜRESELLEŞME Mİ ULUS DEVLET Mİ?

Ekonomi, siyaset, kültür, teknoloji ve daha birçok alanı eş zamanlı olarak içine alan karmaşık bir süreç olan küreselleşmeyi Rugman (2004: 22); “*doğrudan yabancı yatırım yapan çokuluslu girişimlerin faaliyetleri ve ulusal sınırların ötesinde değer yaratmak amacıyla iş ağlarının ortaya çıkması*” olarak tanımlamaktadır. Ancak bu çalışmada, küreselleşme daha çok sosyolojik bakış açısıyla değerlendirilmiş ve Giddens (2006: 204)’ın “*uzak yerellikleri birbirine bağlayan dünya çapındaki toplumsal ilişkilerin yoğunlaşması*” olarak gördüğü küreselleşmenin ulus devlet anlayışının güçlendirdiği yerelleşme anlayışıyla girdiği diyalektik ilişki kapsamında incelenmiştir.

COVID-19 sonrası dünyanın McLuhan (1964: 8)’ın küresel köyü<sup>3</sup> mü yoksa Jameson’ın Ötekilik Retoriği ve Ulusal Alegorisi’nde<sup>4</sup> (Ahmad, 1995: 5) mi karşılık bulacağı konusu tamamıyla bilim adamlarının mevcut verilerden yaptığı çıkarımların hayal güçlerinde vuku bulduğu yansımalarından ibarettir. Yazarların bilimsel sınırlarda

<sup>3</sup> McLuhan (1962: 8) bilginin ve teknolojinin yayılma hızı karşısında dünyanın çok küçüldüğünü tasvir etmek için “Gutenberg Galaksisi” isimli kitabında, “küresel köy” terimini kullanmıştır.

<sup>4</sup> Jameson (2008: 12) Üçüncü Dünya kavramını sömürgecilik ve emperyalizm bağlamında kapitalist (birinci dünya) ve sosyalist (ikinci dünya) ülkeler dışındaki ülkeleri tanımlamak için kullanmıştır.

kalma çabası nedeniyle bu konuda görüş bildiren araştırmacıların görüşleri çalışmada eğilip bükülmeden aktarılmaya çalışılmıştır.

Rus futurist Pereslegin (2020: 17) bu virüsün rastgele bir virüs olmadığı, asıl görevinin dünyayı ve dünyadaki finansal sistemi değiştirmek olduğunu iddia etmektedir. Bu kapsamda küçük havayolları, seyahat acenteleri, oteller, tiyatrolar, film şirketleri, hizmet birimleri gibi kurumların düşük meblağlar karşılığında satın alınacağı ve her şey normale döndüğünde büyük paralar karşılığında yeniden satılacağını öngörmektedir. Ayrıca, seyahatlerin azalması nedeniyle turizmin büyük bir sekteye uğrayacağı ve herhangi bir virüs taşımadığımızı gösterir belgelerle dolaşacağımızı, tekli para sisteminden<sup>5</sup> çoklu bölgesel pazarlara ve para birimlerine geçiş döneminin başlayacağı, başlangıçta zayıflamış gibi görünse de bu sürecin sonunda neo-liberalizmin güçleneceği hatta devletlerin yapay zekâ tarafından yönlendirileceğini öne sürmektedir.

Rus analist Krutikov (2020: 20) ise COVID-19'un dünyayı yeniden şekillendireceği hususunda Pereslegin'le hem fikir olmakla birlikte ondan ayrıldığı en temel nokta; devletlerin evrileceği sistem konusunda olmaktadır. Krutikov'a göre Avrupa Birliği'nin gücü zayıflayacak, ulus devlet anlayışı belirli yerlerde geri dönecek, ulusalcılık güç kazanacak ve sonuçta ulus devletlerin bir tür Pan-Avrupa üstyapısı canlanacaktır. Bunlara ilave olarak Krutikov, dünyada finansal sistemde istikrarsızlık döneminin hâkim olacağını, bilimselliğin bu dönem sonrası önem kazanacağını, özellikle temel bilimlerinin öneminin daha iyi kavranacağını ifade etmektedir (a.g.e).

Bu noktada Harari (2020: 13) ulusalcı izolasyon ile küresel dayanışma arasında insanlığın yapması gereken önemli bir seçim olacağını ifade etmektedir. Ayrıca, seyahat kısıntılarına uluslararası bir uzlaşmayla bilim adamları, doktorlar, gazeteciler, siyasetçiler ve iş adamları gibi meslekler için istisnai bir düzenleme yapılmasını önermektedir.

COVID-19'un halen yaşanan bir süreç olması nedeniyle sonuçları tam olarak kestirilemese de yarattığı ezberleri bozan etkinin büyüklüğü göz önüne alındığında mevcut dünya düzeninin eskisi gibi devam edeceğini öne sürmek naif bir yaklaşım olacaktır. Tarihin kırılma anları incelendiğinde çoğunda ortak özellik olan asimetrik karakter ve sıra dışılık COVID-19'da fazlasıyla bulunmaktadır. Tarihsel materyalist bakış açısından bakıldığında tarihin belirli dönemler halinde tekerrür ettiği (Marx,

---

<sup>5</sup> Amerika Birleşik Devletleri Doları

1994: 5) savından hareketle küreselleşmenin yerelleşme eğilimiyle gireceği diyalektik etki sonucu “post-küreselleşme” olarak tanımlanabilecek bireylerin dijitalleştiği ve alışkanlıkların değiştiği yeni bir küreselleşme türünün ortaya çıkması olası görünmektedir.

## **2. MAHREMİYET**

COVID-19’un tedavisi ne kadar önemliyse virüsün teşhisi ve yayılmasının önlenmesi bir o kadar, hatta daha fazla, önemlidir. Ülkeler bu konu üzerine çalışırken Çin, Güney Kore ve Singapur’da yapılan çalışmalar ön plana çıkmıştır. Çin’li, Güney Kore’li ve Singapur’lu yetkililer, akıllı telefonları kullanarak insanların ateşlerini, kimlerle temas ettiğini, hasta insanlara olan uzaklığını ve izolasyon kurallarına uymayan pozitif hastaların güncel yer bilgisini tespit edebilmektedir (Simonite, 2020; Watson vd., 2020; Vaswani, 2020). Bu uygulamalar kadar kapsamlı olmasa da benzer bir çalışma İsrail’de yapılmıştır. Teröristlere karşı kullanılan takip teknolojisi COVID-19 virüslü hastalarının tespit edilmesi için kullanılmaya başlamıştır (Clarke, 2020: 1). Öte yandan Rusya, vatandaşların COVID-19 nedeniyle uygulanan karantına kararına uyup uymadığını kontrol etmek amacıyla Moskova’da dışarıya çıkmak isteyen vatandaşları için Moskova Belediyesinin internet sitesine (Mos.ru) önceden başvurarak QR kodu almayı zorunlu hale getirmiştir (Lisenko, 2020: 1). Benzer uygulamalar Avrupa’daki diğer ülkelerde uygulanmaya başlanmıştır. Çoğu ülkede karantinadaki kişileri polis evlerine girmeden telefon ve göz teması aracılığıyla kontrol etmektedir (Cahn ve Veiszlemlein, 2020: 2). Türkiye’de bu çalışmalara duyarsız kalmayarak benzer çalışmaları yürütmektedir. Enfekte olan hastalarla teması engellemek için “Hayat Eve Sığar” isimli bir akıllı telefon uygulaması kullanılmaya başlanmıştır (Sağlık Bakanlığı, 2020a).

Harari (2020: 7), önümüzdeki süreçte devletlerin kamu sağlığı adına yüksek teknoloji kitle izleme-takip sistemlerini kullanmaya başlayacağına hatta çok kısa bir süre içerisinde vatandaşlarını takip edebilmek için deri altına takılabilecek çipleri kullanabileceğini öne sürmektedir.

Foucault (1980: 25), gücü liderliğin bir unsuru olarak değerlendirmektedir. İktidarı bir tahakküm biçimi olarak görerek hem kurumların hem de bireylerin bakış açılarını değerlendirerek özneler arası bir anlayışa sahiptir. Kurumlar, gücü bireyler üzerinde kullanırken bireyler de sosyal ağlarının etkisiyle kurumlara güç verirler. Bu nedenle gücün varlığının bilginin üretimine bağlı olması nedeniyle iktidarın bilgi ile bağlantısı önem kazanmaktadır. Foucault (1977: 27-28)’ya göre; bilgi eğer iktidarla



bağlantılı olursa sadece 'gerçeğin' otoritesini üstlenmekle kalmaz, aynı zamanda kendini gerçekleştirme gücüne de sahiptir. Bu da bilgiye kısıtlama, düzenleme ve uygulama yeteneği kazandırmaktadır. Bu süreç geleneksel devletin enformasyon teknoloji devrimiyle dijital devlete doğru dönüşmesini hızlanmaktadır. Foucault'nun toplumda gücün sağlanmasında kullandığı Bentham'ın Panoptikon alegorisi<sup>6</sup> yapay zekâyla farklı bir boyuta geçecektir.

Devletler özellikle yapay zekâ tabanlı uygulamalarla daha fazla veriye erişme, kontrol etme ve bu verileri yönetme hakkına sahip olacaklardır. Bu durumda doğal olarak bireylerin özgürlüklerine ve mahremiyetlerine kısıtlamalar getirecektir. Beraberinde çok temel bir soru ortaya çıkacaktır: “Kamu sağlığı ve güvenliğini sağlayabilmek için yapılacak her şey mubah mıdır? Devletlerin bu konuda sınırları ne kadar genişleyecek? Ve Bireylerin mahremiyet çizgileri nereye kadar çığnenecektir?” Bu sorulara verilecek cevaplar kolluğun görevini ve organizasyon yapısını doğrudan etkileyecektir. Özellikle devletin mahremiyet bölgesinde hareket alanının artmasıyla doğru orantılı olarak kolluğun siber ve teknolojik yeterlilik kazanma imkânı doğru orantılı olarak artacaktır.

### **3. TOPLUMSAL DÖNÜŞÜM**

Literatürde toplumları kültürel olarak sınıflandıran birçok çalışma mevcuttur (Bknz: Parsons, 1951; Hofstede, 1980; Schwartz, 1992; Trompenaars ve Hamden-Turner; 1999; House vd., 2004), fakat çok temel bir ayırmadan bahsetmesi nedeniyle Hall (1997: 105-116)' ın düşük yoğunluk ve yüksek yoğunluk kültür kategorilerinden bu çalışmada bahsetmekte fayda bulunmaktadır. Düşük yoğunluklu kültürde, kültürel çevreye girenlerin nasıl davranacaklarını bilmesi için kültürel davranış ve inançların açıkça dile getirilmesi gerekmektedir. Yazılı kurallar,

---

<sup>6</sup> Foucault (1977: s.200) modern devlete uyguladığı Bentham'ın Panoptikon tasarımını aşağıdaki gibi tasvir etmiştir:

“Çevrede, halka şeklinde bir bina; merkezde bir kule; bu kule halkanın iç tarafına açılan geniş pencerelerle delinmiştir; çevredeki bina, her biri binanın tüm genişliğini uzatan hücrelere bölünür; kulenin pencerelerine karşılık gelen biri içte olmak üzere iki penceresi vardır; diğeri, dışarıdan, ışığın hücreyi bir uçtan diğeri uca geçmesine izin verir. O halde, gerekli olan tek şey, merkezi bir kuleye bir gözetmen yerleştirmek ve her hücrede bir deli, bir hasta, bir mahkûm, bir işçi ya da bir öğrenci kapatmaktır. Arkadan aydınlatmanın etkisi ile bir kişi kuleden ışığa karşı durarak çevrenin hücrelerindeki küçük tutsak gölgelere kadar her şeyi gözetleyebilir. Onlar birçok kafes, her aktörün tek başına, mükemmel bir şekilde bireyselleştirilmiş ve sürekli görünür olduğu birçok küçük tiyatro gibi kusursuz bir şekilde bireyselleştirilmiş ve sürekli görünür haldedirler. Panoptik mekanizma, sürekli görmeyi ve hemen tanımayı mümkün kılan mekânsal birimleri düzenler. Kısacası, zindan prensibini; ya da daha ziyade üç işlevini tersine çevirir -kapatmak, ışıktan mahrum etmek ve saklamak- sadece ilkini korur ve diğeri ikisini ortadan kaldırır. Tam aydınlatma ve bir gözetmen gözü, nihayetinde korunan karanlıktan daha iyi görür. Görünürlük bir tuzaktır.”

prosedürler ve sözleşmeler temel iletişim araçları arasındadır. Amerika Birleşik Devletleri ve Avrupa ülkelerinin çoğu bu kategori altında değerlendirilir (Copeland ve Griggs, 1985: 75).

Diğer taraftan, yüksek yoğunluklu kültür, insanların uzun bir süre boyunca yakın bağlantıları olduğu toplumları veya grupları ifade eder. Kültürel davranışın birçok yönü açık değildir, çünkü üyelerin çoğu birbirleriyle yıllarca süren etkileşimden ne yapacağını ve ne düşüneceğini bilir. Yazılı iletişimden ziyade sözlü iletişim daha makbuldür. Türkiye, Ortadoğu, Asya, Afrika ve Güney Amerika ülkelerinin çoğu bu kültür grubuna girer (a.g.e: 150).

COVID-19'un yarattığı en büyük kısıtlılıklardan birisi kültürün en önemli göstergelerinden olan yüz yüze iletişim ve sosyalleşme üzerine olmuştur. Bu kısıtlamaların devam etmesi durumunda düşük ve yüksek yoğunluklu kültür grupları arasındaki keskin çizginin belirsiz bir hal alması mümkün görünmektedir.

Öte yandan ortaya çıkaracak bu yeni durum “sosyal ve medeni süreçlerin yeniden şekillenmesi mi yoksa zaten şekillenmiş olan ama kuşak çatışmaları nedeniyle adı konulamamış olan malumun ilanı mıdır?” sorusunu akla getirmektedir. Bu soruya verilecek cevap takip eden soruların cevapları arasında saklıdır: Kaç kişi artık komşusunu tanıyor? Kaç kişi gecenin bir vakti evindeki bir ihtiyacı için kapı komşusunun evinin kapısını çalabilir? Cep telefonuna dokunmadan veya internete girmeden ne kadar süre geçiyor? Sokaklarda gazoz kapağı oynayan çocuklar var mı? Kaç ebeveyn çocuğunu evlerinin önüne gönül rahatlığıyla bırakabiliyor? Bu soruları çoğaltmak mümkün. Şu anda 40 yaşının üzerindeki bu sorulara özlemlerle bir burkulmayla cevap verirken 20’li yaşlardaki gençler için bu soruların sorulması bile tuhaf gelebilir. Dijital çağa geçmekle zaten toplumların sayısallaştırma projesi çoktan başlamıştı. Bunun bir sonraki adımında yapay zekâyla insanlar daha fazla teknolojiye bağımlı olup bireyselleşecekti fakat COVID-19 salgını bu süreci daha da hızlandırarak kuşaklar arasındaki değer ve alışkanlık farklılıklarını törpüleyebilir. Bunun doğal sonucu olarak toplumlar daha homojen bir yapıya gelebilir.

#### **4. COVID-19 VE SUÇ**

COVID-19'un yarattığı belirsiz ve kaotik ortam sadece vatandaşların üzerinde değil aynı zamanda suçluların üzerinde de şaşırtıcı bir etki yaratarak işlenen suçların nevinde kısa süreli olsa da değişiklikler yaratmıştır.

COVID-19 virüsünün Türkiye’de en çok görüldüğü yer olan İstanbul’da İstanbul Emniyet Müdürlüğü verilerinden derlenen bilgiye göre; Mart 2019 ayında<sup>7</sup> polis sorumluluk bölgesinde, aile içi şiddet, açıktan hırsızlık, cinayet, yaralama, gasp, iş yerinden hırsızlık, otomobil hırsızlığı, otomobilden hırsızlık, evden hırsızlık, yankesicilik, kapkaç ve dolandırıcılık asayiş suçlarından toplam 13 bin 538 olay yaşanırken, 2020 yılında Mart ayında ise aynı suçlardan 11 bin 578 olay gerçekleşmiş ve geçen yıla göre yüzde 14,5 azalma meydana gelmiştir. Asayiş suçlarında tek artış yüzde 38,2 ile aile içi şiddette yaşanırken, çoğu vatandaşın evde kalmasının doğal bir sonucu olarak yankesicilik suçlarında gözle görülür bir azalma kaydedilmiş ve bir önceki yıla göre yüzde 59'luk düşüş yaşanmıştır (Bağış ve Demir, 2020: 1).

COVID-19’un bulaşma riski nedeniyle fiziki para kullanımında oluşacak çekincelerin dijital paranın kullanımını yaygınlaştırması ve yakın gelecekte yüz yüze bankacığın yerini finansal teknoloji (Fintech) bankacılığının alması kuvvetli bir ihtimaldir. Bu yansımanın gölgesinin düşeceği önemli alanlardan birisi de suç ve suçluyla mücadele alanında olacaktır. Kolluk kuvvetleri siber ve finansal teknoloji suçlarıyla daha yoğun karşılaşabilir. Bu nedenle bu suçlarla mücadele edebilmek için kurumsal yetenek ve kapasitesini arttırmalıdır.

Ayrıca, 11 Mart 2020 tarihinde COVID-19’un Türkiye’de görüldüğünün resmi olarak açıklanması sonrası (Sağlık Bakanlığı, 2020b) insanların marketlerde ve benzin istasyonlarda yarattığı izdiham ve 10-12 Nisan 2020 tarihleri arasında 31 ilde sokağa çıkma yasağı uygulamasına geçildiğinin açıklanmasıyla (İçişleri Bakanlığı, 2020) insanların panik halinde alışveriş yapmak için sokağa çıkması ve uzun kuyruklar oluşturması (Euronews, 2020) örneklerinde not edildiği üzere uzun vadede temel besin maddelerinin üretiminin azalması, halkın alım gücünün düşmesi gibi nedenlerle yağmacılık suçu ve anarşizm akımının toplumda yaygınlaşabileceğinin (Proudhon, 2007: 162) de göz önünde bulundurulması gerekmektedir. Bu suçlarla mücadele edebilmek için kolluğun gerekli donanımı kazanması ve hazırlıkları yapması ülkenin asayişinin sağlanması için elzemdir.

---

<sup>7</sup> Sadece 2019 ve 2020 Mart ayları üzerinden bir değerlendirme yapmak bilimsel açıdan yeterli olmamakla birlikte çalışmada kullanılan veriler COVID-19’un kısa vadeli etkisinin suç sayılarında yaratabileceği etki hakkında fikir vermesi için paylaşılmıştır. Verilerle ilgili değerlendirmenin COVID-19 salgını sonrasında yapılmasının bilimsel açıdan daha kıymetli olacağı değerlendirilmektedir.

## **5. KOLLUĞUN TEŞKİLATLANMA VE GÖREVLERİNE YÖNELİK ÖNERİLER**

COVID-19 sonrası dönemde kolluk kuvvetlerinin yapması gereken çalışmalardan birisi pandemiyle mücadelede kolluğun yetenek analizi olmalı ve sorumluluk bölgelerinin risk haritaları ortaya çıkarılmalıdır. Yapılan bu analiz sonuçlarına göre kabiliyet gelişimi ve yetenek yönetimi eylem planları hazırlanarak organizasyon yapıları baştan gözden geçirilmelidir.

Emniyet ve asayiş ile kamu düzeninin korunmasını sağlamak gibi temel bir misyonu yüklenen kolluk kuvvetleri pandemiyle mücadele sırasında kamu sağlığı ve güvenliğinin sağlanması ile korunmasında etkin rol almaktadır. Bu kapsamda pandemi sırasında sahada sürekli aktif görev alan kolluk kuvvetlerinin sağlığını korumaya yönelik kıyafet ve teçhizata sahip olması önem arz etmektedir. Ayrıca, personelin kullandığı tüm teçhizatın (balistik koruyucu ve soğuk iklim teçhizatı dahil) tek personel tarafından kullanılabilceği bir tedarik modelinin uygulanması ile mevcut pandemi tecrübesi ışığında lojistik tedarik zincirinin yeniden gözden geçirilmesi gerekmektedir. Bununla birlikte Soğuk Savaş dönemindeki Kimyasal Biyolojik Radyolojik Nükleer (KBRN) malzemesi stoklamaya benzer şekilde; kolluk kuvvetleri tarafından salgın dönemlerine yönelik kişisel koruyucu ekipman stoklanması ve bundan sonra tedarik edilecek araçların mümkün olduğunca KBRN özellikli olarak tedarik edilmeye çalışılması, en azından araçlarda kabin içi pozitif basınç özelliğinin bulunması hususlarının dikkatli bir şekilde incelenmesi gerekmektedir.

COVID-19 ile birlikte gündeme gelen “hijyen ve sosyal mesafe” kavramları kolluk yetkililerince üzerinde düşünülmesi gereken konuların başındadır. Bu kapsamda, temin edilecek temizlik malzemelerinde antibakteriyel ve antiviral özelliklerinin bulunması ile kullanılan tüm tesis, araç ve teçhizatın sık sık dezenfekte edilmesinin sağlanacağı bir sistem kurulması hususları üzerinde çalışılmalıdır. Ayrıca, müdahale edilen olaylarda; olay yerine koruyucu teçhizata sahip uzman personel tarafından girilmesinin sağlanması; şüphelilerin yakalanması esnasında fiziki teması en aza indirmek amacıyla; gerekirse, kaçmaya çalışan şüphelilerin uzaktan ağ atılarak yakalanması; kelepçe takma işleminin uzaktan bir aparatla yapılması gibi alternatif tedbirlerin geliştirilmesi; şüpheli tutuklu ve hükümlü sevk ve nakillerinde, şüpheli ile kolluk personelinin temasını en aza indirecek tedbirler alınması, gerekirse bu maksatla özel araçlar dizayn edilmesi; gözaltına alınacak

şahısların da bulaşıcı hastalıklara karşı korunabilmesi amacıyla, nezarethanelerin mümkünse tek kişilik hale getirilmesi ve Jandarma birliklerinde koğuş sisteminin terk edilerek, en fazla 3-4 kişilik oda sistemine geçilmesi konularının yapılabilirliğiyle ilgili kolluk yetkilileri tarafından çalışmalar başlatılmalıdır.

Kolluk kuvvetleri tarafından biyolojik saldırı ve pandemiyle mücadele etmede kolluğun olası hareket tarzlarını ortaya koyan bir konsept geliştirilmeli ve bu konseptin uygulanması özel birimler vasıtasıyla olmalıdır. Bu çalışmada personelin hastalığın kuluçka süresi müddetince izinde olmasını sağlayacak şekilde COVID-19 için 14 gün- vardiyalı olarak çalıştırılması, evden çalışma prensipleri, Kriz Merkezlerinin ve Harekât Merkezlerinin çalışma esasları, Jandarma Genel Komutanlığı, Sahil Güvenlik Komutanlığı, Sağlık Bakanlığı, Afet ve Acil Durum Yönetimi Başkanlığı (AFAD), Emniyet Genel Müdürlüğü ve Türk Silahlı Kuvvetleri arasında klasik dönemlerde yapılandan farklı olarak biyolojik saldırı ve pandemi durumları özelinde koordinasyon esasları belirlenmelidir.

Gelecek dönemlerde aynı anda birbirinden çok farklı durumlarla (nükleer, kimyasal, biyolojik, asayiş ve terör gibi) kolluğun karşılaşabileceği göz önüne alındığında, bu farklı durumlarla mücadele edebilmek için kolluk güçlerinin çevik ve mobil bir teşkilat yapısına geçmesi gerekmektedir. Ayrıca virüsten etkilenmeyeceği göz önüne alındığında kolluğun teknolojik yatırım alanı olarak otonom insansız hava ve kara araçları ile robotlara daha fazla yatırım yapılmalıdır.

Hâlihazırdaki salgından alınan dersler ışığında; kolluk personelinin mesleki gelişiminde, eğitim sisteminin büyük ölçüde uzaktan eğitime dönebileceği ihtimal dahilindedir. Bu nedenle çevrimiçi uzaktan eğitim altyapısı kurulurken sanal ve artırılmış gerçeklik teknolojilerinden istifade edilmelidir. Bununla birlikte personelin salgın hastalıklar konusunda sık sık bilgilendirilerek farkındalığın artırılacağı bir eğitim sistemi hazırlanmalıdır.

Son olarak, kolluk kuvvetlerinin hâlihazırdaki sağlık teşkilatlanmaları güçlendirilmeli ve kollukta istihdam edilen doktor ve sağlık personeli sayısının artırılması hususları incelenmelidir.

## **SONUÇ**

COVID-19 sonrası dünya tahayyülünde en önemli belirleyici, ülkelerin teknoloji ve teknoloji yönetimi imkân ve kabiliyetleri ile bireylerin mahremiyet sınırları olacaktır. İlerleyen dönemlerde yapay zekâ destekli yüksek teknolojili izleme-takip sistemlerinin kitle hastalığının takibinde kullanılabileceği, ancak bu uygulamanın

yürürlüğe girmesi devleti, kişisel özgürlükler ile kamu güveni ve sağlığı arasında bir seçim yapma ikilemiyle baş başa bırakabilecektir. Eğer kamu sağlığı ve güvenliği sağlama endişesi bireylerin mahremiyeti karşısında daha ağır basarsa Foucault (2005: 150)'nun tabiriyle disiplinler iktidar<sup>8</sup> güçlenecek bu da devletlerin bireylerin eylem ve düşünceleri üzerinde kontrol ve gözetimi daha da artacaktır. Devletin söz konusu gözetim ve denetimi sağlamada kolluk kuvvetleri özellikle de kolluğun siber güvenlik ve teknolojik istihbarat yetenekleri ön plana çıkacaktır.

Diğer yandan işlenen suçların türlerinde değişiklik olabileceğini öngörmek kâhinlikten ziyade suçların nedenselliğinin anlaşılmasıyla ilgili bir durumdur. Bu kapsamda gelecekte asayiş, mala karşı işlenen suçlar ve organize suçlarda azalma, buna karşı siber ve finansal teknoloji suçlarında artış olabileceği değerlendirilmektedir. Ayrıca uzun vadede temel besin maddelerinin üretiminin azalması, halkın alım gücünün düşmesi gibi nedenlerle yağmacılık suçu ve anarşizm akımının toplumda yaygınlaşabileceğinin de göz önünde bulundurulması gerekmektedir.

COVID-19 sonrası dönemde kolluk yetkilileri tarafından yapılması gereken öncelikli çalışmanın; pandemiyle mücadelede yetenek ve risk analizi yapılarak, analiz sonuçlarının Stratejik Hedef Planlarına aktarılması ve teşkilat yapısı ile güvenlik ihtiyaçlarının baştan gözden geçirilmesi olduğu değerlendirilmektedir.

---

<sup>8</sup> Foucault (2005: 150) disiplinler iktidarı aşağıdaki gibi tanımlamaktadır:

*“Disiplin toplumsal gövdedeki en ufak unsurlara varıncaya kadar denetleyebilmeyi sağlayan, toplumsal atomlara, yani bireylere ulaşmayı sağlayan iktidar mekanizmasıdır. İktidarın bireyselleştirme teknikleridir. Birini gözetleme, davranışını, tavrını, becerilerini denetleme, performansını pekiştirme, yeteneklerini artırma gibi.”*

## **KAYNAKÇA**

- Ahmad, A. (1995). Jameson'ın Ötekilik Retoriği ve 'Ulusal Alegori'. Teoride Sınıf, Ulus, Edebiyat. (Çev. Ahmet Fethi), İstanbul: Alan Yayıncılık.
- Bağış, H. ve Demir, H. (2020, 05 Nisan). 'Koronavirüs' günlerinde asayiş suçları azaldı aile içi şiddet arttı, Anadolu Ajansı. <https://www.aa.com.tr/tr/turkiye/koronavirus-gunlerinde-asayis-suclari-azaldi-aile-ici-siddet-artti/1793263>. Erişim tarihi 07 Nisan 2020.
- Cahn, A.F., Veiszlemlein, J. (2020, 19 Mart). COVID-19 tracking data and surveillance risks are more dangerous than their rewards, NBC News. <https://www.nbcnews.com/think/opinion/covid-19-tracking-data-surveillance-risks-are-more-dangerous-their-ncna1164281>. Erişim tarihi 25 Nisan 2020.
- Clarke, L. (2020, 16 Mart). Israel to use “anti-terrorist” surveillance tech to track coronavirus spread, NSTech. <https://tech.newstatesman.com/security/israeli-anti-terrorist-surveillance-tech-coronavirus>
- Copeland, L. ve Griggs, L. (1985). Going International: How To Make Friends And Deal Effectively In The Global Marketplace. New York: Random House.
- Dünya Sağlık Örgütü (2020, 31 Mart). Coronavirus disease (COVID-19) advice for the public. <https://www.who.int/emergencies/diseases/novel-coronavirus-2019/advice-for-public> Erişim tarihi 24 Nisan 2020.
- Euronews (2020, 10 Nisan). Türkiye'de sokağa çıkma yasağını duyanlar marketlere akın etti. <https://tr.euronews.com/2020/04/10/turkiye-de-sokaga-c-kma-yasag-n-duyanlar-marketlere-ak-n-etti> Erişim tarihi 13 Nisan 2020.
- Foucault, M. (1977). Discipline and Punishment: The Birth of the Prison. Trans. Alan Sheridan. New York: Vintage Books.
- Foucault, M. (1980). Power/Knowledge, ed, C.Gordon. Brighton: Harvester.
- Foucault, M. (2005). Özne ve İktidar. (Çev.: I. Ergüden), İstanbul: Ayrıntı Yayınları.
- Giddens, A. (2006). Modernitenin Küreselleşmesi. (Çev.: K. Bülbül), Ankara: Kadim Yayınları.
- Hall, E.T. (1977). Beyond Culture. New York: Anchor Books Edition.

- Harari, Y.N. (2020). Financial Times, 23 Mart 2020, <https://www.ft.com/content/19d90308-6858-11ea-a3c9-1fe6fedcca75>. Erişim tarihi 24 Mart 2020.
- Hofstede, G. (1980). Culture's consequences. London: Sage Publications.
- House, R. J, Hanges, P. J., Javidan, M., Dorfman, P. W. ve Gupta, V., (2004). Culture, leadership, and organizations: The GLOBE study of 62 societies. California: SAGE Publications.
- İçişleri Bakanlığı (2020, 10 Nisan). Sokağa Çıkma Yasası, <https://www.icisleri.gov.tr/2-gun-sokaga-cikma-yasagi>. Erişim tarihi 14 Nisan 2020.
- Jameson, F. (2008). Çok Uluslu Kapitalizm Çağında Üçüncü Dünya Edebiyatı Modernizm İdeolojisi. (Çev.: K. Atakay, T. Birkan), İstanbul: Metis Yayınları.
- Krutikov, Y. (2020, 27 Mart). "Salgın Ulus Devlet Anlayışını Canlandırıyor", Vzglyad. <https://vz.ru/opinions/2020/3/27/1031086.html> Erişim tarihi 28 Mart 2020.
- Lisenko, E. (2020, 01 Nisan). Moskova'da karantina uygulaması QR kod sistemiyle denetlenecek, Sputnik News. <https://tr.sputniknews.com/rusya/202004011041733069-moskovada-karantina-uygulamasi-Qr-kod-sistemiyle-denetlenecek/> Erişim tarihi 01 Nisan 2020.
- Marx, K. (1994). The Eighteenth Brumaire of Louis Bonaparte. London: Int. Publications.
- McLuhan M. (1964). Understanding media: The Extensions of Man. New York: McGraw-Hill.
- Parsons, T. (1951). The Social System. Glencoe, Il: Free Press.
- Pereslegin, S. (2020, 24 Mart). Covid-19 Sonrası Dünya Nasıl Bir Hal Alacak? Tüm Ülkelerin İflas Etmesi, Değişen Sınırlar ve Düşen Maaşlar, Komsomolskaya Pravda. <https://www.kp.ru/daily/27107/4183312/> Erişim tarihi 25 Mart 2020.
- Proudhon, Pierre-Joseph (2007). What is Property? New York: Cosimo Classics.



- Rugman, A. (2004). *Globalleşmenin Sonu*. (Çev.: Sedat Eroğlu), İstanbul: MediaCat Yayınları.
- Sağlık Bakanlığı (2020a, 18 Nisan), Hayat Eve Sığar, <https://www.saglik.gov.tr/> Erişim tarihi 18 Nisan 2020.
- Sağlık Bakanlığı (2020b, 11 Mart), Basın Açıklaması, <https://www.saglik.gov.tr/> Erişim tarihi 05 Nisan 2020.
- Schwartz, S. H. (1992). The Universal Content And Structure of Values: Theoretical Advances and Empirical Tests in 20 Countries. *Advances in Experimental Social Psychology*, 25, 1 – 62.
- Simonite, T. (2020, 26 Şubat). Chinese Hospitals Deploy AI to Help Diagnose Covid-19, *Wired*. <https://www.coe.int/en/web/artificial-intelligence/ai-and-control-of-covid-19-coronavirus>. Erişim Tarihi 01 Mart 2020.
- Trompenaars, F., ve Hampden-Turner, C. (1999). *Riding The Waves of culture: Understanding Cultural Diversity in Global Business*. 2'nci baskı. New York: McGraw – Hill.
- Watson, I., Jeong, S., Hollingsworth, J. ve Booth, T. (2020, 13 Mart) How this South Korean company created coronavirus test kits in three weeks, *CNN World*. <https://edition.cnn.com/2020/03/12/asia/coronavirus-south-korea-testing-intl-hnk/index.html>. Erişim Tarihi 15 Mart 2020.
- Vaswani, K. (2020, 19 Mart). Coronavirus: The detectives racing to contain the virus in Singapore, *BBC News*. Erişim Tarihi 25 Nisan 2020.
- Zhou Y, Yang Y, Huang J, Jiang S ve Du L. (2019). Advances in MERS-CoV Vaccines and Therapeutics Based on the Receptor-Binding Domain, *Viruses*, 14; 11(1), 1-18.

## DEĞİŞEN JANDARMA TÖREN KIYAFETİNİN PERSONEL İMAJ VE AİDİYET ALGISINA ETKİSİ

Mehmet KAPLAN\*

Öz

İş giysileri çalışanların gereksinimlerine uygunluğunun yanı sıra kurum imajı ve insan kaynaklarından yararlanma gibi kurum dinamiklerini de etkileyebilmektedir. Kurumlar imajlarına göre ve vermek istedikleri mesaja göre üniformalarının model ve rengini seçmektedir. Jandarma Genel Komutanlığında üniforma şeref ve onur timsali olarak görülür ve kurumsal imajının somut halidir. Jandarma Genel Komutanlığı Türk Silahlı Kuvvetlerinden ayrılarak tamamen İçişleri Bakanlığına bağlanması sonrasında 1 numaralı (harici) üniforması da değişmiştir. Bu çalışmada amaç, yeni bir kimlik oluşturma doğrultusunda seçilen siyah renkli 1 numaralı üniformanın jandarma personelinin imaj ve aidiyet algılarına etkisini ortaya çıkarmaktır. İyi seçilmiş bir üniforma çalışanların moralini yükseltmekte, kurum atmosferine katkıda bulunmakta ve kurumun hizmet verdiği bireylerin tatmin düzeyini artırmaktadır. Bu doğrultuda yeni kıyafetin personel imaj ve aidiyet algısına etkisinin ortaya konulmasında elde edilen sonuçların faydalı olacağı beklenmektedir. Bu çalışmada Ankara'da farklı birimlerde görev yapan 20 subay, 36 astsubay ve 23 uzman jandarma çavuş/uzman erbaş statüsünde toplam 79 jandarma personeline yarı yapılandırılmış sorular sorulmuştur. Elde edilen veriler yeni, 1 numaralı kıyafetin imaja ve aidiyete etkileri olmak üzere iki tema altında sınıflandırılmıştır. Görüşmeye katılanların yüzde 62'si yeni üniformanın imaja katkısıyla ilgili, yüzde 43'ü aidiyete katkısı ile ilgili olumlu görüş bildirmiştir. Etkisi olmayacağını bildirenlerin sayısı olumsuz olacağını bildirenlerin sayısından daha fazladır. Üniforma değişimini askerlikten kopma olarak gören subaylar olumsuz düşünceye sahipken uzman jandarma çavuş/uzman erbaşlar ise bunu olumlu görmektedir.

**Anahtar Kelimeler:** Jandarma, Kurumsal İmaj, Aidiyet, Algı, Üniforma

## THE EFFECT OF CHANGING GENDARMARIE CEREMONY CLOTHES ON THE PERCEPTION OF STAFF IMAGE AND IDENTIFICATION

Abstract

In addition to suitability to the needs of employees, work clothes can also influence the dynamics of the company such as corporate image and utilization of human resources. Corporations choose the model and color of their uniforms according to their images and the message they want to give. In General Command of Gendarmerie, the uniform is seen as a symbol of honor and dignity and is the concrete form of corporate image. After General Command of Gendarmerie was separated from the Turkish Armed Forces and is subordinated to the Ministry of Interior, the Uniform Number 1 (external uniform) of the Gendarmerie has changed. The aim of this study is to determine the effects of black uniform number 1 chosen on the basis of creating a new identity on the image perception and the sense of perception of belonging to the gendarmerie personnel. A well-chosen uniform raises the morale of employees, contributes to the corporate atmosphere and increases the level of satisfaction of the individuals served by the institution. In this respect, it is expected that the results obtained in revealing the effect of new uniform on image perception and the sense of perception of belonging will be useful. In this study, semi-structured interview questions were asked to 20 officers, 36 non-commissioned officers and 23 specialists, total 79 gendarmeries, who have been working in different units in Ankara. The data was classified under two themes: the effects of the Uniform Number 1 on

\* Dr. Öğr. Görevlisi, Jandarma ve Sahil Güvenlik Akademisi, Fakülte Dekanlığı, mehmetkaplan278@hotmail.com, ORCID: 0000-0002-1064-0312

*image perception and the sense of perceptio of belonging 62 percent of the respondents expressed positive opinion about the contribution of the new uniform to the image and 43 percent of the respondents expressed positive opinion about the contribution to the sense of belonging. The number of the respondents who reported that it would have no effect was greater than the number of the respondents who reported that it would be negative. Officers who see the change of uniform as a rupture from military service have a negative opinion, while specialists see this as positive.*

**Keywords:** Gendarmerie, Corporate Image, The Sense Of Belonging, Perception, Uniform.

## 1. İMAJ VE AİDİYET BAĞLAMINDA ÜNİFORMA

İmaj, "imgeleme yoluyla zihinde canlandırılan nesne, kavram ve semboller" (Küçük Kurt, 1988: 167) ile "bunların oluşturduğu hisler, tutumlar, olumlu ve olumsuz değerlendirmelerden oluşur" (İletişim Türkiye Dergisi, 1997: 8). Kısacası imaj, kuruma dair fikir, düşünce ve algılamalardır. "İmaj, örgütün tüm dış görünümünü ifade eder" (Saruhan ve Yıldız, 2009: 293). "Bu imajın pozitif olması ve kullanıcıya hedonik bir fayda sağlaması gerekmektedir. Yine aynı bağlamda görüntü imajla bir uyum içerisinde olmalı ve birbirini tamamlamalıdır" (Timur ve Özmen, 2009: 411). İmaj algıya dayanmaktadır. "İmaj yaratma kişi ya da kurum ile ilgili görüş, düşünce ve inançların oluşturulması süreciyle, bu süreç ise medya kurallarıyla uyumlu görüntü oluşturulması ile başlar, davranış ve düşünce biçimi ile tamamlanır" (Kozanoğlu, 1994: 4). Kurumun çevresine iyi bir imaj sunabilmesi için öncelikle bir kurum içi imaj oluşturması gerekmektedir.

İmajın inşası için bir dizi bilgilendirme sürecinin varlığı gereklidir. Bu bilgilendirme, kişinin söz konusu ürün, kişi, olay, örgüt, kurum vb. hakkında imaj oluşturacağı nesne ile ilgili tecrübe ve deneyimleri, çevresinden etkileşim sonucu edindikleri, okudukları, gördükleri ve başka yöntemlerle elde ettiklerinden oluşmaktadır. İmaj için elde edilen bilgi ve tecrübelerin bulunulan kültür, grup, arkadaş ortamı, ülke gibi ortam içerisinde ve öznenin içerisinde bulunduğu psikolojik şartlar içerisinde yoğunlaşması gerekmektedir.

Günümüzde kurumlar emsalleri arasında rekabet gücünü korumak ve geliştirmek hatta varlığını devam ettirebilmek amacıyla hedef kitlesi üzerinde bir imaj yaratma, mevcut olumlu imajı güçlendirme ve olumsuz imajı mevcutsa bunu değiştirme amacı hedeflemektedir. "Kurumsal görünüm, iletişim ve davranışın toplamında ifadesini bulan imaj, iç ve dış hedef kitleler üzerinde inandırıcılık ve güven yaratmak ile bu güveni sürdürmek gibi önemli bir işlevi yerine getirmektedir" (Dowling, 1997: 21). Kurumsal görünüm içerisinde önemli yer tutan üniforma imaj oluşumunun da temel unsurlarından biridir. Görünümle ilgili ürünler kişinin kendine ve rolüne uygun eylem ve tutumlarını ifade eder (Daniel ve diğerleri, 1996). "Kıyafet her zaman delildir ve ilk bakışta tüm gözlemcilere manevi duruşumuzun bir göstergesidir." (Veblen, 1953: 119). Üniforma gözlemci

için bir ipucu görevi görürken birinin elbisesi de kullanıcıyı başkalarına sembolize eder veya tanımlar. Önceleri askerlikteki sınıf ve rütbeleri, asalet gibi sınıf farklarını belirleyen üniforma, toplumsal gelişme ve örgütlenme ile daha çeşitlenmiş ve yaygınlaşmıştır. Üniforma; renk, şekil, model, aksesuar ve kılık yönünden belli kurallar, kaideler, gelenekler, görenekler veya fikir birliğine dayanan standartlaştırılmış ve aynileştirilmiş giyim ve kuşam malzemesidir

Guiraud (1994) üniforma tarzı giysileri, toplumsal, kurumsal, mesleksi, kültürel ve ulusal açıdan sınıflandıran, tanımlayan birer kimlik göstergesi olarak değerlendirmektedir. "Kurumsal dizaynın temelini oluşturan görsel semboller, egemen gruplar tarafından ikincil veya dışarıdaki gruplara yönelik olarak geleneksel bir şekilde kurumsal ayırt edici özellikleri, ortak amaç ve değerleri ve aidiyet duygusunu iletmek üzere kullanılmıştır." (L'Etang ve Pieczka, 2002: 145).

Bir birey kendisi gibi aynı üniformayı giyen kişileri diğer insanlardan ayrı bir zümre olarak görmeye meyillidir. Diğer bir ifade ile insanlar karşılıklarındaki giydikleri üniformaya göre gruplandırmaktadırlar. Bu nedenle "bir kurumun kendisini görsel olarak ifade etme biçimi olması dolayısıyla üniforma kurumsal kimliğin önemli bir parçasıdır." (Koç ve diğerleri, 2008: 376). Kurum kimliğinin algılanmasında ağırlıklı payı görsel unsurlar oluşturmaktadır. Bu da paydaşların akıllarında kurumla ilgili bir imajın oluşmasını sağlamaktadır. Kısacası kurumsal kültürden kaynaklanan kimlik ve onun bir yansıması olarak imaj, gerçek görüntüyü oluştururken zihinde fotoğraf oluşmaktadır.

Bir toplum, kendisini oluşturan fertleri bir parti, mezhep, din, milliyet, aşiret üzerine bina etmiş ve kendini bu çerçevede ifade ettikleri bir kimlik altında toplanmaları sayesinde ortaya çıkar. Bu şekilde ortaya çıkan topluluklar veya gruplar büyüdükçe kendileri gibi olan kişilere kendilerini tanımlayabilmek için sözsüz iletişimin bir parçası olan ve kimliğin kurulması ve yansıtılmasına etki eden bir sembol veya üniforma kullanırlar. Sosyal, ekonomik ve kültürel ilişkiler içinde fert ve toplum ortak aidiyet duygusu altında kaynaşır, kişiler çokluk içinde birliğe kavuşarak davranışlarda bütünlük ve homojenlik oluşur. Kurumsal aidiyet, çalışanların örgütte kendilerine bireysel bir yer kazandıkları ve kabul gördüklerine ilişkin bir hisse sahip olarak kendilerini örgütün bir parçası olarak algılaması yani kendisini kurumu ile özdeşleştirmesidir. Kurumsal aidiyete etki eden faktörler; bireysel faktörler, iş ve role ilişkin faktörler, iş deneyimi ve çalışma ortamına ilişkin faktörler ve örgüt yapısına ilişkin faktörler olarak ayrılmaktadır (Yalçın ve İplik, 2005). Başka bir tanımlamada ise bireylerin özellikleri, beklentileri, profesyonellik, yeni iş bulma olanakları gibi bireysel, kurum içi ve dışındaki

faktörler ile birlikte, işin niteliği, kurumdaki yönetim tarzı, kurumsal kültür ve diğer kurumsal yapı ve süreçlere ilişkin faktörlerin bulunduğu ifade edilmektedir (Durna ve Eren, 2005). Ayrıca, çalışanlara görev bağımsızlığı ve karar verme fırsatları sağlanması, grup dayanışması yaratılması, çalışanlar arasında eşitliğin gözetilmesi, çalışanların görüş ve taleplerine ilişkin geri besleme sağlanması ve başarılı olanların ödüllendirilmesi kurumsal aidiyet bilincini geliştiren unsurlar arasında görülmektedir. Çalışanlarda tercih edilen kurumsal aidiyetin gelişimi duygusal bağlılıkla başlar (Brown, 2003).

"İyi seçilmiş bir iş giysisi, çalışanların moralini yükseltmekte, kurum atmosferine katkıda bulunmakta, kurumun hizmet verdiği bireylerin tatmin düzeyini artırmaktadır. Kurumlar, imajlarına ve vermek istedikleri mesajlara göre çalışanların giysilerine özen göstermek zorundadırlar." (Koç ve diğerleri, 2008: 376). Nitekim "personel kıyafetinin temizliği, kalitesi ve uyumu, yapılan işe verilen değer hakkında müşteriye mutlaka bir fikir verecektir." (Biber, 2004: 71). "İş giysileri çalışanların gereksinimlerine uygunluğunun yanı sıra kurum imajı ve insan kaynaklarından yararlanma gibi kurum dinamiklerini de etkileyebilmektedir. Hizmet sektörü başta olmak üzere kurumlar, imajlara göre ve vermek istedikleri mesaja göre iş giysilerinin model ve rengini seçmektedir." (Solak, 2003: 416). Yani çalışan personelin üniformaları kurum imajının ve kurum kimliğinin ayrılmaz bir ögesidir. Bu doğrultuda doğru giyinmek insanda huzur ve emin olma duygusu yaratır. Etkili giyinmek ise başkalarının üzerinde "çarpıcı" bir etki bırakmak demektir. Bu etki hem iş hayatında hem de sosyal hayatta insanları ikna etmek ve kalıcı ilişkiler kurabilmek için çok işe yaramaktadır (Çakır, 2004: 51).

Peltekoğlu (2001: 278) örgütsel görünümün kişileri olumlu veya olumsuz etkileyeceğini ve örgütsel görünümü oluşturan öğelerden bir tanesinin de personel üniforması olduğunu ifade etmiştir. Üniformanın imaj oluşturma işlevi içerisinde katkısı olan en önemli hususlardan bir tanesi de üniformada kullanılan renktir. "Üniformanın rengi personelin çalışma statüsünü, kişilik özelliklerini yansıtan, sembolik bir değer taşıyan ve sözlü olmayan bir iletişim aracıdır. Kurumlar, imajlarına ve vermek istedikleri mesaja göre üniforma rengi seçmektedirler." (Gönen ve diğerleri, 2003). Üniformanın imaj işlevindeki en önemli unsurlarından bir tanesi de seçilen renkler ve kullanılan renk kombinasyonudur. Çünkü renkler insanların yaşamlarını, kültürlerini ve algılarını etkileyen; bu nedenle de çoğu zaman bilinçli olarak evlerinde, yaşam alanlarında, elbiselerinde, vücutlarında makyaj olarak, kamuflaj olarak veya sembolik olarak kullandıkları bir unsur olmuştur. Çalışanların renk tercihlerini, renklere yükledikleri anlamlara bağlı

olarak psikolojilerini olumlu yönde değiştirmeye yönelik çalışmalar yapılarak motivasyonlarının artırılmasında renklerden faydalanılabilir. Yapılan çalışmalarda "renklerin odaklanma, dikkatli olma, saldırganlık seviyesi ve stres üzerinde etkili olduğu saptanmıştır" (Keskin, 2006: 24). "Renkler kişinin zevkini, renk uyumundaki bilgi ve becerisini ve kendine olan güvenini ifade ettiği gibi, giyim tarzı, ruh hali ve kişiliğini de yansıtarak giysilerin sembolik değerlerini oluşturur."(Koca ve Koç, 2008: 172). "Kıyafetlerde kullanılan rengin bir görevi onun enformasyon işlevi ile ilgilidir. Çünkü renk yoğun bir dildir. Bazı anlamlar bildirir. Bu rengin en önemli görevidir. Rengin dil işlevi doğal durumdur. Rengin ikinci görevi ise insanların onunla belli bir çevre yaratmalarıdır." (Kanışkan, 2012: 86).

Jandarma Genel Komutanlığında kurumsal kimliğin en önde gelen unsurlarından biri ve kurumsal imajın somut hali üniformadır ve bir sembol olması dolayısıyla Jandarmanın sahip olduğu şeref ve itibar üniformaya da yüklenmiştir. Jandarma üniformalarında kurum kimliği ve imajı açısından en önemlisi ise 1 nolu kıyafettir. 1 nolu kıyafette yapılan değişiklikler aynı zamanda jandarmanın kurumsal imaj değişimlerini de ortaya koymaktadır. Başka bir deyişle; Jandarma Genel Komutanlığında yapılan üniforma değişikliğinin biçimsel olarak görüntüsünden ziyade kurumsal bir imaj olarak ona yüklenen anlamların geçirdiği farklılaşma açısından ve personelin aidiyetine etkisinin irdelenmesi gereği ortaya çıkmaktadır.

## **2. DEĞİŞEN ÜNİFORMANIN ŞEKLİ, RENGİ VE DEĞİŞİM AMACININ DEĞERLENDİRİLMESİ<sup>1</sup>**

Türk tarihinin başlangıcından bu döneme kadar emniyet ve asayiş sağlamak amacıyla oluşturulan kolluk teşkilatlarını incelediğimizde genel olarak askerî görevlilerin aynı zamanda zabıta görevi icra ettikleri görülmektedir. Jandarma geçmişten 2016 yılına kadar devamlı askerî teşkilatlanma içerisinde yer almış hatta birçok dönemde ordunun bir kuvvetinden ziyade bir sınıfı olarak ele alınmıştır. Bu nedenle jandarma kıyafetleri genel itibarıyla Kara Ordusu kıyafetleri ile aynıdır.

---

<sup>1</sup> Bu başlık altında verilen bilgiler 13-14 Haziran 2019 tarihinde icra edilen "Asayişten Cepheye Millî Mücadelede Jandarma Sempozyumu"nda sunulan "Jandarma Personelinin Değişen 1 Nolu Harici Kıyafete Yönelik Algısı" başlıklı bildirdiden faydalanılarak hazırlanmıştır.

07 Nisan 1935 tarihinde çıkarılan ilk Jandarma Kıyafet Kararnamesi ile 05 Eylül 1948 tarihinde çıkarılan Jandarma Kıyafet Kararnamesi Jandarmanın kıyafeti için Ordu Kıyafet Kararnamesine atf yaparak Kara Ordusu için geçerli olan kıyafet düzenlemelerinin jandarma için de geçerli olduğunu belirtmiştir. Bunların haricinde Jandarmanın üniformaları 1933, 1937, 1947 ve 1956 Ordu Kıyafet Kararnameleri ile 1963, 1971 ve 1976 TSK Kıyafet Kararnameleriyle tespit olunmuştur. Tüm bu hususlar ışığında jandarmanın, kara ordusu kıyafetlerini giydiği, sadece spolet ve kokartlarında değişiklik olduğu, kıyafet şekli ve renginin aynı olduğu söylenebilir. 27 Temmuz 2016 tarihinde çıkarılan 668 Sayılı Olağanüstü Hal Kapsamında Alınması Gereken Tedbirler ile Bazı Kurum ve Kuruluşlara Dair Düzenleme Yapılması Hakkında Kanun Hükmünde Kararnamenin 6'ncı maddesi ile Jandarma Genel Komutanlığı, TSK'dan ayrılarak İçişleri Bakanlığına bağlanmıştır. Bu bağlılık değişikliği ile birlikte jandarmanın kurumsal imajının değişiminin göstergesi olacak üniforma değişikliğine gidilmiştir. Şu an kullanılan siyah renkli Harici/Tören (1 nolu) kıyafeti kabul edilerek kullanılmaya başlanmıştır. Bu kıyafetin şekil, renk ve değişim amacına yönelik Ankara ilinde Jandarma Genel Komutanlığının farklı birimlerde görev yapan 16 subay, 23 astsubay ve 20 uzman jandarma çavuş/uzman erbaş statüsünde toplam 59 kişiyle yapılan ve "Asayişten Cepheye Millî Mücadelede Jandarma Sempozyumu"nda sunulan çalışmaya göre:

- Katılımcıların yüzde 68 oranındaki çoğunluğu üniformanın şeklini uygun bulurken, yüzde 12 oranındaki kısım uygun bulmamıştır. Üniformanın şekli TSK'da kullanılan harici kıyafetin aynısı olup şekil olarak eskiye nazaran bir değişiklik olmamasına rağmen bazı katılımcıların üniformada sanki bir şekil değişikliği yapılmış gibi algıladıkları anlaşılmıştır. Katılımcıların sadece yüzde 18'lik kısmı değişiklik olmadığını beyan etmiştir.

- Katılımcıların yüzde 81'lik kısmı üniformanın siyah renk olmasını uygun bulmuş, yüzde 17 oranındaki kısım uygun bulmamıştır. Astsubay ve Uzman Jandarma Çavuş/Uzman Erbaşların tamamına yakını üniforma rengi olarak siyah rengi benimserken, Subayların yüzde 48'i siyah rengi benimsememiş, mavi veya yeşil başta olmak üzere başka bir rengin olması gerektiğini ifade etmişlerdir.

- Üniforma değişim amacı bağlamında, doğrudan jandarmanın TSK'dan ayrılması ve asker niteliği ile ilişkilendirerek değerlendirme yapan Uzman Jandarma Çavuş /Uzman Erbaşların, jandarmanın TSK'dan ayrılmasına veya asker niteliğinin kalmamasına olumlu gözle baktıkları ve memnun oldukları anlaşılmaktadır. Astsubaylardan bazılarının olumlu bakarak, memnun olurken; bazılarının olumsuz baktıkları ortaya çıkmıştır. Subayların ise TSK'dan ayrılmaya

ve asker niteliğinin kalmamasına tamamının olumsuz bakarak memnuniyet hissetmedikleri görülmüştür. Jandarmanın 1 numaralı üniformasının değişmesini yüzde 77'lik kısım “Kimlik Oluşturma” ve “İmaj Oluşturma/Değiştirme” olarak görürken katılımcıların yüzde 8'lik kısmının ise üniforma değişim amacı ile ilgili herhangi bir fikirlerinin olmadığını beyan etmişlerdir.

### **3. ALANYAZIN**

Üniforma, grup üyelerini tanımlar, örgütsel hedeflere ulaşılmasının sağlanmasına yardımcı olur ve bireyin grup ve statü taleplerinin önceliklerini sıralar (Joseph ve Alex, 1972: 719); üyelerin ve üye olmayanların kuruluşlardaki yetki ve sorumluluk modellerini ayırt etmelerine yardımcı olarak insan kaynaklarının kullanımını kontrol etmeyi sağlar (Rafaeli ve Pratt, 1993: 48). Solomon (1985), üniformanın grup uyumunu kolaylaştırırken, çalışanların moralini ve üretkenliği arttırmaya yardımcı olduğunu bildirmiştir.

Üniforma değişimine, imaj ve aidiyet algısına etkisine yönelik çalışmalar incelendiğinde; üniformanın kullanıcı açısından ne kadar önemli olduğu devamlı ifade edilse de giyim ve görünüm algısını kullanıcının bakış açısından inceleyen az sayıda çalışma olduğu görülmektedir.

Aygül (2011), sivil havacılık alanında yapmış olduğu çalışmada üniformanın kurum kültürünün oluşturulmasında grup normlarına ve personelin rollerine uyup gerekli davranışlarda bulunmalarını sağlamada önemli bir araç olduğunu tespit ederek, giyen personelin giymeyenlere oranla kurum norm ve isteklerine uygun davranışta bulduklarını belirlemiştir. Havacılık alanında yapılan başka bir çalışmada Black (2008), üniformanın sezonluk değişimlere tabi olmadığını, sürekli geçmişi referans etmekte ve tek bir dil ve görünüme referans olduğunu belirtmiş, üniformada yapılacak değişimlerle kurumun vereceği mesajı ve bu mesajın değişip-değişmemesi gerekeceğinin belirlendiğini söylemiştir.

Okullarda üniforma kullanılmasının öğrencilerin notlarını artırmaya; okuldaki disiplin sorunlarını azaltmaya ve okul güvenliğini sağlamaya yönelik etkisini tespit etmek için birçok çalışma yapılmıştır. Brunsma (2006), olumsuz sonuçlar elde ederken; Duvall ve diğerleri (2004), Anderson (2002) ve Krystyniak (2001) ise olumlu sonuçlar elde etmişlerdir. Taneri ve diğerleri (2015), çalışmalarında öğrencilere getirilen kılık kıyafet serbestliği hakkında, öğretmenlerin, okul yöneticilerinin ve öğrencilerin duygu ve düşüncelerini ortaya çıkarmaya, kılık ve kıyafete serbestlik getiren yönetmeliğin sonuçlarının “özgürleşme” ve “insanlaşmaya” katkı sağlaması olasılığını tespit etmeye çalışmışlardır.



Ankara, Adana ve Alanya bölgesindeki sağlık sektörü personelinin iş doyumunda üniformanın etkisi üzerine yapılan bir çalışmada; üniformaların işe yönelik tutumları olumlu etkilediği ve üniforma modelinin çalışma statülerini doğru şekilde yansıttığı belirlenmiştir (Gönen ve diğerleri, 2003).

Polis üniformalarının güvenilirlikleri üzerindeki etkilerini inceleyen Gunderson (1987), algılanan profesyonellikte büyük bir farkla blazer üniformasının geleneksel üniformaya göre tercih edildiğini bildirmiştir. Paul ve Birzer (2004) üniformanın polis görevinin gerekli bir unsuru olduğunu ve söz konusu üniformanın hizmet ve otoriteyi ifade ettiğini söylemişlerdir.

Kıyafetin bir sembole ve bir sembolün de üniforma ile eşdeğer bir anlama işaret ettiğine yönelik birçok çalışmadan biri olan Nagasawa ve diğerlerinin (1991), çalışmalarında, kıyafetin sosyal anlamına yönelik sosyal psikoloji kapsamında bilişsel, davranışsal, güdüsel ve sembolik olmak üzere dört modelden oluşan bir paradigma önerilmiştir. Bu modellerden sembolik modele göre insanlar sembol kullanırlar; sembollerin yorumlanması ile davranışlarını şekillendirirler. İnsan davranışlarını anlamada anahtar rolü yazılı ve sözlü semboller ile yazılı ve sözlü olmayan semboller oluşturur. Bu paradigmaya göre dört modelden en kapsamlısı sembolik modeldir. Barnard (2001: 47-68), giysinin işlevlerini korunma, mütevazılık-gösteriş, abartı-sadelik, iletişim, bireysel dışavurum, toplumsal statü, toplumsal rol belirleme, ekonomik statü, büyü-dini durumlar, siyasal sembol olma ve toplumsal ritüeller olarak sıralamaktadır. Üniformanın iletişim, koruma, etiketleme, boyun eğdirme, imaj oluşturma, statü belirleme, gizleme ve kimlik olmak üzere yedi işlevi mevcuttur. Joseph ve Alex (1972) üniformanın kullanıcının statüsünü hem göstermek için hem de gizlemek için kullanıldığını, Kaiser (1990: 389) ise her karmaşık sosyal yapının, statüyü vurgulamak için üniforma kullandığını ortaya koymuşlardır. Singer ve Singer (1985) yılında yaptıkları bir çalışmada üniversiteli kızların üniformalı polisleri sivil kıyafetli olanlardan daha yetkin, güvenilir ve akıllı olarak algıladıklarını tespit etmişlerdir. Rafaeli ve Pratt (1993), hizmet giysilerinin renginin, tarzının ve malzemesinin, müşterilerin beklentilerini etkilemek için kullanabileceğini, müşteriler için “anlam yüklü sembolleri” temsil ettiğini tespit etmişlerdir. Ayrıca farklı renklerin farklı kurumları işaret ettiğini belirtmişlerdir. Örneğin, mavi, kullanıcının ve temsil ettiği organizasyonun otoritesini ve onurunu temsil etmektedir. Frank ve Gilovich (1988) tarafından yapılan bir araştırmaya göre, seyirciler tarafından siyah üniformalı buz hokeyi takımlarının diğer takımlara göre daha aktif, daha güçlü ve gaddar

algılandıkları; siyah üniformayı giyen oyuncuların daha agresif düşündükleri ve oynadıkları ortaya konmuştur.

TSK'nın üniforması ile ilgili çalışmalar incelendiğinde, üniformanın imajı, anlamı, değişimine yönelik herhangi bir çalışmaya rastlanılmamıştır. Ay'ın (2007) Kara Kuvvetleri mensubu kadın subayların eğitim elbiselerinin ergonomik kalıbına ve Çitoğlu'nun (2001) TSK bayan subay üniformalarının standartlarına yönelik yaptığı çalışmalar gibi ergonomi, standartlar, kumaş yapıları gibi alanlarda çalışmalar yapılmıştır.

Üniforma şirketin imajını ve insicamını dış dünyaya iletme yoludur. Üniforma ile ilgili bir karar alınmadan önce üniformanın şekliyle ilgili düşünceleri ve üniformanın kullanışsız unsurları kullanıcılara sorulmalıdır. Daniel ve arkadaşları (1996) üniformaların kurumun dış dünyaya tutarlı bir imaj iletmek için kullanışlı bir yol ve kimliğin bir yansıması olduğunu ifade ederek, üniforma politikasının başarılı olmasında, personelin tam desteğinin alınması önemini vurgulamaktadır.

## **4. YÖNTEM**

### **4.1. Araştırmanın Modeli**

Bu çalışmada Jandarma Genel Komutanlığı bünyesinde görev yapan subay, astsubay ve uzman jandarma çavuş/uzman erbaş statüsündeki personelin Harici Kıyafet (1 Nolu Kıyafet) değişimi sonucunda yeni kabul edilen ve halen kullanılmakta olan kıyafetin personelin kurumsal imaj ve aidiyet algısına etkisi, personelin bu konudaki düşünceleri, tutumları ve beklentilerinin öğrenilmesi amacıyla nitel araştırma desenlerinden durum çalışması kullanılmıştır. Durum Çalışması güncel bir olguyu kendi gerçek yaşam çerçevesi içinde çalışan, olgu ve içinde bulunduğu içerik arasındaki sınırların kesin hatlarıyla belirgin olmadığı ve birden fazla kanıt veya kaynağın mevcut olduğu durumlarda kullanılan görgül bir araştırma yöntemidir (Yin, 1984: 23). Durum çalışması; bir durumun çoklu kaynakları içeren veri toplama araçları (gözlemler, görüşmeler, görsel-işitseller, dokümanlar, raporlar) ile derinlemesine incelendiği, durumların ve duruma bağlı temaların tanımlandığı nitel bir araştırma yaklaşımıdır (Creswell, 2007). Merriam (2013) ise durum çalışmasını sınırlı bir sistemin derinlemesine betimlenmesi ve incelenmesi olarak tanımlamaktadır. Bu açıklamalar ışığında durum çalışmasının “nasıl” ve “niçin” sorularını temel alan, araştırmacının kontrol edemediği bir olgu ya da olayı derinliğine incelemesine olanak veren araştırma yöntemi olduğunu söylemek mümkündür (Yıldırım ve Şimşek, 2018: 288)

## 4.2. Çalışma Grubu

Bu çalışmada tipik durum örnekleme kullanılmıştır. Tipik durumlar, evrende yer alan çok sayıda benzeri arasından genel olarak incelenen olay veya olguyu açıklayabilecek düzeyde bilgi içeren durumlardır (Patton, 1987). Ayrıca, örneklemin jandarma personelinin tamamını temsil edebilmesi amacıyla 1 nolu kıyafeti kullanan subay, astsubay ve uzman jandarma çavuş/uzman erbaş olmak üzere 3 kategori belirlenmiş ve her kategoriden rastlantısal seçimle örneklem oluşturulmuştur. Buna göre, araştırmanın çalışma grubunu Ankara ilinde, farklı birimlerde görev yapan gönüllülük esasına göre belirlenen 20 subay, 36 astsubay ve 23 uzman jandarma çavuş/uzman erbaş statüsünde toplam 79 personel oluşturmaktadır.

## 4.3. Veri Toplama Aracı ve Analizi

Jandarma personelinin yeni kabul edilen ve halen kullanılan harici kıyafetin personelin kurumsal imaj ve aidiyet algısına etkisi, personelin bu konudaki düşünceleri, tutumları ve beklentilerinin, gelecekte jandarmanın kurumsal imajına yönelik olası sonuçları hakkındaki algılarının, düşüncelerinin belirlenmesi için en uygun yöntemin görüşme olduğu düşünülmüştür. Görüşme odaklı yapılan nitel çalışmada veriler aşağıda belirtilen yarı-yapılandırılmış görüşme soruları aracılığıyla toplanmıştır.

- TSK'dan ayrılarak İçişleri Bakanlığına bağlanmış bir kurum bağlamında yeni kıyafetin jandarmanın kurumsal imajına etkisi ile ilgili düşünceleriniz nelerdir?

- TSK'dan ayrılarak İçişleri Bakanlığına bağlanmış bir kurum olarak, jandarmanın yeni kıyafetinin personel aidiyetine olan etkisi ile ilgili düşünceleriniz nelerdir?

Görüşmelerde aşağıdaki hususlara dikkat edilmiştir:

1. Katılımcıların eğitim durumlarının farklılık göstermesi nedeniyle soruların kolay, sade ve anlaşılabilir olmasına özen gösterilmiştir.

2. Araştırmaya katılan kişilerin Ankara'nın birbirine uzak bölgelerinde bulunan farklı ilçelerde olması nedeni ile ilçe bazında görüşme yapacak görevliler belirlenmiştir. Bu uygulayıcılara görüşme esnasında katılımcıları etkilememesi ve yönlendirmemesi için uygulayacakları hareket tarzları anlatılmıştır.

3. Görüşme öncesi katılımcılara araştırmanın amacı açıklanmıştır. Görüşme kâğıdındaki soruların sesli ve anlaşılır bir şekilde okunması sağlanmış ve katılımcıların ifadeleri not edilmiştir.

4. Görüşme soruları tüm katılımcılara belli bir sıra dahilinde ve değişiklik yapılmadan sorulmuştur

5. Ses kaydı oluşturulmamış olup katılımcıların ifadeleri doğrudan görüşme formlarına kaydedilmiştir.

6. Katılımcıların düşünce ve ifadelerini etkileyebilecek söz, jest, mimik ve diğer bireylerin olmamasına dikkat edilerek objektif açıdan cevapların alınmasına özen gösterilmiştir.

Araştırmada elde edilen veriler kodlanmış ve betimsel analiz tekniğiyle çözümlenmiştir. “Betimsel analiz, çeşitli veri toplama teknikleri ile elde edilmiş verilerin daha önceden belirlenmiş temalara göre özetlenmesi ve yorumlanmasını içeren bir nitel veri analiz türüdür. Bu analiz türünde temel amaç elde edilmiş olan bulguların okuyucuya özetlenmiş ve yorumlanmış bir biçimde sunulmasıdır” (Yıldırım ve Şimşek, 2018: 239). Bireylerin görüşlerini çarpıcı bir biçimde yansıtabilmek amacıyla doğrudan alıntılara yer verilmiştir. Personelin harici üniformanın değişimine, kurumsal imaja etkisine yönelik verdikleri bilgiler değerlendirilerek duygu ve düşüncelerin anlaşılması amaçlanmıştır. Bu doğrultuda katılımcıların sorulara verdikleri cevaplar benzerliklerine göre gruplandırılarak, yorumlanmıştır.

## **5. BULGULAR**

Bu araştırmanın bulguları iki tema altında toplanmıştır. Bu iki tema; harici kıyafet değişikliğinin “Kurumsal imaja etkisi” ve “Kurumsal aidiyete etkisi” başlıkları altında sınıflandırılmıştır. Bu temalarla ilgili kodlar listesi tablolar halinde verilerek, bulgular katılımcıların görüşlerinden doğrudan alıntılarla zenginleştirilmiş ve ayrıntılı bir biçimde açıklanmıştır.

### **5.1. Kurumsal İmaja Etkisi**

Statülere göre yeni üniformanın kurumsal imaja etkisi ile ilgili personelin düşünceleri “Olumlu”, “Olumsuz” ve “Etkisiz” şeklinde 3 kategoriye göre gruplandırılmıştır. Ayrıca bir ifade kullanmasına rağmen konuya yarar sağlayabilecek anlam taşımadığı için bir katılımcı değerlendirilmeye alınmamıştır. Elde edilen veriler Tablo-1.’de verildiği gibidir. Subayların (f=12) yüzde 60’ı, Astsubayların (f=22) yüzde 61’i, Uzman Jandarma Çavuş /Uzman Erbaşların (f=15) yüzde 65’i, toplamda ise katılımcıların (f=49) yüzde 62’si yeni üniformanın kurumsal imaja olumlu katkı sağlayacağını ifade etmiştir. Uzman Jandarma Çavuş /Uzman Erbaşlardan olumlu diyenlerin (f=4) yüzde 27’lik kısmı özellikle jandarmanın TSK’dan ayrılması veya asker niteliğinin kalmaması nedeniyle

olumlu olduğunu belirtmişlerdir. Astsubaylarda jandarmanın TSK'dan ayrılması veya asker niteliğinin kalmaması nedeniyle (f=3) yüzde 8'lik kısmı olumlu görüş belirtirken, (f=4) yüzde 11'lik kısmı ise olumsuz görüş belirtmişlerdir. Subaylarda kıyafet şeklinin değişmemesi nedeniyle halen asker niteliği devam etmektedir ve bu nedenle imajı olumlu etkilemektedir diyen (f=4) yüzde 20'lik bir kısım varken, (f=4) yüzde 20'lik bir kısım ise asker sevgisi azaldığı, askerlikten uzaklaşıldığı için imajın olumsuz etkilendiğini belirtmiştir.

*“Jandarma teşkilatının hem askeri kapasite ve organizasyona sahip aynı zamanda da kendine özgün görev anlayışı olan bir teşkilat algısının gelişeceğini düşünüyorum. Genelde halk arasında TSK'nın parçası ve askeri bir kuruluş olduğu imajının gelecekte ortadan kalkacağı veya azalacağı kanaatindeyim” (S-1)*

*“Halkımızın jandarmaya ilk bakış açısı her zaman önemlidir. İyi bir izlenim bırakmak için ilk iş kıyafettir. Vatandaş bizleri kıyafetlerimizle karşılar, davranışlarımızla uğurlar.” (A-4),*

*“Yeni kıyafetin jandarmanın kurumsal imajına etkisi daha öncesinde halk bizlere asker diye yaklaşırken bizim yeni elbiselerin renk tonları ve güzel görünümüyle jandarma diyerek yaklaşımda bulunuyor.” (U-2)*

*“Rengi değişmekle birlikte şeklen askeri tarzı terk etmemiş olması toplumda askere karşı olan saygıdan ve bağdan kopmamayı sağlar.” (S-4)*

Subayların (f=4) yüzde 20'si, Astsubayların (f=7) yüzde 19'u, toplamda ise katılımcıların (f=11) yüzde 14'ü yeni üniformanın kurumsal imaja olumsuz katkı sağlayacağını ifade etmiştir. Uzman Jandarma Çavuş /Uzman Erbaşlarda yeni üniformanın kurumsal imaja olumsuz katkı yapacağını düşünen çıkmamıştır.

*“Biz polise yakınlaştık, Genelkurmaydan uzaklaştık. Toplum nazarında: Polis mi? Asker mi?... Bence asker. Yeni imaj biraz eksi yönde etkilendi. (S-18).*

*“İçişlerine bağlı Emniyet gibi bir kurumun olduğu imajını gösterdi. Aynı şekilde de kurumsal imajda dönüş olduğunu gözlemledim.” (A-8)*

*“Halk nazarında ve kendimce TSK'dan Jandarmayı ayırmak pek mümkün olmadığından kurumsal imajında değişiklik yoktur.” (A-10)*

*“Rütbe, işaretler ve ünvanlar değişmediği için jandarmanın kurumsal imajına çok bir katkısı olmamıştır.” (A-32)*

Subayların (f=4) yüzde 20'si, Astsubayların (f=6) yüzde 17'si, Uzman Jandarma Çavuş /Uzman Erbaşlar (f=7) yüzde 31'i, toplamda ise katılımcıların

(f=17) yüzde 22'si yeni üniformanın kurumsal imaja herhangi bir etkisinin olmayacağını ifade etmiştir. Kurumsal imaja etkisinin olmadığını ifade eden bir Astsubay ve bir Uzman Jandarma Çavuş /Uzman Erbaş, üniformanın şeklinde, (rütbe ve işaretlerde) değişiklik yapılması durumunda bir etkisinin olabileceğini bildirmişlerdir. Bir kişi kurumsal imaj konusunda kıyafetten çok kıyafetin içerisindeki personelin etkisinin büyük olduğunu ifade ederek etkisiz olduğunu belirtirken iki kişi ise şu an için etkisinin olmamakla birlikte zamanla bu etkinin ortaya çıkacağını belirtmişlerdir.

*“Jandarmanın kurumsal imajına bir etkisi olmadığını düşünüyorum. Dedemizin, babamızın giydiği kıyafeti giysem, TV-gazete-sosyal medya-fotoğraf-dergi vs. de görmek lazımdır bu imajın oluşması için.” (S-7)*

*“Halk nazarında ve kendimce TSK'dan Jandarmayı ayırmak pek mümkün olmadığından kurumsal imajında değişiklik yoktur.” (A-10)*

*“Pek etkilediğini düşünmüyorum. Renk olarak silahlı kolluk kuvvetinden ziyade devlet dairesi (Sağlık Bakanlığı, Nüfus Müd. Vb.) gibi kurumları andırıyor.” (U-16)*

Astsubaylardan bir kişi konuyla ilgili herhangi bir fikir ortaya koymamış olup Uzman Jandarma Çavuş /Uzman Erbaşlardan bir kişinin ise ifadeleri çalışmanın temasına uygun olmadığı için değerlendirmeye alınmamıştır.

**Tablo-1.** Yeni üniformanın kurumsal imaja etkisine yönelik personel görüşleri

Kategori	Subay	Astsubay	Uzman Jandarma Çavuş, Uzman Erbaş	Frekans (f)	Yüzde (%)
Olumlu	12 (%60)	22 (%61)	15 (%65)	49	62
Olumsuz	4 (%20)	7 (%19)	-	11	14
Etkisiz	4 (%20)	6 (%17)	7 (%31)	17	22
Fikrim Yok	-	1 (%3)	-	1	1
Değerlendirilmeyen	-		1 (%4)	1	1
Frekans(f)	20	36	23	79	100

## 5.2. Kurumsal Aidiyete Etkisi

Statülere göre yeni üniformanın kurumsal aidiyete etkisi ile ilgili personelin düşünceleri “Olumlu”, “Olumsuz” ve “Etkisiz” şeklinde 3 kategoriye göre gruplandırılmıştır. Elde edilen veriler Tablo-2.’te verildiği gibidir. Subayların (f=7) yüzde 35’i, Astsubayların (f=15) yüzde 42’si, Uzman Jandarma Çavuş /Uzman Erbaşların (f=12) yüzde 52’si, toplamda ise katılımcıların (f=34) yüzde 43’ü yeni üniformanın kurumsal aidiyete olumlu katkı sağlayacağını ifade etmiştir.

Olumlu görüşlerden örnekler:

*“Yeni harici kıyafetin jandarma teşkilatına mahsus olması bende daha memnuniyet yaratmıştır. Yeni harici kıyafetin sadece jandarma personelinin kullanıyor olması aidiyet açısından “Biz” duygusunu yaratmıştır. Biz kalabalık bir teşkilat personeliyiz. Kıyafetin bize ait oluşu aidiyetimizi güçlendirmiştir.” (S-8),*

*“TSK’nın her kuvvetinin harici rengi kendine hastır; Denizcilerin beyaz, Karacıların yeşil gibi. Jandarmanın da kendine has bir renginin olması gerektiği inancındaydım. TSK’dan değil de KKK (Kara Kuvvetleri Komutanlığı)’lığı personelden ayrılmış olduk. Siyah dahi olsa aidiyet duygusuna katkı sağladığını düşünüyorum.” (S-16),*

*“Jandarmanın yeni kıyafetinin personelin aidiyetine olumlu yönde etkisinin olduğu, personelin jandarma teşkilatına karşı kurmuş olduğu gönül bağını daha fazla ateşlediği, barış içerisinde topluma karşı aidiyet duygusunda oluşan olumlu etkiyi yansıttığını düşünüyorum.” (A-2),*

Subayların (f=4) yüzde 20’si, Astsubayların (f=8) yüzde 22’si, toplamda ise katılımcıların (f=12) yüzde 15’i yeni üniformanın kurumsal aidiyete olumsuz katkı sağlayacağını ifade etmiştir. Uzman Jandarma Çavuş /Uzman Erbaşlarda yeni üniformanın kurumsal aidiyete olumsuz katkı sağlayacağına dair bir düşünce söz konusu değildir.

Olumsuz görüşlerden örnekler:

*“Kendi içindeki renk uyumsuzluğu, kumaş kalitesi her gün üniformayla bütünleşecek personelin bu üniformayı taşımaktan gurur duyacağına dair şüphelerim var. Üniformaya değer katan bröve, şerit-rozet gibi unsurlarda henüz bir değişikliğe gidilmemiş olması farklılığımızı ortaya koymaktan uzak görünmektedir.” (S-11),*

*“Tamamen disiplin zaafiyeti oluştu, aidiyet kesinlikle azaldı, artık biz asker değiliz, siviliz, sivil gibi hareket ederiz. Emir komuta zaafiyeti oluştu” (S-13),*

*“Yeni kıyafet personelde olumsuz düşüncelere sebep olmuştur. Personelin statüsünün alınması ile birlikte askeri üniformanın da değiştirilmesi kanımca olumsuz bir durum olmuştur.” (S-15),*

*“Sık sık yapılan değişimlerin personel üzerinde olumsuz etki yaptığını düşünüyorum.” (A-23)*

Subayların (f=9) yüzde 45’i, Astsubayların (f=11) yüzde 31’i, Uzman Jandarma Çavuş /Uzman Erbaşların (f=7) yüzde 31’i, toplamda ise katılımcıların (f=27) yüzde 34’ü yeni üniformanın kurumsal aidiyete herhangi bir etkisinin olmayacağını ifade etmiştir.

Etkisiz olduğuna dair görüşlerden örnekler:

*“Yeni jandarma kıyafeti personelde aidiyet duygusu yaratmıyor. Bir kıyafetin aidiyet yaratabilmesi için en az 2-3 nesil boyunca kullanılması gerekir.” (S-7),*

*“Personelin aidiyet duygusunun artması ya da azalması kıyafetle olmaz. Yeni kıyafetlerin aidiyet duygusu kapsamında herhangi bir etkisinin olacağını düşünmüyorum.” (A-9),*

*“Aidiyet duygusunun sadece kıyafet ile sağlanabileceğini düşünmüyorum. Sadece sivil şahısların bu mesleği tercih etmesine etki edebilir.” (A-13),*

*“İçişleri Bakanlığına bağlanmış bir kurum olarak değerlendirildiğinde mevcut kıyafetler halen TSK personeli kıyafeti görünümünde olduğunu düşünüyorum. Jandarmaya özgü olmadığını düşünüyorum.” (U-12)*

Jandarmanın yeni kıyafetinin renginin değişmesi ve şeklinin aynı kalması nedeni ile halen TSK’dan kopmadığını düşünen bir subay bu durumun aidiyete olumlu katkı yapacağını belirtirken, başka bir subay hem statü olarak hem de kıyafet olarak askerlikten kopması nedeniyle olumsuz aidiyet gelişeceğini belirtmiş; dört astsubay askerlikten koptuğu için aidiyeti olumsuz etkilediğini belirtirken biri olumlu etkilediğini belirtmiştir. Bir uzman jandarma çavuş /uzman erbaş ise mevcut kıyafetlerin halen TSK personeli kıyafeti görünümünde olduğu gerekçesi ile aidiyete etkisi olmayacağını belirtmiştir.



**Tablo-2.** Yeni üniformanın kurumsal aidiyete etkisine yönelik personel görüşleri

Kategori	Subay	Astsubay	Uzman Jandarma Çavuş Uzman Erbaş	Frekans(f)	Yüzde(%)
Olumlu	7 (%35)	15 (%42)	12 (%52)	34	43
Olumsuz	4 (%20)	8 (%22)	-	12	15
Etkisiz	9 (%45)	11 (%31)	7 (%31)	27	34
Fikrim Yok	-	2 (%5)	4 (%17)	6	8
Toplam	20	36	23	79	100

## SONUÇ

Bu araştırmada amaçlanan 27 Temmuz 2016 tarihinde çıkarılan Kanun Hükmünde Kararname sonucu TSK'dan ayrılarak İçişleri Bakanlığına bağlanan Jandarma Genel Komutanlığının değişen 1 numaralı üniformasının jandarma personelinin imaj ve aidiyetine yönelik algılarını, duygu ve düşüncelerini ortaya çıkarmaktır. Bu doğrultuda yeni kıyafetin personel performansına ve aidiyetine etkisi ortaya konularak, elde edilen sonuçların gelecekte yapılacak üniforma çalışmalarına faydalı olacağı beklenmektedir. Bu çalışmada Ankara ilinde Jandarma Genel Komutanlığının farklı birimlerde görev yapan 20 subay, 36 astsubay ve 23 uzman jandarma çavuş/uzman erbaş statüsünde toplam 79 jandarmaya yarı yapılandırılmış sorular sorulmuştur.

Katılımcıların yüzde 62 oranındaki çoğunluğu üniformanın personelin imaj algısına etkisinin olumlu olduğunu belirtirken, yüzde 43'lük kısmı üniformanın aidiyet algısına etkisini olumlu bulmuştur. Bu oranlar az gibi gözükse de olumsuz görüşlere bakıldığında anlamlı olduğu anlaşılmaktadır. Çünkü imaja etkisinin olumsuz olduğunu düşünenler yüzde 14, aidiyete etkisinin olumsuz olduğunu düşünenler ise yüzde 15 oranında olduğu görülmektedir. Aslında olumlu düşünen personelin haricindekilerin çoğunluğu, üniforma değişiminin imaj ve aidiyeti olumsuz etkilediğini görmekten ziyade hiç etkisinin olmadığını düşünmektedir. Nitekim, yeni üniformanın imaja etkisi olmadığını düşünenlerin oranı yüzde 22, aidiyete etkisi olmadığını düşünenlerin oranı yüzde 34'dür.

Jandarma Genel Komutanlığının şu an kullandığı siyah renk harici üniforma, 1956-1963 yılları arasında Kara Kuvvetleri Komutanlığı ve Jandarma Genel Komutanlığı tarafından kullanılan tören kıyafeti ile aynıdır. Mevcut harici üniforma TSK'da kullanılan harici kıyafetin aynısı olup TSK üniforma geleneği devam etmektedir ve sadece rengi değiştirilmiştir. Verilerin incelenmesi sonucunda şekil olarak eskiye nazaran bir değişiklik olmamasına rağmen bazı katılımcıların üniformada sanki bir şekil değişikliği yapılmış gibi algıladıkları anlaşılmıştır. Bazı katılımcılar şekilde değişim olmadığını ifade ederken bazıları ise şekilde değişim olmadığını algılamalarına rağmen bunu bizzat vurgulamadıkları duygu ve düşüncelerini belirtirken kullandıkları ifadelerden anlaşılmıştır.

Tüm cevaplar ele alındığında katılımcıların imaj ve aidiyet kavramlarına yönelik bir kavram karmaşası yaşamadıkları ve her iki kavramı da uygun değerlendirdikleri görülmüştür. Katılımcıların tamamına yakını üniforma ile imajı bire bir ilişkilendirirken, üniforma ile aidiyeti birebir ilişkilendirenlerin oranı yüzde 58'dir. Katılımcıların yüzde 34'ü üniforma ile aidiyetin ilişkisinin olmadığını veya çok az olduğunu, aidiyetin başka faktörlere bağlı olduğunu belirtmişlerdir.

13-14 Haziran 2019 tarihinde icra edilen "Asayişten Cepheye Millî Mücadelede Jandarma Sempozyumu"nda sunulan Jandarma Personelinin Değişen 1 Nolu Harici Kıyafete Yönelik Algısı başlıklı çalışmada elde edilen sonucun aynısı bu çalışmada da ortaya çıkmıştır. Buna göre bazı katılımcılar üniforma değişimini, doğrudan jandarmanın TSK'dan ayrılması ve asker niteliği ile ilişkilendirerek değerlendirme yapmışlardır. Bu şekilde değerlendirme yapan Uzman Jandarma Çavuş /Uzman Erbaşların jandarmanın TSK'dan ayrılmasına veya asker niteliğinin kalmamasına olumlu gözle baktıkları ve memnun oldukları anlaşılmaktadır. Astsubaylardan bazılarının olumlu bakarak, memnun olurken bazılarının olumsuz baktıkları ortaya çıkmıştır. Subayların ise TSK'dan ayrılmaya ve asker niteliğinin kalmamasına tamamının olumsuz bakarak, memnuniyet hissetmedikleri görülmüştür. Askerliğe karşı duyulan aidiyet ile statü arasında doğru orantılı bir ilişki mevcuttur. Subaylarda bu aidiyet en üst seviyedeysen alt kademelere indikçe azalmaktadır. Askerlik aidiyeti ve statü arasındaki bu ilişkinin imaj açısından da geçerli olduğu anlaşılmıştır. Subaylarda üniforma değişiminin imaja etkisinin olumsuz olduğunu düşünenlerin çoğunluğu üniforma değişiminin askerlikten kopma ve ayrılma amacı taşımaya dayandırılmaktadır. Diğer bir ifadeyle personelin bir kısmında kendisini asker olarak görme algısının devam ettiği, bir kısmında ise askerlikten kopma bilinci oluşmakla birlikte askerliğe karşı aidiyetinin sürdüğü görülmektedir.

Yeni kıyafetin aidiyete olumsuz etki edeceğine dair düşünce az da olsa bazı Astsubaylar ile Subaylarda mevcutken, Uzman Jandarma Çavuş/Uzman Erbaşlarda hiçbir olumsuz düşünce olmamıştır. Katılımcıların (f=27) yüzde 34'lük kısmının aidiyete etkisinin olmayacağını beyan etmesi dikkat çekicidir. Etkisiz olacağını ifade edenler; kıyafetle aidiyetin bağlantılı olmadığı, aidiyet için kıyafetin çok uzun süre kullanılması gerektiği ve yeni kıyafetin şekil itibariyle halen TSK üniformasına benzemesini sebep olarak göstermişlerdir.

İleriki dönemlerde yapılacak benzer çalışmalarla bu algının değişim durumları tespit edilebilir ve karşılaştırmaları yapılabilir. Ayrıca gelecek dönemlerde yapılabilecek muhtemel üniforma ile ilgili değişim çalışmalarından önce hem kurum personelinin hem de dış paydaşların fikir ve düşüncelerinin tespit edilerek karar verilmesi, kurumsal aidiyete ve imaja büyük katkı sağlayabilecektir.

## **KAYNAKÇA**

- 668 Sayılı Olağanüstü Hal Kapsamında Alınması Gereken Tedbirler ile Bazı Kurum ve Kuruluşlara Dair Düzenleme Yapılması Hakkında Kanun Hükmünde Kararname.
- 1706 Sayılı Jandarma Kanunu.
- 2803 Sayılı Jandarma Teşkilat, Görev ve Yetkileri Kanunu.
- Anderson, W. (2002). School Dress Codes and Uniform Policies, Policy Report, Reporting on policy Issues in K-12 Educational Management, Fall 12, Number 4 University of Oregon.
- Ay, N. (2007). Kara Kuvvetleri Mensubu Kadın Subayların Eğitim Elbiselerinin Ergonomik Kalıp Formu İçin Örnek Bir Uygulama, Ankara, Gazi Üniversitesi Eğitim Bilimleri Enstitüsü Doktora Tezi.
- Aygül, İ. (2011), Sivil Havacılık Uçuş Personeli Üniforma Tasarımında Eğilimler ve Bir Öneri, Yüksek Lisans Tezi, Marmara Üniversitesi Güzel Sanatlar Enstitüsü Endüstri Ürünleri Tasarımı Anasanat Dalı.
- Barnard, M. (2001). Fashion as Communication, London, New York, Routledge.
- Biber, A. (2004). Halkla İlişkilerde Teorik Bir Çerçeve, Ankara: Vadi Yayınları.
- Black, P.S. (2008). Lines of Flight: The Design History of The Qantas Flight Attendants' uniforms, Sydney, University of Sydney Yayınlanmamış Doktora Tezi,.
- Brown, B.B. (2003). "Employees' Organizational Commitment and Their Perception of Supervisors' Relations-Oriented and Task-Oriented Leadership Behaviors", Faculty of the Virginia Polytechnic Institute and State University, Virginia,
- Brunsmas, D. L. (2006). School Uniform Policies in Public Schools. Principal, 85(3),50-53.  
[https://scholar.google.com.tr/scholar?hl=tr&as\\_sdt=0%2C5&q=School+Uniform+Policies+in+Public+Schools&btnG=](https://scholar.google.com.tr/scholar?hl=tr&as_sdt=0%2C5&q=School+Uniform+Policies+in+Public+Schools&btnG=) Erişim Tarihi 23 Mayıs 2019
- Creswell, J. W. (2007). Qualitative inquiry & research design: Choosing among five approaches (2. Baskı). USA: SAGE Publications.

- Çakır, Ö. (2004). Profesyonel Yaşamda Kişisel İmaj, İstanbul: Yapı Kredi Yayınları.
- Çitoğlu, F. (2001). Türk Silahlı Kuvvetleri Bayan Subay Üniformalarında Standartlar, İstanbul, Marmara Üniversitesi Yayınlanmamış Doktora Tezi.
- Daniel,K., Johnson, L. W., Miller, K. E. (1996). Dimensions of Uniform Perceptions Among Service Providers, MCB University Press: The Journal Of Services Marketing, Vol. 10 No. 2. 42-56.
- Dowling, G. R. (1993). Developing Your Company Image into a Corporate Asset,Long Range Planning, 26 (2), 101–109.
- Durna, U. ve Eren, V. (2005). “Üç Bağlılık Unsuru Ekseninde Örgütsel Bağlılık”, Doğu Üniversitesi Dergisi, 6(2): 210-219.
- Duvall, B., Faklaris M. A., Fisher, B., Moody, M., Njagi, P., Wilson, C., (2004). Dress Code/Uniform Policies in Education. [www.character-education.info/Articles/Case\\_for\\_Uniforms.htm](http://www.character-education.info/Articles/Case_for_Uniforms.htm) Erişim Tarihi 23 Mayıs 2019
- Frank, M.G. and Gilovich, T. (1988), “The Dark Side Of Self- And Social Perception: Black Uniforms And Aggression In Professional Sports”, Journal of Personality and Social Psychology, Vol. 54 No. 1, pp. 74-85.
- Gönen, E., Özgen, Ö., Özmete, E., Bayoğlu, A. S. (2003 Ekim). Sağlık Sektöründe Çalışan Kurum Ev İdaresi Personelinin İş Doyumunda Üniformanın Etkisi, Ankara Üniversitesi Ev Ekonomisi Yüksekokulu, 9. Ulusal Ergonomi Kongresinde sunuldu, Denizli, 16-18.
- Guiraud, P. (1994). Göstergebilim, (Çev. Mehmet Yalçın), Ankara: İmge Kitabevi, 1994, 105.(Eserin Orjinali 1971’de yayınlandı).
- Gunderson DF. (1987), Credibility of the police uniform. J Police Science Administration 15, 192-195.
- İletişim Türkiye Dergisi, (1997). Halkla İlişkiler Derneği Yayın Organı, Sayı: 3, Ağustos – Ekim
- Joseph, N. and Alex, N. (1972), “The Uniform: A Sociological Perspective”, American Journal of Sociology, Vol. 77 No. 4, pp. 719-30.
- Kaiser, S.B. (1983), “Toward A Contextual Social Psychology Of Clothing: A Synthesis Of Symbolic Interactionist And Cognitive Theoretical Perspectives”, Clothing and Textiles Research Journal, Vol. 2 No. 1, pp. 1-9.

- Kanışkan, E. (2012). Giysi Seçiminde Renk. Curaoğlu, F. (Editör). Giysi Seçimi, Eskişehir. T.C. Anadolu Üniversitesi Yayını No: 2689, 74-97.
- Keskin, B. (2006). Renk Terapisi Üzerine Bir İnceleme, A.Ü. Güzel Sanatlar Fakültesi Sanat Dergisi, C: 10, 23-27.
- Koca, E. ve Koç, F. (2008). Çalışan Kadınların Giysi Seçimleri ve Renk Tercihleri, Elektronik Sosyal Bilimler Dergisi, Bahar.
- Koç, F., Koca, E., Pamuk, B. ve Şahinoğlu, M. (2008). Ürün Tanıtım Elemanlarının İş Giysilerinin Giysi Konforu Açısından Değerlendirmesi (Gıda Sektörü Örneği). 14. Ulusal Ergonomi Kongresinde sunuldu, Trabzon.
- Kozanoğlu, C. (1994). Cilalı İmaj Devri, İstanbul: İletişim Yayınları, 4.
- Krystyniak, F. (2001). Educators' Dress Code Study Shows Numerous Positive Effects. [https://www.shsu.edu/~pin\\_www/T@S/2001/DressCode.html](https://www.shsu.edu/~pin_www/T@S/2001/DressCode.html) Erişim Tarihi 23 Mayıs 2019
- Küçük Kurt, M. (1988). Halkla İlişkilerde Araştırma Yöntemleri ve Değerlendirme. Halkla İlişkiler Sempozyumu-87, Ankara Üniversitesi BYYO ve TODAİE Yayınları, Ankara.
- L'etang, J. ve Pieczka, M. (2002). Halkla İlişkilerde Eleştirel Yaklaşımlar. (Derleyen: Sema Yıldırım Becerikli; Çev. Derya Tellen), Ankara: Vadi Yayınları.
- Merriam, S. B. (2013). Nitel araştırma: Desen ve uygulama için bir rehber (3. Baskıdan Çeviri, Çeviri Editörü: S. Turan). Ankara: Nobel Yayın Dağıtım.
- Nagasawa, R.H., Hutton, S.S. ve Kaiser, S.B. (1991). A Paradigm for the Study of the Social Meaning of Clothes: Complementarity of Social-Psychological Theories. Clothing and Textiles Research Journal, Vol:10, No:1, 53-62. ISSN 0887-302X. (Akt. Ö.Özgen, F. Söylemezoğlu, Z.Erdoğan, A.S.Bayoğlu; Adolescents, Clothing and Self-Esteem: The Case of Turkey).
- Patton, M.Q. (1987). How to Use Qualitative Methods in Evaluation. Newbury Park, CA:Sage.
- Peltekoğlu, F. B. (2001). Halkla İlişkiler Nedir, 2. Baskı, İstanbul: Beta Yayınları.

- Rafaeli, A. and Pratt, M.G. (1993), "Tailored meanings: on the meaning and impact of organizational dress", *Academy of Management Review*, Vol. 18 No. 1, pp. 32-55.
- Paul, J. ve Birzer M. L. (2004). *Images of Power: An Analysis of the Militarization of Police Uniforms and Messages of Service*, *Free Inquiry In Creative Sociology*, Volume 32 No.2
- Saruhan, Ş. C. ve Yıldız, M. L. (2009). *Çağdaş Yönetim Bilimi*, İstanbul: Beta Yayın.
- Singer, M.S. and Singer, A.E. (1985), "The Effect Of Police Uniform On İnterpersonal Perception", *Journal of Psychology*, Vol. 119 No. 2, pp. 157-61.
- Solak, L. (2003). *Ergonomi İlkeleri ile Oluşturulacak Giyside Çıkan Sonuç Kullanıcı Konforu*, 9. Ulusal Ergonomi Kongresinde sunuldu, Denizli.
- Solomon, M.R. (1985), "Packaging the service provider", *The Services Industries Journal*, Vol. 5, July, pp. 64-71.
- Taneri O.P., Ulutaş, B. ve Akgündüz, M.M. (2015). Öğrencilere Getirilen Kılık Kıyafet Serbestliğinin Okul Bileşenleri Gözünden İncelenmesi (Ankara Örneği), *Eğitim Bilim Toplum Dergisi / Cilt:13 Sayı:49 Kış: 2015 Sayfa: 32-60*
- Timur, N. ve Özmen, A. (2009). *Stratejik Küresel Pazarlama*, Ankara: Eflatun Yayınevi.
- Veblen, T. (1953), *The Theory of the Leisure Class*, Unwin, London.
- Yalçın, A. ve İplik, F.N. (2005). "Beş Yıldızlı Otellerde Çalışanların Demografik Özellikleri ile Örgütsel Bağlılıkları arasındaki İlişkiyi Belirlemeye Yönelik Bir Araştırma: Adana İli Örneği", *Çukurova Üniversitesi Sosyal Bilimler Enstitüsü Dergisi*, 14(1): 395-412.
- Yıldırım, A. ve Şimşek, H. (2018). *Sosyal Bilimlerde Nitel Araştırma Yöntemleri*, Ankara: Seçkin Yayınları.
- Yin, R. (1984). *Case Study Research: Design and Methods*. (3. Basım). California: Sage Publications.

# SİLAHLI KUVVETLERİN KURUMSAL DÖNÜŞÜMÜNÜ İNCELEMELİK: BÜTÜNCÜL BİR KURAMSAL ÇERÇEVE ÖNERİSİ\*

Ahmet BARBAK\*\*

Öz

*Bu makalenin amacı, silahlı kuvvetlerin kurumsal dönüşümünü incelemeye yönelik bir kuramsal çerçeve önermektir. 1970'lerden itibaren siyasal, ekonomik ve toplumsal alanlarda ileri sürülen kuramsal yaklaşımlar genellikle post-modern, post-fordist ve/veya neoliberal olarak nitelenmektedir. Devleti ve onun idari vasıtası olan kamu yönetimini yeniden yapılandırmayı amaçlayan bu yaklaşımlar, devletin meşru güç kullanma tekelini temsil eden ve modern bürokratik devlet düşüncesine göre örgütlenmiş olan silahlı kuvvetlerin kurumsal değişimini de hedeflemiştir. Bu süreçte, silahlı kuvvetlerin bir taraftan meşru güç kullanma tekelinin diğer taraftan bürokratik örgütlenme biçiminin dönüşümü üzerinden hem düşünsel olarak hem de uygulamada yeniden inşa edildiği gözlenmektedir. Bu çalışma, ülkelerin silahlı kuvvetlerindeki dönüşümün genel olarak devlet aygıtı ve kamu yönetimine ilişkin değişimden bağımsız ele alınamayacağını savunmaktadır. Bu kapsamda, çalışmada önerilen kuramsal çerçevenin ana gövdesini kamu yönetimi ve onun yakın ilişki içinde olduğu disiplinler oluşturmaktadır. Kuramsal çerçeve ekonomik (Yeni Kurumcu İktisat), siyasal (Demokratikleştirme) ve yönetsel (Yeni Kamu İşletmeciliği) boyutları içermektedir. Çalışma, farklı bir bilimsel disiplin kullanarak veya kuramsal değişimlere göre farklı veya tamamlayıcı kuramsal çerçevelerin oluşturulabileceğini kabul etmektedir.*

**Anahtar Kelimeler:** Silahlı Kuvvetler, Kurumsal Dönüşüm, Kuramsal Çerçeve.

## ANALYZING THE INSTITUTIONAL TRANSFORMATION OF ARMED FORCES: A PROPOSAL FOR A HOLISTIC THEORETICAL FRAMEWORK

**Abstract**

*The aim of this article is to propose a theoretical framework to examine the institutional transformation of the armed forces. The theoretical approaches put forward in political, economic and social domains after the 1970s are described as post-modern, post-fordist and/or neo-liberal. These approaches for restructuring the state and public administration have argued for institutional change of the armed forces, both representing the state's monopoly on the legitimate use of force and organized according to modern bureaucratic state thought. It is observed that the armed forces have been reconstructed intellectually and practically through transforming both the monopoly on the legitimate use of force and the bureaucratic organization. This study argues that the transformation of armed forces cannot be handled independently from changing state apparatus and public administration. Public administration and its closely related disciplines comprise the main body of the theoretical framework proposed in this study. Theoretical framework incorporates economic (New Institutional Economics), political (Democratization) and administrative (New Public Management) dimensions. The study acknowledges that alternative or complementary theoretical frameworks can be formed using other scientific disciplines or through changing theoretical field.*

**Keywords:** Armed Forces, Institutional Transformation, Theoretical Framework.

\* Bu makale, yazar tarafından Ankara Üniversitesi SBF Siyaset Bilimi ve Kamu Yönetimi Bölümünde tamamlanan "Türkiye'de Askeri Yönetim Alanının Dönüşümü" başlıklı doktora tezinden üretilmiştir.

\*\* Dr. Öğr. Üyesi, İzmir Kâtip Çelebi Üniversitesi, İİBF, Siyaset Bilimi ve Kamu Yönetimi Bölümü, abarbak01@gmail.com, ORCID: 0000-0001-6573-6308



## GİRİŞ

Silahlı kuvvetler, modern devletin gelişim sürecinde diğer kurumlar gibi sosyo-ekonomik işbölümü ve uzmanlaşmanın ürünü olarak ortaya çıkmıştır. Devletin meşru güç kullanma tekelinin bir parçasını oluşturan silahlı kuvvetler, esasen dış güvenlikle ilişkilendirilmekte; kolluk güçlerinin kamu düzeni ve güvenliğini sağlamada kapasite bağlamında yetersiz kaldığı olağanüstü durumlarda ise iç güvenlik işlevlerini üstlenebilmektedir. Bir kurum olarak silahlı kuvvetlerin yapısal-işlevsel örgütlenmesi ve diğer kurumlarla ilişkileri, ülkelerin kendilerine özgü tarihsel, coğrafi, siyasi, ekonomik ve toplumsal etmenleri yanında uluslararası etkileşimler sonucu gelişen benzerlikler tarafından biçimlenmektedir. Bu çalışmada, bahsedilen biçimlenme sürecini tarif etmek için kapsayıcı *kurumsal dönüşüm* kavramı tercih edilmekte; kurumsal dönüşüm ise, silahlı kuvvetlerin belirli koşullar altındaki görünümünün ilgili siyasal, ekonomik ve toplumsal kesimlerin bilinçli eylemleri ve kullandıkları belirli yöntem ve araçlarla ortaya çıkan kapsamlı, köklü ve uzun vadeli değişimi ifade etmektedir.

Silahlı kuvvetlerin kurumsal görünümüne ve buna bağlı olarak devlet ve toplumdaki konumlarına ilişkin iki olgunun ülkelerin özgün koşullarından bağımsız olarak birlikte varolageldiği görülmektedir. İlki, silahlı kuvvetlerin askeri uzmanlık alanları yanında silah ve teçhizatlarla savaşma gücü yüksek bir örgüt olmasına çalışılmasıdır. Bunun arkasında, ancak güçlü bir silahlı kuvvetlerin ülkenin dış güvenliğini etkili şekilde sağlayabileceği düşüncesi bulunmaktadır. Diğerisi ise, silahlı kuvvetlerin kontrol altında tutulmasının istenmesidir. Burada da, silahlı kuvvetlerin sahip olduğu savaşma gücüne dayanarak devlet ve toplumda başat güç haline gelmesinin ve/veya belirli toplumsal kesimler tarafından diğerleri lehine kontrol edilmesinin önlenmesi düşüncesi vardır. Buna göre, silahlı kuvvetler hem güçlü olmak ve/veya bu gücünü korumak isteyen kesimler için kontrol edilmesi gereken hem de bu kesimlerin birbirlerine ve/veya silahlı kuvvetlere karşı gücünü dengelemek için müştereken kontrol altında tutması gereken bir kurumdur.

Genel olarak, silahlı kuvvetlere yönelik reform, yeniden yapılandırma ya da dönüşüm süreçlerinin bu iki koşula bağlı olarak içinde bulunulan dönemin baskın düşünsel çerçevesine göre geliştiği söylenebilir. 20'nci yüzyılın son çeyreğinden itibaren başta Anglo-Sakson ülkelerde görülen ve halen coğrafi yayılımını devam ettiren neoliberalizmin ülkelerin devlet aygıtlarını niteliksel bir dönüşüme soktuğu gerçeği göz önünde bulundurulduğunda, devletin meşru güç kullanma tekelinin ana gövdesi olan silahlı kuvvetlerin bu süreçten bağımsız ele alınamayacağı açıktır. Bu kapsamda çalışma, devletin bahsedilen dönüşümünün ekonomik (Yeni Kurumcu

İktisat), siyasal (Demokratikleş(tir)me) ve yönetsel (Yeni Kamu İşletmeciliği) boyutlarıyla kuramsal arka planına odaklanmaktadır. Buradan itibaren, silahlı kuvvetlerin kurumsal dönüşümünü incelemeye ve açıklamaya yönelik söz konusu ekonomik, siyasal ve yönetsel bileşenlerden oluşan bütüncül bir kuramsal çerçeve oluşturulmaktadır.

## **1. YENİ KURUMCU İKTİSAT: PİYASA LEHİNE SINIRLANMIŞ SİLAHLI KUVVETLER**

Silahlı kuvvetlerin 20'nci yüzyılın son çeyreğinden itibaren kurumsal dönüşümünü incelemede ekonomik boyut önemli bir yer tutmaktadır. Keynesyen ekonomi politikalarıyla biçimlendirilen devlet, toplum ve piyasa kurumları 1970'lerde *Yeni Kurumcu İktisat* çerçevesinde ele alınmaya başlamıştır. Yeni Kurumcu İktisat, yöntembilimsel olarak göreceliği ve tümevarımı benimsemiş olan *Alman Tarihiçi Okulu* ile ilişkilendirilmektedir (Basılğan, 2010; Kama, 2011). Yeni Kurumcu İktisat öncelikle kurumların nasıl var olduğunu ve değiştiğini incelemeye yönelik bir analiz çerçevesi önermektedir. Burada kurumların, kurumları değiştiren düzenlemelerin ve bunların hem kendi içinde hem de birbirleri arasında başta belirsizliği ve maliyetleri azaltmaya ve işlemleri kolaylaştırmaya yönelik kamusal ve özel nitelikli etkileşimlerinin (işbirlikleri dâhil) incelenmesi söz konusudur.

Yeni Kurumcu İktisat, neo-klasik anlayışa sahip Avusturya İktisat Okulu gibi metodolojik bireyciliği benimsemekle birlikte neo-klasik iktisattan farklı olarak bireylerin (örgütler dâhil) *sınırlı rasyonelliğini* varsaymakta; örgütlerin biçimsel yönü yanında *biçimsel olmayan (gayriresmi, informal, davranışsal)* yönünün de analize katılmasını savunmaktadır (Kama, 2011). Bu anlayışa göre, bireyler ve örgütler kurumsal düzenlemeleri (kuralların, normların ve yasaların belirlenmesi ve/veya değiştirilmesi) kendi çıkarlarını azamileştirmek için yaparken, kurumlar da birey ve örgütlerin piyasadaki hareket alanının sınırlarını çizmektedir (North, 1991). Normatif (kural koyucu) niteliğe de sahip olan Yeni Kurumcu İktisat, piyasa ekonomisinin özel sektör işlemlerinin ve ilişkilerinin biçimsel ve biçimsel olmayan yönlerden kolaylaştırılmasıyla başarılı olabileceğini ileri sürmektedir.

Yeni Kurumcu İktisadın *İşlem Maliyetleri, Mülkiyet Hakları, Kamu Tercih ve Anayasal İktisat* kuramları, 1980'lerden itibaren neoliberal ekonomi politikalarını biçimlendirmiş; işletmecilik tekniklerinin kamu yönetimine uygulanmasını öngören Yeni Kamu İşletmeciliğini başlatmıştır. *İşlem maliyetleri kuramı*, kamu kesiminde mal ve hizmet üretimi ya da elde edilmesindeki işlem maliyetlerinin yüksek olduğunu, bu nedenle kamu kesiminin kontrolündeki ekonomik faaliyetlerin

maliyetleri en aza indirdiği kabulüyle özel sektöre devredilmesi gerektiğini savunmaktadır. Buna göre, yasalar piyasadaki alışverişi düzenleyerek işlem maliyetlerini arttırmaktadır. O halde, ya bu maliyetleri arttıran yasalar (devlet müdahalesi) azaltılmalı ya da bunları azaltan düzenlemeler yapılmalıdır (Coase, 1937; Williamson, 1975; 1985). Bu yönüyle, her türlü mülkiyet alışverişinin maliyeti işlem maliyetleri ve mülkiyet haklarının ortak konusunu oluşturmaktadır.

*Mülkiyet hakları kuramı*, piyasada kişilerin mülkiyet hakkına sahip olmadıkları bir varlığı kullanmak için katlandıkları maliyetlerden kurtulmak amacıyla hem o varlığın mülkiyetini hem de mülkiyetin sınırsız kullanım hakkını istediklerini varsaymaktadır (Demsetz, 1967). Bu nedenle, mülkiyet haklarının değişimini ve mülkiyetin sınırsız kullanımını sınırlayan ve bu nedenle maliyete yol açan düzenlemeler reddedilmektedir. Mülkiyet hakları kuramında verilen örneklerden birisi de zorunlu askerlik sistemidir. Burada, zorunlu askerlik sisteminin vergi ödeyenlere yüklediği maliyetler ile sağladığı kazançlar karşılaştırılmaktadır. Zorunlu askerlik sisteminde, vergi mükellefi bir taraftan kendine yapılan ücret ve benzeri ödemelerden alınan vergilerden kurtulurken diğer taraftan zorunlu askerlik sisteminin tüm maliyetinin devlet tarafından karşılanması nedeniyle bir yurttaş olarak diğer vergilere maruz kalmaktadır.

*Kamu tercihi kuramı*, piyasa dışındaki (kamusal, siyasi alan) karar alma mekanizmalarının ekonomik analizinin yapılmasına, yani ekonomi biliminin kullandığı araç, yöntem ve varsayımların devletin siyasi ve idari karar alma süreçlerine uygulanmasına dayanmaktadır (Heywood, 2014). Amerika Birleşik Devletleri (ABD)'nde Keynesyen politikaların eleştirisiyle başlayan kamu tercihi yaklaşımları, 1970'lerde sermaye karlılığındaki azalmayı kamu kesimi başarısızlığına bağlamıştır. Kamu tercihi kuramına göre politikacı ve bürokratlar bireysel faydalarını (bütçelerini arttırmak, güçlerini korumak, bilgi sakınmak gibi) azamileştirmek için çalışmakta; bu da kamu kesiminin verimsizliği ve yozlaşması ile piyasaya müdahalelere yol açmaktadır. Kamu yararı için de kamu kesiminin toplumda bireysel faydayı azamileştirecek biçimde davranması önerilmektedir (Uzun, 2009).

*Anayasal İktisat* ise, Buchanan (1991) tarafından ileri sürülmüş; devletin birey lehine sınırlanmasını, kurumların görev, yetki ve sorumluluklarının da mümkün olduğunca kesinlikle belirlenmesini önermiştir. Anayasal iktisatta, devletin bireylerin güvenliğini sağlaması karşılığında bireysel hak ve özgürlüklerin nasıl ve ne derecede sınırlanabileceği de anayasal ölçekte ele alınmaktadır. Anayasal iktisat, toplumsal sözleşmecî ve inşacı ussallığa dayanan bir kökene sahiptir

(Kızılböğ, 2012). Burada, ekonomiyle ilgili kararların (harcamalar, vergi, borç) nasıl alınacağına ilişkin kuralların anayasal ölçekte belirlenmesi gerektiği (kararların ve karar alıcıların sınırlanması); bu sürece yurttaşların katılımı yoluyla anayasaların toplumsal sözleşmeyi temsil edeceği kabul edilmektedir (Uzun, 2009).

Yeni Kurumcu İktisat, 1970'lerin sonundan itibaren başta Anglo-Sakson ülkelerinde olmak üzere siyasi-idari, ekonomik ve toplumsal yapıları finans ve sermaye piyasalarının küreselleşmesini amaçlayan neoliberal politikalar yoluyla değiştirmeye başlamıştır. Neoliberal politikalar piyasanın devlete, bireysel yararın kamu yararına, sermayenin emeğe, para politikasının maliye politikasına önceliğini savunmuş; başta harcamaların azaltılmasıyla kamu kesimini küçültmeyi, devletin piyasaya müdahalesini sınırlamayı ve ekonomik sistemleri esnekleştirmeyi hedeflemiştir (MacEwan, 1999; Campbell ve Pedersen, 2001). Bu süreçte, askeri harcamaların kalkınma, demokrasi ve yönetim lehine azaltılması ve güvenliğin özelleştirilmesiyle de özel askeri sektörün oluşturulması (Van Waeyenberge, 2006; Krahnann, 2010) gündeme gelmiştir. Son tahlilde, silahlı kuvvetlerin iktisadi bağlamda piyasa lehine sınırlanmış bir kurum olarak öngörüldüğü söylenebilir. Buraya kadarki literatür çalışmasına göre silahlı kuvvetlerin kurumsal dönüşümünü iktisadi boyutuyla EK-A'da verilen çerçevede incelemek mümkündür.<sup>1</sup>

## **2. DEMOKRATİKLEŞ(TİR)ME: SİYASAL OLARAK KONTROL ALTINDA TUTULAN SİLAHLI KUVVETLER**

Modern devlette artan işbölümü ve uzmanlaşma askerliği bir mesleğe dönüştürmüştü; önceki devlet biçimlerinde görülmeyen türde bir sivil-asker ayrımı ortaya çıkararak sivil ve asker olmak üzere iki kesim yaratmıştır. Hatta bu ayrım, siyaset-yönetim, atanmışlar-seçilmişler ve sivil-asker ilişkilerinde bir dikotomi olarak yerini almıştır (Sarıgil, 2011; Rahbek-Clemmensen vd., 2012). Modern devletin silahlı kuvvetlerine ilişkin olarak üzerinde fikir birliğine varılan şey, temel işlevinin devleti dış tehditlere karşı korumak olduğudur. Bunun yanında, silahlı kuvvetler devletin meşru güç kullanma tekelinin ana gövdesini oluşturması nedeniyle devlet içinde ayrı ve/veya özerk bir konuma sahip olagelmıştır. Bu durum, silahlı kuvvetlerin siyasal kontrolünü sivil kesimin kendi içinde (yasama-yürütme ilişkisi) olduğu kadar sivil-asker ilişkilerinde de süregelen bir değişken yapmıştır. Bu tartışmaların, özellikle ülkelerin hem içindeki hem de aralarındaki savaş ve çatışmalar öncesinde, esnasında ve sonrasında öne çıktığı söylenebilir.

---

<sup>1</sup> EK-A, bu çalışma kapsamında incelenen ilgili literatürün kategorik içerik analizine tabi tutulmasıyla hazırlanmıştır.

İkinci Dünya Savaşı sonrası kurulan dünya düzeninde ordunun gücünün nasıl en aza indirilebileceği üzerinde düşünen Huntington (1957), ordunun kontrolüne ilişkin gücün devletin erkleri arasında dengeli dağıtıldığı, bunun yanında sivil ve asker kesimlerin birbirlerinden ayrılarak sivillerin karar verici, askerlerin ise profesyonel uygulayıcılar olduğu bir devlet önermiştir. Mills (1956), askeri konuların esasen siyasi nitelikli olmasının askerlerin siyasi kararlar almasına yol açtığını; ancak askerlerin kendi hiyerarşileri içinde disiplin mekanizmalarıyla kontrol edilmesinin askeri seçkinlerin siyasi statü arayışını engelleyeceğini belirtmiştir. Janowitz (1960; 1977)'e göre, silahlı kuvvetlerin demokratik kontrolü toplumsal-siyasal değerlere yabancılaşmalarının önlenmesi ve toplumla ilişkilerinin güçlendirilmesi yoluyla kolaylaşacaktır. Bunun için de sivil ve asker seçkinler farklılaşmalı; askeri liderler profesyonel (mesleki) etikle güdülenmelidir.

Silahlı kuvvetlerin *siyasi bir kurum* olduğunu belirten Welch (1976) ise, sivil ve asker kesimler arasındaki kurumsal ilişkilerin ülkelerin kendilerine özgü koşullarına göre değişen bir denge durumu olduğunu savunur. Burada temel sorun, siyasi kesimin silahlı kuvvetlerin sorumluluk alanlarına ilişkin uygun sınırları belirlemesidir. Welch (1976), silahlı kuvvetlerin sorumluluk alanı dar tutulursa kendini devletin muhafızı olarak göremeyeceğini ve siyasal kontrolünün o kadar kolaylaşacağını savunmuştur. Ayrıca, silahlı kuvvetler uluslararası görevlere ne kadar odaklanırsa, polis veya paramiliter birliklerden görevleri bağlamında ne kadar farklılaşırsa siyasal kontrol olasılığı o kadar artacak; silahlı kuvvetler teknik uzmanlığa odaklı, kurumsal olarak karmaşık hale getirilirse de başarılı bir darbe ihtimali azalacaktır. Bununla birlikte, silahlı kuvvetlerin siyasal kontrol durumunu nihai olarak hükümetin toplumsal meşruiyeti ve etkililiği belirleyecektir.

Temsili demokrasilerin birbirleriyle savaşmayacaklarını savunan Dahl (2001), demokrasinin ana koşullarından birinin de askerin seçimle iş başına gelmiş görevliler tarafından denetimi olduğunu söyler. Buna göre, askerler demokratik olarak seçilmiş resmi görevlilerin tam denetimi altında olmadığı sürece demokratik siyasi kurumların gelişmesi ya da varlığını sürdürmesi mümkün değildir. 1970'lerde İspanya ve Portekiz'de başlayan, 1980'lerde Güney Amerika'da, 1990'lardan itibaren ise Doğu Avrupa, Orta Asya ve Afrika'da devam eden liberalleşme, silahlı kuvvetlerin siyasal kontrolünün *demokratikleş(tir)me* bağlamında ele alınmasına yol açmıştır. Bu yaklaşım, silahlı kuvvetlerin sivil otoriteler tarafından siyasal kontrolünü istikrarlı bir demokrasinin ön koşulu olarak sunmaktadır (Diamond ve Plattner, 1996; Watts, 2001; Cawthra ve Luckham,

2003). Bu kapsamda, demokratikleşme ile silahlar kuvvetler arasında nedensellik ilişkisi kuran ve askeri/otoriter yönetimlerin demokratik olmayan ülkelerin özelliklerinden biri olduğunu ortaya koyan çalışmalar 1990'lardan itibaren artmaya başlamıştır.

Pridham (2001), otoriter ya da totaliter rejimlerden liberal demokratik yönetimlere geçiş sürecini temsil eden demokratikleşmeyi *liberalizasyon*, *demokratik geçiş* ve *demokratik konsolidasyon (pekiştirme)* olmak üzere üç aşamaya ayırmaktadır. Liberalleşme, hak ve özgürlükler üzerindeki kısıtlamaların kaldırılması yoluyla otoriter iktidarda niteliksel değişim yapılmasını ifade ederken, demokratik geçiş önceki otoriter/totaliter sistemin gerilediği yerde devreye giren, yeni anayasa ve siyasi yapıların işleyişinin rutinleştirilmeye başladığı rejim değişikliği sürecidir. Demokratik geçişte, *siyasi istikrarın sağlanması* (liberal demokratik yönetimi engelleyen otoriter/totaliter yönetimlerin askeri müdahaleyle yerinden edilmesi, toplumsal olayların kontrolü, erken demokratik kurumların oluşturulması) amacıyla silahlı kuvvetlere görev verilirken, silahlı kuvvetlerin özerkliği de azaltılmaktadır. Demokratik konsolidasyon, nispeten daha uzun vadeli, kamuoyu desteğinin ve yeni rejimin meşruiyetinin inşasını gerektiren kapsamlı ve köklü değişim aşamasıdır. Burada demokrasinin kurumsallaşması, kuralların uluslararası hale getirilmesi ve demokratik değerlerin yaygınlaştırılması yollarıyla silahlı kuvvetlerin sivil kontrolü hedeflenmektedir (Pridham, 2001; Serra, 2010).

Pion-Berlin (2003) sivil ve askerleri dikotomiyle sunmak yerine sivillerin karar verme gücünü sivil ve askerler arasında nasıl dağıttığına bakılmasını önerirken, Bruneau (2006) demokratik sivil kontrol ile askeri etkililik arasında uygun bir denge bulunması gerektiğini savunur. Buna göre, ne demokratik sivil kontrol için askeri etkililikten ne de askeri etkililik için demokratik sivil kontrolden feragat edilmelidir. Croissant (2011) ise, sivil kontrolün sivil siyasi kurumların kuvveti ve pazarlık gücü ile silahlı kuvvetlerin siyasi gücü arasındaki dengeyi yapılandıran normlar, kurallar ve kurumlar bütününe inşa biçimiyle ilgili olduğunu belirtir. Burada, silahlı kuvvetlerin siyasal kontrolünün koşullara göre değişen bir denge durumu olarak görüldüğü açıktır. Bu noktada, demokratikleş(tir)me hareketine ivme veren neoliberalizmin silahlı kuvvetlere ilişkin siyasal tahayyülünün de, liberal tezlerin devamı niteliğinde olduğunu söylemek gerekiyor. Zira klasik liberalizm devletin zorlayıcı gücünü birey tercihleri ve anayasa hukukuyla sınırlarken, neoliberalizm sınırlama işlevini serbest piyasaya yüklemektedir.

Krahmann (2010)'a göre, merkezci toplumsal sözleşme yaklaşımından farklı olarak neoliberalizm silahlı kuvvetlerin gözetimi veya suistimallerinin cezalandırılması yerine piyasa seçeneklerini önermektedir. Devlet ve piyasa arasındaki rekabetin silahlı kuvvetlerin hesapverebilirliğini sağlayacağını savunan Friedman (2008)'a göre, yönetim piyasa lehine sınırlanmalı ve yetki dağıtılmalıdır. Silahlı kuvvetler için uygun serbest piyasa çözümü ise, işgücü piyasasından temin edilecek gönüllü askerlerdir. Özelleştirmenin demokratik kontrole etkisine odaklanan Krahmann (2010) ise, demokratik kontrol sorunlarının (kamuoyu ve yasama denetimi, yürütmenin özerkliği) devlet ve asker rolleri ile ilişkilerinin değiştirilmesinden kaynaklandığını belirtmektedir. Son tahlilde, demokratikleş(tir)me süreçlerinin piyasanın da desteğini alarak siyasal olarak kontrol altında tutulan bir silahlı kuvvetler modeli öngördüğü anlaşılmaktadır (Przeworski, 1991; Onyszkiewicz, 1996; Cilliers, 1996; Diamond, 1997; 1999; Grizold, 2001; Bychenko ve Polyakov, 2002; Fayemi, 2003; Diamint, 2003; Trinkunas, 2005; Bruneau, 2005; Durell-Young, 2006; Jelusic, 2007; Krahmann, 2010; Huntington, 2011; Croissant ve Kuehn, 2010, Croissant vd., 2013). Buraya kadarki literatür çalışmasına göre, silahlı kuvvetlerin kurumsal dönüşümünü siyasal boyutuyla EK-B'de verilen çerçevede incelemek mümkündür.<sup>2</sup>

### **3. YENİ KAMU İŞLETMECİLİĞİ: ÂDEMİ MERKEZİ VE PİYASA YÖNELİMLİ SİLAHLI KUVVETLER**

Yeni Kamu İşletmeciliği (YKİ), Fordist birikim ve düzenleme üzerinde yükselen 20'nci yüzyıl kapitalizminin 1970'lerde yapısal krizine cevap olarak ileri sürülen iktisadi kuramların yönetim alanında kendini gösterdiği biçimdir. Yapısal kriz, tüketici gelir ve talebini arttırma amaçlı Keynesyen politikaların sermaye karlılığını düşürmesi, mevcut üretim ve tüketim modelinin tüketicilerin ve işgücünün çeşitlenen taleplerini karşılayamaması ve esnek üretim teknolojilerinin gelişmesiyle ortaya çıkmıştır. Yatırım ve büyüme oranlarının düşmesiyle sonuçlanan bu krizi aşmak için ileri sürülen ve kamu sektörüne de aktarılan esnek örgütlenme biçimleri Post-Fordizm başlığında ele alınmaktadır. Nielsen (1991), Fordizmin sosyo-teknik sınırları nedeniyle üretkenliğinin azaldığını, kitle üretiminin yaygınlaşmasının ulusal ekonomileri zorladığını, artan sosyal harcamaların ve tüketim yapısının daha çeşitli ürünlere talep yarattığını ve böylece kriz çıktığını ileri sürmüştür. Devlet aygıtı da, Fordist uzlaşının aşınması yanında

---

<sup>2</sup> EK-B, bu çalışma kapsamında incelenen ilgili literatürün kategorik içerik analizine tabi tutulmasıyla hazırlanmıştır.

artık rekabet edememesi, bilgi ve iletişim teknolojilerinin gelişmesi ve ekonominin küreselleşmesiyle birlikte bir dönüşüm sürecine girmiştir (Lipietz, 1986; Jessop, 2000).

Post-Fordizmi açıklayan *Düzenleme Okulu*, *Yeni Schumpeterci Yaklaşım* ve *Esnek Uzmanlaşma* olmak üzere üç kuramsal duruştan bahsedilebilir (Amin, 1997). Bunların hepsi, kitle üretimi çağının sona ermek üzere olduğunu ve yeni bir ekonomik büyüme dalgası yakalanmak isteniyorsa yeni örgütlenme ilkeleri gerektiğini ileri sürmüştür. Fransa menşeli *Düzenleme Okulu*, kapitalizmin içsel çelişkisini (ekonomik istikrarını sağlamak için kurumlar, normlar kurması yanında doğasında değişim ve kriz barındırması) açıklamak amacıyla bir kuram oluşturmaya çalışmıştır. *Düzenleme Okulu*, İkinci Dünya Savaşı sonrasında üretilen değerlerin kriz konusu olduğunu savunmakta; kapitalist gelişmenin aşamalarını açıklamak için *birikim rejimi* ve *düzenleme biçimi* kavramlarını önermektedir. Birikim rejimi, tüm ekonomik sistemin genelindeki sermaye birikimini ifade ederken düzenleme biçimi, birikim rejiminin sürekliliğinin sağlanması için kurumsal yapının (normlar, kurallar, kurumlar, değerler vb.) oluşturulmasını ifade etmektedir. Burada Fordizm, yoğun birikim ve tekelci düzenleme ile karakterize edilmekte; yoğun birikimin itici gücü, ABD’de başlayan kitle üretimi (işin yoğunlaştırılması, görevlerin ayrıntılı bölünmesi ve üretkenliği artırmak için makineleşme) ile sağlanmaktadır (Jessop, 2002).

Tekno-ekonomik bakışçı Yeni Schumpeterciler, teknolojik gelişmelerin belirleyici olduğu uzun ekonomik kalkınma dalgalarından (Kondratieff dalgaları) bahsetmektedir. Freeman ve Perez (1988), sınai üretkenlikte öncü teknolojilerin ortaya çıkması ve tüm ekonomiye yayılması (kuantum sıçraması) durumunda bir dalgadan diğerine geçiş olduğunu; bu geçişin tamamlanması için teknolojik yeniliklerin, sosyo-kurumsal yapıdaki normlar ve düzenlemeler ile uyumu gerektiğini savunmaktadır. Dördüncü dalgayı temsil eden Fordizm standartlaştırma, dikey-hiyerarşik ve büyük işletmeler, yığınlaştırma ve oligopolcü rekabetle tanımlanmaktadır (Amin, 1997). Buna göre, birbirlerine bağımlı az sayıdaki firmanın olduğu oligopolcü rekabette artan ücretler ve büyük işletmelerin verimsizliği üretkenlik kazançlarını azaltmış; yapısal kriz, yeni tekno-ekonomik anlayışla dördüncü dalganın sosyo-kurumsal çerçeveleri arasındaki uyumsuzluktan kaynaklanmıştır.

Esnek uzmanlaşma yaklaşımı, yönetim ve örgütlenme boyutuyla üretim sürecine odaklanmakta; standart üretim için yarı vasıflı işçileri ve özel amaçlı



makineleri kullanan kitle üretimi yerine vasıflı işçinin zanaatkâr/usta mantığıyla çeşitli ürünleri partiler halinde üretmesini önermektedir. Piore ve Sabel (1984), talebin standart olmayan, daha kaliteli ve kısa raf ömürlü mallara yönelmesi yanında özel amaçlı olmayan sayısal tabanlı üretim teknolojilerinin 1970'lerdeki krizi ortaya çıkardığını belirtmiştir. Bahsedilen değişim, esnek teknolojiler ile tüketicilerin değişen ihtiyaçlarına cevap verecek küçük ölçekli üretimin bütünleştirilmesidir (Esser ve Hirsch, 1989; Amin, 1997). Esnek uzmanlaşma yaklaşımı, kamu yönetiminde de kendini göstermiş; devletin merkez ve taşra teşkilatları ile yerel yönetimleri YKİ adı verilen yönetsel tekniklerle 1980'lerden itibaren dönüştürülmeye başlamıştır.

YKİ araç ve teknikleri, ABD ve İngiltere'de kamu yönetiminin neoliberal dönüşümü sürecinde gelişmiştir (Hood, 1991; Osborne ve Gaebler, 1992; Dunn ve Miller, 2007). YKİ, kamu yönetimlerinin etkin ve verimli olmayan ve düşük performansla işleyen bürokrasiler olduğunu savunmaktadır. Kamu yönetiminin âdemi merkezi bir örgütlenmeyle piyasa odaklı ve *girişimci yönetim* biçimine dönüştürülmesini savunan Osborne ve Gaebler (1991)'e göre, vatandaşlar karar alma süreçlerine katılmalı, yaratıcılığın geliştirilmesi için kamu kaynaklarının dağıtım ve kullanımında kurumlar arası rekabet esas alınmalıdır. Kamu kurumlarının varlık sebebini gösteren, aynı zamanda başarı durumlarının tespitinde kullanılacak misyonlar (stratejik yönetim) tanımlanmalı; yurttaşlar, özel sektörde olduğu gibi yatırımların sonuçları üzerinden ikna edilen müşteriler olarak görülmelidir. Kamu yönetimleri de, tepki verici (reaktif) değil ön alıcı (proaktif) olmalıdır (Dunn ve Miller, 2007).

Hood (1991), YKİ'nin tanımlayıcı unsurlarını şöyle sıralamaktadır: kamu yönetiminin profesyonel yöneticilere devredilmesi, performans standartları ve ölçümü, çıktı kontrolleri, kamu hizmeti sunumu ile finansmanın birbirinden ayrılması, kamu yönetiminde rekabet anlayışının geliştirilmesi, özel sektör yönetim tekniklerinin kamu yönetiminde uygulanması, işgücü disiplininin sağlanması ve maliyetlerin azaltılması. Pollitt (2001), YKİ'nin, yönetim odağının süreçten sonuca kayması, daha fazla performans ölçümü, özerk ve az hiyerarşik örgütlenme, sözleşme ilişkileri, hizmet sunumunda piyasa yönelimi, kamu ve özel kesimler arasındaki sınırların ve ayırımın kaldırılması, etkinlik ve bireyciliğin öne çıkarılması gibi değişikliklerin bileşimi olduğunu belirtmiştir. Drechsler (2009)'e göre, YKİ devletin meşru güç kullanımı ile kamu hukukundan ve hizmet sunumundan kaynaklanan ayrıcalıklarının piyasa lehine terkidir. Bürokratik

örgütlenmeyi demokratik olmadığı gerekçesiyle eleştiren YKİ anlayışı (Deleon ve Deleon, 2002), kurumların iç demokratikleşmesini amaçladığını ileri sürmektedir. YKİ’nde *Temel Yetenekler*, *Dış Kaynak Kullanımı*, *Kaynak Bağımlılığı*, *Asil-Vekil*, *Ağ Tipi Örgütlenme* ve *Toplam Kalite Yönetimi* yaklaşımlarının etkileri bakımından öne çıktığı söylenebilir.

*Temel yetenekler yaklaşımı*, bir işletmenin uzun vadeli rekabet üstünlüğü kazanmak için rakiplerinin zor taklit edeceği bir ya da bir kaç *temel yetenek (core competency)* geliştirmesini önermektedir. Buna göre, tüm işletme bir bütün olarak temel yetenekleri koruyarak daha az maliyetle ve daha hızlı üretim yapacak; böylece, kısa vadede mal ve hizmetlerinin fiyatı ya da performansı ile elde ettiği rekabet üstünlüğü yerine uzun vadeli rekabet gücü kazanacaktır (Pralhad ve Hamel, 1990). Burada, işletmenin bürokratik işbölümüne göre ayrılmış birimler yerine bunların temel yeteneğe göre (tematik) bir araya getirilmesiyle oluşturulmuş *Stratejik İş Birimleri* yoluyla iş görmesi beklenmektedir. Bu yaklaşım, devletin ve kamu yönetiminin belirli yeteneklere göre siyasi-idari ve ekonomik olarak odaklanarak örgütlenmesi anlamına gelmektedir. Temel yeteneklerin, dış kaynak kullanımı ile birlikte düşünülmesi gerektiği de unutulmamalıdır.

*Dış kaynak kullanımı*, bir işletmenin önceden kendi bünyesinde yerine getirdiği bir işlevi ya da hizmeti işlem maliyetlerini de göz önünde tutarak tercihen uzun vadeli sözleşmelerle başka işletme(ler)den sağlamasıdır. Dış kaynak kullanımının amacı, diğer işletmelerin o alandaki ölçek ekonomisinden ve uzmanlığından yararlanmak yoluyla maliyetleri azaltarak tasarrufları arttırmak ve/veya küçülmeye gitmektir (Quelin ve Duhamel, 2003). Bu yaklaşım, devletin ve kamu yönetiminin üstlenmiş olduğu belirli işlev ve hizmetlerin (eğitim, sağlık, ulaşım, temizlik, yemek vb.) ihaleler ve sözleşmeler yoluyla kısmen ya da tamamen özel sektör işletmelerine gördürülmesi anlamına gelmektedir. Bu noktada, temel yetenekler ile dış kaynak kullanımının kamu yönetiminde özelleştirme uygulamaları için bir temel ve gerekçe sağladıkları da söylenmelidir.

*Kaynak bağımlılığı yaklaşımı*, dış kaynaklara bağımlılıklarından dolayı örgütlerin dışarıdan kontrol edilebileceğini savunur (Pfeffer ve Salancik, 2003). Kaynak bağımlılığına göre, varlıklarını sürdürmek için dışarıdan gelen girdilere (para, hammadde, bilgi, işgücü gibi) bağımlı olan örgütler önemli girdilerini düzenli olarak sağlamak için çevreyi kontrol etme eğilimine girmekte; bunun için hem kendi iç örgütlenmelerini düzenleme hem de diğer örgütlerle işbirliği yoluna gidebilmektedir. Pfeffer ve Salancik (2003), diğer örgütlere özellikle savunma,

eđitim ve sađlık gibi alanlarda önemli miktarda kaynak sađlayan, bu alanlarda politika ve karar verme gücüne ve diđer örgütlere nazaran daha çok tedarikçiye sahip olan devletin nispeten daha az bađımlı olduđunu da belirtir.

*Asil-vekil yaklaşımı* ise, işletme sahipliđi ile yöneticiliđi ayırımına dayanır. Bu yaklaşıma göre, sahip (asil) ile yönetici (vekil) arasındaki ilişkiler işletme sahibinin yönetim için gerekli uzmanlık bilgisini elde etme arayışından doğmaktadır. İki tarafın hak ve yükümlülükleri ile işletme sahibinin uzmanlık bilgisini ücretler dâhil hangi koşullarda sađlayacağı da bir sözleşmede düzenlenmektedir. Asil, sözleşme koşulları çerçevesinde vekili deđiştirebilmekte; vekil de asilin hak ve menfaatlerini koruduđu sürece sözleşmede yer alan menfaatlerini elde etmektedir (Eisenhardt, 1989). Asil-vekil ilişkisi, kamu yönetiminde halk-siyaset, siyaset-yönetim, atanmış-seçilmiş, sivil-asker gibi ilişkilere karşılık gelmektedir. Asil-vekil yaklaşımı, askeri yönetim alanında üst düzey askeri yöneticilerin, siyasi otoriteler tarafından belirlenmiş mevzuat ve politikalara uygun olarak hareket etmesi gerektiđini, aksi durumda deđiştirilebileceklerine işaret eder. Hatta Feaver (2003) tarafından ABD örneğinde sivil-asker ilişkileri doğrudan bu yaklaşım kullanılarak açıklanmaya çalışılmıştır.

*Ađ tipi örgütlenme*, hiyerarşik siyasal, toplumsal ve ekonomik yapıları dönüştürmeyi amaçlayan Post-Fordist birikim rejiminin örgütlenme (düzenleme) biçimidir. 1980'lerde, uluslararası rekabet ve hızlı teknolojik deđişim nedeniyle eski işletmelerin hiyerarşik kademelerini azaltarak temel yeteneklerine kadar küçüldüđünü ve dış kaynak kullanımı yoluna gittiđini belirten Miles ve Snow (1986), yeni işletmelerin ise büyük yapılar yerine tedarikçi ve dađıtıcılarla ittifaka dayanan ađ tipi yapılara yöneldiklerinden bahsetmektedir. Ađ tipi örgütlenme anlayışı, bürokrasinin merkezizetçi olduđunu ve deđişen çevre koşullarına uyum sađlayamadıđını savunmakta; çözüm olarak merkezi otoriteyi en aza indirecek ve hızla deđişen piyasa koşullarına uyabilecek, dış çevreyle bađlayıcı taahhütlerden kaçınan, esnek ilişki kurma ve örgütlenme biçimlerini önermektedir. Bu anlamda, ađ tipi örgütlenme temel yetenekleri, dış kaynak kullanımını, asil-vekil ilişkilerini ve kaynak bađımlılıđını içermekte; kamu yönetiminde, devlet tüzel kişiliđi içinde olan ya da kamu tüzel kişiliđine sahip kurumların özel sektör ve sivil toplum örgütleriyle bahsedilen çerçevede ilişki kurmasını ifade etmektedir. Ađ tipi örgütlenme, 1990'larda kamu, özel ve sivil toplum birlikteliđine dayalı bir siyasal, ekonomik ve toplumsal otorite örgütlenmesi iddiasıyla *yönetişim* adı altında ileri sürülmüştür.

*Toplam kalite yönetimi (TKY)*, Fordizmin ürün odağı yerine süreç ve müşteri tatmini odaklı bir kalite anlayışını koymakta ve esasen bürokratik örgütlenmelerde bu yönde bir kültür değişimini amaçlamaktadır. Burada, klasik yönetim anlayışının işi yapanla planlayıcıyı ayıran yaklaşımı yerini işi yapan ile onun nasıl daha iyi yapılacağını düşünen ve bilen kişinin yeniden birleşmesine bırakmaktadır. Aynı zamanda, iş yapma, üretim ve hizmet sunumu ve bunların müşteri memnuniyetine göre tasarımı ile performans ölçümü de bu yaklaşıma göre şekillenmektedir (Gencel, 2001; Eren, 2009). TKY’de, *kalite çemberi* olarak adlandırılan çalışma grupları işlevsel birimlerde ve farklı kademelerde çalışanların düzenli olarak toplandığı, belirli konularda uygulamaya dönük kararlar aldığı ve/veya üst yönetime önerilerde bulunduğu hiyerarşi dışı bir örgütlenmedir. Kalite çemberi, müşteri memnuniyetini sağlamadığı ya da değer üretmediği için kaldırılması gereken süreçleri belirlemektedir. Kalite çemberleri, kâr amacı gütmeyen kamu örgütlerinde ise maliyetlerin azaltılmasına ve tasarruf yapılmasına odaklanmıştır (Genç ve Halis, 2006; Özkan, 2019).

Son tahlilde, YKİ’nin silahlı kuvvetlerin kurumsal dönüşümünde en görünür etkiyi gösterdiği söylenebilir. Ancak, kamu yönetiminde ortaya çıkardığı bölünme, eşgüdüm ve politika uyumu sorunları nedeniyle YKİ’nin terkinden ya da YKİ sonrası dönemden bahsedilmekle birlikte, YKİ’nin tamamen bittiğini iddia etmek yerine YKİ’nin yol açtığı yönetsel ve örgütsel sorunlara yönelik çözüm önerilerinin geliştirildiğini söylemek daha doğru olacaktır (Lodge ve Gill, 2011). Artık YKİ, yönetimde kurumlar arası dikey ve yatay eşgüdüme, bütüncü yönetime ve politika uyumuna vurgu yapmakta, merkezi yönetimin kapasitesini arttırmakta, kamu görevlilerini ağ yöneticileri ya da ortaklık liderleri olarak görmektedir (Christensen ve Lægreid, 2007; Klenk ve Reiter, 2019). Buraya kadarki literatür çalışmasına göre, silahlı kuvvetlerin kurumsal dönüşümünün yönetsel boyutu EK-C’de verilen çerçevede incelenebilir.<sup>3</sup>

## **SONUÇ VE DEĞERLENDİRME**

Dünyada 20’nci yüzyılın son çeyreğinden itibaren siyasal, ekonomik ve toplumsal anlayış değişiklikleri devleti dönüştürmeye başladığında, devletin bir parçası olan silahlı kuvvetler de bu sürecin bir nesnesi olmuştur. Silahlı kuvvetlerin kurumsal dönüşümünü incelemeye yönelik bütüncül bir kuramsal çerçeve öneren bu çalışma, silahlı kuvvetleri uyarlanan ve/veya kendini uyarlayan bir kurum olarak ele

<sup>3</sup> EK-C, bu çalışma kapsamında incelenen ilgili literatürün kategorik içerik analizine tabi tutulmasıyla hazırlanmıştır.

almaktadır. Kurumsalcı yaklaşım, kurumların belirli koşullarda nasıl ve niçin ortaya çıktığını açıklamaya çalışmakta; kurumsal yapıların değişimi ile davranışlara etkilerini incelemektedir. 1970'lerden itibaren başta örgüt kuramı ile sosyolojide gelişen ve ussal aktör modelini reddeden yeni kurumsalcı yaklaşımlar, kurumları çevresel koşullardan etkilenen ve ana amacı varlığını sürdürmek ve meşruiyet elde etmek olan bağımlı değişkenler olarak kabul etmiştir (DiMaggio ve Powell, 1991). Yeni kurumsalcı bakışta, kurumların kurallar ya da normlar yoluyla davranışlar üzerindeki etkisi yanında davranışların bilişsel boyutu (belirleyici ya da sınırlayıcı etkisi) öne çıkarılmıştır. Ancak, kurumsal analizin nasıl yapılacağına dair fikir birliği bulunmamakta; araştırmacılar tercihlerine göre çeşitli yöntemler kullanmaktadır (Lecours, 2005). Bunlar içinde normatif, tarihsel, ussal tercih tabanlı, sosyolojik, ampirik (deneysel), aktör merkezli, inşacı ve feminist yöntemlerden bahsedilebilir.

Silahlı kuvvetlerin kurumsal dönüşümü sıklıkla liberal demokrasi kuramı çerçevesinde incelenmiş; bunun yanında güvenliğin özelleşmesinin silahlı kuvvetlere etkilerine yönelik çalışmalar da olmuştur (Avant, 2005; Schreier ve Caparini, 2005; Krahmman, 2010). Bu çalışmalar, genellikle özelleşmeyle birlikte gelişen demokratik kontrol sorunlarına ve/veya güvenliğin kamusal niteliğinin değişimine odaklanmıştır. Kurumsal dönüşümü teknolojik yenilik bağlamında açıklamaya çalışan bir çalışma, askeri sanayideki değişikliklerin ihmal edilmemesi gerektiği sonucuna varmıştır (Dombrowski, Gholz ve Ross, 2002). King (2006), silahlı kuvvetlerdeki dönüşümün sanayidekine benzediğini (eşbiçimlilik) ve postfordizmle açıklanabileceğini; dönüşüm dinamiklerinin ise, yoğunlaşma, dış kaynak kullanımı, merkezleşme ve ağ tipi örgütlenme olduğunu belirtmiştir. Bondy (2004), silahlı kuvvetlerdeki dönüşümü postmodernizm ve askeri kültür bağlamında ele almış; askeri gücün kültürel temellerini kurumsal istikrar, yerel nam ve itibar, üretken bürokrasi, mesleki olgunluk ve meşruiyete vurgu yapan bir personel sistemi ve yönetim yapısı üzerinden açıklamaya çalışmıştır. Kurumsal dönüşümü *izomorfizm (eşbiçimlilik)* ile inceleyen benzer bir çalışmada (Pretorius, 2008), uluslararası etkileşim ve yayılımın kültürel boyutu ele alınmıştır. Kurumsal dönüşümü Avrupalılaşmak gibi bir kimlik inşası süreci üzerinden açıklamaya dönük yönelik çalışmalar da yapılmıştır (Liebert, 2004; Sarıgil, 2007). Kurumsal dönüşümü feminizm çerçevesinde inceleyen bir çalışma (Duncanson ve Woodward, 2016), kadınların orduya katılımıyla nasıl bir kurumsal değişim olabileceği üzerinde durmuştur. Dinin münferit asker ve kurumsal kimliğe etkisini inceleyen başka bir çalışma (Levy, 2020) ise, din ile askeri manevi değerler

arasında kurulan ilişkinin, farklılıklara saygının ve toleransın dinin dönüştürücü etkisini arttırdığına işaret etmiştir.

Buraya kadar bahsedilen ve silahlı kuvvetlerin kurumsal dönüşümünü açıklamaya yönelik literatürü temsil eden çalışmalarda, inceleme nesnesinin (silahlı kuvvetler) belirli bir yönüne odaklanılarak sonuçlara ulaşıldığı görülmektedir. Bu bağlamda, silahlı kuvvetlerin kurumsal dönüşümünün incelenmesine yönelik yöntembilimsel çalışmalarda bütüncül yaklaşım eksikliği gözlenmektedir. Benzer bir teşebbüste, kurumsal dönüşüme kuram geliştirme yönünden bakan Kuehn ve Lorenz (2011), sivil-asker ilişkilerini açıklamak için sosyal bilimlerde yapı-özne ilişkisinin açık bir şekilde ifade edilmesi gerektiğini savunmuş; aktörleri, çıkarları, muhtemel eylemleri, çevresel etmenleri ve bu etmenlerin özne üzerindeki etkilerini içeren bütünlük bir analitik çerçeve ihtiyacından bahsetmiştir. Ancak doğrudan bütüncül bir kuramsal çerçeve öneren ve nedensellik ilişkilerini görselleştiren yöntembilimsel bir çalışma ortaya konulmamıştır. Bu çalışma, literatürdeki söz konusu boşluğu doldurmaya dönük bir katkı sağlamayı amaçlamıştır. Bu noktada, önerilen kuramsal çerçevenin analitik kullanılabilirliğinden bahsetmek gerekmektedir.

Kuramsal çerçeve, siyasi ve iktisadi boyutlar yanında yönetsel boyutu içermekte ve silahlı kuvvetler gibi çok yönlü bir inceleme nesnesinin kurumsal dönüşümünün incelenmesinde hem yönetim bilimlerinin hem de disiplinlerarası yöntem ve bütüncül bakışın artan önemine işaret etmektedir. Silahlı kuvvetlerin kurumsal dönüşümüne ilişkin nicel ve/veya nitel araştırma soruları da, önerilen kuramsal çerçeve içinden elde edilebilecektir. Araştırma sorularının EK-A, EK-B ve EK-C olarak verilen tabloların her birinin içinden ayrı ayrı ya da tabloların karşılıklı nedensellik ilişkileri içinde kullanılması yoluyla geliştirilmesi mümkündür. Örneğin, dış kaynak kullanımının silahlı kuvvetlerin demokratik kontrolüne etkisinin olup olmadığı ya da varsa bu etkinin nasıl olduğu bir araştırma sorusu olabilecektir. Burada, kuramsal çerçevenin kapsayıcı olma iddiasıyla hazırlandığı; ancak, kuramsal gelişmelere bağlı olarak değiştirebileceği açıktır. Bu kapsamda, silahlı kuvvetlere ilişkin sosyolojik, davranışsal veya teknolojik incelemelerin kuramsal bileşenlerini de bu çerçeve içine yerleştirmek mümkün olabilecektir. Hatta yukarıda bahsedilen çalışmalar da bu çerçeve ile ilişkilendirilebilir.

Normatif kuramlardan oluşturulmuş betimleyici bir analiz çerçevesi sunan kuramsal çerçevenin kapsayıcılık iddiası, aynı zamanda bu çalışmanın silahlı kuvvetlerin içinde bulunduğu daha geniş çevrede incelenmesi gerektiği, zira kurumun içsel ve dışsal etmenlerinin etkileşiminin göz ardı edilemeyeceği

yönündeki savına dayanmakta; silahlı kuvvetleri doğrudan veya dolaylı etkileyen ekonomik, siyasi ve yönetsel boyutları bir araya getirmektedir. Konuya ilişkin sonraki çalışmalarda, bir taraftan kuramsal çerçeve önerisinde gösterilen ilişkilere, diğer taraftan silahlı kuvvetlerin kurumsal dönüşümünün davranışsal, psiko-sosyal ve sosyolojik boyutlarına odaklanılması önerilmektedir.

## **KAYNAKÇA**

- Amin, A. (1997). *Post-fordism a reader*. USA: Blackwell Publishers Ltd.
- Avant, D. (2005, Mart). Private security companies. *New Political Economy*, 10(1), 121-131. doi: 10.1080/13563460500031297
- Basılgan, M. (2010, Eylül). Alman tarihçi okulu'nun Joseph Alois Schumpeter üzerine etkisi. *Ankara Üniversitesi SBF Dergisi*, 65(3), 23-50. doi: 10.1501/SBFder\_0000002172
- Bondy, H. (2004, Güz). Postmodernism and the source of military strength in the Anglo-West. *Armed Forces & Society*, 31(1), 31-61. doi: 10.1177/0095327X0403100103.
- Bruneau, T. C. (2006). Introduction. T. C. Bruneau ve S. D. Tollefson (Ed.), *Who guards the guardians and how: Democratic civil-military relations* (ss. 1-14). USA: University of Texas Press.
- Buchanan, J. M. (1991). Constitutional economics. J. Eatwell, M. Milgate, P. Newman (Ed.), *The world of economics* (ss. 134-142). London: Palgrave Macmillan.
- Bychenko, A. ve Polyakov, L. (2002). Civilian control over the military in the context of parliamentary elections. Ukraine: Razumkov Centre.
- Cawthra, G. ve Luckham, R. (2003). Democratic control and the security sector: The scope for transformation and its limits. G. Cawthra ve R. Luckham (Ed.), *Governing insecurity: Democratic control of military and security establishments in transitional democracies* (ss. 305-327). UK: Zed Books.
- Cilliers, J. (1996). Security and transition in South Africa. L. Diamond ve M. F. Plattner (Ed.), *Civil-military relations and democracy* (ss. 81-98). USA: The Johns Hopkins University Press.
- Christensen, T. ve Lægread, P. (2007, Kasım). The whole-of-government approach to public sector reform. *Public Administration Review*, 67(6), 1059-1066. doi: 10.1111/j.1540-6210.2007.00797.x
- Coase, R. (1937, Kasım). The nature of the firm. *Economica*, 4(16), 386-405. doi: 10.1111/j.1468-0335.1937.tb00002.x



- Croissant, A. (2011). Civilian control over the military in East Asia. Republic of Korea: The East Asia Institute Fellows Program.
- Croissant, A. ve Kuehn, D. (2010). Civilian control of the military and democracy: Conceptual and theoretical perspectives. P. Chambers ve A. Croissant (Ed.), *Democracy under stress: Civil-military relations in South and Southeast Asia* (ss. 21-61). Thailand: Chulalongkorn University.
- Croissant, A. ve Kuehn, D., Lorenz, P. ve Chambers, W. (2013). Democratization and civilian control in Asia, UK: Palgrave McMillan.
- Dahl, R. (2001). *Demokrasi Üzerine* (B. Kadioğlu, Çev.). Ankara: Phoenix Yayınevi.
- Deleon, L. ve Deleon, P. (2002, Mayıs). The democratic ethos and public management. *Administration & Society*, 34(2), 229-250. doi: 10.1177/0095399702034002005
- Demsetz, H. (1967, Mayıs). Toward a theory of property rights. *The American Economic Review*, 57(2), 347-359.
- Diamint, R. (2003). The military. J. I. Dominguez ve M. Shifter (Ed.), *Constructing democratic governance in Latin America* (ss.43-73). USA: The Johns Hopkins University Press.
- Diamond, L. ve Plattner, M. F. (1996). *Civil-military relations and democracy*. USA: The Johns Hopkins University Press.
- Diamond, L. (1997). Introduction: In search of consolidation. L. Diamond, M. F. Plattner, Y. Chu ve H. Tien (Ed.), *Consolidating the third wave democracies: Regional challenges* (ss. xxxi-xlv). USA: The Johns Hopkins University Press.
- Diamond, L. (1999). *Developing democracy: Toward consolidation*. USA: The Johns Hopkins University Press.
- DiMaggio, P. J. ve Powell, W. W. (1991). Introduction. W. Powell ve P. J. DiMaggio (Ed.), *The new institutionalism and organizational analysis* (ss. 1-40). Chicago: University of Chicago Press.
- Dobrowski, P. J., Gholz, E. ve Ross, A. L. (2002, Yaz). Selling military transformation: The defence industry and innovation. *Orbis*, 46(3), 523-536. doi: 10.1016/S0030-4387(02)00122-9

- Drechsler, W. (2009, Mart). The rise and demise of the new public management: Lessons and opportunities for south east Europe. *Uprava*, 7(3), 7-27.
- Duncanson, C. ve Woodward, R. (2016, Şubat). Regendering the military: Theorizing women's military participation. *Security Dialogue*, 47(1), 3-21. doi: 10.1177/0967010615614137
- Dunn, W. N. ve Miller, D. Y. (2007, Aralık). A critique of the new public management and the neo-Weberian state: Advancing a critical theory of administrative reform. *Public Organization Review*, 7(4), 345-358. doi: 10.1007/s11115-007-0042-3
- Durell-Young, T. (2006). Military professionalism in a democracy. T. C. Bruneau ve S. D. Tollefson (Ed.), *Who guards the guardians and how: democratic civil-military relations* (ss. 17-33). USA: University of Texas Press.
- Eisenhardt, K. M. (1989, Ocak). Agency theory: An assessment and review. *The Academy of Management Review*, 14(1), 58-59. doi: 10.2307/258191
- Eren, E. (2009). *Yönetim ve organizasyon (çağdaş ve küresel yaklaşımlar)* (9. Baskı). İstanbul: Beta Yayınları.
- Esser, J. ve Hirsch, J. (1994, Ocak). The crisis of fordism and the dimensions of a post-fordist regional and urban structure. *International Journal of Urban and Regional Research*, 13(3), 417-436. doi: 10.1111/j.1468-2427.1989.tb00128.x
- Fayemi, J. K. (2003). Governing the security sector in a democratising polity: Nigeria. G. Cawthra ve R. Luckham (Ed.), *Governing insecurity: democratic control of military and security establishments in transitional democracies* (ss. 57-77). UK: Zed Books.
- Feaver, P. (2003). *Armed servants: Agency, oversight and civil-military relations*. USA: Harvard University Press.
- Freeman, C. ve Perez, C. (1988). Structural crisis of adjustment, business cycles and investment behaviour. G. Dosi, C. Freeman, R. Nelson, G. Silverberg ve L. Soete (Ed.), *Technical change and economic theory* (ss. 38-66). London: Pinter Publishers.
- Friedman, M. (2008). *Kapitalizm ve özgürlük*. (D. Erberk ve N. Himmetoğlu, Çev.) İstanbul: Plato Film Yayınları.

- Gencel, U. (2001, Temmuz). Yükseköğretim hizmetlerinde toplam kalite yönetimi ve akreditasyon. *Dokuz Eylül Üniversitesi Sosyal Bilimler Enstitüsü Dergisi*, 3(3), 164-218.
- Genç, N. ve Halis, M. (2006). *Kalite liderliği*. İstanbul: Timaş Yayınları.
- Grizold, A. (2001). Civilian Control of the Armed Forces in Slovenia. *Politička Misao*, 38(5), 123-136. doi: 10.20901/pm
- Harries-Jenkins, G. (1982). Introduction. G. Harries-Jenkins (Ed.), *Armed forces and welfare societies: challenges in the 1980's (Britain, the Netherlands, Germany, Sweden, and the United States)* (ss. 1-7). Great Britain: The Mcmillan Press Ltd.
- Heywood, A. (2014). *Siyaset teorisine giriş*. (7. Baskı). (H. M. Köse, Çev.) İstanbul: Küre Yayınları.
- Hood, C. (1991, Mart). A public management for all seasons?. *Public Administration*, 69(1), 3-19. doi: 10.1111/j.1467-9299.1991.tb00779.x
- Huntington, S. P. (1957). *The soldier and the state: The theory and politics of civil-military relations*. USA: President and Fellows of Harvard College.
- Huntington, S. P. (2011). *Üçüncü dalga: Geç 20. yüzyılda demokratikleşme*. (3. Baskı) (E. Özbudun, Çev.). Ankara: Kilit Yayınları.
- Janowitz, M. (1960). *The professional soldier a social and political portrait*. USA: Free Press.
- Janowitz, M. (1977). *Military institutions and coercion in the developing nations*. USA: The University of Chicago Press.
- Jelusic, L. (2007). Democratic control over the armed forces. G. Caforio (Ed.), *Cultural differences between the military and parent society in democratic countries* (ss. 161-176). UK: Elsevier.
- Jessop, B. (2000). The state and the contradictions of the knowledge driven economy. J. Bryson, P. Daniels, N. Henry ve J. Pollard (Ed.), *Knowledge, space, economy* (ss. 63-78). London: Routledge.
- Jessop, B. (2002). Capitalism, the regulation approach, and critical realism. A. Brown, S. Fleetwood, J. M. Roberts (Ed.), *Critical realism and Marxism* (ss. 88-115). London: Routledge.

- Kama, Ö. (2011, Eylül). Yeni kurumsal iktisat okulunun temelleri. *Gazi Üniversitesi İktisadi ve İdari Bilimler Fakültesi Dergisi*, 13(2), 183-204.
- Kızılböğâ, R. (2012, Nisan). Kamu tercihi ve anayasal iktisat teorilerinin değerlendirilmesi. *Nevşehir Üniversitesi Sosyal Bilimler Enstitüsü Dergisi*, 2(1), 91-109.
- King, A. (2006, Aralık). The post-fordist military. *Journal of Political and Military Sociology*, 34(2), 359-374.
- Klenk, T. ve Reiter, R. (2019, Şubat). Post-new public management: Reform ideas and their application in the field of social services. *International Review of Administrative Sciences*, 85(1), 3-10. doi: 10.1177/0020852318810883
- Krahmann, E. (2010). *States, citizens and the privatization of security*. USA: Cambridge University Press.
- Kuehn, D. ve Lorenz, P. (2011). Explaining civil-military relations in new democracies: Structure, agency and theory development. *Asian Journal of Political Science*, 19(3), 231-249. doi: 10.1080/02185377.2011.628145
- Lecours, A. (2005). *New institutionalism: Theory and analysis*. Canada: University of Toronto Press.
- Levy, Y. (2020, Ocak). Theorizing desecularization of the military: The United States and Israel. *Armed Forces & Society*, 46(1), 92-115. doi: 10.1177/0095327X18806516
- Liebert, U. (2004). Europeanizing the military: The EJC and the transformation of the Bundeswehr. H. Gottfried ve L. A. Reese (Ed.), *Equity in the workplace: Gendering workplace policy analysis* (ss. 325-340). UK: Lexington Books.
- Lipietz, A. (1986). New tendencies in the international division of labor: Regimes of accumulation and modes of regulation. A. J. Scott ve M. Storper (Ed.), *Production, work, territory* (ss. 16-40). Boston: Allen and Unwin.
- Lodge, M. ve Gill, D. (2011, Ocak). Toward a new era of administrative reform? the myth of Post-NPM in New Zealand. *Governance: An International Journal of Policy, Administration, and Institutions*, 24(1), 141-166. doi: 10.1111/j.1468-0491.2010.01508.x

- Miles, R. E. ve Snow, C. C. (1986, Nisan). Network organizations: New concepts for new forms. *California Management Review*, 28(3), 62-73. doi: 10.2307/41165202
- Mills, C. W. (1956). *Power elites*. USA: Oxford University Press.
- Nielsen, K. (1991). Towards a flexible future-theories and politics. B. Jessop, H. Kastendiek, K. Neilsen ve O. Pedersen (Ed.), *The politics of flexibility: restructuring state and industry in britain, germany and scandinavia* (ss. 3-32). UK: Edward Elgar Publishing.
- North, D. C. (1991, Kış). Institutions. *Journal of Economic Perspectives*, 5(1), 97-112.
- O'Donnell, G. ve Schmitter, P. C. (1986). Transitions from authoritarian rule: Tentative conclusions about uncertain democracies. USA: The Woodrow Wilson International Center for Scholars.
- Onyszkiewicz, J. (1996). Poland's road to civilian control. L. Diamond ve M. F. Plattner (Ed.), *Civil-military relations and democracy* (ss. 99-109). USA: The Johns Hopkins University Press.
- Osborne, D. Ve Gaebler, T. (1992). *Reinventing government: How the entrepreneurial spirit is transforming the public sector*. New York Penguin Books.
- Özkan, A. (2019). *Toplam kalite yönetiminin kamu kesiminde uygulanabilirliği*. Ankara: Pegem Akademi.
- Pfeffer, J. ve Salancik, G. R. (2003). *External control of organizations: A resource dependence perspective*. USA: Stanford University Press.
- Pion-Berlin, D. (Ed.) (2003). *Civil-military relations in Latin America: New analytical perspectives*. USA: The University of North Carolina Press.
- Piore, M. J. ve Sabel, C. F. (1984). *The second industrial divide: possibilities for prosperity*. New York: Basic Books.
- Pollitt, C. (2001, Aralık). Clarifying convergence: Striking similarities and durable differences in public management reform. *Public Management Review*, 3(4), 471-492. doi: 10.1080/14616670110071847

- Prahalad, C. K. ve Hamel, G. (1990, Mayıs). The core competence of corporation. *Harvard Business Review*, 68(3), 79-91.
- Pretorius, J. (2008, Şubat). The security imaginary: Explaining military isomorphism. *Security Dialogue*, 39(1), 99-120. doi: 10.1177/0967010607086825
- Pridham, G. (2001). *The dynamics of democratization a comparative approach*. Great Britain: Continuum.
- Przeworski, A. (1991). *Democracy and the market: political and economic reforms in Eastern Europe and Latin America*. UK: Cambridge University Press.
- Quelin, B. ve Duhamel, F. (2003, Ekim). Bringing together strategic outsourcing and corporate strategy: Outsourcing motives and risks. *European Management Journal*, 21(5), 647-671. doi: 10.1016/S0263-2373(03)00113-0
- Rahbek-Clemmensen, J., Archer, E. M., Barr, J., Belkin A., Guerrero, M., Hall, C., Swain, K. E. (2012, Ekim). Conceptualizing the civil-military gap: A research note. *Armed Forces & Society*, 38(4), 669-678. doi: 10.1177/0095327X12456509
- Sarıgil, Z. (2007, Mart). Europeanization as institutional change: The case of the Turkish military. *Mediterranean Politics*, 12(1), 39-57. doi: 10.1080/13629390601136822
- Sarıgil, Z. (2011, Haziran). Civil-military relations beyond dichotomy: With special reference to Turkey. *Turkish Studies*, 12(2), 265-278. doi: 10.1080/14683849.2011.572633
- Schreier, F., ve Caparini, M. (2005). *Privatising security: Law, practice and governance of private military and security companies*. Geneva: DCAF.
- Serra, N. (2010). *The military transition: democratic reform of the armed forces* (P. Bush, Çev.). UK: Cambridge University Press.
- Trinkunas, H. A. (2005). *Crafting civilian control of the military in Venezuela: A comparative perspective*. USA: The University of North Carolina Press.
- Uzun, T. (2009, Aralık). Kamu tercihi ve anayasal iktisat kuramı üzerine bir değerlendirme. *Sosyal ve Beşeri Bilimler Araştırmaları Dergisi*, 23, 1-27.

- Van Waeyenberge, E. (2006). From Washington to Post-Washington consensus: Illusions of development. B. Fine ve J. K. Sundaram (Ed.), *The new development economics after the Washington consensus* (ss. 21-45). UK: Zed Books.
- Watts, L. L. (2001). Whose professionalism?: Separating the institutional roles of the military & police. UK: Royal Military Academy.
- Welch, C. E. (1976). *Civilian control of the military: Theory and cases from developing countries*. USA: State University of Newyork Press.
- Williamson, O. E. (1975). *Markets and hierarchies: Analysis and antitrust implications*. New York: Free Press.
- Williamson, O. E. (1985). *The economic institutions of capitalism*. New York: The Free Press.

**EK-A: Silahlı Kuvvetlerin Kurumsal Dönüşümünün İncelenmesine Yönelik İktisadi (Yeni Kurumcu İktisat) Çerçeve**

<b>Kuram</b>	<b>Tez/Varsayım</b>	<b>Silahlı Kuvvetlerin Kurumsal Dönüşümü ile İlişkisi</b>
<b>İşlem Maliyetleri</b>	<ul style="list-style-type: none"><li>• Mal ve hizmetlerin üretimi ve temini, maliyetleri (Ar-Ge, ilan, satın alma, sözleşme vb.) en aza indirecek kurumlarca yerine getirilmelidir.</li><li>• Kurumlar arası etkileşim maliyetleri en aza indirilmelidir.</li><li>• Kamu kesimi işlem maliyetleri yüksektir.</li></ul>	<ul style="list-style-type: none"><li>• Silahlı kuvvetler piyasada işlem maliyetini artıran siyasi, ekonomik, ticari alanlardan çekilmelidir ya da bu alanlara ilişkin maliyet artırıcı eylem, işlem ya da kararlarda bulunmamalıdır.</li></ul>
<b>Mülkiyet Hakları</b>	<ul style="list-style-type: none"><li>• Mülkiyet hakları ile işlem maliyetleri en aza indirilmelidir.</li><li>• Mülkiyet hakkı sınırlanmamalıdır.</li></ul>	<ul style="list-style-type: none"><li>• Zorunlu askerlik sistemi, vergi mükellefleri için ilave maliyet doğurur; gönüllü askerlik uygulanmalıdır.</li><li>• Gönüllü askerlik uygulamasının maliyeti, işgücü piyasası tarafından belirlenmelidir.</li></ul>
<b>Kamu Tercihi</b>	<ul style="list-style-type: none"><li>• Kamu ekonomisi başarısızdır.</li><li>• Devletin piyasaya müdahalesi hukuki araçlarla ve sınırları kesinlikle belirli olacak şekilde kısıtlanmalıdır.</li><li>• Devletin ve bireylerin hak, yetki ve sorumlulukları kesin çizgilerle belirlenmelidir.</li></ul>	<ul style="list-style-type: none"><li>• Askeri Keynesçilik'e son verilmelidir.</li><li>• Askeri harcamalar sınırlanmalıdır; savunma talepleri kalkınma ihtiyaçları ile dengelenmelidir.</li><li>• Askeri yönetim alanı (görev, yetki ve sorumluluklar vb.) kişi hak ve hürriyetlerini kısıtlamamalıdır.</li></ul>
<b>Anayasal İktisat</b>	<ul style="list-style-type: none"><li>• Devletin ekonomiye müdahalesi sınırlanmalıdır.</li><li>• Devletin meşruiyeti, bireylere tanıdığı hak ve özgürlüklerle belirlenmelidir.</li><li>• Devletin hak ve yetkilerine anayasal sınırlama getirilmelidir.</li></ul>	<ul style="list-style-type: none"><li>• Özel askeri şirket sistemi kurulmalıdır.</li></ul>



## EK-B: Silahlı Kuvvetlerin Kurumsal Dönüşümünün İncelenmesine Yönelik Siyasal (Demokratik Kontrol) Çerçeve

Bileşen	Silahlı Kuvvetlerin Kurumsal Dönüşümü ile İlişkisi
<b>Sivil Yönetim ve Liderliğin Niteliği</b>	Etkili yönetim ve liderlik
	Sivil yönetimin ulusal ve/veya uluslararası meşruiyetinin olması
	Siyasi liderliğin demokratik sivil kontrolün normatif çerçevesine bağlılığı
<b>Ulusal Savunma ve Güvenliğe İlişkin Kurumsal Çerçeve Oluşturulması</b>	<ul style="list-style-type: none"> <li>Anayasal ölçekte sivil ve askeri kurumlar ile bunların hem münferit hem de birbirlerine karşı yetki ve sorumluluklarının belirlenmesi,</li> <li>Ulusal güvenlik veya savunma yasası oluşturulması (yetki ve sorumluluk paylaşımı, sivil-asker işbirliği).</li> </ul>
<b>Sivil Kesimin Güçlendirilmesi</b>	<ul style="list-style-type: none"> <li>Siyasetçilerin ve bürokratların savunma politikalarına karar vermesi (silahlı kuvvetler örgütlenmesi dâhil),</li> <li>Silahlı kuvvetlerin askeri olmayan sivil makamları elinde tutmasının önlenmesi; en üst görev yerlerine sivil politikacıların atanması ve hesap verebilirliklerinin sağlanması,</li> <li>Askeri seçkin atamalarının sivil otoriteler tarafından yapılması,</li> <li>Sivil kapasite inşası (Savunma Bakanlığının sivilleştirilmesi, seçilmiş ve atanmış sivillerin savunma konularında eğitilmeleri),</li> <li>Silahlı kuvvetlerin yönetimdeki ayrıcalıklarının azaltılması (silahlı kuvvetlerin askeri olmayan meselelerde etkisinin azaltılması; silahlı kuvvetlerin savunma dışındaki politika alanlarında belirleyici olmasının önlenmesi),</li> <li>Kamuoyu (yuttaşlar, sivil toplum örgütleri, medya, bağımsız akademik araştırma merkezleri vb.) ve yasama gözetiminin güçlendirilmesi.</li> </ul>
<b>İç ve Dış Güvenlik İşlevlerinin Ayrılması</b>	<ul style="list-style-type: none"> <li>Silahlı kuvvetlere iç güvenlik rolü verilmemesi; askeri rollerin savunma ve uluslararası güvenlikle sınırlı olması,</li> <li>Silahlı kuvvetlerin misyon, eğitim ve harcamalarının dış güvenlik odaklı hale getirilmesi,</li> <li>Kamu düzeni ve güvenliğinin askersizleştirilmesi.</li> </ul>
<b>Silahlı Kuvvetler Örgütlenmesi</b>	<ul style="list-style-type: none"> <li>Askeri strateji (kuvvet yapısı, konuşlanma, harcamalar, angajman kuralları vb.) belirlenmesi,</li> <li>Silahlı kuvvetlerin küçültülmesi (personel sayısının ve büyüklüğün azaltılması),</li> <li>Askeri profesyonelleşme (Askeri uzmanlığa dayalı özerklik; sivillerin üstünlüğünü içeren meslek etiği; yeni askeri personelin demokratik kontrole bağlılığı; siyasi tarafsızlık ve apolitikleştirme; sivil-asker ortak toplumsal değerler; demokratik kontrole uygun askeri kültür, disiplin, görev ve roller, eğitim müfredatı ve doktrinler),</li> <li>Şeffaflık ve hesap verebilirlik (askeri sırların hassas durumu göz önünde bulundurulmalıdır).</li> </ul>

**EK-C: Silahlı Kuvvetlerin Kurumsal Dönüşümünün İncelenmesine Yönelik Yönetmelik (YKİ) Çerçeve**

<b>Kuram</b>	<b>Tez/Varsayım</b>	<b>Silahlı Kuvvetlerin Kurumsal Dönüşümü ile İlişkisi</b>
<b>Post-Fordizm</b>	<ul style="list-style-type: none"><li>• Esnek örgütlenme biçimleri,</li><li>• Küçük ölçekli ve çeşitli mal ve hizmet arzı,</li><li>• Teknoloji yoğun üretim.</li></ul>	<ul style="list-style-type: none"><li>• Esnek örgütlenme (az hiyerarşi, esnek istihdam, yetki devri),</li><li>• Küçük ölçekli, işlevsel ve mekânsal olarak nitelik ve nicelik yönünden değişen, çeşitli güvenlik hizmeti sunumu (savunma, krizve afet yönetimi, iç güvenlik gibi),</li><li>• Teknoloji yoğun silahlı kuvvetler.</li></ul>
<b>Temel Yetenekler</b>	<ul style="list-style-type: none"><li>• Değişen piyasa koşullarına uyum için uzun vadeli rekabet üstünlüğü,</li><li>• Rakiplerin taklit etmesi zor temel yetenekler,</li><li>• Temel yeteneklere göre stratejik iş birimleri.</li></ul>	<ul style="list-style-type: none"><li>• Değişen güvenlik ortamına uyum,</li><li>• Rekabetçi silahlı kuvvetler ve uzun vadeli rekabet üstünlüğü,</li><li>• Temel yeteneklerin belirlenmesi ve odaklanma (ör. Savunma, barışı koruma, teröristle mücadele, kriz ve afet yönetimi),</li><li>• Temel yeteneklere göre stratejik birimler oluşturulması.</li></ul>
<b>Dış Kaynak Kullanımı</b>	<ul style="list-style-type: none"><li>• Temel yetenekler dışındaki kamu hizmetlerinin ya da işlevlerinin ihale yoluyla özel sektöre ya da uzmanlık alanına göre diğer kamu kurumlarına gördürülmesi,</li><li>• Uzun vadeli hizmet alım sözleşmeleri,</li><li>• Karar ölçütü olarak hizmetin doğrudan maliyeti ile ihale yoluyla görülmesi maliyetlerinin karşılaştırılması.</li></ul>	<ul style="list-style-type: none"><li>• Temel yetenekler dışındakilerin (muharebe hizmet destek, doğrudan askeri olmayan/sivil işler) ihale yoluyla özel sektörden ya da uzmanlık alanına göre diğer kamu kurumlarından temini,</li><li>• Uzun vadeli sözleşme yönetim birimleri,</li><li>• Maliyet odaklı hizmet sunumu; karar ölçütü olarak doğrudan hizmet sunumu/işlev ile ihale ve sözleşme yönetim ve uygulama maliyetlerinin karşılaştırılması.</li></ul>
<b>Kaynak Bağımlılığı</b>	<ul style="list-style-type: none"><li>• Örgütlerin kaynakları üzerinde kontrol sağlanması yoluyla dışarıdan kontrolü,</li><li>• Örgütlerin varolmaları için bağımlı oldukları kaynakları (para, hammadde, bilgi, işgücü gibi) sürekli ve düzenli sağlamak için çevreyi kontrol etme eğilimi; iç örgütlenmenin uyarlanması; diğer örgütlerle işbirliği.</li></ul>	<ul style="list-style-type: none"><li>• Siyasi, ekonomik, toplumsal güçlerin, sürekli ihtiyaç duyulan önemli kaynakların (bütçe, insan gücü, silah ve teçhizat, uzmanlık bilgisi) kontrolüne yönelik çabaları; bu yolla silahlı kuvvetlerin davranışlarının düzenlenmesi,</li><li>• Kaynakların sürekli ve düzenli temini için dış çevreyi kontrol etme eğilimi; kaynak temin birimlerinin oluşturulması; siyasi, ekonomik ve toplumsal güçlerle işbirliği.</li></ul>
<b>Asil-Vekil</b>	<ul style="list-style-type: none"><li>• İşletme sahipliği (asil) ile yöneticiliği (vekil) ayrımı,</li><li>• İşletme sahibinin ihtiyaç duyduğu uzmanlık bilgisi ihtiyacından doğan, tarafların hak ve yükümlülüklerini düzenleyen sözleşmeler,</li></ul>	<ul style="list-style-type: none"><li>• Sivil siyasi otoriteler (asil) ile silahlı kuvvetler (vekil) ayrımı,</li><li>• Sivil siyasi otoritelerin askeri konularda uzmanlık bilgisi ihtiyacının sağlanmasına yönelik düzenlemeler,</li><li>• Sivil otoriteler ile silahlı kuvvetlerin karşılıklı hak ve yükümlülüklerinin açıkça</li></ul>

	<ul style="list-style-type: none"> <li>Tarafların menfaatlerini azamileştirme eğilimi yanında karşılıklı bağımlılık durumu,</li> <li>Vekilin, asilin hak ve menfaatlerini koruma sorumluluğu; yoksa vekilin asil tarafından değiştirilmesi.</li> </ul>	<p>düzenlenmesi,</p> <ul style="list-style-type: none"> <li>Sivil otoriteler ile silahlı kuvvetlerin karşılıklı menfaatlerini (uzmanlık bilgisi, bütçe, yetki vb.) azamileştirme eğilimi,</li> <li>Üst düzey askeri yönetimin, politikalara ve mevzuata uygun davranması yoksa değiştirilebilmeleri.</li> </ul>
<b>Ağ Tipi Örgütlenme</b>	<ul style="list-style-type: none"> <li>Uluslararası rekabet ve hızlı teknolojik değişime uyum gerekliliği,</li> <li>Hiyerarşik kademelerin azaltılması, temel yeteneklere kadar küçülme ve dış kaynak kullanımı,</li> <li>Büyük yapılar yerine tedarikçi ve dağıtıcılarla ittifaka dayanan ağ tipi örgütlenme,</li> <li>Bürokrasinin merkeziyetçi olduğu ve değişen çevre koşullarına uyum sağlayamadığı,</li> <li>Merkezi otoriteyi azaltan, dış çevreyle bağlayıcı taahhütlerden kaçınan esnek ilişkiler.</li> </ul>	<ul style="list-style-type: none"> <li>Uluslararası değişen güvenlik ortamına uyum ve teknolojiye azami istifade edilerek hiyerarşik kademelerin azaltılması; temel yeteneklere kadar küçülme ve dış kaynak kullanımı,</li> <li>Küçük silahlı kuvvetler; dış temin ve tedarikçilerle ittifak ve işbirliğine dayalı ilişki kurma biçimleri,</li> <li>Merkeziyetçi yapının değişen çevre koşullarına uyum sağlayamayacağı,</li> <li>Merkezi otoritenin en aza indirilmesi; dış çevre ile esnek, bağlayıcı olmayan sözleşmelerle dayalı ilişki kurma biçimi,</li> <li>Güvenlik sektörü yönetimi (hibrit modeller dâhil).</li> </ul>
<b>Toplam Kalite Yönetimi</b>	<ul style="list-style-type: none"> <li>Ürün odağı yerine süreç ve müşteri tatmini odaklı bir kalite anlayışı,</li> <li>Bürokratik örgütlenmelerde kültür değişimi,</li> <li>İşi yapan ile planlayanın birleştirilmesi,</li> <li>Müşteri tatmini odaklı örgütlenme; bireysel ve kurumsal performans ölçümü,</li> <li>Kalite çemberleri (yatay-dikey işbirliği, uygulamaya dönük kararlar ve üst yönetime tavsiyeler).</li> </ul>	<ul style="list-style-type: none"> <li>Savunma vd. işlevlerin/hizmetlerin oluşturulma süreçlerine ve bunların alıcısı konumundaki iç ve dış çevredeki kişilerin memnuniyetine odaklı bir kalite anlayışı,</li> <li>Süreç ve müşteri odağına doğru kültürel değişim (katı emir-komuta ilişkilerinin terki, yetki devri, üstlere tavsiye vb.),</li> <li>Emir veren ile uygulayanın birleşmesi; yetki devri,</li> <li>Mevcut işlevsel birimler ve hiyerarşik kademeler arası yatay-dikey işbirliği yapan çalışma grupları; çalışma grupları tarafından alınan alt kademe kararların uygulanması, üst yönetime tavsiye.</li> </ul>
<b>Bütüncü Yönetim</b>	<ul style="list-style-type: none"> <li>Yönetimde eşgüdüm mekanizmalarıyla kontrol ve politika uyumu,</li> <li>Güçlü merkezi idare,</li> <li>Ağ yöneticisi/ortaklık lideri olarak kamu görevlisi.</li> </ul>	<ul style="list-style-type: none"> <li>Eşgüdüm mekanizmalarıyla yatay ve dikey olarak kontrol; kamu politikalarına daha fazla uyum,</li> <li>Sivil siyasi otoritelerin askeri konularda merkezileşmesi,</li> <li>Çoklu ağ ilişkilerini yöneten, liderlik eden askeri personel.</li> </ul>

## BAĞIMLILIKLA MÜCADELE POLİTİKASINA İLİŞKİN MUHTARLARIN ALGILARI VE ROLLERİ ÜZERİNE BİR DEĞERLENDİRME: DÜZCE ÖRNEĞİ

Zülkif DAĞLI\*

Öz

*Bu araştırmanın amacı bir kamu politikası olarak yürütülen bağımlılıkla mücadeleyle ilişkin uygulamaların muhtarlar tarafından nasıl algılandığını incelemektir. Araştırmada nicel araştırma yöntemi kullanılmış veriler anket tekniği ile elde edilmiştir. Verilerin analizinde SPSS 18 programından yararlanılmıştır. Yapılan araştırma sonucunda bağımlılıkla mücadele çalışmalarında köy ve mahalle muhtarlarının çoğunluğunun bağımlılıkla mücadele konusundaki algılarının bir plan ve yöntem dâhilinde yeniden harekete geçirilmeye ihtiyaçlarının olduğu anlaşılmaktadır. Geline nokta muhtarların nasıl mücadele edileceği konusundaki bilgi ve motivasyon eksikliğinden dolayı aktif olmadıkları ve mevcut potansiyellerini kullanamadıkları düşünülmektedir. Dolayısıyla bir kamu politikası olarak bağımlılıkla mücadelede köy ve mahalle muhtarlarının hem suç ve suçluların ortaya çıkarılmasında, hem de önleme faaliyetlerinde, aktif rol almasını sağlayacak işbirliği ve projelere çok büyük ihtiyaç olduğu söylenebilir.*

**Anahtar Kelimeler:** Bağımlılık, Bağımlılıkla Mücadele, Muhtarlar, Kamu Politikası.

## AN EVALUATION ON THE PERCEPTIONS AND ROLES OF THE MUKHTARS REGARDING COMBATING ADDICTION POLICY

**Abstract**

*The aim of this study is to examine how the mukhtars perceive the practices of combating addiction as a public policy. Quantitative research method was used in the study and the data was obtained by survey technique. SPSS 18 program was used to analyze the data. As a result of the research, it is understood that the perception of the majority of village and neighborhood mukhtars in the fight against addiction needs to be reactivated within a plan and method. At this point, it is thought that Mukhtars cannot be active and cannot use their existing potential because of lack of knowledge and motivation about how to fight. Therefore, as a public policy, it can be said that there is a great need for cooperation and projects that will enable village and neighborhood mukhtars to take an active role both in the discovery of crimes and criminals and in the prevention activities.*

**Keywords:** Addiction, Combating Addiction, Mukhtars, Public Policy.

---

\* Dr., Düzce Valiliği, zulkifdagli@hotmail.com, ORCID No: 0000-0002-8188-4420

## GİRİŞ

Bağımlılık psikolojik, sosyolojik ve ekonomik boyutlarıyla çeşitli açılardan incelenmesi gereken en önemli konulardan birisi olarak gündemi meşgul etmektedir. Konuya ilişkin gerek küresel ölçekte gerekse ulusal sınırlar içerisinde etkili mücadele etmenin yöntemlerine her geçen gün birisi eklenerek devam edilmektedir. Gelinen noktada bağımlılıkla mücadele konusundaki en önemli paydaşlardan biri de toplumsal anlamda fonksiyonel olarak kilit bir rol üstlendikleri düşünülen muhtarlardır. Muhtarlar kendilerine tanımlanan görev ve sorumlulukları itibarıyla mücadelede etkin rol alabilecek imkânlarla sahiptirler.

Bağımlılık, kişinin iradesi dışında bir veya birkaç nesneye, kişiye ve/veya maddeye yönelik karşı konulamaz isteğe sahip olma durumu olarak tanımlanabilmektedir. Bağımlılık; tarihsel süreç boyunca hemen her dönemde biyo-psiko-sosyo-kültürel ve ekonomik bağlamlarda birey, aile, grup, topluluk ve toplumları etkileyen önemli bir sosyal sorun olagelmıştır (Işık, 2018: 209). Bağımlılık, geliştikten sonra tedavisi oldukça güç, tam temiz kalmayı başarma oranı oldukça düşük, tedavisi zor, emek ve maliyeti oldukça fazladır. Diğer taraftan iyileştikten sonra yinleme oranı da çok yüksektir. Kişinin tekrar madde kullanmaya başlamasını etkileyen psikolojik ve sosyolojik birçok faktör vardır. Tüm bu faktörleri minimal düzeye indirmek oldukça güç bir iştir. Bununla birlikte her türlü önleme programı maliyetinin, tedavi maliyetinden daha düşük olduğu bilinmektedir (Ögel, 2010). Dolayısıyla bağımlılıkla mücadeleyi önleyici mekanizmaların oluşturulması ve ilgili tüm paydaşların doğru bir şekilde tanımlanarak aktivite edilmesi stratejik önem taşımaktadır.

Türkiye bağımlılıkla mücadele konusunda ulusal düzeydeki çabalarının yanısıra, bölgesel ve küresel düzeyde işbirliğinin pekiştirilmesine yönelik çabalarıyla da destek olmaktadır. Bu kapsamda; 1961 Tek Sözleşmesi, 1971 Psicotrop Maddeler Sözleşmesi, 1988 BM Uyuşturucu ve Psicotrop Maddelerin Kaçakçılığı ile Mücadele Sözleşmesi, 2006-2012 yıllarını kapsayan “Bağımlılık Yapıcı Maddeler ve Bağımlılıkla Mücadele Ulusal Politika ve Strateji Belgesi”nin hazırlanması ve Ulusal Uyuşturucu Eylem Planları (2007-2009 ve 2010-2012), BM Uluslararası Uyuşturucu ve Suç Ofisi (United Nations Office for Drugs and Crime-UNODC) ile yakın bir işbirliği, “Türkiye Uluslararası Uyuşturucu ve Organize Suçlarla Mücadele Akademisi” kuruluşu, Avrupa Birliği Uyuşturucu ve Uyuşturucu Bağımlılığı İzleme Merkezi’ne (EMCDDA) katılma kararı, Türkiye Uyuşturucu ve Uyuşturucu Bağımlılığı İzleme Merkezi’nin (TUBİM) kuruluşu (Dışişleri Bakanlığı, 2020) gibi faaliyetler dikkati çekmektedir.

Bağımlılıkla mücadele doğası gereği çeşitli açılardan birçok paydaşın desteğiyle yürütülmesi zorunlu bir konudur. Bu paydaşlar arasında kentlerdeki en küçük

yönetim birimi olarak tartışılan muhtarlıkların rolü üzerinde durulması gereken kritik konulardan birisidir. 2000’li yıllarda girilen yerel yönetim reformları kapsamında yapılan düzenlemelerle mahalle muhtarlarına oy hakkı olmamak kaydıyla kendi görev faaliyet alanlarına giren konuların görüşüldüğü ihtisas komisyonlarına katılma ve görüş bildirme hakkı verilmiştir (Belediye Kanunu, md. 24). Aynı kanuna 2012 yılında muhtarlar ile doğrudan alakalı bir madde eklenmiştir: “Muhtar, mahalle sakinlerinin gönüllü katılımıyla ortak ihtiyaçları belirlemek mahallenin yaşam kalitesini geliştirmek, belediye ve diğer kamu kurum ve kuruluşlarıyla ilişkilerini yürütmek, mahalle ile ilgili konularda görüş bildirmek, diğer kurumlarla işbirliği yapmak ve kanunlarda verilen diğer görevleri yapmakla yükümlüdür” (Belediye Kanunu, md. 9 ek Cümle 12.11.2012-6360/15.md.). Ayrıca 5393 numaralı Belediye Kanunu ile “kent yaşamında; kent vizyonunun ve hemşehricilik bilincinin geliştirilmesi, kentin hal ve hukukunun korunması, sürdürülebilir kalkınma, çevreye duyarlılık, sosyal yardımlaşma ve dayanışma, saydamlık, hesap sorma ve hesap verme, katılım ve yerinden yönetim ilkelerini hayata geçirmeye çalışmak” (Belediye Kanunu, md. 76) amacıyla kurulan Kent Konseylerine mahalle muhtarlarının da katılımı sağlanmıştır (Şahin ve Asarkaya, 2019: 29-30). Muhtarların gerek burada bahse konu edilen rolleri gerekse diğer kanun ve düzenlemelerden kaynaklanan görev sorumlulukları düşünüldüğün bağımlılıkla mücadele konusunda aktif olarak kullanılabilecek bir paydaş grubu olarak değerlendirilebileceği öngörülmektedir.

Literatür incelendiğinde bağımlılıkla mücadele politikası kapsamında birçok paydaşla (STK’lar, üniversiteler vb. kamu kurumları) ilgili araştırmaların mevcudiyeti dikkati çekerken muhtarların rolü ve algıları üzerine yapılmış kapsamlı araştırmalara rastlanılmamıştır. Bu kapsamda yürütülen araştırmanın temel amacı “toplumdaki rolü fonksiyonel olarak tanımlanmış olan muhtarların bir kamu politikası olarak bağımlılıkla mücadeleyi nasıl algıladıklarını incelemek” olarak belirlenmiştir. Ayrıca muhtarların farkındalık ve mücadeleye katkı düzeylerine yönelik eğilimlerde incelenmeye çalışılmıştır. Yürütülen araştırma bir başlangıç araştırması olmakla birlikte, bağımlılıkla mücadeleye katkı potansiyeli yüksek, spesifik bir paydaş grubuna ilişkin bulgu ve bilgileri içerdiği için uygulama ve literatür açısından önemli olduğu düşünülmektedir. Araştırmada öncelikle muhtarların tanımlanmış olan görev ve sorumlulukları üzerinde durulmuş, sonrasında araştırmanın uygulanmasına dair özellikler paylaşılmış, analiz sonucu elde edilen bulguların yorumlanmasıyla çalışma sonuçlandırılmıştır.

## **1. KÖY VE MAHALLE MUHTARLARI**

Anayasamıza göre yerel yönetimler; il belediye veya köy halkının mahalli müşterek ihtiyaçlarını karşılamak üzere kuruluş esasları kanunla belirtilen ve karar

organları da kanunda gösterilen, seçmenler tarafından seçilerek oluşturulan kamu tüzelkişileri olarak tanımlanmaktadır.

Ülkemizde 18291 köy muhtarı ve yine mahalle kuruluşu açısından 32164 da mahalle muhtarı bulunmaktadır (İçişleri Bakanlığı, 2020). Köy Kanununun 36. Maddesinde Muhtarın göreceği devlet işleri olarak; hükümet tarafından bildirilecek kanunları, nizamları köy içinde ilan etmek ve halka anlatmak, köyün sınırı içinde dirlik ve düzenliği korumak (asayışı korumak); salgın ve bulaşık hastalıkları günü gününe hükümete haber vermek gibi hem kamu düzeni ve güvenliğine hem de kamu sağlığına ilişkin önemli görevleri bulunmaktadır (442 sayılı Köy Kanunu, Md. 36). Kanun maddesinden asayışı ve güvenliği sağlamak ve hastalıklara karşı önlem almanın muhtarın en önemli görevleri arasında sayıldığı anlaşılmaktadır. Suçların önlenmesi anlamında esenlik ve kolluk görevleri hem bir yerel yönetim birimi olarak hem de genel yönetim basamağı olarak köye verilen görevler arasında bulunmaktadır (Keleş, 2016: 219). Köy muhtarı bu görevlerini yerine getirirken köy kolluğundan yararlanmaktadır. Köy kolluğu faaliyetini yürüten köy korucuları, ihtiyar meclisi tarafından belirlenip muhtar tarafından kaymakama bildirilmekte ve kaymakamın onayı ile göreve başlamaktadırlar. 442 sayılı Köy Kanunu'nda bahsedildiği üzere köy korucuları köy sınırı içinde herkesin ırzını, canını ve malını korumakla görevlendirilmişlerdir. Kır bekcılığı ise 20. yüzyılın başlarına kadar kırsal alanların ve yolların güvenliğini sağlamakla yükümlü tutulmuş ve 1913 yılında çıkarılan bir kanunla yasal statü kazanmıştır (Dalyan, 2016: 32-33). Ayrıca son yıllarda tekrar canlandırılan çarşı ve mahalle bekcılığı gibi modern devlet teşkilatı içerisinde yer alan birimler de mevcuttur.

Mahalle yapılanmasında yerel güvenlikten sorumlu olan birimlerden biri de mahalle muhtarlıklarıdır. Mahallede yaşayan halk tarafından seçilen muhtarlar güvenlik işlerinden de sorumlu tutulmuşlardır. Muhtarların mahallenin güvenliğini sağlamak adına sorumlu olduğu görevler arasında mahalleye dışarıdan gelen kimseleri takip etmek, dışarıdan gelen kimselerin taşımakla yükümlü oldukları mürur tezkerelerini incelemek gibi görevler de vardır (Çadircı, 1987: 1238-1239). Bu noktada mürur tezkeresi adı verilen göç izin belgesini düzenleme yetkisi ile köylerden şehirlere olan yoğun göç hareketlerinin ortaya çıkardığı güvenlik sorunları muhtarlar vasıtasıyla çözülmeye çalışılmıştır (Kavruk, 2004: 7-12). Bu geleneksel dönemde mahalle güvenliğinin sağlanmasında önemli rol üstlenen muhtarlar 1864 Nizamnamesi ile birlikte etkinliklerini yitirmeye başlamışlar ve II. Meşrutiyet sonrasında da önemini kaybetmişlerdir. 1934 yılında fiili olarak kaldırılan mahalle muhtarlıkları 1944 yılında tekrar kurulmuştur (Bulut ve Kara, 2011: 23). Ancak bu yeni muhtarlık teşkilatı, geleneksel Osmanlı mahallesinin ortak sorumluluk esasına dayalı güvenlik anlayışından uzak kalmıştır.

Diğer taraftan Cumhuriyet Döneminde de mahalle yönetsel birim olarak son derece önem verilmiş ve burada yaşayan halkın gereksinimlerinin karşılanması, onların güvenliklerinin sağlanması, hükümetle aralarındaki iletişimin sağlıklı işleyebilmesi için düzenlemeler yapılmıştır. Bu özelliği ile mahalle merkezi yönetimin bir parçası olmaya devam etmektedir (Keleş, 2000: 251).

Günümüze gelince özellikle kentlerdeki sosyal ve ekonomik dönüşüm çok hızlanmış, kentlerin büyümesi, dezavantajlı kentsel bölgelerin oluşması ve kentsel yoksulluğun artması ile birlikte kent suçluluğu, kentsel suç, kente karşı suç kavramları ortaya çıkmış ve kent güvenliği konusu literatüre girmiştir (Gündüzöz, 2016: 336). Bu anlamda muhtarların görev ve sorumluluklarının kapsam ve içerik itibarıyla yeniden ele alınması ve güncellenmesi kritik bir önem arz etmektedir. Böyle bir düzenleme hem muhtarların karşılaşılan yeni sorunların farkına varmalarını kolaylaştıracak hem de çözüm önerileri üretme noktasında daha etkin hale gelmelerini sağlayacaktır. Bununla birlikte hâlihazırdaki muhtarlarla ilgili tanımlanmış görev ve sorumluluklar günümüzün en önemli problemlerinden biri olarak değerlendirilen bağımlılıkla mücadele konusunda yeterli olmasa dahi geri kalmaları için bir mazeret olarak kabul edilebilecek düzeyde değildir.

## **2. YÖNTEM**

Araştırmanın konusu, amacı ve çözmeye çalıştığı problemler dikkate alınarak nicel araştırma yöntemi tercih edilmiş, bu çerçevede daha objektif kriter ve değerlendirmelerle, araştırma sonuçlarının geçerlilik, güvenilirliğini sağlamak amaçlanmıştır. Araştırmanın hedef kitlesini Düzce ilinde görev yapan muhtar ve azalar oluşturmaktadır. Her bir muhtar ve aza, araştırma birimi olarak kabul edilmiştir. Düzce Valiliği 2019 yılı Mayıs ayı verilerine göre Düzce ilinde toplam 393 muhtar ve 1569 aza görev yapmaktadır (Düzce Valiliği, 2019). Araştırmanın hedef kitlesine ulaşımın kolaylığından dolayı örneklem yöntemi tercih edilmemiştir.

Verilerin elde edilmesi için anket tekniği kullanılmıştır. Araştırma anketinin hazırlanması için konuya ilişkin önceden yapılmış araştırmalar incelenerek sorular hazırlanmış, konusunda uzman kişilerle birlikte anket formuna son hali verilmiştir. Anket formu toplamda 16 soru ve 3 senaryo metninden oluşturulmuştur. Ankette yer alan sorular için kategorik ölçek kullanılmış, katılımcılardan anket formunda yer alan soruları sorumlu oldukları mahallelerindeki ortamı dikkate alarak cevaplamaları istenmiştir. Veri toplama süreci yaklaşık olarak 1 hafta sürmüştür. Veri toplama süreci sonucunda 375 muhtara ulaşılmış, muhtarlara ulaşılamadığı durumlarda ise azalara anket çalışması yapılmış, bu kapsamda 48 aza araştırmaya dâhil edilmiştir. Araştırma bulguları toplam 423 anket formu üzerinden gerçekleştirilmiştir.



### 3. BULGULAR

Arařtırmada toplanan verilerin analizi için istatistik paket programı SPSS 18.0 kullanılmıřtır. Arařtırmadan elde edilen verileri deęerlendirmek amacıyla betimsel istatistiklerden frekans analizleri yapılmıřtır.

Arařtırmaya katılan muhtarların demografik özellikleri; cinsiyetleri, eğitim durumları, sigara ve alkol kullanma durumları açısından deęerlendirilmiřtir. Merkez ilçe ve 7 ilçedeki Muhtarların görev yerlerinin daęılımı ve katılımcılara iliřkin bulgular Tablo 1’ de sunulmaktadır.

**Tablo-1.** Katıların Demografik Özellikleriyle İlgili Bulgular

Özellikler	Kriterler	Sayı	Yüzde
Görev Yeri	<b>A</b>	218	41,5
	<b>B</b>	64	11,9
	<b>C</b>	39	7,5
	<b>D</b>	28	5,4
	<b>E</b>	43	8,3
	<b>F</b>	24	4,6
	<b>G</b>	26	5,0
	<b>H</b>	79	15,2
	<b>Toplam</b>	521	100,0
Cinsiyet	Kadın	9	2,1
	Erkek	420	97,9
	Toplam	429	100,0
Eđitim Durumu	İlkokul	215	41,3
	Ortaokul	97	18,6
	Lise	92	17,7
	Üniversite	19	3,6
	Toplam	423	81,2
Sigara Kullanımı	Hayır	238	45,7
	Evet	189	36,3
	Toplam	427	82,0
Alkol Kullanımı	Hayır	402	77,2
	Evet	20	3,8
	Toplam	422	81,0
Yař Ortalaması	50,11±9,4 (min=22 Max=73 )		

Tablo1’e göre, arařtırmaya katılan bireylerin demografik özellikleriyle ilgili bulgular dikkate alındığında, il merkezinde görev yapan muhtarların çoęunlukta olduęu görölmektedir (%41,5). Arařtırmaya katılanların % 2,1’i kadın, % 97,9’u erkek muhtarlardan oluřmaktadır. Dolayısıyla bu arařtırma aęırlıklı olarak erkeklerin bakıř açısını yansıtmaktadır. Katılımcıların eğitim durumlarına

bakıldığında muhtarların % 41,3'ünün ilkökul, % 18,6'sının ortaokul, % 17,7'sinin lise ve % 3,6'sının üniversite mezunu görülmektedir. Araştırmaya katılan muhtarların %36'sı sigara kullanırken %46,7'si sigara kullanmadığını belirtmiştir. Alkol kullanımı konusunda ise muhtarların %77,2'sinin hayır cevabı verdiği, sadece %3,8'inin alkol kullandığı, %19'luk bir kesimin ise yanıt vermediği görülmektedir. Dolayısıyla araştırmaya katılan muhtarların alkol kullanımı konusundaki hassasiyetlerinin sigara kullanımına göre daha yüksek olduğu anlaşılmaktadır. Son olarak katılımcıların yaş ortalaması 50'nin üzerindedir. Bu çerçevede araştırma sonuçlarının daha çok orta yaş grubunda yer alan muhtarların bakış açısını yansıttığı söylenebilir.

Araştırmaya katılan muhtarların, görev bölgelerinde bağımlılık ile ilgili yasaklara uyma konusunda yöneltilen sorulara verdikleri cevaplar Tablo 2' de gösterilmektedir.

**Tablo 2.** Bağımlılık ile ilgili Yasaklara Uyma Konusundaki Veriler

Sorular	Kriterler	Sayı	Yüzde
Sigara içme yasağına uyuluyor mu?	Evet	369	70,8
	Hayır	54	10,4
22'den sonra alkol satış yasağına uyuluyor mu?	Evet	19	3,6
	Hayır	409	78,5
Alkol satış mekânları yasağına uyuluyor mu?	Evet	12	2,3
	Hayır	415	79,7
18 yaşından küçük çocuklara sigara satmama yasağına uyuluyor mu?	Evet	27	5,2
	Hayır	398	76,4
18 yaşından küçük çocuklara Alkol satmama yasağına uyuluyor mu?	Evet	11	2,1
	Hayır	416	79,8

Tablo 2 incelendiğinde muhtarların çoğunlukla sigara içme yasağına uyulduğunu düşündükleri görülmektedir. Yasağına uyulmadığını düşünenlerin sayısı fazla olmasa da dikkate değer niteliktedir. Diğer taraftan 22'den sonra alkol satış yasağına uyma konusunda önemli bir sorun olduğu dikkati çekmektedir. %80'e yakın bir kesim yasağına uyulmadığını ifade etmişlerdir. Aynı şekilde alkol satışının yapıldığı yer konusunda da sorunlar olduğu göze çarpmaktadır. Muhtarlar görev yaptıkları alanlarda büyük çoğunlukla (%76,4) 18 yaşından küçük çocuklara sigara

satmama yasađına uyulmadıđını düşünmektedirler. Benzer şekilde 18 yařından küçük çocuklara alkol satmama yasađına da çođunlukla (%79,8) uyulmadıđını ifade etmiřlerdir. Elde edilen bu bulgular konunun vahametini ortaya koyma noktasında büyük önem taşımaktadır.

Arařtırmaya katılan muhtarların, muhtarlık bölgelerinde bađımlılık ile ilgili yasa dıřı faaliyetlere iliřkin genel çerçeve sorularına verdikleri cevaplar Tablo 3'te gösterilmektedir.

**Tablo-3.** Bađımlılıkla ilgili Yasa Dıřı Faaliyetlere iliřkin Bulgular

Deđişken	Kriterler	Sayı	Yüzde
Sorumlu olduđunuz bölgede yasadıřı madde üretimi yapılıyor mu?	Evet	13	2,5
	Hayır	417	80,0
Sorumlu olduđunuz bölgede yasadıřı madde satıřı yapılıyor mu?	Evet	23	4,4
	Hayır	407	78,1
Sorumlu olduđunuz bölgede alkol bađımlılıđı nedeni ile tedaviye ihtiyacı olan vatandaşlar var mı?	Evet	65	12,5
	Hayır	313	60,1
	Bilmiyorum	26	5,0

Tablo 3'e göre muhtarların görev bölgelerinde yasa dıřı madde üretiminin ve satıřının yapılıp yapılmadıđına dair yöneltilen soruya çođunlukla (%80-78) hayır cevabı verdikleri görülmektedir. Diđer taraftan muhtarların çođunluđu sorumlu oldukları bölgede alkol bađımlılıđı nedeni ile tedaviye ihtiyacı olan vatandaşlar olmadıđını (%60,1) düşünmektedir. Alkol bađımlılıđı nedeni ile tedaviye ihtiyacı olan bireylerin (%12) varlıđından bahsederken %5'lik bir grup bilgisi olmadıđını ifade etmiřtir. Elde edilen bu bulgular muhtarların sorumlu oldukları bölgelerde yasadıřı madde üretimi ve satıřının çok fazla olmadıđını ortaya çıkarsa da bulunan bölgenin genel anlamda bir deđerlendirmesi için dođru kabul edilebilecek bu bulgu spesifik anlamda dođru olmayabilir. Çünkü kent düzeyinde bazı mahallelerde bu sorun çok ciddi düzeyde yařanırken bazı mahallelerde hiç yařanmamaktadır.

Diđer taraftan arařtırma kapsamında Düzce ilinde bađımlılıkla ilgili bazı resmi göstergeler incelenmiřtir. Arařtırma konusu ađısından oldukça önemli olan bu veriler Tablo 4'te gösterilmektedir.

**Tablo-4.** Yaşanılan Mahallede Yasadışı Madde Konusu İle İlgili Sonuçlar

<b>Kurumlar</b>	<b>Yerleşim Merkezleri</b>	<b>Sayı</b>
<b>Emniyet Müdürlüğü Madde Kullanım Suçu</b>	<b>A</b>	46
	<b>B</b>	4
	<b>C</b>	1
	<b>D</b>	4
	<b>E</b>	4
	<b>F</b>	2
	<b>G</b>	2
	<b>Toplam</b>	63
<b>Emniyet Müdürlüğü Madde Satış Suçu</b>	<b>A</b>	24
	<b>B</b>	2
	<b>F</b>	2
	<b>G</b>	2
	<b>Toplam</b>	30
<b>Jandarma Madde İmalatı</b>	<b>A</b>	12
	<b>B</b>	1
	<b>C</b>	2
	<b>D</b>	5
	<b>F</b>	2
	<b>G</b>	1
	<b>Toplam</b>	23
<b>Jandarma Madde Bulundurma</b>	<b>A</b>	39
	<b>B</b>	4
	<b>C</b>	5
	<b>D</b>	9
	<b>E</b>	3
	<b>F</b>	3
	<b>G</b>	6
	<b>Toplam</b>	69
<b>Jandarma Yasa Dışı Ekim</b>	<b>A</b>	13
	<b>B</b>	6
	<b>C</b>	1
	<b>E</b>	2
	<b>F</b>	2
	<b>G</b>	2
	<b>Toplam</b>	26

Tablo 4 incelendiğinde Emniyet Müdürlüğünden edinilen resmi verilere göre madde kullanım suçunun en fazla il merkezinde yaygın olduğu, bunu B, D ve E ilçelerinin takip ettiği görülmektedir. Benzer şekilde madde satış suçu da daha çok merkezde yaygın iken B, F ve G ilçelerinde eşit miktarlarda bir yaygınlık söz konusudur.

Diğer taraftan Jandarma Komutanlığının verilerine göre madde imalatının en yaygın olduğu yerleşim birimi il merkezidir. Madde imalatı konusunda D ilçesi ikinci sırada yer almaktadır. Madde bulundurma konusunda merkez yine ilk sırayı alırken D, G ve C ilçeleri dikkati çeken ilçeler arasında yer almaktadır. Son olarak yasa dışı madde ekiminin gerçekleştirildiği yer konusunda Merkez'in yanı sıra B ilçesi ön plana çıkmaktadır.

Araştırmaya katılan muhtarların Sigara İçme Yasağının Uygulanması ile ilgili soruya verdikleri cevaba ilişkin bulgular Tablo 5'te gösterilmektedir.

**Tablo-5.** Sigara İçme Yasağının Uygulanması ile ilgili Bulgular

		Sigara Yasağı uygulanıyor mu?		Toplam
		Evet	Hayır	
Muhtarlıklar	A	160	16	176
	B	45	8	53
	C	27	8	35
	D	13	1	14
	E	35	5	40
	F	11	1	12
	G	15	4	19
	H	63	11	74
<b>Toplam</b>		369	54	423

Tablo 5'e göre "Muhtarlığımı yaptığınız bölgede sigara içme yasağına uyuluyor mu?" sorusuna verilen cevap değerlendirildiğinde; muhtarların çoğunun, görev yaptıkları bölgelerde çoğunlukla sigara içme yasağına uyulduğunu düşündüğü görülmektedir. Oranlama yapılacak olursa muhtarların %12'lik bir kısmının sigara yasağına uyulmadığını düşündüğü anlaşılmaktadır. Bu oran A, D, F gibi yerlerde %7 ve altına düşerken, B, C, E, G ve H gibi yerlerde %16 ve üzerine çıkmaktadır. Araştırmaya katılan muhtarların "alkol satış zamanlarına uyulması" konusundaki görüşlerine ait sonuçlar Tablo 6'da gösterilmektedir.

**Tablo-6.** Alkol Satışı Zamanına Uyuma ile ilgili Bulgular

		Akşam 22.00 sonrası Alkol satışı		Toplam
		Hayır	Evet	
Muhtarlıklar	A	8	169	177
	B	3	50	53
	C	3	32	35
	D	0	14	14
	E	3	38	41
	F	0	12	12
	G	1	19	20
	H	1	75	76
Toplam		19	409	428

Tablo 6 incelendiğinde muhtarların “mahallenizde akşam 22.00’den sonra alkol satışı yapılıyor mu?” sorusuna çoğunlukla evet cevabı verdikleri görülmektedir. İstisnai durumlar göze çarpsa da bu durumlar %4’lük bir oranı teşkil etmektedir. Araştırmaya katılan muhtarların “alkol satışı mekânlarına uyulması” konusundaki görüşlerine ait sonuçlar Tablo 7’de sunulmaktadır.

**Tablo-7.** Alkol Satışı Mekânına Uyuma konusuna dair Bulgular

		Yasa Dışı Mekân Alkol satışı		Toplam
		Hayır	Evet	
Muhtarlıklar	A	5	172	177
	B	1	52	53
	C	3	32	35
	D	0	14	14
	E	1	40	41
	F	0	12	12
	G	1	19	20
	H	1	74	75
Toplam		12	415	427

Tablo 7’ye göre muhtarların “Mahalle/köyünüzde satılması yasak olan yerlerde (kahvehane/kafe..vb) alkol satışı olduğunu düşünüyor musunuz?” sorusuna verdikleri cevaplar incelendiğinde; muhtarların çoğunlukla yasa dışı yerlerde alkol satışının yapıldığını düşündüğü görülmektedir (yaklaşık %97’lik bir oran). Araştırmaya katılan muhtarların “çocuklara sigara satışı yapılması” konusundaki görüşlerine ait sonuçlar Tablo 8’de paylaşılmaktadır.

**Tablo-8.** Çocuklara Sigara Satışına dair Bulgular

		Çocuklara sigara satışı		Toplam
		Hayır	Evet	
Muhtarlıklar	A	15	160	175
	B	0	53	53
	C	1	34	35
	D	0	14	14
	E	2	39	41
	F	1	11	12
	G	4	15	19
	H	4	72	76
Toplam		27	398	425

Tablo 8 incelendiğinde muhtarların çoğunlukla “18 yaş altındakilere sigara satışı yapılıyor mu?” sorusuna evet cevabı verdikleri görülmektedir. Çocuklara sigara satışı yapılmadığı konusunda olumsuz nitelikli görüş beyan eden muhtarların oranı %6,4’tür. Özellikle B ve D ilçelerindeki sonuç dikkati çekmektedir. Buradaki muhtarların tamamının beyanına göre çocuklara sigara satışı yapılmaktadır. Araştırmaya katılan muhtarların “çocuklara alkol satışı yapılması” konusundaki görüşlerine ait sonuçlar Tablo 9’da paylaşılmaktadır.

**Tablo-9.** Çocuklara Alkol Satışına dair Bulgular

		Çocuklara alkol satışı		Toplam
		Hayır	Evet	
Muhtarlıklar	A	6	170	176
	B	0	53	53
	C	1	34	35
	D	0	14	14
	E	1	40	41
	F	1	11	12
	G	2	18	20
	H	0	76	76
Toplam		11	416	427

Muhtarların “Mahalle/köyünüzde 18 yaş altındakilere alkol satışı yapılıyor mu?” sorusuna verdikleri cevaplar incelendiğinde; Tablo 9’a göre muhtarlar büyük çoğunlukla çocuklara alkol satışının yapıldığını düşünmektedirler (yaklaşık %97,4’lük bir oran). Özellikle B, D ve H ilçelerindeki muhtarların beyanları oldukça dikkati çekmektedir. Araştırmaya katılan muhtarların “yasa dışı madde üretim” konusundaki görüşlerine ait sonuçlar Tablo 10’da paylaşılmaktadır.

**Tablo-10.** Yasa Dışı Madde Üretimiyle ilgili Bulgular

		Yasa Dışı Madde üretimi		Toplam
		Evet	Hayır	
Muhtarlıklar	A	5	173	178
	B	5	49	54
	C	3	32	35
	D	0	14	14
	E	0	41	41
	F	0	12	12
	G	0	20	20
	H	0	76	76
Toplam		13	417	430

Tablo 10 incelendiğinde muhtarların “Muhtarlığını yaptığımız bölgede yasadışı bağımlılık yapıcı maddeler üretiliyor mu?” sorusuna çoğunlukla hayır cevabı verdikleri görülmektedir. D, E, F, G ve H ilçelerindeki muhtarlar kendi bölgelerinde bağımlılık ile ilgili hiçbir yasa dışı madde üretiminin olmadığını beyan etmişlerdir. B ve C ilçesinde görev yapan muhtarların yaklaşık %10’u ve Merkezde görev yapan muhtarların ise %2,4’ü muhtarlık yaptıkları bölgelerde yasa dışı madde üretiminin yapıldığını ifade etmişlerdir. Araştırmaya katılan muhtarların “yasa dışı madde satışı” konusundaki görüşlerine ait sonuçlar Tablo 11’de sunulmaktadır.

**Tablo-11.** Yasa Dışı Madde Satışıyla ilgili Bulgular

		Yasa Dışı Madde Satışı		Toplam
		Evet	Hayır	
Muhtarlıklar	A	17	162	179
	B	3	50	53
	C	1	34	35
	D	0	14	14
	E	1	40	41
	F	0	12	12
	G	0	19	19
	H	1	76	77
Toplam		23	407	430

Tablo 11’e göre muhtarların “Muhtarlığını yaptığımız bölgede yasadışı bağımlılık yapıcı maddeler satılıyor mu?” sorusuna verdikleri cevaplar incelendiğinde; muhtarların %94,7 gibi bir oranla büyük çoğunluğunun “yasa dışı madde satışı” yapılmadığını düşündüğü görülmektedir. Yasa dışı madde satışının yapıldığını düşünen muhtarların oranı %5,3’tür. D, G ve F ilçelerindeki muhtarlar



yasa dışı madde satışının olmadığını beyan etmişlerdir. Özellikle merkezde görev yapan muhtarların %10'dan daha fazlası buldukları bölgede yasa dışı madde satışının yapıldığını söylemektedir.

Son olarak araştırmaya katılan muhtarların “tedavi ihtiyacı” konusuna yönelik görüşleri aşağıda (Tablo 12) sunulmaktadır. Tablo 12 incelendiğinde muhtarların “Muhtarlığımı yaptığınız bölgede alkol/madde bağımlılığı olup tedaviye ihtiyacı olduğunu düşündüğünüz kişi/kişiler var mı?” sorusuna çoğunlukla hayır cevabı verdikleri görülmektedir. Muhtarların %81,9'u bulunduğu bölgede alkol/madde bağımlısı olup tedaviye ihtiyacı olana kimse olmadığını düşünürken, muhtarların %17'lik bir kesimi çevresinde konuya ilişkin tedaviye muhtaç kişilerin var olduğunu düşünmektedir. Özellikle B ilçesinde görev yapan muhtarların %23,4'ü ve merkezde görev yapanların %20,4'ü buldukları bölgede alkol/madde bağımlısı olup tedaviye ihtiyacı olan bireylerin varlığından bahsetmektedir.

**Tablo-12.** Tedaviye İhtiyaç Durumuyla ilgili Bulgular

		Tedaviye ihtiyacı olan var mı?		Toplam
		Evet	Hayır	
Muhtarlıklar	A	33	129	162
	B	11	36	47
	C	4	24	31
	D	2	12	14
	E	6	31	37
	F	1	8	9
	G	5	14	19
	H	4	59	63
<b>Toplam</b>		65	313	382

Diğer taraftan araştırmaya katılan muhtarlarla bağımlılık konusu ve çözüm önerileri ile ilgili 3 senaryo sorusu paylaşılmış ve konuya ilişkin değerlendirmeleri incelenmiştir. Yöneltilen senaryo soruları aşağıda sunulmakta ve verilen yanıtlar doğrultusunda elde edilen çözüm önerileri tablo 13'te paylaşılmaktadır.

### Senaryo Soruları:

- Bir kadın gelerek şunları söylüyor. "Muhtarım, benim oğlum 29 yaşında. Bir şeyler kullanıyor ama ben çok anlamıyorum. Onu içtiğinde karısına, bana, babasına bağırıyor, bana söylenmeyecek şeyler söylüyor. Askerden sonra birkaç işe girdi çıktı, işsiz geziyor üç aydır. O şeyi kullanmadığında, pişman oluyor ağlıyor. Hastaneye gidip tedavi olsa adı çıkar, sabıkasına işlenir, bir

daha iş bulamaz diye korkuyorum. Ne yapacağımızı, kime gideceğimizi bilmiyoruz, eşi de sürekli ağlıyor. "Ne önerirsiniz?"

- 25 yaşında bir kadın gelerek şunları söylüyor. "Ben üç aydır evliyim. Eşim alkol ve yanında yasak olan bazı şeyler kullanıyormuş. Bazen cebinde kâğıtlara sarılı hap ve tozlar buluyorum. Birkaç kez büyük kavga ettik, bana zarar vermesinden korkuyorum. Ayrılısam da ne yapacağımı bilmiyorum. Muhtar abi sen bilirsin, ne yapacağımı bilmiyorum. "Ne önerirsiniz?"
- "Muhtarım, ben askerden önce tek tük içerdim rakı, bira falan. Askerden sonra her hafta sonu içmeye başladım. Herhalde bir yıldır da her gün içiyorum. İçmediğimde ne yapacağımı bilmiyorum, başım ağrıyor, evde çocuklar ne yapsa batıyor çok kızıyorum onlara. Geçen gece eve nasıl geldim, yatağa nasıl yattım bilmiyorum. Bir de arkadaş da o gece olanları anlattı, abuk sabuk konuşmuşum. Hiç hatırlamıyorum. Hani bırakmayı da istemiyorum ama en azından daha az içsem?" Ne önerirsiniz?"

Araştırmaya katılan muhtarların senaryolara ilişkin verdikleri yanıtlar çeşitli kodlamalar yapılarak değerlendirilmeye alınmış ve analiz edilmiştir.

**Tablo-13.** Senaryo Çözüm Önerileri

Çözüm Önerileri	Cevap Sayısı	%
Tedaviye yönlendiririm	285	36,5
Tavsiye-öğüt veririm	139	17,8
Kolluk kuvvetlerine ya da adliyeye başvururum	131	10,7
İlgili mercilere yönlendiririm	91	16,8
YEDAM'a yönlendiririm	58	7,4
AMATEM'e yönlendiririm	23	2,9
Aile çalışma sosyal hizmetlere yönlendiririm	18	2,3
Arkadaş değişimini tavsiye ederim	9	1,2
Boşanmasını tavsiye ederim	8	1,0
İş bulurum	6	0,8
Takip ederim	5	0,6
Topluma kazandırırım	4	0,5
YEŞİLAY'a yönlendiririm	3	0,4
STK'lara yönlendiririm	1	0,1
Döverim	1	0,1
<b>Toplam</b>	<b>782</b>	<b>100</b>

Tablo 13 incelendiğinde araştırmaya katılan muhtarların çoğunlukla genel anlamda “tedaviye yönlendiririm”, “kolluk kuvvetlerine ya da adliyeye başvururum” ve “ilgili mercilere yönlendiririm” cevaplarını verdikleri görülmektedir. Bunları “tavsiye-öğüt veririm” önerisi takip etmektedir. Spesifik anlamda ise muhtarların YEDAM (Yeşilay Danışmanlık Merkezi) ve AMATEM (Alkol Madde Tedavi ve Eğitim Merkezi) gibi merkezlere yönlendirme eğilimi olduğu görülmektedir. Aile Çalışma Sosyal Hizmetlere yönlendirme çözüm önerisi de düşük oranda da olsa spesifik olarak tercih edilen çözüm önerileri arasında yer almaktadır. Takip etme, topluma kazandırma, STK'lara yönlendirme gibi çözüm önerilerinin ise muhtarların genelde başvurduğu çözüm önerileri olmadığı anlaşılmaktadır.

## SONUÇLAR

Toplumsal anlamda yaşanan sorunlara çözüm önerisi üretme konusunda tüm konuların odağında bulunan, desteğine ihtiyaç duyulan en temel paydaşlardan birisi olan muhtarlar üzerinde gerçekleştirilen bu araştırma, bir kamu politikası olarak yürütülen bağımlılıkla mücadele uygulamalarının muhtarların bakış açısıyla fotoğrafını çekmektedir. Araştırma ağırlıklı olarak orta yaş grubunda (50 yaş ortalaması) olan, çoğunlukla ilkokul ve ortaokul mezunu, çoğunlukla sigara ve alkol kullanmayan erkek muhtarların bakış açısını yansıtmaktadır.

Muhtarların bakış açısına göre bir kamu politikası olarak bağımlılık ile mücadele kapsamında uygulanmaya çalışılan sigara içme yasağına uyulurken, saat 22.00'den sonra alkol satışı yapmama yasağına uyulmamaktadır. Aynı şekilde alkol satışının yapıldığı yerler konusunda da yasaklara uyma açısından sorunlar olduğu göze çarpmaktadır. Diğer taraftan 18 yaşından küçük çocuklara sigara ve alkol satışı konusunda yasaklara uyulması sevindirici niteliktedir. Benzer şekilde muhtarlar çoğunlukla görev bölgelerinde yasa dışı madde üretiminin ve satışının yapılmadığını düşünmektedirler.

Bağımlılık konusunda Emniyet Müdürlüğünden edinilen resmi veriler incelendiğinde; madde kullanım suçunun en fazla il merkezinde yaygın olduğu, bunu B, D ve E ilçelerinin takip ettiği görülmektedir. Benzer şekilde madde satışı suçunun da ilçelere nispeten daha çok merkezde yaygın olduğu anlaşılmaktadır. Diğer taraftan Jandarma Komutanlığının verileri, madde imalatı ve madde bulundurma suçlarının en yaygın olduğu yerleşim birimi olarak il merkezini göstermektedir. Son olarak yasa dışı madde ekiminin gerçekleştirildiği yer konusunda Merkez'in yanı sıra B ilçesi ön plana çıkmaktadır.

Araştırmaya katılan muhtarların değerlendirmelerine göre yasa dışı madde üretim konusunda görev yaptıkları bölgelerde yasa dışı maddelerin üretilmediğini ifade etmişlerdir. Elde edilen bu bulgu resmi göstergelerle karşılaştırıldığında bir tezat dikkati çekmektedir. Özellikle D, E, F, G, H gibi ilçelerde neredeyse bağımlılıkla ilgili hiçbir madde üretiminin olmadığını söylemek gerçeğe çok uygun görünmemektedir. Benzer şekilde yasa dışı madde satışının yapılmadığı konusunda da resmi verilerle zıtlıklar dikkati çekmektedir. Diğer taraftan görev yapılan bölgelerde alkol madde bağımlılığı olup, tedaviye ihtiyacı olan kişilerin varlığı konusundaki bulgular da muhtarların konuya ilişkin bilgi eksikliklerini ve motivasyon düzeylerinin düşüklüğünü ortaya koymaktadır.

Muhtarların bağımlılık konusu ile ilgili senaryolara ilişkin değerlendirme ve çözüm önerileri ise çoğunlukla tedaviye yönlendirme konusunda toplanmaktadır. Özellikle ilgili mercilere yönlendirme konusundaki eğilimleri de dikkati çekmektedir. Diğer taraftan tavsiye öğüt verme yönlü yaklaşım muhtarların konuya ilişkin geliştirdikleri bir diğer çözüm yönlü davranış olarak ön plana çıkmaktadır. Ayrıca, muhtarların çok fazla sayıda olmasa da YEDAM VE AMATEM gibi merkezlere yönlendirme eğilimi de göz ardı edilemeyecek boyuttadır. Çözüm önerileri konusunda takip etme, topluma kazandırma, diğer ilgili STK'lara yönlendirme ise muhtarların çok fazla tercih etmedikleri çözüm önerileri olarak karşımıza çıkmaktadır.

Gelinen noktada bağımlılıkla mücadele konusunda bir kamu politikası olarak daha etkin bir mücadele için muhtarların konuya ilişkin farkındalıklarının artırılmasının yönelik çalışmalara ihtiyaç vardır. Araştırma sonucunda elde edilen bulgular konunun sadece tek taraflı olarak ele alınmasının ve sorumluluğun yalnızca muhtarlarla ilişkili olarak değerlendirilmesinin eksik olacağını daha bütüncül ve uygulamaya dönük motivasyonel bir bakış açısıyla konunun ele alınması gerektiğini ortaya koymaktadır. Bu kapsamda konu özelinde özellikle muhtarların rolü ve sorumlulukları üzerinde yeniden durulması ve daha etkili bir şekilde aktivasyonları için proje bazlı çalışmalara ihtiyaç duyulmaktadır.

---

---

**KAYNAKÇA**

- Bulut, Y. ve Kara, M. (2011). Mahalle muhtarlarının kent ve mahalle güvenliğine ilişkin yaklaşımları: Antakya örneği. *Mustafa Kemal Üniversitesi Sosyal Bilimler Enstitüsü Dergisi*, 8(15), 1-27.
- Çadırcı, M. (1987). Tanzimat'ın ilanı sıralarında Türkiye'de yönetim (1826-1839). *Türk Tarih Kurumu Belleten Dergisi*, 51(201), 1238-1239.
- Dalyan, M. G. (2016). *Kır serdarlığı*. İstanbul: Kitabevi Yayınları.
- Dışişleri Bakanlığı, *Türkiye'nin uyuşturucu ile mücadelesi*, Erişim Tarihi:20.02.2020, [http://www.mfa.gov.tr/turkiye\\_nin-uyusturucu-ile-mucadelesi.tr.mfa](http://www.mfa.gov.tr/turkiye_nin-uyusturucu-ile-mucadelesi.tr.mfa)
- Düzce Valiliği, [www.duzce.gov.tr/muhtarliklar](http://www.duzce.gov.tr/muhtarliklar) Erişim tarihi: 01.08.2019.
- Gündüzöz, İ. (2016). Türkiye ve dünyada güvenli kent yaklaşımı: Kentsel güvenlik mi? Güvenli kent mi?, *Türk İdare Dergisi*, 483, 335-370.
- Işık, A (2018). Türkiye’de madde bağımlılığıyla mücadelede bir sosyal politika uygulaması olarak okul sosyal hizmetinin önemi, *Toplum ve Sosyal Hizmet Dergisi*, 29(1), 208-228.
- İçişleri Bakanlığı, Erişim Tarihi: 20.02.2020, <https://www.e-icisleri.gov.tr/Anasayfa/MulkiIdariBolumleri.aspx>
- Kavruk, H. (2004). *Köy ve mahalle: Yerleşim ve yönetim birimi*. Ankara: Odak Yayınevi.
- Keleş, R. (2000). *Yerinden yönetim ve siyaset*. İstanbul: Cem Yayınevi.
- Keleş, R. (2016). *Yerinden yönetim ve siyaset*. İstanbul: Cem Yayınevi.
- Ögel, K. (2010 ). *Sigara, alkol ve madde kullanım bozuklukları: Tanı, tedavi ve önleme*. İstanbul: Yeniden Yayınları.
- Şahin, Y. ve Asarkaya, S. (2019). Mahalle muhtarlığı kurumunun tarihi gelişimi. *Aksaray Üniversitesi İktisadi ve İdari Bilimler Fakültesi Dergisi*, 11(3), 23-32.
- Köy Kanunu. Kanun Numarası: 442. Kabul Tarihi: 18/3/1924 Erişim Tarihi: 20.02.2020, <https://www.mevzuat.gov.tr/MevzuatMetin/1.3.442.pdf>.
- Belediye Kanunu. Kanun Numarası:5393. Kabul Tarihi: 03/07/2005, Erişim Tarihi: 20.02.2020, <https://www.resmigazete.gov.tr/eskiler/2005/07/20050713-6.htm>

## HARMONIC REGRESSION ANALYSIS OF TERROR EVENTS IN TURKEY: PERIODICITIES AND FORECASTING

Yunus Emre KARAMANOĞLU\*, Yılmaz AKDI\*\*

### Abstract

*In the study, the number of terrorist incidents occurred during 2001/01-2012/11 periods in Turkey's Southeast region are studied. Since Southeast region has the highest number of terrorist incidents in Turkey, Southeast region is selected. The data used in the study is obtained by special permission from official institutions. In this study, the periodicities observed during the period are examined and it is tried to obtain a meaningful predictive model by using harmonic regression and classical time series techniques. Harmonic regression and classical time series techniques have been shown to give better predictions in the application of periodic series. According to the results, predictions obtained by harmonic regression model are closer to the real values. However, it is determined that the acts of terrorism in Turkey show an increase in every 72 months-6 years period, and the observed periodicities are interpreted. So, it is important not to allow terrorist organizations to recover in the fight against terrorism. Considering such periodicities, it is important to share the results with the relevant units dealing with terrorism globally.*

**Keywords:** Harmonic Regression, Periodicities, Time Series, Terror Events

## TÜRKİYE'DE TERÖR OLAYLARININ HARMONİK REGRESYON ANALİZİ: PERİYODİKLİKLER VE ÖNGÖRÜ

### Öz

*Çalışmada, Türkiye'nin Güneydoğu bölgesindeki 2001/01-2012/11 dönemlerinde meydana gelen terör olaylarının sayısı incelenmiştir. Çalışma için Türkiye'de terör olaylarının yoğun olarak yaşandığı Güneydoğu Anadolu bölgesi seçilmiştir. Araştırmada kullanılan veriler resmi kurumlardan özel izinlerle alınmıştır. Bu çalışmada, dönem boyunca gözlenen periyodiklikler incelenerek harmonik regresyon ve klasik zaman serisi teknikleri kullanılarak anlamlı bir öngörü modeli elde edilmeye çalışılmıştır. Harmonik regresyon ve klasik zaman serileri tekniklerinin periyodik serilerin uygulanmasında daha iyi tahminler verdiği gösterilmiştir. Elde edilen sonuçlara göre, harmonik regresyon modeliyle elde edilen tahminler gerçek değerlere yakındır. Bununla birlikte, Türkiye'de terör eylemlerinin her 72 ayda (6 yıl) bir artış gösterdiği tespit edilmiş ve gözlemlenen süreklilikler yorumlanmıştır. Bu nedenle, terör örgütlerinin terörle mücadelede toparlanmalarına izin vermemek önemlidir. Bu periyodiklikleri göz önünde bulundurarak, sonuçları dünya çapında terörle ilgili birimlerle paylaşmak önemlidir.*

**Anahtar Kelimeler:** Harmonik Regresyon, Periyodiklik, Zaman Serileri, Terör Olayları.

\*Ph.D., Turkish Gendarmerie General Command, Ankara/TURKEY, eyunus@bilkent.edu.tr, ORCID ID: <https://orcid.org/0000-0001-9711-6867>

\*\* Prof.Ph.D., Ankara University, Department of Statistics, Ankara/TURKEY, akdi@ankara.edu.tr., ORCID ID: <https://orcid.org/0000-0003-0188-0970>

## **INTRODUCTION**

Terror can be perceived as pressure by spreading “fear and horror”. However, it is a product of the modern age in terms of strategies. Terror is murder of civilians or security officials in order to achieve any purpose (this is mostly political) by means of voice-raising actions against propaganda. (Bal, 2003).

Terror is a long-standing war. However, it has become a common concern for the developed countries in the West after the attacks in the USA 2001 and Spain 2004 (Keefer-Loayza, 2008).

Over 30 years, Turkey combats and struggles against terrorism and terrorist organizations. So far, the economic cost of terrorism to Turkey is around 350 billion dollars. Although this figure is quite eerie, today is about twice that of Turkey's total exports (KCC1, 2015). Turkey continues to fight against terrorism, and in this fight, about 8,000 government officials and more than 1,700 citizens lost their lives (TGNA2 Human Rights Investigation Commission, 2013).

The whole world is engaged in fighting against the threat of terrorism with global perspective. Winning the global dimension of terrorism in particular, is a problem that only a few countries engaged in terrorism. In this process, Turkey has been fighting against the terrorist organizations for many years and this struggle caused both material and spiritual losses for the country. Unfortunately, the military and civilian casualties have reached at important levels. Therefore, the analysis of the data related with the terrorist events and dealing with terrorist activities is important in terms of the fight against terrorism.

Globally, all of the countries are devoted to combating with terrorism and terrorist organizations. Terrorist acts harm both human life and bring financial burdens on countries. The main aim in the fight against terrorism is to make terrorist organizations unable to take any actions. Acts of terrorism in Turkey show an increase in certain periods and continue for years. It continues to increase its effect with different methods and tactics. Although their names are different and change from time to time, the terrorist organizations with the same aims continue their activities.

Instead of using slogans in the fight against terrorism, it is important that studies based on statistics and conceptual analyzes should appear. Making analyzes

---

<sup>1</sup> Konya Chamber of Commerce.

<sup>2</sup> Turkey Grand National Assembly.

based on scientific methods will make the coordinates of counter-terrorism more understandable and stronger. As a result, the future of the struggle against this global threat will become more predictable. (Bal, 2003).

Terrorist organizations are organized by defining ideology according to the subject they are exploiting. Although the loss of life, logistic and financing problems of organizations that define rural areas as stages for their activities, this large area constitutes the living space of the organization. In this context, Turkey's Eastern and Southeastern regions have been a geography that are suitable and give life to the terrorist organization. Since terrorist events mostly occurred in the Southeastern Anatolia Region of Turkey, in period 2001: 01-2012: 11 (*n:143*) the terrorist acts occurred are examined in this study.

The data used in the study was obtained from official institutions<sup>3</sup> with special permission. The secret periodicities observed in terms of terrorist events are examined. The periodicity is taken into consideration and it has been tried to obtain a meaningful predictive model by using harmonic regression and classical time series techniques. The predictive values obtained by classical time series models and the predictive values obtained by harmonic regression are tried to be compared.

Since Turkey's fight against terrorism continues over 30 years, it is important to answer the questions that "do these terrorist acts have a periodicity?" and "why this kind of periodicity occur?" Interpretation of observed periodicities in terrorist events is examined.

Periodicities and their reasons are important in the fight against terrorism. In the long-term struggle, it is important that international/national security organizations should not allow the recovery processes of terrorist organizations, if the terrorist organizations are to be destroyed completely. Therefore, periodicities examined in the selected period should be taken into account. It is important to share the results with the relevant security units who deal and combat with terrorism globally or locally. With the help of examining such processes and periodicities, the security units will gain another perspectival and scientific view while combatting with terrorism and terrorist organizations.

---

<sup>3</sup> The data used in the study are confidential. The data used in the study were taken from the Turkish Gendarmerie General Command with special permission and must only be used for this study.



## **1. LITERATURE**

It is difficult to obtain data due to the fact that much of the data on terrorist incidents are confidential. Although obtaining this kind of data is quite difficult, the studies based on the data of terror events continue to increase. In addition, there are many studies using harmonic regression and classical time series techniques.

Weimann (1988), examined the predictability of international terrorism in terms of the existence of trends, seasonality, and periodicity of terrorist events. The data base used was the RAND Corporation's Chronology of International Terrorism. It contained the attributes of every case of international terrorism from 1968 to 1986.

Enders et al. (1992), applied spectral analysis to transnational terrorist time series involving all incidents, hostage incidents, bombings, assassinations, and threats and hoaxes during 1970–1989.

Rusnak (2010), made a spatial analysis of terror events. In study, Rusnak said that the advancement of understanding of the pathways and context would require more comprehensive and reliable approach to terrorism research; one such approach incorporated the use of spatial analysis combined with reliable and valid risk assessment modeling.

Katos et al. (2012), explicitly addressed the heterogeneity of terror by classifying groups according to their ideologies. They showed that the pattern of terror events and its determinants differ strongly for different types of terror events. They analyzed determinants of domestic and international terrorism for target and origin using the Global Terrorism Database and showed that there have been major shifts in terror activity and composition overtime.

Sarı and Gerdan (2013), determined the terrorist groups according to different criteria and determined the terrorist groups that should be rendered ineffective. In that way, primarily trained intelligence sources, such as unity, materials, allowances, etc. resources could be used more effectively to combat terrorist groups. In that way, efficient resource utilization would be provided and groups would be neutralized by starting from terrorist group in A class.

Karamanoğlu (2016), examined Turkey's terrorist incidents occurred in the five provinces and has obtained time-series models for terror events for each selected provinces. With the help of the obtained models, the predictions about the number of terrorist incidents in the regions studied were revealed.

Bowie (2017), in his research note presented 60 key databases, data sets and chronologies on terrorism events data developed since 1968. He described design characteristics of these quantitative data collections and pointed to their usefulness for research on terrorism and counter-terrorism.

Cordesman (2017), prepared a report to provide a graphic overview of the trends from 1970 to the end of 2016. Each section first traced the patterns since 1970, and then focused on the period from 2011-2016. In the study, he covered global, regional, and key national trends and compared different estimates and sources for 2015 and 2016.

## **2. METHODS AND FINDINGS**

Many time series occurring in different fields such as economics, oceanography, astronomy, medicine, acoustics etc. strongly have periodic behavior.

The occurrence of periodicities is a characteristic feature of time series in natural and social studies. Unraveling such periodic features from observed records is a difficult task. There have emerged in the statistical literature various approaches to deal with this problem, both in the time and frequency domains. One of the important methods is harmonic regression (Artis et al., 2007).

Harmonic regressions are useful when time series have multiple seasonal patterns. The periodicities observed during the period (2001:01-2012:11) are examined and by using harmonic regression and classical time series techniques, a meaningful predictive model is tried to obtain.

Figure-1 presents the time series plots of terror events in 2001:01-2012:11 (n:143) period in Turkey's Southeastern Anatolia region.

Since the autocorrelation functions of data are rapidly decreasing, it can be said intuitively that the data is stationary. However, the stability of the series is also tested by standard Dickey-Fuller unit root tests and the series was stable at 5% meaning.

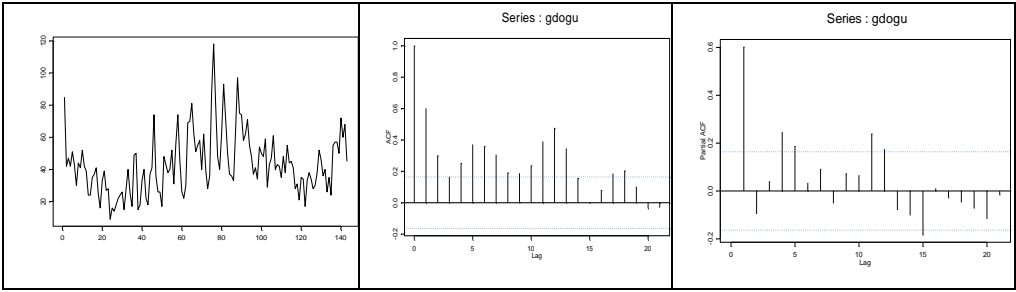

**Figure-1.** Terrorist Incidents in the Period 2001:01-2012:11 in Southeastern Anatolia

Table-1 presents the ADF unit root test statistics results. Based on the data, we observe that the series is stationary and it means that it is predictable.

**Table-1.** Dickey-Fuller Test Results

Null Hypothesis: Y has a unit root		
Exogenous: Constant		
Lag Length: 0 (Automatic - based on SIC, maxlag=13)		
	t-Statistic	Prob.*
Augmented Dickey-Fuller test statistic	<b>-6.071017</b>	0.0000
Test critical values:	1% level	-3.476805
	5% level	-2.881830
	10% level	-2.577668

First of all, a time series model which is suitable for the data is tried to be obtained. For this reason, considering the partial autocorrelation function of the series, different time series models are considered and the model which gives the smallest AIC statistics is considered as the most suitable model. Table-2 presents the values of AIC statistics for different time series models.

**Table-2.** Values of AIC Statistics

p	1	2	3	4	6	12
AIC	1181.422	1182.116	1183.875	1176.416	1174.59	1169.542
p	(4)	(6)	(12)	(1,12)	(1,12,13)	(1,6,12,13)
AIC	1236.056	1225.011	1206.096	<b>1165.353</b>	1165.680	1165.599

Considering the table values,  $e_t \sim WN(0, \sigma^2)$  it can be said that

$$Y_t = \alpha_0 + \alpha_1 Y_{t-1} + \alpha_{12} Y_{t-12} + e_t, t = 1, 2, \dots, 143 \quad \text{Model A}$$

Model A is the most appropriate model for the data.

Parameter estimates and last 100 estimation values for this model are given in Table-3 and Figure-2 below. As seen from the values in Table-3, all parameters are significant.

Parameters are observed as  $\hat{\alpha}_0 = 9.53$  and  $\hat{\sigma}_n^2 = 198.48$ .

**Table-3.** Parameter Estimates for Model A

Parameter	Conditional Least Squares Estimation		t Value	Pr >  t	Lag
	Standard Estimate	Error			
MU	46.58073	4.71635	9.88	<.0001	0
AR1,1	0.48746	0.06913	7.05	<.0001	1
AR1,2	0.31178	0.07120	4.38	<.0001	12
Constant Estimate		9.351865			
Variance Estimate		198.4806			
Std Error Estimate		14.08831			
AIC		1165.353			
SBC		1174.242			
Number of Residuals		143			

\* AIC and SBC do not include log determinant.

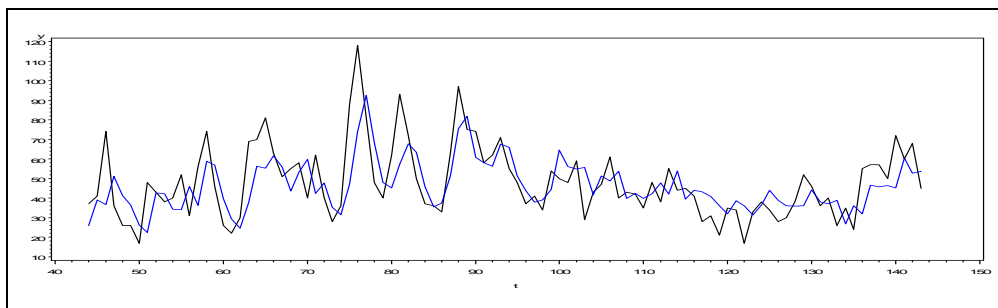

**Figure-2.** Estimation Values According to Model A (Black, Observation Values; Blue, Estimation Values)

According to Model A, considering 100 observation values, the estimation values are calculated by  $\hat{y}_{i,a}$ . Sum of error squares is obtained as

$$\sum_{i=44}^{143} (y_i - \hat{y}_{i,a})^2 = 20080.7973 \cdot$$

Periodograms are generally used as a tool for investigating possible cycles in the series. (Wei, 2006, Fuller 1996, Brockwell and Davis 1987).

Trigonometric functions come to mind in terms of periodic functions. Therefore, if any time series is given, such as  $\{Y_1, Y_2, \dots, Y_n\}$ , for testing whether the series contains a periodic component or not, for these series it is assumed that a model in the form of model given below

$$Y_t = \mu + R \cos(\omega t + \phi) + e_t, t = 1, 2, \dots, n$$

is suitable. Here the terms  $\mu$ ,  $R$ ,  $\phi$  and  $\omega$  are, in the same order, the expected value (average), width (amplitude), phase (phase) and frequency (frequency). These are model parameters and should be estimated. If they are selected as  $\omega_k = 2\pi k/n$  than  $\omega_k$ 's are Fourier frequencies. From the properties of cosine function  $\alpha = R \cos(\phi)$  and  $\beta = R \sin(\phi)$  the model can be written as

$$Y_t = \mu + \alpha \cos(\omega_k t) + \beta \sin(\omega_k t) + e_t, t = 1, 2, \dots, n$$

According to this model,  $H_0 = \alpha = \beta = 0$  if the hypothesis of rejection is rejected, there is periodic component (loop) in the data. The standard  $F$  test can be used to test this hypothesis. But because  $\omega_k$  frequencies are not known, the using of  $F$  test is not significant (Wei, 2006).

According to this model, the least squares estimators of the parameters  $\mu$ ,  $\alpha$  and  $\beta$  are  $\hat{\mu}$ ,  $a_k$  and  $b_k$

$$\hat{\mu} = \bar{Y}_n = \frac{1}{n} \sum_{t=1}^n Y_t, a_k = \frac{2}{n} \sum_{t=1}^n (Y_t - \bar{Y}_n) \cos(\omega_k t) \text{ and } b_k = \frac{2}{n} \sum_{t=1}^n (Y_t - \bar{Y}_n) \sin(\omega_k t)$$

The calculated values of  $a_k$  and  $b_k$  are called Fourier coefficients. Again, from the properties of trigonometric functions it can be written as

$$\sum_{t=1}^n \cos(\omega_k t) = \sum_{t=1}^n \sin(\omega_k t) = 0$$

and Fourier frequencies do not change according to average (invariant). With the help of Fourier coefficients obtained, it is calculated as the periodogram in the frequency of time series. (periodogram ordinate),

$$I_n(w_k) = \frac{n}{2} (a_k^2 + b_k^2)$$

The autocorrelation function of a time series is an important and the most common tool in the visual determination of seasonal and periodic components in the series with the stability of the series. The autocorrelation of a time series given as  $\{Y_1, Y_2, \dots, Y_n\}$  is  $(\gamma(h) = Cov(Y_t, Y_{t+h}))$  and can be calculated as

$$\hat{\gamma}_n(h) = \frac{1}{n} \sum_{t=1}^{n-h} (Y_t - \bar{Y}_n)(Y_{t+h} - \bar{Y}_n) .$$

The spectral density function of the series is also calculated as given below

$$\hat{f}_n(w_k) = \frac{1}{2\pi} \left( \hat{\gamma}_n(0) + 2 \sum_{k=-(n-1)}^{n-1} \hat{\gamma}_n(h) \cos(w_k) \right) = \frac{1}{4\pi} I_n(w_k), k = 1, 2, \dots, [n/2].$$

Also, it is  $\lim_{n \rightarrow \infty} E(\hat{f}_n(w_k)) = f(w_k)$  and the periodogram of the series is asymptotic neutral for spectral density function (Wei, 2006). Therefore, periodograms can be used to estimate the spectral density function of the series. In addition, periodograms are an estimator of the spectral density function of any time series and are used in the investigation of probable periodicities (test of hypothesis).

For any stationary time series, in each frequency  $k$ , the periodogram values  $I_n(w_k)$  are calculated. Let's show with the largest of these periodograms with  $I_n(w_{(1)})$ . Also,  $m$  is the number of full part of  $n/2$  ( $m = [n/2]$ ),

$$V = I_n(w_{(1)}) \left[ \sum_{k=1}^m I_n(w_k) \right]^{-1}$$

the value of the statistic is calculated. If there is no periodic component ( $H_0 : \alpha = \beta = 0$  under hypothesis) for the possibility of  $P(V > c_\alpha)$

$$P(V > c_\alpha) = \alpha \cong m(1 - c_\alpha)^{m-1}$$

approach is used (Wei, 2006). From here, the critical value for  $c_\alpha$  for any selected  $\alpha$  level of meaning can be calculated as

$$c_{\alpha} = 1 - (\alpha / m)^{1/(m-1)} .$$

Accordingly, if  $V > c_{\alpha}$  and the  $H_0 : \alpha = \beta = 0$  hypothesis is rejected and it is concluded that there are periodic components in the series (Wei, 2006). In addition, periodograms are also used to investigate the presence of other periodicities. For this,  $I_n(w_{(i)})$  is the  $i^{\text{th}}$  the biggest periodogram value,

$$V_i = I_n(w_{(i)}) \left[ \sum_{k=1}^m I_n(w_k) - \sum_{s=1}^{i-1} I_n(w_{(s)}) \right]^{-1}$$

and the value of the statistic is calculated. If  $V_i > c_{\alpha}$  then the  $i^{\text{th}}$  period that corresponds to the largest periodography is significant. The biggest periodogram values related with the data and the periods corresponding to them and statistical values of  $V_i$  are given in Table-4. Also the critical values are calculated and given below.

$$c_{0.01} = 0.11899 , c_{0.05} = 0.09849 , c_{0.10} = 0.08952$$

When Table-4 is examined, although the values are  $V_1 > c_{\alpha}$ ,  $V_2 > c_{\alpha}$  and  $V_3 > c_{\alpha}$ , the other values are  $V_4 < c_{\alpha}$  and  $V_5 < c_{\alpha}$ . It can be said that the periodogram values corresponding to fourth and fifth periodogram values are not meaningful. But the periods corresponding to the  $V_5$  value and  $V_3$  value are same, the periods corresponding to  $V_4$  value is very close to the critical value. For this reason, it can be observed and said that there are periods in every 143, 72, 12 and 6 months in terror events occurred in Turkey. Here the period value 143 is the length of the data and for this reason this value has no meaning and is omitted. Finally, in the series the period of every 6 months and 12 months (these can be seen as seasonal loops) and 72 months (6 years) loop are obtained.

**Table-4.** Periodic Components

$i$	1	2	3	4	5
$I_n(w_{(i)})$	9589.91	8049.56	5300.95	2225.06	2053.50
Period	143.00	71.50	5.958	11.917	6.217
$V_i$	0.19386	0.20185	0.16654	0.08387	0.08449

Using the above period values,

$$Y_t = \mu + A_1 \cos\left(\frac{2\pi t}{143}\right) + B_1 \sin\left(\frac{2\pi t}{143}\right) + A_2 \cos\left(\frac{2\pi t}{72}\right) + B_2 \sin\left(\frac{2\pi t}{72}\right) + A_3 \cos\left(\frac{2\pi t}{12}\right) + B_3 \sin\left(\frac{2\pi t}{12}\right) + A_4 \cos\left(\frac{2\pi t}{6}\right) + B_4 \sin\left(\frac{2\pi t}{6}\right) + e_t \quad t = 1, 2, \dots, n$$

let us assume that a harmonic regression model is suitable. Parameter estimates are given in Table-5a when this regression model is run.

**Table-5a.** Harmonic Regression Parameter Estimates

Parameter Estimates					
Variable	DF	Parameter Estimate	Standard Error	t Value	Pr >  t
Intercept	1	43.27174	1.12125	38.59	<.0001
a1	1	-8.31936	1.58606	-5.25	<.0001
b1	1	-7.97887	1.58552	-5.03	<.0001
a2	1	10.35335	1.59172	6.50	<.0001
b2	1	2.20637	1.58001	1.40	<b>0.1649</b>
a3	1	-4.42190	1.59160	-2.78	0.0062
b3	1	-7.48562	1.57994	-4.74	<.0001
a4	1	-5.07297	1.59160	-3.19	0.0018
b4	1	-2.44979	1.57994	-1.55	<b>0.1234</b>

When the results given in Table-5a are examined, the parameters  $B_2$  and  $B_4$  have no meaning (the p values are high). For this reason,

$$Y_t = \mu + A_1 \cos\left(\frac{2\pi t}{143}\right) + B_1 \sin\left(\frac{2\pi t}{143}\right) + A_2 \cos\left(\frac{2\pi t}{72}\right) + A_3 \cos\left(\frac{2\pi t}{12}\right) + B_3 \sin\left(\frac{2\pi t}{12}\right) + A_4 \cos\left(\frac{2\pi t}{6}\right) + e_t \quad t = 1, 2, \dots, n$$

### Model B

we assume that a harmonic regression model (Model B) is suitable for the data, and the estimated parameter values are given in Table-5b. As seen from the values in the Table-5b, all of the parameter values are meaningful. The last 100 estimated values obtained from this model (Model B) are given in Figure-3.



**Table-5b.** Harmonic Regression Parameter Estimates

Parameter Estimates					
Variable	DF	Parameter Estimate	Standard Error	t Value	Pr >  t
Intercept	1	43.27174	1.13092	38.26	<.0001
c1	1	-8.31897	1.59973	-5.20	<.0001
s1	1	-7.99683	1.59912	-5.00	<.0001
c2	1	10.35335	1.60544	6.45	<.0001
c3	1	-4.42190	1.60531	-2.75	0.0067
s3	1	-7.48563	1.59355	-4.70	<.0001
c4	1	-5.07297	1.60531	-3.16	0.0019

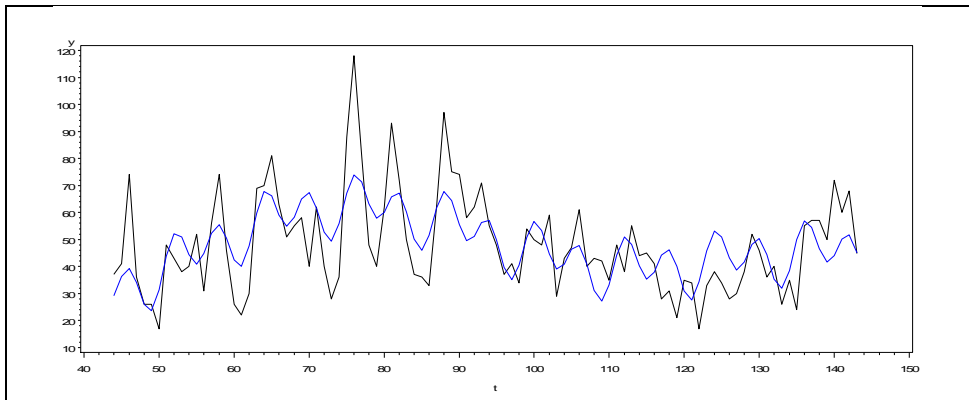

**Figure-3.** Estimation Values According to Model B (Black, Observation Values; Blue, Estimation Values)

The estimation values according to Model B are  $\hat{y}_{i,b}$  and when we consider the last 100 observed values and the sum of squared roots of error of the prediction values; sum of squared roots of error is

$$\sum_{i=44}^{143} (y_i - \hat{y}_{i,b})^2 = 17523.515 \cdot$$

When these values are considered,

$$\sum_{i=44}^{143} (y_i - \hat{y}_{i,b})^2 = 17523.515 < 20080.7973 = \sum_{i=44}^{143} (y_i - \hat{y}_{i,a})^2$$

since it has smaller than the other value obtained with Model-A, harmonic regression model can be seen more meaningful.

### Prediction Values

Considering the models obtained above, predicted values for December 2012 and 2013 are calculated. (The data for December 2012 and 2013 is obtained by special permission after the study is completed.) Table-6 presents the predicted values.

**Table-6.** Realized Values and Predictions

Month/Year	Actual Value	Prediction (Model A)	Prediction (Model B)
December 2012	33	43.7585	35.4680
January 2013	6	38.7884	34.4882
February 2013	10	39.1717	38.0127
March 2013	14	35.9290	41.2706
April 2013	22	44.0134	41.4036
May 2013	35	48.5778	40.0898
June 2013	41	50.8027	41.2374
July 2013	49	49.7048	46.2248
August 2013	29	56.0287	51.6756
September 2013	24	55.3700	52.2208
October2013	18	57.5432	45.6526
November 2013	32	51.4316	35.3741
December 2013	21	48.0654	27.6318

Here,  $\hat{y}_{i,a}$  is the estimation value obtained by Model A;  $\hat{y}_{i,b}$  is the estimation value obtained by Model-B. Estimations' sum of squared roots of error are found as

$$\sum_{i=144}^{156} (y_i - \hat{y}_{i,a})^2 = 7676.64487 \quad \text{and} \quad \sum_{i=144}^{156} (y_i - \hat{y}_{i,b})^2 = 4886.8574 \cdot$$

When the calculated sum of error squared roots are compared and the inequalities are considered,

$$\sum_{i=144}^{156} (y_i - \hat{y}_{i,b})^2 = 4886.8574 < 7676.64487 = \sum_{i=144}^{156} (y_i - \hat{y}_{i,a})^2$$

the results obtained by harmonic regression model are more meaningful than the other results obtained by Model A. As a result, the comparisons of the real values (terror events occurred in year 2013) with the estimated values obtained from two models are given in Figure-4.

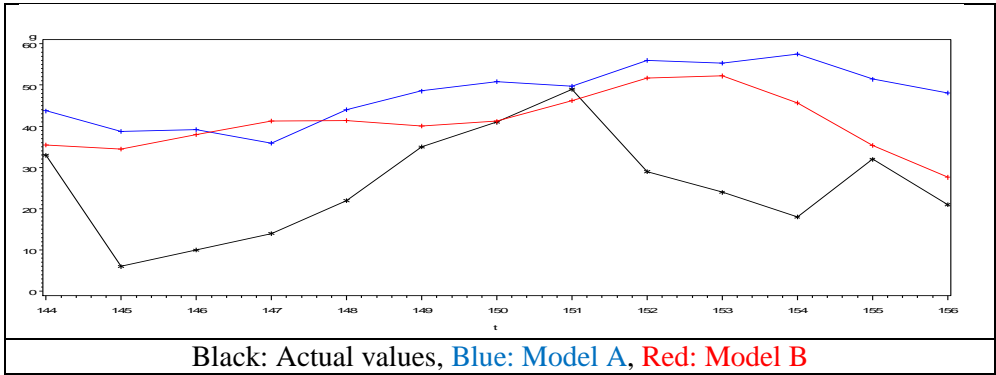

Black: Actual values, Blue: Model A, Red: Model B

Figure-4. Actual Values and Projections

When the estimation values are taken into consideration, it is observed that the estimation values are very close to each other. As a result, the results obtained with Model B are more meaningful than the results obtained with Model A.

In 2013, the interpretation of the reduction in terrorist incidents can be done as follows. In 2012, Turkey tried to find a suitable solution to the terrorism problem using political stability of the democratic process and political negotiations. For this reason, a new era for the fight against terrorism began in Turkey. In this process, terrorist organizations seem to have reduced their actions. The decrease in 2013 can be explained in this way. However, after 2014, conflicts increased rapidly. The terrorist organization has never given up its real goals and achieving them by means of terrorist acts. The terrorist organization from time to time decided to ceasefire or did not operate for a certain period of time. As a matter of fact, terrorist organization has trained and prepared its personnel in the background of these periods. These decisions are purely tactical. When the process of preparation and recovery is over, it starts its activities again. In these periods, the terrorist organization makes preparation for the future activities. In this context, it tries to smuggle weapons and ammunition to Turkey for terrorist actions.

## **RESULTS AND COMMENTS**

Performing studies on the analysis of terrorist events cannot be done due to lack of data and inability to access the information. However, statistical analysis of terrorism, which is the biggest problem of the recent years, is important for the strategies to be followed in the future periods. With this study, it is aimed to contribute to the literature in this direction, to examine the terrorist events more scientifically and to shed light on the new working areas.

Counter-terrorism requires a series of actions that require continuity. When the results obtained in the study are evaluated, the lack of continuity in the struggle with the organization saves time for the terrorist organizations to recover. For this reason, the struggle should not be interrupted and the security units should provide continuity in this struggle.

In the analysis, it is determined that the acts of the terrorist organization show periodicities. The results of the study can be viewed from two different aspects. From first aspect, harmonic regression models are compared with conventional time series models. The results obtained with harmonic regression model are more meaningful.

From second aspect, the fight against terrorism is a long-term struggle. The results also show that the activities of the terrorist organization in Turkey are periodically decreasing in every 6 years (72 months). Considering the actual values of the events, because of negotiations with the terrorist organization in Turkey in 2013, the number of events has decreased. However, the increase in the number of terrorist incidents in 2014 and in following years shows that this process has been abused by the terrorist organization. Despite the positive attitude taken by the state against the terrorist organization, it can be understood from the increase in the number of events that the terrorists have been hypocritical in this process.

Considering the number of terrorist acts and the number of people who lost their lives in terrorism, it is clear that international terrorist acts are designed to be more lethal each year. The precondition for a successful anti-terrorism policy is to understand the nature, structure and effects of terror. It is also important to understand the economic effects as well as other effects of terrorism. With its economic and social consequences, terrorism undermines the functioning of the international financial system and causes serious damage to the national economy (Alp, 2013).

The prevention of terrorism only depends on the development of a definition of terrorism accepted internationally and the development of anti-terrorism policies. In particular, some countries that support terrorism movements due to their specific economic or political interests need to cooperate in the international arena in order to give up this support and to continue the initiatives (Yılmaz and Yılmaz, 2005).

What can be said as the last word is that the most important and greatest loss given to terrorism is human life. From a global point of view, the spiritual weight of the situation of the families who lost their lives due to terrorism is much more than the weight of all the economic effects written above.

## REFERENCES

- Akdi, Y. (2010). *Time Series Analysis: Unit Roots and Cointegration*. Gazi Bookstore. Ankara. (In Turkish).
- Alp, İ.A. (2013). The Economic Impacts of Terrorism. *Journal of International Security and Terrorism*. Vol.: 4 (1). (In Turkish).
- Artis, M., Clavel, J.G., Hoffmann, M. and Nachane, D. (2007). *Harmonic Regression Models: A Comparative Review with Applications*. Working Paper Series No. 333. Institute for Empirical Research in Economics. University of Zurich.
- Bal, A.M. (2003). *Modern State and Security*. IQ Culture and Art Publishing. İstanbul. (In Turkish).
- Bowie, N.G. (2017). *Terrorism Events Data: An Inventory of Databases and Data Sets 1968-2017*. Research Notes. Terrorism Research Initiative.
- Brockwell, P.J. and Davis, R.A. (1987). *Time Series: Theory and Methods*. Springer Series.
- Cordesman, G. (2017). *The Patterns in Global Terrorism: 1970-2016*. Center for Strategic & International Studies.
- Enders, W., Parise, G., Sandler, T. (1992). A Time-Series Analysis of Transnational Terrorism: Trends and Cycles. *Defense and Peace Economics* 3(4):305-320.
- Fuller, W. A. (1996). *Introduction to Statistical Time Series*. 2nd ed. New York: Wiley.
- Karamanoğlu, Y.E. (2016). Statistical Analysis of Terror Events: The Case of Turkey. *Journal of Statisticians: Statistics and Actuarial Sciences*. p.:12-25. (In Turkish).
- Katos, K.K., Liebert, H., Schulze, G. (2012). *On the Heterogeneity of Terror*. University of Freiburg Department of International Economic Policy Discussion Paper Series.
- Keefer, P. and Loayza, N. (2008). *Terrorism, Economic Development and Political Openness*. Cambridge University Press.
- Konya Chamber of Commerce (KTO). (2015). *Terror, The Effects of Turkey and Regional Economics*, Research Report. Economic Research and Projects Directorate. (In Turkish).
- Rusnak, D. (2010). *Spatial Analysis of Terrorism*, Program on Global Security.

- Sarı, G. ve Gerdan, O. (2013). Classifying Terrorist Groups by Using the Weighted Linear Programming Model, *Journal of International Security and Terrorism*. Vol.:4, Nu.:2. (In Turkish).
- Turkey Grand National Assembly, Human Rights Investigation Commission. (2013). *Report on the Violation of the Right to Life in the Context of Terror and Violence Incidents*. (In Turkish). (<http://www.tbmm.gov.tr/komisyon>).
- Yılmaz, B.S. ve Yılmaz, Ö.,D. (2005). Terrorism and Tourism Industry as the Goal of Terrorism. *Electronic Journal of Social Sciences*. Vol.:4. Nu.:13 (39-58). (In Turkish).
- Wei, W.W.S. (2006). *Time Series Analysis: Univariate and Multivariate Methods*. Pearson Addison Wesley.
- Weimann, G. (1988). The predictability of international terrorism: A time series analysis. *Terrorism* 11(6):491-502.

**BALKANLARDA YABANCI TERÖRİST SAVAŞÇILAR**

Pınar Begüm KIZILGÜL\*

**Öz**

*Bu çalışmada Suriye İç Savaşının başlamasıyla popülerliğini arttıran 'yabancı terörist savaşçı' kavramı incelenmiştir. 18. yüzyıldan itibaren dünyanın pek çok yerinde meydana gelen etnik veya din kökenli çatışmalarda 'yabancı terörist savaşçı' örneklerine rastlanmıştır. Fakat literatürde ortak bir 'terörizm' tanımı olmamasının doğal bir sonucu olarak yabancı terörist savaşçı kavramının da küresel bir tanımı yapılamamaktadır. Bu noktada Birleşmiş Milletlerin almış olduğu iki önemli karar mevcuttur ve bu kararlar doğrultusunda üye devletler yabancı terörist savaşçı kavramını büyük oranda şekillendirmektedir. Yabancı terörist savaşçıların coğrafi dağılımına bakıldığında Balkan devletlerinden Suriye'ye ve Irak'a giden kişi sayısı diğer ülkelere nazaran daha azdır. Fakat bölgeye giden kişi sayısının zaman ilerledikçe artması Balkan devletleri için bir süre sonra endişe verici olmuştur. Giden kişiler büyük oranda DEAŞ, El-Nusra Cephesi gibi selefi terör örgütlerine katılım göstermiştir. Tahmin edilen rakamlar içinde Bosna Hersek ve Kosova diğer Balkan ülkelerine nazaran daha fazla orana sahip olan devletler olmuştur. Bu hususlar doğrultusunda makalede Balkan ülkelerinden Suriye'ye veya Irak'a giden kişilerin yaş, cinsiyet, eğitim durumları, motivasyon kaynakları ve menşe ülkelerinin yapmış oldukları hukuksal değişikliklere değinilerek yabancı terörist savaşçı kavramı açıklanmaya çalışılacaktır.*

**Anahtar Kelimeler:** *Yabancı Savaşçılar, Yabancı Terörist Savaşçılar, Balkanlar, Suriye İç Savaşı, DEAŞ, Terörizm*

**FOREIGN TERRORIST FIGHTERS IN BALKANS****Abstract**

*In this study, the concept of "foreign terrorist fighter" which increased its popularity with the start of the Syrian Civil War was examined. Examples of foreign terrorist fighters have been encountered in ethnic or religious conflicts that have taken place in many parts of the world since the 18th century. However, as a natural result of the lack of a common definition of 'terrorism' in the literature, a global definition of the concept of foreign terrorist fighter cannot be made. At this juncture, there are two important decisions taken by the UN, and regarding these decisions, members states largely shape the FTF concept. Considering the geographical distribution of foreign terrorist fighters, the number of people traveling from the Balkan states to Syria and Iraq is less compared to other countries. But the increase in the number of people going to the region as time passed has been alarming Balkan states after a while. Those people going to the region have largely participated in salafist terrorist organizations such as DEASH, Al-Nusra Front. Among the estimated figures, Bosnia and Herzegovina and Kosovo were the states with a greater proportion than other Balkan countries. In line with these matters, the article will try to explain the concept of foreign terrorist fighters by referring to the age, gender, educational status, motivation sources and legal changes made by the countries of origin from Balkan countries to Syria or Iraq.*

**Keywords:** *Foreign Fighters, Foreign Terrorist Fighters, Balkans, Syrian Civil War, DEASH, Terrorism*

\* Yüksek Lisans Öğrencisi, Jandarma ve Sahil Güvenlik Akademisi, Güvenlik Bilimleri Enstitüsü Türkiye, pnrbgm01@hotmail.com, ORCID: <https://orcid.org/0000-0003-0756-9454>



## **GİRİŞ**

2011 yılında Suriye İç Savaşının başlaması ve siyasi istikrarsızlıktan yararlanan terör örgütlerinin etkinliklerini arttırmasıyla bölgeye gelen terörist sayısı da artmaya başlamıştır. Suriye'ye ve Irak'a farklı ülkelerden gelen teröristlerin artması zamanla hem medyanın hem de ilgili devletlerin dikkatini çekmiştir. Haberlerde, makalelerde sıklıkla 'yabancı savaşı' veya 'yabancı terörist savaşı' (YTS) kavramlarına rastlanılmıştır. Birleşmiş Milletler, 2014 yılında yabancı terörist savaşçıları tanımlamaya yönelik iki karar çıkarmış, Cenova Akademisi kendine özgü tanımlamasını yapmış ve pek çok akademisyen araştırmaları doğrultusunda belirli kriterler ortaya koymuştur. Bunlar incelendiğinde görülmektedir ki yabancı terörist savaşçı kavramında ön plana çıkan iki kriter vardır. Vatandaşlık bağı ile bağlı olmadığı bir devletin topraklarındaki çatışmaya katılmış olmaları ve herhangi bir maddi çıkar gütmenden ideolojik nedenlerle bölgeye gelmiş olmaları kişilerin yabancı terörist savaşçı olarak adlandırmasında ön plana çıkan kriterlerdir.

Tarihsel olarak bakıldığında yeni bir kavram olarak düşünülen 'yabancı terörist savaşçı' kavramının kökeni oldukça eskidir. Amerikan Devrimi (1765-1783) bilinen en eski örneklerinden biri olup Yunan İsyanı (1821-1832), Teksas Devrimi (1835-1836) ve İspanya İç Savaşı (1936-1939) da diğer ciddi örneklerindedir. Bu örneklerde yabancı terörist savaşçı kavramı Hristiyanlık veya Komünistlik üzerinden şekillense de 1979 yılında Sovyetler Birliği'nin Afganistan'ı işgali ile Müslümanlık, İslamiyet kavramları da yabancı terörist savaşçı kavramının kapsamına dahil olmuştur. Bosna Hersek Savaşı, Çeçenistan Savaşı, Somali'de yaşanan çatışmalar ve en güncel örnek olan Suriye İç Savaşıyla da farklı kişiler yeni oluşan cihat alanlarına katılmışlardır. Bu örnekler YTS kavramının tarihsel olarak yeni olmadığı gibi, tek bir örgüte de özgü olmadığını göstermektedir.

Balkan ülkelerinin vatandaşlarının radikalleşme nedenlerinde, Selefilik inancı önemli bir yer tutmaktadır. Selefi örgütler olan DEAŞ (Devlet'ül Irak ve's Şam) ve El-Nusra Cephesi (Cephetu'l-Nusra) gibi örgütlere bu sebeple daha fazla katılım olmuştur. Balkan ülkelerinin ekonomilerinin çok parlak olmaması, işsizlik oranlarının yüksek olması ve yeterli siyasi katılımın olmaması da radikalleşme için ortam oluşturmaktadır. Tüm bu sebeplerin etrafında şekillenen radikalleşme süreçleri örgütlerin de militan kazanmalarını kolaylaştırmaktadır. Bu hususlar çerçevesinde makalede, DEAŞ ve El-Nusra Cephesine Bosna Hersek, Kosova, Arnavutluk, Makedonya, Sırbistan ve Karadağ ülkelerinden katılan yabancı terörist savaşçıları incelenmiştir. Yabancı terörist savaşçı kavramına yönelik tartışmalara yer verilmiş ve Balkan devletlerinden bu terör örgütlerine katılan kişilerin yaş, cinsiyet, eğitim durumu gibi faktörlerinin ne olduğu, Balkan devletlerinin vatandaşlarının radikalleşme süreçlerine yönelik ne tür hukuksal tedbirler aldığı açıklanmaya çalışılmıştır.

## **1. YABANCI TERÖRİST SAVAŞÇI KAVRAMI**

‘Yabancı terörist savaşçı’ kavramı son zamanlarda politik söylemlere fazlaca yansınmasıyla birlikte medyanın da popüler bir konusu haline gelmiştir. Aslında ortaya çıkışını oldukça eskilere götürmenin mümkün olduğu bu kavram, Suriye İç Savaşıyla birlikte uluslararası gündemde etkinliğini tekrardan hissettirmeye başlamıştır. Vekalet savaşlarının artması, etnik ve dini çeşitliliğin yüksek olduğu yerlerde yaşanan yoğun çatışmalar, terör örgütlerinin etkinlik alanlarını genişletmesi, siyasi istikrarsızlıkların artması gibi nedenlerden dolayı yabancı terörist savaşçı kavramı dünyanın pek çok yerinde dikkatleri üzerine çekmiştir. Bu konuda en güncel örnek Suriye İç Savaşı olmasına karşın Afganistan’ın işgali, Bosna-Hersek savaşı, Kosova savaşı, Somali’de yaşanan çatışmalar, Çeçenistan’da meydana gelen karışıklık ve Irak’ta yaşanan olaylarda da yabancı terörist savaşçı kavramının örneklerine rastlanmıştır.

Yabancı terörist savaşçı kavramının son zamanlarda yaygın olarak kullanılmasıyla birlikte ortaya ‘tanımlama’ sorunu çıkmıştır. Ortak bir tanım olmamasından dolayı kavram kargaşası yaşanmaktadır. Birleşmiş Milletler Güvenlik Konseyi (BMGK)’nın bu konuda almış olduğu 2170 ve 2178 sayılı iki kararı mevcuttur. 2170 sayılı kararında ilk defa yabancı terörist savaşçılardan bahseden BMGK, kararında yabancı terörist savaşçıları ‘sivillerin ölümüne yol açmaya yönelik suç eylemlerini yapanlar ve istikrarı büyük ölçüde baltalayan kişilerden Irak İslam Devleti, El-Nusra Cephesi ve El-Kaide ile ilişkili olanlar’ şeklinde tanımlamıştır (Security Council Resolutions, 18.03.2019). Bu karar büyük oranda ‘yabancı terörist savaşçıları’ tanımlamış fakat yapılan tanım özelde DEAŞ, El-Kaide ve El-Nusra Cephesi gibi cihatçı örgütleri kapsamış ve onlara destek olan kişileri ifade etmek için kullanılmıştır. 24 Eylül 2014’te çıkarılan 2178 sayılı kararla ise bu durum düzeltilmiş ve herhangi bir terör örgütü hedef gösterilmeden genel bir tanımlama yapılmıştır. Alınan kararlar yabancı terörist savaşçılar ‘terör eylemlerini planlama, hazırlama veya onlara katılma amacıyla vatandaşı olmadığı bir devletin sınırlarına seyahat eden veya silahlı çatışmalar da dahil olmak üzere terörist eğitimi alan veya veren kişiler’ olarak tanımlanmıştır (Security Council Resolutions, 18.03.2019).

BMGK, 2178 sayılı kararıyla ‘yabancı terörist savaşçıları’ yasa dışı olarak kabul etmiş ve tüm devletlerin, etkin sınır kontrolleri ile teröristlerin veya terör örgütlerinin hareketini engellemeye çalışmasını beklemiştir (Security Council Resolutions, 18.03.2019). Bu noktada YTS’lerin sadece gittikleri ülkeye değil o ülkeye komşu

devletlere de seyahat ederken transit kullandıkları ülkelere de ciddi tehditler oluşturduğu belirtilmiştir (Security Council Resolutions, 18.03.2019).

Fakat genel kabul gören bir terörizm kavramı olmamasından dolayı kimin terörist olarak, hangi örgütün de terör örgütü olarak tanımlanacağı tartışma konusu olmaktadır. Örneğin YPG (Halk Savunma Birlikleri), Suriye’de faaliyet gösteren ve PYD (Demokratik Birlik Partisi)’nin silahlı yapılanması olan terör örgütü, Türkiye için bir terör örgütü iken Amerika Birleşik Devletleri için bir terör örgütü değildir. Bu durumda uluslararası gündemde oldukça karışıklık yaratan bir durumdur.

Uluslararası Cenova Akademisinin Ekim 2014’te çıkarmış olduğu ‘Uluslararası Hukuk Altında Yabancı Savaşçılar’ raporunda benimsemiş olduğu tanım genel çerçeve çizmek adına daha belirleyici olmaktadır. Raporda (2014), yabancı savaşçı, ‘yurtdışındaki silahlı bir çatışmada devlet dışı silahlı bir gruba katılmak için menşee ülkesini veya alışılmış ikametgahını terk eden ve öncelikle ideoloji, din ve/veya akrabalık bağları tarafından motive olan bir kişi olarak tanımlanmıştır (s.6). Bu kapsamda makalenin ilerleyen kısımlarında da Cenova Akademisinin yapmış olduğu tanım benimsenerek konu anlatılacaktır. Bu tanımlamada terörist kavramının aradan çıkartılmış olması ve ideoloji, din veya kişilik bağlarından dolayı bu tür örgütlere katılan herkesin YTS kategorisi içine alınması bu tanımın tercih edilmesine yardımcı olmuştur.

Uluslararası arenada da yabancı terörist savaşçı kavramını tanımlamaya yönelik pek çok girişim olmuştur. Yapılan yorumlara bakıldığında; David Malet, yabancı savaşçıları ‘sivil çatışma sırasında isyanlara katılan, çatışan ve devletlerin vatandaşı olmayanlar’ olarak tanımlamıştır (Malet, 2013: 9). Ian Bryan (2010: 117)’ın yapmış olduğu yabancı savaşçı tanımı ise ‘topraklarından kopup ulus ötesi bir dava için savaşanlar’ şeklinde olmuştur. Guttry, Capone ve Paulussen (2016: 2) yaptıkları tanımda yabancı savaşçı kavramını ‘bir ideolojinin, dinin ya da etnik bağın/kan bağının etkisiyle harekete geçen bireylerin, vatandaşı olduğu ülkeyi ya da yaşadığı ülkeyi terk edip başka ülkede bir devletin ya da devlet dışı örgütün yanında bir silahlı çatışmaya dahil olması’ olarak tanımlamaktadırlar. Thomas Hegghammer (2010: 57) ise yaptığı yorumda bir isyancı harekete katılarak bu hareketin faaliyetlerine dahil olan, çatıştığı devletle bir akrabalık bağı olmayan, para ödenerek gelmiş olmayan ve resmi bir askeri bağı olmayan gibi kriterleri belirtmiş ve bu kriterler doğrultusunda ‘herhangi bir düşmana karşı terörist faaliyetleri de içeren herhangi bir askeri faaliyet için Batı’dan gelen kişiler’ tanımını yapmıştır. Hegghammer’ın belirttiği bu kriterler, aslında yabancı terörist savaşçıları sınırları aşan diğer şiddetli aktör türlerinden ayırmaktadır. Özellikle paralı askerlerle yapılan karşılaştırmada aralarındaki en

büyük farkın, paralı askerlerin maddi bir çıkarının olması ama YTS'lerin maddi çıkar amacı olmadan bölgeye gitmeleri olduğu görülür.

Yapılan tüm bu tanımlar ve alınan kararlar doğrultusunda görülmektedir ki yabancı terörist savaşçı kavramının tanımında iki kriter ön plana çıkmakta ve gerek uluslararası kuruluşlar gerekse de akademisyenler bu kriterlere bağlı kalarak YTS kavramını şekillendirmektedir. Fakat literatürde terör ve terörizm tanımının muğlak olması yabancı terörist savaşçı kavramını da etkilemektedir. Bu yüzden küresel bir tanımlama henüz yapılmış değildir.

## **2. YABANCI TERÖRİST SAVAŞÇILARIN TARİHSEL GELİŞİMİ**

Yabancı terörist savaşçı kavramı DEAŞ'la beraber popüleritesini arttıran bir kavram olmasına rağmen aslında tarihini 18. yy'a kadar götürmek mümkündür. 18. yy'da gerçekleşen Amerikan Devrimi, 1821-1832 yılları arasında yaşanan Yunan İsyanı, 1835-1836 yılları arasında yaşanan Teksas Devrimi, 1936-1939 İspanya İç Savaşı ve 1948 Arap-İsrail Savaşı gibi örnekler oldukça eski örneklerdir (Güven, 2017: 19). Flores (2016: 29-32), ilk ciddi örneklerden biri olan Amerikan Devrimin'de İngilizlere karşı savaşmak için Fransa ve İspanya başta olmak üzere Avrupa'dan ve Amerika kıtasında yer alan Haiti'den gelen yabancı savaşçılardan söz etmiştir.

Yunan İsyanında (1821-1832) Osmanlı İmparatorluğu egemenliği altındaki Yunanlılar bağımsızlık savaşı başlatmıştır. Bazı Avrupalı entelektüeller Yunanistan'ı Avrupa medeniyetinin ortaya çıktığı yer olarak kabul etmiş ve Yunanistan'a hayranlık besledikleri için onlara destek vermek adına bölgeye gitmişlerdir (Güven, 2017: 20). Destek verenler arasında en bilindik isimlerden birisi Avrupalı şair Lord Byron'dır (Güven, 2017: 20). Avrupalıların bu savaşta Yunanistan'a destek vermelerinin sebeplerinden bir başkası da dini ideoloji kapsamında Yunanlıların da Hristiyan olmaları ve Osmanlı devletinin Yunanlılara kötü davrandıklarını düşünmeleri olmuştur (Flores, 2016: 32). Teksas Devrimin'de ise Herman Ehrenberg, küçük bir monarşi kurma amacıyla yanına 120 savaşçı alarak Prusya'dan Meksika'ya gelmiştir (Demir, 2015: 1).

20. yy'daki ilk ciddi örneği oluşturan 1936-1939 İspanya İç Savaşı, İspanyol Cumhuriyetine sadık olan 'Cumhuriyetçiler' ile General Francisco Franco liderliğinde oluşturulan 'Milliyetçiler' arasında yaşanmıştır ve Macaristan, İngiltere, İtalya, Almanya, Avusturya, Sovyetler Birliği, Yugoslavya, Kanada, ABD, Fransa, Polonya gibi ülkelerden yaklaşık 40 bin yabancı savaşçının geldiği ifade edilmektedir (Güven, 2017: 22). 1939 yılında Sovyetler Birliği'nin Finlandiya'yı işgal etmesi üzerine de 10 bin İsveçlinin Finlandiya'ya gelmesi İkinci Dünya Savaşında görülen

yabancı savaşçı örneği olmuştur (Güven, 2017: 22). 1948 Arap-İsrail Savaşında da Kanada, Amerika, Büyük Britanya ve Güney Afrika'dan gelen diaspora Yahudileri, İsrail'e destek vermek amacıyla bölgeye gitmişlerdir (Demir, 2015: 1).

1979 yılında Afganistan'ın Sovyetler Birliği tarafından işgal edilmesi ve ardından Bosna Savaşı, Kosova Savaşı, Keşmir ve Çeçenistan'da yaşanan çatışmalar ve en yakın tarihli örnek olarak Suriye İç Savaşının yaşanması Müslümanların da dini kimlik üzerinden yabancı terörist savaşçı kavramına dahil olmalarını gerçekleştirmiştir. Afganlı Müslümanlara yardım etmek amacıyla Afganistan'a gelen yabancı terörist savaşçıların çoğu Sovyetler Birliği'nin çekilmesinden sonra da Afganistan'da kalmış ve El-Kaide terör örgütünün kuruluşuna zemin hazırlamışlardır (Güven, 2017: 37). Afganistan'da kalmayanların bir kısmı ise evlerine geri dönmüş, bir kısmı da 1992-1995 yılları arasında yaşanan Bosna Savaşında Bosnalı Müslümanlara yardım etmek için Balkanlara gitmiştir (Yalçınkaya, 2015: 31). Bu noktada, ülkelerine döndüklerinde tutuklanacak veya sınır dışı edilecek olanlar için ise Bosna savaşı yeni cihat alanı olmuştur (Yalçınkaya, 2015: 32). Bu şekilde Müslümanlara yardım etme amacıyla yeni cihat alanlarına giden yabancı terörist savaşçılar İslamiyet ve Müslüman kimliği üzerinden radikalleşen yabancı terörist savaşçıların tarih sahnesindeki devamlılığını sağlamıştır (Yalçınkaya, 2015: 32).

Yabancı terörist savaşçıların tarihsel gelişimi incelediğinde görülmektedir ki savaşçıların geldikleri ülke veya bölge sınırlanmayacak kadar geniştir. Yaşanan savaşların ortaya çıkış amacı farklı olduğu gibi yabancı terörist savaşçıların geliş amaçları da ülkeden ülkeye farklılık göstermektedir. Sahip oldukları ideolojiler, dinsel veya mezhepsel farklılıklar, kişisel mağduriyetleri, muhalif düşünceleri vb. faktörler bu sürece fazlaca etki etmekte ve yabancı terörist savaşçı kavramının arkasındaki nedenlerin çeşitliliğini gözler önüne sermektedir.

### **3. BALKANLAR'DA YABANCI TERÖRİST SAVAŞÇILARIN ORTAYA ÇIKMASINA SEBEP OLAN FAKTÖRLER**

Balkanlar, farklı etnik ve dini grupların yan yana yaşadığı, aralarında anlaşmazlıkların ve çatışmaların mevcut olduğu bir bölgedir. Tarihsel olarak bu anlaşmazlıklar Yugoslavya'nın dağılmasından sonra Bosna Savaşı ve Kosova Savaşı gibi oldukça kanlı savaşların yaşanmasına sebebiyet vermiştir. Bölgede arka arkaya yaşanan bu savaşlar zamanla yabancı terörist savaşçıların doğmasına ve cihatçıların Balkanlara gelmesine hatta bir kısmının bölgede kalarak başkalarının da radikalleşmesine sebebiyet vermesine neden olmuştur.

Balkan nüfusunun radikalleşme sebepleri oldukça çeşitlidir. İlk sıralarda sayılabilecek olan sebeplerden biri dini motivasyondur. 1992-1995 tarihleri arasında yaşanan Bosna Savaşında ABD ve AB'nin çatışmadan uzak kalması ve bölgede çatışan savaşçılara Suudi Arabistan, İran ve Körfez ülkelerinin destek verip yardım etmesiyle birlikte halk Selefi-Vahhabi akımı ile yakınlaşıp silah ve lojistik destek almıştır (Domazeti, 2017: 4). Bu ülkeler Balkanlar'da camileri ve eğitim tesislerini maddi olarak desteklemenin yanı sıra genellikle genç Müslümanların Orta Doğu üniversitelerinde öğrenim görmesi için de burs vermiş ve İslam'ın muhafazakâr selefi versiyonunu birden fazla kanal aracılığıyla Balkanlarda yaymayı amaçlamışlardır (Ignjatijevic, 2018: 99). Bosna Savaşının sona ermesinden sonra ise bölgede kalan Arap mücahitler de çoğunluğu Sünni olan Boşnaklar arasında selefilik inancını yayma çabaları içine girmiştir (Domazeti, 2017: 4).

Günümüzde ise DEAŞ, El-Kaide gibi selefi örgütler selefilik inancı kapsamında Balkanlardan eleman temin etmektedir. Örgüte yardım eden kişilerin pek çoğu da selefilik akımı içinde yer alan kişilerdir. Kolluk görevlileri ve aşırılık yanlıları ile yapılan röportajlarda bu durum açıkça fark edilmiştir ki Balkanlar'dan giden ilk savaşçı grubu, yükümlülük duygusu ve dayanışma duygusuyla birleşerek Suriye'ye giden kişilerdir (Speckhard ve Shajkovci, 2018: 80). Bu savaşçı grubun içinde yer alan pek çok kişi zamanında Bosna Savaşına tanık olduğunu ve yardıma gelen yabancı terörist savaşçıları hatırlayarak bölgeye geldiğini ifade etmiştir (Speckhard ve Shajkovci, 2018: 80).

İkinci sırada sayılabilecek sebep de sosyal medyanın gücü ve modernleşme çağında yaşamamızdır. Ücretsiz olarak kullanılan ve üye sayısı milyarları aşan Facebook, Twitter, Instagram, Skype gibi uygulamalar üzerinden kolaylıkla örgütün propagandası yapılmakta ve örgüt kitleleri kendine çekmeyi başarmaktadır (Kursani, 2015: 40). Suriye'deki terörist gruplar da çatışmaları ihtilaf bölgesi dışında yaşayanlara canlı bir şekilde yansıtmak için sosyal medyayı ustalıkla kullanmaktadır (Speckhard ve Shajkovci, 2018: 87). Ayrıca pek çok terör örgütünün de yayın organları (gazete, dergi, televizyon vb.) mevcuttur. Bu yayın organları sayesinde dünyanın her yerine ulaşabilmektedirler.

11 Eylül saldırısı sonrası terörün İslam'la ilişkilendirilmesi ve 'İslamofobi' görüşünün yaygınlaşması da Balkan nüfusu üstünde radikalleşmeyi arttırıcı bir diğer etken olmuştur. Balkan Müslümanları yaşanan olaylardan dolayı zaman zaman aşağılanmaya varacak şekilde muamelelerle karşılaşmışlardır. Bölgede önemli

sayılabilecek medya kuruluşlarının da Balkan Müslümanlarına psikolojik baskı uygulaması, Arap ülkelerine yönelik nefret söylemlerinin kullanılması, Hristiyanlığa geçme törenlerinin canlı olarak yayınlanması ve din değiştirmenin özendirilmeye çalışılması, Müslüman din adamlarının Hristiyan din adamları yanında ikinci sınıf vatandaş muamelesi görmesi gibi ayrılıkçı faaliyetler bu noktada endişe vericidir (Domazeti, 2017: 6). Balkan Müslümanlarının manevi değerlerinin itibarsızlaştırılmaya çalışılması, ifade özgürlükleri noktasında kısıtlamalara maruz kalmaları bazıları için bu sistemi düzeltmenin tek yolunun şiddet olduğuna dair düşüncelerini arttırmakta ve radikalleştirmelerini hızlandırmaktadır (Domazeti, 2017: 6).

Yapılan araştırmalarda Balkanlar'dan yaklaşık 218 ile 654 arasında yabancı terörist savaşçının 2012'den bu yana Suriye'de savaşmak için bölgeye gittiği bildirilmektedir (Holman, 2014: 8). Başlangıçta YTS'lerin büyük çoğunluğunun %83'ünün El-Nusra cephesine, %10'unun DEAŞ'a katıldığı ama 2014'ün başlarından itibaren bu durumun tersine döndüğü ve DEAŞ'a katılımının arttığı gözlemlenmiştir (Holman, 2014: 8). Genellikle ülkeler, Suriye'ye savaşmaya giden vatandaşlarının sayıları için kamuya açık veya özel olarak resmi tahminler sağlamıştır. Bu rakamlar çoğunlukla sosyal medya, topluluk kaynakları veya kolluk kuvvetlerinin soruşturmalarından toplanan bilgilere dayanmaktadır. Bu makalede de bu kaynaklardan elde edilen verilerle Balkan ülkelerinden Suriye'ye giden yabancı terörist savaşçılar açıklanmaya çalışılmıştır.

## **4. BALKAN ÜLKELERİNDEN SURİYE'YE GİDEN YABANCI TERÖRİST SAVAŞÇILAR**

### **4.1. Kosova**

Nüfusu 1,8 milyon olan ve çoğunluğunu Müslümanların oluşturduğu Balkan ülkesi Kosova, 2014 yılından itibaren yabancı terörist savaşçıları diğer Batı ülkelerine nazaran daha fazla üretmiştir. Kosova'nın ülke profili incelendiğinde, Avrupa'nın en düşük insani gelişme endeksine ve Balkan ülkeleri arasında kişi başına düşen en düşük gelire sahip olan ülke olduğu görülmektedir (Shtuni, 2015: 12). Yetişkin nüfusun %62'sinin eğitim düzeyinin düşük olması, 15-24 yaş grubu için işsizlik oranının %56 olması Kosova halkının ideolojik telkin ve radikalleşmeye karşı daha savunmasız hale gelmesine sebep olmuştur (Shtuni, 2015: 12).

Balkan Araştırmaları Rapor Ağı (BIRN)'ün 2016 yılında yayınlanan ve İçişleri Bakanlığı verilerine dayandırılan raporunda, 300'den fazla Kosovalının Suriye ve Irak'a gittiği, içlerinden 70 Kosovalının da Suriye ve Irak'ta DEAŞ veya El Nusra

Cephesi için savaşmakta olduğu bildirilmiştir (Qafmolla, 2016: 23). Çatışmalarda yaklaşık 60 Kosovalının öldürüldüğü ve yaklaşık olarak 117 ile 120 arasındaki kişinin eve geri döndüğü düşünülmektedir (Speckhard ve Shajkovci, 2018: 84). Geri dönenler arasında sadece dört kadın olması ilginçtir. Kosovalı erkekler evlerine kadınlardan çok daha yüksek oranda geri dönmektedir (kadınların %9'u, erkeklerin %41'i) (Speckhard ve Shajkovci, 2018: 84). Bu durumun muhtemelen kadınların daha az maaş kazanması ve dul olduğunda tekrar evlenmeye zorlanmasından kaynaklandığı düşünülmektedir. Ayrıca kadınların erkeklere göre kaçakçılara ödenecek parayı daha zor bulmaları da bir diğer sebep olarak gösterilmektedir (Speckhard ve Shajkovci, 2018: 84).

Kosovalı yabancı terörist savaşçılara ilk örnek verilebilecek isim; Bekim Mullolidir. Mullolli, 2013 yılında Priştina'da ABD'li iki Katolik misyonere saldırdığı için tutuklanmış Şubat 2015'te ev hapsine alınmış ancak daha sonra kaybolmuştur. Gerçekleştirilen duruşmada hâkim Mullolli'nin Suriye'de savaşırken öldürüldüğünü söylemiştir (Qafmolla, 2016: 19). Naman Demolli ise, Kosovalı bir Arnavut ve eski bir Kosova Kurtuluş Ordusu (UÇK) üyesidir (Shtuni, 2015: 13). 2012 yılında Suriye'de çatışmalara katılmak için gittiğinde Esed rejimi tarafından öldürülmüştür. Naman Demolli'nin Suriye'de öldürülmesinden sonra ise kuzeni Selim Demolli, Fidan ve Arben Demolli de DEAŞ'e katılmaya karar vermiştir (Nabolli ve Haxhiaj, 2018). Bu örneklerde açıkça görülmektedir ki aile ve akrabalık ilişkileri Suriye'ye gitme sürecine etki etmektedir.

2017 Şubat'ında, eskiden imamlık yaptığı bilinen ve daha sonra DEAŞ'a katılan Ridvan Hakifi de Suriye'deki çatışmalar sırasında öldürülmüştür (Sputnik, 2017). 20 Mart 2014'te Niğde saldırısında da yabancı terörist savaşçılar kolluk kuvvetlerine saldırarak bir asker ve bir polisi şehit etmiş, bir kamyon şoförünü de öldürmüşlerdir (Holman, 2014: 8). Saldırıyı gerçekleştirenlerden biri İsviçre'de yaşayan Kosovalı Çendrim Ramadani isimli teröristtir ve ailesine 'Suudi Arabistan'a dil eğitimine gidiyorum' diyerek yanlarından ayrılıp Suriye'ye gitmiştir (Saymaz, 2017: 15). Gerçekleştirdikleri saldırı sonucunda da mahkeme, Çendrim Ramadani için 5 kez ağırlaştırılmış müebbet hapis ve 174 yıl 6 ay hapis ile 225 bin TL idari para cezası vermiştir (Habertürk, 2018).

#### **4.2. Arnavutluk**

Arnavutluk için elde edilen rakamlar Kosova için elde edilen rakamlardan daha düşüktür. Arnavutluk hükümetinin açıklamalarına göre 2012'den bu yana, 13 kadın



ve 31 çocuk olmak üzere 100'den fazla Arnavut Suriye'deki terör örgütlerine katılmıştır (Bogdani, 2016: 4). Vlado Azinovic'in 2018'de hazırladığı bölgesel raporda ise 2012-2017 arasında 96 Arnavutluk vatandaşının Suriyedeki terör örgütleri saflarında yer aldığı belirtilmiştir (s.4). Arnavutluk'ta Suriye'ye giden kişilerin çoğunluğu illegal faaliyet gösteren camilerde radikalleşmişlerdir ve bu camiler muhafazakâr Selefi geleneğine ait olup DEAŞ ve El Nusra Cephesi için terörist toplamakla bağlantılıdır (Bogdani, 2016: 5). Bağımsız bir analist olan Adrian Shtuni, DEAŞ'a katılan Arnavutların 25 ila 35 yaşları arasında olduğunu savunmuştur fakat Arnavutluk polisinin kamuoyuna açıkladığı verilerde tespit edilen yabancı savaşçıların 19 ila 29 yaşları arasında olduğu ifade edilmiştir (Drymishi, 2017: 31).

Arnavutluk'ta 35 yaşındaki Genci Balla ve Bujar Hysa liderliğinde oluşturulan bir ağın bilinen yabancı terörist savaşçı oranının yarısından sorumlu olduğu düşünülmektedir (Milton, Price, Ubaydi, 2014: 11). Bu iki isimle birlikte din adamı olan diğer isim Gert Pashja da terörist amaçlı insanları işe almaktan, nefreti kışkırtmak ve terör eylemlerine çağrı yapmaktan suçlu bulunup 17 yıl hapis cezasına çarptırılmıştır (Koleka, 2016). 20 Mart 2014'te Niğde saldırısını gerçekleştiren üç teröristten biri de Almanya doğumlu Arnavut vatandaşı, Benyamin Xhu'dur ve Yargıtay'ın onadığı kararla birlikte 4 kez ağırlaştırılmış müebbet, 179 yıl 6 ay hapis cezası almıştır (Habertürk, 2018). Arnavut bir baba ve Çinli bir annenin oğlu olarak doğan Xhu, annesiyle babasının ayrılmasından sonra bir süre dedesiyle beraber yaşamış ardından Almanya'ya giderek Çeçenlerin fazlaca bulunduğu bir caminin cemaatine katılmıştır (Saymaz, 2017: 14). Suriye'de İç Savaşın başlamasıyla radikalleşmesi de hızlıca artan Xhu'nun artık tek amacı cihat'a katılmak ve şehit olmak olmuştur (Saymaz, 2017: 14). 2014 yılında gerçekleşen ve DEAŞ'ın Türkiye'deki ilk kanlı eylemi olarak bilinen Niğde eyleminin içinde de bu şekilde yer almıştır.

Gerçek adı Almir Daci olan fakat Ebu Belkisa olarak tanınan Arnavut terörist ise, 2016 yılında öldürülmüştür (Nabolli ve Haxhiaj, 2018). Suriye'de mi ya da Irak'ta mı öldürüldüğü konusunda net bir bilgi yoktur. Fakat; DEAŞ adına Arnavutluk'u tehdit eden bir video yayınladıktan sonra bilinirliğinin arttığı ve eşi ve çocuklarının hala Suriye'de olduğu bilinmektedir (Haberler, 2016). ABD'nin gerçekleştirdiği hava saldırılarında DEAŞ'ın dış terör saldırı planlayıcısı olan Jetmir İsmaili, dış terör saldırı koordinatörü olan Razim Kastrati ve Güneydoğu Avrupa'dan DEAŞ'lı teröristleri alarak Suriye'ye ulaşmalarına yardımcı olan İrfan Haqifi de öldürülen isimler arasındadır (Coalition Removes ISIS Terrorists From Battlefield, 2017).

### **4.3. Bosna Hersek**

2015 yılında yayınlanan rapora göre, Bosna Hersek Avrupa ülkeleri arasında en yüksek yabancı terörist savaşçı oranına sahip olan ülkedir (Gadzo, 2016). Balkan Araştırmaları Rapor Ağı (BIRN) tarafından yayınlanan raporda yaklaşık 120 erkeğin DEAŞ ve El-Nusra Cephesi saflarında Suriye’de çatışmalara katıldığı düşünülmekte ve bu rakamın 30’unun çatışmalarda öldüğü 50’sinin de Bosna’ya geri döndüğü ifade edilmektedir (Dzidic ve Jahic, 2016: 15). Peter R. Neumann (2015) tarafından hazırlanan International Centre for the Study of Radicalization (ICSR) raporuna göre ise Bosna’dan 330 kişi Suriye’deki çatışmalara katılmak için ülkesinden ayrılmıştır. Yine aynı raporda Suriye’deki çatışmalara katılan Bosna Hersekli erkeklerin yaş ortalamasının 32 olduğu ve Bosna Savaşına tanıklık edenler ve daha genç olanlar olarak ikiye ayrılabilceği ifade edilmiştir (Azinović ve Jusić, 2015: 32). Bu rakamlarla diğer Balkan ülkelerine nazaran Bosna Hersek için yabancı terörist savaşçı oranının yüksek olduğu açık bir gerçektir. Bunun en büyük nedeninin de Bosna Savaşı zamanında başka ülkelere yardım gelen kişilere minnet ve şükran duyma duygusu olduğu savunulabilir.

Bosnalı cihadi savaşçıların radikalleşmeleri, ülkenin resmi İslami ilişkiler kurumu olan ‘İslam Topluluğu’ndan bağımsız faaliyet gösteren ve resmi olmayan camilerde gerçekleşmiştir (Güven, 2017: 86). Ülkenin dağlık ve kırsal kesimlerinde faaliyet gösteren bu camiler, hükümet tarafından kapatılmakta ve eleman temini engellenmeye çalışılmaktadır. Fakat bu önlemin Bosna Hersek’in Avrupa ülkeleri arasında en yüksek yabancı terörist savaşçı oranına sahip ülke olduğu hatırlandığında çok etkili olmadığı görülmektedir.

Yapılan araştırmalarda zaman zaman yabancı terörist savaşçıların isimlerine de yer verilmiştir. Özellikle spesifik eylemleri üstlenen kişilerin isimlerini açık kaynakta bulmak mümkündür. Bu noktada, basına yansıyan isimlerden biri İbrahim Delic adında Bosna'nın merkezinde, Gornja Bocinja köyünde yaşamını sürdüren ve çobanlık yapan kişidir (Dzidic ve Jahic, 2016: 10). Bu kişi, Bosna Hersek mahkemesi tarafından DEAŞ’a katılmak ve yardım etmek suçuyla yargılanmaktadır. Bosna Hersek Araştırma ve Güvenlik Ajansı (SIPA), İbrahim Delic'in 15 kişiyle birlikte Eylül 2014'te "Şam" koduyla gerçekleştirilen bir operasyonda tutuklandığını açıklamıştır (Gadzo, 2016). Örgüte eleman temini sağlamak, seyahatlerini düzenlemek ve finanse etmek suçuyla yargılanmaktadır.

7 Ağustos 2014'te Bağdat'da gerçekleşen intihar saldırısını düzenleyerek 24 sivilin yaşamını yitirmesine sebep olan isim Emrah Fojnica da Bosna Hersek vatandaşı olan yabancı terörist savaşçılardan biridir (Güven, 2017: 84). Emrah Fojnica'nın babası Hamdo Fojnica'da Suriye ve Irak'taki terör faaliyetlerine finansal destek sağlamak, bu bölgelere savaşmaya gitmek ve etrafındaki insanları da savaşmaya gitmeye kışkırtmak gibi suçlardan dolayı tutuklanmıştır (Güven, 2017: 85). Emrah Fojnica'nın babasının da bu sürecin içinde yer alması radikalleşme de aile ve akraba bağlarının etkisini ortaya koyan bir örnek olmuştur. 28 Ekim 2011 tarihinde Saraybosna'da ABD Büyükelçiliğine gerçekleştirilen saldırıyı yapan kişi Mevlid Yaşaerviç de Sırbistan'ın Novi Pazar bölgesinde bulunan Selefi/Vahabi grubunun mensubu bir yabancı terörist savaşçıdır (Güven, 2017: 84).

Mart 2008'de Edis Velic ve 3 terörist Katolik kiliselerine ve uluslararası kuvvetlere yönelik saldırılar planladıklarının tespit edilmesi üzerine tutuklanmışlardır (Alic, 2019). Yapılan araştırmalar sonucunda eylem girişimde bulunmak isteyen teröristlerin Saraybosna'da Vahhabi grubuna dahil olduğu anlaşılmış ve Edis Veliç'in de daha önce Çeçenistan'a savaşmaya gittiği ortaya çıkmıştır (Güven, 2017: 84). 2007 yılında Saraybosna'da görülen davada 'yabancı güçlerin Irak ve Afganistan'dan çekilmeleri için bir Avrupa ülkesinde eylem yapma hazırlığında olma' gerekçesiyle 1976 doğumlu Bajro İkanoviç patlayıcı temin etmekten sekiz yıl, Senad Hasanoviç yasa dışı silah ve patlayıcı bulundurmaktan 2,5 yıl hapse mahkûm edilmiş ve ardından beşinci zanlı olarak görülen Amir Bayriç de temmuz ayında 2 yıl hapse çarptırılmıştır (Hürriyet, 2007).

2007 yılında ABD'nin Viyana büyükelçiliğine saldırı düzenlemeye çalışan 42 yaşındaki Michaela Raz da güvenlik kontrolünden geçerken metal detektörünün alarm vermesi üzerine kaçmış ve eylemini gerçekleştirememiştir (Sondakika.com, 2007). 2009'da Bosna doğumlu ABD vatandaşı olan Adis Medunjanin ise New York metrolarına intihar bombası saldırısı planlamasındaki rolü nedeniyle hapis cezasına çarptırılmıştır ve bu saldırı emrini El-Kaide militanlarından aldığı düşünülmüştür (Bosnahersek.ba, 2013). 27 Nisan 2015 yılında selefi topluluğun bir üyesi olan Nerdin İbriç isimdeki kişi ise, Zvornik polis merkezine dalarak bir polis memurunu öldürmüştür (Bjelic, 2015).

#### **4.4. Makedonya**

Makedonya'dan Suriye'ye giden kişi sayısı azımsanmayacak kadar çoktur. Şimdiye kadar anlatılan ülkeler arasında Bosna Hersek ve Kosova'dan sonra üçüncü sırada yer almaktadır. Polis tahminlerine göre, yaklaşık 110 Makedonya vatandaşı Suriye

ve Irak'ta bulunmaktadır ve çatışmalarda 27'sinin öldüğü, 70'ten fazla yabancı terörist savaşçının ise evine geri döndüğü bildirilmektedir (Marusic, 2016: 25). Vlado Azinovic'in 2018'de hazırladığı bölgesel raporda ise 2012-2017 yılları arasında Makedonya'dan Suriye'ye giden 140 kişi vardır ve bu sayının 14'ü kadındır (s.4). Suriye ve Irak'ta terör örgütlerine katılan Makedonların çoğu, Üsküp ve yakınlardaki Arnavut köylerinden gelmektedir ve başkentte yer alan başlıca iki etnik Arnavut bölgesi ise Cair ve Gazi Baba'dır (Marusic, 2016: 25). Bu noktada Makedon YTS'lerin bazıları aynı sokakta, Cair'deki Jaja Paşa ve Tutunsuz camilerinin yakınlarında yaşamış ve tanıştıktan sonra birbirlerinin fikirlerinden etkilenerek radikalleşmişlerdir (Sutarov, 2017: 106-107).

Makedon yabancı terörist savaşçılarının çoğunun dini eğitiminin olmaması, çok fakir ailelerden gelmeleri, büyük ölçüde eğitimsiz olmaları ve cezai geçmişleri bulunması ortak özellikleridir ve bazıları eski Kosova Kurtuluş Ordusu (UÇK) üyeleri arasında yer almıştır (Sutarov, 2017: 107). Gerçek adı Bekim Fidani olan ama 'Ebu Usama' olarak bilinen Arnavut kökenli terörist DEAŞ saflarında oldukça aktif olarak yer almıştır (Sutarov, 2017: 107). 2014 yılında, Üsküp'ten Ebu Muhammed El-Jawlani tarafından grubun askeri operasyonlarının lideri olarak atanan Abdul Jashari de Makedon yabancı terörist savaşçılardan biridir (Sutarov, 2017: 107). Stefan Stefanovski ise tıp fakültesi mezunu saygın bir doktor iken Tutunsuz Camii'ni ziyaret ettikten sonra 'yaralı DEAŞ savaşçıları tedavi etmek için Suriye'ye gitti' iddiasıyla iki yıl hapis cezasına çarptırılmıştır (Pajaziti, 2016). Aynı davada Stefanovski ve Isa Fuga dört buçuk yıl hapis cezasına, Abdullah Abdullahi üç yıl hapis cezasına, Eroll Rustemi dört yıl hapis cezasına, İmer Muhamedi de iki yıl hapis cezasına çarptırılmıştır (Pajaziti, 2016). DEAŞ'ın Türkiye'deki ilk eylemi olma özelliği taşıyan Niğde saldırısını gerçekleştiren üç teröristten biri de 1995 doğumlu Makedonya'lı Muhammed Zekjiri'dir (Saymaz, 2017: 13). 18 yaşına basmadan Suriye'ye gelen Zakiri, eylemi gerçekleştirmek için yola çıkmadan önce uzun süre Halep'teki kampta kalmıştır (Saymaz, 2017: 13).

#### **4.5. Karadağ**

Karadağ yaklaşık 620.000'lik nüfusu ile %20'sini Müslümanların oluşturduğu uzun ve köklü bir geçmişe sahip olan bir devlettir (Tomovic, 2016: 32). Vlado Azinovic (2018)'in hazırladığı bölgesel raporda Karadağ'dan 18 erkek, 5 kadın ve 4 çocuk olmak üzere toplam 27 kişinin gittiği ifade edilmektedir (s.4). Balkan Araştırmaları Rapor Ağı (BIRN) tarafından yayınlanan raporda ise 13 Karadağ vatandaşının,

Suriye ve Irak'ta DEAŞ veya El-Nusra Cephesi altında savaşmak için ülkeyi terk ettiği ve dördünün çatışmalarda öldüğü bildirilmiştir (Tomovic, 2016: 37).

Kuzey Plav kasabasından gelen on sekiz yaşındaki Ernad Huseinoviç, Suriye ve Iraktaki çatışmalarda öldürüldüğü bilinen Karadağlı yabancı terörist savaşçılardan biridir (Tomovic, 2016: 33). Almanya üzerinden Suriye'ye gittiği bilinen Huseinoviç, 20 Ocak günü gerçekleştirilen bombalı saldırı sonucu öldürülmüş ve altı ay kadar DEAŞ'ın içinde yer almıştır (Tomovic, 2016: 33). DEAŞ ile Suriye'de savaştığı bilinen diğer üç Karadağlı teröristte Podgorica'dan Mirza Haklaj, Rozaje'den Adis Salihoviç ve Bar'dan Damir Slakoviç'dir (Tomovic, 2016: 33).

#### **4.6. Sırbistan**

Vlado Azinovic'in 2018'de hazırladığı bölgesel raporda; 37 erkek, 12 kadın ve 10 çocuğun 2012-2017 yılları arasında Sırbistan'dan Suriye'ye gittiği belirtilmiştir (s.4). Sırbistan'dan Suriye'ye giden erkeklerin yaş aralığı 22 ve 35 yaşları arasındayken, kadınların yaş aralığının 19 ve 28 arasında olduğu ve çoğunun sadece liseyi bitirdiği belirtilmiştir (Speckhard ve Shajkovci, 2018: 85). Makfirete Saciri, BIRN (2016)'e verdiği röportajda 2013 yılında eşi Ferat Kasumoviç ve erkek kardeşi Fahredin Saciriyle birlikte Suriye'ye gittiğini söylemiştir (s.38). Çocuğunu da yanına alarak Türkiye üzerinden Suriye'ye geçtiklerini ve DEAŞ'ın başkenti olarak kabul edilen Rakkada üç ayını geçirdiğini açıklamıştır (Maksimovic, Ristic, Dragojlo, 2016: 38). 20'li yaşlarının sonlarında ve etnik bir Roman olan Saciri, kadınlar ve çocuklar için ayrı bir apartman olduğunu ve kendisinin çocuğuyla birlikte buraya yerleştirildiğini belirtmiştir (Maksimovic, vd. 2016: 38). “Fransa, Almanya ve İsviçre'den kadınlar vardı... Zagreb ve Belgrad'dan kadınlar vardı, ancak kadınların çoğu Bosnalıydı” şeklinde kaldıkları yerdeki kadınları anlatmıştır (Maksimovic, vd. 2016: 38). “Etrafımda neler olduğunu zar zor anladım ama her zaman korktum... Kendimden daha çok çocuğum için korktum” şeklinde hislerini de açıklamıştır (Maksimovic, vd. 2016: 38). Kardeşi Fahredin Saciri'nin savaşırken öldüğünü ve kardeşi ölünce Şubat 2014'te Sırbistan'a geri döndüklerini çünkü kocasının bu şekilde emrettiğini de eklemiştir (Maksimovic, vd. 2016: 38). Saciri'nin kocası Kasumoviç, Belgrad'daki yüksek mahkemede dört kişiyle birlikte Suriye'de terör suçu işlemek, başkalarının işlemesine destek olmak ve onları eğitmekle yargılanmaktadır (Maksimovic, vd. 2016: 39).

Kolluk kuvvetlerinin tahminlerine göre, kadınlar ve çocuklar da dahil olmak üzere 50 Sırp, 2012 ve 2016 tarihleri arasında Suriye ve Irak'a gitmiştir (Maksimovic, vd. 2016: 38). Gidenlerin çoğunluğu da Saciri gibi Sırbistan'ın son derece

marjinalleşmiş Roman topluluğundandır (Maksimovic, vd. 2016: 38). Bu sayıdan 26'sının halen Suriye ve Irak' ta DEAŞ ya da El Nusra Cephesi saflarında çatıştığı, 8'inin çatışmalarda öldüğü ve 7'sinin ise Sırbistan'a döndüğü düşünülmektedir (Maksimovic, vd. 2016: 43).

Sırbistan'da yabancı terörist savaşçıların yasadışı camiler, insani yardım kuruluşları ve din okulları ya da arkadaşları aracılığıyla bizzat radikalleştiği savunulmaktadır (Ignjatjevic, 2018: 99). Sırbistan'da radikalleşmenin yoğun olarak yaşandığı yerler, ülkenin güneybatısında yer alan Sandzak'ın Boşnak Müslüman bölgesinin çoğunda ve Smederevo, Zemun gibi Roman nüfusun fazla olduğu şehirlerindedir (Ignjatjevic, 2018: 99). Radikalleşen gençleri Suriye'ye göndermek için aracı olan örgütlerden biri, Novi Pazar'daki İslami gençlik Örgütü 'Furkan'dır (Ignjatjevic, 2018: 99). 2009 yılında kurulan ve bir sivil toplum kuruluşu olarak tescil edilen bu dini örgüt, Sandzak bölgesinde birtakım gençleri cezbetmiştir (Ignjatjevic, 2018: 99). Saha faaliyetlerinin yoğun olması ile bilinen örgütte dini fanatizm oldukça yüksek ve katı bir dini inanç söz konusudur (Corovic, 2017: 128).

Furkan'ın yoğun faaliyetleri, radikal İslam'ın Sırbistan'da yayılmasını kolaylaştırmış ve Sırp gençlerinin DEAŞ'a katılmaya ilgi duymasına neden olmuştur (Corovic, 2017: 128). Basında çıkan haberlere ve iddianamelere göre bu örgüt, Sırp vatandaşları için radikalleşme noktası olmanın yanı sıra, diğer ülkelerden gelen bireyler için de Suriye yolunda dinlenmek için alternatif bir durak olarak görev yapmıştır (Ignjatjevic, 2018: 99). Furkan etrafında toplanan topluluk, Bosna Hersek'teki Gornja Maoca ve Osve gibi tanınmış radikal kümelerle de yakın ilişki kurmuştur (Ignjatjevic, 2018: 100). Ulusal ve bölgesel düzeyde ilişkiler kurup Batı Avrupa ülkelerindeki diasporalarının da desteğinin alarak Almanya veya Avusturya'dan gelen imamların konferanslar ve vaazlar vermesini sağlamışlardır (Ignjatjevic, 2018: 100).

## **5. HUKUKSAL DURUM**

2014 yılında DEAŞ'ın hilafetini ilan etmesi tüm dünyadan giden yabancı terörist savaşçı sayısını arttırdığı gibi Balkanlardan giden yabancı terörist savaşçıların sayısını da arttırmıştır. Devletler artarak büyüyen bu rakamlarla nasıl mücadele edeceğini tam tespit edemeden 2017 yılıyla birlikte DEAŞ'ın askeri anlamda zayıflatılması ve yabancı terörist savaşçıların evlerine geri dönmeye başlaması sorunu başka bir boyuta taşımıştır. 2014-2015 döneminde Arnavutluk, Kosova, Bosna Hersek ve Makedonya devletleri Suriye'ye giden vatandaşlarının sayılarının

her geçen gün artması üzerine radikal vaizlerin ve işverenlerin tutuklanması amacıyla polis eylemleri gerçekleştirerek Suriye'ye gitmek için aracı olan kişilerin etkisini azaltmaya çalışmıştır (Sutarov, 2018: 171). Bu tedbirler, radikal faaliyetleri caydırmak ve savaş bölgelerine seyahat etmeyi azaltmak adına olumlu olmuştur. Bu noktada hükümetler sadece kişileri engelleme imkanını kullanmamış aynı zamanda çevrimiçi propaganda ve radikalleşmeye karşı da harekete geçerek yeni organlar oluşturmuşlardır (Sutarov, 2018: 171).

Makedonya 'Radikalleşmeyi Durdurma ve Teröre Katılım' projesini başlatmıştır (Sutarov, 2018: 173). Sırbistan, '2017-2020 yılları arasında Gençler Arasında Bağımlılıkların, Şiddetin ve Her Türü Aşırılık Yanlılıklarının Önlenmesi Stratejisi'ni hazırlamıştır (Sutarov, 2018: 173). Bosna Hersek de 'Takfir İdeolojisi ve Şiddet Aşırılığının Analizi' projesini yaparak imamlar için seminer ve eğitimler yapmıştır (Sutarov, 2018: 173). Bölgedeki etnik ve dini çeşitlilik göz önüne alındığında dinler arası diyalog da oldukça güçlü bir aşırıcılıkla mücadele aracı olarak görülmüştür (Sutarov, 2018: 173). Bu süreçte sivil toplum kuruluşları da fazlaca rol üstlenmişlerdir. Araştırma, kamuoyu bilinçlendirme kampanyaları, konferans, çalıştay ve yuvarlak masa organizasyonu, farklı projelerin ulusal veya yerel düzeyde uygulanması dahil olmak üzere pek çok şekilde destek olmuşlardır (Sutarov, 2018: 173).

Hükümetler kendi ulusal ceza yasalarında da değişikliğe giderek vatandaşlarının dış çatışmalarda savaşmak için ülkelerinden ayrılmalarını suç kapsamına dahil etmiştir (Spahiu, 2018). Örneğin, Kosova Parlamentosu Nisan 2015'te, vatandaşlarının başka yerlerdeki çatışmalara yabancı terörist savaşçı olarak gitmelerini yasaklayan yasayı çıkarmıştır (Kursani, 2015: 44). Arnavut parlamentosu da Şubat 2014'te silahlı çatışmalara katılma ve yabancı ülkelerdeki askeri gruplarla birleşme olayını 8 yıla kadar hapis cezasına çarptırılacak bir suç olarak kabul eden yasa paketini onaylamıştır (Bogdani, 2016). Bu mevzuat değişiklikleri insanların gidişini azaltmada olumlu sonuçlar vermiş fakat geri dönenleri yargılama noktasında bir avantaj sağlamamıştır (Global Risk Insight, 2018). Çünkü insanların Irak ya da Suriye'ye seyahat kayıtları mevcut olsa bile El-Nusra Cephesi ya da DEAŞ gibi terör örgütlerinin gizli doğası nedeniyle gidenlerin bu örgütlerde yer aldığına dair şüphe duymanın ötesinde resmi bir belge temin edilememiştir. Bu durum da geri dönen kişilerin düşük oranlarda ceza almalarına yol açmıştır.

## SONUÇ

Yabancı terörist savaşçı kavramı tarihsel olarak yeni değildir. 21. yy'daki en ciddi örneği Suriye İç Savaşı oluştururken 20. yy'da ki en ciddi örneği de 1936-1939 İspanya İç Savaşı oluşturmuştur. Yaklaşık 40.000 ile 50.000 arasında insanın bu bölgeye gittiği ifade edilmektedir (Barrett,2017: 7). Bu örneklerin yanı sıra Arap-İsrail Savaşı, Afganistan'ın İşgali, 1992-1995 Bosna Savaşı, 2003 yılında Irak'ın İşgali gibi pek çok çatışmada da yabancı terörist savaşçı örneklerine rastlamak mümkündür. Bu örnekler YTS kavramının Suriye İç Savaşıyla veya radikal cihatçı hareketlerle sınırlandırılmayacağını açıkça göstermektedir. Köken olarak oldukça eski olan ve ideolojiler noktasında (Hristiyanlık, Komünizm, İslami cihat anlayışı vs.) zamanla farklılaşan YTS kavramının kapsamına Sovyetler Birliği'nin Afganistan'ı işgalinden sonra cihat anlayışı dahil olsa da tüm olgu radikal cihatçılara veya İslamiyete atfedilemez.

En güncel örnek olan Suriye İç Savaşı incelendiğinde, terör örgütlerinin bölgedeki karışıklıktan yararlanarak güçlerini arttırmalarından sonra bölgeye gelen yabancı terörist savaşçıların sayısının bir hayli arttığı görülmektedir. Balkanların geneline bakıldığında yaklaşık 845 kişinin Suriye'ye gittiği tahmin edilmektedir (Barrett,2017: 11). Bu rakam karşısında Balkan devletleri yabancı terörist savaşçı kavramı için önleyici tedbirler almaya başlamıştır. Fakat yabancı terörist savaşçı kavramı gelip geçici bir kavram değildir ve Balkanların yakın geleceğine ciddi güvenlik sorunu oluşturabilecek bir faktördür. Bu nedenle Balkan ülkeleri iç sebeplere çözüm bulmadıkça vatandaşlarının radikalleşmelerinin de belirli düzeylerde devam etmesi ve bu ülkeleri tehdit eden örgütlerin sadece isimlerinin değişecek olması yüksek ihtimal dahilindedir.

2017 yılı itibariyle yapılan askeri operasyonlarla bölgedeki terör örgütlerinin zayıflatılması ve geri dönenlerin artması YTS kavramının farklı bir boyutunu ortaya çıkarmıştır. Balkan devletleri geri dönen bireylerin ideolojik olarak zarar görmüş olması, silahlarla eğitilmiş olmaları, muhtemelen psikolojik olarak daha az sağlıklı olmaları ve çatışma bölgesindeki travmatik deneyimlerini göz önünde bulundurduğunda ülkelerine yol açabilecekleri olası tehditlerden endişelidir. Bazılarının şiddet içeren aşırıcılığa girebileceği veya uzun vadede ülkelerinde terörizm için katalizör görevi görebileceği ihtimali de duyulan endişenin diğer boyutudur. Bu noktada devletler savaş alanını görmüş, deneyim kazanmış vatandaşlarının toplum için nasıl bir tehdit yarattıklarını tam olarak tahmin



edememektedir. Bu nedenle devletler geri dönenlerin fark edilmeden toplum içine karışmasını ve eylem planı yapma ihtimallerini en aza indirmek için çabalamaktadır.

Balkan devletleri aynı zamanda yabancı terörist savaşçıların çatışmadaki gerçek rollerini ve kaç kişinin savaşa aktif olarak dahil olduğunu tespit etmenin yarattığı zorluktan dolayı da büyük bir belirsizlik hissetmektedir. Karşılarında bir devlet yapısı bulunmadığı için bireylerin işlediği suçlar adına delil bulmakta zorlanmaktadırlar. Bu noktada, savaş başladığında bazılarının gidiş sebebi ‘Suriye halkına’ yardım etmek olmuş ve bölgede kaldıkça faaliyetleri zamanla farklılık göstermiştir. Başlangıçtan itibaren amacı cihat olup Suriye’ye ve Irak’a giden yabancı terörist savaşçıların ise daha büyük tehdit oluşturacağı genel kanıdır ve geri dönenleri ‘cihatçı’ veya ‘cihatçı değil’ diye ayırmak en büyük problem olarak gözükmektedir.

Genel çerçeveden bakıldığında, yabancı terörist savaşçı kavramının belirsizliği, büyük ölçüde bir deneme yanılma süreci gibi gözükmektedir. Devletler başarılı olan politikaları uygulamaya devam ederken baskıcı önlemlerle çözümler üretmekten ziyade araştırmaya ve bilinçlendirmeye, sivil toplum kuruluşlarının projelerini desteklemeye odaklanmalıdır. Çünkü her ne kadar yabancı terörist savaşçı kavramı son yıllarda düzenlenen askeri operasyonlar sonucu azaltılmış olsa da hala radikalizm ve şiddet içeren aşırılıktan kaynaklanan güvenlik sorunları mevcuttur. Balkanların kırılğan siyasi yapısı ve sosyo-ekonomik durumu da göz önüne alındığında bu faktörlerin göz ardı edilmemesi gerektiği açıktır. Diğer taraftan devletlerin YTS kapsamında algıladıkları saldırı tehdidi de gerçektir ancak sınırlıdır, alarm zilleri uzun zamandır çalmasına rağmen yabancı terörist savaşçıların geri dönüşünün uzun vadede ne gibi bir etkisinin olacağı halen belirsizliğini korumaktadır.

## **KAYNAKÇA**

- ABD'nin Saraybosna Büyükelçiliğine Yapılan Saldırı. (Eylül, 2013). Erişim Tarihi: 20 Mayıs 2019. <https://www.bosnahersek.ba/abdinin-saraybosna-buyukelciligine-yapilan-saldiri/>.
- Albanian ISIS Militant Reported Dead. Erişim Tarihi: 22 Mayıs 2019. <https://balkaninsight.com/2016/04/04/albanian-fighter-of-isis-loses-his-life-04-04-2016/>.
- Alic, A. (2019). Bosnia: Catching Up with 'Terrorists'. Center for Security Studies.
- Azinovic, V. (2018). Understanding Violent Extremism in The Western Balkans. British Council. Erişim Tarihi: 15 Mart 2019. [https://www.britishcouncil.me/sites/default/files/erf\\_report\\_western\\_balkans\\_2018.pdf](https://www.britishcouncil.me/sites/default/files/erf_report_western_balkans_2018.pdf)
- Azinovic, V. ve Jusic, M. (2015). "The Lure of The Syrian War: The Foreign Fighters' Bosnian Contingent", Atlantic Initiative, 1-86.
- Barrett, R. (2017). Beyond The Caliphate: Foreign Fighters And The Threat Of Returnees. The Soufan Center.
- Bjelic, A. (2015). Bosna Hersek'te neler oluyor? Erişim Tarihi: 21 Mayıs 2019. <https://www.bosnahersek.ba/bosna-hersekte-neler-oluyor-2/>.
- BM Güvenlik Konseyi 2170 Sayılı Kararı. (2014). Erişim Tarihi: 18 Şubat 2019, <http://unscr.com/en/resolutions/doc/2170>
- BM Güvenlik Konseyi 2178 Sayılı Kararı. (2014). Erişim Tarihi: 18 Şubat 2019, <http://unscr.com/en/resolutions/doc/2178>
- Bogdani, A. (2016). Albania Faces 'Jihadi Fighters in the Shadows' Threat. Balkan Investigative Reporting Network. 4-9.
- Bogdani, A. (2016). Shqipëria përballet me rrezikun e "luftëtarëve xhihadistë në hije" Erişim Tarihi: 20 Mayıs 2019. <https://www.reporter.al/shqiperia-perballet-me-rrezikun-e-luftetareve-xhihadiste-ne-hije/>.
- Bosnia Brings Back, Detains Islamic Fighter From Syria. Erişim Tarihi: 20 Nisan 2019. <https://www.balkans.com/article/us-bosnia-syria/bosnia-brings-back-detains-islamic-fighter-from-syria-idUSKCN1RW0AP>.

- Bosnia Plans Captured ISIS Fighters Return From Syria. Erişim Tarihi: 22 Şubat 2019. <https://balkaninsight.com/2019/02/20/bosnian-plans-captured-isis-fighters-return-from-syria/>.
- Bryan, I. (2010). Sovereignty and the Foreign Fighter Problem. *Orbis*, 54(1). 115-129.
- Coalition Removes ISIS Terrorists From Battlefield. (Ağustos,2017). Erişim Tarihi; 1 Nisan 2019. <https://dod.defense.gov/News/Article/Article/1266520/coalition-removes-isis-terrorists-from-battlefield/source/GovDelivery/>.
- Corovic, A. (2017). Radicalization İn Serbia: The Youth Of Sandžak Between A Hammer And An Anvil. *Atlantic Initiative*. 125-136.
- Demir, H. (2015). Yabancı Savaşçılar ve Homegrown Teröristler, Türkiye Ekonomi Politikaları Araştırma Vakfı, 1-11.
- Domazeti, R. (2017). Balkanlar’da Daeş Riski: Gençler Üzerine Sosyopolitik Bir Analiz. *İnsani ve Sosyal Araştırmalar Merkezi*, 1-11.
- Drymishi, A. (2017). Radicalization and the Governance of Islam in Albania. *Atlantic Initiative*. 21-31.
- Dzidic, D. ve Jahic, A. (2016). Bosnia ‘Failing to Share Terror Threat Intelligence’ *Balkan Investigative Reporting Network*. 10-17.
- Flores, M. (2016). Foreign Fighters Involvement in National and International Wars: A Historical Survey. Guttry A. Capone, F. Paulussen, C. (Ed.) *Foreign Fighters Under International Law and Beyond içinde (27-47 ss.)*. The Netherlands: Asser Press. <https://www.springer.com/gp/book/9789462650985>
- Foreign Fighters Under International Law. (2014, Ekim). Geneva Academy of International Humanitarian Law and Human Rights. Erişim Tarihi: 10 Mayıs 2019. [https://www.geneva-academy.ch/joomlatools-files/docman-files/Publications/Academy%20Briefings/Foreign%20Fighters\\_2015\\_WEB.pdf](https://www.geneva-academy.ch/joomlatools-files/docman-files/Publications/Academy%20Briefings/Foreign%20Fighters_2015_WEB.pdf)
- Gadzo, M. (2016). Ibrahim Delic: Bosnian accused of aiding ISIL in Syria. Erişim Tarihi: 3 Mart 2019. <https://www.aljazeera.com/indepth/features/2016/07/ibrahim-delic-bosnian-accused-aiding-isil-syria-160714103407678.html>

- Guttry, A. Capone, F. ve Paulussen. C. (2016), *Foreign Fighters Under International Law and Beyond*, The Netherlands: Asser Press.
- Güven, İ.F. (2017). *Sosyal İnşacılık Bağlamında Bosna-Hersek'te Yabancı Savaşçılar ve Güvenlik Tartışmaları*. (Yüksek Lisans Tezi). Yalova Üniversitesi.
- Haberler. (2016). DAES'e Katılan Arnavut Vatandaşı Öldürüldü. Erişim Tarihi: 12 Nisan 2019. <https://www.haberler.com/daes-e-katilan-arnavut-vatandasi-olduruldu-8322585-haberi/>.
- Hegghammer, T. (2010). The Rise of Muslim Foreign Fighters: Islam and the Globalization of Jihad. *International Security*, 35(3), 53-91.
- Holman, T. (2014). Foreign Fighters from the Western Balkans in Syria. *Combating Terrorism Center (CTS) SENTINEL*, 7(6), 8-13.
- Hürriyet. (2007). Bosna'da, terör suçlaması ile biri Türk 4 kişi mahkûm oldu. Erişim Tarihi: 20 Mayıs 2019. <http://www.hurriyet.com.tr/gundem/bosnada-terror-suclamasi-ile-biri-turk-4-kisi-mahkum-oldu-5754751>.
- Ignjatjevic, M. (2018). Violent Extremism and Foreign Fighters in Serbia. Returning from violence: How to tackle the foreign fighters' problem in the Western Balkans? Erişim Tarihi; 20 Mayıs 2019. <https://kki.hu/hu/projektek/returning-from-violence-how-to-tackle-the-foreign-fighters-problem-in-the-western-balkans/returning-from-violence-how-to-tackle-the-foreign-fighters-problem-in-the-western-balkans/11?accessibility=0>
- ISIS Female Returnees Worry The Balkans And Europe / Global Risk Insigt Erişim Tarihi: 19 Mayıs 2019. <https://globalriskinsights.com/2018/07/isis-female-returnees-worry-balkans-europe/>.
- Keskin Nişancı Alarmı! Sırbistan'da Harekete Geçti. Erişim Tarihi: 15 Mayıs 2019. <https://www.haberturk.com/gundem/haber/1189211-cizrede-yakalanan-sirp-keskin-nisanci-sonrasi-alarm>.
- Koleka, B. (2016). Albanian court jails nine for recruiting fighters for Syria. Erişim Tarihi; 11 Mart 2019. <https://www.reuters.com/article/us-mideast-crisis-syria-albania/albanian-court-jails-nine-for-recruiting-fighters-for-syria-idUSKCN0XU2AB>.

- Kursani, S. (2015). Report inquiring into the causes and consequences of Kosovo citizens' involvement as foreign fighters in Syria and Iraq. Kosovar Center for Security Studies. [http://www.qkss.org/repository/docs/Report\\_inquiring\\_into\\_the\\_causes\\_and\\_consequences\\_of\\_Kosovo\\_citizens'\\_involvement\\_as\\_foreign\\_fighters\\_in\\_Syria\\_and\\_Iraq\\_307708.pdf](http://www.qkss.org/repository/docs/Report_inquiring_into_the_causes_and_consequences_of_Kosovo_citizens'_involvement_as_foreign_fighters_in_Syria_and_Iraq_307708.pdf)
- Maksimović, Z. Ristic, M. Dragojlo, S. (2016). Jihadists 'Target Young, Marginalised Serbian Muslims' Balkan Investigative Reporting Network. 38-44.
- Maksimovic, Z. Ristic, M. ve Dragojlo, S. (2016). Jihadists 'Target Young, Marginalised Serbian Muslims' Balkan Investigative Reporting Network. 38-45.
- Malet, D. (2013). Foreign Fighters: Transnational Identity in Civil Conflicts. New York: Oxford University Press.
- Marusic, S. (2016). Ethnic Tensions Complicate CounterExtremism in Macedonia. Balkan Investigative Reporting Network. 25-31.
- Milton, D. ve Price, B. ve Ubaydi, M. (2014). The Islamic State in Iraq and the Levant: More than Just a June Surprise, CTC Sentinel, 7(6).
- Nabolli, E. ve Haxhiaj, S. (2018). Parents Of Albanian ISIS Martyrs Abandoned To Grief. Erişim Tarihi: 18 Mayıs 2019. <https://balkaninsight.com/2018/01/15/parents-of-albanian-isis-martyrs-abandoned-to-grief-01-12-2018/>
- Neumann, P. R. (2015). Foreign Fighter Total in Syria/Iraq Now Exceeds 20.000; surpasses Afghanistan Conflict in The 1980s. Erişim Tarihi; 3 Mart 2019. <https://icsr.info/2015/01/26/foreign-fighter-total-syriairaq-now-exceeds-20000-surpasses-afghanistan-conflict-1980s/>.
- Pajaziti, N. (2016). Skopje Court Sentences A Group For Recruitment And Participation In The War In Syria. Erişim Tarihi: 20 Mart 2019. <https://balkaneu.com/skopje-court-sentences-group-recruitment-participation-war-syria/>
- Parents Of Albanian ISIS 'Martyrs' Abandoned To Grief. (2018). Erişim Tarihi: 5 Mart 2019. <https://balkaninsight.com/2018/01/15/parents-of-albanian-isis-martyrs-abandoned-to-grief-01-12-2018/>.

- Qafmolla, E. (2016). Offer Kosovar Fighters “Jihadi Rehab” to Combat Extremism. Balkan Investigative Reporting Network. 18-24.
- Ragab, E. (2018). Returning Foreign Terrorists: What Type of Security Challenges Are They Posing? Mediterranean Yearbook. 87-93.
- Saymaz, İ. (2017). Türkiye’de IŞİD. İstanbul: İletişim Yayıncılık.
- Shtuni, A. (2015). Ethnic Albanian Foreign Fighters in Iraq and Syria. CTC Sentinel. 8(4).
- Sondakika.com, (2007). ABD'nin Viyana Büyükelçiliği'ne saldırı girişiminde bulunan iki kişi yakalandı. Erişim Tarihi: 10 Mart 2019. <https://www.sondakika.com/haber/haber-abd-nin-viyana-buyukelciligi-ne-saldiri/>.
- Spahiu, E. (2018, Mayıs 18). Returning IS Fighters In The Balkans: Beyond The Immediate Security Threat. Erişim Tarihi: 12 Mart 2019. <https://jamestown.org/program/returning-is-fighters-in-the-balkans-beyond-the-immediate-security-threat/>.
- Speckhard, A. ve Shajkovci, A. (2018). The Balkan Jihad: Recruitment to Violent Extremism and Issues Facing Returning Foreign Fighters in Kosovo and Southern Serbia. Soundings: An Interdisciplinary Journal. 101(2). Ss.79-109.
- Sputnik. (2017). 300'den Fazla Kosova'lı Arnavut IŞİD Saflarında Savaşıyor. Erişim Tarihi: 11 Mart 2019. <https://tr.sputniknews.com/avrupa/201703131027615659-kosovali-arnavutlar-isid-saflarinda-savasiyor/>.
- Sutarov, V. (2017). The Threat Posed by Foreign Terrorist Fighters to the Republic of Macedonia and the Western Balkans. Atlantic Initiative. 103-124.
- Sutarov, V. (2018). Countering Violent Extremism In The Western Balkans. 169-181. Erişim Tarihi: 10 Mayıs 2019. file:///C:/Users/Lenovo/Downloads/COUNTERING\_VIOLENT\_EXTREMISM\_IN\_THE\_WEST.pdf
- Tomovic, D. (2016). Montenegro Security Services on ISIS Alert. Balkan Investigative Reporting Network. 32-37.
- Yalçınkaya, H. (2017). Işid'in Yabancı Savaşçıları ve Yarattığı Tehdit: Türkiye'nin Tecrübesi (2014-2016). Uluslararası İlişkiler Dergisi, 14(53), 23-43.

Yargıtay, terör örgütü DEAŞ'ın Niğde saldırısında kararını verdi. (2018). Erişim Tarihi: 18 Mayıs 2019. <https://www.haberturk.com/yargitay-terror-orgutu-deas-in-nigde-saldirisinda-kararini-verdi-1887903>

## STATE FRAGILITY AND POST-CONFLICT STATE-BUILDING: AN ANALYSIS OF SOUTH SUDAN CONFLICT (2013-2019)

Billy AGWANDA\*, Uğur Yasin ASAL\*\*

### Abstract

*The South Sudan conflict flared up in 2013 hardly two years after successful secession from Sudan. This autonomy was achieved after more than two decades of intense fighting between the tribes from the north and south regions of Sudan. However, the path to creating a new united and modern state has been challenging for South Sudan. This article explores post-conflict reconstruction for Africa's newest state through an in-depth analysis of the conflict narratives, peace processes, humanitarian crisis and the challenges of state-building for South Sudan. The article argues that the challenge to the establishment of a strong and stable South Sudanese state is because of the fragile social, political and economic status that the country inherited at independence. This article also identifies that ethnicity has been exploited by the different political actors in the conflict to achieve personal and group interests leading to outbreak of one of the most intense conflicts not only within Africa, but also globally.*

**Keywords:** South Sudan, Ethnicity, Civil War, Fragile State, State-Building

## DEVLET KIRILGANLIĞI VE ÇATIŞMA SONRASI DEVLET İNŞASI: GÜNEY SUDAN ÇATIŞMASININ ANALİZİ (2013-2019)

### Öz

*Güney Sudan çatışması, 2013 yılından itibaren, bölgenin Sudan'dan başarılı bir şekilde ayrılmasından yaklaşık iki yıl sonra, yükselişe geçmiştir. Güney Sudan'ın bu özerkliği, Sudan'ın güney ve kuzey bölgelerinde yer alan yerel grupların yirmi yılı aşkın bir süredir devam eden yoğun çatışmaları sonrası sağlanmıştır. Ancak, Güney Sudan için yeni, birleşik ve modern bir devlet inşası halen önemli sorunları bünyesinde taşımaktadır. Bu makalede, Afrika'nın en yeni devletinin çatışma sonrası yeniden inşa süreci; insani krizler, barış süreçleri ve Güney Sudan'ın devlet inşası sürecinde karşılaştığı temel problemler ekseninde, derinlemesine analiz edilmektedir. Makalede, güçlü ve istikrarlı bir Güney Sudan'ın kurulmasının önündeki en önemli engeller olarak bağımsızlık sürecinden miras kalan kırılğan toplum yapısı, istikrarsız ekonomik ve siyasi yapı ifade edilmektedir. Makalede etnisite kavramı, sadece Afrika'da değil küresel eksende de en yoğun çatışmalardan biri olan Güney Sudan'da, farklı siyasal grupların bireysel ve kolektif çıkarlarının gerçekleştirilmesi amacıyla istismar edilmiş bir araç olarak tanımlanmaktadır.*

**Anahtar Kelimeler:** Güney Sudan, Etnisite, İç Savaş, Kırılğan Devlet, Devlet İnşası

\* Is a graduate student at the Department of African Studies and International Relations, Istanbul Commerce University, E-mail: agwandabilly@gmail.com, Orcid: 0000-0002-8915-6057.

\*\* Asst. Prof. Dr., Is the head of Political Science and International Relations Department at Istanbul Commerce University, E-mail: uyasal@ticaret.edu.tr, Orcid: 0000-0003-1567-9186.



## **INTRODUCTION**

The division of north and South Sudan in 2011 heralded the culmination of more than two decades of intense conflict between northern Arabs and southern non-Arabs. This separation foreshadowed the end of Sudan's civil war and opened a new phase for South Sudan as an independent state. Previously, the Sudan civil war manifested a ferocious intensity such that regional community through the Inter-Governmental Authority on Development with support from the international community intervened in an attempt to resolve the conflict after massive loss of human life and property. This intervention led to the establishment of the Comprehensive Peace Agreement (CPA) on the 9<sup>th</sup> January 2005 (Jok, 2015: 1-5).

However, this agreement emphasized on finding immediate solutions to the conflict involving the Northerners and Southerners that little attention was given to recognise the existing differences between political actors pushing for secession of southern Sudan. Nonetheless, a referendum vote yielded 99% support for South Sudan secession from Sudan. Despite gaining independence, the prevailing social, political and economic conditions connoted that South Sudan embarked on its new path as a fragile state. Sudan on the other hand, had to contend with the significant reduction of its territory and the loss of approximately 75 percent of its oil reserves to South Sudan (Ottaway et. al, 2012: 3). Nonetheless, South Sudan had inherited a legacy of underdevelopment from years of marginalization epitomised by poor infrastructure, low human capital, limited financial resources, weak civilian and security institutions. This fragile environment in which the new state found itself was further exacerbated by massive corruption in the government, disagreement among political leaders and a trend of ethnic entrenchment in the society.

The increasing political tensions in December 2013 founded on rising suspicions particularly in the executive arm, led to the outbreak of conflict. President Kiir had accused his deputy Machar of masterminding a coup attempt; an allegation that Machar vehemently denied. Noteworthy, although ethnicity did not account as an immediate cause of conflict, the warring parties exploited ethnic differences to settle political and ideological differences. The conflict was characterised by acts of war crimes such as genocide, forceful displacement, destruction of properties and extreme violence against women and children. The two faces behind this conflict were Salva Kiir and Riek Machar.

During the early days of the conflict, three hundred civilians lost their lives following an attack on Machar's ethnic group (Nuer) in Juba on the 15<sup>th</sup> December

2013. In retaliation, the Nuer plotted one of the deadliest revenge attacks on Kiir's ethnic group (Dinka), thus, entrenching the conflict even further as it spread rapidly to other regions. The conflict was further fuelled by Salva Kiir who declared Machar and his allied senior Nuer military commanders as active rebels against the government. The conflict continued undiminished for more than 20 months as regional neighbours struggled to make progress in negotiations under the regional umbrella of Inter-Governmental Authority on Development (IGAD). For a long time, the absence of any unbinding commitment by the warring groups intensified the conflict as it spread to become one of the most ferocious civil conflict witnessed in the first quarter of 21<sup>st</sup> century.



**Figure 1:** South Sudan

**Source:** CIA Factbook

This article adopts a qualitative research method. The study appropriates secondary data from government and NGO reports, academic articles, books, and newspaper reports from established print media houses to conduct an in-depth analysis of the study. The rationale for the selection of this design is that the study will gather qualitative data on South Sudan conflict to demonstrate the challenges of state-building for the country. According to Marczyk et al., (2005: 97), qualitative methodology enables a researcher to examine characteristics, attributes, or categories that can hardly be quantified. It goes beyond looking at how people perceive different issues but also why they perceive them that way.

## 1. THEORETICAL FRAMEWORK

Pierson in his book, “*The Modern State*”, argues that a state is a recognized political organization that has legitimacy and monopoly over use of force. Other fundamental qualities of a modern state are sovereignty, citizenship, territory, constitution, public bureaucracy, impersonal power, and a system of taxation (Pierson: 2012: 7). As such, in the absence of one or all of these elements, states cannot be able to establish and sustain order. This article adopts the fragile state theory to argue that the presence of weak state structures in South Sudan contributed to the outbreak and prolonged duration of the conflict. However, this article also recognizes the debate on how to interpret and categorise a state as fragile. Some scholars for instance, opine that different terminologies such as weak states; collapsed states; or ungoverned territories can be used interchangeably (Maingwa, 2012: 28; Stewart & Brown, 2009)

Nonetheless, there is a general consensus that, states have certain responsibilities towards the society such as providing security against internal and external threats; social welfare; and, representation of people. The capacity or incapacity to fulfil some or all of these duties then become the basis upon which a state can be considered fragile or stable. Therefore, the main assumption of the fragile state theory is that, a state becomes fragile from the moment it starts losing the ability to guarantee the development and safety of its citizens (Stewart & Brown, 2009). The same assumption is echoed by Cilliers and Cisk (2013: 7) who argue that a state is considered fragile when they are unable to guarantee basic human security or ideal conditions that promote human development.

South Sudan from the time of its independence, ranked among the most fragile states. This ranking has not yet improved over the years as it has continuously maintained top five positions among the global most fragile states. The Fragile State Index provides an in-depth ranking of 178 states from the most fragile to the least fragile. The index measures the social, economic, and political pressures facing South Sudan by looking at 12 key primary indicators including: *security apparatus (SA)*; *factionalized elites (FE)*; *group grievances (GG)*; *economy (EC)*; *economic inequality (UD)* *human flight and brain drain (HF)*; *state legitimacy (SL)*; *public services (PS)*; *human rights (HR)*; *demographic pressure (DP)*; *refugees and internally displaced people (RD)*; and *external intervention (EX)*.

**Table 1: South Sudan Fragile State Index**

		SA	FE	GG	EC	UD	HF	SL	PS	HR	DP	RD	EX
YEAR	RANK												
2019	3 <sup>rd</sup>	9.7	9.7	9.4	9.8	8.9	6.5	10.0	9.8	9.3	9.7	10.0	9.4
2018	1 <sup>st</sup>	10.0	9.7	9.7	10.0	8.9	6.3	10.0	9.9	9.2	10.0	10.0	9.6
2017	1 <sup>st</sup>	10.0	9.7	9.7	10.0	8.9	6.4	10.0	10.0	9.5	9.9	10.0	9.8
2016	2 <sup>nd</sup>	10.0	9.7	9.9	9.3	9.0	6.6	9.7	10.0	9.7	9.9	10.0	10.0
2015	1 <sup>st</sup>	10.0	10.0	10.0	9.0	8.8	6.9	10.0	10.0	10.0	9.8	10.0	10.0
2014	1 <sup>st</sup>	9.9	10.9	10.0	8.8	8.9	6.8	9.7	9.9	9.9	9.1	10.0	9.9
2013	4 <sup>th</sup>	9.6	9.8	10.0	8.6	8.9	6.5	9.1	9.8	9.3	8.9	10.0	10.0
2012	n/r	9.7	10.0	10.0	7.3	8.8	6.4	9.1	9.5	9.2	8.4	9.9	10.0

**Source:** Peace Fund, 2020

According to the 2019 Fragile State Index, South Sudan was among the most fragile states at independence after a long civil war with Sudan. The government was therefore lacking the necessary structures and institutions to effectively guide the country through post-conflict state-building processes. Fragility of South Sudan at independence facilitated corruption in government, marginalization of ethnic communities, and perpetration of impunity by both the government and militia groups. The prevailing status of the state denied government legitimacy to guide the new country. Conditions became worse from the formation and regrouping of militia groups that had the capacity to easily access weapons and ammunitions from the previous war with the north (Sudan).

### **Manifestation of Conflict and Violated Peace Agreements**

Immediately after independence of South Sudan, two concerning issues for the new government was its ability to exercise sole ownership of violence as an instrument of the state, and its claim on legitimacy. Weber's characterization of a state emphasized on its ability to have monopoly over force. This argument has been reinforced by other realist scholars such as Waltz (1998: 28-34). However, whereas monopoly over use of force is the key for the state in exercising control over other actors, other realist scholars such as Thomson et al., (1989) and Krasner (1999) have emphasized the need for this authority not to be misused or abused. Should the authority of a state over the use of force be challenged, the ramification is a cycle of violence that can subject fragile states to total collapse (Adams,2000: 2-5).

The conflict that broke out in December 2013 was not only due to ethnicity but also because of sharp political differences between political leaders. Actors in both the government and opposition exploited historical ethnic differences to spark armed clashes and propel ethnic killings throughout the country. Widespread violence created humanitarian crisis and aid agencies responded by withdrawing employees from South Sudan due to insecurity (Blanchard, 2013). Within three months of conflict, more than fifty thousand civilians were killed and approximately 120,000 people displaced (UNOCHA, December 26, 2013).

Mobilization of international community culminated into the passing of UN resolution 2132. This resolution authorised troops to be mobilized from other UN missions such as UN Operation in Cote d'Ivoire (UNOCI); UN Stabilization Mission in DR Congo (MONUSCO); AU-UN Hybrid Operation in Darfur (UNAMID); and UN Mission in Liberia (UNMIL). This united peacekeeping mission intervened in South Sudan under the banner of United Nations Mission in South Sudan (UNMISS). The resolution further called for an immediate halt to fighting by all parties involved (UN Security Council, December 24, 2013). This resolution provided a clear demonstration of the conflict intensity.

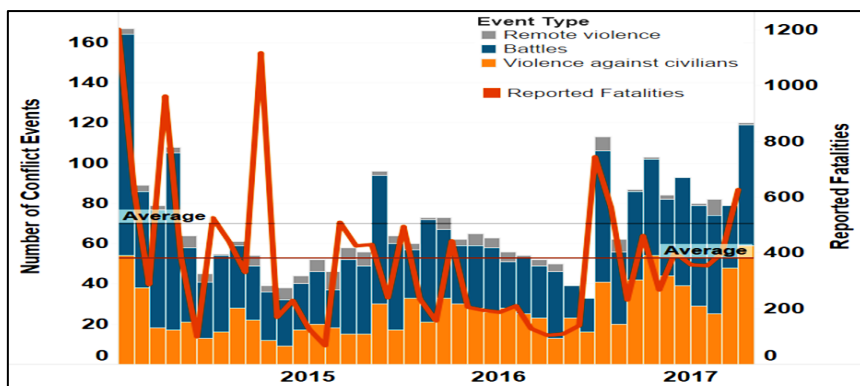

**Figure 1:** Conflict Events and Fatalities in South Sudan 2013-2017

**Source:** Armed Conflict Location & Event Data Project (ACLED), 2019

However, fighting was not ceded as new incidences of violence accompanied by massive casualties continued to be reported in various parts of the country. The first significant decline in fighting was experienced in 2015 when a peace agreement was signed after regional mediation by the heads of states from Kenya, Uganda and the Ethiopian prime minister. The mediation was boosted by immense

international pressure on both Riek Machar and Salva Kiir following the release of a report by UN panel of experts alleging that government and opposition forces targeted civilians (Aljazeera, August 27, 2015). The Agreement on Resolution of the Conflict in South Sudan (ARCSS, 2015) stipulated that:

- End of fighting and within 30 days, all soldiers to retreat back to the barracks.
- Withdrawal of all forces from Juba within 45 days.
- Juba to be neutral and absent of any military group.
- Opposition to be given the position of “first vice-president”.
- Transitional government to assume office in 90 days.
- Transitional government to govern for 30 months.
- Elections be conducted within 60 days before the end of term of the transitional government.
- Truth, Reconciliation and Healing Commission to be established to investigate human rights violations.

The first accord lasted for two months after which Machar accused Kiir of making unilateral decisions in running the government. Machar protested the decision by Kiir to establish 18 additional states. Moreover, Machar accused Kiir of being an obstacle to the implementation of the peace accord after the deadline for establishing a Transitional Government of National Unity elapsed on January 2016. Nonetheless, Machar who was in exile at the time, was appointed as the 1<sup>st</sup> Vice-President and demilitarisation of Juba was progressing as per the peace accord in the early weeks of February 2016. Before the end of February 2016, fighting resumed outside Juba after accusations that government troops had attacked UN-protected civilian camp (South Sudan News Agency, 26 February 2016). Machar returned back from exile to Juba to take up his position as 1<sup>st</sup> Vice-President in April 2016. No sooner had he settled that another wave of fighting between Machar’s soldiers and government forces clashed forcing Machar to escape into exile. This marked the end of Transitional Government of National Unity (Baker, 2016: 20-27). Scholars (De Vries et al, 2017: 333-340) attribute the collapse of the 2015 peace accord to absence of political goodwill by both parties .

The collapse of the peace accord led to widespread violence in other states such as Upper Nile, Equatorials and Western Bahr al Ghazal. This caused thousands of more deaths and over 2.3 million people displaced according to UNHCR (January 2018). A report by London School of Hygiene and Tropical Medicine (September 2018), estimates that conflict has likely resulted to an excess of 400,000 deaths since 2013. Humanitarian crisis in the country has deteriorated further with

outbreak of famine in food producing regions such as Unity state. Reports by Mercy Corps highlights that by 2018, 1.9 million civilians were internally displaced and more than 2.1 million escaped to other to the regional neighbours.

The chaos that resulted from continuous cycle of conflict facilitated the warring groups to target civilians perceived to be supporting either the government or opposition groups leading to rise in cases of kidnapping, murder, arson attacks, and gender-based violence (Rolandsen, 2015: 355). Indeed, it is evident from the conflict incidences that civilians have shouldered the biggest burden in the conflict. A report by UN Mission in South Sudan (UNMISS, May 2019) on human rights violations documents that:

*“There are reasonable grounds to believe that violations of international human rights and humanitarian law have been committed by both parties. These violations include extra-judicial killings, enforced disappearances, rape and other acts of sexual violence, arbitrary arrests and detention, targeted attacks against civilians not taking part in hostilities, violence aimed at spreading terror among the civilian population, and attacks on hospitals as well as personnel involved in peacekeeping mission.” (UNMISS, May 2014).*

## **2. NARRATIVES ABOUT CAUSES OF THE CONFLICT**

### **2.1. The oil narrative**

Several scholars (Ballentine & Nitzschke, 2005: 6-7; Sachs & Warner, 2001: 827-838) have favoured this narrative by postulating that the different factions (government and rebel groups) want to have absolute rights over oil fields and other natural resources. De Soysa (2003:409) although adopted a different set of case studies, concluded that there is a very strong causal relation between natural resources and civil wars. To explaining economic underdevelopment in most of the developing countries especially in Africa, natural resource curse has been widely cited by political economists who have linked natural resources with political instability.

For South Sudan, oil is the biggest GDP earner. Data from World Bank (12 October 2018), highlights that the country ranks first on oil-dependency as the main source of government revenue. Oil accounts for 98% of total exports, and nearly 60% of its GDP. However, oil producing regions like Upper Nile, Unity state and Jonglei state have undergone through the most ferocious violence during this conflict. There are extensive allegations that revenues from the sale of oil have been used to finance war and enriching a small group of South Sudanese elites (Bariyo, 2014). However, the government has continued to vehemently refute such

claims by stating that oil revenues have been spent on paying salaries of civil servants. According to South Sudan's government spokesperson: *"the oil money did not even buy a knife. It is being used for paying the salaries of civil servant"* (Reuters, February 20, 2014).

Other scholars (Sefa-Nyarko, 2016: 194 and Johnson 2014: 167) argue that civil war in South Sudan cannot be examined through natural resource curse as the primary cause. The first argument that is anchored on the question of why other income earners such as agriculture would not generate conflict, creates an argumentative dilemma in regard to the natural resource curse theories. There also lacks a clear explanation on the process that links conflict to resources. Literature on the connection between civil wars and natural resource need to address alternative explanations. For example, the correlation between civil wars and natural resources may be the opposite such that, dependency on natural resources is the consequence of civil wars.

Secondly, natural resource narratives need to demonstrate which conflicts are impacted by which natural resources and how the availability of natural resources impact on the conflict durations (Hoeffler et al, 2001). Thirdly, the narrative that natural resources give militia groups and rebels chances to extort money from miners (Ross, 2002: 9 -10) fails to account why efficient and effective security measures in mines have not been implemented neither does it justify why militia groups who may be capable of generating revenue by controlling natural resources would prefer to participate in protracted conflicts.

## **2.2. Availability of arms to civilians**

The narrative on access to arms is essential in examining conflict in South Sudan. The independence of South Sudan and failure of government to conduct an immediate disarmament of the public left thousands of civilians armed. Access to weapon enabled militia groups and civilians to take the responsibility of their security into their own hands, thus challenging government's monopoly over the use of violence (O'Brien, 2009: 11). The recognition that thousands of arms are owned by civilians, led to calls by regional governments and humanitarian agencies to UN Security Council to put embargo on weapons and other ammunitions to South Sudan. The challenge to this narrative is that it does offer reasons why individuals within the same society would be involved in killing other communities. This therefore necessitates the need to re-examine historical events, role of leading individuals in the society and the question of ethnic identity.



### **2.3. The role of Sudan in the conflict**

Several studies have alleged the involvement of Sudan in the woes that curbed Sudan People's Liberation Movement. Reference is drawn to provision of assistance to South Sudan Defence Forces between 1983-2005 to carry out attacks in southern Sudan (Young & Lebrun, 2006: 17) and protect government oil fields for Khartoum. At the time, SDDF was led by Riek Machar and other rebels who received arms and technical support later used to perpetrate serious atrocities such as the Bor Massacre in 1991 (Canadian Department of Justice, 2014). After secession, there was conflict of interest regarding the border in Abyei region that is endowed with oil between Sudan and South Sudan (Born & Raviv, 2017: 178). Sudan's conflict of interest has been highlighted as a factor contributing to conflict in the southern regions. This narrative is however criticised because a stable South Sudan is perceived as beneficial to Sudan because of mutual benefits such as renewed positive image in the international system. This is true especially if it succeeds in supporting peace initiatives in South Sudan (Adam, 5 July 2018).

### **2.4. Ethnicity in South Sudan Conflict**

Ethnic identity is a common factor in conflicts not only within Africa, but also across Europe, Asia and the Middle East. South Sudan like many other multi-ethnic societies, has also been trapped in a cycle of political power competition that exploits ethnic identity as the primary base of attracting and establishing political support (Cheeseman, 2015: 8-15). Ethnicity in the South Sudan conflict is manifested in divisions within SPLM and the Bor massacre of 1991.

***Divisions within SPLM.*** Sudan People's Liberation Movement was formed in 1983 drawing membership from southern tribes and other minority groups from the Sudan (Barltrop, 2010: 3-5). Establishment of SPLM by John Garang' was fundamentally to pursue the creation of a secular state through social, political, and economic reforms in institutions of government (Warner 2016: 6 -13). However, despite the diversity of SPLM in terms of membership, the Nuer and Dinka tribes constituted the majority of members thereby giving the two ethnic communities leverage to occupy prime positions in the hierarchy of the organisation (Kiranda et al, 2016: 33).

The challenges that curbed SPLM such as financial and ideological differences among its top leadership were ethnicized by the dominant Nuer and Dinka tribes as they grappled to find solutions that would favour their ethnic groups (Janssen, 2017: 13). This led to the emergence of conflicting views within SPLM regarding unequal ethnic representation and power distribution (Mamdani, 18 February

2014). One group led by Akuot Atem Mayem, demanded for creation of an independent state for southern Sudanese, while the other group led by John Garang', advocated for reforms and rejected the idea of secession. Both of these groups received support for secession and reforms by the Nuers and Dinkas respectively (Kiranda et al., 2016). The splinter group that was later headed by Machar joined ranks with Sudan People's Liberation Army (SPLA) in 1991, after a collapsed attempt to overthrow the leadership of John Garang' (Sorbo, 2014: 1).

The third split in SPLM occurred on 15th December 2013 when military factions allied with Salva Kiir and Machar clashed following weeks of tensions about leadership succession in SPLM (Johnson, 2014: 168). SPLM was getting ready to conduct its National Convention to discuss issues such as: SPLM's presidential flag bearer for the 2015 presidential election; constitution and code of conduct; and, term limits of the party leader (Janssen, 2017: 12). During this intense period, an order to disarm Nuers within the presidential guard led to a mutiny. This triggered revenge attacks on the Dinkas in Akobo and Bor by the Nuers (Johnson, 2014: 170). While the mutiny was regarded as a coup attempt by forces loyal to Machar, he managed to flee from the country while his troops clashed with government forces majorly comprised of the Dinkas. Ethnicity continues to remain a significant factor in South Sudan's conflict and politics.

***Bor Massacre.*** The Bor massacre was perpetrated in the capital of Jonglei state that is occupied by a majority Nuers and minority Dinkas in 1991 (Wild et al, 2018: 2-11). Prior to the massacre inter-community raids for livestock between these two groups were common (Glowacki & Wrangham, 2015: 349 -350). To have protection against the raids, both the Dinkas and the Nuers formed armed militias such as Titweng and Nuer White Army respectively (Young, 2016). Riek Machar exploited the leadership struggles in SPLM to incorporate members of the Nuer White Army into SPLM-Nasir. The group has been accused of having orchestrated the Bor Massacre with the support of Khartoum in southern Sudan. Machar who had ideological differences with John Garang', mobilized over 20,000 members of the SPLM-Nasir to attack Dinkas killing 2000 of them in process (Wild et al, 2018). Despite offering a public apology in 2011, Machar's quest to ascend to presidency continues to face challenges as this massacre has been used as a tool against his political ambitions (Chol, 2011: 3).

## **2.5. Final Roadmap to the 2018 Peace Deal**

The collapse of the 2015 peace accord brokered by IGAD saw the continuation of fighting to early months of 2018. Efforts to negotiate a new peace led to reunification of Machar and Salva Kiir and subsequent resumption of talks in May

2018 in Ethiopia. However, renewed negotiations faced several challenges key being the hard-line positions adopted by both Machar and Kiir who rejected IGAD proposals on how to share government positions; system of governance; and, the organization and command of security.

Another agreement was adopted and signed in Khartoum between Salva Kiir and Riek Machar after renewed pressure from regional governments and the international community (The Star, June 2018). The agreement called for an immediate cease-fire throughout the country and provided a formula for sharing government positions. Unfortunately, hours after signing this new deal, the cease-fire was violated again and both sides accused each other of the same. The disquiet by Salva Kiir regarding the structure of government that was to consist of three vice-presidents and the opposition's rejection of delaying elections by three more years threatened this peace agreement from the onset. Additionally, the go-ahead for the government to resume oil exploration was also challenged by the opposition. Other provisions of this agreement included:

- Establishment of a 120 days pre-transition period
- Conducting general elections after a 36-month transition period.
- Immediate removal of all troops from urban centres, and other social public spaces.
- Rebel groups involved in the negotiations were allocated a share of the executive, parliamentary and one positions of vice-president.

The latest Revitalised Agreement on the Resolution of the Conflict in the Republic of South Sudan (R-ARCSS), was signed on 12<sup>th</sup> September 2018 in Addis Ababa. This signified the 12<sup>th</sup> time that Salva Kiir and Riek Machar signed a peace agreement. However, despite the return of relative peace in the country, the agreement has already faced violations. For example, on the 24<sup>th</sup> September 2018, reports of fighting between government forces and opposition militia groups were reported when in Koch county. Moreover, a report by the Ceasefire and Transitional Security Arrangements Monitoring and Verification Mechanism (CTSAMVM), highlighted that four of the monitoring group members were assaulted in the Central Equatorial region by government forces in a report addressed to the IGAD Council of Ministers (Sudan Tribune, 18 December 2018). Whereas no major fighting has taken place between government and opposition forces, the deal has failed to comprehensively tackle the question of ethnicity as government positions have been distributed out to the Nuer and Dinkas leaving out other minority groups.

### **3. HUMANITARIAN CRISIS**

Since 2013, the conflict has led to nearly 400,000 excess deaths (Checchi et al, 2018). The conflict has also displaced more than 4 million people plunging the country into severe food scarcity especially after famine struck several parts of the country in 2017. There are constant fears of imminent attacks or struggle with food insecurity. Protests over bread shortages and increase in prices have increasingly become common because of economic measures taken by the government to remove subsidies on bread. In May 2018, Oxfam (British charity organization) advocated for emergency response to the widespread starvation facing millions of South Sudanese. In 2018, over 7.1 million people were faced with starvation and an appeal by UNHCR for \$782.7 million, yielded 43 percent of the target by October 2018. A report on Humanitarian Action for Children by UNICEF (2019), documents that there are dire food shortages, economic upheaval and outbreak of diseases as an estimated 1.5 million people are living in regions with very limited access to humanitarian assistance. In the first few months, an estimated 5.2 million people are exposed to starvation out of which 220, 700 are children under 5 years.

Several humanitarian organizations have been on spot for loss or misuse of financial resources to looting, frequent raids, theft, and costs incurred in relocating or evacuation of employees (Overseas Security Council Advisory, 2017). Notably, Non-Governmental Organizations operating in the outskirts of Juba and other towns are exposed to insecurity. Scenarios involving looting and raids have been witnessed when protesters attacked NGO facilities in Maban County leading to loss in millions of dollars of humanitarian aid. Such incidences have resulted in increased operational costs of the missions and consequently reduced the number of humanitarian aid beneficiaries.

### **4. CHALLENGES TO POST-CONFLICT PEACEBUILDING**

One year since the Revitalised Agreement on the Resolution of the Conflict in the Republic of South Sudan, reports by international organizations such as Oxfam, Norwegian Refugee Council (NRC), Care Foundation, and Danish Refugee Council document that millions of civilians are still living as refugees. Moreover, existing conditions still do not favour the return of external refugees especially women who are vulnerable to sexual violence. The sluggish implementation of the peace agreement continues to breed uncertainty as to whether lasting peace will be achieved. As such there is need for South Sudan and the international community to collaborate further in addressing existing challenges that continues to render the state vulnerable. These challenges include:

**Financial Challenges,** The extensive humanitarian crisis facing the country should be addressed with more allocation of resources. According to the National Bureau of South Sudan (2019), inflation continues to range between 64-109 percent. Moreover, government debt to its GDP has also increased from 53% in 2018 to 64% in 2019. Lack of adequate financing threatens state-building in South Sudan because it impacts on legitimacy of the government, its capacity, and ability to respond to the needs of the people. As such, there needs to be adequate funds committed to long-term reforms key sectors such as education, security, healthcare and human resource development. The international community and transitional government should collaborate in providing finance and organizing activities such as cultural events that build on shared interests. Taking a lead in organizing and financing activities that provide a platform to highlight issues and problems that affect the society such as corruption and ethnicity without having to mention names or groups.

## **5. WEAK INSTITUTIONAL ARRANGEMENTS**

The state-building process in South Sudan is threatened by weak institutional arrangements between various arms of government thereby interfering with effective implementation of the peace agreement. This problem is further expounded by the tendencies of foreign donors to deal with specific institutions such as departments, rather than facilitate and develop cross-departmental collaboration. There is need for crafting a new constitution that will outline the obligations and duties of the state to the people, and the responsibility of the people to the state in different levels of government. The executive will constitute departments of Treasury, Internal Security and Social Services that will restructure security organs, offer financial management and reform health, education and basic infrastructure sectors of the state. The legislative arm of the government should be tasked with passing laws, approval of government expenditure and oversight of the executive. The judiciary will oversight justice and reconciliation.

## **6. EXECUTIVE-CENTRIC APPROACHES**

Immense focus has been put on the few leading actors of the conflict. The focus on power sharing between the dominant Nuer and Dinka ethnic groups without addressing the underlying problems facing the society will remain a challenge to the establishment of a long-lasting peace for South Sudan. There is urgent need to address systemic marginalization of various ethnic communities through decentralization of power and to ensure that state-building processes account for the needs of local communities. The structure of contemporary African societies is epitomised by ethnicity, social classes, and religious divisions (Mamdani, 2018).

These forms of allegiances can be properly captured in a social contract between two levels of government (national and local) and the people. The central government's authority can be limited to include issues of foreign policy, national security, defense, health and education. Developed government can be tasked with functions such as developing tourism, early childhood education, environmental management, culture, agriculture, and any other appropriate functions that require public participation. This will enhance accountability, develop a new culture of tolerance, unity, and minimise risks associated with competition for power.

## **7. WEAK CITIZEN PARTICIPATION**

Years of conflict has detached citizens from the government. To many, the government in itself has been the cause of all the violence and destruction. As such, many civilians do consider the existing government as illegitimate and one that cannot adequately address their views. It is therefore imperative that the government needs to incorporate citizens in formulation of government policy in accordance with internationally recognized practices of good governance. This will ensure that government policy is an initiative of the people. Building a culture of public participation in decision-making processes may have direct impact on the socio-political and economic development of South Sudan. Civil society and the media are central to the success of citizen participation in government. More importantly, the government needs to embed a new understanding of statehood by revisiting the philosophical underpinnings of the state as construed on Westphalian assumptions. The peace deals proposed have been heavily influenced by Hobbesian arguments that emphasize on the relevance of central authority to create order and ensure a long and good life (Hobbes, 2016: Ch. 4).

## **8. DISARMAMENT AND PROFESSIONALIZATION OF THE MILITARY**

The government is facing the challenge of weapon proliferation at the hands of civilians. Years of conflict with the north and additional civil conflict after independence enabled civilians to acquire weapons and ammunitions. Weapons at the hands of civilians have often pushed the conflict further especially through acts of retaliation. As such, a comprehensive disarmament process has to be conducted so that the widespread access of weapons by civilians is minimized. Heavy penalties and punishments need to be stipulated under the law for anyone found culpable of violating peace agreements through the assistance of international and regional organizations such as the UN and AU. The significance of professionalising the army cannot be more emphasized. Security agencies and the department of defence needs to be strengthened through suitable training of officers on human rights. Additionally, military or security officers found culpable

of gross misconduct of human rights violations such as sexual crimes, must be arrested and prosecuted. To attain this level of responsibility, the judiciary should be adequately staffed with adequate access to financial and material resources for the recruitment of sufficient and judicial staffs. Additionally, women's representation in the judiciary should be promoted and recruitment must be based on meritocracy with expertise on gender-based and sexual crimes as an added advantage during recruitment drives.

## **CONCLUSION**

Conflict between government and opposition groups has often taken all attention at the expense of other existing legitimate grievances of South Sudanese which perhaps motivates them to engage in conflict. Even though there is a general perception that rebel groups are illegitimate, some represent genuine grievances of communities. Because of such concerns, this article emphasizes that provided there is no comprehensive approach to political processes in peacebuilding, dispensing government positions will only be temporary solution to conflicts. The cycle of conflict and violation of several peace agreements is a testament that previous agreements did not account for the unique features of South Sudan. Ethnicity, marginalization, disarmament and absence of functional institutions continue to hamper post-conflict peace-building processes. Indeed, there is a fundamental need for the transitional government to embark on genuine reforms that will lead to a new social contract between the people and state.

In the presence of a fragile government, other actors such as local and international organizations can play a key role in peacebuilding. There is a real opportunity to empower local groups and strengthen grassroot conflict resolution mechanism between communities. Whereas the conflict resolution process in South Sudan has largely adopted a top-down mechanism that focuses on the government, a majority of the conflict experienced between communities is a result of reconcilable inter-communal differences. The fragile nature of the state has only created an ideal environment for communities to exploit lawlessness and engage in activities such as cattle rustling and conflict over food and animal pasture. At this critical juncture of declining international prices oil which accounts for 98% of the country's exports, an increasingly weak economy remains a big challenge. As such, the transitional government needs more support from both regional and international community.

## REFERENCES

- ACLED (2018). (Armed Conflict Location & Event Data Project) *South Sudan Analysis Available* from <https://www.acleddata.com/dashboard/#728>
- Adams, K. R. (2000). *State Survival and State Death: International and Technological Contexts*. Ph.D. dissertation. University of California, Berkeley
- Africa Research Bulletin, (2015). *South Sudan: Fragile Peace Agreement*. Afr Res Bull Polit, 52: 20663A-20666C. doi:10.1111/j.1467-825X.2015.06533.x
- African Union Report, (2014). *Final Report of the African Union Commission of Inquiry on South Sudan*,” Addis Ababa 15 October 2014 Available from <http://www.au.int/en/auiciss> [Accessed on 23 November 2018]
- Ahmed H. A. (2018). *Why is Omar al-Bashir mediating South Sudan peace talks?* 5 Jul 2018 Al Jazeera <https://www.aljazeera.com/indepth/opinion/omar-al-bashir-mediating-south-sudan-peace-talks-180705134746432.html>
- Baker, A. (2016) “*War Crimes: Slaughter and Starvation Haunt a Broken South Sudan*.” Time, 187 (20): pp. 20-27
- Knopf, Katherine Almquist (2016). *Ending South Sudan’s civil war. Vol. 77*. Council on Foreign Relations, 2016.
- Ballentine, K. and Nitzschke, H. (2005). “*The political economy of civil war and conflict transformation*.” Berghof Research Center for Constructive Conflict Management, Berlin. Available from [http://www.berghof-handbook.net/articles/BHDS3\\_BallentineNitzschke230305.Pdf](http://www.berghof-handbook.net/articles/BHDS3_BallentineNitzschke230305.Pdf)
- Bariyo, N. (2014). “*South Sudan’s Debt Rises as Oil Ebbs*,” Wall Street Journal, August 5, 2014 Available from < <https://www.wsj.com/articles/south-sudans-debt-rises-as-oil-ebbs-1407280169>>
- Blackings, M. J. (2016). *Why Peace Fails: The Case of South Sudan’s Agreement on the Resolution of the Conflict in South Sudan*. Friedrich-Ebert-Stiftung, Nairobi
- Born, G. B. and Ravivn, A. (2017). *The Abyei Arbitration and the Rule of Law*. *Harvard International Law Journal / Vol. 58 Number 1*, Winter pp. 177 -224
- Canadian Department of Justice, (2014). *Armed Conflicts Report -Sudan*. Available from [file:///V|vll/country/armed\\_conflict\\_report/Sudan.htm](file:///V|vll/country/armed_conflict_report/Sudan.htm)



- Cheeseman, N. (2015). *Democracy in Africa: Successes, failures, and the struggle for political reform*. Vol. 9. Cambridge University Press.
- Checchi, F., Testa, A., Warsame., A. Quach, L., & Burns, R. (2013). 'Estimates of crisis-attributable mortality in South Sudan', December 2013- April 2018: A statistical analysis, London School of Hygiene & Tropical Medicine
- Chol, Agereb Leek (2011). 20 years Apology: A Political Campaign for Dr. Riek Machar Teny- a Case of "Why Garang Must Go Now" is now recanted. Available from <https://paanluelwel2011.files.wordpress.com/2011/10/dr-riek-political-apology.pdf>
- De Soysa, I. (2002). "Paradise is a bazaar? Greed, creed, and governance in civil war, 1989-99." *Journal of Peace Research* 39, no. 4: pp. 395-416.
- De Vries, L. and Schomerus M. (2017). "South Sudan's Civil War Will Not End with a Peace Deal." *Peace Review* 29, no. 3 (2017): pp. 333-340.
- Doyle, M. W. and Sambanis N.(2017). "International peacebuilding: A theoretical and quantitative analysis." *American political science review* 94, no. 4: pp.779-801.
- Fearon, J. D. and David D. L. (2003)."Ethnicity, insurgency, and civil war." *American political science review* 97, no. 1: pp. 75-90.
- FEWSN (Famine Early Warning Systems Network) (2016). "Food Security Outlook Update: Staple Food Prices Increasing More Rapidly Than Expected," 16 April 2016 Available from <http://fewsn.net/east-Africa/south-Sudan/food-security-outlook-update/April-2018>
- Foreign Policy (2015). U.S. Threatens South Sudan With Sanctions ... Again. 24 February 2015 Available from <https://foreignpolicy.com/2015/02/24/u-s-threatens-south-sudan-with-sanctions-again/>
- Glowacki, Luke, and Wrangham Richard 2015. "Warfare and reproductive success in a tribal population." *Proceedings of the National Academy of Sciences* 112, no. 2: pp. 348-353.
- Hannah W., Jok M. Jok and Ronak P. (2018). *The militarization of cattle raiding in South Sudan: how a traditional practice became a tool for political violence*. *Journal of International Humanitarian Action* 3:2 <https://doi.org/10.1186/s41018-018-0030>

- Janssen J. (2017). *South Sudan: Why Power-Sharing did not Lead to Political Stability*. (MA. Thesis) University of Leiden
- Johnson, D. H. (2014). *The Political Crisis in South Sudan*. *African Studies Review*, 57 no. 3 pp 167-174 doi:10.1017/asr.2014.97
- Johnson, Douglas H. and Matthews Robert O. 2005. "The Root Causes of Sudan's Civil Wars." *International Journal* 60, no. 2: pp. 608.
- Jok, Jok Madut 2015. *The Paradox of Peace in Sudan and South Sudan: Why Political Settlements Failed to Endure*. *Inclusive Political Settlements Articles 15*, September. Berlin: Bergh of Foundation.
- Kiranda, Y., Kamp, M., Mugisha, M. B., & Ojok, D. 2016. *Conflict and State Formation in South Sudan: The Logic of Oil Revenues in Influencing the Dynamics of Elite Bargains*. *Journal on Perspectives of African Democracy and Development*, 1 no. 1 pp. 30 -407
- Krasner, Stephen D. 1999. *Sovereignty: organized hypocrisy*. Princeton University Press.
- Martell P. 2016. "South Sudan Is Dying, and Nobody Is Counting," March 10, News24 France. Available from <https://www.news24.com/Africa/News/south-sudan-is-dying-and-nobody-is-counting-20160311-4>
- Mercy Corps 2018. Quick facts: *What you need to know about the South Sudan crisis*. February 2018. Available from <https://www.mercycorps.org/articles/south-sudan/quick-facts-what-you-need-know-about-south-sudan-crisis>
- O'Brien, Adam 2009. *Shots in the dark: The 2008 South Sudan civilian disarmament campaign*. Geneva: Small Arms Survey.
- OHCHR 2013. (U.N. Office of the High Commissioner for Human Rights), "Pillay Urges South Sudan Leadership to Curb Alarming Violence Against Civilians," December 24, Available From <https://reliefweb.int/report/south-sudan-republic/pillay-urges-south-sudan-leadership-curb-alarming-violence-against>
- Ottaway, Marina, and El-Sadany Mai 2012. *Sudan: From conflict to conflict*. Vol. 8. Carnegie Endowment for International Peace.
- Overseas Security Advisory Council, "South Sudan 2017 Crime & Safety Report," Bureau of Diplomatic Security, US Department of State, May 2017

- Oxfam GB, Christian Aid, CAFOD and Trócaire in Partnership, and Tearfund, "Missed Out: The role of local actors in the humanitarian response in the South Sudan conflict," Oxfam, April 2016, [https://www.oxfam.org/sites/www.oxfam.org/files/file\\_attachments/rr-missed-out-humanitarian-response-south-sudan-280416-en.pdf](https://www.oxfam.org/sites/www.oxfam.org/files/file_attachments/rr-missed-out-humanitarian-response-south-sudan-280416-en.pdf).
- Pinaud, Clemence 2014. "South Sudan: Civil war, predation and the making of a military aristocracy." *African Affairs* 113, no. 451: 192-211.
- Pierson, C. (2012). *The modern state*. Routledge.
- Reuters 2014. *South Sudan oil state capital divided, says government*. February 20 Available from <https://www.reuters.com/article/us-southsudan-unrest/south-sudan-oil-state-capital-divided-says-government-idUSBREA1J0DK20140220>
- Reuters 2018 *U.N. Security council imposes an arms embargo on South Sudan*. July 20 Available from <https://www.reuters.com/article/us-southsudan-unrest-un/u-n-security-council-imposes-an-arms-embargo-on-south-sudan-idUSKBN1K3257>
- Reuters 2017, *South Sudan needs \$1.7 billion humanitarian aid in 2018*. December 21 Available from <https://www.reuters.com/article/us-southsudan-unrest/south-sudan-needs-1-7-billion-humanitarian-aid-in-2018-idUSKBN1E71BK>
- Rolandsen, Øystein H. 2015. "Small and Far Between: Peacekeeping Economies in South Sudan." *Journal of Intervention and Statebuilding* 9, no. 3: 353-371.
- Rolandsen, Øystein H., and Kindersley Nicki 2017. "South Sudan: A Political Economy Analysis." Norwegian Institute of International Affairs.
- Rone, Jemera 1996. *Behind the red line: political repression in Sudan*. Vol. 3169, no. 159. Human Rights Watch.
- Ross, Michael 2002. *Natural Resources and Civil War: An Overview with Some Policy Options*. World Bank and the Agence Francaise de Developpement, Paris, December 9-10
- Sachs, Jeffrey D., and Warner, Andrew M. 2001. "The curse of natural resources." *European economic review* 45, no. 4-6: 827-838.
- Sefa-Nyarko, Clement 2016 "Civil War in South Sudan: Is It a Reflection of Historical Secessionist and Natural Resource Wars in "Greater Sudan"?" *African security* 9, no. 3: 188-210.

- Sørbo, G. M. 2014. *Return to war in South Sudan*. Policy Brief. Norwegian Peacebuilding Resource Centre [online]. Available at <[www:http://noref.no/var/ezflow\\_site/storage/original/application/dfe9c9db13050b38a2a5c-73c072af1e.pdf](http://noref.no/var/ezflow_site/storage/original/application/dfe9c9db13050b38a2a5c-73c072af1e.pdf)>
- South Sudan News Agency, 2016 26 February
- Stedman S, John R, Donald S and Elizabeth M 2002. *Ending civil wars: the implementation of peace agreements*. Boulder, Colo.: Lynne Rienner
- “South Sudanese rioters attack aid groups in Maban,” *Sudan Tribune*, July 24, 2018, <http://www.sudantribune.com/spip.php?article65913>.
- Sudan Tribune 2017. *South Sudanese Pound loses further value against U.S. dollar*. 13 April Available from <http://www.sudantribune.com/spip.php?article62178>
- Sudan Tribune, 2016. *IMF warns of further deteriorating economy in South Sudan*. 3 June Available from <http://www.sudantribune.com/spip.php?article59164>
- Taulbee, J., Kelleher, A. and Grosvenor, P., 2014. *Norway's peace policy: Soft power in a turbulent world*. Palgrave Macmillan.
- The Star 2018. Salva Kiir, *Riek Machar sign peace agreement in Khartoum*. June 27 Available from [https://www.the-star.co.ke/news/2018/06/27/salva-kiir-riek-machar-sign-peace-agreement-in-khartoum\\_c1778869](https://www.the-star.co.ke/news/2018/06/27/salva-kiir-riek-machar-sign-peace-agreement-in-khartoum_c1778869)
- Thomson, J. E., & Krasner, S. D. 1989. *Global transactions and the consolidation of sovereignty. Global changes and theoretical challenges*, pp. 195-219.
- UN Security Council 2013. *Security Council resolution 2132, South Sudan and Sudan, S/RES/2132*, 24 December 2013
- UNDP, 2010. *Leadership, trust and legitimacy in Southern Sudan's transition after 2005*. Article presented at the Capacity is development Conference, New York
- UNHCR, 2018. *South Sudan Situation: UNHCR Regional Update* <https://reliefweb.int/report/south-sudan/south-sudan-situation-unhcr-regional-update-1-31-december-2017>
- UNOCHA (U.N. Office for the Coordination of Humanitarian Affairs), 2013. “*South Sudan Crisis: Situation Report*, 26 December Report Number 4.

- Waal, Alex D. 2014. "When kleptocracy becomes insolvent: Brute causes of the civil war in South Sudan." *African Affairs* 113, no. 452: 347-369.
- Walt, Stephen M. 1998. "International relations: one world, many theories." *Foreign policy*: 29-46.
- Warner, L A 2016. *The Disintegration of the Military Integration Process in South Sudan (2006–2013) Stability*: *International Journal of Security & Development*, 5(1): 12, pp. 1–20,
- Wild, Hannah, Jok Madut Jok, and Patel Ronak 2018. "The militarization of cattle raiding in South Sudan: how a traditional practice became a tool for political violence." *Journal of International Humanitarian Action* 3, no. 1: 2.
- Young J. (2006). *The South Sudan Defence Forces in the Wake of the Juba Declaration*. The Small Arms Survey. Switzerland
- Young, J. (2016). *Popular struggles and elite co-optation: the Nuer White Army in South Sudan's Civil War*. *Small Arms Survey*. Graduate Institute of International and Development Studies.

## TERÖRİZM KAYNAKLI TEHDİTLERDE İSTİHBARAT KURUMLARININ TEHDİT DEĞERLENDİRMESİ: GELENEKSEL YAKLAŞIM

Talha ÖVET\*

### Öz

*İstihbarat kurumlarının ana görevlerinden en önemlisi tehdidin tanımlanması, analiz edilmesi ve değerlendirilmesidir. Singer tarafından tanımlanan tehdit değerlendirme modeli istihbarat literatürü ve istihbarat uygulaması içerisinde temel konsepttir. İki parametrelidir (niyet ve kapasite) bu model, hem devlet temelli hem de terörizm temelli tehditleri değerlendirmek için istihbarat kurumları tarafından kullanılan geleneksel yaklaşımdır. Tehditlerin doğası ve karakteristiğinde anlamlı ve önemli değişiklikler olmasına rağmen, tehditleri değerlendirmek için kullanılan bu geleneksel yöntem çok az değişikliğe uğramıştır. Bu makalenin temel argümanı, istihbarat kurumları tarafından kullanılan bu geleneksel yöntemin terörist örgütlerden kaynaklı tehditleri değerlendirmede çok basit kaldığıdır. Bu çalışma, istihbarat analizindeki geleneksel ve ana yaklaşımı analiz etmekte olup iki parametrenin de önemli olduğuna, fakat terörist örgütlerin tehdit değerlendirmesinde yetersiz kaldığına vurgu yapmaktadır. Terörizm tehdidinin değerlendirmesindeki analitik problemi göstermek için 9/11 terör saldırısı eleştirel bir şekilde incelenmiştir.*

**Anahtar Sözcükler:** *İstihbarat, İstihbarat Analizi, Tehdit, Tehdit Değerlendirmesi, Terörizm.*

## INTELLIGENCE AGENCIES' THREAT ASSESMENT ON TERRORISM- BASED THREATS: TRADITIONAL APPROACH

### Abstract

*The most important task of intelligence agencies is the identification, analysis and assessment of the threat. The model of threat assesment described by Singer is a foundational concept within intelligence literature and practice. This model with dual-parameter (intention and capability) is the traditional approach used by intelligence agencies to asses both state-based threats and terrorism-based threats. Despite meaningful and important changes in the nature and charecteristics of the threats, this conventional method to assesing threats has undergone little modification. The main argument of this article is that the conventional model used by intelligence agencies is too simple to asses threats from terrorist organizations. This study analyses a traditional and main approach to intelligence analysis and highlights that both parameters are significant but weaknesses in assesing terrorist organizations' threat. 9/11 terror attack was critically examined to show the analytical problem of the terrorism threat assesment.*

**Keywords:** *Intelligence, Intelligence Analysis, Threat, Threat Assessment, Terrorism.*

---

\* Dr., Banjul/Gambiya İçişleri Müşaviri, e-posta: akadem25@yahoo.com, ORCID: <https://orcid.org/0000-0003-3697-9700>

## GİRİŞ

İstihbarat kurumlarının<sup>1</sup> en önemli görevi, ulusal güvenliği tehdit etmesi muhtemel tehditlere karşı erken uyarı sağlamaktır. Bu nedenle istihbarat kurumları sürekli tehdit analizleri yaparlar. Yaptıkları analizlerde olası tehditlerin yeri, zamanı, boyutları ve karakteristiklerine ilişkin tahminler yürütürler. Yapılacak saldırının ayrıntılarına ilişkin her şeyi bilmeleri mümkün olmasa da olabildiğince çok bilgi elde ederek karar vericileri zamanında ve doğru bir şekilde bilgilendirmeye çalışırlar.

Her ülkenin savunma önlemleri vardır. Ancak her tehdide karşı ayrıntılı savunma tedbirlerinin alınması yüksek maliyetler gerektirir. Çok güçlü ekonomiye sahip ülkeler dahi bunun altından kalkamazlar. Mutlak güvenlik sağlamak mümkün olmadığından dolayı istihbarat kurumları tarafından yapılan ikazlar neticesinde en azından devletlerin savunma sisteminin hazırlıksız yakalanmaması sağlanır (Davis, 2007: 3). Terörizmin dinamik yapısı sistematik ve metodolojik tehdit değerlendirmesine dayalı bir istihbarat stratejisi gerektirmektedir. Terörizmle mücadelede atılması gereken ilk adım tehdidin tanımlanması ve terör tehdidinin doğru değerlendirilmesidir. Tehdidin tanımlanması ve doğru değerlendirilmesi ise istihbaratın var olma nedenidir.

İstihbarat analizinin temel prensibi ‘düşmanın’ kapasite ve niyet parametreleridir. Tehdit; *kapasite* ile *niyetin* çarpımıdır. Parametrelerden biri sıfır olunca tehdit de sıfır olacaktır (Butler, 2004: 14-5).

Dünyadaki tüm halkların ve devleti yönetenlerin terörle mücadelede istihbarat kurumlarından beklentileri fazladır. Çünkü halklar kanlı terör saldırılarına şahit olmakta ve kanlı terörün mağduru olmaktadırlar. Hükümetler ise istihbaratı bilgilenmek, karar vermek ve ellerindeki kaynakları yönetebilmek için kullanırlar. Bu beklentileri karşılaması beklenen istihbarat kurumları üzerindeki yük günümüzde daha da artmış ve artmaya devam etmektedir.

Bu çalışmada, terörle mücadelede istihbarat kurumlarının tehdit değerlendirmesi ele alınacaktır. Öncelikle, hem Soğuk Savaş döneminden beri uygulamada ve literatürde temel yaklaşım olan geleneksel ‘Singer modeli’ açıklanacak, hem de bu yaklaşıma getirilen eleştiriler ile yeni yaklaşımlar ele alınacaktır. Özellikle 11 Eylül 2001 saldırılarından sonra geleneksel yaklaşım ne

---

<sup>1</sup> Bu makalede istihbarat kurumları ile devletlerin istihbarat teşkilatları ile kolluk kuvvetlerinin istihbarat başkanlıkları / daire başkanlıkları kastedilmektedir.

kadar eleştirilse de ortaya koyduğu parametreler; **kapasite ve niyet**, temel parametreler olmaya devam etmektedir.

Singer'ın tehdit değerlendirmesi modeli Soğuk Savaş döneminde devletlerin oluşturduğu tehdidi değerlendirmek için yapılan bir modeldir. Tehditlerin doğası ve karakteristiğinde anlamlı ve önemli değişiklikler olmasına rağmen, tehditleri değerlendirmek için kullanılan bu geleneksel yöntem çok az değişikliğe uğramıştır. Bu makalenin temel argümanı, istihbarat analizcileri ile istihbarat literatürü tarafından kullanılan bu geleneksel yöntemin terör örgütlerinden kaynaklı tehditleri değerlendirmede yetersiz kaldığıdır. Bu çalışmanın amacı, Singer modelinin yanlış veya doğru olduğunu ispatlamak değil terör örgütlerine uygulandığında bu modelin sınırlılıklarını ortaya koymaktır. Bu kapsamda; makalenin ilk bölümünde tehdit ve tehdit değerlendirme kavramları ele alınmıştır. Daha sonra tehdit değerlendirmesine yönelik geleneksel model ile farklı yaklaşımlar incelenmiş ve terör örgütlerinin kapasite ve niyet ölçümünün nasıl yapılacağı ile terör olaylarında uyarı göstergelerinin neler olduğu ortaya konulduktan sonra konuyu daha iyi anlamamız için örnek olay çalışması yapılmıştır. Sonuç bölümünde ise, örnek bir tehdit ve risk değerlendirmesi modeli ortaya çıkarılmaya çalışılmıştır.

## **1. TEHDİT VE TEHDİT DEĞERLENDİRMESİ KAVRAMLARI VE ONTOLOJİSİ**

Tehditler bertaraf edilmeden güvenliğe kavuşulamaz. Korunmak istenen şey ya da değer karşısında gelişen her tür olumsuzluk ise bir tehdit olarak algılanabilir. Bunun dışında tehditlerin yoğunluk derecesini belirten risk ve tehlike kavramları da güvenlik kavramının dikotomisidir (Birdişli, 2014: 18).

Eğer tehditten bahsediliyorsa, birşeye karşı tehdit algısı vardır. Birşeye tehdit yoksa, tehdit algısı da olmayacaktır. İstihbarat analizcisi için tehdidin ne olduğu ve neyin/kimin tehdit edildiğini bulmak önemlidir. Kimin veya neyin tehdit edildiğini anlamadan yapılan analiz de sonuçsuz bir analiz olacaktır.

Tehdit, bir devlet, toplum veya bireyin hayatına ya da sahip olduğu değerlere yönelik olumsuz sonuçlar doğurma potansiyeli olan olaylardır (Krahmann, 2005: 4). İnsanlar ve örgütler bir hedefe zarar verebilecek hem kapasiteye hem de niyete sahipse bir tehditte bahsedilebilir (Willis vd., 2005: vi).

Tehdit değerlendirmesi ise, belirlenen hedeflere şiddet yöneltme kapasitesi olan varlıkları tespit etmek ve değerlendirmek için yapılan araştırmaya ve operasyona yönelik faaliyettir (Zierhoffer, 2014: 51).



Tehdidin ontolojisini ortaya koymak için güvenlik kavramında olduğu gibi taksonomi metodunu uygulamak önemli bir yaklaşım olacaktır. Buzan, Waever ve Wilde güvenlik analizini tanımlarken taksonomiye kullanmışlar ve güvenlik analizinin 3 belirgin aktörü olduğunu söylemişlerdir (Buzan, Waever ve Wilde, 1998: 36):

- *Başvuru (referans) Nesnesi (referent object)*; tehdit edilen ve korunmaya ihtiyaç duyan kimse,
- *Güvenlikleştirici Aktörler (Securitizing Actors)*; bir şeyin-bir başvuru nesnesinin-varoluşsal olarak tehdit edildiğini ilan ederek meseleleri güvenlikleştiren aktörler,
- *İşlevsel Aktörler (Functional Actors)*; 5 politik sektörün (askeri, çevresel, ekonomik, sosyal, politik) dinamiklerini etkileyen aktörler.

Güvenlikleştirici aktör, referans nesnesinin bekası için herhangi bir olayı varoluşsal tehdit olarak sunarsa, burada söz konusu olay güvenlik sorunu olarak tanımlanır.

Buzan, Waever ve Wilde'in güvenlik analizi için kullandıkları taksonomiden etkilenen Vandeeper (2011: 55) bu taksonomi yaklaşımını tehdit değerlendirmesine uyarlamıştır:

- *Referans*; tehdit edilen kimse veya nesne,
- *Analizci*; 'tehdit belirleyicisi' (Güvenlikleştirici Aktörlerine benzer) olarak çalışır,
- *Tehdit aktörü*; analizci tarafından referansı tehdit ettiği değerlendirilen aktör.

Geleneksel güvenlik yaklaşımında, tehdidin 'referansı' devlettir. Sonraki yaklaşımlarda ise, devletin çıkarları ile sınırları içindeki veya dışındaki vatandaşlarını korumak ve aynı zamanda devlet dışı aktörlerin olduğu görülmektedir. Vandeeper'in kullandığı taksonomi metodunda tehdit değerlendirmesinde, tehdit eden kişi, örgüt veya devlet; tehdit edilen aktör ve bunları belirleyen bir istihbarat analizcisi bulunmaktadır.

İstihbarat analizcisi, referans nesnesinin bekası için herhangi bir aktörü tehdit olarak değerlendirirse, söz konusu tehdit aktörü artık güvenlik sorunu olarak tanımlanacaktır.

## **2. TEHDİT DEĞERLENDİRMESİNE YÖNELİK YAKLAŞIMLAR**

### **2.1. Geleneksel Yaklaşım: Kapasite ve Niyet**

İstihbarat analizcileri ve istihbarat alanında çalışma yapanlar birkaç değişikliğe rağmen Singer'ın tehdit değerlendirme modeline dayalı analizler yapmaya devam etmektedirler (Segell, 2004: 224). David Singer, 1958 yılındaki 'Tehdit Algısı ve

Silahlanma-Gerilim İkilemi-*Threat perception and the armament-tension dilemma*' çalışmasında ulusal güvenliğe oluşacak tehdit ve tehdit algısının kapasite ve niyet parametrelerinden oluştuğunu belirtir (Singer, 1958, 94). Singer matematiksel olarak tehdidi şöyle formüle eder: *Tehdit Algılaması=Hesaplanmış Kapasite x Hesaplanmış Niyet* (Singer, 1958: 94).

İstihbarat analizcisinin en önemli görevlerinden birisi, düşmanın siyasi niyetlerini ve askeri kapasitesini ölçmektir. Analizcinin karar vericiler için tehdit değerlendirmesi yapabilmesi için siyasi niyet ve askeri kapasite ile yatıp kalkması gerekir (Russell, 2010: 375). Walter Laqueur (1993: 116) "...Amerikan istihbaratının en önemli konusu Sovyet ordusunun *kapasitesi ve niyetleridir...*" demektedir. Joshua Sinai (2006:103 [web]) de Singer'a benzer olarak bir terör örgütünün eylem yapma potansiyelini "Niyet + Kapasite = Tehdit" olarak formüle eder.

Richard Betts (1998) ise, "*Tehdit, niyetle kapasitenin çarpımından oluşur. Eğer biri sıfırsa tehdit de sıfırdır. Örneğin, Fransa ve İngiltere'nin ABD'nin düzinelerce şehrini yakıp kül edecek kadar askeri kapasitesi vardır. Ama, ABD bunun üzerine endişelenerek vakit harcamaz. Çünkü Londra ve Paris'in bunu yapacak niyetleri olmadığını bilirler. Fakat Libya ve İran söz konusu olduğunda durum farklıdır. Çünkü bu ülkelerin ABD'ye nükleer füze atmaları için onlarca sebep vardır.*" diye ifade etmektedir.

Singer'ın İkinci Dünya Savaşı'ndan sonra iki kutuplu dünyada ortaya koyduğu bu model; istihbarat analizcileri, güvenlik çalışanları ve karar vericileri tarafından dikkate alınan bir yaklaşımdı. İki kutuplu dünya düzeni analizcilere tehditleri analiz etmede ve değerlendirmede bir çerçeve oluşturmaktaydı (Vandeep, 2011: 27).

Singer'ın modelinin istihbarat kurumlarında baskın model olmasının sebebi, basit olması ile eğitimlerde anlaşılabilir olmasından kaynaklanmaktadır. İyi dizayn edilmiş bu modelle işe yeni başlayan istihbarat görevlisi bilgi toplamaya ve istihbarat analizi yapmaya kolayca adapte olabilmektedir (Segell, 2004: 224-25).

Singer'ın oluşturduğu bu geleneksel model son derece anlalışı ve pratik bir modeldir. Fakat Soğuk Savaş dönemi istihbarat ortamı ile günümüz istihbarat ortamı birbirlerinden çok farklıdır. Soğuk Savaş dönemi istihbaratı pazıl çözmek gibi tümevarım şeklindedir. Analizdeki eksiklikler bulunmaya çalışılarak (diğer ülkelerin ordusundaki tank, roket, silah ve asker sayısı, ilgili devlet başkanının açıklamaları gibi) tehdit değerlendirmesi kolayca tamamlanmaktaydı. Günümüz

güvenlik ortamı ise çok daha farklı bir yapıdan oluşmaktadır. Çünkü faaliyetlerini gizli yürüten, dünyanın her yerinde faaliyet gösterebilen ve kural tanımayan devlet dışı unsurlar hakkında bilgi toplamak, bilgilerin doğruluğunu teyit etmek ve kesin bir hükme ulaşmak çok zordur. Bu durum ise istihbarat kurumlarının işini daha da zorlaştırmakta ve üzerlerinde daha çok baskı oluşturmaktadır.

## 2.2. Geleneksel Tehdit Değerlendirmesi Modeline Yapılan Eleştiriler ve Yeni Yaklaşımlar

Geleneksel güvenlik anlayışının dar ve sınırlı yapısı, klasik güvenlik formülünün de çerçevesini çizmiştir: “*Tehdit = kapasite x niyet*”. Ancak bu formül, teoride olmasa bile uygulamada büyük sorunlar içermiştir ve hala içermektedir. Zira devletlerin niyetleri, Hobbesyen bir anlayışla çoğu zaman “kötü” olarak varsayıldığından tehdit hesaplamaları salt kapasite üzerinden yapılmakta ve geleneksel güvenlik yaklaşımı, aktörleri ister istemez “güvensizlik sarmalına” götürmektedir. Nitekim ABD ve SSCB, Soğuk Savaş yıllarında ulusal güvenlik hesaplarını sadece birbirlerinin kapasitelerine dayandırmışlar ve birbirlerini sürekli güvensizliğe iterek, güvenliklerini aslında karşılıklı güvensizlik üzerinden tanımlamışlardır (Sandıklı ve Emeklier, 2012: 12).

Singer’in modeli devlet temelli tehditleri değerlendirmek için dizayn edilmiş ve özellikle diplomatik ile askeri istihbaratta faydalı olmuştur, fakat devlet dışı aktörlerin tehdit değerlendirmesindeki başarısı için aynı şeyi söylemek mümkün değildir. Devlet dışı aktörler ile güvenlik ortamı tam olarak analiz edilemezse, niyet ve kapasitelerini tahmin etmek de kısmen belki de tamamen yanlış olacaktır (Segell, 2004: 224; Vandeeper, 2011: 74).

Singer’in devlet temelli tehditlere karşı oluşturduğu modelin filizlendiği güvenlik ortamı ile şu anki güvenlik ortamı çok farklıdır. Soğuk Savaş’ın sona ermesiyle, güvenlik tehdidi bir hayli askerileşmiş cepheleşmeden tahmin edilmesi güç devlet dışı aktörlere kaymıştır (Layton, 2007: 37). Soğuk Savaş döneminde tahmin edilebilir bir düşman vardır ve ilk ve son savunma hattı ordudur; şimdi ise bu görev istihbarat kurumlarına aittir (Zegart v.d, 2007: 21).

Yeni güvenlik ortamı ‘stratejik farklılık (stratejik heterogeneity)’ olarak da tanımlanmaktadır (Lyon, 2004: 15). Bu teze göre, karar vericilerin, güvenlik ve istihbarat çalışanlarının tek önceliği devletler değildir. Yani, istihbarat çalışanları için devlet eksenli tehditler halen stratejik önceliğe sahipken, devlet dışı aktörler de en az devletler kadar stratejik önceliğe sahip olmuşlardır.

Soğuk Savaş döneminde terörizm çoğunlukla devletten devlete yönelmekte idi. Bu nedenle de önlenmesinde devletler belirleyici bir rol oynuyordu. Ancak terörün küreselleştiği, bağımsızlaştığı ve yıkıcı gücünün arttığı günümüzde terörlü mücadele edenler daha farklı ve karmaşık bir ortamla karşı karşıya bulunmaktadır. Terör örgütleri için şeffaf ve bir bütün olan dünya, mücadele edenler için ise parçalı ve engeller ile dolu bir hal almıştır (Özcan, 2003: 98-100).

Literatürde, geleneksel yaklaşımı yetersiz gören temel yaklaşımlardan birisi **'Hassasiyet (Vulnerability) Yaklaşımı'dır**. Hassasiyet yaklaşımına göre, devletlerin terör örgütlerine karşı hassasiyetlerinin artmasının nedeni tehdidin açıkça tanımlanamamasıdır. Brian Jenkins (2006: 151), teröristlerin hareketlerini anlamının zor olmasından, teröristler hakkında istihbarat elde etmenin kolay olmamasından ve teröristlerin eylem yapabileceği hedeflerin sınırsız olmasından dolayı terörizm tehdidinin analizinin kolay olmadığını söyler. Bu belirsizlikler geleneksel değerlendirmelerden hassasiyet temelli değerlendirmelere yönelmeye sebep olmuştur. Hassasiyet yaklaşımının üç parametresi vardır; *terörist riskini değerlendirmek, tehdit ve sonuçtur* (Willis ve diğerleri, 2005: 5-11).

Hassasiyet yaklaşımının odak noktası risk değerlendirmesidir. Yani geleneksel yaklaşım tehdit aktörüne yoğunlaşırken, hassasiyet yaklaşımı tehdit edilen aktöre (devlet, kritik tesisler ve vatandaşlar gibi muhtemel hedefler) yoğunlaşmaktadır. Hassasiyet yaklaşımını savunanlar, istihbarat kurumlarının hassasiyetlerden daha çok tehditlere odaklanmasını eleştirirler (Jenkins, 2006: 152; Willis ve diğerleri, 2005: 11).

Richard Pilch (2004: 208), ABD'ye yapılacak bio-terörist saldırı tehdidini değerlendirmek için şu modeli oluşturmuştur:  $Tehdit = Hassasiyet \times Kapasite \times Niyet$ . Pilch'e göre, potansiyel hedef belirlendiğinde hassasiyet değerlendirmesi daha etkili yapılır. ABD, bio-terörist saldırıya karşı hassastır ve niyet kesin bir şekilde belirlenemez, o yüzden tahmin edilmelidir (Pilch, 2004: 210). Pilch (2004: 211), hassasiyetin en zayıf yönünün potansiyel hedefin spesifik belirlenmesinden çok genel belirlenmesi olduğunu söyler (New York metrosu yerine tüm New York şehri gibi).

Teknolojinin ve mühendisliğin gelişmesiyle, insanlar toplu bulunulan alışveriş merkezleri, metro, tren, uçak, gemiler, köprüler gibi yerleri kullanmaktadırlar. Aynı zamanda ekonomik değeri olan yerler de çoğalmıştır; boru hatları, limanlar, rafineriler, nükleer santraller gibi. Dolayısıyla bu yerler terörist saldırıların hedefi haline gelebilmekte, hassasiyet yaratmakta ve insanları savunmasız bırakmaktadır

(Jenkins, 2006: 151; Black, 2004: 16). Analiz edilmesi zor olan terör örgütlerinin kapasite ve niyetlerine odaklanmak yerine teröre karşı hassas yerler belirlenmeli ve gerekli tedbirler alınmalıdır.

Tehdidi değerlendirmede diğer bir yaklaşım ise '**ortamsal (environmental) yaklaşımıdır**. Ortamsal yaklaşım, 'hem tehdide açık olan aktörleri ve tesisleri hem de muhtemel tehdidi beraber değerlendiren daha kapsayıcı bir yaklaşıma gerek vardır', teziyle ortaya çıkmıştır. Bu yaklaşımda, hem tehdit edilen aktörler hem de tehdit eden aktörler geniş bir bakış açısıyla değerlendirilmektedir.

Bill Flynt (2000: 13-21), Singer'ın modelini güvenlik ortamı (security environment) içinde ele almaktadır. Flynt'in sunduğu güvenlik ortamı modeline göre 3 unsur vardır: *tehdit*, *ortam* ve *öz (self)*. Bu modelde; **tehdit**, tehdit eden aktörü; **öz** ise tehdit edilen aktörü işaret etmektedir. Flynt'e (2000: 21) göre diğer iki unsura (ortam ve öz) göre tehdidi anlamak oldukça zordur. Tehdidin detaylarına odaklanmak yerine, hem tehdit eden hem de tehdit edilen aktörlerin beraber yaşadıkları karışık güvenlik ortamı birlikte ele alınmalıdır (Flynt, 2000: 21-24). Önemli olan ulusal, bölgesel ve küresel güvenlik ortamını birlikte değerlendirmek ve tehditler birer risk haline gelmeden gerekli tedbirleri almaktır.

Tehdit aktörleri ile tehdit edilen aktörler aynı tehdit ortamlarında yaşamaktadırlar. Tehdit ortamı çok geniş bir alan olduğu için önemli olan tehdit alanını daraltmaktır. Küreselleşme ve bilgi devrimi tehdidin her yerde olabileceği bir durumu yaratmıştır. Dolayısıyla, tehdit aktörleri ile tehdit edilen aktörler aynı ortamda doğar ve gelişirler. Önemli olan tehdit aktörlerinin yetiştiği bu ortamı ele almak ve terörün geliştiği ortamı yok etmektir (Vandeeper, 2011: 150-153).

Ortamsal yaklaşım, terör örgütlerinin niyet ve kapasitelerinden öte gelecekteki muhtemel tehditlere ve bunların önlenmesine yoğunlaştığından literatürde farkındalık yaratan geniş bir perspektif sunmuştur.

Literatürde ele alınan diğer bir parametrenin ise **fırsat** olduğu görülmektedir. Singer'ın geleneksel modeline fırsat parametresi ilave edilerek yeni bir model geliştirilmiştir:  $Tehdit = Kapasite \times Niyet \times Fırsat$  (Vandeeper, 2011: 76). Fırsat, bir hedefe başarıyla saldırmak için uygun zaman ve alana sahip olmaktır. Niyet ve kapasite ile hassasiyet parametrelerinin aksine, fırsat parametresini değerlendirmek bizim dışımızdaki zaman ve alanla ilgilidir. Niyet, kapasite ve hassasiyeti tam anlamıyla anlamadan, fırsat parametresini değerlendirmek sınırlı bir şekilde olacaktır (Vandeeper, 2011: 77). Kapasite ve niyet analizinden sonra hassasiyet analizi yapılarak gerekli önlemlerin alınması ve terör örgütlerine eylem yapmaları

için fırsat tanınmaması gerekir. Kapasitesi ve niyeti olan terör örgütü, hassasiyet yakaladığı zaman eylem yapma fırsatını kullanacaktır. Aslında, Singer'in modeline fırsat parametresini eklemek, bir nevi Hassasiyet Yaklaşımını matematiksel bir hale getirme çabasıdır.

Boaz Ganor (2002: 47), terörizmin, saldırı için motivasyon (niyet) ve eylem yapmak için operasyonel kapasite olmak üzere iki faktörden oluştuğunu söyler. Michael Ronczkowski ise (2004: 109), "tehdit değerlendirme birçok faktör içerir. Terörist grupların niyetleri, geçmiş aktiviteleri ve kapasiteleri en önemli üç tanesidir." demektedir. Literatürde bazen niyet yerine motivasyonun da kullanıldığı, bazen de bu parametrelere devletlerin veya terör örgütlerinin yapmış oldukları geçmiş eylem ve olayların da parametre olarak alındığı görülmektedir.

Singer'in modeline yeni parametreler eklemek akla şu soruları getirmektedir: *Kaç parametre eklemek yeterli olacaktır? Hangi noktaya kadar parametre eklemek modeli daha faydalı veya faydasız hale getirir?* Aslında Singer'in modeline yeni parametreler eklemek yeni bir model yaratmak değil, modeli genişletmektir. Tehdidin kendisini, niyetini, kapasitesini ve kendi hassasiyetimizi tanımlamadan ekleyeceğimiz parametreler modele katkı sağlamayacak, analizi çıkmaz bir noktaya getirecektir.

Yeni yaklaşımların hepsinin, aslında geleneksel yaklaşıma karşı muhtemel alternatifler önerme çabaları olduğunu söyleyebiliriz. Terör örgütlerinin tehdit değerlendirmelerine daha kapsamlı bir bakış sunmuşlardır. Hassasiyet yaklaşımı tehdit edilen aktörleri ve riski esas alır. Ortamsal yaklaşım; küresel, bölgesel ve ulusal seviyede tehdidin zamanını, mekânını ve ortamını tanımlayarak tehdit edilen aktörleri korumaya odaklanır ve tehdit aktörlerinin çıktığı ortamla mücadeleyi esas alır. Yeni yaklaşımların ortaya çıkması tehdiye odaklı geleneksel yaklaşımı ihmal etmek anlamına gelmeyecektir, hepsi daha iyiye ulaşmak için yapılan çabalardır. Fakat yine de tehdit değerlendirmesinde *kapasite ve niyet* ana parametreler olmaya devam etmektedir.

### **3. TERÖRİZM TEMELLİ TEHDİTLERDE TEHDİT DEĞERLENDİRMESİ**

#### **3.1. Terör Örgütlerinin Kapasitesinin Ölçümü**

Bir istihbarat analizinin amacı, güncel veya muhtemel tehditler hakkında bir yargıya varmak için toplanan bilgilerin analiz edilmesi ve değerlendirilmesidir. Kapasite parametresi ise, bu analizin yapılmasında merkezi rol oynayan en önemli parametredir.

Terör örgütlerinin şu ana kadar yaptıkları eylemler dikkate alındığında (DAEŞ hariç), terör örgütlerinin düzenli bir orduya ve bir ordunun sahip olduğu bütün konvansiyonel silahlara ihtiyaç duymadığı gözlemlenmektedir. Bu durum şu soruyu akla getirmektedir: *devletlerin kapasitelerini ölçmek için kullanılan yöntemler terör örgütlerinin kapasitelerini ölçmek için de kullanılabilir mi?*

İstihbarat analizcilerinin önüne hergün çok sayıda bilgi gelmektedir. McConnell'e (2007: 53) göre, ABD istihbarat topluluğu<sup>2</sup> hergün 1 milyarın üzerinde bilgi toplamaktadır; bu kadar çok sayıda gelen bilgi, analizcinin yangın söndürme hortumundan su yudumlamasına benzer. Soğuk Savaş döneminde gizli kaynaklardan elde edilen çok az bilgi ile devlet temelli tehditler analiz edilmeye çalışılırdı. Bugün, çok sayıda kaynaktan gelen (gizli kaynaktan gelen bilgi çok az) çok sayıda bilgi ile devlet dışı aktörlerin tehditlerini analiz etmek çok zor bir hal almaktadır (Treverton, 2009: 2). İstihbarat analizcisi için diğer bir zorluk ise, terör örgütü homojen bile olsa, faaliyetleri, coğrafyaları, araçları, gelir yolları çok uluslu olabilmektedir. Bu durumda, bir grup terörist ilan edildiğinde söz konusu bağlantılar da mücadele alanına dâhil olmakta, yani büyüyüp çetrefilleşmektedir (Dedeoğlu, 2014: 183).

Öncelikle, istihbarat analizcilerinin ve karar vericilerin endişe ettikleri en önemli konulardan birisi terör örgütlerinin kitle imha silahlarının (KİS) kullanıp kullanmayacaklarıdır. Artan teknoloji kullanımı ve KİS'lerin kolayca elde edilebilir olması terörizmin daha fazla kitlesel ölümlere yol açacak yetenek kazanmasına neden olmaktadır (Özcan, 2003: 96). Terör örgütlerinin KİS'leri temin edip edemeyecekleri, geliştirip geliştiremeyecekleri ve kullanıp kullanamayacakları halen tartışma konusudur. Terör örgütlerinin KİS kullanıp kullanamayacaklarını ve böyle bir kapasitelerinin olup olmadığını ölçmek ise zor bir görevdir.

ABD Dışişleri Bakanlığı tarafından 31 Temmuz 2012 tarihinde yayımlanan "2011 Ülkeler Terörizm Raporu"nun dördüncü bölümü KİS ile terörizm tehdidi ile ilgilidir. Rapora göre terör örgütlerinin KİS ile eylem yapma konusunda *niyetleri* vardır ve bu yönde çaba harcamaktadırlar. Rapora göre, KİS yapımı için gerekli malzemelerin ikiz kullanım özelliğinden dolayı yanlış ellere geçmesini önlemek için alınan tedbirler yetersiz kalmaktadır (Country Reports on Terrorism 2011, [web]).

---

<sup>2</sup> ABD'de istihbarat görevi olan tüm kurumların hepsine birden 'istihbarat topluluğu-intelligence community' denilmektedir.

En etkili ve önemli KİS şüphesiz nükleer silahlardır. Nükleer silah geliştirmek devletler için bile kolay bir iş değildir. Terör örgütlerinin nükleer silah temin etmesi veya geliştirmesi imkânsız olmasa da pek mümkün gözükmemektedir. Daniel Gressangi (2004: 86-87), terör örgütlerinin, yüklü miktarda nakit para, ileri teknoloji, tesis imkânı ile uygun ve güvenli bir yer temin etmelerinin zor olacağından nükleer silaha sahip olmalarının imkânsıza yakın olduğunu söyler. Dolayısıyla terör örgütlerinin bir nükleer silaha sahip olma kapasitesinin gözlemlenebilir ölçümü onları geliştirmekten çok satın alma veya çalma yoluyla sahip olmalarıdır.

KİS ile ilgili diğer bir kapasite ise, terör örgütlerinin kimyasal veya biyolojik silah geliştirme kabiliyetlerinin olup olmadığıdır. Kimyasal ve biyolojik silah geliştirmek için gerekli olan malzeme ve bilgi çok pahalı değildir, geliştirmesi kolaydır ve gerekli malzeme kolayca temin edilebilir. Kimyasal silah kapasitesini ölçmenin önündeki en büyük engel, kimyasal silahı üretmek için kullanılan teknolojinin ve malzemenin “çift kullanımlı” olmasıdır (O’Brien, 2000: 55). Bu nedenle de ihtiyaç duyulan malzeme piyasadan kolayca temin edilebilir.

Kimyasal silahın terör saldırılarında daha önce kullanıldığı bilinmektedir. 1995 yılında Japonya’da yapılan eylemde sinir gazı kullanılmış ve bu saldırılarda güvenlik ile sağlık ekiplerinin müdahalelerde nasıl zorlandıkları görülmüştür. 1995’te Tokyo’da yapılan bu saldırıda 12 kişi ölmüş, 5000’den fazla kişi yaralanmıştır. Japonya’nın elindeki tıbbi malzeme ve olanaklar yetersiz kalmıştır (Seto, 2001:1-4).

Kimyasal silah gibi terör örgütlerinin biyolojik silah kapasitelerini ölçmek de ikiz kullanımdan dolayı oldukça zordur. Çünkü biyolojik silahlarda kullanılan malzemeler de aynı zamanda, tarım, ilaç ve aşı sanayiinde kullanılmaktadır. Örneğin, biyolojik silahlardan en çok bilinen şarbondur. 2001’de 11 Eylülden yaklaşık 2 hafta sonra El Kaide, Amerikalı siyasetçi ve gazetecilere şarbonlu mektuplar göndermiş, 5 kişi hayatını kaybetmiş, 22 kişiye ise tıbbi müdahalede bulunulmuştur (Heinrich, 2003: 1-3).

Terör örgütlerinin, özellikle kimyasal ve biyolojik silah üretmek ve temin etmek kapasitesi her zaman dikkate alınması gereken bir olasılıktır. Çünkü bu silahları yapmak ve yapımında kullanılacak malzemeye ulaşmak nükleer silaha göre çok daha kolaydır. KİS yapmak için kullanılacak malzemelerin tedarikini devamlı kontrol etmek gerekmektedir. Sadece tedarik edenleri kontrol etmek yeterli değildir; tedarikçilerin de sıra dışı alımlarda güvenlik birimlerini bilgilendirmesi



zorunlu hale getirilmelidir. Bir terör örgütünün KİS kapasitesini değerlendirmek, örgüt içinden direkt bilgi almadan veya insan istihbaratı olmadan oldukça güç olacaktır. Dolayısıyla; bir terör örgütünün KİS kabiliyetini ölçmek için teknik istihbarat ile insan istihbaratının birlikte kullanılması çok önemlidir.

Terör örgütlerinin kapasitesini ölçmenin diğer bir parametresi KİS'ler dışındaki hafif silahlardır. Terör örgütlerinin ellerindeki silah sayısını bilmek, örgütün kapasitesini ve niyetini ölçmek için önemlidir (Jackson, 2005: 50). Terör örgütleri genelde elde taşınabilen ve ağır olmayan silahlar kullanırlar. Örneğin, 2008'deki Bombay (Mumbai) saldırısında 10 terörist, küçük silahlar kullanarak (makinelî tüfek ve el bombası) 174 kişiyi öldürmüştür.<sup>3</sup> Yine, 01 Ocak 2017 tarihinde, yeni yılın ilk saatlerinde İstanbul'un Ortaköy semtinde bulunan Reina gece kulübüne düzenlenen uzun namlulu silahla yapılan saldırıda, 39 kişi hayatını kaybetmiş ve 71 kişi de yaralanmıştır.

Terör örgütlerinin kapasitelerini ölçmenin önemli parametrelerinden birisi de militan sayısıdır. İnsan yoksa kapasite de yoktur. Bunun yanında örgüte ve lidere bağlılıkları, eğitim seviyeleri ve moralleri de bu ölçümde önemlidir. Militan sayısından çok daha önemli olan şey ise iyi eğitilmiş, motive olmuş ve ideolojine bağlı teröristtir.

Klasik terör eylemleri konvansiyonel yöntemlere başvururken yeni tip terör eylemlerinde intihar bombacılığı yükselişe geçmiş ve terör eylemlerinde teknolojik kolaylıklar ve kentleşmenin neden olduğu zafiyetler birer silah gibi kullanılmaya başlanmıştır (Birdişi, 2014: 123). Bell (2003: 170), terör örgütlerinin en önemli silahlarının intihar bombacıları olduğunu ve bu tehdide karşı hazırlanmanın zor olduğunu belirtir. İstihbarat kurumlarının ve kolluk kuvvetlerinin karşı karşıya kaldığı en önemli problem muhtemel intihar saldırısı yapacak teröristleri tespit edememeleridir (Aydınlı ve Resanau, 2005: 58). Türkiye'de ise özellikle 2016 yılında yapılan intihar saldırılarında birçok kişi hayatını kaybetmiştir.

Terör örgütlerinin kapasitelerinin ölçümündeki diğer bir husus el yapımı patlayıcılardır. ABD ordusunun dünyanın en fazla bütçesine ve en gelişmiş silah sistemlerine sahip ordu olduğu dikkate alındığında, Afganistan'da el yapımı patlayıcılarla mücadele edebileceği düşünülürken birçok kayıplar vermiştir. Aynı durum PKK ile mücadelede ülkemiz için de geçerlidir. Bomba ve patlayıcı yapmak için gerekli olan materyal ve teknolojiye teröristlerin erişimini izlemek ve takip

---

<sup>3</sup> Ayrıntılı bilgi için bkz. BBC: 'Surviving Mumbai gunman convicted over attacks' [http://news.bbc.co.uk/2/hi/in\\_depth/south\\_asia/2008/mumbai\\_attacks/default.stm](http://news.bbc.co.uk/2/hi/in_depth/south_asia/2008/mumbai_attacks/default.stm), (Erişim tarihi: 14.01.2020).

etmek oldukça zordur. Yine bu durumda da insan istihbaratına ve teknik istihbarata yoğunlaşılması, sıra dışı alımların takip edilmesi gerekir.

Terör örgütlerinin diğer bir kapasitesi yapacakları saldırıyı finanse etme güçleridir. Gerçi terör örgütlerinin saldırılarının finansmanı çok maliyetli olmamaktadır. Scott Atran (2003: 1537), İsrail'deki bir intihar saldırısının maliyetinin 150 dolara mal olduğunu söyler. Terör örgütlerinin maliyeti sadece eylem yapacakları zamanda gerekli olan bir husus da değildir. Eylemden önce, altyapının hazırlanması, gerekli örgütlenmenin sağlanması, örgüte yeni elemanlar kazandırılması, silah alınması ve lojistik gibi konular da maliyet gerektiren konulardır. Bu nedenle, para akışlarının iyi izlenmesi gerekmektedir.

Terörizmin finansmanının izlenmesi, terör örgütlerinin nereden para temin ettikleri, paraların nasıl yer değiştirdiğinin takip edilmesi de gerekmektedir. Yeraltı bankacılığı (hawala system) istihbarat örgütlerinin paranın izini bulmalarını zorlaştırmaktadır (Vandeeper, 2011: 118). Hawala gibi kısıtlamalar terörün finansman kapasitesinin ölçümünde sınırlılık yaratmaktadır. Ancak, para akışlarının izlenmesi terör örgütlerinin kapasite ölçümünde ve sponsor olan devlet ile sivil toplum örgütlerinin belirlenmesinde hayati öneme sahiptir.

Terör örgütlerinin kapasitelerinin ölçümünde diğer bir husus başka terör örgütleri ile olan bağlantıları ve işbirliğidir (Sinai, 2006: 103 [web]). Örneğin, DAESH'in PYD ve PKK ile işbirliği içerisinde olması DAESH'in eylem yapma kapasitesini artıracaktır. Hem militan alış verişinde, hem hücre evi kullanımında, istihbarat, keşif veya lojistik destek anlamında kapasitesinde artış olacaktır.

Diğer bir husus da teröristlerin teknolojiye ulaşabilmeleri ve kullanmalarıdır. Küreselleşme çağında terör örgütleri en az devletler kadar her türlü teknolojiye ulaşabilmektedirler. Teröristler, 2008 Bombay saldırısında eylem yapacağı yerin planlama ve keşfi için Google Earth'i kullanmışlardır (Vandeeper, 2011: 116). Dolayısıyla kapasite değerlendirmesi için istihbarat kurumlarının elinde çok gelişmiş teknik istihbarat araçlarının da bulunması gerekmektedir.

Yukarıda bahsedilen terör örgütlerinin kapasitesinin ölçülmesi ile ilgili kısıtlamalar düşünüldüğünde, terör örgütlerinin daha önceden yapmış oldukları eylemler dikkate alınarak kapasite ölçümünün yapılması, ölçümün daha pragmatik olmasını sağlayacaktır. Devlet temelli tehditlerde kapasite ölçümü kesin ve somut verilere dayanmasına rağmen, terör örgütlerinin kapasiteleri daha az ölçülebilir ve daha az kesindir. İstihbarat analizcileri de karşılarında devletler gibi somut ölçülebilir varlıklar olmaması nedeniyle hatalara yol açan kapasite değerlendirmesi

yapabilmektedirler. Elde edilen bilgiler ile beraber terör örgütlerinin daha önce yaptığı eylemler analiz edilerek, insan istihbaratı ile teknik istihbarata dayalı bilgiler ışığında kapasite ölçümü yapmak en doğru yöntem olacaktır.

### 3.2. Terör Örgütlerinin Niyetinin Ölçümü

Niyet ölçülebilir bir parametre değildir. Ancak, gözlemlenebilir faktörlerden veya göstergelerden yola çıkılarak tahmin edilebilir. Geleneksel yaklaşımda, bir devletin niyetini tahmin etmenin odak noktası devlet liderinin niyetini tahmin etmektir. Liderin dışı vurduğu göstergeler aslında ölçülmekten çok yine çıkarım yapmaya dayanır. İstihbarat analizcileri de niyetlerin ölçülememesi nedeniyle daha çok kapasite ölçümüne önem vermektedirler (Vandepeer, 2011: 93-94).

Devletlerin niyetlerini kestirmede 3 tane gösterge vardır: *devletin askeri kapasitesinin değerlendirilmesi, devletin ideolojisi, devlet liderlerinin sözleri ile davranışlarının değerlendirilmesi* (Vandepeer, 2011: 95). Singer (1958: 94), “bir devletin askeri kapasitesi, onun askeri niyetinin delilidir” der. Fakat devamında bir devletin askeri kapasitesinin değerlendirilmesinin askeri niyeti hakkında çıkarım yapmak için yeterli olmayacağını; örneğin İngiltere’nin kayda değer askeri kapasitesi olmasına rağmen, ABD tarafından tehdit olarak algılanmadığını ifade eder (Singer, 1958: 94). Niyetin ölçülmesi için sadece askeri kapasite değil devletlerin ideolojileri ve yönetim sistemleri de önemli bir faktördür.

Devletlerin niyetlerini ölçmede kullanılan sözlü veya yazılı göstergeler terör örgütleri için de uygulanabilir. Terör örgütünün liderinin sözlü ve yazılı beyanları örgütünün niyetinin de bir göstergesidir. Örneğin, Usame Bin Ladin’in söylemleri El Kaide’nin niyetlerini ölçmede kullanılmıştır. Usame Bin Ladin’in kimyasal ve nükleer silah temin etmenin Müslümanları savunmak için “dini görevleri” olduğunu söylemesi, istihbarat kurumları tarafından El Kaide’nin KİS gelişime ve temin etmesinin niyeti olarak kabul edilmiştir (Salama ve Hansell, 2005: 618). Dolayısıyla yapılan değerlendirmelerde, özellikle terör örgütü liderlerinin sözlü ve yazılı beyanları dikkate alınmalıdır.

Khalsa (2004: 11), terör örgütünün sahip olduğu silah ve militan sayısının, örgütün niyetleri için de bir gösterge olabileceğini söyler. Terör örgütlerinin geçmişte yaptıkları eylemler ve örgütün liderleri ile teröristlerin davranışları ve söylemleri de niyetlerinin bir göstergesi olarak kabul edilir.

Laquer (1993: 23), açık kaynak istihbaratının düşmanların veya potansiyel düşmanların niyet ve planlarının spesifik göstergesi olamayacağını söyler. Çünkü, niyetler bugünden yarına değişebilir. Örgütün içerisine ajan sızdırmak veya

örgütün içinden eleman devşirmek (insan istihbaratı) bir örgütün gizli niyetlerinin tespitinde analizcilerin işini kolaylaştıracaktır.

Düşmanların niyetlerinden emin olmak ve niyetlerinin değişmez olduğunu düşünmek yanlış sonuçlara yol açabilir. Bu da bizi, niyetlerin dinamik ve değişmeye meyilli olduğuna götürür. Ayrıca liderler, gelecekteki gerçek plan ve niyetlerini saklamak, istihbarat kurumlarını yanıltmak için de açıklamalarda bulunabilirler. Sonuçta istihbarat analizcileri, bir terörist hakkında herşeyi bilseler de onun aklından geçen düşüncelerini, içindeki gerçek niyeti veya niyetinin değişip değişmeyeceğini bilemeyeceklerdir (Mandel, 2009: 211). İnsan doğası gereği öngörülemez bir varlıktır, gelişigüzel beklenmedik hareketler de sergileyebilir. Fakat, terör örgütü liderleri ile teröristlerin profillerinin çıkarılması ve karakter analizlerinin yapılması bile niyetin ölçülmesi için bir kriter sağlayacaktır.

Teröristler, daha önce başarılı olmuş eylem biçimlerini veya başarılı olma potansiyeli taşıyan eylemleri tercih ederler. Eğer bir eylem etkili olduysa veya etkili olacağı düşünülüyorsa muhtemel saldırının da aynı şekilde olabileceği değerlendirilmelidir (Woo, 2009: 104). Yani, geçmişte yaptıkları eylemler ile kapasiteleri niyetlerinin bir göstergesi olacaktır.

### **3.3. Tehdit Değerlendirmesinde Uyarı Davranışları (Göstergeler)**

‘Uyarı davranışları’, tehdidin artışını gösteren davranışsal modellerdir. Eğer yeterli istihbarat toplandıysa, bütün ‘uyarı davranışları’ gözlemlenebilir (Meloy vd.: 2011: 4). Uyarı davranışları, hedef hakkında spesifik bilgi yokken, hedefin ne veya kim olduğu hakkında da ipuçları verebilir (Meloy vd., 2011: 18). Örneğin, son zamanlarda meydana gelen terör olayları, dikkate değer sıra dışı suç olayları, terör örgütlerinden gelen açıklamalar, terör örgütü liderlerinin yapmış oldukları tehditler, sosyal medyada yaşanan tartışmalar, radikal grupların söylemleri gibi göstergeler bir terör olayının habercisi olabilirler.

Sinai (2006: 104 [web]), terör örgütlerinin analizinde bazı uyarı davranışları ve tetikleyicilerin dikkate alınmasını söyler. Bu uyarı davranışları şunlardır: *toplumsal şartlar, radikalleşme, motivasyon, strateji, liderlik durumu, örgütün ideolojisi, finans, diğer terör örgütleri ile bağlantısı, sponsor devleti olup olmadığı, eleman devşirme kapasitesi, eğitim kapasitesi, gelir elde etme durumu, silah ve mühimmatı depolayabilme kapasitesi, taktikleri, iletişimi, lojistik kabiliyeti*. Öncelikle, İstihbarat örgütleri bu sayılan göstergeler hakkında açık ve gizli kaynaklardan bilgi toplamalıdır. Bilgi toplamadan sonra analiz yaparak bu göstergeler değerlendirilmelidir. Örneğin, hangi sosyal şartlar ve radikalleşme

kültürü terör örgütlerini yaratmaktadır? Terör örgütleri geleneksel metot mu yoksa KİS mi kullanacaktır? Terör örgütü ve lideri kitle ölümleri mi yoksa az sayıda insanın ölmesini mi istiyor? Örgütün eleman devşirmesi, finansmanı ve sponsor devletin isteği az sayıda insanın ölmesini mi yoksa kitle ölümlerini mi işaret ediyor? Yoksa intihar saldırısının mı bir işareti? Bir hedefe saldırmasını gerektiren önemli bir yıldönümü veya tarih var mı? Terör örgütünün tahmin edilen saldırıyı yapması için örgüt içi (lider, motivasyon, strateji, finans, eleman, lojistik, keşif gibi) veya örgüt dışı (diğer örgütlerle bağlantısı, sponsor devletin tutumu, konjoktür) engeller var mı? Varsa nelerdir? Bu sorulara verilecek cevaplar terör örgütlerinin saldırı öncesi süreçte niyet ve kapasite ölçümü için yapılacak değerlendirmede faydalı olacaktır (Sinai, 2006: 105).

Sinai (2006)'nin belirttiği gibi önemli olan göstergelerden birisi de radikalleşme ve aşırılığa geçme sürecidir.<sup>4</sup> İdeolojiler, teröristlere bir toplumsal ve siyasi düzenin nasıl olması gerektiği konusunda görüş sağlar. İdeolojilerindeki ütopyayı ve siyasi düzeni gerçekleştirmek için önlerine çıkacak engelleri yenmeleri için teröristleri motive eder ve bu amaçta kullanacakları şiddeti meşrulaştırmalarına yardımcı olur (Kruglanski ve Fishman, 2006: 206). Her terörist bir radikaldır; fakat bütün radikaller ve aşırıcular terörist olmayabilir. Bu nedenle radikalleşen birey ve grupları belirlemek tehdit değerlendirmesinin önemli bir parçasıdır ve potansiyel hedefler hakkında önemli ipuçları verir<sup>5</sup> (Asal vd., 2009, [web]).

Yukarıda bahsedildiği gibi her radikalleşen kişinin terörist olacağı söylenemez. Fakat aşırılığa kaçan radikalleşmeler terörist olmaya veya şiddet kullanmaya varan sonuçlara yol açabilir. Dolayısıyla, radikal gruplar takip edilerek tehdit değerlendirmeleri yapılmalı, bu tehdidin riske dönmesinin önüne geçilmelidir.

## 4. ÖRNEK OLAY İNCELEMESİ: 11 EYLÜL

### 4.1. Genel

11 Eylül saldırısını (9/11) örnek olay olarak seçilmesinin nedeni, 9/11'in en çok tartışılan en önemli terör saldırılarından biri olmasıdır. Aynı zamanda, bu tür istihbarat başarısızlığı sonucu oluşan terör eylemlerinde istihbarat kurumlarının

---

<sup>4</sup> Radikalleşme ve Aşırıılık için Bkz. Kurum, M. ve Avcı, E. (2019). Radikalizm ve Aşırıılıktan Terörizm: Siyasal Şiddetin Araçsallaştırılması. *Güvenlik Stratejileri*. 14 (28), 37-90.

<sup>5</sup> Örneğin New Jersey (ABD) İç Güvenlik ve Hazırlık Departmanı'nın hazırladığı (Home Security and Preparedness) "2020 Terörizm Tehdit Değerlendirmesi" adlı raporunda iç güvenliğe yönelik en önemli tehditi beyaz ırkın üstünlüğüne inanan aşırııcılardan (extremists) beklediği ve bu aşırııcıların saldırı yapacak *kapasite* ve *niyetlerinden* bahsetmektedir. Bkz. <https://static1.squarespace.com/static/54d79f88e4b0db3478a04405/t/5e693c4b95285f1fb6c7e72e/1583955019945/ThreatAssessment-Booklet-2020.pdf> (Erişim tarihi: 03.01.2020).

başarısızlığını araştıran resmi belgelere ulaşmak çok zordur. Fakat 9/11'deki istihbarat başarısızlığı ile ilgili yapılmış sınırsız kaynak ve komisyon raporları bulunmaktadır. Bu seçilen örnek çalışmada, soruşturma komisyonlarının hazırladıkları resmi raporlar esas alınacak ve literatüre bakılacaktır.

11 Eylül olayında istihbarat başarısızlığı ve tehdit değerlendirmesinde eksiklik olduğu aşikârdır. Şu sorular sorulabilir? Bazı bariz uyarı davranışları (hiçbir havacılık geçmişi olmayan çok sayıda Arap kökenli yabancının uçuş kursuna gitmesi gibi) niye analizcilerin dikkatini çekmemiştir? İstihbarat topluluğunun elindeki bilgiler nelerdi ve tehdit değerlendirmesinde ne gibi eksiklikler yapıldı? Niyet ve kapasite ölçümü ile uyarı göstergelerinin analizi tam olarak yapılabildi mi?

9/11'den önceki temel başarısızlık, Soğuk Savaş sonrasındaki yeni gelişen terör tehdidi ortamına uyum sağlayamamak olmuştur (Zagart, 2005: 101). George Friedman (2010)'a göre, "Amerikan istihbarat topluluğu, El Kaide'nin ne olup olmadığını anlayamamıştır...Amerikan topluluğunun en büyük başarısızlığı 11 Eylül'den önce net bir uyarıda bulunamaması değildir. 12 Eylül'de dahi El Kaide'nin küresel yapılanmasının, kapasitesinin, zayıflıklarının ve niyetlerinin net bir resmini çizememesidir."

ABD'deki Müşterek Soruşturma Komitesi'nin vardığı sonuç ise, istihbarat kurumlarının topladığı çok sayıda bilgiyi anlamada ve değerlendirmede başarısız olduklarıdır (Joint Inquiry, 2002: 69-70)

#### **4.2. Tehdit Göstergeleri (Uyarı Göstergeleri) Nelerdir?**

El Kaide terör örgütünün 9/11'den önce ABD'ye karşı bazı başarılı eylemleri oldu. Bunlar (Köseli, 2003: 61):

(1) 23 Şubat 1993'te Dünya Ticaret Merkezi'nin otoparkında bir kamyonet patlatıldı ve 6 kişi hayatını kaybetti, yüzlerce kişi yaralandı.

(2) Suudi Arabistan'da Hava Kuvvetlerinin Hubar Kulelerine bomba yüklü kamyon ile saldırı yapıldı, 19 kişi hayatını kaybetti, 500 kişiden fazla kişi yaralandı.

(3) 7 Ağustos 1998'de Nairobi, Kenya, Darüsselam ve Tanzanya'daki Amerikan büyükelçiliklerine bomba yüklü kamyonlarla yapılan saldırılarda, 234 kişi hayatını kaybetti (12'si Amerikan vatandaşı), 5000'den fazla kişi yaralandı.

(4) Ekim 2000'de Yemen'deki 'USS Cole' gemisine yapılan saldırıda 17 kişi hayatını kaybetti, 39 kişi yaralandı.

Usame Bin Ladin 1996'dan itibaren söylemlerinde, ABD'yi açık bir şekilde tehdit etmeye başlamıştır. Bu söylemlerin en önemlileri şunlardır: 1) 1996 Ağustos'undaki fetvasında, Usame Bin Ladin ABD'yi Arap Yarımadası'ndan çıkarmak için "kâfirleri kutsal topraklardan kovun" çağrısı yapmış; dahası bütün Müslümanlardan, ABD'ye karşı savaşa katılmalarını istemiştir (9/11 Commission, 2004: 48). 2) 1998 Mayıs'ında ABC televizyonu ile Usame Bin Ladin yaptığı röportajda; Amerikan askerlerinin öldürülmesinin her şeyden daha önemli olduğunu belirtmiştir. Usame Bin Ladin, ABD'nin yapmakta olduğu adaletsizlikler devam ettiği takdirde, saldırıların ABD topraklarına da sıçrayacağına dair ifadeler kullanmış; (PBS Frontline, 1998, [web]) ve eylemlerinde sivil asker ayrımı yapılmayacağını belirtmiştir (9/11 Commission, 2004: 47). 3) 2001 Haziran'ında bir Arap televizyonunda yapılan haberde; Usame Bin Ladin'in El Kaide liderlerini eylem yapmaları yönünde teşvik ettiği ve gelecek birkaç haftanın önemli sürprizlere tanıklık edeceği belirtmiştir (9/11 Commission, 2004: 257). 4) 2001 Haziran'ında bir gazeteciyle Afganistan'da yapılan röportajda, Usame Bin Ladin ile birlikte başka örgütlerin yöneticileri de katılmış ve önümüzdeki haftalarda ABD veya İsrail'e yönelik saldırı yapabileceklerini ifade etmişlerdir (Constable, 2001, [web]). 5) 2001 yazında El Kaide tarafından propaganda maksatlı bir video filmi hazırlanmıştır. Burada USS Cole saldırısı bir övünç kaynağı olarak gösterilirken, saldırıların devam edeceğini belirten ifadeler kullanılmıştır (Elias, 2001, [web]).

Dolayısıyla 1996'dan 2001 yılına kadar, El Kaide'nin lideri Usame Bin Ladin niyetini gayet açık bir şekilde belirtmiştir. Yapılan eylemler ve söylemler aslında birer tehdit ve niyet göstergeleriydi. ABD, 11 Eylül'den önce El Kaide'nin ABD için büyük tehdit olduğunun farkındaydı ve Amerikan istihbarat topluluğu daha önce El Kaide tarafından yapılan saldırıları bu niyet beyanıyla değerlendirdiğinde, daha büyük bir saldırının habercisinin olduğunu görmesi gerekirdi.

Siyasi karar alıcıların ve istihbarat analizcilerinin psikolojik önyargıları sonucunda oluşan yanlış algıları tehdit ortamını doğru okumalarına engel olabilmektedir. Soğuk savaşın güvenlik ortamında, siyasi karar alıcılar terörizmin başarıyla önlenebileceğine ve ABD içinde bir eylem yapamayacaklarına inanmışlardı. Bu nedenle istihbarat toplama faaliyetleri yurt içine yönlendirilmemişti (Copeland, 2006: 299).

ABD'nin stratejik tehdidi anlaması birkaç açıdan yetersizdi. Birincisi, Bin Ladin'in ölümcül niyetleri hafife alınmıştı. El Kaide ABD içinde değil dışındaki topraklarda Amerikalıları öldüren bir tehdit haline gelmişti (9/11 Commission, 2004: 343-4). İkincisi, tehdidin halen ABD dışında olduğu düşünülüyordu. 2001

yaz aylarında tehdit göstergeleri artmasına rağmen yetkililer halen terör saldırılarının ABD dışında olacağı kanaatindeydi. Hiç kimse, ABD içindeki hücreleri ve ABD içindeki muhtemel hedefleri araştırılmıyordu (9/11 Commission, 2004: 258-63).

9/11'den önce FBI, ABD'nin iç tehdit değerlendirmesi ile ilgili kapsamlı bir terör tehdidi analizi yapmadı (9/11 Commission, 2004: 77). CIA Direktörü Tenet, 2000'lerin sonlarına doğru CIA'nin El Kaide hakkında yeterli stratejik analiz yapmadığını; 1997'den beri de kapsamlı Ulusal İstihbarat Analiz raporu yayımlamadığını ifade etmiştir. ABD'nin stratejik tehdit değerlendirmesi yeterli değildi (9/11 Commission, 2004: 341-343).

Tek gerçek resmi tehdit değerlendirmesi Ulusal Güvenlik Konseyi içinde yer alan Terörle Mücadele Güvenlik Grubu'nun yapmış olduğu değerlendirme idi. Grubun Başkanı Richard Clarke, uyarılarına rağmen Bush Yönetimi'nin büyüyen Usama Bin Ladin tehdidiyle yeterince ilgilenmediğini, Yönetimin uyarılarını dikkate alması durumunda 9/11'in önlenilebileceğini ifade etmiştir (9/11 Commission, 2004: 348).

Diğer bir konu ulaşım güvenliği idi. Gerçi 1970'lerde çok olan uçak kaçırma eylemleri, sonraki yıllarda çok fazla olmamasına rağmen, teröristlerin kullandığı bir metot olduğu biliniyordu. Teröristlerin, patlayıcı ile uçak kaçırıp müzakere ve isteklerde bulunacağı da beklenen eylemlerden birisiydi. Tehdit değerlendirmesinde teröristlerin uçak kaçırıp bu yöntemle eylem yapabilecekleri göz ardı edildi (Copeland, 2006: 304). 2000 Nisan'ında Niaz Kahn isimli bir gönüllü ihbarcı, New Jersey'deki FBI bürosuna giderek Usame Bin Ladin'in bir Boeing 747 uçağı kaçırmayı planladığını belirtti. Söz konusu kaynak kendisinin Pakistan'da uçak kaçırma eğitimi ile bazı silah eğitimleri aldığını ve kendisinin dışında 5-6 kişiyle daha buluşacağını beyan etti. Kaynak; yalan makinesine sokulmasına ve haftalarca sorgulanmasına rağmen, verdiği bilgilere FBI tarafından güvenilmedi ve değerlendirmeye alınmadı (Joint Inquiry, 2002: 211).

Federal Havacılık Kurumu ise, istihbarat birimleri FBI ve CIA'den teröristler hakkında gerekli bilgi alamıyordu. 9/11'e kadar 'uçamayacaklar kara listesinde' sadece 12 isim vardı. Federal Havacılık Kurumu'nun 60.000 potansiyel teröristin takip edildiğinden de haberi yoktu (9/11 Commission, 2004: 85).



### 4.3. Son Uyarı Göstergeleri ve Noktaları Biraraya Getirme

Kimse uyarı sinyallerini görmüyordu, çünkü algılanan tehdit ortamı bu uyarı göstergelerini doğrulamıyordu. Toplanan bilgi tam anlamıyla tasnif edilmiyor, paylaşılmıyor ve tamamıyla analiz edilmiyordu. Eğer parçalar biraraya getirilseydi, olaylar önlenebilirdi (Copaland, 2006: 326).

En önemli göstergelerden birisi, ticari uçakların intihar saldırısı eylemlerinde kullanılma endişesiydi. 1994 yılında Cezayirli teröristler uçak kaçırarak Eyfel Kulesi'ne saldırmaya niyetleri olduğu; İranlı teröristlerin ise, Japon uçağını kaçırarak Tel Aviv'e saldırmayı planladıkları istihbaratı alınmıştı. Bunların hepsi bilinen bilgiler olmasına rağmen gerekli tehdit değerlendirilmesi yapılmadı (9/11 Commission, 2004: 344-5).

2001 Temmuz ayında FBI saha ajanından karargâha bir not geldi. Notta, hiç uçuş geçmişi olmayan bazı şüpheli 'Arap kökenli' kişilerin uçuş dersleri aldığı bildiriliyordu. Fakat durumun acil olmadığını söylüyordu. FBI karargâhı da durumu acil olarak görmemişti. Hemen bir soruşturma açılrsa olay önlenebilirdi (Joint Inquiry, 2002: 379).

Komisyon, 9/11'in habercisi bazı çok özel göstergelerin iyi anlaşılmadığını eğer bunlar titizlikle takip edilseydi, olayın önlenebileceğinin altını çizdi. Bunlar (9/11 Commission, 2004: 266-76):

**Ocak 2001:** CIA, Cole saldırısına karışan Khallad isimli şahsı belirledikten sonra, onun Mihdhar ve Hazmi ile birlikte Kuala Lumpur toplantısına katıldığını öğrendi. Fakat bu bilgileri FBI ile paylaşmadı. Eğer CIA bu bilgiyi FBI ile paylaşırdı veya Mihdhar'ı TIPOFF (Terörizm Bilgi Programı-Terrorism Information Program) listesine koysaydı, Haziran 2001'de vize için başvurduğunda yakalanabilirdi veya 4 Temmuz 2001'de ABD'ye uçtuğunda gözaltına alınabilirdi.

**Haziran 2001:** CIA ve FBI ajanları Cole olayındaki bağlantıları görüşmek için New York'ta biraraya geldiler. CIA, Mihdhar'ın Khallad'la bağına tespit etmesine rağmen FBI ile paylaşmadı. FBI ise elindeki çoğu bilgiyi soruşturmanın gizliği bağlamında CIA'ye vermedi. Toplantıdan 2 gün sonra Mihdhar Amerikan vizesi aldı.

**Temmuz 2001:** Eğer, FBI Arizona'daki havacılık okulunda yabancı öğrencilerle mülakat yapsaydı, Hani Hanjour'u tanıyan öğrencilere ulaşabilirdi. Mesa'daki havacılık okulunda Mart 2001 ayında öğrencilik yapan Hanjour'u tanıyan öğrenciler ve öğretmenler çıkabilirdi. Hanjour Arizona'dayken CIA'nin Kuala

Lumbur toplantılarından tanıdığı Hazmi ile aynı odayı paylaşmıştı. FBI soruşturmayı başlatsaydı 9/11'e giden yolda çok önemli bilgilere ulaşım olayın olmasını engelleyebilirdi.

**Ağustos 2001:** CIA, Kuala Lumpur toplantısını tekrar incelemeye başladı. CIA toplantı ile ilgili bilgileri FBI'a verdi ve araştırma yapmasını istedi. FBI, Mihdhar'ın 4 Temmuz'da ABD'ye girdiğini öğrendi, fakat Hamzi'nin ABD'de olup olmadığını öğrenemedi. FBI rutin bir faaliyet olarak Mihdhar'ın izini sürmeye başladı. Bu arama faaliyeti 11 Eylül'e 20 gün kala 23 Ağustos'ta başladı. Yeterli zaman yoktu.

10 Eylül'de Ortadoğu Ülkelerinden birinde bulunan bir kaynaktan, çok yakında büyük bir saldırı olacağı bilgisi alındı (Tenet ve Harlow, 2007: 160). Aynı gün NSA, Afganistan'da El Kaide yetkililerinin kullandığı bilinen telefonlardan “maç yarın başlıyor” ve “yarın başlangıç günü” şeklinde şifreli konuşmalar elde etti. Ancak yoğunluk nedeniyle bu bilgiler, olaydan bir gün sonra 12 Eylül'de çevrilebildi (Aid, 2003: 93).

Komisyon, kimsenin bu son tehdit göstergeleri ile ilgilenmediği, Başkan'ın veya üst düzey yöneticilerin bu konuda bilgilendirilmediği, bu göstergelerin ulusal güvenlik önceliği haline getirilmediği ve noktaların birleştirilmediği kanaatine vardı (9/11 Commission, 2004: 277).

Soruşturma Komitesi, El Kaide'nin bütün olası tehditleri ile ilgili basit bir liste hazırlanmadığını söyledi. FBI'nın El Kaide'yi değerlendirecek sadece bir strateji analizcisi vardı. İhtiyaç duyulan insan kaynağı yetersizdi ve süreç uygun yönetilmiyordu, siyasi karar alıcılar da analizcilerin değerlendirmelerini sormuyorlardı. Stratejik istihbarat da istihbarat kurumları veya kolluk kuvvetleri içinde yapılmıyordu (Joint Inquiry, 2002: 488-90). El Kaide'nin planladığı saldırıların şekline ve saldırı göstergelerinin neler olacağına dair sistematik bir düşünce de geliştiremediler (9/11 Commission, 2004: 339; Joint Inquiry, 2002: 70).

İstihbarat kurumlarının önyargı ve algıda seçicilik gibi problemleri bulunmaktaydı. Analizciler tehdit göstergeleri ile tehdit ortamını yanlış algılarda ısrar ederek yorumladılar. Teröristlerin taktikleri hakkındaki geleneksel bilginin üzerine yapılan varsayımlar analizcileri diğer olasılıklara (uçak kaçırarak intihar saldırısı düzenlemek gibi) kapalı hale getirdi (Copaland, 2006: 339). Eğer istihbarat analizinizi sizi kısıtlayan hipotezler ile sınırlarsanız elinizdeki bilgileri yanlış yorumlayıp yanlış sonuçlara ulaşabilirsiniz. Önemli olan önyargılardan mümkün olduğunca arınıp, hayal gücü ile yaratıcılığı da işin içine katarak kapsamlı analizler yapabilmektedir.

Daha önce Oklohama saldırısı gibi saldırıları yaşayan ABD'nin 9/11'de beklenmedik süprize kapılması ilginç bir olaydır. Bu tür süprizler analiz önyargısından, geçmiş tecrübelerden öğrenme başarısızlığından, teröristlerin stratejik düşünceleri olabileceğinin gözardı edilmesinden ve böyle eylemler yapabilme kabiliyetinin gözönünde bulundurulmamasından kaynaklanır. Eğer birisi bu “öngörülebilir bir süprizdi” derse, bunun anlamı tüm insiyatifin teröristin elinde olduğu ve kurbanın her durumda savunmada olduğu anlamına gelir (Copaland, 2006: 350).

El Kaide'nin daha önce yaptığı eylemler ve ABD'ye savaş açması, tehditler savurması hem kapasite hem de açık niyet beyanıydı. Bunlar, ABD içinde terör saldırısı olacağına uyarı göstergeleriydi. İstihbarat topluluğu yaklaşan saldırının sinyallerini göremedi. Kim, ne, ne zaman, nerede, nasıl sorularının cevaplarını bulamadı. İstihbaratçıların hayal gücü ve yaratıcılıklarındaki eksiklikleri ile önyargıları kapasite, niyet ölçümü ile hassasiyet değerlendirmesinde hata yapmalarına ve tehdit ortamını yanlış yorumlamalarına yol açtı.

## SONUÇ

Bu çalışmada, literatürde ve istihbarat analizcilerinin tehdit değerlendirmesinde baskın rol oynayan Singer Modelinin terör örgütlerinin tehdit değerlendirmesinde yeterli olup olmadığı ele alınmıştır. 1958'den beri literatürdeki yerini alan Singer'ın oluşturduğu modelin çok fazla incelenmemesi ve özellikle terör örgütlerinin tehdit değerlendirmesinde yeni bir model ve yaklaşım öne süren yeterli çalışmanın yapılmaması da literatürün bir eksikliği olarak gözlemlenmiştir.

Singer'ın ortaya koyduğu kapasite ve niyet parametreleri halen ana parametreler olmaya devam etmektedir. Soğuk Savaş döneminde Singer'ın ortaya koyduğu geleneksel model (*Tehdit= Kapasite x Niyet*) hem uygulamada hem de literatürde halen önemini korumakla beraber, devlet dışı aktörlerin tehdit değerlendirmesinin yapılmasında yetersiz kalmaktadır. Çağımızın güvenlik ortamı hem devletleri hem terör örgütlerini hem de bu tehditlere hassasiyeti olan muhtemel hedefleri içerisinde tutan karmaşık bir yapıdır. Terörün tamamen küreselleştiği, sınırsız kaynaklara ulaşabildiği ve yıkıcı gücünün arttığı günümüz güvenlik ortamında istihbarat analizcileri sadece kapasite ve niyet ölçümü ile doğru bir tehdit değerlendirmesi yapamayacaklardır. Günümüz güvenlik ortamında tehdit; niyet ve kapasiteden çok daha fazlasıdır.

İstihbarat analizcilerinin en önemli görevi, terör örgütlerinin yapacakları eylemlerden önce tehtidi belirlemek ve devletin ilgili birimlerini uymaktır. Bu görevi ise, çok yönlü istihbarat çalışmalarından ve tehdit değerlendirmesinden sonra yerine getirebilmektedirler. Terör örgütlerinin tehdit değerlendirmesinde kapasite ve niyet analizi yaparken öncelikle ulusal, bölgesel ve küresel güvenlik ortamını doğru değerlendirmek gerekmektedir. Radikal ve aşırı gruplar/bireyler ile bunu yaratan ortam ve nedenler muhakkak güvenlik ortamı değerlendirmesinde yer almalıdır. Güvenlik ortamı doğru şekilde değerlendirilirse, istihbarat analizcileri bu değerlendirmeye göre uyarı göstergeleri aramaya başlayacaktır. Uyarı göstergeleri de biraraya getirilip yaratıcılıkla değerlendirildiğinde doğru bir analize ulaşılacak ve risk değerlendirmesi yaparak hassasiyet gösteren kritik yerlerin öncelikleri belirlendikten sonra gerekli tedbirlerin alınması sağlanacaktır. Yani, terör örgütlerine karşı yapılacak tehdit değerlendirmesi; güvenlik ortamının değerlendirilmesini, kapasite ve niyet analizini, gerekli uyarı göstergelerini ve risk değerlendirmesini içeren bir analiz olmalıdır.

Terör tehdidini belirlemek, değerlendirmek ve yapılacak eylemlerden en az zararla kurtulmak için aşağıdaki sorulara cevap verecek bir modelin uygun olacağı düşünülmektedir. Aynı zamanda aşağıda hazırlanan model; literatürdeki ana çalışmaların (*Singer modeli, hassasiyet yaklaşımı, ortamsal yaklaşım ile uyarı göstergeleri*) sentez edilmiş şekli olacaktır:

**Tablo-1.** Terörizmle Mücadelede Tehdit ve Risk Değerlendirmesi

<b>Tehdit değerlendirme</b>	<b>Hassasiyet ve Risk değerlendirme</b>
<ul style="list-style-type: none"><li>➤ Ulusal/bölgesel/küresel güvenlik ortamı analiz edildi mi? Analiz ve algılama birbiriyle uyumlu mu?</li><li>➤ Tehdit kimdir/nedir?</li><li>➤ Örgütün lider kadrosunun özellikleri ve ideolojisi nedir?</li><li>➤ Örgütün amaç ve hedefleri nedir?</li><li>➤ Bu örgütün diğer örgütlerle arasındaki ilişki nedir?</li><li>➤ Bu örgüte destek veren devletler var mı? Varsa desteğin kapsamı nedir?</li><li>➤ Terör örgütünün kapasitesi nedir?</li><li>➤ Niyet beyanı var mı? Gözlemlenebilir niyetler nelerdir?</li><li>➤ Kapasite ile niyet uyumlu mu?</li></ul>	<ul style="list-style-type: none"><li>➤ Muhtemel hedefin/hedeflerin konumu nerde (kırsal, şehir, deniz kenarı vs.)?</li><li>➤ Muhtemel hedef kamuya açık bir yer mi (alışveriş merkezleri, devlet binası gibi)?</li><li>➤ Muhtemel hedef, kimyasal, nükleer veya biyolojik çalışmaların yapıldığı bir tesis mi?</li><li>➤ Nasıl bir eylem yapılabilir?</li><li>➤ Hayal gücü ve yaratıcılık kullanılarak olası senaryolar tespit edildi mi?</li><li>➤ Muhtemel hedefin hassasiyet derecesi nedir?</li><li>➤ Hassasiyete çözüm getirmek veya hafifletmek için ne yapılabilir? Karşı önlemler ne olabilir?</li><li>➤ Hassasiyetten faydalanılırsa olası sonuç nedir?</li></ul>

<ul style="list-style-type: none"><li>➤ Kapasite veya niyetten biri sıfırda veya sıfıra yakınsa tehdit unsuru tehdit olmaktan çıkarılabilir mi?</li><li>➤ Uyarı göstergeleri (davranışları) nedir?</li><li>➤ Uyarı göstergeleri, tespit edilen kapasite ve niyet ile güvenlik ortamı değerlendirmesini destekliyor mu? Yeni bir değerlendirmeye ihtiyaç var mı?</li><li>➤ Tehdit olduğu değerlendirilen terör örgütü tarafından daha önceden bir eylem yapıldı mı?</li><li>➤ Yapıldıysa hangi metotları kullandılar?</li><li>➤ Ülke içindeki destekçileri (şahıs, STÖ, diğer terör örgütleri veya radikal gruplar vs.) kimlerdir?</li><li>➤ Tespit edilen bir saldırı hazırlığı ve planı var mı?</li><li>➤ Saldırı için kullanacakları silaha, patlayıcıya, paraya, elemana vs. hangi kaynak ve vasıta ile ulaşılacak? Yer ve kaynak belirlendi mi?</li><li>➤ Ülkedeki radikal gruplar takip ediliyor mu? Söz konusu guruplarda herhangi bir hareketlilik var mı? Sosyal medyada ve toplumda yapılan tartışmalarda analizleri teyit eden bulgular var mı? Radikal gruplar ve bireyler şiddete başvurmadan ne gibi önlemler alınabilir?</li></ul>	<ul style="list-style-type: none"><li>➤ Bu değerlendirmeye göre, ilgili kurumlarla işbirliği nasıl olacaktır?</li><li>➤ Hangi kurum (istihbarat, kolluk, itfaiye, sağlık ekipleri gibi) ne tür olayda ne gibi faaliyetler yapacaktır?</li><li>➤ İlgili kurumlarla toplantı veya tatbikat yapıldı mı? Yapıldı ise ne gibi aksaklıklar tespit edildi?</li><li>➤ Herhangi bir olay vuku bulduğunda, kurumlararası koordinasyonu hangi kurum veya kişi yönetecektir?</li><li>➤ Zayıf durumuna göre hastanelerin yatak, ilaç, doktor kapasitesi analiz edildi mi?</li><li>➤ Tahliye planları yapıldı mı? Ambulans, helikopter vs. ihtiyacı nedir?</li><li>➤ Olay vuku bulduğu takdirde trafik nasıl düzenlenecek? Kargaşa nasıl önlenecektir?</li><li>➤ Kullanılan silahın KİS olma ihtimali durumunda veya nükleer bir tesise yapıldığında gerekli müdahale kitleri var mı? Kullanılabilir durumda mı? Sağlık Bakanlığında yeterli ilaç ve donanım mevcut mu?</li><li>➤ Olay vuku bulduğunda medya mensupları hangi bölgede toplanacak? Medyayı ve kamuoyunu kim bilgilendirecek?</li></ul>
--	---

Terör tehdidi hem iç hem de dış güvenlik tehdidi haline gelen bir olgudur. Böyle büyük bir tehdiye karşı ‘ilk savunma hattı’ istihbarattır. Bu nedenle istihbarata (hem teknik hem de insan istihbaratına) gereken önemin verilmesi gerekmektedir. Aynı zamanda, ulusal, bölgesel ve küresel güvenlik ortamını doğru okuyabilen, geleneksel yolla düşünmeyen, önyargılardan uzak, aklını ve yaratıcılığını kullanarak analizler üretebilen istihbarat analizcileri yetiştirilmesinin de terörle mücadele çok önemli bir unsur olduğu unutulmamalıdır.

## **KAYNAKÇA**

- Aid, M. M., (2003). All Glory is Fleeting: Sigint and The Fight Against International Terrorism. *Intelligence and National Security*, Vol.18, No.4, 72-120.
- Asal, V. H. vd. (2009). The Softest of Targets: A Study on Terrorist Target Selection. *Journal of Applied Security Research*, 4 (3), 258-278.
- Aydınlı, E. and Rosenau, J. (ed.) (2005). *Globilization, Security and the Nation-State: Paradigms in Transition*. Albany: State University of New York Press.
- Atran, S. (2003). The Genesis of Suicide Bombing. *Science*, Vol.299, 1534-1539.
- Bell, C. (2003). *A World Out Of Balance: American Ascendancy and International Politics in the 21st Century*. Longueville Books, Double Day.
- Betts, R. (1998). Intelligence Warning: Old Problems, New Agendas. *Parameters*. ss.26-35. <http://strategicstudiesinstitute.army.mil/pubs/parameters/Articles/98spring/betts.htm>, (Erişim Tarihi: 17.11.2019).
- Black, D. (2004). The Geometry of Terrorism. *Sociological Theory*. 22 (1), 14-25.
- Birdişi, F. (2014), *Teori ve Pratikte Uluslararası Güvenlik*. Ankara: Seçkin Yayıncılık.
- Box, G.E.P, Robustness in the Strategy of the Scientific, Model Building. R.L. Launer and G.N. Wilkinson (ed.), *Robustness in Stastics: Proceedings of a Workshop*. New York: Academic Press.
- Buzan, B., Waever, O. ve Wilde, J. (1998). *Security: A New Framework For Analysis*, Boulder: Lynne Rienner Publishers.
- Constable, P., (2001). In Bin Laden's Lair, Small Talk and a Warning. *Washington Post*. 08.07.2001, <http://911blogger.com/news/2009-09-12/july-2001-bin-ladens-lair-small-talk-andwarning>, (Erişim Tarihi:17.10.2019).
- Copaland, T. E., (2006). *Surprise, Intelligence, Failure and Mass Casualty Terrorism*. (Yayımlanmamış Doktora Tezi). University of Oklohama.
- Country Reports on Terrorism 2011. Office of the Coordinator for Counterterrorism, 31 July 2012, <http://www.state.gov/j/ct/rls/crt/2011/195548.htm>, (Erişim Tarihi: 03.01.2019).

- Davis, J., (2007). If Surprise Is Inevitable, What Role for Analysis. Sherman Kent Center for Intelligence Analysis Occasional Papers. 2 (1).
- Dedeođlu, B., (2014). Uluslararası Güvenlik ve Strateji. İstanbul: Yenyüzyıl Yayınları.
- Elias, D., (2001). Video Offers Strong Bin Laden-USS Cole Link. ABC News. 19.06.2001,<http://abcnews.go.com/International/story?id=80896>, (Eriřim:07.04.2015).
- Fisk, R., (1996). Arab Rebel Leader Warns the British: 'Get out of the Gulf'. The Independent. <http://www.independent.co.uk/news/arab-rebel-leader-warns-the-british-get-out-of-the-gulf-1328034.html>, (Eriřim Tarihi:09.11.2019).
- Flynt, B., (2000). Threat Kingdom. Military Review. US Army Command And General Staff College, VOL. LXXX - July-August 2000, NO. 4, Professional Bulletin 100-99-5/6,12-21, file:///C:/Users/lenovo/Desktop/terör%20ve%20istihbarat/threat%20ADA512069.pdf, (Eriřim Tarihi: 02.01.2019).
- Ganor, B., (2002). The Changing Threat of International Terrorism. The Sydney Papers. 14 (3), 43-51.
- Gressangi, D., (2004). Audience and Message: Assessing Terrorist WMD Potential. Alan O'Day (ed.), Weapons of Mass Destruction and Terrorism. Ashgate: Aldershot.
- Gurr, N., Cole, B., (2000). The New Face of Terrorism, Threats from Weapons of Mass Destruction. London: I.B. Tauris Publishers.
- Heinrich, J., (2003). Bioterrorism - Public Health Response to Anthrax Incidents of 2001. Washington, D.C., <http://www.gao.gov/assets/250/240162.pdf>, (Eriřim Tarihi: 03.01.2019).
- Hürriyet, (2017), <http://www.hurriyet.com.tr/ilk-ifade-reinayi-rakkaya-hem-de-o-gece-sordum-40338595>, (Eriřim Tarihi: 18.01.2019).
- Jackson, B. vd. (2005). Appetite For Destruction, Vol.1: Organizational Learning in Terrorist Groups and its Implications for Combatting Terrorism. Santa Monica: RAND Corporation. [http://www.rand.org/content/dam/rand/pubs/monographs/2005/RAND\\_MG331.pdf](http://www.rand.org/content/dam/rand/pubs/monographs/2005/RAND_MG331.pdf), (Eriřim tarihi: 02.01.2019).

- Jenkins, Brian (2006). *Unconquerable Nation: Knowing Our Enemy Strengthening Ourselves*. Santa Monica: RAND Corporation. [http://www.rand.org/content/dam/rand/pubs/monographs/2006/RAND\\_MG454.pdf](http://www.rand.org/content/dam/rand/pubs/monographs/2006/RAND_MG454.pdf), (Erişim Tarihi: 02.01.2019).
- Khalsa, S., (2004). *Forecasting Terrorism: Indicators and Proven Analytic Techniques*. Maryland: Scarecrow Press Inc.
- Kruglanski, A. W., ve Fishman, S. (2006). The Psychology of Terrorism: ‘Syndrome’ Versus ‘Tool’ Perspectives. *Terrorism and Political Violence*. 18 (2), 193-215.
- Kurum, M. ve Avcı, E. (2019). Radikalizm ve Aşırıçılıktan Terörizme: Siyasal Şiddetin Araçsallaştırılması. *Güvenlik Stratejileri*. 14 (28), 37-90.
- Layton, P., (2007). *Redefining Warfare*. Royal United Services Institute Journal. 152 (1), 34-41.
- Laqueur, W., (2003). *The Uses and Limits of Intelligence*. New Brunswick: Transaction Publishers.
- Lyon, R., (2004). *Six Challenges*. Coral Bell vd. (ed.), *Scoping Studies: New Thinking on security*. Barton: Australian Strategic Policy Institute.
- Krahmann, E., (2005). *From State to Non-State Actors: The Emerge of Security Dovernance*. Elke Krahmann (ed.), *New Threats and New Actors in International Security*. Palgrave Macmillian.
- Köseli, M., (2003). *The Appropriate Use Of Humint In Combating Terrorism*. (Yayımlanmamış Yüksek Lisans Tezi). University of North Texas,
- Mandel, R., (2009). *On Estimating Post-Cold War Enemy Intentions*. *Intelligence and National Security*. 24 (2), 194-215.
- Meloy, J.R. vd. (2011). *The Role Of Warning Behaviors In Threat Assesment: An Exploration And Suggested Typology*. *Behavioral Sciences and the Law Behav. Sci. Law*. [https://forensiseuropa.files.wordpress.com/2011/11/2011\\_the\\_role\\_of\\_warning\\_behaviors\\_in\\_threat.pdf](https://forensiseuropa.files.wordpress.com/2011/11/2011_the_role_of_warning_behaviors_in_threat.pdf), (Erişim Tarihi: 03.01.2019).
- McConnell, M., (2007). *Overhauling Intelligence*. *Foreign Affairs*. 86 (4), 49-58.



- 2020 Terrosim Threat Assesment. New Jersey Office of Home Security and Preparedness, <https://static1.squarespace.com/static/54d79f88e4b0db3478a04405/t/5e693c4b95285f1fb6c7e72e/1583955019945/ThreatAssessment-Booklet-2020.pdf>, (Erişim Tarihi: 07.01.2020).
- O'Brien, K. (2000). Intelligence Gathering on Asimetric Threats-Part 1. *Jane's Intelligence Review*. 12 (10), 50-55.
- Özcan, N. Ali (2003). Küreselleşme Bağlamında Terörizmle Mücadele. Birinci Uluslararası Sempozyum Bildirileri. Küreselleşme ve Uluslararası Güvenlik. Ankara: Genel Kurmay Basım Evi, 95-112.
- PBS Frontline, (1998). Who Is Usame Bin Ladin. 1998, <http://www.pbs.org/wgbh/pages/frontline/shows/binladen/who/interview.html>, (Erişim Tarihi:17.10.2019).
- Pilch, R. (2004). The Bioterrorist Threat in United States. Russell Howard and Reid Sawyer (ed.). *Terrorism and Counterterrorism: Understanding the New Security Enviroment*. McGraw-Hill/Dushkin, Guilford.
- Report Of The Joint Inquiry Into The Terrorist Attacks Of September 11, (2001), By The House Permanent Select Committee On Intelligence And The Senate Select Committee On Intelligence, (December 2002), [https://fas.org/irp/congress/2002\\_rpt/911rept.pdf](https://fas.org/irp/congress/2002_rpt/911rept.pdf), (Erişim Tarihi: 10.10.2019).
- Roberts, G. B. (2009). Hostis Humani Generis: The Threat of WMD Terrorism and How NATO is Facing the Ultimate Threat. *Defence Against Terrorism Review*. 2 (1), 1-13.
- Ronczkowski, M., (2004). *Terrorism and Organised Hate Crime: Intelligence Gathering, Analysis, and Investigations*. Boca Raton: CRC Press.
- Russell, R., (2010). *Competitive Analysis: Techniques For Better Guasing Enemy Political Intensions and Militay Capabilities*. Loch Johnson (ed.), *The Oxford handbook of national security intelligence*. Oxford: Oxford University Press.
- Salama, S. and Hansell, L. (2005). Does Intent Equal Capability? Al-Qaeda and Weapons of Mass Destruction. *The Nonproliferation Review*. 12 (3), 615-653.

- Sandıklı, A. ve Emeklier, B. (2012). Güvenlik Yaklaşımlarında Değişim ve Dönüşüm. (Ed.) Sandıklı, A., Teoriler Işığında Güvenlik, Savaş, Barış Ve Çatışma Çözümleri. İstanbul: Bilgesam Yayınları.
- Segell, G., (2004). Intelligence Methodologies Applicable to Madrid Bombings. *International of Intelligence and Counterintelligence*. 18 (2), 221-238.
- Seto, Y., (2001). The Sarin Gas Attack in Japan and the Related Forensic Investigation. Synthesis. <https://www.opcw.org/news/article/the-sarin-gas-attack-in-japan-and-the-related-forensic-investigation/>, (Erişim Tarihi: 03.01.2019).
- Sinai, J. Forecasting Terrorist Groups' Warfare: Conventional to CBRN. [http://link.springer.com/chapter/10.1007%2F11427995\\_60#page-1](http://link.springer.com/chapter/10.1007%2F11427995_60#page-1), (Erişim Tarihi: 03.01.2019).
- Singer, D. J. (1958). Threat-Perception and the Armament-Tension Dilemma. *The Journal of Conflict Resolution*. 2 (1), 90-104.
- Steven, G. C. S. and Gunaratna, R. (2004). Counterterrorism-A Reference Handbook. *Contemporary World Issues*, Santa Barbara, ABC Clio.
- Tenet, G. and Harlow, B., (2007). *At the Center of the Storm: My Years at the CIA*. New York: Harper Collins.
- The 9/11 Commission Report, <https://www.9-11commission.gov/report/911Report.pdf>, (Erişim Tarihi: 10.10.2019).
- Treverton, G. (2009). *Intelligence for an Age Terror*. New York: Cambridge University Press.
- Willis, H. vd. (2005). *Estimating Terrorism Risk*. RAND Corporation, Santa Monica, [http://www.rand.org/content/dam/rand/pubs/monographs/2005/RAND\\_MG388.pdf](http://www.rand.org/content/dam/rand/pubs/monographs/2005/RAND_MG388.pdf), (Erişim Tarihi: 02.01.2019).
- Woo, G. (2009). *Terrorism Threat Assessment and Management*. *Defence Against Terrorism Review*.2(1),101-116, [http://www.coedat.nato.int/publication/datr/volume3/06-Terrorism\\_Threat\\_AssessmentandManagement.pdf](http://www.coedat.nato.int/publication/datr/volume3/06-Terrorism_Threat_AssessmentandManagement.pdf), (Erişim Tarihi: 11.11.2019)

- Yusufzai, R., (1999). Osama Bin Laden: Conversation with Terror. TIME. 11.01.1999, <http://content.time.com/time/magazine/article/0,9171,989958,00.html>, (Eriřim Tarihi:17.10.2019).
- Zegart, A.B v.d. (2007). Why Academics Don't Study US Intelligence. Loch Johnson (ed.), Strategic Intelligence 1: Understanding The Hidden Side of Government. Westport: Praeger Security International. <http://scholarcommons.usf.edu/cgi/viewcontent.cgi?article=1360&context=jss>, (Eriřim Tarihi: 03.01.2019).

## CURRENT CHALLENGES AND TRENDS IN INTELLIGENCE

Ahmet ATEŞ\*

### Abstract

After a thorough examination of current intelligence literature, a variety of national security documents and respected news outlets, I find several current challenges in intelligence under different areas. I classify current major challenges in intelligence into four groups. These are technological, financial, organizational, and political. Technological challenges are the most important ones because other challenges are either related to it or a result of it. These are the expansion of using meta-data, the expansion of social media, and cybersecurity. The second current challenge in intelligence is financial. It is mostly about the use of cryptocurrencies. The third challenge is organizational. These are the impact on information revolution on intelligence organizations and competition with non-intelligence organizations. The last current challenge in intelligence is political. Political challenges are populist nationalist movements, ISIS returnees, and expansion of hybrid warfare. Related to current challenges in intelligence and the global security environment, there are eight current trends in intelligence. Five of them are mostly related to technological challenges, while three of them are related to political challenges. The trends that are related to technological challenges in intelligence are the foundation of cyber intelligence divisions/agencies, the change in recruitment policies, the rising importance of the security of cyberinfrastructure, privatization of intelligence, and increasing role of open-source intelligence. The trends that are related to political challenges in intelligence are the increasing focus on right-wing groups, the elimination of ISIS returnees, and the increasing role of intelligence in hybrid warfare/covert operations.

**Keywords:** Intelligence, National Security, Cyber Intelligence, Technology

## İSTİHBARATTA GÜNCEL ZORLUKLAR VE AKIMLAR

### Öz

Bu çalışmada; mevcut istihbarat literatürü, çeşitli ulusal güvenlik dokümanları ve saygın haber kaynaklarının kapsamlı incelenmesi sonucu, istihbarat alanındaki farklı güncel zorluklar bulunmuştur. Güncel zorluklar dört farklı başlık altında incelenmiştir. Bu başlıklar “teknolojik, finansal, kurumsal ve siyasal zorluklar” olarak tanımlanmıştır. Diğer zorlukların ilintili veya sonucu sebebiyle olmasından dolayı teknolojik zorlukların en önemli grup olduğu savunulmuştur. Meta-veri ve sosyal medya kullanımının artması ve siber güvenlik teknolojik zorlukları oluşturmaktadır. İkinci güncel zorluk olarak finansal zorluk tanımlanmıştır ve bu alandaki sorunun büyük oranda kripto paraların kullanımı ile ilgili olduğu savunulmuştur. Üçüncü güncel zorluğun kurumsal olduğu belirtilmiş ve temelde bilgi devrimi ve ulus-dışı istihbarat kuruluşları ile yaşanan rekabetin bu zorluğu oluşturduğu savunulmuştur. Son güncel zorluk olarak popülist milliyetçi hareketler, IŞİD’in yenilmesi sonrası ülkelere geri dönen üyeleri ve hibrit savaşın yaygınlaşmasının siyasal zorlukları oluşturduğu savunulmuştur. Bahsedilen güncel zorluklar ve küresel güvenlik parametreleri ışığında sekiz adet güncel istihbarat akımı olduğu belirtilmiştir. Bu akımların beş tanesi teknolojik zorluklar ile ilgili iken üç tanesi siyasal zorluklar ile ilgilidir. Teknolojik zorluklar ile ilgili olan güncel istihbarat akımları siber istihbarat birimlerinin kurulması, işe alım politikalarının değişmesi, siber altyapının artan önemi, istihbaratın özelleşmesi ve açık kaynak istihbaratının artan rolü olarak belirlenmiştir. Siyasal zorluklar ile ilgili olan akımlar ise milliyetçi gruplar üzerine yapılan istihbarat faaliyetlerinin artması, ülkelere dönen/dönmekte IŞİD üyelerinin etkisiz hale getirilmesi ve istihbaratın hibrit savaş ve örtülü operasyonlarda rolünün artması olarak belirlenmiştir.

**Anahtar Kelimeler:** İstihbarat, Ulusal Güvenlik, Siber İstihbarat, Teknoloji

\* Ph.D. Candidate, University of Delaware, ates@udel.edu, Orcid.org/0000-0001-5184-7701

## INTRODUCTION

In *Dr. No*, the first movie of the long series, British Royal Secret Service agent James Bond went to Jamaica and chased *Dr. No* to prevent his attack on an American space launch. In the twenty-fourth movie of the series released in 2015, James Bond fight against a global terrorist organization called Spectre. From the first movie to the last one, James Bond underwent significant changes regarding the issues that James Bond deals with. From a regular Cold War spy that focuses on the Soviets, James Bond transformed into an agent that chases transnational terrorist organizations. As in the James Bond movies, the challenges in intelligence have been rapidly changing. Consequently, trends in intelligence also have been changing. There are new strategic threats, actors, challenges, and trends in intelligence. To analyze the current international security environment more efficiently, I argue that it is essential to explore current challenges and trends in intelligence since they determine the national security settings of countries.

In this article, I aim to explore major current challenges and trends in intelligence. I classified current challenges in intelligence into four groups: a) technological, b) financial, c) organizational, and d) political. More specifically, I argue that the increasing use of meta-data, social media and cybersecurity are current technological challenges in intelligence. Likewise, the increasing use of virtual currencies is a financial challenge in intelligence, while increasing competition with the private sector is an organizational challenge. Lastly, increasing nationalism and anarchism, ISIS returnees, and expansion of hybrid warfare are political challenges in intelligence. It is important to note that the impact of these challenges may vary for different countries. However, these challenges pose a threat to all of a country's official intelligence structures to some degree regardless of the level of development of a country. The current trends, on the other hand, also are related to these challenges above. These are a) the establishment of cyber divisions within intelligence communities, b) recruiting IT-oriented personnel, c) paying more attention to cyber infrastructure, d) privatization of intelligence e) increasing role of open source intelligence, f) focusing more on right-wing groups, h) ISIS returnees and i) increasing role of intelligence in hybrid warfare/covert operations.

### 1. PREVIOUS STUDIES IN THE FIELD

Before providing the major current challenges and trends in detail, it is important to assess the relevant literature and discuss this article's contribution to the field. As a result of the secret nature of intelligence and because of the lack of access to

reliable data, intelligence research is one of the understudied disciplines in political science literature. Even though there were remarkable researches, mostly from Western scholars, in the field, intelligence organizations were usually examined under other disciplines such as history studies, organizational studies until the early 2000s. These studies can be grouped under three main themes: historical research, organizational research, and reform studies.

In the historical research group, the main themes in the discipline are either exploring the role of intelligence organizations in the decision-making process or the evolution of specific intelligence organizations through historical documentation. For instance, Madiera (2003), O'Halpin (2005), and Perlman (2018) examine the role of British and American intelligence organizations in the decision-making processes during the two world wars. Unlike Madiera, O'Halpin, and Perlman, other scholars such as Warner and McDonald (2005), McNeil (2008), and Jeffreys-Jones (2010) focus more on the evolution of US intelligence organizations.

In the organizational studies, the main themes in the discipline are organizational research, oversight research, and organizational culture studies. In the first theme, the main focus is exploring the internal organizational structure of intelligence organizations and its effect on intelligence conduct. For instance, Robarge (2010) examines the effect of leadership on the CIA operations while Lederman (2005) and Stimson and Habeck (2016) focus more on structural weaknesses of the US intelligence organizations. In the second theme, the main concern is the accountability of intelligence organizations and oversight processes. For instance, Farson and Whitaker (2010), Hastedt (2010), and Gill (2012) evaluate Canadian and American intelligence oversight processes. In the last theme, on the other hand, the main analysis covers the organizational cultures of specific intelligence organizations. For instance, Lahneman (2010), Boardman (2006), Davies (2004) and Best Jr. (2014) investigate how organizational culture of several US intelligence organizations affect the intelligence conduct.

Lastly, in the reform studies, researchers point to intelligence failures and reforms. For instance, while Zegart (2005; 2006), Firester (2011), and Garicano and Posner (2005) examine the causes of severe intelligence failures such as 9/11, Bruijn (2006), Nicander (2011), Smith (2004) and Rovner and Long (2005) evaluate the intelligence reform which occurred after the same intelligence failure, 9/11.

As it is briefly provided above, intelligence studies literature, mostly, do not have an academic interest to understand current challenges that intelligence organizations encounter and current trends that they follow. There are several pieces of research that tried to analyze the relatively current phenomenon, though. For instance, Warner (2012), Hansen (2014), Brantly (2018), and Regens (2019) tried to uncover the effects of the technological revolution to intelligence organizations. However, even though these studies uncover the specific portions of the current challenges, they are inadequate to provide a more comprehensive understanding of current challenges and trends in intelligence. Hence, it is vital to provide an overarching approach to understand current intelligence issues. In that regard, this article will not only fill the gap in the literature with examining several aspects of current challenges and trends in intelligence, such as political and financial, but also will be fruitful for policymakers in the current dynamic security environment.

## **2. CURRENT CHALLENGES IN INTELLIGENCE**

As mentioned above, there are four different types of current challenges in intelligence. However, I argue that technological challenges are the most important ones since the other types of challenges are either related to them or are a result of them.

### **2.1 Current Technologic Challenges in Intelligence**

*Increasing use of meta-data:* In its simplest form, metadata is the data about the data. Per Lim (2016: 627), the use of meta-data can help not only to analyze general trends or anomalies but also to improve intelligence hypotheses and to analyze massive amounts of data simultaneously. In that manner, the use of meta-data is a double-edged sword. While it can help to improve intelligence analysis of a country, it also poses a threat to the same country as well. It is also important to note that the use of meta-data leads to different types of challenges for different countries. For a technologically advanced country such as the United States, it is a handy toolbox for intelligence organizations to support policymaking. However, since no nation itself has authority over the meta-data, it can also be used by rival countries' intelligence organizations as well. In other words, while it enhances the capacity of intelligence organizations of a country, the use of meta-data by a rival country also reduces the same capacity.

Besides, technologically advanced countries, the use of meta-data poses two challenges to developing countries. On the one hand, the use of meta-data puts

developing countries' intelligence organizations in a disadvantaged position against advanced countries since they mostly rely on traditional intelligence methods. On the other hand, it highlights a need for the transformation of intelligence tools of developing countries. To transform developing countries' intelligence tools to be compatible with meta-data, these countries must invest in new technologies and recruit more IT-oriented personnel. However, most of these countries lack financial and human resources to achieve this transformation. For instance, while US intelligence organizations mostly provided more accurate intelligence analysis during the Arab Spring, Egyptian intelligence suffered providing reliable intelligence to policymakers because of the lack of the equipment and personnel that are compatible with meta-data.

The use of meta-data by non-state actors also poses a challenge to intelligence organizations. On the one hand, global terrorist organizations such as Al-Qaeda or ISIS can attract or recruit persons with high skills in technology and can enhance their capacity, find vulnerable targets and conduct attacks other than traditional methods by using meta-data. On the other hand, the private sector's use of meta-data creates competition and risk for state intelligence organizations. For instance, a private intelligence company, Black Hawk Intelligence, offers meta-data services. While state intelligence organizations need to compete with these private organizations, they also do not have any control over the services private companies provide or their customer selection.

*Increasing use of social media:* The importance of social media has dramatically increased in the last decade. Per Chaffey (2017), there are 3.773 billion internet users, and 2.789 billion of them actively use social media platforms. Among social media platforms, Facebook (1.871 billion active users), WhatsApp (1 billion active users), Instagram (600 million active users), and Twitter (317 million active users) are the most popular ones (Chaffey, 2017; Libo-on, 2016). In other words, approximately forty-five percent of the total world population are active social media users. Heavily use of social media poses, at least, three challenges to intelligence organizations: a) its impact on the decision-making process, b) use of non-state actors, and c) use of encrypted messaging applications. The increasing role of traditional media's social media accounts and the very social media create a competition for state intelligence institutions regarding policy attention that brings a dilemma for intelligence professionals (Rovner, 2013: 264). On the one hand, if intelligence organizations continue with traditional methods of intelligence gathering, they may be left behind the social media information circle. However, on the other hand, if they lose their institutional standards, their



credibility may vanish (Rovner, 2013: 264). In that manner, either they may be irrelevant or outdated, or they lose their credibility while trying to catch up with the speed of social media platforms (Rovner, 2013: 267-268). Also, as Walsh (2017: 442) points, the use of social media not only decreased public trust in intelligence organizations but also the trust of the policymakers.

Another challenge related to the increasing use of social media is its use of non-state actors. Because of social media platforms, terrorist organizations can deliver their message to a broader audience and can use these platforms as recruitment tools. Currently, terrorist organizations upload terrorist contents such as statements and beheadings to these platforms and reach a global audience (Cozine, 2016: 3). Several terrorist organizations use these platforms operational and share content, such as instructions/directions of conducting a terrorist attack. In addition to reaching a broader audience, terrorist organizations also use social media platforms heavily to recruit new members. For instance, ISIS attracted more than 20.000 English-language followers only on Twitter (Committee on Homeland Security, September 2015: 6 quoted in Cozine, 2016: 4). Not only ISIS but also other terrorist organizations such as Al-Qaeda and Boko-Haram also benefit social media platforms for both propaganda and recruitment (Committee on Homeland Security, May 2017: 6-7). In addition to propaganda and recruitment, social media platforms are also used by terrorist organizations to spread new methods of terrorist attacks. For instance, after ISIS' declared on social media that its sympathizers or followers could conduct jihad with anything instead of finding weapon and arms, there were 14 attacks that a vehicle was used as a weapon and 44 attacks that edged weapons used as a weapon between 2013 and 2017 (Committee on Homeland Security, Terror Threat Snap Shot, 2017:1). As can be seen in these examples, the expansion of social media is a vital challenge for intelligence organizations. On the one hand, intelligence organizations must cope up with terrorism in this very new area, which is different than traditional methods of chasing terrorists as a result of anonymity and needs specific skills and recruitment. On the other hand, intelligence organizations also should provide counter-messaging on social media as well. In other words, even though the struggle between intelligence agencies and terrorist organizations remains, it is now happening on a different stage.

Related to the expansion of social media, another current technological challenge in intelligence is encrypted messaging applications such as WhatsApp or WeChat. Since they allow secrecy in their very nature, it is being used by terrorists for communication, organizing and conducting terrorist attacks. For instance, an ISIS-linked Afghan refugee, Riaz Khan, in Germany injured four people by

attacking them with an axe on 19<sup>th</sup> July 2016 (BBC, July 16, 2016). According to Moore (2017), ISIS encouraged and guided Riaz Khan before and during the attack through WhatsApp. As in social media, the expansion of encrypted messaging applications is a technological challenge to intelligence organizations. To counter this type of threat and prevent terrorist attacks that are planned through encrypted messaging applications, intelligence organizations also need to acquire new technologies and recruit IT-oriented people. It is also important to keep in mind that besides the social media and encrypted communication applications, the internet itself poses a challenge to intelligence communities as well because it is an ideal network for terrorist capabilities that terrorists can exchange information and can conduct anonymous and costless internet search for potential targets (Heidenreich and Gray, 2014: 18-20).

*Cybersecurity issues:* Regarding cybersecurity, there are two major challenges for intelligence organizations: a) anonymity and b) cyber intelligence issues. Cybersecurity is vital for intelligence organizations to protect their respected countries against traditional and non-state threats. However, the anonymity of the cyber domain creates a challenge for intelligence organizations. On the one hand, since it is almost impossible to prove to track a cyber-attack and, therefore, to provide a reciprocal response, it is a vital problem regarding deterrence. On the other hand, cyber-attacks conducted by terrorist organizations are much harder to detect and disrupt beforehand than conventional terrorist attacks. Another important aspect of cyber issues is strictly related to conducting cyber intelligence operations. As in traditional intelligence conduct, cyber intelligence also seeks to fully analyze all aspects of the threat, such as uncovering perpetrators and possible actions for the future (Mattern et al., 2014: 704). However, because of the nature of the cyber domain, identifying a threat, collecting and analyzing information, and preventing a cyber-attack is not similar to traditional methods of intelligence. Therefore, it poses a challenge to intelligence organizations. Also, the timing and complexity of cyber-attacks led to a more difficult task for intelligence organizations. Per Wirtz (2017: 762), since a warning of a cyber-attack, if any, can be received between seconds and a couple of days, the options for threat assessment and choosing the relevant response is extremely limited. Similarly, because of the complexity of the attacks in the cyber domain, assessing the complexity and providing a decent response is significantly hard for intelligence organizations (Wirtz, 2017: 762).

In addition to these two challenges, it is also important to bear in mind that cybersecurity is one of the harshest areas that state intelligence institutions and

private sector compete. Per Degaut (2016: 510), the increasing importance of the cyber domain already created tension between intelligence professionals and the private sector. Since cybersecurity requires a variety of specific skills and personnel, the private sector in several countries is eager to take part in cybersecurity and therefore receive additional funds. To compete with the private sector, state intelligence organizations must transform themselves not to be outdated, not to lose their credibility, their role in the policymaking process, and funding from the governments.

As discussed above, technological advancements brought several challenges to intelligence organizations. It is important to stress that all these technological challenges are related to one another. Together, they challenge intelligence organizations to acquire new technologies, adopt new methods, and change their recruitment policy regardless of the development level or the regime type of a country.

## **2.2 Current Financial Challenges in Intelligence**

Countering terrorist financing is one of the most important areas of financial intelligence, and it especially became crucial for intelligence organizations after 9/11. Since terrorists need financing to planning and conducting attacks and recruitment (Rudner, 2006: 35), countering terrorist financing is vital for counterterrorism intelligence. Not only intelligence officials but also academia (Gilmore, 2004; Biersteker and Eckert, 2007; Shehu, 2012; Cooper, 2014; Ryder, 2015) extensively researched the traditional methods of terrorist financing such as the Hawala system. Likewise, international organizations such as the Financial Actions Task Force (FATF) implement several policies to counter terrorist financing. Currently, terrorist financing is not a major challenge anymore for intelligence organizations, thanks to the work of both intelligence officials and academia. However, related to technological advancements, I argue that there is a new challenge in intelligence regarding terrorist financing: virtual currencies.

There are multiple virtual currencies, but the most used one is Bitcoin. It was invented in 2009 by an unknown group called themselves Satoshi Nakamoto (Davis, 2011). It can be moved anonymously, and it is out of government regulation (Turpin, 2014: 337). Since it allows anonymity and it is not under government regulation, it became an appealing way of terrorist financing. For instance, Hamas and its armed wing, the Qassam Brigades, and ISIS started to use cryptocurrencies to finance their activities (Popper, 2019; Dion-Schwarz et al.,

2019: 8-9; SM Irwin et al., 2014: 62). Tu and Meredith (2015: 330) and Vovchenko (2017) also stressed the current financial regulations are not adequate and inappropriate for Bitcoin and cryptocurrencies are national security threats. Consequently, the use of cryptocurrencies in terrorist financing led to a crucial challenge for intelligence organizations. On the one hand, in addition to terrorist financing, terrorist organizations can also use cryptocurrencies to disrupt the sovereignty of the targeted country and increase their political and economic power (Baron et al., 2015: x). On the other hand, since some of the terrorist organizations may not have required sophisticated cyber skills, rogue states may offer its assistance to terrorist organizations in that manner (Baron et al., 2015: xi). Therefore, intelligence organizations need to uncover this kind of relationship between nation-states and terrorist or proxy groups.

Besides terrorist financing issues, the expansion of cryptocurrencies poses another threat to developing countries' intelligence organizations. In order to compete with advanced countries' intelligence organizations and to counter financial threats more effectively, developing countries' intelligence organizations need to invest in technological infrastructure and recruit financial and IT-oriented personnel. Given the lack of required funds and personnel, this challenge will likely to continue to disrupt these intelligence organizations' intelligence conduct.

In sum, regardless of the level of development of a country, all state intelligence organizations must deal with the expansion of cryptocurrencies and its use on terrorist financing. To do it adequately, intelligence organizations need to transform themselves, their strategies, and recruitment policies.

### **2.3 Current Organizational Challenges in Intelligence**

In addition to current technological and financial challenges, there are also organizational challenges for intelligence organizations as well. These challenges can be grouped into three domains: compartmentalization issues, hierarchy issues, and competition issues. It is also important to keep in mind that most of these organizational challenges are also strictly related to technological advancements.

*Compartmentalization issues:* Recent technological advancements started to have a vital impact on the intelligence analysis workflow, skills, and organization (Hare and Coghill, 2016: 857). The variety and the amount of data that intelligence personnel analyze dramatically increased in the last decade. Also, the increasing use of technical tools to filter and categorize the massive amount of data (Hare and Coghill, 2016: 863), force analysis, and technical units of intelligence

organizations to fully cooperate in providing more reliable and timely intelligence to policymakers. Therefore, compartmentalization of the information, which is a norm in intelligence organizations, creates an organizational challenge to intelligence organizations. If intelligence organizations start to relax compartmentalization in their workflow, then they face information security problems.

*Hierarchy issues:* Intelligence organizations are strict hierarchies by their nature. However, with the expansion of open-source data and the complexity of the current security problems, strict hierarchies may not be useful anymore. To understand current security challenges and to enhance their capability to counter current threats, intelligence organizations need to update their organizational structure and should be more loosely networked, more collaborative, and less hierarchical such as private companies like Google or Facebook (Hare and Coghill, 2016: 870). Considering bureaucracies are usually resistant to radical changes, and transformational changes occur exceptionally rare, this transformation stays as another current organizational challenge for intelligence organizations.

*Competition issues:* The growing influence and role of private intelligence organizations, think tanks, and media outlets in policymaking processes not only led to privatization of intelligence but also pose a challenge to state intelligence organizations, which have long been the only legitimate source of information for policymakers (Denécé, 2014: 36). Even though privatization of intelligence started in the 1980s and boosted after the end of the Cold War (Matey, 2013: 278), with the recent technological advancements, private intelligence organizations became more important actors in the global security environment in the last decade. On the one hand, state intelligence organizations are having problems recruiting high-skilled personnel since private intelligence organizations also offer better opportunities. On the other hand, the transfer of experienced intelligence personnel to the private sector poses a human source management problem for state intelligence organizations.

Not only private intelligence companies but also several international NGOs and think tanks also conduct intelligence activities. For instance, Human Rights Watch as a policy-oriented advocacy NGO and RAND as a think tank provide intelligence products to policymakers and the public as well (Gentry, 2016: 477-485). In that manner, on the one hand, state intelligence organizations must compete with their counterparts as they have been doing for centuries in different forms. On the other hand, they also need to compete with non-state intelligence

organizations such as private intelligence organizations, NGOs and think tanks. In a dynamic security environment with a huge amount of data and several actors, state intelligence organizations may fail to deliver timely and accurate intelligence to policymakers. In that scenario, policymakers may choose to receive intelligence from other actors over time, which is a risk for state intelligence organizations to be irrelevant or outdated. Therefore, state intelligence organizations must transform themselves to compete in a harsher environment.

## **2.4 Current Political Challenges in Intelligence**

Among others, there are three current major political challenges for intelligence organizations: the rising activities of the radical left and right movements as a result of populism, ISIS returnees as a result of the dissolution of ISIS, and expansion of hybrid warfare.

*Rising activities of radical left and right:* As a political movement, neither nationalism nor anarchism is new. However, with the increase of populism and the expansion of social media, the dissemination of propaganda and the organizing of a nationalist or anarchist movement has become relatively easier. Populist nationalism varies in different countries. For instance, it can be easily observed that populist nationalism in the United States of America contains racist motives such as white supremacy, while it is more likely to contain Islamophobia in continental Europe. Even though these movements are subject to sociological examination, it also became a subject of intelligence organizations because it poses a threat to national security. It is also important to stress why these movements constitute a challenge to intelligence organizations. For instance, after 9/11, most Western intelligence organizations' priority became Radical Islamic terrorism. Therefore, these organizations allocated most of their resources and assets to counter this threat. However, people who involve these populist movements, whether nationalist or anarchist, are mostly middle-class and were not perceived as a threat before (Struyk, 2017). In that manner, it is a must and a challenge for intelligence organizations to reorganize their threat and analysis priorities, methods, and resources in the light of rising nationalism and anarchism.

*ISIS returnees:* The second political challenge is strictly related to ISIS. Unlike previous transnational terrorist organizations such as Al-Qaeda, ISIS became a pseudo-state between 2014 and 2017. On the one hand, ISIS controlled more than 34.000 square miles in Syria and Iraq that shrunk to 23.320 at the end of 2016 (CNN, 2017). On the other hand, and more importantly, ISIS had 100.000 fighters

at its peak, and 15.000 of the fighters are not from the region and joined ISIS from 80 different countries (Gartenstein-Ross, 2015; Cronin, 2015). After the defeat of ISIS in late 2017, ISIS members from the different countries started to return their countries. Since it is mostly intelligence organizations' responsibility to evaluate and provide an adequate response to counter ISIS returnees, it is argued that it is still a significant political challenge for intelligence organizations.

*Expansion of hybrid warfare:* Unlike conventional warfare, hybrid warfare contains not only the utilization of military assets but also other several elements, including cyber and paramilitary. This type of warfare not only requires high-level intelligence coordination and personnel with different skill sets but also have severe political consequences/outcomes. Russian operations in Crimea, East Ukraine, and Syria brought not only intelligence professionals' but also public attention to this concept (Fabian, 2019: 308; Renz, 2016: 283). Therefore, the use of hybrid methods in warfare brought a challenge to intelligence organizations. On the one hand, intelligence organizations need to update their intelligence tradecraft to conduct this type of warfare. On the other hand, and more importantly, intelligence organizations must develop policies/strategies to counter hybrid threats, disrupt rival hybrid operations, and reduce the political effects of hybrid warfare. Hence, I argue that the expansion of hybrid warfare is a current political challenge for intelligence organizations.

**Table-1.** Current Challenges in Intelligence

<b>CURRENT CHALLENGES IN INTELLIGENCE</b>			
<b>TECHNOLOGICAL</b>	<b>FINANCIAL</b>	<b>ORGANIZATIONAL</b>	<b>POLITICAL</b>
Increasing use of meta-data	Cryptocurrencies and terrorist financing	Compartmentalization issues	Rising activities of radical left and right.
Increasing use of social media		Hierarchy issues	ISIS returnees
Cybersecurity issues		Competition issues	Expansion of hybrid warfare

Given the major current challenges in intelligence in detail, I turn my focus to current trends in intelligence. In the rest of the paper, I examine the trends in detail. It is important to note that most of the current trends in intelligence are state intelligence organizations' efforts to counter these challenges above. Intelligence

organizations are usually successful in integrating new security environment as a result of these challenges. However, it is still an ongoing process, and some organizations may be inadequate in following the trends in intelligence.

### **3. CURRENT TRENDS IN INTELLIGENCE**

It is fair to argue that all the current trends in intelligence are mostly related to technological challenges. The main motivation behind these trends is to reorganize intelligence organizations in line with technological advancements. Therefore, intelligence organizations may solve other challenges/problems as well, such as organizational challenges. Related to technological challenges in intelligence, there are five trends. The first is the foundation of cyber divisions within intelligence organizations for those they do not already have. For those who have cyber divisions, the trend is the rising importance of this kind of division in organizations and decision-making levels.

As I briefly mention above, most of the intelligence agencies now have cyber divisions, unlike the early 2000s. Even though the CIA, US external intelligence agency, have had the Directorate of Science and Technology more than fifty years (CIA, 2007), it founded a new directorate, the Directorate of Digital Innovation, specifically focusing on cyber-related issues in 2015 (CIA, 2015; Taylor, 2015). The FBI, US domestic intelligence agency, on the other hand, founded its cyber division much earlier than the CIA. The FBI Cyber Division was founded in 2002 (FBI, 2003), but its role and importance in the decision-making process boosted in the late 2000s (FBI, 2016). Another example is Turkey. Even though the main Turkish Intelligence Agency, which is responsible for both internal and external intelligence, the MIT (The National Intelligence Organization – Milli Istihbarat Teskilati in Turkish) was founded in 1965 (MIT), its cyber branch was founded in 2016 (Tremblay, 2016). Also, the Government Communications Headquarters (GCHQ), British technical intelligence agency, was founded in 1911, creating a new division that only focuses on cyber issues, National Cyber Security Centre, in 2016 (NCSC, 2017). As we see in the examples from different countries, the creation of a cyber division within intelligence agencies to tackle the technological challenge is a current trend in intelligence.

Not only cyber divisions within intelligence organizations but also inter-agency platforms were founded in response to technological challenges. For instance, the U.S. Cyber Threat Intelligence Integration Center is one of them. As a multiagency platform, it was founded in 2015 to integrate the US intelligence community in



technology-related issues (CTIIC, date not determined). As CTIIC, Nationales Cyber-Abwehrzentrum (The National Cyber Defense Center) was founded in Germany in 2011 to promote cooperation among German intelligence agencies in technology-related issues (Fischer and Reissmann, 2011). As we see above, as in the foundation of cyber divisions within intelligence agencies, the foundation of inter-agency platforms in cyber-issues also is a trend in intelligence.

The second general trend related to technological challenges in intelligence is the change in recruitment policies of intelligence agencies. Regardless of the country, most of the intelligence organizations now require advanced level technological skills for their prospective employees. In other words, technical knowledge became a must in recruitment policies of intelligence structures. Intelligence organizations around the world may have extraordinary recruitment processes as the nature of the job. Though I am aware of that, it is also important that they recruit in formal ways. Hence, I argue that we can observe the second trend in intelligence in their formal recruitment processes. For instance, the CIA specifically focuses on technological skills to recruit. It offers a variety of jobs related that require specific technical skills such as cyber exploitation officer, cyber threat analyst, and cybersecurity officer to employ under newly-founded the Directorate of Digital Innovation (CIA, 2009; CIA, 2016). It also emphasizes the importance of meta-data and offers positions such as data engineers and data scientists (CIA, 2009). Like the CIA, another American intelligence agency, the FBI, also puts a special emphasis on hiring technology-skilled officers. It explicitly addresses that candidates who have specific technology-related degrees such as Computer Network Analysis, Cyber Forensics, and Network engineering are preferred (FBI, date note determined). As we see in the US's most-known two intelligence organizations, there is a trend in intelligence to hire more technology-skilled personnel to tackle with current technological challenges in intelligence.

Not only US intelligence organizations but also several European intelligence organizations also follow the same trend. Bundesnachrichtendienst (BND), the external intelligence agency of Germany, also specifically seeks technology-skilled candidates such as computer scientists, information management specialists, database administrators, and system engineers (Bundesnachrichtendienst, date not determined). As German intelligence, the British intelligence seeks for technology-skilled recruits. Pointing that technology-related jobs in the British intelligence is one of the most important ones, the Secret Intelligence Service (MI6) offers positions for IT infrastructure analysts, program level system engineers, and cyber

operation specialists (Secret Intelligence Service). Another example of this trend is French Intelligence. Direction Générale de la Sécurité Extérieure (DGSE), the external intelligence agency of France, specifically hires technology-skilled officers under the Category B of recruitment policy (DGSE, 2017). Last but not least, the Turkish National Intelligence Organization, the MIT, also puts a special emphasis on hiring tech-skilled recruits and seeks candidates in the fields of network management, systems engineering, and data mining (MIT, date not determined). As shown in examples from different countries, it can be observed a change in recruitment policies of intelligence organizations- the second trend in intelligence related to technological advancements.

Not as easily observed as the first two trends, there is also another trend that is related to technological challenges. It is strictly related to cyberinfrastructure. More dependency on technological systems in intelligence creates more vulnerability regarding infrastructure. In that manner, some intelligence organizations started to work on this issue and that may become a trend shortly. For instance, arguing that the company may have ties with Russian-sponsored cyberespionage, the US government banned the use of Kaspersky software, a Russian brand, for all federal agencies by the directive of acting Secretary of Homeland Security Elaine Duke (Nakashima and Gillum, 2017). Likewise, British intelligence organizations, including MI5 and MI6, have banned the use of Lenovo computers for cyberespionage reasons (Milmo, 2013). It is also important to note that Lenovo is a Chinese company and accused of having links to the Chinese state (Milmo, 2013). These actions may be a trend in intelligence shortly and may produce a new challenge: having a national cyberinfrastructure.

The fourth trend related to technological challenges is the privatization of intelligence. Even though increasing the role and influence of private intelligence organizations poses a threat to the credibility of formal intelligence organizations, the volume of data to be processed and the complexity of the threats are beyond intelligence organizations' analysis and operational capabilities. Therefore, several intelligence organizations have been recently outsourcing intelligence analysis and operations to either private intelligence companies or private military companies. For instance, US intelligence organizations started to outsource most of their technical intelligence requirements to the private sector after 9/11, and the role of private companies in US intelligence analysis has been exponentially increased in the last decade (Chesterman, 2008; Singh, 2019). Likewise, it can be easily observed that Russian intelligence organizations outsource some of their

intelligence operations to private military companies such as the Wagner Group. As Marten (2019: 181) observes, the Wagner Group and its antecedents operated in Africa, Eurasia, and the Middle East on behalf of Russian intelligence organizations during the last ten years.

The last trend related to technological challenges is increasing the role/use of open-source intelligence in intelligence analysis and operations. With the expansion of technological advancements and exposure, intelligence organizations started to benefit more from open-source intelligence in the last decade. Apart from the traditional Cold War intelligence tradecraft, which mostly based on human intelligence, intelligence organizations started to use open-source intelligence techniques such as natural language processing, geo-coding network analysis, and digital forensics to increase the efficiency of intelligence conduct (Ünver, 2018: 8-13). However, it is fair to argue that increasing the use of open-source intelligence is a double-edged sword. While intelligence organizations benefit from these techniques, it also poses a threat to the integrity of human intelligence operations abroad. As a result of the increasing use of open-source intelligence techniques, it became much harder to conduct operations abroad (Lucas, 2019; McLaughlin and Dorfman, 2019).

In addition to technological challenges and trends, there are also several trends in response to current political challenges in intelligence. The first trend is increasing focus on right-wing organizations. The Department of Homeland Security is one of the intelligence agencies that started to focus on right-wing groups and seemed to start this trend. In its report in 2015, the DHS equates right-wing extremist groups to Islamic extremist groups (Howell, 2015). The FBI is another intelligence agency that follows this trend. According to its new chief, Christopher Wray, the FBI has opened 1000 investigations into potential domestic terrorists linked to right-wing and left-wing movements (Levine, 2017). As in the US, European intelligence organizations also started to focus on right-wing groups. For instance, British intelligence played a key role in arresting right-wing terrorists in 2017, and intelligence officials stressed that right-wing groups started to be treated as seriously as jihadist terrorists (Dodd and Grierson, 2017). However, it may not always be the case for all countries. For instance, the German federal intelligence agency, BfV, was accused of cooperating with right-wing groups (Deutsche Welle, 2017). Despite the German case, it can be easily said that focusing on populist nationalism movements, either right-wing or left-wing, is a current trend in intelligence.

The second trend in response to current political challenges in intelligence is to eliminate ISIS returnees before they come back to their countries. Most Western intelligence organizations have been trying to eliminate ISIS returnees before coming back to their country, considering they may cause more harm in the country if they return. The UK is the most serious actor in this trend. It is reported that British special forces were tasked to kill 200 British jihadis before they come back to the UK (Kentish, 2016). The head of British domestic intelligence, MI5, said 130 British Jihadis were already killed in October 2017 (Meredith, 2017). Also, the British international development minister, Rory Stewart, openly expressed that the only way to deal with ISIS returnees is to kill them (Meredith, 2017). According to Dyer (2017), British intelligence is not the only one who hunts down ISIS members from their country. American, Australian, and French intelligence are also working on eliminating their citizens that joined ISIS (Dyer, 2017). In other words, the current trend in intelligence related to political challenges is to eliminate ISIS returnees before they go back to their home country.

The third intelligence trend in response to current political challenges in intelligence is adapting the increasing role of intelligence in hybrid warfare/covert operations. As previously mentioned, the expansion of hybrid warfare is a political challenge to intelligence organizations, and it seems that intelligence organizations started to adapt their tradecraft to conduct a hybrid approach that includes cyber and paramilitary elements. This shift can be seen in US and Russian intelligence operations to ISIS. For instance, to counter ISIS and in addition to ground operations, US intelligence organizations not only use covert and overt strategies including setting up social media networks in several local languages to counter-messaging and implanting militant networks to mimic ISIS commanders' messages to disrupt the organization but also conduct cyber operations against a non-state threat for the first time in the US history (Bouzis, 2015: 888-889; Sanger, 2016). Likewise, to counter ISIS and to gather intelligence and in addition use of private military companies in the battleground, Russian intelligence organizations, particularly the FSB, forced/encouraged Russian citizen jihadis to join ISIS by dropping charges against local jihadis and providing them new passports (Mazurova, 2016: 5).

Last but not least, unlike the trends in technology or politics, it is hard to observe the trends in financial challenges. Since virtual currency is relatively new, and it is lack of regulation, there is not an observable trend in intelligence to counter the current financial challenges. The summary of these trends can be seen in Table 2 below.

<b>CURRENT TRENDS IN INTELLIGENCE</b>	
<b>TECHNOLOGY-RELATED</b>	<b>POLITICS-RELATED</b>
Establishment of cyber divisions and interagency platforms	Increasing focus on populist right-wing groups
Change in recruitment policies	Eliminating ISIS returnees
Cyberinfrastructure	Adapting the increasing role of intelligence in hybrid warfare/covert operations
Privatization of intelligence	
The increasing role of open-source intelligence	

**Table-2.** Current Trends in Intelligence

## CONCLUSION

After a thorough examination of current intelligence literature, a variety of intelligence organizations’ documents, and respected news outlets, I find several current challenges in intelligence under different areas. I classify current major challenges in intelligence into four groups. These are technological, financial, organizational, and political. Technological challenges are the most important ones because other challenges are either related to it or are a result of it. These are increasing use of meta-data, social media, and cyber issues. The second current challenge in intelligence is financial. It is mostly about the use of cryptocurrencies. The third challenge is organizational. These are mostly the impact on information revolution on intelligence organizations and competition with non-intelligence organizations. The last current challenge in intelligence is political. Political challenges are populist nationalist movements, ISIS returnees, and expansion of hybrid warfare.

Related to current challenges in intelligence and the global security environment, there are eight current trends in intelligence. Five of them are mostly related to technological challenges, while three of them are related to political. The trends that are related to technological challenges in intelligence are the foundation of cyber intelligence divisions/agencies, change in recruitment policies, the rising importance of cyberinfrastructure, privatization of intelligence, and increasing role of open-source intelligence. The trends that are related to political challenges in intelligence are the increasing focus on right-wing organizations, the elimination of ISIS returnees, and adapting the increasing role of intelligence in hybrid warfare/covert operations.

Understanding current challenges and trends in intelligence can help us to analyze and explain the global security environment to a greater degree. In that regard, this article should help national security scholars and intelligence professionals. It is also important to acknowledge that it is not a constant phenomenon. On the contrary, it is a dynamic process, and I argue that challenges and trends co-evolve. Future research in this area should focus on these challenges and trends closely. In doing so, researchers can offer more systematic and more insightful works that will be helpful for both the field, intelligence studies, and intelligence officials.

---

---

**REFERENCES**

- Baron, J., O'Mahony, A., Manheim, D., Dion-Schwarz, C. (2015). *National security implications for virtual currency: Examining the potential for non-state actor deployment*. RAND. Santa Monica, United States.
- BBC. (July 19, 2016). *Germany axe attack: assault on train in Wuerzburg injures HK family*. Retrieved from. <http://www.bbc.com/news/world-europe-36827725>  
Access: 14/11/19
- Best Jr, R. A. (2014). Leadership of the US Intelligence Community: From DCI to DNI. *International Journal of Intelligence and Counterintelligence*, 27(2), 253-333.
- BlackHawk Intelligence (2017). Metadata Analysis. Retrieved from. <http://www.blackhawkintelligence.com/corporate-services/it-forensics/it-forensics/metadata-analysis/> Access: 13/11/19
- Boardman, C. H. (2006). *Organizational Culture Challenges to Interagency and Intelligence Community Communication and Interaction*. National Defense University, Norfolk VA, Joint Advanced Warfighting School.
- Bouzis, K. (2015). Countering the Islamic State: US counterterrorism measures. *Studies in Conflict & Terrorism*, 38(10), 885-897.
- Brantly, A. F. (2018). When everything becomes intelligence: machine learning and the connected world. *Intelligence and National Security*, 33(4), 562-573.
- Bruijn, H. D. (2006). One fight, one team: the 9/11 commission report on intelligence, fragmentation and information. *Public Administration*, 84(2), 267-287.
- Bundesnachrichtendienst. *Stellenanzeigen im Gehobenen Dienst*. Retrieved from. [http://www.bnd.bund.de/DE/Karriere/Stellenanzeigen/Gehobener\\_Dienst/Stellenanzeigen\\_node.html](http://www.bnd.bund.de/DE/Karriere/Stellenanzeigen/Gehobener_Dienst/Stellenanzeigen_node.html) Access: 22/11/19
- Central Intelligence Agency. (December 19, 2016). *Cyber Operations Officer*. Retrieved from. <https://www.cia.gov/careers/opportunities/support-professional/cyber-operations-officer.html> Access: 22/11/19
- Central Intelligence Agency. (May 5, 2007). *Science & Technology*. Retrieved from. <https://www.cia.gov/offices-of-cia/science-technology> 22/11/19
- Central Intelligence Agency. (October 1, 2015). *Digital Innovation*. Retrieved from. <https://www.cia.gov/offices-of-cia/digital-innovation> 22/11/19

- Central Intelligence Agency. (September 21, 2009). *Careers & Internships*. Retrieved from. <https://www.cia.gov/careers/opportunities/cia-jobs> Access: 22/11/19
- Chaffey, D. (April 27, 2017). Global social media research summary 2017. *Smart Insights*. Retrieved from. <https://www.smartinsights.com/social-media-marketing/social-media-strategy/new-global-social-media-research/> Access: 14/11/19
- Chesterman, S. (2008). We Can't Spy ... If We Can't Buy!': The Privatization of Intelligence and the Limits of Outsourcing 'Inherently Governmental Functions. *The European Journal of International Law*, 19(5), 1055-1074.
- CNN (October 17, 2017). *ISIS Fast Facts*. Retrieved from. <http://www.cnn.com/2014/08/08/world/isis-fast-facts/index.html> Access: 24/11/19
- Committee on Homeland Security, U.S. House of Representatives. (May 2017). *Terror Threat Snap Shot*. Retrieved from. <file:///C:/Users/Ahmet%20Ates/Downloads/nps84-050817-04.pdf> Access: 14/11/19
- Committee on Homeland Security, U.S. House of Representatives. (September 2015). *Terror Threat Snap Shot*. Retrieved from. <https://homeland.house.gov/wp-content/uploads/2015/09/Complete-September-Terror-Threat-Snapshot.pdf> Access: 14/11/19
- Cozine, K. (2016). Social Media and the Globalization of the Sicarii. *Global Security Studies*, 7(1).
- Cronin, A. K. (2015). ISIS is not a terrorist group: why counterterrorism won't stop the latest jihadist threat. *Foreign Affairs*. Retrieved from. <https://www.foreignaffairs.com/articles/middle-east/isis-not-terrorist-group> Access: 24/11/19
- Cyber Threat Intelligence Integration Center. *Who we are*. Retrieved from. <https://www.dni.gov/index.php/ctiic-who-we-are> Access: 22/11/19
- Davies 1, P. H. (2004). Intelligence culture and intelligence failure in Britain and the United States. *Cambridge Review of International Affairs*, 17(3), 495-520.
- Davis, J. (October 10, 2011). The crypto-currency: bitcoin and its mysterious inventor. *The New Yorker*. Retrieved from.



<https://www.newyorker.com/magazine/2011/10/10/the-crypto-currency> Access: 19/11/19

Degaut, M. (2016) Spies and Policymakers: Intelligence in the Information Age, *Intelligence and National Security*, 31(4), 509-531.

Denécé, E. (2014). The Revolution in Intelligence Affairs: 1989–2003. *International Journal of Intelligence and Counterintelligence*, 27(1), 27-41.

Deutsche Welle. (May 17, 2017). *Reports: German intelligence recruited head of neo-Nazi group as informant*. Retrieved from. <http://www.dw.com/en/reports-german-intelligence-recruited-head-of-neo-nazi-group-as-informant/a-38866369> Access: 24/11/19

Dion-Schwarz, C., Manheim, D., & Johnston, P. B. (2019). *Terrorist Use of Cryptocurrencies: Technical and Organizational Barriers and Future Threats*. Rand Corporation, Santa Monica, United States.

Direction Générale de la Securite Exterieur. (October 10, 2017). *Categorie B*. Retrieved from. <http://www.defense.gouv.fr/english/dgse/tout-le-site/categorie-b> Access: 22/11/19

Dodd, V. & Grierson, J. (September 27, 2017). Eleven men arrested on terror charges in neo-Nazi investigation. *The Guardian*. Retrieved from. <https://www.theguardian.com/uk-news/2017/sep/27/eleven-men-arrested-on-terror-charges-neo-nazi-investigation-national-action> Access: 24/11/19

Dyer, E. (November 17, 2017). `Canada does not engage in death squads` while allies actively hunt down their own foreign fighters. *CBC News*. Retrieved from. <http://www.cbc.ca/news/politics/isis-fighters-returning-target-jihadis-1.4404021> Access: 24/11/19

Fabian, S. (2019). The Russian hybrid warfare strategy—neither Russian nor strategy. *Defense & Security Analysis*, 35(3), 308-325.

Farson, S., & Whitaker, R. (2010). Accounting for the Future or the Past?: Developing Accountability and Oversight Systems to Meet Future Intelligence Needs. In *The Oxford Handbook of National Security Intelligence*, Oxford University Press, 673-681.

Federal Bureau of Investigation (July 17, 2003). *Testimony*. Retrieved from. <https://archives.fbi.gov/archives/news/testimony/the-fbis-cyber-division> Access: 22/11/19

- 
- Federal Bureau of Investigation (July 26, 2016). *Countering the cyber threat: New U.S. cyber security policy codifies agency roles*. Retrieved from. <https://www.fbi.gov/news/stories/new-us-cyber-security-policy-codifies-agency-role> Access: 22/11/19
- Federal Bureau of Investigation. *Using Innovation to Protect the Nation*. Retrieved from. <https://www.fbijobs.gov/career-paths/stem> Access: 22/11/19
- Firester, D. (2011). *Failure to adapt; Intelligence Failure and Military Failure as Functions of Strategic Failure?*, Retrieved from. [https://academicworks.cuny.edu/cgi/viewcontent.cgi?article=1045&context=cc\\_etds\\_theses](https://academicworks.cuny.edu/cgi/viewcontent.cgi?article=1045&context=cc_etds_theses) Access: 25/02/20
- Fischer, S. & Reissmann, O. (June 16, 2011). Germany establishes new cyber defense center. *The Atlantic Council*. Retrieved from. <http://www.atlanticcouncil.org/blogs/natosource/germany-establishes-new-cyber-defense-center> Access: 22/11/19
- Garicano, L., & Posner, R. A. (2005). Intelligence failures: An organizational economics perspective. *Journal of Economic Perspectives*, 19(4), 151-170.
- Gartenstein-Ross, D. (February 9, 2015). How many fighters does the Islamic State really have?. *War on the Rocks*. Retrieved from. <https://warontherocks.com/2015/02/how-many-fighters-does-the-islamic-state-really-have/> Access: 24/11/19
- Gentry, J. A. (2016). Toward a Theory of Non-State Actors' Intelligence, *Intelligence and National Security*, 31(4), 465-489.
- Gill, P. (2012). Intelligence, Threat, Risk and the Challenge of Oversight. *Intelligence and National Security*, 27(2), 206-222.
- Hansen, M. (2014). Intelligence Contracting: On the Motivations, Interests, and Capabilities of Core Personnel Contractors in the US Intelligence Community. *Intelligence and National Security*, 29(1), 58-81.
- Hare, N. & Coghill, P. (2016) The future of the intelligence analysis task, *Intelligence and National Security*, 31(6), 858-870.
- Hastedt, G. (2010). The Politics of Intelligence Accountability. In *The Oxford Handbook of National Security Intelligence*, Oxford University Press, 719-734.
- Heidenreich, B., & Gray, D. H. (2014). Cyber-Security: The Threat of the Internet. *Global Security Studies*, 5(1), 17-26.

- Howell, K. (February 21, 2015). DHS report warns of domestic right-wing terror threat. *The Washington Times*. Retrieved from. <https://www.washingtontimes.com/news/2015/feb/21/dhs-intelligence-report-warns-of-domestic-right-wi/> Access: 24/11/19
- Jeffreys-Jones, R. (2010). The Rise and Fall of the CIA. In *The Oxford Handbook of National Security Intelligence*. Oxford University Press, 122-137.
- Kentish, B. (November 6, 2016). SAS in Iraq given `kill list` of 200 British jihadis to take out. *The Independent*. Retrieved from. <http://www.independent.co.uk/news/world/middle-east/sas-special-forces-hit-list-iraq-syria-isis-terrorist-attacks-drones-a7400756.html> Access: 24/11/19
- Lahneman, W. J. (2010). The need for a new intelligence paradigm. *International Journal of Intelligence and Counterintelligence*, 23(2), 201-225.
- Lederman, G. N. (2005). Restructuring the intelligence community. *Peter Berkowitz: The Future of American Intelligence (Stanford: Hoover Institution Press, 2005)*, 65-102.
- Levine, M. (September 27, 2017). FBI has 1,000 open investigations into violent white supremacy, domestic terror: Agency chief. *ABC News*. Retrieved from. <http://abcnews.go.com/US/fbi-1000-open-investigations-violent-white-supremacy-domestic/story?id=50127366> Access: 24/11/19
- Libo-on, A. (February 9, 2016). The growth of social media v 3.0. *Search Engine Journal*. Retrieved from. <https://www.searchenginejournal.com/growth-social-media-v-3-0-infographic/155115/> Access: 14/11/19
- Lim, K. (2016). Big Data and Strategic Intelligence, *Intelligence and National Security*, 31(4), 619-635.
- Lucas, E. (April 27, 2019). The Spycraft Revolution. *Foreign Policy*. Retrieved from. <https://foreignpolicy.com/2019/04/27/the-spycraft-revolution-espionage-technology/> Access: 29/02/20
- Madeira, V. (2003). ‘No Wishful Thinking Allowed’: Secret Service Committee and Intelligence Reform in Great Britain, 1919–23. *Intelligence and National Security*, 18(1), 1-20.
- Marten, K. (2019). Russia’s use of semi-state security forces: the case of the Wagner Group. *Post-Soviet Affairs*, 35(3), 181-204.

- Matey, G. D. (2013). The Use of Intelligence in the Private Sector, *International Journal of Intelligence and Counterintelligence*, 26(2), 272-287.
- Mattern, T., Felker, J., Borum, R., & Bamford, G. (2014). Operational levels of cyber intelligence. *International Journal of Intelligence and Counterintelligence*, 27(4), 702-719.
- Mazurova, N. (2016). Russia's Response to Terrorism. History and Implications for US Policy. *American Security Project*, 1-11.
- McLaughlin, J. & Dorman, Z. (December 30, 2019). 'Shattered': Inside the secret battle to save America's undercover spies in the digital age. *Yahoo News*. Retrieved from. [https://news.yahoo.com/shattered-inside-the-secret-battle-to-save-americas-undercover-spies-in-the-digital-age-100029026.html?soc\\_src=community&soc\\_trk=tw](https://news.yahoo.com/shattered-inside-the-secret-battle-to-save-americas-undercover-spies-in-the-digital-age-100029026.html?soc_src=community&soc_trk=tw) Access: 29/02/20
- McNeil, P. P. (2008). The Evolution of the US Intelligence Community—An Historical Overview. In *Intelligence and National Security: The Secret World of Spies: An Anthology*, Oxford University Press, 5-20.
- Milli Istihbarat Teskilati. *Bilim ve Teknoloji Uzmani*. Retrieved from. <http://www.mit.gov.tr/iksayfasi/biltekuz.html> Access: 22/11/19
- Milli Istihbarat Teskilati. *Kronoloji*. Retrieved from. [http://www.mit.gov.tr/text\\_site/kronoloji.html](http://www.mit.gov.tr/text_site/kronoloji.html) Access: 22/11/19
- Milmo, C. (July 29, 2013). MI6 and MI5 `refuse to use Lenovo computers` over claims Chinese company makes them vulnerable to hacking. *The Independent*. Retrieved from. <http://www.independent.co.uk/news/uk/home-news/mi6-and-mi5-refuse-to-use-lenovo-computers-over-claims-chinese-company-makes-them-vulnerable-to-8737072.html> Access: 22/11/19
- Moore, J. (July 25, 2017). How ISIS remote-controls its European operatives to commit an attack: 'be quick'. *Newsweek*. Retrieved from. <https://www.newsweek.com/be-quick-how-isis-remotely-directs-its-operatives-commit-attack-europe-641448> Access: 12/02/20
- Nakashima, E. & Gillum, J. (September 13, 2017). U.S. moves to ban Kaspersky software in federal agencies amid concerns of Russian espionage. *The Washington Post*. Retrieved from. <https://www.washingtonpost.com/world/national-security/us-to-ban-use-of-kaspersky-software-in-federal-agencies-amid-concerns-of-russian-espionage/2017/09/13/36b717d0-989e-11e7-82e4->

f1076f6d6152\_story.html?tid=ss\_tw-amp&utm\_term=.d620250ef133 Access: 22/11/19

National Cyber Security Centre (June 9, 2017). *About the NCSC*. Retrieved from. <https://www.ncsc.gov.uk/information/about-ncsc> Access: 22/11/19

Nicander, L. D. (2011). Understanding intelligence community innovation in the post-9/11 world. *International Journal of Intelligence and Counterintelligence*, 24(3), 534-568.

O'Halpin, E. (2005). The Liddell diaries and British intelligence history. *Intelligence and National Security*, 20(4), 670-686.

Perlman, S. M. (2018). US intelligence and communist plots in postwar France. *Intelligence and National Security*, 33(3), 376-390.

Popper, N. (August 18, 2019). Terrorists Turn to Bitcoin for Funding, and They're Learning Fast. *The New York Times*. Retrieved from. <https://www.nytimes.com/2019/08/18/technology/terrorists-bitcoin.html> Access: 12/02/20

Regens, J. L. (2019). Augmenting human cognition to enhance strategic, operational, and tactical intelligence. *Intelligence and National Security*, 34(5), 673-687.

Renz, B. (2016). Russia and 'hybrid warfare'. *Contemporary Politics*, 22(3), 283-300.

Robarge, D. (2010). Leadership in an Intelligence Organization: The Directors of Central Intelligence and the CIA. In *The Oxford Handbook of National Security Intelligence*, Oxford University Press, 485-501.

Rovner, J. (2013). Intelligence in the Twitter Age, *International Journal of Intelligence and Counterintelligence*, 26(2), 260-271

Rovner, J., & Long, A. (2005). The perils of shallow theory: Intelligence reform and the 9/11 commission. *International Journal of Intelligence and Counterintelligence*, 18(4), 609-637.

Rudner, M. (2006). Using financial intelligence against the funding of terrorism. *International Journal of Intelligence and Counterintelligence*, 19(1), 32-58.

Sanger, D. E. (April 24, 2016). U.S. Cyberattacks Target ISIS in a New Line of Combat. *The New York Times*. Retrieved from.

<https://www.nytimes.com/2016/04/25/us/politics/us-directs-cyberweapons-at-isis-for-first-time.html> Access: 29/02/20

Secret Intelligence Service. *Science and Technology*. Retrieved from. <https://www.sis.gov.uk/science-and-technology.html> Access: 11/22/17

Singh, S. J. (2019). The U.S. Intelligence Enterprise and the Role of Privatizing Intelligence. *Belfer Center for Science and International Affairs*, Harvard Kennedy School.

SM Irwin, A. & Raymond Choo, K. K., & Lui, L. (2014). Money laundering and terrorism financing in virtual environments: A feasibility study. *Journal of Money Laundering Control*, 17(1), 50-75.

Smith, D. (2004). Dark side to US intelligence reform. *Washington Quarterly*. 14.

Stimson, C. & Habeck, M. (2016). Reforming Intelligence: A Proposal for Reorganizing the Intelligence Community and Improving Analysis. *The Heritage Foundation*.

Struyk, R. (August 15 ,2017). By the numbers: 7 charts that explain hate groups in the United States. *CNN*. Retrieved from. <http://www.cnn.com/2017/08/14/politics/charts-explain-us-hate-groups/index.html> Access: 24/11/19

Taylor, G. (October 1, 2015). CIA goes live with new cyber directorate, massive internal reorganization. *The Washington Times*. Retrieved from. <https://www.washingtontimes.com/news/2015/oct/1/cia-goes-live-with-new-cyber-directorate-massive-i/> Access: 22/11/19

Tremblay, P. (November 6, 2016). Post-coup shake-up at Turkey's intelligence agency. *Al-Monitor*. Retrieved from. <https://www.al-monitor.com/pulse/originals/2016/11/turkey-post-botched-coup-shake-up-at-turkish-intelligence.html> Access: 22/11/19

Tu, K. V. and Meredith, M. W. (2015). Rethinking virtual currency regulation in the Bitcoin age. *Wash. L. Rev.*, 90, 271-348.

Turpin, J. B. (2014). Bitcoin: the economic case for a global, virtual currency operating in an unexplored framework. *Indiana Journal of Global Legal Studies*, 21(1), 335-368.

- Ünver, H. A. (July 2018). Digital Open Source Intelligence and International Security: A Primer. *Cyber Governance and Digital Democracy 2018/8*. EDAM, Istanbul.
- Vovchenko, G. N. Tischenko, N. E., Epifanova, V. T., & Gontmacher, B. M. (2017). Electronic currency: The potential risks to national security and methods to minimize them. *European Research Studies Journal*, 20(1), 36-48.
- Walsh, P. F. (2017). Making future leaders in the US intelligence community: challenges and opportunities, *Intelligence and National Security*, 32(4), 441-459.
- Warner, M. (2012). Reflections on technology and intelligence systems. *Intelligence and National Security*, 27(1), 133-153.
- Warner, M., & McDonald, J. K. (2005). *US intelligence community reform studies since 1947*. Central Intelligence Agency, Washington DC, Center for Study of Intelligence.
- Wirtz, J. J. (2017). The Cyber Pearl Harbor, *Intelligence and National Security*, 32(6), 758-767.
- Zegart, A. B. (2005). September 11 and the adaptation failure of US intelligence agencies. *International Security*, 29(4), 78-111.
- Zegart, A. B. (2006). An empirical analysis of failed intelligence reforms before September 11. *Political Science Quarterly*, 121(1), 33-60.

## KATOLİKLİK-ORTODOKSLUK ÇATIŞMASI ÇERÇEVESİNDE UKRAYNA’NIN JEOPOLİTİĞİ

Tarık DEMİR\*

Öz

*Michael Mann tarafından toplumsal iktidar kaynakları ideolojik, ekonomik, askeri ve politik olmak üzere dört kategori altında değerlendirilmiştir. Çalışmada ideolojik iktidar kaynaklarından biri olan din kurumunun geçmişten bugüne Slav dünyasının Katoliklik-Ortodoksluk temelli bölünmüşlüğündeki rolüne değinilmiştir. Doğu Avrupa ve Baltık bölgesinde geçmişten bugüne kadar süregelen çatışmalara eşlik eden dinsel söylemin varlığı, ülkesel sınırların belirlenmesi ve toplumların örgütlenmesinde bölgesel güçler için meşruiyet kaynağı olagelmıştır. Temel olarak Ukrayna toprakları üzerinde Rusya ve Polonya arasında jeopolitik nedenlerden dolayı cereyan eden bu mücadeleye, Katoliklik-Ortodoksluk temelli bir mezhepsel karşıtlık ilişkisi üzerinden dinsel bir söylem eşlik etmiştir. Böylesi bir mezhepsel karşıtlık sürecinin oluşmasında, iki Slav ulusu olarak Rusların ve Polonyaluların Hıristiyanlığın farklı mezheplerine iltisak etmeleri sebep olmuştur. Bunun sonucu olarak da Doğu ve Batı Slavları arasında günümüze kadar varlığını sürdüreceği olan ve telifi zor görünen bir mezhepsel karşıtlık oluşmuştur. Çalışmada ayrıca bu mezhep temelli karşıtlık ilişkisi Slav hukuku ya da töresi anlamına gelen “pravoslavie” kavramı ışığında analiz edilmiştir. Bunun dışında Polonya ve Rusya devletlerinin Ukrayna coğrafyasına hâkim olma mücadelesine bakıldığında her iki siyasi birimin de Hıristiyanlık inancının farklı mezheplerine iltisak etmelerinin önemli dönüm noktalarını oluşturduğu görülmektedir. Dolayısıyla çalışmanın zaman aralığını Polonya Kralı I. Mieszko’nun (966) ve Rus Knezi Vladimir’in (988) paganlıktan Hıristiyanlığa iltisak etikleri tarih ile Ukrayna topraklarının Rusya’ya bağlandığı 1654 tarihli Pereslav Antlaşması’na kadar olan dönem teşkil etmiştir.*

**Anahtar Kelimeler:** Ukrayna, Katoliklik, Ortodoksluk, Polonya, Rusya.

### THE GEOPOLITICS OF UKRAINE WITHIN THE FRAMEWORK OF THE CONFLICT OF CATHOLICISM-ORTHOODOXY

**Abstract**

*The social sources of power was evaluated under four categories as political, military, economic and ideological by Michael Mann. In this study the focus is on the religion as one of the sources of ideological power and its influence upon social separation based on Catholicism-Orthodoxy dichotomy existing in the Slavic world from the past to present. The existence of religious discourse accompanying the conflicts occurred in Eastern Europe and Baltic region has been a source of legitimacy for regional powers in the identification of territorial boundaries and in the organization of societies. Basically the cited struggle occurred on the territory of Ukraine between Russia and Poland due to geopolitical reasons accompanied a religious discourse through a relationship of sectarian opposition based on Catholicism-Orthodox dichotomy. The Russians and the Poles associated with the different denominations of Christianity as two Slavic nations triggered such a sectarian opposition process. As a result, a uncompromising sectarian opposition between Eastern and Western Slavs formed and it existed until present. In this study besides this relationship of sectarian opposition was analyzed in the context of the concept of pravoslavie which means Slavic law or custom. Apart from this, it can be stated that in the history of the struggle of the Polish and Russian states to dominate the geography of Ukraine, the fact that both political units were related to the different denominations of Christianity constitutes important turning points. The time span of the study was the time when the Polish King Mieszko I (966) and Russian Knez Vladimir (988) joined to Christianity and the period until the Pereslav Treaty of 1654, when Ukraine was tied to Russia.*

**Keywords:** Ukraine, Catholicism, Orthodoxy, Poland, Russia.

\* Dr. Öğr. Üyesi İstanbul Gedik Üniversitesi, İİSB Fakültesi, Uluslararası İlişkiler Bölümü, Türkiye, tarikdemir80@yahoo.com, ORCID:0000-0003-4428-2751



## GİRİŞ

Çalışma günümüzde Ukrayna toprakları üzerinde Batı ile Rusya arasında cereyan eden doğu-batı eksenli jeopolitik mücadelenin tarihsel köklerine “pravoslavie” kavramı ışığında açıklama getirmeyi amaçlamıştır. Tarih boyunca Katoliklik-Ortodoksluk gibi bir mezhepsel karşıtlık ilişkisi üzerinden tezahür eden bu mücadeleye ben ve öteki ilişkisini temel alan bir söylem eşlik etmiştir. Polonyalıların Hıristiyanlığa geçişte tercihini Roma Katolik Kilisesi, buna karşın Ruslar’ın Ortodoksluk mezhebi lehinde kullanması Doğu ve Batı Slavları arasında günümüze kadar varlığını sürdürecektir olan bir mezhepsel karşıtlığın oluşmasında başlangıç noktasını teşkil etmiştir. Telifi zor görünen bu mezhep temelli karşıtlık ilişkisinin “pravoslavie” kavramı ışığında analiz edilmesi bu çalışmanın konusunu oluşturmuştur.

Çalışmanın teorik temelini ise Michael Mann’ın iktidarın kaynaklarına ilişkin görüşleri teşkil etmektedir. Mann, iktidarın kaynaklarını yani devleti ideolojik, ekonomik, askeri ve politik olmak üzere dört kategori altında değerlendirmekte ve bunları birbirleriyle örtüşen sosyal etkileşim ağları olarak nitelendirmektedir. Ona göre toplumlar birden fazla çakışan ve kesişen sosyo-mekânsal iktidar ağlarıdır (Mann, 2011, s. viii-xx). Çalışmada özellikle Mann’ın iktidar kaynaklarından ideolojik iktidar kategorisine din kurumu temelinde ve Katoliklik-Ortodoksluk ekseninde yaratılan ben-öteki ilişkisi boyutuyla temas edilmiştir. İdeolojik iktidar kaynaklarından biri olan din kurumunun Polonyalılar ve Ruslar arasında Ukrayna coğrafyasında vuku bulan jeopolitik mücadelede önemli bir rol üstlendiği görülmektedir.

Polonya ve Rusya devletlerinin Ukrayna coğrafyasına hakim olmak için verdikleri mücadelenin tarihinde her iki siyasi birimin Hıristiyanlık inancının farklı mezheplerine iltisak etmeleri önemli dönüm noktalarını teşkil etmiştir. Polonya Kralı I. Mieszko’nun 966\* yılında Hıristiyanlık inancının Katoliklik mezhebine iltisak ettiği görülmektedir. Din kurumunun Polonya’ya çevresindeki bölgede uluslararası bir güç olarak temayüz etmesinde önemli bir avantaj sağladığı görülmektedir. Ayrıca Polonya devleti Latin kültürünün etkisiyle şekillenmiş ve toplumu güçlü bir şekilde birleştiren ideolojik temeller de atılmıştır (Arık, 2010, ss. 19-21). Dolayısıyla bu noktada I. Mieszko’nun Hıristiyanlığı kabul etmesinin sebebi olarak pagan Germen kabilelerinin Polonya topraklarına girişini engellemek amacıyla Hıristiyan devletlerin desteğini almak istemesi gösterilebilir. Bohemya Prensesi Dobrawa ile evliliğini bu minvalde düşünmek gerekir (Swan, 2015, s. 30).

---

\* Bu tarihin Polonya Kralı I. Mieszko’nun Hıristiyanlığı kabul etmesinin tarihidir. Polonya’nın vaftiz (chrzest Polski/baptism of Poland) edildiği tarih ise 996 tarihidir (Swan, 2015, s. 30).

Aynı şekilde Rus Knez Vladimir'in 988'de maiyetiyle birlikte Hıristiyan olmasının hanedanlığın konumunu güçlendirdiği görülmektedir. Bir başka deyişle Rusların Hıristiyanlık dünyası ile karşılaşmasının Rurik hanedanlığının çevresiyle olan ilişkilerine yeni bir boyut ve nitelik kattığı görülmektedir. Özellikle Rusların buldukları coğrafyanın yeni şart ve fırsatlarına süratle intibak edebilmelerinde Hıristiyanlık kurumunun kültürel değerleri iktisap etmeleri önemli bir işlev görmüştür. Hıristiyanlığa geçiş ile birlikte bir iktidar kaynağı olarak Ortodoks Kilisesi'nin monarşiye kutsal bir nitelik atfettiği görülmektedir. Kiliseye göre monarkın otoritesi ilahi bir hüviyete sahip olup, otoriteye itaatsizlik Tanrı'ya itaatsizlik demektir (Poppe, 2007, s. 5).

Yukarıda zikredilen mezhepsel-ideolojik çatışmanın tarihsel ve felsefi çerçevesinin bizatihi Rusça Ortodoksluk anlamına gelen “pravoslavie” sözcüğünde içkin olduğunu ifade etmek yanlış olmayacaktır. Rusça “pravoslavie” sözcüğü Yunanca “Ortodoks” (*ορθοδοξία*)\* kelimesinden gelmektedir. Bu kelime hem “doğru düşünme” (hakiki doktrin) hem de “hak/hukuk” anlamına gelmektedir (Fedorov, 2001, s. 14). Bu bağlamda Rusça'da “Ortodoksluk” (*православие*) sözcüğünün “hukuk” (*право*) sözcüğünden türediğini ve her iki sözcük arasında dini-felsefi bir ilişki olduğunu ifade etmek işlevsel olabilir. Bir başka deyişle Ortodoksluk sözcüğü öğelerine ayrılırsa bunun Slav ve hukuk sözcüklerinden oluştuğu ve Slav hukuku sözcüğünün Ortodoksluk bir başka deyişle “Slav hukuku eşittir Ortodoksluk” anlamına geldiği görülmektedir. Bunun da altında yatan sebep olarak Rus halkının antik dönemden itibaren Slav hukuku ve Ortodoksluk mezhebinin ilkelerini birbiriyle özdeşleştirerek Hıristiyanlık felsefesindeki iyilik-kötülük dikotomisine bunu uyarlamasında yattığı görülmektedir (Sorokin, 2007, s. 21).

\* Ortodoks ve Ortodoksluk kelimeleri etimolojik olarak tahlil edildiğinde bu kelimelerin ilk başlarda başka Hıristiyanlık mezhepleri ile bağlantılı olarak bir “doğruluk” ya da “mükemmellik” iddiasını ifade etmek amacıyla kullanılmadığı görülmektedir. Bununla birlikte 1054 senesinde Doğu ve Batı kiliselerinin ayrılmasından çok önce bazı dini metinlerde de yer bulduğu ifade edilmelidir. Ortodoksluk kelimesi “doğru, dik, ayakta duran, haklı” anlamlarına gelen “orthos” (*ορθός*) ve “düşünce, fikir” anlamlarına gelen “doks” (*δόξα*) kelimelerinden oluşan bileşik bir kelimedir. Bu kelimeler ilk başlarda belirli bir dini sistemi tanımlamaktan çok “doğru düşünce” ya da “düşünenin doğru şekli” gibi değer felsefesi (aksiyoloji) içinde değerlendirilebilecek bir anlam ihtiva etmiştir. Zamanla Hıristiyanlık dininin dogmaları içerisinde dini bir anlama bürünmüştür. Dogmatik bir sistem içerisindeki Ortodoks bir eğitim ya da farklı/yanlış inançlar karşısında Ortodoks bir yaşam tarzı gibi anlamlarda kullanılmıştır. 1054 senesinde Batı Kilisesi'nin Doğu Kilisesi'nden ayrılmasından sonra Ortodoks ve Ortodoksluk kelimeleri somut bir şekilde dini bir kimliğe bürünmeye başlamıştır. Doğu Kilisesi'ni Katolik Kilisesi'nden ayırmak için kullanılan kelimeler olmuştur (Babiniotis, 2011, s. 993-994).

Buna mukabil Yunanca “katolikos” (*καθολικός*) sözcüğünden gelen ve “genel, ekümenik, umumi” anlamlarına gelen “Katolik” sözcüğü ise erken dönemlerde Slav halkları tarafından inancın sembolü olarak Ortodoks Kilisesi’nin isimlerinden biri olarak kullanılmıştır. İlginçtir ki “sapkınlığa karşı olan” (*противостоящий ересу*) anlamında “Ortodoks” kelimesi değil “Katolik” kelimesi kullanılmıştır. Ancak zamanla jeopolitik kaygılardan ötürü Ortodoksluk mezhebinin “iyi olanı” temsil ederken Katoliklik mezhebinin ise kötü olanı yani “kötü, sapkın, heterodoks olanı” temsil eder konuma geldiği görülmektedir (Fedorov, 2001, ss. 15-22).

## 1. KATOLİKLİK-ORTODOKSLUK MÜCADELESİNİN TARİHİ ARKA PLANI

Mann, toplumların yapılarının ve tarihlerinin tam anlamıyla anlaşılabilmesinin yolunu toplumsal iktidarın dört kaynağı olarak isimlendirilen ideolojik, ekonomik, askeri ve politik sosyo-mekânsal iktidar ağlarının karşılıklı ilişkilerini anlamakta yattığını ortaya koymuştur. Toplumsal iktidarın bu dört kaynağı hem çakışan toplumsal etkileşim ağları olup hem de devletin belirli insani amaçlara ulaşmak için kullandığı örgütler ve kurumsal araçlar olarak telakki edilmektedir. Ona göre bu sosyo-mekânsal iktidar ağları toplumların ve toprakların/sınırların denetim ve örgütlenmesi kapasiteleriyle önemli bir işlev görmektedir (Mann, 2012, ss. 11-13). Bu minvalde tarih boyunca din kurumunun bireylerin ve toplumların kimliklerinin oluşumunda önemli bir rol üstlenmiş olduğu görülmektedir. Mann tarafından toplumsal iktidarın kaynaklarından biri olarak değerlendirilen ve ideolojik iktidarın araçlarından biri olan din kurumunun, günümüz Slav dünyasının Katoliklik-Ortodoksluk temelli bölünmüşlüğü’nün de sebebi olduğu ifade edilebilir. Özellikle Doğu Avrupa ve Baltık bölgesinde kabaca 14. yüzyılda başlayan ve günümüze kadar süregelen çatışmalara eşlik eden dinsel söylemin varlığı ülkesel sınırların belirlenmesi ve toplumların örgütlenmesinde bölgesel güçler için meşruiyet kaynağı olagelmıştır.

Bugün Polonya’nın bulunduğu bölgenin doğu ve güneydoğusundaki toprakların 15. yüzyıl ile birlikte Alman-Töton şövalyelerinin elinden Polonya-Litvanya Birliği’ne geçtiği görülmektedir. Evlilik yoluyla Litvanya-Polonya Birliği’nin kurulması 1385 tarihlidir. Litvanya grandükü Jogaila ile Polonya prensesi Jadwiga’nın evlenmesi neticesinde adı geçen şahsi birlik kurulmuştur (Hosking, 2011, s. 850). Dönemin güçler dengesine bakıldığında Litvanya Grandüklüğü’nün yöneticilerinin 13. ve 14. yüzyıl Avrupası’nın büyük savaş lordları haline geldiği ifade edilebilir. Kuzeyde Baltık topraklarından güneyde Karadeniz’e kadar geniş

bir alanda dominyonlar elde etmişlerdir. Kiev Rusyası'nın\* Moğol istilasından arta kalan toprakları üzerinde egemenlik kurmak suretiyle eski Slavonik toprakları birleştirmişlerdir. Moğol derebeyliğine alışmış olan Ortodoks Rus büyük toprak sahipleri (Boyarlar) Litvanyalıları bir işgalci güç olarak değil; bilakis müttefik olarak görmüşlerdir\*. Litvanya askeri gücü güneye Kiev'e doğru etkisini gösterirken; Ortodoksluk mezhebi, Slavonik Kilise dili ve gelenekler gibi Rus medeniyetinin çeşitli unsurları da kuzeye Vilnius'a doğru etkisini göstermiştir. Bir tarafta Vilnius, Kiev'in yerine Ortodoks Slav medeniyetinin merkezi olurken; diğer taraftan iki Katolik güç olan Haçlı Töton Şövalyeleri ile Polonya Krallığı Litvanya topraklarını elde etme çabası içine girmişlerdir. Pagan Litvanya grandükleri bu iki Katolik tehdidini bertaraf etmek amacıyla vaftizlik konusunda anlaşmaya varmıştır. Bunun sonucunda 14. yüzyılın sonlarında Litvanya Grandükü Jogaila Polonya tacını giyebilmek amacıyla Katolik inancını benimsemiştir. Polonyalı asilzadeler tahta Habsburg Hanedanlığı'ndan birinin geçmesini engellemek için Jogaila'ya 11 yaşındaki Prenses Jadwiga ile evlenme teklifinde bulunmuşlar. Böylece Jogaila, 1385 tarihinde Krewo'da Litvanya Grandükü ve Rusların Doğal Lordu ve Mirasçısı (*dux magnus Litvanorum Russiaeque dominus et haerus naturalis*) sıfatıyla ve şahsi birlik kurmak suretiyle kendi topraklarını Polonya ile birleştirmiştir. Jogaila, “Władysław Jagiełło” olarak vaftiz edilmiş ve ertesi sene Polonya kralı (1386-1434) olarak seçilmiştir. 1385 tarihli Krewo Birliği'nden önce Jagiełło Hanedanlığı pagan bir Baltık ülkesinden ziyade, dil ve dini ritüellerde Ortodoks bir hüviyete sahip iken bu tarihten sonra Roma Katolikliği baskın unsur olmuştur. Öyle ki Katoliklik inancı Polonya-Litvanya Grandüklüğü'nde tam haklara (*full rights*) sahip inanç konumuna yükselmiştir (Readdaway vd., 2016, s. 67). Jogaila, Katolikliği kabul etmesi ile birlikte aristokratlar da hem Katolikliği hem de Polonya-Litvanya Birliği'ni (Krewo Birliği) kabul etmelerini istemiştir. Bu şahsi birlik 1572 senesine kadar yaklaşık iki yüz yıl boyunca devam etmiştir (Snyder, 2003, s. 17).

Orta ve Doğu Avrupa bölgelerinin özellikle Moskova Knezliği'nin yükselişe geçmesiyle birlikte bölgenin diğer önemli aktörleri Litvanya, Polonya ve Rusya arasında güç mücadelesine sahne olmuştur. Moskova Knezliği doğuda Tatar

\*Doğu Slavları'nın tarihte kurdukları ilk siyasal yapı Kiev Knezliği'dir (Figes, 2009, s. 44).

\*Ruslar Avrupa'yı barbar Moğol/Tatar unsurlara karşı koruduklarını düşünmektedirler. Yevgeny Yevtushenko Ruslar'ın Moğollar'a karşı Kulikova Meydan Savaşı'nı kazanarak Avrupa'yı kurtardığını ve bir teşbihte bulunarak Eiffel Kulesi'nin temelleri bu savaşta atıldığını ifade etmektedir. Dolayısıyla Ortodoks Rusların Katolik Litvanyalıları müttefik olarak görmesi hususunu bu gerçek ışığında değerlendirilebilir (Zarycki, 2004, s. 610).

tehlikesini bertaraf ettikten sonra genişlemesini batıya kaydırmıştır. IV. İvan döneminde Moskova tarafından Baltık bölgesinin ele geçirilmesi stratejik öncelik haline gelmiştir. Ayrıca yukarıda zikredildiği gibi 1386 senesinde Litvanya ve Polonya devletleri Roma Katolikliği temelinde önce Jogaila'nın liderliğinde şahsi bir birlik kurmuşlar; daha sonra da 1569 senesinde Lyublin Antlaşması\* ile siyasi birliğe (Polonya-Litvanya Birliği/Cumhuriyeti/Commenwealth/Rzeczpospolita\*) gitmişlerdir (Arik, 2010, ss. 87-89).

Özetle Polonya-Litvanya yakınlaşmasının nedeni olarak öncelikle Polonya ve Litvanya'nın Ukrayna (Rutenya) topraklarında keşişen çıkarları gösterilebilir. İkinci olarak da pagan Litvanyalıların kendilerini batıdan Katolik Töton Tarikatı, doğudan da Moğolları Kulikovo Savaşı'nda yenen Ruslar tarafından tehdit altında hissetmeleridir. Dolayısıyla Hıristiyanlığa geçmek suretiyle Katolik Polonya ile ittifak kurmak Litvanya bakımından mutlaka gerçekleştirilmesi gereken bir hedef

---

\*Lyublin Anlaşması, Polonya-Litvanya Birliği'ni kuran antlaşmadır (Hosking, 2011, s. 852). 1 Temmuz 1569 tarihinde Polonya ve Litvanya krallıkları “iki devlet ve halk içinde tek bir ulus” içinde teccüm ederek ortak bir Cumhuriyet/Respublica şeklinde “bölünmez ve ayrılmaz bir bütün” olduklarını ilan etmişlerdir [*Польское королевство и ВКЛ провозглашались “единым нераздельным и неразрозненным телом”, общей Речью Посполитой, слившей” в один народ два государства и народа”*]. 17. yüzyıldan itibaren diplomatik yazışmalarda “Aydınlık Polonya Cumhuriyeti (*Светлейшая Речь Посполитая Польская/ Najjaśniejsza Rzeczpospolita Polska/Serenissima Res Publica Poloniae*) tabiri kullanılmıştır (<http://www.yabloko.ru/Themes/Belarus/belarus-33.html> Erişim Tarihi: 23.08.2019). 1772 senesinde bu birlik feshedilmiş ve Polonya-Litvanya Birliği'nin toprakları Rusya, Prusya ve Avusturya arasında paylaşılmıştır (Armaoğlu, 2007, s. 6).

\*Tarihsel açıdan bu birlik hakkında şu bilgiler not düşülebilir: “*Rzeczpospolita*” kelimesi Latince “*res publica*” isim tamlamasından gelmektedir. Seçkinlerin (*szlachecka/nobles*) oluşturduğu ilk cumhuriyeti Polonya ve Litvanya devletlerinden oluşan 1569 tarihli Lublin Birliği (*Unia Lubelska/Union of Lublin*) teşkil etmektedir. Bu birlik çok farklı şekillerde ifade edilmektedir. Örneğin İki Ulus Cumhuriyeti (*Republic of Two Nations*) anlamına gelen “*Rzeczpospolita Obojga Narodów*” şeklinde ifade edilmektedir. Bir tarafta basitçe Korona denilen Polonya Krallığı (*Korona Królestwa Polskiego/Crown of Polish Kingdom*) bulunurken; diğer tarafta ise Litvanya Grandüklüğü (*Wielkie Księstwo Litewskie/Grand Duchy of Lithuania*) bulunmaktaydı. Birlik, 16. ve 17. yüzyıl Avrupası'nın en geniş topraklara (1 milyon km<sup>2</sup>) ve en fazla nüfusa sahip (11 milyon) birliğini oluşturmaktaydı. Birlik, Polonya'nın üç parçaya bölündüğü (*trzeci rozbiór/third partition of Poland*) 1795 senesine kadar varlığını korudu (Swan, 2015, s. 221).

Burada “*Речь Посполитая*” (Lehçe *Rzeczpospolita*) kavramına etimolojik açıdan da değinmek aydınlatıcı olacaktır. Rusça'ya “*Речь*” olarak çevrilen Lehçe “*rzecz*” kelimesi “şey, nesne” (*вещь*) anlamına gelmektedir. Yine Latince'deki gibi “şey, nesne” anlamına gelen “*res*” kelimesini karşılamaktadır. “*Посполита*” (Lehçe *pospolita*) kelimesi ise “genel, ortak veya kamu” (Rusça *общая*) anlamına gelmektedir. Dolayısıyla Latince'deki Lehçe'ye “kamu mali ya da herkese ait olan şey” (*общее дело/общая вещь*) anlamına gelen “*Respublica*” kelimesini karşılamak amacıyla kelimesine aktarılmıştır. Devletin resmi adı “Polonya Krallığı ve Litvanya Grandüklüğü” (Lehçe *Królestwo Polskie i Wielkie Księstwo Litewskie*) şeklinde idi (<http://magazines.russ.ru/nz/2007/55/ha10.html> Erişim Tarihi: 01.08.2019).

olarak belirlemiştir. Ayrıca Katolik Kilisesi'nin bu putperest toprakları Hıristiyanlaştırmak suretiyle buradaki hâkimiyetini genişletmek istemesi de bu yakınlaşmayı sağlamıştır. Son olarak Polonya'nın bu birliktelikle uluslararası alanda kendi pozisyonunu güçlendirme imkânını elde etmesi de bu süreci hızlandırmıştır (Arık, 2010, ss. 87-89).

Rusların Ortodoksluğu seçmesinin nedeni olarak esasen jeopolitik nedenlerden\* ötürü Bizans devleti üzerinde etkide bulunmak istemesi gösterilebilir. Bizans imparatorluğunun dini ideolojisi diğer dinlere karşı oldukça katı bir tavır içinde olmuştur. Hıristiyanların putperestlerle ilişki kurmaları yasaklanmış ve Bizans sınırları içerisinde yaşayanların gelecekleri hangi dine mensup oldukları ile yakından ilişkili olmuştur. Bu nedenle Bizans sınırları içerisinde bulunan Slavların, Hıristiyanlığın Ortodoksluk mezhebini tercih etmesi kaçınılmaz bir hal almıştır. Ayrıca daha önce Bulgarların Ortodoksluğu seçmesi ve Bizans içerisinde meydana gelen General Bardas Fokas isyanını bastırmak için Büyük Kiev Knezi Vladimir'in Bizans ile yapılan yardım anlaşması neticesinde Bizans imparatoru II. Basileos'un kızı Anna ile evliliği için Hıristiyan olma şartı da bir başka etken olmuştur (Dualı, 2014, ss. 34-35).

## **2. PRAVOSLAVIE KAVRAMI**

Geleneksel olarak Polonya-Litvanya Grandüklüğü topraklarında Katoliklik dışında mezhep ve dinlere "hoşgörü gösterme"\* politikasının 1573 tarihli Varşova Konfederasyonu'nun maddeleri uyarınca yasal bir zemine sahip olduğu ifade edilmektedir (Iwona Sakowicz, 2014, s. 134). Bununla birlikte özellikle Hıristiyanlık içerisindeki mezhepler sözkonusu olduğunda bunun böyle olmadığı görülmektedir. Zira bu hoşgörü sadece Papalık otoritesini kabul eden ve Doğu Ortodoks Kilisesi ritüellerini izleyen kiliseler için gösterilmiştir. Katolik inancının Polonya-Litvanya Grandüklüğü topraklarında tam haklara sahip bir inanç olarak kabul edilmesi, 1776 ve 1778 tarihli Kardinal Kanunları ile Papalık fermanları ile sağlandığı görülmektedir. Krallar 1589 tarihinden itibaren episkopal makamların

---

\*Ruslar bugün de jeopolitik nedenlerle Üçüncü Roma fikrini mesnet olarak dış politikasını şekillendirmektedir. Bildiğimiz gibi Birinci Roma pagan Roma, İkinci Roma Bizans ve İstanbul'un Müslüman Türklere tarafından ele geçirilmesinden sonra da Üçüncü Roma'nın Moskova geçtiği fikri ortaya atılmış ve bu fikre göre Dördüncü Roma asla olmayacaktır (Zenkovsky, 1963, s. 39).

\*Polonya-Litvanya Grandüklüğü'nün çok inançlı bir yapıya sahip olduğu görülmektedir. Katolik ve Ortodokslar dışında Ermeni Kilisesi'ne bağlı olanlar, Luteryen, Kalvinist, Çek Kardeşliği, Aryan, Yahudi, Müslüman, Karay ve diğer dini azınlıktan halklar yaşamaktaydı (Arık, 2010, s. 147).

ve rahiplerin atanmasında geniş yetkilere sahip olmuştur. Böylece Uniat\* adı verilen ve Ortodoks ritüelini izleyenler diğer Katoliklerle eşit haklara sahip olsalar da kendi piskoposları Kilise Konseyi'nde temsil edilme haklarına sahip olamamışlardır. Bununla birlikte dini özgürlük konusu muhalifler olgusu ve karşılıklı dini savaşlarının baskısı göz önünde bulundurulduğunda 1573 tarihli Varşova Konfederasyonu kararları kabul edilmiştir. Bu kararlarla birlikte Jagiellon döneminde Uniat adı verilen Doğu Ortodoks Kilisesi'nin liturjik hakları kabul edilmiştir (Reddaway vd., 2016, ss. 67-68). Kısaca 1595 tarihindeki Brest Birliği ile Rutenya Ortodoks Kilisesi adı da verilen Uniat Kilisesi'nin oluşturulması ile birlikte Ukrayna topraklarında sonuçları günümüze kadar hissedilecek olan bir mezhepsel yarıлма oluşacaktır. Bir tarafta “*Christianitas latina*” diğer tarafta da “*Christianitas orthodoxa*” yer alacaktır (Plokhy, 2001, s. 11).

1385-86'da Litvanyalıları Katolik dininde (mezhebinde) vaftiz eden Prens Jagiello ve onun hakimiyetini paylaştığı Vitovt, hatmanlık şeklinde tezahür eden yerel Rus/Ukrayna dini yapısını yok etme sürecini başlatan kişiler olmuşlardır. Her iki hükümdar da egemenlikleri altında olan bölgelerde Rus/Ukrayna Ortodoksluğu'nun izlerini yok etmek için mücadele etmişlerdir. Özellikle Lyublin (Brest) Birliği'nden sonra Katolik Polonyalılar Ortodoks Kilisesi'ni kanun dışı ilan etmiştir (Pritsak, 2007, ss. 85-96).

Tüm bu tarihsel gelişmeler Orta Avrupa ve Baltık bölgelerinde etkisi günümüze kadar devam edecek olan Katoliklik-Ortodoksluk örüntülü jeopolitik bir mücadeleyi de tetikleyecektir. Katoliklik-Ortodoksluk temelinde tezahür eden mezhepsel bölünme (*church schism*) kendisini retorikte de göstermiştir. Rus retoriğinde “kâfir” Tatarlar'a şimdi de “sapkın ve Deccal” (*heretic and anti-Christ*) olarak nitelendirilen Katoliklik inancına mensup olanlar katılmıştır. Rus tarihçiler tarafından Tanrı tarafından korunan ve Ortodoks inancına sahip Rus ordusunun mücadelesi “kanun tanımaz Latin sapkınlığının takipçileri olan Polonyalılara ve Litvanyalıları (*battling against the Polish and Lithuanian followers of lawless Latin heresies*) karşı verilen bir mücadele olarak kaydedilmiştir (Skinner, 2005, ss. 22-23).

Bu mezhepsel bölünmeye eşlik eden retorik en iyi Nikolay Gogol'un eserlerinde özellikle de Taras Bulba'da görülebilmektedir. Bir teolog olmamakla birlikte Gogol'un Rus dini düşüncesine önemli katkılarda bulunduğu

---

\* Uniat, kendi ayin biçimlerini ve dillerini koruyan ancak Papa'nın otoritesini kabul eden Doğu Katolik Kilisesi'ne verilen isimdir. Bu kiliseye bağlı olanlara Yunan Katolik ismi de verilir (Rykała, 2017, s. 74).

görülmektedir. Toplumsal kötülüğü bertaraf etmek ve sağlam bir Hıristiyan toplumsal yapı inşa etmek için bir ahlaki reform yapmanın gerekliliğine inanan Gogol Ortodoksluk inancının Rus toplum yapısının temelini teşkil ettiğine inanmıştır (Zenkovsky, 1963, s. 46).

Taras Bulba'nın kendi ağzından oğulları Andrey ve Ostop'ın Kiev'deki bir Katolik papaz okulundan mezuniyetleri şerefine düzenlediği eğlencede Rusya'nın düşmanlarının sayıldığı pasajda sarf ettiği sözlerin oldukça manidar olduğu ifade edilebilir. Taras Bulba'nın oğullarının şerefine “Hep kazanmanız dileğiyle içiyorum. Müslümanları, Türkleri, Tatarları döveceğiz; dinimizi karıştırmaya kalkışlarsa Lehleri de döveceğiz.” şeklinde sarf ettiği sözleri, eserin gelecek kuşaklara yönelik ilk nasihatıdır. Nitekim eserde Zaporojye (Zaporog) Kazaklarının (Rusların y.n.) tarihi düşmanları olarak Müslüman Türklerin, bir başka ifadeyle Türklerin “çoban köpeği” Tatarların ve Katolik Lehlerin gösterilmesinin, Rusya'nın tarih boyunca izlediği genişleme stratejisi gözönüne getirildiğinde daha da anlam kazandığı görülmektedir. Dolayısıyla Taras Bulba'nın zikredilen ifadesi tarih boyunca sahip oldukları savaşçı yetenekleri dolayısıyla Zaporojye Kazakları'nın güneyden Türklerin, batıdan Lehlerin icra ettikleri saldırılarda Rus çarları tarafından etkili bir şekilde kullanılması gerçeğiyle örtüşmektedir. Bir diğer gerçekse Zaporojye Kazakları'nın yaşadığı ve günümüzde Ukrayna sınırlarına tekabül eden toprakların tampon bölge olması hasebiyle tarih boyunca iki cephede Rusya'nın yukarıda zikredilen düşmanlarına karşı bir nevi ileri karakol işlevi görmesi gerçeğidir. Kutsal Rusya'nın düşmanlarına karşı “halaskar Kazak” imajı eserin vermek istediği bir diğer mesajdır. Bu noktada Rus tarihçilerinin Kazakları, Doğu Slavlarının kurtarıcısı olarak gördüğü ifade edilebilir. Başlangıçta Leh Krallığı'na bağlı olan Zaporojye Kazakları'nın Rus idaresine girdikten sonra Rusya'nın bir nevi tarihi düşmanları statüsünde bulunan Lehistan ve Osmanlı devletlerine karşı kullanıldıkları görülmektedir (İnalçık, 2017, ss. 200-201).

Bu bağlamda eserin Türkler ve Lehler arasında kalan Kazak süvarilerinin kendi aralarında iki cephede savaşmak zorunda kalmalarının tehlikelerini tartıştıkları bölümü anlamlıdır. Eserin bir diğer önemli özelliğinin ise dilinde saklı olduğu ifade edilebilir. Eserde çizilen ve yukarıda zikredilen özellikleri taşıyan Kazak imajının müstakbel Rus kuşaklara yönelik vatansever ve milliyetçi faziletleri aktarma amacını hedeflemesi açısından didaktik bir özelliği haizdir. Nitekim eserin içeriğine dair morfolojik bir tetkik yapıldığında bu amacın ipuçları okunabilmektedir. Eserde Rus ve Rusya tabirlerinin çokça kullanılması bu



milliyetçi söylemi ortaya koymaktadır. Örnek olarak Zaporojye Kazakları'nın yaşadığı bölge olan Küçük Rusya'dan, kutsal Rus topraklarından, Rus gücünden, Rus inancından, Rus ruhundan ve Rus karakterinden bahsedildiği pasajlar milliyetçi bir dili ortaya koymaktadır. Nitekim Taras Bulba'nın "Tanrı'ya emanet olun, kardeşlerim! Kutsal Rus ülkesi var olsun, ünü bütün yeryüzünü sarsın!" ve "Size söylüyorum şeytanın dölü Lehler! Hani elinize ne geçti? Kazakları yıldıracağınızı mı sandınız? Daha durun bakalım, günü gelecek, Ortodoks inancının ne menem bir din olduğunu anlayacaksınız! Uzak yakın bütün uluslar Rus halkının toparlanacağını, hiçbir kuvvetin onlara karşı duramayacağını görecekler!" şeklinde Slavofil milliyetçilik ve Mesihçi Hıristiyanlığın karışımı sarf ettiği sözleri Rus olmayanlara karşı tehditkâr ama tüm Slavlara/Ruslara vaatkar bir dili ortaya koymaktadır (Demir, 2016, ss. 114-116).

Bu noktada Slav dünyasında Ortodoksluk ile ulusal ve kültürel konuların içsel bir ilişki içerisinde olduğu ve Slav milliyetçiliğinde Ortodoksluk mezhebinin önemli bir yer teşkil ettiği görülmektedir. Bu minvalde Batı ve Latin karşıtı Slavofil eğiliminin temsilcilerinin Ortodoksluk mezhebinin milliyetçi söylemleri için kullandıkları görülmektedir. Dolayısıyla tarih boyunca jeopolitik bağlamda Rus Slavofil unsurlar tarafından Doğu ile Batı'yı Ortodoksluk temelinde uzlaştıracak yeni bir kültürel ve tarihi zemin oluşturulması hedeflenmiştir (Fedorov, 2001, ss. 36-38).

İronik olan husus Katolik inancına mensup olanların da kendilerini aynı şekilde tanımlamalarıdır. Örneğin 1569 tarihinde kurulan Polonya-Litvanya siyasi birliğinin armasındaki resmi slogan "*Tanrı bizimle ise, peki bize karşı olan kim?*" (*Если с нами Бог, то кто против нас?/ Si Deus nobiscum quis contra nos*) şeklindeydi (<http://www.yabloko.ru/Themes/Belarus/belarus-33.html> Erişim Tarihi: 23.08.2019). Ayrıca Polonyalılar tarafından Rusya aşağı bir kültürün unsuru olarak algılanmıştır. Polonyalılar doğu komşularına yönelik olarak emperyal geçmişlerinden dolayı üstünlük kompleksi duygusunu yaşadığı ve bunun da sebebinin 16-18. yüzyıllardaki Polonya-Litvanya Birliği'nin muzaffer tarihinde yattığı ifade edilmektedir. Dolayısıyla tarihi bir imge olarak Polonyalıların doğulu komşularına yönelik paternalistik ve kibirli yaklaşımın kaynağının Birinci Cumhuriyet (*Commonwealth/Rzeczpospolita*) olduğu ifade edilmektedir (Zarczyk, 2004, s. 595-601). Dolayısıyla bu mezhepsel bölünmenin etkileri aynı şekilde Polonya kültürel algısında da görülebilmektedir. Katolik Polonyalılar açısından Ortodoks Rusların metaforik olarak "Decal" şeklindeki ötekiliği o raddede ki hakiki bir Katolik ve Roma Cizvitler Dini Teşkilatı'nın üyesi olan III. Sigismund'u

bile Türklere karşı kurulan ittifaklara katılmasını engellemiş; hatta Moskova ile mücadele çerçevesinde Türklere işbirliği yapmasına sebep olmuştur (Novoselyskiy, 2011, s. 2).

Aynı retoriği Ukrayna'nın Rusya ile birleşmesinin\* başlangıcı olarak değerlendirilen 1654 tarihli Pereslav Antlaşması'nın imzalanması sürecinde Kazak Hatman Boğdan Hmelnistki'nin sarf ettiği sözlerde de görebiliyoruz. Hmelnistki, Çar Aleksey Romanov'a sadakat yemini etmeyi seçmelerinin sebebinin Ortodoks dayanışmasında yattığını belirtmiş ve Doğulu Ortodoks Çar'ın hükümdarları olmasını arzu ettiklerini ifade etmiş ve eklemiştir:

*“Tüm halka açık bir konsey topladık ki siz de bizimle birlikte dört hükümdar içinden kimi isterseniz birini kendiniz seçebilirsiniz. Birincisi, elçileri yoluyla bize egemenliği altına girmemiz çağrısını yapan Türk Çarı [sultan]; ikincisi Kırım Hanı; üçüncüsü Polonya Kralı eğer dilersek bizi hala eski korumasına alabilir; dördüncüsü Büyük Rus'un Ortodoks'un hükümdarı, Çar, Büyük Prens Aleksey Mikhailoviç, şimdiye kadar altı yıldır kendimiz için aralıksız ricalarla yakardığımız bütün Rus'un doğulu hükümdarı. Şimdi istediğiniz birini seçin.”* (Plokhly, 2017, s. 96).

### **3. TARİHİ BAKIMDAN UKRAYNA TOPRAKLARINI İNŞA SÜRECİ**

Katolik ve Ortodoks dünya arasında sıkışık kalan Ukrayna topraklarının inşaa sürecine bakıldığında özellikle 14. yüzyılın sonuna doğru bu toprakların Polonya Krallığı ve Litvanya Grandüklüğü ile bütünleşmeye başladığına tanık olunmaktadır. Litvanyalı krallar Gedymin, Olgerd ve Vitovt'un önderliğinde Litvanya Büyük Prensligi tarafından 14. yüzyıl boyunca icra edilen başarılı genişleme siyasetinin sonucu olarak günümüzde kabaca Belarus ve Ukrayna topraklarını teşkil eden ve Ortodoks Rusların yaşadığı bölgeler ele geçirilmiştir. Dolayısıyla Litvanya Büyük Prensligi'nin genişlemesi Rus topraklarını biraraya getirme stratejisi izleyen Rus Büyük Knezliği açısından bir tehdit teşkil edecektir. Daha sonra Litvanya'nın müttefik arayışları sonucunda Polonya devleti ile 1385 yılında Katoliklik çatısı altında birleşmesi Ukrayna toprakları üzerinde cereyan eden mücadeleyi daha kompleks bir hale getirecektir (Poppe, 2007, s. 17). Sonuç

\* Geçmişten bugüne Ukrayna topraklarını jeopolitiği değişmediği için mezhepsel karışıklı ilişkisine istinat eden retorik bugün de değişmemiştir. Politik Ortodoksluk açısından bakıldığında Rus halkının tarihsel olarak yaşadığı topraklar içerisinde bugünkü Rusya Federasyonu dışında özellikle Ukrayna topraklarının da sayıldığı ve bu topraklarda yaşayan etnik Rusların bölünmüş Rus halkının ve devletin tekrar birleştirilmesinde din (Ortodoksluk mezhebi) faktörünün jeopolitik açıdan ehemmiyet teşkil eden bir bölge olduğu ifade edilmektedir (Verkhovskiy, 2003, s. 114).

itibariyle Polonya-Litvanya Grandüklüğü'nün sınırları esasen bugün Ukraynalıların ve Beyaz Rusların ataları olarak kabul edilen Ortodoks-Ruten nüfusun komşu etnik bölgelere doğru bir yayılım gösterdiği görülmektedir (Rykała, 2017, s. 70).

Zikredilen gelişmelerini bir sonucu olarak mezkur iki devletin politikalarının aynı zamanda Ukrayna'nın siyasi, kültürel ve iktisadi hayatı üzerinde de etkide bulunduğu görülmektedir. Öncelikle Ukrayna knezliklerinin en önemlilerinden birini teşkil eden Galiçya ile Wlademir arasında hüküm süren birleşik knezliğin 1323'te Litvanya tarafından buna karşın Galiçya Knezliği'nin ise 1353'de Polonya tarafından ele geçirildiği görülmektedir ([www.islamansiklopedisi.info/dia/ayrmetin.php?idno=420074](http://www.islamansiklopedisi.info/dia/ayrmetin.php?idno=420074) Erişim Tarihi: 14.08.2019). Bununla birlikte Ukrayna topraklarının sistematik olarak ele geçirilmesinde Polonya ile Litvanya arasında imzalanan bir dizi anlaşmanın belirleyici olduğu görülmektedir. Daha önceki bölümlerde de ifade edildiği gibi bu anlaşmalardan biri Litvanya Kralı Jogaila'nın 1385 tarihinde Katolikliğe geçerek Polonya Kralı olarak taç giydiği Krewo şahsi birlik anlaşması iken; diğeri Polonya ile Litvanya arasında tam ve hakiki bir birlik kuran 1569 tarihli Lyublin Birliği anlaşmasıdır. Bu son anlaşma ile birlikte Ukrayna topraklarının büyük bir bölümü Polonya Krallığı'nın egemenliğine geçmiştir. Diğer taraftan ise 1476'da Büyük Prens III. İvan'ın çarlığını ilan ederek Altın Ordu devletinden bağımsızlığını elde etmesiyle birlikte eski Moğol devletinin dışında kalan Rus toprakları üzerinde hak iddia etmiş ve Rus topraklarını birleştirme mücadelesine girişmiştir. Böylece 15. yüzyılın son yıllarından itibaren yeni oluşan Katolik Polonya-Litvanya Grandüklüğü ile Rus Çarlığı arasında Ukrayna toprakları üzerinde bir güç mücadelesi başlamıştır (Plokhly, 2017, ss. 64-66).

Özellikle IV. İvan döneminde Dinyeper havzası toprakları bir başka deyişle Ukrayna toprakları üzerinde denetimin sağlanması konusunda Katolik Polonya-Litvanya Grandüklüğü arasında bir dizi savaş vuku bulmuştur (De Madariaga, 2012, ss. 25-26). 1492-1512 tarihleri arasında Moskova Büyük Knezliği batıda Lehistan-Litvanya, doğuda Altın Ordu gibi güçlü düşmanlar ile mücadele halinde olduğundan IV. İvan'ın Moskova Knezliği etrafında Rusya'nın birliğini temin etmeye yönelik mücadelesinde Ukrayna toprakları stratejik öneme sahip olmuştur. Dolayısıyla Ukrayna topraklarının özellikle Doğu Avrupa'da Altın Ordu'nun çöküşü ile birlikte bu güç boşluğunu doldurmak amacıyla Katolik Polonya-Litvanya Grandüklüğü ve Moskova Büyük Knezliği gibi birbirine rahip devletlerin güç mücadelesine sahne olduğu görülmektedir (İnalçık, 2017, ss. 107-111 ve 138). Bu noktada Katolik Polonya-Litvanya Grandüklüğü'nün Kiev'in mirasçısı

olduğuna yönelik söylemleri IV. İvan'ı Ukrayna toprakları üzerindeki genişleme stratejisinde Müslüman hanlıklar\* dışında birincil önemde dikkat edilmesi gereken devletin Katolik Polonya-Litvanya devleti olduğu sonucuna varmasına sebebiyet vermiştir (Hosking, 2011, s. 157).

Sırasıyla Krewo ve Lyublin anlaşmalarıyla birlikte Ukrayna topraklarının Polonya'nın egemenliğinde Katoliklik inancı doğrultusunda şekillendirildiği daha önce de ifade edilmişti. Katoliklik inancı temelinde teessüs eden Polonya-Litvanya Grandüklüğü'nün Ukrayna toprakları üzerinde egemenlik kurabilmek için Ortodoks halkın zorla Katolikleştirilmesi siyasetini izlemesi bu toprakların geleceği konusunda dönüm noktasını teşkil edecektir. Polonya-Litvanya Grandüklüğü'nün Ukrayna topraklarının Kırım Tatarları'nın akınlarına karşı korumaktan aciz kalması Kazakları\* adına "hatman" (ataman) denilen bir lider etrafında askeri olarak örgütlenmelerine sebebiyet vermiştir. 16. yüzyıldan itibaren Kazak Hatmanlığı Polonya-Rusya-Osmanlı arasındaki mücadelelerde önemli bir güç unsuru olarak stratejik hüviyete sahip olacaktır.

Katolik Polonya-Litvanya devletinin kendisine tabi olan Kazaklara yönelik baskıcı tutumunun bir dizi ayaklanmayı tetiklediği görülmektedir. Bu ayaklanmalardan en önemlisi ise 1648 tarihli Boğdan Hmelnistki Ayaklanması'dır. Hmelnistki Kazak ayaklanmasını büyük bir ihtilale dönüştürmüş ve 1648'te Polonya'yı yenerek Kiev'i ele geçirmiştir. Bu tarihten itibaren Ukrayna'nın, Kazak

---

\*Hosking'e göre (2011, s. 157) Rusya'nın genişleme stratejisinde kendine rakip olabilecek bir diğer güç ise yine Altın Orda devletinin mirasçısı konumda olan Müslüman hanlıklarından biri olan Kırım Hanlığı idi. Kırım Hanlığı, Ortadoğu ve Balkanların en güçlü devleti Osmanlı İmparatorluğu tarafından desteklenmekteydi.

\*Burada Kazaklar (*Cossack*) hakkında kısa bir bilgi verilmesi aydınlatıcı olacaktır: Litvanya Grandüklüğü, Polonya Krallığı ve Moskova Çarlığı gibi Avrupa step sınırlarında bulunan devletler sınırlarını Moğollara karşı korumak amacıyla müstahkem yerleşim yerleri teşkil etmişlerdir. Bu müstahkem yerleşim yerleri Kazaklar olarak isimlendirilen silahlı Doğu Avrupalı unsurların merkezini oluşturmuştur. Ukraynalı Kazaklar, Aşağı Dinyeper bölgesinde bulunan ve Kazakların merkezini teşkil eden Zaporozje Sich'in ortadan kaldırıldığı 18. yüzyılın sonlarına kadar tarih sahnesinde var olmuştur (Ploky, 2001, s. 1). Kazak unsurlar, Altın Orda devletinin yıkılmasından sonra geriye kalan topraklarda varlığını sürdüren hayvancılıkla uğraşan savaşkan topluluklar olarak tebarüz etmiştir. Yaşadıkları alan Moskova, Polonya, Osmanlı İmparatorluğu, Kırım Hanlığı, Nogay Hanlığı ve kuzeydeki kabile krallıkları ile çevrili bir coğrafyaydı. Kazakların kendilerine ait bir devletleri olmamakla birlikte birbirlerine zayıf bağlarla bağlı askeri topluluklar şeklinde yaşamaktaydılar. İlk Kazak unsurlar Don ve Dinyeper nehirlerinin aşağı bölgelerinde yaşamaktaydı. Çoğunluğu ilk dönemlerde Tatarlardan oluşmaktaydı. Bununla birlikte zamanla Slav unsurlar baskın hale gelmiş ve birçok Kazak Ortodoksluğu kabul etmiştir. IV. İvan'ın Kazakların ittifakını sağlayarak Ukrayna topraklarını ele geçirme teşebbüsünü başlatan ve böylece güney sınırlarını denetim altına alan ilk hükümdar olduğu görülmektedir (Hosking, 2011, s. 167).

Hatmanlığı idaresinde bağımsız bir unsur olarak tarih sahnesinde yerini aldığı görülmektedir. Rusya bu gelişmeleri Ortodoks Slavları aynı çatı altında toplama siyaseti bir fırsat olarak değerlendirmiştir. Bu doğrultuda Moskova ve Hmelnistki arasında 8 Ocak 1654 tarihli Pereslav Antlaşması imzalanmış ve böylece Ukrayna toprakları Rusya'nın hakimiyetine girmiştir (www.islamansiklopedisi.info/dia/ayrmetin.php?idno=420074 Erişim Tarihi: 15.08.2019).

## SONUÇ

Tarih boyunca Ukrayna toprakları üzerinde cereyan eden uluslararası çatışmalarda Katoliklik-Ortodoksluk şeklinde tezahür eden karşıtlık ilişkisi Ruslar ve Polonyalılar için meşruiyet kaynağı olagelmıştır. Çatışan tarafların siyasi, askeri ve ekonomik iktidar kaynaklarını temerküz ettirmeleriyle birlikte ideolojik iktidar kaynağı olarak din kurumu da ben-öteki ilişkisi bağlamında bu karşıtlık olgusunu beslemiştir. Rusların ve Polonyalıların Hristiyanlığın farklı mezheplerine iltisak etmelerinin sebebi olarak jeopolitik kaynaklı Ukrayna toprakları üzerinde çatışan çıkarların varlığı gösterilebilir.

Bu mezhepsel bölünme Rusça “*Ortodoksluk*” anlamına gelen “pravoslavie” sözcüğü ögelerine ayrıldığında daha iyi görülebilir. Sözcük çok basitçe “*Slav töresi/hukuku*” anlamını ihtiva etmektedir. “*Pravoslavie*” sözcüğünün ihtiva ettiği bu anlam Katoliklik-Ortodoksluk temelli mezhepsel bölünmenin de kültürel izdüşümünü teşkil etmektedir. Bu kültürel izdüşüm Slavlık kavramının Ortodoksluk kavramı ile özdeş bir başka deyişle Ortodoks eşittir Slav şeklinde algılanmasını beraberinde getirmiştir. Böylece Katolikliğe iltisak etmek suretiyle zikredilen Slav töresini çiğneyen Katolik unsurlar Ruslar tarafından Rusya'nın tarihi düşmanları kategorisine sokulmuş ve kendi kültürel benliklerinin ötekisini oluşturmuştur. Bu noktadan itibaren Slavofil milliyetçi bir söylem kullanılmak suretiyle Rus olmayanlara karşı dışlayıcı ama tüm Slavları/Rusları kapsayıcı bir dil ortaya konulmuştur. Dolayısıyla günümüze kadar gelen milliyetçi söylemin özünü Slav/Ortodoks/Rus olan-Slav/Katolik/Rus olmayan şeklinde tezahür etmiştir.

## **KAYNAKLAR**

- Arık, S. (2010). *Kuruluşundan XVII. Yüzyıla Polonya Tarihi*. Ankara: KÖKSAV.
- Armaoğlu, F. (2007). *19. Yüzyıl Siyasi Tarihi (1789-1914)*. İstanbul: Alkım Yayınları.
- Babiniotis, G. (2011). *Lexiko Tis Neas Ellinikis Glossas*. Athens: Kentro Lexikologias.
- De Madariaga, I. (2012) *Korkunç Ivan*. Çev. Emin Tanrıyar. İstanbul: Türk İş Bankası Yayınları.
- Demir, T. (2016). “*Us and The Other Differentiation in Taras Bulba*”, Cultural and Humanities Research New Reviews and Perspectives (Ed: Eyup Saritas), North America: Trafford Publishing.
- Dualı, Ş. M. (2014). *Başlangıçtan Günümüze Rusya'da Din-Devlet İlişkileri*. İstanbul: İz Yayıncılık.
- Fedorov, V. (2001). *Pravoslavie: Pro et Contra*. Russkogo Hristianskogo Gumanitarnogo Instituta. Sankt Peterburg.
- Figes, O. (2009). *Nataşa'nın Dansı: Rusya'nın Kültürel Tarihi*. İstanbul: İnkılâp Kitabevi.
- Hosking, G. (2011). *Rusya ve Ruslar*. İstanbul: İletişim Yayınları.  
<http://magazines.russ.ru/nz/2007/55/ha10.html>  
<http://www.yabloko.ru/Themes/Belarus/belarus-33.html>  
<http://www.islamansiklopedisi.info/dia/ayrmetin.php?idno=420074>
- İnalçık, H. (2017). *Kırım Hanlığı Tarihi Üzerine Araştırmalar 1441-1700*. İstanbul: İş Bankası Yayınları.
- Mann, M. (2011). *Devletler, Savaş ve Kapitalizm, Politik Sosyoloji İncelemeleri*. İstanbul: Tarih Vakfı Yurt Yayınları.
- Mann, M. (2012). *İktidarın Tarihi*. Cilt-1. Ankara: Phoenix Yayınevi.
- Novoselyskiy, A. A. (2011). *XVII. Yüzyılın Birinci Yarısında Moskova Devletinin Tatarlarla Mücadelesi*. Ankara: TTK.

- Omeljan Pritsak Armağanı (A Tribute to Omeljan Pritsak). (2007). (Ed. Prof. Dr. Mehmet Alparğu ve Doç. Dr. Yücel Öztürk). Sakarya.
- Plokhly, S. (2011). *The cossacks and Religion in Early Modern Ukraine*. Great Britain: Oxford University Press.
- Plokhly, S. (2017). *Avrupa'nın Kapıları Ukrayna Tarihi*. Çev: Gözde Erdoğan vd. İstanbul: Feylesof Yayınları.
- Poppe, A. (2007). *Christian Russia in the Making*. Cornwall: Ashgate Publishing.
- Rykała, A. (2017). Polonya'daki Ulusal, Etnik ve Dini Azınlıkların Oluşumları ile Tarihsel ve Coğrafi-Politik Koşulları, *Sosyal Bilimler Işığında Polonya Cumhuriyeti*. (Ed. Prof. Dr. Emin Atasoy ve Prof. Dr. Jan A. Wendt), İstanbul: Beta Yayıncılık.
- Skinner, B. (2005). *The Irreparable Church Schism: Russian Orthodox Identity and Its Historical Encounter with Catholicism*. Indiana: Indiana University Press.
- Snyder, T. (2003). *The Reconstruction of Nations: Poland, Ukraine, Lithuania, Belarus (1569–1999)*. New Haven&London: Yale University.
- Sorokin, V. V. (2007). *Pravo i Pravoslavie*. Izd-vo. Alt. un-ta. Barnaul.
- Swan, O. E. (2015). *Kaleidoscope of Poland A Cultural Encyclopedia*. Krakow: Prolog Publishing.
- Verhovskiy, A. M. (2003). *Politicheskoe Pravoslavie*. Tsentr Sova. Moskva, 2003.
- Yoon, S. (2005). Transformation of a Ukrainian Cossack into a Russian Warrior: Gogol's 1842 "Taras Bulba". *The Slavic and East European Journal*. Vol. 49. No. 3.
- Zarycki, T. (2004). *Uses of Russia: The Role of Russia in the Modern Polish National Identity, East European Politics and Societies*. Vol. 18. No. 4.
- Zenkovsky, V.V. (1963). The Spirit of Russian Orthodoxy. *Russian Review*. Vol. 22, No. 1. pp. 38-55.

## MALVARLIĞINA KARŞI İŞLENEN SUÇLARIN FAİLLERİNİN SOSYAL DEĞİŞKENLER VASITASIYLA PROFİL ANALİZLERİ\*

Aykut ÇALIŞKAN\*\*, Tuğça POYRAZ\*\*\*

### Öz

*Matematiksel modeller aracılığıyla fail profillemesini esas alan çalışma, öngörülsele metotlarla ortaya çıkarılan tespitlerin adli bilimlerde kullanılabilereceğı gerçeğinden yola çıkarak tasarlanmıştır. Çalışmanın temel problemi, malvarlığına karşı işlenen suçlar özelinde suçun aydınlatılmasında sosyo-kültürel değışkenlerin (cinsiyet, yaş, eğitim düzeyi, ortalama gelir, vb.) geçerliliğini test etmektedir. Soruşturma birimleri tarafından adli vakalarda elde edilen maddi deliller haricinde mülakat süreci ile yapılan bilgi toplamlar, olayın çözümlenmesine büyük katkı sağlamaktadır. Bununla beraber mülakat sürecini şekillendiren detaylara dair failin sosyo-demografik özelliklerini göz önünde bulundurarak geliştirilen modeller sayesinde sonuca gidilmesi yeni değildir, ancak Türkiye özelinde önermeler geliştirilmesi konusunda saha çalışmaları oldukça kısıtlıdır.*

*Bu çalışma İstanbul, Ankara ve İzmir illerindeki ceza infaz kurumlarında bulunan 154 tutuklu veya mahkûmun gönüllülük esasına dayalı katılımıyla gerçekleştirilen nicel araştırma sonucunda suçlu profillerini CHAID algoritmasını esas alarak tespit etmeyi amaçlamaktadır. Yapılan karar ağacı analizi sonuçlarına göre; mala zarar verme, hırsızlık ve yağma (gasp) suçları özelinde profilemeye imkân tanıyan sosyo-demografik değışkenlerin ortaya çıkarılması sağlanmıştır. Elde edilen sonuçların soruşturma birimleri tarafından dikkate alınması ve mikro ölçekli yerel birimlere uygulanması sayesinde adli bilimler alanında farkındalık oluşturacağı düşünülmektedir.*

**Anahtar Sözcükler:** Suç, İspat Aracı, Profileleme, Adli Sosyoloji, CHAID Algoritması.

## PROFILE ANALYSES OF THE PERPETRATOR OF CRIMES AGAINST PROPERTY THROUGH SOCIAL VARIABLES

### Abstract

*This study, which is based on perpetrator profiling through mathematical models, is designed considering the fact that the determinations revealed by predictive methods can be used in forensic sciences. The main problem of the study tests the validity of socio-cultural variables (gender, age, education level, average income, etc.) in the elucidation of the crime, especially against the crimes committed against its assets. Apart from the concrete evidence obtained by the investigation units in judicial cases, the information gathering methods made during the interview process contribute greatly to the resolution of the incident. However, details regarding the interview process shaping the results with models developed taking into account the socio-demographic characteristics are not new, but field studies in developing propositions Turkey in particular is very limited.*

\* Bu çalışma, Hacettepe Üniversitesi Fen Bilimleri Enstitüsü Adli Bilimler alanında, ‘Adli Sosyoloji Bağlamında Mala Zarar Verme Suçu İle İlgili Mekân Olgusunun Analizi’ başlığı ile yazılan doktora tezinde yer alan analizlerin genişletilmesi sonucu hazırlanmıştır.

\*\* Dr., Komiser, Bayburt Emniyet Müdürlüğü, aykut629aykut@hotmail.com, ORCID: 0000-0002-1886-6991

\*\*\* Doç. Dr., Öğretim Üyesi, Hacettepe Üniversitesi Edebiyat Fakültesi, tpoyraz@hacettepe.edu.tr, ORCID: 0000-0003-3717-4728



*The aim of this study is to determine the perpetrator profiles based on CHAID algorithm as a result of quantitative research conducted with voluntary participation of 154 detainees or prisoners in penal institutions in İstanbul, Ankara and İzmir provinces. According to the results of the decision tree analysis; socio-demographic variables that allow profiling of property damage, theft and robbery crimes are considered. It is thought that if the results produced are taken into consideration by the investigation units, it will create awareness in the field of forensic sciences through the application to micro-scale local units.*

**Keywords:** *Crime, Proof Tools, Profiling, Forensic Sociology, CHAID Algorithm.*

## GİRİŞ

Malvarlığına karşı işlenen suçlar, belirli bir malın değerinin ya bulunduğu değerden az ya da değeri ödenmeden bir başkasına, zilyedinin rızası olmadan geçmesi veya malın zarara uğratılması olarak değerlendirilmektedir (Katoğlu, 2012: 664-666). Bu kategori altında işlenen suçların failleri, suç işlemeye önce suçun kendilerine getireceği faydaları ve riskleri hesaplayarak suçu işlemeye yönelik karar vermektedirler (Cömertler ve Kar, 2007: 3-4). Suç eyleminin gerçekleşmesinde fail tarafından yapılan kar-zarar hesapları dışında, failin sosyo-demografik özellikleri (cinsiyet, yaş, eğitim düzeyi, ortalama geliri, vb.) de etkili olmaktadır.

Toplumsal açıdan suçun işlenme gerekçelerine dair farklı disiplinlerden birçok kuramsal yaklaşım ileri sürülmüşken, özel suçlar temelinde bunu saha çalışmaları ile bağdaştırabilecek, bu alanla uğraşan ve topluma hizmet sunan temel adli bilimler kurumlarına öneri ve tavsiye mahiyetinde bulgular üreten çalışmaların Türkiye genelinde yaygınlığı azdır. Bu noktada özellikle malvarlığına karşı işlenen suçların sosyolojik suç teorileri ile açıklanması ve bu suçların aydınlatılma oranlarının %20 seviyelerinde olması, kamu adına soruşturma yürüten adli makamların konu ile ilgili özellikle beyan delilleri ve kent güvenlik yönetim sistemlerinden yararlanılarak suçları aydınlatmaya çalışması bilinen somut yaklaşımlar arasında gelmektedir.

Çalışmada mala zarar verme, hırsızlık ve yağma (gasp) suçunu işleyen faillerin (kuvvetli suç şüphesi altında yer alan tutuklu ve mahkûmları kapsamaktadır.) daha önce işledikleri suç sayısı, cinsiyet, yaş, eğitim düzeyi, ortalama aylık gelir gibi sosyo-demografik değişkenler açısından profil analizi yapılması amaçlanmaktadır. Adli bilimler açısından çalışmayı önemli kılan ise Türkiye özelinde suçu veya suçluyu çözümlenmeye yönelik sosyolojik değişkenleri ele alan saha çalışmalarının az olmasıdır.

Bununla beraber delil mahiyetinde değerlendirilen beyanların ifade olarak alınmasında, bireye ait bireysel ve ekonomik bilgilerin soruşturma birimleri tarafından alınması gerektiği 5271 sayılı Ceza Muhakemesi Kanunu'nda düzenlenmiştir. 5271 sayılı Ceza Muhakemesi Kanunu'nun "*İfade ve Sorgulama Tarzı*" başlıklı 147 nci maddesi 1 inci fıkrasının (g) bendinde şu hüküm bulunmaktadır: "*İfade verenin veya sorguya çekilenin kişisel ve ekonomik durumu hakkında bilgi alınır.*" Bu düzenleme, uygulamada var olan ancak olayların çözümlenmesinde daha işlevsel hale getirilmesi gereken bir kanun maddesini dikkate almasıyla çalışmayı diğer çalışmalardan farklılaştırmaktadır.

Çalışmanın problemi ise kolluk personelinin araştırmaları sonucu kendi başlarına suçun aydınlatılmasına yönelik yaptıkları faaliyetlerin genel oran arasında % 10'luk bir oranı oluşturması, suçtan zarar görenler veya mağdurlar tarafından gelen çağrılar üzerine yapılan çalışmaların ise geri kalan kısmı oluşturması hususudur (Gül ve Polat, 2010: 12). Bu nedenle adli bilimler alanında olayların çözümlenmesinde sayısal yöntemlerin kullanılması sayesinde elde edilen bulgularla, belirtilen probleme farklı bir bakış açısı kazandırılacağı değerlendirilmektedir.

Bu amaçla çalışmada malvarlığına karşı işlenen suçlar arasında yer alan ve örneklem dâhilinde veri toplanan mala zarar verme, hırsızlık ve yağma suçlarının hukuki kapsamından bahsedilerek, faillerin birtakım sosyo-demografik değişkenler bağlamında analiz edilmesi planlanmaktadır. Çalışmada suç unsurları temel alınarak geliştirilen anket formu dâhilinde elde edilen bulgular, CHAID algoritmasıyla analize tabi tutulmuştur. Araştırma kapsamında kullanılan yöntem ve elde edilen bulgular göz önünde bulundurularak çalışmanın sonuçları yorumlanmıştır.

## **MALVARLIĞINA KARŞI İŞLENEN SUÇLAR**

Ceza hukuku, korunması gereken değerlerin ihlal edilmesi sonucunda oluşan suça yönelik düzenlemeleri içermektedir. Hukuksal değerlerin tespit edilmesinin gerekliliği, birey ile bir nesne veya düşünsel bir olgu arasında bulunan fayda ilişkisinden kaynaklanmaktadır (Ünver, 2003: 94). Bir başka anlatımla, kişinin bir nesne veya düşünsel bir olgudan fayda sağlaması, kişiyi faydanın devam etmesini talep etmeye ya da bu faydadan mahrum etmek isteyen sebepleri engelleme arzusuna yönelmektedir.

Ceza kanunlarına yeniden dönecek olduğumuzda, kişilerin sahip olduğu eşyalar mülkiyet hakkı kapsamında korunmaktadır. Türk Ceza Kanunu'nda kanun koyucu tarafından bireyin sahip olduğu eşyaların korunması için mülkiyet hakkı kapsamında düzenleyici maddeler koyulmuştur. Çalışma kapsamında yer verilen malvarlığına karşı suçlar, 5237 sayılı Türk Ceza Kanunu'nda "*Kişilere Karşı Suçlar*" başlığı altında yer almakta, bu suçlar kendi çatısı altında 10 bölüm altında sınıflandırılmaktadır.

Malvarlığına karşı işlenen suçların maddi konusu, başkalarına ait taşınır ve taşınmaz mallardır. Failin, suçun konusu olan eşyaya karşı genel kast yönüyle suça yönelebileceği değerlendirilebilir. Ayrıca hukuka aykırılık boyutuyla malın zarar görmesi veya zilyedin rızası olmadan el değiştirmesi söz konusudur. Kanun koyucu tarafından suça ilişkin yaptırımların şekli incelendiğinde; mala zarar verme suçuna basit halde dört aydan üç yıla kadar hapis cezası veya adli para cezası ile ceza verilebileceği düzenleme altına alınmıştır. Buradan hareketle, suça ilişkin cezaların seçenek yaptırım uygulanmak suretiyle düzenlendiğini görmekteyiz (Gürocak, 2011: 150-153).

Mala zarar verme suçunun hırsızlık suçuna kıyasla maddi unsur açısından seçimsel hareket içeren bir suç olduğu anlaşılmaktadır, başka bir deyişle zilyedin sahip olduğu malın yıkılması, tahrip edilmesi, bozulması, yok edilmesi, kullanılamaz hale getirilmesi gibi eylemler söz konusudur (Aras, 2018: 20-28). Mala zarar verme suçunun tanımında da bahse konu eylemler; yıkma, tahrip etme, bozma, yok etme, kullanılamaz hale getirme kanun maddesinde düzenleme altına alınmıştır. Diğer taraftan hırsızlık suçunda zilyedin rızası olmadan zilyede ait eşyanın bir başkası tarafından alınması söz konusudur (Sayar, 2008: 16).

Yağma suçunda ise zilyedin kendisinin ve yakınlarının hayatına ve cinsel dokunulmazlığına dair bir saldırı yapılacağı ifade edilerek, malvarlığı yönüyle zarara uğratılması durumu bulunmaktadır (Kızmaz, 2005: 138-139). Yağma suçunda cebir ve şiddet kullanılarak bahse konu fiil gerçekleştirilmektedir. Fail, hırsızlık veya mala zarar verme suçundan farklı olarak yağma suçunda mağdurla karşı karşıya gelebilmektedir.

## **SUÇLU PROFİL ANALİZİ**

Suçlu profil analizi çalışmaları, suç eğilimlerini tespit ederek işlenen suç ve suç işleyen bireyler arasında ilişki kurabilmek amacıyla gerçekleştirilmektedir. Bu alanda geliştirilen önermeler, adli bilimler alanında görev ifa eden kurumlara

soruşturmaların aydınlatılması için ipuçları sunmaktadır (Brown, 1998; Orakcı ve diğerleri, 2019; Takçı ve Hayta, 2014: 694). Suçlu profil analizlerinin temel hedefi, adli olaylarda şüphelileri tespit etmeye fayda sağlayan ipuçlarının tespit edilmesidir.

Yapılan analizler, yürütülen soruşturmalarda şüphelilerin daraltılmasına ve diğer maddi bulguların değerlendirilmesiyle birlikte olayın çözümlenmesine katkı sağlamaktadır. ABD’de 1970’li yıllardan itibaren FBI tarafından Davranış Bilimleri Birimi’nde suçlu profilleri çıkarılarak, yerel ölçekte soruşturmaların daraltılmasında bu analizlerin kullanıldığı bilinmektedir (Douglas ve diğerleri, 1986: 401).

Suçlu profil çalışmalarında bireylerin kişisel özellikleri, sosyal ve demografik özellikleri ile davranış eğilimleri sınıflandırmaya tabi tutulmaktadır. Suç işleyen bireylerin yaşam şekilleri, yetiştirilme tarzları, kültürel yapıları ve eğitim düzeyleri değerlendirilerek, failin tespit edilmesinde bu değişkenlerin göz önüne alınması beklenilmektedir (Godwin, 2000). Böyle bir analizin yapılmasının amacı, suçu işleyen şüpheli şahısların tespit edilmesi noktasında çerçeveyi daraltmak, kalitatif ve kantitatif yöntemlerin sunduğu verilerle diğer delilleri destekleyerek adli vakaları aydınlatmaktır. Şüpheli sayısını düşürmek ve tanımlayıcı bilgilere ulaşmak yapılan analizin hedefleri arasındadır.

Olay yerinde yapılan çalışmalar, suçun işleniş şekli ve kullanılan yöntemlerin tespiti, şüphelinin bulunmasını kolaylaştıran ve aynı zamanda suçlu profil analizinin geçerliliğine önemli katkılar sağlayan parametreler arasında gösterilmektedir. Suça özgü işleniş tekniklerine dair envanterlerin olması ve bu tekniklere dair anlamlı verilerin bulunması yapılan analizlerde ön koşullar arasındadır. Diğer taraftan psikopatolojik olgular da, davranış şekilleri dâhilinde yapılacak ayrımlarda anlamlı sonuçlar elde edilmesine katkı sağlayabilmektedir. Gebert (1996) suç işleyen bireylerin kişilik profillerinin tespit edilebilmesi için kullanılması tavsiye edilen değişkenleri belirtmiştir:

**Tablo-1.** Suç Profil Analizine İlişkin Kullanılan Değişkenler(Gebert 1996'dan akt. Cantürk ve Cantürk, 2004: 32)

Suç Profil Analizine İlişkin Değişkenler			
Yaş	Cinsiyet	Medeni Durum	İrk
Zekâ	Öğrenim Durumu	Yaşam Şekli	Büyüdüğü Çevre
Sosyal Uyum	Kişilik	Karakteristik Özellik	Görünüm
Duygusal Uyum	Mental Yetersizlik	Sosyo-ekonomik Durum	İşe Uyum
İş Aışkanlıkları	Motivasyon	Cinsel Uyum	Cinsel Sapkınlıklar
Olay Yeri ve Yaşadığı Yerin İlişkisi	Patolojik Davranış Özellikleri		

Yukarıda sayılan değişkenlerden sağlıklı veriler alınabilmesi için soruşturma birimlerinin sorumluluk dâhilinde her bir değişkenin alacağı değerler doğrultusunda frekans aralıklarını tespit etmesi ve elde ettiği deneyimleri gelişen adli olaylara uygulaması gerekmektedir. Bu çerçevede değişkenlerin yapısı dikkate alınarak görüşmeler veya anketler/ölçekler vasıtasıyla anlamlı bulgular üretilmesi sağlanabilmektedir. Bu bağlamda suçlu profil analizleri tümevarımsal, tümdengelimsel ve coğrafi analiz sistemleri başlıkları altında analiz edilmektedir. Tümdengelimsel profillemede mağdurun verdiği yanıtlar ve yaşamış olduğu deneyimler; tümevarımsal profillemede suç işlediği anlaşılan bireylerin özellikleri; coğrafi profillemede ise olayın gerçekleştiği yerlerin özelliklerinden yararlanılarak analizler gerçekleştirilmektedir (Takçı ve Hayta, 2014: 694).

## YÖNTEM VE MATERYAL

Çalışmada nicel araştırma yöntemleri arasından tarama araştırması yapılarak, veri toplama tekniği olarak anket kullanılmıştır. Tarama araştırması; özünde istatistiksel veri sunması nedeniyle pekçok insanın görüşlerini, özelliklerini ve geçmişteki davranışlarını sormak suretiyle pozitivist yaklaşım içinde bilime katkı sunmaktadır (Neuman; 2014:395). Anket formunun uygulanacağı örneklemin seçiminde, kesitsel bir tarih aralığı (2013-2016) temel alınmıştır. Suçlu davranışın tespit edilmesinde, örneklemin kuvvetli ve yeterli suç şüphesi altında bulunan tutuklu ve mahkûm bireyleri kapsamına dikkat edilmiştir. Bu amaçla çalışmanın örnekleminin, ceza muhakemesi süreci ile örtüşmesi açısından, ceza ve tevkif

evlerinde bulunan mahkûm ve tutuklulardan oluşmasına dikkat edilmiştir. Bu bağlamda araştırmanın evrenini çalışmaya konu olan mala zarar verme suçundan dolayı 2013-2016 yılları arasında ceza ve infaz kurumlarına giren hükümlüler oluşturmaktadır. 2013-2016 yılları arasındaki TÜİK verileri üzerinden mala zarar verme suçundan ceza ve infaz kurumlarına giren hükümlü sayıları aşağıdaki tabloda belirtilmiştir ([http://www.tuik.gov.tr/PreTablo.do?alt\\_id=1070](http://www.tuik.gov.tr/PreTablo.do?alt_id=1070)).

**Tablo-2.** Yıllara ve Cinsiyete Göre Türkiye Geneli Mala Zarar Verme Suçunun Hükümlü Sayıları

Yıllar	Erkek Hükümlü	Kadın Hükümlü	Toplam
2016	2.340	88	2.428
2015	2.224	84	2.308
2014	2.369	81	2.450
2013	3.370	153	3.523

Mala zarar verme suçundan yılda ortalama 2.677 hükümlünün ceza ve tevkif evlerinde olduğu anlaşılmaktadır. Örneklem tespitinde istifade edilen yıllar arasında 2013 yılı hariç diğer yılların benzer dağılım gösterdiği dikkat çekmektedir. Bu durum 2013 yılında Türkiye’ de yaşanan toplumsal hareketler sırasında kamu malına verilen zararın artmasıyla açıklanabilir.

Verilerin analizi sürecinde örneklemin temsil kabiliyetini arttırmak için örneklemin erkek ve kadın mahkûmlardan oluşmasına, yaş dağılımı olarak 18 ile 65 yaş arasında olmasına dikkat edilmiştir. TÜİK verilerinden mala zarar verme suçundan ceza ve infaz kurumlarına giren hükümlülerin en çok İstanbul, Ankara ve İzmir illerinde olduğu görülmüştür.

Geniş kapsamlı literatür araştırması sonrasında çalışmanın örneklem seçme metodunun belirlenmesinde; basit rasgele örnekleme yöntemi tercih edilmiştir. Bu örnekleme yönteminin kullanılma amacı, suçun pek çok boyuttan oluşması ve rastgele seçilen örneklem sayesinde farklı çevrelere de erişilebilme olanağı sağlanarak araştırmanın örnekleminin temsil kabiliyetinin artırılmasıdır.

2013-2016 yılları arasında mala zarar verme suçundan hüküm giymiş ortalama 2.677 kişi bulunmaktadır. Bu nedenle kitleyi temsil edebilecek birey sayısı; örneklem hata payının 0,05 olarak belirlenmesi ve malvarlığına karşı işlenen suçların diğer suçların yaklaşık olarak güncel veri olan 2016 yılı istatistiklerine göre ortalama binde 12’sini oluşturduğu değerlendirildiğinde, örneklem sayısı 60 erkek, 5 kadın olmak üzere toplam 65 birey olarak hesaplanmıştır.

Anket formlarında yaşanabilecek olası veri kaybı ve mala zarar verme suçundan hükümlü bulunan tutuklu ve mahkûmların sayısı göz önünde bulundurularak olması gereken örneklem sayısının iki katını oluşturan örneklemin çalışmaya dâhil edilmesi planlanmıştır. Bu çerçevede çalışmanın 120 erkek, 10 kadın (İstanbul için 50 erkek, 5 kadın; İzmir için 45 erkek, 3 kadın ve Ankara için 25 erkek, 2 kadın) olmak üzere toplam 130 kişiye uygulanması planlanmıştır.

Demografik açıdan farklı bireylere ulaşmak için üç ilde farklı bölgelerde bulunan ceza ve tevkif evlerinden izin alınarak 6 infaz kurumunda çalışma gerçekleştirilmiştir. Çalışmanın uygulandığı tutuklu veya mahkûm bireyler; Ankara, İstanbul ve İzmir illerinde Ceza İnfaz Kurumu'nda bulunan, malvarlığına karşı suçlardan mala zarar verme suçunu işleyenlerden oluşmaktadır. Çalışma, 20-27 Temmuz 2018 tarihleri arasında üç ilde yer alan infaz kurumlarına bizzat gidilerek, anket formunun karşılıklı olarak uygulanmasıyla gerçekleştirilmiştir. Bu doğrultuda, ceza ve infaz kurumlarında gönüllülük esasına göre 154 tutuklu veya mahkûmun katılımıyla çalışma sonuçlandırılmıştır.

**Tablo-3.** Örneklemin Hüküm Aldıkları Suça İlişkin Frekans Tablosu

S. No	Hüküm Alınan Suç	Frekans
1	Mala Zarar Verme	106
2	Hırsızlık	115
3	Gasp(Yağma)	52

Çalışmada mala zarar verme suçundan hüküm giymiş tutuklu ve mahkûmların anket formunda hırsızlık ve yağma (gasp) suçlarını da işlediklerini belirtmeleri, belirtilen suçlara ilişkin olarak da sosyo-demografik bulgulara ulaşılmasını mümkün kılmıştır. Yapılan çalışma, suçlu profil analizine imkan sağlayan sosyolojik değişkenler üzerinden analiz edilmiştir. Bu amaçla sosyo-demografik, ekonomik ve aileye ilişkin çeşitli değişkenleri içeren bilgilerin analiz edilmesiyle yukarıda belirtilen üç suç türüne ait suçlu profilleri oluşturulmuştur.

### CHAID ALGORİTMASI

Karar ağacı analizleri, tahmin ve sınıflandırma işlemleri için yaygın olarak kullanılan veri madenciliği yöntemleri arasında gelmektedir. Karar ağacı analizleri, sonuçlarının kolay yorumlanması ve anlaşılması nedeniyle de tercih edilmektedir (Çalış ve diğerleri; 2014: 5). CHAID (*Chi-squared Automatic Interaction Detector*) algoritması, karar ağacı analizleri içerisinde geliştirilen algoritmalar arasında yer almaktadır.

Ki-kare istatistiğini kullanması nedeniyle bölünmelere imkân sağlamaktadır. Kategorik sınıflandırmaya elverişli değişkenlerin yer alması durumunda etkili bir istatistiksel yöntem olarak tercih edilmektedir. Hedef değişkenin alt kategorilerini ve bağlı değişkenlerin alternatif tüm değerlerini birleştirerek düğümler oluşturmaktadır. Bu sayede geliştirilen ağacın dallarına göre en iyi ön kestirim sağlayan değişkenlerin seçilmesiyle analiz şekillenmektedir (Oğuzlar; 2004: 79).

## **ARAŞTIRMANIN BULGULARI**

Ceza infaz kurumlarında bulunan ve başta mala zarar verme suçu olmak üzere, diğer malvarlığına karşı suçları da işleyen tutuklu ve mahkûmlara ilişkin sosyo-demografik değişkenler, istatistiksel olarak kolay yorumlanabilir ve birbirleriyle anlamlı olan değişkenlerin düğüm şeklinde temalandırılması planlanarak karar ağacı analizine tabi tutulmuştur. Öte yandan karar ağacı analizi ile yapılan sınıflandırmalarda belirlenen algoritma temelinde bağımsız değişkenler arasından bölünmesi en isabetli olan değişkenin tespit edilmesi sağlanarak sınıflandırmaya imkân tanındığı anlaşılmıştır.

IBM SPSS Modeler 18.0 paket programı vasıtasıyla “CHAID” algoritması kullanılarak yapılan modelleme ile mala zarar verme, hırsızlık ve yağma(gasp) suçundan dolayı ceza infaz kurumlarında bulunan tutuklu ve mahkumlara ilişkin sosyo-demografik değişkenlere Ki-Kare testi uygulanması ile bağımlı değişkeni etkileyen ve model içerisinde yer alan bağımsız değişkenlerin gruplandırılması sağlanabilmiştir. Yapılan çalışma kapsamında toplanan verilerin geneli itibariyle kategorik olması sebebiyle modelde Ki-Kare analizi uygulanmıştır.

### **Mala Zarar Verme Suçuna İlişkin Profil Analizi Sonuçları**

Mala zarar verme suçunu işlemiş olan tutuklu ve mahkûmlardan elde edilen veriler ile yapılan karar ağacı modeline göre çıkan sonuçlar değerlendirildiğinde; ilk sınıflandırmanın katılımcıların işledikleri suç sayısı değişkene göre sınıflandırıldığı görülmektedir. Bu çerçevede tüm dallanmalar aşağıda sırasıyla verilerek, karar ağacına ilişkin bütün sonuçlar dallanmalara göre ifade edilmiştir.

**Tablo-4.** Mala Zarar Verme Suçuna İlişkin Anlamlı Sonuç Üreten Değişkenler

Anlamlı Çıkan Bağımsız Değişkenler			
A21_2:	Adliyeye intikal eden suç sayısı	A8:	İkamet
A3:	Eğitim düzeyi	A2_2:	Yaş
A12:	Kaçıncı çocuk olduğu	A18:	Babanın eğitim durumu
A1:	Cinsiyet	A15:	18 yaş öncesi kardeş kaybı



Mala zarar verme suçuna ilişkin suçlu profil analizi yapılması sonrasında anlamlı çıkan bağımsız değişkenler tabloda gösterilmiş, karar ağacı analiz sonuçlarına ilişkin önem derecelerine göre dallanmalar sırasıyla aşağıda ifade edilmiştir:

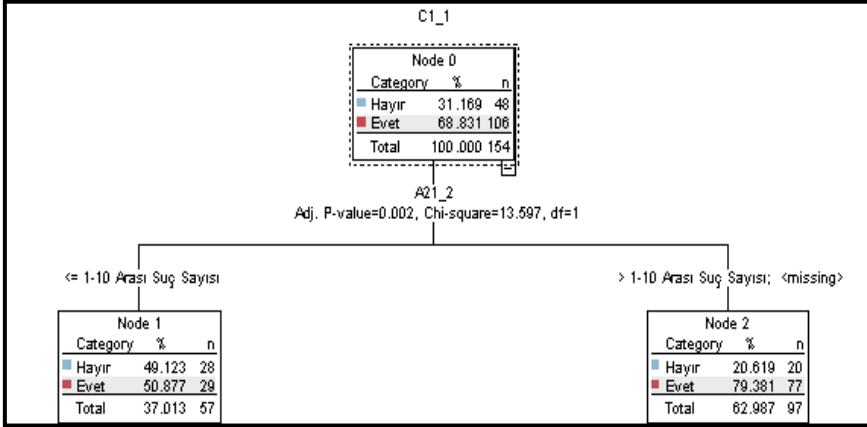

Şekil-1: Mala Zarar Verme Suçunun Suç Kayıtlarına Göre Sınıflandırılması

Yapılan ilk dallanma, katılımcıların suç sayılarına göre şekillenmektedir. Bu kapsamda tutuklu veya mahkûmların işlediği suçlar 10 ve altı veya 10 üstü olarak dallara ayrılmıştır.

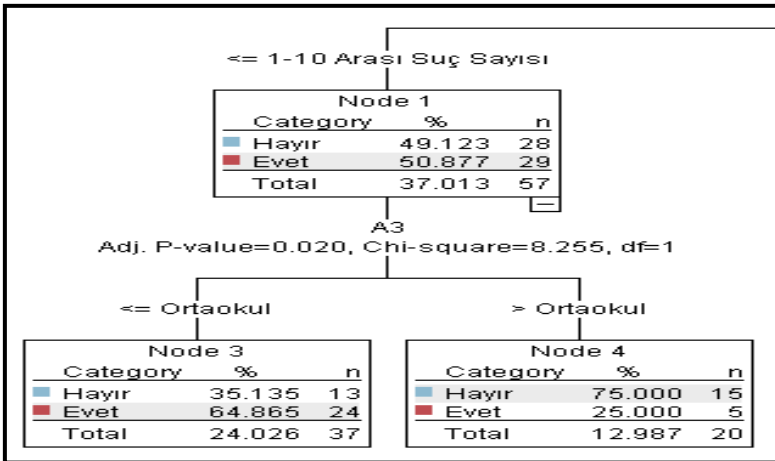

Şekil-2: Suç Kayıtları 10'dan Küçük Olanların Eğitim Durumuna Göre Sınıflandırılması

Suç kaydı 10'nun altında bulunan tutuklu ve mahkûmlardan ortaokul ve altı mezun olanların suç işleme oranı %65 (24 kişi) olarak tespit edilmiştir.

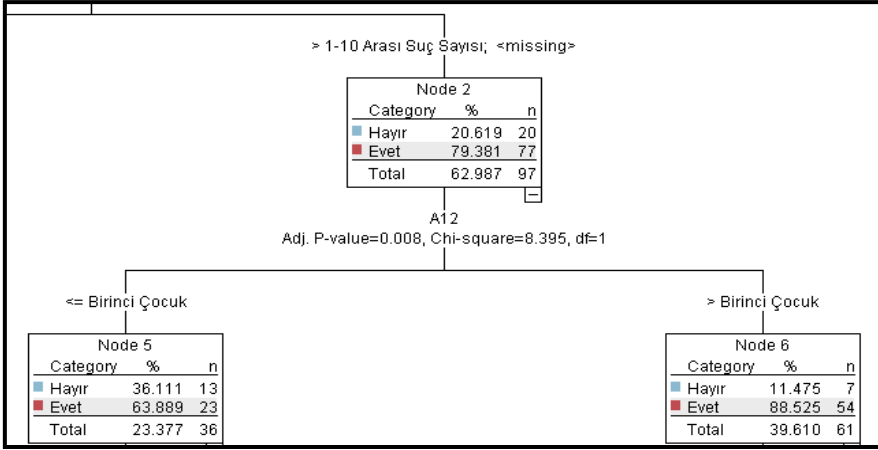

**Şekil-3:** Suç Kayıtları 10'dan Büyük Olanların Ailede Kaçınıcı Çocuk Olduğuna Göre Sınıflandırılması

Suç kaydının 10'dan fazla olması durumunda ise faillerin ailede kaçınıcı çocuk olduğu ikinci bir dallanmanın oluşmasını sağlamıştır.

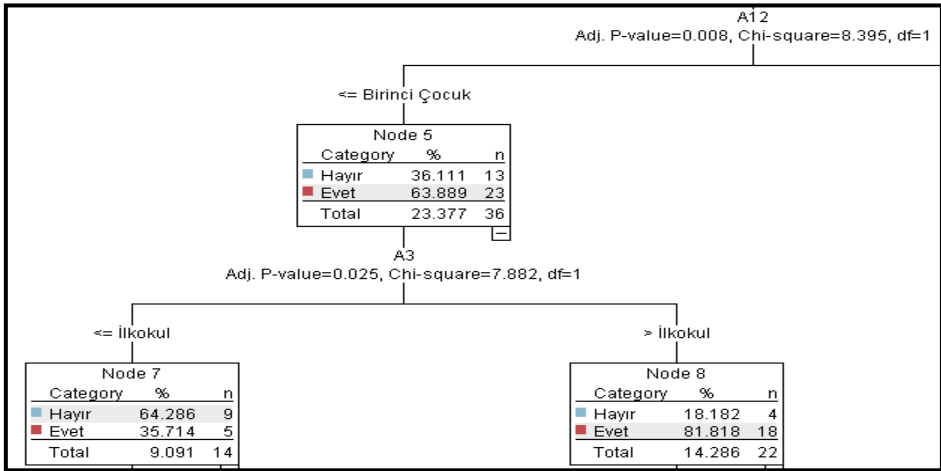

**Şekil-4:** Birinci Çocuk Olma Durumunun Eğitim Durumlarına Göre Sınıflandırılması

Suç kaydı 10'dan fazla olan ve ailede birinci çocuk olan faillerin eğitim durumu ise üçüncü bir dallanmanın oluşmasını sağlamıştır.

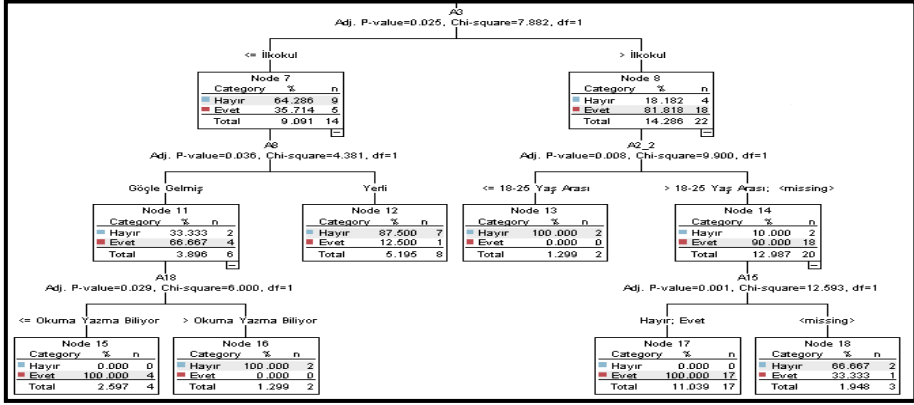

Şekil-5: Eğitim Durumu ve Eğitim Durumuna Bağlı Diğer Dalların Sınıflandırılması

Suç kaydı 10'dan fazla olan, ailede birinci çocuk olan ve eğitim düzeyi ilkokul ve altında olan faillerin yaşadıkları yere göç etmeleri ve babalarının okuma yazma bilmemesi durumunda suç işleme oranı %100 (4 kişi) olarak tespit edilmiştir. Suç kaydı 10'dan fazla olan, ailede birinci çocuk olan ve eğitim durumu ilkokul ve üstünde olan failler, yaş aralıkları 18 ile 25 yaş üstü ise ve 18 yaş öncesinde kardeş kaybı yaşamışlarsa suçun işlenmesi olasılığı %100 (17 kişi) olarak tespit edilmiştir.

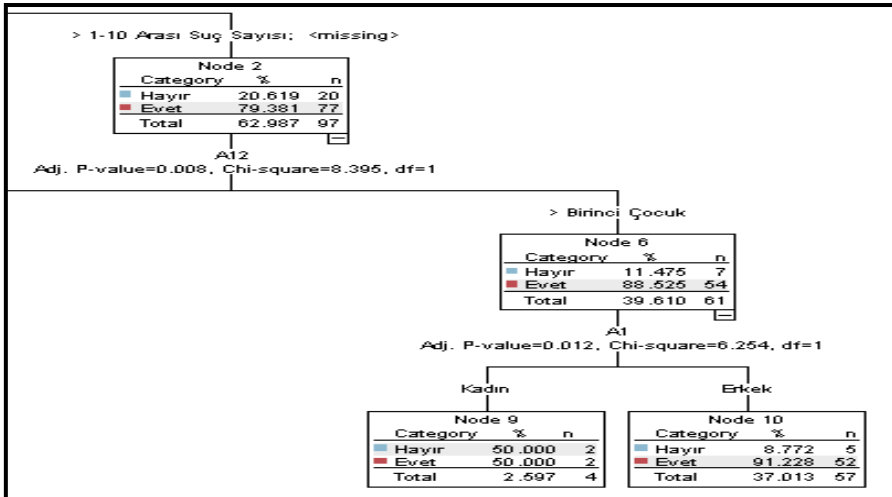

Şekil-6: Suç Kayıtları 10'dan Büyük Olanların Cinsiyete Göre Sınıflandırılması

Suç kaydı 10'dan fazla olanların, ilk çocuk olmamaları ve erkek olmaları durumunda suç işleme oranları %91 (52 kişi) iken, kadın olmaları durumunda %50 (2 kişi) 'dir.

Elde edilen bulgular adli sosyoloji bağlamında değerlendirildiğinde; 5 dallanmadan ilki olana dair (eğitim düzeyi ortaokul ve daha altında olan tutuklu ve mahkûmların 10'dan az suç kaydı bulunması durumunda) mala zarar verme suçunun işlenmesine ilişkin model kurulabilmiştir. Bu profile uyan tutuklu ve mahkûmların yaklaşık %65'nin suç işlediği anlaşılmıştır. Bu anlamda eğitim düzeyinin düşük olmasının suç işlemede belirleyici bir değişken olduğu görülmektedir.

Sosyalleşmede önemli bir kurum olan eğitimin, öğretim faaliyetlerin yanı sıra toplumsal normların bireye kazandırılması işlevini de yerine getirmesi nedeniyle suçlu davranışın profillenmesinde belirleyici olduğu değerlendirilmektedir. Bu açıdan yapılan analiz, temel eğitim faaliyetlerini ön plana çıkarmıştır. İlk dallanmaya kaynak teşkil eden suç işleme sayısı ise bireylerin suç işleme tekniklerini ve suç işlerken kendilerini haklı çıkaracak olan gerekçeleri öğrenmeleri sonrasında yeniden suça başvurmalarını kolaylaştıran, aynı zamanda yeniden suç işleyebileceklerini ifade eden bir değişken olarak çalışma sonrası anlamlı çıkan bir başka değişken olarak gösterilebilir.

İkinci dallanma olan, babanın okuma yazma bilmediği veya sadece okuryazar olanların, yaşamlarını idame ettirdikleri bölgeye göçle gelmeleri durumunda ilkokul ve altı eğitim düzeyine sahip olanların birinci çocuk olmaları ve suç kayıtlarının 10'dan fazla olması durumunda suç işleme yüzdesinin %100'e ulaştığı görülmüştür. Bu bulgu, rol model olma özelliği teşkil eden ebeveynlerden babanın eğitim düzeyini ön plana çıkarmıştır. Tutuklu ve mahkûm olan bireylerin sosyal yaşama dair bilgileri edinim sürecinde aile bireylerinden babanın eğitim düzeyi dallanmada anlamlı çıkan bir başka değişken olmuştur. Bu dallanmanın devamını izleyen yaprak modelde ise bireylerin göçle gelmeleri ön plana çıkmıştır. Göçle gelen bireylerin yeni yerleşim yerlerinde hem toplumsal kurallara uyum sağlama sorunları yaşamalarının hem de geçim kaynaklarını sağlama ihtiyacının öne çıkması nedeniyle suç davranışına yöneldikleri değerlendirilmektedir.

Karar ağacı analizinde dallanmanın devamında yer alan eğitim düzeylerine ilişkin değişkenin ilkokul ve altında olması, eğitim düzeyi ile suç işleme arasındaki ilişkiyi teyit eden bir bulgudur. Bir üst dallanmada ise bu bireylerin birinci çocuk oldukları anlaşılmaktadır. Bu bulgu, ailedeki ilk çocuktan diğer çocuklara nazaran

daha fazla görev ve sorumluluğu yerine getirmelerinin beklenmesi nedeniyle sonuçlara yansımış olabileceği değerlendirilmiştir.

Benzer çerçevede dallanmaya katkı sağlayan diğer değişken, bireylerin 10'dan daha fazla suç işlemleri durumudur. Failin ilk çocuk olması durumundan sonra gelen dallanmalar korunmakla birlikte; karar ağacı modelinde 18 yaş öncesi kardeş kaybı yaşayan bireylerden 25 yaş üstünde ve ilkokul mezunu olanlara ilişkin suç işlemeye yönelik yeni bir model daha sunduğu görülmüştür. Bu bakımdan mala zarar verme suçunda kardeş kaybının da çalışmaya katılan bireylerin durumu açısından önem teşkil ettiği anlaşılmıştır.

Diğer bir dallanmada ise cinsiyet faktörü öne çıkmıştır. Kadınların ilk çocuk olmamaları ve 10' dan fazla suç işlemleri durumunda karar ağacı modelinin kurulduğunu görmekteyiz. Benzer şekilde erkeklerin aynı özellikleri taşıması durumunda da dallanma özelliği belirlenebilmiştir. Burada ailede ilk çocuk olmayan failer açısından da 10'dan fazla suç kaydı bulunan bireyler olduğu yapılan analiz sonucunda görülmüştür.

### **Hırsızlık Suçuna İlişkin Profil Analizi Sonuçları**

Hırsızlık suçu özelinde karar ağacı modeline ilişkin CHAID algoritması sonuçları incelendiğinde, anlamlı çıkan değişken başlıkları aşağıda ifade edilmiştir:

**Tablo-5.** Hırsızlık Suçuna İlişkin Anlamlı Sonuç Üreten Değişkenler

Anlamlı Çıkan Bağımsız Değişkenler	
A21_2: Adliye intikal eden suç sayısı	A7: Ortalama aylık gelir
A3: Eğitim düzeyi	B3: Düzenli olarak herhangi bir işte çalışma
A5: Birileri ile birlikte yaşama	

Dallanmalara ilişkin bağımsız değişkenlerin önem derecelerine göre analiz sonrası anlamlı çıkan değişken başlıkları aşağıda ifade edilmiştir. Buna göre; suç sayısı, eğitim düzeyi, ortalama aylık gelir, düzenli olarak bir işte çalışma durumu ve birileriyle birlikte yaşama durumu hırsızlık suçunda anlamlı çıkan değişkenler arasında yer almaktadır.

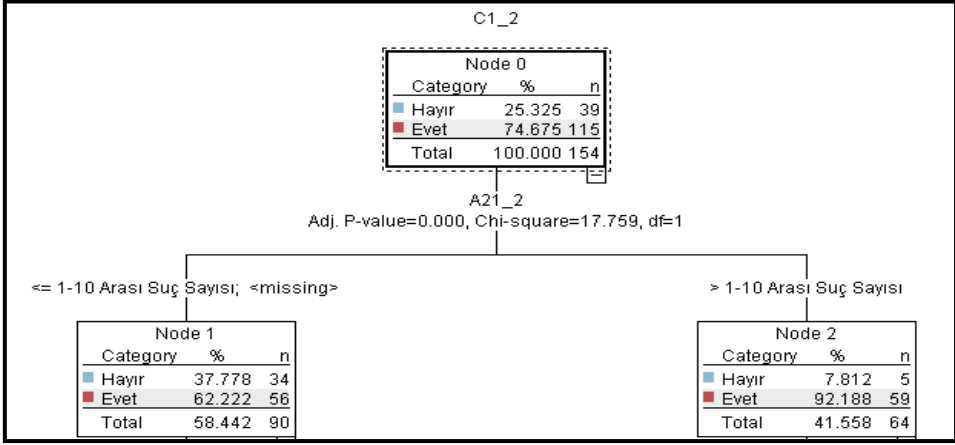

**Şekil-7:** Hırsızlık Suçunun Suç Kayıtlarına Göre Sınıflandırılması

Yapılan ilk dallanma sonuçlarına göre, suç kayıtlarının karar ağacının oluşmasında önemli değişken olduğu tespit edilmiştir. Bu aşamada suç kayıtlarının 10'dan fazla veya az olması şeklinde 2 dallanma tespit edilmiştir.

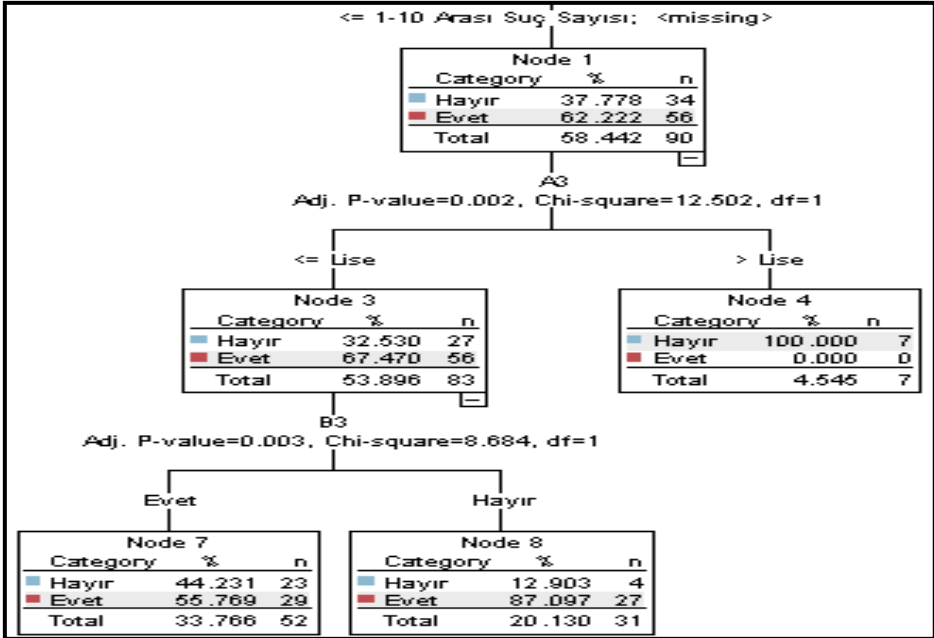

**Şekil-8:** Eğitim Durumu ve Eğitim Durumuna Bağlı Diğer Değişkenlerin Sınıflandırılması

Suç kaydı 10'un altında bulunan tutuklu ve mahkûmlardan lise ve altı eğitim düzeyine sahip olanlar arasından düzenli işi olmayanların suç işleme oranı %87 (27 kişi) olarak tespit edilmiştir.

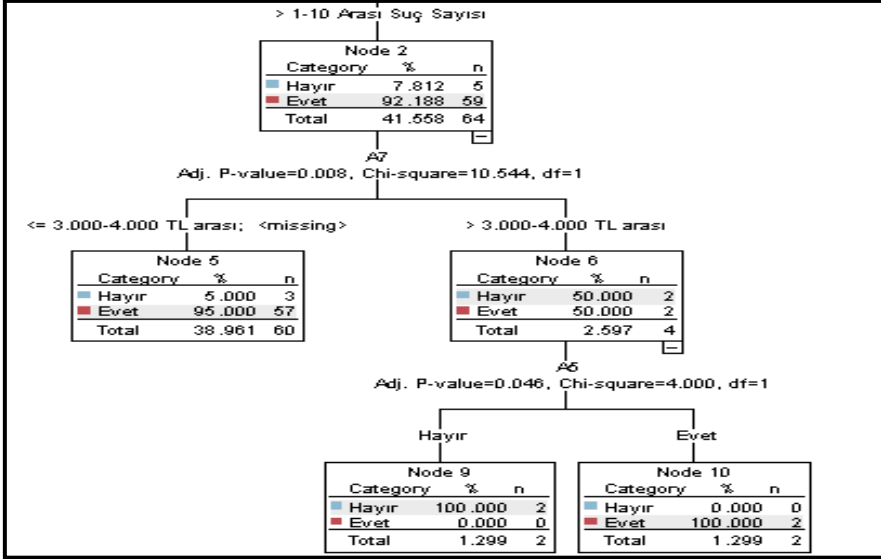

**Şekil-9:** Ortalama Aylık Gelir ve Gelir Durumuna Bağlı Diğer Değişkenlerin Sınıflandırılması

Suç kaydı 10'un üstünde bulunan ve aylık ortalama 3.000 TL'nin altında geliri olanların suç işleme oranı %95 (57 kişi) iken, suç kaydı 10'un üstünde bulunanlardan aylık ortalama 4.000 TL'nin üstünde geliri olanların evde birisiyle birlikte yaşamaları durumunda suç işleme oranı (%100) olarak belirlenmiştir.

Hırsızlık suçuna ilişkin kurulan karar ağacı modelinde düzenli olarak bir işte çalışmadıklarını belirten tutuklu ve mahkûmlardan lise ve altında eğitim düzeyine ve 10'dan daha az suç kaydına sahip olmaları durumunda dallanma oluştuğu görülmüştür. Bu modelde düzenli bir işe sahip olmamanın ve eğitim düzeyinin suç işlemede etken oldukları anlaşılmaktadır.

Konuyla ilgili literatürde bireylerin geçim kaynaklarının düzenli olmaması ve daha az olması durumunda hırsızlık suçuna yönelebileceklerine dair bulgular bulunmaktadır. Fleisher (1966) ve Ehrlich (1973) genel anlamda kişilerin gelir düzeylerinin düşük olmasını suça iten sebepler arasında göstermektedir (Fleisher, 1966; Ehrlich, 1973). Bu değerlendirmede toplumda geçim zorluğu yaşayan bireylerin ekonomik açıdan daha az fırsata sahip olacağı kabulü ile suça

yönelebileceği ifade edilmiştir. Bu modellemede eğitim düzeyinin anlamlı olduğu da tespit edilmiştir. Diğer bir dallanmada ise gelir durumu aylık ortalama 3.000 liranın altında olan tutuklu ve mahkûmlardan 10'dan fazla suç kaydı bulunanların model kurulmasında katkı sağladığı tespit edilmiştir. Bu çerçevede hırsızlık suçuna katkı veren modellerde suç kaydı sayısı haricinde genel itibariyle gelir seviyesin de anlamlı olduğu tespit edilmiştir. Bu sonuçların yanı sıra evde birisiyle yaşayan, aylık ortalama 3.000 liradan fazla geliri olan ve 10'dan fazla suç kaydı bulunma durumu da aynı şekilde anlamlı bulunmuştur.

Bununla beraber suç kaydı 10'dan fazla olanların bu dallanmada ön plana çıkıyor olması kuramsal açıdan Matza ve Skyes'nın Nötrleştirme Tekniklerini ön plana çıkarmaktadır. Buna göre bireylerin ihtiyaçlarını karşılama noktasında kendilerini haklı çıkararak suça başvurmaları suç işlemelerini kolaylaştırmaktadır. Bu açıdan artan değerlerde suç işleyerek suç kayıtlarının fazlaştığı değerlendirilmektedir (Matza ve Skyes, 1962:298).

### **Yağma(Gasp) Suçuna İlişkin Profil Analizi Sonuçları**

Yağma suçu özelinde karar ağacı modeline ilişkin sonuçlar incelendiğinde; anlamlı çıkan değişken başlıkları aşağıda sırasıyla ifade edilmiştir:

**Tablo-6.** Yağma(Gasp) Suçuna İlişkin Anlamlı Sonuç Üreten Değişkenler

Anlamlı Çıkan Bağımsız Değişkenler	
A3: Eğitim düzeyi	A20: Çocuklukta aile içi şiddet
D7_2: Suça iştirak eden kişi sayısı	A19: Annenin eğitim düzeyi
A16: 18 yaş öncesi anne-baba ayrılığı	

Dallanmalara ilişkin bağımsız değişkenlerin önem derecelerine göre anlamlı çıkan değişken başlıkları; eğitim düzeyi, çocuklukta aile içi şiddet, suça iştirak eden kişi sayısı, annenin eğitim düzeyi ve 18 yaş öncesi anne-baba ayrılığı olarak ifade edilmiştir:



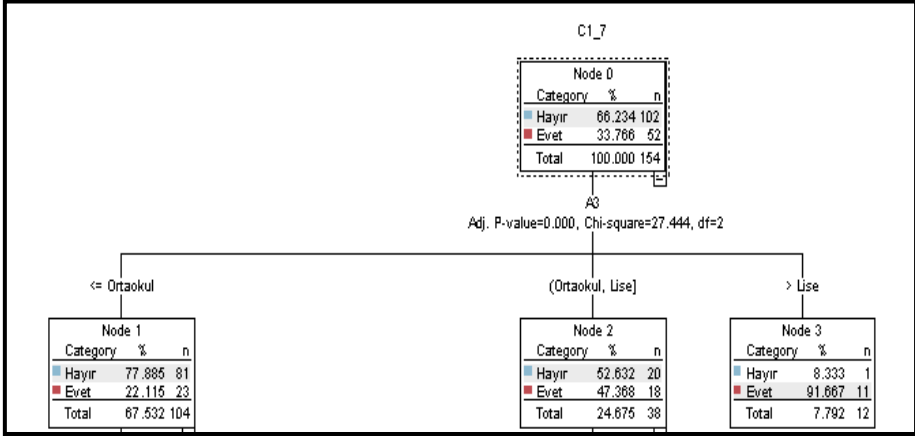

**Şekil-10:** Yağma(Gasp) Suçunun Eğitim Durumuna Göre Sınıflandırılması

Karar ağacı analizi sonuçlarına göre eğitim durumu, yağma(gasp) suçunun dallara ayrılması ve suç profilinin oluşumunda ilk dallanma olarak tespit edilmiştir.

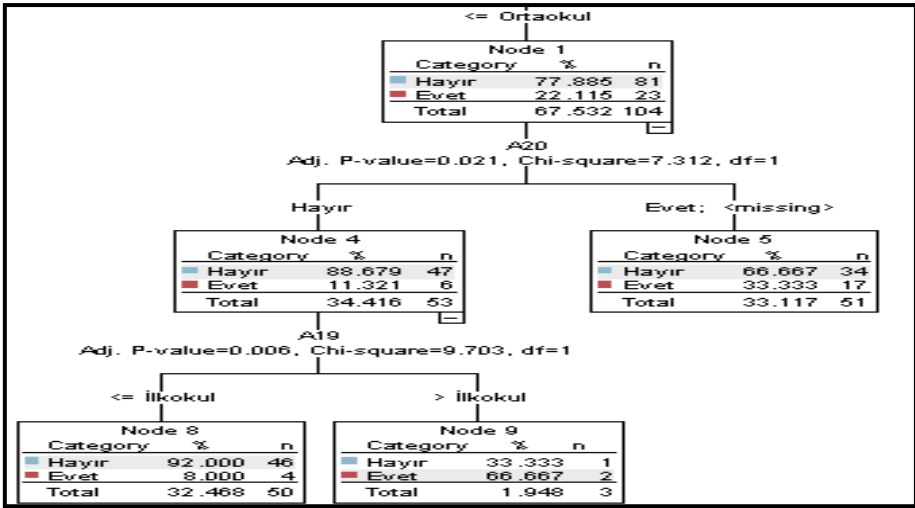

**Şekil-11:** Çocuklukta Aile İçi Şiddete ve Bu Değişkene Bağlı Diğer Değişkenlerin Sınıflandırılması

Eğitim düzeyi ortaokul ve altında bulunanlardan çocuklukta aile içi şiddet görmediğini beyan edenler arasında annesinin eğitim düzeyi ilkököl mezunu olanların suç işleme oranı %66 (2 kişi) olarak tespit edilmiştir. Öte yandan çocuklukta aile içi şiddet gördüğünü beyan edenler arasında suç işleme oranı %33 (17 kişi)'tür.

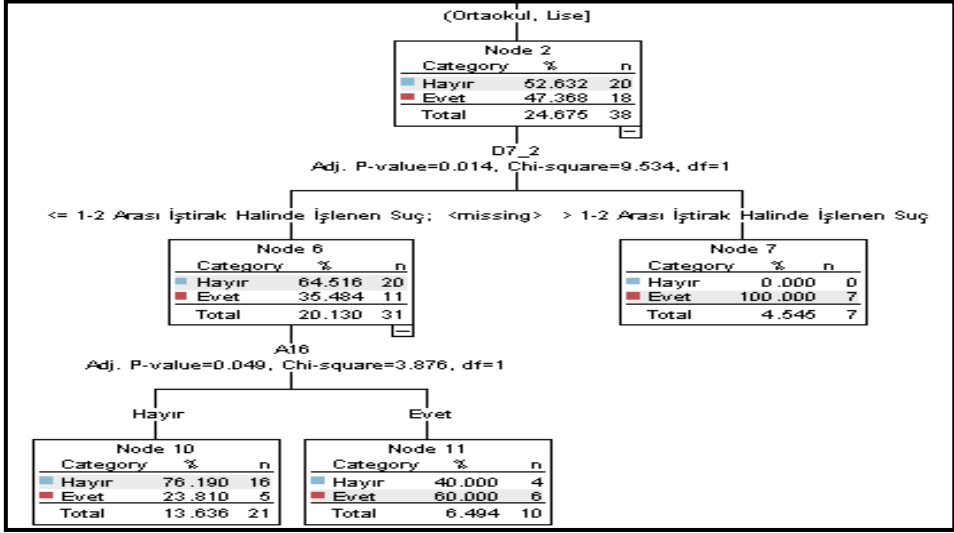

Şekil-12: Suça İştirak Eden Kişi Sayısı ve Bu Değişkene Bağlı Diğer Değişkenlerin Sınıflandırılması

Eğitim düzeyi ortaokul veya lise mezunu olanlardan 1 veya 2 kişiyle suça iştirak edenlerin, 18 yaş öncesi anne ve baba ayrılığı yaşamaları durumunda suç işleme oranı %60 (6 kişi) olarak tespit edilmiştir.

Yağma suçu özelinde model incelendiğinde dallanmaya dayanak teşkil eden değişkenlerin; annenin ve suç işleyen bireylerin eğitim düzeyi ile aile içi şiddet değişkenleri olduğu görülmektedir. Bu modellemede dallanmayı ayıran birinci değişken bireyin eğitim düzeyidir. Ortaokul ve daha altı eğitim düzeyine sahip bireylerin aile içi şiddete maruz kalmaları durumunda şiddet barındıran eylemleri çocukluk döneminde yaşamaları sebebiyle, unsurları arasında şiddeti barındırarak başkalarına ait malların alınmasını oluşturan gasp suçuna sebebiyet vererek suç işledikleri şeklinde anlamlı bir bulgu üretilmiştir.

Diğer dallanmaya teşkil eden değişkenler ise eğitim düzeyi olarak ortaokul ve lise arası eğitim durumuna sahip olmak, beraber suç işleme durumunda iştirak sayısı ve aile bireyleri olan anne ve babanın ayrılığıdır. Bu modelleme, bir önceki değerlendirmeleri muhafaza etmekle birlikte bireyin sosyalizasyon sürecinin önemini açıklamak ve şiddet barındıran faaliyetlerin bu dönem içerisinde edinilen olumsuz değerler sebebiyle yaşanabileceğini vurgulamak adına bu suç özelinde anlamlı sonuçlar üretmiştir.

## **SONUÇ VE ÖNERİLER**

Soruşturma birimlerinin olayın taraflarından ifade alma süreçlerinde yasal yollardan temin ettikleri sosyal değişkenlere yönelik bilgiler, adli bilimler alanında yeteri kadar kullanılmamaktadır. İstatistiksel yöntemler sayesinde soruşturmanın daha iyi özümsemesi ve anlaşılmasına olanak sağlayacak bu değişkenler uygun modeller kullanılması sayesinde bizlere anlamlı veriler üretebilir. Bu çalışmayla yapılmak istenen adli sosyoloji perspektifi esas alınarak sosyal değişkenler sayesinde fail profillemesinin yapılabileceğini göstermektedir. Bu noktada üretilen sonuçlar, adli bilimler nezdinde şüpheli şahısların çerçevesinin daraltılmasında önemli sonuçlar sağlayacaktır. Yapılan çalışmanın bu özelliği, alanında yapılmış diğer çalışmalardan kendisini ayırmaktadır.

Aynı şekilde öngörüsül modellerle elde edilen bilgi hâkimiyeti sayesinde olaylara özgü hızlı ve etkin bir çözümleme yapılabilmesi için gerçekleştirilen ve sosyoloji biliminin bakış açısı kullanarak tasarlanan bu çalışma ile alanda çalışan ilgili birimlere önemli ipuçları sunacağı düşünülmektedir. Bununla beraber adli birimlerin sorumluluk alanlarında ifade süreçleri çerçevesinde topladıkları sosyal ve ekonomik değişkenleri, suç teknikleriyle birleştirilerek faili tespit edilemeyen olayların çözülmesinde farkındalık oluşturacağı değerlendirilmektedir. Saha çalışmalarına önem verilerek veri madenciliği tekniklerinin bu alanda kullanması olayların çözümlenmesinde önemli katkılar sağlayabilir. Aynı zamanda malvarlığına karşı suçlar haricinde diğer suçlar özelinde benzer bir yöntem ile anlamlı sonuçların elde edilebilmesi sağlanabilir.

Ayrıca günümüzde özellikle malvarlığına karşı işlenen suçlarda failerin maddi delil ve bunlar arasında yer alan parmak izi gibi maddi bulguları bırakmayarak olay yerinden fark edilmeden ayrıldıkları, olay yerinde bulunan kameralara dahi dikkat ederek hareket ettikleri bilinmektedir. Suç işleyen bireylerin gerekli önlemleri alması ve olay yerinde maddi delil bırakmamaları nedeniyle soruşturma birimlerin daha farklı alanları da adli vakaların çözülmesinde değerlendirmeleri elzemdir. Bu noktada; çalışmanın farkındalık oluşturacağı değerlendirilmektedir.

## KAYNAKÇA

- 4/12/2004 tarihli Ceza Muhakemesi Kanunu, (Erişim Tarihi: 17 Haziran 2018).
- Aras, M., 2018. *Hırsızlık Suçunun Benzer Suçlarla Mukayesesi*, Uluslararası Sosyal Bilimler Dergisi, s. 20-28, 2(10).
- Brown, D. E., 1998. *The Regional Crime Analysis Program (RECAP): A framework for Mining Data to Catch Criminals*, IEEE, pp. 2848-2853.
- Cantürk, G., Cantürk, N. (2004). *Suçlu profili*, Adli Tıp Dergisi, 18(2), 27-37.
- Cohen, L.E., Felson M., 1979. *Social Change and Crime Rate Trends: A Routine Activity Approach*, American Sociological Review, 588-608.
- Cömertler, N., Kar, M., 2007. *Türkiye’de suç oranının sosyo-ekonomik belirleyicileri: yatay kesit analizi*, 37-57.
- Douglas, J. E., Ressler, R. K., Burgess, A. W., & Hartman, C. R. (1986). *Criminal profiling from crime scene analysis*. Behavioral Sciences & the Law, 4(4), 401-421.
- Ehrlich, I., 1973. *Participation In Illegitimate Activities: A Theoretical And Empirical Investigation*. Journal of Political Economy 81, 521–565.
- Fleisher, B.M., 1966. *The effect of income on delinquency*. American Economic Review 56, 118–137.
- Geberth, V. J., 1996. *Practical Homicide Investigation. Investigative Assessment: Criminal Personality Profiling*. CRC Press, New York, 707-93.
- Godwin, G. M., 2000. *Criminal Psychology and Forensic Technology A Collaborative Approach to Effective Profiling Kocsis RN, Irwin H, Hayes AF, Nunn R. Criminal Psychological Profiling in Violent Crime Investigations: A Comparative Assessment of Accuracy*. CRC Press, Boca Raton, 79-94.
- Gül, S. K., Polat, A., 2010. *Kriminoloji Araştırmalarında Mağdur Anketlerinin Yeri ve Önemi*, Uluslararası İnsan Bilimleri Dergisi, 7 (1), 1293.
- Gürocak, İ., 2011. *Türk Ceza Kanunu’nda “Mala Zarar Verme” Ve “İbadethanelere Ve Mezarlıklara Zarar Verme” Suçları*, TBB Dergisi, 150-153.
- Katoğlu, T., 2012. *Ceza hukukunda suçun mağduru kavramının sınırları*, Ankara Üniversitesi Hukuk Fakültesi Dergisi 61.2, 657-694.

- Kızmaz, Z., 2005. *Gasp Suçunu İşleyenler Üzerinde Sosyolojik Bir Araştırma: Elazığ E Tipi Cezaevi Örneği*, Sosyoloji Dergisi 14.
- Neuman, W. L., 2014. *Toplumsal Araştırma Yöntemleri Nitel ve Nicel Yaklaşımlar 2*, Yayın Odası, Ankara, 7. Basım.
- Oğuzlar, A. 2004. *CART Analizi İle Hane Halkı İşgücü Anketi Sonuçlarının Özetlenmesi*, Atatürk Üniversitesi İİBF Dergisi, sayı 18, s. 79-90.
- Orakcı, M., Cıylan, B., Kök, İ., & Sevri, M. *Suç Analizinde Veri Madenciliği Teknikleri ve Makine Öğrenmesi Algoritmalarının Kullanılması*, <https://ab.org.tr>, (Erişim Tarihi: 17 Ekim 2019).
- Sayar, F., 2008. *Hırsızlık Suçu ve Yeni Türk Ceza Kanunu*, DEÜ Sosyal Bilimleri Enstitüsü.
- Sykes, M. G., Matza, D., 1962. *Techniques of Delinquency, The Sociology of Crime and Delinquency*, New York, John Wiley and Sons Inc., 298.
- Takçı, H., Hayta, Ş., (2014). *Suç Veri Madenciliği Yardımıyla Hırsızlık Suçları Hakkında Kural Çıkarımı*, Eleco Elektrik–Elektronik–Bilgisayar ve Biyomedikal Mühendisliği Sempozyumu,694-699, Bursa.
- tuik.gov.tr, *Ceza İnfaz Kurumuna Giren Hükümlü Verilerine Göre Mala Zarar Verme Suçunu İşleyen Bireyler*, [http://www.tuik.gov.tr/PreTablo.do?alt\\_id=1070](http://www.tuik.gov.tr/PreTablo.do?alt_id=1070), (Erişim Tarihi: 7 Mart 2018).
- Ünver, Y., 2003. *Ceza Hukuku ile Korunması Amaçlanan Hukuksal Değer*, Seçkin Yayınları, Ankara, 94.

## CARD-NOT-PRESENT FRAUD VICTIMIZATION: A ROUTINE ACTIVITIES APPROACH TO UNDERSTAND THE RISK FACTORS

Naci AKDEMİR\*, Serkan YENAL\*\*

### Abstract

Banking cards, including credit cards, debit card, pre-paid debit cards and ATM cards, have become the primary payment method in online transactions. However, this popularity boosted the Card-not-present (CNP) fraud victimization. Despite numerous studies exploring technological solutions to prevent CNP fraud, there is a shortage of theoretically informed research exploring the online lifestyle correlates of CNP.

This study, which utilizes the dataset of Crime Survey for England and Wales 2014/2015, addresses this gap in the literature. Routine Activities Theory was used as the theoretical and conceptual framework in this present study. Bivariate and multivariate analyses results suggested that home users' online lifestyle increases the risk of becoming a victim of CNP fraud. Buying goods or services, accessing online government services and online communication (email/instant messaging and chat rooms) emerged as risk factors. Illustrating the impact of technological vulnerabilities (mobile phones and public access computers) on the risk of CNP fraud victimization was another novel contribution of this study.

Additionally, personal guardianship measures, using complex passwords and different passwords, emerged as predictors of victimization. These results provide valuable implications for situational crime prevention efforts. Practical and theoretical implications of this study are further discussed.

**Keywords:** Card-Not-Present Fraud, Fraud, Cybercrime, Identity Theft, Situational Crime Prevention, Routine Activities Theory, Security, International Relations

## ÇEVİRİMİÇİ BANKA KARTI DOLANDIRICILIĞI: RİSK FAKTÖRLERİNİ ANLAMADA RUTİN AKTİVİTELER YAKLAŞIMI

### Öz

Kredi kartları, banka kartı, ön ödemeli banka kartları ve ATM kartları dahil olmak üzere banka kartları, çevrimiçi işlemlerde öncelikli ödeme yöntemi haline gelmiştir. Ancak bu popülerlik banka kartlarının fiziksel olmayan kullanımı dolandırıcılığı (BKFOK) mağduriyetinin artmasına neden olmuştur. BKFOK dolandırıcılığını önlemek için teknolojik çözümleri araştıran çok sayıda çalışmaya rağmen, BKFOK dolandırıcılığının çevrimiçi yaşam tarzı ilişkilerini araştıran teorik olarak temellendirilmiş araştırma eksikliği mevcuttur.

İngiltere ve Galler 2014/2015 Suç Araştırması veri setininin kullanıldığı çalışmamız, literatürdeki bu boşluk üzerinde kurgulanmıştır. Bu çalışmada teorik ve kavramsal çerçeve olarak Rutin Aktiviteler Teorisi kullanılmıştır. İki değişkenli ve çok değişkenli analiz sonuçları, ev kullanıcılarının çevrimiçi yaşam tarzının BKFOK Dolandırıcılığı kurbanı olma riskini artırdığını göstermektedir. Çevrimiçi mal veya hizmet satın almak, çevrimiçi devlet hizmetlerine erişmek ve çevrimiçi iletişim (e-posta / anlık mesajlaşma ve sohbet odaları) risk faktörleri olarak ortaya çıkmıştır. Teknolojik güvenlik açıklarının (cep telefonları ve kamusal alanda kullanılan açık erişim bilgisayarlar) BKFOK dolandırıcılığı mağduriyeti riski üzerindeki etkisini ortaya koymak, bu çalışmanın bir başka önemli katkısıdır.

Buna ek olarak, karmaşık parolalar ve farklı parolalar gibi bireysel güvenlik tedbirlerini kullanmak mağduriyetin tahminleyici faktörleri olarak ortaya çıkmıştır. Bu sonuçlar durumsal suç önleme çabaları için değerli sonuçlar vermektedir. Bu çalışmanın pratik ve teorik sonuçları metin içerisinde tartışılmaktadır.

**Anahtar Kelimeler:** Banka Kartı Dolandırıcılığı, Dolandırıcılık, Siber Suçlar, Kimlik Hırsızlığı, Suç Önleme, Rutin Aktiviteler Teorisi, Güvenlik, Uluslararası İlişkiler

\* Dr. Öğr. Görevlisi, Jandarma ve Sahil Güvenlik Akademisi, naciakdemir@jandarma.gov.tr, ORCID: 0000-0002-4288-6482

\*\* Dr. Öğr. Üyesi, MSÜ KHO Svn. Yön. Bölümü, syenal@kho.edu.tr, ORCID: 0000-0002-8188-5095

## **INTRODUCTION**

The rapidly developing technology and the new world order have changed the habits of the people. Especially since the second half of the 1990s when the Internet started to become widespread, significant changes have occurred in shopping habits. The traditionally face-to-face business activities have evolved rapidly and began to be carried out over the Internet. While electronic commerce has changed old habits, it has increased its trade volumes and enabled many businesses to reach customers that they could not have imagined before. Those who could keep up with this change benefited from these advantages, while those who did not keep up lost their trade volume. E-commerce, which is the trade of goods, products and services over the Internet (Turban et al., 2017), is one of the fastest-growing industries in the world (Shabir, Hamad, and Anosh, 2014). EMarketer estimates that e-commerce sales have reached \$ 3.538 trillion, which accounted for 14,1% of global trade. It is forecasted that e-commerce sale will approach \$ 5 trillion in 2021 (17,1% of all sales) (Lipsman, 2019).

The prevalence of e-commerce has boosted the popularity of banking cards use dramatically. Over the past ten years, credit cards have become the most preferred payment method.(Turban et al., 2017). For example, credit card payments accounted for 75% of all spending of the retail sector in the UK, which makes the UK biggest credit card payment market in Europe. However, this growth in e-commerce and banking card sector is not free from its problems. Card-not-present fraud has become an essential issue in e-commerce due to increased volumes of CNP fraud incidents. According to the Federal Trade Commission report, approximately 158.000 credit card fraud cases reported, accounting for 29% of all reported cases (FTC, 2019).

In response to emerging threats of fraud activities, security-enhanced practices for individuals and institutions have been devised over time. Numerous protection mechanisms for this purpose have been developed on credit cards and websites. These include measures such as limiting online shopping limits, creating additional password mechanisms, virtual card applications, the introduction of the chip and technology and EMV (Europay, Mastercard and Visa) standards. Although these measures provided significant protection, credit card fraud on the Internet could not be terminated entirely. While the measures are increasing and diversifying, fraudsters adapt to them and always find new methods.

Card-not-present (CNP) fraud, which can be defined as unauthorized use of payment cards in the absence of a physical payment card (Montague, 2010), has become an emerging threat over the last years. However, despite the significant threat posed by CNP fraud, there is a lack of empirical research on the causes of CNP fraud. Most of the studies(e.g. Branco et al., 2020; Mittal and Tyagi, 2020; Singh and Jain, 2020) have dealt with technical and technological solutions to CNP fraud. This study aimed to address this gap in the literature by exploring the online lifestyle determinants of CNP fraud through bivariate and multivariate analysis of Crime Survey for England and Wales 2014/2015. Routine Activities Theory (RAT) is utilized as a theoretical and conceptual framework while examining the lifestyle factors that facilitate CNP fraud victimization.

## **1. LITERATURE REVIEW**

### **1.1 Typology of Card-not-present (CNP) Fraud**

CNP fraud has two distinct attributes, being a hybrid and output crime. Wall (2007) classifies frauds as a hybrid cybercrime since frauds can be committed in both cyberspace and the real world. CNP fraud can be regarded as a hybrid cybercrime since perpetrators can obtain credit card information through skimming and scanning of physical cards in the real world. Additionally, offenders may persuade users to yield credit card credential via socially engineered unsolicited emails in cyberspace (Akdemir, Sungur and Basaranel, 2020).

Moreover, Wall (2007) conceptualizes three generations of cybercrimes. Whereas the first-generation cybercrimes act as a secondary or tertiary tool to assist conventional crimes such as bank robbery, the second-generation cybercrimes create new opportunities for perpetrators (e.g. enabling fraudsters to access personal information of a person who lives in another country). The third-generation cybercrimes are those that could only be committed in cyberspace; for instance, spamming can only be committed via networked technologies. Based on this classification, card-not-present fraud can be considered as a second-generation cybercrime since the Internet created numerous opportunities for fraudsters such stealing card details via infected computers or selling stolen credit card detail in online black markets (Thomas, Thiry, Hsu, Traver, and Tengkiattrakul, 2014; Bulakh and Gupta, 2015).

Furthermore, card-not-present fraud may also be considered as an output cybercrime since it requires the use of illegally obtained credit card details over the



Internet or telephone. Card-not-present fraud, rather than being a result of one single event, is an outcome or the last stage of a process (Howard, 2009). The process begins with input activity, such as identity theft, or physically loss of cards and ends with card-not-present fraud, which encompass cashing out the money or goods. The first stage of this process is the main focus of this study since victims' actions or lifestyle may facilitate the fraudulent process, which is named as victim facilitation (Smith, Bouffard, and Justice, 2014). This study specifically examines the victims' contributions to their victimization through their online lifestyles.

### **Online Fraud Victimization**

Online fraud victimization (Holtfreter, Reisig, and Pratt, 2008; Pratt, Holtfreter, and Reisig, 2010; Button, Nicholls, Kerr, and Owen, 2014), credit card theft victimization (Reisig, Pratt, and Holtfreter, 2009), online advertisement fraud (Garg and Nilizadeh, 2013) online dating scams (Rege, 2009) and online consumer fraud victimization (van Wilsem, 2011) are the types of online frauds to be reviewed here.

Several online victimization studies thus far have linked victims' online activities with online fraud victimization (Reisig et al., 2009; van Wilsem, 2011; Button et al., 2014). Spending more time on the Internet to shop goods, checking online forums and having profiles on different social media websites (Pratt et al., 2010; van Wilsem, 2011), remote online purchasing (Holtfreter, Reisig, Leeper Piquero, and Piquero, 2010; Reyns, 2013), responding dating scams (Rege, 2009), online social activities (i.e. using chatrooms, visiting Internet forums) (Marcum, Higgins, and Ricketts, 2010; van Wilsem, 2011, 2013b) and Internet banking (Hutchings and Hayes, 2008; Reyns, 2013; Reyns, 2015) were associated with the increased risk of online fraud victimization.

Previous research has indicated that various demographic indicators have a significant impact on online fraud victimization. Age (Pratt et al., 2010; Ngo and Paternoster, 2011; van Wilsem, 2011; Leukfeldt and Yar, 2016), gender (Holtfreter et al., 2008; Garg and Nilizadeh, 2013; Holt, 2013; Choi, Choo, and Sung, 2016), marital status (Pratt et al., 2010), educational level (Pratt et al., 2010; van Wilsem, 2011, 2013a, 2013b; Paek and Nalla, 2015), were correlates of online fraud victimization. Annual household income was also associated with an increased risk of victimization. Empirical evidence suggested that Internet users' with higher annual household income were more likely to be a victim of cybercrime (Pratt et al., 2010; van Wilsem, 2011, 2013a, 2013b; Paek and Nalla, 2015). Additionally,

Schoepfer and Piquero (2009) found that age was a negative predictor of credit card fraud, which means that young people are at the increased risk of being the victim of credit card fraud.

Although some fraud victimization studies researched credit card fraud victimization within the general context of fraud victimization (Bossler and Holt, 2009; Schoepfer and Piquero, 2009) only Reisig et al. (2009) studied credit card fraud victimization in separate research. Reisig et al. (2009) studied the effect of impulsivity and perceived risk of credit card theft victimization on online behaviors. They conducted a telephone survey in Florida with 573 adult participants. Online purchasing and the amount of time spent online were the online behaviors that were under examination. They have found that those with the high level of perceived risk of victimization avoided online purchasing and they decreased the time spent online. Yet, impulsive respondents did not alter their online behaviors. Individuals who belong to an ethnic minority and with lower socio-economic status were more prone to have high levels of risk perception.

## **2. THEORETICAL FRAMEWORK**

Although Wolfgang conducted the first victimization studies in the 1950s (Wolfgang and Science, 1957), it was after the introduction of two groundbreaking victimization theories, Lifestyle-exposure (Hindelang, Gottfredson, and Garofalo, 1978) and Routine Activities Theory (Cohen and Felson, 1979) that victimization and the role of the victim in the occurrence of crime received considerable attention (Meier and Miethe, 1993). The intention of the two aforementioned theories is to offer a systematic approach to explain victimization rather than blaming victims. Opportunity theories, namely Routine Activity Theory and Lifestyle-Exposure theory, shifted the attention from the offending behavior to victims' lifestyle and routine activities, which proposed to prepare suitable conditions for crime. This approach was a real challenge for criminologist who sought remedy in examining the offending behavior (Miethe and Meier, 1994). Routine Activities perspective postulates that the motivated offender, the suitable target and the absence of capable guardian are three minimal elements for a crime to occur (Hindelang et al., 1978; Cohen and Felson, 1979). Namely, these elements are necessary conditions for a crime to occur; hence controlling these conditions may prevent victimization (Miethe and Meier, 1990; Mustaine and Tewksbury, 1998).

**Exposure and Proximity to Motivated Offender:** Whereas exposure refers to “physical visibility and accessibility” of victims, proximity refers to “physical distance” between motivated offender and victims (Cohen, Kluegel, and Land, 1981, p. 507). Due to the nature of the cyberspace, victims do not expose themselves to the perpetrators physically. Thus, there is no physical distance between offenders and victims in the online environment. However, victims are in close proximity to offenders’ tools rather than physical existence (Holt and Bossler, 2016); hence, the proximity to the motivated offender is zero in the Cyberspace (Yar, 2005). Whereas victims mostly expose themselves to the offenders in conventional street crimes, victims usually disclose their personal information to the perpetrators in cyberspace. The Internet users’ online behaviors and lifestyles increase the exposure to the motivated offender and put themselves in closer proximity to motivated offenders’ tools (Holt and Bossler, 2013).

**Suitable Target:** Cohen and Felson (1979) argue that some specific features of a target value, inertia, visibility and accessibility, known as VIVA, increase the target attractiveness. Later Clarke (1995) based on these characteristics of a target, created a model called CRAVED, concealable, removable, available, valuable, enjoyable and disposable. (Clarke and Felson, 1998) dubbed the targets that have these qualifications as “hot products”, which are the items that are mostly preferred by thieves. These hot products can be cars, jewellery or money in the real world; however, the hot product of cyberspace is information such as credit card numbers (Newman and Clarke, 2013). Since the target attractiveness of personal data is high in the online environment, fraudsters seek suitable targets in cyberspace and Internet users’ some of the online behaviors and online lifestyle increase target suitability (Holt and Bossler, 2013).

**Absence of a Capable Guardian:** Cohen et al. (1981) define guardianship as the capability of the persons or things to prevent crime. Whereas the guardians in the real world can be police officers, family members or alarms, the guardians in cyberspace are anti-virus programs, firewalls, or personal security measures such as checking the security signs of a website.

Lifestyle Exposure Theory (Hindelang et al., 1978) assumes that changes in crime rate may be attributed to the victims’ demographics, which causes differences in lifestyles (Miethe, Stafford, and Long, 1987; Sampson and Wooldredge, 1987). Risky lifestyles lead individuals to engage in activities that

increase the risk of victimization. Later, Cohen et al. (1981) implicitly combined two theories in their research, and since then, these two theories have been used in tandem. Lifestyle Routine Activities theory (LRAT) has been applied to explain different kinds of victimization: violent victimization (Bouchard, Wang, and Beauregard, 2012), sexual assault (Fisher, Daigle, and Cullen, 2010) burglary victimization (Cohen and Cantor, 1981; Kennedy and Forde, 1990; Miethe and McDowall, 1993) are only a few examples of the huge amount of victimization studies that applied LRAT as the theoretical framework. It was (Grabosky), (2001) who initially proposed that Routine Activities Theory might be applicable to online crimes. Since then, the LRAT perspective has been widely used in cybercrime studies.

### **3. PRESENT STUDY**

CNP fraud is the unauthorized use of banking cards' information, while the physical card is not present (Montague, 2010). Precautions applied to prevent skimming and scanning of the physical card as well as the increased volume of online transactions have motivated online offenders to devise new strategies to acquire Internet users' payment card information (Wall, 2010; Reyns and Henson, 2016). The extant research on the payment methods mainly focuses on the factors affecting customers' payment method choice (i.e. Ching and Hayashi, 2010; See-To, Papagiannidis, and Westland, 2014; Arango, Huynh, and Sabetti, 2015) and technical solutions to reduce the risk of financial loss through online attacks (i.e. Sendo, Sherman, and Kaltwasser, 2005; Ahmad, Zeki, and Olowolayemo, 2016; Vishal and Johari, 2018). Only a handful of studies have researched the correlates of card-not-present fraud.

Past empirical studies, which generally examined the relationship between low-self-control and credit card fraud victimization, yielded inconsistent results with regards to the relationship between low-self-control and CNP fraud victimization. Bossler and Holt (2010) who explored the impact of self-control on the various forms of cybercrime victimization, found no association between low-self-control and credit card information theft. However, Pratt et al. (2010) found that Internet users with low-self-control were more likely to be a victim of credit card fraud due to engaging with risky online activities which increased their exposure to perpetrators. Holtfreter et al. (2008) researched a different aspect of card-not-

present fraud victimization. They investigated the impact of online credit card fraud victimization on online behavioral adaptation. The research results indicate that financially impulsive respondents were less likely to limit their online actions, which in turn increased the risk of victimization. Another study researching the behavioral impact of credit card fraud victimization showed that credit card fraud victims were less likely to use online payment methods (Kahn and Liñares-Zegarra, 2016).

This present study examines the online lifestyle correlates of CNP fraud victimization. To that end, three hypotheses were tested.

*Hypothesis 1: Home users' online activities increase their exposure to the motivated offender, thereby increases the risk of CNP fraud victimization.*

*Hypothesis 2: High risk-electronic devices (laptop used away from secure Internet connections, smartphones and public access computers) increases the risk of CNP fraud victimization.*

*Hypothesis 3: Online safeguarding measures decrease the risk of CNP fraud victimization.*

## **4. METHOD**

### **4.1. Data**

This study utilized the Crime Survey for England and Wales (2014/2105) (CSEW) (Office for National Statistics, 2020) to address the research questions: "*What are the online lifestyle correlates of CNP fraud victimization*" CSEW measures the extent of the crime in England and Wales. The survey, which is known as the British Crime Survey (BCS), has been conducted yearly since 2001. The survey recruited 35.000 adult participants living in England and Wales.

### **4.2. Measures**

#### *4.2.1 Dependent Variable*

**Card-not-present (CNP) Fraud Victimization:** CNP fraud is defined as the unauthorized use of payment cards in the absence of a physical payment card. Survey asked the respondents: "*Have any of your cards been used **without your permission or prior knowledge** to take money from your bank or building society accounts or to charge money to your bank, debit, credit or store cards?*" The variable is coded dichotomously (0 = No, Yes = 1).

#### *4.2.2. Independent Variables*

**Exposure to motivated offenders:** RAT argues that people's routine daily activities increase their exposure to would-be offenders, thereby increasing the risk of victimization. Hence, online activities: (1) buying goods or services, (2) online banking or managing finances, (3) online government services, (4) email, instant messaging, chat rooms, (5) social networking, (6) browsing for news or information (7) playing online games/doing quizzes/competitions were operationalized as exposure to the motivated offender. Online behaviors, buying goods online, online banking and online government service usage, were conceptualized as high-risk online activities since these activities require disclosure of personal and financial information.

**Target Suitability:** This study proposed that electronic devices utilized to access the Internet may increase users' target suitability since technological vulnerabilities of these devices may be exploited to acquire individuals' credit card information. While variables (1) laptop (away from home and work or school/college), (2) mobile phone or smartphone, (3) handheld computer (e.g. iPad, tablet, palmtop) and (4) public access computer (e.g. In a library, internet cafe) were operationalized as high-risk electronic devices; (1) desktop computer (at home or work or school/college) and (2) laptop (at home or work or school/college) were operationalized as low-risk electronic devices.

**Absence of capable guardianship:** RAT perspective proposes that a capable guardian may prevent victimization. Previous cyber victimization research conceptualized online guardianship as digital and personal guardianship measures. Thus, this study operationalized (1) downloading software updates and patches whenever prompted, (2) only downloading known files or programs, (3) installing anti-virus or other security software, such as a firewall and (4) scanning computers regularly for viruses or other malicious software as digital guardianship measures. Additionally, (1) using of complex passwords (containing letters, numbers and symbols), (2) using a different password for each separate online account, (3) deleting suspicious emails without opening them,(4) only using well-known or trusted sites, (5) checking for signs that a site is secure before buying online were operationalized as personal guardianship measures.

## **5. ANALYTIC STRATEGY**

This research conducted bivariate and multivariate analysis to address the research question and to test research hypotheses. The relationships between online lifestyle measures and CNP fraud victimization were measured via contingency tables. Pearson's chi-square test was used to assess the significance of the associations statistically since all variables were categorical (Field, 2009). The default significance level of 0.05 ( $\alpha=0.05$ ) was set as the threshold for testing the hypothesis through chi-square test since this significance level is more suitable for testing hypotheses (Payton, Greenstone, and Schenker, 2003). Phi test values were also obtained to observe the strength of the relationships. Whereas values from 0.00 to 0.10, referred to a weak association, values ranging from 0.11 to 0.30 denoted moderate association between binary variables and values greater than 0.30 referred to a strong association(Healey, 2014).

Multivariate analysis was conducted to assess the impact of each variable on the risk of experiencing CNP fraud victimization. Since the response variables were dichotomous categorical variables, namely variables with two categories, binary logistic regression analysis was conducted. Prior to conducting regression analysis, Variation Inflation Factor (VIF) scores were obtained to check the multicollinearity between response variables. Since the VIF test scores ranged between 1.004 to 1.276, there was no multicollinearity between predictor variables. Due to a large number of independent variables Backward Wald stepwise entry method was chosen during the analysis to obtain the model that fits the data best (Ho, 2013).

## **6. RESULTS**

### **6.1. Bivariate Analysis Results**

The relationships between Internet users' online behaviors (exposure to the motivated offender), target suitability (the type of electronic device used to access the Internet), online safeguarding measures and CNP fraud victimization were examined through bivariate analyses. Chi-square and Phi test results are reported in Table 1. Regarding exposure to the motivated offender, nearly all variables statistically significantly associated with CNP fraud victimization. Only, playing online games/doing quizzes/competitions ( $\chi^2=2.375$ ,  $p\geq 0.05$ ) was not statistically significantly related to CNP fraud victimization. Likewise, all proxy measures of target suitability except for accessing the Internet via a laptop at home or work/school/college ( $\chi^2=2.852$ ,  $p\geq 0.05$ ) were statistically significantly associated

with CNP fraud victimization. Lastly, online guardianship measures excluding downloading software updates and patches whenever prompted ( $\chi^2=2.269$ ,  $p \geq 0.05$ ) and scanning computers regularly for viruses or other malicious software ( $\chi^2=2.541$ ,  $p \geq 0.05$ ) emerged as statistically significant correlates of CNP fraud victimization.

However, the Phi & Cramer's tests measuring the strength of these associations suggested that aforementioned relationships were weak since the Phi ( $\theta$ ) values were close to zero (Dytham, 2011; Jackson, 2013). This result indicates these relationships may disappear when other uncontrolled variables are included in multivariate analysis. Variables that were not statistically significantly associated with CNP fraud victimization were excluded from the binary logistic regression model.

## **6.2. Multivariate Analysis Results**

Binary logistic regression analysis was conducted to discern the factors that render home users vulnerable to CNP fraud victimization (Table 2). Regarding the impact of online activities on the risk of becoming a victim of CNP fraud, buying goods or services online (Internet shopping, inc. music/film downloads), accessing the Internet for online government services, using e-mail, instant messaging, chat rooms emerged as statistically significant predictors of CNP fraud victimization. Results indicate that purchasing goods or services online has the most significant impact on the chances of becoming a victim. While holding other variables constant, home users who accessed the Internet mainly for online shopping were 87% more likely to be a victim of CNP fraud when compared to those who did not make online purchases ( $b=0.639$ ,  $p \leq 0.01$ , Exp. (B) =1.878). Likewise, users who utilized the Internet for online communication (e.g. e-mail/instant messaging/chat rooms) were at approximately 1.7 times more likely to be a victim of CNP fraud ( $b=0.388$ ,  $p \leq 0.05$ , Exp. (B) =1.474).

Furthermore, high-risk electronic devices (mobile phone or smartphone and public access computers) predicted CNP fraud victimization. Whereas accessing the Internet via mobile phone or smartphone enhanced the risk of victimization by approximately 44% ( $b=0.363$ ,  $p \leq 0.01$ , Exp. (B) =1.438), using public access computers increased the likelihood of becoming a victim by nearly 37% ( $b=0.314$ ,  $p \leq 0.05$ , Exp. (B) =1.369).



**Table-1** Bivariate Analysis Results

	Card-not-present Fraud	
	<i>Phi</i>	<i>Chi-square Tests</i>
<b>Exposure to Motivated Offender</b>		
Online banking or managing finances (e.g. paying credit cards)	0.057	19.946***
Buying goods or services (internet shopping, inc. music / film downloads)	0.068	28.305***
Online government services (e.g. tax returns, DVLA, council tax, benefits)	0.071	30.171***
Social networking (e.g. Facebook, Twitter) or blogging	0.039	9.346**
E-mail, instant messaging, chat rooms	0.052	16.234***
Browsing for news or information (e.g. BBC, Wikipedia)	0.033	6.685**
Playing online games/doing quizzes/competitions	0.021	2.375
<b>Target Suitability</b>		
Low Risk Electronic Devices		
Desktop computer (at home or work or school/college)	0.031	5.699**
Laptop (at home or work or school/college)	0.022	2.852
High Risk Electronic Devices		
Laptop (away from home and work or school/college)	0.045	12.258***
Mobile phone or smartphone	0.052	16.728***
Handheld computer (e.g. iPad, tablet, palmtop)	0.051	15.436***
Public access computer (e.g. In a library, internet cafe)	0.031	5.458**
<b>Online Guardianship</b>		
Only downloaded known files or programs	0.033	6.695**
Downloaded software updates and patches whenever prompted	0.019	2.269
Used complex passwords (contain letters, numbers and symbols)	0.031	5.909**
Used a different password for each different online account	0.037	8.309**
Deleted suspicious emails without opening them	0.048	14.011***
Installed anti-virus or other security software, such as a firewall	0.041	9.896**
Scanned computer regularly for viruses or other malicious software	0.042	9.812**
Only used well-known or trusted sites	0.021	2.541
Checked for signs that a site is secure before buying online	0.031	5.782**

\*= $p \leq 0.05$  \*\*= $p \leq 0.01$  \*\*\*= $p \leq 0.001$

**Table-2 Binary Logistic Regression Analysis**

<i>Variables in the Equation</i>	Card-not-present Fraud		
	<i>B</i>	<i>S.E.</i>	<i>Exp(B)</i>
<b>Exposure and Proximity to Motivated Offender</b>			
Buying goods or services (Internet shopping, inc. music/film downloads)	0.630	0.244	1.878**
Online government services (e.g. tax returns, DVLA, council tax, benefits)	0.388	0.153	1.474**
E-mail, instant messaging, chat rooms	0.525	0.271	1.691*
<b>High-Risk Electronic Devices</b>			
Mobile phone or smartphone	0.363	0.158	1.438**
Public access computer (e.g. In a library, internet cafe)	0.314	0.173	1.369*
<b>Online Guardianship</b>			
Used complex passwords (contain letters, numbers and symbols)	-0.255	0.148	0.775*
Used a different password for each different online account	0.265	0.128	1.303**
<b>Constant</b>	-4.447	0.298	0.012***

\*=p ≤0.05 \*\*=p ≤0.01 \*\*\*=p ≤0.001

Lastly, two online safeguarding measures (using complex passwords and using different passwords for each different online account) emerged as statistically significant predictors of CNP fraud victimization. Home users who used complex passwords which contain letters, numbers and symbols were less likely to be a victim. Utilizing complex passwords decreased the risk of victimization by 22.5% (b=0.388, p ≤0.05, Exp. (B) =0.775). However, using different passwords for different online accounts increased the odds of becoming a victim. Internet users who preferred to use different passwords for online accounts were 30% more likely to be victimized when compared to those you used the same password for different online accounts. This result is counter-intuitive since it was expected that using different passwords may reduce the risk of victimization. Implications of these results will be discussed in the following Discussion section.

## **7. DISCUSSION**

The widespread use of the Internet created many trading opportunities for both companies and individuals due to the borderless nature of the cyberspace. Remote purchasing is one of the various novelties of cyberspace. Due to the ease of use, credit cards have become the primary payment method in online transactions. However, after the introduction of new security measures such as chip and pin and EMV (Europay, Mastercard, Visa) online perpetrators devised new methods to exploit users' vulnerabilities to gain access to credit card information (Wall, 2010; Anderson and Murdoch, 2014). Despite the growing body of research examining the causes of cybercrime victimization such as online banking fraud (Jansen and Leukfeldt, 2015; Jansen and Van Schaik, 2018) and identity theft (Holt and Turner, 2012; Reyns, 2013; Jordan, Leskovar, and Marič, 2018), the causes of CNP fraud victimization remained relatively unexplored. This empirical study aimed to address this gap in the literature. To that end, three hypotheses were tested. Routine Activities Theory (RAT) is utilized as a theoretical and conceptual framework while examining the determinants of CNP fraud victimization. Backwards binary logistic regression analysis was conducted to test the impact of each variable on the risk of experiencing CNP fraud victimization.

RAT proposes that individuals' routine activities and lifestyles create criminal opportunities (Cohen and Cantor, 1981). Individuals who are more exposed to potential offenders would be at increased risk of victimization (Hindelang et al., 1978). Following this line of logic, it was hypothesized that high-risk online activities (purchasing goods online, using online banking and accessing online government services) would increase the risk of victimization since these activities require disclosure of personal identifying and financial information (H1). Analysis result yielded support for this proposition. Two of the three high-risk online activities emerged to enhance the likelihood of CNP fraud victimization. This result is in line with prior cybercrime victimization studies suggesting online shopping as a risk factor (Pratt et al., 2010; Reyns, 2013). Illustrating the impact of online government service usage on the risk of CNP fraud is the novel contribution of this study. This study, for the first time, demonstrated that online government websites enhance the chance of CNP fraud. This result could be attributed to bogus websites mimicking online government websites (Akdemir, 2019).

Additionally, accessing the Internet for online communication also emerged as a risk factor. Prior research demonstrated that perpetrators conduct online romance scams, which mainly used instant messaging and chat rooms as a mean of

communication, to obtain credit card and other financial information of Internet users (Cross, Richards, and Smith, 2016; Gillespie and Magor, 2020). Internet users who reported CNP fraud victimization might be defrauded through dating scams.

Target suitability is another construct of RAT. It is argued that some attributes of individuals render them suitable targets for potential perpetrators (Hindelang et al., 1978; Miethe and Meier, 1994). It is argued that individuals sharing some common demographic characteristics are more likely to be a target of a crime. Younger age (Ngo and Paternoster, 2011; Choi et al., 2016; Leukfeldt and Yar, 2016), females (Holt and Bossler, 2013) and higher socioeconomic status (Pratt et al., 2010; van Wilsem, 2013a) were associated with increased risk of cybercrime victimization. This study included demographic characteristics (age, gender, income and education level) as control variables. However, none of the demographic variables remained in the final model of backwards binary logic regression. These results indicate the absence of demographic differences in CNP fraud victimization.

This study hypothesized high-risk electronic devices (mobile phones/smartphones, tablets and public access computer) would increase the risk of victimization (H2). Analysis result supported this proposition since two of the three variables measuring target suitability were associated with increased risk of CNP fraud. This finding is another novel contribution of this research. It appears that online perpetrators exploit the technological vulnerabilities of mobile devices. Lack of digital guardianship may be a reason for mobile phones being a risk factor. Whereas most people secure their personal computers with anti-virus software, a small proportion of users secure their mobile devices, which render these devices vulnerable to online threats (Kokh, 2019). Hence, unprotected mobile devices could be exploited to compromise personal and financial information.

Lastly, RAT argues that the presence of a capable guardianship may deter victimization (Cohen and Felson, 1979). This study hypothesized that online safeguarding measures would diminish the risk of CNP fraud victimization. However, multivariate analysis result yielded partial support to this proposition since none of the digital guardianship measures (installing security software, scanning computers regularly or downloading software updates) emerged as statistically significant predictors of CNP fraud. Only two password management strategies (using complex passwords and different passwords for online accounts) predicted victimization. Nevertheless, using complex passwords appeared to

increase the risk of victimization. This unexpected result may be attributed to password fatigue, which refers to being overwhelmed with various passwords associated with multiple online accounts (Corre, Barais, Sunyé, Frey, and Crom, 2017). Cross-sectional nature of survey data could be another explanation for this results since previous cyber victimization studies also yielded similar counter-intuitive results (Ngo and Paternoster, 2011; Reyns, Henson, Fisher, Fox, and Nobles, 2016).

### **7.1. Practical Implications**

The analysis revealed that remote purchasing and accessing online government services enhanced the likelihood of becoming a victim of CNP fraud victimization. This result suggests that home users should be wary of bogus websites. There are several ways of differentiating between fake and genuine sites. Green padlocks, website privacy policies and trust seals are the examples of these precautions. Users may also conduct a web search to find out issues related to online traders. Customer complaint centers and forums and blogs sometimes provide valuable information about online merchants. Public access computers such as those offered in libraries or Internet cafes emerged as significant risk factors for CNP fraud victimization. Since it is hard to monitor all individuals who accessed these computers, Internet users may abstain from utilizing these computers for financial activities such as online shopping. Lastly, due to ease of use, mobile devices are largely used to shop online. Though most of the users secure their computers with security software, mobile devices remain relatively under-protected. The results of this study suggest that either mobile devices should be protected well or the use of these devices in online financial activities be limited. Home users should be aware of the risks mobile devices pose.

### **7.2. Research Implications and Limitations**

This study illustrated that high-risk online activities, which require users to reveal their personal and financial information, poses significant risks for CNP fraud victimization. However, due to unavailability of questions measuring the impact of online deviant activities such as illegal downloading, peer-to-peer sharing or free streaming, this study could not explore the effect of online deviance on the likelihood of becoming a victim of CNP fraud. Future research may explore the relationship between CNP fraud and online deviance. Moreover, digital guardianship measures did not predict CNP fraud victimization. Future research may consider exploring the capable guardians of CNP fraud.

## **CONCLUSION**

This study examined the online lifestyle correlates of a relatively unexplored area of CNP fraud victimization. Three hypotheses tested the constructs of Routine Activities Theory (RAT), exposure to the motivated offender (H1), target suitability (H2) and online guardianship (H3) through a nationally representative sample of Crime Survey for England and Wales (CSEW 2014/2015). Analyses results yielded support to hypothesis 1 and hypothesis 2. This result is in line with previous research (Pratt et al., 2010; Ngo and Paternoster, 2011; Reysn, 2013; Choi et al., 2016) testing the applicability of these two constructs to cybercrime victimization. However, the results handed partial support to the third hypothesis, which proposed that online guardianship measures would decrease the risk of CNP fraud victimization. Furthermore, the counter-intuitive result indicating complex password usage as a risk enhancing factor was another issue related to hypothesis 3. Yet, this result confirms previous cyber victimization studies (e.g. Ngo and Paternoster, 2011 and Reysn et al., 2016). Overall, it can be argued that the analysis results supported initial hypotheses, and the finding of the research is in line with existing research.

The situational crime prevention approach proposes that crimes can be prevented or reduced should the conditions and opportunities that lead to victimization be controlled or reduced (Clarke, 1980). The idea of “highly specific forms of crime” is at the heart of this perspective (Clarke, 1995, p. 93). This means that the success of this approach lies in focusing on specifications of every type of crime individually. Hence, this research focused on discerning the factors that render home users vulnerable to CNP fraud victimization rather than cybercrime in general. The results of this study suggested that home users’ online lifestyles affect the likelihood of becoming a victim of CNP fraud, which yielded support to the applicability of RAT to CNP fraud victimization.

These results provide significant implications for crime prevention efforts. First, the results suggested that online activities that require personal or financial information enhance the likelihood of experiencing CNP fraud victimization. This risk could be the outcome of either inadvertent contributions of home users or security breaches of online trading sites. In order to decrease criminal opportunities, individuals should be wary of providing their financial details over online communication platforms and online shopping sites. Additionally, online merchants may enhance their safeguarding measures to ensure safe transactions.

Second, being cautious about online purchasing via mobile phones may be another crime prevention measure. Mobile devices are mostly utilized at places where there are several distractors. Hence, the association between mobile phones/smartphones and increased risk of victimization may be attributed to the decreased attention while accessing the Internet via mobile devices. Impulsive buying may be another reason for this association. Home users who are using desktop/laptop computers at home may be making more sound decisions when compared to those who utilize mobile devices to purchase goods. Future research may also research this aspect of the study.

Lastly, the application of personal guardianship measures would be another efficient crime prevention and reduction method. Digital guardianship measures did not predict victimization, which suggests that CNP fraud victimization may be the outcome of non-technological interactions such as social engineering methods. Home users may prevent CNP fraud victimization by increased vigilance about their personal communications.

### **Acknowledgements**

We would like to thank the UK Data Archive for providing the dataset of Crime Survey for England and Wales (CSEW) 2014/2015.

## REFERENCES

- Ahmad, Z., Zeki, A. M., & Olowolayemo, A. (2016). *Security Failures in EMV Smart Card Payment Systems*. Paper presented at the Information and Communication Technology for The Muslim World (ICT4M), 2016 6th International Conference on.
- Akdemir, N. (2019). *Understanding the Individual Level and Macro Level Causes of Economic Cybercrime Victimization in the UK: A Contextual Vulnerabilities Approach to Examine Cybercrime Victimization*. Durham University.
- Akdemir, N., Sungur, B., & Basaranel, B. U. (2020). Examining the Challenges of Policing Economic Cybercrime in the UK. *The Journal of Security Sciences Special Edition*, 111-132.
- Anderson, R., & Murdoch, S. J. (2014). EMV: Why payment systems fail. *Communications of the ACM*, 57(6), 24-28.
- Arango, C., Huynh, K. P., & Sabetti, L. (2015). Consumer payment choice: Merchant card acceptance versus pricing incentives. *Journal of Banking & Finance*, 55, 130-141.
- Bossler, A. M., & Holt, T. J. (2009). Online Activities, Guardianship, and Malware Infection: An examination of Routine Activities Theory. *International Journal of Cyber Criminology*, 3(1), 400.
- Bossler, A. M., & Holt, T. J. (2010). The effect of self-control on victimization in the cyberworld. *Journal of Criminal Justice*, 38(3), 227-236.
- Bouchard, M., Wang, W., & Beauregard, E. (2012). Social capital, opportunity, and school-based victimization. *Violence victims & Offenders*, 27(5), 656-673.
- Branco, B., Abreu, P., Gomes, A. S., Almeida, M. S., Ascensão, J. T., & Bizarro, P. J. a. p. a. (2020). Interleaved Sequence RNNs for Fraud Detection.
- Bulakh, V., & Gupta, M. (2015). *Characterizing credit card black markets on the web*. Paper presented at the Proceedings of the 24th International Conference on World Wide Web.
- Button, M., Nicholls, C. M., Kerr, J., & Owen, R. (2014). Online Frauds: Learning from Victims why They Fall for These Scams. *Australian & New Zealand Journal of Criminology*, 47(3), 391-408. doi:10.1177/0004865814521224



- Ching, A. T., & Hayashi, F. (2010). Payment card rewards programs and consumer payment choice. *Journal of Banking & Finance*, 34(8), 1773-1787.
- Choi, K.-s., Choo, K., & Sung, Y.-e. (2016). Demographic variables and risk factors in computer-crime: an empirical assessment. *Cluster Computing*, 19(1), 369-377.
- Clarke, R. V. (1980). Situational crime prevention: Theory and practice. *Brit. J. Criminology*, 20, 136.
- Clarke, R. V. (1995). Situational crime prevention. *Crime and justice*, 91-150.
- Clarke, R. V., & Felson, M. (1998). *Opportunity makes the thief: Practical theory for crime prevention*. Retrieved from
- Cohen, L. E., & Cantor, D. (1981). Residential burglary in the United States: Lifestyle and demographic factors associated with the probability of victimization. *Journal of Research in Crime and Delinquency*, 18(1), 113-127.
- Cohen, L. E., & Felson, M. (1979). Social change and crime rate trends: A routine activity approach. *American Sociological Review*, 588-608.
- Cohen, L. E., Kluegel, J. R., & Land, K. C. (1981). Social Inequality and Predatory Criminal Victimization: An Exposition and Test of a Formal Theory. *American Sociological Review*, 46(5), 505-524.
- Corre, K., Barais, O., Sunyé, G., Frey, V., & Crom, J.-M. (2017). Why can't users choose their identity providers on the web? *Proceedings on Privacy Enhancing Technologies*, 3, 72-86.
- Cross, C., Richards, K., & Smith, R. G. (2016). Improving responses to online fraud victims: An examination of reporting and support.
- Dytham, C. (2011). *Choosing and using statistics: a biologist's guide*: John Wiley & Sons.
- Field, A. (2009). *Discovering statistics using SPSS*: Sage publications.
- Fisher, B. S., Daigle, L. E., & Cullen, F. T. (2010). What distinguishes single from recurrent sexual victims? The role of lifestyle-routine activities and first-incident characteristics. *Justice Quarterly*, 27(1), 102-129.

- FTC. (2019). *Consumer Sentinel Network*. Retrieved from [https://www.ftc.gov/system/files/documents/reports/consumer-sentinel-network-data-book-2018/consumer\\_sentinel\\_network\\_data\\_book\\_2018\\_0.pdf](https://www.ftc.gov/system/files/documents/reports/consumer-sentinel-network-data-book-2018/consumer_sentinel_network_data_book_2018_0.pdf)
- Garg, V., & Nilizadeh, S. (2013). *Craigslist scams and community composition: Investigating online fraud victimization*. Paper presented at the Security and Privacy Workshops (SPW), 2013 IEEE.
- Gillespie, A. A., & Magor, S. (2020). *Tackling online fraud*. Paper presented at the ERA Forum.
- Grabosky, P. N. (2001). Virtual Criminality: Old Wine in New Bottles? *Social and Legal Studies*, 10(2), 243-250.
- Healey, J. F. (2014). *Statistics: A Tool for Social Research* (9 ed.). Belmont, CA: Wadsworth Publishing Company.
- Hindelang, M. J., Gottfredson, M. R., & Garofalo, J. (1978). *Victims of personal crime: An empirical foundation for a theory of personal victimization*: Ballinger Cambridge, MA.
- Ho, R. (2013). *Handbook of univariate and multivariate data analysis with IBM SPSS*: CRC Press.
- Holt, T. J. (2013). Examining the forces shaping cybercrime markets online. *Social Science Computer Review*, 31(2), 165-177.
- Holt, T. J., & Bossler, A. (2016). *Cybercrime in progress: Theory and prevention of technology-enabled offenses*: Routledge.
- Holt, T. J., & Bossler, A. M. (2013). Examining the Relationship between Routine Activities and Malware Infection Indicators. *Journal of Contemporary Criminal Justice*, 1043986213507401.
- Holt, T. J., & Turner, M. G. (2012). Examining risks and protective factors of on-line identity theft. *Deviant Behavior*, 33(4), 308-323.
- Holtfreter, K., Reisig, M., & Pratt, T. (2008). Low Self-Control, Routine Activities, and Fraud Victimization. *Criminology*, 46(1), 189-220.

- Holtfreter, K., Reisig, M. D., Leeper Piquero, N., & Piquero, A. R. (2010). Low self-control and fraud: Offending, victimization, and their overlap. *Criminal Justice and Behavior*, 37(2), 188-203.
- Howard, R. (2009). *Cyber fraud: tactics, techniques and procedures*: CRC press.
- Hutchings, A., & Hayes, H. (2008). Routine activity theory and phishing victimisation: Who gets caught in the net. *Current Issues Crim. Just.*, 20, 433.
- Jackson, S. L. (2013). *Statistics plain and simple*: Cengage Learning.
- Jansen, J., & Leukfeldt, R. (2015). *How people help fraudsters steal their money: An analysis of 600 online banking fraud cases*. Paper presented at the Socio-Technical Aspects in Security and Trust (STAST), 2015 Workshop on.
- Jansen, J., & Van Schaik, P. J. C. i. H. B. (2018). Testing a model of precautionary online behaviour: The case of online banking. 87, 371-383.
- Jordan, G., Leskovar, R., & Marič, M. (2018). Impact of fear of identity theft and perceived risk on online purchase intention. *Organizacija*, 51(2), 146-155.
- Kahn, C. M., & Liñares-Zegarra, J. M. (2016). Identity theft and consumer payment choice: Does security really matter? *Journal of Financial Services Research*, 50(1), 121-159.
- Kennedy, L. W., & Forde, D. R. J. C. (1990). Routine activities and crime: An analysis of victimization in Canada. 28(1), 137-152.
- Kokh, M. T. (2019). Symantec Mobile Threat Defense: Using Mobile to Stay One Step Ahead of PC Attacks. Retrieved from [https://symantec-blogs.broadcom.com/blogs/product-insights/symantec-mobile-threat-defense-using-mobile-stay-one-step-ahead-pc-attacks?es\\_p=10097396](https://symantec-blogs.broadcom.com/blogs/product-insights/symantec-mobile-threat-defense-using-mobile-stay-one-step-ahead-pc-attacks?es_p=10097396)
- Leukfeldt, E. R., & Yar, M. (2016). Applying routine activity theory to cybercrime: A theoretical and empirical analysis. *Deviant Behavior*, 37(3), 263-280.
- Lipsman, A. (2019). Global Ecommerce 2019, Ecommerce Continues Strong Gains Amid Global Economic Uncertainty. Retrieved from <https://www.emarketer.com/content/global-ecommerce-2019>

- Marcum, C. D., Higgins, G. E., & Ricketts, M. L. (2010). Potential factors of online victimization of youth: An examination of adolescent online behaviors utilizing routine activity theory. *Deviant Behavior, 31*(5), 381-410.
- Meier, R. F., & Miethe, T. D. (1993). Understanding theories of criminal victimization. *Crime and justice, 459-499*.
- Miethe, T. D., & McDowall, D. (1993). Contextual effects in models of criminal victimization. *Social Forces, 71*(3), 741-759.
- Miethe, T. D., & Meier, R. F. (1990). Opportunity, choice, and criminal victimization: A test of a theoretical model. *Journal of Research in Crime and Delinquency, 27*(3), 243-266.
- Miethe, T. D., & Meier, R. F. (1994). *Crime and its social context: Toward an integrated theory of offenders, victims, and situations*: Suny Press.
- Miethe, T. D., Stafford, M. C., & Long, J. S. (1987). Social differentiation in criminal victimization: A test of routine activities/lifestyle theories. *American Sociological Review, 184-194*.
- Mittal, S., & Tyagi, S. (2020). Computational Techniques for Real-Time Credit Card Fraud Detection *Handbook of Computer Networks and Cyber Security* (pp. 653-681): Springer.
- Montague, D. A. (2010). *Essentials of online payment security and fraud prevention* (Vol. 54): John Wiley & Sons.
- Mustaine, E. E., & Tewksbury, R. (1998). Predicting Risks of Larceny Theft Victimization: A Routine Activity Analysis Using Refined Lifestyle Measures. *Criminology, 36*(4), 829-858. doi:10.1111/j.1745-9125.1998.tb01267.x
- Newman, G. R., & Clarke, R. V. (2013). *Superhighway robbery*: Routledge.
- Ngo, F., & Paternoster, R. (2011). Cybercrime Victimization: An examination of Individual and Situational level factors. *International Journal of Cyber Criminology, 5*(1), 773-793.

- Office for National Statistics. (2020). *Crime Survey for England and Wales, 2014-2015*. [data collection]. 2nd Edition. UK Data Service. SN: 7889, <http://doi.org/10.5255/UKDA-SN-7889-2>.
- Paek, S. Y., & Nalla, M. K. (2015). The relationship between receiving phishing attempt and identity theft victimization in South Korea. *International Journal of Law, Crime and Justice*, 43(4), 626-642.
- Payton, M. E., Greenstone, M. H., & Schenker, N. (2003). Overlapping confidence intervals or standard error intervals: what do they mean in terms of statistical significance? *Journal of Insect Science*, 3(1), 34.
- Pratt, T., Holtfreter, K., & Reisig, M. (2010). Routine Online Activity and Internet Fraud Targeting: Extending the Generality of Routine Activity Theory. *The Journal of Research in Crime and Delinquency*, 47(3), 267.
- Rege, A. (2009). What's Love Got to Do with It? Exploring Online Dating Scams and Identity Fraud. *International Journal of Cyber Criminology*, 3(2), 494-512.
- Reisig, M. D., Pratt, T. C., & Holtfreter, K. (2009). Perceived Risk of Internet Theft Victimization. *Criminal Justice and Behavior*, 36(4), 369-384. doi:10.1177/0093854808329405
- Reyns, B. (2013). Online Routines and Identity Theft Victimization: Further Expanding Routine Activity Theory Beyond Direct-Contact Offenses. *Journal of Research in Crime and Delinquency*, 50(2), 216-238. doi:10.1177/0022427811425539
- Reyns, B. W. (2015). A routine activity perspective on online victimisation: Results from the Canadian General Social Survey. *Journal of Financial Crime*, 22(4), 396-411.
- Reyns, B. W., & Henson, B. (2016). The thief with a thousand faces and the victim with none: Identifying determinants for online identity theft victimization with routine activity theory. *International journal of offender therapy and comparative criminology*, 60(10), 1119-1139.
- Reyns, B. W., Henson, B., Fisher, B. S., Fox, K. A., & Nobles, M. R. (2016). A gendered lifestyle-routine activity approach to explaining stalking victimization in Canada. *Journal of Interpersonal Violence*, 31(9), 1719-1743.

- Sampson, R. J., & Wooldredge, J. D. (1987). Linking the micro-and macro-level dimensions of lifestyle-routine activity and opportunity models of predatory victimization. *Journal of Quantitative Criminology*, 3(4), 371-393.
- Schoepfer, A., & Piquero, N. L. (2009). Studying the correlates of fraud victimization and reporting. *Journal of Criminal Justice*, 37(2), 209-215.
- See-To, E. W., Papagiannidis, S., & Westland, J. C. (2014). The moderating role of income on consumers' preferences and usage for online and offline payment methods. *Electronic Commerce Research*, 14(2), 189-213.
- Sendo, M. R., Sherman, R. S., & Kaltwasser, J. C. (2005). Methods and apparatus for conducting secure, online monetary transactions: Google Patents.
- Shabir, G., Hamad, N., & Anosh, M. (2014). A True Picture of Electronic Business on Agriculture Sector of Southern Punjab, Pakistan. *International Journal of Innovative Research Development*, 2278-0211.
- Singh, A., & Jain, A. (2020). A Novel Framework for Credit Card Fraud Prevention and Detection (CCFPD) Based on Three Layer Verification Strategy *Proceedings of ICETIT 2019* (pp. 935-948): Springer.
- Smith, M., Bouffard, L. A. J. T. E. o. C., & Justice, C. (2014). Victim precipitation. 1-5.
- Thomas, C., Thiry, J., Hsu, K., Traver, K., & Tengkiattrakul, P. (2014). Analysis of Online Credit Card Black Markets.
- Turban, E., Outland, J., King, D., Lee, J. K., Liang, T.-P., & Turban, D. C. (2017). *Electronic commerce 2018: a managerial and social networks perspective*: Springer.
- Van Wilsem, J. (2011). Worlds Tied Together? Online and Non-Domestic Routine Activities and Their Impact on Digital and Traditional Threat Victimization. *European Journal of Criminology*, 8(2), 115.
- Van Wilsem, J. (2013a). Bought it, but Never Got it' Assessing Risk Factors for Online Consumer Fraud Victimization. *European Sociological Review*, 29(2), 168-178. doi:10.1093/esr/jcr053

- Van Wilsem, J. (2013b). Hacking and harassment—Do they have something in common? Comparing risk factors for online victimization. *Journal of Contemporary Criminal Justice*, 29(4), 437-453.
- Vishal, V., & Johari, R. (2018). *SOAiCE: Simulation of Attacks in Cloud Computing Environment*. Paper presented at the 2018 8th International Conference on Cloud Computing, Data Science & Engineering (Confluence).
- Wall, D. S. (2007). *Cybercrime: The transformation of crime in the information age* (Vol. 4): Polity.
- Wall, D. S. (2010). Micro-frauds: Virtual Robberies, Stings and Scams in the Information Age. In T. Holt & B. Schell (Eds.), *Corporate Hacking and Technology-Driven Crime: Social Dynamics and Implications* (pp. 68-85): IGI Global.
- Wolfgang, M. E. J. T. J. o. C. L., Criminology,, & Science, P. (1957). Victim precipitated criminal homicide. 48(1), 1-11.
- Yar, M. (2005). The Novelty of 'Cybercrime' an Assessment in Light of Routine Activity Theory. *European Journal of Criminology*, 2(4), 407-427.

## KİTAP İNCELEMESİ

### DEFEATING COMMUNIST INSURGENCY: THE LESSONS OF MALAYA AND VIETNAM

Sir Robert THOMPSON

New York: Frederick A. Praeger, 1966. Pp 171, ISBN-10: 070111133X

Mehmet Burak BERK\*

Sir Robert Thompson, 1916-1992 yılları arasında yaşamış İngiliz askeri subayı ve ayaklanmalara karşı koyma uzmanıdır. Alanında birçok çalışma gerçekleştirmiş olan Thompson, Mao Zedong'un kır gerillası ayaklanma tekniği üzerinde dünyanın önde gelen uzmanlarından biri olarak anılmaktadır. Kitabın önsözünde Thompson, Malaya'da 1948-1960 yılları arasında kaldığı süreçte "*Malayan Emergency*" olarak bilinen olağanüstü hal döneminde görev aldığı İngiliz İstişari Misyonu yöneticisi pozisyonu dolayısıyla kişisel tecrübelerini anlatacağından bahsetmektedir.

15 bölümü bulunan kitapta; Malaya'da gerçekleşen olağanüstü hal ortamı, komünist ideolojinin yayılması süreci, ayaklanma süreci, ayaklanmalara karşı koyma prosedürünün temel ilkeleri, hükümetin etkisi, idari yapı, istihbarat alanı, dönemin bilişim hizmetleri, güçler dengesi, temel operasyon konsepti, stratejik köyler *-hamlets-*, gerillanın izole edilme süreci, orman ve hudut alanı, içerisinde bulunduğu danışmanlık rolü ve son olarak durumun genel değerlendirmesinin yapıldığı bölümlerden oluşmuştur.

#### Ortam – İdeolojinin Yayılma Süreci

1948-1960 yılları arasında Malaya'da bulunan ortamı en iyi anlatan cümle Thompson'ın kitabındaki ilk cümlesi olarak karşımıza çıkmaktadır; "Komünizmi gerçekten anlayan tek kişi onu çok geç anladı, hatta eski yoldaşları tarafından karnı deşildi, boğdurularak idam edildi veya kurşuna dizildi."

Kitapta, ayaklanmanın temel ihtiyacı olarak görülen halkın gerillaya evrilme sürecinde, gerillanın silahlandırılma fonksiyonu Hindîçin ve Malaya dolaylarında ortaya çıkan savaş bölgelerinden yağmalanan silahlar ile karşılandığından ve ihtiyaç duyulanan çok üzerinde mühimmatın ayaklanmacıların elinde olduğundan

\* Jandarma ve Sahil Güvenlik Akademisi Güvenlik Bilimleri Enstitüsü Uluslararası Güvenlik ve Terörizm Tezli Yüksek Lisans Öğrencisi, mehmetburakberk@gmail.com, <https://orcid.org/0000-0001-9215-213X>



bahsedilmiştir. Kendi cephelerine eleman temini sağlamak adına komünistler Japon karşıtlığı politikası yürütmüş, halkın belirli kesimlerinin desteğini arkalarına almışlardır. Thompson, bu politikaların işe yaramasının en önemli sebebinin, daha önce propaganda faaliyetine maruz kalmamış bir halka karşı gerçekleştirilmiş olmasından kaynaklandığını belirtmiştir.

Halkın komünist fikirleri benimsemesinin ve fikirlerin silahlı mücadeleye dönüşmesinin önüne geçmek adına ilan edilen olağanüstü hal “*Emergency*” süreci devreye 1948 yılında girmiştir. Bu süreçte alınan önlemler üç aşamadan oluşmaktadır; İlk olarak kuvvetlendirme aşaması, ardından alınan önlemleri etkili olup olmadığının gözlemlenerek ayaklanmacıların gerilla gücünün yok edilmesi, son olarak bölgenin ideolojiden arınması için kalan komünistlerin imha edilmesi şeklinde planlanmış ve uygulanmıştır.

Komünistler, ideolojilerini yaymak adına halka toprak vadederek, işçilere eşit şartlar sağlanacağını sözünü vermiştir. Bu sözlerin ardından etnik azınlıkların bölgesel otonomiye sahip olacağı yönünde propagandalar gerçekleştirmişlerdir. Komünistlerin işini kolaylaştıran etkenler arasında yer alan; hükümet harcamalarındaki israf, hükümetin sözlerini tutmaması, vergi memurlarının insanlara karşı zorba bir tavır sergileyerek vergi toplaması, idari alanda yozlaşma, rüşvet gibi olumsuz bir tablonun varlığı ayaklanmacıların durumu avantaja çevirmesini sağlamıştır. Ayaklanmacılar halkın sıkıntılarını gidereceklerinin güvencesi olarak kontrol altına alınan bölgelerin vergilerini düşürüleceğini veya bir süre vergi alınmayacağını taahhüt etmişlerdir. Güney Vietnam’a baktığımızda ise Vietnam Ulusal Kurtuluş Cephesi’nin vaatleri arasında insanların statüsüne, sınıfına, milliyetine, politik görüşüne, dini bütünlüğüne bakılmaksızın sadece “ABD’nin emperyalizmine ve onun yandaşlarına karşı birleşmek” fikri ile donanarak gücünü artırdığını görmekteyiz.

### **Ayaklanma Süreci**

Ayaklanmanın önemli faktörlerinden biri olan zamanlama konusunda başarılı olan ayaklanmacılar, hükümetin ayaklanmaya karşı koyma stratejisi oluşturma ihtimalini ortadan kaldırmıştır. Hükümet ancak isyan ortaya çıktığında durumu anlayabilmiştir. İsyancıların ilk güvenli sığınağı ormanlar olmuştur. Buralarda üs bölgeleri kurmaya başlayan ayaklanmacılar, güvenlik güçlerine yapılan saldırılar ile devlete olan güveni zedelemeye çalışmıştır. Ayaklanmacıların politik amaç olarak gördüğü, hükümetin prestijinin ve otoritesinin yok edilmesi, etkili saldırılar doğrultusunda kısmen başarıya ulaşmıştır. Askeri amaç; güvenlik güçlerinin ağır

kayıplar vermesi neticesinde gerillanın hareket kabiliyetinin artırılması yönünde dizayn edilmiş, halkın hükümete karşı istihbarat sağlaması için gerekli adımlar atılarak ayaklanmaya ivme kazandırılmıştır. Mao'nun dediği gibi "Gerilla, halkın içinde bir balığın suda olduğu gibi olmaya başladı" gerillaların kılık değiştirerek bizzat köylerde yaşamaları bunun en büyük kanıtı olmuştur.

Bu süreçte ihtiyaç duyulan militan devşirme profilini çıkarmış olan Thompson, bu profili üçe ayırmıştır. Doğal komünistler; mevcut sistemin içerisinde yer bulamayan, işsiz, kendilerine fırsat tanınmadığına inanan gençlerdir. Devşirilmiş olanlar; intikam duygusu ve arkadaş çevresinden etkilenmişlerdir. Kandırılmışlar; iki kategoriye ayrılmakta olup önceden kanun dâhilinde eylemler yapmış belirli bir noktada kendini komünizme hizmet ederken bulmuş kişiler ve küçük yaşta örgüt tarafından kaçırılarak kendini örgüte adamak zorunda bırakılan kişilerden oluşmaktaydı.

### **Ayaklanmalara Karşı Koyma Prosedürünün Temel İlkeleri**

Thompson, ayaklanmanın önlenmesinin ayaklanmaya çare bulmaktan daha önemli olduğunu ve önleme konusunda beş farklı prensip olduğundan bahsetmiştir. Bunlar; hükümetlerin açık bir politik hedef ile özgür bir ortam oluşturması, tam bağımsız bir devlet ve ekonomik istikrarı vadedme kapasitesine sahip olması, hükümetin kanunlar dâhilinde hareket etmesi gerektiği, bunun halkın gözünde onları ayaklanmacılardan ayıracağıdır. Üçüncü prensip olarak hükümetin her daim çeşitli senaryolar için plana sahip olması gerektiği, sosyo-ekonomik, idari ve askeri alanı kapsayacak şekilde mücadeleye hazır olması gerektiğini söylenmiştir. Dördüncü prensip öncelikli olarak gerillayı değil, halkı gerilla saflarına katmaya çalışanları yenmesi gerektiği, halkın gerilladan izole oluşu, gerillayı kendiliğinden yok etmenin yöntemi olduğudur. Son prensip ise, ayaklanmanın gerilla aşamasına gelmesi durumunda, hükümet öncelikle üs alanlarının güvenliğini sağlanmalı böylece halka lojistik destek sağlansın ve halk gerillaya değil devlete güvenebilsin şeklindedir. Bu prensipler küçük, seçkin, yüksek disipline sahip, hafif ekipmanlar ile donatılmış ise ve hareket kabiliyeti yüksek birliklerin yanında hava ve deniz desteği ile birlikte gerçekleştirilirse ayaklanmaya karşı koyma faaliyeti başarıya ulaşabilir olarak anlatılmıştır.

### **Hükümetin Etkisi**

Hükümetin bu süreçte lehine oluşturabileceği üç temel gücü bulunmaktadır; milliyetçilik ve milliyetçi politikalar izlenmesi, din ve gelenekler ile bağlantı kurabilmesi ve maddi refah ile gelen istikrarlı kalkınma. Bunların doğru kullanımı

ile gerçekleştirilecek sosyal hizmetler ve ulaşım hizmetleri, kişilerin hükümete olan inancını güçlendirirken aynı zamanda savaşı kazanan tarafta olmak isteyen halka karşı kararlı ve güçlü olduğunu gösterme fırsatı vereceği anlatılmıştır.

### **İdari Yapı**

İdari yapı konusunda yasama ve yargı ile beraber hükümetin, öncelikle kendisi ve halk arasındaki ekonomik harcama dengesini kurması gerekmektedir. Ulusal düzeyde bakıldığında kabinenin ulusal politikalar üzerinde her daim pozitif etkiye sahip olması ve bu amaçla politikalar üretmesi gerekirken her bakanlığın da ayrıca yetki gaspı gerçekleştirilmeden hareket etmesi önem arz etmektedir. Bununla beraber bölgesel seviyede ise valilerin politik olarak bağımsız olması gerektiğini söyleyen Thompson, valinin bölgeyi her daim takip ederek kanun ve nizamı sağlaması konusunda halkın güvendiği biri olmasını, kişisel hakların ve azınlıkların haklarının korunduğu bir düzen kurması gerektiğini söylemiştir. Thompson, yerel yönetimlerin güçlendirilmesi sonucunda halkın yerel yöneticiye bağlılığı ile kurulacak olan bağ, yerel yöneticinin devlete bağlılığı ile birleştiğinde sonucun harmoni içerisinde varlığını sürdüren halk-devlet yapılanmasının olacağından söz etmiştir.

### **İstihbarat Alanı**

Thompson'un değindiği bir diğer konu ise hiçbir hükümetin güçlü bir istihbarat ağı oluşturmadan komünist ayaklanmayı mağlup etme şansının olmadığıdır. Birden fazla istihbarat örgütünün varlığı karmaşa oluşturacağından tek bir istihbarat örgütünün oluşturulması ve bu örgütün ürettiği istihbaratın temel kullanıcısının ordu olması gerektiğine inanmıştır. Yakalanan örgüt elemanlarının sorgusunda onlara yaşam garantisi verilmesi ve ailesinin korunması üzerine verilecek olan sözlerin işkenceden daha etkili bir yöntem olduğunu söyleyen Thompson, iyi istihbaratın küçük ve sık gerçekleştirilen operasyonlar ile birleştirilmesi sonucunda ayaklanmacılarda çözümlerin gerçekleşeceğini belirtmiştir.

### **Bilişim Hizmetleri ve Propaganda**

Bilişim hizmetleri dâhilinde propagandadan bahsetmiş olan Thompson, başarılı bir psikolojik savaşın üç temel unsurundan bahsetmiştir. Bu unsurları ise şöyle sıralamıştır; ayaklanmacıları teslim olmaları adına cesaretlendirmek, ayaklanmacıların alt ve üst tabakaları arasındaki bağı zayıflatmak ve hükümetin imajını hem ayaklanmacılara hem de halka karşı güçlü ve etkili göstererek aynı zamanda hükümetin adil ve cömert olduğunu vurgulamak. Thompson, eğer af uygulanacaksa bu ayaklanmanın başında uygulanmaması gerektiğini, örgütün

motivasyonu azaltıldıktan sonra uygulanan affin suça bulaşmamış kişileri istihbarat açısından kıymetlendirebileceğini, bilgiye sahip kişilerin af kapsamına alınarak bu kazanılmaya çalışılmasının yerinde olacağı şeklinde önerilerde bulunmuştur. Ayrıca Thompson, özellikle çatışmalarda, ayaklanmacılara “yaralılarınızı bırakın, biz onlara göz kulak oluruz” çağrısının yapılmasının ayaklanmacılar arasında çatlaklara sebep olacağından bahsetmiş, hükümete sağlam bir nüfuz kazandıracığı yönünde öngörüle bulunmuştur.

### **Güçler Dengesi**

Thompson, güç dengesi anlamında ayaklanma ortaya çıktıktan sonra üç temel aktivite alanı olduğundan bahsetmiş, bunlardan ilki olan hükümet kontrolündeki büyük şehirlerin, devlet otoritesinin sağlanabilmesi için korunması elzem olan öncelikli yerler olduğunu da belirlemelerine eklemiştir. İkinci alanın kırsalda hükümet ve ayaklanmacılar arasında paylaşılabilen bölgeler olup bu bölgelerin korunması ve bir an önce elde edilmeye çalışılmasının önem arz ettiğini belirtmiştir. Üçüncü alanın orman ve bataklıkların bulunduğu alan yani ayaklanmacıların kontrolünde olan bölgeler olduğunu ifade etmiş, bu bölgelerin ayaklanmacılar tarafından bir çeşit karargâh olarak kullanıldığını anlatmıştır. İkinci ve üçüncü bölgede operasyon düzenlemenin oldukça zor olduğunu, fakat hava kuvvetlerinin bölgeye düzenleyeceği saldırılar ile hem kayıp verdireceğini hem de ayaklanmacıları psikolojik olarak yıpratacağını savunmuştur.

### **Temel Operasyonel Konsept – Stratejik Köyler - İzolasyon**

Thompson’a göre, operasyonel açıdan öncelikle hükümet kendi bölgesini güvenli hale getirmeli sonrasında temizleme operasyonu gerçekleştirmeli ve en nihayetinde tutma operasyonları ile otorite sağlanmalıdır. Bu plan dâhilinde stratejik köyler kurularak ve milis kuvvetler oluşturularak güvenliğin sağlanması amaçlanmaktadır. Thompson bu stratejinin amacının, gerillanın köy halkından uzak tutulmaya çalışılması, gerillanın hareket kabiliyetini sınırlandırılması ve gerillanın lojistik destek alamaması ile beraber yeni bölgeleri ele geçirme kudretini sağlayamamasının olduğunu söylemiştir. Fakat stratejik köyler Malaya’da işe yaramış olsa da Vietnam’da işe yaramamıştır. Thompson’a göre bu stratejinin Vietnam’da işe yaramamasının üç sebebi vardır; halkın politik desteğini kazanmak yerine onları destek vermesi için zorlamak, genç ve yaşlılar arasındaki kültürel çatışmanın siyasette gençlere yer verilmesi üzerinden kızıştirılması ve Viet Cong saldırılarına yeterli sayıda destek kuvvet gönderilemeyerek köylerin güvenli olmasının sağlanamaması olarak nitelendirilmiştir.

## **Orman ve Hudutların Güvenliđi**

Thompson, hükümetin ilk probleminin ormanlarda yaşayan yerli halk, ikinci probleminin ise hudutların kontrolü olduğundan bahsetmektedir. Yerli halkın yabancılara güvenmemeleri hükümet açısından problem teşkil etmiş olup, hükümetin bunu avantaja çevirerek yerli halk ile anlaşma sürecini başarılı bulmuştur. Hükümetin onları korucu haline getirerek ormanların koruyucusu olarak adlandırması ve yerli halkın yardımıyla güvenlik güçlerinin küçük gruplar halinde gerillaları avlamaya başladığından bahsetmektedir.

## **Danışmanlık Rolü**

Thompson'a göre, komünist ayaklanmanın yalnızca izolasyon ile çözülemeyeceđi bir gerçektir ve hiçbir gelişmemiş ülke dünyadan destek almadan bununla mücadele edecek kaynađa sahip değildir. Bu kaynakları elde etmek adına savaş konseyleri kurulmuş olsa da bu konseyler karar alma mekanizmasını yavaşlatarak ayaklanmaya karşı koyma sürecinin başarısızlıkla sonuçlanmasına sebep olacaktır. Bunun altında komünist düşünceler ile ortaya çıkan ayaklanmaların, doğası geređi sadece silahla bastırılmayacağı gerçeđi yatmaktadır. Bununla beraber Thompson, kaybedilen ve kazanılan maddi kaynakların oranı gerilla savaşının kim tarafından kazanıldığına daha net gösterecek olan bir gösterge olarak nitelendirilmiştir.

Sonuç olarak ayaklanmaya karşı koyma mücadelesindeki durum, sabır, kararlılık ve plan dâhilinde gizlilikle hareket etmek üzerine kurularak ayaklanmaya karşı koyma mücadelesi gerçekleştirilmelidir. Komünist ayaklanmanın “Halkın Devrimci Mücadelesi” olarak görülmemesi gerektiğinin altını çizen Thompson, sadece belirli kesimlerin insanlar üzerinde nüfuz kullanmak veya gücü ele geçirmek adına gerçekleştirdiđi bir çeşit savaş türü olduğunu anlatmaktadır.

Komünist ayaklanmalara karşı koyma mücadelesinin iç yüzünü bu kitap ile bizlere anlatan yazar, temel ayaklanmaya karşı koyma kavramlarının tamamına detaylı olarak değinerek belirli bağlantılar kurmamızı sağlarken aynı zamanda ayaklanmaya karşı koyma sürecinde devletlerin yapabileceđi hataların önüne geçmek adına uygulayabileceđi yöntemleri sıralamaktadır. Buna örnek olarak doğal, insani unsurların kullanılmasının, ayaklanmanın bastırılmasındaki gücünü özellikle vurgulayan Thompson, bizlere gerek taktik gerekse stratejik anlamda bir anlayış sunmaktadır.

## YAZIM KURALLARI

### 1. YAYIN İLKELERİ

#### 1.1. Genel İlkeler

Jandarma ve Sahil Güvenlik Akademisi tarafından 2012 yılında yayımlanmaya başlayan Güvenlik Bilimleri Dergisi, “güvenlik” alanındaki kuramsal ve uygulamalı özgün araştırma, inceleme, derleme türündeki yazılar ile kitap incelemelerinin yayımlandığı ulusal ve uluslararası veri tabanlarında taranan ulusal hakemli ve basılı olarak yayımlanan bilimsel bir dergidir. Mayıs ve Kasım aylarında olmak üzere yılda 2 (iki) kez basılı ve online olarak yayımlanmaktadır.

Derginin yayın dili Türkçe olmakla birlikte, Yayın Kurulunun kararına bağlı olarak yabancı dilde yazılan makaleler de derginin genel ilkeleri çerçevesinde yayımlanabilir. Yazı başlığı, anahtar kelimeler ve makalenin öz kısmı, bütün makalelerde Türkçe ve İngilizce olarak bulunmak zorundadır.

Dergide “**güvenlik**” konusuna odaklı olmak şartı ile siyasi bilgiler, hukuk, kamu yönetimi, işletme, coğrafya, tarih, iletişim, ekonomi, bilişim, psikoloji ve sosyoloji vb. sosyal, beşeri, idari bilimler alanında özgün eserler ve daha önce yayınlanmamış veya herhangi bir yayın sürecine girmemiş araştırma, inceleme ve derleme türünde yazılar ile kitap incelemeleri yayımlanır. Ancak, bilimsel toplantılarda (kongre, sempozyum, seminer vb.) sunulan ve tam metni yayımlanmamış olan bildiriler, sunulduğu yer ve tarih belirtilmek şartıyla kabul edilir.

Dergide yayımlanması istenen yazılar, Türk Dil Kurumunun güncel dilbilgisi kurallarına (imla, noktalama, açıklık, anlaşılabilirlik vs.) uygun olmalıdır. Bu nedenle oluşabilecek sorunlardan ve eleştirilerden tamamen yazar sorumludur. Yayımlanmak üzere gönderilen makalelerin, derginin yayın ilkeleri ve yazım kurallarına uygunluğu Yayın Kurulu tarafından öncelik sırasına göre değerlendirilir.

Yayın ilkelerine ve yazım kurallarına uygun biçimde hazırlanmayan makaleler değerlendirmeye alınmaz ve hakeme gönderilmez. Yayın Kurulu yazıyı bilimsel yönden değerlendirmek üzere hakeme veya düzeltilmek üzere yazarına geri göndermek, yazının şekil ve formatıyla sınırlı kalmak kaydıyla düzeltme ve kısaltma yapmak, yayın ve etik kurallara uymayanları yayımlamamak yetkisine sahiptir.

Kör hakem sisteminin uygulandığı Güvenlik Bilimleri Dergisi'ne gönderilen makaleler, hakem değerlendirmesinden ve kitap incelemeleri de editör değerlendirmesinden geçtikten sonra yayınlanır. Dergiye gönderilecek yazıların en az iki hakemden kabul alması gerekmektedir. Hakem değerlendirmeleri olumlu bulunduğu halde, makale sayısının fazla olması nedeniyle yayımlanmayan makaleler bir sonraki sayıda yayımlanmak üzere editör tarafından değerlendirilir. Bu şekilde 1 (bir) yıldan fazla bekleyen makale güncelliğini yitirdiği için yayımlanmaz.

Yayınlanan makalelerin ve kitap incelemelerinin bütün yayın hakları dergiye, yayınlanan yazıların içerik sorumluluğu ise yazara aittir. Makalelerdeki görüşler, yazarlarının şahsi görüşleri olup; hiçbir kurum ve kuruluşun resmi görüşü niteliğini taşımaz.

Yayın Kurulu ile hakem ve yazarlardan gelen bilgi, belge ve değerlendirme sonuçları 5 (beş) yıl süreyle saklanmaktadır.

Güvenlik Bilimleri dergisi ücretsiz bir dergi olup, yazarlara telif ücreti ödenmemektedir.

## **1.2. Etik İlkeler**

Güvenlik Bilimleri Dergisi, bilimsel bilginin gelişimi açısından yayın etiğine büyük önem atfetmektedir. Bu açıdan, Yayın Etiği Komitesi (COPE) (<https://publicationethics.org/>) ve Açık Erişim Dergiler Dizini (DOAJ) (<https://doaj.org/publishers#licensing>) gibi kuruluşlar tarafından belirlenmiş Akademik Yayıncılıkta Şeffaflık ve Örnek Uygulama İlkeleri'ne bağlı kalınmaktadır.

Anket, mülakat, odak grup çalışması, gözlem, deney, görüşme teknikleri kullanılarak katılımcılardan veri toplanmasını gerektiren nitel ya da nicel yaklaşımlarla yürütülen her türlü araştırmalar, insan ve hayvanların (materyal/veriler dâhil) deneysel ya da diğer bilimsel amaçlarla kullanılması ve kişisel verilerin korunması kanunu gereğince retrospektif çalışmalar için etik kurul izni gerekmektedir. Etik kurul izni gerektiren bu tür çalışmaların izin ile ilgili bilgilerine makalede yer verilmelidir.

Ayrıca, olgu sunumlarında “Aydınlatılmış Onam Formunun” alındığının belirtilmesi, başkalarına ait ölçek, anket, fotoğrafların kullanımı için sahiplerinden izin alınması ve belirtilmesi, kullanılan fikir ve sanat eserleri için telif hakları düzenlemelerine uyulduğunun belirtilmesi gereklidir.

Bu dergi açık ve ücretsiz akademik yayıncılık ilkesine bağlı olduğundan, yazarlardan makale işleme ve gönderme ücretleri talep edilmez. Tüm içeriğe internet sayfası üzerinden herhangi bir kısıtlama ve gecikme olmaksızın yayın tarihinden itibaren tam metin olarak erişilebilir.

## 2. HAK VE SORUMLULUKLAR

### 2.1. Yayın Kurulunun Hak ve Sorumlulukları

Güvenlik Bilimleri Dergisi Yayın Kurulu, dergiye gönderilen makalelerden hangilerinin yayınlanacağına karar vermekten kolektif olarak sorumludur. Yayın Kurulu, COPE tarafından tanımlanmış İyi Yayın Uygulaması Kılavuzu'nun (<https://publicationethics.org>) uygulanmasını önererek akademik dürüstlüğü teşvik etmektedir.

Yayın Kurulu, etik kuralları ihlal ettiğini değerlendirdiği ve intihal önleme yazılımı taramasında benzerlik oranı yüksek çıkan makaleleri geri çekme hakkını kendinde saklı tutar. Yayın Kurulu, yayınlanmış makalelere ilişkin intihal ve suistimal iddialarını her zaman incelemeye alma hakkına sahiptir.

Yayın Kurulu, dergimize gönderilen bir makalenin bir başka derginin hakem sürecine de sokulmamış olmasını zorunlu bir başvuru koşulu olarak değerlendirir. Makalenin yayın kurulunca hakem sürecine alınması bir yayın taahhüdü anlamına gelmez. Yayın için hakem süreci olumlu sonuçlansa bile mutlaka yayın kurulunun kararı gerekir.

### 2.2. Yazarın Hak ve Sorumlulukları

Yazarlar hazırladıkları özgün çalışmalarla dergimize başvurmalıdırlar. Yazarlar, aynı çalışmayı aynı zamanda birden çok derginin hakem sürecine göndermemelidirler. Yazarlar kaynakların orijinallikinden ve teyidinden de sorumludurlar. İntihal hangi şekilde yapılırsa yapılsın etik dışı davranış oluşturur ve kabul edilemez.

Yazarın makalesini, yayın kararı alınıncaya kadar, dergi yayın kuruluna bildirmek koşuluyla geri çekme hakkı saklıdır.

Çeviri olsa dahi yayımlanan tüm yazıların dil, üslup, içerik, etik gibi konularda fikrî, ilmî ve hukukî sorumluluğu eseri yazan ve çevirisini yapan yazarlara aittir.

Yazardan düzeltme istenmesi durumunda, düzeltmenin en geç 2 ay içerisinde yapılarak Yayın Kurulu'na ulaştırılması gerekmektedir.



Yazarın hakem ve Yayın Kurulu'nun eleştirisi, değerlendirme ve düzeltmelerinden katılmadığı hususlar olması durumunda, yazar bunları gerekçeleri ile ayrı bir sayfada bildirme hakkına sahiptir.

### **2.3. Hakemlerin Sorumlulukları**

Dergide kör hakemlik sistemi uygulanmaktadır. Hakemler kendilerine ulaşan makaleleri gizli tutmak ve hakemlik sürecinden elde ettikleri bilgileri kişisel menfaatleri için kullanmamakla yükümlüdürler. Hakemlerin değerlendirmelerini 20 gün içinde yapmaları beklenmektedir.

Hakemler raporlarını veya makale hakkındaki bilgileri başkalarıyla paylaşmamalı ve editörün izni olmadan yazarlarla doğrudan iletişim kurmamalıdır.

Hakem makaledeki potansiyel etik meseleler konusunda özenli olmalı ve bunları editörün dikkatine sunmalıdır. Hakemlik nesnel bir şekilde yapılmalıdır. Yazar(lar)a dair kişisel eleştiriler uygunsuz olarak kabul edilir.

## **3. YAZIM KURALLARI**

### **3.1. Genel Esasları**

- Yazarlar unvanlarını, görev yaptıkları kurumları, haberleşme adreslerini, telefon numaralarını, e-posta adreslerini ve ORCID (Open Researcher ve Contributor ID) numarasını bildirmelidir (<http://orcid.org>).

- Bilimsel yayınlar Türkçe veya İngilizce olarak hazırlanabilir. Türkçe makalelerin yazım ve noktalamasında ve kısaltmalarda TDK İmlâ Kılavuzunun en son baskısı esas alınır. Gönderilen yazılar dil ve anlatım açısından bilimsel ölçülere uygun, açık ve anlaşılır olmalıdır.

- Dergiye gönderilen makaleler, dipnotlar dâhil en az 4000 en fazla 7000 kelime olmalıdır. Kitap incelemeleri 1000-1500 kelime olmalıdır.

- Yazılar, makalenin başlangıç kısmına yazılmış, Türkçe ve İngilizce olarak hazırlanmış makale başlıklarını da içeren 150-250 kelimelik Türkçe “Öz” ile İngilizce “Abstract” ve makale başlığı içermelidir. İngilizce çalışmalarda önce İngilizce “Abstract”, Türkçe çalışmalarda ise önce Türkçe “Öz” yazılmalıdır. “Öz” ve “Abstract” tek aralık, 9 punto ve italik olarak yazılmalıdır. Ayrıca her iki dilde de üç-yedi adet “anahtar kelime” eklenmelidir.

• Yazarın akademik unvanı, görevi ve bağlı bulunduğu kuruluş e-posta adresi ile ORCID numarası ilk sayfanın altına dipnotta (footnote) (\*) işareti ile 9 punto ile yazılmalıdır. (Örnek; Dr. Öğr. Üyesi, JSGA, Güvenlik Bilimleri Enstitüsü, editorgbd@jandarma.gov.tr, ORCID:...)

• Tablo ve şekillere başlık ve sıra numarası verilmeli; başlıklar tabloların üzerinde, şekillerin ise altında yer almalıdır.

• Denklemlere sıra numarası verilmelidir. Sıra numarası ayrıç içinde ve sayfanın sağ tarafında yer almalıdır.

• Yazılarda dipnotlara yer vermektten olabildiğince kaçınılmalı ve burada söylenecekler metin içinde ifade edilmelidir. Zorunlu olarak verilecek dipnotlar ise numaralandırılarak sayfa sonunda verilmelidir.

• Teknik terimler tırnak içinde yazılmalı veya açıklanmalıdır. Kavramlar için kısaltma kullanımından kaçınılmalıdır.

### 3.2. Sayfa Düzenine İlişkin Esaslar

• Yazılar, Microsoft Word'de, tek satır aralığı, Times New Roman ve 11'lik punto; marjlar üst 4,6; sol 4; alt 4,6; sağ 4; cilt payı 0, üst bilgi 4,6, alt bilgi 5, kâğıt ölçüsü A4 olacak şekilde hazırlanmalıdır.

• Yazı "GİRİŞ" bölümüyle sayfa başından başlamalı ve uygun bölümlere ayrılmalıdır. Son bölüm, "SONUÇ" bölümü olmalı ve bu bölümü takiben "KAYNAKÇA" ile varsa "EKLER" yer almalıdır. Ekler başlıklandırılırken; "EK-A", "EK-B" şeklinde sıralanmalı ve ek içinde "Başlıklar" bölümünde ifade edilen başlıklandırma kurallarına uyulmalıdır.

• Giriş, sonuç ve kaynakçaya numara vermeden; bölümler, ardışık olarak numaralandırılmalıdır. 3'üncü seviye başlıktan sonra (\*, - vb) imleçler kullanılmalıdır. Bölüm başlıkları;

**1. BİRİNCİ SEVİYE** (Sola yaslanmış, kalın, büyük harflerle)

**1.1. İkinci Seviye** (Sola yaslanmış, kalın, ilk harflerleri büyük)

*1.1.1. Üçüncü Seviye* (Sola yaslanmış, italik, ilk harflerleri büyük)

• Her tablo ve şekil için sıra numarası verilmeli (Tablo-1., Şekil-2. gibi); tabloların başlığı üstte, şekillerin başlığı ise altta yer almalı, başlıklar tablo veya şekle ortalanmış olarak ilk harfleri büyük yazılmalıdır.

• Tablo ve şekil içeriği Times New Roman 10 punto olarak yapılandırılacaktır (Sayfa durumuna göre 9 veya 11 punto da kullanılabilir). İstatistikler için virgülden sonra üç haneden fazlası yazılmamalıdır. Tablo, şekil, grafik ve resim için sayet alıntı yapılmışsa, mutlaka kaynak belirtilmelidir.

• İlk sayfadan sonra, çift numaralı sayfalara yazar adı, tek numaralı sayfalara makale adı 9 punto karakterinde üst bilgi olarak eklenmelidir.

### 3.3. Atıf ve Göndermelere İlişkin Esaslar

• Metin içinde yapılacak atıflar ayrıca içinde gösterilecektir. Kaynakça da bu atıf sistemine uygun olarak hazırlanacaktır. Aşağıda farklı nitelikteki kaynaklara yapılan atıf örnekleri gösterilmiştir:

- Walsh (1998) aile yılmazlığını, ailenin başa çıkma ve fonksiyonel bir birlik olarak aktarmaktadır (s. 108).

- İlişki içerisinde özgünlük, dürüstlük, kişinin tam olarak kendisini açmasıdır (Lopez ve Rice, 2006, ss. 13-14).

- Kessler'in 2003'te yaptığı çalışmaya göre ise ruh sağlığını güvence altına alan en önemli etken sıcak bir aile ortamıdır (s. 146).

- Örgütsel nitelikteki öncüller, örgütsel adalet algısı (Brewer ve Kramer, 1986; 45; Cremer, 2005a, ss.33-45; Lipponen, 2001, s. 24) gibi faktörlerden...

- Mael ve Ashforth (1992: 88) tarafından geliştirilen...

• Aynı yazar veya yazarların farklı çalışmalarında, çalışma tarihi daha eski olan önce yazılmalıdır. Aynı yazarın veya yazarların aynı tarihlerdeki çalışmalarında “a”, “b” şeklinde harfler, çalışmanın yapıldığı yılın yanına yazılmalıdır.

• Üç, dört ve beş yazarı olan çalışmalarda ilk atıfta tüm yazarların isimleri verilmeli, müteakip atıflarda “vd.” şeklinde kısaltılarak verilmelidir. Beşten fazla yazar varsa ilk yazarın soyadından sonra “vd.” şeklinde ifade edilebilir.

• Bir yazarın düşüncelerinin yeniden ifade edilmesi zorsa veya anlamını yitirecekse 40 kelimedenden daha fazla olmayan atıflarda kaynaktan alınan ifade tırnak işareti içinde belirtilerek yazılmalı ve o ifadenin bulunduğu sayfanın numarası belirtilmelidir. Örneğin: (Öztürk, 2003, s. 147). Eğer 40 kelimedenden daha fazla atıf yapılması gerekiyorsa alıntı yapılan kısım, iki sekme içeriden, tırnak içinde

yazılmalı, en sonuna alıntı yapıldığı yerdeki paragraf (para. 15) veya sayfa numarası (s. 25) belirtilmelidir.

- Yazar ismi belirtilmemiş bir çalışmaya atıf yapılması gerekiyorsa ve bu çalışma süreli bir yayındaysa yayının ismi, yazar olarak belirtilebilir. Örneğin; (Wall Street Journal, 2009), (Ticaret Bakanlığı, 1999).

- Aynı parantez içinde birden fazla çalışmaya atıf yapılacaksa çalışmalar alfabetik sıraya göre ve aralarına noktalı virgül konularak yazılmalıdır. Örneğin: (Abrams, 2000; Sullivan ve Hellman, 1999).

- İkincil kaynaklar, (Blau, 1964'ten akt. Tamer, 2003). Tamer'in (2003), Blau'dan (1964) aktardığına göre... şeklinde ifade edilerek ikincil kaynaklardan atıf yapıldığı belirtilmelidir.

- Elektronik kaynaklara atıf yaparken genel atıf kuralları geçerlidir (Yazar soyadı, yıl). Bu bilgi mevcut değilse, kaynağa ulaşılan web adresi parantez içinde verilmelidir. Yani yazarı belli olmayan bir elektronik kaynağa atıf yapmak gerektiğinde web sitesi parantez içinde verilmelidir. Şayet profesyonel bir web sitesine, veri tabanına veya bir projenin web sitesine atıf yapmak gerekiyorsa, elektronik adres parantez içinde verilmeli, kaynakçada da aşağıda ilgili bölümde verilen örnekte görüldüğü gibi belirtilmelidir. (Örneğin: UNICEF web sitesi dünya çapında çocukların iyiliği için çalışan çeşitli yararlı kaynaklara bağlantılar sunmaktadır (<http://www.unicef.org>).

- Eğer mali destek veya diğer yardımları için teşekkür etmek istediğiniz kişi veya kurumlar varsa, çalışmanın sonuna bir not ekleyerek teşekkürlerinizi iletebilirsiniz.

### 3.4. Kaynakça Yazımında Uygulanacak Esaslar

- Kaynakça 11 punto olarak düzenlenecek ve soyad alfabetik sırasına göre tasniflenerek verilecektir. Ayrıca bir kategori yapılmayacaktır.

- Kitaplarda sayfa numaraları belirtilmeyecek, makalelerde derginin ilgili sayfa aralığı belirtilecektir.

- İnternet kaynaklarında erişim tarihi belirtilecektir.

- Kaynakça ile ilgili ayrıntılı hususlar için APA'nın (American Psychology Association) bilimsel yazı kriterlerine, Publication Manual of American

Psychological Association (<https://www.apastyle.org/manual>) veya Dergi Park Yazım Kuralları'na (<http://dergipark.gov.tr/busad/page/2914>) bakınız.

• Kaynakçada yazar soyadının baş harfi büyük, adının ise ilk harfi olacak şekilde aşağıda verilen örneklerde olduğu şekilde yazılacaktır. DOI numarası mevcutsa referansın en son kısmına eklenecektir.

### **Kitaplar**

- Sarı, G. (2013). *Ermeni meselesi ışığında Süryaniler*. Ankara: Barış Platin Yayınevi.
- Bloch, S. ve Whiteley, P. (2010). *Düz bir dünyada yöneticilik* (2.Basım). (Ü. Şensoy, Çev.) İstanbul: İş Bankası Yayınları.
- Avcı, E. (2017). Türkiye'de terörizmin tarihsel seyri. G.Sarı ve C.K.Demir. (Ed.), *Güvenlik bilimlerine giriş* (ss. 287-314). Ankara: Jandarma Basımevi.

### **Makaleler**

- Ak, T. (2018, Mayıs). Silahlı insansız hava araçlarının kullanımında karar mekanizmaları. *Güvenlik Bilimleri Dergisi*, 7(1), 111-130. doi:10.28956/gbd.422803

### **Ansiklopedi**

- Ersoy, O. (1973). Kağıt. *Türk Ansiklopedisi* içinde (c. 21, ss.112-115). Ankara: Milli Eğitim Bakanlığı.

### **Yayımlanmamış Çalışmalar**

- Aplak, H.S. (2010). *Karar verme sürecinde bulanık mantık bazlı oyun teorisi*. (Yayımlanmamış Doktora Tezi). Gazi Üniversitesi, Ankara.

### **Kongre Bildirileri**

- Sarı, G. ve Ak, T. (2018). Güvenlik alan yeterlilikleri ve akademik çalışmalar. H.Kahya (Ed.), *1.Uluslararası Eğitim ve Sosyal Bilimlerde Yeni Ufuklar Kongresi bildiriler kitabı* içinde (ss. 130-134). İstanbul: ASOS. doi:10.21733/ibad.417321

### **Elektronik Kaynaklar**

- Shotton, M.A. (1989). *Computer addiction? A study of computer dependency*. Erişim tarihi: 18 Ağustos 2011, <http://www.ebookstore.tandf.co.uk/html/index>

### **Yazarı belli olmayan web sitesi makalesi**

*New child vaccine gets funding boost.* (2001). Erişim tarihi: 21 Şubat 2012, [http://news.ninemsn.com.au/health/story\\_13178.asp](http://news.ninemsn.com.au/health/story_13178.asp).

### **Blog**

Webber, S. (2008, 10 Ekim). Information literacy in work place contexts. Erişim tarihi: 22 Ekim 2008, <http://information-literacy.blogspot.com/>.

### **3.5. Kitap İncelemelerinde Uygulanacak Esaslar**

Kitap incelemesi bir kitapta yer alan temel iddialar ve konular çerçevesinde yapılan kapsamlı ve detaylı bir araştırmadır. İnceleme akademik bir yazı kurgusu içerisinde giriş, tartışma (yöntem, kapsam ve içerik) ve sonuç gibi hususları içermelidir. Giriş kısmında kitaptaki tezler ve ana hususlar ile kısa bir özete yer verilmelidir. Tartışma kısmında kitabın ilgili sayfalarına ve gerekiyor ise başka eserlere de atıf vermek suretiyle yöntem, kapsam ve içerikte yer alan konular bir bütünlük içerisinde irdelenmelidir. Sonuç kısmında ise kitaba ilişkin temel düşünceler ve yazarın alana yaptığı katkılar değerlendirilmeli ve eleştirel bir şekilde ortaya konulmalıdır.

Kitap incelemelerinde başlık bilgilerinde inceleme yapılan eserin adı, yazarı, yayımlandığı kent ve yayınevi, yayım yılı ve ISBN numarası yazılmalıdır. Sayfa altında özel işarete karşılık olarak inceleme yapan yazarın akademik unvanı, mensup olduğu kurum ve e-posta adresi yazılır.

## GUIDELINES

### 1. PUBLISHING PRINCIPLES

#### 1.1. General Principles

The Journal of Security Sciences is a biannual journal indexed in both national and international indexes which offers theoretical and applied research, analysis and articles on “security” and published by the Gendarmerie and Coast Guard Academy since 2012. The Journal of Security Sciences is published twice in a year, May and November, as in print and online accessible journal.

The main publishing languages of the Journal are Turkish and English. The title, keywords and the abstract of the articles submitted to the journal must be both in Turkish and English.

The Journal of Security Sciences publishes original articles and book reviews focused on “**security**” aspect from different fields including but not limited to human sciences and public sciences on politics, law, public administration, management, geography, history, communication, economy, informatics, psychology, sociology etc. Submitted articles must not be published nor submitted to any other publications before. Conference/congress/seminar papers are accepted only if they are not previously published as full text and certain info such as presentation date and place provided.

Submitted manuscripts must follow the grammar rules. Therefore, the author is responsible of problems arising from the breaches of grammar rules of their articles.

Articles which fail to follow the Journal principles and guidelines may not be accepted for reviewing process. Editorial Board has the authority to send articles to reviewers, to send back articles to authors after reviews, to change articles formats, to abbreviate it or to decide not to accept articles which fail to follow the academic integrity and publishing standarts.

The submitted manuscripts undergo a double-blind reviewing process; articles are reviewed by referees whereas book reviews are reviewed by editorial board. To be accepted for publication in the Journal of Security Sciences, articles need to be positively peer reviewed at least by two referees. After articles are accepted for publishing, if there are more articles than the quota for the immediate volume, the articles are automatically shifted for the next volume. If an article is not published this way within a year, it is withdrawn from publishing list.

The copyright for the published articles and book reviews belongs the Journal of Security Sciences, however authors remain responsible for the contents of publications. The Journal of Security Sciences is under no circumstances responsible for the contents of the articles/book reviews. Feedbacks and all relevant information about the articles/book reviews are stored by the Journal of Security Sciences for 5 years.

The Journal of Security Sciences is free of charge, hence no money is paid to the authors for the copyrights.

## **1.2. Ethical Principles**

Journal of Security Sciences puts great importance on publication ethics regarding the development of the scientific information. Therefore, such principles like Transparency and Best Practice in Scholarly Publishing regulated by organizations like Committee of Publication ethics (COPE) (<https://publicationethics.org/>) and Directory of Open Access Journals (DOAJ) (<https://doaj.org/publishers#licensing>) are strictly followed.

Any kind of research applying either qualitative or quantitative data collection approach and using any methods like questionnaire, interview, focus group work, observation, experiment and discussion methods and involving people or animals (including materials and the data) for scientific or experimental purposes, and retrospective studies require research ethics committee approval regarding the law on the protection of personal data.

Moreover, it is required to note not only that informed consent form was taken in case reports, and that the permission to use their scales, surveys, photographs was given by the owners, but also that the regulations on the copyright about ideas and art pieces were strictly followed.

This academic journal sticks to principles like open-access and free of charge in scholarly publishing and thus never requires any fee for the admission of articles from their writers. The complete content is open to access online and full-text at the exact date declared and without any limitation.

## **2. RIGHTS AND RESPONSIBILITIES**

### **2.1. Rights and Responsibilities of the Editorial Board**

The Editorial Board of Journal of Security Sciences has the right and responsibility to decide the publication of articles and book reviews by taken into accounts feedbacks received from referees. The Editorial Board recommends publishing guides on (<https://publicationethics.org/>) and promotes academic integrity.



Editorial Board has the right to decline articles and book reviews which contain plagiarised materials or breach principles on academic integrity.

Submitted manuscripts must not be published or scheduled to appear in any other publications. Accepting a manuscript for peer reviewing process does necessarily mean a confirmation for publication.

## **2.2. Rights and Responsibilities of Author**

Articles and book reviews submitted to the Journal of Security Sciences have to be original works of the authors. Submitted manuscripts should not be in any kind of submitting process in any other publishing platforms. The authors are responsible for the validity and confirmation of the bibliography. Plagiarism is not tolerated.

Author has the right to withdraw submitted manuscripts at any time before Editorial Board approves publication. In such cases, authors must inform the Board as early as possible.

In case of translated manuscripts, authors who write the original work and translators are both responsible for the contents and any breaches of academic integrity principles.

In cases where the manuscripts are sent back to authors for corrections after peer reviewed, the corrected manuscripts need to be submitted within 2 months.

In cases where the authors disagree with the feedbacks given by referees and Editorial Board they have a right to object. In such cases, authors need to submit their own thoughts and critics regarding the feedbacks given by referees and Editorial Board in written for re-consideration..

## **2.3. Responsibilities of Referees**

The Journal ensures that manuscripts are reviewed by using a double-blind peer-review method. Referees are responsible for keeping the manuscripts confidential and not using the knowledge and information they encounter via manuscripts for personal gain.

All reviews and information on manuscripts are strictly confidential and must not be shared with others. Referees are not allowed to contact with the authors unless allowed otherwise by the Editorial Board.

Referee is expected to inform the Journal of Security Sciences immediately in case of breaches arising from academic integrity during the review process if they

determine any. Referees are expected to be objective and personal criticisms towards authors are not allowed.

### **3. GUIDELINE ON WRITING STYLE**

#### **3.1. General Principles**

- Authors are required to submit the workplace info, contact addresses/numbers/email addresses and ORCID (Open Researcher and Contributor ID) number.

- Manuscripts can be Turkish or English. Submitted manuscripts should be clear and understandable.

- Articles should be between 4000 and 7000 words including the footnotes. Book reviews are required to be between 1000-1500 words.

- Article manuscripts should include abstracts both in Turkish and English between 150 and 250 words in the beginning of the manuscripts. Turkish abstracts are titled as “Öz” and English abstracts are titled as “Abstract”. “Öz” and “Abstract” are written with single line spacing, 9 points font size and italic.

- Author’s academic title, position, institutional email address and ORCID number should be stated in a footnote in the first page starting with a “ \* ” 9 points font size. (Assoc. Prof., Gendarmerie and Coast Guard Academy Security Sciences Institute, editorgbd@jandarma.gov.tr, ORCID:... i.e.)

- Tables, figures and illustrations should be numbered consecutively, captioned and cited in the text in sequential order. Captions should be before the table and after the figures/illustrations.

- Equations should be numbered consecutively. That number should be in parenthesis on the right side of the page.

- Authors need to refrain using footnotes and incorporate them with the main body.

- Technical terms need to be used with quotation marks and authors need to refrain from using abbreviations without providing the full form of them at first appearance in the text.

#### **3.2. Principles Regarding Page Layout**

- Manuscripts should have single line spacing, Times New Roman font, 11 font size, (Top 4.6 mm, bottom 4.6 mm, left and right indent 4 mm, gutter 0, header 4.6 mm, footnote 5 mm, paper size A4).

- Manuscripts should start with an introduction section, be separated into proper sections afterwards and following with a conclusion section. Bibliography needs to continue with the conclusion section and the last section should be the attachments section.

- Without numbered to introduction, conclusion and bibliography; sections should be numbered consecutively. Symbols such as (\*, -) can be used after the 3rd level segment. Section headings;

## **1. FIRST LEVEL SEGMENT (ALIGN LEFT, BOLD, CAPITAL LETTERS)**

### **1.1. Second Level Segment (Align Left, Bold, First Letters are Capital)**

#### *2.1.1. Third Level (Align Left, Italic, First Letters are Capital)*

- Tables, figures and illustrations should be numbered (Table-1., Chart-2. ie.). Tables names should be on top of the tables and centered; names of the figures should be under the figures and centered as well.

- Contents of the tables and figures should be Times New Roman and 9 points font size (can be used as 9 or 11 according to the page layout). Statistical numbers are expected to have no more than 3 digits after decimal point. Tables, figures and illustrations should be cited if needed.

- After the first page, authors name should be in the header in even number pages and name of the manuscript should be on the odd page headers in 9 points font size.

### **3.3. Guideline for Citations**

- References in the body of your manuscripts should be in (Author, Date) format. When directly quoting from a text, you must include a page number in the citation as well.

- If you are using more than one reference by the same author/authors, the earlier dated publications should be listed first in the bibliography. If it is published in the same year, authors need to assign letter suffixes after the year i.e.: "Pala (1981a) makes similar claims..."

- Citations for the publications with 3 and more authors should have their full names written for the first citing and then use "(The first authors surname) et al. for subsequent entries. If there are more than 5 authors, first author's name should be followed with "et al."

- If author is directly quoting from a work, then it will need to include the author, year of publication, and page number for the reference (preceded by "p."). Introduce the quotation with a signal phrase that includes the author's last name followed by the date of publication in parentheses.

- If the author is quoting more than 40 words, it is required to start the quotation on a new line, indented two tabs from the left margin, i.e. in the same place one would begin a new paragraph.
- In case of citing a periodic publication without a specific author name, the name of the publication can be used instead of author name. (Wall Street Journal, 2009 i.e).
- In case of parenthetical citation including two or more authors, it is required to order them alphabetically, separated by a semi-colon. (Abrams, 2000; Sullivan and Hellman, 1999).
- In case the source quotes or refers to another source, indirect sources should be cited as (Blau, 1964 cited in Tamer, 2013)
- Online articles follow the same guidelines for printed articles. Citations should include all information the online host makes available.
- Authors may add an acknowledgement section at the end of the manuscripts to express thanks and pay their tribute.

### 3.4. Guideline for Reference List

- Reference list should be 12 points font size and written alphabetically. There should not be any other kind of categorization in the reference list.
- Book references won't be having page numbers but the articles will show the pages of the article in where it is published.
- Online sources should show the access date.
- This Journal utilizes APA 6<sup>th</sup> Reference Style with some minor differences. Please advise the manual for further info and details. (<https://www.apastyle.org/manual>)
- Authors surnames first letter should be capitalized and include only the first letter of the name. If there is any DOI number of the reference, it should be included in the reference as well. Please find the below examples of common references.

#### Books

- Sarı, G. (2013). *Ermeni meselesi ışığında Süryaniler*. Ankara: Barış Platin Publishing.
- Bloch, S. ve Whiteley, P. (2010). *Düz bir dünyada yöneticilik* (2nd Edition). (Ü. Şensoy, Trans.) İstanbul: İş Bankası Publishing.
- Avcı, E. (2017). Türkiye'de terörizmin tarihsel seyri. G.Sarı ve C.K.Demir. (Ed.), *Güvenlik bilimlerine giriş* (pp. 287-314). Ankara: Jandarma Publishing.

## **Articles**

Ak, T. (2018, Mayıs). Silahlı insansız hava araçlarının kullanımında karar mekanizmaları. *Güvenlik Bilimleri Dergisi*, 7(1), 111-130. doi:10.28956/gbd.422803

## **Encyclopedia**

Ersoy, O. (1973). Kağıt. *Türk Ansiklopedisi* içinde (Vol. 21, pp.112-115). Ankara: Milli Eğitim Bakanlığı.

## **Unpublished Papers**

Aplak, H.S. (2010). *Karar verme sürecinde bulanık mantık bazlı oyun teorisi*. (Unpublished Doctoral Thesis). Gazi University, Ankara.

## **Conference Proceedings**

Sarı, G. ve Ak, T. (2018). Güvenlik alan yeterlilikleri ve akademik çalışmalar. In H.Kahya (Ed.), *1.Uluslararası Eğitim ve Sosyal Bilimlerde Yeni Ufuklar Kongresi bildiriler kitabı* (pp. 130-134). İstanbul: ASOS. doi:10.21733/ibad.417321

## **Electronic Sources**

Shotton, M.A. (1989). *Computer addiction? A study of computer dependency*. Retrieved August 18, 2011, from <http://www.ebookstore.tandf.co.uk/html/index>

## **Unknown Authored Online Articles**

*New child vaccine gets funding boost*. (2001). Retrieved February 21, 2012, from [http://news.ninemsn.com.au/health/story\\_13178.asp](http://news.ninemsn.com.au/health/story_13178.asp).

## **Blog**

Webber, S. (2008, October 10th). Information literacy in work place contexts. Retrieved October 22, 2018, from <http://information-literacy.blogspot.com/>.

## **3.5. Guideline for Book Reviews**

Book reviews are detailed reviews of claims and subjects of the books. The review should include an introduction, discussion (method, scope and contents) and conclusion. Introduction section is a summary of the claims and main arguments in the book. In the discussion sections, book reviewers are expected to discuss the method, scope and contents of the book in a whole. The conclusion section talks critically about the general impressions of the reviewer on the book and the contribution the book makes.

Book Review titles should include the name of the book, author, in which city it is published, publication year and ISBN. At the bottom of the first page the book reviewers need to include their title, the institution they work and email address corresponding to an asterisk.



Gendarmerie and  
Coast Guard  
Academy

Security Sciences  
Institute

G

Journal of Security  
Sciences

B

Cilt/Vol.: 9

Sayı/Num.: 1

Mayıs/May 2020

D

ISSN: 2147-2912

E-ISSN: 2147-5075

www.jsga.edu.tr

# Jandarma ve Sahil Güvenlik Akademisi Güvenlik Bilimleri Enstitüsü

- *Değişen Jandarma Tören Kiyafetinin Personel İmaj ve Aidiyet Algısına Etkisi*  
**Mehmet KAPLAN**
- *Türkiye’de Terör Olaylarının Harmonik Regresyon Analizi: Periyodiklikler ve Öngörü (İngilizce)*  
**Yunus Emre KARAMANOĞLU, Yılmaz AKDİ**
- *Bağımlılıkla Mücadele Politikasına İlişkin Muhtarların Alguları ve Rollerine Üzerine Bir Değerlendirme: Düzce Örneği*  
**Zülkif DAĞLI**
- *Devlet Kırılğanlığı ve Çatışma Sonrası Devlet İnşası: Güney Sudan Çatışmasının Analizi (2013-2019) (İngilizce)*  
**Billy AGWANDA, Uğur Yasın ASAL**
- *Silahlı Kuvvetlerin Kurumsal Dönüşümünü İncelemek: Bütüncül Bir Kuramsal Çerçeve Önerisi*  
**Ahmet BARBAK**
- *İstihbaratta Güncel Zorluklar ve Akımlar (İngilizce)*  
**Ahmet ATEŞ**
- *Malvarlığına Karşı İşlenen Suçların Faillerinin Sosyal Değişkenler Vasıtasıyla Profil Analizleri*  
**Aykut ÇALIŞKAN, Tuğça POYRAZ**
- *Katoliklik-Ortodoksluk Çatışması Çerçevesinde Ukrayna’nın Jeopolitiği*  
**Tarik DEMİR**
- *Çevrimiçi Banka Kartı Dolandırıcılığı: Risk Faktörlerini Anlamada Rutin Aktiviteler Yaklaşımı (İngilizce)*  
**Naci AKDEMİR, Serkan YENAL**
- *COVID-19 Salgınunun Toplumsal Değişim ile Güvenlik Ortamına Etkisi ve Kolluğa Öneriler*  
**Erdem ERCİYES, Yusuf Mutlu GENÇ**
- *Balkanlarda Yabancı Terörist Savaşçılar*  
**Pınar Begüm KIZILGÜL**
- *Terörizm Kaynaklı Tehditlerde İstihbarat Kurumlarının Tehdit Değerlendirmesi: Geleneksel Yaklaşım*  
**Talha ÖVET**
- *KİTAP İNCELEMESİ*
- *Komünist Ayaklanmanın Bertaraf Edilmesi: Malaya ve Vietnam’dan Tecrübeler*  
**Mehmet Burak BERK**

Jandarma ve Sahil Güvenlik Akademisi Başkanlığı Beytepe/ANKARA  
Telefon/Telephone: 0312 464 74 74 /Dahili/Ext.: 6910 / 6970  
www.jsga.edu.tr/guvenlik\_bilimleri\_dergisi/index.html  
E-posta/Email: editorgbd@jandarma.gov.tr