

International Journal of Social Inquiry

Cilt / Volume: 13

Sayı / Issue: 1

Haziran / June 2020

International Journal of Social Inquiry, Bursa Uludağ Üniversitesi Sosyal Bilimler Enstitüsü tarafından yayınlanmaktadır.

International Journal of Social Inquiry is a publication of Bursa Uludağ University Institute of Social Sciences.

International Journal of Social Inquiry Özetlenme, Harmanlanma ve İndekslenme Bilgileri:

International Journal of Social Inquiry is Abstracted, Harvested and Indexed in:



SOSYAL VE BEŞERİ BİLİMLER
VERİ TABANI



DergiPark
AKADEMİK



I N D E X
ISLAMICUS

arastirmax
Scientific Publication Index



Bursa Uludağ Üniversitesi Sosyal Bilimler Enstitüsü yayını olan International Journal of Social Inquiry yılda iki kez yayımlanan ve EBSCO / Academic Search Complete - Academic Search Ultimate, Index Islamicus (sadece İngilizce yayınlanan makaleler), TÜBİTAK-ULAKBİM Sosyal ve Beşeri Bilimler Veri Tabanı, SOBİAD, İdealonline ve Araştırmamax tarafından taranan uluslararası hakemli bir dergidir.

International Journal of Social Inquiry, a publication of Bursa Uludağ University Institute of Social Sciences, is an internationally recognized peer-reviewed journal published twice a year and scanned by EBSCO/Academic Search Complete - Academic Search Ultimate, Index Islamicus (only articles in English), TÜBİTAK-ULAKBİM Social and Human Sciences Database, SOBİAD, İdealonline and Araştırmamax.

Makalelerdeki düşünce, görüş, varsayım, sav veya tezler eser sahiplerine aittir. Bursa Uludağ Üniversitesi sorumlu tutulamaz.

The opinions, thoughts, postulations or proposals within the articles are reflections of the authors and do not, in any way, represent those of the Bursa Uludağ University.

İletişim / Correspondence

Bursa Uludağ Üniversitesi Sosyal Bilimler Enstitüsü

Görükle Kampüsü 16059

Nilüfer / Bursa / TÜRKİYE

Tel: +90 224 2942420 Fax: 0224 2942434

Web: <http://www.uludag.edu.tr/sbedergi>

E-posta: sbedergi@uludag.edu.tr

Dizgi / Typesetting

Bursa Uludağ Üniversitesi Basımevi Müdürlüğü

Bursa-2020

Telefon: (224) 294 05 30 - 294 05 32

Belgegeçer: (224) 294 05 31

E-posta: basimevi@uludag.edu.tr

© Bursa Uludağ Üniversitesi Yayınları © Bursa Uludağ University Press

Her hakkı saklıdır. All rights reserved.

ULUSLARARASI HAKEMLİ DERGİ
INTERNATIONAL PEER REVIEWED JOURNAL

INTERNATIONAL JOURNAL OF SOCIAL INQUIRY
CİLT - VOLUME: 13 • SAYI - ISSUE: 1 • HAZİRAN - JUNE 2020
e-ISSN: 1307-9999

Bursa Uludağ Üniversitesi Adına Sahibi
Owner on behalf of Bursa Uludağ University
Prof. Dr. A. Saim KILAVUZ

İmtiyaz Sahibi / Owner
Prof. Dr. Aşkın KESER

Editör / Editor
Prof. Dr. Barış ÖZDAL

Editör Yardımcısı / Assistant Editor
Prof. Dr. Derya ŞAHİN

Yayın Kurulu / Editorial Board
Prof. Dr. Serpil AYTAÇ
Doç. Dr. Nilüfer ALKAN GÜNAY

Yayın Koordinatörler, / Publication Coordinators
Araş. Gör. Dr. Samet YILMAZ
Araş. Gör. Serap ALA ÇELİK
Araş. Gör. Nur Deniz ÜNSAL

DANIŞMA KURULU / ADVISORY BOARD*

- Prof. Dr. Oktay AHMED:** SS. Cyril& Methodius University in Skopje/MK
Doç. Dr. Mehmet Emin ALTUNDEMİR: Sakarya Üniversitesi/TR
Prof. Dr. Veysel BOZKURT: İstanbul Üniversitesi/TR
Prof. Dr. Mehmet GENÇ: Işık Üniversitesi/TR
Prof. Dr. Gürer GÜLSEVİN: Ege Üniversitesi/TR
Prof. Dr. Carole HILLANBRAND: University of Edinburg/UK
Prof. Dr. Çiğdem İYÇİL: Mimar Sinan Güzel Sanatlar Üniversitesi/TR
Doç. Dr. Eric M. JAMELSKE: University of Wisconsin-Eau Claire/USA
Prof. Dr. Şenol KANTARCI: Akdeniz Üniversitesi/TR
Prof. Dr. Faruk KARACA: Atatürk Üniversitesi/TR
Prof. Dr. R. Kutay KARACA: Nişantaşı Üniversitesi/TR
Prof. Dr. Ulvi KESER: Girne Amerikan Üniversitesi/KKTC
Prof. Dr. Klara KUZMOVA: Trnava University/SK
Prof. Dr. Yahya MICHOT: Hartford Seminary/USA
Prof. Dr. İrina NEVSKAYA: Goethe Universität/DE
Prof. Dr. Jean A. PRATT: University of Wisconsin-Eau Claire/USA
Prof. Dr. Fırat PURTAŞ: Gazi Üniversitesi/TR
Prof. Dr. Intisar A. RABB: Harvard University/USA
Doç. Dr. Sevinç RUINTAN: Bakü Devlet Üniversitesi/AZ
Prof. Dr. Martina SEIFERT: Hamburg University/DE
Prof. Dr. Nazan SUSAM: İstanbul Üniversitesi/TR
Doç. Dr. Meirambek TASTANOV: The State Kostanoy University/KZ
Prof. Dr. Timothy S. VAUGHAN: University of Wisconsin Eau Claire/USA
Prof. Dr. John WALBRIDGE: Indiana University/USA
Prof. Dr. Asım YAPICI: Çukurova Üniversitesi/TR
Prof. Dr. Ahmet Burçin YERELİ: Hacettepe Üniversitesi/TR
Prof. Dr. İbrahim Mohamed ZEİN: International Islamic University/MY

*Soyisme göre alfabetik sırada / In alphabetical order by family name

BU SAYIDA GÖREV ALAN HAKEMLER / REFEREES FOR THIS ISSUE *

- Dr. Öğr. Üyesi Gökhan AK: Nişantaşı Üniversitesi/TR
Prof. Dr. Serpil AYTAÇ: Bursa Uludağ Üniversitesi/TR
Doç. Dr. Üyesi Selver YILDIZ BAĞDOĞAN: Bursa Uludağ Üniversitesi/TR
Prof. Dr. Özhan ÇETİNKAYA: Bursa Uludağ Üniversitesi/TR
Prof. Dr. Başak Aydem ÇİFTÇİOĞLU: Bursa Uludağ Üniversitesi/TR
Doç. Dr. Mustafa DOĞAN: Batman Üniversitesi /TR
Dr. Öğr. Üyesi Erdal EROĞLU: Çanakkale Onsekiz Mart Üniversitesi/TR
Dr. Mine ERSEVİNÇ: Bursa Uludağ Üniversitesi/TR
Prof. Dr. Kadir ERYİĞİT: Bursa Uludağ Üniversitesi/TR
Dr. Öğr. Üyesi Selda GÖRKEY: İstanbul Kültür Üniversitesi /TR
Prof. Dr. Erhan GÜMÜŞ: Çanakkale Onsekiz Mart Üniversitesi/TR
Prof. Dr. Ö. Göksel İŞYAR: Bursa Uludağ Üniversitesi/TR
Dr. Öğr. Üyesi Hazar VURAL JANE: İstanbul Aydın Üniversitesi/TR
Prof. Dr. Şenol KANTARCI: Akdeniz Üniversitesi/TR
Doç. Dr. Adem KARA: Abant İzzet Baysal Üniversitesi/TR
Prof. Dr. Kutay KARACA: İstanbul Aydın Üniversitesi /TR
Doç. Dr. Sezgin KAYA: Bursa Uludağ Üniversitesi/TR
Doç. Dr. Çiğdem AYDIN KOYUNCU: Bursa Uludağ Üniversitesi/TR
Öğr. Gör. Seçil ÖZDEMİR: Bartın Üniversitesi /TR
Dr. Öğr. Üyesi Zeynep ÖZGENÇ: Bursa Uludağ Üniversitesi/TR
Dr. Öğr. Üyesi F. Zeynep ÖZKURT: Nişantaşı Üniversitesi/TR
Öğr. Gör. Dr. Gözde ÖZLEM: Bursa Uludağ Üniversitesi/TR
Dr. Öğr. Üyesi Kader ÖZLEM: Bursa Uludağ Üniversitesi/TR
Prof. Dr. Kamuran REÇBER: Bursa Uludağ Üniversitesi/TR
Dr. Öğr. Üyesi Sercan REÇBER: Bursa Uludağ Üniversitesi/TR
Dr. Öğr. Üyesi Melahat YILDIRIM SAÇILIK: Bandırma Onyedi Eylül Üniv. /TR
Prof. Dr. Yücel SAYILAR: Bursa Uludağ Üniversitesi/TR
Öğr. Gör. Dr. Aysu SERDAR: Bursa Uludağ Üniversitesi/TR
Öğr. Gör. Dr. Gökhan ŞENOL: Bursa Uludağ Üniversitesi/TR
Prof. Dr. Çağatan TAŞKIN: Bursa Uludağ Üniversitesi/TR

Makale İstatistikleri/Article Statistics				
Cilt-Sayı/ Volume-Issue	Gelen - Received	Reddedilen - Rejected	Düzeltilme Alan - Corrected	Kabul Edilen - Accepted
Cilt/Volume 11 Sayı/Issue 2	27	10	13	17
Cilt/Volume 12 Sayı/Issue 1	20	6	8	14
Cilt/Volume 12 Sayı/Issue 2	30	14	14	16
Cilt/Volume 13 Sayı/Issue 1	23	10	10	13

***Soyisme göre alfabetik sırada / In alphabetical order by family name**

EDİTÖR'DEN

2020 yılında International Journal of Social Inquiry'nin Cilt: 13, Sayı: 1'i çıkarmanın haklı heyecanını yaşıyoruz.

Değerli okuyucular bildiğiniz üzere Sosyal Bilimler alanında köklü bir geçmişe sahip olan dergimizi yeni bir ekip ve dinamizm ile yeniden çıkarmaya başladık. Birinci sayımızda temel amacımız dergimizi periyodik bir biçimde çıkarmak ve hızla önemli akademik veri tabanlarında taranmasını sağlamaktı. Bu bağlamda dergimiz ilk sayıdan itibaren birçok bilim insanının yanı sıra önemli akademik veri tabanlarının da dikkatini çekmiş olup, bu kurumlar ile dergimizin izlenme süreçleri başlamıştır.

Bu durumun en büyük göstergesi ise hiç şüphesiz dergimizin TÜBİTAK ULAKBİM'de taranıyor olması ve dergimize bu sayıda yayımlanması için yirmi yedi aday makalenin gönderilmiş olmasıdır. İlgili makaleler titiz bir değerlendirme sonucunda derginin bu sayısına kabul edilmiş ve okuyuculara sunulmuştur. TÜBİTAK ULAKBİM'in tavsiyesi üzerine de dergimizin adı ISSN'ye kayıtlı olduğu şekliyle International Journal of Social Inquiry olarak kullanılmaya başlanmıştır.

International Journal of Social Inquiry'nin Cilt: 13, Sayı: 1'inde ilgiyle okuyacağınız toplam on üç makale bulunmaktadır. Makale, gönderen değerli bilim insanlarına, makale inceleme aşamasında desteklerini hiçbir zaman esirgemeyen hakem heyetine, dergi yayın ve danışma kurulu üyelerine, yazı kuruluna ve emeği geçen herkese şahsım ve ekibim adına teşekkür ederim.

Bir sonraki sayıda buluşmak umuduyla...

Prof. Dr. Barış ÖZDAL

EDITOR'S NOTE

We are excited to release International Journal of Social Inquiry, Volume: 13 Issue: 1, in 2020.

Dear Readers,

We have begun to recreate our Journal with a new team and dynamism, which has a long history in the field of Social Sciences. Our main objective in the first issue was to publish the Journal periodically, and to be rapidly indexed in important academic databases. Therefore, the Journal has attracted attention of many scholars as well as important academic databases.

The Journal is now indexed by TÜBİTAK ULAKBİM. The most important indicator of this situation is undoubtedly the fact that twenty-seven candidate-articles have been sent to the Journal in this issue. The relevant articles have been accepted to the Journal after meticulous evaluation, and presented to the readers. On the recommendation of TÜBİTAK ULAKBİM, we start to use the name of our journal as International Journal of Social Inquiry as it is registered in ISSN.

There are thirteen articles in the International Journal of Social Inquiry, Volume: 13 Issue: 1. I would like to thank contributing scholars and researchers, reviewers who always supported us, Editorial and Advisory Boards, and all contributors in the name of my team.

Best regards in the hopes of meeting next issue.

Prof. Dr. Barış ÖZDAL

İÇİNDEKİLER - CONTENTS

Editör'den	ix
Editor's Note	x
İçindekiler-Contents	xi
Kış Turizminin Dijital Medya Haberlerinde Temsili: Uludağ Kayak Merkezi Üzerine Bir Söylem Analizi <i>Representation of Winter Tourism in Digital Media News: A Discourse Analysis on Uludağ Ski Center</i> Emel ADAMIŞ, Ertan ÖZÇOBAN	1
Methodological Diversity of Research on Leaders and International Conflict: A Review <i>Liderler ve Uluslararası Çatışma Araştırmalarında Metodolojik Çeşitlilik: Bir Gözden Geçirme</i> Öner AKGÜL	27
Erken Cumhuriyet Döneminde Yoksullukla Mücadele Kapsamında Halkevleri Sosyal Yardım Şubelerinin Rolü <i>The Role of Social Assistance Branches of Public Houses in the scope of Combating Poverty in the Early Republic Period</i> Turgay AKKUŞ, Nursal KUMAŞ, Berrin SARITUNÇ	61
Üniversite Öğrencilerinin Online Oyun Oynama Davranışlarının Açıklanmasına Yönelik Bir Model Önerisi <i>A Model Proposal for Explaining the Online Game-Playing Behaviors of University Students</i> Erkan ARI, Veysel YILMAZ	87
Avrupa Borç Krizi'nin Yerel Yönetim Maliyesine Etkileri: Avrupa Birliği Ülkeleri 2010-2015 Dönemi Analizi <i>The Effects of the European Debt Crisis on the Local Government Finance: Analysis of the European Union Countries 2010-2015 Term</i> M. Fatih ASLANTAŞ, R. Kutlu KÖRLÜ	113
Türkiye Emek Piyasasında Yaşanan Güncel Gelişmeler: Emek Piyasası Katılığına Yönelik Eleştirel Bir Değerlendirme <i>Recent Developments in Turkish Labor Market: A Critical Assessment of Turkish Labor Market Rigidity</i> Hasan BAKIR	147

KKTC Su Temin Projesine Karşı Yürütülen Algı Operasyonlarının Değerlendirilmesi <i>TRNC Water Supply Project in the Context of Psychological Perception Management</i> Selçuk DAĞAŞAN, Ulvi KESER.....	181
Viktor F. Yanukoviç Dönemi Ukrayna'nın Avrupa Birliği ile İlişkilerini Belirleyen Dinamikler <i>Dynamics that Determine Ukraine's Relations with the European Union Period of Viktor F. Yanukovych</i> Kaan DİYARBAKIRLIOĞLU	209
Cevdet Paşa'nın Fransız Devrimi Üzerine Düşünceleri <i>Cevdet Pasha's Reflections on the Revolution in France</i> Ekin ERDEM	235
Sosyal İçerikli Türk Çocuk Romanlarında Karşılaşılan Baba Figürleri ve Çocuklarıyla İlişkileri <i>Father Figures and Their Relationships with Children in Social Contented Turkish Children's Novels</i> Nilüfer İşyar	269
Psikolojik Güçlendirme ile İş Tatmini Arasındaki İlişkide Örgütsel Özdeşleşmenin Aracı Rolü <i>The Mediating Role of Organizational Identification in the Relationship between Psychological Empowerment and Job Satisfaction</i> Burak ÖZDEMİR, Esra ULUTAŞ ATAN	301
Çocuk Sağlığının Atatürk Dönemi Siyasetindeki ve Meclis Gündemindeki Yeri <i>The Place of Child Health in Ataturk Politics and in the Assembly Agenda</i> Ayşe Nur REÇBEROĞULLARI	329
Sosyal Bilimlerde Araştırma Yöntemleri Dersinin Öğretim Üyelerinin Görüşlerine Göre İncelenmesi <i>Investigation of Research Methods Course in Social Sciences according to the Views of the Faculty Members</i> Şule Betül TOSUNTAŞ, Engin KARADAĞ, Şahin DANIŞMAN	357
Yayın İlkeleri ve Yazım Kuralları / Author Guide and Writing Standarts....	383
Eski Sayılar / Old Issues.....	395

**KIŞ TURİZMİNİN DİJİTAL MEDYA HABERLERİNDE
TEMSİLİ: ULUDAĞ KAYAK MERKEZİ ÜZERİNE BİR
SÖYLEM ANALİZİ**

Emel ADAMIŞ, Ertan ÖZÇOBAN***

Makale Geliş Tarihi-Received: 28.11.2019
Makale Kabul Tarihi-Accepted: 21.04.2020
Doi: 10.37093/ijsi.746399

ÖZ

Alternatif turizm türlerinden birisi olan kış turizmi ülkesel ve küresel ölçekte, pazar payını artıran önemli turizm çeşitleri arasındadır. Kayak sporunun turizm pazarlamasıyla entegre olmuş dinamikleri yerel, bölgesel ve ülkesel kalkınmanın önemli bir aracı haline gelmiş, her yıl milyonlarca kayak severin farklı coğrafyalardaki turizm hareketliliği, kayak elverişli ülkeler için, cazibe ve çekim sahası yaratma yarışını hızlandırmıştır. Ülkelerin sahip olduğu kış turizmi destinasyonlarının iç rekabet ve toplum nezdindeki algı ve temsilini yöneten basın ve medya kuruluşları kış turizmi faaliyetinin önemli sacayaklarından birini oluşturmaktadır. Bu açıdan değerlendirildiğinde, Türkiye'nin kış turizmi tarihi açısından en önemli kayak merkezlerinden olan Uludağ'ın medya ve basın kuruluşlarındaki görünürlüğü ve temsili bu çalışmanın amacını oluşturmuştur. Bu amaç doğrultusunda, geleneksel medyanın dijital medyaya dönüşüm süreci de göz önünde bulundurularak 15.01.2019- 15.01.2020 tarih aralığında Uludağ Kayak Merkezi ile ilgili dijital basında çıkan 70 haber, araştırma soruları ışığında oluşturulan 5

* Öğr. Gör. Dr., Bursa Uludağ Üniversitesi, Sosyal Bilimler Meslek Yüksekokulu, Bursa/Türkiye. emeladamis@uludag.edu.tr ORCID: <https://orcid.org/0000-0001-6445-005X>.

** Dr., Hacı Bayram Veli Üniversitesi, Ankara/Türkiye. ertan.ozcoban@hbu.edu.tr ORCID: <https://orcid.org/0000-0001-8282-1731>.

parametre altında Nvivo analiz programı aracılığıyla incelemeye tabi tutulmuştur. Nitel araştırma yöntemi ve durum çalışması deseninin kullanıldığı çalışmada, Uludağ'ın çekicilik ve popülerlik algısının medyada da karşılık bulduğu ve bu kavramlar altında tanıtıldığı, yer alan haberlerin içerik sağlayıcılarının toplam 3 haber ajansından oluştuğu belirlenmiştir. Ayrıca, Uludağ'ın yılın ilk ve son çeyreğinde yoğun olarak haber yapıldığı ve medya açısından hâlihazırda sadece bir kış turizmi destinasyonu olarak görülmekten öteye gidemediği sonuçlarına ulaşılmıştır.

Anahtar Kelimeler: Kış Turizmi, Alternatif Turizm, Dijital Medya, İletişim, Uludağ.

2

Jel Kodları: Z3, L83

**REPRESENTATION OF WINTER TOURISM IN DIGITAL
MEDIA NEWS: A DISCOURSE ANALYSIS
ON ULUDAĞ SKI CENTER**

ABSTRACT

As one of the alternative tourism types, winter tourism is among the remarkable ones increasing market share in both national and global scale. Integrated with tourism marketing, the dynamics of ski sport have become an important tool for local, regional, and national development. Every year, tourism movement of millions of ski lovers in different places has accelerated the competition of creating attractions by mountainous and convenient countries for skiing. Internal competition, societal perception and representation of winter tourism destinations in countries have been fulfilled by press and media which are positioned as one of the corner angles of winter tourism activities. From this point of view, media and press related visibility and representation of Uludağ, which is one of the most remarkable ski centers in terms of winter tourism history, has therefore constituted the purpose of the present study. Accordingly, by considering the transformation process of traditional media into digital media, 70 news that appeared in digital media between 15.01.2019-15.01.2020 concerning Uludağ Ski Center was examined under 5 parameters via Nvivo software program. Qualitative research method was used in the study and the results revealed that perceptions of attractiveness and popularity of Uludağ gained ground in media and it was promoted under those concepts and that content providers of reported news included 3 news agencies. In addition, it was found out that Uludağ appeared in the news mostly in the first and last quarters of the year, which means unfortunately it could not go beyond being seen only as a winter tourism destination from the viewpoint of media.

Keywords: Winter Tourism, Alternative Tourism, Digital Media, Communication, Uludağ.

Jel Codes: Z3, L83

GİRİŞ

Birleşmiş Milletler Dünya Turizm Örgütü'nün (United Nations World Tourism Organization -UNWTO) Ocak 2020'de yayınladığı Dünya Değişim Göstergeleri Raporu'na (World Tourism Barometer) göre, dünya genelinde uluslararası ziyaretçi sayısı önceki yıla göre % 4 artış göstererek 1,5 milyara ulaşmıştır. Petrol ve kimya sektöründen sonra ihracat gelirleri açısından üçüncü sırada gelen turizm sektörü ülkeler için vazgeçilemez gelir ve istihdam kaynaklarından biridir. Bu nedenle turizmden daha fazla gelir etmek ve rekabet avantajı sağlamak amacıyla turizmin tüm yıla yayılabilmesi için alternatif turizm türlerinden faydalanılması söz konusu olmuştur. İklim ve coğrafi koşullar itibariyle giderek önemli bir pazar payına dönüşmeye başlayan kış turizmi uzun yıllar önce bu alternatifler arasındaki yerini almıştır.

Türkiye'deki 29 adet kayak merkezinin sadece 9 adedi faal, 7 adedi ise kısmen faal olarak konaklama ve mekanik tesis imkânı sunmaktadır. Yıllık yaklaşık 1.200.000 ziyaretçi ağırlayan bu destinasyonlar için kış turizmi % 85 oranında iç pazar ağırlıklıdır (Vanat, 2019: 212). Tam faal olan kayak merkezleri arasında yer alan Uludağ kayak merkezi Türkiye'de 1930'lu yıllarda kapılarını kış turizmine açarak, kayak sporuna ev sahipliği yapan ilk ve en eski destinasyondur.

Alan yazında hem kış turizmi hem de Uludağ kayak merkezi özelinde, Uludağ'ın turizm potansiyeli sorunları (Atasoy vd., 2008), destinasyon kişiliği (Atay vd., 2018), kayak merkezinin hizmet kalitesi ve performans algısı (Gençer vd., 2008; Evren, Kozak, 2019), imaja yönelik ziyaretçi algı ve tutumları (Atay, Akyurt, 2009), rekabetçi konum kıyaslaması (Evren, Kozak, 2018) gibi çeşitli disiplinlerde çalışmaya konu olduğu görülmektedir. Ancak kış turizmi destinasyonlarının dijital medya kanallarında yer alış biçimi ve temsiline yönelik bir analiz çalışmasına rastlanmamıştır. Medya temsili açısından hem geleneksel hem de dijital medyada kullanılan etkileyici dil ve terimlerin ziyaretçilerin algı, tutum ve davranışlarını etkilediği belirtilmektedir (Iwashita, 2003; Cherian, 2015).

Turizm sektörünün, destinasyon pazarlaması alanında yoğun olarak faydalandığı medya kanalları içinde yer alan dijital medyanın, tüketici algılarının yönlendirilmesinde önemli bir rolü vardır. Yeni nesil

*Kış Turizminin Dijital Medya Haberlerinde Temsili:
Uludağ Kayak Merkezi Üzerine Bir Söylem Analizi*

iletişim teknolojileriyle birlikte, haber servisi ve haber alma süreçleri dönüşüme uğramış, basın ve medya kuruluşları internet haberciliğine ağırlık vermeye başlamıştır (Taşkiran, 2018: 220). İnternet haberciliğinin geleneksel haber aktarım süreçlerine nazaran daha ucuz olması, kolay ulaşılabilirliği, güncelliği ve alternatif zenginliği gibi nedenler, okuyucu ile haber servisi sağlayıcısı arasındaki mesafeyi kısaltmıştır (Korkmaz, 2009: 17). Bu açıdan değerlendirildiğinde, geleneksel kitle iletişim araçlarının hem biçim hem de içerik yönüyle dijital medya araçlarına dönüşmesiyle birlikte internet tabanlı haber portallarının sayıca artış göstermesi, hedef kitle olarak tanımlanabilecek potansiyel turistlerin, satın alma ve karar süreçlerini hızlandırmaktadır. Herhangi bir destinasyon ile ilgili dijital medya kanalında yer alan haberin; dili, biçimi, sıklığı ve tonu, tüketicilerin adı geçen destinasyona ilişkin tutum ve algılarını doğrudan etkilemekte ve toplum nezdindeki konumunu inşa etmektedir. Bu kapsamda yapılan çalışmada, Türkiye'deki kış turizmi merkezlerinden biri olan Uludağ Kayak Merkezi'nin dijital medya kanallarında yer alış biçimi ve temsili analiz edilerek alanyazındaki bu boşluğa katkı sağlamak amaçlanmıştır.

1. KAVRAMSAL ÇERÇEVE

Çalışmanın bu bölümü, ulusal ve uluslararası alanyazından yararlanılarak ana konuyu oluşturan kış turizmi kavramı, güncel durumu ve Bursa Uludağ Kayak Merkezi özelinde ele alınmıştır.

1.1. Kış Turizmi

Popüler bir kış sporu türü olarak kayak, kış turizminin temel faaliyeti olarak görülmektedir. Dolayısı ile kayak merkezleri de yoğun kar yağışı alan dağlık bölgelerde tesis edilmektedir. Dar bir anlam ifade eden bu kavram, zamanla evrilerek günümüzde rekreasyon ve eğlence tesislerinin dahil edilmesiyle kış döneminde yapılması mümkün olan tüm faaliyetleri de kapsar hale gelmiştir (Demir, 2019: 3). Ziyaretçi davranışlarındaki trend, spor faaliyetlerinin dışında oyun, eğlence ve duygu yönelimli deneyimlere doğru yön değiştirdiğinden (Macchiavelli, 2009: 101) iklim, kar yağışı ve doğal çevre koşulları gibi faktörlerin dışında, turistik faaliyetlerin gerçekleşebilmesi için çeşitli konaklama ve mekanik tesislerin varlığını da gerekli kılmıştır.

Küresel ısınmanın tüm olumsuz etkilerine rağmen, dünya genelinde dağlık bölgelerin büyük bir kısmı için gelir kaynağı elde etme, yerel sermaye ve önemli bir ekonomik kalkınma kaynağı ve fırsatı olarak değerlendirilen kış turizmi, bu niteliğini korumaya devam ederken, yerelden uluslararası yöne kaymayı başarmıştır (Pröbstl-Haider vd., 2019: 3).

Kış turizmi donanımlı popüler kayak merkezlerinin inşa edildiği ülke ve bölgeler ile ün kazanmıştır (Yfantidou vd., 2018: 77). Uluslararası düzeyde en fazla ziyaret edilen kayak destinasyonu olan Alpler bölgesinin (Avusturya, Fransa, Almanya, İtalya, Liechtenstein, Monako, Slovenya, İsviçre), dünya genelinde kayakçı ziyaretlerinde % 44, kayak merkezi sayısı dağılımında da % 37'lik bir pay ile (Vanat, 2019: 13) belli bölgelerde % 20'lik bir ekonomik değer ve istihdam (CIPRA, 2003) yarattığı ifade edilmektedir. Amerika Birleşik Devletleri (ABD), Japonya, Fransa ve İtalya ise her biri 200'den fazla olmak üzere en çok kayak merkezine sahip olan ülkelerdir (Vanat 2019: 13-14). Fransa, Avusturya ve ABD ise her biri ortalama 3000 lifte sahip olan mekanik donanımda üst sıralarda yer alan ülkelerdir.

Dış gelir ve döviz girdisi sağlayan dünyanın en büyük üçüncü sektörü olan turizm açısından, Türkiye, gelen uluslararası turist sayısına bakıldığında, 2018 yılında ortalama 46 milyon ziyaretçi ile dünya genelinde 6. sırada yer almıştır. 2019 yılında % 14 artışla ve 52,5 milyona yakın ziyaretçi ile sıralamasını korurken, turizmden elde ettiği gelir bakımından 14. sırada kalarak hala ilk 10 ülke arasında yerini alamamıştır (Kültür ve Turizm Bakanlığı, 2019; UNWTO, 2019).

Fazla yükseltili (ortalama rakım 1132 m.) ve dağlık ülkeler arasında yer alan Türkiye (Alp-Himalaya Sıradağları), kayak merkezi sıralaması bakımından ise dünyada 18. sırada yer almaktadır (TÜRSAB, 2015). 2026 Kış Olimpiyatları'na talip olması ve yoğun nüfus sayısına rağmen, Türkiye iç pazarda kar sporlarına katılım oranının en düşük olduğu ülkelerden biridir (Demiroğlu, 2015: 7). Türkiye İstatistik Kurumu (TUIK) (2019) verilerine göre %39 oranla (yıllık gelen yabancı turist) yaz dönemindeki kıy turizmi hâkimiyeti dışında, turizmin çeşitlendirilmesi, adil şekilde bölge ve mevsimlere yayılabilmesi açısından %13 oranla kış döneminde yabancı turist alan kış turizmi önemli bir alternatif olmuştur. Bunu destekler nitelikte, kış turizminin ekonomik sürdürülebilirliği açısından yapmış oldukları çalışmada, Çakmak ve Yılmaz (2018) kış dönemindeki turist sayısının

*Kış Turizminin Dijital Medya Haberlerinde Temsili:
Uludağ Kayak Merkezi Üzerine Bir Söylem Analizi*

turizm gelirindeki oransal etkisinin yaz dönemindekine göre daha fazla olduğunu rapor etmişlerdir.

Türkiye gibi yaklaşık % 60'ı dağlarla kaplı olan bir ülke için öncelikli turizm türleri arasında yer alan kış turizmine yatırım yapmak hedeflense de gerçekleştirilebilir hedefler konması, sektör iş birliği ve alt yapı eksiklikleri, yetersiz pazarlama çabaları gibi sorunlar nedeniyle hak edilen gelişim sağlanamamıştır (Özbay, 2018: 210). Türkiye'de kış turizmi, yeni kayak merkezlerinin hayata geçirilmesi ve iyileştirme planlamalarıyla bir ivme kazanma çabasıdır. Örneğin, Kültür ve Turizm Bakanlığı tarafından yayınlanan "Türkiye Turizm Stratejisi 2023 Eylem Planı" (Yatırım ve İşletmeler Genel Müdürlüğü, Kültür ve Turizm Bakanlığı, 2019) kapsamında turizm çeşitliliği sağlayarak etkinin artırılabilmesi için Erzincan, Erzurum, Ağrı, Kars ve Ardahan illerinin dâhil olduğu bölge kış turizm koridoru olarak belirlenmiştir.

Tam donanımlı mekanik tesislere ve dış mekân kayak alanlarına sahip 67 ülke ve dünya genelinde kayak merkezlerine yönelik incelemesinde, Vanat (2019), 2000'nin üzerinde kayak merkezi, ortalama 130 milyon kayak turisti, 400 milyon kayakçı ziyareti olduğunu rapor etmiştir. Türkiye'de 2634 sayılı Turizmi Teşvik Kanunu uyarınca ilan edilmiş olan kış sporları temalı 29 adet Kültür ve Turizm Koruma ve Gelişim Bölgesi (KTKGB) ve Turizm Merkezleri (TM) bulunmaktadır. Turizm Bakanlığı belgeli olmadan farklı idarelerce kayak merkezi olabileceği ifade edilen alanlar dâhil edildiğinde bu sayının 51 olduğu belirtilmektedir (TURSAB, 2015). 29 adet destinasyonun 9 adedi faal, 7 adedi ise kısmen faal olarak konaklama ve mekanik tesis imkânı sunmaktadır (Tablo 1). Mevcut yatak kapasitesi ve mekanik tesisler açısından Erzurum-Palandöken, Bursa-Uludağ ve Bolu- Köroğlu ilk üç sırada yer alırken, Kars Sarıkamış ve Kayseri Erciyes'in ise en fazla yatak kapasitesi artırılması planlanan kayak merkezleri olduğu görülmektedir. Kocaeli, İstanbul, İzmir, Ankara gibi şehirlere yakınlığından dolayı en fazla sayıda mekanik tesise sahip olan Uludağ dikkat çekmektedir.

Tablo 1. Türkiye Kış Turizm Merkezlerine İlişkin Mevcut Genel Bilgiler

No	TM / KTKGB	PLAN DURUMU		YATAK KAPASİTESİ		MEVCUT MEKANİK TESİSLER				
		ÇDP	NİP/ÜİP	Mevcut	Hedef	Adet	Kapasite (kişi/saat)	Uzunluk (m.)		
1	Erzurum Palandöken KTKGB	VAR	VAR	2466	8850	19	24563	22018		
2	Bursa Uludağ II. Gelişim Bölgesi KTKGB	VAR	VAR	2250	3500	22	15000	16145		
3	Bolu Köroğlu Dağı KTKGB	VAR	VAR	1713	4000	14	10000	10380		
4	Kayseri Erciyes KTKGB	VAR	VAR	1072	6000	13	19300	21832		
5	Kastamonu Çankırı Ilgaz KTKGB	VAR	VAR	1217	1300	6	5639	5983		
6	Kars Sarıkamış KTKGB	VAR	VAR	1013	12000	4	5348	6263		
7	Kocaeli Kartepe KTKGB	VAR		800	1000	4	6400	3250		
8	Isparta Davraz Dağı KTKGB	VAR	VAR	467	1600	4	3800	3621		
9	Sivas Yıldız Dağı KTKGB	VAR	VAR	110	1600	3	3000	4547		
10	Çankırı Ilgaz Kadınçayırı Yıldıztepe KTKGB		VAR	80	400	1	1200	1588		
11	Ardahan Yalnızçam Uğurludağ KTKGB	VAR	VAR	74	4250	3	2800	5250		
12	Bayburt Kop Dağı KTKGB	VAR	VAR	60	810	1	600	1220		
13	Gümüşhane Zigana KTKGB	VAR	VAR	40	470	1	843	661		
14	Erzincan Ergani Dağı KTKGB	VAR	VAR		8000	3	3450	6967		
15	Denizli Tavas Bozdağ KTKGB	VAR	VAR		2250	3	2400	3822		
16	Samsun Ladik Akdağ KTKGB		VAR		800	1	800	1360		
17	Aksaray Hasan Dağı KTKGB	VAR	VAR	97	1235					
18	Mersin Tarsus Gülek Karbogazı KTKGB	VAR			8000					
19	Gümüşhane Çakırgöl KTKGB	VAR	VAR		5600					
20	Antalya Alanya Akdağ KTKGB	VAR	VAR		3000					
21	Muğla Eren Dağı KTKGB	VAR			1500					
22	Gümüşhane Süleymaniye KTKGB	VAR			1180					
23	Artvin Kafkasör KTKGB	VAR	VAR		2000					
24	Düzce Gölyaka Kardüz Yaylası KTKGB	VAR	VAR		380					
25	Malatya Hekimhan Yamadağı KTKGB	VAR								
26	Rize İkizdere Ovit Dağı KTKGB									
27	Antalya Akseki Göktepe KTKGB	VAR	VAR		450					
28	Bitlis Sapgör Kış Sporları TM									
29	Konya Derbent Aladağ KTKGB	VAR								
TOPLAM				25	21	11459	80175	102	105143	114907
FAAL OLAN TURİZM MERKEZLERİMİZ (9ADET)										
TAM ANLAMıyla FAAL OLMAYAN MERKEZLERİMİZ (7 ADET)										

Kaynak: Kültür ve Turizm Bakanlığı, (2019)

1.2. Uludağ Kayak Merkezi

Antik Çağ'a kadar uzanan tarihi ile günümüzde ilk sıralarda yer alan önemli bir kış turizmi merkezi olan Uludağ, Bizans öncesi dönemde "Olympos" ve sonrasında çok sayıda manastıra ev sahipliği yaptığı Bizans döneminde ise "Keşiş Dağı" olarak anılmıştır (kulturportali.gov.tr).

*Kış Turizminin Dijital Medya Haberlerinde Temsili:
Uludağ Kayak Merkezi Üzerine Bir Söylem Analizi*

Bursa Coğrafya Cemiyeti'nin 1925 yılında Uludağ'a düzenlediği araştırma gezisine katılan Dr. Osman Şevki Bey'in önerisi üzerine 24 Eylül 1925'te "Uludağ" adını almıştır (aktaran Inal, 2019: 73).

1933 yılında bağımsız olarak Bursa Dağcılık Kulübü'nün kurulması, Türkiye'de kış turizmine yönelik olarak kayak sporu tarihine batılı anlamda atılan ilk adım olmuştur. Aynı yıllarda bölgeye inşa edilen ilk otelin ve yol yapımının Uludağ'ın turizm ve kayak merkezi haline gelmesindeki en önemli aşama olduğu söylenebilir. Yeni kurulmuş olan Türkiye Cumhuriyeti'nin batılılaşma politikası ile paralel olarak 1930'lu yıllar Uludağ'da kış turizmine yapılan devlet destekli yatırımların da artmasıyla, Uludağ rekreasyona yönelik bir modernizm simgesi olarak ön plana çıkmış, kış turizmi batılı bir yaşam tarzı olarak algılanmaya başlamış, varlıklı, üst sosyal sınıfın özgürlük ikonu olmuş, zamanla filmlere konu olarak medya ortamında ortalama vatandaşların erişiminin ötesinde bir algı oluşmasıyla kayak sporu zengin kesimin lüks tatil simgesi haline gelmiştir (Evren, Kozak, 2018: 249; Inal, 2019: 85-86). 1955 yılında Türkiye'deki ilk uluslararası kayak yarışları Uludağ'da gerçekleştirilmiştir (Kuter, 2008). 1963 yılında yine Türkiye'nin ilk teleferiğinin Bursa- Uludağ arasında hizmet vermeye başlaması bölgenin dağ ve kış turizmi açısından çekiciliğini artırarak hızlı gelişiminin önünü açmıştır.

Bursa ili merkezine 40 km mesafede olan Uludağ kayak merkezi, Alp ve Kuzey disiplinine sahip olması ve kayak dışında snowboard, bigfoot, buz pateni, kar motoru ile safari, kızak, kış dağ tırmanışı gibi aktivitelerin de yapılabildiği bir bölge olarak bilinmektedir. 1961 yılında Milli Park (toplam alan 130 bin 241 dekar) olarak ilan edilen kayak merkezi aynı zamanda sunduğu yüzme havuzları, fitness ve spa merkezleri imkanları ve dikkat çekici dinlence ve eğlencelerin sunulduğu gece hayatı ile de popülerliğini korumaya devam etmektedir. Toplam 27 adet konaklama tesisi (15 özel ve 12 kamuya ait resmi konaklama tesisi), ortalama 3 bin yatak kapasitesi ve % 80 e yakın doluluk oranı ile Türkiye'deki en büyük ve en aktif kış turizmi merkezlerinden biridir (Demir, 2019: 8; Tablo.1; Tablo.2; Kültür ve Turizm Bakanlığı, Yatırım ve İşletmeler Genel Müdürlüğü, 2019).

*Kış Turizminin Dijital Medya Haberlerinde Temsili:
Uludağ Kayak Merkezi Üzerine Bir Söylem Analizi*

(<http://www.uludagbursa.com/bursa-uludag-genel-bilgiler-s102.html>) Aralık ve Mart ayları arasındaki yüksek sezon kabul edilen dönemde gecelik konaklama oranı Şubat ayında yoğun olup sezon boyunca ortalama kar yağışı 3 metreyi bulmaktadır (Büyükipekçi vd., 2019: 47-49).

Kış ve kayak turizmine yönelik ulusal ve uluslararası düzeydeki çalışmaları inceleyen bibliyometrik analiz çalışmaları (Yağcı vd. 2018; Yetiş, Çokal, 2018; Çalhan, Çakıcı, 2019), Türkiye genelinde kış turizmi, potansiyeli ve kış turizmi etkinliklerine yönelik bazı araştırmalar (Yolal, 2017; Bucak, Yiğit, 2018; Özbay, 2018; Tür, 2018; Demir, 2019; Karacaer, 2019) bu konuda akademik ilginin artış gösterdiği yönündedir. Bunların arasında Türkiye'deki yeni gelişmekte olan kayak merkezleri (Palandöken, Kartepe, Erciyes, vb.) dahil olmak üzere, kayak destinasyonu özelindeki çalışmaların (Altaş vd., 2015; Sağlık, Türkeri, 2015; Akkuş, 2018; Evren, Kozak, 2018; Evren, Kozak, 2019; Özçoban, 2019; Mikaeili, Aytuğ, 2020) son dönemlerde ivme kazandığı, ağırlıklı olarak destinasyon pazarlaması, performans kıyaslaması, rekabet ve ziyaretçi algısı boyutlarında konu edildiği görülmektedir.

Bu kayak merkezleri arasından, kış turizminin başlangıcına öncülük eden ve Türk kayakçılar için önde gelen Uludağ (Inal, 2019: 87), sınırlı sayıda da olsa bu akademik çalışmalara konu olmuştur. Örneğin, Atasoy vd. (2009) Bursa ve Uludağ'ın turizm potansiyeli sorunlarını inceledikleri çalışmada tespitlerde bulunup çeşitli öneriler getirmişlerdir. Uludağ destinasyon kişiliğine yönelik çalışmalarında Atay vd. (2018) "samimiyet, heyecan, yetkinlik-entelektüellik ve sertlik" kişilik boyutlarının öne çıktığını belirtmişlerdir. Uludağ kayak merkezinin hizmet kalitesi ve performans algısı (Gençer vd. 2008; Evren, Kozak, 2019), imaja yönelik ziyaretçi algı ve tutumları (Atay, Akyurt, 2009), rekabetçi konum kıyaslaması (Evren, Kozak, 2018) gibi çalışmalarda rapor edilen ortak bulgular Uludağ'ın mekanik tesis ve üst yapı varlıklarının, kayak sporu haricindeki eğlence olanaklarının, kalite ve doğal çekiciliklerinin, yüksek fiyat algısına rağmen yoğun ziyaret oranını etkilemediği ve ziyaretçiler tarafından yüksek performans kriterleri olarak görüldüğünü göstermektedir.

2. YÖNTEM

Çalışmada, nitel araştırma yöntemi kullanılmış, veriler içerik analizi yoluyla elde edilmiştir. Araştırmada, Uludağ Kayak Merkezi'nin dijital haber kanallarındaki temsili irdelenmiş, "Uludağ, Kayak, Turizm, Kış" anahtar kelimeleri, Google News veri tabanına yazılarak ulaşılan ve başlığında ya da içeriğinde Uludağ Kayak Merkezi ifadesi geçen haberlere ilişkin metin incelemesi gerçekleştirilmiştir. Nitel araştırmalar, tek bir veri kaynağına bağlı kalınmayan, yazılı metin, doküman incelemesi ve alanyazın taraması gibi pek çok veri toplama tekniğinin kullanıldığı ve bu verilerin kategorileştirilerek gözden geçirildiği çalışmalardır (Creswell, 2013: 45) Bu doğrultuda, alanyazın taranmış, konu ile ilgili daha önce yayımlanmış bilimsel çalışmalar incelenmiştir.

Araştırmanın evrenini, başlığında ya da içeriğinde "Uludağ, Kayak, Turizm, Kış" ifadesi geçen ve dijital medyada yer alan tüm haberler oluşturmaktadır. Çalışmanın örnekleme ise, amaçlı örnekleme doğrultusunda ele alınan Uludağ Kayak Merkezi'dir. Çalışma, nitel araştırma desenlerinden biri olan durum çalışması özelliği taşımaktadır. Durum çalışması, bir ya da birden fazla durumun kendi sınırları içinde analiz edildiği, doküman analizi veri toplama tekniğinin kullanıldığı, temaların ve örüntülerin ortaya çıkarılmaya çalışıldığı ve durumun yorumlandığı çalışmalardır (Yıldırım ve Şimşek, 2011: 79). Bu kapsamda, "Uludağ, Kayak, Turizm, Kış" anahtar kelimeleri, bir arada ve aynı anda, 15.01.2019-15.01.2020 tarihleri arasında "Google News" arama motorunda taranması sonucu ulaşılan tüm haberler, doküman analizine dayalı olarak incelenmiştir. Yukarıda belirtilen tarihlerde toplam 70 dijital medya haberine ulaşılmıştır. Tarama sonucunda, anahtar kelimelerin bulunduğu web tabanlı haber portallarındaki haberler analiz edilmiştir. Yapılan çalışmanın objektifliği açısından, kış turizm sezonunun en yoğun olduğu tarih aralığı seçilmiştir.

Uludağ Kayak Merkezi'ne ilişkin haberlerde yer alan içeriğin, söylem analizinin gerçekleştirilebilmesi ve kullanılan dilin ölçümlemesini sağlayabilmek amacıyla veriler Nvivo programına aktarılmıştır. Ayrıca, Ulama (2015) ve Saatçi ve Türkmen (2019) tarafından yapılan çalışmalardan faydalanılmış, bu çalışmalarda kullanılan parametreler geliştirilerek Uludağ Kayak Merkezi özelinde kullanılmıştır.

*Kış Turizminin Dijital Medya Haberlerinde Temsili:
Uludağ Kayak Merkezi Üzerine Bir Söylem Analizi*

Çalışma için belirlenen ve yanıt aranan araştırma soruları aşağıdaki gibidir:

- Uludağ Kayak Merkezi ile ilgili dijital medyada yer alan haber sayısı nedir?
- Uludağ'ın medyadaki temsili tema ve haber sayısına göre hangi başlıklar altında toplanmıştır?
- Haber içeriğini oluşturan kelimelerin tema ve haber sayısına göre oranı nedir?
- Haberlerin yer aldığı medya mecraları ve haber sayısı nedir?
- Uludağ'ın medyada yer alma sıklığı oranı nedir?

3. BULGULAR

Çalışmada haber kaynağı olarak "Google News" arama motoru kullanılmıştır. Arama motoru üzerinden ulaşılan toplam 70 haber araştırma soruları üzerinden geliştirilen parametreler altında incelenmiş tablo ve grafikler şeklinde belirtilmiştir.

Tablo 3. Uludağ Kayak Merkezi ile İlgili Dijital Medyada Yer Alan Haber Başlıklarının Tema ve Haber Sayısına Göre Sınıflandırılması

Tema	Haber Sayısı (f)	%
Çekicilik	18	24
Popülerlik	10	13,33
Sportif Etkinlik	8	10,66
Konaklama	12	16
Hava Durumu	5	6,66
Trafik	9	12
Tatil	13	17,35
Toplam	75	100

Dijital medya haberlerinde Uludağ Kayak Merkezi ile ilgili haber başlıklarının sınıflandırılması Tablo 3' de gösterilmiştir. İki aylık zaman dilimi içerisinde Uludağ Kayak Merkezi özelinde dijital medya kanallarında yer alan haber başlıklarının, % 24'ünün çekicilik, % 17,35'inin tatil ve yaklaşık % 13'ünün de popülerlik üzerine vurgu

yaptığı görülmektedir. Uludağ Kayak Merkezi ile ilgili dijital medyada yer alan toplam 70 haber başlığı incelendiğinde, yarısından fazlasının çekicilik, popülerlik ve tatil temaları üzerinde yoğunlaştığı görülmüştür. Uludağ'ın medya açısından bir tatil destinasyonu olarak ön plana çıkarılmasının haricinde, “çekici ve popüler” bir destinasyon olarak lanse edildiği ve haberleştirildiği sonucuna ulaşılmıştır.

Tablo 4. Uludağ Kayak Merkezi ile İlgili Dijital Medyada Yer Alan Haber İçeriklerinin Tema ve Haber Sayısına Göre Sınıflandırılması

Tema	Kullanılan Kelime Sayısı (f)	% (yaklaşık)
Çekicilik	789	14,36
Popülerlik	1467	26,71
Sportif Etkinlik	930	16,93
Konaklama	356	6,48
Hava Durumu	498	9,06
Trafik	765	13,92
Tatil	687	12,50
Toplam	5492	100

Uludağ Kayak Merkezi ile ilgili dijital medyada yer alan haber içeriklerinin tema ve haber sayısına göre sınıflandırılması Tablo 4’de gösterilmiştir. Dijital medya haberlerinde yer alan toplam 16,888 kelime içinden 7 tema başlığı ile ilgili olan 5492 kelime seçilerek analize tabi tutulmuştur. Çekicilik teması altındaki kelimeler “doğal güzellik, beyaz örtü, harika, güzellik, görsel güzellik, çekici” , popülerlik teması altındaki kelimeler “popüler, popüler kayak merkezi, yoğunluk, akın, akınına uğradı, kuyruk, magazin, magazinel” , sportif etkinlik teması altındaki kelimeler “ spor, kış sporu, sportif, kayak, snowboard, kayak sever” , konaklama teması altındaki kelimeler “ otel, oteller, doluluk, konaklama, fiyat, gecelik”, hava durumu teması altındaki kelimeler “ sis, yağış, yoğun yağış, kar yağışı, tipi” , trafik teması altındaki kelimeler “araç, araç kuyruğu, yoğun, trafik, trafik yoğunluğu, zincir” ve tatil teması altındaki kelimeler “ sömestr, okullar, ara tatil, tatil” olarak belirlenmiştir. Uludağ Kayak Merkezi ile ilgili yer alan haber içerikleri incelendiğinde popülerlik çağrışımının ön planda yer aldığı (% 26,71), çekicilik (% 14,36) ve konaklama (% 6,48) ile ilgili vurguların da

*Kış Turizminin Dijital Medya Haberlerinde Temsili:
Uludağ Kayak Merkezi Üzerine Bir Söylem Analizi*

popülerliği takip ettiği görülmektedir. Tablodaki veriler, Uludağ'ın medya tarafından popüler bir destinasyon olarak kabul edildiğini ve bu algı üzerinden temsil edildiğini ortaya koymuştur.

Tablo 5. Uludağ Kayak Merkezi ile İlgili Dijital Medyada Yer Alan Haberlerin Mecraları ve Yayınlanma Sayıları

Medya Kanalı	Haber Ajansı
ntv.com.tr (3)	AA (23)
haberturk.com.tr (1)	İHA (12)
milliyet.com.tr (1)	DHA (9)
haber7.com.tr (1)	
hürriyet.com.tr (4)	
sozcu.com.tr (4)	
takvim.com.tr (1)	
olay.com.tr (1)	
sabah.com.tr (3)	
cnnturk.com.tr (1)	
trt.com.tr (1)	
star.com.tr (1)	
bursadabugun.com (4)	
26 Haber	44 Haber

Uludağ Kayak Merkezi ile ilgili dijital medyada yer alan haber içeriklerinin tema ve haber sayısına göre sınıflandırılması Tablo 5'te gösterilmiştir. Haberlerin büyük çoğunluğunun haber ajansları tarafından dijital haber portallarına servis edildiği görülmektedir. Uludağ Kayak Merkezi ile ilgili haberlerin, Anadolu Ajansı, İhlas Haber Ajansı ve Demirören Haber Ajansı'nın web portallarında sıklıkla yer aldığı, Hürriyet ve Sözcü gibi ana akım medya kanallarının ise web portallarında Uludağ haberlerine yer verdiği saptanmıştır. Dijital medyada yer alan haberlerin mecralarına göre yüzdeler oranları Grafik 1'de verilmiştir.

Grafik 1. Uludağ Kayak Merkezi ile İlgili Dijital Medyada Yer Alan Haberlerin Yayın Sıklığı

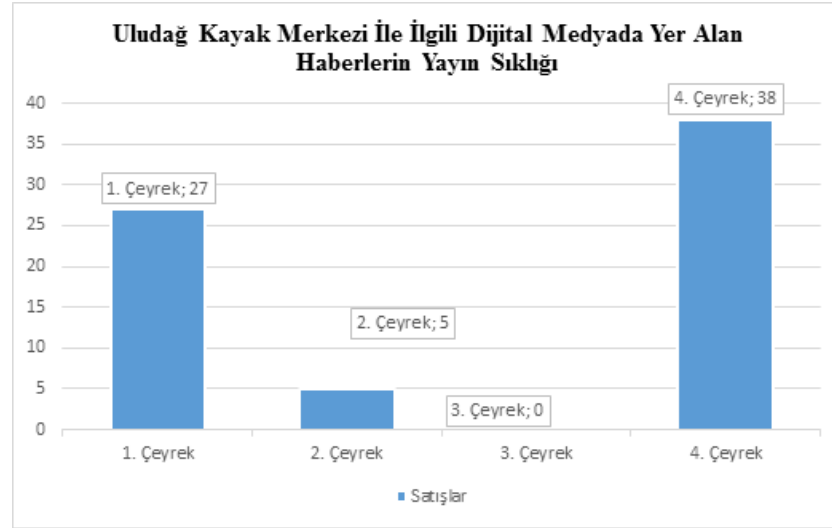

Uludağ Kayak Merkezi ile ilgili dijital medyada yer alan haberlerin yayın sıklığı ve yüzde oranları çeyrek dilimler halinde Grafik 1’de gösterilmiştir. 15.01.2019- 15.01.2020 tarihleri arasında yayınlanan haberler incelendiğinde, Ocak-Mart arası dönemde 27 haber, Nisan-Haziran arası dönemde 5 haber ve Ekim-Aralık arası dönemde 38 haberin dijital medyada yer aldığı görülmüştür. Haberlerin, kayak sezonu öncesi ve kayak döneminde yoğunlaştığı tespit edilmiştir. Uludağ Kayak Merkezi ile ilgili dijital medyada yer alan haberlerin en fazla olduğu yayın dönemi yaklaşık % 54’lük haber girişiyle Ekim-Aralık dönemi ve % 39’luk haber girişiyle Ocak- Mart dönemi olmuştur. Temmuz-Eylül dönemini kapsayan dönemde Uludağ ile ilgili herhangi bir haberin yayınlanmaması, sezon ve turizm türü ilişkisi açısından, Uludağ’ın medya tarafından kış turizmi dışında bir destinasyon olarak görülmediği anlaşılmaktadır.

4. TARTIŞMA

Kış turizmi destinasyonlarının medyada temsiline yönelik alanyazına bakıldığında, sürdürülebilirlik için bu tür destinasyonlarda kar yağışı ve iklim dengesinin birincil önem taşıması çalışmaların çoğunlukla günümüz sorunlarından biri olan iklim değişim riski, iklim riski

*Kış Turizminin Dijital Medya Haberlerinde Temsili:
Uludağ Kayak Merkezi Üzerine Bir Söylem Analizi*

algılaması, iklim değişiminin kayak turizmi ve destinasyonlarına etkileri gibi konularda yoğunlaştığı görülmektedir (Knowles, Scott, 2020). Turizm odaklı haberlerde geleneksel yazılı medya üzerinden yapılan içerik analizleri çok kısıtlı oranda mevcut (Ulama, 2015; Kervankıran, Aktürk, 2016) olmakla beraber, destinasyon imaj analizlerine yöneliktir ve turizmin yazılı medyada yeterince ilgi görmediğini ifade etmektedirler. Destinasyonların medyadaki temsiline yönelik yapılan çalışmaların bir kısmı da turist tutum, davranış ve imaj algılarını kullanılan medya dilinin nasıl etkilediğine yöneliktir. Stepchenkova Eales (2011) Rusya'ya yönelik belli dönemde yapılan İngiliz medya haberlerinin Birleşik Krallık' tan aynı dönemde Rusya'ya ziyaretçi akımında artış olduğunu rapor etmişlerdir. Öte yandan, bu çalışma dijital medya haberlerinin turist davranışları ve destinasyon imaj algılarının incelenmesini kapsamamaktadır. Uludağ kayak merkezi özelinde dijital medya temsili odaklı alanındaki ilk bilimsel araştırma özelliği taşıdığı için benzer çalışma sonuçları ile birebir kıyaslama olanağı olamamıştır.

Ancak, medya haberleri üzerinden farklı destinasyonlara yönelik birkaç çalışmadan bahsedilebilir. Örneğin, Aydın ve Aydın (2020) tarafından yerel basın web sitelerinde Eskişehir'in turistik çekim unsurlarının sunumuna yönelik yapılan incelemede, kamu kurumlarının en önemli bilgi kaynakları olduğu, özel sektörün rolünün ise bu konuda çok sınırlı kaldığı sonucuna ulaşılmıştır. Paralel şekilde bu çalışmada da yerel medyanın ilgisinin düşük düzeyde kaldığı görülmüştür.

Çorum turizmine yönelik yapılan başka bir içerik analizi çalışması ise 2006-2016 yılları arasında 3 farklı ulusal gazetenin internet sitelerinin arşivlerinde tarama yaparak 10 yıllık süreçte çıkan haber sayısının yetersizliğini, Çorum turizmi haberlerinde en çok vurgulanan kelimenin "Hitit" olduğunu ve diğer turizm türlerine ağırlık verilmediğini ortaya koymuştur (Ormankıran vd, 2016:210). Benzer açıdan değerlendirildiğinde, Uludağ Kayak Merkezi'nin dijital medyada yer alan haber başlıklarının çağrışımına göre, kış turizmi dışında medyada görünürlüğünün az sayıda olduğu, Uludağ'ın medyadaki temsilinin "magazinsel" boyutta olduğu ve diğer potansiyellerinin (eko turizm, botanik turizmi, kongre turizmi) göz ardı edildiği belirlenmiştir. Sonuç olarak, bir destinasyonun medya tarafından yalnızca belirli türde etkinlik ve olayların meydana geldiği bir yer olarak etiketlenmesi, bu tür olayların sembolü haline

gelmesine ve ağırlıklı olarak bu alanlarda haberlere konu edilmesine neden olduğu görülmektedir (Avraham, Ketter, 2012:31).

SONUÇ VE ÖNERİLER

Türkiye'nin kayak turizmi tarihinin ilk destinasyonu olma özelliği taşıyan Uludağ Kayak Merkezi, alternatif turizm çeşitliliği içindeki önemini korumaktadır. 1963 yılında Türkiye'deki ilk teleferiğin hizmete açılmasından bugüne hem gününbirlik ziyaretçilerin hem de kayak sporuyla ilgilenen kış turistlerinin rağbet gösterdiği Uludağ, kış turizmi faaliyetinin gerçekleştirildiği bütün destinasyonlar içinde öncü konumdadır. Türkiye'nin en büyük kenti olan İstanbul'a olan yakınlığı, yatak kapasitesi, rekreatif etkinlik çeşitliliği, medyadaki görünürlüğü ve toplum nezdindeki imajı, Uludağ Kayak Merkezi'nin sahip olduğu avantajlardandır.

Çalışma, kış turizmin kavramsal çerçevesi, bu çerçeve içinde Uludağ'ın yeri ve sahip olduğu özellikleri ve değişen/ dönüşen geleneksel medyanın yeni nesil iletişim yöntemi olan dijital medya üzerindeki temsili üzerine odaklanmıştır. Türkiye'deki alanyazında, kış turizmi ile ilgili yer alan bilimsel çalışmalar kısıtlı olmakla birlikte; günümüze dek yapılan çalışmaların, kış turizminin genel yapısal özellikleri, kış sporu içindeki dinamiklerin farklı destinasyonlar üzerinden karşılaştırılmaları ve destinasyon pazarlamaları üzerinde yoğunlaştığı görülmektedir. Turizm potansiyeli ve sürdürülebilir turizm perspektifi içinde düşünüldüğünde, turizm destinasyonlarının tanıtımı, reklamı, pazarlaması, halkla ilişkileri gibi iletişim teknik ve araçlarının kullanım düzeyi ve etkinliği önem arz etmektedir. Bu açıdan bakıldığında, bütün sektörlerde olduğu gibi turizm sektöründe de medyayla olan ilişki ve yeni nesil iletişim araçlarındaki görünürlüğün sıklığı, içeriği, zamanlaması, hitap ettiği potansiyel kitle gibi dinamikler, en az destinasyonun sahip olduğu zenginlikler kadar önemli bir pozisyon almıştır.

Bu çalışma, geleneksel haberciliğin ve kâğıt üzerine kurulu klasik haber akışının yerini dijital veri akışı ve enformasyona bıraktığı günümüzde, Uludağ Kayak Merkezi'nin dijital medyada yer aldığı; haber sayısı, haber başlıklarının çağrışımı, temsili, görünürlük durumu ve sıklığı, kayak merkezi ile ilgili veri akışı sağlayan kurum ve kuruluşların sayısı gibi dinamikler üzerinden yürütülmüştür. Aynı

*Kış Turizminin Dijital Medya Haberlerinde Temsili:
Uludağ Kayak Merkezi Üzerine Bir Söylem Analizi*

zamanda alanındaki ilk bilimsel araştırma özelliği taşıyan bu çalışmanın, turizm ile iletişim bilimleri için disiplinler arası bir araştırma sahası yaratarak, bundan sonraki bilimsel çalışmalar için de fayda sağlayacağı öngörülmüştür.

Bir yıllık süre boyunca Uludağ ile ilgili toplam 70 haber dijital medyada yer almıştır. Haber sayılarına ve yayınlanma takvimlerine bakıldığında, Uludağ'ın "kış turizmi" destinasyonu olarak görülmeye ve haberleştirilmeye devam ettiği, Uludağ'ın sürdürülebilir turizm potansiyeli açısından bakıldığında ise kış turizmi dışında medyada görünürlüğünün az sayıda olduğu tespit edilmiştir. Yerel ve merkezi karar vericilerin, Uludağ'ın kış turizmi sezonu dışında da sahip olduğu potansiyelin, aktif bir uygulama sahasına dönüştürülmesi doğrultusunda, yakın iş birliği içinde olması faydalı olacaktır. Coğrafi konumu ve metropol illere yakınlığı sebebiyle geçmişten bugüne dek elde ettiği turizm potansiyelinin yılın on iki ayına yayılabilmesi, profesyonel bir rekreasyon yönetimi vasıtasıyla gerçekleştirilebilecektir.

Araştırmada, Uludağ Kayak Merkezi ile ilgili dijital medyada yer alan haber başlıkları tema ve haber sayısına göre sınıflandırılmış ve haberlerde kullanılan kelimeler, çağrıştırdığı temalar üzerinden kategorileştirilmiştir. Haber içeriklerinde yer alan 7 tema altında yapılan değerlendirme, Uludağ Kayak Merkezi'nin "çekici ve popüler bir tatil destinasyonu" imajına sahip olduğunu ortaya koymuştur. Bu sonuç, Uludağ'ın, kış turizminde, popüler kültürün medyadaki sembolü olarak görüldüğünü göstermiştir. Haber dili açısından değerlendirildiğindeyse, Uludağ'ın medyadaki temsili "magazinsel" olmuştur. Haber içerikleri açısından yapılan değerlendirmeyse, haber başlıkları üzerinden yapılan değerlendirmeyle örtüşmekte olup, 70 haber içindeki 7 tema altında yer alan toplam 5472 kelime, Uludağ'ın popüler ve çekici olarak temsil edildiğini teyit etmiştir.

Uludağ Kayak Merkezi ile ilgili dijital medyada yer alan haberlerin mecraları ve yayınlanma sayılarına bakıldığında, toplam haber sayısının büyük bir oranının ana akım medya kanallarının dijital web portallarında yer aldığı saptanmıştır. Bu açıdan bakıldığında, şehrin turizm atmosferini ve dinamiklerini en yakından bilen Bursa'nın yerel haber kanallarının da Uludağ ile ilgili haberleri, ana akım medyadan ve haber ajanslarından servis ettiği görülmekte olup, kentin en büyük turizm potansiyeli olan Uludağ'a yerel medyanın ilgisinin düşük

düzye kldığı görülmüştür. Turizmde destinasyon pazarlamasının en büyük gücü olan bölge halkının desteğı olup, Uludağ'ın yönetiminde söz sahibi olan bütün aktörlerin, ortak akıl ve yönetişimi ön plana çıkarması yerinde olacaktır.

Çalışma, araştırma soruları kapsamında oluşturulan 5 parametre üzerinden gerçekleştirilmiş olup, parametre sayısı, analizin sınırlılıklarından biridir. Bundan sonraki çalışmalarda parametrelerin farklı ve sayıca yüksek olmasının, değerlendirme çeşitliğı sağlayacağı düşünülmektedir. Bir diğer sınırlılık ise farklı kış turizmi destinasyonlarının dijital medyadaki temsillerinin karşılaştırılma şansının bulunmayışıdır. Alanındaki ilk çalışma olma özelliğı nedeniyle, bundan sonraki çalışmaların diğer kış turizmi destinasyonlarının karşılaştırmalı analizleri üzerine yoğunlaşmasının, bilim dünyasına katkı sağlayacağı düşünülmektedir.

**Kış Turizminin Dijital Medya Haberlerinde Temsili:
Uludağ Kayak Merkezi Üzerine Bir Söylem Analizi**

KAYNAKÇA

- Akkuş, Gülizar (2018). "Kış Turizmi Destinasyonu Pazarlama Yönetimi: Erzurum Örneği". *Atatürk Üniversitesi İktisadi ve İdari Bilimler Dergisi*, 32 (3), 557-575.
- Altaş, Namık Tanfer; Çavuş, Ahmet; Zaman, Nilgün (2015). "Türkiye'nin Kış Turizmi Koridorunda Yeni Bir Kış Turizm Merkezi: Konaklı". *Marmara Coğrafya Dergisi*, 31(1), 345-365.
- Atasoy, Emin; Efe, Recep; Abdullah, Oykan (2008). "Bursa ve Uludağ'ın Turizm Potansiyeli ve Sorunları", *International Conference Education, Science, Economics and Technologies in the Global World 12th -14th September 2008*, Burgas, Bulgaria, 1-9.
- Atay, Lütfi; Akyurt, H. (2009). "Uludağ Destinasyonun İmajına Yönelik Ziyaretçi Algı Ve Tutumlarını Belirlemeye Yönelik Bir Araştırma", *Seyahat ve Otel İşletmeciliği Dergisi*, 6 (3).
- Atay, Lütfi; Dülgeroğlu, Oğuzhan; Gökdemir, Sinan (2018). "Bir Kış Turizmi Merkezi Olan Uludağ'ın Destinasyon Kişiliğini Tespit Etmeye Yönelik Bir Çalışma", *Uluslararası Sivas Turizmi Kongresi- Kış Turizmi ve Yıldız Dağı 23-25 Şubat 2018, Sivas*, 61-69.
- Avraham, Eli; Ketter, Eran (2012). *Media Strategies for Marketing Places in Crisis Improving the Image of Cities: Countries and Tourist Destinations*. Routledge Publishing.
- Ayaz, Nurettin; Apak, Ömer Ceyhan (2016). "Kış Turizmine Katılan Yerli Turistlerin Seyahat Motivasyonları ve Seyahat Memnuniyetleri", *Erzincan Üniversitesi Sosyal Bilimler Enstitüsü Dergisi*, 2017, 79-94.
- Aydın, Çağdaş; Aydın, Ceren (2020). "Eskişehir'in Turistik Destinasyon Çekim Unsurlarının Yerel Basındaki Sunumu", *Erciyes İletişim Dergisi*, 7, 107-122.
- Bucak, Turgay; Yiğit, Serkan (2018). "Türkiye'de Kış Turizmi Kapsamında Düzenlenen Etkinliklerin Değerlendirilmesi". *Uluslararası Sivas Turizmi Kongresi- Kış Turizmi ve Yıldız Dağı 23-25 Şubat 2018, Sivas*, 136-143.
- Bursa İl Kültür ve Turizm Müdürlüğü* (2020). *Bursa İli 31 Ocak 2020 Tarihli Rapor: Konaklama İstatistikler, Konaklama Tesisleri, Diğer Tesis Ve İşletmelere ait Bilgiler*, <https://bursa.ktb.gov.tr/Eklenti/72433,2020-subatpdf.pdf?0>, (Erişim Tarihi: 03.04.2020)
- Bursa Uludağ Genel Bilgiler (2020). <http://www.uludagbursa.com/bursa-uludag-genel-bilgiler-s102.html> (Erişim Tarihi: 08.03.2020)
- Büyükipçekçi, Semih; Sarı, Şeyda; Şenel, Gamze (2019). "Winter Tourism as a Sample of Touristic Product Diversification and the Situation of Bursa-Uludağ

Region in Turkey with Regard to Culture Tourism". *Çatalhöyük Uluslararası Turizm ve Sosyal Araştırmalar Dergisi*, 2, 3551.

Cherian, Jacob (2015). "Emergence of Digital Publishing - A Great Challenge to the Print Publications". *Procedia Economics and Finance* 23, 576-586.

CIPRA (2003). Aufrüstung im Alpinen Wintersport: Ein Hintergrundbericht, *Cipra International*, <https://www.cipra.org/de/publikationen/282> (Erişim Tarihi: 03.04.2020).

Creswell, John. W. (2013). *Nitel Araştırma Yöntemleri*. Bütün, Mesut; Demir, Selçuk Beşir (Çev.). Ankara: Siyasal Kitabevi.

22

Çakmak, Fatih; Yılmaz, Ömer (2018). "Turizmin İktisadi Sürdürülebilirliği Açısından Kış Turizmi". *Hitit Üniversitesi Sosyal Bilimler Enstitüsü Dergisi*, 1, 267-286.

IJSI 13/1
Haziran
June
2020

Çalhan, Harun; Çakıcı, Celil (2019). "Uluslararası İndekslerce Taranan Kış Turizmi Başlıklı Makalelerin Bibliyometrik Analizi". *1. Uluslararası Kış Turizmi Kongresi*, Erzurum, Türkiye, 2-11.

Demir, Mucip (2019). "Türkiye'de Kış Turizmine Yabancı Turist İlgisi". Çavuş, Ahmet (Ed.). *Farklı Perspektiflerden Kış Turizmi*, Paradigma Akademi Basın Yayın Dağıtım, 70-89.

Demiroğlu, Osman Cenk (2015). "Kayak Turizmi Forumu'ndan Kayak Turizmi Politikasına Notlar", *İPM-Mercator Politika Notu*, 1-12.

Evren, Savaş; Kozak, Nazmi (2018). "Competitive Positioning of Winter Tourism Destinations: A Comparative Analysis of Demand and Supply Sides Perspectives-Cases from Turkey". *Journal of Destination Marketing & Management*, 9, 247-257.

Evren, Savaş; Kozak, Nazmi (2019). "Kış Turizmi Destinasyonlarının Algılanan Performansı: Türkiye'deki Beş Destinasyonun Kıyaslaması". *Anatolia: Turizm Araştırmaları Dergisi*, 30 (1), 45-56.

Gençer, R. Timuçin, Demir, Cengiz; Aycan, Ali (2008). "Kayak Merkezlerindeki Spor Turistlerinin Hizmet Kalitesi Algılarını Etkileyen Değişkenler". *Ege Akademik Bakış*, 8 (2): 437-450.

Inal, Onur (2019). "Mount Uludağ: The Making of Turkey's St. Moritz". Strobl P., Podkalicka A. (Eds.). *Leisure Cultures and the Making of Modern Ski Resorts. Global Culture and Sport Series*. Palgrave Macmillan.

Iwashita, Chieko (2003). "Media Construction of Britain as a Destination for Japanese Tourists: Social Constructionism and Tourism". *Tourism and Hospitality Research*, 4(4), 331-340.

Karacaer, Serap Serin (2019). "Alternatif Turizm Olanakları Çerçevesinde Türkiye'de Kış Turizmi Potansiyelinin Değerlendirilmesi". *1. Uluslararası Kış Turizmi Kongresi*. Erzurum, Turkey, 12-18.

**Kış Turizminin Dijital Medya Haberlerinde Temsili:
Uludağ Kayak Merkezi Üzerine Bir Söylem Analizi**

- Kervankıran, İsmail; Aktürk, Mukaddes (2016). "Türkiye'de Yazılı Medyanın Turizme Yaklaşımı: Sorun çok, İlgi Yok". *Journal of Recreation and Tourism Research*, 3(2), 36-49.
- Korkmaz, Ali (2009). "İnternet Gazeteciliğinin Kamuoyu Oluşuma Etkisi". *Erciyes İletişim Dergisi*, 1(2), 7-19.
- Kuter, Murat (2008). *Dünya'da, Osmanlı'da ve Türkiye'de Bursa'dan İlkler*. Bursa Osmangazi Belediyesi, Geliştirilmiş II. Basım, Bursa.
- Kültür ve Turizm Bakanlığı (2019). <https://yigm.ktb.gov.tr/TR-10177/kis-sporlari-turizm-merkezlerine-iliskin-genel-bilgiler.html> (Erişim Tarihi: 20.02.2020)
- Macchiavelli, Andrea (2009). "Alpine Tourism: Development Contradictions and Conditions for Innovation, Revue de Géographie Alpine". *Journal of Alpine Research*, 97-1.
- Mikaeili, Mahshid; Aytuğ, H. Kutay (2020). *Analysing of Erzurum Winter Tourism in the European Perspective: In Comparative Approaches to Old and New Institutional Economics*. IGI Global Publishing, 88-107.
- Natalie L. B. Knowles; Daniel Scott (2020). "Media Representations of Climate Change Risk to Ski Tourism: A Barrier to Climate Action?". *Current Issues in Tourism*, February, 1-8.
- Ormankıran, Yusuf; Başçı, Ayhan; Aknar, Ahmet (2016). "Ulusal Gazetelerin İnternet Sitelerinde Çorum Turizmi: İçerik Analizine Dayalı Bir Değerlendirme". *Uluslararası Bütün Yönleriyle Çorum Sempozyumu, Hitit Üniversitesi*, 28- 30 Nisan, 203-211.
- Özbay, Gülçin (2018). "Alternatif Turizm Politikaları İçerisinde Kış Turizmi: Türkiye'ye Yönelik Swot Analizi". *The Journal of International Lingual, Social and Educational Sciences*, 4(2), 203-213.
- Özçoban, Ertan (2019). "Türkiye'de Kış Turizmi ve Erciyes Kayak Merkezi Üzerine Bir Değerlendirme". *Journal of Tourism and Gastronomy Studies*, 7(3), 1606-1625.
- Pröbstl-Haider, Ulrike; Richins, Harold; Türk, Stefan (2019). *Winter Tourism: Trends and Challenges*. CABI: Wallingford, UK.
- Saatçi, Gencay; Türkmen, Serkan (2019). "Dünya Basınında Türkiye Turizmi İle İlgili Yer Alan Haberlerin Değerlendirilmesi". *Avrasya Uluslararası Araştırmalar Dergisi*, 7(20), 72-84.
- Sağlık, Erkan; Türkeri, İlker (2015). "Destinasyon İmajının ve Kişiliğinin Destinasyon Aidiyeti Üzerine Etkisi: Palandöken Kayak Merkezi Örneği". *Seyahat ve Otel İşletmeciliği Dergisi*, 12 (1), 25-42.

Taşkıran, İlke Atik (2018). "Dijital Gazetelerin Sosyal Medya Stratejileri ve Sosyal Medyanın Haber Okunurluğuna Etkisi". *Akdeniz İletişim Dergisi*, 30, 218-240.

Tür, Erge (2018). "Türkiye ve İsviçre'nin Kış Turizmi Faaliyetleri Açısından Değerlendirilmesine Yönelik Bir Çalışma". *Uluslararası Global Turizm Araştırmaları Dergisi*, 2(1), 10-31.

TÜRSAB (2015). Kış Turizmi Raporu, https://www.tursab.org.tr/haberler/tursab-kis-turizmi-raporu_11931, (Erişim Tarihi: 03.03.2020).

Ulama, Şevki (2015). "Turizm Tanıtım Broşürlerinde Destinasyon İmaji Analizi: Türkiye Örneği". *Bartın Üniversitesi İktisadi ve İdari Bilimler Fakültesi Dergisi*, 6(11), 231-246.

24

IJSI 13/1
Haziran
June
2020

UNWTO (2019). International Tourism Highlights, 2019 Edition. <https://www.e-unwto.org/doi/pdf/10.18111/9789284421152> (Erişim Tarihi: 08.03.2020).

Vanat, Laurent (2019). 2019 International Report on Snow & Mountain Tourism, Overview of the Key Industry Figures for Ski Resorts. 11th Edition.

Yağcı, Pelin; Ulusoy, Hasret; Köroğlu, Cevdet Özlem (2018). "Kış Turizmi Konulu Makalelerin Bibliyometrik Analizi (2000-2017)". *Uluslararası Sivas Turizmi Kongresi - Kış Turizmi ve Yıldız Dağı 23-25 Şubat 2018, Sivas*.

Yetiş, Şule Ardıç; Çokal, Zeynep (2018). "Kış Turizmi Alanında Yayımlanan Makalelerin Bibliyometrik Profili". *Journal of Recreation and Tourism Research*, 5(1), 38-52.

Yfantidou, Georgia; Nikou, Malamati; Matsouka, Ourania (2018). "Winter Tourism in Greece: An Approach to Tourists' Behavior and Needs". *GeoJournal of Tourism and Geosites*, 21(1), 74-87.

Yıldırım, A.; Şimşek, H. (2011). *Sosyal Bilimlerde Araştırma Yöntemleri*. Ankara: Seçkin Kitabevi.

Yolal, Medet (2017). "Türkiye'nin Etkinlik Turizmi Potansiyelinin Değerlendirilmesi". *Çatalhöyük Uluslararası Turizm ve Sosyal Araştırmalar Dergisi*, 2, 35-51.

SUMMARY

As a highly popular alternative tourism type, winter tourism has a great importance for economic income, long-run tourism activities, and growth of many countries. For the last decade, it has been enlarged its meaning by including recreation and entertainment activities embodied with experience in the resorts for visitors (Demir, 2019: 3) and it has succeeded to transform its impact from local to international level (Pröbstl-Haider et al., 2019: 3).

Turkey, which is popular its beaches, is also an intensively mountainous (60%) country and has many rich regions available for winter tourism basically for skiing. New ski centers have been built and it has potential to be competitive in the market. According to Turkish Ministry of Culture and Tourism (2019) data, there are 29 ski resorts and some new ones are identified that can reach the number 50.

Mount Uludağ is the oldest and one of the largest ski destinations in Turkey. It is located in Bursa and around 40 km distant to city center by road. It is located in a national park and has 27 accommodation facilities offering more than 3000 beds, fitness centers, swimming pools, and well-known night life. The cable car connecting Bursa and Mount Uludağ since 1963 was the turning point of its development as a ski center and for more skiers and visitors.

While much is known about winter tourism, ski area potential in Turkey, little is known about media and press related visibility and representation of Uludağ, which is one of the most remarkable ski centers in terms of winter tourism history. Thus, the purpose of the present study is to carry out a discourse analysis on how Mount Uludağ is represented in digital media. The research questions to be investigated are as follows:

- What is the number of news reported in digital media about Mount Uludağ?
- Under which titles are Mount Uludağ media representation gathered concerning the represented themes and number of reported news?
- What is the ratio of words constituting news content into number of news?
- What are the media platforms and their number of news?
- What is the frequency of media reporting of Mount Uludağ?

Digital media is among the media channels which are intensively used for destination marketing field in tourism industry. It is mostly known for the role it plays in orienting consumer perceptions. With the appearance of new generation communication technologies, news reporting and news receiving

processes have changed and therefore press and media organizations have started to focus on internet reporting (Taşkıran, 2018: 220).

Accordingly, by considering the transformation process of traditional media into digital media, 70 news that appeared in digital media between 15.01.2019 -15.01.2020 concerning Uludağ Ski Center was examined under 5 parameters via Nvivo software program. Qualitative research method was used in the study and the results revealed that perceptions of attractiveness and popularity of Uludağ gained ground in media and it was promoted under those concepts and that content providers of reported news included 3 news agencies. In addition, we concluded that Uludağ mostly appeared in the news in the first and last quarters of the year, which means unfortunately it could not go beyond being seen only as a winter tourism destination from the viewpoint of media.

**METHODOLOGICAL DIVERSITY OF RESEARCH ON
LEADERS AND INTERNATIONAL CONFLICT: A REVIEW**

Öner AKGÜL*

Makale Geliş Tarihi-Received: 10.07.2019
Makale Kabul Tarihi-Accepted: 12.03.2020
Doi: 10.37093/ijsi.746406

27

IJSI 13/1
Haziran
June
2020

ABSTRACT

Why leaders decide to go to war or when they decide to make peace? It can be one of the most common questions of classical thinkers and current scholars of international relations. The basic idea behind this question is to find out a solution to the war phenomenon. However, the other question is how we understand and explain the behaviors of leaders and their inner circles? Do rationality, strategic calculations or only cognitive variables sufficiently explain the violent behaviors? This research discusses how different methodologies can contribute to theorizing or understand the international conflict behaviors of leaders. In this context, on a qualitative basis, psychobiography, psychohistory, leadership trait analysis, integrative complexity method are explained along with the quantitative findings and theories of leaders and international conflict. The methodological diversity provides both deep insights about specific leaders' war decisions and general theories that can contribute to the scientific study of international conflict. I argue that the field is open to any new methodology.

Keywords: Leaders, International Conflict, Methodology, Personality, Data.

Jel Codes: D72, D74, F51, H56

* Asst. Prof., Kırşehir Ahi Evran University, Faculty of Economics and Administrative Sciences, Department of International Relations, Kırşehir/Türkiye. oakgul@ahievran.edu.tr ORCID: <https://orcid.org/0000-0002-2245-5124>.

**LİDERLER VE ULUSLARARASI ÇATIŞMA
ARAŞTIRMALARINDA METODOLOJİK ÇEŞİTLİLİK:
BİR GÖZDEN GEÇİRME**

ÖZ

Liderler neden savaşa karar verir ya da ne zaman barışta karar kılarlar? Bu soru, klasik düşünürlerden günümüzün çağdaş araştırmacılarına kadar en ortak sorunsallarından biri olarak karşımıza çıkar. Bu sorunun altında yatan en temel etken, esasen savaş olgusuna bir çözüm bulabilme istencidir. Ancak bir diğer önemli sorunsal, liderler ve onların iç çemberlerinin davranışlarını nasıl anlayacağımız ve açıklayacağımızdır. Rasyonalite, stratejik hesaplamalar ya da sadece bilişsel süreçler yeterli bir biçimde çatışma davranışını açıklayabilir mi? Bu çalışma liderlerin çatışma davranışlarını anlamak ve açıklamak için kaç farklı yöntemin uygulanabileceğini, uluslararası ilişkiler teorisine katkılarını tartışmaktadır. Bu bağlamda, nitel metodoloji bağlamında psikobiyografi, liderlik karakter tahlili, entegre karmaşıklık yöntemleri açıklanırken, bununla birlikte ampirik literatüre dayalı nicel verilere dayalı liderlik çalışmaları ile historiometrik yöntemler hakkında bilgi verilmektedir. Bu metodolojik çeşitlilik, hem belirli liderlerin savaş kararlarını nasıl aldıkları hakkında detaylı bilgiler edinilmesini sağlamakta ve aynı zamanda liderlerin savaş durumundaki genel davranış kalıplarını açıklayan bilimsel çalışmaları da içermektedir. Alan, yeni bir çok metodolojiye açıktır.

Anahtar Kelimeler: Liderler, Uluslararası Çatışma, Metodoloji, Kişilik, Veri.

Jel Codes: D72, D74, F51, H56

INTRODUCTION

The humanity first organized under a hierarchical structure for itself and named it as the state. Then pushed their states to compete with each other to gain territory, policy, regime or any other issue. The war phenomenon is as old as the emergence of the state. The increasing number of states created the bilateral relations that paved the way for interaction opportunity because of their territorial approximation. The cumulative dyadic interaction of states generated the international system structure. A group of imperial relations among a few empires ended up with the transformation of the international system and the emergence of nation-states. The increasing number of states generated new interaction opportunities for the new actors of the international system. Each born and die of the states caused a war that changed the dyadic, regional and even systemic dynamics. The process throughout the centuries shows us the probability of war is always alive, the distribution of capabilities will always change, and there will always be a challenger and target even in a dyadic relationship or in a systemic hierarchy. From this point, it can be argued that typologically there had been small or big wars, in other words, dyadic or systemic wars that resulted in high or low casualties. Besides the results of wars on a system, dyad, and state levels, all those fighting activities outbreak by a decision of a decision-maker who has rational calculations on what they expected or the result of their emotions, beliefs, perceptions or images that lead them to fight.

The efforts on the scientific study of peace and the endeavors on the understanding of the causes of war enabled us to perceive the origins of interstate violence, which is also a long-term matter of international political theory. Even different scholars on international relations found various findings on the explanation of the war; they principally have gone a long way towards understanding the causes of war ultimately. Besides this, the scholars distinguished themselves by taking different names such as war studies, peace research, peace science, conflict research, conflictology, polemology, irenology, paxology, etc. It can be argued that it was the natural result of methodological debate even if almost all of them were trying to perceive the causes of war. The debates on the causes of war can be traced back to experimental vs. non-experimental, case study or statistical analysis, rational modeling or cognitive explanation. How can political data be created and which resources be used to make

peace research? How can the findings of the field be unified in a single theory or do we generate various theories on international conflict?

Despite the fact that the frequency of interstate war is on a declining trend, no one can promise today that an interstate war might not be outbreak suddenly, such as the period before World War I. History and the theories of international relations have revealed that the rising challengers and declining states may drag the system, states, and societies into a war. Due to this, the scholars are still progressing today to perceive the mechanisms that causing war and updating their formerly used methods through the usage of new approaches both qualitative, quantitative and mixed. In this direction, the literature on the causes of war produced various findings at the systemic, dyadic, state and societal levels. However, the effect of individual leaders remained qualitative and almost presumptive apart from a few exceptional studies. Particular rational models perhaps can assess it; however, those models include only rational behaviors rather than cognitive ones. In that sense, quantification of decision-makers' lives, their characteristics and psychological orientations might provide answers and complete the war puzzle within a methodological consistency.

This study has three different aims. The first is to explain how many different research methods can apply to the question of leaders and international conflict. The second is to give a brief explanation of the theorizing of international conflict. The last aim is to make a discussion on which method can contribute theorizing process on leaders' behaviors pre and during international conflict. Instead of analyzing why leaders fight, it is explained in the article how many different methodologies are used on the individual level of analysis of conflict.

1. A BRIEF LITERATURE REVIEW ON THE ROLE OF LEADERS AND WAR

Together with the rise of neo-realist and liberal institutionalist theories in international relations, the role of individuals, leaders, were ignored due to those theories explained the international politics as a mechanism which is effective on the state behaviors. State-centric theories on war and peace ignored the leaders' critical roles during the

*Methodological Diversity of Research on Leaders and
International Conflict: a Review*

international crises. However, various researchers insisted to prove that the leaders are significantly effective in decisions for war as well as other levels. After the end of the Cold War, neo-classical realism emphasized that domestic dynamics and decision-makers are remarkably effective in international relations. (Lobell et. al., 2009; Rose, 1998). Besides, the foreign policy analysis (FPA) scholars provided significant findings on the leader behaviors in interstate relations.

As Blainey noted that the decision-makers strongly be influenced by various factors, such as military capability and its effect on the war field, third party behaviors, perception on the social integrity of both adversary and his/her land, their backgrounds on war realities and sufferings, nationalism and ideologies of sides, economic capacity to maintain war and lastly the personality and experiences of decision-makers. (Blainey, 1988: 293). These factors remind us to consider on dyadic and state-level variables together with the individual-level analysis. From this point of view, I shall argue that the perceptions, personal experiences and personality traits as important as the other variables that caused the war. In that sense, the individual level focuses on the decision-making process of leaders regarding how and why leaders decide to go to war.

The questions arising from the individual level highlight some keywords in our minds. Human nature, rationality, game theory, expected utility, misperceptions, personality traits; leader psychology, cognitive processes, beliefs, images, fears, emotions, and expected utility are the keywords that revolve around the individual level of analysis. However, as it was emphasized above, these issues about human decisions include both rational and cognitive points. Due to this, each of them requires different methodologies to find out how they are effective on war behaviors of leaders or how statesmen think. In that sense, multidisciplinary international relations research may provide an answer to our questions.

The classics of political philosophy firstly focused on human nature as the basic reason for war. The nature-nurture debate was the first divergence on the role of human understanding toward politics and war. Along with this, the human proclivities on violent behavior became a multidisciplinary question that benefited political science and international relations. Anthropology, archeology, history,

biology, and neurology highly contributed the human aggressiveness. As Sevilla Statement of 1986 on violence emphasized that the violence is not the instinctive behavior of humans, but it was invented as assessed by Mead. (Mead, 2000). Understanding the mindset of individuals more complex due to their intangible nature. Its reflections can be found in the research on why leaders resort to war.

The individual level of analyses in international relations highlighted various aspects of decision-making and war. These aspects can be found within various research as both rational and non-rational. The quantitative scholars on decision making were largely based on rationality, such as game theory and expected utility theory. (Brams, 2002; Mesquita, 2002, 2006). The scholars of rationality highly focused on strategic behaviors of leaders and decision-making mechanisms which led to war.

Decision-making is a process that includes exogenous and endogenous variables. Exogenously, the domestic and international environment put pressure or create an opportunity for decision-makers' mindset during an international crisis. Endogenous variables can be regarded as more about personality and underlie in the past of decision-makers, such as childhood experiences, enemy images, traits, etc... Considering both, one should argue that the international relations scholars are more interested in the exogenous variables that affected the behaviors and decisions of leaders while political psychologists paid more attention to endogenous variables. However, together with the rise of political psychology, scholars from both fields integrated their findings to find out how leaders influence the destiny of an international crisis. In that sense, we have various findings on leaders and international conflict.

The perceptions and misperceptions of the adversary's intentions or behaviors can be regarded as one of the most common fields of theorizing leaders and international conflict. (Jervis, 1976, 1993, 2017; Levy, 1987, 1983). Understanding the leader's or the decision circle's perception towards an international crisis provides important insights for theorizing the behaviors of leaders and international conflicts. In that sense, the cognitive processing of an individual is a complementary part of understanding state behavior. The decision-making process is required to analyze how their cognitive processing influences the outcome of international crises and conflicts.

Integrative complexity theory reflects the information processing capability of an individual which applied by the political psychology scholars to the political leaders during international crises. (Suedfeld, et. al, 1977). Scoring the integrative complexity was an important attempt to explain the international crisis and war behavior of states. (Guttieri, et. al, 1995; Suedfeld, Jhangiani, 2009; Suedfeld, Tetlock, 1977; Suedfeld et al., 1977; Walker, Watson, 1994; Winter, 2007). Perceptions/misperceptions and cognitive processing of political leaders are notably effective on the leader's decisions during international conflict and war. Such as perception, the scholars paid more attention to particular traits such as risk-taking behavior. The risk is conceptually important to understand the behaviors of leaders during the conflict. Conflict management, strategic behavior, gain-loss calculations require studying risk in international relations. In that sense, the scholarly findings on risk propensity, loss aversion contributed theorizing the leaders and international conflict. (Levy, 1992a, 1992b, 1996, 1997; McDermott, 2001, 2004; Mercer, 2005; Shafir, 1992). Besides, the diversionary theory of war literature is important to understand when leaders take extreme risks to initiate an international conflict. (Fordham, 2005; Miller, 1999; Tir, 2010).

1.1. From 'Opportunity' to 'Willingness'

Particularly the quantitative scholars on the causes of war produced substantial knowledge on why wars happen from systemic to dyadic levels. However, as it was emphasized before the leaders are considerably complex units of analysis. In that sense, integrating those complex units into the structural mechanisms of war requires a framework. Concisely, this approach to the scientific study of war leads us to explain a pre-theoretical framework. To that extent, the basic question here is how to situate the role of individuals in the frame of war possibilities.

In his oft-cited research, Starr designed the well-known framework on the scientific study of war called as opportunity and willingness. (Siverson, Starr, 1990, 1991; Starr, 1978) Accordingly, in the context of interstate wars, opportunity can be explained as the possibility of interaction between the political units, states. Willingness is a concept that more about foreign policy decisions based on the decision-makers' motives or images in the context of their goals. This framework focused on the decision-making mechanism to lead them

to decide a war. In that sense, willingness is more about the motivations and images of decision-makers while the opportunity is more about the interaction. (Starr, 1978). Before making an explanation on the research methodologies on leader' war behaviors, firstly clarifying the logic of war research may provide integrity to situate the decision-makers' willingness into the opportunity.

The historical observations on the prewar processes, research on single war cases, empirical and non-empirical studies demonstrate that the war is a multi-causal phenomenon that has both domestic and international dynamics. (Vasquez, 2009) In that sense, the explanation of the causes of wars requires multidimensional analysis by dividing those dynamics and studying separately. The level of analysis framework emerged to systematize to explain the issues such as war. (Singer, 1961) Accordingly, which level of analysis is more important on the examination of the causes of wars became a question among the scholars? In structural realist tradition, system and state level of analysis utilized for studying international relations. (Waltz, 2001). However, considering a war entails focusing on the interaction of actors as well as the other levels. The interaction among a pair of states named as a dyadic level by the peace science tradition highlighted the importance of bilateral conflict possibilities give the best opportunity to understand why and how wars occur. (Bremer, 1992) As Vasquez underlined that, the most important level on the understanding war is the dyadic level that provides the examination of what the states actually do to each other. (Vasquez, 1998). In that sense, Vasquez's *steps to war theory* and Bremer's *dangerous dyads* concepts significantly contributed to the peace theory. (Bremer, 1992; Senese, Vasquez, 2005). They provide a set of conflict possibilities which can be understood as the opportunity for war. From this point of view, as Vasquez and Senese empirically proved that territorial disputes are the key aspect to understand the causes of war, they also highlighted particular issues that are more sensitive to international conflicts, such as the territory. It can be maintained that the power politics between the states together with the territorial disputes increase the risk of war. Besides, the alliances catalyze the counter alliances that result with the military build-ups. Recurrent crises are also effective to understand how dyads drag into the war. (Senese, Vasquez, 2005: 607-608). In that sense, territory and proximity gain importance on the explanation of war opportunity.

*Methodological Diversity of Research on Leaders and
International Conflict: a Review*

As an analogy, systemic and state levels are important to understand how the opportunities emerge for the possibilities of events, behaviors or leaders. Together with the rise of neoclassical realism, foreign policy analysis or political psychology, it can be argued that decision-makers of those dyads deserve special attention to understand how they played critical roles by changing the output. If the all decision for war firstly outbreaks within a dyad, it means that particular decision-makers play a critical role in the destiny of international crises. As Blainey reminded us; there can be no war unless at least two nations prefer war to peace. (Blainey, 1988). Leaders rather than institutional mechanisms made the preferences on war or peace. Horowitz and others emphasized that prior experiences are also effective to decide to go to war. (Horowitz et. al, 2015). Accordingly, it can be argued that the personal attributes catalyzing the behaviors of leaders and the conditions that make it easier to outbreak of a war for dyads should be assessed together during research on the war. From this point of view, peace science tradition or empirical theory of international relations provides a useful framework for understanding the opportunity while the willingness underlies in the leader' and their inner circles' personality and cognitions.

In empirical methods of international relations, there have been various debates on how the role of individuals should be included in the explanation of pre-war processes. By referring to Vasquez, hardliners are important to understand the decision for war, however, personality traits can change over time. (Vasquez, 2009: 219). In contrary to this political psychology highly focuses on the personality traits, characteristics and other endogenous dimensions of political leaders. (Hermann, 1980, 2005; Winter et. al, 1991). In that sense, it can be argued that the schools on conflict theory can be in a distinctive way that it was clarified by Horowitz and Fuhrmann. (Horowitz, Fuhrmann, 2018)

Horowitz and Fuhrmann present a classification on the role of individuals on war decisions. According to them, two distinct schools are important to understand the individual level of analysis and decisions for war. The first school, *institutional leadership school* focuses on the effects of the domestic and international environment that is the basic determinant of the leader's behaviors on war and peace. (Horowitz, Fuhrmann, 2018: 2073). If it is commentated within the scope of Starr's pre-theoretical framework, the members of this school

analyze how the 'willingness' emerge within the framework of opportunity. The second one, named as *leader attribute school*, paid more attention to leaders' personal and individual beliefs, images, experiences that shaped the decisions for war or peace. (Horowitz, Fuhrmann, 2018). It can be seen that both schools produced data and knowledge on why leaders fight. However, those researches instrumentalized quantitative data and quantification of qualitative data. Particular researchers assert that qualitative research on leaders is also important to understand how specific or deviant cases and depth analyses can contribute to the field. It means that particular qualitative research results can be effective in quantitative theorizing. By referring to Parry et. al., case studies can provide unexpected ideas during research and an effective understanding of particular processes. They assert that qualitative studies on leadership provide an opportunity to generate empirically supported ideas and theories and deep roots of leadership. (Parry, et. al, 2014). By confirming their assessments, my argument is the quantitative and qualitative schools of leadership cannot be rival, but complementary. In that sense, clarifying how many different types of leadership research can be made on international conflict can be utilized to present a framework for researchers.

36

IJSI 13/1
Haziran
June
2020

2. THE METHODOLOGICAL DIVERSITY TO EXPLAIN WHY LEADERS FIGHT

The leadership analysis benefits from different sciences and disciplines. Besides this, leadership studies produced a great amount of research that the researchers from other disciplines are today contributing to this subfield. Besides political scientists, it is obvious that historians, sociologists, psychologists, and even business scholars focus on this field. In that sense, these scholars empirically utilized different methodologies to analyze the leaders at a distance. Methodologically the leadership analysis consists of different ways in accordance with the aim.

By considering the five title typology that emphasized by Parry et al (2014) in leadership studies, it can be discussed in this review how many different types of analyses can be made methodologically to the field of leaders and international conflict for IR scholars.

*Methodological Diversity of Research on Leaders and
International Conflict: a Review*

(I) Specifically for empirical scholars, *quantitative analysis of quantitative data* can be regarded as more convenient comparing to the other methods, particularly political science and international relations. Also, it can be observed from the research of political scientists, historians and economists use this method frequently. It denotes that these types of research include to collect quantitative data of leaders such as birth and death dates, the dates of taking power, categorical variables on how leaders entry and exit in power, vocational experiences, their post-tenure fate, etc. (Chiozza, Goemans, 2004, 2011; Debs, Goemans, 2010; Goemans, 2003). The variables on the leader's experiences and effects on international conflict can also be assessed within this category. (Horowitz et. al, 2005; Horowitz, Stam, 2014; Horowitz et al. 2015). Those scholars highly contributed to theorizing the international conflict behaviors of leaders.

(II) *quantitative analysis of qualitative data* that includes textual analysis, research focusing on content. This methodology comes from an understanding of which quantification of psychological or personal attributes of political leaders. It can be argued here that the most common research methodology among the international conflict scholars is Leadership Trait Analysis (LTA) uses content analytical techniques and developed for exploring the linkage between the personality and foreign policy behaviors. (Hermann, 1980, 2003). Besides, historiometric methods are also significant to classify outstanding leaders. (Simonton, 1990, Ligon, 2008).

(III) The other method is more reflectivist and post-modernist way of understanding leadership behavior. In other words, *qualitative analysis of quantitative data* is used for ethno-statistics or discourse analysis on the purpose of deconstruction of quantitative leadership analysis. These types of research highly focused on the analyses of discourse that can contribute our understanding of the leaders' behavior during crises.

(IV) Perhaps the most common field in international relations can be regarded as qualitative research including case studies, phenomenology, ethnography, narrative research and grounded theory, Parry et. all define them methodologically as *qualitative analysis of qualitative data* which includes both post-positivist and interpretive ways. In other words, the deep analyses on selected leaders help to explain the cause of specific war case. In that sense, the

biographies, psychobiographies, psychohistories, memories of decision-makers can be the best examples of understanding the causes of particular wars. (Falk, 1985)

(V) And the last one is *mixed methods* that can be regarded as quite new in leadership and conflict studies.

These five attempts are not special for political science and international relations, but they were used in various analysis of war and peace. The first one is more traditional for political science due to its quantitative nature and is used for war studies. The other ones are more complex and include substantial qualitative data. These methods presented new theories, methods or models for the leadership researchers. However, the basic aim behind the research on leaders is theorizing of their behaviors or perceptions. In that sense, the problem of the number of observations gains importance.

The basic question is how many different types of leadership research can be made on international conflict. In order to find out this question, a kind of distinction has to be made for creating a research framework. To make a comprehensive typology on leaders and war, I argue that five types of research can be made on leaders and wars including qualitative, quantitative or mixed.

1. Understanding a specific leader's decision to initiate or terminate a particular war. Single leader/single case. Qualitative, historical and biographical research including psychobiography.
2. Understanding a specific leader's decision for all wars in his career. Single leader/Small N case. Qualitative, historical and biographical research including psychobiography.
3. Understanding a specific leader's personality characteristics and decisions for war. Qualitative-Quantitative, Single/multiple leaders, Small and Large N Cases. LTA, Cognitive complexity methods.
4. Understanding leaders' decisions to go to war in one country. Multiple leaders/Small N or large N case. Comparative case studies gain importance in this kind of research. Qualitative-Quantitative

5. Explanation of leaders' war decisions theoretically. Multiple leaders/large N Cases. Quantitative methods are appropriate. Large N Qualitative studies are also significant for theorizing.

The IR scholars in the world paid attention to empirical or non-empirical methods to reveal their findings. Due to this, some scholars are qualitative when compared to quantitative scholars. However, it can be argued here that both schools of IR contributed both explanation and understanding of war phenomenon. In that sense, these five attempts also represent various research traditions in the world.

3. THE PROBLEM OF "N" AND THEORY CONSTRUCTION FOR LEADERS AND INTERNATIONAL CONFLICT

The theorizing is an important aspect of providing prediction and framework for political scientists. The basic question arising from those data and analysis methods is which of them may contribute much more to theory construction on the causes of leaders' war decisions. This question directs us to answer the intention of the researcher. The aim of making research is either understanding or explanation. In that sense, how many cases enough to understand or to explain the leaders' cognitions and behaviors toward wars. If the researcher tries to understand the causes of a specific war, the single or small n case studies can be applied to the hypotheses. It may also help to figure out the unexplained dimension or anomalies that do not conform to the existing theories. If the research tries to explain a behavior about leaders and international conflict, then the large n studies would be more utilized for theorizing.

The number of the case determines the exploratory and explanatory power of the theory. In that sense, I made a distinction between the numbers of cases and theoretical contributions. As a starting point, the selection of cases can be explained in threefold: single n, small n, and large n case studies. A single n case study in leaders and international conflict includes the analysis of a specific leader's cognitions on the decision making process and mindset to go to war. This type of research implemented by qualitative analysis of qualitative data. Single n case studies include psychobiographical data of leaders, private life information such as fears, emotions, bias, childhood

experiences, leadership traits, etc... Those studies have great advantages in understanding the deep roots of particular wars. However, the theorizing capability of single n research is very limited with few exceptions as it was mentioned above. In that sense, the single case studies are more about to understand a specific cause of war instead of theorizing the causes of wars. Small N Case studies have comparative advantages on theorizing because of seeking the same variables from various political leaders' war decisions. The large N case studies are more appropriate for theorizing and most hypotheses on leaders and international conflicted were tested through the usage of dataset regarding leaders. However, those datasets include important information about the dates, the types of taking power or experiences instead of psychological variables that effective on war decisions. In that sense, one should argue the selecting the number of cases is the basic determinant of theorizing. In that sense, we divided our methodological overview into two parts; the first is single and small n studies. The second part is large n case studies.

40

IJSI 13/1
Haziran
June
2020

3.1. Single and Small N Studies and Leadership Attributes on International Conflict

The leaders, their perceptions and war have a strong relationship. Perhaps one should assess that the most common form of studies on the individual level of analysis derives from the perceptions of leaders. In that sense, the types of misperceptions, the internal and external dimensions of perception gained importance among the scholars of international relations. (Jervis, 1976, 1988, 2017; Levy, 1983). It must be emphasized here that the research on perception and misperception derives from a comprehensive analysis of historical frequencies. In that sense, the findings of Jervis and Levy are outstanding studies that create a framework for understanding the causes of war at the individual level of IR.

We can define numerous distinct studies on how leaders decide to go to war, however, I argue that the most basic and detailed analyses on intangible variables can be found within the single case studies. In that sense, biographical and personality-based research on war deciders provides important insights on which dynamics substantially affected their behaviors to go to war for specific cases. The

psychobiography and psychohistory deserve more attention because these researches construct a logic of bridge between early childhood to leadership and leadership to war decision while personality characteristics analysis is the other dimension of the same issue. Both of them give private life information about the observed leaders and their effects upon the war decision. In the context of this study, I selected biographical research, content analytical personality analyses, such as the Leadership Trait Analysis and integrative complexity method among several other methodologies.

3.1.1. Biographical Studies and Understanding the Causes of War

Biographies are important single and small n case study methods to understand specific wars. The question of why wars happen can be extracted from the biographies of war deciders. They give important information on the observed leaders' images, confidences, fears, perceptions, misperceptions towards particular wars. The other biographies for the same wars can be studied systematically and give a chance to compare how leaders are influenced by the environmental factors and how they influenced the inputs and outcomes of the examined war. In that sense, single case biographical research is effective to understand the deepest roots of war such as rivalry among the inner circle, personal relations with the other states' decision-makers, childhood experiences that are effective on their personalities. As it is known that, different types of biographical (autobiographies, psychobiographies) research can contribute to our understanding. It must be emphasized here that biographies can be regarded as both textual data for political scientists and object of qualitative research. In that sense, particular biographies include the whole military history of a period of a specific country. The biographies on Ataturk can be classified from this point. In addition to this, due to endogenous variables of the leader's effects on international conflict, psychological explanations gain importance thanks to political psychology and provide an opportunity to study the aggressive or defendant behaviors of leaders.

Psychobiography is a field of seeking evidence to understand the leader's behaviors by using their biographies as content. (Houghton, 2009: 85) In that sense, psychobiographers generated various

frameworks for making comparisons among leaders. By referring Greenstein (Greenstein, 1992), the field mostly focused on communication to the public, organizational capacity, political skill, policy vision, cognitive style, and emotional intelligence that are also important for war and peace studies. According to Winter, profiling political leaders entails considering the private, inferential and public, observable dimensions. They vary according to trans-situational and situation dependent. In this context, this field examines four different elements of personality under the guidance of these variables. These four elements are cognitions, temperaments (traits), motives and social context. (Winter, 2013: 7)

42

IJSI 13/1
Haziran
June
2020

Psychobiography consists of various elements that come from the childhood of the leader to the physical appearance or mental situation. Because of that reason, the creation of data on the political leaders by using psychobiography is hard to do compared with the other descriptive statistical methods. According to Post, this method consists of so many different and maybe private factors such as childhood heroes or models, intelligence, judgment or core beliefs. (Post, 2014)

However, there are some objections to the usefulness of this method. For instance, psychobiographies of leaders may include substantial information to evaluate his/her behavior in a certain context. Nevertheless, most of these biographies are written or documented after the leader left his office and maybe after a long time of his or her pass away. According to Simonton, these biographies might be contaminated by hindsight bias. (Simonton, 2014: 57)

Psychohistory is another method to understand the aggressive behaviors of leaders. Because this method, mostly focused on the mental distress of leaders while they were in power. The method includes some insights from both history and psychology, so named as psychohistory. (Cashman, 2013: 60) It must be emphasized here that most of the psycho-historical analyses can be seen in psychobiography. Because of this reason, one can argue that the findings of psychological research are used today in both historiometric and psychobiographical research.

There is a debate on the utilization of single or small n case studies on theorizing. However, it must be noted here the case studies on single

personalities can be either theory confirming or hypothesis-generating with the words of Lijphart. (Lijphart, 1971) It means that qualitative case studies on leader's behaviors on international conflict should not be ignored due to their benefits for theory construction.

3.1.2. Personality Effects on the Outcomes of International Crises and Wars

Personality profiling of political leaders is a kind of classification work that includes different typologies that can be utilized to analyze their effect on international conflicts. For instance, political psychologists make this classification by using direct psychological data of persons while political scientists mostly focus on how the different behaviors or events are effective on the behaviors of leaders that caused wars. Leadership Trait Analysis (LTA) can be regarded as one of the most common forms of analyzing leaders that use content analytical techniques which presents a model for researchers. As it was mentioned above, the leadership studies pay attention to various personality traits including psychological findings; however, LTA has a different approach to figure out the behaviors of leaders. In other words, LTA mostly concentrated on the effects of a leader's personality and leadership characteristics on the foreign policy behavior through computing them by basic principles which were developed by Hermann. (Hermann, 2005). Primarily, Hermann developed a technique to understand personality characteristics by asking psychologically linked questions to the textual data, such as speeches, interviews or other materials. According to this, (i) how do leaders react to the political constraints, are they resist or adapt to these constraints? (ii) how open are they to the information, are they selective or open to all information that directing their view? (iii) What are the leader's reasons for seeking to come to the office, is this an internal focus of attention or by the relationships formed with salient constituents? These three questions and answers created the basic principles of personality analysis. According to Hermann, these answers to the questions suggest a particular leadership style that can be used in most of the research on war and peace. LTA research based on seven personality traits extracted from political leaders. These traits are belief can control events, need for power, conceptual complexity, self-confidence, task focus, distrust of others and in-group bias. (Hermann, 1980; 2003; Hermann, Milburn, 1977). The utilization of LTA helps us to explain how particular leaders are effective in the

outcomes of crises, which ended with peace or war. These methods are also used for small n studies in order to explore how personality characteristics and conflict behavior can be theorized. In that sense, making a comparative leadership analysis is possible in this way. In the literature, the utilization of comparative analysis of political leaders is obviously valid for scientific inquiry. (Kaarbo, Beasley, 1999)

Also, Operational Coding Analysis (OCA) can be regarded as another complementary part of LTA which includes several variables about how the leaders sees the world. It consists of two part; philosophical beliefs and instrumental beliefs. (Post, 2010; Walker et. al, 2003). Understanding te belief system of a political leaders give an opportunity to predict future behaviors. In that sense, together with the LTA research, OCA is another complementary part of political personality profiling.

Besides LTA and OCA research, as a complementary dimension, cognitive complexity gains importance. The measurability of cognitions is an important dimension to understand how international crises evolved into a war. (Conway et. al, 2001; Raphael, 1982; Suedfeld et al., 1977). In that sense, the integrative complexity is another dimension to explain leaders and international conflict. This method is also based upon the quantification of qualitative data, which helps to understand how the change in complexity level of political leaders affects the outcome of crises.

Integrative complexity is a method to explain and understand the cognitive processes of political leaders. These methods were mostly used to bring an explanation of the perceptions of leaders before international crises. According to Suedfeld, who is a psychologist and developed this method, the integrative complexity is a kind of method that extracting data from verbal statements of the political leaders for understanding the complexity level of them towards an issue or attitude. The coding procedure of the method base upon assigning codes from 1 to 7 which are about the degree of complexity. This coding requires considering the different dynamics of the events. This method also helps to show escalation processes during the international crises. (Suedfeld, Bluck, 1988). In this context, this methodology practically applied to war and peace research and could find the best results from the 'war crisis effect' (Suedfeld, 2010).

As a general overview, the qualitative methods and quantification of qualitative data are important to understand single and small n research on leadership. In this type of research, hypothesis-generating research is important for theoretical contributions. Besides, the deep roots of particular international conflict on rare events can be understood by the way of those research. The world wars are rare events and studied by systemic, state and dyadic levels. However, the decision-makers which led the world into the war also be studied within this manner. By referring Williamson, the outbreak of World War I was a fusion of long term causes with short-run tactical decisions. Alliances, the role of military bureaucrats and accumulations of different perceptions with personal motivation drag the world into the war in 1914. (Williamson, 1988: 846)

45

IJSI 13/1
Haziran
June
2020

3.2. Quantification of Leaders' Lives and Theoretical Contributions of Large N Studies

Quantification is the most important point of large n studies for theorizing among conflict scholars. Today we can assess different types of data on leaders, both qualitative and quantitative. These datasets consist of the leader's tenure year and date rather than their psychological or cognitive attitudes. Listing and ranks of leaders can be found within several websites for collecting data. One of them is a website including the political leaders and foreign ministers of states that gives descriptive statistics named rulers.org. This database gives only a piece of brief information on the starting and ending dates of their office, and their birth and death date from 1996 to 2014. The other more detailed database on this field was prepared by worldstatesmen.org including brief explanations of each countries governmental structures, leaders and their birth and death dates. Besides, there some textual databases for psychological research, which are especially on biographies, are found, such as <https://planetrulers.com>. This website also presents a classification of leaders such as the head of states, dictators, female leaders, first ladies, etc. However, data generation and collecting on leaders requires more other factors that were defined according to the hypothesis.

Today, the researchers can find numerous data on plenty of subfields within the war and peace research. In addition, the data on the

domestic variables of countries can be found from various data projects. However, it seems that the smallest number of data on political science was created on leaders. If we adopt it for international conflict, there is too little data on this issue.

Large N studies on conflict literature consist of different variables such as quantitative or qualitative. The quantitative variables include the categorical variables or the important dates about the leader's office. Qualitative variables derive from textual materials or other biographical research that includes the classification of leaders and their behaviors.

46

IJSI 13/1
Haziran
June
2020

3.2.1. Empirical Research in International Relations

Ellis, Horowitz, and Stam introduced one of the most comprehensive datasets in conflict data, and named as Leader Experience and Attributes Descriptions Dataset, LEAD Data. (Horowitz, et. al, 2015; Horowitz, Stam, 2014) If it is compared to the other ones, the LEAD data consists of various variables on leaders which provide an opportunity to study war and peace. In this dataset, the Horowitz et al. created variables to test the hypothesis on how the experiences of the leaders affect the militarized behaviors of countries. Besides, they consider the gender dimension on foreign political behavior along with the education level of leader and decision-making styles. It can be regarded as one of the most important contributions to theorizing leaders and international conflict.

Goemans, Gleditsch, and Chiozza (2009) created a comprehensive dataset on leaders with the name of Archigos. The data were created to question whether there is any relationship between international conflict and leader tenure or not. In other words, the scientists considered here that the international conflict might work in favor of leaders or not. They coded variables by making a typology of losing office. According to Dataset, leaders can lose their office in four different ways. They are shown as (1) a regular manner, (2) an irregular manner (3) through direct removal by another state, (4) natural death (including suicide). Each of them has its classifications and how they lost their office. The result of the data based on the Archigos was published as a book, titled "Leaders and International Conflict." Archigos dataset is one of the most prominent studies on

this field and various research on leaders and international conflict was based upon it. In other words, to say that these two data projects can be regarded as pioneer studies of quantitative international relations.

3.2.2. Another Large N Study: Historiometry

Methodologically, the quantification is one of the most important points of theorizing behaviors. The empirical studies that abovementioned before highly contributed to the literature. Considering the psychological variables of leaders, how do we quantificate leaders' lives? Political personality analysis requires some indirect methods as a reason for an individual's salient traits. (Winter, 2013: 8) In this context, some research on this field is quantitative along with the qualitative ones. It has some reasons. Apart from the debate on human violence, other perspectives were developed by different disciplines that facilitated to understand the causes of war by focusing on the individual level. One of the most significant attempts to develop a method of analyzing the leaders can be regarded as quantification of leader behaviors, including information about personal characteristics of them. For that reason, notably political psychology, social psychology, and history developed unique methods for the analysis of leaders' behaviors. These attempts also provided a new research discipline named leadership analysis, at the same time contributed political science, and of course IR by including the war and peace studies.

However, making a survey or an investigation with a head of state or other relevant decision-makers is quite impossible. There are two different restrictions for the scientist here. The first one is accessibility to a leader. It is hard to make a direct linkage with a leader. Even if a scientist could find direct communication with a leader, there will be a question that whether the findings are trustable or not and whether it will run for theorizing or not. The second one is the almost plenty of leaders that experienced war has passed away today and possibly the scientist will have no opportunity to find anything other than some texts, speech, diaries, written memories, photos, and videos. (Winter, 2013: 8).

According to Winter, making an empirical approach to the leaders entails the quantification of some traits regarding them. For that reason, the political scientist must behave as a psychologist to figure out the symptoms of leaders at a distance or in other words, some indirect measurement techniques must be applied at such a distance. (Winter, 2013: 8) In this context, the thinkers on the individual level, with a special reference to the leaders, improved some methods to analyze the behavior of leaders that can provide important findings for IR and war studies to theorize the first image. Individuals in politics gained a variety of methods for a long time by taking advantage of various disciplines, such as psychology or the approaches derived from it.

48

IJSI 13/1
Haziran
June
2020

Understanding the behaviors of leaders intensively requires different classifications on their behaviors, positions or situational issues. In this context, the first step to analyze leaders starts with leadership typologies. The frameworks created by historiometric methods can be applied to war and peace research. It must also be emphasized here, approximately all the leadership research and data were created on the outstanding leaders. It means that we have plenty of sources and data on the outstanding leaders for research, however, we have limited data to make a comparison on them. *The historiometry is a scientific discipline in which nomothetic hypotheses about human behavior are tested by applying quantitative analyses to data concerning historical individuals.* (Simonton, 1990: 3) Besides, the historiometry is a way to understand leader behaviors by making classification and by using the data that comes from his/her past experiences, important events that contributed to their personalities, their leadership styles. Methodologically, historiometry is to transforming the process of qualitative information about leaders into quantitative metrics for creating or testing the theories in the field. (Ligon, et. al, 2012: 1014). The method based on the critical life events, psychological background and their effects on outstanding leaders. Accordingly, there are three types of leaders such as charismatic, ideological and pragmatic with two orientations; personalized and socialized. Benefitting from biographies, the historiometric studies presents a large n data by classifying numerous leaders by their types and orientations. (Ligon, 2008)

In that sense, we can predict that historiometric methods will have a crucial contribution to the explanation of leaders and international

*Methodological Diversity of Research on Leaders and
International Conflict: a Review*

conflict. The existing research shows that there are several empirical studies were published which aim to explain the destructiveness of leaders. (Bedell-Avers, 2008; Mumford et al., 2007; O'Connor, et. al. 1995). The findings of these researches are applicable to theorize leaders and international conflict.

CONCLUSION

In recent years, there has been an increasing interest in the role of individuals, specifically decision-makers, on the causes, processes, and outcomes of international conflicts. The theories such as neo-classical realism, foreign policy analysis (FPA) and political psychology gradually became important because those approaches focused on how leaders behave during particular situations such as before and during international conflict. In that sense, the findings and theories of those fields gained importance within the context of the causes of war and conditions for peace. However, the theory construction on leaders and international conflict remained a debate because it includes both rational and cognitive dimensions. In other words, studying the leaders requires considering both structural variables besides the psychological dynamics. Methodologically, both quantitative and qualitative schools of international relations and political science have attempted to understand or to explain the behaviors of leaders. Explanation of interstate wars was quantitative within the scope of systemic, dyadic or state level in the context of peace science tradition. They have contributed greatly to theory generation on the causes of war. On the other hand, qualitative studies methodologically based on the biographies, speeches or other textual materials of written documents of political leaders. In this field, the research findings are mostly based on the analysis of personality characteristics that were considered as a variable for leaders and effective on international conflict. Both quantitative and qualitative methods have advantages and disadvantages. Questioning how the behaviors of leaders during international conflict and war gradually became a debate among scholars.

The methodological diversity in international conflict scholars is increasing today due to the utilization of various research methodologies. In that sense, due to effects on the psychology on conflict behavior, I argue that the large n qualitative studies may have a greater impact on theorizing. Along with the large n quantitative

studies, the large n qualitative ones benefit from the single and small n case studies for data collecting. It means that the large n datasets on the leader's attributes and personalities will give an impetus to theorize leaders and international conflict.

*Methodological Diversity of Research on Leaders and
International Conflict: a Review*

BIBLIOGRAPHY

Allison, Scott T.; Kramer, M. Roderick; Messick, David M., (Eds.), *Conceptions of Leadership: Enduring Ideas and Emerging Insights*, New York: Palgrave MacMillan.

Bedell-Avers; Katrina, E., Hunter Samuel, T.; Mumford, Michael D. (2008). "Conditions of Problem-Solving and the Performance of Charismatic, Ideological, and Pragmatic Leaders: A Comparative Experimental Study". *The Leadership Quarterly*, 19(1), 89-106.

Blainey, Geoffrey (1988). *The Causes of War*. Australia: Simon and Schuster.

Brams, Steven J. (2002). "Game Theory in Practice: Problems and Prospects in Applying it to International Relations", Brecher, Michael ; Harvey, Frank P. (Eds.), *Millennial Reflections on International Studies*, Ann-Arbor: University of Michigan Press, 392-404.

Bremer, Stuart A. (1992). "Dangerous Dyads: Conditions Affecting the Likelihood of Interstate War, 1816-1965". *Journal of Conflict Resolution*, 36(2), 309-341.

Cashman, Greg (2013). *What Causes War?: An Introduction to Theories of International Conflict*. Maryland: Rowman & Littlefield.

Chiozza, Giacomo; Goemans, Hein E. (2011). *Leaders and International Conflict*. New York: Cambridge University Press.

Chiozza, Giacomo; Goemans, Hein E. (2004). "International Conflict and the Tenure of Leaders: Is War Still Ex Post Inefficient?". *American Journal of Political Science*, 48(3), 604-619.

Chiozza, Giacomo; Goemans, Hein E. (2003). "Peace Through Insecurity: Tenure and International Conflict". *The Journal of Conflict Resolution*, 47(4), 443-467.

Conway III, L. Gideon; Suedfeld, Peter; Tetlock, Philip E. (2001). "Integrative Complexity and Political Decisions that Lead to War or Peace", Christie, Daniel J., Wagner, Richard V.; Winter, Deborah Du Nann (Eds.), *Peace, Conflict, and Violence: Peace Psychology for the 21st Century*, New Jersey: Prentice-Hall, 66-75.

De Mesquita, Bruce Bueno (2002). "Accomplishments and Limitations of a Game-Theoretic Approach to International Relations", Brecher, Michael ; Harvey, Frank P. (Eds.), *Millennial Reflections on International Studies*, Ann-Arbor: University of Michigan Press, 374-391.

De Mesquita, Bruce Bueno. (2006). "Game Theory, Political Economy, and the Evolving Study of War And Peace". *American Political Science Review*, 100(4), 637-642.

Debs, Alexandre; Goemans, Hein E. (2010). "Regime Type, the Fate of Leaders, and War". *American Political Science Review*, 104(3), 430-445.

Falk, Avner (1985). "Aspects of Political Psychobiography". *Political Psychology*, 6(4), 605-619.

Fordham, Benjamin O. (2005). "Strategic Conflict Avoidance and the Diversionary Use of Force". *Journal of Politics*, 67(1), 132-153.

Goemans, Hein E.; Gleditsch, Kristian S.; Chiozza, Giacomo (2009). "Introducing Archigos: A Dataset of Political Leaders". *Journal of Peace Research*, 46(2), 269-283.

52

Greenstein, Fred I. (1992). "Can Personality and Politics Be Studied Systematically?". *Political Psychology*, 105-128.

IJJSI 13/1
Haziran
June
2020

Guttieri, Karen; Wallace, Michael D; Suedfeld, Peter (1995). "The Integrative Complexity of American Decision-Makers in the Cuban Missile Crisis". *Journal of Conflict Resolution*, 39(4), 595-621.

Hermann, Margaret G. (1980). "Explaining Foreign Policy Behavior Using the Personal Characteristics of Political Leaders". *International Studies Quarterly*, 24(1), 7-46.

Hermann, Margaret G. (2003). "Assessing Leadership Style Trait Analysis", Post, Jerrold M. (Ed.), *The Psychological Assessment of Political Leaders*, Ann-Arbor: University of Michigan Press, 178-212.

Hermann, Margaret G.; Milburn, Thomas W. (1977). *A Psychological Examination Of Political Leaders*. New York: Free Press.

Horowitz, Michael C.; McDermott, Rose; Stam, Allan C. (2005). "Leader Age, Regime Type, and Violent International Relations". *Journal of Conflict Resolution*, 49(5), 661-685.

Horowitz, Michael C.; Ellis, Cali M.; Stam, Allan C. (2015). *leaders_datapaper_replication_final_9_10_15.tab*. In Replication Data for: Introducing the LEAD Data Set (V1 ed.): Harvard Dataverse.

Horowitz, Michael C.; Fuhrmann, M. (2018). "Studying Leaders and Military Conflict: Conceptual Framework and Research Agenda". *Journal of Conflict Resolution*, 62(10), 2072-2086.

Horowitz, Michael C.; Stam, A. C. (2014). "How Prior Military Experience Influences the Future Militarized Behavior of Leaders". *International Organization*, 68(3), 527-559.

Horowitz, Michael C.; Ellis, Cali M.; Stam, Allan C. (2015). *Why Leaders Fight*. New York: Cambridge University Press.

Houghton, David P. (2009). *Political Psychology: Situations, Individuals, and Cases*. NY- London: Routledge.

*Methodological Diversity of Research on Leaders and
International Conflict: a Review*

- Jervis, Robert (1976). *Perception and Misperception in International Politics*. Princeton: Princeton University Press.
- Jervis, Robert (1988). "War and Misperception". *The Journal of Interdisciplinary History*, 18(4), 675-700.
- Jervis, Robert (1993). "Arms-Control, Stability, and Causes Of War". *Political Science Quarterly*, 108(2), 239-253.
- Jervis, Robert (2017). *How Statesmen Think: The Psychology of International Politics*. Princeton-Oxford: Princeton University Press.
- Kaarbo, Juliet; Beasley, Ryan K. (1999). "A Practical Guide To The Comparative Case Study Method In Political Psychology". *Political Psychology*, 20(2), 369-391.
- Levy, Jack S. (1987). "Declining Power and the Preventive Motivation for War". *World Politics*, 40(1), 82-107.
- Levy, Jack S. (1992a). "An Introduction to Prospect Theory". *Political Psychology*, 171-186.
- Levy, Jack S. (1992b). "Prospect Theory and International Relations: Theoretical Applications and Analytical Problems". *Political Psychology*, 283-310.
- Levy, Jack S. (1996). "Loss Aversion, Framing, and Bargaining: The Implications of Prospect Theory for International Conflict". *International Political Science Review*, 17(2), 179-195.
- Levy, Jack S. (1997). "Prospect Theory, Rational Choice, and International Relations". *International Studies Quarterly*, 41(1), 87-112.
- Levy, Jack S. (1983). "Misperception and The Causes Of War: Theoretical Linkages and Analytical Problems". *World Politics*, 36(1), 76-99.
- Ligon, Gina S.; Harris, Daniel J.; Hunter, Samuel T. (2012). "Quantifying Leader Lives: What Historiometric Approaches Can Tell Us". *The Leadership Quarterly*, 23(6), 1104-1133.
- Ligon, Gina S.; Hunter, Samuel T; Mumford, Michael D. (2008). "Development Of Outstanding Leadership: A Life Narrative Approach". *Leadership Quarterly*, 19(3), 312-334.
- Lijphart, Arend (1971). "Comparative Politics and The Comparative Method". *American Political Science Review*, 65(3), 682-693.
- Lobell, Steven E.; Ripsman, Norrin M.; Taliaferro, Jeffrey W. (2009). *Neoclassical Realism, the State, and Foreign Policy*. New York: Cambridge University Press.
- McDermott, Rose (2001). *Risk-Taking In International Politics: Prospect Theory In American Foreign Policy*. Ann-Arbor: University of Michigan Press.

McDermott, Rose (2004). "Prospect Theory In Political Science: Gains and Losses From The First Decade". *Political Psychology*, 25(2), 289-312.

Mead, Margaret (2000). "Warfare is Only an Invention—Not a Biological Necessity" (Originally Published in *Asia*, XL, 1940: 402-5), Barash, David (Ed.) *Approaches to Peace: A Reader in Peace Studies*, New York: Oxford University Press, 19-22.

Mercer, Jonathan (2005). "Prospect Theory and Political Science". *Annual Review of Political Science*, 8, 1-21.

Miller, Ross A. (1999). "Regime Type, Strategic Interaction, and the Diversionary Use of Force". *Journal of Conflict Resolution*, 43(3), 388-402.

54 Mumford, Michael D.; Espejo, Jazmine; Hunter, Samuel T.; Bedell-Avers, Katrina E.; Eubanks, Dawn. L.; Connelly, Shane. (2007). "The Sources of Leader Violence: A Comparison of Ideological and Non-Ideological Leaders". *The Leadership Quarterly*, 18(3), 217-235.

IJSl 13/1
Haziran
June
2020

O'Connor, Jennifer; Mumford, Michael D.; Clifton, Timothy C.; Gessner, Theodore L.; Connelly, M. Shane. (1995). "Charismatic Leaders and Destructiveness: An Historiometric Study". *The Leadership Quarterly*, 6(4), 529-555.

Parry, Ken.; Mumford, Michael D.; Bower, Ian; Watts, Logan L. (2014). "Qualitative and Historiometric Methods in Leadership Research: A Review of the First 25 Years of the Leadership Quarterly". *The Leadership Quarterly*, 25(1), 132-151.

Post, Jerrold M. (2014). "Personality Profiling Analysis", Rhodes, R. A. W.; Hart, Paul 't (Eds.), *Oxford Handbook of Political Leadership*, Oxford: Oxford University Press.

Post, Jerrold M. (2010). *The Psychological Assessment of Political Leaders: With Profiles of Saddam Hussein and Bill Clinton*. Ann-Arbor: University of Michigan Press.

Raphael, Theodore D. (1982). "Integrative Complexity Theory and Forecasting International Crises: Berlin 1946-1962". *Journal of Conflict Resolution*, 26(3), 423-450.

Rose, Gideon. (1998). "Neoclassical Realism and Theories Of Foreign Policy". *World Politics*, 51(1), 144-172.

Senese, Paul D.; Vasquez, John A. (2005). "Assessing the Steps to War". *British Journal of Political Science*, 35(4), 607-633.

Shafir, Eldar (1992). "Prospect Theory and Political Analysis: A Psychological Perspective". *Political Psychology*, 311-322.

Simonton, Dan Keith (1990). *Psychology, Science, and History: An Introduction To Historiometry*. New Haven: Yale University Press.

*Methodological Diversity of Research on Leaders and
International Conflict: a Review*

- Simonton, Dan Keith (2014). "The Personal Characteristics of Political Leaders: Quantitative Multiple-Case Assessment". Goethals George R.;
- Singer, J. D. (1961). "The Level-of-Analysis Problem in International Relations". *World Politics*, 14(1), 77-92.
- Siverson, Randolph M.; Starr, Harvey (1990). "Opportunity, Willingness, and the Diffusion of War". *American Political Science Review*, 84(1), 47-67.
- Siverson, Randolph M.; Starr, Harvey (1991). *The Diffusion of War: A Study of Opportunity and Willingness*. Ann-Arbor: University of Michigan Press.
- Starr, Harvey (1978). "'Opportunity' and 'Willingness' as Ordering Concepts in the Study of War". *International Interactions*, 4(4), 363-387.
- Suedfeld, Peter (2010). "The Cognitive Processing of Politics and Politicians: Archival Studies of Conceptual and Integrative Complexity". *Journal of Personality*, 78(6), 1669-1702.
- Suedfeld, Peter; Bluck, Susan (1988). "Changes in Integrative Complexity Prior to Surprise Attacks". *Journal of Conflict Resolution*, 32(4), 626-635.
- Suedfeld, Peter; Jhangiani, Rajiv (2009). "Cognitive Management in an Enduring International Rivalry: The Case of India and Pakistan". *Political Psychology*, 30(6), 937-951.
- Suedfeld, Peter; Tetlock, Philip (1977). "Integrative Complexity of Communications in International Crises". *Journal of Conflict Resolution*, 21(1), 169-184.
- Suedfeld, Peter; Tetlock, Philip E; Ramirez, Carmenza (1977). "War, Peace, and Integrative Complexity: Un Speeches on the Middle East Problem, 1947-1976." *Journal of Conflict Resolution*, 21(3), 427-442.
- Tir, Jaroslav (2010). "Territorial Diversion: Diversionary Theory of War and Territorial Conflict". *Journal of Politics*, 72(2), 413-425.
- Vasquez, John A. (1998). *The Power of Power Politics: From Classical Realism to Neotraditionalism*. New York: Cambridge University Press.
- Vasquez, John A. (2009). *The War Puzzle*. New York: Cambridge University Press.
- Walker, Stephen G.; Watson, George L. (1994). "Integrative Complexity and British Decisions during the Munich and Polish Crises". *Journal of Conflict Resolution*, 38(1), 3-23.
- Walker, Stephen G.; Schafer, Mark; Young, Michael D. (2003). "Profiling the Operational Codes of Political Leaders", Post, Jerrold M. (Ed.), *The Psychological Assessment of Political Leaders: With Profiles of Saddam Hussein and Bill Clinton*, Ann-Arbor: University of Michigan Press, 215-245.

Waltz, Kenneth N. (2001). *Man, the State and War*. New York: Columbia University Press.

Williamson, Samuel R. (1988). "The Origins of World War I". *The Journal of Interdisciplinary History*, 18(4), 795-818.

Winter, David G. (2007). "The Role of Motivation, Responsibility, and Integrative Complexity in Crisis Escalation: Comparative Studies of War and Peace Crises". *Journal of Personality and Social Psychology*, 92(5), 920-937.

Winter, David G. (2013). "Personality Profiles of Political Elites". Huddy, Leonie; Sears, Devid O.; Levy, Jack S. (Eds.), *The Oxford Handbook of Political Psychology*, New York: Oxford University Press, 423-458

56 Winter, David G.; Hermann, Margaret G.; Weintraub, Walter; Walker, Stephen G. (1991). "The Personalities of Bush and Gorbachev Measured at a Distance: Procedures, Portraits, and Policy". *Political Psychology*, 215-245.

ÖZET

Uluslararası ilişkiler literatüründe gerek klasik gerek günümüzde birçok yazar, savaşın nedenleri ve barışın koşullarına ilişkin varsayımlar ileri sürdüler. Hobbes'tan Rousseau'ya, Waltz'dan Deutsch'a kadar neredeyse her yazar savaşın nedenlerine ilişkin sistemli açıklamalar getirdiler. Ancak bunların çok büyük bir çoğunluğunun temel dayanağı insan doğası olup, savaşa karar veren birimlerin teknik manada incelenmesini içermemiştir. Dolayısıyla, savaşın nedenlerinden krizin doğasına kadar realist perspektifin üzerinde durduğu her aşamada bir 'karar' karşımıza çıktığından, özel ve teknik olarak liderlerin sistematik analizi fazlasıyla Soğuk Savaş dönemine kalmıştır. Bu dönemde gerek uluslararası ilişkiler teorisyenleri gerekse psikologlar liderlerin saldırgan davranışlarından, çatışma esnasındaki rasyonel-irrasyonel davranışlara kadar birçok konuda nitelikli yayımlar ortaya koymuşlardır. Dolayısıyla her ekolün kendi metodolojisiyle liderlerin savaş ve kriz davranışını analiz etmesi durumu ortaya çıkmıştır. Davranışsalci akımın uluslararası ilişkilerde bir meydan okuma olarak belirmesi, ardından post-modernizmin önem kazanmasıyla birlikte, lider analizlerinin de bundan etkilendiğini ileri sürmek yanlış olmayacaktır. Tüm bu bilgiler ışığında, farklı teorik altyapıların, farklı metodolojiler kullandığı ve bu metodolojilerin de lider çalışmalarına ciddi katkılar sağladığı ifade edilebilir. Dolayısıyla bu çalışma, liderler ve uluslararası çatışma davranışı arasındaki korelasyonu, farklı boyutlarıyla ancak aynı hedefle arayan araştırmacılar açısından bir rehber oluşturmak amacıyla hazırlanmıştır.

Uluslararası ilişkiler alan literatüründe neo-realizmin yükselişi ile birlikte, göz ardı edilen liderler ve davranışları, özellikle Soğuk Savaş'tan sonra önem kazanmaya başlamıştır. Neo-klasiklerin varlığı, dış politika analizi'nin önemli bir alan olarak belirmesi, politik psikolojinin popüler hale gelmesi ile birlikte, alanda birçok yazar az ya da çok liderlerin önemini teyit etmektedir. Bu çalışmada önemsenen husus ise, bu teorileri açıklamaktan ziyade, liderlerin savaş davranışını açıklama çabesindeki yazarların hangi farklı yöntemleri kullandığıdır. Nitekim teorileştirme sürecinin kökeninde metodoloji yatmaktadır ve nicel/nitel her yöntem teorik tutarlılığı içinde kullanıldığında anlamını bulmaktadır. Bu bağlamda liderler ve uluslararası çatışma davranışının analizinde iki husus önem kazanmaktadır. Özellikle nitel çalışmaların lider davranışlarını spesifik olaylar çerçevesinde anlama, nicel çalışmaların ise bu davranışlarını teorik açıdan açıklama çabasıdır. Metodolojik rekabet bir kenara bırakılırsa, her birinin akademiye katkıları önemlidir.

Bu çalışma kapsamında nitel ve nicel, tek vaka ve çok vaka incelemelerine dayalı metodolojik tercihler tartışılmaktadır. Bu açıdan nitel anlamda biyografik çalışmaların (psikobiyografi, otobiyografi ya da psikotarih yöntemleri), tek vaka ya da birkaç mukayeseli vaka incelemelerinde derin bir

bilgi sunduğu ifade edilebilir. Başka bir ifadeyle, sistemik ya da tarihsel süreçlerin dışında, bu biyografilerden liderlerin algılama süreçleri, psikolojik eğilimlerinin kararlarına etkileri hatta çocukluk travmalarının bile bazı kararlarında ne kadar etkili olabileceği değerlendirilmektedir. Öte yandan kişilik karakter tahlili (LTA), Margaret Hermann tarafından geliştirilen bir tahlil metodu olup, içerik analizi tekniği ile liderlerin konuşma metinleri üzerinden onların karakterini analiz ederek bunun dış politika çıktılarına yansımalarını ortaya çıkarmaktadır. Bu açıdan günümüzde en fazla kullanılan yöntemlerden birisidir. Liderlerin karmaşık durumlarda bilgiyi nasıl işlediklerini göstererek bir indeks değeri çıkaran bütünlük karmaşıklık seviyesi ise bir diğer metod olup, Hermann'ın metodolojisini tamamlayıcı niteliktedir. Bunların dışında operasyonel kodlama analizi gibi liderin dış dünyayı nasıl tanımladığı ve nasıl reaksiyon geliştirdiğine ilişkin metodolojilerde nitel metodlar arasında yerini almaktadır. Bunların tamamı, nitel verinin nicelleştirilerek öngörü sağlayan mekanizmalar yaratımını sağlamaktadır.

58

IJSI 13/1
Haziran
June
2020

Ancak liderler ve uluslararası çatışma davranışını teorik olarak açıklamak, çok fazla liderin (geniş örneklem) standart bir kalıp içinde değerlendirilmesini gerektirmektedir. Bu açıdan, nicel metodları kullanan ampirik uluslararası ilişkiler teorisi, 1816'dan günümüze kadar gelen liderlerin bilgilerini içeren verisetleri oluşturarak teorik önermeleri sınamaya başlamışlardır. Günümüzde LEAD ve Archigos veri setlerinin, nicel analizler yapan yazarlar açısından bir başlangıç noktası olduğu görülmektedir. Bu açıdan alanda ciddi rağbet görmüş ve bugün liderlerin davranışlarına ilişkin hipotez geliştiren yazarlar büyük ölçüde bu verisetlerini kullanmaktadır. Bu verisetlerinde liderlere ilişkin birçok bilgi bulunmaktadır. Liderin göreve başlama ve bitiş tarihleri, görevi bittikten sonraki durumu, ölüm şekli (normal, intihar, suikast), iktidara geliş biçimi, iktidardan ayrılma biçimi, askeri deneyiminin olup olmadığı, isyancı birliklerinin bir parçası olup olmadığı ve bunun gibi birçok değişkeni içermektedir. Bu açıdan nicel analize ve dolayısıyla teoriye ciddi katkılarda bulunmuştur.

Nicel ve nitel alan birlikte değerlendirildiğinde, her ikisinin de avantajları ve dezavantajları olduğu açıktır. Nicel metodlar teori geliştirebilir ancak detayı kaçırmazlar. Yukarıda bahsedilen verisetlerinde, liderlerin psikolojik durumlarına ilişkin bilgiler yoktur. Başka bir ifadeyle, liderleri psikolojik özellikleri ve karakterlerine göre sınıflandırdığımız, teorileşmeye hizmet edebilecek bir geniş örneklemli veriseti bulunmamaktadır. Oysaki bazı savaşları anlamak bu detaylardan geçebilir. Öte yandan nitel metodlar ise derinlemesine analiz sağlayabilirken, çok sınırlı sayıda lideri birlikte inceleyebilmektedir. Dolayısıyla bir teori oluşturma sürecine katkıları, nicel metodlarla ilerleyen çalışmalarla mukayese edildiğinde düşüktür. Bu çalışma kapsamında benim iddiam, historiometry alanının, liderlerin doğumlarında ölümlerine kadar her aşamasının, biyografiler ve psikobiyografilerden gelen

*Methodological Diversity of Research on Leaders and
International Conflict: a Review*

verilerle nicelleştirilerek psikolojinin verilerine bağlı kalınarak geniş örneklemlili veri setleri hazırlamasının, alana oldukça faydası olacağı yönündedir. Bu açıdan historiometrik bulguların kısa ve orta vadede birçok uluslararası ilişkiler çalışmasında kullanılacağı iddia edilmektedir.

ERKEN CUMHURİYET DÖNEMİNDE YOKSULLUKLA
MÜCADELE KAPSAMINDA HALKEVLERİ SOSYAL
YARDIM ŞUBELERİNİN ROLÜ

Turgay AKKUŞ*, Nursal KUMAŞ**, Berrin SARITUNÇ***

Makale Geliş Tarihi-Received: 28.09.2019
Makale Kabul Tarihi-Accepted: 10.05.2020
Doi: 10.37093/ijsi.746411

61

IJSI 13/1
Haziran
June
2020

ÖZ

XX. Yüzyılın ilk çeyreğinde yaşanan siyasî gelişmelerin Türkiye'nin toplumsal yapılanmasında yaratmış olduğu en önemli sorunlardan birisi yoksulluktur. Pre-kapitalist bir tarım toplumu özellikleri gösteren Türkiye'de kitlesel savaşların yol açtığı etkiler, nüfusun eğitim-öğretim hizmetlerinden yararlanma olanağı ve süresindeki sorunlar, sağlık hizmetlerinin yaygınlığı ve ulaşılabilirliğindeki sınırlılık, ulaşım ve iletişim alt yapısındaki eksiklikler ve yaygın beslenme yetersizlikleri, insanî ve görelî yoksulluk problemlerinin ortaya çıkmasına neden olmuştur. Cumhuriyetin ilk yıllarından itibaren ulusal kaynaklar ve küresel konjonktürün belirleyici olduğu bir çerçevede yoksulluk sorununu çözümlenmeye veya kabul edilebilir bir düzeye çekmeye yönelik siyasalar oluşturuldu. Devrimin ve onu oluşturan norm ve değerlerin toplumsallaştırılması amacıyla oluşturulan Halkevleri, örgütlenme yapısındaki ictimâî yardım (sosyal yardım) şubeleriyle ülkenin

* Öğr.Gör.Dr., Bursa Uludağ Üniversitesi, Atatürk İlkeleri ve İnkılap Tarihi Bölümü, Bursa/Türkiye. takkus@uludag.edu.tr ORCID: <https://orcid.org/0000-0002-5409-7931>.

** Öğr.Gör.Dr., Bursa Uludağ Üniversitesi, Atatürk İlkeleri ve İnkılap Tarihi Bölümü, Bursa/Türkiye. nkumas@uludag.edu.tr ORCID: <https://orcid.org/0000-0002-6554-5007>.

*** Öğr.Gör., Bursa Uludağ Üniversitesi Türk Dili Bölümü, Bursa/Türkiye. bsaritunc@uludag.edu.tr ORCID: <https://orcid.org/0000-0001-8662-6562>.

bütününde yaratabildikleri mâlî ve insanî kaynaklar ile yoksulluğun içselleştirdiği çok boyutlu sorunların çözümlenmesine yönelik katkılar sağlamışlardır. Bu mütevâzı çalışma söz konusu katma değeri birinci el kaynaklara dayalı olarak ortaya koymaktadır.

Anahtar Kelimeler: Yoksulluk, Halkevleri, Halkevleri Sosyal Yardım Şubeleri.

**THE ROLE OF SOCIAL ASSISTANCE BRANCHES OF
PUBLIC HOUSES IN THE SCOPE OF COMBATING
POVERTY IN THE EARLY REPUBLIC PERIOD**

ABSTRACT

One of the most important problems created in the social construction of Turkey with political developments in the first quarter of the 20th century was poverty. Effects caused by the massive war in Turkey showing the characteristics of a pre-capitalist agricultural society, People's possibility to benefit from education and problems in its duration, the extent and availability of health services, deficiencies in transportation and communication infrastructure and common nutritional insufficiency caused human and relative poverty problems. From the early years of the Republic, policies were created to solve the poverty problem or to bring it to an acceptable level within the framework of national resources and global conjuncture. People's Houses created for the socialization of the revolution and its norms and values, contributed to the solution of the multidimensional problems internalized by poverty through the financial and human resources they could create throughout the country with ictimâî assistance (social assistance) branches in the organizational structure. This modest study reveals the added value based on first-hand resources.

Keywords: Poverty, Public Houses, Social Assistance Branches of Public Houses.

GİRİŞ

Uzun ve yıkıcı savaş yıllarının biçimlendirdiği toplumsal dinamiklerin belirleyici olduğu bir çerçeve üzerine yükselen Türkiye Cumhuriyeti'nin, kuruluşunun ardından yüzleşmek zorunda kaldığı başat sorunlardan biri yoksulluktu. Yeni rejimin toplumsal yaşam alanlarını değiştiren ve dönüştüren dinamizmi, hukuksal ve kurumsal düzlemde önemli kazanımlar sağlamıştır. Ancak iktisadî yapılanmanın görece hantallığı, mâlî kısıtlamalar ve imkânsızlıklar, gündelik yaşamın olağan olgusu haline gelmiş salgın hastalıklar, savaşların da etkisiyle insan kaynaklarında ortaya çıkan etkili boşluklar; görece ve insanî yoksulluğun temellerini oluşturmuştur. Devletin sahip olduğu çeşitli kurumsal araçlar ve kökleri imparatorluk sürecine uzanan bazı sivil hayır kurumları; işaret edilen yoksulluk türlerini ve onları var eden koşulları, olanaklarla doğru orantılı olarak kabul edilebilir düzeye indirgemeye çalışmışlardır. 1932 yılında toplumsal değişim ve dönüşümün içeriğini oluşturan norm ve değerlerin toplumsallaştırılması bağlamında kurulan Halkevleri, düşünsel bir seferberliğin yanı sıra kurumsal olarak yukarıda bahsedilen yoksulluk türleriyle mücadelede sosyal yardım şubeleri aracılığıyla önemli bir işlevsellik üstlendiler. Halkevlerini oluşturan dokuz şubeden birisi olan sosyal yardım şubesi, çalışmalarıyla kırsal ve kentsel toplumun gündelik hayatına en fazla dokunabilen bir organa dönüşmüştür. Sosyal yardım şubelerinin yoksulluk kavramı ekseninde gerçekleştirdikleri etkinlikler, ağırlığını kırsal kesimde yaşayanların oluşturduğu bir toplumda yeni rejimle geniş kitleler arasında; aracısız, anlaşılır, etkili, dönüştürücü, palyatif, küratif, önleyici ve konstrüktif nitelikler içeren bir ilişkiler dizgesinin gelişmesini sağlamıştır. Bu mütevâzı makalenin amacı; Halkevleri sosyal yardım şubelerinin, XX. Yüzyılın ilk yarısına değin yaptıkları çalışmaları, ulusal düzlemde görece ve insanî yoksulluk olgusunu geriletme çabalarını ve ihmal edilemeyecek ölçüdeki sonuçlarını birincil kaynaklara dayanarak irdelemektir.

Sosyal bilimler düzleminde Halkevleri ve yoksulluk kavramlarını eksen alan çeşitli çalışmalar bulunmaktadır. Halkevlerine ilişkin olarak yapılan öncü çalışmalardan biri Anıl Çeçen'in Atatürk'ün Kültür Kurumu Halkevleri adlı eseridir. Çeçen eserinde; Halkevlerini kuruluş aşamalarından örgütlenmelerine ve buldukları faaliyetlerden kapanış süreçlerine kadar bütünsel bir yapı içinde incelemektedir. Bir başka önemli çalışma da Sefa Şimşek'in Bir

*Erken Cumhuriyet Döneminde Yoksullukla Mücadele Kapsamında
Halkevleri Sosyal Yardım Şubelerinin Rolü*

İdeolojik Seferberlik Deneyimi Halkevleri 1932-1951 adlı eseridir. Şimşek; Halkevlerinin yeni rejimin ideolojik parametrelerinin toplumsallaştırılmasına yönelik olarak, dönemin devlet seçkinleri tarafından seferber edilmiş, örgütlenmiş kurumlar olduğunu çeşitli ülkelerle karşılaştırmalı olarak analiz ederek göstermeye çalışmaktadır. Yoksulluk ve sosyal yardım eksenli çalışmalar arasında yer alan Nadir Özbek'in; "*Osmanlı İmparatorluğu'nda Sosyal Devlet Siyaset İktidar ve Meşruiyet 1876-1914*" adlı eseri, Osmanlı Devleti'nde yoksulluk ve sosyal yardım uygulamalarını, döneme ilişkin devlet politikalarını, Sultan II. Abdülhamid'in son dönemindeki faaliyetlerini ve izleyen dönemde ortaya çıkan yardım kurumlarını Birinci Dünya Savaşı'na değin uzanan süreçte incelemekte ve Osmanlı Devleti'nde sosyal devlet olgusunun ortaya çıkışını eksen almaktadır. Fikret Şenses'in; "*Küreselleşmenin Öteki Yüzü Yoksulluk*" isimli çalışması da yoksulluk kavramının analitik bir çözümlemesini yaparak ortaya çıkış dinamikleri, ölçümlenme teknikleri, türleri, küresel yaygınlığı ve bölgesel farklılıkları, yoksullukla mücadele ve izlenen stratejiler, süreç içerisinde karşılaşılan sorunlar ve çözüm yolları üzerine odaklanmıştır. Ayşe Buğra'nın; "*Kapitalizm, Yoksulluk ve Sosyal Politika*" adlı yapıtı; yoksulluğun tarihsel düzlemde ortaya çıkışını ve gelişimini, kapitalizm-yoksulluk ilişkisini, Türkiye'de yeni rejimin kurulmasıyla gelişen süreçte izlenen devlet politikalarını ve yoksullukla mücadele sürecini tek parti döneminden başlayarak 2000'li yıllara kadar önemli siyasî kırılma evreleri ekseninde irdelemektedir. Bu çalışmalar arasında, Buğra'nın eserinde Halkevlerinin sosyal yardım şubelerinin yoksullukla mücadelede oynadığı role ilişkin son derece kısa bir çıkarım bulunmaktadır. Bu bağlamda Türkiye'de yoksullukla mücadelede Halkevleri sosyal yardım şubelerinin çalışmalarını eksen alan bir çalışmanın eksikliği, bu makalenin kaleme alınmasındaki arka planı oluşturduğunu söylemek yanlış olmayacaktır.

Sosyal yardım şubelerinin yoksullukla mücadele eksenli çalışmaları; Cumhuriyet Arşivi, Ülkü Dergisi, Halkevlerinin çalışmalarını yönlendiren ilkeler ve yönergeler, halkevlerinin yıllık faaliyet raporlarının hulâsaları ve yerel düzlemdeki halkevlerinin yayınları kapsamında ele alınan birincil kaynaklar çerçevesinde incelenerek değerlendirilmiştir.

1. İÇTİMÂÎ (SOSYAL) YARDIM ŞUBESİNİN FAÂLİYETLERİ

1.1.Sağlık Alanındaki Çalışmalar

Uzun savaş yıllarının imparatorluk tebaasının iktisâdî durumunda yarattığı olumsuzluklar, yönetsel düzlemdeki kaotik panorama, trajik demografik hareketler ve yarattığı sonuçlar ve nihayet ağırlığını kırsal kesimde yaşayan insanların oluşturduğu kitlelerin temel sağlık hizmetlerinden mahrumiyeti; Anadolu coğrafyasında sıtma, verem, trahom, frengi gibi hastalıkların yaygınlaşmasına ve kamu sağlığını tehdit eder bir düzeye ulaşmasına neden olmuştur. İdeolojik düzlemde bir kopuş olarak görülebilecek siyasal yapılanmadaki değişime karşın, kurumsal düzlemdeki süreklilik eksen alındığında, yeni devletin sağlık alanında işaret edilen sorunun çözümüne yönelik elinde fazla enstrümanın olmadığı açıktı. Bu noktada yönetici seçkinler biri hukuksal diğeri kurumsal düzlemde olmak üzere iki girişimde bulundular.

Hukuksal düzlemde, 24 Nisan 1930 tarihinde kabul edilen 1593 sayılı “Umûmî Hıfzıssıhha Kanunu” aracılığıyla bulaşıcı hastalıklara karşı halk sağlığını koruyucu birtakım önlemlerin alınması hedeflendi (Özkaya, 2016: 78). Kanun, her şeyden önce ülkenin sağlık koşullarını iyileştirmeyi, toplum sağlığını tehdit eden hastalıklar ve benzeri sorunlarla mücadeleyi, onlardan korunmayı, sağlıklı nesiller yetiştirilmesini ve halka sağlık ve sosyal yardım hizmetlerinin götürülmesini devletin sorumluluğu olarak kabul etmekteydi. Adı geçen yasayla Türkiye’deki sağlık örgütlenmesi, kurumsal ilişkiler, bu ilişkilerden doğan sonuçlar ve birey-toplum sağlığının korunmasına yönelik ilkeler detaylı bir şekilde düzenlenmekteydi. Söz konusu hukuksal çerçeve salgın hastalıklarla mücadele ve toplum sağlığının korunmasına yönelik düzenlemelerin günün koşullarına uyarlanmasını sağlayarak temel ilkeleri oluşturmuştur. Kurumsal düzlemde de Sıhhat ve İctimâî Muavenet Vekâleti, toplum sağlığı ve salgın hastalıklarla mücadelede temel sorumluluğu yükümlenmişti. Yerel yönetimler, Kızılay, Çocuk Esirgeme Kurumu gibi kurumlar da faâliyetleriyle sağlık alanındaki çalışmalara destek vermekteydi.

Kurumsal düzlemde gerçekleştirilen çalışmalar, mâlî imkânlarla ve iktisâdî durumla yakından ilgiliydi. Balkan Savaşları, Birinci Dünya

*Erken Cumhuriyet Döneminde Yoksullukla Mücadele Kapsamında
Halkevleri Sosyal Yardım Şubelerinin Rolü*

Savaşı, Kurtuluş Savaşı gibi siyasi olaylar; 1929 Dünya Ekonomi Krizi, Osmanlı Borçları ve 1928 yılına değin gümrük vergilerinin belirlenmesindeki sınırlamalar nedeniyle mâlî ve iktisâdî durumu olumsuz etkileyen gelişmeler, yeni kurulan devletin sağlık ve sosyal yardım alanına yeterli kaynak ayıramamasına neden olmuştu. Öte yandan ulaşım ve iletişim alt yapısındaki görelî olumsuzluklar ile şehirlerde ihtiyaç sahiplerinin tespitinde yaşanan zorluklar bir başka sorunu oluşturmaktaydı.

Temelde, devrimin kazanımlarını toplumsallaştırma ereğiyle 1932’de kurulan Halkevleri, örgütlenmesi itibarıyla söz konusu amacının yanında toplumun sosyal ve kültürel gereksinimlerine de yanıt vermeyi içselleştirmiş bir işlevsellik üstlenmişti. Okuma yazma oranının son derece düşük olduğu bir toplumda Cumhuriyet’in simgelediği değer ve normların topluma mâl edilmesi, tebaa ile yurttaş arasında bocalayan kitleler için halkevlerinin bir cazibe merkezi haline getirilmesi, bu kurumların insanların gündelik hayatına sağlayacakları katma değerle yakından ilgiliydi. Bu bağlamda örgütlenme şemasında içinde yer alan dokuz şubeden birisi olan sosyal yardım şubesi; sağlık ve sosyal yardım kavramları çerçevesinde tanımlanan görev alanıyla gerek köylülerin gerekse şehirlielerin yaşamına dokunabilmeyi başararak halkevlerini geniş kitleler için bir çekim merkezine dönüştürebilmişlerdir.

Ağırlığını düşük gelir gruplarının oluşturduğu bir toplumsal panoramada, sosyal yardım şubelerinin yoksul kesimlere yönelik olarak gerçekleştirdiği ücretsiz sağlık hizmetleri, halkevlerinin toplum nezdindeki görünürlüğünü arttırırken ilgisini de cezbetmiştir. Bu durum halkla devlet, parti ve aydınlar arasındaki sosyolojik mesafenin görelî olarak kapanmasını sağlamış olabileceği gibi devrimin kazanımlarının toplumsallaşmasına da dikkate değer bir katkı sağlamıştır.

1932 yılı Halkevleri Talimâtname’sinin ilgili maddesinde (44-b) şubenin faaliyet alanında yer alan sağlık kurum ve kuruluşları şu şekilde dile getirilmekteydi: (CHF Halkevleri Talimâtname’si, 1932: 14-15)

“Resmî ve hususi hastahane, dârülaceze, dispanserler, çocuk doğum ve bakım evleri, süt damlaları... Hıfzıssıhha kanununda yazılı şirketler ve müesseseler tarafından vücuda getirilen işçi tedavi yurtları...”

Talimât-nâmede sosyal yardım şubesinin sağlık çalışmalarıyla ilgili görev tanımı da şöyleydi (44-c-d):

“Tedavi müesseselerinde yatırılarak tedaviye alınması lâzım gelen muhtaç hastaların mahallî hastanelere kabul ve tedavilerine başka mahalde tedavi iyicap (icap) edenleri o mahalle nakle delalet eder. Evlerinde yatan kimsesiz hastalara ve evlerinde doğuran kimsesiz muhtaç kadınlara mümkün olan yardımları yapmak tedbirlerini düşünür... Köylerden gelen tedaviye muhtaç çiftçiler ve ailelerinin şehir ve kasabalarda barındırılması ve tedavileri ve fakir işçiler ve aileleri hakkında aynı yardımda bulunması vaziyfe (vazife) sayılır.”

68

IJSI 13/1
Haziran
June
2020

Halkevleri Çalışma Talimât-nâmesi'nde de sağlık alanındaki çalışmalar için asgarî ölçütler saptanmış ve Halkevlerinin sosyal yardım şubelerinin söz konusu alanla ilgili sorumlulukları ve çalışma ilkeleri belirtilmişti (CHP Halkevleri Çalışma Talimât-nâmesi, 1940: 21).

“Vilâyet merkezlerinde bulunan Halkevlerinde parasız bir muayenehane açmaya çalışmalıdır. Vilâyet merkezlerinde bulunan hastane mütehasısları bu muayenehanelere müracaat edecek olan hastaları parasız olarak muayene ve tedavi ederler. Bu maksadı temin için lüzumlu olan yer ve vasıtalar Halkevleri tarafından temin edilir.”

“Merkezin nüfus ve ihtiyacına ve hastahane mütehasıslarının adedine göre bu muayeneler münavebe ile ve Halkevi içtimaî yardım komitesinin tertip eyliyeceği programa göre haftanın tensip edilecek muayyen günlerinde yapılır. Ve ihtiyaca kifayet etmediği takdirde, mevcut diğer resmî ve serbest teşekküller etibbasından ve resmî muamelâtı müsait olan yerlerde Hükümet ve Belediye tabiplerinden de istifade olunur.”

“Hastahanesi mevcut olan kaza merkezlerinde de haftada bir gün hastahane tabibiyle diğer resmî tabipler tarafından haftada bir gün münavebe ile ve aynı suretle muayene yapılır. Hastahanesi olmayan yerlerde bu muayeneler, resmî vazifesi muhtel olmamak şartıyla Belediye ve Hükümet tabipleri tarafından yapılır. Ve işleri müsait olan Kazalarda bu tabipler münavebe ile aynı suretle muayeneleri yaparlar.”

“Muayene ve tedavi zamanları sık sık mahallî neşir vasıtalarıyla halka bildirilir.”

*Erken Cumhuriyet Döneminde Yoksullukla Mücadele Kapsamında
Halkevleri Sosyal Yardım Şubelerinin Rolü*

“ Köylülerimizin bu tıbbî yardımdan istifadelerini temin için Köycülük Şubesinde tertip edilecek köy gezilerine tabiilerin iştiraki temin olunur. Bu geziler esnasında tabibe müracaat edecek hasta köylüleri muayene ve tedavi ve bu meyanda köyün sıhî şartlarını tetkik eder ve lüzumlu gördüğü hususular hakkında not alarak bununla alâkadar makamlara bildirir.”

“ Tabiilerin bu vazifeleri yapabilmesi için gereken seyahat imkân ve vasıtaları Halkevlerince temin ve tedarik olunur.”

“Muhtaç ve fakir oldukları anlaşılanlara Halkevleri bütçesinin vüsati nispetinde parasız ilâç verilir.”

Sosyal yardım şubelerinin sağlık alanıyla ilgili çalışmalarını düzenleyen talimâtname, örnek ve çalışma ilkelerini ortaya koyan yönergeler eksen alındığında, söz konusu şubelerin toplumun ağırlığını oluşturan “düşük gelirli, köylü, kentli, muhtaç, düşkün” gibi sınıflarla nitelenen insanları hedeflediği anlaşılmaktadır. Şube öncelikle açacağı muayenehanelerle ihtiyaç sahibi hastaların muayene ve tedavilerini gerçekleştirecek, gereksinimi olanların ilaç ücretlerini de bütçeleri nispetinde karşılamaya çalışacaktır. Durumu ağır olan hastaların hastanelerde tedavilerinin devam etmesine de yardımcı olacaktır. Bulunulan vilâyet merkezlerindeki sağlık kurumlarının yetersiz kaldığı durumlarda; İstanbul, Ankara ve İzmir’deki sağlık kurumlarına hastaların ulaşımının sağlanarak, söz konusu merkezlerde tedavilerinin devam etmesi de bütçeleri nispetinde şubelerin sorumluluğundadır.

1924’ten itibaren ilçelerden başlamak üzere; muayenehane ve tedavi evi (dispanser) adı altında, ücretsiz olarak ayakta teşhis ve tedavi imkânı sunan sağlık müesseselerinin oluşturulması (Ağırbaş, Akbulut, Önder, 48, 2011: 740-741), yoksul yurttaşların muayene ve tedavilerine yönelik bir milat olarak kabul edilebilir. Bu proje sonraki yıllarda, vilâyet merkezlerindeki ağırlıklı olmak üzere, halkevleri tarafından sahiplenildi ve aynı amaç doğrultusunda faaliyet göstermek üzere kendi bünyelerinde birer muayenehane (dispanser) açma yoluna gittiler. Bazı halkevleri muayenehane ve dispanserlerin yanında çeşitli hastalıklara yönelik sağlık kurumları oluşturdular. Örneğin Maraş Halkevi Trahondan Korunma Kurumu kurarak farklı bir örnek yaratmıştır. (Halkevlerinin 1934 Senesi Faâliyet Raporları Hulâsası, 1935: 80) Böylece kentlerde ve köylerde ikâmet etmekte olan yoksul yurttaşlar için sağlık hizmetlerine ulaşılabilirlik kolaylaşmıştır.

Ayrıca hizmetin ücretsiz olarak gerçekleştirilmiş olması da mevcut kurumlar (devlet-parti) ile geniş kitleler arasındaki ilişkilerin yeniden üretilmesine yönelik bir katkı sağlamıştır.

Yoksul hastaların muayene, tedavi ve ilaç masraflarını karşılamak sosyal yardım şubelerinin bütçeleri çerçevesinde gerçekleştirilen bir faaliyetti. Bu nedenle sosyal yardım şubeleri zaman zaman ihtiyaç sahiplerini tespit etmekte kategoriler oluşturmuşlardır. Örneğin; Fatih Halkevi Sosyal Yardım Şubesi bölge yoksullarını; “*derhal yardıma muhtaç, yardım edilecek ve yardım edilebilir*” olmak üzere üç kategori üzerine; nahiyeye ve mahallelere ayırarak tasnif etmiş ve her biri için bir fiş tutmuştur. (Ülkü, XV (86), 1940: 175) CHP'nin il, ilçe ve bucak örgütleri, köy ve mahalle muhtarları bu aşamadaki en önemli aktörlerdir. Tek parti döneminin getirdiği devlet-parti bütünleşmesi, ekonomide bu dönemde uygulanan devletçilik siyaseti, CHP Genel Sekreterliği'nin destek ve himayesi, sosyal yardım şubelerinin yardım faaliyetlerini kolaylaştırmıştır.

Sosyal yardım şubeleri, başvuruları durumunda ihtiyaç sahibi yoksul hastaları genellikle kendi bünyelerinde açmış oldukları polikliniklerde muayene ve tedavi ettirmişlerdir. 1941 yılı verilerine göre; 74 halkevinin kendine ait muayenehanesi bulunmaktadır. (Bkz. Tablo No: 1)

Tablo No 1: 1939-1941 Dönemi Halkevleri Sosyal Yardım Şubelerinin Sağlık Alanındaki Faaliyetleri

Yıl	Devre	Muayene Edilen Hasta	İlacı Temin Olunan (Kişi)	Muayenehanesi Olan Halkevi
1939	1	27.894	4215	-
	2	17.976	6384	43
	Top.	45.870	10.599	43
1940	1	24.750	5126	62
	2	28.217	7237	74
	Top.	52.967	12.363	74
Halkevi Sayısı		142	125	74
1941	1	30.628	1170	74
	2	28.260	1450	74
	Top.	58.888	2620	74
Halkevi Sayısı		160	145	74

Kaynak: BCA, 490-01-846-349-2-24

*Erken Cumhuriyet Döneminde Yoksullukla Mücadele Kapsamında
Halkevlere Sosyal Yardım Şubelerinin Rolü*

Bununla beraber, durumunun ağır olduğu düşünölen hastaların daha donanımlı sađlık kurumları olan memleket hastanelerinde tedavilerinin devamı sađlanmaktaydı. Söz konusu hastaların bir bölümü büyük şehirlerdeki sađlık kurumlarına yönlendirilmekteydi. Sosyal yardım şubeleri bu hastaların ilgili kentlere ulaşımı, iâşesi ve hastaneye yatırılmasını içeren sorumlulukları da üstlenmekteydi. Örneđin; 1934 yılında, Afyon Halkevi Sosyal Yardım Şubesi, durumu ağır olan yoksul hastaların memleket hastanesinde tedavilerinin yatılı olarak yapılmasını sađlamış ve bazılarının tedavilerinin de İstanbul'da yapılabilmesi için gerekli önlemleri almıştır. (Afyon Halkevi, 1933: 4) Muayenehanesi olmayan halkevleri yine önceki uygulamalarına devam etmişler ve özellikle de kırsaldaki hastalardan ağır durumda olanlarını ya memleket hastanelerine sevk etmişler ya da yol paralarını karşılamışlardır. Ayrıca büyük şehirlere yönlendirilen hastalarla ilgili önlemler almışlar ve tedavilerinin sađlıklı bir şekilde temin edilmesine yönelik çalışılmışlardır.

Yurdun çeşitli yörelerinden tedavi olmak amacıyla İstanbul'a gelen hastalar için şehirdeki halkevlerinin sosyal yardım şubeleri birtakım önlemler almışlardır: (Ülkü, XIV, 79, 1939: 71-72)

-Bütün resmi sađlık kuruluşlarının kabul şartları ve yöntemlerini tespit etmek

-Tanınmış uzman doktorların adres ve kabul günlerini öğrenmek

-Hastanelerin poliklinik günlerini ve uzmanlarını tespit etmek

-Hastanelerle temasa geçilerek boş yatakların sayısını tespit etmek

-Hastane nakliye araçları hakkında bilgi almak

-Kamu görevlisi doktorlardan oluşan bir müracaat bürosu tesis etmek

-Hanlara ve otellere birer beyânnâme verilerek, halkevlerinin hastalara takip edecekleri yol hakkında bilgi vereceklerini söylemek

-Hastanelerde işlemleri takip etmek veya hastayı istediđi doktorun muayenehanesine götürmek üzere iki, üç tane memur ayırmak vs.

Yukarıda ifade edilen önlemler sosyal yardım şubesinin sağlık alanındaki yardım faaliyetlerini özetler nitelikte bir anlam taşımaktadır.

Tablo No:1'e göre muayene edilen hasta sayısı 1939'da 45.870; 1940'da 52.967 ve 1941 yılında 58.888'di. 1939 ve 1940 yıllarına göre; 1941 yılında ilaç temin edilen kişi sayısında dikkat çekici bir azalma bulunmaktadır ki bu durum İkinci Dünya Savaşı'nın ülkede yaratmış olduğu ekonomik zorluklarla ilgili olmalıdır. 1940 ve 1941 yılında 198 yerleşim biriminde açılan (CHP Halkevleri ve Halkodaları 1932-1942: 17) Halkodaları da sağlık alanında Halkevlerinin çalışma ilkeleri ekseninde çalışmalar gerçekleştirmişlerdir. Bu bağlamda 1941 yılının ikinci altı ayı içinde toplam 100 halkodası sosyal yardım şubeleri vasıtasıyla toplam 29.732 hastanın muayene ve tedavilerini sağlamıştır. (BCA, 490-01-846-349-2-34)

Tablo No 2: 1941 Yılı Halkodaları Sosyal Yardım Şubelerinin Yaptıkları Sağlık Yardımlarının Genel Görünümü

Yıl	Hastalara Yardım			
	Muayene Edilen Hasta Kişi	İlacı Temin Olunan (Kişi)	Oda Sayısı	Yardım Görenler Toplam
1941	132	1670	189	862

Kaynak: BCA, 490-01-846-349-2-31

Tablo No:2'ye göre; halkodaları sağlık yardımlarında henüz istenilen düzeye ulaşmamıştır.

Halkevlerinin sosyal yardım şubelerinde ve yönetim kurullarında tıp doktorları önemli bir role sahiptir. Halkevlerinin bulunduğu bölgedeki sağlık kurumlarında görev yapan tüm doktorlar sosyal yardım şubesinin doğal üyesi kabul edilmişlerdir. Örneğin; 1933 yılında Antalya Halkevi Sosyal Yardım Şubesi yönetim kurulu; Sahil Sıhhiye Tabibi Dr. Vasfi Bey (şube başkanı) Üyeler; Sıtma Mücadele Reisi Dr. Seyfettin Bey, Eczacı Macit Bey, Dr. Abdürrahim Beylerden oluşmuştur. (Antalya Halkevi Broşürü, 1933: 5) Balıkesir Halkevi Sosyal Yardım Şubesi'nin ilk yönetim kurulunda Dr. Kâmil Bey (başkan), Op. Dr. Ali Rıza Bey (üye), Diş Dr. Fuat Bey (üye), Dr. Nazmi Bey (üye), Dr. Mehmet Ali Bey (üye) yer almıştır. (Balıkesir Halkevi 1933: 31) Örgütlenmenin bu niteliği sosyal yardım şubelerinin

*Erken Cumhuriyet Döneminde Yoksullukla Mücadele Kapsamında
Halkevleri Sosyal Yardım Şubelerinin Rolü*

buldukları yerlerde sağlık hizmetlerini üretmede ve sürdürmede önemli kolaylıklar sağlamıştır.

Ağırlıklı olarak vilâyet merkezlerindeki memleket hastanelerinde istihdâm edilen doktorlar, haftanın belirli günlerinde yoksul hastaları ücretsiz olarak muayene etmişler ve gerekli görülenlerin tedavilerini imkânlar ölçüsünde hastanelerde sürdürmüşlerdir. Örneğin; Bodrum ve Milas halkevlerinin sosyal yardım şubeleri, bölgelerindeki yerel yönetsel, yerel askerî ve yerel sağlık kurumlarındaki doktorlar aracılığıyla haftanın belirli günlerinde dönüşümlü olarak yoksul hastaların ücretsiz muayene ve tedavilerini gerçekleştirmişlerdir. (Ülkü, C. 13, S. 75, 1939: 274-275-276)

Erken cumhuriyet döneminde nüfusun önemli bir bölümü, üretim etkinliklerinin belirleyici olduğu bir çerçevede yer alan köylerde ikâmet etmektedir. Kırsal yerleşim bölgelerinde coğrafya, iklim veya yaşam tarzlarından kaynaklanan yaygın hastalıklar, toplum sağlığı açısından önemli bir sorun oluşturmuştur. Trahom (Keskinbora, 2009:2)¹, tifo, sıtma, frengi gibi hastalıkların nedenlerini ortadan kaldırmak, etkisiz hale getirmek, önleyici tedbirler almak, kent ve köylerde bu konuda bir farkındalık yaratmak, köycülük şubesiyle sosyal yardım şubesinin sorumluluk alanları içinde tanımlanmıştır. Ancak ulaşım alt yapısındaki yetersizlikler ve ulaşımın başlı başına bir mâliyet kalemi oluşturması, köylülerin sağlık hizmetlerinden yararlanmasında güçlükler yaratmıştır.

Yeni rejim toplum sağlığının korunmasını başat nitelikli bir sorumluluk alanı olarak kabul etmiş, bu bağlamda sağlık hizmetlerini yaygınlaştırmada ve köylüler için kolayca ulaşılabilir bir hizmet niteliğine dönüştürülmesinde halkevlerinden de yararlanmıştır. Öncelikle sosyal yardım şubeleri, ikincil olarak köycülük şubeleri sağlık hizmetlerinin kırsal alana ulaştırılmasında azımsanmayacak derecede işlevsellik kazanmışlardır. Sosyal yardım şubeleri, köycülük şubelerinin organize ettiği köy gezilerine katılım sağlayarak ya da

¹ H.Kadircan Keskinbora'nın verdiği bilgilere göre; merkezi yönetim ülkenin güney kesimlerinde özellikle Adana, Gaziantep, Malatya, Urfa ve Maraş'ta görülen bu hastalıkla mücadele etmek için ifade edilen yerleşim yerlerinde 120 yataklı hastaneler kurdu. 1934 yılında bu hastanelere toplam 87.000 kişiden 2215'i tedavi oldu ve 4318'i de ameliyat edildi.

bağımsız olarak köy gezileri düzenleyerek sağlık taramaları gerçekleştirmişlerdir. Şubeye kayıtlı doktorlar köylerde; yatalak durumda olan hastaları evlerinde, diğerlerini köy meydanı ya da kahvesi gibi uygun yerlerde muayene etmişlerdir. Hasta olanların dışındaki köylülerin diş ve göz muayeneleri de söz konusu geziler esnasında imkânlar dâhilinde sağlanmıştır. Bunların yanında salgın hastalıklara karşı yetişkinlere ve çocuklara aşılar yapılmıştır. Köy gezilerinde doktorlar teşhis ve tedavi sürecinin yanı sıra çeşitli hastalıklar hakkında bilgi vermişler ve bu hastalıklara yönelik köylülerde bir farkındalık yaratmaya çalışmışlardır.

74 Durumları ayakta tedavi ölçütlerini aşan bazı hastalar tedavileri için halkevlerinde bulunan dispanserlere veya memleket hastanesine götürülmüşlerdir. Örneğin Zonguldak Halkevi Sosyal Yardım Şubesi, 1939'da Zonguldak'ı coğrafi anlamda Merkez, Kilimli, Filyos ve Beycuma olmak üzere dörde ayırarak bölgeleri gezmiş ve her üç ayda, bir bölgeyi tamamlayacaktır. İlk üç ayda 8 köy ziyaret edilecek, sağlık taraması gerçekleştirilecek, yoksullara gerekli yardımlar sağlanacak ve okullar ile öğrencilerin gereksinimleri karşılanacaktır. (Ülkü, C. 13, S. 74, 1939: 175-176 ayrıca bkz. Ülkü, C. 14, S. 83, 1940: 466) 1934'de Trabzon Halkevi Sosyal Yardım Şubesi'ne bağlı doktorlar iki köy gezisinde 300 köylünün muayenelerini yaparak tedavi sürecini başlatmışlardır. (Halkevlerinin 1935 Senesi Faâliyet Raporları Hulâsası, 1936: 112) Polikliniği olmayan halkevlerinde sosyal yardım şubesine kayıtlı doktorların çalıştıkları kurum ya da özel muayenehaneleri, kırsal alandan getirilen hastaların ücretsiz muayene ve tedavilerinde kullanılmıştır. Örneğin halkevi binasının elverişsizliğinden ötürü poliklinik hizmeti veremeyen Urfa Halkevi Sosyal Yardım Şubesi, üyesi doktorların muayenehanelerinde yoksul yurttaşlara ücretsiz muayene ve tedavi hizmeti verebilmiştir. (Urfa Halkevinin Bir Yıllık İş Sayımı (23.2.1934 / 23.2.1935), 1935: 1)

Öte yandan kırsal alandan gelen hastalar için oteller veya çeşitli misafirhanelerin ücreti sosyal yardım şubesi tarafından karşılanarak barınma olanakları yaratılmıştır. Bu hastaların muayene ve tedavi sürecinin sonuna kadar barınma ve iâşe ücretleri şube tarafından karşılanmaya devam edilmiştir. Bazı halkevlerine bağlı çalışan doktorların belirli zamanlarda halkevinin bulunduğu bölgedeki fabrikaları gezerek hasta işçileri muayene ettiği de kayıtlara geçmiştir. (Aydın Halkevi Broşürü, 1933: 23)

*Erken Cumhuriyet Döneminde Yoksullukla Mücadele Kapsamında
Halkevleri Sosyal Yardım Şubelerinin Rolü*

Hastalıkları metafizik bir boyutla ilişkilendirip, ilahi bir ceza olarak kabul ederek hastalığını saklayan ve tedaviyi reddeden köylüler, sosyal yardım şubesinin çalışmalarında zaman zaman zorluklar yaratmıştır. Bulaşıcı bir hastalığa yakalanmış olduğu hale bunu reddeden veya bulaşıcı hastalıktan dolayı ölen kişiyi bildirmemek köy halkı için sıradan bir durumdur. Nitekim kolera salgını görülmesi üzerine 1894 yılında Bursa'ya gönderilmiş olan Şerafettin Mağmumi hatıralarında bu durumu şöyle ifade etmektedir: (Mağmumi, 2010: 98-99).

"...İkinci iş "yakında" vefât vuku bulup bulmadığını sorardım. Bazen saklamak isterler. Hemen kabristana gider taze mezar görünce tazyike başlar ve kim haber verdi diye şaşalayıp itiraf ederlerdi. Söyledikleri alâmete göre haneyi tathîr ederdim. İbtidaları hastegâni meydana çıkarmaktan ihtirâz ederlerdi, ba'de alıştılar da yaralısı, çıbanlısı bile kendini göstermeğe ve "Hekîmbaşı, Hekîmbaşı ağa! Hekim usta! Yatros" gibi garip ve masumane hitaplarla ilaç istemeye başladılar."

Hastalıkların ilahi bir ceza olmadığı ancak sağlık hizmetlerinden yararlanılması halinde aşılabilecek sorunlar olduğu yolunda bir düşüncenin kırsal alanda toplumsallaşmasında halkevlerin sosyal yardım şubelerinin düzenlediği ya da yer aldığı köy gezilerinin katkısı çok büyüktür.

Halkevleri yörelerindeki mevcut salgın hastalıklarla mücadeleye kendi imkânları ölçüsünde katma değer sağlamışlardır. Sosyal yardım şubeleri yaptıkları çalışmalarla bu alanda ön planda yer almışlardır. Örneğin Eminönü Halkevi, verem, çiçek ve tifüs hastalıklarına karşı; sabun dağıtmış, hamamlarla anlaşarak başvurulara ücretsiz banyo, elbise, çamaşır ve ev eşyalarının temizlettirilmesi olanağı sağlamış, adı geçen hastalıklarla mücadele için kalabalık yerlere afişler asarak halkı bilinçlendirmeye çalışmıştır (Eminönü Halkevi Sosyal Yardım Komitesi'nin 2 Yıllık Çalışmaları, 1943: 6-7). Bunun yanında yılın belli zamanlarında halkevlerinde çocuklar salgın hastalıklara karşı aşılanmıştır. Eminönü Halkevi, kendi çalışma bölgesinde ortaya çıkan tifo salgınına karşı halkevi bünyesinde bir aşı istasyonu açarak yüzlerce kişinin aşılanmasını sağlamıştır. (İstanbul Eminönü Halkevi 1936-1938 Evimizin İki Yıllık Çalışma Bilançosu, 1939: 51)

Bulaşıcı hastalıklara yakalanmış kişilerin sağlıklı kişilerden izolasyonu, teşhis ve tedavilerinin gerçekleştirilmesi, hastalara kinin

vb. ilaç ve tıbbî malzemenin sağlanması sorumluluğunu da yine sosyal yardım şubelerinin görev alanı içindedir. Bu bağlamda Ordu Halkevi Sosyal Yardım Şubesi Perşembe ve Ulubey ilçelerine bağlı köy gezilerinde yoksul hastalara ücretsiz kinin, tıbbî malzeme ve ilaç yardımında bulunmuştur (Ordu Halkevi, S. 8, 1946: 11-12). Köy kahvehanelerine hastalıklara ilişkin broşürler asmak, dağıtmak, uzman olan kişilere çeşitli hastalıklara ilişkin broşür, el kitapları yazdırıp, bunları bastırıp yaymak, toplumda hastalıklara dair farkındalık yaratmak yine şubenin sağlık hizmeti tanımı içinde yer almıştır. Bundan başka Halkevleri üyesi olan ya da olmayan doktorların girişimleriyle sağlık dergileri yayınlamışlardır. Kırklareli Halkevi'ne bağlı çalışan doktorlar, "Batı Yolu" ismiyle bir sağlık dergisi çıkarmış ve kamu sağlığı, çocuk ve anne sağlığı eksenli konularda halkı bilgilendirici ve yönlendirici yazılar yayınlamışlardır. (Durak, 2006: 223)

76

IJSI 13/1
Haziran
June
2020

Gelecek nesillerin sağlıklı yetiştirilmesi amacı çerçevesinde Halkevlerinin sosyal yardım şubelerine de sorumluluklar yüklenmiştir. Şubeler üyeleri olan tıp doktorlarının aracılığıyla çeşitli düzeydeki okullarda öğrenim gören öğrencilerin düzenli sağlık taramalarını gerçekleştirmişlerdir. Örneğin; 1933 yılında, Balıkesir Halkevi Sosyal Yardım Şubesi'ne bağlı doktor üyeler, 2338 ilkokul öğrencisini muayene etmiştir. (Balıkesir Halkevi, 1933: 19-20) Ankara Halkevi Sosyal Yardım Şubesi ise sadece 1935 yılında Ankara'daki okullarda öğrenim görmekte olan 8842 öğrencinin diş sağlığı taramasını gerçekleştirmiştir. (Ankara Halkevi Bir Yıl İçinde 300.000 Yurttaşı Çatısı Altında Topladı: 1935-1936, 1937: 28)

1.2. Eğitim-Öğretime Yönelik Yardımlar

Cumhuriyetin ilk yıllarında eğitim-öğretim alanında gerek yönetsel gerekse düşünsel düzlemde ciddi atılımlar gerçekleştirilmiştir. Söz konusu atılımların farklı politik, sosyal, düşünsel, iktisadî amaçları bulunmaktaydı. Eğitim-öğretim de fırsat eşitliği yaratarak toplumdaki dikey hareketlilik olanaklarını genişletmek, eğitim-öğretim hizmetlerini tüm toplum kesimlerini kapsayacak biçimde tabana yaymak da yukarıda belirtilen amaçlar arasındaydı. Halkevlerinin sosyal yardım şubeleri, çalışma ilke ve hedeflerini belirleyen yönergeler çerçevesinde (eğitim-öğretim alanındaki amaçların gerçekleşmesine öğrenci eksenli boyutta katma değer sağlayarak önemli bir misyonu gerçekleştirmişlerdir. Yoksul öğrencilerin giyim

*Erken Cumhuriyet Döneminde Yoksullukla Mücadele Kapsamında
Halkevleri Sosyal Yardım Şubelerinin Rolü*

kuşam gereksinimlerinin karşılanması sosyal yardım şubelerinin görev tanımındaki önemli amaçlardan birisidir. (CHP Halkevleri Öğreneği, 1938: 15 ayrıca bkz. CHF Halkevleri Talimâtname, 1932: 15) Sosyal yardım şubeleri, Halkevleri Talimâtname, Çalışma Öğretilerinde ve Çalışma Talimâtname, çeşitli öğrenim düzeyindeki yoksul öğrencilerin giyim kuşam ihtiyaçlarının karşılanmasını öngören ilkeler doğrultusunda önemli çalışmalar yapmışlardır. Ancak bu alandaki yardımlar yalnızca giyim kuşamla sınırlı değildir, eğitim-öğretim materyalleri, başka bir deyişle ders araç ve gereçleri, iâşe ve barınma, beslenme desteği, giyim yardımıyla bütünlenmiştir.

Başkent olması itibarıyla Ankara Halkevi gerçekleştirdiği çalışmalarla diğer halkevlerine örnek oluşturmuştur. Ankara Halkevi Sosyal Yardım Şubesi gerek şehirdeki gerekse şehir dışından gelen yoksul öğrenciler için hususî talimâtname hazırlanmasından sonra çalışmalarını hızlandırmıştır. Bu bağlamda 1933-1934 eğitim-öğretim yılında Hilâl-i Ahmer Cemiyeti Gençlik Teşkilâtı Merkez Heyeti ile işbirliği yapılarak şehirde yardıma muhtaç yaklaşık bin öğrenciye ortaklaşa gıda yardımı yapılmıştır. Sıcak yemek için sabit ve seyyar mutfak gereksinimi ve günlük olarak planlama yapılması zorunluluğu gibi güçlüklerden ötürü besin değerinin yüksekliğinden dolayı yeterli büyüklükte tereyağlı, kaşarlı, beyaz peynirli, helvalı, etli sandviç verilmesi daha uygun bulunmuştur. 18 Ekim 1933-31 Ocak 1934 döneminde 49.841 sandviç dağıtılmış, beher sandviç 4,5 kuruş mal olmuştur. Bu hizmet için şubenin kasasından 1118, 85 lira çıkmıştır. (Ankara Halkevi İctimâi Yardım Komitesi Mesai Raporu, 1934: 7)

Ankara'nın başkent olmasından dolayı yaz aylarında ülkenin çeşitli yerlerinden şehre ciddi sayıda öğrenci geldiğinden ve bunların önemli bir bölümünün malî durumlarının yetersiz olmasından ötürü yardıma gereksinim duymuşlardır. Bu yüzden halkevi sosyal yardım şubesi sorunun köklü biçimde çözülebilmesi amacıyla Samanpazarı'nda İstiklâl Mahallesi'nde aylığı 45 liradan bir bina kiralamıştır. Hilâl-i Ahmer Cemiyeti ile Türk Maârif Cemiyeti binanın mefrûşat giderlerini karşılamış böylece 21 kişilik bir yurt açılabilmiştir. Yurdun genel yönetimi; şube üyesi Hilmi Mâlik Bey, Maârif Vekâleti adına Kız Lisesi Müdürü Avni Bey, Maârif Cemiyeti adına da Hüsnü Bey'den oluşturulmuştur. Yurtta kalan tüm öğrencilerin iâşeleri de şube

tarafından karşılanmıştır (Ankara Halkevi İctimâi Yardım Şubesi Hususî Talimâtname, 1932: 7-8).

Ankara Halkevi'nin yaptığı çalışmalar aynı yönergeler çerçevesinde faaliyet gösteren diğer halkevleri ve şubeleri tarafından da örnek alınmıştır. Ancak yoksul öğrencilere yönelik yardımların niceliği ve niteliği sosyal yardım şubelerinin bütçeleri, işbirliği yaptıkları kurumlar veya bulunulan bölgedeki hayırseverlerin katkıları oranında değişkenlik göstermiştir. Örneğin Aydın Halkevi Sosyal Yardım Şubesi 1933 yılında 100 yoksul çocuğun yemek ihtiyacını karşılayıp, 15 ortaokul öğrencisine aylık bağlamışken (Aydın Halkevi Broşürü, 1933: 22-23), 1934 yılında ilkokullar koruma kurumlarıyla işbirliği yaparak 152 ilk ve ortaokul öğrencisinin barınma ve gıda gereksinimlerini karşılamış, ilkokullar yararına gösteriler ve balolar düzenlemiş ve 198 öğrencinin okul araç ve gereçlerini temin etmiştir. (Halkevlerinin 1934 Senesi Faâliyet Raporları Hulâsası, 1935: 14-15) Örnekte görüldüğü üzere yoksul öğrencilere yapılan yardım nicelik ve nitelik açısından Ankara'daki merkezin çalışmalarıyla benzerlikler ve farklılar göstermektedir. Bunda kuşkusuz sahip olunan maddi imkânların yanı sıra işbirliği yapılan kurumların potansiyeli ve halkevi yönetiminin dinamizmi belirleyici olmaktadır. Aydın'a göre çok daha geniş olanaklara sahip olan İzmir Halkevi Sosyal Yardım Şubesi sadece 1934 yılında yoksul öğrencilerin kitap bedeli için 1065,89 lira, yemek giderleri için 1886,91 lira, giyim için 14,50 lira ve ayakkabı için 528,64 lira harcamıştır. Tüm kalemlerin toplamı 3495,64 lirayı bulmuştu (İzmir Halkevi İctimâi Yardım Şubesi Broşürü, S. 1, 1934: 4-5).

Şube aynı dönemde ortaokul ve lise düzeyindeki yoksul-kimsesiz öğrencilerden 758'inin beslenme gereksinimlerini karşılamış, yoksul öğrencilere 1500 liralık nakdî yardımda bulunmuştur. Himaye heyetleri bulunmayan 8 ilkokula ve öğrencisine destek vermiş ve toplam yardım miktarı 5485 liraya ulaşmıştır. (Halkevlerinin 1934 Senesi Faâliyet Raporları Hulâsası, 1935: 60-61) Oysa imkânları görece olarak sınırlı olan Manisa Halkevi Sosyal Yardım Şubesi ancak 300 yoksul çocuğa elbise diktirmiş ve 23 Nisan'da geniş çaplı bir çaylı dans partisi düzenleyerek elde ettiği gelirle 150 ilkokul öğrencisine ayakkabı ve çorap alabilmiştir. (Gediz, S. 1, 1937: 16)

Bayramlar gibi toplumsal dayanışma duygularının bütünleştiği zamansallıklarda sosyal yardım şubeleri çalışmalarını diğer hayır

*Erken Cumhuriyet Döneminde Yoksullukla Mücadele Kapsamında
Halkevleri Sosyal Yardım Şubelerinin Rolü*

kurumlarının da katkılarıyla yoğunlaştırmaktadır. Bolu Halkevi 1932'de 30 Ağustos Zafer Bayramı çerçevesinde şehirde ve köyde yaşayan yoksul çocukları tespit ederek büyük bir sünnet düğünü gerçekleştirmiş bu kapsamda 64 çocuğa giyecek ve yiyecek yardımında bulunmuştur (CHP Teftiş Raporları, Bolu Halkevi Teftiş Raporu Hulâsası, 10 Şubat 1933: 175-176). Diyarbakır Halkevi de 1934 yılında Cumhuriyet Bayramı kutlamaları sırasında 50 yoksul öğrenciye takım elbise ve ayakkabı temin etmiştir. (Halkevlerinin 1934 Senesi Faâliyet Raporları Hulâsası, 1935: 38) Eskişehir Halkevi Sosyal Yardım Şubesi ise Himaye-i Etfâl ve Kadınlara Yardım Cemiyetleri ile işbirliği yaparak kurban bayramında 600 çocuğa bayramlık elbise yaptırmıştır. (Halkevlerinin 1934 Senesi Faâliyet Raporları Hulâsası, 1935: 43-44) Eminönü Halkevi daha kapsamlı bir çalışma gerçekleştirerek, Cumhuriyet Bayramı ve 23 Nisan Çocuk Bayramı münasebetiyle Eminönü ilçesi dâhilindeki 900 çocuğu eğlendirmek amacıyla Ferah ve Millet tiyatrolarında parasız olarak dört mûsamere verilmesini sağlamıştır. Bu mûsamerelerde her çocuğa aynı miktarda şeker, okul araçları, kitap ve oyuncaklardan oluşan çeşitli hediyeler verilmiştir. 23 Nisan 1939 tarihinde de 23 yoksul öğrencinin kitap, elbise ve ders araç-gereçleri temin edilmiştir. İlkokullarda okuyan kimsesiz öğrencileri bayramda sevindirmek için bir gösteri düzenlenmiş ve 1000 öğrenciye kırtasiye yardımına ek olarak; esnafın öğrencilere yardım amaçlı olarak verdiği bisküvi, oyuncak vb. ürünler dağıtılmıştır. (Eminönü Halkevi 1938-1940: 31-32)

Sosyal yardım şubeleri, örgün eğitim-öğretim faâliyetlerinin yanı sıra yaygın eğitim-öğretim alanındaki çalışmalara da destek vermiştir. Ankara Halkevi İçtimâî Yardım Şubesinin Husûsî Talimâtname'si'nin 14. Maddesinde "*Hapishanelerdeki mahkûm gençleri terbiyevi usullerle ruhen yükseltmek, içtimâî ve sînâî terbiyelerine gayret etmek ve hapishaneden çıktıktan sonra cemiyet içinde yararlı birer unsur olmalarına çalışmak esaslı vazifelerden biri olarak kabul edilir.*" söylemiyle şubenin bu konudaki sorumluluğu net biçimde ifade edilmiştir. Bu bağlamda, 1935 yılında Ankara hapishanesinde halk dersaneleri şubesi tarafından açılan derslere devam eden tutuklu ve hükümlülerden 300'üne 1205 parça kitap ve kırtasiye yardımı yapılmıştır. 1936 da ise hapishanelerdeki tutuklu ve hükümlülerden 540'ına 1080 parça kitap ve kırtasiye yardımında bulunulmuştur.

Diğer halkevlerinin sosyal yardım şubeleri de benzer şekilde çalışmalar gerçekleştirmiştir. Bu bağlamda Giresun Halkevi Sosyal

Yardım Şubesi, cezaevinde gece derslerinin açılmasını sağlamıştır. (Halkevlerinin 1934 Senesi Faâliyet Raporları Hulâsası, 1935: 50) Adana Halkevi Sosyal Yardım Şubesi ise cezaevindeki tutuklu ve hükümlülere yönelik konferanslar düzenlenmiş, bir okuma odası açmış (Halkevlerinin 1935 Senesi Faâliyet Raporları Hulâsası, 1936: 3-4), Aydın Halkevi Sosyal Yardım Şubesi de cezaevindeki hükümlü ve tutukluların kitap, kırtasiye ihtiyaçlarını temin etmiştir. (Halkevlerinin 1935 Senesi Faâliyet Raporları Hulâsası, 1936: 15) Eminönü Halkevi Sosyal Yardım Şubesi, cezaevlerindeki mahkûmlardan okuma-yazması olmayanlara okuma-yazma öğretmek amacıyla alfabe kitabı, defter ve kalem temin etmiştir. (Eminönü Halkevi Sosyal Yardım Komitesi'nin İki Yıllık Çalışmaları, 1943: 3)

80

IJSI 13/1
Haziran
June
2020

Cezaevlerindeki mahkûmlar için eğitim-öğretim alanının dışında giyim-kuşam yardımları da yapılmaktaydı. Manisa Halkevi Sosyal Yardım Şubesi, şehirdeki cezaevinde kalmakta olan 75 mahkûm için iç çamaşırı temin etmiştir. (Gediz, S. 1, 1937: 16) Eminönü Halkevi Sosyal Yardım Şubesi, Amerikan bezinden iç çamaşırı ve gömlek diktirmiş ve bir kısmını cezaevindeki mahkûmlara dağıtmıştır. (Eminönü Halkevi Sosyal Yardım Komitesi'nin 2 Yıllık Çalışmaları, 1943: 4)

1.3. Gıda Yardımı

Yoksulluğun ölçütleri içinde bir insanın yaşamını sürdürebilmesi için günlük olarak alması gereken besin değeri de bulunmaktadır. Uzun savaş yıllarının toplumlarda yarattığı en trajik sonuçlardan birisi de açlık ve yetersiz beslenme sorunudur. Türkiye XX. Yüzyılın ilk çeyreğinde üç yıkıcı savaş deneyimi sonunda açlıkla değil ama yetersiz beslenme sorunuyla yüzleşmek zorunda kalmış ve çözümler üretmeye çalışmıştır. Halkevleri sosyal yardım şubeleri, yönergelerinde öngörülen ilkeler çerçevesinde buldukları yerlerde öncelikle öğrenim çağındaki çocuklara olmak üzere yetersiz beslenme sorunuyla karşı karşıya bulunan yurttaşlara destek vermiştir. Gıda yardımları ağırlıklı olarak öğrenci yurtlarında kalan yoksul öğrenciler için yapılmış, öğrencilerin ihtiyaç duyulan günlük besin değerlerini almasına özen gösterilmiştir. Bu bağlamda Ankara Halkevi Sosyal Yardım Şubesi, genel talimâtname ilkeleri uyarınca 1932-1933 ve 1933-1934 eğitim-öğretim yılında yeterli beslenemeyen öğrencilerin, şehirdeki tüm öğrencilerin % 10'nu oluşturduğu saptamış ancak bütçenin yetersizliğinden ötürü ancak belirli kısmına öğlenleri sıcak

*Erken Cumhuriyet Döneminde Yoksullukla Mücadele Kapsamında
Halkevlere Sosyal Yardım Şubelerinin Rolü*

yemek sağlayabilmiştir. Şube, 1 Ocak 1933-31 Mayıs 1933 döneminde toplam 160 öğrenciye 30.180 kap sıcak yemeyi 1415 liraya sağlamıştır. (Ankara Halkevi İctimâî Yardım Komitesi Mesai Raporu, 1934: 6) Zonguldak Halkevi bu çerçevede Namık Kemâl Mektebi'nde kurdurduğu mutfak aracılığıyla 120 yoksul öğrenciye sıcak öğle yemeği vermiş ve maddi açıdan zor durumda olan kadınların da fırından ücretsiz olarak ekmeğin almasını, temin etmiştir. (Türkiye Cumhuriyetinin Onuncu Yılında Zonguldak Halkevi, 1933: 32)

Eskişehir Halkevi Sosyal Yardım Şubesi gıda yardımını kentteki diğer hayır kurumlarıyla birlikte gerçekleştirip daha geniş bir kitleye ulaşmayı başarmıştır. Şube, 1938 yılında Kızılay ve Çocuk Esirgeme Kurumu ile oluşturduğu bir komisyon aracılığıyla 2.000 yoksul öğrenciye sıcak yemek sağlamıştır. (Halkevi, S. 39, 1938: 584) İstanbul Halkevi Sosyal Yardım Şubesi bir eğitim-öğretim dönemi boyunca toplam 25.200 öğrenciye ücretsiz yemek yardımında bulunmuş, haziran ayında okulların tatilde olmasına rağmen 70 kadar öğrencinin iâşesini karşılamaya devam etmiştir. (İstanbul Halkevi 1934 Yılı İçinde Yaptıkları, 1935: 11-12) Şube yükseköğrenim kurumlarındaki öğrencilere de destek vermiş bu bağlamda İstanbul Üniversitesi'nde okuyup yurttan kalan öğrencilere de iâşe yardımında bulunmuştur. Nitekim İstanbul Kadırga'daki Türk Maârif Cemiyeti Talebe Yurdu'nda kalmakta olan 66 öğrenciyle bir başka yurttan kalan 50 öğrencinin iâşesi de şube tarafından karşılanmıştır. (Halkevlerinin 1933 Senesi Faaliyet Raporları Hulâsaları, 1934: 45) Türkiye Kızılay Cemiyeti Eminönü Şubesi Laleli Aş Ocağında düzenli olarak, 220 yoksul kişiye sıcak yemek vermiştir. (Eminönü Halkevi Sosyal Yardım Komitesi'nin 2 Yıllık Çalışmaları, 1943: 18) Kadıköy Halkevi Sosyal Yardım Şubesi ise kendi bünyesinde bir aşevi kurarak ihtiyaç sahiplerine haftada dört gün sıcak yemek dağıtmıştır. (Kadıköy Halkevinin 1935-1943 Yılı Çalışmaları, 1943: 21-22) Adana Halkevi Sosyal Yardım Şubesi 1935 yılında yoksul 650 öğrenciye (97.962 kap) (Halkevlerinin 1935 Senesi Faaliyet Raporları Hulâsası, 1936: 3-4) sıcak yemek desteği verirken, Denizli Halkevi Sosyal Yardım Şubesi, İkinci Dünya Savaşı yıllarında şehirdeki kimsesiz ve bakıma muhtaç olanlara her gün halkevinde sıcak yemek dağıtmıştır.

1.4. İş Bulma Yardımı

Yoksulluğun en önemli nedenlerinden birisi kişilerin yaşamlarını sürdürmelerini sağlayacak (beslenme, giyim-kuşam, eğitim-öğretim,

sağlıklı yaşam) bir iş sahibi olamamalarıdır. Sosyal yardım şubeleri, Halkevleri Öğreneği, Halkevleri Çalışma Talimâtname'si ve Halkevleri Talimâtname'si'nde işsiz yurttaşlara istihdâm olanağı sağlamak ve bu konuda rehberlik yapmakla sorumlu tutulmuşlardır. İşaret edilen çerçevede dâhilinde Edirne Halkevi tarafından, Kale içinde eski Türk Ocağı binasında açılan dokumacılık atölyesinde, 74 kıza iş olanağı yaratılmıştır. (Edirne Halkevi Broşürü, Türkiye Cumhuriyeti'nin Onuncu Yıl Dönümü Münasebetiyle, 1933: 30-35) İzmir Halkevi Sosyal Yardım Şubesi 1933'te 100 yurttaşın yerli ve yabancı şirketlerde istihdâm edilmelerini sağlamıştır. (Halkevlerinin 1933 Senesi Faâliyet Raporları Hulâsası, 1934: 47) Zonguldak Halkevi Sosyal Yardım Şubesi de işsiz kalan 155 yurttaşı işe yerleştirmiştir. (Halkevlerinin 1934 Senesi Faâliyet Raporları Hulâsası, 1935: 127) Ankara Halkevi Sosyal Yardım Şubesi kendisine iş için başvuruda bulunan yurttaşlarını çoğuna iş sağlayabilmiştir. (Ankara Halkevi İctimâî Yardım Komitesi Mesai Raporu, 1934: 10)

İstanbul'da Eminönü Halkevi Sosyal Yardım Şubesi, iş bulma ve istihdâm konusunda farklı bir örneği hayata geçirmiştir. Şube kendi bünyesinde bir iş bulma kurumu oluşturmuş ve bu yardım faâliyetini profesyonel bir düzeye taşımıştır. Söz konusu kurumda iş arayan yoksul kişiler misafir edilmişler, istihdâm süreci tamamlananların kurumla ilişkisi hemen kesilmemiş ve bu kişilerin ekonomik açıdan belli bir olgunluğa ulaşıncaya kadar misafirlik süreci devam ettirilmiştir. İstihdâm sürecinin dışında, işsiz durumdaki yurttaşlara iş kurabilmeleri için küçük sermayeler verilmiştir. Karşılıksız olarak verilen bu sermayeler sayesinde söz konusu kişiler gazete dağıtıcılığı vb. işler yapabilmişlerdir. (CHP Eminönü Halkevi Kimsesizleri Kurtarma ve İş Bulma Yurdu, S. 1, 1942: 2-4)

SONUÇ

XX. Yüzyılın ilk çeyreğinde imparatorluktan ulus-devlete geçişin gerçekleştiği Türkiye'de, Mustafa Kemâl Atatürk'ün önderliğinde politik düzlemdeki değişime koşut olarak gelişen ve toplumun diğer alanlarını da etkileyen kapsamlı bir dönüşüm yaşandı. Çağdaşlaşmayı amaç edinerek araçsallaştıran söz konusu dönüşümün toplumsallaştırılması yaşamsal bir sorun olarak kendisini dayatmaktaydı. Öte yandan 1912-1922 yılları arasında yaşanan savaşların sosyo-ekonomik alanda yaratmış olduğu tahribâtın etkileri ile bir önceki sorunun çözülmesi arasında doğrudan bir

*Erken Cumhuriyet Döneminde Yoksullukla Mücadele Kapsamında
Halkevleri Sosyal Yardım Şubelerinin Rolü*

korelasyon bulunmaktaydı. Çağdaş bir toplum ideali yönünde hukuksal ve kurumsal düzlemde atılan adımların toplumsallaşması sosyo-ekonomik alandaki sorunların çözümlenmesiyle yakından ilgiliydi. Bu bağlamda ağırlığını toprağa ve hayvancılığa dayalı üretim etkinliklerinin oluşturduğu bir iktisâdî yapılanma ile bunun coğrafi karşılığı olan kırsal alanda yoğunlaşan, gelir grubu, yaşam süresi ve kalitesi açısından yoksulluk içinde yaşayan geniş kitlelerin durumlarının iyileştirilmesi önem arz etmekteydi.

1932 yılında, gerçekleşmekte olan devrimin norm ve değerlerinin toplumsallaştırılması hedefiyle açılan Halkevleri, düşünsel ve politik amaçlarının yanında örgütlenme şemasından da anlaşılacağı üzere toplumun yüz yüze bulunduğu yoksulluk sorunuyla da mücadele etme işlevini yükümlenmişti. Halkevlerinin örgütlenmesindeki 9 şubeden birisi olan sosyal yardım şubeleri, buldukları bölgelerdeki insanî ve görelî yoksulluk kavramları çerçevesinde ifadesini bulan olumsuzlukların giderilmesi ya da en azından kabul edilebilir bir seviyeye çekilmesi için çalışmalar yapmak üzere örgütlendiler. Sağlık, eğitim-öğretim, beslenme, giyim-kuşam, ulaşım, kamu hizmetlerinden yararlanma gibi başlıklardan oluşan faâliyet alanlarıyla toplumsal dayanışma ve birlik ruhu yaratmaya çalıştılar. Özellikle sağlık alanında gerçekleştirdikleri kırsal ve kentsel alanı kapsayan çalışmaları geniş kitlelerin gündelik hayatlarına fazlasıyla dokunabilmelerini sağladı.

Şubelerin yerel düzlemde açmış oldukları muayenehaneler, dispanserler, farklı sağlık sorunlarına yönelik oluşturdukları sağlık kurumları, aş evleri, öğrenci yurtları, işsizler için atölyeler, misafirhaneler, köylere yönelik olarak gerçekleştirilen sağlık taramalarının ön planda olduğu geziler gibi çalışmalar, şubenin bağlı bulunduğu Halkevlerinin zamanla bir çekim merkezi haline gelmesini sağladı. Bu durumun gerçekleştirilen değişim ve dönüşümün halkevleri aracılığıyla toplumsallaşması sürecine olumlu bir zemin yarattığı açıktı. Öte yandan yeni rejim, siyasî seçkinler ve aydınlarla ağırlığını köylülerin oluşturduğu kitleler arasındaki sosyolojik mesafenin kapatılması, en azından azaltılması bağlamında görelî bir başarı sağlanmıştır.

KAYNAKÇA

1. Cumhuriyet Arşivi

BCA, 490-01-846-349-2-31; 490-01-846-349-2-34; 490-01-1464-4-2-1.

2. Birincil Yayınlar

Afyon Halkevi, Afyon, 1933.

Ankara Halkevi İçtimâî Yardım Şubesi Husûsî Talimâtnameşi, Hâkimiyet-i Milliye Matbaası, Ankara, 1932.

Ankara Halkevi İçtimâî Yardım Komitesi Mesai Raporu, Hâkimiyeti Milliye Matbaası, Ankara, 1934.

Antalya Halkevi Broşürü (29 Ekim 1933). Antalya, Antalya Matbaası, 1933.

Aydın Halkevi Broşürü (29 Ekim 1933). İzmir Nefaset Matbaası, 1933.

Bilecik Halkevi 1935 Broşürü (1936). Bilecik Halkevi Basımevi, 1936.

CHP Halkevleri ve Halkodaları 1932-1942.

CHP Halkevleri Öğreneği, Ankara, 1938.

CHF Halkevleri Talimatnamesi (1932). Hâkimiyeti Milliye Matbaası, Ankara, 1932.

CHP Teftiş Raporları, Zonguldak Halkevi Hakkında Uzun Rapor (18 Eylül 1933). No:67.

CHP Mardin Halkevi Cumhuriyetten Önce ve Sonra Halkevi Broşürü (1938). 5, Mardin Halkevi Yayını Resimli Ay Matbaası Şirketi, Mardin, 1938.

CHP Teftiş Raporları, Şebinkarahisar Halkevi Hakkında Uzun Rapor (11 Ağustos 1933). No:53.

CHP Teftiş Raporları, Zonguldak Halkevi Hakkında Uzun Rapor (18 Eylül 1933). No:67.

Eskişehir Halkevleri.

Eminönü Halkevi Sosyal Yardım Komitesi'nin 2 Yıllık Çalışmaları (1943).

Gediz Manisa Halkevi Aylık Dergisi, Dereli Basımevi/ Vedat Tan Matbaası, Manisa.

Halkevleri Çalışmalar İstatistikler 1932-1941.

Halkevleri 1932-1935 103 Halkevi Geçen Yıllarda Nasıl Çalıştı.

Halkevlerinin 1933 Senesi Faaliyet Raporları Hülâsaları, Hâkimiyeti Milliye Matbaası, Ankara, 1934.

*Erken Cumhuriyet Döneminde Yoksullukla Mücadele Kapsamında
Halkevleri Sosyal Yardım Şubelerinin Rolü*

Halkevlerinin 1934 Senesi Faaliyet Raporları Hülâsası, Ulus Basımevi, Ankara, 1935.

İstanbul Eminönü Halkevi 1936-1938 Evimizin İki Yıllık Çalışma Bilançosu.

İstanbul Halkevi'nin Geçen İki Yıllık İşleri (1933), Burhaneddin Matbaası, İstanbul, 1933.

Kadıköy Halkevinin 1935-1943 Yılı Çalışmaları (1943), Cumhuriyet Matbaası, İstanbul, 1943.

Kadıköy Halkevi 1935-1938.

Kayseri Halkevi Armağanı (29 Birinciteşrin 1933), Yenimatbaa, Kayseri, 1933.

Ülkü Halkevleri Dergisi.

Türkiye Cumhuriyetinin Onuncu Yılında Zonguldak Halkevi, Holivut Matbaası, İstanbul,1933.

3. Tetkik Eserler

Ağırbaş, İsmail; Akbulut, Yasemin; Önder, Ömer Rifki (2011). "Atatürk Dönemi Sağlık Politikası". Ankara Üniversitesi Türk İnkılâp Tarihi Enstitüsü Atatürk Yolu Dergisi, (48), 733-748.

Akdur, Recep (2008). "Cumhuriyetten Günümüze Türkiye'de Sağlık". 12. Ulusal Halk Sağlığı Kongresi (21-25 Ekim 2008, Ankara) Kitabı, 45-71.

Mağmumi, Dr. Şerafettin (2010). *Anadolu ve Suriye'de Seyahat Hatıraları*. Ankara: Cedit Neşriyat.

Durak, Gökhan (2006). "Trakya Bölgesi Halkevleri Faaliyetleri" (Basılmamış Yüksek Lisans Tezi), Dokuz Eylül Üniversitesi, Atatürk İlkeleri ve İnkılâp Tarihi Enstitüsü, İzmir.

Duru, M. Celâl (1939). "Halkevleri Postası". Ülkü Dergisi, XIV (79), 71-72; (1940), XV, (86), 175.

Karabulut, Umut (2007). "Cumhuriyetin İlk Yıllarında Sağlık Hizmetlerine Toplu Bir Bakış: Dr. Refik Saydam'ın Sağlık Bakanlığı ve Hizmetleri (1925-1937)". ÇTTAD, VI (15), 151-160.

Keskinbora, H.Kadircan (2009). "Atatürk Döneminde Trahomla Mücadele Tarihçesine Bakış". *Atatürk Dönemi Sağlık Tarihi Kongre Bildirileri*. İzmir: Ege Üniversitesi Edebiyat Fakültesi Yayınları, 413-422.

Özkaya, Hilal (2016). "Cumhuriyet Döneminde Bulaşıcı Hastalıklarla Mücadele". *Türkiye Aile Hekimliği Dergisi*, 20(2), 77-84.

Öztürk, Mustafa (1999). "Cumhuriyet Dönemi'nde Sağlık Hizmetleri". Süleyman Demirel Üniversitesi Tıp Fakültesi Dergisi, 6(1), 37-41.

SUMMARY

Poverty is one of the most ancient problems in human history. For centuries, societies shaped under different global criteria had to face different problems in the process of reproduction of living spaces as manifestations of change and transformation. Poverty was one of them, and the resolution of societies with their impact on the socio-economic and political structures was a priority. Starting from Western Europe in the 16th century, the phenomenon of the struggle against global poverty had prepared the emergence of state or non-state institutions, methods, relations network, values and norms, and laws that bear their traces in a process where the internal dynamics of societies were decisive. When it comes to Turkey for the mentioned event, the political, economic and social devastation created by the Balkan Wars, the First World War and the War of Independence deepened the problem of poverty.

The young republic has developed new instruments as well as charity institutions inherited from the empire to combat poverty. Although the public houses have an ideological institutional character, they also assumed the function of developing the concept of social solidarity and cooperation which is less prominent in society.

Social Welfare Branch, which is one of the 9 branches of Public houses founded in 1932 (Social Assistance Committee), which spread in the process of Turkey's geography with the activities they have implemented became an important institution in the struggle against relative and human poverty. Social assistance branches, which worked as an organ of the Community Centers until their closure in 1951, provided preventive, implementing, analyzing, informative services and institutions in the field of health, structuralist, analytical, complementary services and institutions in the field of education and apart from these two basic areas, the aim of this article is to examine the results and the studies on the achievement of an average standard in the parameters included in the relative poverty and human poverty types.

ÜNİVERSİTE ÖĞRENCİLERİNİN ONLİNE OYUN
OYNAMA DAVRANIŞLARININ AÇIKLANMASINA
YÖNELİK BİR MODEL ÖNERİSİ

Erkan ARI, Veysel YILMAZ***

Makale Geliş Tarihi-Received: 20.08.2019
Makale Kabul Tarihi-Accepted: 30.03.2020
Doi: 10.37093/ijsi.746417

87

IJSI 13/1
Haziran
June
2020

ÖZ

Bu çalışmanın amacı, Eskişehir’de öğrenim gören üniversite öğrencilerinin online oyun oynama davranışlarını etkileyen faktörler önerilen bir yapısal eşitlik modeliyle araştırmaktır. Önerilen yapısal modelde, görsel cazibe, gerçeklerden kaçış, akış deneyimi, başarı, zekâ, öz yeterlilik ve oynama niyeti ve davranış faktörleri ele alınmıştır. Modelde yer alan faktörler arasındaki ilişkilerin test edilmesinde Yapısal Eşitlik Modeli (YEM) kullanılmıştır. Modelin uygunluğu ise, YEM literatüründe kullanılan çeşitli uyum ölçütlerine göre değerlendirilmiştir. Model uyumu için hesaplanan ki-kare değeri 400,37 ve (χ^2/sd) değeri ise 2,24 olarak hesaplanmıştır. Analizlerden bazıları; öz yeterlilik ile başarı ve zekâ ile oynama niyeti arasındaki ilişki katsayıları sırasıyla 0,92 ve 0,74 olarak hesaplanmıştır.

Anahtar Kelimeler: Online Oyun, Görsel Cazibe, Akış Deneyimi, Gerçeklerden Kaçış, Yapısal Eşitlik Modeli (YEM).

Jel Kodları: C38, C70, L86, L87

* Doç. Dr., Kütahya Dumlupınar Üniversitesi, İktisadi ve İdari Bilimler Fakültesi, Ekonometri Bölümü, Kütahya/Türkiye. erkan.ari@dpu.edu.tr ORCID: <https://orcid.org/0000-0001-6012-0619>.

** Prof. Dr., Eskişehir Osmangazi Üniversitesi, Fen Edebiyat Fakültesi, İstatistik Bölümü, Eskişehir/Türkiye. vyilmaz@ogu.edu.tr ORCID: <https://orcid.org/0000-0001-5147-5047>.

**A MODEL PROPOSAL FOR EXPLAINING THE ONLINE
GAME-PLAYING BEHAVIORS OF UNIVERSITY
STUDENTS**

ABSTRACT

In this study, it is aimed to investigate a proposed structural equation model that influences the behavior of university students studying in Eskişehir to play online games. In the proposed structural model, visual attraction, escape from facts, flow experience, success, enjoyment, self-sufficiency and intention to play and behavior are discussed. Structural Equation Model (SEM) was used to test the relationships between the factors in the model. The suitability of the model was evaluated according to various compliance criteria used in YEM literature. The calculated chi-square value for the model fit was calculated as 400,37 and (χ^2/sd) as 1.88. Some of the analyzes; The correlation coefficients between self-efficacy and achievement, intention to play and enjoyment were calculated as 0.92 and 0.74, respectively.

Keywords: Online Game, Visual Attraction, Flow Experience, Escape from the Truth, Structural Equation Model (SEM).

Jel Codes: C38, C70, L86, L87

GİRİŞ

Son yıllarda, Bilgi ve İletişim Teknolojilerinin (BİT) hızlı bir şekilde gelişmesi toplumun günlük aktivitelerinde önemli değişikliklere yol açmıştır. Bu değişiklikler arasında; internetin yaygın etkinliği; geniş bantın hızlı büyümesi; multimedya kişisel bilgisayar ve akıllı telefonların yaygınlığı ve çevrimiçi eğlencenin hızla yayılması sıralanabilir. Ayrıca, mobil cihazlar ve sosyal ağlar, oyun oynamak için uygun platformlar haline de gelmiştir. Bu yayılma sadece teknoloji büyümesinden değil aynı zamanda kesintisiz multimedya veri iletişimine duyulan ihtiyaçlardan da kaynaklanmaktadır. Günümüzde online oyunlardan büyük karlar kazanılmaktadır. Gelecekte bu pazarın geniş bant internet erişimi dünya genelinde daha da yaygınlaştıkça hızlı büyümeye devam edeceği tahmin edilmektedir (Hsu, Lu, 2007).

Oyunlar yapay çatışmaların oyuncular tarafından gerçekleştirildiği sistemleri temsil eder ve neticede önemli bir sonuç ortaya çıkar (Merhi, 2016). Online oyunlar, oyuncuların oyunu bir dizi farklı koşul bağlamında yönlendirmekten sorumlu olduğu bir sanal gerçeklik ortamı sağlar. Sonraki aşamalara geçmek için bu koşulların yerine getirilmesi gerekir. Son zamanlarda, oyuncuların zevklerine hitap eden ve eğlenmelerine olanak sağlayan çok oyunculu oyunlar olan online oyunlar da hızla popülerlik kazanmaya başlamıştır. Halen Dünyada 700 milyondan fazla kişi çevrimiçi oyun oynadığı tahmin ediliyor. İnsanlar, özellikle ergenler, giderek daha fazla online oyuna yöneliyor ve böylelikle sanal ortamda bolca zaman harcıyorlar (Spilgames, 2013).

En bilinen çevrimiçi şirketler arasında yer alan sosyal ağ sitesi Facebook, kendi sitesi için tasarladığı oyunlardan 2010 yılında 597 milyon dolar, 2011 yılında ise 630 milyon dolarlık satış geliri elde etmiştir (Fontevacqua, 2011; Lee, 2011). Bu gelirlerin çoğunluğu, reklamların yanı sıra oyunların içine yerleştirilen mağazalar aracılığıyla düşük maliyetli sanal ürünler satın alan oyunculardan gelmektedir. Araştırmalılara göre oyun içi satın alımlar, günümüzün mobil oyun gelirinin yaklaşık üçte birini oluşturmaktadır (Cass, 2011).

Sonuç olarak oyuncuların online oyun oynama niyetini anlamak oyun tasarımcıları, pazarlamacılar, organizasyonlar ve donanım

geliştiriciler için önemli bir konu haline gelmiştir. Bu tarafların tümü, oyuncularını çevrimiçi oyun web sitelerini daha sık ziyaret etmeleri ve bu ziyaretten çıkarlarına bağlı olarak amaçlarına ulaşmaları için oynamaya motive etmekle ilgilenmektedir. Bu nedenle, oyuncuların çevrimiçi oyunları oynama niyetleri oldukça ilgi çekici bir konudur çünkü tasarımcı ve pazarlamacıların tümü oyuncuların niyetinin ardındaki itici faktörlerin daha iyi anlaşılmasından büyük ölçüde faydalanmak istemektedir.

Oyun sektörünün bu denli büyümesi ve oyuncu sayısının artışıyla beraber online oyun bağımlılığı terimi de hayatımıza girmiş oldu. Çevrimiçi oyun bağımlılığı olgusu dünya çapında yayılmış ve çok sayıda oyuncu bağımlılık kazanmıştır. Bunun pek çok nedeni olabilir; örneğin çevrimiçi oyun oynarken, oyuncuların akış yani, online oyuna giren oyuncunun tam konsantre olduğu ve dışardan gelen etkilere dahi duyarsızlaştığı anki bilişsel durumunu deneyimlemek için daha fazla fırsatları olmakta bu da bağımlılığa neden olabilmektedir. Dünya Sağlık Örgütü (WHO), video oyun bağımlılığını ruhsal sağlığı bozukluğu olarak tanımladı. WHO'nun Uluslararası Hastalıkları Sınıflandırma Birimi (ICD), dijital ve video oyun bağımlılığını "sürekli veya tekrarlayan oyun davranışı modeli" olarak literatüre geçirdi (Euro News, 2019).

Literatürdeki çalışmalarda çoğunlukla Teknoloji Kabul Modeli'ne (TAM) dayanan modeller önerilmiş ve deneysel olarak test edilmiştir (Chou ,Ting, 2003;Chumbley, Griffiths, 2006; Ha vd., 2007; Hsu, Lu, 2007; Koo, 2009; Lee, vd., 2004; Liu, Li, 2011; Wan, Chiou, 2006). Ancak, kullanıcıların çevirim içi oyunları neden benimsedikleri konusunda hala araştırma eksikliği bulunmaktadır. Hem uygulayıcıların hem de araştırmacıların çevrimiçi oyunların benimsenmesine yol açan faktörleri anlamalarına yardımcı olan yeni çalışmalara ihtiyaç duyulmaktadır. Bu konuda Liu, Li (2011) hiçbir çalışmanın "kullanma niyeti" gibi etkili bir kullanım öngörüsü önermediğini ortaya koyarak mevcut çalışmaların çok az açıklayıcı gücü olduğundan bahsetmiştir.

Bu çalışmanın amacı online oyun davranışlarını etkileyen faktörleri önerilen bir araştırma modeli yardımıyla ortaya koymaktır. Bu amaçla Merhi (2016)'nin geliştirdiği iletişim teknolojileri ile ilgili olan "Kaynaklanan Kullanımlar ve Tatminler (U&G) Teorisini" biraz daha genişletilerek çalışmada ele alınmıştır. Çalışmada, Merhi (2016) nin

ortaya koyduğu araştırma modelindeki faktörlere ilave olarak Liu (2016)'nın çalışmasında öne sürdüğü öz yeterlilik faktörü de araştırma modeline dahil edilmiştir.

1. LİTERATÜR TARAMASI

Literatür incelendiğinde online oyunlarla ilgili çalışmaların genellikle nüfusu kalabalık Asya ülkelerinde yapıldığı görülmektedir. Asya ülkeleri online oyuncuların büyük bir kısmını içerisinde barındıran bir kıtadır. Yapılan çalışmaların çoğunluğunda oyun oynama niyetini etkileyen faktörler ve bunlar arasındaki ilişki ortaya konmuştur. Ancak literatürde online oyun oynama davranışlarını konu alan çalışmalardan başka oyun içi satın alma kararı, oyun benimsemeyi etkileyen faktörleri ele alan çalışmalara da rastlamak mümkündür (Akhan vd., 2017).

Liu (2016) online oyun oynamayı etkileyen faktörlerin, akademik araştırmacılar, çevrimiçi oyun pazarlamacılar ve geliştiriciler için önemli bir konu olduğunu belirtmiştir. Ele aldığı çalışmada, araştırma modelini, toplumsal bilişsel kuramla (SCT) entegre ederek, oyuncunun sonuç beklentilerini, güvenini ve oynamak niyetini hem iç (öz-yeterlilik) hem de dış (sosyal etki) faktörleri ele alarak açıklamıştır. Çalışmada ayrıca davranışsal niyet ile toplumsal cinsiyet arasındaki ilişki de ortaya konmuştur. Çalışma sonucunda, öz yeterlilik, sosyal etki, güven, faydacı ve hedonik sonuç beklentilerinin oyuncuların online oyunları oynama niyetlerini önemli ölçüde etkilediği tespit edilmiştir. Bu çalışma aynı zamanda cinsiyetin, kişisel kognitif faktörler yani (öz yeterlilik, faydacı ve hedonik sonuç beklentileri ve güven) ve çevresel etki (yani sosyal etki) ile davranışsal niyetler arasındaki ilişkiyi etkilediğini ortaya koymuştur.

Wang, Yu (2016), oyuncuların özelliklerini anlamının oyun tasarımının önemli bir parçası olduğunu belirtmiştir. Ele alınan çalışmada, Clare W. Graves'in Acil Döngüsel Varlık Teorisi Düzeylerine (ECLET) dayalı Çin çevrimiçi oyun oyuncularının değer sistemlerini belirlenmesi amaçlanmıştır. Çalışmada, Online oyun Ghost II içinde ECLET'e dayanarak değer sistemlerini ölçen 5427 katılımcıyla bir anket yapılmıştır. Çalışmada, Çinli çevrimiçi oyun oyuncularının çoğunlukla ödülü almak için kendini feda edecek temel bir değer olan "Blue value" sisteminde çalıştığı tespit edilmiştir.

Cinsiyet, yaş ve meslek gibi demografik değişkenler arasındaki farklılıklar da incelenmiştir.

Merhi (2016), çevrimiçi oyunları benimseme davranışsal niyetini etkileme potansiyeline sahip faktörleri ortaya koymayı amaçlamıştır. Model bir Amerikan üniversitesindeki 308 öğrenciden toplanan verilerle test edilmiştir. Genel olarak, sonuçlar, eğlencenin etkisinin çok önemli olduğunu, sosyal etkileşim ve başarının orta düzeyde etkisinin olduğunu ortaya koymuştur. Ayrıca akış deneyiminin davranışsal niyeti etkilemediği belirtilmiştir. Sonuçlar görsel çekiciliğin ve kaçışın eğlenceyi etkileyen ve bundan önce gelen önemli faktörler olduğunu ortaya koymuştur.

92

IJSI 13/1
Haziran
June
2020

Alzahrani (2016), çevrimiçi oyun oynamada fiili kullanımın belirleyicilerini modellemeye odaklanmıştır. Birçok araştırmacı, çevrimiçi oyun oynamanın fiili kullanımının önemli itici güçleri olarak algılanan zevk ve akış deneyimini göstermiştir. Bu çalışmada planlı davranış teorisi kullanılmıştır. Veriler, yapılandırılmış bir anket kullanarak farklı geçmişlere sahip 1584 "Universiti Sains Malaysia" öğrencisinden toplanmıştır. Bulgular, algılanan eğlencenin fiili kullanım üzerinde en güçlü etkiye sahip olduğunu ortaya koymuştur. Gerçek kullanımı etkilediği tespit edilen diğer değişkenler ise algılanan davranış kontrolü, öznel normlar, tutum, algılanan zevk ve akış deneyimi olarak tespit edilmiştir.

Liu, Chang (2016), insanların çevrimiçi oyunlara neden ve nasıl bağımlı hale geldiklerini anlamak için bir araştırma modeli öne sürmüştür. Online oyun kullanıcılarından toplanan anket verilerinin analizinde yapısal eşitlik modellemesi kullanılmıştır. Elde edilen bulgular, arabulucu motiflerin (eğlence, zaman geçirme ve kaçış) ve kişilerarası hareketlerin (sosyal etkileşim ve eşleştirme) bağımlılığı etkileyen önemli faktörler olduğunu ortaya koymuştur. Önceki çalışmalar temel olarak bağımlılığın olumsuz etkilerine odaklanmışken, bu çalışmada çevrimiçi oyun bağımlılığının akış için çok önemli olduğu öne sürülmüştür. Bu çalışmanın bulguları, önceki araştırmalarda ele alınmamış olan oyuncu bağımlılığının bazı önemli belirleyicilerini de ortaya çıkarmıştır.

2. YÖNTEM

2.1. Veri Toplama Aracı ve Örneklem

Çalışmada kullanılan anketin tasarlanmasında Merhi (2016) ve Liu'nun (2016) makalelerinden yararlanılmıştır. Öğrenciler online oyun oyuncularının tüm popülasyonunu temsil etmezler ancak üniversite öğrencileri online oyun oyuncularının önemli bir yaş demografisini oluştururlar (Wu, Liu, 2007). Bu nedenle, veri toplamaya katılan öğrencilere dayanan bu çalışmanın online oyun araştırmacıları ve uygulayıcıları için bilgilendirici olacağı düşünülmektedir. Çalışmada kullanılan veri derleme aracı demografik bilgiler, Online Oyun Oynama niyet ve davranışını ölçmek için 2 bölüme ayrılmıştır. Demografik bilgiler kısmında anketi dolduran kişinin cinsiyeti, yaşı, ne sıklıkla online oyun oynadığı, oyun oynadığı için ödeme yapıp yapmadığı, akademik not ortalaması gibi bilgiler yer almaktadır. 2.bölümde ise online oyun oynama davranışının değerlendirilmesi için 5'li likert tipi ölçek (1-Hiçbir zaman, 5-Her zaman; 1- Hiç katılmıyorum, 5-Çok katılıyorum) kullanılmıştır. Anket, Eskişehir'de öğrenim gören ve online oyun oynadığını ifade eden 325 üniversite öğrencisine 25 Mart-27 Mayıs tarihleri arasında yüz yüze görüşme yoluyla uygulanmıştır.

Önerilen modelde, görsel cazibe, gerçeklikten kaçış, öz yeterlilik, akış deneyimi, zevk, başarı, oynama niyeti faktörleri yer almaktadır. Veri derleme aracının güvenilirliğini, soruların anlaşılabilir olup olmadığını tespit etmek amacıyla anket ile 50 kişiye uygulanmıştır. Pilot uygulama sonucunda Cronbach Alfa (α) katsayısı 0,80 olarak hesaplanırken, 325 kişiden alınan verilerden sonra ise 0,935 olarak hesaplanmıştır.

2.2. Araştırma Modeli ve Hipotezler

Çalışmada öne sürülen araştırma modeli Merhi (2016) ve Liu (2016) nun öne sürdükleri modellerden yararlanılarak oluşturulmuştur. Çalışmada, Merhi'nin (2016) araştırma modelindeki faktörlerden görsel cazibe, gerçeklerden kaçış, akış deneyimi, başarı, zevk, oynama niyeti ve davranış faktörleri ele alınırken; Liu (2016)'nun araştırmasından ise öz yeterlilik faktörü ele alınmıştır.

a) Görsel cazibe: “çevrimiçi ortamın somut yönü” olarak tanımlanmaktadır. Bir Web Sitesinin 'görünüşünü ve hissini' ya da algılanan çekiciliğini yansıtan ortamdır (Montoya-Weiss vd., 2003: 450). Kullanıcılar için görsel ilk izlenimi, daha sonra oluşturdukları deneysel değerın anahtar önkoşuludur (Mathwick vd., 2001). Başka bir deyişle, grafikler ve renkler dahil olmak üzere görsel çekicilik, Web Sitesinin çekiciliğini ifade eder (Loiacono vd., 2007). Çevrimiçi alışverişle ilgili bir çalışmada, Wang vd. (2011), tüketicilerin çevrimiçi alışveriş ortamlarının keyfini çıkarmasını sağlayan estetik bir web sitesi oluşturmanın kritik olduğunu ortaya çıkardı. Görsel çekicilik genellikle estetik tasarım ve bir nesnenin fiziksel çekiciliği ile sağlanır.

Kablosuz internet cihazlarının benimsenmesinde, Vance vd. (2008), çevrimiçi görevler gerçekleştirmenin zihinsel görüntülerin kullanımıyla oldukça ilgili olduğunu bulmuştur. Bu, özellikle kullanıcıların çevrimiçi bir oyun oynarken tıkladıkları nesnelerin görünümü ile ilgilendikleri çevrimiçi oyunlar birbiriyle ilgilidir. Görsellik ne kadar yüksek olursa, oyuncular oyuna çok daha fazla ilgiyle bakar ve eğlence seviyeleri o kadar artar. Bilgisayar ara yüzlerinin görsel estetiği üzerine yapılan araştırmalar (Jordan, 1998) görsel çekiciliğin kullanıcı etkileşimi sırasında deneyimlediği zevkin güçlü bir belirleyicisi olduğunu göstermektedir. Buna dayanarak olarak aşağıdaki hipotez öne sürülebilir:

Hipotez 1: Görsel cazibe, zevk üzerinde pozitif bir etkiye sahiptir.

b-) Gerçeklerden kaçış: günlük yaşamın yükünden kaçma, stresi hafifletmek veya kesmek olarak tanımlanmaktadır (Warmelink vd., 2009). Online oyuncular en az iki gruba ayrılabilir: belirli bir hedefe ulaşmak, eğlenmek vb. için oyun oynamak isteyenler ve fantezileri gerçekleştirmek veya gerçek anlamda başaramayacakları bir arzuyu geliştirmek için oyun oynayanlar olarak. Yani, oyuncular rahatsız edici gerçekliklerden kaçmak ve kendilerini mutsuz olaylardan uzaklaştırmak için online oyunlara katılabilirler. Oyuncu bu iki gruptan birine ait olsa da, eğlenmek ve zevk almak için çevrimiçi oyunlar oynamayı seçtiğini de ifade edebilir (Merhi, 2016).

Örneğin, çiftçi olmayı seven, ancak bu arzuyu elde etmeleri için bir engel teşkil eden yetenek, zaman ya da herhangi bir faktörden yoksun olanlar, çiftçi olabilecekleri bir online oyun oynamayı seçebilirler.

*Üniversite Öğrencilerinin Online Oyun Oynama Davranışlarının
Açıklanmasına Yönelik Bir Model Önerisi*

Bunu yaparak, bu bireyler gerçek hayatta başaramayacakları belli bir zevk düzeyi elde edebilirler. Diğer bir örnek, okul, iş vb. gibi günlük yaşamın zorluklarından kaçmak olabilir. Bu bilgilere dayanak olarak aşağıdaki hipotezler öne sürülebilir:

Hipotez 2: Gerçeklerden kaçışın zevk üzerinde pozitif etkisi vardır.

c-) Öz Yeterlilik: Sosyal Bilişsel Teori (SCT), insanın bilişsel yeteneklerinin kritik işlevlerini ön plana çıkarmaktadır (Lee vd., 2012). Sosyal bilişsel teori, öz yeterliliğin, sonuç beklentileri üzerinde doğrudan bir etkiye sahip olduğunu ortaya koymaktadır (Bandura, 1982). Pek çok araştırmada öz yeterlilik ile beklenen davranış sonuçları arasında ilişki olduğu tespit edilmiştir (Akbulut, Looney, 2007; Chang vd., 2011; Hsu vd., 2007; Johnson, Marakas, 2000; Lam, Lee, 2006; Lin, Huang, 2008). Eğer insanlar belirli bir bağlamda (örneğin bir bilgi sistemi kullanarak) büyük yetenekli bir eylem gerçekleştirebileceklerine inanıyorlarsa, o zaman yeteneklerinden şüphe duyanlardan daha olumlu sonuçlar beklemeleri daha muhtemel olacaktır (Compeau vd., 1999). Online oyunlar bağlamında öz yeterlik, oyuncunun çevrimiçi oyun oynama kabiliyeti hakkındaki inançlarını yansıtır.

Öz yeterliliğin oyun oynamada başarı, zevk ve niyetin önemli bir öncüsü olduğu tahmin edilmektedir. Örneğin, bilgisayar kullanımı, blog kullanımı, internet kullanımı vb. Bu hipotez, ortaya konan pek çok çalışma ile desteklenmektedir (Liu, Chang, 2016; Lin, Huang, 2010; Lin, Huang, 2008; Chiu vd., 2006; Compeau vd., 1999; Hsu, Chiu, 2004; Lam, Lee, 2006; Lu, Hsiao, 2007). İnternet bağlamında, Lam, Lee (2006) ilk kez bilgisayar eğitimi verilen daha yaşlı insanları incelemiştir. Eğitim sonunda, gelecekteki internet kullanımı için niyetleri ölçülmüştür. Öz yeterliliğe sahip yaşlı insanların internet kullanımından aldıkları zevkin daha yüksek olduğunu belirlemişlerdir. Çalışmada, öz yeterlilik ile internet'i kullanma niyeti arasındaki ilişki olduğu değerlendirilmiştir. Tüm bu bilgiler ışığında bu çalışmada online oyunlardan alınan zevk ve başarının, öz yeterlilik ile doğrudan ilişkili olacağı düşünülerek aşağıdaki hipotezler öne sürülmüştür:

Hipotez 3: Öz yeterlilik zevk üzerinde pozitif bir etkiye sahiptir.

Hipotez 4: Öz yeterlilik başarı üzerinde pozitif bir etkiye sahiptir.

d-) Akış deneyimi: “insanların bir etkinliğe tam katılım gösterdiklerinde hissettiği bütünsel deneyim” olarak tanımlanmaktadır”(Csikszentmihalyi, 1989). Bireyin tamamen içine daldığı zihinsel durumdur. İnsanlar akışı deneyimlediğinde, etkinliklerinde farkındalıklarının yalnızca faaliyetin kendisine daraldığı bir noktaya çekilir. Başka bir deyişle, birisi bir akış deneyimine girdiğinde, geçmiş zamana gider, bazen de bu kişiler zamanı unuttur (Liu, 2016). Bu durum, spor yapmak, alışveriş yapmak, yüksek konsantrasyon ve dikkatle oyun oynamak gibi aktivitelerde sıklıkla gözlemlenebilir. Online oyun bağlamındaki araştırmacılar, akış deneyiminin bireyin online oyun oynama davranışını açıklamada önemli bir faktör olduğunu ortaya koymuşlardır (Hsu, Lu, 2004). Verilen bilgiler doğrultusunda aşağıdaki hipotez önerilmiştir:

Hipotez 5: Akış deneyimi, online oyun oynama niyeti üzerinde pozitif bir etkiye sahiptir.

e-) Zevk: içsel bir motivasyon faktörü olarak zevkin, eğlenmenin çeşitli bilgisayar teknolojisindeki (BT) yeniliklerinin önemli bir belirleyicisi olduğu ifade edilmiştir. Bu yapı ilk önce van der Heijden (2003) tarafından TAM modeline eklenmiş ve online oyun çalışmalarında yoğun olarak kullanılmıştır. Mobil oyunların benimsenmesi çalışmasında, Ha vd. (2007) algılanan zevkin, davranışın bir parçası olması gerektiğini savunmuştur. Çalışmalarında mobil oyunlarından elde edilen eğlencenin kullanıcıların benimsenmesini olumlu yönde etkilediğini belirlemişlerdir. Yapılan araştırmalar, bireylerin davranışlarının ilgi ve zevk gibi içsel motivasyonlarla teşvik edileceğini, gelecekte bu tür davranışlarda kalmaya daha istekli olacaklarını ortaya koymuştur (Merhi, 2016; Deci, Ryan, 1985; Deci vd., 1999). Örneğin, Wu, Liu (2007), zevkin online oyunlar oynamaya yönelik davranışsal niyetin tutarlı ve güçlü bir öngörüsü olduğunu belirtmiştir. Oyuncular çevrimiçi oyun deneyiminden hoşlanıyorsa, bu çevrimiçi oyuna (ve genel olarak oyunlara) yönelik daha olumlu niyetleri vardır ve onu benimseme ve gelecekte kullanmaya devam etme olasılıkları daha yüksektir. Dahası, bir kullanıcı / oyuncu yüksek bir eğlence seviyesine ulaştığında, muhtemelen oyuncu bulunduğu yerden tamamen izole olacak şekilde bir akış durumuna girecektir. Sonuç olarak aşağıdaki hipotez önerilmiştir:

Hipotez 6: Zevk, online oyun oynama niyeti üzerinde pozitif bir etkiye sahiptir.

Hipotez 7: Zevk, akış deneyimi üzerinde pozitif bir etkiye sahiptir.

f-) Başarı: içsel bir motivasyonu temsil eder ve online oyuna veya topluluğa katılma faaliyetinin zevkli, güven artırıcı ve oyuncuları tatmin edici bulduğu ölçüde tanımlanabilir (Liu, 2016; Fang vd., 2009). Choi, Kim (2004), online oyun oyuncularının, net hedefler ve acil geri bildirim, zorlu karşılaşmalar, yeterli beceri, eylem ve bilinç kombinasyonu, konsantrasyon, kontrol duygusu, merak gibi en iyi deneyimlere sahip olmaları durumunda online oyun oynamaya devam edeceğini belirtmektedir. Bireyler bazen gerçek dünyada başaramadıkları bir arzuyu tatmin etmek için çevrimiçi olmayı ve oynamayı tercih ederler Örneğin, eğer birileri gerçek hayatta poker oynarsa ve daima kaybederse, bu ihtiyacı karşılamak için başarıya ulaşmak için oyunu online olarak oynayabilir. Öte yandan, diğer bireyler diğer oyunculara yeteneklerini göstermek ve oyundan aldıkları zevk duygularını arttırmak için de çevrimiçi olarak oyun oynarlar (Liu, 2016). Sonuçta, oyuncular yeteneklerini sergilemek, başka türlü elde edemeyecekleri bir şeyi başarmak için online oyunları oynamaya devam ederler. Bu bilgiler doğrultusunda aşağıdaki hipotezler öne sürülmüştür:

Hipotez 8: Başarı, online oyun oynama niyeti üzerinde pozitif bir etkiye sahiptir.

Oyuncuların online oynama niyetlerinin olumlu olmasının online oynama davranışlarını pozitif yönde etkileyeceği düşünüldüğünden Hipotez 9 önerilmiştir:

Hipotez 9: Niyet, online oyun oynama davranışı üzerinde pozitif bir etkiye sahiptir.

Hipotezler doğrultusunda önerilen araştırma modeli Şekil 1'de verilmiştir.

Şekil 1: Önerilen Araştırma Modeli

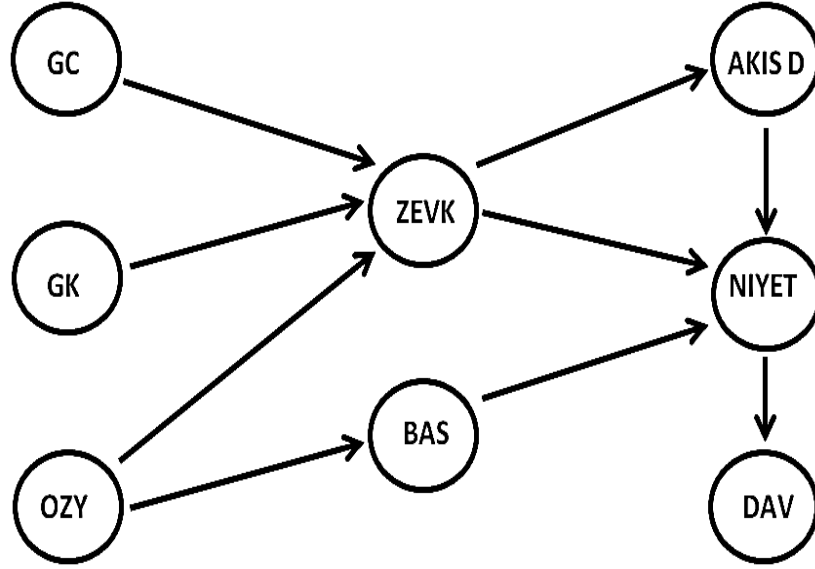

GC: Görsel Cazibe; GK: Gerçeklikten Kaçış; OZY: Öz Yeterlilik; AKIS D: Akış Deneyimi; Z: Zevk; B: Başarı; NIYET: Oynama Niyeti; Dav: Oynama Davranışı

3. BULGULAR

3.1. Katılımcıların tanımlayıcı İstatistikleri

Çalışmaya katılanların %34,2'si (f=111) kadın, %65,8'i (f=214) erkektir. Katılımcıların %12,6'sı (f=41) 20 yaşından küçük, %53,5'i (f=174) 20-23 yaş arasında, %29,8'i (f=97) 24-27 yaş arası, %4'ü (f=13) 27 yaşından büyüktür. Katılımcıların not ortalamalarına bakıldığında; %9,8'i (f=32) 1,8 den az, %17,2'si (f=56) 1,8-2,00 arasında, %40,9'u (f=133) 2,01-2,5 arasında, %23,1'i (f=75) 2,51-3,00 arasında, %8'i (f=26) 3,01-3,50 arasında, %0,9'u (f=3) 3,51-4,00 arasında olduğunu belirtmiştir. Katılımcıların %31,7'si (f=103) online oyun oynarken ödeme yaptığını, %68,3'ü (f=222) ise ödeme yapmadığını söylemiştir. Öğrencilerin oyun oynama sıklıklarına bakıldığında, %30,5'i (f=99) her gün, %29,2'si (f=95) haftada 3-4 defa, %22,8'i (f=74) haftada birkaç

defa,%4'ü (f=13) 15 günde birkaç kez, %13,5 (f=44) ise ayda birkaç kez oyun oynadığını belirtmiştir.

3.2. Yapısal Eşitlik Modeline İlişkin Bulgular

Verilerin analizinden elde edilen path diyagramı Şekil 2'de, özetleyici path modeli Şekil 3'de, parametre tahminleri ve uyum iyiliği ölçütü değerleri Tablo 1'de, standartlaştırılmış parametre tahminleri ve hipotez testi sonuçları Tablo 2'de ve araştırma modeline ilişkin yapısal eşitlikler Tablo 3'de verilmiştir.

Modelin uyumu için hesaplanan Normed fit index (NFI) değeri 0,97, Nonnormed Fit Index (NNFI) değeri 0,98, Comparative fit index (CFI) değeri 0,99, Root Mean SquareError of Approximation (RMSEA) değeri 0,52, Standartion Root Mean Square Residual (SRMR) değeri 0,051, Goodness of Fit Index (GFI) değeri 0,92, Adjusted Goodness of Fit Index (AGFI) değeri ise 0,89 olarak bulunmuştur. Araştırma modeline ilişkin davranış modeli uyum değerleri ile YEM'de kullanılan uyum ölçütlerinin iyi uyum ve kabul edilebilir sınır değerleri Tablo 1'de verilmiştir. Bu değerler, iyi uyum değerleri arasında yer almaktadır.

Tablo 1: Uyum Ölçütleri

İNDEKS	İYİ UYUM	KABUL EDİLEBİLİR UYUM	ÖNERİLEN MODEL
NFI	$0.95 \leq NFI \leq 1.00$	$0.90 \leq NFI \leq 0.95$	0.97
NNFI	$0.97 \leq NNFI \leq 1.00$	$0.95 \leq NNFI \leq 0.97$	0.98
CFI	$0.97 \leq CFI \leq 1.00$	$0.95 \leq CFI \leq 0.97$	0.98
RMSEA	$0 \leq RMSEA \leq 0,05$	$0.05 \leq RMSEA \leq 0.10$	0.062
SRMR	$0 \leq SRMR \leq 0.05$	$0.05 \leq SRMR \leq 0.10$	0.05
GFI	$0.95 \leq GFI \leq 1.00$	$0.90 \leq GFI \leq 0.95$	0.92
χ^2/df	$0 \leq \chi^2/sd \leq 2$	$2 \leq \chi^2/sd \leq 3$	2.24

Parametreleri tahmin etmek için yapısal eşitlik modelleri için yazılan LISREL 8.80 kullanılmıştır. Ankette yer alan 30 gözlenen değişkenin(ifadenin) gizil değişkenleri ölçüp ölçmediğinin araştırması için Ölçüm Modeli (Doğrulayıcı Faktör Modeli), daha sonra da en az gözlenen değişkenle en anlamlı şekilde gizil değişkenleri arasındaki ilişkileri betimlemek için Yapısal Model analiz edilmiştir.

Şekil 2: Önerilen Araştırma Modeline İlişkin Path Diyagramı

100
IJSI 13/1
Haziran
June
2020

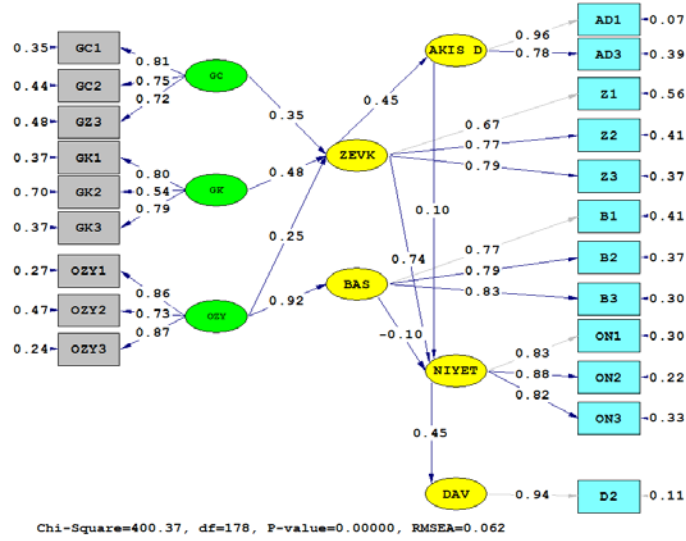

GC: Görsel Cazibe; GK: Gerçeklikten Kaçış; OZY: Öz Yeterlilik; AKIS D: Akış Deneyimi; ZEVK: Zevk; BAS: Başarı; NIYET: Oynama Niyeti; DAV: Oynama Davranış

Şekil 2 incelendiğinde, Görsel Cazibe dışsal gizil değişkeni ile Zevk içsel gizil değişkeni arasında pozitif yönde istatistiksel olarak anlamlı bir ilişki bulunmuştur. Bu değer Görsel Cazibedeki bir puan artışın Zevkte 0,35 puanlık artışa veya tam tersi Görsel Cazibedeki azalışın Zevkte de azalışa neden olacağını ifade etmektedir. Gerçeklikten kaçış dışsal gizil değişkeni ile Zevk içsel gizil değişkeni arasında pozitif yönde istatistiksel olarak anlamlı bir ilişki bulunmuştur. Bu değer Gerçeklikten Kaçıştaki bir puanlık artışın Zevk te 0,48 puanlık artışa veya tam tersi Gerçeklikten Kaçıştaki bir puanlık azalışın Zevkte 0,48 puanlık azalışa neden olacağını ifade etmektedir.

Üniversite Öğrencilerinin Online Oyun Oynama Davranışlarının Açıklanmasına Yönelik Bir Model Önerisi

Öz Yeterlilik ile Zevk ve Başarı değişkenleri arasında pozitif yönde istatistiksel olarak anlamlı bir ilişki bulunmuştur (0,25; 0,92). Bu değer Öz yeterlilikteki bir puan artışın Zevkte ve Başarıda 0,25 ve 0,92 puanlık artışlara neden olacağını ifade etmektedir.

Zevk ile Akış Deneyimi ve Oynama Niyeti değişkenleri arasında pozitif yönde istatistiksel olarak anlamlı bir ilişki bulunmuştur (0,45;0,74). Bunun anlamı, Zevkteki bir puanlık artış Akış Deneyiminde 0,45'lik, Oynama Niyetinde ise 0,74'lük bir artışa veya tam tersi zevkteki bir puanlık azalışın akış deneyimi ve oynama niyetinde 0,45 ve 0,74 puanlık azalışa neden olacağını ifade etmektedir. Akış Deneyimi ile Oynama Niyeti gizil değişkenleri arasında pozitif yönde istatistiksel olarak anlamlı bir ilişki bulunmuştur. Akış deneyimindeki bir puanlık artış, Oynama Niyetinde 0,10'luk bir artışa veya tam tersi azalışa neden olmaktadır.

Başarı ile Oynama Niyeti gizil değişkenleri arasında istatistiksel olarak anlamlı bir farklılık bulunmamıştır (-0,10). Oynama Niyeti ile Oynama Davranışı arasında pozitif yönde istatistiksel olarak anlamlı bir ilişki bulunmuştur (0,45). Bu değer Niyetteki bir puanlık artışın Davranışta 0,45 puanlık artışa ya da tam tersi Niyetteki bir puanlık azalışın Davranışta 0,45 puanlık azalışa neden olacağını ifade etmektedir.

Şekil 3: Özetleyici Path Modeli

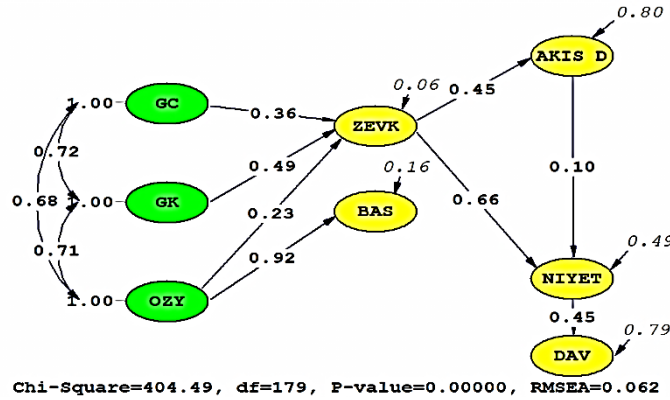

GC: Görsel Cazibe; GK: Gerçeklikten Kaçış; OZY: Öz Yeterlilik; AKIS D: Akış Deneyimi; ZEVK: Zevk; BAS: Başarı; NIYET: Oynama Niyeti; DAV: Oynama Davranış

Tablo 2: Standartlaştırılmış Parametre Tahminleri ve Hipotez Testi Sonuçları

Hipotezler	Akış Yönü	Standartlaştırılmış Parametre tahminleri	Hipotez testi sonucu
H ₁	<i>GC</i> → <i>ZEVK</i>	0,35***	Desteklendi
H ₂	<i>GK</i> → <i>ZEVK</i>	0,48***	Desteklendi
H ₃	<i>OZY</i> → <i>ZEVK</i>	0,25***	Desteklendi
H ₄	<i>OZY</i> → <i>BAS</i>	0,92***	Desteklendi
H ₅	<i>AKIS</i> → <i>NIYET</i>	0,10*	Desteklendi
H ₆	<i>ZEVK</i> → <i>AKIS D</i>	0,45***	Desteklendi
H ₇	<i>ZEVK</i> → <i>NIYET</i>	0,74***	Desteklendi
H ₈	<i>BAS</i> → <i>NIYET</i>	-0,10 ^{AD}	Desteklenmedi
H ₉	<i>NIYET</i> → <i>DAV</i>	0,45***	Desteklendi

AD: Anlamlı Değil; *p<0,10; **p<0,05; ***p<0,01

Tablo 3: Yapısal Eşitlikler

$AKIS D = 0,45 * ZEVK,$	Hata varyansı=0.80	R ² =0.20
$ZEVK=0,35*GC + 0,48*GK+0,25*OZY,$	Hata varyansı =0.06	R ² =0.94
$BAS=0,92*OZY$	Hata varyansı =0.16	R ² =0.84
$NIYET=0,10*AKIS D+0,74*ZEVK-0,10*BAS$	Hata varyansı =0.48	R ² =0.52
$DAV=0,70*NIYET$	Hata varyansı=1,93	R ² =0.20

Tablo 2 ve 3 incelendiğinde, H₈ dışındaki hipotezlerin desteklendiği görülmektedir. Akış Deneyimi ile Oynama Niyeti; Başarı ile Oynama Niyeti gizil değişkenleri arasında istatistiksel olarak anlamlı bir ilişki bulunamamıştır. Tablo 3'te R² değerlerinden; Akış Deneyimindeki değişimin %20'sinin Zevk değişkeni tarafından açıklandığı, Zevk değişkenindeki %94'lük değişimin Görsel Cazibe, Gerçeklikten Kaçış ve Oynama Niyeti değişkenleri tarafından açıklandığı, Başarıdaki değişimin %84'ünün, Oynama Niyeti tarafından açıklandığı görülmektedir. Oynama Niyetindeki %52'lik değişimin ise Akış Deneyimi ve Zevk Değişkenleri tarafından açıklandığı; Oynama Davranışındaki %20'lik değişimin ise Oynama Niyeti tarafından açıklandığı söylenebilir.

Çalışmada, Zevkin, başarı ile niyet arasındaki ilişkide aracılık rolü Şekil 4 ve 5'te verilmiştir.

Şekil 4: Başarı ile Niyet Arasındaki İlişki

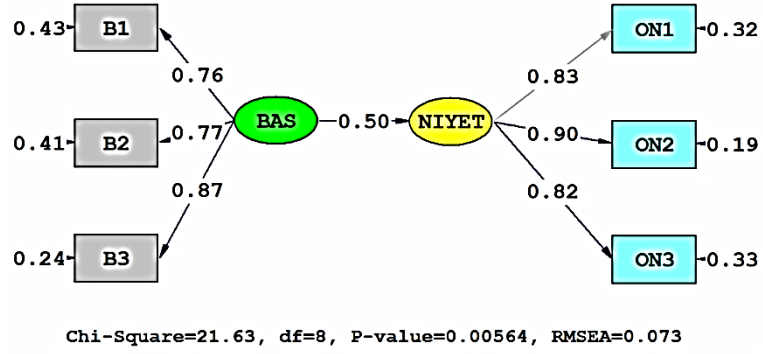

Önce başarı ile niyet arasında doğrudan ilişki araştırılır. Bu ilişki şekil 4'de verilmiştir. $BAS \rightarrow NIY$ arasındaki ilişki katsayısı 0,50, ($t=7,96$; $p<0,01$) istatistiksel olarak anlamlı bulunmuştur. Model uyum ölçütleri ise Ki-kare =21,63; $sd=8$ ve $RMSEA=0,073$ olarak hesaplanmıştır. Değerler modelin uygun olduğunu göstermektedir.

$BAS \rightarrow NIY$ ilişkisi anlamlı bulunduğundan sonra zevkin başarı ile niyet arasındaki aracılık ilişkisi araştırılır. Eğer aracılık mevcut ise modele zevk ilave edildiğinde $BAS \rightarrow NIY$ ilişkisi ya anlamsız hale gelir yada katsayısının değeri azalır. Zevkin başarı ile niyet arasındaki aracılık ilişkisi için elde edilen şekil 5'de verilmiştir.

Şekil 5: Zevkin, Başarı ile Niyet Arasındaki Aracılık İlişkisi

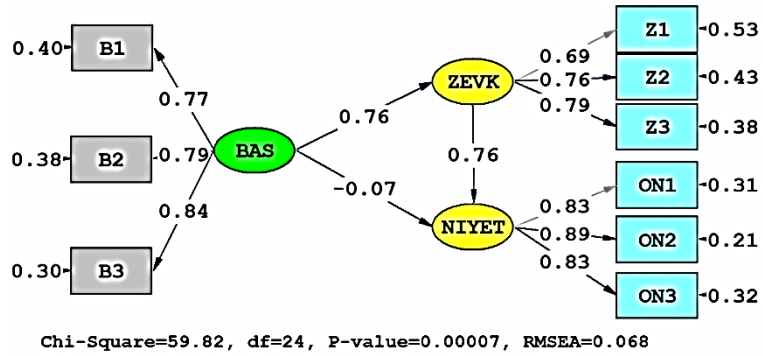

Şekil 5, den Modele zevk ilave edildiğinde BAS→NIY ilişkisi ya anlamsız hale geldiği görülmektedir. BAS→NIY arasındaki ilişki katsayısı 0,07, ($t=-0,68$; $p>0,01$) istatistiksel olarak anlamsız duruma gelmiştir. Bu nedenle zevkin, başarı ile niyet arasındaki ilişkide aracılık etkisi rolü oynadığı ifade edilir.

SONUÇ VE TARTIŞMA

Bu çalışmada üniversite öğrencilerinin online oyun oynama niyetlerini etkileyen faktörler önerilen bir araştırma modeli ve YEM kullanılarak araştırılmıştır. Araştırma modelinde görsel cazibe, gerçeklikten kaçış, öz yeterlilik, akış deneyimi, zevk, başarı ve oynama niyeti gibi faktörler yer almaktadır.

Görsel cazibe gizil değişkeni ile Zevk içsel gizil değişkeni arasında pozitif yönde istatistiksel olarak anlamlı bir ilişki bulunmuştur. Online oyuna dair görsel çekicilik, görsel tasarım ve etkileycilik arttıkça oyundan alınan zevkin de artacağı anlaşılmaktadır. Gerçeklikten Kaçış gizil değişkeni ile Zevk içsel gizil değişkeni arasında pozitif yönde istatistiksel olarak anlamlı bir ilişki bulunmuştur. Oyuncuların gerçeklerden kaçmaları yani günlük yaşamın stresinden ve kendilerini mutsuz eden olaylardan uzaklaşmak istemeleri, oyuncuların online oyunlardan aldıkları zevki pozitif olarak etkilemektedir.

Öz Yeterlilik gizil değişkeni ile Zevk ve Başarı içsel gizil değişkenleri arasında pozitif yönde istatistiksel olarak anlamlı bir ilişki bulunmuştur. Oyuncunun çevrimiçi oyun oynama kabiliyeti hakkındaki olumlu inancı, kendine güvenmesi oyundan aldıkları zevki ve başarıyı olumlu yönde etkilemektedir.

Zevk ile Akış Deneyimi ve Oynama Niyeti değişkenleri arasında pozitif yönde istatistiksel olarak anlamlı bir ilişki bulunmuştur. Oyuncuların online oyunlardan aldıkları zevk arttıkça oyundaki akışları yani oyunun içinde kendilerini kaybetmeleri, zamanı unutmaları, kısacası akış deneyimleri ve oyun oynama niyetleri artmaktadır.

Çalışmada Başarı ile Oynama Niyeti arasında istatistiksel olarak anlamlı bir farklılık bulunmamıştır. Akış deneyimi ile Oynama Niyeti

*Üniversite Öğrencilerinin Online Oyun Oynama Davranışlarının
Açıklanmasına Yönelik Bir Model Önerisi*

arasında pozitif yönde istatistiksel olarak anlamlı bir ilişki bulunmuştur. Oyuncunun oyun içinde kendini kaptırması, zamanın nasıl geçtiğini unutmaması, oynama niyetini arttırmaktadır. Literatürde benzerlik ya da farklılık gösteren çalışma sonuçları vardır.

Merhi (2016)'nin online oyun oynamayı etkileyen faktörler arasındaki ilişkiyi araştırdığı çalışmada da görsel cazibe ile zevk arasında pozitif yönde istatistiksel olarak anlamlı bir ilişki bulunmuştur (0,69). Ayrıca çalışmada gerçeklerden kaçış ve zevk değişkenleri arasında pozitif yönde istatistiksel olarak anlamlı bir ilişki tespit edilmiştir (0,14). Sonuçlar çalışmamız sonuçlarıyla benzerlik göstermektedir. Merhi (2016), zevkin online oyun kullanımı üzerinde en güçlü etkiye sahip olduğunu ortaya koymuştur (0,78). Benzer şekilde ele alınan çalışmada da zevk ile online oyun oynama niyeti arasında pozitif olarak istatistiksel anlamlı bir ilişki bulunmuştur (0,73).

Çalışmada, akış deneyimi ile oynama niyeti arasında istatistiksel olarak anlamlı bir ilişki tespit edilemezken, Liu, Chang (2016)'nın ele aldığı çalışmada ise tam tersine pozitif yönde anlamlı bir ilişki belirlenmiştir (0,653). Merhi (2016)'nin çalışmasında başarı ile oynama niyeti arasında istatistiksel olarak anlamlı bir ilişki tespit edilirken (0,24), çalışmamızda ise anlamlı bir ilişki bulunmamıştır.

Çalışmada öğrencilerin faktörlere ilişkin sorulara vermiş oldukları puan ortalamalarının cinsiyet bakımından farklılık gösterip göstermediği araştırılmıştır. Erkek ve kız öğrencilerin akış deneyimi durum puan ortalamaları arasında istatistiksel olarak anlamlı bir farklılık bulunmadığı tespit edilmiştir ($p = 0,819 > \alpha = 0,05$). Erkek ve kız öğrencilerin online oyundaki akış deneyimi puan ortalamaları birbirine yakındır. Erkeklerin puan ortalaması ($\bar{x} = 2,621$); kızların puan ortalaması ise ($\bar{x} = 2,856$)'dir. Benzer şekilde, erkek ve kız öğrencilerin oyun oynama niyetleri puan ortalamaları arasında istatistiksel olarak anlamlı bir farklılık bulunmamıştır ($p = 0,285 > \alpha = 0,05$). Erkek ve kız öğrencilerin oynama niyetleri puan ortalamaları birbirine yakın olup, erkeklerin puan ortalaması ($\bar{x} = 3,153$); kadınların puan ortalaması ise ($\bar{x} = 3,327$)'dir.

Erkek ve kız öğrencilerin görsel cazibe değişkenine vermiş oldukları cevapların puan ortalamaları arasında istatistiksel olarak anlamlı bir farklılık bulunmuştur ($p = 0,02 < \alpha = 0,05$). Erkeklerin puan ortalaması ($\bar{x} = 3,690$); kızların puan ortalaması ise ($\bar{x} = 3,501$)'dir.

Benzer şekilde; erkek ve kız öğrencilerin gerçeklerden kaçış değişkenine vermiş oldukları cevapların puan ortalamaları arasında da istatistiksel olarak anlamlı bir farklılık bulunmuştur ($p = 0,04 < \alpha = 0,05$). Erkeklerin puan ortalaması ($\bar{x} = 3,319$) iken kızların puan ortalaması ise ($\bar{x} = 3,108$)'dir.

Erkek ve kız öğrencilerin zevk değişkenine ilişkin vermiş oldukları cevapların puan ortalamaları arasında istatistiksel olarak anlamlı bir farklılık bulunmamıştır ($p = 0,166 > \alpha = 0,05$). Öğrencilerin puan ortalamaları birbirine yakındır. Erkeklerin puan ortalaması ($\bar{x} = 3,704$); kızların puan ortalaması ise ($\bar{x} = 3,561$)'dir. Benzer şekilde; erkek ve kız öğrencilerin başarı değişkenine ilişkin vermiş oldukları cevapların puan ortalamaları arasında istatistiksel olarak anlamlı bir farklılık bulunmuştur ($p = 0,01 < \alpha = 0,05$). Erkeklerin puan ortalaması ($\bar{x} = 3,856$); kızların puan ortalaması ise ($\bar{x} = 3,207$)'dir.

Erkek ve kız öğrencilerin öz yeterlilik değişkenine ilişkin vermiş oldukları cevapların puan ortalamaları arasında istatistiksel olarak anlamlı bir fark bulunmuştur ($p=0,01<\alpha=0,05$). Erkeklerin puan ortalaması ($\bar{x} = 3,887$); kızların puan ortalaması ise ($\bar{x} = 3,372$)'dir.

KAYNAKÇA

Akbulut, Aslı Yağmur; Looney, Clayton; Looney, Arlen (2007). "Their Aspirations are our Possibilities: Inspiring Students to Pursue Computing Degrees". *Commun. ACM*, 50(10), 67-71.

Akhan, Can Efecan; Özdemir, Erkan; Şenol, Gökhan (2017). "Consumers' in-game Purchases in Online Games: Exploring Antecedents and Motivating Factors". *Social Science Studies Journal*, 3(12), 2117-2125.

Alzahrani, Ahmet, Ibrahim; Mahmud, Imran; Ramayah, T., Alfarraj, Osama; Alalwan, Nasser (2017). "Extending the Theory of Planned Behavior (TBP) to Explain Online Game Playing among Malaysian Undergraduate Students". *Entertainment Computing*, 17, 239-251.

Bandura, Albert (1982). "Self-Efficacy Mechanism in Human Agency". *Am. Psychol.*, 37(2), 122-147.

Cass, Stephen (2011). "Exploiting the Fun Factor". (Erişim Tarihi: 08.10.2019, Erişim Adresi: <http://www.technologyreview.com/business/39003/?nlid%4nldly&nld%42011-11-01>).

Chiu, Chao-Min; Hsu, Meng-Hsiang; Wang, Eric, T.G. (2006). "Understanding Knowledge Sharing in Virtual Communities: An Integration of Social Capital and Social Cognitive Theories". *Decis. Support. Syst.*, 42(3), 1872-1888.

Chou, Ting-Jui; Ting, Chih-Chen (2003). "The Role of Flow Experience in Cyber-Game Addiction". *CyberPsychology & Behavior*, 6(6), 663-675.

Choi, Dongseong; Kim, Jingwoo (2004). "Why People Continue to Play Online Games: In Search of Criteria Design Factors to Increase Customer Loyalty to Online Contents". *CyberPsychology & Behavior*, 7(1), 11-24.

Chang, Li-Min; Chang, She-I; Ho, Chin-Tsang; Yen, David-C; Chiang, Mei-Chen (2011). "Effects of IS Characteristics on E-business Success Factors of Small- and Medium-Sized Enterprises". *Comput. Hum. Behav.*, 27(6), 2129-2140.

Chumbley, Justin; Griffiths, Mark (2006). "Affect and the Computer Game Player: The Effect of Gender, Personality, and Game Reinforcement Structure on Affective Responses to Computer Game-Play". *CyberPsychology & Behavior*, 9(3), 308-316.

Compeau, Deborah; Higgins, Christopher-A; Huff, Higgins-Sid (1999). "Social Cognitive Theory and Individual Reactions to Computing Technology: A Longitudinal Study". *MIS Quarterly*, 23 (2), 145-158.

Csikszentmihalyi, Mihaly (1989). *Flow, the Psychology of Optimal Experience*. New York: Harper & Row.

Deci, Edward; Ryan, Richard M. (1985). *Intrinsic Motivation and Self-Determination in Human Behavior*. New York, NY: Plenum Press.

Deci, Edward; Koestner, Richard; Ryan, Richard M. (1999). "A Meta-Analytic Review of Experiments Examining the Effects of Extrinsic Rewards on Intrinsic Motivation". *Psychological Bulletin*, 125(6), 627-688.

Euronews (2019). "Dünya Sağlık Örgütü: Video Oyun Bağımlılığı Ruhsal Sağlık Bozukluğu". (Erişim Tarihi: 24.01.2019, Erişim Adresi: <https://tr.euronews.com/2019/05/27/dunya-saglik-orgutu-video-oyun-bagimlilik-ruhsal-saglik-bozuklugu>).

Fang, Kwoting; Lin, Yu-Chih; Chuang, Tung-Lin (2009). "Why Do Internet Users Play Massively Multiplayer Online Role-Playing Games? A Mixed Method". *Management Decision*, 47(8), 1245-1260.

Fontecchia, A. (2011). "Zynga Reveals Profit and Revenues as It Looks to Raise \$500 Million". (Erişim Tarihi: Şubat 2019, Erişim Adresi: <http://www.forbes.com/sites/afontecchia/2011/03/02/zynga-reveals-profit-and-revenues-as-it-looks-to-raise-500-million/>).

Ha, Imsook; Yoon, Youngseog; Choi, Munkee (2007). "Determinants of Adoption of Mobile Games under Mobile Broadband Wireless Access Environment". *Information & Management*, 44(3), 276-286.

Hsu, Chin-Lung; Lu, His-Peng (2004). "Why Do People Play On-line Games? An Extended TAM with Social Influences and Flow Experience". *Information & Management*, 41(7), 853-868.

Hsu, Chin-Lung; Lu, His-Peng (2007). "Consumer Behavior in Online Game Communities: A Motivational Factor Perspective". *Computers in Human Behavior*, 23(3), 1642-1659.

Hsu, Meng-Hsiang; Ju, Teresa-L; Yen, Chia-Hui; Chang, Chun-Ming (2007). "Knowledge Sharing Behavior in Virtual Communities: The Relationship between Trust, Self-Efficacy, and Outcome Expectations". *Int. J. Hum. Comput. Stud.*, 65 (2), 153-169.

Jordan, Patrick-W. (1998). "Human Factors for Pleasure in Product Use". *Applied Ergonomics*, 29(1), 25-33.

Johnson, Richard, D.; Marakas, George M. (2000). "Research Report: The Role of Behavioral Modeling in Computer Skills Acquisition: Toward Refinement of the Model". *Information Systems Research*, 11 (4), 402-417.

Koo, Dong Mo (2009). "The Moderating Role of Locus of Control on the Links between Experiential Motives and Intention to Play Online Games". *Computers in Human Behavior*, 25(2), 466-474.

**Üniversite Öğrencilerinin Online Oyun Oynama Davranışlarının
Açıklanmasına Yönelik Bir Model Önerisi**

- Lam, Jolie, C. Y; Lee, Metthew, K. O. (2006). "Digital Inclusiveness - Longitudinal Study of Internet Adoption by Older Adults". *J. Manag. Inf. Syst.*, 22(4), 177-206.
- Lee, Sang- Chul; Suh, Yung; Kim, Jae-K; Lee, Kyoung (2004). "A Cross-National Market Segmentation of Online Game Industry Using SOM". *Expert Systems with Applications*, 27, 559-570.
- Lee, Doohwnag; Kim, Hyuk, Soo; Kim, Jung, Kyu (2012). "The Role of Self-Construal in Consumers' Electronic Word of Mouth (eWOM) in Social Networking Sites: A Social Cognitive Approach". *Comput. Hum. Behav.*, 28(3), 1054-1062.
- Lee, A. (2011). "Zynga IPO by the Numbers". (Erişim Tarihi: 19.10.2019, Erişim Adresi: http://www.huffingtonpost.com/2011/07/01/zynga-ipo-by-the-numbers_n_888705.html.)
- Loiacono, Eleanor, T; Watson, Richard, T; Goodhue, Dale-L. (2007). "An Instrument for Consumer Evaluation of Web Sites". *International Journal of Electronic Commerce*, 11(3), 51-87.
- Lin, Tung-Ching; Huang, Chien-Chih (2008). "Understanding Knowledge Management System Usage Antecedents: An Integration of Social Cognitive Theory and Task Technology Fit". *Inf. Manag.*, 45(6), 410-417.
- Lin, Tuang-Ching; Huang, Chien-Chih (2010). "Withholding Effort in Knowledge Contribution: The Role of Social Exchange and Social Cognitive on Project Teams". *Inf. Manag.*, 47(3), 188-196.
- Liu, Yong; Li, Hongxiu (2011). "Exploring the Impact of Use Context on Mobile Hedonic Services Adoption: An Empirical Study on Mobile Gaming in China". *Computers in Human Behavior*, 27, 890-898.
- Liu, Chuang-Chun; Chang, I-Cheng (2016). "Model of Online Game Addiction: The Role of Computer-Mediated Communication Motives". *Telematics and Informatics*, 33, 904-915.
- Liu, Chuang-Chun (2016). "Understanding Player Behavior in Online Games: The Role of Gender". *Technological Forecasting & Social Change*, 111, 265-274.
- Lu, His-Peng; Hsiao, Kuo-Lung (2007). "Understanding Intention to Continuously Share Information on Weblogs". *Internet Research*, 17(4), 345-361.
- Mathwick, Charla; Malhotra, Naresh; Rigdon, Edward (2001). "Experiential Value: Conceptualization, Measurement and Application in the Catalogue and Internet Shopping Environment". *Journal of Retailing*, 77(1), 39-56.
- Merhi, Mohammad-I. (2016). "Towards a Framework for Online Game Adoption". *Computers in Human Behavior*, 60, 253-263.

Montoya-Weiss, Mitzi-M; Voss, Glenn-B; Grewal, Dhruv (2003). "Determinants of Online Channel Use and Overall Satisfaction with a Relational, Multichannel Service Provider". *Journal of the Academy of Marketing Science*, 31(4), 448-458.

Spilgames (2013). "Spil Games Technology 2013 State of Online gaming Report". (Erişim Tarihi: 20.02.2019, Erişim Adresi: [www.gamesauce.org/news/.](http://www.gamesauce.org/news/))

Wan, Chin-Sheng; Chiou, Wen-Bin (2006). "Psychological Motives and Online Games Addiction: A Test of Flow Theory and Humanistic Needs Theory for Taiwanese Adolescents". *Cyber Psychology and Behavior*, 9(3), 317-324.

Wang, Chaoguang; Yu, Gino (2016). "The Value System Characteristics of Chinese Online Game Players". *Entertainment Computing*, 17, 1-8.

Wang, Yong-Jian; Minor, Michael-S; Wei, Jie (2011). "Aesthetics and the Online Shopping Environment: Understanding Consumer Responses". *Journal of Retailing*, 87(1), 46-58.

Warmelink, H.; Harteveld, C.; Mayer, I. (2009). "Press Enter or Escape to Play: Deconstructing Escapism in Multiplayer Gaming". In *Proceedings of DiGRA 2009: Breaking New Ground: Innovation in Games, Play, Practice and Theory*. London: Brunel University.

Wu, Jiming; Liu, De. (2007). "The Effects of Trust and Enjoyment on Intention to Play Online Games". *Journal of Electronic Commerce Research*, 8(2), 128-140.

Vance, Tony; Cosaque, Christophe, E.-D; Straub, Detmar (2008). "Examining Trust in Information Technology Artifacts: The Effects of System Quality and Culture". *Journal of Management Information Systems*, 24(4), 73-100.

van der Heijden, Hans (2003). "Factors Influencing the Usage of Websites: The Case of a Generic Portal in the Netherlands". *Information & Management*, 40(6), 541-549.

SUMMARY

In recent years, the rapid development of Information and communication technologies (ICT) has led to significant changes in society's daily activities. These include the widespread effectiveness of the internet, the rapid growth of the broadband, the prevalence of multimedia personal computers and smartphones, and the rapid spread of online entertainment. In addition, mobile devices and social networks have become suitable platforms for gaming. This spread is due not only to technology growth, but also to the need for continuous multimedia data communication. Today, big profits are made from online games. In the future, it is estimated that the market will continue to grow rapidly as broadband internet access becomes more widespread throughout the world (Hsu, Lu, 2007).

Understanding the intention of players to play online has become an important issue for game designers, marketers, organizations and device developers. All of these parties are interested in motivating players to visit online gaming websites more frequently and to play for their purposes based on their interests. Therefore, the intention of players to play online games is very interesting because designers and marketers all want to take advantage of the better understanding of the driving factors behind the players' intentions.

The aim of this study is to present the factors that affect the behavior of online games with the help of a proposed research model. For this purpose, Merhi (2016) developed communication technologies related to the "resulting usage and satisfaction (U & G) theory" is discussed in the study by expanding a little more. In addition to the factors in the research model revealed by Merhi (2016), the self-sufficiency factor proposed by Liu (2016) in the study was included in the research model.

Merhi (2016) and Liu (2016) articles were used in the design of the questionnaire. Students do not represent the entire population of online gaming players, but university students form an important age demographic of online gaming players (Wu and Liu, 2007). For this reason, it is thought that this study will be informative for Online Game researchers and practitioners based on students who participate in data collection. The data collection tool used in the study is divided into 2 parts to measure demographic information, intention to play online, and behavior. Demographic information section contains information such as the gender of the person who completed the survey, age, how often he / she plays online, whether he / she pays for playing games, and the academic grade average. 2.in the Section, 5-reel Likert type scale (1-never, 5 - Always, 1-never, 5-agree) was used to evaluate the behavior of playing online games. The survey was conducted by face-to-face

interviews between 25 March and 27 May for 325 university students who were educated in Eskişehir and stated that they were playing online.

In the proposed structural model, factors of visual attraction, escape from reality, flow experience, success, pleasure, self-sufficiency and the intention to play and behavior are discussed. Structural equation model (feed) was used to test the relationships between the factors involved in the model. The suitability of the model was evaluated according to the various adaptation criteria used in the feed literature. The chi-square value for Model compliance was calculated as 400,37 and The Chi-Square value (χ^2/SD) was calculated as 2,24. Some of the analysis; the correlation coefficients between self-sufficiency and success and pleasure were 0.92 and 0.74, respectively.

AVRUPA BORÇ KRİZİ'NİN YEREL YÖNETİM
MALİYESİNE ETKİLERİ: AVRUPA BİRLİĞİ ÜLKELERİ
2010-2015 DÖNEMİ ANALİZİ

M. Fatih ASLANTAŞ*, R. Kutlu KORLU**

Makale Geliş Tarihi-Received: 10.01.2020
Makale Kabul Tarihi-Accepted: 11.05.2020
Doi: 10.37093/ijsi.746458

113

IJSI 13/1
Haziran
June
2020

ÖZ

Ekonomik krizler son yüzyılda fazla karşılaşılan bir olgu olarak ekonomistler için önemli bir araştırma konusudur. Ayrıca ekonomik krizler, genel anlamda ülkelerin makroekonomik parametrelerinde negatif etkiler meydana getirmektedirler. Bu negatif etkilerden biri de yerel yönetimlerin mali yapısı üzerinde meydana gelmektedir. Vatandaşlara en yakın hizmet veren kamu idareleri olan yerel yönetimlerin ekonomik krizle birlikte mali yapılarındaki etkileşim değerlendirilmesi gereken bir konudur. Bu amaçla çalışmanın amacı makroekonomik etkileri olumsuz olan ekonomik krizlerin yerel yönetimlerin maliyelerinde ne tür etkiler bıraktığının tespit edilmesidir. Bu tespit için "Avrupa Borç Krizi" örnek olarak seçilmiş ve PIIGS ülkelerinin de içinde yer aldığı Avrupa'daki on beş ülkenin krizin en yoğun olduğu "2010-2015" yılları arasında yerel yönetim bütçelerindeki negatif dönüşüm gözlenmiştir. Sonuç olarak bahsedilen dönemde bu ülkelerin yerel yönetimlerinin gelir ve harcamalarında daralmalar olduğu ve yaşanan ekonomik krizlerden ciddi anlamda etkilendikleri tespit edilmiş ve yerel

* Öğr. Gör., Kafkas Üniversitesi Susuz Meslek Yüksek Okulu, Sivil Hava Ulaştırma İşletmeciliği Programı, Kars/Türkiye. mfaslantas@gmail.com ORCID: orcid.org/0000-0002-5987-2976.

** Dr. Öğr. Üyesi, İzmir Demokrasi Üniversitesi, İktisadi ve İdari Bilimler Fakültesi, Maliye Bölümü, İzmir/Türkiye. rkutlu.korlu@idu.edu.tr ORCID: orcid.org/0000-0001-5103-7573.

M. Fatih ASLANTAŞ, R. Kutlu KORLU

yönetimlerin krizlerden daha az etkilenmesi için neler yapılması gerektiği hakkında çeşitli önerilerde bulunulmuştur.

Anahtar Kelimeler: Ekonomik Kriz, Avrupa Borç Krizi, Yerel Yönetimler, Yerel Gelir, Yerel Harcama.

Jel Kodu: H12, H71, H72

114

IJSI 13/1
Haziran
June
2020

**THE EFFECTS OF THE EUROPEAN DEBT CRISIS ON THE
LOCAL GOVERNMENT FINANCE: ANALYSIS OF THE
EUROPEAN UNION COUNTRIES 2010-2015 TERM**

ABSTRACT

Economic crises are an important research topic for economists as a more common phenomenon in the last century. Also, economic crises have negative effects on the macroeconomic parameters of countries. One of these negative effects is on the financial structure of local governments. The deterioration in the financial structures of local administrations as the public institutions serving the citizens closest to them is an issue that needs to be evaluated. The aim of this study is to determine the effects of the economic crises which have negative macroeconomic effects on the finances of local governments of fifteen countries. In order to make this determination, the "European Debt Crisis" was chosen as an example and negative transformation was observed in the local government budgets between the years 2010-2015, when the crisis in Europe was the most intense. As a result, it was determined that there was contraction in the revenues and expenditures of local governments of these countries and they were seriously affected by the economic crises and various suggestions were made about what should be done in order to make the local governments less affected by the crises.

Keywords: Economic Crisis, European Debt Crisis, Local Government, Local Revenue, Local Expenditure.

Jel Codes: H12, H71, H72

GİRİŞ

Ekonomik kriz, birkaç yüzyıldır ülkelerin maruz kaldıkları olumsuz iktisadi ve mali bir olaydır. Toplumlarda önemli derecede sorunlar ortaya çıkaran bu olay sadece ekonomik değil aynı zamanda sosyal, siyasi ve kültürel sonuçlar doğuran bir olgudur. Kamu ve özel sektörde ekonomik dengelerin bozulması şeklinde son yıllarda sıklıkla karşılaşılan bu durum küreselleşmenin etkisi ve finansal piyasalar aracılığıyla kaynağından hızlıca diğer ülkelere yayılabilmektedir. Bu anlamda ekonomik kriz bazen bir ülkede baş gösterse bile zincirleme bir etkiyle diğer bölgelere hatta tüm dünyaya yayılabilmektedir (Cicioğlu, Yıldız, 2008: 36). Bu duruma örnek olarak; 1929 Büyük Buhranı, 1997 Güney Asya Krizi, 2008 Mortgage Krizi gösterilebilir (Eğilmez, 2011: 52-53). Söz konusu krizler farklı sebeplerden ortaya çıksa da ekonomilerde meydana getirdiği etkiler bakımından benzerlikler göstermektedir. Genel olarak devletlerin kamu maliyesine zarar verici etkiler meydana getiren özellikler taşımaktadır (Aydın, Aksoy, 2012: 135)

Ekonomik krizlerin makroekonomik anlamda meydana getirdiği mali etkiler yanında yerel yönetimlerin mali yapılarına etkileri de söz konusudur. Ülkeler arasında veya aynı ülke içerisinde yerel yönetim sistemleri değişiklik gösterse de gelirlerini bölgesel olarak ve/veya merkezi yönetimden elde eden yerel yönetimler krizlerden doğrudan veya dolaylı olarak etkilenmektedirler. Bu anlamda yaşanan krizlerin yerel yönetimlerin gelir ve harcamalarına etkileri değerlendirilmeye değer bir konudur.

Bahsedilenler ışığında bu çalışmada Avrupa Borç Krizi'nin yerel yönetimler üzerindeki etkileri incelenmektedir. Avrupa Borç Krizi, 2008 Mortgage Krizi'nin oluşturduğu etkilerin Avrupa ülkelerince aşılabilmesi ve Avrupa Birliği (AB)'nin çözülemeyen finansal ve siyasi sorunlarından kaynaklanmıştır (Erarslan, 2014: 91-92). Avrupa Borç Krizi, Portekiz, İrlanda, İtalya, Yunanistan ve İspanya'da yaşanan mali ve siyasi olaylara bağlı olarak gelişmiş ve bu ülkelerin ticari ve finansal bağlarının olduğu diğer AB ülkelerine de yayılmıştır (Kibritçioğlu, 2011: 37).

Yerel yönetimlerin görev ve sorumluluklarını yerine getirmedeki başarısı sahip oldukları gelir yapısı ve miktarı ile doğrudan ilgilidir.

Bu anlamda ülkelerin makroekonomilerine etki eden ekonomik krizin yerel yönetimlerin gelir ve harcama yapılarında ne gibi değişimler oluşturduğu önem arz etmektedir. Krizlerle birlikte çeşitli mali sorunlar yaşayan yerel yönetimlerin sorumlu oldukları alanda hizmetleri etkin, verimli ve kaliteli bir şekilde sunması sekteye uğrayabilir. Dolayısıyla özellikle gelir büyüklüğünde meydana gelen değişimler yerel yönetimlerin finansal sürdürülebilirliklerini ve dolayısıyla hizmet sunumlarını etkileyecektir. Buna göre bu çalışmada Avrupa Borç Krizi'nin en yoğun şekilde hissedildiği 2010-2015 yılları arasında yerel yönetimlerin mali yapılarına etkisi, seçilmiş ülkelere ait veriler ışığında değerlendirilecektir.

1. EKONOMİK KRİZ TANIMI VE ÇEŞİTLERİ

İnsanlık tarihi geçmişten günümüze ticari faaliyetler gerçekleştirmekte ve bu durum toplumların genelini ilgilendiren çeşitli ekonomik sonuçlar ortaya çıkarmaktadır. Bu faaliyetler sonucu oluşan ekonomik sistemler her zaman etkin olarak çalışmayabilir. Ekonomide arz ve talep dengesi bozulabilir. Bu bozulmalar ve normal seyrinin dışında gelişen ekonomik olayların bir kısmı ekonomik krizle açıklanmaya çalışılmıştır. Bu bakımdan, günümüz dünyasında sürekli gündemde kalan ekonomik krizler eski bir olgudur. Güncel ekonomik sistemlerin tam olarak var olmadığı yıllarda bile bazı ülkelerde ekonomik krizler görülmüştür. Örneğin 1637 yılında Hollanda'da lale soğanı üzerine yapılan bazı spekülatif müdahaleler ülkede ekonomik sorunların büyümesine yol açmış, hatta ekonomide derin bir krizin ortaya çıkmasına neden olmuştur (Detzer, Herr, 2014: 1).

Yirminci yüzyıla gelindiğinde özellikle 1980'lerden sonra ekonomi ile ilgili çalışmalarda kriz kavramı daha fazla kullanılmaya başlamıştır. Bunun başlıca nedenleri arasında küresel finansın genişlemesi ve derinleşmesi, finansal enstrümanların artması ve değişimi, kaynakların kıtlığı ve gelişmekte olan ekonomilerde piyasa ekonomisinin tam olarak işlerlik kazanmamış olması sıralanabilir (Hepaktan, Çınar, 2011: 156). Bunlara ilave olarak para ve maliye politikalarının öneminin artması da söylenebilir. Küresel finansın dünyada etkili olması finans sektöründeki değişime bağlı olarak finansal enstrümanların farklı ve karışık özellikler göstermesi ülkelerin dış dünyanın negatif etkilerine maruz kalmasına neden olmaktadır. Ülkelerin ekonomik reformlarını yerine getirmemeleri ve küresel ekonominin şartlarına ayak uyduramamaları bu etkilerin daha

fazla hissedilmesine yol açmaktadır. Bu bağlamda ekonomik krizler günümüzde belli sınırları aşarak bölgesel veya küresel hale gelebilmektedir. Küresel bir ekonomide bir ülke ya da bölgede ortaya çıkan ekonomik krizin belli bir alanda etkilerinin hissedilip diğer alanlara sıçraması çok kısa bir sürede gerçekleşebilmektedir (Busuiooc-Witowski, 2010: 32). Bu sorunlar ülkelerin borsalarını ve döviz kurlarını etkilemekte, ekonomik ve sosyal hayata hızlıca sirayet etmektedir.

118

IJSI 13/1
Haziran
June
2020

Ekonomik krizlerin son yıllarda önemli hale gelmesi ekonomik kriz kavramının birçok bilim insanı tarafından tanımlanması ihtiyacını ortaya çıkarmıştır. Kibritçioğlu, ekonomik krizleri herhangi bir piyasadaki fiyat ya da miktarların öngörülebilir bir artış ya da azalış sınırının ötesinde meydana gelen şiddetli konjonktürel değişimler olarak tanımlamıştır (Kibritçioğlu, 2001: 1). Ekonomik kriz daha önceden kestirilmesi mümkün olmayan bazı olayların devlet ve özel sektörü negatif etkileyecek sonuçlar ortaya çıkarması halidir (Aktan, Şen, 2001: 1225). Başka bir tanımda ise ekonomik kriz ülke ekonomilerinde temel bazı makro değişkenlerin trendlerini negatif şekilde bozacak bir olgu olarak tanımlanmaktadır (Balı, Büyükşalvarcı, 2010: 1).

Ekonomik krizle ilgili birçok tanımın olması krizlerin çeşitli nedenlerle ortaya çıkmasından kaynaklanmaktadır. Piyasaları normal seyrinden çıkarak dengesinin bozulmasına neden olan ekonomik kriz ekonominin farklı unsurlarındaki bozulma ile ortaya çıkmaktadır. Bazı teorisyenler ekonomik krizin ülke ya da bölge ekonomisinde iktisadi reformların yerine getirilememesinin sonucunda geliştiğini savunurken bazı teorisyenler ise, krizlerin piyasada oluşan güven ortamının bozulmasından kaynaklandığını savunmaktadır (Özatay, 2011: 31). Örneklendirmek gerekirse, ekonomik krizin bir türü olan borç krizi borçlu ile alacaklının uyguladıkları akdin borçlunun borcunu ödememesine bağlı olarak borç verenin aleyhine dönmesi ile oluşan bir kriz türüdür. Borç krizlerinin derinleşmesi başta merkez bankası olmak üzere birçok bankanın rezervlerini tehdit edecek bir para krizi haline dönebilir (Bordo, Meissner, 2015: 11).

Bir başka ekonomik kriz türü ise reel sektör krizidir. Reel sektör krizleri, genel olarak fiyatlar genel seviyesinin belirli bir sınırı geçmesi ile oluşacak enflasyonist baskı ya da fiyatlar genel seviyesindeki düşüşe bağlı olarak piyasadaki aktörlerin yatırımdan uzaklaşması ile

*Avrupa Borç Krizi'nin Yerel Yönetim Maliyesine Etkileri:
Avrupa Birliği Ülkeleri 2010-2015 Dönemi Analizi*

meydana gelmektedir (Kaykusuz, 2016: 4). Son yıllarda oldukça sık görünen bir başka ekonomik kriz türü ise para krizleridir. Para krizleri finansal krizlerin önemli bir türüdür. Para krizleri, ülkenin para birimine olan güvenin kaybolmasına bağlı olarak dış yatırımcıların spekülâtif hamlelerini sonlandırmasıyla ülkede ciddi bir likidite sıkıntısının oluşmasıyla baş gösterir. Merkez bankasının ülke para birimini koruyacak önlemler almaması ile derinleşerek ulusal para biriminin değerinin düşürülmesi ya da dalgalanmaya bırakılması sonucunu doğurur (Kaykusuz, 2016: 6). Ekonomik krizlerin ortaya çıkışı birbirinden farklılık taşısa da sonuçları birbirine benzemektedir. Ekonomik kriz döneminde reel üretimde daralmalar meydana gelirken, tüketim ve yatırım harcamalarında düşüşler olmaktadır (Claessens, Kose, 2013: 27).

Tablo 1: Ekonomik Krizlerin Tasnifi

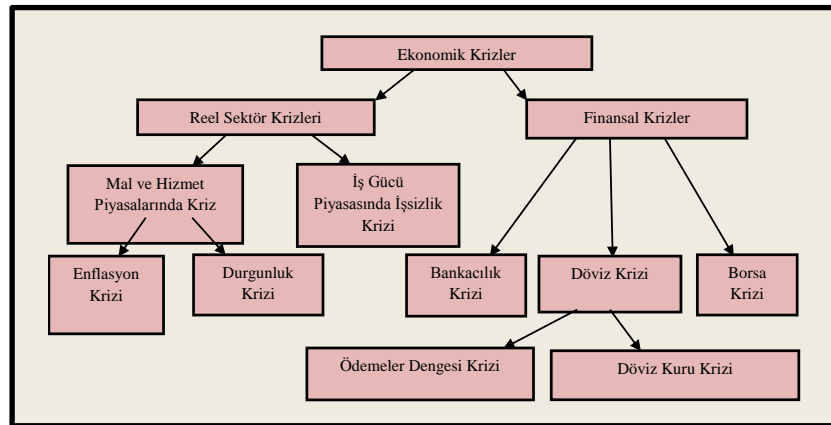

Kaynak: Aykut Kibritçioğlu, Türkiye’de Ekonomik Krizler ve Hükümetler, 1969-2001, Yeni Türkiye Dergisi-Özel Sayı, C.7, S.41, s. 9, 2001, <http://80.251.40.59/politics.ankara.edu.tr/kibritci/ytd-kibritcioglu.pdf> (Erişim Tarihi: 21.07.2019).

Tablo 1’de gösterilen tasnife göre ekonomik krizler temelde reel sektör ve finansal krizler olmak üzere iki ana kategoriye ayrılmaktadır. Son yıllarda görülen ekonomik krizler finansal krizin alt başlıklarında incelenen kriz türleridir. Bu başlık altında bankacılık, döviz ve borsa krizinden bahsedilmektedir. Döviz krizi de yine iki ayrı başlık olarak ödemeler dengesi ve döviz kuru krizi olarak ikiye ayrılmaktadır.

Ekonomik krizler anlaşılacağı üzere son yıllarda dünyanın farklı yerlerinde sıklıkla ortaya çıkan finansal sorunların en önemlilerindedir. Ekonomik kriz reel sektörde yaşanan sorunlar veya bankacılık sektöründeki sorunların neticesinde ortaya çıkmaktadır. Son yıllarda yaşanan ekonomik krizlerden birisi de "Avrupa Borç Krizi"dir. Çalışmanın devamında Avrupa Borç Krizi mercek altına alınacaktır.

2. Avrupa Borç Krizi'nin Oluşumu ve PIIGS Ülkelerinin Durumu

2.1. Avrupa Borç Krizi'nin Oluşumu

Geçen yüzyılın ikinci yarısından itibaren ülkelerin birbiriyle ticari ve finansal ilişkileri artmaya başlamıştır. Birbiriyle sıkı ekonomik ilişkiler içerisinde bulunan ülkeler küresel ekonominin etkinliğini artırmıştır. Küresel ekonomi ağının avantajlı yönleri bulunmakla birlikte dezavantajlı yönleri de bulunmaktadır. Bu dezavantajlardan birisi uluslararası borçlanmadaki artış ve buna bağlı olarak ortaya çıkan borç krizleridir (Nenovsky, Marinova, 2015: 64).

Avrupa Borç Krizi de küresel ekonomi ve AB politikalarının etkisinde ortaya çıkan bir ekonomik kriz örneğidir. Daha önce değinildiği üzere ekonomik krizler birden çok olayın bir araya gelmesine bağlı olarak gelişen bir olgudur. Bu bağlamda, Avrupa Borç Krizi'ni tek bir boyutta açıklamamak gerekir (Tichy, 2012: 95). Ancak temel sebep olarak 2008 Mortgage Krizi¹ sonrası Avrupa'daki ülkelerin finansman açıklarını kapatmak için borçlanma yoluna gitmeleri ve daha sonra bu borçların çevrilemez hale gelmesidir (Frieden, Walter, 2017: 372).

2007 yılının sonlarından itibaren küresel ekonomiyi etkisi altına alan 2008 Mortgage Krizi ülkelerin maliye politikalarında değişimlere neden olmuştur. Küresel krizden etkilenen Avrupa ülkeleri

¹ 2008 yılında ABD'de ortaya çıkan Mortgage Krizi ABD ekonomisinde daralmanın yaşanmasına neden olmuştur. ABD'nin dünya ticaretindeki payı ve diğer ülkelerle olan finansal ve ticari bağları neticesinde kısa süre içerisinde küresel bir hal almıştır. Ekonomik krizin etkisinden çıkmak isteyen ülkeler maliye politikalarını devreye sokmuşlar ve bir dizi önlem almışlardır. Daha fazlası için Bknz. (Engin, Göllüce, 2016: 37)

*Avrupa Borç Krizi'nin Yerel Yönetim Maliyesine Etkileri:
Avrupa Birliği Ülkeleri 2010-2015 Dönemi Analizi*

makroekonomik değişkenlerinde oluşan negatif tabloyu giderebilmek için genişletici maliye politikalarını uygulamaya koymuştur. Avrupa ülkelerinin genişletici maliye politikalarını uygulamaya koymalarıyla beraber bütçelerindeki harcama kalemlerinde artışlar gözlenmiştir. Harcamaların gelirlerle karşılanamamasına bağlı olarak borçlanma yoluna giden ülkelerin bütçe açıklarında artışlar meydana gelmiştir (Svrtinov vd., 2015: 122). AB hükümetlerinin toplam borç yükü 2006 yılında 7.1 Trilyon Euro iken 2009 yılında ise 8.6 Trilyon Euro'ya yükselmiştir. Borç yükünün üç yıl içerisinde bu denli büyümesi, AB ülkelerinin bir kısmının borçlarının nasıl ödeyeceği hususunda endişelere yol açmıştır (Ceylan, Özgür, 2014: 66).

Borçlanarak kamu harcamalarının finansmanını sağlayan ülkelerden biri Yunanistan'dır. Avrupa Borç Krizi'nin patlak vermesi bu ülkedeki seçimlerden hemen sonra yaşanan olaylara dayandırılmaktadır. 2009'un son aylarında iktidara gelen yeni hükümetin yaptığı açıklama piyasaların seyrini değiştirmiştir. Yeni hükümet daha önce iktidardaki hükümetin kamuoyuna açıkladığı bütçe rakamlarının gerçeği yansıtmadığını ve Yunanistan'ın borç stokunun görünenden daha büyük olduğunu belirtmiştir (Sever, vd., 2014: 85). Bu açıklamanın ardından yapılan çalışmalar göstermiştir ki Yunanistan'ın toplam borcu 300 milyar Euro'ya varmıştır (Panico, Purificato, 2013: 1). Bu tespitle beraber Yunanistan'ın borçlarının geri çevrilemez boyutlara ulaştığı netleşmiştir.

Finansal piyasalarda gelişen olumsuz süreç borçlanma maliyetlerinde önemli artışlar meydana getirmiştir. Ülkeler borcun yüksek maliyetlerle alınmasının yanı sıra daha önce bütçelerinde oluşan açıkları kapatmakta zorlanmışlardır. Bu durum ülkelerin yüksek bütçe açıklarıyla karşı karşıya kalmasına neden olmuştur. Ekonomik krizin uzun sürmesinin nedeni olarak kapatılmayan bütçe açıkları gösterilmektedir (Nenovsky, Marinova, 2015: 75).

Avrupa Borç Krizi'nin meydana gelişinde uluslararası kredi derecelendirme kuruluşlarının rolü olduğu da vurgulanmaktadır. Avrupa Borç Krizi'nin oluşumunda kredi derecelendirme kuruluşlarının ülkelere verdikleri notlarda keskin düşüşte etkili olmuştur. Daha önceleri, kredi derecelendirme kuruluşları başta ekonomik büyüme olmak üzere önemli ekonomik parametrelerdeki olumlu değişimleri göz önüne alarak daha küçük ekonomik sorunları pozitif bakış açısıyla yorumlamaktaydı ve bazı ülkelerin

ekonomilerini sorunlu olarak değerlendirmemekteydi. Kredi derecelendirme kuruluşlarının verdiği notlar pozitif yönde oldukça borç verenler borçların geri ödenmesinde bir sorun yaşanmayacağını düşünüyordu. Ancak kredi derecelendirme kuruluşlarının borçlu olan ülkelere verdiği negatif notlarla birlikte piyasalarda güven sorunu baş göstermiştir (Tichy, 2012: 100).

AB ülkelerinin para politikalarında birliğin ortak aldığı kararları uygularken maliye politikalarında özgür hareket etmeleri Avrupa Borç Krizi'nin ortaya çıkmasında bir başka sebep olarak gösterilmektedir. Ülkeler borçlanma ve harcamalarında özgür olmalarına dayanarak aşırı borç yükünün içerisine girmişlerdir. Bu durumda krizi tetikleyen başka bir unsur olarak gösterilmektedir (Selveraj, 2015: 9).

122

IJSI 13/1
Haziran
June
2020

2.2. Kriz Döneminde PIIGS Ülkelerinin Durumu

PIIGS ülkeleri olarak ifade edilen ülkeler; Portekiz, İrlanda, İtalya, Yunanistan ve İspanya'dır. PIIGS esasen İngilizce de bu ülkelerin adlarının baş harflerinden meydana gelmektedir². PIIGS ülkelerinin borç yapısı 2008 yılı sonrası hızlı artış göstermiştir. Bu artışın sebepleri arasında borçların vade yapısı, para birimi yapısı, borç vericilerin yerli ve yabancı oluşu borç sözleşmelerinin faiz yapısı gibi hususlar bulunmaktadır. Artan borçların ülkelerin finansal kırılganlıklarını artırdığı söylenebilir (Kibritçioğlu, 2011: 6). PIIGS ülkeleri diğer ülkelere ekonomik krizin sıçramasına neden olmuş ve bu durum AB'deki krizi daha da derinleştirmiştir. Avrupa Borç Krizi'nin söz konusu beş ülkenin finansal kondisyonlarındaki düşüşe bağlı olarak tüm AB ülkelerini etkilediği ve kapsamlı ekonomik bir kriz özelliğine kavuşturduğu söylenebilir. Beş ülkenin yaşadığı kriz daha sonra diğer ülkeleri de etkileyen bir hal almıştır. Bir başka anlatımla PIIGS ülkeleriyle ticari ve finansal ilişkileri bulunan AB ülkelerini etkilemiştir (Yılmaz, 2014: 78). Özetle PIIGS ülkelerinin ekonomik

² PIIGS ülkeleri Avrupa bölgesinde bulunan problemlili ülkeler olarak bilinmektedir. Portekiz, İrlanda, Yunanistan ve İspanya (Portugal, Ireland, Italy, Greece and Spain) ülkelerinin baş harfleri ile oluşturulmuş bir kısaltmadır. Söz konusu ülkeler Avrupa Borç Krizi'nden en çok etkilenen ülkeler olarak bilinmektedir (Ulusoy, vd., 2015: 2).

*Avrupa Borç Krizi'nin Yerel Yönetim Maliyesine Etkileri:
Avrupa Birliği Ülkeleri 2010-2015 Dönemi Analizi*

krize nasıl girdikleri Avrupa Borç Krizi'nin anlaşılması için önem teşkil etmektedir

PIIGS ülkeleri farklı ticari faaliyetleri, siyasi yapılanmaları, tarihsel altyapıları olan ülkelerdir. Bu farklılıklara dayalı olarak ekonomik sistemlerinde de farklılıklar bulunmaktadır. Ancak Avrupa Borç Krizi'ne girmeden önce söz konusu beş ülkenin ekonomilerinde ortak bazı özellikler bulunmaktadır. Bunlar (Akçay, 2013: 28-35);

- Borç krizi öncesinde cari açıklarında yaşanan artış,
- Özellikle kamu kesiminde yüksek maliyetli işçi ücretleri,
- Kamu borcunun GSYH'ye oranının yüksekliği,
- Dış borç ödeme kapasitelerinin azalması.
- Borçların kısa vadeli oluşu,

olarak sıralanabilir.

3. Avrupa Borç Krizi'nin AB Ülkelerinin Yerel Yönetim Bütçelerindeki Etkisi

Yerel yönetimler birçok demokratik ülkede anayasalarında belirlenen hükümlere göre oluşturulmuşlardır (Koçak, 2013: 19). Yerel yönetimler geçen yıllarla birlikte etkisini ve önemini artırmıştır. Bu etki ve önem artışının en baş sebebi ise yerel yönetimlerin, toplumsal kalkınmanın sağlanmasında oynadığı roldür (Vazquez, Smoke, 2011: 13). Bu durum aynı zamanda beklentilerin de artmasına neden olmaktadır.

Yerel yönetimlerin, belli bir alanda bulunan toplulukların beraber yaşamalarından doğan farklı ihtiyaçları giderebilmek için kurulan yönetim yapılanmaları olduğu bilinmektedir (Öncel, 1998: 7). Toplumsal refahın sağlanması için birçok hizmeti vermekle yükümlü olan hükümetler bu hizmetlerin etkin bir şekilde sağlanması için optimum sunumun hangi yönetim birimi tarafından gerçekleştirileceğinin kararını vermektedir. Örneğin, tam ve yarı kamusal malların sunumu merkezi yönetim tarafından yerine

getirilmektedir. Ancak trafik ışıkları, park hizmetleri, temizlik örneğinde olduğu gibi birçok kamusal malın sınırlı coğrafi alanda sunulması gerekmektedir. Yerel yönetimler işte bu yerel nitelik taşıyan kamu mal ve hizmetlerini yerel sakinlerin ihtiyaçlarına göre şekillendirebilmektedir (Watt, 2006: 8). Bu bağlamda yerel yönetimlerin varlık unsurlarından birisi yerel halka yakın hizmetleri yerine getirmektedir. Yerel yönetimlerin varlıklarını sürdürebilmeleri ve üretecekleri hizmetleri yerel halka sunabilmeleri mali açıdan donanımlı olabilmelerine bağlıdır. Yerel yönetimler, finansal kondisyonun güçlü olabildiği ölçüde hizmetleri eksiksiz şekilde yerine getirebilmektedirler (Ulusoy, Akdemir, 2009: 264).

Ekonomik krizlerle birlikte ülkelerin merkezi yönetim bütçelerinde yaşanan değişim sadece merkezi yönetimde sınırlı kalmayarak yerel yönetimlere de yansımaktadır. Bir başka anlatımla, ekonomik kriz dönemlerinde merkezi yönetimin finansal durumunda meydana gelen bozulmalar yerel yönetimlere de etki etmektedir (Oprea, Bilan, 2015: 467).

Ekonomik daralmanın yaşandığı makro alanda ortaya çıkan kamu maliyesi sorunlarının yerel yönetimin maliyesini etkileyip etkilememesi ülkelerin yerel yönetimlerinin mali özerkliğiyle ilişkilidir. Yerel yönetimlerin merkezi idareden bağımsız bir hizmet sunması mali özerkliklerinin güçlü olmasına bağlıdır (Korlu, Çetinkaya, 2015: 95). Mali özerklik yerel yönetimler gibi bazı konularda kanunların izin verdiği ölçüde bağımsızlığı olan kuruluşların kendilerine ait gelir kaynaklarına ve kendi organlarının verdiği kararlara dayalı olarak harcama yetkisine sahip olmasıdır (Türkoğlu, 2013: 42). Bu bağlamda mali özerklik kavramının hem gelir özerkliği hem de harcama özerkliği ile beraber okunması gerekmektedir (Korlu, Çetinkaya: 2015: 97). Yerel yönetimlerin mali özerkliğinin iki boyutu harcamalar ve gelirlerdir. Yerel yönetimlerin mali özerkliğine harcama boyutu ile bakıldığında kamu harcamaları içerisinde yerel yönetimlerin yaptığı harcamalar artmalıdır. Bu sayede yerel yönetimlerin harcama yönünden özerkliği pozitif yönde bir değişim gösterecektir. Bir başka anlatımla, yerel yönetimlerin mali özerklik seviyelerinden birisi olan yerel harcamaların toplam harcamalar içindeki payı arttıkça yerel yönetimlerin mali özerkliğe sahip olduğunu söylenebilir (Ercan, 2018: 503). Yerel yönetimlerin mali özerkliğinin bir diğer boyutu olan gelir boyutu ise merkezi idarenin yerel yönetimlere aktardığı transferlerin dışında yerel

*Avrupa Borç Krizi'nin Yerel Yönetim Maliyesine Etkileri:
Avrupa Birliği Ülkeleri 2010-2015 Dönemi Analizi*

yönetimlerin kendi mali sistemlerine dayalı olarak tahsil ettiği öz gelirlerinin fazla olmasını ifade eder. Devletin gelirleri içerisinde yerel yönetimlerin öz gelirlerinin artışı bir bakıma yerel yönetimlerin mali özerkliğinin artışı göstermektedir (Çetinkaya, Demirbaş, 2010: 15).

Yerel yönetimler için en önemli öz gelir olarak görülebilecek gelir türü kendi tahsilatını yaptıkları vergilerdir. Bu bağlamda yerel yönetimlerin vergi gelirlerinin toplam vergi gelirlerine oranının yüksekliği de mali özerkliklerinin yüksekliğini göstermektedir. Zira yerel yönetimlerin hizmetlerinin etkinliği öz gelirlerin de hizmetleri karşılması ile bağlantılıdır. Yerel yönetimlerin öz gelirleri arttıkça hizmetlerin görülmesi daha planlı ve sonuç odaklı bir süreç içerisinde gerçekleşecektir (Çetinkaya, Demirbaş, 2010: 2-3).

Yerel yönetimlerin sahip olduğu gelirler mali özerkliklerinin seviyelerine göre merkezi otoriterin alacağı kararlarla değişimler gösterebilmektedir (Ledmihradaska, 2011: 9). Örneğin, merkezi yönetimin finansal kondisyonunda ortaya çıkan sorunlar yerel yönetimler için önemli bir gelir kaynağı olan idareler arası transferleri de negatif yönde etkileyecektir. Mali özerklik seviyesinde meydana gelen artış yerel yönetimleri merkezi yönetimin aktardığı şartlı ve sartsız transferlere daha az bağımlı hale getirmektedir. Transferler merkezi yönetimlerin topladığı genel vergilerden yerel yönetimlere belli bir oranın verilmesiyle gerçekleştiğinden merkezi yönetimin topladığı gelirlerde yaşanan düşüş transferlerin de düşmesine neden olacaktır (Nickson, 2010: 2).

Yerel yönetimler tıpkı merkezi yönetimlerde olduğu gibi kriz döneminde üç farklı politika izleyebilir. İlk olarak harcamaları artırıp vergileri düşürerek krize karşı bir politika uygulayabilir. İkinci olarak otomatik istikrar sağlayıcıları devreye sokarak krizin piyasa koşullarında etkisinin geçmesini bekleyebilir. Son olarak krizden daha fazla etkilenmemek için tasarruf politikalarına giderek harcamaları kısabilir ve gelir artırımı için vergileri yükseltebilir (Ledmihradaska, 2011: 13).

Aşağıdaki tablolarda 2010-2015 yılları arasında Avrupa Borç Krizi'nden etkilenen ülkelerin yerel yönetim maliyesinde nasıl bir dönüşüm yaşandığı görülmektedir.

Tablo 2: Yerel Para Birimi ile Hükümet Birimlerinin Yaptığı Harcamalar (Milyon)

Ülke		2010	2011	2012	2013	2014	2015	Ort.
Portekiz	Merkez	80.179	76.438	71.565	74.124	79.619	76.531	76.409
	Yerel	13.260	11.914	10.409	11.142	10.254	10.519	11.250
Yunanistan	Merkez	111.211	106.727	100.065	106.125	83.871	89.043	99.507
	Yerel	8.578	6.342	6.316	6.422	5.958	6.089	6.618
İrlanda	Merkez	100.147	71.568	66.250	66.139	67.585	69.887	73.596
	Yerel	9.022	8.173	7.451	6.493	5.528	5.735	7.067
İtalya	Merkez	557.053	570.443	583.719	585.024	594.382	600.098	581.787
	Yerel	244.456	239.111	236.090	235.215	232.452	231.559	236.481
İspanya	Merkez	256.031	264.918	298.692	272.317	268.541	266.802	271.217
	Eyalet	173.706	168.794	153.570	149.616	149.738	153.790	158.202
	Yerel	65.735	59.511	51.508	50.721	52.626	53.906	55.668
Avusturya	Merkez	107.996	109.385	113.234	116.004	121.678	121.306	114.934
	Eyalet	25.500	25.556	26.290	26.706	27.203	27.812	26.511
	Yerel	22.992	23.058	23.828	24.729	25.586	26.681	24.479
Belçika	Merkez	121.343	128.739	136.209	136.369	137.460	123.177	130.550
	Eyalet	47.652	50.426	51.443	53.587	54.445	68.808	54.394
	Yerel	26.102	27.655	29.321	29.509	29.459	29.255	28.550
Danimarka	Merkez	392.125	403.347	436.847	410.556	413.362	419.413	412.608
	Yerel	634.187	638.821	661.401	666.597	680.593	690.989	662.098
Finlandiya	Merkez	61.427	63.545	66.443	69.541	71.427	72.261	67.441
	Yerel	41.141	43.663	45.986	47.486	48.062	47.108	45.574
Fransa	Merkez	904.795	922.324	946.678	959.389	977.928	997.509	951.437
	Yerel	223.542	230.613	239.542	247.730	247.962	246.037	239.238
Almanya	Merkez	756.526	733.017	742.418	764.123	781.856	805.120	763.843
	Eyalet	268.677	277.082	280.059	289.634	298.495	303.392	286.223
	Yerel	194.243	198.601	199.417	209.325	218.506	226.402	207.749
Hollanda	Merkez	203.794	204.166	207.494	210.610	215.455	210.803	208.720
	Yerel	100.840	98.489	96.643	91.644	90.996	96.137	95.792
Polonya	Merkez	448.799	470.828	484.951	491.001	501.169	521.401	486.358
	Yerel	213.262	216.862	213.799	215.014	226.234	227.836	218.835
İsveç	Merkez	954.301	964.945	991.624	1.030.10	1.041.90	1.063.28	1.007.69
	Yerel	835.324	876.638	902.241	931.901	972.927	1.022.50	923.589
İngiltere	Merkez	551.623	556.208	579.730	581.790	600.522	605.459	579.222
	Yerel	206.000	201.574	199.569	195.184	195.654	197.973	199.326

*Avrupa Borç Krizi'nin Yerel Yönetim Maliyesine Etkileri:
Avrupa Birliği Ülkeleri 2010-2015 Dönemi Analizi*

Tablo 2'ye göre AB'de borç krizinin etkin olarak hissedildiği yıllar olan 2010-2015 yıllarında, Portekiz, Yunanistan, İrlanda, İtalya ve İspanya'nın yerel harcamalarında düşüşler gözlenmiştir. Bu ülkeler dışında Finlandiya, Fransa, Hollanda, Polonya, İngiltere de ekonomik kriz döneminde yerel yönetimler maliyesinde harcama trendindeki düşüşler tabloda görülmektedir. Bazı ülkeler harcamalarını ekonomik krizin meydana geldiği ilk yıllarda azaltırken bazıları ise daha sonraki yıllarda azaltmıştır. Örneğin Portekiz, 2011 ve 2012 yıllarında bir önceki yıla göre yerel yönetim harcamalarını daraltırken, Finlandiya yerel yönetimleri 2015 yılında bir önceki yıla göre harcamalarını düşürme kararı almışlardır.

127

IJSI 13/1
Haziran
June
2020

Tablo 3: Yerel Para Birimleri ile Toplam Harcamaların GSYH 'ye Oranı (%)

Ülke		2010	2011	2012	2013	2014	2015	Ort.
Portekiz	Merkez	44,56	43,39	42,50	43,53	46,00	42,56	43,76
	Yerel	7,37	6,76	6,18	6,54	5,92	5,85	6,44
Yunanistan	Merkez	49,20	51,55	52,33	58,74	46,95	50,50	51,55
	Yerel	3,80	3,06	3,30	3,55	3,33	3,45	3,42
İrlanda	Merkez	59,76	41,62	37,74	36,68	34,74	26,67	39,54
	Yerel	5,38	4,75	4,24	3,60	2,84	2,19	3,83
İtalya	Merkez	34,72	34,84	36,18	36,46	36,65	36,32	35,86
	Yerel	15,24	14,60	14,63	14,66	14,33	14,02	14,58
İspanya	Merkez	23,69	24,75	28,73	26,55	25,88	24,70	25,72
	Eyalet	16,07	15,77	14,77	14,59	14,43	14,24	14,98
	Yerel	6,08	5,56	4,95	4,95	5,07	4,99	5,27
Avusturya	Merkez	36,50	35,27	35,54	35,81	36,53	35,21	35,81
	Eyalet	8,62	8,24	8,25	8,24	8,17	8,07	8,27
	Yerel	7,77	7,43	7,48	7,63	7,68	7,75	7,62
Belçika	Merkez	33,24	33,96	35,15	34,76	34,34	30,01	33,58
	Eyalet	13,05	13,30	13,28	13,66	13,60	16,76	13,94
	Yerel	7,15	7,29	7,57	7,52	7,36	7,13	7,34
Danimarka	Merkez	21,65	21,84	23,05	21,28	20,86	20,69	21,56
	Yerel	35,02	34,59	34,90	34,54	34,35	34,09	34,58
Finlandiya	Merkez	32,83	32,28	33,26	34,20	34,76	34,48	33,64
	Yerel	21,99	22,18	23,02	23,35	23,39	22,48	22,74
Fransa	Merkez	45,27	44,79	45,36	45,36	45,54	45,46	45,30
	Yerel	11,19	11,20	11,48	11,71	11,55	11,21	11,39
Almanya	Merkez	29,32	27,12	26,92	27,04	26,66	26,45	27,25
	Eyalet	10,41	10,25	10,15	10,25	10,18	9,97	10,20
	Yerel	7,53	7,35	7,23	7,41	7,45	7,44	7,40
Hollanda	Merkez	32,27	31,76	32,16	32,27	32,50	30,84	31,97
	Yerel	15,97	15,32	14,98	14,04	13,72	14,07	14,68
Polonya	Merkez	31,05	30,05	29,76	29,63	29,14	28,98	29,77
	Yerel	14,76	13,84	13,12	12,98	13,15	12,66	13,42
İsveç	Merkez	27,11	26,39	26,91	27,32	26,47	25,32	26,59
	Yerel	23,73	23,97	24,49	24,72	24,71	24,35	24,33
İngiltere	Merkez	34,92	34,02	34,40	33,20	32,69	32,06	33,55
	Yerel	13,04	12,33	11,84	11,14	10,65	10,48	11,58

Kaynak: <https://www.oecd.org/tax/federalism/fiscal-decentralisation-database.htm> (Erişim Tarihi: 20.11.2019).

*Avrupa Borç Krizi'nin Yerel Yönetim Maliyesine Etkileri:
Avrupa Birliği Ülkeleri 2010-2015 Dönemi Analizi*

Tablo 3'te toplam harcamaların GSYH'ye oranına bakıldığında AB Borç Krizi döneminde incelenen tüm AB ülkelerinde negatif değişimler gözlenmiştir. Yerel harcamalar PIIGS ülkeleri haricinde diğer ülkelerde de düşüşler yaşamıştır. Yerel para birimi ile yerel yönetim harcamaları kimi ülkelerde yükselişini devam etmiş gibi gözükse de harcamalar GSYH ile oranlandığında bir düşüşün olduğu ortaya çıkmaktadır. Çalışmaya dâhil edilen tüm AB ülkelerinin yerel yönetim harcamalarının GSYH içindeki oranı 2010-2015 yılları arasında en az bir yıl bir önceki yıla göre düşüş göstermiştir. Ekonomik kriz döneminde makroekonomide daralma yaşanması ülkelerin GSYH'lerinin düşüşü anlamına gelmektedir. Düşen GSYH rakamlarında yerel yönetim harcamalarının oranının düşmesi de ülkelerin ekonomik kriz döneminde yerel yönetim harcamalarını makroekonomideki konjoktüre göre ayarladığı anlamına gelebilir.

129

IJSl 13/1
Haziran
June
2020

Tablo 4: Yerel Para Birimi ile Toplam Gelirler (Milyon)

Ülke		2010	2011	2012	2013	2014	2015	Ort.
Portekiz	Merkez	65.359	67.211	64.504	68.912	69.427	70.770	67.697
	Yerel	7.980	8.134	7.941	8.109	8.044	8.362	8.095
Yunanistan	Merkez	91.668	89.502	86.727	86.083	80.926	82.560	86.244
	Yerel	2.812	2.287	2.654	2.690	2.496	2.489	2.571
İrlanda	Merkez	51.788	54.176	55.844	58.056	62.622	67.286	58.295
	Yerel	3.670	3.678	3.746	3.557	3.393	3.367	3.568
İtalya	Merkez	600.569	610.382	625.975	627.254	629.605	638.581	622.061
	Yerel	91.668	89.502	86.727	86.083	80.926	82.560	86.244
İspanya	Merkez	292.170	284.373	275.419	292.036	298.443	302.770	290.869
	Eyalet	60.935	64.521	76.954	65.246	65.080	68.475	66.869
	Yerel	40.963	41.115	42.550	43.685	45.440	46.249	43.334
Avusturya	Merkez	129.215	135.534	141.140	145.528	149.357	155.684	142.743
	Eyalet	5.109	5.463	5.918	6.051	6.129	6.224	5.816
	Yerel	9.023	9.082	9.320	9.544	10.037	10.329	9.556
Belçika	Merkez	147.232	155.669	164.340	169.165	171.270	167.943	162.603
	Eyalet	19.257	20.788	21.544	22.869	22.562	27.435	22.409
	Yerel	14.013	14.722	14.712	15.122	15.298	15.717	14.931
Danimarka	Merkez	708.043	730.269	750.619	763.716	826.473	784.598	760.620
	Yerel	269.189	273.931	281.486	289.592	290.154	295.984	283.389
Finlandiya	Merkez	68.640	74.935	77.140	78.932	79.625	80.824	76.683
	Yerel	29.045	30.217	30.927	32.780	33.267	32.835	31.512
Fransa	Merkez	857.821	881.206	913.735	945.210	963.279	979.976	923.538
	Yerel	134.341	166.021	171.978	174.433	178.278	184.739	168.298
Almanya	Merkez	720.894	765.286	787.100	805.663	837.583	863.331	796.643
	Eyalet	263.077	282.371	295.657	313.025	326.731	341.234	303.683
	Yerel	126.571	135.180	138.208	140.427	144.078	149.746	139.035
Hollanda	Merkez	245.230	247.347	251.275	259.721	264.350	265.837	255.627
	Yerel	27.882	27.736	27.798	27.036	27.073	27.084	27.435
Polonya	Merkez	457.913	506.614	528.870	529.361	548.330	584.120	525.868
	Yerel	98.032	105.442	109.400	108.508	117.253	117.629	109.377
İsveç	Merkez	1.193.746	1.221.720	1.213.037	1.245.428	1.283.468	1.391.350	1.258.125
	Yerel	594.742	612.287	644.647	665.115	669.931	701.065	647.965
İngiltere	Merkez	550.328	577.713	583.284	622.110	633.854	659.244	604.422
	Yerel	58.592	57.935	58.600	60.128	62.113	63.663	60.172

Kaynak: <https://www.oecd.org/tax/federalism/fiscal-decentralisation-database.htm> (Erişim Tarihi: 20.11.2019)

*Avrupa Borç Krizi'nin Yerel Yönetim Maliyesine Etkileri:
Avrupa Birliği Ülkeleri 2010-2015 Dönemi Analizi*

Ekonomik krizin ülkelerin yerel yönetim maliyelerindeki etkilerinin gözlenmesi bakımından önemli bir değişken de yerel yönetimlerin elde ettiği gelirlerdir. Tablo 4'e göre yerel yönetimlerin elde ettiği gelirlerden kriz döneminde en çok etkilenen ülkeler Portekiz, İrlanda, Yunanistan, İtalya'dır. Bu ülkelerin haricinde Finlandiya, Hollanda, Polonya İngiltere'de incelenen yıllar içerisinde bir önceki yıla göre yerel yönetim gelirlerinde kısmi düşüşler yaşanmıştır. Bazı ülkelerin merkezi yönetim bütçelerindeki artıştan bağımsız olarak yerel yönetim gelirinde değişimler yaşanmıştır. Örneğin İtalya ve İrlanda'da yerel yönetim gelirleri, merkezi yönetimin gelirleri artmasına rağmen bir düşüş yaşamıştır.

131

IJSI 13/1
Haziran
June
2020

Tablo 5: Yerel Para Birimleri ile Gelirlerin GSYH'ye Oranı (%)

Ülke		2010	2011	2012	2013	2014	2015	Ort.
Portekiz	Merkez	36,32	38,15	38,30	40,47	40,11	39,36	38,79
	Yerel	4,43	4,62	4,72	4,76	4,65	4,65	4,64
Yunanistan	Merkez	40,56	43,23	45,36	47,65	45,30	46,83	44,82
	Yerel	1,24	1,10	1,39	1,49	1,40	1,41	1,34
İrlanda	Merkez	30,90	31,51	31,81	32,20	32,19	25,68	30,71
	Yerel	2,19	2,14	2,13	1,97	1,74	1,28	1,91
İtalya	Merkez	37,43	37,28	38,80	39,09	38,82	38,65	38,35
	Yerel	8,28	8,45	9,09	9,08	9,13	9,10	8,85
İspanya	Merkez	27,03	26,57	26,49	28,47	28,76	28,03	27,56
	Eyalet	5,64	6,03	7,40	6,36	6,27	6,34	6,34
	Yerel	3,79	3,84	4,09	4,26	4,38	4,28	4,11
Avusturya	Merkez	43,67	43,70	44,29	44,93	44,84	45,19	44,44
	Eyalet	1,73	1,76	1,86	1,87	1,84	1,81	1,81
	Yerel	3,05	2,93	2,92	2,95	3,01	3,00	2,98
	Merkez	40,33	41,06	42,41	43,12	42,79	40,92	41,77
Belçika	Eyalet	5,27	5,48	5,56	5,83	5,64	6,68	5,74
	Yerel	3,84	3,88	3,80	3,85	3,82	3,83	3,84
Danimarka	Merkez	39,10	39,54	39,61	39,58	41,72	38,71	39,71
	Yerel	14,86	14,83	14,85	15,01	14,65	14,60	14,80
Finlandiya	Merkez	36,69	38,06	38,61	38,82	38,75	38,56	38,25
	Yerel	15,52	15,35	15,48	16,12	16,19	15,67	15,72
Fransa	Merkez	42,92	42,79	43,78	44,69	44,85	44,66	43,95
	Yerel	6,72	8,06	8,24	8,25	8,30	8,42	8,00
Almanya	Merkez	27,94	28,31	28,54	28,51	28,56	28,36	28,37
	Eyalet	10,20	10,45	10,72	11,08	11,14	11,21	10,80
	Yerel	4,91	5,00	5,01	4,97	4,91	4,92	4,95
Hollanda	Merkez	38,83	38,47	38,95	39,79	39,87	38,90	39,13
	Yerel	4,42	4,31	4,31	4,14	4,08	3,96	4,20
Polonya	Merkez	31,68	32,33	32,46	31,95	31,88	32,46	32,13
	Yerel	6,78	6,73	6,71	6,55	6,82	6,54	6,69
İsveç	Merkez	33,91	33,41	32,92	33,04	32,60	33,13	33,17
	Yerel	16,90	16,74	17,49	17,64	17,02	16,69	17,08
İngiltere	Merkez	34,83	35,33	34,61	35,50	34,50	34,90	34,95
	Yerel	3,71	3,54	3,48	3,43	3,38	3,37	3,49

Kaynak: <https://www.oecd.org/tax/federalism/fiscal-decentralisation-database.htm> (Erişim Tarihi: 20.11.2019).

*Avrupa Borç Krizi'nin Yerel Yönetim Maliyesine Etkileri:
Avrupa Birliği Ülkeleri 2010-2015 Dönemi Analizi*

Tablo 5'e göre AB Borç Krizi döneminde yerel yönetimler maliyesinin önemli unsuru olan yerel gelirlerin GSYH'ye oranına bakıldığında incelenen neredeyse bütün ülkelerde negatif değişimler gözlenmiştir. Portekiz, Yunanistan, İrlanda, İtalya, İspanya, Avusturya, Belçika, Danimarka, Finlandiya, Almanya, Hollanda, Polonya, İsveç İngiltere'nin yerel yönetim gelirlerinin GSYH'ye oranı bazı yıllar bir önceki yıllara nazaran düşüşler göstermiştir. Bu tabloda İrlanda'nın yerel yönetim gelirlerinin GSYH'ye oranına ayrıca değinmek gerekir. Çünkü her yıl bir önceki yıla göre yerel yönetim gelirlerinin GSYH'ye oranı düşen tek ülke İrlanda'dır. Diğer ülkelerde gelir yapısında sorunlar yaşansa da hiç birinin durumu İrlanda yerel yönetim yapısına benzememektedir. Fransa ise bu gelirlerin GSYH'ye oranı bakımından en iyi performansı sergilemiştir. Her yıl bir önceki yıla göre yerel yönetim gelirlerinin GSYH'ye oranı artmıştır.

133

IJSI 13/1
Haziran
June
2020

Tablo 6: Yönetim Birimlerinin Elde Ettiği Gelirlerin Toplam Gelirlere Oranı (%)

Ülke		2010	2011	2012	2013	2014	2015	Ort.
Portekiz	Merkez	89,12	89,20	89,04	89,47	89,62	89,43	89,31
	Yerel	10,88	10,80	10,96	10,53	10,38	10,57	10,69
Yunanistan	Merkez	97,02	97,51	97,03	96,97	97,01	97,07	97,10
	Yerel	2,98	2,49	2,97	3,03	2,99	2,93	2,90
İrlanda	Merkez	93,38	93,64	93,71	94,23	94,86	95,23	94,18
	Yerel	6,62	6,36	6,29	5,77	5,14	4,77	5,82
İtalya	Merkez	81,89	81,52	81,02	81,16	80,96	80,94	81,25
	Yerel	18,11	18,48	18,98	18,84	19,04	19,06	18,75
İspanya	Merkez	74,14	72,91	69,74	72,83	72,98	72,52	72,52
	Eyalet	15,46	16,54	19,49	16,27	15,91	16,40	16,68
	Yerel	10,39	10,54	10,77	10,89	11,11	11,08	10,80
Avusturya	Merkez	90,14	90,31	90,26	90,32	90,23	90,39	90,27
	Eyalet	3,56	3,64	3,78	3,76	3,70	3,61	3,68
	Yerel	6,29	6,05	5,96	5,92	6,06	6,00	6,05
Belçika	Merkez	81,57	81,43	81,93	81,66	81,90	79,56	81,34
	Eyalet	10,67	10,87	10,74	11,04	10,79	13,00	11,18
	Yerel	7,76	7,70	7,33	7,30	7,31	7,45	7,48
Danimarka	Merkez	72,45	72,72	72,73	72,51	74,02	72,61	72,84
	Yerel	27,55	27,28	27,27	27,49	25,98	27,39	27,16
Finlandiya	Merkez	70,27	71,26	71,38	70,66	70,53	71,11	70,87
	Yerel	29,73	28,74	28,62	29,34	29,47	28,89	29,13
Fransa	Merkez	86,46	84,15	84,16	84,42	84,38	84,14	84,62
	Yerel	13,54	15,85	15,84	15,58	15,62	15,86	15,38
Almanya	Merkez	64,91	64,70	64,47	63,99	64,02	63,75	64,30
	Eyalet	23,69	23,87	24,22	24,86	24,97	25,20	24,47
	Yerel	11,40	11,43	11,32	11,15	11,01	11,06	11,23
Hollanda	Merkez	89,79	89,92	90,04	90,57	90,71	90,75	90,30
	Yerel	10,21	10,08	9,96	9,43	9,29	9,25	9,70
Polonya	Merkez	82,37	82,77	82,86	82,99	82,38	83,24	82,77
	Yerel	17,63	17,23	17,14	17,01	17,62	16,76	17,23
İsveç	Merkez	66,75	66,61	65,30	65,19	65,70	66,49	66,01
	Yerel	33,25	33,39	34,70	34,81	34,30	33,51	33,99
İngiltere	Merkez	90,38	90,89	90,87	91,19	91,08	91,19	90,93
	Yerel	9,62	9,11	9,13	8,81	8,92	8,81	9,07

Kaynak: <https://www.oecd.org/tax/federalism/fiscal-decentralisation-database.htm> (Erişim Tarihi: 20.11.2019).

*Avrupa Borç Krizi'nin Yerel Yönetim Maliyesine Etkileri:
Avrupa Birliği Ülkeleri 2010-2015 Dönemi Analizi*

Tablo 6'ya bakıldığında incelenen yıllar içerisinde yerel yönetim gelirlerinin toplam gelirlerine oranı dalgalı bir seyir izlemiştir. Avrupa Borç Krizi döneminde yerel yönetim gelirlerinin toplam gelire oranı en az bir yıl bir önceki yıla göre düşüş göstermiştir. Birçok ülkede ise bu durum bir yıldan fazla yaşanmıştır. Yerel yönetimlerin toplam gelirlerdeki payı bu bağlamda incelenen tüm ülkeler için düşüslere sahne olmuştur. Yerel yönetim gelirlerinin Hem GSYH içindeki payı hem de toplam gelirlerdeki düşüşü ekonomik daralmanın yaşandığı bir ekonomide toplanan gelirlerin azaldığını ve yerelin topladığı gelirlerin düşerek merkezi yönetim gelirlerinin oransal olarak arttığını göstermektedir. Yerel yönetimlerin gelirlerinin toplam gelirlerdeki düşüşü Avrupa Borç Krizi'nin AB ülkelerinin yerel yönetimler maliyesine etkisinin negatif yönde olduğunu başka bir ispatı olarak gösterilebilir.

135

IJSI 13/1
Haziran
June
2020

Tablo 7: Yönetim Birimlerinin Topladığı Vergi Gelirlerinin Toplam Vergi Gelirlerine Oranı (%)

Ülke		2010	2011	2012	2013	2014	2015	Ort.
Portekiz	Merkez	93,34	93,47	93,31	93,10	92,83	92,75	93,13
	Yerel	6,65	6,53	6,69	6,90	7,17	7,25	6,87
Yunanistan	Merkez	97,70	97,67	97,56	97,41	97,55	97,59	97,58
	Yerel	2,34	2,33	2,44	2,59	2,45	2,41	2,43
İrlanda	Merkez	96,65	96,71	96,54	96,86	97,24	97,57	96,93
	Yerel	3,35	3,29	3,46	3,14	2,76	2,43	3,07
İtalya	Merkez	84,63	84,37	83,79	83,88	83,45	83,52	83,94
	Yerel	15,37	15,63	16,21	16,12	16,55	16,48	16,06
İspanya	Merkez	77,95	76,51	72,86	76,11	76,40	76,10	75,99
	Eyalet	12,91	14,24	17,67	14,07	13,61	13,97	14,41
	Yerel	9,14	9,25	9,47	9,83	9,99	9,93	9,60
Avusturya	Merkez	95,22	95,30	95,32	95,31	95,36	95,49	95,33
	Eyalet	1,63	1,58	1,59	1,61	1,58	1,54	1,59
	Yerel	3,15	3,12	3,10	3,08	3,07	2,96	3,08
Belçika	Merkez	89,75	89,65	90,20	89,83	90,06	87,44	89,49
	Eyalet	5,19	5,32	5,18	5,46	5,32	7,70	5,69
	Yerel	5,06	5,03	4,62	4,71	4,63	4,86	4,82
Danimarka	Merkez	73,19	73,19	73,51	73,38	74,89	73,24	73,57
	Yerel	26,81	26,81	26,49	26,62	25,11	26,76	26,43
Finlandiya	Merkez	75,71	76,84	77,30	76,63	76,48	76,25	76,54
	Yerel	24,29	23,16	22,70	23,37	23,52	23,75	23,46
Fransa	Merkez	89,35	86,97	86,90	87,11	86,99	86,76	87,35
	Yerel	10,65	13,03	13,10	12,89	13,01	13,24	12,65
Almanya	Merkez	70,99	70,72	70,18	69,33	69,24	68,71	69,86
	Eyalet	21,11	21,24	21,66	22,48	22,61	23,01	22,02
	Yerel	7,90	8,04	8,16	8,19	8,16	8,28	8,12
Hollanda	Merkez	96,45	96,23	96,15	96,22	96,25	96,22	96,25
	Yerel	3,55	3,77	3,85	3,78	3,75	3,78	3,75
Polonya	Merkez	87,42	87,70	87,44	87,41	87,07	87,13	87,36
	Yerel	12,58	12,30	12,56	12,59	12,93	12,87	12,64
İsveç	Merkez	64,71	64,44	63,26	63,08	63,12	63,99	63,77
	Yerel	35,29	35,56	36,74	36,92	36,88	36,01	36,23
İngiltere	Merkez	94,88	95,11	95,07	95,05	95,05	95,08	95,04
	Yerel	5,12	4,89	4,93	4,95	4,95	4,92	4,96

Kaynak: <https://www.oecd.org/tax/federalism/fiscal-decentralisation-database.htm> (Erişim Tarihi: 20.11.2019).

*Avrupa Borç Krizi'nin Yerel Yönetim Maliyesine Etkileri:
Avrupa Birliği Ülkeleri 2010-2015 Dönemi Analizi*

Tablo 7'ye göre incelenen tüm AB ülkelerinin ekonomik kriz döneminde en az bir yıl vergi gelirlerinin toplam vergi gelirlerine oranında bir önceki yıla göre düşüşler görülmektedir. İncelenen altı yılda merkezi yönetim vergi gelirlerinin oranında artışlar gözlenmiş ancak yerel yönetim vergi gelirlerinin toplam vergi gelirleri oranında düşüşler yaşanmıştır.

Tablo 8: Yerel Para Cinsinden Hükümet Birimlerinin Yaptığı Transfer Harcamaları (Milyon)

Ülke		2010	2011	2012	2013	2014	2015	Ort.
Portekiz	Merkez	3.832	3.627	3.386	3.405	2.931	2.991	3.362
	Yerel	117	90	99	83	71	62	87
Yunanistan	Merkez	5.210	4.642	4.280	4.495	4.014	4.094	4.456
	Yerel	114	100	-	-	-	-	107
İrlanda	Merkez	5.337	4.341	3.615	2.930	2.241	2.948	3.569
	Yerel	3	3	3	3	3	3	3
İtalya	Merkez	112.673	103.328	96.886	94.017	92.208	97.573	99.448
	Yerel	8.233	5.627	4.845	5.103	5.253	8.413	6.246
İspanya	Merkez	98.306	81.270	102.401	91.547	89.287	92.070	92.480
	Eyalet	14.396	24.701	37.665	14.720	14.989	17.153	20.604
	Yerel	10.878	13.592	10.039	10.010	10.209	11.411	11.023
Avusturya	Merkez	30.923	33.106	34.701	36.181	37.358	38.976	35.208
	Eyalet	2.975	2.996	3.097	3.363	3.496	3.750	3.280
	Yerel	2.502	2.442	2.504	2.648	2.756	2.925	2.630
Belçika	Merkez	37.657	40.871	42.460	43.437	44.251	49.891	43.095
	Eyalet	8.825	9.161	9.534	9.977	10.235	10.756	9.748
	Yerel	204	218	201	222	257	230	222
Danimarka	Merkez	376.755	384.757	399.739	400.525	412.938	416.684	398.566
	Yerel	13.773	17.806	19.088	19.325	18.935	17.212	17.690
Finlandiya	Merkez	12.452	13.147	13.722	14.123	14.104	13.981	13.588
	Yerel	763	758	797	884	882	1.007	849
Fransa	Merkez	93.673	68.563	68.296	69.276	69.491	65.170	72.412
	Yerel	6.278	4.734	4.442	4.494	4.678	4.256	4.814
Almanya	Merkez	49.227	51.496	47.378	48.733	49.290	51.458	49.597
	Eyalet	69.686	73.908	74.360	80.639	84.949	91.872	79.236
	Yerel	8.658	8.904	8.974	9.221	9.670	9.959	9.231
Hollanda	Merkez	67.443	67.947	66.710	63.147	63.258	69.173	66.280
	Yerel	1.155	1.405	747	825	909	1.416	1.076
Polonya	Merkez	100.401	102.250	102.281	106.222	108.868	112.987	105.502
	Yerel	3.219	2.684	2.780	2.739	3.151	2.557	2.855
İsveç	Merkez	252.406	258.608	258.931	272.132	295.592	316.939	275.768
	Yerel	6.347	7.196	8.650	9.046	8.820	9.425	8.247
İngiltere	Merkez	145.167	140.304	146.832	133.000	135.778	133.951	139.172
	Yerel	89	136	13.480	251	305	1.145	2.568

Kaynak: <https://www.oecd.org/tax/federalism/fiscal-decentralisation-database.htm> (Erişim Tarihi: 20.11.2019).

*Avrupa Borç Krizi'nin Yerel Yönetim Maliyesine Etkileri:
Avrupa Birliği Ülkeleri 2010-2015 Dönemi Analizi*

Tablo 8'e göre merkezi yönetimin uyguladığı politikalar haricinde yerel yönetimlerin ekonomik kriz döneminde reaksiyonunu belirleyen başka bir unsur merkezi yönetimin vereceği karar doğrultusunda şekillenen transferlerdir. Merkezi yönetimler krize karşı uyguladıkları politikalara bağlı olarak yerel yönetimlere aktardığı transferleri arttırabilir veya azaltabilir. Avrupa Borç Krizi örneğinde bu durum daha belirgin olarak görülmektedir. İncelenen on beş ülkenin önemli bir kısmının merkezi hükümeti ekonomik kriz döneminde en az bir yıl bir önceki yıla göre transfer harcamalarını düşürmüşlerdir. Bu ülkeler Portekiz, Yunanistan, İrlanda, İtalya, İspanya, Finlandiya, Fransa, Almanya, Hollanda, İngiltere'dir. Söz konusu dönemde Avusturya, Danimarka ve İsveç'in merkezi hükümetleri yerel yönetimlerine aktardığı transfer harcamalarını arttırmışlardır.

SONUÇ VE DEĞERLENDİRME

Avrupa Borç Krizi son dönemde ortaya çıkan ve en yaygın etki gösteren krizlerden biridir. Söz konusu kriz farklı birçok nedenden dolayı ortaya çıkmış ve AB ülkelerinin ekonomilerinde uzun süre devam eden etkiler meydana getirmiştir. Avrupa Borç Krizi, PIIGS ülkeleri denilen Portekiz, İtalya, İrlanda, Yunanistan ve İspanya'da yaşanan ekonomik ve siyasi sorunlara bağlı olarak ortaya çıkmış ve kısa sürede söz konusu ülkeler ile ticari ve finansal ilişkiler içerisinde bulunan ülkelere yayılmıştır.

2010-2015 yılları arasında, Avrupa Borç Krizi'nin ortaya çıktığı AB ülkelerinde merkezi yönetim mali yapısında negatif değişimler gözlenmiştir. Merkezi yönetim mali yapısında yaşanan negatif dönüşüm yerel yönetimlerin maliyelerine de yansımıştır. Merkezi yönetim çerçevesinde mali açıdan en fazla etkilenen ülkeler PIIGS ülkeleridir. Ekonomik krizin yerel yönetimler maliyesine negatif etkilerinin daha fazla olduğu, gelir ve harcama kalemlerinden daha keskin düşüşlerin yaşandığı ülkeler yine bu ülkelerdir. Bu bağlamda, ekonomik krizin merkezi yönetim maliyesindeki etkileri arttıkça bu durum yerel yönetimler maliyesinde doğrudan hissedilmektedir. 2010-2015 yılları arasında incelenen AB ülkelerinin yerel yönetimlerinde ortaya çıkan etkiler ve buna dair tespitler ana hatlarıyla şu şekildedir:

- PIIGS ülkelerinde merkezi anlamda yaşanan mali etkiler yerel yönetimler maliyelerine doğrudan etki etmiştir.
- Yaşanan kriz ile yerel yönetimlerin gelir ve harcamalarında düşüşler meydana gelmiştir.
- Tüm AB ülkelerinin yerel yönetimlerinde toplam harcamaların GSYH'ye oranında düşüşler gözlemlenmiştir.
- Bahsedilen dönemde özellikle PIIGS ülkelerinde yerel yönetim gelirlerinin GSYH içerisindeki payının düşük olduğu gözlemlenmiştir.
- PIIGS ülkeleri içerisinde özellikle Portekiz, Yunanistan ve İrlanda da yerel yönetimlerin elde ettiği gelirlerin toplam gelirlere ve vergi gelirlerinin toplam vergi gelirlerine oranı diğer ülkelere göre düşüktür.
- PIIGS ülkelerinde merkezi yönetimlerin yerel yönetimlere transfer ettiği paylarda azalış söz konusudur.
- 2010-2015 yılları arasında transferlerde PIIGS ülkeleri dışında incelenen diğer ülkelerde de kısmi düşüşler meydana gelmiştir.

Avrupa Borç Krizi'nin mali açıdan yoğun olarak hissedildiği 2010-2015 döneminde AB, yerel yönetimleri önemseyen kararlar alsa da krizin yerel yönetimlerin finansal yapılarına etki etmesine engel olamamıştır. Yerel yönetimlerin vatandaşlara en yakın kamu hizmet birimleri olmaları nedeniyle son yıllarda halkın hizmet beklentileri tüm gelişmiş ve gelişmekte olan ülkelerde artmıştır. Hizmetlerin yerindelik ilkesine bağlı olarak kentlerde kaliteli, etkin ve verimli bir şekilde gerçekleştirilmesi yerel yönetimlerin finansal açıdan sürdürülebilir olmasına doğrudan bağlıdır. Bu nedenle bir ülkede ortaya çıkan krizlerin finansal açıdan yerel yönetimlere hızlı bir şekilde sirayet etmemesi istenen durumdur. Bunun için yerel yönetimlerin mali olarak önemli oranda özerk olması, hizmet verdikleri bölge vatandaşları ile vergi-hizmet ilişkisi içerisinde bulunması ödeme gücü ile birlikte fayda ilkesi çerçevesinde de vergilendirme yapabilmeleri önemlidir. Bunun yanında gelir kalemlerinin çeşitliliği, merkezden aktarılan payların hesaplanmasında doğrudan gelirin düşmeyeceği sistemlerin oluşturulması önemlidir.

*Avrupa Borç Krizi'nin Yerel Yönetim Maliyesine Etkileri:
Avrupa Birliği Ülkeleri 2010-2015 Dönemi Analizi*

Yerel yönetimlerde krizlerden az etkilenmenin diğer yolu ise giderleri düşürmekten geçmektedir. Harcamaların amaca yönelik bir şekilde etkinlik ilkesi göz önüne alınarak yapılması önemlidir. Doğru yatırımların doğru maliyetlerle yapılması, kaliteli bir şekilde yapılarak tekrarlanmaması önemlidir. Diğer bir konu ise verimlilik. Yapılan yatırımların geri dönüşünün olması ve bu gelirlerin, alınan borçları orta vadede karşılayabilir olması yerel yönetimlerin sürdürülebilir bir finansal yapıya sahip olması açısından önemlidir.

KAYNAKÇA

Akçay, Belgin (2013). "Borç Krizindeki GIIPS". *Ekonomik Yaklaşım*, 23(85), 23-56.

Aktan, Coşkun Can; Şen Hüseyin (2001). "Ekonomik Kriz: Nedenler ve Çözüm Öneriler". *Yeni Türkiye, Ekonomik Kriz Özel Sayısı*, Kasım-Aralık 2001, 42(II), 1225-1230.

Aydın, Kemal M.; Aksoy, Özlem (2012). "Finansal Krizler Üzerine Bir Değerlendirme", *Bilgi*, 24, 134-152.

Balı, Selçuk; Büyükşalvarcı, Ahmet (2010). *1630'dan 2016'ya Finansal Krizler Tarihi*. 2.b. İstanbul: Çatı Kitapları.

Bordo, Michael D. ; Meisner, Christopher (2015). "Fiscal and Financial Crises", *Handbook of Macroeconomics* Vol. 2, Conference, Stanford University April 9-11.

Busuioc-Witowski, Irina (2010). "Theories About the Financial Crises". *Studies and Scientific Researches, Economics Edition*, No. 15, 32-37.

Ceylan, Reşat; Özgür, Munise (2014). "Küresel Ekonomik Kriz ve Avrupa Birliği'nin Borç Krizi", Sever, Erşan; Demir, Murat, (Der.). *Küresel Finansal Krizden Borç Krizine*, Bursa: Ekin Yayınevi, 59-78.

Cicioğlu, Şükrü; Yıldız, Atilla (2018). "Lale Krizinden Günümüze Ekonomik Krizler: Temel Yaklaşımlar Ortak Özellikler". *Journal of International Management and Social Researches*, 5(9), 24-38.

Claessens, Stijn; Kose, M. Ayhan (2013). "Financial Crises: Explanations, Types and Implications", *IMF Working Paper*, (Erişim Tarihi: 11.11.2019). Erişim Adresi: <https://www.imf.org/en/Publications/WP/Issues/2016/12/31/Financial-Crises-Explanations-Types-and-Implications-40283>.

Çetinkaya, Özhan; Demirbaş, Tolga (2010). Belediye Gelirlerinin Analizi ve Mali Özerklik Açısından Değerlendirilmesi, İstanbul Üniversitesi İktisat Fakültesi Maliye Araştırma Merkezi Konferansları 53. Seri, İstanbul.

Detzer, Daniel; Herr, Hansjörg (2014) . "Theories of Financial Crises: An Overview, Working Paper". *Institute for International Political Economy Berlin*, No. 32/2014, Inst. for International Political Economy, Berlin.

Engin, Cem; Göllüce, Esra (2018). "2008 Küresel Finans Krizi ve Türkiye Üzerine Yansımaları". *Kahramanmaraş Sütçü İmam Üniversitesi İktisadi ve İdari Bilimler Fakültesi Dergisi*, 6(1), 27-40.

Erarslan, Cemil (2014). *Küresel Finansal Krizin Evrimi*. 2.b.İstanbul: Der Yayınları.

**Avrupa Borç Krizi'nin Yerel Yönetim Maliyesine Etkileri:
Avrupa Birliği Ülkeleri 2010-2015 Dönemi Analizi**

- Erarslan, Cemil; Timurtaş, M. Emin (2015). "Avrupa Borç Krizinin Seçilmiş Ülke Örnekleri Üzerindeki Etkileri". *Gazi İktisat ve İşletme Dergisi*, 1(2), 17-54.
- Ercan, Erdem (2018). "Harcama ve Öz Gelir Seviyeleri Bakımından Yerel Mali Özerklik". *Maliye Dergisi*, 174, 502-517.
- Frieden, Jeffry; Walter, Stefanie (2017). "Understanding The Political Economy of The Eurozone Crisis". *The Annual Review Political Science*, 20, 371-390.
- Hepaktan, Erdem; Çınar, Serkan (2011). "Mali Krizler ve Son Mali Krizin (2008) Reel Sektöre Etkileri". *Dumlupınar Üniversitesi Sosyal Bilimler Dergisi*, 30, 155-168.
- https://www.ab.gov.tr/files/EMPB/fasil_sunumlari/ekonomik_kriterler_2016_ocak.pdf (Erişim Tarihi: 26.11.2019).
- <https://www.oecd.org/tax/federalism/fiscal-decentralisation-database.htm> (Erişim Tarihi: 20.11.2019).
- Kaykusuz, Murat (2016). *İktisadi Kriz Teorileri*. Bursa: Ekin Yayınevi.
- Kibritçiöğlü, Aykut (2001). "Türkiye'de Ekonomik Krizler ve Hükümetler, 1969-2001". *Yeni Türkiye Dergisi-Özel Sayı*, 7 (41), 174-182.
- Kibritçiöğlü, Aykut (2011). "Avro Bölgesi Ülkelerindeki Güncel Borç Krizi". *İktisat ve Toplum Dergisi*, Sayı 10, 30-41.
- Koçak, Yüksel (2013). *Türkiye'de Yerel Yönetimler*. Ankara: Siyasal Kitabevi.
- Korlu, R. Kutlu; Çetinkaya, Özhan (2015). "Türkiye'de Belediyelerin Mali Özerkliğinin Öz Gelirler Bağlamında Analizi ve Değerlendirilmesi". *Siyaset, Ekonomi ve Yönetim Araştırmaları Dergisi*, 3(4), 95-111.
- Martinez-Vazquez; Smoke, Paul (2011). Introduction Local Government Finance: The Challenges of the 21st Century, *Economics Faculty Publications Paper 55*, Georgetown.
- Nenovsky, Nikolay; Marinova, Tsvetelina (2015). "Sovereign Debt During The Crisis: Comparative Analysis Between Eastern and Southern European Countries". *Journal of Economics and Business*, 18(2), 63-81.
- Nickson, Andrew (2010). The Global Financial Crisis and Local Government, Commonwealth Secretariat Discussion Paper, Number 9, London, 1-8.
- Öncel, Yenal (1998). *Mahalli İdareler Maliyesi*. İstanbul: Filiz Kitabevi.
- Özatay, Fatih (2011). *Finansal Krizler ve Türkiye*. İstanbul: Doğan Kitap.
- Panico, Carlo; Purificato, Francesco (2013). The Debt Crisis and The European Central Bank's Role of Lender of Last Resort, *Political Economy Research Institute Working Paper Series*, MA.

Selvaraj, Susmitha (2015). "The Euro Zone Debt Crisis and Its Implications for the Global Economy". *Journal of International Economics*, 6(1), 4-23.

Sever, Erşan; Han, Volkan; İğdeli Arif (2014). "Avrupa Birliği Borç Krizi'nin Nedenleri ve Olası Senaryolar", Sever, Erşan; Demir, Murat, (Der.). *Küresel Finansal Krizden Borç Krizine*, Bursa: Ekin Yayınevi, 79-98.

Svrtinov Georgieva, Vesna; Boskovska, Diana; Lozoska, Aleksandra; Gorgieva-Trajkovska, Olivera (2015). "Euro Zone Debt Crisis: Theory of Optimal Currency Area", *Economic Development*, 3, 121-136.

Tichy, Gunther (2012). "The Sovereign Debt Crisis: Causes and Consequences". *Austrian Economic Quarterly* 2/2012, 95-107.

144 Türkoğlu, İrfan (2013). "Yerel Yönetimlerin Mali Özerkliği". *Dicle Üniversitesi Hukuk Fakültesi Dergisi*, 17-18(26-27-28-29), 41-70.

IJSI 13/1
Haziran
June
2020

Ulusoy, Ahmet; Karakurt, Birol; Ela, Mehmet. (2015). "Borç Deflasyonu: Teorinin Gelişimi ve Avrupa'da Borç Deflasyonuna İlişkin Değerlendirmeler", *Uluslararası Yönetim İktisat ve İşletme Dergisi*, 11(26), 1-28.

Watt, Peter (2006). "Principles and Theories of Local Government". *Institute of Economic Affairs*, 4-10.

SUMMARY

Economic crises are one of the most important financial problems that have appeared frequently in different parts of the world in recent years. Economic crises can become regional or global by overcoming certain boundaries. The economic crisis arises as a result of problems in the real sector and / or problems in the banking sector. One of the economic crises experienced in recent years is the "European Debt Crisis".

The European Debt Crisis is one of the most widespread crises that have occurred recently. This crisis has occurred for many different reasons and has had long-lasting effects on the economies of EU countries. The European Debt Crisis emerged due to the economic and political problems in Portugal, Italy, Ireland, Greece and Spain, which are called PIIGS countries, and spread to countries that have commercial and financial relations with these countries in a short time.

The success of local governments in fulfilling their duties and responsibilities is directly related to the income structure and amount they have. In this sense, it is important that the economic crisis that affected the macroeconomics of the countries caused the changes in the income and expenditure structures of local governments.

Local administrations that experience various financial problems along with crises may be hampered by providing services in an effective, efficient and quality manner in the region they are responsible for. Therefore, especially the changes in the size of income will affect the financial sustainability of local governments and therefore service provision. Accordingly, in this study, between 2010 and 2015, when the European Debt Crisis was felt, the impact of local governments on their financial structures was evaluated.

In 2010-2015, local spending in Portugal, Greece, Ireland, Italy and Spain decreased. Apart from these countries, Finland, France, Holland, Poland and England experienced a decrease in their spending in the local government finances during the economic crisis. The ratio of local government expenditures of the EU countries in GDP has decreased at least one year between 2010 and 2015 compared to the previous year.

The countries that were most affected by the revenues generated by local governments during the crisis are Portugal, Ireland, Greece and Italy. Apart from these countries, there has been a partial decrease in local government revenues compared to the previous year in Finland, the Netherlands, Poland and England.

Also, at the ratio of local revenues to GDP, which is an important element of the finance of local governments during the European Debt Crisis, negative changes were observed in almost all countries studied. In the economic crisis period of all EU countries examined, there is a decrease in the ratio of tax revenues to total tax revenues for at least one year compared to the previous year. In the six years examined, increases in the ratio of central government tax revenues were observed. However, there was a decrease in the ratio of local government tax revenues to total tax revenues.

The central government of a significant part of the fifteen countries examined reduced their transfer expenditures at least one year compared to the previous year during the economic crisis. These countries are Portugal, Greece, Ireland, Italy, Spain, Finland, France, Germany, Netherlands, England.

146

IJSI 13/1
Haziran
June
2020

As a result, although the European Debt Crisis felt financially intense in the period of 2010-2015, The EU did not prevent the crisis from affecting the financial structures of local governments even though it took decisions that care about local governments.

**TÜRKİYE EMEK PİYASASINDA YAŞANAN GÜNCEL
GELİŞMELER: EMEK PİYASASI KATILIGINA YÖNELİK
ELEŞTİREL BİR DEĞERLENDİRME***

*Hasan BAKIR***

Makale Geliş Tarihi-Received: 20.12.2019
Makale Kabul Tarihi-Accepted: 24.04.2020
Doi: 10.37093/ijsi.746465

147

IJSI 13/1
Haziran
June
2020

ÖZ

Emek piyasalarında esneklik günümüzün en önemli tartışma konularından biridir. Bu tartışmada, yaşanan işsizlik probleminin emek piyasalarının esnekleştirilmesi ile çözüleceği sıklıkla ifade edilmektedir. Neo-liberal yaklaşım olarak da adlandırılan bu yaklaşıma göre, emek piyasasında katılık yaratan koruyucu yasal düzenlemeler, asgari ücret ve sendikalar gibi kurumlardır. Dolayısıyla rekabetçi yapıyı arttırmak ve işsizlik problemini çözmek için yapılması gereken bu katılıkların ortadan kaldırılmasıdır. Diğer taraftan ise, emek piyasalarındaki esnekleştirilmenin işçilere yansımaları güvençsiz çalışma ve ücretlerin düşmesi şeklinde olmaktadır. Bu çalışmada Türkiye emek piyasasında yaşanan gelişmelerin katılık-esneklik tartışması bağlamında değerlendirilmesi amaçlanmıştır. Bu doğrultuda, Türkiye'nin sıklıkla vurgulandığı gibi katı değil aksine esnek bir emek piyasasına sahip olduğu tespit edilmiştir.

Anahtar Kelimeler: Esneklik, Emek, Türkiye Emek Piyasası, İşsizlik, İstihdam.

JEL Kodları: E2, J08, J20, E24

* Bu çalışma, Bursa Uludağ Üniversitesi Sosyal Bilimler Enstitüsü İktisat Anabilim Dalı'nda hazırlanan "Emek Piyasalarında Yaşanan Dönüşümün Politik Ekonomisi: Türkiye Bağlamında Bir Analiz" adlı doktora tezinden üretilmiştir.

** Öğr. Gör. Dr., Bursa Uludağ Üniversitesi, Sosyal Bilimler Meslek Yüksekokulu, Dış Ticaret Bölümü, Bursa/Türkiye. hasanbakir@uludag.edu.tr ORCID: <https://orcid.org/0000-0002-8248-6643>.

**RECENT DEVELOPMENTS IN TURKISH LABOR
MARKET: A CRITICAL ASSESSMENT OF TURKISH
LABOR MARKET RIGIDITY**

ABSTRACT

Flexibility is one of the most important issues related to labor market. Accordingly, it is frequently stated that the problem of unemployment could be solved with flexible labor markets. According to this approach, called the neo-liberal approach, institutions in labor market such as employment protection legislation, minimum wage and unions create rigidities. To increase the level of competition and solve the problem of unemployment, these rigidities should be removed. On the other hand, the impact of policies towards labor market flexibility appears to be lower wages and unsecured jobs for employees. This study aims to evaluate the development of the Turkish labor market in the context of rigidity and flexibility. The results in this paper show that Turkey has a flexible labor market contrary to common belief which states that Turkey had a rigid labor market.

Keywords: Flexibility, Labor, Turkish Labor Market, Unemployment, Employment.

JEL Codes: E2, J08, J20, E24

GİRİŞ

Türkiye ekonomisinde yaşanan 2001 krizi ve devamında ortaya çıkan ekonomik büyüme süreci birçok ekonomik göstergede iyileşme sağlasa da işsizlik oranlarında beklenen iyileşmeler bir türlü gerçekleşmemiştir. 2008 krizi ve devamında yaşanan ekonomik daralma, işsizlik oranlarının kötüleşmesine sebep olmuştur. Devam eden süreçte gerçekleşen ekonomik toparlanmaya rağmen ekonomik büyümede geçmiş dönemin uzağında kalınması, işsizlik rakamlarının daha da kötüleşmesine yol açmıştır. Hatta bu o kadar ileri boyutlara ulaşmıştır ki birçok ekonomik göstergede olduğu gibi işsizlik oranlarında da 2000'li yılların başındaki seviyelere geri dönmüştür.

Yaşanılan sorunun çözümü bazı kesimlere göre oldukça basittir. Özellikle işveren temsilcilerinin belirttiği gibi emek piyasasının katılığı Türkiye'de yaşanan işsizlik probleminin temel sebebidir. Bu noktada emek piyasasında katılığa yol açan faktör emek piyasasındaki kurumsal düzenlemeler olarak gösterilmektedir. Dolayısıyla emek piyasasının esnekleştirilmesi yani kurumsal düzenlemelerin ortadan kaldırılması neticesinde işsizlik probleminin de çözüleceği ifade edilmektedir. Nitekim son dönemde yaşanan kıdem tazminatının kaldırılması tartışması da bunun en güncel örneklerindedir. Yine asgari ücrete yapılan zamlara verilen tepkileri de bu bağlamda değerlendirmek mümkündür. Sendikalar, yaşanan olumsuzlukların kendilerinin omuzlarına yüklenmesinden rahatsız olduklarını her fırsatta dile getirmektedir. Problemin nedeninin bir esneklik-katılık problemi olmadığını bu noktada altı çizilmektedir. Bu tartışmalar doğrultusunda çalışmanın birinci bölümünde emek piyasalarında yapılan katılık-esneklik tartışmasının Türkiye özelinde değerlendirilmesi amaçlanmıştır. Çalışmanın ikinci bölümünde ise emek piyasası kurumları bağlamında Türkiye emek piyasası ele alınmıştır. İlgili tartışma ve öneriler ise sonuç bölümünde değerlendirilmiştir.

1. TÜRKİYE EMEK PİYASASINDA KATILIK-ESNEKLİK TARTIŞMASI

Türkiye ekonomisinin önündeki en önemli problemlerden biri işsizliktir. Bu da emek piyasasına yönelik ilginin artmasına yol açmıştır. Son dönemde emek piyasalarında yaşanan tartışmalar

incelendiğinde, bu problemin çözümü doğrultusunda çeşitli görüşler ortaya atılmıştır. Bu görüşlerden ilki, Türkiye emek piyasasında katılığa neden olan düzenlemelerin (sendikalar, asgari ücret yasası, işsizlik sigortası gibi) varlığıdır. Bu katılığın, ücretlerin düşmesine ve istihdamın artmasına engel olduğu vurgulanmaktadır. Diğer bir ifadeyle, piyasanın kendini düzenleyen mekanizmasının çalışmadığı bu bağlamda ifade edilmektedir. Neo-liberal yaklaşım olarak da adlandırılan bu yaklaşım, emek piyasalarındaki katılıkların yok edilmesi ve piyasanın esnekleştirilmesinin bu noktada önemli olduğunu savunur. Bu yaklaşımı destekleyenler, Türkiye emek piyasasında bir esnekleştirmenin gerekli olduğu vurgusunu yapmaktadırlar. Diğer görüş ise, kayıt dışı istihdamın yüksekliğini, ücretlerde yaşanan azalmaları ve sendika oranındaki düşüşleri emek piyasasının esnekliğinin kanıtı olarak ortaya koymaktadır. Dolayısıyla bu yaklaşım, neo-liberal görüşün ortaya sürdüğü Türkiye emek piyasasının katı olduğu görüşünün karşısında yer almaktadır (Yentürk, 1997: 4-5; Ekici, 2011: 103-104; Kesici, 2011: 96; Eroğlu, 2011:702; Kesici, 2013: 53). Buna rağmen gelinen noktada neo-liberal anlayışın emek piyasalarının esnekleştirilmesi söyleminin Türkiye’de hâlâ popülerliğini koruduğu gözlenmektedir (Mütevellioglu, Işık, 2009: 160-161).

Ekonomik performans ve emek piyasası kurumları arasındaki ilişki 1970’li yılların ortalarından itibaren ekonomistler arasında öne çıkan tartışmalardan biridir. Bu dönemde yaşanan yüksek enflasyon ve işsizlik oranları bu tartışmaları tetiklemiş ve ilerleyen süreçlerde enflasyon oranının gerilerken işsizlik oranındaki yüksek seyrin devamı ilginin işsizlik oranına yoğunlaşmasına yol açmıştır (Taymaz, Özler, 2004: 2). Bu süreçte birçok ekonomist ve uluslararası kurum (OECD ve IMF gibi) Avrupa ülkelerindeki yüksek işsizliğin sebebi olarak emek piyasaları kurumlarını göstermiştir. Dolayısıyla tartışmanın temel noktası emek piyasalarının esnekliği ve bunun ekonomik sonuçları (işsizliğin azaltılması) üzerinden yürütülmüştür (Taymaz, Özler, 2004: 2).

Benzer şekilde esneklik kavramının Türkiye emek piyasasında ortaya çıkışı da 1970’li yıllara dayanmaktadır (Dereli, 2013: 4). Türkiye ekonomisinde yaşanan gelişmelerin emek piyasasına etkileri farklı dönemde farklı şekilde gerçekleşmiştir. Örneğin, 1980 ve 1990’larda ücretlerdeki düşüşler çok sert olurken diğer bir ifadeyle ücretlerde esneklik söz konusuyken, 2000’lerde ise istihdamda esneklik öne

*Türkiye Emek Piyasasında Yaşanan Güncel Gelişmeler:
Emek Piyasası Katılığına Yönelik Eleştirel Bir Değerlendirme*

çıkmuştur (Tansel, 2012: 60). Dolayısıyla geçmişten bugüne işverenler tarafından talep edilen ve işçi kesiminin karşı çıkmasına rağmen uluslararası alandan gelen baskılar ve küreselleşme süreci gibi faktörler neticesinde esneklik yani emek piyasalarında katılıkların ortadan kaldırılması söylemi gündemde tutulmuştur. Bu sayede işsizlik sorununun çözülebileceği de ısrarla vurgulanmıştır (Dereli, 2013: 4). Örneğin Türk Sanayicileri ve İşadamları Derneği (TÜSİAD), emek piyasası katılıklarını emek piyasasındaki kurumlarla ilişkilendirmiştir. Kıta Avrupası'ndaki işsizliğin emek piyasasındaki kurumsal düzenlemelerle ilişkilendirilmesi bu bağlamda önemlidir. Nitekim ABD ve İngiltere gibi esnek emek piyasalarına sahip olan ülkelerdeki düşük işsizlik oranları da esnekliğin ne kadar önemli olduğunun gösterilmesi açısından sıklıkla ifade edilmiştir. Türkiye'nin de işsizliği azaltmasının yolunun emek piyasasını esnekleştirmekten geçtiği bu bağlamda iddia edilmiştir (TÜSİAD, 2004: 15-19). Ancak 2008 Küresel Krizinden sonra yaşanan gelişmeler esneklik tartışmaları açısından dikkat çekici sonuçlara yol açmıştır. Emek piyasaları katı olarak adlandırılan ülkelerin krizden daha az etkilenmesi yapılan tartışmaların aslında klasik bir ezberden öteye gitmediğini göstermektedir.

Duman (2014) tarafından hazırlanan ve Koç Üniversitesi-TÜSİAD Ekonomik Araştırma Forumu'nun yayınladığı *İşgücü Piyasası Kurumları, Politikaları ve Performansı: Esneklik ve Güvence* raporunda esneklik ve güvencenin bir arada gerçekleşeceği bir işgücü piyasasının önemi vurgulanırken Türkiye'nin bu noktadaki katılıklarının ve güvence probleminin devam ettiğinin de altı çizilmiştir (Duman, 2014: 98). TÜSİAD'ın 27 Şubat 2019 yılında düzenlediği *İşgücü Piyasası Dinamikleri ve İşsizlik* sorunu başlıklı ekonomi toplantıları dizisinde TÜSİAD Yönetim Kurulu Başkanı Simone Kaslowski'nin ifadeleri bu bağlamda önemlidir. Nitekim Kaslowski, Türkiye'de emek piyasasının kayıtlı ve kayıt dışı olmak üzere ikiye bölünmüş olduğunu belirtmiştir. Kayıt dışılıkla mücadelenin etkili şekilde sürmesi gerektiğinden ve kurlsız ve güvencesiz çalışmanın önüne geçilmesinden bahsetmiştir. Yine kurallı çalışanlar üzerindeki ücret dışı yüklerin azaltılması vurgusu da altı çizilmesi gereken bir diğer noktadır (Kaslowski, 2019). Bu bağlamda kıdem tazminatı yüküne ve işten çıkarma maliyetlerinin yüksekliğine dikkat çekilmiştir. Bu yüklerin azaltılması bu noktada çözüm önerisi olarak ortaya atılmıştır (TÜSİAD, 2019).

İş dünyasının bir diğer önemli temsilcisi olan Müstakil Sanayici ve İş Adamları Derneği'nin de (MÜSİAD) emek piyasalarının esnekleştirilerek işsizlik probleminin çözüleceğine yönelik savunuları bulunmaktadır. 2014 yılındaki Türkiye Ekonomisi Raporu'nda emek piyasasındaki katılıklar, kıdem tazminatı ve alt işverenlik gibi yapısal problemlerin Türkiye ekonomisinde devam ettiği ifade edilmiştir. Bu sorunların işgücüne katılım, işsizlik ve kayıt dışı istihdam gibi göstergelerde yaşanacak olumlu gelişmeleri sınırladığının altı çizilmiştir (MÜSİAD, 2014: 44). Yine 2015 yılında yayınlanan İşgücü Piyasaları Araştırma raporunda emek piyasasının esnekleştirilerek istihdam dostu bir yapıya kavuşturulması gerektiğinden bahsedilmiştir. Diğer bir ifadeyle, işsizliğin temel sebebinin emek piyasasındaki katılıklar olduğu belirtilmiştir (MÜSİAD, 2015: 70).

Yine Türkiye İşveren Sendikaları Konfederasyonu'nun (TİSK) 2010 yılı Genel Kurul Çalışma Raporu'nda işsizliğin nedenleri olarak, istihdam yaratma ortamının elverişsizliğinden ve katı çalışma mevzuatından bahsedilmiştir. Bu noktada, işe alma ve işten çıkarmanın zorluğu, kıdem tazminatının ağır yükü, belirli süreli iş yapılması ve yenilenmesindeki katılıkların altı ısrarla çizilmiştir. Ayrıca istihdam koruma yasasındaki katılıkların emek piyasasının dinamizmini azaltacağı, kayıt dışı istihdamı ve uzun dönemde işsizliği arttıracığı vurgusu yapılmıştır. Bu katılıkların işgücünün yeniden yapılandırılmasını zorlaştıracığı diğer bir ifadeyle verimlilik performansını düşüreceği ifade edilmiştir (TİSK, 2010: 97-103). TİSK (2013) 25. Genel Kurul Raporunda da istihdamın artırılmasına yönelik olarak esnek çalışma modellerinin uygulanmasının teşvik edilmesini savunmuştur (TİSK, 2013: 104, 158). Yine TİSK (2019) istihdam vergilerinin ve kıdem tazminatının yüksekliği, özellikle ekonomik dalgalanma dönemlerinde işverenlerin ödeme gücüne düşmesinin en önemli nedenlerindedir." şeklindeki ifadesi ile emek piyasasının esnekleştirilmesi tartışmasına destek sağlamıştır.

Gerek TÜSİAD ve MÜSİAD gerekse TİSK raporlarında emek piyasasına yönelik dikkat çeken olgu yüksek işsizlik oranlarının emek piyasasındaki katılıkla ilişkilendirilmesidir. Nitekim emek piyasasının esnekleştirilmesi neticesinde bu problemin çözüleceği ilgili raporlarda sıklıkla ifade edilmektedir. Çünkü katı emek piyasasının yaşanan gelişmelere çabuk uyum sağlayamadığı ve sorunların büyümesine neden olduğu belirtilmektedir. Dolayısıyla işveren temsilcileri tarafından dile getirilen emek piyasasının esnekleştirilmesi

*Türkiye Emek Piyasasında Yaşanan Güncel Gelişmeler:
Emek Piyasası Katılığına Yönelik Eleştirel Bir Değerlendirme*

söyleminin Türkiye’de de krizlerden çıkış stratejisi olarak benimsendiği görülmektedir. Nitekim 2001 ve 2008 sonrasında yaşanan gelişmeler bu doğrultuda olmuştur. Krizden etkilenen ülkeler ilgi alanlarını emek piyasalarına çevirmiş emek piyasalarının esnekleştirilmesi ile işsizlik problemlerinin çözüleceği şeklindeki neo-liberal söyleme inanmışlardır. Türkiye’de de benzer gelişmelerin yaşandığı hatta içerisinde bulunulan 2018-19 durgunluk döneminden çıkışta da bu doğrultuda politikaların uygulanmaya devam edildiği görülmektedir.

Kıdem tazminatı tartışmalarını bu doğrultuda değerlendirmek mümkündür. Kıdem tazminatı Hazine ve Maliye Bakanı Berat Albayrak’ın açıkladığı *Yeni Ekonomi Programı Yapısal Dönüşüm Adımları 2019* adlı metin ile bir daha gündeme gelmiştir. Açıklanan programın içerisinde kıdem tazminatı ile bireysel emeklilik sistemi (BES) entegrasyonuna yönelik bir değerlendirme mevcuttur. İşveren örgütlerinin ilgili metni oldukça önemli bir gelişme olarak değerlendirmeleri dikkat çekicidir. Buradaki ana savunu ise işsizlik sigortasının var olduğu yerde kıdem tazminatına gerek olmadığı yönündedir. Nitekim sermaye kesiminin yıllardır kıdem tazminatının işgücü piyasasında katılık yarattığı ve bu sebeple kaldırılması gerektiği ifadeleri, hükümet tarafından Türkiye’nin gündemine yapısal reform adı altında yerleştirilmiştir. Türkiye’nin içinden geçtiği bu ekonomik kriz ortamında krizin suçlusu tespit edilmiş bulunmaktadır. Sermaye kesimi çalışan kesimin kıdemliliğinin ve işbaşı yıpranmasının karşılığı olan kıdem tazminatının kaldırılması ile yaşanan sorunların çözüleceğini düşünmektedir (Yeldan, 2019).

Sermaye örgütü temsilcileri açıklanan bu reform paketine desteklerini açıklarken işçi örgütleri temsilcileri ise, kıdem tazminatı ile ilgili reform önerilerine karşı çıkmışlardır. Örneğin, İstanbul Sanayi Odası (İSO) (2019) Yönetim Kurulu Başkanı Erdal Bahçıvan, “...uzun vadeli tasarrufları güçlendirmek adına yapılacak en önemli hamlelerden birin de kıdem tazminatı reformu olduğunu” ifade etmiştir. TÜSİAD (2019) ve TİSK’in (2019) yayınladıkları açıklamalarda da kıdem tazminatına yönelik reform paketinin olumlu karşılandığı görülmüştür. Yine MÜSAİD Genel Başkanı Abdurrahman Kaan (2019), reform paketi ile ilgili olarak “....Türkiye’nin ihtiyacı olan kabuk değişiminin ilk safhası olduğunu” belirtmiştir. Diğer taraftan, Devrimci İşçi Sendikaları Konfederasyonu’nun (DİSK) (2019a) “Kıdem tazminatını ve BES’i bırak işsizliğe bak” ve Türkiye İşçi

Sendikaları Konfederasyonu'nun (Türk-İş) (2019) "Kıdemime Dokunma: Krizin Nedeni Değiliz, Bedelini Ödemeyeceğiz" şeklindeki ifadeleri de bu karşı çıkışın göstergeleridir. Her iki savunuda Türkiye'nin temel probleminin işsizlik olduğu ve bu problemin neo-liberal yaklaşımın esnekleştirme söylemiyle çözülemeyeceği yönündedir. Çelik (2019) Kıdem tazminatının BES ile entegrasyonunun felaket olacağını belirtmiştir. DİSK Genel Başkanı Arzu Çerkezoğlu da reform adı altında yapılacak bu düzenlemelerin sosyal güvenlik haklarını kısıtlayan adımlar olduğunu bunun yerine emeğin haklarını koruyacak sosyal politika önlemlerinin alınması gerektiğini ifade etmiştir (DİSK, 2019b).

154

IJSI 13/1
Haziran
June
2020

Diğer taraftan, Avrupa Birliği dokümanları incelendiğinde, AB'nin de işveren temsilcileri ile aynı görüşte olduğu gözlenmiştir. Avrupa Komisyonu'nun Türkiye için yayınladığı 2008 yılı ilerleme raporunda, emek piyasasındaki katılığın istihdam yaratmayı olumsuz etkilediği ifade edilmiştir. 2010 yılında yayınlanan ilerleme raporunda da katı istihdam koruma düzenlemelerinin yeni işe alımları caydırdığı belirtilmiştir. 2013 yılında yayınlanan ilerleme raporunda ise artık Türkiye emek piyasasında yaşanan esneklik eksikliği açıkça vurgulanmış ve bu doğrultuda işgücü kontratlarının esnekleştirilmemesinin kayıt dışı istihdama yol açtığı belirtilmiştir. Sonuç olarak, Avrupa Birliği'nin de Türkiye'de yaşanan yüksek işsizlik ve kayıt dışılığın nedeni olarak katı emek piyasasını gördüğü net olarak anlaşılmaktadır. AB'nin yayınladığı 2014, 2015 ve 2016 yılı ilerleme raporlarında yine emek piyasasındaki esneklik eksikliğine vurgu yapılmış ve emek piyasasının bu sebeple etkin olmadığı ifade edilmiştir. Dolayısıyla katılıkları yaratan faktörlerin ortadan kaldırılması gerektiğinin de altı çizilmiştir. Benzer savunuların 2018 yılında yayınlanan ilerleme raporunda da tekrarlandığı görülmüştür (European Commission, 2008: 31; European Commission, 2010: 39; European Commission, 2013: 19-20; European Commission, 2014: 22; European Commission, 2015: 29, 51; European Commission, 2016: 37; European Commission, 2018: 52-58).

Dolayısıyla gelinen noktada Türkiye'de emek piyasasının esnekliğini savunanların dayandığı temel argüman esnek olmayan emek piyasasının yüksek işsizliğe yol açtığıdır. Bu yaklaşım savunucuları emek piyasasının esnekleştirilmesi ile işsizlik sorununun ortadan kalkacağını ifade etmektedirler. Özellikle 2001 krizinden sonra emek piyasasının esnekleştirilmesi söylemlerinin artması da ekonomide

*Türkiye Emek Piyasasında Yaşanan Güncel Gelişmeler:
Emek Piyasası Katılığına Yönelik Eleştirel Bir Değerlendirme*

yaşanan büyümeye rağmen işsizlik oranlarının düşmemesi ile ilişkili olmaktadır.

Tablo 1: Büyüme ve İşsizlik Oranları

Yıllar	GSYH Değişim Oranı (%)	İşsizlik Oranı (%) Yıllık
1999	-3,4	7,7
2000	6,6	6,5
2001	-6,0	8,4
2002	6,4	10,4
2003	5,6	10,5
2004	9,6	10,8
2005	9	10,6
2006	7,1	8,7
2007	5	8,9
2008	0,8	9,7
2009	-4,7	12,6
2010	8,5	10,7
2011	11,1	8,8
2012	4,8	8,1
2013	8,5	8,7
2014	5,2	9,9
2015	6,1	10,2
2016	3,2	10,8
2017	7,4	10,8
2018	2,6	10,9
2019	0,9	13,5

Kaynak: TÜİK, 2019; OECD, 2019; World Bank, 2019

Süreç tablo 1 aracılığıyla ortaya konmaktadır. Tablo 1’de 2002-2019 yılları arasında (2009 yılı hariç) Türkiye’nin kesintisiz büyüdüğü görülmektedir. 2009 yılında yaşanan gerilemede, 2008 yılında Dünya’da ve AB’de yaşanan krizlerin etkisi büyüktür.

Yaşanan büyüme sürecine rağmen, 2014 yılında yüzde 9,9 olarak tespit edilen işsizlik oranının 2001 yılındaki işsizlik oranından yüksek olması, büyüme sürecinin istihdama olan etkisinin sorgulanmasına yol açmıştır. Nitekim 2019 yılına gelindiğinde büyüme hızı düşmüş

işsizlik oranları ise yine yukarıda ifade edildiği üzere 2001 yılındaki işsizlik oranının oldukça üzerinde kalmıştır.

Şekil 1: GSYH ve İşsizlik İlişkisi

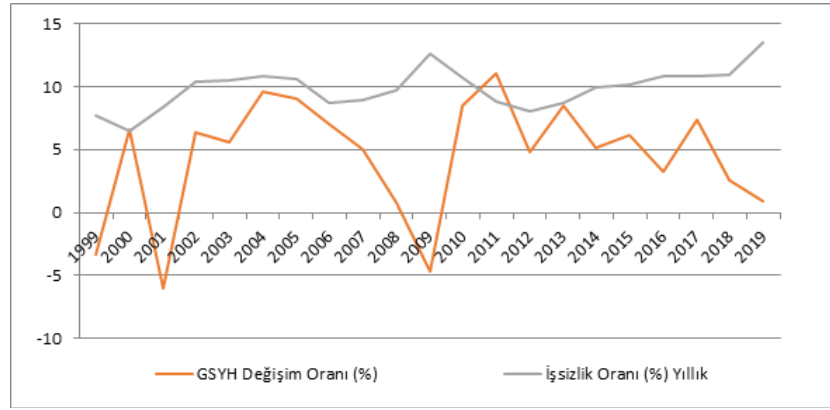

156
IJSI 13/1
Haziran
June
2020

Kaynak: TÜİK, 2019; OECD, 2019; Word Bank, 2019

Gerçekleşen ekonomik büyümeye rağmen işsizlik oranlarının azaltılmaması yaşanan sürece yönelik çeşitli eleştirilerin yapılmasına yol açmıştır. Bunlardan ilki istihdam yaratmayan büyümedir. GSYH ile işsizlik ilişkisi şekil 1 aracılığıyla net bir şekilde gözlenmektedir. Beklenti büyüme ile birlikte işsizlik oranlarındaki düşmedir. Sonuç ise beklentilerle uyumlanmış, işsizlik oranları yüksekliğini korumuştur. İşsizlik oranlarının düşmesine yönelik olarak ortaya çıkan bu sertlik emek piyasasının katılığına yönelik tartışmaların gündemde kalmasına yol açmıştır. Nitekim büyüme sağlanmış ancak işsizlik sorunu çözülememiştir. Bir diğer eleştiri ise, her ne kadar göz ardı edilse de Türkiye ekonomisinin son dönemlerde kriz sürecinde olduğudur. Bazı ekonomik göstergeler bu görüşü doğrular niteliktedir. Nitekim GSYH rakamlarındaki düşüş ve işsizlik oranlarındaki yükseliş kriz sürecinin kanıtı olarak sunulmuştur.

2. EMEK PİYASASI KURUMLARI BAĞLAMINDA TÜRKİYE EMEK PİYASASININ DEĞERLENDİRİLMESİ

Yapılan tartışmalardan da anlaşılacağı üzere işsizlik tartışması Türkiye gündeminde önemli bir yer tutmaktadır. Bu tartışmalardan

*Türkiye Emek Piyasasında Yaşanan Güncel Gelişmeler:
Emek Piyasası Katılığına Yönelik Eleştirel Bir Değerlendirme*

çıkan genel sonuç ise, Türkiye emek piyasasının katılığ ve işsizliğin temel nedeninin bu katılık olduğudur. Nitekim *Yeni Ekonomi Programı Yapısal Dönüşüm Adımları 2019* adlı metin ile başlayan kıdem tazminatının kaldırılmasına yönelik tartışmaları da bu bağlamda değerlendirmek mümkündür. Bu doğrultuda işsizlik sorununun çözümü de emek piyasasının esnekleştirilmesinde yani emek piyasası kurum ve düzenlemelerinin ortadan kaldırılmasında aranmıştır. Ancak gelinen noktada yapılan düzenlemelere rağmen beklenen gelişmeler gerçekleşmemiş yani işsizlik oranlarında beklenen düşüş görülmemiştir. Dolayısıyla Türkiye emek piyasasında kurumsal yapılanmalarının katılığa yol açtığı ve emek piyasasının esnekleştirilerek başarı sağlanacağı beklentisinin oldukça iyimser olduğu belirtilmiştir. Çalışmaya, Türkiye emek piyasasındaki mevcut kurumsal yapılar ve ortaya çıkardığı ekonomik sonuçların katılık-esneklik tartışması bağlamında incelenerek devam edilmesi amaçlanmıştır. Bu doğrultuda istihdam koruma yasası, sendikalaşma oranı, asgari ücret, kayıt dışılık ve özel istihdam büroları gibi kurumsal yapılanmalar ele alınmış ve diğer ülke örnekleriyle karşılaştırılmıştır.

2.1. İstihdam Koruma Yasası

Emek piyasalarında katılık-esneklik tartışması ile ilgili olarak kullanılan temel göstergelerden biri istihdam koruma yasası endeksidir. Endeksin aldığı değerlere göre emek piyasalarının katı ya da esnek olduğu yorumu yapılmaktadır. Endeksin aldığı değerler küçüldükçe emek piyasalarının esnek olduğu ifade edilirken tersi durumda yani endeksin aldığı değerler büyüdükçe emek piyasalarının katı olduğu ifade edilmektedir.

Tablo 2: Ülkelerarasında İstihdam Koruma Yasası Endeksi Karşılaştırması (2013)

Ülkeler	İstihdam Koruma Yasası Endeksi	Sıra No
Yeni Zelanda	0.994898021	1
ABD	1.004761934	2
Kanada	1.505810618	3
İngiltere	1.558390021	4
Japonya	1.90646255	5
İrlanda	1.997732401	6
Avusturya	2.011904716	7
Finlandiya	2.011904716	7
Macaristan	2.169501066	8
İsviçre	2.175169945	9
Slovakya	2.27947855	10
İspanya	2.355442286	11
Norveç	2.380952358	12
Danimarka	2.391723394	13
Polonya	2.414399147	14
Yunanistan	2.442176819	15
Türkiye	2.542516947	16
İsveç	2.576530695	17
Avusturya	2.620748281	18
Fransa	2.667800426	19
Çek Cumhuriyeti	2.696145058	20
Belçika	2.756802797	21
Portekiz	2.81037426	22
İtalya	2.865646124	23
Hollanda	2.926020384	24
Almanya	3.085034132	25

158

IJSI 13/1
Haziran
June
2020**Kaynak:** OECD, 2019

Bu noktada tablo 2’de ülkelerin istihdam koruma yasası endeksinin aldığı değerler sıralanmıştır. Tablo 2’den görüldüğü üzere Yeni Zelanda, ABD ve Kanada gibi ülkeler düşük endeks değerlerine sahip olurken Almanya’nın son sırada yer aldığı görülmektedir. Diğer bir ifadeyle yapılan tartışmalar bağlamında Almanya katı bir emek piyasasına sahipken, Yeni Zelanda, ABD ve Kanada’da ise emek piyasaları esnektir. Orta sıralarda yer alan Türkiye ise aldığı endeks değeri itibarıyla İsveç, Avusturya, Fransa, Çek Cumhuriyeti, Belçika, Portekiz, İtalya, Hollanda ve Almanya’nın üzerindedir. Buradan hareketle, Türkiye, sıralanan bu ülkelerden “daha esnek emek piyasasına sahiptir” yorumu yapılabilir. Neo-liberal söylem dikkate alındığında Türkiye’nin emek piyasası performansının sıralanan bu

ülkelerden daha iyi olması gerekmektedir. Ancak bu sıralamanın sonunda yer alan Almanya ve Hollanda'nın emek piyasası performansı ele alındığında gerçek durumun hiç de öyle olmadığı ortadadır. Nitekim 2018 yılında Hollanda ve Almanya'nın işsizlik oranları yaklaşık olarak yüzde 4 seviyelerindeyken, Türkiye'nin işsizlik oranının yaklaşık yüzde 11 olması ileri sürülen iddianın geçerli olmadığını ortaya koymaktadır. Dolayısıyla ileri sürülen "Kurumları bırak işsizliğe bak" argümanı bu bağlamda yerinde görülmektedir.

2.2. Sendikalaşma Oranı

Türkiye'de emek piyasasının katı olduğu tartışmalarında öne çıkan konulardan biri de sendikalaşma oranlarıdır. Neo-liberal söylem, sendikalarının güçlü olmasının emek piyasalarında katılığa yol açacağı ve işsizlik sorununun çözümünü engelleyeceğini sıklıkla vurgular. Yüksek düzeyde sendikalaşmanın katılığa yol açacağı bu bağlamda ifade edilmektedir. Ancak yapılan incelemeler bu söylemin Türkiye için geçerli olmadığını göstermektedir. Türkiye'deki sendikalaşma oranı yapılan katılık vurgusunun aksine emek piyasasındaki esnekliğin kanıtıdır (Cam, 2002: 97).

Sendikalaşma oranı, sendikalı çalışan sayısının, çalışan sayısına bölünmesiyle bulunur. Sendika yoğunluğu (trade union density) olarak da bilinen bu oran sendikalara üye olanların oranını gösterir. Türkiye'de sendikalaşma oranını yani sendika yoğunluğundaki azalmayı şekil üzerinden gözlemlemek mümkündür. 2000 sonrasında yaşanan gelişmelerin izlendiği şekil 2'de azalışların sistematik bir şekilde devam etmesi oldukça dikkat çekicidir. Çünkü bu dönemde yaşanan krizler, neo-liberal politikaların uygulanmasını hızlandırmıştır. Ayrıca yine bu dönemde AB ile yaşanan yakınlaşma da AB'nin neo-liberal yönelimi dikkate alındığında oldukça önemlidir. Nitekim yaşanan bu gelişmelerin emek piyasalarına yansması esnekleştirme şeklinde olmakta ve bu doğrultuda mevcut kurumsal katılıkların ortadan kaldırılması hedeflenmektedir. Sendika yoğunluk oranlarında yaşanan azalmaları da bu bağlamda değerlendirmek mümkündür. Ancak daha önce de ifade edildiği gibi sendikalaşma oranlarının zaten oldukça düşük düzeyde seyrettiği bir ülkede işsizlik oranlarını azaltmak için sendikalaşma oranlarını düşürmeye çalışmak sonuç alınamayacak bir çaba gibi durmaktadır.

Şekil 2: Sendika Yoğunluk Oranı

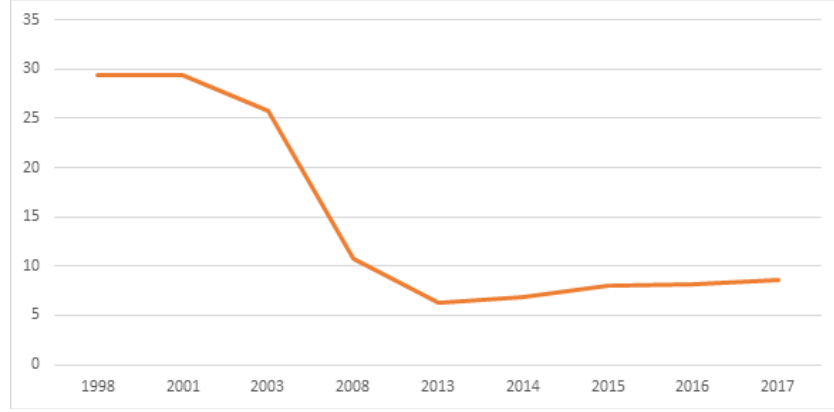

160

IJSI 13/1
Haziran
June
2020

Kaynak: OECD, 2019

Yine tablo 3 incelendiğinde farklı ülkelerin farklı sendikalaşma oranlarına sahip olduğu gözlenmektedir. Örneğin, İskandinav ülkelerinde yüksek seyreden sendikalaşma oranlarının Orta ve Güney Avrupa ülkelerinde daha düşük düzeyde seyrettiği görülmektedir. Ancak sendikalaşma oranları tek başına sendikaların sağladıkları korumayı ortaya koymaktan uzaktır. Bu noktada sendikaların en önemli işlevlerinden bir tanesi toplu iş sözleşmeleri (TİS) aracılığıyla diğer çalışanların hak ve çıkarlarının korumasını sağlamaktır. Bu doğrultuda toplu iş sözleşmesi kapsamındaki işçilerin sayısı ve oranı önemlidir (DİSKAR, 2019: 6-7).

Toplu iş sözleşmeleri kapsamı ise ülkelere bağlı olarak sendikalaşma oranlarının altında ya da üstünde bir oranda gerçekleşebilir. OECD ve AB ülkelerinin çoğunda toplu iş sözleşmeleri sendika üyesi olmayanlara da uygulanmaktadır. Bu sayede toplu iş sözleşmesi kapsamı sendikalaşma oranının üzerine çıkabilmektedir. Örneğin, Fransa'da sendikalaşma oranı yüzde 7,9 iken toplu iş sözleşmesi kapsamı ise yüzde 98,5'tir. AB ülkelerinde TİS kapsamı genellikle yüzde 50 üzerinde seyretmektedir. Meksika, ABD, Kore, Litvanya ve Türkiye ise bu kapsamın en düşük olduğu ülkelerdendir (DİSKAR, 2019: 7).

*Türkiye Emek Piyasasında Yaşanan Güncel Gelişmeler:
Emek Piyasası Katılığına Yönelik Eleştirel Bir Değerlendirme*

Tablo 3: Sendikalaşma ve Toplu İş Sözleşmesi Kapsamı (OECD, 2019)

Ülke	TİS Kapsamı (Yüzde)	Sendikalaşma Oranı (Yüzde)
Avusturalya	59,2	14,6
Avusturya	98	26,9
Belçika	96	54,2
Kanada	30,3	26,9
Şili	20,9	17,7
Çek Cumhuriyeti	46,3	10,5
Danimarka	84	67,2
Estonya	18,6	4,5
Finlandiya	89,3	64,6
Fransa	98,5	7,9
Almanya	56	17
Yunanistan	40	24,7
Macaristan	22,8	8,5
İzlanda	90	85,5
İrlanda	33,5	24,2
İsrail	26,1	22,8
İtalya	80	34,4
Jaonya	16,7	17,1
Kore	11,8	11,9
Letonya	13,8	12,6
Litvanya	7,1	7,7
Luksemburg	55	36,3
Meksika	12,5	12,5
Hollanda	78,6	17,3
Yeni Zelanda	15,9	18,7
Norveç	67	52,5
Polonya	14,7	12,4
Portekiz	72,3	16,1
Slovak Cumhuriyeti	24,4	10,9
Slovenya	65	19,6
İspanya	73,1	13,9
İsveç	90	66,1
İsviçre	49,2	15,7
Türkiye	7	8,6
İngiltere	26,3	23,7
ABD	12	10,3

Kaynak: OECD, 2019

Sendikal örgütlenme ve toplu pazarlık sistemi gibi farklı çıkar gruplarının (işçi ve işveren) örgütlenip bir uzlaşma ortamını ortaya çıkarması politik sistemin işlemesi açısından oldukça faydalıdır. Bu sayede işçiler, ücret ve çalışma koşulları ile ilgili olarak seslerini

duyurabilmektedirler (Makal, 2003: 15). Dolayısıyla sendikalaşma oranlarının yıllar itibariyle düşmesi işsizlik sorununa çare olmamıştır. Ayrıca düşen sendikalaşma oranları işçilerin işverenler karşısındaki güçlerinin zayıflamasına yani düşük ücret ve güvencesiz çalışma ile işçilerin yüzleşmesine yol açmıştır. Bu doğrultuda bireysel mücadeleden ziyade kolektif bir mücadelenin gerekliliği doğmaktadır. Ancak sendikal örgütlenmenin düşük düzeyi, bu koşulların değişmesi için gerçekleştirilecek çabaların önündeki en büyük engel gibi görünmektedir. Nitekim sermaye kesiminin emek piyasalarının esnekleştirilmesi vurgusu ve sendikal örgütlenmeye karşı takındıkları olumsuz tavrı da bu bağlamda değerlendirmek mümkündür.

162

IJSI 13/1
Haziran
June
2020

2.3. Asgari Ücret

Türkiye’de emek piyasası esnekliği ile ilgili olan tartışmada gündeme gelen bir diğer konu ise asgari ücrettir. Türkiye’de asgari ücretin gelişimi şekil 3 aracılığıyla incelendiğinde, asgari ücretin 2000 yılından 2017 yılına doğru bir artış eğiliminde olduğu görülmektedir. Bu artış eğilimi çalışanlar açısından olumlu bir gelişme olarak değerlendirilirken, işverenler bu artışın istihdam maliyetini arttırdığını ifade etmektedirler. Bu bağlamda işverenlerden asgari ücretlerin yükselmesinin emek piyasasında katılığa yol açacağı dolayısıyla Türkiye’nin işsizlik probleminin çözümünü sekteye uğratacağı ifadeleri sıkça duyulmaktadır. Ancak ülkeler arasında yaşanan asgari ücret düzeyleri karşılaştırıldığında ilgili söylem tartışmaya açık bir konuma gelmektedir.

*Türkiye Emek Piyasasında Yaşanan Güncel Gelişmeler:
Emek Piyasası Katılığına Yönelik Eleştirel Bir Değerlendirme*

Şekil 3: Türkiye’de Asgari Ücretin Gelişimi (2000-2017, Satın Alma Gücü Paritesi, \$)

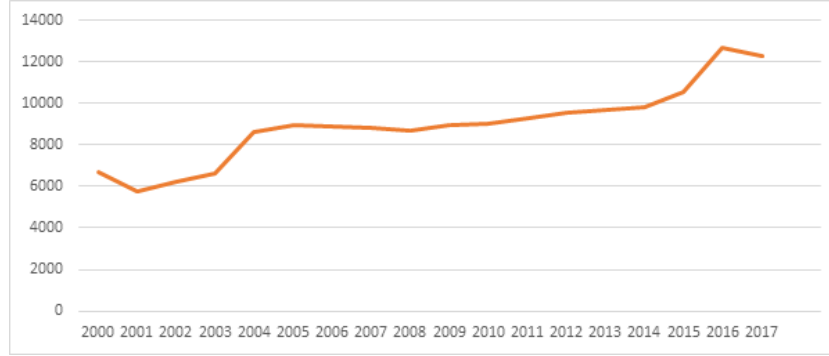

Kaynak: OECD, 2019

Neo-liberal söylem, asgari ücret rakamlarının yüksek olmasının ekonomide olumsuz sonuçlar doğuracağını belirtmiştir. Bu bağlamda tablo 4 incelendiğinde Türkiye'nin asgari ücret rakamlarının diğer ülkeler ile kıyaslandığında oldukça düşük seviyede kaldığı görülmektedir. Dolayısıyla asgari ücretin Türkiye emek piyasasında bir katılık oluşturmadığını söylemek mümkündür. Bu söylem, emek piyasaları esnek olan ülkelerin asgari ücret düzeylerinin Türkiye'den oldukça yüksek olduğu gözlemiyle de örtüşmektedir. Örneğin, Yeni Zelanda esnek bir emek piyasasına sahip ülke olarak adlandırılırken, asgari ücret düzeyi Türkiye'nin yaklaşık dört katıdır. Bu bağlamda Türkiye'nin emek piyasası performansının nasıl Yeni Zelanda'dan daha iyi olduğu tespiti yapılamıyorsa, aynı şekilde asgari ücret düzeyinin Türkiye emek piyasasını katılaştırdığı tespitini yapmak da mümkün değildir¹.

¹ Buradan hareketle Türkiye’de yapılan iyileştirmeler neticesinde 2016 yılında net asgari ücret 1.399, 95 TL olmuştur. Bu ise yaklaşık 476 ABD dolarına (1\$=2.9396TL) tekabül etmektedir. Asgari ücretlerde yapılan son dönem iyileştirmelerinin çalışanlar açısından olumlu olduğu söylenebilir. Yapılan iyileştirmeler neticesinde 2019 yılında brüt asgari ücret 2.558,40 TL iken net asgari ücret 2.020, 90 TL olmuştur. Bu ise yaklaşık 348 ABD dolarına (1\$= 5.81 TL) karşılık gelmektedir. 2020 yılında ise net asgari ücret 2.324,70 TL’dir. Bu ise yaklaşık 334 \$’dır (1\$= 6,94TL). Dolayısıyla

Tablo 4: Ülkelerarasında Asgari Ücret Karşılaştırması (OECD, 2017 Satın Alma Gücü Paritesi \$)

Ülkeler	2017	Sıralama
Luksemburg	23.777	1
Hollanda	22.631	2
Avustralya	22.234	3
Almanya	21.544	4
Belçika	21.096	5
Fransa	20.538	6
Yeni Zelanda	19.838	7
İrlanda	19.307	8
İngiltere	17.988	9
Kanada	17.407	10
Japonya	16.323.	11
Kore	16.116	12
İspanya	15.755	13
ABD	15.080	14
Slovenya	14.245	15
İsrail	13.736	16
Portekiz	13.452	17
Polonya	12.627	18
Türkiye	12.294	19
Yunanistan	11.880	20
Macaristan	10.061	21
Slovak cumhuriyeti	9.500	22
Çek Cumhuriyeti	9.145	23
Estonya	9.039	24
Litvanya	8.875	25
Kosta Rica	8.848	26
Letonya	7.924	27
Kolombiya	7.416	28
Şili	7.086	29
Brezilya	5.067	30
Rusya	3.599	31
Meksika	1.982	32

164

IJSI 13/1
Haziran
June
2020

Kaynak: OECD, 2019

her ne kadar TL bazında bir iyileştirmeden bahsedilse de yaşanan kur hareketliliğinin de etkisiyle dolar olarak hesaplanan asgari ücretin gerilediği tespit edilmektedir.

2.4. Kayıt Dışılık

Türkiye’de emek piyasasının esnekliğini gösteren bir diğer olguda kayıt dışı istihdamın yaygınlığıdır. Kayıt dışı istihdam edilenler gerek düşük ücret gerek uzun çalışma saatleri gerekse güvencesiz çalışma ortamlarına sahip olma gibi faktörler sebebiyle yetenek ve özgüven kaybı yaşarlar. Bu kayıplara yol açan kayıt dışı istihdamın arkasında ekonomik, siyasi, mali ve kültürel faktörler gibi birçok faktör bulunmaktadır. Bu noktada tarımda yaşanan tasfiye süreci oldukça önemlidir. Bu tasfiye neticesinde kırdan kente gelen düşük vasıflı iş gücü kayıt dışı sektörlerde düşük ücretlerle çalışarak hayatlarını devam ettirmişlerdir. Yine 2001 yılı sonrasında yaşanan özelleştirmeler neticesinde işini kaybedenler de kayıt dışı alanlarda istihdam olanağı bulmuşlardır (Mütevellioglu, Işık, 2009: 180-181).

Bu noktada Buğra ve Keyder (2003), sosyal güvenlik sistemi dışında çalışan nüfusun, emek piyasaları bağlamında önemli bir sorun teşkil ettiğini belirtmiştir. Bu sorunu, enformel ve formel sektör arasındaki ilişkiyle açıklamışlardır. Nitekim formel sektör çalışanlarının sosyal güvenlik şemsiyesi altında olduğunu, enformel sektörlerde çalışanların ise bu sistemin dışında çalışma hayatlarına devam ettiklerini vurgulamışlardır. Yine 1980 sonuna kadar sanayi sektöründe kayıtlı istihdam ilişkilerinin var olduğunu ancak daha sonraki yıllarda bu istihdam ilişkisinin taşeronlaşma ve eve iş verilmesi gibi politikaların uygulamaya geçmesiyle bu sektörde çalışanların da emek piyasası düzenlemelerinden mahrum bırakıldıklarını ifade etmişlerdir² (Buğra, Keyder, 2003: 17-18). Köse ve Öncü (2000) de bu bağlamda Türkiye emek piyasasında yaşanan bu katmanlı yapıya dikkat çekmiştir. Bir tarafta sosyal güvenlik sistemine kayıtlı olan kayıtlı iş gücü kullanımı yer alırken diğer tarafta ise hiçbir sosyal güvencesi olmayan ve sosyal maliyetlerden kaçınmak isteyen işverene önemli maliyet avantajı sağlayan kayıt dışı iş gücü bulunmaktadır. Nitekim bu iş gücünün ücret düzeyi gerek kayıtlı işgücünün gerekse asgari ücretin altında seyrederek işverenlere önemli avantajlar sağlamaktadır (Köse, Öncü, 2000: 82-83).

² Kayıt dışı istihdam, sosyal güvencesizliği, asgari ücretten daha düşük bir ücret düzeyini ve bunlara ek olarak ücretlerin de düzenli alınmadığı bir istihdam türünü ifade etmektedir (Buğra, Keyder, 2003: 28).

Diğer taraftan, kayıt dışı istihdamın yaygınlığı emek piyasası kurumları üzerinde de olumsuz etkiler doğurmaktadır. Örneğin, kayıt dışılığın yoğun olduğu emek piyasalarında sendikal örgütlenme zayıflamaktadır. Sendikaların üyelerinin azalması toplu pazarlık gücünü zayıflatmakta, çalışanların istihdam ve ücret düzeylerini olumsuz etkilemektedir (Mütevellioglu, Işık, 2009: 182). Bu bağlamda kayıt dışı istihdamın yüksekliği emek piyasalarının katı değil tersine oldukça esnek olduğunun göstergesi olarak yorumlanabilir. Dolayısıyla Türkiye’de kayıt dışı istihdamın yüksek olması Türkiye emek piyasasının katı olduğu söylemini tartışmalı hale getirmektedir.

166 **Tablo 5.** Türkiye’de Kayıt Dışı İstihdam Oranları

IJSI 13/1
Haziran
June
2020

Yıllar	Tarım	Tarım Dışı	Sanayi	Hizmet	İnşaat	Genel
2002	90,14	31,74	36,40	29,19	-	52,14
2003	91,15	31,55	36,43	29	-	51,75
2004	89,9	33,83	37,28	31,96	-	50,14
2005	88,22	34,32	38,11	32,27	-	48,17
2006	87,77	34,06	38,12	31,88	-	46,97
2007	88,14	32,34	35,51	30,63	-	45,44
2008	87,84	29,76	31,61	28,77	-	43,5
2009	85,84	30,08	33,43	28,4	-	43,84
2010	85,47	29,06	32,68	27,11	-	43,25
2011	83,85	27,76	31,5	25,71	-	42,05
2012	83,61	24,51	27,89	22,73	-	39,02
2013	83,28	22,4	25,23	20,9	-	36,75
2014	82,27	22,32	20,26	21,09	36,61	34,97
2015	81,16	21,232	19,13	20,05	35,58	33,57
2016	82,09	21,72	20,2	20,35	35,76	33,49
2017	83,33	22,1	20,03	20,95	35,80	33,97

Kaynak: SGK, 2019

Tablo 5 vasıtasıyla kayıt dışı istihdam oranları incelendiğinde en yüksek kayıt dışılığın Tarım sektöründe olduğu görülmektedir. Yine genel olarak 2000’li yılların başında % 50’nin üzerinde gerçekleşen kayıt dışı istihdam oranının 2010’da % 43,25’e 2013 yılında ise % 36,7 seviyesine gerilediği tespit edilmiştir. 2017 yılında gerçekleşen kayıt dışı istihdam oranını da Sosyal Güvenlik Kurumu (SGK) % 33,97 olarak tespit etmiştir. 2018 yılında ise bu oran %33,42’dir. Dolayısıyla kayıt dışılıkla ilgili mücadelede 2000 sonrası başarı sağlandığı şekil 4 aracılığıyla görülmekle birlikte hâlâ toplam istihdam içindeki kayıt dışılık oldukça yüksek düzeylerde seyretmektedir. Yine 2016 yılından

*Türkiye Emek Piyasasında Yaşanan Güncel Gelişmeler:
Emek Piyasası Katılığına Yönelik Eleştirel Bir Değerlendirme*

2018 yılına geçen zaman zarfında kayıt dışı istihdam oranının bir miktar arttığı gözlemlenmektedir.

Şekil 4: Kayıt Dışı İstihdam Oranı

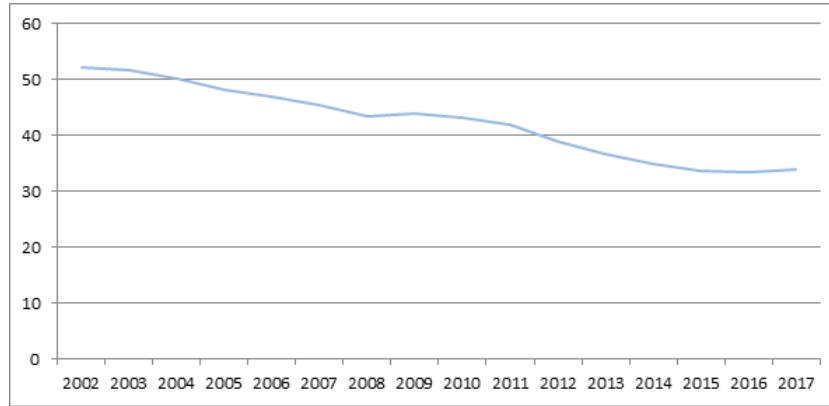

Kaynak: SGK, 2019

Kayıt dışı istihdam ile ilgili yaşananları gözlemlemek açısından 2017 yılında hükümet tarafından başlatılan istihdam seferberliği programını ele almak faydalı olacaktır. Bu program kapsamında kamu kaynakları kullanılarak işverene büyük teşvikler sağlanmıştır. Başlatılan bu istihdam seferberliği ile 1,5 milyon yeni istihdamın hedeflendiği belirtilmiştir. Hatta bu istihdamın yaratıldığı da ifade edilmiştir. Ancak TÜİK'in açıkladığı 2017 yılı istihdam verilerinde ise hedeflenen seviyenin çok altında kaldığı gözlenmiştir. TÜİK, 2017 yılında istihdamdaki artışı 984 bin olarak tespit etmiştir. Nitekim bu artış hedeflenenin oldukça gerisindedir. Ayrıca 2017 yılında sağlanan bu istihdam artışının 520 bini kayıtlı, 464 bini ise kayıt dışıdır (DİSKAR, 2018).

Tablo 6: İstihdam Türlerine Göre Kayıtlı ve Kayıt Dışı İstihdam Verileri (Bin) (2016-2017)

	Yıl	Genel İstihdam	Ücretli İstihdam	Diğer İstihdam
Toplam Yeni İstihdam	2016	584	550	35
Toplam Yeni İstihdam	2017	984	583	400
Kayıtdışı Yeni İstihdam	2016	174	77	96
Kayıtdışı Yeni İstihdam	2017	464	117	348
Kayıtlı Yeni İstihdam	2016	410	473	-61
Kayıtlı Yeni İstihdam	2017	520	466	52
Kayıtdışı Yeni İstihdam Oranı	2016	30	14	274
Kayıtdışı Yeni İstihdam Oranı	2017	47	20	87

168

IJSI 13/1
Haziran
June
2020**Kaynak:** DİSKAR, 2018

Tablo 6'dan görüldüğü üzere 2016 yılından 2017 yılına giden süreçte dikkat edildiği üzere kayıt dışı istihdamda bir patlama görülmektedir. 2016 yılında yeni istihdam içinde kayıt dışı çalışanların sayısı 174 bin iken bu sayı 2017'de 464 bine yükselmiştir. Nitekim yaratılan istihdam seferberliğinin kayıtlı istihdam açısından etkisi, 2016 yılında 410 bin olan yeni kayıtlı istihdamın 2017 yılında 520 bine yükselmesidir. Diğer bir ifadeyle yaratılan istihdam 110 bindir. Yeni istihdam içerisinde kayıt dışı istihdam edilenlerin 2016 yılında yüzde 30 olan oranı 2017 yılında yüzde 47'ye yükselmiştir. Yine yaratılan yeni istihdam olanaklarında ücretli istihdamda yaşanan sınırlı artış da dikkat edilmesi gereken noktalardan biridir (DİSKAR, 2018).

Yaratılan istihdam içerisinde sigortalı ve ücretlilerin payının azalması oldukça önemlidir. Bu azalma, emek üzerindeki sömürünün arttığını göstermektedir. Bu bağlamda ortaya çıkan fason iş verme, parça başına iş yaptırma gibi yöntemler ile sermayenin düzenleyici engellerden kendisini kurtararak emeği istediği gibi kullanmasının önünü açmaktadır (Keyder, 2011: 229). Bu noktada bu yaşananlar çalışanların sosyal güvenlik sistemi ve işsizlik sigortasının kapsayıcılığından dışlanarak, yoksullaşacaklarını göstermektedir (Bağımsız Sosyal Bilimciler, 2011: 31-32). Nitekim kayıt dışı istihdam oranındaki yüksekliğe rağmen emek piyasalarındaki esneklik söyleminin tek bir amacı olduğu söylenebilir. O da kayıtlı istihdamın kayıt dışına alınması yani güvencelerinin ortadan kaldırılmasıdır (Şenses, 2003).

2.5. Geçici İstihdam Tipleri

4857 sayılı Yeni İş Kanunu'na yönelik her kesimden farklı tepkiler yükselmiştir. Ortaya çıkan durum emek piyasalarında yaşanan esnekleştirme hamlesinin kurumsal sonucu olarak ifade edilmiştir (Mütevelliöğlu, Işık, 2009: 160-161). Nitekim işçi temsilcileri bu kanunla birlikte esnek çalışmanın yasal bir zemine oturtulduğunun altını çizmiş ve eleştirilerini yükseltmişlerdir. İşveren temsilcileri ise, yeni İş Kanunu ile birlikte ortaya çıkan iş güvencelerine yönelik düzenlemelerin emek piyasalarında katılık yarattığını belirterek 4857 sayılı İş Kanununa yönelik eleştirilerini sıralamışlardır (Ataman, 2006: 106; Bağımsız Sosyal Bilimciler, 2011: 70; Taş, Bozkaya, 2012: 168). Örneğin, TİSK bu İş Kanununda esnek çalışma biçimleri ve işçileri koruyucu düzenlemeler arasında bir denge sağlanamadığının yani işçileri koruyucu düzenlemelerin daha ağır bastığını belirtmiştir (TİSK, 2013: 157). Ancak durum bahsedilen gibi değildir. Nitekim taşeron uygulaması, ödünç işçilik, belirli süreli iş sözleşmesi, çağrı üzerine çalışma, iş sürelerinin esnekleştirilmesi, fazla çalışma ve telafi edici çalışma gibi düzenlemeler yeni iş kanununun ortaya koyduğu esnekleştirme hamleleri olarak tanımlanmaktadır (Çelik, 2003: 14-16).

Bu doğrultuda geçici istihdam tiplerinden biri olan taşeronlaşmanın ortaya çıkış nedeni olarak çeşitli faktörler ileri sürülmüştür. Bunlardan bazıları, devletin küçülmesi ile birlikte kamu tarafından yürütülen faaliyetlerin alt işverenlere³ devredilmesi, işsizliğin önlenmesi doğrultusunda büyük işletmelerle ilişki içinde olan daha küçük ölçekli işletmelerin ortaya çıkışının teşvik edilmesi, esnek üretimin yaygınlaşması ve küreselleşme ile birlikte gelen rekabet baskısı bu faktörlerden bazıları olmaktadır. Taşeronlaşma gerek dünyada gerek ise Türkiye'de sendikasıız ve ucuz iş gücü olarak görülmekte ve bu açıdan değerlendirilmekte ve kullanılmaktadır. Dolayısıyla taşeronlaşmanın işgücü maliyetlerini düşürmesinin yanı sıra iş gücünü disipline eden bir tarafının olduğu da bu bağlamda anlaşılabilir (Şen, 2008: 95-96). Bu noktada hükümetin bu konuda müdahale etmesi ve gerekli düzenlemeleri yapması beklenirken ironik bir şekilde devletin birçok kurumu da taşeron yöntemiyle işe alımlar yapmaktadır (Cam, 2002: 96). Üretim sürecinde

³ Alt işveren tanımı İş Yasasının 2. maddesinde taşeron olarak bilinen uygulamanın yerine kullanılmaktadır (Şen, 2008: 95)

yaşanan taşeronlaşma ile sosyal haklar kısıtlanmış, sendikaların etkinliği ise azaltılmıştır. Bunun neticesi olarak da işverenlerin emek piyasalarını kontrol altına aldıkları belirtilmiştir (Güler, 2014: 43).

Sözleşmeli çalışma ile işçilerin, belirli süreli sözleşmelerle çalıştırılması mümkün olmuştur. Bu sözleşmeler sınırsız sayıda ve sürede olabilmektedir. Bu sayede, iş yasasının getirdiği iş güvencesi yükümlülüklerinden de kaçmanın önü açılmış olmaktadır. Çelik, böylece, 4773 sayılı yasa ile sağlanan iş güvencesinin rövanşının işverenlerin yoğun baskısı neticesinde Yeni İş Kanunu ile birlikte alındığını belirtmiştir (Çelik, 2003: 1, 14). 1980 ve 1990'lı yıllarda tüm gelişmiş ülkelerde belirli sürelerdeki istihdam edilenlerin sayıları hızla artmıştır. Avrupa'da özellikle Almanya ve İspanya'da yaşanan gelişmeler bu sürece örnek teşkil etmektedir. Bu süreli sözleşmelerin işverene istihdamı sonlandırma konusunda avantajlar sağladığı ifade edilmektedir. Bu sayede işten çıkarmaya karşı ortaya çıkacak yasal engeller aşılanacaktır. Nitekim bu avantajları neticesinde artık sadece geçici işler için değil sürekli işler içinde belirli süreli hizmet sözleşmeleri kullanılmaya başlanmıştır (Parlak, Özdemir, 2011:10-13). Yine geçici istihdam tiplerinin en yaygın türlerinden biri olan kısmi zamanlı çalışma, normalden daha aza çalışmayı gerektiren bir istihdam şeklidir. Bu istihdam türü de emek piyasalarında yaşanan esnekleştirme hamlelerinin bir sonucudur. Daha önceleri işçilerin kısa çalışma isteğini karşılayan bu istihdam biçimi artık tam zamanlı bir iş bulamayan işsizlerin de bir tercihi olmuştur. Bu durum istihdam maliyetlerinden kaçmak isteyen işverenlerin de bir tercih sebebidir (Parlak ve Özdemir, 2011: 15, 16, 19).

*Türkiye Emek Piyasasında Yaşanan Güncel Gelişmeler:
Emek Piyasası Katılığına Yönelik Eleştirel Bir Değerlendirme*

Tablo 7: Geçici İstihdam (%)

Ülkeler	2005	2006	2007	2008	2009	2010	2011	2012	2013	2014	2015	2016	2017	2018
Belçika	7	6,9	6,8	6,6	6,5	6,5	7,1	6,5	6,5	7	7,3	7,4	8,4	8,5
Bulgaristan	5	4,9	4,2	4,2	3,9	3,8	3,5	3,8	4,9	4,5	3,8	3,5	3,8	3,5
Çek Cum.	6,4	6,5	6,4	5,9	6,1	6,6	6,4	6,6	7,4	7,8	8,1	7,9	7,8	6,9
Danimarka	7,8	7,2	7,4	6,6	7	7	7,3	7,1	7,4	7	7	11,4	9,8	8,4
Almanya	10,1	10,5	10,6	10,9	10,8	11	11,1	10,6	10,2	10	10,1	10,2	10	9,8
Estonya	2,3	2,1	1,7	2,1	2,1	3,2	3,9	2,9	3	2,6	2,8	3	2,5	2,7
İrlanda	6,3	6	6,1	6,3	6,7	7,5	8,1	8	7,9	7,6	7,1	6,5	6,7	7,4
Yunanistan	7,6	6,8	7,1	7,5	7,9	8,1	7,6	6,5	6,4	7,5	7,8	7,4	7,6	7,6
İspanya	26,6	27,1	25,2	23,3	20,6	20,3	20,8	19,2	18,9	19,6	20,7	21,5	22,1	22,3
Fransa	11,2	11,9	12,1	12,2	11,7	12,2	12,5	12,6	12,6	12,4	13,1	13,2	13,8	13,6
Hindistan	9,2	9,6	10,3	9,4	9,2	9,8	10,5	10,7	11,9	14	16,9	18,6	17,5	17,1
İtalya	8,7	9,4	9,5	9,7	9,1	9,3	9,8	10,2	9,9	10,2	10,6	10,7	11,8	13,1
Kıbrıs	10,9	10,4	10,6	11,2	11,2	11,6	11,9	12,8	14,5	15,7	15,8	14,3	13,5	12
Letonya	7,2	6	3,3	2,8	3,7	6,1	5,8	4,1	3,7	2,9	3,1	3,1	2,5	2,3
Litvanya	4,4	3,7	3,1	2	2	2,1	2,4	2,2	2,3	2,3	1,8	1,6	1,4	1,2
Luksemburg	4,3	5,1	5,7	5,1	5,9	5,9	6	6,4	5,9	6,7	8,5	7,4	7,6	8,5
Macaristan	5,9	5,8	6,3	6,8	7,3	8,4	7,9	8,4	9,6	9,4	10	8,6	7,7	6,4
Malta	3,1	2,9	3,9	3,3	3,6	3,9	5	5,3	5,9	6,1	6,1	6	4,9	6,2
Hollanda	11,1	12	12,9	12,9	13	13	13	13,8	14,5	15,1	14	14,3	15	14,6
Avusturya	4,8	4,6	4,5	4,6	4,7	5	5,2	5,2	5,3	5,4	5,4	5,5	6	6
Polonya	18,9	20,4	21,3	20,4	20,1	20,7	20,5	20,6	20,8	22,1	21,9	21,6	20,6	19,2
Portekiz	14,7	15,7	17,1	17,6	17,1	18,2	17,8	16,6	17,3	17,6	18,3	18,6	18,5	18,6
Romanya	1,5	1,2	1,1	0,8	0,7	0,7	1	1,1	1	1	1	1	0,9	0,8
Slovenya	14	13,7	14,7	14	13,1	13,8	14,6	14,1	13,4	13,4	14,6	14,2	14,6	12,8
Slovakya	4,1	4,1	4,2	3,7	3,5	4,6	5,4	5,6	5,6	7,3	8,8	8,3	7,8	6,7
Finlandiya	13,3	13,2	12,7	11,9	11,6	12,4	12,5	12,4	12,3	12,2	12,1	12,6	12,8	13,1
İsveç	12,4	13,3	13,5	12,3	11,6	12,6	13,2	12,8	13,2	13,6	13,5	13,2	13,1	12,6
İngiltere	4,4	4,4	4,4	4,1	4,3	4,7	4,7	4,8	4,7	4,8	4,6	4,5	4,3	4,2
Macaristan	5,4	8,3	8,9	6,6	7,2	9,4	9	10,1	11	10,7	9,9	9,2	8,5	7,1
Norveç	7,8	8	7,4	7	6,2	6,5	6,4	7	7	6,4	6,6	7,1	7	6,9
İsviçre	:	:	:	:	:	7,1	6,9	7	7,3	7,5	8,2	7,9	7,9	7,8
Karadağ	:	:	:	:	:	:	14,4	17,6	21,6	21,8	23,7	26,1	23,3	25,3
Kuzey Makedonya	:	8,4	9	10,5	11,2	11,9	10,7	10,6	10,9	11,3	9,4	10,2	10,6	11,5
Sırbistan	:	:	:	:	:	:	:	:	:	13,2	15,6	16,7	16,3	17
Türkiye	:	7,1	7	6,6	6	6,5	7,1	7	7	7,8	7,9	8	8	7,6

171

İJSE 13/1
Haziran
June
2020

Kaynak: Eurostat, 2019

Tablo 7 incelendiğinde geçici istihdam biçimlerinin toplam istihdam içerisindeki yüzdesini gözlemlemek mümkündür. İspanya, Almanya, Fransa, Hırvatistan, İtalya, Hollanda, Polonya ve Portekiz gibi ülkelerde yoğun biçimde geçici istihdam tiplerinin kullanıldığı görülmektedir. Gorz (2007) da gelinen noktada bir tarafta iş güvencesine sahip şanslı bir kesimin olduğunu ama bunların azınlıkta kaldığını belirtir. Toplumı oluşturan diğer çoğunluğun ise, geçici iş ve güvencesiz istihdam şartlarına sahip olduğunun altını çizmektedir (Gorz, 2007: 87-88). Ancak gelinen süreçte yapılan esnekleştirme hamleleri neticesinde yaratılan istihdamın önemli olduğu vurgusu yapılsa da düşük gelir ve güvencesiz istihdam ortamı yoksulluktan çıkmaya imkân sağlamamaktadır. Diğer bir ifadeyle, yoksullar yoksul kalmaya devam etmektedirler (Buğra, Keyder, 2003: 11-12).

172

IJSI 13/1
Haziran
June
2020

2.6. Özel İstihdam Büroları

Son dönemlerde emek piyasasında esnekliği arttıran düzenlemelerden bir diğeri de özel istihdam bürolarıdır. Özel istihdam büroları ile iş ve işçi bulma faaliyetinin serbestleştirme, özelleştirme ve piyasalaştırma politikalarının bir parçası olduğu ifade edilmiştir (Kutlu, 2010: 41). Bu bürolarda gerçekleşen işçi temini ile işletmeler, işgücünün idari kontrol ve sorumluluğunu bu bürolara devretmişlerdir. Bu sayede denetim ve koordinasyon masrafları azaltılmıştır. Yine ücretlerin düşük olması ve eğitim masraflarından kaçınma gibi kalemleri de bu bağlamda değerlendirmek mümkündür. Nitekim Uluslararası Çalışma Örgütü (ILO) bu istihdam ilişkisini üç boyutlu bir ilişki olarak tanımlamıştır. Bu boyutlardan ilki işçidir. Diğerleri ise sırasıyla işletme ve bürodur. Bu büroları bir kesim faydalı olarak görüp, gerekli yasal düzenlemelerin yapılmasını savunmaktadır. Diğer kesim ise, bu hizmetlerin ücretsiz olarak kamu kurumları tarafından yapılması gerektiğini beyan etmektedirler. Bu büroların istihdam yaratma kapasiteleri hâlâ sınırlı olmakla birlikte emek piyasalarının önemli bir aktörü oldukları gerçeği de ortadadır. Bu bürolar işverenin işgücü talebini tam zamanlı işçiler yerine geçici ve düşük ücretli işçilerle çözmeye çalışarak istihdam esnekliği sağlamışlardır. Yine bazı işletmelerin bu bürolar ile uzun dönemli sözleşme imzalamaları bu geçici işçi çalıştırmanın kalıcı bir çözüme dönüştüğü değerlendirilmesine yol açmıştır. Öyle ki bu bürolar işletmelerin insan kaynakları faaliyetlerinin devamı şeklinde değerlendirilmekte ve bu geçici ve düşük ücretli işçilerin içerisinde

*Türkiye Emek Piyasasında Yaşanan Güncel Gelişmeler:
Emek Piyasası Katılıma Yönelik Eleştirel Bir Değerlendirme*

dahil olduğu durum modern yedek işgücü deposu olarak tanımlanmaktadır (Parlak, Özdemir, 2011: 20-23).

Tablo 8. Özel İstihdam Büroları Aracılığı İle İşe Yerleştirilenler

İşe Yerleştirilenler			
Yıllar	Erkek	Bayan	Toplam
2004	930	247	1177
2005	6571	4009	10580
2006	12525	7264	19789
2007	72321	18203	90524
2008	29828	14024	43852
2009	10993	10412	21405
2010	14697	12954	27651
2011	18349	17215	35564
2012	13565	8855	22420
2013	11503	7271	18774
2014	7597	7334	14931
2015	7656	6216	13872
2016	10680	10046	20726
2017	10216	12842	23058
2018	8733	7382	16115

Kaynak: İŞKUR, 2019

Tablo 8 özel istihdam büroları aracılığıyla işe yerleştirilen kişi sayılarını göstermektedir. Bu bağlamda özel istihdam büroları aracılığıyla işe yerleştirilenlerin sayısının 2007 yılında maksimuma ulaştığı sonrasında ise dalgalı bir seyir izlediği tablo 8 aracılığıyla görülebilir. Bu yılda gerçekleştirilen 90524 kişinin istihdamı oldukça dikkat çekici bir gelişmedir. 2008 yılında 43852 olan bu sayı 2009 yılında 21405 kişiye düşmüştür. 2011 yılında tekrar bir artış gerçekleşip 35564 kişiye yükselse de takip eden yıllarda tekrar düşüş göstermiştir. Nitekim bu sayı 2015 yılında 13872'dir. Bu sayı 2005 yılından beri özel istihdam büroları aracılığıyla işe yerleştirilen en düşük seviyedir. Özel istihdam büroları aracılığıyla işe yerleştirilenler 2016 yılında tekrardan 20726 kişiye çıkmıştır. 2017 yılında ise bu sayı 23058'dir. Ancak 2018 yılında tekrardan 16115 kişiye düşmüştür. Bu noktada sayılarda yaşanan yükselme ve düşme bir kenara bırakılırsa, özel istihdam bürolarının ortaya çıkması ve işlevsel hale gelmesi Türkiye emek piyasasında yaşanan esneklik lehine gelişmelerin görülmesi açısından önem teşkil etmektedir.

SONUÇ

Neo-liberal yaklaşımın temel savunularından biri emek piyasasının esnekleştirilerek işsizlik sorununa çare bulunacağıdır. Ancak bu yaklaşımın Türkiye emek piyasası açısından geçerli olmadığı bu çalışmada ortaya konmuştur. Nitekim Türkiye’de işsizlik oranlarının yüksek seyri işlerin yolunda gitmediğini göstermektedir. Diğer taraftan ise emek piyasalarının katılığı söylemi de Türkiye açısından desteklenecek bir argüman olmamaktadır. Çünkü istihdam koruma yasası endeksine bakıldığında Türkiye’nin esnek emek piyasasına sahip ülkelerden bile daha düşük endeks değerine sahip olduğu yani istihdamı korumaya yönelik düzenlemelerinin zayıf olduğu tespit edilmiştir. Yine sendikalaşma oranının düşük, asgari ücretin yetersiz, kayıt dışı istihdamın ise yüksekliği Türkiye emek piyasasının ne kadar esnek olduğunun göstergesidir. Ayrıca son dönemde yeni iş kanunu ile birlikte esnek çalışma yasal bir zemine oturtulurken, özel istihdam büroları da emek piyasalarında esnekliği arttıran düzenlemelerden biri olarak ifade edilmiştir.

Türkiye ekonomisi özelinde konu ele alındığında neo-liberal politikaların uygulanarak emek piyasalarının esnekleştirildiği görülmüştür. Ancak işsizlik sorunu hâlâ ülkenin en büyük problemlerinden biridir. Bu doğrultuda emek piyasasında esnekleştirme uygulamaları işsizlik sorununu çözemediği gibi beraberinde asgari ücret, sendikalar ve işçileri koruyan yasal düzenlemeleri de olumsuz etkileyerek çalışma hayatında düşük ücret ve güvencesizlik gibi yeni sorunları gündeme getirmiştir.

Diğer taraftan, emek piyasasındaki kurumların etkinliğinin azaltılması emeğin daha iyi koşullarda çalışma ve yaşama ihtimalini de ortadan kaldırmıştır. Piyasa düzenlemeleri ve baskısı altında ezilen emek ya işsiz kalmakta ya da kendisine sunulan düşük ücret ve güvencesiz bir ortamda çalışmaya razı olmaktadır. Bu insanlar, güvencesizlik, esneklik ve düşük gelir kısır döngüsünde hayatta kalma mücadelesi vermektedirler. Başka bir ifadeyle, emekçiler açlığa ve yoksulluğa mahkûm edilmektedir. Böyle bir ortamda, Türkiye’nin emek piyasasını katı olarak tanımlamak, sunulan gerekçeler ile örtüşmemektedir.

*Türkiye Emek Piyasasında Yaşanan Güncel Gelişmeler:
Emek Piyasası Katılığına Yönelik Eleştirel Bir Değerlendirme*

KAYNAKÇA

Ataman, Berrin C. (2006). Türkiye’de 2000-2005 Dönemi İşsizlik Üzerine Tartışmalar. *İktisat İşletme ve Finans*, 21(239), 93-107.

Bağımsız Sosyal Bilimciler (2011). *Ücretli Emek ve Sermaye: Derinleşen Küresel Kriz ve Türkiye’ye Yansımaları*, İstanbul: Yordam Kitap.

Buğra Ayşe; Keyder, Çağlar (2003). *Yeni Yoksulluk ve Türkiye’nin Değişen Refah Rejimi. Birleşmiş Milletler Kalkınma Programı İçin Hazırlanan Proje Raporu*. (Erişim Tarihi: 19.06. 2016, Erişim Adresi: http://www.tr.undp.org/content/dam/turkey/docs/povreddoc/UNDP-TR-new_poverty.pdf).

Cam, Sürhan (2002). “Neo-liberalism and labour within the context of an ‘emerging market’ economy-Turkey”. *Capital&Class*, 26(2), 89-114.

Çelik A. (2003). *Yeni İş Yasasının Anlamı*. (Erişim Tarihi: 19.06. 2016, Erişim Adresi: http://www.kristalis.org.tr/aa_dokuman/yeni_is_yasasinin_anlami.pdf).

Çelik A. (2019). “Kimse Evet Demiyor: Kıdem Tazminatını Yok Etme Planı”, <https://www.birgun.net/haber/kimse-evet-demiyor-kidem-tazminatini-yok-etme-plani-252993> (Erişim Tarihi: 04.05.2019).

Dereli, Toker (2013). *Flexicurity and Turkey’s New Labor Act: Problems and Prospects*. Işık University Faculty of Economics and Administrative Sciences WP, No. 2013-03.

Devrimci İşçi Sendikaları Konfederasyonu [DİSK] (2018). *İşsizlik ve İstihdam Raporu. Nisan 2018*. <http://disk.org.tr/2018/04/kayitdisi-patladi-disk-arissizlik-raporu-nisan-2018/> (Erişim Tarihi: 18.07.2019).

Devrimci İşçi Sendikaları Konfederasyonu [DİSK] (2019a). *Basın Açıklaması*. <http://disk.org.tr/2019/04/asil-burasi-cok-onemli-kidem-tazminati-ve-besi-birak-issizlige-bak/> (Erişim Tarihi: 19.07.2019).

Devrimci İşçi Sendikaları Konfederasyonu [DİSK] (2019b). *Basın Açıklaması*. <http://disk.org.tr/2019/04/kidem-tazminatimiza-ucretimize-sosyal-guvenlik-hakkimiza-el-uzatilmasina-izin-vermeyecegiz/> (Erişim Tarihi: 04.05.2020).

Devrimci İşçi Sendikaları Konfederasyonu Araştırma [DİSKAR] (2019). *Sendikalaşma Araştırması*. <http://disk.org.tr/wp-content/uploads/2019/02/Sendikalaşma-Arastirmasi.pdf> (Erişim Tarihi: 18.07.2019).

Duman, Anıl (2014). *Labour Market Institutions, Policies, and Performance: Flexibility and Security in Turkey*. Koç University-TÜSİAD Economic Research Forum, Yayın No: TÜSİAD-T/2014-03/550.

Ekici, Mehmet R. (2011). *Emek Piyasaları*. İstanbul: Dipnot Yayınları.

Erođlu, Erdal (2011). "Sermaye Birikim Süreci, Toplumsal Yapılarda Dönüşüm ve Sosyal Hakların Metalaşması", Şahinkaya, Serdar; Ertuğrul, İlter (Der.), *Bilsay Kuruç'a Armağın*, Ankara, Mülkiyeliler Birliđi Yayınları.

European Commission (2008). *Turkey 2008 Progress Report*, COM(2008) 674 Brussels. http://ec.europa.eu/enlargement/pdf/press_corner/key_documents/reports_nov_2008/turkey_progress_report_en.pdf (Erişim Tarihi: 01.02.2020).

European Commission (2010). *Turkey 2010 Progress Report*, {COM(2010) 660} Brussels. http://ec.europa.eu/enlargement/pdf/key_documents/2010/package/tr_rapport_2010_en.pdf (Erişim Tarihi: 01.02.2020).

European Commission (2013). *Turkey 2013 Progress Report*, COM(2013)700 Brussels. https://www.ab.gov.tr/files/2013%20ilerleme%20raporu/tr_rapport_2013_en.pdf (Erişim Tarihi: 01.02.2020).

European Commission (2014). *Turkey 2014 Report*. Brussels. https://ec.europa.eu/neighbourhood-enlargement/sites/near/files/pdf/key_documents/2014/20141008-turkey-progress-report_en.pdf (Erişim Tarihi: 01.02.2020).

European Commission (2015). *Turkey 2015 Report*. Brussels. https://ec.europa.eu/neighbourhood-enlargement/sites/near/files/pdf/key_documents/2015/20151110_report_turkey.pdf (Erişim Tarihi: 01.02.2020).

European Commission (2016). *Turkey 2016 Report*. Brussels. https://ec.europa.eu/neighbourhood-enlargement/sites/near/files/pdf/key_documents/2016/20161109_report_turkey.pdf (Erişim Tarihi: 01.02.2020).

European Commission (2018). *Turkey 2016 Report*. https://ec.europa.eu/neighbourhood-enlargement/sites/near/files/pdf/key_documents/2016/20161109_report_turkey.pdf (Erişim Tarihi: 01.02.2020).

Eurostat (2019) *European Statistics*. <https://ec.europa.eu/eurostat/data/database> (Erişim Tarihi: 01.02.2020).

Gorz, Andre (2007). *İktisadi Aklın Eleştirisi: Çalışmanın Dönüşümleri Anlam Arayışı*, Işık Ergüden (Çev.), İstanbul: Ayrıntı Yayınları.

Güler, Hasan (2014). *Patron Baba ve İşçileri: İşçi Sınıfı, Köylülük ve Paternalizm*. İstanbul: İletişim Yayıncılık.

İstanbul Sanayi Odası (İSO) (2019). *İstanbul Sanayi Odası Basın Bülteni*. www.iso.org.tr/file/2019.04.11-basin-bulten-9276.pdf (Erişim Tarihi: 01.02.2020).

Kaan, Abdurrahman (2019). *İş Dünyası Reform Paketinden Memnun*. Hürriyet Gazetesi, <http://www.hurriyet.com.tr/ekonomi/is-dunyasi-reform-paketinden-memnun-41178601> (Erişim Tarihi: 01.02.2020).

**Türkiye Emek Piyasasında Yaşanan Güncel Gelişmeler:
Emek Piyasası Katılığına Yönelik Eleştirel Bir Değerlendirme**

Kaslowski, S. (2019). *İşgücü Piyasası Dinamikleri ve İşsizlik Sorunu Semineri Konuşması*. <https://tusiad.org/tr/basin-bultenleri/item/10248-tusiad-ekonomi-toplantilari-dizisi-3-isgucu-piyasasi-dinamikleri-ve-issizlik-sorunu> (Erişim Tarihi: 01.02. 2020)

Kesici, M. R. (2011). "Avrupa Emek Piyasası Dinamikleri ve Avrupa İstihdam Stratejisi Temelinde Türkiye'nin Uyumu". *Çalışma ve Toplum*, 2011/1, 75-100.

Kesici, Mehmet R. (2013). *Emek Piyasaları*. Ankara: Dipnot Yayınları.

Keyder, Çağlar (2011). "Sonsöz: Geniş Halk Yığımlarının Durumu", Cahide Ekiz (Çev.), Quataert, Donald; Zürcher, Erik Jan (Eds.). *Osmanlı'dan Cumhuriyet Türkiye'sine İşçiler: 1839-1950*, İstanbul: İletişim Yayınları, 225-242.

Köse Ahmet H.; Öncü, Ahmet (2000). "İşgücü Piyasaları ve Uluslar Arası İşbölümünde Uzmanlaşmanın Mekansal Boyutları: 1980 Sonrası Dönemde Türkiye İmalat Sanayi". *Toplum ve Bilim*, 86, 72-90.

Kutlu, Denizcan (2010). "Özel İstihdam Bürolarının Değişen Rolü". *TTB Mesleki Sağlık ve Güvenlik Dergisi*, Ocak-Şubat Mart 2010.

Makal, Ahmet (2003). *Cumhuriyetin 80. Yılında Türkiye'de Çalışma İlişkileri*. Ankara Üniversitesi Siyasal Bilgiler Fakültesi Gelişme ve Toplum Araştırmaları Merkezi Tartışma Metinleri, No. 62. <http://www.politics.ankara.edu.tr/dergi/tartisma/2003/calismailiskileri.pdf> (Erişim Tarihi: 01.02. 2020).

Müstakil Sanayici ve İşadamları Derneği (MÜSİAD) (2015). *İşgücü Piyasaları: İşsizlik-Eşitsizlik. Türkiye Ekonomisi Raporu*, 97. http://www.musiad.org.tr/F/Root/Pdf/Ara%C5%9Ft%C4%B1rma%20Raporlar%C4%B1/97_turkiye_ekonomisi_raporu_2015.pdf (Erişim Tarihi: 01.02.2020)

Müstakil Sanayici ve İşadamları Derneği (MÜSİAD) (2014). *Türkiye Ekonomisi Raporu Cari Açığa Karşı Kobilere Ve Tarım*. Müsiad Araştırma Raporu, 92. http://www.musiad.org.tr/F/Root/burcu2014/Ara%C5%9Ft%C4%B1rmalar%20Yay%C4%B1n/Pdf/Ekonomi%20Raporu/Turkiye_Ekonomisi_Raporu_2014.pdf (Erişim Tarihi: 26.04. 2019)

Mütevellioğlu, Nergis; Işık, Sayım (2009). Türkiye Emek Piyasasında Neoliberal Dönüşüm. Mütevellioğlu, Nergis; Sönmez, Sinan (Der.). *Küreselleşme, Kriz ve Türkiye'de Neoliberal Dönüşüm*, İstanbul: Bilgi Üniversitesi Yayınları, 159-204.

Parlak, Zeki; Özdemir, Süleyman (2011). "Esneklik Kavramı ve Emek Piyasalarında Esneklik". *Sosyal Siyaset Konferansları*, 60 (1), 1-60.

Sosyal Güvenlik Kurumu [SGK] (2019). *Kayıtdışı İstihdam Oranı*. http://www.sgk.gov.tr/wps/portal/sgk/tr/calisan/kayitdisi_istihdam/kayitdisi_istihdam_oranlari/kayitdisi_istihdam_orani. (Erişim Tarihi: 01.02.2020)

Şen, Sabahattin (2008). *Alt İşverenlik: İşçilerin ve Sendikaların Kabusu, İşverenlerin Truva Atı. Taşeron İşçilik (altişveren) ve Düzensiz İstihdam*. Türkiye Ulusal Konferansı http://www.tesis.org.tr/TR/tesis_dergi/2008_mayis/pdf/dosya.pdf. (Erişim Tarihi: 01.02.2020)

Şenses, Fikret (2003). *Neo-liberal Ekonomi Politikaları, İşgücü Piyasaları ve İstihdam*. Erişim adresi: http://arsiv.petrol-is.org.tr/yayinlar/yillik/2003_yillik/07_neoliberal/ (Erişim Tarihi: 01.02. 2020).

Tansel, Aysıt (2012). *2050'ye Doğru Nüfusbilim ve Yönetim: İşgücü Piyasasına Bakış*. TÜSİAD-T/2012-11/536. <https://tusiad.org.tr/yayinlar/raporlar/item/6062-2050ye-dogru-nufusbilim-ve-yonetim-iscucu-piyasasına-bakis> (Erişim Tarihi: 01.02.2020).

Taş Seyhan; Bozkaya, Gülferah (2012). "Avrupa Birliği'ne Uyum Sürecinde Türkiye'de Uygulanan İstihdam Politikaları". *KSÜ İİBF Dergisi*, 1, 151-176.

Taymaz Erol; Özler, Şule (2004). *Labor Market Policies and Eu Accession: Problems and Prospects for Turkey*. Middle East Technical University, Economic Research Center Working Paper in Economics 04/05. <https://ideas.repec.org/p/met/wpaper/0405.html> (Erişim Tarihi: 01.02.2020)

Türkiye Cumhuriyeti Hazine ve Maliye Bakanlığı (2019). *Yeni Ekonomi Programı: Yapısal Dönüşüm Adımları*. <https://ms.hmb.gov.tr/uploads/2019/04/Yeni-Ekonomi-Program%C4%B1-2019-v5.pdf> (Erişim Tarihi: 01.02.2020)

Türkiye İstatistik Kurumu [Tüik] (2019) Erişim adresi: <http://tuik.gov.tr/Start.do> (Erişim Tarihi: 01.02.2020).

Türkiye İşçi Sendikaları Konfederasyonu [TÜRK-İŞ] (2019). *Türk-iş 1 Mayıs Bildirisi*. <http://www.turkis.org.tr/TURK-IS-1-MAYIS-BILDIRISI-d220749>

Türkiye İş Kurumu (İŞKUR), (2019). *Özel İstihdam Büroları İstatistiki Bilgiler*. <https://www.iskur.gov.tr/ozel-istihdam-burolari/istatistiki-bilgiler/> (Erişim Tarihi: 01.02.2020).

Türkiye İşveren Sendikaları Konfederasyonu [TİSK] (2010). *XXIV Genel Kurul Çalışma Raporu*. https://www.tisk.org.tr/yayin/24_genel-kurul-raporu-2010.pdf (Erişim Tarihi: 01.02.2020).

Türkiye İşveren Sendikaları Konfederasyonu [TİSK] (2013). *25. Genel Kurul Çalışma Raporu*. https://www.tisk.org.tr/tr/e-yayinlar/333_tisk_calisma_raporu_2013/pdf_333_tisk_calisma_raporu_2013.pdf (Erişim Tarihi: 01.02.2020).

Türkiye İşveren Sendikaları Konfederasyonu [TİSK] (2019). *Beklentimiz, Tarafların Dengelerinin Gözetildiği Bir Çalışma Ortamıdır*. Basın Bülteni, <https://www.tisk.org.tr/duyurular/-konfederasyonumuz-kidem-tazminatina-iliskin-basin-bulteni-yayimladi.html> (Erişim Tarihi: 01.02.2020).

***Türkiye Emek Piyasasında Yaşanan Güncel Gelişmeler:
Emek Piyasası Katılığına Yönelik Eleştirel Bir Değerlendirme***

Türk Sanayicileri ve İşadamları Derneği [TÜSİAD] (2004). *Türkiye’de İşgücü Piyasasının Kurumsal Yapısı ve İşsizlik* (TÜSİAD-T/2004-11/381) ISBN.975-8458-73-6.

Türk Sanayicileri ve İşadamları Derneği [TÜSİAD] (2019). *İstihdam Üzerindeki Yüklerin Hafifletilmesi Bağlamında Kıdem Tazminatı Müessesesi ve İşsizlik Sigortası Hakkında TÜSİAD Görüşü*. <https://tusiad.org/tr/tum/item/4417-istihdam-uzerindeki-yuklerin-hafifletilmesi-baglaminda-kidem-tazminati-muessesesi-ve-issizlik-sigortasi-hakkinda-tusiad-gorusu> (Erişim Tarihi: 01.02. 2020)

Organization for Economic Co-operation and Development [OECD] (2019). <https://stats.oecd.org/> .

World Bank (2019). <https://data.worldbank.org/indicator/SL.UEM.TOTL.ZS?view=chart> (Erişim Tarihi: 01.02.2020)

Yeldan, Erinç (2019). Sermayenin Yeni Saldırısı: Kıdem Tazminatı Fona Dönüştürülsün. Cumhuriyet Gazetesi, 17 Nisan 2019, http://www.cumhuriyet.com.tr/koseyazisi/1349166/Sermayenin_yeni_saldirisi_Kidem_tazminati_fona_donusturulsun.html (Erişim Tarihi: 17.04.2019)

Yentürk, Nurhan (1997). *Türk İmalat Sanayisinde Ücretler, İstihdam ve Birikim*, Friedrich Ebert Stiftung, İstanbul: Çözüm Publication.

179

IJSI 13/1
Haziran
June
2020

SUMMARY

This study aims to evaluate the rigidity-flexibility discussion by considering the labor market developments in Turkey. Over the past four decades, neoliberal ideas have contributed to the restructuring of Turkey's labor market. In this context, the neoliberal approach advocates labor market flexibility and a restructuring of labor market institutions. According to the neo-liberal approach, labor market institutions such as unemployment benefits, employment protections, trade unions and minimum wages lead to labor market inflexibility. Neo-liberals support the idea that the unemployment rate is affected by labor market institutions. In other words, neo-liberalism asserts that more flexibility in labor market will bring significant reductions in unemployment. Therefore, labor market institutions should be removed.

180

IJSI 13/1
Haziran
June
2020

However, the unemployment problem still remains as the most critical problem in Turkey despite all the efforts to elasticize labor market. At this point, the neoliberal approach is criticized, and it is frequently emphasized that this problem cannot be overcome with neoliberal policies. Therefore, the idea that unemployment rates do not fall because Turkey's labor market is rigid has lost its validity. In particular, the reviews made after the neoliberal period have shown that Turkey's labor market is not rigid, but it is highly flexible. Because, the effects of institutional structures and regulations such as unions, the employment protection law and the minimum wage that support labor are limited.

Despite warnings, Turkish labor markets were continued to be elasticized after the 2008 global financial crisis. It has been thought that somehow the global crisis would be overcome with more neoliberalism. The crisis in the financial area was tried to be solved by elasticizing the labor markets. In other words, the burden of the crisis was laid on the backs of the labor. However, at this point, expectations have failed to be satisfied. The paper discusses the impact of the neoliberal policies on the labor market. In this context, it is aimed to evaluate the development of the Turkish labor market from the perspective of rigidity and flexibility. The results in this paper show that Turkey has a flexible labor market contrary to common belief which states that Turkey had a rigid labor market.

**KKTC SU TEMİN PROJESİNE KARŞI YÜRÜTÜLEN ALGI
OPERASYONLARININ DEĞERLENDİRİLMESİ***

*Selçuk DAĞAŞAN** , Ulvi KESER****

Makale Geliş Tarihi-Received: 25.10.2019
Makale Kabul Tarihi-Accepted: 26.03.2020
Doi: 10.37093/ijsi.746469

181

IJSI 13/1
Haziran
June
2020

ÖZ

KKTC (Kuzey Kıbrıs Türk Cumhuriyeti) Su Temin Projesi, 15 Kasım 1983'te kurulan ve Rum husumeti nedeniyle yalnızca Türkiye tarafından tanınıp türlü ambargo ve izolasyon politikalarına maruz bırakılan KKTC için hem su sorununa sürdürülebilir bir çözüm sağlamakta, hem de müzakere süreçlerinde Türk tarafına stratejik bir koz potansiyeli sunmaktadır. Rum tarafı, günümüzde başarıyla tamamlanmış olan bu projenin planlama aşamasından itibaren bir itibarsızlaştırma çabasına girişmiştir. KKTC içindeki belirli gruplar tarafından da desteklenen bu çabalar algı yönetiminin açık örnekleridir. Bu çalışmada projeye karşı yürütülen karalama kampanyalarının işleyişini belirlemek amacıyla projede aktif rol oynamış kilit paydaşlar ve uzmanlarla yarı yapılandırılmış görüşmeler yürütülmüştür. Bu çabalarının, Rumların Türklere karşı önyargılı tutumları ve KKTC içindeki Türklük ve Türkiye karşıtı grupların ideolojik saplantılarından kaynaklandığı belirlenmiştir. Türkiye'den gelen su, Kıbrıs Türklerine

* Bu makale, "Psikolojik Algı Yönetimi Bağlamında KKTC SU Temin Projesi" başlıklı doktora tezinden üretilmiştir.

** Doktora Öğrencisi, Girne Amerikan Üniversitesi, Sosyal Bilimler Enstitüsü, İletişim ve Medya Yönetimi Programı Girne/Kuzey Kıbrıs Türk Cumhuriyeti. gensek1603@gmail.com ORCID: <https://orcid.org/0000-0003-1202-3093>.

*** Prof. Dr., Girne Amerikan Üniversitesi, Siyasal Bilimler Fakültesi, Girne/Kuzey Kıbrıs Türk Cumhuriyeti. ulvi.keser@gmail.com ORCID: <https://orcid.org/0000-0003-0846-6940>.

yaşamsal ve politik düzlemlerde büyük fayda sağlamaktadır. Bu nedenle karalama çabalarına karşı sistemli ve somut bir şekilde yanıt verilerek, elde edilebilecek gücün siyasi arenada da bir koz olarak kullanılabilir hale gelmesi gerekmektedir.

Anahtar Kelimeler: KKTC Su Temin Projesi, Kıbrıs Sorunu, Psikolojik Savaş, Algı Operasyonu, Doğu Akdeniz.

TRNC WATER SUPPLY PROJECT IN THE CONTEXT OF PSYCHOLOGICAL PERCEPTION MANAGEMENT

ABSTRACT

Turkish Republic of Northern Cyprus (TRNC) Water Supply Project not only provides a sustainable solution to the water shortage for TRNC exposed to embargo and isolation policies since its establishment in November, 15, 1983, due to Greek hostility, but also offers a strategic trump potential to the Turkish side in the negotiation processes. The Greek Cypriot side has embarked on an effort to discredit this project, which has been successfully completed today. These efforts, supported by certain groups within the TRNC, are clear examples of perception management. In this study, semi-structured interviews were conducted with key stakeholders and experts who played an active role in the project in order to determine the operation of the smear campaigns against the project. It was determined that the basis of these smear campaigns are that prejudices of Greek Cypriots against Turks and ideological obsessions of the anti-Turkishness/Turkey groups within TRNC. Water coming from Turkey provides great benefit to the Turkish Cypriots on the vital and political levels. Therefore, the strategic advantages of the project should be made available as a leverage in the political arena by systematically and concrete response to the smearing efforts.

Keywords: TRNC Water Supply Project, Cyprus Problem, Psychological War, Perception Operation, Eastern Mediterranean.

GİRİŞ

Doğu Akdeniz'deki jeopolitik ve coğrafi önemi ile birlikte Kıbrıs adası gerek sosyal yapı gerek evrensel değerler yönünden farklı boyutlarda kademeli olarak oldukça karmaşık süreçlerden geçmiştir. Tarihine bakıldığında adanın, devamlı olarak çeşitli ırklardan gelen toplulukların egemenliğinde değişken bir sosyo-kültürel ve politik bir yapı dahilinde istikrardan uzak bir toplumsal alt yapının merkezi haline getirildiği gözlemlenmektedir (Bayraktar, 2016: 299). Kıbrıs adası tarihinin hiçbir döneminde tek bir kıtasal ya da küresel gücün egemenliği altında kalmamış bir stratejik konuma sahiptir.

184

IJSI 13/1
Haziran
June
2020

Anadolu'ya olan yakınlığı, iklimi, jeolojik yapısı, botanik ve zoolojik karakteristiğiyle birlikte adanın Anadolu'nun bir parçası olduğunu ve tarihin hiçbir döneminde Yunanistan'a ait olmadığını söylemek mümkündür. Kıbrıs'ın bilinen tarihi milattan önce 15. Yüzyıla kadar uzanmaktadır ve Osmanlı İmparatorluğu'nun fethine kadarki dönemde Hititler, Fenikeliler, Asurlar, Eski Mısırlılar, Persler, Makedonyalılar, Romalılar, Bizanslılar, Müslüman Araplar, İngilizler, Lüzinyalılar, Cenevizler ve Venedikler adanın hakimiyetine sahip olmuşlardır. Akdeniz'in doğusunda oldukça önemli geçiş hatları ve bu hatlara hakim bir konumda olan, 9,251 km² yüzölçümü ile Doğu Akdeniz'in en büyük, Sicilya ve Sardunya'dan sonra Akdeniz'in üçüncü büyük adası Kıbrıs, oldukça eski ve zengin bir tarihe sahiptir (Keser, 2018: 97).

Kıbrıs üzerinde egemenlik kurabilme amacı doğrultusunda Ortadoğu ülkeleri, Akdeniz'e sınırı olan Avrupa ülkeleri ve Fransa, Almanya, İngiltere, ABD gibi emperyalist güçler Kıbrıs'ı bir "Doğu Akdeniz Karargahı" ya da bir "Strateji Merkezi" olarak görmektedirler (Bayraktar, 2016: 299). Bu durum geçmişte olduğu gibi günümüzde de aynı şekilde devam etmektedir. Doğu Akdeniz'in durumu da adanın durumundan farksızdır. Birçok ülke Doğu Akdeniz bölgesinde ve Kıbrıs çevresinde uçak gemileri ve donanmalarını bulundurmaktadır. Bunların haricinde ABD ve İngiltere'nin ortak kullanımındaki Agrotur ve Dikelya egemen askeri üs bölgeleri Kıbrıs'ın ve bulunduğu bölgenin stratejik konumunun önemini gözler önüne sermektedir (Keser, Akgün, 2015: 1).

*KKTC Su Temin Projesine Karşı Yürütülen
Algı Operasyonlarının Değerlendirilmesi*

Kıbrıs adası tarih boyunca siyasi ve ekonomik bağlamlarda ele alınmıştır (Kavsıracı, Tellioğlu, 2016: 115). Bu bağlamların yanı sıra KKTC halkının en büyük sorunlarından biri su kıtlığı olarak gündeme gelmiştir. Osmanlı'dan İngiltere'ye devredilen Kıbrıs adasında sivrisinek problemi nedeniyle İngilizler tarafından ekilen okaliptüs ağaçları, bol su tüketen canlılar olmaları nedeniyle adada büyük bir su kıtlığının gelişmesine yol açmıştır (Kavsıracı, Tellioğlu, 2016:115).

Kıbrıs adasında su tüketiminin en yoğun gerçekleştiği alanlar tarım, ve bunu takip eden turizm sektörüdür (Sümer, 2015: 3). Bu noktada KKTC halkının mevcut verimli toprakları kullanarak tarım alanında Güney ile rekabet kabiliyetini artıracak en kilit faktör su kaynağı olarak belirtilebilir. Bunun yanında turizm sektörüne de fayda sağlayabilecek sürdürülebilir bir su kaynağı, Kıbrıslı Türkleri ekonomik açıdan ileriye götürebileceği gibi, Rumlar karşısında da Türklerin stratejik açıdan elinin güçlenmesini sağlayabilecektir.

KKTC'de su sıkıntısına yönelik geçmişten günümüze çeşitli çözüm önerileri getirilmiştir. Bu yöntemler arasında medusa balonları ile su taşıma, tankerlerle su taşıma ve boru hattı ile su taşıma olarak üç temel yöntem bulunmaktadır (Maden, 2013:106). Bu yöntemler içinde sürdürülebilirlik ve verimlilik açısından en uygun yöntemin boru hattı olduğu açıktır. Bu doğrultuda dünyada ilk kez uygulanması sebebiyle "Asrın Projesi" olarak anılan KKTC İçme Suyu Temin Projesi yapılmış ve tamamlanmıştır.

Bu çalışmada, Türkiye'nin başarıyla gerçekleştirdiği KKTC İçme Suyu Temini Projesi hakkında Rumlar ve KKTC bünyesindeki Türklük ve Türkiye karşıtı kesimler tarafından yürütülen algı operasyonlarını ortaya koymak amaçlanmaktadır. Bu doğrultuda yapılan yarı yapılandırılmış sözlü görüşmelerle veri toplama sürecine girilmiştir. Sözlü görüşmelerde seçilen katılımcılar projede doğrudan ya da dolaylı olarak rol almış politika aktörleri ve uzman akademisyenlerden oluşmaktadır. Katılımcılarla yapılan görüşmelerin ardından elde edilen bulgular söylem analizi yöntemiyle yorumlanmıştır. Elde edilen bulgular, literatürle paralellik göstermektedir ve Rumların KKTC'nin bir "Barış Suyu" olarak sunabileceği bu suya bu denli karşıt bir yaklaşımın temelindeki fikri ortaya koymaktadır. Bu fikrin Kıbrıs adasında Türk varlığından rahatsız olunması çerçevesinde şekillendiğini gözlemek mümkündür. Türkler Kıbrıs'ta 1974 yılında bağımsızlığını

kazanmıştır ve 1983 yılında KKTC kurulmuştur. Bu doğrultuda Türk varlığından rahatsız olunması gibi bir durum gündeme dahi gelmemelidir. Kıbrıs topraklarında Türklerin özlük haklarının korunabilmesi için KKTC'nin varlığı büyük önem taşımaktadır ve yıllardan beri çeşitli ambargo ve izolasyonlara maruz bırakılan KKTC halkı, Rum tarafından gelen ya da Rum yanlısı manipülasyonların etkisi altında kalmamalıdır. KKTC Su Temin Projesi'ne yönelik yürütülen algı operasyonları KKTC halkını hedef kitle olarak hem KKTC hem de Türkiye için stratejik değeri büyük olan bu projeden sağlanabilecek yararları azaltmayı amaçlamaktadır.

186

1. ALGI YÖNETİMİ KAVRAMI

IJSI 13/1
Haziran
June
2020

Algı yönetimi kavramını ele alırken, bu kavram için kullanılan farklı birçok terime rastlamak mümkündür. Propaganda, enformasyon savaşı, kamu diplomasisi, yumuşak güç, örtülü operasyon, psikolojik savaş gibi kavramlar siyaset ve uluslararası ilişkiler alanında oldukça yoğun kullanılmaktadır. Bu kavramlar insanların aklında pozitif ya da negatif etkiler yaratabilirken bu etkiler bu kavramların kullanım yerine ve hedef kitlelere göre değişmektedir. Bu noktada bütün bu kavramların temelde aynı amaca hizmet ettiğini gözlemlemek mümkündür. Temelde propaganda, psikolojik savaş, örtülü operasyon, kamu diplomasisi ve enformasyon savaşı gibi kavramlar algı yönetimi amacıyla yürütülen faaliyetleri tanımlamaktadır. Bir diğer deyişle algı yönetimi temel amaç, bu kavramlar ise kullanılan araçlardır (Özdağ, 2016: 13).

Demokrasiler, bireylerin seçme özgürlüğüne sahip olduğu sistemlerdir. Günümüz demokrasilerinde özgürlük ve eşitlik gibi kavramlara değinilirken propaganda, psikolojik savaş ve enformasyon savaşı gibi üstü kapalı yöntemlerle bireylerin farkına varmalarına izin vermeden seçme özgürlükleri ellerinden alınmaktadır. Bu noktada algı yönetimi kavramının bireylerin özgür iradelerine ve seçme haklarına yapılan bir saldırı niteliği taşıdığını da söylemek mümkündür.

KKTC Su Temin Projesi temeli atılmadan önce dahi hakkında birçok tartışma yürütülmüş ve halen yürütülmekte olan bir projedir. Bu projenin Türkiye ve KKTC arasındaki bağları güçlendirmesinin yanı sıra, KKTC'nin Rum tarafına karşı güçlü bir stratejik unsur olarak

*KKTC Su Temin Projesine Karşı Yürütülen
Algı Operasyonlarının Değerlendirilmesi*

kullanabileceği, jeopolitik açıdan büyük bir öneme sahip olan adanın ve Doğu Akdeniz'in üzerinde Türkiye'nin güçlü bir koza sahip olabileceği gibi nedenlerle Türkiye karşıtı çevreler tarafından farklı nedenler üretilerek KKTC halkının gözünde dahi proje hakkında olumsuz bir algı oluşturulmaya çalışılmıştır. Algı yönetimi operasyonunun bariz bir örneğine şahit olduğumuz bu süreçte, Türkiye karşıtı çevrelerin asıl niyetlerini ortaya koymak ve buna karşı önlemler almak büyük önem taşımaktadır.

Çalışmanın devam eden bölümlerinde, Su Temin Projesi özelinde geçmişten günümüze KKTC halkının beyinlerini hedef alarak yürütülen algı operasyonunun boyutlarını gözler önüne serebilmek amaçlanmaktadır.

2. KKTC'DE YÜRÜTÜLEN ALGI OPERASYONU ÖRNEKLERİ

Türkiye'nin 1974 Barış Harekatı'nın ardından Kıbrıs'ta kurduğu hakimiyet, Batılı devletlerce Hristiyan bir ülkenin Müslüman Türkler tarafından işgal edilmesi şeklinde algılanmış ve bu hakimiyetin sona ermesi için çeşitli çabalar yürütülmüştür. Bu amaçla 1974 sonrasında Batı dünyasının gerçekleşen birçok girişimi Türkiye ve Denktaş siyaset bloğunun ortak karşı çıkışı ile başarısızlığa uğratılmıştır (Özdağ, 2016: 114).

Su Temin Projesi dışında KKTC'de yürütülen Rum yanlısı algı yönetimi çabaları özellikle karşıt tarafların KKTC siyasetinde aktif rol oynamaya başlaması sonucunda artış göstermiştir. Örneğin, 1990'larda KKTC hükümetine ortak olan Cumhuriyetçi Türk Partisi'nin KKTC'de hükümete ortak olması ve Eğitim Bakanlığını almasıyla birlikte Türk okullarında verilen tarih dersleri müfredatında önceden mevcut olan Rum katliamları sistematik bir şekilde kaldırılmıştır. Bu noktada Kıbrıslı Türk çocuklarının hafızasını silmeye yönelik bir algı operasyonu yürütüldüğü açıktır (Özdağ, 2016: 114).

Kıbrıslı Türkler, Türkiye'de yaşayan Türklere nazaran ekonomik açıdan daha yüksek bir refah düzeyine sahiptir. Buna rağmen Özdağ'ın (2016: 115) belirttiği üzere Rus kara parası, Avrupa fonları ve turizm gelirlerini kaynak edinmiş Rumların gelir seviyesi KKTC

Türklerinden yüksektir. Bu noktada Kıbrıs Türklerinin zihinleri hedeflenerek Rumlarla birleşip AB'ye girme fikri ile "Rumlar kadar zengin olma" fikri dayatılmaya çalışılmıştır.

Rum kesimiyle birlikte hazırlanarak masaya getirilen Annan Planı, özellikle dönemin Cumhurbaşkanı Denktaş'ın sağlık sorunlarıyla ilgilenmekte olduğu bir dönemde halkın gözünde yüceltmeye çalışılmıştır. Plana karşı negatif bir tutum sergileyen Denktaş için "Mr. No" lakabıyla karalama kampanyası yürütülmüş ve Denktaş, yıllardır arzulanan barışın önündeki tek engel gibi gösterilmeye çalışılmıştır. Bu dönemde öğretmen sendikalarının öncülüğünde on binlerce öğrenci ve AB kaynaklı sivil toplum kuruluşları gösteriler yaparak "Yes be anacığım" sloganıyla yürütülen algı operasyonlarını devam ettirilmiştir (Özdağ, 2016: 117).

188

IJSI 13/1
Haziran
June
2020

2.1. Su Temin Projesine Yönelik Yürütülen Algı Operasyonları

Kamuoyunda "Asrın Projesi" olarak anılan, KKTC ve Türkiye arasındaki KKTC Su Temin Projesi, 7 Mart 2011 tarihinde Alaköprü Barajı'nın temeli atılarak başlamıştır. 17 Ekim 2015 tarihinde ise Kuzey Kıbrıs'taki Geçitköy barajına suyun ulaştırılması ile birlikte proje sonlandırılmıştır. Bu proje sayesinde Kuzey Kıbrıs'a Türkiye'den yılda 75 milyon metreküp su ulaşarak 50 yıl boyunca içme ve tarımsal amaçlı kullanılabilir. Bu projenin başlamasından itibaren ve projenin devam ettiği süreç boyunca yerel kamuoyu ve uluslararası kamuoyunda büyük bir gündem oluşturulmuştur. Bu bağlamda Keser ve Uğurtay (2019) yaptıkları çalışmada, Türkiye'nin projeyi maddi-teknik alt yapı gibi nedenlerle tamamlayamayacağı, projenin daha önce bir örneği olmaması nedeniyle yürütülemeyecek bir proje olduğu, Türkiye'deki siyasi yapı ve Kuzey Kıbrıs'ın iç siyasi durumunun sağlıklı olmaması nedeniyle projenin KKTC ayağının tamamlanamayacağı ve bu projenin siyasi bir söylem ve hayalden öteye geçemeyeceği gibi konuların sıkça gündeme getirildiğini ifade etmektedirler.

Herhangi bir gerçekliğe dayanmayan bu tarz söylemler KKTC yönetiminden ziyade başka bir aklın algı operasyonunun ürünü olduğu açıktır. Bu dev projenin başlangıcı ve bitişi arasındaki dört

*KKTC Su Temin Projesine Karşı Yürütülen
Algı Operasyonlarının Değerlendirilmesi*

yıldan fazla sürede, kamuoyunda profesyonel bir algı operasyonu başarılı bir şekilde yürütülmüştür.

Bu algı operasyonu ile birlikte projenin deniz geçişi bölümünün tamamlanması ve 17 Ekim 2015 tarihinde Kuzey Kıbrıs'a suyun ulaştırılmasıyla KKTC kamuoyu ve ulusal basında yeni bir gündem oluşturulmuştur. Bu gündem ise suyun kim tarafından işletileceğidir. Bu yapay konu 25 Şubat 2016 tarihine kadar tartışılmıştır. Günümüzde ise Türkiye ile KKTC arasındaki Mali protokolü de etkileyen ve personel maaşlarının bile verilmesini sekteye uğratan bir süreç yaşanmaktadır (Keser, Uğurtay, 2019).

Dünya çapında KKTC ve Türkiye'nin itibarını arttıracak, ekonomik ve sosyal açıdan KKTC halkına oldukça büyük yararlar sağlayacak bu projeye yönelik yürütülen algı operasyonlarının hedefinde tabii ki Türkiye ve Kıbrıslı Türkler bulunmaktadır. Temelde ele alındığında KKTC için önemli olan bu projeye karşı yürütülen algı operasyonlarının kaynağında ne yazık ki KKTC hükümetinin de bulunduğu bazı ülkeler bulunmaktadır. Bu bağlamda Anavatan ve Yavru Vatan olarak görülen Türkiye ve KKTC arasındaki tarihi bağlar zedelenecek iki ülke vatandaşları kamuoyuna sunulan haberler ile yanlış, taraflı ve kirli bir haberleşme süreci ile karşı karşıya bırakılmıştır. Bu süreç KKTC'de yerel basının konuyu manipüle etmesiyle "bazı" Türkiye basını etki altında bırakılmış ve siyasi erkler arasında gerilime yol açmıştır. Yine aynı şekilde başarıyla yürütülen algı operasyonu Türkiye Cumhuriyeti Cumhurbaşkanı Sayın Recep Tayyip Erdoğan'ın adlandırdığı milli proje "Barış Suyu", çeşitli algı operasyonlarının yürütülmesiyle Türkiye'nin aleyhine döndürülmeye çalışılmıştır. İki ülke arasında gerçekleşen su projesi büyük siyasi düşünce ayrılıklarına kadar uzanmıştır. Aslında algı operasyonu ile kirletilen ve KKTC için önem taşıyan bu projenin sekteye uğratılmasının altında yatan gerçek gizlenmiştir. Projenin başlaması ve bitmesi arasındaki süreçte Kuzey Kıbrıs'ta suyun dağıtım hatlarının tamamlanması, tarımda kullanılması gereken bölgelerde gerekli alt yapıya yönelik projelerin yürütülmesi gibi ekonomik bağlamda KKTC'de hayati önem taşıyan konular çeşitli güçlerin algı operasyonu sonucunda görmezden gelinerek ve yanlış yönde tartışılarak sekteye uğratılmıştır.

Milliyet gazetesinin 7 Şubat 2014 tarihli, "Asrın Projesi'nde Türkiye Korkusu" başlıklı haberinde (Milliyet, 2014) konunun Rum tarafında

başka bir bakış açısıyla tartışıldığı, Rum Çiftçileri ve Rum İstihbarat Teşkilatı (KİP), proje sonucunda Türkiye'ye karşı bağımlılığın artacağı yönünde ifadelerde bulunulduğu belirtilmiştir. Aynı konu Rum meclisi göçmenler komitesinde gündem olarak tartışılmıştır. KİP de Temsilciler Meclisi'ne proje ile ilgili brifing vermiştir. Brifingde gelecek su ile Kıbrıslı Türk çiftçilerin zenginleşeceği, bölgede narenciye üretiminin artacağı, suyun Mesarya bölgesine ulaşması ile tarımın artarak hızlanacağı, bu projenin daha önce hiç yapılmadığı ve tamamlandığında Türkiye'ye dünya çapında bir itibar kazandıracağı da belirtilmiştir. Sonuç olarak KKTC'de böylesi bir milli projenin başka ülkelerin aklı ile sekteye uğratılmasının altında yatan gerekçe budur. Bu ve benzeri algı operasyonlarının temelinde ise ekonomik güç yatmaktadır. KKTC'nin ekonomik olarak büyümesini engellemeye çalışan güçler bellidir. Bu güçlerin temel prensibi ise "ekonomiyi yöneten ülkeyi yönetir" stratejisidir (Keser ve Uğurtay, 2019).

3. KKTC SU TEMİN PROJESİNE KARŞI YÜRÜTÜLEN ALGI OPERASYONLARI HAKKINDA UZMAN GÖRÜŞLERİ

Çalışmanın bu bölümünde, KKTC Su Temin Projesine yönelik yürütülen algı operasyonları hakkında uzman görüşlerine yönelik verilerin elde edilmesi amacıyla aşağıda isimleri belirtilen, Su Temin Projesinin çeşitli süreçlerine ve/veya KKTC siyasetine doğrudan dahil olan ve kilit rol oynayan uzmanlarla yapılandırılmış görüşmeler yürütülmüştür. Görüşme yapılan kişiler, görüşmelerin yer ve tarih bilgileri aşağıda listelenmiştir:

- Rafet Akgünay, (E) Büyükelçi, Rektör Danışmanı ve Öğretim Görevlisi, Orta Doğu Teknik Üniversitesi Kuzey Kıbrıs Kampüsü Çalışma Ofisi, Güzelyurt/KKTC (Mayıs, 2018)
- Salih Saner, Petrol ve Doğalgaz Mühendisliği Programı, Orta Doğu Teknik Üniversitesi Kuzey Kıbrıs Kampüsü Çalışma Ofisi, Güzelyurt/KKTC (Mayıs, 2018)
- Dursun Yıldız, Hidropolitik Akademi Başkanı, Hidropolitik Akademi Çalışma Ofisi, Ankara (Mayıs, 2018)
- Osman Ertuğ, Eski Cumhurbaşkanlığı Sözcüsü ve Müzakereci, Çalışma Ofisi, Lefkoşa (Mayıs, 2018)

**KKTC Su Temin Projesine Karşı Yürütülen
Algı Operasyonlarının Değerlendirilmesi**

- İsmail Bozkurt, 1985-86 KKTC Turizm ve Kültür Bakanı, Araştırmacı Yazar, Çalışma Ofisi, Yeni Boğaziçi/KKTC (Mayıs, 2018)
- Hakkı Atun, Eski Başbakan, Akademisyen, Anı Yazarı, Çalışma Ofisi, Lefkoşa/KKTC (Mayıs, 2018)

3.1. Bulgular ve Yorumlar

Yürütülen yarı yapılandırılmış görüşmeler sonucunda elde edilen verilerle birlikte KKTC Su Temin Projesine karşı yürütülen algı operasyonlarının temelinde yatan iki ana neden belirlenmiştir. Bu nedenler aşağıda sıralanmıştır:

1. Türkiye’den gelen suyun KKTC için stratejik bir güç olarak oldukça önemli olması,
2. Rumların ve KKTC içindeki bazı kesimlerin, Türkiye ve KKTC arasındaki ilişkiden duydukları rahatsızlık

Görüşme yapılan uzmanlara göre belirlenen bu nedenler, projenin itibarsızlaştırılması için harcanan çabaların temelinde bu iki eksen etrafında şekillendiğini belirtmişlerdir. Aşağıda, yapılan görüşmelerden kesitler, kişi sırasına göre sunulmakta ve yorumlanmaktadır.

3.1.1. Dr. Rafet Akgünay’ın Görüşleri

Eski KKTC Büyükelçisi, Orta Doğu Teknik Üniversitesi Kuzey Kıbrıs Kampüsü rektör danışmanı ve öğretim üyesi Dr. Rafet Günay, yarı yapılandırılmış görüşmelerimizde Su Temin Projesine yönelik yürütülen algı operasyonlarının nedenlerini ve bu projenin stratejik önemini bizlere aktarmıştır:

“... borular patlarsa nasıl yapılacak denildi, 500 metre boruların üretilmeyeceği iddia edildi, bu tarz bir proje yapılamaz denildi, bu tarz iddiaların sonucunda projenin gerçekleştirilebileceği teknik olarak belli oldu... Sonrasında arıza var geleliyormuş denildi, suların mikroplu olduğu iddia edildi, hiç mikrop olmadığı belirlendi, ben biliyorum, Kıbrıslı birtakım arkadaşlar devamlı olarak aynı şeyleri söylediler. Baraj çatlamış, su

akıtıyormuş denildi... Bütün iddiaların doğru olmadığı ortaya çıktıktan sonra proje bir iç politika malzemesi olmaya başladı..."

"Suyun gelmesi buradaki belirli çevreler arasında Türkiye'ye olan bağımlılığımızın artacağı şeklinde yorumluyor, aynı şeyi elektrik için de söylüyorlar... Rumlar neden İsrail'den elektrik kablosu gelmesi için uğraşıyorlar? Bizim de Anadolu'dan gelmesinden daha doğal bir durum yok yakınlık nedeniyle... Burada Rumların ve Rumların içimizdeki beşinci kollarının oynadığı bir oyunla karşı karşıya bulunuyoruz."

192

IJSI 13/1
Haziran
June
2020

Dr. Rafet Akgünay'ın belirttiği üzere, çalışmamızda da belirtildiği şekilde, insanlar arasında çeşitli söylentilerin yayılmasını sağlayan belli kesimlerin varlığı açıkça gözlenebilmektedir. Bu durumun temel nedeni ise Türkiye ve KKTC arasındaki ilişkilerden rahatsız olunması olarak gösterilebilir.

3.1.2. Prof. Dr. Salih Saner'in Görüşleri

Orta Doğu Teknik Üniversitesi Kuzey Kıbrıs Kampüsü Petrol ve Doğalgaz Mühendisliği öğretim üyesi Prof. Dr.Salih Saner ile yapılan görüşmeden kilit kesitler aşağıda sunulmaktadır:

"İki faktör var politik olarak bir tanesi Güney Kıbrıs Rum Yönetimi, böyle bir başarıya karşılar ve istemiyorlar... Bir de Türkiye ile kendi bağıni göremeyen bir grup var, onlar da karşı çıktılar. Bir taraftan Rumlar, bir taraftan onlar. Ne kadar bozuk düzen olursa memnuniyetsizlik artacak ve Türkler Rumlara dönecek fikri ortaya hakim... Bir Rum topluluğu, bir de bizim Kıbrıs'taki bir grup bu suya karşı çıkanlar, bir fiyaskoyla sonuçlanmasını bekleyenler, ama hiçbiri olmadı..."

"Su geldiği zaman bunu kim yönetecek, kim dağıtacak orada bir anlaşmazlık oldu... Evet Türkiye'den su geldiği için halk çok memnun ama pahalı olduğu için memnun değil. Belediyelerden buna konulan zam çok fazla. Metreküp başına 2,5 lira belediyelerin kar koyması biraz fazla. Belediyeler de bunu ticari bir olay olarak görüyor. Kar etmeye odaklanıyor..."

Prof. Dr. Saner'in ifadelerinde de Türkiye'den gelen suya karşı Rumların yanı sıra KKTC halkı içinde de Türkiye ile bir bağına sahip olmak istemeyen bir grubun olduğu görüşü dikkat çekmektedir. Bu noktada projeye karşı yürütülen algı operasyonlarının hem Rum hem de Türk kökenli aktörlerinin olduğunu söylemek mümkündür. Sayın

**KKTC Su Temin Projesine Karşı Yürütülen
Algı Operasyonlarının Değerlendirilmesi**

Saner ayrıca, halkın memnuniyetinin suyun fiyatı ile ilgili olduğunu ifade etmiştir. Buradan da halkın gözünde projeye yönelik pozitif bir algının oluşması için yerel yönetimlerin ekonomik politikalarında çeşitli düzenlemeler yapmaları gerekliliğinin varlığı da tartışılabilir bir gerçek olarak karşımıza çıkmaktadır.

3.1.3. Dursun Yıldız'ın Görüşleri

Hidropolitik Akademi başkanı, Hidropolitik Uzmanı, İnşaat Mühendisi ve Su Politikaları Uzmanı Dursun Yıldız ile yapılan görüşmeden kilit kesitler aşağıda sunulmaktadır:

"... Akdeniz'de bir şeyin uygulanabilmesi için, hele ki bir ülkeden bir ülkeye bir boru hattı projesinin uygulanabilmesi için çok dikkatli olmanız ve birçok koşulun bir araya gelmesi gerekir... Türkiye proje olarak hazırды. Siyasi irade eksikliğini tamamlayınca bölgedeki gelişmelerin de etkisiyle proje hayata geçti... Projenin sağlamlığı ve sağlamlığı konusunda soru işaretleri yaratılmaya çalışıldı önce..."

"Biz biliyorduk ki bu proje gündeme geldiği andan itibaren süreç hem Rumlar tarafından bizim aleyhimize işletilmeye başlanacak ve Türkiye'nin bu proje üzerinden suyu kullanarak bir dış politika atağı yapacağı konusunda yazılar yazılacağını düşünüyorduk ve öyle de oldu... Gerek öncesinde gerek işletme sırasındaki bütün süreçleri takip ettik. Düşündüğümüz gibi oldu. ABD gazetelerinde bazı köşe yazarları, yine Rum kesiminden bazı köşe yazarları Türkiye'nin bu proje üzerinden bir egemenlik alanı yaratmaya çalışacağını iddia ettiler. Biz yayınladığımız ve ilgili birimlere internet üzerinden gönderdiğimiz raporla birlikte bunu, gerçekleri söyleyerek kırmaya çalıştık..."

"Doğu Akdeniz'de geleceği belirleyecek bu denli önemli bir projenin, tamamlanmasından sonra bütün o algı operasyonlarını karşılayabilecek kadar büyük bir hazırlığa ihtiyaç vardı, bu hazırlığın olmadığı ortaya çıktı özetle. Bunun olabilmesi mümkündü, çünkü Türkiye'nin yeterince birikimi vardı. Hidropolitik açıdan biz elimizden geleni yaptık. Herhangi bir bağlantımız olmadan raporu hazırladık."

"Yine de Türkiye dün akşamki televizyon konuşmasında bile suyu bir barış ve istikrar aracı olarak kullanmaya yönelik politikasından vazgeçmediğini, Kıbrıs'a su götürülmesi konusunu sadece KKTC'ye değil, aynı zamanda

güneye de verebilmek üzere götürdüğünü bakanların ağzından ifade etmesi bir miktar bu alanı, yani bizim elimizi kuvvetlendirdi."

Dursun Yıldız'ın ifadelerinden yola çıkarak, KKTC Su Temin Projesi'nin Akdeniz'de önemli ve gerçekleştirilmesi zor bir proje olduğu gerçeğini ifade etmek mümkündür. Bunun yanında Sayın Yıldız'ın ifadelerinde Rumlar tarafından yürütülecek karşı propaganda hakkında da bilgiler verilmektedir. Buna karşı yürütülen ve yürütülmesi gereken çalışmaların olduğu da belirtilmiştir. Türkiye'nin bu noktada, algı operasyonuna karşı kamuoyunun bilgilendirilmesi amacıyla yapabileceği birçok şey olduğu, fakat yeterli düzeyde yapılmadığı ifade edilmektedir. Yıldız'ın son ifadelerinden de anlayacağımız üzere yine de proje, Türk tarafı olarak KKTC'de önemli bir koz elde etmiş olunduğu söylenebilir.

194

IJSI 13/1
Haziran
June
2020

3.1.4. Osman Ertuğ'un Görüşleri

Eski KKTC Cumhurbaşkanlığı sözcüsü ve müzakereci Osman Ertuğ ile yapılan görüşmede, oluşturduğumuz soru doğrultusunda bizlerle paylaştığı fikirlerinden kesitler aşağıda sunulmaktadır:

"Kanaatimce su konusu, daha doğrusu boru hattıyla Türkiye'den KKTC'ye su getirme projesi, Türkiye'nin son zamanlarda Kıbrıs konusunda attığı en önemli stratejik adımlardan biridir... Kıbrıs Rum tarafı bir taraftan masada müzakere ediyor görüntüsü verirken, aslında müzakere etmemektedir. Çünkü makul olan her şeyi reddediyor ve bizden neler koparabileceğine bakıyor... Bu durum, Kıbrıs'ı ilgilendiren bütün konularda böyledir, Doğu Akdeniz'i ilgilendiren konularda böyledir..."

"Su projesi, dünyada bir ilktir bu boyutlarda yapılan bir proje olarak. Son yıllarda, dediğim gibi on yıllardır belki de Türkiye'nin attığı en ciddi en stratejik girişimdir ve nitekim Rumları telaşlandırmıştır. Önceden gayri yasal olarak her şeyde yaptıkları gibi, bunu da gayri yasal ihlal etmeye çalıştılar. Mafih, kendileri ne kadar yasal biz de onlar kadar yasalız. Bu Kıbrıs'ın gerçeği, tarihi ve yasal gerçeği. Sonrasında bu suyu kesinlikle kabul etmeme noktasında duruyorlar. Bizim teklifimiz açıktır. Bütün ada da yararlanabilir, onlar da yararlanabilir belli koşullar ve bulunabilecek bir anlaşma çerçevesinde. Biz buna açığız, açık olmaya da devam ediyoruz. Bu uzattığımız eli tutmaları beklenir. Tutacaklar mı o başka bir mesele..."

**KKTC Su Temin Projesine Karşı Yürütülen
Algı Operasyonlarının Değerlendirilmesi**

Osman Ertuğ'un ifadeleri de Su Temin Projesinin stratejik önemini, Rum tarafının bu projeye karşı duruşunu ortaya koymaktadır. Rum tarafının müzakere süreçlerinde aldığı tavır doğrultusunda Türkiye ile Kıbrıs arasında güçlenen bir bağı istememesi doğaldır. Bunun nedeni Kıbrıs'ın yalnız kalmasıyla birlikte kendilerine bağımlı bir hale gelmesini istemeleridir. Fakat Kıbrıslı Türkler bu konuda bağımsızlık ilkelerini korumak zorundadır. Bunun yanında genel olarak Türklerin tutumu, gelen suyun paylaşımı konusunda hoşgörülü bir yapı üzerinde oluşmaktadır. Buna rağmen Rumların kesinlikle bu sudan faydalanmayacaklarını belirtmesi, niyetlerini de açıkça ortaya koymaktadır.

3.1.5. İsmail Bozkurt'un Görüşleri

1985-86 KKTC Turizm ve Kültür Bakanı, Araştırmacı Yazar İsmail Bozkurt ile yapılan görüşmede bizlerle paylaştığı fikirlerden kilit noktalara aşağıda değinilmektedir:

"Kıbrıs'a su getirme konusu, yeni bir konu değil. Kıbrıs Cumhuriyeti'nin kurulduğu yıllara kadar uzanır. Hatta Kıbrıs Cumhuriyeti döneminde de fikir olarak Türkiye'den su getirilmesi konusunda Makarios'un kesinlikle buna karşı çıktığı söyleniyor. Uzun bir süreç sonunda başarılı bu biliyorsunuz.... Bu yeni ihtiyacın giderilmesi, Kıbrıs Türk'ünün ihtiyacının giderilmesi meselesinin yanı sıra Türk tarafına önemli bir stratejik güç kazandırdı, bu bir gerçek. Hatta biliyorsunuzdur basına yansıyor, bu suyun İsrail'e kadar uzanması konusunda bile görüşler vardı..."

"Bizim içimizde bir kısım insanlar öyle bir duruma girdi ki, Türkiye ile olan her şeye karşı çıkmak sanki boyunlarının borcu gibi bir şey oldu. Bunun tabii çeşitli nedenleri var. Siyasal, ideolojik, daha çok ideolojik bir saplantı olarak görüyorum bunu. Bizim siyaset kurumumuzu bütün olarak ele aldığımızda ise bu su konusunda başarısız olduğunu söyleyebiliriz. Çünkü proje başladıktan sonra bizim siyaset kurumumuz işe bütünüyle inanmadı ki, kendi alması gereken tedbirleri almadı..."

"... O günlerde olan tartışmaları hatırlıyoruz. "Nasıl olsa gelmeyecek bu su", "İnanmayın gelmez" gibi görüşleri hep telkin etmeye çalıştılar. Bir kısım da ciddi olarak buna inanmadı fakat sonunda bu başarılı. Ama geldikten sonra bile neredeyse hükümetin sorunları oldu bir dönem. Hatta hükümeti yıkan temel nedenlerden biri de budur... Bir taraftan su gelmişti ama kendi içinde bu suyun gelmesinden rahatsız olanlar vardı. Hükümet bu

195

IJSI 13/1
Haziran
June
2020

dengeyi kurup sorunları aşamadı ve sonuçta hükümetin bozulması noktasına kadar gelindi..."

"... dolayısıyla suyu gördükçe insanların algısı da değişti. Çünkü kaliteli bir su. 24 saat akıyor. Yani evinin çevresindeki küçük bahçesini bile sulayabiliyor. Kesinti olmuyor. Susuzluk çok kötü bir şey Kıbrıs için. Bu edebiyata bile yansdı. Birçok edebi eserlerde, benim kendi romanlarımda dahi bu susuzluk konusunu işlemekteyiz..."

"...gerçekten büyük bir proje. Bize çok büyük güç kazandırdı. Tabi zaman zaman bu görüşmelerle ilgili, Kıbrıs sorununa ne şekilde etki edebilir, Rumlara su verilebilir mi gibi konular gündeme geldi. Ben şunu çok rahat söyleyebilirim. Rum kesimi bu konuda o kadar bağnaz ve ön yargılıdır ki kesinlikle bu suyu alacaklarını düşünmüyorum..."

196

IJSI 13/1
Haziran
June
2020

İsmail Bozkurt'un söylemleri de diğer uzmanların söylemleri ile tutarlılık içerisinde belirli gerçekleri ortaya koymaktadır. Geçmişten günümüze Rumların Türkiye'den Kıbrıs'a gelecek herhangi bir faydaya ön yargılı bir şekilde karşı koydukları açıktır. Günümüzdeki suyu reddetmelerinin yanında sayın Bozkurt'un da belirttiği gibi Kıbrıs Cumhuriyeti döneminde su getirilmesi yalnızca bir fikir düzeyindeyken dahi Makarios'un buna şiddetle karşı çıktığı bilinmektedir. Bozkurt'un algı yönetimi ile ilgili olarak ifadelerini incelediğimizde suyun gelmeyeceğine, gelse de bir işe yaramayacağına dair iddialar ve söylentilerin ortaya atıldığını gözlemlemek mümkündür. Bu noktada, görüşülen uzmanların ifadelerinin tamamı, birbiriyle örtüşmekte ve algı yönetimi konusunda belirlediğimiz iki ana nedeni desteklemektedir.

3.1.6. Hakkı Atun'un Görüşleri

Eski KKTC Başbakanı, anı yazarı ve akademisyen Hakkı Atun ile yapılan görüşmede, Su Temin Projesine yönelik yürütülen algı operasyonlarına dair fikirlerini bizlerle paylaşmıştır. Hakkı Atun'un konu hakkındaki görüşlerinden kilit noktalar aşağıda sunulmaktadır:

"Türkiye'ye suyun getirilmesi her zaman gündemde olmuştur. Ben politikaya 1976'da girdiğimden itibaren bu konu hep gündeme gelmiştir. Bırakın 76'dan sonrası, 1963'de bu konu Birleşmiş Milletler'in gündemine geldiğinde Makarios bundan ciddi anlamda kaçınmıştır. Türkiye'ye dayalı, Türkiye'ye muhtaç olabilecekleri bir duruma düşmek istememeleri bunun

**KKTC Su Temin Projesine Karşı Yürütülen
Algı Operasyonlarının Değerlendirilmesi**

temel nedenidir. O zamanlarda böyle bir proje zaten çok zordu. Bu mesafede su hiçbir yere bugüne kadar gitmemiştir gibi söylentiler de vardı mühendislik açısından..."

"Bu projenin yalnız bize içme suyu sağlamasının ötesinde Kıbrıs'ın anavatanla ilişkisi açısından, yani olayın siyasi boyutu açısından en az içme suyu temini kadar önemli olduğunu düşünüyorum..."

"Bugün hiç olmasa Kıbrıs'ın üçte birini olsun anavatanın kucağında tutabiliyoruz. Yoksa bunu elimizden almak için can atıyorlar. Dolayısıyla suyun gelmesi ve bununbaşarılması gerçekten asrın projesidir. Getireceği faydalar bir yana... Türkiye'den suyun gelmesinin ne kadar önemli, yararlı, siyasi yönden de bizi güçlü kılan bir gerçek olduğu ortada. Hele ki bu suyun gerçekten daha ucuz bir fiyatla tarım alanları için, tarım maksatları için kullanıma sokulması durumunda benim kanaatime göre bu adanın sırtı yere gelmez.... Müthiş bir enstrüman olur bizim için, yarayacağı yaşamsal boyutu itibarıyla zaten hizmeti söylemeye gerek var mı?..."

Atun'un ifadeleri de diğer uzmanların ifadeleri ile paralellik göstermektedir. Bu noktada Kıbrıs'ın su problemi doğrultusunda geçmişten beri Türkiye'den su getirilmesi yönünde fikirlerin olduğu, Rumların buna şiddetle karşı çıktığı, geçmişte böylesi bir projenin imkansız olduğu gibi ifadeler, tarihsel süreçte Rum ve Türk ilişkilerinin gidişatına ışık tutmaktadır. Bunun yanında Atun'un belirttiği üzere projenin yarattığı etkinin Türkiye ve Kıbrıs arasındaki bağı kuvvetlendirdiği, siyasi açıdan Kıbrıs'ı güçlü kılan bir unsur olduğu gerçeği de dikkat çekmektedir.

4. TARTIŞMA

Su, bütün canlılar için hayati faaliyetlerini sürdürme noktasında en önemli ihtiyaçlardan biridir. Bunun yanında günümüz dünyasının mevcut nüfus ve sınıai büyümesinin sonucunda bu ihtiyaç günden güne artmaktadır. İnsan hayatının belirli bir kalite düzeyine sahip olması ve doğal hayatın sürekliliği için gerekenlerin en önemlisi sudur. Gıdadan enerjiye, ticaretten sanayiye ve tarıma kadar bütün sektörler açısından suyun temin edilmesi büyük önem taşımaktadır.

Akdeniz'in üçüncü, Doğu Akdeniz'in en büyük adası olan Kıbrıs yüzyıllar boyunca bölgede tahakküm kurmak isteyen güçlerin ele geçirmek için mücadele ettiği bir adadır. Anadolu'nun güvenliğini

sağlamak ve Akdeniz'e hâkim olmak adına Osmanlı İmparatorluğu Kıbrıs adasına sahip olmanın önemine haizdi. Girit adasının ve Mora yarımadasının fethini müteakip Kıbrıs adası 151 yılında Osmanlı İmparatorluğunca fethedildi. Fetihten itibaren ada 307 yıl boyunca Osmanlı İmparatorluğunun egemenliğinde kaldı. Osmanlı'nın son döneminde ise ada İngiltere egemenliğine geçmiştir. Ortadoğu'daki hedeflerini ve çıkarlarını korumak için İngiltere 1878 yılında askerî bir üs olarak gördüğü adayı Osmanlı İmparatorluğundan kiralamıştır. Ancak, I. Dünya Savaşı'nda Osmanlı İmparatorluğunun Almanya'nın müttefiki olması sebebiyle ada İngiltere tarafından ilhak edilmiştir. 1960 yılında Kıbrıs Cumhuriyeti kurulmuştur. Cumhuriyet kurulana kadar ise İngilizler adaya hâkim olmuşlardır. Fakat 1963 yılında "Kanlı Noel" olarak bilinen Rumların Türkleri adada tecrit etme faaliyetleri başlamıştır. Bu olaylarla birlikte cumhuriyet de fiilen sonlanmıştır. O yıllardan bugüne değin süregelen Kıbrıs meselesi uluslararası arenada bir çatışma örneği olarak yerini almıştır. Garantör devletler Türkiye, İngiltere ve Yunanistan ile BM, AB ülkeleri, Rusya ve İsrail gibi bölgede etkili olan devletlerin gündemlerinde hep ön sıralarda yer almıştır ve yine bu ülkelerin gündemlerinde kalmaya devam edecektir.

İngiltere'nin hâkim olduğu dönemde adada bataklıklar ve bataklıklarda yaşayan sivrisinekler nedeniyle sıtma hastalığı oldukça yaygındı. İngiltere tarafından sıtma hastalığının yok edilmesi için kanallar açılmış, okaliptüs ağaçları dikilmiş, böylece bataklıkların kuruması sağlanmıştır. Ancak sıtmayı önlemek için izlenen bu yöntemler kullanılabilir su kaynaklarına ciddi zararlar vermiştir. I. Dünya Savaşı esnasında su kıtlığı ortaya çıkmıştır. 1959 yılında Throp başkanlığındaki BM heyeti Kıbrıs'ın su rezervi üzerine bir rapor yayınlamıştır. BM'nin raporunda adanın su rezervinin gelecekte daha da azalacağından bahsedilmiş; adaya suyun Türkiye üzerinden getirilmesinin gerekeceği yönünde bir görüş bildirilmiştir. 1950'li yıllarda gündeme gelen su sorunu uzun yıllar görmezden gelinmiştir. Siyasi gelişmeler ve politik krizler bu problemin hep önüne geçmiştir. Adada yaşayan iki halkın problemleri gündemi hep daha çok meşgul etmiştir ve bu nedenle su sorunu gündemde kendine yer bulamamıştır. Kıbrıs uluslararası arenada çözümden oldukça uzak karmaşık bir problem olarak önemini korur iken arka planda su sorunu yaklaşık elli yıldan fazladır sessizce çözülmeyi bekler haldedir.

*KKTC Su Temin Projesine Karşı Yürütülen
Algı Operasyonlarının Değerlendirilmesi*

BM'nin geleceğe yönelik ortaya koyduğu çalışmalarda, Kıbrıs'ın orta ve yüksek hızda gelişim kaydetmesi halinde 2025 yılına gelindiğinde su kıtlığı çeken ülkelerden biri olacağı iddia edilmiştir. Ancak 2025 yılından evvel Kıbrıs adası su problemi ile mücadele etmeye başlamıştır. Adaya düşen yağış miktarı yaklaşık kırk yıl içinde azalma göstermiştir. Adaya herhangi bir su kaynağı sağlanmamasının da bu sorunu daha da tetiklememektedir. Doğu Akdeniz'e özgü bir ikliminin görüldüğü Kıbrıs'ta yağış miktarında zaman zaman artış görülse de genelde yağış oranı düşük seyretmektedir. Artış olduğu dönemlerde ise toprağa karışan su hızla denize boşalmaktadır. Ayrıca yağışla gelen suyu depolayabilecek yeterli sayıda gölet ve/veyabaraj bulunmamaktadır. Aşırı sıcak hava nedeniyle baraj ve/veya göletlerde biriken sular da hızla buharlaşmaktadır. Yüzeysel suları Kıbrıs'ta yaşayan halkın asgari ihtiyaçlarını karşılayamamaktadır. Bu da yer altı sularına yönelmeye neden olmuştur. Yeraltı suyu en fazla tarım sektöründe kullanılmaktadır. Akiferlerden çekilen yeraltı suyu 1950'li yıllardan beri bu sektörde kullanılmaktadır. Yeterli yağışın ve besleyici bir kaynağın olmaması akiferlerdeki su oranının zamanla azalmasına hatta zaman zaman deniz seviyesinin altına inmesine neden olmuştur. Ve bu durum akiferlere deniz suyunun karışmasına da yol açmıştır. Güzelyurt su akiferi 37 mm³ lük kapasitesi ile KKTC'nin en büyük yeraltı su rezervine sahiptir. Her sene bu akiferden yaklaşık 20 mm³ su çekilmektedir. Çekilen bu miktar ikame edilemediğinden dolayı da akiferdeki suyun yerini deniz suyu almaktadır. Bu da topraktaki tuz oranını artırmaktadır. Bu durum tarımı ve tarımdan elde edilen verimi, tarımsal ürünlerin kalitesini de negatif yönde etkilemektedir.

21. yüzyılın başlamasıyla beraber pek çok alanda değişiklikler yaşanmıştır: Uluslararası çıkarlar farklı sahalara yönelmiş, terörizm sınır tanımaz boyutlara ulaşmış, savunma ve güvenlik konseptinde değişikliklere ihtiyaç duyulmaya başlanmış, petrol değer kazanmış, emperyalist ülkelerin doğal kaynak ihtiyacı artmış ve tüm bunlar ülkelerin izledikleri politikalarda değişikliğe gitmesine neden olmuştur. Bu noktada, Asya, Avrupa ve Afrika kıtalarını birleştirerek stratejik olarak önemli bir noktada bulunan Kıbrıs adası karşımıza çıkmaktadır. Örneğin, Soğuk Savaş döneminde Kıbrıs üzerinden hazırlanan istihbarat raporları Sovyetler ile müttefik güçler arasında dengeyi sağlamıştır. 1956'da Süveyş Kanalı krizi, Körfez Savaşı gibi önemli tarihsel olaylarda Kıbrıs önemini ortaya koymuştur. Uluslararası alanda başat role sahip Türkiye, İngiltere, Yunanistan,

ABD, Rusya, İsrail gibi ülkeler ile AB ve NATO gibi uluslararası kurumlar için Kıbrıs'ın Akdeniz, Ortadoğu ve Doğu Akdeniz bağlamında stratejik, askerî ve ekonomik önemi halen devam etmektedir. Örneğin, yakın zamanda Arap Baharı sürecinde Libya'ya düzenlenen operasyonlarda ada aktif olarak kullanılmıştır. Tarihi bir perspektiften adaya bakıldığında benzer durumların çok sık ortaya çıktığı görülmektedir. Çünkü Kıbrıs Ortadoğu ve Doğu Akdeniz'de etkinlik göstermek ve hâkimiyet kurmak isteyen her aktörün sahip olmak istediği vazgeçilemez bir unsurdur. Asya, Avrupa ve Afrika deniz ticaret yollarının güvenliğini sağlama, batılı güçlerin Ortadoğu'daki siyasi çıkarlarını yakından gözetebilme; ABD, Rusya ve Çin'e karşı stratejik bir güç elde edebilme, Afrika ve Asya kıtası ülkeleriyle ticari ve ekonomik ilişkiler kurabilme, NATO güvenlik kanadını sağlama, Ortadoğu'da görülen terör olaylarının diğer ülkelere sıçramaması için kontrol altına alma, Yunanistan'ın Megali İdea politikası, Türkiye'nin güney emniyetini sağlama gibi hususlar ülkelerin neden Kıbrıs'ı vazgeçilemez gördüğünü açıkça ortaya koymaktadır.

Su Temin Projesi ile Kıbrıs adasının uzun yıllardır süren su probleminde çözüm yolu açılmıştır. Bu başlangıçla birlikte, suyu akılcı bir yöntemle yöneterek ekonomik alanda başarı göstermek hedeflenmelidir. Öncelikle, su kullanımı konusunda KKTC halkı bilinçlendirilmeli ve bilgilendirilmelidir. Müteakiben kayıp-kaçak oranını azaltmak adına şehir şebeke sistemi yenilenmelidir. Adada suyu tutabilmek için yeni barajlar inşa edilmeli, göletler oluşturulmalıdır. Atık su arıtma sistemi kurularak sürdürülebilir bir su yönetimi oluşturulmalıdır. Tarımda salma (vahşi) sulama yöntemi terk edilerek modern sulamaya geçilmelidir. Özellikle çiftçiler bu yöntem için teşvik edilmeli, yeraltı suyu drenajından vazgeçilmelidir. Yeraltı sularının eski seviyelerine ulaşmaları sağlanmalıdır. En uygun toprakta en az miktarda su ile en yüksek verim ilkesiyle tarım yapılmalıdır. Ve tüm bu hususları etkili bir şekilde yönetebilmek için etkin bir denetim mekanizması kurulmalı, uygulamalar konusunda yaşanan aksaklıklar için cezai yaptırımlar belirlenmelidir. Bu kapsamda, 19-21 Kasım 2008 tarihinde KKTC'de düzenlenen "Yeraltı Kaynaklarının Değerlendirilmesi ve Yer Bilimleri Sempozyumu" nun sonuç bildirgesinde de suyla ilgili önemli noktalara değinilmiştir: (Keser ve Uğurtay, 2019):

**KKTC Su Temin Projesine Karşı Yürütülen
Algı Operasyonlarının Değerlendirilmesi**

“.... Mevcut su kaynaklarının kamusal yönetimi ve planlaması esas alınmalıdır. Su kaynaklarının yönetiminin eksikli olması ve kurumlar arası koordinasyonun ve iş birliğinin bulunmaması su krizini daha da artırmaktadır. Tek merkezli bir su yönetimi oluşturulmalıdır. Suyun tarımsal kullanım şekli yeniden ele alınmalı, sulama tekniklerinden tarımsal ürün değişikliğine gidilmesi de dâhil olmak üzere tarım-su ilişkisi yeniden planlanarak yeni politikalar geliştirilmelidir. Küresel ısınmaya bağlı olarak yetersiz beslenen ancak, aşırı su çekimi sonucu ciddi sorunlar yaşanan sınırlı tatlı su akiferlerimiz kıskançlıkla korunmalı; kentleşme, yapılaşma ve tarımsal kimyasallar sonucu kirletilmesine kesinlikle göz yumulmamalıdır. Şehir içi dağıtım şebekelerinden kaynaklanan su kayıpları ciddi boyutlara ulaşmış bulunmaktadır. Ekonomik ömrünü tamamlayan su şebeke sistemleri acilen yenilenmelidir. Su tasarrufu konusunda halkın eğitimine önem verilerek bilinçli tüketici yaratılmalıdır. Türkiye’den su temini konusu, kalıcı bir çözüm olmamakla birlikte acil çözüm için zorunluluktur. Bu proje hızlandırılmalı, kullanım fazlası su yüzey barajları ile birlikte, buharlaşma ile su kaybına neden olmayacak şekilde, Kuzey Kıbrıs’ın en önemli doğal su akiferinde yeraltında depolanmalıdır. Atık suların yeniden kullanımı da dâhil olmak üzere, alternatif su temin projeleri tartışılmalı ve kendi kit doğal kaynakları üzerinde şekillenen plan ve projelere önem ve öncelik verilmelidir. Günümüzde sorumsuz ve sınırsız insan faaliyetleri tarafından bozulan doğal denge tüm canlıları tehdit eder hale gelmiştir. Birleşmiş Milletler tarafından ilan edilen 2008 Dünya Yer Yılı kapsamında; doğal afetler, yeraltı ve yerüstü sularımızın azalması, çevre sağlığı, çölleşme, sulak alanların azalması gibi yaşamsal sorunlar toplum ve karar vericilere hatırlatılmalı, yer bilimlerinin insan yaşamı için önemi benimsenmelidir...”

Bahse konu proje ile KKTC 2050 yılına kadar su sorununu ötelemiştir. KKTC’nin içme ve kullanım suyu karşılanmış, sulama suyunun artışı ile tarımsal ürün çeşitliliği artmış, yeraltı suyu oranında artış gözlenmiş, son dönemde öğrenci ve turist ağırlıklı olarak oldukça artan nüfus için yeterli su temin edilmiş, KKTC’nin “yeşil ada” olma ümidi yeniden yeşermiş, Rum kesimi ile ekonomik alanda rekabet edebilme potansiyeli artmış, istihdamda artış görülmüş, KKTC toprağı değer kazanmış, Rumlara karşı stratejik bir güç elde edilmiştir. Bu proje KKTC’ye ekonomik ve siyasi açıdan önemli getiriler sağlamıştır. Ve dahası adaya getirilen su yalnızca KKTC’ye değil Türkiye’ye de önemli katkılar sağlayacaktır. Türkiye denize akan suyu ile daha fazla tarım alanı sulama olanağına sahip olmuştur. Modern sulama sistemi uygulanmaya başlanmış ve istihdam artırılmıştır. Alaköprü Barajı’na kurulan hidroelektrik santrali sayesinde elektrik üretimi gerçekleşmiş, çay baskınları kontrol altına

201

IJSI 13/1
Haziran
June
2020

alınmıştır. Tüm bu gelişmelerin tarımsal kalkınmaya ve ekonomik kalkınmaya ciddi getiriler sağlamıştır. Bununla birlikte Türkiye böyle bir projeyi hayata geçiren ilk ülke olarak büyük bir prestij sahibi de olmuştur. Bu proje KKTC ile Türkiye arasındaki kardeşlik bağının da daha güçlü kılınmasına yol açmıştır.

Ortadoğu coğrafyasında sürekli gündem olan su kıtlığına akılcı ve sürdürülebilir bir çözüm önerisi getirilememesi, bölge ülkelerinin çözüm arayışına devam etmesine neden olmaktadır. KKTC ve Türkiye arasındaki bu su projesi bu noktada ortaya çıkmıştır. Türkiye adaya deniz altında borular vasıtası ile suyun taşınmasını sağlayarak dünyada bir ilki gerçekleştirmiştir. Suyun Ortadoğu'ya ada üzerinden taşınması da ortaya atılmıştır. Türkiye yıllık yaklaşık 750 milyar mm³ kapasitesi olan Anamur Çayı'nın sadece 75 milyar mm³lük bir bölümünü adaya taşımaktadır. Talep edilmesi halinde, KKTC'ye gönderilen su kapasitesi artırılarak bu fikir fiilen gerçekleştirilebilir. Böylece Ortadoğu coğrafyası kullanılabilir suya ulaşabilir. Son dönemde pek çok kez gündeme gelen bir diğer husus ise Akdeniz açıklarında var olduğu öne sürülen doğal gaz- doğal gaz- hidrokarbon rezervlerinin Avrupa'ya taşınmasıdır. Bu noktada yine Türkiye ve Kıbrıs çözüm noktası olarak karşımıza çıkmaktadır. Bulunan rezervlerin Avrupa'ya taşınmasının en kolay yöntemi Kıbrıs ve Türkiye üzerinden taşımaktır. Bunun dışındaki taşıma yöntemleri zor olduğu gibi maliyet-etkin de değildir. Türkiye tıpkı suyu taşıdığı gibi çıkarılan doğal gaz ve hidrokarbonun borular aracılığıyla Avrupa'ya aktarımını sağlayabilir. Bu da iki ülkenin de stratejik önemini artırarak her alanda elini güçlendirecektir.

Bahse konu rezervlerin nakli hususunun kısa vadede olmasa da uzun vadede gerçekleştirilebileceği değerlendirilmektedir. Kıbrıs Türkleri anavatan Türkiye'nin desteği ile 1974 yılında mücadelede zafer elde etmiş ardından öncesinde KTFD sonra da 15 Kasım 1983'te KKTC'yi kurarak zaferini taçlandırmıştır. Rum kesiminin 1963 yılı ile başlayan agresif ve saldırgan tutum ve beraberinde ayrıştırıcı politikaları ile 1974'te son derece yoğun bir biçimde uygulanan tecrit, izolasyon ve de ambargo sürecinin yaşandığı adada (Reçber, 2012), bugün Rumlarla devam eden müzakerelerde elimizi güçlendirecek somut tek güç bu çalışmada açıklanmaya çalışılan "Barış Suyu" olacaktır. Bugün müzakerelerde yarın ise müzakereyi müteakip dönemlerde rasyonel bir biçimde kullanılması halinde bu güç iki kez su eksenli savaşın vuku bulduğu Ortadoğu coğrafyasında stratejik

*KKTC Su Temin Projesine Karşı Yürütülen
Algı Operasyonlarının Değerlendirilmesi*

açından son derece önemli bir araçtır. Barış Suyu Türkiye ile KKTC arasında ayrıca psikolojik açıdan da güçlü bir bağ kurmuştur. Gündemde oldukça geniş yer bulan doğalgaz ve hidrokarbon rezervleri geleceğe yönelik ve farazi kazançlardır. Fakat su somuttur ve Geçitköy Barajı'nda tutulmaya başlanmıştır. Müzakereler barışla sonuçlansın veya sonuçlanmasın, Rumlarla bir uzlaşa sağlansın veyahut sağlanmasın elimizde olan bu gücün değeri unutulmamalı ve adımlar bu güç akılda tutularak atılmalıdır.

SONUÇ

Doğu Akdeniz ülkelerinin birçoğu gibi KKTC'de de su sıkıntısı yıllardır büyük çaplı tartışmalara yol açmış, birçok su temini denemesi yürütülmüştür. Tankerler, balonlar gibi araçların su problemine yönelik kullanımı denenmiş fakat beklendik çıktılar elde edilememiştir. Örnek vermek gerekirse balonların kullanıldığı süreçte 4 yılda toplam 2 milyon metreküp su taşıma işlemi gerçekleştirilmiş, Su temin projesi ile yılda ortalama 75 milyon metreküp su aktarımı başarılmıştır.

KKTC halkına büyük faydalar sağlayabilecek bu proje, KKTC halkına ve genel olarak Türk milletine karşı tutumu sabit olan Rumlar tarafından çeşitli itibarsızlaştırma girişimlerine maruz kalmıştır. Bunun yanında KKTC içinden bazı kesimler de bu proje hakkında, planlama aşamasından itibaren çeşitli algı operasyonları yürütme çabası göstermiştir.

Bu çalışmada, KKTC Su Temin Projesi'ne yönelik gerek Rumlar tarafından gerek KKTC içindeki Türkiye karşıtı kesimler tarafından yürütülen algı operasyonları öncelikle literatür temel alınarak incelenmiştir. Ardından, Su Temin Projesinde ve KKTC siyasetinde aktif olarak yer almış uzmanlarla yapılmış yarı yapılandırılmış görüşmeler sonucunda elde edilen bulgular, nitel araştırma yöntemlerinden olan söylem analizi kullanılarak yorumlanmıştır.

Türkiye ve KKTC'nin bu tür algı operasyonlarına karşı gerek siyasi, gerek toplumsal düzeyde cevap verebilecek kapasitesi vardır. Günümüzde savaşlar sadece konvansiyonel düzeyde değil, bilgi ve iletişim teknolojilerini içeren dijital düzeyde ve kamuoyu algısının yönetildiği toplumsal düzeyde de gerçekleşmektedir. Gerek

Selçuk DAĞAŞAN, Ulvi KESER

Türkiye'de, gerek KKTC'de yaşayan bütün Türk vatandaşlarının anavatan ve Kıbrıs arasındaki bağın önemini anlamaları açısından gerekli siyasi ve toplumsal tedbirler alınmalıdır.

204

IJSI 13/1
Haziran
June
2020

**KKTC Su Temin Projesine Karşı Yürütülen
Algı Operasyonlarının Değerlendirilmesi**

KAYNAKÇA

- Bayraktar, Ümmü (2016). "Annan Planı Referandumu Sürecinde Rauf Denktaş'ın Ötekileştirilmesi: Yeni Düzen Gazetesi Örneği". *İletişim Kuram ve Araştırma Dergisi*, 42(42), 298-321.
- Kavsıracı, Ozan; Tellioglu, Ozan (2016). "Türkiye-KKTC Su Temin Projesi ve Stratejik Güvenliği". *Turkish Journal of Police Studies/Polis Bilimleri Dergisi*, 18(3), 113-132.
- Keser, Ulvi; Ak, Gökhan (2018). "Kıbrıs Sorunu ve Deniz Hukuku Bağlamında Doğu Akdeniz'de Yapılması Gerekenler". *Kıbrıs Araştırmaları ve İncelemeleri Dergisi*, 1/2, 95-107.
- Keser, Ulvi; Akgün, Serdal (2015). "Stratejik Güvenlik Bağlamında Doğu Akdeniz ve Kıbrıs Adasının Stratejik Pozisyonu Üzerine Bir Değerlendirme". *Kıbrıs - Akdeniz Stratejik Araştırmalar Merkezi Yay.*, Lefkoşa, 1-14
- Keser, Ulvi; Uğurtay, Uğur D. (2019). *Psikolojik Harp Bağlamında Kıbrıs'ta Stratejik Güç: Su*. 1. Baskı, Hiperlink Yayınları.
- Maden, Tuğba Evrim (2013). "Havzalar arası su transferinde büyük adım: KKTC İçme Suyu Temin projesi". *Ortadoğu Analiz*, 5(50), 102-111.
- Milliyet (2014). "Asrın Projesi'nde Türkiye Korkusu", <http://www.milliyet.com.tr/dunya/asrin-projesi-nde-turkiye-korkusu-1833155> (Erişim Tarihi: 23.12.2019).
- Özdağ, Ümit (2016). *Algı Yönetimi, Propaganda. Psikolojik Savaş*, 6. Baskı, Ankara: Kripto Basım Yayım.
- Reçber, Kamuran (2012). *2012 Kuzey Kıbrıs Gelecek Vizyonu*. EkoAvrasya Yay., Ankara, 53-74.
- Sümer, Vakur (2015). "Akdeniz'in Altında Bir Nehir: Türkiye'den Kıbrıs'a Su Taşınması Üzerine Değerlendirmeler". *Center for Middle Eastern Strategic Studies*, (32), 1-10.

205

IJSl 13/1
Haziran
June
2020

SUMMARY

Today, most of the Eastern Mediterranean countries face the problem of water scarcity. As one of the regions where water shortage is experienced, the island of Cyprus has continued its search for a renewable resource from the past to the present. Eucalyptus trees planted by the British administration, which took over the island from the Ottomans, as a solution to the mosquito problem, consumed the water resources on the island and caused water scarcity. Besides, the decrease in precipitation due to climate change also played a role in the deepening of water scarcity. Combined with all these reasons, different attempts to address water problems on the island, which is now divided into two, have been maintained by both Greek and Turkish people. Throughout history, the island has been the home of hegemony struggles and has a strategic importance. The solution of the water problem has become a concept that can be used in favor of the parties as an important trump in the struggle for dominance.

As a result of the struggles, Turkish Cypriots established the Turkish Republic of Northern Cyprus on 15 November 1983 and a Turkish dominance was established with support of Turkey in the north of Cyprus. The dominance that Turkey established in Cyprus following the 1974 Peace Operation was perceived by Western countries as the occupation of a Christian country by Muslim Turks and various efforts were made to end this rule. Due to Greek hostility from past to present, the TRNC is recognized only by Turkey and is exposed to various insulation process.

The TRNC Water Supply Project not only solves the water problems of the Turks in the island but is also an important project that can be a force to increase the political power of the Turkish side in the negotiation process. Therefore, with the coming of the project, the Greek and certain groups within the TRNC attempted to discredit the project. These efforts include a variety of perception management elements and are intended to direct public perception, particularly through the media.

In this study, perception management efforts done both by Greek Cypriots and groups within TRNC who are against Turkey were examined based on both literature and semi-structured interviews. The findings obtained through semi-structured interviews with experts actively involved in Water Supply Project and TRNC politics were interpreted using discourse analysis which is one of the qualitative research methods. It has been determined that the perception operations carried out generally stem from the biased attitude of the Greeks towards the Turks and the ideological obsessions of the opposing groups within the TRNC. The TRNC Water Supply Project provides significant future benefits for the Turkish Cypriots, both at the vital and

*KKTC Su Temin Projesine Karşı Yürütülen
Algı Operasyonlarının Değerlendirilmesi*

political levels. Therefore, it is necessary to respond systematically to the efforts to discredit the project with concrete realities and the power that can be obtained should be used as a trump in the political arena.

Turkey and TRNC have the capacity to respond to such perception operations at both political and social levels. Today, wars take place not only at the conventional level, but also at the digital level that includes information and communication technologies and at the social level where public perception is managed. Necessary political and social measures should be taken to ensure that all Turkish citizens living in both Turkey and TRNC understand the importance of the bond between the homeland and Cyprus.

VİKTOR F. YANUKOVIÇ DÖNEMİ UKRAYNA'NIN
AVRUPA BİRLİĞİ İLE İLİŞKİLERİNİ
BELİRLEYEN DİNAMİKLER

*Kaan DİYARBAKIRLIOĞLU**

Makale Geliş Tarihi-Received: 17.09.2019
Makale Kabul Tarihi-Accepted: 30.04.2020
Doi: 10.37093/ijsi.746473

209

IJSI 13/1
Haziran
June
2020

ÖZ

Ukrayna-AB ilişkilerinin temel unsurunu Avrupa Komşuluk Politikası (AKP) oluşturmaktadır. Kasım 2013'e kadar Ukrayna-AB arasında görüşmeler yapılmış bir Ortaklık Anlaşması yapılması hedeflenmiştir. Ancak, Ukrayna Devlet Başkanı Viktor Yanukoviç Ortaklık Anlaşmasını imzalamayacağını açıklamıştır. Bu çalışmada, Yanukoviç dönemi Ukrayna-AB ilişkileri AKP özelinde vaka analizi yöntemiyle incelenmiş ve Ortaklık Anlaşmasının Yanukoviç tarafından neden imzalanmadığı ve bu kararı almasında etkili olan faktörler analiz edilmiştir.

Anahtar Kelimeler: Ukrayna, AB ilişkileri, Viktor Yanukoviç, Avrupa Komşuluk Politikası, Dış Politika.

* Dr. Öğr. Üyesi, Yalova Üniversitesi, İktisadi ve İdari Bilimler Fakültesi, Uluslararası İlişkiler Bölümü, Yalova/Türkiye. kaandbo@yalova.edu.tr ORCID: <https://orcid.org/0000-0003-4511-5330>.

**DYNAMICS THAT DETERMINE UKRAINE'S RELATIONS
WITH THE EUROPEAN UNION PERIOD OF VIKTOR F.
YANUKOVYCH**

ABSTRACT

The European Neighborhood Policy (ENP) is the main element of Ukrainian-EU relations. Although it was aimed to negotiate an Association Agreement between Ukraine and the EU by November 2013, the President of Ukraine Viktor Yanukovich announced that he would not sign this Association Agreement. In this article, Ukraine-EU relations in the period of Yanukovich were analyzed by case analysis method and the reasons why Yanukovich was not signed by Yanukovich and the factors that were effective in making this decision were analyzed.

210
IJSI 13/1
Haziran
June
2020

Keywords: Ukraine, EU Relations, Viktor Yanukovic, EU Neighborhood Policy, Foreign Policy.

GİRİŞ

Ukrayna, Doğu ve Batı arasında önemli bir tampon ülke konumundadır. Rusya (Doğulu) ve Avrupa Birliği (AB) gibi (Batılı) güçlerin özellikle Ukrayna üzerinden zaman zaman güç mücadelelerine giriştiklerine şahit olunmaktadır. Bu durumun hala geçerli olduğu Ukrayna-AB-Rusya ilişkilerinde de kendisini göstermektedir. Ukrayna-AB ilişkilerinin temel unsurunu Avrupa Komşuluk Politikası (AKP) oluşturmaktadır. Kasım 2013'e kadar Ukrayna-AB arasında görüşmeler yapılmış bir "Ortaklık Anlaşması"¹ imzalanmak istenmiştir. Bu görüşmelerin önemli bir kısmını Viktor Yanukoviç yürütmüştür. Ancak, gelinen noktada, ani bir kararla Yanukoviç Ortaklık Anlaşmasını imzalamayacağını açıklamıştır. Bu makalede, Ukrayna-AB ilişkileri AKP özelinde incelenerek özellikle Viktor Yanukoviç'in AB ile görüşmelerini ve en nihayetinde onun AB ile yapılacak Ortaklık Anlaşmasını imzalamak istememesine götüren faktörler incelenmektedir.

Literatürde, AKP'nin iki kritik cephede büyük oranda başarısız olduğu iddia edilmektedir. AB Ukrayna'yı AB'nin örnek demokratik değerlerine inanan bir devlete dönüştürmek ve AB üyeliğine doğru hareket etmeye yönelik somut teşvikler sunmak istemektedir. Ancak, Ukrayna'nın kendi içerisinde birlik olamayıp siyasal hiziplere bölünmeleri sürdürülebilir demokratik reformların yapılmasını zorlaştırmaktadır (Reisinger, Miller, Hesli, Maher, 1994: 186). Ukrayna'da yaşanan bu gelişmelerde Rusya'nın hatırı sayılır bir katkısı olmuştur. Bu anlamda doğalgaz Kiev, Brüksel ve Moskova arasındaki tartışmanın kilit noktasını oluşturmuştur. Rusya bölgede gaz rezervlerinin büyük bir kısmını elinde tutmaktadır. Ukrayna, coğrafi olarak Almanya gibi AB üyelerine enerji ulaştıran önemli bir transit ülke konumundadır. Ancak, aynı zamanda Rusya ve Rusya'nın

¹ Avrupa Birliği resmi metinlerinde bu kavram "the association agreement" olarak geçmektedir. Bkz. "EU Relations with Ukraine", <https://www.consilium.europa.eu/en/policies/eastern-partnership/ukraine/>, 14.12.2019. Ayrıca Avrupa Birliği Başkanlığı tarafından hazırlanan terimler sözlüğünde "agreement" kavramı "anlaşma" olarak tercüme edilmiştir. Konu ile ilgili bkz. ABGS, "Avrupa Birliği Terimleri Sözlüğü", https://www.ab.gov.tr/files/Sozluk/glossary_for_the_european_union.pdf, s.14, 14.12.2019.

uyguladığı fiyatlara da bağımlı durumdadır. Ukrayna, Sovyetler Birliği'nden bağımsız hale geldiği 1990 yılından beri neredeyse her on yılda bir Rusya'yla doğalgaz bağlantılı anlaşmazlıklar yaşamaktadır. 2005'te başlayan doğal gaz fiyat anlaşmazlığı sonucu Avrupa'ya gaz arzının kesilmesi üzerine Ukrayna, 2009 Ocak ayında Rusya ile yaptığı doğalgaz fiyatlarını "dünya" düzeylerine getiren 10 yıllık doğalgaz arzı ve transit sözleşmesini kabul etmiştir (Yafimava, 2011: 84). Sözleşmenin katı şartları, Ukrayna'nın nakit sıkıntısı çeken devlet gaz şirketi Naftogaz'ı daha da zor durumda bırakmıştır.

212

IJSI 13/1
Haziran
June
2020

Rusya, AB'nin eski Sovyet Cumhuriyetlerine doğru genişleme ve kendisine entegre etme girişimine karşı en büyük engeldir. Rusya'nın Avrupa ile güvenlik işbirliği seviyesi, AB'nin Ortak Güvenlik ve Savunma Politikası ve Avrupa Komşuluk Politikasındaki gelişmelerle orantılı olarak bir ileri bir geri adım şeklinde seyretmektedir. Rusya, ancak eşit bir ortak olarak ve kendi ulusal çıkarlarına doğrudan faydası olduğunu düşündüğünde AB ile işbirliği yapmaktadır. Bu nedenle de Ukrayna'yı da aynı şekilde davranmaya ikna etmeye çalışmaktadır (Fischer, 2012: 39).

2010 yılında devlet Başkanı seçilen Yanukoviç, yıllarca Brüksel'de AB yetkilileri ile görüşmeler yapmıştır. Ancak sonrasında Kasım 2013'te AB ile yapılacak Ortaklık Anlaşması'nı imzalamayacağını açıklamıştır. Bunun üzerine Kiev ve diğer şehirlerde hükümetin istifasını isteyen ve acil seçime gidilmesini talep eden son derece örgütlü hükümet karşıtı protestolar başlamıştır. Bu olay, Yanukoviç hükümetiyle siyasi muhalifleri arasında bir ayrılığa ve yakın bir devrimin gerçekleşmesinin kıvılcımını ateşlemiştir.

Yanukoviç'in AB ile yıllarca yapmaya çalıştığı anlaşmadan neden uzaklaştığına ilişkin üç neden öne sürülebilir. Birincisi, Putin tarafından yapılan ekonomik ve siyasi şantajın etkisi, yani Rusya faktörüdür. İkincisi, Doğu Ukrayna'daki Yanukoviç taraftarlarının AB konusunda destek vermemeleridir. Üçüncüsü ise, Yanukoviç'in hiçbir zaman Avrupa ile daha fazla işbirliğine gitmeyi amaçlamadığı ve Ukrayna'da sadece kendi siyasi otoritesini geliştirmekle ilgilendiğidir. Çalışmada bu varsayımların, özellikle Ukrayna'daki tarihsel süreç, kimlikler ve siyasal yaklaşım sorunu gibi etkenlerce nasıl şekillendirildiği detaylı olarak incelenmiştir.

1. UKRAYNA'NIN BAĞIMSIZLIĞINI KAZANMASI VE YANUKOVIÇ'İN BAŞKANLIĞI

Sovyetler Birliğinin çökmesinden sonra meydana gelen siyasi karışıklık ve değişiklikler, Ukrayna'nın bugünkü ekonomisini, iç siyasi sistemini ve Avrupa'nın jeopolitik haritasındaki yerini şekillendirmiştir. Geçmiş ve Ukrayna'yı şekillendiren siyasi ve etnik karmaşıkları anlamak, bugünkü Ukrayna-Rusya-AB ilişkilerini anlamak için çok önemlidir.

Ukrayna 1990 yılında resmen bağımsızlığını kazanmıştır. Bağımsızlık öncesi 1989'da Sovyet Ukrayna'sında 51.5 milyon nüfusun 37.4 milyonu Ukraynalı, geri kalan 11.4 milyonu Rus, 490.000 Yahudi, 444.000 Belarus, 325.000 Moldava, 234.000 Bulgar, 219 Polonyalı, 160.000 Macar, 135.000 Roman ve 596.000 diğer etnik nüfustan oluşmaktaydı (Toros Kuzio, 2000: 76). Ukrayna'nın 1991'de Sovyetler Birliği'nden ayrılışı evrimsel bir süreç olarak önemli bir dönem noktasıdır. Ukraynalıların ezici bir çoğunluğu hatta etnik Ruslar bile bağımsızlık ilanı için yapılan oylamada olumlu oy kullanmışlardır (Toros Kuzio, 2000: 193). Ukrayna devleti, tarihi olarak birçok azınlığa karşı hoşgörülü ve açık olmuştur. Ukrayna'nın Birinci Başkanı Leonid Kravchuk, etnik bir vatandaşlık yerine yurttaşlık konseptine sahip bir vatandaşlık anlayışını yerleştirmek için büyük çaba sarf etmiş bu nedenle de övgü kazanmıştır (Kulyk, 2001: 204). Ukrayna'nın ilk Sovyet anayasası yenisi yapılanaya kadar 1996 yılına kadar yürürlükte kalmıştır. Yapılan yeni anayasa da eski Sovyet anayasası formatında yapılmış bu da onun tarafsızlığına şüphe düşürmüştür (Rezie, 1999: 173). Bu anayasada kurumlar ve diğer alanlardaki uygulamaları belirleyen düzenlemeler Komünizm sonrası bağımsızlığını kazanan ülkelerin aksine devletin oluşumunda yer alabilecek unsurları etkileyecek Sovyet tarzı üzerine biçimlendirilmiştir (Vereshchet, 1996: 29). Diğer bağımsızlığını kazanan ülkeler yeni bir başlangıç ve siyasi süreci geliştirmek için yuvarlak masa yaklaşımını kullanırken Ukrayna'da eski Sovyet tarzı muhafaza edilmiştir. Bu nedenle, Ukrayna Yüksek Şurası (Verkhovna Rada) üyeleri de bu geçiş süreci sırasında 1994 yılına kadar geçiş sürecini şekillendirerek ve reformu zorlaştırarak görevleri başında kalmışlardır (Bojcun, 1995: 234). Ukraynalı elitlerin, iktidardan asla uzaklaştırılmaması ve siyasi sistemdeki güçlü rekabetin, muhalefetin, yokluğu da bugünkü Ukrayna demokrasinin kalitesinin düşük olmasına neden olmuştur (D'Anieri, 2006: 74).

Kravchuk, geçiş döneminde serbest pazar ekonomisi yerine Sovyet ekonomisinin küçük bir modelini canlandırmayı amaçlamıştır. Görevde olduğu süre içinde, SSCB'nin dağılması ve kötü ekonomik yönetimin bir sonucu olarak gayrisafi yurtiçi hasıla (GSYİH) neredeyse yüzde 50 oranında düşmüştür (Taras, 1997: 107). Ukrayna'nın da esas aldığı Sovyet devlet (iktidar) şekli, kontrol ve denge sistemi olmaksızın bir tekel yaratarak, gücü Komünist Partisi'nde toplamaktaydı. Kağıt üzerinde yasama, yargı ve idari sınıflar vardı, ama gerçek bir kuvvetler ayrılığı yoktu (Easter, 1997: 198).

214 1994'de Leonid Kuchma demokratik yollarla seçilmekle birlikte daha sonra Devlette otoriter uygulamaları yerleştirmiştir. Şaşırtıcı olan muamma sadece Ukrayna'nın otoriter hale gelmesi değil, bunun 1994 demokratik seçimlerinden sonra olmasıdır. Muamma, demokratik süreçlerin zorunlu olarak demokrasiyi yaratmamasıdır. Bağımsızlıktan bu yana geçen zamanda Ukrayna siyasetinde etkili birkaç faktör istikrarlı olarak devam etmektedir. Siyasi elitlerin devrilmesi nadir görülmektedir. Başkan ve Başbakanlık makamlarında değişikliğe rağmen Sovyet zamanlarından gelen kurumsal gelenek önemli oranda devam etmektedir. Parlamentoyu referanduma gitmekle tehdit etmek suretiyle Kuchma, 1995 ve 1996 yılında Yetki Kanunu geçirerek, ülkenin federal düzeyde işleyen sistemini esaslı bir şekilde değiştirmiştir. Federal hükümetteki gücü yeniden dağıtarak ve Bakanlar Kurulunu kendi emrine bağlayarak Başkana daha fazla yetki vermiştir. Bağımsızlığını kazanmış olmasına rağmen Sovyetleştirilme ve devlet kontrollü ekonomiden kurtulamayan Ukrayna'nın daha sonra bu durumdan çıkış için gösterdiği çabaları mantıksız bir özelleştirme sürecine yol açmıştır. Netice olarak, bu süreç 1990'larda ve 2000'nin başlarında oligarkların Ukrayna ekonomisinin ve ülkenin önemli sanayisinin tamamını ele geçirmesiyle sonuçlanmıştır. Ukrayna'da serbest piyasa ekonomisine geçiş için yapılan reformlar çok sönük kalmış, 1997'den 1999'a kişi başına GSYİH 650 doların altına düşmüştür (D'Anieri, 2003: 62). Görevinin ilk yıllarında Kuchma, ekonomiye istikrar kazandırmak için bazı mütevazı ekonomik reformlar yapmıştır. Ancak Polonya'nın ekonomik refah ve reform için izlediği aynı yolu takip etmemekte direnmiştir (Protsyk, 2005: 24). Diğer taraftan Ukrayna, değişimleri ileri götürecek yeni genç liderler ve siyasi elitler kuşağı yetiştirmeye gayret etmiştir. Ukrayna, birbirini takip eden tecrübeli Leh (*Polonyalı*)

*Viktor F. Yanukoviç Dönemi Ukrayna'nın
Avrupa Birliği İle İlişkilerini Belirleyen Dinamikler*

maliye bakanları ve ekonomistlerinden oluşan takım gibi bir ekibe sahip olamamıştır (Burant, 1999: 27).

1999'da Kuchma tekrar seçimi kazandıktan sonra Viktor Yanukoviç'i ekonomide reform yapması için başbakanlık görevine atamıştır. Kuchma'nın üst düzey siyasi atamaları, Rusya ile tarihsel olarak daha yakın bağlılıkları Ukrayna'nın üçüncü büyük şehri olan Dnipropetrovsk'ten gelmekteydi. Yanukoviç'in reformları bir dereceye kadar işlemiştir. Ancak aynı zamanda oligarkları daha da zenginleştirmiştir. Reformların izin verdiği yeni ticari işlere nakit para sağlayacak pozisyonda olan siyasi elitler, dikkatlerini, yurtiçi altyapı yatırımlarını yapmak yerine, kısa dönemde kişisel olarak daha da zenginleşmelerine katkı sağlayacak kamu binalarını yapmaya vermişlerdir (Kuzio, 2010: 211).

2004'de gerçekleşen Turuncu Devrimden sonra ise Anayasa değiştirilmiş ve Ukrayna için yeni bir dönem açılmıştır. Ancak Turuncu Devrimin etkileri de sınırlı kalmıştır. Kiev'de yüzbinlerce insan iki ay boyunca yürüyüş yapmıştır. Bu dönemde, Kuchma'nın Merkez Bankası eski başkanı ve muhalefet liderine dönüşen Viktor Yushchenko, reforma öncülük etmek üzere seçilmiştir. Turuncu Devrimden kaynaklanan anayasal reformlar, gücü başkandan alıp parlamentoya devretmiştir. Yine de Turuncu Devrim ülkenin siyasi altyapısını kökten değiştirememiştir. Yalnızca tepedeki seçkin elitleri değiştirmiştir. Yuschenko'nun daha milliyetçi Batı tarafından seçilmesi, rakibi Yanukoviç'e Doğu'daki Rus yanlısı seçmenlerine seçimin meşruluğunu sorgulama, eleştirme ve sarsma imkanını vermiştir (Kuzio, 2005: 34). Batı'nın ve uluslararası toplumun destek ve mali yardımının olmaması da Turuncu Devrimin kapsamını ve etkisini engellemiştir. Bu durum Rusya'ya bölgede kendi ajandasını kabul ettirmek için bir fırsat sağlamıştır. 2010'da Yanukoviç'in tekrar Başkanlık için adaylığını koyması ve oldukça özgür ve adil sayılabilecek seçimleri kazanmasıyla 2004'de yapılan değişiklikler tersine çevrilmiştir.

Özgür ve güçlü bir basın, refah ve demokrasinin bir arada olduğu toplumlarda mümkündür. Ancak, Ukrayna ikisinden de yoksundur. Siyasi elitlerin değişiminin sınırlı etkisiyle birlikte özgür bir basının yokluğu, Ukrayna'daki iç siyasi rekabetin kalitesini daha da düşürmektedir. Medya şirketleri siyasi oligarklar tarafından kontrol edilmekte ve gazeteciler hala yıldırma ve rüşvetle karşı karşıya

kalmaktadırlar. Yanukoviç'in hızla geçirilen EuroMaidan (*AB-karşıtı*) yasaları, ki 2014 başlarında yürürlükten kaldırılmıştır, bütün çalışmalarında hükümeti sorgulayan veya eleştiren gazeteciler üzerinde sıkı tedbirler alınmasına neden olmuştur.

Ukrayna'daki doğal gaz, ekonomik olarak sıkıntılı bir ülke için, kritik olmakla birlikte, çoğunlukla kullanılmayan bir kaynaktır. Kendi gaz rezervleri olmasına rağmen, zayıf ekonomik altyapısı, büyük çapta yozlaşmış yönetim, sanayi ve altyapının zayıf olması Ukrayna'yı Rusya'ya yüksek oranda bağımlı kılmaktadır ki, bu özelliği ülkeyi harici ekonomik şoklara daha da açık hale getirmektedir (Kudelia, 2014: 26).

216

IJSI 13/1
Haziran
June
2020

2. UKRAYNADA'KI KİMLİKLER

Kimlik, Ukrayna'nın siyasi tarihi ve mevcut ulusal bölünmelerinin şekillenmesinde merkezi bir rol oynamaktadır. Yanukoviç'in geçmişini, destekçilerini ve Rusya ile olan ilişkisini incelerken kimlik dikkate alınmayı gerektiren bir öneme sahiptir. Doğu ve Batı Ukrayna arasındaki farklılıklar, Yanukoviç'in, yaptığı gibi, AB değerleri ile Rusya'nın değerleri arasındaki AB bağlarını niçin reddettiğini açıklamaya yardımcı olacak tutarsızlıkları ortaya koymaktadır.

Kimlik, ve onu oluşturan her şey, Ukrayna'nın bölgeleri arasındaki temel farklılıklarda anahtar bir unsurdur. Etnik Ruslar ile Rus olmayan Ukraynalıları ve uyguladıkları siyaset arasındaki parçalanmayı etkilediği ve katkıda bulunduğu için kimlik bu tezde öneme sahiptir. Yanukoviç'in Rus yandaşlığı onun Doğu Ukrayna kimliğinden kaynaklanmakta ve temel oluşturmaktadır. Ukrayna'da güç için rekabet eden zengin bir kimlik çeşitliliği vardır. Bu kimliklerle uyumlu birçok politik bölünme bulunmakla birlikte, Batı ve Doğu arasındaki bölünme en çok belirgin olanıdır. Bu bölünme, batıda hakim olan ve başkentte özellikle gençler arasında gittikçe güçlenen daha seçkin Ukraynalı milliyetçi bir kimlik ile Rusya'ya daha yakınlık hissettiren Doğu ve Güneydeki bir çok kişi tarafından paylaşılan Sovyet sonrası Ukraynalı kimliğini içermektedir (Hrytsak, 1998: 270). Bugün Ukrayna olan bölge tarih boyunca çok fazla el değiştirdiğinden kimlik, Ukraynalılar arasındaki ortak tarihsel duygu yokluğunu ortadan kaldıracak temel bir unsur olabilirdi. Ülke, farklı geçmiş ve farklı tarihi deneyimlere sahip insanları bir araya

getirmektedir. Her iki tarafın duygularının, baskı anlarının derecesi veya geçmiş deneyimlerin mevcut ilişkilerde ve halk bilincinde ne kadar büyüklükte rol oynadığının halkın büyük oranda görüşlerine etki ettiği görülmektedir. Doğu, çok daha erken Rus devletinin bir parçası haline gelmiş ve Rusların fethinin ilk tecrübeleri çoğunlukla yerleşme ve *sömürgeleştirme* olmuş iken; Batı, çok daha sonra Rusya tarafından fethedilmiş ve Batı Ukraynalıların zihninde fethin zalimliği şekillenmiştir. Bununla birlikte, her iki tarafın öğrencileri, tamamen farklı ve tek taraflı Sovyet yanlısı müfredat öğretilen okullara gitmişlerdir (Perelli-Harris, 2008: 772). "Baskının hatırası, uzun süre etkilediği için batı Ukrayna'da daha tazedir. Batı kesiminde kuşak içinde hala aktif olan yaşlı biri Stalinizmin ne olduğunu hatırlamaktadır. Sovyet okulunun ürünü olan birçok insanın bulunduğu doğu şehirlerinde ise algı farklıdır. Onlar, ebeveynlerinden farklı olarak yetkili makamlara sadıklardı ve Stalin baskıları onları etkilememiştir." (IEkel'chuk, Yekelchuk, Jekel'cyk, 2014: 89).

3. SİYASAL YAKLAŞIM SORUNU

Ukrayna'daki bölünmeler dini, kültürel, tarihi, geçmiş anılar, dil ve etnik hatlar boyunca devam etmektedir. "Batı Ukraynalılar asla komünizmi içselleştirememişler, Sovyetler Birliği'ni asla "kendi" ülkeleri gibi algılamamış ve diğer bazı işgalcilerin yerine geçmekten başka Sovyet Ordusunun iddia edildiği gibi onları özgürleştirmek için geldiğine asla inanmamışlardır." (Szporluk, 1998: 312). Tamamıyla zıt şeyler için savaştıkları gibi Doğu ve Batı arasındaki siyasi farklılıklar da çarpıcıdır. Batı Ukraynalılar, çoğunlukla anti-komünist ve Sovyet karşıtı olup Rusya'nın en büyük tehlike olduğuna inanmaktadırlar. Buna karşın Amerika en büyük müttefikleri olup Ukrayna dili ve kültürü ile olası AB üyeliğinde bir dirilişi desteklemektedir (Shulman, 2005: 62). Doğudaki birçok kişi özellikle Ukrayna'da doğmuş etnik Ruslar bunu istememektedirler. Ukrayna'nın kurucu ulusal bir ideolojiye sahip olmaması ve bağımsızlığından beri Sovyet sonrası yöneticiler tarafından yönetilmiş olması böyle büyük farklılıklara yol açan temel sorunlardır. Kurucu bir ideolojiye bağlılığın olmaması ciddi bir sorundur. Ukrayna 300 yıllık bir süreçte bölge bölge önce Ruslaştırma daha sonra da Sovyetleştirme açısından yavaş yavaş asimile edilmiştir.

Avrupa bütünleşmesinde önemli bir bakış açısına sahip neo-fonksiyonalist teoride öngörüldüğü gibi: her bölge önce domino taşları gibi bir diğeri asimile edecek, sonra toplumun bir cephesi ile entegre olacak, daha sonra bir diğeri ile ve bir diğeri ile ta ki tek birleşik Ukrayna devleti oluşuncaya kadar bu bütünleşme devam edecektir. Ancak, açıkça görülmektedir ki, süreç böyle gerçekleşmemiştir. Bunun yerine, fiiliyatta, biri "Sovyet", diğeri "Avrupalı" olmak üzere iki Ukrayna yaratılmıştır (Shulman, 2005: 71).

218

IJSI 13/1
Haziran
June
2020

Ukrayna siyasetindeki bağımsızlık yanlısı yaklaşım ile pragmatik yaklaşım arasında ciddi bir gerilim vardır. Bu gerilim, Yanukoviç'in AB ile derin bir ticaret anlaşması imzalamaya o kadar yaklaşmışken daha yakın iş birliğini desteleyen birçok beyanatları varken AB ile Ortaklık görüşmelerinden sonra niçin birden uzaklaştığına ışık tutabilecek niteliktedir. Bağımsızlık yanlısı yaklaşım Ukrayna'nın Rusya'ya bağımlılığını sonra erdirecek ve kendisini Rusya'nın Doğu Avrupa etki alanından uzaklaştıracak her şey üzerinde bağımsızlığı savunmaktadır (D'Anieri, 2005: 83). Pragmatist yaklaşım ise Ukrayna'nın ekonomik büyümesi ve refahına odaklanmış olup, bunun Rusya ile daha yakın işbirliği ve dayanışmaya bağlı olduğunu iddia etmektedir. Bu yaklaşımların kısa ve uzun dönem kazançları ikisi arasında tutarsızlıklara yol açmaktadır. 1991'deki başlangıcından bu yana Ukrayna siyaseti tipik olarak bu iki kutup arasında ileri geri gidip gelmektedir (Samokhvalov, 2015: 171).

4. AB AVRUPA KOMŞULUK POLİTİKASI VE UKRAYNA

Bir diğeri husus ise Yanukoviç'in Kasım 2013'te AB ile Ortaklık Anlaşmasını imzalamayı reddetmesinin sebebinin ülkedeki ekonomik durumdan kaynaklanan acil mali kaynağa ihtiyaç duyulması ve Rusya'nın baskılarının olması iddiasıdır. Bu varsayım ve 2013 yılının sonlarında onu destekleyen olaylar göstermektedir ki, Ukrayna, AB'nin komşuluk politikasının başarısızlığına bir örnektir. Bir genişleme motivasyonu sunmaksızın AB'nin Ukrayna'da demokrasiye yönelik hareketleri başlatmada ne kadar yetersiz kaldığı açıkça görülmüştür. Bu bakış açısı, bir üyelik bakış açısı kazanma arzusunda olan komşu devletlerin gündeminin yanı sıra AB gündemindeki kısa dönem ve uzun dönem zaman çerçevesi arasındaki gerilimi keşfetmek suretiyle Avrupa Komşuluk Politikası'nın analizine yeni bir boyut katmaktadır. Yanukoviç'in Ortaklık Anlaşması'ndan yüz seksen derece dönüşünde etken, AB ve

*Viktor F. Yanukoviç Dönemi Ukrayna'nın
Avrupa Birliği İle İlişkilerini Belirleyen Dinamikler*

Rusya'nın çok farklı zaman dilimlerinde düşünmeleridir. Rusya, Batı'ya giden yolu tutmanın ve tekliflerini reddetmenin en yakın maliyetlerini ve kısa dönem kazançlarını Ukrayna'ya gösterirken, AB, Ukrayna'yı uzun dönem fayda ve kazançları özendirilen yardım ve önlemlerle ileri itiyordu.

Bu durumda, Rus baskısı ve ekonomik faktörlerle motive olan Yanukoviç, kendi siyasi gücünü koruyabilmek için Ukrayna'yı mali açıdan ayakta tutması gerektiği sonucuna varmıştır. AKP ülkelerinin oynadığı bu kumar ve onları bir yolu seçip diğerinden vazgeçmeye zorlayan dinamik, Doğuda birbirine komşu diğer ülkeler arasında da dikkate değer öneme sahiptir. AB'nin, onun diğer komşuları ile olan çalışma ve ilişkilerinin savunulmasındaki önemini ve kısa-uzun dönem ikileminin sonuçlarını göz önünde bulundurması akıllıca olacaktır. AB'nin, 28 üyeli uluslarüstü bir birlik olma ve bundan dolayı karmaşık ve uzun süren karar verme sürecine itilmiş olmaktan kaynaklanan yapısının onun örnek değerleri ile yan yana gelmeye çabalayan ülkelere daha fazla kısa dönem teşvik ve kazançlar sağlamada yetersiz kalıp kalmadığı üzerinde iyice düşünülmesi gereken bir sorundur. Rusya, daha az demokratik ve dolayısıyla daha akıcı yaklaşımı sayesinde, AB'nin yapmaya çalıştığını kendi bildiği yolla kolayca teşvikler önererek bölgesel etkisini genişletmeye teşebbüs edebilmektedir.

Ukrayna'nın AB ile olan ilişkisindeki son geri dönüşler değerlendirildiğinde, Ukrayna'nın reelpolitik kazançları en üst düzeye çıkarmanın ve maliyetleri en aza indirmenin bir yolu olarak güçlü devletlerin peşine takılmak olan bir yaklaşımı benimsediği görülmektedir. Uluslararası ilişkilerdeki gerçekçi (*realist*) teori, egemenlik ve iktidarlarını elde etmek veya korumak için ülkelerin her şeyden önce kendi güvenliklerini takip etmelerini şart koşmaktadır. Zayıf devletler, kendilerine somut fayda sağlayabilen, ancak az maliyet talep edebilen (en azından kısa vadede) daha güçlü devletlerin peşine takılmakla bunu yapabilirler (Posen, 1993: 31). Acil, somut bir kazançta dayanmayan kararlar verme, uluslararası ilişkilerdeki realistler arasında çok tercih edilen bir durum değildir. Stephen Walt ve Kenneth Waltz tarafından birlikte tarif edilen güç ölçeklerine göre, meşru olmayan liderlere, zayıf hükümet kurumlarına sahip, ve/veya ekonomik kaynaklarını harekete geçirme kabiliyeti düşük ülkeler zayıf ülkelerdir. Bu tür ülkeler büyük bir ihtimalle bir şekilde güçlü devletlerin peşine takılacaklardır (Walt,

1998: 36). Ukrayna ve Ortaklık Anlaşması, bu niteliklere neredeyse mükemmel bir şekilde uymaktadır. “Bandwagoning, eşit olmayan alışverişi içermektedir; savunmasız devlet, baskın güce asimetrik (*oransız*) imtiyazlar verir ve tabii (*bağımlı*) bir rolü kabul eder... Bandwagoning, (gizli veya açık) yapılan baskıya karşı bir tavizdir... Her şeyden önemlisi, Bandwagoning, baskın ortağın gayrimeşru eylemlerine göz yumma veya desteklemeye yönelik bir gönüllülüğü telkin etmektedir.” (Franke, 2010: 157).

220

IJSI 13/1
Haziran
June
2020

AKP hakkındaki literatür genelde, bu politikanın önemli derecede sınırlı olduğunu, komşu ülkelerin kurumlarında reform yapmaya ve toplumun bazı sektörlerinde AB kurallarını benimsemeye teşvik etmede umulduğu kadar kapsamlı ve etkili olmadığı iddia edilmektedir. 2005’te AKP’de ilk tamamlananlardan biri olmasına rağmen Ukrayna’nın eylem planının gidişatı AB’nin umutlarına veya beklentilerine uymamıştır. AKP dahil ettiği Ukrayna gibi ülkeler için, özellikle AB ile kaynaştırmayı ve şartlı kredi/borç silme ve karşılıklı yardım araçlarına kullanarak amaçlarına ulaşmayı hedeflemiştir. AB, hedef ülkeleri AB değerlerine kaynaştırmak için AKP ülkelerindeki reform yanlısı sivil toplum kuruluşlarıyla işbirliği yaparak sosyalleşmeyi amaçlamakta ve ayrıca şarta bağlı olarak yurtiçi reformlarla orantılı olarak ticarete ve ekonomik entegrasyona daha fazla erişim sağlamaktadır. Bununla birlikte AB, sivil toplumu geliştirmek için çeşitli yerel projelere bütçe sağlamak ve o ülkelerdeki reform yanlısı güçlerle ortaklık kurmaktadır. Yöntem bilimsel farklılıklar devam etse de AB’nin genişleme tecrübesinden kaynaklanan ve Ukrayna için de öngördüğü yol haritasına sadık kalarak yola devam etme politikası devam etmektedir. Ancak AB, komşu ülkelere sunacağı çok şeye sahip olsa da, çoğu ülke için üyelik teşvikinin bulunmaması genişleme stratejisinin sadece uyarlanmasını değil, önemli ölçüde düzeltme yapılmasını da gerektirmektedir. Hedef ülkelere verilen perspektifler, siyasi reformlar anlamında daha zahmetli olmasına karşın mevcut siyasi araçlar daha güçsüzdür (Hillion, 2007: 177).

AKP, AB’yi kendi kıtasında örnek bir güç olarak yaymış ve genişletmiştir. AB’nin genişleme politikası her ne kadar tarihindeki en başarılı dış politika sayılsa da, ondan sonra gelen AKP komşu ülkeleri daha demokratikleştirmek olan başlıca hedefine ulaşmada büyük ölçüde başarısız olmuştur (EEAS Report, 2016: 7). Bu, AB’nin kendi kıtasında örnek bir güç olarak gelişimini önemli derece engellemiştir.

Bir ülkenin AB'nin beklenti ve değerleriyle ne kadar iyi bir şekilde birleşeceğini belirleyen daha açık başka unsurlar bulunmaktadır. Birçok şey ülkedeki iç politika ve ekonomik çıkarlara bağlıdır. Birleşme süreci, her ülkeye özel ve değişken bir şekilde meydana gelmektedir. Ukrayna örneğinde ülkenin AB'ye yaklaşma stratejisi, "kazanç" kelimesi üyelik perspektifini güvence altına almak ve yakınlaşmayı modernleşme için bir şablon olarak teşvik etmek gibi anlamları içerecek şekilde kazançları en üst seviyeye çıkarmak için verilen taahhütleri maksimuma çıkarmak şeklinde özetlenebilmektedir.

Güçlü iç muhalefet sonucunda AB'nin reform mekanizmaları bir miktar etki yaratmakla birlikte sürdürülebilir bir yakınlaşma sürecine yol açmamaktadır. AKP ülkelerinin kuralları benimseyip geniş kapsamlı bir değişiklik uygulamak yerine dikkate alınmaya değer daha kademeli değişiklik yöntemleri bulunmaktadır. AB, AKP ülkelerinin kendi standartlarına uymasını ne kadar etkili bir şekilde sağlarsa sağlasın, bilim adamları somut üyelik teşviki olmadan AB'nin tek pazarına genişletilmiş makul bir erişimin olması gerektięi konusunda hemfikirdirler (Christophe, 2000: 1224). Ukrayna ile müzakere edilen Ortaklık Anlaşması doğru yolda olmakla birlikte öte yandan zamanlama açısından yanlışti. Çünkü, somut ekonomik bir yardım yeterince çabuk gelmemişti.

AB'nin, ülkeleri modernleştirmek için kısa vadeli bir seçeneğinin bulunmaması hem ekonomik hem de güvenlik açısından boşluklar yaratmaktadır. AB'nin sahip olduęu engeller ortaya çıkınca, Rusya her zaman yardımla dolu bir el ve yardıma bağlı koşullarla dolu dięer bir el uzatarak hemen arkada beklemektedir.

4.1. Birinci Yaklaşım: AB-Ukrayna-Rusya Çekişmesinde Yanukoviç

Yanukoviç'in yukarıda anlatılan Başkanlığı döneminde bir yandan AB ile uzun vadeli yakın ilişki kurmaya çalışırken, dięer taraftan Rusya ile temelleri eskiye dayanan köklü bağları nedeniyle ikilem içinde kaldığı ve iki tarafla ilişkilerde bir denge kuramadığı görülmektedir. Şüphesiz bu noktaya gelmesinde içeride devlet kaynaklarının yaygın biçimde yağmalanması sonucu ülke ekonomisinin daralması etkili

olmuştur. Ekonomideki bu daralma Ukrayna'yı Putin Rusya'sına ve kontrol ettiği doğalgaza daha da bağımlı hale getirmiştir.

Ukrayna bir an önce mali kaynağa ihtiyaç duyarken, AB'nin uzun dönemli karşılıklı yükümlülükler doğuran bir sisteme sahip olması Yanykoviç'in anlaşmadan uzaklaşma kararında önemli bir rol oynamıştır. Ukrayna, Rusya'ya karşı pek çok yönden kırılgan durumdadır. Örneğin, acil bir mali yardıma ihtiyaç duyulduğunda Rusya'nın bu talebi birkaç gün içinde onaylayıp gerçekleştirmesi mümkündür. Ancak, AB karar mekanizmaları açısından böyle bir talebin uygulanabilirliği hakkında öncelikle müzakere yapılması ve ondan sonra karar alınması gerekmektedir. Bu müzakere ve karar alma süreci uzun zaman almaktadır (Dağcı, 2008: 472). AB'nin işleyiş şekline yön veren bürokratik ve karmaşık süreçlerle birlikte AB'nin organizasyonu ve kurumlarının hiyerarşisi bir bakıma çevresinde çok etkili kararlar vermesini zorlaştırmaktadır (Dağcı, Çaman, 2013: 23). Bu gecikme, AB'nin tüm dış politikasını riske atmakta ve onu diğerlerinden, örneğin daha otoriter ve tek taraflı yaklaşımıyla karar ve eylemlerini etkinleştirebilen Rusya gibi ülkelerden kalıcı olarak iki adım geride bırakmaktadır.

Bir ülkenin AB'den mali yardımlar alabilmesi için Kopenhag Kriterleri gibi AB değerlerini edinmesi ve AB'nin işbirliği teklif ettiği alanlarda gelişme kaydetmesi gerekmektedir. Bu bağlamda Ukrayna, AB ile Avrupa Komşuluk Politikası ve Ortak Güvenlik ve Savunma Politikası açısından ilişki içerisinde olmuştur. Bu iki işbirliği alanlarına karşı Ukrayna'nın resmi tutumları mevcut başkan ve büyük ölçüde parti politikaları yönlendirmiştir. Siyasal partiler arasında daha milliyetçi ve Avrupa taraftarı olan Batı Ukrayna ile Rusya müttefikleri olan Doğu Ukrayna arasındaki iç çatışmalar ülkenin AB hakkındaki kamuoyu desteğini karmaşık hale getirmiştir. Bu süreç, 2014 sonunda başlayan hükümet protestoları ile de devam etmiştir.

Ancak yine de Ukrayna AB'nin dış politika misyonlarında aktif bir şekilde yer almıştır. Bosna Hersek'teki AB görevine ve ayrıca Somali sahillerindeki korsanlığa karşı mücadelesi olan "Atalanta Operasyonu" görevlerine katılmıştır (Tardy, 2014: 2). Bu yönüyle Ukrayna, güvenlik platform ve önceliklerini AB Ortak Güvenlik ve Savunma Politikası'yla yakından birleştirmiştir. Ukrayna, 2005'te AB ile bir Kalıcı Güvenlik Anlaşması imzalamış, 2008'de bir anlaşma daha

imzalamış ve 2010 Ukrayna Bakanlar Kurulu raporuna göre, o dönemki yönetim kendisinin neredeyse tüm AB güvenlik pozisyonlarına bağlılığını bildirmiştir (Vanhoonaeker, 2010: 17).

2010'da Yanukoviç'in seçilmesiyle, ülkenin Avrupa'ya karşı tavır ve davranışlarında bir kayma görülmüştür. Seçilmesinin ardından, yargı ve ifade özgürlüğü reformları yavaşlamış ve Ukrayna, AB'nin 44 Ortak Dışişleri ve Güvenlik Politikası beyanından sadece 26 tanesine destek verir olmuştur, ki bu geçmişe kıyasla önemli derecede az bir rakamdır (Kuzio, 2012: 401).

4.1.1. Rusya'nın Baskısı

AB, Ukrayna ile müzakere üzerinde yıllarca uğraşırken, Rusya kendi gündemini daha da ileri götürmeye devam etmekteydi. Doğrudan Ukrayna liderleri ile Ortaklık Anlaşması'nı hazırlama konusunda çalışan eski Polonya Cumhurbaşkanı Aleksander Kwasniewski, Ukrayna'nın AB'ye yönelik ideolojik ayrımını ve anlaşma konusundaki tutumunda Rusya'nın rolünü AB'nin hafife aldığını söylemiştir. Kwasniewski, Putin'in yaklaşımına göre Ukrayna olmadan Avrupa-Asya Birliğini kurma hedefine ulaşamayacağını öne sürmektedir (Nitoiu, 2017: 74). Bu, Ukrayna'nın Ortaklık Anlaşması'nı imzalamasını engellemek adına yapılmış bir Rus planının taslağının sızdırılmasıyla doğrulanmaktadır. Raporla Ukrayna'nın AB Ortaklık Anlaşması'nı imzalamasını engellemek, Rus yanlısı "etkin bir örgüt ağı" yaratmak ve 2015'e kadar Ukrayna'yı Rusya liderliğindeki Avrasya Gümrük Birliği ve Tek Ekonomik Alan'a getirmek için bir plan hazırlanmıştır (Lapenko, 2014: 127).

Rapor, ayrıca Ortaklık Anlaşması yerine Avrasya Gümrük Birliği'ne katılmasının Ukrayna ekonomisi için nasıl büyük kazançlar yaratacağı hususunun özelliklerini de vurgulanmaktadır (Lapenko, 2014: 127).

Dönemin Avrupa Birliği Genişleme ve Komşuluk Politikası'ndan sorumlu Komiseri Stefan Füle, Kasım 2013'te Vilnius'taki Ortaklık Anlaşmasını imzalama toplantısından birkaç hafta önce Kiev'i ziyaret ettiğinde AB yetkililerine, Rus ticaret kısıtlamalarının Ukrayna endüstriyel üretimini %40 azaltacağını belirterek, Yanukoviç'in bu anlaşma hakkında tereddüt etmeye başladığını söylemiştir (Lapenko, 2014: 131).

Litvanya Dışişleri Bakanı Linus Linkevicius, Yanukoviç o kadar fazla karışık sinyal verdi ki “onun ne yapmak istediğini bilmek imkansız” demiştir (Charap, Darden, 2014: 9). İsveç Dışişleri Bakanı Carl Bildt de: “Özellikle geçtiğimiz yılda pek çok kişinin beklediği, farklı bir Rusya’nın ortaya çıkışını gördük. Kendi sınırları dışında özellikle de eski Sovyet topraklarındaki Rusça konuşanları koruma hakkına sahip olduğunu 2009’dan beri iddia eden Rus askeri doktrinin iddialarını ve de Ukrayna’nın Brüksel ile anlaşmaya yanaştığında Rusya’nın Ukrayna mallarının ithalatını engellemeye başladığını ciddiye almayarak AB yanlış yapmıştır” diyerek benzer yorumlar yapmıştır (Charap, Darden, 2014: 9).

224

IJSI 13/1
Haziran
June
2020

Aynı zamanda Rusya, Ukrayna’nın AB ile birleşmesinin ucuz AB ürünleri baskınına sebep olarak enflasyonu tetikleyip, Ukrayna ürünlerine ve buna bağlı olarak Rus ürünlerine zarar vereceğini iddia etmiştir. Ukrayna, 2013 Kasımında AB ile ortaklık anlaşması konusunda bir karar vermeye doğru ilerlerken Rusya daha yüksek gaz fiyatları, gümrük vergisi ve ticari yaptırım tehditleriyle ülkeye şantaj yapmıştır. Ağustos 2013’te, Vilnius görüşmesinden aylar önce, Rusya, gümrükte yoğun kontroller yoluyla 50 adet Ukrayna şirketini durdurmuş ve onların ürünlerine 6 günlük ticaret ambargosu başlatmıştır. O dönemde birkaç Rus yetkilisi, ambargonun, Ukrayna’nın AB ile Ortaklık Anlaşması’nı imzalaması durumunda ticaretin tamamen durdurulacağını işareti olduğunu söylemiştir. Putin’in ekonomi danışmanı Sergei Glaziev’in açıklamaları bunu kanıtlar niteliktedir (Pridham, 2014: 57): “Ortaklık Anlaşması’nı imzalayarak Ukrayna bağımsızlığını kaybeder ve (Rusya için) sadece stratejik değil aynı zamanda tam değerli bir ortak olmaktan da çıkar” demiştir.

Yanukoviç’in AB ile yapılacak Ortaklık Anlaşmasını imzalamaktan vazgeçmesinde Rusya’nın dolayısıyla Putin’in önemli etkisi olmuştur. Örnek olarak, 9 Kasım 2013 tarihinde, Yanukoviç ve Putin Moskova yakınlarındaki askeri bir havaalanında yüz yüze görüşmeler yapmıştır. Yanukoviç ile bir araya gelen Putin, AB ile bir anlaşma imzalamayı reddederse doğal gaz indirimi de dahil olmak üzere birçok ekonomik fayda vaat etmiştir. Aksi takdirde, Rusya cumhurbaşkanı Ukrayna ekonomisini yok edecek bir ticaret savaşını başlatmakla tehdit etmiştir. Bu toplantıdan sonra, Yanukoviç’in

havası belirgin bir şekilde değişmiştir². Nitekim, Ortaklık Anlaşmasını imzalamayarak Gazprom'dan indirim alarak Yanukoviç Rusya'dan ilk mükafatını almıştır (Özdal, 2013: 12)

Yanukoviç'in Ortaklık Anlaşması'ndan yüz seksen derece dönüşünü takiben, her yıl gitgide daha çok genç ve eğitimli insan ülkeyi terk etmeye başlamış, Ukrayna ekonomisi batmaya devam etmiştir. AB liderleri Yanukoviç'in AB'nin Ortaklık Anlaşmasına verdiği cevabı eleştirmiş, ancak eleştirmenler Rusya'nın büyük kredi imkanı vermesini, karşılıklı ticareti arttırmayı ve daha düşük fiyatla doğalgaz satmayı içeren teklifinin AB'nin Ortaklık Anlaşmasıyla kıyaslandığında daha iyi olduğunu savunmuştur (Kuzio, 2017: 111). Görüldüğü gibi Rusya, kullandığı diplomatik ve ekonomik enstrümanlarla AB'ye göre daha etkili olmuştur.

4.2. İkinci Yaklaşım: Yanukoviç Hiçbir Zaman AB Anlaşması'nı İmzalamaya Niyetlenmemiştir

Ukrayna, Yanukoviç'in Ortaklık Anlaşması'nı imzalamayacağını açıklamasını tartışırken, birçok AB yanlısı Ukraynalı, Yanukoviç'in fikrini değiştirmesini açıklamak için alternatif varsayımlara yönelmişlerdir. Yanukoviç'in hiçbir zaman AB anlaşmasını imzalamaya niyetinin olmadığı ve kendisinin ülke hazinesini yağmalarken, yıllarca AB ile yaptığı görüşmelerde rol yaptığı iddiası özellikle Ukraynalı gençler arasında popüler bir iddiadır. Avrupa yanlısı Batı Ukrayna'da, Lviv'de yaşayan Ukraynalılar, Kiev'deki Avrupa Meydanında (EuroMaidan'da), AB'ye katılma arzunu göstermek amacıyla çok daha fazla Yanukoviç-Putin ilişkisine ve yolsuzluğa karşı duydukları öfke ve hayal kırıklığını ifade etmek için protesto gösterisi düzenlemişlerdir. AB'yi destekleyen bu genç nüfus, ülkelerinin bir gün AB'nin bir parçası olmasını istemektedirler.

Bir kısım Ukraynalı, Yanukoviç'in en baştan Ortaklık Anlaşması'nı imzalamayı düşünmediğini, bu nedenle onun AB ile yakınlaşmaya

² Yanukoviç-Putin görüşmesi sonucu, Yanukoviç'in nasıl Ortaklık Anlaşmasını imzalamaktan vazgeçtiğine ilişkin daha fazla bilgi için bkz. "Nastriy eks-prezydenta zminyvsya pislyu rozmovy z Putinym", <https://tsn.ua/politika/stalo-vidomo-chomu-yanukovich-peredumav-pidpisuvati-ugodu-pro-asociaciyu-393729.html>, 14.12.2019.

bağlılık yemini ettiği ve AB'nin muhtemel üyelerinden biri sayılma arzusunun gösterdiği tüm konuşmalardan şüphe duymaktadırlar. Ancak Yanukoviç, Vilnius zirvesine zemin hazırlayan Avrupa Parlamentosu'ndan gelen denetçileri Ukrayna'da memnuniyetle karşılamıştır. Her iki taraf da Derin ve Kapsamlı bir Serbest Ticaret Alanı'na ilişkin taahhütlerini yinelemiş ve IMF'den 610 milyon Euro'luk bir kredi üzerinde anlaşmışlardır (Fean, 2010: 147).

Yanukoviç, Vilnius'taki imza toplantısından aylar önce planın bir taslağını paraflamıştır. Eğer hiçbir zaman imzalanmayacaksa neden plan ve paraf için o kadar sıkıntıya katlansın? AB Ortaklık Anlaşması ve geçmişte AB ile Ukrayna arasında imzalanan anlaşmaların yazılı kayıtları, anlaşma müzakere edildiği sırada anlaşmayı gerçekleştirme niyeti olduğunu ortaya koymaktadır.

Yanukoviç'in baştan beri Ortaklık Anlaşması'nı imzalamaya niyeti olmadığı varsayımının doğru olmadığına ilişkin önemli bir gösterge Yanukoviç'in o zaman neden asla yürürlüğe girmeyeceğini bildiği bir ticaret anlaşmasını başlangıçta uygun bulup müzakere ederek o kadar çok zaman ve emek harcadığı gerçeğidir. Ayrıca en büyük müttefiki olan Rusya ile ilişkilerini tehlikeye atacağını bildiği halde diğer kilit güvenlik sorunlarda ve girişimlerde Avrupa ile ittifak yapmakla meşgul olmuştur. Yanukoviç'in tüm açıklamaları ve Brüksel'deki müzakereler sırasında personeli tarafından açıkça belirtilen niyetleri sadece AB ile el ele vermek ve işbirliği yapma istekliliğine değil aynı zamanda bir gün onun kilit bir unsuru olabileceğine de işaret etmektedir. Yanukoviç, son ticaret sözleşmesini imzalamadan sadece iki ay önce, Eylül 2013'te Avrupa Parlamentosu'na verdiği bir demeçte, ülkesinin yasa reformu ve ilerleme konusundaki kararlılığını vurgulamış ve muhalefete rağmen anlaşmanın gerekli olduğunu söylemiştir. Başkan, yaz tatilinden sonra tekrar toplanan meclise 3 Eylül'de yaptığı konuşmada "Ukrayna'nın Ortaklık Anlaşması ve 'Derin ve Kapsamlı Serbest Ticaret Anlaşması'nı imzalamasını sağlamak için Vilnius zirvesinden önce Ukrayna parlamentosunun bitirmesi gereken ödev budur" demiştir (Aslund, 2013: 23). Bu açıklamaların tamamen yalan olması pek olası olmamakla birlikte, önceki varsayımların belirttiği gibi, onun karar değiştirmesi çeşitli faktörlerin karışımının bir araya gelmesinin sonucudur.

Belki anlaşmayı imzalamaya hiç niyeti yoktu ancak geçmişte gösterdiği çabalar göz önüne alınırsa bu pek mümkün

*Viktor F. Yanukoviç Dönemi Ukrayna'nın
Avrupa Birliđi İle İlişkilerini Belirleyen Dinamikler*

görünmemektedir. Ukrayna için Rusya ve AB'nin her ikisinden de çıkar sağlamayı amaçlaması daha muhtemeldir. Yanukoviç, Rus liderliğindeki Gümrük Birliđi ve Ortak Ekonomik Alan'a katılarak muazzam bir kredi imkanı elde edeceğini ve doğalgaz fiyatında yapılacak düşüşlerle Ukrayna'nın kısa vadeli mali kazançlar elde edeceğine inanmıştır. Ancak yine de Avrupa entegrasyonu yolunda ilerlemeye devam etmiş ve hatta AB ile, imzalanması Kasım 2013 olarak planlanan, bir Serbest Ticaret Bölgesi (FTA) anlaşma taslađı hazırlanmaya başlanmıştır (Aslund, 2013: 23).

SONUÇ

Bu çalışmanın incelediđi bulguların analizinden de anlaşıldığı gibi Yanukoviç'in AB ile ilgili karar alma sürecini etkileyen faktörler siyasi ve ekonomik faktörlerin birleşiminden oluşmaktadır. Tek başına sadece siyasi ya da sadece ekonomik nedenlerin etkili olduğunu söylemek mümkün görünmemektedir.

Yanukoviç, Vladimir Putin tarafından Ukrayna ekonomisine zarar verici ticari yaptırımlara, önemli miktarda doğalgaz fiyat artışı şantajına ve baskısına maruz kalmıştır. Onun döneminde, AB'nin sunabileceđi ve Ukrayna'nın ihtiyaç duyduđu şey arasında tutarsızlıklar mevcuttur. Kısa vadede Ukrayna'nın ekonomik yardımlara ihtiyacı vardır. Ancak, AB uzun vadeye yayılan yükümlülüklerin yerine getirilmesini ve sonrasında bir takım ekonomik yardım ve teşviklerin verilmesini şart koşmuştur. AB'nin istediđi gelişmeler gerçekleşse bile Ukrayna'nın istediđi yardımların gelmesi zor ve çetrefilli bir AB karar alma mekanizmasının işletilmesi sonucu alabilecekti. Diğer taraftan, Rusya'nın istediđi gibi AB ile Ortaklık anlaşmasının imzalanmayıp kısa bir süre zarfında elde edilecek getiriler söz konusudur. Yanukoviç'in bu iki durumu göz önünde bulundurarak bir tercihte bulunduğu anlaşılmaktadır.

Kısa vadede Rusya'nın sağlayacakları karşısında AB'nin uzun dönemli fayda-maliyet yapısına ilişkin zaman çizelgesi Ukrayna'nın ekonomik sorunlarını çözmediđi anlaşılmaktadır. AB'nin öne sürdüđu yardım takviminden önce nakit akışına ihtiyaç duyan Ukrayna, Uluslararası Para Fonu kredisi için gereken şartları sağlayamamıştır. Mevcut en büyük ekonomik ortađı Rusya'nın ticaret ambargosu ve doğalgaz fiyatlarındaki sert yükselişten Ukrayna'yı kurtaracak,

AB'nin sunduğu "uzun dönem" fayda senaryosunun gerçekleşmesinden önce ülkenin zarara uğramasına engel olacak başka bir şansının kalmadığını Yanukoviç görmüştür. Bu açıdan Yanukoviç, Ukrayna ekonomisini kurtarmak ve vatandaşlarını mali açıdan zarara uğratmamak için, AB ile yapılacak Ortaklık Anlaşmasını imzalamaktan kaçınmanın maliyetinin daha düşük olduğunu anlamıştır.

AB, Doğu Avrupa ülkelerini kendi demokratik politikalarına uymaya ve iç kurumları ıslah etmeye teşvik etmeye çalışmaktadır. Ancak, elbette yapısal ve kurumsal engellerle karşı karşıya kalmaktadır. AB, Ukrayna gibi ülkelerin kendi içyapısal sorunlarını dikkate alarak yol haritasında esneklik sağlamalı ve ona göre destekleyici ve teşvik edici araçlar kullanılmalıdır. Nitekim, 2017 yılında hem Ukrayna iç siyasetinde hem de AB içinde değişim ve çabaların sonucu olarak AB ile Ukrayna arasındaki Ortaklık Anlaşması onay süreçleri tamamlanarak 1 Eylül 2017'de yürürlüğe girmiştir.

KAYNAKÇA

- Aslund, Anders (2013). "Ukraine's Choice: European Association Agreement or Eurasian Union?". *Policy Brief*, 13-22, 1-12.
- Bojcin, Marco (1995). "The Ukrainian Parliamentary Elections in March-April 1994". *Europe-Asia Studies*, 47(2), 229-249.
- Burant, R. Stephen (1999). "Poland, Ukraine, and the Idea of Strategic Partnership". *The Carl Beck Papers in Russian & East European Studies*, 1308, 45.
- Charap, Samuel; Darden, Keith (2014). "Russia and Ukraine". *Survival*, 56(2), 7-14.
- Christophe, Hillion (2000). "Institutional Aspects of the Partnership Between the European Union and the Newly Independent States of the Former Soviet Union: Case Studies of Russia and Ukraine". *Common Market Law Review*, 37, 1211-1235. <https://doi.org/10.1017/S0002930000077174>.
- Christophe, Hillion, (2007). "Mapping-Out the New Contractual Relations between the European Union and Its Neighbours Learning from the EU-Ukraine Enhanced Agreement". *European Foreign Affairs Review*, 12(2), 169-182.
- Dağcı, Kenan (2008). "Avrupa Birliği'nin Dış Politikası: Soğuk Savaş Sonrası Ortak Bir Dış Politika Yapımı Mümkün müdür?", Kodaman, Bayram; Seydi, Süleyman; Çapraz, Hayri; Ermumcu, Turgut; Kılıç, Murat (Eds.). *Uluslararası Türkiye Cumhuriyeti Sempozyumu Bildirileri 22-24 Ekim 2008, Isparta*, 466-479.
- Dağcı, Kenan; Çaman, Efe (2013). "Enerji Politikaları ve Enerji Güvenliği Perspektifinden Avrupa Birliği'nin Orta Asya Politikası". *Orta Asya ve Kafkasya Araştırmaları (OAKA)*, 8(16), 21-48.
- D'Anieri, Paul (2003). "Leonid Kuchma and the Personalization of the Ukrainian Presidency". *Problems of Post-Communism*, 50(5), 58-65.
- D'Anieri, Paul (2005). "What Has Changed in Ukrainian Politics? Assessing the Implications of the "Orange Revolution". *Problems of Post-Communism*, 52(5), 82-91.
- D'Anieri, Paul (2006). *Understanding Ukrainian Politics: Power, Politics, and Institutional Design* (1st edition). Routledge.
- Easter, M. Gerald (1997). "Preference for Presidentialism: Postcommunist Regime Change in Russia and the NIS". *World Politics*, 47(2), 184-211.
- EEAS Report (2016). "European Neighbourhood Policy (ENP). *European External Action Service*". <https://doi.org/10.1057/978-1-349-69504-1>.
- Fean, Dominic (2010). *A Return to Multi-vectoral Balancing? Viktor Yanukovich's Government and Ukrainian Foreign Policy* (2nd edition). I.F.R.I.

Fischer, Sabine (2012). "The European Union and the Insiders/Outsiders of Europe: Russia and the Post-Soviet Space". *Review of European Studies*, 4(3), 32-44. <https://doi.org/10.5539/res.v4n3p32>.

Franke, Anja (2010). "The European Union's Relations with Ukraine and Azerbaijan". *Post-Soviet Affairs*, 26(2), 149-183.

Hrytsak, Yaroslav (1998). "National Identities Ukraine : The Case of Lviv and Donetsk". *Harvard Ukrainin Research Institute*, 22, 263-281.

İEkel'chyk, Serhii; Yekelchyk, Serhy; Jekel'čyk, O. Serhij (2014). *Stalin's Empire of Memory: Russian-Ukrainian Relations in the Soviet Historical Imagination* (1st edition). University of Toronto Press.

230

IJSI 13/1
Haziran
June
2020

Kubicek, Paul (2017). "Dancing with the Devil: Explaining the European Union's Engagement with Ukraine under Viktor Yanukovych". *Journal of Contemporary European Studies*, 25(2), 143-162.

Kudelia, Serhij (2014). "The House That Yanukovych Built". *Journal of Democracy*, 25(3), 19-34. <https://doi.org/10.1353/jod.2014.0039>

Kulyk, Volodymyr (2001). "The Politics of Ethnicity in Post-Soviet Ukraine: Beyond Brubaker". *Journal of Ukrainian Studies*, 26(1-2), 197-221.

Kuzio, Talas (2010). "Viktor Yanukovych's First 100 Days: Back to the Past, but What's the Rush?" *Demokratizatsiya*, 18(3), 208-218.

Kuzio, Taras (2005). "From Kuchma to Yushchenko Ukraine's 2004 Presidential Elections and the Orange Revolution". *Problems of Post-Communism*, 52(2), 29-44.

Kuzio, Taras (2012). "Ukraine's Relations with the West since the Orange Revolution". *European Security*, 21(3), 395-413.

Kuzio, Teras (2017). "Ukraine between a Constrained EU and Assertive Russia". *Journal of Common Market Studies (JCMS)*, 55(1), 103-120.

Kuzio, Toros (2000). *Ukraine: Perestroika to Independence*. (2nd editio, Vol. 70). Macmillen Press Ltd. <https://doi.org/10.2307/2623795>

Kuzio Toros (1997). *Ukraine under Kuchma: Political Reform, Economic Transformation and Security Policy in Independent Ukraine* (1st editio). Palgrave Macmillan.

Lapenko, Montesano (2014). "The Ukrainian Crisis and its Effect on the Project to Establish a Eurasian Economic Union". *Partnership for Peace Consortium of Defense Academies and Security Studies*, 14(1), 121-136.

Nitoiu, Cristian (2017). "The European Parliament's Diplomacy - A Tool for Projecting EU Power in Times of Crisis? The Case of the Cox-Kwasniewski Mission". *Journal of Common Market Studies (JCMS)*, 55(1), 71-86.

**Viktor F. Yanukoviç Dönemi Ukrayna'nın
Avrupa Birlięi İle İlişkilerini Belirleyen Dinamikler**

Özdal, Habibe (2013). *AB ve Rusya Arasında Ukrayna: Hayaller ve Gerçekler (USAK Analiz No: 26)*. Ankara.

Perelli-Harris, Brienna (2008). "Family Formation in Post-Soviet Ukraine: Changing Effects of Education in a Period of Rapid Social Change". *Social Forces*, 87(2), 767-794.

Posen, R. Barry (1993). "The Security Dilemma and Ethnic Conflict". *Survival*, 35(1), 27-47.

Pridham, Geoffrey (2014). "EU/Ukraine Relations and the Crisis with Russia, 2013-14: A Turning Point". *The International Spectator*, 49(4), 53-61.

Protsyk, Oleh (2005). "Constitutional Politics and Presidential Power in Kuchma's Ukraine". *Problems of Post-Communism*, 52(5), 23-31.

Reisinger, M. William; Miller, A. H.; Hesli, V. L.; Maher, K. H. (1994). "Political Values in Russia, Ukraine and Lithuania: Sources and Implications for Democracy". *British Journal of Political Science*, 24(2), 183-223. <https://doi.org/10.1017/S000712340009789>.

Rezie, C. O. Richard (1999). "The Ukrainian Constitution: Interpretations of the Citizens' Rights Provisions". *Case Western Reserve Journal of International Law*, 31(1), 169-210. <https://doi.org/10.3868/s050-004-015-0003-8>.

Samokhvalov, Vsevolod (2015). "Ukraine and Eurasian Regionalism: A Case of Holding Together Integration". Lane, David; Samokhvalov, V. (Eds.). *The Eurasian Project and Europe* (1st edition). London: Palgrave Macmillan, 169-184.

Shulman, Stephen (2005). "National Identity and Public Support for Political and Economic Reform in Ukraine". *Slavic Review*, 64(1), 59-87.

Szporluk, Roman (1998). "Nationalism after Communism: Reflections on Russia, Ukraine, Belarus and Poland". *Nations and Nationalism*, 4(3), 301-320. <https://doi.org/10.1111/j.1354-5078.1998.00301.x>.

Tardy, Thierry (2014). "CSDP: Getting Third States On Board". *European Union Institute for Security Studies*, 6(2), 1-4.

Vanhoonacker, Sophie (2010). "Understanding the Role of Bureaucracy in the European Security and Defence Policy: The State of the Art". *European Integration Online Papers (EIOP)*, 14(4), 1-33. <https://doi.org/10.1695/2010004>.

Vereshchet, S. Vlandlen (1996). "New Constitutions and the Old Problem of the Relationship between International Law and National Law". *European Journal of International Law*, 7(1), 29-41. <https://doi.org/10.1093/oxfordjournals.ejil.a015502>.

Walt, M. Stephen (1998). "International Relations: One World, Many Theories". *Foreign Policy*, 110, 29-46.

231

IJSl 13/1
Haziran
June
2020

Kaan DİYARBAKIRLIOĞLU

Yafimava, Katja (2011). *The Transit Dimension of EU Energy Security: Russian Gas Transit Across Ukraine, Belarus, and Moldova* (Oxford Ins). London: 24 November 2011.

232

IJSI 13/1
Haziran
June
2020

SUMMARY

Ukraine is an important buffer country between East and West. Russia and the European Union (EU), such as forces from Ukraine, especially from time to time is engaged in power struggles. This situation is still valid in Ukraine-EU-Russia relations. The European Neighborhood Policy (AKP) is the main element of Ukrainian-EU relations. Negotiations between Ukraine and the EU were held until November 2013 and a Partnership Agreement was requested. An important part of these meetings was carried out by Viktor Yanukovich. However, at this point, Yanukovich has made a sudden decision not to sign the Association Agreement. This article examines the relations between Ukraine and the EU in the context of the AKP, in particular the factors that led to Viktor Yanukovich's negotiations with the EU and ultimately his unwillingness to sign the Association Agreement with the EU. Yanukovich, who was elected president in 2010, held talks with EU officials in Brussels for years. However, he announced that he would not sign the Association Agreement with the EU in November 2013. Thereupon, protests were organized in Kiev and other cities, which demanded the resignation of the government and urged urgent elections. This sparked a split between the Yanukovich government and its political opponents, and a close revolution. Three reasons can be cited as to why Yanukovich has stepped away from an agreement with the EU for years. The first is the effect of Putin's economic and political blackmail, the Russian factor. The second is the absence of Yanukovich supporters in Eastern Ukraine on EU support. The third is that Yanukovich has never aimed to cooperate further with Europe and is only interested in developing his own political authority in Ukraine. In this study, it is examined in detail how these assumptions are shaped by factors such as historical process, identities and the problem of political approach in Ukraine. Ukraine officially gained its independence in 1990. Before Soviet independence in Soviet Ukraine in 1989, 37.5 million of the 51.5 million inhabitants were Ukrainians, the remaining 11.4 million were Russians, 490,000 Jews, 444,000 Belarus, 325,000 Moldava, 234,000 Bulgarians, 219 Polish, 160,000 Hungarians, 135,000 Roma and 596,000 other ethnic populations. The departure of Ukraine from the Soviet Union in 1991 is an important period as an evolutionary process. An overwhelming majority of Ukrainians, even ethnic Russians, cast a positive vote in the declaration of independence. The Ukrainian state has historically been tolerant and open to many minorities. First President of Ukraine Leonid Kravchuk has made great efforts to establish a citizenship concept with citizenship concept instead of an ethnic citizenship, and thus has been praised. Ukraine's first Soviet constitution remained in force until 1996, until a new one was made. The new constitution was made in the format of the old Soviet constitution, which made its objectivity less doubtful. Identity plays a central role in shaping Ukraine's political history and existing national divisions. Identity is of crucial importance when examining Yanukovich's past, supporters and relations

with Russia. The differences between East and West Ukraine reveal inconsistencies that can help explain why Yanukovich rejects EU ties between EU values and Russia's values, as he did. . Identity is important in this thesis because it influences and contributes to the fragmentation between ethnic Russians and non-Russian Ukrainians and their policies. Yanukovich's Russian affiliation stems from his Eastern Ukrainian identity and forms the basis. There is a rich diversity of identities competing for power in Ukraine. Although there are many political divisions compatible with these identities, the division between the West and the East is the most obvious. There is a serious tension between the pro-independence approach in Ukrainian politics and the pragmatic approach. This tension can shed light on why Yanukovich has gone so far away from the EU after the Partnership negotiations, while there are many declarations supporting closer cooperation, while he is so close to signing a deep trade agreement with the EU. The pro-independence approach advocates independence for anything that will eventually end Ukraine's dependence on Russia and move itself away from Russia's eastern European sphere of influence. The pragmatist approach is focused on the economic growth and prosperity of Ukraine, claiming that this is due to closer cooperation and solidarity with Russia. Yanukovich refused to sign the Association Agreement with the EU in November 2013 due to the urgent need for money due to the economic situation in the country and Russia's pressure. This assumption and the events that supported it in late 2013 show that Ukraine is an example of the failure of the EU's neighborhood policy. It was clear how insufficient the EU was to initiate movements towards democracy in Ukraine without offering any motivation for enlargement. This perspective adds a new dimension to the analysis of the European Neighborhood Policy by exploring the tensions between the short-term and long-term timeframe on the EU agenda, as well as the agenda of neighboring states wishing to gain a membership perspective. Yanukovich's one hundred and eighty-degree return from the Association Agreement is due to the fact that the EU and Russia think in very different time periods. Russia was showing the closest costs and short-term gains to Ukraine to keep the road to the west and reject their proposals, while the EU was pushing Ukraine forward with aids and measures that encouraged long-term benefits and gains. The EU is trying to encourage Eastern European countries to follow their own democratic policies and to reform internal institutions. However, of course it faces structural and institutional barriers. Taking into account the internal structural problems of countries such as the Ukraine, the EU should provide flexibility in the roadmap and use supportive and encouraging tools accordingly. As a matter of fact, as a result of the changes and efforts both in the domestic politics of Ukraine and within the EU, the ratification process of the Association Agreement between the EU and Ukraine was completed and entered into force on 1 September 2017.

CEVDET PAŞA'NIN FRANSIZ DEVRİMİ ÜZERİNE
DÜŞÜNCELERİ*

Ekin ERDEM**

Makale Geliş Tarihi-Received: 17.08.2019
Makale Kabul Tarihi-Accepted: 01.05.2020
Doi: 10.37093/ijsi.746479

ÖZ

“Fransa’daki Devrim Üzerine Düşünceler”, 1790’da Edmund Burke tarafından kaleme alınan ve siyasal düşünceler tarihinde Anglosakson tarzı liberal muhafazakârlığın kurucu metni olarak kabul edilen eserin adıdır. Osmanlı siyasal yazınında benzer isimde bir çalışma bulunmamakla beraber, ideolojik konumlanış bakımından bu çizgiye yakın düşen bir metne rastlamak mümkündür. Bu metin, Osmanlı İmparatorluğu’nun Tanzimat Dönemi’ndeki resmi tarihi niteliği taşıyan Tarih-i Cevdet’in ciltleri arasında dağınık parçalar hâlinde yer alan Fransız Devrimi anlatısı ve eleştirisidir.

Metnin yazarı olan Ahmed Cevdet Paşa, eserinin çok sık alıntılanmış kimi istisnai parçalarında Fransız devrimcilerinden horlayıcı ifadelerle bahsetmesi ve kariyerinin izleyen döneminde Kanun-ı Esasi’nin ilânına karşı çıkması nedeniyle kimi zaman reaksiyoner bir düşünür olarak değerlendirilmiştir. Ne var ki Tarih-i Cevdet’in Fransız Devrimi’ne ilişkin pasajlarının bütüncül bir okuması, Cevdet Paşa’nın, “ancien régime”i koşulsuz biçimde savunan bir tutuculuğa değil, anayasal düzenin kademeli bir evrimle kurulmasını tercih eden bir tür liberal muhafazakârlığa yakın durduğunu ortaya koymaktadır.

Anahtar Kelimeler: Ahmed Cevdet Paşa, Fransız Devrimi, Liberalizm, Muhafazakârlık, Tanzimat Dönemi.

* Bu makale, Ekin Erdem’in 2009 yılında Bursa Uludağ Üniversitesi Sosyal Bilimler Enstitüsü Tarih Anabilim Dalı’nda hazırladığı “Cevdet Paşa’ya Göre Avrupa Tarihi” başlıklı yüksek lisans tezinden üretilmiştir.

** Dr. Öğr. Üyesi, İzmir Demokrasi Üniversitesi, İktisadi ve İdari Bilimler Fakültesi, Siyaset Bilimi ve Kamu Yönetimi Bölümü, İzmir/Türkiye. erdm.ekn@gmail.com ORCID: https://orcid.org/0000_0002_6108_9606.

CEVDET PASHA'S REFLECTIONS ON THE REVOLUTION IN FRANCE

ABSTRACT

"Reflections on the Revolution in France" is the title of the work written by Edmund Burke in 1790, which is known as the constituent text of Anglo-Saxon liberal-conservatism. Although the Ottoman political literature does not have an essay that has a similar title, it is possible to find a text that is close to this ideological position. This text is the narrative and critical of the French Revolution that is sprinkled among the volumes of Tarih-i Cevdet, the official history of the Tanzimat era, the bureaucratic modernizing period of the Ottoman Empire.

236

IJSI 13/1
Haziran
June
2020

Ahmed Cevdet Pasha (1822–1895), the author of the text, had mistakenly been regarded as a reactionary thinker, because of his most quoted insulting comments on French revolutionaries and his opposition to the declaration of the Kanun-ı Esasi (the Ottoman Constitution) in the late stages of his career. However, a holistic reading of Tarih-i Cevdet's passages on French Revolution reveals that Cevdet Pasha is not attached to a reactionary position that defends the "ancien regime" unconditionally, but rather he is close to a liberal-conservative ideology which approves the establishment of a constitutional order in a gradual evolution.

Keywords: Ahmed Cevdet Pasha, French Revolution, Liberalism, Conservatism, Tanzimat Era.

GİRİŞ

Tanzimat Dönemi'nin önde gelen devlet adamları arasında yer alan Cevdet Paşa, Avrupa'da I. Dünya Savaşı'na kadar devam edecek olan güçler dengesinin temellerini atan Viyana Kongresi'nin toplanışından yedi yıl sonra, günümüzde Bulgaristan sınırları içinde kalan Lofça'da dünyaya gelmiştir (26-27 Mart 1822). İlk ve orta eğitimi bu küçük Balkan kasabasında tamamladıktan sonra Gülhane Hatt-ı Hümayunu'nun okunduğu 1839 yılında medrese eğitimi almak üzere İstanbul'a gönderilmiş ve 1846'da fermanı hazırlayan Mustafa Reşid Paşa'nın hizmetine girmiştir (Chambers, 1973). Bu tarihte Reşid Paşa'nın çocuklarının öğretmenliğini üstlendiği gibi, iki yıl sonra Tanzimat'ın diğer bir büyük siması olan Fuad Paşa'yla tanışacak, 1851 yılında ise Fransız Akademisi'ni örnek alarak kurulan Encümen-i Dâniş tarafından 1774-1826 yılları arasındaki Osmanlı tarihini yazmakla görevlendirilecektir (Neumann, 1999: 20-21).

Tarih-i Cevdet'in ilk üç cildi, Osmanlı Devleti'nin Rus Çarlığı'na karşı İngiltere ve Fransa'yla müttefik konumunda olduğu Kırım Savaşı sırasında tamamlanmıştır (Ölmezoglu, 1977: 115). İmparatorluğun Batılılaşma sürecinde önemli bir dönüm noktası oluşturan bu ittifak sırasında kaleme alınan ciltlerde, Antik Çağ'dan 18. Yüzyıl'a uzanan Avrupa tarihine ilişkin anlatıların doksan sayfayı bulduğunu belirtmek, Ahmed Cevdet'in Avrupa'ya olan ilgisinin boyutlarını göstermesi bakımından dikkat çekicidir (1309: I, 163-147; II, 265-271).

Osmanlı tarımına özel mülkiyeti yasallaştıran Arazi Kanunnamesi'nin hazırlanışından (1858) Anadolu ve Rumeli'de üstlendiği müfettişlik görevlerine (1861-1865) kadar birçok alanda Tanzimat'ın öncü bürokratları arasında yer alan Cevdet Paşa'nın reaksiyoner bir düşünür olarak nitelendirilmesine yol açan ilk gelişme, 1869'da Sadrazam Âli Paşa'nın Napoleon tarafından hazırlanmış olan Fransız Medeni Kanunu (Code Civil)'nu benimseme önerisine şiddetle karşı çıkarak yerine "Mecelle-i Ahkâm-ı Adliye" adlı Osmanlı medeni kanununu hazırlayacak komisyonun başkanlığını üstlenmesidir (Mardin, 1996; Karahasanoğlu, 2011: 96).

Türk hukukunun sekülerleşme sürecindeki bir duraklama olarak değerlendiren bu gelişmeyi (Berkes, 1973: 406) Paşa'nın 1876'da Meşrutiyet'in ilânına karşı çıkışı izlemiş, 1881'de anayasanın mimarı

Mithat Paşa'nın yargılanmasında oynadığı rol ise kendisinin, başlangıçta içinde yer aldığı modernleşme sürecinin örtülü bir muhalifi ve istibdat rejiminin bir âleti olarak nitelendirilmesine yol açmıştır (Tanpınar, 2005: 203-204).

Ne var ki Tarih-i Cevdet'in siyasal olgulara ve özellikle Avrupa tarihine ilişkin pasajlarının ayrıntılı bir analizi böyle bir ideolojik konumlandırmayı doğrulamamaktadır. İzleyen satırlarda Cevdet Paşa'nın, Tanzimat Dönemi'nin doruğu olarak adlandırılabilir Kırım Savaşı yıllarından (1854-1855), Mithat Paşa'nın Taif'te öldürüldüğü ve II. Abdülhamid'in mutlakiyet rejiminin kesin olarak yerleştiği 1884 yılına kadar yaklaşık otuz yıl zarfında tamamladığı eserinde Fransız Devrimi'ne ayırdığı kısımlar, Hicri 1309 (M.1891-1892)'da "Tertib-i Cedid" başlığıyla yayımlanmış özgün basımı üzerinden değerlendirilecektir.

238

IJSI 13/1
Haziran
June
2020

1. DEVRİM'E GİDEN YOL

Cevdet Paşa'nın, Fransız Devrimi üzerine düşüncelerine esas olarak yer verdiği I. ve VI. ciltleri yayımlattığı 1854 ve 1861 yıllarında, Fransa'da III. Napoléon'un II. İmparatorluk olarak adlandırılan otoriter rejimi hüküm sürmekte ve yüz yıl öncesine kıyasla Avrupa genelinde liberal ve cumhuriyetçi fikirler gerileme sürecine girmiş bulunmaktadır (Armaoğlu, 2003: 139-140).

Klasik Osmanlı siyasal geleneğini izleyerek "ihtilâl" sözcüğünü yıkımla eşanlamlı olarak kullanmış olan Paşa (1309: I, 29) eserini yazdığı dönemde devrimin ilkelerinin yenik düşmüş sayılmasının da verdiği rahatlıkla, 1789 Devrimi'ni bütün uluslar için ibret alınacak bir vaka olarak yorumlamakta ve devrime "maruz kalan" Fransa'nın, çağdaşı olan Avrupa devletlerine oranla eksikleri ve yanlışlarının altını özenle çizmektedir. Cevdet Paşa'nın üzerinde ısrarla durduğu konu, devrimin nasıl engellenebileceği sorunudur. Çeşitli memuriyetleri sırasında karşılaştığı ulusçu azınlık hareketleriyle 1789'un yaydığı ilkeler arasında bağlantı kuran ve eserini zamansız bulduğu meşrutiyet rejiminin ülkesinde tartışmaya açıldığı bir dönemde kaleme alan Cevdet Paşa'nın bu satırlarında, yabancı bir ülkenin geçmişte geçirdiği deneyimleri incelemenin ötesine taşan kaygıları sezmemek de mümkündür. Aşağıdaki satırlarda Cevdet Paşa'nın gözüyle Fransız Devrimi'ni doğuran koşullar, bu ülkenin

XVIII. Yüzyıl'daki Aydınlanma Dönemi, XVI. Louis dönemindeki konjonktürü ve devrimin önüne geçmek için yürütülen mâlî reform çabaları olmak üzere üç başlık altında incelenecektir.

1.1. "Efkâr-ı Umûmiye'nin İhtilâli" (Aydınlanma)

Cevdet Paşa Fransız Devrimi anlatisına, feodal dönemdeki bütün Avrupa toplumları için geçerli saydığı bir sınıfsal tahlille başlamaktadır. Öncelikle, "asilzâdegân" ve "papaslar" isimleriyle tanımladığı soylu ve ruhban sınıflarının her tür ayrıcalığa sahip olduğu bu toplumlarda, "âhâd-ı nâs" şeklinde ifade ettiği halk tabakasının nasıl esir gibi hor ve hakir görüldüğünün portresini çizer:

"... feodalite asrında Avrupa ahâlisi üç sınıf üzre olub birincisi asilzâdegân ve ikincisi papas takımı olarak bu iki sınıf envât imtiyâzat müsaadata mazhar oldukları hâlde sınıf-ı sâlis yani âhâd-ı nâs takımının kimi esir ve kimi esir gibi hor ve hakir olarak asilzâdegân nazarında bayağı insanlardan addolunurlar idi." (1309: VI, 159).

Bir sonraki adımda ise, Avrupa tarihini ele aldığı ilk bölümün girişinde medeniyetin beşiğinin Asya kıtası olduğuna işaret ettiği gibi (1309: I, 163-166) çağdaş Avrupa toplumlarının "hürriyet ve serbesiyet" düşüncelerini de, Haçlı Seferleri sırasında Müslümanlardan öğrenmiş olduklarını savunur (1309: VI: 159). Ne var ki özgürlüğün gelişimi Avrupa'nın her toplumunda aynı yolu izlemiş değildir. Örneğin İngilizlerin "mîzaclarında derkâr olan vakâr ve temkin" sebebiyle, bu ülkede halk "derece derece mazhâr-ı müsâadat" olduğu gibi, hükümetlerinin otoritesi de bir anayasa ile sınırlandırılarak meşrutî rejim kurulmuş ve mezhep bakımından "halk serbest bırakılıb binâenaleyh orada Protestan mezhebi şâyî' olmuş"tur. İleride çeşitli yerlerde tekrar karşımıza çıkacağı gibi, Cevdet Paşa'nın gözünde Avrupa ülkeleri arasındaki en sağlıklı toplum ve hükümet modeli budur (1309: VI, 159). Almanya'ya gelince, bu ülkede de zamanın gereklerine göre bir "tadilât-ı lâzime" yapılmış olmakla beraber, imparatorlar İtalya'daki nüfuzlarını koruyabilmek için asillere çok büyük haklar tanımışlar ve "Almanya asilzâdegânı ziyâde kuvvet bulub refte refte birer hükümdâr-ı müstakil" konumuna gelmişlerdir. Cevdet Paşa, bu duruma örnek olarak, Protestan mezhebini kabul eden Brandenburg Markiliği'nin Prusya Krallığı'na dönüşerek Habsburg İmparatorları'na rakip olmalarını göstermektedir (1309: VI, 159). Fakat kuşkusuz bu üç

devlet arasında en kötü durumda olan Fransa'dır. Cevdet Paşa burada, Fransızca "tiérs etat" teriminin karşılığı olarak kullandığı "sınıf-ı sâlis" in, yani üçüncü sınıfın, feodalite asırlarında asilzâde ve ruhban sınıflarının hizmetkârı mertebesinde "zelil ve hakîr" olup devletin bütün vergi yükünü sırtlandığını, bunun karşılığında bir teşekkür göreceğine, devlet memurlarının "gadr ü hakaret" ine ve mültezimlerin "zulm ü taaddî" sine maruz kaldığını belirtmektedir (1309: VI, 159-160).

240
IJSI 13/1
Haziran
June
2020

İleriki yıllarda Fransız kralları, asilzâde ve ruhban otoritesini dayanan feodal düzeni tasfiye etmek için halka bazı haklar tanıdımlarsa da, "sonradan milletin kuvvetini derk iderek" bu hakları geri almışlar ve ölçsüz bir mutlakiyet rejimi kurmuşlardır. Cevdet Paşa bu tarz bir monarşinin doğuracağı zararlara örnek olarak XIV. ve XV. Louis dönemlerinin maddî ve etik çöküntülerini göstermektedir (Örn. 1309: I: 230). Bununla beraber, bu iki hükümdar döneminde halk bilim ve kültürde ilerlemiş "ve belki asilzâdegân ve papaslar ile beraber kraliyeti istihzâ eylemeye" başlamıştır. Paşa, aydınlanan sınıfın burjuvazi¹ olduğunun farkındadır. Tiérs-Etat'ın bu en güçlü tabakası, şimdi kültürce eşit olduğu aristokrasiden resmî eşitlik de istemektedir:

"Ve şehirler ahâlisi haylice terbiye ve mâ'lûmât kesb iderek mua'melât-ı âdiyede asilzâdegân ile bir müsâvât hâline gelmiş oldukları hâlde mua'melât-ı resmîyede müsâvât olmayub hele asilzâdegân olmadıkca kimesnenin ordularda zâbit sıfatıyla bulunamaması gibi asilzâdegâna i'tâ olunan imtiyazlar sınıf-ı sâlisden olan şehirlere pek ziyâde te'sir iderek mua'melât-ı resmîyede müsâvât tahsîl eylemek emeline düşmüş idiler." (1309: 160-161).

Cevdet Paşa, Fransa'da 18. Yüzyıl'ın ikinci çeyreğinden itibaren başlayan Aydınlanma Dönemi'ni ise XIV. Louis döneminde eğitimin toplumun geneline yayılmasına bağlar. Her ne kadar sonrasında "serbesiyet-i efkâra dâir telif olunmuş olan kitablar yasağ olunarak ihrak olunmuş ise de", halk bunları daha büyük bir hırsla gizlice temin edip okumaya devam etmiştir (1309: 161). Ancak Paşa'nın Aydınlanma

¹ Cevdet Paşa, Fransızca'da şehir anlamına gelen "bourg" sözcüğünden türemiş olan "burjuva" terimini "şehirler" şeklinde Türkçeleştirmektedir (1309: I, 160-161). Yusuf Akçura'nın Cumhuriyet'in ilk yıllarında kaleme aldığı *Tarih-i Siyasi*'sinde burjuvazi kavramını karşılamak için kullandığı sözcük ise "burçlular" dır (Akçura, 2017: 384, 385).

Dönemi filozofları üzerine düşüncelerini görmek için tekrar birinci cilde dönmek gerekecektir. Çünkü o, Montesquieu, Voltaire ve Rousseau'nun devlet ve toplum hakkındaki başlıca eserlerinin yayımlanışlarıyla, Fransa'nın Yedi Yıl Savaşları (1756-1763) sonrasındaki bunalımı ve XV. Louis'nin kötü yönetimi arasında doğrudan bir ilişki görmektedir:

“Kralın böyle suî-etoâriyle kraliyet mesnedinin şan ve i'tibârı tenzîl itmekde olduğu hâlde ol asrın feylesoflarından Monteskiyö nâm müellif-i meşhûr hey'et-i devlet nedir ve adâlet ve hakkâniyet ne demekdir. Ve bunların asıl ve esâsını beyân itdiği ve meşhur Volter dahi her şeyi istihzâ ile akâid ve efkâr-ı âtikâyı i'tibârdan düşürdüğü gibi Ruso nam mü'ellif dahi gâyet münşiyâne olarak te'lif itdiği kitaplarda devlet ve din ve mezhebin ahvâl-i esâsiyesinden sûret-i muvazzahada bahs itmiştir.” (1309: I, 230).

Görüldüğü gibi Cevdet Paşa'nın, Aydınlanma'nın büyük düşünürleri hakkındaki kanaatleri şaşkıncı derecede olumludur. Ne var ki hemen sonrasındaki paragrafta, bu fikirlerin aydın tabakadan çıkıp asırlarca cahil bırakılmış halk tabakalarına yayılmasıyla nasıl yanlış bir yol açıldığının tasviri gelecektir:

“Öteden berü gerek efkâr-ı politikiye ve gerek efkâr-ı dîniye ve mezhebîyece her dürlü serbesiyetden mahrum tutulan Fransa ahâlisi heman bu mü'elliflere tâbî' olarak efkâr-ı umûmiye bir başka şekle girmeğe başlayub hâlbuki bu halkın ol vakte kadar bilâ-terbiye hâlî kalan ezhânuna birdenbire bu misillü efkâr-ı felsefiye ilkâ olunduğu gibi havsala-i fehm ve i'zânına sığmayub ve âhâd-ı nâs ve bu misillü ebhâs-ı umûmiyeyi def'aten anlamayub be- hayr'en hayrete düşerek ekser husûsâta yanlış mânâ' virdikleri cihetle efkâr-ı umûmiye bir yanlış yola sapmışdı.” (1309: I, 230).

Cevdet Paşa, Aydınlanma ve ateizm arasındaki çok tekrarlanan ilişkiyi ise, Antik Yunan'ın Küçük Sokratik okullarından olan ve etik yasaları toplum dışılıkta arayan “Kinik” (Kelbiyyun) akımının yayılmasına bağlamaktadır (1309: I, 230). Aslına bakılırsa Paşa'nın, gerek isimlerini vermediği Kynik okulundan düşünürlerin, gerekse yukarıda değindiği üç büyük filozofun eserlerini doğrudan inceleyip incelemediği şüphelidir (Ortaylı, 1986: 167). Zaten Aydınlanma hakkında hayli ilginç notlar düşmesi beklenebilecek görüşlerini de müstakil bir bölüm halinde ele almak yerine Avrupa tarihine ayırdığı sayfaların içine dağınık biçimde serpiştirmiştir. Bununla beraber Paşa'nın, birinci cildin fihrist bölümünde ilgili konu için seçtiği başlık,

onun Aydınlanma ve yol açtığı sonuçlar üzerine temel yargısını en açık biçimde yansıtmaktadır: “Fransa’da Efkâr-ı Umûmiye’nin İhtilâli”. Kuşkusuz burada yer alan şekliyle “ihtilâl” sözcüğü, yüzyılın sonunda yerleşecek içerikteki bir devrim kavramının değil, klasik Osmanlıca’daki karşılığıyla “karışıklığın” ifadesidir. Paşa’ya göre Aydınlanma ile Fransız kamuoyunun kafası karışmış ve “ahâlinin ezhânu başkalaşdığı cihetle Fransa bir âcib tavr u hâle” girmeye başlamıştır (1309, I: 230).

1.2. XVI. Louis Dönemi (1774–1789)

242
IJSI 13/1
Haziran
June
2020

Cevdet Paşa, Bourbon Hanedanı’nın Cumhuriyet’ten önceki son kralı olan XVI. Louis (1774 - 1792)’yi “niyeti güzel”, fakat “ol asra muvâfık olmayacak derecede taassuba mâil” ve “dirâyet ve cesâreti asrın hâl-i müşkilâtına kâfil ve kâfi olmayan” bir hükümdar olarak değerlendirmektedir. Paşa’ya göre aslında bu kralın hükümdarlığı, görece olumlu koşullar altında başlamış, erdem ve merhamet sahibi bir kral olan XVI. Louis de vekillerini namuslu insanlardan seçmeye ve kendisinden önceki iki kralın bırakmış olduğu kötü mirası düzeltmeye çalışmıştır. Cevdet Paşa, buna rağmen gerekli ıslahatın yapılamayışının suçunu öncelikle kralın “öyle ehl-i ırz adamlar”ı makbul saymayan ve onlara karşı derhal muhalefete geçen akraba ve yakınlarına yüklemektedir. Ancak Paşa’ya göre Fransa’nın bu dönemdeki en büyük talihsizliği, her tür ıslahata karşı olan ve en küçük bir yenilik girişimine tahammülü olmayan başbakan Maurepa’dır:

“Morpa (...) teşebbüsât-ı cedîdenin lüzûmunu derk ve i’zân idemediğinden (...) Lui bazı ıslahât-ı cedîdenin icrâsını dermeyân itdikçe me’mûriyetden istifâ iyeler ve ilerü gitmek şöyle tursun eski hâl ve hey’ete rücûa çalırsır(dı).” (1309: I, 238, 239).

Devrim kavramına karşı olduğunu bildiğimiz Paşa’nın, söz konusu “ıslahat” olduğunda ne derece kararlı bir değişim ve ilerleme taraftarı olduğunun en açık ifadelerinden birine bu pasajda rastlanmaktadır. Ona göre devrim, vakti geldiği zaman gerekli reformları uygulamaya koyamayan devletlerin uğrayacağı kötü, ancak olağan bir sonuçtur. Dolayısıyla Fransa için, “ol asrda böyle efkâr-ı âtikada musirr” (eski fikirlerde ısrarlı) bir kişinin başvekil olarak tutulmasının büyük bir hata olduğunu ısrarla vurgulamaktadır (1309: I, 239). Cevdet Paşa, ayrıca, XVI. Louis dönemindeki Fransa’nın Ortaçağ’dan devralınan

parçalanmış yapısının aksaklıklarına parmak basmakta ve bu durumun birlik isteyen halkı ihtilâle ve zorbalığa teşvik ettiğini ileri sürmektedir. Örneğin Fransa'nın çeşitli yerlerinde kullanılan ölçü birimleri farklıdır ve eyaletler arasında gümrükler vardır. Ayrıca Protestanlar Katoliklerin sahip olduğu ayrıcalıklardan yoksun tutulmakta, Yahudiler ise hiçbir hakka sahip bulunmamaktadır (1309: I, 167). Kendisi de bir hukukçu olan Cevdet Paşa, devrimden önceki Fransız hukukunu mercek altına almayı da ihmal etmeyecektir. Burada Paşa'nın gözüne çarpan ilk husus, Fransa'daki hukuk ikiliğidir. Belki içinde yaşadığı Tanzimat Türkiyesi'nde de ayrı durumun geçerli olmasının etkisiyle bu yapının zararlarına özenle işaret etmekte ve yargıçlık makamının para ile satılması gibi yolsuzluklara değinmektedir: "*Fransa eyâlâtının bazısında Roma kanunu ve bazısında âdât ve teâmül cârî olduğu cihetle (...) hükkâm mesnedleri akçe ile alınub satılır bir tarik olmasıyla ekseriyâ icrâ-i adl ü hakkâniyet olunamazdı.*" (1309: I, 160). Asilzade ve ruhban sınıflarının halk üzerindeki baskıları da son sınırındadır. Üstelik bu sınıflar, kralın aksine, halka nefes aldirabilecek her tür reform girişiminin de karşısına dikilmekte, kendi imtiyaz ve muafiyetlerinden en küçük bir taviz vermeye yanaşmamaktadırlar (1309: I, 239-240; VI, 161-162). Ne var ki "sınıf-ı sâlis" de artık haklarını aramaya ve sorgulamaya başlamıştır. Cevdet Paşa, bu üç sınıf arasında, Fransız Devrimi'ni ele alan hemen her tarih kitabında rastladığımız çok ünlü bir tarihi tartışmayı, kendine özgü üslubuyla eserine eklemiştir:

"Papalar biz devlete duâ idiyoruz. Ve asilzâdegân dahi bizler devlet için meydân-ı harbde kan dökeyoruz deyü imtiyâzât ve mü'âfiyâtın ibkâsını iddiâ iderler ve sınıf-ı sâlis tarafından papalara devlete duâ itmek virgü i'tâsına mânî değildir dinilür ve asilzâdegâna dahi acaba sâir halkın muharebelerde dökülen kanları su mudur deyü sâül idülür idi." (1309: I, 161).

Bu paragrafın hemen arkasından, Paşa'nın XVI. Louis üzerine en kesin yargısı gelecektir. Yukarıda sayılan bütün şartlar Fransa için artık "*bir yeni çığır*" açılma zamanının geldiğini haber verdiği hâlde kral, yetenekli politikacıları devreye sokamamış, reform için uğraşan vekillerini de yarı yolda bırakmıştır. Kısacası XVI. Louis, bütün iyi niyetine rağmen, "*şiddetli bora zamanında*" dümeni ele almayı başaramayan kötü bir kaptandır ve Fransa'nın ihtilâlin selleri içinde kalmasında en büyük sorumluluk paylarından biri de onun üzerindedir:

“Şu hâlete nazaran artık eski âdât ve usûlün tecdîdiyle Fransa için bir yeni çıkır açılmasının zamanı gelmiş demek olub vükelâ içinde buna muktedir bâzı zevât dahi mevcûd olarak hayli tedâbir ortaya konulmuş ise de on altıncı Lui mütereddid ve mütelevvin olub ekseriyâ vükelâsını yarı yolda bıraktığından bunca tedâbir-i hasene ve teşebbüsât-ı müstahsene hep semeresiz kalmıştır (.) Hâlbuki böyle şiddetlü bora zamanında hükümdâr olan zât makâmında sebât ile cesurâne ve cansiperâne dümeni eline almaz ise akıntı gâlib gelerek ve rüzgâr kılavuz olarak sefîne-i devletin tehlikeye uğraması melhûz-ı kâvîdir.” (1309: I, 161).

1.3. Devrim Önlenebilir miydi?

244

IJSI 13/1
Haziran
June
2020

Cevdet Paşa'nın Fransız Devrimi'ne, devrimi hazırlayanlar ve yönlendirenlerden çok, ona maruz kalanların gözünden baktığı ortadadır. Dolayısıyla devrimin nasıl önlenebileceği sorunu Tarih-i Cevdet'te kritik bir yer tutar. Ne var ki Paşa, boraya ve sele benzettiği, bir ülkenin başına gelebilecek en büyük felaketlerden biri olarak gördüğü bu olgunun önlenebilmesi için ne düşünce özgürlüğünün kısıtlanmasını, ne de siyasal denetimin sıkılaştırılmasını önerir. Ona göre, XVIII. Yüzyıl sonundaki Fransa'nın asıl sorunu maliye ve iktisat politikalarında yatmaktadır ve eğer bu alanlarda gerekli reformlar yürürlüğe konabilmiş olsa devrime giden yol açılmayacaktır. Belki Tarih-i Cevdet'in bütün yapıtları içinde, Cevdet Paşa'nın liberal ve reformcu yönünün muhafazakârlığına en üstün geldiği kısımlar, devrimin nasıl önlenebileceğini tartıştığı paragraflarıdır. Fransız Devrimi ve genel olarak Avrupa tarihi üzerine son derece sınırlı bir literatüre sahip olan bir ülkede, Cevdet Paşa titiz bir araştırmacılık örneği göstererek, XVI. Louis Fransa'sının üç büyük maliye bakanı olan Turgot, Necker ve Calonne'un reformlarını mercek altına almaktadır.

Niyazi Berkes, Türkiye iktisat tarihi hakkında kaleme aldığı değerli çalışmasında, Osmanlı İmparatorluğu'nda çağdaş iktisat üzerine ilk makalelerin 1852'de yayınlandığı ileri sürmüştü ve Ahmed Midhat Efendi'nin 1879 basımı eserine “Ekonomi Politik” adını vermesini çağına göre “şaşılabilecek bir atılganlık” olarak değerlendirmiştir (Berkes, 1976: 331, 338). Oysa Osmanlı tarihinin kendisine düşen payını yazma görevini 1851'de üstlenen Cevdet Paşa, eserinin aynı yıl içinde kaleme aldığı ilk cildinde, -üstelik yabancı bir ülkenin- iktisadî durumunu inceleme altına aldığı gibi, “ekonomi politik” terimini de açıkça kullanmaktadır (1309: I, 239). Paşa'nın bu konudaki

değerlendirmeleri, XVI. Louis'nin Mâliye Nâzırı ve Fransız fizyokrat okulunun önde gelen isimlerinden Jacques Turgot'ya ayırdığı satırlarla başlar:

"Lui'nin mâliye nâzırı nasb iylemiş oldığı (Turgo) gayûr ve müsta'id ve (Ekonomi Politik) yâni esbâb-ı servet ve ma'mûriyet-i umûmiye ilmîne aşinâ bir zât olub mâliyece lâzım gelen ıslahâta güzelce teşebbüs iderek bir hayli su'istimâlâtı defî' idüb devletin masârifi vâridâtını hayli tecâvüz iderken virgü ve tekâlîfi tezyîd itmeksizin ve istikrâza muhtâc olmaksızın mücerred hüsn-i tedbîr ile muvâzene açığı gününden güne taklîl ile düyûn-ı hazînenin fâizini dahi ta'diye iyledi" (1309: I, 239).

Bu övgü dolu sözler sadece bir giriştir. Cevdet Paşa, muhtemelen 19. Yüzyıl'da güçlenen liberal iktisat modelini 1838 tarihli Baltalimanı Antlaşması'yla Osmanlı İmparatorluğu'na taşıyan Mustafa Reşid Paşa'ya duyduğu yakınlığın da etkisiyle, fizyokrat okulun kurucularından Turgot'yu ileriki satırlarda daha da yüceltecek ve onu devrimi önleyebilecek en büyük sima olarak selamlayacaktır:

"(Turgot) ziraât ve ticâret ve sanâyîin tezâyüd ve terakkîsine mânî olan inhîsâr usûlünün ilgâsı ve tenbelhâne hükmünde olan manastırların haylisini kapatdırıb maârif-i umûmiyenin terakkîsi için mektebler küşâd ve idâre-i umûr-ı devletin ıslâhı ve imtiyâzâtın. ilgâsıyla her madde hakkında kavânîn-i cedîde tanzîmi gibi tedâbir-i lâzımeye teşebbüs idüb (...)" (1309: 239, 240)².

Cevdet Paşa'nın Turgot övgüsünde dayanak olarak seçtiği inhisar (tekeli) usulünün kaldırılması, yeni okulların açılması ve yeni kanunların hazırlanması gibi reformlar, Mustafa Reşid Paşa'nın Tanzimat'la getirdiği liberal yeniliklerle birebir örtüşmektedir. *"Tenbelhâne hükmünde olan manastırların"* kapatılması ise yine Yeniçeri Ocağı'nın kaldırılışından itibaren tekkelerin güç kaybetmesiyle özdeşleştirilmiş görünmektedir. Bu bakımdan Cevdet Paşa'nın Tezâkir'indeki ilgili parçalarla yapılacak bir karşılaştırma ilginç veriler sunabilir (Ahmed Cevdet Paşa, 1991: 7-11). Cevdet Paşa, Turgot'dan sonra işbaşına gelen Jacques Necker'in reform çabalarını da etraflı bir inceleme altına almaktadır. Necker hakkında değindiği

² Edmund Burke'ün serbest ticaret yanlısı görüşleri ve klasik liberalizmle olan ilişkisi için: Akkaş, 2004: 149; Duman, 2013: 333.

ilk husus, Protestan olduğu için kendisine bakanlık verilmeyip, ancak “maliye müfettişi” unvanıyla memur olabildiğidir. Paşa'nın Necker hakkındaki yargıları Turgot'dakilerin aksine olumsuzdur. Sarraflıktan gelen Necker, müfettişlikte bulunduğu dört yıl boyunca Cevdet Paşa'nın şiddetle karşı çıktığı borçlanma (istikraz) yolunu tutmuş, tedbir olarak da “Zeyd'in külâhını Amr'a, Amr'ın külâhını Bekir'e giydirmek” gibi günlük politikalarla zaman harcamıştır. (1309: I, 240). Ne var ki Cevdet Paşa'nın, Necker'den sonra işbaşına gelen Charles Alexandre de Calonne hakkındaki eleştirileri çok daha ağırdır. Bu bakanı, “hafif'üş-şuûr ve câhil bir zât” şeklinde nitelendiren Paşa, onun politikalarını iflasın eşiğindeyken kendini varlıklı göstermeye çalışan tüccarların hallerine benzetir:

“Kalon ise şarlatan bir nevî tolandırıcı olub hâl-i iflâsa düşmek üzere olan bâzı tüccarın yaptığı gibi hazînenin müzâyakâsını ketm ü ihfâ için kral ziyâfetlerinde fevkalâde ihtîşâm irâesiyle halkı aldatmak yolunu tutarak dört sene müddet-i me'mûriyetde envât istikrâzât ile düyûn-ı devlete şu kadar yüz milyon ilâve itmişdi.” (1309: VI, 162).

Nihayet 1787'de devletin iflâsın eşiğine gelmesiyle, asiller ve ruhban sınıfı hariç olmak üzere, bütün halka yeni bir vergi yüklemeyi düşünen Calonne'un teklifinin reddedilmesi ve nâzırın İngiltere'ye kaçmasıyla başlayan süreç, devrimin önünü büsbütün açacaktır. (1309: VI, 163). Cevdet Paşa, ikinci defa mâliye müfettişliğine getirilen Necker'in, bu bunalımlı dönemde Etats-Généraux'yu toplama kararını da şiddetle eleştirmektedir. Ona göre Necker, yalnızca tuttuğu muvazene defteriyle malî durumu düzeltmeye çalışmış, ancak politik durumun bu kadar gerildiği bir ortamda üç sınıfın bir arada temsil edileceği bir meclisin nelere yol açacağını hesaba katamamıştır:

“(Necker)... akıntının önüne düşüb gider ve gelecek seli semt- i matlûbe çevirmek üzere vaktiyle cedveller açmak lâzım gelür iken yalnız cedvellü defterler ile iş biter zannederdi.” (1309: VI, 165).

2. DEVRİMİN AŞAMALARI

Tarih-i Cevdet'te devrimin aşamalarının ele alınacağı bu bölümde, Paşa'nın anlatısında yeni bir grup belirmektedir: “Erâzil”, yani reziller. Paşa'ya göre sınıflar arasındaki uçurumun ve mâlî bunalımın son noktasına vardığı Fransa'da, bütün bu olumsuz şartlara rağmen

“ehl-i ırz”dan hiç kimse bir ihtilâl çıkmasını istemiş değildir. Ne var ki kralın kararsızlığı, maliye nâzırlarının beceriksizlikleri ve ayrıcalıklı sınıfların uzlaşmaz tutumları bir araya gelince, rejime karşı kişisel düşmanlıkları olan ve şiddete eğilimli bulunan “ayaktakımı”na gün doğmuş, böylece bu küçük grup, geniş halk kitlelerini peşine takarak bütün Fransa’da yönetime ele almayı başarmıştır. Cevdet Paşa, geleneksel anlatıdan farklı olarak Fransız Devrimi’ni 14 Temmuz 1789’daki Bastille Baskını’ndan değil, Etats Généraux’un toplanışından (5 Mayıs 1789) başlatıp, Jakobenler’in iktidardan düştüğü 9 Thermidor (27/28 Temmuz 1794) darbesiyle sonlandırmaktadır. Aşağıdaki satırlarda, Tarih-i Cevdet’te Avrupa tarihine ayrılmış kısımların belki en geniş öznel yorum içeren bu bölümü, mümkün olduğunca Cevdet Paşa’nın izlediği kronolojiye sadık kalınarak, dört başlık altında değerlendirilecektir.

247

IJSl 13/1
Haziran
June
2020

2.1. “Meclis-i Umûmî” (Etats Généraux)’nin Toplanması

Cevdet Paşa’ya göre, XVIII. Yüzyıl sonundaki Fransa’nın malî ve politik krizinin bir devrime dönüşmesinde en önemli rolü oynayan unsurlardan biri, 1775 - 1783 yılları arasında gerçekleşen Amerikan Bağımsızlık Savaşı’dır. Bu savaş, bir yandan İngilizlere karşı Amerikan ordusuna yardımda bulunan Fransız monarşisinin maliyesini çökerttiği gibi, diğer yandan da okyanus ötesindeki devrimcilerden esinlenen Fransız halkında “sınırsız bir serbesiyet sevdası” doğuracaktır: *“Amerika mes’elesinden tolayı vakî’ olan muharebelerde Fransa’nın müzâyaka-i mâliyesi dü-belâ olduktan başka Fransızların efkârı bütün bütün serbesiyet sevdâsına sarmış idi.”* (1309: VI, 162). Ancak yalnızca üçüncü sınıfın hak ve özgürlük aramasının yetersizliği yüzyıllardan beri deneyimlenen olgularla sabittir. Şimdi asıl büyük değişiklik, bir zamanlar reformların önündeki en büyük engeli oluşturan asilzâde ve ruhban sınıflarının da Amerika’daki gelişmelerden etkilenmeleri ve mevcut kriz karşısında halkla birlik olarak, Anglosakson Dünyası’ndaki hükümet modellerini tartışmaya başlamalarıdır:

“Amerika’da serbesiyet efkârına dönmüş olan asilzâdegân dahi âhâd-ı nâs sınıfıyla berâber bu hâlden teşekkî iylemeğe ve bunun çâresini cüs- ü cû iderek kimi İngiltere usûl-i idâresini tahsin ve kimi Amerika’da ihdâs olunan cumhûriyet usûlünü tercîh ile herkes efkârını serbesiyet üzre söylemeğe başlamışdı.” (1309: VI, 163).

Bu koşullar altında bir genel meclisin toplanması ve dışarıdan dört yüz kırk milyon Franklık istikraz yapılması teklif edilir. Paris Parlamentosu karşı çıkınca, Kral XVI. Louis parlamentonun haklarını kismaya kalkar. Tahtı Bourbonlar'dan almak için hazır bekleyen

Orléan Dükü Philippe de parlamento saflarına katılınca, ilk defa devletin "*şerâit-i esâsiyesi*"nden³ söz eden bir bildirge yayımlanır. Bildirgede kralın parlamento üyelerini azletmeye hakkı olmadığı belirtilecektir. O zamana kadar kralın sınırsız yetkiye sahip olduğunu düşünen halk, şimdi "*şerâit-i devlet nasıl şeymiş*" diyerek kendi haklarını sorgulamaya başlamıştır. İşte Cevdet Paşa'nın anlattığında önemli bir yer tutacak olan "erâzil takımı" ilk defa burada, halkı kışkırtan provokatörler olarak karşımıza çıkmaktadır: "...*bâzı mahallerde nâbecâ hareketler zuhûra gelmiş ve erâzil-i nâs zokaklara kral ve kraliçe aleyhine bağrıışmağa başlamış idi.*" (1309: I, 164). Bu durumda Cevdet Paşa'nın "Meclis-i Umûmî" ifadesiyle karşıladığı Etats Généraux'nun toplanmasına karar verilir. Paşa'ya göre "*böyle bir karışık vakitte yüz seneden beri teşekkül itmemiş bir umûm meclisinin lisâna alınması*" bile büyük bir hatadır. Ancak parlamento üyeleri "*zahiren halkın hukûkunu himâye ve hakikâtdede kendü imtiyâzlarını vikâye*" için kararda ısrar edeceklerdir (1309: VI, 164). Gerçi halkta görülen büyük heyecan karşısında asil ve ruhban sınıfından kimi temsilcilerin gözleri ürkmüştür. Ancak "artık bu sözü gerü almak kâbil olmadığından" en azından Genel Meclis'te üçüncü sınıfın üstünlüğü ele geçirememesinin çarelerini aramaya başlamışlardır. Önerileri, oyların bireyler yerine sınıflar adına kullanılmasıdır. Böylece asilzade ve ruhbanların oyları bir araya geldiğinde üçüncü sınıfın oyu önemsiz hâle gelebilecektir. Fakat bu öneri halkın nefretini çekmekten başka sonuç doğurmaz. Üstelik artık Orléan Dükü Philippe'ten Mâliye Müfettişi Necker'e, hatta bazı genç asilzâdelere kadar çok geniş bir kesim halktan yana tavır koymuş ve "*her yerde ahâlinin şikâyâtından başka söz işitilmez*" olmuştur (1309: VI, 164-165). Nihayet Necker'in çabalarıyla, Etats Généraux'daki her oylamada halkın temsilcilerinin üstün çıkmasını mümkün kılan bireysel oy esası kabul edilir. Anlatının bu kısmında karşımıza Tarih-i Cevdet'in çeşitli

248

IJSI 13/1
Haziran
June
2020

³ Cevdet Paşa, Tarih-i Cevdet'in 1861'de kaleme alınan 6. cildinde anayasa (constitution) kavramını "esas şartlar" olarak sadeleştirilebilecek bu kelimeyle karşılamaktadır. "Kanun-ı Esasi" ifadesinin yerleşmesinden önce Mithat Paşa tarafından hazırlanan anayasa tasarisının adı ise "Kanun-ı Cedid"dir. (Tunaya, 1985: 30-31).

sürprizlerinden bir yenisi çıkacak ve Cevdet Paşa, isim vermeden de olsa, Fransız Devrimi'nin en önemli düşünsel kaynaklarından biri olan Emmanuel- Joseph Sieyes'in "Qu'est-ce que le Tiers-Etat?" (Üçüncü Sınıf Nedir?) başlıklı broşürünün bir özetini sunacaktır:

"Bir meclis-i umûmînin sûret-i tertîb ve teşkîli hakkında her taraftan bahisler irâd olunarak derhâl bir takım risâleler zuhûr itmiş ve birisinde sûâl ve cevâb tarzında 'sınıf-ı sâlis şimdîye kadar ne idi hiç bir şey değil idi ne olmalıdır her şey olmalıdır' deyü münderic olan mes'ele meydâne çıktığı gibi efkâr-ı umûmiyeye ta'rif olunmaz mertebe te'sîr eylemiş idi." (1309: VI, 165).

Cevdet Paşa'ya göre meclisin toplanmasının önüne geçilememişse, en azından önceliğin "tertip şekline" verilmesi gerekmektedir. Fakat Jacques Necker başta olmak üzere Fransız devlet adamları bu konunun üzerinde gereğince durmamış, bir oldubittiyle halk her yerde milletvekili seçimine başlamıştır. Oysa henüz Fransa'nın "şerâit-i esasîyesi" bile kâğıda geçirilmiş değildir. Herkes bu kanun üzerine fikir yürütmekte olup, "bu sûretle garîb mütâlaâlar meydana çıkmış ise de" genel olarak, asilzâde ve ruhban sınıflarının imtiyazlarının kaldırılması ile üçüncü sınıf üzerindeki vergilerin hafifletilmesi üzerinde uzlaşmaya varılmaktadır. (1309: VI, 166). Ayrıcalıklı sınıflar "her şeyin kolaylıkla çâresi bulunur ümîdinde" dirler. Onlara göre Fransa meşrutiyet rejimine geçtiğinde bile "İngiltere'ye kıyasla kendüleri için parlamentoda ayrıca bir dâire bulunacağı" kesindir. Cevdet Paşa, bu iki sınıfın rahatlığı karşısında şaşkınlığını gizleyememekte ve yeniden İngiltere ile Fransa arasındaki tarihsel gelişim farkına dikkat çekmektedir:

"Hâlbuki İngiltere'de fi'l-vâkî' asilzâdegânın i'tibârı hâlâ bakîdir. Lâkin orada öteden berü halkın hoşnudluğu esbâbı aranub (...) icâb-ı vakt ü hâle göre usûl-i rûsûm-ı mer'îye tâ'dil olunagelmüş ve ahâli efkâr-ı politikîye ve mezhebîyece serbestiyet üzre tutulmuş olduğundan mûvâzene-i sahîlne üzre bir mû'tedil serbestiyet usûlü husûle gelmişdir." (1309: VI, 166).

Paşa'nın "mutedil serbestiyet" kavramıyla eşleştirdiği İngiliz modeline duyduğu yakınlık burada kendisini bir kere daha göstermektedir. Onun gözünde Fransa ise her zaman bir aşırılıklar ülkesi olmuştur. Burada halk, feodal güçlerin baskısından kurtulmak

için mutlak monarşiye rıza göstermiş, fakat bu otoritenin de çözülmesi üzerine bir uçtan öbürüne savrulmuştur⁴. Buna bir de bir kısım yazarların din aleyhtarı eserlerinin ve Amerikan Bağımsızlık Savaşı'nın etkileri de eklenince her şey çığırından çıkacaktır:

"Fransa ahâlisi feodalite belâsından kurtuldukları gibi hükûmetin niçe gadr ü tâ'diyâtına düşüb sonra birdenbire başıboş bırağularak ifrât tefrîti dâvet ider kâidesince bir ucdan tâ öte uca seğırtmiş oldukları hâlde bir takım mü'ellîfinin neşriyâtı üzerine bir dinsizlik yolu açılarak her iş çığırından çıkmış olmasıyle Fransa'nın İngiltere'ye kıyas idecek hâli ve Fransa krallığının istinâd idecek bir mahâli kalmamış olduğu hâlde Amerika muharebesi dahi ihtilâlin zuhûrını ta'cîl itmiş idi." (1309: VI, 166-167).

250

IJSI 13/1
Haziran
June
2020

Paşa öncelikle 5 Mayıs 1789 günü Etats Généraux'nun açılışında Kral XVI. Louis'nin ve Mâliye Müfettişi Jacques Necker'in verdiği nutuklara değinir. Onların güzel sözlerinden sonra dört bir yandan "yaşasın kral" çığlıkları duyulmuş ve alkışlar kopmuştur, ancak Paşa'ya göre "Fransa İhtilâli'ne bir mebde' tâ'yin olunacak olursa ol gündün i'tibâr ü hisâb olunmak" gerekmektedir. (1309: VI, 168). Ertesi gün üçüncü sınıf temsilcileri mecliste ruhsat muayenelerine başlarlar. Asil ve ruhban sınıfları ise bireysel oy usulünü engelleyebilmek için ruhsatların her sınıf için ayrı ayrı kontrol edilmesini isterler. Böylece meclise "nifak ve şikak" tohumları serpilmiştir. Birkaç gün sonra Paris ile Versailles arasına asker yığılır. Ekmek fiyatları da günbegün artmaktadır. Nihayet üçüncü sınıf temsilcilerinin sabrı taşarak, 17 Haziran 1789 günü diğer sınıfların temsilcilerini son defa toplantıya çağırırlar. Ruhbandan kimi temsilciler gelirse de asilzâdelerden hiç biri daveti kabul etmeyecektir. Bunun üzerine "Cemiyetimiz Fransa ahâlisinin yüzde toksan altısının vekili olmağla hazır bulunmıyanlar hüzzâra

⁴ Cevdet Paşa'nın bu görüşleri, "Ancien Regime et la Revolution" (Eski Rejim ve Devrim) adlı ünlü eserini, Tarih-i Cevdet'in ilk cildiyle aynı zaman dilimi içinde (1856) kaleme alan Alexis de Tocqueville'in şu çözümlemeleriyle şaşkıncı bir benzerlik göstermektedir "...Eğer Fransızlar, eskiden olduğu gibi, Etats (G)énéraux içinde, hükûmet etmede yine pay almış, hatta kendi vilayetlerinin taşra meclislerinde gün be gün ülkenin yönetimiyle uğraşmış olsaydılar, kendilerini, o zaman yaptıkları gibi, yazarların fikirleriyle galeyana gelmeye asla bırakmayacaklarını öne sürmek mümkündür; belli bir kamu idaresi alışkanlığı kazanmış olurlardı ve bu da onları salt kurama karşı uyarmış olurdu. Eğer, İngilizler gibi, eski kurumlarını yok etmeksizin, uygulama marifetiyle bunlardaki zihniyeti aşama aşama değiştirebilmiş olsalardı, belki de yepyeni kurumları böylesine gönüllü bir şekilde düşünmüş olmayacaklardı." (Tocqueville, 1995: 190).

mâni' olamaz" diyen halk vekilleri, meclisin ismini "Cemiyet-i Millîye" (Assemblée Nationale)'ye çevireceklerdir (1309: VI, 169)⁵.

2.2. "Cemiyet-i Millîye" (Assemblée Nationale) Dönemi

Cevdet Paşa'ya göre "Cemiyet-i Millîye" isminin kabulü ile beraber, "İhtilâl başlamış demek olarak Cemiyet-i Millîye def'aten nüfûz ve iktidârını göstermek üzre bâzı teşebbüsâta dâir bir ilânnâme neşr iylemiştir." (1309: VI, 169). Paşa'nın bu ilânnâmeden kastettiği muhtemelen meclis üyelerinin Jeu de Paume Andı'dır (Erdem, 2009: 86)⁶ Bunun üzerine, ruhban sınıfının mütevazı temsilcileri *Cemiyet-i Millîye'*yle, yüksek piskoposlar ve asilzâdeler ise kralla birleşirler. Bu kutuplaşma ortamında meclisin dağıtılacağı söylentilerinin yayılması üzerine, kraliyet Versailles'a Alman ve İsveçli paralı askerleri yığar. "Asıl Fransalı olan" askerler ise halktan yana çıkarlar. Cevdet Paşa, Fransız askerlerinin bu tutumunu, ileride Namık Kemal tarafından yaygınlaştırılacak olan "gayret-i vatan" tabiriyle açıklamaktadır (1309: VI, 170).

Cevdet Paşa, bu şartlar altında, Üçüncü Sınıf'ın desteklediği Jacques Necker'in azledilip, yerine "halkın menfur olan" adamların göreve getirilmesini büyük bir hata olarak değerlendirir. Artık kontrol tamamen "erâzil"in eline geçecek, muhafızların üzerine taşlar yağacak, asilzâdelerin "tenbel ve tenperver" zabileri ise bütün gelişmelere seyirci kalacaktır (1309: VI, 170.) 14 Temmuz 1789 günü gerçekleşen ve birçok tarih kitabında Fransız Devrimi'nin başlangıcı olarak kabul edilen olaylar sırasında, saray sakinleri ve halkın içinde bulunduğu durum ise Tarih-i Cevdet'in sayfalarına şu satırlarla yansımaktadır:

"Ol günün gicesi Versay'da saray-ı kraliyede bir büyük balo tertib olunmuş idüğüne nazaran saray takımı henüz hakikât-i hâlden habir değil imiş hâlbuki ferdâsı salı günü Paris'de halk toplanub ve mütekâidin kışlasına hücum ile

⁵ Bu meclisin daha yaygın olarak kullanılan ismi Osmanlıca'ya "Meclis-i Müessisan" şeklinde aktarılabilecek olan "Assemblée Constituante" olmakla beraber Tarih-i Cevdet'te her zaman "Cemiyet-i Milliye" ifadesi tercih edilmiştir (Erdem, 2009: 85).

⁶ Jeu de Paume, Fransa'da raket veya lobutla oynanan bir çeşit top oyunudur. Bu isimle anılan and ise meclis üyelerinin hiçbir zaman birbirlerinden ayrılmayacaklarına ve anayasa hazırlanıncaya kadar şartların el verdiği yerde toplanacaklarına ilişkindir (Sarıncı, 1981: 54).

otuz bin silâh ve yigirmi kıt'a top alub Paris'de öteden beri devletce mahbes ittihâz olunan Bastil kalesine hücum iderek ânı zabt ve teshir ile hadmine mübâşeret edilmiş ve ol gün Paris şehremini ile diğer bâzı zevâtın başları kesilerek zokaklarda gezdirilmiş idi." (1309: VI, 171)

252

IJSI 13/1
Haziran
June
2020

Ertesi gün kral meclise giderek milletvekillerini yatıştırmaya çalışır ve halkın istediği milli ordunun kurulmasını kabul ederek, başkumandanlığına Lafayette'i tayin eder. Cevdet Paşa, önce "Asâkir-i Millîye" ismiyle andığı bu orduyu, bir sonraki paragrafta Fransızca adıyla (Garde National) zikretmektedir: "*İşte Fransa'da (Gard Nasyonal) deyü müretteb olan asâkir-i millîyenin ibtidâ-i zuhûru bu vechile olmuştur.*" (1309: VI, 171) Fransa'da eşitlik, özgürlük ve kardeşlik ilkelerini temsil eden üç renkli yeni bayrağın kabulünden sonra XVI. Louis, halk kitlelerine yakınlığını göstermek için Paris'e bu renkleri taşıyan bir kokartı takarak gidecektir. Ne var ki bu sırada eski rejimin simgesi olan Bastille Zindanı yıkılmakta, taşları ve anahtarı ise "*Amerika Cumhûriyeti'nin teşkilinde şöhret bulan Vaşington'a*" gönderilmektedir. Cevdet Paşa'ya göre bu durum, Fransa'nın fiilen cumhuriyet rejimine geçmesi demektir. Ne var ki "*artık halkın dahi rahat turması lâzime-i insâniyetden iken bir kere iş çığırından çıkmış*" ve "*bu kadar yüz bulmuş halkı*" itidalde tutmak mümkün olmadığından, yeni maliye bakanı ve damadı idam edilmiştir. Olayları kışkırtanların başında ise, üçüncü sınıf mebuslarından Robespierre gelmektedir. (1309: VI, 172) Cevdet Paşa, Fransız tarihinde "Grande Peur" (Büyük Korku) olarak adlandırılan dönemi, taşrada asilzâde mülkleriyle manastırların yağmalanması ve "ehl-i ırz takımın gâyet havf üzre olması" şeklinde değerlendirir. Burada yeniden özgürlüğün aşamalı olarak geliştiği İngiltere ile Fransa'nın içine düştüğü durumu karşılaştırmakta ve suçu yalnız devrimcilere değil, Fransız devlet ve toplumunun asırlardan beri devam eden itidalsizliğine yüklemektedir (1309: VI, 173). Fransız Millet Meclisi'nin kabul ettiği "Hukuk-ı İnsan" (İnsan ve Yurttaş Hakları) Beyannamesi, Tarih-i Cevdet'te herhangi bir olumsuz değerlendirmeye tâbi tutulmadan aktarılmaktadır. Buna karşılık, 4 Ağustos 1789'da çıkarılan "İmtiyâzât ve Muâfiyâtın İlgâsı" (Feodal Ayrıcalıkların Kaldırılması) kararı, bin senelik bir geleneğin bir gecede yıkılması olarak eleştirilir (1309: VI, 173). Aslında Paşa, devrimden önceki Fransa'yı ele aldığı sayfalarda defalarca bu ayrıcalıkların yanlışlığına işaret etmiştir (1309: I, 228-229; VI: 159-162). Buradan çıkarılabilecek sonuç, Cevdet Paşa'nın gözünde, devrimi önlemek için yürürlüğe konması durumunda makbul olabilecek bir reformun, devrimci kadro tarafından gerçekleştirildiğinde takdir

hakkını kaybettiğidir. Bu tutumuyla klasik muhafazakâr çizgiyi izleyen Paşa'yı kaygılandıranın, yapılan işlemde çok yol açacağı sonuçlar olduğu söylenebilir. Bir sonraki adımda Fransız milletvekilleri, kurulacak daimî parlamentonun tek meclisten mi, yoksa İngiltere'deki gibi çift kamaradan mı oluşacağı tartışmasına girişmektedirler. Cevdet Paşa'ya göre denetleyici bir senato önerisinin reddedilmiş olmasının sebebi Paris kamuoyunun "*ifrat üzre serbesiyyete meyl itmiş*" olmasıdır. Dönemin ileri görüşlü kimseleri ("*asrın dürendişânı*"), bu seçimle "*ihtilâlin bir yanlış yola sapacağını*" anlamışlardır. Ancak bir adım atsa birkaç yakının sözleriyle üç adım geri çekilecek karakterde olan XVI. Louis karara hiçbir müdahalede bulunamayacaktır (1309: VI, 174). Bunun üzerine Paris'te kralın ülkeyi terk edeceği söylentileri yayılır. Bu durum, bir de 1789 kışında topraktan alınan ürünleri mahveden dolu yağışıyla birleşince, ekmek isteyen bir grup yoksul kadın Versailles Sarayı'na doluşur. Fransız Devrimi'nin en ünlü karelerinden biri sayılan ünlü "*Versailles Baskını*", Tarih-i Cevdet'te şu satırlarla canlandırılmıştır:

"...sabahleyin sel gibi birdenbire bir takım karılar Paris zokaklarında rû-nümâ olarak ve ekmek isteriz deyü feryâd iderek şehremânetini basdiklarında (...) birçok sarhoş erâzil dahi

duhûl iderek (...) yedi sekiz karı ile bir hayli erâzil önlerinde davul çalınarak Versay'a azîmet itmişler idi" (1309: VI, 175).

Baskın sırasında kral ve kraliçe bir yolunu bulup canlarını kurtarmayı başarmışlarsa da, zaten iyice azalmış olan saygınlıklarını büsbütün kaybetmişlerdir. Otorite artık tamamen Millet Meclisi'nin elindedir. Nihayet 3 Eylül 1791'de "*Şerait-i Esâsiye*" (Anayasa)'nın tamamlanmasıyla Fransa tam olarak meşrutî rejime geçer. Cevdet Paşa, Bastille Zindanı'nın yıkılması üzerine yaptığı yorumu burada da tekrarlamakta ve Fransızların "*istediklerinden ziyâde serbesiyyete nâil*" olduklarını, artık sınırı aşmayıp bu rejimin korunmasının çaresine bakmaları gerektiğini ileri sürmektedir (1309: VI, 178). Ne var ki ona göre bir kere "*söz ayağa düşmüş*" ve "*iş erâzil elinde kalmış*"tır. Jakobenlerin lideri Maximillien Robespierre başta olmak üzere "*esâfil ve erâzil*"in tahrik ettiği "*efkâr-ı vahşiyâne*" bütün Fransa'da güç kazanmakta ve cumhuriyet rejiminin kurulabilmesi için, kral ve kraliçenin "*düvel-i ecnebîye*" ile ittifak yaptığı söylentileri yayılmaktadır. (1309: VI, 178, 179).

Gerçekten, Kraliçe Marie Antoinette'in kardeşi olan Avusturya İmparatoru Leopold, Fransa'daki gelişmeler üzerine Prusya ile bir ittifak imzalayacak ve Birinci Koalisyon Savaşı bu şartlar altında başlayacaktır.

2.3. Birinci Koalisyon Savaşı ve Cumhuriyet

Cevdet Paşa, devrimci Fransa ile Avrupa müttefik devletleri arasında 1792 yılında başlayan Birinci Koalisyon Savaşı'nı, öncelikle Osmanlı Devleti'ni 1787'den beri süren Rus Savaşı'ndan kurtardığı için sevindirici bir gelişme olarak değerlendirir. 1791'de Avusturya'yla imzalanan Zıştovi, bir yıl sonra da Rusya ile imzalanan Yaş Barış Antlaşmaları, Batı Avrupa'daki bu gerginliğin sonuçlarıdır (1309: VI, 177, 178). Cevdet Paşa'ya göre, üç muhafazakâr Avrupa devletini birleştiren bu ittifakın ilk tetikleyicisi, Fransa'yı bin yıla yakın bir zamandan beri yöneten Bourbon Hanedanı'nın devrimciler tarafından görmüş olduğu hakaretlerdir. Başlangıçta rejim değişikliğine karşı tavır almamış olan ülkeler bile, 1791 yılındaki gelişmelerden sonra Fransız halkından nefret etmişlerdir (1309: VI, 179). Ne var ki savaşın başlamasıyla birlikte, Fransız halkının o zamana kadar birbirine rakip olan partileri de "*muhâtara-i ecnebîyeyi def' için*" birleşecek ve seferberliğe katılmayanları "*vatan düşmanı*" ilân edeceklerdir. Bu arada hükümet ise bir taraftan cumhuriyetin ilânı için gerekli hazırlıkları yaparken bir taraftan asker toplamaktadır. Cevdet Paşa, Fransız Millet Meclisi'nin 1792 yazında yayımlanan ünlü "*La Patrie En Danger*" başlıklı bildirisini "*Fransa Azîm Tehlikede*" şeklinde tercüme ettikten sonra, bu gerekçeye dayanılarak kralın "*familyasıyla*" beraber bir manastıra hapsedilmesini ve dört bin papazla altı bin mahpusun idam edilmesini dehşetle anlatır. Paşa'ya göre öldürülenlerin çoğu "*ehl-i ırz ve bî-günâh*" insanlardır ve bu katliamlar, istibdada karşı özgürlük talebiyle gelmiş bir rejimin bir "*reziller mutlakyeti*" ne dönüştüğünü göstermektedir:

"Fesubhanallah ne garîbdir ki Fransızlar ihtilâl çıkarmakdan merâmları istiklâl ve hürriyet ve müsâvât ve serbesiyet istihsâli iken ânın yerine ehl-i ırz üzerine erâzilin hükûmet-i mutlakası ve suçsuz adam katletmek gibi cinâyâtın icrâsı kaide olmuştur." (1309: VI, 180).

Konuyla ilgili hemen bütün eserlerde Fransız Devrimi'nin büyük dönüm noktalarından biri olarak kabul edilen 20 Eylül 1792 tarihli

Valmy Muharebesi de Tarih-i Cevdet'te önemli bir yer tutar. Cevdet Paşa, Paris üzerine yürüyen Müttefik ordularının, çoğu "nevreside delikanlılar"dan oluşan Fransız askerlerini küçümsediklerini ve yapılan ilk büyük yanlışın bu olduğunu belirtmektedir. Ayrıca havalarm ve yolların bozukluğu nedeniyle yeterli yiyecek ve levazimat sağlanamadığı gibi, Avusturya ile Prusya arasında bulunan "şikak ve nifak" da Fransız zaferine yardımcı olmuştur. Paşa, ayrıca bu muharebenin yalnız Fransa'nın değil, bütün dünyanın tarihini değiştirecek önemde olduğu kanaatindedir:

"Valmi Muhârebesi tarihce pek mühim vukuâtдан addolunur zîrâ eğer bunda düvel-i nüttefika orduları gâlib gelüb de heman Paris üzerine yürümüş olsaydılar Fransa İhtilâli basdırılmış olacağı cihetle şimdi dünyânın hâl ü şekli başka dürlü olmak lâzım gelir idi." (1309: VI, 180).

Muharebeden sonra toplanan ve üç yıl boyunca Fransa'yı yönetecek olan kurucu meclis (Konvansiyon), Cevdet Paşa tarafından Türkçe'ye "Millet Meclisi" gibi sade bir isimle aktarılmıştır. Ancak Paşa, yeni seçilen milletvekillerini "vahşî adamlar" olarak nitelendirmekte ve 22 Eylül 1792'de ilân edilen cumhuriyetin "itidâle mâil" kimseleri korku ve endişeye sürüklediğini söylemektedir. Nitekim 1793 yılı başında bu meclisin kararıyla Kral XVI. Louis idam edilecek ve devrimin en radikal kararları yürürlüğe konacaktır (1309: VI, 181).

Fransa'nın iç ve dış savaşlarla uğraşmakta olduğu bu zorlu dönemde Konvansiyon cüretkâr bir karar alarak, devrimi "serbesiyet efkârında bulunan" bütün ülkelere yaymayı amaçlayan bir yasa çıkarmıştır. Bu plan doğrultusunda atılan ilk adım Belçika'nın işgalidir. Cevdet Paşa'ya göre, bunun üzerine İngiltere "bütün dünyâyı Fransa aleyhine" birleştirmek için kolları sıvayacak ve "Fransa zorbalarmın harekât-ı vahşîyesi ise her milletin nazarında pek çirkin göründüğünden" Fransız Cumhuriyeti'ne karşı büyük bir pakt meydana getirilecektir. (1309: VI, 182).

Bununla beraber Osmanlı Devleti tam bir tarafsızlık içindedir. Öyle ki, yurtdışındaki Fransız vatandaşlarının cumhuriyetin arması olan üç renkli kokartı taşımaları bütün ülkelerde yasaklanmış olduğu halde Osmanlı topraklarında serbest bırakılmaktadır. Tarih-i Cevdet'te bu konu üzerine aktarılan anekdot kendi içinde hayli dikkat çekici olduğu gibi, Cevdet Paşa'nın liberal tutumunun da açık bir örneğini sunmaktadır:

"Hattâ bir gün Avusturya baş tercümânı reis'ül-küttâb Râşid Efendi'nin yanına gelüb 'Şu Fransızların Allah lâyıkmı vîrsün bizleri derdli itdiler (,) aman efendim bari şunların başlarından kogardelerini nez' itdiriniz' deyü istidâ itdikde Râşid Efendi 'Behey dostum biz size kerrât ile ifâde itdik ki Devlet-i Âliye İslâm devletidir (,) bizde ol mâkûle alâmetlere i'tibâr olunmaz(.) Dost devletlerin tüccarını biz misâfir bilürüz (;) başlarına ne isterlerse giyerler ve istedikleri alâmeti takarlar(.) Başlarına üzüm küfesi giyseler niçün giydiniz demek Devlet-i Âliye'nin vazifesi değildir kendünizi beyhude yoruyorsunuz' deyü cevâb virmişdir." (1309: VI, 183)

256

IJSI 13/1
Haziran
June
2020

1793 baharında Müttefik Orduları dört bir yandan Fransa'ya girerler. Üstelik Lyon, Marsilya ve Toulon şehirlerinde krallık yanlısı isyanlar çıkmıştır. İşte bu şartlar altında Jakobenler iktidarı ele geçirecek ve Cevdet Paşa'nın "Fransa'nın Devr-i Dehşeti" olarak adlandırdığı ünlü "Terör Dönemi" başlayacaktır.

2.4. "Fransa'nın Devr-i Dehşeti" (1793 İhtilâli ve Terör Dönemi)

Cevdet Paşa, Fransa'da 1793 yılında meydana gelen gelişmelerin anlatısına "Mahkeme-i İhtilâliye", "Selâmet-i Umûmiye Cemiyeti" ve "Emniyet-i Amme Cemiyeti" isimleriyle karşıladığı "Tribunal Révolutionnaire", "Comité de Salut Public" ve "Comité de Défense Générale" kuruluşlarının yapıları ve işleyiş şekillerini açıklayarak başlamaktadır:

"Paris'de bâzı mebûsandan mürekkebe olmak ve hükmü kâbil-i istinâf olmamak üzere bir Mahkeme-i İhtilâliye ve cumhurun muhâfazası için olunan teşebbüsâtın icrâsı zımında kuvve-i mutlakayı hamül olmak üzere tokuz âzâdan mürekkebe bir Selâmet-i Umûmiye Cemiyeti ve umûr-ı zabtiyenin rüyeti için yigirmi dört âzâdan mürekkebe bir Emniyet-i Amme Cemiyeti teşkil olunmuş(tur)." (1309: I, 186).

Olağanüstü yetkilere sahip olan bu organlar faaliyete başladıklarında iktidar henüz Jironenlerin elindedir. Ancak bunlara dayanılarak kurulacak olan terör rejimi, Ağustos ayındaki bir hükümet darbesiyle başa geçecek olan Jakobenlerin eseri olacaktır (1309: I, 187).

Cevdet Paşa bu iktidar değişikliğini, sözün artık "bütün bütün vahşi adamlara" kalmış olması şeklinde yorumlamaktadır. Zira artık en ilımlı bilinen kimseler bile "vatan düşmanı" ilân edilerek

hapsedilmeye ve tutuklanmaya başlanmıştır. Paşa'nın dikkatini çeken bir diğer nokta ise Robespierre'in hem İhtilâl Mahkemesi'nde hem de Selâmet-i Umûmiye Komitesi'nde mutlak nüfuz sahibi olarak yargı ve yürütme erklerini tek elde toplamış olmasıdır. Jakobenlerin yürüteceği "envâi icraât-ı vahşîye", güçler ayrılığını ortadan kaldıran bu modelle gerçekleşecektir (1309: I, 187).

İlerleyen satırlarda terör döneminden sahneler sunulmaktadır. Öncelikle Lyon ve isyan hâlindeki şehirler cumhuriyet orduları tarafından kuşatılarak, "cüz'î iftirâlar ile pek çok adamlar" katledilir ve "gayret-i cumhûriyesi meşkûk" (cumhuriyete bağlılığı şüpheli) olanlar hapse atılır. Bunu Kraliçe Marie Antoinette'in, kralın kız kardeşinin, yirmi dört hanedan azasının, yirmi milletvekilinin ve Orléan Dükü'nün idamları izleyecektir (1309: I, 187).

Paşa'ya göre Jakoben iktidarın bir diğer amacı ise, Fransa'nın mazisiyle olan bağlarının koparılmasıdır. Bu uğurda krallık döneminden kalan belli başlı okullar ve dernekler kapatıldığı gibi, Katoliklik de ülke çapında yasaklanmıştır. Cevdet Paşa bu uygulamaları, devrimci hükümetin "halkın akıl ve ahlakını öldürmeye kıyam ettiği" şeklinde değerlendirmektedir (1309: I, 187).

Yasaklanan Katolikliğin yerine "Akıl Dini" adlı yeni bir inanç sisteminin benimsenme denemesi de (Gaxotte, 1969: 272, 275) Tarih-i Cevdet'te geniş biçimde ele alınmıştır. Cevdet Paşa, ilk defa 10 Kasım 1793 tarihinde Notre Dame Kilisesi'nin "Aklın Mabedi"ne çevrilmesi dolayısıyla yapıldığı ve daha sonra çeşitli bölgelerde tekrarlandığı ileri sürülen akıl ayinlerini büyük bir dehşetle aktarmaktadır:

"Dîn-i İsevîye'nin yerine bir dîn-i aklî vâz' olunub Paris kiliselerinden papaslar tard ve ihrâc ve Paris baş kilisesi ibâdet-i cedîdeye tahsîs ile papaslar ve diyakoslar yirine tiyatro oyuncularını ve müzikacıları geçüb kilisenin mihrâbında yüksek sandalye üzerinde bir genc ve güzel karı yarım çıplak olarak ik'âd ve ilâh'ül-akl ittihâz ile hazır olan cemâat tarafından kendüsüne secde ve ibâdet edilmiştir." (1309: I, 187, 188).

Jakobenlerin iktidarı, milâdi takvimle 27 Temmuz 1794 gününe denk gelen 9 Thermidor Yıl II darbesiyle son bulmuştur. Cevdet Paşa bu darbeyi "itdiklerini buldular" ifadesiyle yorumlarken, genel anlamda devrim olgusuna ilişkin hükmünü de bu bölümde vermektedir.

Paşa'nın sade fakat güçlü bir üslupla yaptığı devrim çözümlemesi şöyledir:

"İhtilâl çıkarmak bir selin önünü açmak gibidir (.) Bir kere açıldığı gibi tabii hızı kesilmedikçe turmaz (.) Ve açanlar sedd ü bendine kâdir olamaz. Ve yalnız karşı gelenleri götürmeyüb âna yol virenleri dahi berâber gark ve telef ider. Binâ'en-âlâ-zâlik Fransa İhtilâli'ne sebep olanlar hep bu vechîle birer birer telef olmuş ve her biri itdiklerinin aynıyle cezâsını bulmuşdur." (1309: I, 190).

3. DEVRİMİN SONU

258

IJSI 13/1
Haziran
June
2020

Fransa'da 1792 yılında kurulan Birinci Cumhuriyet rejimi on iki yıl sürmüştür. Ancak Cevdet Paşa, Jakobenlerin iktidardan düştüğü 1794 senesinden itibaren girilen süreci, bu ülkede "cumhûriyet-i müfrîde" (radikal cumhuriyet)'den "cumhûriyet-i mûtedile" (liberal cumhuriyet)'ye geçiş şeklinde bir tür rejim değişikliği olarak yorumlamaktadır.

Nitekim Birinci Cumhuriyet'in Konvansiyon (1792 - 1795)'dan sonra gelen Direktuar (1795 - 1799) ve Konsülat (1799 - 1804) yönetimleri, Tarih-i Cevdet'te devrimin aşamaları olmaktan çok, bir önceki dönemde meydana gelen büyük değişiklikleri kısmen eski haline koymaya çalışan restorasyon adımları gibi değerlendirilmektedirler. Dolayısıyla bu hükümetler, Fransız Devrimi'ne ayrılmış özel bölüme alınmayıp, eserin kronolojik akışı içindeki diğer kısımlarda değerlendirmeye alınmışlardır.

3.1. "Cumhuriyet-i Müfride"den "Cumhuriyet-i Mutedile"ye

Cevdet Paşa, Birinci Koalisyon Savaşı'nda Fransa'nın 1794 yılından itibaren cephelerdeki durumunu düzeltmesini, Jakobenlerin aldığı sıkı tedbirlere değil, tam aksine, bu hükümetin iktidardan uzaklaştırılmış olmasının ülkeye getirdiği asayiş ve ferahlığa bağlamaktadır (1309: VI, 190).

Üstelik bu tarihten itibaren, kurdukları ittifaktan bekledikleri karşılığı alamayan İngiltere ve Hollanda hükümetleri Fransız Cumhuriyeti'yle barış görüşmelerine başlayacak, Avusturya Orduları ise işgal ettikleri topraklardan atılarak, Ren Nehri'nin doğu yakasına çekilmeye

mecbur kalacaklardır. Bunun üzerine 1795 yılında Fransa ile Müttefikler arasında ilk barış antlaşması imzalanır (1309: VI, 191-196)⁷.

Cevdet Paşa'ya göre bu dönemde Fransız kamuoyu, "kraliyet tarafdârânı" (monarşistler), "cumhûriyet-i müfrîte efkârında bulunanlar" (radikal cumhuriyetçiler) ve "cumhûriyet-i mûtedile" taraftarları (liberal cumhuriyetçiler) olmak üzere üç gruba bölünmüş durumdadır. Sonunda, en büyük desteği üçüncü grubun kazanmış olması nedeniyle Fransa'da beş direktörün ortak yönetimine dayanan "mûtedil" Direktuar idaresi işbaşına geçecektir (1309: VI, 190).

Cevdet Paşa, Fransa'da milâdî takvime göre 17 Ağustos 1795 tarihinde yürürlüğe konan ve devrim takvimine göre "Yıl III Anayasası" adıyla bilinen anayasayı "Cumhûriyet-i Mûtedile Şartnâmesi" biçiminde adlandırmıştır. Fransızca "director" kelimesinin çoğulu olan "directoire" (direktuar) terimini ise "müdür" kelimesinin çoğulu olan "müdirân"la karşılamakta ve direktörlerin beş kişiden oluşması nedeniyle bu hükümeti "müdirân-ı hamse" şeklinde anmaktadır (1309: VI, 197-198).

1795 Anayasası'nda Paşa'nın dikkatini çeken ilk husus, Jakobenler döneminde birleştirilmiş olan "kuvve-i icrâiye" ile "kuvve-i kânûniye"nin birbirinden ayrılmasıdır. Gerçi yürütme erkini elinde bulunduran beş direktöre yine çok geniş yetkiler tanınmıştır, ancak her yıl yapılacak seçimlerle bu beş yönetici içinden birinin değiştirilecek olması diktatörlüğü önleyebilecektir.

Paşa'nın üzerinde durduğu ikinci bir nokta ise devrimin başlangıcından itibaren tek meclisle yönetilen Fransa'da, yeni anayasa ile beraber İngiltere'deki gibi iki meclisli sisteme geçilmesidir. Bilindiği gibi Cevdet Paşa, Kurucu Meclis dönemindeki tartışmaları ele aldığı bölümde, tek meclisli sistemde karar kılınmasını şiddetle eleştirmiş ve bunu "ihtilâlin bir yanlış yola sapacağı" şeklinde yorumlamıştı (1309: VI, 173). Yeni düzenlemede "Beş Yüzler Meclisi" adlı parlamentonun yanı sıra, "Meclis-i Kudemâ" adında bir de

⁷ Paşa'nın kastettiği 5 Mart 1795 tarihli Basel Barış Antlaşması'dır (Davies, 2005: 1346).

senatoya ver verilmesi Cevdet Paşa'nın takdir ettiği bir gelişmedir (1309: VI, 197).

Ancak Direktuar yönetimi herkesi memnun etmiş değildir. Nitekim yeni anayasanın kabulünden kısa bir süre sonra Paris'te yeni bir ihtilâl baş gösterip, otuz bin kişilik bir grup Meclis'e hücum edecek ve bu kargaşa ancak "hükümet askerinin ikinci kumandanı Napolyon Bonaparte'nin gayretiyle" bastırılabilir. (1309: VI, 197-198).

Bir Osmanlı Tarihi olarak yazılan Tarih-i Cevdet'in sayfalarında şaşırtıcı biçimde ismi en çok anılan şahıs konumunda olan Napoleon Bonaparte'nin (Neumann, 1999: 133) etraflıca ele alındığı ilk bölüm budur. Cevdet Paşa bu ilk değinisine, Napoleon'un sokak muharebesindeki başarısını överek, hükümet tarafından "bütün Fransa asâkirinin baş cenerali" yapılmasını olumlu karşılamıştır (1309: VI, 198).

Direktuar döneminin bir diğer önemli gelişmesi de François-Noel Babeuf önderliğindeki sosyalistlerin 1797 tarihli darbe girişimleridir. Cevdet Paşa Babeuf'çüleri, radikal cumhuriyet taraftarlarının Fransa'daki bütün mülkleri "kardeş payı olarak taksim" etmek gibi "garip düşünceler" (efkâr-ı garibe) taşıyan ve "sefillerin anlayışı"na (esâfil-i nâsın efkârına) hitap eden bir uç fraksiyonu olarak değerlendirir (1309: VI, 198).

3.2. Konsulat'tan İmparatorluğa

Fransız Cumhuriyeti'nin İtalya Orduları Komutanı "Bonaparte" (Napoleon Bonaparte), bu cephede birbirini izleyen birçok zafer kazandıktan sonra, Fransa ile Avusturya arasındaki savaşa son veren Campo Formio Barış Antlaşması'nın imzalanmasını sağlamıştır. Direktörler, bunun üzerine, ünü iyice artmış olan genç general Paris'ten uzak tutabilmek için Mısır Seferi'yle görevlendirirler. Ancak seferin başarısızlıkla sonuçlanmasına rağmen, bu dönemde Fransa'nın içişlerinin iyice içinden çıkılmaz bir hal alması sebebiyle, halk Paris'e dönüşünde Napoleon'u büyük bir kurtarıcı gibi karşılayacaktır (1309: VII, 67).

Artık bir hükümet darbesi için bütün şartlar hazırdır. Üstelik Cevdet Paşa'nın "müdrân-ı cumhûr içinde en meşhûr ve mâlûmatlı zat"

olarak nitelendirdiği Emmanuel- Joseph Sieyes⁸ de, "Ponaparte'yi elde bir âlet ittihaz ile hükûmete istediği gibi nizam virmek emeline" düşerek, başkomutanla gizli bir antlaşma yapmıştır (1309: VII, 67).

Fransız Devrim Takvimi'ne göre "18 Brumaire Darbesi" olarak adlandırılan askerî müdahale, 1799'un 9 Kasım'ını 10 Kasım'a bağlayan gece yarısı, "güyâ bâzı eshâb-ı fesâdın" meclisi dağıtmak için bir komplo hazırladıkları gerekçesi ileri sürülerek, büyük bir gizlilik içinde uygulamaya konur. Cevdet Paşa, Napoleon'un meclisi teslim alışı sırasında Jakoben milletvekillerinin "kahrolsun diktatörler" diye bağırarak başlattıkları protestoyu da "*biz cabbar istemeyiz deyü yaygara*" ettikleri ifadesiyle canlandırmaktadır (1309: VII, 67, 68).

Bunun üzerine, Paşa'nın kullandığı isimlerle; "Ponaparte" (Napoleon Bonaparte), "Siyez" (Emmanuel-Joseph Sieyes) ve "Roje Dükön" (Roger Ducos)'ün önderliğinde, Fransız Tarihi'nde "Konsülât" adıyla bilinen son cumhuriyet hükümeti göreve başlar (1309: VII: 68).

Yeni anayasayı hazırlama görevi Sieyes'e verilmiştir. Ancak bu eski direktörün hazırladığı tasarıda "Senâ Meclisi" (Le Sénat) adıyla kurulması düşünülen yeni bir parlamentoya çok geniş yetkiler tanınmaktadır. Böyle bir tasarı ise, Cevdet Paşa'nın tanımıyla "gâyet tefrid ve istiklâle mâil olan Ponaparte'nin işine elvermediğinden" derhal rafa kaldırılarak yeni bir anayasanın yapımına başlanacak ve Sieyes'in önerdiği "büyük elektörlük" (müntehib-i âzâm) görevi yerine "birinci konsüllük" (baş konsolos) makamı getirilecektir. Paşa, Anayasa'nın bu yeni şeklini, Napoleon'un "konsolos" unvanı altında fiilen Fransız hükümdarlığına geçmesi şeklinde yorumlamaktadır: "*Elhâsıl Ponaparte baş konsolos ünvanıyla Fransa hükümdârı olub kemâl-i sür'ât ile icraâta başlamışdır*" (1309: VII, 70).

Cevdet Paşa, Fransa'nın cumhuriyetten imparatorluğa geçiş sürecini, Tarih-i Cevdet'in VIII. Cildi'nin giriş bölümünde ele alır. Paşa'ya göre, Napoleon'da imparatorluğunu ilân etme düşüncesini uyandıran çeşitli gelişmelerin arasında, 1803 yılında Bourbon hanedanı

⁸ Sieyes, birçok çalışmada ulusal egemenliğin gerçek kurucusu olarak nitelendirilmektedir (Göze, 2017: 244-246).

taftarları tarafından kendisine karşı girişilen suikast teşebbüsü büyük rol oynamıştır. (1309: VIII, 4-5)

Paşa'ya göre, her ikisinde de son sözü Napoleon'un söylemesine karşın, Fransa'nın bir tür cumhurbaşkanı konumundaki bir konsül tarafından yönetilmesiyle, rejimin irsiyete dayalı imparatorluğa çevrilmesi arasında büyük fark vardır. Zira Fransızlar cumhuriyete kavuşabilmek uğruna bin yıla yakın zamandır ülkelerini yöneten bir hanedanı "imha etmeyi" göze almışlardır. Nitekim bu bölüme kadar Napoleon'un iç politikasını takdirle anlatan Cevdet Paşa, imparatorluk rejiminin ilânı karşısında üslubunu birden değiştirmekte ve bu durumu "âlemin en garîb vakayî-i tarihiyesinden" biri olarak değerlendirmektedir:

262

IJSI 13/1
Haziran
June
2020

"İmparatorluk keyfiyeti bütün âleme hayret virmişdi (,) zirâ Fransızlar hürriyet ve cumhûriyet davâsıyla kıyâm iderek bunca devirlerden berü Fransa'da saltanat sürmüş olan Burbon Hânedânı'nı imhâ ve kraliyet usûlünü ilgâ için bu kadar kanlar dökmüşken âhâd-ı nâsdan birini taht-ı imparatorîye ik'âd ile zemâm-ı irâde ve ihtiyârlarını ânun yedd-i istiklâline teslim itmeleri âlemin en garîb vakayî-i tarihiyesindedir." (1309: VIII, 5-6).

Cevdet Paşa'yı şaşırtan asıl yan ise cumhuriyet ve imparatorluk rejimlerini kuranların aşağı kuşağı aynı kuşaktan ve aynı kadroya mensup kimseler olmalarıdır. Eğer cumhuriyetin ilânı üzerinden uzun bir zaman geçmiş olsa, insanoğlunun doğası ve dünyanın değişim esası üzerine kurulu olması sebebiyle bu durum bir ölçüde anlayışla karşılanabilecektir. Oysa Bonaparte'in imparatorluğuna hizmet edenler, cumhuriyetin ilânı için bizzat ayaklanmış ve kan dökmüş kimselerdir. Paşa, devrimin sona erışı üzerine son hükmünü verirken, bir kere daha çarpık bulduğu Fransız toplum yapısına değinmekte ve bu durumu "inanılmaz" ve "Fransa'dan başka yerde vukûu tasavvur olunmaz" bir gariplik olarak yorumlamaktadır:

"...eğer cumhûriyetin teşekkülünden berü bir hayli zamanlar geçmiş olsaydı nevî-i ben-i âdemin televvün-i tabîîyesinden ve ahvâl-i âlemin dâimâ böyle tahavvül ve inkılâb üzere cârî olagelmesine binâ idilerek bâzı esbâb-ı mâkûle bulunabilirdi (.) Lâkin Ponaparte'nin imparatorluğuna âlet olan ekâbirin ekseri cumhûriyet uğrunda nice kanlar dökmüş ve bunca canlar yakmış kimseler oldukları hâlde defâten hükûmet-i istiklâliye efkârına dökülerek Ponaparte'nin imparatorluğuna hüdmet itmeleri inanılmaz ve Fransa'dan başka yerde vukûu tasavvur olunmaz vakayî-i acîbedendir" (1309: VIII, 6)

SONUÇ

Bir sosyal tutum olarak geçmişi çok daha eski dönemlere dayandırılabilirse de bir siyasal ideoloji olarak muhafazakârlığın Fransız Devrimi'yle eş zamanlı olarak, bu devrime tepki niteliğinde ortaya çıktığı söylenebilir. Bununla beraber bu tepkinin Kıta Avrupası ve Anglosakson dünyasında farklı içerikler taşıdığı görülmektedir.

Siyasal ve düşünsel olarak güçlü bir merkezi mutlakiyetçiliği ve kurucu rasyonalist geleneği miras alan Fransa'da, devrimin şiddeti ve toptancılığına koşut olarak Joseph de Maistre ve Louis de Bonald tarafından temsil edilen muhafazakârlık da oldukça katı ve toptancı bir nitelik göstermiştir (Callinicos, 2014: 117-125). 18. Yüzyıl sonlarında doğan royalist (kralcı) geleneğin 19. Yüzyıl sonlarındaki Action Française'ye kadar; taç, kilise ve hiyerarşi gibi değerleri esas alan Fransız muhafazakârlığı, devrimcilik ve rasyonalizm kadar liberalizme de doğrudan cephe almıştır (Nolte, 1969: 88-94).

Buna karşılık düşünsel kaynaklarını İskoç Aydınlanması'nın duyurucu ve deneyci geleneğinden alan Anglosakson muhafazakârlığı, kurucu rasyonalizme ve onun bir sonucu olarak gördüğü Fransız Devrimi'ne karşı çıkmakla beraber, gelenekle uyumlu bir reformculukla ve liberalizmin belli başlı unsurlarıyla eklenilebilmektedir (Duman, 2013: 333).

19. Yüzyıl'dan günümüze kadar Türkiye'de, Gülhane Hatt-ı Hümayunu ile açılan Tanzimat Dönemi, Fransız Devrimi'nin yaydığı temel ilkelerin Osmanlı İmparatorluğu tarafından benimsenmesi yönündeki önemli bir aşama olarak görülmüş (Kaynar, 1960: 16-17), muhafazakâr çevreler ise çoğu zaman bu dönemin aktörlerini - özellikle Tanzimat bürokrasisini- bir yabancılaşma ve köksüzleşme sürecinin öncüleri olarak değerlendirmişlerdir.

Genellikle ikinci grup tarafından sahiplenilen bir sima olan Ahmed Cevdet Paşa, Tanzimat'ın mimarı sayılan Mustafa Reşid Paşa'nın yetiştirdiği çekirdek kadro içinde yer alan devlet adamlarından biridir. Çeşitli tarihsel olgular karşısında tutumu değişiklik gösterse de, kariyeri boyunca Paşa'nın temel düşünsel çizgisinde belirgin bir tutarsızlık bulmak güçtür. Cevdet Paşa, imparatorluğun Tanzimat Dönemi'nde benimsemiş yoluna girdiği "hukuk devleti" (rechtsstaat)

ve “kanun hâkimiyeti” (rule of law) gibi değerlere hemen her zaman olumlu bakmış, ancak bu liberal çerçevenin katılımcı ve demokratik bir içerikle tamamlanma girişimlerine karşı takındığı mesafeli tutum da hemen hiç değişmemiştir. Paşa’nın kendi kariyerini borçlu olduğu Tanzimat Fermanı’na yönelik olumlu tutumuna karşın 1876’da Meşrutiyet’in ilânına gösterdiği tepki, Mithat Paşa’yla olan uyuşmazlıkları kadar, bu düşünsel konumlanış içinde de değerlendirilebilir (Erdem, 2015: 89-91).

264
IJSI 13/1
Haziran
June
2020

Tarih-i Cevdet’in Fransız Devrimi’ne ilişkin parçaları üzerine yapılan bu inceleme, sözü edilen ideolojik konumlanışı netleştirmektedir. Öncelikle Cevdet Paşa’nın, liberalizmin doğum süreci olarak adlandırılabilir Aydınlanma Dönemi üzerine görüşlerinin, sözcüleri Joseph de Maistre ya da Charles Maurras gibi Fransız monarşistlerinin düşüncelerine kıyasla son derece olumlu olduğu görülmektedir (Akkaş, 2004: 233). Paşa’nın tercih ettiği modernleşme tarzının İngiliz modeli olduğu düşünüldüğünde -Rousseau dışarıda bırakılmak şartıyla- birer devrimciden çok reformcu olan Montesquieu ve Voltaire’i takdir etmesinde herhangi bir çelişki bulunmamaktadır (Cevizci, 2017: 193, 255).

Benzer şekilde, Aydınlanma değerlerinin devrimin başlamasından sonra “cahil halk kitleleri tarafından yanlış anlaşıldığı” yönündeki eleştirisinin ve seçilmişlerden oluşan bir parlamentonun mutlaka atanmış elitlerden oluşan bir senato tarafından dengelenmesi yönündeki ısrarının da, dönemin atmosferi içinde, ABD’nin kurucu babalarından Alexander Hamilton’ın ve James Madison’ın tutumlarından pek farklı olmadığı söylenebilir (Chomsky, 2018: 19-29; Nock, 2005:148).

Bu veriler ışığında, Cevdet Paşa’nın, içinde yaşadığı yüzyılı şekillendiren Fransız Devrimi karşısındaki tutumunun, Fransa’da yüzyılın sonunda ortaya çıkacak Charles Maurras-Maurice Barres tipi reaksiyoner monarşizmden, hatta kıta Avrupası muhafazakârlığından farklı olarak, en tanınmış temsilcisini Edmund Burke’te bulan Anglosakson modeli liberal muhafazakârlığa yakın düştüğünü söylemek mümkündür.

KAYNAKÇA

- Ahmed Cevdet Paşa (1309). *Tarih-i Cevdet*. Tertib-i Cedid, İkinci Tabı, 12 cilt, Matbaa-i Osmaniye, Dersaadet.
- Ahmed Cevdet Paşa (1991). *Tezâkir*. Yay: Cavid Baysun, Ankara: Türk Tarih Kurumu Basımevi.
- Ahmed Midhat (1292). *Ekonomi Politik*. İstanbul: Kırk Anbar Matbaası.
- Akçura, Yusuf (2004). *Târih-i Siyâsî, 1926-1927-1928 Ders Notları*. İstanbul: Ötüken Neşriyat.
- Akkaş, Hasan Hüseyin (2004). *Muhafazakâr Düşünce ve Edmund Burke*, Ankara: Kadim Yayınları.
- Armaoğlu, Fahir (2003). *19. Yüzyıl Siyasî Tarihi 1789 – 1914*, Ankara: TürkTarih Kurumu Yayınları.
- Bainville, Jacques (1938). *Fransa Tarihi*. Yalçın, Hüseyin Cahit (Çev.), İstanbul: Kanaat Kitabevi.
- Berkes, Niyazi (1973). *Türkiye'de Çağdaşlaşma*. Ankara: Bilgi Yayınevi.
- Berkes, Niyazi (1976). *100 Soruda Türkiye İktisat Tarihi (2. Cilt)*. İstanbul: Gerçek Yayınevi.
- Burke, Edmund (1973). *Reflections on the Revolution in France*. Anchor Books Edition.
- Callinicos, Alex (2011). *Toplum Kuramı: Tarihsel Bir Bakış*. Tezgiden, Yasemin (Çev.), İstanbul: İletişim Yayınları.
- Cevizci, Ahmed (2017). *Aydınlanma Felsefesi*. İstanbul: Say Yayınları.
- Chambers, Richard L. (1973). "The Education of a Nineteenth Century Ottoman Âlim, Ahmed Cevdet Paşa", *International Journal of Middle East Studies*, Vol. 4, No. 4, 440 – 464.
- Chomsky, Naom (2018). *Amerikan Rüyası İçin Ağıt*. İstanbul: İnkılâp Kitabevi.
- Davies, Norman (2006). *Avrupa Tarihi*. Kılıçbay, Mehmet Ali (Ed.), Çığman, Burcu; Topçugil, Elif; Emiroğlu, Kudret; Kaya, Suat (Çev.), Ankara: İmge Kitabevi.
- Duman, Fatih (2013). "Edmund Burke". Tunçel, Ahu; Gülenç, Kurtul (Eds.). *Siyaset Felsefesi Tarihi, Platon'dan Zizek'e*, (2 Cilt), İstanbul: Doğu Batı Yayınları.
- Erdem, Ekin (2009). "Cevdet Paşa'ya Göre Avrupa Tarihi", (Yayınlanmamış Yüksek Lisans Tezi), Uludağ Üniversitesi Sosyal Bilimler Enstitüsü, Bursa.
- Erdem, Ekin (2015). "Osmanlı Modernleşmesinin Hukuk Eksenli Bir Okuması: Reşat Kaynar'ın Türkiye'de Hukuk Devleti Kurma Yolundaki

- Hareketler". International Journal of Social Inquiry, 8(1), 79-103.
- Göze, Ayferi (2017). *Siyasal Düşünceler ve Yönetimler*. İstanbul: Beta Yayınları.
- Karahasanoğlu, Cihan Osmanağaoğlu (2011). "Mecelle-i Ahkâm-ı Adliye'nin Yürürlüğe Girişi ve Türk Hukuk Tarihi Bakımından Önemi". *Ankara Üniversitesi Osmanlı Tarihi Araştırma ve Uygulama Merkezi Dergisi*, 29, 93-123.
- Kaynar, Reşat (1960). *"Türkiye'de Hukuk Devleti Kurma Yolundaki Hareketler"*. İstanbul: Tan Matbaası.
- Mardin, Ebul'ula (1996). *"Medenî Hukuk Cephesinden Ahmet Cevdet Paşa"*. Ankara: Türkiye Diyanet Vakfı Yayınları.
- Neumann, Christoph K. (1999). *"Araç Tarih Amaç Tanzimat, Tarih-i Cevdet'in Siyasî Anlamı"*. Arun, Meltem (Çev.), İstanbul: Tarih Vakfı Yurt Yayınları.
- Nock, Albert Jay (2005). *"Thomas Jefferson, Amerika'nın Kurucusu"*. İstanbul: Epsilon Yayınları.
- Nolte, Ernst (1969). *Three Faces of Fascism*. Leila Wennewitz (Çev.), New York: The New American Library.
- Ortaylı, İlber (1986). *"Cevdet Paşa ve Avrupa Tarihi"*, Ahmed Cevdet Paşa Semineri, 27-28 Mayıs 1985, *Bildiriler*, yay. İstanbul: Mübahat Kütükoğlu, Edebiyat Fakültesi Basımevi, 1986, 163 - 172.
- Ölmezoğlu, Ali (1977). *"Cevdet Paşa"*, İA, Cilt 3, Yay., İstanbul: Milli Eğitim Basımevi, 1977, 114 - 123.
- Sarıca, Murat (1981). *100 Soruda Fransız İhtilali*. İstanbul: Gerçek Yayınevi.
- Tanpınar, Ahmet Hamdi (2005). *Edebiyat Üzerine Makaleler*. İstanbul: Dergâh Yayınları.
- Tocqueville, Alexis de (1995). *Eski Rejim ve Devrim*. Ilgaz, Turhan (Çev.), İstanbul: Kesit Yayıncılık.
- Tunaya, Tarık Zafer (1985). *"Midhat Paşa'nın Anayasa Tasarısı: Kanun-ı Cedid"*, Tanzimat'tan Cumhuriyet'e Türkiye Ansiklopedisi Cilt: 2, İstanbul: İletişim Yayınları, 30 - 31.

SUMMARY

In the main modernization narratives of Turkey, the Tanzimat era (c.1839–1876) have been comprehended as an important stage towards the adaption of the basic principles of the French Revolution (1789–1799). Along the same line, the reactionary historians have considered the statesmen of this era – especially the Tanzimat bureaucracy- as the procurors of a process of alienation and decadance.

Ahmed Cevdet Pasha (1822–1895) is one of the major statesmen of this era, raised in the skeleton cadre of Mustafa Reşid Pasha (1800–1858), the author the Tanzimat Charter (1839). Although sometimes he has been recognized as a “masked” reactionary, because of his opposition against the adoption of French Code Civil (1869) and the declaration of “Kanun-i Esasi”, the first constitution of Ottoman Empire (1876), he always remained faithful to the core values of Tanzimat, as the “rechtsstaat” or the “rule of law” (at least in principle).

The analysis of his comments on the French Revolution, more clearly shows what he was for and what he was against. Although the Pasha was taking a positive attitude to the liberal principles, as evolutionary modernization and transforming the empire into modern state, he did not want to extend this scheme to democratic values, like parliamentarism and civic participation.

Cevdet Pasha, in his interpretations of both the era of French Revolution and the European history in general, finds the tidal societal and political tradition of France skewed and pathological. In contrast, his ideal model for modernisation is the evolutionary tradition of Great Britain, which he regards as the empire of moderation and cautiousness.

In accordance with this, Cevdet Pasha leans towards the Enlightenment thinkers of France, inspired by the British tradition, but argues that their ideas were “misunderstood” by the ignorant masses. Thus, for instance, while comparing the rule of the Jacobins (1793-1794) with the Directoire (1795-1799), he emphasizes how important it is to constitute a senate (like the House of Lords of the United Kingdom) to check up the decisions the parliament, that consists rascals and extremists, elected by the misled people.

In the light of these data, it is possible to say that Cevdet Pasha’s attitude towards the French Revolution, which shaped the century in which he lived, was clearly different from Charles Maurras-Maurice Barres type reactionary monarchism –that would emerge soon after his death- or the continental European conservatism; but is more close to the liberal conservative Anglosaxon tradition, which finds its most prominent representative in Edmund Burke.

**SOSYAL İÇERİKLİ TÜRK ÇOCUK ROMANLARINDA
KARŞILAŞILAN BABA FİGÜRLERİ VE
ÇOCUKLARIYLA İLİŞKİLERİ**

*Nilüfer İŞYAR**

Makale Geliş Tarihi-Received: 28.09.2019
Makale Kabul Tarihi-Accepted: 03.05.2020
Doi: 10.37093/ijsi.746481

269

IJSI 13/1
Haziran
June
2020

ÖZ

Makalemizde 1970'ten günümüze yazılmış olan sosyal içerikli, gerçekçi Türk çocuk romanlarında görülen baba figürlerinin hangileri olduğu ve bunların, çocuklarıyla ilişkilerinin nasıl olduğu gözlemlenip, analiz edilmiştir. Çocuk romanları, bilhassa ilkokullardaki eğitimin önemli bir parçasıdır. Çocuk romanları, çocuğun soyut düşünmeyi başarmasına ve çevrelerini anlamalarına yardımcı olmaktadır. Romanlar, çocuğun yakınındaki ve uzağındaki sosyal ve coğrafi çevresine ilişkin ilk algılarının ve bilinçlerinin oluşmasında büyük katkı sağlarlar. Biz, çocuğa en yakın sosyal çevre olan aile içindeki en önemli figürlerden biri olan baba üzerinde durduk ve bu figürü değişik özelliklerine göre alt karakter tiplerine ayırarak inceledik. Babanın, çocuğun mesleğinden sosyal hayatına kadar ne kadar önemli olduğu açık bir gerçektir. Çocuk romanlarındaki babalar, değişik tarzlarda çocuklarının meslekî geleceklere üzerinde yönlendirici olurlar. Çocuğun ruhî dünyası üzerinde de çok tesirli olan baba figürü, karakterin şekillenmesinde önemli rol oynar. Babanın varlığı kadar, babasız olmak da çocuk için önemli sonuçlar doğurur. Çalışmamızda genel anlamda olumlu ve olumsuz baba

* Dr., Bursa Uludağ Üniversitesi, Eğitim Bilimleri Enstitüsü ve T.C. Millî Eğitim Bakanlığı. niluferisayar@hotmail.com ORCID: <https://orcid.org/0000-0002-5165-4026>.

Nilüfer İŞYAR

figürlerinin çocuklarla olan ilişkileri incelenmiştir. Son olarak ise, üvey baba figürleri üzerinde durulmuştur.

Anahtar Kelimeler: Çocuk Romanları, Çocuk Edebiyatı, Baba, Çocuk, Aile.

270

IJSI 13/1
Haziran
June
2020

**FATHER FIGURES AND THEIR RELATIONSHIPS WITH
CHILDREN IN SOCIAL CONTENTED TURKISH
CHILDREN'S NOVELS**

ABSTRACT

In our article, we analyze the main father figures and their relationships with children as seen in the realistic, social contented Turkish children's novels written from 1970 to the present. Children's novels play important roles in education, especially in primary schools. These novels help the child achieve abstract thinking and understanding of their environment. The novels contribute greatly to the child's initial perception and awareness of the near or far social and geographical environments. In this study we especially focused on the father as one of the most important figures in the family, which is the closest social environment to the child and analyzed this figure by classifying sub-character types. It is a clear fact that the father is so important in forming child's professional and social life. Fathers in children's novels will guide their kids' professional future in different ways. The father figure, who is very influential on the family's psychology, also plays an important role in shaping child's character. The existence of the father and/or the fatherlessness have important consequences on kids. In our study, some positive and negative father figures in general and their relationships with children were examined. And finally, the stepfather figures were emphasized.

Keywords: Children's Novels, Children's Literature, Father, Child/Kid, Family.

GİRİŞ

Makalemiz, aile konusuna yoğun biçimde eğilen sosyal içerikli Türk çocuk romanlarının incelenmesi suretiyle, Türk toplumunun aile yapısındaki manzaraların ve bu manzara içinde yer alan baba figürlerinin çocuk romanlarına nasıl, hangi yönleriyle ve ne derecede yansıdığı tespit edilmesinden ibarettir. Çalışmamızın temelinde yatan aile kavramı, coğrafi ayrımların (köy, kasaba, gecekondu, kent, yurtdışı göçü aileleri) da dikkate alınmasına fırsat verecek şekilde, işlevci (*fonksiyonalist*) bazda ele alınmış; yani, bu makalede aile kurumunun işlevleri ve bunları yerine getirebilmek amacıyla ailenin fertleri (baba ve çocuk) arasındaki ilişkilerin tanımlanması üzerinde ağırlıklı olarak durulmuştur.

272
IJSI 13/1
Haziran
June
2020

Bu makale çalışmamızda, çocuk edebiyatı araştırmalarında günümüzde en çok tatbik edilen yöntemlerden biri olan, '*tarama metodu*' veya bir başka ifadeyle '*alan araştırma yöntemi*' olarak da bilinen '*betimleme*' (*survey*) yöntemi kullanılmaya çalışılmıştır. Bu yöntem, kısaca, '*mevcut durumun saptanması*' olarak tanımlanabilir. Bilindiği üzere, bu tip incelemeler, var olan durumları, koşulları ve özellikleri aynen ortaya koymaya çalışır; mevcut olayların, daha önceki olay ve koşullarla ilişkilerini de dikkate alarak, durumlar arasındaki etkileşimi açıklamaya çabalar (Tuncer, 2000: 49-50).

Söz konusu araştırma yöntemi, her şeyden önce, bir '*araştırma evreni*' ve bir '*araştırma örnekleme*' belirlenmesini gerektirmektedir (Arseven, 1993: 13). Makalede '*araştırma evreni*', şüphesiz, literatürdeki mevcut Türk çocuk romanlarının tümüdür. Daha küçük olması gereken '*evren örnekleme*' ise, iki açıdan sınırlandırılmaya çalışılmıştır. Bunlardan biri *zaman sınırlaması*, diğeri ise *konu sınırlamasıdır*. Çalışmamızda, 1970'ten günümüze kadar Türkiye'de çeşitli yayınevleri tarafından basılmış ve 9 ilâ 12 yaşlar arası ilkökul çocuklarının düzeyine uygunluğu kabul edilen sosyal içerikli çocuk romanlarında ailede baba-çocuk ilişkileri temasını, konuyla bağlantılı hususları da değişik alt başlıklarına indirgeyerek analiz edip; araştırmayı ve betimlemeyi hedefledik.

İncelememizde, çocuk romanları bağlamında literatür tarama sürecinin başlangıç noktası olarak 1970 yılının alınmasındaki yegâne sebep, çocuk edebiyatımızda bu dönemden başlayarak gözle görülür

bir canlanmanın olmuş olması ve bunun da daha sonradan kesintiye uğramaksızın, hatta aksine günbegün daha da güçlenerek günümüze kadar devam eden ana yönelimlerin ortaya çıkmasına kaynaklık etmesidir.

Belirlenen dönem zarfında kaleme alınmış olan çok sayıdaki sosyal içerikli çocuk romanları arasından ise, örneklem niteliğinde rassal olarak seçilen 200 civarı çocuk romanı kapsamında gözlemlenen baba figürlerinin nasıl ve hangi yönleriyle ele alındığının betimlenmesine çalışılmıştır.

1. EDEBÎ BİR TÜR OLARAK ÇOCUK ROMANLARI

Çocuklar, toplumların geleceği açısından şüphesiz ki son derece önemli varlıklardır. Toplumların geleceklerinin sağlamlığı, çocukların zihinsel, fiziksel ve sosyal açıdan kendileriyle ve çevreleriyle uyum ve denge içinde bulunmaları, dolayısıyla sağlıklı birer kişiliğe sahip olmaları ile mümkündür. Çocuğun duyarlı bir düşünce yapısına sahip olmasının, çocuk-edebiyat ilişkisi ile daha sağlıklı bir şekilde gerçekleşebileceği genel kabul gören bir tespittir.

Edebiyat; *“malzemesi dile dayanan, insanların duygu, düşünce ve hayallerini güzel ve etkili biçimde dile getiren, edebî ve estetik değeri olan, bayağılık ve çirkinliği kabul etmeyen sözlü ve yazılı verimlerin tamamıdır”*.**

Her yaştaki bireyin, dille ilgili kazanımları ve birikimleri doğal olarak farklılık göstermektedir. Çocuklar, bu bakımdan daha kısıtlı bir kelime dağarcığına sahiptirler. Çeşitli düşüncelerin çocuklara göre ve sanatla ifadelendirildiği veya büyükler için yazıldıkları hâlde çocukların da anlayarak, zevk alarak okudukları eserlerin tümü **‘çocuk edebiyatını’** teşkil etmektedir.

Çocuk edebiyatı, çocuk eğitiminin etkili bir unsuru olarak kullanılabilir. Bu edebiyat türü, çocukların eğitimine yön verebilir, onlara bir takım ahlâkî değerleri işleyebilir, moral değerler

** *Türk Dil Kurumu’nun Türkçe Sözlüğü’ne göre, ‘edebiyat’; düşünce, duygu ve hayallerin söz veya yazı halinde güzel ve etkili bir şekilde anlatılması sanatıdır (Türk Dil Kurumu, 1981: 255.)*

kazandırabilir. Fakat bütün bunları, basit ve yapmacık bir söyleyiş tarzıyla, dil dokusu zayıf, estetik değerlerden yoksun eserleri çocukların karşısına çıkararak edinebilmek olası değildir (Cemiloğlu, 2001: 20). Dolayısıyla, çocuk edebiyatı en az diğer edebî türler kadar ve hatta nispeten onlardan daha fazla ciddiye alınması gereken bir edebiyat dalıdır (Bu konuda bkz. Baran ve Uslu, 2002: 21), (Ayrıca bkz. Kantemir, 1991: 249).

Makalemizde odaklanacağımız çocuk edebiyatı türü, sosyal içerikli Türk çocuk romanlarıdır. Bilindiği gibi, hayatta geçen veya geçmesi mümkün olan olayları anlatan ve anlatım yolu olarak düzyazıyı kullanan eserlerin büyüklerine 'roman', küçüklerine ise 'öykü' denir (Bkz. Ciravoğlu, 2000: 77). Bu farklılığı göstermek için, *Haldun Taner* kendisiyle yapılan bir röportajda "*Roman orkestra ise hikâye oda müziğidir*" şeklinde bir değerlendirmede bulunmuştur (Zikreden, Efeoğlu, 1990: 64). Romanlarda ve doğal olarak öykülerde geçen olaylar, ihtimâl dâhilinde olup; akla uygun ve hikmetli hayaller ile süslenerek türlü renkler içinde gösterilir.

Çocuk romanlarını konu ve türlerine göre değişik şekillerde tasniflemek mümkündür. Bunlardan en dikkat çekenleri şöyle gruplandırılabilir: 'serüven romanları', 'gülmece (mizah) ağırlıklı romanlar', 'aile temalı ve çocuk yaşamına dair romanlar', 'duygusal romanlar', 'hayvanların yaşamlarına ilişkin romanlar', 'tarihsel olayları işleyen romanlar', 'gezi romanları', 'düşsel (fantastik) romanlar' gibi...

Çalışmamızda ele aldığımız gerçekçi çocuk romanları ise, konularını gerçek yaşamdan alarak, fantastik öğelere hiçbir biçimde yer vermemişlerdir. Diğer bir deyişle, bu tür romanlar, çocuğun kendi yaşamı bağlamında karşılaşılabileceği türden sorunları ele alırlar. *Peter Schneider*'in deyimiyle, gerçekçi çocuk kitaplarının sınırını, olması muhtemel olaylar, yani gerçek yaşamda olabilirlik koşulu belirler. Aynı zamanda, bütün olaylarda mantıksal bir yaklaşım ve anlatım da olmalıdır (Zikreden, Dilidüzgün, 1996: 73).

2. SOSYAL İÇERİKLİ TÜRK ÇOCUK ROMANLARINDA BABA-ÇOCUK İLİŞKİLERİ

Sürekli ve hızlı bir değişimin yaşandığı günümüz toplumlarında kültürel yapıdaki farklılaşmalar, analık ve babalık rollerini değişime

zorlamaktadır.^{***} Günümüzde 'baba olma' kavramını değişime uğratan ve babanın çocuk eğitimindeki rolünün artmasına yol açan pek çok etken vardır. Bunlar; politik, sosyal ve ekonomik alandaki değişimlerin kadın-erkek rolleri üzerinde yarattığı etkiler, çalışan anne sayısının çoğalması, dolayısıyla kadının tam gün dışarıda kalması, toplumda geleneksel aile yaşantısının zayıflaması suretiyle çekirdek aile hayatının yaygınlaşması, çekirdek aile içinde de bireye düşen rol ve sorumlulukların değişime uğraması olarak özetlenebilir (Güngörmüş, 1998: 246-247).

2.1. Çocuğun Mesleğinin Belirlenmesinde Baba Figürünün Rolü

Anne, baba ve çocuklardan oluşan ailedeki bireylere düşen roller, içinde buldukları toplumun yapısından ve geleneklerinden etkilenmektedir. Geleneksel toplum normları, babaların bilhassa oğullarının (nadiren de olsa kızların) okul çağından sonra bir iş edinmelerini sağlamayı veya onlara yanlarında iş öğretmeyi kendileri için bir ödev saymalarına neden olmaktadır. Çocuk romanlarımızda, konuyla ilgili pek çok örneğe rastlamak olasıdır.

Fatma Güner'in **Bana Annemi Anlat** (1982) adlı romanında Turgut Bey isteyip de yapamadıklarını oğlunun yapmasını ister. Örneğin, kendisinin özenip de oynayamadığı cirit oyununu oğluna öğretmeyi ve onu çok iyi bir ciritçi olarak yetiştirmeyi amaçlar (Güner, t.y.: 10).

^{***} Buna örnek olarak, *Tarık Dursun K.*'nin **Kerem'i Kimse İstemiyor** (1992) adlı çocuk romanındaki dayı tiplemesi verilebilir. Eserde, anne-babası evlilik yıldönümlerini geçirmek için üç günlüğüne yurtdışına giden küçük Kerem'in dayısıyla birlikte kaldığı kısa süre zarfında hissettiği aile özlemi teması işlenmektedir. Dayı, bir kadının yapabileceği tüm ev işlerinde iyice maharet sahibi olmuştur. Dayı ve eşi arasında kadın-erkek rolleri adeta yer değiştirmiştir. Öyle ki, bulaşıkları yıkarken, kirli tabakları karısının öğrettiği gibi önce sıcak suyun altına tutup sabunlu fırça ile temizler ve daha sonra da bulaşık makinesine dizer (Dursun K., 1997: 62). Dayı, yeğeni Kerem'in nasıl yumurta istediğini sorar ve ona göre yumurtaları pişirir. Dolayısıyla, kahvaltının hazırlanması işini de dayı üstlenmiştir (Dursun K., 1997: 66). Üstelik dayı öyle alelâde bir kahvaltı da hazırlamaz. Sofraya getirdiği yiyecekler, süt, bal, yumurta, kızarmış ekme ve tereyağı gibi, her ikisi için de güç verecek türündendir (Dursun K., 1997: 82).

M.Zeki Taşkın'ın Ülkü Öğretmen (1973) adlı çocuk romanında, çiftçilikle uğraşan Şevki Dayının çocukken tek hayali, okuyup öğretmen olmaktır. Babası Cemal Ağayı güç belâ ikna ederek, okulunu bitirmek amacıyla, annesi ile birlikte kasabada sekiz yıl geçirirler. Ortaokul diplomasını alan Şevki, babasından öğretmen okuluna gitmek için de izin isteyince, babası bundan sonra daha fazla okumasına karşı çıkar. Oğlunun artık köye dönerek, toprakların başına geçmesini ister. Öğretmen olma hedefi, bu şekilde suya düşen Şevki ise, çaresiz, babasının isteğine uyar. Yıllar geçer ve Şevki'nin içindeki öğretmenlik tutkusu asla körelmez. Bir çocuğu olduğunda, ister erkek, isterse kız olsun, onu mutlaka okutup öğretmen yapacağına ant içer. Sonunda, Şevki Dayı, kızı Ülkü'nün iyi bir eğitim alarak öğretmen olmasına muvaffak olur. Bu örnekten de anlaşılabilceği gibi, babalar, bazı durumlarda kızlarının meslek seçimi üzerinde de etkide bulunabilmektedirler. Romana ismini veren Ülkü Öğretmenin tayini, babasının köyde büyük özveriyle yaptırdığı Şevki Gürkaynak İlkokulu'na çıkınca, dünyalar bu yaşlı adamın olur. Şevki Dayı, artık çok mutludur; çünkü kendisinin gerçekleştiremediği bir idealini, onun adına kızı gerçekleştirmiştir. Ülkü Öğretmen, babasının gösterdiği yönde ilerleyerek çok idealist bir öğretmen olur ve mesleğini canla başla yerine getirir (Taşkın, 1988: 21). Kısacası, babasının öğretmenlik aşkı, kızına da geçmiştir. Öyle ki; Ülkü, yaz tatilinin yaklaştığı sırada, hastalanır; acilen apandisit ameliyatı olması gerekirken, öğrencilerini bırakmak istemez ve onların son notlarını da yetiştirmeye çalışır ama apandisiti patlayınca hayata gözlerini yumar.

Adnan Çakmakçioğlu'nun Gözyaşı (2000) adlı romanında, Orhan resim yapmayı çok sevmesine rağmen, ileride bir ressam olmayı asla düşünmez; çünkü babasının buna izin vermeyeceğini gayet iyi bilmektedir. Kendisi de Tapu Kadastro'da çalışan baba için, memuriyet tek ciddi meslektir. Ona göre, miktarı belli olan maaşını aybaşında alıp eve getirmek kadar rahatlık başka hiçbir meslekte yoktur. *Adnan Çakmakçioğlu'nun Bisiklet* (2000) isimli kitabında ise, Nurettin'in babası sağken şoförlük yapmakta, oğlunu da büyüyünce bu meslekte görmek istemektedir. Ancak, ne yazık ki, ömrü buna vefa etmez.

Sevim Ak'ın Gemici Dedem (2001) isimli çocuk romanında, Ali'nin dedesinin ailesi, çocuklarının da kendi baba mesleklerini seçmelerini ister. Hatta istemekle kalmayıp, bu yönde baskılar yapar ve bazı zorlamalarda bulunur. Romanda geçen dedenin babası da, dedesi de,

daha büyük dedesi de hep çiftçidirler. Dolayısıyla, hepsi de aynı çiftlikte doğmuş ve yine aynı yerde ölmüşlerdir. Çiftliklerinden dışarı çıkmadan ve dünyayı bilmeden yaşamışlardır. Ancak, Ali'nin dedesi ailesinin sözünü dinlemez. Bir tek, dayısı denizcidir. Dede ise gönülünde yatan bu mesleği öğrenebilmek için, dayısı seferden döndüğünde onun yanından hiç ayrılmamakta ve anlattığı denizci öykülerini canı gönülden dinlemektedir. Dede, dayısına denizci olmak ve sınırları aşmak istediğini söyleyince, dayısı da onu evden kaçırıp, Denizcilik Okulu'na yazdırır. Böylece dede, hayalini gerçekleştirme imkânına kavuşmuş olur. Bu arada, çocuğun babasıyla dayısı bu meseleden dolayı birbirleriyle uzun süre konuşmazlar (Ak, 2003: 57).

Selma Mine'nin Okumak İstiyorum (1976)'unda da, Ömer'in babası çobandır. O ölünce de, başka çaresi olmayan oğlu bu mesleğe devam etmek zorunda kalır. *Hâdi Besleyici'nin* yazdığı *Eskimo Hasan* (1977) adlı çocuk romanında, Ahmet de baba mesleğini devam ettirip, tıpkı onun gibi balıkçılık yaparak yaşlı annesine bakar. *Işıl Özgentürk'ün Kuş Ne Yana Öter* (1976) isimli çocuk kitabında, Ahmet'in babası esnaftır ve çocuğunun da okul tatillerinde dükkânda çalışarak işi öğrenmesini arzu eder.

Bazen de, babanın yerine annenin geçerek çocuklarının meslekî kaderlerini belirleyebildiği görülmektedir. Örneğin, *Necla Çandağ'ın Lemas'ın Limon Çiçeği* (2002) adlı kitabında, romanın başkahramanı olan Bekir'in arkadaşı Eralp okumaya çok düşkündür ve tıpkı annesi gibi doktor olmak ister. *Hasan Nail Canat'ın Gül Yarası* (1990) adlı çocuk romanında ise, Züleyha Hanım, hayatı boyunca ünlü bir film yıldızı olabilmek için uğraş verir. Fakat beklediği fırsatı bir türlü yakalayamaz. Reklâm filmleri ve birkaç küçük rolde oynayarak geçimini sağlar. Tanıştığı insanlar ve bulunduğu ortamlar, onu içki, uyuşturucu ve kâğıt oyununa alıştırır. Hayatta ideallerine ulaşamayan kadın, hayallerini on altı yaşındaki kızı Fatma'nın gerçekleştirebileceğini düşünür ve onu da film dünyasına sokmaya çalışır. Fatma, istekli olmadığı hâlde, bir filmde başrol oynamayı kabul eder.

Romanlarda, babalar genelde oğullarının, nadiren de olsa kızlarının mesleklerini belirliyorlar. Bir kısım babalar, kendi mesleklerini çocuklarına aşılama çalışıyorlar. İncelenen eserlerde, babalar kendi meslekleri olan cirit sporunu, toprak işletmeciliğini (çiftçiliği),

çobanlığı, balıkçılığı, esnafılığı, şoförlüğü ve memuriyeti çocuklarına kazandırmaya çalışmışlardır. Çocuklar, bazen babalarından etkilendiklerinden dolayı değil de, başka çareleri olmadığı ve zorunlu kaldıkları için baba mesleklerine yöneliyorlar. Bazen de, babalar, kendilerinin gerçekleştiremedikleri gençlik ideallerine oğullarının ya da kızlarının ulaşabilmeleri için büyük çaba harcıyorlar. Ele alınan romanlarda, bu yönde tek bir örneğe rastlanmıştır; o da kızının öğretmen olmasını isteyen bir babadır. Kimi örneklerdeyse, babadan ziyade anneler, çocuklarının meslekî seçimleri üzerinde belirleyici olabiliyorlar. Araştırmada bu şekilde iki duruma rastlanmıştır. Birinde, anne, kendi mesleği olan doktorluk; diğerindeyse, gençken olmayı çok istediği film aktrisiği yönünde, çocuklarını yönlendirmeye çalışmıştır. Ancak her halükârda, bu tip sert yönlendirme ve etkilere mâruz kalan çocukların bir kısmı, bu müdahalelerden büyük ölçüde rahatsız olmaktadır.

2.2. Baba ve Çocuk Arasındaki Sevgi Bağı

Babalar, bilhassa dokuz yaşından itibaren çocuklarıyla sağlıklı ilişkiler kurmayı başarırlar. Çocuğu ile arasında sıkı dostluk ve sevgi bağları kurabilen babalar, onlara işlerini iyi yapmaları ve gerekli şeyleri öğrenmeleri konusunda büyük yardımlarda bulunabilirler. On yaşında ise, artık, baba ile çocuk arasında çok daha sağlıklı ilişkiler oluşturulabilir. Ancak, bu dönemden sonra çocuklar, ergenlik çağı öncesi, çalkantılar içinde bir denge oluşturmakta zorluk çekmeye başlayabilirler. Dolayısıyla, babalar, çocuklarının bu evrelerini mümkün olduğunca faydalı bir şekilde değerlendirmek durumundadırlar (Dodson, 1978: 84, 87).

Kemâlettin Tuğcu'nun Güllü Bahçe (1978) adlı romanında, veznedar Kenan Bey çalıştığı yerden büyük miktarda para çekip, kumarda kaybetmesine ve hapse girerek ailesinin dağılmasına, eşinin de ondan boşanmasına sebep olmasına rağmen, oğlu Selim onu çok sever ve hapisten çıkınca da asla yalnız bırakmaz. *Hâdi Besleyici'nin Simitçi Ahmet* (1975) adlı kitabında, Ahmet'in babası Nejat Bey iş hayatında yaşadığı başarısızlıkları kaldıramayıp önce içkiye düşer, sonra da evini terk eder. Onun tüm olumsuz davranışlarına rağmen, Ahmet, uzun süredir görmediği babasını çok özler. Hatta küçük çocuk, simit satarak kendince kıt kanaat biriktirdiği tüm parayla ona bir iş açmayı bile düşünür. İşinin başında oturmayacak olsa bile, sadece babasının

*Sosyal İçerikli Türk Çocuk Romanlarında Karşılaşılan Baba Figürleri
ve Çocuklarıyla İlişkileri*

evine geri dönmesini ve yeniden ailenin başında olmasını arzular. Ancak, tüm arayışlarına rağmen, babadan bir türlü haber alınmaz.

*Mehmet Seyda'nın yazdığı ve genelde yaramaz çocuklar için kullanılan bir deyim olan **Şeytan Çekiçleri** (1971) adlı romanda, esasen hikâye ağırlıklı olarak mahallenin bakkalı Cavit Bey, eşi Ayşe Hanım ve ikiz çocukları üzerine kurulmuş olmasına rağmen, onların yakın çevrelerinde yaşayanlar da ele alınmış ve tanıtılmıştır. Bunlardan biri de İspiro adlı Rum'dur. Hiçbir işte dikiş tutturamayan İspiro, anne ve babasını küçük yaşlarında yitirmiş, el evlerinde büyümüş, okuması-yazması olmayan, pek güzel de sayılmayan Rum kızı Marika ile evlenir. Bir yıl sonra, adını Eleni koydukları, güzeller güzeli bir kızları olur. Ancak, İspiro yine bir sorumsuzluk yapar. Komşuların yardım amaçlı taktıkları doğum hediyesi altınları bozdurur. Bir süre bu parayla gül gibi geçinir, içkisini de ihmâl etmez. Bu durumu gören komşular ise yardımı keserler. Küçük Eleni; içki içmesine, çoğu zaman da eve uğramamasına rağmen babasını sever. Hatta balıkçılar dövdüğü için babası uzun süre hasta yatınca bir an olsun başından ayrılmaz, ona bakar ve ilgilenir. Yine aynı romanda, mahalledeki büyük evin sahibi Cavit Bey; komşuları İspiro ve ailesi aç oldukları için, hiçbir şey yemeyen ikiz çocuklarının bu hâline dayanamaz; evlâtlarının hatırına, köpeklerinin ölümünden sorumlu tuttuğu İspiro'ya olan tüm kin ve nefretini unutup yumuşar ve kendi elleriyle yemekler götürür. Hatta maddî sıkıntı içindeki İspiro'yu sahibi olduğu oyuncakçı dükkânında, eşi Marika'yı ise evlerinde çalıştırmak için işe alır.*

*Şaban Akbaba'nın **Kolonya Kokulu Mendil** (2001) adlı romanında, konuşma dersinde herkes sırasıyla anne ve babaları hakkında konuşur. Sıra Gülbin'e gelince, tıkanıp tek kelime bile söyleyemez ve hıçkırıklara boğularak ağlar. Babasız olduğundan dolayı, arkadaşlarının önünde kendini çok kötü hisseder. Gülbin daha henüz bebekken, babası vefat ettiği için, onu hiç hatırlamamaktadır. Öyle olmasına rağmen, hiç görmediği babasını çok sevmekte ve özlemektedir. **Yüksel Pazarkaya'nın yazdığı **Kemal ile Burak: Cennet Ülkesine Yolculuk** (1998) adlı romanda, ilkokul dördüncü sınıfa giden Kemal, "Cennet Ülkesinde" (Ankara) çalıştığı için iki yıldır görmediği babasını çok özler. Babasının gittiği günden beri geçen süre, çocuğa sanki sonsuz uzunluktaymış gibi gelir. Babasız geçen her gün, Kemal için sanki bir yıl kadar uzundur (Pazarkaya, 1998: 5). Çocuk her gece babasını rüyalarında görür. Hatta bir keresinde***

düşüne giren aksakallı dev bir şeyh, ona “Allah’a bir kurban adarsanız, ailenizin başı İbrahim yabandan geri gelecektir. Ama bu, özel bir kurban olmalı. Kemal’in koçu Burak’ı kurban etmelisiniz.”, der (Pazarkaya, 1998: 13). Kemal, koçuna kıyamaz ama öte yandan, babasına duyduğu özlem de o noktaya varır ki; çocuk artık bir gün, babasının ona iki yıl önce hediye ettiği koçunu yanına alarak yollara düşer ve “Cennet Ülkesine” ulaşmaya çalışır. Kemal, önce bir kasabaya, sonra bir şehre ve en nihayetinde de büyük şehre ulaşır. Havaalanında tesadüfen babasıyla karşılaşan küçük çocuk, onu gördüğüne çok mutlu olur. Yine aynı romanda, Hamdi Emmi, Kemal’le sohbet ederken, ihtiyarlanmış yaşına rağmen, rahmetli babasına karşı duyduğu özlemine dile getirerek, onun da yanında olmasını çok istediğini vurgular. Eşi Müzeyyen Teyze ise, yaşlı adamın bu özlemine bir anlam veremeyip onu tersler ve şöyle der: “Git, git! [...] Kendinin bir ayağı çukurda, rahmetli babasını ister. İnsanlar yaşlanınca, çocuklaşır derler ya, doğru” (Pazarkaya, 1998: 30). Nursel Saygınar’ın **Benim Dünyalarım** (1996) isimli kitabında ise, Nursel’in babası böbreklerinden ameliyat olmak için Gümüşhane’den Trabzon’a gider. Küçük kız, annesiyle birlikte ziyaretine gittiklerinde, babası tarafından hayatında ilk kez kucaklanır. Nursel, babasının kendisini bu şekilde sevmesine şaşırır ve çok sevinir. Küçük kızın mutluluğu gözlerinden okunur ve dünyalar onun olur. Her şey bir anda gözüne daha güzel görünmeye başlar.

Tarık Dursun Kakinç’ın **Otobüsüm Kalkıyor** (1990) adlı romanında, sürücü Eminaga üç çocuk (ikisi kız, biri oğlan) babası bir Balkan göçmenidir. Erkek çocuk özlemi çeken Eminaga, umutlarının tam kesildiği bir sırada çok sonradan dünyaya geldiği için oğluna “*tekne kazıntısı*” der. Sonunda bir oğlunun olmasından dolayı adamın gözü artık arkada kalmayacaktır. Baba, kızlarını da çok sevmesine rağmen, onların bir gün evlenip kocaya gideceklerini ve ayrı evlere taşınacaklarını bilmektedir. Bunun için oğluna ayrı bir sevgi ve özen gösterir. Oğlunun, kızları gibi başka eve gitmeyeceğini ve onun hep baba evinde kalacağını düşünür. Adam, yaşlanıp emekli olunca bile oğlu ile birbirlerinden ayrılmayacaklarını ve oğulları evlenince de gelini eve, yanlarına alacaklarını hesaplar (Dursun K., 1996: 40). *Muzaffer İzgü*’nün **Bisikletim Vız Vız** (1995) adlı romanında, Ali ve arkadaşı Hilmi, bisiklet parası biriktirebilmek için yaz boyu simit satarlar ve sonunda da bisikletlerini alırlar. Ali’nin babası, çalıştığı işte çok yorulmasına rağmen, evine gelince yorgunluğu hemen geçer. Çünkü babası, Ali gibi çalışkan bir çocuğu olduğu için çok

Sosyal İçerikli Türk Çocuk Romanlarında Karşılaşılan Baba Figürleri ve Çocuklarıyla İlişkileri

sevinmektedir. Baba, “[Eğer] sen tembel bir çocuk olsaydın, sınıfta kalmış olsaydın, yorgunluğum bir kat daha artar, bu omuzlarım hemen çökerdi.”, deyince. Ali, babasının söylediği bu “omuz çökme” sözünü anlamaz ve ona sorar. Babası da ona bir babanın omzunun nasıl çökeceğini açıkça anlatır. Anlattığı kadarıyla, babalar ve anneler, yavrularının başarılarını gördükçe omuzları, göğüsleri kabarıyor. Ama o çocuk, yaramaz ve tembelse, babaların ve annelerin omuzları çöker (İzgi, 2001: 44).

Çocuk edebiyatı eserlerinde, baba ile çocuğu arasındaki sevgi bağının değişik şekillerde dile getirildiğini görüyoruz. Çocuk açısından bakılırsa; babaya olan sevgi çeşitli biçimlerde belirginleşir. Tespit edilebildiği kadarıyla; mağdur duruma düşen baba, acıma duygularıyla karışık; uzak diyarlarda çalışan, evini terk eden veya ölmüş olan baba ise, daha çok özlemle karışık olarak sevilmektedir. Bazen de, tüm olumsuz davranışlarına veya kötü huy ve alışkanlıklarına rağmen, baba, çocuğu tarafından olduğu gibi sevilir. Baba ise, bilhassa çalışkan ve başarılı olduğu için veya sadece erkek çocuğa önem verdiğinden dolayı oğlunu sever. Kızları da sevse bile, baba, günün birinde kocaya gideceklerini düşünerek oğluna daha fazla ihtimam gösterebilir. Ele alınan kitaplardan birinde ise, sırf çocuğunun hatırına, küskün olduğu insanlarla barışmayı kabul eden bir babaya rastlanmıştır.

2.3. Çocukta Baba Korkusu

Baba figürü, Türk aile yapısında hâlâ bir korku ve saygı timsali olarak kabul görmektedir. Dolayısıyla, toplumumuzda ‘*pederî aile*’ yapısının izlerinin devam ettiğinden bahsetmek mümkündür. Aile içinde çoğunlukla engelleyici ve cezalandırıcı içerikli kararların alınması ve uygulanması işi babaya bırakılmış durumdadır. Durum böyle olunca da, baba eve geldiğinde çocuğun gün boyunca yaptığı tüm yaramazlıklar, anne ya da bir başka aile büyüğü tarafından ona aktarılmakta ve ondan gerekli cezalandırma işlevini üstlenip yerine getirmesi beklenebilmektedir. Böylelikle, aile içi otoriteyi temsil etmeyi sürdüren baba, geleneksel toplum yapısı içinde aynı zamanda adeta bir polis görevi de yüklenmiş durumda olmaktadır (Yavuzer, 1999: 24).

Çetin Öner'in yazdığı **Piyango** (2000) adlı çocuk romanında geçen yoksul ailenin geleceğe ilişkin tüm umutları, yılbaşında aldıkları piyango biletine büyük ikramiyenin çıkmasına bağlıdır. Ailenin çocuğu içinse, bilet; limonlu şeker, lastik çizme, şapka ve kırmızı bisiklet demektir. Ancak, bileti kaybettiğini fark eden çocuk, karlı ve fırtınalı bir yılbaşı gecesinde çevreyi aramaya çıkar. Karabaş adlı köpeği yanında olduğu hâlde, farkında olmadan, köyünden epeyce uzaklaşır. Eve geri dönmeyince herkes onu çok merak eder ve tüm köylüler çocuğu aramaya başlarlar. Çocuksa, bileti kaybettiği için babasının onu öldüreceği düşüncesine kapıldığından dolayı, korkusundan evine dönemez; dinlene dinlene bileti arar durur. Hatta aramaktan yorulunca da karlar üzerine yatarak uyur. Hikâyenin sonunda neler olduğu konusunda belirsizlik olsa da; roman, ağırlıklı olarak 'baba korkusu' teması üzerine dayandırılmış olmasından dolayı oldukça ilginçtir. Kemal Ateş'in **Yitik Kuzular** (1992) adlı eserinde, Yusuf otlatmaya götürdüğü kuzulardan birini yitirir. Durumu babasına söylemekten ve babasının ona atacağını düşündüğü dayaktan korkar ve bunu saklaması için annesine yalvarır. Annesi ise, babasının onu dövmeyeceğine ikna etmeye çalışır ve oğlunu sakinleştirmeye gayret eder. Ünver Oral'ın **Cin İkiizler** (1981) adlı romanında, Sedat Bey bazen ikiizlerin yaptığı yaramazlıklara dayanamayıp onları dövmeye kalkınca, hemen babaanne araya girerek oğlunu engeller. Bu yüzden, çocuklar babalarıyla baş başa kaldıklarında dayak korkusuyla usluca otururlar. Babaanne ise, hep bazı nasihatler verip hikâyeler anlatarak onları terbiye etmeye çalışır. Pakize Özcan'ın yazdığı **Yıldız Toplayan Çocuk** (2004) adlı romanda, küçük Korkmaz'ın annesi Nermin Hanım, çocuğunun yaşındayken, bir gün, eve yeni alınan saatin camını kırar. Ancak, bunu babasının duymasını istemez. Çünkü ondan çok çekinmektedir. Hatta bir an için, korkusundan evden kaçmayı bile düşünür. Küçük Korkmaz ise, bu hatıraları dinlediğinde, annesinin yaşadığı duygulara bir anlam veremez ve kendi babasından korkmak için bir neden de göremez (Özcan, 2004: 6, 8).

Genelde otoriter-yasaklayıcı babalardan korkulmaktadır. Çocuk romanlarında, bu karakteristikte baba figürlerine sıklıkla rastlanmaktadır. Hakkı Özkan'ın **Taş** (1972) adlı romanında baba, kızının oyunculuk yapan Rezzan'la arkadaşlık etmesini yasaklar. Her hangi bir açıklama ya da tartışma gereği duymadan, baba fikrini söyler ve ev halkının da buna itirazsız uymasını bekler. Çakmakçioğlu'nun **Kayık** (1991) adlı romanında ise, Lütfü Bey beş

çocuklu, otoriter bir babadır. Çocuklar babalarının gelişini pencerede bekler, gördükleri an ise pencereden ayrılıp hepsi uslu uslu bir köşeye sinerler. Babanın gelişyle evde her türlü ses bir anda kesilir. Adam çok disiplinli olduğundan dolayı, çocuklar onunla fazla samimi olamazlar. Aralarına hep bir mesafe koyma ihtiyacı hissederler. Her türlü sorunlarını önce anneye anlatırlar, o da bunları yerine göre babaya iletir. Evin en büyük çocuğu olan Kemal bir keresinde babası ile ilgili duygularını şöyle ifade etmiştir: “Bir gün olsun babamın beni kucakladığını, annem gibi saçlarımdan öptüğünü hatırlamıyorum. Onun tek zevki kundaktaki kardeşimizi alıp öpmektir. Belki bize de küçükken aynı şeyi yapıyordu. Ama biz çocuk olarak her yaşta babamız tarafından sevilmeyi istiyorduk” (Çakmakçioğlu, 1991a: 28-29). Yine, Çakmakçioğlu’nun **Karaca** (1991) adlı romanında, Adnan babasını şu sözlerle tasvir etmektedir: “Babam çok sert bir adamdı. Yüzü her zaman ciddiye. Kızdığı zaman bize öyle bakardı ki, tokat yemiş gibi olurduk” (Çakmakçioğlu, 1991b: 4). Nursel Saygınar’ın **Benim Dünyalarım** (1996) adlı romanında, baba, çocuklarını hiçbir zaman sevip okşamaz. Çocuklarına hep kızıp bağırır ve onlara karşı sert davranır. Çocuklar, babalarının kendilerini sevmediğini düşünürler. Baba, bir tek en küçük çocuğu Kutluhan’a sıcak davranır. Çocukların gözünde, babanın en yumuşak olduğu zamanlar: yemek vakitleri ve bir de gazete okuduğu anlardır (Saygınar, 2003: 17). Gülsüm Cengiz’in **Ahşap Evin Çocukları** (2003) adlı romanında geçen karakterler arasında da sinirli/otoriter ve yasaklayıcı bir baba tipine rastlanmaktadır.

Rıfat Ilgaz’ın **Bacaksız Okulda** (1980) adlı çocuk romanında, ilkokula başlayalı birkaç hafta geçmiş olmasına rağmen, babası, Bahri’nin alfabedeki harflerden hiçbirini henüz öğrenemediğini görür ve çocuğunun defterine yirmi dokuz harfi de sırasıyla yazıp, “Öğren bunları! Gözünü patlatırım senin.”, diye uyarır. Küçük çocuk, dayak korkusuyla tüm harfleri ezberler; fakat okumayı yine de sökemez (Ilgaz, 2004: 26).

Ülkemizde baba, çocukların büyütülmesi ve eğitilmesi görev ve sorumluluğunu genel olarak anneye bırakmıştır. Çoğunlukla evinin yiyecek, giyecek gibi maddî gereksinimlerini karşılamakla, görevini ifâ ettiğini düşünen babalar, akşamları geç vakit eve geldiklerinde çocuklarının gürültüsünden uzak kalabilme ve hatta ayrı odalarda bir süre için kafalarını dinleyebilme isteklerini zaman zaman dile getirebilmektedirler. Örneğin, Mehmet Seyda’nın, **Şeytan Çekiçleri** (1971) adlı romanında, baba akşam işten eve geldiğinde ağız tadıyla

yemeğini yiyebilsin diye, anne ikiz çocuklarını hizmetlilerin yanına indirir. Bu şekilde davranan babalar ya çok çalıştıkları ya da çok yorgun oldukları için çocuklarını görememekte ve onlarla yeterince ilgilenememektedirler (Yavuzer, 1999: 25). Anne ise, muhtemelen babadan korkusuna böyle bir tedbir alarak hem evin huzurunu hem de çocuklarının güvenliğini sağlamaya çalışmaktadır.

Ele alınan çocuk romanlarında belirlenebildiği kadarıyla, bir çocuğun babasından korkmasının arkasında üç ana nedenin olabildiğini ileri sürebiliriz. Bunlardan birincisi; çocuğun yaptığı küçük-büyük hatalardan dolayı duyulan baba korkusudur. Bu durumda, çocuğun hissettiği korku, yaptığı hatanın büyüklüğüne göre değişebilmektedir. Dolayısıyla bazı büyük hatalardan dolayı, çocuk, babasının kendisini çok fena döveceği veya hatta öldüreceği korkusuyla evden kaçıp uzaklaşmayı ya da yaptığı hatayı bir şekilde telâfi etmeyi düşünebilir. Çocukta baba korkusunun ikinci nedeni, okul başarısızlığı olarak tespit edilmiştir. Toplumda bu sebepten dolayı duyulan korkular yaygın vaziyette olmasına rağmen, bu durum, incelenen çocuk romanlarında sadece tek bir örnekte yansıtılmıştır. Üçüncü bir sebep olarak ise, babadan, onun sert, otoriter ve yasaklayıcı mizaçta olmasından dolayı korkulması durumu söz konusu olmaktadır. Böyle durumlarda, çocuklar, babadan uzak durmaya ve onunla çok samimi olmamaya çalışmakta; baba korkusundan dolayı genelde anneyi bir aracı olarak görmekte ya da sorunlarını hep anneleri ile paylaşmayı tercih etmektedirler.

2.4. Olumlu Baba Figürleri

Çocuk romanlarımızda karşımıza çıkan ilgili, affedici, anlayışlı, sorumluluk sahibi, güçlü ve davranışlarıyla olumlu örnek teşkil eden baba tipleri '*olumlu/iyi baba*' figürleri başlığı altında ele alınabilirler.

İlgili babalar, hem eşlerine hem de çocuklarına karşı görevlerini fazlasıyla yerine getirmeye çalışan fedakâr tiplerdir. Örneğin, *Kemâlettin Tuğcu*'nun **Babamın Günahı** (1980) adlı romanında, Cezmi Beyin ikinci eşi Suzan Hanım baba-oğul arasındaki yakınlığı kıskanıp eşini bu konuda uyardığında, adamın tavrı oldukça sert olur ve karısına, "*Erol benim oğlumdur, onunla meşgul olmak, sırasında kahrını çekmek, üzülme isterim. Herkesin bunu böyle bilmesi lâzım.*", der. Bu söz üzerine karı-koca bir hafta kadar konuşmazlar. Karısıyla küs oldukları

*Sosyal İçerikli Türk Çocuk Romanlarında Karşılaşılan Baba Figürleri
ve Çocuklarıyla İlişkileri*

süre içinde babası Erol'un yanında yatar. *Kallimci'nin Küçük Kaykaycılar* (2003) adlı romanında, Aynur'un başkanlığındaki kaykaycılar takımı, mahalledeki çocuk parkının güzelleştirilmesi için yapılacak işlerin listesini çıkarırlar. Büyükleri de, onlara yardım etme sözü verirler. Dilek'in babası Recep Amca trafik kazası geçirip hastaneye yatırılmasına rağmen, yine de verdiği sözü tutar; hasta yatağından gerekli yerlere talimat vererek parkın betonlama işini yaptırır. *Yavuz Bahadıroğlu'nun Köy Çocuğu* (1982) adlı romanında, ticaretle uğraşan ve işleri oldukça yoğun olan Osman Bey, yine de çocuklarına yeterli vakit ayırmaya çalışır ve onlarla ilgilenmeyi asla ihmal etmez. Baba-oğul, zaman zaman birlikte bahçe işleri yapıp, ava da giderler. *Ulufer Şahin'in Boncuk* (1976) adlı çocuk romanında geçen İhsan Bey, çocuklarına çok düşkün, karısını ve yuvasını seven, iyiliksever bir insandır (Şahin, 1976: 19). *Savaş Ünlü'nün En Güzel Tatil* (2001) adlı eserinde ise, Selim'in babası oğlunun tam bir kitap kurdu olmasıyla gurur duyar; bu konuda yeterli ilgiyi göstererek ona çeşitli kitaplar alır ve çocuğunun bu güzel alışkanlığını elinden geldiğince desteklemeye çalışır.

Affedici davranış gösteren bir baba figürüne de, *A. Yıldız Yaşaroğlu'nun Yağmur Dede* (1991) isimli çocuk romanında rastlanmaktadır. Seyfettin Dede, ölüm döşeginde iken, sağlıklı günlerinde yanına alıp sahiplendiği (evlât edindiği) kimsesiz çocuklar, Hidayet ve Rifki'yı çağırarak, tüm parasal varlığını ve karısından kalan küpelerle gerdanlığı onlara miras bıraktığını söyler. Hayırsız öz evlâtları tarafından terkedilmiş olan bu yaşlı adam, son nefesini vermek üzereyken, bu iki vefalı çocuğuna hitaben, kendisine evlât sevgisini tattırdıkları için teşekkür eder. Fakat yine de öz çocuklarını affeder ve iki evlâtlığından onlara kızgın olmadığını iletmelerini ister. Yani, kısacası baba, her şeye rağmen, öz çocuklarına 'ah' etmez (Yaşaroğlu, 1991: 116).

İncelediğimiz dönem itibariyle yazılmış olan çocuk romanlarımızda geçen anlayışlı baba figürleri ile ilgili kimi örnekler ise, aşağıda sunulmuştur. *Hasan Kallimci'nin Arzu Kız* (2003)'ünde, Arzu'nun sakat olan babası, annesine nazaran daha anlayışlı bir insandır. Babası çocuklarına asla kötü bir söz söylemez ve onları dövmez. Sadece, arada sırada küstüğü olur. Babalarının küsmesi ise, çocukları üzerinde yeterli derecede etkili olmaktadır. Arzu, her akşam okuldan eve döndüğünde, babası kızının yüzüne bakıp, o gün başından geçen olayları, kızının neşe veya üzüntüsünü anlamaya çalışır. Kızı

üzüntülü ise, onu neşelendirmeye gayret eder. Arzu eve biraz geç gitse, babası suratını yalandan asarmış gibi yapar ve “Geç geldin, cezalısun”, der. Vereceği ceza ise, olsa olsa kızına kahve pişirtmektir. Genç kız, dışarıya çıkarken, babasından izin alır. Arzu babasına o kadar yakındır ki, tüm sırlarını ona anlatır; birlikte konuşup dertleşirler. Kısacası, baba-kız olmaktan öte, iki samimi arkadaş gibidirler (Kallimci, 2003: 51). Ekrem Güneş’in yazdığı **Gökkuşluğu Sitesi Çocukları** (1996) isimli romanda, Gülşah’ın babası, annesine oranla daha anlayışlıdır. Sinirli olduğu zamanlarda bile, söyleyeceklerini bağırıp çağırmadan söyler. Anne-kız arasındaki ilişkileri de çoğu zaman o dengeler. Nezihe Meriç’in **Küçük Bir Kız Tanıyorum On İki Yaşında** (1998) adlı romanında, Ayşe’nin anne ve babası da, her evli çift gibi zaman zaman tartışırlar. Ama Selmin Hanım kocasına sinirlenip söylendiğinde, baba hep alttan alır, söylenenlere pek aldırılmaz. Bu tartışmalar esnasında adam karısına asla bağırılmaz.

Gülten Dayıoğlu’nun **Dört Kardeşiler** (1971) adlı romanında ise, yoksul ama güçlü, korkusuz, evine ve çocuklarına bağlı, dürüst ve çalışkan bir baba figürü ile karşılaşırız. Adam ailesinin geçimini sağlayabilmek için gece-gündüz köy koruluğunu bekler, arada bir de köye, ailesinin yanına gidip onlara biriktirdiği tüm parayı verir. Kazancıyla karısını ve çocuklarını yeterince doyurur, sırtlarındaki giysileri ise en azından yılda bir kez yeniler.

Kemâlettin Tuğcu’nun **Babamın Günahı** (1980) adlı romanında Erol babasına olan hayranlığını şu sözlerle ifade eder: “*Babam benim için en güçlü, en yetenekli, kimseden korkusu olmayan, her şeyi yapabilen, üstün bir insandı. O benim için bütün iyi varlıkları kendisinde toplamış, olgun bir insan olduğu kadar da iyilik ve şefkat kaynağı idi. Bana göre onun yaptığı her şey iyi olurdu, onun sözleri doğrudu ve onun beğenmediği, yanlış şeylerdi*” (Tuğcu, 1980: 3).

Netice olarak, ailede sağlıklı bireylerin yetişmesi için, babaların da en az anneler kadar, sergiledikleri davranışlarıyla çocuklarına olumlu örnek teşkil etmeleri gerekmektedir. Örneğin, Hüseyin Yurttaş’ın yazdığı **Mavi Bilye** (1995) isimli çocuk romanında, küçük Tarık, kendisini dolandıran kişiyi görünce babasından onu yakalamasını ister. Baba ise, doğrudan müdahale etmeyerek, polis çağırıp dolandırıcıların yakalanmasını sağlar ve hem çocuğuna hem de çevresine iyi örnek olur.

Çocuk romanlarında sıklıkla karşılaşılan iyi baba figürleri: çocuğuyla her bakımdan meşgul olan; yeri geldiğinde onların kahrını çeken; gerektiğinde onlar için üzülen; çocuğuna verdiği sözü mutlaka tutan; yoğun çalışma temposu içinde bile çocuklarına yeterli zamanı ayıran; çocuklarıyla birlikte zaman geçiren; çocuklarına düşkün, karısını-yuvasını seven; iyiliksever; çocuğunun olumlu yeteneklerini (okuma alışkanlığı gibi...) geliştirmek için elinden geleni yapan; çocuğunun yaptığı bazı yanlışlar karşısında affedici olan; anlayışlı; yoksulluğa rağmen çok çalışarak evine-çocuklarına iyi bakan, onların ihtiyaçlarını dürüst yollardan karşılayan; çocuğuna ve etrafındakilere her bakımdan iyi örnek olan insanlardır. Bu özelliklerden tümüne sahip olmasalar bile; çocuklar genelde babalarını her bakımdan mükemmel görmektedirler.

2.5. Olumsuz Baba Figürleri

Çocuk romanlarında '*olumsuz/kötü baba*' figürleri, ne yazık ki, olumlu karakteristik özellikler taşıyan babalara nazaran biraz daha fazla görülmektedir. Bu bağlamda, evini terk eden, ilgisiz ya da boşanmadan sonra çocuklarına karşı ilgisizleşen, öz çocuğunun emeğini istismar eden, çocuklarını aşağılayan, suçlayan ve en uç noktada ise onlara fiziksel şiddet uygulayan baba tiplerini, bunlar arasından en sıkça rastlananlarıdır.

Eğer özel bir sebebi yoksa, genelde sorumsuz insanlar, durup dururken ailelerini ve evlerini terk etmektedirler. Örneğin, *Sevim Ak*'ın **Gemici Dedem** (2001) adlı romanında, Ali'nin dedesi gemicidir ve sırf deniz tutkusundan dolayı, yıllar önce Ali'nin babası daha henüz bir çocukken, dede ailesini terk etmiştir. Ali bir gün annesi ile babasının, dedesi hakkındaki konuşmalarına kulak misafiri olur. Yıllar geçse de Ali'nin babası dedeyi bir türlü affetmemiş ve içinde ona karşı büyük bir kin beslemiştir. Zira Ali'nin babasının altı yaşından beri dedeyi görüşü sayılı olmuştur. Yaşlı adam, işi ve karakteri gereği, tüm hayatı boyunca bir görünüp bir kaybolmuştur. Kısacası, adam gemisini evinden daha fazla sevmiş ve çocuğuna iyi bir baba olamamıştır. Herkesin babası gittikleri yerlerden geri dönmüş, ancak Ali'nin dedesi gençken yıllarca evine uğramamıştır. Hatta baba daha birkaç yıl öncesine kadar, onu öldü bilir. Dede kaybolduğu bu yıllarda kendi hayatını yaşamış, çocuğu ile karısı ise bin bir zorluğa göğüs gererek hayatta kalmaya çalışmışlardır. Ali'nin babaannesi de, kocasını son bir kez daha göremeden hayata gözlerini

yummuştur (Ak, 2003: 61). *Hâdi Besleyici'*nin **Gündüz Feneri** (1979) adlı çocuk romanında ise, saçma sapan bir şüphe, babanın evi terk etmesine neden olmuştur. Tayfa Cemil ile eşi Hatice Hanımın mutlu bir evlilikleri vardır. Her ikisi de heyecan içinde, doğacak bebeklerini beklerler. Fakat anne ve baba beyaz tenli olmasına karşın, doğan bebek bir zenci kadar siyah tenli olunca, Cemil bu duruma çok sinirlenir ve hastanede anne ile bebeğini terk edip gider. Bir daha da kendisinden haber alamazlar.

Romanlarda oldukça sık karşılaşılan türden kötü baba figürlerinden biri de, ailelerine karşı ilgisiz olanlardır. *Kemâlettin Tuğcu'*nun **Güllü Bahçe** (1978) adlı romanında, Veznedar Kenan Ahmet Bey giyim kuşamına fazlasıyla özen gösteren, kazandığı tüm parayı kumarda harcayan, çocuklarına ve eşine karşı da son derece ilgisiz olan, sorumsuz bir insandır. Babanın çocuklarına karşı bu ilgisiz tavrı, iki oğlunun da dik başlı ve kendisi gibi sorumsuz yetişmesine neden olur. Vaktiyle eşi Belma Hanım çocukların yanlış kişilik gelişimleri konusunda Kenan Beyi birkaç kez uyarmak istemişse de sonuç alamamıştır. Nitekim Belma Hanım, "*Kenan Bey, çocuklar sigara içiyorlar*", dediği zaman kocası, "*Belma, ben sekiz yaşında başladım sigaraya, onlar geç bile kalmışlar.*", diye cevap verir (Tuğcu, 1979: 35). *Hanefi Söztutan'*ın **Ciğerparem** (1990) adlı eserinde, hâli vakti yerinde olan baba, kızı Hatice'ye her iş dönüşünde yiyecek, giyecek getirip eline verir; fakat küçük kızın en büyük ihtiyacı sevgi ve şefkattir. Annesinin ölümüyle kaybettiği ve hasret kaldığı şefkati her akşamüzeri babasının gözbebeklerinde arar, fakat onlarda ilgisizlik ve acıdan başka bir şey bulamaz.

Tabii ki, babaların, kendi ailelerine karşı sergiledikleri ilgisiz imaj ve görüntüleri, çoğu zaman maddî imkânsızlıklardan dolayı aşırı ve yorucu koşullarda çalışmak veya sürekli iş-işyeri değiştirmekten de kaynaklanabilir. Bu durumda ise, babanın ailesiyle yeterince ilgilenememesini '*kötü*' yaftası altında ele almak tam anlamıyla doğru olmaz. Örneğin, *Adnan Çakmakçıoğlu'*nun kaleme aldığı **Dağ** (1991) adlı romanda, Metin daha üç yaşındayken, çalışmak üzere evden ayrılan ve önce İstanbul'a, sonra da sırasıyla İzmir, Adana ve Mersin'e geçen babası, ailesini fazlaca arayıp soramaz. Sonunda da bir trafik kazasında hafızasını kaybeder. Kendisinden bir daha haber alınamaz. Annesi ile Metin, olanlardan habersiz, babanın izini bulmaya çalışırlar. Yine de, babanın kendi ailesini unutmuş olabileceğini akıllarına getirmezler (Çakmakçıoğlu, 1991c: 8). *Şaban Akbaba'*nun

*Sosyal İçerikli Türk Çocuk Romanlarında Karşılaşılan Baba Figürleri
ve Çocuklarıyla İlişkileri*

Kolonya Kokulu Mendil (2001) isimli kitabında, Şahin Öğretmen, konuşma dersinde çocukların, babalarıyla olan ilişkileri hakkında konuşma yapmalarını isteyince, söz alan Musa, şunları söyler: “*Babam marangozdur. Ağaçları, tahtaları keser, biçer; masa, sandalye, kapı, dolap gibi şeyler yapar. Bu yüzden benimle ilgilenmeye hiç zamanı olmaz. Kendisi de hep böyle söyler zaten: Oğlum zamanım yok ki...*” (Akbaba, 2001: 64). Zeynep Oktuğ’un **Başrol Benim Olsa** (2005) isimli çocuk kitabında, Deniz ile Yeliz’in babası, çok çalıştığı için ailesiyle yeterince ilgilenemez. Çocuklar, babalarını fazla göremezler ve bu durumdan dolayı da sürekli şikâyet ederler. Bunun üzerine, baba; eğer bu kadar çok çalışmasa, böyle büyük ve güzel bir evde oturamayacaklarını söyleyince; çocuklar da, sırf babaları ile daha fazla vakit geçirebilmek için biraz daha küçük bir evde oturmaya razı olduklarını vurgularlar (Oktuğ, 2005: 12). Nur İçözü’nün **Reyhan** (1997) adlı romanında, Tolga’nın babasının oldukça büyük bir tekstil fabrikası vardır. Adamın her zaman yoğun iş toplantıları ve görüşmeleri olduğu için, eşine ve çocuklarına çok az zaman ayırabilir. Çocukları onun bu iş yoğunluğundan şikâyet ettikleri zamansa, baba; “*Bir eliniz yağda, bir eliniz balda. Daha ne istiyorsunuz? Nankörlük etmeyin! Bu yaşantınızı o toplantılara borçlusunuz.*”, der (İçözü, 2003: 69). Tolga ise, tüm çocukluğu ve ilk gençliği devresinde, birlikte maça gidebilecekleri ve balık tutabilecekleri bir babanın özlemini çeker.

Bazı babalarsa, boşanmadan sonra ilgisizleşebilirler. Fatma Güner’in **Bir Köy Çocuğu** (1986) isimli romanında, Tarık’ın babası boşandıktan sonra, çocuğuyla daha az ilgilenmeye başlar. Nitekim Tarık büyüyüp de delikanlılık çağına geldiğinde, küçükken yaşadıklarını arkadaşlarına anlatırken şöyle der: “*Babam ise hiç ilgilenmiyordu. Bana bol para veriyor, beni şımartıyor, her istediğimi alıyor, sonra başından savıyordu.*”

Çocuğunu çalıştırıp, emeğini istismar eden öz baba figürüne ise, nadiren de olsa rastlanmaktadır. Örneğin, Rıfat Ilgaz’ın **Bacaksız Sigara Kaçakçısı** (1980) adlı romanında, simitçi çocuğun ailesi, babanın hayırsızlığından ve çalışmayıp günlerini kahvede pinekleyerek geçirmesinden dolayı dağılır. Baba, eşinden boşandıktan sonra çocuğunun peşini bir türlü bırakmaz ve sattığı simitlerin parasının büyük kısmını çocuğunun elinden zorla alır. Bu durumdan dolayı, babaya olan sevgi ve saygısını iyice yitiren küçük çocuk, bir tanıdığıyla dertleşirken, “*Annem mahkemeye verdi kurtuldu. Ama ben...*”

Ben kurtulamadım ondan. Aldığım paranın yarısını ona veriyorum.", der (İlgaz, 1983: 57).

Çocuklarını acımasızca aşağılayan cahil babalar da bulunmaktadır. *Rıfat İlgaz'ın Bacaksız Kamyon Sürücüsü* (1980) aynı adlı romanında, yoksulluktan dolayı iyi beslenemeyen Bahri kısa boylu, cılız ve çarpık bacaklı kaldığı için herkes ona "bacaksız" diye seslenir. Bahri ise bu lakaptan oldukça rahatsız olur. Babası bir gün, beş-altı kiloluk bir karpuzu, eve götürmesi için Bahri'ye teslim eder. Karpuz çocuğa ağır gelince, eve kadar yuvarlayarak götürmek ister; ancak, karpuz yokuşta hızlanır, ardından koşsa da yetişemez ve nihayet onu yitirir. Babasının korkusundan, biriktirdiği az bir parayla ham ama büyük bir karpuz alarak eve gider. Baba durumu anlayınca ona şu şekilde bağırarak kızar: "Seni miskin, seni beceriksiz, seni sakar herif seni!.. Yürü bakalım çeşme başına!.. Al şu kovayı! Şu fırçayı da al! Kamyonu pırıl pırıl yıkayacaksın, tamam mı? Sana sıpalar gibi şu kabak karpuzu yedirmezsem akşam, bana da Apti Dönmez demesinler. Yürü bacaksız, doğru çeşme başına! Tamam mı!" (İlgaz, 1980: 40). Aynı yazarın **Küçükçekmece Okyanusu** (1983) adlı çocuk romanında ise, Turgut'un dedesi Selâmi Saygıner, asık suratlı ve ceberut bir adam olduğu için ailede onu kimse sevmez. Turgut'un annesi ve babası (yaşlı adamın oğlu) da, genelde emir vererek ve aşağılayarak konuşan bu adamdan çekinirler. *Muzaffer İzgü'nün Metin Kaptan* (1985) adlı romanında, temel karakter rolündeki Metin'in en yakın arkadaşı Kemal'in babası fırıncıdır. Kemal, doktorlar ve öğretmeni tarafından fazla yememesi hususunda defalarca uyarılır; çünkü aşırı kilosu vardır. Fakat buna rağmen Kemal, babasının fırınında kendine özgü küçük ekmekler yapıp doyasıya yer. Bir defasında babası onun bu hâlini görünce küplere biner ve kürekle Kemal'i fırından kovalayarak: "Küp oldun, tulum oldun, patates çuvalı oldun, hâlâ aç kazlar gibi lüp lüp yutuyorsun", diye aşağılayıcı bir şekilde bağırır (İzgü, 2002: 28).

Gülten Dayıoğlu'nun Yurdumu Özledim (1977) adlı çocuk romanında ise, çocuğunu aşağılayarak suçlayan bir baba figürü ile karşılaşyoruz. Almanya'daki ailesinin yanında yaşamaya başlayan Atıl, haksız yere Karl ve diğer arkadaşlarından dayak yer. Düştüğü bu duruma öylesine içerler ki; eve gelerek babasından yardım almayı veya en azından o çocuklarla konuşmasını istemeyi plânlar. Ama eve yorgun argın gelen ve Atıl'ın o hâlini gören baba: "Tüh Allah seni kahretsin! Ahmak domuz! Madem karşıdakiyle baş edemeyip dayak yiyecektin, ne demeye kavgaya giriştin. Uyuşuk, korkak köpek!" diyerek bağırıp çağırır

*Sosyal İçerikli Türk Çocuk Romanlarında Karşılaşılan Baba Figürleri
ve Çocuklarıyla İlişkileri*

ve hakaret eder. Babasının öfkesi üzerine Atıl yorganın altına girer ve sabaha kadar sessizce ağlar (Dayıoğlu, 2004: 153). Bir başka gün de, ailesiyle birlikte gezmeye gittikleri karnavalda bir anda kendini kalabalığın içinde bulan Atıl ağlayıp, babasını çağırır. Oğlunun sesini duyan baba ise kalabalığı yararak Atıl'ı bulur. Ama eve döndüklerinde, babası açar ağzını yumar gözünü. Baba oğluna: “*Ne kadar aptal bir çocuksun sen! Karnavalın göbeğinde işin ne? Sarhoşların arasına ne demeye karıştın? Yanımızdan niçin ayrıldın? Haylaz, yaramaz, tembel!.. Nedir senden çektiğim? Her şeyi burnumdan getiriyorsun. Adam olmayacak mısın sen? Okulu da başaramadın. Her gittiğin yerde olmadık işler ediyor, beni yerin dibine geçiriyorsun. Utanır oldum senden. Bunca rahat battı sana...*” gibi alçaltıcı sözler söyler (Dayıoğlu, 2004: 164). Atıl ise, haksız yere azar işitince ilk defa susmak yerine babasına Almanya’da yaşadıklarını, hissettiklerini ve köyüne duyduğu özlemi dile getirir. Atıl bunları ağlayarak anlatınca annesi de dayanamaz ve ağlamaya başlar. O güne dek bastırmaya ve açığa vurmamaya çalıştığı duygularıyla yüzleşince babanın da dayanma gücü kalmaz ve hep birlikte yurtdışından köye geri döner; Atıl ise ikinci sınıftan okula başlar. Öte yandan, baba da kendi işini kurmaya çalışır. Ailenin tüm fertleri artık çok mutludurlar.

Babanın, öz evladı üzerinde uyguladığı şiddet teması da çocuk romanlarımızda baba-çocuk ilişkileri kapsamında ele alınan konular arasında sayılabilir. Örneğin, *Yavuz Bahadıroğlu*'nun yazdığı **Yetim Metin** (1982) adlı çocuk romanında, annesinin ölümüyle derin bir üzüntü yaşayan Metin, bundan sonra babasının da kendisini içkiye vererek, aksi, sinirli biri olup, onu sürekli dövmesiyle ikinci bir darbe alır. Babası, Metin'i sürekli azarlayarak, ona “*Beceriksiz!*”, “*Sen adam olmazsın!*”, “*Senin hakkından kötek gelir!*”, “*Aptal!*” gibi, hakaret dolu sözler söyler (Bahadıroğlu, 2002a: 7). *Işıl Özgentürk*'ün **Kuş Ne Yana Öter** (1976) adlı romanında da, grevdeki işçileri ayaklandırdığı gerekçesiyle hakkında tutuklama kararı çıkartılan Halil, yakalanmamak için gizli ve kuytu bir mağaraya sığınır. Onun yerini ise, bir tek, arkadaşı Ahmet bilmektedir. Nitekim Dursun ve Dünya'nın mektuplarını Halil'e o ulaştırır. Fakat bu mektuplardan biri, bir gün kazara Ahmet'in koynundan yere düşer. Mektubu yerden alarak inceleyen babası, çocuğuna bunun hakkında soru bile sormadan ve neler olduğunu öğrenmeye de tenezzül etmeden, oğlunun üzerine yürür ve ona ardı ardınca sert tokatlar savurmaya başlar. Yüzü gözü iyice şişip moraran Ahmet ise, babasının elinden

kurtulabilmek için yalan söylemek zorunda kalır. Babasına, mektubu yolda bulduğu ve postaneye götürmek için üzerinde taşıdığı yalanını uydurur.

2.6. Üvey Baba Figürleri

Çocuk romanlarında geçen üvey babalar, maalesef, genelde çocuklara (evlâtlıklarına) kötü muamelede bulunan, şiddet uygulayan ve aşağılayıcı sözler sarf eden tiplerdir. Bu konuya en dokunaklı şekilde değinen yazarların başında şüphesiz *Kemâlettin Tuğcu* gelmektedir. Romanları arasında melodram havasını en derinden hissettiğimiz kitabı, yazarın 1971'de yazdığı **Üvey Baba**'sıdır. Son yıllarda televizyon dizisi hâline de getirilen romanda, üvey baba rolündeki Halil (Güneşli), kendisiyle barışık olmayan, dayakçı, sadist, küfürbaz, içki ve kumar düşkününü kötü bir insandır. Kitabın ana karakteri küçük Lâmia ise sürekli tartaklanan, ezilen, kendisine karşı insanlık dışı şekilde davranılan, talihsiz, merhametli, sevgi ve şefkate muhtaç, altın kalpli bir kızdır. Evin annesi Sabriye, kadınlık onuru sürekli ayaklar altına alınan, evden dışlanan ve türlü şiddetlere mâruz kalan ama her şeye rağmen hayata yine de sevgiyle bakabilen bir üvey annedir. Dolayısıyla çocukları sever, onları Halil'in zulmünden korumaya çalışır, sürekli Halil ve çocuklar arasında kalır; kısacası şefkatli ve iyi bir insandır. Üvey abla Semiha da, babası ve üvey kardeşi Lâmia ile sürekli kavgalı, gözü dışarıda ve yükseklerde, hırslı, acımasız, açgözlü, sorunlu ve ukala bir genç kız karakterindedir (Özdiker, t.y.: <http://web.bir.net.tr/cengizozdiker/htm/uveybaba.htm>). *Adnan Çakmakçioğlu*'nun **Bisiklet** (2000) adlı romanında da, Nurettin'in annesi, kocasının ölümünden sonra, eşin dostun tavsiyesi üzerine, tanıyıp bilmediği bir adamla görücü usulü ikinci evliliğini yapar. Ancak, bu evlilikten aradığı mutluluğu bulamaz; evlendiğine bin pişman olur. Çünkü neredeyse bütün kötü özellikler, evlendiği bu adamda toplanmıştır. Adam, herhangi bir işte çalışmadığı gibi, çok içki içip kumar da oynar. Hatta Nurettin'in babasından kalan kamyondan gelen kazancı da harcar bitirir. Kadın, evlendiği güne lânet eder; ancak böyle olabileceğini asla tahmin etmemiştir. Esasında kadıncağız evlenmeyi istediği için değil; yeni bir eşin, çocuğu Nurettin'e babalık yapıp, ona her konuda yardımcı olabileceğini düşünerek bu evliliğe razı olmuştur. Tek amacı, oğlunun iyi bir eğitim almasını ve kendini arkadaşlarının arasında yetim hissetmemesini sağlamaktır. Yine bir gün, adam Nurettin'in çok istediği bisikleti alma bahanesiyle karısından para sızdırmaya çalışır. Karısı vermeyince de,

parayı çalıp kaçar. Çocuk, haftalarca gözleri yolda bisikletinin gelmesini bekler. Yaşadıklarına çok üzülen annesinin günbegün eriyip gittiğini gören Nurettin, ona sarılıp, büyüdüğünde her şeyin değişeceğini söyler ve annesi Şebnem Hanımı bu hayattan kurtaracağına söz verir. Paraları yiyen üvey babanın neden sonra akli başına gelir ve çocuğun istediği bisikletle birlikte eve döner (Çakmakçioğlu, 2000: 15). *Fatma Güner*'in **Bir Köy Çocuğu** (1986)'nda ise, aşağılayıcı bir üvey baba tiplmesine rastlanıyor. Polatlı'nın köylülerinden küçük İbo, üvey babası tarafından sürekli olarak aşağılanmaktan ve hor görülmekten yakınmaktadır. Üvey babası, ona sürekli "koca kafalı" diye hitap eder. Adam ona bir kez olsun "çocuğum" dese, esasında İbo her işi istekle yapmaya hazırdır; ancak, çocuğa karşı bir türlü yumuşamadığı gibi, aksine, giderek daha da sertleşir. Bu kötü kalpli adam, onu en ağır işlerde çalıştırmanın ötesinde; ona da, annesine de fiziksel şiddet uygular. Yine bir gün üvey baba, anneyi döverken, çocuk dayanamaz ve adamın üzerine yürür. Adam ise, çocuğa bıçak çekince, küçük İbo çareyi evden kaçmakta bulur. Ankara'ya giden İbo'nun başına bir takım kötü olaylar gelir. Çocuk, karakola düşünce, orada tanıştığı kendi yaşıtı olan kederdaşlarıyla sıkı bir arkadaşlık kurar (Güner, 1999: 57). *Melike Funda Kaynak*'ın **Güneşe Açılan Pencere** (1996)'sinde de benzer karaktere sahip bir üvey baba figürü bulunmaktadır. İpek'in babası ticaretle uğraşan saygın bir kişidir. Küçük kız, sekiz yaşına kadar bolluk içinde yaşar ama sonra babasının işleri kötüye gitmeye başlayınca, sahip oldukları her şeyi birer birer yitirirler. Borçlarını artık ödeyemez duruma gelen babası, bir sabah evden çıkıp gider, çok geçmeden de onun intihar ettiği haberini alırlar. İpek'in annesi üç çocuğuyla beş parasız ortada kalınca, çareyi yeniden evlenmekte bulur. Önceleri iyi davranan üvey babaları, içki müptelası olmaya başlayınca, zamanla bir canavara dönüşür. Her gece eve içkili gelip, çeşitli bahaneler bularak karısını ve üvey çocuklarını döver. Bağrısmalardan rahatsız olan komşular birkaç kez polis çağırırsalar da, bu olayların sürmesine engel olamazlar. Evdeki huzursuzluk İpek'in okul hayatına da yansır; orta ikide üst üste iki yıl sınıfta kalınca, belge alır ve okuldan uzaklaştırılır.

SONUÇ VE DEĞERLENDİRME

Baba figürlerinin çocuk romanlarında nasıl yansıdığı, net olarak gözlemlenmeye çalışıldığında, bunun çocuk romanlarında oldukça geniş oranda işlendiği sonucuna varılmıştır. Öyle ki, taradığımız

toplam 200 civarında sosyal içerikli Türk çocuk romanları içinden 54 tanesinde baba figürlerinin oldukça ağır bastığı gözlenmiştir.

Bunlar arasında yaptığımız alt başlık düzeyindeki gözlemlerde, toplam 13 adet çocuk romanında baba ile evlat arasında bir 'meslek bağının' olduğu/kurulduğu tespit edilmiştir. Eserler tarandığında görülmüştür ki, bazı babalar, evlatlarının (özellikle de oğullarının) okul çağından sonra bir iş edinmeleri için gayret sarf etmeyi adeta kendilerine ödev saymışlardır. 4 romanda bu konu oldukça dikkat çekici boyutta sunulmuştur. Annelerin rolleri ise, (sadece 2 roman haricinde) bu hususta pek ön plana çıkarılmamıştır. Babalar, bazen çocuklarını kendi çalıştıkları işlere dâhil ederek (4 romanda) veya onlara bizzat kendileri işi göstererek çocuğu bir meslek edindirme sürecine sokmaya çalışmışlardır. Çoğu zamansa, babalar kendi gençliklerinde istedikleri (hayalini kurdukları) hâlde gerçekleştirmeyi başaramadıkları ideallerini çocuklarına aşlamaya uğraşırlar. 2 romanda bu durum barizce göze çarpmıştır. 2 romanda ise baba, çocuğunun başarılı giden okul hayatını bıraktırtıp, onu sırf kendisine yardım etmesi için zorlayıcı olmuştur. Dolayısıyla çocuklar, bu durumda, hayata dair istek ve ideallerini gerçekleştirebilmek için babalarından izin almak mecburiyeti hissedebilmektedirler. İncelediğimiz 4 romanda, baba/ata mesleği kavramı, çocuğun gelecekteki tüm hayatı üzerinde ağır basıp, şekillendirici olabilmıştır.

Öte yandan taranan romanlar arasından 8'inde, baba ile bilhassa oğlu arasında hissî manada çok özel bağların (sevgi bağlarının) mevcut olduğu hususu dikkat çekmiştir. Bunların 6'sında, çocuğun baba sevgisi teması öne çıkartılmıştır. Bu örneklerle ele alındığında, baba, hayatta zaman zaman ailesine karşı çok büyük hatalar yapsa bile, genelde evladını (çoğunlukla da oğlunu) ayrı bir tarafa koymuştur; bazen de böyle babalar oğulları tarafından affedilmişlerdir. Bu duruma 3 romanda rastlanmıştır. Ölüm (1 roman örneğinde) ya da uzun süreli ayrılıklar (2 roman örneğinde) yüzünden yaşanan 'babasızlığın' çocuk üzerinde yarattığı travmalar da konu edilmiştir. Ele alınan örneklerle içinden 2 çocuk romanında ise, babanın çocuk (bilhassa oğul) sevgisi ağır basmıştır.

Ancak, bunun yanında, sinirli, otoriter, baskıcı, yasaklayıcı baba figürleri ile de sıklıkla karşılaşmıştır. Bu durumda, çocuklar babalarının sertliğinden dolayı, zaman zaman onun sevgisinden şüpheye bile düşebilmişlerdir. Anlaşılan, çocuk romanlarında

*Sosyal İçerikli Türk Çocuk Romanlarında Karşılaşılan Baba Figürleri
ve Çocuklarıyla İlişkileri*

'babadan korkma' temasına hâlâ sıklıkla rastlanmaktadır. 2 romanda otoriter/baskıcı babadan şiddetle korkulduğuna tanık olunmuştur. Baba disiplinin önemine yapılan vurgu, 2 romanda net bir şekilde görülmüştür. Yasaklayıcı baba figürü, az da olsa (1 romanda) varlığını hâlâ sürdürmektedir. 1 örnekte ise, çocuklarına sevgi göstermeyi otorite kaybı olarak addeden klasik babanın koyduğu suni mesafelere rastlanmıştır. Başarısızlığı kabullenemeyip, çocuğuna hakarete varan davranışlarda bulunan baba figürüne (1 örnekte) çok az da olsa yer verilmiştir.

Çocuk romanlarında, her ikisi de bolca olmak üzere, olumlu/iyi (12 adet romanda) ve olumsuz/kötü (17 adet romanda) baba figürleri arasında bir sınıflandırma yapılabilir. Olumlu baba figürleriyle, ilgili, affedici, anlayışlı, dürüst-çalışkan, korkusuz, çevreye örnek olan baba alt karakterleri bağlamında karşılaşılmıştır. Daha ağır basan olumsuz baba figürleriyle ise, sorumsuz, işine fazla zaman ayıran, ihmalkâr, işsizlik/fakirlik yüzünden evine uğramayan veya evini terk eden, boşanma nedeniyle ilgisiz, kötü alışkanlıkları olan, sevgisiz-şefkatsiz, ağzı bozuk, aşağılayan, emek istismarcısı ve şiddet uygulayan alt karakterler bağlamında çok sıklıkla karşılaşılmıştır.

İncelediğimiz romanlarda çizilen üvey baba figürlerinin ise, tüm örneklemlerde (4 adet çocuk romanında) maalesef hep kötü karakterler olarak sunulduğu göze çarpmıştır. Bunun aksine bir örneğe ise rastlanılamamıştır.

295

IJSl 13/1
Haziran
June
2020

KAYNAKÇA

- Ak, S. (2003). *Gemici Dedem*. İstanbul: Özyürek Yayınevi.
- Akbaba, Ş. (2001). *Kolonya Kokulu Mendil*. İstanbul: Ceylan Yayınları.
- Arseven, A. D. (1993). *Alan Araştırma Yöntemi: İlkeler, Teknikler, Örnekler*. Ankara: Gül Yayınevi.
- Ateş, K. (2003). *Yitik Kuzular*. Ankara: Millî Eğitim Bakanlığı Yayınları.
- Bahadıroğlu, Y. (2002). *Köy Çocuğu*. İstanbul: Nesil Yayınları.
- Bahadıroğlu, Y. (2002a). *Yetim Metin*. İstanbul: Nesil Yayınları.
- Baran, E.; Uslu, H. (2002). "Çocuklara Yetişmeye Çalışan Bir Yazar: Gülten Dayıoğlu". *Bilim ve Aklın Aydınlığında Eğitim Dergisi*, 26(3), 20-23.
- Besleyici, H. (2000). *Eskimo Hasan*. İstanbul: Alfa Yayınları.
- Besleyici, H. (2000). *Gündüz Feneri*. İstanbul: Alfa Yayınları.
- Besleyici, H. (2000). *Simitçi Ahmet*. İstanbul: Alfa Yayınları.
- Canat, H. N. (2006). *Gül Yarası*. İstanbul: Timaş Yayınları.
- Cemiloğlu, M. (2001). *İlköğretim Okullarında Türkçe Öğretimi*. (Ekli 3. Baskı), İstanbul: Alfa Yayınları.
- Cengiz, G. (2003). *Ahşap Evin Çocukları*. İstanbul: Morpa Kültür Yayınları.
- Ciravoğlu, Ö. (2000). *Okul Öncesi Çocuk Edebiyatı*. İstanbul: Esin Yayınevi.
- Çakmakçioğlu, A. (1991c). *Dağ*. Ankara: Öğün Yayınları.
- Çakmakçioğlu, A. (1991b). *Karaca*. Ankara: Öğün Yayınları.
- Çakmakçioğlu, A. (1991a). *Kayık*. Ankara: Öğün Yayınları.
- Çakmakçioğlu, A. (1991). *Yusuf*. Ankara: Öğün Yayınları.
- Çakmakçioğlu, A. (1997). *Kolye*. Ankara: Öğün Yayınları.
- Çakmakçioğlu, A. (2000). *Bisiklet*. Ankara: Öğün Yayınları.
- Çakmakçioğlu, A. (2000). *Gözyaşı*. Ankara: Öğün Yayınları.
- Çakmakçioğlu, A. (2000). *Kumru*. Ankara: Öğün Yayınları.
- Çandağ, N. (2005). *Lemas'ın Limon Çiçeği*. İstanbul: Bu Yayınevi.
- Dayıoğlu, G. (2003). *Dört Kardeşiler*. İstanbul: Altın Kitaplar Yayınevi.
- Dayıoğlu, G. (2004). *Yurdumu Özledim*. İstanbul: Altın Kitaplar Yayınevi.
- Dilidüzgün, S. (1996). *Çağdaş Çocuk Yazını: Yazın Eğitime Atılan İlk Adım*. İstanbul: Yapı Kredi Yayınları Ltd. Şti., Doğan Kardeş Kitaplığı.

*Sosyal İçerikli Türk Çocuk Romanlarında Karşılaşılan Baba Figürleri
ve Çocuklarıyla İlişkileri*

- Dodson, F. (1978). *Baba Gibi Yâr Olmaz*. Cılızoğlu, S. (Çev.). İstanbul: Sander Yayınları.
- Dursun, K. T. (1997). *Kerem'i Kimse İstemiyor*. Ankara: Bilgi Yayınevi.
- Dursun, K. T. (1996). *Otobüsüm Kalkıyor*. Ankara: Bilgi Yayınevi.
- Efeoğlu, E. (1990). "Roman Kavramının Berisinde". *Uludağ Üniversitesi Eğitim Fakülteleri Dergisi*, (5)1, 63-68.
- Güner, F. (1999). *Bir Köy Çocuğu*. İstanbul: Özyürek Yayınevi.
- Güner, F. (t.y). *Bana Annemi Anlat*. İstanbul: Özyürek Yayınevi.
- Güngörmüş, O. (1998). *Baba-Çocuk İlişkisi. Ana-Baba Okulu*. İstanbul: Remzi Kitabevi, 245-253.
- Ilgaz, R. (1980). *Bacaksız Kamyon Süriücüsü*. İstanbul: Arkadaş Kitaplar.
- Ilgaz, R. (1983). *Bacaksız Sigara Kaçakçısı*. İstanbul: Can Yayınları.
- Ilgaz, R. (2003). *Küçükçekmece Okyanusu*. İstanbul: Çınar Yayınları.
- Ilgaz, R. (2004). *Bacaksız Okulda*. İstanbul: Çınar Yayınları.
- İçözü, N. (2003). *Reyhana*. İstanbul: Bu Yayınları.
- İzgi, M. (2001). *Bisikletim Vız Vız*. Ankara: Bilgi Yayınevi.
- İzgi, M. (2002). *Metin Kaptan*. İstanbul: Gendaş A.Ş.
- Kallimci, H. (2003). *Arzu Kız*. İstanbul: Hikmet Neşriyat Ltd. Şti.
- Kallimci, H. (2003). *Küçük Kaykaycılar*. İstanbul: Hikmet Neşriyat Ltd. Şti.
- Kantemir, E. (1991). "Çocuklara Yönelik Yayınlar ve Çocuk Kitapları Sorunu", *Türk Aile Ansiklopedisi Cilt:1*, Ankara: Başbakanlık Aile Araştırma Kurumu Yayınları, 247-250.
- Kaynak, M. F. (1999). *Güneşe Açılan Pencere*. İstanbul: Bu Yayınları.
- Meriç, N. (2004). *Küçük Bir Kız Tanıyorum On İki Yaşında*. İstanbul: Alkım Yayınevi.
- Mine, S. (1976). *Okumak İstiyorum*. İstanbul: Damla Yayınevi.
- Oktuğ, Z. (2005). *Başrol Benim Olsa*. İstanbul: Bu Yayınevi.
- Oral, Ü. (1981). *Cin İkizler*. Ankara: Kültür Bakanlığı Yayınları.
- Öner, Ç. (2000). *Piyango*. İstanbul: Can Yayınları.
- Özcan, P. (2004). *Yıldız Toplayan Çocuk*. Ankara: Bilgi Yayınevi.
- Özdiker, C. "Kemâlettin Tuğcu'nun Bilinen 211 Kitabından En Ünlüsü; "Üvey Baba" Dizisi: Televizyonda Şiddetle Karışık; Sevgisizlik, Yoksulluk, Acıma Duygusu". <http://web.bir.net.tr/cengizozdiker/htm/uveybaba.htm>.

- Özgentürk, I. (1979). *Kuş Ne Yana Öter*. İstanbul: Cem Yayınevi.
- Özkan, H. (1991). *Taş*. İstanbul: Cem Yayınevi.
- Pazarkaya, Y. (1998). *Kemal ile Burak: Cennet Ülkesine Yolculuk*, y.y.y.: y.e.y.
- Saygınar, N. (2003). *Benim Dünyalarım*. İstanbul: Bu Yayınları.
- Seyda, M. (1973). *Şeytan Çekiçleri*. İstanbul: Milliyet Yayın Ltd. Şti. Yayınları.
- Söztutan, H. (1990). *Ciğerparem*. İstanbul: Türkiye Çocuk Yayınları.
- Şahin, U. (1976). *Boncuk*. İstanbul: Milliyet Yayın Ltd. Şti. Yayınları.
- Taşkın, M. Z. (1988). *Ülkü Öğretmen*. İstanbul: Altın Kitaplar Yayınevi.
- 298 Tuğcu, K. (1971). *Üvey Baba*. İstanbul: İtimat Kitabevi.
- IJSI 13/1 Haziran June 2020 Tuğcu, K. (1979). *Güllü Bahçe*. İstanbul: Damla Yayınevi.
- Tuğcu, K. (1980). *Babamın Günahı*. Ankara: Kurtuluş Yayınları.
- Tuncer, N. (2000). "Çocuk Edebiyatı Araştırmalarında Yararlanılacak Yöntemler". Şirin, Mustafa Ruhi (Ed.). *99 Soruda Çocuk Edebiyatı*. İstanbul: Çocuk Vakfı Yayınları.
- Türk Dil Kurumu (1981). *Türkçe Sözlük*, (Gözden Geçirilmiş 6. Baskı), Ankara: Türk Dil Kurumu Yayınları.
- Ünlü, S. (2001). *En Güzel Tatil*. İstanbul: y.e.y.
- Yaşaroğlu, A. Y. (1991). *Yağmur Dede*. Ankara: Kültür Bakanlığı Yayınları.
- Yavuzer, H. (1999). *Ana-Baba ve Çocuk*. İstanbul: Remzi Kitabevi.
- Yurttaş, H. (2003). *Mavi Bilye*. Ankara: Bilgi Yayınevi.

SUMMARY

In our article, we analyse the main father figures and their relationships with children as seen in the realistic, social contented Turkish children's novels written from 1970 to the present. Children's novels play important roles in education, especially in primary schools. These novels help the child achieve abstract thinking and understanding of their environment. The novels contribute greatly to the child's initial perception and awareness of the near or far social and geographical environments. In this study, we especially focused on the father as one of the most important figures in the family, which is the closest social environment to the child and analysed this figure by classifying sub-character types. It is a clear fact that the father is so important in forming child's professional and social life. Fathers in children's novels will guide their kids' professional future in different ways. The father figure, who is very influential on the family's psychology, also plays an important role in shaping child's character. The existence of the father and/or the fatherlessness have important consequences on kids. In our study, some positive and negative father figures in general and their relationships with children were examined. Finally, the stepfather figures were also emphasized.

While trying to observe clearly how father figures are reflected in children's novels, it is concluded that these different father figures are handled quite widely in children's novels. In fact, it was observed that the father figures outweighed in 54 of totally 200 social contented Turkish children's novels that we scanned.

In the subtitle level observations we made among them, it was determined that there were clear '*professional bonds*' between fathers and sons in thirteen children's novels. When all the sample novels were scanned, we observed that some fathers make efforts to get kids a job after school (especially for their sons). In four novels, this subject is presented in a remarkable degree. On the other hand, the roles of mothers on it (except for only two novels) were not underlined in this regard. Sometimes fathers tried to put their child into a vocational process by involving their children in their own family jobs (as in four novels) or by training them in the job themselves.

Nevertheless, most of the time, fathers try to instil on their children their own youth dreams/ideals that they couldn't achieve. In two novels, this situation became evident. Also in two novels, the fathers have forced to leave his child from successful school life and to help him in jobs. Therefore, children may feel compelled to obtain permission from their fathers in order to realize their wishes and ideals about life. In the four novels we have examined, the concept of father/ancestor profession has been able to dominate and shape the entire future life of the child.

On the other hand, it was noteworthy that in eight novels we scanned had showed very special love ties especially between the father and his son. In six of them, the theme of the father's love of the child was highlighted. Considering these samples, the father often puts his child (mostly his son) on a separate side, even if he made great mistakes against his family from time to time and sometimes such fathers were forgiven by their sons. The traumas caused by "fatherlessness" due to death (in the case of one novel) or long-term separations (in the case of two novels) on the child are also discussed. The father's love of children (especially of the son) prevailed in two children's novels.

300

IJSI 13/1
Haziran
June
2020

However, besides this, angry, authoritarian, oppressive, prohibitive father figures are frequently encountered. In these cases, the children were even suspicious of the father's love from time to time due to the hardness of them. Apparently, the theme of 'fear of father' is still common in children's novels. In two novels, it was witnessed that the authoritarian/oppressive father was frightened. The emphasis on the importance of father discipline was clearly seen in two novels. The prohibitive father figure still exists, albeit a little (in one novel). In one sample, artificial distances put forth by classical fathers, who regarded showing love clearly to their children as the loss of authority, were found. The father figure, who could not simply accept any failure and behave insulting his child, is given a little bit (in one example).

In children's novels, a classification can be made between positive/good (in twelve novels) and negative/bad (in seventeen novels) father figures, both in abundance. Positive father figures were encountered in the context of relevant, forgiving, understanding, honest, hardworking, fearless, environmentally friendly father sub-characters. We often encountered negative father figures who is irresponsible, devoting much time to work, negligent, unemployed, showing poor habits, loveless, abuser, humiliating, violent as sub-characters.

Unfortunately, it is striking that the stepfather figures drawn in the novels we have examined are always presented as evil characters in all the samples (four children's novels). Moreover, a contrast example was not found in books.

**PSİKOLOJİK GÜÇLENDİRME İLE İŞ TATMİNİ
ARASINDAKİ İLİŞKİDE ÖRGÜTSEL ÖZDEŞLEŞMENİN
ARACI ROLÜ**

*Burak ÖZDEMİR**, *Esra ULUTAŞ ATAN***

Makale Geliş Tarihi-Received: 21.08.2019
Makale Kabul Tarihi-Accepted: 06.05.2020
Doi: 10.37093/ijsi.746483

ÖZ

Bu çalışmada sosyal mübadele kuramı bağlamında psikolojik güçlendirme ile iş tatmini arasındaki ilişki üzerinde örgütsel özdeşleşmenin aracı rolünü incelenmesi amaçlanmaktadır. Bu amaçla kolayda örneklem yoluyla 134 beyaz yakalı özel sektör çalışanından veriler elde edilmiştir. Araştırmada psikolojik güçlendirmenin ölçümünde psikolojik güçlendirme ölçeği (PG-Ö) kullanılmıştır. Ölçek, anlam, yeterlilik, özerklik ve etki boyutlarını içermektedir. Örgütsel özdeşleşmenin ölçümünde örgütsel özdeşleşme ölçeği (ÖÖ-Ö), iş tatmininin ölçümünde ise iş tatmini ölçeğinden (İT-Ö) yararlanılmıştır. Örgütsel özdeşleşme ve iş tatmini ölçekleri tek boyutlu ölçeklerdir. Ölçeklerin geçerlik ve güvenilirlik analizleri gerçekleştirilmiştir. Bu doğrultuda ölçeklerin Cronbach Alfa değerleri belirlenmiş ($\alpha > 0,90$) ve keşfedici faktör analizi uygulanmıştır. Araştırma bulguları, psikolojik güçlendirmeye ait anlam ve özerklik boyutlarının iş tatmini üzerinde etkili olduğunu göstermektedir. Bunun yanı sıra psikolojik güçlendirmenin anlam

* Dr. Öğr. Üyesi, Kastamonu Üniversitesi, İktisadi ve İdari Bilimler Fakültesi, Uluslararası Ticaret ve Lojistik Bölümü, Kastamonu/Türkiye. bozdemir@kastamonu.edu.tr ORCID: orcid.org/0000-0002-2710-4112.

** Doktora Öğrencisi, Bursa Uludağ Üniversitesi, Sosyal Bilimler Enstitüsü, Yönetim ve Organizasyon Anabilim Dalı, Bursa/Türkiye. hakesatn@hotmail.com Orcid: <https://orcid.org/0000-0003-0688-281X>.

boyutu örgütsel özdeşleşmeyi pozitif yönde etkilemektedir. Ayrıca örgütsel özdeşleşme de iş tatminini pozitif yönde yordamaktadır. Son olarak psikolojik güçlendirmenin anlam boyutunun iş tatmini üzerindeki etkisinde örgütsel özdeşleşmenin bütünleyici aracılık etkisine sahip olduğu belirlenmiştir.

Anahtar Kelimeler: Sosyal Mücadele Kuramı, Psikolojik Güçlendirme, Örgütsel Özdeşleşme, İş Tatmini, Beyaz Yaka Çalışan.

Jel Kodu: M1, L2, D23

**THE MEDIATING ROLE OF ORGANIZATIONAL
IDENTIFICATION ON THE RELATIONSHIP BETWEEN
PSYCHOLOGICAL EMPOWERMENT AND JOB
SATISFACTION**

ABSTRACT

In this research, it is aimed to examine the mediator role of organizational identification on the relationship between psychological empowerment and job satisfaction within the context of social exchange theory. For this aim, data was obtained from 134 white-collar private sector employees through convenience sampling method. In the research, Psychological Empowerment Scale (PE-S) was used to measure psychological empowerment. The scale includes dimensions of meaning, competence, autonomy and impact. Organizational identification Scale (OI-S) was used for the measurement of organizational identification, and the Job Satisfaction Scale (JS-S) was used for the measurement of job satisfaction. Organizational identification and job satisfaction scales are unidimensional scales. Validity and reliability analyses of the scales were performed. In this context, Cronbach's Alpha values of the scales were determined ($\alpha > 0,90$) and exploratory factor analysis was applied. Research findings show that the meaning and autonomy dimensions belong to psychological empowerment are effective on job satisfaction. In addition, the meaning dimension of psychological empowerment positively affects organizational identification. Besides, organizational identification positively predicts job satisfaction. Finally, it has been determined that organizational identification has a complementary mediating effect on the relationship between psychological empowerment and job satisfaction.

Keywords: Social Exchange Theory, Psychological Empowerment, Organizational Identification, Job Satisfaction, White Collar Employee.

Jel Codes: M1, L2, D23

GİRİŞ

Sosyal Mübadele Kuramı (SMK), tarafların ödüllendirici olacağı beklentisi ile ilişkiye girdiklerini ve bu ilişkiyi sürdürdüklerini öne sürmektedir (Lambe, 2001: 4). Cropanzano ve Mitchell (2005: 875-876) SMK'da ilişkilerin güven, sadakat ve karşılıklı bağlılık sonucu geliştiğini belirtmektedir. Bu doğrultuda özellikle örgütsel davranış araştırmalarını hedef alarak tarafların mübadelede belirli "kurallara" uymak zorunda olduğunu vurgulamaktadır. Bu kurallardan en bilineni karşılıklılık kuralıdır. Karşılıklılık kuralına göre; karşılıklılığın kendisi bir karşılıklı bağımlılık durumu barındırmalı, bir halk inancı olarak görülmeli ve bireysel yönelim ve norm içermelidir. Karşılıklı bağımlılık durumu açısından taraflar arasındaki ilişki üç şekilde gerçekleşebilir. Bunlar; bağımsız olma durumu (çıktılar tamamen birinin gayretine dayalıdır), bağımlı olma durumu (çıktılar tamamen diğer tarafın gayretine dayalıdır) ve karşılıklı bağımlı olma (çıktılar tarafların gayretlerinin bir kombinasyonudur) durumudur. Sosyal mübadeleden söz edebilmek için tam bağımlı olma ya da tam bağımsız olma durumundan ziyade karşılıklı bağımlı olma durumu söz konusu olmalıdır. Bunun yanı sıra mübadele bir halk inancı içermektedir. Şöyle ki; bireylerin hak ettiğini elde ettiğine dair kültürel bir beklenti var olmalıdır. Son olarak bireysel yönelim ve norm olarak karşılıklılık, uymayanların cezalandırıldığı kültürel bir zorunluluk olarak kabul görmelidir. Bu noktada Armeli vd. (1998: 288)'ne göre çalışan-işveren ilişkileri açısından sosyal mübadele yorumlamaları çalışanların ücret ve yan haklar gibi somut teşvikler ve saygınlık, onaylama ve özen gösterme gibi sosyo-duygusal faydalar için örgütlerine çaba ve sadakat gösterdiğine yöneliktir. Bu değişim sürecine katkı ise karşılıklılık normu ile açıklanmaktadır. Çünkü çalışan fayda sağladıkça işverene de fayda sağlamakla yükümlü olacaktır (Fei, Aun, 2018: 78).

İşyeri davranışlarını anlamaya yönelik önemli bir kuram olan SMK'da (Chernyak-Hai, Rabenu, 2018: 458) çalışanların örgütten kaynaklandığını düşündüğü olumlu ve olumsuz eylemlere yanıt olarak örgüte karşı olumlu ya da olumsuz davranışlarda bulunduğu ileri sürülmektedir (Crede vd., 2007: 516). Psikolojik güçlendirme ile olumlu bir eylem olarak örgütsel vatandaşlık davranışı arasındaki ilişki sosyal mübadele kuramı çerçevesinde çeşitli araştırmalarda ele alınmıştır (Akgündüz vd., 2014; Bolat vd., 2009). Şüphesiz önemli bir sosyal mübadele çıktısı da iş tatmini olarak belirtilebilir (Chiu, Fai Ng,

*Psikolojik Güçlendirme İle İş Tatmini Arasındaki İlişkide
Örgütsel Özdeşleşmenin Aracı Rolü*

2013: 81; Lian, 2017: 1097). Bu açıklamalardan hareketle araştırmada SMK açısından çalışanlardaki psikolojik güçlendirme algısının çalışanlarda iş tatmini olarak karşılık bulması gerektiği ileri sürülmektedir. Yine bu ilişki üzerinde örgütsel sosyalleşmenin aracı etkisi de incelenmektedir. Araştırma alanyazında bu kapsamdaki araştırma eksikliğini gidermeyi amaçlamaktadır.

1. KAVRAMSAL ÇERÇEVE

Güçlendirmeye ilişkin alanyazında iki farklı ayırım söz konusudur. Bunlardan ilki yapısal güçlendirme. Yapısal güçlendirme, üstlerin astlarına bilgi ve sorumluluklar dağıttığı, onların karar alma süreçlerine katılımlarına izin verdiği yeniden tasarlanmış yapılar veya yönetim uygulamalarının oluşturulmasıdır (Cho, Faerman, 2010: 35). Psikolojik güçlendirme ise algılanan kontrol, yetkinlik ve amaç içselleştirme eğilimleri ile karakterize edilen bilişsel bir durumu ifade etmektedir (Menon, 2001: 161). Yapısal güçlendirme, güçlendirme için örgütsel koşullar yaratırken, psikolojik güçlendirmede bu koşullar çalışanların kendi işini en iyi şekilde yapabilmesine yardımcı olur. Böylece psikolojik güçlendirme ile çalışanlar işini yaparken kendi inisiyatif ve kontrolünü kullanabileceği yeterliliğe sahip olduğunu hissederler (Torun, 2016).

Psikolojik güçlendirmeye ilişkin alanyazının gelişimi incelendiğinde Conger ve Kanungo'nun (1988: 474) kavramı, güdüsel bağlamda ele aldığı ve örgüt üyeleri arasında öz-yeterlik duygusunu geliştirme süreci olarak tanımladığı görülmektedir. Thomas ve Velthouse (1990: 668), güdüsel öz-yeterlik tanımının psikolojik güçlendirmeyi tanımlamak için çok geniş bir perspektif olduğunu belirterek Conger ve Kanungo'nun (1988) güçlendirme yaklaşımını geliştirmiştir. Thomas ve Velthouse (1990: 666) psikolojik güçlendirmeyi bilişsel bir model çerçevesinde inceleyerek, içsel görev motivasyonun artması olarak ifade etmiş ve psikolojik güçlendirmeye ilişkin etki duygusu, yeterlik, işin anlamlılığı ve özerklik olmak üzere dört bilişsel boyut önermiştir. Spreitzer (1995: 1443-1444) Thomas ve Velthouse'nin (1990) önerdiği boyutları anlam, yeterlilik, özerklik ve etki olmak üzere yeniden tanımlayarak alanyazına katkı sağlamıştır. Bu araştırma Spreitzer'in (1995) tanımladığı dört boyut temel alınarak kurgulanmıştır. Anlam boyutu, bir iş rolünün gereklilikleri ile bir kişinin inanç, değer ve davranışları arasındaki uyumu içermektedir (Spreitzer, 1996: 484). Yeterlilik ya da öz-yeterlik bireyin sahip olduğu

kabiliyeti ile faaliyetleri gerçekleştirme becerisine olan inancıdır (Spreitzer, 1995: 1443). Özerklik, bireylerin kendilerini eylemlerinin kaynağı olarak görüp görmedikleri anlamını taşımaktadır (Spreitzer vd., 1997: 682). Etki ise bireyin görev ortamında amaçlanan etkiler üretmesini ifade etmektedir. Şöyle ki; görevin amacına ulaşması açısından bireyin davranışlarının fark yaratma derecesi olarak da belirtilebilir (Thomas, Velthouse, 1990: 672). Dört boyut birlikte bireyin iş rolüne pasiften ziyade aktif bir yönelimde olduğunu yansıtmaktadır. Diğer bir ifade ile güçlendirilmiş bireyler çalışma durumlarını “verili olarak” görmez, eylemleri tarafından şekillendirilebileceklerini düşünürler (Spreitzer vd., 1999: 512).

Riketta (2005: 358-359) meta-analiz çalışmasında örgütsel özdeşleşmeye ilişkin alanyazın gelişimini değerlendirmesini yaptığı çalışmada, March ve Simon tarafından 1958 yılında örgütsel özdeşleşmeye ilişkin ilk modelin önerilmesine rağmen sonraki 20 yıl boyunca örgütsel özdeşleşmenin sadece birkaç çalışmada kendine yer bulduğunu belirtmiştir. Bunun yanı sıra 1970’lerde Porter ve çalışma arkadaşlarının (Porter vd., 1974; Mowday vd., 1979) örgütsel özdeşleşmeyi örgütsel bağlılığın bir bileşeni olarak tanımladığı görülmekte, o zamandan beri 1980’li yılların sonuna kadar birçok araştırmacının örgütsel özdeşleşme ile örgütsel bağlılık kavramlarını eş anlamlı olarak kullandığı (Griffin, Bateman, 1986; Mathieu, Zajac, 1990) anlaşılmaktadır. 1980’lerin sonlarında örgütsel davranış, sosyal psikoloji ve iletişim alanındaki araştırmacılar örgütsel özdeşleşmeyi kendine özgü yapısında yeniden keşfetmiştir. Özellikle örgütsel davranış araştırmalarında Ashforth ve Mael’in (1989: 34) örgütsel özdeşleşmeyi sosyal kimlik teorisi çerçevesinde bir gruba ait olma algısı olarak açıklamasıyla bu yöndeki araştırmaların sayısı artış (Mael, Ashforth, 1992; Dutton vd., 1994) göstermiştir. Bu araştırma da örgütsel özdeşleme kavramını sosyal kimlik teorisi çerçevesinde ele almaktadır.

Sosyal kimlik teorisine göre insanlar kendilerini büyük ölçüde sosyal grup üyelikleri açısından tanımlamaktadır. İşte, bu gruba dayalı tanımlama, bir bireyin sosyal kimliğini oluşturmaktadır (Olkonen, Lipponen, 2006: 203). Sosyal kimlik teorisinin belirli varsayımları bulunmaktadır (Demirtaş, 2003: 129-130). İlk olarak bireyler, üyesi oldukları sosyal grubu dikkate alarak kendilerini tanımlamakta, değerlendirmekte ve sınıflandırmaktadır. İkinci varsayımda bireylerin, sosyal karşılaştırma yoluyla kendi grubunun konumunu

*Psikolojik Güçlendirme İle İş Tatmini Arasındaki İlişkide
Örgütsel Özdeşleşmenin Aracı Rolü*

sosyal çevredeki diğer gruplar ile kıyasladığı belirtilmektedir. Üçüncü varsayıma göre bireyler, pozitif kimlik sahibi olmak ve benlik saygılarını yükseltmek için sosyal karşılaştırmayı gerçekleştirerek kendi gruplarını kayırmakta ve diğer grupları küçümsemeye yönelik bir yanlılık göstermektedir. Son olarak bireyin pozitif sosyal kimliğe sahip olup olmaması önemli ölçüde üyesi olduğu grubun öznel konumuna, yapısına dayalıdır.

Modern toplumda göze çarpan bir sosyal alan olarak örgütler, anlamlı bir sosyal kimlik sağlamaktadır. Nitekim, örgütsel özdeşleşme örgüt içerisindeki bireylere yerleşirken, örgütün benimsenmiş değerler, hedefler ve normlar gibi önde gelen özellikleri bireyler için göz alıcı hale gelmekte ve bireyin kendisini tanımlamaktadır. Böylece örgütsel özdeşleşme ile birey ve örgüt arasındaki kimlik sınırı bulanıklaşmaktadır (Lee vd., 2015: 1050). Bu noktada Dutton vd. (1994: 239) örgüt üyelerinin, örgütleriyle ne kadar özdeşleştikleri açısından farklılaştığını belirtirken özdeşleşme güçlü olması durumunda, bireylerin örgütü tanımlamak için kullandıkları niteliklerin aynı zamanda onları da tanımlayacağını ifade etmektedir.

İş tatmini, işin özelliklerinin değerlendirilmesinden kaynaklanan bir iş hakkındaki olumlu his olarak ifade edilmektedir (Robbins, Judge, 2013: 75). Diğer bir ifade ile, işin özellikleriyle çalışanların istekleri birbirine uyduğu zaman iş tatmini gerçekleşmektedir (Örücü vd., 2006: 39). İş tatmini, çalışanların iş ve özel yaşamlarında mutluluk ya da mutsuzluğun bir kaynağı olarak görülürken, örgütler için verimlilik ve kalite artışına olanak sağlaması sebebi ile önemlidir (Toker, 2007: 93). Alanyazında iş tatmini özellikle motivasyon kuramları çerçevesinde açıklanmıştır. Maslow'un "İhtiyaçlar Hiyerarşisi", Adams'ın "Eşitlik Kuramı", Vroom'un "Beklenti Kuramı" ve Herzberg'in "Çift Hijyen Kuramı" bireyin güdülenmesine ve bireyin işinden haz almasına odaklanmıştır (Eğinli, 2009: 37). İş tatmini konusu farklı boyutlarda hem çalışan hem de örgüt açısından her zaman önem arz etmektedir (Bayrak Kök, 2006: 292). Dolayısıyla iş tatmini, önemli bir iş tutumu olması ve örgütler için başarı yolunda kilit bir rol üstlenmesi sebebiyle çok defa öncülleri ve ardılları çerçevesinde araştırmalara konu olmuştur. Bu araştırma da iş tatmininin birer belirleyicisi olan psikolojik güçlendirme ve örgütsel özdeşleşme değişkenlerine odaklanmıştır. Üçlü arasındaki ilişki psikolojik güçlendirmenin iş tatmini üzerindeki etkisinde örgütsel özdeşleşmenin aracı rolüne dikkat çekerek araştırılmıştır.

Buradan hareketle, yazında psikolojik güçlendirme ile iş tatmini arasındaki ilişkinin sıklıkla incelendiği görülmektedir (Ugboro, Obeng, 2000; Carless, 2004; Hechanova vd., 2006; Işın, 2009; Wang, Lee, 2009; Pelit vd., 2011; Çalışkan, Hazır, 2012; Tolay vd., 2012; Aydoğmuş vd., 2015; Özer vd., 2015; Tetik, 2016; Demiray, 2018). Ugboro ve Obeng (2000: 258-259) toplam kalite yönetimi ile yönetilen işletmeleri incelerken, Conger ve Kanungo'nun (1988) yaklaşımından hareketle güçlendirmeye ilişkin karar almada yetki devri, kararlara katılım ve bilgiye erişim olmak üzere üç alt boyut ileri sürmüş ve iş tatmini ve iş tatmininin alt boyutları (ödüllendirme ve kariyer gelişim fırsatı, eşit ödül, çalışma çevresi, işin kendisi, katılım) arasında anlamlı ilişkiler bulgulamıştır. Carless (2004) psikolojik iklim ile iş tatmini ilişkisi üzerinde psikolojik güçlendirme aracının etkisini ele almıştır. Bulgular, psikolojik güçlendirme anlam ve yeterlik boyutunun iş tatmini üzerinde açıklayıcı olduğunu ortaya koymuştur (Carless 2004: 419). Wang ve Lee (2009) 485 çalışandan (hizmet, perakende ve dağıtım, araştırma, üretim sektörleri) topladığı verileri ile yaptığı analizler sonucunda psikolojik güçlendirme alt boyutları ile iş tatmini arasındaki etkileşimleri incelemiş ve anlam, özerklik ve etki boyutlarının iş tatmini ile anlamlı bir ilişki içerisinde olduğu sonucuna ulaşmıştır. Tetik (2016: 279-283) turist rehberleri üzerinde psikolojik güçlendirme, iş tatmini ve iş performansına olan etkisini araştırmıştır. Psikolojik güçlendirme anlam, yeterlik, özerklik ve etki boyutlarının iş tatmini üzerinde pozitif yönde etkili olduğunu bulgulamıştır.

İş tatminini etkileyen önemli bir bileşen de örgütsel özdeşleşmedir (Van Dick vd., 2004; Karanika-Murray, 2014; Başar, Basım, 2015; Yavan vd., 2018). Van Dick vd. (2004) örgütsel özdeşleşme ile işten ayrılma niyeti arasındaki ilişkide iş tatmininin aracı rolünü incelemiştir. Dört ayrı örneklem üzerinde gerçekleştirdikleri çalışmada (ilk iki örneklem banka, diğer örneklem çağrı merkezi görevlileri ve son örneklem hastane) her bir örneklem için bulgular örgütsel özdeşleşmenin iş tatmini üzerinde pozitif yönde etkili olduğunu göstermiştir. Karanika-Murray vd. (2014) örgütsel özdeşleşmenin iş tatmini üzerindeki etkisini incelemiş ve bu ilişki üzerinde işe tutkunluğun aracı rolünü araştırmıştır. Bu doğrultuda İngiliz çalışanların oluşturduğu örneklem ile yapılan değerlendirmede örgütsel özdeşleşmenin iş tatminini pozitif yönde etkilediği saptanmıştır. Yavan vd. (2018) bir kamu bankasının 195 çalışanı üzerinde gerçekleştirdiği çalışmada örgütsel

Psikolojik Güçlendirme İle İş Tatmini Arasındaki İlişkide Örgütsel Özdeşleşmenin Aracı Rolü

özdeşleşmenin iş tatmini üzerinde anlamlı bir etkisinin olduğu sonucuna ulaşmıştır.

Psikolojik güçlendirmenin örgütsel özdeşleşme üzerindeki etkisinin desteklenmesi aracı modelin oluşturulması açısından önem arz etmektedir. Ertürk, (2010) psikolojik güçlendirmenin boyutlarını amaç içselleştirme, algılanan yeterlilik ve algılanan kontrol olarak ele almış, üç boyutun da örgütsel özdeşleşmeyi pozitif yönde etkilediğini bulgulamıştır. Yarmacı (2012) beş yıldızlı otel işletmelerindeki çalışanlar ile gerçekleştirdiği tez çalışmasında psikolojik güçlendirmenin anlam, özerklik ve etki boyutlarının örgütsel özdeşleşmeyi pozitif yönde etkilediği bulgusuna erişmiştir. Kanbur (2017) 213 havacılık sektörü çalışanını örneklem aldığı çalışmasında psikolojik güçlendirmeyi faktör analizi sonucunda üç alt boyut olarak ele almıştır. İlk boyut olan anlamlılık-yeterlilik ile etki boyutunun örgütsel özdeşleşme üzerinde pozitif yönde etkili olduğunu ve özerklik boyutunun örgütsel özdeşleşmeyi etkilemediğini saptamıştır. Tüm bu bilgiler ışığında bu çalışmada psikolojik güçlendirmenin iş tatmini ile olan ilişkisi üzerinde örgütsel özdeşleşmenin aracı rolü incelenmekte ve tüm bu etkileşimlere yönelik hipotezler ile araştırmanın kavramsal modeli aşağıda sunulmaktadır.

309

IJSI 13/1
Haziran
June
2020

Şekil 1: Araştırmanın Kavramsal Modeli

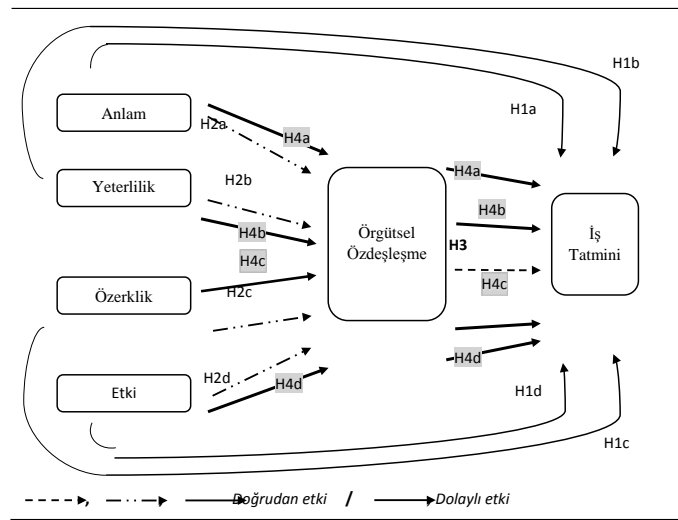

Hipotez 1: Psikolojik güçlendirme iş tatminini pozitif yönde yordamaktadır.

Hipotez 1a: Psikolojik güçlendirmenin anlam boyutu iş tatminini pozitif yönde yordamaktadır.

Hipotez 1b: Psikolojik güçlendirmenin yeterlilik boyutu iş tatminini pozitif yönde yordamaktadır.

Hipotez 1c: Psikolojik güçlendirmenin özerklik boyutu iş tatminini pozitif yönde yordamaktadır.

310

Hipotez 1d: Psikolojik güçlendirmenin etki boyutu iş tatminini pozitif yönde yordamaktadır.

IJSI 13/1
Haziran
June
2020

Hipotez 2: Psikolojik güçlendirme örgütsel özdeşleşmeyi pozitif yönde yordamaktadır.

Hipotez 2a: Psikolojik güçlendirmenin anlam boyutu örgütsel özdeşleşmeyi pozitif yönde yordamaktadır.

Hipotez 2b: Psikolojik güçlendirmenin yeterlilik boyutu örgütsel özdeşleşmeyi pozitif yönde yordamaktadır.

Hipotez 2c: Psikolojik güçlendirmenin özerklik boyutu örgütsel özdeşleşmeyi pozitif yönde yordamaktadır.

Hipotez 2d: Psikolojik güçlendirmenin etki boyutu örgütsel özdeşleşmeyi pozitif yönde yordamaktadır.

Hipotez 3: Örgütsel özdeşleme iş tatminini pozitif yönde yordamaktadır.

Hipotez 4: Psikolojik güçlendirmenin iş tatmini ile olan ilişkisi üzerinde örgütsel özdeşleşmenin aracı rolü bulunmaktadır.

Hipotez 4a: Psikolojik güçlendirmenin anlam boyutunun iş tatmini ile olan ilişkisinde örgütsel özdeşleşmenin aracı rolü bulunmaktadır.

Hipotez 4b: Psikolojik güçlendirmenin yeterlilik boyutunun iş tatmini ile olan ilişkisinde örgütsel özdeşleşmenin aracı rolü bulunmaktadır.

Psikolojik Güçlendirme İle İş Tatmini Arasındaki İlişkide Örgütsel Özdeşleşmenin Aracı Rolü

Hipotez 4c: Psikolojik güçlendirmenin özerklik boyutunun iş tatmini ile olan ilişkisinde örgütsel özdeşleşmenin aracı rolü bulunmaktadır.

Hipotez 4d: Psikolojik güçlendirmenin etki boyutunun iş tatmini ile olan ilişkisinde örgütsel özdeşleşmenin aracı rolü bulunmaktadır.

2. ARAŞTIRMANIN METODOLOJİSİ

2.1. Örneklem/Çalışma Grubu

Araştırmanın örneklemini kolayda örnekleme yöntemiyle ulaşılan 134 beyaz yakalı özel sektör çalışanı oluşturmaktadır. Örneklem büyüklüğünün değişken sayısının en az beş katı olması gerektiği bilinmektedir (Bryman, Cramer, 2003: 273; Büyüköztürk, 2002: 480). Araştırmada gözlenen değişken sayısı göz önüne alındığında örneklem sayısının yeterli düzeyde olduğu görülmektedir. Esasen genel kabul gören ve istenilen, verinin tesadüfi (olasılıklı) örneklem yoluyla elde edilmesidir. Ancak sosyal bilimlerde örneklem çerçevesinin çok geniş olması ya da örneklem listesine ulaşılmasındaki zorluk nedeni ile tesadüfi örnekleme ile veri toplamak güçtür. Veriler tesadüfi yöntemle toplansa dahi tesadüfiliğin özelliği taşımama riski bulunmaktadır. Veri setinin istatistikî analizler için uygun olup olmadığının belirlenmesi amacıyla tesadüfiliğin kontrol edilmesi önem arz etmektedir. Verinin tesadüfiliği, sonuçların genellenebilirliğine katkı sağlamaktadır (Kavak vd., 2016: 189). Runs testi ile verinin tesadüfiliği incelenmiştir (Dakhilalian vd., 2009; Kavak, 2013). Test sonuçlarına göre $p > ,05$ iken z değerleri %95 güven düzeyinde -1.96 ve +1.96 aralığında yer almıştır (değişkenlere ilişkin p değerleri ,084 ve ,99 arasındadır). Böylece verinin tesadüfi dağılım gösterdiği tespit edilmiştir. Araştırmaya katılanların 69'u erkek 65'i kadındır. Bununla beraber 49 kişi bekar 85 kişi ise evlidir. Katılımcıların 5'i 1 yıl ve daha az, 18'i 2-5 yıl arası, 26'sı 6-9 yıl arası ve 85'i 10 ve üzeri mesleki deneyime sahiptir.

2.2. Veri Toplama Araçları

Araştırmada demografik bilgi formu, psikolojik güçlendirme ölçeği (PG-Ö), örgütsel özdeşleşme ölçeği (ÖÖ-Ö) ve iş tatmini ölçeği (İT-Ö) kullanılmış, google formlar üzerinden oluşturulan link

(<https://goo.gl/forms/FfUcXYwvtt455mbP2>) aracılığıyla uygulanmışlardır.

Psikolojik güçlendirmenin ölçümünde 12 ifadeden oluşan PG-Ö kullanılmıştır. Ölçek Spreitzer (1995) tarafından geliştirilmiştir. Ölçek anlam, etki, yeterlilik ve özerklik olmak üzere dört alt boyuttan oluşmaktadır. Dönmez (2012), Spreitzer (1995) tarafından geliştirilen ölçeğin Türkçe karşılığının çalışmada kullandığı ölçek formuna yansıtıldığını belirtmiştir. Ölçeğin Cronbach Alfa katsayısı ,89 ve güvenilirliği düzeyinin yeterli olduğu ortaya konulmuştur. Ölçek, çalışma ekinde Türkçe olarak sunulmuştur. Bu çalışmada PG-Ö, Dönmez (2012)' in çalışmasındaki hali ile kullanılmıştır.

312

IJSI 13/1
Haziran
June
2020

Örgütsel özdeşleşmenin ölçümünde 6 ifadeden ve tek boyuttan oluşan ÖÖ-Ö kullanılmıştır. Ölçek Mael ve Ashforth (1992) tarafından yazına kazandırılmıştır. Polat (2009) ölçeğin Türkçeye tercümesini gerçekleştirmiştir. Bu çalışmada ölçeğin güvenilirlik analizi bulgusu Cronbach Alfa katsayısı ,78'dir. Türkçeye çevrilen ölçek Beldek (2017) tarafından da kullanılmış, güvenilirlik analizi bulgusu Cronbach Alfa katsayısı ,84 olarak tespit edilmiştir. Bu çalışmada Polat (2009) tarafından Türkçeye uyarlanan ölçek kullanılmıştır.

İş tatmini, 6 ifadeden ve tek boyuttan oluşan İT-Ö ile ölçülmüştür. Ölçek Agho vd. (1992) tarafından geliştirilmiştir. Güven Güres (2015) ölçeğin yazında sık kullanılan ve geçerliği kanıtlanmış bir ölçek olduğunu belirtmiş, çalışmada ölçeğin güvenilirlik analizi bulgusuna ilişkin olarak Cronbach Alfa katsayısını ,86 tespit etmiştir. Ölçek, Güven Güres (2015)' in çalışmasında yer alan şekilde kullanılmıştır.

2.3. Veri Analiz Teknikleri

Araştırma verilerinin analizinde SPSS 22.0 programı kullanılmıştır. Ölçeklerin yapı geçerliğinin incelenmesinde keşfedici faktör analizinden, güvenilirliğin belirlenmesinde Cronbach Alfa katsayısından yararlanılmıştır. Araştırma kavramsal modelinde yer alan doğrudan (H₁, H₂ ve H₃) ve dolaylı (H₄) etkilerin testi için SPSS programına entegre Process v3 makrosundan faydalanılmıştır.

2.4. Ölçeklerin Geçerlik ve Güvenirlik Analizleri

Keşfedici faktör analizinde birbirleri ile ilişkili maddeleri bir grup haline getirerek veriyi tanımlamak ve özetlemek amaçlanır (Tabaschnik, Fidell, 2015: 614). Araştırmada ölçeklerin yapı geçerliği keşfedici faktör analizi ile incelenmiştir. Geçerli bir ölçüm aracının aynı zamanda güvenilir olması gerekmektedir (Nakip, 2013: 202). Güvenirlik bir ölçeğin tekrar kullanılmasında tutarlı sonuç vermesidir (Kavak, 2013: 176). Tablo 1 ölçeklere ilişkin keşfedici faktör analizi ve güvenirlik analizi bulgularını içermektedir.

Tablo 1: Keşfedici Faktör Analizi ve Güvenirlik Analizi Bulguları

Ölçek	Faktörler	Madde Sayısı	Faktör Yükleri	Açıklanan Varyans (%)	Cronbach Alpha (α)
Psikolojik Güçlendirme	PG-Ö	12		90,636	,96
	• Yeterlilik g2	3	,78; ,84; ,85	24,163	,95
	• Etki g4	3	,81; ,83; ,84	22,913	,94
	• Anlam g1	3	,81; ,82; ,83	22,790	,97
	• Özerklik g3	3	,73; ,82; ,83	20,770	,91
<i>KMO: ,909; Barlett: 1915,957; df=66; p<0,001</i>					
Örgütsel Özdeşleşme	• Örgütsel Özdeşleşme	6	,68; ,84; ,84; ,87; ,89; ,93	71,480	,92
	<i>KMO: ,862; Barlett: 638,874; df=15; p<0,001</i>				
İş Tatmini	• İş Tatmini	6	,79; ,83; ,90; ,90; ,91; ,92	77,020	,94
	<i>KMO: ,877; Barlett: 752,103; df=15; p<0,001</i>				

PG-Ö'ye ilişkin keşfedici faktör analizi bulguları incelendiğinde KMO örneklem yeterliği katsayısı ,909 ve Barlett Küresellik Testi ($p < ,001$) manidardır. Bu verilerden hareketle örneklem büyüklüğünün faktör analizi için yeterli ve ölçme aracının faktör çıkarmaya uygun olduğu görülmektedir. PG-Ö'nün yazınla uyumlu olarak dört faktöre ayrıştığı görülmektedir. Toplam ifade sayısı 12'dir ve PG-Ö'ye ilişkin açıklanan toplam varyans %90,636'dır. Ölçeğin ve faktörlerinin güvenirlik

düzeği Cronbach Alfa katsayısı ile değeriendirilmiştir. Ölçeğin güvenilirlik değeri ($\alpha = ,96$) iyi düzeydedir. Yeterlilik boyutuna ilişkin güvenilirlik değeri ,95; etki boyutu için ,94; anlam boyutu için ,97 ve özerklik boyutu için ,91'dir. Bu değerler ölçeğin alt faktörlerinin iyi düzeyde güvenilir olduğunu ortaya koymaktadır.

ÖÖ-Ö'ye ilişkin keşfedici faktör analizi bulguları Tablo 1'de görülmektedir. KMO örneklem yeterliği katsayısı ,862 ve Barlett Küresellik testi ($p < ,001$) manidardır. Örneklem büyüklüğünün faktör analizi için yeterli olduğu anlaşılmaktadır. Ölçek yazınla uyumlu şekilde tek faktörlü yapıdan oluşmaktadır. Toplam ifade sayısı 6 ve ölçeğe ilişkin açıklanan toplam varyans %71,480'dir. Ölçeğin güvenilirlik değeri ,92 ve iyi düzeydedir.

İT-Ö'ye ilişkin keşfedici faktör analizi bulguları KMO örneklem yeterliği katsayısının ,877 ve Barlett Küresellik testinin ($p < ,001$) manidar olduğunu ortaya koymaktadır. Bu doğrultuda örneklem büyüklüğünün faktör analizi için yeterli olduğu tespit edilmiştir. Ölçek yazınla uyumlu olarak tek faktörlü yapıya sahiptir. Toplam ifade sayısı 6 ve ölçeğin açıklanan toplam varyansı 77,020'dir. Ölçeğe ilişkin güvenilirlik analizi bulgusu Cronbach Alfa katsayısı ,94'tür. Bu değer ölçeğin iyi düzeyde güvenilir olduğunu göstermektedir.

3. BULGULAR

Araştırmadaki değişkenlere ait standart sapma, çarpıklık, basıklık, ortalama ve korelasyon değerleri Tablo 2'de verilmiştir. Tablo 2 incelendiğinde değişkenlerin birbirleri ile ilişkilerinin istatistiksel olarak anlamlı olduğu görülmektedir.

Tablo 2: Standart Sapma, Ortalama ve Korelasyon Değerleri

Değişken	SS	Çarpıklık	Basıklık	Ort.	1	2	3
Örgütsel Özdeşleşme	1,00	-1,07	,78	3,65	-		
İş Tatmini	1,02	-,90	,46	3,80	,64***	-	
Psikolojik Güçlendirme	0,91	-1,83	3,44	4,03	,69***	,77***	-

N=134, ***. $p < 0.01$, Ort. = Ortalama, S.S. = Standart sapma

*Psikolojik Güçlendirme İle İş Tatmini Arasındaki İlişkide
Örgütsel Özdeşleşmenin Aracı Rolü*

MacKinnon vd. (2007: 595) aracılık etkisini iki değişken arasındaki ilişkinin üçüncü bir değişken tarafından nasıl etkilendiğinin anlaşılması olarak tanımlamakta ve bu durumu X, M ve Y değişkenleri üzerinden açıklamaktadır. En basit şekliye X'in Y'ye olan etkisinde X'in M'yi ve M'nin de Y'yi etkileyerek X -> M -> Y ilişkisinin oluşması, aracılık etkisini ortaya koymaktadır.

Şekil 2: Baron ve Kenny Aracılık Modeli

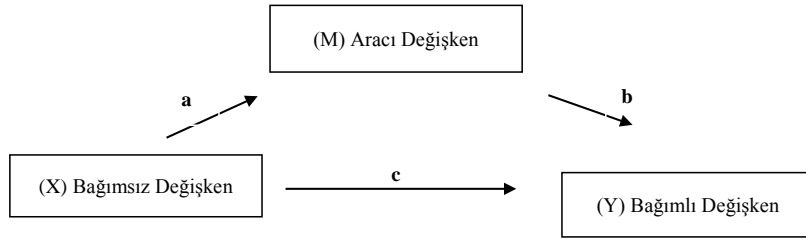

Nasıl ve niçin sorularına yanıt arayan aracı değişken (Hoyle ve Robinson, 2004: 213) regresyon yaklaşımında aşağıdaki koşulları sağlamalıdır (Baron ve Kenny, 1986: 1176):

- Bağımsız değişken aracı değişkenle anlamlı biçimde ilişkili olmalı (a),
- Aracı değişken bağımlı değişkenle anlamlı biçimde ilişkili olmalı (b),
- Bağımsız değişken bağımlı değişken ile anlamlı biçimde ilişkili olmalı (c),

Aracı değişken modele dahil olduğunda aracı değişkenin bağımsız değişken üzerinde anlamlı bir etkisinin olması ve (c) yolunun anlamsız duruma gelmesi ya da etkisinin azalması gerekmektedir.

Araştırmada bundan sonraki aşamada aracı etkiyi anlayabilmek ve hangi yolların anlamlı olduğunu görebilmek amacıyla hiyerarşik regresyon ve çok değişkenli regresyon analizleri gerçekleştirilmiştir. Böylece otokorelasyon ve çoklu eşdoğrusallık bulguları da incelenerek değişkenler arası etki derinlemesine irdelenmiştir.

Tablo 3: Psikolojik güçlendirme boyutlarının iş tatmini üzerindeki etkisi

Bağımsız Değişken(ler)	Beta	t değeri	P	VIF
Anlam	,536	6,080	,000***	2,660
Yeterlilik	,047	,557	,578	2,461
Özerklik	,174	2,167	,032**	2,205
Etki	,118	1,437	,153	2,304
Bağımlı Değişken: İş tatmini	Dz. R ² ,611		F: 53,248*** Durbin Watson: 1,985	

p<0.05, *p<0.01

316

IJSI 13/1
Haziran
June
2020

Tablo 3, "c" yoluna ilişkin analiz sonuçlarını içermektedir. Psikolojik güçlendirme ile iş tatmini arasındaki ilişki p<0.01 düzeyinde anlamlıdır. Analiz sonuçları anlam (.536) ve özerklik (.174) boyutlarının iş tatminini pozitif yönde yordadığını göstermektedir. Düzeltilmiş belirlilik katsayısı ,611'dir. Durbin-Watson testi (1,985) sonucu otokorelasyon olmadığı anlaşılmaktadır. VIF değerleri incelenerek bağımsız değişkenler arasında çoklu doğrusal bağlantı olmadığı tespit edilmiştir. H_{1a} ve H_{1c} kabul edilirken, H_{1b} ve H_{1d} reddedilmiştir.

Tablo 4: Psikolojik güçlendirme boyutlarının örgütsel özdeşleşme üzerindeki etkisi

Bağımsız Değişken(ler)	Beta	t değeri	P	VIF
Anlam	,465	4,587	,000***	2,660
Yeterlilik	,109	1,116	,266	2,461
Özerklik	,077	,830	,408	2,205
Etki	,136	1,437	,153	2,304
Bağımlı Değişken: Örgütsel özdeşleşme	Dz. R ² ,486		F: 32,454*** Durbin Watson: 2,134	

p<0.05, *p<0.01

Tablo 4, "a" yoluna ilişkin analiz sonuçlarını içermektedir. Psikolojik güçlendirme ile örgütsel özdeşleşme arasındaki ilişki p<0.01 düzeyinde anlamlıdır. Analiz sonuçları anlam (.109) boyutunun iş örgütsel özdeşleşmeyi pozitif yönde yordadığını göstermektedir. Modelin düzeltilmiş belirlilik katsayısı (Dz. R²) ,486'dır. Durbin-Watson testi sonucu otokorelasyon olmadığını göstermektedir. Ayrıca

*Psikolojik Güçlendirme ile İş Tatmini Arasındaki İlişkide
Örgütsel Özdeşleşmenin Aracı Rolü*

bağımsız değişkenler arasında çoklu doğrusal bağlantı olmadığı tespit edilmiştir. H_{2a} kabul edilirken, H_{2b}, H_{2c} ve H_{2d} reddedilmiştir.

Tablo 5: Örgütsel özdeşleşmenin iş tatmini üzerindeki etkisi

Bağımsız Değişken(ler)	Beta	t değeri	P
Örgütsel özdeşleşme	,644	,9,660	,000***
Bağımlı Değişken: İş tatmini	R ² : ,414		F: 93,315***

p<0.05; *p<0.01

Tablo 5, “b” yoluna ilişkin analiz sonuçlarını içermektedir. Tablo 5 incelendiğinde örgütsel özdeşleşme ile iş tatmini arasındaki ilişkinin anlamlı (p<0.01) olduğu görülmektedir. Analiz sonucu belirlilik katsayısının (R²) ,414 olduğu tespit edilmiştir. Böylece H₃ kabul edilmiştir.

Araştırmada “a”, “b” ve “c” yollarına ilişkin desteğin sağlanmasının ardından aracı etki Hayes (2013) tarafından önerilen Model 4 aracılığıyla test edilmiştir. Model 4 aracı etkiyi anlamak için doğrudan ve dolaylı etkileri incelemektedir. Pracher ve Hayes (2008: 879-880) aracı değişkenin (M) modele dahil olduğundaki toplam etkiyi anlayabilmek için doğrudan (X’in Y üzerindeki doğrudan etkisi) ve dolaylı etkilerin (X’in Y’ye M üzerinden olan etkisi) toplamına vurgu yapmaktadır. M üzerinden olan dolaylı etkinin a ve b yollarının bir ürünü olduğunu belirtmektedir. Dolaylı etkinin istatistiksel olarak anlamlılığı ise Bootstrap yöntemi ile belirlenmektedir. Aracı değişkenin dolaylı etkisinin incelendiği bulguda yer alan BootLLCI ve BootULCI değerlerinin arasında “0” değerinin olmaması gerekmektedir.

Gerçekleştirilen regresyon analizleri örgütsel özdeşleşmenin aracı etkisinin psikolojik güçlendirmenin anlam boyutu ile iş tatmini arasındaki ilişki üzerinde incelenmesi gerektiği bulgusunu ortaya çıkarmıştır. Öncelikle psikolojik güçlendirmenin anlam boyutunun iş tatmini üzerindeki toplam etkisi hesaplanmıştır (c yolu, b=,7053; p≤.01). Şekil 3’de değişkenler arası etkileri gösteren standardize olmayan katsayıları (b) ve aracı değişkenin yarattığı dolaylı etki görülmektedir.

Şekil 3: Psikolojik güçlendirmenin anlam boyutu ile iş tatmini arasında örgütsel özdeşleşme değişkeninin aracılık modeli

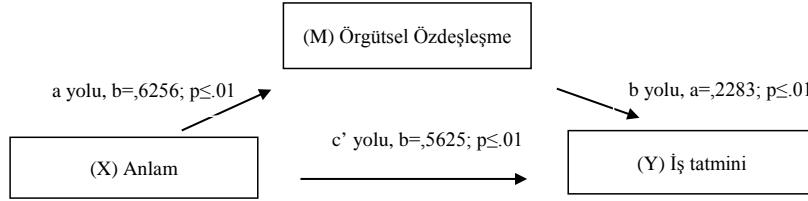

318 Modeldeki değişkenler incelendiğinde anlam boyutu ile örgütsel özdeşleşme arasında ($b=,6256$, $p<.,01$) ve örgütsel özdeşleşme ile iş tatmini arasında ($b=,2283$, $p<.,01$) istatistiksel olarak anlamlı ve pozitif yönde etki bulunduğu görülmektedir.

IJSI 13/1
Haziran
June
2020

Tablo 6: H4a İçin Toplam, Doğrudan ve Dolaylı Etki Değerleri

Örgütsel Özdeşleşmenin Aracı Etki Olduğu İlişki	Toplam Etki	Doğrudan Etki	Dolaylı Etki	Bootstrap Güven Aralığı BoLLCI-BoULCI	Aracı Etki
Anlam -> İş tatmini	,7053	,5625	,1428	,0109-,2565	Bütünleyici Aracılık

CI = 95% güven aralığı; LL = alt limit; UL = üst limit.

Yanlılık hatasından arındırılmış 5000 örneklem bootstrap metodu kullanıldı.

Model 4 çerçevesinde toplam etki (c) = $c' + ab = 0.5625 + (0.6256 \times 0.2283) = 0.7053$

Tablo 6 incelendiğinde psikolojik güçlendirmenin anlam boyutunun iş tatmini üzerindeki etkisinde örgütsel özdeşleşme değişkeni üzerinden ,1428 birimlik dolaylı etki söz konusu olduğu görülmektedir. Aracılık etkisinin anlamlı olup olmadığının belirlenmesi amacıyla BootLLCI ve BootULCI değerleri incelenmiştir. Değerler (0.0301-0.2443) arasında "0" değerinin yer almadığı görülmektedir. Böylece %95 güven aralığında aracılık etkisinin anlamlı olduğu tespit edilmiştir. Bu bulgu Zhao vd. (2010) tarafından ileri sürülen aracılık tipolojisi çerçevesinde değerlendirilmiştir. Zhao vd. (2010) "a x b" (aracı etki) ve "c" anlamlı, "a x b x c" pozitif olduğunda aracı etkiyi bütünleyici aracılık (complementary mediation) olarak yorumlamaktadır. Dolayısıyla H_{4a} hipotezi doğrulanmış ve bütünleyici aralık etkisi belirlenmiştir. H_{4b}, H_{4c} ve H_{4d} ise reddedilmiştir.

TARTIŞMA VE SONUÇ

Bu araştırmada SMK bağlamında psikolojik güçlendirme ile iş tatmini arasındaki ilişki üzerinde örgütsel özdeşleşmenin aracı rolünün incelenmesi amaçlanmıştır. Bu amaçla araştırma beyaz yakalı özel sektör çalışanları üzerinde yürütülmüştür. Janssen (2014: 32) mavi yakalı çalışanların, örneğin iş güvenliği gibi dışsal meselelerle, beyaz yakalı çalışanlarinsa işin içeriği ve işlerini yaparken ne kadar özgür oldukları ile daha fazla motive olduğunu belirtmektedir. Ayrıca Korkmaz (2012: 43) çalışanların işyerindeki pozisyon ve gelir durumlarının çalışanların psikolojik güçlendirme algılarında farklılıklar yarattığını tespit etmiştir. Bu doğrultuda beyaz yakalı özel sektör çalışanların örneklem olarak seçilmesi araştırmada incelenen değişkenlerin daha rahat gözlenmesine olanak sağlaması sebebiyle araştırmanın amacına uygundur. Diğer yandan araştırma örnekleminin sadece beyaz yakalı çalışanlardan oluşması araştırma için bir sınırlılıktır.

Araştırma bulguları incelendiğinde psikolojik güçlendirmenin anlam boyutu ve özerklik boyutunun alanyazınla uyumlu şekilde (Carless 2004; Wang, Lee, 2009, Tetik, 2016) iş tatmini üzerinde etkili olduğu görülmüştür. Çalışan için işinin bir değer ifade etmesi psikolojik güçlendirmenin anlam boyutunun temelinde yer almaktadır. Ayrıca özerklik boyutu çalışanın işi ilgili eylemlerine kendisini karar vermesi ve gerektiğinde bu eylemleri değiştirebilme gücüne sahip olması anlamı taşımaktadır. Bu açıdan bakıldığında işinde anlam bulan, işini severek yapan ve özerk eylemlerde bulunabilen çalışanların işlerinde tatmin olması beklenen bir bulgudur. Yine araştırma bulguları incelendiğinde anlam boyutunun örgütsel özdeşleşmeyi pozitif yönde etkilediği görülmüştür. Benzer şekilde Yarmacı (2012) da çalışmasında anlam boyutunun örgütsel özdeşleşmeyi pozitif yönde etkilediğini bulgulamıştır. İşine anlam yükleyen psikolojik olarak güçlendirilmiş bir çalışanın örgütüyle özdeşleşmesi ve örgütü ile bir olma (bir gruba ait olma) algısının oluşması normaldir. Araştırmada örgütsel özdeşleşmenin iş tatminini pozitif yönde yordadığı bulgusuna erişilmiştir. Bu bulgu alanyazında ile örtüşmektedir (Karanika-Murray vd., 2014; Yavan vd., 2018). Örgütsel özdeşleşme ile çalışan, örgütün değerlerinin, hedeflerinin ve normlarının kendisini tanımladığı algısına sahip olmakta ve işinden tatmin olma derecesi artmaktadır. Son olarak anlam boyutunun iş tatmini üzerindeki etkisinin örgütsel özdeşleşme aracı değişken olarak konumlandığında

azaldığı ve örgütsel özdeşleşmenin bütünleyici aracılık etkisi gösterdiği tespit edilmiştir. İşine anlam yükleyen, ona değer veren bir çalışanın işinden tatmin olması olağan bir bulgudur. Bu ikili arasındaki ilişkide örgütsel özdeşleşme gibi kendi kimliğini örgütün kimliği olarak tanımlama durumunu içeren bir değişken aracı olarak yer aldığına anlam boyutunun örgütsel özdeşleşme üzerinden iş tatminini etkilemesi araştırma hipotezini destekleyen bir bulgu olmuştur. Diğer yandan SMK'nın karşılıklılık kuralı göz önüne alındığında; işveren tarafından çalışanına psikolojik güçlendirme yönüyle destek verilmesi çalışanın da işinden tatmin olarak karşılık vermesi kuralın karşılıklı bağımlılık ilkesini desteklemiştir. Ayrıca bulgular SMK çerçevesinde karşılıklılık kuralının bir halk inancı ve bireysel yönelim ve norm ilkelerini de destekler niteliktedir.

320

IJSI 13/1
Haziran
June
2020

Bununla beraber araştırmanın yönetim/organizasyon yazınına katkısı da tartışılabilir. Türk kültürünün güç mesafesi yüksek bir kültür olması ve psikolojik güçlendirme ile düşük güç mesafesi yaratılmasına olanak sağlanması, beyaz yakalı çalışanlarda iş tatmininin artması ile sonuçlanabilir. Bu doğrultuda yereldeki yöneticilere psikolojik güçlendirme aracılığında yüksek güç kültürünün getirdiği tatminsizlik sonuçlarının ortadan kaldırılması yönünde bir tavsiye de bulunulabilir.

**Psikolojik Güçlendirme İle İş Tatmini Arasındaki İlişkide
Örgütsel Özdeşleşmenin Aracı Rolü**

KAYNAKÇA

Agho, Augustine. O.; Price, James L.; Mueller, Charles W. (1992). "Discriminant Validity of Measures of Job Satisfaction, Positive Affectivity and Negative Affectivity". *Journal of Occupational and Organizational Psychology*, 65, 185-196.

Akgündüz, Yılmaz; Kale, Anıl; Pazarbaşı, Gaye (2014). "Futbol Turizmine Hizmet Eden Otel Çalışanlarının Psikolojik Güçlendirme Algılarının Örgütsel Vatandaşlık Davranışlarına Etkisi". *Mustafa Kemal Üniversitesi Sosyal Bilimler Enstitüsü Dergisi*, 11(28), 1-15.

Armeli, Stephen; Eisenberger, Robert, Fasolo; Pier Paolo; Lynch, Patrick (1998). "Perceived Organizational Support and Police Performance: The Moderating Influence of Socioemotional Needs". *Journal of Applied Psychology*, 83(2), 288-297.

Ashforth, Blake E.; Mael, Fred (1989). "Social Identity and the Organization". *Academy of Management Review*, 14, 20-39.

Aydoğmuş, Ceren; Ergeneli, Azize; Camgöz, Selin M. (2015). "The Role Of Psychological Empowerment On The Relationship Between Personality And Job Satisfaction". *Research Journal of Business and Management*, 2(3), 251-276.

Baron, Reuben M.; Kenny, David A. (1986). "The Moderator-Mediator Variable Distinction in Social Psychological Research: Conceptual, Strategic, and Statistical Considerations". *Journal of Personality and Social Psychology*, 51, 1173-1182.

Başar, Ufuk; Basım, Nejat (2015). "Etik Liderliğin İş Tatmini Üzerindeki Etkisinde Örgütsel Özdeşleşmenin Aracı Rolü". 3. *Örgütsel Davranış Kongresi*, 117-122.

Beldek, Emine Gülsün (2017). "Örgütsel Özdeşleşmenin Örgütsel Sinizm Ve Örgütsel Muhalefet İle İlişkisi: Görgül Bir Araştırma". *Örgütsel Davranış Araştırmaları Dergisi*, 2(1), 16-47.

Bolat, Oya İnci; Bolat, Tamer; Seymen, Oya Aytemiz (2009). "Güçlendirici Lider Davranışları ve Örgütsel Vatandaşlık Davranışı Arasındaki İlişkinin Sosyal Mübadele Kuramından Hareketle İncelenmesi". *Balıkesir Üniversitesi Sosyal Bilimler Enstitüsü Dergisi*, 12(21), 215-239.

Bryman, Alan; Cramer, Duncan (2003). *Quantitative Data Analysis with SPSS Release 8 for Windows*. New York: Routledge.

Bayrak Kök, Sabahat (2006). "İş Tatmini Ve Örgütsel Bağlılığın İncelenmesine Yönelik Bir Araştırma". *Atatürk Üniversitesi İktisadi İdari Bilimler Fakültesi*, 20(1), 291-317.

Büyüköztürk, Şener (2002). "Faktör Analizi: Temel Kavramlar ve Ölçek Geliştirmede Kullanımı". *Kuram ve Uygulamada Eğitim Yönetimi*, 32, 470-433.

Carless, Sally A. (2004). "Does Psychological Empowerment Mediate The Relationship Between Psychological Climate And Job Satisfaction?". *Journal of Business and Psychology*, 18(4), 405-425.

Chernyak-Hai, Lily; Rabenu, Edna (2018). "The New Era Workplace Relationships: Is Social Exchange Theory Still Relevant?". *Industrial and Organizational Psychology: Perspectives on Science and Practice*, 11(3), 456-481.

Chiu, Wai Yee Betty; Fai Ng, Fung (2013). "Improvement of Job Satisfaction and Organisational Commitment through Work Group Identification: An Examination of the Quantity Surveyors in Hong Kong". *Australasian Journal of Construction Economics and Building*, 13(3), 80-95.

Cho, Taejun; Faerman, Sue. R. (2010). "An Integrative Approach to Empowerment". *Public Management Review*, 12(1), 33-51.

Conger, Jay. A.; Kanungo, Rabindra N. (1988). "The Empowerment Process: Integrating Theory and Practice". *The Academy of Management Review*, 13(3), 471-482.

Crede, Marcus; Chernyshenko, Oleksandr. S.; Stark, Stephen; Dalal, Reeshad S.; Bashshur, Michael (2007). "Job Satisfaction as Mediator: An Assessment of Job Satisfaction's Position within the Nomological Network". *Journal of Occupational and Organizational Psychology*, 80, 515-538.

Cropanzano, Russell; Mitchell, Marie S. (2005). "Social Exchange Theory: An Interdisciplinary Review". *Journal of Management*, 31(6), 874-900.

Çalışkan, Abdullah; Hazır, Köksal (2012). "Psikolojik Güçlendirmenin İş Tatminine Etkisinde Örgütsel Bağlılığın Aracılık Rolü". *Çağ Üniversitesi Sosyal Bilimler Dergisi*, 9(2), 48-76.

Dakhilalian, Mohammad; Jazi, Ebrahim M.; Taghiyar, M. Jafar (2009). "Analysis of Randomness of Runs and Its Application for Statistical Tests". *International Journal of Computer Science and Network Security*, 9(9), 83-90.

Demiray, Sevcan (2018). "Psikolojik Güçlendirme İle İş Doyumu Arasındaki İlişki", (Yayınlanmamış Yüksek Lisans Tezi), Pamukkale Üniversitesi Sosyal Bilimler Enstitüsü, Denizli.

Demirtaş, H. Andaç (2003). "Sosyal Kimlik Temel Kavram ve Kuramı, Varsayımlar". *İletişim Araştırmaları*, 1(1), 123-144.

Dönmez, Gökhan (2012). "Personeli Güçlendirme ve Tükenmişlik İlişkisi: İş Yükü-Kontrolü Modeli Açısından Bir Değerlendirme", (Yayınlanmamış Yüksek Lisans Tezi), Balıkesir Üniversitesi Sosyal Bilimler Enstitüsü, Balıkesir.

**Psikolojik Güçlendirme İle İş Tatmini Arasındaki İlişkiye
Örgütsel Özdeşleşmenin Aracı Rolü**

Dutton, Jane E.; Dukerich, Janet M.; Harquail, Celia V. (1994). "Organizational Images and Member Identification". *Administrative Science Quarterly*, 39, 239-263.

Eğinli, Ayşen T. (2009). "Çalışanlarda İş Doyumu: Kamu Ve Özel Sektör Çalışanlarının İş Doyumuna Yönelik Bir Araştırma". *Atatürk Üniversitesi İktisadi ve İdari Bilimler Dergisi*, 23(3), 35-52.

Ertürk, Alper (2010). "Exploring Predictors of Organizational Identification: Moderating Role of Trust on the Associations Between Empowerment, Organizational Support, and Identification". *European Journal of Work and Organizational Psychology*, 19(4), 409-441.

Fei, Teddy Lian K.; Aun, Law Kian (2018). "The Influence of Social Exchange Mediators on the Impact of Human Resource Practices". *European Journal of Educational & Social Sciences*, 3(1), 76-98.

Griffin, R. W.; Bateman, T. S. (1986). "Job Satisfaction and Organizational Commitment", Cooper, Cary L.; Robertson, Ivan T. (Eds.). *International Review of Industrial and Organizational Psychology*, New York: Wiley, 157-188.

Güven Güres, Ceren (2015). "Yönetici Liderlik Yaklaşımının Çalışanın Örgütsel Bağlılığı, İş Tatmini ve İşten Ayrılma Niyeti Üzerine Etkisi: Türkiye'deki Ceza İnfaz Kurumlarında Bir Araştırma", (Yayınlanmamış Doktora Tezi), Gazi Üniversitesi Sosyal Bilimler Enstitüsü, Ankara.

Hair Jr., Joseph F.; Black, William C.; Babin, Barry J.; Anderson, Rolph E. (2010). *Multivariate Data Analysis: A Global Perspective*. Upper Saddle River: Pearson Education.

Hayes, Andrew F. (2013). *Introduction to Mediation, Moderation and Conditional Process Analysis: A Regression-Based Approach*. New York: The Guilford Press.

Hechanova, Ma. Regina M.; Alampay, Ramon B. A.; Franco Edna P. (2006). "Psychological Empowerment, Job Satisfaction and Performance Among Filipino Service Workers". *Asian Journal of Social Psychology*, 9, 72-78

Hoyle, Rick H.; Robinson, Jorgianne Civey (2004). "Mediated and Moderated Effects in Social Psychological Research: Measurement, Design, and Analysis Issues". Sansone, Carol; Morf, Carolyn C.; Panter, A. T. (Eds.). *The Sage Handbook of Methods in Social Psychology*, CA: Sage Publication, 213-233.

Işın, Ahmet Faruk (2009). "Psikolojik Personel Güçlendirme ve İş Tatmini Arasındaki İlişki ve Bir Uygulama", (Yayınlanmamış Yüksek Lisans tezi), İstanbul Üniversitesi Sosyal Bilimler Enstitüsü, İstanbul.

Janssen, Maike (2014). "The Influence Of HRM Practices On Innovative Work Behaviour: A Systematic Literature Review". (Unpublished Master Thesis), University of Twente, Enschede.

- Kanbur, Engin (2017). "Psikolojik Güçlendirme ve Örgütsel Özdeşleşme Arasında Birey-Örgüt Uyumunun Aracı Rolü". *Uluslararası Sosyal ve Eğitim Bilimleri Dergisi*, 4(7), 63-82.
- Karanika-Murray, Maria, Duncan, Nikita; Pontes, Halley M.; Griffiths, Mark D. (2014). "Organizational Identification, Work Engagement, and Job Satisfaction". *Journal of Managerial Psychology*, 30(8), 1019-1033.
- Kavak, Bahtişen (2013). *Pazarlama ve Pazar Araştırmaları*. Ankara: Detay Yayıncılık.
- Kavak, Bahtişen; Kazancı Sunaoglu, Şerife; Taner, Neslişah (2016). "Yeniliği benimseyen kategorilerinin Bütüncül ve Analitik Düşünme Açısından Farklılıkları: Akıllı Telefonlar İçin Bir İnceleme". *Pazarlama ve Pazarlama Araştırmaları Dergisi*, 20, 179-200.
- Korkmaz, Oya (2012). "Differences in Employees' Perception of Employee Empowerment Practices". *European Journal of Social Sciences*, 34(1), 43-57.
- Lambe, C. Jay; Wittmann, C. Michael; Soekman, Robert, E. Spekman (2001). "Social Exchange Theory and Research on Business-to-Business Relational Exchange". *Journal of Business-to-Business Marketing*, 8(3), 1-36.
- Lee, Eun-Suk; Park, Tae-Youn; Koo, Bonjin (2015). "Identifying Organizational Identification as a Basis for Attitudes and Behaviors: A Meta-Analytic Review". *Psychological Bulletin*, 141(8), 1049-1080.
- Lian, Kok Fei (2017). "Trust, Leader-Member Exchange and Organizational Outcomes: A Structural Equation Model in the Malaysian Work Setting". *The Journal of International Social Research*, 10(52), 1097-1108.
- MacKinnon, David P.; Lockwood, Chondra M.; Hoffman, Jeanne M.; West, Stephen G.; Sheets, Virgil (2002). "A Comparison of Methods to Test Mediation and Other Intervening Variable Effects". *Psychological Methods*, 7, 83-104.
- Mael, Fred A.; Ashforth, Blake E. (1992). "Alumni and Their Alma Mater: A Partial Test of the Reformulated Model of Organizational Identification". *Journal of Organizational Behavior*, 13, 103-123.
- March, James G.; Simon, Herbert A. (1958). *Organizations*. New York: Wiley.
- Mathieu, John E.; Zajac, Dennis M. (1990). "A Review and Meta-Analysis of the Antecedents, Correlates, and Consequences of Organizational Commitment". *Psychological Bulletin*, 108(2), 171-194.
- Menon, Sanjay T. (2001). "Employee Empowerment: An Integrative Psychological Approach". *Applied Psychology: An International Review*, 50(1), 153-180.

**Psikolojik Güçlendirme ile İş Tatmini Arasındaki İlişkide
Örgütsel Özdeşleşmenin Aracı Rolü**

- Mowday, Richard T.; Steers, Richard M.; Porter, Lyman W. (1979). "The Measurement of Organizational Commitment". *Journal of Vocational Behavior*, 14, 224-247.
- Nakip, Mahir (2013). *Pazarlamada Araştırma Teknikleri*. Ankara: Seçkin Yayıncılık.
- Olkkonen, Maria-Elena; Lipponen, Jukka (2006). "Relationships between Organizational Justice, Identification with Organization and Work Unit, and Group-Related Outcomes". *Organizational Behavior and Human Decision Processes*, 100, 202-215.
- Örücü, Edip; Yumuşak, Sedat; Bozkır, Yasin (2006). "Kalite Yönetimi Çerçevesinde Bankalarda Çalışan Personelin İş Tatmini ve İş Tatminini Etkileyen Faktörlerin İncelenmesine Yönelik Bir Araştırma". *Yönetim ve Ekonomi*, 13(1), 39-51.
- Özer, K. Ozan; Ergün, Özgür; Okatan, Tuncer (2015). "Personel Güçlendirmenin İş Tatmini Üzerindeki Etkileri: İstanbul Otelcilik Sektörü Araştırması". *Kastamonu Üniversitesi İktisadi ve İdari Bilimler Fakültesi Dergisi*, 6, 104-115.
- Pelit, Elbeyi; Öztürk, Yüksek; Arslantürk, Yalçın (2011). "The Effects of Employee Empowerment on Employee Job Satisfaction: A Study on Hotels in Turkey". *International Journal of Contemporary Hospitality Management*, 23(6), 784-802.
- Polat, Mustafa (2009). "Örgütsel Özdeşleşmenin Öncülleri ve Ardılları Üzerine Bir Saha Çalışması", (Yayınlanmamış Doktora Tezi), Bursa Uludağ Üniversitesi Sosyal Bilimler Enstitüsü, Bursa.
- Porter, Lyman W.; Steers, Richard M.; Mowday, Richard T.; Boulian, Paul V. (1974). "Organizational Commitment, Job Satisfaction, and Turnover Among Psychiatric Technicians". *Journal of Applied Psychology*, 59, 603-609.
- Preacher, Kristopher J.; Hayes, Andrew F. (2008). "Asymptotic and Resampling Strategies for Assessing and Comparing Indirect Effects in Multiple Mediator Models". *Behavior Research Methods*, 40, 879-891.
- Riketta, Michael (2005). "Organizational Identification: A Meta-Analysis". *Journal of Vocational Behavior*, 66, 358-384.
- Robbins, Stephen P.; Judge, Timothy A. (2013). *Organizational Behavior*. New Jersey: Pearson.
- Spreitzer, Gretchen M. (1995). "Psychological Empowerment in the Workplace: Dimensions, Measurement, and Validation". *Academy of Management*, 38(5), 1442-1465.

- Spreitzer, Gretchen M. (1996). "Social Structural Characteristics of Psychological Empowerment". *The Academy of Management Journal*, 39(2), 483-504.
- Spreitzer, Gretchen M.; Kizilos, Mark A., Nason, Stephen W. (1997). "A Dimensional Analysis of the Relationship between Psychological Empowerment and Effectiveness, Satisfaction, and Strain". *Journal of Management*, 23(5), 679-704.
- Spreitzer, Gretchen M.; De Janasz, Suzanne C.; Quinn, Robert E. (1999). "Empowered to Lead: The Role of Psychological Empowerment in Leadership". 20(4), 511-526.
- Tabachnik, Barbara G.; Fidell, Linda S. (2015). Çok Değişkenli İstatistiklerin Kullanımı. Baloğlu, Mustafa (Çev.). Ankara: Nobel Akademik.
- Tetik, Nuray (2016). "The Effects of Psychological Empowerment on Job Satisfaction and Job Performance of Tourist Guides". *International Journal of Academic Research in Business and Social Sciences*, 6(2), 221-239.
- Thomas, Kenneth W.; Velthouse, Betty A. (1990). "Cognitive Elements of Empowerment: An "Interpretive" Model of Intrinsic Task Motivation". *The Academy of Management Review*, 15(4), 666-681.
- Toker, Boran (2007). "Demografik Değişkenlerin İş Tatminine Etkileri: İzmir'deki Beş Ve Dört Yıldızlı Otelere Yönelik Bir Uygulama". *Doğuş Üniversitesi Dergisi*, 8(1), 92-107.
- Tolay, Ebru; Sürgevil, Olca; Topoyan, Mert (2012). "Akademik Çalışma Ortamında Yapısal ve Psikolojik Güçlendirme Doyumunun Duygusal Bağlılık ve İş Doyumu Üzerindeki Etkileri". *Ege Akademik Bakış*, 12(4), 449-465.
- Torun, Yasemin (2016). "Personel Güçlendirme ve İşten Ayrılma Niyeti İlişkisinde Örgütsel Sinizmin Aracılık Rolü: Örgütsel Sinizm Ölçeği Geliştirmeye Yönelik Bir Araştırma", (Yayınlanmamış Doktora tezi), Marmara Üniversitesi Sosyal Bilimler Enstitüsü, İstanbul.
- Ugboro, Isaiah O.; Obeng, Kofi (2000). "Top Management leadership, Employee Empowerment, Job Satisfaction, and Customer Satisfaction in TQM Organizations: An Empirical Study". *Journal of Quality Management*, 5(2), 247-272.
- Van Dick, Rolf; Christ, Oliver; Stellmacher, Jost; Wagner, Ulrich; Ahlswede, Oliver; Grubba, Cornelia; Hauptmeier, Martin; Höhfeld, Corinna; Moltzen, Kai; Tissington, Patrick A. (2004). "Should I Stay or Should I Go? Explaining Turnover Intentions with Organizational Identification and Job Satisfaction". *British Journal of Management*, 15, 351-360.
- Wang, Guangping; Lee, Peggy D. (2009). "Psychological Empowerment and Job Satisfaction An Analysis of Interactive Effects". *Group & Organization Management*, 34(3), 271-296.

*Psikolojik Güçlendirme İle İş Tatmini Arasındaki İlişkide
Örgütsel Özdeşleşmenin Aracı Rolü*

Yarmacı, Nihan (2012). "Psikolojik Güçlendirmenin örgütsel Özdeşleşmeye Etkisi: Otel İşletmelerinde Bir Araştırma", (Yayınlanmamış Yüksek Lisans Tezi), Afyon Kocatepe Üniversitesi Sosyal Bilimler Enstitüsü, Afyonkarahisar.

Yavan, Ayşe A.; Sökmen, Alptekin; Bıyık, Yunus (2018). "Karizmatik Liderlik ve Örgütsel Özdeşleşmenin İş tatmini ve İşten Ayrılma Niyetine Etkisi". *İşletme Araştırmaları Dergisi*, 10(1), 898- 913.

327

IJSI 13/1
Haziran
June
2020

SUMMARY

Social exchange theory, an important theory for understanding workplace behaviors asserts that employees behave positively or negatively against the organization in response to positive and negative actions to be caused by the organization. At this point, it can be mentioned that job satisfaction is a crucial social exchange output (Chiu, Fai Ng, 2013: 81; Lian, 2017: 1097) and positive employee attitude. Furthermore, it plays a key role to succeed in organizations and because of its importance; it has been examined in the scope of its antecedents and consequences in many studies. In this research, psychological empowerment and organizational identification variables, which are antecedents of job satisfaction, are focused on. In this context, the mediating role of organizational identification on the relationship between psychological empowerment and job satisfaction is examined in the scope of social exchange theory.

328

IJSI 13/1
Haziran
June
2020

The sample of the study consists of 134 white-collar private sector employees. Data obtained from those employees through convenience sampling method. Moreover, data collected by using demographic information form, psychological empowerment scale (Spreitzer, 1995), organizational identification scale (Mael ve Asforth, 1992) and job satisfaction scale (Agho, 1992). The scales and demographic information form applied through the link created via google forms (<https://goo.gl/forms/FfUcXYwvtt455mbP2>). Data analyzed via using SPSS 22.0 and Process v3 Macro integrated into SPSS 22.0. Validity and reliability analyses have been performed for the scales. For this aim, exploratory factor analysis and Cronbach's alpha values have been utilized. Findings showed that the validity and reliability of all three scales were proved.

Simple regression analysis and multiple regression analyses were performed to investigate the research hypotheses and the relations between variables. The results of the regression analyses show that the dimensions of meaning and autonomy of psychological empowerment affect job satisfaction positively. In addition, the dimension of meaning positively affects organizational identification. Further, organizational identification affects job satisfaction in a positive direction. However, it has been detected that organizational identification has a complementary mediating effect on the relationship between psychological empowerment and job satisfaction. In conclusion, considering the reciprocity rule of social exchange theory; the employers' support to the employee in terms of psychological empowerment, and the employee's response to the job as satisfaction, blessing the the reciprocity rule of social exchange theory.

**ÇOCUK SAĞLIĞININ ATATÜRK DÖNEMİ
SİYASETİNDEKİ VE MECLİS GÜNDEMİNDEKİ YERİ***

*Ayşe Nur REÇBEROĞULLARI**

Makale Geliş Tarihi-Received: 01.12.2019
Makale Kabul Tarihi-Accepted: 11.05.2020
Doi: 10.37093/ijsi.746485

329

IJSI 13/1
Haziran
June
2020

ÖZ

Türkiye Büyük Millet Meclisi açıldığından itibaren milletin ahvali sıhhiyesini millete verdikleri bir söz olarak gören milletvekilleri sağlık konusunu ele almışlar ve vatan evlatlarını yaşatmak için politik anlamda atılması gereken her adımı atmaya çalışmışlardır. Nüfusun arttırılması açısından yeni doğumların meydana getirilmesi ve bunun da öncesinde mevcut çocuk sağlığının korunması dönemin sağlık bakanlığının da önem verdiği bir konu olmuştur. Bir çocuğun iyi yetişmesi için beslenmesi ve süt içmesinin gerekliliği, hastalıklar karşısında dağıtılan kinin, ararot gibi dönemin iyileştirici olduğu düşünülen ilaçları, bu bağlamda hekim yetiştirmenin önemi, alınacak vergilerin özellikle bu yönde kullanılmasının tavsiyelerini tutanaklarda görmekteyiz. Özellikle köylerde yaşayan çocuklara ne derece sağlık ulaştırıldığı, sahip olunan teknikle ve malzemeyle ne kadar fayda sağlanacağına görüldüğü ve sonunda kanunlarla sabitlendiği önemli bir süreç olan Atatürk döneminde en az askeri yatırımların önemi

* Bu makale, Bursa Uludağ Üniversitesi, Sosyal Bilimler Enstitüsü, Tarih Anabilim Dalı Doktora öğrencisi Ayşe Nur Reçberoğulları tarafından Prof. Dr. Saime Yüceer danışmanlığında yürütülmekte olan "Atatürk Dönemi Çocuk Politikası" başlıklı doktora tezinden türetilmiştir.

* Doktora Öğrencisi, Bursa Uludağ Üniversitesi Sosyal Bilimler Enstitüsü, Tarih Anabilim Dalı, Bursa/Türkiye. aysenurtelli87@gmail.com ORCID: <https://orcid.org/0000-0002-8959-3281>.

Ayşe Nur REÇBEROĞULLARI

kadar sağlık yatırımları da önem kazanmıştır. Çocuk yetiştirirken anne ve babalara yönelik eğitici ve bilgilendirici kitapçıklar dağıtılması yine vekillerin önerileri arasındadır.

Sağlık Bakanlığı'nın, yetişkinlerden ayrı olarak değerlendirebileceğimiz çocuk hijzıssıhhasını kapsayan Umumi Hıfzıssıhha Kanunu ile çocuk sağlığı konusunda etkili çalışmaları olmuştur. Aşı kanunu ile beraber, gıdalar, ilaçlar ile çocukları alkol ve uyuşturucudan uzak tutma çabaları mecliste vekillerce uzun görüşmelere sebep olmuştur.

Anahtar Kelimeler: Çocuk, Sağlık, Hastalık, Politikalar, Kanunlar.

330

IJSI 13/1
Haziran
June
2020

**THE PLACE OF CHILD HEALTH IN ATATURK POLITICS
AND IN THE ASSEMBLY AGENDA**

ABSTRACT

Turkey tried to take every step to be taken in the political sense to perpetuate the Grand National Assembly deputies saw the nation's circumstances of sanitation as a promise they gave to the nation since it opened have addressed the health issues and homeland sons. The creation of new births in order to increase the population, and the protection of the existing child health before that, was also an issue that the ministry of health of the period also gave importance. We see the necessity of feeding and drinking milk for a child to grow up well, the medicines which are thought to be curative, such as quinine, arrowroot, and the importance of educating physicians in this context, and the recommendations of using the taxes to be taken in this direction. Health care has gained importance as much as the importance of military investments in Atatürk's era, which is an important process in which the amount of health care is provided to children living in villages, and how much benefit will be provided with the techniques and materials owned and finally fixed by law. It is also among the suggestions of the attorneys to distribute educational and informative booklets for parents while raising children.

The Ministry of Health has had effective studies regarding child health with Public Health Law, which covered child hygiene, which we can be evaluated separately from adults. With the vaccination law, all efforts to keep children, foods and medicine away from alcohol and drugs have led to long negotiations at the deputies in the parliament.

Keywords: Children, Health, Illness, Policies, Laws.

GİRİŞ

Çocuğun yetişkinden ayrı bir birey olarak ele alınması ve onun için özel ilgi ve hassasiyet gösterilip çalışmalar yapılması çok eskiye dayanmamaktadır. Buna karşın 23 Nisan 1920 tarihinde Türkiye Büyük Millet Meclisi (TBMM) açıldıktan kısa bir süre sonra çocuk temelli düşünceler oluşturulmaya başlanarak, bakanlığa konu olacak önemi anlaşılmış ve çocuğun sağlığına yönelik adımlar atılmaya başlanmıştır.

332

IJSI 13/1
Haziran
June
2020

Henüz vatanın büyük bir kısmı işgal altındayken, Kurtuluş Savaşı'nın sinyallerinin verildiği süreçte Mustafa Kemal Paşa ve arkadaşları sağlığın önemini bilerek, ilk olarak adı daha sonra Sağlık ve Sosyal Yardım Bakanlığı'na dönüşecek olan Umur-ı Sıhhiye-i Muavenet-i İctimaiye Vekaleti'ni yani Sağlık Bakanlığı'nı 2 Mayıs 1920 tarihinde 3 sayılı kanun ile kurmuşlar ve bu bakanlığa sağlık konusunda her türlü çalışmayı yapma görevini vermişlerdir

Yıllar süren savaşların ve hastalıkların etkisiyle ülkeyi ilerletecek eğitimli nüfusun da büyük kayıp verdiği Türkiye'de, sınırlı sayıdaki işgücü de hastalıklarla mücadele etmekteydi. Ülkenin kalkınması için gerekli olan işgücünün artırılması yaşanan zorluklardan dolayı mümkün olamamaktaydı. Bundan dolayı yaraların sarılması ve kalkınma sürecinin bir an önce başlaması için ülkenin sağlık konusundaki geri kalmışlığı, çocuk felcinin yanısıra sıtma, verem, frengi, gibi salgın hastalıkların yaygınlığı ve özellikle çocuk ölümlerinin önlenemez artışının durdurulması gerekmekteydi. Bundan dolayı Atatürk Döneminde sağlık konusunda etkili birkaç isim söz konusu olmuştur. Bunlardan ilki Sağlık Bakanlığı'nın kurulmasıyla 3 Mayıs 1920 tarihinde bakanlığın başına getirilen ilk sağlık vekili Dr. Adnan (Adıvar) Bey olmuştur. Onun döneminde teşkilatlanma ve mevzuat konusundaki eksikliklerin giderilmesine ağırlık verilmiştir. Bu dönemde yapılan çalışmalar Devletin sağlık teşkilatını tüm ülke geneline yaymak, çok sayıda doktor yetiştirmek, ebelerin sayısını köylere yetecek kadar çoğaltmak, annelerin ve çocukların sağlıklarını korumak için doğum ve çocuk bakımevleri açmak, Verem Sanatoryumlarını çoğaltmak, Sıtma, Frengi, Trahom ve diğer sosyal hastalıklarla mücadele etmek şeklinde olmuştur. Bir sonraki isim ise Cumhuriyet döneminin ilk Sağlık Bakanı Dr. Refik (Saydam) Bey olmuştur. Onun döneminde ise ağırlıklı olarak salgın hastalıklarla mücadele edebilmek için Türkiye'nin birçok şehrinin etüt

*Çocuk Sağlığının Atatürk Dönemi Siyasetindeki ve
Meclis Gündemindeki Yeri*

edilmesinin önemine inanılmış, bu kapsamda il sağlık teşkilatları, buldukları bölgelerin coğrafi, sosyolojik ve sağlık koşulları açısından yaptıkları incelemeleri ve ulaştıkları sonuçları Umur-ı Sıhhiye ve Muavenet-i İctimaiye Vekaleti'ne rapor etmişlerdir. İlk aşamada merkez ve taşra teşkilatını güçlendirmeye başlayan Refik Bey, halkın, adeta bir yıkım halini almış sağlık problemlerini çözmek durumunda kalan Sıhhat ve İctimai Muavenet Vekaleti ile sağlığı yayararak, sağlıklı nesiller yetiştirmek için gerekli olan salgın hastalıklarla mücadeleyi, hastalıklar nedeniyle azalan doğumlar ve artan çocuk ölümlerini azaltmayı ve hıfzısıhhayı yaygınlaştırmayı kendisine ana amaç edinmiştir. (Tuğluoğlu, 2008: 351-352).

Dr. Refik (Saydam) Bey'den görevi devralan Dr. Rıza Nur döneminde de Dr. Refik Bey döneminde il sağlık teşkilatlarınca verilen raporlar düzenlenerek bir dizi halinde yayınlanmıştır. 24.12.1921-27.10.1923 tarihleri arasında görev yapan Dr. Rıza Nur'dan sonra Dr. Refik Bey, yeniden Sağlık Bakanlığı görevini devralarak sağlık konusunda etkili çalışmalar yürütmüştür. (Tanış, 2019: 2833).

Mustafa Kemal Atatürk, Medeni Bilgiler kitabında, Sağlık Bakanlığına verilen görevlerin kapsamını belirtmiştir. Buna göre bu görevin tanımı; ülkenin sağlık koşullarını iyileştirmek ve halkın sağlığına zarar veren her türlü hastalıklarla ve zararlı etkenlerle mücadele etmektir. Bakanlık, yeni neslin sağlıklı yetişmesine çalışır. Doğumdan önce ve sonra annelerle ilgilenmek ve doğumu kolaylaştırmak, ülkeye dışardan salgın ve mikroplu hastalıkların girmesinin önüne geçmek, ülkenin içinde mikroplu salgın hastalıklarla ölümlere sebep olan diğer zararlı etkenlerle savaşmak, hekimlerin çalışmasını gözetmek, gıdalar, ilaçlar ve uyuşturucu maddelerin denetimini sağlamak, serum ve aşılar yapmak, çocuk, okul, gençlik, işçilik ve göçmenlerin sağlığının korunması ile ilgilenmek, sağlıkla ilgili yayın ve uyarılar, öneriler yapmak bu görevlerin başlıcalarındandır. Resmi sosyal yardım kurumu olan Sağlık Bakanlığı tüm ihtiyacı karşılayamayabilir. Bunun için Çocuk Esirgeme Kurumu, Kızılay gibi sosyal yardım kurumları da destek faaliyetleri yürütürler. Devlet tarafından hastaneler açılması ve bunlara, yerel yönetimin kararıyla bazılarının parasız olarak kabul edilişi sosyal yardım kurumlarının gördüğü önemli hizmetlerdendir. (Atatürk, 2010: 434).

Cumhuriyetin ilk yıllarında ağırlıklı olarak nüfusun artmasını engelleyen hastalıklar verem, sıtma ve frengiydi. Bu hastalıklara karşı

verilecek olan mücadele ülkenin nüfusunun artarak güçlenmesini sağlayacaktı. Cumhurbaşkanı Gazi Mustafa Kemal Paşa'nın, 1 Kasım 1925 tarihinde Meclis açış konuşmasında üstünde durduğu konu, özellikle 1 Kasım 1934 ve 1 Kasım 1937 tarihlerinde de vurguladığı gibi, sağlıklı, gülbüz nesillerin yetiştirilerek, vatandaşların sağlıklarını muhafaza etmek gerekliliğidir. Mustafa Kemal Paşa bunu şu sözleriyle ifade etmiştir: *"Cumhuriyetin başlı başına bir esas olarak muvaffakiyetle takip eylediği sıhhat mücadelesine gittikçe vasaitini artıran bir vüsatle devam olunmak lâzımdır."* Mustafa Kemal Paşa bu sözleriyle sağlık konusunda atılan adımların, Türkiye Cumhuriyeti'nin sosyal, ekonomik ve siyasal anlamda gelişmesinde büyük bir öneme sahip olacağını belirtmiştir. (TBMMZC, D.2, C.19, 1.11.1341 (1925): 8-9).

TBMM'de de, Milletvekilleri genel sağlık konusunda fikirlerini sunarken, özel olarak çocuk sağlığı konusunu da ihmal etmemişlerdir. Bir nüfus politikası olarak da önem kazanan çocuk sağlığını korumak, çocuk ölümlerini azaltmak ve doğumları artırmanın yanı sıra mevcut bebek ve çocuk sağlığını korumak da önerilen tedbirlerden bazılarıydı. Bu konuda yapılacak kanunların ne derece etkili olacağı dönemin politikacılarının tam olarak bilincinde oldukları bir durumdu.

Bu konuda çıkartılan kanunlardan en kapsamlısı 24 Nisan 1930 tarihinde kabul edilerek 6 Mayıs 1930 tarihinde yürürlüğe giren Umumi Hıfzıssıhha Kanunu'ydu. Umumi Hıfzıssıhha Kanunu'nun çocuk hıfzıssıhhasını içeren kısımları dönemin çocuk sağlığını bütünüyle kapsamaktaydı.

1. ÇOCUKLARI ETKİLEYEN HASTALIKLAR KARŞISINDA MİLLETVEKİLLERİNİN TUTUMLARI

13 Eylül 1920 tarihinde Kastamonu Milletvekili Dr. Suat Bey, çocukları korumanın önemine ve onların diğer hastalıklarla beraber irsi hastalıklardan da korunması gerektiğine dikkat çekmiştir. Buna ek olarak ispirtonun zararları hakkında düşüncelerini de dile getiren Dr. Suat Bey: *"Halbuki irs suretile, evlâttan evlâda intikal etmiş olan hastalıkların en mühimi bais olan bilhassa ispirotodur. Bugün pek eski zamanlardan beri bu gibi nekaisi irsiye esbabı, irsi olarak bir takım çocuklar tevilit etmiştir ki, işte bunlar işareti itiyat etmiş olan zevatın çocuklarıdır. Pek çok masumlar vardır ki, böyle dünyaya nakisedar olarak gelirler ve hayatı beşeriye içinde analarından doğmuş mücrüm olarak yadedilirler."* diyerek

*Çocuk Sağlığının Atatürk Dönemi Siyasetindeki ve
Meclis Gündemindeki Yeri*

ispirotodan kaynaklı irsi hastalıkların çocukların ve nesillerin hayatında olumsuz etkileri olduğunu ve olacağını ifade etmiş ve gerekli tedbirlerin alınması gerektiğini belirtmiştir. (TBMMZC, D.1, C.4, 13.9.1336 (1920): 123).

Bundan sonra sonu genellikle ölümle sonuçlanan çocuk hastalıkları, TBMM’de milletvekillerinin birçok defa gündemine girmiştir. Özellikle doğan her üç çocuktan birinin beş yaşını tamamlayamadan ölüyor olması nüfus ve gelecek açısından milletvekillerini düşündürmekteydi. (Duman, 2009: 705-715).

Ölümlere neden olan çeşitli faktörler vardı. Elbette ki bunlardan birisi de hastalıklardı. Dönemin etkili hastalıklarından birisi de difteriydi. Difteri için Ardahan Milletvekili Talat Bey, bu hastalıktan dolayı günde yüz çocuğun öldüğünü belirtmiştir ve sağlık hizmetlerinin bir vazife olarak vatanın her yerine ulaştırılması gerektiğini ifade etmiştir. (TBMMZC, D.2, C.3, 20.10.1339 (1923): 87).

Kanunların özellikle halkın iyiliği için yapılmasını ve bu konuda gerektiğinde güç uygulanabileceğini savunan Trabzon Milletvekili Ali Şükrü Bey ise aşı kanunundan örnek vermiştir. Halkın aşının uygulanmasını istememesine rağmen bu kanunun uygulanması sayesinde çiçek hastalığından büyük ölçüde özellikle de çocukların kurtarılması sağlanmıştır. Bunun için Ali Şükrü Bey: “Biliyorsunuz ki aşı kanunu tatbik edilmeden evvel bu memlekette binlerce, on binlerce adam çiçek hastalığından ölürdü, aşı kanunu mecburi bir şekilde tatbik edildiği zaman, bizim halk, ihtiyatsızlığından dolayı, keçi gibi dağlara kaçıyor. Fakat mümkün mertebe tatbik, olunabilen bu kanun, memleketimize hiç olmazsa on bin çocuk kazandırmadı mı?” diyerek kanunun zorlayıcı tedbirlerini savunarak buna örnek vermiş ve üzerinde hassasiyetle durulmasını temenni etmiştir. (TBMMZC, D.1, C.22, 21.8.1338 (1922): 264).

Sağlık hizmetlerinin özellikle büyük tahripde bulunan hastalıklarla alakadar olması gerektiğini vurgulayan Aydın Milletvekili Mazhar Bey özellikle verem, sıtma ve çocuk ishallerinin yıkıcı etkisinden söz ederek: “Bendeniz zaten memleketin ihtiyacı nispetinde çok noksan olan etibbayı, böyle kırtasiyecilikte, raporculukta değil, memleketi tahribeden emrazi sâriye ve halkı kemiren, öldüren verem, sıtma ve saireyle mücadele edecek ve çocuk ishalleriyle uğraşacak ve halkı meccanen tedavi edecek, kurtaracak bir teşkilâtla mesailerinin semeredar olmasını isterim ki

335

IJSl 13/1
Haziran
June
2020

memleketin hayat ve istiklalini temin edecek ancak bu gibi teşkilattır.” diyerek tıbbi hizmetlerin doğru kullanılmasını vurgulamıştır. (TBMMZC, D.1, C.22, 21.8.1338 (1922): 264).

2. ÇOCUĞUN VARLIĞI AÇISINDAN SAĞLIK YATIRIMLARININ MECLİSTEKİ ÖNEMİ

24 Nisan 1922 tarihinde Erzurum Milletvekili Hüseyin Avni Bey, sağlıklı ve iyi durumda çocuklar yetiştirmek için bütçenin bir kısmının sağlık harcamaları için de ayrılması gerektiğini ve sağlık yatırımlarının en az orduya yapılan yatırımlar kadar önemli olduğunu vurgulayan Hüseyin Avni Bey: “Paramızı yalnız baruta yatırıyoruz. Sıhhiye Vekaleti’ne yatırım yapılmalı, doktorlar altında hayvan, heybesinde ilaç, köy köy dolaşır ve dolaşmalıdır. Kadınlarımız çocuk getirirken ölür, çocuk yetişmez. Doktor yazmaktan vakit bulamaz ki...” şeklinde açıklama yaparak çocuk sağlığı ve çocuk doğumları için hayati öneme dikkat çekmiştir. (TBMMZC, D.1, C.19, 24.4.1338 (1922): 323).

Milletvekilleri, sağlıklı çocuklar yetiştirmek için yeterli süt ve süt ürünü bulunmadığını ve bundan dolayı bakımlı ve iyi çocukların yetişmediğine dikkat çekmek istemişlerdir. Ağır hastalıklar ve özellikle gürbüz çocuk yetiştirmek için gerekli malzeme ve doktor bulmanın zorluğu hakkında TBMM’de konuşan Aydın Milletvekili Mazhar Bey: “Sonra efendiler! Bir çocuğu emzirtmek için süt bulamıyor ve saire bulamıyor ve bundan dolayı çocuklar iyi yetişmiyor. Kamilen mahvoluyor.” demiştir. Sıhhiye Vekaleti için “Sağlık Vergisi” alınması önerisini de mecliste sunan Mazhar Bey “Meselâ bendeniz diyorum ki, memlekette arz ettiğim gibi Maarif Vergisi ve saire alındığı gibi acaba umumi “Sıhhat Vergisi” de alınsa olmaz mı? Ve böyle bir vergi alınmak süratiyle umum ahaliyi meccanen tedavi etmek cihetine gidilebilir mi?” demiştir. Bununla çocuk, engelli ve yaşlıların sağlık ihtiyaçlarının karşılanabileceğini vurgulamıştır.

Nüfus meselesinin memleketin en önemli meselelerinden biri olduğunu ve bunun çözümünün gebelik ve gebeleri eğitici bir kitapçık hazırlanması ve dağıtılmasıyla çözüleceğine inanan Bolu Milletvekili Tunalı Hilmi Bey: “Gebelik haline ait birtakım vasaya ile beraber bir çocuk doğduğu andan itibaren üç veyahut yedi yaşına kadar nasıl büyütülür? Böyle bir risalenin, gayet muhtasar ve köylünün anlayabileceği bir lisanla yazılmış ve yedi sekiz sahifeyi tecavüz etmeyin ve açık bir ibare ile

Çocuk Sağlığının Atatürk Dönemi Siyasetindeki ve Meclis Gündemindeki Yeri

köylünün anlayabileceği dehşetli ve açık bir şekilde yazılmış bir risalenin neşri zannınca pek büyük faydaları intaç edebilir. Hatta her çocuk doğdukça, ebeveynine benim fikrimce bir tane bu risaleden verilmelidir." demiştir. Ayrıca Tunalı Hilmi Bey bu kitapçığın sadece köylerdeki muhtarlara, hocalara vermekle kalmayıp ailelere bizzat ulaştırılması gerektiğini savunmuştur. "Hattâ bir ananın, bir babanın dördüncü, beşinci çocuğu meydana gelir gelmez ona bir hediyeyi şükran olmak üzere o nüshadan birtane meccanen verilmelidir." diyerek çocuk eğitimi için yapılacak bir kitapçığın öneminden bahsetmiştir. (TBMMZC, D.1, C.22, 7.9.1338 (1922): 542).

Hastalıklarla ilgili çok daha fazla çalışma yapılarak, Sıhhiye Vekaleti bütçesine destek verilmesi gerektiğini belirten Ergani Milletvekili Kazım Bey, çocuk ölümleri için: "Geçen sene mensub olduğum dairei intihabiyemde, Ergani livasında 600 çocuk çiçekten ölmüştür. Efendiler! Biz bir sene zarfında memleketin 600 ümidi zihayati toprak altına gömmüşüzdür." demiştir. Ergani livasında sağlık çalışanlarının olmadığını söylemiş ve oradaki insanların kendi hallerine terkedildiğini belirtmiştir. Bundan dolayı Sıhhiye Vekaleti'nin 1340 sene bütçesine yatırım yapılmasını talep etmiştir." (TBMMZC, D.2, C.2, 26.9.1339 (1923): 294).

3. ÇOCUK HASTALIĞINDA ALTERNATİF TIP VE TEDAVİ

Milletvekillere göre çocuklar için gerekli görülen ilaç ve türevi maddeler, çocuk beslenmesinde ve gelişiminde önemli rol oynadığı düşünülen sıcak iklimlerde yetişen maranta adlı kamıştan çıkarılan çocuk maması yapmaya yarayan un olan "ararot" (TDK Türkçe Sözlük, C.1, 1988: 127) ve sıtmanın tedavisinde kullanılan kınakınadan yapılan bir madde olan "kinin"dir. (TDK Türkçe Sözlük, C.2, 1988: 1326).

Ararot sayesinde bulunduğu bir çocuğu büyütebildiğini söyleyen Erzurum Milletvekili Salih Efendi: "Arkadaşlar, bu ararot ile ararottan başka çocuklar için hastalar için eczanelerden aldığımız bazı şeyler vardır ki, bunlara ihtiyacı katı vardır. Hatta ararotu hususi olarak arz edeceğim. Erzurum hicreti esnasında elime bir çocuk geçti. Eğer ben ararot bulmasaydım çocuk helak olacaktı ve ararot sayesinde çocuğu büyüttüm besledim ve size şimdi bir nüfus olarak yetiştirdim." diyerek dönemin çocuk yetiştirmede kullanılan ürününün önemini anlatmıştır. (TBMMZC, D.1, C.9, 4.4.1337 (1921): 356).

337

IJSl 13/1
Haziran
June
2020

Çocuk dünyaya getirdikten sonra sütü kesilen kadınlar için ayrıca ararota ihtiyaç duyulduğunu belirten Erzurum Milletvekili Salih Efendi: *"Bâzi kadınlar; tabiplerce de malûmdur, birçok kadınlar çocuk getirdikten sonra sütleri kesilir, süt almaya iktidarı yok veyahut bulamazlar veyahut sütannenin de sıhhati muhtel olur, işte böyle zamanlar için çocukların ararota çok ihtiyacı vardır."* demiştir. (TBMMZC, D.1, C.9, 4.4.1337 (1921): 356).

338

IJSI 13/1
Haziran
June
2020

Yurt dışından getirilip eczanelerde satılan ararottan ziyade el yapımı patates tozu haline getirilen yapımı oldukça basit olan ararotun yapısından bahseden Gümüşhane Milletvekili Hasan Fehmi Bey: *"Burada mezuubahis olan ararot, patates unundan, sudan süzdürülme suretiyle yaptığımız ararotlardır. Bunun muamelesi gayet basittir. Bu kadar patatesimiz mevcut iken ararotu yapamıyoruz. Hariçten gelsin dersek benzeniz musir değilim, ister gelsin, ister gelmesin. Eczanelerden gayri mahallerde torba ile satılan ararotlar alelekser mahluttur efendim."* diyerek ararotun bir karışım olduğunu ve üretiminin kolaylığını belirtmiştir. (TBMMZC, D.1, C.9, 4.4.1337 (1921): 356).

Bununla beraber Kırşehir Milletvekili Yahya Galip Bey köylülere bir sene zarfında 1700 kilo kinin dağıtıldığını özellikle çocuklar arasında yaygın olan sıtmanın önlenmesi için bunun çok önemli olduğunu ifade etmiştir. (TBMMZC, D.2, C.3, 20.10.1339 (1923): 87).

4. ÇOCUK ÖLÜMLERİNİ ÖNLEME ÇABALARI

Genel olarak doğumlarda azalmanın olduğunu ve çocuk ölümlerinin miktarının çok fazla olduğunu vurgulayan İstanbul Milletvekili Hamdi Bey: *"Çocuklardaki vefiyat hemen tahakkuk etmiştir diyebilirim % 80 derecesindedir. Tevellüdata %80 derecesinde vefiyat vuku bulursa artık bu millet nasıl tekessür eder?"* diyerek çocuk ölümlerinin yıkıcı sonuçlarına dikkat çekmiştir. Doktor Hakkı Şinasi Paşa İstanbul'da çocuk ölümlerinin %80, Anadolu genelinde ise %90 olduğunu ifade etmiştir. (TBMMZC, D.2, C.6, 19.2.1340(1924): 127).

"Türk gibi kuvvetli" deyiminden yola çıkarak sağlıklı ve güçlü bireyler yetiştirmenin Cumhuriyetin en önemli görevlerinden biri olduğunu ve *"Sıtma İle Mücadele Kanunu ve Esbabı Mucibe Lâyihası"* nın bunu gerçekleştirecek araçlardan biri olduğunu belirten Kırkkilise Milletvekili Doktor Fuat Bey, Layiha Encümeni Mazbatasını Heyeti Umumiye 'ye sunmuşlardır. Özellikle Meriç, Sakarya, Seyhan,

*Çocuk Sağlığının Atatürk Dönemi Siyasetindeki ve
Meclis Gündemindeki Yeri*

Ceyhan gibi nehir kenarlarında sivrisinekler vasıtasıyla geçen sıtma hastalığı, adı geçen nehirlerin yakınlarında nüfusu günden güne azaltmıştır ve küçük çocukların ölümüne neden olarak anne karnındaki bebeğe de geçebileceğinden ötürü doğumları azaltmıştır. Sıtma Vergisi ve Sağlık Tarlası¹ gibi uygulamalarla bunun önüne geçilebileceği vurgulanmıştır. (TBMMZC, D.2, C.1, 15.11.1340 (1924): 247).

Genel olarak çocuk ölümlerinden yeteri kadar bahsedilmediğini oysa bunun çok önemli olduğunu özellikle çocuğu hayatta tutmak için çeşitli tedbirler alınması gerektiğini vurgulayan Sinop Milletvekili Yusuf Kemal Bey: *“Çocuk hastalıkları, vefiyatı, yalnız bugün hattâ aşardan da evvel pek kıymetli bir şeyi ilk evvel hükümet programında görüyorum. O da ölmekte olan çocukların hayatının muhafazasıdır.”* demiştir. Memlekette bazı yerlerde %70, bazı yerlerde %80'i bulan çocuk ölümlerine karşı tedbirler alınması için: *“Halbuki bir sene zarfında eşkiyanın öldürdüğü yüz kişi ise onun yanı başında çocuklara bakılmamalık yüzünden ölenler binlere baliğ olmaktadır. Onun için ben bunu görmekle mahzuzum ve temenni ederim ki, Fethi Beyin kabinesi çocukların hayatının muhafazası meselesinin beyannamesinin en başına geçirsin.”* diyerek durumun ciddiyetini gözler önüne sermiş ve mevcut hükümetin bu konuda çalışması gerektiğini vurgulamıştır. (TBMMZC, D.2, C.10, 27.11.1340 (1924): 403).

Tedavi olunmadığı durumlarda ciddi salgın ve ölümle sonuçlanan ve çok önemli bir çocuk hastalığı olan difteri (kuşpalazı) tedavisi için sağlık şartlarının yetersizliğini vurgulayan Ardahan Milletvekili Talat Bey: *“Baytar için vukubulan müracaatların tehsil edildiğini bilirsiniz. Hayvanat hastalığına karşı baytar gelir fakat difteriden günde yüz çocuk ölüyor dersiniz. Hiç kimse gelmez, bir doktor gelmez.”* diyerek sağlık hizmetlerinin arttırılarak uzak köylere ulaştırılması için talepte bulunmuştur. Geçmiş hükümetlerden farkın ve bir halk hükümeti olmanın bu farklılıkla sağlanabileceğine dikkat çekmek istemiştir.“

¹ Doktor Fuat Bey'in önerisi olan “Sağlık Tarlası” savaştan çıkmış ve vergi verecek durumu olmayan halktan bin dönümden fazla arazisi olan çiftlik sahiplerinin her iki yüz elli dönüm arazisine karşılık bir dönümünü ekerek hasılatını devlete vermesidir. Buradan elde edilen gelir sıtma gibi hastalıkların tedavisinde kullanılacaktır. Bkz.: (TBMMZC, D.2, C.10, 15.11.1340 (1924): 248).

26 Ocak 1341/1925 yılı için Başvekil Ali Fethi Bey, çocuk ölümleri için hükümetin önlemler aldığını çocuk ölüm ve çocuk hastalıkları için yapılan görüşmelerin en öncelikli görüşmeler olduğunu vurgulamıştır: *“Efendiler! Memleketimizde nüfus meselesinin ne dereceye kadar mühim ve âtimiz için ne kadar haizi ehemmiyet bir mesele olduğunu hükümetimiz takdir etmiştir ve bunun için yegâne çare sıtmaya, çocuk vefiyatına karşı mücadele etmektir.”* diyerek alınan önlemleri de belirten Ali Fethi Bey, gerekirse, Himayei Etfal Cemiyeti gibi Hilâli Ahmer gibi ya da Türk Ocakları gibi çocuk için yararlı sosyal yardım kuruluşlarından yardım alabileceklerini vurgulamıştır.” (TBMMZC, D.2, C.10, 27.11.1340 (1924): 406).

340

IJSI 13/1
Haziran
June
2020

5. ÇOCUK BAKIMI, ÇOCUK HASTALIKLARI VE ÇOCUK ÖLÜMLERİ KARŞISINDA SOSYAL YARDIM KURULUŞLARI

5.1. Himaye-i Etfal Cemiyeti'nin Çalışmaları

Kırklareli Milletvekili Doktor Fuat Bey, Türkiye Büyük Millet Meclisi Lâyiha Encümeni'ne sunduğu raporda, Meclis başkanlığına hitaben Türkiye Himayei Etfal Cemiyeti için, memleket çocuklarının yaşamı ve sağlığı, özellikle şehit ve kimsesiz çocukların sağlıklı bir şekilde büyütülmesi ve çocuk ölümlerinin önüne geçilmesi konusunda, halka genel bir rehber olabilmek amacıyla merkezi hükümette, sıhhi süt tevzi alanı ve muayenehane, bir çocuk bakım evi ve bir çocuk bahçesi inşa ve tesis etmek için uygun bir arsa tedarik edilmesini teklif etmiştir.

Yine Doktor Fuat Bey, çocuk ölümlerini önlemek için yapılacak çalışmalardan en önemlisinin, süt çağındaki çocuklara bakmak ve ilgili kurumlar açmak olduğunu düşünmüştür. Yaptığı teklifin de Himayei Etfal Cemiyetinin de istemiş olduğu bir arsa üzerine çocuk bakım evleri, çocuk muayenehaneleri ve çocuk bahçesi gibi sırf çocuklara ait inşaat yapılacağıdır. Ankara'da çocukların oynamak için uygun yerleri olmadığından dolayı hiç olmazsa bir çocuk bahçesinin bir örnek teşkil edeceğini ifade etmiştir.

Bunun ardından Sinop Milletvekili Yusuf Kemal Bey Himayei Etfal Cemiyeti'ne Amerika'da yaşayan Türklerin iki yüz bin lira kadar yardım yaptıklarını söylemiştir. Çocuk bakım yeri, çocuklara süt

Çocuk Sağlığının Atatürk Dönemi Siyasetindeki ve Meclis Gündemindeki Yeri

verecek bir yer olacak olan binanın da o yardım parası ile yapılacağını ve seçilen arsanın da bunun için kullanılacağını ifade etmiştir. Bunun üzerine oylamaya koyulan *"Himayei Etfal Cemiyetine Furuht Olunacak Arsa Hakkında Kanun"* olarak kabul edilmiştir. Maddenin içeriği *"Ankara'da Şengül Hamamı Caddesinde Numune mektepleri karşısında Hükümete ait beş metre murabbaıdaki arsanın kıymeti mukayyedesiyile Türkiye Himayei etfal Cemiyetine furuhtuna Maliye Vekili mezundur"* şeklindedir. (TBMMZC, D.2, C.15, 1.3.1341 (1925): 87).

5.2. Darüleytamların Çalışmaları

Sivas Milletvekili Halis Turgut Bey'in yaptığı açıklama Türkiye'de Sıhhiye Vekaleti'nin 1341 için tasavvur ettiği çocuk doğum ve bakım evi vardır. Bunlar onar yataklıdır. Bunların üçü İstanbul'da, ikisi İzmir'de, biri Adana'da, biri Konya, biri de Sivas'ta olacaktır şeklindedir. (TBMMZC, D.2, C.15, 9.3.1341 (1925): 286).

1341 yılı Darüleytamlar bütçesi ve genel durumu açıklanırken 1340 yılında mevcut olan on sekiz Darüleytamdan Bigados'ta bulunana ihtiyaç bulunmamasından dolayı buradaki yetimler diğer Darüleytamlara yerleştirilmiştir. Darüleytamlara gelen yetimler arasında zayıf veremli olanların iyileştirilmeleri için adı geçen Darüleytam yerine müdür ve müdür muavini tabip olmak üzere İstanbul'da bir prevantoryum² tesisine ihtiyaç hissedilmektedir. Bundan dolayı bütçeye 1340 yılında on sekiz kurum idare edecek kadar tahsisat eklenmiştir. 1340 Bütçesine ek olarak 1341 yılında bu maddeye; dört beş bin lira daha ekleme yapılmıştır. (TBMMZC, D.2, C.18, 22.4.1341 (1925): 33).

5.3. Halkevlerinin Çalışmaları

Genel olarak çevrede yardıma muhtaç kimsesiz kadınlar, çocuklar, sakatlar, düşkün ihtiyar ve hastalarla ilgilenmek; mevcut hayır cemiyetlerinin faaliyetlerinde çalışmak; kreş, öğrenci yurtları, işçi tedavi yurtları gibi sosyal yardım kurumlarının çalışmalarını hızlandırmak; fakir öğrencilerin elbise, yemek ve barınma giderleriyle

² Prevantoryum: Vücutlarına verem mikrobu girmesine rağmen henüz hastalığa yakalanmamış zayıf kimselerin, vereme yakalanmasını önlemek amacıyla bakıldıkları kurum. (TDK Türkçe Sözlük 2, 1988: 1824).

ilgilenmek; tedaviye muhtaç hastaların tedavilerini sağlamak gibi sosyal amaçlarla kurulan Halkevlerinin bulunduğu muhitte yardıma muhtaç, kimsesiz kadınlar, çocuklar, sakatlar, ihtiyarlar tespit edilerek onlara gereken yardımlar yapılmış; şehir ve köylerde fakir hastaların muayene ve tedavileri sağlanmış; ilkökul öğrencilerinin vücut ve diş muayeneleri yaptırılmıştır. Halkevi mensubu doktorlar, kendilerine halkevi adına müracaat eden hastaları ücretsiz muayene etmiş; birçok halkevinde poliklinik açılmış, böylece ihtisas sahibi doktorların yoksul hastaları tedavi etmesi sağlanmıştır. (Özsarı, 2002: 23-24).

342

IJSI 13/1
Haziran
June
2020

Halkevlerinde ayrıca doğumla ilgili bilgi verilmiştir. Çocuk sağlığı ile ilgili yazılarda ise; çocukların altlarına toprak konulmaması gerektiği, temizliğe alıştırılmaları ve iyi çocuk yetiştirmenin öneminden bahsedilmiştir. (Çanak, 2013:13).

Örneğin, konuşmacılarının büyük çoğunluğu öğretmenlerden oluşan Manisa Halkevi'nde birçok konuda verilen konferansların yanı sıra; sağlık, cinsel eğitim, çocuk bakımı, uyuşturucu maddeler gibi farklı konularda da konferanslar düzenlenmiştir. (Uyar, 1993: 68).

6. NÜFUSU KORUMAK İÇİN ÇOCUK SAĞLIĞINI KORUMA ÇABALARI

16 Mayıs 1926 tarihinde mecliste Türkiye'nin nüfusunun az olduğunu araziye oranla arttırılabileceğini Nüfusu çoğaltmanın önemini vurgulayan ve Sıhhiye Ve Muaveneti İçtimaiye vekâleti Bütçesi için konuşan Karasi Milletvekili Vehbi Bey nüfusun çoğaltılması için şartlar mevcut olduğunu bunlardan birinin de mevcut çocuk miktarının sağlığını korumak olduğunu söylemiştir. Genel ve Özel hıfzıssıhhyayı koruyup geliştirmenin ve doktorlara verilen önemin arttırılmasını istemiş ve bunun için vergi alınabileceğini ifade etmiştir.³

³ Bkz., Karasi Milletvekili Vehbi Bey bu duruma şöyle bir örnek vermiştir: "Bir odacının refikası vazi hamî etmek lâzım geliyor. Çocuğu getiremiyor. Ebede çocuğu alamıyor. Bir doktora ihtiyaç hasıl oluyor. Operatöre gidiyorlar öldüğü için söylüyorum, sağolsa idi bölemezdim. Buradan müdafaa edilirdi - operatöre gidiyorlar. Operatör diyor ki ben bunu alırım. Fakat elli lira isterim. Adamcağız diyor ki benim maaşım yirmi iki liradır. Size otuz lira vereyim. Olmaz, elli liranı

*Çocuk Sağlığının Atatürk Dönemi Siyasetindeki ve
Meclis Gündemindeki Yeri*

Vehbi Bey ayrıca bir anekdot paylaşarak çocuğunu muayene ettirememiş, ilaç alamamış veya sağlık problemi için doktor getirememiş vatandaşların köylerde ve kazalarda çok sayıda olduğunu vurgulamıştır. *“Nitekim bugün tevzi edilen çocuk hastalıklarına dair istatistiklerde yüz küsur bin çocuğun bakımsızlık yüzünden kendilerini muhafaza edemedikleri görülüyor.”* diyerek çocuk hastalık ve ölümlerinin vahametini belirtmiştir. Ardından Sıhhiye Vekâletinden bir bölgede bir sene zarfında gözlem yapılarak tıpkı sıtma mücadelesi gibi bir çalışma yürüterek doktorlar ve sağlık çalışanlarının durumlarını iyileştirilmesini rica etmiştir. (TBMMZC, D.2, C.25, 16.5.1926: 168).

16 Aralık 1926 tarihinde Kırklareli Milletvekili Doktor Fuat Beyin, çocukların içki ve tütün kullanmalarının yasaklanması hakkında kanun teklifi yapmıştır. Lâyiha Encümenine havale edilen bu teklifin ardından yine Doktor Fuat Beyin çocuk ölümlerinin tespit ettirilmesi hakkındaki takriri başvekaletle havale edilmiştir. (TBMMZC, D.2, C.28, 16.12.1926: 57).

31 Mart 1330 tarihli Emrazı Sâriye ve İstilaiye Nizamnamesi’ne bazı maddeler ilâve edilmiştir Bulaşık hastalıklardan biri zuhur eden veya bu gibi hastalıklardan birinin zuhuru tehlikesi mevcut olan yerlerde lüzum görülecek kişilere bu hastalıklara karşı kullanılan aşılar Sıhhiye ve Muaveneti İçtimaiye Vekâleti tarafından uygulanması ve Aşı yapılmasına muhalefet edenler Ceza Kanununun 526’ncı maddesine göre cezalandırılmasıdır.

Ardahan Milletvekili Talat Bey nizamnameye ilave edilen maddeleri yetersiz görerek, Zabıtai Sıhhiye Hayvaniye Kanunu gibi, Zabıtai Sıhhiye İnsaniye Kanununun da olması gerektiğini söylemiştir. Bu kanunun eksikliğinin acı verici sonuçları olduğunu kendisinin evladını doktor ve ilacın zamanında gelmediği için kaybettiğini vurgulamıştır. Sivas Vilâyetinde difteri hastalığının etkisi görüldüğünde ancak yirmi gün sonra doktorun gönderilebildiğini

almadıkça gitmem diyor. Askeri bir doktora gidiyor geliyor. Muayene ediyor. Fakat çocuğu alamıyor. Nihayet bu zat yine o doktora git diyor. Tekrar o doktora gidiyorlar, iki saat sonra geliyor. İki saat sonra kadın da çocukta gidiyor. Bu suretle o aile sönüyor.” diyerek durumun ciddiyetine dikkat çekmek istemiştir. (TBMMZC, D.2, C.25, 16.5.1926: 168).

343

IJSI 13/1
Haziran
June
2020

bundan dolayı da kadar iki yüz seksen çocuğun hayatını kaybettiğini açıklamıştır.

Yine Talat Bey, köylerdeki çok çeşitli hastalıkların olduğunu ve bu hastalıklardan birinin de uyuz hastalığı olduğunu ifade etmiştir. Uyuz hastalığının öldürücü olmasa da yayılabilen ve çocukları zayıf bırakan bir hastalık olduğunu söylemiştir. Bunları uzaklaştırmak için bir kanunun olmadığını buna karşın ülke nüfusunu artırmak için kanunlar yapılarak ve gezici heyeti tahkikiyeler ile hekimlerden müfettişler tayin edilerek ve bunları inceleyip denetleyerek nüfusun çoğaltılmasının mümkün olduğunu söylemiştir. (TBMMZC, D.2, C.29, 26.2.1927: 139-140).

344

IJSI 13/1
Haziran
June
2020

Urfa Milletvekili Refet Bey, okullardaki hasta çocuklar için bazı uygulamaların olduğunu söylemiştir. Bu gibi çocukların, velileri varsa velilerine verildiğini yoksa, yetim ya da kimsesizlerse derecelerine göre şehir yatı mektebine, eğer on beş yaşından yüksek ve ilk öğrenimini tamamlamış iseler de liseye gideceklerini söylemiştir. Askeri okullardaki çocukların sağlık durumu için açıklama yapan Kütahya Milletvekili Müdafaa Milliye Vekili Recep Bey'de: "Eğer çocuk verem olursa, esasen askeri mektepten gitmeyip de başka yerden devam eden çocuklar nasıl ahkâma tabi ise, bu da tabii o ahkama tabi olur." demiştir. (TBMMZC, D.2, C.30, 26.3.1927: 223).

Maarif Vekili Mustafa Necati Bey 12 Nisan 1927 tarihinde Hıfzıssıhha dairesinin okullarda fakir çocukları eğitip beslemek için tedbirler aldığını söylemiştir. 1927 senesi için İstanbul'da bir prevantoryum tesis edileceğini ifade eden Mustafa Necati Bey: "Bundan maksadımız uzun müddet tedaviye muhtaç olan hasta çocuklarımızı ve hasta muallimlerimizi bu müessesede bir taraftan toplamak ve diğer taraftan da bu müesseseyi açık hava mektebi halinde bir idare etmektir." diyerek fakir ve hasta çocuklar için yapılan iyileştirmeleri vurgulamıştır.

Bunun dışında Mustafa Necati Bey kız liselerinin programlarında değişiklik yapılacağını kız liseleri programları ile erkek liseleri programları arasında çok az fark olduğunu ve ev hıfzıssıhhası, çocuk hıfzıssıhhası, ev idaresi, mutfak idaresi, mutfak eşyalarını temin gibi bir ev hanımı için zorunlu olan konuları liselerde öğretmenin bir zorunluluk olduğunu vurgulamıştır. "Efendiler; bugün nüfusumuz azalıyor diyoruz. Bilhassa çocuklar çok ölüyor diyoruz. Zannediyorum ki, çocuk vefiyatının mühim kısmı, çocuk bakmak ilmini küçük annelere

**Çocuk Sağlığının Atatürk Dönemi Siyasetindeki ve
Meclis Gündemindeki Yeri**

öğretemediğimizden neşet ediyor. Onun için hıfzıssıhha dersinin bilhassa kız liselerimizde çok yer tutmasını Vekil Beyden rica ederim." diyerek kız çocuklarının anne olacağını ve bu eğitimle donatılmasının gerektiği konusundaki görüşlerini bildirmiştir. (TBMMZC, D.2, C.31, 12.4.1927: 92).

29 Mart 1928 tarihinde alınan kararların 51. maddesinde ebeler bazı yükümlülükler tanınmıştır. Buna göre ebeler, hamilelerin muayenesiyle bunların sağlık durumlarına ait tedbirleri uygulamak ve doğumu gerçekleştirirken doktor gözetiminde bulundurmaları zorundadırlar. Her ebe, Sıhhiye Ve Muaveneti İçtimaiye Vekaleti'nce verilecek malzemeleri doğum sırasında beraberinde bulunduracaklardır. Bunun dışında ebeler çiçek aşısı uygulayabileceklerdir. Aynı kararların 72. maddesinde tedavi amacıyla yapılacak her çeşit tedbirler için veya büyük ameliyatlar öncesinde hekim veya dişçiler hastanın, hasta çocuk ise de veli veya velisinin iznini alırlar. Bu kanuna uymayanlar ilgili kişinin şikayetine bağlı olmak şartıyla elli liradan iki yüz liraya kadar hafif para cezası ile cezalandırılırlar. Bu yüzden cismen veya aklen zarar meydana geldiği takdirde ceza kanununun 459'ncü maddesi tatbik olunacaktır. (TBMMZC, D.3, C.3, 29.3.1928: 9).

Bunun dışında çocuk ile ilgili gelişmelerden bir diğeri de yine, Ceza Kanunu'nda belirtilmiştir. Buna göre yeni doğmuş bir çocuk eğer ölü doğmuşsa, çocuğun ölüsü üzerinde yapılacak tetkikler söz konusudur. Çocuğun özellikle doğumu takip eden veya doğum sırasında yaşayıp yaşamadığının ve vaktinde doğup doğmadığının ya da erken doğmuşsa yaşayabilecek bir halde olup olmadığının tayin edilmesi üzerine ebelerin görevlendirileceği Ceza Muhakemeleri Usulü Kanunu'nun 82. maddesinde belirtilmiştir. (TBMMZC, D.3, C.10, 4.4.1929: 11).

7. 1927 SENESİ SAĞLIK BAKANININ ÇOCUK SAĞLIĞINI DA İÇEREN DEMECİ

22 Nisan 1928 tarihinde Sıhhiye Vekili Doktor Refik Bey, 1927 Senesi Çocuk Sağlığını da içeren konuşmasında, son bir sene içinde Türkiye Cumhuriyeti'nde genel afet halini alacak bulaşıcı hastalıkların olmadığını çocuklar arasında bazı bölgelerde görülmekte olan kızıl hastalığının da mümkün olduğu kadar sınırlı kaldığını ve sınırlı

kalması için de yapılabilecek her türlü tedbirlerin ve tedavilerin uygulandığını ifade etmiştir. “Bendenizin heyeti celilenize arz edeceğim 1927 senesinde memleketin ahvali sıhhiyesi 1926 senesine nazaran daha şayanı memnuniyet derecededir ve mahsus bir terakki göstermiştir.” diyerek TBMM’de dönemin sağlık konusunda alınan tedbirlerini sunmuştur. (TBMMZC, D.3, C.3, 22.4.1928: 200).

Çocuk sağlığının artan önemi karşısında tüm bu çalışmaların yapılmasının yanı sıra ayrıca Dr. Ali Şükrü Bey, bir çocuk doktoru olarak çocuk bakımına dair öğütlerde bulunmuş ve halkı bilgilendirmek istemiştir. (Cumhuriyet, 23.04.1929: 3).

346

IJSI 13/1
Haziran
June
2020

8. ÇOCUKLARA MAHSUS HASTANELERİN İHTİYAÇLARI

Hastalıklar ve doğum gibi çeşitli sebeplerle hastanelere olan ihtiyaç çok fazlaydı. Sağlıklı bir nesil yetiştirmek içinse çocuk hastanelerine olan ihtiyaç fazlasıyla hissedilmiştir. Bundan dolayı inşa edilen hastane sayısının arttırılması için çalışılmıştır. Mecliste sık sık açılan hastaneler ve sunulan ihtiyaçlardan bahsedilirken, kamuoyunda gazetelerde de özellikle doktorlar tarafından hastanelere ihtiyaç olduğu ayrıca ifade edilmiştir. (Akşam, 23.04.1931: 1-2)

Ankara Doğum Ve Çocuk Bakım Evinin 01.12.1928 tarihinden 23.12.1928 tarihine kadar ihtiyacı olan et, ekmek, süt, yoğurt, sadeyağ ve zeytinyağı; yaş ve kuru sebze, un, pirinç unu, soda, sabun, odun, kömür, petrolün yirmi gün süre içinde ilgililer tarafından değerlendirilmesi Ankara Doğum Ve Çocuk Bakım Evi Müdüriyeti’nden gelen yazı ile bildirilmiştir. (T.C. Resmi Gazete, 1071, 20.12.1928).

İstanbul Çocuk Hastanesi’ne dahili hastalıklar mütehasısı, operatör çocuk hastalıkları mütehasısı, kulak, burun ve boğaz mütehasısı, göz hastalıkları mütehasısı vb., olmak üzere toplam 694 lira maaş desteği verildiği açıklanmıştır. (TBMMZC, D.3, C.12, 18.5.1929: 59).

25 Temmuz 1929 tarihli Resmi Gazetede yayımlanan kararnamede İstanbul Çocuk Hastanesi ile ilgili bir ihale duyurusu yapılmıştır. “İstanbul Çocuk Hastanesi’nde yapılacak 13.326 lira 36 kuruş bedeli keşifli inşaat ve tamirat tanzim edilen keşifname ve şartnamesi ve 6 Ağustos 1929

*Çocuk Sağlığının Atatürk Dönemi Siyasetindeki ve
Meclis Gündemindeki Yeri*

Salı günü saat 15.00'te kapalı zarf usulüyle ihale edilmek üzere münakaşaya konulmuştur." şeklindedir. (T.C. Resmi Gazete, 1250, 25.07.1929)

9. ÇOCUKLARIN ZARARLI MADDELERDEN UZAK TUTULMASI İÇİN TEDBİRLER

Çocuk hıfzıssıhhasına gerekli önemin verildiğini ifade eden Bursa Milletvekili Bakteriyolog Refik Bey, bu kanun ile işçilere ait kanunların, onların sağlıklarını korumaya yardımcı olacağını ve özellikle bedenen çalışmaya gücü yetmeyen çocukları himaye edecek, gebeleri, emziren anneleri koruyacağını vurgulamıştır.

Umumi Hıfzıssıhha kanununun öneminden bahseden İstanbul Milletvekili Yusuf (Akçura) Bey, o ana dek işçinin sağlığı ve hayatının genel olarak her yerde ihmal edildiğini ve bunların özellikle kadın ve çocukların hayatına mal olduğunu belirtmiştir. Kanunun önemli bir bölümünün gebe kadınların, yeni doğmuş veya küçük yaşta bulunan çocukların korunmasına yarar sağladığını belirterek, Doğu ve Batı toplumlarını karşılaştırmıştır. Yusuf Bey, Doğu toplumlarında yeni doğan ve küçük çocukları korumak için Devletçe etkili tedbirler alınmadığını, doğum fazlalığı ile nüfusun korunabildiğini ifade etmiştir. Buna karşın Batı toplumlarındaysa çocuk ölümlerinin çok azaltılabildiğini tüm bunların da bazı ekonomik ve siyasi tehlikeleri meydana getirdiğini söylemiştir. Bundan dolayı nüfus meselesinin dikkate alınması gerektiğini vurgulamıştır. Bununla beraber, Türkiye'de gebe kadınların, yeni doğanların, küçük çocukların hayat ve sağlık meselelerini ilk kez gündeme getiren ve bu yolda ilk teşebbüslerde bulunarak faydalarını ortaya koyan hekimlerden Profesör Doktor Besim Ömer Paşa ile Himaye-i Etfal Cemiyeti Başkanı Doktor Fuat Bey'i çocuk ile ilgili yaptıkları başarılı işlerden dolayı selamlamıştır.

24 Mayıs 1938 tarihinde Sıhhat ve içtimaî Muavenet Vekâleti bütçeleri doğrultusunda alınan kararlar, genel çocuk sağlığı konusunu yakından ilgilendirmiştir. Bu kararların en önemlileri ise, 1. Doğumun sayısını arttırma ve kolaylaştırma ve çocuk ölümünü azaltmaya yarayacak tedbirler, 2. Annelerin doğumdan evvel ve doğumdan sonra sıhhatlerinin vikayesi, 7. Çocukluk ve gençlik hıfzıssıhhasına ait işlerle çocuk sıhhat ve bünyesinin muhafazasının sağlanması ve 8. Mektep hıfzıssıhhası şeklindedir.

347

IJSl 13/1
Haziran
June
2020

Bunun dışında TBMM’de kabul edilen 18. maddede, il özel idareleri bütçelerinin, Sıhhat ve İctimaî Muavenet Vekaleti’nin uygun görmesi ile, verem, frengi ve çocuk ölümleri mücadelesine ait hıfzıssıhha dispanserlerine, sıtma ve frengi ilaçları tedarikine ve sıtma kanununda belirtilen sıtma alanlarının izolesine harcanacağı belirtilmiştir.

348

IJSI 13/1
Haziran
June
2020

Çocuk hıfzıssıhhasını açıklayan 6. fasıl ile ilgili Kırklareli Milletvekili Doktor Fuat Bey TBMM’de çeşitli açıklamalarda bulunmuştur. Bu fasılın çocukluk ve gençlik korunmasına yönelik birinci kısmı çocuk hıfzıssıhhası, çocuk düşürmek, doğum, metruk çocuklar, sütineler, süt damlası, ilk ve orta mektepler ve çocukların sıhhi terbiyesi hakkındadır. Fuat Bey’de Çocukları korumanın bir memleketin nüfusunun korunması için ne derece önemli olduğunu, Türkiye’de çocuk ölümlerinin birçok medeni ülkelerdekilere oranla çok daha yüksek olduğunu belirtmiştir. Bundan dolayı da çocukluk koruması ile ilgili derin araştırma yapıp çocuk yararı için gerekli kanunlara benzer kanunlar üzerinde çalışıldığına dikkat çekmiştir. Fuat Bey ayrıca fasılın ikinci kısmını oluşturan süt konusunun da ne kadar önemli olduğunu anlatarak bununla ilgili gerekli hükümler verildiğini belirtmiştir.

Bunun dışında Doktor Fuat Bey hıfzıssıhha kanunundan bahsederken, yedinci fasılın işçiler hıfzıssıhhasına yönelik olan kısmında çocukların, kadınların, işçi ve amelenin sağlıklarının korunması için ve kaza gibi bir sebeple yaşayacakları maddi zararların ve hastalıkların tedavisi için kapsayıcı kararların alındığını belirtmiştir.

Yine Doktor Fuat Bey Umumi Hıfzıssıhha kanunu ile, alkol ve tütünün çocuklar için tamamen yasaklanması üzerine düşüncelerini açıklayarak çocukların küçük yaşta eğer yasak olmazsa tütüne alışmalarının kolay olduğunu ve tütüne alışınca da bu alışkanlıktan vazgeçemediklerini ancak çocukları bundan korumanın gerekliliğini belirtmiştir. Bununla beraber Umumi Hıfzıssıhha Kanunu ile alınan çocuk ile ilgili alınan kararlar şunlardır: 1. Çocukların içki ve tütün kullanmaları yasaklanmıştır. 2. Çocuklara içki satmak ve vermek yasaklanmıştır. 3. İçki ve tütün kullandıkları görülen çocuklar velilerine teslim, içki ve tütünleri müsadere olunur. 4. Çocuklara içki ve tütün satanlar veya verenlerden beş liradan elli liraya kadar nakit para cezası alınır. Tekrarı halinde iki aya kadar hapis ile cezalandırılır.

*Çocuk Sağlığının Atatürk Dönemi Siyasetindeki ve
Meclis Gündemindeki Yeri*

5. İçki tabiri bütün alkol içeren meşrubatı ve çocuk tabiri on sekizinci yaşı kapsamaktadır. 6. Bu kanun neşri tarihinden itibaren geçerlidir. 7. Bu kanunun hükmünü icraya Dahiliye ve Adliye Vekilleri memurdur.

Umumi Hıfzıssıhha Kanununda çocuk hıfzıssıhhasına ait bazı maddeler düzenlenmiştir. Bunlardan 156. maddede, altı veya daha fazla çocukları olan kadınlara madalya verilmesi uygun görülerek madde o şekilde düzenlenmiştir. 162. maddede nüfusu kırk binden fazla olan bölgelerde belediyeler süt çocuğu muayene evleri tesis edebilirlerse süt damlası tesisleri inşa edilmesi uygun görülmüştür. 176. maddede on sekiz yaşının altında olan çocukların kahvehane, gazino, cambazhane ve lokantalarda çalışmalarının büyük bir problem yaratmayacağı bu gibi kişilerin yalnız bar, kabara dans salonları ile hamamlarda istihdamının yasaklanması uygun görülmüştür.

285 ve 286. maddelerde ise daha önce Kırklareli Milletvekili Dr. Fuat Bey'in, çocukların içki ve tütün kullanmaları ve yedi yaş ve daha aşağı yaşlardaki çocukların sinemaya gitmeleri hakkındaki kanun teklifleri değerlendirilmiştir. Buna göre çocukların içki içmemeleri ve küçük yaştaki çocukların sinemaya kabul edilmemeleri Umumi hıfzıssıhha kanununda bu kararın açık bir şekilde mevcut bulunması ve ayrıca çocukların tütün içmemeleri hakkındaki teklifin uygulanabilirliğinin görülmemesi sebebiyle, her iki kanun teklifinin de reddedilmesine karar verilmiştir. (TBMMZC, D.3, C.12, 18.5.1929: 121).

10. SAĞLIKLI VE GÜRBÜZ ÇOCUK YETİŞTİRMENİN ÖNEMİ

Atatürk Dönemi siyasetinde ve ağırlıklı olarak TBMM'de, çocuklar ve onların sağlıkları ile ilgili alınan kararların oldukça fazladır. Bununla beraber çocuk sağlığı konusunda çokça halkı bilgilendirici çalışmalar yapılmaya çalışılmıştır. Çocuklara temiz hava aldırarak, çocukların gücünü ve sağlığını arttırarak verem, zatürre gibi hastalıkları azalttığından dolayı halka tavsiye edilmiştir. Akşam, 23.04.1934: 1).

Mustafa Kemal Atatürk'ün meclis açış konuşmalarında gelecek açısından çocuk ve gençlerin sağlığına ne kadar önem verdiğini ve özellikle Sağlık Ve Sosyal Yardım Bakanlığının bu konuda ne kadar çalıştığını vurguladığını görürüz.

349

IJSI 13/1
Haziran
June
2020

Atatürk 1 Kasım 1934 tarihinde meclis açış konuşmasında çocuk sağlığı için *"Ulusun, ulus gençlerinin, çocuklarının sağlıkları, sağlamlıkları, gürbüzlükleri; üzerini; düştüğümüz çok gerekli bir diriklik işidir."* diyerek Sağlık Ve Sosyal Yardım Bakanlığının bu yolda çalışmakta olduğunu anlatmıştır. (TBMMZC, D.4, C.4, 1.11.1934: 4).

Yine Atatürk 1 Kasım 1937 tarihli meclis açış konuşmasında Sağlık Ve Sosyal Yardım Bakanlığının *"Sağlam ve gürbüz nesil, Türkiye'nin mayasıdır, prensibini, pek iyi kavrayarak çalışmakta olduğunu takdire değer bulurum."* diyerek çalışmaların iyiye gitmekte olduğunu ifade etmiş ve bundan memnuniyetini dile getirmiştir. (TBMMZC, D.5, C.3, 1.11.1937: 3).

350

IJSI 13/1
Haziran
June
2020

Muğla Milletvekili Hüsnü Kitapçı 23 Mayıs 1938 tarihinde TBMM'de yaptığı konuşmada çocuk sağlığı konusunda açıklamalarda bulunmuştur. Buna göre nüfusu arttırmak için iki yol vardır. Bunlardan birisi evliliği teşvik etmek diğeri ise mevcut nüfusu korumaktır. Ona göre evliliği teşvik konusunda desteğe ihtiyaç bulunmazken, hayatın idamesi konusu ile ilgili kararlar alınması gereklidir. Yeni doğan çocuklar için bilgilendirme ve bakım gereklidir. Bunun dışındaysa ekonomik durumu kötü olan ailelere gerekli yardım yapılmalıdır. Bir diğerk dikkat çekici nokta ise sağlık konusunda hekim yetersizliğinin çok oluşu ve bundan dolayı yaşanan çocuk ölümleridir. Her kazaya hekim mevcut şartlarda gönderilemeyeceğinden dolayı buna bir çözüm olarak gezici sağlık teşkilâtı kurularak ülkenin her yerine ulaştırılabilmesidir. Bu şekilde Hüsnü Kitapçı sağlık konusunda yapılabilecek iyileştirmeler üzerine dikkat çekerek görüşlerini sunmuştur. (TBMMZC, D.5, C.25, 23.5.1938: 126).

Genel olarak baktığımızda çocuğu ilgilendiren bütün sağlık çalışmaları mecliste milletvekillerinde ayrı ayrı ifade edilse de politika açısından genel sağlık çalışmaları kapsamında ele alındığını görülmektedir. Hükümetin bu konuda çalışmalarına bakıldığında hekimlik hizmetlerini, salgın hastalıkları genel bütçeden finanse etmiştir. Bundan dolayı ülke çapında sıtma savaş teşkilatı, trahom ve frenginin yaygın olduğu bölgelerde bu hastalıklarla savaş ördütleri kurulmuştur. Ankara'da Hıfzıssıhha Enstitüsü kurulmuş bulaşıcı hastalıklar ile mücadele için laboratuvar hizmetleri, aşı ve serum üretilmesi sağlanmaya çalışılmıştır. Numune hastaneleri kurulmuş hekim gereksinimleri karşılanmaya çalışılmıştır. Hemşire, ebe gibi

*Çocuk Sağlığının Atatürk Dönemi Siyasetindeki ve
Meclis Gündemindeki Yeri*

sağlık personeli yetiştirilmesi konusunda da çaba harcanmıştır. Bakanlık, koruyucu sağlık hizmetlerini hekimler için daha ilgi çekici bir hale getirmek amacıyla, devletin memurlara verdiği maaştan çok daha yüksek bir ücret sistemini kabul etmiştir. Örneğin; bir sıtma savaşı hekiminin maaşı bir validen fazla, trahom savaşı teşkilatı başkanının maaşı ise, milletvekili maaşının 3 katı olarak uygulanmıştır. Hükümetin hekimlere verdiği bu ayrıcalıklı statü, sağlık hizmetlerine verilen önemin çok önemli bir kanıtı olarak görülmektedir. (Ağırbaş vd., 2011: 745).

SONUÇ

Çocuk Sağlığı açısından Atatürk Dönemi olarak ifade ettiğimiz 1920-1938 arası dönemde çok önemli gelişmeler yaşanmıştır. Gelecek nesil açısından vatan evladı olarak bakılan çocuklar için en etkili tedbirler alınması Milletvekillerinin tartışma ve üzerinde çözüm üretme konularından olmuştur.

TBMM'nin açılıp Sıhhat Ve İctimai Muavenet Vekaleti (Sağlık Ve Sosyal Yardım Bakanlığı) kurulduğunda, henüz Kurtuluş Savaşı dahi başlamamıştı. Ancak, TBMM'de 13 Eylül 1920 gibi erken bir tarihte çocuk ve nesil kavramının üzerinde durulmuş ve çocukları koruyucu tedbirler alınması gerektiği ifade edilmiştir. Aşının önemi, sağlık yatırımlarının doğru kullanılması, bütçenin çocuk sağlığını arttırmak için fazlaştırılması, alternatif beslenme yöntemleri, çocuk ölümlerinin araştırılarak çözüm odaklı çalışmalar yapılması, gerektiğinde sosyal yardım kuruluşlarından destek almak ve Sağlık Ve Sosyal Yardım Bakanlığının pozitif yönlü çabaları bu dönem içinde çocuk sağlığını arttırma çabaları arasında sayılmaktadır.

Bundan sonra gebelere, doğum yapan annelere ve ailelere bilgilendirici kitapçıklar verilmesi, hastane, dispanser, hekim ve hekim dışı sağlık personelinin sayısının artırılması ve köylere sağlık hizmeti götürülmesi, sağlanmıştır. Sağlık sektörünün her alanında ihtiyaç duyulan, bazılarının hala yürürlükte olduğu, temel yasalar hazırlanmış ve kararlılıkla uygulanmıştır.

Mustafa Kemal Atatürk'ün çocuk sağlığı konusunda yaklaşımları dikkat çekici olmuştur. O, sağlam ve gülbüz nesil kavramlarını özellikle meclis açış konuşmalarında vurgulamıştır. Atatürk,

Ayşe Nur REÇBEROĞULLARI

memleket çocuklarının sağlıklarını, bu konuda yapılan çalışmaları desteklemiş ve bu konuyu bir sorumluluk olarak üzerine vazife bilmiştir. Bundan dolayı da Atatürk Döneminde özellikle TBMM’de etkin çalışmalar yapılmıştır. Bu bakımdan Atatürk dönemi sağlık politikasının her bakımdan günümüz sağlık politikalarının planlamasına yol gösterecek, örnek oluşturacak bir nitelikte olduğu görülmektedir.

352

IJSI 13/1
Haziran
June
2020

**Çocuk Sağlığının Atatürk Dönemi Siyasetindeki ve
Meclis Gündemindeki Yeri**

KAYNAKÇA

Ağırbaş, İsmail; Akbulut, Yasemin; Önder, Ömer Rıfki (2011). "Atatürk Dönemi Sağlık Politikası". *Ankara Üniversitesi Türk İnkılap Tarihi Enstitüsü Atatürk Yolu Dergisi*, 48, Güz, 733-748.

Atatürk, Mustafa Kemal (2010). *Medeni Bilgiler*. İstanbul: Toplumsal Dönüşüm Yayınları.

Cumhuriyetin Çocuk Bakım Öğütleri, (23.04.1929), Cumhuriyet.

Çanak, Erdem (2013). "Akgünler Gazetesi ve Gazetede Adana Halkevi". *Atatürk Araştırma Merkezi Dergisi*, Cilt. XXIX, 1-45.

Çocuk Bayramı Münasebetiyle Çocuk Mevzuu İle Uğraşanların Mütalaaları, (23.04.1931), Akşam.

Çocuklarımızı Çok İtina İle Yetiştirmeli, (23.04.1934), Akşam.

Duman, Sabit (2009). "Cumhuriyet Döneminde Sağlıklı Birey Yetiştirmek". *Atatürk Dönemi Sağlık Tarihi Kongresi (1920-1938)*, Ege Üniversitesi Edebiyat Fakültesi Yayınları, İzmir, 705-715.

Özsarı, Mustafa (2002). "Ege Bölgesi Halkevi Dergilerindeki Edebî Ve Kültürel Muhteva Üzerine Bir İnceleme", (Yayınlanmamış Doktora Tezi), Ege Üniversitesi Sosyal Bilimler Enstitüsü, İzmir.

Tanış, Cihat (2019). "Türkiye'nin Sıhhi ve İctimai Coğrafyası Eserlerine Göre Verem Hastalığının Seyri". *Uluslararası Toplum Araştırmaları Dergisi*, 11(18), 2830-2846.

T.C. Resmi Gazete (1929). Devlet davalarını intaç eden avukat ve saireye verilecek vekalet ücreti hakkındaki 4.2.1929 tarih ve 1389 numaralı kanuna tevfikân tanzim olunan talimatname, (25.07.1929). No.1250, <https://www.resmigazete.gov.tr/arsiv/1250.pdf> 06.09.2017 11.54 (Erişim Tarihi: 06.09.2019).

T.C. Resmi Gazete (1929). TBMM Kararları, (20.12.1928), No. 1071, <https://www.resmigazete.gov.tr/arsiv/13084.pdf> 06.09.2017 11.57 (Erişim Tarihi: 06.09.2019).

Tuğluoğlu, Fatih (2008). "Türkiye'de Sıtma Mücadelesi (1924-1950)". *Türkiye Parazitoloji Dergisi*, 351-359.

Türk Dil Kurumu (1988). "Ararot" Türkçe Sözlük 1, Türk Tarih Kurumu Basımevi Ankara.

Türk Dil Kurumu (1988). "Kinin" Türkçe Sözlük 2, Türk Tarih Kurumu Basımevi Ankara.

Türkiye Büyük Millet Meclisi Zabıt Ceridesi (1336). D.1, C.4, 2.5.1336 (1920).

353

IJSl 13/1
Haziran
June
2020

- Türkiye Büyük Millet Meclisi Zabıt Ceridesi (1336). D.1, C.4, 13.9.1336 (1920).
Türkiye Büyük Millet Meclisi Zabıt Ceridesi (1337). D.1, C.9, 4.4.1337 (1921).
Türkiye Büyük Millet Meclisi Zabıt Ceridesi (1337). D.1, C.9, 4.4.1337 (1921).
Türkiye Büyük Millet Meclisi Zabıt Ceridesi (1337). D.1, C.9, 4.4.1337 (1921).
Türkiye Büyük Millet Meclisi Zabıt Ceridesi (1338). D.1, C.22, 21.8.1338 (1922).
Türkiye Büyük Millet Meclisi Zabıt Ceridesi (1338). D.1, C.19, 24.4.1338 (1922).
Türkiye Büyük Millet Meclisi Zabıt Ceridesi (1338). D.1, C.22, 7.9.1338 (1922).
Türkiye Büyük Millet Meclisi Zabıt Ceridesi (1339). D.2, C.2, 26.9.1339 (1923).
Türkiye Büyük Millet Meclisi Zabıt Ceridesi (1339). D.2, C.3, 20.10.1339 (1923).
Türkiye Büyük Millet Meclisi Zabıt Ceridesi (1339). D.2, C.3, 20.10.1339 (1923).
Türkiye Büyük Millet Meclisi Zabıt Ceridesi (1340). D.2, C.6, 19.2.1340 (1924).
Türkiye Büyük Millet Meclisi Zabıt Ceridesi (1340). D.2, C.1, 15.11.1340 (1924).
Türkiye Büyük Millet Meclisi Zabıt Ceridesi (1340). D.2, C.10, 27.11.1340 (1924).
Türkiye Büyük Millet Meclisi Zabıt Ceridesi (1340). D.2, C.10, 27.11.1340 (1924).
Türkiye Büyük Millet Meclisi Zabıt Ceridesi (1341). D.2, C.15, 1.3.1341 (1925).
Türkiye Büyük Millet Meclisi Zabıt Ceridesi (1341). D.2, C.15, 9.3.1341 (1925).
Türkiye Büyük Millet Meclisi Zabıt Ceridesi (1341). D.2, C.18, 22.4.1341 (1925).
Türkiye Büyük Millet Meclisi Zabıt Ceridesi (1926). D.2, C.25, 16.5.1926.
Türkiye Büyük Millet Meclisi Zabıt Ceridesi (1926). D.2, C.28, 16.12.1926.
Türkiye Büyük Millet Meclisi Zabıt Ceridesi (1927). D.2, C.29, 26.2.1927.
Türkiye Büyük Millet Meclisi Zabıt Ceridesi (1927). D.2, C.30, 26.3.1927.
Türkiye Büyük Millet Meclisi Zabıt Ceridesi (1927). D.2, C.31, 12.4.1927.
Türkiye Büyük Millet Meclisi Zabıt Ceridesi (1928). D.3, C.3, 29.3.1928.
Türkiye Büyük Millet Meclisi Zabıt Ceridesi (1928). D.3, C.3, 22.4.1928.
Türkiye Büyük Millet Meclisi Zabıt Ceridesi (1929). D.3, C.10, 4.4.1929.
Türkiye Büyük Millet Meclisi Zabıt Ceridesi (1929). D.3, C.12, 18.5.1929.
Türkiye Büyük Millet Meclisi Zabıt Ceridesi (1929). D.3, C.12, 18.5.1929.
Türkiye Büyük Millet Meclisi Zabıt Ceridesi (1929). D.4, C.4, 1.11.1934.

*Çocuk Sağlığının Atatürk Dönemi Siyasetindeki ve
Meclis Gündemindeki Yeri*

Türkiye Büyük Millet Meclisi Zabıt Ceridesi (1929). D.5, C.3, 1.11.1937.

Türkiye Büyük Millet Meclisi Zabıt Ceridesi (1929). D.5, C.25, 23.5.1938.

Uyar, Hakkı (1993). "Cumhuriyet Döneminde Manisa'da Eğitim (1923-1950)", (Yayınlanmamış Yüksek Lisans Tezi), Dokuz Eylül Üniversitesi Atatürk İlkeleri Ve İnkılap Tarihi Enstitüsü, İzmir.

355

IJSI 13/1
Haziran
June
2020

SUMMARY

Turkey Grand National Assembly deputies, who have been established, considered right in the first moment, the future of a nation in almost every subject. Even when the topic was regarding children, they did not abandon their good intentions. The deputies, who regarded the nation's health as a promise to the nation, took up the issue of health and tried to take every political step to keep the homeland children alive. Health care has gained importance as much as the importance of military investments in Atatürk period. Which is an important process fixed by law, in which aid is provided to children living in the villages and how much benefit will be provided with available technique and materials. Especially in terms of population increasing, it is an issue that the ministry of health attaches importance to protecting the existing child sanitation, rather than creating new births. In order for a child to grow up well, it needs to drink milk. Medicines considered being curative in this period, such as quinine, arrowroot, were distributed against disease. In this context, training doctors and pharmacists gained importance. Recommendations to use, especially taxes in this manner, can be seen in records. It is also among the suggestions of the deputies to distribute guidance booklets for parents while raising children.

356
IJSI 13/1
Haziran
June
2020

With the General Public Health Law, the Ministry of Health's work on child sanitation and the importance it attaches to it has been of great importance in terms of child health. With the vaccination law, foods, medicines and efforts to keep children away from alcohol and drugs have led to long negotiations by parliament. Particularly positive results were obtained in discussions about abortion, childbirth, abandoned children, wet nurse, milk drop, primary and secondary schools and medical education of children. Deputies, aware of the importance of protecting children in protecting and increasing the population of a country, stated that child deaths were due to mistakes believed to be true. Considering all these, it was noteworthy that child sanitation was handled separately from adults. In order to bring healthy and strong individuals to the society, significant gains have been achieved as a result of the studies on children.

SOSYAL BİLİMLERDE ARAŞTIRMA YÖNTEMLERİ
DERSİNİN ÖĞRETİM ÜYELERİNİN GÖRÜŞLERİNE
GÖRE İNCELENMESİ

Şule Betül TOSUNTAŞ*, Engin KARADAĞ**, Şahin DANIŞMAN***

Makale Geliş Tarihi-Received: 15.01.2020
Makale Kabul Tarihi-Accepted: 10.05.2020
Doi: 10.37093/ijsi.746491

ÖZ

Bu çalışmanın amacı sosyal bilimler alanında lisansüstü düzeyde verilen Araştırma Yöntemleri dersinin öğretim üyelerinin görüşlerine göre incelenmesidir. Çalışmada nitel araştırma desenlerinden biri olan durum çalışması kullanılmıştır. Çalışmanın örneklemini maksimum çeşitlilik ve ölçüt örnekleme yoluyla seçilen sosyal bilimler alanında çalışan yüksek lisans veya doktora seviyesinde araştırma yöntemleri dersi yürüten 7 öğretim üyesi oluşturmuştur. Çalışmanın verileri literatür taraması sonunda oluşturulan 12 soruluk yarı yapılandırılmış görüşme formu ile toplanmıştır. Öğretim programı, öğrenci, öğretim üyesi ve kaynaklar şeklinde 4 tema altında öğretim üyelerinin görüşlerine yer verilmiştir. Bulgulara göre öğretim programı açısından en çok üzerinde durulan nokta, Türkçe kaynakların

* Dr. Öğr. Üyesi, Bursa Uludağ Üniversitesi, Eğitim Fakültesi, Eğitim Bilimleri Bölümü, Bursa/Türkiye. sbtosuntas@uludag.edu.tr ORCID: <https://orcid.org/0000-0002-0731-6505>.

** Prof. Dr., Akdeniz Üniversitesi, Eğitim Fakültesi, Eğitim Bilimleri Bölümü, Antalya/Türkiye. enginkaradag@akdeniz.edu.tr ORCID: <https://orcid.org/0000-0002-9723-3833>.

*** Dr. Öğr. Üyesi, Düzce Üniversitesi, Eğitim Fakültesi, Matematik ve Fen Bilimleri Eğitimi Bölümü, Düzce/Türkiye. sahindanisman@duzce.edu.tr ORCID: <https://orcid.org/0000-0003-4739-3625>.

yetersiz olmasıdır. Ders süresince en zor anlaşılan konunun örnekleme yöntemleri olduğu ifade edilmiştir. En önemli sorun olarak öğrencilerin ve öğretim üyelerinin zaman yetersizliği nedeniyle derse yeterince hazırlık yapmadan katılmaları olarak görülmektedir. Araştırma yöntemleri dersinin verimli olabilmesi için gerçek bir araştırma sürecinin yürütüldüğü bir uygulama yapılması gerekliliği ifade edilerek ders saatlerinin az olduğu vurgulanmıştır. Bu doğrultuda lisansüstü düzeyde araştırma yöntemleri dersine yönelik uygulamalı bir öğretim tasarımı yapılması ve dersin verimli olabilmesi için kaynakların etkin kullanılması yerinde olacaktır.

Anahtar Kelimeler: Sosyal Bilimler, Bilimsel Araştırma, Araştırma Yöntemleri, Araştırma Yöntemleri Dersi, Lisansüstü Eğitim.

INVESTIGATION OF RESEARCH METHODS COURSE IN SOCIAL SCIENCES ACCORDING TO THE VIEWS OF THE FACULTY MEMBERS

ABSTRACT

The purpose of this study is to investigate the Research Methods course which is taught at the postgraduate level in the field of social sciences according to the views of the faculty members. The case study, which is one of the qualitative research designs, was used in this study. The sample of the study consisted of 7 faculty members teaching at the master or doctorate level research methods courses in the social sciences chosen through maximum diversity and criterion sampling. Data of the study was collected by a semi-structured interview form consisting of 12 questions. The views of the faculty members were presented under four themes as curriculum, students, faculty members, resources. According to the findings, the most emphasized point is insufficient Turkish resources in the respect of curriculum. During the course, it was stated that the most difficult subject is sampling methods. The most important problem is that students and faculty attend the course without sufficient preparation due to lack of time. In order to be effective in the research methods course, it is emphasized that a real research process should be carried out and but the weekly course hours are low. In this direction, it would be appropriate to design an applied instructional design for the research methods course at the postgraduate level and to use resources effectively for the course to be productive.

Keywords: Social Sciences, Scientific Research, Research Methods, Research Methodology Course, Postgraduate Education.

GİRİŞ

Araştırma, belirlenen amaçlar için veri toplama ve mantıklı olarak verileri analiz etme sürecidir. Bir diğer tanımla bir konuda anlayışı artırmak amacıyla bilgi toplanması ve analiz edilmesi adımlarından oluşan bir süreçtir (Creswell, 2012). Bir soru veya bir problemi araştırmak için birçok yöntem mevcut olduğundan bu tanım geneldir. Araştırma yöntemi ise güvenilir ve geçerli yollarla bilgi edinmek için veri toplama ve analiz etme yoludur (McMillan, Schumacher, 2006). Araştırma eğitimi ise, bireylere bilimsel tutum ve davranışların, araştırmaya yönelik yeterliklerin kazandırılarak bireyde ve toplumda araştırma bilincinin oluşturulmasını amaçlamaktadır (Saracaloğlu, 2005; Taşdemir, Taşdemir, 2011). Araştırma yöntemleri dersinin temel amacı nicel - nitel araştırma sürecini (sorun belirleme, veri toplama, veri analizi ve sonuçları yorumlama) incelemek, belli başlı nicel - nitel araştırma yöntemlerini (deneysel yöntem, tarama yöntemi, ilişkisel yöntem, vaka çalışması, fenomenoloji, eylem araştırma modelleri vd.) gözden geçirmek ve belirli bir konu hakkında nicel - nitel araştırma yapabilmeleri için gereken literatür bulma, veri toplama, verileri değerlendirme ve rapor yazma tekniklerini uygulamalı olarak öğrenmelerini sağlamaktır. Birçok alanın lisansüstü eğitim programlarında araştırma yöntemleri dersleri zorunlu ders kapsamındadır. Bu doğrultuda lisansüstü eğitim öğrencilerine öncelikle tez, makale veya bildiri vb. bilimsel araştırmaları yürütebilmeye yönelik yeterliklerin kazandırılması amaçlanmaktadır.

Eğitim araştırmalarında, tez ve makalelerde birçok hatanın bulunduğu ifade edilmektedir (Onwuegbuzie, 2002). Araştırmalarda yapılan bu hataların nedenleri ise şu şekildedir (Onwuegbuzie, Daniel, 2003): (i) Araştırma yöntemleri lisans ve lisansüstü düzeydeki derslerde etkileşimli bir süreçten çok doğrusal adımlarla öğretilmektedir. (ii) Lisansüstü düzeydeki araştırma yöntemleri dersi programları nicel ve nitel araştırmalar konusunda yetersiz kalmaktadır. (iii) Araştırmanın doğası hakkında yanlış algılamalar bulunmaktadır. (iv) Araştırma yöntemleri dersi uzmanlık alanı olmayan öğretim elemanları tarafından verilmektedir. (v) Öğrencilere kullanılmayan ve uygun olmayan araştırma yöntemleri öğretilmekte ve öğrencilerde başarısızlık ve isteksizlik göstermektedir. Öğrencilerin araştırmanın hem üreticisi ve hem tüketicisi olabilmelerine yardımcı olabilmek adına bütünleşmiş süreç, yansıtıcı ve holistik bir araştırma yeterliliğinin kazandırılması gerekmektedir (Karadağ, 2009; 2010).

*Sosyal Bilimlerde Araştırma Yöntemleri Dersinin Öğretim Üyelerinin
Görüşlerine Göre İncelenmesi*

Araştırma yöntemleri ders başarısı, araştırmaya yönelik tutumlar ve araştırma deneyiminin; araştırma yeterliliğini etkileyen faktörler olduğu ifade edilmektedir (Saracaloğlu, Varol, Ercan, 2005).

İstatistik dersine yönelik tutumların incelendiği araştırmalarda öğrencilerin tutumlarının olumsuz olduğu sonucuna ulaşılmıştır (Büyüköztürk, 1996; Cashin, Elmore, 2005; Elmore, Vasu, 1990; Fullerton, Umphrey, 2001; Wise, 1985). Araştırma yöntemleri dersine ilişkin tutumların incelendiği bir araştırmada öğrencilerin olumsuz tutumlara sahip olduğu sonucuna ulaşılmışken (Knutson vd., 1995), birçok araştırmada öğrencilerin olumlu tutumlara sahip olduğu sonucuna ulaşılmıştır (Askew, Clavarino, Glasziou, Del Mar, 2001; Beard, Williams, 1992; Bennett, 1994; Cooke, Test, Heward, Spooner, Courson, 1993; Frierson, Hargrove, Lewis, 1993; Saracaloğlu, 2005; Saracaloğlu, Varol, Ercan, 2005; Saracaloğlu, 2008; Ravid, Leon, 1995; Walker, Cousins, 1994; Winans, Madhavan, 1992). Derse yönelik tutumların cinsiyete göre incelendiği araştırmalarda anlamlı bir farklılık bulunmadığı ifade edilmiştir (Saracaloğlu, 2008; Saracaloğlu, Varol, Ercan, 2005; Walker, Cousins, 1994; Winans, Madhavan, 1992).

Yapılan çalışmalarda öğrencilerin araştırma yöntemleri dersini almasının araştırmaya yönelik tutumlarını olumlu yönde etkilediği sonucu bulunmuştur (Cooke vd., 1993; Newman, 1994; Saracaloğlu, 2005; Saracaloğlu vd., 2005; Winans, Madhavan, 1992). Aynı şekilde araştırma yöntemleri dersini alan öğrencilerin araştırma yeterliliğinin olumlu şekilde etkilendiği ortaya çıkarılmıştır (Büyüköztürk, 1996; Nartgün vd., 2008; Piburn, 1992; Saracaloğlu vd., 2005).

Literatürdeki çalışmalar lisansüstü eğitim süresince öğrencilerin araştırmaya ve araştırma dersine yönelik tutumlarını ortaya koymaktadır. Aynı zamanda bilimsel araştırmaların tüm bilim alanlarındaki politika ve uygulamaları etkilemesi açısından önemi büyüktür (Karadağ, 2009). Bu açıdan araştırma yöntemleri dersinin lisansüstü eğitimde önemli bir yere sahip olduğu düşünülmektedir. Bu açıdan çalışmanın amacı sosyal bilimlerde, bilimsel araştırma yöntemleri dersinin öğretim üyelerinin görüşlerine göre incelenmesidir.

2. YÖNTEM

2.1. Model

Bilimsel araştırma yöntemleri dersinin öğretim üyelerinin görüşlerine göre incelenmesinin amaçlandığı bu çalışma, nitel araştırma yaklaşımlarından biri olan durum çalışması modeli kullanılarak desenlenmiştir. Durum çalışması, tek bir kişinin, dokümanın, durumun ya da olayın derinlemesine incelenmesi, var olan sorunların sistematik olarak ortaya koyulması ve sorunların çözümüne yönelik önerilerin sunulması amacıyla yapılan çalışmalardır (Yin, 2003).

2.2. Katılımcılar

Çalışmanın katılımcılarını Sosyal Bilimler Enstitüsü ve Eğitim Bilimleri Enstitüsü bünyesinde yüksek lisans veya doktora seviyesinde Araştırma Yöntemleri dersi yürüten 7 öğretim üyesi oluşturmaktadır. Amaçlı örnekleme yöntemlerinden ölçüt örnekleme ve maksimum çeşitlilik örnekleme yöntemleri kullanılan hibrit bir yöntemle dayanarak katılımcılar seçilmiştir. Ölçüt örnekleme, bir durumun derinlemesine incelenmesi için araştırmacının belirli örnek olay türlerini belirlemek istediğinde kullanılan bir yöntemdir (Neuman, 2007). Çalışmanın ölçütü "*son 5 yıl içerisinde lisansüstü düzeyde araştırma yöntemleri dersi yürütmüş olma*" olarak belirlenmiştir. Maksimum çeşitlilik örnekleme ise, araştırmacıların veri kaynaklarının sağlayacağı çeşitlilik ve bilgiyi artırmak amacıyla çok sayıda örneğe ulaştığı bir yöntemdir (Creswell, 2012). Maksimum çeşitliliği sağlamak adına, çeşitli anabilim dallarında görev yapıyor olmaları ve farklı akademik unvanlara sahip olmalarına dikkat edilmiştir.

2.3. Veri Toplama Araçları

Çalışmanın verileri literatür taraması sonucunda oluşturulmuş kavramsal çerçeveye uygun olarak hazırlanan yarı-yapılandırılmış bir görüşme formu ile toplanmıştır. Görüşme formu ilgili literatür incelemesi sonucu 12 açık uçlu sorudan oluşturulmuştur. Öncelikle taslak olarak hazırlanan form, alan uzmanları tarafından incelenmiş ve araştırmacılar tarafından gerekli düzeltmeler yapılmıştır. Görüşmeler, katılımcı öğretim üyesinin ofisinde bire bir olarak

gerçekleştirilmiş olup, ortalama 40 dakika sürmüştür, katılımcılardan izin alınarak görüşmeler ses kaydına alınmıştır.

2.4. Verilerin Analizi

Çalışma kapsamında elde edilen verilerin çözümlenmesinde içerik analizi türlerinden tümevarımcı analiz kullanılmıştır. Tümevarımcı analiz, kodlamaya dayalı içerik analizi ile belirlenen durumla ilgili gerçekleri ve gerçekler arasındaki ilişkileri ortaya çıkarmak için yapılmaktadır (Yıldırım, Şimşek, 2005). Veriler, önceden belirlenmiş bir kodlama çerçevesine dayandırmadan yapılan bir kodlama süreci ile analiz edilmektedir (Braun, Clarke, 2019). İlk olarak araştırmacılar tarafından ses kayıtlarının yazılı dökümü yapılmış, sonrasında ayrı ayrı elde edilen verilerin kodlaması yapılmıştır.

Çalışmanın iç geçerliğini (inandırıcılığını) artırmak için katılımcılardan isim alınmayarak görüşlerini herhangi bir endişe veya korkuya kapılmadan samimiyetle ifade etmeleri sağlanmaya çalışılmıştır. Görüşme formu geliştirilirken ilgili literatür incelemesi sonucunda konu ile ilgili kavramsal çerçeve oluşturulmuştur. Sorular ve araştırmanın kavramsal çerçevesi kapsamında metnin farklı bölgelerinde benzer anlama gelebilecek kavramlar sınıflandırılarak anlamlı bütünler elde edilmiştir. Araştırmacılar tarafından sınıflandırılan ve aynı anlamı ifade eden cümleler/paragraflar arasında ortak yönler bulunarak temalar oluşturulmuştur. Temalar ve temaları oluşturan alt temaların kendi aralarındaki ilişkisi ile her bir temanın diğerleriyle ilişkisi kontrol edilerek bütünlük sağlanmıştır. Yapılan içerik analizinde temalar, ilgili kavramları kapsayacak kadar geniş ve ilgisiz kavramları dışarıda bırakacak kadar dar kapsamda belirlenmeye çalışılmıştır. Dış geçerlik ve güvenilirliği sağlamak için çalışma sürecine ayrıntılı şekilde yer verilmiştir.

3. BULGULAR

Çalışma kapsamında öğretim üyelerinin bilimsel araştırma yöntemleri dersine ilişkin görüşleri doğrultusunda, Şekil 1.de sunulduğu üzere 4 tema oluşturulmuştur. Bu temalar, öğretim üyelerinin görüşlerinden alıntılar yapılarak sunulmuştur.

Şekil 1. Temalar



364

IJSI 13/1
Haziran
June
2020

3.1. Öğretim Programı

Katılımcıların araştırma yöntemleri dersini öğretim programı olarak ele aldıklarında görüşlerini hedef, içerik, öğrenme-öğretme süreci ve değerlendirme boyutları altında toplamak mümkündür.

3.1.1. Amaç

Öncelikle öğretim üyeleri bu dersin amacına yönelik çeşitli görüşlere sahiptirler. Yüksek lisans düzeyinde verilen dersin amacı daha çok öğrencilerin tezlerini yazabilmelerini sağlamak olarak görülürken, doktora düzeyinde öğrencilere bağımsız araştırma yürütebilme konusunda bilgi ve beceri kazandırmak olarak görülmektedir.

Bizim amacımız orda şu oluyor. Yüksek lisans öğrencisiyse yüksek lisans tezini yapabilecek kadar. Oraya getirmek bile büyük bi mesele. Ders sayımızda sınırlı. Araştırmada bir tane ders var mesela. Yani şu olsa olur, sadece araştırma alanında bunun sosyalleşmesi, yetişmesi bütün aşamalarından gelmiş birisi olsa belki bir ders yetebilir. Çünkü öğrenciyi çok iyi takip edebilir, can alıcı noktaları verebilir ve defalarca aynı şeyi öğrettiği için bir birikimle oluşmuş olur. Materyaller birikimi de oluşmuş olur. O zaman belki olur, ama bizde o olmuyor. (ÖÜ-1).

Sosyal Bilimlerde Araştırma Yöntemleri Dersinin Öğretim Üyelerinin Görüşlerine Göre İncelenmesi

Dersin ilk yarısında büyük ölçüde tartışma şeklinde sonra yaptığımız iş o günkü konu uygulamalı bir şekilde uygulama üzerinden hareket ederek. İkincisi araştırma yöntemleri dersi olduğu için özellikle kendilerinin mutlaka bir araştırma tasarımlarını bekliyorum. (ÖÜ-5)

Araştırma yöntemleri dersinin iki dönem alınmasının zorunlu olduğu durumlarda öğretim üyeleri dersi nicel ve nitel araştırma olmak üzere ikiye ayırdıklarından söz etmişlerdir. Bunun yanı sıra nicel ve nitel veri analizi konusuna değinebilmek için zaman ayırmaktadırlar. Bu süreçte sosyal bilimlerde yaygın kullanılan çeşitli istatistik paket programlarından faydalandıkları görülmektedir.

İlk dönem nicele ağırlık veriyorum. İkinci dönem nitel. Nicel araştırmanın sonunda bir ürün istiyorum. Nicel araştırma taslak makalesi. Diğerinde de nitel istiyorum. Kriterde kesinlikle görüşme yapmak. Alana inip birileriyle konuşmak ve görüşmeci olarak süreci nasıl orkestre etmeleri, yönetmeleri gerektiğini görmelerini istiyorum. (ÖÜ- 6)

İstatistik daha formüle aslında, ama formül üzeri gitmiyoruz sosyal bilimlerde genellikle istatistik araç olarak kullanıldığı için daha çok bilgisayar programı üzerinden gidiyoruz neyin ne zaman nasıl yapıldığını öğrenmesi yeterli. (ÖÜ-4)

3.1.2. İçerik

Öğretim üyeleri lisansüstü derslerde içeriği kendilerinin belirlediklerini ve ders izlencesi oluşturduklarını ifade etmişlerdir. Sosyal bilimlerde araştırma yöntemleri dersi kapsamında paradigmlar, problemi belirleme, amaç/hipotez yazma, araştırma modelleri, örnekleme, veri toplama araçları ve verilerin analizi, raporlama ve yayın etiği üzerinde durulduğu belirtilmiştir.

Dönemin ilk üçüncü haftasından itibaren konuşuyoruz zaten dersimizin konusu bir araştırma problemi belirleme ve araştırmayı sınırlandırma ve araştırma soruları ve hipotezleri yazma olduğu için bu aşamayı geçtikten sonra kendilerinden aynı şeyi istiyorum. Dönemin sonuna geldiğinde de bu araştırmayı desenlemiş veri toplama araçlarının geliştirmiş küçük bir uygulamasını yapıp raporunu yazmış olarak teslim ediyorlar. (ÖÜ-5)

Ders kapsamında birden çok makale, kitap ve kitap bölümleri, filmler öğrencilere çeşitli şekillerde sunulmaktadır. Bazı öğretim üyeleri ilk

haftalardan öğrencilere tüm materyalleri elektronik ortamda sağladığını ifade ederken, bir kısmı kaynak listesini paylaşarak öğrencilerin erişim sağlamasını beklemektedir.

Dersin ilk haftası, okumaların tamamı ve izlençe de pdf olarak öğrencilere veriliyor. (ÖÜ-4)

Türkçe kaynaklar kullandığımız için genellikle e-mail atarken link koyuyorum ya da herhangi bir ücretle edinebilecekleri bir şey varsa onu atılayıp gönderiyorum. Onun haricinde bu dersin ilk günü bilim nedir vs. konuştuktan sonra veri tabanlarını nasıl kullanılması gerektiğini gösterdim. (ÖÜ-6)

366

IJSI 13/1
Haziran
June
2020

Ders materyalleri açısından ise lisansüstü düzeyde tek bir ders kitabı kullanılmayacağı konusunda hemfikir olmakla birlikte, temel kaynaklar paylaşılsa bile, öğrencilerin tek bir kitaba bağlı kalarak ilerleme beklentisinde olmaları, öğretim üyelerinin içerik açısından zorlandıkları noktalardan biridir.

En büyük problemimiz şu dersin dizaynında %100 bi kitap takip etmiyor oluşum onları çok rahatsız ediyor. Neden çünkü. İstedikleri an bir şeye ulaşmak istiyorlar bunu ben birazda isteyerek yapıyorum. İstedikleri zaman bir şeye doğrudan ulaşmalarını istemiyorum, araştırmalarını istiyorum, sosyokültürel öğrenme sürecine dahil olmalarını istiyorum, sormalarını istiyorum. (ÖÜ-6)

3.1.3. Öğrenme- Öğretme Süreci

Öğrenme-öğretme sürecinde öğretim üyelerinin tamamının öncelikli beklentisi öğrencilerin derse hazırlıklı gelmesidir. Bunu sağlayabilmek adına ellerinden geleni yaptıklarını ifade etseler de, öğrencilerin beklenen düzeye varamadıkları düşünülmektedir.

Nitel araştırma konusu geldiğinden mesela iki tane film veriyorum bunları izleyip gelin diyorum ve sınıfta tartışmasını yapıyorum. Ben lisansta da bunu yapmaya çalışıyorum ama lisansta çok verimli olmuyor. ... O filmlerde ne var nitel veri nasıl toplanacağına ilişkin ipuçları var. Kitchen stories diye bir film var onu izleyip gelmelerini istiyorum. Neden çünkü orda bir evde gözlemin nasıl yapılmaması gerektiğini görüyorlar. Güzel bir film, sıkıcı ama iyi bir film. Onu izleyip geldiklerinde ben sınıfta tartışma yapabilmek istiyorum. Ben şeyi sevmiyorum, üç saat gideyim mir mir mir ders anlatayım

*Sosyal Bilimlerde Araştırma Yöntemleri Dersinin Öğretim Üyelerinin
Görüşlerine Göre İncelenmesi*

onlarda otursun dinlesinler, üç saat sonrada dağılım bu bana hoca olarak zevk vermiyor. (ÖÜ-3)

Öğretim üyelerinin tamamının görüşleri dersin uygulamalı, yaparak-yaşayarak yürütülmesi konusunda paralellik göstermektedir. Bunu sağlayabilmek adına çeşitli sınıf içi ve sınıf dışı öğrenme etkinliklerini işe koşmaktadır. Genel anlamda bakıldığında ders kapsamında somut bir öğrenme ürünü olarak bir araştırma makalesi veya araştırma önerisinin sunulması bu durumun en önemli göstergesi sayılabilir.

Öğrencilerin yaparak yaşayarak öyle öğrenmesini sağlamak dolayısıyla araştırmayı tasarlamak yürütmek ve raporunu hazırlamak en etkili yöntemin bu olduğunu düşünüyorum. (ÖÜ-5)

Ürün geliştirmelerini istiyorum yapmadan istatistikte öyle araştırma yöntemleri de öyle yapmadan eline alıp sen kendin uygulamadan olmuyor. Kendinde biliyorsun dolayısıyla ben onlara o şansı vermek istiyorum yani on kişiden de olsa gitsin anketini toplansın ve onun nasıl bir sıkıntısı var onu görsün. Yazdığı sorunun anlaşılıp anlaşılmadığını görsün istiyorum. O yüzden yapması benim için çok önemli. (ÖÜ-3)

Dersin haftalık süresine yönelik görüşler incelendiğinde ise teorik olarak yeterli olduğu ancak uygulamalı bir ders için yeterli olmadığı sonucuna ulaşılmıştır.

Dersin süresi aslında kısmen yetiyor kısmen yetmiyor diyebiliriz. Teorik anlamda yetiyor ama uygulama anlamında arkadaşların veya öğrencilerin makalelerini tek tek incelemek anlamında süre biraz dar geliyor (ÖÜ-4)

Derste en problemlili, anlaşılması zor konulardan birinin örnekleme yöntemleri olduğuna dair görüş birliğine varılmıştır. Bunun dışında nitel araştırma desenlerinin karıştırıldığı ve bilim felsefelerinin oturmadığı ifade edilmiştir. Özellikle örnekleme yöntemlerinde temsil gücü yüksek, yansız örneklem seçiminin öğrenciler tarafından tam anlaşılmadığı belirtilmiştir. Öğretim üyelerinin bu konunun daha iyi öğrenilmesi için çeşitli etkinlikler hazırlama çabası içinde olduğu görülmüştür.

367

IJSE 13/1
Haziran
June
2020

En zoru öğrendikleri kavram örneklem seçimi, çünkü orda biraz metot çok, kafayı çok yormaları gerekiyor. Bir de orada genelleme yapmak gibi bir olay var, mecburen genelleme yapmak için seçiyor. O yüzden en zor öğrendikleri bu. Çünkü diğerleri basamak basamak gidiyor, burada biraz kafa çalışmalarını gerekiyor. (ÖÜ-4)

Örneklem çok sıkıntılı bir konu. En çok problem bu kısımda, araştırma yöntemleri alıyor ama örnekleme yansız seçtim diyor mesela. Yansız seçim bir kere hiç oturmuyor. O çok temel bir şey. O format hiç oturmuyor. (ÖÜ-1)

368

IJSl 13/1
Haziran
June
2020

Creswell in kitabının ilk kısmının felsefi tartışma yapar orası olmuyor mesela. Niye bilmiyorum. Hiçbir grupla olmuyor. Bunu niye anlatıyorsun diyorlar. O konu bilim felsefesi yok. (ÖÜ-3)

Nitel araştırma desenlerini birbirine çok karıştırıyorlar. Nicelde sorun yok. Durum çalışması ile eylem araştırmasını hep karıştırıyorlar. Önce durum çalışması yapıp durumu ortaya konması sonra eylem araştırması. Bu sıraya özen göstermeme rağmen isimlerini karıştırıyorlar. (ÖÜ-6)

Öğretim üyelerinin bir kısmı öğrencilerin dersin haftalık sorumluluklarını yerine getirmediğinden derse katılımın yeterli düzeyde olmadığı düşünülmektedir. Ancak bir kısmı da yapılan etkinliklerle öğrencilerin derse katılımını sağlayabildiklerini belirtmişlerdir.

Genel olarak öğrencinin katılımı çok iyi olmuyor. Birçok sebebi var. Bir tanesi materyal okuma dengesini çok iyi ayarlayamıyoruz herhalde. Ya da bizim öğrenciler çok okumaya istekli değil. Onun için çok katılım olmuyor. Bizimkiler için belki zorladığın zaman biraz artıyor bu katılım ama yine de çok aşırı katılımcı dememiz mümkün değil derse. (ÖÜ-1)

Öğretim üyeleri derse devam konusunda, yasal bir zorunluluk olması gerekmediği ancak öğrencilere sorumluluk kazandırılarak derse devamın sağlanması gerektiğini düşünülmektedir. Devamsızlık sorunlarının temelinde ise lisansüstü öğrenimine devam eden bireylerin meslek hayatının yoğun tempoda olması görülmektedir.

Maalesef hepsi çalıştığı için ve öğretmenlik yaptığı için aynı öğrenciyi iki kere derste göremiyorum. Bi hafta biri geliyor, bi hafta biri. Bu da onların performansını düşürüyor. Çünkü konular hiyerarşik ve birbiriyile çok sıkı

**Sosyal Bilimlerde Araştırma Yöntemleri Dersinin Öğretim Üyelerinin
Görüşlerine Göre İncelenmesi**

bağlantılı ve bu yüzden her hafta bazı temel kavramları tekrar etmek zorunda kalıyorum ve konuları bu yüzden yetiştiremiyoruz. (ÖÜ-6)

Bu kişiler genellikle çalıştıkları için devam problemi ile karşılaşıyoruz. Baştan sıkı tuttuğumuz da bu zaten bitiyor, devam problemi en büyük problem. (ÖÜ-4)

3.1.4. Değerlendirme

Öğretim üyelerinin bir kısmı dersin değerlendirmesini somut bir çıktı olarak süreçte yürütülen araştırma ile gerçekleştirdiklerini, bir kısmı ise araştırmanın yanı sıra ara sınav ve dönem sonu sınavı yaptıklarını bildirmiştir. Öğretim üyelerinden bir tanesi ise dönem sonu başarı puanına yüzde kırk oranında etkili olacak bir öz değerlendirme formu kullanmaktadır.

Derste ödev anlamında aslında somut çıktılar üzerine gidiyoruz. Bir makale dersin içeriğine göre değişmekle birlikte. Araştırma önerisinden daha ziyade bir araştırma bitiriliyor bunun üzerine gidiyoruz, onlar son haftalarda bütün sınıf tarafından tek tek okunarak değerlendirme yapılıyor aslında hakem değerlendirmesi gibi düşünülebilir (ÖÜ4)

Final sınavının yanında 30-40 tane yeterlik var. 1-5 arası kendilerini puanlıyorlar. Öz değerlendirme %40 oranında etkili. (ÖÜ2)

Öğrenme-öğretme sürecinin neredeyse her haftasında araştırma okuma, yansıtıcı düşünme yazıları, makale inceleme/değerlendirme ve film izleme gibi ödevler verildiği ve bu ödevlerin yıl sonu değerlendirmesine katıldığı ifade edilmiştir.

Haftada bir gün çalışmakla zaten bir gün bakmakla zaten araştırmacı olunmaz. Araştırmacı kimliği edinilemez bunları da ortadan kaldırmaya yönelik günlük ödevler vermeye çalışıyorum mini ödevler vermeye çalışıyorum. Bunları da araştırmacı günlüklerine not olarak yazmalarını istiyorum. (ÖÜ6)

Gücümün yettiği ölçüde dönem boyunca birden çok analizin işe koşulduğu üç ya da dört tane ağır ödevim var. Ve ödevlerde gerçekten arkadaşların çok ileri düzeyde analiz yapmaları çıkarım yapmaları gerekiyor çünkü farklı derslerde farklı analizler konuşmuşum, ama ödev aynı anda birden fazla

analizi bilmeyi gerektiren ve bir üst düzeye taşımaya gerektiren bir ödev oluyor. (ÖÜ7)

Öğretim üyeleri dersin daha verimli olabilmesi için verilen ödevlerin yoğunlaştırılması konusunda hemfikirdir. Ancak bu durumu sağlayabilmenin öğretim üyesi açısından zorluğu tartışılmıştır. Zira verilen ödevlerin öğretim üyelerinin iş yükünü artıracığı bir gerçektir.

Öğrenciye çok fazla ödev vermelisin, ama bunun da takibini yapamıyoruz. Böyle bir sıkıntı var. Şimdi şöyle söyleyeyim. Bir taraftan yönetim görevim var. Katılmam gereken toplantılar var. (ÖÜ1)

370

IJSI 13/1
Haziran
June
2020

Çok yoruluyoruz ödevde derste bildiği her şeyi bilmek zorunda ve farklı haftalarda aynı anda kullanmak zorunda olacağı bir ödev hazırlamam gerekiyor. Tabi bu benim başıma şöyle dert oluyor problemleri veri setleri bulmam gerekiyor, katılımcı bağlamında kalabalık, değişken sayısı bağlamında kalabalık veri setleri bulmam gerekiyor. (ÖÜ7)

Alternatif değerlendirme konusunda başarısız girişimleri bulunan öğretim üyeleri, bu araçları kullanma konusunda kültürel yapıyı neden olarak göstermekte ve ümitsiz görünmektedir.

Şu an online bir dersim de var. Onlarla yüz yüze haftada bir görüşüyoruz düşün yarım saat bir saat. Onlarla da olmuyor. Türk insanının genel bir öğrenme alışkanlığı var geleneksel onu kıramıyorsun işte. Diyorum ki bakın burda bir tartışma ortamı açtım. Buraya sorularınızı yükleyin herkes birbirine geribildirim ve böyle hepimiz en azında farklı skalada o alandan bu alandan farklı ya da farklı kişilerin geliştirdiği örnekleri görelim birbirimize de geri bildirim verelim. Olmuyor. Ama bunu yurtdışında çok kolay yapıyorsun. Hatta not olarak verebiliyorsun. (ÖÜ-3)

3.2. Öğrenci

Öğretim üyelerinin görüşlerine göre öğrencilerden kaynaklanan birçok faktör araştırma yöntemleri dersinin yürütülmesi üzerinde etkilidir. Bunlardan ilki öğrencilerin lisansüstü eğitim öncesinde aldıkları eğitimin benzer nitelikte olmaması ve sınıfların oldukça heterojen bir nitelikte olmasıdır. Bu durum, kimi öğrencilerin öğretimin tekrarından sıkılmasına kimi öğrencilerin ise öğretimin

*Sosyal Bilimlerde Araştırma Yöntemleri Dersinin Öğretim Üyelerinin
Görüşlerine Göre İncelenmesi*

hızına yetişememesine neden olmaktadır ve öğrencilerin bireysel hızlarında ilerleyebilmeleri mümkün görülmemektedir.

Bunlar ilk geldikleri ders, ilk hafta sordum. Kimisi YÖK ün eski öğretim programlarından, kimisi yeniden mezun. Yeniden mezun olanlar bilimsel araştırma yöntemleri dersini almışlar lisansta diğerleri almamışlar. (ÖÜ-6)

Teknik bir ders daha önce çoğunun bununla ilgili bir eğitimi yok altyapısı yok....Doktorada bir temelleri var sonuçta. Yüksek lisans yaptılar kimisinin bazı makaleleri var..... Normalde homojen sınıflara karşıym aslında, özellikle üst seviyede homojen sınıflar oluşturmak daha iyi. (ÖÜ-4)

Öğretim üyeleri lisansüstü eğitimde yabancı dilin önemine vurgu yaparak, bu dersin yalnızca Türkçe kaynaklar kullanılarak yalnızca belli bir seviyede yürütülebileceğine inanmaktadırlar.

Şöyle bir problemimiz var, bizim lisansüstü öğrencilerimizin yabancı dil puanları 40 civarında ve onların önüne İngilizce bir kaynak koymamız mümkün değil. (ÖÜ-6)

Araştırma yöntemlerinin yüksek lisans, doktora tez çalışması ve ilerde yapılacak makale gibi akademik çalışmalarda öneminin farkında olmalarından dolayı öğrencilerin derse yönelik motivasyonlarının yüksek olduğunu düşünen öğretim üyeleri bulunmaktadır.

Çocuklar en azından şunu biliyor ki bu derse benim için gelmiyor kendisi için geliyor. Ya asistan ya işte bir şey hani bir üniversitede ya da en azından hadi gel tez yaz diyecekler. Dolayısıyla işine yarayacak bir şey. O yüzden motivasyonları yüksek. Ben yüksek lisans derslerimde oflama puflama sıkıntı hissetmiyorum. Ama bunu tartışma tarzı olmasına borçluyum. (ÖÜ-3)

Lisansüstü eğitimde öğrencilerin daha fazla öğrenme sorumluluğu alması beklenirken, eski alışkanlıkların sürdürüldüğü ve yalnızca geçer not alabilmek için derslere devam edildiği şeklinde olumsuz bir algı ortaya konmuştur.

Biz şuna alışmışız öğrenme dediğin şey bilir gelir anlatır sen kafanın içine alırsın ya da almazsın. Öğrenme öğretmenin sorumluluğundadır. Davranışçı. Bu işin sorumlusu hoca. Öbüründe ise benim yapabileceğim bir şey var mı diyor sana gelip? Bir hafta geçti neredesin, diye hesap soruyor. Kendi sorumluluğumuzu almıyoruz. Yüksek lisansta bunu biraz

371

IJSE 13/1
Haziran
June
2020

yakalıyoruz. Biliyorsun ki senin için bu kardeşim. İşin bu. Kaçışın yok kaçmaman lazım. (ÖÜ-3)

Yani bu şöyle bir şey araba sürmek gibi arabayı çok güzel sürüyor, ama araba yolda kaldığı zaman ne yapacaklarını bilmiyorlar. (ÖÜ-4)

Lisansüstü eğitimin önemi açısından bakıldığında ise, öğretim üyelerinin bir kısmı öğrencilerin özellikle yüksek lisansta düşük bir farkındalığa sahip olduklarını düşünmektedir. Ancak doktora düzeyinde benzer bir olumsuzluk görülmemektedir.

372

IJSI 13/1
Haziran
June
2020

Ben bir öğrencime sordum niye lisansüstü eğitim yapmak istiyorsun. Şunu söylüyor, okulun önünden geçiyorduk şurada lisansüstü eğitim açık mıdır diye sordum geldim enstitü açılmış başvuru yaptım. Okulun önünden geçerken başvuru yapmış, onu yapmayı istemekle hadi bunu da yapayım demek arasında çok fark var. (ÖÜ-6)

3.3. Öğretim Üyesi

Öğretim üyelerinin kendileri açısından en çok üzerinde durdukları noktalar, dersin çok büyük hazırlık gerektirmesi ve hali hazırda fazla ders yükleri olmasıyla birlikte yeterince zaman ayıramamalarıdır. Her biri ders yüklerinin daha az olması durumunda dersi çok daha verimli yürütebileceğine inanmaktadır.

Gerçekten ödev beni çok yoruyor çok büyük yük, boş vakitlerim ödev okuyarak geçiyor, dönüt vermeye geçiyor. Çok çok fazla benden götürüyor açıkçası, ama ödevler bittikten sonra öğrencilerin geldiği durumu sonraki derslerde katılımlarını cümlelerindeki kalite yükselişini ve ödevlerde başardıkları ve aslında sınıfta yapamadığı şeyi ödevde başardığını gördükçe de diyorum ki bu dersin hakkıyla işlenmesi için ödev şart. (ÖÜ-7)

Aslında temel mantık hocaların dersinin fazlalığından kaynaklanıyor. Yani örnek veriyorum bu dönem sadece benim iki dersim olsa bütün yoğunluğu o iki derse verebilirim. Dolayısıyla internet ortamında veya ders yönetim sistemi ortamını düzgün bir şekilde yönetebilirsin, eklemeler yapabilir, tartışma grupları yapabilir, tartışmalar yapabilirsin. Bu önemli bir şey, makalelerin üzerinde derse gelmeden önce tartışma yapabilirsin, ama ders saati çok olduğu zaman ders grubu çok olduğu zaman bunu yapmanın imkânı yok. Çünkü altından kalkacak gücüm yok (ÖÜ-4)

Sosyal Bilimlerde Araştırma Yöntemleri Dersinin Öğretim Üyelerinin Görüşlerine Göre İncelenmesi

Dersim yüküm fazla olsa çok zor olurdu. Bazı derslerde geçen yıldan kalma ders notları materyalleri kullanarak hiç hazırlanmadan yürüttüğüm dersler var. Ama araştırma yöntemleri dersinde iki yıl ara vermekle birlikte, çok uzun sürede girdim yüksek lisansta. Ona rağmen hazırlık yapmam gerekiyor. Yarım günümü harcıyorum (ÖÜ-5)

Araştırma yöntemleri dersinin diğer derslere kıyasla daha fazla hazırlık gerektirmesinin öğretim üyeleri arasında istenmeyen ders konumuna düşmesine neden olduğu belirtilmiştir.

Hocalar arasında da istenmeyen ders durumunda. Tabii, yükü çok fazla. Hazırlık çok fazla, çok fazla hazırlık gerektiriyor. Kaynak sıkıntısı da var... Amerika'dan geldim İstatistik ve araştırma derslerini verdiler, onlara girdik, yani kimsenin girmedığı derslere. (ÖÜ-1)

Araştırma yöntemleri bir çalışma alanı olarak ele alındığında, uzmanlaşmanın önemli olduğu vurgulanmıştır. Aynı zamanda her bir alan sosyal bilimler kapsamında yer alsa da, her bir alanın kendine özgü yöntemlerinin o alanda yetişmiş bir öğretim üyesi tarafından anlatılmasının çok daha etkili olacağı ifade edilmektedir.

Araştırma yöntemleri bağımsız bir çalışma alanıdır. Öğretim üyelerinin niteliği de önemli. Bu ders çok korkulan bir ders genelde. (ÖÜ-2)

Şöyle bir sıkıntı var, uzmanlaşma olmadığı için. Ölçmeci olsa araştırmaya da çok iyi hâkim olan, o dersi ona vermek lazım. Daha eskiden biz vermeden önce İstatistik bölümünden hocalar gelip İstatistik anlatıyormuş, o da öğrenciye gerekli değil. Çünkü istatistik teorisini anlatıyor. O da öğrenciye çok yararlı olmuyor. Bizde de işte ölçmeci olmadığı için hakikaten sıkıntılı bir ders. (ÖÜ-1)

3.4. Kaynaklar

Enstitü veya fakültelerde dersliklerin küçük grup etkileşimine izin verecek nitelikte olmadığı belirtilmiştir. Bunun yanı sıra nitelikli olduğu düşünülen ders materyallerinin alan dışı olması nedeniyle kullanılmadığı ve mümkünse her bir alanda materyal birikiminin sağlanması gerektiğinin altı çizilmiştir.

Bizim U şeklinde oturacağımız, benim onların tam karşısında oturacağımız, doğrudan yüz yüze etkileşime geçebileceğimiz bir ortam yok (ÖÜ-6)

Ekonomiciler bambaşka şekilde anlatıyor, eğitimciler bambaşka şekilde anlatıyor, psikolojidekiler bambaşka şekilde anlatıyor, yani tarz çok değişiyor ön bilgiler çok değişiyor. Dahası öyle videolar var ki şey değil, bir eğitimcinin asla anlamayacağı değişkenlerle çekilmiş video harika mesela Andy Field'in videoları da güzeldir, güzelde anlatır eğlenceli de biridir. Ama mesela bazı değişkenlerini bir eğitimcinin anlaması imkânsız. Ya da bazı Hintli Çinli hocalar var, yapısal eşitlik modeli ve lojistik regresyonla alakalı videolar paylaşıyorlar tamamen ekonomi terminolojisi. (ÖÜ-7)

374

IJSI 13/1
Haziran
June
2020

Kaynak sıkıntısı da var. Yani işte şimdi bir kitabı çeviriyoruz. Ama o da bir tane kaynak. Biraz daha o lisansüstü eğitimde kısmen uygun, ama birçok şeyi farklı kaynaklardan vermek lazım. Tek başına yeterli değil. (ÖÜ-1)

Lisansüstü eğitimde, önceki kademelere göre sınıf mevcutlarının daha az olduğu bilinmektedir. Bunun yanı sıra uygulama yapılması gereken benzer dersler için de mevcut durumdan daha da az öğrenci ile çok sayıda etkinlik gerçekleştirilebilecektir.

Bizim sınıflarımız kalabalık. Kalabalık olduğu için her öğrenciye ulaşmak biraz zor oluyor ama şu var orta noktadan gittiğimiz zaman İlerde belli bir süreden sonra zaten olur ve alıyorlar olamayanlar zaten dersten kalıyorlar. (ÖÜ-4)

Uygulama ve gayri resmi öğrenme ortamlarını çok iyi değerlendirmek lazım sınıflarda ben bu dönem çok şanslıyım üç kişi olması hasebiyle. Tabi biliyorum 40-45 kişilik de araştırma dersi sınıfları var. O sınıflarda yaşantıyla gerçekleşecek tecrübe çok mümkün olmuyor. (ÖÜ-5)

TARTIŞMA, SONUÇ VE ÖNERİLER

Sosyal bilimlerde araştırma yöntemleri dersinin öğretim üyelerinin görüşlerine göre incelenmesinin amaçlandığı bu çalışmada, öğretim üyelerinin görüşleri öğretim programı, öğrenci, öğretim üyesi ve kaynaklar olmak üzere 4 tema altında ele alınmıştır.

İlk olarak öğretim programı teması altında amaç, içerik, öğrenme-öğretme süreci ve değerlendirme alt temalarına yer verilmiştir. Dersin

*Sosyal Bilimlerde Araştırma Yöntemleri Dersinin Öğretim Üyelerinin
Görüşlerine Göre İncelenmesi*

amacı öğrencilere tez ve araştırma makalesi hazırlamaya yönelik araştırma yeterliklerinin kazandırılması şeklinde ifade edilmiştir. Araştırma eğitimi ile, bireylere hem araştırma yeterliği hem de bilimsel tutum ve davranışların kazandırılması amaçlanmaktadır (Saracaloğlu, 2005; Taşdemir, Taşdemir, 2011). Bu bağlamda bilimsel tutum ve davranışlarının kazandırılması öğretim üyelerinin ders kapsamında sorumluluklarından biri olarak görülmektedir (Erdem, 2007). Yapılan çalışmalar, araştırma yöntemleri dersi alan lisansüstü öğrencilerin araştırmaya yönelik tutumlarının olumlu olduğunu göstermektedir (Saracaloğlu vd., 2005; Newman, 1994).

Ders kapsamında bilim felsefesi, bilimsel paradigmlar, problem belirleme, amaç/hipotez yazma, nicel/nitel araştırma modelleri, örnekleme teorisi, veri toplama araçları, ölçek geliştirme, nicel/nitel verilerin analizi, raporlama ve yayın etiğine yönelik kazanımlar bulunmaktadır. Çeşitli lisansüstü programlarda araştırma yöntemleri dersi farklı şekillerde yer almaktadır. Güz ve bahar olmak üzere iki yarıyıldadır; zorunlu veya seçmeli, araştırma yöntemleri ve istatistik olmak üzere bütünleştirilmiş dersler yoluyla verilebilmektedir. Bu bağlamda dersi yürüten öğretim üyesi, dersin kapsamını belirlemekte ve kazanımlara ulaştıracak ders içerikleri hazırlamaktadır. Ders içerikleri büyük ölçüde haftalık okumalar olarak belirlenmekte; kitap, makale ve filmlerden kaynak listesi ders öncesinde öğrencilere sunulmaktadır.

Öğrenme-öğretme süreci alt teması, çalışma kapsamında en çok görülmeye değer yer verilen alt tema olmuştur. Süreçte yaparak-yaşayarak verimli öğrenmenin sağlanabilmesi için gerçek araştırma uygulamalarına verilen önem vurgulanmıştır. Ancak bu uygulamaların gerçekleştirilmesi sırasında karşılaşılan birçok sorun bulunmaktadır. Bu kapsamda ele alınan sorunlar öğrencilerin derse hazırlıklı olmaması, derse katılımın az olması, devamsızlık ve haftalık ders saatinin yetersiz olması şeklindedir. Lisans öğrencileriyle yapılan bir çalışmada öğrenciler derste yeterince uygulama yapılmadığına ilişkin görüş bildirmişlerdir (Küçüköğlü, Taşgın, Çelik, 2013).

Öğretim üyelerinin çoğunluğu örnekleme yöntemleri konusunun en zor anlaşılan konu olduğunu ifade etmişlerdir. Baltacı (2018), özellikle nitel araştırmalarda sıklıkla örneklem seçiminde hatalarla karşılaşıldığını belirtmektedir. Bu hataların, nitel araştırmanın yerleşmemiş olması veya araştırmacının acemiliğinden kaynaklandığı

375

IJSE 13/1
Haziran
June
2020

düşünülmektedir (Rubin, Babbie, 2016). Öğrencilerin, örnekleme yöntemleri konusunda yeterlik sahibi olmadan yapacağı çalışmalarda, evreni temsil gücü düşük örneklem veya evreni temsil etmeyen örneklem belirlenebilir ve dolayısıyla hatalı sonuçlara ulaşma riskiyle karşı karşıya kalınabilir.

Değerlendirme alt teması kapsamında, öğretim üyeleri sıklıkla haftalık okuma ve yansıtıcı düşünme yazıları vb. şekilde ödevlere yer verdiklerinin, dönem ortası ve sonunda sınav yaptıklarının ve aynı zamanda gerçekleştirilmesi planlanan araştırma veya araştırma önerisinin yıl sonu değerlendirmesine katıldığına altını çizmişlerdir. Salt bir ölçme-değerlendirme anlayışından çok, ödevler aracılığıyla araştırmacı kimliği kazandırılmaya odaklanılmıştır. Fakat, süreç değerlendirmenin sıklıkla yapılması öğretim üyelerine ekstra iş yükü anlamına gelmektedir.

Araştırma yöntemleri dersinin yürütülmesinde öğrencilerle ilgili faktörlere değinilmiştir. Öğrencilerin lisansüstü eğitim öncesinde aldıkları eğitimin ve dolayısıyla önbilgilerinin farklılaşması, derslerin yürütülmesini zorlaştırmaktadır. Bu durum farklı programlarda araştırma kültürünü etkileyebilecek derslerin zorunlu olarak verilmemesinden kaynaklanabilmektedir (Saracaloğlu, 2008). Yine de yüksek lisans öğrencileri ve doktora öğrencileri karşılaştırıldığında, doktora öğrencisinin önbilgileri açısından homojen ve araştırma konusunda daha yetkin oldukları görülmektedir (Saracaloğlu vd., 2005).

Öğrencilerin yeterince sorumluluk almadığı, lisansüstü eğitimin önemini fark etmediği ve düşük motivasyona sahip olduğu konusunda eleştiriler göze çarpmaktadır. Bu doğrultuda araştırma dersi ve araştırmaya yönelik tutumların ön plana çıktığı düşünülebilir. Araştırmaya yönelik deneyimi ile araştırma tutumları arasında pozitif bir ilişki (Saracaloğlu vd., 2005; Bennett, 1994; Walker, Cousins, 1994; Winans, Madhavan, 1992) olduğundan yola çıkılarak, ders kapsamında öğrencilerin deneyim kazanmasını sağlayacak uygulamalar ile öğrencilerin tutumlarının daha olumlu olması sağlanabilir. Aynı zamanda kurumsal anlamda sağlanacak araştırma kültürü ve araştırmacı kimliği kazandırılması olumlu tutumlar geliştirmek açısından yararlı olacaktır (Yavuz Konokman, Tanrıseven, Karasolak, 2013); öğrencilere kurumsal teşvik uygulamaları düzenlenebilir. Eğitim araştırmaları açısından

*Sosyal Bilimlerde Araştırma Yöntemleri Dersinin Öğretim Üyelerinin
Görüşlerine Göre İncelenmesi*

bakıldığında, öğretmenlerin aktif bir planlayıcı, uygulayıcı ve tüketici olarak görev almaları mesleki bilgi ve becerilerine de katkı sağlayacaktır (Çepni, Küçük, Gökdere, 2002; Tomakin, 2007).

Öğretim üyeleri araştırma yöntemleri dersine çok fazla zaman ayıramadıkları konusunda açıklama yapmışlardır. Bunun yanı sıra dersi verebilecek öğretim üyesinin uzmanlığının önemli olduğu vurgulanmıştır. Benzer şekilde lisans öğrencileri, araştırma yöntemleri dersini veren öğretim üyelerinin alanında uzman olmadıklarını düşünmektedirler (Küçüköğlü vd., 2013). Onwuegbuzie ve Daniel (2003) araştırmalarda yapılan hataların nedenlerinden birinin, dersi uzmanlık alanı olmayan öğretim elemanları tarafından verilmesi olduğunu bildirmişlerdir.

Kaynaklar açısından ise sınıfların kalabalık olması, dersliklerin fiziksel düzeninin yüz yüze etkileşime izin vermemesi ve uygun kaynak yetersizliği şeklinde sorunlar tespit edilmiştir. Bu sorunlar ancak lisansüstü eğitimin niteliğinin geliştirilmesi yoluyla çözülebilir.

Bu çalışma sonucunda öğretim elemanlarının sosyal araştırma yöntemleri dersine ilişkin görüşleri belirlenmiştir. Çalışma yalnızca öğretim üyelerinin derse yönelik görüşlerini içermesi bakımından sınırlıdır. Çalışma bulgularına göre araştırmacı ve uygulamacılara şu öneriler yapılabilir:

- Bu çalışmada belirlenen sorunları çözmeye yönelik bir öğretim tasarımı yapılabilir.
- Çalışma yüksek lisans ve doktora düzeyinde öğrencilerin görüşleri alınarak gerçekleştirilebilir.
- Araştırma kültürünü geliştirmek amacıyla öğrenci ve öğretim üyelerinin kongrelere katılımı teşvik edilebilir.
- Lisansüstü eğitimde araştırma yöntemleri dersinin haftalık saati arttırılabilir.
- Araştırmacı kimliğinin kazandırılması ve araştırma deneyiminin arttırılması adına, öğrencilerin araştırma süreçlerine aktif katılımı sağlanmalıdır.
- Araştırma yöntemleri ders öğretim programının belli periyotlarla güncellenmesi sağlanmalıdır.

KAYNAKÇA

Askew, Deborah A.; Clavarino, Alexandra M.; Glasziou, Paul P.; Del Mar, Christopher B. (2002). "General Practice Research: Attitudes and Involvement of Queensland General Practitioners". *Medical Journal of Australia*, 177(2), 74-77.

Baltacı, Ali (2018). "Nitel Araştırmalarda Örnekleme Yöntemleri ve Örnek Hacmi Sorunsalı Üzerine Kavramsal Bir İnceleme". *Bitlis Eren Üniversitesi Sosyal Bilimler Enstitüsü Dergisi*, 7(1), 231-274.

Beard, John D.; David L. Williams (1992). "A Survey of Practitioners' Attitudes toward Research in Technical Communication". *Technical Communication*, 39(4), 571- 81.

Bennett, Christene K. (1994). "Promoting Teacher Reflection through Action Research: What Do Teachers Think?". *Journal of Staff Development*, 15(1), 34-38.

Braun, Virginia; Clarke, Victoria (2019). "Psikolojide Tematik Analizin Kullanımı". Şad, S. N.; Ozer, N.; Atli, A. (Çev.). *Eğitimde Nitel Araştırmalar Dergisi - Journal of Qualitative Research in Education*, 7(2), 873-898. doi: 10.14689/issn.2148-2624.1.7c.2s.17m

Büyüköztürk, Şener (1996). "Türk Yükseköğretiminde Araştırma Eğitimi", (Yayınlanmamış Doktora Tezi), Ankara Üniversitesi Sosyal Bilimler Enstitüsü, Ankara.

Cashin, Susan E.; Elmore, Patricia B. (2005). "The Survey of Attitudes toward Statistics Scale: A Construct Validity Study". *Educational and Psychological Measurement*, 65(3), 509-524.

Cooke, Nancy L.; Test, David W.; Heward, William L.; Spooner, F.; Courson, Frances H. (1993). "Teachers' Opinions of Research and Instructional Analysis in the Classroom". *Teacher Education and Special Education*, 16(4), 319-329.

Creswell, John W. (2012). *Planning, Conducting, and Evaluating Quantitative and Qualitative Research*. Boston: Pearson.

Çepni, Salih; Kuçuk, Mehmet; Gökdere, Murat (2002). "Hizmet Öncesi Öğretmen Eğitimi Programlarındaki Araştırmalara Yönelik Derslerin İncelenmesi". *V. Ulusal Fen Bilimleri ve Matematik Eğitimi Kongresi*, 16-18 Eylül 2002, ODTU Kültür ve Kongre Merkezi, Ankara.

Elmore, Patricia B.; Vasu, Ellen S. (1980). Relationship between Selected Variables and Statistics Achievement: Building a Theoretical Model. *Journal of Educational Psychology*, 72(4), 457-467.

Erdem, Ali Rıza (2007). "Öğretim Üyesinin Bilim İnsanı Yetiştirme Sorumluluğu Ve Bu Sorumluluğun Gerektirdiği Mesleki Etik". *Akademik Dizayn Dergisi*, 1(2), 77-81.

**Sosyal Bilimlerde Araştırma Yöntemleri Dersinin Öğretim Üyelerinin
Görüşlerine Göre İncelenmesi**

- Frierson, Henry T.; Hargrove, Byron K.; Lewis, Nicole R. (1994). "Black Summer Research Students' Perceptions Related to Research Mentors' Race and Gender". *Journal of College Student Development*, 35(6), 475-480.
- Fullerton, Jami A.; Umphrey, Don (2001). "An Analysis of Attitudes toward Statistics: Gender Differences among Advertising Majors". *Annual Meeting of the Association for Education in Journalism and Mass Communication Konferansı'nda sunulan bildiri*, Washington DC.
- Karadağ, Engin (2009). "Eğitim Bilimleri Alanında Yapılmış Doktora Tezlerinin Tematik Açısından İncelenmesi". *Ali Evran Üniversitesi Kırşehir Eğitim Fakültesi Dergisi*, 10(3), 75-87.
- Karadağ, Engin (2010). "An Analysis of Research Methods and Statistical Techniques Used by Doctoral Dissertation at the Education Sciences in Turkey". *Current Issues in Education*, 13(4).
- Knutson, Debra S. and others. (1995). "Meta Research: Researching Student Researchers' Methods". *Paper presented at the Annual Meeting on Rhetoric and Composition. 14th, University Park, PA, July 12-15, 1995.*
- Küçüköğlü, Adnan; Taşgın, Adnan; Çelik, Nilay (2013). "Öğretmen Adaylarının Bilimsel Araştırma Sürecine İlişkin Görüşleri Üzerine Bir İnceleme". *Türkiye Sosyal Araştırmalar Dergisi*, 173(173), 11-24.
- McMillan, James H.; Schumacher, Sally (2006). *Research in Education: Evidence Based Inquiry*. Boston, MA: Brown and Company.
- Nartgün, Zekeriya; Uluman, Müge; Akın, Ç.; Çelik, Tülay; Çevik, C.; Şanlı, H.; Gülözer, A. (2008). "Öğretmen Adaylarının Bilimsel Araştırma Öz Yeterliklerinin İncelenmesi". 17. Eğitim Bilimleri Kongresi. 1-3 Eylül 2008, Sakarya Üniversitesi.
- Neuman, Lawrence W. (2007). *Toplumsal Araştırma Yöntemleri: Nitel ve Nicel Yaklaşımlar*. Özge, S. (Çev.), İstanbul: Yayın Odası.
- Newman, Kathryn A. (1994). "Researching Teachers in Residence: Bringing More minority Teachers and Preservice Teachers into the Research Arena". *Paper presented at the Annual Meeting of the American Educational Research Association. New Orleans, LA, April 4-10, 1994.*
- Onwuegbuzie, Anthony J. (2002). "Common Analytical and Interpretational Errors in Educational Research: An Analysis of the 1998 Volume of the British Journal of Educational Psychology". *Educational Research Quarterly*, 26, 11-22.
- Onwuegbuzie, Anthony J.; Daniel, Larry G. (2003). "Typology of Analytical and Interpretational Errors in Quantitative and Qualitative Educational Research". *Current Issues in Education*, 6(2).
- Piburn, Michael D. (1992). "Teaching a Hypothesis Testing Strategy to Prospective Teachers". *Journal of Science Teacher Education*, 3(2), 42-46.

Ravid, Ruth; Leon, Marjorie R. (1995). "Students' Perceptions of the Research Component in Master's Level Teacher Education Programs". *Paper presented at the Annual Meeting of the American Educational Research Association. San Francisco, CA, April 18-22, 1995.*

Rubin, Allen; Babbie, Earl R. (2016). *Empowerment Series: Research Methods for Social Work*. Cengage Learning.

Saracaloğlu, Asuman Seda (2005). "Beden Eğitimi Öğretmeni Adaylarının Araştırmaya Yönelik Tutumları ve Deneyimleri ile Araştırma Başarıları Arasındaki İlişki". *Gazi Üniversitesi Beden Eğitimi ve Spor Bilimleri Dergisi*, 4, 13-32.

Saracaloğlu, Asuman Seda (2008). "Lisansüstü Öğrencilerin Akademik Güdülenme Düzeyleri, Araştırma Kaygıları ve Tutumları ile Araştırma Yeterlikleri Arasındaki İlişki". *Yüzyüncü Yıl Üniversitesi Eğitim Fakültesi Dergisi*, 2(5), 179 - 208.

Saracaloğlu, Asuman Seda; Varol, S. Rana; Ercan, İlke Evin (2005). "Lisansüstü Eğitim Öğrencilerinin Araştırma Kaygıları, Araştırma ve İstatistiğe Yönelik Tutumları ile Araştırma Yeterlikleri Arasındaki İlişki". *Buca Eğitim Fakültesi Dergisi*, 17 (Özel Sayı), 187- 199.

Taşdemir, Mehmet; Taşdemir, Adem (2011). "Öğretmen Adaylarının Bilimsel Araştırmaları İnceleme Yeterlikleri/Scientific Research Review Competences of Prospective Teachers". *Selçuk Üniversitesi Sosyal Bilimler Enstitüsü Dergisi*, 26, 343.

Tomakin, Ercan (2007). "Bilimsel Araştırma Yöntemleri Dersinin Etkin Öğrettilmesinin İncelenmesi". *Atatürk Üniversitesi Kâzım Karabekir Eğitim Fakültesi Dergisi*, 16, 37-65.

Walker, Cheryl A.; Cousins J. Bradley (1994). "Influences on Teachers' Attitudes toward Applied Educational Research". *Paper presented at the Annual Meeting of the American Evaluation Association. Boston, MA, Nov, 1994.*

Winans, Karen S.; Madhavan, Suresh (1992). "Some Factors Influencing Undergraduate Pharmacy Students' Perceptions of and Attitudes toward Research Related Activities". *American Journal of Pharmaceutical Education*, 56(1), 29-35.

Wise, Steven L. (1985). "The Development and Validation of a Scale Measuring Attitudes toward Statistics". *Educational and Psychological Measurement*, 45, 401-404.

Yavuz Konokman, Gamze; Tanrıseven, Işıl; Karasolak, Kürşat (2013). "Öğretmen Adaylarının Eğitim Araştırmalarına İlişkin Tutumlarının Çeşitli Değişkenlere Göre İncelenmesi". *Journal of Kirsehir Education Faculty*, 14(1), 141-158.

*Sosyal Bilimlerde Arařtırma Yöntemleri Dersinin Öğretim Üyelerinin
Görüşlerine Göre İncelenmesi*

Yıldırım, Ali; Şimşek, Hasan (2005). *Sosyal Bilimlerde Nitel Arařtırma Yöntemleri*. Ankara: Seçkin Yayıncılık.

Yin, Robert K. (2003). *Case Study Research*. London: Sage Publications.

381

IJSl 13/1
Haziran
June
2020

SUMMARY

Scientific research are important in terms of affecting scientific policies and practices. In many fields, research methods courses are included in the postgraduate curriculum as a compulsory course. Research education aims to create scientific awareness of individuals and society by providing individuals with scientific attitudes and behaviors and competencies for research. Research methods course success, and also, attitudes towards research and research experience; are the factors that affect the research competence of individuals. Studies in the literature reveal the attitudes of students towards research and research course during postgraduate education. In this respect, the aim of the study is to examine the scientific research methods course in the social sciences according to the opinions of the faculty members.

382

IJSI 13/1
Haziran
June
2020

This study was designed using a case study model, one of the qualitative research approaches. The participants of the study consist of 7 faculty members who are conducting Research Methods courses at master or doctorate level within the Institute of Social Sciences and Institute of Educational Sciences. Participants were selected by using criterion sampling and maximum diversity sampling methods from purposive sampling methods. The data of the study were collected through interviews with faculty members. Inductive analysis, one of the content analysis types, was used to analyze the data.

Within the scope of the study, in line with the opinions of the faculty members regarding the scientific research methods course, 4 themes were created: (i) curriculum, (ii) student, (iii) faculty and (iv) resources. Under the curriculum theme, the sub-themes of aim, content, learning-teaching process and evaluation are included. It was seen that the opinions of the faculty members were mostly related to the problems experienced. It is frequently emphasized that lack of participation, absenteeism, and inadequate weekly class hours. Different educational background and thus varying prior knowledge of the students before postgraduate education makes it difficult to conduct the courses. There are criticisms that students do not take enough responsibility, do not notice the importance of postgraduate education and have low motivation. Instructional designs can be made to solve the problems identified in future research. The study can be carried out by taking the opinions of students at the master and doctorate levels.

YAYIN İLKELERİ ve YAZIM KURALLARI

YAZAR REHBERİ

Uluslararası hakemli bir dergi olan International Journal of Social Inquiry yılda 2 kez (Aralık ve Haziran aylarında) yayımlanır.

Dergiye gönderilecek yazılar, makale, kitap tanıtımı, eleştiri ve örnek olay çalışmalarını içermektedir. Bu yazılar daha önce başka bir dergi vb. çalışmada yayımlanmamış ve yayımlanmak üzere gönderilmemiş olmalıdır.

Yazılar Türkçe ve İngilizce dillerinde olabilir. Yazılar yayımlanmak üzere kabul edildiğinde International Journal of Social Inquiry bütün yayın haklarına sahip olacaktır.

Dergiye gönderilen yazıların ilk değerlendirmesi yayın kurulu tarafından dergi yazım kurallarına uygunluğu bakımından yapılır. *Uygun bulunan çalışmalar uluslararası kabul gören benzerlik tarama programlarınca (akademik kurallara uygun bir biçimde atıf yapılan bire bir alıntılar, kaynakça ve dipnot dışarıda tutularak) taranır. %15'den fazla benzerlik tespit edilen çalışmalar hiçbir işlem yapılmadan, tarama sonuç raporu ile birlikte yazar / yazarlarına geri gönderilecektir.*

Bu aşamadan sonra çalışma 2 hakeme gönderilecek; hakemlerden gelecek rapor doğrultusunda yazının basılmasına, rapor çerçevesinde düzeltilmesine, yazının geri çevrilmesine veya üçüncü bir hakeme gönderilmesine karar verilecek ve durum yazara/yazarlara en kısa sürede bildirilecektir.

Yazar/yazarlardan istenecek düzeltmelerin en geç 1 ay içinde yapılarak yayın kuruluna ulaştırılması gerekir.

YAZIM KURALLARI

Anlatım ve Üslup

Makaleler Türkçe veya İngilizce dillerinde yazılabilir. Cümleler dil bilgisi ve imla kurallarına uyularak yazılmalıdır.

Türkçe makalelerde imla ve noktalama kuralları için Türk Dil Kurumu'nun Güncel Türkçe Sözlük ve/veya Büyük Türkçe Sözlük'ü

ile Türkçe Yazım ve İmla Kılavuzundan yararlanılmalıdır. Türkçe Güncel Sözlük ve Türkçe Büyük Sözlük ile Türkçe Yazım ve İmla Kılavuzuna aşağıdaki web adresinden de ulaşılabilir.

<http://www.tdk.gov.tr/>

İngilizce makalelerde ise Longman Dictionary of Contemporary English, Oxford Advanced Learner's Dictionary, Cambridge Advanced Learner's Dictionary kaynaklarından yararlanılabilir. Longman, Oxford ve Cambridge'in sözlüklerine aşağıdaki web adreslerinden de ulaşılabilir.

<http://www.ldoceonline.com/>

<https://www.oxforddictionaries.com/>

<http://dictionary.cambridge.org/>

Başlıklar

Çalışma konusuna uygun bir makale başlığı seçilmelidir.

Makale içindeki bölüm başlıkları normal rakamlarla numaralandırılmalıdır. (1, 2, 3 gibi)

Bir bölümde alt başlıkların sayısı en fazla dört olmalıdır.

Başlıkların numaralandırılması aşağıdaki gibi olmalıdır:

1. BİRİNCİ BÖLÜM BAŞLIĞI

1.1. Birinci Derece Alt Bölüm Başlığı

1.2. Birinci Derece Alt Bölüm Başlığı

Başlıklar koyu ve sola hizalı olmalıdır.

Öz, özet ve anahtar kelimeler dâhil olmak üzere metindeki tüm başlıklar koyu gösterilmelidir.

Yazar ve İletişim Bilgileri

Makale başlığından hemen sonra yazar/yazarların adı soyadı belirtilmelidir. Yazar/yazarların adı ve soyadından sonra yıldız işaretli dipnot oluşturulmalı ve yazar/yazarların bağlı bulunduğu kurum/üniversite bilgileri ile e-posta adresi belirtilmelidir.

Birden fazla yazarlı makalelerde, yazarlardan bir tanesi sorumlu yazar olarak belirtilmelidir.

Gerektiğinde editörün yazarla iletişimde kullanılmak üzere yazar/yazarların cep telefonu numaralarını bildirmeleri önemle rica olunur. Bu bilgiler makale yayımlanırken kesinlikle kullanılmayacaktır.

Öz

Makalenin başında biri Türkçe biri İngilizce olmak üzere **200 kelimeyi aşmayan öz (abstract)** yer almalıdır.

Anahtar Kelimeler

Türkçe ve İngilizce öz (abstract) kısmından sonra yapılan çalışmanın ilgi alanını tespitiye yönelik **5** kelimedenden oluşan **anahtar kelimeler** verilmelidir.

Özet

Makalenin sonunda Türkçe yazılmış çalışmalar için İngilizce, İngilizce yazılmış çalışmalar için Türkçe, **750 kelimeyi aşmayan özet (summary)** yer almalıdır.

Metin

Metin formatı aşağıdaki şekillerde sunulmalıdır.

Makale 8000 kelimeyi geçmemelidir.

Özel semboller haricinde, metin, dipnot, öz, özet, denklemler ve kaynaklar "**Times New Roman**" karakterinde yazılmalıdır.

Metin word formatında **1.5** satır aralığında ve **12** punto; dipnot, öz, özet, denklem ve kaynakça ise tek satır aralığında **10** punto harf büyüklüğünde yazılmalıdır.

Transkripsiyonlu metinler için "Times Turkish Transkripsiyon" fontu tercih edilmelidir.

Giriş bölümüne numara **verilmemelidir**.

Metin içinde kısaltma kullanılacaksa bu kısaltmalar ilk kullanıldığında açılımından sonra parantez içerisinde gösterilmelidir. Örneğin: Devlet Planlama Teşkilatı (DPT)

Metin içinde dipnotlar ek bilgi vermek için kullanılmalı ve normal rakamlar ile numaralandırılmalıdır.

Tablolar, Şekil ve Grafikler

Tüm tablo, şekil ve grafikler normal rakamlarla numaralandırılmalıdır. (Şekil 1 / Tablo 1 / Grafik 1, Şekil 2 / Tablo 2 / Grafik 2 gibi.)

Tablo ve şekillerin başlıkları, tablo ve grafiklerin üstünde yer almalıdır.

Tablo ve şekillerin başlıkları tek satır aralığında ve 10 puntoda yazılmalıdır.

Makalede kullanılan tablo şekil ve grafikler yazarın kendisine ait değilse **mutlaka kaynağın** tablo, şekil ve grafiklerin alt kısmında gösterilmelidir.

Tablo ve şekiller için dipnotlar, * (yıldız) simgesi ile gösterilerek 10 punto harf büyüklüğü ile yazılmalıdır.

Formül ve Denklemler

Formüller sola hizalı olarak ve numaralandırılarak yazılmalıdır.

Denklemler (1), (2), (3)... şeklinde numaralandırılmalı ve 10 punto harf büyüklüğünde yazılmalıdır.

Bilim Alanı Kodu (JEL KODU)

Çalışma yapılan alanla ilgili bilim kodu/jel kodu bilgisi girilebiliyor ise yazar/yazarlar **3 tane bilim alanı kodunu** yazmalıdırlar. Bilim/Jel kodlarına aşağıdaki web adresinden ulaşılabilir.

<https://www.aeaweb.org/jel/guide/jel.php>

Teşekkür

Çalışmaya destek olan kurum ve kişiler varsa bunlara ilişkin teşekkür yazısı yazılabilir. Teşekkür yazısı, makalenin ilk sayfasında dipnot olarak verilebileceği gibi kaynaklar kısmından önce ayrı bir başlık altında da verilebilir.

Atıflar

Yazar, yararlandığı kaynakların atıf yazımında **APA** (Amerikan Psikoloji Birliği) yayın kılavuzu taslağına uymalıdır. APA Kurallarına aşağıdaki web adresinden ulaşılabilir

www.apastyle.org

Örnek:

- Tek yazarlı eserlerde: (Tezcan, 2014: 118), (Giray, 2010a: 35)
- İki yazarlı eserlerde: (Özdal, Karaca, 2015: 35)
- İkidenden fazla yazarlı eserlerde: (Gönlübol vd., 1996: 45)

Kaynakça

Kaynakça, metin içinde atıf yapılan kaynakların tamamını içermelidir.

Dergi ve kitap isimleri italik olmalıdır.

Kaynakça, yazar soyadına göre alfabetik olarak sıralanmalıdır.

Bir yazara ait birden fazla esere atıfta bulunulmuşsa yazarın eserleri, en yakın tarihli olandan en eski tarihli olana doğru kronolojik olarak sıralanmalıdır.

Sürekli yayınlar ve derleme kitaplardaki makaleler için sayfa numaraları belirtilmelidir.

Sürekli Yayınlar:

Reçber, Kamuran; Aydın, Çiğdem (2004). "Avrupa Birliğinde İnsan Haklarının İhlal Edilmesi Halinde Öngörülen Yaptırımlar". *Ankara Üniversitesi Hukuk Fakültesi Dergisi*, 53 (1), 89-115.

Kitaplar:

Özdal, Barış; Karaca, Kutay (2015). *Diplomasi Tarihi I*. Bursa: Dora Yayınevi.

Ansiklopedi Maddeleri

Bohannon, Paul, (1968). "Law and Legal Institutions," *International Encyclopedia of Social Sciences*, Vol. IX, (ed.), David L. Shils, W. Place, McMillan and Free Press, 73-77.

Çalışma Raporları:

Frankel, Jeffrey A., (2000). *Globalization of the Economy*, Working Paper 7858, Cambridge.

Kitap Bölümü/Derleme Yayınları:

Tezcan, Ercüment (2014). "Avrupa Parlamentosu", Akçay, Belgin; Göçmen, İlke (Der.). *Avrupa Birliği*, Ankara: Seçkin Yayınları, 117-142.

Kurumsal Kaynaklar:

DPT (1989). *Altıncı Beş Yıllık Kalkınma Planı, 1990-1994*, Ankara.

İnternet Kaynakları:

Reçber, Kamuran (2002). "Les Relations Entre l'UEO et l'UE Dans le Cadre des Dispositions du Traité sur l'UE", <http://www.ridi.org/adi/articles/2002/200208rec.htm> (Erişim Tarihi 04.04.2016).

Tezler

Özdoğan, Mehmet (1979). "Fikirtepe", (Yayınlanmamış Doktora Tezi), İstanbul Üniversitesi Sosyal Bilimler Enstitüsü, İstanbul.

Gazete Makalesi

Yıldırım, A. Ekber (2017). "Genç Çiftçi Hibe Desteğinde Şartlar ve İstenen Belgeler", *Dünya Gazetesi* (12 Nisan 2017).

Yazarı Olmayan Gazete Haberi

Otomotivde Rekor Üretim Gerçekleşti, (12 Nisan 2017), *Dünya Gazetesi*.

Makale Gönderimi:

Yazılar doc. ve pdf. formatında iki dosya hâlinde sbdergi@uludag.edu.tr adresine gönderilmelidir.

Gerektiğinde editörün yazarla iletişimde kullanılmak üzere yazar/yazarların cep telefonu numaralarını bildirmeleri önemle rica olunur. Bu bilgiler makale yayınlanırken kesinlikle kullanılmayacaktır.

Telif Hakkı Düzenlemesi

Yayına kabul edilen tüm makale ve materyallerin telif hakkı Bursa Uludağ Üniversitesi Sosyal Bilimler Enstitüsüne aittir.

Gizlilik Beyanı

Bu dergide yer alan isim ve adresler sadece derginin belirtilen amacı için kullanılacaktır. Başka bir amaç ve başka bölümde kullanılmayacaktır.

AUTHOR GUIDE

International Journal of Social Inquiry is published twice a year (December and June). The journal includes research articles, book presentations, critics and case studies. These articles should not have been published elsewhere or sent for publication previously.

Articles can be written in Turkish and English. When the articles are accepted, International Journal of Social Inquiry will have all publishing rights.

The initial evaluation of the manuscripts submitted to the journal is made by the editorial board in terms of its suitability for the journal writing standarts. *Eligible studies will be scanned with internationally accepted academic plagiarism detector (excluding individual citations, bibliographies and footnotes cited in accordance with academic rules). Studies with more than 15% similarity will be sent back to the author/authors together with the scan result report.*

After this phase, the study will be sent to 2 referees. In the direction of the report from the referees, it will be decided whether the article will be published, corrected in the report frame, rejected or sent to third referee, and the author / authors will be notified about the situation as soon as possible.

Corrections requested from the author/authors should be made within 1 month at the latest and sent to the editorial board.

WRITING STANDARTS

Expression & Literary Style

Articles can be written in Turkish and English. Sentences should be written in accordance with the grammer and orthographic rules.

For grammer and ortographic rules in Turkish articles, Turkish Language Association's Güncel Türkçe Sözlük and/or Büyük Türkçe Sözlük and Türkçe Yazım ve İmla Kılavuzu should be used. These Dictionaries are also available from the following web address:

<http://www.tdk.gov.tr/>

For grammer and ortographic rules in English articles, Longman Dictionary of Contemporary English, Oxford Advanced Learner's Dictionary, Cambridge Advanced Learner's Dictionary can be used.

These Dictionaries are also available from the following web addresses:

<http://www.ldoceonline.com/>

<https://www.oxforddictionaries.com/>

<http://dictionary.cambridge.org/>

Titles

An appropriate article title should be chosen for the study topic.

Section titles in the article should be numbered with normal numbers. (1, 2, 3 ... etc.)

The number of subtitles in a section should be four at most.

The numbering of titles should be as follows:

1. SECTION TITLE
 - 1.1. First Degree Subheadline
 - 1.2. First Degree Subheadline

Headings should be bold and left-aligned.

All titles in the text, including abstract, summary and keywords, should be shown in bold.

Author and Contact Information

Name and surname of the author/authors should be indicated after the article title. Asterisked footnotes should be created after the author/authors' name and surname and the institution/university information and e-mail address to which the author/authors are affiliated should be shown.

In more than one authoritative article, one of the authors must be specified as the corresponding author.

In case of necessity, please be sure to notify the author/authors' mobile phone numbers so that the editor can communicate with the author. This information will never be used when the article is published.

Abstract

An abstract which does not exceed 200 words should be written both in Turkish and English.

Keywords

After the Turkish and English abstracts, *the keywords consisting of 5 words* should be given to correct the interest of the study.

Summary

Turkish summary for articles in English and English summary for articles in Turkish *which does not exceed 750 words should be written.*

Text

Text format should be presented in the following form.

The article should not exceed 8000 words.

Except for special symbols, text, footnote, abstract, summary, equations and sources should be written in "**Times New Roman**".

Text in word format with **1.5** lines and **12** pt; footnotes, abstracts, summaries, equations and bibliographies should be written in **10** point font size in single line spacing.

For transcribed texts, "Times Turkish Transcription" font should be preferred.

The "introduction" **should not be numbered.**

If an abbreviation is used in the text, these abbreviations should be shown in parentheses when used for the first time. For example: Devlet Planlama Teşkilatı (DPT)

Footnotes in the text should be used to provide additional information and should be numbered with normal numbers.

Tables, Figures and Graphics

All tables, figures and graphics should be numbered with normal numbers. (Figure 1 / Table 1 / Figure 1, Figure 2 / Table 2 / Figure 2).

The headings of tables, figures and graphics should be placed on top of them.

The headings of tables, figures and graphics must be written in single line and 10 pt.

If the tables, figures and graphics used in the article do not belong to the author himself, the source should be given at the bottom of the tables, figures and graphics.

Footnotes for tables and figures should be written in 10 point letter size with * (star) symbol.

Formulas and Equations

Formulas should be written left aligned and numbered.

The equations should be numbered as (1), (2), (3) ... and should be written in 10 pt font size.

Science Field Code (JEL CODE)

If the scientific code/jel code information related to the study field can be entered, the author / *writers should write 3 scientific field codes*. Science / jel codes can be found at the following website:

<https://www.aeaweb.org/jel/guide/jel.php>

Acknowledgements

If there are institutions and persons supporting the work, a thank-you note can be written. Acknowledgements can be given as a footnote on the first page of the article or under a separate title before the "references".

Citations

The author must comply with the **APA** (American Psychological Association) publication guidelines in citation of the sources he uses. APA Rules are available at the following web address:

www.apastyle.org

Bibliography

The bibliography should include all of the references cited in the text. Journal and book names should be italic.

The bibliography must be sorted alphabetically by author surname. If more than one studies belonging to one author are found, the studies of the author should be ordered chronologically from the most recent to the earliest one.

Page numbers for periodicals and articles in compilation books should be specified.

Periodicals:

Reçber, Kamuran; Aydın, Çiğdem (2004). "Avrupa Birliğinde İnsan Haklarının İhlal Edilmesi Halinde Öngörülen Yaptırımlar". *Ankara Üniversitesi Hukuk Fakültesi Dergisi*, 53 (1), 89-115.

Books:

Özdal, Barış; Karaca, Kutay (2015). *Diplomasi Tarihi I*. Bursa: Dora Yayınevi.

Encyclopedia Articles:

Bohannon, Paul, (1968). "Law and Legal Institutions," International Encyclopedia of Social Sciences, Vol. IX, (ed.), David L. Shils, W. Place, McMillan and Free Press, ss. 73-77.

Study-Work Reports:

Frankel, Jeffrey A., (2000). Globalization of the Economy, Working Paper 7858, Cambridge.

Book Chapters:

Tezcan, Ercüment (2014). "Avrupa Parlamentosu", Akçay, Belgin; Göçmen, İlke (Der.). *Avrupa Birliği*, Ankara: Seçkin Yayınları, 117-142.

Corporate Resources:

DPT (1989). *Altıncı Beş Yıllık Kalkınma Planı, 1990-1994*, Ankara.

Online Resources:

Reçber, Kamuran (2002). "Les Relations Entre l'UEO et l'UE Dans le Cadre des Dispositions du Traité sur l'UE", <http://www.ridi.org/adi/articles/2002/200208rec.htm> (Erişim Tarihi 04.04.2016).

Theses:

Özdoğan, Mehmet (1979). "Fikirtepe", (Yayınlanmamış Doktora Tezi), İstanbul Üniversitesi Sosyal Bilimler Enstitüsü, İstanbul.

Newspaper Articles:

Yıldırım, A. Ekber (2017). "Genç Çiftçi Hibe Desteğinde Şartlar ve İstenen Belgeler", *Dünya Gazetesi* (12 Nisan 2017).

News:

Otomotivde Rekor Üretim Gerçekleşti, (12 Nisan 2017), Dünya Gazetesi.

Article Submission

Articles in doc. and pdf. format file should be sent to sbedergi@uludag.edu.tr.

Please be sure to notify the author/authors' mobile phone numbers so that the editor can communicate with the author in case of necessity. This information will never be used when the article is published.

Copyright

The copyright of all articles and materials accepted for publication belong to Uludağ University Social Sciences Institute.

Privacy

Names and addresses in this magazine will only be used for the purpose of the journal, which is stated above. It will not be used for another purpose or another part.

394

IJSI 13/1
Haziran
June
2020

ESKİ SAYILAR / OLD ISSUES

CİLT-VOLUME: 12 • SAYI-ISSUE: 2 • ARALIK / DECEMBER 2019
ISSN: 1307-8364
e-ISSN: 1307-9999

İÇİNDEKİLER - CONTENTS

Editör'den	ix
Editor's Note	x
İçindekiler-Contents	xi
Çalışan Memnuniyetinde Yöneticinin Rolü: Bursa İlinde Yapısal Eşitlik Modeli Uygulaması <i>The Role of the Manager in Employee Satisfaction: Structural Equality Model Application in Bursa Province</i> Adem AKSAN, Ayşe OĞUZLAR.....	391
Vergi Afları ve Vergilemede Adalet Algısının Vergi Uyumuna Etkisi: Bursa İli Örneği <i>The Effect of Tax Amnesties and Tax Fairness Perception on Tax Compliance: A Case of Bursa</i> Zuhal AKBELN, Zehra Berna AYDIN	409
Aydınlanmadan Modern Zamanlara: Gelişim Kültü ve Resim Sanatındaki Yansımaları <i>From Enlightenment to Modern Times: The Cult of Progress and Its Reflections on Paintings</i> Zehra Canan BAYER	439
Swot Analizi Tekniği ile Suriye'de Demokrasi İmkânı <i>The Possibility of Democracy in Syria with Swot Analysis Technique</i> Dilek CANYURT, Mehmet DALAR	475
Suriye Krizinde Aktörler, Uyuşmayan Talepler ve Çatışan Çözümler <i>Actors, Incompatible Demands and Conflicting Solutions in the Syrian Crisis</i> M. Turan ÇAĞLAR, Fuat AKSU	507
The New Front in Global Insecurity: Cyberspace <i>Küresel Güvensizliğin Yeni Cephesi: Siber Uzay</i> Soner ÇELİK, Muharrem GÜRKAYNAK	545

395

IJSI 13/1
Haziran
June
2020

Universal Autobiography: Serenade Chafik and the Language of Human Rights <i>Evrensel Otobiyyografi: Serenade Chafık ve İnsan Haklarının Dili</i> Emine FİŞEK	567
İzник/Nikaia Koimesis Tes Theotokos Kilisesi Mozaikleri <i>Mosaics of Koimesis Tes Theotokos Church from İzник/Nikaia</i> Sedat GÜNGÖRDÜ	589
Tüketicilerin Nanoteknolojik Ürün Tercihleri ve Satın Alma Niyetleri <i>Nanotechnological Product Preferences and Purchase Intentions of Consumers</i> Serkan KILIÇ, Seda MUTİ TABANLI	615
Leadership without Hierarchy and Authority: Lateral Leadership Hiyerarşi ve Otorite Olmadan Liderlik: Lateral Liderlik R. Dilek KOÇAK	657
Kaynak Bağımlılığı Kuramı Çerçevesinde Bağımlılık Kavramına İlişkin Bir Araştırma: Türkiye Otomotiv Sektöründe Faaliyet Gösteren Ana Firma-Tedarikçiler Arasındaki Satın Alma Süreçleri Üzerine Nitel Bir Analiz <i>A Research on the Concept of Dependence within the Framework of Resource Dependence Theory: A Qualitative Analysis on Purchasing Process between Supplier and Buyer Companies Operating in the Automotive Industry in Turkey</i> Oğuzhan ÖZTÜRK, Esra DİL, Meryem ÖZER	681
Uluslararası Hukukta Balinaların Korunması ve Uluslararası Adalet Divanının Japonya - Avustralya & Yeni Zelanda Kararı <i>The Protection of Whales in International Law and the Judgement of Japan - Australia & New Zealand on the International Court of Justice</i> Sercan REÇBER	719
Türkiye’de Belediyelerin Mali Tablolar Temelinde Yabancı Kaynak Yapısının Analizi <i>An Analysis of the Structures of Municipal Liabilities Based on the Fiscal Statements in Turkey</i> Halil SERBES, Özhan ÇETİNKAYA	757

Tevekkül Psikolojisi: Nedenleri, Süreci ve Sonuçları Hakkında Nitel Bir Araştırma <i>The Psychology of Tawakkul: A Qualitative Research on Reasons, Process and Results</i> Meryem ŞAHİN, Hayati HÖKELEKLİ801	
Spor Ayakkabısı Sektöründe Marka Bağlılığı ve Öncülleri: Karşılaştırmalı Bir Araştırma <i>Brand Loyalty and Antecedents in Sport Shoe Sector: Comparative Research</i> Çağatan TAŞKIN, Ezgi SÜRMEİ.....837	
Uluslararası Uzaktan Eğitim Örgütlerinin İletişim Ağları ve İşbirliği Rejimleri <i>Communication Networks and Cooperation Regimes of International Distance Education Organizations</i> Elif TOPRAK, Mehmet FIRAT, Seçil KAYA GÜLEN, Serpil KOÇDAR, N. Gizem KOÇAK, Erhan AKDEMİR, Kazım DEMİREER871	397

IJSE 13/1
Haziran
June
2020

CİLT-VOLUME: 12 • SAYI-ISSUE: 1 • HAZİRAN-JUNE 2019
ISSN: 1307-8364
e-ISSN: 1307-9999

İÇİNDEKİLER - CONTENTS

Editör'den	ix
Editor's Note	x
İçindekiler-Contents	xi

398

IJSI 13/1
Haziran
June
2020

İsveç'te Cinsiyet Eşitliği Politikaları <i>Gender Equality Policies in Sweden</i> Pınar AKARÇAY	1
--	---

Structural Equation Modeling Analysis of Mediator Role of Fear of Negative Evaluation in Foreign Language Anxiety <i>Yabancı Dil Kaygısında Olumsuz Değerlendirilme Korkusunun Mediator Rolünün Yapısal Eşitlik Modeli ile Analizi</i> Neşe ARAL, Nuran BAYRAM ARLI	29
---	----

Tüketicilerin Duygudurum Düzeyinin İtkisel (Dürtüsel), Yenilikçi, Hazcı ve Takıntılı Satın Alma Davranışına Etkisi <i>The Influence of Consumers' Emotional States on Impulsive, Compulsive, Innovative and Hedonic Buying Behavior</i> Hakan BOZ	41
---	----

Tüketicilerin Satış Sonrası Hizmetlerden Duydukları Memnuniyetin Satın Alınan Ürünün Algılanan Değerine Etkisi: Beyaz Eşya Ürünleri Üzerine Bir Araştırma <i>The Effect of Customers' Satisfaction with After Sales Services on Perceived Value of the Purchased Product: A Research on White Goods</i> Mehmet CIRANOĞLU	65
---	----

Suriye'den Türkiye'ye Kaçan Bir Ailenin Gündelik Yaşamı: Gaziantep'te Bir Sözlü Tarih Çalışması <i>Daily Life of a Family That Fled Syria to Turkey: A Study of Oral History in Gaziantep</i> Sahra DERVİŞOĞLU	99
--	----

Patrimonialism in Modernisation: A Comparative Essay to Interpret Russian and Turkish Political Cultures <i>Modernleşmede Patrimonyalizm: Rus ve Türk Politik Kültürlerini Açıklamak İçin Karşılaştırmalı Bir Deneme</i> Halil KANADIKIRIK125	
Stratejik Ortaklık, Kriz ve Restorasyon: Türk-Amerikan İlişkilerinin Yörüngesine Kavramsal Bir Çerçeveden Bakmak <i>Strategic Partnership, Crisis and Restoration: Looking at the Orbit of Turkish-American Relations from a Conceptual Framework</i> Ali Şevket OVALI155	
Avrupa Birliği Adalet Divanı Kararları Işığında Üçüncü Devlet Vatandaşlarının Aile Birleşimi Hakkına İlişkin Değerlendirmeler <i>Analysis on the Rights of the Family Reunification of the Third-Country Nationals in the light of the Decisions of Court of Justice of the European Union</i> Zeynep ÖZGENÇ191	
Bulgaristan-Yunanistan Nüfus Mübadelesi ile Türkiye-Yunanistan Nüfus Mübadelesi Arasındaki Etkileşimin Değerlendirilmesi <i>The Analysis of Interaction Process between the Bulgaria-Greece Population Exchange and the Turkey-Greece Population Exchange</i> Kader ÖZLEM219	
Fransa'da Sosyal Yardımlar <i>Social Aids in France</i> Bircan REÇBER239	
Which Firms Outperform the Others under Uncertainty: Revisiting Miles and Snow Typology <i>Hangi Firmalar Belirsizlik Altında Daha İyi Performans Gösteriyor: Miles ve Snow'un Strateji Tipolojilerine Yeniden Bakış</i> Mehlika SARAC261	
Endüstri 4.0'ın İtici Güçlerinin Türkiye ve Çin Üzerindeki Etkileri <i>The Propulsive Forces of Industry 4.0 Effects on Turkey and China</i> Müslime SÖZEN, Talat MESCIÖĞLU287	

Teritoryalite Beşeri ve Siyasal Etkileşimlerin Düzenlenmesinde Neden Hâlâ Önemli? <i>Why Territoriality still Matters in Regulating Human and Political Interactions</i> Samet YILMAZ, Çiğdem AYDIN KOYUNCU317
Halk Dindarlığı, Medyanın Halk Dindarlığı ve Din Anlayışındaki Etkileri <i>Public Religion and the Effects of the Media on Public Relationship and Religion</i> Cem ZAFER.....345

400

IJSI 13/1
Haziran
June
2020

CİLT-VOLUME: 11 • SAYI-ISSUE: 2 • ARALIK / DECEMBER 2018
ISSN: 1307-8364
e-ISSN: 1307-9999

İÇİNDEKİLER - CONTENTS

Editör'den	ix
Editor's Note	x
İçindekiler-Contents	xi

An Aristotelian Approach to Aristophanes' Lysistrata <i>Aristophanes'in Lysistrata Oyununa Aristotelesçi Bir Yaklaşım</i> Nilay ERDEM AYYILDIZ	1
--	---

401

İtkisel (Dürtüsel) Satın Alma Davranışının Nedenleri ve Sonuçları: Turizm ve Konaklama Sektöründe Bir Çalışma <i>Causes and Consequences of Impulsive Buying Behaviour: A Study in the Tourism and Hospitality Sector</i> Hakan BOZ, Erdoğan KOÇ	17
---	----

IJSI 13/1
Haziran
June
2020

Toplam Bekleme Süresini Enküçükleme Amaçlı Bir Araç Rotalama Problemi <i>Vehicle Routing Problem which is Minimized Total Idle Time</i> Ömer Nuri ÇAM, H. Kemal SEZEN	47
--	----

Türkiye ve Bir Grup Ülke için Çatışma Verilerinin Kuvvet Yasasına Uygunluğu <i>Suitability of Conflict Data for Power Law for Turkey and a Group of Countries</i> Sadullah ÇELİK, Ayşe OĞUZLAR	61
---	----

A Problem Analysis over Humanitarian Aid Issues Based on Aid Principles and Methodology of Donors Dependency and Post-Development Theories <i>Bağış Sahiplerinin Yardım İlkeleri ve Yöntemleri Üzerinden İnsani Yardım Konularının Bağımlılık ve Kalkınma Sonrası Teorileriyle Sorun Analizi</i> Ahmet EFE	81
--	----

Propontis'in Güneyindeki Üç Kent için Lokalizasyon Önerileri <i>Localisation Suggestions for Three Cities to the South of the Propontis</i> Hüseyin ERPEHLİVAN	115
--	-----

Türkiye’de Vergi Düzenlemeleri ve Muhasebe Standartları Açısından İnşaat Taahhüt İşletmelerinde Finansal Raporlama <i>Financial Reporting in the Construction Contracting Companies in Turkey in Perspective from Tax Regulations and Accounting Standards</i> Ümit GÜCENME GENÇOĞLU, Gülsün İŞSEVEROĞLU.....	135
Bellek Çalışma Kılavuzu veya “Unutulanlar Unutanları Asla Unutmazlar!” <i>A Study Guide for Memory or “Forgottens Never Forgets the Forgetters!”</i> M. Emir İLHAN	153
Sokak Sanatı, Banksy ve Filistin <i>Street Art, Banksy and Palestine</i> Ayça KARACA	171
Osmanlı’dan Cumhuriyet’e Toplum Sözleşmesi ve Halkçılık <i>The Social Contract and Populism from the Ottoman State to the Republic</i> Gülbeyaz KARAKUŞ.....	197
İklim Değişikliğine Karşı Kentsel Kırılganlık: İstanbul için Bir Değerlendirme <i>Urban Vulnerability to Climate Change: An Assessment on İstanbul</i> Yasemin KAYA.....	219
Mutlak Satınalma Gücü Paritesi Hipotezi’nin Test Edilmesi: Türkiye ve Dış Ticaret Ortakları Uygulaması <i>Testing the Absolute Purchasing Power Parity Hypothesis: Turkey and Foreign Trade Partners Application</i> İsmail KÜÇÜKAKSOY, İsmail ÇİFÇİ.....	259
Ortadoğu’da Silahlanmayı Etkileyen Dinamikler: Arap Baharında Alıcılar ve Tedarikçiler <i>Dynamics Affecting Arms Procurement in the Middle East: Recipients and Suppliers in the Arab Spring</i> Ferhat PİRİNÇÇİ.....	287
Ana Hatlarıyla Paradan Başka Borçları Havâ İlamların İcrası <i>Generally, Execution of Judgements Involving Debts Other Than Money</i> N. Aybike SEYHAN	311
İdeoloji ve Mekân İlişkisi Bağlamında Bursa Tahayyülleri <i>Bursa Imagination in the Context of Ideology and Space Relation</i> Can ULUSOY	349

Bilgi Yönetim Sistemleri ve Siber Güvenlik <i>Knowledge Management Systems and Cybersecurity</i> Ahmet Naci ÜNAL	375
Finansal Okuryazarlığın Ülke Ekonomisindeki Yeri ve Finansal Okuryazarlık Düzeyinin Tespit Edilmesi: Bursa İli Uygulaması <i>The Place of Financial Literacy in the National Economy and Determining Financial Literacy Level: An Application of Bursa Province</i> Elif YÜCEL, Oğuz KUYUMCU	395
<u>KİTAP İNCELEMESİ</u>	403
Christopher J. Bickerton, European Integration: From Nation-States to Member States Samet YILMAZ	423

403

IJSI 13/1
Haziran
June
2020

CİLT-VOLUME: 11 • SAYI-ISSUE: 1 • HAZİRAN-JUNE 2018
ISSN: 1307-8364
e-ISSN: 1307-9999

İÇİNDEKİLER - CONTENTS

Editör'den	ix
Editor's Note	x
İçindekiler-Contents	xi

404

IJSI 13/1
Haziran
June
2020

Yazıtlar Işığında Selge Agonları <i>Selgian Agones in the Light of Inscriptions</i> Recep ALTIN, Kamil DOĞANCI	1
Teknoloji Yoksulluğu ve Türkiye'de İhracatın İthalata Olan Bağımlılığı <i>Technology Poverty and Dependency of Export on Import in Turkey</i> H. Naci BAYRAÇ, Emrah DOĞAN	17
Critical Evaluation of Advancing Participation of NGOs in the UN Security Council <i>BM Güvenlik Konseyinde STK Katılımlarının Geliştirilmesinin Eleştirel Değerlendirmesi</i> Mehmet Halil Mustafa BEKTAŞ	43
Proudhon Küçük Burjuva Sosyalisti midir? <i>Is Proudhon a Petty Bourgeois Socialist?</i> Berkay DEMİRAY	71
Trump Yönetiminin Kudüs Kararına Analitik Bakış <i>An Analytical View to the Jerusalem Decision of Trump Administration</i> Mehmet Sait DİLEK	97
Edmund Burke'ün Siyaset Felsefesinde Akıl Anlayışı <i>The Understanding of Reason in Edmund Burke's Political Philosophy</i> Günhan GAYIRHAN	139
Makedonya'daki İstikrarın Sürdürülebilirliğinin Ohrid Çerçeve Anlaşması Bağlamında Analizi <i>Analysis of the Sustainability of Stability in Macedonia in terms of the Ohrid Framework Agreement</i> Çiğdem AYDIN KOYUNCU, Samet YILMAZ	155

Commentary on "The Meaning Maintenance Model: On the Coherence of Social Motivations" <i>"Sosyal Gdlemeler Baęlamında Anlamı Srdrme Modeli"</i> <i>zerine Bir Yorumlama</i> Sanem KKMRLER, Trker ZKAN.....183	
Prusa'dan (Bursa) Bir Oda Mezar <i>A Chamber Grave from Prusa ad Olympum (Bursa)</i> İbrahim Hakan MERT, Reyhan ŐAHİN, Ahmet Ali ALTIN.....203	
Performansa Dayalı Etkinlik Analizi: Devlet niversiteleri rneęi <i>Efficiency Analysis Based on Performance: Example of State Universities</i> Ali USLU, Fatih CoŐkun ERTAŐ, RŐt YAYAR.....255	405
<u>EVİRİ</u> Erinlik ve Beden İmajı <i>Puberty and Body Image</i> Eyll ŐENYREK277	IJSI 13/1 Haziran June 2020

CİLT-VOLUME: 10 • SAYI-ISSUE: 2 • ARALIK - DECEMBER 2017
ISSN: 1307-8364
e-ISSN: 1307-9999

İÇİNDEKİLER - CONTENTS

Editör'den	vii
Editor's Note	viii
İçindekiler-Contents	ix

406
IJSI 13/1
Haziran
June
2020

Hedonik (Hazcı) Tüketimin Özel Günlerdeki Alışveriş Kültürü Üzerindeki Etkisi ve Ülkelerarası Karşılaştırmalı Bir Araştırma <i>The Effect of the Hedonic Consumption on Shopping Culture in the Special Occasions and an Intercountry Comparative Research</i> Deniz AKGÜL, İnci VARİNLİ	1
--	----------

Edebiyat Sosyolojisinin Sınırları <i>Limits in the Sociology of Literature</i> Neslihan ŞEN ALTIN	37
--	-----------

Accountability through the Annual Reports of State Universities in Turkey <i>Türkiye'de Devlet Üniversitelerinin Faaliyet Raporları Aracılığıyla Hesap Verme Yükümlülüğü</i> Tolga DEMİRBAŞ, Rıdvan ENGİN	59
---	-----------

Self-Help Literature in Turkey from the Perspective of Translation Studies <i>Türkiye'de Kişisel Gelişim Yazınına Çeviribilim Açısından Bir Bakış</i> Volga YILMAZ GÜMÜŞ	93
--	-----------

Hatay'ın Anavatana Katılması Hakkında Yeni Bir Belge <i>A New Document Concerning the Integration of Hatay</i> Adem KARA	117
---	------------

Tweetlerin Etkinliğinin Sosyal Ağlar ile İrdelenmesi <i>Effectiveness of Tweets with Social Networks</i> Yusuf Murat KIZILKAYA, Ayşe OĞUZLAR	135
---	------------

Turist Rehberliđi Meslek Kuruluşlarının Web Sitelerinin İçerik Analizi Yöntemiyle Deđerlendirilmesi <i>The Evaluation of the Web-Sites of the Tourist Guiding Official Chambers with the Method of Content Analysis</i> Özlem KÖROĐLU, Hasret ULUSOY, Selin MANAV	151
İlk Çađ Uygarlıklarında Diplomasi <i>Diplomacy in First-Age Civilizations</i> Ulaş Töre SİVRİOĐLU, Muzaffer Ercan YILMAZ.....	179
Kaynak Tüketim Muhasebesinin Gelişim Süreci, Maliyet Avantajları ve Teorik Bir Uygulama <i>The Development Process of Resources Consumption Accounting, Cost Advantages and a Theoretical Application</i> Müslime SÖZEN	229
Adil Dünya İnancı Üzerine Bir Polemos <i>A Polemos on Just World Belief</i> Arzu GÜL TOPUZ, Metin TOPUZ, Onur UCA.....	257
Küresel Politik Sistemde Liderlik: George Modelski ve Dünya Politikasında Uzun Döngüler <i>Leadership in Global Political System: George Modelski and Long Cycles in World Politics</i> Samet YILMAZ.....	277

407

IJSI 13/1
Haziran
June
2020

CİLT-VOLUME: 10 • SAYI-ISSUE: 1 • HAZİRAN-JUNE 2017
ISSN: 1307-8364
e-ISSN: 1307-9999

İÇİNDEKİLER/CONTENTS

	Editör'den	vii
	Editor's Note	viii
	İçindekiler-Contents.....	ix
408	Klasik Bale Temsilinin İzleyiciler Üzerindeki Etkisi <i>The Effects of Classical Ballet Performance on Audience</i> Gülşay GÖĞÜŞ, İsmail M.GÖĞÜŞ.....	1
IJSI 13/1 Haziran June 2020	Patent Valuation In The Scope Of Corporate Tax Law Exception <i>Kurumlar Vergisi Kanunu İstisnasına Göre Patent Değerleme</i> Fehmi Ali ILDIR	27
	Uluslararası Terörizmin Gelişimi ve Dini Motivasyonlu Terör Olgusu <i>Development of International Terrorism and the Phenomenon of Religiously Motivated Terror</i> Sezgin KAYA	53
	Refik Halid Karay'ın Gurbet Hikâyeleri Adlı Eserinde Öteki Bağlamında Araplar ve Avrupalılar <i>Arap and Europeans as Context of the "Other" in the Work of Refik Halid Karay's Gurbet Hikâyeleri</i> Gözde ÖZLEM	81
	Şehir Tarihi ve Turizm: Bursa Örneği <i>Urban History and Tourism: The Case of Bursa</i> Funda SONGUR	99
	Nasıl Toprak Oluyoruz? <i>How Do We Become Soil?</i> Mustafa ŞAHİN, Hüseyin S. BAŞKAYA	125
	The Role of Social Media Activism in New Social Movements: Opportunities and Limitations <i>Yeni Sosyal Hareketler Bağlamında Sosyal Medya Aktivizminin Rolü: Fırsatlar ve Sınırlamalar</i> Sezen RAVANOĞLU YILMAZ	141
	Migrations from Caucasia to Anatolia and Caucasian Immigrants <i>Kafkasya'dan Anadolu'ya Göçler ve Kafkasyalı Göçmenler</i> Ayşenur BİLGE ZAFER	165

CİLT-VOLUME: 9 • SAYI-ISSUE: 2 • ARALIK-DECEMBER 2016
ISSN: 1307-8364
e-ISSN: 1307-9999

İÇİNDEKİLER/CONTENTS

Editor' den	vii
Editor's Note	viii
İçindekiler	ix
Turkey's Foreign Dependence on Energy and Wind Power as an Alternative Energy Resource <i>Türkiye'nin Enerjide Dışa Bağımlılığı ve Alternatif Enerji Kaynağı Olarak Rüzgar Enerjisi</i> Ferhat ARSLAN	1
Ekonomik Karşılıklı Bağımlılık Kapsamında AB-Çin İlişkileri <i>Economic Interdependence between the EU and China</i> Emine AKÇADAĞ ALAGÖZ	33
Tibet Budizmi'nde İnanç Esasları ve Ölüm Ötesi <i>The Faith Basics in Tibetan Buddhism and beyond the Death</i> Ahmet GÜÇ / Aliya SHARAFULLİNA	57
Örgütsel İletişim ve Motivasyon İlişkisi -Bir Uygulama- <i>The Relationship between Organizational Communication and Motivation: An Application</i> M. Kürşad TİMURÖĞLU / Ensar BALKAYA	89
The Representation of 2015 Ankara Bombings in Canadian Media <i>2015 Ankara Bombalı Terör Olayının Kanada Medyasında Temsili</i> Huriye TOKER / Taylor RAE (Gluska)	115
Bursa'da Vatan Cephesi <i>The Fatherland's Front in Bursa</i> Bilal TUNÇ	137

409

IJSI 13/1
Haziran
June
2020

CİLT-VOLUME: 9 • SAYI-ISSUE: 1 • HAZİRAN-JUNE 2016
ISSN: 1307-8364
e-ISSN: 1307-9999

İÇİNDEKİLER/CONTENTS

Editor'denvii
İçindekiler ix

410 Bursa / Hisar Bölgesi Mozaikleri ve Geometrik Desen
Repertuarı
Mosaics of Bursa / Hisar Region and the Geometric Motif Repertory
Hazal ÇITAKOĞLU1

IJSI 13/1
Haziran
June
2020

Sanal Kaytarma ve İş Performansı İlişkisi: Sağlık ve
Tekstil Sektörü Çalışanlarının Karşılaştırılması
*Relationship between Cyberloafing and Work Performance:
Comparison of Health and Textile Industry Workers*
Mine AFACAN FINDIKLI33

Bir Vergi Güvenlik Önlemi Olarak Kontrol Edilen Kurum
Kazancı ve Türkiye-Hollanda Çifte Vergilendirmeyi Önleme
Anlaşması Açısından Uygulamasının İncelenmesi
*As a Tax Security Measure Earning of Controlled Foreign
Corporation and Examining of the Implementation in term of
Turkey-Netherlands Avoidance of Double Taxation Treaty*
Fevzi RİFAT ORTAÇ ve Selin ERTÜRK ATABEY63

The Impact of EU Conditionality on Democratisation in Turkey:
The Case of Civil-Military Relations in the Period of 1999-2008
*AB Koşulluluğunun Türkiye'nin Demokratikleşmesi Üzerine Olan Etkisi:
1999-2008 Dönemi Sivil-Asker İlişkileri Örneği*
Fatma Zeynep ÖZKURT79

Anadolu Miken Seramiği Geometrik Motif Repertuarına
Genel Bir Bakış
*An Overview to the Geometric Motif Repertoire of Anatolian
Mycenaean Pottery*
Nur Deniz ÜNSAL.....109

CİLT-VOLUME: 8 • SAYI-ISSUE: 2 • ARALIK-DECEMBER 2015
ISSN: 1307-8364
e-ISSN: 1307-9999

İÇİNDEKİLER/CONTENTS

Editor' den	vii
Editor's Note	viii
İçindekiler-Contents.....	ix

Mahalli İdare Düzeyinde Mali Kuralların İncelenmesi <i>An Examination of Fiscal Rules for Local Governments</i> Tolga DEMİRBAŞ	411
---	-----

411

IJSI 13/1
Haziran
June
2020

The Impact of Russia's Historical Economic Position on Russian Identity and Nationalism <i>Rusya'nın Tarihsel-Ekonomik Konumunun Rus Kimliği ve Milliyetçiliği Üzerindeki Etkisi</i> Mert GÖKIRMAK	33
--	----

Türk Mukavemet Teşkilatı'nda Muhabere 1955-1974 <i>Communication in Turkish Resistance Organization</i> Ulvi KESER	61
---	----

Avrupa Birliği Hukuku ve Avrupa Birliği Adalet Divanı İçtihatları Işığında Ticari Şirketlerin Yerleşme ve Serbest Dolaşım Özgürlüğü <i>The Freedom of Establishment and Mobility of Corporations in Consideration of European Union Law and European Court of Justice's Awards</i> Sinan Can KONYALI	115
--	-----

Hanlıklar Döneminde Kuzey Azerbaycan'ın Osmanlı ile Siyasi İlişkileri <i>Political Relationship Northern Azerbaijan with Ottoman in the Period of Khanates</i> Dadash MUTALLİMOV	155
--	-----

Richard Rosecrance'nin Sistem Modeli Perspektifinden Soğuk Savaş Sonrası Uluslararası Sistemin Analizi <i>The Analysis of Post Cold War International System from Richard Rosecrance's System Model Perspective</i> Yusuf YILDIRIM	179
--	-----

CİLT-VOLUME: 8 • SAYI-ISSUE: 1 • HAZİRAN-JUNE 2015
ISSN: 1307-8364
e-ISSN: 1307-9999

İÇİNDEKİLER/CONTENTS

	Editör'den	vii
	Editor's Note	viii
	İçindekiler	ix
412	Elektronik Ticaretin Vergilendirilmesinde Son Gelişmeler <i>Recent Developments in Taxation of Electronic Commerce</i> Hakan AKAR, Yiğit Alp YURTER.....	1
IJSI 13/1 Haziran June 2020	Hata Terimlerindeki Otokorelasyonun Dickey Fuller Birim Kök Testinin Gücü Üzerindeki Etkisi: Simülasyon Model Yaklaşımı <i>The Effect of Autocorrelation in Error Terms on the Power of the Dickey Fuller Unit Root Test: A Simulation Approach</i> Mehmet ÇINAR, Atilla HEPKORUCU.....	29
	Kurumsal İtibar Ölçümlendirme Yaklaşımları Üzerine Yazınsal Bir İnceleme <i>Approaches of Measuring Corporate Reputation: A Literature Review</i> B. Aydem ÇİFTÇİOĞLU, Benan GÖK.....	63
	Osmanlı Modernleşmesinin Hukuk Eksenli Bir Okuması Reşat Kaynar'ın "Türkiye'de Hukuk Devleti Kurma Yolundaki Hareketler"i <i>A Juridical-Based Reading of Ottoman Modernisation: Reşat Kaynar's 'The Movements Towards Founding a 'Rechtsaat' in Turkey"</i> Ekin ERDEM.....	79
	Bursa'nın Antik Deniz Limanları <i>Ancient Sea Harbors of Bursa</i> Serkan GÜNDÜZ.....	105
	Kıbrıs Türk Mücadele Tarihinde Bayrak ve Diğer Sancak Radyoları 1963-1974 <i>Bayrak and the Other Military Radios in Turkish Cypriot Struggle History 1963-1974</i> Ulvi KESER	147

Tüketicilerin Renk Algısı ve Cinsiyet: Pazarlama Bakış
Açısından Bir Araştırma
*Consumers' Color Perception and Gender: A Research from
Marketing Perspective*
Ayşe BİCAN ŞEN, Erkan ÖZDEMİR.....183

413

IJSI 13/1
Haziran
June
2020